

Казанский (Приволжский) федеральный университет  
Елабужский институт

**XVII Международная студенческая научно-практическая  
конференция**

**НАУКА И МОЛОДЕЖЬ: ШАГ В БУДУЩЕЕ**



Сборник научных статей  
24 октября 2024 г.

Елабуга – 2024

УДК 001  
ББК 72  
НЗ4

*Рекомендуется к публикации на основании решения Ученого совета  
Елабужского института (филиала)  
Казанского (Приволжского) федерального университета  
(Протокол № 8 от 27 ноября 2024 г.)*

Научный редактор **Шатунова Ольга Васильевна**, кандидат педагогических наук, доцент, заведующая кафедрой педагогики Елабужского института ФГАОУ ВО «Казанский (Приволжский) федеральный университет»

Ответственный редактор **Халиуллина Лилия Ринатовна**, старший преподаватель кафедры педагогики Елабужского института ФГАОУ ВО «Казанский (Приволжский) федеральный университет»

Рецензенты: **Кандаурова Ольга Викторовна**, кандидат педагогических наук, преподаватель ОГАПОУ «Ульяновский авиационный колледж – Межрегиональный центр компетенций»

**Ахтариева Разия Файзиевна**, кандидат педагогических наук, доцент, доцент кафедры педагогики Елабужского института ФГАОУ ВО «Казанский (Приволжский) федеральный университет»

**НЗ4** Наука и молодежь: шаг в будущее: материалы XVII Международной студенч. науч.-практ. конф. (Елабуга, 24 октября 2024 г.). – Елабуга, 2024. – 723 с.

В сборнике материалов конференции отражены результаты теоретических исследований и опытно-экспериментальной работы, полученные авторами в процессе поиска решения проблем в области педагогики, психологии, лингвистики, истории, права, экономики, экологии и др.

Материалы публикуются с оригиналов рукописей участников конференции, в их авторской редакции на основе рекомендаций их научных руководителей. Авторы статей несут личную ответственность за содержание статьи, ее оригинальность, правильность и точность приводимых данных.

УДК 001  
ББК 72

© Елабужский институт КФУ, 2024

## СОДЕРЖАНИЕ

<b>Абдулганиева В.Р.</b> Роль иллюстративного материала в повести Т.Шипошиной «Ангелы не бросают своих».....	18
<b>Абдуллина Л.А.</b> Взаимодействие школы и семьи как государственно-общественных институтов.....	23
<b>Абдурашитова Э.А.</b> Вербальные способы выражения благодарности в русском, татарском и китайском языках .....	27
<b>Азатова А.Б., Чарыева Ш.Ы.</b> Психологический климат как внутренний фактор повышения эффективности педагогического коллектива .....	31
<b>Алтухина О.А.</b> Научное творчество П.Л. Чебышёва в области теории вероятностей как средство формирования историко-математической компетентности будущего учителя.....	34
<b>Андреева С.В.</b> Формирование метаязыка у школьников научной парадигмы в рамках организации исследовательской деятельности: на примере занятия в ШНК «LinguaСкоп».....	36
<b>Анисимов С.Н.</b> Реализация принципов системно-деятельностного подхода при изучении истории в старших классах.....	41
<b>Арсланова А.Ф.</b> Мифопоэтическая картина мира в произведениях Галимзяна Гильманова .....	43
<b>Арсланова Э.Р., Некрасова Т.А.</b> Проблематика правовой регламентации в сфере цифровых технологий .....	45
<b>Аскаралиева Ш.И.</b> Профилактика эмоционального выгорания у дефектологов: методы и стратегии.....	48
<b>Аскаралиева Ш.И., Бахтиёрова А.Ш.</b> Важность взаимодействия между участниками коррекционной работы.....	52
<b>Афанасьева А.Ю.</b> Анализ трендов социальной политики ОАО «РЖД» и АО «ФПК» .....	55
<b>Ахмадиева А.Ф.</b> Формирование представлений о мире профессий в условиях игровой деятельности детей дошкольного возраста.....	59

<b>Ахметзянова А.Р.</b> Анализ факторов профессионального развития учителя как инструментов внутришкольного управления .....	62
<b>Ахметзянова С.А.</b> Геймификация как эффективный подход к преподаванию дискретной математики с использованием интерактивных обучающих ресурсов.....	65
<b>Ахметшин М.Р.</b> Информационные системы как инструмент оптимизации процессов: подходы и решения.....	68
<b>Аянова А.А.</b> Психоанализ творений Эдварда Мунка .....	71
<b>Базыкин А.О.</b> Исследование личностно-типологических особенностей субъектной регуляции подростков.....	73
<b>Бакунович П.А.</b> Возможности применения контроллинга на предприятии в современных экономических условиях.....	76
<b>Батова Д.Ю.</b> Противоречия между коллективной учебной работой школьников и индивидуальными особенностями усвоения ими знаний.....	80
<b>Башарова Н.Л.</b> Общественный контроль в общеобразовательной организации.....	83
<b>Бесова А.С.</b> Факторы, влияющие на развитие манипулятивного поведения в юношеском возрасте .....	87
<b>Брит А.А.</b> Характеристика учебника «История Казахстана (1945-2019 гг.)» как источник мировоззрения подростков .....	91
<b>Брынза В.И., Ишмухаметова В.К.</b> Проект внедрения вендинговых аппаратов для обеспечения здоровым питанием пожилых людей проживающих в условиях приравненных к районам Крайнего Севера: «Будь сыт, здоров как северянка баба Зина!» .....	94
<b>Валеев Д.В.</b> Цифровая трансформация в социальной сфере .....	98
<b>Валиахметова Р.И.</b> Исследование гибкости девочек 8-9 лет, занимающихся гимнастическими упражнениями .....	101
<b>Валиева Р.И.</b> Проблемы предупреждения правонарушений и отклоняющегося поведения в образовательных учреждениях.....	104

<b>Валиева Г.Р.</b> Роль психологических факторов в развитии психосоматических заболеваний.....	107
<b>Валиуллина А.А.</b> Театрально-игровая деятельность как средство формирования коммуникативных навыков у детей старшего дошкольного возраста.....	111
<b>Васильева А.Д.</b> Направления совершенствования деятельности Роспотребнадзора по организации контроля за цифровой маркировкой продукции.....	114
<b>Васильева В.О.</b> Организация кружковой работы в детском летнем лагере: из опыта работы.....	118
<b>Вахрушева Е.Е.</b> Использование приемов «визуализация» и «ассоциативный ряд» при формировании исторических понятий в 5 классах.....	121
<b>Величко Е.С.</b> Исмаил Гаспринский перспектива формирования тюркского литературного языка и русский язык .....	125
<b>Владимирова Е.Л.</b> Применение интерактивных и визуальных средств обучения для развития познавательного интереса в математике .....	128
<b>Волков В.В.</b> Формирование скоростно-силовых качеств у подростков 13-14 лет на уроках физической культуры.....	132
<b>Волкова А.С.</b> Цифровые права как объекты гражданских прав.....	135
<b>Волкова А.С.</b> О театральном коде романа М.Ю. Лермонтова «Герой нашего времени».....	139
<b>Воропаева К.Р.</b> Влияние психического своеобразия Ван Гога на его творчество .....	143
<b>Габдурахманова Э.Ф.</b> Исследование личностных особенностей через символизм животных у старшеклассников – выходцев из новых регионов Российской Федерации .....	145
<b>Габидуллина А.А.</b> Межкультурные барьеры в процессе коммуникации на материале языковой единицы «Lawyer» .....	147
<b>Газитуллина Р.Р.</b> Символ и его функционирование в произведении «народ» Т. Пратчетт .....	149

<b>Гайсина А.Р.</b> Совместная деятельность школы и родителей как условие становления государственно-общественного управления образованием .....	152
<b>Галимова И.И., Сазаева В.В.</b> Использование уроков технологии для приобщения школьников к эстетическому развитию .....	154
<b>Галимова К.Ш.</b> Особенности употребления модальных глаголов английского языка в научных медицинских статьях .....	157
<b>Галишина И.Л.</b> Сюжетно-ролевая игра как средство формирования нравственных норм поведения детей дошкольного возраста .....	160
<b>Ганиева З.Р.</b> Особенности изображения женских героинь в произведении Дж. Остин «Чувства и Разум».....	163
<b>Гараева А.И.</b> Применение цифровых инструментов в обучении иноязычной устной речи обучающихся на уровне среднего общего образования .....	165
<b>Гараева Д.И.</b> Современные подходы и практики развития креативной деятельности студенческой молодежи.....	168
<b>Гатауллина Д.М.</b> Исследование координационных способностей мальчиков 11-12 лет, занимающихся баскетболом.....	172
<b>Гибадуллина А.Р., Константинова А.А.</b> Государственная политика по сохранению традиционных нравственно-духовных ценностей .....	175
<b>Гильмутдинов Д.В.</b> Методика развития быстроты у школьников 11-12 лет, занимающихся легкой атлетикой .....	177
<b>Гилязетдинов К.Л.</b> Использование интернет-мемов на уроках истории Татарстана .....	179
<b>Гимальдинов А.И.</b> «Пушкинский текст» в раннем лирическом произведении М.И. Цветаевой «Встреча с Пушкиным».....	182
<b>Гимранова Э.Ф.</b> Воспитание подростка как патриота в современной школе .	188
<b>Гирфанова Н.Д.</b> Разработка элективного курса «Решение математических задач посредством инструментария табличного процессора».....	191
<b>Гонохина Д.В.</b> Медитация как способ профилактики тревожности .....	194
<b>Гумерова Г.Ф.</b> Влияние цифровизации на развитие читательской грамотности школьников.....	198

<b>Гунченкова А.Д.</b> Расположение листьев на стебле: кристаллографический взгляд .....	201
<b>Гурбанов М.А.</b> Повышение экономической безопасности России в современных условиях.....	204
<b>Данилкин С.А.</b> К вопросу об участии новгородцев в заговоре против Лжедмитрия I.....	208
<b>Держановский Д.А.</b> Бездзорные собаки в урбозкосистеме и их проблематика.....	211
<b>Диваева М.Р.</b> Предупреждение преступлений несовершеннолетних в образовательных организациях.....	215
<b>Емельяненко М.А.</b> Развитие маркетинговой деятельности современного отеля в условиях цифровой трансформации (на примере «Gala Hotel» г. Сургута)...	218
<b>Жданова В.Э.</b> Механизм реализации социальной защиты семьи, материнства и детства в современной России .....	221
<b>Журавская П.А.</b> Проектная деятельность как эффективный метод формирования познавательной активности школьников .....	226
<b>Загидуллина Г.А.</b> Лэпбук как средство гражданско-патриотического воспитания детей старшего дошкольного возраста.....	228
<b>Загидуллина К.А.</b> Уровень суицидального риска будущих педагогов.....	231
<b>Зайцева К.А.</b> Проблемные зоны выбора профессиональной деятельности обучающихся на уровне среднего образования.....	235
<b>Закирова А.Л., Захарова А.В., Шлыкова В.А.</b> Формирование эмоционального интеллекта у младших подростков с использованием игровых технологий на уроках английского языка.....	239
<b>Зиганшина А.Ш.</b> Однокоренные глаголы в татарском языке и изучение их в школе.....	243
<b>Зиянгирова Л.Д.</b> Городские головы купеческой Елабуги: деятельность во благо города и края .....	246
<b>Иванова Д.Е.</b> Анализ психолого-педагогической деятельности Владимира Михайловича Бехтерева.....	249

<b>Иванова Д.Е.</b> Применение программы КОМПАС-3D при решении геометрических задач.....	252
<b>Иванова Д.Е.</b> Математические задачи с практическим содержанием для 5-9 классов .....	255
<b>Иванова Д.Е.</b> Анализ метода атрибуции текстов с применением авторского инварианта.....	257
<b>Иванова К.В.</b> Предпосылки и причины создания концентрационных лагерей в годы руководства рейхсканцлера Адольфа Гитлера .....	260
<b>Игнатьева Ю.А.</b> Внедрение микрообучения в гуманитарный цикл .....	263
<b>Идрисова О.Р.</b> Искусственный интеллект как современный инструмент учителя, способствующий формированию межкультурной компетенции у школьников (на примере платформы FOBIZZ) .....	266
<b>Идрисова О.Р.</b> Образ и образность в лингвокультуроведческих исследованиях .....	269
<b>Икс-Оганян С.А.</b> Распорядок дня – ключевой фактор снижения тревожности у детей с ОВЗ .....	272
<b>Илёсова Н.</b> Динамика политических и экономических процессов в тюркском мире: от ранних государств до великих империй .....	275
<b>Ильдарханова Р.И.</b> Использование цифровых технологий при обучении иноязычной письменной речи обучающихся на уровне полного общего образования .....	278
<b>Канзафарова Г.Х., Айвазян А.С.</b> Гуманизм и милосердие в современном праве.....	281
<b>Карамзина А.В.</b> Развитие выносливости у лыжников-гонщиков 13-14 лет ....	285
<b>Катичева Г.И.</b> Психологические особенности женской сексуальности.....	288
<b>Кашапова Р.В.</b> Использование в обучении иностранному языку визуальных символов страны изучаемого языка.....	291
<b>Кенжаева К.У.</b> Педагогическая эффективность дидактики Марии Монтессори для школьников.....	295



<b>Киляева А.С.</b> Совет молодых педагогов как фактор личностного развития специалиста.....	298
<b>Киршина О.А.</b> Создание благоприятного имиджа гостиницы в условиях цифровой трансформации (на примере ГК «Метрополис» г. Сургута).....	301
<b>Киткова В.О.</b> Инклюзивное образование: опыт и перспективы интеграции детей с ОВЗ в школьный коллектив.....	305
<b>Коваленко Н.В.</b> Коллективная творческая деятельность в работе классного руководителя с обучающимися 7-8 классов .....	309
<b>Кондакова Д.В.</b> Как онлайн-квесты влияют на успеваемость ученика в школе?.....	312
<b>Коновалова Е.А.</b> Влияние концентрации тяжёлых металлов на площадь листовой пластины листьев Сирени обыкновенной в Зареченском районе города Тулы .....	314
<b>Коновалова Е.А.</b> Влияние концентрации тяжёлых металлов на площадь листовой пластины листьев Сирени обыкновенной в Привокзальном районе города Тулы .....	318
<b>Коновалова Е.А.</b> Влияние концентрации тяжёлых металлов на площадь листовой пластины листьев Сирени обыкновенной в Советском районе города Тулы .....	322
<b>Кононенко Я.Е.</b> Взаимосвязь перфекционизма и личностной тревожности у старших школьников.....	326
<b>Константинов Д.А.</b> Изучение морфофункциональных показателей подростков 12-15 лет .....	329
<b>Кормильцева Д.А.</b> Рунглиш: характеристика и особенности в современной языковой среде.....	331
<b>Кормильцева Д.А.</b> Прозвище «Yankee» как вид антропонима в современном английском языке.....	335
<b>Кравцунова А.М.</b> Роль высшего образования в современном мире .....	337
<b>Краснова Е.В.</b> Методика комплексного лингвокогнитивного анализа поликодового текста в школе: на материале интернет-мемов .....	340

<b>Кротенко К.В.</b> Подходы к обучению программированию в учреждениях дополнительного образования .....	345
<b>Кузьминкова Е.О.</b> Оценка экологического состояния водоёмов г. Тулы с помощью биотических индексов Майера и Вудиввиса.....	349
<b>Курганов Н.С.</b> «Обыкновенный человек»: жизнь и творчество писателя Кесаря Тихоновича Ванина (1905-1982).....	352
<b>Курков Р.Р.</b> Имидж территории: сущность понятия и подходы к его определению .....	355
<b>Курлович В.М.</b> Представление современных подростков о причинах кибербуллинга.....	358
<b>Кустова М.В.</b> История развития концепта ANGST: обращение к этимологии номинанта.....	361
<b>Кутлина Е.П., Колчерина Ю.Ю., Ситдикова Р.Х.</b> Применение метода проектов на уроках иностранного языка в начальной школе .....	365
<b>Лазарева Р.Г.</b> Проблема личностной автономии у людей с нарушениями пищевого поведения.....	368
<b>Локтев Д.С., Купцова М.С.</b> Эволюция приемов работы со школьниками на примере СНК «ArteFact» .....	371
<b>Лотфуллина Р.А.</b> Исследование координационных способностей у девочек 13-14 лет, занимающихся гимнастическими упражнениями .....	374
<b>Лукошкова Э.Р.</b> Профессиональная адаптации как основа успешного развития молодых педагогов в общеобразовательной организации .....	376
<b>Лукошкова Э.Р.</b> Основные факторы организации процесса управления адаптацией молодых педагогов в образовательной организации.....	378
<b>Мазилова К.Н.</b> Обучение плаванию детей 5-6 лет с применением игрового метода .....	382
<b>Мазурова Н.Н.</b> Кризисные явления в международном праве, связанные с распространением новых форм международного терроризма .....	385
<b>Манаков Д.С.</b> Метод семантического анализа лексической единицы “Jack the Ripper” в современном английском языке .....	389

<b>Мансурова Н.В.</b> Место самооценки в изучении иностранного языка по методике когнитивного подхода.....	391
<b>Махмет А.Е.</b> Развитие массового спорта в городе Караганда .....	393
<b>Мерзлякова В.К.</b> Инструменты формирования личности менеджера .....	395
<b>Мингазова А.Р.</b> Проект «Гастрономическая порция Югры: «Рыба – вода, ягода – трава, мясо – еда...» в формировании туристской привлекательности региона.....	397
<b>Миროнова В.А.</b> Лингвокультурологические особенности перевода немецких рекламных текстов (на примере текстов о празднике Октоберфест).....	403
<b>Михеркин П.В.</b> Разработка информационной системы цветочного магазина	407
<b>Мукимова Г.Ф., Юнусова Э.Ф.</b> Метод case-study и его роль в формировании критического мышления у учащихся .....	411
<b>Мурадова Д.Б.</b> Игровые технологии в работе с обучающимися 5-7-х классов на уроках истории.....	414
<b>Мягкова А.С., Третьякова А.В., Прокудина О.В.</b> Использование различных органических добавок для выращивания мицелия гриба <i>Lentinula edodes</i> .....	416
<b>Назаргелдиев А.</b> Познавательные-досуговые проекты как средство развития интеллектуального потенциала школьников во внеурочной деятельности .....	419
<b>Насыбуллина Э.М., Вильданова А.А.</b> Лингвострановедческое описание лексической единицы «Fraternity» в американском варианте современного английского языка.....	421
<b>Некряч О.Е.</b> Развитие цензурной политики в первые десятилетия советской власти.....	423
<b>Никитина Р.С.</b> Развитие скоростно-силовых качеств у обучающихся среднего школьного возраста с нарушением интеллекта средствами игрового ГТО .....	426
<b>Николаева А.Д.</b> Купечество в развитии торговли в средневековой феодальной Европе .....	430
<b>Новосёлова П.Н.</b> Анализ судебного прецедента: российский и зарубежный ОПЫТ.....	433

<b>Носкова Д.А.</b> Художественный образ детектива Эркюля Пуаро в романе Агаты Кристи «Смерть на Ниле» .....	437
<b>Оболонский В.Р.</b> Развитие Особых Экономических Зон в России: Состояние и Перспективы в 2024 году .....	440
<b>Острик А.С.</b> Речевые особенности личности в виртуальном пространстве....	443
<b>Павлова В.И.</b> Минимализм и интуитивность – новый стандарт в дизайне мобильных приложений.....	446
<b>Панкова Е.В.</b> Уровень речевого развития обучающихся 5-х классов СОШ РТ: анализ результатов опытно-экспериментальной работы.....	450
<b>Панов Д.А.</b> Развитие концепции общественного договора в отечественной теоретико-правовой науке.....	454
<b>Петрова Е.Н.</b> Рекламный текст: языковые особенности и их роль в коммуникации .....	457
<b>Петухова В.В.</b> Использование информационно-коммуникационных технологий при изучении прилагательного на уроках татарского языка.....	460
<b>Пешкина О.А.</b> Функции генитива и его употребление в современном немецком языке на материале газетных статей.....	463
<b>Пивоварова А.Д.</b> Функционирование инвективной лексики как лингвоконфликтогена в художественном тексте (на материале пьесы А.П. Чехова «Свадьба»).....	467
<b>Подвойский Д.О., Вахрушева Е.Е.</b> Информационная служба в СНГ: роль и перспективы .....	470
<b>Подвойский Д.О.</b> Изучение культуры и быта страны на уроках истории посредством игр.....	472
<b>Поздеева С.В.</b> Использование искусственного интеллекта и нейронных сетей в обучении иностранным языкам: возможности и ограничения.....	474
<b>Поздова Т.С.</b> Влияние параметров осаждения на структуру порошков оксида алюминия.....	477
<b>Полежаев А.П.</b> Локализация главной дороги Европейского Боспора .....	481

<b>Попова О.А.</b> Роль профсоюзной организации в образовательном учреждении .....	484
<b>Пученцова З.В.</b> Универсальный предметный код как способ авторской концептуализации мира: образ «черта» в автобиографической прозе М.И. Цветаевой.....	487
<b>Рабин С.А.</b> Восприятие как важнейший психологический фактор безопасного управления автомобилем .....	491
<b>Раенок Н.И.</b> Роль средств массовой информации в сопровождении Специальной военной операции.....	495
<b>Рахматуллаев А.Т.</b> Будущее экономики: вклад молодых специалистов в инновационные решения .....	498
<b>Роголев С.А.</b> Экономика и информационные технологии: современные тенденции и перспективы развития в России.....	500
<b>Сабирзянова Г.К.</b> Семейное чтение как фактор развития читательской грамотности детей и подростков .....	503
<b>Сабитова А.Р.</b> Мотивация учебной деятельности в подростковом возрасте ...	506
<b>Сабитова А.Р.</b> Образ Мисс Хэвишем в романе Чарльза Диккенса «Большие надежды» .....	508
<b>Савинова Е.С.</b> Нейронные сети: графический потенциал и его применение на уроках информатики .....	511
<b>Садиева Р.Р.</b> Опыт анализа информационного пространства образовательной организации.....	514
<b>Сажин И.А.</b> Тенденция к изменениям в процессе импортозамещения промышленных предприятий в разрезе нарастающих темпов внешнего давления.....	518
<b>Салимзанова Д.Р.</b> Основные проблемы безопасности и пути их решения в государственных закупках в современной России.....	522
<b>Саттарова З.Р.</b> Динамика тревожности у старшеклассников .....	525
<b>Саттарова З.Р., Закирова Д.Н.</b> Нравственный компонент как показатель сформированности личностных УУД учащихся начальных классов .....	529

<b>Саутина А.А.</b> Отражение эмоционального концепта «радость» в романе В.Херрндорфа «Чик» .....	533
<b>Сафина А.А.</b> Образ моря и его роль в организации пространства в произведениях Н.Дашевской («Дом над морем», «Дублин и море», «Вилли») .....	537
<b>Сафиуллина А.Ф.</b> Основные положения элективного курса «Теория графов в математическом образовании» .....	540
<b>Сахаровская Я.А., Шильникова Е.Л.</b> Строим мосты между Россией и иноязычным миром (Страны Латинской Америки, США и Африки) .....	542
<b>Седяева Е.В.</b> Исторический кванториум как инновационная образовательная платформа: опыт и перспективы развития в современной школе.....	546
<b>Сёмина Ю.В.</b> Повышение физической подготовленности обучающихся 10-11 лет методом круговой тренировки на уроках физической культуры .....	550
<b>Син Чуньюй</b> Неологизмы в новейшей истории русского языка как отражение эпохи: состояние и перспективы.....	553
<b>Слепченко Л.В.</b> Актуализация проектирования новой маркетинговой стратегии регионального отеля в условиях цифровой трансформации .....	555
<b>Соколова В.А., Печенина А.А.</b> Россия и страны Евросоюза: вчера, сегодня, завтра .....	558
<b>Солдатова П.А.</b> К вопросу о путях формирования инженерного мышления школьников.....	561
<b>Сорокина А.В.</b> Инновационные подходы к разработке и оптимизации программного обеспечения: применение машинного обучения и искусственного интеллекта в современных IT-проектах.....	565
<b>Спирчина Ю.А.</b> Значение радиопропаганды в агитационно-пропагандистской деятельности Третьего рейха в период Второй мировой войны .....	568
<b>Степанова К.В.</b> Традиции развития образовательного туризма в России XIX-начала XX веков.....	571
<b>Сторожева К.С.</b> Анализ сюжетных линий в романе Дж. Уиндема «День триффидов» .....	574

<b>Сторожева К.С.</b> Персоналии художественного произведения Дж. Уиндема «День триффидов» .....	577
<b>Сулейманова А.С.</b> Формы работы формирования этической культуры управленческой деятельности руководителей образовательных учреждений .	581
<b>Султинских В.С.</b> Внедрение инноваций в «Gala Hotel» (г. Сургут): практический подход к улучшению сервиса .....	585
<b>Сухарева Е.С.</b> К вопросу об особенностях раскрытия и расследования преступлений, совершаемых на объектах транспорта и транспортной инфраструктуры.....	588
<b>Сущева Н.А.</b> Работа психолога по развитию нравственных качеств личности детей младшего школьного возраста в условиях общеобразовательного учреждения.....	591
<b>Сытова Э.Р.</b> Основные проблемы опекаемых семей .....	595
<b>Тарасова А.О., Софронова Е.Ю.</b> Некоторые особенности формирования естественнонаучной грамотности школьников на уроках физики.....	598
<b>Темирханова Р.Н.</b> Конструирование региональной идентичности по ХМАО-Югре.....	602
<b>Терехова А.Д.</b> Применение теории графов в анализе социальных сетей.....	604
<b>Тетенова Д.М.</b> Роль административных наказаний в системе административных правонарушений .....	608
<b>Тимериев Р.Р.</b> Педагогические идеи Я.А. Коменского в контексте современного урока.....	611
<b>Тухбатуллин И.Р.</b> Результаты полевых археологических исследований на территории Ромашкинского археологического комплекса в рамках грантовых проектов 2022-2024 гг. ....	614
<b>Умитбаева З.Ф.</b> Роль толерантности к неопределенности в преодолении вызовов современности .....	617
<b>Усманова Э.С.</b> Психологическая защита образовательной среды в инклюзивном классе .....	620

<b>Успасских Ю.С.</b> Формирование корпоративной культуры в дошкольной образовательной организации .....	622
<b>Фатихова И.Э.</b> Развитие эмоционального интеллекта средствами литературной педагогики .....	626
<b>Фаттахова Л.Ш.</b> Проблемы нравственности в романе Гумара Баширова «Семь ключей Алтынбикэ» .....	629
<b>Фатхутдинова А.Д., Талыпова Л.Н.</b> Применение метода ментальных карт для формирования критического мышления у студентов .....	632
<b>Федина А.А.</b> Система качества в современной гостинице.....	635
<b>Федосеев А.О.</b> Роль половцев в междоусобицах Древней Руси в конце XI – начале XII вв. ....	638
<b>Федосеева К.В.</b> Развитие критического мышления у обучающихся основной школы на уроках истории .....	641
<b>Филиппова А.С.</b> Искусство создания музыкальных инструментов в современном мире .....	645
<b>Филиппова Ю.Н.</b> Формирование фразеологической компетенции учащихся начальной и основной школы: анализ учебников русского языка .....	648
<b>Ханипова К.В., Краснова Е.Л.</b> Влияние информационной открытости на деятельность образовательной организации .....	653
<b>Хворова А.А.</b> Актуальные вопросы юридической ответственности за каннибализм .....	657
<b>Хегай Я.В.</b> Средства обучения иноязычному говорению на уровне основного общего образования.....	660
<b>Цыганова А.А.</b> Современная экскурсия: проблемы коммуникаций в музее ...	663
<b>Чан Тхи Нгок</b> Концепция человека в древней восточной и западной философии.....	667
<b>Чеканова О.Ю.</b> Воспитательный потенциал проведения читательской конференции.....	671
<b>Чернов М.Б.</b> Педагогический эксперимент по физике как средство повышения уровня знаний учащихся.....	674



<b>Чернова Д.А.</b> К проблеме психолого-педагогической поддержки студентов с высокой личностной тревожностью.....	678
<b>Чернышова К.И.</b> Формирование мотивационной готовности к школе старших дошкольников с задержкой психического развития .....	681
<b>Чернышова В.В.</b> Экономика впечатлений в бизнесе: как компании создают уникальные впечатления для привлечения и удержания клиентов.....	684
<b>Шаехова Э.А., Галимова Е.Н.</b> Лингвострановедческое описание лексической единицы “The White Cliffs of Dover” .....	687
<b>Шайдуллина Д.А.</b> Преимущества современной образовательной среды к развитию цифровизации .....	690
<b>Шаймарданова Л.Р.</b> Сущность школьной неуспешности в научной литературе .....	693
<b>Шамсиев Р.Н.</b> Классификация и принципы работы электронных измерительных приборов.....	696
<b>Швыркова Е.В.</b> Типичные ошибки, допускаемые при письме обучающимися среднего звена: по данным статистического анализа .....	699
<b>Шешукова А.С.</b> Функционирование фразеологизмов в англоязычном песенном дискурсе.....	703
<b>Шокурова Я.Д.</b> Психотерапия и эмоциональное здоровье: важность профилактики.....	706
<b>Якимова Е.С.</b> Финансовая грамотность и ее влияние на личный доход.....	709
<b>Ямшанов К.А.</b> Исследование актуальности проблемы кибермошенничества	712
<b>Яркина Д.М.</b> Освещение миграционной политики Великобритании XXI века в СМИ (на материале публикаций The Guardian и The Daily Mirror) .....	716
<b>Яруллина А.Л., Лагунова М.К.</b> Социально-психологический климат в коллективе как показатель успешности обучения .....	720

**Абдулганиева В.Р.**

ФГАОУ ВО «Казанский (Приволжский) федеральный университет»,  
Елабужский институт

Научный руководитель: канд. филол. наук, доцент Божкова Г.Н.

### **Роль иллюстративного материала в повести Т.Шипошиной «Ангелы не бросают своих»**

Подростковая книга — это совместное творчество писателя и художника, она начинается с обложки, которую можно считать началом креолизованного текста, в основе которого идейно-тематическое содержание произведения.

Классифицируя креолизацию по характеру связи между текстовым и визуальным сопровождением, Е.Е. Анисимова выделяет следующие её виды:

1. Текст с нулевой креолизацией. В таком тексте отсутствуют компоненты креолизации.

2. Частично креолизованный текст.

3. Полная креолизация текста. Она включает в себя взаимозаменяемое сочетание вербальных и невербальных компонентов в одно целое [1, с. 16].

Для того чтобы выяснить, какой из вышеперечисленных видов креолизации используется в повести Т.Шипошиной «Ангелы не бросают своих», необходимо начать анализ с обложки книги, рассмотреть, как текст дополняет иллюстрации и наоборот, какое значение имеют колориты и определенные детали, используемые художником, Николаем Клименко.

Внимание привлекает не только автор и название текста (Рисунок 1), а важные образы-символы, выполняющие сюжетобразующую и идейно тематическую функции. На обложке изображен мужчина-байкер с крыльями ангела, и маленький мальчик, устремлённо смотрящий вдаль.



Рисунок 1 – Обложка книги «Ангелы не бросают своих» Т.В. Шипошиной

Креолизация обложки позволяет познакомиться с главными героями произведения: крылья являются значимой деталью портрета, которые еще не раз будут использоваться в иллюстрациях для более глубокого изображения духовного образа Ангела-Васи. Значение символа «крыло» дано в «Словаре символов» Джека Тресиддера: «Крыло – это скорость, подвижность, подъем, возвышение, сильное желание, превосходство, свобода, интеллект, вдохновение» [5]. Брутальная внешность и крылья становятся имплицитной аллюзией, обращающей внимание и на языческую мифологию, где одним из представителей, обладающий крыльями, являлся чудовищный великан — Трифон. Свое могущество он использовал против Богов, желая стать единственным владыкой мира, руководствуясь только эгоистичными намерениями [2]. Василий не стремится к власти, но тоже бросает вызов Богу,

становясь ангелом-хранителем юного героя. Ангел — псевдоним, характеризующий образ с библейских позиций. Библейская трактовка ангела — сверхъестественные существа, которые могут быть, как злыми, так и добрыми, и при этом они обладают сверхъестественными способностями. А также слово «ангел» происходит от лексемы «посланник» — означающий духовного посланника Господа [7, с. 58]. Подтверждением того являются строки: «О том, что он, Андрейка, мог бы быть сыном *такого вот огромного и, видимо, доброго человека*, у него даже мысли не возникло» [6, с. 21]. Но портрет Васи в книге, не позволяет сделать таких выводов: «Он во все глаза рассматривал великана с рыжеватой бородой, в чёрной кожаной куртке с заклепками, кожаных брюках и огромных высоких ботинках» [6, с. 20].

Контрастным сильному мужчине является семилетний Андрейка. Его внешнего описания в тексте практически не представлено — лишь невербальная характеристика и деталь природных данных, сближающая ребёнка с Васей-ангелом: «Я ведь почти не рыжий <...> ну, только чуть-чуть рыжеватый...» [6, с. 20]. Андрейка является «маленьким мужчиной» в семье, так как отца у него нет. Перевод имени Андрей, в свою очередь, означает мужественный и храбрый [3]. Сближает двух персонажей сила духа: Андрейка проживает с онкологически больной мамой: ходит в магазины и становится главным помощником и опорой для женщины, а Вася помогает Андрею. Сближает персонажей и значение антропонима, поскольку имя Василий означает царственный, а Андрей — мужественный.

Значим в идейном плане и фронтиспис (Рисунок 2), на котором изображен Вася на своем байке. Это первый рисунок, помимо обложки, где мы можем отдельно познакомиться с одним из главных героев книги Т.Шипошиной.



Рисунок 2 – Фронтиспис

Крылья воздуха за спиной архангела Василия превращаются в важную вещную деталь — куртку с крыльями. Мужчина сам рассказывает историю появления в его жизни такого атрибута: «Покупаю я, значит, себе косуху. Надеваю — и охнуть не успел, как взлетел. Если бы дерево на пути не попало, не знаю, куда бы усвистел» [6, с. 41]. В изображении используются такие колоронимы, как белый, чёрный и красный — это устойчивая триада в символике цвета. Белый отождествляется со справедливостью, божественностью, свежестью и лёгкостью. Это цвет мира и непорочности, открытости и благочестия. Именно такими душевными качествами, которые являются символом добра и чистоты, наделен главный герой повести. Антиподом белого цвета является чёрный, который означает разрушение, а также противостояние жизни — смерти. Но такой цвет не всегда несет

негативный посыл, так как может выступать символом смерти старого для зарождения нового [4]. Чёрный цвет выступает внешней чертой проявления образа Васи-байкера, он играет со смертью: «Ваше желание гонять на бешеной скорости и дразнить судьбу <...> Вы же играете со смертью» [6, с. 127].

Красный цвет становится своеобразной скрытой деталью, которая в тексте прослеживается только в том случае, если реципиент читает не каждую строчку, а обращает внимание на подтекст. Красный цвет имеет разный спектр значений, но главным является — сила/могущество [4].

На фронтиспise мы можем заметить ярко выраженную деталь мотоцикла —топливный бак (Рисунок 3), в котором находится бензин. Без него двигатель не заведется и транспорт не сможет поехать — это сердце мотоцикла, метафора, позволяющая охарактеризовать и роль Васи — дать шанс отчаявшимся, проявить сердечность.



Рисунок 3 – Внешний образ Васи-Ангела

Вновь на иллюстрации вместе с мужчиной представлен его байк с красным акцентом на резервуаре для топлива, который поддерживает жизнь транспорта, Сам Вася-Ангел обладает длинными густыми волосами, бородой. Имеет строгие черты лица, а цепь, темные очки и явно байкерская-кожаная одежда придают его образу устрашающий вид, иллюстрация лишь частично совпадает с вербальным портретом персонажа, дополняя его: «Рядом *загрохотало, затарахтело, завоняло бензином* и еще чем-то, и через мгновение над Андрейкой что-то нависло — *большое, черное*. Из кожи и заклепок торчала *рыжеватая борода*» — это первое появление Васи, именно таким его видит Андрейка [6, с. 18]. Креолизованный портрет оживает, дополняется запахами, звуком и цветом. Портрет обманутого ожидания создаётся благодаря тёмному цвету, рыжей бородки, раздражительному тарактению — дьявольские детали, контрастируют с благородством души Васи.

Несмотря на то, что мама Андрейки видит мужчину в первый раз, она все же решается отпустить своего сына вместе с Ангелом на рок-фестиваль, пока сама будет на лечение в больнице. Образ Васи эволюционирует и постепенно уходит на второй план в изображении, на первом остаётся лишь Андрейка.

На рисунке 4 изображен кульминационный момент: «Но Бог послал мне тебя, Ангела. И Ангел сказал, что ещё есть <...> ну, если не надежда, то просто шанс <...> встретить смерть без тоски. Я не смирилась — я просто всеми силами глушила в себе желание жить, чтоб не было <...> так больно умирать» — такими словами мама Андрея благодарит Ангела, который так неожиданно

появился в их жизни и привнёс в нее положительные перемены [6, с. 140]. Мы подтверждаем, что ангел — библейская, а не мифологическая аллюзия.



Рисунок 4 – Кульминационная иллюстрация книги

На иллюстрации выделяющейся деталью является светящаяся в кармане мальчишке сторублевая купюра, с которой и началась вся история. Лист же, в свою очередь, по трактованию Джека Тресиддера, часто является символом человеческой жизни и того, что она имеет свой срок. Опавшие осенние листья — это древняя метафора смертности всего живого [5]. На протяжении всего повествования мы знаем о судьбе мамы Светы, она больна раком. На иллюстрации едины лист, цепь Васи и сторублёвая купюра — траектория исцеления Светы — антропоним светлой веры на жизнь и исцеления как души, так и тела. Очаг поражения в ее легких уменьшился, что свидетельствует о положительных изменениях.

На иллюстрации два ангела-хранителя больной женщины: Вася и Андрейка. Сопоставляя между собой два графических изображения (Рисунок 5), несколько образов: мужчины и мальчика — мы можем наблюдать схожие черты. Ключевым моментом будут являться крылья: у Васи в значении скорости и быстрой помощи, охраны и защиты. Крылья у Андрейки — это безгрешность юного возраста.



Рисунок 5 – «Крылатые» персонажи

На каждой иллюстрации красным цветом отмечено то, что является смыслом жизни каждого героя. Для Васи — это его байк, который дарует свободу. А у Андрейки — это музыка. Музыка способна играть только у него в голове, словно у них особая связь, он способен дирижировать мысленно сразу несколькими музыкальными инструментами: «Стоило ему только взглянуть на какой-нибудь инструмент, выставленный в витрине, как тот начинал звучать» [6, с. 12].

Таким образом, проанализировав иллюстрации мы смогли понять, что в книге Т.В. Шипошиной «Ангелы не бросают своих» представлена полная креолизация текста. Визуальная часть не способна существовать отдельно от

текстовой, и наоборот. Они взаимодополняют друг друга, соединяясь в одно целое, раскрывая идейно-тематический аспект произведения.

### **Список литературы**

1. Анисимова Е.Е. Лингвистика текста и межкультурная коммуникация (на материале креолизованных текстов). – Москва: Издательский центр «Академия», 2003. – 129 с.

2. Левицкий А. Мифы и чудовища древнегреческой мифологии [Электронный ресурс]. – URL: <https://litres.com/book/aleksey-levickiy-32773765/mify-i-chudovischa-drevnegrecheskoj-mifologii-69836905/read/> (дата обращения: 12.09.2024).

3. Мельников И. Словарь-справочник русских личных имен [Электронный ресурс]. – URL: <https://azbyka.ru/deti/slovar-spravochnik-russkikh-lichnykh-imen-ilya-melnikov> (дата обращения: 06.05.2024.)

4. Меркури М. Краткая история цвета [Электронный ресурс]. – URL: <https://open-reporter.ru/news/kratkaya-istoriya-cveta> (дата обращения: 23.04.2024.)

5. Тресиддер Дж. Словарь символов [Электронный ресурс]. – URL: [https://www.booksite.ru/localtxt/tre/sid/der/tresidder\\_d/slovar\\_sim/](https://www.booksite.ru/localtxt/tre/sid/der/tresidder_d/slovar_sim/) (дата обращения: 21.04.2024.)

6. Шипошина Т.В. Ангелы не бросают своих: повести [ил. Клименко Н.А.]. – Москва: Дет. Лит., 2021. – 329 с.

7. Элуэлл У., Камфорт Ф. Большой библейский словарь. – Санкт Петербург: «Библия для всех», 2005. – 1521 с.

**Абдуллина Л.А.**

ФГБОУ ВО «Набережночелнинский государственный педагогический университет»

Научный руководитель: канд. пед. наук, доцент Хакимова Н.Г.

### **Взаимодействие школы и семьи как государственно-общественных институтов**

Семья и школа являются ключевыми общественными институтами, играющими значительную роль в воспитании и образовании подрастающего поколения. Каждый из этих институтов выполняет свои уникальные функции, но их взаимодействие и совместная работа имеют решающее значение для благополучия и успешного развития детей.

В психолого-педагогических исследованиях посвященных данной тематике определены функции семьи и школы как эффективных институтов воспитания [1; 4].

Ряд авторов [1; 4] выделяют такие функции школы как социального института воспитания:

- обучение как процесс передачи знаний, умений и навыков, т.е. компетенций необходимых для самоопределения и самореализации;
- развитие социальных навыков взаимодействия, сотрудничества, формирования социального интеллекта обучающихся;
- воспитание как процесс направленный на развитие личности, создание условий для самоопределения и социализации. Важнейшие задачи воспитания – это формирование у обучающихся ответственности и самосознания, самостоятельности, толерантности, способности к успешной социализации в обществе и активной адаптации на рынке труда.

В свою очередь, семья как социальный институт выступает главной ступенью социализации ребенка, закладывая фундамент для его дальнейшего развития. Родители составляют первую общественную среду ребенка. Ее функциями являются:

- мотивационная – родители играют важную роль в формировании интереса к обучению своих детей. Поощрение и поддержка со стороны родителей помогают учащимся сохранять интерес к учебе и достигать результатов, быть успешным в процессе освоения образовательной программы;
- эмоциональная поддержка – специфика чувств, возникающих между детьми и родителями, определяется главным образом тем, что забота родителей необходима для поддержания самой жизни ребенка. А нужда в родительской любви – поистине жизненно необходимая потребность ребенка. Общение и участие в жизни ребенка помогают создать чувство безопасности и поддержки;
- адаптационная – участие родителей в жизни школы, посещение родительских собраний, участие в школьных мероприятиях создают позитивную связь между семьей и образовательной организацией и помогают освоению ребенком норм школьной жизни и помогают ребенку легче адаптироваться к школьным условиям;

- воспитательная – базируется на авторитете родителей. Уважительные отношения в семье, взаимодоверие, обсуждения планов и решений, партнерство между членами семьи, оказание помощи ребенку, обсуждение с ним изучаемого в школе материала, помощь в подготовке к урокам – все это способствует школьной успешности;

- обратная связь – регулярный обмен информацией между родителями и учителями помогает отслеживать прогресс ребенка и своевременно решать возникающие проблемы. Обратная связь помогает улучшить взаимодействие и повысить эффективность обучения;

- контролирующая и координирующая – задача родителей заключается в контроле поведения детей вне школы, чтобы избежать «плохого поведения». Повышенный уровень контроля со стороны родителей вызывает отторжение к учебе, а непоследовательность воспитательных мер заставляет усомниться в ценности некоторых педагогических наставлений родителей;

- психологическая поддержка – эмоциональная близость, принятие и сотрудничество, согласие, удовлетворённость отношениями, умеренная требовательность и строгость, последовательность воспитательных процессов со стороны родителей помогает ребенку справиться с тревогой, стрессом и другими психологическими трудностями, возникающими в процессе обучения;

- наставническая – семейные традиции и культурные ценности, переданные детям, могут значительно обогатить личностный потенциал ребенка и способствовать разностороннему развитию личности.

Т.Н. Позднякова считает, что эффективность взаимодействия семьи и школы «зависит от характера и степени включенности участников образовательных отношений как субъектов в систему взаимоотношений, основанных на взаимном принятии, взаимопонимании, стремлении к сотрудничеству в решении проблем семейного и школьного воспитания» [3]. Именно поэтому администрации школы следует уделять особое внимание налаживанию взаимоотношений с родителями обучающихся.

Современные условия, в которых находятся образовательные организации, поставили перед ними множество вызовов и проблем, справиться с которыми можно только при активном участии семьи. Обозначим проблемы, которые особенно остро назрели сегодня:

- отсутствие у обучающихся мотивации к обучению;
- снижение качества образования;
- недостаточная вовлеченность родителей в образовательный процесс и т.д.

Преодолеть эти проблемы можно, сделав школу открытой. Важность организации функционирования школы как открытой системы подчеркивается многими исследователями. Открытость означает привлечение к управлению образовательной организацией заинтересованной общественности, в том числе и родителей обучающихся.

Т.Ю. Шманкевич считает, что открытость школы дает ей конкурентное преимущество перед другими образовательными организациями. Кроме того существуют объективные факторы роста заинтересованности руководителей



школ в привлечении родителей к управленческой деятельности. Среди них можно назвать следующие:

- демографическая ситуация, сокращение детского контингента и в связи с этим растущая зависимость городских школ от выбора родителей;
- ограниченность ресурсов образовательных учреждений;
- стремление образовательных учреждений к усилению своей независимости от органов управления образованием [5, с 19].

О.А. Кочергина в своей статье «Взаимодействие семьи и школы как фактор эффективной совместной деятельности», на основе анализа научной литературы и опираясь на собственный опыт работы, определяет организационно-педагогические условия, благодаря которым взаимодействие школы и семьи в регулировании образовательной деятельности будет эффективным:

- опора во взаимодействии должна быть сделана на особенности семей обучающихся, а также на специфику школы;

- «привлечение родителей для решения проблем управления школой достигается через использование образовательной организацией интерактивных форм взаимодействия: «диалог, тренинги, проектирование, игровые методики и др.» [2];

- повышать педагогическую компетенцию родителей лучше всего через практические формы работы (консультации со специалистами, практикумы и др.);

- администрации школы необходимо при разработке Программы развития включать разделы, предусматривающие включение семьи в деятельность образовательной организации как органов общественного управления;

- «сотрудничество школы и семьи должно осуществляться на основе системного подхода, с учетом особенностей семейного воспитания, структуры семьи, социальных проблем ребенка и др.» [2].

Таким образом, семья и школа должны работать в тесном взаимодействии, дополняя и усиливая друг друга в процессе воспитания и образования. Работая сообща, данные институты помогают создать гармоничную и поддерживающую среду для обучения, воспитания и развития детей.

### **Список литературы**

1. Григорьева И.А. Социальная работа с семьей : учебное пособие для среднего профессионального образования. — 2-е изд., испр. и доп. — М.: Издательство Юрайт, 2024. — 149 с.

2. Кочергина О.А., Кирюшина О.Н. Взаимодействие семьи и школы как фактор эффективной совместной деятельности // Психология личностного взаимодействия в современном обществе: сборник материалов II Всерос. науч.-практ. конф. с междунар. участием (Армавир, 12 апр. 2023 г.) / редкол.: И.В. Ткаченко [и др.] – Чебоксары: ИД «Среда», 2023. – С. 143-147.

3. Позднякова Т.Н. Проблемы взаимодействия семьи и школы в современной образовательной практике [Электронный ресурс] // Мир науки. Педагогика и психология. – 2019. – Т 7. – №5. – С. 1-9.

4. Ростовская Т.К., Кучмаева О.В. Семья в системе социальных институтов общества: учебное пособие для вузов. — 3-е изд., перераб. и доп. — Москва: Издательство Юрайт, 2024. — 331 с.

5. Шманкевич Т.Ю. Школа и город: особенности институционального регулирования социального партнерства: диссертация ... кандидата социологических наук: 22.00.04. — Санкт-Петербург: С.-Петерб. гос. ун-т, 2007. — 158 с.

**Абдурашитова Э.А.**

ФГАОУ ВО «Казанский (Приволжский) федеральный университет»,  
Елабужский институт

Научный руководитель: канд. филол. наук, ст. преп. Сушкова А.Р.

### **Вербальные способы выражения благодарности в русском, татарском и китайском языках**

Как известно, выражение благодарности является естественной потребностью человека. Умение поблагодарить кого-либо должным образом за оказанную услугу или помощь необходимо в жизни каждого, так как это способствует поддержанию вежливости в общении и взаимопониманию между участниками коммуникации. Если же человек не может выразить благодарность, когда это является нужным, то это будет считаться невежливостью и неуважением. Именно поэтому тема данной работы актуальна и значима.

Целью данного исследования выступает изучение различных речевых клише, с помощью которых можно выразить благодарность в трёх языках: русском, татарском и китайском.

Несомненно, умение выразить благодарность является важной составляющей речевого этикета (РЭ) каждого языка. «Этикет – совокупность правил поведения, касающихся внешнего проявления отношения к людям (обхождение с окружающими, формы обращения и приветствий, поведение в общественных местах, манеры и одежда)» [2]. Поддерживать данные правила необходимо, чтобы обеспечить положительную, вежливую коммуникативную тональность разговора. Речевой этикет находит выражение в различных коммуникативных ситуациях. Н.И. Формановская в своей книге «Употребление русского речевого этикета» выделяет следующие ситуации, требующие выполнения правил РЭ: знакомство, приветствие, обращение, просьба, прощание, поздравление, пожелание, благодарность, извинение, приглашение, совет, сочувствие, комплимент [5]. В данной работе рассматривается такая ситуация, как благодарность.

Обратимся к понятию благодарности. Согласно «Словарю русского языка» С.И. Ожегова, благодарность – это «чувство признательности к кому-нибудь за оказанное добро, внимание, услугу» [4]. И в «Толковом словаре живого великорусского языка» В.И. Даля представлено идентичное понятие благодарности: благодарность – «чувство признательности к кому-нибудь за оказанное добро, внимание» [1]. Акт благодарности универсален для каждого языка и культуры. Выразить благодарность можно с помощью различных лексических единиц. Лексическая единица – основной элемент языка, используемый для обозначения различных понятий, предметов, явлений и т.п.

Теперь рассмотрим распространенные способы выражения благодарности в русском языке. Основным и наиболее часто используемым способом выразить благодарность в русском языке является слово «Спасибо». Оно состоит из двух частей: «спасти» и «бог» и означает: «Спаси, бог!» [4]. Данная лексема является универсальной – «спасибо» может использоваться как в формальной, так и в

неформальной речи. Если необходимо поблагодарить кого-либо за оказание какой-либо помощи или услуги, русские обычно говорят: «Спасибо тебе/Вам за помощь», а в неформальной обстановке можно сказать: «Спасибо, выручил(а)», «Спасибо, ты мне так помог(ла)». В официальной речи для выражения благодарности следует использовать следующие выражения: «Разрешите Вас поблагодарить!», «Позвольте мне выразить Вам свою благодарность!», «Я хочу (хотел бы) поблагодарить Вас за...». Стилистической повышенностью и официальностью обладают выражения благодарности с использованием слова «признательность», например, «Я Вам очень признателен(льна) за...». Кроме того, благодарность может быть выражена при помощи краткого причастия «обязан(а)», выражающего чувство долга адресанта перед адресатом, к примеру, такое выражение, как «По гроб жизни обязан(а)» характеризует высшую степень благодарности, которая может длиться всю жизнь. Благодарность может выражаться и косвенными способами, например, оценки или комплимента. То есть, если вы скажете человеку, оказавшему вам какую-либо услугу: «Вы так добры», то данная фраза будет одновременно являться и комплиментом, и благодарностью. Также речевой акт благодарности можно использовать в ситуации просьбы, тогда благодарность будет выполнять побудительную функцию, например: «Я буду Вам очень признателен, если Вы...», «Заранее благодарен(-рна) Вам», или, как русские часто говорят в неофициальной обстановке, «Заранее спасибо». Данная форма благодарности определена будущими действиями, она подталкивает адресата исполнить просьбу адресанта.

В современном общении среди молодежи для выражения благодарности часто используется просторечная, разговорная или сленговая лексика: спасибоки, спс, сябки, сяп, спасибочки и др. Все перечисленные варианты — результат искажения молодыми людьми слова «спасибо», означающего признательность. Также широко используются выражения С'ЕНЬКЬЮ, СЕНКС, заимствованные с английского языка (англ. «thanks» – «спасибо»).

Рассмотрим способы выражения благодарности в татарском языке. Выразить благодарность на татарском можно следующими выражениями: рэхмэт – спасибо, рэхмэт сиңа/сезгә – спасибо тебе/вам, бик зур рэхмэт – большое спасибо, мең-мең рэхмэт сиңа – тысячу раз спасибо тебе, а для особо выражения почтения следует сказать: мин сезгә бик рэхмәтлемен – я очень вам признателен. Также можно использовать следующие речевые клише: «Аллаһның рэхмәте яусын! – Пусть (на тебя) посыпется Божья благодать!/ Огромное, искренне Вам спасибо» (например: «Кунак итүегез өчен Аллаһның рэхмәте яусын! – Искреннее спасибо за то, что приняли у себя в гостях!»). «Рэхмәт йөзеннән – В знак благодарности, в знак признательности» (например: «Рэхмәт йөзеннән сиңа бүләк яыйсым килә. – В знак признательности хочу сделать тебе подарок»). «Мин сиңа бурычлымын. – Я в долгу перед тобой (например: Син мине коткардың! Мин сиңа бурычлымын! – Ты спас(ла) меня! Я в долгу перед тобой!»). В неформальной речи обычно говорят: «Мең рэхмәтләр сиңа/Мең-мең рэхмәт (Тысячу спасибо тебе)»; «Рэхмәт укыйм (Говорю спасибо)».

Далее обратимся к характеристике благодарности в китайской культуре. Китайский народ отличается особой вежливостью. Китайцы не редко могут поблагодарить даже за малейшую оказанную им услугу, тем самым выражая внимание к собеседнику и проявляя уважение к нему. Однако данная черта китайцев более характерна для официальной обстановки, а при неофициальной коммуникации, например, в различных бытовых ситуациях, при общении между близкими или знакомыми людьми, китайцы часто не благодарят вообще или используют очень краткие реплики. Данный феномен объясняется тем, что в культуре китайцев проявление внимания к близкому человеку считается настолько естественным, что в этой ситуации не принято благодарить, иначе вас могут начать воспринимать как чужого.

Основной лексемой для выражения благодарности в китайском языке является выражение «谢谢!» («Се се!») – «Спасибо!», или же «谢谢你 (您)!» («Се се ни (нин)!») – «Спасибо тебе (Вам)». Если мы хотим поблагодарить за помощь, мы можем сказать 谢谢你(您)的帮助! «Се се ни (нин) ды бан чжу!» – «Спасибо тебе (Вам) за помощь!» или «辛苦你(您)了» («Син ку ни (нин) лы») – «Спасибо тебе (Вам) за труд!». Для более экспрессивного выражения благодарности следует сказать «太感谢您!» («Тай ган се нин!») – «Огромное Вам спасибо!», или же «非常感谢!» («Фэй чанг ган се!») – «Искренне Вас благодарю!». Кроме того, следует обратить внимание на модель выражения благодарности при получении подарка у китайцев: в соответствии с этикетом получателю полагается отказаться от подарка вежливым образом, а дарителю тактично настаивать на принятии дара. Как правило, принято соглашаться принять подарок только после второго или третьего предложения. Если вы желаете поблагодарить кого-либо за комплимент, вы можете сказать «哪里» («Нали»). Данная конструкция на русский язык переводится как «Ну что Вы, вовсе нет!»/«Вы слишком любезны!»), например: «您的汉语很好。— 哪里, 我的汉语不太好.» Что касается заимствований для выражения признательности, то следует указать на наличие в китайской молодежной речи выражения “san ke you” (сенкью), которое, однако, используется не часто. В среде молодежи наиболее характерно употребление слова “xie” в сочетании с модальной частицей «le» или двумя частицами «le a», которые указывают на близость собеседников.

Таким образом, выражение благодарности является важной составляющей речевой культуры каждого языка. Различные способы выражения благодарности используются в разных коммуникативных ситуациях. Именно поэтому важно понимать лексическое значение и область употребления данных выражений, иначе можно попасть в неловкую ситуацию.

На основе исследования можно сделать вывод, что наиболее употребительным вариантом выражения благодарности в трёх рассмотренных языках является слово «спасибо», что на татарский переводится как «рэхмэт», а

на китайский — «谢谢» (Xiè xiè). Данные выражения необходимо знать в первую очередь, так как они универсальны, то есть могут употребляться как в формальной, так и в неформальной речи, чем и объясняется их популярность. Также следует отметить, что стоит уделять особое внимание изучению неформальных способов выражения благодарности, как правило, распространенных среди молодых людей, так как они характерны для каждого из представленных в работе языков и способствуют пониманию речи молодежи. Кроме того, в ходе исследования было выяснено, что частота использования заимствованных слов в изученных языках рознится: употребление заимствований в русском языке более распространено, чем в татарском и китайском языках. Это позволяет сделать вывод, что в целом татарская и китайская лексика со значением благодарности отличается от русской стандартностью, устойчивостью и общепринятостью.

### **Список литературы**

1. Даль В.И. Толковый словарь живого великорусского языка 1956. Т. 2: И-О. — Москва: ГИС, 1956. — 4 т. — 779 с.
2. Кон И.С. Словарь по этике. — Москва: Политиздат, 1981. — 430 с.
3. Ли С. Межкультурная коммуникация: благодарность и извинение в русском и китайском речевом поведении и языковых картинах мира. — Москва: Изд-во Рос. ун-та дружбы народов, 2006. — 238 с.
4. Ожегов С.И., Шведова Н.Ю. Толковый словарь русского языка: 72500 слов и 7500 фразеологических выражений. — Москва: Азъ, 1992. — 960 с.
5. Формановская Н.И. Русский речевой этикет: лингвистический и методический аспекты. — Москва: Русский яз., 1987. — 160 с.

**Азатова А.Б., Чарыева Ш.Ы.**

ФГАОУ ВО «Казанский (Приволжский) федеральный университет»,  
Елабужский институт

Научный руководитель: канд. экон. наук, доцент Васильев В.Л.

### **Психологический климат как внутренний фактор повышения эффективности педагогического коллектива**

В настоящее время российскую экономику потрясают внешние и внутренние кризисные воздействия. С внешней стороны сказываются зарубежные санкции, военные действия в Украине, ужесточение конкуренции в области наукоемких товаров и услуг. С внутренней стороны наибольшее беспокойство вызывает инфляция и разбалансировка отраслевого хозяйства, когда мотивация работы в определенных секторах снижается вслед со снижением финансового обеспечения данных секторов. И наоборот в последнее время приоритетное и значительное финансирование получают определенные сектора. Преимущественно это связано с военно-промышленным комплексом или теми предприятиями и организациями, которые обеспечивают его работу. С другой стороны, наблюдаемый кадровый голод, повышение цен и снижение привлекательности учительской, преподавательской работы при одновременном повышении внимания к профессиям физического труда, привели к снижению средних доходов учителей и преподавателей по всей стране [2]. Сектор педагогического образования, образовательные организации дошкольного и школьного уровней особенно пострадали в настоящее время в связи с перераспределением государственных ресурсов в зависимости от усиления внешних рисков и угроз.

В условиях обострения военной обстановки на задний план уходит сфера образования. Даже начинают планировать радикальный пересмотр традиций общего среднего (школьного) образования в направлении его сокращения, сжатия и ускорения [1]. Это позволит высвободить необходимые трудовые ресурсы для решения задач военной экономики в частности и для решения кадрового голода в целом по российской экономике.

Общество в этих условиях находится в состоянии внутренней мобилизации, пытается найти выход из сложившихся проблем и повысить качество обучения детей в условиях снижения мотивации к работе у школьных учителей. Повысить качество педагогической деятельности без радикального улучшения внешних факторов могут мероприятия по совершенствованию психологического климата. Итак, психологический климат рассматривается нами в данной статье как важнейший внутренний фактор повышения эффективности работы педагогического коллектива.

Под педагогическим климатом мы понимаем определённую степень отношений в коллективе между собой, которая характеризуется эмоциональным спокойствием, доверием, расположением друг другу, взаимопомощью и состраданием [4]. Идеально положительный психологический климат это такой, при котором каждый член трудового коллектива готов прийти на помощь к

любому своему коллеге даже в условиях каких-то личных лишений и дискомфорта.

Педагогический коллектив – это общность педагогов образовательного учреждения, объединённых общими мировоззрением, ценностями, целями и задачами. Такое объединение позволяет достигать лучших результатов в отличие от работы каждого педагога по отдельности. В этой связи психологический климат выступает своеобразным «социальным клеем» который связывает всех педагогов воедино в образовательном учреждении.

Психологический климат может решать следующие задачи: консолидации и объединения людей вокруг решения какой-либо учебно-методической, социально-воспитательной проблемы; стимулирования и создания особого эмоционального настроения у членов педагогического коллектива работать с повышенной эффективностью; стабилизации и противодействия насаждающимся конфликтам при столкновении противоречивых интересов как внутри состоявшегося коллектива, так и с учётом приёма новых работников; регулирования и формирования устойчивых формальных и неформальных правил поведения членов педагогического коллектива в том числе и на основе доверия.

Для того чтобы сделать психологический климат действенным инструментом и внутренним фактором успеха педагогического коллектива необходимо его исследовать, диагностировать и улучшать.

Существуют различные методики диагностики психологического климата в педагогическом коллективе [3]. В основном все методики диагностики основаны на опросе и самооценке педагогов их ощущений, чувств, рабочего настроения, состояния безопасности и доверия по отношению к себе в коллективе и по отношению к своим коллегам. На основе установления простой шкалы оценок члены педагогического коллектива отвечают на вопросы, самодиагностируются и затем их результаты суммируются и таким образом определяется уровень положительного качества психологического климата. При этом сама анкета для опроса может служить путеводителем по проблемным точкам условий формирования психологического климата. Внимание руководства должно быть уделено тем позициям в анкете, которые набрали минимальные баллы и требуют мероприятий для своего улучшения.

В качестве мероприятий по улучшению психологического климата могут быть рассмотрены различные тренинги и мастер-классы для членов педагогического коллектива [5]. Более серьёзный подход к исследованию и улучшению психологического климата подразумевает разработку и утверждение руководителем образовательной организации специального плана мероприятий, где будут обозначены сроки, финансирование и ответственные по мероприятиям, а также определены начальные и конечные целевые индикаторы данного плана.

Таким образом мы рассмотрели понятие психологического климата, его функции и возможные положительные эффекты от его совершенствования. Также были описаны принципы диагностики психологического климата и возможные мероприятия по его улучшению. В заключении отметим, что



психологический климат является важнейшим внутренним фактором повышения эффективности учебного процесса и в целом работы всего педагогического коллектива.

### Список литературы

1. 11 лет — непозволительная роскошь. Помощник Президента России выступил за сокращение времени обучения в школах и ВУЗах [Электронный ресурс]. – URL: <https://lenta.ru/news/2024/09/24/11-let-nepozvolitelnaya-roskosh-pomoschnik-putina-vystupil-za-sokraschenie-vremeni-obucheniya-v-shkolah-i-vuzah/> (дата обращения: 4.10.2024).

2. В России зарплаты учителей и воспитателей сравнялись с зарплатами дворников и уборщиков [Электронный ресурс]. – URL: <https://gazeta.a42.ru/lenta/news/192174-v-rossii-zarplaty-ucitelei-i-vospitatelei-sravnyalis-s-zarplatami> (дата обращения: 4.10.2024).

3. Еремеева А.В., Третьякова В.С. Изучение климата и мотивации в педагогическом коллективе // Инсайт. – 2022. – №1(9). – С. 48-59.

4. Кашникова Т.А. Эффективное управление психологическим климатом в педагогическом коллективе [Электронный ресурс]. – URL: <https://www.pedopyt.ru/categories/19/articles/910> (дата обращения: 4.10.2024).

5. Фалунина Е.В., Лодкина Е.В., Шевченко Л.А. Влияние психологического климата на эффективность педагогического процесса в образовательной организации [Электронный ресурс]. – URL: <http://ce.if-mstuca.ru> (дата обращения: 4.10.2024).

**Алтухина О.А.**

ФГБОУ ВО «Тульский государственный педагогический университет  
имени Л.Н. Толстого»

Научный руководитель: канд. физ.-мат. наук, доцент Реброва И.Ю.

**Научное творчество П.Л. Чебышёва в области теории вероятностей  
как средство формирования историко-математической компетентности  
будущего учителя**

Историко-математическая компетентность будущего учителя – одна из составляющих его профессиональной компетентности. Она предполагает наличие глубоких и прочных знаний в области истории математики и периодов ее развития, опыта работы с историко-математическими источниками и умения применять их в образовательном процессе.

Без знаний истории математики будущему учителю сложно понимать причинно-следственные связи появления той или иной теории. Мало знать и понимать, как решается поставленная задача, какие методы решения существуют и насколько они эффективны в каждой ситуации. Необходимо уметь отвечать на вопросы: «Какие факты послужили источником появления той или иной математической закономерности?», «Какому историческому периоду принадлежит доказательство тех или иных утверждений и теорем?», «Кто является их автором?» и не менее важный вопрос школьников: «А где это пригодится в наши дни?».

Если учитель способен ответить на подобные вопросы, то он может объяснить это своим ученикам и правильно мотивировать их на изучение темы. Систематическое использование элементов историзма в процессе обучения математике является средством развития и поддержания устойчивого интереса учащихся к предмету.

История предмета подразумевает под собой знакомство с биографией и научным наследием математиков, занимавшихся исследованием той или иной проблемы, хронологической последовательностью возникновения теорий, доказательств, причин их возникновения. Умение правильно применить имеющиеся знания в области истории развития математики в учебном процессе также является составляющей историко-математической компетенции.

Важным источником знаний для будущего учителя математики могут служить труды самих ученых-исследователей. Ведь в них зачастую прописываются проблемы, которые стояли перед авторами и их мысли о методах их преодоления. Так, в многочисленных работах П.Л. Чебышёва, выдающегося русского математика, механика, изобретателя и педагога, которого называли русским Архимедом, прослеживается глубокое проникновение в математическую сущность рассматриваемой проблемы и указывается четкое практическое применение математических выводов.

С недавних пор школьная математика претерпела некоторые изменения и одно из самых главных – выделение теории вероятностей и математической статистики как отдельного предмета, изучаемого теперь с 7 по 9 классы. Стало больше материала, который объясняется на уроке, больше времени на его

изучение. Будущему учителю математики необходимо не только глубокое погружение в теоретические основы самого предмета, но и понимание этапов его исторического развития и роли в современной науке.

Проблематика теории вероятностей начала формироваться в XVII веке, когда появились первые математические методы решения вероятностных задач. Основателями математической теории вероятностей стали Блез Паскаль и Пьер Ферма. Развитие теории вероятностей продолжилось в XVIII веке, были выявлены ее основные закономерности, такие как закон больших чисел и центральная предельная теорема. Однако не всегда получались корректные результаты, что привело к необходимости основательного переосмысления и уточнения понятий и методов.

Данный кризис пришелся на период, когда П.Л. Чебышёв только начинал свою научную деятельность. В 1845 г. была опубликована первая статья П.Л. Чебышёва «Опыт элементарного анализа теории вероятностей», которая содержала формулировки и доказательства основных теорем. В 1847 г. она была защищена в качестве магистерской диссертации, целью которой было «точно формулировать общие теоремы теории вероятностей и доказывать их, используя, по возможности, неравенства и оценку погрешности предельных формул» [1, с. 101].

В 1846 г. была опубликована статья П.Л. Чебышёва «Элементарное доказательство одного общего положения теории вероятностей», в которой он доказывал одну из простейших, но при этом очень важных форм закона больших чисел. П.Л. Чебышёв установил связь между средним арифметическим наблюдаемой величины и её математическим ожиданием. Долгое время П.Л. Чебышёв изучал «закон больших чисел» и в 1866 г. в мемуарах «О средних величинах» изложил классическую формулировку данного закона, которая используется и сейчас.

П.Л. Чебышёв был превосходным преподавателем, он излагал материал просто, ясно и кратко. На основе воспоминаний А.М. Ляпунова, одного из учеников Пафнутия Львовича, была написана книга «Теория вероятностей», в которой изложены лекции, проводимые П.Л. Чебышёвым [3].

Наследие П.Л. Чебышёва в области теории вероятностей можно назвать одним из важнейших инструментов, способствующих формированию у будущих педагогов навыков работы с первоисточниками, пониманию необходимости изучения истории математической науки для повышения уровня своего профессионализма.

### **Список литературы**

1. Кузичева З.А. Чебышевское направление в теории вероятностей // Труды 27-й научной международной конференции ИИЕТ им. С.И. Вавилова РАН. – Москва: Институт истории естествознания и техники им. С.И. Вавилова РАН, 2021. – С. 101-104.
2. Чебышёв П.Л. Избранные математические труды. – Москва: Гостехиздат, 1946. – 200 с.
3. Чебышёв П.Л. Теория вероятностей: Лекции, воссозданные по записям А.М. Ляпунова. – Москва: Ленанд, 2021. – 256 с.

**Андреева С.В.**

ФГАОУ ВО «Казанский (Приволжский) федеральный университет»,  
Елабужский институт

Научный руководитель: канд. филол. наук, доцент Данилова Ю.Ю.

**Формирование метаязыка у школьников научной парадигмы в рамках организации исследовательской деятельности: на примере занятия в ШНК «LinguaСкоп»**

В современном мире, где образование играет ключевую роль в формировании личности, особое внимание уделяется развитию навыков и умений, необходимых для успешной адаптации в обществе. Одним из главных аспектов модернизации российской системы образования является внедрение ФГОС, что было утверждено новым Законом «Об образовании РФ» [4]. В ФГОС особое внимание уделяется проектным и исследовательским методам обучения [4]. Поэтому каждый обучающийся должен освоить данные виды работы. Задача современного учителя – не просто передавать знания, а использовать наиболее действенные методы и средства обучения.

На прогрессирующем этапе развития системы образования характеризуется растущий интерес к организации научно-исследовательской деятельности школьников. Вовлечение учащихся в проектную и поисковую работу рассматривается как эффективный способ формирования у них универсальных учебных действий, критического мышления, познавательной самостоятельности. Особую роль в этом процессе играют различные формы внеурочной работы, в том числе школьные научные кружки (далее – ШНК).

Данное направление деятельности соответствует требованиям ФГОС, предусматривающего развитие у школьников исследовательских компетенций, навыков работы с информацией, умений применять знания на практике [4]. Одним из важных аспектов организации исследовательской деятельности школьников является освоение ими метаязыка соответствующей научной парадигмы.

Под метаязыком в рамках данной работы мы понимаем систему понятий, терминов и символов, используемых для описания и анализа объектов изучаемой научной области, в нашем случае, лингвистики. Формирование метаязыка науки позволяет учащимся не только глубже проникнуть в суть научных концепций и методов, но и овладеть когнитивными стратегиями научного познания.

Настоящая статья посвящена описанию опыта работы ШНК «LinguaСкоп» (далее – «ЛС»), направленного на формирование метаязыка научной парадигмы современного языкознания в процессе организации исследовательской деятельности учащихся. Представленный подход иллюстрирует эффективные методические приемы вовлечения школьников в проектно-исследовательскую работу по русскому языку и способы развития их понятийно-терминологического аппарата в области современной лингвистики.

Объектом исследования выступает процесс организации исследовательской деятельности школьников в рамках внеурочной работы по русскому языку. Предмет исследования данной статьи сфокусирован на методических аспектах

(средствах, способах и формах) формирования метаязыка научной парадигмы лингвистики у учащихся в процессе их вовлечения в проектно-исследовательскую деятельность на занятиях ШНК «LC».

В рамках реализации проекта «Вуз – Школе» в январе 2024 г. на базе ОУ «Университетская» г. Елабуги РТ была организована презентация деятельности СНО «LinguaСкоп» Елабужского института КФУ. В ходе мероприятия учащиеся школы получили возможность познакомиться с работой и других научных объединений и секций, функционирующих на базе вуза. По итогам данного мероприятия было принято решение о создании на базе школы одноименного ШНК, который функционировал в период с 12 февраля по 26 мая 2024 г. для учащихся 7-8 кл. Это был первый (вводный) этап – «погружение в языковедческую науку» с целью формирования метаязыка обучающихся. Так, одной из ключевых форм организации занятий ШНК «LC» на данном этапе стала интерактивная лекция. Данный формат предполагает активное вовлечение учащихся в процесс изучения и освоения ими метаязыка лингвистической науки.

Занятия ШНК «LC» проводились на регулярной основе – 1-2 раза в две недели. Такая частота встреч позволяла обеспечить последовательное и систематическое освоение школьниками метаязыка современной лингвистики под руководством преподавателя вуза (к.ф.н. доц. Даниловой Ю.Ю.) и студентов-филологов (Андреевой С.В., Ощепковой Е.Р.).

Школьниками был прослушан цикл интерактивных лекций, охватывающий следующие темы: «Современная научная парадигма языкознания», «Когнитивная лингвистика», «Социолингвистика», «Лингвокультурология», «Психолингвистика» и «Гендерная лингвистика». Курс лекций был разделен между двумя преподавателями в равной степени, что позволило более эффективно проработать темы, охватывая все виды познания.

Рассмотрим в качестве примера организацию интерактивной лекции на тему «Когнитивная лингвистика: концептосфера и картина мира», где лектором стала автор данной статьи С.В. Андреева.

На начальном этапе занятия основное внимание было уделено введению в тему урока. Учащимися был освоен материал, способствующий их погружению в проблематику когнитивной лингвистики, пониманию ее значимости и успешной формулировке цели и задач предстоящего урока. Были рассмотрены ключевые понятия: когниция, предмет изучения когнитивной науки, когнитивная лингвистика, концепт, инвариантные признаки концепта, типы концептов, фрейм, сценарий, гештальт, др.

На втором этапе занятия была проведена актуализация знаний учащихся: заданы вопросы, направленные на проверку начальных знаний о языке и мышлении, что позволило выявить уровень подготовки учеников и определить возможные пробелы в их понимании; организовано обсуждение примеров из повседневной жизни. Например, стимульная лексема «собака» вызвала у учеников различные вербальные ассоциации: «мой Шарик», «Герасим и Муму», «овчарка», «Хатико», «меня собака укусила», «я их боюсь», «Собачье сердце», др. Примеры наглядно продемонстрировали взаимодействие языка и мышления,

что помогло учащимся лучше понять, как язык влияет на их мыслительные процессы и как мышление, в свою очередь, формирует и структурирует язык. Приведенные примеры включали в себя различные ситуации: использование языка в повседневной коммуникации, литературные произведения, игры и творчество, а также риторику и убеждение. Такой материал позволяет ученикам увидеть, как язык функционирует в различных контекстах и как он влияет на их восприятие и понимание мира. Так, актуализация знаний и обсуждение контекстов из повседневной жизни способствовали более глубокому пониманию учащимися взаимосвязи между языком и мышлением, что является ключевым элементом когнитивной лингвистики.

На третьем этапе была представлена основная информация относительно темы урока, а именно определение концептосферы и её роли в когнитивной лингвистике. После объяснения основного материала, учащиеся смогли осознать, что концептосфера представляет собой совокупность концептов, которые структурируют когнитивное пространство и играют ключевую роль в когнитивной лингвистике. Она включает в себя ментальные образы, понятия, схемы и фреймы, которые формируют представления о мире и культуре.

Учащиеся также смогли самостоятельно ответить на вопрос «Какую функциональную нагрузку выполняет концептосфера?». Примерный ответ: структурирование знаний (концепты помогают упорядочивать информацию о мире, создавая когнитивные модели); культурное влияние (концепты отражают культурные особенности и ценности, передаваемые через язык и литературу); семантическое пространство (концептосфера формирует семантическое пространство языка, определяя значения слов и выражений).

Далее в игровой форме «Вопрос-ответ» педагог приводил пример концепта, учащимся нужно было дать его культурное значение и языковое выражение [1]. В качестве примеров были взяты, такие концепты, как: а) концепт «дом», где культурное значение: дом символизирует безопасность, уют и семейные ценности; языковое выражение: в русском языке слово «дом» имеет множество производных, например, как «домочадцы», «домашние», «домовой»; б) концепт «любовь», где культурное значение: любовь является одной из центральных тем в литературе и искусстве, отражая эмоциональные и духовные аспекты человеческой жизни; языковое выражение: в русском языке слово «любовь» имеет множество синонимов типа «страсть», «привязанность», «нежность»; в) концепт «свобода», где культурное значение: свобода является важным политическим и философским понятием, отражающим права и свободы человека; языковое выражение: в русском языке слово «свобода» часто используется в политических и социальных контекстах, например, «свобода слова», «свобода выбора». Таким образом, учащиеся активно участвовали в обсуждении, углубляя своё понимание концепта как ментальной единицы, концептосферы и её влияния на культуру и язык.

На четвертом этапе урока было проведено определение картины мира и её структуры, а также рассмотрены различия между научной и когнитивной картинами мира. Были приведены примеры из различных научных областей и их влияние на восприятие мира. Особое внимание было уделено связи

концептосферы и картины мира, а именно объяснению того, как концептосфера формирует когнитивную картину мира. Также было проведено обсуждение национальных и культурных особенностей концептосфер. Учащиеся вместе с лектором вспомнили примеры. В частности: а) концептуальная антиномия «добро и зло» в русских народных сказках, в которых часто встречаются персонажи, олицетворяющие добро (Иван-царевич, Василиса Премудрая) и зло (Кощей Бессмертный, Баба Яга), – эти концепты помогают детям понять основные моральные ценности; б) концепт «природа и человек» японских хокку, где часто используются образы природы для передачи человеческих эмоций и состояний: например, стихотворение «Осенний ветер / Листья кружит в танце / Как воспоминание» демонстрирует связь между природой и внутренним миром человека; в) концепт «боги и духи» в африканских мифах, в которых часто встречаются боги и духи, играющие важную роль в жизни людей: например, в мифологии зулусов есть бог неба Нкулу и бог земли Ункулункулу, влияющие на жизнь людей и природу; г) концепт «принцессы и рыцари» в европейских сказках, где часто встречаются принцессы и рыцари, которые борются за добро и справедливость, – концепты помогают детям понять идеалы благородства и чести. Данные примеры демонстрируют, как национальные и культурные особенности влияют на формирование концептосфер и, следовательно, на восприятие мира каждым человеком.

Разбор учебного материала и подбор примеров, позволили учащимся глубже понять разнообразие культурных и языковых представлений. В рамках дебатов обсуждалось влияние экстралингвистических факторов, таких как социальные, исторические и культурные условия, на формирование индивидуальной картины мира каждого человека.

На заключительном этапе урока была проведена рефлексия с использованием игры «Знаю, знал, хочу узнать» [3]. Эта игра позволила ученикам подвести итоги, выявив, какая информация уже была им известна, какую они узнали на уроке и сделали своим открытием, а также какие знания они хотят изучить в дальнейшем в рамках своей научной деятельности.

Урок по теме «Когнитивная лингвистика: концептосфера и картина мира» в ШНК «ЛС» для учащихся 7-8 классов был направлен на глубокое погружение в проблематику когнитивной лингвистики и понимание роли концептосферы в формировании картины мира. В целом, можно констатировать, что создание и функционирование ШНК «ЛС» стало эффективным механизмом вовлечения школьников в научно-исследовательскую деятельность в рамках преподавания русского языка. Практико-ориентированный характер данного занятия (и всех остальных) в форме интерактивной лекции позволил обеспечить прикладную направленность формирования метаязыковых компетенций учащихся.

### **Список литературы**

1. Пименова М.В., Кондратьева О.Н. Концептуальные исследования. Введение: учебное пособие. – Москва: ФЛИНТА, 2011. – 176 с.
2. Гурочкина А.Г. Концептуальное взаимодействие и его роль в познании // Когнитивные исследования языка. – 2012. – № 12. – С. 521-528.

3. Школа инноваций и креативного мышления ИКРА. Методический инструмент для проектирования уроков на основе опыта и развития гибких навыков [Электронный ресурс]. – 2023. – URL: <https://ikraikra.ru/shko?ysclid=m29ychdj3s817885269> (дата обращения 13.10.2024)

4. Фурсенко А.А. ФГОС основного общего образования от 29.12.2014 № 1644. – 13 с.



**Анисимов С.Н.**

ФГАОУ ВО «Казанский (Приволжский) федеральный университет»,  
Елабужский институт

Научный руководитель: канд. ист. наук, доцент Жилкибаева Р.Р.

### **Реализация принципов системно-деятельностного подхода при изучении истории в старших классах**

Системно-деятельностный подход представляет собой организацию учебного процесса, в котором первостепенное место занимает активная, разнообразная и по возможности самостоятельная познавательная деятельность учащихся [1].

В современном образовании очень важно, чтобы каждый школьник приобрёл навык самостоятельного обучения, так как в быстро меняющемся мире необходимо всегда уметь самостоятельно анализировать и применять новую информацию, в том числе и на уроках истории. Особенно это необходимо в старших классах. Использование системно-деятельностного подхода позволит решить данную задачу.

Основными принципами системно-деятельностного подхода являются:

1. Принцип деятельности. Заключается в том, что учащиеся не получают знания в готовом виде, а усваивают их сами, осознают содержание и форму учебной деятельности, понимают и принимают систему норм и активно участвуют в ее развитии.

2. Принцип непрерывности. Означает преемственность в методике, содержании и методологии между всеми ступенями и этапами обучения с учетом возрастных психологических особенностей развития детей.

3. Принцип единства. Означает формирование у учащихся обобщенных и системных представлений о мире (природе, обществе, себе, социокультурном мире и мире деятельности, роли и месте каждой науки в системе наук).

4. Принцип психологического комфорта. Означает устранение всех факторов, создающих стресс в образовательном процессе, создание доброжелательной атмосферы в школе и классе, реализацию философии педагогического сотрудничества и развитие интерактивного общения.

5. Принцип вариативности. Означает формирование у учащихся способности к систематическому поиску альтернатив и принятию адекватных решений в ситуациях выбора.

6. Принцип креативности. Означает максимальную ориентацию на творчество в образовательном процессе и приобретение учеником опыта собственной творческой деятельности [1].

Главная цель системно-деятельностного подхода в обучении состоит в том, чтобы пробудить у обучающегося интерес к предмету и процессу обучения, а также развить у него навыки самообразования [1].

Для того, чтобы достичь этой цели учитель должен понимать, что педагогический процесс является прежде всего совместной деятельностью учителя и обучающегося. Учебная деятельность должна быть основана на принципах сотрудничества и взаимопонимания [2].

Используя системно-деятельностный подход, учитель применяет новейшие методы обучения и показывают ученикам, как нужно добывать информацию из книг, интернета и других источников. Также он учит их систематизировать полученную информацию. Педагог должен применять новейшие интерактивные методы обучения и нетрадиционные формы уроков [1].

Обязательным элементом урока является рефлексия. В это время учитель совместно с учениками подводит итоги урока, анализирует их деятельность в процессе занятия и учит самостоятельно оценивать результаты своей работы по заранее подготовленным критериям [2].

Каким образом системно-деятельностный подход может помочь на уроках истории в старших классах? В старших классах возрастает роль самостоятельного обучения учащихся, поэтому данный подход здесь будет очень эффективен.

Уроки истории в рамках системно-деятельностного подхода к преподаванию предполагают формирование универсальных способов и практических навыков работы с разными источниками информации, например: умение работать с документами, с понятиями, проектировать монологический ответ по теме, по алгоритмам; проводить параллель истории с современностью; критическое чтение источников, их сопоставительный анализ; формирование собственных суждений, собственная оценка полученной информации; умение проводить комплексный поиск информации в источниках разного типа; уметь использовать полученную информацию для понимания и критического осмысления общественных процессов и явлений [3].

Таким образом, в современном информационном обществе в старших классах на уроках истории системно – деятельностный подход необходим для полноценного усвоения знаний и навыков, которые пригодятся не только на уроках, но и в повседневной жизни. Данный подход помогает учителю истории в преподавании объёмных и сложных тем для старшеклассников, а также для повторения уже изученных.

### **Список литературы**

1. Амерханова З.Ш., Амерханова Г.Ш. Приемы и методы формирования практических умений и навыков учащихся на основе системно-деятельностного подхода / Передовые научные исследования: опыт и актуальные вопросы: сборник докладов Международной научно-практической конференции. – Санкт-Петербург: ИП Иванов Р.Д., 2019. – С. 40-43.

2. Гаттарова Л.Х. Деятельностный подход и общепсихологическая теория деятельности: Л.С. Выготский, С.Л. Рубинштейн, А.Н. Леонтьев // Моя профессиональная карьера. – 2020. – Т. 2. – № 12. – С. 26-29.

3. Горчак Л.Н. Формирование компетенций обучающихся при преподавании учебной дисциплины средствами системно-деятельностного подхода // Инновационные технологии в современном образовании: сборник материалов Республиканской научно-практической конференции (с международным участием). – Тирасполь, 2019. – С. 57-63.

**Арсланова А.Ф.**

ФГАОУ ВО «Казанский (Приволжский) федеральный университет»,  
Елабужский институт  
Научный руководитель: канд. филол. наук, доцент Габидуллина Ф.И.

### **Мифопоэтическая картина мира в произведениях Галимзяна Гильманова**

Галимзян Гильманов – один из самых популярных на сегодняшний день татарских прозаиков. Очень часто в его произведениях реалии жизни сплетены с мифологическими элементами, образами. Например, его роман «Лесные демоны» пронизан мифологическими мотивами. Структура сюжета произведения повторяет обряд инициации. Как пишет Л. Давлетшина, литературовед которая изучила мифопоэтическую структуру произведения, «мифологический сюжет, являющийся основной сюжетной схемой романа «Лесные демоны», состоит из последовательности характерных событий для истории героя: чудотворное рождение героя; приключения; женитьба; управление умом; таинственная смерть (можно сымитировать смерть)» [2].

Изобилием мифологических элементов отличается и произведение писателя «Родник правды!». Рассказ начинается таким образом: «Плохая весть распространяется быстро. Весть о том, что «Скотник Нурулла переспал с женой Исмая Гульшагидой» со скоростью света распространилась по всей деревне» [1, с. 88]. Несмотря на то, что Гульшагада многократно клялась в своей верности, Исмай поверил сплетням и выгнал свою жену с двумя детьми на улицу. Последующие события, в основном, связаны с поступками Скотника Нуруллы. Его первый поступок – ложь. То есть, он убедил всю деревню в том, что переспал с Гульшагидой.

Для того, чтобы проверить правдивость слов Нуруллы народ решил его испытать «Родником правды». Об этом роднике автор пишет следующее: «Испытуемых людей приводили к Роднику правды, здесь они давали клятву. Клятвой являлась сама вода родника. Дескать, около этого святого родника человек всегда начинает говорить правду» [1, с. 89].

В своём труде «Татарские мифы» автор о роднике пишет так: «Само значение слова «Родник» (Чишмэ) интересное. Очень часто это слово применялось как мифологический (магический) код, ключ. Например, древние тюрки называли небо «родником святости», а землю – «родником клада» (по Г. Батталу). Даже такие изречения татар как «родник слёз», «родник души» (из эпоса «Урал батыр»), «родник крови» (кровь пролитая в бою), «родник молока» (молоко из груди матери) своими корнями уходят в период древнего язычества. Древние люди верили что у родника (воды) есть душа. В целом, кровь и душа отождествлялась. Люди верили в то, что когда ушла вся кровь человека и он умер, его душа ушла вместе с этой кровью. Поэтому о роднике говорили: «Родник – это не только вода, это – духовная пища» [3, с. 136].

В рассказе автор «Родник правды» именуется и «святым родником»: «Точно так же как у каждой вещи, у каждого явления есть хозяин, и у родников есть

свои хозяева. Они относятся к группе святых духов и всегда помогают людям. Святость – второе важное качество хозяина Родника» [3, с. 137].

Таким образом, Г. Гильманов наделяет «Родник правды» мифологическим смыслом и посредством него решает разоблачить ложь Нуруллы. Здесь мы уже видим второй поступок героя. Этот поступок также связан с ложью. В этот раз он идёт на обман давая клятву посредством питья воды святого родника. Таким образом, ложь – поступок совершённый героем рассказа, приводит к разрушению целой семьи.

Поступки совершённые героем рассказа этим не заканчиваются. Он с усмешкой смотрит на родник и начинает с ним разговаривать: «Ну, кто в итоге силён? Кто? ... Да, что в тебе есть такого? Дескать, Родник правды... Если захочу я тебя вообще заглушу!» [1, с. 93-94]. Нуруллу начинает злить медленное, спокойное течение родника и он сняв обувь встаёт посреди родника и начинает мутить его чистую воду.

В своём труде «Татарские мифы» Г. Гильманов пишет так: около родников нельзя плевать, оскверняться. Также нельзя мутить воду родника. Дескать, у такого человека отсохнет рука. Излишне говорить, что такой поступок является трагедией и для хозяев Родника [3, с. 139].

А Нурулла прыгая посреди родника и выкрикивая «Я тебя вот так затопчу! Вот так вот заглушу! Подохни! Подохни! Подохни!» [3, с. 94], сам того не понимая начинает тонуть в болоте. В итоге как бы не старался, он не может вытянуть ногу из болота и начинает кричать. Несмотря на то, что люди слышат его голос, никто не спешит ему на помощь.

Подытожим вышесказанное: Галимзян Гильманов являющийся не только писателем, но и собирателем татарских мифов не может обойти стороной эту область и в своих произведениях. В создании мифопоэтической картины мира писатель часто обращается к мифологическим сюжетам и образам. В произведениях Галимзяна Гильманова также и мысль о том, что каждое злодеяние должно получить своё наказание, передаётся посредством мифологического поверья. Злодеяния Нуруллы героя рассказа «Родник правды» разоблачаются посредством образа родника с мифологическим смыслом. В отдельных случаях писатель не только обращается к мифологическим образам, а произведение полностью основывается на мифологическом сюжете. Примером этому является роман «Лесные демоны».

### **Список литературы**

1. Гыйльманов Г.Х. Тэкъдиргә юл: хикәяләр, новеллалар. – Казан: Рухият, 2014. – 448 б.
2. Давлетшина Л.Х. Мифологизм в татарской прозе конца XX – начала XXI вв. – Казань, 2006. – 140 с.
3. Татар мифлары. Г. Гыйльманов хикәяләвендә. – Казан: Татар. кит. нәшр., 1996. – 384 б.

**Арсланова Э.Р., Некрасова Т.А.**

ФГБОУ ВО «Финансового университета при Правительстве Российской Федерации», Уфимский филиал

Научный руководитель: канд. юр. наук, доцент Исхаков И.И.

### **Проблематика правовой регламентации в сфере цифровых технологий**

Представить жизни без использования цифровых технологий в современном обществе практически невозможно. Этапы развития и модернизации существующих технологий уже охватили большую часть человеческой деятельности. В правовом аспекте цифровая модернизация только начинает формироваться, и ее постоянное внедрение должно отражать основную цель: цифровизация помогает в правовом регулировании социальных отношений, упрощает работу субъектов, открывает доступ к информации, позволяет автоматизировать функционирование правовых норм, создает инновационные решения. Однако при этом, появляются ряд других проблем, с которыми приходится сталкиваться. В данной статье мы рассмотрели проблемы, которые появляются или уже существуют в ходе внедрения цифровизации в правотворческую деятельность.

Правовая регламентация – выступает в роли регулирования и развития поведенческих особенностей субъектов, их отношение к другим субъектам в обществе, а также обеспечивает установление общественного порядка и соблюдения прав и обязанностей участников.

На данный момент существует ряд проблем в правовом регулировании:

- законодательство содержит неоднозначные формулировки, из-за чего возможны разные толкования, что создает неопределенность;
- имеются противоречия в нормативных актах и законах;
- быстрый темп развития цифровых технологий и изменение общественных отношений приводят к неспособности своевременно решать существующие проблемы или их корректировать их, например, вопросы, связанные с появлением искусственного интеллекта и его использованием [3, с. 8];
- недостаточный контроль за применение правотворчества;
- использование лазеек злонамеренными участниками для обхода закона.

Эти проблемы демонстрируют неточности в правотворческой деятельности. Для их решения необходимо усовершенствовать законодательную базу. В этом случае цифровизация может помочь оптимизировать и сделать правовые процессы более эффективными, а также развивать отношения между субъектами.

Цифровые технологии в процессе разработки правотворческой деятельности позволяют увеличить объем имеющихся данных и охватывают значительную часть нормативного материала. Масштаб использования цифровых технологий весьма разнообразен и зависит от различных аспектов, таких как оснащенность оборудования, финансовые и материальные ресурсы и т.д. [1, с. 129].

Цифровизация может быть использована в следующих направлениях:

- незамедлительное выявление основных тенденций;
- снижение количества интерпретационных связей;
- уменьшение нагрузки на органы;
- автоматизация работы субъектов, что позволяет избавиться от бумажной волокиты и сократить время на рассмотрение дел;
- предоставление доступа к электронным сервисам, таким как регистрация брака, регистрация бизнеса, подача жалоб и других юридических документов;
- повышение прозрачности действий сторон и контроль за отчетностями государственных органов, что снижает коррупционные риски;
- благодаря прозрачности можно снизить риски при систематизации госзакупок;
- через четкий анализ и систематизацию нормативного материала, можно отслеживать изменения в законодательстве, контролировать процесс с целью выявления пробелов или его соответствие международным стандартам и нормам, что помогает избегать коллизий между нормативными актами;
- повышения качества защиты персональных данных, в условиях их растущего объема, отслеживание нарушений системы и кибератак;
- повышение уровня грамотности населения через онлайн платформы обучения, доступ к судебным решениям, правовым консультациям;
- исправление и систематизация предложений по совершенствованию местных нормативных актов.

Исключительность использования цифровых технологий должна соответствовать типу правотворчества, субъектами которого выступают должностные лица, государственные органы, общественные организации и сами граждане. Процесс создания правотворчества требует комплексного анализа проблем использования цифровых технологий исходя из вида правотворчества, с учетом объективных и субъективных факторов.

Наряду с позитивными сторонами распространения цифровизации и ее стремительным развитием возникает ряд сложностей, приводящих к неправильному или неполноценному использованию технологий. Рассмотрим проблемы, возникающие при внедрении цифровых технологий:

- законодательство не успевает за темпом развития цифровых данных, его адаптация происходит медленно, так например все больше набирает популярность искусственного интеллекта (не признается субъектом общественных отношений, но его действия могут причинить вред деятельности человека и обществу) [2], цифровая экономика и блокчейн (вопрос стоит в идентификации субъекта, проблема направлена на шифрование данных и защиты данных клиента в целом, при заключении сделок клиент остается анонимным, но может воспользоваться интернет услугами, проводить платежные операции или совершать сделки;
- обеспечение конфиденциальности стало острой необходимостью, так как в базы данных заносится огромное количество информации, которая может утекать или становиться доступной при различных операциях;

- влияние киберпреступников на возможность завладеть информацией. Международные аспекты правовой регламентации кибербезопасности еще не до конца развиты, что создает угрозу для общества и частных лиц;

- права человека должны быть защищены в соответствии с законодательством, но цифровизация может привести к слежке и контролю за поведением пользователей со стороны государственных или частных учреждений;

- цифровые активы и криптовалюты сталкиваются с проблемами законодательного признания во многих странах, что затрудняет их регулирование;

- защита прав на интеллектуальную собственность, на данный момент нет какого-либо контроля контента в условиях распространения в интернете.

На сегодняшний день проблемы правовой регламентации требуют актуального рассмотрения в юрисдикции. Цифровизация должна происходить в соответствии с традиционной формой правотворческой процедурой. В нем должны быть отражены все законности: обеспечение защиту прав и свобод; недопущение злонамеренных действий; кибербезопасность; упорядочение цифровой экономики [1, с. 17].

Цифровизация существенно упрощает работу субъектов благодаря автоматизации правоприменительных процессов, что обеспечивает прозрачность и доступ к правосудию. Однако для качественного внедрения необходимо оперативно следить за обновлением законодательства. Правильная адаптация правовой регламентации с гибкими и продуманными нормами, формируют основу для безопасности и стабильности цифрового общества.

### **Список литературы**

1. Баранов В.М. Очерки техники правотворчества. – Москва: М. : Justitia, 2021. – 585 с.

2. Рыжкова Е.А., Рыжкова Е.К. Актуальные проблемы правового регулирования цифровой революции // Юридические исследования [Электронный ресурс]. – URL: [https://nbpublish.com/library\\_read\\_article.php?id=36152](https://nbpublish.com/library_read_article.php?id=36152) (дата обращения 13.10.2024).

3. Филипова И.А. Правовое регулирование искусственного интеллекта: учеб. пособие. – Нижний Новгород.: Нижегородский гос. ун-т, 2020. – 90 с.

## **Аскаралиева Ш.И.**

Ташкентский государственный педагогический университет имени Низами  
Научный руководитель: преподаватель Хамидова С.А.

### **Профилактика эмоционального выгорания у дефектологов: методы и стратегии**

Эмоциональное выгорание — одно из самых сложных явлений, с которым сталкиваются специалисты помогающих профессий, особенно дефектологи. Это состояние, которое характеризуется физическим и эмоциональным истощением, снижением профессиональной мотивации и ухудшением общего психологического самочувствия. Выгорание возникает под влиянием множества факторов, и его профилактика требует комплексного подхода как на уровне личных усилий, так и организационных мер. Дефектологи работают с детьми, имеющими различные нарушения развития, и часто сталкиваются с эмоционально сложными ситуациями, которые требуют не только высокого профессионализма, но и значительных психологических затрат. Именно поэтому их работа является одной из самых уязвимых к выгоранию [4, с. 26-27].

Причины выгорания у дефектологов могут быть связаны с различными аспектами их деятельности. Одной из ключевых причин является высокая эмоциональная нагрузка, которую специалисты испытывают ежедневно. Работая с детьми с особыми образовательными потребностями, дефектологи вынуждены постоянно адаптировать свои методики и подходы, чтобы найти наиболее эффективные способы помощи каждому ребенку. Это требует больших эмоциональных вложений, так как необходимо учитывать не только образовательные, но и психологические, социальные и даже медицинские аспекты состояния ребенка. Каждый случай уникален, и результат работы далеко не всегда виден сразу. Это может вызывать чувство фрустрации, беспомощности и даже разочарования в своей профессиональной компетентности. Когда специалист видит, что его усилия не приводят к ожидаемым результатам, это может вызвать внутренний конфликт, что способствует выгоранию. Особенно остро этот вопрос стоит в тех случаях, когда ожидания родителей от работы дефектолога сильно завышены или нереалистичны. Родители детей с особыми потребностями часто ожидают от специалиста быстрых и значительных изменений в состоянии их ребенка, что усиливает давление на дефектолога. В результате специалист может начать испытывать чувство вины и ответственности за отсутствие видимого прогресса, что дополнительно усиливает стресс и усталость.

Дефектологи, работающие с детьми с ограниченными возможностями здоровья, сталкиваются с многочисленными вызовами на протяжении своей карьеры. Необходимость постоянно адаптировать образовательные методики, поддерживать эмоциональную связь с детьми и их семьями, искать новые подходы для преодоления трудностей развития — всё это требует значительных интеллектуальных, физических и эмоциональных затрат. Помимо этого, дефектолог часто играет роль не только педагога, но и психолога, социального работника, а иногда даже медицинского консультанта. Многофункциональность



и необходимость выполнять разные роли создают значительное напряжение, особенно в условиях ограниченных ресурсов, нехватки времени и поддержки со стороны образовательных учреждений. Чувство ответственности за образовательные и личностные успехи ребенка также является сильным стрессогенным фактором. Специалисты часто чувствуют, что от их работы зависит будущее детей, и это ощущение усиливает давление, особенно в тех случаях, когда прогресс ребенка минимален или вовсе отсутствует [1, с. 69-70].

Признаки эмоционального выгорания у дефектологов могут проявляться на разных уровнях: физическом, эмоциональном, когнитивном и поведенческом. Физически выгорание выражается в постоянной усталости, проблемах со сном, хронических болях, таких как головные боли или боли в спине, а также частых заболеваниях. Эмоционально специалист может испытывать апатию, чувство опустошенности, раздражение и даже цинизм по отношению к детям и их родителям. Профессиональная деятельность, которая когда-то приносила удовольствие и удовлетворение, начинает вызывать негативные эмоции, что снижает мотивацию и интерес к работе. Когнитивные признаки выгорания включают снижение концентрации внимания, забывчивость, сложности в принятии решений и замедление мыслительных процессов. Специалист начинает совершать больше ошибок, что, в свою очередь, усиливает чувство некомпетентности и недовольства собой.

Поведенческие изменения могут включать снижение продуктивности, увеличение числа пропусков работы, избегание взаимодействия с коллегами и родителями детей, а также уход в социальную изоляцию [2, с. 71].

Профилактика эмоционального выгорания у дефектологов требует многоуровневого подхода, которая включает как развитие личных навыков управления стрессом, так и организационные изменения в рабочей среде. Одним из ключевых аспектов профилактики является способность специалиста к саморегуляции и управлению своим эмоциональным состоянием. Для этого важно развивать навыки стрессоустойчивости и эмоциональной устойчивости. Использование различных техник релаксации, таких как медитация, дыхательные упражнения, йога, может значительно улучшить эмоциональное состояние и помочь специалисту восстанавливаться после трудных рабочих дней. Важно находить время для отдыха и восстановления, а также учиться четко разграничивать работу и личную жизнь. Многие дефектологи испытывают сложности с тем, чтобы «отключиться» от работы по окончании рабочего дня. Они продолжают думать о своих подопечных, искать новые решения и переживать из-за результатов своей деятельности. Это может привести к эмоциональному истощению, поэтому важно научиться создавать четкие границы между профессиональной деятельностью и личным временем.

Профессиональная поддержка и супервизия также играют ключевую роль в профилактике выгорания. Регулярные встречи с коллегами, обсуждение сложных случаев, обмен опытом и получение обратной связи от более опытных специалистов позволяют дефектологам чувствовать себя не одинокими в своих профессиональных вызовах. Поддержка коллег помогает снизить уровень стресса и улучшить эмоциональное состояние, а также способствует

профессиональному росту. Супервизия, которая предполагает профессиональное руководство и помощь в решении сложных ситуаций, помогает дефектологам лучше понимать свои чувства и переживания, находить эффективные способы работы с трудными случаями и предотвращать развитие выгорания. Коллеги и руководители могут помочь не только практическими советами, но и поддержкой на эмоциональном уровне, что снижает чувство изоляции и одиночества, с которым часто сталкиваются специалисты помогающих профессий [4, с. 44-46].

Продолжение профессионального роста и развития — ещё один важный аспект профилактики выгорания. Участие в курсах повышения квалификации, семинарах и тренингах помогает специалистам обновлять свои знания, осваивать новые методики работы и расширять свой профессиональный арсенал. Это не только способствует повышению компетентности, но и помогает избежать монотонности и рутины, которые часто способствуют развитию выгорания. Профессиональное развитие также помогает специалистам чувствовать себя более уверенно и компетентно, что снижает уровень стресса и тревожности, связанные с выполнением профессиональных обязанностей.

Организационная поддержка со стороны руководства образовательных учреждений является важным фактором в профилактике выгорания у дефектологов. Руководители должны уделять внимание рабочей нагрузке специалистов, обеспечивать их необходимыми ресурсами для работы, а также создавать благоприятные условия для профессионального и личностного роста. Это включает в себя не только обеспечение необходимыми материалами и оборудованием, но и создание психологически комфортной рабочей среды, в которой дефектологи могут чувствовать себя поддержанными и защищёнными. Кроме того, важно предоставлять специалистам доступ к психологической поддержке, что может помочь им справляться с эмоциональными трудностями и предотвращать развитие хронического стресса [3, с. 10-15].

Эмоциональное выгорание у дефектологов — это серьёзная проблема, которая требует комплексного подхода к её решению. Специалистам необходимо развивать навыки саморегуляции, учиться управлять своими эмоциями и стрессом, а также получать поддержку со стороны коллег и руководства. Профессиональное развитие и организация комфортных условий труда также играют важную роль в предотвращении выгорания. Только комплексный подход, включающий личные усилия и организационные меры, поможет специалистам сохранить эмоциональное здоровье, повысить профессиональную эффективность и продолжать качественно выполнять свою работу, несмотря на все трудности и вызовы, которые она приносит.

### **Список литературы**

1. Колесникова Г.И. Основы специальной педагогики и специальной психологии : учеб. пособие для СПО. – Москва: Юрайт, 2018. – 176 с.

2. Левченко И.Ю., Приходько О.Г., Гусейнова А.А. Инклюзивное образование детей и подростков с нарушениями опорно-двигательного аппарата. – Москва: Практика, 2016. – 210 с.

3. Специальная психология: Учеб. пособие для студ. высш. пед. учеб. заведений / В. И. Лубовский, Т. В. Розанова, Л. И. Солнцева [и др.]; Под ред. В.И. Лубовского. - 2-е изд., испр. - Москва: Издательский центр «Академия», 2005. – 464 с.

4. Фейлер Б. Как маленькие изменения приводят к большим результатам [Электронный ресурс]. – URL: <https://dzen.ru/a/Zmr0A1BGZnclaoYR> (дата обращения: 04.10.2024).

## **Аскаралиева Ш.И., Бахтиёрова А.Ш.**

Ташкентский государственный педагогический университет имени Низами  
Научный руководитель: преподаватель Хамидова С.А.

### **Важность взаимодействия между участниками коррекционной работы**

Взаимодействие дефектологов, родителей и детей с ограниченными возможностями здоровья (ОВЗ) играет ключевую роль в успешной коррекционно-развивающей работе и социальной адаптации ребенка.

В этой системе все три участника — дефектолог, родители и ребенок — взаимосвязаны, и их эффективное сотрудничество способствует более быстрому достижению положительных результатов в коррекции нарушений развития и социализации ребенка.

Дефектолог как специалист в области коррекционной педагогики выполняет важнейшую роль в процессе развития ребенка с ОВЗ. Его основная задача — разработка и реализация индивидуальной программы коррекции, направленной на компенсацию нарушенных функций, развитие навыков самообслуживания, социализацию и интеграцию в общество. Однако эффективность этой работы во многом зависит от уровня включенности родителей в процесс и от того, как строится взаимодействие между специалистом и семьей ребенка [3].

Родители детей с ОВЗ часто сталкиваются с множеством трудностей — от эмоциональных переживаний до организационных вопросов, связанных с лечением, обучением и развитием ребенка. Именно поэтому успешное сотрудничество дефектолога и родителей начинается с взаимного доверия и понимания. Дефектолог должен учитывать эмоциональное состояние семьи, уважительно относиться к мнению родителей и деликатно предлагать свои профессиональные рекомендации. Важным аспектом взаимодействия является информирование родителей о специфике нарушений у их ребенка. Необходимо предоставить родителям полную информацию о характере выявленных трудностей, объяснить возможные причины их появления и предложить пути коррекции. Прозрачность и открытость в общении помогают родителям понять важность регулярных занятий с ребенком как в образовательном учреждении, так и дома. На этапе знакомства с семьей дефектолог может организовать первичную беседу, где будет обсуждаться индивидуальная программа коррекции и развития ребенка. Родители получают возможность задать вопросы, высказать свои ожидания и опасения. Дефектолог, в свою очередь, должен проявить поддержку и готовность к совместной работе, подчеркнув, что успех коррекционной работы во многом зависит от слаженных действий всех участников [4].

Совместное планирование и разработка индивидуального маршрута развития ребенка — важный шаг на пути к его успешной коррекции. Родители должны чувствовать себя полноправными участниками процесса, а не просто наблюдателями. Включение семьи в работу помогает создать благоприятную среду для ребенка как в образовательном учреждении, так и дома. Домашняя обстановка играет важную роль в развитии ребенка с ОВЗ. Воспитательные

усилия родителей должны быть согласованы с коррекционной работой дефектолога. Рекомендации специалиста по организации домашней среды, режиму дня и взаимодействию с ребенком помогают создать условия, способствующие развитию навыков, получаемых на занятиях с дефектологом [4].

Важно отметить, что родители часто испытывают эмоциональные и психологические трудности в процессе воспитания ребенка с ОВЗ. Чувство тревоги, неопределенности, беспомощности могут негативно сказываться на их мотивации и готовности к сотрудничеству с дефектологом. В таких случаях специалисту важно оказать не только педагогическую, но и психологическую поддержку родителям. Регулярное общение с родителями позволяет поддерживать их в эмоционально сложных ситуациях, вовлекать их в процесс коррекционной работы и повышать уверенность в своих действиях. Помимо психологической поддержки, дефектолог может организовывать родительские собрания, тренинги и семинары, где родители смогут не только получить полезную информацию, но и обменяться опытом с другими семьями. Совместная работа родителей и дефектолога должна строиться на постоянной обратной связи. Родители информируют специалиста о поведении ребенка дома, его успехах и трудностях. Дефектолог, в свою очередь, делится своими наблюдениями, корректирует программу работы и дает рекомендации по взаимодействию с ребенком. Регулярные встречи и обсуждения помогают держать ситуацию под контролем и оперативно реагировать на изменения в состоянии ребенка.

Эффективное взаимодействие родителей и дефектолога положительно влияет на эмоциональное состояние ребенка. Когда он видит, что родители и педагог действуют согласованно, у него возникает чувство безопасности и уверенности, что способствует его развитию.

Дети с ОВЗ часто нуждаются в стабильной поддержке и принятии со стороны близких людей, а их эмоциональное состояние напрямую связано с успехами в коррекционной работе. Важным аспектом взаимодействия дефектолога, родителей и ребенка является создание мотивации к занятиям. Для детей с ОВЗ процесс обучения может быть сложным и требовать дополнительных усилий, поэтому важно, чтобы ребенок был заинтересован в выполнении заданий. Дефектолог и родители могут совместно разрабатывать систему поощрений и мотивации, которая будет поддерживать интерес ребенка к занятиям и стимулировать его стремление к успеху. Одним из ключевых факторов успешного взаимодействия является установление эмоциональной связи между дефектологом и ребенком. Важность этого аспекта трудно переоценить, так как дети с ОВЗ часто испытывают трудности в общении и взаимодействии с окружающими. Дефектолог должен проявлять терпение, эмпатию и искренний интерес к ребенку, чтобы создать доверительную атмосферу и стимулировать его на участие в занятиях [1].

Взаимодействие дефектолога с ребенком строится на индивидуальном подходе. Каждый ребенок уникален, и важно учитывать его особенности, интересы, сильные и слабые стороны. Дефектолог разрабатывает программу

коррекции, исходя из уровня развития ребенка, его предпочтений и особенностей восприятия. Важно, чтобы занятия проходили в игровой форме, что поможет ребенку легче воспринимать информацию и быть активным участником процесса.

Родители играют ключевую роль в поддержке мотивации ребенка. Их участие в занятиях, выполнение рекомендаций дефектолога и организация развивающих игр и занятий дома помогают закрепить полученные на занятиях навыки. Важно, чтобы родители понимали значимость каждого этапа коррекционной работы и активно участвовали в жизни ребенка. Родительское участие также способствует формированию позитивного отношения ребенка к занятиям и к специалисту. В случае возникновения трудностей во взаимодействии с ребенком, родители могут обратиться к дефектологу за консультацией и помощью. Взаимодействие дефектолога и родителей в таком случае становится ключевым элементом в решении возникающих проблем. Открытое и честное общение, готовность к сотрудничеству и взаимная поддержка создают условия для преодоления трудностей и помогают ребенку двигаться вперед [2].

Дефектолог, обладая специальными знаниями и навыками, может предложить эффективные методы и подходы, которые помогут ребенку лучше справляться с задачами и повысить его самооценку.

В заключение можно отметить, что взаимодействие дефектологов, родителей и детей с ОВЗ является важнейшим условием успешной коррекционной работы и социальной адаптации ребенка. Только при условии тесного сотрудничества всех участников можно достичь значительных успехов в развитии ребенка и его интеграции в общество.

### **Список литературы**

1. Колесникова Г.И. Основы специальной педагогики и специальной психологии : учеб. пособие для СПО. – Москва: Юрайт, 2018. – 176 с.
2. Левченко И.Ю., Приходько О.Г., Гусейнова А.А. Инклюзивное образование детей и подростков с нарушениями опорно-двигательного аппарата. – Москва: Практика, 2016. – 210 с.
3. Основы психокоррекционной работы с обучающимися с ОВЗ / Крыжановская [и др.]. – Москва: ВЛАДОС, 2018. – 375 с.
4. Специальная психология: Учеб. пособие для студ. высш. пед. учеб. заведений / В.И. Лубовский, Т.В. Розанова, Л.И. Солнцева [и др.]; Под ред. В.И. Лубовского. - 2-е изд., испр. – Москва: Издательский центр «Академия», 2005. – 464 с.

**Афанасьева А.Ю.**

ФБОУ ВО «Петербургский государственный университет путей сообщения  
Императора Александра I»

Научный руководитель: канд. экон. наук, доцент Панюшкина Е.В.

### **Анализ трендов социальной политики ОАО «РЖД» и АО «ФПК»**

Актуальность представленного исследования обоснована прежде всего тем, что «Российская Федерация – социальное государство, политика которого направлена на создание условий, обеспечивающих достойную жизнь и свободное развитие человека» [1]. Из 14 Национальных проектов Российской Федерации 8 направлений относятся к социальным: демография, здравоохранение, образование, культура, жилье и городская среда, наука и университеты, безопасные качественные дороги [3]. В настоящее время активно развиваются данные сферы общества для улучшения качества жизни граждан страны. Социальные гарантии, предоставляемые как государством, так и организациями, преследуют определённые цели: стабилизацию общественных настроений, уменьшение явлений деструктивного характера, повышение производственных возможностей, перераспределение доходов между слоями населения, увеличение среднего возраста населения, а также поддержку политической элиты.

Следует отметить, что в реализацию национальных проектов свой вклад вносят не только государственные организации, но и представители бизнес-сообщества, такие как ОАО «РЖД» и АО «ФПК». АО «ФПК» является дочерней компанией ОАО «РЖД», обеспечивающей перевозку пассажиров, в то время как, собственно, ОАО «РЖД» обеспечивает саму возможность движения железнодорожных составов по стране. «ФПК» обслуживает поезда по большей части направлений, кроме некоторых «Ласточек», «Сапсанов», составов в Якутию, Крым и на Сахалин и др. Компании специализируются на взаимодействии с людьми, также в ОАО «РЖД» работают больше 900 тыс. работников (на март 2024), что делает его крупнейшим работодателем на территории РФ [2]. В связи с этим меры по социальной поддержке как работников, так и семей работников с каждым годом расширяют свое действие. В данной статье проведен анализ и сделано сравнение социальных гарантий в вышеназванных компаниях.

Базовые социальные гарантии в обеих организациях одинаковы, например, и в ОАО «РЖД», и в АО «ФПК» предоставляются добровольное медицинское страхование сотрудников, ежемесячное пособие находящимся в отпуске по уходу за ребенком в возрасте от 1,5 до 3 лет, корпоративная пенсионная система и другие льготы [4; 5].

Более 65% сотрудников АО «ФПК» и 30% ОАО «РЖД» – женщины, что вызывает необходимость установления политики социальной защиты женского пола [4; 5]. Для этого созданы Координационные советы АО «ФПК» и ОАО «РЖД». Большая часть политики поддержки совпадает, однако есть и различия. Женщины-работники в ОАО «РЖД» имеют право брать «женский день» без сохранения заработной платы, еще предоставлена возможность компенсации

услуг няни, частных детских садов, услуг учреждений культуры и спортивных учреждений. Разработаны новые коллекции спецодежды, спецобуви для женщин, женщинам-ветеранам выдаются клубные карты ДКЖ, созданы группы здоровья 40+, в рамках ДМС расширен перечень медицинских услуг, внедрены современные методы лечения в косметологии и гинекологии, разработана производственная гимнастика и т.д. В АО «ФПК» созданы комнаты психологической разгрузки, разработана программа «Перспектива», целью которой является обучение кандидатов из числа женщин для обеспечения карьерного роста.

Система здравоохранения развита на высоком уровне в обеих компаниях [4; 5]. Для семей сотрудников существует масштабная сеть медицинских учреждений, оздоровительных санаториев, детских лагерей. Обе компании компенсируют от 50 до 90% стоимости путевок в санатории, пансионаты, базы отдыха. Дополнительно АО «ФПК» предоставляет 7%-ю скидку на платные услуги, оказываемые РЖД-медициной, и 20% скидку на все виды медицинских услуг в детской поликлинике в Москве.

Сотрудникам предоставляются льготы и по жилищному вопросу [4; 5]. В ОАО «РЖД» льготная ставка по ипотеке составляет от 2 до 4,5%, в АО «ФПК» – от 5,6 до 8,1%. Российские железные дороги владеют 927 216 м<sup>2</sup> корпоративного жилья, предоставляемого в пользование. Обе компании также выплачивают субсидии молодым родителям, инвалидам и многодетным семьям (ОАО «РЖД» семьям с 4 и более детьми, АО «ФПК» – с 3 и более) в виде погашения части кредита на жилье. АО «ФПК» компенсирует до 100% стоимости найма жилья у сторонних собственников, но не более 3 лет. ОАО «РЖД» компенсирует до 70% стоимости, но бессрочно.

У сотрудников также есть возможность реализовать свой спортивный потенциал, поскольку проходит множество чемпионатов, спартакиад и фестивалей среди работников [4; 5]. Более того, ОАО «РЖД» оплачивает занятия в спортивных клубах до 20 000 в год.

В отношении культурной сферы, на объектах культурного назначения ОАО «РЖД» функционирует 1 тыс. клубных формирований для всех желающих [4].

За достигнутые трудовые успехи и добросовестный труд ежегодно сотрудники компании отмечаются наградами 3 уровней: государственными наградами РФ, наградами Министерства транспорта РФ, наградами ОАО «РЖД» [4; 5].

Проанализировав отчеты ОАО «РЖД» и АО «ФПК» за последние годы, нельзя не отметить, как развивалась система социальной политики по отношению к работникам. Данное развитие требует немалых средств. Если сравнить показатели отчетности ОАО «РЖД» и АО «ФПК», опубликованные на официальных сайтах (рис. 1), то получается, что АО «ФПК» уделяет больше внимания социальным проблемам своих работников, чем ОАО «РЖД». Тем не менее, ОАО «РЖД» с каждым годом увеличивает расходы на социальные нужды, улучшая данную сферу компании. Оба общества привлекают новых работников в компании (рис. 2) и повышают производительность труда,



соответственно, получают большие доходы (рис. 3) посредством удачной социальной политики.



Рисунок 1 – Социальные расходы ОАО «РЖД» и АО «ФПК»



Рисунок 2 – Численность работников в ОАО «РЖД» и АО «ФПК»

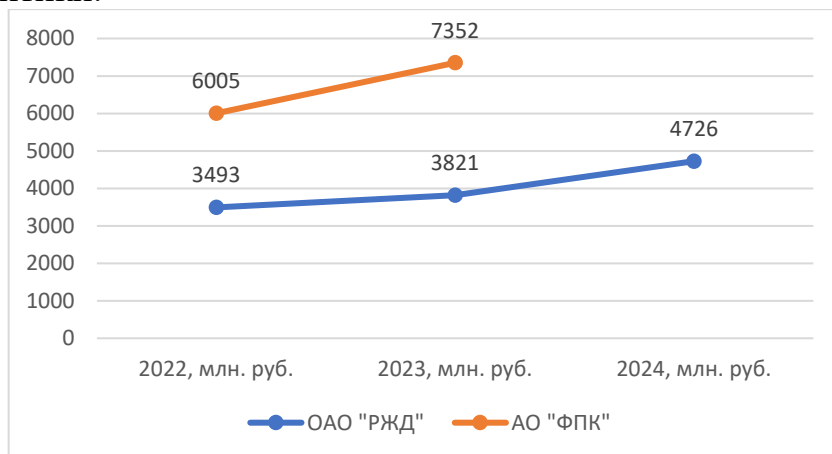

Рисунок 3 – Суммарные доходы ОАО «РЖД» и АО «ФПК»

На основании всего вышесказанного стоит отметить, что ОАО «РЖД» и АО «ФПК» предоставляют всеобъемлющий социальный пакет работникам и их семьям. Таким образом, данные лидеры железнодорожных перевозок согласуют свою деятельность в соответствии с Национальными проектами РФ.

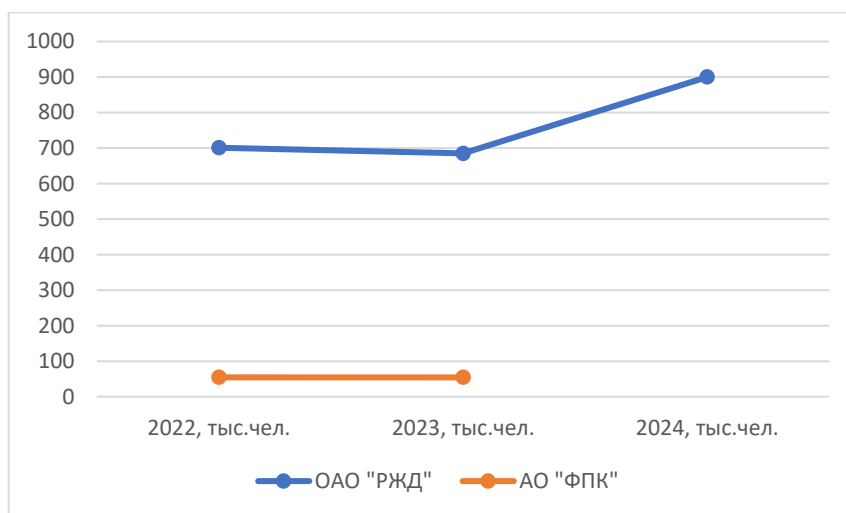
### **Список литературы**

1. Выпуск журнала Forbes от 28.12.2023 [Электронный ресурс]. – URL: <https://www.forbes.ru/biznes/503283-15-krupnejsih-rossijskih-rabotodatelej-s-cislom-sotrudnikov-bolee-100-000-celovek?image=477046> (дата обращения: 12.10.2024).
2. Конституция Российской Федерации. – Москва: АЙРИС-К 65 пресс, 2019. – 64 с.
3. Официальный сайт Национальных проектов РФ [Электронный ресурс]. – URL: <https://национальныепроекты.рф/> (дата обращения: 12.10.2024).
4. Официальный сайт ОАО «РЖД» [Электронный ресурс]. – URL: <https://www.rzd.ru/> (дата обращения: 13.10.2024).
5. Официальный сайт АО «ФПК» [Электронный ресурс]. – URL: <https://fpc.ru/> (дата обращения: 13.10.2024).

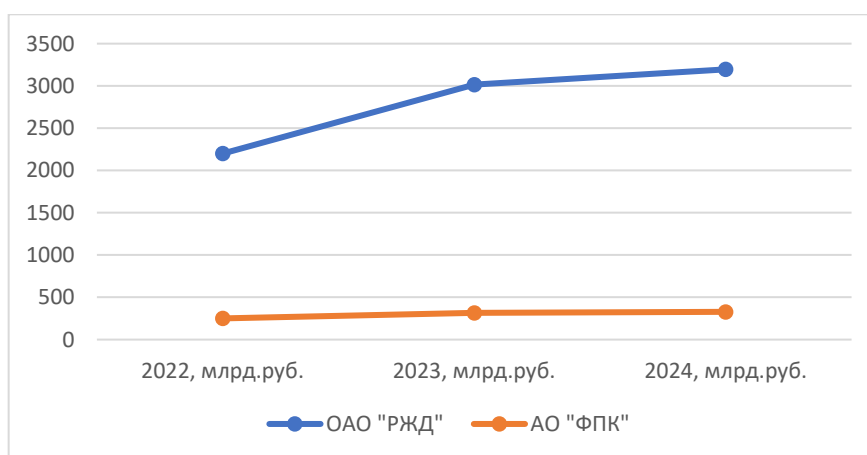
**Ахмадиева А.Ф.**

ФГАОУ ВО «Казанский (Приволжский) федеральный университет»,  
Елабужский институт

Научный руководитель: канд. пед. наук, доцент Газизова Ф.С.

### **Формирование представлений о мире профессий в условиях игровой деятельности детей дошкольного возраста**

Дети дошкольного возраста находятся в ключевом периоде своего развития, когда формируются основы их представлений о мире вокруг. Одним из важных аспектов этого процесса является знакомство с различными профессиями через игровую деятельность.

Игра является не только способом развлечения для детей, но и мощным инструментом обучения. В процессе игры дети имитируют повседневные ситуации, в том числе роли различных профессий, что позволяет им узнавать больше о мире вокруг себя и формировать свое представление о будущей трудовой деятельности.

Игровая деятельность является одним из наиболее важных и естественных способов освоения мира детьми дошкольного возраста. Она способствует развитию фантазии, логического мышления, социальных навыков и представлений об окружающем мире. Особое значение игровой деятельности заключается в том, что она позволяет детям взаимодействовать с различными ролями, включая роли профессий.

Формирование представлений о мире профессий в условиях игровой деятельности играет ключевую роль в психическом развитии детей. Играя в различные профессии, дети осознают разнообразие ролей и функций, которые выполняют люди в обществе. Они учатся понимать, что каждая профессия имеет свою специфику, ответственность и важность.

В ходе игровой деятельности дети могут имитировать поведение взрослых в различных ситуациях, что способствует лучшему пониманию профессиональной деятельности. Например, игра в доктора помогает детям понять, что врачи лечат больных, а игра в повара показывает, что повара готовят еду для людей. Таким образом, игра позволяет детям более глубоко погрузиться в мир профессий и лучше усвоить информацию о них.

Важно отметить, что через игровую деятельность дети могут расширить свой кругозор и представления о различных профессиях. Они могут учиться о том, какие навыки и знания необходимы для каждой профессии, а также начинают формировать представления о своем будущем профессиональном пути. Например, игра в полицейских может побудить ребенка задуматься о карьере правоохранителя, а игра в учителей – о профессии педагога.

Таким образом, игровая деятельность играет важную роль в формировании представлений о мире профессий у детей дошкольного возраста. Она позволяет им открывать новые миры, понимать разнообразие профессий и начинать задумываться о своем будущем. Этот процесс является не только увлекательным и интересным для детей, но и важным для их развития и самореализации.

Игровая деятельность играет значительную роль в формировании представлений о мире профессий у детей дошкольного возраста. В процессе игр дети имитируют поведение различных профессионалов, таких как врачи, учителя, пожарные и многие другие. Эта имитация позволяет детям не только узнавать о различных профессиях, но и учиться понимать и ценить их значение в обществе.

Игры, связанные с различными профессиями, помогают детям представить себя в различных ролях и окружить себя соответствующими атрибутами. Например, игра в доктора может включать использование игрушечной медицинской аппаратуры, а игра в пожарных может включать ношение игрушечных шлемов и касок. Эти игры не только развивают воображение и творческое мышление детей, но и помогают им лучше понять, какими навыками и качествами обладают люди, занимающие определенные профессии.

Кроме того, игры с профессиональной направленностью могут влиять на будущий выбор профессии у детей. Игровой опыт позволяет малышам понять, в какой сфере им хотелось бы работать в будущем, основываясь на их интересах, умениях и предпочтениях, выработанных еще на раннем этапе развития.

Таким образом, игровая деятельность имеет важное значение для формирования представлений о мире профессий у детей дошкольного возраста. Игры, связанные с различными профессиями, не только развивают воображение и творческое мышление детей, но и помогают им лучше понять мир взрослых и сделать осознанный выбор профессии в будущем [1].

Роль взрослых в игровом моделировании профессий для детей дошкольного возраста является одним из ключевых аспектов в формировании представлений о мире профессий у детей. Взрослые, будучи образцом для детей, могут оказывать значительное влияние на выбор профессионального пути ребенка уже в раннем возрасте через игровую деятельность.

Одной из важнейших функций взрослых в игровом моделировании профессий является поддержка и стимулирование интересов ребенка к различным видам деятельности. Проведение ролевых игр, в которых дети имитируют различные профессии (врач, учитель, пожарный и т.д.), помогает детям понять, что существуют различные сферы деятельности, и позволяет им экспериментировать с разными ролями [2].

Кроме того, взрослые могут активно участвовать в игровом процессе, направляя его в нужное русло и предлагая новые идеи для игры. Например, они могут предоставить детям доступ к разнообразным реквизитам, костюмам и игрушкам, которые помогут создать атмосферу профессиональной деятельности. Такие игры не только способствуют развитию воображения и творческого мышления у детей, но и формируют их представления о том, как устроен мир профессий.

Однако следует помнить, что важно не стремиться навязать детям свои представления о том, какой профессиональный путь им следует выбрать, а дать им возможность самостоятельно исследовать разные аспекты различных профессий. Ведь игры с профессиональными ролями не только развивают у

детей фантазию, социализацию и общение, но и помогают им понять себя и свои интересы в мире взрослых [3].

Таким образом, роль взрослых в игровом моделировании профессий для детей дошкольного возраста является неценимой. Поддержка, поощрение, предоставление возможностей для творчества и самовыражения – все это важные составляющие процесса формирования представлений о мире профессий у детей. Активное участие взрослых в игровом процессе способствует не только развитию ребенка, но и формированию его представлений о своем будущем и о мире труда в целом.

Игровая деятельность играет важную роль в формировании представлений у детей дошкольного возраста о мире профессий. Одним из эффективных способов разностороннего представления о профессиях является создание игровых сценариев, которые позволяют детям погрузиться в различные роли и ситуации.

Создание игровых сценариев требует тщательной подготовки и планирования. Важно учитывать интересы и потребности детей, а также давать возможность выбирать им роли и сюжеты игр. Кроме того, игровые сценарии должны быть разнообразными и отражать различные типы профессий – от медицинских работников и пожарных до учителей и артистов.

При создании игровых сценариев для формирования представлений о профессиях, важно учитывать не только разнообразие профессий, но и различные ситуации, в которых они могут оказаться. Например, в игровых сценариях можно включить ситуации, связанные с экстренными ситуациями, трудными решениями или ситуациями, требующими сотрудничества и коммуникации.

С помощью игровых сценариев дети могут не только узнавать о различных профессиях, но и развивать навыки взаимодействия, коммуникации, творчества и проблемного мышления. Играя в разные профессии, дети могут понимать, как важно каждое звено в обществе и какими умениями и навыками нужно обладать для успешного выполнения различных профессиональных задач.

Таким образом, создание игровых сценариев для разностороннего представления о профессиях является значимой и эффективной практикой в работе с детьми дошкольного возраста. Подбирая разнообразные сценарии и учитывая интересы детей, педагоги могут способствовать не только расширению представлений о мире профессий, но и развитию ключевых навыков и качеств, необходимых для успешной адаптации в обществе.

### **Список литературы**

1. Авдулова Т.П. Психология игры: учебник для академического бакалавриата. – Москва: Юрайт, 2019 – 232 с.
2. Муратова А.А. Особенности организации культурных практик в дошкольном образовании. Педагогика и психология [Электронный ресурс]. – URL: <https://mir-nauki.com/PDF/72PDMN319/pdf> (дата обращения: 09.10.24)
3. Смирнова Е.О., Рябкова И.А. Типология сюжетных игр дошкольников // вопросы психологии. – 2011. – № 3. – С. 42-48.

**Ахметзянова А.Р.**

ФГБОУ ВО «Набережночелнинский государственный педагогический университет»

Научный руководитель: канд. пед. наук, доцент Гумерова М.М.

### **Анализ факторов профессионального развития учителя как инструментов внутришкольного управления**

Одной из важных задач внутришкольного управления является создание условий, обеспечивающих профессиональное развитие персонала. Поиск эффективных инструментов развития кадрового потенциала, анализ факторов, влияющих на мотивацию долгосрочного сотрудничества, остается актуальной задачей современного руководителя образовательной организации.

В нашем исследовании «внутришкольное управление» рассматривается как комплексное взаимодействие участников образовательного процесса (управляемой и управляющей подсистем) с целью обеспечения устойчивого развития качества планируемых результатов [3, с. 26].

Под профессиональным развитием персонала в нашем исследовании мы понимаем комплексное направление в системе управления персоналом, обеспечивающее планирование и развитие карьеры на основе системного, функционального, интегративного, личностно-ориентированного, ситуационного подходов и принципов, сочетающих их различные аспекты [1, с. 121].

Для поддержания высокой вовлеченности персонала, повышения результативности труда, раскрытия творческого потенциала и сохранения талантливых педагогов и др. целей долгосрочного сотрудничества современному руководителю образовательной организации необходимо использовать различные управленческие инструменты, к которым, как правило, относят [2; 4]:

- административно-командные (регламентирование, инструктирование, нормирование, распорядительные действия. Например, графики курсов повышения квалификации, взаимопосещения уроков коллег и т.п.);

- моральные и материальные стимулы (положительный микроклимат в коллективе, положительное оценивание результатов профессиональной деятельности, благодарности, почетные звания и дополнительные денежные выплаты);

- внутренние мотивы профессионального развития кадров образовательного учреждения (условия для самоутверждения, самореализации, удовлетворения от профессиональной деятельности, творчества).

С целью изучения факторов профессионального развития мы провели анкетирование 64 учителей МБОУ «Полилингвальная гимназия №59 «Адымнар-Чаллы» г. Набережные Челны. В анкетировании приняли участие 23 учителя – молодые специалисты, 10 учителей – с педагогическим стажем от 4 до 8 лет, 8 учителей – с педагогическим стажем 9-14 лет, 9 учителей – с педагогическим стажем от 15 до 20 лет, 6 человек – с педагогическим стажем от 21 до 25 лет и 8 учителей с педагогическим стажем более 25 лет.

На вопрос «Что из перечисленного (обучение на курсах повышения квалификации, коммуникация с коллегами, чтение профессиональной литературы, важность участия в различных семинарах, конференция, мастер-классах) может, на Ваш взгляд, оказать максимальное влияние на ваш реальный профессиональный рост?» результаты были следующими. Большинство учителей (65%) склоняются к тому, что им нужно на регулярной основе проходить различные виды обучения для повышения квалификации, общаться с коллегами в школе и пополнять свою библиотеку профессиональной литературой. 20% опрошенных придерживаются мнения, что их профессиональный рост зависит от того, как часто они участвуют в научных конференциях, практических семинарах, мастер-классах и конкурсах профессионального мастерства. 15% опрошенных считают, что их профессиональное развитие будет стимулировать такой вариант как участие в сетевых сообществах в Интернете.

Анализ результатов позволил определить, что в повышении квалификации нуждаются учителя со стажем от 8 лет и выше, в то время как учителя со стажем 15 лет и выше готовы участвовать в различных масштабных мероприятиях. Большинство молодых специалистов предпочитает участвовать в сетевых сообществах в Интернете.

Проанализировав ответы на следующий вопрос «Считаете ли важным стимулом профессионального развития использование современного оборудования в Вашей профессиональной деятельности?», пришли к выводу, что большинство учителей (88%) используют на уроках интерактивные и ИКТ-средства. 50% высказались, что предпочли бы включать в свою деятельность использование интерактивной доски и интерактивного стола, однако имеют некоторые трудности в правильной их эксплуатации, несмотря на достаточный уровень сформированных умений работы с компьютером. Отметим, что трудности использования современных информационных технологий испытывает, в основном, группа учителей с педагогическим стажем 15 лет и выше.

В ответ на вопрос об участии в сетевых профессиональных сообществах и их роли для повышения уровня профессионального развития 85% респондентов указали, что курсы позволяют не только повысить квалификацию, но и обнаружить дополнительные источники для профессионального развития. 15% респондентов склоняется к тому, что сетевые сообщества, которые существуют на сегодняшний день, обладают достаточным количеством информации, которая может способствовать качественному профессиональному развитию.

Исходя из полученных данных, ответ относительно важности реальных курсов преобладал у учителей с педагогическим стажем 10 лет и выше, а молодые специалисты ограничиваются выбором сетевых сообществ.

При ответе на вопрос «Важен ли самоанализ своей профессиональности деятельности?» все опрошенные единогласно высказались положительно – ответ «да» составлял 100%. Это обозначает, что учителя, независимо от своего педагогического стажа и уровня профессионального развития, склоняются к самооценке, самоанализу и рефлексии своей профессиональной деятельности.

Таким образом, руководствуясь результатами анкетирования можно составить рейтинг наиболее важных факторов внутришкольного управления, стимулирующих профессиональное развитие учителя. Так, для учителей важным аспектом в становлении их профессионального развития выступает наличие качественно сформированных профессиональных качеств, непрерывное обучение для совершенствования профессиональных навыков и умений, достаточный уровень сформированных умений использовать современное оборудование.

### **Список литературы**

1. Ковшова А.А., Зырянова С.М. Анализ подходов к управлению профессиональным развитием педагогических кадров // Вестник Сургутского государственного педагогического университета. – №4. – 2021. – С. 125-134.
2. Самоличенко А.Н. Система мотивации стимулирования персонала как элемент в кадровой политике // Вестник науки. – 2023. – №10. – С. 99-118.
3. Фишман Л.И. Повышение квалификации: желаемое и действительное // Муниципальное образование: инновации и эксперимент. – 2011. – № 6. – С. 26-29.
4. Шакирова Д.М., Коныжов К.В., Вагапов В.В. Мотивация и стимулирование как инструменты управления трудовой деятельностью // Наука Красноярья. – 2022. – № 2. – С. 7-17.



**Ахметзянова С.А.**

ФГБОУ ВО «Набережночелнинский государственный педагогический университет»

Научный руководитель: канд. пед. наук, доцент Герасимова О.Ю.

### **Геймификация как эффективный подход к преподаванию дискретной математики с использованием интерактивных обучающих ресурсов**

Еще совсем недавно традиционный учебный процесс был немыслим без меловой доски, учебников и тетрадей. Однако стремительное развитие цифровых технологий кардинально меняет облик современного образования. Сегодня электронные учебные материалы, мультимедийные презентации и интерактивные симуляции все чаще вытесняют устоявшиеся методы преподавания, открывая новые горизонты для повышения качества обучения.

Ключевая цель настоящего исследования – проанализировать, каким образом внедрение интерактивных обучающих ресурсов в преподавание дискретной математики способствует повышению эффективности усвоения студентами теоретических знаний и развитию их практических навыков.

Геймификация объединяет ключевые принципы различных психологических и образовательных теорий для создания увлекательной и эффективной среды обучения [1, с. 115].

Одним из ярких примеров применения цифровых инструментов в образовании является использование интерактивных моделей из области дискретной математики. Так, при изучении темы «Булевы функции» студентам можно предложить виртуальный конструктор логических схем, который позволяет наглядно демонстрировать преобразование логических выражений и строить таблицы истинности. Подобные интерактивные упражнения не только делают занятие более увлекательным, но и способствуют лучшему пониманию сложных математических концепций.

Например, преподаватель может использовать на занятии веб-приложение, в котором студенты могут самостоятельно собирать логические схемы, состоящие из базовых логических элементов (И, ИЛИ, НЕ). Перетаскивая и соединяя эти элементы, учащиеся получают наглядную визуализацию работы булевой функции и могут экспериментировать с различными вариантами. Встроенный функционал позволяет также строить таблицы истинности, что помогает лучше понять связь между логическими операциями и их результатами.

Подобные интерактивные симуляторы вовлекают студентов в активный познавательный процесс, позволяя им самостоятельно исследовать математические объекты, экспериментировать и получать мгновенную обратную связь. Такой подход повышает мотивацию к обучению, способствует лучшему запоминанию материала и развитию логического мышления.

Согласно теории самоопределения, внутренняя мотивация жизненно важна для глубокого обучения и должна быть сбалансирована внешними наградами, такими как «значки» в стратегиях геймификации [3, с. 132]. Этот баланс

достигается за счет разработки интересных задач, которые повышают самостоятельность и компетентность учащихся [2, с. 86].

Например, вместо традиционного конспектирования лекций, студентам можно предоставлять доступ к интерактивным электронным презентациям. Такие презентации включают в себя не только статичные слайды с теоретическим материалом, но и различные интерактивные элементы, такие как:

- схемы и диаграммы, которые студенты могут дополнять пометками, комментариями и связями прямо в процессе лекции. Это позволяет им активно участвовать в осмыслении и структурировании нового материала, а не просто пассивно конспектировать;

- всплывающие подсказки и дополнительная справочная информация, доступная по клику. Такой формат подачи данных позволяет сохранять целостность восприятия презентации, не перегружая ее избыточными деталями;

- интерактивные упражнения и мини-задачи, которые студенты могут решать прямо во время лекции, получая мгновенную обратную связь. Это способствует лучшему пониманию и закреплению изучаемых концепций;

- ссылки на дополнительные электронные ресурсы (видео, симуляции, тренажеры), которые студенты могут изучать самостоятельно для углубления знаний по интересующим их темам.

Использование таких интерактивных электронных презентаций не только делает процесс обучения более увлекательным, но и повышает вовлеченность аудитории, стимулируя активное участие в освоении материала. Студенты перестают быть пассивными слушателями, а становятся полноправными участниками образовательного процесса.

Другой пример интерактивности является использование виртуальных лабораторий при изучении темы «Графы». Виртуальные лаборатории представляют собой интерактивные компьютерные симуляторы, которые позволяют студентам проводить экспериментальные исследования математических объектов и алгоритмов в безопасной, но реалистичной среде. В контексте преподавания дискретной математики, виртуальные лаборатории, посвященные теме «Графы», могут включать в себя следующие ключевые функциональные возможности.

**Конструктор графовых структур.** Студенты могут самостоятельно создавать различные типы графов, варьируя количество вершин и ребер, задавая их веса, ориентацию и другие параметры. Это дает им возможность экспериментировать с разнообразными графовыми моделями.

**Визуализация графов.** Интерактивная графическая среда позволяет наглядно представлять созданные графовые структуры, демонстрируя их топологию, взаимосвязи между элементами и другие визуальные характеристики. Студенты могут изменять способы визуализации, масштабировать и перемещать граф для более детального изучения.

**Применение алгоритмов.** В рамках виртуальной лаборатории студенты могут запускать различные алгоритмы, связанные с графами, например, алгоритмы поиска

кратчайших путей (Дейкстры, Флойда-Уоршелла), определения связности графа, обхода в глубину/ширину и т.д. Они могут наблюдать за ходом работы алгоритмов, анализировать их эффективность и сравнивать результаты.

**Анализ свойств графов.** Интерактивные инструменты лаборатории позволяют студентам проводить исследование ключевых характеристик графов, таких как связность, взвешенность, ориентированность, наличие циклов и других. Они могут экспериментировать с различными модификациями графовых структур и наблюдать, как это влияет на их свойства.

**Построение математических моделей.** На основе экспериментов в виртуальной лаборатории студенты могут формулировать гипотезы относительно математических закономерностей, присущих графам, и проверять их теоретически. Это способствует развитию навыков моделирования и исследовательской деятельности.

Использование подобных интерактивных симуляторов не только повышает наглядность обучения дискретной математике, но и дает возможность студентам самостоятельно «открывать» математические закономерности в процессе активного экспериментирования. Это способствует лучшему пониманию теоретического материала, развитию логического мышления и исследовательских компетенций.

Геймификация с использованием разнообразных интерактивных обучающих ресурсов открывает новые горизонты для повышения эффективности преподавания дискретной математики. Сочетание наглядности, практической направленности и игровых элементов способствует более глубокому усвоению материала, развитию ключевых профессиональных компетенций и повышению мотивации студентов к обучению.

### **Список литературы**

1. Тетеринец Т.А. Методология стоимостной оценки аграрного человеческого капитала: компаративный анализ инвестиционного и доходного подходов // Вестник НГИЭИ. 2023. – № 5(144). – С. 115-128.
2. Цифровая игровая среда как перспективное направление в образовании / Н.Л. Харченко, И.Ю. Багдасарова, Н.С. Луценко [и др.] // Современная наука: актуальные проблемы теории и практики. Серия: Гуманитарные науки. – 2023. – № 2-1. – С. 86-91.
3. Trufanov G.A. Crisis and conflict in Russian contemporary social media / G.A. Trufanov // Конфликтология. – 2021. – Vol. 16, No. 1. – P. 132-158.

**Ахметшин М.Р.**

ФГБОУ ВО «Набережночелнинский государственный педагогический университет»

Научный руководитель: канд. пед. наук, доцент Филатова З.М.

### **Информационные системы как инструмент оптимизации процессов: подходы и решения**

В современном мире стремительное развитие технологий привело к росту потребности в информационных системах (ИС) во всех сферах деятельности. Информационная система для прохождения медицинских осмотров сотрудниками Публичного акционерного общества (ПАО) «КАМАЗ» разработана для удобного и эффективного проведения медосмотра на предприятии, так как аналогичных решений в других организациях не существует. Система, которая показана на рисунке 1, не только упрощает организацию медосмотра, но и позволяет контролировать его прохождение.



Рисунок 1 – Внешний вид информационной системы

Когда медицинский работник назначает медосмотр, сотрудник получает уведомление в своем личном кабинете о необходимости его пройти. Затем он направляется в назначенное медицинское учреждение, где проходит обследование в соответствии с планом, представленным в его кабинете. Медицинский работник внимательно следит за процессом и анализирует результаты онлайн. В случае выявления заболевания сотрудник получает меры по временной приостановке работы до полного выздоровления.

Кроме того, данная система предлагает следующие возможности:

- 1) ведение медицинской карты сотрудника;
- 2) поддержание актуальной информации о состоянии здоровья;
- 3) помощь сотруднику в процессе прохождения медосмотра.

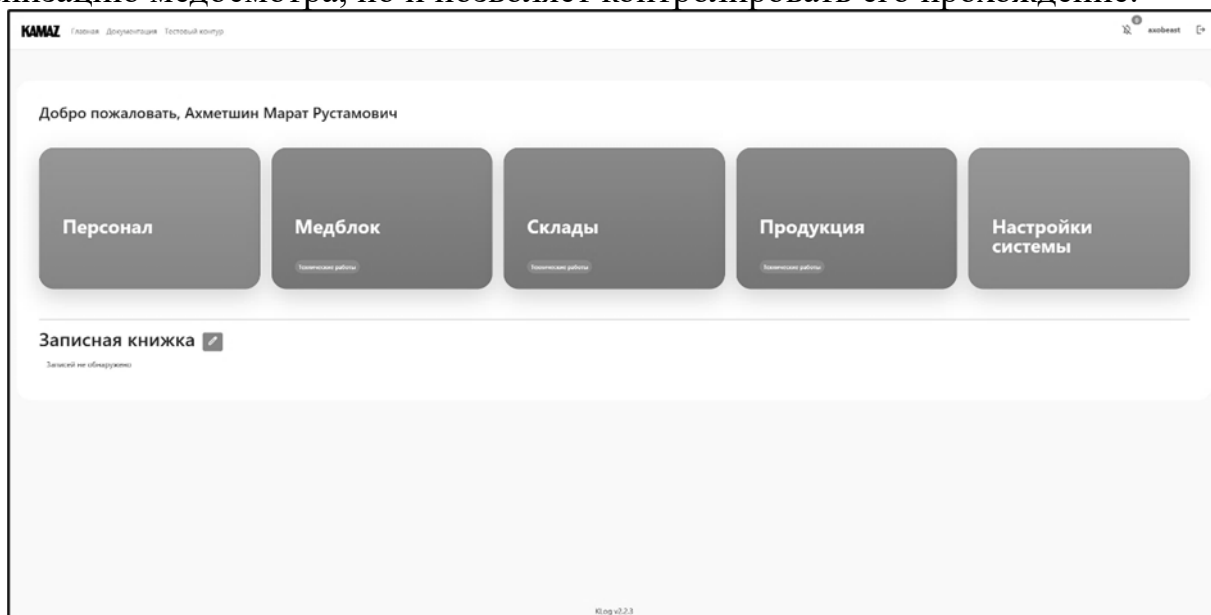
Из этого следует, внедрение современных медицинских информационных систем в учреждения здравоохранения является критически важным для повышения качества медицинского обслуживания, увеличения эффективности

работы персонала и обеспечения безопасности пациентов. Эти системы упрощают медицинские процессы, облегчают доступ к информации, сокращают время на выполнение процедур и анализ результатов, что, в свою очередь, содействует раннему выявлению и успешному лечению заболеваний.

Собственно, медицинские информационные системы (МИС) представляют собой специализированные системы автоматизации документооборота в медицинских учреждениях. Эти системы объединяют в себе функции поддержки принятия врачебных решений, ведения электронных медицинских карт и данных мониторинга состояния пациентов, а также обеспечивают связь между всеми участниками медицинского процесса.

Одной из ключевых особенностей МИС является их пациентоориентированность, когда основное внимание уделяется данным о пациентах. К числу специфических требований к медицинским информационным системам можно отнести:

1. Удобство в использовании: Интерфейс системы должен быть интуитивно понятен и доступен для разных категорий пользователей;

2. Безопасность личных данных: Защита информации о пациентах является критически важной задачей;

3. Быстрота и надежность: Система должна обрабатывать данные мгновенно и стабильно функционировать в любых условиях;

4. Интеграция с другими системами: Важно, чтобы МИС могла взаимодействовать с различными административными и медицинскими системами;

5. Поддержка различных уровней доступа: Это позволяет разграничивать информацию и подстраивать доступ в зависимости от должности сотрудников.

Существует несколько подходов к внедрению информационных систем в различные организации:

1 подход – анализ текущих процессов: Перед внедрением ИС необходимо провести детальный анализ существующих бизнес-процессов. Это поможет выявить узкие места и области для улучшения.

2 подход – выбор подходящей системы: На рынке существует множество информационных систем, специализирующихся на различных отраслях. Важно выбрать ту, которая наилучшим образом отвечает потребностям организации и способна интегрироваться с уже используемыми решениями.

3 подход – моделирование и автоматизация процессов: С использованием технологий, таких как BPM (Business Process Management), можно создать модели бизнес-процессов и автоматизировать их, что значительно повысит их эффективность.

4 подход – обучение сотрудников: Важно обеспечивать обучение персонала для эффективного использования новых систем. Пользователи должны быть ознакомлены с функционалом системы, чтобы максимально использовать ее потенциал.

5 подход – мониторинг и оценка эффективности: После внедрения ИС необходимо регулярно отслеживать эффективность работы системы и влияние

на бизнес-процессы. Важно быть готовым к корректировкам и обновлениям по мере необходимости.

Примеры успешного использования информационных систем, например в:

1. Сфере здравоохранения. В медицинских учреждениях информационные системы автоматизируют не только документооборот, но и поддержку принятия врачебных решений. Например, использование электронных медицинских карт позволяет врачам оперативно получать данные о пациентах, что ускоряет диагностику и лечение;

2. Сфера розничной торговли. Информационные системы управления запасами помогают ритейлерам оптимизировать процессы закупок и продаж, автоматически управляя уровнями запасов и минимизируя избыточные запасы. Это приводит к снижению издержек и увеличению прибыли;

3. Проектный менеджмент. Внедрение систем управления проектами (таких как Asana, Trello или Microsoft Project) позволяет эффективно распределять задачи, отслеживать прогресс и управлять ресурсами, делая процессы более прозрачными и управляемыми;

4. Информационные системы являются мощным инструментом оптимизации процессов, способным трансформировать бизнес и обеспечить конкурентные преимущества. Благодаря автоматизации, улучшению анализа данных и поддержке клиентов, организации могут значительно повысить свою эффективность и адаптивность к изменениям на рынке.

### **Список литературы**

1. Богатырев В.А. Информационные системы и технологии. Теория надежности, учебное пособие для вузов. Гриф – УМО ВО, 2022. – С.54-57.

2. Википедия: Свободная энциклопедия. Медицинская информационная система [Электронный ресурс]. – URL: <https://golnk.ru/OW90g> (дата обращения: 01.10.2024 г.).

3. Корпоративные информационные системы: требования при проектировании, 3-е изд., пер. и доп. Учебное пособие для вузов / Астапчук В.А., Терещенко П.В. – 2024. – С. 150-151.

4. Образовательная социальная сеть nsportal.ru. Медицинские информационные системы и их классификация [Электронный ресурс]. – URL: <https://nsportal.ru/npo-spo/informatika-i-vychislitel'naya-tekhnika/library/2018/06/29/meditsinskie-informatsionnye>, (дата обращения: 05.10.2024г.)

**Аянова А.А.**

ФГАОУ ВО «Казанский (Приволжский) федеральный университет»,  
Елабужский институт

Научный руководитель: ст. преп. Исмаилова Н.И.

### **Психоанализ творений Эдварда Мунка**

Создатель и гений экспрессионизма, Эдвард Мунк, родился 12 декабря 1863 года. Отец был на 20 лет старше его матери, его родственники были чиновниками, деятелями искусства и представителями духовенства. У матери же родители были обыкновенными крестьянами. Родители отца не одобрили такой неравный брак и лишили молодую пару любой финансовой поддержке. У мамы жизнь не была долгой и в 33 года она умерла от туберкулёза. Однако за такой короткий период жизни у его родителей появилось пятеро детей. Эдвард был вторым по праву рождения в семье [1, с. 493].

Смерть любимой матери сильно подействовала на 5-летнего ребенка, у него сформировался невротический мутизм, что привело к потере речи на целый год. Большую роль возникновению невротического мутизма способствовали инфантильные личностные особенности Эдварда. Мальчик рос впечатлительным, ранимым, плаксивым и пугливым.

Именно в этот трагический период маленький мальчик начинает активно рисовать свои первые рисунки. Таким образом, произошла психическая компенсация, давшая возможность будущему гению выражать в творчестве болезненный опыт, тяжелые воспоминания, тягостные переживания, повторяющие острое восприятие невротичным ребёнком окружающей действительности.

Отец Мунка смерть жены также тяжело переносил – его мучили навязчивые страхи и его активное увлечение христианством стало своеобразной компенсацией к утрате близкого человека.

Тема потерь и горя стала преследовать семью Эдварда: в 13 лет он потерял старшую сестру Софи от туберкулёза; через полгода умирает младший брат Андреас от этой же болезни, а дедушка художника умирает от психического расстройства. При этом, вполне здоровая и умная сестра, Лаур Мунк много лет проводит в специальной клинике для душевно больных. Мы видим, что многие члены семьи подвержены психическим расстройствам. Можно предположить наследственную отягощённость психическими заболеваниями, что не обошло и Эдварда Мунка.

Впоследствии, когда Эдвард уже стал знаменитым, на его полотнах часто можно увидеть темы болезни, смерти, страданий. Достаточно известными в мире художников являются гравюры Мунка «Больная девочка», где отражается различное душевное состояние – просветленность, смирение, грусть, боль, безысходность. Примечательно то, что гравюру Эдвард Мунк повторил восемь раз, циклично повторяя и навязывая излюбленный сюжет, что свойственно людям с тревожной психикой.

Показательной и эмоционально выразительной является контрастная картина, одновременно наполненная оптимизмом и трагизмом «Больной

ребёнок», где на фоне необыкновенно богатой цветовой палитры изображена умирающая девочки и её сторбленная мать, сжимающая руку больной девочки. Взгляд умирающего ребенка как будто говорит о стремлении жить, но в глазах матери боль, разрывающая её сердце от страшного предчувствия. На этой картине художник изобразил постепенный уход ребёнка из жизни вопреки радостному возрождению природы. Мы видим признаки горя, вызванные безысходностью и неверием исцеление, т.е. всё то, что переживает Эдвард Мунк.

Творения Эдварда Мунка специфичны и отличаются темами болезни, смерти и страха, отражающими его болезненный опыт и воспоминания. В одной из художественных галерей Мунком были выставлены картины из двадцати двух работ цикла «Фриз Жизни – Поэма о Жизни, Любви и Смерти», окрашенные болезненной чувственностью, страданием, болью, всем тем, что составляет психотравматический опыт художника. Образы в этих картинах отличаются фигуральностью, неординарностью и уникальностью. Они написаны резкими красками, а сюжет наполнен драматизмом: смерть, подавленность, прощание с близким, расплывчатые лица, застывшие в печали тела людей. Индивидуальная характеристика персонажей малозаметна, только скорбь и безысходная трагедия.

У Мунка, нервного и подозрительного, невероятно тревожного, страдающего паническим страхом, после нервных срывов развился настоящий бред преследования, приведшего его в клинику для душевнобольных людей.

К сожалению, в научной литературе имеется немного информации о психическом заболевании художника, однако учитывая его наследственную отягощённость, признаки психического инфантилизма, крайнюю подозрительность и выраженные идеи отношения, а также вербальные иллюзии и галлюцинации, ученые предполагают наличие у него шизофрении, сочетанной с алкогольной зависимостью [2, с. 85].

Его драматические творения «Смерть в комнате больного», «Мёртвая мать и ребёнок», «Катафалк на Потсдамской площади», «Крик», «Страх жизни», «Смерть» и многие другие полотна неоднократно входили в число самых дорогих проданных произведений искусства. Они прославили Эдварда Мунка и сделали его ярким европейским художником своего времени, снискавшего славу и признание еще при жизни, но так и не нашедшего душевного покоя к которому стремился.

### **Список литературы**

1. Самусенко Е.А. Графика Эдварда Мунка / Е.А. Самусенко // Наука, искусство, образование: актуальные траектории развития: Материалы Международной научно-практической конференции, посвященной 100-летию со дня рождения И.А. Круглого, Орёл, 16–18 мая 2023 года / Под редакцией Д.А. Хворостова. – Орёл: Орловский государственный университет имени И.С. Тургенева, 2023. – С. 493.
2. Скрябин В. Ю. Жизнь и творчество Эдварда Мунка: взгляд психиатра / В. Ю. Скрябин, А. А. Скрябина // Психическое здоровье. – 2019. – № 11. – С. 85.



**Базыкин А.О.**

ФГАОУ ВО «Казанский (Приволжский) федеральный университет»,  
Елабужский институт

Научный руководитель: старший преподаватель Исмаилова Н.И.

### **Исследование личностно-типологических особенностей субъектной регуляции подростков**

В результате значительной модернизации российского образования особое внимание уделяется роли каждого обучающегося, так как развитие его способностей, активности и самостоятельности непосредственно влияет как на повышение потенциала образования, так и на благосостояние Российской Федерации в целом. Социально-психологическое значение исследования механизмов субъектной регуляции и развитие их закономерностей в человеческой деятельности определяется прежде всего тем, что без точных научных данных о таких особенностях и механизмах управление процессами целенаправленного психического развития личности, а также ее социальной перестройки становится менее эффективным [1, с. 129].

Исследование типологии субъективной регуляции или автономности и зависимости подростков актуально, о чем свидетельствует недостаточное количество исследований в этой области науки.

В этой работе применяется концепция субъектной регуляции Г.С. Прыгина, который выделил новые психологические феномены, относящиеся к личностно-типологическим особенностям. Эти характеристики проявляются не только в разных структурах личности, но и в рамках социального взаимодействия. В соответствии с данной концепцией автор делит субъектов на три типологические группы: «автономные», «зависимые» и «смешанные», каждая из которых имеет свои собственные стилевые особенности [2, с. 155].

Исследование было осуществлено с использованием стандартизированного личностного опросника «автономности-зависимости», включающего 18 утверждений, связанных с особенностями выполнения подростками различных видов деятельности. Типологические группы выделяются в зависимости от количества баллов, набранных подростком в ходе исследования. Поскольку опросник имеет только одну шкалу, он позволяет не только классифицировать типологические группы, но и оценивать степень автономности подростка: чем больше баллов получает респондент, тем выше его уровень автономности.

Исследование личностно-типологических особенностей субъектной регуляции проводилось среди подростков 16-17 лет (обучающихся 10 классов МБОУ СОШ № 3, 4, 9, 10 г. Елабуга).

Данный рисунок (Рисунок 1) наглядно иллюстрирует результаты деления подростков в соответствии с типологией субъектной регуляции.

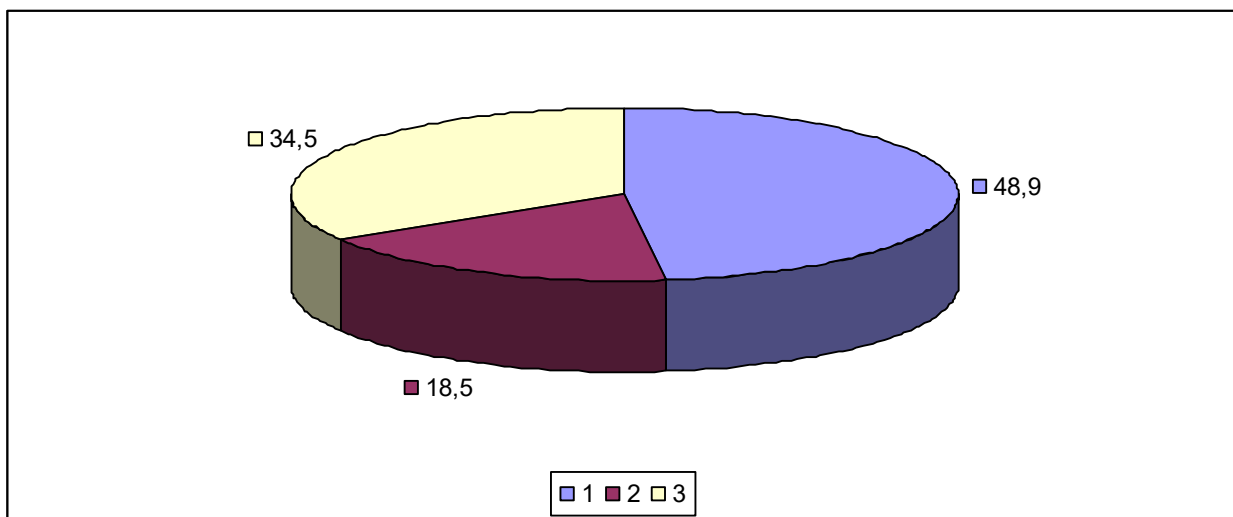

Примечание: 1 – автономные; 2 – смешанные; 3 – зависимые.

Рисунок 1 – Диаграмма подростков по показателю «автономность-зависимость»

В ходе проведенного исследования было установлено, что среди 81 учащихся 38 человек (46,9 %) относятся к «автономным» и характеризуются независимым типом регуляции своей деятельности. У них имеется комплекс качеств, позволяющий самостоятельно определять и регулировать свою жизнедеятельность. Они имеют ясное представление о своем будущем, исследуют свою личность, оценивают свою роль и место в социальной среде, а также соответственно направляют, контролируют и корректируют свое поведение. Автономные подростки обладают таким социально-психологическим качеством, как эффективная самостоятельность, что позволяет им действовать независимо как от внутренних, так и от внешних установок, что, безусловно, свидетельствует о хорошем психическом здоровье.

15 человек (18,5 %) относятся к смешанному типу личности в контексте регуляции деятельности. Это свидетельствует о том, что такие подростки имеют средний уровень социальной автономности и не всегда ясно представляют свое будущее. Они не определились в отношении своей ценности и роли в обществе, а также своего места в межличностных взаимодействиях. В некоторых случаях они способны контролировать и корректировать свое поведение. Таким образом, можно сказать, что «смешанные» подростки не всегда могут полагаться на свои знания, суждения и личные качества при выполнении различных видов деятельности.

Среди подростков наблюдается 28 человек (34,5 %), относящихся к зависимому типу личности или с низким уровнем автономности. Подростки с зависимыми характеристиками обладают симптомокомплексом качеств, который не позволяет им опираться на свои размышления, знания и суждения при выполнении различных задач. У них низкий уровень автономности и зависимый стиль регуляции деятельности. Такие подростки не имеют ясного представления о своем будущем, не стремятся исследовать себя и недостаточно осознают свою роль и место в социальной среде. В результате они не способствуют контролю и корректировке своего поведения. Подростки с

зависимой субъектной регуляцией могут находиться в группе риска и страдать от различных форм социальной дезадаптации, что может приводить к девиантному поведению, включая алкоголизм, наркоманию и т.д.

Таким образом, исследование личности подростка является актуальным в условиях формирования качеств нового поколения. Развитие таких личностных характеристик напрямую связано с типологией субъектной регуляции деятельности: «автономный», «зависимый» и «смешанный». Это знание позволит целенаправленно и эффективно решать задачи улучшения стиля учебной деятельности учащихся. Вводя в психологическую науку понятие «автономности» субъекта деятельности, Г.С. Прыгин утверждает, что эффективная самостоятельность в действиях и поведении коррелирует с развитым комплексом личностных качеств, присущих субъектам «автономного» типа.

### **Список литературы**

1. Лыдкова Г.М., Исмаилова Н.И. Успешность обучения подростка как отражение его социального статуса и личностно-типологических особенностей субъектной регуляции // Современные проблемы науки и образования. – 2017. – № 3. – С. 129.
2. Прыгин Г.С. Личностно-типологические особенности субъектной регуляции деятельности: учеб. пособие. – Москва: ТЦ «Сфера», 2020. – 462 с.

**Бакунович П.А.**

УО «Белорусский государственный университет информатики и радиоэлектроники»

Научный руководитель: канд. экон. наук, доцент Забродская Н.Г.

### **Возможности применения контроллинга на предприятии в современных экономических условиях**

Динамичность факторов внешней и внутренней среды как в стабильные, так и в кризисные периоды существования общества оказывает влияние на функционирование любого предприятия: успешность противодействия угрозам развития, конкурентноспособность, эффективность распределения и использования ресурсов, продуктивность в создании и реализации инвестиционных проектов для получения прибыли.

«Республика Беларусь – экспортно ориентированное государство с развитой промышленностью, сектором услуг и сельским хозяйством. Беларусь придерживается модели социально ориентированной рыночной экономики, которая доказала свою состоятельность и эффективность» [4]. В настоящее время развитие национальной экономики осуществляется в ситуации глобальных вызовов, турбулентных процессов, санкций, определенной зависимости от внешних рынков. Изменения условий жизнедеятельности вносит коррективы в содержание целей и задач каждого предприятия, определяет целесообразность оптимизации стратегии и тактики управления. Для руководителей в процессе выявления перспектив развития предприятия, формирования направлений модернизации, анализа возможности ввода новых мощностей, актуальным является оценка эффективности существующих в организации систем управления.

Целью данной статьи является рассмотрение сущности контроллинга как значимого компонента системы управления и оценка возможности его внедрения в практику управления предприятиями в современных экономических условиях.

Контроллинг – это «составная часть управленческой деятельности, важнейший элемент системы управления предприятием, являющийся по своей сути симбиозом процессного и системного подходов в управлении и представляющий собой скоординированную систему действий по обеспечению информационно-методической, организационной и аналитической поддержке менеджмента предприятия» [1, с. 14].

С.Ю. Щербатюк указала основные причины, затрудняющие внедрение контроллинга в практику работы белорусских сельскохозяйственных предприятий: отсутствие однозначного понимания стабильных и динамичных параметров аналитической системы, содержательных характеристик её элементов; отсутствие взаимосвязи между системами учета на предприятии, информационными потоками (управление информацией), планированием, контролем и оценкой результатов как в условиях нормативной стабильной жизнедеятельности, так и в условиях кризиса; различия в понимании

характеристик таких категорий как «учетная система», «учетно-аналитическая система», «учетно-аналитическое обеспечение» [5].

Л.Е. Никифорова, С.В. Цуриков провели диагностику рациональности формализованной структуры управления предприятия и выявили четыре фактора, препятствующие эффективному менеджменту в современных условиях. Во-первых, «наличие низкого уровня формализации организационно-распорядительных документов и бизнес-процессов: в частности, около 30 % должностных инструкций содержали неактуальную информацию; только 65 % бизнес-процессов формализованы; 20 % выполняемых подразделениями функций не описаны в положениях об отделах; каскадирование целей с верхнего уровня управления на более низкий составляет 66 % от эталонного значения». Во-вторых, наличие у работников предприятия безответственности как «нежелания работников делать что-либо за пределами минимально предписанного». В-третьих, «неуправляемость, при которой руководитель не может влиять на качество и полноту работы сотрудника в силу отсутствия актуальной должностной инструкции». В-четвертых, «автаркия, означающая фокусирование подразделения только на своих внутренних проблемах и целях, в отрыве от целей смежных подразделений и организации в целом» [3, с. 265–266].

Следовательно, оптимизация системы управления предприятием за счет введения контроллинга требует предварительной аналитической работы. В частности, необходимо оценить рентабельность предприятия, тенденции экономического роста, уровень рисков, содержательные характеристики целей деятельности и реальность их достижения, актуальность методов планирования и анализа, эффективность бизнес-процессов, уровень компетенций и лидерский потенциал руководителей, слаженность работы команды, показатели социально-психологического климата в трудовом коллективе и пр. Для промышленных, градообразующих предприятий оценка угроз развития и уровня рисков имеет чрезвычайное значение, поскольку их экономический потенциал создает фундамент экономической независимости города, региона, поселения, определяет не только перспективы экономического роста и экономической безопасности страны, но и судьбы людей.

Процесс внедрения системы контроллинга на предприятии обычно происходит на стратегическом и тактическом уровнях. Целью стратегического контроллинга является обеспечение достижения долгосрочных целей развития и формирования устойчивых конкурентных преимуществ предприятия через решение следующих тактических задач: 1) анализ социальных и экономических условий, национальных традиций и культурных норм; 2) формулирование стратегии развития предприятия, включающей ближние и дальние, перспективные цели; 3) выявление показателей, формирующих конкурентный статус предприятия на внутреннем и внешнем рынке; 4) определение критериев продуктивной деятельности предприятия, создание системы мониторинга и контроля выполнения плановых показателей; 5) анализ причин отклонения фактических показателей от плановых, составление прогнозных вариантов развития.

Опыт О.А. Балабанович по внедрению авторской модели контроллинга в практику деятельности белорусских предприятий (ИП «Матимэкс», УП «АвтопривозТрејдинг», КСУП «Коммунист», СООО «Инструменткомплект», КСУП «Ельский», ООО «Ельский консервный завод», ООО «Большая типография») позволил подтвердить её эффективность следующими показателями: увеличением рентабельности собственного капитала предприятий на 3,5–19% в течение 2-х лет, оборота – на 4–13%, запаса финансовой устойчивости – на 12–30%. В свою очередь, цикл оборотного капитала сократился на 20–75 дней, что показало улучшение структуры бухгалтерского баланса [1].

Основу контроллинга составляют элементы теории систем, теории принятия решений, математического моделирования. Поэтому для достижения эффективности его функционирования руководство предприятия нуждается в специфических информационных системах, алгоритмах и способах решения задач, предназначенных для оптимизации бизнес-процессов. Они должны содержать следующие блоки: «XML-адаптеры (агенты) – обеспечивающие сбор и преобразование данных из различных информационных систем; Process Warehouse (база данных ключевых показателей) – обеспечивающая накопление значений ключевых показателей результативности и/или эффективности; Frontend (блок анализа) – обеспечивающий возможность анализировать показатели результативности/ эффективности бизнес-процессов; Report (отчеты) – позволяющие создавать различные аналитические отчеты по запросам пользователей» [2, с.70]. Это обеспечивает универсальность и вариативность системы контроллинга, позволяет использовать ее в качестве надстройки к любым автоматизированным системам.

Таким образом, внедрение контроллинга как значимого компонента системы управления предприятием в современных условиях позволит создать условия для совершенствования системы планирования, моделирования, анализа, оценки и контроля для обеспечения эффективности деятельности, повышения результативности управленческих решений, оптимизации межличностного взаимодействия руководителей и работников предприятий в стабильных и кризисных условиях жизнедеятельности.

### **Список литературы**

1. Балабанович О.А. Формирование механизма контроллинга на предприятиях в Республике Беларусь : автореф. дис. ... канд. экон. наук : 08.00.05 / Балабанович Ольга Александровна ; Белорус. гос. экон. ун-т. – Минск, 2013. – 25 с.
2. Грибанов Ю.И., Ершов К.О. Информационное обеспечение системы контроллинга на промышленном предприятии // Российское предпринимательство. – 2013. – Том 14, № 2. – С. 66–72.
3. Никифорова Л.Е., Цуриков С.В. Интеграция систем стратегического и тактического управления: методический подход и его апробация // Вестник НГУЭУ. – 2020. – № 4. – С. 255–270.

4. Официальный интернет-портал Президента Республики Беларусь [Электронный ресурс]. – URL: <https://president.gov.by/ru/belarus/economics> (дата обращения: 11.10.2024).

5. Щербатюк С.Ю. Развитие учетно-аналитического обеспечения диагностики финансовой устойчивости сельскохозяйственных организаций : автореф. дис. ... канд. экон. наук : 08.00.12 / Щербатюк Светлана Юрьевна ; Белорус. гос. экон. ун-т. – Минск, 2009. – 24 с.

**Батова Д.Ю.**

ФГБОУ ВО «Тульский государственный педагогический университет  
имени Л.Н. Толстого»

Научный руководитель: ст. преп. Рарова Е.М.

### **Противоречия между коллективной учебной работой школьников и индивидуальными особенностями усвоения ими знаний**

В современном мире все стремительно меняется и совершенствуется. То, что казалось немислимым и невозможным еще вчера, сегодня уже реальность. Так, стараясь идти в ногу со временем и отвечать его новым запросам и требованиям, система образования внедряет все новые методы и формы преподавания и воспитания. На сегодняшний день в школе почти в каждом кабинете стол учителя оборудован персональным компьютером, имеется проектор и специальный экран для демонстрации интерактивных и медиа материалов. Однако, не смотря на все эти изменения, все еще остаются актуальны такие противоречия в образовании как противоречие между объемом и содержанием учебного материала, между развитием математики и методикой ее преподавания, между коллективной учебной работой и индивидуальными особенностями усвоения учащимися знаний [1, с. 1].

Последний пункт разберем более подробно. Государству нужны способные и одаренные люди. В связи с этим очень важно своевременно распознать возможности обучающихся, а также поспособствовать их развитию. Современная система организации обучения математике в учебных заведениях, в особенности в школах, дает слишком мало возможностей для организации индивидуального обучения учащихся. Связанно это в первую очередь с тем, что существуют единые учебные программы, календарно-тематический план и стабильное расписание, которые не предоставляют возможности для обширной творческой работы преподавателей по развитию учеников и их способностей. Таким образом, основной упор идет на «среднего» ученика, без учета индивидуальных особенностей каждого в отдельности [3, с. 1].

Под индивидуальными особенностями в данном случае следует понимать такие качества как: обучаемость, выраженной в возможности учащегося овладеть учебным материалом курса школьной математики посредством умственных и специальных способностей; обученность, характеризующую уровень усвоенных знаний, умений и навыков; ориентацию на будущую профессию, показывающую степень сформированности потребности учащихся в приобретении профессиональных качеств и компетенций [3, с. 2].

При работе с большими группами учащихся педагогу весьма сложно организовать свою работу так, чтобы учесть индивидуальные способности каждого учащегося. Как уже было сказано ранее, в процессе образования ориентация идет на среднестатистического ученика, вследствие чего могут возникнуть дополнительные трудности для одних, и задержка развития у других, что приводит к потере интереса к предмету у обеих сторон.

Одной из важнейших задач современной школы является выявление и развитие творческих способностей учащихся, формирование гармонично



развитой личности. Умение правильно организовывать формы обучения дает возможность наиболее эффективно реализовать данные направления.

Учет индивидуальных особенностей является одним из основных требований педагогической науки. Необходимость этого обуславливается тем, что учащиеся значительно отличаются друг от друга. Что хорошо для одних, не обязательно будет таковым для других. Так, например, есть дети, которые быстро и легко усваивают учебный материал, не прикладывая при этом особых усилий. А есть те, которым учеба дается гораздо труднее. Такая разница может быть связана с целым рядом различных факторов: интересы учащихся, их склонности и задатки, темперамент и характер, личное отношение к образовательному процессу, взаимоотношения с педагогом и другими учащимися, состояние здоровья и многое другое. Исходя из этого, в процессе образования может возникнуть противоречие между индивидуальной и коллективной формами обучения.

Индивидуальная работа учащихся имеет ряд преимуществ и может применяться для решения таких дидактических задач, как: усвоение и закрепление новых знаний, формирование новых умений и навыков с их последующим закреплением, обобщение и повторение уже пройденного материала, а также контроль и многое другое [3, с. 3]. При индивидуальной работе взаимодействие происходит между учителем и одним учеником. Примерами такой формы обучения могут служить консультации. Работая в такой форме обучения, учитель имеет возможность наиболее эффективно реализовывать такие принципы педагогики как доступность и посильность обучения. Для их реализации педагог должен учитывать индивидуальные особенности учащегося, в том числе психологические. Важную роль играют количество и качество знаний, умений и навыков учащегося, особенности его восприятия, воображения и памяти, уровень развития школьника, темп и особенности познавательной деятельности и т.д. Совокупность этих факторов помогает определить степень готовности ребенка к обучению по данному учебному предмету.

Не смотря на все достоинства индивидуальной работы, стоит отметить, что злоупотребление данной формой обучения может привести к тому, что школьники перестанут воспринимать друг друга как товарищей, а себя частью общества. Из-за этого у детей не будет сформирована потребность в общении и обмену опытом, что приведет к их замкнутости.

Коллективная работа в классе позволяет предотвратить возникновение данной проблемы. Когда в процессе обучения задействованы все учащиеся, урок превращается в свободное творческое общение и проблемную дискуссию. При коллективной работе урок становится более интересным, насыщенным, учебный материал многократно повторяется и закрепляется, что способствует наиболее полному его усвоению. Это помогает формировать и развивать познавательную деятельность, умение работать в команде, активизировать мыслительные процессы учащихся. Таким образом, у них возникает потребность в командной работе, активных обсуждениях и дискуссиях [3, с. 4].

Сегодня одна из важнейших ролей образования состоит в том, чтобы найти наиболее эффективные решения профессиональных задач учителя, отвечая при этом современным потребностям государства и общества. Педагог должен уметь своевременно выявить у школьников таланты и дать возможность для их дальнейшего развития. Государству нужны умные, знающие, целеустремленные и творческие люди, а задача педагога таких людей обучить и воспитать [2, с. 1].

### **Список литературы**

1. Академия педагогических проектов Российской Федерации. Автономная некоммерческая организация «Научно-образовательный центр педагогических проектов». Актуальные проблемы математического образования и современные аспекты [Электронный ресурс]. – URL: [https://drive.google.com/file/d/1VFq\\_8MbNkZ0Mb8Lf30cFC\\_wJW4zNGNBo/view](https://drive.google.com/file/d/1VFq_8MbNkZ0Mb8Lf30cFC_wJW4zNGNBo/view) (дата обращения 11.10.24).

2. Высшая школа деловой администрации. Актуальные проблемы преподавания математики в современном образовании [Электронный ресурс]. – URL: <https://s-ba.ru/tpost/jgxmu3e8a1-aktualnie-problemi-prepodavaniya-matemat> (дата обращения 12.10.24).

3. VIII Международная студенческая научная конференция. Студенческий научный форум – 2016. Сочетание коллективных и индивидуальных форм воспитания и обучения [Электронный ресурс]. – <https://files.scienceforum.ru/pdf/2016/27156.pdf> (дата обращения 12.10.24).

**Башарова Н.Л.**

ФГБОУ ВО «Набережночелнинский государственный педагогический университет»

Научные руководители: д-р пед. наук, доцент Шарафутдинова З.Т.,  
д-р пед. наук, доцент Маркова Н.Г.

### **Общественный контроль в общеобразовательной организации**

Актуальность данной работы обусловлена возрастающей ролью общественного контроля в образовательных организациях в условиях современного образовательного процесса. Учитывая увеличивающиеся требования к качеству образования, прозрачности деятельности образовательных учреждений и необходимости вовлечения различных заинтересованных сторон, исследование освещает важные аспекты, касающиеся формирования качественной, открытой и вовлечённой образовательной среды.

Целью изучения общественного контроля является анализ роли общественного контроля в образовательных организациях для повышения качества образования и вовлеченности всех участников образовательного процесса.

Важной задачей, на наш взгляд, является изучение механизмов общественного контроля и его важных аспектов во взаимодействии с общеобразовательной организацией. Для достижения поставленной цели мы рассмотрели теоретический аспект понятия «общественный контроль» в контексте образования, проанализировали законодательное обеспечение и перспективы практики в общеобразовательных учреждениях, обозначили особенности социальных механизмов общественного контроля в образовательных организациях.

Для осмысления функций и роли общественного контроля считаем целесообразным рассмотреть путь его исторического развития, где изначально существовало представление об общественном контроле в контексте совместной ответственности родителей, учителей и учащихся за образовательный процесс. На ранних этапах развития системы образования внимание к общественному контролю проявлялось в форме активного участия родителей в жизни школы и их влияния на принятие решений, касающихся как учебного процесса, воспитательной работы и других организационных вопросов жизнедеятельности общеобразовательного учреждения. С течением времени, по мере усложнения образовательной системы и появления новых социальных вызовов, роль общественного контроля трансформировалась, включая большее количество заинтересованных сторон, таких как административные органы, местные сообщества и образовательные эксперты. Данный факт привёл к формированию различных моделей общественного контроля, которые направлены на повышение качества образования, обеспечение доступности образовательных услуг и защиту прав учащихся, что подчёркивает значимость общественного мнения как важного элемента в процессе модернизации образовательной системы [2, с. 63].

Общественный контроль как подсистема в сфере образования организована на основе Федерального закона «Об основах общественного контроля в Российской Федерации» №212-ФЗ от 21.07.2014 года. В соответствии с данным законом, в качестве субъектов общественного контроля на региональном и муниципальном уровнях выступают региональные и местные общественные палаты, а также общественные советы при органах исполнительной власти субъектов Российской Федерации и в муниципальных образованиях. Если рассматривать общественный контроль в области образования как систему независимой (общественной) оценки качества образования, то Федеральный закон «Об образовании в Российской Федерации» №273 от 29.12.2012 года относит к субъектам такой оценки региональные и местные общественные палаты [4]. Для того, чтобы школы качественно выполняли возложенные на них функции, придерживаясь нормативных документов, им необходимо тесно и конструктивно взаимодействовать с представителями общественного контроля.

Законодательство, регулирующее независимую (общественную) оценку качества образования по ФЗ №212-ФЗ, получает значительное расширение в части контролируемых объектов. Поскольку в настоящий момент, объектами общественного контроля становятся не только результаты и качество работы государственных, муниципальных и частных образовательных учреждений, но и качество профессиональной деятельности органов управления, включая исполнительные органы государственной власти субъектов Российской Федерации и органы местного самоуправления, задействованные в сфере образования. Кроме того, под контроль попадают нормы и другие правовые акты, а также управленческие решения, принимаемые в этой области.

Согласно вышеназванному закону, общественный контроль осуществляется через различные механизмы: общественный мониторинг, общественная проверка, общественная экспертиза, аккредитация и другие формы, соответствующие законодательству РФ, а также в рамках взаимодействия институтов гражданского общества с государственными и муниципальными органами, включающими общественные обсуждения, публичные слушания и прочие формы взаимодействия. Эффективное применение различных механизмов общественного контроля, а также развитие таких подсистем независимой (общественной) оценки качества образования как оценка управления образованием на региональном и муниципальном уровнях, создает возможности для формирования и описания наиболее актуальных моделей их структурного построения и функционирования, поскольку модель позволяет результативно выстраивать деятельность общественного контроля.

На сегодняшний день потенциал реализации каких-либо законодательных норм ФЗ «Об основах общественного контроля в Российской Федерации» №212 от 21.07.2014 года для создания и улучшения условий для независимой оценки качества образования остается, на наш взгляд, во многом декларативным. Поэтому успешность этой реализации на практике зависит в значительной степени от позиций высших органов исполнительной власти и законодателей на региональном уровне в российских субъектах [3].

Реализация положений Федерального закона «Об основах общественного контроля в Российской Федерации» № 212-ФЗ от 21.07.2014 г. Опирается на потенциал представителей общественного контроля в сфере образования. Это позволяет повысить уровень независимой (общественной) оценки качества образования и управления образованием на региональном и муниципальном уровнях. В условиях отсутствия необходимых федеральных регуляций для этих целей нужно развивать региональное законодательство и другие нормативные правовые акты, которые будут регулировать процедуры и формы общественного контроля, установленные субъектами общественного контроля, в том числе, в сфере образования, в соответствии с федеральным законодательством [3].

В настоящее время механизм общественного контроля представлен в тех процедурах, которые уже стали обыденными в сфере оценки деятельности образовательных учреждений, таких как лицензирование, государственная аккредитация, а также в процессе оценки качества образования и т.п. Эти процедуры основываются на эффективном и тесном взаимодействии между инициатором контроля и членами команды проверяющих, но при этом сформировав механизм согласования в процессе проведения процедуры общественного контроля. Важной особенностью оценивания является то, что оно осуществляется как совместная профессиональная деятельность, в которой принимают участие внешние эксперты, административный состав образовательного учреждения, а также его педагогический коллектив и члены родительского комитета [1, с. 58].

Анализируя альтернативные механизмы общественного контроля, в частности аккредитацию, можно констатировать, что организация общественного контроля и обсуждения публичного доклада значительно превосходит простое использование его информации в процессе государственной аккредитации. Это обусловлено тем, что такой диалог способствует возникновению ряда положительных эффектов. Происходит достижение соглашения между образовательным учреждением и общественностью относительно целей его развития.

Сегодня школе необходимо проявлять качества открытости, гибкости и ориентации на учащихся, а образовательный процесс подстраивать под требования обучающихся и их родителей, что окажет положительное влияние на организацию образовательного процесса, возрастет степень доверия и поддержки со стороны общества к школе, что в долгосрочной перспективе может привести и к экономическому сотрудничеству.

Итак, изучение механизмов и роли общественного контроля в общеобразовательной организации показало, что общественный контроль не только одна из составляющих общественной оценки системы образования, но и выступает в качестве элемента обратной связи. Ключевым условием эффективного осуществления общественного контроля является институционализация общественного участия.

### **Список литературы**

1. Боровик В.Г. О некоторых вопросах контроля финансово-хозяйственной деятельности общеобразовательных организаций // Администратор образования. — 2022. — № 22. — С. 58-65.
2. Жучкова О.С. Контрольно-оценочная деятельность в системе работы учителя // Управление современной школой. Завуч. — 2020. — № 1. — С. 63-66.
3. Федеральный закон «Об основах общественного контроля в Российской Федерации» N 212-ФЗ от 21 июля 2014 г.(с изм.25.12.2023).
4. Федеральный закон «Об образовании в Российской Федерации» №273-ФЗ от 29 декабря 2012 г. ( с изм.08.08.2024).

**Бесова А.С.**

ФГАОУ ВО «Казанский (Приволжский) федеральный университет»,  
Елабужский институт

Научный руководитель: канд. пед. наук, доцент Панфилов А.Н.

### **Факторы, влияющие на развитие манипулятивного поведения в юношеском возрасте**

Юношеский возраст – это период активного психосоциального и когнитивного развития, в течение которого молодые люди сталкиваются с множеством проблем, связанных с самоидентификацией, социальной адаптацией и межличностными отношениями. Согласно теории психологического развития Д.Б. Эльконина, юношеский возраст – это период между 15-16 и 17-18 годами [5, с. 55].

Актуальность изучения манипулятивного поведения в юношеском возрасте заключается в том, что этот период характеризуется активным формированием личности, собственных установок, социальных навыков и т.д. Молодые люди, стремясь к независимости и самореализации, могут использовать манипуляции как способ удовлетворения различных эмоциональных и социальных потребностей, поскольку многие из них не знают других способов достижения своих собственных целей.

Манипулятивное поведение может быть, как сознательным, так и бессознательным, и направленным на достижение определенной цели путем использования других людей в своих интересах. Важно понимать механизмы и причины такого поведения и его влияние на развитие личности и межличностные отношения [5, с. 58].

Манипуляция в психологическом контексте означает скрытое влияние на других людей для достижения собственных целей, при котором интересы и потребности других людей игнорируются или используются. Важным аспектом манипуляции является то, что манипулятор скрывает свои истинные намерения, обманывая других [5, с. 62].

Юноши и девушки, склонные к манипулированию, могут обладать определенными чертами характера:

*1. Эгоцентризм.* Человек склонен сосредотачиваться на собственных желаниях и потребностях, что в целом характерно для этого возраста, однако это может привести к манипулированию, если он не принимает во внимание чувства и потребности других людей.

*2. Низкий уровень эмпатии.* Отсутствие способности или желания понимать чувства других людей может привести к манипулированию, поскольку человек не осознает или не заботится о том, как его поведение влияет на других.

*3. Высокий уровень тревожности.* Юноши и девушки с высоким уровнем тревожности могут использовать манипуляции как способ контроля над ситуацией или избегания негативных последствий.

4. *Стремление к власти и контролю.* Некоторые стремятся к доминированию в социальных группах и используют манипуляции как способ достижения этой цели [1, с. 21].

Манипулятивное поведение в юношеском возрасте может иметь долгосрочные последствия для личности и межличностных отношений. Во-первых, постоянное использование манипуляций для достижения целей может привести к развитию асоциальных черт личности, таких как цинизм, отсутствие эмпатии и склонность к эксплуатации других людей. Во-вторых, манипулятивное поведение может привести к разрушению отношений с окружающими, поскольку люди в конечном итоге осознают манипулятивные намерения человека и избегают их [2, с. 184]. Причины манипулятивного поведения подростков разнообразны и включают в себя как внутренние психологические факторы, так и внешние социальные условия. Основными причинами развития манипулятивного поведения считаются следующие факторы:

1. *Психологическая незрелость.* В юношеском возрасте происходит формирование личности, и многие ещё не до конца сформировали навыки межличностного общения и разрешения конфликтов. Манипулятивное поведение может быть способом компенсации их неспособности открыто выражать свои потребности и желания.

2. *Низкая самооценка.* Молодые люди с низкой самооценкой часто прибегают к манипуляциям, чтобы добиться признания со стороны сверстников или повысить свой статус в группе сверстников.

3. *Нарушение привязанности в детстве.* Исследования показали, что дети, которые не получали адекватной эмоциональной поддержки от своих родителей в раннем детстве, с большей вероятностью будут склонны к манипулятивному поведению во взрослой жизни.

4. *Социальное окружение.* Влияние сверстников играет важную роль в формировании манипулятивного поведения. Молодые люди, окруженные друзьями, которые активно манипулируют другими, могут начать подражать их поведению.

5. *Стили воспитания.* Слишком строгие или, наоборот, слишком попустительские родители могут способствовать развитию манипулятивного поведения как способа удовлетворения потребностей в рамках существующей семейной динамики [3, с. 50].

Рассматривая тенденцию к манипулированию во временной перспективе, предполагается, что при определенных условиях может сформироваться манипулятивная стратегия поведения. Эта стратегия в межличностном взаимодействии характеризуется использованием собеседника как средство достижения своих целей. В результате для тех, кто использует манипулятивную стратегию в качестве основной в различных ситуациях общения, она может превратиться в фиксированный способ поведения [2, с. 186].

Профилактика манипулятивного поведения в юношеском возрасте направлена на развитие здоровых форм общения и улучшение социальных



навыков, которые помогут молодым людям избежать деструктивных форм взаимодействия. К основным подходам профилактики можно включить:

1. *Развитие эмоционального интеллекта.* На данный момент, это очень распространённый термин, который играет значительную роль в формировании личности. Обучение молодых людей пониманию своих собственных эмоций и умению им управлять поможет снизить уровень манипулятивного поведения, т.к. они прямо смогут выражать свои чувства и потребности, не прибегая к так называемым «скрытым» тактикам. Также на снижение манипулятивного поведения может влиять способность понимать эмоций других людей, поскольку человек понимает, как его действия могут повлиять на окружающих. Эмпатия способствует формированию здоровых и доверительных отношений [4, с. 99].

2. *Развитие навыков открытой коммуникации.* Когда молодые люди учатся прямо говорить о своих эмоциях, чувствах и потребностях, то они перестают пользоваться манипуляциями, как способом влияния на других, ведь открытая коммуникация позволяет решать вопросы без давления и обходных путей. Также понимание взглядов других людей способствует более конструктивному общению. Кроме того, открытая и честная коммуникация создаёт доверительную атмосферу в отношениях, будь то семья, друзья или сверстники. Когда человек начинает чувствовать, что его слышат и понимают, у него не появляется необходимость добиваться признания используя манипулятивные стратегии [4, с. 100].

3. *Повышение самооценки.* Молодые люди с высокой самооценкой полагаются на свои навыки и открыто выражают своё мнение, лучше осознаёт собственные границы и учится уважать границы других людей, не пытаясь контролировать поведение и эмоции окружающих, ради собственной выгоды. Человек с адекватной самооценкой не прибегает к манипуляциям, чтобы получить внимание или признание, поскольку уверен в своей ценности и не нуждается постоянному её подтверждению. Кроме того, молодые люди с высокой самооценкой принимают решения опираясь на собственные ценности и убеждения, полностью беря ответственность на себя, а не используют манипуляции, чтобы её избежать [4, с. 100].

4. *Развитие навыков разрешения конфликтов.* Обучение техникам разрешения конфликтных ситуаций помогает молодым людям лучше управлять своими эмоциями в стрессовых ситуациях. Это снижает вероятность того, что они будут использовать манипуляции, такие как давление или вызывание чувства вины, для подавления или избегания конфликта. Вместо этого они учатся выражать эмоции более здоровым образом, оставаясь спокойными и собранными. Кроме того, манипулятивное поведение часто связано с желанием одержать "победу" в конфликте. Развитие навыков разрешения конфликтов поможет развить умение искать компромиссы и взаимовыгодные решения, где обе стороны чувствуют себя услышанными и удовлетворёнными [4, с. 101].

5. *Осознание последствий манипуляций.* Молодые люди, осознающие, что манипуляции могут подорвать доверие окружающих становятся более склонными к честному поведению. Они понимают, что, прибегая к

манипуляциям, рискуют потерять дружбу, уважение и поддержку. Понимание того, что манипуляции могут причинить вред другому человеку, как эмоциональный, так и физический, способствует у человека развитие ответственности за свои действия [4, с. 102].

В целом, изучение манипулятивного поведения в юношеском возрасте подчёркивает важность формирования здоровых коммуникативных и социальных навыков у молодёжи. Развитие эмоционального интеллекта, навыков открытой коммуникации, повышение самооценки, развитие навыков разрешения конфликтов и осознание последствий манипуляций — все эти аспекты способствуют снижению манипулятивного поведения. Молодые люди, обладающие этими навыками, становятся более уверенными, способными строить доверительные отношения и конструктивно решать конфликты, что способствует их успешной социальной адаптации и личностному развитию. Таким образом, акцент на профилактику манипуляций является ключевым шагом к формированию гармоничной и поддерживающей социальной среды для молодёжи.

### Список литературы

1. Каракулова О.В. Личностная обусловленность склонности к манипулированию окружающими людьми в юношеском возрасте: автореферат диссертации на соискание ученой степени кандидата психологических наук: 19.00.13 / О. В. Каракулова, Томский государственный университет. – Томск, 2008. – 21 с.

2. Каракулова О.В. Склонность к манипулированию окружающими людьми в юношеском возрасте в контексте проблемы формирования «Ригидного типа личности» [Электронный ресурс] // Вестник Томского государственного университета. – 2009. – № 320. – С. 183-186. – URL: <https://cyberleninka.ru/article/n/sklonnost-k-manipulirovaniyu-okruzhayuschimi-lyudmi-v-yunosheskom-...> (дата обращения: 24.09.2024).

3. Клепикова Н.М. Особенности самоотношения личности в зависимости от уровня макиавеллизма [Электронный ресурс] // Мир науки. Педагогика и психология. – 2019. – Т. 7. – № 2. – URL: <https://www.elibrary.ru/item.asp?id=38597822> (дата обращения: 26.09.2024).

4. Курапова И.А. Макиавеллизм в юношеском возрасте: особенности личности с позиции психологической безопасности [Электронный ресурс] // Социальные и гуманитарные науки на Дальнем Востоке. — 2015. — № 3 (47). – С. 98-103. – URL: <https://www.elibrary.ru/item.asp?id=24999490> (дата обращения: 20.09.2024).

5. Соколова Е.Т., Лайшева Г.А. Психологическая манипуляция как культурное и клиническое явление // Вопросы психологии. – 2017. – № 1. – С. 54-67.

**Брит А.А.**

БУ ВО «Сургутский государственный педагогический университет»  
Научный руководитель: канд. ист. наук, доцент Шульга Е.П.

### **Характеристика учебника «История Казахстана (1945-2019 гг.)» как источник мировоззрения подростков**

Историческое образование играет ключевую роль в формировании мировоззрения и национальной идентичности. Учебник «История Казахстана (1945-2019 гг.)» не является исключением. Он не только предоставляет фактическую информацию о событиях прошлого, но и влияет на ценности, убеждения и восприятие исторического прошлого у подростка.

Казахстан – сосед и стратегический партнёр России, представляет интерес для российского образовательного сообщества, а изучение его учебников, в частности «История Казахстана (1945-2019 гг.)», помогает лучше понять образовательные процессы соседней страны. Выбор этого учебника обусловлен его значительной ролью в формировании ценностей и взглядов молодого поколения о периоде истории, когда Казахстан был частью СССР. Исторические учебники не только передают знания о прошлом, но и влияют на мировоззрение современных людей, формируя образ послевоенного СССР.

Этот учебник был написан и издан в 2019 году. Его авторами являются: к.и.н. Ускембаев Канат Садвакасович, д.и.н. Сактаганова Зауреш Галимжанова, к.и.н. Зуева Людмила Ивановна. Эти учёные специализируются на истории Казахстана, в частности Сактаганова Зауреш Галимжанова пишет об истории Казахстана XX века; экономической модернизации Казахстана второй половины XX века; истории советской повседневности; политических репрессиях в Казахстане и истории казахстанских ИТЛ ГУЛАГа.

Учебник состоит из введения, 60 параграфов, дат важных исторических событий и литературы. После каждого параграфа есть рубрики «Ответьте на вопросы» и «Задания» для проверки знаний. История Казахстана представлена как процесс постепенного освобождения казахского народа: сначала он описывается как угнетённый и подавленный советской властью, а после распада СССР подчёркивается обретение независимости и статус самостоятельного участника мировой политики.

Это восприятие истории подкрепляется использованием в учебнике антисоветских штампов, отражающих определённую интерпретацию событий того периода. Применяются методы манипуляции, такие как умалчивание фактов, отсутствие достоверной статистической информации и эмоционально окрашенное использование некоторых терминов и заданий.

Умалчивание фактов — это сознательное игнорирование или сокрытие определенной информации, что может быть использовано для фальсификации исторической правды. Также определённые факты не представляются или представляются искаженно, что может влиять на формирование мировоззрения учащихся.

Например, в учебнике описывается деятельность организации «Жас тулпар». Пишется, что в 1963 году студенты создали неформальную группу,

которая просуществовала до 1966 года. Участники выдвигали идеи расширения прав и повышения статуса национальных республик, что вызвало озабоченность партийных комитетов и спецслужб. Хотя «Жас тулпар» не была прямой оппозицией и не затрагивала основы режима, власти после обсуждения в ЦК Компартии Казахстана приняли меры по её расформированию, ограничившись нежесткими мерами [3, с. 59-61].

Однако учебник умалчивает, что 8–9 февраля, во время съезда «Жас тулпар», около ста студентов Алма-Атинского медицинского института пропустили занятия в знак протеста против преподавания на русском языке. ЦК Комсомола Казахстана вскоре получил тревожные сообщения о том, что национально-культурное развитие, по мнению организации, должно привести к независимости Казахстана от СССР. А для советского руководства это были прямые сигналы, что организация пропагандирует сепаратизм Казахской АССР.

Умалчивание таких фактов существенно влияет на мировоззрение, создавая искажённую картину действительности. Без полной и объективной информации у учеников формируется одностороннее восприятие истории, что может способствовать возникновению стереотипов, предубеждений в отношении исторических событий прошлого.

Отсутствие статистических данных в учебниках истории может существенно влиять на качество образования и формирование мировоззрения подростков. Например, в учебнике пишется, что в 1946 году, несмотря на голод в стране, СССР продолжал экспортировать зерно в социалистические страны, не приводя при этом конкретных цифр [3, с. 9]. При этом вообще не берётся статистика, по которой в 1946 году экспорт зерна составил 1,7 млн. (из урожая 39,6 млн. тонн), в 1947 году – 0,8 млн. (из урожая 65,9 млн. тонн) и в 1948 году – 3,2 млн. (из урожая 78 млн. тонн) [1, с. 88]. Таким образом, опираясь на эту статистику, мы можем говорить, что в учебнике полностью искажаются действия советской власти.

Также мы можем видеть гиперболизацию событий нашей истории, например, жертв политических репрессий: «Репрессии продолжали оставаться в качестве основного метода борьбы с инакомыслием, оппозицией и самостоятельностью, жертвами которых в 1948-1953 гг. стали почти 6,5 млн. человек. Массовые политические репрессии в жестоких и крайних формах были остановлены лишь после смерти Сталина» [1, с. 15]. Однако в книге «Население России в XX веке» указано, что за это время по политическим мотивам было репрессировано 301 013 человек, включая пособников фашистских оккупантов [2, с. 191]. Таким образом, гиперболизация событий, таких как жертвы политических репрессий, приводит к искажению исторической правды и формированию ложных представлений о количестве политических заключённых.

Отсутствие объективных статистических данных в учебнике приводит к однобокому восприятию событий. И недостаток объективных данных может способствовать развитию предвзятых взглядов, основанных на эмоциональных оценках, а не на фактах.

Эмоционально окрашенные понятия и задания в учебниках истории могут значительно влиять на восприятие учащихся и формирование их мировоззрения.

Использование языка с сильной эмоциональной нагрузкой способно направлять мысли и чувства подростков в определенное русло, создавая предубеждения или стереотипы в отношении некоторых исторических событий.

Так определение понятию административно-командная система даётся следующее: «Административно-командная система – система жесткого, директивного, бюрократического управления, характерная для Советского государства с использованием методов насилия по отношению к собственным гражданам» [3, с. 18]. Мы считаем, что это абсолютно ненаучное понятие, поскольку в это определении делается больший акцент на эмоциональную составляющую, чем на отличительные черты плановой экономики, по сравнению с другими экономическими системами.

Также после параграфа №5 «Особенности военно-политической жизни в послевоенные годы» подросткам даётся ряд вопросов: «1. В какие годы и почему идеология социализма достигла своего апогея? Докажите примерами, используя дополнительные источники. 2. Почему после войны репрессии не прекратились, а, наоборот, еще больше усиливались? 3. В отношении кого и почему применялись репрессии в послевоенное время?» [3, с. 18].

Вопросы об апогее социализма и усилении репрессий после войны формируют негативное восприятие СССР, связывая его с подавлением несогласных и контролем над обществом, при этом игнорируются, что идеология стала фундаментом для формирования общественно-политической жизни в Казахстане, а также способствовала развитию казахской научной и общественной мысли. Появились литература, национальная журналистика, кинематография и другие формы культурного самовыражения.

Эмоционально окрашенные понятия и задания в учебниках истории могут существенно влиять на мировоззрение подростков, направляя их восприятие в определённое русло. Для объективного понимания истории необходимо использовать нейтральный научный язык.

Мировоззрение подростка при изучении учебника «История Казахстана (1945-2019 гг.)» напрямую зависит от того, как представлены исторические события, факты и личности. Если учебник умалчивает факты, отсутствуют достоверные статистические данные и используется негативная эмоциональная окраска, у ребёнка формируется искажённое представление о прошлом, основанное на стереотипах. Это может привести к предубеждениям, снижению критического мышления и ограничению способности к объективному анализу информации.

### **Список литературы**

1. Внешняя торговля СССР в послевоенный период (1946–1966 гг.) : атлас. – М.: [б. и.], 1967. – 229 с.
2. Поляков Ю.А., Жиромская В.Б. Население России в XX веке : в 3 т. Т. 2. – М.: РОССПЭН, 2001. – 415 с.
3. Ускембаев К.С., Сактаганова З.Г., Зуева Л.И. История Казахстана (1945–2019 гг.): учебник для 8–9 классов общеобразовательной школы. – Алматы: Мектеп, 2019. – 254 с.

## **Брынза В.И., Ишмухаметова В.К.**

БУ ВО «Сургутский государственный педагогический университет»

Научный руководитель: доцент Павлова Н.С.

### **Проект внедрения вендинговых аппаратов для обеспечения здоровым питанием пожилых людей проживающих в условиях приравненных к районам Крайнего Севера: «Будь сыт, здоров как северянка баба Зина!»**

Актуальность данного проекта продиктована растущим числом граждан пожилого возраста. Согласно последней переписи населения Ханты-Мансийского автономного округа – Югры, в городе Сургут проживает 114 968 пенсионеров, что составляет 29 % от всего населения муниципалитета [1]. Многие из них имеют сложное финансовое положение несмотря на то, что государство и регион в отдельности оказывают данной категории населения материальную поддержку. Например, на региональном уровне с 1 января 2023 года неработающим пенсионерам проиндексирована пенсия на 4,8 %. Государство в свою очередь на основании статьи 12.1 Федерального закона от 17.07.1999 № 178-ФЗ «О государственной социальной помощи» [2] в случае, если размер пенсии вместе с другими причитающимися выплатами будет ниже прожиточного минимума, установит социальную доплату. Однако даже эти меры не всегда могут гарантировать пенсионерам должный уровень жизни. Большинство пожилых людей вынуждены покупать самые дешевые продукты и питаются не сбалансированно. Кроме того, на продолжительность жизни пожилых людей влияет наличие хотя бы минимальной активности, которая как раз и будет реализовываться по дороге за набором готовой еды. Основная цель проекта – снизить уровень социальной изоляции и поддержать здоровье пенсионеров, представив им доступное и разнообразное питание через вендинговые автоматы. Благодаря этому проекту каждый пенсионер сможет получить вкусное и полезное блюдо бесплатно, также сэкономив свое время и усилия на его приготовление.

Основные задачи проекта:

1. Разработать и усовершенствовать систему выдачи готовой еды для людей пожилого возраста используя вендинг-автомата и партнеров\волонтеров;
2. Разработать состав готовых блюд с учетом индивидуальных и возрастных особенностей получателей;
3. Улучшить коммуникативный потенциал пожилых за счет использования смс, звонков и общения с партнерами или волонтерами;
4. Стимулировать получателей к активности и следованию ЗОЖ через полученную еду;
5. Обратить внимание общественности к проблемам пожилых, таких как: социальная дезадаптация и активность, низкая пенсия, следовательно, невозможность покупать полезные и качественные продукты, и проблемы со здоровьем;
6. Создание штата специалистов, с которыми будут взаимодействовать получатели.

Реализуя проект можно предположить ожидаемые результаты:

- снижение уровня социальной изоляции;
- улучшение показателей здоровья;
- повышение уровня жизни;
- привлечение внимания к проблемам пенсионеров.

Таблица 1 – Название организации и ее вклад в реализацию проекта

Название организации	Ее вклад в реализацию проекта (информирование аудитории, представление помещения, оборудование, оплата услуг и др.)
ООО «Центр Питания Тюменьэнерго»	Приготовление блюд с учетом индивидуальных особенностей получателей
Волонтерский центр СурГПУ	Оказание волонтерской помощи в работе с получателями услуг
Сургутский КЦСОН	Предоставление информации о пенсионерах
ООО «Инвитро»	Проведение диагностики состояния здоровья пенсионеров
ООО «НФП «Хеликс»»	Проведение диагностики состояния здоровья пенсионеров
ЗАО Телекомпания «СургутИнформТВ»	Информационная поддержка

Многие предприятия общественного питания понимают важность сотрудничества с благотворительными организациями для достижения более значимого социального воздействия. Они могут проводить совместные мероприятия, такие как благотворительные ужины, кампании по сбору средств или волонтерскую деятельность. Предприятия могут предоставлять еду и ресурсы нуждающимся, участвовать в программах по борьбе с голодом или поддерживать конкретные социальные проблемы, такие как образование, здравоохранение или защита окружающей среды.

Сотрудничество с благотворительными организациями помогает предприятиям общественного питания внести ощутимый вклад в решение социальных проблем и повысить свою социальную ответственность. Оно также способствует укреплению связей с местными сообществами и повышению лояльности клиентов, разделяющих эти ценности.

Опыт реализации социальных проектов на предприятиях общественного питания демонстрирует их потенциал в создании позитивных изменений и улучшении жизни людей. Эти проекты способствуют устойчивому развитию, социальной интеграции, поддержке местных производителей и улучшению здоровья уязвимых групп населения. Предприятия общественного питания, внедряющие социальные проекты, не только приносят пользу обществу, но и повышают свою репутацию, привлекают клиентов и создают позитивный социальный эффект. Реализация проекта будет проходить в несколько этапов, каждый из которых имеет свои задачи и сроки выполнения. Вендинговые автоматы будут установлены в местах с высокой проходимостью для пенсионеров. Итак, на сегодняшний день, когда с российского рынка ушло подавляющее большинство зарубежных конкурентов, отечественные

товаропроизводители вступили в борьбу за потребителя между собой. Опыт экономически развитых стран показывает, что победителем в этой борьбе оказывается тот, кто строит свою деятельность преимущественно на основе введения новых или дополнительных услуг. С подробной сметой можно ознакомиться в рисунке 2.

Наименование статьи расходов	Стоимость единицы	Количество единиц	Общая стоимость	Обоснование, комментарии
Вендинговый автомат	591 490 руб.	1	591 490 руб.	Аппарат необходим для поддержания температурного режима наборов, до их получения клиентами
Контейнер одноразовый для вторых блюд	14 руб. 70 коп.	1000	14700	Предназначен для порционной упаковки вторых блюд
Контейнер одноразовый для первых блюд	10 руб. 90 коп.	1000	10900	Предназначен для порционной упаковки первых блюд
Контейнер одноразовый с двумя секциями	23 руб. 60 коп.	1000	23600	Предназначен для порционной упаковки готовых блюд

Рисунок 2 – Краткая смета

Установка вендинговых автоматов с наборами блюд для пожилых людей улучшит их питание, здоровье и качество жизни, сделав его удобным и доступным. Это поможет пенсионерам чувствовать себя более обеспеченными и ухоженными, повысить самооценку и улучшить психологическое состояние.

Социальные проекты на предприятиях общественного питания вносят вклад в устойчивое развитие, социальную ответственность и улучшение жизни людей, помогая повысить репутацию бизнеса и привлечь клиентов. Внедрение данного проекта даст студентам уникальную возможность применить академические знания на практике, расширив навыки и опыт работы, что будет способствовать обучению и развитию, формируя понимание социальной ответственности. Проект будет поддержан экспертами соответствующих областей знаний, что поможет добиться успеха и устойчивости инициативы.



Проект «Будь сыт, здоров как северянка баба Зина» имеет большое значение для улучшения качества жизни пенсионеров.

### **Список литературы**

1. Население Сургут [Электронный ресурс]. – URL: <https://bdex.ru/naselenie/hanty-mansiyskiy-avtonomnyy-okrug-ugra/surgut/> (дата обращения: 10.10.2024).
2. Федеральный закон «О государственной социальной помощи» от 17.07.1999 N 178-ФЗ (последняя редакция).

**Валеев Д.В.**

ФГБОУ ВО «Набережночелнинский государственный педагогический университет»

Научный руководитель: канд. пед. наук, ст. научный сотрудник НИС,  
директор Технопарка НГПУ Галиев Р.М.

### **Цифровая трансформация в социальной сфере**

Цифровая трансформация проникает во все сферы жизни – от управления государством и бизнесом до повседневных дел, затрагивая в том числе и социальные области, такие как культура и искусство, здравоохранение и медицина, образование и наука. Современные информационно-коммуникационные технологии преобразуют методы взаимодействия, производства и потребления в этих сферах, скорость обработки данных и выработки решений, предоставляя новые возможности, но вместе с тем порождая новые вызовы.

В сфере культуры и искусства цифровизация открыла доступ к огромному количеству культурных произведений для миллионов людей по всему миру. Благодаря интернету и современным технологиям музеи, театры, галереи и концертные залы стали доступны в онлайн-формате. Это проявляется в виртуальных турах по крупнейшим музеям, таким как Лувр или Эрмитаж, где каждый желающий может прогуляться по залам, не выходя из дома. В то же время такие изменения вызывают опасения в отношении утраты физического взаимодействия с искусством, ведь традиционные музеи и театры все же дают уникальные впечатления, которые трудно заменить виртуальным присутствием. Однако цифровые технологии делают искусство более демократичным и доступным, особенно для тех, кто не может посещать культурные центры лично.

Цифровизация проникла и в процесс создания искусства. Искусственный интеллект (AI) и алгоритмы машинного обучения все чаще используются в создании произведений искусства, от генерации музыки и живописи до сценариев и спектаклей. Это ставит под вопрос традиционные представления о художнике как о единственном создателе. Возникает новый тип взаимодействия между человеком и машиной, где машина становится соавтором. Вызов здесь состоит в том, как мы воспринимаем искусство, созданное алгоритмами, и где проходит грань между человеческим и искусственным творчеством.

Например, известен эксперимент, в рамках которого издательство Individuum опубликовало книгу, написанную человеком в соавторстве с нейросетью. Сборник рассказов «Пытаясь проснуться» разделили пополам художник и писатель Павел Пепперштейн и генеративная модель ruGPT-3, разработанная SberDevices [4].

Образование также находится в эпицентре цифровой трансформации. Технологии дистанционного обучения, онлайн-курсы и платформы, делают знания доступными каждому, вне зависимости от места проживания или уровня дохода. Это особенно важно в условиях глобализации, когда доступ к информации и обучению становится ключевым фактором успеха. Однако

наряду с этим возникает проблема: не все обучающиеся имеют равные возможности для подключения к интернету или использования цифровых технологий. Это углубляет социальное неравенство, которое может стать барьером на пути к всеобщему доступу к образованию.

Цифровизация образования позволяет сделать процесс обучения более гибким, приспособленным не только к реалиям сегодняшнего дня, но и к новым технологичным вызовам в будущем [2, с. 15]. Важной составляющей цифровой трансформации в образовании является использование искусственного интеллекта для создания персонализированных программ обучения. Благодаря анализу данных о прогрессе студентов AI помогает создавать адаптированные учебные курсы, что значительно повышает эффективность обучения. Виртуальная и дополненная реальность открывают новые возможности для обучающихся, позволяя проводить эксперименты, лабораторные работы и даже «путешествовать во времени» для изучения, к примеру, истории или географии. Тем не менее, необходимо помнить, что никакие технологии не могут полностью заменить личное взаимодействие между преподавателем и обучающимся, которое остается ключевой частью образовательного процесса, особенно воспитательного.

Наука также ощутила на себе влияние цифровизации. Большие данные и облачные вычисления позволяют ученым анализировать огромное количество информации, что ускоряет процесс исследований и открытий. Использование больших данных позволяет ученым быстрее и точнее анализировать сложные явления, что способствует ускорению научных открытий. Однако новые возможности требуют и новых подходов к защите информации и соблюдению этических норм в науке. Совместные научные проекты, которые раньше были невозможны из-за территориальных ограничений, теперь реализуются на международном уровне, что способствует глобальному прогрессу. Однако, как и в других сферах, важно следить за тем, чтобы цифровизация не привела к утрате человеческого контроля над исследованиями и не вызвала новых рисков для общества.

Здравоохранение – еще одна важная сфера, которая меняется под влиянием цифровизации. Основные преимущества цифровизации для здравоохранения включают повышение доступности к медицинской информации, сокращение времени на обработку данных, улучшение координации медицинских услуг и повышение общего качества ухода за пациентами [1, с. 9]. Однако наибольший вклад в медицину вносит искусственный интеллект, который помогает врачам диагностировать заболевания на ранних стадиях и разрабатывать новые методы лечения. Например, AI может анализировать медицинские изображения и выявлять скрытые патологии, что значительно повышает точность диагностики. Однако, несмотря на все плюсы, необходимо учитывать вопросы конфиденциальности данных пациентов и безопасность использования таких технологий.

Проблематика достижений, а также рисков и уязвимостей цифровизации находится в центре внимания современной социологии [3, с. 7]. Цифровая трансформация социальной сферы открывает перед нами огромные

возможности. Однако она требует ответственного подхода и постоянного поиска баланса между инновациями и этическими аспектами. Технологии, безусловно, могут улучшить качество жизни и сделать многие вещи доступнее, но они также могут усугубить социальное неравенство и вызвать новые вызовы для общества. Важно понимать, что цифровизация – это не цель, а средство для достижения более справедливого и устойчивого будущего.

### **Список литературы**

1. Баланов А.Н. Цифровизация а здравоохранении. Разработка, интеграция и внедрение современных систем : учебное пособие для вузов. – Санкт-Петербург: Лань, 2024. – 428 с.
2. Герасимова Е.К. Цифровизация образования: от теории к практике : учебное пособие. – Москва: Знание-М, 2022. – 155 с.
3. Кравченко С.А. Социология цифровизации: учебник для вузов. – Москва: Издательство Юрайт, 2021. – 236 с.
4. Интервью Павла Пепперштейна с нейронной сетью [Электронный ресурс]. – URL: <https://style.rbc.ru/people/630f76df9a79476a0b6f840c> (дата обращения: 14.10.2024).

**Валиахметова Р.И.**

ФГБОУ ВО «Набережночелнинский государственный педагогический университет»

Научный руководитель: канд. пед. наук, доцент Селиверстова Н.Н.

### **Исследование гибкости девочек 8-9 лет, занимающихся гимнастическими упражнениями**

**Актуальность.** Развитая гибкость способствует свободе и скорости движений. Она позволяет эффективно прилагать усилия при выполнении различных физических упражнений. Развитие гибкости гимнасток в 8-9 лет чаще всего зависит от того, какие методы и приемы используются на тренировках их тренером. При этом важной особенностью будет само название упражнения, чем оно легче и лучше запоминается, тем более благоприятно с точки зрения эмоций они будут восприниматься девочками. Например, хорошо подходят задания «Лодочка», «Березка», «Лягушка» и др. [4].

Зачастую тренировки на гимнастике проводятся в игровой форме, что тоже положительно сказывается на мотивации спортсменок [5]. Различные эстафеты и подвижные игры воспринимаются детьми более легко, им проще запомнить в такой форме гимнастические элементы, комбинации и др.

Таким образом, развитие гибкости на гимнастике – одна из основных задач, которая стоит перед тренером при организации занятий гимнастикой в 8-9 лет. Гибкость, как одно из основных физических качеств человека, способствует свободе и скорости движений [1]. Она позволяет эффективно прилагать усилия при выполнении различных физических упражнений. Плохо развитая гибкость сковывает движения, вызывает трудности при координации движений [3].

**Методы и организация исследования.** Эмпирическое исследование проводилось на базе МБОУ «Средняя общеобразовательная школа №10» г. Набережные Челны. В нем приняли участие 20 девочек, занимающихся гимнастическими упражнениями, которые были распределены на экспериментальную и контрольную группы по 10 человек.

В ходе изучения литературы [1; 2] были определены следующие тесты для оценки гибкости: тест 1 «Прогибание назад» в упоре лежа на бедрах; тест 2 «Наклон вперед» из положения стоя на гимнастической скамейке; тест 3 «Мост». По данным исследования проведена обработка показателей методами математической статистики.

Рассмотрим результаты предварительного исследования гибкости в экспериментальной (ЭГ) и контрольной (КГ) группах (табл. 1). Сравнивая результаты двух групп, можно заметить следующее. В ЭГ значения показателей гибкости (прогибание назад, наклон вперед и мост) в целом выше, чем в контрольной группе, что говорит о том, что у последних девочек гибкость развита хуже. Все это указывает на необходимость дальнейшей работы в данном направлении. В течение проведения исследования девочки из экспериментальной группы занимались по разработанному комплексу

упражнений, в то время как в контрольной группе занятия продолжались по стандартной методике.

Таблица 1 – Показатели уровня гибкости девочек 8-9 лет, занимающихся гимнастическими упражнениями, в ЭГ и КГ на констатирующем этапе

Статистические показатели	Прогибание назад (см)	Наклон вперед (см)	Мост (см)
Экспериментальная группа			
$X_c+S_x$	26,8 $\pm$ 0,13	12,8 $\pm$ 0,6	40,7 $\pm$ 0,11
Контрольная группа			
$X_c+S_x$	26,2 $\pm$ 0,13	12,95 $\pm$ 0,6	40,3 $\pm$ 0,11

Для того чтобы развить гибкость у девочек 8-9 лет был разработан комплекс упражнений. Пример занятия по данному комплексу представлен в таблице 2.

Таблица 2 – Пример занятия

Упражнения	Пояснения
1. Разминка	- простые упражнения на растяжку всех основных групп мышц (вращения рук, ног, наклоны в стороны и вперед-назад)
2. Упражнения на растяжку ног	- растяжка бедер: сидя на полу, выпрямите ноги и попытайтесь дотянуться руками до ног; - разведение ног в стороны: сидя на полу, разведите ноги в стороны, попытайтесь коснуться пола.
3. Упражнения на растяжку спины и плеч	- растяжка спины: сидя на полу, опустите голову вниз, пытайтесь дотянуться ладонями до пола; - растяжка плеч: стоя на коленях, опустите верхнюю часть тела на пол, пытайтесь коснуться грудью пола.
4. Упражнения на растяжку рук	- растяжка предплечий: стоя или сидя, вытяните руки перед собой и попытайтесь сложить ладони вместе; - растяжка плеч: стоя или сидя, поднимите одну руку вверх и попытайтесь дотронуться до лопатки.
5. Упражнения на растяжку брюшного пресса	- растяжка боковых мышц: стоя или сидя, наклонитесь в сторону, пытайтесь дотронуться рукой до колена.
6. Упражнения на растяжку шеи и головы	- растяжка шеи: сидя или стоя, поверните голову влево и вправо, пытайтесь дотронуться ухом до плеча.
7. Заключительные упражнения	- полушпагат: стоя на одной ноге, поднимите другую в сторону и попытайтесь максимально развести ноги; - мостик: лежа на спине, поднимите таз как можно выше.

Таким образом, данный комплекс упражнений позволит наиболее эффективно развить у девочек гибкость, что поможет им при дальнейших занятиях гимнастикой.

В контрольном срезе можно отметить (табл.3), что в КГ значительных изменений зафиксировано не было, то есть девочки остались примерно на том же уровне, что и в начале эксперимента с незначительными улучшениями. При этом в ЭГ можно отметить значительное улучшение результатов по всем трем показателям.

Так, средний результат ЭГ в начале эксперимента по тесту «Прогибание назад»  $26,8 \pm 0,13$  см, а в конце эксперимента после проведения повторного тестирования результат улучшился до  $20,6 \pm 0,13$  см. В итоге средний результат у девочек ЭГ в данном тесте увеличился на 23,1%.

Таблица 3 – Результаты контрольного исследования гибкости девочек 8-9 лет, занимающихся гимнастическими упражнениями, в ЭГ и КГ, см

Статистические показатели	Прогибание назад (см)	Наклон вперед (см)	Мост (см)
Экспериментальная группа			
$X_c \pm S_x$	$20,6 \pm 0,13$	$16,9 \pm 0,6$	$36,5 \pm 0,11$
Контрольная группа			
$X_c \pm S_x$	$24,8 \pm 0,13$	$13,5 \pm 0,6$	$39,2 \pm 0,11$

В тесте «Наклон вперед» средний результат ЭГ в начале эксперимента  $12,8 \pm 0,6$  см, а в конце эксперимента после проведения повторного тестирования результат улучшился до  $16,9 \pm 0,6$  см. В итоге средний результат у девочек ЭГ увеличился на 32,03 %.

В тесте «Мост» средний результат в начале эксперимента  $40,7 \pm 0,11$  см, а в конце эксперимента после проведения повторного тестирования результат улучшился до  $36,5 \pm 0,11$  см. В итоге средний результат у девочек ЭГ здесь увеличился на 10,4%.

Все это говорит об эффективности разработанного комплекса упражнений.

### Список литературы

1. Баршай М.В., Курьсь В.Н., Павлов И.Б. Гимнастика : учебник. – 3-е изд., перераб. и доп. – Москва: КНОРУС, 2013. – 312 с.
2. Безруких М.М., Фарбер Д.А. Физиология развития ребёнка : теоретические и прикладные аспекты. – Москва: Образование от А до Я, 2000. – 117 с.
3. Гиренко Л.А. Характеристика физического развития девочек 7-14 лет // Новые исследования. – 2009. – № 4(21). – С. 72-78.
4. Иванов В.Д., Бардина М.Ю. Эффективность статодинамического гимнастического комплекса в развитии гибкости у младших школьников // Физическая культура. Спорт. Туризм. Двигательная рекреация. – 2021. – № 6(3). – С. 25-34.
5. Ломова О.А., Варина А.А. Методические особенности развития гибкости у детей 7-8 лет, занимающихся художественной гимнастикой // Российский журнал спортивной науки: медицина, физиология, тренировка. – 2022. – № 3(3). – С. 51-58.

**Валиева Р.И.**

ФГБОУ ВО «Башкирский государственный педагогический университет имени М. Акмуллы», Институт исторического и правового образования  
Научный руководитель: д-р юр. наук, профессор Биккинин И.А.

### **Проблемы предупреждения правонарушений и отклоняющегося поведения в образовательных учреждениях**

Проблема правонарушений в образовательных учреждениях остается актуальной на протяжении многих лет [1]. К сожалению, с развитием социальной среды все чаще возникают проблемы, связанные с правонарушениями и отклоняющимся поведением среди учащихся. Это явление требует внимательного изучения и разработки стратегий предупреждения, чтобы создать безопасную и поддерживающую образовательную среду [2].

Отклоняющееся поведение может проявляться в различных формах: от мелкого хулиганства до серьезных правонарушений. Причины такого поведения разнообразны и могут включать в себя как индивидуальные факторы, так и социальные условия.

Рассмотрим их подробнее:

1. Подростки, живущие в неблагополучных районах или семьях с низким социально-экономическим статусом, чаще подвержены правонарушениям. Недостаток ресурсов может вызвать чувство безысходности и агрессию.

2. Недостаток внимания или любви со стороны родителей, насилие в семье, отсутствие надзора. Подростки из дисфункциональных семей могут компенсировать недостаток родительской заботы антисоциальным поведением.

3. Депрессия, тревожные расстройства, низкая самооценка и другие психологические проблемы могут привести к отклоняющему поведению.

4. Физиологические и гормональные перемены подростков часто сопровождаются эмоциональной нестабильностью и импульсивностью.

5. Давление со стороны сверстников может заставить подростка участвовать в правонарушениях. Желание соответствовать группе и избежать осуждения может быть катализатором.

6. Влияние криминальных субкультур: когда подросток находится в окружении, где антисоциальное поведение считается нормой, это может повлиять на его поведение.

7. Подростки могут подвергаться воздействию фильмов, видеоигр и интернет-контента, где насилие пропагандируется и романтизируется.

8. Современные технологии также создали новые формы правонарушений, такие как кибербуллинг, которые могут привести к серьезным психологическим последствиям.

9. Недостаточное внимание или конфликтные отношения с преподавателями могут стать причиной агрессивного поведения.

10. Отсутствие интереса к учебе.

Рассмотрим случай в Ивантеевке, где ученик 9 класса напал на учителя. Это происшествие произошло 5 сентября 2017 года. 15-летний школьник 9 класса Михаил Пивнев вступил в конфликт с учителем информатики Людмилой



Калмыковой из-за замечаний о его опоздании и внешнем виде. После того, как учительница вывела его из класса, Пивнев атаковал ее и использовал оружие, нанеся серьезные травмы. Ученики, испугавшись за свою жизнь, попытались сбежать из окна и получили травмы. Пивнев был задержан сотрудниками полиции и Росгвардии. В результате нападения пострадали 4 человека. 15 февраля 2019 года «Ивантеевский стрелок» был приговорён к 7 годам и 3 месяцам лишения свободы с отбыванием наказания в воспитательной колонии. Дополнительно суд назначил штраф в размере 20 тыс. рублей удовлетворил требования потерпевших о возмещении материального и морального вреда на общую сумму более 2 миллионов рублей. Инцидент стал первым в России случаем, когда нападение на школу устроил подражатель Эрика Харриса и Дилана Клиболда, совершивших 20 апреля 1999 года массовое убийство в школе «Колумбайн».

В 1999 году в американской школе Колумбайн Дилан Клиболд и Эрик Харрис устроили массовую стрельбу, приведшую к гибели 13 человек и ранению 24. Оба подростка были из хороших семей, но чувствовали себя изолированными и ущемленными сверстниками. Они подготовились к бойне в течение двух лет, ведя видеодневник и имитируя стиль из кино с черными плащами. С собой они принесли оружие и самодельное взрывное устройство. После преступления они покончили с собой. Попытка девятиклассника из Ивантеевки имитировать их поступок, публично заявив о желании «удалить свою жизнь», вызывает серьезную озабоченность.

В российских школах множество вопросов как к психологам, так и к школьной охране [3]. Не во всех школах установлена тревожная кнопка. Однако основной вопрос, конечно же, заключается в том, почему никто не смог предотвратить инцидент на самом раннем этапе? Этот вопрос касается как учителей, так и родителей.

Образовательные учреждения, включая школы и университеты, стоят на переднем крае борьбы с нравственными и социальными проблемами молодежи. Прежде всего, они должны создать кризисные центры и службы психологической поддержки, которые помогут учащимся справиться с личными и социальными трудностями. Учителя и администрация должны быть подготовлены к выявлению симптомов отклонения, чтобы вовремя оказать необходимую помощь.

Одним из ключевых элементов предупреждения правонарушений является введение программы профилактического обучения, включающей в себя уроки об ответственности, ценностях и этике. Важно, чтобы учащиеся не только получали знания, но и понимали последствия своих действий в социальных контекстах.

Для эффективного предупреждения правонарушений необходимо также вовлечение родителей и широкой общественности [4]. Школы могут организовывать регулярные встречи с родителями, на которых будет обсуждаться поведение детей, трудности и способы их решения. Совместные мероприятия с участием общественных организаций помогут создать атмосферу доверия и взаимопомощи.

Кроме того, сотрудничество с местными органами власти и правоохранительными органами может сыграть важную роль. Полиция может проводить специальные занятия в школах, знакомя детей с законами и последствиями правонарушений [5]. Это поможет сформировать у подростков уважение к законам и осознание их собственной ответственности.

Нападение на школу в Ивантеевке — это трагедия, которая подчеркивает важность комплексного подхода к вопросам безопасности и психического здоровья в образовательных учреждениях. Она служит серьёзным напоминанием о необходимости проведения регулярных психологических оценок, усиления мер безопасности и повышения квалификации педагогов для эффективного реагирования на потенциальные угрозы.

Предупреждение правонарушений и отклоняющегося поведения в образовательных учреждениях требует активного участия всех заинтересованных сторон: педагогов, родителей, учащихся и общества в целом. Необходимо создать такую среду, в которой каждый ребенок будет чувствовать себя защищенным и поддержанным. Мы должны работать над тем, чтобы образование стало не только источником знаний, но и платформой для формирования нравственных ценностей, ответственности и здоровых социальных отношений.

### **Список литературы**

1. Кутушева Т.Г., Биккинин И.А. Противодействие жестокому обращению с детьми в общеобразовательных организациях // *Russian Journal of Education and Psychology*. – 2023. – Т. 14, № 1-3. – С. 35-40.

2. Мадьямова Т.Р., Биккинин И.А. Скулшутинг: проблемы противодействия в России // XVII Акмуллинские чтения : Материалы Международной научно-практической конференции, Уфа, 02–03 декабря 2022 года. Том 1. – Уфа: Башкирский государственный педагогический университет им. М. Акмуллы, 2022. – С. 135-137.

3. Нурмухаметова А.И., Биккинин И.А. Вопросы самоповреждающего поведения подростков как типа аутоагрессии // *International Journal of Advanced Studies in Education and Sociology*. – 2023. – № 1. – С. 17-20.

4. Хабибуллин И.Г., Насыров А.А. Правовые основы обеспечения безопасности несовершеннолетних в сети Интернет : Хрестоматия. – Уфа : Башкирский государственный педагогический университет им. М. Акмуллы, 2023. – 133 с.

5. Prevention Of Minors Delinquent Behavior In Activities Of The Internal Affairs Officers / D. Nosova, I. Nosov, N. L. Filippov, I. Bikkinin // *European Proceedings of Social and Behavioural Sciences EpSBS : Humanistic Practice in Education in a Postmodern Age (НРЕРА 2019)*, Ufa, 15–16 ноября 2019 года. Vol. 93. – Ufa: Башкирский государственный педагогический университет им. М. Акмуллы, 2020. – P. 791-798.

**Валиева Г.Р.**

ЧОУ ВО «Казанский инновационный университет имени В.Г. Тимирязова  
(ИЭУП)»

Научный руководитель: канд. псих. наук, доцент Юсупова Г.В.

### **Роль психологических факторов в развитии психосоматических заболеваний**

В современное время общество пережило много потрясений и стрессов. Эмоциональное напряжение имеет затяжной характер у многих людей. Экономическая и политическая нестабильность в мире тоже влияет на психологическое состояние общества в целом. Развитию психосоматических заболеваний так же способствуют межличностные конфликты, страхи, обиды, чрезмерно ответственная и напряженная работ и т.д. По данным Всемирной Организации Здравоохранения (ВОЗ), от 38 % до 42% всех пациентов, которые обращаются к врачам общей практики, относятся к группе психосоматических больных.

Изучением связи соматических заболеваний и психологических факторов занимаются уже очень давно, но как учение возникло в Новом времени в период между XVII-XIX вв.

В 1918 г. немецкий врач С.А. Гейнрот ввёл в оборот термин «психосоматика», которым он обозначил всю концепцию о внутреннем конфликте как ведущей причине психической болезни [3, с. 115].

Незначительный и кратковременный стресс приносит пользу организму, к такому выводу пришел канадского физиолога Ганса Селье (1982) в своих исследованиях. При коротком стрессе внутренние ресурсы организма мобилизуются, что полезно для здоровья человека в целом.

Если же стресс сильный и длительный, то это перегружает адаптационные возможности организма и приводит к психологическим и соматическим нарушениям. В настоящее время насчитывается более 100 видов психосоматических заболеваний. Для эффективной борьбы с болезнями необходима своевременная профилактика, диагностика и психокоррекция человека.

Б.Раш (1745-1813) считал, что соматическую болезнь могут вызвать негативные психические состояния. К которым он относил страх, гнев, различного рода утраты и подобные переживания

В ходе исследований последних лет ученые выявили, что количество психосоматических заболеваний увеличивается. У больных с психосоматической патологией большое значение приобретают нейротизм и интроверсия, что свидетельствует о состоянии реактивной тревоги или реактивной депрессии, приводящей к неадекватно сильным эмоциональным реакциям по отношению к вызывающим их ситуациям [2, с. 298].

В трудах доктора медицинских наук Н.И. Косенкова (1997 г.) было выявлено, что нейротизм у людей, имеющих психосоматические заболевания в 2 раза выше, чем у здоровых людей, соответственно тревожность в три раза выше.

Особое внимание стоит уделить такому проявлению психики, как эмоции. Эмоции – это физиологическое проявление человека, которые охватывают разнообразные чувствования и переживания.

Согласно теории З.Фрейда, в случаях, когда эмоции игнорируются, они лишаются возможности выйти наружу и адекватно переработаться сознанием и телом. Таким образом они становятся источником хронического напряжения и могут порождать истерические симптомы. Скопившееся напряжение вследствие неразрешенного конфликта перемещается в тело и вызывает развитие конверсионных симптомов (conversion – обращение, трансформация из одного состояния в другое), символически выражающих подавленные, вытесненные в бессознательное неприятные чувства. Однако эмоциональное и энергетическое напряжение никуда не девается и переходит в болезнь. Вытесняемый эмоциональный (внутриличностный) конфликт становится энергетическим резервуаром, подпитывающим болезнь. Демонстрируемые соматические страдания привлекают к пациенту внимание и сожаление окружающих, что облегчает его душевные муки и уменьшает связанное с психотравмирующей ситуацией аффективное напряжение [3, с. 120].

Эмоции сопровождают человека всю жизнь и каждый день, любое повседневное бытовое или социальное событие, любую творческую, рабочую или научную деятельность. Эмоции оказывают огромное влияние на здоровье человека, причем как отрицательное, так и положительное. Положительные эмоции способствуют укреплению здоровья и более легкому преодолению течения заболеваний.

Взаимосвязь невротического состояния с сильными эмоциональными переживаниями является последним звеном в цепочке предшествовавших, менее значимых для человека и поэтому менее заметных, отрицательных эмоций, которые, как правило не проходят бесследно для организма. В клетках головного мозга и в теле накапливаются следы сильных, повторяющихся и длительных отрицательных эмоций, которые приводят количественные изменения в качественные. В результате чего у человека проявляется психоэмоциональный срыв и невротическое состояние. Часто это может сопровождаться изменениями функциональных систем организма, в первую очередь сердечно-сосудистой системы и желудочно-кишечного тракта. Действительно, физиологические системы организма включаются автоматически, помимо воли человека [1, с. 605].

Ф. Александер предложил рассмотреть теорию специфического психодинамического конфликта. Он предполагал, что определенному эмоциональному состоянию соответствует определённый тип вегетативных нарушений и болезней. Вегетативный невроз – это физиологическая реакция внутренних органов на постоянные или периодически возникающие эмоциональные состояния. Таким образом, симптомы вегетативного невроза являются не выражением подавленного чувства, а физиологическим сопровождением определённых эмоциональных состояний.

В результате наблюдений Ф. Александер формулирует понятие «психогенное органическое расстройство», и выделяет 2 этапа развития этих расстройств:

1. Хронический или избыточный характер эмоционального стимулирования или подавления вегетативной функции, приводит к возникновению «органического невроза». (нервные импульсы, которые возникли в следствии эмоциональной нагрузки, являются причиной функционального расстройства внутренних органов добавляет Ф. Александер).

2. Функциональное хроническое расстройство постепенно приводит к изменению ткани и необратимому заболеванию органического характера.

В процессе жизни человек испытывает много ярких и эмоциональных конфликтов при взаимодействии с окружающими людьми и в различных жизненных ситуациях. Ф. Александер отмечает, что из-за них возникают многие соматические заболевания. Рассматривая жизнь и болезнь через психосоматический подход, видно как происходит синтез физиологических процессов и социальных взаимодействий человека. Внимательный анализ жизни человека поможет раскрыть источники ранних функциональных расстройств, прежде чем расстройство функции приведёт к гистологически различимым изменениям [4, с. 32].

Г. Гроддек как представитель психосоматической медицины говорил, что патологические и нормальные особенности организма образуются подсознанием. Подавление же энергии аффективных влечений приводит к заболеваниям психосоматического характера. Для лечения пациентов, предлагался метод психоанализа.

Как утверждает М. Балинт проблемой психосоматических больных является невозможность установить комфортные границы в отношениях. Они часто нуждаются в эмоциональной поддержке со стороны и боятся выражать негативные эмоции окружающим. Из-за этого негативные эмоции действуют разрушающе на самого человека

Из выше сказанного можно сделать вывод, что такие психологические факторы, как стресс, тревожность, эмоциональная ригидность, нейротизм и т.д. имеют огромное влияние на развитие психосоматических заболеваний.

Проблема роста психосоматизации остается наиболее сложной и до конца не изученной. Хотя взаимосвязь соматического, психического и органического компонентов очевидна и изучается уже много веков, со времен Гиппократ и Аристотеля, но все еще остается много неизученных пятен в этой области психологии.

### **Список литературы**

1. Бочанова Е.В. и др. Психосоматические заболевания: полный справочник / под ред. Ю.Ю. Елисеева. – Москва: Эксмо, 2003. – 605 с.

2. Косенков Н.И. Физиологические механизмы психологической адаптации при психосоматической патологии: Дис. д-ра мед. наук. – Санкт-Петербург, 1997. – 298 с.

3. Сельченко К.В. Психосоматика: взаимосвязь психики и здоровья: Хрестоматия. – Минск: Харвест, 2003. – 640 с.

4. Тхостов А.Ш., Арина Г.А. Теоретические проблемы исследования внутренней картины болезни // Психологическая диагностика отношения к болезни при нервно-психической и соматической патологии: Сборник научных трудов. – Ленинград: ЛНИПНИ им В.М. Бехтерева, 1990. – С. 32–38.

**Валиуллина А.А.**

ФГАОУ ВО «Казанский (Приволжский) федеральный университет»,  
Елабужский институт

Научный руководитель: канд. пед. наук, доцент Газизова Ф.С.

### **Театрально-игровая деятельность как средство формирования коммуникативных навыков у детей старшего дошкольного возраста**

Коммуникативные умения – это навыки, которые не могут быть заложены в человеке с рождения, их важно развивать, раскрывать, особенно в возрасте до 10 – 11 лет. Под определением коммуникации В.Е. Носова видит умение людей влиять друг на друга, переживать, понимать, сотрудничать. В отношении дошкольников данные умения отражаются в умении строить общение с ближними.

В старшем дошкольном возрасте отношения ребенка с окружающими усложняются, расширяются, так как происходит бурное развитие всех психических процессов ребенка. Сами формы общения становятся разнообразными, богатыми [1].

Театрализованная игровая деятельность в условиях детского сада направлена на разыгрывание конкретного сюжета, при помощи разных инструментов передачи образа героя. Театрализованная деятельность рассматривается на сегодняшний день рядом авторов как результативный прием развития навыков общения дошкольников. В целом театрализованная работа учит детей принимать, понимать друг друга, постигать чувственно-эмоциональную сферу партнера. Причем все это делается через интонации, жесты, мимику, пантомимику, умение ставить себя на место другого человека, находить варианты решения разных проблемных ситуаций на практике.

Как пишет в своих трудах А.К. Перова велика роль театрализованной деятельности и в формировании навыков коммуникативного характера у детей дошкольного возраста. Каждая театрализованная постановка ориентирована на развитие моральных, нравственных, духовных качеств личности.

Через театрализованную деятельность дошкольник учится быть добрым, отзывчивым, честным, смелым. В частности, как подчеркивают зарубежные исследователи театрализованная игра помогает дошкольникам в целом познать окружающий их мир во всем многообразии.

Ребенок погружается в мир красок, звуков, новых впечатлений, переживаний, образов. Педагог со стороны грамотно руководя всем этим процессом учит детей навыкам синтеза, анализа, сравнения, обобщения.

Сегодня важно особое внимание уделить тому, что в процессе театрализованной игровой деятельности прежде всего развивается активный словарный запас ребенка. Дошкольник стремится произнести реплику героя четко, выразительно, все это раскрывает способности воспроизведения монологических и диалогических умений.

Параллельно совершенствуется интонационная сторона речи, раскрываются на практике навыки культуры общения, в целом все перечисленные аспекты и составляют коммуникативные навыки дошкольника.

При реализации театрализованной игровой работы, а именно при построении беседы с каким – либо сказочным героем или персонажем из рассказа, дошкольник формирует навык последовательного, точного изложения своих мыслей, на глазах преумножается его пассивный словарный запас, совершенствуется и грамматический строй речи [1].

Театрализованная игровая деятельность рассматривается сегодня как мощный прием становления и развития всех сторон речи детей. Ведь при постановке отрывков представлений педагог выбирает наиболее оптимальные сюжеты произведений, глубокие и наполненные смыслом художественные слова.

Через театрализованную игру дошкольник строит взаимодействия с ближними, соответственно активизирует на практике свой словарь, устную речь, грамматический его строй и др. Исследователи утверждают, что игра в театрализованной форме параллельно раскрывая коммуникативные умения и навыки дошкольника, учит его строить партнерские, продуктивные отношения со сверстниками, что очень важно при переходе в начальное звено школы [2].

Обучаться в начальных классах ребенку будет гораздо легче, если он ознакомится с правилами ведения беседы, научиться проявлять уважение к собеседнику, поддерживать его, а также и взрослых. Театрализованная игра сама по себе научает ребенка проявлять чувства переживания к товарищу, сочувствовать как героям рассказов и сказок, так и друзьям, педагогам, родителям, все это, несомненно, выступает основой развития навыков коммуникации детей.

Организовать театрализованную деятельность без помощи взрослого в старшей группе невозможно, также велика здесь и роль самого коллектива в которой находится ребенок. Ребенок не может научиться общаться, сотрудничать, взаимодействовать вне коллектива.

Также просто так в игре ребенок тоже не заговорит, поэтому педагог должен найти мотив, «ключ» к каждому сердцу ребенка, чтобы он это делал не по принуждению со стороны, а по собственному желанию и личному интересу. Мотивы могут быть познавательные, практические, игровые и др. [3].

Театрализованная игровая деятельность должна быть построена таким образом, чтобы ребенок научался сам задавать вопросы, искать на них ответы, слушать и слышать взрослого, товарища. Он должен быть настроен на сотрудничество, доверительные отношения.

Контакты при этом должны быть эмоционально насыщенными, разговор содержит основу, свою тематику. Если же возникает спорная ситуация обсуждение должно вестись на грамотном уровне, в вежливом тоне. Старшие дошкольники уже способны в процессе театрализованной игровой деятельности для установления сотрудничества с партнером применять определенные коммуникативные приемы.

Они по собственному решению расширяют круг общения, включают в беседу новую информацию, слова, ситуации и др. Сама театрализованная постановка будоражит фантазию малыша, он наполняется новыми впечатлениями, а впоследствии делится всем этим со своими родителями,



педагогами, взрослыми, друзьями и др. Параллельно опять же происходит совершенствование навыков коммуникации детей.

Делая выводы, можно сказать, что возможности театрализованной игровой деятельности в воспитании и развитии коммуникативных умений детей старшего дошкольного возраста сложно переоценить. Она заставляет ребенка постигать законы общества, окружающего мира, задавать вопросы, думать, делать выводы, анализировать, обобщать и др.

Развитию коммуникативных способностей содействует и творческое раскрытие ребенка в игре, он импровизирует, пробует себя в разных ролях, чувствует некоторую свободу в действиях, общении, что не всегда удается сделать в повседневном ритме жизнедеятельности.

Именно почувствовав свободу, ребенок вырабатывает свой стиль общения, раскрывает уверенно и смело коммуникативные способности умение строить монолог, диалог, связные высказывания. Через такие высказывания ребенок учится понимать настроение героев, их чувства, эмоции, ожидания, настроение.

Дошкольник понимает, что такое хорошо и плохо, он нацеливается поступать в жизни положительно. Также непосредственно вступая во взаимодействия с другими детьми в коллективе, дошкольник осознает, как важно приходить на помощь ближнему, протягивать руку помощи товарищу, поддерживать близких, когда им это необходимо.

### **Список литературы**

1. Арушанова А.Г. Речь и речевое общение детей 3-7 лет: книга для воспитателей детского сада. – Москва: Мозаика-Синтез, 2002. – 270 с.
2. Карапетян А.А., Мандрика О.Ю. Театрализованная игровая деятельность как метод развития эмоционально-познавательной активности детей дошкольного и младшего школьного возраста // Молодой ученый. – 2014. – № 10(69). – С. 365-368.
3. Сомкова О.Н. Образовательная область «Коммуникация». Как работать по программе «Детство». – Санкт-Петербург: Детство-Пресс, 2012. – 182 с.

**Васильева А.Д.**

ФГБОУ ВО «Российская академия народного хозяйства и государственной службы при президенте Российской Федерации»,  
Северо-Западный институт управления  
Научный руководитель: ст. преп. Алексеев А.А.

### **Направления совершенствования деятельности Роспотребнадзора по организации контроля за цифровой маркировкой продукции**

Система маркировки товаров – это сложный механизм, призванный обеспечить контроль за оборотом продукции, бороться с контрафактом и повысить прозрачность рынка. Важность системного разрешения вопросов, связанных с противодействием незаконному обороту продукции на государственном уровне, давно осознано руководством двух тесно связанных между собой прочными экономическими связями государств: Российской Федерации и Республика Беларусь, в которых, в настоящее время реализованы отдельные, но принципиально схожие системы: «Электронный знак» и «Честный знак» соответственно [4].

В Российской Федерации, система маркировки «Честный знак» реализована с привлечением частного оператора – Центра развития перспективных технологий (ЦРПТ), назначенного постановлением Правительства № 791-р от 28.04.2018 г. ответственным за внедрение и администрирование указанной системы. Под руководством Минпромторга, Минфина, Минкомсвязи и ФНС России этот проект координируется [3]. Эта инициатива стала ответом на острую проблему, масштабы которой впечатляют: нелегальный оборот товаров в различных отраслях достигал катастрофических показателей. Так, доля контрафакта в легкой промышленности оценивалась в 30%, в сегменте одежды и обуви из кожи – в 50%, на парфюмерном рынке – в 20%, на табачном – в 15,6%, а на рынке лекарственных средств – до 10%. При этом, в действительности, указанные цифры являлись приблизительными и реальный уровень незаконного оборота продукции был значительно выше.

В 2016 году введена обязательная маркировка шуб, которая доказала свою ценность и эффективность, поскольку за год доля легального оборота меховых изделий возросла в десять раз. Согласно Минпромторгу, начиная с 2018 года, в России было обнаружено более 6 миллионов фальсифицированных товаров.

Основной задачей Роспотребнадзора, в рамках федерального государственного надзора за защитой прав потребителей является обеспечение соблюдения обязательных требований к маркировке товаров посредством использования средств идентификации. Как орган государственного контроля, Роспотребнадзор осуществляет свои полномочия, установленные Положением о федеральном управлении и постановлениями Правительства РФ, в соответствии с Федеральным законом № 248 «Об общественном контроле и надзоре в Российской Федерации».

Перечень товаров, которые подлежат обязательной маркировке, а также установленные сроки введения этой процедуры, определены Распоряжением Правительства РФ от 28.04.2018 г. № 792-р. Это стало частью усилий по

повышению прозрачности рынка и защите прав потребителей. В соответствии с данным распоряжением выделены следующие группы товаров: табачные изделия, алкогольная продукция, обувь, одежда, парфюмерия и косметика, средства туалета, лекарственные средства, шины и покрышки, бытовая техника, а также определенные виды продуктов питания [2].

В последние годы маркировка товаров в России стала важной частью государственной политики, направленной на улучшение контроля за оборотом продукции, повышение прозрачности цепочек поставок и защиту прав потребителей. С каждым годом охват товаров, подлежащих обязательной маркировке средствами идентификации расширяется, что подтверждается новыми экспериментами по маркировке. Цели этой инициативы — обеспечение защиты прав потребителей, борьба с контрафактом и улучшение учёта товаров. Основные направления маркировки продукции отражены ниже в таблице (Таблица 1).

Таблица 1 – Основные направления расширения маркировки продукции в 2021–2025 г.

Год	Процесс	НПА	Длительность/Дата
2021 год	Введение обязательной маркировки воды	Постановление Правительства от 31.05.2021 № 841	31.05.2021
2022 год	Введение обязательной маркировки пива	Постановление Правительства от 30.11.2022 № 2173	30.11.2022
2023 год	Обязательная маркировка икры	Постановление Правительства от 29.11.2023 № 2028	29.11.2023
	Эксперимент по маркировке оптоволоконной продукции	Постановление от 16.11.2023 № 1929	01.12.2023 – 01.12.2024
	Эксперимент по маркировке радиоэлектронной продукции	Постановления от 25.11.2023 № 1993 и от 23.05.2024 № 656	01.12.2023 – 31.08.2025
	Эксперимент по маркировке детских игрушек	Постановление от 14.12.2023 № 2145	20.12.2023 – 01.12.2024
	Эксперимент по маркировке растительных масел	Постановление от 25.11.2023 № 2145	25.12.2023 – 31.08.2024
2024 год	Эксперимент по маркировке косметики и бытовой химии (расширение перечня)	Постановление от 10.12.2023 № 2156	15.01.2024 – 28.02.2025
	Эксперимент по маркировке цемента, бетонных и сухих строительных смесей, строительных растворов	Постановление от 12.03.2024 г. № 287	15.03.2024 – 01.12.2024
	Постановление о необходимости онлайн-проверки в «Честном знаке» на маркированные медицинские изделия и кресла-коляски	Постановление от 06.03.2024 № 267	15.04.2025

	Эксперименты по маркировке отопительных приборов	Постановление от 26.03.2024 г. № 373	01.01.2024 – 28.02.2025
	Эксперименты по маркировке учебников печатного общеобразовательного назначения	Постановление от 28.02.2024 № 218	01.04.2024 – 31.08.2025
	Эксперимент по маркировке кабельно-проводниковой продукции	Постановление от 04.05.2024 № 582	20.05.2024 – 28.02.2025
	Эксперимент по маркировке пиротехники и средств пожаротушения	Постановление от 27.06.2024 № 867	01.07.2024 – 28.02.2025
	Эксперимент по маркировке смазочных материалов и специальных автомобильных жидкостей	Постановление от 26.06.2024 № 861	01.07.2024 – 28.02.2025
	Эксперимент по маркировке медицинских изделий (расширение перечня)	Постановление от 17.05.2024 г. № 620	01.07.2024 – 31.08.2025
2025 год	Обязательная маркировка товаров легкой промышленности, включая: майки, фуфайки и другие товары.	Постановление от 29.06.2024 г. № 883	01.03.2025
Запланированные:	Обязательная маркировка цемента, строительных смесей, гипса и извести	Проект Постановления Правительства Российской Федерации	01.04.2025 – цементы, строительные смеси, гипс, известь 01.09.2025 – замазки, герметики, шпатлевки

Таким образом, цитата Карла Маркса о том, что «при 300 процентах прибыли нет такого преступления, на которое капитал не рискнул бы, хотя бы под страхом виселицы» [1], очень актуальна в контексте внедрения маркировки товаров в Российской Федерации. Компании, которые начинают адаптацию с самого начала эксперимента маркировки, получают весомое преимущество, так как могут заранее выявлять и устранять возникающие проблемы, тем самым избегая трудностей при переходе на обязательную маркировку.

Кроме того, недобросовестные хозяйствующие субъекты, заботясь о своей сиюминутной прибыли либо откладывают обязательную маркировку товаров на последующий срок, надеясь на изменения в законодательстве, либо вовсе его игнорируют, полагая, что с учетом особенностей осуществления государственного контроля (надзора) в текущий момент времени риск понести наказание за отсутствие обязательной маркировки товаров крайне низок.

## Список литературы

1. Маркс К. Капитал. Критика политической экономии. Том 1. Книга 1. Процесс производства капитала (комплект из 2 книг) [Электронный ресурс]. — URL: <https://bookmix.ru/quotes/i№dex.phtml?id=725> (дата обращения: 24.09.2024).

2. Распоряжение Правительства РФ от 28.04.2018 г. № 792-р «Перечень отдельных товаров, подлежащих обязательной маркировке средствами идентификации» [Электронный ресурс]. — URL: <https://www.gara№t.ru/products/ipo/prime/doc/71834112/?ysclid=m283lsdm90369131858> (дата обращения: 24.09.2024).

3. Роспотребнадзор. Официальный сайт [Электронный ресурс]. — URL: <https://14.rospotreb№adzor.ru/co№te№t/1319/94283/> (дата обращения: 24.09.2024).

4. Честный Знак. Электронная маркировка товара: как это работает [Электронный ресурс]. — URL: [https://честныйзнак.рф/i№fo/smi\\_o\\_№as/elektro№№aya-markirovka-tovara-kak-eto-rabotaet/](https://честныйзнак.рф/i№fo/smi_o_№as/elektro№№aya-markirovka-tovara-kak-eto-rabotaet/) (дата обращения: 24.09.2024).

**Васильева В.О.**

ФГАОУ ВО «Казанский (Приволжский) федеральный университет»,  
Елабужский институт

Научный руководитель: д-р ист. наук, профессор Маслова И.В.

### **Организация кружковой работы в детском летнем лагере: из опыта работы**

Эффективной формой организации свободного времени детей в летнем лагере является кружковая работа. Главной целью деятельности кружка, организованно в летнем детском лагере является расширение кругозора, воспитание нравственных качеств и умений с пользой проводить досуг.

Работая в ДОЛ «Солнечный» мы инициировали деятельность кружка под название «Лингвистика» для детей среднего школьного возраста по изучению языка, культуры и истории стран через анализ произведений художественной литературы.

Преподавание классической литературы в необычных условиях, таких как детский лагерь, представляет собой уникальную задачу, требующую особенного подхода. Роман Виктора Гюго «Собор Парижской Богоматери» — это не просто литературное произведение; он является настоящим культурным явлением и источником глубоких социальных и философских вопросов.

Организация кружковой работы в условиях детского летнего лагеря по анализу художественных произведений становится уникальным опытом, который позволяет не только развивать художественное восприятие у детей, но и формировать их личностные качества, критическое мышление и чувство сострадания.

«Собор Парижской Богоматери» был выбран не случайно. Во-первых, роман доступен для понимания подростками благодаря захватывающему сюжету и запоминающимся персонажам. Во-вторых, темы любви, страдания, человеческих отношений и социальной несправедливости остаются актуальными и в наше время.

Перед началом работы с романом важно было подготовить детей к восприятию произведения. Для начала мы обсудили с детьми эпоху, в которой жил Гюго, а также главные события, происходившие во Франции в XV веке. Это помогло юным слушателям лучше понять ситуацию, происходящую в романе. Далее мы перешли к изучению тем, которые затрагиваются в романе. Темы любви, преданности, социального неравенства, судьбы и жертвы мы изучили для более углубленного анализа произведения [2].

Затем мы перешли к чтению наиболее значительных отрывков из романа — это крайне важный этап. А чтобы процесс был увлекательным и доступным, можно использовать такой подход, как использование визуальных материалов. Фотографии собора Парижской Богоматери, иллюстрации и экранизации романа могут стать хорошим дополнением к чтению, стимулируя интерес и воображение детей.

Ученики обнаружили, что написание романа началось с прогулок. Виктор Гюго предпочитал гулять по старым улочкам Парижа в компании своих друзей

– писателя Нодье, скульптора Давида де Анже и художника Делакруа. Они часто прогуливались вокруг Собора Парижской богородицы и заходили внутрь. В 1828 году Гюго особенно часто посещал этот собор, и его тревожила судьба старых зданий. В это время возникли идеи о необходимости разрушения старых архитектурных памятников, но Гюго придерживался противоположной точки зрения. После выхода романа во Франции и последующего его успеха во всей Европе началось движение за сохранение и реставрацию готических сооружений. Описание Собора в романе занимает целую главу: «Вряд ли в истории архитектуры найдется страница прекраснее той, какою является фасад этого собора... Это как бы огромная симфония; колоссальное творение и человека, и народа... Одним словом, это творение рук человеческих могуче и изобильно, подобно творению Бога, у которого оно позаимствовало двойственный его характер: разнообразие и вечность» [1, с. 106].

В этом творении читатели встречают такие характерные элементы Средних веков: 1. На Гревской площади виднеются позорный столб и виселица, а также уличные артисты, а также так называемые «крысиные норы», где укрывались те, кто добровольно отрёкся от жизни. 2. Представлены изображения пыток, наложенных на тех, кто был обвинен в колдовстве (как, например, Эсмеральда) или других преступлениях (например, Квазимодо на площади у позорного столба). 3. Встречается также двор чудес, где обитают низы Парижа, воры и нищие [3].

Также еще одним подходом является обсуждение персонажей романа. Каждый из персонажей романа обладает своим уникальным характером и историей. Важным моментом является обсуждение, кто из персонажей вызывает у детей симпатию, а кто — антипатию и почему. Это поможет развивать аналитические навыки [2].

Также важно было показать детям, как темы романа перекликаются с их собственной жизнью. Это было сделано с помощью дискуссии на социальные темы. Обсуждение актуальных на сегодняшний день социальных вопросов, таких как толерантность, доброта и помощь другим, может показать детям, как важны эти темы в контексте романа и в реальной жизни.

По окончании изучения романа была организована беседа, на которой дети поделились своими впечатлениями и выводами из прочитанного.

Анализ романа Виктора Гюго «Собор Парижской Богородицы» в детском лагере — это не только возможность познакомить детей с классической литературой, но и шанс развивать их личностные качества, критическое мышление и социальную ответственность. Полное погружение в тему произведения и его актуальность для современной жизни делает этот опыт ценным и незабываемым как для педагогов, так и для детей.

Опыт изучения истории через анализ романа «Собор Парижской Богородицы» в детском лагере стал активным процессом обмена мнениями и эмоциями. Дети не только узнали о великом произведении, но и научились анализировать его, сравнивать свои чувства с переживаниями героев. Они раскрыли для себя важность литературы как инструмента понимания окружающего мира.

Этот роман, написанный более ста лет назад, продолжает живо волновать и объединять молодежь, даря им возможность исследовать сокровенные уголки человеческой души и переосмысливать моральные ценности.

### **Список литературы**

1. Гюго В. Собор Парижской богоматери. – Москва: Художественная литература, 1977. – 528 с.
2. Осанова Н.Н. «Собор Парижской богоматери» Виктора Гюго // Литература в школе. – 2002. – № 6. – С. 45-48.
3. Свердлов М. Роман-драма: Виктор Гюго [Электронный ресурс] // Литература. – 2005. – № 8. – URL: [lit.1september.ru/article.php?ID=200500816](http://lit.1september.ru/article.php?ID=200500816) (Дата обращения: 26.09.2024).



**Вахрушева Е.Е.**

ФГАОУ ВО «Казанский (Приволжский) федеральный университет»,  
Елабужский институт

Научный руководитель: канд. ист. наук, доцент Жилкибаева Р.Р.

### **Использование приемов «визуализация» и «ассоциативный ряд» при формировании исторических понятий в 5 классах**

Место предмета «История» в системе школьного образования определяется его познавательным и мировоззренческим значением, воспитательным потенциалом, вкладом в становление личности молодого человека [3]. Основной целью школьного исторического образования является формирование и развитие личности школьника, способного к самоидентификации и определению своих ценностных ориентиров на основе осмысления и освоения исторического опыта своей страны и человечества в целом, активно и творчески применяющего исторические знания и предметные умения в учебной и социальной практике [1].

Для учеников 5 класса «История» – новый учебный предмет. Обучающиеся знакомятся с исторической наукой, историческими источниками, специальными (вспомогательными) историческими дисциплинами и счетом лет в истории. Раскрывая основные этапы развития человеческого общества, такие, как «Первобытность», «Древний мир» ученик сталкивается с рядом сложных исторических понятий.

Историческое понятие – это отражение в сознании наиболее значимых, обобщенных систематизированных черт исторических фактов, раскрывающих их внутреннюю сущность, как правило, невидимую при первоначальном восприятии [4]. Понятие традиционно состоит из определения, которое включает в себя родовые, видовые и дополнительные признаки, и термина. Исторические понятия подразделяются на: общеисторические, частноисторические и социологические (всеобщие). Они формируются двумя способами: индуктивный и дедуктивный. В первом случае понятие вводится после объяснения материала и выявления основных признаков явления, во втором – понятие применяется сразу.

Для формирования исторического понятия важно учитывать возрастные психологические особенности учеников 5 класса. Проблема, которая стоит перед учителем истории, заключается в его способности выбрать методику преподавания, позволяющую научить школьников мыслить диалектически, т. е. «...научить их усваивать не только движение, изменение, развитие понятий, но и их связь, взаимообусловленность, причинность» [2].

В ходе изучения исторических понятий следует отслеживать их развитие, отображать закономерности реальных исторических фактов и явлений, прибегая к сравнению и сопоставлению понятий. Для того чтобы решить задачу формирования исторических понятий у школьников, необходимо создать в их сознании образные яркие представления о том или ином факте или явлении [5, с. 83].

При формировании исторических понятий можно использовать ассоциативный ряд и прием визуализация.

Прием «Ассоциативный ряд». К конкретному понятию урока выписываются в столбик слова-ассоциации. Если ряд получится сравнительно правильным и достаточным, учитель дает задание составить определение, используя записанные слова. Например, ряд слов-ассоциаций со словом «Фараон» – власть, правитель Египта, бог и др. Используя прием «Ассоциативный ряд» важно выявить существенные признаки из определения терминов, подобрать родственные термины для анализа, подвести родственные термины под признаки изучаемого понятий. Обучающиеся активно и самостоятельно занимаются поиском, выделением, и анализом существенных характеристик понятий.

Прием «Визуализация». Учителем демонстрируется иллюстративный материал с сопровождающими вопросами. Историческая картина является непосредственным источником знаний учащихся. Пример 1. На иллюстрации представлены этапы земледельческих работ в Первобытном обществе. Учитель предлагает следующие вопросы: 1. Назовите правильный порядок земледельческих работ. Объясните свой ответ. 2. Какие орудия использовали древние люди.

Пример 2. На рисунке представлена соседская и родовая община. Учитель предлагает следующее задание: сравните иллюстрации и определите, где изображена родовая, а где соседская общины. Аргументируйте свой ответ.

Пример 3. На картинке представлено устройство древнеегипетского общества. Учитель предлагает следующее задание: 1. Какие группы населения были в древнеегипетском обществе. 2. Каким трудом занималась каждая группа населения? 3. Какой властью обладали фараоны?

Для анализа эффективности вышеперечисленных приемов учителем Даниилом Сергеевичем Локтевым были проведены тестирования в 5 А и 5 Б классах «Университетской школы» ЕИ КФУ. Ребятам были предложены 3 задания, где проверялось сформированность исторических понятий по темам «Возникновение Древнеегипетского государства», «Общество Древнего Египта», «Расцвет Древнеегипетского государства».

Задание 1. Заполнить пропуски в тексте. 1. В Северо-восточной Африке располагалось государство \_\_\_\_\_. 2. По его территории протекала река \_\_\_\_\_, которая впадала в Средиземное море. 3. В месте впадения в море река распадалась на несколько рукавов, образуя треугольник – \_\_\_\_\_. 4. Управлял этим государством правитель, которого именовали \_\_\_\_\_. 5. Столицей этого государства был город \_\_\_\_\_. Для вставок были предложены следующие термины: Египет, Междуречье, Нил, Евфрат, альфа, дельта, вождь, фараон, Урук, Мемфис.

Задание 2. «Устройство Древнеегипетского общества». Нарисовать пирамиду и расставить следующие слова: рабы, жрецы, фараон, земледельцы и ремесленники, чиновники, писцы и воины.

Наверху пирамиды будет термин правителя Египта, внизу пирамиды термин зависимого населения. Рядом с термином напишите то, чем занималась эта группа населения.

Задание 3. Составьте небольшой рассказ о том, с чем ассоциируется у вас Древний Египет.

Среди 58 учеников 5А и 5Б классов успешно справились с проверочной работой 50 человек (86 % от общего количества учеников). Остальные 8 человек (14% от общего количества учеников) оставили задание 3 нерешенным. Результаты показали эффективность использования приемов визуализации и ассоциации при формировании исторических понятий у учеников 5 классов. Обучающиеся показали высокие навыки в определении понятия, его существенных признаков, в умении соотносить исторический процесс с ключевыми историческими понятиями. При написании рассказа в задании 3 ученики 5А и 5Б классов активно использовали исторические понятия, проводили сравнения видовых признаков, соотносили понятия с определенным историческим периодом.

Таким образом, приемы визуализации и ассоциативный ряд позволяют учителю совместно с учениками анализировать исторические понятия, сравнивать их с другими, выделять общее и особенное, проследивать закономерности исторического развития. С применением разноуровневых заданий учитель проверяет усвоение исторических понятий, помогает ученику проявлять познавательную активность и самостоятельную творческую деятельность, формирует критическое мышление и историческую память обучающихся.

### **Список литературы**

1. Концепция преподавания учебного курса «История России» в образовательных организациях Российской Федерации, реализующих основные общеобразовательные программы [Электронный ресурс]. – URL: <https://docs.edu.gov.ru/document/b12aa655a39f6016af3974a98620bc34/download/3243/> (дата обращения: 17.09.24).

2. Приказ Минпросвещения России от 31.05.2021 N 287 (ред. от 22.01.2024) "Об утверждении федерального государственного образовательного стандарта основного общего образования" URL: [https://www.consultant.ru/document/cons\\_doc\\_LAW\\_389560/](https://www.consultant.ru/document/cons_doc_LAW_389560/) (дата обращения: 25.09.24).

3. Примерная основная образовательная программа основного общего образования (одобрена решением федерального учебно-методического объединения по общему образованию, протокол от 18.03.2022 N 1/22) [Электронный ресурс]. – URL: [https://www.consultant.ru/document/cons\\_doc\\_LAW\\_417900/a7ff36a212d380f0cb941c2955a5d246766e8c6a/](https://www.consultant.ru/document/cons_doc_LAW_417900/a7ff36a212d380f0cb941c2955a5d246766e8c6a/) (дата обращения: 01.10.24).

4. Работы с понятиями на уроках истории Чигиринова О.А. [Электронный ресурс]. – URL:

<https://libr.msu.by/bitstream/123456789/11886/1/2926n.pdf?ysclid=m27snmdupe697195865> (дата обращения: 01.10.24)

5. Донская Н.С. Приемы формирования исторических понятий у школьников. Взгляд научно-методической школы П.В. Горы // Вестник Бурятского государственного университета. Гуманитарные исследования Внутренней Азии. – 2022. – Вып. 4. – С. 81–86.

## Величко Е.С.

Ташкентский государственный педагогический университет имени Низами  
Научный руководитель: преподаватель Зайнабидинова З.М.

### Исмаил Гаспринский перспектива формирования тюркского литературного языка и русский язык

Исмаил Гаспринский (1851-1914) – выдающийся представитель татарского народа и видный деятель тюркских и мусульманских народов Российской империи, он оставил значительный след в истории развития тюркских языков [1, с. 1]. Его амбициозная идея создания единого литературного языка для всех тюркских народов вызывала как восхищение, так и критику современников [2, с. 5]. Гаспринский стал олицетворением целого поколения татарских просветителей, стремившихся к культурному развитию мусульманского общества в рамках Российской империи. Гаспринский воплощал идеал образованного мусульманина своего времени: всесторонне образованный, владеющий европейскими языками, но при этом остающийся верным исламу [2, с. 3].

Гаспринский выдвинул принцип «единства языка, мысли и действия», где единство языка было ключевым элементом. Он стремился создать общий литературный язык для всех тюркоязычных народов России, который, по его мнению, должен был быть «всеобщим», «чистым» и «тонким», но при этом не «уличным» [5, с. 3].

Гаспринский считал, что единый литературный язык должен объединить различные тюркские народы. При этом он не стремился сделать его идентичным османскому турецкому, но хотел, чтобы он был понятен и османским туркам. Издавая газету «Терджиман» («Переводчик»), Гаспринский постепенно развивал и продвигал свои идеи [5, с. 5].

В свете вышеизложенного представляется целесообразным перейти к более детальному анализу публицистического наследия Гаспринского в контексте его идей о тюркских языках. Рассмотрим ряд публикаций, в которых автор развивает свою концепцию единого литературного языка для тюркских народов. Данный анализ позволит глубже понять идеи Гаспринского.

В своей статье «Так ли это или нет?», опубликованной в издании «Тонгуч» в 1881 году, Исмаил Гаспринский рисует впечатляющую картину положения мусульман в Российской империи конца XIX века. Он начинает с географического обзора, отмечая, что в европейской части России, включая Кавказ и Дагестан, проживает около пяти миллионов мусульман, рассредоточенных по пятнадцати губерниям [4, с. 52].

Гаспринский подчеркивает лингвистическое единство тюрко-татарских народов, населяющих эти территории. Он отмечает, что, несмотря на различия в разговорной речи, они могут легко понимать друг друга и использовать общий литературный язык. По его словам, текст, написанный в Казани, будет понятен в Оренбурге, Шеки и Бахчисарае [4, с. 52].

Аналогично в своей статье от 1888 года, 18 апреля «Турецкие наречия» Гаспринский поднимает вопрос о языковом единстве тюркских народов. Он

рассматривает перспективы формирования общего литературного языка для тюрко-татарских племен, населяющих обширные территории от Средней Азии до Европейского Востока. Он начинает с наблюдения о близости различных тюркских наречий. Он отмечает, что, несмотря на географическую удаленность, носители разных диалектов могут понимать друг друга. Например, житель Бахчисарая в Крыму способен объясниться с жителем далекого Кашгара. Эта близость еще более очевидна в письменной форме, где местные особенности произношения не играют роли [3, с. 174].

Гаспринский выделял четыре основные группы тюркских наречий: джагатайскую (чагатайский язык), татарскую, азербайджанскую и османскую. Каждая из них имеет свою письменность и литературу. Однако Гаспринский выдвинул утверждение, что с развитием средств коммуникации и транспорта (пароходов и паровозов) эти наречия неизбежно будут сближаться и смешиваться [3, с. 174].

Особую роль в этом процессе, по мнению Гаспринского, сыграет распространение печатной книги. Он приводит в пример роман «Красавица Хатиджа», изданный в Казани, язык которого понятен как крымским татарам, так и азербайджанцам [3, с. 175].

Также интересно, что Гаспринский не видит будущего за османским литературным языком, несмотря на его богатство и развитость. Он критикует его за чрезмерную удаленность от тюркских корней и насыщенность арабскими и персидскими заимствованиями. По мнению Гаспринского, язык, непонятный простому народу, не может иметь будущего [3, с. 175].

Все же несмотря на активную поддержку развития тюркских языков и их объединения, Исмаил Гаспринский также признавал важность изучения русского языка для мусульманского населения Российской империи. Его взгляды на роль русского языка были прогрессивными и дальновидными, о чем свидетельствует его статья «Значение русского языка» от 23 сентября 1889 года. В ней он подчеркнул важность изучения русского языка для мусульман Российской империи. Он утверждал, что многоязычие дает значительное преимущество, а знание государственного языка необходимо для понимания законов и защиты своих прав. Также он отмечал практическую пользу знания русского для торговли и доступа к информации [3, с. 286].

Таким образом, взгляды Исмаила Гаспринского на роль языка в просвещении и общественной жизни отражают его глубокое понимание сложностей многонационального общества Российской империи конца XIX – начала XX века. Подход Гаспринского к языковой политике демонстрирует стремления к сохранению культурной идентичности тюркских народов при одновременной интеграции их в широкий контекст общества Российской империи. Также Гаспринский предвидел потенциал языка как инструмента не только коммуникации, но и социальных преобразований. Его идея о гармоничном сосуществовании родного тюркского и государственного русского языков была нацелена на создание образованного, конкурентоспособного мусульманского общества, способного отстаивать свои интересы и вносить вклад в развитие страны.

Значимость концепции Гаспринского выходит далеко за рамки его эпохи. В современном мире, где вопросы языковой политики и культурной интеграции остаются актуальными, его идеи предлагают конструктивный подход к решению этих сложных проблем. Наследие Гаспринского напоминает нам о важности баланса между сохранением культурного разнообразия и необходимостью общего языка для эффективного функционирования общества.

В конечном счете, взгляды Гаспринского на роль языков в образовании и общественной жизни служат вдохновляющим примером того, как можно преодолевать культурные барьеры, не жертвуя при этом богатством национальных традиций. Его философия языковой политики остается ценным ресурсом для осмысления и решения языковых вопросов в многонациональных государствах нашего времени.

### **Список литературы**

1. Булатов А.А. Исмаил Гаспринский и идеи общетюркского литературного языка / А.А. Булатов // Галимджан Ибрагимов и татароведение XX-XXI веков : Материалы международного научно-практического семинара, Казань, 25–26 апреля 2022 года. – Казань: Институт языка, литературы и искусства им. Г. Ибрагимова Академии наук Республики Татарстан, 2022. – С. 192-199.

2. Габдрафикова Л.Р. Образ Исмаила Гаспринского в повседневном восприятии поволжских татар (конец XIX – начало XX вв.) // Крымское историческое обозрение. – 2020. – № 1. – С. 8-18.

3. Гаспринский И. Полное собрание сочинений. Т. III. Публицистика: 1887–1890 гг. / Гл. ред. Р.С. Хакимов; сост. С.А. Сеитмететова. – Казань – Симферополь: Институт истории им. Ш. Марджани АН РТ, 2019. – 560 с.

4. Гаспринский И. Полное собрание сочинений. Т. 2. Ранняя публицистика: 1879–1886 гг. / Гл. ред. Р. С. Хакимов; сост. С. А. Сеитмететова. – Казань – Симферополь: Институт истории им. Ш. Марджани АН РТ, 2017. – 384 с.

5. Сеитмететова С.А. Газиз Губайдуллин. Гаспринский и язык / С.А. Сеитмететова // Крымское историческое обозрение. – 2017. – № 2. – С. 147-155.

**Владими́рова Е.Л.**

ФГБОУ ВО «Набережночелнинский государственный педагогический университет»

Научный руководитель: канд. пед. наук, доцент Герасимова О.Ю.

### **Применение интерактивных и визуальных средств обучения для развития познавательного интереса в математике**

Математика – это предмет, который нередко воспринимается школьниками как сложный и скучный. Однако, с помощью современных методик и технологий мы можем кардинально изменить этот подход и пробудить у учащихся настоящий интерес к изучению математики.

Одной из ключевых задач данного исследования является изучение влияния интерактивных средств обучения на процессы восприятия и усвоения математических знаний учащимися.

Использование компьютерных симуляций и математических игр кардинально меняет традиционный подход к преподаванию математики. Вместо пассивного восприятия учебного материала, ученики становятся активными участниками образовательного процесса.

Одним из самых распространенных способов являются интерактивные занятия, которые стимулируют вовлеченность и активное обучение учащихся. Традиционные пассивные методы обучения часто приводят к незаинтересованности и ограниченному запоминанию информации. Однако интерактивные занятия, такие как викторины, игры и симуляции, привлекают внимание учащихся и делают процесс обучения приятным. Активно участвуя в учебном процессе, учащиеся становятся более мотивированными, сосредоточенными и стремятся исследовать концепции и приобретать знания [1, с. 93].

Рассмотрим несколько примеров того, как интерактивные технологии трансформируют математическое обучение:

#### **1. Визуализация математических процессов.**

Одним из ярких примеров применения интерактивных технологий для визуализации математических объектов является использование компьютерных симуляций при изучении функций. Такие симуляции позволяют ученикам самостоятельно варьировать различные параметры функции (коэффициенты, степень, сдвиги) и наблюдать, как при этом динамически преобразуется ее график на координатной плоскости.

Например, при изучении квадратичной функции  $f(x) = ax^2 + bx + c$ , учащиеся могут задавать разные значения коэффициентов  $a$ ,  $b$  и  $c$ , а затем отслеживать, как меняется форма, положение и характеристики параболы. Они могут экспериментировать, перемещая вершину, сжимая или растягивая график, определяя оси симметрии, точки пересечения с осями координат и другие свойства.

Такая возможность «оживить» функцию, наглядно представить ее трансформации, существенно облегчает восприятие и понимание учениками концептуальных особенностей различных классов функций. Они лучше



осознают, как влияют коэффициенты на вид и характеристики графика, что помогает им глубже освоить функциональные зависимости.

Аналогичным образом, использование интерактивных 3D-моделей позволяет школьникам наглядно представлять геометрические фигуры и их пространственные трансформации. Например, при изучении темы «Многогранники» в стереометрии, учителя могут использовать интерактивные 3D-модели различных многоугольных пирамид и призм. Ученики могут вращать эти объемные фигуры, менять ракурс просмотра, увеличивать или уменьшать их размер. Это позволяет им детально рассмотреть грани, ребра и вершины многогранников, отчетливо представить их пространственную структуру. Кроме того, ребята могут экспериментировать, деформируя модели – преобразовывая правильные многогранники в усеченные, удаляя отдельные грани и т.д. Таким образом, они нагляднее понимают, как изменяются геометрические свойства при трансформации исходной фигуры.

Изучая темы, связанные с телами вращения (цилиндр, конус, шар), учитель может продемонстрировать интерактивные 3D-модели этих фигур. Ученики смогут вращать их вокруг осей, наблюдая, как меняется внешняя форма, как соотносятся элементы этих пространственных объектов (образующая, основания, боковая поверхность и т.д.).

Кроме того, с помощью таких моделей можно легко показать сечения тел вращения плоскостями, наглядно представить, как выглядят круг, эллипс, парабола и другие кривые, которые могут получиться в результате сечения. Это способствует более глубокому пониманию свойств данных геометрических фигур.

Так, при изучении стереометрии, компьютерные симуляции дают возможность ученикам динамично перемещать и преобразовывать различные многогранники, цилиндры, конусы и другие пространственные объекты. Это способствует формированию более целостного и наглядного представления о геометрических фигурах, их элементах и характеристиках.

## 2. Игровая мотивация.

Одним из эффективных способов применения игровой мотивации являются интерактивные математические квесты и головоломки. Такие задания представляют собой последовательность логических, вычислительных или геометрических «загадок», которые ученики должны решать, чтобы продвигаться по сюжету.

Например, школьникам может быть предложен квест, где им необходимо преодолевать различные «уровни», решая на каждом математические головоломки. Это может быть, скажем, вычисление значений функций для получения кодов доступа, нахождение координат точек для определения местонахождения, доказательство геометрических утверждений для открытия сундука с наградой и т.д.

Такие игровые задания пробуждают у учеников азарт и соревновательный дух. Они с энтузиазмом берутся за решение «загадок», стремясь опередить одноклассников и достичь наилучших результатов. Это способствует развитию

навыков логического мышления, усидчивости и упорства в преодолении трудностей.

Кроме того, успехи в прохождении квестов и головоломок оказывают положительное влияние на самооценку и уверенность школьников в своих математических способностях. Получая «награды» за правильные решения, они начинают верить в себя, что, в свою очередь, стимулирует их дальнейший интерес к предмету.

Другим эффективным способом применения игровой мотивации являются различные математические соревнования, турниры и олимпиады. В таких состязаниях ученики состязаются в скорости и точности решения математических задач, демонстрируя свои знания и умения.

Например, учителя могут организовывать «математические бои», в ходе которых команды учащихся решают задачи, перехватывая инициативу друг у друга. Или проводить математические эстафеты, где ребята по очереди выполняют вычислительные, логические или геометрические упражнения.

Соревновательная атмосфера таких игровых мероприятий чрезвычайно мотивирует школьников. Они с азартом включаются в «борьбу», демонстрируя свои математические навыки и стремясь превзойти соперников. Это усиливает их познавательный интерес, побуждает больше заниматься предметом и совершенствовать свои знания.

Кроме того, победы в математических турнирах укрепляют самооценку учеников, вселяют в них уверенность в своих способностях. Они начинают воспринимать себя как «математических чемпионов», что стимулирует их к дальнейшему изучению и применению математических концепций.

Благодаря интерактивным занятиям учащиеся могут получать мгновенную обратную связь, отслеживать свои успехи и получать доступ к дополнительным ресурсам для закрепления своего понимания. Этот адаптивный характер интерактивных действий способствует более эффективному и результативному обучению [3, с. 290]. Эта петля обратной связи необходима для обучения и совершенствования. Это помогает пользователям понять причинно-следственные связи, вносить коррективы и повторять свой подход, способствуя экспериментированию и непрерывному обучению [2, с. 242].

Использование современных интерактивных технологий в математическом образовании кардинально трансформирует традиционные подходы к преподаванию предмета. Компьютерные симуляции, математические игры и головоломки повышают наглядность и визуализацию учебного материала, пробуждают интерес и мотивацию учащихся. Переход от пассивного усвоения знаний к активному исследованию и экспериментированию способствует более глубокому пониманию и успешному освоению математических концепций. Дальнейшее изучение влияния интерактивных методик на познавательные процессы и академическую успеваемость школьников станет ключевым направлением нашего исследования.

### **Список литературы**

1. Акбилек Е.А., Казначеева Л.М. Совершенствование процесса обучения иностранному языку в системе непрерывного профессионального образования (в неязыковом вузе) // Конференциум АСОУ: сборник научных трудов и материалов научно-практических конференций. – 2016. – № 3. – С. 290-296.

2. Роль интерактивных занятий и интерактивных методов в цифровом мире и их влияние на образовательный процесс / А.Р. Еферова, Г.А. Хорохорина, Т.Л. Гольцева [и др.] // Современный ученый. – 2023. – № 5. – С. 241-246.

3. Харченко Н.Л. Применение дистанционных образовательных технологий в контексте инклюзивного образования в России // Педагогическая информатика. – 2019. – № 3. – С. 93-98.

**Волков В.В.**

ФГБОУ ВО «Набережночелнинский государственный педагогический университет»

Научный руководитель: канд. пед. наук, доцент Селиверстова Н.Н.

### **Формирование скоростно-силовых качеств у подростков 13-14 лет на уроках физической культуры**

**Актуальность.** Футбол – основополагающий вид спорта среди игровых видов спорта. В настоящее время все больше людей, занимающихся различными видами спорта и разного уровня подготовки, проявляют интерес к футболу. Ведь именно в данном виде спорта сочетаются такие физические качества как сила, скорость, гибкость, координация и т.д.

Главной составляющей футбола считается собственно движение с мячом и по полю (ходьба, рывки). Поэтому от того, насколько идеально игрок владеет своим телом и насколько хорошо у него сформированы двигательные навыки, зависит его быстрота, четкость, а также способность своевременно выполнять поставленные тактические задачи. Поэтому быстрота футболиста считается одним из основных факторов, определяющих результат соревновательной деятельности. Проявление мышечной силы и быстроты в футболе способствует более полной реализации технического и даже тактического арсенала игрока [1]. К 13-14 годам у подростков, в основном, завершается процесс формирования психомоторных функций, а также опорно-двигательного аппарата. В это время подростки уже могут овладеть многими технически сложными приемами игры. В данный период можно развить практически все физические качества [2].

Цель исследования – выявить эффективность разработанного комплекса упражнений, направленного на развитие скоростно-силовых качеств у подростков 13-14 лет занимающихся футболом.

**Методы и организация исследования.** Исследование проводилось на базе МБОУ «СОШ №10» г. Набережные Челны на протяжении четырех месяцев (с сентября по декабрь 2023 года). В эксперименте принимали участие обучающиеся 7-х классов (возраст 13-14 лет). Обучающиеся являются представителями двух обычных классов. Экспериментальную группу (ЭГ) составили учащиеся 7 «А» класса, занимающиеся футболом, в рамках внеурочной деятельности с внедрением комплекса упражнений на развитие скоростно-силовых качеств. Контрольную группу (КГ) составили учащиеся 7 «Г» класса занимающиеся легкой атлетикой в рамках внеурочной деятельности. Общее количество учеников, принявших участие в исследовании, 22 человека (по 11 учеников в каждой группе).

Были использованы следующие методы: анализ литературных источников; педагогическое тестирование; педагогический эксперимент; методы математической статистики.

**Результаты исследования и их обсуждение.** Все результаты были подвергнуты математико-статистической обработке: средняя арифметическая величина ( $X_{cp}$ ), среднее квадратичное отклонение (СКО), средняя ошибка

среднего арифметического ( $S_x$ ); t-критерий Стьюдента (t); статистические различия (p) [3].

Согласно методике В.И. Ляха [2], для оценки скоростно-силовых качеств были выбраны следующие контрольные упражнения: прыжок в длину с разбега (см); прыжок в длину с места (см); передача в стену и ловля набивного мяча за 10 секунд с 2 метров (количество раз).

Нами был разработан комплекс упражнений, направленный на развитие скоростно-силовых качеств. Комплекс состоял из следующих упражнений: бег с высоким подниманием бедра; подскоки; бег с закидыванием голени назад; прыжки со сменой прямых ног вперед; передача в стену и ловля набивного мяча с 2 метров; бег с отягощением в парах с передачей мяча; многоскоки с ноги на ногу; удары по воротам; метание набивного мяча (1-5 кг) из-за головы (сидя, стоя), назад (через голову, между ног), ногами (прыжком), от груди двумя руками или одной рукой, сбоку одной рукой; передвижение на 10-15 м, подскоками в упоре лежа.

За исследуемый период получилось 17 внеурочных занятий. Первые два занятия были задействованы для того, чтобы провести исследование скоростно-силовых качеств на начальном этапе, а также два занятия в конце декабря были использованы для того, чтобы провести исследование на конечном этапе. Итого для внедрения комплекса упражнений оставалось 13 внеурочных занятий. Для того, чтобы планомерно дозировать нагрузку и обеспечить максимальную пользу от выполнения комплекса подросткам упражнения добавлялись поочередно, то есть на первом занятии было только 3 упражнения, на следующее занятие добавилось ещё одно упражнение и так далее, пока количество упражнений не достигло до 10. Время работы на станциях по одной минуте. Время перехода между станциями 30 секунд. Но, учитывая тот факт, что упражнения добавлялись каждую неделю, время работы на станциях варьировалось для того, чтобы сохранить интенсивность выполнения комплекса. Так, например, на первом занятии, когда было три упражнения из комплекса, время работы на станциях было по 1 минуте, а время перехода между станциями 30 секунд. Далее постепенно с добавлением одного упражнения время работы на станции сокращалось на 5 секунд, пока время работы не дошло до 30 секунд.

Результаты тестирования констатирующего эксперимента позволили определить исходные данные показателей силовых качеств у юношей, и свидетельствовали об отсутствии существенных различий между группами (табл. 1).

После эксперимента показатели «Прыжок в длину с разбега» у подростков экспериментальной группы в среднем составили  $313 \pm 11$  см, а у подростков контрольной группы –  $310 \pm 11$ . По данным результатов тестирования «Прыжок в длину с разбега» выявлено, что в контрольной группе они были лучше на 3 см. Также в экспериментальной группе отмечен прирост показателей на 6 см, что свидетельствует о прогрессе в развитии их скоростно-силовых качеств. У контрольной группы результат изменился незначительно (2 см).

Среднее значение в тесте «Прыжок в длину с места» у подростков экспериментальной группы в среднем составили  $177 \pm 6$  см, а у подростков контрольной группы –  $173 \pm 6$  см. Можно констатировать о существенном приросте в 6 см у экспериментальной группы. Результат у контрольной группы увеличился незначительно (2 см) (табл. 1).

Таблица 1 – Изменение результатов тестирования за период эксперимент

п/п	Тест, единица измерения	ЭГ		%	t p	КГ		%	t p
		$x \pm S_x$				$x \pm S_x$			
		начало	конец			начало	конец		
		эксперимента				эксперимента			
	Прыжок в длину с разбега, см	$307 \pm 11$	$313 \pm 11$	2	$1,76 > 0,05$	$308 \pm 11$	$310 \pm 11$	0,6	$0,76 > 0,05$
	Прыжок в длину с места, см	$171 \pm 6$	$177 \pm 6$	3	$2,24 < 0,05$	$170 \pm 6$	$172 \pm 6$	1	$1,13 > 0,05$
	Передача в стену и ловля набивного мяча за 10 секунд с 2 метров, количество раз	$6 \pm 0,8$	$7 \pm 0,8$	15	$2,16 < 0,05$	$6 \pm 0,8$	$6 \pm 0,8$	0	$1,43 > 0,05$

Примечание:  $x$  – средняя арифметическая;  $S_x$  – средняя ошибка среднего арифметического;  $t$  – критерий Стьюдента;  $p$  – статистические различия.

В тесте «Передача в стену и ловля набивного мяча за 10 секунд с 2 метров, количество раз» показатели после эксперимента в среднем были выше у экспериментальной группы ( $7 \pm 0,8$ ), чем у контрольной ( $6 \pm 0,8$ ). Исходя из данных также виден прирост показателей в экспериментальной группе, что ещё раз показывает эффективность выбранного комплекса упражнений. У контрольной группы результаты остались неизменны.

**Заключение.** Таким образом, в экспериментальной группе произошло значительное улучшение скоростно-силовых качеств по всем показателям: в первом и втором упражнениях увеличение на 2% и 3%; а в третьем улучшение на 15%.

### Список литературы

1. Губа В.П. Теория и методика футбола: учебник. – Москва: Спорт, 2020. – 624 с.
2. Лях В.И. Двигательные способности школьников: основы теории и методики развития. – Москва: Терра-Спорт, 2000. – 192 с.
3. Никитушкин В.Г. Основы научно-методической деятельности в области физической культуры и спорта: учебное пособие для вузов. – 2-е изд., испр. и доп. – Москва: Юрайт, 2023. – 232 с.

**Волкова А.С.**

ФГАОУ ВО «Национальный исследовательский Нижегородский государственный университет имени Н.И. Лобачевского», Арзамасский филиал  
Научный руководитель: кан. пед. наук, доцент Колосова В.А.

### **Цифровые права как объекты гражданских прав**

В современном мире технологический прогресс стремительно движется вперед. Цифровизация, как следствие данного процесса, проникает во все сферы деятельности человека, что позволяет улучшить жизнедеятельность, как граждан и государственных структур, так и государства в целом. Такое внедрение не обошло стороной и гражданское право, так как будущее несомненно связано с использованием цифровых технологий в сфере имущественных отношений.

Так, в октябре 2019 года, в Гражданский Кодекс Российской Федерации (далее – ГК РФ), были внесены значительные изменения, а именно в части введение в Гражданском кодексе такого объекта, как «цифровое право». Тем самым, нововведением стала статья 141.1 ГК РФ, которая раскрыла понятие цифровых прав, определяя их, как обязательные и иные права. Содержание и условия осуществления этих прав определяются согласно правилам информационной системы.

Стоит отметить, что законодатель возложил возможность определения содержания прав и условий их осуществление на усмотрение создателей данной информационной системы инвестиционной платформы.

Пункт 2 рассматриваемой статьи определяет лицо, которое является обладателем цифрового права и имеет возможность им распоряжаться. В третьей части статьи, определен порядок перехода цифрового права и указывает, что переход на основании сделки не требует согласия лица, обязанного по этому праву.

Проанализировав нововведение, можно сделать вывод, что понятие «цифрового права» не является достаточно широким, так как ссылается только на цифровые права, указанные в законе.

На наш взгляд, законодатель, должен дать определение признакам, по которым можно выделить именно цифровые права. Само понятие «цифровые права», также, не охватывает все объекты, преобразованные для осуществления сделок или реализации других прав в цифровой формат и применяемые на различных технологических платформах с разными функциями. В то же время, положение о «цифровых правах», указывает на то, что цифровые права могут охватывать неопределённый набор прав, которые имеют цифровую форму.

Стоит отметить, что Гражданский кодекс предполагает только устную и письменную форму сделки, электронной формы сделки, в настоящей момент, кодексом не определено. Тем самым, электронная форма, в своем роде закреплена в соответствии со ст. 6 Федерального закона от 06.04.2011 № 63-ФЗ «Об электронной подписи».

Внесение изменений в ГК РФ послужило основной для принятия двух важных законов в области цифровых прав, таких как:

- Федеральный закон от 18.03.2019 № 34-ФЗ, регламентирующий цифровые права;

- Федеральные законы регламентирующие правоотношения в сфере гражданского оборота цифровых объектов: «О привлечении инвестиций с использованием инвестиционных платформ и о внесении изменений в отдельные законодательные акты Российской Федерации» от 02.08.2019 № 259-ФЗ и Федеральный закон «Об экспериментальных правовых режимах в сфере цифровых инноваций в Российской Федерации» от 31.07.2020 № 258-ФЗ;

- определяющий правовой режим использования цифровых финансовых активов Федеральный закон «О цифровых финансовых активах, цифровой валюте и о внесении изменений в отдельные законодательные акты Российской Федерации» от 31.07.2020 № 259-ФЗ;

В настоящий момент, введение цифровых прав как объекта гражданского права, вызвал бурные дискуссии ученых о их месте в российском законодательстве и о проблеме их юридической природы.

Позиции ученых в этом вопросе достаточно разнообразны, некоторые относятся с отрицанием, не признавая их самостоятельным объектом гражданских прав, некоторые признают данное нововведение спорным, другие считают отражение само понятия в Гражданском кодексе не очень удачным и далеким от совершенства.

Отнюдь не все ученые негативно относятся к такому нововведению, многие ученые-правоведы видят положительную направленность, выделяя достоинства введенного термина и необходимость данного нововведения.

С точки зрения Т.П. Дробиной, «выделение цифровых прав как нового объекта недостаточно для создания нового правового режима отличного от уже известных. Механизм цифровых прав может закреплять права на самые различные объекты в обороте, и этим, действительно, уникальны. Согласно принятому закону, их режим строится на основе конструкции «право на право» по аналогии с ценными бумагами. Можно было бы выделить право на цифровой код и право из цифрового кода» [1, с. 363].

Л.А. Егикян считает, «что формирование законодательного регламента технологий искусственного интеллекта находится в только начальной стадии, значительная часть спорных вопросов не проработана даже в трудах ученых-теоретиков, что предопределяет преждевременность развития комплексного законодательного регулирования данного вопроса» [2, с. 121].

Меду тем, по мнению С.С. Поляковой «закрепление законодателем цифровых прав на ряду с традиционными объектами гражданского права подтверждает наличие прогрессирующей тенденции цифровизации гражданского оборота, что, в свою очередь, свидетельствует о необходимости законодательного закрепления определяющих характеристик, основных признаков нового объекта. Однако имеющиеся в отечественном правовом порядке признаки цифровых прав не позволяют сделать окончательный вывод об их правовом режиме» [4, с. 461].

Например, по мнению А.Л. Кулибаба, «можно выделить главную проблему, связанную с регулированием цифровых прав, которая связана с отсутствием



наиболее точного понятия «цифровые права». Гражданский кодекс закрепляет понятие «цифровые права» в статье 141.1 ГК РФ, но понятие дано без классификации цифровых прав и уточнения, что именно входит в понятие «цифровые права». В таком случае, к цифровым правам можно отнести практически любые обязательства и цифровое имущество, записанное в электронной форме. Помимо этого, также в законодательстве не закреплен механизм регулирования, как самих цифровых прав, так и порядка их реализации, передачи, наследования, а правила выпуска и обращения цифровой валюты как элемента цифровых прав не определены» [3, с. 150].

Статья 128 ГК РФ, закрепляющая открытый перечень объектов гражданского права также подверглась изменениям. В действующую редакцию были внесены изменения, в части того, что цифровые права также относятся к объектам гражданских прав. Цифровые гражданские права имеют субъективный характер и зависят от своей природы и отношений, возникающих в результате их применения.

Ф.М. Раджаб, классифицирует гражданские цифровые права, следующим образом:

«а) корпоративные – использование цифровых технологий в целях корпоративной этики;

б) обязательственные – использование цифровых технологий как средства выполнения должностных обязанностей;

в) интеллектуальные – использование цифровых технологий при реализации интеллектуальной деятельности» [5, с. 2].

Поскольку цифровые права могут существовать исключительно в рамках информационных систем, их нельзя рассматривать наравне с другими имущественными правами. В этом контексте более уместно утверждать, что цифровые права не являются новым видом имущественных прав, который можно сопоставить с обязательственными, корпоративными или исключительными правами.

В заключение стоит подчеркнуть, что среди актуальных направлений развития гражданско-правовых мер регулирования цифровых прав можно выделить: определение объектов цифровых прав и закрепление этого положения в гражданском законодательстве, а также установление механизмов защиты цифровых прав и особенностей их применения.

Безусловно, несмотря на противоречивость мнений цифровое право, с определёнными оговорками, может и должно быть признано объектом гражданского права. Но правовое регулирование в этой сфере требует уточнения и совершенствования с учётом всех конкретных жизненных обстоятельств и изменений, происходящих в мировой практике.

### **Список литературы**

1. Дробина Т.П. Цифровые права как объекты гражданского права Российской Федерации // Научный альманах Центрального Черноземья. – 2022. – № 2-7. – С. 360-364.

2. Егикян Л.А., Шеховцова А.С. Цифровые права как объекты гражданских прав // Актуальные проблемы современного права: соотношение публичных и частных начал : Материалы VII Международной научно-практической конференции (симпозиума) для молодых исследователей, Краснодар, 23 ноября 2022 года. – Краснодар: Научно-исследовательский институт актуальных проблем современного права, 2023. – С. 117-121.

3. Кулибаба А.Л. Проблемы законодательного регулирования цифровых прав граждан как объектов гражданского права // Закон и общество: история, проблемы, перспективы: Материалы XXVII межрегиональной научно-практической конференции студентов и аспирантов, Красноярск, 18 апреля 2024 года. – Красноярск: Красноярский государственный аграрный университет, 2024. – С. 149-152.

4. Полякова С.С. Цифровые права как объект гражданских прав // Скиф. Вопросы студенческой науки. – 2024. – № 6(94). – С. 459-462.

5. Раджаб Ф.М., Копьев А.В. Цифровые права как объект гражданских прав // Инновации. Наука. Образование. – 2021. – № 46. – С. 170-174.

**Волкова А.С.**

ФГАОУ ВО «Национальный исследовательский Нижегородский государственный университет имени Н. И. Лобачевского», Арзамасский филиал  
Научный руководитель: д-р филол. наук, профессор Пяткин С.Н.

### **О театральном коде романа М.Ю. Лермонтова «Герой нашего времени»**

Первоначально понятие «театрального кода» чаще всего встречалось только в трудах семиологов, где оно использовалось наряду с термином «культурный код». Одно из первых его определений принадлежит Ю.М. Лотману, отмечавшему, что «театральность» базируется на идейно-философской основе, где по законам сценического искусства организуется «действие о бытии», а обозначает оно специфическое игровое поведение человека в различных обстоятельствах [3].

В.А. Недзвецкий, кто одним из первых концептуализировал проблему театрального кода в лермонтовском романе, указывает: «...анализируемая “книга” писателя – итог всего его творчества, “замешанного” на драматизме и драматургичности», а все герои лермонтовской драмы – актёры, играющие определённые роли: Грушницкий, даровитый актёр Печорин, доктор Вернер, княжна Мери, Вера и её супруг [4].

Новейший исследователь Т.К. Черная отмечает в романе большое количество лексем, принадлежащих жанровому дискурсу драмы: *завязка, развязка, роль, действующие лица, сцена, комедия, фарс, мелодрама, шутка*. При этом подчеркивается, что в основном эти слова произносит Печорин, являющийся, по мысли ученого, одновременно и режиссером, творимого им в романном повествовании сценического действия, и его главным героем, и актером, и зрителем [5].

В целом, наблюдения лермонтоведов убедительно свидетельствуют, что театральность служит важным элементом художественного текста «Героя нашего времени», который базируется на таких составляющих как зрелищность, гиперболизация сюжета, театрализованное поведение героев, масочность и др.

В дополнение к существующим прочтениям театрального кода в романе М.Ю. Лермонтова выскажем свои соображения, опирающиеся на понятие «*психологический маскарад*», что является ключевым в работе В.В. Башкеевой, посвященной исследованию театральности в романе В. Набокова «Приглашение на казнь». Под ним понимается специфическая культурная форма, когда герой представляется не тем, кем является на самом деле, то есть играет роли [1, с. 31]. Однако персонаж не «растворяется» в этой роли, он меняет её на другую, снова и снова не находя себе покоя. Таким образом, проявляется конфликт между тем, что или кого из себя представляет герой, и тем, что являет собой мир, в котором герой живет. «По сути, герой прежде всего противопоставлен миру, который вроде бы поймал его в сети. Он явился из иного мира, он антропологически отличается от всех в здешнем мире» [1, с. 32]. Подобного рода «сценическую диспозицию» мы наблюдаем и в лермонтовском

романе, в котором Печорина он отчетливо, нарочито подчеркнуто противопоставлен всем другим героям книги. Пытаясь найти своё место здесь, при этом примеряя различные маски и играя роли, Печорин остаётся один, «лишним» в данном обществе. Надевая ту или иную маску, герой романа полностью перевоплощается. Так, в повести «Бэла» Печорин он становится горцем, совпадая в своем поведении с Казбичем и обманом заставляя Азамата привести к нему Бэлу.

В драматической структуре эпического текста нередко «сама внешность героев может быть театральна» [1, с. 29]. Цель такого перевоплощения – испытать сильное, настоящее чувство, способное кардинально преобразить внутренний мир. Именно в этом признается Печорин Максиму Максимычу: *«Когда я увидел Бэлу в своем доме, когда в первый раз, держа ее на коленях, целовал ее черные локоны, я, глупец, подумал, что она ангел, посланный мне сострадательной судьбою...»* [2, с. 232]. Но этого преобразования не происходит, и в итоге разыгрывается настоящая драма с трагическим финалом: Печорин рушит сразу несколько жизней – Бэлы, её отца, Казбича.

«Психологический маскарад» характерен не только для Печорина. Многие персонажи в романе играют роли. Они как будто ненастоящие: как и Печорин, так и Грушницкий, княжна Мери, Вера и другие примеряют на себя различные маски, тем самым становясь другими людьми. Однако эта игра свободно распознается и читателями, и самим героем. Так, Печорин характеризуя свои отношения с княжной, говорит: *«об развязке этой комедии мы похлопочем», «смехотворная мелодрама», «отвратительный фарс»*. Герой романа смеётся и над Грушницким, над особенностью постоянно принимать *«драматические позы»* и стремлением казаться романтическим героем для дам.

Печорин выбирает для себя разные роли. Например, если в «Максим Максимыче» это человек чёрствый и равнодушный, то в «Бэле» читатель видит его азартным авантюристом, который перенимает поведение горца и любыми путями добивается своей цели: *«Не хочешь? Ну, как хочешь! Я думал, что ты мужчина, а ты ещё ребенок: рано тебе ездить верхом...»*, – так Печорин дразнит Азамата, чтобы тот согласился обменять коня на свою сестру [2, с. 216].

Репрезентативна и фраза героя, сказанная им после выстрела на дуэли: *«Когда дым рассеялся, Грушницкого на площадке не было. <...> Finita la comedia! – сказал я доктору»* [2, с. 331].

Одной из форм театральности в романе выступают всевозможные авторские замечания или ремарки: *«В этот вечер Казбич был угрюмее, чем когда-нибудь, и я заметил, что у него под бешикетом надета кольчуга. “Недаром на нем эта кольчуга, – подумал я, – уж он, верно, что-нибудь замышляет”»* [2, с. 212]. В данном фрагменте автор вводит и костюмную особенность: на Казбиче заметна кольчуга, что демонстрирует настрой и решительность героя. Такая же особенность характеризует и Грушницкого, который *«... носит, по особенному роду франтовства, толстую солдатскую шинель»* [2, с. 262].

Примечательны по своей психологической глубине авторские замечания в повести «Максим Максимыч». Печорин, как мы помним, всячески избегает

разговора со штабс-капитаном о Бэле, при этом с демонстративным равнодушием показывая своё нежелание быть с ним рядом: «он [Максим Максимыч] *хотел кинуться на шею Печорину, но тот довольно холодно, хотя с приветливой улыбкой, протянул ему руку*»; «*Однако прощайте, мне пора... я спешу...*» [2, с. 244–245].

Акцентируя внимание на поведении Печорина, автор невольно соотносит его с содержанием повести «Бэла», в которой, казалось бы, Максим Максимыч предстает фигурой, посвященной в сокровенные тайны героя, и является фактически его единственным другом.

Печорин в романе одновременно является и актёром, и режиссёром собственной пьесы. Свои отношения с людьми он строит по законам театра: придумывает роль, сочиняет пьесу и разыгрывает её. Другие же персонажи становятся марионетками, которые, сами того не зная, начинают играть в печоринском спектакле. В этом отношении показателен сюжет «Тамани», где, по сути, на наших глазах происходит «распределение» ролей: слепой мальчик становится едва ли не библейским персонажем, наделенным поистине нечеловеческим слухом, а девушка – таинственной ундиной. Но как только вдохновение покидает Печорина-режиссера, а мир начинает жить по своим привычным законам, то слепец оказывается наглым вором, а девушка – хладнокровной пособницей контрабандистов. Симптоматична и роль, которую уготовил Печорин Вуличу в повести «Фаталист»: «*Вы нынче умрете*» [2, с. 341].

Собственно, и сама жизнь воспринимается Печориным как театр, постановка: «*Завязка есть! <...> об развязке этой комедии мы похлопочем*», – говорит Печорин доктору Вернеру в «Княжне Мери» [2, с. 271].

В своей постановке Печорин как правило играет главную роль, и роль эта некомична, а, наоборот, имеет трагический оттенок: «*невольню я разыгрывал жалкую роль палача или предателя*» [2, с. 301]. Однако реальная жизнь не всегда подвластна планам героя, задуманная комедия может стать настоящей трагедией, как это вышло в случае с Грушницким.

Воспринимая жизнь как игру, Печорин создаёт особый мир, в котором живёт: здесь он совмещает прошлое и настоящее, наделяет утро и вечер семантикой начала, а дня и ночи – конца (например, вечером и ночью Печорин получает желаемое – Бэлу и Веру, а утром и днём он это «желаемое» утрачивает – смерть Бэлы, разлука с Верой). И получается, что действие уместается в классические для драматического текста двадцать четыре часа. Вместе с тем, созданный Печориным хронотоп находит выражение в композиции романа, где кольцевая основа символизирует путь героя, «историю его души».

Таким образом, эпическое в романе «Герой нашего времени» глубоко и всесторонне драматизировано, проза формируется на драматургической основе. Раскрытие главной темы реализуется через демонстрацию человеческих отношений, через взаимодействия самих персонажей между собой, что является одним из главных признаков театрализации изображенного мира произведения.

### Список литературы

1. Башкеева В.В. Театральный код в романе В. Набокова «Приглашение на казнь» // Вестник Бурятского государственного университета. Филология. – 2019. – №1. – С. 27–33.
2. Лермонтов М.Ю. Герой нашего времени // Лермонтов М.Ю. Сочинения: В 6 т. – М.; Л.: Изд-во АН СССР, 1954–1957. – Т. 6. Проза, письма. – 1957. – С. 202–347.
3. Лотман Ю.М. Театр и театральность в строе культуры начала XIX века // Лотман Ю.М. Избр. ст.: в 3 т. Т. 1: Статьи по семиотике и типологии культуры. – Таллин: Александра, 1992. – С. 269–286.
4. Недзвецкий В.А. Герой нашего времени. Становление жанра и смысла // Известия Академии наук. Серия литературы и языка. – 1997. – Т. 56. – № 4. – С. 3–20 [Электронный ресурс]. – URL: <https://proza.ru/2014/10/26/778?ysclid=m1nnrx2lj7985341538> (дата обращения 28.09.2024).
5. Черная Т.К. Иронико-трагедийный смысл ролевой (игровой) имитации жизни в романном сюжете «Героя нашего времени» // Известия Российского государственного педагогического университета им. А.И. Герцена. – 2005. – Т. 5, № 11. – С. 113–126.

## **Воропаева К.Р.**

ФГАОУ ВО «Казанский (Приволжский) федеральный университет»,  
Елабужский институт

Научный руководитель: ст. преп. Исмаилова Н.И.

### **Влияние психического своеобразия Ван Гога на его творчество**

Винсент Ван Гог – один из самых известных и любимых художников мира. Он начал рисовать в 27 лет и создал более двух тысяч произведений. Его работы, полные страсти и выразительности, завораживают и вдохновляют миллионы. Он стремился передать на холсте свои эмоции, свои наблюдения за природой и человеческими отношениями. Его манера письма отличалась мощностью, экспрессией и неповторимым цветовым решением. Но за яркими красками и мощным талантом скрывалась трагическая судьба, омраченная психическими проблемами.

Ван Гог родился 30 марта 1853 года в Нидерландах и начал свою карьеру как художник относительно поздно. Его стиль развивался под влиянием импрессионизма и постимпрессионизма, что привело к созданию уникального художественного языка. Он использовал яркие цвета, динамичные мазки и эмоциональную выразительность, чтобы передать свои чувства и восприятие мира [2, с. 6].

Работы, такие как «Подсолнухи» и «Автопортрет с отрезанным ухом», стали символами художественной революции конца 19 века. Ван Гог использовал цвет как средство выражения эмоций, что оказало значительное влияние на будущие направления, такие как экспрессионизм и фовизм.

Если говорить о психических расстройствах, то несмотря на его художественные достижения, жизнь Ван Гога была омрачена психическими расстройствами. С раннего возраста он сталкивался с депрессией и тревожностью. В течение своей жизни он неоднократно проходил лечение в психиатрических клиниках, где ему ставили различные диагнозы, включая биполярное расстройство и шизофрению.

В периоды маниакальных приступов Ван Гог проявлял повышенную энергию, чувствовал себя непобедимым и мог работать по 15 часов в день, не испытывая усталости. В это время он часто писал свои знаменитые картины, полные оптимизма и света.

Известны достаточно длительные депрессивные эпизоды в жизни художника, периоды сильной подавленности, тревоги и чувства никчемности. В эти моменты Ван Гог испытывал глубокие душевные страдания, которые часто находили отражение в его мрачных и безысходных работах, таких как «Звездная ночь» или «Ночное кафе».

Тяжелая патологическая продукция психики в виде галлюцинаций часты в жизни и деятельности художника. Исследователи творчества Ван Гога считают, что разнообразные оттенки жёлтого цвета на его картинах (сейчас они являются самыми дорогими произведениями искусства) вызваны расстройством восприятия цвета. Известно, что Винсент Ван Гог злоупотреблял абсентом, в котором содержится вещество жёлтого цвета (туйон), оказывающие сильное

влияние на восприятие цвета. Есть версия, что именно поэтому гений, страдающий абстинентным синдромом, так любил всё [1, с. 12].

Самоповреждающее поведение, вызванное глубоким унынием сокрушительной бедностью, творческими провалами и одиночеством явилось продолжением его крайнего психического помешательства: художник отрезал себе мочку уха, поедал масляную краску, стрелял из револьвера себе в грудь.

В периоды обострения болезни Ван Гог видел невероятно страдал от одиночества, безысходности, приступов депрессии и мании величия, которые, вероятно, вдохновили его на создание мировых шедевров. Один из них - «Дорога с кипарисом и звездой», созданный художником во время пребывания в психиатрической лечебнице. У древних греков и римлян кипарис - символ печали и смерти. Творец часто использовал своё искусство как способ выразить свои эмоции и переживания, что сделало его работы особенно мощными и искренними. Позже, картины Ван Гога наполнены хаотичностью, многообразными грубыми мазками, отличаются стереотипичностью и деструктивностью характера, что характерно для творчества людей с шизофреническим патологическим синдромом.

В конце 19 века лечение психических заболеваний было недостаточно развито, поэтому художник не получал профессиональной помощи, что могло привести к усугублению его состояния. На протяжении жизни несколько раз Винсент Ван Гог попадает в специальные медицинские учреждения и принимает лечение для душевнобольных, однако диагноз его не был точно зафиксирован.

Психическое состояние Ван Гога оказало существенное влияние на его творчество. Его работы – это своего рода «записи душевного откровения», где художник выражал свои переживания, страдания и внутренний мир.

Его работы продолжают вызывать интерес у зрителей и исследователей, а его жизнь служит примером борьбы с психическими заболеваниями. Сегодня Ван Гог считается не только великим художником, но и символом преодоления страданий через творчество. Его произведения вдохновляют людей по всему миру, напоминая о том, что даже в самые трудные времена можно найти красоту и смысл.

Таким образом, Винсент Ван Гог оставил незабываемый след в истории искусства благодаря своему уникальному стилю и способности передавать душевные переживания через живопись. Его жизнь и борьба с психическими расстройствами напоминают нам о сложности человеческого существования и важности понимания и поддержки тех, кто страдает от подобных заболеваний. В этом контексте творчество Ван Гога становится не только художественным наследием, но и важным вкладом в обсуждение психического здоровья.

### **Список литературы**

1. Голенков А.В. Психические расстройства Винсента Ван Гога: обзор мнений врачей и ученых // Вестник психиатрии и психологии Чувашии. 2009. – №5. – С. 127-144.
2. Котляр Е.Р. Особенности уникальной технологии живописи Винсента Ван Гога // Таврический научный обозреватель. 2017. – №10-1 (27). – С. 85-89.



**Габдурахманова Э.Ф.**

ФГАОУ ВО «Казанский (Приволжский) федеральный университет»,

Елабужский институт

Научный руководитель: ст. преп. Макарова О.А.

### **Исследование личностных особенностей через символизм животных у старшеклассников – выходцев из новых регионов Российской Федерации**

Символизм животных может стать одним из способов выражения и осознания своих эмоций и переживаний в условиях конфликта. Изучение этой темы может помочь выявить особенности психологического развития и адаптации подростков, родившихся во время войны. Также такое исследование может иметь практическую значимость для психологической поддержки и помощи детям и подросткам, пережившим боевые действия. Понимание символического значения для них животных может помочь педагогу разработать эффективные методы работы с ними, направленные на личностное развитие и преодоление последствий войны [2].

Целью исследовательской работы является изучение личностных особенностей старшеклассников – выходцев из новых регионов Российской Федерации через символизм животных. Главными задачами исследовательской работы стали изучение теоретических основ символизма в психологии и анализ индивидуальных и личностных особенностей школьников в условиях образовательной среды.

Объектом являются ассоциативные и символические ряды образов животных, которые указывают на личностные особенности учеников старших классов, являющихся выходцами из новых регионов РФ. Предметом стали инновационные методики, основанные на анималистическом символизме и их проявлении в человеческой жизни.

В ходе исследования применяется комплексный подход с привлечением следующих методов: теоретические (анализ, синтез, сравнение, обобщение); эмпирические (наблюдение, беседа, анализ результатов методик).

В ходе исследования теоретического аспекта этого вопроса мы обнаружили, что старшая школа является важнейшим периодом психосоциального роста детей, включающим в себя формирование личностной идентичности, повышение социальных способностей и установление связей со сверстниками [1, с. 203]. Дети, родившиеся в очень опасных и нестабильных регионах России, например, в местах боевых действий, нуждаются как в физической, так и в моральной помощи.

В качестве выборки исследования выступили учащиеся 11Б (26 учащихся) и 11В (24 учащихся) классов ОШ «Университетская», возраст которых варьируется от 16-18 лет. В 11Б класс состоит из 11 девочек и 15 мальчиков. В 11В классе обучаются 10 девочек и 14 мальчиков. Стоит отметить географические особенности происхождения одного из класса. 11Б класс – это дети, которые обучаются на базе елабужской школы на постоянной основе. 11В класс – это дети, прибывшие к нам на обучение из Луганской Народной Республики. Для них организована школа пансионного типа. Именно поэтому

наше исследование основано на сравнительном анализе результатов двух классов и на выявлении особенностей второй группы.

В рамках эмпирического исследования, благодаря методикам «Тест двенадцати животных» Б.К. Пашнева и методика «Несуществующее животное», мы смогли сравнить личностные особенности у обучающихся, переживших военную катастрофу, и школьников, не столкнувшихся с подобными переживаниями. Были выявлены психолого-травматические последствия у первых. Дети, живущие в условиях боевых действий, испытывают серьезные психологические травмы, такие как тревожность, депрессия и другие эмоциональные проблемы. Наше исследование помогло выявить ресурсы и факторы защиты, которые помогают детям преодолевать негативные последствия войны и сохранять свое психическое здоровье. Обычно это проявляется нежеланием знакомиться с новыми людьми.

Обучающиеся, выросшие в мирных условиях, продемонстрировали психологическое состояние, которое присуще большинству старшеклассников. Также у них можно заметить частые проявления истероидно-демонстративного поведения, о чем свидетельствует взаимоотношения ребенка со своим классом. Многие из учеников отличаются высокой самооценкой, самоуверенностью, высокой мотивацией к учебе, основательностью, рассудительностью, рациональностью в принятии решений [4, с. 42].

Таким образом, исследование эмоциональных особенностей у старшеклассников, живущих в условиях войны, помогают лучше понять их потребности, разработать эффективные программы поддержки и реабилитации. Для таких детей важно преодолеть травмы и развить здоровые стратегии для адаптации в благополучных условиях проживания.

### **Список литературы**

1. Звягин И.М. Значение символизма в аналитической психологии Карла Густава Юнга для психотерапии [Электронный ресурс] // Личность в меняющемся мире: здоровье, адаптация, развитие. – 2015. – № 4 (11). – URL: <https://cyberleninka.ru/article/n/znachenie-simvolizma-v-analiticheskoy-psihologii-karla-gustava-yunga-dlya-psihoterapii> (дата обращения: 01.05.2024).

2. Колмаков Д.А., Галеева Е.А. Психологическая помощь детям, попавшим в экстремальную ситуацию [Электронный ресурс] // Молодой ученый. – 2015. – № 6.4. (86.4). – С. 24–27. – URL: <https://moluch.ru/archive/86/16349>.

3. Лизунова Е.В. Адаптация к экстремальным ситуациям у младших школьников как социально-педагогическая проблема // Азимут научных исследований: педагогика и психология. – 2014. – № 1. – С. 42–45.

4. Возрастная и педагогическая психология: Учеб. пособие для студентов пед. ин - тов. по спец. № 2121 «Педагогика и методика нач. обучения» / М.В. Матюхина, Т.С. Михальчик, Н.Ф. Прокина [и др.]. – Москва: Просвещение, 1984. – 256 с.

5. Рогачева Т.В., Залевский Г.В., Левицкая Т.Е. Психология экстремальных ситуаций и состояний. – Томск: Издательский Дом ТГУ, 2015. – 276 с.

**Габидуллина А.А.**

ФГАОУ ВО «Казанский (Приволжский) федеральный университет»,  
Елабужский институт

Научный руководитель: канд. филол. наук, доцент Поспелова Н.В.

### **Межкультурные барьеры в процессе коммуникации на материале языковой единицы «Lawyer»**

В условиях глобализации и интеграции различных культур межкультурная коммуникация становится важным аспектом взаимодействия людей из разных стран и культур. Профессия юриста, как и другие профессиональные сферы, требует не только глубоких знаний в области права, но и умения эффективно общаться с клиентами, коллегами и партнёрами из разных культурных контекстов.

Языковая единица “lawyer” представляет собой не только профессиональный термин, но и символ культурных различий в понимании правовых понятий и ролей. В разных странах и культурах юристы могут обладать различными функциями, статусом и восприятием, что может приводить к недопониманию и конфликтам в процессе коммуникации. Например, в одних культурах юрист может восприниматься как защитник прав человека, а в других — как представитель системы, что может влиять на эффективность взаимодействия.

В современном правоведении термины “lawyer”, “advocate”, “attorney” и “barrister” часто используются как синонимы, однако их значения и использование варьируются в зависимости от правовых систем и культурных контекстов. Это может создавать межкультурные барьеры в коммуникации, особенно в международных правовых делах.

Целью данной статьи является анализ и интерпретация лексической единицы “lawyer” в современном английском языке.

Методы исследования: дефиниционный анализ, контекстуальный анализ, лингвострановедческая интерпретация, обобщение, синтез.

Рассмотрим языковую единицу “lawyer”. Данный термин является общим обозначением для всех специалистов, занимающихся правом. В англоязычных странах он охватывает как адвокатов, так и юристов, работающих в различных сферах права. Согласно Black's Law Dictionary, “lawyer is a person learned in the law; as an attorney, counsel, or solicitor. Any person who, for fee or reward, prosecutes or defends causes in courts of record or other judicial tribunals of the United States, or of any of the states, or whose business it is to give legal advice in relation to any cause or matter whatever” [2]. Итак, “lawyer” — это лицо, обладающее юридическим образованием, которое может представлять интересы клиентов в суде или давать юридические консультации. Однако в разных странах понимание этого термина может отличаться. Например, в некоторых юрисдикциях это слово не подразумевает наличие лицензии на практику.

Далее в фокусе нашего внимания находится схожее понятие. Термин “advocate” чаще всего используется для обозначения профессионала, который

защищает интересы клиента в суде. В некоторых юрисдикциях, таких как Индия и Шотландия, это слово имеет особое значение и может быть связано с определенной степенью квалификации [1]. В этом контексте важно отметить, что в странах с континентальной системой права адвокат может выполнять функции представителя клиента в суде, что отличается от роли юриста в других правовых системах.

Затем обратимся к понятию “attorney”. Данный термин, в основном используемый в Соединенных Штатах, подразумевает юридического представителя, который имеет полномочия действовать от имени клиента [3]. Различие между “attorney” и “lawyer” заключается в том, что первый может представлять интересы клиента в суде и подписывать документы от его имени. Это различие может стать причиной замешательства для иностранных клиентов, не знакомых с американской юридической системой.

Далее рассмотрим близкое понятие к лексической единице “lawyer” “barrister”. Термин “barrister” используется преимущественно в Великобритании и некоторых других странах с аналогичной правовой системой. Barristers специализируются на представлении клиентов в суде и имеют право выступать перед судьями. Различие между “barristers” и “solicitors”, другой категорией юристов, подчеркивает важность понимания местных юридических традиций для успешной межкультурной коммуникации [4].

Таким образом, термины “lawyer”, “advocate”, “attorney” и “barrister” представляют собой не просто разные названия одной профессии, но и отражают уникальные аспекты правовых систем разных стран. Понимание этих различий критически важно для эффективной межкультурной коммуникации в юридической сфере. Неправильное использование терминов может привести к недопониманию и юридическим ошибкам, что подчеркивает необходимость изучения правовой терминологии в контексте культуры и языка.

### Список литературы

1. Black's Law Dictionary. Definition of Advocate [Электронный ресурс]. – URL: <https://thelawdictionary.org/advocate/#:~:text=ADVOCATE%20Definition%20%26%20Legal%20Meaning&text=One%20who%20assists%2C%20defends%2C%20or,of%20another%20before%20a%20court>. (дата обращения: 01.10.2024).
2. Black's Law Dictionary. Definition of Lawyer [Электронный ресурс]. – URL: <https://thelawdictionary.org/lawyer/#:~:text=LAWYER%20Definition%20%26%20Legal%20Meaning&text=Any%20person%20who%2C%20for%20fee,any%20cause%20or%20matter%20whatever>. (дата обращения: 01.10.2024).
3. Longman Dictionary of Contemporary English. Definition of Attorney [Электронный ресурс]. – URL: <https://www.ldoceonline.com/dictionary/attorney> (дата обращения: 01.10.2024).
4. Slapper G., Kelly D. The English Legal System: Fifteenth Edition –London, Routledge, 2014. – 668p.

## Газитуллина Р.Р.

ФГАОУ ВО «Казанский (Приволжский) федеральный университет»,  
Елабужский институт

Научный руководитель: к. филол. н., доцент Поспелова Н.В.

### **Символ и его функционирование в произведении «народ» Т. Пратчетт**

Терри Пратчетт — один из самых известных и любимых авторов фэнтези, чьи произведения отличаются уникальным стилем, остроумием и глубокими социальными комментариями. Его творчество охватывает широкий спектр тем, от экологии и морали до человеческой природы и социальных предрассудков. В рассказе «Народ, или Когда-то мы были дельфинами» Пратчетт использует символику как мощный инструмент для передачи своих идей и тем, создавая многослойный текст, который побуждает читателя задуматься о важных вопросах. Значение символов в художественных произведениях невозможно переоценить, с их помощью сегодня можно понять фольклорное наследие прошлого. Для его осмысления особое значение имеют междисциплинарные исследования на стыке таких литературоведение (С.С. Аверинцев, О.М. Фрейденберг), лингвистика (А.А. Потебня).

Символы рассматриваются исследователями с разных позиций – К.Г. Юнг с точки зрения психоанализа разделяет символы на индивидуальные и коллективные [3]. Индивидуальные символы в этой классификации являются спонтанными образами, созданными психикой отдельного человека. Коллективные символы зачастую носят религиозный характер, под которым общество осознает один образ. Поль Рикёр, ссылаясь на работы канадского литературоведа, историка и теоретика культуры Н.Фрая, выделяет пять уровней символики: описательный, буквальный, формальный, мифический и анагогический (эзотерический, мистический) [2].

Символ в литературе играет ключевую роль, позволяя авторам передавать сложные идеи и эмоции через образы и метафоры. Он может служить как средством обогащения повествования, так и способом углубленного понимания персонажей и их внутреннего мира. Символы способны вызывать у читателя ассоциации и эмоции, которые помогают раскрыть основные темы произведения.

Цель данной статьи — проанализировать символы и их функционирование в рассказе «Народ, или Когда-то мы были дельфинами». Мы рассмотрим, как Пратчетт использует символику для передачи своих идей о связи человека с природой, внутреннем конфликте и поиске идентичности. Также мы проанализируем, как символы влияют на восприятие текста и углубляют его смысл.

Символ художественный (греч. σύμβολον – знак, опознавательная примета) – универсальная категория эстетики, лучше всего поддающаяся раскрытию через сопоставление со смежными категориями образа, с одной стороны, и знака – с другой [1]. Символы могут представлять собой идеи, концепции и эмоции, позволяя авторам передавать сложные мысли и чувства через простые

образы. Они могут быть как явными, так и скрытыми, и их интерпретация может варьироваться в зависимости от контекста и читательского восприятия.

По Н.Н. Рубцову существует несколько видов символов в литературе, каждый из которых выполняет свои функции:

**Прямые символы:** эти символы имеют четкое и однозначное значение. Например, белая голубь часто символизирует мир, а красная роза — любовь. Такие символы легко воспринимаются и не требуют глубокой интерпретации.

**Косвенные символы:** эти символы могут иметь несколько значений и требуют интерпретации. Например, дождь в литературе может символизировать как очищение, так и грусть, в зависимости от контекста. Они создают многослойность и позволяют читателю углубляться в текст.

**Персонализированные символы:** эти символы связаны с конкретными персонажами или событиями в произведении. Например, в «Народе, или Когда-то мы были дельфинами» дельфины выступают как символы утраченной человечности и связи с природой. Они представляют собой высокоразумных существ, способных к эмпатии, что подчеркивает важность понимания и уважения к окружающему миру [4].

В романе Терри Пратчетта «Народ, или Когда-то мы были дельфинами» символы играют ключевую роль в передаче основных тем и идей произведения. Пратчетт мастерски использует символику для того, чтобы углубить понимание читателя о внутреннем мире персонажей и их взаимодействии с окружающей средой.

Дельфины в произведении символизируют не только свободу и интеллект, но и утраченные аспекты человечности. Их образ служит напоминанием о том, что люди должны стремиться к более высокому уровню понимания и взаимопонимания. В контексте романа дельфины становятся олицетворением идеала гармонии между человеком и природой, что подчеркивает важность сохранения этой связи. Пратчетт использует дельфинов как эмоциональный триггер, побуждая читателя задуматься о ценности жизни и о том, как часто человечество забывает о своих корнях.

Вода, как символ, олицетворяет жизнь, очищение и перемены. Она служит связующим звеном между различными мирами и состояниями существования. Пратчетт использует воду для создания атмосферы, в которой персонажи могут исследовать свои эмоции и внутренние конфликты. Вода символизирует не только физическую, но и эмоциональную глубину, подчеркивая важность интуитивного понимания и связи с природой.

Символы в произведении тесно связаны с развитием персонажей. Например, общество, представленное как сложная структура с предвзятостями и стереотипами, служит фоном для внутренней борьбы персонажей. Пратчетт показывает, как общественные нормы влияют на их восприятие мира и собственных возможностей. Персонажи, сталкивающиеся с этими нормами, вынуждены переосмысливать свои убеждения и искать пути к личной свободе и самовыражению.

Природа, как символ гармонии и баланса, противопоставляется человеческому обществу, которое часто нарушает эти отношения. Пратчетт

подчеркивает важность защиты природы и осознания её ценности через действия и выборы персонажей. Например, их стремление к восстановлению связи с природой отражает их внутренние изменения и рост.

Суд в романе символизирует справедливость и моральную ответственность. Это место, где сталкиваются различные идеи и взгляды на жизнь, отражая внутренние конфликты персонажей. Судебные разбирательства становятся катализатором для развития сюжета и позволяют Пратчетту исследовать темы морали и справедливости в контексте человеческих отношений.

Символика сна и мечты также играет важную роль в произведении. Она подчеркивает важность надежды и стремления к лучшему, служа напоминанием о том, что даже в трудные времена можно найти утешение и вдохновение. Эти символы вносят дополнительную глубину в текст, позволяя читателю сопереживать персонажам и их стремлениям.

Таким образом, символы в книге «Народ, или Когда-то мы были дельфинами» не только обогащают текст, но и служат важными инструментами для передачи идей и эмоций, а также для раскрытия внутреннего мира персонажей. Пратчетт использует символику, чтобы создать богатый и многослойный текст, который побуждает читателя задуматься о важных философских вопросах, связанных с человечностью, природой и моралью.

### **Список литературы**

1. Аверинцев С.С. Словарь. 2-е, испр. изд. – Киев: Дух і Літера, 2001. – 461 с.
2. Рикёр П. Время и рассказ. Т. 2 Конфигурация в вымышленном рассказе. – Москва: Университетская книга, 2000. – 224 с.
3. Рубцов Н. Символ в искусстве и жизни. – Москва: Наука, 1991. – 176 с.
4. Юнг К.Г. Архетипы и коллективное бессознательное. – Москва: АСТ, 2019. – 496 с.

**Гайсина А.Р.**

ФГАОУ ВО «Казанский (Приволжский) федеральный университет»

Елабужский институт

Научный руководитель: канд. пед. наук, доцент Хазратова Ф.В.

### **Совместная деятельность школы и родителей как условие становления государственно-общественного управления образованием**

В условиях модернизации российской системы образования возрастает роль государственно-общественного управления, которое предполагает активное участие родителей в жизни школы. Совместная деятельность школы и родителей должна быть направлена на создание условий для формирования личности ребенка, готовой к жизни в современном обществе.

Государственно-общественное управление образованием – это система управления образованием, которая предполагает участие в ней государства, общественных организаций и граждан. Основными принципами государственно-общественного управления образованием является партнерство, согласованность, открытость и ответственность [1].

Современная деятельность школы включает в себя образовательный процесс, широкий спектр воспитательных и социализационных функций. Школа не только передает знания, умения, навыки обучающимся, но и формирует их личностную, социальную и нравственную сферу, поэтому они должны быть адаптивными и отвечать на вызовы современности, включая развитие информационных технологий, изменения в обществе и экономике. Родители являются первыми учителями детей, их участие в образовательном процессе имеют решающее значение, так как взаимодействие школы и родителей способствует лучшему адаптивному обучению к индивидуальным потребностям обучающихся, повышает мотивацию детей и обеспечивает успешное преодоление трудностей в учебе. Важно, чтобы все участники управления образованием работали в едином стратегическом направлении, с учетом интересов и потребностей различных групп общества [2].

Деятельность школы и родителей должна быть направлена на создание условий для формирования личности ребенка, готовой к жизни в современном обществе. Поэтому можно предпринять определенные меры, такие как:

1. Создание единого образовательного пространства. Школа и родители должны работать сообща, чтобы создать единое образовательное пространство, в котором ребенок будет получать знания, навыки и умения, необходимые для его успешного развития.

2. Формирование духовно-нравственных ценностей. Школа и родители должны прививать ребенку духовно-нравственные ценности, такие как любовь к Родине, уважение к старшим, честность, доброта, справедливость.

3. Развитие личности ребенка: Школа и родители должны создавать условия для развития личности ребенка, его творческих способностей, интеллектуального и физического потенциала.

4. Профилактика правонарушений: Школа и родители должны совместно работать по профилактике правонарушений среди детей и подростков.



5. Охрана здоровья детей: Школа и родители должны заботиться о здоровье детей, создавать условия для их физического развития и оздоровления [3].

Существуют формы и методы работы школы с родителями. К ним относятся родительские собрания, индивидуальные консультации, когда родители могут получить ответы на интересующие их вопросы, касающиеся обучения и воспитания ребенка, дни открытых дверей, это позволяют родителям познакомиться с условиями обучения и воспитания детей в школе, совместные мероприятия (праздники, экскурсии, конкурсы) [5].

Родители могут принимать активное участие в учебной жизни детей путем создания родительских комитетов, который как орган самоуправления представлял интересы родителей в школе и попечительских советов.

В заключение, совместная деятельность школы и родителей играет ключевую роль в формировании системы государственно-общественного управления образованием. Сотрудничество школы и родителей способствует успешному развитию образования, повышению его качества и эффективности. Только совместными усилиями всех участников образовательного процесса можно обеспечить высокий уровень образования и успешное будущее для каждого обучающегося.

### **Список литературы**

1. Воробьева С.В. Управление образовательными системами: учебник и практикум для вузов. – 2-е изд., перераб. и доп. – Москва: Юрайт, 2024. – 491 с.
2. Государственное антикризисное управление: учебник для вузов / Е.В. Охотский [и др.]; под общей редакцией Е.В. Охотского. – Москва: Юрайт, 2024. – 371 с.
3. Педагогика: учебник и практикум для вузов / П.И. Пидкасистый [и др.]; под редакцией П.И. Пидкасистого. – 4-е изд., перераб. и доп. – Москва: Юрайт, 2023. – 408 с.
4. Социология управления: учебник для вузов / В.И. Башмаков [и др.]; под редакцией В.И. Башмакова, Р.В. Ленькова. – 3-е изд., перераб. и доп. – Москва: Юрайт, 2024. – 409 с.
5. Федорова Н.М. История педагогики и образования. Управление школьным образованием в России в XIX-XX веках: учебное пособие для вузов. – 2-е изд. – Москва: Юрайт, 2024. – 267 с.

**Галимова И.И., Сазаева В.В.**

ФГАОУ ВО «Казанский (Приволжский) федеральный университет»,

Елабужский институт

Научный руководитель: ст. преп. Халиуллина Л.Р.

### **Использование уроков технологии для приобщения школьников к эстетическому развитию**

Эстетическое воспитание – это процесс формирования у учащихся чувственного и эмоционального восприятия мира, развития эстетических вкусов и оценок. Оно охватывает различные аспекты, такие как искусство, природа, культура и повседневная жизнь. В современном мире, где технический прогресс стремительно меняет условия жизни и деятельности человека, вопросы эстетического воспитания становятся особенно актуальными. С развитием технологий и доступностью информации, у людей появились новые эстетические ценности, которые отличаются от традиционных. В прошлом эстетическое воспитание было неотъемлемой частью образовательной системы, а сейчас упор делается на практические навыки и информационные технологии, и эстетическое воспитание часто отходит на второй план.

Основные задачи эстетического воспитания заключаются в том, чтобы помочь учащимся осознать и оценить красоту окружающего мира, развивать эстетические чувства и эмоции, формировать позитивное отношение к искусству как важному элементу культуры. Еще Л.Н. Толстой, в свое время, высказывал убеждение в том, что у каждого ребенка есть разнообразные потребности в художественном творчестве, которые необходимо развивать и использовать в целях воспитания [3]. Эстетическое воспитание способствует развитию творческих способностей, что является важным для будущей профессиональной деятельности учащегося. Создавать красивое в повседневной деятельности и преобразовывать, изменять жизнь к лучшему – в этом состоит одно из важных направлений эстетического воспитания в современной школе. Кроме того, эстетическое воспитание помогает развивать нравственные качества, такие как доброта, сострадание и уважение к культуре и искусству.

В последние годы люди уделяют все больше внимания теоретическим и практическим вопросам эстетического воспитания и считают, что эстетическое воспитание является важнейшим средством формирования отношения к действительности, средством нравственного и психологического воспитания, то есть средством формирования всесторонне развитой и духовно богатой личности. Б.М. Неменский говорил: «Как невозможно себе представить человеческое общество без истории его культурного и художественного развития, точно так же невозможно представить себе культурного человека без развитых эстетических взглядов» [2].

Цель системы эстетического воспитания – научить нас видеть красоту вокруг себя и окружающую реальность. Изготовление красивых и нужных предметов своими руками вызывает повышенный интерес к работе, принесет

удовлетворение от результатов труда и пробуждает желание к последующей деятельности [2].

Уроки технологии в школьном образовательном процессе предлагают уникальную возможность для развития не только практических навыков, но и эстетического восприятия окружающего мира [3]. В процессе создания изделий, анализ художественных форм и взаимодействие с различными материалами учащиеся учатся ценить красоту, гармонию и функциональность. Эстетическое воспитание на уроках технологии становится важным компонентом общего образования, способствуя формированию творческого мышления и исследовательского подхода у школьников. В данной статье мы рассмотрим роль эстетического воспитания на уроках технологии, его влияние на личностное развитие учащихся и способы интеграции эстетических концепций в учебный процесс.

В ходе анализа и изучения продуктов деятельности школьников 5 класса мы обнаружили, что чаще всего учащиеся сталкиваются с такими проблемами как недостаток визуального восприятия, неумение работать с формой и цветом, нехватка примеров и вдохновения, ограниченные возможности для самовыражения и сравнение с работами других. Эти проблемы могут быть решены с помощью разнообразного подхода к преподаванию, включая использование вдохновляющих примеров, открытое обсуждение эстетических аспектов изделий и предоставление большего пространства для творческого самовыражения.

Нами был разработан прототип урока по технологии для учащихся 5 классов на тему «Поздравительная открытка к 23 февраля», чтобы решить проблему эстетического воспитания школьников.

Школьники часто сравнивают свои работы с работами одноклассников, и если они не уверены в своих эстетических способностях, это может снизить их самооценку и мотивацию. Также стоит отметить, что все люди разные. Кто-то выполняет работу быстрее остальных, а кто-то наоборот. Из-за этого учащиеся не успевают доделать работу до конца. Чтобы решить эту проблему ученики были разделены на команды. Благодаря этому школьники делают открытку и одновременно учатся работать в команде, что не мало важно в современной школе. После чего ученикам показывается презентация, в которой описан каждый шаг изготовления открытки, также в презентацию включены различные примеры готовых изделий.

После того, как ученики сделали открытки, организовывается выставка работ, чтобы мотивировать учащихся проявлять креативность и выявлять свои таланты. В ходе этой выставки ученики смогут получать обратную связь от учителя и других учеников.

Таким образом, правильное применение эстетического воспитания на уроках технологии формирует гармоничную личность и развивает эмоциональную сферу учащихся [1]. Создание открыток позволяет развивать творческие способности детей, учить их ценить красоту и значимость национальных традиций. В процессе изготовления ребята осваивают навыки художественного самовыражения, учатся работать в команде.

Целенаправленное эстетическое воспитание школьников может подготовить детей к адаптации в обществе, что приобретает важное значение, как в более старших классах, так и после окончания школы и дальнейшем обучении в учреждениях профессионального образования.

### **Список литературы**

1. Лихачев Б.Т. Теория эстетического воспитания школьников: учеб. пособие по спецкурсу для студентов. – Москва: Просвещение, 1985. – 175 с.

2. Решетов Е.В. Эстетическое воспитание школьников на уроках технологии // Молодой ученый. – 2021. – № 30 (372). – С. 108-110.

3. Формирование эстетического вкуса школьников на уроках технологии [Электронный ресурс]. – URL: <https://cyberleninka.ru/article/n/formirovanie-esteticheskogo-vkusa-shkolnikov-na-urokah-tehnologii-1/viewer> (дата обращения: 05.10.2024).

**Галимова К.Ш.**

ФГБОУ ВО «Набережночелнинский государственный педагогический университет»

Научный руководитель: канд. филол. наук, доцент Шараева Г.З.

### **Особенности употребления модальных глаголов английского языка в научных медицинских статьях**

Цель исследования заключается в том, чтобы выявить частотность использования, значения и способы перевода модальных глаголов английского языка в научных медицинских статьях с предоставлением конкретных примеров. Объектом исследования являются модальные глаголы английского языка. Предметом исследования являются значения модальных глаголов английского языка в научных медицинских статьях.

Модальность в лингвистике — выражение отношения говорящего к содержанию высказывания [1, с. 30]. Модальные глаголы — это небольшая группа особых глаголов, которые не указывают на конкретное действие, а показывают отношение участника диалога к состоявшемуся или происходящему событию. Они не имеют своего лексического значения, но используются в связке с основным глаголом, как правило, дополняя его смысл. В английском языке 12 модальных глаголов: *can/could, may/might, must, to have to, need, should, ought to, will, would, shall, to be to, dare*. Модальные глаголы являются средствами выражения вежливого предложения, вероятности, возможности, запрета, инструкции, настойчивости, невероятности, необходимости, неодобрения, неуверенности, сомнения, обещания, обязанности, обязательства, официального предложения, ожидания, отказа, предложения, предположения предупреждения, приказа, просьбы, разрешения, рекомендации, совета, умственной способности, упрека, физической способности и формального вопроса.

Для анализа частотности и особенностей употребления модальных глаголов были использованы статьи из ведущих мировых медицинских сайтов (MedlinePlus, ScienceDirect, The British Medical Journal, The Centers for Disease Control and Prevention, National Center for Advancing Translational Sciences, National Library of Medicine, The National Eye Institute).

Рассмотрим некоторые примеры использования модальных глаголов и их значений в научных медицинских статьях. Модальный глагол *can* используется для выражения значения, связанного с умственной способностью, например: *Your doctor can suggest ways to help you quit*. *Can't* используется в значении отсутствия физической способности, например: *If your pancreas makes too little insulin, glucose can't get into your cells from your blood*. Модальный глагол *could* обозначает незначительную возможность, подразумевая при этом будущее время, например: *This tool emphasises certain critical domains that could affect the reliability of a review*. В приведенном примере при переводе «*could*» необходимо заменить русским эквивалентом «*могут*».

*May* используется для выражения возможной вероятности того, что может произойти определенное событие, например: *You may have slight pain at the spot*

where the needle was put in, but most symptoms go away quickly. Модальный глагол *might* используется в значении предположения, что кому-то следует сделать что-либо, указывая на меньшую вероятность действия, например: This is particularly important in severely ill patients, in whom a delay in starting appropriate treatment *might* significantly alter the outcome.

*Must* обозначает предположение, граничащее с уверенностью, указывая на большую вероятность события, например: Professionals *must* be aware that it might be possible to lower risks in children born preterm or early term by delaying birth and restricting induction of labour before 39 weeks, except for medical reasons. В данном предложении при переводе «*must*» следует заменить русским эквивалентом «должно быть». Модальный глагол *to have to* используется для выражения обязанности и принуждения, под влиянием внешних обстоятельств/факторов, например: Prescribers *have to* select the correct medicine, dosage, route and frequency of administration, sometimes in the face of diagnostic uncertainty, taking into account predicted individual variability in drug-handling and response as a consequence of co-morbidity, genetics and interacting drugs. В данном случае при переводе «*have to*» необходимо заменить русским эквивалентом «должны».

*Need* используется в значении общей необходимости, например: If you're at risk for anaphylactic shock, you'll *need to* be very careful to avoid the things you are allergic to. Также служит для обозначения отсутствия необходимости согласно правилам, например: You don't *need* any special preparations for an allergy blood test, for a neurological exam for a vitamin D test.

Модальный глагол *should* используется в качестве совета и воспринимается как желательная рекомендация к исполнению, например: Children and adolescents *should* get 1 hour of physical activity every day. В приведенном примере при переводе «*should*» следует заменить русским эквивалентом «следует».

*Ought to* выражает более настоятельный совет, поскольку придает оттенок резкости и категоричности, например: Instead, guidelines for depression *ought to* include prescriptions for exercise and consider adapting the modality to participants' characteristics and recommending more vigorous intensity exercises. В данном предложении при переводе «*ought to*» необходимо заменить русским эквивалентом «должны».

Модальный глагол *will* обозначает возможность, придавая оттенок предсказания какого-либо события, например: Abstinence *will* extend life and slow the evolution of chronic pancreatitis but not stop it.

*To be to* используется в значении инструкции, например: The next step *is to* fill the tooth with a temporary filling. Также модальный глагол *to be to* обозначает обязательства в соответствии с планом в прошедшем времени, например: Our secondary objective *was to* quantify the time dependent probabilities of favorable outcomes as a function of duration of cardiopulmonary resuscitation among patients who had the first return of spontaneous circulation before or at each time point.

Было рассмотрено 150 научных статей на различные медицинские темы и на основании проведенного исследования можно сделать вывод, что по частоте

использования модальный глагол *can* составляет 37% , *may* 21%, *need* 15%, *could* 9% , *should* 8%, *might* 5%, *must* 3%, *to have to* 2% от общего числа, в тех значениях, которые были представлены на конкретных примерах в данной статье. В рассмотренных медицинских текстах в большинстве случаев были использованы глаголы *can* для выражения умственной способности и отсутствия физической способности, *may* для обозначения возможной вероятности того, что может произойти определённое событие и *need* для обозначения общей необходимости, а также отсутствия необходимости согласно правилам, поскольку частота использования модальных глаголов зависит от их значения и от тематики научных статей, в данном случае — медицина. Употребление модальных глаголов *would*, *shall* и *dare* в ходе рассмотрения статей отмечено не было.

Стоит также отметить, что при переводе медицинских текстов важно должным образом рассматривать модальные глаголы, это в свою очередь, поможет сохранить необходимую точность определения значений и их перевода.

### **Список литературы**

1. Горбатенко О.Г., Костромин А.Б. Сравнительный анализ категории модальности английских и русских глаголов // Вестник РУДН. – 2014. – № 2. – С. 30-33.

**Галишина И.Л.**

ФГАОУ ВО «Казанский (Приволжский) федеральный университет»,  
Елабужский институт

Научный руководитель: канд. пед. наук, доцент Газизова Ф.С.

### **Сюжетно-ролевая игра как средство формирования нравственных норм поведения детей дошкольного возраста**

Люди всегда ценят воспитанность человека, его нравственные и духовные качества. Большие изменения в экономике, обществе, политике, учат человека думать о будущем истории, развитии молодежи.

Вполне обоснованно ряд педагогов-психологов обвиняют подрастающее поколение в отсутствии духовности, моральных норм и установок. Образование не может дать гарантию того, что человек станет воспитанным, так как – это внутреннее качество. На основе нравственности мы можем судить как относиться подросток к другим, насколько он уважает, любит близких и добр к ним.

Во все времена формирование нравственных качеств личности выступало в качестве основной цели воспитания. Нравственное воспитание ориентировано на приобщение детей к моральным нормам и ценностям определенного социума.

Личность закладывается в дошкольном возрасте. Поэтому взрослые должны ответственно подойти к процессу воспитательной работы с ребенком. Проблемы нравственного воспитания всегда были актуальны в педагогической науке. В разные века здесь применялись новые подходы, методы, средства работы с дошкольниками.

На практике по мнению древнегреческих ученых нравственные качества личности обязательно должны закрепляться через соответствующие действия, слова, поступки. С самого раннего детства в детях необходимо развивать мужество, честность, ответственность, уважение к старшим, трудолюбие, патриотизм, правдивость, опрятность и др.

О развитии нравственных качеств детей много говорил и писал Л.Н. Толстой. Нравственное развитие ребенка согласно его взглядам невозможно оторвать от интеллектуального и трудового воспитания человека.

Сейчас говоря о нравственном воспитании педагоги много внимания уделяют вопросам формирования гуманных качеств человека, развитию волевых установок, навыков культуры поведения и др. Личностные качества дошкольника развиваются всегда через определенный вид деятельности. Как правило здесь на первое место выходит преобладающая для каждого возраста деятельность. Говоря о старших дошкольниках, необходимо отметить, что основные знания, умения и навыки ребенок получает в ходе игры.

Игра учит ребенка видеть мир, усваивать общественные ценности, накапливать опыт. Через игру ребенок передает те ситуации, которые для него особо значимы в жизни. Параллельно педагог прослеживает какие ценности растут в душе дошкольника.



Через игру ребенок также познает окружающий его мир. Игра расширяет речевые умения дошкольника, формирует интерес к знаниям, развивает чувства любви к Родине, нации, так закладываются качества будущего гражданина страны. Рассмотрим процесс воспитания нравственных норм дошкольников через организацию сюжетно-ролевых игр [1].

Педагог самостоятельно может подобрать серию игр, направленных на воспитание моральных качеств личности. Данные игры могут содержать в качестве задач развитие навыков взаимопомощи детей (игры «Больница», «Магазин», «Аптека», «Дочки-матери» и др.), трудолюбие (игры «Водители», «В детском саду», «Школа» и др.).

В сюжетно-ролевых играх дошкольники учатся действовать по правилам, прислушиваются друг к другу, заранее согласуют роли, меняют сюжет игры, ищут совместно атрибутику, костюмы для игры, готовят реплики и фразы. Сюжетно-ролевые игры по своему содержанию ориентированы на формирование толерантности, доброжелательности, развитие вежливости, моральных ценностей, умение разграничивать самостоятельно положительные и негативные действия, поступки.

Сюжетно-ролевые игры, направленные на воспитание нравственных качеств личности обязательно должны быть целенаправленными, соответствовать возрасту детей и проводиться систематически. В.А. Проклова рассматривая сюжетно-ролевые игры как средство воспитания нравственных качеств детей, дает ряд рекомендаций.

Запреты и ограничения в играх должны соответствовать уровню развития ребенка, его возрасту. Отношения с дошкольниками в играх должны строиться на положительном сотрудничестве, без принуждения со стороны. Важно избегать спорных моментов и конфликтов.

Ко всем детям в игре требования должны быть едиными, моральные нормы, ценности и установки должны формироваться постепенно, поэтапно. Если в процессе игры дошкольник допускает ошибку, его не следует ругать. Важно в каждом участнике найти позитивный момент, похвалить его за это, только после этого можно отметить, что не получилось и над каким качеством еще можно поработать в будущем [2].

Главная цель сюжетно-ролевых игр – это развитие навыков само регуляции поведения детей, он учится примерять на себя те роли, которые ему еще неизвестны, недоступны. Ребенок не может быть продавцом в реальной жизни. А сюжетно-ролевая игра дает ему возможность почувствовать себя старшим братом, родителем, специалистом и др.

Педагог, правильно организуя процесс наблюдения устанавливает какие нравственные качества ребенка развиты и в какой степени, над какими чертами характера можно поработать в будущем. На основе этого подбираются отдельные игры сюжетно-ролевой направленности для домашних игр.

Семейные ценности воспитывают такие сюжетно-ролевые игры как «Дочки-матери», «Детский сад» и др.). Любовь к малой Родине, родному городу формируется через игры «Путешествуем», «Встреча гостей», «На празднике» и др.).

Игры профессиональной направленности учат детей быть внимательными к своему труду, проявлять ответственность, чувство взаимопомощи, поддержки и др. Также важно для полного проникновения в роль перед игрой показать ребенку иллюстрации, как одет врач, чем он занимается, как он общается с пациентами, какой итог его труда и др.

После проведения сюжетно-ролевых игр с детьми можно организовать беседу о том, что они нового узнали, как трудиться повар, чем занимается мама, в честь чего организован праздник 9 Мая и др. Так полученные знания детей закрепляются на подсознательном уровне.

Итак, роль сюжетно-ролевых игр в формировании нравственных качеств личности обширна и многогранна. Ребенок вживается в образ, входит в роль персонажа, главного героя, примеряет на себя его манеры, нормы поведения, осознанно начинает исполнять нравственные требования, которые выступают общепризнанными в социуме. Одновременно через сюжетно-ролевую игру развиваются такие качества как навыки общения, познавательные умения, навыки сотрудничества, чувства дружбы, симпатии, коллективизма.

### **Список литературы**

1. Березенкова Т.В. Моделирование игрового опыта детей на основе сюжетно-ролевых игр. Младшая группа (от 3 до 4 лет): технологические карты. – Волгоград: Учитель, 2020. – 55 с.
2. Новикова Г.В. Развитие нравственных качеств детей старшего дошкольного возраста посредством сюжетно-ролевой игры // Молодой ученый. – 2021. – № 25 (367). – С. 482-490.

**Ганиева З.Р.**

ФГАОУ ВО «Казанский (Приволжский) федеральный университет»,  
Елабужский институт

Научный руководитель: канд. филол. наук, доцент Поспелова Н.В.

### **Особенности изображения женских героинь в произведении Дж. Остин «Чувства и Разум»**

Большое внимание в исследованиях по литературе уделяется анализу и интерпретации характеров героев, так как именно через их восприятия событий читатель способен ощутить яркие эмоции и искренние переживания. Персонажи произведений часто становятся живыми образами в подсознании, заставляя читателя полностью погружаться в череду событий произведения. В современном мире знакомство с персонажами произведений способствует решению проблемы читательской грамотности. Образы героинь произведений Джейн Остин – это удивительные портреты женщин эпохи Регентства, которые не оставляют читателя равнодушным к их жизненной истории и к книге в целом [3; 4].

Целью данной статьи является выявление особенностей изображения женских героинь в произведении Джейн Остин «Разум и чувства».

Методы исследования: контекстуальный анализ, интерпретационный метод, обобщение, синтез, описательный метод, культурно исторический метод.

Обратимся к описанию женской героини Элинор Дэшвуд. “Elinor possessed a strength of understanding, and coolness of judgment, which qualified her, though only nineteen, to be the counsellor of her mother, and enabled her frequently to counteract, to the advantage of them all, that eagerness of mind in Mrs. Dashwood which must generally have led to imprudence. She had an excellent heart; - her disposition was affectionate, and her feelings were strong; but she knew how to govern them: it was a knowledge which her mother had yet to learn; and which one of her sisters had resolved never to be taught” [1]. Из вышеприведённой цитаты мы видим, что Элинор, старшая из двух сестер, олицетворяет разум. Она рациональная, управляет своими эмоциями. Элинор не позволяет своим чувствам взять верх над разумом, что особенно проявляется в ее отношениях с Эдвардом Феррарсом. Остин описывает её как «женщину, чья добродетель и ум всегда были в равновесии» [2]. Это подчеркивает её способность сохранять спокойствие даже в самых трудных ситуациях. Элинор часто вынуждена скрывать свои истинные чувства, что делает её характер сложным и многослойным. Она говорит: «Я не могу позволить себе быть несчастной» [2], что иллюстрирует её стремление контролировать свои эмоции ради благополучия семьи.

Далее в фокусе нашего внимания находится Марианна Дэшвуд, которая стоит в противоположность своей сестры Элинор, представляющая собой воплощение чувств и страсти. “Marianne's abilities were, in many respects, quite equal to Elinor's. She was sensible and clever; but eager in everything: her sorrows, her joys, could have no moderation. She was generous, amiable, interesting: she was everything but prudent. The resemblance between her and her mother was strikingly

great” [1]. Марианна живет по велению сердца и не боится открыто выражать свои эмоции. Остин описывает её как «девушку, чья душа полна поэзии и романтики» [2]. Музыка и литература являются ее инструментами выражения чувств и эмоций. Её любовь к Джону Уиллоуби является ярким примером её эмоциональной натуры. Она говорит: «Я не могу жить без любви» [2], что подчеркивает её убежденность в важности чувств в жизни. Однако, в итоге, страсть Марианны приводит к разочарованию и боли, что служит уроком о необходимости баланса между чувствами и разумом. Здесь наблюдается важный факт изменения ее позиции к жизни и становления личности. Она буквально снимает «розовые очки» и приходит к осознанию того, что жизнь не такая как может казаться. Однако она не теряет свою романтическую натуру.

Безусловно важным в литературоведении является описание главных героев (их характера, внешности, жизненной позиции), так как оно имеет прямое влияние на принятие ими дальнейших решений, на их действия несущие судьбоносный характер. К тому же тщательное изучение героев помогает более полно понять главную идею произведения. Через образы Элиноор и Марианны Остин показывает два различных подхода к жизни: один — это разумное принятие обстоятельств, другой — эмоциональная искренность. Роман ставит важный вопрос о том, как найти баланс между чувствами и разумом в условиях ограничений общества, с которых безусловно сталкиваются женские героини романа «Разум и чувства». В конечном счете Остин подчеркивает, что ни один из подходов не является идеальным; каждая героиня сталкивается с последствиями своих выборов.

Так, судьба Марианны наиболее полно раскрывает идею романа. Опираясь на ее жизненный опыт и жизненную мудрость, Джейн Остин раскрывает идею произведения «Разум и чувства». Она закладывает в том, что найти баланс между практичностью и пылом является критически важным для каждого, даже самого наивного и романтического. Человек должен открыто проявлять свои чувства, наслаждаясь жизнью и веря в лучшее, но трезво оценивать ситуацию, критически подходить к происходящему вокруг, не забывая о том, как прекрасен мир вокруг.

Выводы. «Чувства и разум» Джейн Остин — это не только история о любви и семейных отношениях, но и глубокое исследование женской идентичности в контексте социальных норм. Через своих героинь Остин демонстрирует сложность человеческой природы и необходимость гармонии между чувствами и разумом, что остается актуальным и в современном обществе.

### **Список литературы**

1. Остин Дж. Разум и чувства = Sense and Sensibility. – Москва: Эксмо, 2017. – 384 с.
2. Остин Дж. Чувства и разум: роман. – Москва: Эксмо, 2018. – 320 с.
3. Томалин, К. Жизнь Джейн Остин. – Санкт-Петербург: Азбука, Азбука-Аттикус, 2014. – 448 с.
4. Шамина Н. В. Женская проблематика в викторианском романе 1840-1870-х годов: Джейн Остен, Шарлотта и Эмили Бронте, Джордж Элиот: дис. канд. филол. наук. – Саранск: МГУ, 2005. – 235 с.

**Гараева А.И.**

ФГБОУ ВО «Набережночелнинский государственный педагогический университет»

Научный руководитель: канд. филол. наук, доцент Польшкина Г.М.

### **Применение цифровых инструментов в обучении иноязычной устной речи обучающихся на уровне среднего общего образования**

Актуальность исследования обусловлена тем, что Федеральный государственный образовательный стандарт среднего общего образования предъявляет высокие требования к уровню овладения иноязычной коммуникации обучающимися среднего общего образования, так как основной целью обучения иностранному языку является формирование иноязычной коммуникативной компетенции. Коммуникативное обучение иностранным языкам представляет собой обучение, нацеленное на овладение обучающимися иноязычной устной речью, то есть формирование навыка говорения.

Использование цифровых инструментов на уроке иностранного языка – одна из наиболее успешных альтернатив традиционным методам обучения. Цифровая образовательная среда обеспечивает новый формат иноязычного устно-речевого общения в учебном процессе, а также позволяет стимулировать обучающихся к изучению иностранного языка, нацеливая их на достижение образовательных результатов.

В данной статье под цифровыми инструментами в образовании вслед за Л.М. Шайхутдиновой понимают – подгруппу цифровых технологий, которые разрабатываются для развития качества, скорости и привлекательности передачи информации в обучении [4, с. 513].

Обратимся к требованиям к обучению иноязычной устной речи на уровне среднего общего образования. Согласно примерной рабочей программе среднего общего образования у обучающихся 10-11 классов должны быть развиты коммуникативные умения диалогической речи, а именно умения вести разные виды диалога: диалог-обмен мнениями; диалог-побуждение к действию; диалог этикетного характера; диалог-расспрос; комбинированный диалог, включающий разные виды диалога. Помимо этого, у обучающихся должны быть развиты коммуникативные умения монологической речи. Обучающиеся должны уметь создавать устные связные монологические высказывания с использованием основных коммуникативных типов речи: описание; повествование/сообщение; рассуждение; пересказ основного содержания, прочитанного/прослушанного текста без опоры на ключевые слова; устное представление результатов выполненной проектной работы. Все это необходимо учитывать при подборе упражнений с применением цифровых инструментов [3].

Использование цифровых инструментов в обучении иностранному языку может значительно обогатить процесс обучения и сделать его более эффективным. Примерами цифровых инструментов, способствующих формированию навыков иноязычной устной речи, являются специализированные приложения, онлайн платформы, социальные сети и т.д.

Такие приложения предлагают разнообразные упражнения, аудиоматериалы, возможность общаться с носителями языка, возможность записи и воспроизведения собственной речи.

А.П. Крылова отмечает, что еще одним важным аспектом использования цифровых инструментов в обучении иностранным языкам является возможность индивидуализации процесса обучения. Благодаря различным программам и приложениям, обучающиеся могут выбирать уровень сложности заданий, темы для обсуждения, а также удобное время для занятий. Это позволяет каждому обучающемуся развиваться в своем темпе и в соответствии с его потребностями [2, с. 365].

Кроме того, цифровые инструменты могут быть использованы для создания интерактивных игр и заданий, которые делают процесс обучения более увлекательным и мотивирующим. Такие игры не только помогают обучающимся улучшить свои навыки устной речи, но и способствуют развитию лексики, грамматики и понимания иностранного языка в целом.

Приведем некоторые примеры цифровых инструментов, которые могут быть использованы на уроке иностранного языка учителем при обучении иноязычной устной речи обучающихся. Wordwall.net – на сайте представлены викторины, интерактивные игры, различного рода задания. Для формирования навыков говорения на данном сайте можно использовать формат “Speaking cards”. Обучающимся выпадают карточки и после чего им необходимо высказаться по данной теме. Зарегистрировавшись на сайте, учитель может самостоятельно создавать задания используя готовые шаблоны.

Еще один цифровой инструмент – это социальная сеть Tandem.net, позволяющий общаться на иностранном языке с носителями иностранного языка. Обучающиеся могут общаться с собеседниками не только текстовыми сообщениями, но и записывать голосовые, тем самым формируя навык иноязычной устной речи. Плюс данного сайта в том, что носитель может исправлять ошибки собеседника используя исходное сообщение.

Следующий ресурс Islcollective.com – платформа, где собрано множество бесплатных ресурсов практически на любую тему. На платформе представлены готовые презентации, рабочие листы, а также видеоролики с заданиями. После просмотра видеоролика по изученной теме, учитель может задавать по нему обучающимся вопросы для проверки восприятия информации, так же учитель может заранее подготовить вопросы для обучающихся по просмотренному материалу, для того, чтобы те обсудили их в паре или группе.

Следует отметить, что цифровые инструменты также могут быть полезны для оценки прогресса обучающихся в развитии устной речи. Приложения и программы могут записывать и анализировать речевые упражнения обучающихся, выявлять ошибки и предлагать рекомендации по их исправлению. Такой подход позволяет как обучающимся, так и учителям видеть прогресс и совершенствовать свои навыки дальше.

А.А. Казакова отмечает, что нельзя просто добавить электронные средства к традиционному обучению и ожидать высоких результатов в обучении. Для повышения эффективности системы иноязычной подготовки обучающихся

необходима разработка новых подходов к организации образовательной деятельности, поиску и применению новых форм взаимодействия учителя и обучающегося, к конструированию учебной среды [1, с. 25].

Таким образом, использование цифровых инструментов может значительно повысить эффективность обучения иноязычной устной речи на уроках иностранного языка, делая процесс более интересным, доступным и эффективным для обучающихся.

### **Список литературы**

1. Казакова А.А. Цифровизация образования: вызовы и возможности. Инновационные результаты социально-гуманитарных и экономико-правовых исследований: сборник научных трудов по материалам Международной научно-практической конференции. Белгород: ООО Агентство перспективных научных исследований (АПНИ), 2023. – С. 23–32.

2. Крылова А.П. Проблема формирования иноязычных речевых навыков школьников в условиях цифровизации образования. МНКО. – 2024. – № 1(104). – С. 364-366.

3. Примерная основная образовательная программа среднего общего образования / одобрена решением федерального учебно-методического объединения по общему образованию, протокол от 28.06.2016 N 2/16-з [Электронный ресурс]. – URL: <http://www.consultant.ru> (дата обращения 12.10.2024).

4. Шайхутдинова Л.М. Цифровые инструменты педагога для организации дистанционного обучения. Вопросы студенческой науки. – 2021. – № 5 (57). – С. 512-516.

**Гараева Д.И.**

БУ ВО «Сургутский государственный педагогический университет»

Научный руководитель: канд. ист. наук, доцент Пяткова С.Г.

### **Современные подходы и практики развития креативной деятельности студенческой молодежи**

В быстро меняющемся мире XXI-го века креативность выделяется как ключевая компетенция, необходимая для личного и профессионального успеха. Способность генерировать инновационные идеи, адаптироваться к изменениям и решать сложные проблемы все больше ценится в различных отраслях. В контексте образования поощрение креативной деятельности студенческой молодежи имеет первостепенное значение, поскольку это не только способствует индивидуальному развитию, но и способствует развитию общества в целом. Актуализация проблемы связана с возможностью транслирования современных практик, реализуемых в университетах на различных направлениях подготовки [4; 5]. В данной статье рассматриваются психологические особенности студенческой молодежи и современные подходы и практики, направленные на развитие ее творческого потенциала.

Понимание психологического профиля студенческой молодежи имеет решающее значение для разработки эффективных стратегий повышения их творческой активности. Возрастная группа студентов, как правило, от поздней юности до ранней взрослости, демонстрирует ярко выраженные психологические особенности, которые влияют на их креативную деятельность.

1. Формирование идентичности и самоанализ - в студенческие годы у людей происходит значительное формирование идентичности, они стремятся понять свое место в мире. Этот период характеризуется стремлением к самоанализу и установлению личных ценностей и убеждений. Стремление к самоопределению способствует созданию среды, способствующей креативному мышлению, поскольку учащиеся экспериментируют с различными идеями и перспективами [1, с. 15].

2. Когнитивная гибкость и абстрактное мышление – студенты демонстрируют высокий уровень когнитивной гибкости, что позволяет им легко переключаться между различными концепциями и адаптироваться к новой информации. Эта способность дополняется развитыми навыками абстрактного мышления, позволяющими студентам участвовать в решении сложных проблем и находить нестандартные решения. Такие когнитивные качества являются основополагающими для творческих начинаний [2, с. 22].

3. Внутренняя мотивация и любознательность – студенческую молодежь отличает ярко выраженное чувство любопытства и внутренняя мотивация. Это внутреннее стремление побуждает их исследовать новые области интересов, глубоко погружаться в учебу и заниматься внеклассной деятельностью. Внутренняя мотивация является важнейшим фактором поддержания творческих усилий и преодоления трудностей, возникающих в процессе творчества [3, с. 37].



4. Эмоциональная неустойчивость и жизнестойкость – переходный этап студенческой жизни часто сопряжен с эмоциональной нестабильностью, поскольку люди сталкиваются с академическим давлением, социальными отношениями и неопределенностью будущей карьеры. Хотя эмоциональные колебания могут создавать проблемы, они также повышают жизнестойкость, учат студентов справляться со стрессом и упорствовать в своих творческих начинаниях, несмотря на неудачи.

5. Ориентация на сотрудничество и социальную сферу – студенческая молодежь часто участвует в совместных мероприятиях, ценя взаимодействие со сверстниками и командную работу. Такая социальная ориентация способствует обмену идеями и коллективному решению проблем, которые являются важными компонентами творческой деятельности. Атмосфера сотрудничества поощряет разнообразие точек зрения и стимулирует инновационное мышление.

Для эффективного использования и усиления креативного потенциала обучающейся молодежи образовательные учреждения и практики используют различные современные подходы и практики. Эти стратегии направлены на создание благоприятной среды, предоставление необходимых ресурсов и развитие навыков, необходимых для творческого самовыражения.

1. Проектное обучение – это методология обучения, которая вовлекает студентов в изучение реальных проблем. Работая над проектами, требующими критического мышления, сотрудничества и креативности, студенты развивают практические навыки и приобретают практический опыт. Проектная деятельность поощряет студентов брать на себя ответственность за процесс обучения, способствуя более глубокому восприятию материала и стимулируя инновационные решения [2, с. 24].

2. Интеграция цифровых технологий в образование предоставляет учащимся инструменты для выражения и развития их креативных способностей. Платформы для цифрового рассказывания историй, создания мультимедийных материалов и виртуального моделирования открывают разнообразные возможности для творческого поиска. Такие технологии, как виртуальная реальность (VR) и дополненная реальность (AR), обеспечивают захватывающий опыт, который вдохновляет на новые идеи и развивает творческое мышление [3, с. 39].

3. Организация творческих мастерских и семинаров знакомит студентов с различными креативными процессами и техниками. Такие занятия часто включают в себя мозговой штурм, мастер-классы по дизайн-мышлению и практические занятия, стимулирующие креативное мышление. Семинары обеспечивают структурированную, но гибкую среду, в которой студенты могут экспериментировать с новыми идеями и получать конструктивную обратную связь.

4. Междисциплинарное обучение разрушает барьеры между традиционными академическими дисциплинами, побуждая студентов применять знания из разных областей для решения сложных задач. Такой подход способствует целостному мышлению и синтезу различных точек зрения, которые необходимы для творческих инноваций. Устраняя пробелы

между предметами, учащиеся могут разрабатывать уникальные решения, которые выходят за рамки общепринятых границ.

5. Создание программ наставничества и сетей сотрудничества позволяет студентам общаться с опытными профессионалами и коллегами, которые могут направлять и вдохновлять их на творческие начинания. Наставники предоставляют ценную информацию, поддержку и ободрение, помогая студентам справляться с трудностями и совершенствовать свои творческие проекты. Сети сотрудничества способствуют развитию чувства общности и коллективного творчества, повышая общий творческий результат [1, с. 18].

В дополнение к внедрению современных подходов могут быть внедрены специальные практики для создания среды, способствующей развитию креативной деятельности студенческой молодежи.

1. Создание физических и виртуальных пространств, посвященных творчеству, таких как инновационные лаборатории, мастерские и онлайн-форумы, позволяет студентам свободно исследовать и развивать свои идеи. Эти среды оснащены ресурсами и инструментами, которые облегчают творческие эксперименты и сотрудничество [2, с. 26].

2. Развитие культуры, в которой ценятся риск и эксперименты, имеет важное значение для развития креативности. Учащиеся должны чувствовать в себе силы идти на интеллектуальный риск, исследовать нетрадиционные идеи и учиться на ошибках, не опасаясь осуждения. Такое мышление поощряет постоянные инновации и творческий рост [3, с. 41].

3. Включение креативности в учебную программу обогащает образовательный опыт и развивает творческое мышление. Такие виды деятельности, как изобразительное искусство, музыка, театр и творческое письмо, стимулируют различные аспекты творчества и предоставляют альтернативные возможности для самовыражения и решения проблем.

4. Поощрение сотрудничества со сверстниками и обратной связи помогает студентам усовершенствовать свои идеи и получить представление о различных перспективах. Конструктивная критика и совместные мозговые штурмы повышают качество креативных проектов и способствуют созданию благоприятного сообщества, в котором творчество может процветать.

5. Регулярная оценка и осмысление креативной деятельности позволяют учащимся оценить свой прогресс, определить сильные стороны и области для совершенствования, а также определить будущие творческие цели. Рефлексивные практики помогают учащимся понять процессы и разработать стратегии для устойчивого взаимодействия [1, с. 20].

Таким образом, развитие креативной деятельности студенческой молодежи – это многогранная система, требующая глубокого понимания ее психологических особенностей и внедрения современных, эффективных подходов и практик. Создавая среду, способствующую формированию идентичности, когнитивной гибкости, внутренней мотивации, эмоциональной устойчивости и социальному сотрудничеству, образовательные учреждения могут раскрыть творческий потенциал своих обучающихся. Использование таких стратегий, как проектное обучение, интеграция цифровых технологий,

творческие мастерские, междисциплинарное обучение и программы наставничества, еще больше расширяет этот потенциал. В конечном счете, развитие креативной деятельности у обучающейся молодежи не только способствует индивидуальному росту, но и способствует созданию динамичного, инновационного общества.

### **Список литературы**

1. Ананьев Б.Г. Человек как предмет познания. – Санкт-Петербург: Питер, 2001. – 288 с.
2. Вайс Д. Креативное образование: теория и практика. – М.: Академкнига, 2006. – 360 с.
3. Елькин А.И. Технологии образования будущего. – М.: Вузовский учебник, 2017. – 215 с.
4. Пяткова С.Г. Основы туризма. Учебно-методическое пособие в модульной технологии: Направление подготовки 43.03.01 Сервис: уровень бакалавриата. – Саратов: Ай Пи Эр Медиа, 2019. – 151 с.
5. Пяткова С.Г. Организация и развитие региональной туристско-экскурсионной деятельности для детей в контексте проектной технологии // «Север и молодежь: здоровье, образование, карьера»: сборник материалов I Международной научно-практической конференции. – Ханты-Мансийск: Югорский государственный университет, 2019. – С. 446-456.

**Гатауллина Д.М.**

ФГБОУ ВО «Набережночелнинский государственный педагогический университет»

Научный руководитель: канд. пед. наук, доцент Селиверстова Н.Н.

### **Исследование координационных способностей мальчиков 11-12 лет, занимающихся баскетболом**

Актуальность. Особое значение в физической подготовке баскетболистов отводится развитию координационных способностей. Необходимость повышения уровня развития этих способностей определяется тем, что координационные способности относятся к спортивно важным качествам баскетболистов и закономерно включаются в содержание специальной физической подготовки игроков. В мировом баскетболе отмечаются тенденции значительного повышения уровня технической оснащенности игроков, применения новых приемов, дальних бросков в кольцо и других тактико-технических действий, которые основываются на тщательной физической подготовке с применением упражнений на развитие координационных способностей. Для того чтобы добиться наилучших результатов в мгновенно складывающихся игровых положениях, баскетболист должен владеть всем богатством разнообразия технических приемов и способов, уметь выбрать наиболее подходящий прием или сочетание приемов, быстро и точно их выполнить [3].

Указанные причины определяют необходимость разработки новых подходов, средств и методов развития координационных способностей у начинающих баскетболистов.

Цель исследования – анализ процесса развития координационных способностей у мальчиков 11-12 лет, на учебно-тренировочных занятиях по баскетболу.

Объект исследования – процесс развития координационных способностей у мальчиков, занимающихся баскетболом.

Предмет исследования – разработанный комплекс упражнений, направленный на развитие координационных способностей у мальчиков 11-12 лет, занимающихся баскетболом.

**Методы и организация исследования.** Исследование проводилось на базе МБОУ «СОШ №10» г. Набережные Челны на протяжении четырех месяцев (с сентября по декабрь 2023 года). В эксперименте участвовали обучающиеся 5-х классов (возраст 11-12 лет). Обучающиеся являются представителями двух обычных классов. Экспериментальную группу (ЭГ) составили учащиеся 5 «А» класса, занимающиеся футболом в рамках внеурочной деятельности с внедрением комплекса упражнений на развитие скоростно-силовых качеств. Контрольную группу (КГ) составили учащиеся 5 «Б» класса, занимающиеся легкой атлетикой в рамках внеурочной деятельности. Общее количество учеников, принявших участие в исследовании, 30 человек (по 15 учеников в каждой группе).

Были использованы следующие методы: анализ литературных источников; метод тестирования показателей координационных способностей; педагогический эксперимент; методы математической статистики (среднюю арифметическую величину ( $x$ ) и среднюю ошибку среднего арифметического ( $S_x$ )).

**Результаты исследования и их обсуждение.** Все результаты были подвергнуты математико-статистической обработке: средняя арифметическая величина ( $X_{cp}$ ), средняя ошибка среднего арифметического ( $S_x$ ); статистические различия ( $p$ ) [2].

Согласно методике В.И. Ляха [1] были выбраны, для оценки координационных способностей, следующие контрольные упражнения: способность сохранять динамическое равновесие – ходьба по гимнастической скамейке; способность сохранять статическое равновесие – проба Ромберга 1 поза; точность попадания мяча в кольцо – броски в кольцо (количество попаданий в кольцо).

Нами был разработан комплекс упражнений, направленный развитие координационных способностей. Комплекс состоял из следующих упражнений: сгибание ноги в колене и удержание на весу; удержание положения тела в полуприседе; прыжки на правой и левой ноге на месте; упражнение «Ласточка»; передачи мяча двумя руками от груди, ловля двумя руками; передачи двумя руками от груди с отскоком от пола, ловля двумя руками; передачи двумя руками сверху (над головой), ловля мяча двумя руками; броски из-под кольца с правой стороны; броски из-под кольца с левой стороны; броски из-под кольца «в лоб» (по центру); штрафные броски.

За исследуемый период получилось 17 внеурочных занятий. Первые два занятия были задействованы для того, чтобы провести исследование координационных способностей на начальном этапе, а также два занятия в конце декабря были использованы для того, чтобы провести исследование на конечном этапе. Итого для внедрения комплекса упражнений оставалось 13 внеурочных занятий. Для того, чтобы планомерно дозировать нагрузку и обеспечить максимальную пользу от выполнения комплекса учащимся упражнения добавлялись поочередно, то есть на первом занятии было только 3 упражнения, на следующее занятие добавилось ещё одно упражнение и так далее пока не дошло до 10 упражнений.

Результаты тестирования констатирующего эксперимента позволили определить исходные данные показателей силовых качеств у юношей, и свидетельствовали об отсутствии существенных различий между группами (табл. 1).

До эксперимента показатели в тесте «Прыжок в длину с места» у мальчиков 11-12 лет экспериментальной группы в среднем составили  $140 \pm 10$  см, у мальчиков контрольной группы  $141 \pm 10$  см. После эксперимента показатели в тесте у экспериментальной группы улучшились –  $150 \pm 10$ . У контрольной группы показатели практически не изменились –  $143 \pm 10$ .

До эксперимента показатели в тесте «Проба Ромберга» у мальчиков экспериментальной группы в среднем составили  $30 \pm 0,8$  сек, у мальчиков

контрольной группы  $29 \pm 0,8$ сек. После эксперимента показатели в тесте у экспериментальной группы улучшились –  $40 \pm 0,8$ сек. У контрольной группы показатели практически не изменились –  $31 \pm 0,8$ сек.

До эксперимента показатели в тесте «Мяч в кольцо» у мальчиков экспериментальной группы составили  $3 \pm 2$  попадания мяча в кольцо, у мальчиков контрольной группы –  $3 \pm 2$ . После эксперимента показатели в тесте у экспериментальной группы улучшились –  $5 \pm 2$  попаданий. У контрольной группы показатели не изменились –  $3 \pm 2$ .

Таблица 1– Изменение результатов тестирования за период эксперимент

п/п	Тест, единица измерения	ЭГ $x \pm S_x$		КГ $x \pm S_x$	
		начало	конец	начало	конец
		эксперимента		эксперимента	
	Прыжок в длину с места, см	140+10 см	150+10 см	141+10 см	143+10 см
	проба Ромберга 1 поза, сек	30+0,8сек	40+0,8сек	29+0,8сек	31+0,8сек
	Мяч в кольцо, раз	3+2	5+2	3+2	3+2

Примечание:  $x$  – средняя арифметическая;  $S_x$  – средняя ошибка среднего арифметического.

**Заключение.** Таким образом, становится очевидно, что в экспериментальной группе произошло значительное улучшение по всем показателям. Полученные результаты подтверждались также наблюдениями учителей, отмечавших более свободное владение мячом у детей экспериментальной группы, их более уверенное поведение во время учебных игр и соревнований. В контрольной группе напротив наблюдается незначительное улучшение показателей. Все это говорит об эффективности разработанного комплекса упражнений.

### Список литературы

1. Лях В.И. Двигательные способности школьников: основы теории и методики развития. – М.: Терра-Спорт, 2000. – 192 с.
2. Никитушкин В.Г. Основы научно-методической деятельности в области физической культуры и спорта: учебное пособие для вузов. – 2-е изд., испр. и доп. – Москва: Юрайт, 2023. – 232 с.
3. Спортивные игры: Техника, тактика, методика обучения: Учеб. для студ. высш. пед. учеб. заведений / Ю.Д. Железняк [и др.] – Москва: Издательский центр «Академия», 2004. – 520 с.

**Гибадуллина А.Р., Константинова А.А.**

ФГБОУ ВО «Финансовый университет при правительстве Российской Федерации», Уфимский филиал

Научный руководитель: канд. юр. наук, доцент Исхаков И.И.

### **Государственная политика по сохранению традиционных нравственно-духовных ценностей**

Сохранение традиционных нравственно-духовных ценностей является одним из основополагающих принципов устойчивого развития общества. Именно они формируют основу культурного наследия и определяют коллективную идентичность народа. В современном мире, где происходят глобальные изменения и вызовы, сохранение этих ценностей становится все более актуальной задачей.

Государственная политика на сохранение традиционных нравственно-духовных ценностей играет ключевую роль в этом процессе. Однако, в условиях быстрого темпа изменений и влияния глобальной культуры, ее реализация сталкивается с рядом вызовов и противоречий. Важно найти баланс между сохранением традиций и открытостью к новым идеям, чтобы обеспечить устойчивое развитие общества.

В данной статье мы рассмотрим основные вызовы, с которыми сталкивается государственная политика на сохранение традиционных нравственно-духовных ценностей, а также рассмотрим перспективы и возможности их успешной реализации. Важно понимать, что сохранение этих ценностей необходимо для обеспечения стабильности и процветания общества в будущем.

Актуальность данной статьи заключается в том, что сохранение традиционных нравственно-духовных ценностей является одним из ключевых аспектов современной государственной политики. В условиях быстрого технологического развития и глобализации, утрата традиционных ценностей может привести к дезориентации общества, утрате идентичности и усилению социальных конфликтов.

Статья предлагает рассмотреть вызовы, с которыми сталкивается государство в процессе реализации политики по сохранению традиционных ценностей, а также выявить перспективы и пути их преодоления. Обсуждение данной проблемы имеет важное значение для обеспечения стабильности общества, социокультурного развития и сохранения национальной идентичности.

Таким образом, статья по теории государства и права о реализации государственной политики на сохранение традиционных нравственно-духовных ценностей является на сегодняшний день крайне актуальной и важной.

Рассматривая данную тему, обратимся к мерам государственной политики по сохранению традиционных ценностей:

1. Принятие законодательства, которое защищает традиционные семейные ценности, например, законы о браке, о продаже и распространении

порнографии, об охране детей и подростков от негативного воздействия в интернете и т.д.

2. Организация образовательных программ и мероприятий, направленных на пропаганду здорового образа жизни, семейных ценностей, ответственности перед обществом и традиционными нравственными установками.

3. Поддержка и развитие институтов семьи, церкви и общественных организаций, которые способствуют сохранению традиционных нравственных ценностей.

4. Создание медиакампаний и рекламных материалов, которые призывают к уважению культурных и религиозных традиций, семьи и морали.

5. Вовлечение общественных деятелей, духовенства, образовательных учреждений и молодежных движений в популяризацию и поддержку традиционных нравственных ценностей.

Осуществление государственной политики на сохранение традиционных ценностей может иметь следующие перспективы:

1. Укрепление социокультурной стабильности и единства общества. Защита и поддержка традиционных ценностей способствует укреплению социальной координации и согласия на основе общепринятых норм и ценностей.

2. Моральное и духовное возрождение общества. Последовательная реализация политики на сохранение традиционных ценностей способствует формированию морально-нравственного облика граждан и повышению качества их жизни.

3. Увеличение устойчивости общества к вызовам современности. Сохранение традиционных ценностей может являться инструментом противодействия агрессивным идеологиям или глобализационным процессам, вредным для общества.

4. Сохранение культурного наследия и идентичности. Государственная поддержка традиционных ценностей способствует сохранению и развитию культурного наследия и укреплению национальной идентичности.

5. Создание благоприятной среды для развития детей и молодежи. Обеспечение уважения к традиционным ценностям способствует формированию у молодого поколения здоровых ценностных ориентиров и защищает их от негативного влияния современной культуры [3, с. 15].

Однако осуществление государственной политики на сохранение традиционных ценностей требует учета и уважения прав и интересов всех граждан, а также постоянной адаптации к изменяющимся условиям и вызовам современного мира.



**Гильмутдинов Д.В.**

ФГБОУ ВО «Набережночелнинский государственный педагогический университет»

Научный руководитель: канд. пед. наук, доцент Селиверстова Н.Н.

### **Методика развития быстроты у школьников 11-12 лет, занимающихся легкой атлетикой**

**Актуальность.** На фоне определенных тенденций образования, гуманизации [2] и профилизации, компьютеризации и интернационализации, зачастую упускается такой важный аспект как систематические занятия определенной двигательной активностью [1], которые важны и для всестороннего развития, в общем, и для повышения физической подготовленности, в частности, а она необходима при различных видах жизнедеятельности, и особенно учебной, профессиональной, спортивной и т.п.

Легкая атлетика один из доступных видов спорта, в который приходят именно при переходе из начальной школы в среднюю. Возраст 11-12 лет является сенситивным периодом для развития физического качества «быстрота» и является фундаментом развития других физических качеств [3].

Объект исследования – учебно-тренировочный процесс в легкой атлетике.

Предмет исследования – методика развития быстроты у школьников 11-12 лет, занимающихся легкой атлетикой.

Цель исследования разработать и обосновать методику развития быстроты у школьников 11-12 лет, занимающихся легкой атлетикой.

Базой исследования выступила школа МАОУ «Средняя общеобразовательная школа № 4» г. Набережные Челны в период с сентября по декабрь 2023 года.

В исследовании приняло участие 20 школьников 11-12 летнего возраста, по 10 человек в каждой группе, экспериментальная группа (ЭГ – мальчики, занимающиеся в секции легкой атлетики) и контрольная группа (КГ – не занимающиеся спортом, но стабильно посещающие уроки физической культуры).

Нами было проведено наблюдение за процессом физического воспитания, реализуемым как на уроках физической культуры, так и в пришкольной секции и состоящего из учебно-тренировочных комплексов упражнений: для развития быстроты двигательной реакции; реакции на движущийся объект и реакцию выбора; частоты движений при выполнении двигательного действия и для развития быстроты одиночного движения; а также использование повторного и кругового методов. Используемыми средствами выступили: легкоатлетические упражнения, элементы других видов спорта, эстафеты и подвижные игры. Данные средства и методы предположительно лягут в основу методики.

Занимающиеся многократно выполняли упражнения на внезапно появляющийся сигнал, с определенным «таймингом» выполнения упражнений и отдыха, что способствует улучшению сенсорной и моторной фазы реакции.

На начало эксперимента средние показатели у мальчиков обеих групп по исследуемым контрольным упражнениям достоверно не различались ( $p > 0,05$ ).

Показатели быстроты участников экспериментальной и контрольной групп по тесту «Исследование быстроты реакции на падающий предмет» представлены в таблице 1.

В конце эксперимента у легкоатлетов контрольной группы наблюдается улучшение данного показателя на 0,3 см. У юных спортсменов экспериментальной группы наблюдается улучшение на 6,3 см. Анализируя результаты, видно, что по данному тесту наблюдается достоверное улучшение быстроты реакции ( $p < 0,05$ ).

Результаты частоты движения кисти отразились в показателях теппинг-теста. Среднее количество движений у мальчиков КГ изменилось за период эксперимента от  $56,41 \pm 0,25$  до  $56,94 \pm 0,14$  точек, но достоверных изменений не отмечено; а у спортсменов ЭГ соответственно от  $56,39 \pm 0,21$  до  $59,02 \pm 0,11$  результаты изменяются достоверно ( $p < 0,05$ ) во всех 4 квадратах.

Таблица 1 – Показатели быстроты реакции на падающий предмет участников ЭГ и КГ

№ п/п	Исследуемая группа	Быстрота реакции	
		начало эксперимента	конец эксперимента
1	Экспериментальная группа	28,3±0,07 см	22,0±0,12 см
2	Контрольная группа	28,1±0,04 см	27,8±0,09 см

Средние результаты тестирования мальчиков в беге на 30 м с ходу выглядело так: в ЭГ эти показатели были следующими – в начале 6,0 сек, в конце 5,61 сек; а в КГ – 6,10 сек и 6,06 сек, соответственно. В исследуемых группах наблюдается улучшение этих показателей, но только в экспериментальной группе изменение достоверно ( $p < 0,05$ ).

Таким образом, специальное применение целенаправленных комплексов упражнений в рамках будущей методики развития быстроты у школьников, занимающихся легкой атлетикой, позволило улучшить результаты в тестовых упражнениях. Результаты быстроты простой реакции у мальчиков улучшаются в зависимости от уровня их двигательной активности.

### Список литературы

1. Гаркуша С.В. Здоровьесберегающий потенциал двигательной активности // Здоровье для всех. – 2014. – № 1. – С. 15-21.
2. Ежова Т.В. Гуманитаризация образования – одно из направлений модернизации российского общества // Образование и наука – 2007. – № 1(43). – С. 19-25.
3. Семенов Л.А. Определение спортивной пригодности детей и подростков. – Москва: Советский спорт, 2005. – 140 с.

**Гилязетдинов К.Л.**

ФГАОУ ВО «Казанский (Приволжский) федеральный университет»,  
Елабужский институт

Научный руководитель: канд. ист. наук, доцент Нигаматов А.З.

### **Использование интернет-мемов на уроках истории Татарстана**

На данный момент феномен интернет-мемов и их функционирования широко изучен в контексте средств массовой информации, социологии и культурологии. Однако интернет-мемы представляют особый интерес и обладают большим потенциалом в педагогике.

Термин «мем» имеет очень много определений. Н.В. Часовский под словом «мем» понимает любой визуальный элемент интернет-коммуникации: изображение с сопровождающей надписью, видео- или аудиозапись, которые распространены в интернет-среде и содержат какую-либо информацию. Российский маркетолог Илья Петров, пишет, что мем это «не требующий разъяснений символ, который может принимать форму слов, действий, звуков, рисунков, передающих определенную идею» [2, с. 31]. Иностраный маркетолог Дж. К. Левинсон пишет, что мем – «это идея в максимально упрощенной форме, уловить суть которой человек способен за доли секунды».

Сегодня практически каждый подросток знаком с мемами и часто встречается их в интернете. Интернет-мемы обладают педагогическим потенциалом, так как, развивают у учеников критическое мышление, учат их анализировать информацию и правильно ее воспроизводить, выстраивать ассоциации и извлекать необходимую информацию из различных видов источников [1, с. 222].

ФГОС ставит цель повышения качества образования и достижения новых качественных результатов [2, с. 34]. Основной причиной, без которой заявленные задачи не могут быть решены, является мотивация учеников. Одним из факторов повышения мотивации учеников к обучению могут стать интернет-мемы. Особенно это поможет при изучении истории родного края, в нашем случае истории Татарстана. Так как на изучение этих тем выделяется очень малое количество часов, и история своего края у школьников не всегда вызывает интерес к изучению, интернет-мемы могли бы в этом помочь.

Важно помнить, что мем прямо ничего не говорит, он намекает на проблему в несерьезной, полупушотливой и в легкой для запоминания форме [3, с. 200]. Еще одним преимуществом использования мемов в процессе обучения является то, что ученик сначала получает информацию, а уже потом видит мем. В результате дети анализируют информацию и закрепляют ее, а учитель фокусирует внимание учащихся на теме урока.

Урок истории невозможно провести на высоком уровне, не пользуясь визуальными средствами информации. Они позволяют представить материал понятным для учащихся. И применение мемов, как главный или дополнительный способ, является их использование, как визуальных средств обучения [1, с. 231]. Также мемы значительно повышают интерес учеников к знаниям и способствуют более легкому процессу обучения.

Использовать интернет-мемы при изучении истории Татарстана можно использовать практически во всех темах курса. Например, рис.1 основан на каком-либо событии, произошедшего в определенное время. В данном случае это принятие Волжской Болгарии Ислама в 922 году. Преимуществом данного примера является то, что ученики видят, как до 922 года болгары исповедовали язычество, а с данного года приняли одну из монотеистических религий.

Очень много важной информации так же упускается в учебниках, или просто не хватает времени на эти события. Рис.2 несет в себе очень важные данные о монгольских завоеваниях. Ведь мало кто знает, что до прихода монголов на русскую землю, очень много лет волжские болгары давали отпор монгольским войскам, и часто делали это очень успешно.

Информацию о завоеваниях Ивана Грозного восточных ханств можно представить рис.3, которая основана на мультсериале «Обычный мультик». Как видно на изображении, все герои кроме одного не стало. В данном случае проводится параллель с завоеваниями Ивана Грозного, в результате которых, исчезли все ханства Восточной Европы, кроме Крымского. Так же при изучении данной темы есть возможность использовать рис.4, который до сих пор популярен в подростковой среде.

Средства, как мемы, могут являться ссылкой не только на конкретные исторические события и факты, но также выражать культуру народа, её легенды и придания. В рис. 5-6 представлена легенда о том, что якобы казанская красавица Сююмбике попросила Ивана Грозного построить башню, взамен на предложение стать его женой, и в итоге сбросилась с башни, потому что не хотела покидать родной город. Хотя и мем носит высмеивающий характер, его можно использовать на уроках.

При изучении конца XX- нач. XXI века много личностей и дат, и учащимся очень тяжело запомнить материал, мемы также могут способствовать решению данной проблемы. Рис.7-8 показывает «года суверенитета» в Татарстане, когда республика хотела получить наибольшую независимость от федерального центра.

Когда изучается культура мемы так же могут прийти на помощь. В мемах показываются и традиции, и культура, и быт, и историческая память татар. Данные материалы изображены в рис. 1.

При подготовке к урокам по истории Татарстана нужно для начала отработать мемы по некоторым критериям.

1. Интернет-мем должен соответствовать теме урока.
2. Интернет-мемы должны соответствовать возрастным и психологическим особенностям учащихся.
3. Интернет-мем не должен нарушать дисциплину урока, то есть преподавателю стоит качественно подходить к выбору мема. В нем не должны содержаться скрытые смыслы, ненормативная лексика и другие изображения, не соответствующие теме и возрасту [1, с. 235].
4. Интернет-мем должен быть актуален для учащихся, попросту говоря они должны знать его.
5. Содержание урока не должно быть перегружено использованием мемов, поэтому они включены только в один из этапов.

Интернет-мемы являются универсальным способом передачи информации. Мемы можно использовать в сочетании со множеством педагогических приемов и методов. Но эффективность работы с интернет-мемами зависит в первую очередь от работы педагога. Мемы являются лишь приемом с помощью которого учитель передает информацию своим ученикам. Мемы позволяют как сфокусировать внимание учеников на изучаемой теме, так и сделать предмет интересным и легким в изучении, а также наладить эмоциональный фон в классе.



Рисунок 1 – Интернет мемы

### Список литературы

1. Артамонов Д.С. Юмор в исторической памяти: от анекдота и карикатуры к интернет-мему // Galactica Media: Journal of Media Studies. – № 3 (3). – 2021. – С. 213-237.
2. Будник А.С. Интернет-мем как средство формирования межкультурной коммуникативной компетенции обучающихся // Письма в Эмиссия. Оффлайн. – № 7. – 2017. – С. 25-44.
3. Зиновьева Н.А. Воздействие мемов на Интернет-пользователей: типология Интернет-мемов // ВЭПС. – №1. – 2015. – С. 195-201.

**Гимальдинов А.И.**

ФГАОУ ВО «Казанский (Приволжский) федеральный университет»,  
Елабужский институт

Научный руководитель: канд. филол. наук, доцент Шабалина Н.Н.

### **«Пушкинский текст» в раннем лирическом произведении**

#### **М.И. Цветаевой «Встреча с Пушкиным»**

Александр Сергеевич Пушкин по праву считается одним из величайших русских писателей и поэтов. Уникальность А.С. Пушкина отметил Н.В. Гоголь в статье «Несколько слов о Пушкине», он писал: *«В нем, как будто в лексиконе, заключилось всё богатство, сила и гибкость нашего языка. Он более всех, он далее раздвинул ему границы и более показал всё его пространство. Пушкин есть явление чрезвычайное и, может быть, единственное явление русского духа»* [3, с. 50]. Бесспорно, творчество Александра Сергеевича Пушкина оказало большое влияние на развитие отечественной литературы. В связи с этим, в истории литературы появляется такое явление, как «пушкинский текст»/«пушкинское слово».

Впервые понятие «Пушкинский текст» вошло в научный обиход благодаря работе Б.М. Гаспарова «Язык, память, образ» он пишет: *«Наше восприятие «текстов Пушкина» неотделимо и от того, как они отложились в творческой памяти последующих русских писателей и поэтов и отпечатались в созданных ими текстах, и от того, как эти последние в свою очередь отложились в нашей собственной культурной памяти и определили нашу интерпретирующую позицию»* [2, с. 242]. Изучение этого явления продолжилось и в работах других отечественных исследователей: Н.А. Кузьмина изучает это понятие в рамках творчества А.Кушнера и Д.Пригова, и публикует статью «Пушкинский текст современной поэзии», где определяет «пушкинский текст», как интертекст, который активно используется в русской литературе другими авторами. Н.Е. Меднис определяет «пушкинский текст» как сверхтекст, то есть код зафиксированный в культурной памяти текста последующего поколения русских поэтов и писателей (*«осознанное или возникающее интуитивно, в качестве ассоциативного наложения»*) [4, с. 95]. *«Пушкинский текст в русской литературе представляет собой совокупность различного рода художественных реализаций мифа о Пушкине, причем не только биографического, но и поэтического, который по-разному интерпретируется творческим гением авторов в зависимости от избранного ими типа ценностного восприятия – сакрализации или профанизации»* [1, с. 17]. Исходя из выше сказанного, можно сделать вывод о том, что понятие «пушкинский текст» можно приравнять к понятию «интертекстуальности». В феноменологическом аспекте литературоведческого исследования «чужой текст» функционирует в произведениях разных эпох в таких категориях как: как цитаты, аллюзии, реминисценции, перифразы и эпиграфы. Но наиболее популярной формой проявления интертекста в художественных произведениях является аллюзия.

В литературоведении на современном этапе выделяются следующие классификации разновидностей литературных аллюзий: имплицитная (завуалированная) и эксплицитная (прямая). На наш взгляд, приведённые типы аллюзий не исчерпывают всех разновидностей данного литературного приёма как интертекстуальной отсылки. Для подтверждения данного тезиса обратимся к конкретному поэтическому тексту – стихотворение М.И. Цветаевой «Встреча с Пушкиным». Цель данной статьи – выявить особые типы аллюзий, а также проанализировать феномен их функционирования в раннем лирическом произведении М.И. Цветаевой «Встреча с Пушкиным».

А.С. Пушкин занимает особое место в литературном наследии Марины Ивановны Цветаевой (цикл «Стихи к Пушкину» (1931), автобиографический очерк «Мой Пушкин» (1937), художественно-критическая статья «Пушкин и Пугачев» 1937)): его поэзия стала образцом и вдохновением, помогая развивать свой собственный стиль и творческую индивидуальность. На протяжении всей своей жизни Цветаева, как никто другой, ощущала прочную, безмерную близость с великим поэтом: *«"О, с Пушкиным ничто не страшно". Идя со мною к Никитским воротам, она благодарно чувствовала за собою его печально опущенные, благословляющие взоры»,* – пишет Федор Августович Степун, вспоминая о знакомстве с Мариной Ивановной Цветаевой [7, с. 274].

Анализируя автобиографический очерк «Мой Пушкин», можно заметить, что Марина Ивановна Цветаева любила великого писателя совершенно особенно, не сравнимо ни с чем и ни с кем. Ее представление о Пушкине было не таким шаблонным и канонизированным, как у людей того времени, это она отмечает в письме к Анне Тесковой, которое было написано в 1937 году: *«Стихи к Пушкину, которые совершенно не представляю себе чтобы кто-нибудь осмелился читать, кроме меня. Страшно-резкие, страшно-вольные, ничего общего с канонизированным Пушкиным не имеющие, и всё имеющие — обратное канону. Опасные стихи.»* [10, с. 449].

Одной из наиболее ранних работ Цветаевой, посвящённой великому поэту, является стихотворение «Встреча с Пушкиным», которое было написано в 1913 году, во время посещения Крыма. Примечательно, что Цветаевой столько же лет, сколько и Пушкину в Крыму в 1820 году, во время южной ссылки, – 21 год. Биографический контекст позволяет рассмотреть данный факт как интертекстуальную отсылку: внетекстовая реальность проецирует поэтическую стратегию Пушкина на лирическое творчество Цветаевой. Читатель наблюдает своеобразную самоидентификацию Цветаева-Пушкин, которая постулируется через биографическую и топонимическую аллюзию. «Южная ссылка» Пушкина – особый период для Цветаевой: она видела в Пушкине не только великого поэта, но и своего духовного наставника, с которым была связана через поэзию. Цветаеву влечёт поэт-романтик, для которого творчество – высший божественный дар, оплот, в котором можно укрыться от социальных потрясений.

Диапазон тем в лирическом творчестве А.С. Пушкина обширен, однако ключевой темой становится тема поэта и поэзии: Пушкин «входит» в мир литературы с лирическим манифестом «К другу стихотворцу» (1814) и

подводит итог на максимальном уровне универсализации одой «Памятник» (1836). Марина Ивановна Цветаева в своем стихотворении «Встреча с Пушкиным», обращаясь к доминирующей в поэзии Пушкина теме, стремится обогатить её, с одной стороны, новыми смыслами, с другой – подчёркивает преемственность. Данная мысль пронизывает все уровни лирического произведения Цветаевой. Так в заглавии использовано аллюзивное имя собственное – «Встреча с Пушкиным». Физическая реальная встреча была невозможна, поэтому Цветаева рисует перед читателем фантазийную эмоционально-духовную встречу с Пушкиным.

Путь к поэзии является очень трудным, тернистым, сложным, поэтесса отождествляет его с *«пыльной, звенящей, крутой белой дорогой»* [8, с. 187]. Для Цветаевой, как и для Пушкина, поэзия является чем-то внеземным, сверхъестественным, и соответственно, поэт становится «избранником небес», отделенным от «толпы», поэтому в стихотворении Цветаевой возникает эмблематический образ-символ пространственной высоты – поэт «выситься над высотой», что подчеркивает его особую связь с миром. Такое понимание является имплицитной аллюзией к стихотворению Пушкина «Я памятник себе воздвиг нерукотворный», в котором он пишет: *«Вознесся выше он главою непокорной / Александрийского столпа...»* [5, с. 376]. Несмотря на трансформацию пушкинских мотивов («выситься над высотой» – «вознесся выше») Цветаева воплощает значимую тему пушкинского прецедентного текста, тему поэта и поэзии. Поэтесса использует «чужой текст» для того, чтобы показать свою близость с великим поэтом, свое романтическое, эмоциональное и духовное родство с Пушкиным.

Таким образом, используя не прямое цитирование «пушкинского текста», а автобиографическую, топонимическую аллюзию и аллюзивное имя собственное Цветаева выходит за пределы узко-биографического аспекта восприятия Пушкина. Данные маркеры (возраст и имя) реализуют понимание Цветаевой философско-эстетической концепции великого поэта.

В следующем четверостишии Цветаева описывает пейзажи Крыма: *«Слева — крутая спина Аю-Дага, / Синяя бездна — окрест»* [8, с. 187]. Образ горы Аю-Даг вновь вводит в повествовательную ткань цветаевского текста привычную для русской литературы антиномию – «поэт и толпа», подчёркивая, с одной стороны, избранничество поэта, с другой – одиночество. Упоминание данного образа можно рассмотреть и как хронотопическую аллюзию: в одном из писем к Д., датированным 1924 годом, Пушкин делится своими впечатлениями от посещения Крыма: *«справа огромный Аю-даг... и кругом это синее, чистое небо, и светлое море, и блеск, и воздух полуденный...»* [6, с. 280]. В данных строках возникает поэтическая доминанта романтической лирики Пушкина – море. Цветаева, встраивая образ поэта в систему двух топонимических символов (горы и море), воссоздаёт идею пространственного полёта. Образ моря у Цветаевой актуализирует пушкинские символы и является итертекстуальной отсылкой к стихотворению Пушкина «К морю», так как именно пушкинское понимание моря, пушкинский образ свободной стихии



легли в основу детского восприятия моря Цветаевой таким, каким видел и чувствовал его Пушкин.

Несмотря на то, что Цветаева и Пушкин никогда не встречались в жизни, Цветаева очень точно, используя портретную аллюзию, описывает внешность поэта: «*Смуглые руки и синие реки...*» [8, с. 188] Под «синими реками» подразумеваются глаза поэта, которые отличались своей необычностью. В автобиографическом очерке «Мой Пушкин» Цветаева пишет о происхождении поэта следующее: «*Пушкин был негр. У Пушкина были бакенбарды (NB! только у негров и у старых генералов), у Пушкина были волосы вверх и губы наружу, и черные, с синими белками, как у щенка, глаза, — черные вопреки явной светлоглазости его многочисленных портретов*» [9, с. 58].

Поэт, путешествуя вслед за Пушкиным, представляет его образ, используя не только портретную аллюзию: «*Я вспоминаю курчавого мага...*» [8, с. 187], но и биографическую – южная ссылка поэта. Данные отсылки постулируют тему поэта и поэзии на всех уровнях поэтического текста Цветаевой. Так тема, обозначенная Цветаевой в первой строфе, находит отражение и в слове «маг», подтверждая мысль о том, что поэт является внеземным существом. Цветаева понимала и принимала Пушкина как романтика, о чем она пишет в строках: «*этих лирических мест*» [8, с. 187], отсылая читателя к осознанию того, что период южной ссылки – романтический период в творчестве Пушкина (в это время создаются такие романтические поэмы, как «Кавказский пленник», «Бахчисарайский фонтан», «Братья-разбойники», а также начинается работа над поэмой «Цыгане»). Рассматривая слово «маг» через призму романтического восприятия концепции художника, можно заключить, что данное слово является имплицитной аллюзией. Согласно данной концепции, художник рассматривался как творческий гений, обладающий воображением и способностью выражать свои чувства и идеи через искусство. Творец видится как индивидуалист, стремящийся к свободе самовыражения и самореализации. Художник в романтизме часто ассоциировался с поэтом-визионером, который обладает способностью видеть и понимать мир по-новому, через свой собственный внутренний мир и чувства, как человек, способный проникнуть в глубины человеческой души и выразить это через свои произведения.

Воссоздавая образ Пушкина в сознании читателя XX столетия Цветаева использует биографическую аллюзию – строки «*Запах из детства какого-то дыма, \ Или каких-то племен...*» [8, с. 187], которые указывают на происхождение Александра Сергеевича Пушкина. Его прадед, Абрам Петрович Ганнибал, негритянского происхождения, родом из Африки, а мама Пушкина, Надежда Осиповна Пушкина получила прозвище «прекрасная креолка», которое подчеркивало её необычное происхождение. В этом выражается мысль о неземной природе творца, то есть Цветаева вновь подтверждает слово «маг», использованное в предыдущей строфе. Кроме этого, в этой же строфе поэтесса использует хронотопическую аллюзию и аллюзивное имя собственное: «*Очарование прежнего Крыма / Пушкинских милых времен*» [8, с. 187], вновь указывая на то, что юный Пушкин посещал Крым в 1820 году, вновь указывая

на свою духовную и эмоциональную близость с поэтом, и на полную самоидентификацию Пушкин – Цветаева.

В следующих строках Марина Ивановна по-приятельски беседует с Пушкиным обо всем, но, прежде всего, о любви: *«Как я люблю имена и знамена, \ Волосы и голоса, / Старые вина и старые троны, - \ Каждого встречного пса! \ Полуулыбки в ответ на вопросы \ И молодых королей... \ Как я люблю огонек папирасы \ В бархатной чаще аллей»* [8, с. 187]. Не случайно именно Пушкин становится тем, кому Цветаева говорит о любви к людям и каким-то вещам, так как поэт научил любить юного поэта: *«Пушкин меня заразил любовью. Словом — любовь. Ведь разное: вещь, которую никак не зовут, — и вещь, которую так зовут»* [9, с. 68]. Далее, продолжая перечисление, поэтесса упоминает «золото и серебро», которые, прежде всего, символизируют то, что Цветаева и Пушкин жили и писали в разных эпохах: Пушкин – золотой век литературы, Цветаева – серебряный. В этих строках Цветаева указывает на свою связь с классической русской литературной традицией. Поэтесса, осознавая себя в серебряной эпохе после золотого века Пушкина, видит себя как продолжение, однако стремится к тому, чтобы ее творчество было новым этапом в развитии русской поэзии.

Помимо образа самого Пушкина, в стихотворение Цветаевой «переходят» и образы, созданные самим Пушкиным: *«– Ах, – Мариулу твою!»* [8, с. 188], - пишет поэт Цветаева. Образ Мариулы, матери Земфиры, взят из поэмы А. С. Пушкина «Цыгане» и это заимствование является примером имплицитной аллюзии. Образ Мариулы в данном контексте выступает как олицетворение женской индивидуальности, смелости и стремления к свободе. Мариула не подчиняется общественным нормам и стандартам, а следует своим убеждениям и стремлениям. Через использование подобной аллюзии Цветаева выражает собственную индивидуальность, стремление быть свободной от стереотипов и социальных ограничений, то есть образ Мариулы является символом внутреннего мира поэтессы, ее стремлений и убеждений.

Таким образом, анализируя одну из наиболее ранних работ М.И. Цветаевой, посвященную великому поэту, стихотворение «Встреча с Пушкиным», можно сделать следующие выводы: «пушкинский текст» в работе Цветаевой реализован через наиболее распространенную категорию интертекста – аллюзию. Проанализировав примеры проявления аллюзии в стихотворении М.И. Цветаевой, нами были выделены ключевые формы аллюзии, такие как биографическая, например, «Южная ссылка» А.С. Пушкина; портретная, например, описание синих глаз поэта, а также хронотопическая, с помощью которых поэтесса самоидентифицирует себя с А.С. Пушкиным, стремясь подчеркнуть духовную и эмоциональную близость. Также, важным элементом является аллюзивное имя собственное, которое позволяет устанавливать связь с культурным наследием, выразить свои мысли о поэзии, искусстве и роли поэта в обществе. Для Цветаевой Пушкин был не просто именем, а символом всего того, что она ценила и стремилась достичь в поэзии и жизни.

## Список литературы

1. Беспалова Е.К., Шмигельская Л.Р. Именной свертхтекст в творчестве В.В. Набокова. Статья 1. Пушкинский текст // Ученые записки Крымского федерального университета имени В.И. Вернадского, 2022. – Т. 8 (74). – № 4. – С. 15-26.
2. Гаспаров Б.М. Язык, память, образ. Лингвистика языкового существования. – Москва: Новое литературное обозрение, 1996. – 352 с.
3. Гоголь Н. В. Полное собрание сочинений в 14 томах. – М.–Л.: Издательство АН СССР, 1952. – Т. 8. Статьи. – 816 с.
4. Меднис Н.Е. Свертхтексты в русской литературе: учебное пособие – Новосибирск: НГПУ, 2003. – 170 с.
5. Пушкин А.С. Полное собрание сочинений в десяти томах. Т. 3. Стихотворения. – М. –Л.: Издательство академии наук СССР, 1950. – 551 с.
6. Пушкин А.С. Собрание сочинений в десяти томах. Том 7. История Пугачева. Исторические статьи и материалы. Воспоминания и дневники. – Москва: Государственное издательство Художественной литературы, 1962. – 463 с.
7. Степун Ф.А. Бывшее и несбывшееся. Том 1. – Москва: Издательство имени Чехова, 1956. –398 с.
8. Цветаева М.И. Собрание сочинений: в 7 т. Т. 1.: Стихотворения / Сост. подгот. текста и коммент. А. Саакянц и Л. Мнухина. – Москва: Эллис Лак, 1994. – 640 с.
9. Цветаева М. Собрание сочинений: В 7 т. Т. 5: Автобиографическая проза. Статьи. Эссе. Переводы / Сост., под-гот. текста и коммент. А. Саакянц и Л. Мнухина – Москва: Эллис Лак, 1994. – 720 с.
10. Цветаева М.И. Собрание сочинений: в 7 т. Т. 6. Письма / Вступ. ст. А. Саакянц. Сост., подгот. текста и коммент. Л. Мнухина – Москва: Эллис Лак, 1995. – 800 с.

**Гимранова Э.Ф.**

ФГАОУ ВО «Казанский (Приволжский) федеральный университет»,  
Елабужский институт

Научный руководитель: канд. пед. наук, доцент Ахтариева Р.Ф.

### **Воспитание подростка как патриота в современной школе**

Воспитание подростка как патриота в современной школе является одной из ключевых задач образовательной системы. Это процесс многогранный и комплексный, требующий внимания как со стороны педагогического коллектива, так и родителей, и самих учеников. Патриотизм в этом контексте – не пустое слово, а глубокое чувство привязанности к своей стране, культуре, истории и народным традициям.

Прежде всего, необходимо понять, что патриотическое воспитание – это не навязывание определённых идей, а скорее формирование устойчивой основы, на которой подросток может строить своё собственное понимание гражданской ответственности и социальной значимости. Современные школы обладают огромным потенциалом для интеграции патриотического воспитания в учебные процессы. Этого можно добиться через предметные уроки, внеклассные мероприятия, участие в различных проектах и творческих конкурсах.

Согласно И.А. Агаповой [1], патриотическое мировоззрение человека является краеугольным камнем, который поддерживает существование государства. Активная гражданская позиция выступает ключевым ресурсом, способствующим сплочению общества и задающим направление для развития страны. М.Л. Афанасьева [2] утверждает, что воспитание патриотизма является не только основой существования, но и успешного процветания государства.

Патриотизм и гражданская позиция россиян имеют отличительные черты и проявляются в различных формах. А.И. Вырщикова [4] полагает, что патриотизм и гражданская позиция заключаются в налаживании дружеских связей между разными народами, живущими в России. Это, прежде всего, знание и соблюдение местных законов и правил.

По мнению Ю.К. Бахтина [3], патриотизм проявляется у человека в гордости за достижения народа, его культурный и научный прогресс, а также в его стремлении не только сохранять, но и увеличивать культурные и научные ценности страны. Автор подчеркивает, что патриотизм выражается в умении личности отдавать приоритет интересам государства и общества над собственными.

С другой стороны, Г.И. Крошила [5] считает, что патриотические чувства первоочередно определяются поступками человека. Это ежедневная кропотливая работа во благо своей страны, которая, по мнению автора, начинается с уважения, бережного отношения и любви к своему родному краю.

Важной составляющей воспитания подростка как патриота в современной школе является интеграция патриотических тем в школьную программу по истории и литературе. Изучение особо значимых событий прошлого, знакомство ребят с героями своей страны способствуют осознанию ими вклада отдельных личностей в процветание своей страны и возможности задуматься о своей роли в этом процессе. В литературных произведениях подростки находят

примеры для подражания, а также возможность критически осмысливать поступки персонажей. Классные часы, приуроченные к национальным праздникам и памятным датам, также играют важную роль в воспитании патриотических чувств школьников.

Кроме того, школа может стать площадкой для реализации социальных и волонтерских проектов. Подростки, работая в командах, решают актуальные социальные проблемы, осознавая тем самым свою роль в жизни общества. Волонтерская деятельность формирует у них не только чувство милосердия, но и понимание значимости своей страны в глобальном контексте.

Необходимо учитывать и современные интересы молодежи, прибегая к медиа-ресурсам и цифровым технологиям. Интернет, при правильном его использовании, может стать источником познания и дискуссии о патриотизме. Платформы социальных медиа служат площадками для обмена мнениями, где подростки могут обсуждать вопросы, касающиеся любви к Родине, делиться своими знаниями и наблюдениями.

Однако не стоит забывать и о том, что воспитание патриотизма не ограничивается только формальной сферой образования. Роль семьи в формировании патриотических качеств не менее значима. Именно семейные традиции и обычаи помогают подросткам лучше понять национальную культуру и ценности.

В заключение можно отметить, что в современном мире, где границы между культурами размыты, а информация доступна и дает возможность каждому сформировать собственное мнение, задача школы – помочь подростку найти свою идентичность, понимать и принимать ценности, сформированные на протяжении тысячелетней истории Российского государства, и гордиться культурой своей страны. Только так можно воспитать настоящих патриотов, готовых нести ответственность за будущее своей Родины. Это сложная, но важная миссия, от выполнения которой в значительной мере зависит стабильность и развитие российского общества в целом.

### **Список литературы**

1. Агапова И.А., Давыдова М.А. Патриотическое воспитание в школе. – Москва: Айрис пресс, 2022. – 224 с.
2. Афанасьева М.Л. Патриотическое воспитание младших подростков как направление деятельности классного руководителя: автореф. дисс... канд. пед. наук. – Москва: Моск. гос. гуманитар. ун-т им. М.А. Шолохова, 2008. – 206 с. – URL: <https://search.rsl.ru/ru/record/01003460564> (дата обращения 15.01.2024).
3. Бахтин Ю.К. Патриотическое воспитание как основа формирования нравственно здоровой личности // Молодой ученый. – 2019. – № 10 (69). – С. 349-352.
4. Вырщикова А.И. Патриотическое воспитание: организационное обеспечение, механизм и структура управления. – Волгоград: ГУ «Издатель», 2022. – 65 с.

5. Крошила Г.И. Система гражданско-патриотического воспитания школьников // Дополнительное образование и воспитание. – 2022. – № 6. – С. 20-23.

**Гирфанова Н.Д.**

ФГАОУ ВО «Казанский (Приволжский) федеральный университет»,  
Елабужский институт

Научный руководитель: канд. пед. наук, доцент Филатова З.М.

### **Разработка элективного курса «Решение математических задач посредством инструментария табличного процессора»**

В современном мире информационные технологии играют ключевую роль в жизни общества. Изучение инновационных технологий становится всё более актуальным для молодых людей, стремящихся к успешной карьере и развитию своих профессиональных навыков. Одна из ключевых задач курса информатики заключается в развитии у обучающихся навыков применения данных технологий в практической деятельности. Это особенно важно для современных старшеклассников, поскольку им предстоит жить и работать в мире, где цифровые технологии играют значительную роль во многих сферах деятельности.

В Указе Президента РФ от 9 мая 2017 г № 203 «О Стратегии развития информационного общества в Российской Федерации на 2017-2030 годы» отмечается «важность создания цифровой среды в образовательных организациях с целью достижения высокого качества российского образования» [3]. Национальный проект «Современная цифровая образовательная среда в Российской Федерации», утверждённый президиумом Совета при Президенте Российской Федерации по стратегическому развитию и приоритетным проектам, предусматривает «создание и внедрение в образовательных организациях цифровой образовательной среды, а также обеспечение реализации цифровой трансформации системы образования» [4]. В рамках проекта ведется работа «по развитию цифровых сервисов и контента для образовательной деятельности» [4]. Одним из направлений такой деятельности является разработка образовательных курсов, освоение которых поможет школьникам в развитии информационно-коммуникативных компетенций. В связи с вышесказанным автором был разработан курс, ориентированный на подготовку выпускников школ к работе с табличными процессорами, такими как Microsoft Excel и/или LibreOffice Calc.

Цель данного курса – ознакомить обучающихся старших классов с особенностями применения информационных технологий для решения практических задач, направленных на развитие умения работать с различными программными обеспечениями. Для подбора материалов и организации занятий нами было осуществлено сотрудничество с преподавателями физико-математических дисциплин.

Задачами данного курса являются:

- 1) формирование и закрепление представлений о способах и методах решения задач с производственным содержанием прикладными программными средствами компьютера;
- 2) расширение представлений о профессиональных областях человеческой деятельности;

3) демонстрация межпредметных связей информатики с другими учебными дисциплинами.

Для достижения поставленной цели в ходе реализации данного курса были использованы различные методы и подходы: теоретический материал, необходимый для решения задач с экономическим содержанием; практические занятия, направленные на выполнение лабораторных работ для закрепления полученных знаний и умений.

Актуальность данного элективного курса ориентирована на развитие у обучающихся навыков анализа экономических данных, умение работать с табличными моделями и применять математические методы для решения практических задач [2].

Разработанный курс состоит из трёх разделов:

1 раздел «Основной функционал табличного процессора».

2 раздел «Операции на обмен валют и остатки денежных средств».

3 раздел «Задачи по налогообложению».

В ходе изучения представленных материалов, обучающиеся знакомятся с основным функционалом табличного процессора, с понятием «обмен валюты» и основами налогообложения, решают задачи, связанные с обменом валюты и остатком денежных средств, а также задачи по налогообложению, повышая тем самым финансовую и цифровую грамотность.

Курс проводится в виде теоретических и практических занятий. На теоретических занятиях предоставляется базовый объём информации из определённой предметной области, а также сведения об инструментариях табличного процессора, используемых для решения задач, методах и технологиях, применяемых в этом процессе. Практические занятия включают анализ и решение задач с производственным контекстом с использованием табличного процессора [5]. Каждое занятие начинается с изучения теоретического материала, далее обучающимся в рамках курса может быть предложено выполнение серии практических заданий разной степени сложности. Для закрепления полученных знаний обучающимся предлагается выполнить домашнее задание в соответствии с разработанным подробным алгоритмом в виде видеоинструкций. Для повышения мотивации старшеклассников и вовлечения их в процесс обучения на занятиях могут использоваться деловые игры, которые помогут им лучше понять специфику различных профессиональных областей и научиться работать «в команде» для достижения лучших результатов.

В заключение отметим, что разработанный элективный курс «Решение математических задач посредством инструментария табличного процессора» является одним из средств для изучения экономики и развития математических навыков обучающихся, способствующих формированию у них аналитических способностей, критического мышления и умения применять полученные знания на практике [1].

Дальнейшие исследования в этой области можно ориентировать на разработку новых методов и подходов к обучению математики и информатики с



использованием информационно-коммуникативных технологий, на профессиональное самоопределение и карьерные перспективы выпускников.

### **Список литературы**

1. Андреева Е.В., Босова Л.Л., Фалина И.Н. Математические основы информатики: элективный курс: учеб. - метод. пособие – Москва: Бином, 2007. – 328 с.

2. Вигдорчик Е.А., Нежданова Г.А. Элементарная математика в экономике и бизнесе: учеб. пособие. – Москва: Вита-Пресс, 1995. – 95 с.

3. Указ Президента РФ от 09.05.2017 №203 "О Стратегии развития информационного общества в Российской Федерации на 2017-2030 годы» [Электронный ресурс]: офиц. текст: по состоянию на 2 октября 2024 г. – Москва, Кремль, 2017. – URL: <http://www.kremlin.ru/acts/bank/41919> (дата обращения: 02.10.2024).

4. Федеральный проект «Цифровая образовательная среда» [Электронный ресурс]. – URL: <https://edu.gov.ru/national-project/projects/cos/> (дата обращения: 02.10.2024).

5. Цулина И.В. Элективные курсы в системе школьного математического образования // Молодой ученый. – 2009. – № 11 (11). – С. 326-327. – URL: <https://moluch.ru/archive/11/697/> (дата обращения: 29.10.2024).

**Гонохина Д.В.**

УО «Белорусский государственный педагогический университет  
имени Максима Танка»

Научный руководитель: канд. псих. наук, доцент Журавкина И.С.

### **Медитация как способ профилактики тревожности**

Современная жизнь наполнена множеством факторов, которые вызывают постоянное напряжение, приводящие к состоянию стресса. Работа, межличностные отношения, проблемы со здоровьем, финансовая нестабильность вызывают постоянное волнение и тревогу. Люди сталкиваются с возрастающим эмоциональным и физическим давлением, сложностью стабилизировать личностное и рабочее состояние. Нахождение эффективных методов профилактики тревожности является актуальным вопросом современности. В последние годы наблюдается рост интереса к релаксационным техникам и медитации, позволяющим привести организм в стабильное состояние, снизить состояние тревоги и стресса, улучшить психологическое благополучие человека.

Тревожность, по определению исследователей Американской психологической ассоциации (American Psychological Association), представляет собой эмоциональное состояние, характеризующееся чувством беспокойства, страха или волнения в ответ на реальную или воображаемую угрозу [1]. В контексте психологии тревожность рассматривается данными исследователями, как нормальная реакция на стресс, которая помогает подготовиться к важным событиям или потенциальным опасностям как эмоциональное состояние, характеризующееся чувством беспокойства, страха или беспокойства в ответ на реальную или воображаемую угрозу. Однако, когда проблемы не решаются, тревожность может перейти в хроническую форму. Это может быть связано с длительным стрессом в семье, буллингом в школе или на работе, а также с другими долгосрочными стрессовыми ситуациями. «Хроническая тревожность может оказывать значительное влияние на физическое здоровье человека. Она проявляется в различных формах, включая постоянное чувство беспокойства, напряжения и страха, что приводит к физиологическим изменениям в организме» [1].

В исследовании американской организации здравоохранения Mayo Clinic указывается, что тревожность в контексте психологии, могут вызвать или усугубить следующие физические проблемы: увеличение сердечного ритма и повышение артериального давления, что может привести к сердечно-сосудистым заболеваниям; проблемы с дыхательной системой, включая одышку и учащенное дыхание; желудочно-кишечные расстройства, такие как изжога или синдром раздраженного кишечника; мышечное напряжение, что может привести к хронической боли и дискомфорту [2].

Таким образом, хроническая тревожность не только негативно влияет на психоэмоциональное состояние, но и может стать причиной серьёзных физических заболеваний. Хроническая тревожность человека может привести к неврозам, паническим атакам, вегетативной дистонии, депрессии и другим

серьезным проблемам со здоровьем. Хронический стресс часто приводит к ухудшению качества жизни, снижению продуктивности на работе и конфликтам в межличностных отношениях. Кроме того, высокий уровень тревожности может привести к ухудшению когнитивных функций, таких как память и способность к концентрации, что создает порочный круг: плохое состояние здоровья может усиливать тревогу, а высокая тревога, в свою очередь, усугубляет состояние здоровья.

Таким образом, управление тревожностью не только способствует улучшению психоэмоционального состояния, но и предотвращает развитие более серьезных психических и физических заболеваний. Внедрение эффективных стратегий управления стрессом и тревогой, используя такие методы как медитация, позволит снизить уровень напряжения, что позволит улучшить качество жизни личности.

Отмеченные выше свойства тревожного состояния человека свидетельствуют о растущем интересе к методам, которые могут помочь ему справиться с эмоциональным и физическим дискомфортом. Медитация связана с процессом осознанного внимания и рефлексии, направленного на достижение внутреннего спокойствия и повышения осознания реальности [3].

Медитация, как подчеркивают ученые, способствует улучшению концентрации памяти, что также играет важную роль в общем процессе управления стрессом и тревогой. Такие данные подчеркивают необходимость интеграции медитации в программы профилактики и управления психоэмоциональными расстройствами в современном обществе [5].

В частности, практика медитации может помочь в снижении уровня кортизола, известного как «гормон стресса», что значительно уменьшает физиологические проявления стресса, такие как учащенное сердцебиение и повышенное кровяное давление. Данные о нейропластичности показывают, что мозг может адаптироваться и изменять свои нейронные связи в ответ на опыт и обучение, что делает медитацию эффективным инструментом не только для краткосрочного облегчения стресса, но и для долгосрочного управления эмоциональным состоянием [4].

Таким образом, медитация может стать не только методом самопомощи, но и эффективным дополнением к традиционным методам лечения тревожности и стресса.

В статье M. Sharma и S.E. Rush, описываются техники осознанности и медитации как эффективные методы борьбы со стрессом и тревогой. В данной работе подчеркивается, что регулярная практика медитации помогает улучшить концентрацию, расслабиться, снизить уровень кортизола (гормона стресса), а также улучшить эмоциональную стабильность [4]. Основным акцентом делается на том, что медитация и осознанность помогают людям справляться с негативными эмоциональными состояниями и предотвращать их переход в хронические формы.

Методы медитации, включающие осознанность и рефлексивность, обеспечивают людям возможность лучше справляться с негативными эмоциями

и предотвращать их переход в хронические формы. Понимание механизмов действия медитации и её влияние на психическое здоровье является важным шагом к созданию комплексных стратегий профилактики и лечения тревожности.

Внедрение медитации в повседневную практику может не только помочь отдельным людям, но и стать эффективной частью корпоративных программ по управлению стрессом, способствуя созданию более здоровой и продуктивной рабочей среды. В последние годы многие компании начали осознавать важность психоэмоционального благополучия своих сотрудников, что побудило их интегрировать медитацию и техники осознанности в свои программы обучения и развития.

Исследования показывают, что медитация может снижать уровень кортизола, гормона стресса, а также улучшать общую продуктивность и удовлетворенность работой [4]. Кроме того, корпоративные программы, включающие практики медитации, показывают повышение уровня концентрации и креативности сотрудников, что, в свою очередь, положительно сказывается на работе всей команды и организации в целом [2].

В заключение отметим, что в современном мире стресс и тревожность стали обычными спутниками повседневной жизни, что делает поиск эффективных методов их преодоления особенно актуальным. Как показано в исследованиях, регулярная практика медитации может значительно снизить уровень кортизола и улучшить общее психоэмоциональное состояние. Медитация не только способствует улучшению концентрации и эмоциональной стабильности, но и может изменить структуру мозга, что делает её важным инструментом для борьбы с хроническим стрессом и тревожностью.

Таким образом, медитация имеет потенциал не только как метод самопомощи, но и как стратегическое средство в борьбе с растущими проблемами стресса и тревожности в обществе. С учетом увеличения числа людей, испытывающих трудности, связанные с тревожностью и стрессом, применение медитации может стать важным шагом на пути к созданию более устойчивого и гармоничного общества. Внедрение таких практик на уровне организаций и сообществ может способствовать формированию культуры, ориентированной на здоровье и благополучие, что, в конечном итоге, благоприятно отразится на всех членах общества. С учетом вышесказанного, медитация не только предоставляет инструменты для самопомощи, но и становится важным элементом в поддержании психоэмоционального здоровья, что способствует созданию более устойчивого и продуктивного общества в целом.

### **Список литературы**

1. American Psychological Association. Meditation. APA Dictionary of Psychology [Электронный ресурс]. – URL: <https://dictionary.apa.org/meditation> (дата обращения: 13.10.24).

2. Anxiety [Электронный ресурс] // Mayo Clinic. – URL: <https://www.mayoclinic.org/diseases-conditions/anxiety/symptoms-causes/syc-20350961> (дата обращения: 13.10.24).
3. Goleman D., Davidson R.J. The Science of Meditation: How to Change Your Brain, Mind, and Body. – Great Britain: Penguin Life Scientific, 2018. – 330 p.
4. Sharma M., Rush S.E. Mindfulness-Based Stress Reduction as a Stress Management Intervention for Healthy Individuals: A Systematic Review [Электронный ресурс] // Journal of Evidence-Based Complementary & Alternative Medicine. – 2014. – 19(4). – Pp. 271-286. – URL: <https://journals.sagepub.com/doi/full/10.1177/2156587214543143> (дата обращения: 13.10.24).
5. Turakitwanakan W., et al. Effects of Meditation on Stress and Anxiety in Patients with Chronic Pain: A Systematic Review and Meta-Analysis // Journal of Pain Research. – 2018. – Vol. 11. – Pp. 1797-1808.

**Гумерова Г.Ф.**

ФГАОУ ВО «Казанский (Приволжский) Федеральный университет»,  
Елабужский институт

Научный руководитель: канд. пед. наук, доцент Ахтариева Р.Ф.

### **Влияние цифровизации на развитие читательской грамотности школьников**

Актуальность темы обусловлена прежде всего тем, что на современный мир оказывают влияние большое количество информационных потоков и информационных технологий, подвергая его постоянным динамичным изменениям. В этих условиях большое значение, для каждого современного человека, приобретает именно читательская грамотность как один из основных способов критически оценивать и использовать различную информацию и тексты, размышлять над ними, понимать и воспринимать информацию, расширять свои знания и возможности, чтобы в дальнейшем использовать их для жизни в социуме. Быстро меняющиеся потребности социума оказывают влияние и на появление в современной школе обновлённых технологий формирования читательской грамотности.

Большинство исследователей опираются на понятие «читательская грамотность», представленное в исследованиях PISA, в котором дается следующая его формулировка. Читательская грамотность – «это способность человека понимать, использовать, оценивать тексты, размышлять о них и заниматься чтением, чтобы достигать своих целей, расширять свои знания и участвовать в социальной жизни» [4].

Проблема формирования и оценки читательской грамотности активно изучается отечественными и зарубежными исследователями. Разработаны концептуальные основы формирования читательской грамотности [2], в процессе чего раскрыт сущностный смысл этого понятия, определены функции читательской грамотности для успешной социализации и самореализации человека в современном обществе, а также обоснованы структурные компоненты и уровни ее развития у человека. Совершенствуется оценочный инструментарий данного понятия, разносторонне и углубленно анализируются результаты [2; 3]. Даны описания высших уровней читательской грамотности как характеристики «читательской элиты» [3, с. 246].

Роль читательской грамотности для решения личных и социальных задач подчеркивает ряд исследователей [1]. Кроме того, анализируя развитие современного образования с учетом вызовов времени, ученые [3] раскрывают характеристики «новой грамотности», формирование которой невозможно без качественно освоенных читательских компетенций. Цифровизация образования, активное использование интернет-источников делает актуальным понятие «читательской грамотности» в условиях цифровой образовательной среды.

Цифровизация оказывает значительное влияние на развитие читательской грамотности школьников, и это влияние может быть как положительным, так и отрицательным. Ниже перечислены некоторые ключевые аспекты этого влияния.

Доступ к информации. Цифровые технологии расширяют доступ школьников к разнообразным источникам информации. Электронные книги, онлайн-библиотеки и образовательные платформы делают чтение более доступным и удобным.

Разнообразие контента. Интернет позволяет ученикам получать доступ к различным текстовым формам – от научных статей и новостей до комиксов и мультимедийных книг. Это разнообразие может стимулировать интерес к чтению и развивать критическое мышление.

Интерактивность и вовлеченность. Цифровые учебные материалы часто включают интерактивные элементы, такие как анимации, видео и тесты. Эти элементы могут повысить вовлеченность школьников и сделать процесс чтения более привлекательным.

Новые форматы чтения. С развитием цифровых технологий появились новые форматы текста, такие как гипертекст и интерактивный контент. Это может способствовать развитию навыков быстрого поиска и обработки информации, что является важной частью читательской грамотности в цифровую эпоху.

Развитие навыков критического мышления. В цифровой среде школьники учатся различать достоверную и недостоверную информацию, что способствует развитию критического мышления и аналитических навыков.

Однако, ряд исследователей, в частности, М.И. Морозова, С.В. Николаев, Т.И. Чупина подчеркивают и выделяют потенциально негативные аспекты влияния цифровизации на читательскую грамотность обучающихся [3, с. 247]:

- отвлечение и насыщенность информацией (цифровые устройства и платформы могут отвлекать школьников, увеличивая время, проводимое за социальными сетями или играми, что может отвлечь от традиционного чтения);
- снижение внимательности (чтение с экрана может снижать уровень понимания и концентрации внимания по сравнению с чтением печатного текста, особенно если информация представлена в фрагментарном виде);
- проблемы с мотивацией (не всем школьникам может быть интересно читать с экрана, и некоторым может не хватать мотивации к чтению в цифровом формате).

Итак, для успешного развития читательской грамотности в условиях цифровизации важно интегрировать новые цифровые и традиционные методы обучения, чтобы использовать все преимущества, которые предлагают современные технологии, и минимизировать возможные недостатки.

### **Список литературы**

1. Ковалева Г.С., Красновский Э.А. Новый взгляд на грамотность. По результатам международного исследования PISA 2000. Часть I. Грамотность чтения. – Москва: Логос, 2004. – 18 с.
2. Метапредметные результаты: Стандартизированные материалы для промежуточной аттестации: 8 класс: пособие для учителя (в комплекте с электронным приложением) / Г.С. Ковалёва, И.П. Васильевых, Ю.Н. Гостева, М.Ю. Демидова и др.; под ред. Г.С. Ковалёвой, Е.Л. Рутковской. – Москва; Санкт-Петербург: Просвещение, 2021. – 187 с.

3. Морозова М.И., Николаев С.В., Чупина Т.И. Оценка эффективности формирования читательской грамотности с использованием цифровых технологий // Вестник Ленинградского государственного университета имени А.С. Пушкина. – 2022. – № 2. – С. 243–263.

4. PISA: читательская грамотность. – Минск: РИКЗ, 2020. – 201 с.



**Гунченкова А.Д.**

ФГБОУ ВО «Российский государственный педагогический университет  
имени А.И. Герцена»

Научный руководитель: д-р геол.-минер. наук, профессор  
Войтеховский Ю.Л.

### **Расположение листьев на стебле: кристаллографический взгляд**

Филлотаксисом называется упорядоченное расположение листьев на побегах (стеблях и ветках). В научной литературе первое упоминание о нём можно увидеть в работах Л. да Винчи (XV–XVI вв.), И.Кеплера (1611 г.); Ш. Бонне обнаружил золотое сечение в спиральном филлотаксисе; А.Браун (1830 г.) и К.Ф. Шипмер (1835 г.) выполнили измерения; братья О. и Л.Браве связали этот вид расположения листьев с рядами Фибоначчи и доказали ряд теорем (1837 г.).

Обзорная история развития и результаты этого направления исследований представлены в работе Р.В. Джана [4]. Золотое сечение получило большой отклик в работах учёных, при этом не были задействованы в полной мере методы классической кристаллографии, точнее аппарат теории симметрии. Исследователями Ю.Л. Войтеховским и А.Д. Гунченковой [2; 3] отмечено, что в расположении листьев на дистальной части побега D реализуются все 7 типов бордюров – линейных односторонних орнаментов. Для их описания используется строгая систематика. Для оптимизации светового потока растения могут использовать и другие способы расположения листьев.

Теорию симметрии можно применить для описания расположения листьев на стебле. Примером могут служить растения, в которых реализованы простые кристаллографические (2, 3, 4, 6) и некристаллографические (5, 8) оси симметрии (Рисунок 1). Последние показывают, что растения выходят за рамки известных типов симметрии для создания наиболее оптимального светового потока. В указанных случаях сдвиг листьев вдоль стебля равен  $1/2$  шага полной трансляции. Каждый следующий повернут на  $1/2$  элементарного угла и потому не затемняет предыдущий. Эти оси можно рассматривать и как винтовые с новыми именами:  $2 \rightarrow 4_2$ ,  $3 \rightarrow 6_3$ ,  $4 \rightarrow 8_4$ ,  $5 \rightarrow 10_5$ ,  $6 \rightarrow 12_6$ ,  $8 \rightarrow 16_8$ , но только первые две остаются кристаллографическими [1, с. 73-75].



Рисунок 1 – Вверху: крапива двудомная (*Urtica dioica*, 2) гортензия метельчатая (*Hydrangea paniculata*, 3) вербейник обыкновенный (*Lysimachia vulgaris*, 4) Внизу:

посконник пятнистый (*Eutrochium maculatum*, 5) подмаренник белый (*Galium album*, 2 вида, 6 и 8)

Результаты для одного из побегов тополя дрожащего (*Populus tremula*) даны на Рисунке 2. Диапазоны междоузлий и углов поворота листа составляют 10–61 мм (среднее 38 мм, среднеквадратическое отклонение  $\sigma = 14$  мм, коэффициент вариации 37 %) и 45–280° (среднее 150°, среднеквадратическое отклонение  $\sigma = 52^\circ$ , коэффициент вариации 34 %) соответственно. Коэффициент корреляции  $r = 0.38$  – наибольший из трёх значений. И хотя облако рассеяния точек показывает слабую тенденцию согласного роста показателей (Рисунок 2 слева), по критерию Стьюдента она не доказана на стандартном уровне значимости  $\alpha = 0.05$ , т. е. с доверительной вероятностью  $p = 0.95$ :  $t = 1.70 < 2.11$  ( $df = 17$ ,  $\alpha = 0.05$ ). Эту гипотезу можно принять лишь на уровне значимости  $\alpha = 0.20$ , т. е. с недопустимо низкой доверительной вероятностью  $p = 0.80$ :  $t = 1.70 > 1.33$  ( $df = 17$ ,  $\alpha = 0.20$ ).



Рисунок 2 – Зависимости углов поворота и поступаний листа, считая от предыдущего (слева) и от нижнего (справа)

Интересным является следующее наблюдение: накопленная (от нижнего листа) длина междоузлий и углы поворота между листьями согласованы почти функционально (Рисунок 2 справа). Коэффициент корреляции  $r = 0.99$  значим даже на уровне  $\alpha = 0.001$ , т. е. с доверительной вероятностью  $p = 0.999$ :  $t = 34.66 > 3.97$  ( $df = 17$ ,  $\alpha = 0.001$ ) [5]. Почти линейная зависимость – следствие того, что отклонения обоих показателей в обе стороны от средних значений, чередуясь, в суммах компенсируют друг друга.

Результаты позволяют сделать следующие выводы:

1. Установлено, что растения используют кристаллографические оси симметрии всех разрешённых порядков: 2 (*Urtica dioica*), 3 (*Hydrangea paniculata*), 4 (*Lysimachia vulgaris*) и 6 (*Galium album*).

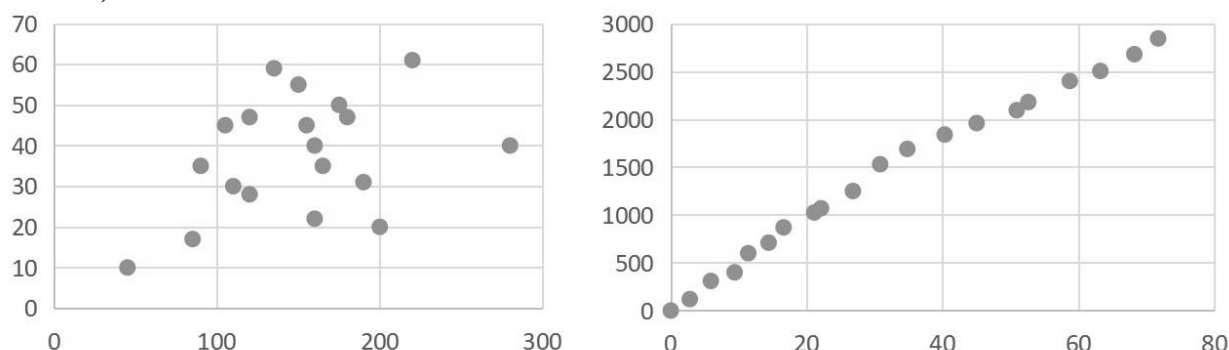
2. Перечисленные оси симметрии можно представить как винтовые:  $2 \rightarrow 4_2$ ,  $3 \rightarrow 6_3$ ,  $4 \rightarrow 8_4$ ,  $5 \rightarrow 10_5$ ,  $6 \rightarrow 12_6$ ,  $8 \rightarrow 16_8$ . Первые две остаются кристаллографическими, остальные переходят в разряд некристаллографических целочисленных осей.

3. Следует отличать истинный спиральный способ расположения листьев на стебле растения (с постоянным углом поворота по или против часовой стрелки, к тому же согласованным с шагом трансляции) и псевдо-спиральный способ (без указанных признаков, пример дан выше).

4. Статистические расчеты [5], возможно, позволят выявить нецелочисленные оси симметрии (пример дан выше – средний угол поворота листа  $150^\circ$  не вкладывается целое число раз в полный угол  $360^\circ$ ).

### Список литературы

1. Вайнштейн Б.К. Современная кристаллография. Т. 1. Симметрия кристаллов, методы структурной кристаллографии. – Москва: Наука, 1979. – 384 с.

2. Войтеховский Ю.Л., Гунченкова А.Д. Расположение листьев на ветке – кристаллографический взгляд [Электронный ресурс] // Математическое моделирование в экологии. ЭкоМатМод – 2023. Материалы VIII международной научной конференции. Пущино Московской области, 9–11 ноября 2023 г. – Пущино: ФИЦ ПНЦБИ РАН, 2023. – С. 20–21. – URL: <http://www.ecomodelling.ru/conferences/emm2023/> (дата обращения: 04.10.2024).

3. Войтеховский Ю.Л., Гунченкова А.Д. Филлотаксис: расположение листьев на горизонтальной ветке и кристаллографические бордюры // Вестник МГТУ. Биология. – 2024. – Т. 27. – № 2. – С. 119–125. – DOI: 10.21443/1560-9278-2024-27-2-119-125.

4. Джан Р.В. Филлотаксис: системное исследование морфогенеза растений. – Москва – Ижевск: НИЦ «Регулярная и хаотическая динамика», Институт компьютерных исследований, 2019. – 464 с.

5. Ивантер Э.В., Коросов А.В. Основы биометрии: введение в статистический анализ биологических явлений и процессов. – Петрозаводск: Изд-во ПетрГУ, 1992. – 164 с.

**Гурбанов М.А.**

ФГАОУ ВО «Казанский (Приволжский) федеральный университет»,  
Елабужский институт

Научный руководитель: канд. экон. наук, доцент Васильев В.Л.

### **Повышение экономической безопасности России в современных условиях**

В настоящее время экономическая безопасность нашей страны остаётся на низком уровне. Это связано с беспрецедентными санкциями и давлением «недружественных» стран в попытке заставить Россию отказаться от защиты населения Донбасса и Крыма. Россия борется за своё суверенное право на защиту своих геополитических интересов, существования, народа, уникальной исторической судьбы. Главная задача при этом – обеспечить высокий уровень экономической безопасности в то время, когда идут активные боевые действия, а значительная часть экономики и трудовых ресурсов занята в сфере военно-промышленного комплекса. Для победы на поле боя необходимо обеспечить надёжный тыл и снабжение. Однако, это не простая задача. Накоплено множество проблем, которые не позволяют улучшить экономическую безопасность страны. Более того, можно сказать, что именно внешнее воздействие «недружественных» стран послужило своеобразным катализатором обострения уже давно имеющихся внутренних проблем, но до настоящего времени не проявляющих себя критически важными. Обозначим эти актуальные проблемы экономической безопасности и постараемся предложить авторский подход к их решению.

Первой проблемой можно считать сохраняющееся значительное расслоение общества по доходам. В данном направлении можно привести такой показатель как коэффициент Джини. Этот показатель изменяется в диапазоне от 0 до 1. При этом 0 - абсолютного равное по доходам общество. Каждый человек получает одинаковый доход. Если показатель близок к 1 – это абсолютное неравенство. Кто-то получает все, а кто-то – ничего. Для России характерно колебание данного показателя: 2010 год – 0,421; 2020 год – 0,406; 2021 год – 0,409; 2022 год – 0,395; 2023 – 0,403 [4]. Данный показатель по странам мира находится на уровне от 0,2 до 0,6 в среднем. Соответственно Россия по данному показателю занимает не последнее место. Однако, все равно это негативно влияет на консолидацию и уровень доверия в обществе, что, в свою очередь, может привести к высоким транзакционным издержкам и кризису экономики [1]. Причина такого расслоения общества по доходам – неэффективная модель российского капитализма, которая была сформирована после развала советской социалистической экономики. Как показало время, плановые, административные, социалистические методы хозяйствования имеют право на существование и, более того, на доминирующее положение в рейтинге страновых экономик. Примером тому может служить Китай и другие страны Азиатского континента, которые постепенно перехватывают первое место экономического лидера у западных, капиталистических, рыночных стран. Переход центра силы с Запада на Восток – неизбежный и необратимый процесс.

Необходимо обратить внимание на выстраивание экономических отношений с новыми будущими локомотивами мировой экономики. В этой связи специальная военная операция на Украине принесла положительный эффект. Россия была вынуждена быстро перенаправить свою экономическую деятельность с Запада на Восток и, тем самым, решила достаточно актуальные задачи как в текущем плане по формированию доходов бюджета, так и в стратегическом – сблизится и настроить устойчивые связи с новыми азиатскими центрами силы.

Вторая проблема экономической безопасности на наш взгляд – это чрезмерная и сохраняющаяся долговая нагрузка населения. Так, по данным статистики (с учётом снижения численности населения в 2023 году на 495 234 человек) общая ипотечная задолженность россиян увеличилась с 13 до 16 трлн. руб., а просроченная ипотечная задолженность выросла с 61 до 62 млрд. руб. [4] Это говорит о чрезмерной финансовой нагрузке населения, в условиях которой не может быть осуществлено нормальное, качественное, расширенное воспроизводство трудовых ресурсов и интеллектуального потенциала страны. Необходимо предпринять все усилия для стабилизации темпов инфляции, так как именно она ведёт к росту цена на все товары, начиная от продуктов питания и заканчивая объектами жилья. Надо признать, что в настоящее время Центральный Банк России, используя классические инструменты монетарного регулирования, повышая или понижая ключевую банковскую ставку, смог добиться некоторой стабилизации инфляции и валютного курса рубля [3]. Однако, к этим мерам следует добавить мероприятия по сдерживанию немонетарных факторов роста цен – провести активную антимонопольную компанию, разработать рейтинг тарифообразующих организаций, непосредственно нуждающихся в государственном субсидировании тарифов для их фиксации. Не лишними будут мероприятия в области таможенного и экспортно-импортного регулирования с целью защиты собственного рынка, увеличения внутренней конкуренции, предложения и разнообразия товаров и услуг, что также позволит снизить цены. Другое направление борьбы с этой проблемой – повышение платёжеспособного спроса и доходов населения. Несмотря на то, что реальные доходы населения согласно официальной статистике растут на 4% в 2022 году, на 5,6% в 2023 году и на 7,1% (за январь-май) в 2024 году, а уровень бедности уменьшается (с 11,1% в 2021 году до 8,5% в 2023 году [4]) проявляются некоторые негативные тенденции. Доля денежных доходов населения, идущая на сбережения не стабильна, и имеет тенденцию к снижению (2020 год – 9,1%, 2021 год – 4,3%, 2022 год – 8,6%, 2023 год – 7,2%) [4]. Таким образом, необходимо применять сбалансированные и комплексные методы борьбы с уменьшением долговой нагрузки населения.

Третья проблема, на наш взгляд, – это устаревшая производственная база, отсутствие инновационного прорыва и собственных конкурентоспособных, высокотехнологичных товаров, неподготовленность к переходу к новому научно-технологическому укладу, что приводит к периодическому дефициту бюджета и валютному дефициту. Так, мы можем заметить, что происходят колебания доходов федерального бюджета. В 2020 году после пандемии коронавируса был получен дефицит федерального бюджета на сумму -4 297 млрд. руб., в 2021 году наблюдался

профицит на сумму +1 045 млрд. руб., а в 2022 году – снова дефицит -2 107 млрд. руб. Данная ситуация повторилась и в 2023 году (-3,240 млрд. руб.) [2]. Это говорит о финансовой неустойчивости федерального бюджета. Однако, государство нашло выход из сложившейся ситуации.

В начале 2000-х годов был создан Стабилизационный фонд, а после его ликвидации его функции начал выполнять Фонд национального благосостояния. Статистика показывает также некоторые колебания его активов от 13 трлн. руб. на начало 2022 года (10% от ВВП) до 11 трлн. руб. на начало 2024 года (7% от ВВП) [2]. Это происходит на фоне компенсации дефицита федерального бюджета из средств Фонда национального благосостояния. Другими словами, это тоже говорит о неустойчивом характере текущей бюджетной политики. При этом отметим, что федеральный бюджет и Фонд национального благосостояния – есть инструменты текущей бюджетной политики для выполнения текущих социальных обязательств государства. Необходимо рассмотреть более стратегические показатели, к которым, без сомнения, можно отнести показатель инвестиций в основной капитал. Официальные статистические источники показывают следующие данные: 2019 год – 102,1%, 2020 год – 99,9%, 2021 год – 108,6%, 2022 год – 104,6%, 2023 год – 110% [4]. Данная динамика вызывает оптимистические прогнозы. Однако, негативным моментом считается динамика инвестиций в сторону некоторой неэффективности их структуры. Так, инвестиции в основной капитал в секторе обрабатывающих производств за 2021 и 2022 годы упали с 14,8% до 13,4% по отношению к итогу и, наоборот, инвестиции в основной капитал в секторе добычи снизились с 14,8% в 2021 году до 15,2% в 2022 году, а в секторе транспортировки и хранения инвестиции в основной капитал за тот же анализируемый период выросли с 16,5% до 19,1% [4]. Скорее всего это стало последствием переориентации российской экономики с Запада на Восток. Необходимо проводить мероприятия по стимулированию продуктивной, производственной, обрабатывающей с высокой долей добавленной стоимости предпринимательской деятельности и направлять именно туда инвестиции.

Таким образом, мы оценили текущий уровень экономической безопасности России, оказавшейся под давлением беспрецедентных санкций «недружественных» стран. Можно констатировать, что наряду с некоторым ухудшением макроэкономических показателей, экономика России в целом адаптировалась к новым условиям, а некоторые стратегические показатели, такие как инвестиции в основной капитал, даже стали показывать оптимистическую динамику.

### **Список литературы**

1. Анисимова Т.Г., Маршак А.Л. Влияние культуры на социальное самочувствие как условие преодоления расслоения современного российского общества // Власть. – 2023. – №2. – С. 147-154.
2. Балынин И.В., Терехова Т.Б. Совершенствование управления федеральным бюджетом в России в 2023-2025 гг. // Инновации и инвестиции. – 2023. – № 4. – С. 216-222.

3. Пастухова Е.Я., Бельчик Т.А., Кочнева О.П. Доходы, бедность и потребительские расходы населения регионов: долгосрочные тренды и факторы влияния // Вопросы управления. – 2023. – №3(82). – С. 5-16.

4. Российский статистический ежегодник. 2023: Стат. сб. / Росстат. – Москва: Федеральная служба государственной статистики, 2023. – 701 с.

**Данилкин С.А.**

ФГБОУ ВО «Тульский государственный педагогический университет  
имени Л.Н. Толстого»

Научный руководитель: д-р ист. наук, доцент Володина Т.А.

### **К вопросу об участии новгородцев в заговоре против Лжедмитрия I**

Участие городов в событиях Смутного времени – ещё не вполне разработанная тема в исторической науке. Вместе с тем нельзя недооценивать роль городского населения в событиях начала XVII века в России. Приверженность к тому или иному лагерю представителей разных городов и их вовлеченность в политику могла существенно повлиять на баланс сил. Одному из примеров этой вовлеченности и посвящена данная статья.

Убийство Лжедмитрия I в результате заговора, организованного Василием Шуйским, является одним из ключевых событий Смутного времени. Опрометчивое помилование самозванцем боярина-заговорщика после раскрытия первого заговора открыло возможности для новых интриг. Разумеется, в одиночку Шуйский действовать не мог, ему нужна была поддержка сочувствующих. В этой связи представляет существенный интерес сообщение голландского купца, путешественника и дипломата Исаака Массы об участии в заговоре против Лжедмитрия I представителей Новгорода.

Следует отметить, что участие новгородцев в этом событии в сочинениях других свидетелей эпохи (таких как Авраамий Палицын, Иван Тимофеев, Конрад Буссов и пр.) не прослеживается. Масса, однако, был в Москве и многое видел и знал. Потому его сообщение, хотя оно и не перекликается с сочинением К.Буссова (также свидетеля), безусловно, достойно внимания.

Масса сообщает, что у Василия Шуйского была довольно серьёзная поддержка: три тысячи человек из разных мест, в том числе новгородцев, готовы были убить Лжедмитрия и вернуть богатства, которые самозванец отправил в Польшу [1, с. 106]. Кроме того, непосредственно перед восстанием прибыли в Москву из Новгорода и прочих городов три тысячи человек со спрятанным оружием [1, с. 113]. Являются ли первые и вторые три тысячи одними и теми же людьми – не совсем понятно. Ясно одно – среди них были новгородцы. Как указывает С.Ф. Платонов, имеются сведения о том, что были там и дети боярские как новгородские, так и псковские, «которые и сыграли в восстании деятельную роль» [3, с. 222]. В тексте Исаака Массы можно найти тому подтверждение. Новгородцы, по его словам, были в числе тех, кто обезоружил и запер караульных, а затем убивал всех, кто оказывал сопротивление [1, с. 116]. Указывает голландец и на эпизод, где Пётр Басманов пытался преградить заговорщикам путь к Лжедмитрию, но был обруган и убит новгородским дворянином [1, с. 118]. Известно, что убийцей Басманова был М.И. Татищев, который получил в дальнейшем чин окольничего и позднее отправлен в Новгород воеводой. Там он, по иронии судьбы, был убит толпой по подозрению в измене царю и сношениях с поляками. И, наконец, видится довольно закономерным, что Василий Шуйский, низложивший патриарха Игнатия, ставленника Лжедмитрия, был коронован митрополитом



Новгородским Исидором, который также находился в Москве во время восстания.

Что же могло побудить новгородцев встать на сторону заговора и уничтожить Лжедмитрия I? Судить наверняка не станем, однако можем привести несколько *возможных* причин.

*Первую* возможную причину называет в своём сочинении Исаак Масса. Он сообщает, что Лжедмитрий, ещё перед походом на Москву, пообещал Сандомирскому воеводе Ежи Мнишеку власть над Псковом и Новгородом, а сыну воеводы (какому именно – не уточняется) – Смоленск и Северские земли [1, с. 66]. Этот договор представили на всеобщее обозрение москвичам 30 мая 1606 г. бояре как одну из причин, почему венчанный царь был убит [1, с. 124-125]. Насколько правдиво положение о Новгороде и Пскове мы судить не берёмся, однако, как нам кажется, оно может объяснить участие детей боярских в заговоре. Если бы замысел самозванца исполнился, служилым людям в Новгороде пришлось бы подчиняться польскому пану, который, вероятно, установил новые порядки. И вряд ли новгородцы со своим укладом жизни стали бы терпеть власть воеводы Мнишека. Кажется разумным, что в интересах служилых людей было бы не допустить подобного, потому они и приняли участие в заговоре.

О *второй* возможной причине сообщает шведский дипломат Пётр Петрей. По его словам в ответ на причитания Ежи Мнишека об убитых в результате восстания поляках, русские, помимо прочего, указывали, что Лжедмитрий готовился нарушить Тявзинский мирный договор и вместе с Польшей вести войну против Швеции и даже начал приготовления [1, с. 319-320]. Шведский историк Хельге Альмквист считает это положение правдивым и подтверждает его [4, с. 97]. В такой ситуации остаётся гадать, насколько новгородские служилые люди и новгородцы вообще хотели бы этой войны. Предыдущая война со шведами закончилась совсем недавно и на вполне приемлемых для России условиях. Как бы развивался новый конфликт, развязанный к тому же в интересах Польши? Не желая такой войны, новгородцы, были, вероятно, заинтересованы в её предотвращении, а значит, и в свержении Лжедмитрия.

*Третья* возможная причина видится нам в опасениях новгородцев за свою торговлю. В начале XVII в. европейские товары могли попасть в Россию в первую очередь через Новгород, да и российский экспорт в Европу должен был пройти там же. Значительных морских портов в России на тот момент ещё не было, и Новгород фактически играл роль такого порта, поскольку до него можно добраться из Балтийского моря по Неве, Ладоге и Волхову и обратно. Таким образом, новгородцы могли наслаждаться своим статусом крупного, если не крупнейшего торгового центра России.

С воцарением Лжедмитрия положение могло измениться. Новый царь явно благоволил полякам и литовцам и старался угодить им, в том числе, и в торговых делах. Об этом можно судить по посланию Смоленского воеводы И.П. Ромодановского Оршанскому старосте А.И. Сапеге. Там говорится, что государь Дмитрий Иванович жалуется и приветствует литовских купцов и позволяет им при желании со своим товаром ехать до самой Москвы и никаких препятствий

им не будет [2, с. 70]. Мы не берёмся судить о том, насколько могла сухопутная торговля из Речи Посполитой через Смоленск перебить морскую торговлю через Новгород. Осмелимся, однако, предположить, что новгородцы в таких жестах со стороны царя могли увидеть угрозу своей торговле, а потому могли быть заинтересованы в свержении такого правителя.

В заключение стоит отметить, что рассмотренное выше сообщение Исаака Массы кажется убедительным поводом уделить особое внимание участию городов в событиях Смуты. Сведения, оставленные голландским дипломатом, дают простор для размышлений и изучения вопроса. И это лишь один пример. Городов, принявших активное участие в событиях тех лет, существенно больше. Понять мотивы жителей городов в организации таких действий и в целом углубить наши знания по истории Смутного времени как раз и поможет поиск и изучение источников, подобных сочинению Исаака Массы.

### **Список литературы**

1. Акты исторические, собранные и изданные Археографической комиссией. – Санкт-Петербург: Типография Второго Отделения Собственной Е.И.В. Канцелярии, 1841. – 482 с.

2. Масса И., Петрей П. О начале войн и смут в Московии. – Москва: Фонд Сергея Дубова, Рита-Принт, 1997. – 560 с.

3. Платонов С.Ф. Очерки по истории Смуты в Московском государстве XVI-XVII вв. (Опыт изучения общественного строя и сословных отношений в Смутное время). – Переиздание. – Москва: Соцэкгиз, 1937. – 499 с.

4. Almqvist H. Sverige och Ryssland 1595-1611: Tvisten om Estland, förbundet mot Polen, de ryska gränsländans eröfring och den stora dynastiska planen. – Uppsala: Almqvist & Wiksells Boktryckeri-a.-b., 1907. – 308 с.

**Держановский Д.А.**

ФГБОУ ВО «Тульский государственный педагогический университет  
имени Л.Н. Толстого»

Научный руководитель: д-р с.-х. наук, профессор Аралов А.В.

### **Безнадзорные собаки в урбоэкосистеме и их проблематика**

Исследование проблематики безнадзорных собак проводилось в Петропавловском районе Воронежской области и выявило множество аспектов, оказывающих влияние на сельское хозяйство, общую безопасность жителей и окрестных территорий. Обитание этих животных рядом с пастбищами создает угрозу для скота, поскольку собаки могут нападать на овец и коров, причиняя им травмы и стресс. Фермеры сталкиваются с убытками, связанными не только с потерей животных, но и с потенциальным снижением продуктивности из-за постоянного стресса скота. Бездомные животные проникают в экосистему, занимая свободные экологические ниши и используя местность для укрытия и охоты. Часто фиксируются случаи, когда собаки образуют стаи (по 4-17 особей) и наносят ущерб диким животным в Петропавловском районе Воронежской области [1] (Рисунок 1).



Рисунок 1 – График количества особей по месяцам

Безнадзорные собаки нередко становятся переносчиками инфекционных заболеваний, что может представлять опасность как для животных, так и для людей. В условиях сел и деревень, где контакты между гражданами и животными более тесные, риск заражения повышается. Важным аспектом проблемы является необходимость создания программ по стерилизации и вакцинации бездомных собак, что поможет контролировать их численность и снизить риск заболеваний [1; 2].

Социальные инициативы по организации приютов для безнадзорных собак становятся актуальными благодаря поддержке местных жителей, осознающих важность гуманного обращения с животными. Эффективная борьба с бездомными собаками необходима для сохранения разнообразия фауны и требует участия как сотрудников охотничьих хозяйств, так и местных

охотников. В статье рассматриваются проблемы бездомных собак в Райцентре Петропавловка и предлагаются возможные решения. Образование населения района и владельцев питомцев о проблеме безнадзорных собак может сыграть ключевую роль в решении данной социальной проблемы.

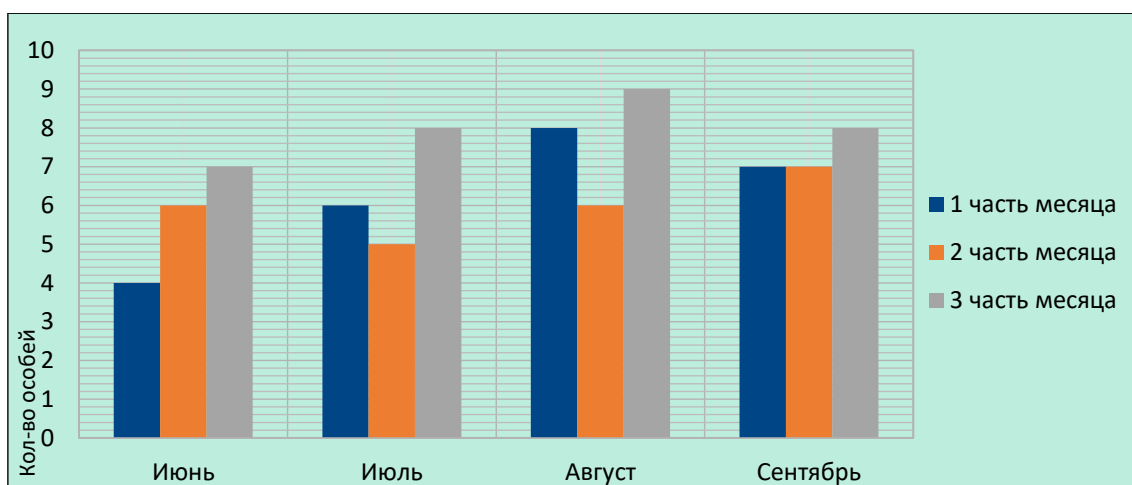
Также бродячие собаки часто подвергаются жестокому обращению со стороны людей с неустойчивой психикой, что усугубляет их эмоциональные проблемы. Агрессивное поведение этих животных по отношению к людям может быть связано как с бешенством, так и с инстинктивной защитой своей территории. Принуждение к усыновлению собак из приютов нередко приводит к тому, что их берут к себе те, кто не готов к ответственности, что вызывает жестокое обращение с четвероногими и, как следствие, стресс у всех участников процесса. В итоге около 50% животных, взятых из приютов, снова оказываются на улице. Неправомерные действия догхантеров нарушают права на собственность, безопасность и здоровье, что приводит к смертельным исходам как бездомных, так и домашних животных.

По итогам проведенных исследований в сельской местности было отмечено следующее. Самая высокая концентрация бездомных собак на площади 6 км<sup>2</sup>, где была выявлена средняя плотность бездомных животных – 5 особей на км<sup>2</sup>. Наиболее распространенный возраст этих собак составляет 3-5 лет. В данном сельском пространстве собаки образуют стаи, варьирующие от 4 до 17 особей. Их обитание в основном зависит от доступности еды и отходов, что можно наблюдать вблизи мусорных контейнеров, свалок и несанкционированных свалок, а также на рынках, где подкармливают этих особей. Кроме того, эти собаки часто находятся на территории гаражных обществ, на строительных площадках и в промышленных зонах.

В период исследования выявлены этологические и морфологические особенности популяции. Во время наблюдений были установлены четыре категории собак в их отношении к людям. Один из критериев для выделения категории – жест «взял камень» [3, с. 89]. Отметим эти категории:

- «И» (избегающие) – такие собаки боятся людей и стараются держаться от них подальше. При приближении могут неожиданно отскочить и наблюдать издали. Они не доверяют даже тем, кто предлагает еду; наклон для её подачи воспринимается как угроза. Пища остается нетронутой, пока за ней наблюдают. Если еда будет брошена, собака стремительно убегает. Стратегия добычи пищи – собирательство [3; 5].

- «П» (попрошайки) – не боятся людей, подходят ближе, обнюхивают и довольно настойчиво просят еду. Они могут некоторое время следовать за людьми. На автозаправочных станциях они прибегают к дверям автомобилей. Их стратегия заключается в попрошайничестве [3; 5].

- «Б» (безразличные) – спокойно исследуют территорию у подъездов, магазинов и остановок. При приближении меняют направление, но не отпрыгивают. Если заняты едой, могут поднять голову, посмотреть, а затем вернуться к своим делам. Иногда подходят обнюхать и сразу же уходят, не прося пищу. Их поведение основано на собирательстве [5].

- «А» (агрессивные) – уличные собаки, проявляющие агрессию к людям, могут бежать следом, злобно рыча без видимой причины [3; 5].

В результате проведенного опроса среди сотрудников местного ветеринарного центра была выявлена информация о количестве стерилизаций, которые проводятся ежемесячно. Согласно данным, в центре удается стерилизовать до 6 особей в месяц. Эта мера непосредственно способствует снижению численности бродячих собак в нашем районе. Стерилизация самцов безнадзорных собак может усиливать выработку женских гормонов, уменьшая агрессивность, тогда как у самок наблюдается увеличение мужских гормонов, что повышает агрессивность. У самок исчезают половые инстинкты, но защитные механизмы остаются.

В ходе проведенного исследования предлагаются несколько решений проблемы безнадзорности собак: повысить ответственность людей, которые берут собак из приютов, чтобы снизить их возвращение на улицу; информировать общество о гуманном отношении к бездомным животным; применять отлов и эвтаназию только к тем животным, которые представляют реальную угрозу; создать системы закрытых контейнеров для мусора для уменьшения доступа животных; поддерживать взаимодействие владельцев собак с детьми и людьми с инвалидностью через программы помощи и реабилитации. Необходимо целенаправленно решать проблему бездомных собак, создавая муниципальные и частные приюты с условиями для содержания, вакцинации, стерилизации, выгула и дрессировки животных.

Таким образом, проблема безнадзорных собак в Петропавловском районе Воронежской области требует незамедлительных действий. С учетом значительных рисков для сельского хозяйства и безопасности местных жителей, необходимо разработать комплексные меры, направленные на решение этой проблемы.

Одним из ключевых шагов может стать инициатива по контролю популяции бездомных животных, включая программы стерилизации и вакцинации. Это позволит стабилизировать численность собак и минимизировать угрозу для сельскохозяйственных животных и местной экосистемы. Также важно создать условия для ответственного отношения населения к домашним питомцам, что снизит количество бездомных животных в населённых пунктах и за их пределами.

Только совместными усилиями местных властей, фермеров и жителей можно достичь устойчивых изменений. Установка сеток, контроль за перемещением собак и активное сотрудничество с волонтерскими организациями смогут значительно улучшить ситуацию. Основное внимание должно быть уделено адаптации современных методов управления популяцией бездомных животных в контексте ЕСО-ориентированной стратегии и охраны окружающей среды.

Важно вовлекать общественность в решение проблемы бездомных животных посредством информационных кампаний и образовательных программ о заботе и ответственности за питомцев, что поможет снизить число безнадзорных собак. Местные жители должны осознавать влияние своих

действий на ситуацию в регионе. Прямые акции, такие как дни стерилизации и вакцинации, предоставляют владельцам домашних животных необходимые услуги и активизируют общественное сознание.

Следующий шаг – создание защитных пространств для животных, где они могут находиться под присмотром и получать должный уход. Это поможет контролировать популяцию и улучшить здоровье бездомных собак. Создание приютов с поддержкой местного бизнеса и госструктур станет частью комплексного подхода к решению проблемы.

Сотрудничество с ветеринарными организациями и зоозащитными фондами обеспечит доступ к квалифицированной помощи для бездомных животных. Эффективные методы контроля популяции должны основываться на этических и гуманных принципах, что сделает программы более приемлемыми и позволит повысить эффективность их реализации.

### **Список литературы**

1. Аралов А.В., Юрьев А.А. О проблеме бездомных собак // Университет XXI века: Исследования в рамках научных школ: Материалы науч. конф. научно-пед. работников, аспирантов, магистрантов и соискателей ТГПУ им. Л.Н. Толстого. – Тула: Изд-во Тул. Гос. Пед. ун-та им. Л. Н. Толстого, 2015. – С. 6-9.

2. О проблеме учета поголовья бездомных собак в Санкт-Петербурге // Методические рекомендации по учету численности бездомных собак Санкт-Петербурга с целью обеспечения экологического равновесия городской среды / Н.П. Бацанов, А.А. Алиев, Н.М. Калишин [и др.]. – Санкт-Петербург: ЗооИ РАН, СПбГВМ, 1998. – 123 с.

3. Поярков А.Д. Из жизни бродячих собак. – Москва: Мир, 2001. – 100 с.

4. Сотская М.Н. Зоопсихология. – Москва: Мир, 2001. – 200 с.

5. Шамсувалеева Э.Ш., Арина А.В., Салахов Н.В. Факторы размещения бездомных собак на территории города // Фундаментальные исследования. – 2015. – № 9. – С. 91-95.

**Диваева М.Р.**

ФГБОУ ВО «Башкирский государственный педагогический университет имени Акмуллы», Институт исторического и правового образования  
Научный руководитель: д-р юр. наук, профессор Биккинин И.А.

### **Предупреждение преступлений несовершеннолетних в образовательных организациях**

В современном обществе остро стоит проблема, связанная с совершением несовершеннолетними общественно опасных действий. Достаточно часто подростки проявляют негативные эмоции и агрессию к окружающим в образовательных организациях, что недопустимо, т.к. учебные заведения, как главные институты социализации, играют немаловажную роль в жизни каждого ученика учебного учреждения [1].

Данная проблема имела и до сих пор имеет актуальность, потому что по-прежнему продолжается рост негативных тенденций и настроений в подростковой, школьной среде, увеличивается число правонарушений вследствие влияния отрицательных внутренних и внешних факторов. Это требует особого внимания как со стороны общества, так и со стороны образовательных организаций.

Проанализируем данные факторы.

1. Негативное влияние семьи, отрицательный пример родителей [2]. Нередкий случай, когда ребенок из неблагополучной семьи начинает вести аморальный, преступный образ жизни. Из-за недостаточности средств для существования подросток может начать воровать и вымогать деньги у своих сверстников. Также из-за большого количества негативных эмоций, с которыми трудно справиться, несовершеннолетний может причинять вред окружающим: избивать их, шантажировать или унижать. Частые конфликты дома, плохое материальное положение, неблагополучная семья влияют на психику подрастающего ребенка. Если вовремя не предотвратить его пребывание в отрицательной среде, он может попасть в беду.

2. Подстрекательство несовершеннолетних взрослыми. Данный фактор стал особенно популярен в последнее время. К сожалению, уговорить ребенка могут как чужие люди, так и родители, а также сами педагогические работники. Конечно, ответственность понесет подстрекатель, но у несовершеннолетнего может остаться негативный опыт, который позже перейдет в серьезную психологическую травму. Ему также может и понравиться совершать преступления, тогда в будущем такой человек будет доставлять обществу много проблем. Он станет опасным членом социума.

3. Влияние окружающей группы людей. Несовершеннолетний ученик может быть объектом всеобщей травли. Подобное поведение со стороны окружающих нарушает психическое и эмоциональное состояние подростка, из-за полученных травм у него может развиваться желание отомстить своим обидчикам. Такое проявление стремления дать сдачи также является актуальной проблемой на сегодняшний день. Ученик может причинить вред не только тем, кто его задирает, но и невинным людям, его действия являются опасными для

окружающих [3]. Кроме того, подросток может связаться с плохой компанией или попасть в секту. Выбраться оттуда непросто: организаторы движения являются опытными манипуляторами и психологами, способными контролировать поведение несформировавшегося и неокрепшего разума подростка. Под влиянием секты ребенок может совершить множество деяний, влекущих за собой серьезные последствия.

4. Проблемы с психическим здоровьем, отклонения. Не так просто заметить, что человек страдает психическими расстройствами, а сами люди крайне редко интересуются своим здоровьем, поэтому не посещают специалистов. Запущенные травмы и болезни могут стать причиной отклоняющегося поведения, а в дальнейшем подросток может совершить преступление.

Это лишь часть факторов, которые могут сказываться на сознании и поведении несовершеннолетнего. Зачастую в совершенных преступлениях фигурирует далеко не один аспект. В судебной практике много случаев и примеров, подтверждающих такие деяния подростков.

За примерами подростковой преступности далеко ходить не приходится, все чаще мы сталкиваемся с проблемой детской жестокости. 28-29 ноября 2017 года стало известно об инциденте в школе №1 города Высоковск Клинского района. Как сообщила пресс-служба, причиной стали «личные неприязненные отношения». Конфликт произошел между одноклассниками. Как известно, один из ребят трижды нанес ножевые ранения товарищу в область шеи, пострадавший мальчик остался жив. На перемене перед уроком истории первый взял нож и ударил второго, затем сел за парту и схватился руками за голову. Одноклассники поспешили на помощь к потерпевшему, в это же время вернулся учитель, он позвонил в скорую, позже постарался поговорить с подозреваемым, а также убрать от него острый предмет. Поступок своего сына объяснил отец мальчика. Выяснилось, что подросток стал объектом травли со стороны некоторых одноклассников, которые решили поиздеваться над мальчиком из-за развода его родителей. Подросток не смог придумать ничего лучше, кроме как отомстить своему главному обидчику. Несовершеннолетний ученик столкнулся с негативным влиянием окружающих сверстников и не смог справиться с травлей.

Политика государства направлена на снижение уровня преступности среди подростков [4]. Чтобы предупредить и предотвратить случаи неправомерных действий среди несовершеннолетних следует проводить профилактику.

Существует множество способов предупреждения подростковых преступлений, наиболее эффективными из которых, на наш взгляд, являются следующие.

1) Проведение профилактических работ с неблагополучными семьями. Данные работы должны строиться на гуманном отношении.

2) Активное участие детских психологов в жизни подростков. Путем проведения тестирований, общения с детьми опытные специалисты должны выявлять у них негативные отклонения, черты характера, проводить работы по



искоренению плохих мыслей у несовершеннолетних, а также научить их выстраивать доверительные отношения с окружающими их людьми.

3) Правильная организация досуга. Для начала нужно научиться учитывать возрастные интересы, а также потребности детей. После того, как общество поймет особенности детской психики и мотивов детей, можно будет строить план организации досуга, обращая внимание на пожелания несовершеннолетнего.

4) Ограничение влияния негативных факторов, окружающих несовершеннолетних. Например, забирать детей из неблагополучных семей, чтобы они не перенимали их привычки и черты характера, не видели плохого примера для подражания. Необходимо, чтобы ребенок рос в доброжелательной среде, необходимой для правильного и гармоничного развития личности подростка.

5) Повышение правовой грамотности подростков. Педагогические работники должны больше освещать правовые вопросы, рассказывать детям о возможных негативных последствиях в случае нарушения норм и законов.

В заключение отметим, что предупреждение преступлений среди несовершеннолетних в образовательных организациях – это сложная, но крайне важная задача. Она требует комплексного подхода, включающего правовое просвещение, психологическую поддержку и активное сотрудничество с родителями, педагогическими работниками и правоохранительными органами. Политика государства должна быть направлена на создание безопасной среды для развития молодежи, способствуя тем самым их гармоничному развитию, а также снижению и прекращению преступлений, совершаемых подростками. Также хочется добавить, что профилактика преступлений среди несовершеннолетних не только защитит самих подростков, но и во многом будет влиять на формирование более безопасного общества.

### **Список литературы**

1. Мадьямова Т.Р., Биккинин И.А. Скулшутинг: проблемы противодействия в России // XVII Акмуллинские чтения: Материалы Международной научно-практической конференции, Уфа, 02-03 декабря 2022 года. Том 1. – Уфа: Башкирский государственный педагогический университет им. М. Акмуллы, 2022. – С. 135-137.

2. Мошнина М.Д., Биккинин И.А. Делинквентное поведение: понятие, проблемы профилактики // Вестник Башкирского государственного педагогического университета им. М. Акмуллы. – 2022. – № 1-3(62). – С. 308-311.

3. Нурмухаметова А.И., Биккинин И.А. Вопросы самоповреждающего поведения подростков как типа аутоагрессии // International Journal of Advanced Studies in Education and Sociology. – 2023. – № 1. – С. 17-20.

4. Хабибова Л.Д., Биккинин И.А. Актуальные направления развития публично-правовой отрасли юридической науки // Молодежный вестник Башкирского государственного педагогического университета им. М. Акмуллы. – 2024. – № 2. – С. 39-42.

**Емельяненко М.А.**

БУ ВО «Сургутский государственный педагогический университет»

Научный руководитель: канд. ист. наук, доцент Пяткова С.Г.

### **Развитие маркетинговой деятельности современного отеля в условиях цифровой трансформации (на примере «Gala Hotel» г. Сургута)**

Цифровая трансформация в гостиничной индустрии становится ключевым фактором роста и развития гостиничного бизнеса. В контексте гостиничной сферы, данный процесс предполагает глубокие и комплексные изменения, которые затрагивают все аспекты деятельности гостиничных предприятий, включая использование передовых технологий, реорганизацию процессов и повышение эффективности взаимодействия с персоналом. Благодаря исследованиям в данной сфере становится понятно, что внедрение современных инновационных решений способствует оптимизации операционной деятельности [4, с. 66], что позволяет улучшить управление и развитие человеческого капитала, повысить эффективность управленческих бизнес-решений [3, с. 127].

В последнее время феномен цифровой трансформации приобретает всё большую актуальность, поскольку внедрение цифровых технологий способствует сохранению конкурентоспособности бизнеса на рынке услуг. С другой стороны, это несёт в себе неоднозначный характер: для одного предприятия цифровая трансформация может стать решающим фактором для достижения лидерства на рынке, тогда как для ее конкурента – привести к снижению рентабельности или даже повлечь за собой банкротство.

Современные технологии онлайн-поиска приводят к тому, что пользователи через свои запросы в Интернете оставляют значительное количество информации о себе, включая свои предпочтения в области отдыха и путешествий. Сбор, хранение и анализ таких данных позволяет использовать эту информацию не только для консультации путешественников, но и для оказания помощи в выборе различных услуг. Кроме того, такая информация используется для проведения маркетинговых исследований рынка и его сегментов, оценке уровня конкурентоспособности, принятия управленческих решений [1, с. 186].

В своих исследованиях М.А. Морозов и Н.С. Морозова подчёркивают, что сбор и анализ данных о предыдущем опыте гостя позволяют с помощью искусственного интеллекта прогнозировать его потребности и предоставлять удалённое обслуживание через чат-боты, обеспечивая высокую точность и скорость взаимодействия [2, с. 4]. По мнению А.А. Чураковой, малые и средние гостиницы, не обладающие достаточными ресурсами для внедрения собственных цифровых решений, могут воспользоваться облачными технологиями, что снижает затраты и обеспечивает гибкость и возможность быстрого выхода на мировой рынок [4, с. 2].

В условиях цифровой трансформации развитие маркетинговой деятельности отеля становится неотъемлемой частью успешного ведения бизнеса. Использование новых технологий позволяет не только улучшить

внутренние процессы гостиницы, но и повысить уровень взаимодействия с клиентами, предлагая персонализированные услуги и оптимизированное обслуживание. Эффективное использование цифровых инструментов, таких как социальные сети, реклама и аналитика данных, даёт возможность отелям понимать нынешние потребности своих гостей и следовать современным тенденциям. Успешная маркетинговая стратегия с учетом условий цифровой трансформации становится ключевым фактором для привлечения и удержания большего числа клиентов. Это, в свою очередь, способствует устойчивости на рынке услуг и формированию положительного имиджа. Данные аспекты прослеживаются в деятельности крупных региональных отелей.

Выбранный в качестве предмета исследования отель «Gala Hotel» является одним из самых популярных отелей города Сургута. Он занимает 3 место в списке самых лучших гостиничных комплексов для размещения. Отель отличается своим современным дизайном и расположением в одном из высоких зданий города. Большинство туристов отмечают главную особенность отеля – вид из номера, который открывает широкий обзор на живописные улицы Сургута и окружающую природу.

«Gala Hotel» имеет выгодное местоположение, из-за чего множество достопримечательностей находится в непосредственной близости от предприятия. Помимо этого, рядом с отелем находится объездная дорога «Югорский тракт», что помогает гостям быстро и без пробок добраться до вокзала и аэропорта. Однако в условиях стремительно развивающегося мира отелям необходимо адаптироваться и становиться инициаторами внедрения современных инноваций для дальнейшего развития предприятия и удовлетворения потребностей гостей. При реализации какого-либо инновационного мероприятия, отель может столкнуться с проблемами, которые будут мешать конкурировать с другими гостиничными комплексами и замедлить развитие сервиса. К таким проблемам можно отнести: недостаток знаний о современных технологиях и трендах, нехватка финансовых ресурсов для закупок, высокие риски и неопределённость потребительских предпочтений.

Учитывая диапазон возможных рисков, для отеля разработаны рекомендации, которые позволят выйти на новый уровень обслуживания своих клиентов и увеличить продажи номерного фонда. Среди них следует отметить: развитие социальных сетей отеля для привлечения большего числа клиентов за счёт рекламной акции; создание пользовательского контента, чтобы гости отставляли о своём опыте пребывания отзывы, что будет способствовать улучшению имиджа гостиницы; внедрение новых технологий для ускорения процесса обслуживания; повышение уровня сервиса; разработка стратегии цифрового маркетинга, объединяющей онлайн- и оффлайн-каналы для поддержания связи с клиентами и информировании о специальных предложениях отеля. Поэтапное внедрение рекомендаций положительно скажется на эффективности маркетинговой деятельности предприятия.

Таким образом, развитие маркетинговой деятельности отелей в условиях цифровой трансформации играет важную роль в укреплении позиций

гостиничных предприятий на современном конкурентном рынке, а в особенности маркетинговой деятельности. Нельзя не подчеркнуть, что использование инноваций позволяет улучшить качество предоставляемых гостю услуг, повысить удовлетворённость современного потребителя и создавать уникальные предложения для потенциальных гостей, что делает отели более конкурентоспособными в рамках динамично развивающейся гостиничной сферы. Пример отеля «Gala Hotel» наглядно демонстрирует, что правильная цифровизация маркетинга способствует оптимизации работы и созданию комфортной атмосферы для гостей.

### **Список литературы**

1. Восколович Н.А. Маркетинговые технологии в туризме: учебник и практикум. – 4-е изд., перераб. и доп. – Москва: Юрайт, 2024. – 242 с.

2. Морозов М.А., Морозова Н.С. Инновационные тренды развития туризма и гостиничного бизнеса в условиях цифровизации [Электронный ресурс] // ЕГИ. – 2020. – № 2 (28). – URL: <https://cyberleninka.ru/article/n/innovatsionnye-trendy-razvitiya-turizma-i-gostinichnogo-biznesa-v-usloviyah-tsifrovizatsii> (дата обращения: 10.10.2024).

3. Пяткова С.Г. Взаимодействие вуза и бизнес-сообщества в инновационной системе профессиональной подготовки специалистов индустрии сервиса и туризма. // Сервис в России и за рубежом. – 2008. – № 2 (7). – С. 125-132.

4. Пяткова С.Г. Организация туристской деятельности. // Международный журнал экспериментального образования. – 2017. – № 5. – С. 65-67.

5. Чуракова А.А. Цифровая трансформация маркетинга гостиничных компаний [Электронный ресурс] // Экономика: вчера, сегодня, завтра. – 2022. – №8-1. – С. 309-314. – URL: <https://www.elibrary.ru/item.asp?edn=vkkuuy> (дата обращения 10.10.2024).

**Жданова В.Э.**

ФГБОУ ВО «Российская академия народного хозяйства и государственной службы при Президенте РФ», Уральский институт управления  
Научный руководитель: канд. социол. наук Ванаева Э.И.

### **Механизм реализации социальной защиты семьи, материнства и детства в современной России**

Одной из главных целей современной демографической политики Российской Федерации является укрепление института семьи, материнства и детства, путём внедрения комплекса социальных мер государственной поддержки, включая финансовую помощь, такую как, материнский капитал, льготная ипотека, различные единовременные социальные пособия (например, пособия по беременности и родам, единовременное пособие при рождении ребёнка и т.д.) и льготы, а также ряд других социальных выплат. Так, суммарный коэффициент рождаемости на территории Российской Федерации с каждым годом снижается. В 2023 году он составил всего лишь 1,41. Тенденция падения суммарного коэффициента рождаемости в период с 2015 года по 2023 год представлена в таблице 1.

Таблица 1 – Суммарный коэффициент рождаемости на территории Российской Федерации в период с 2015 по 2023 год\*

Классификатор объектов административно-территориального деления (ОКАТО)	2015	2016	2017	2018	2019	2020	2021	2022	2023
Российская Федерация	1,76	1,74	1,6	1,56	1,48	1,47	1,47	1,42	1,41

\*Источник: составлено автором на основе данных Федеральной службы государственной статистики (Росстат). Суммарный коэффициент рождаемости. Сайт Федеральной службы государственной статистики (Росстат) URL: <https://rosstat.gov.ru/folder/13807> (дата обращения: 12.10.2024).

В России 2024 год официально объявлен Годом семьи в соответствии с Указом Президента РФ от 22 ноября 2023 г. N 875 «О проведении в Российской Федерации Года семьи». Решение принято с целью популяризации политики в сфере защиты семьи, материнства и детства, сохранения традиционных семейных ценностей [3]. Тем не менее, активная политика по обеспечению данного института в России наблюдалась не всегда.

Для формирования понимания совершенствования механизмов социальной защиты семьи, материнства и детства рассмотрим организацию системы социальной поддержки семей с детьми на этапе современной России. В начале 2000-х годов, после кризиса 1998 года, в стране были серьезные социально-экономические проблемы. Почти четверть населения жила за чертой бедности, а суммарный коэффициент рождаемости был на самом низком уровне – 1,2-1,3 в период с 1998 по 2005 год. В связи с неблагоприятной обстановкой в России к

2005 году были предприняты меры по улучшению и расширению социальной поддержки института семьи, материнства и детства [1, с. 22-23].

Для совершенствования социальной защиты семьи в 2006 году был анонсирован материнский (семейный) капитал, представляющий собой, определенную целевую сумму денежных средств, получаемую семьёй при рождении в ней второго (с 2020 года – первого) ребенка. Материнский (семейный) капитал может быть направлен на улучшение жилищных условий, получения образования, социальной адаптации и интеграции детей-инвалидов, а также формирования накопительной пенсии. Данный инструмент социальной политики призван сформировать у населения представление о том, что государство окажет необходимую финансовую поддержку при рождении ребенка, что поможет избежать денежных трудностей в семье. Однако, не затрагивая 18-летнюю историю изменения данного инструмента, необходимо обратить внимание на его основные проблемы [1, с. 23]. В первую очередь, стоит отметить, что материнский капитал носит характер однократного потребления, в основном его используют на оплату услуг образования или улучшение жилья. Также перечень направлений распоряжения средствами материнского (семейного) капитала ограничен, вследствие этого необходимо расширять данный список и включать новые направления использования материнского (семейного) капитала. Например, позволять семьям применять материнский (семейный) капитал для оплаты частных образовательных услуг. Исходя из статистических данных, опубликованных Росстатом, количество семей, использующих денежные средства материнского капитала, с каждым годом растёт, так на 2023 год 1481329 семей распорядились средствами материнского (семейного) капитала. Подробная статистика применения денежных средств материнского (семейного) капитала представлена в таблице 2.

Таким образом, можно сделать вывод, что материнский капитал является дополнительной и отдельной мерой поддержки семьи, выступающий в качестве одного из инструмента по совершенствованию социальной защищённости института семьи, материнства и детства в современной России.

Одним из нововведений в рамках распоряжения средствами материнского (семейного) капитала, направленным на совершенствование механизмов оказания социальной защиты определённым категориям семей, является получение малоимущими семьями ежемесячной выплаты в размере регионального прожиточного минимума из материнского капитала. Данный инструмент поддержки вызывает много вопросов. Так, возможность использования материнского капитала в качестве ежемесячной выплаты ставит малоимущую семью перед выбором приоритетности либо текущего потребления, либо сохранения средств для будущих трат [1, с.23]. Как видим, данный инструмент, с одной стороны, позволяет помочь малоимущим семьям справиться с их финансовыми трудностями, но, с другой стороны, ограничивает их в потребления в будущем.

Таблица 2 – Численность лиц, распорядившихся средствами (частью средств) материнского (семейного) капитала на территории Российской Федерации с 2011года по 2023 год\*

	2011	2012	2013	2014	2015	2016	2017	2018	2019	2020	2021	2022	2023
Численность лиц, распорядившихся средствами (частью средств) материнского (семейного) капитала – всего, человек	520844	642673	699620	766596	797904	848049	854747	854935	848467	829486	1281471	1277480	1481329
в том числе по следующим направлениям:													
улучшение жилищных условий	507354	608313	638491	685151	695691	735180	734363	692225	647998	642495	741657	635041	678344
получение образования ребенком (детьми)	13170	33841	60545	80777	101837	112485	119941	162024	199788	186363	221707	312403	388155
формирование накопительной части трудовой пенсии	320	519	584	668	376	362	372	616	607	541	1294	2741	2726
социальная адаптация детей-инвалидов						22	71	70	74	87	121	119	108
ежемесячная выплата в связи с рождением (усыновлением) второго ребенка											316692	327176	411996

\*Источник: составлено автором на основе данных Федеральной службы государственной статистики (Росстат). Численность лиц, распорядившихся средствами (часть средств) материнского (семейного) капитала. Сайт Федеральной службы государственной статистики (Росстат) URL: <https://rosstat.gov.ru/folder/13807> (дата обращения: 12.10.2024).

Еще одним важным направлением улучшения механизмов социальной защиты семьи, материнства и детства в современной России можно выделить расширение системы государственной поддержки семей в период пандемии COVID-19 в 2020 году. Из-за резкого повышения цен и введения локдауна в России, качество жизни населения сильно ухудшилось, а количество разводов увеличилось, что заставило государство принять дополнительные меры для обеспечения социальной защиты семей. Правительство РФ приняло пакет мер, направленный на поддержку различных категорий семей, в том числе семей с несовершеннолетними детьми, с целью смягчения последствий пандемии коронавирусной инфекции. Так, например, в 2020 году семьям, имеющим детей в возрасте от 3 до 16 лет, были произведены выплаты на каждого ребенка в размере 10 тыс. рублей. Семьям с малолетними детьми (от 0 до 3-х лет) были произведены выплаты в течение трех месяцев по 3 тыс. руб. на каждого ребенка. В случае потери работы родителям, имеющим детей от 16 до 18 лет, с апреля по сентябрь дополнительно выплачивались по 3 тыс. руб. на каждого ребёнка [4, с. 163]. Финансовая помощь, предоставленная государством в период пандемии, способствовала улучшению финансового положения семей и повысила их социальную защищенность на территории России.

Также важно обратить внимание на поддержку государства, которая оказывается в России с момента начала Специальной военной операции в 2022 году. Например, частичная мобилизация в сентябре 2023 года привела к тому, что некоторые семьи остались без мужей, что повлияло на их финансовое положение. Для оказания помощи семьям, чьи мужья находятся в зоне боевых

действий СВО, Правительством РФ были предусмотрены социальные меры поддержки, такие как кредитные каникулы для всех членов семьи (срок кредитных каникул равен сроку службы + 30 дополнительных дней); налоговые льготы (в частности участники СВО и члены их семей освобождаются от уплаты НДФЛ и страховых взносов за безвозмездные выплаты в виде материальной поддержки). Помимо этого, для обеспечения защиты института семьи, материнства и детства предоставляются трудовые гарантии жёнам, чьи мужья находятся в зоне боевых действий, так если в семье участника СВО есть дети до 14 лет, то на мать распространяются гарантии, установленные ст. 259 ТК РФ. Её нельзя будет: отправить в командировку, привлечь к сверхурочным работам (без письменного согласия). Кроме того, при сокращении штата, мать получает преимущественное право в сохранении должности. Супруги военнослужащих также имеют преимущественное право при поступлении на работу в государственные организации и воинские части. К тому же если член семьи пребывает в зоне СВО, то на семью не могут быть наложены пени за просрочку коммунальных платежей и взносов на капремонт. Также предоставлены преференции в сфере обучения. Так, детей участников СВО принимают в школы и детские сады в первоочередном порядке. Помимо этого, таким семьям предоставляют право на бесплатный проезд и санаторно-курортное лечение [2, с.141].

На основе вышесказанного можно сделать вывод, что государство оказывает значительную социальную поддержку семьям, чьи мужья пребывают на территории зоны боевых действий, при этом остальная часть российских семей чьи члены не задействованы в Специальной военной операции остаются без социальной поддержки и довольствуются только единовременными выплатами или материнским капиталом. Важно понимать, что для того, чтобы улучшить демографические показатели по рождаемости, требуется предоставлять комплексную поддержку всем семьям, а не ограничиваться только отдельными категориями.

Таким образом, рассмотрев совершенствование механизмов социальной защиты семьи, материнства и детства на этапе современной России, можно сделать вывод, что действующее законодательство принимало ряд мер, направленных на улучшение социальной поддержки семей и повышение уровня их защищённости. При этом, помимо введения достаточного количества инструментов, существует проблема использования данных мер семьями. Так, например, материнский капитал имеет узконаправленную специализацию использования. Также на данный период большой приоритет отдается семьям, чьи мужья пребывают в местах Специальной военной операции, наделяя их преимуществом по отношению к другим семьям, которые также нуждаются в социальной поддержке. Исходя из этого, на наш взгляд, существующая система защиты института семьи, материнства и детства нуждается во внедрении дополнительных мер для ее совершенствования.

### **Список литературы**

1. Ахметова А.Т., Макарова Д.А. Совершенствование мер государственной поддержки семьи, материнства и детства // E-Scio. – 2022. – №1 (64) – С. 147-154.



2. Бобков В.Н. О социальных гарантиях участников специальной военной операции и членов их семей // Социально-трудовые исследования. – 2024. – № 1 (54). – С. 138–145.

3. Указ Президента Российской Федерации от 22.11.2023 № 875 «О проведении в Российской Федерации Года семьи».

4. Цинченко Г.М., Орлова И.С. Государственная поддержка семей с детьми в период пандемии COVID-19 в России и за рубежом // Управленческое консультирование. – 2022. – № 6. – С. 161-168.

**Журавская П.А.**

ФГАОУ ВО «Казанский (Приволжский) федеральный университет»,  
Елабужский институт

Научный руководитель: канд. пед. наук Асхадуллина Н.Н.

### **Проектная деятельность как эффективный метод формирования познавательной активности школьников**

Современная концепция образования нацелена на то, чтобы обучающиеся сами стали «архитекторами и строителями» образовательного процесса, на выработку у них «умения учиться» благодаря собственной творческой, познавательной активности. Федеральные государственные образовательные стандарты общего образования направлены на выстраивание общей парадигмы системы школьного образования, в основе которой лежит системно-деятельностный подход. Поэтому одной из основных задач деятельности современного учителя является подготовка активного, инициативного, самостоятельного выпускника, стремящегося к познанию и преобразованию окружающего мира. Соответственно для решения этой задачи педагогу важно найти эффективные инструменты развития познавательной активности школьников.

Целью данного исследования является раскрытие возможностей развития познавательной активности школьников в процессе организации проектной деятельности.

Задачи исследования:

- 1) изучение и анализ психолого-педагогической литературы о развитии познавательной активности обучающихся на основе проектной деятельности;
- 2) определение эффективных способов развития познавательной активности школьников в процессе организации проектной деятельности;
- 3) обобщение результатов теоретического этапа исследования.

В ходе решения первой задачи были выделены два ключевых понятия нашего исследования – «познавательная активность обучающихся» и «проектная деятельность». Для установления связи между этими понятиями были изучены труды современных ученых Х.Э. Абдулшехидовой, Г.В. Алябушевой, Н.Н. Дорониной, Е.В. Лучиковой, Е.В. Макаренко, С.И. Мелехиной, О.В. Ручки, Н.В. Топилиной, С.Д. Якушевой и др. Проведенный анализ исследований позволил установить, что проектная деятельность выступает отличным средством формирования познавательной активности школьников, так как они овладевают практическими и мыслительными действиями, а именно: осознанно выделяют проблемную ситуацию, формулируют проблему, определяют способы ее решения, намечают план действий по достижению цели и в конце представляют готовый продукт проектной деятельности [1; 3].

В процессе решения второй задачи были выделены этапы проектной деятельности. Предстояло определить, какие методики могут эффективно влиять на развития познавательной активности школьников на каждом из этапов проектной деятельности. Установлено, что на каждом этапе проектной

деятельности необходимо использовать специальный набор методик, позволяющих школьникам добиваться максимальных результатов в проектной деятельности на основе создания педагогом специальной развивающей образовательной среды как педагогического условия повышения познавательной активности обучающихся [2].

В завершение, обобщая результаты теоретического этапа исследования, можно отметить, что проектная деятельность выступает одним из эффективных средств формирования и развития познавательной активности школьников, так как в процессе создания творческого продукта или реализации оригинальной идеи учащиеся более прочно овладевают практическими и мыслительными действиями. Ученики осознанно выделяют проблемную ситуацию, формулируют проблему, определяют способы ее решения, намечают план действий по достижению цели и в конце представляют готовый продукт проектной деятельности. Для реализации возможностей проектной деятельности в развитии познавательной активности школьников необходимо организовать педагогическое сопровождение обучающихся на всех этапах такой деятельности, создавая ситуации успеха и используя другие средства мотивации (внутренние и внешние).

### **Список литературы**

1. Абдулшехидова Х.Э. Проектный метод как инструмент формирования познавательного интереса младших школьников [Электронный ресурс] // МНКО. – 2018. – № 3 (70). – URL: <https://cyberleninka.ru/article/n/proektnyy-metod-kak-instrument-formirovaniya-poznavatel'nogo-interesa-mladshih-shkolnikov> (дата обращения: 09.10.2024).

2. Романова Г.А. Этапы руководства проектной деятельностью обучающихся [Электронный ресурс] // Проблемы современного педагогического образования. – 2020. – № 68-3. – URL: <https://cyberleninka.ru/article/n/etapy-rukovodstva-proektnoy-deyatelnostyu-obuchayuschih-sya> (дата обращения: 09.10.2024).

3. Топилина Н.В. Развитие познавательных интересов учащихся начальных классов средствами проектной деятельности [Электронный ресурс] // МНКО. – 2018. – № 2 (69). – URL: <https://cyberleninka.ru/article/n/razvitie-poznavatelnyh-interesov-uchaschihsya-nachalnyh-klassov-sredstvami-proektnoy-deyatelnosti> (дата обращения: 09.10.2024).

**Загидуллина Г.А.**

ФГАОУ ВО «Казанский (Приволжский) федеральный университет»,  
Елабужский институт

Научный руководитель: канд. пед. наук, доцент Миннуллина Р.Ф.

### **Лэпбук как средство гражданско-патриотического воспитания детей старшего дошкольного возраста**

В условиях реализации Федеральных образовательных программ воспитатель интересуется рядом инновационных форм обучения детей. Главный критерий современных образовательных программ – это научить ребенка получать знания самостоятельно.

Понятно, что сейчас не только ученика школы, но и воспитанника дошкольной организации окружает большой массив информации. Задача педагога в такой ситуации – научить ребенка самостоятельно выбирать необходимые источники сведений и грамотно применять их в своей практической работе [3, с. 9].

В качестве результативного приема реализации описанных задач можно использовать методические пособия – лэпбук. В дословном переводе данное слово означает книга для коленей. Особо активно сегодня лэпбук применяется в обучении детей дошкольного возраста.

Лэпбук помогает строить продуктивное сотрудничество ребенка и педагога, постигать новые знания, закреплять уже имеющиеся умения, систематизировать навыки и др. Важно отметить, что современные дети мало знают об истории своей Родины, города, села. Патриотическое воспитание в условиях дошкольной образовательной организации направлено на поддержание и развитие народных традиций России, обычаев, сбережение ее культурного наследия.

По мнению Е.Н. Егоровой, лэпбук помогает грамотно выстроить педагогу процесс патриотического воспитания детей 5-7 лет [2]. Через выполнение разных заданий дошкольники знакомятся с новым материалом, повторяют старый объем информации, проявляя при этом познавательность, интерес и активность.

Так, лэпбук по патриотическому воспитанию может называться «Моя родная Республика». Цель такого пособия воспитать у детей интерес к истории Республики Татарстан, ее героям, истории столицы, развитие чувства гордости, любви, уважения к своей стране в целом.

Как правило, лэпбук изготавливается педагогом самостоятельно из бумаги. Методическое пособие можно применять при индивидуальной работе с дошкольником, парной, групповой работе и др. Оптимальный размер лэпбука для дошкольников – это формат альбомного листа бумаги А4. Обложку в данном случае можно обклеить бумагой, которая выбрана по цвету флага Республики Татарстан, то есть это три цвета – красный, белый, зеленый.

Далее на первой странице можно поместить карту Республики Татарстан. Сама книжка может содержать разные выемки, карманы, углубления, вырезанные детали, картинки. Такой лэпбук помогает ознакомиться

дошкольникам с личностью Раиса Республики Татарстан (изучить кратко биографию, портрет), параллельно закрепляются знания детей о флагах Татарстана и России.

Педагог рассказывает, чем знаменателен триколор, что означает каждый из цветов на нашем флаге, где висят флаги, когда их поднимают и др. Далее дошкольники слушают гимн Республики Татарстана, учатся понимать его смысл, патриотическую основу.

Кроме флага, гимна, параллельно при изучении заданий методического пособия дошкольник знакомится и с гербом Республики Татарстан. Дети изучают изображение белого барса. Для закрепления полученной информации впоследствии им можно дать задание для работы в группах «Собери символику Республики Татарстан из паззлов» [1, с. 12].

Так, дети учатся рассказывать о том, что они усвоили, запомнили и сохранили в памяти. Изучая карту Татарстана, дошкольники понимают, что она богата природными ресурсами, имеет свою уникальную культуру, природу, ландшафт (горы, реки, города).

При работе с лэпбуком педагог напоминает детям, что столицей Республики Татарстан является город Казань. Здесь дети совместно вспоминают пословицы, поговорки, загадки о малой Родине. Постепенно педагог переходит к изучению рубрики народные обычаи и традиции, предоставляя дошкольникам возможность вспомнить стихотворения о Родине, отрывки песен. Все это развивает нравственно-патриотические качества личности, тренирует внимание, речь, мышление, воображение и память.

Особо интересны для дошкольников тематики, связанные с народами, проживающими на территории Республики Татарстан. Педагог подчёркивает, что Татарстан имеет многонациональный состав (татары, русские, чуваша, марийцы, башкиры и др.). При этом он отмечает, что каждый народ здесь имеет свой язык, национальную одежду, свою кухню, культуру и традиции.

Для закрепления данной темы можно применить в работе с детьми раскраски (задание «Костюмы народов Республики Татарстан»). После можно сыграть с дошкольниками в подвижные игры разных народов Республики.

В продолжение воспитатель направляет детей к изучению праздников Республики (Сабантуй, День Республики и др.). Также дети знакомятся с праздниками Российской Федерации: День России, День Победы, День защитника Отечества, 8 Марта и др.

В работе по патриотическому воспитанию дошкольников на основе методического пособия лэпбук важно уделить внимание детей знакомству с промыслами Татарстана (географией народных промыслов, обычаями и традициями татарского народа, определившими специфику народных промыслов на территории Республики). Ряд заданий можно посвятить теме «Достопримечательности нашей Республики» [4, с. 35].

Это разные сооружения и объекты в населенных пунктах Татарстана в виде арок, памятников, монументов и др. Получается, что собранная в лэпбуке информация будет охватывать достаточно широкий перечень образовательных

областей, направленных на развитие гражданско-патриотического сознания дошкольников.

Одновременно данное методическое пособие может выступать и частью предметно-пространственной среды групповой комнаты. Лэпбук отвечает по своему внешнему виду и содержанию ряду требований: информативность, прочность, эстетичный внешний вид, вариативность использования в педагогической деятельности, доступность и др.

Лэпбук должен быть интересен для ребенка, поэтому в его содержание не рекомендуется помещать большой объем текстового материала (в силу специфики возраста дети не будут изучать этот материал), методические рекомендации, описание игр и др. Само методическое пособие разработанное и изготовленное лично педагогом может рассматриваться как итог его проектной деятельности.

Лэпбук может быть выполнен и в виде книжки-раскладушки. Данный продукт должен привлекать внимание ребенка, то есть стать яркой, интересной, красочной, информативной, качественно оснащенной наглядной информацией книгой. Постепенно страницы лэпбука могут добавляться, а сам материал усложняться по содержанию.

Таким образом, методическое пособие лэпбук в современном дошкольном образовании выступает отличным средством развития и формирования гражданско-патриотических качеств детей старшего дошкольного возраста, соответствуя требованиям образовательной программы. Благодаря работе с лэпбуком дети имеют возможность ознакомиться с историей родного края, культурой народов, проживающих на этой территории, народными и государственными праздниками, достопримечательностями и символикой Республики и др. К пособию ребенок может возвращаться в любой момент по собственному желанию. Интерес ребенка к истории своей Родины, родного края и культуре повышается благодаря интересной, доступной и полезной информации, представленной в лэпбуке.

### **Список литературы**

1. Егорова Е.Н. Лэпбук как эффективное средство работы по нравственно – патриотическому воспитанию детей дошкольного возраста [Электронный ресурс] // Дошкольник. РФ. – 2019. URL: <http://doshkolnik.ru/nravstvennost/22602-lepbuk-kak-effektivnoe-sredstvo-raboty-po-nravstvenno-patrioticheskomu-vozpitaniju-deteiy-doshkolnogo-vozrasta.html>
2. Кулагина Н.В. Лэпбук по духовно-нравственному развитию [Электронный ресурс] // Образовательная социальная сеть nsportal.ru. – 2017. URL: <https://nsportal.ru/detskiy-sad/raznoe/2017/11/12/lepbuk-po-duhovno-nravstvennomu-razvitiyu>
3. Растим патриотов России: сборник материалов по итогам конкурса. – Санкт-Петербург : Детство-пресс, 2016. – 281 с.

**Загидуллина К.А.**

ФГАОУ ВО «Казанский (Приволжский) федеральный университет»,

Елабужский институт

Научный руководитель: ст. преп. Макарова О.А.

### **Уровень суицидального риска будущих педагогов**

На сегодняшний день продолжает оставаться актуальной тема самоубийства. Наиболее склонными к авитальной направленности можно считать молодежь в возрасте 16-25 лет [2]. Данную возрастную группу, главным образом, составляет студенческое сообщество.

Не менее важной темой является также и суицидальное поведение, не всегда приводящее к суициду, но болезненно давящее на человека. Происходит глобальный внутренний конфликт между декларируемым мировоззренческим базисом, поддерживаемым общественными интересами и глубокими экзистенциальными потребностями личности и общества, и дестабилизирующими факторами, неизменно присутствующими в повседневной жизни молодых людей и поддерживаемыми эгоцентрической направленностью и приверженностью утилитарным ценностям [4]. А.Г. Амбрумова отмечала, что если суицид – это намеренное лишение себя жизни, то суицидальное поведение – образ мышления и патологическая форма действий пассивного типа (суицидальные мысли, представления, переживания, суицидальные замыслы), чрезвычайно опасный способ ухода от разрешения жизненных проблем [1].

В процессе обучения в вузе, студенты встречаются с разными трудностями (переход к самостоятельной деятельности, социально-бытовые проблемы, новые межличностные отношения, стрессы при подготовке и сдаче экзаменов, колебания в выборе профессии и т.д.), которые могут привести к социально-психологической дезадаптации. Совокупность данных факторов провоцирует рост фрустрации, тревожности и неуверенности в завтрашнем дне [5], что в свою очередь может привести к развитию суицидальных тенденций. Важно своевременно выявлять проблемы и предотвращать предполагаемый «добровольный» уход из жизни.

Педагог на своём профессиональном пути будет встречать различные негативные формы поведения детей, в том числе суицидальные, заниматься их профилактикой, поэтому сам должен быть здоров физически и психически, иметь устойчивую жизнеутверждённую установку, внутренний ничем непоколебимый стержень. Выявлять эти установки следует уже на этапе профессиональной подготовки. На начальных этапах профессионализации, когда под влиянием новых знаний идет корректировка профессионально значимых личностных качеств специалиста и продолжают формироваться мировоззренческие установки, важно уделить внимание предотвращению и устранению негативных чувств и форм поведения [3].

С целью выявления суицидальных тенденций будущих педагогов был проведён психологический опрос при помощи методики «Шкала суицидального риска» Г.В. Старшенбаума. Оценка суицидального риска проводится с помощью

прямых вопросов о наличии и выраженности суицидальных тенденций. В методике принимается во внимание наличие предыдущих кризисов, их связь с травмирующими ситуациями, возрастными кризисами или хронической недостаточностью навыков адаптации, отличие текущего кризиса от прошлых [5]. Эмпирическую выборку составили студенты Елабужского института Казанского федерального университета: 44 человека – 39 девушек и 5 юношей, обучающиеся по направлениям подготовки «Педагогическое образование (с двумя профилями подготовки)» (Профили: «Русский язык и литература», «Русский язык и английский язык» (22 человека – 20 девушек и 2 юноши)) отделения филологии и истории, «Психолого-педагогическое образование» (Профиль: «Психология образования» (22 человека – 19 девушек и 3 юноши)) в возрасте от 18 до 23 лет, находящиеся на 1-4 годах обучения.

Результаты исследования представлены на рисунке 1 ниже.



Рисунок 1 – Соотношение постоянных, переменных и антисуицидальных факторов (в %)

Из рисунка 1 видно, что среди ответов респондентов имеется высокий и средний, но преобладает низкий уровень суицидальных факторов. Из них постоянные – условия, воздействующие на человека с рождения на протяжении всей жизни. 97,73% находятся в возрасте, который считается наиболее склонным к суицидальным тенденциям (15-30 лет – для женщин; 20-35 – для мужчин). У 9,09% респондентов отягощённая наследственность, возможно, в роду имелись люди с психическими отклонениями или другими заболеваниями. 18,18% имели в детстве дисфункциональную семью, т.е. не чувствовали себя в безопасности физически или эмоционально. Неправильный тип воспитания наблюдался у 22,73% респондентов. Одна суицидная попытка более года назад была у 11,36% испытуемых, повторные попытки – у 4,55%, суицидная попытка в текущем году всего лишь у 2,27%.

Встречаются и переменные условия, т.е. те, при которых индивид подвергается воздействию внешних факторов. Это, например, фрустрация доминирующей потребности – психическое состояние, вызванное неуспехом в удовлетворении потребности, желания, при наличии непреодолимых или трудно преодолимых препятствий, она наблюдается у 38,64% респондентов.

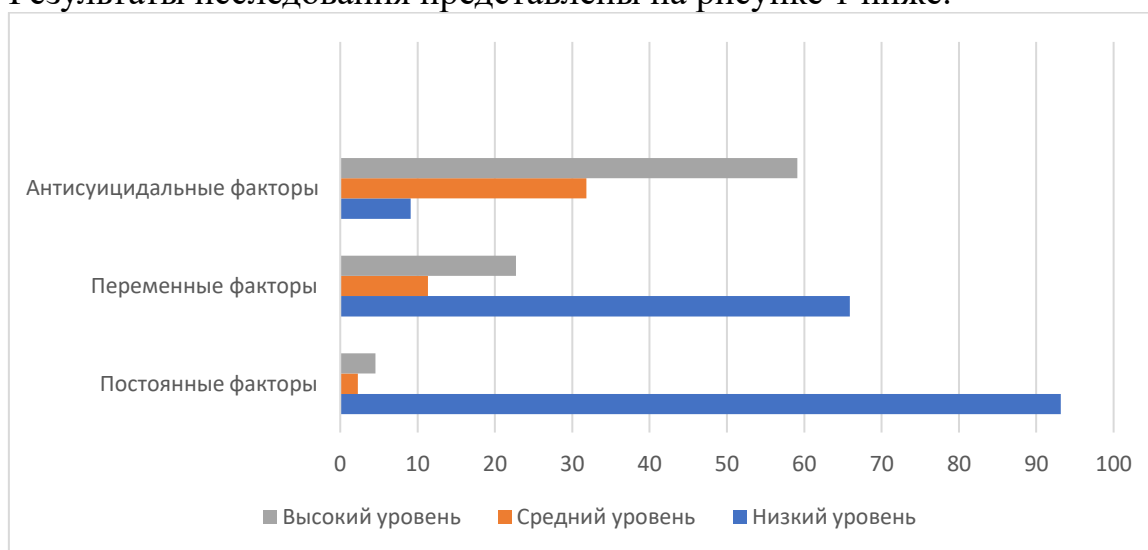

Сочетание сфер конфликта можно наблюдать у 27,27% испытуемых, 25% не знают, как справиться со сложившейся кризисной ситуацией. Суицидные тенденции длительностью в 1-2 месяца встречаются у 13,64% опрошенных, непереносимость фрустрации у 20,45%, импульсивность у 43,18%. 29,55% респондентов имеют ригидность аффекта, т.е. они склонны подолгу «застревать» в определенном эмоциональном состоянии, чаще всего в негативном. Категоричность мышления отмечается у 43,18% испытуемых, симбиотические (взаимосвязанные, взаимовыгодные) тенденции – 36,36% респондентов, однобокость системы ценностей – 20,45% опрошенных студентов признают только одну точку зрения на ситуацию.

Однако, более высокий уровень в настоящем исследовании выявлен по шкале антисуицидальных факторов. Среди них гедонистические тенденции, они наблюдаются у 56,82% испытуемых, они рассматривают наслаждение в качестве высшего блага и критерия нравственной жизни. У 72,73% респондентов творческие планы служат стимулом двигаться вперед. Надежда на улучшение ситуации отмечена у 84,09% опрошенных, забота о близких – у 81,82%, чувство долга – у 68,18%, боязнь осуждения суицида встречается у 13,64%, страх боли, ущерба для здоровья – у 52,27%, эмоциональная привязанность к значимому другому – у 50%, наличие источников поддержки – у 81,82%, конструктивная лечебная установка имеется у 31,82%. Это свидетельствует о том, что несмотря на жизненные трудности, переживания, респонденты обладают качествами, которые помогают им преодолевать моменты кризиса, находя приемлемые решения.



Рисунок 2 – Уровень суицидального риска (в %)

Из рисунка 2 видно, что большинство респондентов по результатам методики имеют низкий уровень суицидального риска или не имеют его вовсе. Лишь 6,8% опрошенных имеют средний уровень, и никто из респондентов не показал высокого уровня суицидального риска.

Таким образом, можно сделать вывод, что в Елабужском институте КФУ суицидальные тенденции среди студентов психологов и филологов встречаются редко, большинство из опрошенных будущих педагогов справляются с жизненными трудностями, не прибегая к их избеганию радикальным, авитальным путём.

### Список литературы

1. Амбрумова А.Г., Тихоненко В.А. Суицид как феномен социально-психологической дезадаптации личности // Актуальные проблемы суицидологии: Труды Московского научно-исследовательского института психиатрии. – Москва, 1978. – Т. 82. – С. 6-28.

2. Вагин Ю.Р. Авитальная активность (злоупотребление психоактивными веществами и суицидальное поведение у подростков): монография. – Пермь: ПРИПИТ, 2001. – 292 с.

3. Витман О.А., Мельникова Ю.А. Особенности склонности к суицидальному поведению у студентов педагогического университета разных профилей подготовки // Ценностные ориентации молодежи в условиях модернизации современного общества: материалы Всероссийской с международным участием научно-практической конференции, Горно-Алтайск, 12 февраля 2020 года. – Горно-Алтайск: Горно-Алтайский государственный университет, 2020. – С. 240-249.

4. Сдобняков В.В. Научно-организационный подход к построению системы профилактики деструктивного поведения обучающихся в условиях университета педагогического профиля // Вестник Томского государственного педагогического университета. – 2024. – № 5(235). – С. 35-49.

5. Старшенбаум Г.В. Суицидология и кризисная психотерапия. – Москва: Когито Центр, 2005. – 376 с.

**Зайцева К.А.**

ФГБОУ ВО «Сыктывкарский государственный университет  
имени Питирима Сорокина»

Научный руководитель: канд. ист. наук, доцент Носова Т.А.

### **Проблемные зоны выбора профессиональной деятельности обучающихся на уровне среднего образования**

Основная задача образовательного учреждения – обучение подрастающего поколения, но наряду с этим, нельзя забывать и о другой миссии – оказание помощи подросткам в выборе будущей профессии. С 2023 года во всех российских школах ввели профминимум.

Профминимум – это комплекс профориентационных мероприятий, направленных на профессиональное становление обучающихся, который включает в себя как традиционные подходы к профориентации (беседы, встречи со специалистами, обучение профессиям во время школьного периода и т.п.), так и новые – проведение профессиональных проб и мастер-классы). Еще до введения комплекса профориентационных мероприятий образовательные учреждения проводили профориентационные мероприятия. Однако, было признано, что работа проводилась в основном поверхностно, без применения индивидуального подхода. В итоге вчерашние школьники все чаще сталкиваются с серьезными проблемами профессионального выбора и самоопределения.

Процессу профессионального самоопределения подростков мешают: ограниченные социальные связи, дезориентация в мире профессий, низкий уровень базовых знаний в осуществлении профессионального выбора. Не имея четких знаний о своих возможностях и способностях, не зная особенностей тех или иных профессий, подростки вынуждены делать выбор стихийно, по советам родственников, друзей, а не опираясь на свои личные качества, возможности, способности [1, с. 41].

Как показывает практика, при выпуске из учебного заведения не все выпускники работают по специальности. По данным Росстата за 2020 г., только 58% выпускников 2017-2019 гг. трудоустроились по специальности по программам подготовки среднего звена и 56% – по программам подготовки квалифицированных рабочих и служащих. Более 33% выпускников высших учебных заведений не работают по специальности из-за неудовлетворенности выбранной профессией.

Для получения информации о проблемных зонах выбора профессиональной деятельности обучающихся на уровне среднего образования было проведено эмпирическое исследование, на базе одной из школ г. Сыктывкара. Всего в исследовании участие приняло 90 школьников с 8 по 11 классы.

В начале исследования была необходимость выяснить, какой процент обучающихся определился с будущей профессией. Большая часть школьников (40%) ответили, что еще серьезно об этом не думали, 37,8 % участников опроса

уверенно заявили о выбранной профессии, 22,2 % школьников отметили, что пока только находятся на стадии выбора.

Более половины не определившихся участников боятся сделать не верным выбор будущей профессии; еще были такие варианты ответов, как «у меня не хватает времени», «лень», «мне еще рано», «я не буду работать», «у меня несколько вариантов, выбираю».

Эти данные не случайны, они всецело отображают ситуацию, которая описывается выше. Подростки, находясь уже на пороге выпуска с общеобразовательной организации, до сих пор не выбрали ни профессию, ни учебное заведение. Такая ситуация сложилась ввиду отсутствия должного сопровождения обучающихся в выборе как профессиональной деятельности, так и учебного заведения, мотивации к последующей учебе.

Более половины обучающихся (51,1%) утверждают, что «информации о будущей профессии недостаточно, хотели бы узнать многое», «в принципе знаю, но хотел знать больше» (33,3%) и непопулярным вариантом был «Знаю все о той или иной профессии» (15,6% ответов).

Очень важно было выяснить, что повлияло на выбор будущей профессии. Так, в ходе опроса отмечается: лидирующей причиной являются «профессиональные планы» – так ответили 33,3%; далее школьники указали вариант ответа «друзья» (22%), «информированность о профессии» (17,4%), с небольшой разницей идут «способности» (15,2%), «мнение родителей» на четвертой позиции 9,1%, самая неактуальная причина – «потребность общества» (так ответило 3% респондентов), а такой вариант ответа как «уровень притязаний на общественное признание» подростками не рассматривается.

Можно сделать вывод, что основными факторами выбора той или иной профессии выступают сначала личные планы подростков, затем мнение друзей, или место их обучения. Уровень притязаний на общественное признание не привлекают подростков в выборе профессии. Друзья являются, безусловно, одним из важнейших факторов выбора профессионального пути в подростковом возрасте.

Также более половины опрошенных (53,3%) утверждают, что им слишком мало профориентационных мероприятий, проводимых в школе; «да, вполне хватает» – 30% ответов; и 16,7% – не посещают такие мероприятия.

Согласно рисунку 1 можно проследить желание подростков начать с чего-то, но они не осведомлены, что необходимо сделать первым, у них присутствует чувство страха за неверное действие. Это подтверждает тот факт, что в образовательных учреждениях проводится слабое сопровождение профориентационного самоопределения. Нет комплексного взаимодействия организаций профессионального образования, работодателей со школами, которое должно проводиться для получения положительного результата в вопросе профессионального становления подростка.

Тревожность вызывает то, что подростки не понимают важность изучения рынка труда, а именно он показывает актуальность обучения по специальности и шансы на трудоустройство после окончания учебного заведения.

Так каждый четвертый (40%) считает, что ему нет необходимости изучать рынок труда, собираются это сделать 28,9% респондентов и всего лишь 16,7% утверждают, что уже изучили (Рисунок 1).

Участники опроса хотели бы добавить в профориентационный процесс следующие формы работы: «больше мероприятий в формате игр, а не лекций», «хотелось на один день примерить на себе ту или иную профессию», «хотелось бы хорошего наставника, который смог бы помочь в выборе профессии», «мероприятия с привлечением специалистов разных областей». Большинство школьников в графе для ответов написали не одно предложение, которое хотели бы внести в профориентационный процесс, а два-три, что говорит о заинтересованности в выборе профессии.



Рисунок 1 – Распределение ответов на вопрос: «Какой информации Вам не хватает для уверенного профессионального выбора?»

Сами подростки выделяют следующие проблемы в профориентации: «малое количество встреч со специалистами из разных областей», «одинаковые беседы на тему профориентации», «малое количество конкурсов, викторин, хотя такой формат проведения способствует большей заинтересованности, чем просто лекции», «не изучаются личные качества подростков», «отсутствует индивидуальная траектория».

Необходимо обозначить, что в образовательных организациях общего образования только начинается закладываться качественная профориентационная работа с детьми, Например, участие подростков в профессиональных пробах как раз соотносится с пожеланиями ребят. В настоящее время отсутствует комплексное сопровождение профессионального самоопределения. Для того, чтобы появилась индивидуальная траектория выбора профессионального пути требуется специалист, который будет осуществлять содействие профессиональному самоопределению, применяя новые подходы для вовлечения обучающихся в процесс профессионального самоопределения, т.е. существует потребность введения штатной единицы «профориентолога» в каждой школе. В настоящий период обязанности по профориентационной работе совмещают обычно педагоги, у которых основной является другая педагогическая нагрузка.

Следовательно, для повышения осознанности выбора профессии необходимо комплексное сопровождение профессионального самоопределения, а это подразумевает мобилизацию сил общеобразовательного учреждения, родителей, и самих подростков. Работа по повышению осознанности подростков в выборе

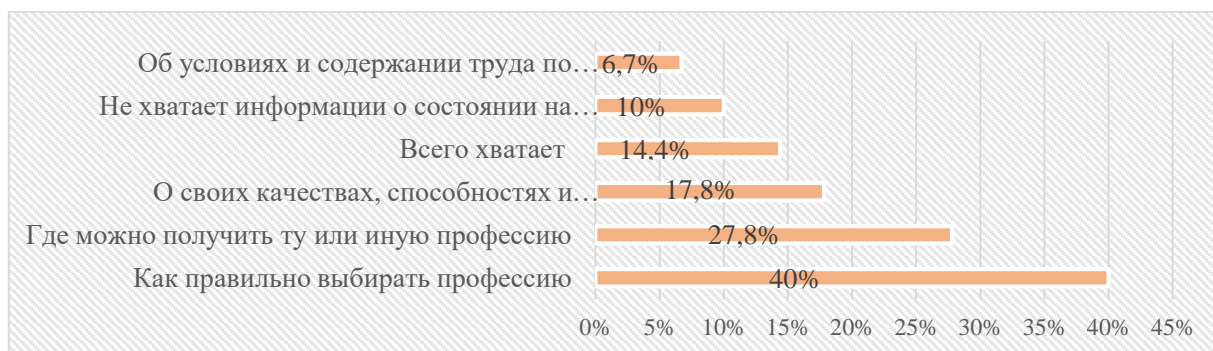
будущей профессии – это работа по прояснению того поля в пространстве самоопределения личности, исходя из которого она осуществляет свой профессиональный выбор.

### **Список литературы**

1. Долгушина Т.Н., Юрьевич С.Н. Профессиональное самоопределение как компонент профессионального становления личности // Научное обеспечение системы повышения квалификации кадров. – 2022. – №3-4 (16). – С. 101-107.

**Закирова А.Л., Захарова А.В., Шлыкова В.А.**  
ФГАОУ ВО «Казанский (Приволжский) федеральный университет»,  
Елабужский институт  
Научный руководитель: канд. пед. наук Асхадуллина Н.Н.

### **Формирование эмоционального интеллекта у младших подростков с использованием игровых технологий на уроках английского языка**

В современную эпоху проблема связи чувств и разума, эмоционального и рационального, их взаимодействия и взаимовлияния все более привлекает внимание исследователей. Эмоциональный интеллект является феноменом, который объединяет в себе умение различать и понимать эмоции, управлять собственными эмоциональными состояниями и эмоциями своих партнеров по общению. Многие эксперты считают, что коэффициент эмоционального интеллекта (EQ) человека может быть важнее, чем коэффициент умственного интеллекта (IQ), и является определяющим для достижения успеха [2].

Понятие эмоциональный интеллект, т.е. способность человека управлять самим собой и другими людьми, используется с 1990 г., термин происходит из английского языка (Emotional Intelligence) и был употреблен Мейером и Саловеем [2].

Установлено, что структура эмоционального интеллекта иерархична. В настоящее время исследователи выделяют пять составляющих [2]:

- самосознание (Self-awareness) – человек, с высокой степенью самосознания знает свои сильные и слабые стороны и умеет осознавать свои эмоции;

- самоконтроль (Self-control) – тот, кому свойственна эта черта, не только познал себя, но и научился управлять собой и своими эмоциями;

- мотивация (Motivation) – способность человека использовать глубинные склонности и предпочтения для достижения цели, проявлять инициативу, не отступать и не отчаиваться из-за неудач;

- эмпатия (Empathy) – умение ставить себя на место другого человека, испытывать его чувства, а значит, учитывать в процессе принятия решений его эмоции;

- социальные навыки (Social skills) – владение рядом тактик убеждения; поощрение развития способностей других людей с помощью отзывов и наставлений.

Формирование эмоционального интеллекта в младшем подростковом возрасте, по мнению Д. Гоулмана, включает в себя [2]:

- развитие самосознания и способности к рефлексии;

- умение встать на позицию партнера и учитывать его потребности и чувства;

- развитие способности к децентрации и эмпатии.

Урок английского языка предоставляет определенные возможности для развития эмоционального интеллекта у детей. В рамках урока английского языка можно моделировать различные коммуникативные ситуации, позволяющие обучающимся:

- представить себя вне школьных стен;
- отработать определенные модели поведения;
- развивать навыки эмоционального интеллекта, такие как эмпатия, самосознание и управление эмоциями.

Исследователь Г.К. Селевко указывает, что для развития эмоционального интеллекта у младших подростков необходимо создать определенные условия [4]. Отметим эти условия.

1. Безопасная среда. В первую очередь, необходимо создать безопасную среду, где ребенок чувствует себя комфортно и уверенно. Это место, где ребенок всегда будет принят с пониманием и любовью, где его выслушают, будут сопереживать его горю или радоваться вместе его успехами.

2. Ролевые игры. Во время этих игр можно прорабатывать разные ситуации, давать эмоциональный отклик на них.

3. Безопасное выражение негативных эмоций. Важно научить детей не подавлять негативные эмоции, а выражать их безопасным и здоровым способом.

4. Личный пример. Один из самых сложных, но в то же время необходимых способов обучения эмоциональному интеллекту – это подавать личный пример. Например, «Мне очень приятно, что сегодня на занятии все меня внимательно слушали и справились с заданием»; «Ты принесла очень красивую поделку, я так горжусь тобой».

Эмоции, изученные в повседневном общении, можно и нужно закреплять играми и специальными упражнениями. Рассмотрим некоторые игровые приемы, которые можно использовать на уроках английского языка для развития эмоционального интеллекта у младших подростков. Одним из таких приемов является «Пантомима» – театральное представление без слов, в котором чувства и мысли действующих лиц выражаются жестами и мимикой. Примеры заданий [3]:

- Вы гуляете по парку и видите красивую бабочку (You are walking in the park and see a beautiful butterfly).

- Вы играете со своей любимой игрушкой, и кто-то забирает ее у вас (You are playing with your favorite toy, and someone takes it away from you).

Следующий игровой прием, который можно использовать на уроках английского языка для развития эмоционального интеллекта у младших подростков является «Обмен комплиментами» – при проведении итогов того или иного вида работы ученики обмениваются комплиментами. Например:

- Ты очень креативный (You're very creative).

- Ты настоящий лидер (You are a real leader).

Для развития эмоционального интеллекта у младших подростков на уроках английского языка также можно использовать игровой прием «Сказки на английском языке». Существует большое количество сказок, позволяющих детям развивать их языковые навыки и речевые умения, и в то же время, исследовать свои эмоции, возникающие в процессе чтения сказок. Среди важнейших функций сказок выделяется функция формирования жизненных сценариев и типов поведения [3]. Благодаря простоте и доступности материала, близости к внутреннему миру ребенка использование такого приема формирует



у младших подростков умение распознавать эмоции и чувства героя сказки, понимать его внутреннее состояние.

Применение игрового приема «Работа с эмоциональным словарем» на уроках английского языка состоит в том, что учитель просит учащихся составить список английских слов, выражающих различные эмоции (happy, sad, angry, excited, etc.), а в продолжение – написать короткие рассказы или диалоги, где они будут использовать эти слова и передавать свои эмоции.

Прием «Использование мультимедийных материалов» состоит в показе мультфильмов или коротких видеороликов на английском языке, в которых персонажи выражают разные эмоции. После просмотра видео необходимо обсудить с учащимися, как они понимают эти эмоции и как они могут их передать.

Таким образом, эмоциональный интеллект является важной составляющей человеческой личности, который объединяет в себе умение различать и понимать эмоции, управлять собственными эмоциональными состояниями и эмоциями других людей. Развитие эмоционального интеллекта детей младшего подросткового возраста оказывает большое влияние на формирование «качественно адаптируемой личности в современных условиях жизни» [4]. Урок английского языка может предоставить определенные возможности для развития эмоционального интеллекта детей. В процессе развития эмоционального интеллекта младших подростков на уроках английского языка педагогу необходимо обратить внимание на такие особенности, как самосознание (умение подростком идентифицировать и называть свои чувства), эмпатия (способность подростка понимать и чувствовать эмоции других людей), социальные навыки (навыки общения, разрешения конфликтов и сотрудничества), критическое мышление (дать возможность детям анализировать ситуации и проявлять реакции на эти ситуации), поддержка и безопасность (комфортная среда, возможность для детей открыто обсуждать свои чувства и переживания), индивидуальный подход (педагогу необходимо учитывать уникальные особенности каждого подростка). Учет данных особенностей позволит учителю проводить уроки английского языка на основе комплексного применения игровых технологий, направленных на развитие эмоционального интеллекта у младших подростков.

### **Список литературы**

1. Болотова А., Молчанова О. Психология развития и возрастная психология. – Москва: ВШЭ, 2012. – 528 с.

2. Гоулман Д. Эмоциональный интеллект. Почему он может значить больше, чем IQ. – Москва: Манн, Иванов и Фербер, 2017. – 544 с.

3. Королева Н.М. Использование игровой деятельности на уроках по иностранному языку для младшего школьного возраста [Электронный ресурс] // Russian Journal of Education and Psychology. – 2010. – № 4. – URL: <https://cyberleninka.ru/article/n/ispolzovanie-igrovoy-deyatelnosti-na-urokah-po-inostrannomu-yazyku-dlya-mladshego-shkolnogo-vozrasta-2> (дата обращения: 13.10.2024).

4. Матросова А.В. Психологические условия развития эмоционального интеллекта у подростков. Выпускная квалификационная работа. – Тольятти:

Гуманитарно-педагогический институт ФГБОУ ВО «Тольяттинский государственный университет», 2022. – 49 с.

5. Селевко Г.К. Современные образовательные технологии: учеб. пособие. – Москва: Народное образование, 1998. – 256 с.

**Зиганшина А.Ш.**

ФГАОУ ВО «Казанский (Приволжский) федеральный университет»,  
Елабужский институт

Научный руководитель: канд. филол. наук, доцент Хайруллина А.С.

### **Однокоренные глаголы в татарском языке и изучение их в школе**

Части речи татарского языка изучаются с самых давних времен. В самых изначальных источниках грамматики глагол рассматривался как особая часть речи. Ей свойственны свои категории грамматики. Глаголы очень распространены в речи, так как каждое действие человека реализуется в рамках временных промежутков.

Первые грамматики татарского языка включают в себя информацию о глаголах времени. Большой интерес представляют сегодня и однокоренные глаголы татарского языка. Степень изучения, указанного вопроса часто определяется в целом уровнем развития лингвистики.

Впервые об однокоренных глаголах заговорили в 1803 году, в учебном пособии А.Е. Камаловой были рассмотрены тогда морфологии языка. Здесь автор прописал, что грамматика – это наука, которая ориентирована на то, чтобы научить человека правильно писать, читать, говорить и понимать. В целом и в наше время сама грамматика делится на четыре группы: ударение слов, сочинение, правописание, произведение.

Во втором разделе пособия автор детально изучает глаголы, выделяя такие ее категории как: начертание, род, лицо, время, наклонение, число, качество, спряжение и др.

Впервые автор дает рекомендации в своем пособии по обучению детей однокоренным глаголам, особенностям их применения в повседневной речи. Позднее труды Камаловой А.Е., продолжили ее последователи-ученики, которые также внесли неоспоримый вклад в грамматику татарского языка.

Здесь важно отметить, что при изучении однокоренных глаголов в школе прослеживается воздействие и российской грамматики. В частности, это касается методики организации педагогической работы учителя.

Однако ряд авторов говорят о воздействии на формирование однокоренных глаголов не только веяний России, но и арабского языка одновременно. Сам по себе татарский язык многогранен, сложен для изучения, поэтому любая наработка в рассматриваемой отрасли изучается как особая ценность.

Дж. Валиди после октябрьской революции серьезно принялся изучать специфику глаголов татарского языка, для его изысканий характерна точность. Лаконичность и глубина познания. В этот же период были проведены защиты диссертационных работ авторов по темам, касающимся выработки методологии изучения однокоренных глаголов в условиях образовательной организации.

Возможно, если бы в тот период не было таких глубинных изучений татарского языка, он мог бы и не оформиться как школьный предмет. Сегодня изучение однокоренных глаголов в школе ориентировано на научение детей правильному письму, разговорной речи. Так, язык оберегается от неправильных искажений.

Можно разобраться с однокоренными глаголами, которые встречаются в татарском языке на примере слова «встреча». Обратим внимание на его основные формы.

Глагол «очрата» переводится как «встречать кого-то или же что-то». Это может быть другой человек, либо же исполнитель.

Глагол «очрый» может иметь иное значение, в переводе с русского означает «встречается», что касается как одушевленных, так и неодушевленных предметов (человек, книга).

Слово «встреча» на татарском языке имеет и иные однокоренные формы, например, «очраша». В данном случае предполагается встреча между кем-то, например, одноклассниками.

Кроме того, этот глагол также имеет следующий вид «очраштыра», что в переводе с русского языка означает, заставляет встретиться, организует встречу. Важно помнить, что встретиться могут как люди, так и человек может встретить рассвет, определенное время года, возраст и др.

Даже с рассмотренным выше глаголом можно придумать еще большее количество аналогичных однокоренных глаголов. Это реализуется на основе изменения суффикса слова. Менять в каждом слове суффиксы можно бесконечно, до тех пор, пока слово в целом не потеряет свой смысл. При этом слова могут становиться бесконечно длинными. Учащемуся будет не просто выговорить самостоятельно такие слова.

Работая с однокоренными глаголами, особое внимание учитель татарского языка должен обратить обучающихся именно на указанные процессы словоизменения. Важно, чтобы школьники поняли, что с изменением суффикса слова параллельно меняется и его значение.

Однако несмотря на малые изменения в письме, смысл сказанного будет иметь абсолютно разное значение. Ученикам необходимо самостоятельно подыскивать, выбирать, находить, переводить однокоренные глаголы. Здесь требуется развитие навыков восприятия информации, памяти, мышления, воображения и внимания ребенка.

Кроме того, педагогу нужно заострить внимание школьника на том, чтобы он учился вставлять в предложения, словосочетания вновь созданные им глаголы, самостоятельно их произносил, читал, переводил и др. Все это совершенствует на практике навыки работы и запоминания однокоренных глаголов.

То есть в овладении глаголами однокоренной формы, по мнению А.А. Каримова, важное место занимает деятельность педагога в организации самостоятельной работы школьников. Он только подводит детей к правилу, а ученики сами на примере учителя вырабатывают навык, который требуется в соответствии с изучаемой на уроке темой.

Для изучения однокоренных глаголов изначально школьники должны определиться с навыками понимания времени глаголов (будущее, прошедшее, настоящее). Как показывает практика дети уже в начальной школе могут самостоятельно применять в верной форме однокоренные глаголы и соответственно составлять с ними предложения, словосочетания и др.

Многие современные филологи продолжают публиковать свои научные статьи, посвященные особенностям методологии обучения детей применению в речи однокоренных глаголов на татарском языке. Ясно, что данный вопрос требует дальнейшего изучения, развития, совершенствования. Поэтому педагоги должны идти в ногу со временем, посещать мастер-классы, конференции разного уровня, семинары, встречи, круглые столы, которые помогут наработать указанные навыки на практике.

В овладении однокоренными глаголами, педагог должен стремиться применять современные технологии обучения, которые помогают более детально донести информацию до учащихся: презентации; ИКТ – игры; таблицы, рисунки; проектные работы; личностный подход и др.

Итак, изучение однокоренных глаголов на татарском языке процесс, который должен строиться планомерно, целенаправленно и грамотно. Важно соблюдать принцип систематического усложнения преподнесения материала, закрепления уже ранее изученного, принимать во внимание индивидуальные способности к языку каждого школьника.

Важно при организации педагогической деятельности в указанном направлении опираться на современные учебные пособия по татарскому языку. При сочетании всех указанных направлений работы учитель может добиться поставленных перед собой задач и целей работы с детьми.

**Зиянгирова Л.Д.**

ФГАОУ ВО «Казанский (Приволжский) федеральный университет»,  
Елабужский институт

Научный руководитель: д-р ист. наук, профессор Маслова И.В.

### **Городские головы купеческой Елабуги: деятельность во благо города и края**

Должность городского головы являлась важным связующим звеном в системе городского управления в Российской империи с последней четверти XVIII в. Городской голова – избираемое должностное лицо, занимающееся самоуправлением города и решающее вопросы, связанные с его жизнедеятельностью. В обязанности главы входило поддержание порядка и безопасности в городе, контроль деятельности городских органов. Одной из важнейших задач в деятельности голов было развитие инфраструктуры города, а именно строительство дорог, проведение канализаций и водопровода, улучшение города для комфортной жизни горожан. Так, и на развитие г. Елабуга, который с реформой Екатерины II приобрел статус уездного города в Вятской губернии, повлияла деятельность городских старост.

Как правило, на должность городского головы избирались знатные и богатые люди, купцы или мещане, так и первым городским головой в Елабуге стал купец 2-й гильдии Вавилов Иван Степанович. Эту должность он занимал с 1795 по 1798 год. С преобразованием Елабуги из села в город в 1780 г. в нем насчитывалось всего 376 домов с общей численностью 966 человек, уже к 1796 г. – 430 домов и 1213 душ. Изначально экономическая деятельность жителей города была развита слабо, но активный труд и рост числа купцов и мещан способствовали развитию городского хозяйства. На тот период времени в Елабуге насчитывалось всего три церкви: одна деревянная и две каменные. Как в городе, так и в уезде фабрик и заводов не имелось [3, с. 110].

Выдающимся деятелем, внесшим большой вклад в развитие Елабуги, был купец 2-й гильдии Иван Васильевич Шишкин. На должность городского старосты его избирали неоднократно, так как вся деятельность Ивана Васильевича была направлена на модернизацию города и благополучие его жителей. Им было принято важное решение о проведении в городе водопровода из-за нехватки чистой питьевой воды. Никаких пособий не было выделено, так как никто не верил, что попытка провести воду окажется удачной, поэтому Иван Васильевич вложил свои личные средства в размере 1600 рублей ассигнациями для реализации проекта. Он самостоятельно руководил всем процессом: нашел родник, вызвал рязанских мастеров и составил план по проведению воды в городе. Елабуга вошла в число одних из первых городов, где была проведена система водоснабжения. Без всякого сомнения можно сказать, что проведение водопровода стало важным шагом для повышения качества жизни жителей. Наличие чистой питьевой воды способствовало улучшению санитарных условий в городе. Это было особенно необходимо во избежание вспышек различных болезней. Например, эпидемии холеры, как в Оренбургской губернии в 1829-1830 гг., так как в большинстве случаев передача болезни

осуществляется через воду. Немаловажным было и то, что быстрый доступ к воде обеспечивал оперативное тушение пожаров и избежание их распространения по остальной части города, так как в тот период времени пожары в городах были частым явлением. И нельзя не отметить того, что проведение водопровода способствовало повышению качества условий для бизнеса и торговли. Это позволяло привлечь больше людей в город, что, в свою очередь, могло создать новые возможности для купцов. Но проведением водопровода в Елабуге деятельность Ивана Васильевича Шишкина не оканчивалась: на собственные средства он занимался укладкой дорог, строительством общественных зданий, реставрацией культурных памятников, изучением истории города Елабуга. В знак благодарности за его службу и общественную деятельность, по царскому указу Ивану Васильевичу было пожаловано право носить мундир городского головы вместе с орденами и лентой [2, с. 116].

Кроме того, на посту городского головы хорошо зарекомендовал себя зять Ивана Васильевича Шишкина – Дмитрий Иванович Стахеев. Купеческая династия Стахеевых имеет отдельное место в истории города Елабуги, так как каждый представитель из их рода внес огромный вклад в его процветание. Дмитрий Иванович инвестировал собственные средства в благотворительность и совершенствование города. Только за первый год своей службы в должности главы города им были выстроены три корпуса лавок, огромная тюрьма, казарма для инвалидов и бесплатная столовая [2, с. 116]. Д.И. Стахеев вложил большие суммы на сооружение лестницы к пристани, обустройство торговых лавок на базарных площадях. Лестница к пристани обеспечивала удобный и безопасный доступ к водоему, что облегчало загрузку и разгрузку товаров. Это значительно увеличивало скорость и эффективность торговых операций для купцов, что, в свою очередь, стимулировало их к установлению своих торговых лавок, складов и других предприятий вокруг пристани. Благодаря чему население города росло, развивая экономическое состояние Елабуги. Дмитрий Иванович вместе со своим братом Иваном Ивановичем Стахеевым, который также служил городским головой с 1862 г. по 1864 г., организовали благотворительный комитет, бюджет которого шел на строительство храмов, благоустройство города. Помимо этого, деньги шли на обеспечение нуждающихся. На собственные средства Д.И. Стахеев построил каменный мост, гостиный двор, пожертвовал городу дом для размещения Общественного банка, вложил 100 тыс. рублей на строительство реального училища. В 1864 г. им был построен комплекс зданий Пантелеймоновой богадельни. Неимущие имели возможность получать начальное образование в церковно-приходской школе при богадельне и работать в находящихся здесь же ремесленных мастерских.

К 1899 г. в Елабуге было учреждено около 19 учебных заведений, что опережала по количеству многие уездные и губернские города в России [3, с. 205]. В развитие образовательных организаций г. Елабуга немалые вложения сделал городской голова Федор Прохорович Гирбасов – потомственный почетный гражданин, купец 1-ой гильдии. Должность главы он занимал продолжительный срок, а именно с 1884 г. по 1891 год. Федор Прохорович

построил в Елабуге ремесленное и народное училище, училище для слепых и отделение дома для умалишенных. Он устроил и пожертвовал здания Ведомству Православного Исповедания для церковно-приходских школ в деревнях и селах Елабужского уезда, таких как с. Танайка, д. Прохоровка и д. Татарские Челны. Федор Прохорович понимал, что образование является ключевым фактором для развития общества, а в следствие города и губернии. Наличие качественного образования помогает удерживать молодое население в своем регионе, что способствует его экономическому, культурному и демографическому прогрессу. Наличие учебных заведений повышает уровень грамотности среди населения и способствует подготовке квалифицированных кадров, необходимых местным фабрикам и заводам, которых к концу XIX века в Елабуге насчитывалось 12. Важно отметить, что, открывая различного рода образовательные учреждения, купцы могли обеспечить качественное образование своим детям, чтобы они могли продолжить деятельность своих отцов и применять полученные знания в предпринимательской деятельности.

Благодаря активному росту города уже к концу XIX в. население составляло около 11 тысяч человек. На тот период времени Елабуга считалась одним из красивейших и интенсивно развивающихся городов в Вятской губернии. В нем насчитывалось примерно 120 каменных и 900 деревянных домов. Главные улицы Елабуги (Казанская, Покровская, Набережная) были выстланы тротуаром. В городе имелось до 120 магазинов и торговых лавок, причем 40 из них были каменные. Можно с уверенностью сказать, что городские головы Елабуги действительно делали все возможное для благополучия города и его жителей. Их деятельность была направлена на развитие инфраструктуры, социальной сферы, образования и культуры, что существенно отражается на уровне комфорта и качестве жизни горожан. Они создавали благоприятные условия для купцов, помогая им развивать свои дела, увеличивать объемы торговли, стимулируя их заниматься благотворительностью и общественной деятельностью в пользу родного города и края.

### **Список литературы**

1. Маслова И.В. Менталитет купечества уездных городов Вятской губернии XIX – начала XX в.: монография. – Москва: Флинта: Наука, 2010. – 352 с.
2. Шишкин И.В. История города Елабуги. Жизнь елабужского купца Ивана Васильевича Шишкина, писанная им самим в 1867 году / Главный редактор: Г.Р. Руденко. – Елабуга: ЕГМЗ, 2022. – 148 с.
3. Шишкин Н.И. История города Елабуги с древнейших времен: исторический очерк. – Санкт-Петербург: Маматов, 2014. – 256 с.



**Иванова Д.Е.**

ФГАОУ ВО «Казанский (Приволжский) федеральный университет»,  
Елабужский институт

Научный руководитель: канд. пед. наук, доцент Бочкарева Т.Н.

### **Анализ психолого-педагогической деятельности Владимира Михайловича Бехтерева**

Владимир Михайлович Бехтерев – выдающийся учёный, труды которого оказали огромное влияние на развитие нейрофизиологии, нейропсихологии и психиатрии во всем мире. Его исследования расширили знания о работе мозга и заложили основы современного понимания связи между физиологическими процессами в головном мозге и психическими явлениями. В.М. Бехтерев был создателем целого ряда научных учреждений, основателем и редактором научных изданий. Организатор первой в России лаборатории экспериментальной психологии. Однако, помимо вышеупомянутых достижений, в число иных входит и то, что он занимался педагогической деятельностью, направленной на разработку вопросов воспитания и образования на основе идей передовых отечественных педагогов – Н.И. Пирогова, К.А. Ушинского, П.Ф. Лесгафта [2]. В данной статье будут проанализированы психолого-педагогические исследования В.М. Бехтерева.

В современном мире остро стоит вопрос психического и психологического здоровья. Эта проблема является одной из наиболее важных и часто обсуждаемых проблем психологии и педагогики. В.М. Бехтерев также затрагивал эту проблему, заявляя, что причины душевных болезней и девиантного поведения чаще всего являются следствием «плохо поставленного воспитания в детские годы». Установив взаимосвязь общественной среды, воспитания и, обязательно, наследственности, он рассматривал личность как взаимосвязь внутренних мотивов и активного отношения к окружающей действительности на основе индивидуальной переработки внешних воздействий [3]. Данные выводы привели к выдвижению положения о том, что в процессе правильно организованного воспитания происходит гармоничное развитие личности.

В трудах В.М. Бехтерева прослеживается мысль о необходимости умственного, трудового, нравственного, физического и эстетического воспитания. Он отмечал, что в формировании личности важную роль играют все вышеуказанные аспекты, и каждый из них способствует развитию качеств и черт личности. Учёный выступал за введение в учебный план школ трудового обучения, так как оно способствует преодолению противоречия между индивидуальными потребностями и интересами человека и запросам общества. Выступал против заучивания готового материала. Считал, что не нужно загромождать головы ребят ненужными знаниями, которые и без того будут получены в процессе жизни. Он ставил основной задачей умственного воспитания формирование у детей мотивации к обучению, то есть любви к знаниям, стремлении самостоятельно и критически мыслить.

Владимир Михайлович Бехтерев одним из первых в России поднял вопрос о важности полового воспитания. Для того, чтобы отвлечь внимание детей и юношества от «соблазнов» и направить их энергию в положительное русло, он

предлагал фокусироваться на общественно полезной деятельности, систематическом труде, учебе и творчестве, а также на физической культуре. Также подчеркивал важность ограничения влияния негативных примеров из окружающей среды, литературы, кино и искусства, которые могут вызывать нежелательные ассоциации у молодых людей.

В.М. Бехтерев был одним из первых, кто обратил внимание на важность раннего развития детей. Он считал, что практический опыт ребенка, его активное взаимодействие с окружающим миром, являются основой для формирования сенсорных и интеллектуальных способностей. Подчеркивал негативное влияние неправильного воспитания на психическое здоровье ребенка. В.М. Бехтерев считал, что плохие примеры взрослых, пугающие рассказы и негативные привычки могут привести к развитию у детей тревожности, неустойчивости и даже психических расстройств. Подчеркивал необходимость воспитания человека с самого детства. Считал, что необходимо уделять внимание развитию анализаторов, умению наблюдать, выявлять специфические особенности предметов, линий, красок и звуков, овладению различными формами движения [1].

Владимир Михайлович Бехтерев стал известен в педагогических кругах благодаря своим идеям о важности социальной составляющей воспитания. На втором съезде отечественных психиатров в 1905 году он заявил, что свобода является ключевым фактором для здоровья и полноценного развития человека. Учёный считал, что в демократическом обществе активное участие в общественной жизни играет решающую роль в формировании личности.

В.М. Бехтерев призывал воспитывать у детей «культуру социального героизма», то есть стремление оставить положительный след в обществе, помогать другим и делать мир лучше. Чтобы воспитать такие качества, учёный предлагал использовать игры, рассказывать детям о социальных проблемах, знакомить их с жизнью и деятельностью выдающихся личностей, проявивших героизм [1].

В трудах В.М. Бехтерева прослеживалось мнение, что воспитание важнее образования. Он полагал, что ценность самого образования зависит от характера воспитания, то есть от того, как ребёнок будет применять полученные знания.

Педагогические идеи Владимира Михайловича Бехтерева – это кладёшь ценных знаний, которые нуждаются в тщательном изучении. Они не только важны с исторической и психологической точки зрения, но и актуальны для современности. Его идеи могут помочь нам решить множество проблем, связанных с охраной психического здоровья детей и подростков, а труды послужить основой для новых исследований в области поддержки психического здоровья школьников.

### **Список литературы**

1. Помелов В.Б. Вклад В.М. Бехтерева в отечественную педагогику и психологию // Вестник Вятского государственного университета. – 2007. – № 18. – С. 117-124.

2. Ратнер Ф.Л., Юсупова А.Ю. Бехтерев: педагогические и педологические взгляды в контексте охраны детского здоровья // Общественное здоровье и здравоохранение. – 2020. – № 65. – С. 55-58.

3. Снегирева К.Л. Теоретико-методологические основания педагогической концепции В.М. Бехтерева // Вестник ПСТГУ. Серия IV: Педагогика. Психология. – 2017. – Вып. 45. – С. 73-80.

**Иванова Д.Е.**

ФГАОУ ВО «Казанский (Приволжский) федеральный университет»,  
Елабужский институт

Научный руководитель: канд. пед. наук, доцент Бочкарева Т.Н.

### **Применение программы КОМПАС-3D при решении геометрических задач**

Создание чертежа является важнейшим этапом при решении геометрических задач, так как он может подсказать порядок необходимых рассуждений и вычислений [1]. Его отсутствие или неудачное построение часто приводит к неверному пониманию задания. Существует несколько проблем, связанным с визуализацией условия. Например, на бумаге проблематично или вообще невозможно перемещение объектов, особенно на большом формате. Кроме этого, строгая фиксация двухмерного изображения на чертеже не позволяет в полной мере оценить с разных ракурсов элементы данной трёхмерной фигуры. По этим причинам учащийся вынужден при неудачном виде перестраивать рисунок [3]. Решить эти проблемы помогают системы проектирования, например, КОМПАС-3D, который будет рассмотрен в данной работе.

КОМПАС-3D (комплекс автоматизированных систем) – отечественная система трёхмерного и двухмерного проектирования, созданная российской компанией «Аскон». Программа широко используется для проектирования изделий основного и вспомогательного производств в таких отраслях промышленности, как машиностроение, приборостроение, металлургия, и другие. Также возможно его применение при решении геометрических задач школьного уровня.

Программа КОМПАС-3D позволяет создать любые двухмерные и трёхмерные фигуры, предоставляет возможность рассмотреть объект с различных ракурсов и зафиксировать наиболее удачный вариант. Например, на рисунке 1 не просматриваются все грани данной призмы. Обзор чертежа, представленного на рисунке 2, является подводящим для решения стереометрических задач.



Рисунок 1 – Призма



Рисунок 2 – Чертеж

КОМПАС-3D позволяет создать качественные изображения, для которых требуется точное построение геометрических объектов, например, биссектрис, касательных, вписанных и описанных окружностей. От точности рисунка зависит результат нахождения длины отрезков, углов, площадей.

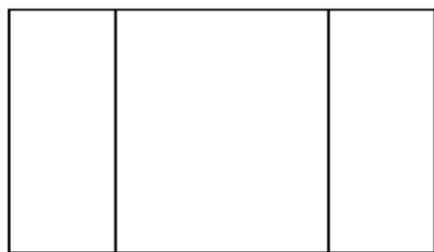
Каждое двухмерное изображение есть проекция трёхмерного объекта на данную плоскость. Благодаря большому количеству функций программы существует возможность правильно отобразить двухмерный объект, создать удобный для решения рисунок. Также КОМПАС-3D позволяет моментально найти решение задачи, например, на нахождение площади фигуры (рисунок 3) или расстояния между двумя объектами (рисунок 4), если необходимо сверить ответ.

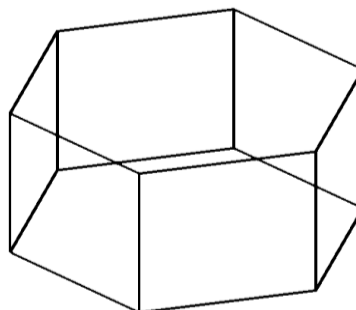

Рисунок 3 – Фигура



Рисунок 4 – Объекты

Программа отлично подходит для изучения стереометрии. Например, её можно использовать при решении геометрических задач на нахождение расстояния между двумя точками пространства (Рисунок 5) или угла между плоскостями (Рисунок 6). Возможно создать и более сложные чертежи, совмещая несколько объектов, что часто применяется на практике.

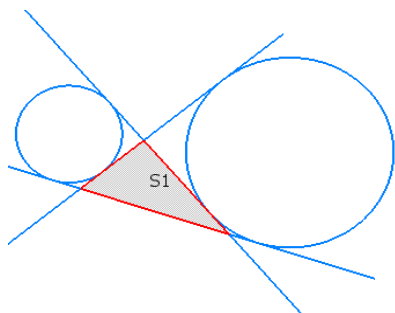

Рисунок 5 – Фигура



Рисунок 6 – Фигура

Отличные функциональные возможности, а главное, удобство и простота интерфейса обеспечивают быстроту и легкость освоения и изучения данной среды обучающимися любого возраста, что позволяет больше времени уделить практической работе по моделированию образцов простых деталей, предметов домашнего обихода и более сложных объектов. Преимуществами применения программы КОМПАС-3D в школах является то, что она способствует развитию пространственного мышления, формированию навыков работы с компьютером, позволяет повысить эффективность учебного процесса за счёт внесения разнообразных элементов на разных этапах урока [2].

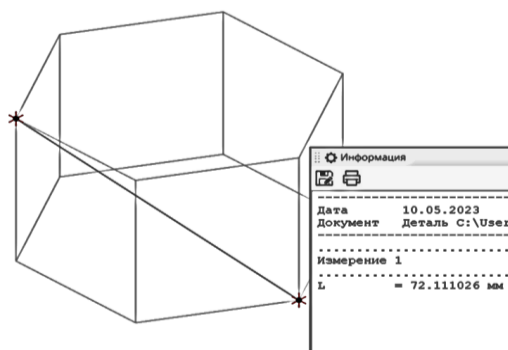
На базе созданных трёхмерных моделей школьниками разрабатываются творческие проекты, многие из которых при этом являются не только интерпретацией известных моделей в области машиностроения, судостроения, архитектурных объектов различных исторических эпох и направлений, воплощением «технической» мысли авторов, но и становятся одной из

составляющих исследовательских работ по учебным дисциплинам: математике, технологии, физике и других. Так, например, создание трёхмерной модели какого-либо здания как вариант наглядной демонстрации объекта архитектуры, исследуемого автором в работе по изобразительному искусству. Или разработка трёхмерных анимационных моделей-задач, демонстрирующих различные физические явления.

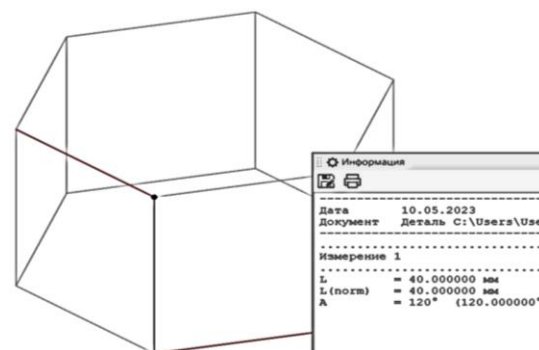
Необходимо подчеркнуть то, что применение программы КОМПАС-3D может способствовать повышению мотивации детей к поступлению на технические специальности. Умение работать с КОМПАС-3D – это ценный навык, который поможет ученикам быстрее влиться в образовательный процесс в университетах и колледжах. Студенты, заранее знакомые с особенностями работы с этой программой, будут иметь преимущество в освоении новых знаний и формировании практических навыков.

### **Список литературы**

1. Дорофеев Г., Розов Н. Чертеж в геометрической задаче / Г. Дорофеев, Н. Розов // Квант. — 2020. — № 11. — С. 25–30.
2. Григорьянская Г.Г. Компьютерные технологии на уроках черчения в рамках внедрения ФГОС / Г.Г. Григорьянская // Достижения науки и образования. — 2018. — № 3 (25).
3. КОМПАС-3D: О программе – Официальный сайт САПР КОМПАС [Электронный ресурс]. – URL: <https://kompas.ru/kompas-3d/about/> (дата обращения: 08.10.2024).

**Иванова Д.Е.**

ФГАОУ ВО «Казанский (Приволжский) федеральный университет»,  
Елабужский институт

Научный руководитель: канд. пед. наук, доцент Бочкарева Т.Н.

### **Математические задачи с практическим содержанием для 5-9 классов**

Математика лежит в основе многих сфер деятельности нашей жизни. Но для школьников, которые не видят её связи с повседневной реальностью, она может казаться скучной и однообразной [3]. Чтобы повысить мотивацию детей к изучению математики, важно показать им, что она применяется не только в сложных профессиях, таких как архитектура или программирование, но и в быту. Стандартные задачи, которые часто встречаются в учебниках, однообразны и не всегда способствуют развитию практических навыков. Важно поставить учеников в ситуацию, где они смогут применить свои знания самостоятельно, решая реальные жизненные задачи [2]. Для этого можно предложить школьникам упражнения, опыт выполнения которых в дальнейшем может способствовать развитию логического мышления, умения правильно воспринимать физические величины, грамотно строить планы на долгосрочный период, вести домашнее хозяйство. В данной работе будут представлены примеры изменённых стандартных задач, которые сделают процесс решения увлекательнее и нагляднее. Выполнив их, дети поймут общий порядок действий в подобных ситуациях [1].

Необходимо отметить, что одним из недостатков данного подхода является то, что в большинстве случаев ученики не смогут выполнить задания на уроках. На решение этих задач требуется время и непосредственное участие ребят в получении данных, что схоже с выполнением лабораторных работ. По этой причине стоит предложить эти упражнения на факультативных занятиях.

Следует рассмотреть стандартные и изменённые задачи с 5 до 9 класс.

#### **5 класс. Тема: Масштаб.**

Задача. Масштаб карты: 1:100000. На карте расстояние между двумя городами составляет 5 сантиметров. Какое реальное расстояние между этими городами?

Изменённая. С помощью карты Российской Федерации, которую можно обнаружить в кабинете географии, определи расстояние от точки, где ты находишься, до любого города на карте.

#### **6 класс. Пропорции.**

Задача: Ты решил испечь пиццу по рецепту, рассчитанному на 4 порции. В рецепте указано, что нужно 200 граммов муки. Сколько муки тебе понадобится, если ты хочешь испечь пиццу на 6 порций?

Изменённая. Выбери любое простое блюдо, которое хотел бы приготовить. Узнай, на сколько человек рассчитан рецепт. Какое количество продуктов тебе понадобится, если решишь приготовить данное блюдо, если ты хочешь накормить на 2 человека больше? Составь таблицу и запиши в ней начальные и конечные значения

#### **7 класс. Линейная функция.**

Задача. Автомобиль за 3 часа проезжает 180 км с одной и той же скоростью. Чему равна скорость автомобиля?

Изменённая. Засеки время и пройди 50 метров. Пусть изначальная точка будет называться А. Вычисли свою скорость, округли до целого числа. За какое время ты пройдёшь от точки А на 1 км, если будешь двигаться в том же направлении с найденной скоростью? Если изначальная точка будет находиться на расстоянии 10 метров от точки А? Запиши линейные уравнения и построй график зависимости расстояния от времени, приняв 100 метров за 1 клетку.

### **8 класс. Квадратные уравнения.**

Задача. Ты хочешь построить огород прямоугольной формы. Площадь огорода должна быть 24 квадратных метра. Одна сторона огорода на 2 метра больше другой. Каковы размеры огорода?

Изменённая. Измерь 2 стороны любого объекта, имеющего плоскую прямоугольную поверхность. Вычисли разность между полученными значениями и найди площадь поверхности. Представим, что ты знаешь только значение, на которое одна сторона больше другой, а также площадь. Составь квадратное уравнение и вычисли стороны, приняв: 1. Большую сторону за  $x$ . 2. Меньшую сторону за  $x$ .

### **9 класс. Арифметическая прогрессия.**

Задача. Ты хочешь купить новый телефон. Ты собираешь деньги каждый месяц, откладывая на 100 рублей больше, чем в предыдущий месяц. В первый месяц ты отложил 500 рублей. Сколько денег у тебя будет через 6 месяцев?

Изменённая. Выбери любой предмет ценой выше 10000. Представим, что ты решил накопить на него, откладывая каждый месяц на 100 рублей больше, чем в прошлый. За какое время ты сможешь накопить на него, если в первый месяц в копилку внесено 400 рублей?

Переосмысление задач по математике с акцентом на реальные ситуации является эффективным способом сделать обучение более интересным и полезным для школьников. Такой подход позволяет показать ученикам, что математика – это не просто набор формул, а инструмент для решения реальных проблем. Важно предоставить ученикам возможность самостоятельно получить данные и провести исследования, чтобы понять, как математика помогает ориентироваться в повседневной жизни. Подобный формат факультативных заданий способствует более прочному закреплению полученных знаний, а также развитию умения применять их на практике.

### **Список литературы**

1. Вагина В.В. Роль и место задач с практическим содержанием в процессе обучения математике [Электронный ресурс]. – URL: <https://scienceforum.ru/2017/article/2017030362> (дата обращения: 11.10.2024).

2. Киякбаева А.Л. Необходимость использования прикладных задач в обучении математике / А.Л. Киякбаева. — Текст: непосредственный // Молодой ученый. — 2015. — № 19 (99). — С. 9-11.

3. Уртенев Н.С., Тевонян, Н. С. Проблемы выявления и сохранения познавательного интереса учащихся к математике / Н.С. Уртенев, Н.С. Тевонян // Проблемы современного педагогического образования. — 2019. — № 63-3. — С. 203-206.



**Иванова Д.Е.**

ФГАОУ ВО «Казанский (Приволжский) федеральный университет»,  
Елабужский институт

Научный руководитель: д-р физ.-мат. наук, доцент Миронов А.Н.

### **Анализ метода атрибуции текстов с применением авторского инварианта**

Задача атрибуции текстов, то есть установления их авторства, встречается в различных областях. Например, в филологии и истории существует необходимость определения подлинности рукописного текста и обнаружении его автора. Это важно при создании собраний сочинений писателей. В криминалистике атрибуция помогает решить задачи, связанные с идентификацией автора текстов, которые могут использоваться в судебных разбирательствах [1].

Существует два подхода определения авторства текста: экспертный и формальный. В первом случае текст анализируется профессиональным лингвистом, который исследует характерные языковые особенности и стилистические приёмы. Этот подход носит субъективный характер, зависит от уровня квалификации специалиста и информации об авторе, которая содержится в тексте. Экспертный анализ является трудоёмким процессом, по этой причине часто применяют формальные методы. К таким относятся приемы из теории вероятностей и математической статистики, теории распознавания образов и другие. С развитием информационных технологий появилась возможность реализовать методы, требующие огромных вычислений. В данной статье будет проведён анализ метода атрибуции текстов с использованием «авторского инварианта».

В 1915 году Н.А. Морозов в своей работе «Лингвистические спектры, как средство для отличия плагиатов от истинных произведений того или другого известного автора и для определения их эпохи» высказал мнение, что в речи присутствуют некоторые служебные частицы, построив и сравнив между собой графики значений которых, можно судить об авторской индивидуальности различных произведений. Он считал, что таковыми являются союзы, предлоги и отчасти местоимения и наречия. Его идею детально разработали Т.Г. Фоменко и В.П. Фоменко и ввели понятие «авторский инвариант» — числовую характеристику, которая соответствует ряду требований:

1. Искомый параметр является бессознательным, глубоко укоренённым в стиле и манере письма, то есть автор не должен его полностью контролировать. Даже если писатель стремится его изменить, то не способен делать это в течение долгого времени, и значение в конечном счете вернётся к своему исходному состоянию.

2. Параметр должен быть постоянным для текстов конкретного автора или слабо отклоняться от среднего значения во всех его произведениях.

3. Значение должно позволить различать авторов [2].

Эксперименты по обнаружению авторского инварианта были проведены на выборках из 2000-16000 слов. Исследование показало, что дальнейшее

увеличение объема выборок необязательно, так как средняя величина отклонения от средних значений вдоль произведений всех исследуемых писателей оказывалась существенно меньше амплитуды колебаний параметра между текстами разных авторов уже при значении в 16000 слов. Всем вышесказанным критериям соответствует частотность употребления предлогов, союзов и частиц [3].

Авторский стиль Л.Н. Толстого узнаваем и стабилен, по этой причине в целях оценки эффективности метода было решено найти авторский инвариант на романе-эпопее «Война и мир».

Если метод применим, то на протяжении всего произведения значение авторского варианта будет колебаться в области одного процента. Авторами доказано, что достаточно выборки в 16000 слов. Тогда результат будет таким же при выборке в 20000 слов.

Была разработана программа на языке Python, позволяющая автоматически обрабатывать большие выборки текста. При произвольном выборе страниц, с помощью применения указанной программы, получены результаты, содержащиеся в таблице 1.

Таблица 1 – авторский инвариант произведения «Война и мир»

Номер выборки	Страницы	Количество предлогов	Количество союзов	Количество частиц	Общее количество слов, %
1	275-428	1714	1407	914	4035, 20.18%
2	517-578	1875	1437	809	4121, 20.61%
3	1143-1203	1700	1394	863	3957, 19.71%

Разность большего и меньшего из процентов (выборка 2 и выборка 3) не превышает 1%. Полученное значение указывает на то, что автором произведения «Война и мир» является один человек, то есть Л.Н. Толстой, что и требовалось доказать.

В заключение стоит отметить, что атрибуция текста за счёт частотных характеристик охватывает большой спектр целей: подтверждение или исключение авторства определённого лица, проверка фактов, что создателем полного текста был один человек и написавший текст человек действительно является настоящим автором. Данная методика помогает предотвратить неправомерное присвоение чужой работы. В целом, установление авторства необходимо для защиты интеллектуальной собственности, проведения исторических и научных исследований, сохранения культурного наследия и развития рационального мышления.

### Список литературы

1. Батура Т.В. Формальные методы определения авторства текстов // Вестник Новосибирского государственного университета. Серия: Информационные технологии. – 2012. – № 4. – С. 81-94.
2. Рогов А.А., Москин Н.Д., Лебедев А.А. О смене парадигмы авторского инварианта // Terra Linguistica. – 2023. – Т. 14. – № 1. – С. 88–97.

3. Фоменко В.П., Фоменко Т.Г. Авторский инвариант русских литературных текстов // Методы количественного анализа текстов нарративных источников. – Москва: Ин-т истории СССР, 1983. – С. 86-109.

**Иванова К.В.**

ФГАОУ ВО «Казанский (Приволжский) федеральный университет»,  
Елабужский институт

Научный руководитель: канд. ист. наук, доцент Крапоткина И.Е.

### **Предпосылки и причины создания концентрационных лагерей в годы руководства рейхсканцлера Адольфа Гитлера**

С 1933 г. по 1945 г. на территории Европы нацистская Германия создала обширную сеть концентрационных лагерей, которая стала символом ужасов и бесчеловечности. Появление этой системы было обусловлено сложным переплетением идеологических, политических и социально-экономических факторов.

В январе 1933 г. рейхспрезидент Веймарской республики Пауль фон Гиденбург отправляет в отставку рейхсканцлера Курта фон Шлейхера за попытки: 1) совершить перевооружение немецкой армии; 2) создать альянс во главе с социал-демократами, коммунистами и «левым» крылом НСДАП [3]. На его место он назначает лидера «правого» крыла НСДАП Адольфа Гитлера. Особую роль в этом сыграл бывший рейхсканцлер Франц фон Папен, который считал обязанностью сместить своего конкурента в лице Шлейхера любыми возможностями, убедив рейхспрезидента в надежности кандидатуры [8]. В первые месяцы руководства нового рейхсканцлера начинается, так называемый, «нацистский сговор» [1]. Суть данного процесса заключается в том, что весь материал, который был использован против «правых» национал-социалистов, постепенно начинал исчезать. Идеологическое влияние нацистов начало распространяться, как и в самом обществе, так и в политических структурах. Так, например, полиция, прокуратура и судейства начали сотрудничать со штурмовиками. Во время продолжения поиска новых улик и материалов для собственного расследования немецкий адвокат Ганс Ахим Литтен столкнулся с пособничеством судей с Гитлером и был обвинен во лжесвидетельстве. Позже он получил ответ от главного прокурора Эрнста Лауца, что «дело штурмовиков» официально закрыто [1]. Это означало, что теперь партия Гитлера взяла под контроль все сферы жизни общества и без негативных последствий для своей репутации начали активную пропагандистскую работу.

Создание концентрационных лагерей стало предметом ожесточенных дебатов среди членов партии, каждый из которых защищал свою точку зрения. Окончательная концепция «воспитательного» учреждения была разработана рейхсляйтером Генрихом Гиммлером и рейхсминистром Германом Герингом [1]. Стоит выделить основные причины создания концентрических лагерей.

#### 1) Идеология нацизма.

Согласно словарю российского философа Александра Архиповича Ивина, под национал-социализмом или нацизмом подразумевается форма общественного устройства, соединяющая в себе черты социализма и национализма (расизма) [2]. Немецкое общество после проигрыша в Первой мировой войне и подписания позорного Версальского договора было крайне неустойчивым и подвержено влиянию радикальных идей, целью которых

являлось восстановление репутации и престижа Германии в международном пространстве. Этим и воспользовались новые власти.

14 марта 1933 рейхсканцлер Адольф Гитлер выпустил постановление о создании Министерства народного просвещения и пропаганды, во главе которого стоял Йозеф Геббельс. На VII съезде НСДАП, проходивший в Нюрнберге, было объявлено о принятии двух расовых законов, выражавших одно из главных направлений немецкой нацистской идеологии – антисемитизм [6]. Это объяснялось несколькими причинами:

А. Конфронтация христианства и иудаизма в Европе. Взаимоотношения между двумя религиями на протяжении долгого времени были отмечены конфликтами, что в определенной степени способствовало формированию атмосферы нетерпимости и «генетической» ненависти к евреям в Европе [5].

Б. Роль евреев в мировой экономике. Еще в период Первой мировой войны значительная часть финансовых институтов, банков и крупных предприятий находилась под контролем еврейских предпринимателей. Гитлер обвинял еврейский капитализм в поражении Германии в войне, экономическом кризисе и ошибках руководства Веймарской республики.

В. Идея расового превосходства, подпитанная конспирологическими теориями. Гитлер, как и другие нацисты, верили в исключительность арийской (немецкой) расы и считали евреев низшей расой, нелюдьми [3]. В дальнейшем это будет оправдываться в государственных СМИ как «необходимая мера» или «неоспоримый факт». Ведь если верить нацистской пропаганде, евреи стремятся к мировому господству и планируют нанести Германии удар в наиболее удобный для них момент.

## 2) Установление тоталитарного режима.

Большинство влиятельных и авторитетных людей как Пауль фон Гинденбург, Курт фон Шлейхер, и даже некоторые партийцы как Грегор Штрассер не рассматривали Гитлера как значимую политическую фигуру. Нередко в своих воспоминаниях рейхспрезидент называл его «высочкой» [5]. Однако это ошибочное мнение дало нацистам время и возможность готовиться к вооруженному противостоянию скрытно.

По мнению большинства историков и библиографов, Адольф Гитлер был жажден во власти, ему хотелось полного подчинения над обществом и тотального контроля [4]. Поэтому в его планах не было других партий, кроме как «правое» крыло НСДАП. Победа национал-социалистической немецкой рабочей партии, возглавляемой рейхсканцлером, в парламентских выборах в марте 1933 году означала конец существованию Веймарской республики, которая была основана и действовала на принципах демократии и политического плюрализма. Начались рейды, обыски на наличие улик, доказывающие подготовку к свержению новой власти путем революции, в офисах Коммунистической партии Германии и Социал-демократической партии. Лидеры и члены партий были арестованы и помещены в концентрационные лагеря Дахау и Бухенвальд [7].

## 3) Военные цели.

С началом Второй мировой войны концлагеря стали использоваться для принудительного труда военнопленных и гражданского населения оккупированных территорий. Это позволяло нацистам использовать рабскую силу для обеспечения нужд военного производства и обслуживания немецкой армии [3]. В ходе войны концлагеря стали инструментом «очищения» оккупированных территорий от «нежелательных элементов», что соответствовало ожиданиям нацистской идеологии.

В заключение можно сказать, что создание концентрационных лагерей в период руководства рейхсканцлера Адольфа Гитлера стало следствием комплекса взаимосвязанных факторов: глубоко укоренившихся антисемитских настроений, идеологии расового превосходства, экономического кризиса и поражения Германии в Первой мировой войне, а также личные мотивы и планы лидера и членов партии «правого» крыла НСДАП. Система концлагерей стала инструментом террора и геноцида, ужасающим свидетельством последствий радикальных идеологий.

### Список литературы

1. Вахсман Н. История нацистских концлагерей. – Москва: Центрполиграф, 2015. – 698 с.
2. Ивин А.А. Философия: Энциклопедический словарь [Электронный ресурс]. – URL: <http://philosophy.niv.ru/doc/dictionary/encyclopedic/index.htm> (дата обращения: 09.10.2024).
3. ОТР. Генерал Курт фон Шляйхер. Почему Гитлер его убил? [Электронный ресурс]. – URL: <https://otr-online.ru/programmy/programma-leonida-mlechina/general-kurt-fon-shlyayher-pochemu-gitler-ego-ubil-64470.html> (дата обращения: 09.10.2024).
4. BBC News – Русская служба. Нацисты: как политические маргиналы стали правящей партией. Документальный фильм Би-би-си [Электронный ресурс]. – URL: <https://www.youtube.com/watch?v=RZHN8c5Drts&t=4705s> (дата обращения: 10.10.2024).
5. History on the Net. Why Did Hitler Hate Jews? [Электронный ресурс]. – URL: <https://www.historyonthenet.com/why-did-hitler-hate-jews> (дата обращения: 10.10.2024).
6. Holocaust encyclopedia. Нацистская пропаганда [Электронный ресурс]. – URL: <https://encyclopedia.ushmm.org/content/ru/article/nazi-propaganda> (дата обращения: 10.10.2024).
7. LIFE. "Ночь длинных ножей". Зачем Гитлер расправился со старыми соратниками [Электронный ресурс]. – URL: <https://life.ru/p/1022426> (дата обращения: 10.10.2024).
8. RT. «Его не воспринимали всерьёз»: как Гитлер пришёл к власти в 1933 году [Электронный ресурс]. – URL: <https://russian.rt.com/world/article/475520-gitler-triumf-vlast> (дата обращения: 09.10.2024).

**Игнатьева Ю.А.**

ФГАОУ ВО «Казанский (Приволжский) федеральный университет»,  
Елабужский институт

Научный руководитель: канд. ист. наук, доцент Жилкибаева Р.Р.

### **Внедрение микрообучения в гуманитарный цикл**

Обучение подрастающего поколения в современную эпоху требует обновления содержания и методических подходов, поскольку огромные неструктурированные потоки информации не могут усваиваться в полной мере, из-за чего обучающиеся часто утрачивают внимание и интерес к учению. Одним из наиболее актуальных на сегодняшний день подходов выступает микрообучение. По нашему мнению, микрообучение не только повышает мотивацию обучающихся, но и способствует более глубокому усвоению материала, что делает его незаменимым в современном образовательном процессе.

Микрообучение – подход в обучении, при котором обучающийся получает новый материал порционно. Самыми яркими примерами являются короткие видеоролики и различные платформы для изучения языка (Duolingo). В них обучение проходит в течении пяти минут.

Идея микрообучения появилась 65 лет назад. В 1956 году Джордж Миллер, будучи одним из создателей когнитивной психологии, написал статью на тему «Магическое число семь плюс-минус два», в котором расписал формулу памяти, в которой человек удерживает в своей голове в среднем семь блоков (плюс-минус два) элементов информации [1, с. 5].

Исследователи выделяют несколько принципов микрообучения:

- целенаправленность;
- краткость (обучение проходит от двух до семи минут, для создания полезного и продуктивного урока необходимо отобрать только самую нужную информацию);
- целостность (каждый отобранный материал должен быть уникальным и сам по себе самодостаточным, но в то же время включаться в общую систему знаний);
- доступность (в информационном мире важно, чтобы все уроки были доступные с любого устройства);
- практическая применимость (все уроки должны быть понятными и наглядными для того, чтобы сразу же применять же знания);
- непрерывность: обучение продолжается каждый день без остановки;
- мультиформатность (для того, чтобы удержать внимание обучающихся необходимо искать новые форматы для обучения, к примеру, чередовать текст с видеорядом, инфографику и аудиофайлы);
- повторение (по статистике человек забывает 80% пройденного материала за месяц, поэтому важно работать в микрообучении с подобной рода проблемой, а микрообучение наилучшим образом позволяет справиться с этой проблемой; интервальное повторение поможет в закреплении свежей информации [2, с. 3]).

В России в основном микрообучение применяется при изучении иностранных языков, так как в подобном обучении эффективнее учить слова и запоминать правила.

Для внедрения микрообучения в гуманитарный цикл можно использовать различные формы. Рассмотрим некоторые из них.

1. *Видеоформат*. Видеоуроки идеально подходят для микрообучения, они короткие и содержат наиболее важную информацию для обучения. Компания Kaltura провела опрос «Состояние видеоконтента в образовании в 2019 году». В результате было выявлено, что 91% опрошенных удовлетворены в эффективности видеоконтента [2, с. 5].

На уроках истории давно используют видеоматериалы, документальные фильмы, хроники и т.д. Подобный формат микрообучения вовлечёт обучающихся и повысит интерес к изучению истории. К видеоматериалам, которые могут быть использованы в образовательном процессе, можно отнести документальные фильмы и сериалы, разного рода исторические реконструкции, интервью с историками и экспертами, видеоуроки и образовательные каналы (например, Rutube) и т.д. Также можно использовать специальные ресурсы для поиска видеоматериалов: «History Channel», «CrashCourse», PBS LearningMedia, бесплатные ресурсы для учителей, включая видео.

2. *Мобильные приложения*. Существует множество приложений для обучения истории, которые могут быть использованы в процессе микрообучения:

- Kahoot! – платформа для создания викторин и опросов;
- Quizlet – приложение для создания карточек и тестов, в котором уже есть готовые наборы по различным историческим темам;
- History Quiz – приложение с вопросами по различным историческим эпохам;
- Timeline 3D – инструмент для создания интерактивных временных линий, который помогает визуализировать хронологию исторических событий;
- Google Earth – позволяет исследовать исторические места и события в контексте географии;
- Civilization VI – игра, где игроки управляют цивилизациями, что может помочь понять развитие истории через игровую механику;
- History: Maps of the World – приложение, предлагающее карты и информацию о различных исторических периодах и событиях.

3. *Инфографика*. Инфографика подходит для микрообучения для того, чтобы упростить материал. Для составления инфографики могут быть использованы линии времени, сравнительные таблицы, материалы картографии, родословные, профили исторических личностей, различные факты и статистика и т.д.

4. *Использование социальных сетей*. В современных условиях существенным подспорьем для учителей выступают различные социальные сети. Разнообразны формы использования социальных сетей. К ним можно отнести создание групп и каналов для учеников (например, ВКонтакте), в которых они могут обмениваться необходимой информацией, хэштеги по



историческим темам, виртуальные экскурсии, дебаты, разного рода визуальный контент, исторические челленджи и флешмобы, использование мемов и креативного контента.

Эти методы помогут сделать уроки истории более динамичными и интересными, а также развить у учеников навыки работы с информацией и критического мышления.

Таким образом, микрообучение подходит для использования и в гуманитарных циклах, включая исторические дисциплины. Видеоматериалы короткие по 2-5 минут, доступная и схематичная инфографика, квизы и тесты помогут разделить урок на блоки, социальные сети помогут отвлечься от рутинной учебы, а также сократить время на коллективное обсуждение во время занятий. Микрообучение помогает сделать уроки более динамичными и интересными, а также способствует лучшему усвоению информации благодаря разнообразию форматов и активному вовлечению учащихся.

### **Список литературы**

1. Крамаренко Н.С., Крюков Е.В. Микрообучение в непрерывном образовании педагога в мире VUCA [Электронный ресурс] // Вестник Московского государственного областного университета (электронный журнал). – 2021. – № 4. – URL: [www.evestnik-mgou.ru](http://www.evestnik-mgou.ru) (дата обращения: 01.10.2024).

2. Крамаренко Н.С. Социокультурная среда цифровой эпохи: от психологических рисков к возможностям развития личности [Электронный ресурс] // Вестник Московского государственного областного университета (электронный журнал). – 2016. – № 4. – URL: [www.evestnik-mgou.ru](http://www.evestnik-mgou.ru) (дата обращения: 01.10.2024).

**Идрисова О.Р.**

ФГАОУ ВО «Казанский (Приволжский) федеральный университет»,  
Елабужский институт

Научный руководитель: канд. пед. наук, доцент Сибгатуллина А.А.

**Искусственный интеллект как современный инструмент учителя,  
способствующий формированию межкультурной компетенции у  
школьников (на примере платформы FOBIZZ)**

В современном мире, когда инновационные технологии достигли наивысшего развития, вопрос актуальности использования инновационных технологий в образовательном процессе стоит остро. В условиях стремительного развития и расширения инновационной сферы, учителям необходимо развивать свои навыки взаимодействия с этой средой, внедрять в образовательный процесс и мотивировать учащихся на развитие научно-технического развития нашей страны. Так, президент России В.В. Путин подписал указ, обновляющий Национальную стратегию развития искусственного интеллекта (ИИ) на период до 2030 года. В рамках федерального проекта «Искусственный интеллект» Правительство РФ внедряет изучение ИИ на всех уровнях образования, включая программы среднего, высшего и дополнительного образования. Повышение квалификации и регулярная актуализация знаний преподавателями информационных технологий является необходимым условием для поддержания высокого уровня образования в российских учебных заведениях [2].

По мнению И.А. Карлова, искусственный интеллект имеет огромный потенциал в сфере образования. Нейросеть способна анализировать данные, автоматизировать процессы и прогнозировать – все это делает ее ценным инструментом для управления образовательными траекториями, персонализации, обучения, выявления проблем и минимизации рисков, поддержки учеников и педагогов [1].

Генеративные нейросети уже несколько лет активно используют в разработке учебных материалов и виртуальных ассистентов. Существует множество примеров использования ИИ, а также образовательных платформ, в «состав» которых автоматически включен ИИ (AI Prompt), например, образовательная платформа FOBIZZ.

Образовательная платформа FOBIZZ, на наш взгляд, является необычайной находкой для учителей иностранного языка, поскольку ее функционал достаточно прост в использовании, а в процессе исследования этой платформы учитель может каждый раз находить новые и уникальные возможности, которые можно и нужно использовать при подготовке к уроку, а также в процессе урока.

В данной работе нами рассматривается также актуальность формирования межкультурной компетенции школьников, поскольку современный мир и мировая политика нестабильны, а школьники сталкиваются с разными культурами и стереотипами об этих культурах, языками и традициями в сети Интернет, межкультурная компетенция способствует не только наилучшему пониманию других культур, но и воспитанию в школьниках культурной

идентичности и уважения к другим народам на основе диалога культур. Школьники с высоким уровнем межкультурной компетенции могут более эффективно общаться с людьми из других культур. Это помогает избегать недопонимания и конфликтов, а также способствует межкультурному взаимодействию. Изучая разные культуры, школьники учатся мыслить критически, анализировать информацию и формировать более взвешенные оценки, так, например, услышав различные стереотипы про немцев, с которыми они уже сталкивались на уроках, они могут дифференцировать миф от реальности и донести эту информацию другим, тем самым, расширяя кругозор у себя и у оппонента.

Основным понятием, с которым сталкивается учитель в процессе взаимодействия с платформой FOBIZZ, является AI Prompt Lab – генератор промптов, другими словами – запросов. Промпт (от английского "prompt") – это задание, инструкция или подсказка, которая используется для стимуляции мышления и побуждения к действию. В контексте взаимодействия с искусственным интеллектом промпты представляют собой вопросы или команды, которые пользователь вводит для получения информации, рекомендаций или выполнения определенных задач. При работе с FOBIZZ, учителю следует выбрать определенный вид работы, который хочет получить от платформы, например, Unterrichtsplan, Songtext Generator, Informationstexte und Lesematerial, Ideen für eine Unterrichtseinheit, Zusammenfassung, Diskussionsimpulse и многое другое.

В нашем случае мы выбрали Diskussionsimpulse (импульсы для обсуждения). Изначально учителю необходимо указать класс (10), затем вручную вписать тему (*Stereotypen über Deutsche*), далее AI Prompt Lab автоматически выводит сценарий к уроку, где прописывает вопросы учителя и предполагаемые ответы учащихся. При работе с дискуссионными импульсами наиболее эффективно работать в командах, чтобы атмосфера была приближена к дискуссионному клубу. ИИ выдал наводящие вопросы, затрагивающие культуру Германии и стереотипов о немцах, далее он поэтапно выдавал логически выстроенные вопросы друг за другом и ответы: (*вопрос*) «Какие наиболее распространенные стереотипы о немцах вы слышали и насколько они соответствуют вашему собственному представлению?» – (*ответ*) «Стереотипы о немцах часто включают в себя такие понятия, как пунктуальность, любовь к порядку и пристрастие к пиву и сосискам. Многие люди слышали эти клише, но реальность более многогранна. Например, пунктуальность может быть важна в определенных контекстах, но не каждый немец всегда пунктуален. Важно задуматься над нашим собственным опытом и осознать, что стереотипы часто не отражают всей правды»; (*вопрос*) «Как стереотипы влияют на наше представление о других культурах и могут ли они быть как положительными, так и отрицательными?» – (*ответ*) «Стереотипы могут иметь как положительные, так и отрицательные последствия. С положительной стороны, они могут помочь нам идентифицировать себя с другими культурами и найти точки соприкосновения. Однако в негативном плане они могут привести к предрассудкам и недопониманию. Важно критически бросить вызов

стереотипам и признать, что каждый человек уникален». После сгенерированных вопросов и ответов, ИИ выдал 5 ключевых понятий с их объяснением по теме урока: *стереотип, предубеждение, культура, идентичность, эмпатия*. Эти понятия являются ключевыми, осознание их учениками способствует формированию межкультурной компетенции и уважению других народов и культур. Таким образом, с помощью образовательной платформы FOBIZZ, учитель может адаптировать свой урок наиболее интересным для учеников образом, одновременно удовлетворяя требования к уроку.

Несмотря на то, что искусственный интеллект выступает уникальным инструментом в помощь учителю, ему необходимо критически оценивать и анализировать ответы ИИ, а не бездумно использовать и внедрять в процесс обучения. Учителю важно убедиться, что данные, которые искусственный интеллект выдает, точны, актуальны и соответствуют учебной программе. Это помогает предотвращать распространение недостоверных сведений и формирует у учащихся понимание важности качества информации.

### **Список литературы**

1. Виртуальный учитель: как ИИ меняет образование [Электронный ресурс] – URL: <https://ai.gov.ru/mediacenter/virtualnyy-uchitel-kak-ii-menyaet-obrazovanie/> (дата обращения: 09.09.2024).
2. Искусственный интеллект в образовании России [Электронный ресурс]. – URL: <https://ai.gov.ru/ai/education/> (дата обращения: 09.09.2024).

**Идрисова О.Р.**

ФГАОУ ВО «Казанский (Приволжский) федеральный университет»,  
Елабужский институт

Научный руководитель: канд. филол. наук, доцент Пospelова Н.В.

### **Образ и образность в лингвокультуроведческих исследованиях**

В литературе, стилистике, лингвистике, культурологии наблюдается устойчивый интерес к изучению образа и образности, поскольку для исследователей этот вопрос становится все более актуальным в последние годы, и на это есть несколько причин. Стремительное развитие технологий и глобализация приводят к пересмотру традиционных подходов в изучении языка и культуры. В современных условиях коммуникация становится все более визуализированной и мультимодальной, что делает образы важным инструментом передачи значений и эмоций. Лингвокультурологи все чаще обращаются к визуальным и вербальным образам как к ключевым элементам понимания культурных контекстов, что подчеркивает их значимость в межкультурной коммуникации. Вместе с тем, в процессе осмысления образности остаются недостаточно изученные вопросы.

Целью статьи является анализ научной литературы, связанной с исследованием образа и образностью.

Методы исследования: анализ, обобщение, синтез и интерпретация.

В лингвистике существует понятие «словесный образ», в литературе – «художественный образ», в области лингвострановедения понятие «образ» приобретает национально-культурную окраску и несет в себе знание о специфике того или иного народа, этноса, страны.

По мнению И.Б. Голуб, образность представляет собой неотъемлемый признак любого вида искусства в виде наглядности и красочности произведения [2, с. 35]. В более узком понимании, образность речи основана на использовании слов в переносном значении. При этом слова в художественном контексте в какой-то степени теряют свою номинативную функцию и приобретают яркую экспрессивную окраску [2, с. 35].

Образность находится в сложных отношениях синонимии с рядом близких по значению семантико-стилистических категорий, таких как выразительность, метафоричность, экспрессивность [4, с. 30].

Термин «образ» имеет множество различных значений, особенно когда он сопровождается такими определениями, как «художественный», «поэтический». В таких случаях термин «образ» получает массу семантических оттенков и интерпретируется с разных перспектив [3, с. 26].

Образ художественный – эстетическая категория, которая включает в себя особый способ и форму освоения и преобразования действительности, характерные только искусству. Художественный образ – это акт и результат творческого творения, преобразования действительности, когда чувственное в художественном произведении возводится в чистую видимость, так что оно оказывается «посредине между непосредственной чувственностью и принадлежащей области идеальной мыслью» [1].

Н.А. Рудяков утверждает, что само понятие «образ» более широкое, нежели «художественный образ». По его мнению, словесный образ может использоваться и в других видах литературы, тогда его значение можно определить как форму наглядного представления действительности. Художественный образ отличается тем, что он представляет собой способ конкретно-чувственного воспроизведения действительности с позиций определенного эстетического материала [5, с. 39].

Создание художественного образа – это сложный и многоуровневый процесс, который включает в себя множество элементов, каждый из которых играет важную роль в формировании общего восприятия произведения.

Образность – одно из важнейших свойств слова, имеющее структурно-семантический характер, который влияет на семантику слова, его валентность, эмоционально-экспрессивный статус. Изучение лексической образности позволяет еще в одном аспекте взглянуть на механизм отражения действительности в языке через посредство человеческого сознания и тем самым соприкоснуться с некоторыми фрагментами языковой картины мира. Специфика изобразительности в литературе во многом предопределена тем, что образность в данном случае оформлена в слове. Посредством слова можно обозначить все, что находится в кругозоре человека. При помощи слова литературой осваивается целостность предметов и явлений.

Образность в широком смысле – это изображение чего-либо, картинность, наглядность, отвлеченное рассуждение автора или название внутреннего состояния персонажа, это может быть любой словесно оформленный коммуникативный фрагмент текста. В узком смысле словесным образом является троп, а образностью художественного текста – экспрессивная выразительность его единиц. А.П. Тусичишный называет образную речь иносказательной, которая связывает с речью ряд представлений, вызывающих то или иное эмоциональное переживание. В широком смысле образность действительно охватывает разные аспекты изображения, включая не только описания внешнего мира, но и внутренние состояния персонажей. Это позволяет авторам передавать богатство человеческого опыта, создавая более полное восприятие событий и эмоций.

Таким образом, в статье рассматриваются такие виды образа как словесный, художественный, национально-культурная специфика слова, имеющие специфические черты. Образность рассматривается в широком и узком смысле. Образность в широком смысле – это изображение чего-либо, а образ в узком смысле – троп, экспрессивная выразительность. В лингвокультурологических исследованиях понятия «образ» и «образность» играют ключевую роль, поскольку они позволяют глубже понять, как язык и культура взаимосвязаны в процессе коммуникации. Образ как явление в языке представляет собой отражение культурных, исторических и социальных реалий, формируя уникальные представления о мире. В свою очередь, образность, как способ выразительности, позволяет авторам и носителям языка передавать эмоции через различные стилистические и языковые средства.

### **Список литературы**

1. Эстетика: В 4 т. : [Перевод]. – Москва: Искусство, 1968-1973.
2. Голуб И.Б. Стилистика русского языка. – Москва: Рольф; Айрис-пресс, 1997 – 448 с.
3. Лосев А.Ф. Философия имени. – Москва: Издательство Московского университета, 1990. – 276 с.
4. Ольховников Д.Б. Лингвистическая характеристика и функции метафоричности: автореферат дис. ... кандидата филологических наук : 10.02.19 / Воен. ин-т. – Москва, 1988. – 21 с.
5. Рудяков Н.А. Основы стилистического анализа художественного произведения. – Кишинев: Штиинца, 1972. – 180 с.

**Икс-Оганян С.А.**

ЧОУ ВО «Казанский Инновационный Университет имени В.Г. Тимирязова  
(ИЭУП)»

Научный руководитель: канд. психол. наук, доцент Ванюхина Н.В.

### **Распорядок дня – ключевой фактор снижения тревожности у детей с ОВЗ**

Распорядок дня играет ключевую роль в снижении тревожности у детей с ОВЗ. В настоящей работе рассматриваются исследования, подтверждающие важность предсказуемости и структуры в повседневной жизни этих детей. Структурированный распорядок дня представляет собой систему предсказуемых действий и мероприятий, которые организованы по времени и последовательности. Важность такого распорядка для детей с ОВЗ в том, что благодаря этому распорядку обеспечивается чувство безопасности и стабильности детского состояния, что критически важно для их эмоционального благополучия. Тревожность у детей с ОВЗ может проявляться в различных формах, включая социальную тревожность, страхи и фобии.

Исследователями Хохви и Майклом рассматриваются механизмы, связанные с предсказанием и адаптацией [4, с. 59]. При регулярной когнитивной нагрузке в одно и то же время мозг начинает «ожидать» эту активность, что ведет к выделению большего количества психической энергии в этот период. Установление режима обучения или умственной активности может помочь детям лучше усваивать информацию и развивать необходимые учебные навыки. Этот факт обсуждается в контексте теории когнитивной нагрузки, которая подчеркивает важность структурирования учебного процесса для оптимизации усвоения знаний. Привычки (навыки) формируются через повторение, что позволяет мозгу ребенка оптимизировать свои ресурсы и удерживать внимание на тех задачах, которые находятся в его распорядке дня [2, с. 86]. Надо отметить, что внимание является ценным и ограниченным ресурсом, особенно у ребенка. Исследования показывают, что мозг не может бесконечно удерживать внимание на одном объекте, что приводит к быстрому утомлению. Более того, он тратит значительное количество нервно-психического напряжения на отклонение других раздражителей [3, с. 46]. Это приводит к тому, что дети часто отвлекаются, что мешает нейронам связываться в сети, что является необходимым для формирования навыков. Частое повторение действий является ключевым для обучения, и структурированный распорядок дня способствует этому процессу.

Далее, связь между циркадными ритмами и когнитивными процессами также играет важную роль в обучении и развитии детей. Регулярный режим сна и бодрствования способствует более эффективному переходу информации из краткосрочной памяти в долгосрочную [5, с. 102]. Это особенно важно для детей с ОВЗ, поскольку они могут иметь затруднения с запоминанием и усвоением новой информации [1, с. 34].

Для изучения влияния структурированного распорядка дня на тревожность и мотивацию у детей с ОВЗ были выбраны следующие два метода.



Качественные методы: интервью с родителями и педагогами, наблюдение за поведением детей в условиях структурированного распорядка. Количественные методы: анкетирование детей и родителей для оценки уровня тревожности и мотивации до и после введения структурированного распорядка.

В исследовании участвовали 25 детей с диагнозами задержка психического развития (ЗПР), расстройства аутистического спектра (РАС) и незрячий ребенок в возрасте от 6 до 12 лет, а также их родители и учителя. Все участники были разделены на две группы: контрольную и экспериментальную.

Для детей экспериментальной группы был организован поддерживающий курс в течение трехлетних месяцев 2024 года в студии развития детей «Академия мышления» г. Набережные Челны. Цель курса заключалась в обучении детей жизни по структурированному распорядку дня, развитию учебного мышления и творческих способностей. Практическая значимость курса заключается в том, что информация, полученная в ходе исследования, может быть применена в дальнейшей работе с младшими школьниками с ОВЗ для преодоления тревожности во время обучения.

Структура распорядка дня длилась с 8 часов утра до 13 часов и включала: прогулку с использованием нейро игр; ЛФК и сенсорные и нейро упражнения; дыхательная гимнастика в виде вокальной распевки; написания планера и обсуждение с детьми прошедшего дня; развивающее занятие; переменка; развивающее занятие. Все активности проводились каждый день, кроме субботы и воскресенья, в одно и то же время. Дети самостоятельно вели тетрадь, фиксируя свой распорядок дня и ставя галочки рядом с выполненными заданиями. Среди прочих пунктов планера были дела, связанные с помощью маме по дому, которые оценивались дополнительными баллами. Дети выполняли эти задания ежедневно с большой готовностью, чему матери были очень рады. Выполнение домашних дел способствовало смене деятельности от когнитивной нагрузки.

На третьей неделе занятий мы обнаружили, что дети стали более эмоционально устойчивыми и справлялись со всеми заданиями гораздо быстрее. Ребята подружились между собой, что облегчило выполнение более сложных заданий. На протяжении второго месяца курса у всех детей возросла внутренняя мотивация к занятиям, и они легче справлялись с усложнением поставленных перед ними задач. К концу третьего месяца курса отношения между родителями и детьми значительно улучшились. Дети с радостью ожидали нового учебного года, были уверены в себе, их эмоционально-волевая сфера развивалась, и они почувствовали себя более зрелыми личностями. Ключевым изменением стало умение удерживать внимание на задании до его полного выполнения. Что самое главное, детям не нужно было заставлять себя не отвлекаться — их мозг делал это автоматически. Он не тратил ресурсы на отклонение других мыслей и желаний от выполнения поставленной задачи. Все активности детей можно метафорически сравнить с книгами на полке, которые плотно поддерживают друг друга. У каждого дела было свое логичное начало и результат, от которого они получали положительное подкрепление. Это

способствовало формированию уверенности в себе, а в такой атмосфере не оставалось места для тревожностей и стрессов.

Результаты анкетирования показали, что уровень тревожности у детей в экспериментальной группе снизился на 50% по сравнению с контрольной группой. Наблюдения также показали увеличение активности и вовлеченности детей в учебный процесс.

Снижение уровня тревожности может быть связано с тем, что дети в экспериментальной группе адаптировались к предсказуемой среде. Повышение мотивации к обучению объясняется тем, что структурированный распорядок дня создал условия, при которых мозг ребенка научился отклонять отвлекающие стимулы и сосредотачиваться на занятиях.

На основе полученных результатов можно выделить несколько рекомендаций для родителей и педагогов: объяснять родителям важность жизни ребенка по распорядку дня; создавать четкое расписание для ребенка на каждый день; включать в распорядок дня элементы игры и творчества для повышения интереса к обучению; регулярно обсуждать с детьми, что они будут делать в течение дня, чтобы повысить их вовлеченность.

Таким образом, структурированный распорядок дня является важным инструментом для снижения тревожности у детей с ОВЗ. Четкое расписание помогает детям понимать, что будет происходить в течение дня, что снижает уровень стресса и беспокойства. Кроме того, это способствует развитию необходимых навыков, таких как планирование и саморегуляция, что в дальнейшем помогает им успешно справляться с жизненными вызовами. И наконец, создавая предсказуемую среду в соответствии с распорядком дня, у детей с ОВЗ не только уменьшается уровень стресса в настоящем, но и формируются навыки, которые будут полезны им на протяжении всей жизни в преодолении будущих трудностей.

### **Список литературы**

1. Баум Х. Крокодилопопугай. Игры в помещении для развития и отдыха / пер. с нем. О. Ю. Поповой. – Москва: Теревинф, 2016. – 142 с.
2. Берк Л.Е. Развитие ребенка. – Санкт-Петербург [и др.] : Питер, 2006. – 1056 с.
3. Выготский Л.С. Основы дефектологии. – Санкт-Петербург: Лань, 2003. – 654 с.
4. Hohwy J., Michael J. Why Should Any Body Have a Self? The Subject's Matter: Self-Consciousness and the Body. ed. / Frederique De Vignemont; Adrian J. T. Alsmith. – Cambridge MA USA: The MIT Press, 2017. – p. 363-391.
5. Moeller JS, Kriegsfeld LJ. Circadian Rhythms and Cognitive Functioning. In: Fonken LK, Nelson RJ, eds. Biological Implications of Circadian Disruption: A Modern Health Challenge – Cambridge University Press, 2023. – p. 134-164.

**Илёсова Н.**

Ташкентский государственный педагогический университет имени Низами  
Научный руководитель: Зайнобиддинова З.М.

**Динамика политических и экономических процессов в тюркском мире: от ранних государств до великих империй**

Происхождение тюркского этноса прослеживается в Центральной Азии с исторического периода поздней древности, когда центрально-азиатские степи были подчинены древней могущественной Хуннской кочевой державе. Из сочинений китайских летописцев известно, что предки древних тюрков, которых можно назвать «ранними тюрками», происходят из хуннской этнической среды. Тюркский правящий род происходил из среды древних кочевников, относящихся к «отдельной отрасли» хуннов, «по прозванию Ашина» [2]. Историческое родство хуннов с тюрками позволяет предполагать, что в состав хуннского кочевого объединения входили древние прототюркские кочевые племена. По другим сведениям, объединение тюрков происходило «из смешения разных родов» кочевых племен, кочевавших в области «Пьхин-лян». По утверждению китайских летописцев, в течение рассматриваемого исторического периода это объединение также «прозывалось» Ашина [1].

Тюркские народы (тюрки, огузы, узбеки, таджики и другие тюркоязычные народы) – группа народов, говорящих на тюркских языках и проживающих в Северной и Центральной Евразии. Эти народы имеют более или менее общую культуру и традиции. Тюркские народы не принадлежат к определенной расе, их связующим элементом являются преимущественно тюркские роды и языки, находящиеся в их этногенезе [6]. Понятие этногенеза тюркских народов с точки зрения хронологического, территориального и динамики деления на определенные этнические группы сегодня приобретает более широкий смысл, чем общенаучная проблема. Следовательно, тюркские народы состоят из десятков этнических групп, имеющих свои исторические корни, каждая из которых представляет собой отдельную этногенетическую проблему. Однако, когда речь идет о древних основах проблемы, необходимость более глубокого исследования раннего общего периода остается актуальной. Связывание этногенеза тюркских народов с периодом единства Алтая (ныне в составе Российской Федерации), как уже говорилось выше, обусловлено тем, что китайские источники указывают место явления этнической консолидации, получившего название «тюрк – тюркют – ту-кю», в связи с предгорьями Алтая, расположенными на северо-западе Китая. Такой взгляд сужает представление об исконных древних местах тюркских народов. Дело в том, что древний Китай был более знаком с исторической ситуацией на Алтае. Ему не были известны этнические процессы, которые проходили в пустынях вплоть до Дуная. Китайцы познакомились с терминами «тюрки – тюркюты – ту-кю» только в V веке нашей эры и рассматривали их как грозную силу с севера. Так, термин «тюрк-тукю» в китайских источниках впервые упоминается в V веке в связи с появлением рода Ашина в предгорьях Алтая. По этому поводу А. Маликов утверждает, что тюрки не называли себя тюрками до прихода на Алтай рода

Ашина. Можно сделать вывод, что тюркский термин Ашина существовал на Алтае до своего появления. Этот термин был принят кланом Ашина. Итак, тюркская среда господствовала на Алтае до V века [3].

Представление тюркских этнических процессов в связи с возникновением Ашины приводит к неверным выводам. Такая точка зрения игнорирует текущие тюркские этнические процессы на тысячи миль к западу, включая древний тюркский субстрат в Центральной Азии. В результате была предпринята попытка создать основу, показавшую, что тюркские народы пришли на свое место с востока.

Тюрки – один из крупнейших и древнейших народов мира. Тюрками, являющимися потомками Великих Гуннов, в истории были Великотюркское, Хазарское, Аварское, Уйгурское и Булгарское ханства, Караханиды, Газневиды, Сельджуки, Хорезмшахи, Османы, Тимуриды, Бабурь, Мамлюки, Сефевиды и Шайбаниты (эти ханства и государства основали такие же династические царства, как и в предыдущие периоды, которые образовались на месте нынешних Средней, Среднеазиатской и отчасти Европейской областей). Тюрки, бегавшие на лошадях по бескрайним степям и полям, не только построили большие империи, но и создали неповторимую культуру.

Так, возникновение турецкой нации, несомненно, тесно связано с Османской империей. Анатолия из Средней Азии в XI-XII веках (древнее название Малой Азии; название региона, центром которого был город Кутахья в Османском Турецком королевстве; название азиатской части Турции с 20-х годов 20-го века. Известно, что турецкий язык, как и туркменский язык, относится к огузскому диалекту тюркского языка [4].

Узбеки – еще один из тюркских народов. Возникновение узбекского народа, несомненно, началось со времен Великого Тюркского ханства. Стоит сказать, что экономические связи с Китаем активизировались в период Западно-Тюркского каганата. За этот период послы отправлялись в Китай 9 раз, и нет сомнения, что политические и экономические отношения Тюркского ханства с Китаем были хорошими. Государство Карлук-Карахани, основанное в 9 веке, сыграло важную роль в этногенезе узбекского народа. В эпоху Караханидов одним из экономических подъемов стало увеличение чеканки монет из серебра и меди. В результате этногенеза, продолжавшегося несколько столетий, в 16 веке сформировалась узбекская нация. Вторым названием Бухарского ханства, основанного в 1530 году, было Узбекистан. Первый топоним Узбекистана встречается в стихотворениях Турди Фарогии. Происхождение этнонима «узбек» в большинстве случаев происходит от хана Золотой Орды Узбекхана – старшего сына Чингизхана (около 1282-1342 гг.), одного из основателей узбекской нации. Однако некоторые историки утверждают, что слово «узбек» является сокращенной формой слова «узбек».

Среди тюркских народов кавказские тюрки, имевшие большое влияние и численность со времен Сельджукского царства, развивались во всех направлениях в XII-XIV веках, создавали свою культуру и искусство, а азербайджанский народ формировался на основа этого царства. Когда речь идет об истории азербайджанского народа, на первый план выходят различные

теории. В прошлом азербайджанцы сочетали турецкие (османы) и персидские (сефавиты, каджары) традиции и особенности. Название Азербайджана (Азербайджан) вполне историческое. Корень этого названия восходит к топониму Атропатене («земля, защищенная огнем» – названа так потому, что здесь, как полагают, родился Заратустра), использовавшемуся за столетия до нашей эры. Официально это имя использовалось в период Ахеменидов в форме Атропатов, как название сатрапа (провинции). Название «Атропатан» со временем ассимилировалось, и на древнеперсидском языке оно стало называться Адхарбадхаган или Адхарбаяган. Со временем он станет нынешним Азербайджаном [5].

В заключение следует сказать, что корни тюркских народов очень широко распространены и включают в себя множество народностей. Однако в силу различных условий тюрки, бывшие когда-то единым огромным народом, разделились на несколько народностей. В настоящее время во всем мире насчитывается около тридцати тюркских народов. Среди них узбеки, азербайджанцы, турки, таджики, казахи, уйгуры, туркмены-киргизы. Некоторые из них имеют свои независимые государства, а большинство из них имеют территориально-административные единицы. Среди тюркских народов одним из общих языков, который их связывает, является турецкий язык. Всего в мире насчитывается более 200 миллионов тюркоязычных. Тюркские народы сохранили наследие своих древних предков в своем языке, культуре, обычаях и кухне и поэтому очень похожи друг на друга.

### **Список литературы**

1. Бабаяров Г. Императорские титулы на монетах Западно-Тюркского каганата // История Центральной Азии в контексте современной медиэвистики: Институт истории АН РУз. – Ташкент: Янги нашр, 2013. – С. 330-348.
2. Бичурин Н.Я. Собрание сведений о народах, обитавших в Средней Азии в древние времена. – Алматы: ТОО «Жалын баспасы», 1998. – Т. I. – 390 с.
3. Грач А.Д. Древнейшие тюркские погребения с сожжением в Центральной Азии // История, археология и этнография Средней Азии. – Москва, 1968. – С. 207-213.
4. Гумилев Л.Н. Древние тюрки. – Москва: Айрис-пресс, 2002. – 555 с.
5. Кляшторный С.Г. Проблемы ранней истории племени Турк (Ашина) // Новое в советской археологии. – Москва: Наука, 1965. – С. 278-281.
6. Происхождение узбекского народа: научно-методологические подходы, этногенез и этническая история // Материалы республиканского научно-теоретического семинара 19-20 ноября 2004 года. – Ташкент, 2004. – 84 с.

## **Ильдарханова Р.И.**

ФГБОУ ВО «Набережночелнинский государственный педагогический университет»

Научный руководитель: канд. филол. наук, доцент Польшкина Г.М.

### **Использование цифровых технологий при обучении иноязычной письменной речи обучающихся на уровне полного общего образования**

В современном мире цифровые технологии завоевывают всё большую популярность в обучении различным предметам, в том числе иностранному языку. Применение цифровых технологий на уроках иностранного языка делает процесс обучения более продуктивным [2, с. 50]. Компьютерные программы применяются для формирования и развития иноязычных языковых навыков, а также умений всех видов речевой деятельности, включая письменную речь.

Цифровые технологии обучения всегда выделялись в особую группу, особенно при обучении иностранному языку [1, с. 88].

Цифровые технологии для обучения иноязычной письменной речи размещены на различных платформах для онлайн-обучения, таких как Coursera, EdX, Udemy, Skillshare, Duolingo, Babbel, Rosetta Stone и другие приложения. Все эти платформы предлагают интерактивные упражнения для изучения языков, включая письменную речь.

Coursera – это онлайн-платформа, предоставляющая доступ к курсам от университетов и организаций со всего мира. Она охватывает разнообразные темы, включая изучение языков и навыков письменной речи.

Преимущество обучения иноязычной письменной речи на этой платформе заключается в том, что ученики могут освоить основы грамматики и стилистики, что является ключевым для написания текстов. Многие курсы включают задания, которые оцениваются как преподавателями, так и автоматизированными системами, что позволяет получить ценную обратную связь [3].

EdX – это платформа, схожая с Coursera, предоставляющая курсы от известных университетов и организаций.

Преимущества для обучения иноязычной письменной речи заключается в том, что есть возможность получения сертификатов, что может способствовать карьерному продвижению. Также данная платформа предлагает задания, требующие активного участия учащихся, что способствует более глубокому усвоению материала.

Udemy – это платформа, где пользователи могут создавать свои курсы по различным темам. Полезность в обучении иноязычной письменной речи заключается в том, что многие курсы содержат практические задания, которые помогают развивать навыки написания, есть широкий выбор курсов, а также курсы можно проходить в удобное время [3].

Skillshare фокусируется на развитии творческих навыков обучающихся и предлагает курсы по различным темам, включая письменную речь.

Полезность в обучении иноязычной письменной речи: креативный подход; возможность взаимодействия с другими учащимися и получение обратной связи на свои работы.

Duolingo – это популярное приложение для изучения языков с помощью игровых методов.

Плюсом данного приложения является включение интерактивных упражнений; напоминания о необходимости ежедневной практики; доступ к различным языкам.

Rosetta Stone использует метод полного погружения для изучения языков. В качестве достоинств этого ресурса можно отметить контекстуальное обучение; использование изображений и аудио для создания ассоциаций с текстами [2].

С помощью современных цифровых технологий можно эффективно выполнять задания для обучения иноязычной письменной речи. Например, написание эссе на актуальные темы, ведение дневника на иностранном языке, чтение статей и написание сравнительных анализов, просмотр видео уроков и написание рефератов, перевод текстов с родного языка на изучаемый, анализ литературных произведений, создание проектных работ, участие в обсуждениях на платформах и многое другое способствует более широкому и качественному изучению иностранного языка.

В заключение отметим, что применение цифровых технологий в обучении иностранной письменной речи на уровне полного общего образования открывает новые возможности для учащихся. Образовательные платформы Coursera, EdX, Udemy и Skillshare, предоставляют доступ к высококачественным курсам, охватывающим различные аспекты языка и письменной практики, что позволяет учащимся учиться в удобном для них темпе.

Такие сервисы как Duolingo и Babbel, предлагают интерактивные методы обучения, которые делают процесс изучения языка увлекательным и доступным. Rosetta Stone, с акцентом на погружение в языковую среду, способствует развитию навыков письма через практику и контекстуальное понимание.

Таким образом, интеграция цифровых технологий в образовательный процесс не только повышает качество обучения, но и способствует развитию самостоятельности и повышению мотивации у учащихся к изучению иностранного языка.

### **Список литературы**

1. Байдикова Н.Л. Классификация технических средств обучения: лингводидактический аспект // Известия Волгоградского государственного педагогического университета. – 2020. – № 2 (145). – С. 86-91.

2. Бредихина И.А. Методика преподавания иностранных языков. Обучение основным видам речевой деятельности: учеб. пособие. – Екатеринбург: Изд-во Урал. ун-та, 2018. – 104 с.

3. Vijay Kanade. What Is Artificial Intelligence (AI)? Definition, Types, Goals, Challenges, and Trends. Artificial intelligence imitates human thinking by employing intelligent algorithms built into a dynamic computing environment. – Pearson, 2022. – 115 p.



**Канзафарова Г.Х., Айвазян А.С.**

ФГОБУ ВО «Финансовый университет при Правительстве Российской Федерации», Уфимский филиал

Научный руководитель: канд. юр. наук, доцент Исхаков И.И.

### **Гуманизм и милосердие в современном праве**

В современной правовой сфере, включая такие области как гражданское, трудовое, и уголовное право, ценности милосердия и гуманизма получают особое признание. В контексте уголовного права это проявляется через акцент на реабилитацию и возвращение осужденных в общество, что отражает изменение восприятия наказания к более гуманным методам. В целом, эти принципы пронизывают структуру и эволюцию правовой системы, подчеркивая стремление к обеспечению социальной справедливости и уважению к человеческому достоинству, показывая глубокую взаимосвязь между гуманизмом и милосердием в качестве основополагающих ценностей.

В основе концепции гуманизма лежит идея уважения и бережного отношения к людям, подчёркивающая значимость и достоинство каждого индивида. Этот этико-философский толчок ратует за обеспечение равных возможностей для всех без исключения, наряду с защитой личных прав и общечеловеческих свобод, стремясь к созданию условий, при которых каждый сможет вести достойный образ жизни.

В то время как гуманизм ориентирован на базовое уважение и заботу о человеке, концепция милосердия занимает своё место в ряду гуманных идеалов, акцентируя на сострадании и желании помочь страдающим. Это проявляется через действия по осознанию и минимизации страданий окружающих, ведущих к улучшению их благосостояния. В правовом поле, милосердие переопределяется в создание и внедрение законодательных мер, призванных защитить самые уязвимые слои населения и обеспечить им поддержку.

В основе защиты прав и свобод человека лежит признание важности его места в общественной структуре и уверенность в надлежащем отображении этой роли в социуме. Ключевым аспектом в этом процессе является обеспечение безопасности на уровне государства и общественных институтов, что, в свою очередь, формирует фундамент для эффективного уголовно-правового реагирования на угрозы гуманистическим ценностям. Таким образом, гражданская безопасность, как элемент широкой общественной структуры, напрямую зависит от глобальных механизмов защиты, подчеркивая роль уголовного права в обеспечении защиты не только индивидуальных, но и общественных интересов через призму гуманизма.

Изучение гуманизма и его роли в общественных аспектах позволяет нам видеть, как гуманитарные идеи влияют на судебную-уголовную систему, подчеркивая важность справедливости и сохранения основополагающих прав человека даже в контексте суровых санкций за серьезные правонарушения. Это подход, который принимает ценности человечности, защищая их через закон, тем самым допуская, что даже жесткие репрессии вписываются в большую картину поддержания гуманитарных принципов. В более узкой перспективе,

этот гуманистический подход обеспечивает круг сопереживания, охватывая как того, кто пострадал от преступления, так и самого преступника, подчеркивая беспристрастность и терпимость как краеугольные камни в судебных процессах.

Основы уголовного права и его принципы функционирования уходят корнями в широко понимаемые идеалы гуманизма, подчеркивая важность гуманного отношения как к жертве, так и к нарушителю закона. Внимание к последствиям преступления и воздействию на общество отражается через систему оценки вины и определения наказания, основываясь на уровне угрозы и вреда, причиненного действиями преступника. Таким образом, далеко идущее влияние гуманизма проявляется через акцент на справедливой оценке последствий преступления и учитывает его влияния на пострадавших, что обеспечивает баланс заботы об обеих сторонах в рамках уголовной ответственности [1, с. 1-5].

Гуманность и милосердие – основные столпы правосудия, прошли долгий путь развития, начиная с античных времен. Зарождение этих идеалов можно проследить в правовых системах древних цивилизаций, где законодательство уже содержало положения, целящиеся на защиту основных прав и свобод личности. Черты гуманизма были заложены в фундаментальных принципах судопроизводства и концепциях справедливости, которые развивались в классическую эпоху греческой и римской цивилизаций.

В современном уголовном праве основными проявлениями гуманизма являются ответственный подход к принятию решений и соблюдение законности при рассмотрении уголовных дел. Такой подход не только подчеркивает важность поддержания справедливости в обществе, но и служит центральной основой при оценке и реагировании на преступления, подчеркивая важность индивидуального подхода в правосудии.

На сегодняшний день милосердие и гуманизм продолжают занимать центральное место в правовых системах мира. Основы прав и свобод, принципы равноправия и справедливости подкрепляются международными соглашениями и конституциями различных государств. Усилия юридических институтов и общественных организаций направлены на обеспечение защиты и поддержки прав тех, кто находится в условиях уязвимости.

Вопреки шагам вперед на пути к прогрессу, мы все еще сталкиваемся с чрезмерным количеством нерешенных проблем, требующих немедленного внимания. В сфере законодательства не редкость ситуации, когда сочувствие и доброта могут быть отброшены, что приводит к принятию решений, подрывающих основные права людей или перекрывающих пути к их справедливости и свободе. Но, несмотря на это, центральные столпы нашей юридической системы – гуманизм и милосердие – не теряют своей актуальности. Основываясь на принципах уважения к человеческому достоинству и заботе о благе общества, они направляют нас к созданию более справедливой и равной системы правосудия. Ключевым моментом является не только сохранение этих ценностей, но и неустанная работа над их усовершенствованием и укреплением [3, с. 7-9].

Гуманизм ставит человека в центр внимания и основывается на принципах, которые считают человека главным. Отличия в понимании того, что является «правом» и кто такой «человек», в различных исторических и культурных контекстах, приводят к новому взгляду на гуманизм в контексте права.

С.И. Максимов подчеркивает, что глубокое понимание антропологических основ под правовыми теориями является критически важным, что возможно благодаря тому, как переплетаются взгляды на право и человека. Ключевым элементом является то, что любая теория или система прав, и даже само мировоззрение, из которого они проистекают, берёт своё начало из концепций о человеческой природе или сущности, задавая фундаментальную точку для развития [2].

Изначально, когда начинали разрабатывать идею о «гуманизации права», она имела явные признаки натурализма. Главенствующее внимание было направлено на изучение и признание естественных аспектов, которые лежат в основе человеческого бытия. Такой подход предполагал четкое разграничение между человеком как физическим существом и его духовными аспектами. Это, в свою очередь, открыло путь к творческому развитию, но в то же время ослабило понимание глубинного значения и сущностных основ человечности.

Эпоха Просвещения была свидетелем революции гуманистических идей. Именно в восемнадцатом столетии были заложены основы уважения к человеческой личности и поднимались вопросы о необходимости создания условий, способствующих благополучию человека. Эти идеи получили отражение в формировании основ буржуазной демократии, манифестируясь через права и свободы, защищённые после многочисленных социальных и религиозных столкновений, охарактеризовавших Реформацию в Европе.

В то же время, мысли и труды таких деятелей, как Джефферсон, Руссо, Монтескье и Вольтер, подчёркивавшие важность равенства и фундаментальных прав человека на жизнь, свободу и безопасность, стали краеугольным камнем для развития конституционных принципов и законодательных актов времён революционных изменений в буржуазной эпохе.

В эпоху Возрождения и Просвещения начали складываться идеи гуманизма, которые выступили фундаментом для создания правовых принципов. Эти принципы подчеркивают важность свободы, равенства и справедливости, отражая глубину человеческого бытия. В свою очередь, ради закрепления этих идеалов были разработаны важнейшие документы. К ним относятся, в частности, Петиция о правах 1682 года из Англии, американский Билль о правах 1689 года, Декларация прав Вирджинии и Декларация независимости США 1776 года. Не стоит забывать и о Билле о правах 1791 года, а также о французской Декларации прав человека и гражданина, датированной 1789 годом. Каждый из этих документов играет роль краеугольного камня в истории формирования основных гуманитарных принципов [4, с. 55-61].

Гуманизм и милосердие тесно связаны между собой. Гуманизм подчеркивает ценность и достоинство каждого человека, а милосердие – это практическое проявление принципа гуманизма. Сострадание, помощь

нуждающимся и стремление к справедливости – все это являются ключевыми элементами как гуманизма, так и милосердия.

### **Список литературы**

1. Кашанина Т.В., Сизикова Н.М. Право: публично-правовые и частно-правовые начала: учебник и практикум для вузов – 4-е изд., перераб. и доп. – Москва: Юрайт, 2024. – 553 с.

2. Максимов С.И. Антропологічні основи права // Філософія права і загальна теорія права. – 2012. – № 2. – С. 148-155.

3. Мор Т. Утопия. – Москва : Издательство Юрайт, 2024. – 137 с.

4. Нечевин Д.К., Колодкин Л.М., Кирдяшова Е.В. Право и нравственность: научно-правовой и исторический анализ : монография / Под редакцией Д.К. Нечевина. – Москва : Юрайт, 2024. – 203 с.

**Карамзина А.В.**

ФГБОУ ВО «Набережночелнинский государственный педагогический университет»

Научный руководитель: канд. пед. наук, доцент Гильмутдинов И.Ф.

### **Развитие выносливости у лыжников-гонщиков 13-14 лет**

Стремительный рост спортивного мастерства лыжников-гонщиков мирового уровня и обострение конкуренции на международной арене выдвигают новые требования к системе подготовки лыжников-гонщиков 13-14 лет.

Вопросы по оптимизации содержания средств и методов развития выносливости юных лыжников-гонщиков по-прежнему остаются недостаточно изученными [2]. В литературе представлены данные порежимам тренировочных нагрузок, микроциклов подготовки, соотношения тренировочных нагрузок, индивидуализации, контроля и регулировки тренировочного процесса [3; 4], соотношения средств общей и специальной подготовки. Однако вопросы соотношения средств и методов развития выносливости в годичном цикле разработаны недостаточно. Одним из ведущих физических качеств, позволяющих достигать высоких соревновательных результатов у юных лыжников-гонщиков, является выносливость [1]. В связи с этим важно знать адаптационные возможности организма детей 13-14 к нагрузкам на выносливость. Эти знания позволят адекватно планировать нагрузку в системе подготовки.

Таким образом, актуальность исследования обусловлена противоречием между требованиями спорта высших достижений и недостаточной разработанности методических аспектов воспитания выносливости юных лыжников-гонщиков.

Цель исследования: экспериментально обосновать методику развития выносливости у лыжников-гонщиков 13-14 лет.

Методы исследования: теоретический анализ; педагогический эксперимент; педагогическое тестирование; методы математического анализа и статистики.

Результаты исследования. Сравнительный анализ значений всех тестов в начале педагогического эксперимента указывает на отсутствие достоверных различий среди лыжников и свидетельствует об однородности экспериментальной и контрольной групп (таблица 1). Уровень развития выносливости на данном этапе у всех испытуемых можно оценить, как средний.

На этапе контрольного эксперимента наблюдался прирост исследуемых значений у испытуемых обеих групп (таблица 1).

Важно отметить достоверные различия данных по 3-м тестам между экспериментальной и контрольной группами в конце исследования: тест «Бег на лыжах 1 км» – 4.05,25 и 4.29.27 мин ( $p < 0,05$ ), тест «Бег на лыжах 5 км» – 22.25,13 и 23.00.43 мин ( $p < 0,05$ ), тест «12-минутный тест Купера» – 3090 и 2710 м ( $p < 0,05$ ). Данные различия мы объясняем более выраженными адаптивными

перестройками в деятельности сердечно-сосудистой, дыхательной и нервной систем у лыжников экспериментальной группы.

Таблица 1 – Оценка уровня выносливости юных лыжников-гонщиков

Группы	Бег на лыжах 1 км (мин)		Достоверность
	до методики	после методики	
ЭГ	4.33,13±0,22	4.05,25±0,14	p<0,05
КГ	4.38,09±0,20	4.29,27±0,30	p>0,05
достоверность	p>0,05	p<0,05	
	Бег на лыжах 5 км (мин)		Достоверность
	до методики	после методики	
ЭГ	23.40,12±0,34	22.25,13±0,26	p<0,05
КГ	23.20,23±0,41	23.00,43±0,50	p>0,05
достоверность	p>0,05	p<0,05	
	12-минутный тест Купера (м)		Достоверность
	до методики	достоверность	
ЭГ	2620±20	3090±16	p<0,05
КГ	2590±15	2710±35	p>0,05
достоверность	p>0,05	p<0,05	

Таким образом, полученные в ходе экспериментального исследования данные подтверждают выдвинутую нами гипотезу о том, что эффективному развитию выносливости у юных лыжников-гонщиков способствует изучение анатомо-физиологических особенностей данного возраста и на основании этого подбор наиболее соответствующих возрасту и специализации средств, методов, объема и интенсивности физической нагрузки.

Таким образом, для эффективного развития выносливости программа подготовки лыжников-гонщиков 13-14 лет должна преимущественно включать средства и методы тренировки с малой интенсивностью. Используемая нами методика развития выносливости у лыжников-гонщиков 13-14 лет включала следующие методы: для развития общей выносливости применялся равномерный метод, для специальной – переменный, интервальный и соревновательный. В ходе педагогического эксперимента была определена эффективность используемой методики развития выносливости лыжников-гонщиков 13-14 лет. Сравнительный анализ данных оценки уровня выносливости позволил выявить достоверное улучшение у спортсменов экспериментальной группы.

### Список литературы

1. Лагутина С.Р. Методические подходы к оптимизации тренировочных нагрузок юных лыжников-гонщиков // XXII научная конференция студентов и молодых ученых Мосспортакадемии: тезисы докладов, вып. VII. – Малаховка: МГАФК, 2008. – 77 с.
2. Михашенко А.А. Исследования уровня физической подготовленности лыжников-спринтеров и лыжников-стайеров углубленной специализации // «Физическая культура и спорт на современном этапе: проблемы, перспективы и

условия развития» материалы Всероссийской научно-практической конференции студентов и молодых ученых с международным участием (19 апреля 2012 г.). I том – Иркутск: ООО «Издательство «Аспринт»», 2012. – 332 с.

3. Никитушкин В.Г. Совершенствование системы подготовки юных спортсменов // Теория и практика физической культуры. – 2013. – № 8. – С. 40-41.

4. Раминская Т.И. Специальная подготовка лыжника: учебная книга. – Москва: Физкультура и спорт, 2010. – 264 с.

**Катичева Г.И.**

ЧОУ ВО «Казанский инновационный университет имени В.И. Тимирязова  
(ИЭУП)»

Научный руководитель: канд. псих. наук, доцент Ванюхина Н.В.

### **Психологические особенности женской сексуальности**

В многозначном понятии женской сексуальности отражается связь между биологическими, психологическими и социальными аспектами поведения человека. Упоминания о половых различиях, сведения о гениталиях, а также техниках полового акта можно было наблюдать еще в древнейших мифологических и философских системах, но в те времена еще не занимались исследованием женской сексуальности, а просто описывали представление о ней.

Первые систематические исследования сексуальности начались в конце XIX-начале XX века. Среди ученых, занимающихся исследованием данной темы, были Зигмунд Фрейд, Рихард фон Крафт-Эбинг, Генри Хэвлок Эллис, Карен Хорни, Игорь Семенович Кон, Нина Игоревна Айзман и др [1].

Согласно З. Фрейду, сексуальность существует независимо от репродукции, а зрелой и идеальной реакцией для женщины является «вагинальный оргазм» [5]. В своих работах З. Фрейд пишет о существовании полового монизма как для девочки, так и для мальчика, до четырех лет, когда появляется комплекс кастрации. В период полового созревания девочка вытесняет свою клиторальную сексуальность, которая является мужским компонентом ее сексуальности и открывает для себя существование вагины [5].

Многие психоаналитики, исследуя женскую сексуальность, отмечали, что девочки в своем психо-сексуальном развитии чаще сталкиваются с проблемами, чем мальчики. Данный факт подтверждает и женская фригидность. Девочки в подростковом возрасте склонны идеализировать романтическую любовь. Для них характерны романтические мечтания, ожидание вечной любви и прекрасного принца. Данная тенденция находит отражение в книгах и фильмах, популярных среди девочек подросткового возраста, например, «Сумерки», «После». Взрослые женщины также склонны предаваться романтическим мечтаниям, огромное количество любовных романов рассчитаны на женскую аудиторию [2].

В свою очередь, феминистические теории объясняют проявление сексуальности результатом интерпретации того или иного поведения на основе существующих образцов действий. К. Хорни отмечает ряд особенностей женской сексуальности, среди них эмоциональность, усиление маскулинных желаний в результате воспитания, что, в свою очередь, ведет к развитию невротической потребности в любви. К. Хорен, в отличие от З. Фрейда, считает, что ребенок женского пола с самого начала является женщиной, а не становится таковой в период полового созревания [1].

Э. Джонс утверждает, что у аналитиков есть предубеждение в отношении женской сексуальности, которое вызвано склонностью к «фаллоцентрическим» взглядам. За страхом кастрации, с точки зрения автора, скрывается страх



полного и окончательного уничтожения сексуальности, но этот страх у мужчин и женщин проявляется по-разному. Женщины в большей степени зависят в сексуальном удовлетворении от мужчин, поэтому боятся окончательного уничтожения сексуальности в форме разлуки. Поэтому у женщин часто появляется страх быть оставленной [2].

И.С. Кон отмечает, что женская сексуальность имеет следующие характеристики: более выраженные эмоциональные переживания, разнообразие эротических фантазий, у женщин используется больше эрогенных зон, а также зависимость женской сексуальности от менструального цикла. Для женского организма характерно более сложное физиологическое и психологическое устройство, поэтому процесс полового возбуждения и оргазм у женщин отличается индивидуальностью и разнообразием [3].

Рафаэль Э. Лопес-Корво, врач-психиатр и психоаналитик, в своей книге «Женщина внутри. Психоаналитическое эссе о женственности» исследует концепцию женственности и женскую сексуальность. В данной книге, автор пишет, что с первобытных времен женщина проявляла покорность и мазохизм, соглашаясь с негативным представлением о себе. Принимая господство мужчин, женщина ощущала чувство неполноценности, чувство кастрированности и зависть к фаллосу. В современном мире женщины менее мазохистичны, чем в прошлом, больше уверены в собственных правах и конкурентоспособны. Женщины добиваются признания и равенства, стараясь подражать мужчинам, что приводит к маскулинизации женственности и феминизации мужественности. Маскулинизация приводит женщин к фригидности. Также автор раскрывает концепцию импринтинга, согласно которой мужчины фиксируются на теле молодой матери. Концепция импринтинга объясняет, почему мужчины открыто проявляют интерес к женскому телу: мужчины ищут образ своих матерей, проецируя его на других женщин. Рафаэль Э. Лопес-Корво считает, что женщины не должны стараться подражать мужчинам, а в полной мере приручить и трансформировать силу импринтинга через осознание своей сексуальности и творческого самовыражения. Исследуя понятие женской сексуальности, автор приходит к выводу, что ее можно определить силой импринтинга, анатомическим расположением женских половых органов внутри тела и характеристиками оргазма [4].

Н.И. Айзман пишет, что существует множество определений сексуальности, но вопрос о здоровой женской сексуальности не раскрыт. Автор считает, что здоровая женская сексуальность является соединением чувств, предпочтений, поведения, которые определяют здоровые репродуктивные функции [1].

Понятие женской сексуальности развивалось и менялось в зависимости от культурных и научных достижений. Опираясь на работы таких авторов, как З. Фрейд, Рафаэль Э. Лопес-Корво, Н.И. Айзман и др., можно сделать вывод, что женская сексуальность является важной частью женской идентичности.

### **Список литературы**

1. Айзман Н.И. Здоровая женская сексуальность как один из факторов семейного благополучия // Вестник Нижневартковского государственного университета. – 2009. – № 4. – С. 85-89.
2. Женская сексуальность. Новые психоаналитические исследования / Под редакцией Жанин Шассге-Смиржель. – Москва: ИОИ, 2023. – 330 с.
3. Кон И.С. Введение в сексологию. – Москва: Медицина, 1988. – 319 с.
4. Рафаэль Э. Лопес-Корве. Женщина внутри. Психоаналитическое эссе о женственности. – Москва: Издательство Beta 2 Alpha, 2023. – 192 с.
5. Фрейд З. Психология бессознательного. – Москва: АСТ: Хранитель, 2007. – 605 с.

**Кашапова Р.В.**

ФГАОУ ВО «Казанский (Приволжский) федеральный университет»,  
Елабужский институт

Научный руководитель: канд. пед. наук, доцент Сибгатуллина А.А.

### **Использование в обучении иностранному языку визуальных символов страны изучаемого языка**

Визуализация является одним из основных методов обучения иностранным языкам. При этом многие современные исследования по проблеме внедрения визуализации в учебный процесс говорят о том, что следует разделять понятия «визуализация информации» и «визуализация знаний». По В.В. Магалашвили и В.Н. Бодрову, визуализация информации – это использование компьютерных приложений для графического представления абстрактных данных, а визуализация знаний – это набор графических элементов и связей между ними, используемый для передачи знаний от эксперта к человеку или группе людей, раскрывающий причины и цели этих связей в контексте передаваемого знания [2, с. 421-422]. В процессе исследования мы придерживаемся именно данного определения этих понятий. Установлено, что в процессе обучения используется именно визуализация знаний, которая обеспечивает полноту и характер усваиваемой информации, позволяет концентрировать внимание на ключевых аспектах материала, вызывает определенные ассоциации и развивает воображение [1, с. 152].

Актуальность работы исходит из того факта, что основным средством передачи знаний на уроке иностранного языка являются тексты, а использованию визуальных образов в процессе преподавания иностранного языка отводится вспомогательная роль. При этом занижается оценка эффективности использования визуализации как методического приёма преподавания иностранного языка [3, с. 73]. К такому выводу мы пришли, изучив труды по методике преподавания таких авторов, как В.Н. Бодров, А.И. Корыгин, В.В. Магалашвили, М.Д. Маденова, которые затрагивают вопрос визуализации знаний на уроке иностранного языка.

В ходе исследования были использованы следующие методы: абстрагирование, обобщение, анализ учебников немецкого языка «Horizonte».

Визуальные образы окружают человека в его повседневной жизни, а поэтому и любой новый материал, познаваемый человеком, в частности, учеником, может стать доступнее для понимания при наличии наглядного изображения, отображающего его. Когда речь заходит об обучении иностранному языку, становится невозможным игнорировать лингвокультурный аспект. Чтобы реализовать его, учитель может использовать символы страны изучаемого языка. К ним относятся: государственные символы (флаг и герб страны); образы, связанные с культурой страны – известные постройки (например, Берлинская стена или Лондонский мост); растительные символы (роза для Англии, василёк для Германии и т.д.); а также те образы, которые смогли укорениться как стереотипные для страны изучаемого языка (национальная еда, предметы, специфичные для конкретной страны и т.д.).

Изображения символов страны изучаемого языка, как и любые другие изображения, могут быть использованы для семантизации новых слов или же быть дополнительным элементом при чтении нового текста [3, с. 73]. Изображения позволяют рассмотреть повседневную жизнь жителей страны изучаемого языка более подробно, что, в свою очередь, способствует развитию иноязычной коммуникативной компетенции.

Исходя из этого, целью исследования стал анализ наличия визуальных символов стран изучаемого языка и соответствующих им заданий в школьных учебниках (на примере учебников по немецкому языку «Horizonte», авторами которых являются: М.М. Аверин, А.Е. Бажанов, С.Л. Фурманова, Ф.Джин, М.Михалак, Л.Рорман и У.Фосс).

Анализ данных учебников (9-11 классы) приведён ниже. В учебнике для 9 класса встречаются следующие визуальные символы Германии: 1) изображение здания Рейхстага с федеральным орлом как визуальное сопровождение к тексту. Связанное с ним задание звучит следующим образом – “Sieh die Fotos und Texte auf Seite 36 an. Was passt zusammen?” (посмотреть на картинки и определить с каким текстом соотносится каждая из картинок); 2) изображение мусорных баков (относится к стереотипу о немецкой чистоплотности), задание – “Sortiert den Müll aus 4a in die Mülltonnen” (рассортировать ранее данные слова, обозначающие тип мусора, по правильным мусорным бакам); 3) изображение людей в национальной немецкой одежде, задания – “Seht die Bilder an und sammelt Assoziationen zum Wort “Schönheit”. Macht eine Mind-Map zum Thema “Schönheit”” (посмотреть на картинки, подобрать ассоциации к слову «красота» и составить на эту тему майнд-мэп) и “Sprecht über die Fotos auf Seite 48. Findet ihr die Personen schön? Warum? Warum nicht?” (выразить мнение о людях на картинке); 4) изображение Берлинской стены как визуальное сопровождение к тексту, задание – “Seht euch die Fotos auf Seite 66 an und sammelt Wörter und Aussagen zur Geschichte.” (посмотреть на фото и собрать относящиеся к истории Германии слова и выражения из фраз около картинок) и “Lies die Texte A bis C schnell und ordne sie den Abbildungen auf Seite 66 zu” (быстро прочитать тексты и сопоставить с ними картинки).

В учебнике для 10 класса встречаются следующие визуальные символы: 1) типичные для немецкоязычных стран (Германия, Австрия, Швейцария) вещи и явления, задания – “Was gehört zu welchem Land? Was finden Sie typisch deutsch, österreichisch, schweizerisch? Diskutieren Sie” (определить к какой стране относится каждая из вещей, обсудить это) и “Was kennen Sie noch aus den drei Ländern? Haben Sie schon eins besucht? Erzählen Sie” (рассказать о каких ещё вещах из этих стран знают учащиеся и посещали ли они эти страны); 2) карта Германии, Австрии и Швейцарии с указанием столиц, задание – “Lesen Sie die Wörter und hören Sie die Aufnahme mehrmals. Versuchen Sie, die Wörter den Orten zuzuordnen” (прочитать слова, прослушать запись и попытаться сопоставить их с картой); 3) изображение человека в немецкой национальной одежде, сопровождает задания, которые затрагивают стереотипы; заданий, относящихся непосредственно к изображению нет.

В учебнике для 11 класса встречаются следующие визуальные символы: 1) изображение флага Германии, сопровождается заданием на аудирование, заданий к изображению нет [4, с. 26]; 2) изображение девушки, окружённой пятью флагами, в том числе и флагом Германии, задание – “Hören, Sprechen, Lesen, Schreiben - Was ist für sie wichtig beim Sprachenlernen? Geben Sie Beispiele an und begründen Sie Ihre Meinung” (сказать какой аспект изучения языка является для обучающегося важным, привести примеры и обосновать мнение) [4, с. 31]; 3) флаг Германии, который обозначает её как страну в таблице со статистикой, задание – “Sehen Sie sich die Statistik auf Seite 37 an, die die Ergebnisse einer Umfrage darstellt.», «Was finden Sie überraschend und was nicht? Versuchen Sie auch die Daten zu bewerten” (посмотреть на статистику и оценить данные, высказать мнение о том, какие данные кажется или не кажутся удивительными) [4, с. 37]; 4) изображение флага Германии, нарисованного на лице человека – сопровождается текст, заданий к изображению нет [4, с. 108].

Изучив учебники “Horizonte” для 9-11 классов, мы пришли к следующим выводам: в учебниках для 9 класса наблюдается наибольшее разнообразие визуальных символов Германии; в учебниках для 10 класса визуальные символы Германии, Австрии и Швейцарии встречаются в рамках изучения стереотипов о немецкоязычных странах; в учебниках для 11 класса наблюдается только использование изображений флага Германии, которые не имеют заданий, относящихся к самим изображениям, но визуально сопровождают другие задания.

Таким образом, использование визуальных символов страны изучаемого языка реализуется как визуализация знаний, а не информации. На примере учебников серии “Horizonte” было выявлено, что чем старше класс, тем меньше изображения имеют связи с собственными заданиями и тем больше служат как визуальное сопровождение для текста или задания. При этом также уменьшается разнообразие использования визуальных символов стран изучаемого языка.

В качестве рекомендаций для работы учителя по данным учебникам с использованием средств визуализации, можно предложить: 1) дополнять предложенные авторами учебников визуальные символы стран изучаемого языка заданиями, относящимися к ним; 2) дополнять имеющиеся в учебнике задания визуальными символами стран изучаемого иностранного языка; 3) разнообразить приёмы работы с визуальными символами стран изучаемого иностранного языка, включая в урок задания на самостоятельную работу обучающихся, на формирование их критического мышления, а также на сопоставление культур изучаемых языков.

Подводя итог, можно сделать вывод, что визуализация является важным инструментом в обучении иностранным языкам, способствующим более эффективному усвоению материала и развитию необходимых компетенций у учащихся. Имеющийся в учебниках по иностранному языку материал, представляющий визуальные символы стран изучаемого иностранного языка должен активно использоваться учителем, и при необходимости дополняться актуальными данными.

### **Список литературы**

1. Корягин А.И. Технологии визуализации в образовательной среде // Вестник педагогических наук. – 2024. – № 4. – С. 150-155.
2. Магалашвили В.В., Бодров В.Н. Ориентированная на цели визуализация знаний // ОТО. – 2008. – № 1. – С. 420-433.
3. Маденова М.Д. Актуальность и эффективность использования визуальных образов в обучении иностранным языкам // Символ науки. – 2017. – № 11. – С. 73-75.
4. Немецкий язык. Второй иностранный язык. 11 класс : учеб. для общеобразоват. организаций : базовый и углубл. уровни / [М. М. Аверин и др.]. Москва: Просвещение : Cornelsen, 2019. – 84 с.

**Кенжаева К.У.**

Ургенчский государственный педагогический институт  
Научный руководитель: д-р пед. наук, профессор Ходжаниязов С.У.

### **Педагогическая эффективность дидактики Марии Монтессори для школьников**

Методика Марии Монтессори, разработанная в начале XX века, продолжает пользоваться популярностью во всем мире, в том числе в сфере школьного образования. Основной принцип дидактической системы Монтессори заключается в предоставлении детям возможности самостоятельного выбора в процессе обучения и создании среды, способствующей их всестороннему развитию. В этой статье будет рассмотрена педагогическая эффективность дидактики Монтессори для школьников, а также проанализированы ключевые аспекты метода, влияющие на формирование знаний, умений и навыков у детей школьного возраста.

Педагогическая система Марии Монтессори основана на идее саморазвития и самодисциплины, которые достигаются через свободный выбор учебных материалов и деятельность в специально организованной среде [1]. Ключевыми элементами метода являются:

1. Свобода выбора. Ученики могут выбирать задания и учебные материалы в зависимости от своих интересов и уровня подготовки, что позволяет учитывать индивидуальные особенности и потребности ребенка.

2. Подготовленная среда. Пространство, в котором обучаются дети, организовано таким образом, чтобы способствовать их самостоятельности и развитию. Мебель, учебные материалы и дидактические пособия адаптированы под возрастные и физиологические потребности учащихся.

3. Роль учителя. В методике Монтессори педагог выступает не как традиционный источник знаний, а как наблюдатель и направляющий. Учитель помогает ребенку самостоятельно находить решения, поддерживая его стремление к познанию.

Эти методы оказывают значительное влияние на формирование у школьников навыков саморегуляции, ответственности за свои действия и осознанного подхода к обучению. В отличие от традиционной системы образования, где доминирует авторитет учителя и строгие учебные планы, метод Монтессори предполагает гибкость и ориентацию на потребности ребенка [2].

Одним из основных достоинств методики Монтессори является ее соответствие современным представлениям о когнитивном и эмоциональном развитии детей. Психологическая эффективность метода подтверждается исследованиями, которые показывают, что дети, обучающиеся по системе Монтессори, демонстрируют более высокий уровень концентрации, самоорганизации и мотивации к обучению по сравнению с традиционными школьниками [1].

Метод Монтессори также способствует развитию критического мышления и творческого подхода к решению задач. В ходе учебного процесса дети получают

возможность экспериментировать, анализировать и синтезировать информацию, что способствует формированию навыков креативности и аналитического мышления. Кроме того, самостоятельное выполнение заданий и взаимодействие с окружающей средой помогает детям развивать эмоциональный интеллект, учиться управлять своими эмоциями и строить продуктивные социальные связи.

Исследования показывают, что дети, обучающиеся по методике Монтессори, достигают высоких образовательных результатов. Они быстрее осваивают учебные материалы и демонстрируют лучшее понимание основных концепций по сравнению с их сверстниками, обучающимися в традиционных школах. В частности, навыки чтения и математики у школьников, обучающихся по системе Монтессори, развиваются быстрее, чем в традиционных системах.

Методика Монтессори способствует развитию не только академических знаний, но и жизненных навыков, таких как умение сотрудничать, планировать и принимать решения. Это достигается за счет специфической организации учебного процесса, когда ученики работают в небольших группах или самостоятельно, распределяя свое время и ресурсы. Таким образом, дети учатся не только академическим дисциплинам, но и навыкам, которые будут полезны им в реальной жизни.

Несмотря на очевидные преимущества, методика Монтессори имеет и определенные ограничения. Одним из основных недостатков является ее зависимость от качества организации образовательного пространства и подготовки учителей. В некоторых школах метод может быть реализован с нарушениями, что снижает его эффективность. Кроме того, не все дети могут адаптироваться к системе, основанной на высокой степени самостоятельности. Для детей, нуждающихся в более четких структурах и постоянном руководстве, метод Монтессори может оказаться недостаточно эффективным [3, с. 12].

В заключение отметим, что педагогическая эффективность дидактики Марии Монтессори для школьников выражается в развитии у детей навыков самостоятельного мышления, ответственности и мотивации к обучению. Методика Монтессори способствует более глубокому пониманию учебного материала, а также формированию жизненно важных навыков. Однако успех применения метода в значительной степени зависит от квалификации учителя и качества подготовки образовательной среды. Несмотря на некоторые ограничения, система Монтессори является одним из наиболее эффективных подходов к школьному обучению, особенно в начальных классах.

### **Список литературы**

1. Зарединова Э. Р., Темирова Э.Э. Научно-педагогическое обоснование педагогики Марии Монтессори для теории и практики образования // Современное образование: актуальные вопросы, достижения и инновации : сборник статей XVII Международной научно-практической конференции, Пенза, 25 мая 2018 года. – Пенза: МЦНС «Наука и Просвещение», 2018. – С. 73-77.



2. Хахова О.А. Педагогические идеи М.Монтессори в школьном образовании современной России // Проектирование. Опыт. Результат. – 2024. – № 1. – С. 49-55.

**Киляева А.С.**

ФГБОУ ВО «Набережночелнинский государственный педагогический университет»

Научный руководитель: канд. пед. наук, доцент Гумерова М.М.

### **Совет молодых педагогов как фактор личностного развития специалиста**

Проблематика вхождения молодых специалистов в педагогическую профессию занимает одно из важных мест в современном образовательном дискурсе. Отсутствие эффективной системы, которая бы обеспечивала поддержку и стабилизацию молодых учителей в школах, представляет собой серьезную проблему.

Создание совета молодых педагогов может стать ключевым фактором в решении этой задачи. Такая структура будет способствовать предотвращению преждевременного ухода учителей из профессии, который часто обусловлен трудностями адаптации и психологическим дискомфортом на начальном этапе карьеры, а также последующим недовольством работой.

В условиях, когда успех образовательной системы напрямую зависит от качества образования, гармоничной организации учебного процесса и профессионализма преподавателей, поддержка начинающих педагогов приобретает особенно актуальное значение [2].

В своей работе рассмотрим данные, которые были получены исследователями Н.И. Окуновой, И.А. Щеткиной и Е.Ю. Захаровой. Авторы подробно рассматривают возрастную структуру молодых педагогов в образовательной сфере. Анализ показал, что подавляющее большинство учителей, составляющие почти половину всех респондентов (49,9%), находятся в возрастной категории от 18 до 24 лет. Учителя, чей возраст варьируется от 24 до 30 лет, представляют существенную долю – 39,9%. Таким образом, коллеги младше 30 лет образуют 89,4% от всего числа участников опроса [3].

В контексте этих данных, обстановка кажется относительно благоприятной, однако доля педагогов в более зрелом возрасте от 31 до 35 составляет лишь 7,5%, что поднимает вопросы о стабильности карьеры в образовательной отрасли. Эти цифры указывают на тенденцию, при которой педагоги, набравшиеся опыта, по тем или иным причинам, принимают решение покинуть образовательную сферу.

Наблюдения за российским образовательным пространством последних пяти лет показывают, что если доля педагогов с опытом до двух лет незначительно возросла, то доля тех, кто работает от двух до пяти лет, уменьшилась. Эти статистические данные сигнализируют о необходимости решения вопроса сохранения персонала в сфере образования.

Как потенциальное решение проблемы рассматривается организация совета молодых педагогов, который мог бы стать реальной поддержкой для молодых специалистов, особенно на ранних этапах их профессионального пути. Совет может предложить молодым учителям не только возможности для

профессионального общения, но и ресурсы для успешной адаптации и развития в данной сфере [4].

Совет молодых педагогов представляет собой динамичное педагогическое сообщество, в котором объединяются учителя, отличающиеся креативностью и энтузиазмом. Этот орган создан специально для того, чтобы молодым специалистам была предоставлена возможность взаимодействия и обмена ценным опытом. Здесь устанавливаются профессиональные связи, которые иногда перерастают в крепкие дружеские отношения.

Такая платформа позволяет молодым педагогам проявить свои творческие и интеллектуальные качества, что способствует формированию квалифицированной, активной и самодостаточной команды. Благодаря Совету молодых педагогов, начинающие учителя обретают поддержку в профессиональном росте и развитии, что весьма важно для нынешнего и будущего педагогического сообщества.

Центральной миссией Совета молодых педагогов является облегчение процесса интеграции начинающих учителей в профессиональную среду. Эта организация направлена на то, чтобы помочь молодым специалистам успешно войти в педагогическое сообщество, освоиться в коллективе и убедиться в правильности выбора профессионального пути. Эффективное взаимодействие и обмен знаниями в рамках Совета также способствуют соответствию их личных ожиданий с реалиями педагогической деятельности.

Деятельность Совета молодых учителей строится вокруг трех базовых принципов, направленных на развитие специалистов в образовательной сфере [5].

Первое направление сосредоточено на личностном и профессиональном росте молодых педагогов. Это включает в себя расширение и совершенствование творческих и организаторских навыков, что достигается через участие в различных образовательных мероприятиях, таких как повышение квалификации, конкурсы для педагогов, мастер-классы, практикумы и стажировки. Такие занятия поддерживают развитие ключевых профессиональных качеств и открывают новые аспекты работы педагога.

Вторая ось деятельности заключается в содействии общению и обмену знаниями между молодыми учителями и их более опытными коллегами, а также представителями других образовательных и социальных организаций. Регулярные встречи с ветеранами педагогического труда, а также психологические тренинги обогащают молодых учителей ценным опытом и знаниями, способствуя их успешной адаптации и росту в профессии.

Третья сфера деятельности Совета связана с организацией досуга и отдыха для молодых учителей. Различные праздники, культурные и социальные события служат отличным способом для релаксации от повседневных дел, помогают укрепить командный дух, возобновить энергию и вдохновить на новые идеи и подходы в педагогике [3].

Присоединяясь к совету молодых педагогов, начинающий учитель получает важную поддержку и наставничество для успешного развития своей карьеры. В этой среде у него открываются перспективы для приобретения

ценного опыта в педагогической и управленческой деятельности. Молодой специалист сможет освоить актуальные учебные методики и развить профессиональные навыки, отвечающие последним трендам и нормам современного образования.

В рамках сотрудничества с советом молодым педагогам предоставляется шанс реализовать личный потенциал, продемонстрировать талант и амбиции. Это станет отправной точкой для успешного личностного роста и консолидации статуса учителя, способного вдохновлять учеников и оказывать влияние на формирование будущего поколения [1].

### **Список литературы**

1. Белкина Н.В., Колгушкина М.В., Орлова С.В., Чернова С.И. Эффективные формы работы с молодыми учителями в формате школы молодого педагога // Педагогическое мастерство: материалы XLIX Междунар. науч. конф. (г. Казань, апрель 2023 г.). – Казань: Молодой ученый, 2023. – С. 12-24.
2. Дубиненкова Е.Н. Коучинг: учебно-методическое пособие. – Ярославль: ЯрГУ, 2018. – 40 с.
3. Евграфов А.А., Алексеева И.С. Совет молодых педагогов как условие профессионального становления личности молодого специалиста // Научно-методический электронный журнал «Концепт». – 2017. – Т. 25. – С. 143–144.
4. Ковшова А.А. Конкурсы педагогического мастерства как инструмент профессионального развития педагога // Научно-методический электронный журнал «Концепт». – 2021. – № 7 (июль). – С. 1–12.
5. Наставничество в профориентации в образовательной организации: методические рекомендации / Е.В. Овчинникова, Е.А. Афолина, Г.К. Парина и др. – Саратов: ГАУ ДПО «СОИРО», 2021. – 40 с.

**Киршина О.А.**

БУ «Сургутский государственный педагогический университет»

Научный руководитель: канд. ист. наук, доцент Пяткова С.Г.

### **Создание благоприятного имиджа гостиницы в условиях цифровой трансформации (на примере ГК «Метрополис» г. Сургута)**

В современном мире гостиничный бизнес сталкивается с множеством вызовов, связанных с цифровой трансформацией. Развитие технологий изменяет не только способы предоставления услуг, но и подходы к формированию имиджа гостиниц. Гостиницы должны адаптироваться к новым условиям, чтобы оставаться конкурентоспособными и привлекать клиентов [4, с 83]. В этом контексте особое внимание уделяется созданию благоприятного имиджа, который становится ключевым фактором успеха организации [5, с. 400].

Гостиничный комплекс «Метрополис» располагается в г. Сургут и представляет собой яркий пример гостиничного бизнеса, который стремится интегрировать инновационные решения для повышения качества обслуживания и улучшения восприятия бренда. В условиях цифровизации гостиница сталкивается с необходимостью использования современных технологий для оптимизации процессов, повышения уровня сервиса и формирования положительного имиджа в глазах клиентов.

Цифровая трансформация охватывает различные аспекты гостиничного бизнеса, включая онлайн-продвижение, управление репутацией в социальных сетях, использование систем управления отношениями с клиентами (CRM) и внедрение инновационных решений для улучшения клиентского опыта. Важно отметить, что создание благоприятного имиджа гостиницы требует комплексного подхода, включающего не только технологические новшества, но и стратегическое управление брендом, ориентированное на потребности целевой аудитории.

В работе М.С. Отнюковой «Инновации в туризме» говорится о ключевых аспектах, касающихся создания благоприятного имиджа гостиницы в условиях цифровой трансформации. Автор подчеркивает, что современные технологии, включая социальные сети, играют критическую роль в формировании имиджа гостиницы. Отзывы клиентов, публикации и взаимодействие с аудиторией в социальных сетях могут значительно повлиять на восприятие бренда. Использование больших данных и аналитики позволяет гостиницам лучше понимать предпочтения своих клиентов. Это способствует созданию персонализированных предложений, что, в свою очередь, укрепляет положительный имидж. М.С. Отнюкова акцентирует внимание на необходимости внедрения инновационных технологий, таких как автоматизация процессов, использование AI для обслуживания клиентов и предоставления услуг. Это может повысить уровень комфорта и удовлетворенности гостей [3, с. 5].

М.В. Ефремова в своей статье «Управление качеством гостиничных услуг» акцентирует внимание на важности внедрения стандартов качества

обслуживания, которые помогают формировать положительное восприятие гостиницы. Высокое качество услуг способствует укреплению имиджа. Использование цифровых технологий для автоматизации процессов (например, онлайн-бронирование, электронные ключи) позволяет улучшить клиентский опыт и повысить удовлетворенность гостей. Автор подчеркивает важность использования цифровых каналов для продвижения гостиницы. Создание привлекательного контента и активное присутствие в социальных сетях могут значительно повлиять на имидж бренда. Важным аспектом создания имиджа является квалификация и подготовка персонала, который должен быть готов работать с новыми технологиями и обеспечивать высокий уровень обслуживания [2].

С.А. Боголюбова в своей работе «Виды и тенденции развития туризма» отмечает важность активного присутствия гостиницы в интернете, включая веб-сайты и социальные сети, что позволяет формировать и поддерживать положительный имидж. Использование платформ для сбора и анализа отзывов клиентов помогает гостиницам быстро реагировать на негативные комментарии и улучшать качество обслуживания. Внедрение новых технологий (например, мобильные приложения, чат-боты) служат для упрощения процесса бронирования и улучшения взаимодействия с клиентами. Поэтому подготовка персонала к работе с новыми технологиями и стандартами обслуживания напрямую повлияет на качество услуг и имидж гостиницы. С.А. Боголюбова уделяет особое внимание брендингу и маркетингу. Разработка эффективных маркетинговых стратегий, включая использование контент-маркетинга и социальных сетей для формирования положительного имиджа [1, с. 2].

В качестве исследуемого предприятия выбран отель «Метрополис» в г. Сургут. Отель предлагает комфортное проживание за доступную стоимость: 54 номера разных категорий, Wi-Fi на всей территории отеля, бесплатная парковка для автомобилей с круглосуточным видеонаблюдением. В номерах панорамные окна, шторы из материала блэкаут, плазменные телевизоры с цифровыми каналами, кровати king-size. Для безопасного хранения ценностей в каждом номере предусмотрен индивидуальный сейф.

На территории отеля находится ресторан «Plum», предлагающий гостям начать свой день с разнообразного завтрака по системе «шведский стол», быстро и вкусно пообедать на бизнес-ланче и заказать бизнес-ужин. СПА-зона отеля – это отличное решение для перезагрузки. Гости отеля смогут насладиться финской сауной, паровой баней (хамам) и гидромассажным бассейном для релаксации, снятия усталости и улучшения настроения.

Создание благоприятного имиджа гостиницы в условиях цифровой трансформации является многогранной задачей, требующей интеграции современных технологий, эффективного управления репутацией и персонализированного обслуживания. На примере ГК «Метрополис» г. Сургут можно выделить несколько ключевых аспектов, которые способствуют формированию положительного имиджа гостиницы и повышению её конкурентоспособности. Отель «Метрополис» активно внедряет цифровые технологии в свою деятельность, что позволяет не только улучшить качество

обслуживания, но и создать удобный интерфейс для клиентов. Наличие современного веб-сайта с возможностью онлайн-бронирования, а также активное присутствие в социальных сетях способствует формированию положительного имиджа и привлечению новых клиентов. Мониторинг отзывов и активное взаимодействие с клиентами через онлайн-платформы позволяют гостинице быстро реагировать на негативные комментарии и улучшать качество предоставляемых услуг. ГК «Метрополис» использует различные инструменты для анализа мнений гостей, что помогает выявить слабые места в обслуживании и оперативно их устранить.

Внедрение систем CRM (Customer Relationship Management) позволяет ГК «Метрополис» собирать и анализировать данные о предпочтениях клиентов. Это дает возможность предлагать индивидуализированные пакеты услуг, что значительно повышает уровень удовлетворенности гостей и способствует формированию лояльности. Использование мобильных приложений для бронирования, оплаты и получения информации о гостиничных услугах делает процесс взаимодействия с клиентами более удобным и современным. ГК «Метрополис» активно развивает такие направления, что позволяет выделяться на фоне конкурентов и привлекать тех клиентов, которые ценят технологические новшества.

Квалификация сотрудников играет ключевую роль в создании положительного имиджа гостиницы. Отель «Метрополис» инвестирует в обучение своих сотрудников, что позволяет обеспечить высокий уровень сервиса. Обученные сотрудники способны не только качественно обслуживать гостей, но и эффективно использовать новые технологии в своей работе. Гостиничный комплекс «Метрополис» применяет разнообразные маркетинговые стратегии, включая контент-маркетинг и рекламные кампании в социальных сетях. Это позволяет не только привлекать новых клиентов, но и поддерживать интерес уже существующих. Важно также акцентировать внимание на уникальных предложениях и акциях, которые могут заинтересовать целевую аудиторию.

В условиях цифровой трансформации создание благоприятного имиджа гостиницы – это не просто задача, а стратегическая необходимость. Гостиничный комплекс «Метрополис» успешно справляется с этой задачей благодаря комплексному подходу, который включает внедрение технологий, управление репутацией, персонализацию обслуживания и активное обучение персонала. Все эти факторы способствуют не только улучшению качества услуг, но и формированию устойчивого положительного имиджа гостиницы на рынке. В будущем важно продолжать адаптироваться к изменениям в потребительских предпочтениях и технологиях, чтобы оставаться конкурентоспособными и удовлетворять растущие ожидания гостей.

### **Список литературы**

1. Боголюбова С.А. Виды и тенденции развития туризма: учебное пособие для вузов. – 2-е изд., перераб. и доп. – Москва: Юрайт, 2024. – 202 с.

2. Ефремова М.В. Управление качеством гостиничных услуг: учебник и практикум для вузов. – 2-е изд., перераб. и доп. – Москва: Юрайт, 2024. – 399 с.
3. Отнюкова М.С. Инновации в туризме: учебное пособие для вузов. – Москва: Издательство Юрайт, 2024. – 135 с.
4. Пяткова С.Г. Основы туризма. Учебно-методическое пособие в модульной технологии: Направление подготовки 43.03.01 Сервис: уровень бакалавриата. – Саратов: Ай Пи Эр Медиа, 2019. – 151 с.
5. Пяткова С.Г. Основные направления взаимодействия вуза и предприятий туристической индустрии в профессиональной подготовке бакалавров сервиса и туризма // Профессионализм педагога: сущность, содержание, перспективы развития : Научные труды Международной научной конференции. – Москва: Некоммерческое партнерство «Международная академия наук педагогического образования», 2013. – С. 399-403.



**Киткова В.О.**

ФГАОУ ВО «Национальный исследовательский Нижегородский  
государственный университет имени Н.И. Лобачевского, Арзамасский филиал  
Научный руководитель: ст. преп. Щеулова Е.А.

### **Инклюзивное образование: опыт и перспективы интеграции детей с ОВЗ в школьный коллектив**

Год за годом в России увеличивается число детей с ограниченными возможностями здоровья (дети с ОВЗ). По официальной статистике, в 2023 году в стране зарегистрировано более 1,5 миллионов детей с ОВЗ (9,3 % всей детской популяции). Категория детей с ОВЗ очень разнообразна: к ней причисляют детей с нарушением слуха, речи, зрения, опорно-двигательного аппарата, с задержкой психического развития, умственной отсталостью и расстройствами аутистического спектра. Эти дети, нуждаются в особом внимании и поддержке, в образовании, медицинском уходе из-за имеющихся физических, психических или умственных особенностей.

Многие современные российские и зарубежные авторы (Н.Н. Васильева, Р.Г. Казакова, В.И. Любовский, Р. Абрахамсон, Х. Гарднер, Д. Шенк) изучают проблему развития и образования детей с ОВЗ.

Инклюзивное образование – это педагогический подход, направленный на создание образовательной среды, доступной и отвечающей потребностям всех учащихся, независимо от их способностей, происхождения, культуры, языка или физических возможностей [1].

Инклюзивное образование, призванное обеспечить равные возможности обучения для всех детей, независимо от их индивидуальных особенностей, в последние годы становится все более актуальным. В России, как и во многих других странах, наблюдается активный переход от специальных образовательных учреждений к инклюзивному образованию в общеобразовательных школах. Однако этот процесс сопряжен с рядом сложностей, требующих глубокого анализа и поиска эффективных решений.

Инклюзивное образование представляет собой неотъемлемую часть стратегии содействия созданию общества, основанного на принципах равноправия и справедливости. Несмотря на возможные препятствия, инклюзивное образование обладает огромным потенциалом в улучшении качества образования, раскрытии потенциала толерантности, а также в успешной интеграции детей с ограниченными возможностями здоровья (ОВЗ) в общество.

Для эффективной реализации инклюзивного образования требуется комплексный подход, охватывающий различные аспекты образовательной среды. Создание условий для полноценного участия этих детей в различных аспектах общественной жизни способствует их социальной интеграции и формированию позитивного отношения к себе и другим. Опыт реализации инклюзивного образования в России показывает как успехи, так и проблемы.

Позитивными аспектами реализации инклюзивного образования в России являются:

1. Развитие толерантности и эмпатии. Инклюзивное образование способствует формированию у детей ценностей равенства, уважения к различиям и готовности помогать друг другу.

2. Создание условий для индивидуального развития. Индивидуальный подход к обучению позволяет учитывать особенности каждого ребенка, обеспечивая его успешное развитие.

3. Повышение качества образования. Инклюзивные классы стимулируют учителей к поиску новых методов преподавания, способствующих успешной интеграции детей с ОВЗ.

Также можно выделить такие проблемы реализации инклюзивного образования в России как:

1. Недостаточная подготовка учителей. Не все учителя обладают необходимыми знаниями и навыками для работы с детьми с ОВЗ.

2. Отсутствие доступной среды. Не все школы оборудованы с учетом потребностей детей с ОВЗ, что создает барьеры для их обучения.

3. Недостаток психолого-педагогической поддержки. В некоторых случаях отсутствует необходимая помощь психологов, логопедов, дефектологов и других специалистов.

Отсутствие социальной адаптации. Не всегда родители детей с ОВЗ и общество в целом готовы к инклюзивному образованию.

Говоря о перспективах интеграции детей с ОВЗ в школьный коллектив, можно отметить, что для успешной реализации инклюзивного образования необходимо:

- повысить квалификацию учителей (проводить специализированные курсы, тренинги и семинары для подготовки педагогов к работе с детьми с ОВЗ);

- создать доступную среду, обеспечивая доступность школьных помещений, учебных материалов и оборудования для детей с ОВЗ;

- развивать психолого-педагогическую поддержку, обеспечивая доступность специалистов (психологов, логопедов, дефектологов) для детей с ОВЗ и их семей;

- проводить просветительскую работу (например, информировать родителей, педагогов и общество в целом о преимуществах инклюзивного образования);

- развивать социальную адаптацию, создавая условия для интеграции детей с ОВЗ в школьный коллектив, организуя при этом мероприятия, направленные на развитие коммуникативных навыков.

Эксперты и исследователи, анализируя текущее состояние инклюзивного образования, подчеркивают ряд социально-психологических препятствий, которые усложняют процесс его внедрения. К числу таких проблем можно отнести:

- недостаточную информированность общества о новшествах в образовательной системе;

- вопросы толерантности в учебных заведениях, связанные с адекватным и гуманным восприятием детей с особыми образовательными потребностями, как со стороны сверстников, так и учителей;

- двойственную позицию родителей: с одной стороны, родители детей с особыми потребностями ощущают дискриминацию, а с другой – родители здоровых детей выражают опасения, что инклюзия может быть реализована без должной подготовки, что приведет к появлению в классах детей с серьезными психофизическими нарушениями.

Для эффективного решения обозначенных проблем следует рассмотреть следующие меры:

- законодательное закрепление инклюзивного обучения не только в общеобразовательных учреждениях, но и в дошкольных, внешкольных, профессионально-технических и высших учебных заведениях;

- адаптацию опыта пилотных инклюзивных школ с целью разработки совместно с учеными методических и наглядных материалов, необходимых для организации учебно-воспитательного процесса для детей с особыми образовательными потребностями;

- финансовую поддержку общеобразовательных учреждений, в которых внедряется инклюзивное образование, для стимулирования их развития;

- дополнительное обучение педагогов и воспитателей, работающих с детьми с нарушениями психофизического развития в рамках последиplomного образования;

- постепенную трансформацию архитектурного облика школ в безбарьерные пространства, доступные для всех;

- создание модели межведомственного взаимодействия, при которой каждый нормативный акт будет разрабатываться совместно представителями всех заинтересованных ведомств;

- организацию широкой просветительской кампании, направленной на информирование общества о значимости и необходимости инклюзии [2].

Итак, можно сказать, что у инклюзивного образования есть будущее, однако необдуманное и стремительное включение детей с особыми образовательными потребностями в общеобразовательные учебные заведения без создания соответствующих условий, при отсутствии кадров, архитектурной неготовности учебных заведений и низкого уровня толерантности в обществе принесет лишь разочарование. Комплексный подход, охватывающий обучение педагогов, создание доступной среды, поддержку психолого-педагогической работы, просветительскую деятельность и развитие социальной адаптации, играет решающую роль в успешной реализации этой важной образовательной практики.

### **Список литературы**

1. Баринава Е.Б. Теория и практика инклюзивного обучения в образовательных организациях : учебное пособие для вузов. – Москва: Юрайт, 2023. – 97 с.

2. Косыгина Е.И., Першин И.В. Инклюзивное образование: проблемы и перспективы // Психология и педагогика инклюзивного образования: технологии, результативность, качество : материалы Всероссийской научно-практической конференции с международным участием, Липецк, 10 ноября 2021 года. – Липецк: Липецкий государственный педагогический университет имени П.П. Семенова-Тян-Шанского, 2021. – С. 85-88.

**Коваленко Н.В.**

БУ «Сургутский государственный педагогический университет»  
Научный руководитель: канд. ист. наук, доцент Малахова Л.П.

### **Коллективная творческая деятельность в работе классного руководителя с обучающимися 7-8 классов**

Тема коллективной творческой деятельности (КТД) в работе классного руководителя 7-8 классов будет актуальна всегда, потому что она является одним из главных инструментов в работе педагога. Коллективная творческая работа рассматривается И.П. Ивановым как «такая организация совместной деятельности взрослых и детей, при которой все члены коллектива участвуют в планировании и анализе; деятельность носит характер коллективного творчества и направлена на пользу и радость далеким и близким людям» [2, с. 206]. Следовательно, организация и проведение КТД способствует развитию сотрудничества, общения и взаимопомощи среди учащихся.

Коллективная творческая деятельность наиболее благоприятный метод воспитательной работы с учениками 7-8 классов в возрасте 13-15 лет. Именно в этот возрастной период хорошо развивается навык говорения, благодаря чему может улучшаться правильная социализация детей. Также в этот период подростки стремятся получить социальное одобрение, обретая тем самым «чувство взрослости» [5]. По теории Д.Б. Эльконина «чувство взрослости» является новообразованием сознания подростков, что позволяет им перестраивать свою деятельность, ощущая себя в статусе взрослого [5].

Ориентируясь на возрастные особенности подростков при организации КТД, педагог может создавать проблемную ситуацию, выявляя при этом, чего ученики еще не знают, и далее на основе этого вместе с ними проработать лучше тему при помощи ориентировочной основы действий, что лучше позволяет изучить материал. Эффективность работы учащихся будет значительно выше, если она основана на принципе совместной разделительной деятельности. Классный руководитель влияет на подростков через свою личность, педагогический авторитет, умение устанавливать доверительные отношения с учениками. Через организацию КТД педагог может стать для школьников примером для подражания, помощником в решении личных проблем, наставником в выборе жизненного пути.

Работа, осуществляемая в формате КТД, становится увлекательной и интересной для каждого участника. В методике КТД И.П. Иванов теоретически и методически обосновал возникшие в истории воспитания типы объективных воспитательных отношений: «авторитарные отношения (авторитаризм); отношения «свободного воспитания»; отношения чрезмерной опеки; отношения «разумной опеки»; отношения товарищества воспитателей и воспитанников, взрослых и детей» [2, с. 156]. Для работы с детьми и подростками с помощью данного метода необходимо соблюдать перечень условий. Первое условие – общая забота. Необходимо наладить взаимоотношения учеников и педагога в общей творческой работе. Второе условие – «товарищество», когда учитель должен понять подопечного, его психическое, внутреннее состояние, подобрать

особый подход, правильно оценивать его возможности и верить в ученика. Третье – единство мыслей и действий, воли и чувств. Данное условие заключается в том, что педагог должен наладить психоэмоциональное состояние ребенка, его желание и действия. Четвёртое условие – единый коллектив. Классному руководителю нужно наладить взаимоотношения между детьми в классе. Пятое условие – творчество, а не шаблон. Воспитание один из важнейших аспектов в работе учителя, но, чтобы детей правильно воспитать их нужно заинтересовать, дать возможность творить, сделать что-то самостоятельно, необычное и нестандартное. «Важно помнить о том, что конкретная форма любого КТД – это не готовый сценарий, а лишь игровая форма, которая каждый раз наполняется новым творческим содержанием. Любой этап КТД — это творчество ребенка, которое необходимо заметить. По ходу коллективной деятельности необходимо оказывать детям эмоциональную поддержку, подчеркивать значимость промежуточных результатов для успешного осуществления общего замысла. Сила каждого КТД в том, что оно требует общего поиска, дает ему толчок и открывает для него широкий простор» [3, с. 1].

Преимущества коллективной творческой деятельности: улучшение коллективного взаимодействия; повышение мотивации; освоение новых навыков; творческий и нестандартный подход; разнообразие идей. Несмотря на большое количество преимуществ, у данного метода можно выделить и свои недостатки: отсутствие индивидуальной реализации; малая ответственность; конфликты интересов. Однако взаимодействие учеников в группах способствует появлению каких-то новых идей и развитию социальных и когнитивных навыков. Коллективное творчество обогащает проекты разными точками зрения, улучшая их качество. Оно формирует взаимодействие, сотрудничество и эффективную коммуникацию, развивая навыки работы в команде, умение слушать и уважать мнения других, а также способствуя нахождению компромиссов и совместному поиску решений. Активное использование коллективных форм работы способствует не только повышению интереса учащихся к учебному процессу, но и развитию их творческого потенциала.

Анализ педагогических методик и практик, направленных на стимулирование творческого мышления учащихся, позволил выявить наиболее эффективные подходы к организации коллективных творческих дел среди 13-15-летних подростков в школьной среде. «Результативностью осуществления методики коллективной творческой деятельности можно считать позитивную активность и конечную удовлетворенность всех участников, которые воспринимают свое участие как коллективное авторство. Успех проведения одного КТД – стимул к дальнейшей активной работе. Результативность использования методики коллективной творческой деятельности в воспитательном процессе можно проследить через положительную динамику межличностных отношений учащихся, а также изменения уровня их самооценки» [4, с. 3].

Таким образом, теоретическое исследование коллективной творческой деятельности в работе классного руководителя с обучающимися 7-8 классов

позволило выявить значимость данного аспекта в формировании интеллектуальных и социально-эмоциональных компетенций школьников. Важным результатом исследования является подтверждение того, что коллективная творческая деятельность способствует развитию коммуникативных навыков, умения работать в коллективе и решать проблемы совместными усилиями. По мнению А.А. Борисовой, результативностью осуществления методики коллективной творческой деятельности можно считать позитивную активность и конечную удовлетворенность всех участников, которые воспринимают свое участие как коллективное авторство. Успех проведения одного КТД – стимул к дальнейшей активной работе. Результативность использования методики коллективной творческой деятельности в воспитательном процессе можно проследить через положительную динамику межличностных отношений учащихся, а также изменения уровня их самооценки [1, с. 62].

### **Список литературы**

1. Борисова А.А. Исследование эмоциональной выразительности звучащей речи будущих учителей // Ярославский педагогический вестник. – 2000. – № 1. – С. 62-65.

2. Иванов И.П. Энциклопедия коллективных творческих дел. – Москва : Педагогика, 1989. – 206 с.

3. Орлова Н.В. Использование формы КТД (коллективного творческого дела) в формировании межличностных отношений младших школьников во внеурочной и внеклассной деятельности [Электронный ресурс] // Международный центр образования и педагогики. – URL: <https://mcoip.ru/blog/2022/07/27/ispolzovanie-formy-ktd-kollektivnogo-tvorcheskogo-dela-v-formirovanii-mezhlichnostnyh-otnoshenij-mladshih-shkolnikov-vo-vneurochnoj-i-vneklassnoj-deyatelnosti-iz-opyta-raboty-uchitelya-nachalnyh-k/> (дата обращения: 08.10.2024).

4. Поспелова Л.Н. Использование коллективной творческой деятельности в воспитательной работе классного руководителя [Электронный ресурс] // Образовательная социальная сеть. – URL: <https://nsportal.ru/shkola/obshchepedagogicheskie-tehnologii/library/2021/01/22/ispolzovanie-kollektivnoy-tvorcheskoy> (дата обращения: 08.10.2024).

5. Эльконин Д.Б. Избранные психологические труды. Проблемы возрастной и педагогической психологии: Под ред. Д.И. Фельдштейна. – Москва: Международная педагогическая академия, 1995. – 224 с.

## **Кондакова Д.В.**

ФГАОУ ВО «Национальный исследовательский Нижегородский государственный университет имени Н.И. Лобачевского», Арзамасский филиал  
Научный руководитель: канд. пед. наук, доцент Напалков С.В.

### **Как онлайн-квесты влияют на успеваемость ученика в школе?**

Современная образовательная система сталкивается с множеством вызовов, одним из которых является эффективное усвоение учебной информации учениками. В учебном процессе особую роль играют мотивация и интерес школьников к предметам, которые они изучают. Одним из актуальных средств обучения, применяемых для повышения мотивации учеников в изучении школьной информации, являются онлайн-квесты. Использование онлайн-квестов позволяет привлечь внимание учеников и разнообразить учебный процесс. Этот инновационный подход предоставляет возможность активного применения полученных знаний, повышает интерактивность обучения и способствует формированию позитивного отношения к учебе. Однако, вопрос о том, как онлайн-квесты для изучения школьной информации влияют на успеваемость учащихся, остается открытым.

Обучение с помощью онлайн-квестов проводилось в группе школьников, которые изучали один и тот же предмет. Контрольная группа учеников получала традиционное обучение без использования онлайн-квестов. Длительность исследования составила один учебный год. Данные для анализа были собраны при помощи тестов и экзаменов, проведенных как до, так и после введения интерактивных онлайн-квестов в учебный процесс. Результаты успеваемости учеников были выражены в виде среднего балла по предмету. Анализ полученных данных показал, что использование онлайн-квестов в учебном процессе положительно сказывается на успеваемости школьников. Средний балл по предмету у учеников, совершивших взаимодействие с онлайн-квестами, вырос на 15% по сравнению с контрольной группой. Этот результат говорит о том, что онлайн-квесты стимулируют активное использование полученных знаний, развивают логическое мышление и способствуют лучшему запоминанию учебной информации. Этот эффект может быть объяснен тем, что онлайн-квесты активизируют мыслительные процессы учеников и позволяют им применять полученные знания на практике.

Результаты исследования показывают, что онлайн-квесты для изучения школьной информации являются эффективным инструментом для повышения успеваемости обучающихся [1]. Их использование в учебном процессе стимулирует активное участие школьников, способствует лучшему запоминанию и применению учебных знаний. Полученные результаты подтверждают актуальность внедрения интерактивных методов обучения, таких как онлайн-квесты, в современную образовательную практику. Данные исследования могут быть использованы при разработке новых программ обучения и планировании уроков с целью повышения мотивации и интереса учащихся к изучаемым предметам.

Таким образом, онлайн-квесты для изучения школьной информации оказывают положительное влияние на успеваемость учащихся, повышают их



мотивацию и развивают навыки активного применения учебных знаний. Их использование в образовательном процессе является перспективной практикой, которая может способствовать улучшению качества образования [2]. Важно помнить, что эффективность онлайн-квестов зависит от качества их разработки и интеграции в учебный процесс. Успех их применения также может варьироваться в зависимости от индивидуальных особенностей учеников и условий обучения. В целом, онлайн-квесты открывают новые горизонты для современных образовательных практик и могут стать одним из главных инструментов для повышения успеваемости в школе в сочетании с традиционными методами обучения.

### **Список литературы**

1. Левченко Н.В., Нечаева О. Веб-квест как средство повышения учебной мотивации студентов вуза // Проблемы современного педагогического образования. – 2021. – № 70-4. – С. 216-219.

2. Савенков А.И. Психология обучения : учебное пособие для вузов. – Москва: Юрайт, 2024. – 251 с.

**Коновалова Е.А.**

ФГБОУ ВО «Тульский государственный педагогический университет  
имени Л.Н. Толстого»

Научный руководитель: канд. биолог. наук, доцент Лештаев А.А.

### **Влияние концентрации тяжёлых металлов на площадь листовой пластины листьев Сирени обыкновенной в Зареченском районе города Тулы**

Город Тула является административным центром Тульской области. Он входит в «Топ 5 городов с худшей экологической обстановкой». Территориально Тула подразделяется на 5 районов: Зареченский, Привокзальный, Пролетарский, Советский и Центральный. Исторически Заречье стало металлургическим центром города со времён постройки объединённой «Оружейной слободы».

На небольшой территории в 33,49 км<sup>2</sup> расположено более 40 заводов и производств разного масштаба и направлений (изготовление и обработка металлоизделий, выпуск тары и упаковки, бетонных изделий и пр.), ежедневно выбрасывающих в воздушное городское пространство тонны загрязняющих веществ (оксидов; органических соединений и углеводородов; взвесей кислот; тяжёлых металлов и др.). Крупнейшими из них являются: «Индустрия сервис», расположенный по адресу ул. Сакко и Ванцетти 9, занимающийся литейным, модельным, механосборочным производством и инжинирингом; «Евраз» по адресу – Алексинское ш., 36, занимающийся арматурным, листовым, сортовым, трубным, фасонным прокатом и прочей металлообработкой; «ПрессМет» по адресу – Алексинское ш., 10, занимающийся заготовкой, хранением, переработкой и реализацией лома цветных и чёрных металлов.

Близлежащая к заводам территория в любом случае имеет огромные превышения тяжёлых металлов по среднесуточной ПДК (Cu –  $2000 \cdot 10^{-6}$  мг/м<sup>3</sup>, Zn –  $50000 \cdot 10^{-6}$  мг/м<sup>3</sup>, Cd –  $300 \cdot 10^{-6}$  мг/м<sup>3</sup>, Mn –  $100 \cdot 10^{-5}$  мг/м<sup>3</sup>, Pb –  $300 \cdot 10^{-6}$  мг/м<sup>3</sup>, Fe –  $400 \cdot 10^{-4}$  мг/м<sup>3</sup>) [4]. Но как обстоит дело с земельными участками возле жилых домов в Зареченском районе?

Пыль и взвеси, содержащие в себе ядовитые и опасные соединения, ежедневно оседают на землю, проникая в наши лёгкие вместе с вдыхаемым воздухом. За сутки мы совершаем 43000-26000 вдохов. Тяжёлые металлы имеют свойство накапливаться в организме, вызывая необратимые разрушения клеток и тканей, проявляющиеся хроническими и онкологическими заболеваниями.

Чтобы сократить объём оседаемой на землю пыли в городских ландшафтах высаживают разнообразные декоративные насаждения. Одним из популярных кустарников, за счёт ряда преимуществ (долголетия, отличной приживаемости, морозостойкости, пышного и ароматного цветения, эстетического внешнего вида и пышной кроны) является сирень обыкновенная.

На каждом листе растения содержатся от 40 до 700 устьиц, через которые происходит газообмен (фотосинтез и дыхание). Слишком толстый слой пылевых отложений препятствует здоровому функционированию листового аппарата, вследствие чего он отмирает. Опавший лист разлагается и передаёт в почву накопленные в пыли тяжёлые металлы, после чего они по корневой

системе поступают вместе с водой в ещё здоровые генеративные почки, негативно влияя на их развитие. Новые листья могут иметь недоразвитую листовую пластину, не свойственный виду бледно-зелёный или желтоватый цвет (нарушение выработки хлорофилла), коричневые пятна (мёртвые участки листовой пластины). В сумме эти факты влияют на снижение вырабатываемого в черте города кислорода, а также на увеличение оседаемой на землю и контактирующей с лёгкими жителей пыли [1].

Целью данного исследования являлось комплексное изучение влияния концентрации тяжёлых металлов на развитие листьев Сирени обыкновенной (*Syringa vulgaris* L.) и выявление зависимости от них средней площади листового аппарата каждого образца.

Объектом исследования выступили 10 образцов Сирени обыкновенной (*Syringa vulgaris* L. (*S. Vulgāris* L.)), собранные в десяти разных точках жилых территорий Зареченского района города Тулы: 1 – 1 (Пузакова 66), 1 – 2 (Пузакова 70), 1 – 3 (Пузакова 78), 1 – 4 (Максима Горького 12), 1 – 5 (Максима Горького 14), 1 – 6 (Максима Горького 37), 1 – 7 (Комсомольская 54), 1 – 8 (Галкина 26), 1 – 9 (Демидовская 78), 1 – 10 (Тростянский переулок 33) (Рисунок 1).

В районе случайным образом было выбрано 10 кустарников и собрано с каждого по 10 листьев из средней части кроны в конце вегетативного периода (август-сентябрь) 2022 года, момент максимального накопления токсикантов.



Рисунок 1 – Точки сбора образцов в Зареченском районе

Определение площади листовой пластины проводилось по методике [2]. Замерялась длина и ширина каждого листа, без учета корешка и по указанной в методике формуле вычислялась средняя площадь каждого образца:

$$\bar{S} = \bar{l} \times \bar{b} \times K$$
, где  $\bar{S}$  – средняя площадь листовой пластины, см<sup>2</sup>;  $\bar{l}$  – средняя длина листовой пластины, см<sup>2</sup>;  $\bar{b}$  – средняя ширина листовой пластины, см<sup>2</sup>; K – переводной коэффициент. Средняя площадь листовой пластины каждого образца представлена в Таблице 1.

После проведения всех замеров каждый образец подвергался сушке в естественных условиях в сухом, тёплом, тёмном помещении до обезвоженного

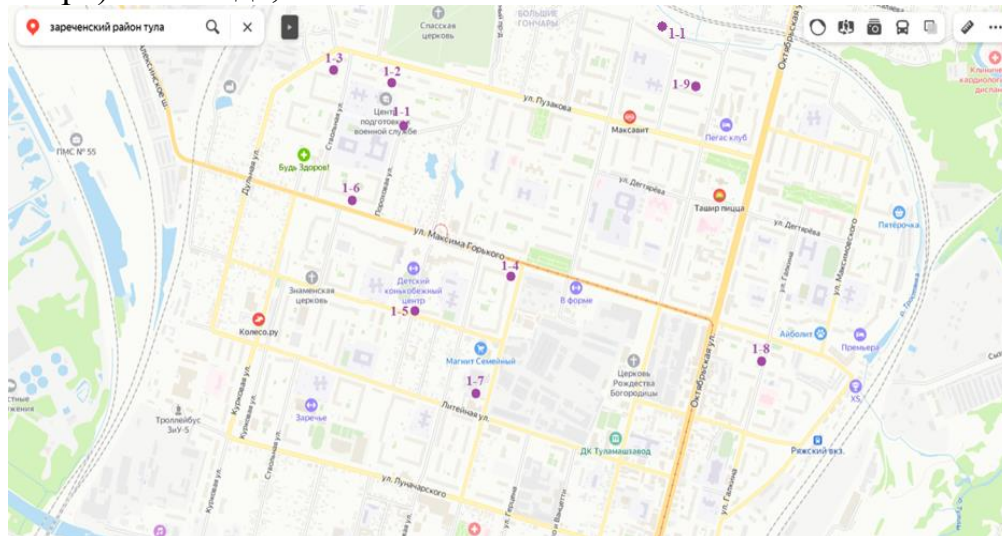
состояния, измельчению и фасовке в герметичные индивидуальные подписанные пакетики.

Таблица 1 – Средняя площадь листовой пластины каждого образца

Образец	$\bar{l}$ , см	$\bar{b}$ , см	K	$\bar{S}$ , см <sup>2</sup>	Образец	$\bar{l}$ , см	$\bar{b}$ , см	K	$\bar{S}$ , см <sup>2</sup>
1 – 1	9,77	7,37	0,73	52,56	1 – 6	11,07	8,32	0,73	67,23
1 – 2	9,71	7,06	0,73	50,04	1 – 7	9,13	6,47	0,73	43,12
1 – 3	7,27	5,53	0,73	29,35	1 – 8	9,25	7,10	0,73	47,94
1 – 4	8,26	6,14	0,73	37,02	1 – 9	8,23	6,05	0,73	36,35
1 – 5	8,19	6,17	0,73	36,89	1 – 10	8,01	6,12	0,73	35,79

По методике [3] каждый образец был переведен в состояние раствора. 1,0 г подготовленного образца залили 10 мл смеси (1:1) конц. HCl и конц. HNO<sub>3</sub>, после чего подвергли полному термическому разложению и фильтрации полученной золы через беззольный фильтр смоченный 0,1 М р-ром HCl. Каждый раствор довели до метки (50 мл) дистиллированной водой.

Полученные растворы прогнали через откалиброванный прибор Analytic Jena contrAA (атомно-абсорбционный спектрометр с пламенной атомизацией на ацетилене). Соотношение средней площади листовой пластины, относительно концентрации тяжелых металлов в образце представлено в Таблице 2.

Таблица 2 – Соотношение средней площади листовой пластины, относительно концентрации тяжелых металлов в образце

№ образца	$\bar{S}$ , см <sup>2</sup> min→max	C <sub>Cu</sub> , мг/л	C <sub>Zn</sub> , мг/л	C <sub>Cd</sub> , мг/л	C <sub>Mn</sub> , мг/л	C <sub>Pb</sub> , мг/л	C <sub>Fe</sub> , мг/л
(1 – 3)	29,35	0,3193	1,3170	0,0547	0,6044	0,1082	0,9240
(1 – 10)	35,79	0,1204	0,5155	0,0872	1,9360	0,1275	1,2240
(1 – 9)	36,35	0,2849	4,7780	0,0588	3,7090	0,1562	1,0620
(1 – 5)	36,89	0,3639	0,5897	0,0564	0,1698	0,1625	0,4282
(1 – 4)	37,02	0,1330	3,0340	0,0543	0,1542	0,1169	0,7262
(1 – 7)	43,12	0,3127	13,9451	0,0692	0,2260	0,7392	0,3057
(1 – 8)	47,94	0,1675	0,5175	0,0595	0,2107	0,1519	2,0840
(1 – 2)	50,04	0,1652	4,9378	0,0594	0,3357	0,1654	0,6031
(1 – 1)	52,56	0,1422	1,3070	0,0683	0,5822	0,1252	1,1680
(1 – 6)	67,23	86,9100	2,0930	2,1875	0,4951	0,0945	3,2310

Во всех образцах наблюдается значительное превышение ПДК<sub>Cu</sub>, особенно (1 – 6) – в 43455 раз; ПДК<sub>Zn</sub>, особенно (1 – 7) – 278 раз; ПДК<sub>Cd</sub>, особенно (1 – 6)

– в 7291 раз; ПДК<sub>Mn</sub>, особенно (1 – 9) – в 3709 раз; ПДК<sub>Pb</sub>, особенно (1 – 7) – в 2464; ПДК<sub>Fe</sub>, особенно (1 – 6) – в 8 раз.

### **Список литературы**

1. Алексеев Ю.В. Тяжелые металлы в почвах и растениях. – Ленинград: Агропромиздат. Ленингр. отд-ние, 1987 – 142 с.

2. Дмитриев Н.Н., Хуснидинов Ш.К. Практическое занятие №2 (АБ, ЗР, ПВ, ДС). Методы определения площади листовой поверхности // Вестник Красноярского государственного аграрного университета. – 2016. – С. 1-6.

3. Определение содержания тяжелых металлов и мышьяка в лекарственном растительном сырье и лекарственных растительных препаратах // 1.5.3. Методы анализа лекарственного растительного сырья. – Государственная фармакопея Российской Федерации XIV издания, 2018. – С. 1-13.

4. Предельно допустимые концентрации (ПДК) загрязняющих веществ в атмосферном воздухе населенных мест: Гигиенические нормативы. ГН 2.1.6.1338-03. – М: Российский Регистр потенциально опасных химических и биологических веществ Министерства Здравоохранения Российской Федерации, 2003. – 86 с.

**Коновалова Е.А.**

ФГБОУ ВО «Тульский государственный педагогический университет  
имени Л.Н. Толстого»

Научный руководитель: канд. биолог. наук, доцент Лештаев А.А.

### **Влияние концентрации тяжёлых металлов на площадь листовой пластины листьев Сирени обыкновенной в Привокзальном районе города Тулы**

Город Тула – промышленный административный центр Тульской области. Территориально подразделяется на 5 крупных районов: Зареченский, Привокзальный, Пролетарский, Советский и Центральный. Привокзальный район включает в себя западные и юго-западные границы Тулы.

На территории в 40,05 км<sup>2</sup> расположено более 60 заводов разнообразных направлений деятельности (выпуск тары и упаковки, изготовление и обработка металлоизделий, производство бетонных изделий и пр.), ежедневно выбрасывающих в воздух тонны загрязняющих веществ (органических соединений и углеводородов; оксидов; взвесей кислот; тяжёлых металлов и др.). Крупнейшими из них считаются: «Косогорский металлургический завод», расположенный по адресу ул. Орловское ш., 4, посёлок Косая Гора, занимающийся производством доменного чугуна, промышленного литья и ферромарганца; АО «Тулажелдормаш», по адресу – Привокзальная ул., 25, микрорайон Мясово, на территории которого функционирует многопрофильное промышленное машиностроительное предприятие, специализирующееся на производстве, эксплуатации и ремонте техники, в том числе железнодорожной [2; 3].

Прилегающая к заводам техническая территория имеет значительные превышения тяжёлых металлов по среднесуточной ПДК (Cu –  $2000 \cdot 10^{-6}$  мг/м<sup>3</sup>, Zn –  $50000 \cdot 10^{-6}$  мг/м<sup>3</sup>, Cd –  $300 \cdot 10^{-6}$  мг/м<sup>3</sup>, Mn –  $100 \cdot 10^{-5}$  мг/м<sup>3</sup>, Pb –  $300 \cdot 10^{-6}$  мг/м<sup>3</sup>, Fe –  $400 \cdot 10^{-4}$  мг/м<sup>3</sup>) [5]. Однако неизвестно, имеются ли подобные превышения на придомовых территориях в Привокзальном районе.

При наличии на территории района множества инфраструктур, связанных с литейным производством, чёрной и цветной металлургией очевидна проблема излишнего запыления воздушной среды. Ситуация в Привокзальном районе усугубляется наличием наибольшего количества дорожных развязок и железнодорожных путей, ведущих к Московскому вокзалу. В связи с этим на данной территории особенно резко ощущается нехватка чистого воздуха.

Для уменьшения воздействия пыли на жителей округа требуется увеличение наиболее выносливых в промышленной зоне зелёных насаждений. Чем больше будет средняя площадь поверхности листовой пластины, тем больше будет площадь оседания для сконцентрированных в воздухе взвесей.

Целью данного исследования являлось комплексное изучение влияния концентрации тяжёлых металлов на развитие листьев Сирени обыкновенной (*Syringa vulgaris* L.) и выявление зависимости от них средней площади листового аппарата каждого образца.

Объектом исследования выступили 10 образцов Сирени обыкновенной (*Syringa vulgaris* L. (*S. Vulgāris* L.)), собранные в десяти разных точках жилых

территорий Привокзального района города Тулы: 2 – 1 (Серебровская, 2), 2 – 2 (Серебровская, 7), 2 – 3 (Болдина, 1), 2 – 4 (Болдина, 2), 2 – 5 (Демонстрации, 151), 2 – 6 (Демонстрации, 175), 2 – 7 (Демонстрации, 193), 2 – 8 (Костычева, 12 корпус 2), 2 – 9 (Машинистов, 1), 2 – 10 (Машинистов, 4) (Рисунок 1).

В районе случайным образом было выбрано 10 кустарников и собрано с каждого по 10 листьев из средней части кроны в конце вегетативного периода (август-сентябрь) 2022 года, момент максимального накопления токсикантов.



Рисунок 1 – Точки сбора образцов в Привокзальном районе

Определение площади листовой пластины проводилось по методике [1]. Замерялась длина и ширина каждого листа, без учета корешка и по указанной в методике формуле вычислялась средняя площадь каждого образца:

$\bar{S} = \bar{l} \times \bar{b} \times K$ , где  $\bar{S}$  – средняя площадь листовой пластины, см<sup>2</sup>;  $\bar{l}$  – средняя длина листовой пластины, см;  $\bar{b}$  – средняя ширина листовой пластины, см; K – переводной коэффициент. В Таблице 1 представлены данные о средней площади листовой пластины каждого образца.

Таблица 1 – Средняя площадь листовой пластины каждого образца

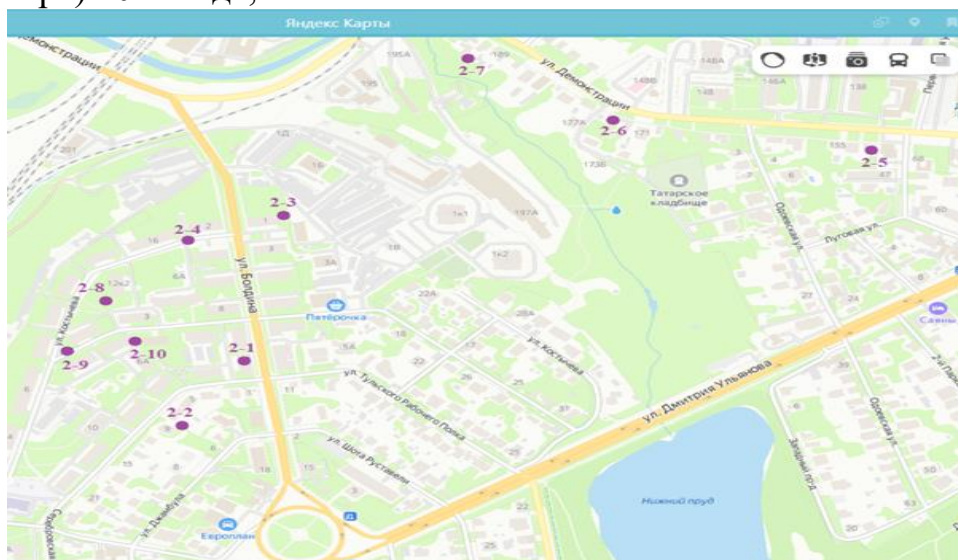
Образец	$\bar{l}$ , см	$\bar{b}$ , см	K	$\bar{S}$ , см <sup>2</sup>	Образец	$\bar{l}$ , см	$\bar{b}$ , см	K	$\bar{S}$ , см <sup>2</sup>
2 – 1	12,64	9,46	0,74	88,49	2 – 6	11,71	8,80	0,74	76,26
2 – 2	7,65	5,72	0,74	32,38	2 – 7	6,90	4,91	0,74	25,07
2 – 3	6,25	4,66	0,74	21,55	2 – 8	8,35	6,32	0,74	39,05
2 – 4	6,34	4,72	0,74	22,14	2 – 9	6,45	4,77	0,74	22,77
2 – 5	8,15	6,07	0,74	36,61	2 – 10	6,76	5,24	0,74	26,21

После проведения всех замеров каждый образец подвергался сушке в естественных условиях в сухом, тёплом, тёмном помещении до обезвоженного состояния, измельчению и фасовке в герметичные индивидуальные подписанные пакетики.

По методике [4] каждый образец был переведен в состояние раствора. 1,0 г подготовленного образца залили 10 мл смеси (1:1) конц. HCl и конц. HNO<sub>3</sub>, после чего подвергли полному термическому разложению и фильтрации полученной золы через беззольный фильтр смоченный 0,1 М р-ром HCl. Каждый раствор довели до метки (50 мл) дистиллированной водой.

Полученные растворы были отсняты на откалиброванном приборе Analytic Jena contrAA (атомно-абсорбционном спектрометре с пламенной атомизацией на ацетилене). Соотношение средней площади листовой пластины, относительно концентрации тяжелых металлов в образце представлено в Таблице 2.

Таблица 2 – Соотношение средней площади листовой пластины, относительно концентрации тяжелых металлов в образце

№ образца	$\bar{S}$ , см <sup>2</sup> min→max	C <sub>Cu</sub> , мг/л	C <sub>Zn</sub> , мг/л	C <sub>Cd</sub> , мг/л	C <sub>Mn</sub> , мг/л	C <sub>Pb</sub> , мг/л	C <sub>Fe</sub> , мг/л
(2 – 3)	21,55	0,1185	0,6899	0,0557	0,4439	0,1332	3,5470
(2 – 4)	22,14	1,1100	5,5171	0,0615	0,7694	0,1550	1,1000
(2 – 9)	22,77	0,1859	0,4246	0,0537	0,7754	0,0896	2,2280
(2 – 7)	25,07	0,2409	0,8247	0,1188	0,7432	0,0903	1,4750
(2 – 10)	26,21	3,9780	0,8017	0,0543	1,0700	0,1057	0,9615
(2 – 2)	32,38	0,1988	0,8412	0,0556	4,6910	0,0901	1,2480
(2 – 5)	36,61	0,2158	0,3549	0,0702	0,7586	0,0886	0,6021
(2 – 8)	39,05	0,0392	20,8010	0,0873	0,8615	0,0501	0,3999
(2 – 6)	76,26	0,2068	0,7235	0,0574	0,6788	0,1153	1,2200
(2 – 1)	88,49	0,2657	1,9090	0,0557	1,0200	0,1528	1,1790

Во всех образцах наблюдается значительное превышение ПДК<sub>Cu</sub>, особенно (2 – 10) – в 1989 раз; ПДК<sub>Zn</sub>, особенно (2 – 8) – 416 раз; ПДК<sub>Cd</sub>, особенно (2 – 7) – в 396 раз; ПДК<sub>Mn</sub>, особенно (2 – 2) – в 4691 раз; ПДК<sub>Pb</sub>, особенно (2 – 4) – в 516 раз; ПДК<sub>Fe</sub>, особенно (2 – 3) – в 88 раз.

По данным Таблицы 2 можно заметить, что в образцах с наибольшей средней площадью листовой пластины ((2 – 1) и (2 – 6)) содержится наименьшая концентрация всех выбранных для анализа металлов, а превышения ПДК наоборот наблюдаются у образцов с наименьшей площадью листовой пластины, из чего можно сделать вывод, что превышение Cu, Zn, Cd, Mn, Pb и Fe негативно влияет на развитие листового аппарата Сирени обыкновенной.

### Список литературы

1. Дмитриев Н.Н., Хуснидинов Ш.К. Практическое занятие №2 (АБ, ЗР, ПВ, ДС). Методы определения площади листовой поверхности // Вестник Красноярского государственного аграрного университета. – 2016. – С. 1-6.
2. История завода [Электронный ресурс] // Группа ПТК АО "Тулажелдормаш им. А.В. Силкина": [сайт]. – URL: <https://tulazdm.ru/> (дата обращения: 12.10.2024).
3. Косогорский металлургический завод – более века в металлургии / [Электронный ресурс] // Косогорский металлургический завод : [сайт]. – URL: <https://www.kmz-tula.ru/about.html> (дата обращения: 12.10.2024).
4. Определение содержания тяжелых металлов и мышьяка в лекарственном растительном сырье и лекарственных растительных препаратах // 1.5.3. Методы



анализа лекарственного растительного сырья. – Государственная фармакопея Российской Федерации XIV издания, 2018. – С. 1-13.

5. Предельно допустимые концентрации (ПДК) Загрязняющих веществ в атмосферном воздухе населенных мест: Гигиенические нормативы. ГН 2.1.6.1338-03. – М: Российский Регистр потенциально опасных химических и биологических веществ Министерства Здравоохранения Российской Федерации, 2003. – 86 с.

**Коновалова Е.А.**

ФГБОУ ВО «Тульский государственный педагогический университет  
имени Л.Н. Толстого»

Научный руководитель: канд. биолог. наук, доцент Лештаев А.А.

### **Влияние концентрации тяжёлых металлов на площадь листовой пластины листьев Сирени обыкновенной в Советском районе города Тулы**

Город Тула – центр металлургической промышленности Тульской области. Входит в пятёрку самых загрязнённых городов России. Административно, подразделён, на 5 районов: Зареченский, Привокзальный, Пролетарский, Советский и Центральный. Советский район до 1977 г. входил в состав Привокзального территориального округа. В настоящее время он является самостоятельным городским подразделением и занимает площадь в 0,72 км<sup>2</sup>, что делает его самым маленьким из пяти районов.

В большей степени Советский район играет роль культурного центра города. В нём расположено более 47 памятников архитектуры (Театр юного зрителя, Белоусовский парк, дом-музей В.В. Вересаева и др.) и большая часть исторических зданий. Это обусловлено тем, что через район проходит главный городской проспект – Ленина.

По сравнению с прочими районами в Советском наблюдается наименьшее загрязнение атмосферного воздуха. Несмотря на наличие широкого центрального проспекта, по которому в день проезжает более 1000 автомобилей, превышение количества выхлопных газов практически не чувствуется. Это связано обширным, повсеместным озеленением района и расположенным на его территории Центральным парком культуры и отдыха им. П.П. Белоусова, а также отсутствием, помимо проспекта, иных широких многополосных дорог и автострад. В основном местность пронизана узкими извилистыми дорогами, не пользующимися большой популярностью.

Из крупных промышленных производств в Советском районе имеется только два, особо выделяющихся: ООО «Металлург-Туламаш» («Туламашзавод»), расположенный по адресу ул. Мосина, 2, занимающийся кузнечно-прессовым производством, холодной листовой штамповкой и литейным производством; АО «Тульский завод резиновых технических изделий» (РТИ), по адресу ул. Смидович, 15 с множественными корпусами, выпускающий резиновые смеси, шнуры, транспортные и конвейерные ленты [1; 3].

Целью данного исследования являлось комплексное изучение влияния концентрации тяжёлых металлов на развитие листьев Сирени обыкновенной (*Syringa vulgaris* L.) и выявление зависимости от них средней площади листового аппарата каждого образца.

Объектом исследования выступили 10 образцов Сирени обыкновенной (*Syringa vulgaris* L. (*S. Vulgāris* L.)), собранные в десяти разных точках жилых территорий Привокзального района города Тулы: 3 – 1 (Фридриха Энгельса, 14), 3 – 2 (Фридриха Энгельса, 16), 3 – 3 (Бундурина, 13), 3 – 4 (Бундурина, 18), 3 – 5

(Бундурина, 36), 3 – 6 (Бундурина, 25 А), 3 – 7 (Пушкинская, 30 Г), 3 – 8 (Софьи Перовской, 24), 3 – 9 (Фрунзе, 17), 3 – 10 (Первомайская, 17) (Рисунок 1).

В районе случайным образом было выбрано 10 кустарников и собрано с каждого по 10 листьев из средней части кроны в конце вегетативного периода (август-сентябрь) 2022 года, момент максимального накопления токсикантов.

Определение площади листовой пластины проводилось по методике [2]. Замерялась длина и ширина каждого листа, без учета корешка и по указанной в методике формуле вычислялась средняя площадь каждого образца:



Рисунок 1 – Точки сбора образцов в Советском районе

$\bar{S} = \bar{l} \times \bar{b} \times K$ , где  $\bar{S}$  – средняя площадь листовой пластины, см<sup>2</sup>;  $\bar{l}$  – средняя длина листовой пластины, см;  $\bar{b}$  – средняя ширина листовой пластины, см; K – переводной коэффициент. В Таблице 1 представлена средняя площадь листовой пластины каждого образца.

Таблица 1 – Средняя площадь листовой пластины каждого образца

Образец	$\bar{l}$ , см	$\bar{b}$ , см	K	$\bar{S}$ , см <sup>2</sup>	Образец	$\bar{l}$ , см	$\bar{b}$ , см	K	$\bar{S}$ , см <sup>2</sup>
3 – 1	7,12	5,43	0,74	28,61	3 – 6	9,13	6,85	0,74	46,28
3 – 2	9,88	7,42	0,74	54,25	3 – 7	7,97	6,09	0,74	35,92
3 – 3	8,97	6,87	0,74	45,60	3 – 8	8,49	6,46	0,74	40,59
3 – 4	7,88	5,95	0,74	34,70	3 – 9	8,92	6,79	0,74	44,82
3 – 5	8,92	5,83	0,74	38,48	3 – 10	8,24	6,39	0,74	38,96

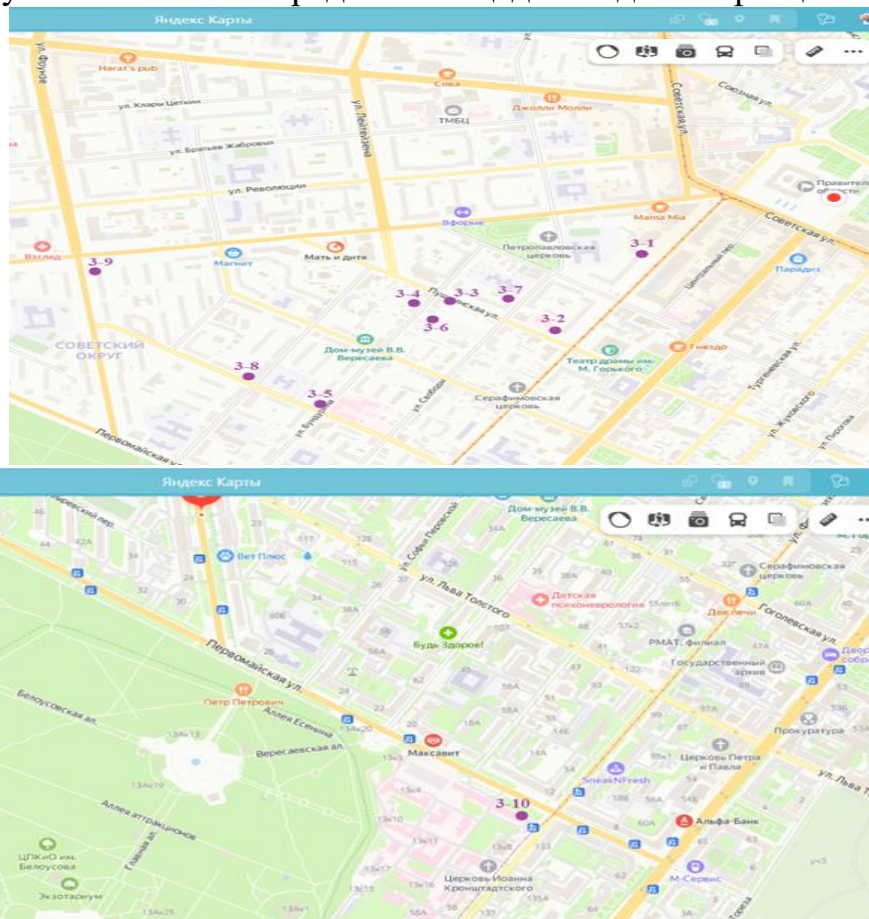
После проведения всех замеров каждый образец подвергался сушке в естественных условиях в сухом, тёплом, тёмном помещении до обезвоженного

состояния, измельчению и фасовке в герметичные индивидуальные подписанные пакетики.

По методике [4] каждый образец был переведен в состояние раствора. 1,0 г подготовленного образца залили 10 мл смеси (1:1) конц. HCl и конц. HNO<sub>3</sub>, после чего подвергли полному термическому разложению и фильтрации полученной золы через беззольный фильтр смоченный 0,1 М р-ром HCl. Каждый раствор довели до метки (50 мл) дистиллированной водой.

Полученные растворы были отсняты на откалиброванном приборе Analytic Jena contraAA (атомно-абсорбционном спектрометре с пламенной атомизацией на ацетилене). Соотношение средней площади листовой пластины, относительно концентрации тяжелых металлов в образце представлено в Таблице 2.

Таблица 2 – Соотношение средней площади листовой пластины, относительно концентрации тяжелых металлов в образце

№ образца	$\bar{S}$ , см <sup>2</sup> min→max	C <sub>Cu</sub> , мг/л	C <sub>Zn</sub> , мг/л	C <sub>Cd</sub> , мг/л	C <sub>Mn</sub> , мг/л	C <sub>Pb</sub> , мг/л	C <sub>Fe</sub> , мг/л
(3 – 1)	28,61	0,1069	24,7494	0,0551	0,9216	0,1957	2,6450
(3 – 4)	34,70	0,2849	1,0570	0,0567	1,1380	0,3274	2,5320
(3 – 7)	35,92	0,1241	0,4973	0,0580	0,4154	0,2885	2,8690
(3 – 5)	38,48	0,9272	0,3398	0,1731	1,0500	0,1395	1,4460
(3 – 10)	38,96	1,5620	0,5300	0,0553	0,3344	0,1780	0,6886
(3 – 8)	40,59	0,1378	0,4776	0,0538	0,3923	0,2420	0,5050
(3 – 9)	44,82	0,6568	1,3480	0,0592	0,2643	1,7550	0,6191
(3 – 3)	45,60	0,7226	0,7114	0,0570	1,2060	0,1467	1,2700
(3 – 6)	46,28	0,2054	10,9594	0,0601	0,2438	6,0370	0,5291
(3 – 2)	54,25	0,9204	0,5122	0,0551	0,7253	0,1423	1,3140

Во всех образцах, по сравнению с предельно допустимой концентрацией (Cu –  $2000 \cdot 10^{-6}$  мг/м<sup>3</sup>, Zn –  $50000 \cdot 10^{-6}$  мг/м<sup>3</sup>, Cd –  $300 \cdot 10^{-6}$  мг/м<sup>3</sup>, Mn –  $100 \cdot 10^{-5}$  мг/м<sup>3</sup>, Pb –  $300 \cdot 10^{-6}$  мг/м<sup>3</sup>, Fe –  $400 \cdot 10^{-4}$  мг/м<sup>3</sup>, наблюдается значительное превышение ПДК<sub>Cu</sub>, особенно (3 – 10), – в 781 раз; ПДК<sub>Zn</sub>, особенно (3 – 1) – 495 раз; ПДК<sub>Cd</sub>, особенно (3 – 5) – в 577 раз; ПДК<sub>Mn</sub>, особенно (3 – 3) – в 1206 раз; ПДК<sub>Pb</sub>, особенно (3 – 6) – в 20123 раз; ПДК<sub>Fe</sub>, особенно (3 – 7) – в 71 раз. Это, видимо, связано с выбросами автотранспорта и промышленных предприятий.

По данным Таблицы 2 можно заметить, что в образце с наибольшей средней площадью листовой пластины (3 – 2) содержится наименьшая концентрация всех выбранных для анализа металлов. Таким образом, соединения тяжёлых металлов негативно влияют на рост и развитие листовых пластинок.

### Список литературы

1. Главная [Электронный ресурс] // ТУЛЬСКИЙ ЗАВОД резиновых технических изделий: [сайт]. – URL: <https://www.tularti.ru/catalog/> (дата обращения: 12.10.2024).

2. Дмитриев Н.Н., Хуснидинов Ш.К. Практическое занятие №2 (АБ, ЗР, ПВ, ДС). Методы определения площади листовой поверхности // Вестник Красноярского государственного аграрного университета. – 2016. – С. 1-6.

3. ООО "МЕТАЛЛУРГ-ТУЛАМАШ" [Электронный ресурс] // Главная ООО "МЕТАЛЛУРГ-ТУЛАМАШ": [сайт]. – URL: <https://m-tulamash.ru/> (дата обращения: 12.10.2024).

4. Определение содержания тяжелых металлов и мышьяка в лекарственном растительном сырье и лекарственных растительных препаратах // 1.5.3. Методы анализа лекарственного растительного сырья. – Государственная фармакопея Российской Федерации XIV издания, 2018. – С. 1-13.

**Кононенко Я.Е.**

УО «Белорусский государственный педагогический университет имени  
Максима Танка»

Научный руководитель: ст. преп. Корзун С.А.

### **Взаимосвязь перфекционизма и личностной тревожности у старших школьников**

Проблема изучения взаимосвязи перфекционизма и тревожности у старших школьников является весьма актуальной и важной. Впервые интерес и спрос к данному вопросу появился в 1990 годы. К тому моменту уже были изучены феномен стремления быть всегда на уровне высоких социальных стандартов, постоянная неудовлетворенность своими результатами, симптомы высокой тревожности. В данное время проблема изучения взаимосвязи перфекционизма и тревожности у старших школьников актуальна из-за широкого влияния социума, социальных сетей и сравнения себя с другими. Также дополнительное влияние оказывает неопределенность будущего и необходимость в выборе профессии.

Стресс, связанный с неопределенностью будущего, является одним из самых главных в период старшей школы. Перед школьниками стоит важный выбор, связанный с подбором профессии, поиском подходящего учебного заведения и определением своего места в обществе. Неопределенность будущего может вызывать тревогу и беспокойство у школьников. Это может быть обусловлено давлением извне и страхом неудачи. Также стресс может проявляться в виде перфекционизма, когда школьники стремятся к идеальности в своих решениях и действиях. Это происходит, чтобы минимизировать риск неудач и провалов. Но это стремление стать совершенным и идеальным может перерасти в дополнительный стресс и тревожность, особенно если старшеклассник не уверен в правильности своего выбора и не чувствует поддержки. Неуверенность школьников в себе, а в следствии и тревожность, часто связаны со стремлением к идеальности и высоким стандартам. Общество диктует нормы, которым все должны соответствовать, но возможности для этого имеет не каждый. Если старшеклассник не может быть похожим на своих одноклассников и сверстников у него может появиться стресс, который способен стать тревожностью.

Кроме вышеперечисленных факторов, оказывающих влияние на психическое состояние старших школьников, есть еще другие стрессы, связанные с половым созреванием и формированием личности. От школьников требуют продуктивности познавательной деятельности и самостоятельности в решении каких-либо задач и проблем. Такое давление также может негативно сказаться на психике юношей и девушек.

Перфекционизм – склонность личности к предъявлению высоких требований к себе, другим людям, стремление к безукоризненному выполнению работы [1]. Тревожность – индивидуальная психологическая особенность, проявляющаяся в склонности человека к частым и интенсивным переживаниям состояния тревоги, а также в низком пороге его возникновения [2].

Перфекционизм может стать фактором проявления тревожности через самокритичность, страх неудачи и стремление к контролю. Он может стать мотиватором для достижения совершенства. В психологии выделяют «здоровый» перфекционизм и «нездоровый», который ведет к депрессии. Также мы можем охарактеризовать и феномен тревожности. В некоторой степени он является нормой, но может перерасти и в состояние, отклоняющееся от нормы. Люди, в том числе и старшие школьники, которые длительное время испытывают тревожность или подвергаются проявлению перфекционизма, в конечном итоге могут приобрести неврологические заболевания. Понимание данной взаимосвязи и определение ее как проблемы может позволить разработать определенные методы работы с людьми, в данном случае со старшими школьниками, и поможет предотвратить возможные негативные последствия и улучшить их существование в образовательной среде.

Одной из задач исследования явилось изучение взаимосвязи перфекционизма и личностной тревожности у старших школьников. В качестве диагностического инструментария использовались такие методики как дифференциальный тест перфекционизма (А.А. Золотаревой) и шкала тревоги Спилбергера-Ханина. Также в качестве метода математической статистики был использован корреляционный анализ. В исследовании приняли участие учащиеся 10 классов, общее количество 69 человек; выборка гетерогенна (36 юношей, 33 девушки); средний возраст составил – 16 лет.

Анализ результатов исследования показал, что среди испытуемых наиболее подвержены проявлению высокого уровня перфекционизма девушки (26,3% респондентов). По показателю патологического перфекционизма девушки также показали высокие результаты (38,5% респондентов). Средний уровень показали, как юноши, так и девушки в приблизительно одинаковой степени. Также низкий уровень проявили только юноши. По показателю нормального перфекционизма юноши и девушки показали одинаковые результаты. Наибольшее количество испытуемых обладает средним уровнем нормального перфекционизма (68,4% респондентов).

Следовательно, можно предположить, что девушки могут быть более склонны к проявлению перфекционизма из-за социокультурных факторов. Социальные ожидания и стереотипы могут создавать давление на женщин, так как они хотят быть идеальными во всех сферах жизни. Кроме того, такое может происходить из-за воспитания. Девушки могут быть в среде, где их учат постоянно стремиться к совершенству и быть самокритичными.

Рассматривая результаты относительно проявления тревожности в этом возрасте, было установлено, что 36,8 % респондентов имеют высокий уровень личностной тревожности. 57,9 % респондентов демонстрируют умеренный уровень личностной тревожности. Только 5,3% респондентов обладают низкой личностной тревожностью. В свою очередь, высокий уровень реактивной тревожности никто не проявил, из чего мы можем сделать вывод, о том, что все в коллективе не были подвержены тревоге в момент проведения исследования. Умеренным уровнем обладали 10,5% испытуемых. Низким уровнем – 89,5% испытуемых.

Одной из задач исследования явилось выявление взаимосвязи между перфекционизмом и личностной тревожностью. В качестве метода математической статистики использовался корреляционный анализ. При анализе силы связи применялась частная классификация корреляционных связей. Данная классификация ориентирована на то, какого уровня значимости достигает данная величина коэффициента корреляции при данном объеме выборки.

В результате изучения корреляционных матриц в группе респондентов были выделены следующие корреляционные плеяды значимых взаимосвязей: у респондентов с выраженным доминированием патологического перфекционизма растет уровень как личностной ( $r=0,72$ ; при  $p \leq 0,01$ ), так и реактивной тревожности ( $r=0,67$ ; при  $p \leq 0,01$ ). Можно предположить, что стремление к идеалу, чувство неполноценности, страх провала и самокритичность, являясь признаками перфекционизма, способствуют увеличению уровня тревожности. Перфекционисты ставят перед собой высокие стандарты и стремятся к идеалу во всем, что они делают. Это стремление может быть чрезмерным, что в соответствии приводит к чувству недостаточности и тревоги. Из-за своих ожиданий и стандартов люди-перфекционисты могут чувствовать себя неполноценными, а также быть неудовлетворенными результатами своей работы. Это способствует увеличению уровня тревожности. Перфекционисты обычно очень самокритичны и строги к себе. Это может привести к постоянному внутреннему диалогу самокритики, который увеличивает уровень тревожности.

Таким образом, старшие школьники, демонстрирующие патологический перфекционизм склонны проявлению как ситуативной, так и личностной тревожности.

### **Список литературы**

1. Корчагин В.М. Перфекционизм личности как научная проблема современной психологии: аналитический обзор // Вестник Самарского юридического института. – 2011. – № 1. – С. 75–78.
2. Мещеряков Б.Г. Большой психологический словарь. – Москва: АСТ, 2009. – 811с.



## **Константинов Д.А.**

ФГБОУ ВО «Набережночелнинский государственный педагогический университет»

Научный руководитель: канд. пед. наук, доцент Селиверстова Н.Н.

### **Изучение морфофункциональных показателей подростков 12-15 лет**

Исследования ученых подтверждают, что анализ корреляционных связей между морфофункциональными показателями физического развития и двигательными качествами позволяет выявить те соматометрические признаки, которые наиболее тесно связаны с выполнением физических упражнений [1; 3]. Взаимосвязь результатов двигательных тестов с морфологическими показателями может указывать на их зависимость. В случае морфофункциональных показателей и результатов двигательных тестов отслеживается зависимость результатов тестов от телосложения [2].

Целью данного исследования является выявление взаимосвязи между морфофункциональными показателями и физическими качествами подростков 12-15 лет для установления влияния морфотипа на их физические качества.

В ходе исследования физического развития (ФР) мы провели морфофункциональные измерения (рост, вес) по методике Э. Кречмера [4]. Для изучения физических качеств (ФК) подростков проводилось тестирование физической подготовленности (ФП) по пяти показателям: общая выносливость; координационная выносливость; скоростно-силовые способности; силовые способности; скоростные способности [5].

Результатами исследования стали следующие данные. Антропометрические данные (рост и вес) испытуемых (77 мальчиков и 74 девочек) визуально сравнивались с весоростовыми показателями подростков обоих полов для определения их конституционального типа. Результаты показали, что в 6-8 классах 23 мальчика (15,2% от общего числа подростков) и 33 девочки (21,9% от общего числа подростков) имели астеническую конституцию; 27 мальчиков (17,9%) и 24 девочки (15,9%) – нормальную конституцию; 27 мальчиков (17,9%) и 17 девочек (11,3%) – гиперстеническую конституцию. У девочек чаще встречается астеня и реже гиперстения. Показатели у мальчиков практически идентичны.

Результаты тестирования показали, что ФК у подростков развиваются неодинаково, наблюдается широкая внутригрупповая вариативность показателей по ФР. Наибольший прирост ФК наблюдается в 13 лет и снижение прироста в 14-15 лет.

Скоростно-силовые способности у мальчиков достигают максимума в 12 лет, в 13 лет резко снижаются и к 14-15 годам возвращаются к уровню 12 лет. У девочек темп роста скоростно-силовых качеств начинается в 13-14 лет.

В меньшей степени развивается скорость, в незначительной степени – выносливость, которая выше у девочек, и сила – показатели выше у мальчиков.

Результаты показывают, что подростки в возрасте 12-15 лет имеют большую внутригрупповую вариативность показателей по ФР, более развиты скоростно-силовые качества. Скорость развита в меньшей степени. Показатели

выносливости выше у девушек, а показатели мышечной силы – у юношей; рост физических качеств наиболее высок в 13-14 лет и снижается в 15 лет. Совокупность морфофункциональных показателей в юношеском возрасте характеризует отставание физических способностей от возрастных норм: скоростные способности (мальчики – на 9,4%; девочки – на 6,8%), координационная двигательная выносливость (мальчики – на 20%; девочки – на 29,9%) и силовые способности (мальчики – на 28,6%). У девочек силовые способности развиты значительно лучше и выше нормы (на 21%). Высокие показатели ФК у подростков с нормостеническим и астеническим телосложением. Незначительно отстают от стандартных показателей у астеников и значительно у подростков с гиперстеническим типом. Это объясняется тем, что юноши с избыточным весом труднее справляются с обычными нагрузками, чем астеники и нормостеники.

Практическая значимость проведенного исследования заключается в том, что были выявлены основные морфофункциональные и физические качества подростков, что позволит в дальнейшем рационально подойти к выбору образовательных процессов в физической культуре. Знание фактического развития двигательных функций подростков поможет учителю физической культуры на практике более эффективно планировать учебный материал для развития двигательных способностей.

В заключение отметим, что функциональные характеристики подростков мужского пола характеризуются более низкими физическими показателями и задержкой физической работоспособности в сравнении с подростками женского пола относительно возрастных норм. Показатели физического развития имеют высокую вариативность. Низкое и ниже среднего физического развития подростков обусловлено низкими функциональными резервами. Физические качества подростков с нормостеническим и астеническим телосложением наиболее высокие, но в тоже время у астеников наблюдается незначительное отставание от нормативных показателей и большое отставание у подростков с избыточным весом.

### **Список литературы**

1. Аршавский И.А. Физиологические механизмы и закономерности индивидуального развития. – Москва : Наука, 1982. – 270 с.
2. Иванченко Е.И. Теория и практика спорта : учебное пособие в 3 ч. / Ч. 1 : Фундаментальные аспекты теории спорта. – Минск : БГУФК, 2021. – 180 с.
3. Колесов Д.В. Здоровье школьников : новые тенденции // Биология в школе. – 1996. – № 2. – С. 5-8.
4. Кречмер Э. Строение тела и характер. – Москва : Академический проект, 2015. – 327 с.
5. Сапин М.Р., Сивоглазов В.И. Анатомия и физиология человека : учебное пособие. – Москва : Academia, 2013. – 384 с.

**Кормильцева Д.А.**

ФГАОУ ВО «Казанский (Приволжский) федеральный университет»,  
Елабужский институт

Научный руководитель: канд. филол. наук, ст. преп. Сушкова А.Р.

### **Рунглиш: характеристика и особенности в современной языковой среде**

Русский язык является одним из наиболее распространенных языков на планете. В современных реалиях его развитие происходит не только внутри страны, но и за ее пределами. Больше всего изменениям подвергнут лексический уровень языка: выход из употребления одних слов и использование неологизмов, а также англицизмов. На сегодняшний день среди русскоговорящих часто можно услышать понятие «рунглиш».

Термин «рунглиш» был введен космонавтом Сергеем Крикалёвым. Сергей сообщил: рунглиш использовался между ним и его коллегами-космонавтами в 2000 году на Международной космической станции:

*«Мы говорим в шутку, что мы общаемся на «Рунглише», смеси русского и английского языков, так что, когда у нас не хватает слов на одном языке, мы можем использовать другой, потому что все члены экипажа хорошо говорят на обоих языках» [2].*

Рунглиш – псевдодialeкт национального русского языка, образованный путём преобразования английских слов или словосочетаний в русский язык путём добавления префиксов, суффиксов и окончаний с целью адаптации английской лексики для использования в повседневной речи [1].

Целью данной работы является исследование особенностей использования данного псевдодialeкта среди русскоязычной молодежи.

На данный момент рунглиш занимает немаловажное место в русском языке. Довольно часто его используют: 1) для обозначения новых видов деятельности, в особенности пришедшие с Запада: например, имидж-мейкер, дистрибьютор, хедхантер; 2) для обозначения новых технологий, терминов в IT-сфере: например, зашазамить, гамить, бот; 3) для обозначения новых предметов материальной культуры: например, слайдеры, палаццо и так далее. Его использование открывает новые горизонты для общения и позволяет нам передавать сложные идеи в более простом и наглядном формате. Таким образом, английский оказывает значительное влияние на различные сферы нашей жизни и открывает новые возможности для выражения наших мыслей и идей.

Рунглиш, прежде всего, характеризуется тем, что не имеет географических границ, распространен в устной и знаковой форме, а также имеет свои фонетические, грамматические и лексические интерференции.

Грамматика рунглиша довольно проста. Обычно она выражена в прямом переводе слов для обозначения другого действия. Как например, выражение «брать автобус» от английского «to take a bus» используется синонимично выражению «сесть в автобус». Также порядок слов соответствует шаблону, встречающемуся в русском языке, который представляет собой субъект-глагол-

объект. Например, «Я иду в магазин за покупками» вместо привычного английскому «Я иду в магазин». Однако в рунглише не соблюдаются спряжение глаголов и использование времен [3].

Кроме того, для рунглиша характерны незначительные изменения в звуковой (фонетической) системе английского языка:

1. Замена русских звуков английскими: русские звуки [р], [в], [н] заменяются на английские [r], [w], [ŋ]: «Ну, честно, я не хочу выби[r]ать, я хочу оба...» [4];

2. Упрощение сложных звуков: сочетание звуков в русском языке часто упрощается в рунглише, например, [т'сйа] заменяется на [са]: «питаться» - «pitatса»;

3. Изменение ударения: «Правда, я гОворю [г а в а р Ю] немножко по-русски» [4].

На лексическом уровне в рунглише изменяется в основном только корень слова. Начальные корни буквально вытесняются из слов и заменяются английскими. Данное замещение присутствует как в глаголах, так и в существительных, наречиях, прилагательных [3].

Таблица 1 – замещение русских слов рунглишем

Зачекиниться	To check in	Зарегистрироваться (в аэропорту)
Анриал	Unreal	Нереально
Апгрейдить	To upgrade	Модернизировать
Френд	A friend	Друг
Тейкэвей	A takeaway	Еда на вынос
Уикенд	The weekend	Выходные
Сори	Sorry	Простите

Для того, чтобы выяснить насколько актуален рунглиш среди русскоговорящих людей, нами был проведен опрос (рисунок 1, рисунок 2, рисунок 3, рисунок 4). Задача состояла в том, чтобы анкетированные выбрали правильный вариант объяснения недавно появившихся слов [5].



Рисунок 1 – Значение слова «байтить»

### Бинжвотчинг

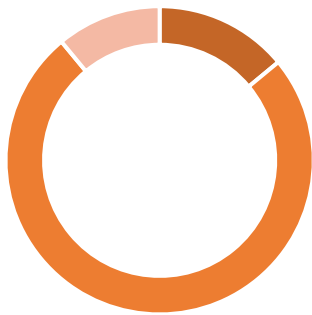

14% – бинжвотчинг означает «злоупотреблять алкоголем»

75% – бинжвотчинг означает «не переставая смотреть сериал»

11% – бинжвотчинг означает «идти на тусовку»

Правильный ответ: не переставая смотреть сериал



Рисунок 2 – Значение слова «бинжвотчинг»

### Гамать

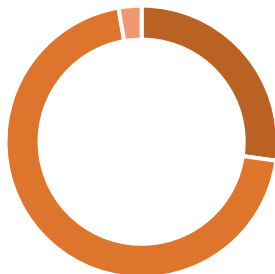

14% – гамать означает «гулять»

36% – гамать означает «жевать жевачку»

50% – гамать означает «играть»

Правильный ответ: играть



Рисунок 3 – Значение слова «гамать»

### Газлайтить

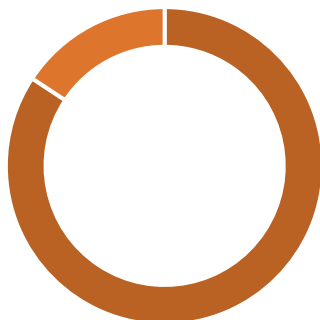

59% – газлайтить означает «заставить человека сомневаться в собственных словах»

30% – газлайтить означает «пытаться облегчить себе работу»

Правильный ответ: заставить человека сомневаться в собственных словах



Рисунок 4 – Значение слова «газлайтить»

По результатам опроса мы видим, что многие русскоговорящие хорошо знакомы с рунглишем, знают значения слов и в каких ситуациях их можно использовать. Также становится понятно, что рунглиш очень востребован не только в России, но и за ее пределами.

Можно сделать вывод, что рунглиш – это уникальный лингвистический феномен, проявляющийся в современной языковой среде и являющийся результатом культурно-языкового взаимодействия русского и английского языков. Хотя существуют разногласия лингвистов относительно того, полезен он или вреден для русского языка, становится ясно, с его появлением создается больше возможностей для преобразования, развития нашего языка. Можно с уверенностью сказать, что рунглиш стал одним из часто используемых способов для выражения молодежью их мыслей, для общения среди друзей и сверстников.

### **Список литературы**

1. Булатова И.З. Русский язык в условиях иноязычия: современное состояние (на примере речи русских диаспор США) Зеленограде [Электронный ресурс]. – URL: [https://kpfu.ru/dis\\_card?p\\_id=3499](https://kpfu.ru/dis_card?p_id=3499) (дата обращения: 14.02.2024)
2. Космонавт Сергей Крикалёв в Зеленограде [Электронный ресурс]. – URL: <https://www.youtube.com/watch?v=psSvpw8j0cQ&t=142s> (дата обращения: 10.02.2024)
3. Рунглиш – это русский английский или английский русский? [Электронный ресурс]. – URL: <https://englex.ru/talking-about-runglish/?ysclid=ltbbvszg0403280093> (дата обращения: 01.03.2024)
4. Мила Кунис и Джеймс Франко. Вечерний Ургант. [Электронный ресурс]. – URL: <https://www.1tv.ru/shows/vecherniy-urgant/vypuski/vecherniy-urgant-131-vypusk-07-03-2013?ysclid=luh152ood5150201286> (дата обращения: 25.03.2024)
5. Словарь молодежного сленга [Электронный ресурс]. – URL: <https://vc.ru/u/776484-anyu/228877-slovar-molodezhnogo-slenga?ysclid=lucnlh9xpx924042932> (дата обращения: 25.03.2024)

**Кормильцева Д.А.**

ФГАОУ ВО «Казанский (Приволжский) федеральный университет»,

Елабужский институт

Научный руководитель: канд. филол. наук, доцент Пospelова Н.В.

### **Прозвище «Yankee» как вид антропонима в современном английском языке**

На сегодняшний день в английской речи часто можно заметить активное употребление прозвищ для обращения, идентификации, избегания, упоминания имени. Прозвище – это название, данное человеку в шутку, в насмешку и т. п. Прозвище является разновидностью антропонимов [1]. Антропонимика – это наука, изучающая антропонимы, любые имена собственные, которые может иметь человек или группа людей [1].

Актуальность статьи обоснована тем, что интерес к прозвищам в целом, и к языковой единице «янки» сохраняется до сегодняшнего дня, так как данное слово стало частью американской культуры и идентичности, используется в различных ситуациях (в медиа, спорте, политике) для обозначения жителей США. Кроме того, слово "янки" часто используется в реалиях английского языка в общении за пределами США, что также поддерживает актуальность темы статьи.

Целью данной работы является лингвострановедческий анализ прозвищ на примере «янки» в современном английском языке.

Методы исследования: контекстуальный анализ, дифиниционный анализ, семантизация, лингвострановедческая интерпретация.

Языковая единица «янки» – собирательное прозвище жителей США [3]. В словаре издательства Merriam-Webster приводятся следующие определения слова «янки»: уроженец или житель Новой Англии; уроженец или житель северной части США [5]. Также в словаре описано происхождение данного прозвища. “There is a report of British troops using “Yankee” as a term of abuse for the citizens of Boston. In 1775, however, after the battles of Lexington and Concord showed that colonials could stand up to British regulars, “Yanke” was proudly adopted by colonials as a self-descriptor in defiance of the pejorative use. Both derisive and respectable uses have existed ever since” [5].

Британский генерал Джеймс Вулф (James Wolfe) употребляет это слово в письме 1758 года, чтобы выразить невысокое мнение о назначенных ему войсках Новой Англии (the New England troops), и примерно в тот же период времени есть сообщение о том, что британские войска использовали слово «янки» для оскорбления граждан Бостона. Однако в 1775 году, в результате сражений при Лексингтоне (Lexington) и Конкорде (Concord) колонисты противостояли британским регулярным войскам, слово «янки» было с гордостью принято колонизаторами в качестве самоназвания, вопреки уничижительному использованию. С тех пор существует как насмешливое, так и респектабельное использование слово.

Синонимический ряд к слову «янки» свидетельствует о популярности лексической единицы «янки»: «житель Новой Англии», «северянин», «солдат Союза» (историзм), «американец» (историзм) [4].

В англо-русских, русско-английских словарях также можно найти информацию о данном слове. Так, например, «янки» имеет значение «*прозвище американцев, уроженцев США*» [1]. З.Е. Александрова приводит к лексической единице «янки» такой синоним как «американец» [2].

Прозвища играют важную роль для обозначения определенных характеристик человека. Прозвища могут быть как положительными, так и отрицательными. Они часто отражают особенности личности человека и его образ жизни, помогают обозначать и узнавать друг друга, а также выражать свои отношения и чувства по отношению к другим.

В результате дефиниционного анализа представлены следующие семантические компоненты: общие компоненты: «житель США», «житель Новой Англии», «житель северной части США»; дифференциальные компоненты: «Британские острова», «солдат Союза», «1758»; потенциальные компоненты: «Джеймс Вулф», «оскорбление», «самоназвание»; окказиональный компонент: «Бостон».

Данное слово является словом-историзмом. Такие слова способствуют объяснению существования явлений, культурно-исторических событий в процессе изучения истории. Такой подход объясняет, как эти слова появляются и развиваются.

Из всего вышесказанного мы можем сделать вывод, что слово «*Yankee*» стало антропонимом благодаря многолетней истории, и сейчас является неотъемлемой частью американской культуры и наследия.

### Список литературы

1. Академия наук СССР Институт русского языка. Словарь русского языка. – Москва: Русский язык, 1983 – Т. 3. – 487 с.
2. Александрова З.Е. Словарь синонимов русского языка. – 11 изд. – Москва: Русский язык, 2001. – 564 с.
3. Леонович О.А. В мире английских имен: Учеб. пособие по лексикологии. – 2 изд. – Москва: Изд-во АСТ, 2002. – 34 с.
4. Cambridge Thesaurus [Электронный ресурс]. – URL: <https://dictionary.cambridge.org/thesaurus/?ysclid=m23ifce2h0841898486> (дата обращения: 09.10.2024).
5. Merriam-Webster dictionary [Электронный ресурс]. – URL: <https://www.merriam-webster.com/dictionary/Yankee> (дата обращения: 09.10.2024).



**Кравцунова А.М.**

ФГБОУ ВО «Башкирский государственный педагогический университет  
имени М.Акумуллы»

Научный руководитель: канд. юр. наук, доцент Исхаков И.И.

### **Роль высшего образования в современном мире**

В последнее время всё популярнее становится мнение о том, что высшее образование не так важно, а его получение не дает никакой пользы для человека. Но так ли это в действительности?

Высшее образование реализуется в нашей стране на основе законодательства об образовательной деятельности. Одним из основных нормативно-правовых актов является Федеральный закон от 29.12.2012 N 273-ФЗ (ред. от 08.08.2024) «Об образовании в Российской Федерации». Основная цель высшего образования – подготовка квалифицированных кадров по различным отраслям деятельности, в соответствии с потребностями работодателей и государства.

Необходимо подчеркнуть, что почти все развитые страны проводили самые разные реформы в системах образования. По сей день, в образование вкладывается огромное количество финансовых средств. «Реформы высшего образования обрели статус государственной политики, ибо государства стали осознавать, что уровень высшего образования в стране определяет ее будущее развитие», – говорится в источнике [3].

Так какую же роль играет высшее образование в жизни человека и общества? Перед тем как перейти к доводам в пользу получения высшего образования, обратимся к исследованиям. Службой исследований Career.ru был проведен опрос. Его результаты показали, что: 60% линейных руководителей и топ-менеджеров чувствуют нехватку образования у работников, 54% респондентов, не получивших высшее образование, жалеют, что не продолжили обучение [1, с. 6]. Согласно опросу, проведенному в начале 2023-го ВЦИОМ: 51% россиян считают, что без высшего образования сложно сделать успешную карьеру, а 45% – что значимость высшего образования часто преувеличивают [2, с. 6]. Эти исследования указывают на то, что все-таки больший процент населения видит необходимость в получении высшего образования, а значит должна быть несомненная польза от данного института.

Начнем с того, что будущее развитие страны в большой степени зависит от уровня высшего образования населения. Без него невозможно ни экономического, ни социального, ни духовного развития страны. Очевидно, высшее образование влияет и на уровень общественной грамотности. Чем выше грамотность людей, тем более развитым будет общество. Высокий уровень интеллекта позволяет делать научные открытия и исследования, которые, в свою очередь, являются двигателями прогресса.

В некоторой степени наличие высшего образования влияет и на уровень и рост заработной платы. У людей без диплома и у людей, получивших высшее образование, есть серьезный разрыв в уровне дохода.

Кроме того, образование развивает коммуникативные навыки и так называемые «софт-скиллы». В период обучения студенты активно взаимодействуют не только между собой, но и с преподавателями, также они участвуют в различных дискуссиях, развивают критическое мышление, учатся взаимодействию в команде. Очень важным пунктом является и развитие стрессоустойчивости, это качество является необходимым для жизни. Все перечисленные умения будут полезны и в профессиональной деятельности обучающихся.

Более того, у студентов вырабатывается навык ответственности [4, с. 141]. В период получения высшего образования студент начинает осознавать, что необходимо соблюдать сроки, требования, самостоятельно организовывать свою образовательную и научную деятельность. Высшие учебные заведения помогают развить умение планировать свое время самостоятельно, а также улучшать качество своей работы.

Высшее образование позволяет приобретать и практические навыки. Реализуя себя в практической деятельности, студент собирает собственное портфолио достижений, а также развивает в себе различные компетенции, которые будут необходимы ему для работы, профессионального и карьерного роста в конкретной сфере деятельности.

Таким образом, образование является неотъемлемой частью всестороннего развития личности. Все приобретенные умения будут способствовать личностному и профессиональному совершенствованию. Также высшие учебные заведения помогают повысить уверенность в себе, учат умению грамотно и четко излагать свои мысли, а при высказывании доводов – аргументировать ответ.

Высшее образование является одним из основных элементов развития современного мира. Оно играет важную роль в формировании специалистов, способных решать сложные задачи и принимать обоснованные решения. Обучение на уровне высшего образования позволяет студентам не только получить специализированные знания, но и развить критическое мышление, творческий подход к решению задач, коммуникативные навыки. Подводя итог из приведенных преимуществ высшего образования, можно сделать вывод, что роль высшего образования в современном мире, несомненно, важна и многогранна.

### **Список литературы**

1. Нужно ли специалисту высшее образование [Электронный ресурс] // Платформа онлайн-рекрутинга «HeadHunter». – 2018. – URI: <https://samara.hh.ru/article/21817> (дата обращения: 10.10.2024).

2. Поздеева Е. Нужно ли высшее образование в России в 2023 году? [Электронный ресурс] // Finam.ru. – 2023. – URI: <https://www.finam.ru/publications/item/nuzhno-li-vysshee-obrazovanie-v-rossii-v-2023-godu-20231002-1808/> (дата обращения: 10.10.2024).

3. Роль высшего образования в современном мире [Электронный ресурс] // IV Международная студенческая научная конференция, Студенческий научный

форум – 2012. – URI: <https://scienceforum.ru/2012/article/2012003069> (дата обращения: 08.10.2024).

4. Юняева А.Д. Проблема ценности высшего образования в современном обществе // Молодой ученый. – 2023. – № 44 (491). – С. 140-144. – URI: <https://moluch.ru/archive/491/107245/> (дата обращения: 12.10.2024).

**Краснова Е.В.**

ФГАОУ ВО «Казанский (Приволжский) федеральный университет»,  
Елабужский институт

Научный руководитель: канд. филол. наук, доцент Данилова Ю.Ю.

### **Методика комплексного лингвокогнитивного анализа поликодового текста в школе: на материале интернет-мемов**

В современном информационном пространстве, где поликодовые тексты (далее – ПКТ) представляют собой один из ключевых ресурсов, умение их анализировать становится важной задачей для различных областей науки и практики, в том числе в рамках повышения читательской грамотности современных школьников. Одним из важнейших направлений в этой сфере является разработка методики комплексного лингвокогнитивного анализа статического ПКТ, в частности интернет-мемов.

Целью данной работы является не только систематизация существующих знаний в области анализа статических ПКТ, но и предложение нового комплексного подхода к данной проблеме, способствующей более глубокому пониманию и интерпретации сложных текстовых структур. Разработка поэтапного алгоритма анализа ПКТ – основная задача данной работы, – служащая в дальнейшем основой для внедрения методики в учебный процесс.

Как отмечают А.В. Куренная и Е.В. Шустрова, трудность работы с поликодовыми, семиотически сложными текстами связана, как правило, с односторонним подходом к его анализу: «Данный подход обнаружил свою несостоятельность, обусловив, тем самым, необходимость комплексного анализа вышеперечисленных компонентов в их взаимодействии и неразрывной связи» [1, с. 18]. Соглашаясь с этим замечанием, считаем важным рассмотрение всех компонентов ПКТ, составляющих лингвокогнитивное единство.

Переходя к основной части работы, мы предоставим разработанный нами алгоритм анализа ПКТ. На первом этапе разделяем анализ на три основных блока: 1) анализ вербального компонента текста; 2) анализ невербального компонента текста; 3) определение типа корреляции между компонентами.

Анализ вербального компонента текста необходимо осуществлять на всех уровнях языка. Следовательно, он должен/может состоять из следующих этапов:

- на синтаксическом уровне: исследование грамматической структуры предложений, включая порядок слов; определение типа предложения по цели высказывания; выявление отсутствия или наличия знаков пунктуации, их влияния на понимание текста;

- на лексическом уровне: выявить в тексте ключевые слова; определить: а) является ли слово моносемантом или полисемантом; б) в каком из ЛСВ употребляется лексема в тексте (если ни один из ЛСВ не подходит по значению, перед нами семантический окказионализм); в) имеет ли слово стилистическую окраску; г) определить наличие в тексте фразеологических единиц, пословиц и поговорок, прецедентных включений и их значение;

- на морфологическом и морфемном уровне: а) анализ способов словообразования производных слов; б) исследование морфемного состава слова (значительное внимание на данном этапе уделяется роли суффиксов, имеющих значение субъективной оценки или придающих слову стилистическую окраску);

- на графико-фонетическом уровне: а) определить принцип письма, на который опирается автор текста: фонетический или фонематический; б) выявить наличие/отсутствие в тексте орфографических ошибок, целенаправленность или случайность их допущения;

- структурный аспект, композиционная организация текста и авторская прагматика.

Анализ невербального компонента текста может включать в себя следующие этапы:

- анализ колоративной гаммы изображения: рассмотрение семантики и прагматики цветов;

- исследование деталей: какую семантику несут изображенные в ПКТ образы; определить, являются ли данные образы символами;

- анализ композиции изображения, расположения визуальных «пазлов» и авторская прагматика.

На последнем этапе анализа целесообразно соотнести полученные результаты и выявить тип корреляции вербального и невербального компонентов в ПКТ. В данном исследовании мы берем во внимание типологию связи частей поликодового текста А. Хеннеке. Она выделяет два основных вида связи вербального и невербального компонентов поликодового текста: а) отношения дополнения: второстепенное дополнение одной или другой части; б) отношения зависимости: двусторонняя зависимость частей друг от друга [4, с. 212].

Рассмотрим на конкретном примере (см. рисунок 1), как применять приведенную нами методику лингвокогнитивного анализа ПКТ.



Рисунок 1 – Мем о пропуске пар [2].

При рассмотрении вербального компонента данного ПКТ можно выделить три предложения: «мир, когда ты не выспался и поехал к первой», «мир, когда ты выспался и не поехал к первой», «делайте выводы и высыпайтесь». В совокупности эти фразы представляют небольшой текст, состоящий из трех

предложений, границы которых не обозначены конечными пунктуационными знаками. Тем не менее, очевидно, что это предложения благодаря смысловой законченности каждого из них, а также их визуальному расположению в левой, правой и нижней частях изображения. Последовательность чтения тоже определяется с помощью местонахождения фрагментов текста на иллюстрации, так как фрагменты текста распределены в привычном для нас направлении письма: слева направо и сверху вниз. Здесь мы так же наблюдаем повтор синтаксических конструкций «мир, когда ты не выспался и поехал к первой», «мир, когда ты выспался и не поехал к первой», различающихся только положением отрицательной частицы «не». Данный прием кардинально меняет смысл высказываний, что позволяет противопоставить их по смыслу. Предложение «делайте выводы и высыпайтесь» является побудительным, так как содержит в себе совет или пожелание для адресата.

На лексическом уровне необходимо проанализировать значение ключевых в данном интернет-меме слов: «мир» и «первой». «Мир», согласно словарю С.И. Ожегова является полисемантом и имеет 7 ЛСВ [3, с. 542]. В поиске актуального ЛСВ, в котором употреблена лексема «мир» в ПКТ, помогает изображенный на картинке земной шар: в контексте «мир» реализуется в ЛСВ-3: ед. Земной шар, Земля, а также люди, население земного шара [3, с. 542].

Со словом «первой» дело обстоит сложнее. В словаре С.И. Ожегова полисемант «первый» представлен 3 ЛСВ [3, с. 754], но ни один из них в данном случае не подходит. В определении значения данного слова на помощь приходит экстралингвистический фактор. Поскольку данный интернет-мем был взят из группы «Веские поводы бросить универ» в социальной сети «ВКонтакте», основная масса подписчиков которой является студентами, то мы понимаем, что речь идет о «первой» паре. Причем, такая синтагматика восстанавливается в сознании адресата/читателя ассоциативно. Таким образом, семантика этого слова может быть определена только в контексте: значение контекстуально обусловленное – конструктивно ограниченное.

Слово «первая» интересно для рассмотрения и с точки зрения морфологии. Вообще данная лексема может являться порядковым числительным, прилагательным или местоимением. В приведенном нами ПКТ наблюдается явление транспозиции (конверсии). «Первая» в контексте является субстантивированным числительным: перестает быть порядковым числительным и называть признак предмета, и начинает обозначать сам предмет – пару, т.к. само существительное «пара» в данном тексте пропущено.

С точки зрения визуальной структуры и вербальной композиции ПКТ в сильную позицию текста вынесены глаголы повелительного наклонения «сделайте» и «высыпайтесь» и определяют авторскую прагматику: свидетельствуют о цели автора оказать определенное влияние на адресатов.

Рассмотрим невербальный компонент интернет-мема. Большая часть текста написана чёрным шрифтом, который контрастирует с белым фоном, и улучшает его читабельность. Но последнее слово «высыпайтесь» обозначено светло-серым цветом, и рассмотреть его представляется нелегкой задачей. Такое выделение неслучайно. Еле различимый для чтения цвет глагола в данном ПКТ

может отождествляться в сознании адресата с устным его произношением шепотом «высыпайтесь». Недосып является актуальной проблемой среди студентов, именно поэтому автор ПКТ (как бы по секрету и тихо) сообщает читателю, что из-за пропуска первой пары мир не рухнет, течение жизни не остановится, а значит, гораздо важнее высыпаться.

Также на изображении представлены две абсолютно идентичные картинка планеты Земля. Обе картинка находятся под соотносимыми с ними предложениями, которые, как мы выяснили в первой части анализа, полностью противоположны по смыслу.

Здесь мы уже должны перейти к заключительному третьему этапу – соотношению вербального и невербального компонентов, на котором мы выясняем общий смысл интернет-мема. Фразы «мир, когда ты не выспался и поехал к первой» и «мир, когда ты выспался и не поехал к первой» описывают разные ситуации, но являются подписями к одному и тому же изображению. Так, мы понимаем, что комический эффект здесь достигается благодаря парадоксу – независимо от того, выспался ли студент, пошел ли он на первую пару, в мире ничего не меняется. А значит, его выбор не имеет глобального значения в контексте всего мира, это только личный выбор каждого отдельно взятого человека. Следовательно, он может поступать как ему угодно.

Так, структура данного ПКТ – двухчастная (или даже трехчастная). В ней реализуются отношения взаимозависимости вербальной и визуальной частей, т.к. без декодирования одного компонента не может быть правильно интерпретирована другая.

Таким образом, методика комплексного лингвокогнитивного анализа статического ПКТ, основанная на материале интернет-мемов, представляет собой эффективный инструмент для повышения уровня читательской грамотности. Изучение таких текстов помогает учащимся улучшать навыки интерпретации и анализа, развивать критическое мышление и резильентность личности. Кроме того, данный подход способствует пониманию экстралингвистических контекстов, в которых создаются ПКТ, что является важным аспектом современного медийного образования.

Интеграция методики анализа ПКТ в образовательные практики может значительно обогатить процесс обучения, сделав его более актуальным и интерактивным, что способствует формированию более грамотного и осознанного поколения читателей в условиях информационного общества.

### **Список литературы**

1. Куренная А.В., Шустрова Е.В. Креолизованный текст и методики его описания // Лингвокультурные типажи американских президентов: монография. – Екатеринбург: Уральский государственный педагогический университет, 2016. – 83 с.

2. Мир, когда ты не выспался и поехал на пары [Электронный ресурс] // Веские поводы бросить универ: сообщество «ВКонтакте». – URL: [https://vk.com/wall-186726568\\_75398](https://vk.com/wall-186726568_75398) (дата обращения: 11.10.2024).

3. Ожегов С.И. Толковый словарь русского языка: Ок. 100 000 слов, терминов и фразеологических выражений / Под ред. проф. Л.И. Скворцова. – 28 е изд., перераб. – Москва: Мир и Образование, 2019. – 1376 с.

4. Hennecke A. Multimodale Texte und ihre Bedeutung für die Übersetzungspraxis. – 2015. Vol. 8(1). – Pp. 202–232.



**Кротенко К.В.**

ФГБОУ ВО «Тульский государственный педагогический университет  
имени Л.Н. Толстого»

Научный руководитель: канд. пед. наук, доцент Мартынюк Ю.М.

### **Подходы к обучению программированию в учреждениях дополнительного образования**

Классические подходы к изучению программирования слушателями в учреждениях дополнительного образования предполагают знакомство с основными концепциями и парадигмами программирования, алгоритмическими структурами и их реализациями в рамках выбранного языка, синтаксисом и семантикой основных операторов, а также основными лексемами и терминами в рамках определенной реализации данного языка программирования.

Однако, практика показывает некоторое несоответствие классических методов обучения эффективному развитию необходимых когнитивных навыков и компетенций у слушателей. Кроме того, достаточно часто преподаватели не уделяют должного внимания решению задач и подробному объяснению особенно трудных для восприятия фрагментов содержания учебного курса. Такая ситуация при изучении программирования в учреждениях дополнительного образования влияет на формирование недостаточно прочных теоретических знаний языка программирования и недостаточно устойчивых навыков решения задач, а также навыков анализа и проектирования, значение которых крайне важно для всего дальнейшего профессионального роста и становления специалистов.

Исследования, посвященные использованию классических методов при обучении основам программирования, показали, что обучающиеся испытывают трудности с пониманием того, как работают программы и структуры. В целях преодоления данных трудностей необходимы новые подходы к содержанию и методике обучения компьютерному программированию [2].

Рассмотрим некоторые инновационные средства и подходы, с успехом используемые в организации образовательного процесса в учреждениях дополнительного образования и имеющие большой потенциал в плане обучения программированию.

Обучающие компьютерные игры – это не просто игры в привычном понимании. Каждая такая игра имеет четко выстроенную логическую структуру, помогающую учащимся развивать свои умения и навыки в той или иной предметной области на основе имеющихся в игре необходимых теоретических сведений. Обучающие компьютерные игры обладают особенностью, которая позволяет учащимся не только хорошо, но и с огромной пользой провести время, изучая что-то новое или закрепляя полученные ранее знания в увлекательной, интересной форме. Такой подход обеспечивает более осознанное усвоение содержания учебной программы и более прочное развитие умений и навыков его использования при решении практических задач [3].

Использование игровых элементов в образовании вообще обеспечивает активное протекание учебно-воспитательного процесса. Геймификация

использует мотивацию игр как движущую силу для решения реальных жизненных проблем. Использование геймификации в тех образовательных областях, где возникают наибольшие трудности с усвоением и закреплением учебного материала, позволяет подключать весь потенциал эмоциональной сферы в качестве движущей силы для повышения успешности, мотивации и активного участия обучающихся в процессе обучения [4].

Именно поэтому обучающие компьютерные игры часто используются в таких сложных областях, как математика, медицина, инженерия, языкознание, управление и развитие навыков стратегического мышления. Использование игровых элементов и геймификации в образовательном процессе делает обучение более увлекательным. Программирование посредством создания игр или участия в соревнованиях по программированию (таких как олимпиады, хакатоны, конкурсы и т.п.) создает дополнительную мотивацию и повышает интерес к обучению.

Проблемно-ориентированное обучение направлено на решение реальных практических задач, что помогает учащимся применять теоретические знания на практике. Учебные проекты, требующие разработки программных решений, развивают критическое мышление и творческие навыки.

Проектное обучение предполагает работу над конкретными проектами, что позволяет учащимся развивать навыки планирования, совместной работы и общения. Кроме того, учащиеся видят конечный результат своей работы.

В рамках модульного обучения содержание разделено на небольшие модули, каждый из которых посвящен определенной теме или навыку. Это позволяет учащимся постепенно осваивать материал и лучше усваивать информацию.

Индивидуализация и дифференциация обучения предполагают учет разных уровней подготовки учащихся с адаптацией подходов к их личным интересам и способностям. Здесь возможно использование системы самообучения, при которой учащиеся могут двигаться в своем собственном темпе.

Совместное обучение основано на создании учебных групп, в которых учащиеся могут обмениваться знаниями, идеями и работать над совместными проектами. Такой подход способствует развитию навыков командной работы и коммуникации.

Междисциплинарный подход интегрирует программирование с другими учебными дисциплинами: математика, физика, лингвистика, история, искусство, что делает обучение более содержательным и интересным, показывая, как программирование применяется в разных областях.

Содержание программ дополнительного образования должно соответствовать требованиям развития общества, науки, культуры и личности на основе содержательных и процессуальных аспектов образования, процессов гуманизации и фундаментализации образования. Вместе с тем, содержание учебного материала в системе дополнительного образования должно соответствовать интересам и образовательным потребностям слушателей с учетом уровня их развития [2].

Дополнительное образование по информатике должно учитывать интересы слушателей и потребности общества для определения тем и разделов, на углубленное изучение которых не выделяется дополнительного времени. В частности, на изучение раздела "Алгоритмизация и программирование" согласно действующему стандарту дополнительного образования в области информатики и ИКТ отводится 20 часов, которых достаточно только для освоения алгоритмов без изучения профессионального языка программирования.

Однако изучение программирования в основной школе имеет свою специфику, которая может быть выражена тремя основными аспектами. Первый аспект основан на усилении фундаментального компонента курса информатики [1]. Жизнь в информационном обществе, алгоритмичность жизненных ситуаций, бурное развитие информационных технологий порождают необходимость изучения теоретических основ данных процессов. Второй аспект – это профессиональная ориентация. Профессия программиста в настоящее время является достаточно распространенной и престижной. Изучение программирования позволяет учащимся проверить свои навыки в этом виде деятельности и выбрать подходящий профиль в старших классах. Третий аспект связан с развитием у учащихся операционного стиля мышления, под которым понимают систему мыслительных операций, состоящую из анализа, синтеза, сравнения, абстрагирования, обобщения, классификации и систематизации. В настоящее время данный стиль мышления уточняется понятием ИКТ-компетентности, главной особенностью которой является умение использовать, применять на практике имеющиеся теоретические знания.

Наибольшее количество заданий итоговой аттестации по информатике в форме единого государственного экзамена относится к разделу "Алгоритмизация и программирование". Помимо заданий, непосредственно связанных с алгоритмизацией и программированием, в экзамене по информатике есть задания из других разделов, решение которых основано на умении составлять алгоритмы и реализовывать их. В заданиях единого государственного экзамена сохраняются требования к высокому уровню владения навыками программирования у выпускников, но стандарт среднего (полного) образования не позволяет достичь этого уровня, в первую очередь, из-за нехватки часов. В этих условиях дополнительное образование является скрытым и пока полностью нереализованным резервом, который может обеспечить хорошую подготовку школьников в области программирования [2].

Увеличение времени обучения программированию также возможно в рамках специализированного обучения и работы в кружках. Однако, специализированное обучение проводится только в старших классах и применяется ко всем разделам курса информатики. В этом случае трудно рассчитывать на значительное увеличение часов только по одному разделу. Работа кружка носит локальный характер, учащиеся посещают занятия нерегулярно, состав группы часто меняется. Поэтому эффективность обучения программированию в таких условиях будет низкой.

Изучение программирования в учреждениях дополнительного образования требует разнообразных педагогических подходов, учитывающих возрастные особенности учащихся и их мотивацию. Использование новых информационных и образовательных технологий, внедрение передовых цифровых образовательных платформ, онлайн-курсов и интерактивных инструментов способствует развитию не только алгоритмической составляющей, но и цифровых компетенций учащихся. Описанные подходы помогают создать мотивирующую и поддерживающую образовательную среду, в которой учащиеся максимально комфортно и эффективно смогут обучаться программированию в рамках учреждений дополнительного образования [3].

### Список литературы

1. Аль-Имами С., Ализаде Дж., Нур М.А. О разработке учебного пособия по программированию: влияние обучения по шаблонам на процесс обучения // *Journal of Information Technology Education: Research*. – 2006. – Т. 5, №1. – С. 271-283. – URL: <https://www.learntechlib.org/p/111545/> (дата обращения: 10.10.24).
2. Гафуанов Я.Ю., Поднебесова Г.Б. Формирование профессиональной ИКТ-компетентности при обучении программированию будущих учителей информатики и IT-специалистов // *Вестник Томского гос. ун-та*. – 2020. – №455. – URL: <https://cyberleninka.ru/article/n/formirovanie-professionalnoy-ikt-kompetentnosti-pri-obuchenii-programmirovaniyu-buduschih-uchiteley-informatiki-i-it-spetsialistov> (дата обращения: 10.10.2024).
3. Каракозов С.Д., Худжина М.В., Петров Д.А. [и др.]. Современные подходы к обучению студентов компьютерному программированию // *Cognitive - Social, and Behavioural Sciences – icCSBs*. – 2020, vol 1. – *European Proceedings of Educational Sciences*. - С. 73-81. – DOI: <https://doi.org/10.15405/epes.20121.9> (дата обращения: 03.10.24).
4. Пеккер П.Л. Востребованность онлайн-курсов в России // *Современные информационные технологии и IT-образование*. – 2016. – Т. 12, № 4. – С. 73-78. – URL: <https://www.learntechlib.org/p/111545/> (дата обращения: 06.10.24).

**Кузьминкова Е.О.**

ФГБОУ ВО «Тульский государственный педагогический университет  
имени Л.Н. Толстого»

Научные руководители: канд. биол. наук, Лештаев А.А.,  
канд. биол. наук, доцент Швец О.В.

### **Оценка экологического состояния водоёмов г. Тулы с помощью биотических индексов Майера и Вудиввиса**

Методы биоиндикации на сегодняшний день часто бывают мало востребованы при оценке экологического состояния водоёмов, несмотря на простоту и достаточную результативность. Тем не менее, они неоднократно использовались для оценки качества природных вод [1; 2; 3]. Данная работа призвана продемонстрировать актуальность и точность оценки на основе биоиндикаторных качеств зообентоса, так как живые организмы чувствительны даже к незначительным изменениям окружающей среды.

Целью исследования является оценка экологического состояния прудов центрального парка П.П. Белоусова с помощью индексов Майера и Вудиввиса. Задачами исследования были:

- 1) сбор зообентоса и дальнейший анализ их видового состава;
- 2) оценка общего разнообразия групп бентосных организмов;
- 3) расчет на основе полученных данных индексов Майера и Вудиввиса;
- 4) оценка экологического состояния обследованных водоёмов.

Сбор материала проводили в период с 20.04. по 18.05.2024 г. на прудах ЦПКиО им. П. П. Белоусова г. Тулы (рис. 1). Выбранные водоёмы отличались по степени антропогенной нагрузки: место с наименее низким уровнем антропогенного влияния - верхний пруд, с высоким уровнем антропогенного и биологического влияния – средний пруд, со средними показателями антропогенного воздействия – нижний пруд.



Рисунок 1 – Места отбора проб на территории прудов ЦПКиО им. П. П. Белоусова

Взятие проб беспозвоночных проводили в нескольких точках каждого из прудов (рис. 1) со дна водоема, из толщи воды и с ее поверхности с помощью гидробиологического сачка [4]. При этом придерживались общепринятых при подобном виде работ рекомендаций. После каждого взмаха сачок вынимали, выворачивали, пойманные организмы извлекали с помощью пинцета для дальнейшего анализа таксономической принадлежности.

Для биологической оценки качества воды использовали индексы Вудиввиса и Майера [5].

В ходе проведения исследовательской работы были получены следующие результаты. В общей сложности с трёх прудов Центрального парка культуры и отдыха П.П. Белоусова было идентифицировано 25 видов беспозвоночных организмов: Тип Членистоногие – 15 видов, Тип Моллюски – 8 видов, Тип Кольчатые черви – 2 вида.

Для Верхнего пруда доминантной группой в процентном соотношении являются – Комар-звонец большеногий (*Cryptochironomus macropodus*), для Среднего пруда – Лужанка живородящая (*Viviparus Viviparus*), для Нижнего пруда - Ручейник большой (*Phryganea grandis*) и Немурелла обыкновенная (*Nemurella picteti*).

Результаты расчета индексов Вудиввиса и Майера для рассматриваемых водоемов приведены в таблицах 1 и 2.

Таблица 1 – Значение биотического индекса Вудиввиса

Пруд	Биотический индекс Вудиввиса	Характеристика зоны	Степень загрязнения
Верхний пруд	20 баллов	Олигосапробная	Очень чистая
Средний пруд	3 балла	$\alpha$ -Мезосапробная	Грязная
Нижний пруд	20 баллов	Олигосапробная	Очень чистая

Таблица 2 – Значение биотического индекса Майера

Пруд	Биотический индекс Майера	Характеристика зоны	Степень загрязнения
Верхний пруд	17 баллов	Олигосапробная	Чистая
Средний пруд	7 баллов	Полисапробная	Грязная
Нижний пруд	16 баллов	$\beta$ -Мезосапробная	Умеренно загрязненная

Анализ полученных данных позволяет дать следующую экологическую оценку трём прудам на территории Центрального парка им. П.П. Белоусова на основе подсчитанных нами индексов Майера-Вудиввиса.

Самым грязным по степени загрязнения оказался Средний пруд, что подтверждает нашу ранее выдвинутую теорию о том, что именно здесь локализована сильнейшая антропогенная нагрузка – сезонные чистки в соответствии с требованиями СанПиН, рекреационные зоны (пляжная зона, то есть смена грунта на песок, что снижает видовое разнообразие), продолжительные сукцессии. Нижний пруд характеризуется умеренно загрязнённым - по индексу Майера и очень чистым – по индексу Вудиввиса, данное различие можно объяснить тем, что при вычислении первого индекса в

расчёты принято брать лишь наличие/отсутствие индикаторных групп, тогда когда при вычислении индекса Вудиввиса нами к тому же учитывается и видовое разнообразие каждой индикаторной группы, и количественный аспект этих же индикаторов, поэтому индекс Вудиввиса стоит просчитывать уже имея первичные данные по индексу Майера, тем самым внося точность; аналогичный вывод нами может быть сделан по оценке Верхнего пруда.

### **Список литературы**

1. Байбеков А.Р., Буйновская Е.М. «Оценка качества природных вод г. Ишима по индикаторным признакам макрозообентоса» // Сборник трудов молодых учёных, аспирантов, студентов и преподавателей экологического конгресса "Северная пальмира". – Санкт-Петербург: Санкт-Петербургский научно-исследовательский центр экологической безопасности РАН, 2016. – С. 56-58.
2. Лештаев А.А. Оценка экологического состояния реки Упы методом Биоиндикации. – Тула: Тульский государственный педагогический университет им. Л.Н. Толстого, 2020. – С. 211-213.
3. Лештаев А.А. Экологическое состояние Щегловского ручья // Университет XXI века: научное измерение. – Тула: Тульский государственный педагогический университет им. Л.Н. Толстого, 2022. – С. 144-149.
4. Мелехова О.П., Егорова Е.И. Биологический контроль окружающей среды: биоиндикация и биотестирование: учеб. пособие для студ. высш. учеб. заведений / О.П. Мелехова, Е.И. Егорова, Т.И. Евсеева и др.; под ред. О.П. Мелеховой и Е.И. Егоровой. – Москва: Издательский центр «Академия», 2007. – 288 с.
5. Мукминов М.Н., Шуралев Э.А. Методы биоиндикации: учебно-методическое пособие. – Казань: Казанский университет, 2011. – 48 с.

**Курганов Н.С.**

ФГБОУ ВО «Тульский государственный педагогический университет  
имени Л.Н. Толстого»

Научный руководитель: д-р ист. наук, профессор Володина Т.А.

**«Обыкновенный человек»: жизнь и творчество писателя Кесаря  
Тихоновича Ванина (1905-1982)**

Необходимость освещения событий на фронте, поддержание духа, противодействие вражеской пропаганде в период Великой Отечественной войны способствовали использованию профессиональных литераторов. Среди писателей, принявших участие в боевых действиях в качестве военного корреспондента был Кесарь Тихонович Ванин (1905-1982). Жизненный путь литератора представляет пример смены социального положения: творец, функционер сумел применить таланты ради Победы над врагом.

Целью статьи является выявление основных направлений деятельности и коммуникации журналиста периода Великой Отечественной войны и конкретных практик их реализации на примере боевого пути и творчества К.Т. Ванина.

Будущий писатель родился 30 марта 1905 года в деревне Старая Гать Муравлянской волости Епифанского уезда Тульской губернии (ныне Кимовский район Тульской области) в бедной крестьянской семье [4, с. 372]. Характерно, что отец являлся человеком, сочинявшим стихи [3, с. 321]. Жизненные проблемы не позволили получить даже начального образования.

В конце 1913 года Кесарь Тихонович отправляется в Санкт-Петербург - работать в чайном заведении [3, с. 321]. Несмотря на побои и унижения, именно это событие привело к знакомству с литературой.

Весной 1917 года вернулся на малую родину и трудился на шахте. Существенной попыткой улучшить жизненные условия было переселение на Алтай, где будущий писатель стал батраком. Юноша и его близкие избавились от голода, а также был получен материал и впечатления для будущей литературной работы [3, с. 322]. В 1923 году Кесарь Тихонович возвращается в Петроград с целью приобрести «стоящую специальность» - рабочую профессию [4, с. 373]. Безработица вновь вынудила трудиться в пивных заведениях. Попытки написания стихотворений позволили выстроить устойчивое взаимодействие с представителями литературной группы журнала «Резец» [3, с. 322]. В 1931 году, начинающий литератор вступает в партию, что станет началом карьеры литературного функционера [4, с. 373]. В 1933 году выходят сборники рассказов - «Испытание» и «Вдоль берегов». Героями его первых его книг стали сплавщики леса, матросы. Оформляются особенности его этики: преодоление героями недостатков перед лицом опасности, коллективизм, негативное отношение к личному обогащению.

С целью преодоления низкого уровня грамотности в Ленинграде, при Доме писателя, учредили факультет особого назначения. Работа велась на основе прикрепления профессиональных педагогов к каждому из слушателей, среди которых был и К.Т. Ванин. Росту литературных навыков способствовали



писатели Н.С. Тихонов, М.М. Пришвин, В.Я. Шишков [3, с. 324]. До начала Великой Отечественной войны выходят книги «Широкая река» и «Хутор». Существенно расширены тематические рамки при описании профессий, наиболее актуальных в период индустриализации. С середины 1930-х гг. начинается деятельность в качестве функционера на посту парторга Ленинградского отделения Союза Советских Писателей и директора Литфонда – организации для поддержки литераторов [1, с. 66].

С началом боевых действий литератор принимает активное участие в привлечении писателей в Ленинградскую армию народного ополчения. Кесарь Тихонович остался в памяти свидетелей как организатор записи добровольцев, выступающий на митингах [1, с. 32]. В августе 1941 года литератор записывается добровольцем в 4-ю Ленинградскую стрелковую дивизию народного ополчения. В дальнейшем Кесарь Тихонович проходил службу во 2-й гвардейской стрелковой дивизии народного ополчения, где отвечал за редакцию газеты и типографию, был редактором газеты «Вперед, за Родину!» 86-й стрелковой дивизии 67-й армии Ленинградского фронта [2]. Писатель занимался написанием очерков и корреспонденции. Он стремился на основе близких фронтовикам ситуаций убедить их в возможности преодолении трусости, малодушия. Тематика его произведений определялась ведением пропаганды в условиях боевых действий, личным опытом, довоенным творчеством. Очерки посвящены описанию героизма бойцов, преодолению страха. Многие труды были направлены на натуралистическую демонстрацию преступлений нацистов. Подчеркивался народный характер борьбы против захватчиков, важная роль коммунистической партии. Единственной книгой автора времен войны был сборник «Русская сила».

Важным фактором продуктивной работы была коммуникация с коллегами и с командованием, заинтересованным в привлечении авторов к делу борьбы с врагом. Вклад писателя был крайне высоко оценен командованием - в числе первых он был награжден медалью «За оборону Ленинграда» [5, с. 191]. Кроме этого, литератор был награжден медалью «За боевые заслуги», орденами Отечественной войны II и I степени за умелое руководство газетой и за достигнутые успехи в военном и политическом воспитании личного состава, мобилизации военнослужащих на выполнение приказов, передаче опыта [2]. Боевой путь писателя завершился в Курляндии.

Кесарь Ванин после войны вновь активно начал заниматься творчеством [4, с. 373] Были опубликованы сборники, содержание рассказов в которых практически не различалось: «Две повести» (1952 год) «Трудный рейс» (1956 год), «Обыкновенный человек» (1959 год) «Среди друзей и недругов» (1960 год) «Жизни рядовой» (1965) «На перевалах» (1967 год), «Хутор» (1968). Писатель пытался создать роман «Золотой якорь», оставшийся незавершенным [4, с. 373]. Автор продолжил карьеру функционера на посту партийного организатора Ленинградского отделения Союза Советских писателей.

Таким образом, Кесарь Тихонович Ванин является примером «пролетарского писателя». Несмотря на отсутствие профессионализма, совокупность природных талантов и стремлений позволили К.Т. Ванину стать

значимой фигурой в литературном процессе г. Ленинград. В годы Великой Отечественной войны его деятельность включала участие в организации ополчения, публичные выступления, написание произведений и листовок для поднятия боевого духа, коммуникацию с другими литераторами и командованием. Подтверждением его заслуг являются боевые награды.

### **Список литературы**

1. Блокадные будни в дневниках А. П. Крайского и Е. П. Крайской / Публикация Т. А. Кукушкиной, Л. Д. Зародовой – С. 19-137 – (Ежегодник рукописного отдела Пушкинского Дома на 2014 год).

2. Ванин Кесарь Тихонович // Память народа [Электронный ресурс]. – URL: <https://pamyat-naroda.ru/heroes/person-hero91356039/> (дата обращения: 20.05.2024).

3. Ванин К.Т. Соседи: повести и рассказы. – Ленинград: Лениздат, 1983. – 336 с.

4. Ванин К.Т. Среди друзей и недругов: повести и рассказы. – Ленинград: Лениздат, 1960. – 374 с.

5. Вишневский В.В. Дневники военных лет (1943, 1945 гг.). – Москва: Советская Россия, 1974. – 432 с.

## Курков Р.Р.

ФГБОУ ВО «Сыктывкарский государственный университет имени  
Питирима Сорокина», Институт гуманитарных наук  
Научный руководитель: канд. ист. наук, доцент Афанасьева Ю.С.

### **Имидж территории: сущность понятия и подходы к его определению**

В современных условиях, когда социально-экономическая модель развития государства претерпевает изменения, создание положительного имиджа территории становится важной задачей как для федеральной, так и региональной власти. Поскольку эффективное формирование территориального образа способствует привлечению инвесторов, стимулирует предпринимательскую активность, оказывает влияние на развитие туризма и в целом повышает качество жизни населения. Можно предположить, что данные перспективы вместе или по отдельности служат опорой для развития конкурентной среды. Иначе говоря, благоприятный имидж способствует привлечению ресурсов, тем самым обеспечивая территории социально-экономическое развитие и, как следствие, конкурентоспособность, что приводит к успешному существованию такой территории в нынешней конъюнктуре социально-рыночных отношений.

Для лучшего понимания вышесказанного рассмотрим различные подходы к определению понятия «имидж территории».

Ф.Котлер, один из основоположников концепции территориального брендинга, определяет данный термин как результат личной когнитивной обработки разнообразной информации, связанной с конкретным местом. По мнению ученого, имидж – это упрощенное и обобщенное восприятие, возникающее в сознании индивида при попытке выделить наиболее существенные характеристики и ассоциации, связанные с той или иной территорией [4, с. 205]. Рассматривая имидж через призму маркетинга, исследователь выделяет идею стратегического управления имиджем, которая заключается в регулярном и целенаправленном формировании, продвижении, а также поддержании положительного образа территории.

С точки зрения М.В. Яковлева, имидж региона – это «обобщенное, эмоционально окрашенное системное представление о регионе, сконструированное на основе каких-либо значимых фактов действительности, определяющих региональную специфику» [5, с. 24]. В своей работе автор указывает на целенаправленную деятельность политических субъектов, направленную на формирование определенного образа региона в обществе.

Особого внимания в данном контексте заслуживает вклад одного из ярких представителей «чикагской школы» Г.Лассуэлла. Будучи первопроходцем в изучении пропаганды и коммуникации, он фактически заложил основы для понимания тех механизмов, с помощью которых формируются и транслируются образы, оказывая существенное влияние на общественное сознание.

Согласно И.С. Важениной территориальный имидж – это «...набор ощущений и образных, эмоционально окрашенных представлений людей о данной территории» [2, с. 1]. В своей работе исследователь рассматривает

территорию как некий товар, обладающий уникальным набором характеристик, способным удовлетворить потребности различных групп населения. При этом такая индивидуальность тесно связана не только с образом, но и с репутацией, а также брендом территории. Важную роль в процессе формирования положительного имиджа играет комплексное информирование потенциальных потребителей о имеющихся территориальных возможностях и ресурсах.

Аналогичный подход прослеживается и у М.Л. Бачериковой. Учёный рассматривает имидж как «...образ территорий, формируемый на основе её конкурентных преимуществ, позволяющих наилучшим образом удовлетворить потребности потребителей в территориальном продукте» [1, с. 18].

Ю.А. Дроздова, предлагает следующую трактовку: «имидж территории как социокультурное явление является информационным продуктом и представляет относительно устойчивую совокупность рациональных и эмоциональных представлений, убеждений, ассоциаций» [3, с. 71].

Исследователь выделяет следующую классификацию регионального имиджа:

**Положительный имидж.** Наблюдается у регионов-доноров с развитой промышленностью, известностью и устоявшейся репутацией (например, Республика Татарстан, Ямало-Ненецкий АО).

**Слабый имидж.** Характерен для небольших, малоизвестных регионов, не уделяющих достаточно внимания своему продвижению. Сюда можно отнести переходные, а также депрессивные регионы (Республика Тыва, Республика Адыгея, Курганская область).

**Отрицательный имидж.** Встречается у экономически отсталых регионов с ограниченными ресурсами, в том числе у территорий, имеющих негативные стереотипы, связанные с историческим прошлым. К этой же категории относятся дотационные регионы, сильно зависящие от федерального центра (Магаданская область, Республика Дагестан, Чеченская Республика).

**Смешанный имидж.** Формируется у регионов, обладающих как положительными, так и отрицательными чертами (Ростовская, Волгоградская область).

**Противоречивый имидж.** Свойственен регионам с противоречивыми факторами развития (Ивановская область, Республика Коми).

**Чрезмерно привлекательный имидж.** Типичен для экономически развитых регионов-доноров, которые привлекают большой поток мигрантов, что в свою очередь может приводить к ряду проблем, таких как перенаселение, рост цен на недвижимость, нагрузка на инфраструктуру. Примером такой территории служит Москва [3, с. 70].

Из всего вышесказанного становится понятно, что имидж территории – это сложный процесс, на который оказывают воздействие разные группы факторов: объективные, отражающие естественные характеристики и изменяющиеся условия, и субъективные, связанные с целенаправленной деятельностью кого или чего-либо. Рассмотрим подробнее ключевые из них.

Среди объективных факторов выделяются прежде всего природно-климатические условия, природные ресурсы, историко-культурное наследие,

экономико-географическое положение и социально-демографические показатели. К субъективным факторам, в свою очередь, можно отнести деятельность федеральных, региональных властей и политических партий, научные достижения, характеристику социальной среды. Сюда также следует добавить средства массовой информации разного уровня с их возможностями по освещению жизни региона и формированию общественного мнения, PR-технологии и информационно-коммуникационные стратегии, направленные на создание позитивного образа региона во внешней и внутренней среде [3, с. 38].

Итак, основываясь на вышеизложенном, можно сделать вывод, что имидж территории – это многогранный образ, сложившийся в общественном сознании на основе совокупности объективных и субъективных факторов, которые связаны с конкретной территорией. Иначе говоря, имидж является некой основой, определяющей восприятие территории во внешней и внутренней среде, влияя на её привлекательность для жителей, инвесторов и туристов.

Таким образом, благоприятный имидж играет важную роль в территориальном развитии, способствуя успешным социально-экономическим преобразованиям и укреплению позитивной региональной идентичности. Однако нужно отметить, что на практике формирование такого имиджа зачастую осложняется рядом трудностей, особенно для периферийных территорий, сталкивающихся с ресурсными ограничениями, которые сложно преодолеть, рассчитывая исключительно на собственные силы. Как справедливо отмечает И.С. Важенина, «конструирование имиджа и создание репутации территории – задача комплексная. И решать ее необходимо совместными усилиями» [2, с. 6].

### **Список литературы**

1. Бачерикова М.Л., Романова И.Л. Имидж территории: понятийно-терминологическая систематизация [Электронный ресурс] // РЭиУ. 2017. – №1-3 (49). – URL: <https://cyberleninka.ru/article/n/imidzh-territorii-ponyatiyno-terminologicheskaya-sistematizatsiya> (дата обращения: 10.10.2024).
2. Важенина И.С. Имидж, бренд и репутация как Конкурентные преимущества региона [Электронный ресурс] // Управленец. – 2010. – №5-6. – URL: <https://cyberleninka.ru/article/n/imidzh-brend-i-reputatsiya-kak-konkurentnye-preimuschestva-regiona> (дата обращения: 10.10.2024).
3. Дроздова Ю.А. Имидж региона в стратегии развития территории: монография. – Волгоград: Издательство Волгоградского института управления – филиала ФГБОУ ВО РАНХиГС, 2021. – 396 с.
4. Маркетинг мест: привлечение инвестиций, предприятий, жителей и туристов в города, коммуны, регионы и страны Европы / Ф. Котлер, К. Асплунд, И. Рейн, Д. Хайдер. – Санкт-Петербург: Стокгольмская школа экономики в Санкт-Петербурге, 2009. — 376 с.
5. Яковлев М. Политический имидж региона в условиях современной России: монография. – Москва: МАКС пресс, 2011. – 107 с.

**Курлович В.М.**

УО «Белорусский государственный педагогический университет имени  
Максима Танка»

Научный руководитель: ст. преп. Корзун С.А.

### **Представление современных подростков о причинах кибербуллинга**

Глобальная сеть, также именуемая как «Интернет» существует уже более пятидесяти лет. Она прошла долгий путь, начиная с установления первого подключения двух первых узлов ARPANET для проведения сеанса связи, появления системы доменных имен в 1984 г и начала построения сети используя технологию World Wide Web в 1991 г. до нашего времени включительно, благодаря чему наш век считается веком высоких компьютерных технологий.

Интернет – мощнейшая система, которая обеспечивает человека исключительными возможностями в доступе к информации и сетевым ресурсам. Этот глобальный инструмент позволяет осуществлять обмен знаниями на любом расстоянии, помогает установлению межличностных связей, получении новых навыков и даже в поиске решений самых разнообразных проблем. Помимо этого, глобальная сеть стимулирует культурное и социальное взаимодействие, обогащает интеллектуальные возможности, а также способствует личностному и профессиональному росту человека. Однако следует подчеркнуть, что даже в благоприятных условиях в интернете можно выявить недостатки и негативные моменты, которые следует рассматривать как неотъемлемую часть общего контекста. Интернет позволяет людям коммуницировать между собой, даже если собеседник при этом остаётся инкогнито. Такая возможность вызывает у определённого ряда людей чувство отсутствия ответственности за поведение в сети интернет как таковой. Сейчас данный феномен можно наблюдать практически в любых слоях интернета, где пользователи могут общаться: социальные сети, форумы, компьютерные игры и т.д. К сожалению, администрация подобных ресурсов не успевает своевременно реагировать на подобное поведение или вовсе игнорирует его, в некоторых случаях оказываясь на месте киберагрессора сознательно. Такое широкое распространение данного социально-психологического феномена приводит к логичному вопросу: по каким причинам в интернет-среде так часто возникает кибербуллинг?

Анализ научных источников показывает, что кибербуллинг – это определенный вид проявления социальной жестокости, основным отличием которой выступает использование цифровых технологий. Существует множество видов кибербуллинга: флейминг, харассмент, гриферство, киберсталкинг, клевета и т.д. Все виды кибербуллинга объединяет конечная цель, направленность травли на разрушение психического здоровья жертвы. Основной причиной для кибербуллинга является неблагоприятная ситуация развития, в которой оказался киберхулиган. Зачастую по причине отсутствия своевременной помощи с решением этих проблем формируется соответствующий образ жизни, когда человек не умеет преодолевать возникающие трудности не создавая на этой почве конфликта. Анонимность в интернете лишь

делает кибербуллинг более привлекательным образом самоутверждения либо мщения для таких людей. Кибертравля может нанести как и незначительный, так и непоправимый ущерб психике жертвы.

В рамках данного исследования были изучены представления подростков о причинах кибербуллинга. Диагностический инструментарий представлен авторской анкетой «Представления о причинах кибербуллинга». Выборка исследования состояла из 30 подростков, выборка гетерогенна (20 мальчиков, 10 девочек) средний возраст составил - 14 лет.

Рассматривая полученные результаты эмпирического исследования, было выявлено, что большинство респондентов (53 %) сталкивались с явлением кибербуллингом в своей жизни. Данные респонденты (43%) указали, что основным интернет-ресурсом, где они сталкиваются с кибербуллингом, это социальные сети. Следует отметить, что некоторые участники исследования, выбравшие вариант «Компьютерные игры» указывают на то, что встречаются с кибербуллингом в них чаще, чем где-либо ещё.

В качестве причин подростки выделяют в основном желание киберхулигана самоутвердиться (42 % респондентов). При это респонденты подчеркивают, что такое их желание в самоутверждении обуславливается переживанием опыта травли в прошлом, тем самым в настоящий момент они склонны воспринимать себя в роли «Ангела мести»[1, с. 184]. В свою очередь, 27% респондентов указывает на то, что столь привлекательным кибербуллинг делает и именно анонимность и безнаказанность. Еще 25% респондентов считают, что причиной также может оказаться неумение решать проблемы иными путями, кроме как через конфликт.

Дополнительно в рамках данного исследования были рассмотрены представления подростков о способах профилактики кибербуллинга среди молодежи. Так было выявлено, что к наиболее популярным способам можно отнести следующие способы: отказ от времяпровождения в среде незащищённой от кибербуллинга, игнорирование кибербуллеров и их сообщений, толерантность ко мнению других пользователей, а также определение доступа в интернет путём деанонимизации.

Таким образом, большинство подростков сталкивалась с феноменом кибербуллинга. Чаще всего подростки сталкиваются с кибербуллингом в социальных сетях и онлайн-играх. Основными причинами кибербуллинга, по мнению подростков, является стремление к самоутверждению и безнаказанность. Самыми эффективными способами по предотвращению возникновения кибербуллинга, как считают подростки, являются соблюдение установленных обществом моральных норм, повышение собственной самооценки и игнорирование попыток кибертравли либо отказ от использования потенциально опасных ресурсов, однако мало кто проявляет готовность к радикальному решению данной проблемы. В рамках психопрофилактики кибербуллинга следует обучить подростков правильному поведению в сети интернет и тому, как реагировать на возникающие конфликтные ситуации: наиболее оптимальным решением зачастую будет просто заблокировать киберагрессора.

### **Список литературы**

1. Бочавер А.А. Травля в пространстве современных технологий // Психология. Журнал Высшей школы экономики. – 2014. – Т.11. – №3. – С. 177-191.



**Кустова М.В.**

ФГБОУ ВО «Сыктывкарский государственный университет имени  
Питирима Сорокина», Институт иностранных языков  
Научный руководитель: канд. филол. наук, доцент Гух Ж.К.

### **История развития концепта ANGST: обращение к этимологии номинанта**

Современная лингвистика всё чаще обращает своё внимание на уникальные особенности лингвокультур и менталитета носителей изучаемого языка. Современные лингвисты, как правило, ставят своей целью не только изучение языковых форм, но и межкультурной коммуникации. Всё это свидетельствует о необходимости понимания особенностей менталитета, выражающихся в языке, для успешной межкультурной коммуникации. Сложная геополитическая обстановка и мировая напряжённость, как её следствие, заставляют нас тщательнее подходить к изучению концептов и анализу особенностей другого менталитета. Очевидной реакцией человека на стресс, вызванный событиями в мире, является страх. В психологии страх считается универсальной эмоцией, которую переживают абсолютно все люди вне зависимости от их национальной принадлежности. Мы, однако, убеждены, что даже самая универсальная эмоция переживается носителями различных лингвокультур неуниверсально. На наш взгляд, наиболее явно особенности концепта заметны при обращении к этимологии его номинанта. В данной статье мы, соответственно, рассмотрим взаимосвязь внутренней языковой формы номинанта концепта ANGST с историческим развитием концепта и его влиянием на немецкую ментальность.

Концепт, согласно Ю.С. Степанову, состоит из трёх слоёв:

- 1) основной, актуальный признак, явно существующий для всех пользователей языка и служащий средством коммуникации;
- 2) дополнительный признак, актуальный лишь для некоторых пользователей языка;
- 3) внутренняя форма, скрытая в явной словесной форме.

«Этимологический признак открывается лишь исследователям. Но это не значит, что для пользователей языка этот слой содержания концепта не существует. Он существует для них как основа, на которой возникли и держатся остальные слои значений» [2, с. 46].

Согласно этимологическому словарю В. Пфайфера слова с общим индоевропейским корнем \*angh можно разделить на две группы: слова из континентальных западногерманских языков, и слова из индоевропейских языков негерманского происхождения. «В негерманских индоевропейских языках появление слов-родственников Angst – результат развития форм слов с индоевропейской основой \*anghes-, \*anghos- – «беспокойство, угнетение». Зафиксированные формы германских языков были получены путём прибавления к германской основе \*angu (которая в современном немецком языке имеет форму eng «узкий») индоевропейского суффикса -st, служившего для обозначения абстрактных понятий в форме существительного» [1, с. 183].

Словарная статья в словаре Я. и В. Гримм описывает Angst как «quälende Sorge, zweifelnder, beengender Zustand überhaupt» [4] («мучительное беспокойство, сомнение, стеснённое состояние вообще») (*переведено нами – М.В. Кустова*). Братья Гримм также акцентируют внимание на корне с семей «узость», встречающемся в континентальных западногерманских языках: днн. angust, свн. angest, снн. anxt, нид. anxt / angst, др-фриз. onghost, гот. aggvus / angan / engen. Как следует из словаря Я. и В. Гримм, данные словоформы образованы от германского прилагательного \*angu- «узкий», которое, в свою очередь, происходит от индоевропейского корня \*anǵh- «узкий, суживать». Эквиваленты в северогерманских языках (дат. – angst, швед. – ångest, норв. – angst, исл. – angist) могли быть образованы двумя способами: либо путем прибавления суффикса -st к германской основе \*angu- «узкий», либо с помощью прибавления -t к индоевропейской основе \*anǵhos-, \*anǵhes- «беспокойство». Кроме того, словарь братьев Гримм даёт объяснение устойчивому выражению j-m Vange machen «(на)пугать кого-либо». Компонент Vange прежде имел форму Beange, производную от beengen. Т.е. смысл выражения можно интерпретировать как «сужать чьё-либо пространство», «делать чьё-либо пространство тесным, некомфортным».

Можем заключить, что слово Angst в его эмоциональном значении – результат именованья человеком своих чувств с их соматическими проявлениями. Расхождение семантики от «узость как физическая величина» до «ощепенение», и до «чувство страха», соответственно, наблюдается приблизительно в Средние века, что вполне очевидно. Средние века в Германии – время войн, междоусобиц, раздробленности и страха перед религиозными догмами. Духовенство (зачастую не имеющее ничего общего с духовностью) в средневековой Германии считалось высшим сословием и стремилось, для укрепления своего авторитета, запугать немецкий народ. В связи с этим у немцев возникает мрачное представление о мире как о месте, полном страха и горя. Так, в 1644 году Г. Ф. Харсдёрффер в «Разговорных играх дам» («Frauenzimmer Gesprächspiele») пишет: «Deutschland ist ein Land der Trübsal und Angst» («Германия – страна скорби и страха») (*переведено нами – М.В. Кустова*).

Постепенно в немецком обществе зрело недовольство средневековым мраком. Пожалуй, поэтому так ярко вспыхнули идеи Просвещения в лице И. Канта. «Неумолимая логика кёнигсбергского мыслителя расчистила тысячелетнюю копоть, затемнявшую немецкий ум, и придала немецкой мысли мужество бестрепетно созерцать строгий и блестящий лик незакрытой истины» [3, с. 111]. Однако, по трагическому стечению обстоятельств, народ Германии на протяжении своей истории постоянно сталкивается с разочарованием. Поверив в силу разума и возложив свои надежды на Великую французскую революцию, немцы столкнулись с падением собственных идеалов. Депрессия и страх на национальном уровне повлияли на зарождение целого литературного направления – романтизма, главной чертой которого является бегство от реальности.

«Пространство вокруг немцев будто бы всегда сужалось, давило на них постоянными переменами и необходимостью защищаться от опасностей внешнего недружелюбного мира» [1, с. 183]. Всё это поспособствовало зарождению феномена, известного сегодня как German Angst. К характеристикам German Angst относятся малодушие, нерешительность, крайняя потребность в безопасности и страх перед будущим. Примечательно, что страх перед будущим прослеживается на уровне языка, ведь «бояться чего-либо» по-немецки звучит как «Angst vor etw. haben», что дословно переводится как «иметь страх перед чем-то». «German Angst подразумевает постоянное чувство угрозы на национальном уровне. Отсюда, вероятно, и стереотипно высокая степень организованности немцев (Немецкий Ordnung)» [1, с. 184].

Немецкий писатель В.Каминер, эмигрировавший в Германию из России в 90-х годах предыдущего столетия, вспоминает, какой была Германия недолгое время сразу после падения Берлинской стены. Как утверждает В.Каминер, хаос эйфории быстро превратил уютную и понятную Германию в нечто ужасающее для немцев: «Die Deutschen schauten sich diesen ganzen Zirkus an und rieben sich ungläubig die Augen. Ihre kleine gemütliche Welt mit einem klar gezeichneten Eingang und Ausgang löste sich wie ein Phantom auf» [5] («Немцы смотрели на весь этот цирк и недоверчиво потирали глаза. Их маленький уютный мирок с чётко очерченными входом и выходом растворился, как фантом») *(переведено нами – М.В. Кустова)*. Сегодня Германия продолжает быть страной строгих порядков, маскируя Angst под Ordnung: «Deutschland hat zu seiner berühmten Ordnung zurückgefunden. Nur die Erinnerung an die Zeiten der Anarchie ist geblieben» [5] («Германия вернулась к своему знаменитому порядку. Осталась только память о временах анархии») *(переведено нами – М.В. Кустова)*.

В завершение настоящей статьи мы приходим к следующим выводам: наиболее эффективный способ заглянуть в иную лингвокультуру – обратиться к этимологии слова-номинанта концепта; подробно изучив этимологию номинанта концепта ANGST, мы можем понять чувства немцев, когда они испытывают то, что называется ими Angst. Более того, этимологический анализ позволил нам сделать вывод о неуниверсальности переживания универсальных эмоций представителями различных лингвокультур; angst, как бы печально это не звучало, основополагающий феномен немецкого менталитета. История страны развивалась таким образом, что страх и невроз вышли на национальный уровень, сделав стереотипным и общеизвестным другой феномен – Немецкий Ordnung.

### **Список литературы**

1. Гух Ж.К., Кустова М.В. Опыт этимологического анализа концепта ANGST // Тридцать первая годичная сессия Ученого совета Сыктывкарского государственного университета имени Питирима Сорокина: Февральские чтения: Национальная конференция: сборник статей: Часть 2. – Сыктывкар: Изд-во СГУ им. Питирима Сорокина, 2024. – С. 180-185.
2. Степанов Ю.С. Константы: Словарь русской культуры: Изд. 3-е, испр. и доп. – Москва: Академический проект, 2004. – 992 с.

3. Шерр И. Германия. История цивилизации за 2000 лет: в 2-х т. Т. 2. – Минск: МФЦП, 2005. – 544 с.

4. «Angst», in: Deutsches Wörterbuch von Jacob Grimm und Wilhelm Grimm, Erstbearbeitung (1854–1960), digitalisierte Version im Digitalen Wörterbuch der deutschen Sprache // DWDS [Электронный ресурс]. – URL: <https://www.dwds.de/wb/dwb/angst> (дата обращения: 23.06.2024).

5. Kaminer W. Die anarchischen Jahre in Berlin // DW [Электронный ресурс]. – URL: <https://www.dw.com/de/wladimir-kaminer-erinnerungen-an-die-anarchischen-jahre-in-berlin/a-55485062> (дата обращения: 25.06.2024).

**Кутлина Е.П., Колчерина Ю.Ю., Ситдикова Р.Х.**  
ФГАОУ ВО «Казанский (Приволжский) Федеральный Университет»,  
Елабужский институт  
Научный руководитель: канд. пед. наук Асхадуллина Н.Н.

### **Применение метода проектов на уроках иностранного языка в начальной школе**

Современное образование требует от учителей применения инновационных методов обучения, способствующих активному вовлечению учащихся в учебный процесс. Одним из таких активных методов является метод проектов, позволяющий организовать проектную деятельность на уроках иностранного языка не только среди старшекласников, но и младших школьников.

Активные методы обучения – это способы, направленные на вовлечение обучающихся в процесс обучения через их активное участие в образовательной деятельности [1; 2].

Активность метода проектного обучения проявляется в том, что организация проектной деятельности обучающихся на уроке предусматривает решение ими конкретных образовательных задач и проверку своих знаний в различных социальных ситуациях. При этом у учащихся появляется возможность развития множества навыков, которые будут полезны в будущем, то есть приобретения нового опыта.

Реализация метода проектного обучения основывается на деятельностном подходе, сущность которого раскрывается в подготовке учащихся к социальной и реальной жизни посредством участия в различных мероприятиях, выполнения практических действий и овладения навыками самостоятельного творчества.

В федеральных государственных образовательных стандартах указывается на необходимость формирования у школьников навыков проектной деятельности [4]. Таким образом, предполагается, что учащиеся должны постепенно освоить методы работы над проектами, развивая свою самостоятельность, сотрудничество и способность к самооценке посредством разработки проектов различного уровня сложности.

Цель данной статьи заключается в обосновании необходимости разработки уроков иностранного языка в начальной школе с применением метода проектов как способа активизации учебно-познавательной и поисково-исследовательской деятельности младших школьников.

При разработке тематического плана урока в соответствии с требованиями ФГОС учитель может выделять время на уроке для организации проектной деятельности детей с возможностью выбора ими тем, соответствующих интересам учащихся. Начинать следует с небольших проектных заданий, выполнение которых позволит учащимся в дальнейшем разрабатывать более крупные проекты. Особое преимущество применения метода проектов в преподавании иностранного языка заключается во встрече обучающихся с аутентичным материалом на иностранном языке, что позволяет им подготовиться к реальным ситуациям коммуникации [3].

Особенно эффективно интегрируется метод проекта в преподавание иностранного языка при решении такой ключевой задачи, как формирование мотивации у обучающихся к общению на изучаемом языке, а, следовательно, и достижении основной цели данного учебного предмета – обучение общению на иностранном языке.

Безусловно, на первых уроках знакомства с иностранным языком, например, с английским, сложно выполнять проекты. Для этого требуются определенные знания методики организации проектной деятельности младших школьников на уроках иностранного языка, но при соответствующей заинтересованности педагога можно очень быстро приступить к реализации уроков проектного типа в начальной школе.

Младшим школьникам можно предложить урок на тему «Школьный проект братьев Grimm». Идея заключается в том, чтобы подключить к преподаванию английского языка другие школьные предметы: литературное чтение, русский язык. Итогом проекта (продуктом творческой деятельности) становится представление детьми спектакля перед учащимися других классов школы и родителями.

В качестве обучающих проектов хорошо использовать оформление ментальных карт по различным лексическим или грамматическим темам. Например, проект «Создание грамматического постера», где обучающиеся в яркой форме представляют изученное правило по грамматике. Также этот проект можно применить и к лексическому материалу изучаемой темы.

Интересной идеей для проектов может послужить совместное прочтение книги на английском языке, которая затем может быть переделана в комиксы, или по этой книге можно создать бук-трейлер.

Учащиеся могут работать в группах, выбирая конкретную тему для исследования, например, традиции праздников в разных странах. В процессе работы они не только изучают новый лексический материал, но и учатся работать в команде, распределяя роли и обязанности.

Ролевые игры, которые могут быть использованы для имитации реальных социальных ситуаций в процессе разработки детьми проектов, помогают учащимся применять язык в практическом контексте.

Применяя активные методы обучения в проектной деятельности, учителя наблюдают значительное повышение интереса детей к изучению языка [2; 3]. Использование на уроках иностранного языка метода проектов способствует не только повышению мотивации, но и развитию у обучающихся критического мышления, креативности и коммуникативных навыков [2]. Кроме того, проектная деятельность развивает навыки саморегуляции и ответственности, что является важным аспектом в подготовке детей к взрослой жизни.

Таким образом, проведение в начальной школе уроков иностранного языка с применением такого активного метода обучения как метод проектов, предусматривает создание увлекательной и продуктивной учебной среды, в которой обучающиеся развивают свою самостоятельность, навыки сотрудничества и способность к самооценке посредством разработки проектов различного уровня сложности. Младшие школьники не только развивают

языковые навыки, но и формируют личностные качества, которые позволят им в будущем без особых затрат решать нестандартные задачи в процессе взаимодействия с окружающими в многогранном мире. Поэтому использование метода проектов в обучении становится важным элементом современного образовательного процесса.

### **Список литературы**

1. Бойкова И.Н. Активные и интерактивные методы обучения (в помощь учителю) [Электронный ресурс]. – Абакан: МБОУ «Лицей имени Н.Г. Булакина», 2021. – URL: <https://clck.ru/3Dwr4F> (дата обращения 07.10.2024).
2. Кучинская Т.Е. Метод проекта как форма активного обучения [Электронный ресурс] // Мультиурок. – URL: <https://multiurok.ru/files/statia-metod-proekta-kak-forma-aktivnogo-obucheni.html> (дата обращения: 15.10.2024).
3. Магомедова У.А. Дидактические возможности метода проектов в процессе обучения иностранному языку учащихся начальных классов // МНКО [Электронный ресурс]. – 2019. – № 2 (75). – URL: <https://cyberleninka.ru/article/n/didakticheskie-vozmozhnosti-metoda-proektov-v-protsesse-obucheniya-inostrannomu-yazyku-uchaschihsya-nachalnyh-klassov> (дата обращения: 15.10.2024).
4. Приказ Министерства просвещения Российской Федерации от 31.05.2021 № 286 «Об утверждении федерального государственного образовательного стандарта начального общего образования» (Зарегистрирован 05.07.2021 № 64100).

**Лазарева Р.Г.**

ЧОУ ВО «Казанский инновационный университет имени В.Г. Тимирязова  
(ИЭУП)»

Научный руководитель: канд. психол. наук, доцент Семенова-Полях Г.Г.

### **Проблема личностной автономии у людей с нарушениями пищевого поведения**

В современном мире существует большое количество зависимостей, приносящих личностный и социальный ущерб. Любая аддикция ограничивает развитие человека, приводит к соматическим и психическим заболеваниям. К формам зависимого поведения относят, в частности, расстройства пищевого поведения (РПП). Исследования зарубежных ученых показывают, что за период 2000-2018 гг. распространенность РПП в мире увеличилась с 3,5 до 7,8% [4]. В России нет точной статистики, но опрос 2021 года показал, что 37,4% россиян соприкасались с этой проблемой [1]. Среди лиц с психическими расстройствами смертность при РПП занимает 2 место после опиоидной зависимости [3] и чаще по причине суицида.

Противоположным зависимости является автономность. Согласно Г.С. Прыгину, «автономность» понимается как синоним «эффективной самостоятельности». Это одно из важнейших, интегративных качеств личности, которое отражает уровень сформированности системы осознанной регуляции субъекта, с одной стороны, с другой стороны, как тип активности личности.

Недостаток автономности характеризуется эмоциональной незрелостью индивида. На наш взгляд, это может привести к развитию компенсаторных механизмов регулирования эмоций, в том числе эмоционального заедания или отказа от пищи и, как следствие, развитие РПП. Поэтому целью данного исследования стал поиск ответа на вопрос: действительно ли у лиц с РПП есть проблемы с проявлением личностной автономности в отличие от тех, кто не имеющих подобных нарушений (условно здоровых).

В соответствии с целью в исследовании приняли участие 44 человека в возрасте от 13 до 49 лет мужского и женского пола. Опираясь на опросник «Шкала оценки пищевого поведения ШОПП/EDI» Д. Гарнер и др., в адаптации О.А. Скугаревский и др., респонденты были разделены на группы. В первую вошли 15 испытуемых, у которых были высокие значения по шкале «Стремление к худобе» и низкие по шкале «Булимия». Во вторую – 11 человек с высокими значениями по шкале «Булимия», при этом у 9 из них также высокие значения по шкале «Стремление к худобе», поэтому условно назовем эту группу лиц со смешанным типом РПП. Третью выборку «Без РПП» составили 18 респондентов с низкими значениями по шкалам, описывающим пищевые нарушения. Для оценки автономности в контексте самовосприятия, проявления в отношениях с близкими людьми и как личностной саморегуляции применялись тестовые методики: «Коллективная и независимая Я-концепция» (SCS) Т. Сингелис, в адаптации Е.А. Дорошевой, Г.Г. Князева и др., «Опыт близких отношений» (ECR-R) К. Бреннан, в адаптации Т. В. Казанцевой и «Опросник автономности-зависимости» Г.С. Прыгина [2]. Статистическое



сравнение показателей подкреплялось применением непараметрического U-критерия Манна-Уитни.

В результате исследования обнаружено (см. табл.1), что респонденты с РПП (смешанный тип и стремящиеся к худобе) демонстрируют смешанный тип субъектной регуляции с проявлениями зависимости в отличие от лиц без РПП, которым характерна самостоятельность и независимость при выполнении работы ( $U_{эмп} = 55; 76,5; p \leq 0.05$ ). Следовательно, лица с РПП при выполнении работ чаще опираются на подсказки и советы других. Также они, в отличие от здоровых, более тревожны и не уверены в отзывчивости по отношению к ним значимых лиц ( $U_{эмп} = 60; 74, p \leq 0.05$ ). При этом респондентам с выраженным булимическим компонентом в пищевом поведении более характерно избегание близости и переживание дискомфорта при необходимости сближения с людьми ( $U_{эмп} = 28,5, p \leq 0.01$ ). Им характерна тенденция к восприятию себя сквозь призму установок, свойственных той социальной группе, частью которой они являются. Их средние значения по шкалам «Независимая Я-концепция» ( $U_{эмп} = 58,5, p \leq 0.05$ ) и «Взаимозависимая Я-концепция» ( $U_{эмп} = 58, p \leq 0.05$ ) достоверно различаются с группой условно здоровых лиц. При этом у респондентов с анорексичными тенденциями подобных различий нет. Они, как и люди, не имеющие пищевых нарушений, имеют средний уровень значений по данным шкалам с преобладанием независимости над коллективизмом, т.е. они способны опираться в формировании представлений о себе не только на групповые нормы, но в большей степени на себя, свои потребности, осознавая свою уникальность.

Таблица 1 – Средние значения показателей по выборкам

Наименование шкал	Среднее значения по выборкам		
	Смешанный тип РПП	Тип РПП «Стремление к худобе»	Без РПП
Автономность-зависимость	7,64	7,40	10,44
Избегание близости	8,18	6,07	3,83
Тревожность в отношениях	6,36	6,53	4,00
Независимая Я-концепция	4	4,35	4,6
Взаимозависимая Я-концепция	4,55	4,07	3,97

Статистическое сравнение групп с РПП между собой по всем показателям значимых различий не показало. Значит, проблема в проявлении личностной автономии одинаково характерна для лиц с нарушениями пищевого поведения вне зависимости от их разновидности.

Итак, респонденты с нарушениями пищевого поведения менее самостоятельны, испытывают сложности в саморегуляции эмоций, могут быть импульсивны, склонны к колебаниям настроения, испытывают сложности в

выстраивании близких отношений, испытывают меньше уверенности в надежности и отзывчивости значимого лица. Респонденты с булимией, кроме того, переживают больше дискомфорта при психологическом сближении с другими людьми. Так же они формируют представления о себе, опираясь на социальное сравнение, испытывают сложности с выражением своих убеждений, ориентируются на мнение других людей, связывают представления о себе с идеей принадлежности к определенным группам.

Заедание или отказ от пищи, вероятно, компенсирует недостаток саморегуляции эмоций, выступает в качестве внешней формы контроля над эмоциями. Нехватка осознанной саморегуляции субъекта приводит к импульсивности, неспособности взвешенно принимать решения, нехватке асертивности, уверенности в себе, самостоятельности и формируют черты зависимой личности.

Проблемы с личностной автономией стоит рассматривать как преморбид для развития пищевых нарушений и относиться к ним как к прогностическому маркеру. Учет этой специфики позволит усовершенствовать процесс психокоррекции в работе с лицами, имеющими нарушения пищевого поведения.

### **Список литературы**

1. Патракова И.Ф., Поддубный С.К., Белослудцева Л.Д., Муратов В.А. Статистика расстройств пищевого поведения // Заметки ученого. – 2021. – № 6-1. – С. 127-130.
2. Прыгин Г.С. Психология самостоятельности: Монография. – Ижевск; Набережные Челны: Изд-во Института управления, 2009. – 408 с.
3. Arcelus Jon et al. Mortality rates in patients with anorexia nervosa and other eating disorders. A meta-analysis of 36 studies // Archives of general psychiatry. – 2011. – No. 68 (7). – P. 724-731.
4. Galmiche M., Déchelotte P., Lambert G., Tavolacci M.P. Prevalence of eating disorders over the 2000-2018 period: a systematic literature review. // The American journal of clinical nutrition. – 2019. – 109 (5). – P. 1402-1413.
5. Goldstein A., Gvion Y. Socio-demographic and psychological risk factors for suicidal behavior among individuals with anorexia and bulimia nervosa: a systematic review // Journal of affective disorders. – 2019. – Feb 15:245. – P. 1149-1167.

**Локтев Д.С., Купцова М.С.**

ФГАОУ ВО «Казанский (Приволжский) федеральный университет»,  
Елабужский институт

Научный руководитель: канд. ист. наук, доцент Нигаматов А.З.

### **Эволюция приемов работы со школьниками на примере СНК «ArteFact»**

На сегодняшний день при традиционном подходе к организации образовательного процесса, учебная деятельность не всегда обеспечивает достаточный психологический фундамент для эффективного воспитательного воздействия. Это обуславливает необходимость внедрения альтернативных форм активности, ориентированных на формирование личности. Такой формой активности может выступить дополнительное образование, представленное широким спектром видов деятельности, осуществляемых в свободное время и по собственному выбору. Одной из форм такого образования может стать работа школьного археологического кружка. Следует так же учесть, что педагогическая археология выступает мощным инструментом социального и педагогического влияния на формирование личности [4, с. 77].

Студенческий научный кружок ArteFact на протяжении 30 лет занимается научно-просветительской работой среди школьников Республики Татарстан. В 1994 г. Альбертом Зуфаровичем Нигаматовым на базе историко-филологического факультета Елабужского государственного педагогического института был создан археологический кружок. Основной задачей кружка как в первые годы существования, так и сейчас является подготовка студентов к полевым археологическим работам на памятниках Нижнего Прикамья. В скором времени кружок стал ядром Елабужской археологической экспедиции. В 1990-2000-е годы в кружке работали до 40-45 студентов, впоследствии основное внимание стало уделяться изучению памятников средневековья данного региона. Численность археологического кружка несколько сократилась, но акцент был сделан на популяризацию итогов полевых исследований в виде публикации статей, участия и организации различных научных конференций, а также проведение научно-просветительских мероприятий со школьниками.

На первом этапе студенты археологического кружка на занятиях со школьниками рассказывали о проведенных раскопках и демонстрировали наиболее интересные артефакты. Такой подход был выбран не случайно, так как за счет своей реальности и осязаемости, работа с находками активизирует у обучающихся один из видов познавательного интереса – содержание представленного материала. Это происходит ввиду новизны осваиваемых знаний, возможно дети до этого никогда не сталкивались с такими древними и необычными предметами.

Событием, ознаменовавшим новый этап в работе со школьниками, стало создание и открытие в 1995 году Музея археологии и истории Татарстана, экспонаты которого в подавляющем большинстве являются находки из полевых раскопок Елабужской археологической экспедиции. На базе музея стала возможной организация тематических экскурсий, которые позволяют научить

детей видеть события прошлого в предметах материальной культуры, воспитать бережное отношение к памятникам культурного наследия, а также выработать интерес к изучению истории России, на базе событий, происходивших на территории Республики Татарстан. Немаловажной является красочность и образность рассказа экскурсовода, так как от этого зависит эффективность воспитательного события, сможет ли школьник окунуться в изучаемую историческую эпоху или представленные экспонаты так и останутся для него безликими предметами [2, с. 19].

Следующим этапом стало привлечение наиболее заинтересованных школьников непосредственно к полевым археологическим исследованиям. Дети участвовали в раскопках таких средневековых городов как Алабуга, Кирмень, Толкиш. Участие школьников в экспедициях позволяет решить следующий спектр задач: развитие у учащихся интереса к творческой и научно-исследовательской деятельности; развитие навыка ведения конструктивного диалога (коммуникация с учеными, студентами и внутри своей группы); гармоничное сочетание учебно-научной и воспитательной работы с активным отдыхом и оздоровлением; реализация идеи непрерывного образования путем подготовки одаренных учащихся для продолжения обучения в учреждениях, обеспечивающих получение высшего образования; расширение рамок профессионального самоопределения [1, с. 66].

В последние годы из науки примера и артефактов современная отечественная археология постепенно превращается в науку историко-культурного процесса [3]. Сообразно развитию науки СНК ArteFact стал применять в работе со школьниками новые технологии, основанные на геймификации. Их особенностью является то, что в процессе игры ребенок самостоятельно получает информацию об изучаемом предмете, имеет возможность непосредственно прикоснуться к артефакту, а также использует данные полученные на первом этапе игры для выполнения следующей игровой задачи.

На данный момент студенты СНК ArteFact применяют в работе со школьниками весь описанный выше спектр работ, что позволяет в совокупности эффективно способствовать гармоничному и всестороннему развитию личности детей, а также воспитывать любовь и уважение к своей малой родине, а через неё ко всей нашей стране.

### **Список литературы**

1. Гурова Е.А., Зубкова О.А. Развитие исследовательских умений учащихся в условиях научно-исследовательской экспедиции // Известия Алтайского отделения Русского географического общества. – 2013. – № 1 (34). – С. 65–67.
2. Кацюба Д.В., Гиндлин И.Б. Практические занятия по курсу «Историческое краеведение». – Москва: Изд-во МГУ, 1975. – 109 с.
3. Мартынов А.И. Археология в современном общем историческом образовании // Труды III (XIX) Всероссийского археологического съезда. – Санкт-Петербург – Москва – Великий Новгород, 2011. – Т. II. – С. 336.

4. Смоляк А.Р. Педагогическая археология и ее понятийный аппарат в образовательном пространстве // Российский психологический журнал. – 2007. – Т. 4. – № 3. – С. 74-77.

**Лотфуллина Р.А.**

ФГБОУ ВО «Набережночелнинский государственный педагогический университет»

Научный руководитель: канд. пед. наук, доцент Селиверстова Н.Н.

### **Исследование координационных способностей у девочек 13-14 лет, занимающихся гимнастическими упражнениями**

Актуальность исследования заключается в том, что с увеличением интереса к занятиям спортом в школах и внимания к физической подготовке учеников, вопросы оценки координационных способностей девочек, занимающихся гимнастическими упражнениями, становятся все более актуальными. Учитывая возрастные особенности и важность физического развития в данном периоде, изучение этого вопроса имеет высокую практическую значимость для создания более эффективных образовательных программ [1].

Цель исследования – выявление особенностей координационных способностей девочек в возрасте 13-14 лет, занимающихся гимнастическими упражнениями.

Методы исследования включают: анализ научной литературы по теме; наблюдение; тестирование физической подготовленности; математическую обработку и анализ полученных данных.

В рамках исследования, проведенного на базе МБОУ «СОШ №10» г. Набережные Челны, была поставлена цель оценить эффект от занятий гимнастикой на уровень развития координационных способностей среди девочек 13-14 лет. Период проведения исследования с сентября по декабрь 2023 года. Исследование охватило учащихся 7-х классов, из которых были образованы экспериментальная и контрольная группы соответственно. Экспериментальная группа (7 «А» класс) проходила обучение по специально разработанной программе гимнастических упражнений, в то время как контрольная группа (7 «Б» класс) придерживалась стандартной программы физического воспитания. Общее количество учеников, принявших участие в исследовании 30 человек (по 15 учеников в каждой группе).

В процессе исследования были измерены и проанализированы ключевые показатели координационных способностей участников. Среди выбранных тестов особое внимание уделялось оценке баланса на одной ноге, метания мяча в цель и выполнению беговых упражнений с изменением направления.

Результаты тестирования констатирующего эксперимента позволили определить следующие показатели (табл. 1).

По данным исходных результатов тестирования «Баланс на одной ноге» выявлено, что в экспериментальной группе они были хуже на 3 с.

Среднее значение в тесте «Метание мяча в цель» у девочек экспериментальной и контрольной групп было одинаковым.

По данным исходных результатов тестирования «Челночный бег (3x10м)» выявлено, что в экспериментальной группе они были лучше на 0,1 с.

Таблица 1 – Изменение результатов тестирования за период эксперимент

№ п/п	Тест, единица измерения	ЭГ $x \pm S_x$		КГ $x \pm S_x$	
		начало	конец	начало	конец
		эксперимента		эксперимента	
1	Баланс на одной ноге, с.	93±1,2	105±1,2	96±1,2	97±1,2
2	Метание мяча в цель, кол-во раз	3±0,6	5 ± 0,5	3±0,6	4 ± 0,5
3	Челночный бег (3x10м)	10,4±0,5	9,8±0,5	10,5±0,5	10,1±0,5

Примечание:  $x$  – средняя арифметическая;  $S_x$  – средняя ошибка среднего арифметического.

После того, как экспериментальная группа занималась три месяца по разработанному комплексу упражнений, а контрольная при этом продолжала тренировки по стандартным методикам, было проведено повторное исследование уровня координационных способностей девочек.

По данным результатов тестирования «Баланс на одной ноге» выявлено, что в экспериментальной группе они были лучше на 8 с. А в экспериментальной группе замечен прирост показателей на 12 с., что свидетельствует о прогрессе в развитии их координационных способностей. У контрольной группы результат также увеличился на 1 с.

Среднее значение в тесте «Метание мяча в цель» у девочек экспериментальной группы в среднем составило  $5 \pm 0,5$  количество раз, у девочек контрольной группы –  $4 \pm 0,5$  количество раз. Данный показатель выше у девочек экспериментальной группы на 1. Также можно констатировать о существенном приросте в 2 раза у экспериментальной группы.

В тесте «Челночный бег (3x10м)» показатели после эксперимента в среднем были выше у экспериментальной группы ( $9,8 \pm 0,5$  с.), чем у контрольной ( $10,1 \pm 0,5$  с.). Исходя из данных также виден прирост показателей в экспериментальной группе, что ещё раз доказывает эффективность выбранного комплекса упражнений. У контрольной группы результаты также стали лучше.

В заключении можно сделать вывод, что при сопоставлении с достижениями экспериментальной группы, обнаруживается значительное улучшение всех координационных показателей у девочек, занимавшихся по специальной программе. В сравнении с контрольной группой, где улучшения были относительно скромными, это свидетельствует о том, что регулярное включение гимнастических упражнений в программу физического воспитания способствует более выраженному прогрессу в развитии физических навыков.

### Список литературы

1. Павлюк Р.Б. Методика развития координационных способностей с учетом половых и возрастных особенностей подростков // Научный поиск: личность, образование, культура. – 2022. – № 3(45). – С. 7-11.

**Лукошкова Э.Р.**

ФГБОУ ВО «Набережночелнинский государственный педагогический университет»

Научный руководитель: канд. пед. наук, доцент Краснова Е.Л.

### **Профессиональная адаптации как основа успешного развития молодых педагогов в общеобразовательной организации**

Сегодня проблема привлечения молодых специалистов для работы в школах стоит особенно остро и решается на разных уровнях. Несмотря на то, что этот вопрос поднимают и руководители образовательных учреждений, и директора школ, и эксперты в области методики обучения, остается открытым не только вопрос о том, как привлечь грамотных молодых специалистов для работы в школах, но и, что более важно, как создать условия для долгосрочной образовательной деятельности в общеобразовательных учреждениях.

Процесс профессиональной адаптации молодых педагогов в общеобразовательной организации является важным процессом в современной и активно развивающейся сфере образования, поэтому становятся крайне важны не только теоретические познания в данной области, но и активизация практической работы в данном направлении. Процесс адаптации является основой к вовлечению и дальнейшему развитию молодых педагогов в системе общего образования [2, с. 257].

Профессиональная адаптация молодого педагога является процессом вхождения в новую для него трудовую деятельность, овладение мастерством, профессиональными навыками и умениями, необходимыми для осуществления образовательного процесса [1, с. 8].

Вопросы, связанные с профессиональной адаптацией молодых педагогов, имеют большое значение, так как позволяют решать проблемы, связанные с их дальнейшей трудовой деятельностью. В этом контексте особое значение приобретает профессиональное становление молодых педагогов, особенности их адаптации, профессиональная социализация, развитие потенциала студентов и их подготовка к профессиональной деятельности в современных экономических условиях.

Анализ кадровой ситуации в системе образования показывает, что процесс адаптации в школах, к сожалению, осуществляется недостаточно эффективно [3, с. 53]. Во многих случаях этого процесса либо вообще не существует, либо он остается формальной мерой, не отвечает современным требованиям и не подкреплен необходимыми программами профессиональной адаптации молодых педагогов. Во многих случаях руководители и коллеги не учитывают особый статус и возрастные особенности молодых педагогов.

Современное состояние проблемы профессиональной адаптации среди молодых педагогов отражает противоречие между растущим спросом общества на знания и профессиональные навыки и умения молодых педагогов и развитием новых стратегий сплочения коллектива, которые подрываются авторитарным поведением преподавателей, уже длительное время работающих в общеобразовательных учреждениях. А ведь приспособление нового педагога к



занимаемой должности во многом зависит от его межличностных отношений с коллегами, поэтому очень важно оказывать максимальную психологическую поддержку молодому педагогу, проводить с ним регулярные беседы и оценивать эффективность его педагогической деятельности на новом рабочем месте.

Для формирования нового поколения профессионалов в системе школьного образования важно разработать эффективные и действенные программы профессиональной адаптации, с активным привлечением к участию в них не только наставников, но и коллектива опытных педагогов, оказывающих профессиональную и психологическую поддержку молодым педагогам, что, несомненно, вызовет желание молодого педагога продолжать свою профессиональную деятельность в общеобразовательной организации [4]. В результате этого процесса молодые педагоги, как молодые специалисты должны не только получить разносторонние знания, но и сформировать навыки и компетенции, которые позволят им быстро включиться в профессиональную деятельность, успешно ее осуществлять и стремиться активно ее развивать, показывая высокие результаты своей работы. Таким образом, процесс адаптации выступает самой важной ступенью в профессиональной деятельности молодого педагога.

Успешное создание адаптационных программ в конкретных учебных заведениях, учитывающих все факторы и особенности молодых специалистов, позволяет успешно решать задачи профессионального и личностного становления молодых педагогов на новом этапе социализации. Активная работа, основанная на эффективно разработанной и действующей программе по профессиональной адаптации, с вовлечением в данную работу коллег из числа опытных педагогов, которые будут оказывать как профессиональную, так и психологическую поддержку, несомненно, вызовет желание молодого педагога работать и непрерывно повышать свои профессиональные навыки.

### **Список литературы**

1. Дмитриева М.А. Психологические факторы профессиональной адаптации: учебное пособие. – Москва: Пер Сэ : Логос, 2007. – 723 с.
2. Петренко Е.И. Профессиональная адаптация молодого учителя в общеобразовательном учреждении // Молодой ученый. – 2017. – № 50. – С. 256-260.
3. Управление школой. Организационные и психолого-педагогические аспекты / А.М. Моисеев, О.М. Моисеева, А.А. Хван, О.Г. Хомерики. – Москва: Вузовский учебник, 2019. – 277 с.
4. Халтуева А.М. Проблемы адаптации молодого специалиста в системе общего образования [Электронный ресурс] – Режим доступа: URL: <https://cyberleninka.ru/article/n/problemy-adaptatsii-molodogo-spetsialista-v-sisteme-obshchego-obrazovaniya>.

**Лукошкова Э.Р.**

ФГБОУ ВО «Набережночелнинский государственный педагогический университет»

Научный руководитель: канд. пед. наук, доцент Краснова Е.Л.

### **Основные факторы организации процесса управления адаптацией молодых педагогов в образовательной организации**

Адаптация молодых педагогов – это процесс формирования оптимального баланса между личностью и средой, когда человек входит в новую социальную среду и осуществляет совместную деятельность в направлении постепенных изменений личности и среды, вырабатывает устойчивое и позитивное отношение к выбранной профессии, формирует субъективную удовлетворенность такой деятельностью. Согласно многим подходам, молодые педагоги – это молодые специалисты, основным критерием для которых является стаж работы до трех лет, а в некоторых случаях и до пяти лет, в возрасте до 35 лет, которые имеют высшее и среднее профессиональное образование, находятся на стадии трудового и социального самоопределения и составляют особую группу трудовых ресурсов, характеризующихся в основном рядом специфических черт, отличающихся их от других поколений.

Адаптационный период для молодых педагогов – это первый год работы в образовательном учреждении. В этот период они впервые интегрируются в организационную среду. Показателями позитивной адаптации на этом этапе являются принятие молодыми специалистами культурных норм и ценностей образовательной организации, идентификация себя как члена коллектива и принятие социальной роли, соответствующей занимаемой должности.

Эффективность прохождения адаптационного периода прежде всего зависит от того, как организован процесс управления адаптацией молодых специалистов в образовательной организации. Организация процесса управления адаптацией в образовательной организации должна проходить с учетом следующих факторов, таких как: организационно – педагогическая культура; мотивация; коммуникация; стресс.

Рассмотрим подробнее основные факторы процесса управления адаптацией молодых педагогов:

1. Организационно-педагогическая культура, которая способствует укреплению и передаче прогрессивных ценностей. Непосредственно культура, в первую очередь, определяет связь между ценностями и устремлениями молодых педагогов, прививает и поощряет чувство привязанности к профессии.

Культура может поддерживаться различными формами социального досуга и подчеркивать такие ценности, как межличностные отношения и поддержка коллег. Выбор конкретных ценностей, ориентиров или руководящих идей не только определяет дальнейшее развитие культуры человека, но и влияет на его профессиональную деятельность. Знание и принятие организационной культуры большинством молодых педагогов благоприятно влияет на процесс адаптации [5, с. 29].

2. Мотивационные факторы молодых специалистов. Мотивацию человеческой деятельности можно разделить на внутреннюю и внешнюю. Внутренняя мотивация возникает из удовлетворения от работы через социальную полезность, творчество, участие в управлении организацией и общение с людьми.

Внешние мотивы – это те, которые являются внешними по отношению к труду, такие как заработная плата, страх перед осуждением и стремление к престижу. К внешним мотивам относятся внешние позитивные мотивы, такие как материальный достаток, карьерный рост и признание своего поведения другими, а также связанные с системой внешние негативные мотивы, такие как наказания, штрафы и дисциплинарные взыскания, и их неэффективное воздействие на человека (в отличие от внутренних мотивов творчества) [1, с. 83].

Работа учителя тесно связана с творчеством, которое не может быть достигнуто за счет внешней мотивации. Внешняя отрицательная мотивация ограничивает профессиональное развитие личности, ослабляет ее внутренние потребности и интересы. В целом, соотношение внутренней и внешней мотивации в конкретном мотивационном комплексе молодого педагога определяет реальную атмосферу межролевых и межличностных отношений в коллективе или образовательной организации.

Более эффективными типами мотивации являются [4, с. 97]: денежное вознаграждение (заработная плата, премиальные надбавки); возможность карьерного роста; стремление избегать критику со стороны руководителя и коллег; стремление избегать возможных неприятностей и наказаний; ориентация на престиж и уважение окружающих (руководство; коллеги; ученики; родители); чувство удовлетворения от хороших результатов выполненной работы; осознание значимости и общественной полезности труда.

Молодые специалисты являются людьми со сложным набором проблем и соответственно сложными мотивационными комплексами, что требует осмысления их социальных, человеческих, профессиональных и творческих потребностей. Как уже говорилось, к внутренним мотивам относятся эмоции и стремления, личные предпочтения и качества, ориентация на преподавательскую и исследовательскую деятельность. Вознаграждение может играть положительную мотивационную роль в процессе адаптации только в том случае, если люди способны осознать взаимосвязь между результатами работы и вознаграждением [2, с. 218].

Вознаграждение за деятельность также варьируется от материальных благ до внутреннего удовлетворения. Для молодых специалистов в образовательной системе внутреннее удовлетворение рассматривается как высшая награда, поскольку имеет психологическую основу. Влияние руководства играет важную роль в обеспечении внутреннего вознаграждения в виде поощрений, премий за приобретение и применение приоритетных навыков, продвижения по службе и создания условий для личного развития.

3. Фактор коммуникации в процессе адаптации молодых педагогов.

Коммуникативная составляющая молодого специалиста отражается в выбранном им способе общения и ролевом коммуникативном статусе, который регулируется основными мотивами и целями общения и относительно стабильным коммуникативным поведением в системе образования. Характеризуется основными экспрессивными чертами взаимодействия. Успешная межличностная коммуникация облегчает усвоение и адаптацию к организационным структурам [3, с. 109].

Важную роль в процессе адаптации играет внутренняя самооценка. Стиль общения молодых специалистов характеризует коммуникативные навыки педагогов, является выражением сложившегося отношения к ученикам, родителям и коллегам, а также доминирующих мотивов и личностных ориентаций.

Результаты наблюдения за социальной адаптацией молодых специалистов показали следующее. Уровень коммуникативной компетентности после окончания педагогических колледжей (вузов) часто не соответствует сложности задач, которые предстоит решать в будущем, а формирование коммуникативной компетентности в период основного образования не является приоритетным. Поэтому молодым учителям, только начавшим свою профессиональную деятельность, приходится решать проблемы не только дефицита профессиональных знаний и умений, но и дефицита коммуникативной компетентности.

#### 4. Фактор стресса в процессе адаптации молодого специалиста.

Процесс адаптации молодых педагогов сложен и сопряжен с противоречиями. Молодые специалисты могут испытывать стресс из-за того, что не успевают выполнить все задания программы, или из-за того, что не могут найти контакт со своими учениками (родителями, администрацией). Независимо от работы, стресс может привести к перевозбуждению и ряду физических и психических недугов. Достижение высокой производительности и низкого уровня стресса при управлении молодыми педагогами, особенно на ранних этапах работы, необходимо:

- оценивать способности, потребности и таланты молодых педагогов и подбирать для них соответствующий объем и тип работ;
- разрешить молодым специалистам отказываться от работы по уважительным причинам;
- четко определять конкретные полномочия, обязанности и ожидания, налаживать двустороннюю связь;
- обеспечивать соответствующее вознаграждение за эффективную работу;
- выступать в роли наставника по отношению к молодым педагогам, развивать их навыки и обсуждать с ними сложные вопросы.

Поиск новых стратегий и современных методов снятия стресса и восстановления работоспособности, особенно в период адаптации, является наиболее актуальной проблемой социальной адаптации в современном обществе.

В период адаптации руководители должны анализировать психологическую удовлетворенность молодых педагогов новой рабочей средой

и ее важнейшими составляющими, характер взаимоотношений с коллегами, отношения с руководством, удовлетворенность своим положением в коллективе и своими жизненными устремлениями, осуществлять контроль за выполнением индивидуального плана.

Таким образом, процесс адаптации молодых педагогов является самой важной ступенью в их профессиональном становлении и росте. А чтобы процесс управления профессиональной адаптацией молодых педагогов прошел продуктивно, необходимо организовывать его с учетом основных факторов, таких как: организационно-педагогическая культура; мотивация; коммуникация; стресс.

### **Список литературы**

1. Кнорринг В. Теория, практика и искусство управления. – Москва: НОРМА-ИНФРА, 2019. – 283 с.

2. Моисеев А.М. Программа развития: как разработать главный стратегический документ школы: Практико-ориентированное научно-методическое пособие в вопросах и ответах для руководителей общеобразовательных организаций. – Москва: УЦ Перспектива, 2021. – 340 с.

3. Пастюк О.В. Управление образованием: Учебное пособие. – Москва: НИЦ ИНФРА-М, 2018. – 178 с.

4. Попова Н.А. Инновационная школа: управленческие аспекты деятельности в условиях изменения парадигмы образования // Современная высшая школа: инновационный аспект. – 2018. – № 2. – С. 97-101

5. Цирульников А.М. Развитие образовательных систем. Методология и методы социокультурного анализа. Часть 1 // Управление образованием: теория и практика. – 2017. – № 4. – С. 29-56.

**Мазилова К.Н.**

ФГБОУ ВО «Набережночелнинский государственный педагогический университет»

Научный руководитель: канд. пед. наук, доцент Гильмутдинов И.Ф.

### **Обучение плаванию детей 5-6 лет с применением игрового метода**

Плавание является одним из эффективных средств укрепления здоровья, гармоничного развития и физического совершенствования человека. Благоприятное воздействие плавания на детский организм является общепризнанным [2]. По результатам анализа научной литературы выявлено, что в настоящее время существует большое количество игр в воде: простейшие, сюжетные и командные. Преимущества сюжетной игры перед подвижной игрой с правилами заключается в том, что ее можно использовать на всех этапах обучения двигательным действиям. При этом отмечается ряд проблем, которые затрудняют применение игр по обучению плаванию на протяжении всего занятия [1; 2]. Так, игры описаны схематично, в основном приводятся их названия и правила игры, не всегда авторы подробно раскрывают технические и методические особенности, условия применения игры, таких как температура, глубина бассейна, возраст занимающихся, их уровень владения плавательными навыками, количество участников в игре. Трудности в организации игр на воде связаны, прежде всего, с особенностями водной среды. Долгие простои без движения могут навредить здоровью детей и привести к заболеваниям от переохлаждения. Отмечается потребность в разработке таких вариантов игровых сюжетов, которые можно реализовать в процессе всего занятия, а также, чтобы игры были интересны и понятны детям дошкольного возраста [1; 2; 3].

Цель исследования – обосновать эффективность использования игрового метода в процессе обучения плаванию детей 5-6 лет.

Методы исследования: анализ научно-методической литературы; педагогический эксперимент; педагогическое тестирование; метод математической статистики.

Результаты педагогического эксперимента отображают степень влияния использования игрового метода при обучении плаванию детей 5-6 лет на динамику развития навыков такого вида спорта как плавание у дошкольников. В процессе педагогического эксперимента путем проведения тестирования была установлена разница показателей ЭГ и КГ (таблица 1).

Анализ полученных показателей:

1. Упражнение «Стрела». Наблюдаем, что средний результат КГ в начале эксперимента –  $1,93 \pm 0,12$  м, а в конце проводимого эксперимента результаты улучшились до следующих показателей -  $3,55 \pm 0,10$  м. Для ЭГ средний результат в начале равен  $1,96 \pm 0,07$  м. По окончании эксперимента по результатам проведенного теста результат улучшился до  $4,43 \pm 0,17$  м. Оценивая полученные данные было выявлено, что наблюдается достоверное увеличение показателей в данном тесте (при  $p < 0,05$ ).

Таблица 1 – Результаты тестирования ЭГ и КГ за время эксперимента

Плавательные упражнения	КГ		ЭГ	
	до	после	до	после
«Стрела» (скольжение на груди без работы ног), м.	1,93 ±0,12	3,55 ±0,10	1,96 ± 0,07	4,43 ±0,17
«Торпеда» (проплывание при помощи работы ног, на задержке дыхания), м	2,84 ±0,14	5,45 ± 0,14	2,94 ± 0,10	6,28 ±0,08
«Поплавок» (выполнение задержки дыхания), м.	3,33 ±0,11	6,11 ±0,13	3,22 ±0,10	7,72 ±0,14
«Лодка» (проплывание кролем на груди на задержке дыхания), м.	7,09 ±0,27	9,03 ± 0,23	7,02 ±0,25	11,63 ±0,61

2. Упражнение «Торпеда». Средний результат КГ в начале –  $2,84 \pm 0,14$  м. После проведения повторного тестирования результат увеличился и стал равен  $5,45 \pm 0,14$  м. Для ЭГ средний результат в начале эксперимента равен  $2,94 \pm 0,10$  м. По окончании эксперимента повышение показателей в среднем до  $6,28 \pm 0,08$  м. При оценке полученных данных выявлено, что наблюдается достоверное увеличение показателей (при  $p < 0,05$ ).

3. Упражнение «Поплавок». Средний результат КГ в начале эксперимента составляет  $3,33 \pm 0,11$  с, в конце эксперимента равен  $6,11 \pm 0,13$  с. Средний результат ЭГ в начале эксперимента равен  $3,22 \pm 0,1$  с, в конце эксперимента после проведения повторного тестирования результат улучшился до  $7,72 \pm 0,14$  с. Наблюдается достоверное ( $p < 0,05$ ) увеличение показателей в данном задании.

4. Упражнение «Лодка». КГ в начале эксперимента показала средний результат -  $7,09 \pm 0,27$  м. После проведения повторного тестирования, видим рост показателя до  $9,03 \pm 0,23$  м. В ЭГ на начало тестирования равен  $7,02 \pm 0,25$  м, в конце эксперимента результат увеличился до  $11,63 \pm 0,61$  м. Оценивая полученные данные, было выявлено, что наблюдается достоверное увеличение показателей (при  $p < 0,05$ ).

Проведя педагогический эксперимент, мы можем видеть статистически достоверные показатели у ЭГ по сравнению с КГ. Дети дошкольного возраста при проведении тестирования показали максимально возможные результаты, которые отображают позитивную динамику. Также можем спрогнозировать рост показателей при дальнейшей работе с детьми данных групп. Эксперимент, который проводился в течение полугода, позволяет сделать вывод о том, что ЭГ по окончании учебного года имеет лучшие показатели.

Таким образом, игровой метод ведения занятий по плаванию имеет высокий уровень усвоения учебного материала. Дети быстрее включались в работу и эффективнее получали плавательные навыки, работали с хорошим настроением и желанием, в отличие от детей КГ. Соответственно, игровой метод обучения более эффективный, чем обучение, предусмотренное стандартной учебной программой по плаванию.

### Список литературы

1. Герасимова Ю.С. Начальное обучение плаванию детей дошкольного

возраста с использованием сюжетно-ролевых игр: автореф. канд. пед. наук. – Санкт-Петербург, 2009. – 24 с.

2. Карпенко Е.Н., Коротнова Т.П., Кошкодан Е.Н. Плавание: игровой метод обучения. – Москва: Олимпия Пресс, 2006. – 48 с.

3. Тимофеева Е.А., Осокина Т.И. Обучение плаванию в детском саду. – Москва: Просвещение, 1991. – 157 с.



**Мазурова Н.Н.**

ФГБОУ ВО «Российский государственный педагогический университет  
имени А.И. Герцена»

Научный руководитель: д-р. юр. наук, профессор Талимочик В.П.

**Кризисные явления в международном праве, связанные с  
распространением новых форм международного терроризма**

Кризисы в международно-правовом регулировании антитеррористической деятельности проявляются в следующем. Во-первых, до сих пор не выработано универсальное, всеобъемлющее определение понятия «терроризм» на международном уровне [5], что серьезным образом усложняет антитеррористическое сотрудничество. Поскольку разные государства мира по-разному понимают сущность и природу терроризма, то создается ситуация, в которой каждый субъект, в сущности, противодействует различным проявлениям терроризма. Во-вторых, происходит определенное отставание правовых норм, направленных на предупреждение, профилактику, противодействие терроризму, от мировой антитеррористической ситуации. Терроризм многолик и, более того, он невероятно изменчив: меняются его формы, усложняются и модифицируются средства и методы террористической деятельности, и вслед за этими процессами порой не успевают с должной скоростью изменяться средства и методы антитеррористической деятельности. Процесс создания договорных норм международного права, как правило, достаточно длительный, обстоятельный и порой громоздкий в силу ряда объективных организационно-правовых причин. В-третьих, наблюдается недостаточная добросовестность государств в выполнении международных обязательств, вытекающих из многочисленных международных договоров, посвященных противодействию терроризму.

Еще в советский период юридической науки общим вопросам борьбы с международной преступностью, в том числе международным терроризмом, посвящены труды отечественных ученых Л.Н. Галенской [2], Е.Г. Ляхова. Разграничение актов международного терроризма и террористических актов внутригосударственного характера рассматривается в работах Л.А. Моджорян, У.Р. Латыпова, М.Л. Энтина.

Общее понимание феномена «международный терроризм» дает импульс для сотрудничества государств и общественности в борьбе с этим преступлением, в том числе возможные совместные акции специальных служб [4], следовало бы изучить вопрос о возможности формирования в рамках Секретариата ООН центра по проблемам международного терроризма, который бы аккумулировал и анализировал данные по различным аспектам этой проблемы и по просьбе непосредственно затронутых государств оказывал консультативную помощь в ситуациях, связанных с актами международного терроризма, а также служил механизмом оказания добрых услуг государствам в этих вопросах со стороны Генерального секретаря в соответствии с Уставом ООН.

В настоящее время следует отметить, что существующая Глобальная контртеррористическая стратегия Организации Объединенных Наций (A/RES/60/288), применяет общий стратегический и оперативный подход к борьбе с новыми формами проявления терроризма в его неоклассическом виде, с использованием новых видов (ядерного, химического, климатического или бактериального) оружия.

Резолюция № 1373 Совета Безопасности ООН от 28 сентября 2001 года отмечает «тесную связь между международным терроризмом и транснациональной организованной преступностью, незаконными наркотиками, отмыванием денег, незаконным оборотом оружия и незаконными перевозками ядерных, химических, биологических и других потенциально смертоносных материалов»

Проблема дефиниции является основным препятствием в координации действий международного сообщества для эффективной борьбы с терроризмом.

Важна цифровая безопасность, поскольку политические и экономические интересы зачастую ставятся выше, чем интересы борьбы с терроризмом, то можно увидеть также и неправомерное вмешательство иностранных держав во внутренние дела государства. К сожалению, меры, предпринимаемые на международном уровне, также будут недостаточными без должного сочетания с мерами внутригосударственными. Прежде всего причиной этому является необходимость считаться с суверенными правами государства, с уважением принципа невмешательства во внутренние дела.

В условиях новых вызовов и научно-технического прогресса с появлением новых видов и форм терроризма, в частности с использованием искусственного интеллекта, например кибертерроризма мировое сообщество своевременно принимает международные договоры, так, Будапештская конвенция (Конвенция о преступности в сфере компьютерной информации ETS N 185 (Будапешт, 23 ноября 2001 г.)). Её можно применять при регулировании вопросов противодействия кибертерроризму. Данная конвенция является самым первым международным договором о преступлениях, совершенных через Интернет и другие компьютерные сети, и касается, в частности, нарушений авторских прав, компьютерных мошенничеств, детской порнографии и нарушений безопасности сети. Она также содержит ряд полномочий и процедур, таких как обыск компьютерных сетей и перехват.

В настоящее время, террористические действия в киберпространстве – это нападения на критическую информационную инфраструктуру, навязывание своих идей через интернет. С развитием технологий террористические группировки все чаще обращаются к кибератакам как средству дестабилизации и причинения ущерба критической информационной инфраструктуре государств. Кибертеррористы могут атаковать правительственные системы, финансовые учреждения или крупные корпорации, что создает новые вызовы для кибербезопасности и международного сотрудничества. Использование интернета и социальных сетей для вербовки новых членов и распространения экстремистских идей позволяет террористическим группировкам привлекать людей из различных стран и культур. Борьба с идеологической радикализацией становится одним из ключевых аспектов противодействия международному терроризму.

Также террористические группировки могут использовать беспилотные летательные аппараты (дроны) для проведения атак на объекты или людей, в том числе с использованием химических и бактериологических опасных веществ [3]. В отличие от оружия химического, агенты для биологического оружия плохо изучены, поэтому и меры противодействия во многом еще не разработаны [1]. В мировом сообществе наблюдается транснациональная координация посредством сотрудничества между различными террористическими группировками на международном уровне для достижения общих целей.

Следует отметить, что новые формы международного терроризма представляют серьезные вызовы для международного сообщества и требуют согласованных усилий для их противодействия. Регулирование новых форм международного терроризма представляет собой сложную задачу из-за их динамичности, масштабов и сложности выявления и пресечения таких угроз.

Необходимость эффективного международного сотрудничества и обмена информацией для борьбы с транснациональными угрозами требует разработки общих стандартов и протоколов. Следует контролировать онлайн-пропаганду и радикализацию через интернет для регулирования контента и предотвращения вербовки новых членов террористических организаций. Также следует вести мониторинг финансирования терроризма посредством использования криптовалют и других анонимных методов финансирования, которые усложняют отслеживание потоков денег для финансирования террористических действий.

Для эффективного регулирования новых форм международного терроризма необходимо постоянное сотрудничество между странами, развитие технологических решений и укрепление международных стандартов безопасности. Система борьбы с международным терроризмом включает в себя комплекс мер и действий, направленных на предотвращение, пресечение и противодействие террористическим актам как на национальном, так и на международном уровнях.

В целом, эффективное решение проблемы распространения терроризма, его новых форм проявления, требует комплексного подхода, включающего в себя не только жесткие меры по пресечению деятельности террористов, но и усиление международного сотрудничества, правовую базу, профилактику радикализации и гуманитарный подход к проблеме.

### **Список литературы**

1. Актуальные вопросы биологической безопасности при нарастающей угрозе биотерроризма (лекция для студентов) / Л.З. Гриценко, В.В. Мишин, О.К. Межова [и др.] // Медико-социальные проблемы семьи. – 2019. – Т. 24, № 1. – С. 98-103.
2. Галенская Л.Н. Правовое регулирование транснациональных отношений. – Санкт-Петербург: Изд-во С.-Петерб. ун-та, 2022. – 316 с.

3. Кобец П.Н. О необходимости совершенствования деятельности по предупреждению актов химического терроризма / П.Н. Кобец // Научный вестник Омской академии МВД России. – 2023. – Т. 29, № 2(89). – С. 93-97.

4. К проблеме становления нормативно-правовых основ профилактики и борьбы с актами международного терроризма – угрозами мировому сообществу / Е.Г. Ляхов, Д.Е. Ляхов, В.А. Рыжак, С.С. Тарасова // Вестник юридического факультета Южного федерального университета. – 2022. – Т. 9, № 4. – С. 90-96.

5. Чернядьева Н.А. Соотношение понятий «терроризм» и «международный терроризм» в международном праве // Правосудие. – 2020. – Т. 2, № 4. – С. 62-76.

**Манаков Д.С.**

ФГАОУ ВО «Казанский (Приволжский) федеральный университет»,

Елабужский институт

Научный руководитель: канд. филол. наук, доцент Пospelова Н.В.

### **Метод семантического анализа лексической единицы «Jack the Ripper» в современном английском языке**

Современный английский язык постоянно преобразуется: появляются новые слова и выражения, в то время как другие уходят из употребления. Однако некоторые из них плотно закрепляются в языке и могут даже получить неожиданное новое значение, связанное с современными реалиями. Лексическая единица «Jack the Ripper» в английском языке является одной из таких.

Актуальность исследования заключается в том, что данная лексическая единица активно используется в современном английском языке, в частности в новостях и журналистике.

Методами исследования являются семантический анализ, контекстуальный анализ, дефиниционный анализ, сравнительно-сопоставительный анализ.

Цель исследования заключается в том, чтобы провести семантический анализ лексической единицы «Jack the Ripper» и найти случаи её употребления в современном английском языке.

«Джек-Потрошитель» был одним из серийных убийц в районе Уайтчепел в Лондоне в 1888 году. Широкое освещение в газетах принесло Потрошителю широкую и устойчивую международную известность, и легенда укрепилась. Пять жертв — Мэри Энн Николс, Энни Чэпмен, Элизабет Страйд, Кэтрин Эддоус и Мэри Джейн Келли — известны как «каноническая пятерка», и их убийства в период с 31 августа по 9 ноября 1888 года часто считаются наиболее вероятными и связанными между собой. Убийства так и не были раскрыты, и легенды, окружающие эти преступления, стали результатом исторических исследований, фольклора и псевдоистории, которые захватывают воображение общественности по сей день [3, с. 32].

Однако вместе с этим, в английском языке укрепилось слово «Потрошитель» – «the Ripper», которое стало обозначать, особенно в газетах и социальном медиапространстве, убийцу, чьё настоящее имя неизвестно, но кто стал известным из-за способов жестокого убийства своих жертв, либо тот, кто убивает также, как и «оригинальный» Джек-Потрошитель из района Уайтчепел. Необходимо подчеркнуть, что произошло расширение семантики самой лексической единицы: изначально, под «Jack the Ripper» подразумевался конкретный Лондонский серийный убийца, однако с течением времени, лексическая единица плотно укрепилась в ономастиконе Великобритании, получив статус «прозвища». Можно утверждать о том, что произошёл семантический сдвиг: лексическая единица получила новое, более современное значение и расширилась. По сути, данная лексическая единица стала именем нарицательным, так как подразумевает человека, который орудует с крайней жестокостью по отношению к своим жертвам – «потрошит» их. Кроме того,

данная лексическая единица может подчёркивать саму сущность преступлений убийц, даже если судить по одному лишь сходству с Джеком-Потрошителем [2, с. 701].

Одним из таких «Джеков-Потрошителей» является «Йоркширский Потрошитель», личность которого долго не могли установить следователи. Питер Сатклифф был английским серийным убийцей, который был осужден за убийство тринадцати женщин и попытку убийства еще семи человек в период с 1975 по 1980 год. Его случай стал одним из самых вопиющих в истории Англии. В сообщениях прессы его называли «Йоркширским Потрошителем» (Yorkshire Ripper), делая аллюзию на серийного убийцу Джека Потрошителя. Само его прозвище указывает на то, что его преступления были схожи с такими у Джека-Потрошителя: его жертвами также были женщины и орудовал он в Англии. Два из тринадцати убийств Сатклиффа произошли в Манчестере, все остальные – в Западном Йоркшире [1, с. 50].

Стоит отметить, что его сравнивали с Джеком-Потрошителем по той причине, что методы и способы, которые он использовал для совершения своих преступлений, были точь-в-точь такие же, как у убийцы из Уайтчепела: жестокие убийства, которые хоть и связаны между собой, но которые невероятно сложно раскрыть. Само его прозвище, «Yorkshire Ripper», как раз отсылает к лексической единице «Jack the Ripper», что в свою очередь даёт понять о самой сущности преступлений «Йоркширского Потрошителя» и намекает на их очевидную, хотя и образную связь.

Подводя итог, необходимо отметить, что лексическая единица «Jack the Ripper» активно используется в современном английском языке, особенно в сфере журналистики и социальных медиа. Прозвище «Джек-Потрошитель» стало именем нарицательным для таких же жестоких людей, как он, которые лишают жизни одними из самых нечеловеческих способов. Сама лексическая единица прошла путь расширения значения – так называемого семантического сдвига. Изначально под лексической единицей подразумевался конкретный серийный убийца из Уайтчепела, которого предположительно звали Джек, но далее её использовали для описания подобных ему преступников в Великобритании, как например это было с «Йоркширским Потрошителем».

### **Список литературы**

1. Chris Clark. Yorkshire Ripper: The Secret Murders [Электронный ресурс]. – URL: [https://books.google.ru/books?id=uTutDwAAQBAJ&redir\\_esc=y](https://books.google.ru/books?id=uTutDwAAQBAJ&redir_esc=y) (дата обращения: 12.10.24)
2. Della Summers. Longman Dictionary of English Language and Culture. – Edinburgh: Longman, 2003. – 987 с.
3. Maxim Jakubowski. The Mammoth Book of Jack the Ripper. – Robinson: Hachette UK, 2008. – 512 с.

**Мансурова Н.В.**

ФГАОУ ВО «Казанский (Приволжский) федеральный университет»,  
Елабужский институт

Научный руководитель: канд. пед. наук, доцент Панфилова В.М.

### **Место самооценки в изучении иностранного языка по методике когнитивного подхода**

В процессе обучения необходимо принимать во внимание индивидуальные особенности каждого обучающегося. Это утверждение справедливо и в контексте изучения иностранных языков. В данной взаимосвязи применение когнитивного подхода может способствовать созданию результативной методики освоения языка.

Когнитивное обучение иностранным языкам базируется на положениях когнитивной психологии, структурной прикладной лингвистики и теориях Н. Хомского. Этот подход обладает рядом преимуществ по сравнению с другими теориями изучения и преподавания иностранных языков. В рамках когнитивного подхода к обучению иностранным языкам акцент делается на изучении грамматики в классе, при этом игнорируется поведенческая теория и уделяется внимание когнитивной обработке представленного материала. Также придается значение «глубинной структуре» языка, что позволяет учащимся лучше понимать структуру иностранного языка [5].

Когнитивный подход к обучению подразумевает опору на принцип сознательности, учёт различных когнитивных стилей и учебных стратегий учащихся. В этом подходе учащийся является не только объектом обучающей деятельности преподавателя, но и активным участником процесса учения [5].

Когнитивный стиль подразумевает использование осознанного подхода, а также учёт когнитивных стилей и стратегий, характерных для определённой группы учащихся. Каждый обучающийся воспринимает информацию по-своему, пропуская её через призму своих когнитивных схем [1, с. 51]. Благодаря применению когнитивного подхода, в процессе обучения можно достичь достойных качественных результатов.

Для достижения образовательных целей необходимо применять соответствующие когнитивные стратегии. Когнитивные стратегии представляют собой навыки, необходимые для управления когнитивными процессами, такими как внимание, восприятие, кодирование, поиск и извлечение информации из памяти, а также мышление. Существует несколько видов когнитивных стратегий, включая стратегии получения знаний, запоминания, самоконтроля и другие [1].

Самоконтроль – это процесс, в ходе которого человек регулирует своё поведение, мысли и эмоции. Он включает в себя активное наблюдение за своими действиями, оценку их эффективности и принятие мер для улучшения своей деятельности, достижения целей и укрепления психологического благополучия. Когнитивный самоконтроль связан с процессами восприятия, памяти, мышления и решения проблем. Он имеет своей составной частью

способность отслеживать свои мысли, выявлять ошибки и применять стратегии для улучшения познавательной деятельности [3].

Самоконтроль и самооценка представляют собой взаимосвязанные процессы, при этом самооценка может рассматриваться как заключительный этап процесса самоконтроля. Учёные в области когнитивной психологии рассматривают самооценку как решение особых задач на оценку себя, своих знаний, умений и личностных качеств [2]. Самооценка является ключевым элементом процесса познания, поскольку она оказывает воздействие на все аспекты человеческой жизни, включая деятельность, поведение, познание и коммуникацию.

Самооценка определяет интерпретацию собственного опыта и внешних воздействий, формирует восприятие себя и окружающей среды, а также определяет перспективы собственного развития и взаимодействия с окружающими [4].

Таким образом, самооценка оказывает значительное влияние на внутренние аспекты личности, воздействуя на когнитивные процессы и являясь их отражением. В контексте когнитивного подхода к изучению иностранного языка необходимо уделять внимание развитию и оценке адекватности самооценки у обучающихся.

### **Список литературы**

1. Блинова Т.Л., Подчиненов И.Е. Когнитивно-информационная парадигма обучения // Педагогическое образование в России. – 2018. – №8. – С. 49-54.
2. Галкина Т.В. Самооценка как процесс решения задач: системный подход. – Москва: Институт психологии РАН, 2011. – 398 с.
3. Данакин Н.С., Замараева М.В. Самоконтроль личности: условия и помехи // Этносоциум и межнациональная культура. – 2023. – № 2(176). – С. 115-124.
4. Захарова А.В. Структурно-динамическая модель самооценки // Вопросы психологии. – 1989. – № 1. – С. 5-14.
5. Третьякова Г.В. Когнитивный подход в обучении иностранному языку как мотивационный инструмент для студентов // Сервис plus. – 2021. – Т. 15, № 2. – С. 124-132.



**Махмет А.Е.**

Карагандинский университет имени Е.А. Букетова  
Научный руководитель: PhD, ассоциированный профессор Аданов К.Б.

### **Развитие массового спорта в городе Караганда**

Развитие массового спорта в Казахстане поддерживается на уровне государства [1]. Ведь народ является эпицентром государства. Без людей нет государства, нет и общества. Благодаря народу, президент осуществляет государственную власть. Следовательно, важно, чтобы народ в стране жил в благополучии, достатке и счастливо.

Основой благополучия народа является крепкое здоровье. Несомненно, можно сослаться на то, что здравоохранение отвечает за медицинское развитие. Однако, многие обращаются к врачам на стадии заболевания, когда медицина не в силах предотвратить болезнь. Имеется тенденция среди населения жаловаться, что нет времени на здоровье, что надо зарабатывать. К сожалению, о спорте мало кто думает, как о способе развития и приобрести форму даже в пенсионном возрасте.

Также, есть ошибочное понимание, в том, что спорт требует затрат для покупки дорогих инвентарей и одежды. Действительно, в мире, где инновации приносят колоссальные изменения во всех сферах жизни без исключения спорта, есть дорогие одежды и техники, для прослеживания состояния здоровья. Однако, это никак не влияет на то, как тот или иной любитель спорта пробежался. Главное, ощущения после того, как вы позанимались спортом, особенно после работы или до работы.

Спорт является источником энергии к жизни. Он дает силы для работы, для развития, для самопознания. Его преимущество в том, что человек социализируется, приобретает друзей, становится открытым, общительным и добрым. Психоэмоциональное состояние человека улучшается, так как, спорт требует соблюдения режима сна. Поэтому, если каждый человек в стране будет заниматься спортом представьте себе какой энергетической силой будет обладать это страна.

В городе Караганда (Казахстан) многие люди начали активно заниматься массовым спортом. Одним из ярких примеров, можно привести спортивную ходьбу. В основном женщины пенсионного возраста вовлечены в данный спорт. Тем не менее, в Центральном парке города они занимаются три раза в неделю. Помимо ходьбы у них растяжка и силовые упражнения в фитнес зале, расположенном на территории парка. Все эти занятия бесплатные. Главное для желающих встать рано утром, одеть удобную для ходьбы одежду, все остальное можно на месте взять у тренера.

Для любителей более активных видов спорта есть клуб «Karaganda Run». Данный клуб пока не имеет точного расположения, но любители собираются в Центральном парке и бегают по 10 километров три раза в неделю. Данная встреча включает как профессиональных атлетов города, спортсменов различных видов спорта, также любителей, которые находят нас в социальных сетях.

Массовый спорт в виде пробежки развивает интерес у любителей к участию в различных соревнованиях по Казахстану. Команда клуба «Karaganda Run» в разном составе принимает участие в марафонах на дистанциях 10 и 21 километров. Недавнее соревнование состоялось в августе текущего года в Караганде, где приняли более 2000 человек [2]. Другой пример, трудной, но интересным оказался опыт участие в «Saryarqa Trail», соревнование по горным местностям [3]. Также, команда клуба участвует в марафонах, которые проводятся в городах Казахстана, таких как Семей, Астана, Алматы. Таким образом, жители города Караганды в поддержку государственной политики развивают массовый спорт и привлекают всех желающих и любителей спорта.

### Список литературы

1. Послание Главы государства народу Казахстана. Единство народа и системные реформы – прочная основа процветания страны [Электронный ресурс]. – URL: <https://akorda.kz/ru/poslanie-glavy-gosudarstva-kasym-zhomarta-tokaeva-narodu-kazahstana-183048> (дата обращения: 10.10.2024).
2. Qaragandy Half-Marathon [Электронный ресурс]. – URL: <https://qaragandy-halfmarathon.kz/> (дата обращения: 10.10.2024).
3. Saryarqa Trail [Электронный ресурс]. – URL: <https://orgeo.ru/event/participants/36975> (дата обращения: 10.10.2024).

## **Мерзлякова В.К.**

ФГБОУ ВО «Ижевский государственный технический университет имени  
М.Т. Калашникова»

Научный руководитель: канд. филос. наук, доцент Воловик И.В.

### **Инструменты формирования личности менеджера**

Для становления специалиста любого уровня необходимо развивать не только профессиональные качества, но и уделять значительное внимание саморазвитию личности. Проблемами личностного развития менеджера занимались ученые кафедры «Менеджмент» ФГБОУ ВО «ИжГТУ имени М.Т. Калашникова», которые отмечали, что современный крупный бизнес требует формирования особых качеств у специалиста [2]. В современном быстроменяющемся мире, где информация быстро устаревает, будущий менеджер должен быть готов к принятию и осмыслению управленческих решений с учетом ситуации и собственных индивидуальных ценностей, и представлений о дальнейших положительных результатах. О необходимости постоянного развития собственной личности писали еще древние мыслители: «Кто хочет, тот ищет возможности, кто не хочет – ищет оправдания», – писал Сократ.

Современному студенту ближе и интереснее изучение инструментов развития на примере личностей, добившихся успеха в мощных международных корпорациях. Одним из вдохновителей и создателей эффективных методов ведения бизнеса считается Стивен Р. Кови, автор знаменитого бестселлера «Семь навыков высокоэффективных людей» [1, с. 75]. Предлагая целостный, основанный на принципах подход к решению личных и профессиональных проблем, автор подводит к пониманию универсальных законов бизнеса, которые могут привести к успеху предприятия и специалиста. Из семи предложенных навыков (будьте проактивны; начиная, представляйте конечную цель; сначала делайте то, что нужно делать сначала; думайте в духе «выиграл-выиграл»; сначала старайтесь услышать, а потом быть услышанным; достигайте синергии; постоянно совершенствуйтесь), проанализируем самый главный, на наш взгляд, навык – проактивность.

Достаточно часто в научной литературе мы встречаемся со словом «активность», которое предполагает действие и, желательно, результат. Чем же отличается «активность» от «проактивности»? Стивен Кови четко дает понять, что проактивность – больше, чем активность, это ответственность за то, что вы хотите сделать. «Ответственность – это ответ на происходящее, это независимость от обстоятельств, это готовность управлять своим выбором» [1, с. 54]. Для иллюстрации автор описывает два типа людей: реактивных и проактивных. Реактивные люди, по мнению Стивена Кови, зависимы от погоды, социальной среды, эмоций. Проактивные люди подчиняют свои эмоции, обстоятельства внутренним ценностям, которые сформированы ими для решения общих целей и задач. Таким образом, проактивные люди, попадая под влияние окружающих факторов, реагируют иначе, потому что опираются на свой выбор в соответствии с возникающей ситуацией. Отсюда следует, что проактивность включает в себя еще одно качество личности – инициативность.

Отмечая, что «человеческой природе свойственно стремление действовать, а не становится объектом воздействия» [1, с. 72]. Стивен Кови наводит нас на мысль, что для проактивного человека важна инициативность – то качество, которое побуждает нас моделировать нужные нам обстоятельства, а не быть исполнителем чьих-то задач. То есть, инициатива – это способность личности осознавать свою ответственность и направлять развитие событий в нужное ему направление.

Проактивные люди, по мнению Стивена Кови, быстро признают ошибки и умеют из этого извлечь нужные выводы. Известно, что наибольший вред приносят не промахи, а реакция человека и окружающих на произошедшее событие. Если вы сами признаете первым то, что случилось и подлежит исправлению, то вы лишаете оппонента возможности негативной оценки вашего поступка и становитесь победителем. То есть, вы способны принимать на себя обязательства и выполнять их как перед самим собой, так и перед окружающими. «Мы начинаем создавать свой внутренний стержень, который помогает нам осознать, что мы обладаем самоконтролем, мужеством и силой, чтобы принять на себя еще большую ответственность за нашу собственную жизнь» [1, с. 95].

Существуют ситуации, когда человек осознает, что именно он отвечает за свою жизнь и понимает, что выбор реакции на происходящее – это и есть ответственность и перед обществом и самим собой. Изучая навыки мощного развития личности, Стивен Кови отмечает, что проактивность в современном мире становится обязательной для успешных людей и крупных корпораций. Для развития проактивности необходимо быть ответственным, выделяться трудоспособностью и инициативностью, вести за собой в новую реальность, которую автор назвал Эпохой работников интеллектуального труда. Стивен Кови призывал с энтузиазмом раскрывать свои способности и вносить существенный вклад в развитие своей организации, для этого необходим новый образ мышления, новый набор умений и инструментов – совершенно новые навыки, один из которых, проактивность, мы и проанализировали. В заключении отметим, что для изучения инструментов формирования личности менеджера важно знать не только правила Стивена Кови, но и методы научной организации умственного труда, самоменеджмента (персонального менеджмента) и тайм менеджмента (управления временем) [3].

### **Список литературы**

1. Кови С.Р. Семь навыков высокоэффективных людей: Мощные инструменты развития личности. – Москва: Альпина Бизнес Букс, 2007. – 374 с.
2. Перминова О.М., Санникова К.А. Креативный менеджмент в крупном бизнесе России: особенности, проблемы, примеры // Социально-экономическое управление: теория и практика: период. науч. – практ. журнал. – 2019. – № 4(39). – Ижевск: Изд-во ИжГТУ, 2019. – С. 48-51.
3. Ямшанов К.А., Воловик И.В. Инструменты развития самоорганизации личности в рамках компетентностного подхода // Информационные технологии в экономике: материалы III Международной научно-практической Интернет-конференции студентов, аспирантов и молодых ученых, 27-28 марта 2024 года. – Луганск: Изд-во ФГБОУ ВО «ЛГУ им. В. Даля», 2024. – С. 896-900.

**Мингазова А.Р.**

БУ ВО «Сургутский государственный педагогический университет»  
Научный руководитель: ст. преп. Павлова Н.С.

**Проект «Гастрономическая порция Югры: «Рыба – вода, ягода – трава, мясо – еда...» в формировании туристской привлекательности региона**

В настоящее время реализуется Федеральная программа по развитию внутреннего и въездного туризма в России, целью которой является продвижение национального туристского продукта на внутреннем и международном рынках [7]. Для успешного брендинга регионов страны необходимо выявлять специфические черты территорий, основанные на исторических и культурных традициях проживающих здесь народов [1].

По данным сайта обмена туристской информацией ежегодно ХМАО-Югру посещают более 600 тыс. человек [7]. По данным официального сайта региона, округ входит в десятку лидеров в национальном рейтинге развития событийного туризма в России, что требует целенаправленного формирования территориального бренда на базе историко-культурных традиций региона.

Гастрономия для туристов является способом знакомства с местной культурой, отражающей национальный характер и особенности менталитета проживающего населения. Еда – важная составляющая культуры, ведь около 30-40% расходов туристов приходится на еду [2]. Наличие гастрономических брендов позволяет территориям получать дополнительную известность на внешних рынках и становится более привлекательными для туристов. Брендовые продукты являются неотъемлемой частью имиджа конкретной местности. У каждого народа есть отличительный кулинарный код или “food code”, который передает его самобытность [2]. Знакомство с историко-кулинарным кодом Югры дает возможность открыть все богатство многовековой истории региона. Новые гастрономические предложения позволяют актуализировать вопросы брендинга территорий: повышение привлекательности жизни на конкретной территории; формирование благоприятного инвестиционного климата; привлечение туристов и новых жителей; стимулирование продаж товаров местных производителей и т.д. В то же время это позволяет решать ряд важных задач брендинга территорий: стимулирование местного самосознания; формирование консолидированной идентичности местного сообщества; достижение внутренней коллективной апперцепции; повышение активности местного населения в решении местных проблем развития.

ХМАО-Югра является туристическим регионом с недостаточно развитым территориальным брэндом. Обладая огромным этнокультурным потенциалом, кухня может основой для формирования бренда региона. Для развития бренда Югорской кухни и, как следствие, привлекательности региона для туристов, необходимо разрабатывать и продвигать специальные проекты, направленные популяризацию традиционной кухни народов Севера.

Основными источниками исследования являются нормативно-правовые

документы; стандарты в сфере общественного питания; официальные сайты предприятий общественного питания, материалы которых позволили выявить специфику организации и управления на предприятиях общественного питания региона; локальные документы ООО «Центр Питания» г. Сургута, на базе предприятия ООО «Центр питания» и разрабатывался проект. Среди нормативных документов и законодательных актов следует выделить: Федеральный закон от 02.07.2021 N 311-ФЗ «О внесении изменений в трудовой кодекс Российской Федерации», Приказ Минтруда РФ от 29.10.2021 N 774Н «Об утверждении общих требований к организации безопасного рабочего места», Приказ Минтруда РФ от 29.10.2021 N 776Н «Об утверждении Примерного положения о системе управления». Кроме того, были использованы материалы официальных порталов, таких как: «Федерация рестораторов и отельеров России», «HoReCaMagazine», «Система обмена туристской информацией».

В исследовании были использованы следующие методы: анализ, синтез, обобщение, наблюдение, сравнение, маркетинговые методы (SWOT-анализ и т.д.), анкетирование и проектирование. Использование данных методов позволило изучить особенности организации деятельности предприятий общественного питания по предоставлению банкетных услуг.

Для популяризации пищевых традиций сибирских народов среди гостей и жителей округа за основу была взята традиционная культура питания народа ханты, как одного из коренных народов, населяющих Сибирь. Традиционная культура народа формируется под влиянием множества факторов, определяющих ее дальнейшее развитие в истории. Важнейшим элементом культуры народа является традиционная кухня, рецепты приготовления большинства блюд коренных народов являются малоизвестными широкой общественности, поэтому есть необходимость в более углубленном изучении и распространении рецептов приготовления национальных блюд.

Целью проекта является разработка проекта банкетного мероприятия с учетом ценностных ориентиров и гастрономических традиций Югры которое станет визитной карточкой региона при проведении официальных и деловых встреч, событийных мероприятий.

Целевая аудитория – проект будет интересен и для людей, которые приезжают в ХМАО-Югру в качестве гостя, и для самих жителей нашего региона, поскольку самобытная культура Сибири может отображаться в разных элементах мероприятия. В частности, проект будет привлекателен для приезжающих делегаций в Югру; для различных предприятий, у которых будут проходить корпоративы; для предприятий, обслуживающие банкетные и фуршетные мероприятия; для администраций городов в регионе ХМАО-Югра, проводящие деловые встречи: кофе-брейки, бранчи, деловые завтраки.

Новизна исследования заключается в разработке алгоритма, четкой регламентации этапов организации, проведения и профессионального сопровождения с учетом особенностей традиционной культуры питания народов Севера как составляющего компонента в брендинге территории.

Практическая значимость исследования: связана с возможностью

применения алгоритма реализации проекта в производственной деятельности на предприятиях общественного питания Югры и Российской Федерации.

Структура: Проект состоит из введения, двух частей, разделенных на параграфы, заключения, списка использованных источников и литературы, приложений. Данная структура проекта позволяет всесторонне изучить проблематику исследования и реализовать поставленную цель.

Этапы работы над проектом:

1. Изучено понятие «традиционная культура». В ходе проведенного исследования были выделены следующие компоненты традиционной культуры: способы ведения хозяйства, ценности, пища, традиции и обычаи, ритуалы, пища, система верований, фольклор определенного народа [3; 4].

2. Проведен маркетинговый анализ имеющихся предложений в регионе по проведению банкета с учетом пищевых традиций коренных малочисленных народов Севера, в ходе которого было выявлено, что среди предприятий общественного питания округа данный вид услуг отсутствует.

3. В процессе изучения специфики банкетного мероприятия, было выделено три этапа в организации и проведении банкета: подготовительный, основной и заключительный. Подготовительный этап, включает в себя определение вида и времени проведения приема, составление списка приглашенных и заблаговременную рассылку приглашений, соответствующую подготовку помещений, составление плана рассадки за столом и печатание кувертных и рассадочных карточек, разработку меню, разработку технологий сервировки и обслуживания гостей и тайминг мероприятия. В основной этап входит подготовка зала для проведения мероприятия, сервировка основных столов и аперитива, встреча гостей, рассадка гостей, обслуживания гостей согласно таймингу мероприятия [5]. На заключительном этапе происходит замена и сбор использованной посуды, приборов, уборка столов и зала.

При разработке меню, с учетом исторически сложившихся пищевых традиций народов ханты и манси, был выделен ассортиментный минимум, в который включены: горячие блюда, холодные, горячие закуски, десерты, алкогольные и безалкогольные напитки. Основу меню составляют такие продукты как: оленина, щука, согудай, нельма, мксун, стерлядь, сибирские ягоды и т.д.

Важным этапом реализации проекта выступает разработка брендированной продукции (логотип, подарки для гостей, меню) и закуп стилистических элементов (посуда, скатерти, текстильные салфетки, одежда официантов). Кроме этого, предполагается создание памятных брендированных гостинцев для гостей – баночка с щучьей икрой и варенье из шишек.



Рисунок 1 – Оформление конвертной карточки



Иван Иванов



Рисунок 2 – Конвертная карточка



Рисунок 3 – Тарелка с хантыйским орнаментом



Рисунок 4 – Одежда официантам с традиционным орнаментом



При проведении банкета разрабатывается тайминг мероприятия, который является полезным и нужным этапом планирования. Именно он позволяет устранить возможные ошибки, как на моменте подготовки, так и в ходе обслуживания. Тайминг включает в себя все этапы организации и сопровождения банкета. Этапы производственной деятельности снижают потенциальные риски.

Одним из основных этапов в реализации проекта отводится разработке шоу-подачи основного блюда утвержденного банкетного меню: «Фаршированная щука в солевом панцире» методом «фламбе» с участием шеф повара ресторана и официантов, обслуживающих банкетное мероприятие. Обслуживание мероприятия с элементами шоу программы оригинальное действие не только для реализации проектов питания в округе, но и целом для Российского ресторанного бизнеса. Шоу выноса и подачи блюд символизирует способы традиционного приготовления пищи у народов Севера путем жарки еды на открытом огне. Огонь у народа ханты являлся символом связующего и трансформирующего начала [8].

Таким образом, реализация проекта «Гастрономическая порция Югры: «рыба – вода, ягода – трава, мясо – еда...»» способствует формированию бренда Ханты-Мансийского автономного округа-Югры, повышает заинтересованность жителей и гостей региона в познании и поддержке традиционной культуры народов ханты и манси. Проект помогает сохранять и популяризировать традиции коренных малочисленных народов Севера. Проект обладает высоким потенциалом, поскольку уникален на рынке предоставления услуг банкетных мероприятий. На уровне бизнес-планирования организация мероприятия с учетом традиционной системы питания на базе предприятия ООО «Центр Питания» — это возможность не только экономически поддерживать предприятие на достойном производственном уровне, но и имиджевое развитие предприятия и региона. Анализ планирования деятельности предприятия ООО «Центр Питания» на 2022-2023 год показывает преобладание заключенных долгосрочных договоров на оказание услуг в формате банкетных мероприятий с Государственными и муниципальными учреждениями ХМАО-Югры. Данный формат взаимодействия обязывает руководство предприятия к профессиональному подходу и соблюдению четкой регламентации и алгоритма по организации и сопровождению оказываемых услуг, а также требует внедрения новых уникальных предложений, с учетом требований по стратегическому развитию региона как территории привлекательной не только как нефтегазовую столицу но и как регион с устойчивым развитием в сфере внутреннего туризма, самобытной культуры и большими возможностями в развитии современных технологий в сопровождении мероприятий сферы гостеприимства.

Проект получил широкую поддержку у руководителей ведущих предприятий сферы гостеприимства Югры, а также администрации Сургута и Сургутского района: ООО «Центр Питания», ООО «Клюква», ООО «Охотничий клуб Гнездо беркута», ООО «Ривьера», ООО «Гостиничный комплекс «Метрополис», ООО «Атлант», ООО «Оригинал», ООО «Новострой», ООО

«Отели Сургута», ООО «Бизнес Отель».

### Список литературы

1. Брендинг территории: как повысить узнаваемость и привлекательность места, сделав из него бренд [Электронный ресурс] // PLENUM: сайт. – URL: <https://plenum.ru/blog/brending-territorii/> (дата обращения: 04.11.2022)
2. Капкан М.В., Лихачева Л.С. Гастрономическая культура: понятие, функции, факторы формирования [Электронный ресурс] // Известия Уральского государственного университета. Серия 2: Гуманитарные науки. – 2008. – Вып. 15, № 55. – URL: <https://elar.urfu.ru/bitstream/10995/22711/1/iurg-2008-55-04.pdf> (дата обращения: 10.10.2024).
3. Курышов А.М. Традиционное хозяйство коренных народов как система [Электронный ресурс] // Известия БГУ. – 2012. – № 3. – URL: <https://cyberleninka.ru/article/n/traditsionnoe-hozyaystvo-korenyh-narodov-kak-sistema> (дата обращения: 20.09.2024).
4. Лукина Н.В. Классификация и локальные особенности утвари хантов [Электронный ресурс] // Вестник угроведения. – 2014. – № 3 (18). – URL: <https://cyberleninka.ru/article/n/klassifikatsiya-i-lokalnye-osobennosti-utvari-hantov> (дата обращения: 10.10.2024).
5. Правила оказания услуг общественного питания (утверждены постановлением Правительства РФ от 15 августа 1997 г. № 1036 (с изменениями от 21 мая 2001 г.); Постановление Правительства РФ от 15.08.1997 N 1036 «Об утверждении правил оказания услуг общественного питания» [Электронный ресурс] / Информационно-правовой портал Гарант. – М.: ООО «ГАРАНТ-СЕРВИС», 2020. – URL: <http://base.garant.ru/12125268.htm>, свободный. – Загл. с экрана.
6. Позднякова Ж.С., Федько А.А. Проблемы и перспективы брендинга территории [Электронный ресурс] // Управление в современных системах. – 2019. – № 1 (21). – URL: <https://cyberleninka.ru/article/n/problemy-i-perspektivy-brendinga-territorii> (дата обращения: 04.11.2022).
7. Ханты-Мансийский Автономный округ – Югра. Туризм в цифрах // СОТИ. Система обмена туристской информацией: сайт [Электронный ресурс]. – URL: <https://www.nbcrs.org/regions/khanty-mansiyskiy-avtonomnyy-okrug-yugra/statistics/> (дата обращения: 04.11.2022).

**Миронова В.А.**

ФГАОУ ВО «Казанский (Приволжский) федеральный университет»,  
Елабужский институт

Научный руководитель: канд. пед. наук, доцент Сибгатуллина А.А.

### **Лингвокультурологические особенности перевода немецких рекламных текстов (на примере текстов о празднике Октоберфест)**

Переводоведение – многослойная дисциплина, включающая в себя не только языковую грамотность и визуально эстетичное составление готового текста, но и передачу национального и исторического своеобразия культуры переводимого языка. Переводчики часто сталкиваются с таким направлением лингвистики, как лингвокультурология, которая, в свою очередь, включает в себя слова, «план содержания которых невозможно сопоставить с какими-либо иноязычными лексическими понятиями» [2, с. 56].

Такая лексика называется безэквивалентной и, как правило, не поддается дословному переводу. Согласно Л. К. Латышеву, безэквивалентная лексика – это «слова и устойчивые словосочетания исходного языка, не имеющие в системе переводящего языка соответствий в виде лексических единиц» [5, с. 166]. Существуют различные классификации безэквивалентной лексики, в нашей работе мы будем опираться на типологию Л. К. Латышева, который выделял 4 основных типа «непереводимой» лексики: 1) слова-реалии; 2) временно безэквивалентные термины; 3) случайные безэквиваленты 4) структурные экзотизмы.

При переводе безэквивалентной лексики можно выделить несколько основных трудностей:

А) Культурные различия. Несоответствие национальных особенностей может сильно повлиять на качество перевода, так как лингвисту приходится сталкиваться со сленгом, идиомами и культурными отсылками, т.е. реалиями, о которых мы говорим как о «о показателях колорита, конкретных, зримых элементах национального своеобразия» [3, с. 5].

Б) Отсутствие эквивалентов затрудняет перевод «непереводимой» лексики, так как это такие слова и выражения «одного из языков, которые не имеют ни полных, ни частичных эквивалентов среди лексических единиц другого языка» [1, с. 57].

В) Передача должной экспрессивно-эмоциональной нагрузки. Не все слова в равной степени отражают эмоции текста, к тому же эмоциональность человека часто связана с его менталитетом.

Реклама как жанр текста имеет свои особенности, например, текст рекламы часто содержит простые короткие фразы. Чтобы придать рекламному тексту художественную образность, используют разного рода тропы: метафоры, гиперболы, эпитеты, сравнения, аллегории и некоторые другие обороты речи. И конечно же, рекламные тексты часто содержат безэквивалентную лексику.

Далее мы проанализируем ряд рекламных текстов, выделив в них реалии и безэквивалентную лексику, а также обозначив сложности перевода и предложим авторский вариант перевода подобной лексики.

1) Абсолютные безэквивалентные единицы. А) «Zürcher Oktoberfest Vauschänzli» – «Цюрихский Октоберфест в Баушанцли» (<https://zuercher-oktoberfest.com/>)

В данном случае мы встретились с географическим названием общественной площади в Цюрихе в Швейцарии – Vauschänzli. Для передачи смысла данной лексической единицы мы использовали такой прием перевода, как транслитерация, то есть прием беспереводного заимствования, «основанного на передаче графического облика иноязычного слова или интернационализма.» [4, с. 75]. Мы можем перевести слово Vauschänzli как «Баушанцли» или «Баушэнцли».

Б) «...Jeden Herbst machen sich sechs Millionen Menschen in Lederhosen und Dirndl auf ins wunderschöne München...» - «Каждую осень шесть миллионов человек в ледерхозах и дирндлях отправляются в чудесный Мюнхен.» (<https://de.omio.com/window-seat/kultur-lifestyle/ozapft-is-das-oktoberfest-2022-feiert-sein-comeback/>)

В данном отрывке можно заметить реалии, несущие настоящий немецкий колорит и малопонятные людям другого менталитет - «...in Lederhosen und Dirndl...». Lederhose – национальная одежда баварцев, австрийцев и тирольцев, предназначенная изначально для тяжелой работы, а сегодня относящаяся к традиционной одежде мужчин на Октоберфест. Dirndl – женский национальный костюм немецкоговорящих альпийских регионов. Для перевода данных лексических единиц, мы использовали транскрипцию, передав и звуковой и буквенный облик слова: Lederhose – ледерхозы, Dirndl – дирндль. «При транслитерации передается средствами ПЯ графическая форма (буквенный состав) слова ИЯ, а при транскрипции — его звуковая форма» [1, с. 96].

2) Диалекты. Этикетные формулы. А) «Prost und bis bald!» – «Будьте здоровы и до скорого!» (<https://oktoberfest-sb.de/>)

Prost или *Prosit* – распространенный немецкий тост, произошедший от латинского слова – „prodesse» = «быть полезным». При переводе данной немецкой этикетной формулы мы отталкивались от этимологии данного слова, поэтому перевод звучит как «Будьте здоровы!»

Б) «O'zapft is!» – «Откупорено!» (<https://de.omio.com/window-seat/kultur-lifestyle/ozapft-is-das-oktoberfest-2022-feiert-sein-comeback/>)

Здесь пример баварского диалектного выражения с увлекательной историей. Само слово является сокращением от «Es ist angezapft», что можно перевести как «наливать из бочки». Именно с этой фразы мэра Мюнхена фестиваль считается открытым. Для передачи эмоциональной нагрузки и смысла, мы решили «использовать имеющиеся в ПЯ языковые единицы с тем же значением.», т.е синонимический перевод [4, с. 86].

3) Структурные экзотизмы. А) «Ihre Festwirtsfamilien Able und Strobl». «Ваша фестивальная семья Эйбл и Штробл» (<https://www.marstall-oktoberfest.de/index.html>).

В данном отрывке рекламного текста мы встретились со словом, которое отнесли к структурным экзотизмам, то есть это слова и выражения, «отсутствующие или неузуальные в переводящем языке и не позволяющие

создать структурно-адекватные лексические единицы» [4, с. 72]. Трудность перевода данного слова «Festwirtsfamilien» заключалась в том, чтобы найти более или менее логичный эквивалент сложносоставному немецкому слову на русском, но в силу отсутствия такового, мы обратились к описательному переводу. Festwirt – термин, который означает человека, владеющего фестивальной палаткой, в которой подаются алкогольные напитки на праздниках. «Familie» – семья. Таким образом, “Festwirtsfamilie” буквально переводится как “семья владельца пивного фестивального зала”.

4) Географические реалии. А) «Entdecke, wie du die Wiesn 2022 zünftig feierst!» – «Узнай, как хорошенько отпраздновать Визн!» (<https://de.omio.com/window-seat/kultur-lifestyle/ozapft-is-das-oktoberfest-2022-feiert-sein-comeback/>). Конкретно в данном предложении мы столкнулись с менее популярным названием Октоберфеста – Wiesn - Визн. Как известно, именно так местные называют баварский традиционный праздник. Само слово Wiesn является сокращением от *Theresienwiese* – луг Терезы, где ежегодно проводится фестиваль. В данном отрывке мы столкнулись с реалией, трудность перевода которой заключалась в культурных различиях и недостаточной осведомленностью локальными выражениями немецкоязычного народа. Здесь мы применили транскрипцию.

Б) «Das Saarbrücker Oktoberfest» – Октоберфест в Саарбрюккене (<https://oktoberfest-sb.de/>). Саарбрюккен – столица федеральной земли Саар. В этом случае мы столкнулись с такой трудностью, как построение грамматически корректного эквивалентного предложения, так как из-за некоторых различий в языковой структуре немецкого языка, мы не могли дословно перевести выражение, поэтому мы использовали контекстуальный перевод, изменив структуру предложения, учитывая контекст. Для перевода слова Saarbrücken мы воспользовались транслитерацией.

Таким образом, проведённый нами анализ позволил сделать следующие выводы:

1. Перевод текстов, включающих безэквивалентную лексику, требует от переводчика не только владения основными языковыми навыками, но и понимания культурного контекста исходного текста.

2. При переводе безэквивалентной лексики большую роль играет также общая эрудированность переводчика, так как в текстах часто встречаются факты, относящиеся к различным областям знаний, поэтому переводчику необходимо ориентироваться не только в лингвистике, но и в других науках.

3. Перевод безэквивалентной лексики также требует более «эмоционального» подхода, так как касается слов и выражений, имеющих особое значение для человека другой культуры. Важно учитывать этику и социальные нормы.

### **Список литературы**

1. Бархударов Л.С. Язык и перевод (Вопросы общей и частной теории перевода). – Москва: Междунар. отношения, 1975. – 240 с.
2. Верещагин Е.М. Язык и культура: Лингвострановедение в преподавании русского языка как иностранного. – Москва: Рус. яз., 1990. – 246 с.

3. Влахов С.И., Флорин С.П. Непереваемое в переводе. – Москва: Международные отношения, 1980. – 328 с.

4. Дзенс Н.И., Перевышина И.Р. Теория перевода и переводческая практика с немецкого языка на русский и с русского на немецкий: учебное пособие. – Санкт-Петербург: Антология. – 2012. – 560 с.

5. Латышев Л.К. Технология перевода: Учеб. пособие для студ. лингв, вузов и фак. – Москва: Издательский центр «Академия», 2005. – 320 с.

**Михеркин П.В.**

ФГБОУ ВО «Чувашский государственный педагогический университет  
имени И.Я. Яковлева»

Научный руководитель: канд. пед. наук, доцент Фадеева К.Н.

### **Разработка информационной системы цветочного магазина**

В современном мире информационные технологии играют ключевую роль в развитии бизнеса. Они позволяют автоматизировать процессы, повысить эффективность работы и улучшить качество обслуживания клиентов. Одним из примеров такого использования информационных технологий является разработка информационной системы для цветочного магазина.

Цветочный бизнес всегда был популярен, ведь цветы используются в различных контекстах: от подарков на праздники и мероприятия до украшения интерьера и свадебного декора. Без эффективной системы управления данными и процессами цветочный магазин может столкнуться с проблемами в работе, такими как ошибки в учёте, потеря клиентов и снижение прибыли.

Создание информационной системы для магазина цветов – это уникальная возможность расширить свой бизнес и привлечь новых клиентов. Наличие информационной системы в сети Интернет позволяет охватить широкую аудиторию, включая потребителей из других регионов, и предложить им широкий ассортимент цветов и букетов, а также услуги доставки.

Главное преимущество продажи цветов онлайн – это удобство для покупателей, которые могут заказать букеты в любое время суток, не выходя из дома или офиса. Кроме того, информационная система (сайт) способствует удержанию клиентов, предоставляя специальные акции, скидки и программы лояльности.

Целью данной статьи является рассмотрение основных аспектов разработки информационной системы (сайта) цветочного магазина, включающих анализ требований к системе, выбор архитектуры и технологий, а также описание этапов разработки и внедрения.

Ключевым этапом в разработке любой информационной системы является постановка задач. Этот процесс обычно включает в себя следующие шаги.

**Определение целей и требований:** необходимо понять, какие задачи должен решать сайт, для какой отрасли он предназначен, и какие функции должен выполнять.

**Анализ и сравнение:** нужно изучить существующие сайты и их особенности, чтобы определить, как будет выглядеть и работать наш проект.

**Создание технического задания:** на основе полученной информации составляется документ, в котором подробно описываются требования к функциональности, дизайну, безопасности и другим аспектам сайта.

**Дизайн и разработка:** на основе технического задания создаётся структура сайта, разрабатывается дизайн, программируется функциональность и создаётся контент [2].

Тестирование и оптимизация: после завершения разработки сайт проверяется на соответствие требованиям, исправляются ошибки, и оптимизируется производительность.

Запуск и поддержка: после того как все этапы разработки завершены, сайт запускается и поддерживается, обновляется и отслеживается для обеспечения его эффективной работы.

Для успешной реализации проекта и достижения поставленных целей необходимо тщательно проанализировать и спланировать все этапы разработки сайта. Информационная система должна предоставлять возможность пользователям получать, хранить и обмениваться информацией о продуктах, которые их интересуют, а также предоставлять дополнительную информацию о компании.

Основной способ проектирования информационной системы – это создание системы управления контентом, которая позволяет вносить изменения на сайте без участия технической поддержки и обеспечивает дифференциацию доступа для разных пользователей в зависимости от их роли в системе.

Основная задача – это разработать блок-схему, которая описывала бы принцип работы проекта по основным составляющим: анализ эффективности поставленных задач, разработка пакета будущей информационной системы, разработка гипердиаграммы информационной системы, создание схемы данных, создание пользовательского интерфейса, реализация кода, тестирование и исправление ошибок.

После анализа задач мы определили основные требования к разрабатываемому проекту: разместить магазин в интернете, предоставить актуальную информацию о продуктах и их стоимости, помочь покупателю осуществить покупку товара, оказать поддержку покупателю при покупке товара.

Для нашего проекта были выбраны следующие инструменты:

1. Среда разработки: PyCharm от JetBrains.
2. IDE обеспечивает автоматическое добавление, подсветку синтаксиса, форматирование, проверку ошибок, рефакторинг, навигацию и быстрый поиск.
3. Локальный сервер: Open Server Panel.
4. Пакет бесплатного ПО для разработки и тестирования веб-приложений на Windows, включает веб-сервер, интерпретаторы Apache, PHP и Perl, базы данных MySQL и phpMyAdmin [1].
5. База данных: SQLite
6. Компактная автономная СУБД для мобильных и встроенных приложений, не требующая отдельного сервера. Поддерживает набор команд SQL и хранение данных в одном файле.
7. Дизайн: Figma. Платформа для разработки интерфейса, инструменты для создания макетов, прототипов, анимации и других элементов.
8. Серверная часть: Django. Веб-фреймворк высокого уровня на языке Python для разработки веб-приложений.
9. Дизайн: Bootstrap. Фреймворк для разработки веб-сайтов и приложений, набор стилей, компонентов и плагинов на JavaScript для отзывчивого и



красивого интерфейса. Адаптируемый дизайн для корректной работы на различных устройствах.

Таким образом, составив нужные требования, проведя анализ, и реализовав задуманные идеи мы получили информационную систему интернет-магазина по продаже цветов, готовую к исполнению своих функций.

Разработанная информационная система соответствует основным требованиям надежности. Созданная система имеет многопользовательский интерфейс. Система прошла тестирование и отвечает всем требованиям надежности и отказоустойчивости.

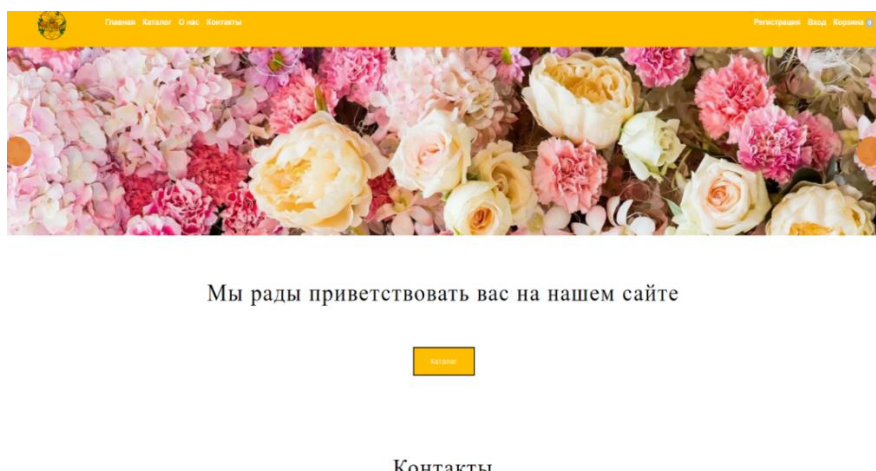

Контакты  
Рисунок 1 – Главная страница



Рисунок 2 – Каталог

В заключении стоит отметить, что разработка информационной системы для цветочного магазина является важным шагом в развитии бизнеса. Данная статья будет полезна владельцам и менеджерам цветочных магазинов, которые хотят внедрить или модернизировать информационную систему в своём бизнесе. Она также может быть интересна разработчикам и специалистам по автоматизации процессов, которые работают с проектами в сфере розничной торговли цветами.

### **Список литературы**

1. Новожилов О.П. Архитектура компьютерных систем в 2 ч. Часть 2: учебное пособие для спо. – Москва: Юрайт, 2022. – 246 с.
2. Шурнова З.Ю., Фадеева К.Н. Особенности создания веб-сайта // Цифровые технологии и инновации в развитии науки и образования: сборник научных статей, Чебоксары, 08 апреля 2022 года. – Чебоксары: ФГБОУ ВО «Чувашский государственный педагогический университет им. И.Я. Яковлева», 2022. – С. 282-284.

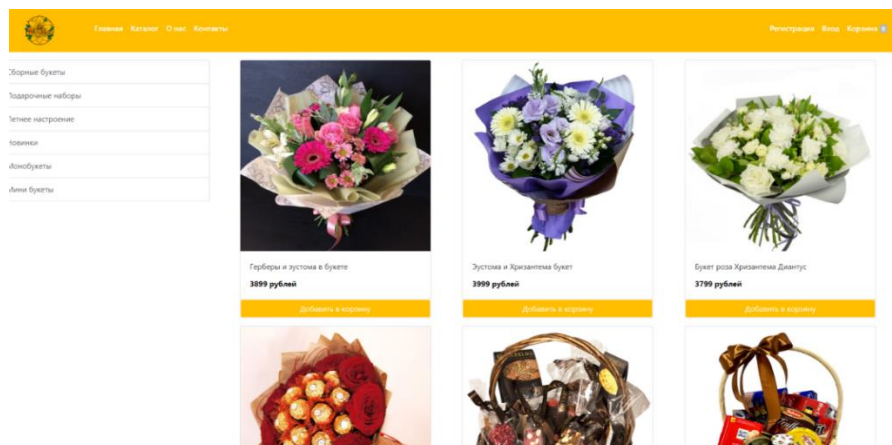
**Мукимова Г.Ф., Юнусова Э.Ф.**  
ФГАОУ ВО «Казанский (Приволжский) федеральный университет»,  
Елабужский институт  
Научный руководитель: канд. филос. наук, доцент Сабирова Л.А.

### **Метод case-study и его роль в формировании критического мышления у учащихся**

Метод case-study – это стратегия обучения, ориентированная на учащихся, которая может привить им навыки критического мышления, общения и межличностного общения. Этот метод помогает учителю вести содержательные и интересные дискуссии с учащимися.

В кейсах как можно более объективно и скрупулезно излагаются реалистичные события или проблемы, чтобы учащиеся почувствовали их сложность, двусмысленность и неопределенность. Формат кейсов различен. Это могут быть официальные письменные кейсы, газетная статья, видеоролик, радио- и теленовости. Метод case-study включает глубокий анализ контекста события, использование разнообразных источников данных (интервью, наблюдения, документы), позволяет понять влияние специфических условий на результаты и может помочь в формулировании гипотез. Результаты исследования могут применяться в различных областях, таких как управление, психология, образование и здоровье, благодаря эмпирической основе метода.

Сегодня метод case-study не нов, но по-прежнему очень актуален и эффективен в обучении. Учителю стоит использовать этот метод для улучшения результатов своих уроков, но очень важно знать, как им пользоваться. Этот метод дает хорошие результаты даже в начальной школе, но учитель должен знать, как правильно его организовать. Конечно, кейс-стади – один из возможных методов обучения старшеклассников. Старшеклассники более опытные и могут принимать больше решений, как решить проблему. Это делает беседы более интересными и результативными. Этот метод помогает студентам мыслить и развивать свои когнитивные навыки [1, с. 84].

Критическое мышление – это способность анализировать информацию, оценивать различные точки зрения и делать обоснованные выводы с приоритетом к поиску истины. Оно является важным элементом успешной профессиональной деятельности, так как позволяет принимать взвешенные решения в условиях неопределенности.

Метод case-study создает уникальные условия для того, чтобы студенты могли развивать критическое мышление. Они могут видеть, как абстрактные концепции работают в реальной жизни, что способствует более глубокому пониманию материала. Во время анализа сложных ситуаций так же встречаются многоаспектные проблемы, которые требуют внимательной аналитической работы и множественного подхода. Студенты учатся задавать правильные вопросы, что является ключевым аспектом критического мышления. Они должны оценить, какие факторы влияют на ситуацию, и как различные решения могут изменить результаты.

Часто case-study рассматриваются в группе, что поощряет обмен мнениями и дискуссии. Это развивает навыки аргументации и дает возможность учитывать разные точки зрения. Преподаватели могут давать обратную связь на основе обсуждений case-study, что помогает студентам улучшать свои аналитические навыки и подходы к решению проблем.

Преимущества использования метода case-study при изучении конкретных ситуаций:

1) Глубокое понимание материала: изучение конкретных примеров позволяет студентам глубже понять теоретические концепции.

2) Развитие практических навыков: студенты учатся применять знания на практике.

3) Развитие навыков работы в команде: работа в группах развивает коммуникативные навыки и способность эффективно взаимодействовать с другими людьми.

4) Подготовка к реальному миру: этот метод помогает студентам адаптироваться к рабочей среде, где решения должны быть основаны на анализе данных [2, с. 86].

Кристенсен К.Р. утверждает, что вовлеченность учащихся развивается по крайней мере на трех различных уровнях: подготовка учителя, подготовка учащихся, дискуссия.

На первый взгляд, работать с использованием метода case-study несложно, но это ошибочное мнение. Учитель должен быть подготовлен. Основным ограничением при обучении с применением этого метода является времязатратность. Этот метод требует создания и рассмотрения кейсов, в которых изложены случаи из практики, иллюстрирующие какую-либо проблему, способы ее решения. К тому же, учащимся необходимо точно знать, чего от них ожидают, чтобы добиться успеха. В тексте также должна быть проблема, с которой учащиеся могли бы столкнуться вживую или просто представить ее. Данный метод заставляет студентов сталкиваться с реальными ситуациями, требующими от них участия в управленческом общении. После этого студенты пытаются найти способы решения этой проблемы.

Метод case-study является необходимым инструментом в образовательном процессе, способствующим формированию критического мышления у студентов. Он не только повышает уровень вовлеченности учащихся, но и подготавливает их к реальным вызовам, с которыми они столкнутся в профессиональной жизни. Эффективное применение этого метода в учебном процессе может значительно улучшить качество образования и подготовить студентов к успешной карьере [3, с. 432].

Этот метод может стать мощным инструментом в руках образованного преподавателя, способствуя формированию готового к действиям профессионала, способного ориентироваться в сложных ситуациях и принимать обоснованные решения.

### **Список литературы**

1. Вики Л. Г., Бойер М., Франко П. Азбука преподавания кейсов. – Институт изучения дипломатии: Джорджтаунский университет, 2000. – 84 с.
2. Пянзина Ю.А. Метод «Case-study» средство активизации учебно-познавательной деятельности студентов // Вестник Курганский ГСХА. – 2014. – № 3. – С. 86-87.
3. Современные образовательные технологии: учебное пособие / Под ред. Н.В. Бордовской. – Москва: КНОРУС, 2011. – 432 с.

**Мурадова Д.Б.**

БУ ВО «Сургутский государственный педагогический университет»

Научный руководитель: канд. ист. наук, доцент Малахова Л.П.

### **Игровые технологии в работе с обучающимися 5-7-х классов на уроках истории**

Дисциплина «История» введена в школьную программу в пятом классе. Освоение данного предмета достаточно трудоёмко, так как содержит много исторической информации. В связи с этим педагогам необходимо решить проблему повышения мотивации учащихся для успешного изучения дисциплины и возможно в дальнейшем ее сдачи. Одними из средств, являются игровые технологии, так как они способствуют вовлеченности в обучение и приводят к активизации мыслительных процессов.

Д.Б. Эльконин выделял два этапа подросткового возраста: 12-14 лет – младший подростковый возраст и 15-17 лет – старший подростковый возраст. У подростков происходит становление личности, собственного «Я», т.е. потребности в самопознании, формируются ценностные ориентации [4, с. 139]. Также меняется духовная жизнь подростка, формируются взгляды на мир. Он начинает искать свое место в обществе, старается выделить свою уникальность, самоутвердиться.

Для успешного освоения учебного материала, подростков необходимо вовлечь в сам процесс, зная их главную возрастную потребность – общение со сверстниками, что можно реализовать благодаря педагогическим технологиям – системной совокупности и порядка функционирования всех средств, направленных на достижение педагогических целей. Понятие «педагогические технологии» включает в себя 2 процесса: обучение как способ передачи педагогом учебной информации и воздействия на учащихся с использованием необходимых средств и воспитание как формирование социально-значимых личностных качеств обучающихся [3, с. 58-59].

Одним из видов педагогических технологий являются игровые – это приемы и методы педагогических технологий в форме игр [5, с. 2]. Игровые технологии помогают учащимся осознавать мотивы обучения и достичь самостоятельности в деятельности. Позволяют учащимся проникнуть в жизненную ситуацию и формируют ответственность в принятии решений, а затем и в их последствиях. Также положительно влияют на самооценку, позволяя учащимся раскрывать свои личностные качества.

Одним из авторов, рассматривающих классификацию игровых технологий, является И.В. Кучерук. Он выделяет следующие виды, исходя из преобладающего структурного элемента игры (игровая задача, содержание, сюжет, игровые роли, правила, действия):

- сюжетно-ролевые игры;
- игры с правилами (тренировочные игры);
- рубежные игры (игровые задания) [2, с. 37].

Также следует понимать, что организация урока с применением данных технологий подразумевает соблюдение основных требований:

- игра должна соответствовать возрасту учащихся и их уровню развития;
- игровой материал должен сопровождаться постепенным усложнением;
- содержание игры должно соответствовать знаниям учащихся, не должно быть однообразным и серым;
- игра должна соответствовать цели занятия [1, с. 2].

Таким образом, игровые технологии достаточно эффективны в работе с обучающимися 5-7-х классов на уроках истории, т.к. предмет требует большой функциональной работы памяти, а традиционная система заучивания материала является достаточно трудным. Игры помогают передавать материал в красочной наглядной и легко запоминающейся форме, что положительно влияет на мотивацию и качество обучения. Также они способствуют совершенствованию личностных структур обучающихся. Но реализация игровых технологий, как и других педагогических технологий, требует от педагога ответственности и включенности в процесс. Педагог должен быть не только организатором, но и участником, должен знать особенности как отдельного учащегося, так и класса в целом.

### **Список литературы**

1. Запасникова Е.Н. Применение игровых технологий при изучении предмета история // Вестник науки и образования. – 2017. – С. 81-83.
2. Кучерук И.В. Технология игрового обучения истории в школе (на материале истории Отечества) – Ростов-на-Дону: Феникс, 2010. – 157 с.
3. Малявина Т.П. Содержание понятия "педагогическая технология" и его соотнесенность с понятием "методика" // Реформирование образовательной среды: материалы Международной научно-практической конференции, посвященной 185-летию потребительской кооперации России, Саранск, 30–31 марта 2016 года. – Саранск: Общество с ограниченной ответственностью «ЮрЭксПрактик», 2016. – С. 55-61.
4. Москвина И.В. Возрастные особенности подростков // Форум молодых ученых. – 2022. – № 1 (65). – С. 139-141.
5. Парфенюк Ю.В. Технологии игровых форм обучения // Modern Science. – 2023. – № 12-2. – С. 68-70.

**Мягкова А.С., Третьякова А.В., Прокудина О.В.**  
ФГБОУ ВО «Тулский государственный педагогический университет  
имени Л.Н. Толстого»

Научный руководитель: д-р. с.-х. наук, профессор Песцов Г.В.

### **Использование различных органических добавок для выращивания мицелия гриба *Lentinula edodes***

Гриб вида *Lentinula edodes* (шиитакэ, сиитакэ, «черный лесной гриб») является полезным продуктом с высокой питательной ценностью, он содержит сбалансированный состав белков, жиров и углеводов. Кроме того, гриб *L. edodes* содержит много биологически активных веществ (антиоксидантов, витаминов группы В, С, D) и макро- и микроэлементы. История искусственного выращивания этого съедобного гриба берет свое начало в странах Дальнего Востока. Шиитакэ один из самых древних культивируемых грибов. Его начали выращивать на древесине в Японии, а затем в Корее, Китае и на о. Тайвань около 2000 лет назад. Уже несколько десятилетий гриб *L. edodes* является важным сельскохозяйственным экспортным продуктом Японии, которая считается одним из основных его производителей [1, с. 53].

Вид *L. edodes* обитает главным образом в тропических и субтропических регионах Северной и Южной Америки, Азии и Австралии, сапрофит, питается сухостоем широколиственных деревьев. Плодовые тела этого гриба красновато-коричневого цвета, с выпуклой шляпкой, поддерживаемой тонкой, прочной, волокнистой ножкой. Шляпка 5-15 см в диаметре, имеет белый пластинчатый гименофор. В настоящее время гриб шиитакэ является одним из наиболее широко культивируемых грибов [2, с. 28].

Для выращивания мицелия гриба вида *L. edodes* предлагается использовать экстракты зоогумуса насекомого вида *Hermetia illucens*, биогукус червей *Dendrobaena veneta* в качестве добавок к питательным средам.

В процессе своей жизнедеятельности насекомое вида *Hermetia illucens* образует зоогумус, который состоит из остатков непереваренного кормового субстрата, экскрементов, специфической микрофлоры и остатков внешнего хитинового покрова насекомого. Основные питательные вещества зоогумуса находятся в виде различных соединений гумусовых кислот, содержат в себе необходимые макро- и микроэлементы [4, с. 59]. Зоогумус применяют как органическое удобрение.

*Dendrobaena veneta* (Rosa, 1886) – один из наиболее широко используемых в биотехнологии компостных червей, длина тела которого составляет 50-70 мм, с полосатой красной пигментацией на сегментах. Этот таксон в настоящее время широко распространен по всей Европе. *D. veneta* была и остается предметом различных научных исследований: биологических, иммунологических, почвенных, экологических. Эти исследования позволяют изучать разные аспекты жизнедеятельности червей вида *D. veneta*, включая различные аспекты биоэкологии, морфологии и сезонной изменчивости. Червей вида *D. veneta* применяют для утилизации органических отходов и получения биогукуса, который содержит органическое вещество (30-50%), гумус (20-25%),



гуминовые кислоты (2-5%), фульвовые кислоты (0,5-2,6%), общий азот до 3%, фосфор – 1,5-2%, калий – 1,5-2,6%, кальций – 4,0-8,0%, магний – 0,5-2,5%, железо – 0,5- 2,5%, а также большое количество микроэлементов [3, с. 2808].

Научно-исследовательская работа проводилась в микробиологической лаборатории центра технологического превосходства «Передовые химические и биотехнологии» им. Гитиса С.С. Объектом изучения является гриб *L. edodes*.

Для изучения роста и развития мицелия использовали следующие виды питательных сред: картофельной агар (КА) – контроль, голодный агар (ГА), голодный агар с добавлением зоогумуса (ЗГ) в концентрации 40%, 70%, 100% (ГА+ЗГ40%, ГА+ЗГ70%, ГА+ЗГ100%), голодный агар с добавлением биогумуса (БГ) в концентрации 40%, 70%, 100% (ГА+БГ40%, ГА+БГ70%, ГА+БГ100%). Маточные растворы зоогумуса и биогумуса готовили следующим образом, навеску массой 100 г помещали в 1000 мл дистиллированной воды и разбавляли до нужной концентрации. Чашки Петри, инокулированные мицелием гриба *L. edodes* и термостатировали при температуре 25°C. Замеры диаметра колонии проводили на 3, 5, 7 сутки (табл. 1.).

Таблица 1 – Динамика роста мицелия гриба *L. edodes* на питательных средах

№	Питательная среда	3 сутки, мм	5 сутки, мм	7 сутки, мм	%, к контролю
1	ГА	0,84±0,06	11,34±0,67	35,16±2,16	100
2	КА	3,22±0,83	29,83±2,18	53,58±4,66	152
3	ГА+ЗГ 40%	1,58±0,18	10,67±0,67	31,67±2,06	90
4	ГА+ЗГ 70%	1,67±0,19	16,5±1,56	43,12±3,95	122
5	ГА+ЗГ 100%	1,56±0,17	13,2 ± 0,84	36,15± 2,60	103
6	ГА+БГ 40%	1,41±0,14	14,58±1,15	37,66±2,84	107
7	ГА+БГ 70%	1,42±0,16	13,34±0,76	48,16±4,03	136
8	ГА+БГ 100%	1,83±0,24	22,66±1,83	48,25±4,17	137

Наибольший диаметр колонии наблюдали на питательной среде на основе голодного агара с добавлением 70% раствора зоогумуса, при уменьшении и увеличении концентрации диаметр колонии уменьшался, но был близок к контролю. При использовании биогумуса, наибольший диаметр колонии, наблюдали при добавлении 100% раствора биогумуса, при снижении концентрации, диаметр колонии уменьшался, но также был выше, чем в контроле.

В результате проведенного исследования было установлено, что при определенной доработке зоогумус насекомого вида *H. illucens* и биогумус червей вида *D. veneta* возможно использовать для выращивания мицелия гриба *L. edodes*.

Работа выполнена в рамках государственного задания Минпросвещения России: «Разработка элементов технологии получения мицелия съедобных грибов с использованием отходов сельского хозяйства».

### Список литературы

1. Гарибова Л.В. Выращивание грибов. – Москва: Вече, 2005. – 95 с.

2. Комин П.А. Особенности биологии гриба шиитаке (*Lentinula edodes* (Berk.) Pegler) на территории лесного участка ПГСХА «Реликт Приморья» // Вестник КрасГАУ. – 2016. – № 6. – С. 27-31.

3. Kekillioglu, A., & Erdoğ̃an, A. A. Research on the Bio-ecology, Morphology and Seasonal Variation of *Dendrobaena veneta* (Rosa, 1886) // Turkish Journal of Agriculture - Food Science and Technology. – 2022. – №10. – Pp. 2806-2810.

4. Pendyurin E.A., Smolenskaya L.M., Sviatchenko A.V. The use of a zoo-compost for cultivating larvae of the black lion fly (*Hermetia illucens*) when growing cucumbers. Bulletin of Agrarian Science. – 2021. – №. 1 (88). – Pp. 56-62.

**Назаргелдиев А.**

ФГАОУ ВО «Казанский (Приволжский) федеральный университет»,  
Елабужский институт

Научный руководитель: канд. пед. наук, доцент Талышева И.А.

### **Познавательные-досуговые проекты как средство развития интеллектуального потенциала школьников во внеурочной деятельности**

В современной школе проблема развития интеллектуального потенциала обучающихся является одним из актуальных вопросов организации их внеурочной деятельности. К основным проблемам развития интеллектуального потенциала школьников во внеурочной деятельности исследователи (Л.В. Байбородова, О.С. Газман, В.А. Караковский, Н.Е. Щуркова и др.) относят недостаточное развитие интеллектуального потенциала школьников, проявляющееся в неспособности школьников использовать «полученные знания в незнакомых ситуациях, извлекать из текста и интерпретировать необходимую информацию» [1].

В обновленном ФГОС основного общего образования третьего поколения внеурочная деятельность определена как приоритетная сфера деятельности педагога [2]. Стандарт указывает на необходимость формирования ключевых компетенций у школьников во внеурочной деятельности, таких как критическое мышление, коммуникативные навыки, умение работать в команде и решать проблемы. В соответствии с требованиями ФГОС задачей педагога является создание специальных условий, направленных на организацию внеурочной деятельности школьников с использованием таких форм взаимодействия, которые позволят детям «искать решения в нестандартной ситуации как привычное явление с применением современных информационных технологий» [3].

Одним из эффективных средств развития интеллектуального потенциала школьников во внеурочной деятельности является познавательный-досуговый проект. Н.А. Ладошкин определяет понятие «познавательный-досуговый проект» как «отдельное занятие или цикл занятий во внеурочное время, в котором в равном соотношении реализованы когнитивная и рекреативная составляющие» [1].

Преимуществом в использовании познавательных-досуговых проектов является такие способы их реализации, как:

- исследовательская деятельность, предусматривающая вовлечение школьников в научные исследования, где они могут самостоятельно искать информацию, проводить эксперименты и делать выводы;
- творческие мастерские, в которых проводятся занятия по искусству, технологии, где ученики могут проявить свои творческие способности;
- интерактивные формы обучения с использованием игр, квестов, дебатов для активного вовлечения учащихся.

Эффективными формами педагогического взаимодействия в реализации познавательных-досуговых проектов выступают научные выставки, на которых школьники могут представить результаты исследований, экспериментов; клубы

по интересам, где учащиеся могут обсуждать и исследовать интересующие их темы; конкурсы и олимпиады, участие в которых стимулирует у обучающихся интерес к учебе и развивает конкурентоспособность. Такие проекты могут существенно обогатить учебный процесс и способствовать всестороннему развитию учащихся.

Использование познавательно-досуговых проектов во внеурочной деятельности существенно меняет воспитательный функционал педагогов. Выступая в роли наставников и модераторов, они помогают направлять деятельность учащихся и поддерживать инициативу школьников. При этом педагогам важно создавать поддерживающую атмосферу, способствующую экспериментам и ошибкам детей.

Таким образом, интеграция познавательно-досуговых проектов во внеурочную деятельность может значительно повысить уровень интеллектуального потенциала школьников, развивая их личностные качества и навыки, необходимые для успешной жизни в современном обществе.

### **Список литературы**

1. Ладощкин Н.А. Развитие интеллектуального потенциала школьников во внеурочной деятельности средствами познавательно-досуговых проектов: автореферат дис. ... кандидата педагогических наук: 13.00.01. – Белгород: Белгород. гос. нац. исслед. ун-т, 2013. – 23 с.

2. Приказ Министерства просвещения Российской Федерации от 31.05.2021 № 287 «Об утверждении федерального государственного образовательного стандарта основного общего образования» (Зарегистрирован 05.07.2021 № 64101).

3. Тамме Е.В., Сажина Н.М., Хентонен А.Г. Анализ образовательной системы России по формированию критического мышления учащихся средних школ // Современные наукоемкие технологии. – 2021. – № 4. – С. 235-240. – URL: <https://top-technologies.ru/ru/article/view?id=38646> (дата обращения: 10.10.2024).

**Насыбуллина Э.М., Вильданова А.А.**  
ФГАОУ ВО «Казанский (Приволжский) Федеральный Университет»  
Елабужский институт  
Научный руководитель: канд. филол. наук, доцент Поспелова Н.В.

### **Лингвострановедческое описание лексической единицы «Fraternity» в американском варианте современного английского языка**

В последние годы в лингвистических исследованиях наблюдается устойчивый интерес к лингвострановедческой и лингвокультурной интерпретации лексических единиц в современном английском языке. К таким лексическим единицам относятся лакуны, культурно-маркированная лексика, реалии, ономастические реалии и другое. Большой интерес вызывает изучение американизмов. Одним из таких американизмов является языковая единица «Fraternity». Данная реалия представляет собой значимый элемент англоязычной лексики, отражающий сложную систему культурных ценностей и социальных норм. Несмотря на относительную частотность употребления в современном английском языке, полное понимание этого слова требует не только языкового, но и лингвострановедческого анализа, учитывающий исторический контекст, различные значения и коннотации, а также контексты употребления.

Целью данной статьи является лингвострановедческая интерпретация лексической единицы «Fraternity» в американском варианте современного английского языка.

Методы исследования: контекстуальный анализ, лингвострановедческий анализ, дефиниционный анализ, анализ научной литературы, семантизация.

Итак, лингвострановедение – это междисциплинарная область, изучающая взаимосвязь между языком и культурой. Она исследует, как язык отражает и формирует культуру, и как культура влияет на язык. Термин «лингвострановедение» является производным от существующего в дидактике понятия «страноведение» – комплекс знаний о стране изучаемого языка [1, с. 7].

К основным аспектам лингвострановедения относятся исследование лексики, грамматики и других языковых особенностей, которые связаны с конкретной культурой; культурологический аспект: изучение обычаев, традиций, ценностей и других культурных аспектов, которые отражены в языке; социолингвистический аспект: исследование того, как язык используется в различных социальных контекстах и как он отражает социальные структуры и отношения.

Цель лингвострановедения – расширение понимания и уважения к разнообразию культур и языков, что, в свою очередь, способствует укреплению межкультурного диалога и сотрудничества.

Далее обратимся к описанию лексической единицы «Fraternity». В словаре Вебстера для слова «Fraternity» дается следующее определение: «is a group of people associated or formally organized for a common purpose, interest, or pleasure» [3, с. 903]. Это определение подчеркивает ключевые аспекты данного понятия:

во-первых, это группа людей, которые объединены общей целью и интересом. Этот аспект играет важную роль, так как братства часто формируются вокруг конкретных целей, будь то образовательные, социальные или благотворительные. Во-вторых, университетские братства предполагают наличие строго определенной структуры, иерархию и правила, регулирующие поведение членов группы. Следует обратить внимание на слово «pleasure» в определении Вебстера. Оно указывает на неформальную, социальную роль братств, часто предоставляющим своим членам возможности для досуга, общения и взаимопомощи.

В словаре Лонгмана говорится о том, что «Fraternity is an association of people having the stated work, interests etc in common; a club of male students usually living in the same house» [2, с 519]. Из данного определения мы понимаем, что чаще всего этот термин используется в контексте студенческих братств – клубов или организаций, состоящих из студентов-парней, которые живут вместе в одном доме. Эти братства часто формируются на основе общих интересов, ценностей, или социального статуса и могут иметь определенные традиции и ритуалы.

Следующим аспектом анализа является изучение социокультурного аспекта лексической единицы «Fraternity». Исторически корни братств уходят вглубь американской университетской культуры, и их развитие тесно связано с формированием студенческой социальной жизни. Братства возникли в США в начале 18 века и стали символом элитного образования, а также местом, где устанавливаются долгосрочные связи между студентами. Важным аспектом братств являются их ритуалы и традиции, которые формируют уникальную культуру этих традиций. Обычно такие ритуалы включают в себя инициации, собрания и мероприятия, направленные на укрепление чувства единства и принадлежности к группе.

Таким образом, лексическую единицу «Fraternity» можно интерпретировать как студенческое общество, членами которой являются молодые люди, объединенные определенными обычаями и ритуалами посвящения в общество. Данное выражение не только служит ярким примером американизма, но и иллюстрирует сложные связи между языком и культурой в контексте американского общества. Данная языковая единица представляет собой сложный и многогранный феномен, который требует глубокого лингвострановедческого анализа.

### **Список литературы**

1. Огнева Е.А. Лингвострановедение: британская палитра: учебное пособие. – Москва: Эдитус, 2012. – 136 с.
2. Longman Dictionary of Contemporary English. – London: Cambridge University Press, 2006. – 1950 p.
3. Webster's Third New International Dictionary. – Masschusets, Springfield: Meriam - Webster INC. Publishers, 1986. – 2764 p.

## **Некряч О.Е.**

БУ ВО «Сургутский государственный педагогический университет»

Научный руководитель: канд. ист. наук, доцент Малахова Л.П.

### **Развитие цензурной политики в первые десятилетия советской власти**

Тема развития цензурной политики в первые десятилетия советской власти актуальна тем, что способствует пониманию влияния властных структур на общественное мнение, развитие культуры и книгопечатания, становление советского государства. Выделение основных направлений внутренней политики в первые десятилетия советской власти необходимо для того, чтобы выявить механизмы формирования цензурной политики.

В 1920-30-е годы в СССР была реализована политика, направленная на осуществление ряда радикальных экономических и социальных преобразований, имеющих значительные последствия для страны. Важными результатами этих преобразований являются:

1) Индустриализация: способствовавшая быстрому развитию тяжелой промышленности и обеспечившая Советскому Союзу статус одной из ведущих промышленных держав в мире.

2) Коллективизация сельского хозяйства: которая привела к повышению производительности, однако также вызвала серьезные социальные и экономические потрясения, включая массовые голодоморы в Украине и других регионах.

3) Культурная революция: нацеленная на формирование новых советских ценностей и создание новой советской культуры.

4) Формирование тоталитарного режима: власти укрепляли контроль над обществом, подавляя любое проявление независимой мысли или деятельности, осуществляли политические репрессии.

Все перечисленные преобразования напрямую влияли на жизнь страны, в широких народных массах начали формироваться новые убеждения и ценности, чему во многом способствовала цензурная политика государства.

В Большой Советской Энциклопедии дано следующее определение понятию «цензура» – это «надзор со стороны органов (обычно одного определенного органа) власти за содержанием и выпуском печатных произведений (а также содержанием и постановкой театральных пьес) с целью воспрепятствовать распространению в населении учений, мыслей, сведений, угрожающих интересам данного общественно-политического строя, т.е. господствующего класса» [1, с. 454].

Изучение роли цензуры в книгоиздательском деле, печати и культуре в первые десятилетия советской власти подтверждает, что в начальный период существования советской власти цензура занимала ключевое положение в сфере книгоиздательской деятельности и печати. Главное управление по делам литературы и издательств (Главлит) осуществляло тщательный контроль над выпуском и распространением литературных произведений. Цензура применялась для подавления любой литературы, способной нарушить политическую стабильность или пропагандировать идеи, противоречащие

официальной идеологии. В результате этого цензура литературных произведений приобретает систематический характер, вместе с чем происходит составление списков запрещенных книг, авторов и издательств. Также цензура препятствовала свободному обмену информацией и идеями, что создавало атмосферу страха и самоцензуры среди писателей и издателей [2, с. 68].

Анализ деятельности институтов формирования цензурной политики советского государства в 1920-1930-е годы показывает, что в период становления советской власти уделялось значительное внимание массовой культуре, рассматриваемой как средство для пропаганды идеологических концепций среди населения. Политические элиты активно ограничивали свободу творчества, требуя от деятелей культуры явной и активной поддержки государственных программ. Для осуществления политики культурной революции была создана система партийно-государственного руководства, включающая в себя Агитпроп – агитационно-пропагандистский отдел ЦК РКП(б); Наркомпрос – Народный комиссариат просвещения РСФСР, в системе которого были сосредоточены все образовательные учреждения; Главполитпросвет – Главный политико-просветительный комитет, отделы народного образования Советов, Главлит, Главрепертком (Главный репертуарный комитет, позднее - Главный комитет по контролю за зрелищами и репертуаром) и т.д. В этот период было выпущено множество постановлений и приказов, регулирующих все сферы массовой культуры. Контроль над кинематографом был особенно строгим, и особое внимание уделялось пропаганде пролетарского интернационализма. Радиовещание, в свою очередь, оставаясь организационно независимым, все больше оказывалось в сетях многочисленных органов управления идеологией и культурой, постепенно сближаясь по методам прохождения материалов в эфир с печатными органами. Отношение большевиков к музыкальному искусству было менее терпимым, и подвергалось особому контролю. Несмотря на благие намерения политики по поводу просвещения населения, не все граждане принимали эти идеи, и многие не желали подчиняться диктату власти. В результате, существовало значительное количество противников партийной идеологии, некоторые из которых подвергались репрессиям на территории страны, а другие вынуждены были эмигрировать [3, с. 161].

Анализ различных источников и формирование представления об истории становления советской власти позволяет выявить механизмы формирования цензурной политики в первые десятилетия советской власти. Ими выступали:

1) Законодательные акты и постановления, а также декреты, регулирующие печать, издательскую деятельность, радиовещание и киноиндустрию. Например, Декрет о печати, Декрет о революционном трибунале печати, Положение о военной цензуре РСФСР и др.

2) Централизованные органы контроля, такие как Полевой Штаб Реввоенсовета Республики, в который входил Военно-Цензурный Отдел, контролирующая организация Госиздат РСФСР, создающая монополию в издательском деле, Главное управление по делам литературы и издательств, Главполитпросвет, организующий политико-просветительную работу в стране,



Главрепертком, Всероссийский фотокинематографический комитет (ВФКО) в составе Наркомпроса и т.д.

3) Идеологическая индоктринация, создание пропагандистских материалов и пропагандистских органов

Цензурная политика государства претерпевала множество изменений и корректировок, но не прекращала наращивать свои темпы. По мере возрастания числа образованного населения развивались и средства массовой информации, которые и были основным источником досуга и получения новых знаний. Развитие книгопечатания и периодики также привлекало всё больше и больше читателей. Следом в жизнь советского народа постепенно начали входить радио, музыка, а ближе к 1930 г., с появлением звукового сопровождения, и кинематограф. Главной задачей было ограничить спектр доступных для выпуска в книгоиздательской, музыкальной, радиовещательной и кинематографической сферах тем. Цензура в период становления советской власти являлась одним из главных рычагов воздействия на граждан и укрепления советской позиции. Правительству действительно удалось подчинить себе все эти сферы, теперь оно могло контролировать весь информационный поток и уверенно идти к выполнению всех поставленных задач и планов вместе со своим народом.

### **Список литературы**

1. Большая Советская Энциклопедия. В 65 томах. Т.60. Холангит-Цянь / В.В. Куйбышев, Н.И. Бухарин, В.П. Затонский, Ф.А. Ротштейн, Н.Л. Мещеряков, Л.Н. Крицман, Г.М. Кржижановский, Ю.Л. Пятаков, П.И. Лебедев-Полянский, Н.М. Лукин, В.П. Милютин, Н.Осинский, А.Б. Халатов, О.Ю. Шмидт; Гл. ред. О.Ю. Шмидт. – Москва: Советская энциклопедия, 1934. – 800 с.

2. Малахова Л.П. Реализация государственной политики в области печатных изданий на территории Западной Сибири в 1920 – 30-е годы XX века: монография. – Нефтеюганск: Маркет - Пресс, 2015. – 260 с.

3. Санаева А. С. Культурная революция в СССР // Молодой ученый. – 2020. – № 6 (296). – С. 160-162. [Электронный ресурс]. – URL: <https://moluch.ru/archive/296/67141/> (дата обращения: 09.10.2024).

**Никитина Р.С.**

БУ ВО «Сургутский государственный университет»  
Научный руководитель: канд. биол. наук, доцент Дронь А.Ю.

### **Развитие скоростно-силовых качеств у обучающихся среднего школьного возраста с нарушением интеллекта средствами игрового ГТО**

Скоростно-силовые качества, такие как скорость, сила и выносливость, имеют большое значение в жизни каждого человека, поскольку они влияют на физическую активность, здоровье и общую работоспособность. Для обучающихся среднего школьного возраста, особенно тех, кто имеет нарушения интеллекта, развитие этих качеств может столкнуться с определенными трудностями. Эти сложности зачастую связаны с особенностями их психофизического развития, что требует особого подхода к обучению и тренировкам.

Одним из наиболее эффективных методов для развития скоростно-силовых качеств у таких обучающихся является игровой подход. Игры не только делают процесс обучения более увлекательным, но и способствуют более глубокому вовлечению детей в физическую активность. Включение игровых элементов в тренировки помогает создать комфортную атмосферу, где ученики могут проявлять свои способности и развиваться без страха перед ошибками. Кроме того, игровые методики позволяют учитывать индивидуальные особенности каждого ребенка. Например, можно адаптировать игры с учетом физической подготовки и уровня интеллекта, что делает занятия более доступными и эффективными. Такой подход не только развивает физические качества, но и способствует улучшению социальных навыков, таких как командная работа и взаимодействие с другими детьми.

Важно также отметить, что игры могут быть разнообразными и включать элементы соревнования, что дополнительно мотивирует обучающихся. В результате, использование игрового подхода в тренировках не только способствует развитию скоростно-силовых качеств, но и помогает детям с нарушениями интеллекта чувствовать себя более уверенно и комфортно в физической активности. Таким образом, интеграция игр в физическое воспитание становится ключевым элементом в работе с данной категорией обучающихся, обеспечивая их всестороннее развитие.

Игровой метод является одним из ключевых способов развития скоростно-силовых способностей у учащихся. Он отличается выраженными эмоциями, проявлением творческих способностей, а также активностью и инициативой. Поскольку скоростно-силовые качества связаны с уровнем развития психических процессов, их развитие становится одним из приоритетных направлений в коррекционной работе с обучающимися среднего школьного возраста с нарушением интеллекта.

По мнению Виноградова П.А., игровой компонент в рамках ГТО представляет собой важный инструмент для развития физических и психологических качеств обучающихся. В случае обучающихся с нарушением интеллекта игровой подход к ГТО способен значительно улучшить процесс их

физического развития, а также способствовать социализации и общему эмоциональному благополучию [1].

Как считает Вишневецкий В.И., один из основных теоретических аспектов применения игрового ГТО заключается в том, что игровая форма обучения способствует более эффективному усвоению материала и развитию навыков. Для учащихся с нарушением интеллекта, игровой подход может быть особенно полезным, так как он делает обучение более доступным, интересным и мотивирующим. Игровое ГТО также способствует развитию координации движений, гибкости, силы, выносливости и других физических качеств у обучающихся с нарушением интеллекта. Он помогает им улучшить физическую форму, развить моторику и улучшить самооценку через достижения в игровой среде. Кроме того, игровой подход стимулирует коммуникативные навыки, сотрудничество, адаптацию к социальным ситуациям и развитие креативности у учащихся с нарушением интеллекта. Игры могут служить мостом к взаимодействию с окружающими и способствовать формированию дружелюбных отношений [2].

По утверждению Столярова В.И., для повышения интереса школьников к комплексу ГТО, удовлетворения их разнообразных потребностей разработана инновационная концепция, которая предусматривает следующее:

- 1) совершенствование процесса подготовки и сдачи норм ГТО на основе его «игровой рационализации»;
- 2) оценку ГТО как такого важного элемента системы физического воспитания школьников, который вовсе не заменяет эту систему в целом;
- 3) понимание системы физического воспитания как комплексной как по задачам, так и по формам и методам их решения [3].

В основе «игровой рационализации» ГТО – игровой метод, как наиболее привлекательный и естественный для детей и подростков, который в непринужденной форме повышает физическую подготовленность школьников и который оказывает значительное влияние на их личностное развитие и социализацию.

Для обучающихся среднего школьного возраста с нарушением интеллекта выделили испытания (тесты) для лиц с интеллектуальными нарушениями 5 ступень ГТО.

5 ступень охватывает обучающихся с нарушением интеллекта в возрасте 14-15 лет включительно. Для получения знака отличия ГТО, обучающиеся должны выполнить нормативы соответственно 6 тестов. Цели награждения соответствующими знаками отличия обучающихся не было, соотношение полученных результатов тестирования с нормативами ГТО носит лишь оценочный характер.

В классической вариации ГТО выполнение видов испытаний (тестов) направлены на скоростные возможности, выносливость, силу, гибкость, скоростно-силовые возможности и координационные способности, однако были взяты только два теста на скоростно-силовые возможности так как некоторые результаты невозможно было получить из-за условий спортивного зала.

На основе выше сказанного было проведено тестирование. Результаты

испытаний представлены в таблице.

Таблица – 1. Результаты показателей скоростно-силовых качеств для обучающихся среднего школьного возраста с нарушением интеллекта на констатирующем этапе эксперимента

Испытания (тесты)	Нормативы ГТО для лиц с интеллектуальными нарушениями 5 ступень			
	«Золото» кол- во выполнивших норматив %	«Серебро» кол- во выполнивших норматив %	«Бронза» кол- во выполнивших норматив %	Не получили знак кол-во выполнивших норматив %
Прыжок в длину с места толчком двумя ногами (см)	0%	50% (3 человека)	33,3% (2 человека)	16,6% (1 человек)
Поднимание туловища из положения лежа на спине (количество раз за 1 мин)	16,6% (1 человек)	50% (3 человека)	16,6% (1 человек)	16,6% (1 человек)

На основании результатов констатирующего эксперимента были внедрены в образовательный процесс средства игрового ГТО с учётом методических особенностей их применения для обучающихся среднего школьного возраста с нарушением интеллекта.

Выбор средств игрового ГТО основывался на материалах учебно-методического и программного обеспечения образовательного процесса по физической культуре, которые распределяют игры в соответствии содержательному разделу образовательной программы по физической культуре. Так же в процессе исследовательской работы, нами были выделены средства игрового ГТО развития скоростно-силовых качеств у обучающихся с нарушением интеллекта.

Исходя из вышеизложенного, можно сделать вывод, что применение игровой рационализация комплекса ГТО позволит не только удовлетворить многосторонние социокультурные запросы и требования, а также интересы и потребности школьников в сфере физического воспитания и нового комплекса ГТО, а главное будет мотивировать школьников к подготовке выполнения норм комплекса, к регулярным занятиям физической культурой и спортом. Это будет способствовать не только физическому, но и психическому и духовно-нравственному развитию школьников, что полностью соответствует требованиям принятых стандартов образования.

Таким образом, можно сделать вывод, что использование целесообразных средств и методов применения средств игрового ГТО на уроках физической культуры будет способствовать более эффективному учебно-воспитательному процессу для обучающихся среднего школьного возраста с нарушением интеллекта, а также улучшению показателей скоростно-силовых качеств.

### **Список литературы**

1. Виноградов П.А., Окуньков Ю.В. Об отношении различных групп населения Российской Федерации к Всероссийскому физкультурно-спортивному комплексу «Готов к труду и обороне» (ГТО). – Москва : Советский спорт, 2015. – 155 с.
2. Вишневский В.И., Столяров В.И. Система массовых спортивных соревнований школьников («Команда-класс») по игровым видам спорта: Научно-методические рекомендации. – Москва: АНО «Учебный Центр информационных и образовательных технологий», 2009. – 131 с.
3. Столяров В.И. Состояние и методологические основы разработки новой теории физического воспитания : Монография. – Саратов: Наука, 2013. – 208 с.

**Николаева А.Д.**

ФГАОУ ВО «Казанский (Приволжский) федеральный университет»,  
Елабужский институт

Научный руководитель: д-р ист. наук, профессор Маслова И.В.

### **Купечество в развитии торговли в средневековой феодальной Европе**

Изучение западноевропейского купечества в период Средневековья позволяет провести сравнение и выявить самобытные черты развития русского купечества, а зная экономические модели и механизмы развития торговли данной эпохи, предоставляется возможность использовать эти практики в организации современной торговой деятельности. Период господства феодальных отношений и старых порядков в Европе X–XI вв. тормозило развитие экономики. Ремесло и торговля находились в убыточном состоянии, а жители городов требовали освобождения от зависимости феодалов. Именно такой представлялась Европа в тот период. Тем не менее, в европейском обществе выделялось 3 сословия: духовенство, дворянство и свободные граждане. Однако постепенно богатые семьи феодалов, увеличивая свою влияние, препятствовали участию других жителей в сфере управления государством. Ими презирались ремесленники, чья работа была связана с ручным трудом, и так же те, кто занимался ростовщичеством. Этим особым классом людей в европейском средневековье было купечество. Отличительной чертой купцов была деятельность, направленная на получение прибыли. Они покупали товары не для собственного использования, а для перепродажи и играли роль связующего звена между производителями и потребителями, обеспечивая доступ к товарам различного рода.

В средневековой Европе купечество сталкивалось с предубеждениями. Феодальная система, господствовавшая в то время, ставила во главу угла владение землей, определяя статус и влияние человека. Крестьяне, составлявшие большинство населения, занимались земледелием, ремеслами и различными видами труда, в то время как купцы, не имевшие земельных владений, воспринимались как фигуры второго сорта. Несмотря на феодальную систему, которая была ориентирована на сельское хозяйство и самостоятельное обеспечение, купечество создало сеть торговых путей, связывающую различные регионы Европы. Торговля в Европе развивалась достаточно слабо по причине слабой покупательной способности населения, так как основную массу составляли крестьяне. Власть сеньоров усиливалась в период феодальной раздробленности за счёт увеличения пошли, таких как: переезд через переправы, перевоз и выставление, взвешивание товара. К примеру, купцы средневековой Франции взимали 70-кратную и наиболее высокую пошлину за перевоз товаров через реку Луара [4, с.61]. Купцы оставались обремененными тарифами и в условиях рынка, где сеньоры контролировали их деятельность, прибегая к платежам за обмеры и количество продаваемого товара. В XI–XII веках купечество во благо защиты своих интересов начало объединяться в гильдии. В крупных городах гильдия объединяла купцов одного ранга, например, судовладельцы, тогда как в малых городах могли объединяться все

купцы и торговцы определёнными товарами (суконщики, виноторговцы). Если же обращаться к Британской энциклопедии Britannica, то гильдия рассматривается, как «объединение ремесленников или торговцев, созданное для взаимной помощи и защиты, а также для продвижения их профессиональных интересов» [2]. Они были особенно распространены в Англии, Германии, Франции. Дело в том, что участники подобных объединений обеспечивали себе быстрый перевоз и выгодную продажу товаров, организовывали самостоятельно и охрану. Благодаря этому купец мог избежать неприятных ситуаций, которые предостерегали его на пути, так как за желанием заполучить больше прибыли стояла опасность и риск вовсе остаться без средств к существованию. Говоря, о правовом статусе купцов, можно выделить явные признаки отличия от статуса других слоёв населения. Купечество считалось свободным, выделялась их личная свобода («...поселившиеся в городе суть свободны» [6, с. 127]), неприкосновенность личности купца («...на том почетном условии основан Страсбург, чтобы каждый человек имел в нем мир во всякое время и от всех» [3, с. 124]). Кроме этого купцы могли свободно передвигаться сами, а также перевозить товар («всякий горожанин должен иметь право свободного передвижения для себя и своего имущества» [7]). Освоению купеческого дела, как правило, учил негоциант далеко не в первом поколении. С детства для усвоения азов коммерции их сначала отправляли в порт, где ожидали погрузки товаров корабли [1, с. 55]. Чтобы расширить знания и уметь общаться с клиентом, купец должен был пройти курсы точных наук, впоследствии это помогало ему вести диалоги на нескольких языках. Однако стоит отметить, что деятельность купечества сильно зависела от погодных условий. Купцов воспринимали как чужаков, никто не имел представления о месте их происхождения. И поскольку вся жизнь была связана с передвижениями и дорогой, их прозывали «пыльные ноги». Купечество, несмотря на конфликты и непринятие их деятельности церковью, совершало пожертвования и принимало учения церкви. Со временем церковь начала осознавать важность торговли, так как именно купцы снабжали города Европы недостающими товарами и продуктами. По-настоящему большой вклад в экономику средневековой Европы был сделан купцами Венеции. Именно на этой земле в 1164 году появляются займы, первые долговые расписки и страховые документы, которые делали работу купца более упорядоченной и безопасной. Благодаря Луке Пачоли в Венеции появилась бухгалтерия для ведения книг, которые представляли собой целые энциклопедии для купцов, одной из подобных была «Сумма арифметики» [5, с. 8].

Таким образом, купечество постепенно становится самостоятельной сословной группой европейского общества. Деятельность европейских коммерсантов способствовала организации торговых союзов, развитию бухгалтерского дела, банковской системы и являлась одной из вех зарождения капиталистических отношений. Даже католическое духовенство предпринимало попытки вступления в партнёрство с купечеством. Купцы не только способствовали развитию торговли, но и внедряли новые формы

бизнеса, формируя спрос и предложение на рынке. Купеческому сословию удалось объединить различные регионы и культуры через торговлю, формируя более интегрированную мировую экономику. С усилением купечества и началось разложение феодальных устоев и формирование буржуазии, что коренным образом изменило европейское общество, что стало основой для будущих экономических и социальных потрясений.

### **Список литературы**

1. Бек К. История Венеции. – Москва: Весь Мир, 2002. – 190 с.
2. Британская энциклопедия [Электронный ресурс]. – URL: <https://www.britannica.com/art/Arts-and-Crafts-movement> (дата обращения: 28.09.2024).
3. Егоров П.Н. Средневековье в его памятниках. – Москва: Типо-лит, 1913. – 292 с.
4. Кузнецова О.Д., Шапкин И.Н. История экономики: Учебник. – Москва: ИНФРА-М, 2002. – 384 с.
5. Ле Гофф Ж. Средневековье и деньги: очерк исторической антропологии. – Санкт-Петербург: ЕВРАЗИЯ, 2010. – 224 с.
6. Средневековое городское право XII - XIII веков: Сборник текстов / сост. Т.М. Негуляева, Л.И. Солодкова. – Саратов: Изд-во Саратовского ун-та, 1989. – 180 с.
7. Средневековые исторические источники Востока и Запада. Городское право Фрайбурга (в Брейсгау). Дополнения, внесенные после 1178 г. [Электронный ресурс]. – URL: [https://vostlit.info/Texts/Dokumenty/Germany/XII/11201140/Stadt\\_Freiburg/text.phtml?id=5735](https://vostlit.info/Texts/Dokumenty/Germany/XII/11201140/Stadt_Freiburg/text.phtml?id=5735) (дата обращения 27.09.2024).



## **Новосёлова П.Н.**

ФГАОУ ВО «Казанский (Приволжский) федеральный университет»,  
Елабужский институт

Научный руководитель: канд. юр. наук, доцент Исхаков И.И.

### **Анализ судебного прецедента: российский и зарубежный опыт**

Концепция формирования законодательства через вердикты судебных органов особенно отчетливо проявилась в государствах с правовой системой, основанной на прецедентах. Во времена правления Генриха Плантагенета в Англии судебные решения начали служить основанием для законодательства. С развитием и распространением системы прецедентного права, страны вроде США, Канады и Австралии также приняли аналогичный подход. В таких системах судебные органы играют ключевую роль в создании законов, что является значимым элементом судебной системы.

Страны с континентальной правовой системой, включая Европу, не стремились адаптировать подходы англосаксонского права к себе. Это, возможно, объясняется стремлением избежать рисков, связанных с попытками заимствовать чужие методы, которые могут привести к задержкам в развитии. Что касается России, уникальность её исторических и современных условий делает невозможным простое заимствование практик как из англосаксонских стран, так и из континентальной Европы без риска совершения ошибок, несмотря на более привычный механизм судебного правотворчества в последнем случае.

Важно подчеркнуть, как изначально концепция создания законов через судебную систему берёт свои корни из практик стран, где господствует система общего права. В эпоху начала двадцатого столетия в Соединенных Штатах Америки зародилась новая теоретическая волна - реализм в праве, которую предложил Оливер Уэнделл Холмс. В 20-е и 30-е годы двадцатого века, под влиянием идей Рудольфа фон Иеринга и концепции свободного права, предложенной Ойгеном Эрлихом, эта теория стала невероятно популярной. Воодушевленные концепцией, которую предложил О. У. Холмс, реалисты приняли курс на отказ от теоретического изучения права в пользу практического применения. Они смотрели на право, как на серию специфических указаний, созданных государственными структурами для решения конкретных вопросов, воплощение которых в жизнь представляет собой стандарты поведения. Важнейшей темой их исследований было изучение процесса принятия судебных решений. Рассматривая судебные дела, они широко применяли идеи современной им психологии [2].

В своем научном наследии Фрэнк активно исследовал и применял концепции, взятые из фрейдизма и гештальтпсихологии, что выделяло его работы в данных областях. С другой стороны, реалисты выдвигали идею о том, что в ходе судебных разбирательств судьи первоначально опираются на собственную интуицию, прежде чем обращаться к закону. Этот акцент на интуитивной основе судебного процесса был частью более широкой критики юридического позитивизма со стороны реалистов, которые стремились

показать, что судебное делопроизводство нельзя свести к простому применению общих правовых принципов к специфическим случаям [5].

Российская юридическая система разительно отличается от англосаксонской модели, основанной на прецедентном праве. Вопреки употреблению термина «судебный прецедент» в российском правоприменении, его присутствие не свидетельствует о глубоком заимствовании практик из Запада. Ведь, как указывал О. У. Холмс, право формируется и развивается на основе опыта, накопленного веками, что характерно для Англии. Однако, в России предпочтение отдается системе, более схожей с французской юриспруденцией, что обусловлено различными причинами, в том числе историческим развитием, в ходе которого французское правопонимание ярко выражало недовольство активным творческим вкладом судов.

Несмотря на то, что Французский гражданский кодекс обладал определенной гибкостью, он устанавливал четкие ограничения для судебной власти. В частности, кодекс препятствовал созданию новых общих правовых принципов судами (по статье 5) и подчеркивал обязанность судей не избегать вынесения решений по делам из-за недостатков или неопределенностей в законодательстве (по статье 4). Отсутствие требования к судам искать разъяснения у законодательной власти в таких ситуациях предполагало, что судьи могут проявлять инициативу и творчество в применении закона.

Однако на практике французские суды зашли дальше, чем это было предусмотрено статьей 5 Гражданского кодекса, расширяя свои полномочия за пределы первоначально намеченных рамок. («Гражданский кодекс Франции (Кодекс Наполеона)» от 21.03.1804 (с изм. и доп. по состоянию на 01.09.2011).

В итоге стало очевидным, что решения, принятые Кассационным судом, оставались без возможности дальнейшего пересмотра, поскольку на местном уровне не нашлось должностных лиц, готовых взять на себя эту задачу. В свете нехватки полномочий для формирования законодательных документов, Кассационный суд начал принимать вердикты, нацеленные на достижение справедливости, даже если это требовало отклонения от устаревших положений Гражданского кодекса. Судебная система и деятельность судей иногда воспринимаются через призму таких терминов, как «искусство нахождения лазеек» и «методы обхода установленных правил», особенно когда речь идет о работе нижестоящих судебных органов, где, кажется, существуют законные способы для тех, кто желает избежать строгого применения решений вышестоящих авторитетов. Обращение людей в судебные органы обусловлено стремлением найти правду и справедливость на основе универсальных законов [3].

В то время как современные судебные вердикты порой вызывают ощущение неудовлетворенности из-за их иррациональности и опоры на личный опыт, что напоминает о подходах знаменитого детектива Шерлока Холмса. Стоит обратить внимание на германское гражданское право, которое считается «точным юридическим инструментом», благодаря его способности отражать национальную идентичность и достигать выдающихся результатов в правоприменении, как это видно на примере немецкой правовой системы.

Учитывая это, нельзя игнорировать присущие многим людям тенденции к обману, махинациям и двуличности.

Есть мнение о том, что правосудие должно укреплять свои основы за счет четких законодательных актов и применения строгой логики. Наблюдается растущая тенденция к признанию важности независимого поиска истины в судопроизводстве на международном уровне. Аарон Барак, бывший председатель Верховного Суда Израиля, подверг критике теорию Ричарда Дворкина, согласно которой каждая юридическая дилемма имеет единственно верное решение. Барак пришел к мнению, что в условиях юридической сложности допустимо существование нескольких правомерных выводов.

Барак выходит за рамки простых категорий, таких как легкость или трудность дела, выявляя более глубокие критерии оценки. Особенностью конституционных принципов является их способность к трансформации, предоставляющая судьям широкие полномочия для толкования и создания нового права. Тщательное изучение этих норм показывает, что их роль схожа с ролью «пустых сосудов», которые приобретают определенное содержание только через практическое применение Конституции, что является ключевым аспектом их функционирования [1].

Важность заключается в том, чтобы акцентировать внимание на исследовании инновационной роли судебной системы, вместо ограничения себя общими заявлениями.

В рамках обсуждения, одобрение получает первая статья Гражданского кодекса Швейцарии, датируемая 10 декабря 1907 года, вносящая уникальный подход к применению законов. Согласно ей, первоначальный акцент делается на буквальное толкование и анализ закона; в случаях, когда этого оказывается недостаточно, внимание переключается на традиции и привычные нормы. В конечном же итоге, если источники не дают ответа, судья обладает полномочием определить решение, опираясь на личное видение справедливости, как если бы он обладал полномочиями законодателя (Гражданский кодекс от 10.12.1907 г. (по состоянию на 01.07.2020 г.), Швейцария ст. 1).

В современной российской юридической системе, благодаря основополагающим принципам, закреплённым в Конституции РФ и преамбуле к конвенции о правах человека, которые ставят человеческую ценность на первое место и подчёркивают главенство закона, не осталось значительных недостатков или пробелов в законодательстве. Это обстоятельство делает неприемлемым для судей возможность принятия решений исключительно на основе собственного мнения в ситуациях, когда нет чётких указаний из закона [4]. В нашей правовой практике теперь преобладает не создание новых правил судами, а интерпретация и применение уже существующих конституционных норм и законодательных актов, которые отражают основные принципы различных отраслей права.

В контексте правовой системы, идея отказываться от решений, которые не соответствуют законодательству, утратила свою актуальность. Это связано с тем, что такие действия фактически приводили к игнорированию законов,

находящихся в диссонансе с Конституцией Российской Федерации. С другой стороны, необходимость следовать судебной практике в процессе применения законов приобрела широкое признание. В этом свете, Консультативный совет европейских судей в 2008 году выдвинул Заключение № 11, которое акцентирует внимание на значении качества судебных решений. В документе особо отмечается, что ссылаться на практику - будь то национальная, европейская, международная или даже практика других государств - становится не просто полезным, но и в некоторых случаях необходимым в рамках системы общего права (Консультативный совет европейских судей (КСЕС) для комитета министров Совета Европы ЗАКЛЮЧЕНИЕ N 11 О КАЧЕСТВЕ СУДЕБНЫХ РЕШЕНИЙ (ССЈЕ (2008) Op. N 5) (Страсбург, 18 декабря 2008 года).

В документе № 19-П, выпущенном Конституционным судом России 16 июля 1998 года, (Постановление Конституционного Суда РФ от 16.06.1998 N 19-П «По делу о толковании отдельных положений статей 125, 126 и 127 Конституции Российской Федерации») подчеркивается, что при вынесении вердиктов Конституционный суд также ориентируется на опыт применения законов.

### **Список литературы**

1. Барак А. Судейское усмотрение. – Москва: Норма, 1999. – 364 с.
2. Лесив Б.В. Правовой реализм Оливера У. Холмса. Учение об онтологии прецедентного права. Монография. – Москва: проспект, 2023. – 296 с.
3. Ображиев К.В. Судебное толкование и судебное правотворчество: проблемы соотношения // Журнал российского права. – 2010. – № 3. – С. 98-103.
4. Поляков С. Б. Судебный прецедент в России: форма права или произвола? // Lex Russica. – 2015. – № 3. – С. 28-42.
5. Сергеева С.Л. Развитие конституционного судебного правотворчества в США(конец XIX — начало XXI века): дис... канд. юрид. наук. – Курск, 2012. – 24 с.

**Носкова Д.А.**

ФГАОУ ВО «Казанский (Приволжский) федеральный университет»,  
Елабужский институт

Научный руководитель: канд. филол. наук, доцент Поспелова Н.В.

### **Художественный образ детектива Эркюля Пуаро в романе Агаты Кристи «Смерть на Ниле»**

Агата Кристи – знаменитая писательница детективного жанра, чьи книги являются самыми переводимыми и продаваемыми в мире. Ее книги характеризуются сочетанием сложных историй и реалистичных персонажей, что делает ее иконой произведений детективного жанра. Произведения Агаты Кристи пользуются неизменной популярностью у читателей разных поколений. Постоянный интерес к этим произведениям стимулирует новые исследования и переосмысления. Так, образ бельгийского детектива Эркюля Пуаро является одним из самых узнаваемых и неоднозначных в мировой литературе. Анализ его художественного образа в различных произведениях Агаты Кристи позволяет проследить эволюцию изменения его методов расследования, отношения с окружающими и его внутреннего мира от романа к роману. Художественный образ детектива в одном из самых популярных романов Агаты Кристи «Смерть на Ниле» отражает особенности не только детективного жанра, но и более глубокие социальные, психологические и философские проблемы [1].

Целью исследования является изучение художественного образа Эркюля Пуаро в произведении Агаты Кристи «Смерть на Ниле» и раскрытие значимости персонажа в произведении и в детективном жанре художественной литературы.

Методами исследования являются контекстуальный анализ, описательный метод, синтез научной литературы, обобщение.

Художественное творчество представляет собой один из способов, с помощью которого человек осознает и изучает реальность. Основопологающим принципом этого творчества является эстетика: искусство служит познавательным и оценочным отражением действительности. Художественный образ является одним из наивысших достижений общественной природы языка, который позволяет более эффективно и эмоционально правдиво донести замысел и собственное отношение к изображаемому. По мнению доктора филологических наук профессора А.И. Федорова: «Образ – наглядное представление о каком-либо явлении, факте действительности, выраженное в художественной форме; в отличие от фотографического отражения фактов, явлений действительности, в художественном образе многие признаки явлений домыслены, изменены, преувеличены с целью передать отношение автора к изображаемому. Иначе говоря, образ не является адекватным отражением явлений действительности, в нем сознательно отображены и переданы те признаки, через которые можно выразить отношение к изображаемому, передать авторскую мысль» [4].

Рядом с понятием «образ» стоит понятие «образность». Художественный образ и образность – это ключевые понятия в литературе и искусстве, которые позволяют глубже понять творческий процесс и его результаты. В то время как художественный образ рассматривается как своеобразный отражатель реальности, создаваемый автором, образность относится к более широкому аспекту и представляет собой качество произведения, выражающееся через использование различных художественных средств и приемов. Она включает в себя метафоры, сравнения, символы и другие фигуры речи, которые обогащают текст и делают его более ярким и запоминающимся. Образность помогает создать атмосферу, вызвать эмоции и передать идеи, которые были заложены в произведение. Художественный образ и образность тесно связаны между собой. Использование образности в языке помогает формировать художественные образы, делая их более яркими и запоминающимися. В то же время, успешное создание художественного образа подразумевает наличие богатой образности, которая раскрывает глубину и многослойность произведения [2].

Художественный образ детектива Пуаро в произведении «Смерть на Ниле» и образность самой истории создают многослойный текст, насыщенный смыслом и эмоциями. Этот роман не только детективная история, но и глубокое исследование человеческой природы, отношений и моральных дилемм. Пуаро, как центральный персонаж, символизирует поиск истины в мире, полном запутанных отношений и сложных выборов.

Великая писательница долго работала над созданием образа, типажа, манер поведения, внешнего вида сыщика. Для Агаты Кристи это не просто литературный персонаж, он является ее визитной карточкой. Данный персонаж оказывает сильное влияние на европейскую культуру, для читателей он представляется как живой человек сошедший на городские улочки со страниц ее книг.

Аккуратные педантичные усики, метко и так грамотно придуманные Агатой подчеркивают утонченный и интеллигентный образа сыщика.

Описывая своего персонажа, писательница использовала прием разорванного описания. В ее творчестве этот прием представлен в усложненной форме – читатель получает исчерпывающую информацию о персонаже по ходу прочтения не отдельного произведения, а в ходе знакомства с целой серией детективных рассказов. Однако, переходя от произведения к произведению, образ знаменитого сыщика как бы «прирастает» дополнительной информацией, дополняется все новыми деталями. Зрительный образ Эркюля Пуаро, повторяющийся в очередном романе автора, где бельгийский сыщик разгадывает новую загадку, представляет собой портрет чопорно одетого невысокого мужчины среднего возраста. Его зеленые кошачьи глаза и пышные черные усы – своего рода визитная карточка сыщика, который, умело используя статус иностранца, то и дело, вставляет в разговор французские слова и выражения, а иногда просто переходит на французский, как будто, забывая, что он далеко от Родины. For example: "It is the little grey cells, mon ami, that matter. It is not what you look like, but what you are in here" [3].

Художественный образ Эркюля Пуаро в рамках данного романа развивается с начала повествования вплоть до финала, как бы конкурируя с развитием сюжета, связанного с раскрытием очередного преступления. For example: "I am not a detective. I am a consultant." "His was a mind that could see all the angles of a problem, to fathom the depths of human psychology." Все эти описания не сконцентрированы в какой-либо части произведения, а распределены по всему ходу повествования, т.е. представляют собой разорванный тип описания. Подобный выбор способов и приемов создания образа главного героя создает эффект незаконченности, недосказанности, что в свою очередь вызывает интерес у читателя, любителя детектива встретиться с этим неординарным человеком на страницах очередного романа Агаты Кристи.

### **Список литературы**

1. Гвоздева А.В. Лингвокультурный образ детектива: дис. канд. филос. наук / Гвоздева Анна Вячеславовна. – Челябинск, 2009. – 188 с.
2. Кристи А. Смерть на Ниле. – Москва: ЭКСМО, 2008. – 288 с.
3. Федоров А.И. Семантическая основа образных средств языка. – Новосибирск: Наука. Сибирское отделение, 1969. – 92 с.
4. Christie A. The Death on the Nile. – London: Collins Crime Club, 1937. – 320 p.

## **Оболонский В.Р.**

ФГАОУ ВО «Казанский (Приволжский) федеральный университет»,  
Елабужский институт

Научный руководитель: канд. экон. наук, доцент Васильев В.Л.

### **Развитие Особых Экономических Зон в России: Состояние и Перспективы в 2024 году**

В России система особых экономических зон (ОЭЗ) была введена в 2005 году и с тех пор существенно изменилась. Целью создания особых экономических зон и развития международных экономических отношений является решение экономических, социальных, внешнеторговых или научно-технических проблем всей страны или её регионов. Первые прототипы ОЭЗ были созданы в европейских государствах в начале 20 века. Первая полноценная экономическая зона начала функционировать в Германии.

В России первые ОЭЗ появились через несколько месяцев после перевода российской экономики на рыночные условия функционирования. Первой такой зоной стала «ЗЕСАнт», затем в Магаданской области была создана СЕКТА. Планомерное развитие особых экономических зон началось в 2006 году. Был принят специальный федеральный закон об ОЭЗ, согласно которому каждая зона была создана на длительный срок по постановлению Правительства Российской Федерации [2]. Польза ОЭЗ заключается в привлечении прямых иностранных инвестиций, передовых технологиях, создании новых рабочих мест, развитии экспортной базы, замещении импорта, изучении новых методов управления и организации труда. В то же время иностранные инвесторы имеют возможность использовать дешевую рабочую силу, а также преимущества приближения производственного процесса к потребителю своей продукции и свободного доступа к инфраструктуре.

Эффективность ОЭЗ анализируется с использованием 25 относительных и абсолютных показателей. Если суммарное значение этих факторов превышает 80%, особая экономическая зона (ОЭЗ) признается действующей. При оценках в диапазоне от 40 до 80% ОЭЗ считается стабильной и функционирующей. Рейтинг менее 40% указывает на неэффективность зоны. Основными критериями оценки эффективности особых экономических зон являются:

- 1) число резидентов ОЭЗ;
- 2) объем привлеченных инвестиций;
- 3) прибыль от деятельности ОЭЗ (доходы от реализации товаров и услуг);
- 4) количество созданных рабочих мест;
- 5) объем налоговых, таможенных сборов и страховых платежей, поступивших в государственный бюджет.

В России функционируют 53 ОЭЗ (34 промышленно-производственных, 7 технико-внедренческих, 10 туристско-рекреационных и 2 портовые). За 19 лет работы в ОЭЗ зарегистрировано 1208 резидентов, из которых более 109 компаний с участием иностранного капитала из 33 стран [2]. Заместитель министра экономического развития Российской Федерации Дмитрий Вахруков отметил, что ОЭЗ в целом традиционно имеют хорошую прибыль. В прошлом



году граждане вложили в инвестиции ОЭЗ более 660 миллиардов рублей. Это в 3,4 раза больше, чем в 2022 году, и в 7,5 раза больше, чем в 2020 году [1]. До конца 2024 года в рамках ОЭЗ будет создано более 18 тысяч рабочих мест. Это в 1,5 раза больше, чем в 2023 году. По данным Министерства экономического развития России, только в 2024 году в ОЭЗ появилось 177 новых резидентов, что является абсолютным рекордом за все годы – это на 36 больше, чем в 2023 году, и на 20 больше, чем в 2022 году. В 2024 году ежегодные частные инвестиции удвоились – 339 миллиардов рублей за 3 квартала, 197 миллиардов рублей в год на весь 2023 год и 150 миллиардов рублей на 2022 год [1]. В ОЭЗ создано более 66 тысяч рабочих мест. Мультипликативный вклад ОЭЗ в ВВП на 2022 год оценивается в 888 миллиардов рублей.

Основными проблемами развития ОЭЗ являются следующие: средства, выделяемые из федерального бюджета, не управляются должным образом, т.е. отсутствует эффективное управление – плановая документация федеральных властей и регионов не подготовлена должным образом – более половины ОЭЗ не имеет планов дальнейшего развития – строительство инфраструктуры значительно затягивается тот факт, что ответственность за функционирование ОЭЗ несут федеральные власти, привел к апатии населения. Регионы не привлекают к ответственности за функционирование ОЭЗ. Функционирование российских ОЭЗ в настоящее время не соответствует предъявляемым требованиям. Основной причиной проблем большинства ОЭЗ в России в целом является двойной стандарт принципов создания и развития ОЭЗ [2].

Эксперты прогнозируют, что в 2025 году дефицит рабочей силы усилится, а соискатели будут требовать более высоких зарплат. Нынешний кризис на рынке труда затрагивает всех, но одни компании увольняют сотрудников, закрываются или прекращают работу, а другие используют современные технологии для решения своих проблем.

В России продолжают создаваться особые условия для ведения бизнеса, позволяющие инвесторам реализовывать важные для экономического роста проекты на более выгодных условиях и получать льготные условия. В соответствии с подписанными постановлениями Правительством Российской Федерации созданы три новые и две расширенные особые экономические зоны в Мордовской, Калужской, Липецкой, Ростовской и Тверской областях. Также может отметить рост показателей за последние 2 года ОЭЗ «Алабуга» на территории Республики Татарстан.

АО «ОЭЗ ППТ Алабуга» – особая экономическая зона промышленно-производственного типа, расположенная в Елабужском муниципальном районе Республики Татарстан. Её создание было инициировано постановлением Правительства Российской Федерации от 21 декабря 2005 г. №774, и с тех пор Алабуга успешно стала лидером на рынке особых экономических зон Российской Федерации, что убедительно доказывает ее эффективность. Площадь Алабуги впечатляет – 3 903,5 га, что позволяет разместить на ее территории крупные производственные мощности и предоставить предприятиям простор для развития и расширения производства. Но Алабуга – это не просто промышленная площадка, а целый комплекс, обеспечивающий

инфраструктуру и условия для успешного ведения бизнеса. В Алабуге сосредоточены все необходимые элементы для комфортной и эффективной работы жителей. В период с 2015 по 2020 год газета Financial Times признала Алабугу лучшей ОЭЗ в Европе в номинациях «Трансграничное сотрудничество», «Академическое сотрудничество» и «Развитие навыков», что подтверждает международный уровень Алабуги. Общий объем инвестиций в развитие ОЭЗ составляет 166 миллиардов рублей, на ее территории создано более 16 тысяч рабочих мест, а доходы резидентов в 2023 году превысили 151 миллиард рублей [3]. Алабуга является ярким примером успешной инновационной промышленной площадки, которая вносит значительный вклад в экономическое развитие России и Татарстана. Алабуга – это не просто особая экономическая зона, это платформа инновационного развития, которая привлекает инвестиции, создает новые рабочие места и создает конкурентные преимущества для российской экономики.

Таким образом, можно отметить, что главной особенностью ОЭЗ является осуществление взаимовыгодного партнерства между государством и предприятиями на данной территории. ОЭЗ может быть определена как одна или несколько площадок, размер которых определяется законодательством, где устанавливается льготный режим для налаживания дружественного сотрудничества между государственными учреждениями и частным сектором. Однако, несмотря на свои недостатки и являясь относительно новым явлением, российские ОЭЗ стабильно и уверенно развиваются, привлекая в экономику отечественные и иностранные инвестиции и успешно справляясь с вызовами, которые ставят перед ними сегодняшние бизнес-реалии.

### **Список литературы**

1. Министерство экономического развития Российской Федерации. Особые экономические зоны [Электронный ресурс]. – URL: <https://invest.economy.gov.ru/osobyie-ehkonomicheskie-zony> (дата обращения 13.10.24).
2. Об особых экономических зонах (ОЭЗ) [Электронный ресурс]. – URL: <https://akitrf.ru/oez/ob-oez/> (дата обращения 13.10.24).
3. Агентство инвестиционного развития Республики Татарстан. Особая Экономическая зона «Алабуга» [Электронный ресурс]. – URL: <https://tida.tatarstan.ru/osobaya-ekonomicheskaya-zona-promishlenno.htm> (дата обращения 13.10.24).

**Острик А.С.**

УО «Белорусский государственный педагогический университет имени  
Максима Танка»

Научный руководитель: ст. преп. Корзун С.А.

### **Речевые особенности личности в виртуальном пространстве**

В современном мире с развитием технологий виртуальной реальности и онлайн-коммуникаций становится все более актуальным изучение речевых особенностей личности в виртуальном пространстве. Виртуальное общение через социальные сети, онлайн-игры, видеоконференции и т.п. платформы создают новую среду для выражения личности и взаимодействия.

Речевые особенности личности в виртуальном пространстве относятся к уникальным способам общения, выражения себя и взаимодействия с другими в Интернете. Эти особенности охватывают различные элементы, включая языковой стиль, тон, словарный запас, синтаксис и общие модели общения.

Вопросом исследования речевых особенностей личности в виртуальном пространстве занимались ряд психологов: Т.А. Бочарова связывает виртуальное пространство и интернет-социализацию личности [1]; А.И. Войкунский изучил особенности влияния виртуального пространства на речевые особенности человека [2].

В настоящее время в мире огромное разнообразие форм общения и средств, через которые общение происходит. Возникновение и развитие цифровых и компьютерных технологий, а впоследствии массовое распространение персональных компьютеров, сделали границу между реальным и виртуальным общением все менее заметной.

Одной из задач исследования явилось изучение психолингвистических особенностей общения в виртуальном пространстве. В качестве метода исследования был использован контент-анализ социальной сети («Telegram») современных подростков. Диагностическим инструментарием выступила методика психолингвистического анализа речи в виртуальном пространстве (А.П. Лобанов) [3].

В исследовании приняли участие – 15 подростков. Выборка гетерогенна (количество девочек – 9, количество мальчиков – 6). Средний возраст участников – 14 лет.

В рамках данного исследования обработка данных происходила по 7 пунктам: объём речевой продукции в словах, объём речевой продукции в предложениях, средний размер предложения, словарное разнообразие, глагольность, логическая связанность, эмболии.

Объём речевой продукции в словах характеризует личностные особенности автора, определяет его коммуникативность, экстравертированность /интровертированность, наличие положительной или отрицательной мотивации. Данная характеристика показывает, как изменяется объём речевой продукции от эмоционального состояния личности. Исследование показало, что у подростков достаточно развит словарный запас, но в тоже время он однотипный. Наиболее

часто повторяющимися словами у подростков были: «Кайф», «АХАХАХАХ», «ВАУ», «милашки», «прелесть».

Показатель объёма речевой продукции в предложениях. Данный параметр характеризует способность личности выразить свои мысли развернуто, а не однословно. Исследование показало, что в среднем в предложениях было 4-6 слов. Согласно А.П. Лобанову, для тех, кто пишет на русском языке, этот показатель обычно соответствует 6-9 слов. Можно сделать вывод что речь подростков стала более краткой и менее развернутой.

Словарное разнообразие – это коэффициент, который показывает насколько разнообразна речь подростков. Он является одним из наиболее ярких показателей в вербальной психодиагностике. А.П. Лобанов установил, что данный коэффициент лежит в пределах от 5 до 15 %. Словарное разнообразие в исследовании составило 33,7%, что превысила норму более чем в 2 раза. Это свидетельствует о том, что у подростков достаточно разнообразная речь, объёмный словарный запас и в текстах они не часто повторяют одни и те же слова.

Глагольность – коэффициент, который показывает количество используемых глаголов ко всему количеству слов. При повышении данного коэффициента выше 60%, можно сделать вывод о том, что подросток находится в возбужденном состоянии и готов к немедленным действиям. Исследование показало, что средний коэффициент глагольности составил 4,6%. Это подтверждает то, что все подростки печатали свои комментарии в спокойном состоянии и обдумывая свои слова.

Логическая связанность – коэффициент, который показывает отношение общего количества служебных слов к общему количеству предложений. Если данный коэффициент не превышает значение в единицу, то речь достаточно гармонично сочетает служебные слова в предложении и большой связанности текста. У исследуемых подростков в среднем данный коэффициент составил 0,33. Результат свидетельствует о грамотности подростков в построении предложения и использовании служебных слов.

Эмболии – коэффициент засоренности речевых высказываний подростков. Примерами эмболии в исследовании стали: «АХАХАХАХ», «жиза», «ну», «вот-вот». Результаты исследования показали, что в среднем только у 9% встречаются слова-паразиты, что говорит о достаточно хорошем уровне культуры и воспитания.

Таким образом, в ходе включенного наблюдения за комментариями подростков в социальной сети в сети «Telegram» можно сделать вывод о том, что современные подростки обладают достаточно большим словарным запасом, умеют чётко выразить свои эмоции в виртуальном пространстве через смайлики и эмодзи. Недостатком было то, что не всегда читающие понимали автора сообщения и могли переспросить что значит данное слово. Письменная речь, по анализу исследования, была ёмкая и в полной мере передавала то, что хотел сказать автор. Было замечено то, что некоторые подростки незнакомы в реальном мире, но хорошо общаются в социальной сети «Telegram», что говорит о достаточно хороших коммуникационных навыках подростков.

Виртуальное общение предоставляет новые возможности для самовыражения, создания и модификации имиджа, а также для взаимодействия с другими людьми. Преимуществом виртуального пространства является ее анонимность, что способствует более открытому и свободному выражению своих мыслей и эмоций.

### **Список литературы**

1. Бочарова Т.А. Сетевое общение: особенности конструирования социокультурного взаимодействия // Исторические, философские, политические и юридические науки, культурология и искусствоведение. Вопросы теории и практики. – 2013. – № 4. – С. 28-30.

2. Войскунский А.Е. Социальная перцепция в социальных сетях // Вестник Московского университета. Серия 14. Психология. – 2014. – № 3. – С. 90-95.

3. Лобанов А.П. Практикум по общей и когнитивной психологии : практикум. – Минск : БГПУ, 2014. – 144 с.

**Павлова В.И.**

ФГБОУ ВО «Набережночелнинский государственный педагогический университет»

Научный руководитель: канд. пед. наук, доцент Герасимова О.Ю.

### **Минимализм и интуитивность – новый стандарт в дизайне мобильных приложений**

Мобильные устройства прочно укоренились в нашем быту, став незаменимыми спутниками в работе, развлечениях и коммуникации. Индустрия мобильных приложений, отвечающая на запросы современного общества, переживает период стремительной эволюции. Стремительные технологические инновации, трансформация потребительских предпочтений и рыночных тенденций неустанно влияют на ландшафт мобильной разработки, открывая новые горизонты для творчества и совершенствования.

Мобильные приложения становятся все более популярным способом взаимодействия с потребителями, поэтому разработка качественного и привлекательного приложения является важным шагом для успешного продвижения продукта или услуги [3, с. 89].

Настоящее исследование призвано всесторонне изучить ключевые тренды и перспективы развития этой динамичной отрасли, обозначив вектор ее движения в ближайшем будущем. Детальное изучение текущих изменений в технологиях, потребительских предпочтениях и рыночных условиях создает основу для прогнозирования будущих тенденций в проектировании и разработке мобильных приложений. Понимание ключевых векторов развития отрасли дает возможность разработчикам формировать эффективные стратегии, адаптируя свои решения и бизнес-модели к грядущим трансформациям.

Одним из ключевых трендов в индустрии мобильных приложений является повышенное внимание к улучшению пользовательского опыта (User Experience, UX). Разработчики уделяют все больше внимания интуитивности и эргономике интерфейсов, стремясь обеспечить максимально комфортное и эффективное взаимодействие пользователей. User Interface (англ. пользовательский интерфейс). Если пользовательский опыт (UX) направлен на оптимизацию продукта для эффективного и приятного использования, UI-дизайн – это визуализация, графическая проработка: меню, кнопки, формы, иллюстрации, анимация, фото и видео, типографика, цвета, внешний вид, презентация и интерактивность. Чтобы пользовательский интерфейс продукта был как можно более интуитивным, требуется тщательное рассмотрение каждого визуального интерактивного элемента, с которым может столкнуться пользователь [2, с. 195].

Многие разработчики отдают предпочтение лаконичным и функциональным решениям, избегая перегруженности второстепенными элементами. Такой минималистичный подход предполагает использование ключевых визуальных компонентов, плоских иконок и минимума декоративных деталей. Это позволяет сфокусировать внимание пользователя на важных и функциональных аспектах, не отвлекая на второстепенные элементы. Кроме

того, минималистичный дизайн подчеркивает уникальность каждого компонента, делая их более выразительными и понятными для пользователя. В результате повышается интуитивность и эффективность взаимодействия с приложением.

Например, компания Apple известна своим философским подходом «Дизайн с заботой о человеке», который воплощается в интуитивно понятных интерфейсах iOS, интуитивных жестах управления и продуманном расположении элементов на экране. Пользователи iPhone и iPad отмечают, что навигация по меню, доступ к функциям и выполнение задач происходят легко и естественно, не отвлекая их от основной цели использования приложения.

Также наблюдается стремление к минималистичному и продуманному дизайну мобильных интерфейсов. Разработчики стремятся к чистоте и простоте визуального оформления, которое позволяет сосредоточиться на ключевых функциях приложения, не отвлекая пользователя на второстепенные элементы. Примером может служить интерфейс мобильного приложения «Google Maps», где основное внимание уделено картографическому контенту, а меню и инструменты грамотно интегрированы в общую структуру.

Повышение доступности мобильных приложений для всех категорий пользователей, в том числе для людей с ограниченными возможностями, также становится важной тенденцией в индустрии. Примером может служить приложение Microsoft Seeing AI, разработанное для людей с нарушениями зрения, использует технологии компьютерного зрения и ИИ для распознавания объектов, текста, лиц и их озвучивания для пользователя. Интерфейс Seeing AI максимально адаптирован под нужды людей с визуальными нарушениями, обеспечивая высокую доступность и удобство использования.

Современные тенденции в дизайне мобильных приложений характеризуются двумя основными направлениями:

1. Растущая популярность темного режима интерфейса, который снижает утомляемость глаз при продолжительном использовании приложения.
2. Отход от нейтральных цветовых решений в пользу ярких, контрастных палитр, придающих приложениям современный, запоминающийся визуальный стиль.

Зачастую используют привлекательные и яркие шрифты. Это также неотъемлемая часть современного дизайна. Наиболее популярны сейчас шрифты с засечками. Они четкие и элегантные и помогают визуализировать текст наиболее привлекательным образом. В шрифтах с засечками есть психологический трюк: буквы четко выделяются, поэтому мозгу легче запоминать слова [1, с.105].

Интеграция ИИ в мобильные приложения позволяет персонализировать контент и функции на основе анализа предпочтений пользователя. Например, в приложении Amazon ИИ-алгоритмы анализируют историю просмотров и покупок, чтобы предложить подходящие товары. В новостных приложениях ИИ формирует ленту с учетом интересов читателя, а в развлекательных – рекомендует контент по предпочтениям пользователя.

Кроме персонализации, ИИ-технологии также применяются для автоматизации различных функций в мобильных приложениях. Это может быть голосовое управление, распознавание текста и изображений, прогнозирование поведения пользователей и многое другое. Например, голосовой ассистент в приложениях Google Assistant или Siri, интегрируют технологии распознавания речи на основе ИИ. Это позволяет пользователям отдавать голосовые команды и получать ответы, не прибегая к ручному вводу. Все эти возможности позволяют сделать использование мобильных приложений более удобным, интуитивным и эффективным.

Прежде чем разрабатывать мобильное приложение, необходимо провести подготовительный этап:

1. Изучить потребности и предпочтения целевой аудитории, понять, какие задачи должно решать приложение.

2. Проанализировать конкурентную среду и актуальные рыночные тенденции.

3. Проработать стратегию продвижения и маркетинговые инструменты для привлечения и удержания аудитории.

Только после этих подготовительных шагов можно приступить к непосредственной разработке, уделяя особое внимание созданию современного и уникального дизайна пользовательского интерфейса.

Итак, можно сделать следующие ключевые выводы:

Создание качественного мобильного приложения с продуманным, привлекательным дизайном интерфейса является важнейшим фактором успешного продвижения продукта на рынке и привлечения новых пользователей.

Комплексный анализ отраслевых трендов и перспектив развития индустрии мобильных приложений – неотъемлемое условие для обеспечения конкурентоспособности и устойчивого роста разработчиков в этой динамичной среде.

Систематический мониторинг изменений на рынке и глубокое понимание происходящих процессов позволяют разработчикам оперативно реагировать на новые вызовы, внедрять инновационные решения и эффективно позиционировать себя.

В условиях постоянных технологических и потребительских трансформаций, только комплексный подход, сочетающий качественную разработку, актуальный дизайн и глубокое понимание отрасли, способен обеспечить устойчивый успех мобильного приложения на современном рынке.

### **Список литературы**

1. Боресков А.В., Шикин Е.В. Компьютерная графика: учебник и практикум для среднего профессионального образования. – Москва: Юрайт, 2024. – 219 с.

2. Курганова Д.А. Значимость UX/UI-дизайна интерфейса в разработке мобильных приложений // Научно-техническое и экономическое сотрудничество стран АТР в XXI веке. – 2021. – Т. 1. – С. 194-197.



3. Соколова В.В. Вычислительная техника и информационные технологии. Разработка мобильных приложений: учебное пособие для вузов. – Москва: Юрайт, 2024. – 160 с.

**Панкова Е.В.**

ФГАОУ ВО «Казанский (Приволжский) федеральный университет»,  
Елабужский институт

Научный руководитель: канд. филол. наук, доцент Данилова Ю.Ю.

### **Уровень речевого развития обучающихся 5-х классов СОШ РТ: анализ результатов опытно-экспериментальной работы**

В последнее время проблема межличностной коммуникации стремительно набирает обороты. Современные технологии и условия жизни способствуют всё большей дезинтеграции людей и сводят любое, даже бытовое общение к минимуму. Особенно пагубно такие тенденции сказываются на детях и подростках, т.к. в их возрасте происходит становление их речевой и коммуникативной моделей поведения.

Проблема развития речи существует. О ней говорят исследователи-лингвисты, психологи, педагоги [1, 2]. На нее также обратили внимание и в министерстве просвещения. Выпущенный в 2021 году обновленный ФГОС ООО четко регламентирует перечень знаний, умений и навыков, необходимых для усвоения, и коммуникативная компетенция – одна из важнейших тем [3].

Однако проводится ли работа по развитию речи школьников на должном уровне? Целью нашего исследования стала оценка уровня развития речевой компетенции обучающихся 5 классов.

Для достижения поставленной цели нами были решены следующие задачи:

- разработать ряд заданий, часть из которых будет направлена на проверку предметных ЗУН (орфографической и пунктуационной грамотности) и одно, контрольное, которое должно будет выявить уровень развития речевой компетенции испытуемых;

- провести эксперимент в двух пятых классах МБОУ СОШ «Гимназии №2» ЕМР РТ;

- проанализировать полученные результаты по следующим критериям: количество использованных слов, лексический состав, разнообразие синтаксических конструкций.

На первом этапе исследования нами был разработан ряд заданий. В задании №1 испытуемым предлагалось написать слова вежливости (здра\_стуйте, до(?)св\_дания, сп\_сибо, п\_жалу\_ста, изв\_ните, пр\_стите), вставляя в них пропущенные буквы. В задании №2 требовалось написать предложения (1. *Светочка как ты хороша.* 2. *Доброе утро Ольга Васильевна вам звонит Марина из издательства «Форточка».* 3. *Иван Петрович Максим проводит вас в зал конференции*) и расставить в них знаки препинания. Контрольное задание №3 имело формулировку: «Придумайте и запишите два предложения с прямой речью». Выбор данных заданий обусловлен тем, что авторам исследования было важно узнать, отличается ли реакция школьников на задания репродуктивного (спишите, вставьте пропущенные буквы, расставьте знаки препинания) и продуктивного типа (придумайте).

Перед началом проведения эксперимента было принято решение формулировки и содержание заданий выводить на слайды, чтобы также отслеживать невербальную реакцию детей на предлагаемые задания.

Познакомившись с формулировками заданий №1 и №2, испытуемые приступали к выполнению упражнений сразу, дополнительных вопросов не задавали, внешне оставались спокойными и сосредоточенными. Было заметно, что подобные задания привычны для участников эксперимента и трудностей не вызывают, что указывает на частое выполнение заданий репродуктивного характера.

Однако перейдя к упражнению №3, участники эксперимента начали испытывать трудности. Уже на первых секундах, на этапе восприятия, задание вызвало замешательство у учеников, что выражалось на невербальном уровне (хмурость, округление глаз, сведение уголков рта и т.п.). В глазах каждого читался немой вопрос, растерянность, непонимание. Затем они начали задавать вопросы подобного содержания: «Нам самим нужно придумать предложения?», «Это могут быть любые предложения?», «А можно придумать предложение про себя/ про маму/ про друга?» и т.д. Обращает на себя внимание характер вопросов: они явно не предметного плана. Задание вызвало трудность не потому, что дети не знали значение термина «прямая речь» (данную тему они изучали на одном из недавних занятий), но их смутила сама возможность придумать предложения самостоятельно. Это может говорить только о том, что задания продуктивного характера до этого они выполняли крайне редко или не выполняли вообще.

Интересно также рассмотреть получившийся в результате выполнения данного упражнения контент. Всего вышло 80 предложений, подлежащих лингвистическому анализу. Сделаем это по следующим критериям: количество использованных слов, лексический состав, разнообразие синтаксических конструкций. Следует отметить, что при анализе предложений не бралась во внимание правильность расстановки знаков препинания, поскольку этот навык относится к разряду предметных (пунктуация и синтаксис) и не связан с развитием речевой компетенции.

**Количество использованных слов.** Подавляющее большинство (58,75%) предложений состоит из четырех слов: два слова в прямой речи, два – в словах автора («Привет, Катя», – сказала Лена. «Ура, каникулы!» – прокричали дети.) За ними следуют предложения, состоящие из шести слов (22,5%): «Что нам сегодня задавали?» – спросил школьник. «Катя, выброси, пожалуйста, мусор», – попросила мама. Оставшиеся 17,5% – это предложения, состоящие из трех или пяти слов («Привет», – ответила Катя). И лишь одно предложение (1,25%) состояло более чем из шести слов: «Ты выучил уроки, Дима?» – строго спросил папа.

Полученные результаты показывают, что дети придумывали, преимущественно, нераспространенные предложения. И хотя это, отчасти, подтверждает нашу гипотезу о низком уровне развития речевых навыков школьников-подростков, не вполне ее доказывает, так как выбор предложений мог быть обусловлен нежеланием детей записывать длинные предложения.

**Лексический состав.** В рамках данного критерия нами было проанализировано, из каких тематических групп лексики преимущественно состоят предложения испытуемых. Приблизительно равные доли (около 35-40% каждая) занимают предложения с использованием школьной лексики и, так называемой, домашне-бытовой: *«Здравствуйте, садитесь», – сказал учитель. «Катя, выброси, пожалуйста, мусор», – попросила мама.* Иногда предложения стоят на стыке двух этих лексических групп: *«Ты выучил уроки, Дима?» – строго спросил папа.*

Также интересно отметить, кого пятиклассники выбирают в качестве автора высказывания. Самое частое «говорящее лицо» в их предложениях – это дети (57,5%). Автором высказывания они выбирают себя, называя в третьем лице (*«Вильдан красивый», – сказал Вильдан*) или своих друзей, одноклассников (*«У тебя красивое платье» – сказала Наля*). Помимо этого, частотными и архетипичными остаются образы мамы и учителя (21,25% и 17,5% соответственно). Гораздо реже «говорящим лицом» выступал папа (3,75%), что может быть обусловлено высоким уровнем безотцовщины в России или сниженной ролью отцов в жизни и воспитании детей.

Несомненно, результаты данного критерия обусловлены образом жизни и картиной мира пятиклассников. В их сознании возникают часто встречающиеся и понятные для них высказывания, которые произносят знакомые и понятные им люди. Однако это не может отменить тот факт, что речевые навыки детей ограничиваются очень узкой сферой применения, а значит, потенциал к развитию словарного запаса и коммуникативных навыков снижен до минимума. Можно сказать, что к пятому классу они привыкают к некоторому набору речевых клише, который позволяет им вполне успешно коммуницировать с окружающими в школе и дома, и о дальнейшем развитии речи мало кто задумывается.

Завершая лексический анализ предложений, нельзя не обратить внимание на глаголы речи. Их «разнообразие» также указывает на скромный словарный запас детей и предпочтение ими более «клишированных» фраз и выражений. Абсолютное большинство глаголов речи (63,75%) выражено личной формой глагола «сказать». Это предложения типа: *Мама сказала: «Карина, иди кушать»; «Здравствуйте, дети», – сказал учитель.* За ним идут личные формы глаголов «спросить», «ответить», «попросить»: *«Что задали по русскому?» – спросил Артур. «Привет», – ответила Катя,* а также единичные случаи употребления слов «прокричали» и «поприветствовал»: *«Здравствуйте», – поприветствовал учитель класс.*

**Разнообразие синтаксических конструкций.** Эксперимент показал, что в 70% случаев пятиклассники предпочитают выносить прямую речь в начало предложения, перед словами автора. Имеет место быть синтаксический параллелизм: *«Привет, Катя», – сказала Лена. «Здравствуйте, дети», – сказал учитель.* Интересно, что многие дети вообще решили «выбрать путь наименьшего сопротивления»: их предложения могли отличаться лишь одним словом, действующими лицами, именами или просто положением прямой речи и слов автора относительно друг друга: *«Вильдан красивый», – сказал Вильдан.*

*«Вильдан умный», – сказал Вильдан; «Ура, каникулы!» – прокричали дети. Дети прокричали: «Ура, каникулы!»*

Таким образом, можно сделать вывод, что с продуктивными заданиями школьники встречаются гораздо реже, чем с репродуктивными, при этом они вызывают у них гораздо большее затруднение. Анализ результатов выполнения задания по составлению предложений с прямой речью показал:

- ограниченность словарного запаса и однообразие лексики в высказываниях школьников;
- слабое владение разнообразными синтаксическими конструкциями;
- низкие показатели развития связной речи и речевого творчества.

Выявленные проблемы свидетельствуют о необходимости совершенствования методики преподавания в области развития речи. Следует больше внимания уделять практике продуктивных упражнений, расширять количество и разнообразие заданий, направленных на развитие речи, а также заданий творческого характера, усилить контроль за умением школьников связно излагать мысли, использовать в речи разнообразные синтаксические конструкции. Повышение уровня речевой компетенции обучающихся будет способствовать развитию их коммуникативных навыков и речевого творчества.

### **Список литературы**

1. Залуцкая С.Ю., Мишлимович М.Я. Практика формирования навыков устной коммуникации в процессе литературного образования школьников // Вестник Северо-Восточного федерального университета им. М. К. Аммосова. Серия: Педагогика. Психология. Философия. – 2017. – № 5. – С. 83-91.
2. Петрова А.А., Шкерина Т.А. Коммуникативная компетенция в структуре общекультурных компетенций бакалавров – будущих педагогов // NovaInfo.Ru. – 2016. – № 45. – С. 1-4.
3. ФГОС. Основное общее образование: сайт [Электронный ресурс]. – URL: <https://fgos.ru/fgos/fgos-ooo/> (дата обращения 21.09.2024).

**Панов Д.А.**

ФГБОУ ВО «Уфимский университет науки и технологий», Институт права  
Научный руководитель: канд. юр. наук, доцент Касимов Т.С.

### **Развитие концепции общественного договора в отечественной теоретико-правовой науке**

Вопрос возникновения государства является наиболее актуальным и всегда волновал научное сообщество, т. к. причины возникновения государства могут во многом объяснить его современное состояние, менталитет народа, особенности экономического и культурного развития. Чтобы объяснить современное положение дел в государстве и праве необходимо знать истоки его возникновения, основные этапы эволюции, общественный порядок и т. д. В данной статье мы хотим обратиться к концепции общественного договора, как к наиболее старой и проработанной.

Зародилась данная концепция практически одновременно (в V в. до н. э.) на разных концах континента: в Древней Греции и Китае. В России же разработка теории общественного договора начинается только во второй четверти XVIII в. Принимают в ней участие Ф.Прокопович, В.Н. Татищев, М.М. Щербатов и Я.П. Козельский. Анализируя труды этих авторов, нельзя сказать, что их размышления обладают выдающейся самобытностью. Фактически они являются заимствованием идей английских мыслителей: Т.Гоббса либо Д.Локка. Прокопович, Татищев и Козельский придерживались идеи Гоббса о «войне всех против всех», Щербатов же, напротив, разделяет мысль Локка о том, что в диком образе человечество не знало неравенства, причиной которого стали различия в способностях. Характерно также то, что все перечисленные авторы использовали концепцию общественного договора для обоснования необходимости установить ограниченную монархию.

Следующим, кто начал писать о договорном характере происхождения государства, стал А.Н. Радищев. В его работах уже находят отражение идеи Руссо, а не английских государствоведов. Радищев имеет несомненное преимущество над своими предшественниками, т. к. он не просто копирует мысли западных философов, но и привносит нечто новое и даже спорит со своим «учителем». Руссо и Радищев расходятся в целеполагании создания государства. По мнению второго, государство создается для «блаженства всех» и для реализации и утверждения естественных прав человека. Взгляды же Руссо имеют определенное сходство с учением Томаса Мора [5, с. 82].

Начиная со второй половины XIX в., отечественные юристы вновь начинают активно обращаться к общественному договору, но происходит данный процесс на ином качественном уровне. В стиле голландских философов они твёрдо увязывают общественный договор с теорией естественного права.

Чтобы убедиться в истинности этого тезиса можно вновь обратиться к научному наследию Б.Н. Чичерина. Одним из ключевых элементов учения Чичерина является система четырёх союзов: семьи, гражданского союза (гражданского общества, сферы внешней свободы индивидов), церковного союза (сфера внутренней свободы и совести, связи человека с Богом и

исполнения нравственных предписаний) и государства. В рамках этой системы государство представляет наивысшее единство противоположных элементов, а также наиболее прогрессивное развитие концепции общественных союзов. Чичерин трактует эти союзы как формы начал всякого общежития – власти, закона, свободы и цели (блага союза). Согласно Чичерину, своего высшего развития идея человеческого общества достигает в высшем единстве элементов общежития – государстве. Таким образом, Чичерин определяет государство как «союз народа, связанного в одно юридическое целое, управляемое верховной властью для общего блага» [3, с. 3].

Над происхождением и сущностью государства как «союза свободных лиц» размышлял другой крупнейший представитель нравственного учения о праве и государстве – В.С. Соловьёв. В своих трудах он активно критикует «классическую» теорию общественного договора за абсолютизированную трактовку права и государства как результата внешнего соглашения между всеми отдельными членами общества, т. е. атомизированными индивидами. Для верного понимания концепции общественного договора Соловьёв считает необходимым присовокупить к ней идею исторической школы права, согласно которой право есть результат естественного развертывания народного духа. Несмотря на вышеописанную критику, Соловьёв полностью разделяет идею Гоббса о перманентной войне и считает, что государство предохраняет человечество от «жгучего ада анархий» [4, с. 633].

В ходе размышлений Соловьёв неоднократно называет государство организмом. Будет неверным воспринять это как обращение к органической теории Спенсера: скорее автор отождествляет государство и организм в стиле Платона. Похожего «органического» подхода придерживался и другой выдающийся мыслитель – Иван Ильин. В традициях, заложенных Чичериным и Соловьёвым, Ильин определяет государство как духовное единство людей. Базой для образования такого единства, по мнению Ильина, служит формирование государственного правосознания. Ильин также не отрицает идеи Гоббса о «войне всех против всех», но в то же время и не считает, что государство предназначено для преодоления этого состояния. Истинной целью создания государства Ильин называет образование политического единения [2, с. 4].

Сторонниками естественно-правового подхода к пониманию общественного договора также были Е.Н. Трубецкой, Г.Ф. Шершеневич и др. С позиций естественного права концепцию общественного договора критиковал Н.А. Бердяев, который в своём учении объединял теологическую теорию и теорию насилия [1, с. 72].

Изначально разработка концепций общественного договора в России представляла собой копирование мыслей западных авторов, однако с течением непродолжительного времени отечественные авторы начали приносить свои новшества в данную концепцию. Ещё через сто лет российская юридическая мысль могла считаться первой в области разработок концепции общественного договора, а сопряжение идей естественного права и религиозного учения для анализа данной концепции можно смело является богатейшим научным и

культурным наследием. Важным нюансом является также то, что в трудах некоторых отечественных авторов, как и в работах западных мыслителей, теория общественного договора развивается вместе с теорией разделения властей.

### **Список литературы**

1. Алексеенко А.П. Право и государство в трудах Н. А. Бердяева // Территория новых возможностей. – 2016. – № 1. – С. 71-73.
2. Егорычева Е.А., Комина Л.Н. Взгляды И.А. Ильина на природу и сущность государства // Контентус. – 2017. – № 1 (54). – С. 35-42.
3. Захаров А.В. Проблема происхождения государства в трактовке Б.Н. Чичерина // Вестник ТГУ. – 2001. – № 4. – С. 77-80.
4. История политических и правовых учений: учебник для вузов / В.Г. Графский, Н.М. Золотухина, Л.С. Мамут [и др.] / под общ. ред. В.С. Нерсесянца. – Москва: Норма, 2007. – 944 с.
5. Теория государства и права: учебник/ А.Г. Бережнов, Е.А. Воротилин, А.А. Кененов [и др.] / под ред. М. Н. Марченко – Москва: Зерцало, 2005. – 800 с.



**Петрова Е.Н.**

ФГБОУ ВО «Сыктывкарский государственный университет имени  
Питирима Сорокина»

Научный руководитель: канд. ист. наук, доцент Лейман И.И.

### **Рекламный текст: языковые особенности и их роль в коммуникации**

Современный рекламный текст играет решающую роль в процессе коммуникации и оказывает прямое влияние на спрос потребителей. Актуальность исследования языковых особенностей рекламных текстов обусловлена тем, что в условиях информационного перенасыщения возможность текста привлекать внимание и донести необходимый посыл становится крайне важной. Научная новизна данной работы заключается в том, что в условиях современной информационной среды, а также возрастающей конкуренции за внимание потребителей, существует необходимость применять углубленный филологический подход к созданию и анализу рекламного текста. Ранее аналогичные исследования проводились такими учеными, как Н.П. Трайковская, изучавшая отражение национального характера в рекламных текстах, и Л.Н. Набилкина, рассматривавшая лингвокультурные аспекты рекламы.

Рекламный текст является обязательным компонентом современной коммуникации, активно воздействующей на сознание и поведение людей. В анализе лингвистических рекламных текстов актуальность проявляется не только с точки зрения маркетинга, но и с точки зрения филологии, поскольку язык рекламы отражает культурные и социальные процессы, происходящие в обществе. Например, работы такого рода, как у А.А. Грининой, которая, как известно, изучает стратегии рекламных кампаний в России и США, обязывают сегодня учитывать культурные особенности при создании рекламных сообщений [1].

Филологический анализ рекламных текстов позволяет выявить специфическое использование риторических приемов, метафор, гипербол и других языковых средств, которые усиливают эмоциональное воздействие и контролируют запоминаемость сообщений. В частности, Е. О. Матвеева в своих работах акцентирует внимание на лингвостилистических особенностях текстов современной рекламы и их влиянии на восприятие [2].

Одной из главных особенностей рекламного текста как средства коммуникации является его направленность на установление диалога с аудиторией. Важным основанием этого диалога является использование ярких и запоминающихся образов. Например, Н.П. Трайковская в своих исследованиях показывает, как использование культурных символов в рекламе способствует формированию условий ассоциаций у потребителей [3].

Кроме того, рекламные тексты характеризуются высокой степенью адаптации к внешним воздействиям, что проявляется в различных лексических и синтаксических конструкциях, ориентированных на определенные социальные группы. Рекламодатели тщательно анализируют демографические и психологические характеристики и подбирают соответствующий язык, чтобы

сделать сообщение более понятным и привлекательным для потребителей. Работы в данном направлении рассматривают такие авторы, как С.А. Хлюстова и Ю.Н. Зинцова, они заостряют внимание на уровне учета лексических и синтаксических явлений при создании эффективных рекламных текстов [4].

В отличие от других видов текста, в рекламных сообщениях на первый план выходит задача не только информировать, но и убеждать, поэтому языковая структура рекламного текста должна быть тщательно продумана и организована. Одной из главных лингвистических особенностей рекламных текстов является их экспрессивность и образность. Метафоры позволяют превратить абстрактные понятия или сложные характеристики товара в конкретные и легко воспринимаемые образы, вызывающие у потребителей определённые ассоциации. Например, фраза «мягкость облаков в каждой чашке» не только описывает качество продукта, но и формирует у потребителя положительный визуальный и тактильный образ. Гипербола, в свою очередь, усиливает эмоциональное воздействие на аудиторию, подчеркивая уникальные свойства и преимущества продукта, которые сложно передать обычными словами. Гиперболические выражения, такие как «лучший вкус в мире» или «революционное решение для вашей кожи», создают ощущение исключительности и уникальности продукта, что вызывает интерес и желание приобрести товар.

Кроме того, важной особенностью рекламных сообщений является их лаконичность и насыщенность информацией. Рекламные тексты обычно имеют ограниченный объём, поэтому каждый элемент должен быть максимально эффективен. Это проявляется в использовании коротких и ёмких фраз, которые концентрируют в себе максимальную смысловую нагрузку. Лексика рекламных текстов подбирается с учётом её семантической ёмкости и эмоциональной окраски, что позволяет создавать сообщения, которые легко воспринимаются и запоминаются потребителями. Часто в рекламе используются неологизмы и словосочетания, специально придуманные для того, чтобы сделать продукт уникальным и выделяющимся на фоне конкурентов. Эти языковые инновации помогают создавать ассоциативные связи между наименованием продукта и его положительными характеристиками [5].

Синтаксическая структура рекламных текстов также имеет свои особенности. В рекламе широко используются короткие предложения, повторения, вопросы и побудительные конструкции, которые делают текст более динамичным и вовлекающим.

Вопросы в рекламе не требуют прямого ответа от потребителя, но побуждают его задуматься и мысленно ответить, что усиливает вовлечённость и внимание к сообщению. Например, вопрос «Хотите почувствовать себя особенным?» вызывает у аудитории желание узнать, что же может предложить им реклама для достижения этого ощущения. Повторение ключевых слов или фраз помогает закрепить в памяти основную идею или слоган, делая его легко узнаваемым и ассоциируемым с брендом. Например, повторение слова «свежесть» в различных контекстах рекламы напитка подчёркивает его главное

свойство и усиливает восприятие продукта как освежающего и утоляющего жажду.

Таким образом, рекламный текст представляет собой важный инструмент коммуникации, где ключевую роль играют лингвистические особенности. В современном мире использование филологического подхода к созданию рекламного текста позволяет рекламе более точно воздействовать на целевую аудиторию и захватывать её внимание. Эффективность рекламы зависит от того, насколько успешно она адаптирована к культурным и социальным контекстам общества. Применение языковых особенностей в рекламных текстах помогает глубже понять механизмы воздействия на потребителя, выявить стратегию использования языковых средств и их влияние на восприятие информации.

Исследование лингвистических особенностей рекламных сообщений подтверждает, что грамотно выстроенный текст способен сформировать у потребителя положительное отношение к продукту или услуге, а также стимулировать его к действию. В условиях современной информационной среды, где конкуренция за внимание потребителей только возрастает, филологический подход к созданию и анализу рекламы становится неотъемлемой частью успешной коммуникационной стратегии.

### **Список литературы**

1. Гринина А.А. Лингвокультурологические особенности рекламных кампаний в России и США // Запад и Восток в диалоге культур: Сборник материалов X международной научно-практической конференции, Липецк, 22–26 апреля 2021 года / Под общей редакцией В.Б. Царьковой, А.А. Люлюшина. – Липецк: Липецкий государственный педагогический университет имени П.П. Семенова-Тян-Шанского, 2021. – С. 56-59.

2. Матвеева Е.О. Лингвостилистические особенности текстов современной рекламы // Современная филология: материалы IV Междунар. науч. конф. (г. Уфа, март 2015 г.). – Уфа: Лето, 2015. – С. 100-102.

3. Трайковская Н.П. Рекламный текст как индикатор культуры и отражение национального характера // Вестник Челябинского государственного университета. – 2015. – № 15(370). – С. 95-98.

4. Хлюстова С.А., Зинцова Ю.Н. Лексические, синтаксические и стилистические особенности текстов коммерческой рекламы // Июньские чтения: Современные дискурсивные практики: проблемы и перспективы: Сборник научных статей по материалам научно-практической конференции молодых ученых, Нижний Новгород, 22 июня 2023 года. – Нижний Новгород: Нижегородский государственный лингвистический университет им. Н.А. Добролюбова, 2023. – С. 199-204.

5. Набилкина Л.Н., Макарова Ю.В. Рекламные тексты в контексте современных культурологических исследований // *Nominum*. – 2021. – № 3. – С. 64-71.

**Петухова В.В.**

ФГАОУ ВО «Казанский (Приволжский) федеральный университет»,  
Елабужский институт

Научный руководитель: канд. фил. наук, доцент Хайруллина А.С.

### **Использование информационно-коммуникационных технологий при изучении прилагательного на уроках татарского языка**

Образовательный процесс в отношении преподавания татарского языка в современных школах ориентирован не только на обучение, но и воспитание в человеке качества успешности. Это прежде всего достигается через опору на ценности национальной культуры, общечеловеческие установки.

Параллельно учитель стремится развивать креативные качества школьника, добивается его адаптации к современным требованиям общества, учит мыслить логически. При обучении ученика языкам всегда на первый план выдвигаются требования к освоению навыков установления коммуникаций с окружающими.

То есть человек изучающий язык, должен на практике свободно общаться с людьми применяя его, получать и передавать информацию, получать новые знания, материалы, сведения и др. Главная цель современного учителя татарского языка дать школьнику прочные и углубленные знания по своему предмету, воспитать интерес к освоению его в будущем.

Также не менее важно, чтобы ученик научился самостоятельно использовать полученные навыки и языковые умения на практике, в повседневной жизнедеятельности. Современная система обучения школьников идет в ногу со временем. Соответственно достижения в области передовых технологий активно внедряются в воспитательный, образовательный и педагогический процесс.

Невозможно качественно и результативно обучать современных школьников опираясь лишь на традиционные приемы преподавания предмета. Каждый учитель в этом отношении должен работать над своими профессиональными умениями, навыками и систематически наращивать опыт внедрения инновационных технологий в обучении.

К инновационным технологиям сегодня согласно взглядам О.Д. Жернова можно отнести:

- личностно-ориентированный подход;
- проектные технологии;
- технологии сбережения здоровья детей;
- игровые приемы;
- технологии работы с группой;
- компьютерные, цифровые технологии.

При обучении татарскому языку, а именно при изучении прилагательных важно не расслаивать учеников в классе на две группы («понимающие», «не понимающие»), а необходимо добиться их совместного общения, обогащения друг друга опытом, знаниями и умениями.

Добиться этого на практике можно добиться через применение информационно-коммуникативных технологий. Так в целях обеспечения взаимного обучения учитель может использовать медиа презентации, записи в формате аудио воспроизведения и др.

Дети видят на экране само слово, которое обозначает определенное прилагательное, по цепочке переводят их, ставят к ним вопросы, после сверяют свои ответы с ключом, соотносят слова с рисунками, которые их обозначают. Учитель параллельно закрепляет в представлении детей специфику прилагательных татарского языка. Как правило они отвечают на вопрос «Нинди?» («матур», «яшь», «зур») и др. Цифровые технологии при изучении прилагательных на татарском языке помогают также и запомнить соответствующие теме урока правила.

Ученикам информацию гораздо удобнее воспринимать наглядно через экран, а после закреплять по теме учебника. При повторении материала, направленного на освоение школьниками прилагательных на татарском языке активно можно применять ИКТ игры.

Здесь ученик работает в режиме самостоятельной деятельности. Он продвигается от одного уровня к другому. Поэтому учитель может проследить качество освоения темы школьником. При этом каждый ученик выбирает тот уровень, который соответствует его опыту (низкий, базовый, основной, продвинутый и др.).

Такая система работы облегчает труд учителя, помогает организовать как групповую, так и индивидуальную работу, выставить оценки ученикам по завершению занятия и др. В ИКТ играх ученики могут вернуться к тем заданиям, где допустили ошибки и исправить их.

Отметим, что в качестве заданий учитель при освоении темы «Прилагательные в татарском языке» может выбрать следующие формы работы:

- прописывание пропущенных в слове букв;
- поиск перевода;
- нахождение схожих прилагательных;
- составление предложений с конкретным прилагательным и др.

При изучении прилагательных татарского языка особо помогает аудирование, так как многие ударения, звуки и произношение слогов в слове ученикам может быть недоступно, незнакомо по прошлому опыту. И в данном случае учитель, применяя аудирование добивается на практике закрепления новых слов учеником, расширяет его активный и пассивный словарь за счет новых прилагательных языка.

Помогают цифровые технологии учителю татарского языка и при проведении соответствующей гимнастики для глаз, физкультурной минутки. Благодаря ИКТ технологиям учитель одновременно может воспроизвести отрывок национальной поговорки, песни, стихотворения на татарском языке, также применив активное количество разных прилагательных.

Все это позволяет разрядить обстановку на уроке, снять зажимы в мышцах, переключить внимание учащихся и настроить их на дальнейшую работу. Такие

игровые технологии всегда привлекают внимание учащихся, поддерживают интерес к работе, благоприятный эмоциональный фон урока в том числе.

Цифровые технологии при изучении прилагательных на татарском языке в целом активизируют интерес к самому предмету, ученики научаются общаться, строить монологические и диалогические высказывания в парах. В игровой форме дети приучаются познавать новое, такая информация откладывается в их памяти на более продолжительное время. Цифровые технологии при изучении прилагательных нацелены не только на обучение детей новому материалу, но и мотивации их к применению новых коммуникативных умений в общении с близкими на практике.

Делая вывод отметим, что цифровые технологии на уроках татарского языка при изучении прилагательных помогают добиться учителю качественных и высоких результатов. Однако здесь необходимо соблюдать следующие принципы: работа должна строиться систематически, учитывается индивидуальный подход к ребенку, задания в цифровом формате ориентированы на уровень возможностей и знаний каждого школьника.

**Пешкина О.А.**

ФГБОУ ВО «Сыктывкарский государственный университет имени  
Питирима Сорокина»

Научный руководитель: канд. филол. наук, доцент Гух Ж.К.

### **Функции генитива и его употребление в современном немецком языке на материале газетных статей**

В последние десятилетия функционирование генитива в современном немецком языке стало предметом активных дискуссий среди лингвистов. Отсутствие единого мнения относительно будущего генитива обуславливает актуальность настоящего исследования. Некоторые исследователи утверждают, что генитив утрачивает свои позиции и постепенно выходит из употребления, тогда как другие указывают на его продолжающуюся значимость в определенных синтаксических конструкциях и стилях речи. Цель данной работы заключается в уточнении классификации функций генитива и выявлении областей его активного использования в современном немецком языке.

В качестве материала исследования были выбраны статьи из ведущих немецких газет (*Süddeutsche Zeitung*, *Frankfurter Allgemeine Zeitung*, *Tageszeitung*) рубрики Politik периодом публикации 2024.

Выбор материала можно обосновать тем, что газетный стиль представляет собой одну из наиболее репрезентативных форм письменной коммуникации в современном обществе.

Политическая тематика в новостных статьях требует точности и формальности, что способствует частому использованию генитива. Политические статьи нередко включают в себя элементы юридического языка и описывают сложные взаимоотношения между государствами, партиями, организациями, и отдельными политиками, что порождает необходимость использования генитивных конструкций для выражения принадлежности, отношений подчинения или причинно-следственных связей.

В ходе исследования были проанализированы 5 статей общим объемом текста 170 предложений. При этом было обнаружено и проанализировано 48 случаев использования генитива

Таким образом, генитив используется в каждом 3-4 предложении. В политических статьях генитив встречается относительно часто, благодаря их специфике.

В.Г. Адмони определяет падеж как грамматическую категорию, которая выражает синтаксическую функцию существительного и всех субстантивированных слов в их морфологической структуре [1, с. 111].

Генитив является адноминимальным падежом. Он указывает на то, что какой-либо предмет находится в некотором семантическом отношении к другому предмету и характеризует его [1, с. 116].

В современном немецком языке генитив имеет синтаксические и семантические функции. Основная синтаксическая функция генитива – определение [2, с. 160].

Используя традиционный и содержательно-валентностный подходы, В.Г. Адмони выделяет помимо атрибутивной следующие синтаксические функции генитива [1, с. 118]:

1) предикатив как часть составного именного сказуемого (Ich bin der Meinung...);

2) часть подлежащего в предложении, состоящем из двух частей (редк.) (...und der Unterhaltungen gerade über diesen Gegenstand waren unzählige);

3) дополнение при определенных прилагательных (X ist einer Heldentat fähig);

4) определение к числительному (zwei der Genossen);

5) дополнение при глаголе (Ich bedarf deiner Hilfe);

6) обстоятельство (des Morgens);

7) генитивное определение при междометии (Oh, des Esels!)

При анализе газетных статей были обнаружены случаи использования генитива в данных синтаксических функциях:

1) определение к существительному (46 случаев):

- Einführung eines Salzpreises (введение цены на соль) [5];

- Amtszeit der Richter (срок полномочий судей) [4].

2) определение к числительному (2 случая):

- Drittel der Stimmen (треть голосов) [3];

- 40 Prozent der Befragten (40 процентов опрошенных) [3].

Из вышесказанного следует, что основная синтаксическая функция генитива – определение к существительному, т. к. генитив является адноминальным падежом.

К семантическим функциям генитива В.Г. Адмони [1, с. 117] и Е.И. Шендельс [2, с. 160] относят:

1) *genitivus possessivus* – обладание и принадлежность: die Bücher dieses Studenten = die Bücher gehören diesem Studenten (принадлежность чего-то кому-то/чему-то).

К функции обладания и принадлежности также можно отнести следующие подфункции:

- *genitivus auctoris* – функция творца (Puschkins Werke);

- *genitivus partitivus* – отношение целого к части (der Anfang des Buches).

2) *genitivus objektivus* – объект действия: существительное обозначает объект действия (то, на что действие направлено).

die Erbauer des Sozialismus = diejenigen, die den Sozialismus (объект, дополнение) erbauen;

3) *genitivus subjektivus* – субъект действия: der Sieg der Arbeiterklasse = die Arbeiterklasse (субъект, подлежащее) hat gesiegt;

4) *genitivus qualitatis* – качество лица или предмета: der Mann hohen Mutes = der hochmütige (качество человека, определение) Mann;

5) пространственный генитив: Er ging des Pfades = Er ging auf dem Pfad (обстоятельство пространства/места).



6) генитив времени: Sie pflegte des Abends und des Morgens einen Spaziergang zu machen = Sie pflegte abends und morgens (обстоятельство времени) einen Spaziergang zu machen;

В ходе исследования были проанализированы случаи использования генитива в данных семантических функциях:

1) обладание и принадлежность (21 случай):

- Dieter Reiters Vorgänger (предшественник Дитера Райтера) [3];

- Gewalterfahrungen der Polizei (опыт насилия полиции) [3].

а) отношение целого к части (8 случаев):

- Beschäftigte der Polizei (сотрудники полиции) [3];

- Großteil der Befragten (большая часть опрошенных) [3].

2) объект действия (12 случаев):

- Veröffentlichung der Studie (публикация исследования) [3];

- Neuverhandlung der Stromregelungskonzeption (пересмотр концепции регулирования электроснабжения) [5].

3) субъект действия (7 случаев):

- Forderungen der Arbeitsgruppe (требования рабочей группы) [4];

- Zustimmung des Bundesrates (одобрение Федерального совета) [4].

Большая часть примеров (61%) выполняет функции принадлежности, т. е. основную функцию генитива, а также ее подфункцию отношения целого к части. Чуть больше трети примеров (39%) относится к функции субъекта или объекта.

На основе анализа использования семантических функций генитива можно сделать следующие выводы:

- основная семантическая функция генитива – обладание и принадлежность (к которой относится подфункция отношения целого к части);

- специфика политических текстов способствует описанию субъектно-объектных отношений.

В результате проведенного исследования было установлено, что, несмотря на дискуссии о возможном снижении значимости генитива в современном немецком языке, этот падеж сохраняет свою активность, особенно в письменных жанрах, требующих формальности и точности, таких как политические статьи, выполняя важные синтаксические и семантические функции.

### Список литературы

1. Адмони В.Г. Теоретическая грамматика немецкого языка: строй современного немецкого языка: учеб. пособие. – Москва: Просвещение, 1986. – 336 с.

2. Шендельс Е.И. Практическая грамматика немецкого языка: Для I-III курсов ин-тов и фак-тов иностр. яз.: Учебник. – Москва: Высш. школа, 1982. – 400 с.

3. Bullion C. Bei der Polizei wächst die Ablehnung von Minderheiten / Süddeutsche Zeitung [Электронный ресурс]. – URL:

<https://www.sueddeutsche.de/politik/polizei-studie-menschenfeindlichkeit-rassismus-minderheiten-lux.DEWPFAuaXwc75Y7nmuRypV> (дата обращения: 10.09.24).

4. Grunert M. Bundesländer fordern weitergehenden Schutz des Verfassungsgerichts / Frankfurter Allgemeine Zeitung [Электронный ресурс]. – URL: <https://www.faz.net/aktuell/politik/inland/bundeslaender-fordern-weitergehenden-schutz-des-verfassungsgerichts-110001178.html> (дата обращения: 11.09.24).

5. Vogt L. Noch haben wir eine Chance / Tageszeitung [Электронный ресурс]. – URL: <https://taz.de/Aktivist-ueber-die-Oder/!6030055> (дата обращения: 10.09.24).

**Пивоварова А.Д.**

ФГАОУ ВО «Казанский (Приволжский) федеральный университет»,  
Елабужский институт

Научный руководитель: канд. филол. наук, доцент Закирова О.В.

### **Функционирование инвективной лексики как лингвоконфликтгена в художественном тексте (на материале пьесы А.П. Чехова «Свадьба»)**

Проблемы возникновения, протекания и разрешения конфликта неоднократно становились предметом изучения специалистов, особый научный интерес которых привлекают вербальные и невербальные факторы, порождающие конфликт, получившие название конфликтогены, то есть «слова, действия (или бездействие), которые способны привести к конфликту» [2, с.110]. Вербальные или лингвистические конфликтогены являются причиной и поводом коммуникативного конфликта, определяемого как «состояние противостояния двух сторон (участников конфликта), в ходе которого каждая сторона сознательно и активно действует в ущерб другой, используя вербальные и прагматические средства» [4, с. 145]. Одним из самых частотных типов лингвистических конфликтогенов считается инвективная лексика, с помощью которой адресант намеренно унижает, оскорбляет, позорит адресата и даже угрожает ему. К инвективам относят глаголы с отрицательной модальностью (свиснуть, поиметь и др.), лексемы, называющие представителей животного мира, употребленные по отношению к человеку (свинья, коза, тёлка и др.), различные негативные наименования лица как производителя действия или носителя признака (бюрократ аферист, сексот, палач, училка и др.), экспрессивная негативная лексика (тварь, подонок и др.) и многое другое. В художественных текстах достаточно часто описываются конфликтные ситуации, в которых используются инвективы. Целью настоящей статьи является рассмотрение инвективных лингвоконфликтогенов в пьесе А.П.Чехова «Свадьба».

В произведении нами были обнаружены 5 примеров коммуникативных конфликтных ситуаций, в которых различного рода инвективов. Значения лексем даются по Большому толковому словарю русского языка по редакцией С. А. Кузнецова [1].

Наиболее частотными оказались коммуникативные ситуации, в которых провоцирующими конфликт являются слова с изначально негативной окраской, такие, как существительное **эксплуататор**, имеющее значение «тот, кто эксплуатирует других, присваивает себе продукты чужого труда», **нудный** в значении «вызывающий скуку, наводящий тоску; докучливый, надоедливый, скучный». Применительно к человеку данные лексемы дают ему отрицательную оценку и могут оскорбить индивида. Апломбов сравнивает мать своей жены с эксплуататором, а тёща называет зятя нудным. Здесь и далее примеры даются по пьесе Антона Павловича Чехова «Свадьба» [5]

Ср.: Настасья Тимофеевна. *Голова у меня что-то разболелась... Должно, к непогоде... <...>*

Апломбов. *Вы мне зубов не заговаривайте. Сегодня же я узнал, что ваши билеты в залоге. Извините, татап, но так поступают одни только эксплуататоры* [5, с. 54];

Настасья Тимофеевна. <...> *Эпаминонд Максимыч, еще и дня нет, как женился, а уж замучил ты и меня, и Дашеньку своими разговорами. А что будет через год? Нудный ты, ух нудный!* [5, с. 55].

Прилагательное **пустяшный**, употребленное в значении «небольшой, незначительный», в контексте приобретает уничижительное значение, поскольку характеризует результат деятельности субъекта, тем самым оскорбляя его. Данным прилагательным характеризуют приданое. В русской традиции собирать приданое для дочери было обязательной практикой. О том, что давали в качестве приданого, судили о богатстве, щедрости родителей невесты. Признать незначительность приданого, значит опозорить субъекта, поставив под сомнение его состоятельность. В тексте в ответ на данную характеристику обнаруживаем отрицающую её эмоциональную реакцию Настасьи Тимофеевны.

Ср.: Ять (струсив). <...> *Все знают, что вы из-за любви... Приданое пустяшное.*

Настасья Тимофеевна. *Нет, не пустяшное! Ты говори, сударь, да не заговаривайся* [5, с. 57].

Близко данной группе инвективов выражение **ты говори, да не заговаривайся**, которое традиционно используется как угроза, при этом глагол заговариваться реализует значение «наговорить лишнего, завраться». Используя указанное выражение, Настасья Тимофеевна угрожает телеграфисту, обвиняет его во лжи.

Опираясь на классификацию инвективной лексики Е.А. Петровой, предложившей выделять инвективы-эвфемизмы, нами было выделено эвфемистическое описательное выражение, которое прямо не называет лица, производящего действие, но косвенно указывает на жениха и дает ему характеристику как корыстолюбивому человеку, тем самым обвиняя его в меркантильности.

Ср.: Ять. ... *Нынче каждый норовит вступить в брак из-за интереса, из-за денег...*

Апломбов. *Это намек!*

Ять <...>. *И никакого тут нет намека...* [5, с. 58].

Как свидетельствует пример, в рассматриваемой коммуникативной ситуации Апломбов прекрасно понимает инвективный посыл реплики и воспринимает указанное высказывание как оскорбление.

Образцом имплицитной инвективы можно считать вычлененное сложноподчинённое предложение, в котором придаточное предложение называет условие, при котором субъект совершил определенные действия, а именно вызвал бы своих собеседников на дуэль. Это условие заключается в том, чтобы его соперники были людьми благородными, порядочными. Прилагательное **порядочный**, имеющее в словаре значение «честный и благородный <...> не способный на низкие поступки», используемое автором в

конструкции придаточного условного предложения, приобретает противоположный смысл: общество обрисовывается как непорядочное.

Ср.: Ревунов. *Никаких я денег не получал! <...> Какая гадость! Какая низость! Оскорбить так старого человека, моряка, заслуженного офицера!.. Будь это порядочное общество, я мог бы вызвать на дуэль, а теперь что я могу сделать?* [5, с. 58].

Таким образом, анализ пьесы А.П.Чехова «Свадьба» показал, что в произведении широко представлено описание конфликтных ситуаций, для отображения которых используются различного рода лингвистические конфликтогены. Автор активно использует инвективные слова и конструкции, способные спровоцировать агрессивное взаимодействие участников коммуникации. Наиболее частотные одиночные инвективы с негативной окраской (эксплуататор, нудный, пустяшный). В развернутых высказываниях оскорбительная интенция создается как благодаря конструкциям, содержащим намёк, так и конструкциям, способствующим изменению положительной семантики лексемы на отрицательную.

### Список литературы

1. Большой толковый словарь русского языка / Сост. и гл. ред. С.А. Кузнецов. – Санкт-Петербург: Норинт, 2000. – 1536 с.
2. Миронова Н.И. Лингвистический анализ конфликта: реакция на различные конфликтогены // Вопросы психолингвистики. – 2015. – № 26. – С. 109 – 121.
3. Петрова Е.А. Исследование инвективной лексики в конфликтном дискурсе // Вестник Уфимского юридического института МВД России. – 2022. – № 1 (95). – С. 126–135.
4. Третьякова В.С. Конфликт как феномен языка и речи // Известия Уральского государственного университета. – 2003. – № 27. – С. 143–152.
5. Чехов А.П. Большое собрание пьес в одном томе. – Москва: Эксмо, 2023. – 752 с.

**Подвойский Д.О., Вахрушева Е.Е.**  
ФГАОУ ВО «Казанский (Приволжский) федеральный университет»,  
Елабужский институт  
Научный руководитель: ст. преп. Купцова М.С.

### **Информационная служба в СНК: роль и перспективы**

Роль средств массовой информации (далее СМИ) активно набирает популярность в современном обществе. СМИ, возникшие как способ удовлетворения потребности людей в получении информации, стали неотъемлемой частью жизни человека [1]. В современных условиях для популяризации науки среди подрастающего поколения перед студенческими научными сообществами стоит задача активно освещать научные достижения, культурное наследие малой Родины, общественную деятельность.

СНК «ArteFact» основан в 1994 году. Основная работа кружка заключается в проведении археологических раскопок средневековых городов Волжской Болгарии на территории Нижнего Прикамья. Также в деятельность кружка входят лабораторные исследования полученных в ходе полевых работ материалов, зарисовка индивидуальных находок и керамики, проведение экскурсий в «Музее археологии и истории Татарстана» (далее МАИТ) и т.д. Для более успешной и качественной работы СНК поделён на службы. В СНК функционируют камеральная, графическая, музейная службы, АХЧ и библиотека. В сентябре 2023 г. в СНК «ArteFact» сформировалась новая служба – Информационно-просветительская служба (далее ИПС), главным редактором которой является один из авторов статьи. Главной задачей службы является освещение проведенных СНК мероприятий: экскурсии, археологические полевые работы, уроки со школьниками, дни открытых дверей, конференции, «Ночь науки» и т.д. Таким образом, ИПС вовлекает подрастающее поколение к изучению истории своего родного края и популяризует археологическую науку в обществе.

За первое отчётное полугодие (сентябрь 2023 – февраль 2024) служба ИПС получила следующие результаты. Количество подписчиков в сообществе СНК «ArteFact» выросло до 300 человек. За отчётное время было опубликовано 38 постов, каждый из которых был положительно отмечен подписчиками сообществами. За период второго отчётного полугодия (февраль 2024 – сентябрь 2024) служба ИПС повысила свои показатели. Регулярное освещение мероприятий, публикация «мемов», образовательные посты позволили не только сохранить аудиторию, но и расширить её. Общее количество подписчиков за второй отчётный период составило 351.

Осенью 2024 года во время второго отчётно-выборного собрания служба ИПС повысила свои показатели как в количестве «просмотров», так и в подписчиках. Главный редактор службы предложил внести ряд изменений, которые поддержали другие члены кружка. Перед ИПС появились новые задачи:

1) разработка игр для популяризации археологической науки среди подрастающего поколения;

- 2) ведение стенгазеты, презентующей деятельность археологического кружка;
- 3) внедрение в кружок технологических новшеств.

Таблица 1. – Отчет работы ИПС сообщества СНК «ArteFact» за период сентябрь 2023 – февраль 2024

<b>Итоги</b>	<b>Первое полугодие</b>	<b>Второе полугодие</b>
Кол-во подписчиков	300	351
Общее количество публикаций	38	38
Общее количество отметок «Мне нравится»	1491	1289
Общее количество комментариев к постам	141	99
Общее количество отметок «Поделиться»	78	71
Общее количество просмотров	24367	84351

Сама служба ИПС преобразована в информационную службу просвещения и технологий (ИСПТ).

Информационная служба играет большую роль в деятельности студенческого кружка. Работа в СМИ позволяет заниматься популяризацией археологической науки среди подрастающего поколения: освещать значимые события своего региона. Благодаря просветительской деятельности учащиеся школ, колледжа и институтов получают возможность узнавать о научных достижениях своего родного края. Служба играет большую роль в сохранении культурного наследия, как республики, так и страны, что является важной функцией в современном обществе.

### **Список литературы**

1. Васильева Л.В. Роль и функции СМИ в современном обществе // Вестник Амурского государственного университета. – Серия: Гуманитарные науки. – 2010. – № 50. – URL: <https://cyberleninka.ru/article/n/rol-i-funktsii-smi-v-sovremennom-obschestve> (дата обращения: 13.10.2024).

**Подвойский Д.О.**

ФГАОУ ВО «Казанский (Приволжский) Федеральный университет»,  
Елабужский институт

Научный руководитель: канд. пед. наук, доцент Ахтариева Р.Ф.

### **Изучение культуры и быта страны на уроках истории посредством игр**

Игра – вид деятельности, направленный на моделирование реальной ситуации [1, с. 43]. Игры с самого детства обучают человека, позволяют ему осваивать те или иные социальные роли, развивают фантазию, смекалку, ловкость и другие аспекты, необходимые для более успешного функционирования в обществе. Несомненно, один из важнейших аспектов игровой деятельности состоит в том, что её субъект учится общаться, договариваться и взаимодействовать со своими сверстниками, что способствует дальнейшей социализации. В условиях школы основная деятельность ребёнка переходит от игровой к учебной. Однако, на наш взгляд, не стоит упускать из виду применение учителем игровых технологий на уроках. Преимущество использования на уроках игровых форм обучения заключается в том, что у ученика повышается мотивация, что связано с отсутствием принуждения, с возможностью проявить свою индивидуальность [3, с. 71]

На уроках истории ученики изучают развитие общества в различных его направлениях: экономическое, социальное, политическое, правовое и культурное. Культурный аспект играет важнейшую роль для общественного развития, ведь через него учащийся знакомится с богатым культурным наследием России, народов, проживающих на её территории, и своего родного края. Однако при изучении культуры истории России возникают проблемы, которые не позволяют в полной мере изучить материал школьнику. Во-первых, для изучения культуры у учеников не так много времени, учебники ограничиваются 1-2 параграфами. Во-вторых, при изучении культуры не хватает наглядного материала объектового материального наследия.

В качестве решения проблемы при изучении культурного аспекта истории России и зарубежных стран для школьников 5-9 классов может служить игра как метод обучения. При запоминании объектов культурного наследия архитектуры автор статьи предлагает использовать следующий вид игры. Учащиеся должны поделиться на группы по 3-4 человека и каждый взять по одному из видов архитектуры. После распределения им необходимо нарисовать на ватмане элементы, которые характеризуют стиль выбранного объекта. Например, если ученик выбрал стиль ампира, то он художественно изображает его элементы: монументальность, торжественная парадность, художественная утонченность и т.д. После того как каждый нарисует свой тип архитектуры, группа учащихся выходит и представляет свои объекты. После того, как все группы выступят, класс голосует за лучше выполненную работу. Данный способ позволяет учащимся более успешно запомнить материал, изучаемый на уроке. В процессе работы ребята детально разбирают каждый вид архитектурного объекта.



Следующая игра связано с запоминанием быта народов. Для игры необходимо распечатать 3-4 представителей социальной группы населения, изучаемого периода. Например, при разборе средневекового периода России или зарубежного государства, в роли социальных представителей могут служить: крестьяне, дворяне и духовенство. Для каждого из них необходимо подобрать по 4 предмета, которые характеризуют их в этот период. Так для крестьяне подойдут такие предметы, как ухват, горшок, соха и рубаха; для духовенства: Священное Писание, крест, подрясник и тиара. Задание выглядит несложно, но позволяет ученикам обобщить полученные знания о той или иной социальной группе. Также данная игра также помогает при изучении народов. Для этого выбираются 3-4 представителя того или иного народа и к ним также подбираются 4 элемента, характеризующие их культуру. Например, выбрать для каждого народа свой костюм, музыкальный инструмент, посуду и т.д.

«Правда или миф» является следующей игрой, которая поможет при запоминании. Класс делится на 6 групп, между которыми начинается соревнование за победу, а учитель задаёт вопросы, подразумевающие ответы либо правда, либо миф. Вопросы могут затрагивать самые разные области культуры и быта населения. Это позволит более детально погрузиться в культурную область периода. После каждого ответа учеников учителю необходимо вводить историческую справку для обучающихся, что позволит закрыть пробелы знаний или, напротив, укрепить имеющиеся.

Игровая деятельность вполне оправданно может являться инструментом преподавания, который позволяет сделать учебный процесс более привлекательным и интересным [3, с. 72]. Игра – это не только развлечение, но и эффективный метод обучения, который помогает ученикам стать активными и успешными участниками образовательного процесса [2, с. 171]. Применение игр при изучении культуры и быта государства способствует более продуктивному восприятию материала, что позволяет ученикам детально знать культурное наследие своего родного края, страны и мира. Предлагаемые игры были опробованы членами археологического кружка «ArteFact» в ходе проведения профориентационных занятий для учащихся 5-9 классов в школах г. Елабуга №4 (30.12.2023), 6 (26.02.2024), 8 (05.03.2024) и г. Набережные Челны №82 (01.04.2024).

### **Список литературы**

1. Коджаспирова Г.М. Педагогика. – Москва: Гардарики, 2004. – 527 с.
2. Лю С. Развитие игровой педагогики в зарубежных странах // Международный журнал гуманитарных и естественных наук. – 2024. – №2-1 (89). – С. 169-171.
3. Шапиева А. С., Магомедова П. К. Применение игровых технологий в процессе обучения // Евразийский Союз Ученых. – 2015. – № 10-4 (19). – С. 70-72.

**Поздеева С.В.**

ФГБОУ ВО «Сыктывкарский государственный университет имени  
Питирима Сорокина»

Научный руководитель: ст. преп. Холопова Л.Г.

### **Использование искусственного интеллекта и нейронных сетей в обучении иностранным языкам: возможности и ограничения**

В последние годы наблюдается значительный рост интереса к использованию искусственного интеллекта (ИИ) и нейронных сетей в образовании, в том числе в обучении иностранным языкам.

Однако, несмотря на рост внимания к области искусственного интеллекта и нейросетей за последние годы, данная сфера до сих пор мало изучена в области образования. У многих из нас есть расплывчатое представление о сущности искусственного интеллекта и нейросетей, и даже некоторый опыт взаимодействия, но в сфере образования, использование искусственного интеллекта и нейросетей все еще носят скорее словесный характер, нежели практический [4, с. 10].

Сегодня при помощи передовых технологий меняется подход к преподаванию иностранных языков. Современный преподаватель иностранного языка должен обладать не только высоким уровнем языка, но и знаниями в области применения технологий ИИ и нейросетей. Некоторые направления работы с применением искусственного интеллекта и нейросетей могут не только стимулировать обучающихся, но и облегчить процесс преподавания иностранных языков.

ИИ и нейронные сети предлагают новые возможности для улучшения процесса обучения, но также имеют свои недостатки. В этой статье мы рассмотрим возможности и ограничения использования ИИ и нейронных сетей в обучении иностранным языкам.

Использование искусственного интеллекта и нейронных сетей в обучении иностранным языкам является перспективным и эффективным методом, который может быть использован в обучении иностранным языкам для различных целей.

Например, системы искусственного интеллекта могут анализировать данные обучающихся и создавать *персонализированные планы обучения*, учитывая индивидуальные потребности и уровень знаний студентов. ИИ может адаптировать образовательный процесс под нужды каждого обучающегося, предоставляя индивидуальные материалы, задания и обратную связь. Это позволяет эффективнее использовать время на занятиях, ускорить процесс обучения.

Также ИИ может использоваться для *автоматизации проверки знаний* обучающихся, например, через создание тестовых заданий и анализ ответов на них. Это может значительно упростить процесс оценки знаний и сэкономить время учителя, обеспечивая более объективные и надежные результаты.

С помощью ИИ можно создавать **интерактивные задания** и игры для обучения языку, что делает процесс обучения более увлекательным и интересным, а также повышает мотивацию к изучению предмета.

Более того, ИИ может предоставить учащимся доступ к информации и инструментам для анализа и решения сложных проблем, развивая их **критическое мышление**.

Наконец, ИИ может **помочь учителям** в создании учебных планов, адаптации материалов и обратной связи с учениками, освобождая время для более индивидуального взаимодействия с учащимися [2, с. 2].

Обобщая сказанное, использование искусственного интеллекта и нейронных сетей в обучении иностранным языкам представляет собой мощный инструмент, способный значительно повысить эффективность образовательного процесса. Персонализированный подход к обучению, автоматизация оценки знаний и создание интерактивных заданий делают изучение языка более доступным и увлекательным. Кроме того, ИИ способствует развитию критического мышления учащихся и облегчает работу учителей, позволяя им сосредоточиться на индивидуальном взаимодействии с каждым студентом. В целом, интеграция ИИ в языковое обучение открывает новые горизонты и возможности для достижения более высоких результатов.

Наилучшие результаты использования нейросетей можно наблюдать при работе над фонетическими, лексическими, грамматическими аспектами, в обучении технике чтения, частично для обучения письменной речи, а также в организации различных форм контроля и самоконтроля, что связано с четкой детерминированностью компьютерных программ, следованию строго установленному алгоритму действий.

В тоже время, внедрение нейросетей влекут за собой некоторые ограничения. Например, важным аспектом языка для развития способности осуществлять коммуникацию является говорение, которое требует спонтанной реакции, в то время как нейросети не обладают этими качествами из-за отсутствия важной предпосылки – когнитивного сознания, то есть осознанием и интерпретацией мира вокруг нас [1, с. 1].

Несмотря на столь значительные успехи, навыки нейросетей в построении осмысленного диалога все ещё крайне далеки от человеческих. Хотя нейросети могут уловить смысл простых языковых образований и даже ответить на них, он ограничен дословностью собственной интерпретации вопросов. Компьютер может знать определение слов, но он не понимает их значения в более широком контексте.

Таблица 1 – Значимость компьютера и человека в обучении иностранным языкам

Области, где компьютер лучше человека	Области, где человек лучше компьютера
Повторяющиеся/предсказуемые задания.	Подлинные эмоции и выстраивание отношений.
Задания, которые зависят от вычислительной мощности.	Формулировка вопросов и объяснений на основе различных источников.
Принятие решений на основе установленных правил.	Принятие решений на основе абстрактных ценностей и субъективного мнения.

Нами был проведен анализ, в котором мы сравнили значимость компьютера и человека в обучении иностранным языкам.

Таким образом, использование нейросетей является одним из эффективных способов обучения и совершенствования иностранных языков. Однако, необходимо помнить о их ограничениях и использовать их в меру, чтобы добиться наилучших результатов. Использование технологий нейросетей должно быть строго дозированным и продуманным. Тем не менее, чтобы полностью раскрыть потенциал обучения, рекомендуется комбинировать традиционные формы обучения с обучением, включающим применение нейросетей. Это позволит создать эффективную образовательную среду, где нейросети выступают в роли полезных помощников, способных анализировать и оптимизировать учебный процесс.

### **Список литературы**

1. Есионова Е.Ю. Искусственный интеллект как альтернативный ресурс для изучения иностранного языка [Электронный ресурс] // Гуманитарные и социальные науки. – 2019. – № 3. – С. 155-166. – URL: <https://cyberleninka.ru/article/n/iskusstvennyy-intellekt-kak-alternativnyy-resurs-dlya-izucheniya-inostrannogo-yazyka/viewer> (дата обращения 30.09.2024).

2. Кичкирева А.В. Как улучшать образовательные результаты и предотвращать выгорание через комбинацию инструментов: лексический подход, Agile-педагогика и искусственный интеллект [Электронный ресурс] // Современное педагогическое образование. – 2023. – № 4. – С. 208-212.. – URL: <https://cyberleninka.ru/article/n/kak-uluchshat-obrazovatelnye-rezultaty-i-predotvraschat-vygoranie-cherez-kombinatsiyu-instrumentov-leksicheskiy-podhod-agile?ysclid=lo1qct29ja188919847> (дата обращения 01.10.2024).

3. Ростовцев В.С. Искусственные нейронные сети: учебное пособие. – Киров: ВятГУ, 2014. – 208 с.

4. Холмс У., Бялик М., Фейдл Ч. Искусственный интеллект в образовании: Перспективы и проблемы для преподавания и обучения. – Москва: Альпина ПРО, 2022. – 304 с.

5. Keshav J. ChatGPT Hacks for Teachers [Электронный ресурс]. – URL: <https://www.amazon.com/CHATGPT-HACKS-TEACHERS-Step-Step-ebook/dp/B0CMLZGT36?ysclid=m1qslws8b6455687246&asin=B0CMLZGT36&revisionId=&format=4&depth=1> (дата обращения 12.10.2024).

**Поздова Т.С.**

ФГАОУ ВО «Национальный исследовательский Нижегородский  
государственный университет имени Н.И. Лобачевского»

Научный руководитель: канд. хим. наук, доцент Пермин Д.А.

### **Влияние параметров осаждения на структуру порошков оксида алюминия**

Высокодисперсный порошок оксида алюминия  $\alpha\text{-Al}_2\text{O}_3$  является востребованным материалом в современной промышленности благодаря огромному набору присущих ему свойств, таких как износостойкость, термостойкость, инертность к агрессивным средам и высокая твёрдость. Основным его применением является получение высокопрочных износостойких керамических материалов [2]. Несмотря на изученность методов синтеза прекурсоров  $\alpha\text{-Al}_2\text{O}_3$ , влияние ряда технологических параметров на морфологию и формирование фазового состава рассматривается мало, а приведенные данные противоречивы и не воспроизводимы.

Наиболее эффективным методом синтеза порошков  $\alpha\text{-Al}_2\text{O}_3$  является осаждение из раствора [3], заключающийся в осаждении компонентов продукта из раствора в виде нерастворимых солей или гидроксидов. По сравнению с другими методами, данный метод имеет ряд важных преимуществ: высокая термическая стабильность, однородность частиц по размеру и возможность контроля их размера [3]. На морфологию и фазовый состав осаждаемых порошков влияет большое число технологических параметров [1, 4]. В данной работе было исследовано влияние следующих параметров: время состаривания осадка, скорость смешивания компонентов и температура исходных растворов.

Для оценки влияния времени старения осадка был проведен синтез порошка-прекурсора оксида алюминия по следующей методике. В качестве исходных материалов были использованы кристаллогидрат нитрата алюминия  $\text{Al}_2(\text{SO}_4)_3 \cdot 18\text{H}_2\text{O}$  («Ч», Вектон, Россия), гидрокарбонат аммония  $\text{NH}_4\text{HCO}_3$  («Ч», Вектон, Россия) и 99.8% изопропиловый спирт («ОСЧ», ЭКОС, Россия).

Были приготовлены водные растворы сульфата алюминия с концентрацией 0,2 М и 2 М гидрокарбоната аммония соответственно. Прекурсоры синтезированы методом прямого осаждения из раствора. К катионному раствору был добавлен раствор осадителя со скоростью 10 мл/мин при постоянном перемешивании. После окончания прикапывания осадителя, из реактора отбирали суспензию спустя 30 мин (С1), 1 день (С2), 2 дня (С3) и 7 дней (С4).

Для оценки влияния скорости смешивания исходных компонентов согласно методике синтеза, изложенной выше, были приготовлены растворы с соответствующими концентрациями. В капельную воронку залили осадитель и задали скорость скапывания: влили в полном объеме (П1), 0.5 мл/мин (П2), 2 мл/мин (П3) и 10 мл/мин (П4). После окончания прикапывания осадителя выдерживали суспензию 30 мин для старения осадка.

Аналогичным образом был проведен синтез прекурсора оксида алюминия при различных температурах исходных растворов. Перед началом осаждения

катионный раствор был нагрет до следующих температур: 15 (**T1**), 25 (**T2**), 40 (**T3**), 60 (**T4**) и 80°C (**T5**), которые далее поддерживались на протяжении всего синтеза. Раствор осадителя был добавлен к катионному раствору со скоростью 10 мл/мин при постоянном перемешивании.

Отобранные порошки были промыты 3 раза дистиллированной водой и 3 раза изопропиловым спиртом. Далее порошки были высушены в сушильном шкафу, а затем подвержены термической обработке при  $T = 1150^\circ\text{C}$  в течение 1 часа. Продукты термической обработки прекурсоров далее будут именоваться как «**прекурсор\_1150**».

Для установления фазового состава полученных порошков-прекурсоров и оксида алюминия было проведено рентгенофазовый анализ (РФА) с использованием рентгеновского дифрактометра XRD-7000 (Shimadzu, Япония). Для прекурсоров с увеличением времени старения характерна тенденция к увеличению кристалличности. Прекурсор **C1** имеет аморфное строение и не может быть идентифицирован из-за отсутствия рентгеновских дифракционных максимумов. Образцы **C2 - C4** представляют собой фазу  $\text{NH}_4\text{Al}(\text{OH})_2\text{CO}_3$ . Однако для оксида алюминия **C1\_1150** характерно наличие преимущественно  $\alpha\text{-Al}_2\text{O}_3$  и следовых количеств  $\theta\text{-Al}_2\text{O}_3$ , а в порошках **C2\_1150 - C4\_1150** по мере увеличения времени выдерживания растет содержание фазы  $\theta\text{-Al}_2\text{O}_3$ .

Согласно полученным данным, все прекурсоры, синтезированные с разной скоростью осаждения, могут быть идентифицированы фазой  $\text{NH}_4\text{Al}(\text{OH})_2\text{CO}_3$ . Для прекурсора **П1** также характерно наличие примеси  $\text{Al}(\text{OH})_3$ . Для образца **П4** характерно уширение пиков и наличие размытых РДМ, остальные образцы характеризуются большей кристалличностью. Порошки оксида алюминия во всех случаях представлены смесью двух фаз -  $\alpha\text{-Al}_2\text{O}_3$  и  $\theta\text{-Al}_2\text{O}_3$  с количественным преобладанием второй фазы. **П1\_1150** представляет собой преимущественно фазу  $\theta\text{-Al}_2\text{O}_3$ , содержащую следовые количества  $\alpha\text{-Al}_2\text{O}_3$ . Для образцов **П2\_1150 - П4\_1150** видна тенденция к увеличению доли  $\alpha\text{-Al}_2\text{O}_3$  с увеличением скорости приливания осадителя.

Прекурсоры, синтезированные при разной температуре, представлены аморфной структурой. Образцы **T3\_1150** и **T4\_1150**, представлены индивидуальной фазой  $\alpha\text{-Al}_2\text{O}_3$ . В остальных случаях оксид алюминия является смесью  $\alpha\text{-Al}_2\text{O}_3$ ,  $\theta\text{-Al}_2\text{O}_3$  и  $\gamma\text{-Al}_2\text{O}_3$ .

Изучение морфологии и оценку размера частиц образцов порошков оксида алюминия проводили на растровом электронном микроскопе Hitachi Regulus SU8100. Морфология порошка **C1\_1150** (рис.1) характеризуется наличием агломерированных частиц с размером  $\sim 500 - 550$  нм. Структура образцов **C2\_1150** и **C3\_1150** характеризуется наличием двух типов игольчатых частиц. Первая группа частиц имеет длину 300 – 400 нм для **C2\_1150** и 450 – 500 нм для **C3\_1150**. Вторая группа характеризуется длиной  $\sim 300 - 400$  нм **C2\_1150** и **C3\_1150**. Структура **C4\_1150** является однородной, наблюдаются вытянутые частицы со средней длиной  $\sim 300 - 600$  нм. Наблюдаемая пористость порошков оксида алюминия может быть объяснена наличием в их структуре фазы  $\theta\text{-Al}_2\text{O}_3$ , что подтверждается результатами РФА. Наибольшее её содержание наблюдается в образцах **C3\_1150** и **C4\_1150**.



Рисунок 1 – РЭМ-микроснимки порошков оксида алюминия

В микроструктуре порошка **П1\_1150** наблюдаются мелкие частицы размером  $< 25$  нм покрывающие крупные частицы игольчатого строения размером 200 – 300 нм. Морфология порошков **П2\_1150** и **П3\_1150** визуально схожа и характеризуется наличием игольчатых частиц размером 100 – 200 нм, а также более крупных  $\sim 500 - 800$  нм. Для порошка **П4\_1150** также характерно наличие игольчатых частиц в структуре размерами 300 – 400 нм. Поверхность частиц более пористая, по сравнению с предыдущими образцами, за счет наличия частиц с размерами  $< 25$  нм. По сравнению с **П4\_1150**, образец **П1\_1150** отличается большим содержанием мелкой фракции. В совокупности с рассмотренными ранее результатами РФА, пористая фаза может быть отнесена к  $\theta\text{-Al}_2\text{O}_3$ , что соотносится с увеличением её количества в образцах и наблюдается на дифрактограммах прокалённых прекурсоров.

В объеме оксида алюминия **Т1\_1150** характеризуется наличием мелких агломерированных частиц  $< 25$  нм покрывающие крупные сферические частицы. Для **Т2\_1150** наблюдается наличие двух типов частиц – агломератов размером 100 – 200 нм и покрывающие их поверхность мелкие частицы  $< 25$  нм. Продукты прокаливании прекурсоров **Т3\_1150** (рис.1) и **Т4\_1150** обладают схожей морфологией и представляют собой гладкие вермикулярные частицы длиной 100 – 200 нм. Порошок **Т5\_1150** имеет в структуре агломераты вермикулярного строения и округлые частицы размером 100 – 200 нм.

Таким образом, проведены исследования по влиянию параметров синтеза на морфологию и фазовый состав синтезируемых порошков оксида алюминия. Оптимальное время старения осадка составило 30 минут. Увеличение времени старения приводит к изменению морфологии порошка-прекурсора и увеличению степени его кристалличности, что, как было показано ранее, усложняет переход в фазу  $\alpha\text{-Al}_2\text{O}_3$  при дальнейшей термической обработке.

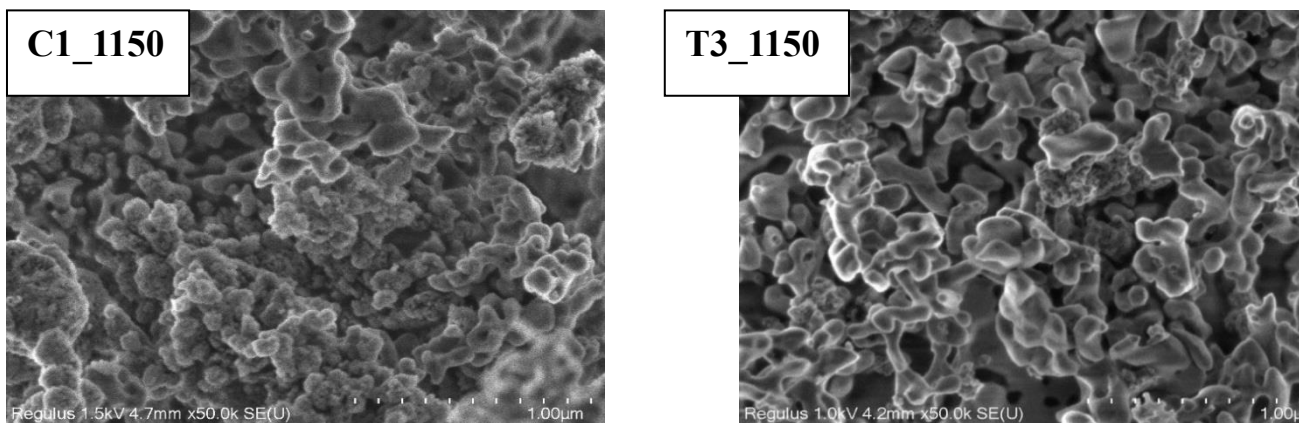
Скорость приливания осадителя не оказывает сильного влияния на форму получаемых частиц прекурсора. При скорости приливания 10 мл/мин удастся добиться наиболее равномерного распределения частиц по размеру порядка 300 – 400 нм для оксида алюминия.

Оптимальной температурой синтеза прекурсора являются  $40^\circ\text{C}$ . Оксид алюминия, полученный прокаливанием данного прекурсора, является однофазным  $\alpha\text{-Al}_2\text{O}_3$  с удовлетворяющей морфологией частиц.

*Работа выполнена при финансовой поддержке Российского Научного Фонда: грант РНФ, Проект 20-73-10113-П.*

### **Список литературы**

1. Huiying G., Zhiyong L., Peng Z. Green synthesis of nanocrystalline  $\alpha$ - $\text{Al}_2\text{O}_3$  powders by both wet-chemical and mechanochemical methods // *Modern Physics Letters B*. 2018. – V. 32. – № 8. – P. 1850109-1-9.
2. Rahaman M.N. *Ceramic Processing and Sintering* // 2nd ed., CRC Press, 2003. – 875 p.
3. Recent Progress on the Production of Aluminum Oxide ( $\text{Al}_2\text{O}_3$ ) Nanoparticles: A Review / A. Z. Ziva, Y. K. Suryana, Y.S. Kurniadianti, R. Ragadhita, A. B. D. Nandiyanto, T. Kurniawan // *Mechanical Engineering for Society and Industry (MESI)*. – 2021. – V. 1. – №2. – P. 54-77.
4. Synthesis and thermal decomposition of ammonium aluminum carbonate hydroxide (AACH) / C.-C. Ma, X.-X. Zhou, X. Xu, T. Zhu // *Materials Chemistry and Physics*. 2001. – V. 72. – P. 374-379.



**Полежаев А.П.**

ФГБОУ ВО «Тульский Государственный Педагогический Университет  
имени Л.Н. Толстого»

Научный руководитель: д-р. ист. наук, доцент Ярцев С.В.

### **Локализация главной дороги Европейского Боспора**

Античная письменная традиция в отношении современного Керченского полуострова на первый взгляд малоинформативна в вопросе транспортных коммуникаций его внутренней части. Однако, если для ранней истории Боспора это заключение вполне справедливо, то применительно к более позднему времени с ним можно поспорить. По крайней мере, два автора, обратившие среди прочего своё внимание на Боспор, оставили нам свидетельства. Эти свидетельства не только дают информацию для реконструкции организации транспортных (дорожных) коммуникаций через Узунларский вал и к востоку от него, но и позволяют хотя бы отчасти проследить эволюцию этой организации на протяжении относительно небольшого промежутка времени (от I в. до н. э. до II в. н. э.). Речь идёт о данных Страбона в отношении стены Асандра и данных Птолемея в отношении городов во внутренней части Херсонеса Таврического.

Страбон в описании территории между Феодосией и Пантикапеем не указывает, в топонимах по южному побережью Керченского полуострова, ограничившись лишь прямым расстоянием («от Феодосии до Пантикапея около пятисот тридцати стадиев») [Strabo, VII, 4, 4]. Это обстоятельство позволило нам в своё время предположить, что в данном случае речь идёт именно о сухопутной дороге, а не морском пути (расстояние примерно в 98 км при величине стадия 185 м вполне этому соответствует) [1, с. 240]. Это и была главная дорога, ведущая в Пантикапей. В каком именно месте она пересекала «стену Асандра», однозначно определить нельзя. Вероятно, там, где в 2016 году были открыты так называемые Боспорские ворота [5, с. 190], в том случае, если время их функционирования совпадает со временем Асандра. Пока такой уверенности нет и вопрос остаётся открытым.

Сведения Страбона позволяют говорить, что во второй половине I в. до н.э. существовала одна главная дорога от Феодосии к Пантикапею, прочие же проходы-проезды выполняли иные функции, если вообще существовали в это время. И действительно довольно трудно объяснить смысл существования такого большого количества транспортных коммуникаций, ведущих в одном направлении и разделённых столь незначительным промежутком около 2 км [5, с. 459]. Скорее всего, фланкированные башнями проходы в валу призваны были контролировать передвижение больших масс кочевников, препятствуя их построению для широкого боевого охвата и вынуждая пересекать вал меньшими группами, попадавшими при этом под контроль гарнизона башен. Ещё раз в этой связи обратимся к Страбону. Итак, по его свидетельству Асандр построил стену для того, «чтобы легко отразить или помешать вторжению» кочевников [Strabo, VII, 4, 6]. В таком контексте высказанное предположение вполне приемлемо.

Выстроенная Асандром система просуществовала относительно недолго. В середине последней четверти I в. до н.э. башни подверглись тотальному разрушению, а к началу II в. н.э. здесь уже складывается иная система обороны и соответствующая ей сеть коммуникаций [3, с. 212]. Эта новая система нашла отражение в «Географическом руководстве» Клавдия Птолемея [Р1о1., III, 6, 5].

В «Географическом руководстве» следует описание дорог через южный проход-проезд в Узунларском валу. Исходной точкой здесь служит местоположение Бадатия (поселение близ села Тамарино). Перечисление населённых пунктов здесь построено в обратном направлении: не с запада на восток, как на севере, а с востока на запад. Первая дорога проходила от Порт-Акры через внутреннюю часть полуострова к Узунларскому валу и к Пантикапею через Бион (поселение у с. Огоньки), Илурат (Ивановское городище), где дорога разветвлялась соответственно на Пантикапей и в западном направлении и, возможно, Сатарху (в этом случае она располагалась где-то между Илуратом и Бадатием). Впрочем, по аналогии с северной Паростой Сатарха могла располагаться по дороге к побережью, и тогда её следует отождествить с городищем Атаманская гора.

Это обстоятельство позволяет достаточно точно определить время, к которому относятся сведения автора «Географического руководства». Систематические раскопки городища Белинское позволили уточнить дату его основания - начало II в. н.э. Савроматий же был основан во времена Савроматия II, т.е. к концу II в. н.э. (в это же время, вероятно, возводится и поселение Андреевка-Северное). Таким образом, сведения Птолемея отражают систему основных дорог Европейского Боспора на начало II в. н.э. Окончательное же завершение обустройства транспортных коммуникаций относится к его концу, что совпадает по времени с успешной экспансией Боспора в западном направлении, завершившейся падением Позднескифского царства в Крыму. Дороги, показанной в системе обороны восточной части хоры Европейского Боспора у А.А. Масленникова [3, с. 178], проходящей от городища Белинское через поселение Андреевка-Северное, во времена Птолемея не было, как не было и дороги, идущей от Савроматия.

Сложившаяся система просуществовала, по крайней мере, до середины III в. н.э. и была нарушена в ходе варварских набегов и кризиса второй половины III в. н. э. Определённым подтверждением этому могут служить результаты раскопок городища Белинское. На раскопе Южный с внешней стороны оборонительного периметра был вскрыт небольшой участок вымощенной мелким бутом дороги, ведущей в сторону Узунларского вала. Со стороны городища дорога была полностью перекрыта остатками оборонительной стены конца III - начала IV вв. н. э. и, следовательно, в это время уже не использовалась. Добавим к этому, что многие поселения из тех, что упомянуты Птолемеем, к этому времени прекращают своё существование [2, с. 106].

Таким образом, можно утверждать, что главная дорога Европейского Боспора проходила через Узунларский вал и через городище Белинское, в районе Приазовья, и ближе к побережью Азовского моря.

### **Список литературы**

1. Зубарев В.Г. Историческая география Северного Причерноморья по данным античной письменной традиции. – Москва: Языки славянской культуры, 2005. – 240 с.
2. Зубарев В.Г., Смекалов С.Л., Ярцев С.В. Основные дороги Европейского Боспора в римский период // Боспорские исследования. – 2018. – № 36. – С. 100–117.
3. Масленников А.А. Эллинская хора на краю ойкумены. – Москва: Индрик, 1998. – 178 с.
4. Смекалова Т.Н. О расположении древних проездов через Узунларский вал по данным дистанционных и картографических методов // XVIII Боспорские чтения. – Симферополь–Керчь: ООО "Соло-Рич", 2017. – С. 461–472.
5. Супренков А.А. Боспорские ворота: центральный проезд через Узунларский ров и вал в Восточном Крыму // Поселения, городища, некрополи. Раскопки 2016. – Москва: Институт археологии Российской академии наук, 2017. – С. 190-195.

**Попова О.А.**

ФГБОУ ВО «Набережночелнинский государственный педагогический университет»

Научный руководитель: канд. пед. наук, доцент Хакимова Н.Г.

### **Роль профсоюзной организации в образовательном учреждении**

В статье раскрываются основные направления деятельности первичных профсоюзных организаций, которые выступают системообразующими элементами профсоюзно-общественного движения. Согласно статистическим данным, более 90% работников образовательных учреждений состоят в профсоюзе. Эта цифра свидетельствует о том, что профсоюзы играют несомненно важную роль в профессиональной и социальной жизни каждого члена педагогического коллектива, в защите их интересов и прав.

Согласно федеральному закону от 12.01.1996 N 10-ФЗ «О профессиональных союзах, их правах и гарантиях деятельности», первичная профсоюзная организация – это добровольное объединение членов профсоюза, работающих, как правило, в одной организации независимо от форм собственности и подчиненности, либо в филиале, представительстве или ином обособленном структурном подразделении организации, либо у работодателя – индивидуального предпринимателя, действующее на основании устава общероссийского или межрегионального профсоюза либо на основании устава первичной профсоюзной организации, принятого в соответствии с уставом соответствующего профсоюза [1]. Это объединение людей, связанное общими социально-значимыми целями, которые преследуют все члены профсоюзной организации.

Объект исследования: деятельность первичной профсоюзной организации

Предмет исследования: первичная профсоюзная организация как механизм общественного управления в образовательной организации.

Спектр направлений деятельности профсоюзной организации включает:

- юридические консультации на бесплатной основе;
- защита социально-экономических и профессиональных прав сотрудников организации;
- юридическая помощь при составлении искового заявления в судебные органы, представления интересов сотрудников организации в суде;
- регулирование взаимоотношений между работником и работодателем;
- поддержка членов трудового коллектива в случае конфликта с работодателем;
- защиты прав сотрудников организации через коллективный договор;
- материальная и моральная поддержка членов коллектива (стимулирующие выплаты, поощрение лучших работников и т.п.);
- создание безопасных условий труда и рабочего места для работников образовательных организаций;
- организация культурно-массовых мероприятий как для работников организации, так и для их членов семьи (санатории, поездки, походы в кино и театры) и т.д.

Деятельность профсоюзов берет своё начало в конце и начале 18-19 веков в Великобритании. Начало 19 века – это время экономического, политического и колониального расцвета, время промышленной революции, появления наемного труда, товарно-денежных отношений, где труд становится товаром, имеющим свою цену. Формирование класса промышленников-собственников и создания объединений, отстаивающих социально-экономические интересы работников. Это в первую очередь, продолжительность рабочего дня, условия труда, их безопасность, система взаимоотношений. Профсоюзное движение в Великобритании демонстрирует общие закономерности его зарождения и развития, которые распространились и на другие страны. В России профсоюзы появились значительно позже, чем в других странах. Это было связано с тем, что она долгое время оставалась аграрным государством, где не была развита промышленность, существовало мелкотоварное производство. Лишь с развитием крупного фабрично-заводского производства и формирование рабочего класса создались предпосылки к появлению организаций, отстаивающих интересы рабочих [2]. Сегодня профсоюзы в образовательных (так же, как и в других) организациях ведут деятельность согласно коллективному договору. Данный правовой акт регулирует социально-трудовые отношения в организации и заключается работниками и работодателями в лице их представителей. Положения данного документа основаны на содержании трудового кодекса РФ, поэтому ущемления трудовых прав членов профсоюза согласно коллективному договору исключены.

В России профессиональный союз работников народного образования и науки Российской Федерации утвержден первым учредительным Съездом Профсоюза от 27 сентября 1990 г. (изменения и дополнения внесены VIII Съездом Профсоюза 14 октября 2020 г). На базе данного объединения создано отраслевое соглашение между Министерством образования и науки РТ и Татарстанской республиканской организацией Общероссийского Профсоюза образования на 2024-2026 годы (№ 273 от 28.12.2023г). Соглашение является составной частью коллективно-договорного процесса в системе социального партнерства в сфере образования Республики Татарстан и служит основой для разработки и заключения территориальных соглашений и коллективных договоров образовательных организаций, что, в свою очередь, увеличивает социальную ответственность со стороны органов управления образованием, руководителей образовательных организаций в предоставлении дополнительных социально-экономических гарантий для участников образовательных отношений. Согласно данному соглашению, при разработке проектов нормативно-правовых актов, затрагивающих права и интересы работников в сфере образования, необходимо информировать о них Республиканскую организацию Профсоюза, учитывать его мнение и положения данного соглашения. По регламенту соглашения один раз в два года необходимо проводить республиканский конкурс среди образовательных организаций «Лучший коллективный договор», что, несомненно, выступает одним из механизмов общественного участия в управлении образовательной организацией, позволяет реализовывать принцип общественного участия в

управлении, улучшать условия работы для работников образовательных организаций. Стороны соглашения обязуются регулярно освещать в средствах массовой информации в том числе в отраслевых и профсоюзных печатных изданиях, на официальных сайтах Министерства образования и науки Республики Татарстан, Республиканской организации Профсоюза результаты выполнения соглашения.

Руководствуясь принципами социального партнёрства, профсоюзы участвуют в реализации федеральных программ по развитию образования и науки РТ, внося свой вклад в привлечение кадров в сельские поселения путём предоставления различных компенсаций, касающихся найма жилья, оплаты жилищно-коммунальных расходов и иных выплат для поддержания экономического и социально-бытовых условий педагогических работников, работающих в сельской местности.

Зарекомендовала себя такая практика в развитии педагогического потенциала и мотивации, как честование педагогов на звание: «Лучший учитель», «Мастер года», «Учитель года» и др. Грантовая поддержка педагогических работников на ежегодных республиканских конкурсах профессионального мастерства также является отличной мотивацией в формировании профессиональных сообществ в педагогической среде.

На заседании исполнительного комитета Общероссийского профсоюза образования 2024 год объявлен Годом организационно-кадрового единства. Во всех профсоюзных организациях запланированы отчётно-выборные кампании. Данные кампании – это, прежде всего, анализ результатов и эффективности деятельности профсоюзной организации и её выборных профсоюзных органов. Это всегда взгляд вперёд, определение первоочередных задач на перспективу по реализации основной функции по представительству и защите социально – трудовых прав и профессиональных интересов членов Профсоюза [3].

Таким образом деятельность профсоюзной организации позволяет строить отношения административного и общественного управления на основе открытости, полноты и достоверности информации, взаимопонимания и доверия. Становление этих отношений благоприятно влияют функционирования и развития образовательной организации

### **Список литературы**

1. Федеральный закон «О профессиональных союзах, их правах и гарантиях деятельности» от 12.01.2010 №10-ФЗ (последняя редакция).
2. Преднеэстрровский государственный университет им. Т.Г. Шевченко [Электронный ресурс]. – URL: <http://spsu.ru/university/struct/profsoyuznaya-organizatsiya-rabotnikov/istoriya-profsoyuza> (дата обращения 01.10.2024).
3. Тюменская межрегиональная организация профессионального союза работников народного образования и науки Российской Федерации [Электронный ресурс]. – URL: <https://tyumprof.ru/2024-god-objavlen-v-profsojuze-godom-organizacionno-kadrovogo-edinstva/> (дата обращения 01.10.2024).

**Пученцова З.В.**

ФГАОУ ВО «Казанский (Приволжский) федеральный университет»,  
Елабужский институт

Научный руководитель: канд. филол. наук, доцент Данилова Ю.Ю.

**Универсальный предметный код как способ авторской  
концептуализации мира: образ «черта» в автобиографической прозе  
М.И. Цветаевой**

Проблема мышления и речи всегда была объектом изучения многих исследователей, однако вопрос об отношении мысли к слову является наименее разработанной. В исследованиях Л.С. Выготского, Н.И. Жинкина, посвященных данному аспекту, зарождается и развивается термин «универсальный предметный код» (далее – УПК) [2, с. 26-38]. Рассмотрев разные точки зрения, мы приходим к необходимости сформулировать единое рабочее определение данного термина. УПК – концептуальная система, которая представляет собой совокупность основных понятий и представлений о мире, отражающих наиболее общие и существенные признаки предметов, явлений и их отношений. Это своего рода «внутренний язык» мышления, он существует в виде системы взаимосвязанных понятий, образов, схем, которые хранятся в долговременной памяти и служат основой для категоризации, классификации и концептуализации новой информации.

Ключевой функцией УПК становится обеспечение базовых когнитивных операций, таких как восприятие, запоминание, понимание и продуцирование речи. УПК лежит в основе формирования индивидуальной картины мира и играет важную роль в процессах мышления, познания и коммуникации.

В тексте УПК выявляется при помощи ключевых концептов, которые соотносятся друг с другом, образуя иерархические и ассоциативные связи. Основными признаками УПК, которые можно выявить в тексте, являются: высокая частотность употребления ключевых концептов; структурированность и иерархичность связей между ними; абстрактность и обобщенность выражаемых понятий; культурная укорененность и символичность; ключевая роль в формировании авторской картины мира. В данной работе в качестве объекта исследования выступает УПК как способ концептуализации мира в прозе М.И. Цветаевой.

В результате анализа автобиографических произведений нам удалось выявить специфические образы в цветаевской прозе. Концептуально значимыми становятся мифологические образы, в частности дуальный образ «черта»: с одной стороны, символизирует архетипические представления о зле и демоническом начале, а с другой – олицетворяет внутренние противоречия и двойственную природу личности самой поэтессы. Рассмотрим данное положение на примере рассказа «Черт», который относится к «семейному» циклу автобиографической прозы. *«Черт жил в комнате у сестры Валерии, – наверху, прямо с лестницы – красной, атласно-муарово-штофной, с вечными сильным косым столбом солнца, где непрерывно и почти неподвижно крутилась пыль»* [5, с. 35]. Детское воображение поэтессы породило черта,

постоянно сидящего на кровати в комнате сводной сестры. Концептуально значимым является то, что комната «красная»: *«Ему просто нравилась комната, тайная красная комната – и тайная красная девочка в столбняке любви на пороге»* [5, с. 40]. Цветаева связывает образ черта с красным цветом, что является колоративным символом – цвет крови, пламени (*«Черт – жар»*). При этом сам Черт имеет облик не черного цвета, а серого, что тоже нарушает архетипическое представление.

Рассмотрим подробнее и обратимся к ассоциативному словарю русского языка, в котором представлен следующий ряд реакций на лексему-стимул «Черт»: рога, копыта, черный, нечисть, копыта, искушение [4, с. 308], которые стереотипны и обусловлены синтагматически и парадигматически. Однако в рассказе М.И. Цветаевой данные лингвокогнитивные и системные связи нарушаются практически полностью: у Черта нет рогов, копыт, шерсти и он серый: *«Голый, в серой коже... Рогов не помню... Ног (ступни) не было, но и копыт не было: человеческие и даже атлетические ноги опирались на лапы»* [5, с. 35].

В контексте цветаевской прозы можно найти и традиционный образ черта как мифологического существа, воплощающего зло, искушение, демоническое начало: *«Начиналось с того, что меня туда зазывали: «Иди, Муся, там тебя кто-то ждет», либо: «Скорей, скорей, Мусенька! Там тебя ждет (протяжно) сюрпри-из»* [5, с. 35]. Это традиционное, архетипическое понимание черта. Очевидно, что его появление не случайно, поскольку в комнату к старшей сестре М.И. Цветаева приходила, чтобы тайно читать запрещённые книги. Явление чёрта интерпретируется автором как мотив соблазна, запретного плода.

Также образ черта в этом рассказе передает и внутренний мир М.И. Цветаевой. Черт как персонификация внутреннего «раздвоения» личности, внутренней борьбы между добром и злом, ангельским и демоническим началами в человеке. Он олицетворяет неопознанные, иррациональные, темные стороны человеческой природы. *«Поздравляю! – сказала мать. – Я тебе всегда говорила! Хороших детей через пропасть переводят ангелы, а таких, как ты...»* [5, с. 37]. Действительно, по воспоминаниям современников знаковыми чертами характера Марины Ивановны являются независимость суждений, бунтарство, непокорность.

Именно дьявол научил поэтессу «правде сущности и прямоте спины» (т.е. несгибаемости), он обогатил ее детство *«на всю тайну, на все испытания верности, и, больше, на весь тот мир, ибо без него она не знала бы, что он есть. Кроме того, именно Черту (или Мышастому, как Марина его называет) она обязана «своей несосветимой гордыней, <...> бесстрашием своего подхода... к людям»* [5, с. 39].

Рассказ «Черт» раскрывает личностное восприятие церкви Бога М.И. Цветаевой. Бог у Цветаевой так же, как и Черт, раскрывается через цветовую символику, Бог – белый, что отождествляется с чистотой, светом. Однако важным является уточнение *«белая как снег скука»*, холод, и, наконец, смерть: *«Ничего, ничего, кроме самой мертвой, холодной как лед и белой как снег скуки, я за все мое младенчество в церкви не ощутила»* [5, с. 51]. Если обратиться к ассоциативному



словарю русского языка, мы заметим знакомые всем ассоциации с языковой единицей «Бог»: вера, церковь, Иисус, любовь, создатель, молитва, свет [4, с. 19]. У Цветаевой Бог – страх («*Бог для меня был – страх*» [4, с. 51]), священников автор ассоциирует с гробами, с тьмой и смертью. Таким образом, образ Бога в представлении Цветаевой также совсем противоположный привычному.

Проводником этих двух образов является «Я – младенец». Еще в эпиграфе к новелле «Черт» автор выделяет себя и Черта: «*Связался черт с младенцем*» [5, с. 35]. По толковому словарю С.И. Ожегова младенец – «дитя, маленький ребенок, невинный и чистый» [3, с. 457]. Будучи еще ребёнком, М.И. Цветаева «делает» чёрта предметом поклонения, она выбирает Черта, а не Бога: «*Что тебе принести, Муся, с Вербы?*» // «*Черта в бутылке!*» – *вдруг, со стремительностью черта из бутылки вылетело из меня. «Черта? – удивилась мать, – а не книжку?»* [5, с. 54]. Она словно «продаёт» душу дьяволу, называя себя «его девочкой» [5, с. 40]: она всецело отдается Черту, отрекаясь от Бога, взамен на поэтический дар.

В новелле «Чёрт» М. Цветаева откровенно признается в любви к нечистому духу, отмечая, что это взаимное чувство, практически родственная связь: «*Бог был – чужой, Черт – родной. Бог был – холод, Черт – жар. И никто из них не был добр. И никто – зол. Только одного я любила, другого – нет: одного знала, а другого – нет. Один меня любил и знал, а другой – нет*» [5, с. 51]. Концептуальность образов Бога и Черта на лексико-семантическом уровне репрезентируется другими ассоциативными номинациями-антиномиями типа «чужой – родной», «холод – жар», «нелюбовь – любовь». Одновременно вдохновенное и жуткое признание становится определяющим в жизненном пути поэтессы: она выбирает для себя гибельный путь, который впоследствии приведёт её к самоубийству.

Проанализированные нами контексты позволяют сделать вывод о том, что выявленные в них языковые единицы служат средством передачи и описания индивидуальной категоризации мира: УПК «Черт» выступает как персонификация внутренней раздвоенности личности, как путеводитель и наставник Марины Ивановны, поэтическая самореализация которой обусловлена влиянием Черта и стремлением к «черному». Отсюда мы приходим к выводу, что исследование роли УПК в концептуальной системе автобиографической прозы М.И. Цветаевой раскрывает глубинные основы ее мироощущения, творческой индивидуальности и личностного самосознания.

### Список литературы

1. Выготский Л.С. Избранные психологические исследования. Мышление и речь. Проблемы психологического развития ребенка / Под ред. и со вступ. статьей А.Н. Леонтьева и А.Г. Лурии. – Москва: АПН РСФСР, 1956. – 520 с.
2. Жинкин Н.И. О кодовых переходах во внутренней речи // Вопросы языкознания. – 1964. – № 6. – С. 26-38.
3. Ожегов С.И., Шведова Н.Ю. Толковый словарь русского языка. – Москва: Азбуковник, 1997. – 939 с.

4. Русский ассоциативный словарь. Книга 2. Ассоциативный тезаурус современного русского языка. Часть II / Ю.Н. Караулов, Ю.А. Сорокин, Е.Ф. Тарасов, Н.В. Уфимцева, Г.А. Черкасова. – Москва: ИРЯ РАН. 1996. – 324 с.

5. Цветаева М.И. Собрание сочинений: в 7 т. – Т. 5: Автобиографическая проза. Статьи. Эссе. Переводы. – Москва: Эллис Лак, 1994. – 720 с.

**Рабин С.А.**

ФГАОУ ВО «Казанский (Приволжский) федеральный университет»,  
Елабужский институт

Научный руководитель: канд. псих. наук, доцент Лыдкова Г.М.

### **Восприятие как важнейший психологический фактор безопасного управления автомобилем**

К числу наиболее важных психологических факторов управления автомобилем относятся восприятие водителя, его внимание и длительность сенсомоторной реакции. Именно эти вопросы, главным образом, ставятся при проведении психофизиологической экспертизы дорожно-транспортного происшествия. Такая экспертиза назначается в тех случаях, когда автотехническая экспертиза установила техническую возможность предотвращения ДТП и в то же время имеются сомнения в том, что особенности дорожной ситуации превышали возможности водителя избежать аварию [1; 2].

Ощущения являются первичным этапом обработки информации. Выделяют пять основных видов ощущений: обоняние, слух, вкус, осязание и зрение. Без них сознательная жизнь просто невозможна, иначе человек просто погрузился бы в сонное состояние. К примеру, обоняние и слух предупреждают о возможном приближении опасности, ощущение позволяет узнать, насколько предмет является теплым или холодным, ярким или тусклым, тяжелым или легким, близким или далеким и т.д. Человек активно реагирует на происходящее вокруг, в результате чего двигаются глазные зрачки, сужаются сосуды и напрягаются мышцы. Чувственный опыт позволяет человеку получать знания об окружающем пространстве и чрезвычайно важен в осуществлении профессиональной деятельности водителя. При помощи ощущений водитель сопоставляет положение органов управления автомобиля и результат произведенного действия; форму, цвет и размеры подвижных и неподвижных объектов; силу и направление звуковых и световых сигналов.

Длительность ощущения зависит от времени действия раздражителя и его интенсивностью. Ощущение возникает спустя некоторое время после начала действия раздражителя. Период от начала действия раздражителя до появления ощущения называется латентным (скрытым) периодом. Латентные периоды простой сенсомоторной реакции при предъявлении раздражителей разной модальности (продолжительности) представлены в таблице 1. Как видно из приведенных данных, латентный период некоторых видов чувствительности имеет вариативность, а это свидетельствует об их большой индивидуальной изменчивости. Граничные состояния связаны, как правило, с возрастными процессами (для молодых людей характерны меньшие значения, для людей среднего и старшего возраста – большие значения).

Восприятие – это психический процесс, происходящий в сознании человека и направленный на фиксацию образов предметов и явлений, объединенных пониманием целостности окружающего мира. Восприятие является вторичным этапом обработки поступающей информации. В нем

объединяются ощущения, формирующие представление о предмете или явлении. Восприятие всегда включает в себя не только ощущения, но и память, мышление и воображение, внимание, эмоции. В каждое восприятие входит и прошлый опыт, поскольку восприятие – это форма познания действительности и одновременно процесс научения – приобретение индивидуального опыта и знаний. Между этими двумя процессами (ощущение и восприятие) имеется двусторонняя связь. Восприятие и формирование образов у человека – влияет на развитие образной памяти [3].

Таблица 1 – Латентный период простой сенсомоторной реакции (по Ломову) [4]

Анализ и качество сигнала	Латентный период (миллисекунды)
Зрительная (воздействие света)	90–220
Слуховая (на звук)	120–180
Тактильная (прикосновение)	150–220
Обонятельная (запах)	310–390
Температурная (тепло или холод)	280–1600
Вкусовая:	
– соленое	310
– кислое	450
– сладкое	540
– горькое	1080
Вестибулярный аппарат (вращение вокруг оси)	400
Болевая	130–890

Способность водителя быстро распознавать дорожную ситуацию, определять свое местопребывание, расположение по отношению к другим участникам движения накапливается с опытом работы. По мере своего совершенствования в профессии водитель воспринимает не только отдельно дорожную обстановку, но и концентрирует внимание на объектах и явлениях, наиболее важных в данный момент для обеспечения БДД, что позволяет ему своевременными действиями предотвратить возникновение аварийных ситуаций. Для приобретения качеств и опыта, улучшающих процесс восприятия, необходимым для водителей является их психологическая подготовка. И, в первую очередь, это достигается использованием дорожных знаков с улучшенными светотехническими характеристиками, их правильной расстановкой и учетом постоянно меняющихся дорожно-транспортных характеристиках: разброс скоростей, изменение освещенности и видимости, рельеф местности, использования дорожной разметки, обеспечивающей зрительное ориентирование направления движения [4].

Существенное значение для водителя имеет зрительное восприятие всей необходимой информации. Зрительное восприятие характеризует:

- объём восприятия – количество объектов, воспринимаемых за одну фиксацию взгляда (от 4 до 8 единиц);
- поле зрения – пространство, охватываемое взглядом без перемещения глаз (бинокулярное поле зрения до 120-130 градусов);

– острота зрения – способность различать мелкие детали на значительном удалении;

– глубинное зрение – способность различать расстояние до объекта.

Поле зрения разбивается на три зоны:

– центральное зрение, где максимальная острота восприятия – в конусе с углом до 4 градусов;

– зона ясного видения – в конусе с углом до 35 градусов;

– периферическое зрение.

Поле зрения зависит от цвета воспринимаемого предмета. Оно максимально для белого цвета. Следующие цвета располагаются по убыванию угла поля зрения: голубой, красный, зелёный.

Подтверждение наибольшей важности зрительного анализатора в обеспечении надежности работы, по сравнению с работой других анализаторов, находит и в том, что водители, имеющие дефекты зрения, заметно чаще становятся участниками ДТП (примерно 30–34%). Зрительное восприятие затруднено в условиях ограниченной видимости, в темное время суток, в тумане, во время дождя или снегопада, в зависимости от горизонта расположения солнца и теней различных предметов и т.д. Вместе с тем в таких непростых условиях водителю необходимо уметь еще и правильно оценивать время и временные интервалы, особенно микроинтервалы, имеющие решающее значение в БДД при маневрировании на больших скоростях. Оценка скорости движения технического средства, пешеходов и других подвижных объектов является результатом сложившегося динамического глазомера. Водители с недостаточным опытом могут допускать ошибки в восприятии и оценке коротких по времени интервалов. Наиболее опасна ситуация, когда происходит их переоценка. При недостатке времени водитель ошибочно оценит ситуацию как вполне соответствующую для выполнения маневра. Такая ошибка может оказаться роковой и времени для ее исправления будет недостаточно. Так, нередко ошибки при обгоне связаны с переоценкой микроинтервалов времени и неправильной оценкой скорости движения автомобилей обгоняющего, обгоняемого и движущегося навстречу.

На точность восприятия временных интервалов влияют индивидуальные психофизиологические особенности человека. При хорошем и уравновешенном эмоциональном состоянии, и интересной работе время летит незаметно и временные интервалы недооцениваются. И, наоборот, при раздраженном состоянии, переживаниях, плохом настроении и отрицательных эмоциях время, как бы, замедляется, т.е. переоценивается. Эти состояния сказываются и на точности оценки микроинтервалов времени. Для комфортной и безаварийной работы водителю необходимо уметь оценивать ход времени в интервалах от 1 ч до долей секунды. При этом следует знать, что совершенно маленькие интервалы (менее 0,15 с) человек не воспринимает вообще. Умение оценивать время – свойство тренируемое, опытные водители всегда более точно оценивают временные интервалы и способны использовать это качество при расчетах времени транспортной работы.

Таким образом, от восприятия и своевременности реагирования водителя автотранспортных средств на пространственную информацию во многом зависит безопасность движения.

### **Список литературы**

1. Вайсман А.И. Гигиена труда водителей автомобилей. – Москва: Медицина, 1988. – 192 с.
2. Психофизиологический отбор кандидатов на обучение профессии водителя автотранспортных средств: Метод. пособие. – Ленинград: ВНИИ профтехобразования, 1991. – 56 с.
3. Пономаренко В.А. Психофизиологические резервы как основы профессионального здоровья, развивающегося и действующего // Вестник РАМН. – 2007. – № 7. – С. 15-20.
4. Психологические особенности человека при управлении автомобильным транспортом: учебное пособие / В.Я. Буйленко, С.В. Жанказиев, В.В. Дементиенко, Ю.А. Короткова, М.В. Гаврилюк. – Москва: МАДИ, 2017. – 172 с.

**Раенок Н.И.**

БУ ВО «Сургутский государственный педагогический университет»  
Научный руководитель: канд. ист. наук, доцент Медведев В.В.

### **Роль средств массовой информации в сопровождении Специальной военной операции**

Одним из наиболее противоречивых для информационного освещения военных международных конфликтов в современной истории является ситуация на Украине. Сегодня активно проводится антироссийская информационная кампания, цель которой формирование негативной ассоциации России как агрессора. Возникает вопрос о качестве и роли источников информации, то есть о том, насколько полно и правдиво СМИ в условиях информационных противоречий освещают события, происходящие в ходе Специальной военной операции на территории Украины и какое влияние они оказывают на свою аудиторию. Данная тема актуальна как с научной, так и с практической точек зрения.

Целью исследования является анализ роли и влияния СМИ на процесс информационного сопровождения Специальной военной операции России на территории Украины.

В информационную эпоху роль СМИ в освещении военных событий обусловило возникновение такого феномена, как «информационные войны» – медиа-инструмент продвижения национальных интересов воюющих государств. В условиях военных конфликтов СМИ должны освещать события боевых действий абсолютно беспристрастно, предоставлять населению достоверные факты, дабы ещё сильнее не ухудшать ситуацию.

Специальная военная операция (СВО), вооруженный конфликт начавшийся 24 февраля 2022 года и продолжающийся вплоть до сегодняшнего дня. Термин «СВО» был употреблен в речи Владимира Владимировича Путина, которая предшествовала началу вооруженного столкновения, Президент РФ сообщил о начале проведения Специальной военной операции на территории Украины.

Основной целью СВО является защита жителей Донецкой и Луганской Народных республик от агрессии и угрозы начавшихся с 2014 года со стороны Украины.

Задачами СВО являются демилитаризации и денацификации Украины. В процессе демилитаризации и денацификации уничтожаются военные объекты Украины. Для мирных жителей создаются коридоры эвакуации, а также поставляется большое количество гуманитарной и медицинской помощи.

Роль СМИ определяется как крайне важная в условиях вооруженных столкновений, поскольку СМИ «могут трансформировать маленький конфликт в большое противостояние или наоборот не акцентировать внимания на существенной проблеме [2, с. 208].

В частности, информационное сопровождение СВО с самого начала этого конфликта достигло международных масштабов и развивается в двух основных направлениях:

1. Информационная поддержка и стратегия военного руководства РФ в достижении итоговых мирных, гуманных целей;

2. Антироссийская пропагандистская кампания по созданию негативного образа России как государства-агрессора [1, с. 37].

Исследование роли СМИ в сопровождении Специальной военной операции было проведено на практическом материале и включало:

- отбор и группировку источников;
- определение критериев оценки;
- проведение оценки;
- формулирование выводов.

Для сравнительного анализа были выбраны три группы популярных Интернет-СМИ, доступных широкой российской общественности:

1. Государственные Интернет-СМИ: «Российская газета» и ТАСС.

2. Негосударственные авторитетные Интернет-СМИ: ежедневная газета «Известия» и «Интерфакс».

3. Независимые Интернет-СМИ: сайт «ВЦИОМ» и сайт «Википедия».

Для оценки источников были определены критерии – ценность, актуальность и доступность. Основой выбора критериев стали научно обоснованные качественные характеристики информации, представленные в статье Е.В. Соломатина и В.А. Козлова «СМИ как средство воспитания в системе военно-политической работы» [3, с. 217]. В соответствии с методикой, избранные источники оценивались по трем критериям по балльной системе: 3 балла – высокий уровень; 2 балла – средний уровень; 1 балл – низкий уровень.

Проведенный анализ продемонстрировал что в наибольшей степени соответствуют критериям оценки качественных характеристик две группы источников:

- государственные Интернет-СМИ (Российская газета, ТАСС);
- негосударственные авторитетные Интернет-СМИ (Известия, Интерфакс).

Сведения, представленные в этих источниках, ценны по причине их достоверности, точности и полноты. Информация в двух этих группах источников доступна, логична, и конкретна. По качеству проигрывает третья группа источников (независимые Интернет-СМИ). Аналитика ВЦИОМ тезисная, не аргументированная, устаревшая по времени. Материалы Википедии – в основном антироссийского содержания, информация разобщенная, устаревшая и слабо структурированная. Таким образом, можно сделать вывод: чем выше ценность, актуальность и доступность источника СМИ, тем более важную роль он способен играть в информационном сопровождении Специальной военной операции.

Фактором, влияющим на качество распространяемой информации об СВО, выступает политический курс государства, который проводят наиболее авторитетные СМИ. Независимые источники в данный период преследуют свой интерес (научно-исследовательский, пропагандистский и т.д.) и предоставляют только те сведения, которые отвечают их целям.



В условиях нарастающего влияния иностранных СМИ, обладающих огромными финансовыми и техническими возможностями и развернувших информационную войну против России, роль авторитетных отечественных СМИ постоянно возрастает. Сегодня, когда Интернет стал одним из основных способов распространения информации на многомиллионную аудиторию, необходимо полнее реализовывать его потенциал в интересах российского государства и борьбы с антироссийской пропагандой. Обоснованным является сосредоточение усилий на развитии новых средств массовой информации.

Полноценная, грамотно выстроенная работа средств массовой информации в условиях ведения военных конфликтов должна формировать полноценную картину происходящих событий, создавать у граждан и личного состава вооруженных сил Российской Федерации картину мира, основанную на моральных ценностях обеспечивая выполнения ими задач, поставленных перед ними.

### **Список литературы**

1. Александров А.В. Информационное сопровождение деятельности Вооруженных сил в современных конфликтах // Власть. – 2014. – № 6. – С. 35-39.
2. Каюмова Э.Р., Соинова И.И. Роль СМИ в военных конфликтах // Теория и практика современной науки. – 2018. – № 12. – С. 202-209.
3. Соломатин Е.В., Козлов В.А. СМИ как средство воспитания в системе военно-политической работы // Проблемы современного педагогического образования. – 2021. – № 70-2. – С. 216-219.
4. Специальная военная операция по защите ДНР и ЛНР [Электронный ресурс] // Российская газета. – URL: <https://rg.ru/sujet/donbass> (дата обращения: 28.09.2024).
5. Специальная военная операция [Электронный ресурс] // ТАСС. – URL: <https://tass.ru/voennaya-operaciya-na-ukraine> (дата обращения: 25.09.2024).
6. Специальная военная операция [Электронный ресурс] // Известия. – URL: <https://iz.ru/story/situatciia-na-iugo-vostoke-ukrainy> (дата обращения: 22.09.2024).
7. Специальная военная операция [Электронный ресурс] // Википедия. – URL: <https://ru.wikipedia.org> (дата обращения: 22.09.2024).

**Рахматуллаев А.Т.**

ФГАОУ ВО «Казанский (Приволжский) федеральный университет»,

Елабужский институт

Научный руководитель: канд. экон. наук, доцент Васильев В.Л.

### **Будущее экономики: вклад молодых специалистов в инновационные решения**

В условиях стремительных изменений, вызванных технологическим прогрессом и глобализацией, молодежь играет ключевую роль в формировании новых экономических парадигм. Эта статья анализирует вклад молодых специалистов в инновационные решения, оценивает влияние их идей и инициатив на экономическое развитие, а также исследует основные препятствия и условия для эффективной интеграции молодежи в экономику. Особое внимание уделяется образовательным программам, предпринимательству и государственным инициативам, направленным на поддержку молодежных стартапов и инновационных проектов.

Современная экономика сталкивается с многочисленными вызовами: экологическими, социальными и технологическими. Для их преодоления требуется не только применение традиционных экономических моделей, но и поиск инновационных решений, которые зачастую исходят от молодежи. Молодые специалисты, обладая свежими перспективами и высоким уровнем адаптивности к новым технологиям, могут служить катализаторами изменений и развития.

#### **1. Значение молодежной инициативы в инновационной экономике**

##### **1.1. Креативность и предпринимательский дух**

Молодежь отличается высоким уровнем креативности и склонностью к риску, что позволяет им создавать необычные решения для устоявшихся проблем. По данным исследований, 55% успешных стартапов основываются на идеях молодых предпринимателей, которые способны предвидеть потребности рынка и предлагать инновационные продукты и услуги.

##### **1.2. Влияние технологий**

Доступность информационных технологий и особенностей цифровой экономики создает уникальные условия для инноваций. Молодые специалисты активно используют интернет и социальные сети для продвижения своих идей. Они становятся агентами изменений, формируя новые бизнес-модели и подходы к реализации проектов, такие как краудфандинг и социальное предпринимательство.

#### **2. Примеры успешных инициатив молодежи**

##### **2.1. Социальные стартапы**

Социальное предпринимательство – это сектор, где молодые специалисты могут реализовать свои идеи, направленные на решение социальных проблем. Примеры таких стартапов включают платформы для переработки отходов и технологии для устойчивого развития сельского хозяйства. Эти проекты не только способствуют экономическому росту, но и улучшают качество жизни в сообществе.

## 2.2. Инновации в здравоохранении

Молодые профессионалы в области медицины и технологий разрабатывают новые решения, такие как мобильные приложения для диагностики заболеваний и телемедицинские услуги. Такие инновации делают медицинское обслуживание более доступным и эффективным, особенно в условиях пандемии COVID-19, показавшей важность использования технологий в здравоохранении

### 3. Препятствия на пути к инновациям

#### 3.1. Недостаток финансирования

Одна из главных проблем, с которой сталкиваются молодые предприниматели, – это доступ к финансированию. Несмотря на наличие венчурных фондов и акселераторов, многие стартапы не могут привлечь стартовый капитал/

#### 3.2. Психологические барьеры

Нехватка уверенности в своих силах и страх перед провалом могут препятствовать молодым специалистам в начале собственного бизнеса. Общество часто не поддерживает рискованные начинания, что может демотивировать молодежь искать инновационные пути.

### 4. Рекомендации для создания благоприятной среды

#### 4.1. Поддержка образовательных программ

Разработка образовательных программ, направленных на развитие предпринимательской и инновационной культуры среди молодежи, способна существенно повысить их готовность к реализации собственных идей. Включение курсов по бизнесу, а также навыкам работы с новыми технологиями в учебный процесс создаст базу для будущих успехов.

#### 4.2. Партнерство с бизнесом и государством

Активное сотрудничество между образовательными учреждениями, бизнесом и государственными структурами поможет наладить системы менторства и поддержки молодых предпринимателей. Программы по грантовому финансированию и возможности участия в конкурсах стартапов могут стать отличной платформой для тестирования идей.

Вложение в молодежь и поддержка их инициатив является залогом успешного будущего экономики. Молодые специалисты, обладая инновационным мышлением и желанием менять мир, уже сегодня могут способствовать созданию устойчивых и эффективных решений для сложных вызовов завтрашнего дня. По мере развития технологий и изменения потребностей рынка, именно молодежь будет формировать облик экономики будущего, создавая возможности для всех и способствуя устойчивому развитию общества в целом.

**Роголев С.А.**

ФГАОУ ВО «Казанский (Приволжский) федеральный университет»,  
Елабужский институт

Научный руководитель: канд. экон. наук, доцент Осадчий Э.А.

### **Экономика и информационные технологии: современные тенденции и перспективы развития в России**

В последнее десятилетие информационные технологии активно вплетаются в различные сферы жизни человека, становясь неотъемлемой его частью. Происходит постепенная цифровизация всех процессов, в частности цифровизация экономики. Информационные технологии становятся важным фактором экономического развития, создавая новые возможности как для крупных компаний, так и для частных предпринимателей. Бизнес-процессы трансформируются, адаптируясь к новой реальности, рутинный человеческий труд заменяется автоматизированными программами, способными без участия человеческого фактора выполнять ключевые задачи компании.

Цель данной статьи заключается в исследовании современных тенденций и перспектив развития информационных технологий в экономике России и анализе их влияния на бизнес и экономику в целом.

В России цифровизация экономики происходит особенно активно, учитывая масштабные инвестиции в развитие информационной инфраструктуры и поддержку государством инновационных проектов. По данным Министерства цифрового развития, связи и массовых коммуникаций Российской Федерации, ИТ-отрасль заняла 1 место по темпам роста ключевых показателей в период с 2019 по 2023 год среди всех крупных отраслей экономики [2, с. 2]. Это подтверждает мысль о растущей роли информационных технологий в экономике России и необходимости более глубокого анализа их влияния на бизнес и экономику в целом.

Одним из ключевых секторов экономики, где цифровизация за последнее время оказало наибольшее влияние, является электронная коммерция. Все также согласно данным Министерства цифрового развития, оборот интернет-торговли в России за 2022 год увеличился почти на 30% [2, с. 3]. Это свидетельствует о растущей популярности онлайн-покупок среди населения и необходимости для бизнеса адаптироваться к новым реалиям и использовать информационные технологии для расширения своих возможностей и улучшения качества обслуживания клиентов.

В 2024 году на маркетплейсах 84% россиян покупают товары, 80% из них совершают покупки чаще 2-3 раз в месяц [1, с. 14]. Онлайн платформы вытесняют физические магазины и набирают все большую популярность с каждым годом. На рисунке 1 показана доля рынка маркетплейсов России:



Рисунок 1 – Доля рынка маркетплейсов России

По рисунку 1 видно, что Wildberries является лидером в рейтинге крупнейших российских маркетплейсов. На втором месте – Ozon, третье место – Яндекс Маркет. Мегамаркет занимает четвертое место, а Сима-ленд пятое.

Популярность маркетплейсов непосредственно связана с обширным выбором продукции, с удобными разграничениями по категориям, простой оплатой (напрямую на официальном сайте производителя или по факту получения товара) и доступному получению в специализированных пунктах выдачи, которых в последнее время становится настолько много, что они есть почти в любом дворе.

Современные тенденции и перспективы развития в России экономики и информационных технологий можно описать переходом к цифровой экономике и интеграцией информационных технологий во все сферы жизни. В таблице 1 собраны основные современные тенденции и перспективы их развития:

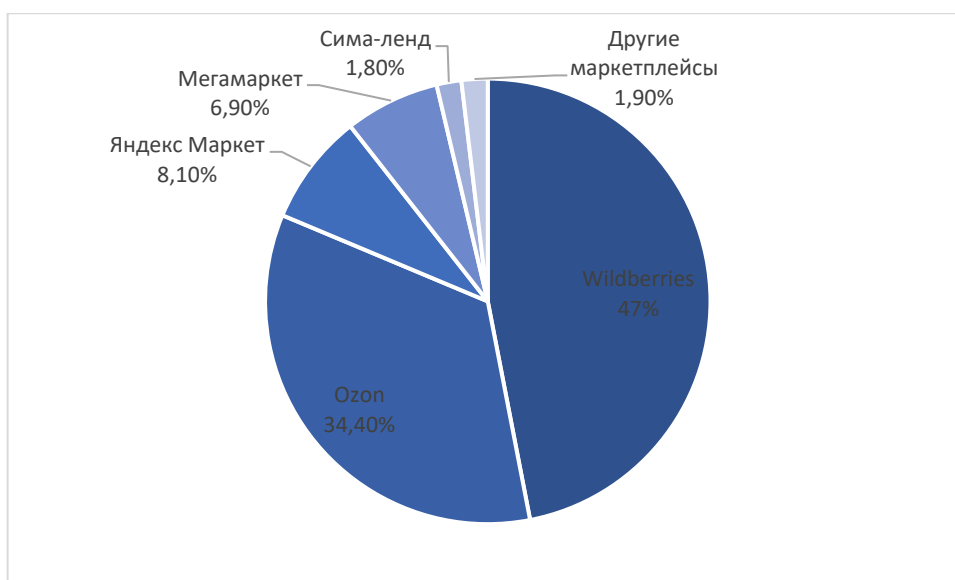
Таблица 1 – Основные современные тенденции и их перспективы развития экономики России

Тенденция	Перспектива развития
Формирование новой парадигмы международных отношений и развитие проектов, связанных с макроизменениями	Развитие проектов, связанных с созданием возможностей для самореализации и развития талантов, в том числе в области подготовки «отраслевых кадров» и научных кадров в рамках технологического суверенитета
Развитие внутренних мощностей производства продуктов и технологий в направлениях сохранения населения, здоровья и благополучия людей	Создание методик оценки субъектов Российской Федерации и развитие экологически чистых и устойчивых источников энергии
Переход к цифровой экономике и интеграция ИТ во все сферы жизни	Развитие ИТ в направлениях сохранения населения, здоровья и благополучия людей

По таблице 1 можно увидеть, что современные тенденции и перспективы развития в России экономики и информационных технологий характеризуются

переходом к цифровой экономике и интеграцией информационных технологий во все сферы жизни. Развитие внутренних мощностей производства продуктов и технологий, создание возможностей для самореализации и развития талантов, а также развитие информационных технологий в направлениях сохранения населения, здоровья и благополучия людей являются ключевыми направлениями развития экономики и информационных технологий в России.

В заключение можно сказать, что информационные технологии становятся важным фактором экономического развития, создавая новые возможности для бизнеса и экономики в целом. Цифровизация экономики особенно сильно влияет на электронную коммерцию, где оборот интернет-торговли в России за 2022 год увеличился почти на 30%. Маркетплейсы, такие как Wildberries, Ozon и Яндекс Маркет, набирают популярность и вытесняют физические магазины. В целом, современные тенденции и перспективы развития информационных технологий в экономике России характеризуются переходом к цифровой экономике и интеграцией информационных технологий во все сферы жизни, что создает новые возможности для бизнеса и экономики в целом.

### **Список литературы**

1. Федеральная служба государственной статистики. Информационное общество в Российской Федерации // Информационное общество в Российской Федерации. – 2024. – С. 10–15.
2. Вестник Министерства экономического развития Российской Федерации. О текущей ситуации в российской экономике. // О текущей ситуации в российской экономике. – Август 2024 года. 2024. – С. 2–3.

**Сабирзянова Г.К.**

ФГАОУ ВО «Казанский (Приволжский) Федеральный университет»,  
Елабужский институт

Научный руководитель: канд. пед. наук, доцент Ахтариева Р.Ф.

### **Семейное чтение как фактор развития читательской грамотности детей и подростков**

Актуальность темы обусловлена в первую очередь тем, что педагоги, библиотекари, родители уже несколько лет интенсивно обсуждают падение интереса детей к чтению (особенно литературной классики), снижение его престижа. Если делать это в рамках теории социализации, то следует учесть, что особенностью современной социокультурной ситуации является бурное развитие средств массовой коммуникации.

Мелентьева Ю.П. в своей статье дает следующее определение понятию читательской грамотности детей и подростков «это критически важный навык, развитие которого оказывает огромное влияние на их будущее образование и жизненные перспективы. В современном мире, где информация доступна на каждом шагу, умение грамотно понимать, оценивать и использовать прочитанное становится жизненной необходимостью» [2].

Автор подчеркивает, что начало формирования читательской грамотности начинается в раннем возрасте. Родители играют ключевую роль в этом процессе, создавая среду, богатую книгами и стимулирующую интерес к чтению. Регулярные чтения вслух и разговоры о прочитанном способствуют развитию интереса к книгам и помогают детям понимать структуру и содержание текста [2].

В то же время многие исследователи отмечают, что значительную трансформацию претерпевает и семья, как особый социальный институт, в первую очередь вводящий ребенка в мир культуры. По оценкам родителей 86% детей не любят читать книги. На лицо признаки «кризиса детского чтения». За последнее время особенно усилилась дифференциация семей по уровню доходов, а также в плане потребления культуры. Неравенство возможностей проявляется уже в первые годы жизни ребенка.

В одних семьях литературным образованием малыша занимаются, чуть ли не с момента его рождения, тогда как в других не занимаются вообще. А именно нравственный смысл воспитания ценностей чтения закладывался в первую очередь в семье через исторические предания, легенды, былины, сказки, загадки, пословицы.

По проведенному в исследовании С.П. Акутиной опросу, выяснилось, что основная масса современных родителей не читает книг своему ребенку, а ведь именно семейное чтение играет важную роль в первичной социализации ребенка [1]. Семейное чтение имеет глубокие исторические корни: первые воспоминания о нем мы находим в записях египетских фараонов, на папирусе того периода имеется обращения отца к сыну «обратить свое сердце к книгам». Семейное чтение было распространенной практикой и во времена античности. Так, по свидетельству Плутарха, уже Катон Цензорий (234–149 г. до н.э.)

сочинил и написал большими буквами «Историю Рима», которую читал своему сыну [1].

Итак, семейное чтение, это процесс, который включает в себя совместное чтение книг, обсуждение прочитанного и формирование положительного отношения к чтению в домашней обстановке [1].

Ниже приведены несколько ключевых аспектов, подчеркивающих важность семейного чтения: модель поведения: родители, которые сами активно читают и демонстрируют положительное отношение к книгам, становятся ролевыми моделями для своих детей. Дети часто перенимают привычки взрослых, и интерес к чтению может быть одним из таких положительных примеров.

Развитие словарного запаса и языковой грамотности: чтение вслух помогает детям расширять лексикон и развивать навыки понимания языка. Это особенно важно на ранних этапах, когда дети только начинают формировать свое представление о языке и его структуре.

Зависимость от возраста: в различных возрастных периодах семейное чтение имеет свои особенности. Для дошкольников чтение вслух способствует развитию навыков слушания и фокусировки внимания, для школьников — помогает в развитии аналитических способностей и критического мышления через обсуждение прочитанного.

Критическое мышление и обсуждение: совместное обсуждение книг помогает развивать критическое мышление. Родители могут задавать вопросы, которые побуждают детей размышлять о сюжете и персонажах, анализировать поступки героев, предлагать свои интерпретации происходящего.

Эмоциональная связь: чтение вместе укрепляет эмоциональные связи между членами семьи. Совместное проведение времени за книгой создает уютную атмосферу доверия и близости, что положительно сказывается на психоземциональном развитии ребенка.

Формирование привычки к чтению: регулярное семейное чтение способствует формированию устойчивой привычки читать, ибо ребенок начинает воспринимать чтение как естественную и интересную составляющую повседневной жизни.

Выбор литературы: интересные для ребенка книги способствуют поддержанию интереса к чтению. Родители могут учитывать предпочтения и увлечения детей, помогая выбрать книги, которые вызовут у них живой интерес.

Семейное чтение представляет собой сложную систему, в которой все компоненты взаимодействуют и нет возможности выделить более или менее важные элементы. Это незаметно формирует у детей интерес и любовь к книгам: в процессе чтения мы демонстрируем образец культурного подхода, способствуем пониманию текста, задавая вопросы и уточняя, как был воспринят смысл. Непонятные слова и термины разъясняются по ходу. Семейное чтение позволяет вместе обсуждать книги, формировать причинно-следственные связи, расширять кругозор и направлять мысли ребенка в нужное русло. Социализация ребенка происходит через близкое общение и укрепление



семейных и дружеских связей. «Совместное чтение является не только показателем семейной близости, но и основой семейного «поля» для сближения людей» [1]. Регулярные чтения по полчаса каждый вечер содействуют развитию у ребенка любви к знаниям и поддерживают семейные традиции.

Полагаем, что семейное чтение является той моделью, которая не только развивает интерес к книгам, но и способствует успешности в стране. Например, в скандинавских странах детям предоставляется набор книг для семейного чтения. Так же хочется поддержать точку зрения доктора педагогических наук Ю.П. Мелентьевой о необходимости включения семейного чтения в программы поддержки семей, возможно даже в Семейный кодекс (гл. 11 и 12), чтобы охватить интеллектуальные права ребенка и развитие читательских навыков в статьях, касающихся прав и обязанностей родителей.

Таким образом, семейное чтение – это не просто развлечение, но важный элемент образования и развития, который в долгосрочной перспективе может привести к более высоким академическим достижениям и более полной реализации личности.

### **Список литературы**

1. Акутина С.П. Социально-ценностная роль семейного чтения в развитии современных детей и подростков: педагогический дискурс // Молодой ученый. – 2015. – № 22.1 (102.1). – С. 1-4.
2. Мелентьева Ю.П. Семейное чтение: теоретический аспект // Библиосфера. – 2011. – № 18. – С. 11-14.

**Сабитова А.Р.**

ФГАОУ ВО «Казанский (Приволжский) федеральный университет»,  
Елабужский институт

Научный руководитель: канд. филол. наук, доцент Пospelова Н.В.

### **Мотивация учебной деятельности в подростковом возрасте**

Обучение – это важнейший вид деятельности обучающихся, который предполагает усвоение исторического опыта человечества, взаимодействие учителя и ученика с целью получения новых знаний. Освоение всего нового требует определенного желания со стороны познающего, что есть мотивации к его учению. Так, мотивация является важнейшим компонентом обучения [3, с. 67].

Наиболее интересна трактовка понятия, данная Т.О. Гордеевой: «Учебная мотивация – это сложная изменчивая система, включающая ряд компонентов, начиная с иерархию мотивов и заканчивая ожиданиями ребенка относительно оценки его потенциала, успехов и неудач» [1, с. 34].

С понятием мотивации тесно связывают понятие мотива. В.Лукашевич понимает мотивы как некое отдельное самостоятельное явление [3, с. 67]. Если принять во внимание исследования Е.П. Ильина, можно отметить, что он напрямую связывает мотив с намерением, в котором прослеживается произвольный характер предполагаемых действий и поступков [2, с. 70].

Учебная мотивация учебной деятельности и структура учебных мотивов зависит от возраста обучающихся, имея свои особенности в разные периоды психофизиологического развития личности. Одним из важных сенситивных периодов развития личности является подростковый возраст [4, с. 121].

В социальном аспекте, подростковый возраст является сенситивным периодом формирования личности человека, в котором происходит формирование идентичности и самосознания, построения образа мира и формирования ценностных ориентаций [3, с. 189]. Базовым психологическим процессом в подростковом возрасте является с одной стороны самоутверждение себя в обществе, осознание себя через получение обратной связи от общества, а базовой деятельностью выступает школьное обучение. Таким образом, в случае недостаточной учебной мотивации, подростки не могут успешно проходить обучение и не могут занять того места в социальной иерархии, на которое рассчитывают, что вынуждает их искать самореализации в других сообществах, в том числе неформальных и деструктивных, которые в свою очередь начинают формировать личность подростка уже вне учебной среды, что в дальнейшем приводит многих подростков к печальным последствиям.

В экономическом аспекте, подростковый возраст – благоприятное время для осознанного профессионального самоопределения, и в этом контексте отсутствие мотивации на изучение конкретных учебных предметов, в том числе изучение иностранных языков, на организованную внеучебную занятость, приводит их к снижению мотивации к учебной деятельности.

В педагогическом аспекте, низкая мотивация к учебной деятельности школьников не может приводить их к высоким учебным результатам – в этом

случае в классах разрушается учебная атмосфера, нет осознанности в выборе профилей школьного обучения, превалирует низкая успеваемость, что не может не отражаться на качестве образования [3, с. 231].

Внутренние мотивы (мотив долга и ответственности, самоопределения и самосовершенствования, мотивация содержанием и процессом учения) доминируют над внешними мотивами (благополучия, собственного престижа и избегания неудач). Внутренние мотивы являются позитивными для развития смыслообразования детей, и отражают личностную внутреннюю учебную мотивацию. Доминирование этих мотивов в структуре учебной мотивации ребёнка оказывает благоприятное влияние на его обучение [2, с. 198]. Подросток, руководствующийся внешними мотивами, стремится не получать знания, расширять свой кругозор в процессе учёбы, а, наоборот, посещает школу и делает уроки для того, чтобы избежать наказания со стороны взрослых.

В подростковом возрасте относительно развития личности требуется пристальное внимание взрослых. Это обусловлено тем, что в случае неудачного вхождения в социум усиливается общая кризисная ситуация возраста, происходит дезадаптация личности, нарушается нормальное протекание жизнедеятельности [4, с. 267]. Выявление причин поведения подростка, который входит в противоречие с интересами общества, и выработка эффективных стратегий его коррекции представляют собой одну из «вечных» тем психологии.

Формирование мотивации к учебной деятельности является сложным процессом, поскольку сама учеба в школе полимотивирована (для детей подросткового возраста на первый план выходит общение со сверстниками, участие в совместных мероприятиях и пр.), мотивация тесно связана с самой личностью обучающегося и его социальной ситуацией развития.

Мотивация учебной деятельности в подростковом возрасте имеет свои особенности. В первую очередь отмечается, что ее уровень снижается. Данному факту способствует отсутствие критической и адекватной оценки возможностей и достижений в учебе; наличие негативного опыта освоения новых знаний; постоянно меняющиеся интересы. Но в связи с особенностями подросткового периода, он является сенситивным для коррекции нарушений в развитии личности.

### **Список литературы**

1. Гордеева Т.О., Сычев О.А., Осин Е.Н. Опросник «Шкалы академической мотивации» [Электронный ресурс] // Психологический журнал. – 2019. – № 4. – С. 96-109. – URL: <https://elibrary.ru/item.asp?id=21836182>. (дата обращения: 01.02.2023).

2. Ильин Е.П. Мотивы и мотивация. – Санкт-Петербург: Питер, 2019. – 216 с.

3. Лукашевич В.В., Пронина Е.Н. Психология и педагогика: Учебник. – Москва: Юрайт, 2019. – 296 с.

4. Фельдштейн Д.И. Проблемы возрастной и педагогической психологии : избранные педагогические труды. – Москва: Просвещение, 2020. – 366 с.

**Сабитова А.Р.**

ФГАОУ ВО «Казанский (Приволжский) федеральный университет»,  
Елабужский институт

Научный руководитель: канд. филол. наук, доцент Пospelова Н.В.

### **Образ Мисс Хэвишем в романе Чарльза Диккенса «Большие надежды»**

В лингвистических, литературных и лингвоисторических исследованиях в последние годы наблюдается огромный интерес к изучению произведений Чарльза Диккенса. Творчество английского писателя Чарльза Диккенса неразрывно связано с викторианской эпохой, которая была отмечена строгими моральными нормами, социальными и классовыми делениями, а также экономическими и культурными изменениями. Как отмечает известный французский писатель Жан Пьер Оль, в середине XX века французское жюри признало произведение Чарльза Диккенса «Большие надежды» «лучшим иностранным романом XIX века» [5, с. 216]. Многие писатели занимаются изучением викторианского социума сквозь призму персонажей романа «Большие надежды». В книге присутствуют персонажи, принадлежащие к совершенно разным общественным классам и обладающие различным уровнем достатка, образования и воспитания, и как же точно Чарльз Диккенс смог придумать каждому персонажу свой уникальный образ и передать через них картину жизни викторианской эпохи. Однако, наибольший интерес у всех вызывает трагичная фигура романа Мисс Хэвишем. «Miss Havisham in Great Expectations is the most memorable and vivid creation. Through the portrayal of Miss Havisham, Dickens shows us the female's position and fate in the Victorian England under the male centered society» [1, с. 34].

Мисс Хэвишем была красивой и богатой молодой женщиной, которая готовилась к свадьбе. Однако в день свадьбы ее жених не явился. С тех пор она застыла во времени, продолжая носить свое свадебное платье и живя в своем заброшенном доме. Мисс Хэвишем навсегда осталась старой девицей после того, как её жених не явился на свадьбу. Она весь остаток жизни провела в подвенечном платье, превратившемся в лохмотья за свадебным столом с истлевшим тортом, в котором насекомые устроили себе жилище [3]. «I saw that the bride within the bridal dress had withered like the dress, and like the flowers, and had no brightness left but the brightness of her sunken eyes» [1, с. 38]. Она живет в разрушенном особняке со своей приемной дочерью Эстеллой, и Диккенс описал ее как “the witch of the place” [2, с. 54]. Одержимая мстостью, Мисс Хэвишем воспитала приемную дочь, Эстеллу, как орудие возмездия, намереваясь использовать ее, чтобы разбить мужские сердца. Желание Мисс Хэвишем отомстить мужчинам, используя Эстеллу, показывает, как обида и разочарование могут привести к разрушительным последствиям. Однако ее план терпит неудачу, когда Эстелла влюбляется в главного героя романа, Пипа. Воспитание Эстеллы Мисс Хэвишем демонстрирует, как социальные нормы и личные травмы могут передаваться из поколения в поколение, формируя искаженное представление о любви и отношениях. История Мисс Хэвишем демонстрирует уязвимость женщин в викторианском обществе. Их ценность

определялась исключительно браком и материнством, а потеря этих возможностей вела к социальной изоляции и осуждению.

Мисс Хэвишем, благодаря своей яркой и трагичной истории, стала символом нескольких важных концепций. Она является символом застывшего времени: её дом с остановившимися часами, нетронутым свадебным убранством и вечной темнотой символизирует нежелание двигаться вперёд, одержимость прошлым и страх перед переменами. Неспособность Мисс Хэвишем отпустить предательство и обиду привела к её собственному разрушению и сломала судьбы окружающих, особенно Эстеллы. Её история отражает зависимость женщин от брака и социальные ограничения, которые лишали их самостоятельности и возможности выбора. Желание Мисс Хэвишем отомстить мужчинам превратило её в манипулятора, использующего Эстеллу как орудие своей мести. Таким образом, Мисс Хэвишем – это не просто персонаж, а символ того, как заикленность на прошлом, неспособность простить и социальные ограничения могут привести к разрушению личности и окружающих.

Кроме того, если мы обратимся к словарю С.А. Матвеева: *from Havisham + -esque (suffix meaning 'in the style or manner of' forming adjectives), after the character Miss Havisham from the novel Great Expectations (1860–1861) by the English author Charles Dickens (1812–1870), a wealthy spinster once jilted at the altar, who lives in a ruined mansion and always wears her wedding dress [4, с. 112].*

Таким образом, на основании всего вышеизложенного можно сделать вывод о том, что Мисс Хэвишем представляет собой застывшее во времени напоминание о неисполненных мечтах, разрушительной силе обиды и уязвимости женщин в викторианском обществе. Её история продолжает резонировать с читателями, которые видят в ней отражение собственных разочарований, обид и борьбы. Через образ Мисс Хэвишем Диккенс исследует такие темы, как социальное неравенство, женская эмансипация и поиск справедливости. Кроме того, Мисс Хэвишем является символом готической героини, отвергнутой и мстительной женщины. Её образ продолжает вдохновлять писателей и режиссеров, исследующих темы любви, потери и женского опыта в готическом жанре. В эпоху движения образ Мисс Хэвишем приобретает новую актуальность как символ женщин, пострадавших от предательства и насилия со стороны мужчин. Её история подчеркивает необходимость сочувствия, поддержки и справедливости для жертв гендерного насилия.

### **Список литературы**

1. Wang J. An Analysis of Miss Havisham from Feminist Criticism // International Conference on Economics, Education and Social Research (ICEESR 2020). – 2020. – № 10. – С. 76.
2. Диккенс Ч. Большие надежды. – Москва: Моск. рабочий, 1980. – 480 с.
3. Жайыков А. Принципы образования и воспитания в романе Чарльза Диккенса «Большие надежды» [Электронный ресурс]. – URL: <https://mysl.kazgazeta.kz/news/15792> (дата обращения: 09.06.2022).

4. Матвеев С.А. Англо-русский русско-английский словарь с произношением. – М.: АСТ, 2019. – 384 с.
5. Оль Ж.-П. Диккенс. – Москва: Молодая гвардия, 2015. – 296 с.

**Савинова Е.С.**

ФГАОУ ВО «Национальный исследовательский Нижегородский государственный университет имени Н.И. Лобачевского», Арзамасский филиал  
Научный руководитель: канд. пед. наук, доцент Напалков С.В.

### **Нейронные сети: графический потенциал и его применение на уроках информатики**

Современный мир стремительно меняется под воздействием технологий, и нейронные сети становятся одним из ключевых инструментов в этой трансформации. В последние годы они приобрели особую популярность в таких областях, как искусственный интеллект, обработка изображений и естественный язык. Их способности к обучению и адаптации открывают новые горизонты для создания инновационных приложений и повышения эффективности решений в самых разных сферах.

Однако потенциал нейронных сетей не ограничивается только промышленностью и наукой. Все более значимой становится их роль в образовательном процессе, особенно на уроках информатики в основной школе. Интеграция различных графических инструментов и методов, связанных с нейронными сетями, может значительно углубить понимание учащимися основ алгоритмического мышления и программирования. Наглядность процессов, происходящих в нейронных сетях, способствует лучшему усвоению сложных концепций и стимулирует интерес к изучению информатики.

Применение визуализации в образовательном процессе способно значительно улучшить усвоение материала, делая обучение более эффективным и увлекательным. Чтобы информация урока запомнилась ученикам, необходимо подобрать правильный материал и объяснить его, подкрепляя подходящими яркими изображениями. Поэтому преподаватели тратят много времени на поиск нужных изображений, а иногда даже создают их самостоятельно. Однако благодаря нейронным сетям и генеративным моделям, процесс поиска и создания изображений стал значительно проще и эффективнее.

Фаустова К.И. считает, что «нейронные сети могут обрабатывать фото, как по заданным параметрам, например, превращая обычный снимок в изображение по стилю похожее на указанную автором репродукцию, или превратить эскиз в проработанный рисунок, дорисовав все элементы, так же сеть может творить по собственному усмотрению, самостоятельно выбирая стиль итогового изображения» [2]. Опираясь на смысл данного высказывания, можно осознать, что часть нейронных сетей работают по изображению, которое предоставляешь, а это значит, что преподаватель может затратить еще больше времени, чем обычно для подготовки материала к уроку. Соответственно, нужно учитывать, те программные продукты, которые опираются на текстовое описание для создания изображений.

Гольшева Е.Н., Медведев А.А., Масалитин Н.С., дают следующую интерпретацию определению генерации изображений: «Генерация изображений с помощью нейронных сетей – это новый и быстро развивающийся способ создания изображений. Нейросети могут создавать изображения, которые не

только соответствуют определенным требованиям, но и являются неповторимыми» [1]. Здесь же раскрывается только основное понятие определения.

Чтобы лучше понять, как работает искусственный интеллект, проанализируем существующие программные инструменты для создания изображений по заданному текстовому описанию для конкретной темы урока по информатике: «Ввод информации в память компьютера» (5 класс).

Для анализа важно учитывать несколько ключевых критериев:

1. Стоимость: бесплатные ли инструменты, нужна ли регистрация, существуют ли платные подписки, лицензии или иные ограничения.

2. Качество изображений: оценка реалистичности, детализации и художественной выразительности создаваемых изображений.

3. Разнообразие стилей: способность инструмента генерировать изображения в разных художественных стилях (реализм, импрессионизм, абстракция и др.) и адаптироваться к различным требованиям.

4. Точность интерпретации текста: уровень понимания и интерпретации текстового описания, включая возможность работы с сложными или многозначными фразами.

5. Скорость генерации: время, необходимое для создания изображения. Это важный критерий, особенно для пользователей, которым требуется быстрое получение результата.

6. Интерфейс и удобство использования: простота и интуитивность пользовательского интерфейса.

7. Настройки и кастомизация: Возможность настраивать параметры генерации, такие как размер изображения, цветовая палитра, уровень абстракции и т.д.

8. Поддержка языков: возможность работы с текстовыми описаниями на разных языках, что расширяет потенциальную аудиторию пользователей.

В таблице 1 приведены сравнительные характеристики некоторых популярных платформ.

Среди всех вышеперечисленных программных продуктов, предназначенных для генерации изображений, преподавателю стоит обратить внимание на платформу «Kandinsky 2.2». Её преимуществом является то, что она не требует регистрации и предоставляется абсолютно бесплатно. Учитель может использовать эту платформу как для собственных нужд, так и включать её в свои занятия. Это позволит учащимся экспериментировать с генерацией изображений, развивать креативное мышление, наблюдать за процессом создания, что значительно углубляет понимание основ алгоритмического мышления и программирования, а также повышает интерес к обучению.

Отметим, что возможность преобразовывать текстовые описания в визуальные образы способствует развитию навыков интерпретации, что является важным аспектом обучения.



Таблица 1 – Сравнительная характеристика платформ для создания изображений

Платформа	Lexica	Starryai	Kandinsky 2.2	BingImageCreator
Критерии				
Стоимость	регистрация, есть платные подписки	регистрация, есть платные подписки	не требует регистрации, полностью бесплатный	регистрация, на территории РФ доступ ограничен
Качество изображений	высокое	высокое	высокое	высокое
Разнообразие стилей	низкое	среднее	высокое	низкое
Точность интерпретации текста	высокая	средняя	высокая	средняя
Скорость генерации	быстрая	быстрая	быстрая	быстрая
Интерфейс и удобство использования	простой	простой	простой	простой
Настройки и кастомизация	присутствуют	отсутствуют	присутствуют	отсутствуют
Поддержка языков	присутствует	присутствует	присутствует	присутствует

### Список литературы

1. Голышева Е.Н., Медведев А.А., Масалитин Н.С., Ильинская Е.В. Основные подходы к генерации изображений с помощью нейронных сетей // Научный журнал «Инновационная наука». – 2023. – №11-2. – С. 25-28.
2. Фаустова К.И. Нейронные сети: применение сегодня и перспективы развития // Территория науки. – 2017. – № 4. – С. 83-87.
3. Напалков С.В. Возможности и перспективы применения Web-квест технологий при изучении школьниками гуманитарных дисциплин // Современные наукоемкие технологии. – 2015. – № 11. – С. 87-91.

**Садиева Р.Р.**

ФГБОУ ВО «Набережночелнинский государственный педагогический университет»

Научный руководитель: канд. пед. наук, доцент Хакимова Н.Г.

### **Опыт анализа информационного пространства образовательной организации**

На сегодняшний день практически во всех сферах жизнедеятельности общества на первый план выходят процессы глобализации и цифровизации. Сфера образования не является исключением. Установка на повышение качества образования предполагает создание информационного пространства, которое является эффективным инструментом государственно-общественного управления. Именно поэтому руководству образовательных организаций следует сделать приоритетным направлением управленческой деятельности ориентир на создание единого информационного пространства школы. Однако на сегодняшний день нет единых требований к организации такого пространства, поэтому каждая образовательная организация применяет свои критерии и способы.

Целью данного исследования является анализ (мониторинг) информационного пространства конкретной образовательной организации. В работе предложен способ мониторинга и на основе практического анализа выявлены сильные и слабые стороны, определены возможности и угрозы. Базой исследования стало Муниципальное автономное общеобразовательное учреждение «Полилингвальная гимназия "Адымнар-Альметьевск"» Альметьевского муниципального района Республики Татарстан.

Мониторинг информационного пространства школы позволяет проанализировать текущее состояние. Для этого следует обратить особое внимание на сайт школы, изучить школьную документацию, посвященную процессам цифровизации и информатизации, проанализировать официально подтвержденную страницу и т.д. На основе полученных данных – составить SWOT-анализ, позволяющий выявить сильные и слабые стороны, возможности и угрозы.

Анализ имеющегося информационного пространства был осуществлен по следующим параметрам (по данным на апрель 2024):

1. Анализ сайта школы, который создает имидж образовательной организации и обеспечивает ее успешность на рынке образовательных услуг. Сайт МАОУ «Полилингвальная гимназия "Адымнар-Альметьевск"» оформлен по единым требованиям и расположен на интернет-площадке <https://edu.tatar.ru/>. На сайте предоставлена информация, позволяющая в полной мере оценить деятельность школы. Важно то, что отдельная вкладка посвящена альтернативным сайтам и информационно-образовательным ресурсам, которыми могут воспользоваться обучающиеся и их родители. Все ссылки, представленные там, являются действующими.

2. Оценка в приложении «2ГИС», которое является основным при поиске определенного объекта в городе. Изучение рейтинга на сайте «2ГИС»

позволило заключить, что полилингвальная гимназия пользуется успехом. Конечно, пока рано говорить об узнаваемости образовательной организации в общественной среде, так как школа функционирует только второй учебный год. На данный момент у образовательной организации 8 оценок, большинство из которых положительные. Имеется всего одна отрицательная оценка, однако, судя по оставленному комментарию, она не объективна.

3. Наличие страницы образовательной организации в социальных сетях («ВКонтакте»). Для этого следует оценить охват аудитории, дизайн страницы и контент, публикуемый от имени образовательной организации. У группы 1808 подписчиков (на момент анализа виртуальной страницы): это учителя, обучающиеся, родители школьников, представители администрации района и республики, а также все, кто заинтересован в развитии образования города. На странице, подтвержденной, как госорганизация, публикуются новости школы. В среднем публикации размещаются 2-3 раза в неделю. На странице полилингвальной гимназии публикуются как государственные новости, касающиеся образовательной и культурной деятельности, так и новости школы. Однако у страницы в социальной сети нет одного единого дизайна. Большинство публикаций носит общий характер и не создает имиджа для гимназии.

4. Наличие у образовательной организации Телеграмм-канала, который с каждым днем набирает популярность, предоставляет огромные возможности для продвижения образовательной организации и становится местом взаимодействия административного и педагогического состава образовательной организации, а также обучающихся, родителей, СМИ, представителей общественности и т.д. В МАОУ «Полилингвальная гимназия "Адымнар-Альметьевск"» такой канал отсутствует.

5. Анализ школьной документации, посвященной цифровизации и информатизации. Полилингвальная гимназия "Адымнар-Альметьевск" много внимания уделяет этим процессам. Образовательная организация оснащена новейшим оборудованием, что позволяет педагогам во время уроков использовать современные технологии. В школе имеются положения и планы по применению инструментов цифровизации. Однако нет банка с разработанными цифровыми образовательными ресурсами, которыми могут пользоваться учителя и обучающиеся.

Собранные во время мониторинга данные, позволили составить полноценный SWOT-анализ, позволивший объективно оценить позиции полилингвальной гимназии на рынке образовательных услуг, а также раскрыл возможные тенденции развития информационного пространства учебного заведения.

SWOT-анализ в дальнейшем позволит выработать единую стратегию для развития информационного пространства образовательной организации. При анализе было выявлено, что в своей работе МАОУ «Полилингвальная гимназия "Адымнар-Альметьевск"» может встретиться с такими рисками, как беспокойная обстановка в стране, то есть из-за возможных угроз, и в свете последних событий, произошедших в России (террористический акт в

КрокусСитиХолл г. Москва; атака беспилотными летательными средствами, в том числе и в Республике Татарстан), обучающиеся могут перейти на дистанционный формат обучения, а гимназия к этому не готова.

Таблица 1. – SWOT-анализ информационного пространства MAOY «Полилингвальная гимназия "Адымнар-Альметьевск"»

Сильные стороны	Слабые стороны
<ul style="list-style-type: none"> <li>- компетентный руководитель;</li> <li>- наличие финансовых ресурсов, благодаря оказанию гимназией платных образовательных услуг;</li> <li>- имеется банк ссылок на электронные ресурсы, которые будут полезны как обучающимся, так и их родителям;</li> <li>- образовательная организация оснащена новейшим техническим оборудованием и заключила контракт с Интернет-провайдером, оказывающим качественные услуги, поэтому все педагоги и административный состав всегда имеет доступ к цифровым ресурсам;</li> <li>- стабильный официальный сайт образовательной организации, информация на которой все время обновляется;</li> <li>- собственная страница в социальной сети «Вконтакте»</li> </ul>	<ul style="list-style-type: none"> <li>- отсутствие стратегии развития информационного пространства;</li> <li>- отсутствие собственных разработок цифровых образовательных ресурсов;</li> <li>- отсутствие единого оформления социальной страницы «Вконтакте»;</li> <li>- отсутствие «Телеграмм-канала»;</li> <li>- отсутствие ресурсов по дистанционному обучению;</li> <li>- не все педагоги гимназии умеют использовать ресурсы виртуальных образовательных площадок</li> </ul>
Возможности	Угрозы
<ul style="list-style-type: none"> <li>- использование ресурсов виртуальных образовательных платформ;</li> <li>- создание внутренней сети, на которой будут располагаться материалы, полезные педагогам;</li> <li>- создание онлайн места для обсуждения предложений, поступающих от родителей обучающихся;</li> <li>- привлечение спонсоров;</li> <li>- участие в сетевых проектах, конкурсах и т.д.;</li> <li>- повышение квалификации педагогов, развитие их цифровой грамотности</li> </ul>	<ul style="list-style-type: none"> <li>- беспокойная обстановка в стране;</li> <li>- высокая степень конкуренции;</li> <li>- возможность утечки данных, интеллектуальной собственности образовательной организации;</li> <li>- поломка сервера приведет к недееспособности всей гимназии;</li> <li>- отсутствие интернета;</li> <li>- текучесть педагогических кадров.</li> </ul>

Так как данная образовательная организация была создана после пандемии, у нее отсутствует банк цифровых образовательных ресурсов. Кроме того, образовательной организации необходимо работать над созданием имиджа и корпоративной культурой. Именно от имиджа будет зависеть узнаваемость учебного заведения в глазах общественности и целевой аудитории. Чем больше узнают школу, чем больше положительной информации о ней создано, тем больше потенциальных спонсоров можно привлечь для инвестирования в развитие образовательной организации и тем больше родителей будут стремиться зачислить своих детей именно в это заведение. Все это качественно

влияет на развитие школы. От корпоративной культуры зависит отношение обучающихся и педагогов к образовательной организации.

Таким образом, предложен сценарий мониторинга информационного пространства образовательной организации, который позволит выработать стратегию развития школы.

### **Список литературы**

1. Кизянов В.П. Педагогические принципы деятельности по организации образовательного пространства военного вуза с использованием информационных ресурсов // Альманах Пермского военного института войск национальной гвардии. – 2022. – № 1 (5). – С. 55-62.

2. Салаватова А.М. Государственно-общественное управление образовательной организацией // Образовательный вестник «Сознание». – 2022. – Т. 24. – № 3. – С. 25-31.

3. Шкуропий О.И., Кушнарченко Р.А. Образовательная среда как фактор информационного пространства // Современные электротехнические и информационные комплексы и системы: Материалы III Международной научно-практической конференции студентов, аспирантов и преподавателей. – Армавир: ООО «Редакция газеты «Армавирский собеседник», 2021. – С. 171-176.

**Сажин И.А.**

ФГБОУ ВО «Ижевский государственный технический университет имени  
М.Т. Калашникова»

Научный руководитель: канд. экон. наук, доцент Перминова О.М.

### **Тенденция к изменениям в процессе импортозамещения промышленных предприятий в разрезе нарастающих темпов внешнего давления**

Изначально понятие процесса импортозамещения включало в себя смещение вектора производства товаров и используемых средств в сторону отечественных аналогов, что позволило бы развивать собственные крупные площадки по производству аналогов внутри страны, и наращивать независимость экономики государства [1]. Однако, в последние годы суть данного понятия сместилась от замены импортных материалов производства отечественными в сторону перестройки самих фундаментальных процессов, проходящих внутри организации, в сторону поиска оптимальных решений и построения технологии нового производства, управлением этим процессом, что, несомненно, дало большой толчок в развитии внутригосударственных законов, норм и порядков, регулирующих данные изменения [2]. Рассмотрим подробнее динамику роста темпов импортозамещения и тенденцию промышленных предприятий к вовлечению в данный процесс.

Тема замещения импорта отечественным товарами в России поднималась довольно часто, регулярно появляясь в государственных программах. В своем исследовании, Кузьминов Я.И. и коллеги выделяют четыре основных этапа импортозамещения:

- первый этап (2004 – 2008 гг.). Представлял собой отдельные проекты по импортозамещению, направленные на встраивание Российских технологий в зарубежные;

- второй этап (2009 – 2013 гг.). Тенденция к инновационности российских промышленных технологий и вектор на модернизацию и расширение производств;

- третий этап (2014 – 2021 гг.). Резкое обострение напряженности со многими ведущими государствами, наложение первых санкций, точка невозврата для начала ускоренного развития отечественной промышленности.

- четвертый этап (с 2022 г. – наст. время). Сильная напряженность с большинством крупных стран, глобальные санкции и изменение вектора импортозамещения на восполнение недостающих технологических процессов и формирование собственной независимости от импорта в ключевых сферах промышленности и экономики [3].

Следствием обострения напряженности между странами стало принятие нескольких важных законопроектов и программ, обозначающих вектор развития и модель будущего промышленного строя внутри страны. Политические разногласия заставили руководство России шире взглянуть на проблему, и результатом стало принятие новой редакции Государственной программы №320 «Развитие промышленности и повышение её

конкурентоспособности» [2], а также нескольких других проектов, расширяющих цели и задачи процесса импортозамещения.

Если на первых этапах импортозамещение было пассивным, нацеленным на долгую перспективу, которая постепенно привела бы к укреплению государственных стратегических сфер промышленности, то к настоящему времени главной задачей каждого ключевого производства и направления стала являться стремительная перестройка собственных процессов на фундаментальном уровне, переосмысление самих подходов к построению производственной деятельности [1]. В таблице 1 приведена доля участия отечественной продукции в разрезе Российской промышленности за рассмотренные этапы импортозамещения [3].

Таблица 1 – Доля участия отечественной продукции в Российской промышленности

Отрасль	Годы								
	2014	2015	2016	2017	2018	2019	2020	2021	2022
Транспортное машиностроение	85%	96%	97%	95%	87%	89%	90%	91%	94%
Тяжелое машиностроение	43%	48%	49%	50%	54%	55%	60%	62%	61%
Агропромышленный комплекс	55%	65%	66%	60%	61%	59%	74%	70%	63%
Информационные технологии	39%	44%	51%	52%	55%	70%	74%	73%	75%

С течением времени политика импортозамещения в России приобрела более масштабный характер и довольно сильно эволюционировала. К примеру, в агропромышленном комплексе показатель производства продуктов животноводства с помощью импортозамещенных технологий в 2014 г. составил 12843 т. тонн скота и птицы на убой, а уже к 2022 году увеличился до 16190 т. тонн [5].

В то же время снизилась и доля импорта иностранных товаров, что говорит об успешно перестроенных процессах импортозамещения, позволивших продолжать производство с помощью собственных технологий. Данные представлены в таблице 2 [5].

Таблица 2 – Доля импорта отдельных товаров в их товарных ресурсах

Продукция	Годы		
	2014	2017	2021
Мясо и птица	19.6	10.5	5.4
Говядина	59.1	44.7	26.8
Изделия колбасные	2.4	1.6	1.3
Крупа	0.6	0.2	1.1
Сухие молоко и сливки	45.2	54.2	30.5
Свинина	17.0	9.9	0.2
Мука	1.0	1.5	1.1
Растительные масла	14.0	14.8	16.8
Масла животные	35.7	27.0	28.9

Однако, несмотря на неплохие показатели агропромышленного сектора, самой трудоёмкой для импортозамещения отраслью являются информационные технологии, и связано это с тем, что основной выходной продукт отрасли – это программное обеспечение, оно используется во всех других сферах промышленности и экономики, поэтому импортозамещению данного сектора промышленности уделяется особое внимание.

Так, годовой импорт ИТ-услуг составляет по состоянию на 2021 г. 5.2 млрд. долл. [3], а импорт лицензий на ПО – 1 млрд. долл. На иностранное ПО приходилось 66% гос. закупок (в динамике с 2020 г. – 68%), наибольший вес из них имеет финансовый сектор – 81%, и значительно меньше – сельскохозяйственный – всего 35% [3]. Зарубежные продукты преобладают практически во всех сферах, где требуется точность и работа с большими объемами информации. Это говорит о том, что импортозамещение ИТ-отрасли на текущий момент остается приоритетным и оказывающим влияние на успешную перестройку процессов остальных секторов промышленности.

Более 90% импорта ИТ-услуг приходится на недружественные страны, введшие санкции против России, и основная проблема медленных темпов импортозамещения информационных технологий – в отсутствии альтернатив в дружественном сегменте стран, а также медленные темпы разработки отечественного ПО, несмотря на финансирование и прочие льготы, стимулирующие рост количества ИТ-кадров. Полноценная поддержка ИТ-отрасли, несмотря на её важность, началась только с 1 января 2021 г. с подписанием законопроектов, обеспечивающих субсидии, гранты и льготные кредиты на развитие информационных технологий. Несмотря на то, что введенные льготы покажут свою эффективность только в долгосрочной перспективе, некоторое положительное влияние можно отметить уже сейчас – так, объем продаж отечественных ИТ-решений вырос примерно в 1.9 раз, относительно уровня 2019 г. [4].

На текущий момент в политике импортозамещения России прослеживаются явные тенденции к глобализации изменений, а также закреплению уже достигнутых результатов. Государство за последнее десятилетие перешло от пассивной вялотекущей политики к активным стимулирующим промышленность действиям, что отразилось и на подходе организаций, вовлеченных в этот процесс – вместо поиска аналогов товаров и инструментария, предприятия перешли в активную фазу планирования перестройки и реконструкции налаженных процессов. Это, безусловно, позволяет найти наименее трудные пути к осуществлению замещения импорта, а также построить более гибкие связи между процессами, обеспечивающими отечественное производство в нелегкие времена внешнеполитического обострения.

### **Список литературы**

1. Белогорцева Н. А. История импортозамещения России в конце XX - начале XXI веков // Вектор экономики. – 2019. – № 4(34). – С. 38.



2. Булушев Р.Т., Ефремов Н.А. Экономика импортозамещения: оценка влияния структуры внешнеторговых потоков на развитие экономического потенциала и импортозамещение в Российской Федерации // Актуальные вопросы экономики: сборник научных трудов. – Чебоксары: Б.и., 2023. – С. 63-69.

3. Импортозамещение в российской экономике: вчера и завтра. Аналитический доклад НИУ ВШЭ / Я.И. Кузьминов [и др.]. – Москва : Изд. дом Высшей школы экономики, 2023. – 272 с.

4. Сакоян А.Р., Пучков В.И. Вызовы ИТ-отрасли в условиях импортозамещения в 2024 году // Ломоносовские чтения. Актуальные вопросы фундаментальных и прикладных исследований: сборник статей XI Международной научно-практической конференции. – Петрозаводск: Международный центр научного партнерства «Новая Наука» (ИП Ивановская И.И.), 2024. – С. 16-20.

5. Федеральная служба государственной статистики [Электронный ресурс]. – URL: <https://rosstat.gov.ru/folder/11188> (дата обращения 29.09.2024).

**Салимзанова Д.Р.**

ФГАОУ ВО «Казанский (Приволжский) федеральный университет»,  
Елабужский институт

Научный руководитель: канд. экон. наук, доцент Васильев В.Л.

### **Основные проблемы безопасности и пути их решения в государственных закупках в современной России**

Основной целью государственных закупок является обеспечение потребностей государственных учреждений в необходимых товарах, работах и услугах, при этом стремясь к эффективному и рациональному использованию бюджетных средств. Государственные закупки предоставляют предпринимателям стратегически важные преимущества, включая стабильность деловых отношений, возможность расширения производства и выхода на новые рынки, что укрепит рыночные позиции и повысит конкурентоспособность. Согласно данным Единой информационной системы в сфере закупок (ЕИС) в 2023 году наблюдалось увеличение количества размещенных извещений о закупках на 6% по сравнению с предыдущим годом [1]. Наблюдаемый рост объёма закупок актуализирует потребность в усилении контроля над процессами проведения закупочных процедур. С увеличением масштабов торгов возрастает и количество случаев хищений и иных противоправных деяний. В связи с этим возникает необходимость совершенствовать механизмы контроля и противодействия коррупции в сфере государственных закупок. Число жалоб от участников государственных закупок, поступивших в Федеральную антимонопольную службу (ФАС), выросло на 14,3% по сравнению с 2022 годом. Из 45,908 жалоб, рассмотренных ФАС, 42,5% были признаны обоснованными. С начала 2024 года ФАС выявила нарушения в государственных закупках на 6,5 миллиардов рублей, выигранных с помощью подложных документов. В настоящее время рассматриваются еще 15 подобных дел с совокупной стоимостью контрактов свыше одного миллиарда рублей [2].

Мошеннические действия в сфере государственных закупок требуют анализа с учётом того, кто именно выступает в роли нарушителя – организатор или участник. Одной из таких схем является метод предложения-прикрытия, при котором конкурент намеренно подает заведомо проигрышное предложение с целью создания видимости честной конкуренции. Другой распространенной схемой является отзыв предложения, когда участник отказывается от своей заявки или не участвует в торгах в обмен на вознаграждение. Существуют также формы мошенничества, основанные на предварительном сговоре, известные как «карусель предложений», где участники поочередно выигрывают торги, что позволяет им обеспечивать постоянный доход. В дополнение к этому, потенциальные мошенники могут осуществлять раздел рынка, сегментируя его на основе географических или экономических критериев, что может сопровождаться коррупционными соглашениями с заказчиками для ограничения конкуренции. Данная практика направлена на закрепление контроля над определенными сегментами рынка и получение стабильного

дохода. Мошеннический способ «таран», заключающийся в создании условий с резкими изменениями цен, вводящими конкурентов в заблуждение и приводящими к отказу от борьбы за контракт, создавая возможность для одного из участников сговора заключить контракт на завышенных условиях. Также есть случаи с подложными банковскими гарантиями, которые используются для выигрыша в государственных закупках и получения авансов, при этом мошенники не намереваются исполнять свои обязательства. Они также могут создавать счета на основе поддельных документов, формируя иллюзию активной деятельности с привлекательными предложениями, после чего исчезают с полученными средствами.

Мошенничество со стороны заказчиков проявляется через ряд основных схем, каждая из которых направлена на извлечение неправомерной выгоды. Установление невыполнимых сроков выполнения работ, что создает условия, при которых добросовестным участникам становится невозможно соблюдать заданные рамки, в результате чего победу может одержать только сговорившийся участник. В некоторых случаях работы могут быть выполнены заранее, что превращает торги в формальность. Другой распространенной схемой является составление специфического технического задания, которое формулируется таким образом, что соответствует требованиям лишь одного определенного поставщика, который зачастую и предоставляет данное описание. Другим способом мошенничества является объединения нескольких лотов в один, что значительно усложняет возможность добросовестного участия. В результате таких действий заказ формируется таким образом, что выполнить все работы или поставить технологически несвязанные товары одновременно становится практически невозможным. Кроме того, злоумышленники могут использовать поддельные документы при регистрации организаций, находящихся в процессе ликвидации, для получения квалифицированной электронной подписи. Эти организации регистрируются в единой информационной системе или на торговых площадках, объявляют крупные закупки перепродаваемых товаров и устанавливают высокие требования к обеспечению заявок, что требует перевода значительных денежных средств. После получения средств такие организации, как правило, либо отменяют тендер, либо подписывают контракт, принимают товары и прекращают какую-либо связь [4, с. 86].

Таким образом, мошенничество в сфере государственных закупок представляет угрозу для экономической безопасности страны, вызывая финансовые и нефинансовые потери для участников торгов. Для предотвращения экономических правонарушений необходимо внедрять минимальные превентивные меры на этапе подготовки к торгам, такие как тщательное планирование, создание системы внутреннего контроля перед подачей заявок и мониторинг рынка. Кроме рекомендаций по совершенствованию торговых площадок для государственных закупок, организациям следует проводить самостоятельный всесторонний анализ деятельности потенциальных партнеров, то есть проверка информации из единого государственного реестра юридических лиц и детальный финансовый

анализ на основе бухгалтерской отчетности. Особое внимание следует уделять заявкам с чрезмерно выгодными условиями, такими как закрытые тендеры, наличие единственного поставщика и сжатые сроки выполнения заказа. Необходимо сравнивать информацию о заказе с нормами положения о закупках, а также отслеживать любые изменения условий контракта после его подписания. самостоятельная проверка участника в государственных закупках позволяет принять более обоснованное решение, минимизировать риски и обеспечить успешное выполнение контракта.

### **Список литературы**

1. Официальный сайт Единой информационной системы в сфере закупок [Электронный ресурс]. – URL: <http://zakupki.gov.ru/> (дата обращения: 13.10.2024).
2. Официальный сайт Федеральной антимонопольной службы [Электронный ресурс]. – URL: <https://fas.gov.ru> (дата обращения: 12.10.2024).
3. Павлова О.В. Мошенничество в государственных закупках // Экономика и бизнес: теория и практика. – 2020. – № 9-2(67). – С. 25-30.
4. Эрхитуева Т.И., Степанова А.А. К вопросу о мошенничестве в сфере государственных закупок товаров, работ и услуг // Вестник. – Государство и право. – 2019. – № 26. – С. 84-86.
5. Юзвович Л.И., Исакова Н.Ю. Проблемы мошенничества в сфере государственных и муниципальных закупок // Индустриальная экономика. – 2022. – № 5. – С. 382-386.

**Саттарова З.Р.**

ФГАОУ ВО «Казанский (Приволжский) федеральный университет»,  
Елабужский институт  
Научный руководитель: ст. преп. Гайфуллина Н.Г.

### **Динамика тревожности у старшеклассников**

Тревожность у старшеклассников является распространенной проблемой, которая может оказывать негативное влияние на их успеваемость, социальные взаимоотношения и общее благополучие. Период старшего школьного возраста, который обычно приходится на возраст от 15 до 18 лет, связан с множеством важных вопросов и переживаний для подростков. В отечественной психологии этот период относят к ранней юности, когда подростки думают о смысле жизни, своей роли в обществе и будущей профессии. Физические изменения могут стать проблемой принятия своей внешности, что также вызывает переживания. К тому же, старшеклассники находятся в ключевом этапе образования, готовясь к выпускным экзаменам и вступительным испытаниям в вузы, что может становиться источником дополнительного стресса и беспокойства.

Тревожность – склонность индивида к переживанию тревоги – эмоционального состояния, возникающего в ситуациях опасности и проявляющегося в ожидании неблагоприятного развития событий. Это беспредметный страх, который часто бывает обусловлен неосознаваемостью источника опасности. Определение тревоги как состояния является ключевым для определения тревожности как свойства личности [3, с. 407].

Первое упоминание понятия «тревога» встречается в трудах З. Фрейда. Он определял ее как неконкретное чувство беспокойства и неопределенности, которое может возникать без явной причины. Он считал, что тревога представляет собой сигнал о нарушении психического равновесия и означает, что некоторые внутренние или внешние факторы угрожают психическому благополучию. Тревожность, согласно Фрейду, является отдельным психическим состоянием и проявляется в виде более сильных эмоциональных переживаний. Он считал, что основной источник тревоги и тревожности – это бессознательные конфликты и подавленные желания, которые могут выражаться в форме неврозов или других психических расстройств [5].

Тревожность, согласно А.М. Прихожан, является отражением внутреннего дисбаланса и неуравновешенности в психике человека. Он считал ее негативным эмоциональным состоянием, которое возникает в результате неприятных переживаний, страхов, сомнений и неопределенности. Прихожан также обращал внимание на то, что тревожность имеет ярко выраженную возрастную специфику. Ее возникновение и закрепление связаны с неудовлетворением ведущих возрастных потребностей ребенка. Он подчеркивал важность поддержки и эмоциональной безопасности взрослых для преодоления тревожности у детей. Для подростков же важны поддержка, понимание и создание условий для самореализации [2].

Согласно Е.П. Ильину, тревога у школьников представляет собой эмоциональное состояние острого и мучительного беспокойства, связанного с предвидением неудачи, опасности или ожиданием чего-то важного в условиях неопределенности. Он отмечает, что причинами тревоги у школьников могут быть: 1) оценка знаний во время контрольных и письменных работ; 2) ответ перед классом и страх совершить ошибку, что может привести к критике со стороны учителя и насмешкам одноклассников; 3) получение низкой оценки (определение «плохой» оценки зависит от ожиданий ребенка и его родителей); 4) недовольство родителей результатами успеваемости ребенка; 5) личностно-значимое общение [1].

Р.Кондаш различал три вида тревожности: школьную, межличностную и самооценочную. Со школьной тревожностью сталкиваются многие старшеклассники. Она может иметь негативное влияние на их учебу, социальные взаимоотношения и психологическое благополучие. Одной из основных ее причин является большая учебная нагрузка и стремление к успеху. Они сталкиваются с высокими ожиданиями со стороны родителей, учителей и самих себя. Страх провала, неуспеха также может вызывать тревогу. Самооценочная тревожность проявляется в постоянном беспокойстве по поводу своего внешнего вида, способностей и достижений. Старшеклассники, страдающие от этой тревожности, постоянно сравнивают себя с другими и боятся быть осужденными или неприемлемыми. Причинами являются: социальное давление и стремление соответствовать определенным стандартам. Такой вид тревожности как межличностная тревожность проявляется в волнении, связанном с социальными взаимодействиями, отношениями с другими и страхом быть осужденным и отвергнутым. Она может существенно влиять на эмоциональное благополучие и академическую успешность старшеклассников. Старшеклассники часто опасаются оценок и мнения других, что может приводить к постоянному стремлению угодить окружающим и подавлению собственного мнения или потребностей. Негативные предыдущие опыты взаимодействия, такие как издевательства или отвержение, также могут способствовать развитию межличностной тревожности [5].

Для изучения видов тревожности старшеклассников нами было проведено эмпирическое исследование. В нем приняли участие обучающиеся 10 и 11 классов МБОУ «Многопрофильный лицей №10» ЕМР РТ в количестве 52 человек в возрасте 15-18 лет. Была выдвинута следующая гипотеза: существуют различия в уровне тревожности между обучающимися 10 и 11 классов. Для проверки гипотезы нами были использованы следующие методы: методика «Определение уровня тревожности у старшеклассников» (Р.Кондаша) и t-критерий Стьюдента.

Диапазон стандартного отклонения по каждому виду тревожности 11 класса немного отличается от 10 класса. Это говорит о большем разнообразии уровней тревожности среди учащихся. Так как оценочные шкалы для 10 и 11 класса различны, то можно сказать, что одиннадцатиклассники имеют тревожность более высокого уровня.

Таблица 1. – Сравнительная таблица видов и уровней тревожности у 10 и 11 классов по средним значениям

Виды тревожности	Школьная		Самооценочная		Межличностная		Общая	
	10	11	10	11	10	11	10	11
Средние значения (+_стандартное отклонение)	17,19 ±7	20±9, 71	17,38±8, 32	18,76±9, 62	14,19±8, 79	14,38±9,1	48,76±2 2,32	53,15± 26,33

Статистический анализ полученных данных (t-критерий Стьюдента) позволил сделать следующие выводы о различиях в видах тревожности между 10 и 11 классами: вероятность (р) существования различий в каждом виде тревожности у 10 и 11 классов равна  $p > 0,05$ , следовательно, различий нет. Среднее значение школьной, самооценочной и общей тревожности соответствует несколько завышенному уровню, среднее значение межличностной тревожности соответствует нормальному уровню как у десятиклассников, так и у одиннадцатиклассников. Это связано с тем, что и те, и другие уже сдавали ОГЭ и знают к чему готовиться.

Нам также было интересно посмотреть различия в уровнях тревожности внутри десятиклассников и внутри одиннадцатиклассников.

Статистический анализ полученных данных (t-критерий Стьюдента) позволил сделать следующие выводы о различиях в видах тревожности внутри 10-х классов: вероятность (р) существования различий видах тревожности у 10 классов равна  $p > 0,05$ , следовательно, различий нет. Исходя из результатов, больше половины класса имеют нормальный уровень тревожности в каждом ее виде.

Статистический анализ полученных данных (t-критерий Стьюдента) позволил сделать следующие выводы о различиях в видах тревожности внутри 11-х классов:

1) вероятность (р) существования различий между школьной и самооценочной, самооценочной и межличностной равна  $p > 0,05$ , следовательно, различий нет. Большая часть имеет повышенную тревожность;

2) вероятность (р) существования различий между школьной и межличностной тревожности у 11 классов равна 0,04 на  $0,01 < p < 0,05$  уровне, следовательно, на уровне тенденций различия есть. Исходя из результатов, межличностная тревожность находится на нормальном уровне, а школьная же на высоком.

Таким образом, полученные результаты свидетельствуют о том, что внутри 11-х классов есть различия между школьной и межличностной тревожностью на уровне тенденций. Это связано с тем, что учеба, в отличие от

социального взаимодействия, выходит на первый план и одиннадцатиклассники делают основной упор на подготовку к экзаменам и к вступительным испытаниям в ВУЗ.

Таким образом, тревожность у старшеклассников имеет несколько видов и каждая из них обусловлена различными причинами. Результаты проведенного эмпирического исследования позволяют сформулировать следующие выводы: различий в видах и уровнях тревожности между 10 и 11 классами нет. Несмотря на то что 11 класс уже на пороге экзаменов, их уровень тревожности составляет норму, как и у 10 класса. Однако в 11 классе школьная тревожность выходит на передний план в отличие от самооценочной и межличностной тревожности.

### **Список литературы**

1. Ильин Е.П. Психофизиология состояний человека. – Санкт-Петербург: Питер, 2005. – 412 с.
2. Прихожан А.М. Тревожность у детей и подростков: психофизиологическая природа и возрастная динамика. – Москва: МПСИ; Воронеж: Изд-во НПО «МОДЭК», 2000. – 304 с.
3. Психологический словарь / Под общ.ред. А.В.Петровского, М.Г. Ярошевского. – Москва: Политиздат, 1990. – 494 с.
4. Фрейд З. Истерия и страх / пер. А. Боковой. – Москва: Фирма СТД, 2006. – 319 с.
5. Романова Ю.Н. Сборник диагностических методик [Электронный ресурс]. – URL: <https://www.psmethodiki.ru/index.php/nash-sajt> (дата обращения: 07.10.24).



**Саттарова З.Р., Закирова Д.Н.**

ФГАОУ ВО «Казанский (Приволжский) федеральный университет»,  
Елабужский институт

Научный руководитель: канд. псих. наук, доцент Минахметова А.З.

### **Нравственный компонент как показатель сформированности личностных УУД учащихся начальных классов**

В условиях глобализации и быстрого изменения социального контекста важность нравственного воспитания становится особенно значимой. Тема актуальна для нашего времени и связана с увеличением рисков, проявляющихся у молодежи: проблемы в семье, рост нарушений морального и нравственного развития личности и много другое [1].

Период начальной школы играет большую роль в воспитании человека потому, что моральные представления обобщаются, углубляются и становятся важным ориентиром для оценки и самооценки личности. Согласно Закону Российской Федерации «Об образовании» воспитание рассматривается как целенаправленная деятельность, осуществляемая в системе образования, направленная на создание условий для всестороннего целостного развития обучающихся; оказание им помощи в жизненном самоопределении, нравственном, гражданском и профессиональном становлении. Такие условия формируются через вовлечение ребенка в разнообразные социальные взаимодействия в учебной деятельности, общении, игре и практических занятиях.

Термин «сопровождение» еще не приобрел устойчивого терминологического статуса в психологической науке. Исследованием данного понятия занимались такие ученые, как М.Р. Битянова, Е.А. Козырева, Л.А. Снегирева, Т.И. Чиркова и др. Например, Е.А. Козырева рассматривала психолого-педагогическое сопровождение как систему профессиональной деятельности педагога-психолога, которое ориентируется на создании таких условий в образовательной среде, которые способствуют развитию отношений между взрослыми и обучающимися, а также условий которые способствуют развитию психического и психологического развития ребенка с учётом его зоны ближайшего развития [4]. Главной целью сопровождения является создание социально-психологических условий, которые помогают становлению у учащихся комплекса метапредметных, предметных и личностных навыков. По ФГОС выделяется 4 вида универсальных учебных действий: коммуникативные, регулятивные, познавательные и личностные.

К личностным универсальным действиям относят систему ценностных ориентаций обучающегося, его внутреннюю позицию, то есть его положительное отношение к школе; интерес к учению, к получению нового; представление трудностей, с которыми он встречается и нахождение способов их преодоления; доброжелательное отношение к другим народам; осознание своих трудностей и нахождение способов их преодоления; осознание себя как личности и члена общества; принятие общепринятых морально-этических норм; способность к самооценке своих действий и поступков и т.д. К концепции

универсальных учебных действий обращаются такие психологи, как Л.С. Выготский, А.Н. Леонтьева, Д.Б. Эльконин, Ж.Пиаже и другие. Нравственность – это психологическое образование, которое состоит из сочетания человеческих ценностей, убеждений, чувств, переживаний, мотивов, потребностей, а также поступков, которые основаны на свободном выборе человека. К концу 4 класса ученик должен: осознавать базовые ценности, такие как «добро», «родина», «природа», «семья», «мир», «дружба», «народ» и т.д.; проявлять уважение к своему народу и к другим культурам; понимать для чего необходимо учение; разбирать ситуации и поступки с точки зрения гуманности, этики, нравственности и национальности.

Таким образом, младшие школьники находятся на стадии активного формирования своей личности, которое происходит благодаря психолого-педагогическому сопровождению. Его эффективность обеспечивается за счет создания условий, которые способствуют становлению у учащихся комплекса личностных, метапредметных учебных и предметных навыков.

Для оценки степени сформированности нравственного компонента как показателя сформированности личностных универсальных учебных действий учащихся начальных классов было проведено исследование. В нем приняли участие обучающиеся 4 класса Университетской средней общеобразовательной школы, в количестве 28 человек в возрасте 10-11 лет.

Диагностика нравственных представлений учеников проводилась с использованием методики «Что такое хорошо и что такое плохо» (адаптированная). Результаты позволили сделать следующие выводы:

1) высокий уровень 14 человек – 64%. В младшем школьном возрасте у детей исчезает феномен эгоцентризма, и ребенок уже судит о реальности более полно и широко, однако повышенная эмоциональность все еще присутствует и поэтому дети с высоким уровнем нравственного сознания в этом возрасте часто демонстрируют значительную степень эмпатии и ответственности. Они строго следуют указаниям и стремятся к одобрению взрослых. Более осознанное восприятие социальных норм и правил, становление моральных ориентиров связано с формированием у детей теоретической мышления и его гибкости. Дети с высоким уровнем нравственного сознания отличаются наличием высоких познавательных мотивов и стремлением учитывать интересы и потребности окружающих.

2) средний уровень 8 человек – 36%. Такие дети, как правило, находятся на этапе формирования своей индивидуальности. В этом возрасте они могут проявлять интерес к собственным потребностям и желаниям, что иногда приводит к конфликтам с социальными нормами. Стремление к гармонии в отношениях и межличностной конформности говорит о том, что они все еще ищут одобрение сверстников и взрослых, но делают это более избирательно. Развитие познавательных мотивов у этих детей может быть менее выраженным, что может быть связано с недостаточной мотивацией к учебе или с тем, что они еще не полностью осознали важность знаний для своего будущего.

Таким образом, результаты показывают, что обучающиеся находятся на этапе активного формирования своих нравственных ориентиров. Высокий

уровень у большинства свидетельствует о положительной динамике в развитии нравственного сознания, что важно для их дальнейшего социального и эмоционального развития. Средний уровень у остальных может указывать на необходимость дополнительной поддержки и мотивации в учебной деятельности и социальной адаптации.

Диагностика морального содержания действий и ситуаций проводилась с использованием методики «Оцени поступок» (по Э.Туриэлю в модификации Е.А. Кургановой и О.А. Карабановой). Результаты позволили сделать следующие выводы: 1) 2 уровень 13 человек – 76%. У ребенка сформированы как конвенциональные нормы, так и моральные нормы. Это говорит о том, что они способны учитывать не только правила и ожидания общества, но и внутренние моральные принципы. 2) 1 уровень 4 человека – 24%. У ребенка сформированы в большей степени конвенциональные, чем моральные нормы. Это может указывать на то, что они еще не полностью осознали или не готовы применять более глубокие моральные принципы. Эти дети могут больше ориентироваться на правила и ожидания взрослых, чем на собственные внутренние убеждения.

Таким образом, полученные результаты обоих методик свидетельствуют о том, что в классе нет детей, у которых не сформирован нравственный компонент. Большинство учеников обладают высокими нравственными представлениями и способны различать моральные нормы, для меньшинства же характерно более поверхностное понимание нравственности, что требует дополнительного внимания и поддержки в их развитии.

Исходя из всего вышесказанного, можно сделать вывод о том, что нравственное воспитание подрастающего поколения - одна из основных задач как образования, так и общества в целом. В этом процессе важно, чтобы взрослый не только руководил жизнью ребёнка, но и был объектом изучения, обладателем тех моральных ценностей, которые формируются у ребенка. Для формирования нравственного компонента в начальной школе учитель может применять: методы формирования сознания (рассказ, лекция и т.д.); методы организации деятельности и формирования опыта поведения; методы стимулирования. В результате проведенного исследования мы доказали, что к концу 4 класса при должном сопровождении обучающихся, у детей сформированы базовые ценности, общепринятые морально-этические нормы, представления о народах, культуре и их ценностях.

### **Список литературы**

1. Гражданские, этнические и религиозные идентичности в современной России / Отв. ред. В.С.Магун. – Москва: Изд-во Института социологии РАН, 2006. – 327 с.
2. Захарова.В.А. Классификация методов нравственного воспитания младших школьников // Гуманитарные исследования. Педагогика и психология. – 2021. – № 5. – С. 46-59.
3. Макарова.В. А. Социально-психолого-педагогическое сопровождение и адаптация детей в современных социальных условиях / Научные труды Калужского государственного университета им. К.Э. Циолковского. – Калуга:

Издательство Калужского государственного университета имени К.Э. Циолковского, 2015. – С. 497-504.

4. Проботюк Л.О. Психолого-педагогическое сопровождение в деятельности педагога-психолога: цели, задачи, функции // Педагогический журнал. – 2022. – Т. 12. – № 1-1. – С. 498-503.

**Саутина А.А.**

ФГАОУ ВО «Казанский (Приволжский) федеральный университет»,  
Елабужский институт

Научный руководитель: канд. пед. наук, доцент Сибгатуллина А.А.

### **Отражение эмоционального концепта «радость» в романе В.Херрндорфа «Чик»**

Лингвокультурология как наука изучает довольно широкий спектр тем, к которым относятся язык, мышление, психология личности, языковая картина мира и другие. Одним из предметов исследования лингвокультурологии, как науки, являются литературные произведения, анализ восприятия и оценки мира отдельной языковой личностью. В рамках нашей работы мы обратились к одному из современных немецкоязычных романов В.Херрндорфа «Чик».

Сюжет, структура, содержательное наполнение романа привлекали многих исследователей. На материале данного романа Блинова Ю.А. изучала прецедентные имена и названия в художественном дискурсе. Д.С. Шаманова рассматривала путешествие и мотив побега в структуре этой драмы. Образ России в произведении современного автора с точки зрения имагологии раскрывался Пономаренко Ю.Ю. Юминова Т.Д. исследовала проблемы перевода немецкого подросткового сленга на основе романа "Tschick". Живайкина Е.О. и Сычалина Е.В. анализировали средства выражения эмотивности в современном немецком романе. Также по роману было разработано учебное пособие по домашнему чтению Дзаховой В.Т.

Несмотря на это, роман и сегодня остаётся, на наш взгляд, довольно интересным для анализа. В рамках нашего исследования мы обратимся к языковым единицам, отражающим эмоциональный концепт романа, в частности концепт «радость». Предметом данного исследования послужили языковые единицы, отражающие эмоциональные концепты в романе.

В качестве методов исследования использованы лексикографический метод и контекстуальный анализ произведения.

Вольфганг Херрндорф - автор современных литературных произведений, таких как «*In Plüschgewittern*», «*Sand*», «*Tschick*». Именно последний принёс известность автору и фигурировал в списках немецких бестселлеров.

Одним из базовых понятий лингвокультурологии и единиц изучения в контексте проблемы «Язык – культура» признается концепт. Термин концепт до сих пор не имеет единого определения. Ю.С. Степанов обозначает концепт как микромодель культуры, «он порождает ее и порождается ею. Являясь «сгустком культуры», концепт обладает экстралингвистической, прагматической, внеязыковой информацией» [4, с. 40]. По мнению В. И. Карасика и Г. Г. Слышкина, «лингвокультурный концепт – это условная ментальная единица, направленная на комплексное изучение языка, сознания и культуры» [3, с.75].

По мнению Е.Ю. Бутенко, лингвокультурный концепт «содержит в себе культурные смыслы, установив которые можно охарактеризовать соответствующий фрагмент культуры» [1, с. 323].

Особое внимание в нашей работе хотелось бы обратить на понятие «эмоциональный концепт». Как утверждает Н.В. Дорофеева, эмоциональный концепт выражает в языковом сознании многовековой опыт этноса в виде общеуниверсальных и культурно-специфических представлений об эмоциональных переживаниях [2, с. 27].

П. Экман различил семь человеческих эмоций, которые были названы основными (универсальными), в связи с возможностью их непосредственного отражения на лице: радость/счастье, удивление/изумление, страх, отвращение/презрение, печаль, гнев/ярость и интерес/любопытство.

Средствами языка для выражения различных категории эмотивности в художественных произведениях являются фонетические, графические, морфологические, синтаксические и т.д. Лексические средства занимают ключевое место среди эмотивных средств языка. В настоящее время возможно выявить следующие направления исследований: изучение отдельных эмотивных лексем; исследование лексико-семантических групп эмотивной лексики; изучение синонимических и антонимических отношений эмотивной лексики; рассмотрение семантических полей, охватывающих эмотивную лексику.

В рамках романа «Чик» мы остановились на некоторых эмоциональных концептах. Ниже представлен небольшой анализ отражения концепта «радость» в этом романе.

Концепт «радость», как правило, имеет в языке прямое значение, выраженное глаголом «радоваться» и множеством дополнительных и переносных значений. Учитывая то, что герой нашего рассказа – юноша подросткового периода, выражения радости часто несут яркий эмоциональный колорит. Ниже представлены выражения и отрывки из текста [5] и перевод автора, иллюстрирующие это.

Например, в прямом значении «радоваться» в разной степени интенсивности используются следующие слова и словосочетания:

- sich freuen, froh sein - радоваться: Aber jetzt bin ich froh, dass ich mir das nur vorgestellt hab. - Но теперь я рад, что мне это только показалось.

- lachen – смеяться: Ich fand das wahnsinnig komisch. Und auch jetzt muss ich noch jedes Mal lachen, wenn mir das wieder einfällt. – Я находил это очень смешным. И даже сейчас мне каждый раз смешно, когда я вспоминаю об этом.

- freundlich lächeln – дружелюбно (радостно) улыбаться: ich schnäuze mir die Nase, er lächelt freundlich – я шмыгаю носом, а он радостно улыбается.

- wahnsinnig gern etwas haben – безумно что-то нравится: Ich bin immer wahnsinnig gern im Krankenhaus – Мне всегда очень нравится находиться в больнице.

- etw. toll finden – находить что-либо классным: Und sie tragen diese dünnen weißen Kittel, die ich so toll finde... – И они носят эти тонкие белые халаты, которые, на мой взгляд, такие классные...

- Spaß machen – доставлять радость (удовольствие): «Hauptsache, dir macht's Spaß», sagt sie dann immer. – «Главное, чтобы тебе это доставляло радость», всегда говорит она....

- das Gekicher – смех (хихиканье): Niemand kicherte. Bei Wagenbach kicherte sowieso niemand. – Никто не хихикнул. У Вагенбаха никто не хихикал.

- sich totlachen, sich kaputtlachen – смеяться до упаду, до смерти: Würden die sich wahrscheinlich totlachen – Они, наверное, будут смеяться до упаду.

- mit Glück ausgepolstert sein – быть очень счастливым (переполненным счастьем): Das sagen hat nämlich eindeutig der Arzt und nicht der Polizist, und ich bin so erschöpft und auch irgendwie glücklich und müde, ich bin von innen wie mit Glück ausgepolstert und schlafe wieder ein, ohne ein Wort zu sagen – Однозначно это сказал врач, а не полицейский, а я настолько измучен, как-то и счастлив, и устал, я словно переполнен счастьем и засыпаю, не говоря ни слова.

- Mein Gott, ist das Traurig – о Боже, это печально: Er hat immer gesagt: «Mein Gott, ist das traurig», und dann hat er doch gelacht, und ich musste auch die ganze Zeit lachen, und meine Mutter fand's ja sowieso komisch – Он всегда говорил: «О Боже, это печально», а затем так смеялся, и я смеялся вместе с ним, и моя мама находила это смешным.

Кроме этого, роман содержит фразы, которые содержат слова «радость, улыбка, смех», но к радости имеют косвенное отношение. Мы можем отнести их к периферии анализируемого нами концепта, например:

- ich stand sofort auf, setzte mein Ich-weiß-was-sich-gehört-Lächeln auf und begutachtete das Foto – я сразу же встал, внимательно рассматривая фото на моём лице появилась улыбка «я знаю, к чему это»;

- Ich wollte gerade zu einer Erklärung ansetzen, warum ich es für lächerlich hielt, zu Fuß vor der Polizei davonzulaufen – я как раз хотел объяснить, почему я считал смешным, убежать от полиции...;

- «Wir hörten davon». Tschick setzte sein höflichstes Lächeln auf. – «Мы слышали об этом». На лице Чика появилась наивежливейшая улыбка.

Проведённый нами анализ произведения показал, что эмоциональный контекст произведения выражается множеством лексических и стилистических средств, включая как простые семантические сочетания, разговорные слова и выражения, так и стойкие выражения, фразеологизмы и т.д.

Особенностью данного романа мы можем назвать то, что написанный от лица мальчика-подростка роман содержит не так много выражений, иллюстрирующих полную радость героев, чаще всего радость сопровождается иронией, сомнением, сарказмом, даже грубостью в выражениях.

В качестве заключения, можно сделать вывод, что выполненный нами анализ показал, что изучение выражения эмоций в литературных произведениях интересно для лингвистики тем, что таким образом изучается многовариативность выражения мысли автора. В аспекте лингвокультурологии концептуализации эмоций является отражением определенного способа восприятия и организации мира, окружающего героев литературного произведения.

### **Список литературы**

1. Бутенко Е.Ю. Базовые единицы лингвокультурологии // Вестник Ростовского государственного экономического университета «РИНХ». – 2008. – № 2 (26). – С. 321-328.
2. Дорофеева Н.В. Удивление как эмоциональный концепт (на материале русского и английского языков): диссертация ... канд. филол. наук. – Краснодар, 2002. – 214 с.
3. Карасик В.И., Слышкин Г.Г. Лингвокультурный концепт как единица исследования // Методологические проблемы когнитивной лингвистики: Сб. науч. тр. / Под ред. И. А. Стернина. – Воронеж: ВГУ, 2001. – С. 75-80.
4. Степанов Ю.С. Константы: словарь русской культуры. – Москва: Языки русской культуры, 1997. – 87 с.



**Сафина А.А.**

ФГАОУ ВО «Казанский (Приволжский) федеральный университет»,  
Елабужский институт

Научный руководитель: канд. филол. наук, доцент Шабалина Н.Н.

### **Образ моря и его роль в организации пространства в произведениях Н.Дашевской («Дом над морем», «Дублин и море», «Вилли»)**

В литературе для «взрослого читателя» море, его образ, роль и функции в произведениях многих авторов рассматривается часто. Так, например, в зарубежной литературе образ моря встречается в произведениях В.Скотта («Пират»), Д.Дефо («Жизнь и удивительные приключения морехода Робинзона Крузо»), Д.Свифта («Путешествия Гулливера»). В русской литературе море мы можем увидеть в стихотворениях В.А. Жуковского «Море» (1822 г.), А.С. Пушкина «К морю» (1824 г.).

Новизна нашего исследования заключается в том, что в произведениях современной детско-юношеской прозы образ море рассматривается крайне редко (В.Ледерман «Сенька и море», Ю.Кузнецова «Кофе по-турецки», Д.Варденбург «Никита ищет море», и другие), либо данная пространственная категория не введена в научный оборот. Помимо того, что море в подростковой литературе редко встречается, данная работа актуальна, так как в наше время существует проблема загрязнения водоёмов: рек, озёр, морей.

Для анализа мы выбрали произведения Нины Дашевской, русской писательницы и музыканта, «Дом над морем», «Дублин и море» и «Вилли». Цель работы - изучить особенности функционирования образа моря в произведениях Нины Дашевской, определить роль образа в организации художественного пространства, развитии сюжета и отражении настроения (эмоций) героев.

Море в произведениях Нины Дашевской выполняет разные функции: сюжетобразующая, характерологическая, психологическая, эстетическая, а также раскрывает настроение и эмоции человека. Так, например, в рассказе «Дом над морем» осмысливается связь между природой и человеком. Море в рассказе оказывается выразителем человеческих эмоций, реагирующим на людские переживания. Оно с самого начала предстает перед читателем страшным, бушующим, злым: «А здесь, внизу, оно сердито набрасывалось на скалы, кипело, будто злилось на всех» [1]. А все из-за того, что старик Георгий, главный герой рассказа, не может понять своего правнука, не до конца ощущает родство с ним. Дело не только в разных языках, на котором говорят дед и внук, но и в разнице в возрасте, воспитании, во взглядах на мир. Старик не понимает, почему правнук все фотографирует, не интересуется его инструментами, никак не пытается с ним взаимодействовать: «Фотографирует, щелкает кнопками — куда ему столько фотографий? Старик сначала пытался развлечь его, расшевелить. Показал коробку с инструментами. Мальчик вежливо посмотрел и отложил — не умеет, не интересно» [1]. В этом и заключается роль моря, его предназначение в этом тексте. Море стало бесшумным, спокойным именно тогда, когда внук обнаружил пианино, на

которое прадед не обращал никакого внимания. Музыка помогла воссоединиться им, почувствовать родство друг с другом: «...привычный гул, который был у него в ушах всю жизнь, утих. Море плескалось тихонько, как ручеек в самом начале пути» [1].

Также нужно отметить, что Георгий в произведении сравнивается именно с морем. Старик тоже одинокий, как и море, он пытается докричаться до людей, но у него не выходит. Как и у водной стихии, у него не получается понимать современных детей, их увлечения, точки зрения: «И море тоскует. Тоскует и злится, пытается докричаться до них, рассказать» [1]. В конце произведения происходит эволюция морского пейзажа и человеческих отношений. Море успокаивается именно тогда, когда дедушка понимает своего внука, их взаимоотношения налаживаются: «А потом что-то произошло. Старик сначала не понял, что не так. Ему показалось, что он оглох. И тут Анна сказала: — Смотри-ка. Море стихло» [1]. Исходя из этого, можно сделать вывод о том, что в данном произведении море выполняет психологическую функцию, так как олицетворяет эмоции и чувства главного героя.

В рассказе «Дублин и море» море уже не передает эмоций героя. Здесь оно олицетворяет что-то недостижимое, заветное. Аркаша так хотел увидеть море, что совсем забыл о скрипке и концерте: «Невозможно! Быть рядом с морем и не увидеть» [2]. Ему было неважно, отругают ли его за ложь, за то, что он сбежал из отеля, не предупредив никого. Море в этом рассказе - мечта Аркаши. Его не пугает неизвестная местность, незнакомые улицы. Для него мечта была важнее цели, для которой он приехал в Дублин. Он даже задумывается о том, правильный ли он выбрал путь: «Аркашка начал чувствовать такую силу в руках, в плечах, именно в этом году. Не для скрипки сила, для другого» [2]. Он мечтает о том, что он бы мог быть сыном рыбака, жить в другой стране, но главное желание - жизнь у моря: «Да, если бы меня звали Стюарт. Я бы знал тут каждый камень. Я бы каждый день ходил к морю. Ну, наверное, не каждый, не успеешь, и тут, похоже, и правда далеко. Но всё равно. Море» [2]. Функция моря в этом рассказе – символическая, так как море символизирует свободу, мечту. Море является местом размышления героя, где он может представить себя на месте другого человека, подумать о своём будущем и своем предназначении: «Я бы хотел остаться здесь жить. Просто ходить сюда, к этому морю. И всё» [2].

Образ моря в данных произведениях не только отражает внутреннее состояние героя, но и играет роль в организации пространства, пейзажа. Пейзаж – один из компонентов мира литературного произведения, изображение незамкнутого пространства (в отличие от интерьера, т. е. изображения внутренних помещений) [4, с. 153]. Так, в рассказе Нины Дашевский «Вилли» образ моря не является ключевым, так как в этом произведении море не выражает ни эмоций главного героя, ни желание его увидеть, как в других рассматриваемых рассказах. Море здесь играет роль организации пространства. Севка видит, что море большое, это его главная оценка пейзажа: «Чего тут рассказывать - море и море. Оно большое. Очень» [3]. Также мальчик говорит о том, что они «на самом деле» съездили к морю. Это может означать, что

поездку родители обещали Севке давно, но реализовать это не получалось, и с самого начала герой не верил маме и папе, но все же родители не обманули его и он увидел эту водную стихию.

Таким образом, в произведениях Нины Дашевской море выполняет разные функции: оно может быть символом свободы, мечты, как это отражено в произведении «Дублин и море». Также море выполняет психологическую функцию, отображает эмоции и чувства старика Георгия в рассказе «Дом над морем». Помимо этого, море играет роль в организации пространства в произведении «Вилли». В заключение, можно сделать вывод о том, что море является важным элементом в творчестве писательницы. Оно не только создаёт особую атмосферу, но и играет ключевую роль в развитии сюжета и раскрытии характеров персонажей.

### **Список литературы**

1. Дашевская Н.С. Вилли. [Электронный ресурс]. – URL: <https://flibusta.one/books/54847-villi/reading/> (дата обращения: 30.09.24).
2. Дашевская Н.С. Около музыки. Дом над морем. [Электронный ресурс]. – URL: <https://litra.top/book/okolo-muzyki/page-7.html> (дата обращения: 17.09.24).
3. Дашевская Н.С. Около музыки. Дублин и море. [Электронный ресурс]. – URL: <https://litra.top/book/okolo-muzyki/page-5.html> (дата обращения: 23.09.24).
4. Чернец Л.В., Себина Е.Н. Введение в литературоведение. Литературное произведение: основные понятия и термины: учеб. пособие. – Москва: Высшая шк.: Академия, 1999. – 153 с.

**Сафиуллина А.Ф.**

ФГАОУ ВО «Казанский (Приволжский) федеральный университет»,  
Елабужский институт

Научный руководитель: канд. пед. наук, доцент Филатова З.М.

### **Основные положения элективного курса «Теория графов в математическом образовании»**

Графы являются одним из наиболее важных математических концепций, используемых в различных областях науки и техники. Этот уникальный математический объект позволяет представлять и анализировать различные виды связей и отношений между объектами, что делает его незаменимым инструментом для решения разнообразных задач. Разработка элективного курса по данной теме имеет большое значение для обучающихся и исследователей, которые интересуются этой областью знаний.

Проблема исследования заключается в разработке элективного курса по теории графов, который направлен на подготовку учащихся к решению задач и успешной сдаче экзамена.

Цель элективного курса по теории графов — подготовить учащихся к осознанному выбору сферы деятельности, познакомить их с теорией графов, показать её практическую направленность и применение в жизни, расширить кругозор обучающихся

С учетом цели определены задачи:

- раскрыть теоретические основы теории графов и комбинаторики;
- углубить знания о важных программных понятиях;
- познакомиться с различными приёмами и методами решения задач;
- обогатить знания и опыт учащихся;
- развить аналитические способности;
- повысить мотивацию обучения;
- сформировать устойчивый интерес к предмету;
- расширить математические знания для изучения смежных дисциплин и продолжения образования.

Актуальность элективного курса по теме «Теория графов» заключается в том, что эта тема имеет практическую направленность и применяется в различных областях, таких как математика, информатика, инженерия, программирование и другие. Изучение теории графов помогает развивать логическое мышление, решать практические задачи и подготовиться к экзаменам [1]. Данный элективный курс будет полезен для учащихся, планирующих связать свою будущую профессию с математикой, информатикой, программированием, а также для тех, кто хочет углубить свои знания и навыки в этих областях.

Первый раздел элективного курса изучает историю развития теории графов. Он охватывает основные этапы формирования данной математической дисциплины, начиная с основополагающих трудов Леонарда Эйлера по теории графов и заканчивая современными исследованиями в этой области [2]. В этом

разделе также рассматриваются основные понятия и определения, которые необходимы для работы с графами [3].

Во втором разделе элективного курса рассматриваются задачи по теории графов. В данном разделе представлены задачи на построение графа по заданным условиям и поиск кратчайших путей, например, задача о Кёнигсбергских мостах, задача о коммивояжёре. Задачи на поиск оптимальных маршрутов, такие как, задача о перевозчике, задача о назначениях, задачи с лабиринтами и логические задачи.

Элективный курс по теории графов включает в себя, как теоретические материалы, так и практические задания для самостоятельного изучения. Также в курсе есть примеры применения теории графов в реальных задачах из различных областей, таких как транспортное планирование, социальные сети, информационные технологии и др.

Элективный курс «Теория графов» может быть полезным и при подготовке к основному государственному экзамену (ОГЭ) и единому государственному экзамену (ЕГЭ), так как в данном курсе рассматривается:

- объяснение основных понятий и теорем. Курс поможет обучающимся понять основные понятия теории графов, такие как вершины, рёбра, путь, цикл и др., а также научиться применять различные теоремы для решения задач;

- практические задания и упражнения. В курсе содержится большое количество разнообразных заданий и упражнений, которые помогут ученикам отработать навыки решения задач по теории графов разной сложности;

- подробные решения. Данный курс содержит подробные разъяснения решений задач, что поможет ученикам лучше понять принципы и подходы к решению конкретных задач.

Разработка элективного курса «Теории графов» представляет собой важную задачу, которая помогает обучающимся лучше понять основные концепции и методы этой науки. Такой элективный курс может стать полезным инструментом для изучения теории графов и ее успешного применения в практической деятельности.

### **Список литературы**

1. Аскандарова З.Н. О проблеме использования элементов теории графов в школьном курсе математики // Молодой ученый. – 2019. – № 6 (244). – С. 195-197.

2. История возникновения теории графов [Электронный ресурс]. – URL: <https://un-sci.com/ru/2019/06/20/istoriya-vozniknoveniya-teorii-grafov/> (дата доступа: 08.10.2024).

3. Основные понятия теории графов [Электронный ресурс]. – URL: <https://skysmart.ru/articles/mathematic/osnovnye-ponyatiya-teorii-grafov> (дата доступа: 08.10.2024).

**Сахаровская Я.А., Шильникова Е.Л.**

ФГАОУ ВО «Национальный исследовательский Нижегородский государственный университет имени Н.И. Лобачевского», Арзамасский филиал  
Научный руководитель: канд. филол. наук, доцент Крупнова Н.А.

### **Строим мосты между Россией и иноязычным миром (Страны Латинской Америки, США и Африки)**

За все время жизни в России многие люди задумывались, как же видят эту страну другие жители за рубежом, какие факты способствуют развитию хороших взаимоотношений, а какие – развитию напряжённых. В этой статье авторы предпримут попытку провести анализ отношений между Российской Федерацией и странами Латинской Америки, Африки и Соединёнными Штатами Америки в различных областях.

Россия поддерживает долгосрочные отношения с государствами Латинской Америки. На сегодняшний день взаимодействие между ними становится еще более тесным. Россия проявляет особый интерес к экономически устойчивому региону Латинской Америки, который может стать ключевым игроком в многополярном мире.

Постепенно совершенствуется договорно-правовая база с регионом. На данный момент соглашения о безвизовых поездках заключены с большинством стран (23) Латинской Америки и Карибского Бассейна (ЛАКБ), и планируется их расширение на Антигуа и Барбуду, Гренаду, Сент-Китс и Невис, Тринидад и Тобаго, Ямайку (8). На данный момент такие соглашения действуют с 26 государствами, включая все страны Южной Америки, часть государств Центральной Америки и некоторые страны Карибского бассейна. Ожидается, что в ближайшее время к этому списку присоединится Доминика [1].

Продолжение диалога с странами Латинской Америки способствует укреплению партнерства и культурному обогащению народов. Эти процессы способствуют улучшению репутации России, обогащению обмена культурой, распространению языков и ценностей, а также сохранению исторической памяти о важных событиях в истории страны и её отношениях с Латинской Америкой.

Особое внимание уделяется планированию и организации культурно-просветительских мероприятий, посвященных важным событиям в истории России, особенно Великой Отечественной войне. В странах данного региона регулярно проводятся выставки, показы российских фильмов, концерты и выступления российских творческих коллективов.

Межвузовские контакты активно развиваются. МГУ им. М.В. Ломоносова, СПбГУ и другие вузы Москвы, Воронежа, Самары, Екатеринбурга, Курска и Ростова-на-Дону наладили академическое и научно-исследовательское сотрудничество с учебными заведениями Латинской Америки и Карибского бассейна (ЛАКБ). Возрастает количество латиноамериканцев, которые обучаются в России за счёт российских государственных стипендий. Начиная с 2016 года, ежегодно организуются обучающие курсы для сотрудников

дипломатических служб стран ЛАКБ на базе Дипломатической Академии МИД России.

Россия и Соединенные Штаты Америки.

Взаимоотношения между Россией и США играют ключевую роль в обеспечении безопасности и стабильности на международной арене. Обе страны имеют общие стратегические интересы в таких областях, как ядерная безопасность, противодействие терроризму и исследования космоса.

Дипломатические отношения между Россией и США начались в конце XVII века. В 1698 году Пётр I встретился в Лондоне с Уильямом Пенном, основателем колонии, которая впоследствии стала штатом Пенсильвания. Эта встреча положила начало политическому взаимодействию между двумя странами.

«За более чем два века с момента установления дипломатических отношений, российско-американские отношения прошли несколько периодов «похолоданий» и «потеплений». Согласно МИД РФ, на 2023 год имеется «общая неблагоприятная ситуация в отношениях», а Государственный департамент США характеризует уровень отношений как «сниженный» [4].

По соглашению президентов в апреле 2020 года Россия оказала гуманитарную помощь США товарами, предназначенными для сохранения здоровья. В период май-июнь 2020 года в Россию поступило 200 аппаратов искусственной вентиляции лёгких из США.

Продолжалось взаимодействие между оборонными ведомствами по обеспечению безопасности в Сирии. В течение 2020 года прошли три разговора по телефону между руководителем военного ведомства России, генералом армии С.К. Шойгу, и его американским коллегой, министром обороны М.Эспером, в результате которых была установлена прямая линия связи на уровне генштабов.

«В академических кругах активно велся диалог. В июле 2020 года Российской академией наук и Национальными академиями наук, техники и медицины США был подписан «Совместный протокол о сотрудничестве в различных областях исследований, связанных с COVID-19», проведенный в формате видеоконференции»[5].

Россия и США культурно взаимодействуют через различные общественные и частные проекты, а также путем подписания соглашений с музеями, культурными центрами, художественными коллективами и артистами.

На рубеже 2000-х годов между Россией и Соединенными Штатами Америки произошёл значительный рост культурного взаимодействия. Однако в последующие годы этот процесс замедлился из-за разногласий на международной арене. Специалисты в области международных отношений предполагают, что в ближайшее время культурные связи между Россией и США станут менее разнообразными. В этой контекстной обстановке особую важность приобретают проекты, организуемые общественными и частными структурами.

Республика Южной Африки расположена в южной части африканского континента. Название «Южно-Африканская Республика», которое мы знаем сегодня, в прошлом объединяло разнообразные территории, включая Капскую колонию, которая изначально принадлежала голландцам, а затем британцам, а также республики буров — потомков голландских поселенцев, которые называли себя африканерами, вроде Оранжевой и Трансвааля, и Зулусское королевство, были объединены в Южно-Африканский Союз (ЮАС) в период с 1910 по 1961 год, когда он являлся доминионом Британской империи [2].

Взаимовыгодное экономическое сотрудничество между Россией и африканскими странами имеет большое значение для обеих сторон. Россия поставляет в Африку большое количество товаров и услуг, а также активно вкладывает средства в различные сферы экономики африканских стран.

«Политические отношения между Россией и странами Африки имеют долгую историю. На протяжении многих лет Россия поддерживала дипломатические связи с африканскими государствами и принимала активное участие в политических событиях на континенте» [3].

Развитие культурных связей между Россией и африканскими странами имеет большое значение для повышения взаимопонимания, увеличения обмена ценностями и укрепления дружественных отношений. Один из основных аспектов этого процесса заключается в обмене искусством и культурными традициями.

На данный момент Россия является одной из ведущих мировых держав, играющих важную роль в мировой экономике и общественной жизни. В течение нескольких лет страна переживает непростые социально-экономические изменения, участвует в масштабных процессах и продолжает развиваться, укрепляя свои позиции на международной арене. Россия активно участвует в международных отношениях, представляя свои интересы и налаживая сотрудничество с другими странами. При этом субъекты Российской Федерации также могут самостоятельно развивать внешние связи, что позволяет им укреплять своё положение на международной арене.

### **Список литературы**

1. Ананьева Л.Ю. Новые тенденции развития российско-африканских отношений [Электронный ресурс]. – URL: [https://spravochnick.ru/mezhdunarodnye\\_otnosheniya/novye\\_tendencii\\_razvitiya\\_rossijsko-afrikanskih\\_otnosheniy/](https://spravochnick.ru/mezhdunarodnye_otnosheniya/novye_tendencii_razvitiya_rossijsko-afrikanskih_otnosheniy/) (дата обращения: 19.02.2024).

2. Ананьева Л.Ю. Политико-экономическое взаимодействие России со странами Латинской Америки в XXI веке [Электронный ресурс]. – URL: [https://spravochnick.ru/mezhdunarodnye\\_otnosheniya/politiko-ekonomicheskoe\\_vzaimodeystvie\\_rossii\\_so\\_stranami\\_latinskoy\\_ameriki\\_v\\_xxi\\_veke/](https://spravochnick.ru/mezhdunarodnye_otnosheniya/politiko-ekonomicheskoe_vzaimodeystvie_rossii_so_stranami_latinskoy_ameriki_v_xxi_veke/) (дата обращения: 20.02.2024).

3. Иванова В.А. Современные масштабы торгово-экономических связей России со странами Латинской Америки [Электронный ресурс] // Хроноэкономика – 2019. – № 6 (19). – С. 39-42. – URL:



<https://cyberleninka.ru/article/n/sovremennye-masshtaby-torgovo-ekonomicheskikh-svyazey-rossii-so-stranami-latinskoy-ameriki> (дата обращения: 08.03.2024).

4. Министерство иностранных дел Российской Федерации [Электронный ресурс]. – URL: [https://www.mid.ru/ru/foreign\\_policy/vnesnepoliceskoe-dos-e/dvustoronnie-otnosenij-rossii-s-inostrannymi-gosudarstvami/problemy-vzaimootnosenij-so-stranami-latinskoj-ameriki-i-karibskogo-bassejna/?ysclid=lu5isbib21144714820](https://www.mid.ru/ru/foreign_policy/vnesnepoliceskoe-dos-e/dvustoronnie-otnosenij-rossii-s-inostrannymi-gosudarstvami/problemy-vzaimootnosenij-so-stranami-latinskoj-ameriki-i-karibskogo-bassejna/?ysclid=lu5isbib21144714820) (дата обращения: 04.05.2024).

5. Посольство Российской Федерации в США [Электронный ресурс]. – URL: <https://washington.mid.ru/ru/countries/bilateral-relations/political-relations/> (дата обращения: 16.05.2024).

**Седяева Е.В.**

БУ ВО «Сургутский государственный педагогический университет»  
Научный руководитель: канд. ист. наук, доцент Рашевская Н.Н.

### **Исторический кванториум как инновационная образовательная платформа: опыт и перспективы развития в современной школе**

Сегодня цифровизация проникла во все сферы современного российского общества. Этому социокультурному явлению посвящено немало научных работ. В школьном образовании цифровизация также набирает оборот и выступает одним из приоритетных направлений. «Возможное применение электронного обучения и, следовательно, использование цифровых технологий (ИКТ-ресурсов) в образовательном процессе обозначено в главе 1. ст. 16 Федерального закона № 273-ФЗ от 29.12.2012 «Об образовании в Российской Федерации» [4]. Соответственно сочетание традиционных методов обучения и цифровизации образования прописано в федеральном государственном образовательном стандарте основного общего образования (ФГОС ООО)» [2].

В 2015 году президентом В.В. Путиным подписана стратегическая инициатива Новая модель системы дополнительного образования детей, которая направлена на создание среды для ускоренного развития детей от 5 до 18 лет в научно-технической сфере. Она способствует формированию у подрастающего поколения изобретательского мышления. В соответствии с принятым в 2019 году национальным проектом «Образование» создаются по всей стране сеть кванториумов. Проект предполагает развитие цифровой образовательной среды, цифровых сервисов и внедрение современного оборудования. «Целью создания Технопарков является создание среды, обеспечивающей условия для формирования у обучающихся нового типа мышления, привития им ценности саморазвития на протяжении всей жизни, освоения инструментов проектной деятельности, метакомпетенций (Soft Skills) и профильных компетенций (Hard Skills) за счёт создания образовательной инфраструктуры, актуального содержания образовательных программ, привлечения высококвалифицированных кадров, в том числе представителей реального сектора экономики» [4].

Однако, все кванториумы, внедряемые в школьном образовании, применяются только при изучении «точных» или естественнонаучных предметов. Связано это с тем, что в социогуманитарных направлениях школьных дисциплин отсутствуют точные ответы на проблемные вопросы, как, например, в физике, математике, биологии и т.д. (алгоритмизировать в данных блоках намного проще).

В процессе преподавания истории в школе, широко используются различные информационные технологии. Обычно объяснение нового материала учителем сопровождается презентацией Power Point. Обучающиеся могут самостоятельно осваивать материал и оценивать свои успехи с использованием практических заданий различных типов (обучающие, тренировочные, игровые) и т.д. Они также могут контролировать свои результаты. Но не все разработанные ИКТ активно используются на уроках Всеобщей истории и

истории России. Что касается региональной истории, то здесь наблюдаются серьезные пробелы.

19 марта 2024 г. Минпросвещение России выпустило приказ с поправками в ФООП ОО [3] согласно которому, с 1 сентября 2025 года общее количество часов для изучения истории в школе увеличится с 340 до 476. Тем самым дополнительные часы будут преобразованы в учебный курс «История нашего края». Важно, на сегодняшний день делать упор на изучение региональной истории, так как только через понимание и знание истории своего региона укрепляется чувство общности и принадлежности, помогает сохранить культурное наследие.

В некоторых регионах активно идут разработки учебных пособий по истории родного края. Так, коллектив преподавателей Самарского государственного социально-педагогического университета исследует, как применяемые ИКТ-ресурсы позволяют расширить возможности образовательного процесса на примере изучения истории Самарского края. Задания разрабатывались на основе учебного пособия «История Самарского края».

Отдельно необходимо остановиться на такой уникальной разработке как «исторический кванториум». Впервые **исторический кванториум** был разработан в 2023 году научным коллективом Липецкого государственного педагогического университета имени П.П. Семёнова-Тян-Шанского. «Учащиеся имеют возможность самостоятельно проводить исследования, анализировать исторические источники, создавать макеты, фильмы, презентации и другие творческие проекты» [1]. Данная площадка представляет собой интернет-портал, где подобран материал, который включает не только события, связанные с историей страны, но и отдельно разработан учебный и методический материал по истории Липецкого края.

Изучение истории Ханты-Мансийского автономного округа Югры в системе регионального компонента школьного исторического образования является весьма актуальной темой. На протяжении двадцати лет в регионе произошли важные изменения в научных направлениях, в том числе и в гуманитарной области. Большое внимание уделяется изучению политической, социально-экономической, культурной жизни региона. В 2019 году коллектив авторов, сформированный на базе исторических кафедр вузов Югры, разработал учебник по истории ХМАО-Югры для старших классов. В учебном пособии включены материалы предоставленные архивами и музеями ХМАО-Югры [5]. К сожалению, до сих пор отсутствует информационная платформа, с помощью которой возможно более интересно и углубленно изучать историю родного края, где не только преподаватели вузов и учителя общеобразовательных организаций, но и обучающиеся принимали бы участие в создании видеороликов, мастер классов и т.д.

Одним из таких инновационных проектов может стать разработка сайта виртуального исторического кванториума по истории ХМАО-Югры.

Структура сайта может состоять из пяти модулей:

1. Видеоматериалы: цикл видеолекций; видеоэкскурсии; мастер-классы по изготовлению игрушек.
2. Реконструкция: модель народных/национальных костюмов; модель архитектурных зданий.
3. Методические материалы: методические рекомендации; темы для проектной работы; исторические документы и задания к ним.
4. Биография: известные деятели ХМАО-Югры; интеллектуальные игры; виртуальные исторические игры, загадки.

Этот ресурс станет важным инструментом, который поможет обучающимся изучать историю родного края интересно и легко. С его помощью школьники приобретут практические навыки и будут развивать IT-компетенции. Для учителей это виртуальная методическая площадка, где они смогут обмениваться опытом, обсуждать актуальные проблемы, а также находить новые подходы к обучению.

Таким образом, исторический кванториум является эффективным инструментом для углубленного изучения истории в школе, а также развивает исследовательские навыки, креативные способности обучающихся при разработке и создании контента.

### **Список литературы**

1. Беляев Д.А., Шевченко И.А. Актуальность исторического кванториума как инновационной формы дополнительного образования [Электронный ресурс] // Актуальные проблемы педагогики и психологии. – 2023. – № 11. – URL: <https://pedpsy.ru/index.php/ped/article/view/309> (дата обращения: 24.09.2024).
2. Об утверждении федерального государственного образовательного стандарта основного общего образования: приказ Министерства просвещения РФ от 31.05.2021 № 287 [Электронный ресурс]. – URL: <https://base.garant.ru/401433920> (дата обращения: 24.09.2024).
3. Приказ Министерства просвещения Российской Федерации от 19.03.2024 № 171 «О внесении изменений в некоторые приказы Министерства просвещения Российской Федерации, касающиеся федеральных образовательных программ начального общего образования, основного общего образования и среднего общего образования» (Зарегистрирован 11.04.2024 № 77830) [Электронный ресурс]. – URL: <http://publication.pravo.gov.ru/document/0001202404120003> (дата обращения: 30.09.2024).
4. Распоряжение Минпросвещения России от 17.12.2019 N P-139 "Об утверждении методических рекомендаций по созданию детских технопарков «Кванториум» в рамках региональных проектов, обеспечивающих достижение целей, показателей и результата федерального проекта «Успех каждого ребенка» национального проекта «Образование» и признании утратившим силу распоряжение Минпросвещения России от 1 марта 2019 г. N P-27 «Об утверждении методических рекомендаций по созданию и функционированию детских технопарков «Кванториум» [Электронный ресурс]. – URL: [548](https://litsey-</a></li></ol></div><div data-bbox=)

yugorsk.gosuslugi.ru/netcat\_files/163/3033/P\_139\_MR\_ot17.12.2019\_po\_sozdaniyu\_detskih\_Kvantorium.pdf (дата обращения 30.09.2024).

5. Седяева Е.В. Разработка комплекса заданий с использованием делопроизводственных документов для развития аналитических умений у обучающихся 10 классов на уроках истории ХМАО-Югры [Электронный ресурс] // Студенчество в научном поиске: Материалы XXVIII Окружной научно-практической конференции обучающихся. – Сургут: Сургутский государственный педагогический университет, 2023. – С. 21-22. – URL: <https://www.elibrary.ru/item.asp?id=66531224> (дата обращения: 12.10.2024).

**Сёмина Ю.В.**

ФГБОУ ВО «Набережночелнинский государственный педагогический университет»

Научный руководитель: канд. пед. наук, доцент Селиверстова Н.Н.

### **Повышение физической подготовленности обучающихся 10-11 лет методом круговой тренировки на уроках физической культуры**

«Круговая тренировка» как метод организации тренировочного процесса для развития двигательных качеств применяется уже длительное время. Данная форма неоднократно подтвердила свою эффективность в работе с детьми в спортивных секциях.

Такие педагоги как Ж.К. Холодов, В.С. Кузнецов (2003), М.С. Жаров (2021), отмечают положительное влияние круговой тренировки на физическую подготовленность обучающихся в младшем школьном возрасте. Анализируя публикации из опыта работы педагогов общеобразовательных школ можно увидеть, что метод круговой тренировки встречается как форма инновационной деятельности и призвана повысить эффективность образовательного процесса [4]. Но стоит отметить, что данная форма работы распространена преимущественно с обучающимися средних и старших классов. Возраст 10-11 лет является сенситивным периодом для развития таких физических качеств как: быстрота, скоростно-силовые, гибкость и координация.

Таким образом, проблемой нашего исследования явилось повышение физической подготовленности обучающихся 10-11 лет через развитие физических качеств методом круговой тренировки в рамках уроков физической культуры.

Гипотеза исследования: предполагается, что эффективность процесса физической подготовки у обучающихся 10-11 лет повысится, если внедрить методы круговой тренировки.

Исследование проводилось на базе МБОУ «СОШ №39» г. Набережные Челны на протяжении одного месяца (с ноября по декабрь 2023 года). В эксперименте участвовали обучающиеся 4-х классов. Обучающиеся являются представителями двух обычных классов. Экспериментальную группу (ЭГ) составили учащиеся 4 «А» класса, которые занимались развитием физических качеств методом круговой тренировки в подготовительной части занятия. Данные обучающиеся были разделены на три группы (низкая, средняя, высокая), соответственно со своими исходными уровнями физической подготовленности. Контрольную группу (КГ) составили учащиеся 4 «Б» класса, которые занимались на уроке по рабочей образовательной программе «Физическая культура» [2].

Общее количество учеников, принявших участие в исследовании 40 человек (по 20 учеников в каждой группе).

Были использованы следующие методы: анализ литературных источников; педагогическое тестирование; педагогический эксперимент; методы математической статистики.

В начале эксперимента была проведена оценка физических качеств учащихся. Тестирование проводилось с применением контрольных упражнений, которые применяются для подбора индивидуальной нагрузки при проведении круговой тренировки школьников. Тестовые упражнения были подобраны на основе образовательной программы по предмету «Физическая культура» для 4 класса.

По результатам контрольного теста учащиеся были разделены на 3 группы по уровню физических данных (табл. 1).

В ходе эксперимента для каждой из групп была разработана круговая тренировка в соответствии с физическими возможностями. Комплекс состоит из 5 упражнений с перерывами на отдых, который выполнялся на подготовительном этапе урока, в течение 8-ми занятий физической культуры.

При разработке круговой тренировки использовалась схема подбора упражнений, которая была предложена педагогом физической культуры А.В. Братцевым.

Круговая тренировка для 3 группы, характеризующейся низким уровнем физической подготовленности, состояла из 5 упражнений (бег на месте, приседания, обратное скручивание отжимания от коленей, лодочка) и выполнялась 2 круга. Так как 3 группа имеет низкие показатели, время отдыха между упражнениями составляет 30 секунд.

Круговые тренировки для 2 и 1 групп, характеризующихся средним и высоким уровнями физической подготовленности, состояли из 5 упражнений (бег на месте, приседания и махи ногами в сторону, обратное скручивание отжимания, лодочка наверху руки в стороны) и выполнялись 2 круга. Увеличивается время выполнения физических упражнений, уменьшается время, отведенное на отдых между упражнениями, а также усложняются упражнения на 2, 4 и 5 станции.

Изменение результатов тестирования за период эксперимента представлено в таблице 1. Максимальный прирост замечен в упражнении «Наклон вперед из положения стоя на гимнастической скамье» – на 31% в ЭГ, а в КГ он составил 8%. Минимальный прирост замечен в упражнении «Прыжок в длину с места, см» – на 4% в ЭГ, а в КГ он составил 1%.

В тесте «Подтягивание из виса лежа на низкой перекладине 90 см, количество раз» показатели после эксперимента в среднем были выше у экспериментальной группы ( $18,40 \pm 5,38$ ), чем у контрольной ( $14,80 \pm 5,38$ ). Исходя из данных также виден прирост показателей в экспериментальной группе, что ещё раз показывает эффективность выбранного комплекса упражнений. У контрольной группы результаты остались неизменны.

Таким образом, круговые тренировки были составлены соответственно уровням физической подготовленности обучающихся начальных классов и представлены упражнениями в подходе, времени выполнения и отдыха. А также в ходе эксперимента проверена эффективность круговых тренировок для повышения физической подготовленности обучающихся 10-11 лет, что подтвердилось полученными результатами, которые представлены ниже:

- в прыжке в длину с места, в ЭГ составило – 4,0%, а в КГ – 1%;

- в беге на 30 м, в ЭГ составило – 9,5%, а в КГ – 3%;
- в челночном беге 3x10 м, в ЭГ составило – 8,5%, а в КГ – 4%;
- в шестиминутном беге, в ЭГ составило – 5,5%, а в КГ – 1,9%;
- в подтягивание из виса лежа на низкой перекладине 90 см, в ЭГ составило – 19,5%, а в КГ – 1%;
- в наклоне вперед из положения стоя на гимнастической скамье, в ЭГ составило – 31%, а в КГ – 8%.

Таблица 1 – Изменение результатов тестирования за период эксперимент

№ п/п	Тест, единица измерения	ЭГ		Р	КГ		Р
		x± S <sub>x</sub>			x± S <sub>x</sub>		
		начало	конец	%	начало	конец	%
		эксперимента			эксперимента		
1	Прыжок в длину с места, см	143,50 ±12,26	149,50 ±12,26	4	142,50 ±12,26	144,50 ±12,26	1
2	Бег на 30 м, сек	6,3±0,52	5,7±0,5 2	9,5	6,4±0,52	6,2±0,52	3
3	Челночный бег 3x10 м, сек	9,4±0,51	8,6±0,5 1	8,5	9,5±0,51	9,1±0,51	4
4	Шестиминутный бег, м	1058,85 ±81,33	1120,85 ±81,33	5,5	1055,85 ±81,33	1076,85 ±81,33	1,9
5	Подтягивание из виса лежа на низкой перекладине 90 см, количество раз	14,80 ±5,38	18,40 ±5,38	19,5	14,80 ±5,38	14,95 ±5,38	1
6	Наклон вперед из положения стоя на гимнастической скамье, см	5,74 ±2,67	8,40 ±2,67	31	5,74 ±2,67	6,24 ±2,67	8

Примечание: x – средняя арифметическая; S<sub>x</sub> – средняя ошибка среднего арифметического; Р – разница, %.

### Список литературы

1. Братцев А.В. Круговая тренировка на уроках физкультуры [Электронный ресурс]. – URL: <https://nsportal.ru/shkola/fizkultura-i-sport/library/2018/12/20/krugovaya-trenirovka-na-urokah-fizkultury> (дата обращения 20.03.2024).
2. Егорова Т.Г. Требования к урокам физкультуры с новым ФГОС в НОО [Электронный ресурс]. – URL: <https://nsportal.ru/nachalnaya-shkola/fizkultura/2022/09/28/trebovaniya-k-urokam-fizicheskoy-kultury-s-novym-fgos-v-noo> (дата обращения 20.03.2024).
3. Холодов Ж.К., Кузнецов В.С. Теория и методика физического воспитания и спорта: учебное пособие для студентов вузов. – Москва: Академия, 2003. – 480 с.



**Син Чуньюй**

ФГБОУ ВО «Российский государственный университет имени  
А.И. Герцена»

Научный руководитель: канд. пед. наук, доцент Вологова Т.В.

### **Неологизмы в новейшей истории русского языка как отражение эпохи: состояние и перспективы**

Новая лексика как отражение эпохи. Человеческая цивилизация началась с языка, именно письменные источники сохраняют культурную преемственность, обеспечивают создание норм права и цивилизованной жизни в современном понимании. Отношения между языком и людьми очень сложные и обоюдные: человеческая психика играет решающую роль в формировании языка, а язык влияет на наше восприятие мира, создавая определенное мировосприятие и отношение к жизни. Работа мозга, наследственность, воспитание, философские и общественные установки отражаются в языковом смысловом поле, показывая дух общества и времени [2, с. 35].

В этом контексте важна роль неологизмов: каждая эпоха и каждое поколение переосмысливает и переосознает культурные стандарты, и новые слова находятся в авангарде всех изменений. Они повествуют о начале нового, они провоцируют новое, они продвигают и фокусируют на новом в природе и обществе: когда-то пришел «сотовый», потом «смартфон», затем «нейросети» и «инфобизнес». Неологизмы обозначают новые группы людей, их коалиции, борьбу, превосходство или упадок, их место в мире и среди других слоев общества: кто-то стал «блогером» или «коучем», кто-то стал «криптоинвестором» или «скуфом». Неологизмы – это маркер общественной стратификации, прогресса, реформ и разрушений [1, с. 103].

Новейшая история неологизмов русского языка. Неологизмы в новейшей истории отражали технический прогресс и переход от советской системы к капитализму: можно рассмотреть жизнь общества через подборку наиболее выразительных слов, т.к. за их природой скрывается истинная жизнь людей, их надежды и страхи [3, с. 57].

Например, погоню за славой и популярностью, жажду наживы отражает слово «хайп». Желания скрыть доходы, отмыть деньги, недоверие к государству породили новое явление и новое слово «криптовалюта». Негативные социальные явления, безнаказанность и анонимность в сети получили название «хейтер» и «буллинг», потребность в психологической помощи и поддержке дало новую профессию «коучер». При анализе этих неологизмов существующая эпоха раскрывается в лучшем виде и во всей полноте [4]. Эти слова отражают иные отношения между людьми, их чувства и рефлексию от бытия в этом мире. Анализ этих слов раскроет важные психологические и ментальные секреты общества.

Новые слова 2024 года: лексика как дух времени. Неологизмы этого года отражают крайнюю политизированность, агрессию, проблемы в международных отношениях, демографические сдвиги, желание легко заработать в условиях падающей экономики, новые виды оружия и способов

вести войну. В качестве примера можно привести самые частые неологизмы: «беспилотник», «скуф», «мобилизация» и многие другие [5]. Внимательное изучение последних неологизмов выходит за пределы этой статьи, но это очень информативная и важная тема для будущих монографий и научных исследований: эти слова ключ к сердцам людей.

Перспективы новых лингвистических трендов русского языка. Технологический прогресс не стоит на месте, каждый год мы узнаем новые понятия, необходимые для понимания людей и духа времени. Язык развивается, появляются неологизмы и новые смыслы. Интернет постоянно производит актуальный русский язык, сейчас это смесь англицизмов, сленга, жаргонизмов, терминов разных наук, но, возможно, из этого хаоса родиться новая речь и новый стандарт. Навязанные им представления из новых медиа, соцсетей, речи блогеров и стримеров могут стать новой культурной нормой и войти в будущие словари. Язык – это очень живой и динамичный феномен культуры, многие современные стандарты когда-то были отклонением и частным случаем, но сделались правилом через государственные гости или иные меры влияния на людей. Что еще станет нормой, что будет отменено, покажет время.

Будущее неологизмов русского языка напрямую зависит от государственной политики в области литературы и образования. Направление на развитие и деградацию исходит из административных решений конкретных правителей. Русский язык может стремительно развиваться или деградировать: мы увидим ход языкового процесса скоро. Каждый может быть участником этого удивительного действия создания новых смыслов и образов, каждый может сделать свой вклад в формирование национального языка и продолжение лингвистической эволюции. Неологизмы дают нам такую возможность, общество и государство проявят себя в этом деле во всех смыслах в ближайшем будущем. Будем надеяться на лучшее и мыслить позитивно.

### **Список литературы**

1. Маслов Ю.С. Избранные труды: Аспектология. Общее языкознание: монография. – Москва: Языки славянской культуры, 2004. – 840 с.
2. Сеше А. Программа и методы теоретической лингвистики: Психология языка. Пер. с фр. – Москва: Едиториал УРСС, 2003. – 264 с.
3. Шехтер И.Ю. Живой язык. – Москва: Ректор, 2005. – 240 с.
4. WordsOnline. Электронная энциклопедия новых слов [Электронный ресурс]. – URL: <https://wordsonline.ru/lexis/neologisms.html> (дата обращения: 10.10.24).
5. RTVI. Новостное агенство [Электронный ресурс]. – URL: <https://rtvi.com/news/bespilotnik-svo-tapat-i-skuf-v-rossii-nazvali-50-glavnyh-slov-goda/> (дата обращения: 12.10.24).

**Слепченко Л.В.**

БУ ВО «Сургутский государственный педагогический университет»  
Научный руководитель: канд. ист. наук, доцент Пяткова С.Г.

### **Актуализация проектирования новой маркетинговой стратегии регионального отеля в условиях цифровой трансформации**

В современной индустрии гостеприимства наблюдается стремительный рост конкуренции, обусловленный развитием цифровых технологий и изменениями в поведении потребителей. Региональные отели, в частности, сталкиваются с необходимостью адаптироваться к новым рыночным реалиям и разрабатывать эффективные маркетинговые стратегии, которые позволят им оставаться конкурентоспособными. В данной статье рассматривается актуальность разработки новой маркетинговой стратегии для регионального отеля в условиях цифровой трансформации.

Цифровая трансформация в индустрии гостеприимства – это процесс внедрения цифровых технологий в различные сферы бизнеса, включая индустрию гостеприимства [3, с. 2]. Этот процесс предполагает использование цифровых инструментов и платформ для взаимодействия с клиентами, управления бизнес-процессами и принятия стратегических решений. В индустрии гостеприимства цифровая трансформация проявляется в следующих аспектах: использование цифровых каналов взаимодействия с клиентами, таких как социальные сети, электронная почта и мобильные приложения [4, с. 5]; внедрение цифровых платформ для управления бизнес-процессами, таких как системы управления гостиницами и онлайн-бронирования, а также использование данных и результатов анализа для принятия стратегических решений и оптимизации бизнес-процессов [5, с. 2].

Развитие цифровых технологий привело к значительным изменениям в том, как отели работают и взаимодействуют со своими клиентами. Сегодня клиенты ожидают, что смогут забронировать номер, пройти регистрацию заезда и получить доступ к гостиничным услугам онлайн или с помощью мобильных приложений. Отели, которые не смогут адаптироваться к этим изменениям, рискуют потерять клиентов и доходы. Поэтому региональным отелям важно разработать новую маркетинговую стратегию, учитывающую последние цифровые тенденции и технологии. Данная проблема касается не только вопросов внедрения новых технико-технологических решений, но принятия соответствующих управленческих решений, позволяющих выводить предприятие на новый уровень развития [2, с. 83]. Последнее является важным компонентом подготовки кадров и развития профессиональных компетенций работников сферы туризма и гостеприимства [1, с. 401].

Разработка новой маркетинговой стратегии для регионального отеля в условиях цифровой трансформации включает в себя несколько этапов. Первый этап – анализ рынка и конкурентов, который предполагает анализ положения отеля на рынке и выявление возможностей для роста. Второй этап – определение целевой аудитории и ее предпочтений, который включает в себя определение идеального клиента отеля и разработку маркетинговых кампаний, которые

будут им интересны. Третий этап – разработка цифровой стратегии, которая предполагает создание цифрового присутствия через социальные сети, электронную почту и мобильные приложения, а также внедрение цифровых платформ для управления бизнес-процессами. Четвертый этап – создание контента, соответствующего интересам и предпочтениям целевой аудитории. Заключительным этапом является реализация маркетинговой кампании, которая включает в себя использование цифровых каналов, электронной почты и других маркетинговых инструментов [3, с. 125].

Примером реализации новой маркетинговой стратегии регионального отеля является гостиница «Gala Hotel» в г. Сургуте. В этом отеле разработана цифровая стратегия, которая включает в себя использование социальных сетей, электронной почты и мобильных приложений для взаимодействия с клиентами. В отеле также внедрена система управления отелем «Эдельвейс» и онлайн-бронирования для упрощения процесса бронирования и управления бизнес-процессами. Кроме того, отель использует данные и аналитику для принятия стратегических решений и оптимизации бизнес-процессов [2, с. 15].

Кроме того, разработка новой маркетинговой стратегии для регионального отеля в контексте цифровой трансформации требует глубокого понимания последних цифровых тенденций и технологий. Отели должны уметь быстро адаптироваться к изменениям на рынке и предпочтениям клиентов, а также использовать данные и анализ для принятия стратегических решений и оптимизации бизнес-процессов [5, с. 20]. Реализация новой маркетинговой стратегии регионального отеля требует значительных инвестиций в обучение и развитие персонала. Персонал отеля должен уметь эффективно использовать цифровые платформы и инструменты, а также обеспечивать превосходное обслуживание клиентов по цифровым каналам [4]. Наконец, разработка новой маркетинговой стратегии для регионального отеля в условиях цифровой трансформации требует долгосрочной приверженности инновациям и совершенствованию. Отели должны иметь возможность постоянно отслеживать и оценивать свою маркетинговую стратегию и вносить необходимые коррективы, чтобы оставаться конкурентоспособными на рынке [3].

В целом, разработка новой маркетинговой стратегии для регионального отеля в условиях цифровой трансформации – сложный процесс, требующий тщательного анализа рынка, конкурентов и целевой аудитории. Разработав эффективную цифровую стратегию, создав контент и реализовав маркетинговую кампанию, региональные отели могут повысить свою конкурентоспособность и оставаться успешными в современной индустрии гостеприимства. Гостиница «Gala Hotel» в г. Сургуте может стать актуальной площадкой реализации новой маркетинговой стратегии регионального отеля. Реализация новой маркетинговой стратегии регионального отеля требует значительных затрат времени и ресурсов. Однако преимущества такой стратегии многочисленны. Развивая цифровое присутствие и внедряя цифровые платформы для управления бизнес-процессами, региональные отели могут повысить свою конкурентоспособность, повысить удовлетворенность клиентов и увеличить доходы.

## Список литературы

1. Пяткова С.Г. Основные направления взаимодействия вуза и предприятий туриндустрии в профессиональной подготовке бакалавров сервиса и туризма // Профессионализм педагога: сущность, содержание, перспективы развития : Научные труды Международной научной конференции. – Москва: Некоммерческое партнерство «Международная академия наук педагогического образования», 2013. – С. 399-403.
2. Пяткова С.Г. Основы туризма. Учебно-методическое пособие. – Саратов: Ай Пи Эр Медиа, 2019. – 151 с.
3. Сейтов Д.А. Современные маркетинговые стратегии [Электронный ресурс] // Наука, образование и культура. – 2017. – № 5 (20). – URL: <https://cyberleninka.ru/article/n/sovremennye-marketingovye-strategii> (дата обращения: 20.09.2024).
4. Сустав М.А., Шуклина З.Н. Организация и управление маркетинговой деятельностью в гостиничном бизнесе [Электронный ресурс] // Экономика и социум. – 2016. – № 5-2 (24). – URL: <https://cyberleninka.ru/article/n/organizatsiya-i-upravlenie-marketingovoy-deyatelnostyu-v-gostinichnom-biznese> (дата обращения: 20.09.2024).
5. Рябков О.А. Типология маркетинговых стратегий [Электронный ресурс] // Вестник УРАО. – 2015. – № 3. – URL: <https://cyberleninka.ru/article/n/tipologiya-marketingovyh-strategiy> (дата обращения: 20.09.2024).

**Соколова В.А., Печенина А.А.**

ФГАОУ ВО «Национальный исследовательский Нижегородский государственный университет имени Н.И. Лобачевского», Арзамасский филиал  
Научный руководитель: канд. филол. наук, доцент Крупнова Н.А.

### **Россия и страны Евросоюза: вчера, сегодня, завтра**

За все время своего существования Россия обзавелась большим количеством связей со странами по всему миру. Самое значительное число этих взаимоотношений Российская Федерация имеет со странами Евросоюза. Данные государства связывает многовековая история контактов, переговоров и взаимодействий. В статье рассматриваются отношения Евросоюза и России в области образования, науки и культуры, их история и перспективность на данный момент.

На международной арене, культура по праву рассматривается, как одна из возможных стратегий развития отношений той или иной страны. Всестороннее развитие культурных связей между государствами, помогает в защите интересов страны и ее жителей. Так называемой культурной дипломатией пользуются государства, желающие вести мирное сосуществование с другими и с помощью именно такой политики они продвигают свою культуру и традиции и занимаются их популяризацией в массах. В том числе с помощью данной дипломатии политические деятели укрепляют свои геополитические позиции, а также решают экономические и внешнеполитические задачи своего государства. По сути своей, культурная дипломатия является способом пропаганды мира и дружбы между народами с помощью передачи культурных ценностей другим странам.

Исходя из того факта, что Россия делит со странами ЕС множественные корни, касающиеся их истории и культуры, обе стороны всегда имели взаимный интерес к сотрудничеству в рассматриваемой области. В основном взаимодействие проводится по двусторонним каналам, с какими-то определенными государствами. Главной формой данного культурного обмена проведение и организации международных и региональных выставок, форумов, фестивалей, конференций [1]. Помимо этого, используются и площадки таких международных организаций как ЮНЕСКО, Совет Европы и других, в которых участвуют и Россия, и члены Евросоюза.

Первое заседание Постоянного совета партнерства Россия-ЕС, касающееся культуры было проведено в Португалии, а конкретнее в Лиссабоне, 25 октября 2007 года. На нем участниками была отмечена важность сотрудничества в обсуждаемой области, и так же была заключена условность о развитии межкультурного диалога в различных его сферах, в том числе и религиозных.

8 декабря 2009 года уже на территории России в Москве состоялся международный семинар, темой которого было: «Россия–ЕС: знаки на дорожной карте культурного сотрудничества». В данном событии приняли участие более 150 экспертов как из европейских стран, так и из регионов России. Участниками обсуждались множественные аспекты международного взаимодействия, то, какие формы оно может принимать, и какие у него

перспективы. Конкретные практические предложения были так же предложены и обсуждены в ходе мероприятия [3].

Совместно с Россией и Евросоюзом был реализован ряд проектов в областях кино, музыки и архитектуры. В настоящий момент отношения между Россией и ЕС строятся на концепции четырех общих пространств, которые были выработаны в Санкт-Петербурге летом 2003 года. На московском саммите Россия – Евросоюз (май 2005 г.) была достигнута договоренность о разработке «дорожных карт» как инструмента для реализации этой идеи. Общие пространства России – Европейский союз включают четыре «общего мира», который включает: экономику, экологию; – внешнюю безопасность и правосудие [5].

Сотрудничество России и Европейского Союза в сфере образования – это выгодное решение для обеих сторон: Россия ведёт прогрессивные исследования в области ракетостроения, ядерной энергетики и космического пространства, и ее классическое литературное, музыкальное и художественное искусство вносят ценный вклад к мировому культурному наследию.

Вузы Европы принимают около полутора миллионов студентов со всего мира. Это самые разные учебные заведения – университеты, исследовательских центров мирового уровня или другие вузы. Студентам предоставляется широкий спектр возможностей для подвижности обучения, профессиональной подготовки, спорта и образования; они могут выбирать курс на бакалаврском, докторской степени, участвовать во многих обменных программах с европейским студентом (особенно это касается российских участников программы). Россия была участником Erasmus + до февраля 2022 года – России было доступно огромное количество возможности обмена опытом по всей Европе: от повышения квалификации как у вузов ЕС, так и отдельных лиц из других стран-участниц [4].

В период с 2014 по 2020 год главным инструментом сотрудничества между ЕС и Россией в области науки, технологий была Рамочная программа Европейского союза «Горизонт-2020». Она помогала развитию инноваций через объединение усилий ученых, создателей промышленности из Европы и России. По данным Еврокомиссии Россия участвовала более чем в 130 проектах на эту тему: CARE является одним их самых успешных примеров такого взаимодействия; «CARE» направлен на анализ и борьбу с вирусом иммунодефицита человека (ВИЧ), туберкулезом (ТБ) и гепатита С (ВГС) в Европе и России, путем создания новых сетей и консолидации предыдущих совместных действий между Европейским союзом и Российской Федерацией. В 2021 году программа «Горизонт 2020» была заменена новой программой по исследованиям и инновациями, «Горизонтом Европа», которая будет проводиться до 27 года [5].

Европейская сторона имеет большой потенциал для развития сотрудничества в области образования и науки: российские ученые знают об уникальных научных достижениях на разных направлениях науковедения; европейские – о передовом опыте исследований во многих областях культуры или искусства – это значит быть полезными друг другу при достижении общих целей и ценностей [2].

В результате исследований авторы пришли к выводу о том, что данные связи вышперечисленных стран имели большой потенциал, несмотря на разность взглядов, вплоть до событий 24 февраля 2022 года.

Несмотря на то, что в прошлом страны имели хорошие отношения во всех представленных аспектах, особенно в сфере образования, где Россия являлась участником Erasmus, на сегодняшний день отношения между Евросоюзом и Россией имеют между собой напряженность, которая характеризуется отсутствием поддержки со стороны обеих стран.

Помимо этого, авторы считают нужным отметить, что дальнейшие связи государств в описанных сферах имеют под собой перспективность в развитии в случае решения обеими сторонами возникших конфликтов. Обмен опытом в сфере образования и науки, а также традициями и ценностями в сфере культуры является полезным как для России, так и для стран, состоящих в Европейском союзе.

### **Список литературы**

1. Бахметьев, А. Р. Культурная дипломатия как феномен современной политики (на примере Европейского союза). // Молодой ученый. – 2019. – № 17 (255). – С. 183-186. – URL: <https://moluch.ru/archive/255/58523/> (дата обращения: 21.05.2023).

2. Бойков С. Тонкая связь: Евросоюз и Россия прервали весь политический диалог [Электронный ресурс] // Известия. – 26 октября 2023 г. – URL: <https://iz.ru/1594957/semn-boikov/tonkaia-sviaz-evrosoiuz-i-rossiia-prervali-ves-politicheskii-dialog> (дата обращения: 16.05.2023).

3. Постоянное представительство Российской Федерации при Европейском союзе [Электронный ресурс]. – URL: [https://russiaeu.mid.ru/ru/otnosheniya\\_rossiya\\_es/sfery\\_sotrudnichestva/kultura/](https://russiaeu.mid.ru/ru/otnosheniya_rossiya_es/sfery_sotrudnichestva/kultura/) (дата обращения: 23.06.2023).

4. Представительство Европейского Союза в Российской Федерации [Электронный ресурс]. – URL: [https://www.eeas.europa.eu/russia/evropeyskiy-soyuz-i-rossiyskaya-federaciya\\_ru?s=177](https://www.eeas.europa.eu/russia/evropeyskiy-soyuz-i-rossiyskaya-federaciya_ru?s=177) (дата обращения: 24.06.2023).

5. Сидорова Е.А. Культурный фактор в отношениях России и Европейского союза [Электронный ресурс] // Вестник международных организаций: образование, наука, новая экономика. – 2014. - № 3. – С. 68-82. – URL: <https://cyberleninka.ru/article/n/kulturnyy-faktor-v-otnosheniyah-rossii-i-evropeyskogo-soyuza> (дата обращения: 26.05.2023).



**Солдатова П.А.**

ФГАОУ ВО «Казанский (Приволжский) федеральный университет»,  
Елабужский институт

Научный руководитель: канд. физ.-мат. наук, доцент Шурыгин В.Ю.

### **К вопросу о путях формирования инженерного мышления школьников**

Современный мир окончательно перешел на новый этап развития, когда информационные технологии играют определяющую роль в оптимизации всех сфер жизнедеятельности человека и общества. Создаются и внедряются в социальную среду и экономику страны такие интеллектуальные механизмы, которые используются уже не только в повседневной жизни, но и в области профессиональной деятельности. В связи с этим растет спрос на специалистов, обладающих знаниями и умениями в работе с техническими нововведениями.

Инженерное образование является ключевым в развитии страны. Инженеры, используя свои знания и навыки, создают новые инновации и решают тяжелые технические задачи, при всём этом повышают конкурентоспособность страны. Поэтому с каждым годом растет количество бюджетных мест в ВУЗах на инженерные специальности, однако места зачастую не заполняются. Такая негативная тенденция связана, прежде всего, с недостаточной подготовкой абитуриентов подготовкой абитуриентов к освоению программ высшего технического образования [3]. Этот объективный факт доказывает, что школьные программы недостаточно направлены на формирование и развитие инженерное мышление у обучающихся.

Таким образом, одной из стратегических задач школьного образования в стране является популяризация инженерно-технологических знаний, подготовка молодёжи к получению инженерных профессий и овладение необходимыми компетенциями для успешного перехода на более высокий уровень инженерного образования.

Инженерное мышление – особый вид мышления, формирующийся при решении инженерных задач, позволяющий креативно и точно решать вопросы, направленные на удовлетворение технических потребностей с целью создания технических средств [2]. Физика, как естественная наука и учебный предмет, играет огромную роль в формировании данного типа мышления. При ее преподавании важно сформировать представления о роли физики для развития других естественных наук, техники и технологий. Другими словами, учителям физики необходимо сформировать у обучающихся стремление к получению образования по инженерным специальностям и рабочим профессиям технического уровня. Тем самым повысится уровень практических знаний школьников, что позволит им гораздо легче освоить программы технических специальностей высших учебных заведений.

Формирование инженерного мышления во многом зависит от развития физико-математического мышления, которое следует развивать с самого детства, чтобы инженерное образование было непрерывным. Дело в том, что ученикам для создания и исследования новых устройств потребуются знания по

математике и физике (квантовая механика – в разработке полупроводниковых материалов и транзисторов, электромагнитные волны и эффекты квантовой механики – в современных чипах и т.д.). В результате встает вопрос о внедрении задач, требующих самостоятельной исследовательской деятельности учащихся, что способствует применению уже имеющихся знаний на практике. Это может быть частично реализовано путем более широкого использования качественных физических задач, при решении которых ученик выдвигает систему суждений, вступает в дискуссию с одноклассниками и учителем, отстаивая своё мнение [1].

Основой успешного развития познавательных способностей обучающихся является организация их активной познавательной деятельности, что в настоящее время является важной задачей современной школы. Для этого необходимо выявить методы и приемы, формирующие познавательный интерес, аналитическое мышление и креативность, при обучении их физике. При этом, определяющую роль играет подготовленный учитель, педагог-исследователь, готовый стать наставником для обучающихся в ходе этой творческой деятельности [3].

Для успешной преемственности инженерного мышления у школьников, в частности, необходимы:

- 1) корректировка в содержании учебного материала, которые позволят сократить различия с вузовской программой;
- 2) эффективная подготовка по математике, физике и информатике по специальным программам, учитывающим межпредметные связи;
- 3) отбор практико-ориентированных задач, развивающих интерес к инженерным наукам [4].

Отличительной чертой подготовки инженера является прочный фундамент математических, мировоззренческих и естественнонаучных знаний [5]. Концепция школьного инженерно-технологического образования требует от всего педагогического состава школы системной и планомерной работы. Инженерное образование является крайне важным для развития образования и формирования конкурентоспособных специалистов в сфере инженерии. Поэтому для эффективной работы данного направления необходимо создать систему непрерывного образования от школы через университет до динамичной профессиональной деятельности на предприятии.

Для обеспечения достойного уровня усвоения программ всех ступеней образования необходимо установить связь изучаемого материала в школе и в вузе. Следует отметить, что такая работа должно носить планомерный конкретный характер в рамках отдельной изучаемой темы физики.

Приведем в качестве примера изучение отдельного элемента темы «Статика». «Статика» - раздел механики, которому в школе уделяется совсем незначительное количество часов, однако в технических университетах этот раздел составляет элемент фундамента общеинженерного образования. Так, в вузе при изучении данного раздела курса «Теоретическая механика» одной из задач, которые входят в расчетно-графические работы, является вычисление

центра тяжести плоских однородных тел. Типичные варианты данного задания показаны на рисунке 1.



Рисунок 1 – Примеры вариантов задачи на вычисление координат центра тяжести однородных тел в высших учебных заведениях

Нами разработан аналог таких индивидуальных заданий в упрощенной форме, предназначенный для использования при изучении раздела «Статика» в 10 классе. Отдельные варианты этого задания представлены на рисунке 2.

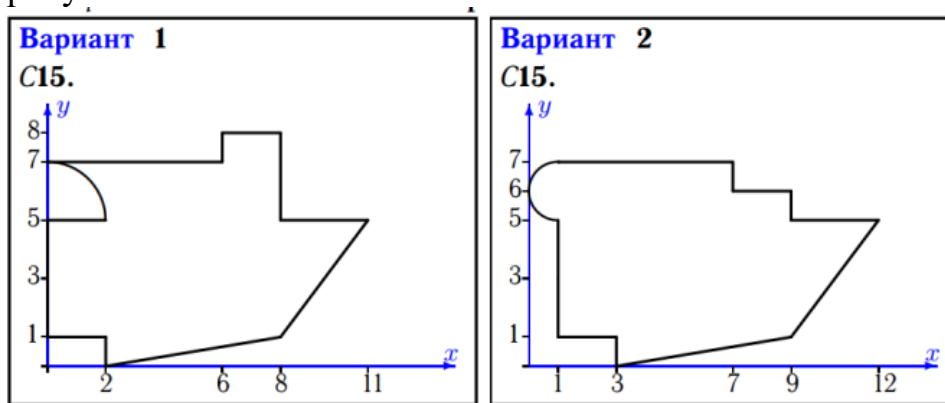

Рисунок 2 – Примеры разработанных вариантов задачи на вычисление координат центра тяжести для 10 класса

Подобные задачи решаются комбинацией методов разбиений и дополнений, когда исходная фигура представляется в виде простых частей, координаты центров тяжести которых заранее известны. Разработанные нами задачи для школьников отличаются тем, что фигуры разбиваются на меньшее количество частей (три вместо семи), причем только тех, положение центров тяжести которых школьникам хорошо известны (прямоугольник, квадрат, треугольник, круг).

Аналогичная работа проведена по другим характерным задачам теоретической механики. Так, разработаны варианты индивидуальных заданий на расчет системы стержневых конструкций и двухопорных балок. Кроме того, разработаны необходимые дополнения к содержанию учебного материала, которые позволят школьникам успешно справляться с предлагаемыми заданиями.

Представляется, что внедрение представленного подхода в учебный процесс будет способствовать развитию инженерного мышления школьников и обеспечению преемственности при изучении данного раздела физики в школе и в вузе.

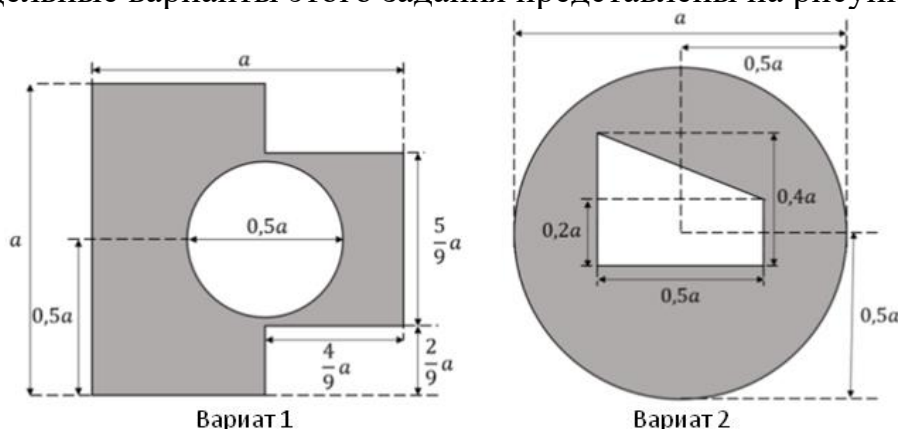
### **Список литературы**

1. Антипин И.В., Гуцал Н.А. Инженерное образование в школе: первые шаги и пути реализации [Электронный ресурс]. – URL: [http://school85.info/images/images/konsorcium/2023-2024/Publ/12\\_GucalNA\\_AntipinaIV.pdf](http://school85.info/images/images/konsorcium/2023-2024/Publ/12_GucalNA_AntipinaIV.pdf) (дата обращения: 28.09.2024).
2. Бредгауэр В.А. Формирование инженерного мышления в процессе обучения физике в условиях лицея // Формирование инженерного мышления в процессе обучения: Материалы международной научно-практической конференции. – Екатеринбург, 2015. – С. 44-45.
3. Дума Е.А., Кибаяева К.В., Мустафина Д.А., Рахманкулова Г.А., Ребро И.В. Уровни сформированности инженерного мышления // Успехи современного естествознания. – 2013 – № 10. – С. 143-144.
4. Нерода А.А. Пропедевтический курс физики в 5-6 классах как инструмент формирования инженерного мышления // Школа будущего. – 2023. – № 3. – С. 84-94.
5. Чиганов А.С., Грачев А.С. Начала инженерного образования в школе // Вестник Красноярского государственного педагогического университета им. В.П. Астафьева (Вестник КГПУ). – 2015. – № 2(32). – С. 30-35.

**Сорокина А.В.**

ФГБОУ ВО «Тульский государственный педагогический университет имени Л.Н. Толстого», Институт передовых информационных технологий  
Научный руководитель: канд. пед. наук, доцент Сорокина Н.В.

### **Инновационные подходы к разработке и оптимизации программного обеспечения: применение машинного обучения и искусственного интеллекта в современных IT-проектах**

Мир постоянно меняется, люди учатся использовать минимальное количество времени с максимально возможной пользой, что неотъемлемо требует изменения подхода к процессам жизнедеятельности человека и разработке им новых информационных ресурсов. Без программного обеспечения сейчас не обходится практически ни одна область науки и техники. Экономика, образование, здравоохранение сейчас прямо или косвенно нуждается в применении цифровых ресурсов и автоматизации основных процессов. Именно поэтому важно, как можно быстрее создавать и внедрять передовые решения в области программного обеспечения, что и помогает реализовать уже сейчас искусственный интеллект и машинное обучение.

В широком смысле ИИ-искусственный интеллект подразумевает под собой создание интеллектуальных машин, способных имитировать когнитивные функции человека. Машинное обучение же является отраслью искусственного интеллекта, получается именно эта технология позволяет машинам учиться на данных без явного программирования [1]. Именно в синергии они могут дать максимально возможную эффективность, но при этом никак не могут даже совместно достигнуть автономии от человека, ведь любое использование таких систем лишь позволит расширить сознание, но не заменить его. С помощью оптимизации при разработке программного обеспечения и IT-проектов мы только освобождаем время для той деятельности, что требует максимального вовлечения с нашей стороны.

Так же важно учитывать деградацию данных при обучении искусственного интеллекта, ведь происходит это на творениях людей, но, со временем, сгенерированной информации становится всё больше. Тем самым, начиная обучаться на сгенерированной информации, система рано или поздно придёт в упадок, не получая должного развития. Это соизмеримо с человеком, который читает одну и ту же книгу на протяжении всей жизни, когда новой информации не поступает, и, соответственно, дальнейшее обучение становится невозможным, заходит в тупик. Это и приводит нас к основной мысли – люди являются создателями, а искусственный интеллект лишь инструментом, который предназначен помогать достичь определенной человеком цели.

Искусственный интеллект уже успешно применяется для тестирования и оптимизации в крупных компаниях. При этом остаётся проблема с прозрачностью и объяснимостью алгоритмов [2]. Но при этом становится всё ощутимее присутствие вечной проблемы – необходимость сбора и обработки большого количества качественных данных. Сбор данных происходит многие годы, но отобрать подходящие по критериям материалы всё сложнее из-за

постоянного роста необработанной информации. Можно ли оптимизировать этот процесс, и, если да, какие решения уже придумали?

На данный момент способов ручной обработки и отсеивания лишней информации достаточно много, но при этом необходимо большое количество обученных специалистов, и, соответственно, рабочие места для них. Безусловно, этот процесс нуждается в оптимизации и требует особого подхода, тем самым мы затрагиваем тему Big Data – большого количества данных, или просто больших данных. Существуют различные способы и программы, постоянно проводится обучение множества новых специалистов, но проблема остаётся актуальной по сей день по той причине, что данных становится всё больше, а стандартными методами обрабатывать их в реальном времени становится сложнее.

Существуют различные способы кластеризации, систематизирования хранения, что помогает ускорить процессы подготовки данных, такие программы бывают как на основе методов искусственного интеллекта, так и более традиционных методов, и алгоритмов. На сегодняшний день специалисты пришли к выводу, что лучше всего с этим справляется относительно новая разработка, связанная с квантовыми вычислениями, однако технология недостаточно распространена на данный момент. В настоящее время самым актуальным способом остаются программы для контент-анализа, а рабочие места для обученных с ними работать специалистов только увеличиваются на рынке труда. Актуальные планы многих разработчиков на рынке – создать онлайн платформу для параллельного кодирования информации несколькими кодировщиками [3]. Это поможет повысить эффективность и скорость обработки в несколько раз, при этом используя человеческие ресурсы.

Но если проблема больших данных, остро стоящая в данный период времени, относительно понятна, то как же можно использовать для автоматизации искусственный интеллект и машинное обучение в IT-проектах?

Лучшим примером интеграции искусственного интеллекта и машинного обучения на данный момент являются самообучающиеся системы, которые могут адаптироваться и оптимизироваться под пользователя самостоятельно на основе анализа данных о своей работе и обратной связи [2]. К 2027 году планируется, что 30% всех систем будут снабжены такой функцией. Это поможет также закрыть и насущную часть проблем больших данных, так как они будут обрабатываться по мере поступления и изначально проходить надлежащее архивирование без участия человека.

Но в данный момент популярнее всего остаётся оптимизация такого процесса, как тестирование кода, ведь с помощью искусственного интеллекта время, затраченное на реализацию данной потребности, сократилось в несколько раз.

Искусственный интеллект в совокупности с машинным обучением закрывает многие ниши, подходящие для оптимизации, как и широкой, так и узкой направленности. Сейчас это уже является неотъемлемой частью IT-проектов с большим потенциалом для развития, постоянно появляются новые потребности и инструменты, которую требуют внимания, но при этом

человеческий ресурс просто не может их закрыть в полной мере. Поэтому так важно поддерживать проекты и поощрять специалистов в данной сфере, что поможет способствовать повышению эффективности разработки и оптимизации программного обеспечения в нашей стране.

### **Список литературы**

1. Аманмырадов Э.О. Искусственный интеллект (ИИ) и машинное обучение (МО) в информационных системах [Электронный ресурс] // Всемирный ученый. – 2024. – № 30. – С. 14-20. – URL: <https://cyberleninka.ru/article/n/iskusstvennyy-intellekt-ii-i-mashinnoe-obuchenie-mo-v-informatsionnyh-sistemah> (дата обращения: 11.10.2024).

2. Бевзенко С.А. Применение искусственного интеллекта и машинного обучения в разработке программного обеспечения [Электронный ресурс] // Инновации и инвестиции. – 2023. – № 8. – С. 187-191. – URL: <https://cyberleninka.ru/article/n/primenenie-iskusstvennogo-intellekta-i-mashinnogo-obucheniya-v-razrabotke-programmnogo-obespecheniya> (дата обращения: 11.10.2024).

3. Кучкаров Т.С. О методах и инструментах анализа больших данных [Электронный ресурс] // Экономика и социум. – 2023. - № 12 (115)-2. – С. 837-841. – URL: <https://cyberleninka.ru/article/n/o-metodah-i-instrumentah-analiza-bolshih-dannyh> (дата обращения: 11.10.2024).

**Спирчина Ю.А.**

ФГАОУ ВО «Казанский (Приволжский) федеральный университет»,  
Елабужский институт

Научный руководитель: канд. ист. наук, доцент Насырова Л.Г.

### **Значение радиопропаганды в агитационно-пропагандистской деятельности Третьего рейха в период Второй мировой войны**

Вторая Мировая война стала не только наиболее кровопролитным вооруженным конфликтом в истории человечества, но и самым технологически развитым театром информационных боевых действий, когда были налажены агитационно-пропагандистские машины ведущих мировых держав.

Многочисленные тактические успехи Вермахта, сопровождавшие первую фазу его наступательной операции на территории европейских государств и СССР, были обусловлены не только эффектом неожиданности, но и также значительными успехами в предварительной пропагандистской работе, что стало возможным благодаря огосударствлению системы медиа в стране.

Ключевой идеолог Третьего рейха Й.Геббельс полагал, что устная речь оказывает более серьезное и осязаемое воздействие на умы людей, нежели печать, и был убежден, что «золотой век» прессы пришелся на девятнадцатое столетие, в то время как основной инструмент информирования населения в двадцатом веке – это радиовещание [4].

В качестве основной предпосылки эффективной радиопропаганды Третьего рейха отметим переподчинение системы национального радиовещания в прямое ведение министерства пропаганды, реализованное в 1933 году.

Данная административная реформа обеспечила тщательный и непосредственный контроль ключевых функционеров Германии, отвечавших за идеологическую работу, за радио-потоками информации, которые распространялись как в пределах территории страны, так и для зарубежных слушателей.

Переподчинение радиовещания в пользу Палаты радиовещания, полностью подконтрольной Министерству пропаганды, повлекло за собой лишение региональных и местных властей Третьего рейха возможности как-либо влиять на информационную повестку. Тем самым была обеспечена реализация единого государственного информационного курса, который посулил определенные тактические успехи германской стороне военного конфликта.

Сопутствующими факторами, объясняющими результативность германской радиопропаганды, являлись:

- дешевизна радиоприемников для германского населения в относительном соотношении по сравнению со стоимостью аналогичных радиоприемников в других государствах;

- установка репродукторов связи в общественных местах, что обеспечивало возможность громогласного разъяснения государственно



значимой информации даже для тех немецких граждан, которые добровольно не слушали радиопередачи;

- утверждение обширной программы иноязычного вещания для жителей европейских государств [1, с. 59].

Залогом достижения целей немецкой радиопропаганды стало также использование определенных психологических приемов воздействия на слушателей, которые в своей цикличности и театрализованности позволяли достигать эффекта полного вовлечения в вещание. Например:

- сообщения прерывались торжественной маршевой музыкой, что укрепляло воинственный настрой и вселяло в слушателей чувство уверенности за нацию;

- участилась интенсивность трансляции новостных сводок, что заставляло граждан прильнуть к радиоприемникам в ожидании последних известий.

Существует мнение, что Министерство пропаганды Третьего рейха выполнило задачу овладения информационной повесткой в масштабах всей Западной Европы в преддверии начала Второй мировой войны, что можно наглядно проследить по ситуации в Великобритании в 1939-1940 гг.

Немецкая пропагандистская машина смогла составить реальную конкуренцию британскому медиагиганту «Би-Би-Си» за счет прогермански настроенного, но популярного в среде британцев комичного диктора «Лорда Хо-Хо», который получил свое прозвище из-за характерного акцента, свойственного представителю высших слоев британского общества [2, с. 17].

В циничной манере Лорд Хо-Хо изобличал британское правительство в отсутствии политической воли, а британские вооруженные силы – в недостаточной укомплектованности и неготовности вести боевые действия на равных с немецкой стороной.

Подспудно звучали традиционные нарративы, присущие Третьему рейху, про взаимосвязь британского правительства с сионистским режимом, опасность большевистских идей и колоссальный разрыв в социально-экономическом положении между различными слоями британского общества.

Апеллирование к подобным популистским тезисам оказалось результативным, и Лорд Хо-Хо наряду с другими «британскими немцами» стал популярным героем британского фольклора 1939-1940 гг.

«Би-Би-Си» на тот момент существенно потерял в рейтингах из-за того, что ориентировался в своем вещании на высшие слои общества и потерял приверженность социально незащищенных слоев британского общества, с интересом следивших за критическими радиоэфирами Лорда Хо-Хо и других прогерманских дикторов.

Британское общество на тот момент не осознавало, что за едким, но, в сущности, безвредным фельетоном, последует мощная информационно-психологическая операция, которая придется на период 1940-1941 гг., когда началась «Битва за Британию».

В этот момент диктор подчеркивал бесперспективность британского сопротивления, акцентировал внимание на количестве европейских государств,

оккупированных Третьим рейхом, и откровенно запугивал британское население в период авианалетов на британские города.

Итак, грамотная и стратегически выверенная информационная политика Третьего рейха позволила на первом этапе боевых действий значительно усилить победоносный эффект от действительного военного наступления немецких вооруженных формирований [3, с. 66].

Необходимо отметить, что «коренной перелом» в ходе Второй мировой свел на нет прежние успехи германской агитационной работы.

Так, отступление войск Вермахта шло вразрез с победными реляциями, исходившими от немецкой радиопропаганды в период 1943-1945 гг., в связи с чем про-немецкие радиостанции растеряли последних лояльных слушателей за рубежом.

Даже попытка реанимации немецкой радиопропаганды под видом «немецкого движения сопротивления» не увенчалась успехом и вскоре Третий рейх постигло окончательное поражение как в информационном, так и в политическом аспектах.

В заключение отметим, что многие изобретательные наработки и тактические приемы, использованные Германией в ходе подготовки своей агитационной работы, сохраняют свою актуальность и в условиях текущей информационной войны.

### **Список литературы**

1. Кузнецов А.К. Радиопропаганда и ее применение в Третьем рейхе // Дневник Алтайской школы политических исследований. – 2012. – № 28. – С. 58-60.
2. Малаховский А.К. К вопросу об особенностях англоязычной радиопропаганды гитлеровской Германии в 1939-45 гг.: лорд Хо-Хо // Universum: филология и искусствоведение. – 2017. – № 12. – С. 16-19.
3. Паламарчук Е.А. Роль пропаганды в становлении и укреплении нацистского режима // Известия высших учебных заведений. Северо-Кавказский регион. Общественные науки. – 2019. – № 3. – С. 63-69.
4. Так говорил Геббельс. Избранные речи и статьи министра пропаганды и просвещения Третьего рейха [Электронный ресурс]. – URL: <http://hedrook.vho.org/goebbels> (дата обращения: 04.10.24).

**Степанова К.В.**

БУ ВО «Сургутский государственный педагогический университет»,  
Научный руководитель: канд. ист. наук, доцент Пяткова С.Г.

### **Традиции развития образовательного туризма в России XIX-начала XX веков**

История развития образовательного туризма в России XIX-начала XX веков нашла отражение в многочисленных изданиях отечественных исследователей. Актуальность данного вопроса обусловлена изучением традиций данного вида туризма и выявлением их ценностного потенциала в современной системе обучения и воспитания школьников [4, с. 66]. Апробированные ранее подходы, формы и методы образовательных маршрутов, позволяют усилить приобщение школьников к историко-культурным традициям и достижениям нашей страны.

Обращаясь к проблеме развития образовательного туризма, следует отметить, что в течение XIX - начала XX веков в России сложились традиции, которые актуальны и на современном этапе развития общества. Прежде всего, речь идет о развитии духовно-нравственного отношения школьников к истории и культуре страны. Под образовательным туризмом понимают путешествия людей с целью получения новых знаний. При этом, Зорин И.В. отмечает, что образовательный туризм сопровождается удовлетворением любопытства и других занимательных интересов. Соломин В.П. и Погодина В.Л. считают, что в образовательном туризме важным является целевая направленность – познание чего-либо, что реализуется посредством различных программ в образовательных учреждениях. На первых этапах своего развития зачастую образовательный туризм соотносили со школьным или ученическим туризмом, что прослеживается в содержании и формах его реализации [3, с. 37].

Истоки появления и развития образовательного туризма в России восходят к XVIII веку, когда популярностью пользовались экскурсионно-образовательные поездки, которые представляют из себя туристские услуги, удовлетворяющие духовные, эстетические и информативные потребности путешествующих [5]. Далее были заложены основы развития планового школьного туризма и образовательных экскурсий обучающихся по различным регионам страны. Как отмечает Коренко Ю.М., это было время развития международных научных путешествий в рамках национальных образовательных программ.

В центре внимания образовательного туризма в России XIX-начала XX веков были учащиеся и учителя образовательных учреждений. Позднее для них были созданы и осуществлены различные экскурсионные программы. К примеру, на съезде (1916 г.) директоров и педагогического сообщества средних учебных заведений Казанского учебного округа, были озвучены важные и актуальные на то время вопросы организации образовательных экскурсий для школьников. В ходе заседания был сделан акцент на содержательный компонент аналогичных экскурсий, которые рассматривались как мероприятия, ведущие к

улучшению образовательной жизни. Тогда стали организовывать новые маршруты для школьников с целью познания.

В начале XX века в России появляются первые предпосылки для развития туризма. В свою очередь, они тесно связаны с социально-экономическими изменениями в стране, а именно такими, как: рост урбанизации, расширение транспортной развязки, динамичный рост грамотности в социуме, появление в стране общества людей, которым интересен туризм. Преобладающим фактором развития образовательного туризма в то время являлся рост осознания образовательной ценности культурного наследия в нашей стране. Ещё одним из главных факторов развития образовательного туризма в России являлась значимость лечебно-оздоровительного рекреационного ресурса. Тогда уровень лечебно-оздоровительных центров в России занимал высокий рейтинг и уверенно держался на одном уровне с зарубежными.

Коренко Ю.М. подчёркивает, что в период конца XVIII – начала XIX веков развитие образовательного туризма в России, также, было связано с тем, что многие собственники частных образовательных учреждений с целью изучения иностранных языков за коммерческую оплату вносили в образовательную программу обучающихся для поездки в страны Европы. В конце XIX века обеспеченные граждане России уже могли позволить себе туристские поездки во многие страны мира. Такие путешествия оказывали положительное влияние на развитие историко-культурных традиций в нашей стране [2].

Образовательный туризм в России в XIX веке достаточно динамично был преобразован в организационную структуру. Приоритетными позициями в этом процессе стали первые туристские организации. В этот период были основаны различные общества для желающих путешествовать по России (Российское общество туристов, Русское горное общество и другие). Следует отметить, что многим обществам не получалось держать на высоком уровне спрос на путешествия по России. Главной причиной этого являлось отсутствие субсидирования государством.

Важно учесть, по мнению Денисовой Д.А., что в процесс организации образовательного туризма в России на рубеже XIX-начала XX веков, так и не приобрёл предметной структуры. В этом процессе были задействованы экскурсионные комиссии, туристские сообщества, бюро, а также другие объединения, связанные с туристско-экскурсионной деятельностью. Схожие трудности, так или иначе, присутствовали во многих вышеперечисленных организациях. Результатом решения возможных трудностей зависел от опытности, а также региональной специфики и масштаба деятельности данных организаций и обществ. Таким образом, на рубеже XIX-начала XX веков накопленный опыт организации проведения экскурсионно-образовательных поездок в России стал базой для дальнейшего развития туризма в нашей стране [1].

Динамика развития образовательного туризма в России демонстрировала о его значимости и высоком ценностном потенциале. Различные формы экскурсий и образовательных программ для школьников позволяли знакомить их с родным краем, его местной спецификой, природой, и, конечно, с историей

и культурой. Это помогало обучающимся плавно включаться и пробовать себя в исследовательской деятельности. Данный процесс имел общественное значение и практическую значимость.

### **Список литературы**

1. Денисова Д.А. Ретроспективный анализ развития понятия «Образовательный туризм» [Электронный ресурс] // Вестник магистратуры. – 2015. – № 1-1 (40). – С. 102-105. – URL: <https://cyberleninka.ru/article/n/retrospektivnyu-analiz-razvitiya-ponyatiya-obrazovatelnyu-turizm> (дата обращения: 25.09.2024).
2. Коренко Ю.М. Этапы развития образовательного туризма в России за рубежом [Электронный ресурс] // Вестник университета. – 2013. – № 23. – С. 30-34. – URL: <https://cyberleninka.ru/article/n/etapy-razvitiya-obrazovatel'nogo-turizma-v-rossiii-za-rubezhom> (дата обращения: 25.09.2024).
3. Пяткова С.Г. Организация образовательного туризма в России XIX – начала XX вв. // Современные наукоемкие технологии. – 2008. – № 1. – С. 37.
4. Пяткова С.Г. Организация туристской деятельности. // Международный журнал экспериментального образования. – 2017. – №S5. – С. 65-67.
5. Шамилова Н.А. Основные подходы к понятию «образовательного туризма» [Электронный ресурс] // Вестник магистратуры. – 2018. - № 12-2 (87). – С. 56-59. – URL: <https://cyberleninka.ru/article/n/osnovnye-podhody-k-ponyatiyu-obrazovatel'nogo-turizma> (дата обращения: 25.09.2024).

**Сторожева К.С.**

ФГАОУ ВО «Казанский (Приволжский) федеральный университет»,  
Елабужский институт

Научный руководитель: канд. филол. наук, доцент Пospelова Н.В.

### **Анализ сюжетных линий в романе Дж. Уиндема «День триффидов»**

В романе Дж. Уиндема «День триффидов» представлен широкий спектр персонажей, которые вносят свой уникальный вклад в повествование. Некоторые из них играют второстепенные роли, не оказывая существенного влияния на ход сюжета, в то время как другие становятся катализаторами событий и существенно изменяют его траекторию [2].

Актуальность данной статьи заключается в том, что роман Дж. Уиндема «День триффидов» является одним из наиболее известных произведений в жанре научной фантастики. Исследование сюжетных линий данного произведения позволит более глубоко понять его содержание, мотивы персонажей и общую идею автора. Анализируя сюжетные линии романа, исследователи могут раскрыть темы самосохранения, общественных страхов и моральных дилемм, которые актуальны и в наше время. Таким образом, данное исследование будет способствовать расширению знаний о литературном произведении и его интерпретации, а также пониманию общих проблем, затронутых в нем.

Целью данной статьи является анализ сюжетных линий в романе Дж. Уиндема «День триффидов». Методы исследования: контекстуальный анализ, литературоведческий анализ.

Билл Мэйсен – главный герой произведения, является одним из немногих выживших, которые сохранили зрение после таинственного падения метеоритов. Как опытный биолог, занимавшийся изучением триффидов до апокалипсиса, Мэйсен обладает глубоким пониманием их поведения и биологии. Эти знания оказываются неоценимыми для его выживания в новом, опасном мире. Он может предвидеть их передвижения, избегать их атак и использовать свои научные знания, чтобы разрабатывать стратегии защиты и сопротивления [1, с. 25].

После ужасного инцидента на работе, когда один из триффидов ужалил его, Мэйсен просыпается в больнице. Его пробуждение совпало с началом апокалипсиса, и он оказался дезориентированным и растерянным в мире, который кардинально изменился за время его отсутствия.

Во время своего путешествия Билл спасает богатую писательницу Джозеллу Плейтон, которую в качестве поводыря насильно использует слепой мужчина. После присоединения к одной из общин молодые люди стремятся держаться вместе, однако их планы рушатся, и они разлучаются [1, с. 56].

Значительная часть романа посвящена путешествию Мэйсена в поисках Джозеллы. После воссоединения молодые люди образуют крепкую семью.

Их сюжетная линия подчеркивает, что несмотря на хаос и опасности, с которыми они сталкиваются, Билл и Джозелла формируют крепкую связь, основанную на взаимном уважении, любви и поддержке. Их отношения служат

напоминанием о том, что даже в самые мрачные времена человеческий дух может найти утешение и силу в общении с другими. Их любовь друг к другу и их приверженность выживанию и процветанию служат маяком для других, показывая, что даже после величайших катастроф есть возможность для любви, семьи и будущего.

Еще одним значимым персонажем в этой истории становится Коукер – руководитель одной из наименее жизнеспособных общин. Его действия приводят к разлуке Билла и Джозеллы в первой половине рассказа. В последствии, осознав несостоятельность своих убеждений, Коукер присоединяется к Биллу в его путешествии [1, с. 145].

Коукер оказывается довольно начитанным и рассудительным человеком, который может найти подход к любому человеку. Он в полной мере осознает ситуацию, в которой оказалось человечество, и что для выживания ему необходимо начать заново осваивать то, что уже тысячелетиями было изучено (сельское хозяйство, животноводство, медицина и прочее).

Сюжетная линия Коукера показывает, что люди способны меняться и учиться на своих ошибках. Герой обладает способностью видеть долгосрочную перспективу и понимает, что ответственность за будущее человечества лежит на плечах простых людей, так как нет «организации», которая могла бы исправить произошедшее.

Во время своего путешествия Билл спасает десятилетнюю зрячую девочку по имени Сьюзен. Ее судьба похожа на тысячи других – родители ослепли в роковую ночь и, отправляясь за пропитанием, так и не вернулись, а младший брат погиб от жала триффида [1, с. 247].

В силу возраста Сьюзен еще многого не понимала, что, вероятно, помогло ей справиться с потерей семьи, к тому же она обрела родителей в лице Билла и Джозеллы, однако «чудища» все же смогли оставить на ней свой след.

Спустя несколько лет выросшая Сьюзен стала незаменимым членом небольшого сообщества и опорой для своей семьи. Благодаря помощи Билла, она освоила способы борьбы с триффидами и даже начала проявлять интерес к их изучению, что позже также сыграло свою роль. Благодаря решительности и самостоятельности Сьюзен, главные герои могли временно покинуть ферму, где они проживали, зная, что все будет под контролем в их отсутствие.

Сюжетная линия Сьюзен подчеркивает ее превращение из беззащитной девочки, потерявшей семью из-за триффидов, в сильную личность. Ее опыт потери и стойкость в лице несправедливости судьбы помогли ей обрести силы и ответственность, которая сделала ее незаменимой частью общества. Сьюзен стала не только защитницей и проводником своих близких сквозь трудности, но и примером для них – олицетворением мужества, сострадания и веры в то, что независимо от прошлого, можно найти надежду и силу идти дальше.

В истории особое место занимает Деннис, владелец фермы Ширнинг. Он разделяет печальную участь тех, чье зрение было безвозвратно утрачено в результате трагического падения метеоритов. Однако в отличие от других пострадавших, Деннис не поддавался отчаянию и сумел проявить исключительную смекалку и изобретательность [1, с. 256].

Деннис предпринял ряд успешных вылазок за продовольствием, что позволило ему не только прокормить себя, но и позаботиться о своей семье до появления на ферме Джозеллы.

Не желая полностью полагаться на помощь видящего спутника, Деннис взялся за освоение алфавита Брайля и в попытках приспособиться к новым обстоятельствам активно участвовал в домашних делах по мере своих возможностей. Кроме того, он неизменно сопровождал Джозеллу в каждой экспедиции, демонстрируя не только свою целеустремленность, но и готовность быть полезным членом команды.

История Денниса служит вдохновляющим примером того, как даже перед лицом серьезных испытаний сила человеческого духа может восторжествовать. Его целеустремленность и отказ сдаваться показывают, что даже в самых тяжелых ситуациях возможно найти способы преодоления трудностей и продолжать полноценную жизнь.

Все сюжетные линии в произведении переплетены и объединены основной темой романа, которая заключается в исследовании человеческой природы и способности человека выживать и адаптироваться в экстремальных ситуациях. В условиях хаоса и отчаяния персонажи демонстрируют как лучшие, так и худшие стороны человеческого поведения. Сюжетные линии показывают, как люди могут быть одновременно способны на великое самопожертвование и крайнюю жестокость.

### **Список литературы**

1. Уиндем Д. День триффидов / пер. с англ. А.Стругацкого. – Москва: АСТ, 2022. – 320 с.
2. Wyndham J. The Day of the Triffids – England: Penguin Books, 2010. – 320 p.



**Сторожева К.С.**

ФГАОУ ВО «Казанский (Приволжский) федеральный университет»,  
Елабужский институт

Научный руководитель: канд. филол. наук, доцент Пospelова Н.В.

### **Персоналии художественного произведения Дж. Уиндема «День триффидов»**

В настоящее время тема персоналий в литературных произведениях все еще вызывает интерес у читателей и исследователей.

Актуальность исследования заключается в том, что роман Дж. Уиндема «День триффидов» является одним из самых известных апокалиптических произведений в мировой литературе и продолжает привлекать внимание своей актуальностью и глубокими темами. Персоналии, упомянутые в романе, играют важную роль в создании атмосферы и мира произведения. Они помогают читателям лучше понять окружающий мир и проблемы персонажей, добавляют реализма и интриги к сюжету. Персоналии также могут служить своеобразным зеркалом для автора, отражая его взгляды на мир и общество.

Целью данной статьи является анализ особенностей функционирования персоналий на примере произведения Дж. Уиндема «День триффидов». Методы исследования: контекстуальный анализ, литературоведческий анализ.

Термин «персоналии» обозначает словесные знаки, которые служат для индивидуализирующей номинации людей. Персоналии можно подразделить на три большие подгруппы: антропонимы (имена, которые присваиваются людям официально, и их варианты); именованья прозвищного типа (альтернативные именованья людей, образованные из нарицательных слов) и именованья смешанного типа (именованья людей, включающие как элемент их официального имени, так и нарицательный элемент) [3].

Исследования и анализ персоналий в произведении «День триффидов» позволяют нам лучше понять литературные и культурные аспекты произведения, а также расширяют наши знания об истории и культуре того времени.

«День триффидов» (англ. *The Day of the Triffids*) – научно-фантастический роман Джона Уиндема, вышедший в 1951 году. Русскоязычному читателю стал известен благодаря переводу писателя-фантаста Аркадия Стругацкого. Произведение является богатым источником упоминаний реальных мест и достопримечательностей Англии, аллюзий к различным произведениям, а также известных исторических личностей, которые так или иначе влияют на мировоззрение героев романа, их принципы и ценности.

Одно из таких упоминаний встречается в 7 главе:

“I sat silently for a time. I had not a moment’s doubt that Josella meant every word she said. I ruminated a little on the ways of purposeful, subversive-minded women like Florence Nightingale and Elizabeth Fry. You can’t do anything with such women —and they so often turn out to have been right after all.” [4, с. 226].

В этой сцене Билл сравнивает Джозеллу с женщинами, которые внесли большой вклад в развитие своей страны. Всех этих женщин объединяет наличие «подрывных» для своего времени идей.

Флоренс Найтингейл (1820-1910) – английская медсестра и социальный реформатор, наиболее известная как основательница современного профессионального медицинского ухода и сестринского дела. Она стала известной благодаря своей работе во время Крымской войны (1853-1856), где организовала эффективное сестринское обслуживание и улучшила условия для раненых солдат. Флоренс Найтингейл также внесла значительный вклад в развитие образования медсестер и создала первую школу медсестер в Лондоне. Ее работа и вклад в сфере здравоохранения оказали огромное влияние на современную медицину и сестринское дело [5].

Элизабет Фрай (1780-1845) – социальная активистка и реформатор, известная как «ангел тюрем». Она знаменита своей работой в области реформы тюрем и улучшения условий жизни заключенных. Фрай была первой женщиной, которая официально посещала тюрьмы и работала над внедрением в них прогрессивных реформ. Она также основала женское общество "Содействие" (Association for the Reformation of the Female Prisoners in Newgate), которое заботилось о женщинах, находившихся в тюрьмах и помогало им адаптироваться к обычной жизни после освобождения. Элизабет Фрай считается одной из ранних борцов за права женщин и защитницей уязвимых членов общества. Благодаря ей пребывание в камерах мужчин и женщин стало отдельным, а также была проведена новая классификация преступлений и преступников [1].

Другая персоналия встречается нам во время короткого разговора между Биллом и Джозеллой на собрании общины Майкла Бидли:

“Michael’s looking a bit anxious,” I observed.

“He should worry,” said Josella. “If Brigham Young could bring it off in the middle of the nineteenth century, this ought to be a pushover.” [4, с. 138].

Речь идет о Бригаде Янге, втором президенте церкви Иисуса Христа Святых последних дней, более известной как церковь Мормонов. Он был известен тем, что продвигал идеи многоженства, имел 55 жен и 57 детей. В 1865 году Бригам Янг заявил: “Требовать от них [женщин] отказа от веры в полигамию равносильно требованию, чтобы они отказались от всей своей веры и признали свое священство ложью”. Тем не менее, подобная точка зрения не соответствовала американскому законодательству, и полигамия в США была запрещена.

В этом отрывке Джозелла говорит о схожести взглядов Бригама Янга и Доктора Е.Х. Ворлесса, оратора, выступающего за пересмотр правил и моральных норм в условиях постапокалипсиса:

“The laws we knew have been abolished by circumstances. It now falls to us to make laws suitable to the conditions, and to enforce them if necessary.” [4, с. 139].

Еще одно упоминание известных личностей встречается в 12 главе, где Билл встречает группу из трех человек, среди которых обнаруживается владелец радиомастерской:

“Look at Ford,” he told us, “and look at Lord Nuffield—he started with a bike shop no bigger than my radio store, and see where he got to! That’s the kind of thing I was going to do. And now look at the damned mess things are in! It ain’t fair!” [4, с. 226].

Лорд Наффилд, известный как Уильям Ричард Моррис, был британским автомобилестроителем и основателем компании Morris Motors Limited, который был признан как один из величайших британских благотворителей. Его титул Лорда Наффилда он получил от деревни Наффилд в Оксфордшире, где проживал. Начав свою карьеру с мотоциклов в 1901 году, он создал мотоцикл Morris, а затем в 1902 году приобрел здания на Лонгволл-стрит, где занимался ремонтом велосипедов, управлением такси, а также продажей, ремонтом и арендой автомобилей. Производя недорогие и надежные автомобили благодаря массовому производству, Моррис совершил революцию в автомобильной промышленности Англии, аналогично тому, как сделал Генри Форд в Соединенных Штатах.

Генри Форд – американский предприниматель, основатель компании Ford Motor Company и известный производитель автомобилей. Он также известен как один из важнейших фигур в истории автомобилестроения и массового производства. Форд внедрил конвейерную сборку в производство и ввел 8-часовой рабочей день для своих работников, что позволило обеспечить работой большее количество человек. Его вклад в автомобильную индустрию и массовое производство сделал его одним из самых влиятельных предпринимателей и индустриальных лидеров в истории [2].

По словам радиомастера, можно понять, что Лорд Наффилд и другие известные люди с похожей судьбой являются для него примером, ведь все они начинали с малого и затем достигали больших высот.

Выводы. В работе были рассмотрены такие известные личности как Флоренс Найтингейл, Элизабет Фрай, Бригам Янг, Царь Соломон, Лорд Наффилд, Генри Форд.

Такие исторические личности как Флоренс Найтингейл, Элизабет Фрай, Лорд Наффилд и др. не только являются образцами для подражания своими достижениями и качествами, но и являются невероятно важными для понимания и анализа характеров и мотивов героев произведения. Их жизненный опыт, решения и поступки помогают читателю лучше понять моральные дилеммы, нравственные принципы и социальные конфликты, с которыми сталкиваются персонажи произведения.

Изучение жизни и деятельности известных личностей в контексте произведения обогащает повествование, придавая ему новую глубину и реалистичность. Читатель может увидеть, как их поступки и решения отражаются на жизни героев, как они влияют на развитие сюжета и поведение персонажей. Благодаря этому произведение становится более убедительным и захватывающим, заставляя читателя задуматься над личной жизнью, ценностями и принципами, которые направляют его собственные поступки и решения. В конечном итоге, изучение жизни и достижений известных личностей помогает не только лучше понять произведение, но и самого себя.

### Список литературы

1. Ангел британских тюрем // Дилетант : сайт. – URL: <https://diletant.media/articles/35735626/?ysclid=lrdoq9y95q879652340> (дата обращения: 20.09.2024);
2. Генри Форд // Biographe.ru: сайт. – URL: <https://biographe.ru/biznesmeni/genri-ford/?ysclid=lve8qap66e769960286> (дата обращения: 20.09.2024);
3. Ермолович Д.И. Имена собственные на стыке языков и культур: Заимствование и передача имен собств. с точки зрения лингвистики и теории перевода. – Москва : Р. Валент, 2001. – 198 с.
4. Уиндем Д. День триффидов / пер. с англ. А.Стругацкого. – Москва: АСТ, 2022. – 320 с;
5. Флоренс Найтингейл // Biographe.ru: сайт. – URL: <https://biographe.ru/znamenitosti/florence-nightingale/> (дата обращения: 20.09.2024).

**Сулейманова А.С.**

ФГБОУ ВО «Набережночелнинский государственный педагогический университет»

Научный руководитель: канд. пед. наук, доцент Хазратова Ф.В.

### **Формы работы формирования этической культуры управленческой деятельности руководителей образовательных учреждений**

Современные руководители могут эффективно решать проблемы образования, если они обладают достаточными научными знаниями в области менеджмента и умеют рационально планировать, организовывать, мотивировать и управлять работой преподавателей и сотрудников. Эффективное управление системой образования требует культуры управления, которая признает и понимает профессиональные навыки менеджеров. Культура лидерства руководителей образования является частью их культуры профессионального обучения. Традиционно культура профессионального обучения – это прежде всего общие нормы, принципы, лидерские компетенции и навыки руководства.

В настоящее время ключевыми знаниями, идеями и концепциями для эффективного лидерства являются ценности лидерства в образовании и обучении. Ценности лидерства в образовании и обучении разнообразны. Знания, лежащие в основе методологии лидерства, и ценности, отражающие их актуальность и важность, актуальны на различных уровнях, таких как цели лидерства в образовательном процессе в целом, цели лидерства в образовательной системе, цели лидерства в школе, цели лидерства в учительском сообществе и цели ученика, а цели знаний, отражающие актуальность и важность знаний о лидерстве в школе, такие как внутреннее лидерство и конкретные знания о лидерстве, также актуальны на различных уровнях релевантности [1].

Это свидетельствует о важности взаимоотношений между различными участниками образовательного процесса.

Формы по развитию этической культуры в управлении включают:

1. Тренинги и семинары по коммуникативным навыкам, эмпатии и эмоциональному интеллекту;
2. Мастер-классы и вебинарные по этике и деловому общению;
3. Чтение и обсуждение литературы по лидерству и этике;
4. Участие в профессиональных конференциях и форумах;
5. Организация программ ориентации и обучения руководителей;
6. Разработка и применение этических принципов и кодексов поведения в компании;
7. Реализация программ социальной ответственности и устойчивого развития;
8. Проведение внутренних и внешних аудитов на предмет соблюдения этических принципов и прозрачности управленческих решений;

9. Организация учебных курсов и семинаров для менеджеров. Техническая часть управленческой культуры директора включает в себя методы и примы управления образовательным процессом.

Методы управления школой включают в себя реагирование на конкретные педагогические вызовы.

Выполнение этих задач зависит от знаний и умений директора по анализу и планированию образования, организации, управлению и координации образовательного процесса. Уровень управленческой культуры директора школы зависит от степени владения приемами и методами, используемыми для решения этих задач. Измерение индивидуальной креативности, связанное с управленческой культурой директора школы, показывает, что управление образованием – это творческая деятельность. Несмотря на алгоритмическую природу руководства, школьным лидерам свойственна креативность. Школьные лидеры управляют, трансформируют и интерпретируют лидерские ценности и компетенции. Очевидно, что лидерство в образовании – это поле для реализации и воплощения личностных компетенций [2].

Этическая культура работника сферы образования – это сложная и неотъемлемая часть его личности, включающая в себя социальные, профессиональные и сугубо личностные характеристики. Одним из важнейших компонентов культуры педагога является его этика. Этическая культура играет важную роль в формировании имиджа педагога. Педагогическая этика изучает моральное поведение и отношения учителей в профессиональной среде и формулирует основные принципы педагогического этикета – особые правила общения, этикета и поведения для специалистов, занятых в сфере образования и воспитания. Педагогическая этика включает в себя следующие категории: профессиональная ответственность, педагогическая справедливость, педагогическая честь, педагогический авторитет, педагогическая совесть и педагогический такт [4].

Этика лидерства часто оценивается с точки зрения ее внутреннего содержания и внешних проявлений. Внутреннее содержание относится к этике, моральным ценностям и стандартам, с помощью которых можно отличить правильное от неправильного, которые уникальны для каждого человека и формируются обществом и организацией, к которым он принадлежит. Поскольку деловая этика – это профессиональная этика, поведение и поступки человека можно оценивать только в контексте его сферы деятельности. В некоторых исследованиях приводится интересный список практик, которые этика не рассматривает. Согласно этим исследованиям, если менеджер не способен понять ситуации, явления и процессы в организации и во внешнем мире, его интеллектуальное развитие будет недостаточным.

В таких случаях эмоции могут преобладать над разумом и заставлять лидеров принимать неверные решения. Существуют также «болезни воли», такие как упрямство, нерешительность и пассивность. Иногда лидер принимает очень правильное и нужное решение, но не может его реализовать. Могут быть и эмоциональные проблемы. Это и неадекватная когнитивная оценка ситуаций, и стагнация систем этической оценки, и отсутствие систем этической

самооценки, и несоответствие взаимодействия сознательных и бессознательных механизмов, определяющих поведение человека. Анализ проблем этического менеджмента показывает, что большинства управленческих неудач можно избежать, если приложить усилия для повышения этической культуры управленческой команды в России. Хорошо известно, что в процессе управления постоянно возникают ролевые отношения между руководителями и подчиненными, руководителями и командами, руководителями и сотрудниками, которые естественным образом зависят от навыков. Эти отношения естественным образом регулируются компетенциями и правовыми рамками.

Однако существуют аспекты межличностных отношений, которые не могут быть определены должностными инструкциями или правовыми структурами. Эти аспекты также не зависят от уровня образования, профессиональной квалификации или профессионального статуса. Эти аспекты заключаются в наличии или отсутствии этических ценностей в межличностных отношениях. Профессиональные отношения регулируются этическими правилами и профессиональными стандартами, или, по крайней мере, тем, что ожидается от каждого члена команды. Этика неизбежна при создании и функционировании организаций. Организация должна разработать свой собственный этический кодекс. Менеджеры должны мотивировать сотрудников на решение профессиональных и организационных проблем. Хорошо известно, что мотивация побуждает людей совершать определённые действия. Менеджеры должны создать набор стимулов, побуждающих сотрудников двигаться в правильном направлении и действовать в соответствии с лучшими этическими принципами. Таким образом, управление в современном мире в основном сосредоточено на «управлении спросом»[3].

Известно, что сотрудники хотят работать разумно и ответственно, что приносит им удовлетворение и уверенность в себе. Они хотят быть вовлечёнными в решение интересных и важных проблем в организации и играть ведущую роль в их решении. В то же время они хотят поддерживать этический климат в своей повседневной профессиональной деятельности. Поэтому педагогам необходимо знать и понимать потребности каждого сотрудника и видеть в них самоактуализированных людей. Они должны предоставлять сотрудникам время и возможность для творческой работы, делегировать некоторые управленческие задачи и способствовать распределению времени и рабочей нагрузки.

Они также должны предоставлять каждому сотруднику возможности для роста и карьерного развития. Хорошая производительность, благоприятный этический климат и удовлетворённость работой могут быть достигнуты только при соблюдении всех этих требований руководства. Поэтому в системе непрерывного обучения этика может рассматриваться как важная часть профессиональной подготовки менеджеров. Развитие культуры этического менеджмента в образовательных учреждениях требует системного подхода и разнообразия методов работы. Открытые дискуссии, тренинги, внедрение

кодексов поведения, поддержка со стороны начальства и механизмы обратной связи – все это способствует созданию здоровой и этичной среды обучения.

Таким образом, этическая культура становится неотъемлемой частью управления образовательными учреждениями, что в конечном итоге сказывается на качестве образования и подготовки студентов.

### **Список литературы**

1. Ботавина Р.Н. Этика деловых отношений. – Москва: Финансы и статистика, 2005. – 203 с.

2. Кунгурцева Г.Ф. Социальные технологии формирования управленческой культуры. // Социально-гуманитарные знания. – 2005. – №5. – С. 128-138.

3. Лизинский В.М. Диагностико-аналитические процедуры и активно-игровые формы в управлении школой. – Центр «Педагогический поиск», 1996. – 77 с.

4. Олейникова Я.В. Культура поведения как фактор профессиональной успешности // Парадигма. – 1998. – №1. – С. 23-26.



**Султинских В.С.**

БУ ВО «Сургутский государственный педагогический университет»  
Научный руководитель: канд. ист. наук, доцент Пяткова С.Г.

### **Внедрение инноваций в «Gala Hotel» (г. Сургут): практический подход к улучшению сервиса**

В сегодняшнем мире инновационные технологии в гостиничной сфере становятся ключевым фактором для повышения конкурентоспособности предприятий размещения в условиях стремительно развивающегося рынка туризма и гостеприимства. Внедрение инноваций важно не только для улучшения качества предоставляемых услуг, но и для оптимизации процессов управления отелем [2, с. 65]. Данный аспект актуален и в контексте кадровой политики предприятия, развития человеческого капитала [1, с. 401]. Вследствие высокой скорости распространения и в то же время доступности информации в современном мире, потребности потребителей услуг изменяются с огромной скоростью, и использование технологических решений позволяет оперативно адаптироваться к этим изменениям, предлагая гостям уникальный опыт и высокий уровень сервиса.

Инновации в гостиничном сервисе стремительно меняют как сам процесс обслуживания гостей, так и управление операциями отеля. Среди ключевых, наиболее многообещающих на сегодняшний день технологических трендов можно выделить следующие [3].

Концепция Интернет вещей (IoT) позволяет отелям преобразовывать номера в «умные» пространства, где гости могут управлять освещением, температурой и другими параметрами через мобильные приложения или голосовые команды. Помимо удобства для гостей, IoT также помогает в оптимизации операций отеля, например, мониторинг оборудования через сенсоры, что снижает затраты на обслуживание и повышает энергоэффективность.

Не менее важным помощником отельеру в сфере оптимизации работы предприятия может стать аналитика больших данных. Процесс сбора и глубокого анализа данных о поведении и предпочтениях гостей позволяют отелям персонализировать предложения, оптимизировать ценообразование и управлять доходами более эффективно. Это особенно важно для анализа загрузки номерного фонда и управления ресурсами, поскольку применение данных технологий помогает повышать прибыльность и улучшать клиентский опыт, учитывая предпочтения современного потребителя.

Наиболее популярным и многообещающим нововведением технологий в гостиничной сфере на сегодня по праву можно назвать внедрение бесконтактных технологий. Спектр применения данной инновации очень широк: отельеры вводят на предприятия бесконтактные системы регистрации, цифровые ключи и удаленные системы оплаты, что не только упрощает процесс регистрации для гостей, но и снижает нагрузку на персонал. Такие технологии повышают операционную эффективность и улучшают удовлетворенность гостей.

Для того, чтобы вопрос изучения внедрения инноваций в отелях имел наиболее актуальные и реалистичные результаты, целесообразным станет рассмотрение подобного опыта нововведений в одном из российских отелей. Для исследования проблемы был выбран отель «Gala Hotel», располагающийся в Сургуте. Проведённое исследование функционирования предприятия показало, что отель располагает рядом технологий, которые решают множество задач, а именно: упрощают коммуникацию работников разных служб, позволяют гостю в более удобном формате получить нужную информацию о работе отеля, позволяют более эффективно распределить время работы сотрудников и упрощают для них некоторые рабочие задачи, позволяют снизить влияние человеческого фактора на производственный процесс и многое другое. Работники службы приёма и размещения имеют в распоряжении персональные компьютеры, POS-терминал, принтеры, телефоны для связи с разными службами и приёма звонков от гостей. На персональных компьютерах установлено ПО Oracle и Контур. Oracle позволяет администраторам отслеживать информацию о состоянии номерного фонда и его загрузку, создавать бронирования, быстро получать информацию о ранее бывавших в гостинице постояльцах из базы данных и многое другое. Данное ПО, помимо того, что является передовым среди других гостиниц в г. Сургуте, упрощает процесс бронирования для сотрудника и с помощью сведений из базы данных администратор может без ошибок забронировать номер для ранее остававшегося в отеле гостя и с более высокой скоростью заселить его при въезде. Также, программа Контур значительно упрощает передачу информации о постояльцах в УФМС. В тех случаях, когда управляющие отеля решают сократить расходы и не приобретать лицензии на такую программу, один из работников отеля вынужден ежедневно посещать ближайшую миграционную службу и затрачивать на передачу информации о постояльцах оплачиваемое работодателем время из своего рабочего дня. Контур помогает работникам быстро и не отходя от своего рабочего места передавать нужные сведения, что позволяет персоналу использовать своё рабочее время более эффективно и решать более важные рабочие задачи.

Несмотря на то, что использование данных ПО во многом упрощают работу администраторов, в данной сфере присутствует пространство для улучшения способов их эксплуатации. Множество затруднений у работников службы приёма и регистрации вызывает разнообразие функций и возможностей в программе Oracle. По мере проведения стал очевиден факт, что данное ПО может быть тяжёлым и не интуитивным для понимания как для новых работников, так и для тех, кто работает администратором уже длительное время. Одним из способов решения данной проблемы может стать создание подробной инструкции пользования данной программой, в которой были бы пошагово объяснены основные функции, которые понадобятся в работе. Для более простого ориентирования перед началом документа можно добавить оглавление, а все функции и задачи разбить на тематические блоки. Такая инструкция поможет сотруднику быстро справиться с трудным заданием, не прибегая при этом к помощи посторонних.

В ресторане «На высоте», который расположен при отеле, также используют множество технологий, облегчающих труд персонала. Примерами таких технологий могут послужить: сенсорный POS-терминал, звуковое оборудование, пейджер с беспроводной системой вызова официанта. В POS-терминале установлено программное обеспечение R-Keer, которое облегчает использование кассового аппарата. Спокойная музыка из звукового оборудования создаёт приятную атмосферу для гостей, а пейджер и беспроводная система вызова позволяют персоналу меньше находиться в зале, что значительно снижает шум и располагает гостя к расслаблению.

Замечательным дополнением в целях совершенствования технологий обслуживания на предприятии и упрощения работы менеджеров станет приобретение программного обеспечения с возможностью делать заметки о бронировании, поскольку на данный момент сообщения о резервации фиксируются на бумажном носителе. Такой вариант ведения учета не позволяет управляющему в полной мере оптимизировать загрузку ресторана и проводить аналитику данных, а также в некоторых случаях может быть ненадёжным, из-за чего переход в электронный формат стал бы разумным улучшением.

Таким образом, внедрение инноваций в гостиничную сферу является необходимым шагом для адаптации к новым запросам потребителя в современном мире. Однако этот процесс связан с рядом сложностей, включая высокие затраты на внедрение новых технологий и необходимость перестройки операционных процессов. Отели, стремящиеся внедрить такие инновации, как автоматизация, AI и экологические решения, сталкиваются с вызовами интеграции этих систем и обучения персонала для их эффективного использования. Тем не менее, несмотря на сложности, те компании, которые успешно реализуют инновации, получают значительное конкурентное преимущество, удовлетворяя ожидания современных гостей и повышая свою эффективность.

### **Список литературы**

1. Пяткова С.Г. Основные направления взаимодействия вуза и предприятий туристической индустрии в профессиональной подготовке бакалавров сервиса и туризма // Профессионализм педагога: сущность, содержание, перспективы развития. Научные труды Международной научной конференции. – Москва: Некоммерческое партнерство «Международная академия наук педагогического образования», 2013. – С. 399-403.

2. Пяткова С.Г. Основы туризма. Учебно-методическое пособие. – Саратов: Ай Пи Эр Медиа, 2019. – 151 с.

3. Cloudbeds. 13 hotel technology trends every hotelier needs to know [Электронный ресурс]. – URL: <https://www.cloudbeds.com/articles/tech-based-hotel-trends/> (дата обращения: 10.10.2024).

**Сухарева Е.С.**

ФГАОУ ВО «Национальный исследовательский Нижегородский государственный университет имени Н.И. Лобачевского», Арзамасский филиал  
Научный руководитель: канд. пед. наук, доцент Колосова В.А.

**К вопросу об особенностях раскрытия и расследования преступлений, совершаемых на объектах транспорта и транспортной инфраструктуры**

Транспорту и транспортной инфраструктуре Российской Федерации на текущий момент уделяется внимание как со стороны лиц, которые используют их не по целевому значению, так и со стороны самих объектов, органов государственной власти в сфере транспорта. Необходимо уделить внимание тому, что противоправные деяния совершаются указанными лицами, которые выражаются в деяниях небольшой, средней тяжести, тяжких и особо тяжкие деяний, которые связаны с актами незаконного вмешательства в деятельность объектов транспортной инфраструктуры и транспортных средств. Транспортная система Российской Федерации может занять геополитическое положение во всем мире, исходя из ее географических особенностей. Исходя из экономического развития, приоритетом государства является обеспечения безопасности транспорта и транспортной инфраструктур.

Преступления, которые носят террористический и общеуголовный характер, оказывают влияние на состояние транспортной безопасности. Согласно ч.1 статьи 2 Федерального закона от 09.02.2007 № 16-ФЗ (ред. от 08.08.2024) «О транспортной безопасности» (с изм. и доп., вступ. в силу с 01.09.2024) «целями обеспечения транспортной безопасности являются устойчивое и безопасное функционирование транспортного комплекса, защита интересов личности, общества и государства в сфере транспортного комплекса от актов незаконного вмешательства» [3].

Транспортный комплекс обладает своей спецификой. «Следовательно, не меньшим своеобразием должна отличаться и правоохранительная деятельность в условиях транспорта» [2].

От объема полномочий и обязанностей транспортной полиции зависит эффективность обеспечения безопасности на транспорте. «Возрастает роль подразделений ОВДТ, обслуживающих объекты и инфраструктуру: 16 железных дорог, 14 морских и 34 речных пароходства, 102 речных и 62 морских порта. Протяженность обслуживаемых железнодорожных путей составляет более 86 тыс. км. В зоне контроля транспортной полиции находятся 174 аэропорта, в том числе 71 – международный. На объектах транспорта функционирует 160 пунктов пропуска» [2, с. 75].

Деятельность транспортной полиции по обеспечению правопорядка и безопасности на объектах транспорта зависит от аспектов, например, наличие в структуре линейных подразделений оперативных подразделений по борьбе с преступными посягательствами на грузы. Полномочия транспортной полиции связаны с деятельностью по обеспечению экономической безопасности транспортной сферы и с деятельностью уголовным розыска.

«Объектом криминалистики является функциональная сторона противоправной деятельности, та система действий и отношений, которая составляет содержание механизма преступления» [1].

Интенсивная миграция граждан; сезонные, климатические и иные факторы влияют на интенсивность движения подвижного состава и пассажиропотока; круглосуточный режим работы транспорта – все это влияет на работу транспортной полиции. К закономерностям в сфере транспорта относятся: орудия и средства, которыми было совершено преступление; следы; признаки предмета преступления и т.д. Данный перечень факторов и закономерностей может позволить выявить обязательные и факультативные признаки преступного деяния в этой области.

Противодействие, которое осуществляется путем сокрытия преступлений, которые совершаются с помощью транспорта, обладают особенностями. Поэтому практика по раскрытию и расследованию преступлений, совершаемых на объектах транспорта и транспортной инфраструктуры должна формироваться с учетом научно обоснованных рекомендаций.

Криминалистические признаки преступления, которые совершаются с помощью транспорта – это знания о деятельности объектов транспортной инфраструктуры.

Важно не только взаимодействовать следователям с оперативными подразделениями территориальных органов МВД России, но и с органами государственной власти и предприятиями, занятыми в сфере транспорта.

При раскрытии преступлений связанных с хищением материальных ценностей территориальных органов МВД России на транспорте должны учитывать все возможные факторы, основаны на принципах целесообразности и объективности.

Обстоятельства могут зависеть и от поведения следователя. Но есть факторы, которые не смогут повлиять на это. Так, осмотр места происшествия не будет проходить, если местность, на которой возможно будут изъяты предметы преступления, засыпана снег. Другим примером, может послужить то, что после очистки снега на железнодорожных путях, также не будут проходить следственные действия.

Следует при допросе удостовериться допрашиваемый и допрашивающий используют одинаковые понятия. Так, слово «башмак» может иметь несколько значений. Во-первых, это предмет обуви, а во-вторых, это металлическая деталь верхнего строения железнодорожного пути. Это совершенно разные предметы и нужно понимать, что ситуация формируется правильным образом, что поможет правильно расследовать преступление.

Таким образом, данные вопрос следует изучать более детально при дальнейшем его изучении.

На наш взгляд, считаю целесообразным внести следующие рекомендации по решению проблем рассматриваемых выше.

Во-первых, необходимо внедрить современные информационные технологии, которые будут использоваться при раскрытии и расследовании преступлений в сфере транспорта. Например, использование систем

видеонаблюдения, методов аналитики могут повлиять на быструю и качественную работу правоохранительных органов. Так, система распознавания лиц может идентифицировать подозреваемого виновного в преступлении. Это позволит уменьшать время, которое затрагивается на раскрытие и расследование преступлений.

Во-вторых, необходимо повышать уровень профессионального мастерства сотрудникам транспортной полиции. Нужно проходить ежемесячные семинары и вебинары, которые помогут изучить особенности раскрытия и расследования преступлений в сфере транспорта и транспортной инфраструктуры. Это может поспособствовать быстрому и качественному раскрытию преступлению следственными органами.

В-третьих, необходимо сотрудничать с разными структурами, например, с правоохранительными органами, органами государственной власти, органами местного самоуправления, а также с частными компаниями, которые оказывают транспортные услуги.

В-четвертых, важно создать единую информационную систему. В ней будут отражаться нарушения в области транспорта и транспортной инфраструктуре. Это позволит повысить уровень профилактических мероприятий.

В-пятых, необходимо осуществлять работу с обществом и населением. Таким образом, повысить уровень правовых знаний у граждан. Это позволит уменьшить риски, которые связаны с незаконным вмешательством людей в транспортную деятельность. Тем самым граждане должны понимать, что их осведомленность может стать главным моментом в предотвращении преступлений в сфере транспортной инфраструктуры.

### **Список литературы**

1. Аверьянова Т.В. Криминалистика: учебник. – Москва: Норма: ИНФРА-М, 2023. – 928 с.

2. Дорофеев И.Н., Пестов Н.Н. Факторы, обуславливающие специфику деятельности органов внутренних дел на транспорте в современных условиях [Электронный ресурс] // Труды Академии управления МВД России. – 2017. - № 2 (42). – С. 74-77. – URL: <https://cyberleninka.ru/article/n/factory-obuslovlivayushchie-spetsifiku-deyatelnosti-organov-vnutrennih-del-na-transporte-v-sovremennyh-usloviyah> (дата обращения: 19.09.2024).

3. Степаненко Ю.В. Теоретические и прикладные проблемы деятельности органов внутренних дел на транспорте: специальность 12.00.14 «Административное право; административный процесс»: диссертация на соискание ученой степени доктора юридических наук / Степаненко Юрий Викторович. – Москва, 2004. – 394 с.

**Сущева Н.А.**

ФГАОУ ВО «Национальный исследовательский Нижегородский государственный университет имени Н.И. Лобачевского» Арзамасский филиал  
Научный руководитель: канд. пед. наук, доцент Калинина Т.В.

**Работа психолога по развитию нравственных качеств личности детей младшего школьного возраста в условиях общеобразовательного учреждения**

Современный мир активно развивается благодаря технологическому прогрессу. Однако, это негативным образом сказывается на духовной составляющей общества как активно функционирующей системе. Это выражается в обострении социальных проблем, росту таких негативных явлений как равнодушие, увеличению числа преступлений и др. На фоне данных негативных явлений, общество нуждается в трансформации системы духовного развития и просвещения, которые должны активно функционировать в системе работы с подрастающим поколением: школах, учреждениях дополнительного образования и др. У детей должны быть сформированы знания о таких нравственных качествах как доброта, милосердие, толерантность, трудолюбие, ответственность и др. Начинать мероприятия по формированию нравственных качеств необходимо в младшем школьном возрасте. Указанный возраст является сензитивным для развития представлений о нравственности. Именно в младшем школьном возрасте осваивается новая социальная роль – ученик, усваиваются правила поведения в обществе, а также формируются новые нравственно-значимые чувства, такие, как справедливость, долг, ответственность, сострадание.

Воспитанию нравственности как важнейшей задаче педагогического деятельности уделяли особое внимание Л.И. Божович, И.П. Иванов, Я.А. Коменский, А.С. Макаренко, Н.И. Пирогов, В.А. Сухомлинский, Л.Н. Толстой, К.Д. Ушинский, Д.И. Фельдштейн и др.

Н.И. Болдырев утверждает, что отличительной особенностью формирования нравственных качеств является то, его невозможно выделить в какой-то отдельный воспитательный процесс. Данная деятельность осуществляется совместно с основной деятельностью – либо игровой, либо учебной [1].

Н.Е. Ковалев, Н.А. Сорокин, Б.Ф. Райский, при исследовании системы нравственного воспитания, акцентируют внимание на следующих аспектах: реализация влияния педагога и классного коллектива, которые направлены на нравственное воспитание, а также решение педагогических задач. Внутри коллектива — единство действий учащихся. Далее, применение подходов, которые направлены на развитие учебной деятельности и воспитание нравственных качеств. Работа по развитию системы нравственного воспитания – это взаимовлияние и взаимосвязь моральных качеств, которые формируются у детей в данный период времени [4].

К младшему школьному возрасту каждый ребенок достигает определенного уровня нравственного развития: у него накапливается

нравственный опыт, формируются индивидуально–типологические качества личности, вырабатываются определенные привычки и ценности.

И.С. Марьенко же разделяет все факторы, обуславливающие нравственное становление и развитие личности школьника на три группы: природные (биологические), социальные и педагогические. Во взаимодействии со средой и целенаправленными влияниями школьник социализируется, приобретает необходимый опыт нравственного поведения [3].

На нравственное формирование личности оказывают воздействие многие социальные условия и биологические факторы, но решающую роль в этом процессе играют педагогические, как наиболее управляемые, направленные на выработку определенного рода отношений [2].

Одна из главных задач – верная организация деятельности ребёнка. При осуществлении деятельности идёт процесс формирования нравственных качеств, а новые отношения могут оказывать влияние на изменение целей и мотивов деятельности. Это может влиять на процесс усвоения нравственных норм и ценностей младшими школьниками [3].

Моральное сознание ребёнка развивается под влиянием восприятия действий родителей, педагогов и других окружающих людей. Через восприятие, обработку полученной информации, а также собственной оценки, происходит формирование нравственных ценностей. Ребёнок осознает, что-то или иное действие, поступок или ситуация могут иметь как положительную, так и отрицательную окраску. Это может оказывать влияние на формирование мотивов поведения, принятия решения и демонстрации определённых моделей поведения. Важной задачей является достижение соответствия между требованиями адекватного поведения и его демонстрации младшими школьниками. При этом очень важно формирование адекватных требований в самом образовательном учреждении [3].

Выделяя главное, можно сказать, что во многом процесс развития нравственности зависит от внешнего влияния, оказываемого на ребенка семьей, школой и обществом в целом. В практическом плане нравственное воспитание – это, с одной стороны, насаждение позитивных ценностей, а с другой стороны – формирование способности рефлексировать различные негативные влияния окружения и противостоять им.

К основным формам развития нравственных качеств личности детей младшего школьного возраста в условиях общеобразовательного учреждения, которые использует практический психолог, можно отнести следующее: методы организации и самоорганизации воспитательного коллектива (коллективная перспектива, коллективная игра, соревнование, единые требования); методы доверительного взаимодействия (метод уважения, педагогическое требование, убеждение, обсуждение, конфликтные ситуации); методы воздействия (разъяснение, снятие напряжения, актуализация мечты, обращение к сознанию, к чувству, к воле и поступку). При этом может быть использован метод чтения художественной литературы, просмотр фильмов, игровые методы, метод коллективно творческой деятельности [1].



С целью подтверждения актуальности выбранной темы и проблемы исследования, нами была организована опытно-экспериментальная деятельность. В исследовании приняли участие учащиеся 2 «А» и 2 «Б» классов МОУ средняя школа № 16 г. Саров Нижегородской области в количестве 46 человек. Возраст испытуемых составил 8-9 лет. По половому составу группа состоит из 26 девочек и 20 мальчиков. Для изучения проблемы возможности обучения младших школьников навыкам нравственного воспитания в условиях общеобразовательного учреждения в качестве психодиагностических методик были использованы: методика «Что такое хорошо и что такое плохо» адаптированная Н.В. Кулешовой, методика «Пословицы» (разработана кандидатом психологических наук С.М. Петровой).

В результате проведенного эксперимента было установлено, что большая часть испытуемых обладает низким и средним уровнем сформированности нравственных качеств, т.е. большинство детей недостаточно ориентированы на интересы и потребности других людей. Нравственные нормы усваиваются с трудом и отсутствует желание следовать им, в результате чего дети испытывают проблемы общения с одноклассниками и при взаимоотношениях с учителями. Поэтому с целью решения выявленной в ходе проведенного исследования проблемы необходимо провести программу обеспечения развития нравственных качеств детей младшего школьного возраста в условиях общеобразовательного учреждения.

Цель программы: воспитание нравственных чувств у детей младшего школьного возраста.

Задачи программы: формировать представление о добре и зле, милосердии, трудолюбию, справедливости и честности, показать красоту добрых поступков и их необходимость в жизни людей, воспитывать чувство взаимопомощи, сопереживания, неравнодушное, бережное отношение к другим и окружающему миру, развивать умение сравнивать, анализировать поступки свои и других, учить давать нравственную оценку поведению своему и других.

Ожидаемыми результатами программы обеспечения развития нравственных качеств детей младшего школьного возраста в условиях общеобразовательного учреждения является следующее: развитие чувства уверенности в себе, формирование чувства эмпатии и сострадания, повышения уровня доброжелательности, отзывчивости. Повышение уровня знаний о традициях, формирование ценностного отношения к семейным традициям, формирование представление о добре и зле, милосердии, честности, формирование ценностного отношения к собственному и чужому труду, совершенствование умений и навыков толерантного общения друг с другом.

Проведя повторную диагностику нравственных качеств детей младшего школьного возраста в контрольной и экспериментальной группах, можно было пронаблюдать положительную динамику в развитии нравственных качеств у испытуемых в экспериментальной группе. У испытуемых повысился уровень нравственности: они стали более дружелюбными, отзывчивыми, ответственными, наладились отношения с преподавателями и с

одноклассниками, стало меньше нарушений в правилах поведения. У многих детей этой группы повысилась школьная успеваемость.

Таким образом, мы можем говорить о том, что проблема развитию нравственных качеств личности детей младшего школьного возраста в условиях общеобразовательного учреждения является актуальной и обширной и требуют комплексного подхода при её решении.

### **Список литературы**

1. Болдырев Н.И. Нравственное воспитание школьников: вопросы теории. – Москва: Педагогика, 1979. – 224 с.
2. Логинова Л.Г. Об одном из подходов к классификации программ учреждений дополнительного образования // Принципы обновления программного обеспечения в учреждениях дополнительного образования. – Санкт-Петербург: СПбДТЮ, 1995. – С. 34-37.
3. Марьенко И.С. Нравственное становление личности школьника. – Москва: Педагогика, 1985. – 103 с.
4. Педагогика : учебное пособие для студентов педагогических институтов / Ю. К. Бабанский [и др.]. – 2-е издание, дополненное и переработанное. - Москва: Просвещение, 1988. – 478 с.

**Сытова Э.Р.**

ФГАОУ ВО «Казанский (Приволжский) федеральный университет»,  
Елабужский институт

Научный руководитель: канд. пед. наук, доцент Бочкарева Т.Н.

### **Основные проблемы опекаемых семей**

В последнее время в нашей стране происходит снижение демографии. В то же время в России около 800 тысяч детей, находящихся без родительского попечения. 80% этих детей – социальные сироты. Они остались сиротами при живых родителях. Проводя свои исследования, психологи сделали вывод о том, что большинство детей, выпустившихся из детдомов, не имеют представление о том, как правильно строить семью и какую модель поведения выбирать при создании новой ячейке общества [1; 2].

Важно отметить, что в связи с выполнением проблемы уменьшения демографии в стране, появился такой термин, как «Опекаемые семьи». Целью опекунов является обеспечение благоприятных условий для социализации и жизни ребёнка, а также сформировать у него «вторичную привязанность».

Опекаемая семья – это семья, в которой дети находятся под опекой или попечительством. Это может быть связано с различными обстоятельствами, такими как:

1. Лишение родителей родительских прав. Если родители не могут или не хотят должным образом заботиться о своих детях, суд может лишить их родительских прав, и дети будут переданы под опеку или попечительство другим лицам

2. Смерть родителей. Если оба родителя умирают, дети могут быть переданы под опеку родственников или других лиц, способных обеспечить их воспитание и содержание.

3. Тяжёлые жизненные обстоятельства. В некоторых случаях родители временно не могут обеспечивать надлежащий уход за детьми из-за болезни, инвалидности и т.д. Тогда дети могут быть переданы под временную опеку.

Опекаемые родители находятся под контролем органов опеки и попечительства, которые следят за соблюдением прав и интересов детей. Опека может быть как временной, так и постоянной, в зависимости от обстоятельств.

С каждым годом в России семьи всё больше решаются взять детей-сирот из детских учреждений, но не всегда оказываются готовыми к роли приёмных родителей. По этой причине, большинство детей возвращаются в детдома [3; 4].

Многие семьи на данный момент встречаются с кучей проблем, но в опекаемых семьях их становится в разы больше, учитывая адаптацию ребёнка в новую среду. Поэтому в России перед тем как взять ребёнка построены такие учреждения, как школы приёмных родителей. Там они проходят все этапы вместе с профессионалами педагогики и психологии.

Взрослые, которые уже вырастили своих детей, всё же сталкиваются с проблемами в воспитании ребёнка из детдома и обращаются к психологам.

Данное высказывание я могу подтвердить ситуацией, которая происходила в семье моих близких родственников [5].

Муж и жена вырастили своих детей и оставшись одни, решили взять ребёнка, пройдя школу приёмных родителей. Мальчику, для которого они стали родителями, было около 6-ти. Уже в первые 2 недели семья забила тревогу, ведь мальчик очень жестоко обращался с животными. Они обратились к психологу, который посоветовал им просто уделять больше времени ребёнку и показывать свою любовь, что, в последствии, и помогло в воспитании ребёнка.

Также, проведя собственный опрос среди знакомых опекунов, выяснила чего не хватало им в воспитании детей из детдомов, что представлено на рисунке 1.

Данный опрос показал, как и ожидалось, что большинству не хватает достаточно средств на воспитание приёмного ребёнка. На 2024 год выплата опекунам составляет 24 604 рублей. Однако в наше время очень дорого содержать ребенка. Некоторые берут больных детей, которым требуется ещё больше, также многие братья и сестры, которые сами ещё студенты, берут родных под свою опеку. Специализированные школы, психологи также требуют средств.



Рисунок 1 – Опрос среди знакомых опекунов

На втором месте оказалась неуверенность в будущем детей. Очень многие опекуны опускают руки, после поступков ребят. Они понимают, что просто не справляются. Ко всему этому относится и адаптация ребёнка, и не очень хорошие сложившиеся взаимоотношения с опекунами. Переход в новую семью, особенно если это происходит в подростковом возрасте, может быть очень сложным для ребёнка. Ему приходится привыкать к новым людям, правилам, условиям жизни, что вызывает стресс и трудности в поведении. Также, стоит учитывать, что не всегда между ребёнком и опекунами складываются доверительные и тёплые отношения. Могут возникать конфликты, непонимание, отчуждение. Дети, лишённые родительской заботы, часто имеют

разного рода психологические травмы, депрессии. Опекунам очень важно вовремя решить все возникшие трудности, обратиться к психологу за помощью.

На третьем месте опрошенные люди выделили нехватку времени из-за работы или же учёбы. Людям среднего возраста, больше чем другим возрастным группам, не хватает времени, ведь они больше все работают, являясь локомотивом развития экономики страны. Опекуны предлагают делать больше бесплатных кружков.

На четвертом месте оказались проблемы со здоровьем, как у опекуна, так и у ребенка. В пример можно привести ситуацию, когда бабушка, у которой имеются заболевания, берёт под опеку своих внуков. Также ситуация, когда дети из неблагополучных семей могут иметь различные хронические заболевания, требующие особого ухода и лечения.

В жилищных условиях нуждаются более взрослые поколения. Из-за того, что они много работают/работали, и хотят жить в более лучших условиях, которые выбирают более молодые родители.

Также есть ряд проблем, с которыми могут сталкиваться опекаемые родители, не отмеченные в таблице. К таким относятся юридические вопросы. При оформлении опеки нужно представить большое количество документов и обязательно пройденная школа приёмных родителей. Также требуется решение имущественных и других вопросов, которые нужны для разбирательства с органами опеки и судебными инстанциями.

Однако многие опекуны всё же убеждены, что воспитание ребёнка становится самой главной целью в их жизни.

### **Список литературы**

1. Вершинин В. «Раздача» сирот, приемная семья: на что надеемся, господа? // Социальная педагогика. – 2008. – № 1. – С. 80–100.
2. Калиниченко В.А. Дети без родителей // Социальная педагогика. – 2006. – № 3. – С. 99–102.
3. Козлова Т.З. Проблемы создания и жизнедеятельности опекунской семьи // СОЦИС. – 2009. – № 3. – С. 135–139.
4. Коробейникова М.А. Проблема сиротства: реальность и ожидания // Дефектология. – 2006. – № 1. – С. 3–6.
5. Красницкая Г.С. Усыновление: вопросы и ответы (специалистам органов опеки и попечительства). – Москва: ТЦ «Сфера», 1997. – 93 с.

**Тарасова А.О., Софронова Е.Ю.**

ФГБОУ ВО «Чувашский государственный педагогический университет  
имени И.Я. Яковлева»

Научный руководитель: канд. физ.–мат. наук, доцент Фоминых С.О.

### **Некоторые особенности формирования естественнонаучной грамотности школьников на уроках физики**

Уроки физики подготавливают учащихся к применению научных знаний в реальной жизни и участию в аргументированных обсуждениях научных вопросов, в связи с этим именно они способствуют развитию всех компонентов естественнонаучной грамотности.

Естественнонаучная грамотность – это умение применять научные знания для формулирования вопросов, изучения нового материала, объяснения природных явлений и формулирования выводов на основе научных доказательств в контексте естественнонаучных проблем. Она также включает понимание фундаментальных аспектов естествознания как формы человеческого познания и осознание влияния естественных наук и технологий на материальную, интеллектуальную и культурную сферы жизни общества[1].

Формирование естественнонаучной грамотности у школьников играет ключевую роль в их общем образовании и развитии. Вот несколько причин, почему это так важно:

1. Понимание окружающего мира: естественнонаучная грамотность помогает учащимся лучше понимать природные явления, законы и процессы, которые происходят вокруг них. Это включает понимание таких явлений, как смена времен года, причины землетрясений, влияние человеческой деятельности на окружающую среду и многое другое.

2. Принятие обоснованных решений: научные знания и навыки критического мышления, которые развиваются в процессе формирования естественнонаучной грамотности, позволяют учащимся принимать обоснованные решения в повседневной жизни. Например, они могут понимать, почему важно экономить воду или как правильно утилизировать отходы.

3. Подготовка к будущему: в современном мире, где технологии и наука играют все более важную роль, естественнонаучная грамотность становится необходимым навыком для успешной карьеры и адаптации к изменениям. Учащиеся, обладающие этими навыками, будут лучше подготовлены к выбору профессий в области науки, техники, медицины и других высокотехнологичных сфер.

4. Развитие критического мышления: формирование естественнонаучной грамотности способствует развитию критического мышления, умения анализировать информацию, выявлять причинно-следственные связи и делать обоснованные выводы. Эти навыки полезны не только в учебе, но и в повседневной жизни.

5. Социальная ответственность: понимание научных концепций и их влияния на общество помогает учащимся осознавать свою социальную

ответственность. Они могут участвовать в обсуждении и решении экологических проблем, вопросов здравоохранения и других важных социальных вопросов.

6. Международные рейтинги: формирование естественнонаучной грамотности также важно для повышения позиций страны в международных рейтингах школьного образования. Например, исследование PISA показывает, что российские школьники обладают недостаточной естественнонаучной грамотностью, что ставит перед системой образования задачу улучшить эти показатели.

7. Практическое применение знаний: уроки, направленные на формирование естественнонаучной грамотности, часто включают практические задания и эксперименты, что делает обучение более интересным и запоминающимся. Это помогает учащимся лучше усваивать материал и применять его на практике.

Таким образом, формирование естественнонаучной грамотности у школьников способствует их всестороннему развитию, подготовке к будущей профессиональной деятельности и участию в жизни общества.

Основными компонентами естественнонаучной грамотности являются 1) понимание научных концепций (способность понимать и объяснять основные научные концепции и принципы), примерами на уроках физики будут закон Ньютона (учащиеся должны понимать, что такое сила, масса и ускорение, и как они связаны между собой), закон сохранения энергии (понимание того, как энергия может переходить из одной формы в другую и как она сохраняется в системе), электромагнитные явления (понимание принципов работы электрических цепей и магнитных полей); 2) применение научных знаний в реальных ситуациях (способность применять научные знания для решения практических задач и принятия обоснованных решений), примерами на уроках физики служат разработка систем освещения (использование знаний о световом излучении и оптике для создания эффективных осветительных систем), анализ работы двигателей (применение знаний о термодинамике и механике для улучшения работы двигателей внутреннего сгорания); 3) оценка научных данных и аргументов (способность анализировать и критически оценивать научные данные и аргументы, представленные в различных источниках), примерами будут анализ научных статей (учащиеся должны уметь читать и понимать научные статьи, выявлять ключевые данные и делать выводы на их основе), критическое мышление (оценка аргументов, представленных в дискуссиях, и определение их обоснованности на основе научных данных), анализ экспериментов (оценка результатов экспериментов и выявление возможных ошибок или ограничений).

Уроки физики в школе направлены на формирование всех этих компонентов естественнонаучной грамотности. Например, при изучении законов Ньютона учащиеся не только узнают о принципах движения, но и применяют эти знания для решения задач, связанных с реальными ситуациями, такими как расчет силы тяжести на различных планетах или проектирование систем стабилизации. Также, при изучении электромагнитных явлений,

учащиеся не только изучают теорию, но и применяют ее для анализа работы электрических цепей и создания проектов, таких как разработка систем освещения или автоматических устройств.

Рассмотрим методы и подходы к формированию естественнонаучной грамотности на уроках физики.

Первым хочется выделить использование практических заданий и экспериментов, поскольку практические задания и эксперименты позволяют учащимся применять теоретические знания на практике, что способствует лучшему усвоению материала. Примерами являются лабораторные работы, проектная деятельность.

Также выделим решение задач, связанных с реальными жизненными ситуациями. Задачи, основанные на реальных жизненных ситуациях, помогают учащимся понять, как научные знания могут быть применены в повседневной жизни. Примеры: расчет энергопотребления различных бытовых приборов; анализ транспортных систем.

Последним является применение современных технологий и интерактивных методов обучения, так как использование современных технологий и интерактивных методов обучения делает процесс обучения более интересным и эффективным. Все это выполняется с помощью интерактивных досок и программ, виртуальных лабораторий и игровых технологий [1]. Эти методы и подходы способствуют развитию у учащихся навыков критического мышления, анализа и применения научных знаний в реальных ситуациях. Они делают процесс обучения более интересным и запоминающимся, что способствует лучшему усвоению материала и повышению естественнонаучной грамотности.

Несмотря на вышеперечисленное, существуют некоторые проблемы и вызовы, с которыми сталкиваются учителя при формировании естественнонаучной грамотности на уроках физики это – недостаток времени в рамках стандартного учебного плана, недостаточная материально-техническая база, низкая мотивация учащихся, сложность теоретических концепций. Все их можно решить с помощью оптимизации учебного времени используя активные методы обучения, групповых работ с распределением задач, использования виртуальных лабораторий и организации практических занятий с использованием подручных материалов и самодельных приборов.

Формирование естественнонаучной грамотности на уроках физики требует комплексного подхода, включающего использование практических заданий, решение задач, связанных с реальными жизненными ситуациями, и применение современных технологий и интерактивных методов обучения. Эти методы способствуют лучшему усвоению материала, развитию критического мышления и навыков применения научных знаний в реальной жизни.

### **Список литературы**

1. Игнатьева Н.В. Естественнонаучная грамотность как важнейшая составляющая функциональной грамотности современных школьников // Школа как стратегический ресурс развития Арктики: Сборник материалов международной научно-практической конференции, посвященной памяти доктора



педагогических наук, профессора Н.Д. Неустроева. – Киров: Межрегиональный центр инновационных технологий в образовании, 2021. – С. 170-173.

**Темирханова Р.Н.**

БУ ВО «Сургутский Государственный Педагогический Университет»  
Научный руководитель: канд. ист. наук, доцент Медведев В.В.

### **Конструирование региональной идентичности по ХМАО-Югре**

В современном мире за счет процессов глобализации и регулярных миграционных потоков, мы часто сталкиваемся с проблемой сохранения или утраты в целом региональной идентичности. Попадая под влияние постоянной стандартизации и шаблонности, мы все больше и больше теряем свою уникальность, свою культуру, свои исторические «корни». Образ «малой родины», пробуждающий чувство гордости, любви и сопереживания за ее прошлое, настоящее и будущее, постепенно отступает, оставляя место лишь для сухих формул патриотизма.

Проблемы не обходит стороной и Ханты-Мансийский автономный округ. В настоящее время округ имеет образ стратегически важного нефтегазодобывающего региона России, занимающийся обеспечением энергетической безопасностью финансовой поддержкой страны за счет ресурсов. Из имеющегося образа вытекает соответствующий ряд ассоциаций у населения (как у местного, так и у жителей других округов): с Сибирью, финансами, севером и энергоресурсами, притесняя социокультурное разнообразие региона [2, с. 2-6]. Исходя из этого, люди отождествляют себя не с Югрой, а с профессией (и организацией, в которой работают) или местом проживания (обычно с городом).

Соответственно, можно смело сказать, что Югра находится на ранней стадии формирования своей региональной идентичности, также называемое процессом конструирования. Процесс конструирования региональной идентичности, в свою очередь, направлен на создание как внутреннего, так и внешнего образа округа. И для создания позитивного образа, главным инструментом выступает формирование брендинга региона, опираясь на традиции, обычаи, особенности языка и значимые события, присущие именно этому региону [1, с. 4-6]. Однако, стоит указать, что главным помощником и инструментом формирования брендинга является СМИ, именно благодаря ей эффективно проходит процесс формирования внутреннего и внешнего имиджа.

Внутренний брендинг ХМАО-Югры направлен на воспитание патриотизма и гражданского согласия. К примеру, можно привести концепцию, планируемую реализовать до конца 2025 года. Проект «Многовековая Югра», подчеркивает историческую значимость региона, его культурные корни и связь с предками у местных жителей. Участие жителей в мероприятии, позволяет укрепить культурные взаимоотношения между людьми и их историей [3, с. 143-144]. А также проект направлен на формирование основных установок, таких как: «Я – Югорчанин» или «Мы одна команда, созидаящая на благо Югры и России». Кроме данного проекта, внутренний брендинг подкрепляют множество праздников и обычаев, празднуемые и соблюдаемые по сей день, объединяют дух Югорчан, тем самым подчеркивая единство.

Внешний позитивный образ региона направлен на привлечение инвестиций и туристов, а также укрепления репутации данного региона. Все эти составляющие не только позволяют процветать округу, но также оказать влияние на сознание югорчан и жителей других округов. Так как на основе предоставленного образа, могут формироваться стереотипы, закрепляющие социокультурные и географические особенности того или иного округа. За счет стереотипов жители других регионов будут иметь определенный ассоциативный ряд, для опознавания региона, а у местных жителей за счет стереотипов, которые приписывают региону и его жителям, будет еще один повод сродниться с округом. Поэтому, касаясь внешнего брендинга ХМАО-Югры, то он в большей степени направлен на туристическую сферу, живописно описывая красоту региона, которая развивается за счет туристических маршрутов, логотипов, слоганов и культурных событий (праздников и прочего). К примеру, можно привести слоган ХМАО-Югры «Югра – земля возможностей» или туристического маршрута «национальный парк «Югра»» и прочие увлекательные проекты округа.

Обобщая все вышесказанное, можно прийти к выводу, что процесс конструирования региональной идентичности достаточно активно протекает. Но, несмотря на различные проекты внутреннего и внешнего брендинга региона, не стоит забывать, что Югра на достаточно раннем этапе ее формирования, поэтому на сегодня в сознание большинства людей сохраняется образ Югры как «нефтегазодобывающего» округа, не осознавая всей ее социокультурной и географической ценности.

### **Список литературы**

1. Дятлова Т.А., Ванькова О. В. Креативные индустрии и национальный брендинг в ХМАО-Югре [Электронный ресурс] // Актуальные вопросы современной экономики. – 2021. – № 7. – С. 189-195. – URL: [https://www.elibrary.ru/download/elibrary\\_46396186\\_61217934.pdf](https://www.elibrary.ru/download/elibrary_46396186_61217934.pdf) (дата обращения 15.10.2024).
2. Наумов Д.Н. Региональная идентичность как главный фактор формирования благоприятного бренда территории (на примере ХМАО-Югры) [Электронный ресурс] // Современные проблемы науки и образования. – 2012. – № 5. – С. 393. – URL: <https://science-education.ru/ru/article/view?id=7151> (дата обращения 15.10.2024).
3. Пивнева Е.А. Югра как бренд: в поисках региональной идентичности [Электронный ресурс] // Вестник угроведения. – 2020. – № 1. – С. 140-148. – URL: [https://vestnik-ugrovedenia.ru/sites/default/files/vu/e.\\_a.\\_pivneva.pdf](https://vestnik-ugrovedenia.ru/sites/default/files/vu/e._a._pivneva.pdf) (дата обращения 15.10.2024).

**Терехова А.Д.**

ФГБОУ ВО «Тульский государственный педагогический университет  
имени Л.Н. Толстого»

Научный руководитель: ст. преп. Рарова Е.М.

### **Применение теории графов в анализе социальных сетей**

Социальная сеть – это особая социальная структура, включающая в себя множество участников, будь то индивидуумы или организации. Она образует уникальный мир диадических связей и различных взаимодействий между всеми членами. Примеры таких социальных сетей, которые мы все знаем и любим, – это Телеграмм, ВКонтакте и другие.

Анализ социальных сетей (SNA) – это увлекательное направление современной компьютерной социологии, сосредоточенное на изучении и описании связей, возникающих в процессе социального взаимодействия и коммуникации. Эти связи могут иметь различную плотность и интенсивность. Изучение социальных сетей опирается на методы анализа, которые позволяют выявлять как локальные, так и глобальные паттерны данных структур. Это помогает нам находить ключевых участников и исследовать динамику сети. Одним из интереснейших подходов являются методы визуализации графов. Исследование социальных сетей с использованием этих методов не только актуально, но и представляет собой значимый научный и практический интерес.

В социальной сети каждый пользователь может быть представлен как узел (вершина) графа, а отношения между пользователями – как ребра (связи). Например, в ВКонтакте каждый аккаунт – это отдельный узел. Отношения, как ребра: связи между пользователями (дружба, подписка, лайк на пост). Если два пользователя имеют взаимную дружбу, это – неориентированное ребро, а если один подписан на другого, но не наоборот – ориентированное. Методами кластеризации можно выявлять сообщества (кластеры) пользователей, которые тесно взаимодействуют друг с другом. Например, группа друзей, общающихся чаще, образует отдельное сообщество. Это знание полезно для целевой рекламы и создания контента, который будет резонировать с конкретной аудиторией.

Математика помогает оценить влияние отдельных узлов. Существует несколько показателей, таких как степень центрации (количество связей узла с другими) и близость (насколько быстро узел может достигаться до других узлов в сети). Узлы с высокой степенью центрации часто играют роль «лидеров мнений» или «инфлюенсеров», у которых много последователей. Это очень полезно для маркетологов, которые хотят понять, кто может стать амбассадором их бренда или продукта.

Степень центрации – это простейший способ измерения влияния узла. Чем больше у узла связей (друзей, подписчиков), тем выше его степень центрации. Например, если у какого-то пользователя 5000 подписчиков, а у другого – только 50, то первый явно более влиятельный.

Центральность по близости – этот показатель показывает, как быстро узел может связаться с другими узлами. Узел с высокой близостью может быстрее распространять информацию, так как он находится ближе к другим узлам в графе. Промежуточная центральность – это измеряет, как часто узел оказывается на кратчайших путях между другими узлами. Узлы с высокой промежуточной центральностью могут являться «коммуникационными мостами» в сети, и их влияние можно использовать для распространения сообщений или контента.

Предсказание того, как информация распространяется по сети, становится возможным благодаря математическим моделям. Например, каскадные модели: они показывают, как первый пользователь, поделившийся информацией, может повлиять на своих подписчиков, которые в свою очередь распространяют ее дальше. Это особенно важно для анализа вирусного контента.

Ученые используют теорию графов для изучения поведения и взаимодействия людей в различных социальных контекстах, таких как личные отношения или участие в общественных группах. Компании используют анализ социальных сетей для создания персонализированного контента, основываясь на интересах и поведении пользователей. Это позволяет точно направлять рекламные компании на наиболее подходящую аудиторию. Противодействие фейковым новостям: анализируя, как информация распространяется по сети, можно разработать стратегии для отслеживания и предотвращения распространения дезинформации.

В своей простейшей форме социальная сеть – это карта определенных связей, таких как дружба, между изучаемыми узлами.

На рисунке 1 представлен пример графа простой социальной сети: узлы представляют людей или акторов, а грани между узлами представляют некоторые отношения между акторами.



Рисунок 1 – Пример графа социальной сети

Таким образом, связи, которыми индивидуум обменивается с окружающими, формируют его социальные контакты. Эта сеть может служить инструментом для оценки социального капитала – той ценности, которую человек получает от своей социальной среды. Эти понятия часто иллюстрируются на диаграммах социальных сетей, где узлы представляют собой точки, а связи — линии, соединяющие эти точки.

Как было отмечено выше, социальная сеть может быть представлена в виде графа:  $G = (V, E, \Phi)$ , где  $V$  – набор узлов (или вершин), связанных с акторами, а  $E \in V \times V$  – набор ребер, которые соответствуют их отношениям, а

$\Phi$  – отношение инцидентности между вершинами и ребрами. [1.с.9] Для представления социальных сетей используются два типа графов:

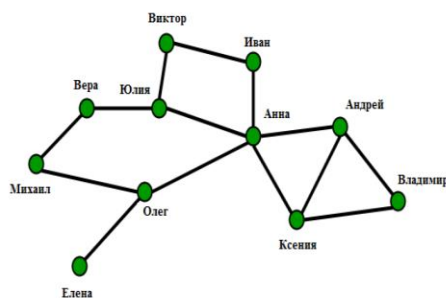
– однорежимный граф: это имеет место, например, в классическом наборе данных, связанном с со спортивным клубом, где узлы соответствуют членам клуба, ребра используются для описания их взаимоотношений.

– двухрежимный граф: если рассматриваются отношения между двумя типами элементов, например, членами и соревнованиями в спортивном клубе, для представления такой социальной сети используется двухрежимный граф. Двухрежимный граф, также известный как двудольный граф, является графом с двумя типами вершин. Ребра разрешены только между узлами разных типов.

Наиболее распространённым способом представления двухрежимных данных является использование прямоугольной матрицы, в которой два типа узлов размещаются по строкам и столбцам. Например, двумерная матрица с актёрами в строках и событиями в столбцах может служить моделью для двухрежимного графа, отражающего деятельность спортивного клуба. Эта форма представления широко используется в социальных сетях. Также стоит отметить, что двухрежимные графы можно преобразовать в однорежимные, проецируя их на один тип узлов и создавая рёбра между этими узлами с применением различных методов агрегирования. Концепцию графа можно расширить до гиперграфов, где два набора вершин могут соединяться с помощью ребра, и мульти-графов, в которых допускаются рёбра с одинаковыми конечными узлами.

В теории графов центральность Каца является обобщенной мерой центральности в сети (рисунок 2).



Рисунок 2 – Центральность Каца

Она был введена Лео Кацем в 1953 году [1, с. 18-19] и используется для измерения относительной степени влияния актора (или узла) в социальной сети. В отличие от типичных мер центральности, которые рассматривают только кратчайший путь (геодезический) между парой действующих лиц, центральность Каца измеряет влияние, принимая во внимание общее количество прогулок между парой действующих лиц. Пусть  $A$  – матрица смежности рассматриваемой сети. Элементы  $a_{ij}$  матрицы  $A$  являются переменными, которые принимают значение 1, если узел  $i$  связан с узлом  $j$ , и 0 в противном случае. Степени  $A$  указывают на наличие (или отсутствие) связей между двумя узлами через посредников. Например, в матрице  $A_3$ , если элемент

$a_{2,12} = 1$ , это указывает, что узел 2 и узел 12 соединены через несколько соседей первой и второй степени узла 2.

В формализованном виде центральность Каца определяется следующим образом:  $C_{\text{Katz}}(i) = \sum_{k=1}^{\infty} \sum_{j=1}^n a^k (A^k)_{ji}$

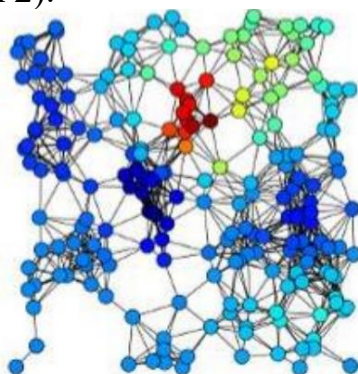
Следует отметить, что в приведенном выше определении используется тот факт, что элемент в расположении  $(i,j)$  матрицы  $A$  смежности, возведенный в степень  $k$  ( $A^k$ ), отражает общее количество степеней  $k$  соединений между узлами  $i$  и  $j$ .

Для моделирования социальных сетей активно применяются методы теории графов. Граф выступает в роли важной и сложной сетевой модели, которая описывает взаимосвязи между различными объектами в реальных приложениях, такими как графы знаний, социальные сети и транспортные системы. Анализ социальных сетей осуществляется с помощью разнообразных показателей центральности. Обобщенной мерой центральности в теории графов является центральность Каца, которая учитывает все эти аспекты.

### **Список литературы**

1. Долинина О.Н., Печенкин В.В., Тарасова В.В. Использование графовых моделей для визуализации социальных сетей образовательной организации // Вестник Саратовского государственного технического университета. – 2009. – № 2 (43). – С. 210-214.

**Тетенова Д.М.**

ФГБОУ ВО «Башкирский государственный педагогический университет  
имени М.Акмуллы»

### **Роль административных наказаний в системе административных правонарушений**

Вопрос административных правонарушений и связанных с ними последствий в виде административных наказаний продолжает оставаться актуальным и в настоящее время. Соблюдение административных норм и правил является ключевым фактором для устойчивого развития как государства, так и общества в целом. Однако, исследование роли административных наказаний в системе правонарушений не только актуально, но и крайне необходимо для понимания и улучшения функционирования правовой системы. В условиях постоянного изменения правовой базы необходимо выявить, как наказания влияют на предотвращение правонарушений и соблюдение законодательства. Многие ученые занимаются изучением данной темы, среди них можно выделить О.М. Якуба, А.В. Серегин, И.А. Галаган, В.О. Матузов и другие.

Так, по мнению В.В. Головки и В.И. Майорова: «Административным правонарушением признаётся посягающее на права, свободы и безопасность граждан, собственность, установленный порядок управления, общественно вредное, противоправное, виновное (умышленное или неосторожное) действие или бездействие, за которое федеральным законодательством и законами субъектов Российской Федерации предусмотрена административная ответственность» [2, с. 65].

О.М. Якуба рассматривает это понятие как: «Административное правонарушение — это нарушение или неисполнение административно-правовых норм, устанавливающих определённые правила в различных отраслях управления и снабжённых административной санкцией» [4, с. 34].

В общем смысле Административным правонарушением признается противоправное, виновное действие (бездействие) физического или юридического лица, за которое настоящим Кодексом или законами субъектов Российской Федерации об административных правонарушениях установлена административная ответственность в виде административных наказаний [1].

Целью данного исследования является оценка эффективности различных видов административных наказаний и их воздействие на общество.

Административные наказания играют ключевую роль в системе государственного контроля и регулирования общественных отношений. Они представляют собой меры воздействия, применяемые к лицам, нарушившим установленные законом правила и нормы поведения. Основная цель таких наказаний — предотвращение и пресечение правонарушений, а также восстановление справедливости и порядка.

Согласно высказываниям Л.Л. Попова и М.С. Студеникиной: «Административное наказание является мерой ответственности и несет



определенный объем правовой нагрузки, строго регламентированный Кодексом об административных правонарушениях Российской Федерации» [3, с. 191].

При назначении административного наказания должностные лица и органы государственной власти, часто, не в полной мере учитывают цели административной санкции. На основании действующего законодательства в Российской Федерации можно выделить основные пробелы, которые являются особенно актуальными в стране.

1. Низкий уровень правовой грамотности: отсутствие знаний юридических норм и правил, что приводит к незнанию последствий своих действий. На это влияет также недостаточное информирование граждан о действующих правилах и законах.

2. Недостаточная строгость наказаний, что не создает некоего «страха» перед нарушением закона, например, низкий размер административных штрафов.

3. Избыточный разброс санкций между двумя альтернативами. Например, если лицо совершил мелкое хулиганство, то согласно ч. 2 ст. 20.1 КоАП РФ санкцией может быть как наложение административного штрафа в размере от 500 до 1000 рублей, так и административный арест на срок до 15 суток.

Аналогичных причин можно привести еще множество, исходя из этого - эффективность административных санкций ставится под вопросом и требует серьезного рассмотрения.

Для сокращения числа административных правонарушений необходимо применять комплексный подход, который включает в себя как правовые, так и образовательные меры. Приведем несколько таких мер:

1. Повышение правовой культуры: Разработка и внедрение программ по правовому просвещению в учебных заведениях и на рабочих местах. Это поможет людям понять свои права и обязанности и осознать последствия административных правонарушений. Разумеется, на данный момент уже существуют такие разработки, но они требуют тщательного внимания.

2. Увеличение размера административных штрафов, либо определение размера штрафа, исходя из месячного или годового дохода правонарушителя, с возможностью использовать скидку в 50%, но только при наличии обстоятельств, смягчающих административное наказание.

3. Отмена альтернативности санкций. Данное решение в особенности актуально для составов правонарушений, за совершение которых предусмотрена ответственность, существенно различающаяся по степени тяжести, например, штраф и административный арест, или штраф и лишение права управлять транспортным средством. При этом приоритет должен быть отдан более строгому наказанию, в целях некоего запугивания потенциальных правонарушителей.

Данные меры, реализованные комплексно и системно, смогут значительно сократить совершение административных правонарушений. Поддержание правопорядка в стране, зависит от качества данных норм, так как административное наказание является незаменимым элементом при построении правового и безопасного государства.

Таким образом, административные наказания играют важную роль в системе государственного регулирования общественных отношений, способствуя поддержанию правопорядка, предотвращению правонарушений и формированию уважения к закону. Однако их эффективность зависит от комплексного подхода, направленного на их оптимизацию, улучшение правоприменительной практики и повышения правовой культуры среди граждан. Устойчивый правопорядок возможен только в том случае, если административные меры будут справедливо и разумно применяться и будут серьезно нацелены на профилактику правонарушений в обществе.

### **Список литературы**

1. Кодекс Российской Федерации об административных правонарушениях от 30.12.2001 N 195-ФЗ (ред. от 08.08.2024) (с изм. и доп., вступ. в силу с 08.09.2024)

2. Головкин В.В. Правонарушение как фактическое основание административной ответственности // Научный вестник Омской академии МВД России. – 2007. – № 1. – С. 24-29.

3. Мигачев Ю.И., Попов Л.Л., Тихомиров С.В. Административное право Российской Федерации: учебник для вузов. – Москва: Юрайт, 2024.– 484 с.

4. Якуба О.М. Административная ответственность. – Москва: Юрид. Лит, 1972. – 152 с.

**Тимериев Р.Р.**

ФГАОУ ВО «Казанский (Приволжский) федеральный университет»,  
Елабужский институт

Научный руководитель: канд. пед. наук, доцент Талышева И.А.

### **Педагогические идеи Я.А. Коменского в контексте современного урока**

Педагогика как наука о воспитании и обучении на протяжении веков претерпела значительные изменения, однако многие идеи и концепции, предложенные выдающимися мыслителями прошлого, остаются актуальными и востребованными в современном образовательном процессе. Одним из таких мыслителей является Ян Амос Коменский, чьи педагогические идеи оказали глубокое влияние на развитие образовательной системы в Европе и мире.

В данной работе был осуществлен анализ педагогических идей Я.А. Коменского в контексте современного урока, что позволило выявить их актуальность и применимость в современных образовательных условиях.

В свете глобальных изменений в системе образования, таких как внедрение цифровых технологий и необходимость индивидуализации обучения, идеи Коменского о целостности образовательного процесса, роли учителя и ученика, а также о значении практического опыта становятся особенно значимыми.

Объектом исследования является процесс взаимодействия педагога с обучающимися в контексте современного урока. Предметом исследования выступают педагогические идеи Я.А. Коменского и их влияние на организацию урока в современных условиях. Цель исследования: анализ и систематизация педагогических идей Я.А. Коменского в контексте современного урока. Задачи исследования: выявление основных принципов дидактики Я.А. Коменского, оценка их значения в современном образовании, исследование трансформации урочной деятельности с учетом педагогических идей выдающего педагога.

Основные принципы педагогических идей Коменского можно рассмотреть через призму его взглядов на природу человека, цели образования, методы обучения и роль учителя в образовательном процессе.

Коменский считал, что основная цель образования заключается в подготовке человека к жизни в обществе, что включает в себя формирование гражданской ответственности, умения вести диалог и сотрудничать с другими [2].

Одним из ключевых принципов Коменского является принцип наглядности. Он подчеркивал, что знания должны быть представлены в доступной и понятной форме, что особенно важно для начинающих учащихся [2]. Педагог считал, что визуальные образы, примеры из жизни и практические занятия помогают лучше усваивать материал. Этот принцип наглядности находит свое отражение в современных методах обучения, где активно используются мультимедийные технологии, интерактивные доски и другие средства визуализации информации.

Важным аспектом педагогических идей Коменского является его подход к организации учебного процесса. Он предлагал четкую структуру урока, которая включает в себя этапы подготовки, изложения нового материала, закрепления

знаний и проверки усвоенного. Этот подход позволяет создать системный и последовательный процесс обучения, который способствует лучшему усвоению материала. Современные уроки также строятся по подобной структуре, что свидетельствует о том, что идеи Коменского продолжают влиять на образовательную практику [4].

Коменский также подчеркивал значение сотрудничества между учителями и родителями в образовательном процессе. Он считал, что взаимодействие семейной и школьной среды способствует более эффективному обучению и воспитанию детей [3]. В современных условиях, когда семья играет важную роль в образовательном процессе, идеи Коменского о сотрудничестве и партнерстве между всеми участниками образовательного процесса остаются актуальными.

Выдающийся педагог подчеркивал важность учета природных способностей и интересов учащихся [2]. В современном образовании это находит отражение в индивидуализации и дифференциации обучения, когда уроки адаптируются к потребностям и интересам каждого ученика .

Коменский подчеркивал важность активности учащихся в процессе обучения. Современные уроки часто включают групповые задания, дискуссии и проекты, что позволяет учащимся активно участвовать в учебном процессе.

Кроме того, педагог акцентировал внимание на практическом применении знаний [1]. В настоящее время на уроках педагогами все больше внимания уделяется организации проектной деятельности обучающихся и решению детьми практических заданий, которые помогают связывать теорию с реальной жизнью.

В заключение, можно сказать, что идеи Я.А. Коменского находят свое применение в современных образовательных практиках, способствуя созданию эффективного образовательного процесса. Педагогика, основанная на принципах Коменского, может стать мощным инструментом для создания образовательной среды, где каждый ученик сможет реализовать свой потенциал, научиться сотрудничать с другими и стать активным участником своего обучения.

### **Список литературы**

1. Безрогов В.Г. Die un/sichtbare Welt: рецепция Orbis sensualium pictus Я.А. Коменского в России 1-й пол. XVIII в.: образовательные практики и ранние переводы [Электронный ресурс] // Детские чтения. – 2018. – № 1 (13). – URL: <https://cyberleninka.ru/article/n/die-un-sichtbare-welt-retseptsiya-orbis-sensualium-pictus-ya-a-komenskogo-v-rossii-1-y-pol-xviii-v-obrazovatelnye-praktiki-i-rannie-perevody> (дата обращения: 14.10.2024).

2. Коменский Я.А. Великая дидактика. [Электронный ресурс]. – URL: <https://obrex.ru/biblioteka/25-pervoistochniki/734-komenskij-ya-velikaya-didaktika> (дата обращения: 14.10.2024).

3. Корнетов Г.Б. Ян Амос Коменский и возникновение педагогической науки // Историко-педагогический журнал. – 2017. – №1. – URL:

<https://cyberleninka.ru/article/n/yan-amos-komenskiy-i-vozniknovenie-pedagogicheskoy-nauki> (дата обращения: 14.10.2024).

4. Петерсон Л.Г. Механизмы реализации новых государственных образовательных стандартов // Начальная школа. – 2008. – № 11. – С. 9-14. – URL: <https://elibrary.ru/item.asp?id=11646382> (дата обращения: 14.10.2024).

**Тухбатуллин И.Р.**

ФГАОУ ВО «Казанский (Приволжский) федеральный университет»,  
Елабужский институт

Научный руководитель: канд. ист. наук, доцент Нигаматов А.З.

### **Результаты полевых археологических исследований на территории Ромашкинского археологического комплекса в рамках грантовых проектов 2022-2024 гг.**

Исследовательская деятельность молодёжи составляет важную часть в современной археологии. Значимой является государственная политика в данной сфере, которая стимулирует развитие отечественной науки. Стимулирование происходит путём организации грантовых конкурсов, научных конференций, открытием исследовательских центров, развивает систему высших учебных заведений и др.

Целью данной статьи является обозначение особенностей организации археологических исследований на территории Ромашкинского археологического комплекса в рамках грантовых проектов СНО «ArteFact», а также рассмотрение основных результатов этих исследований за период 2022-2024 гг.

Ромашкинское городище находится на юго-востоке Чистопольского района РТ, на левобережье Камы в бассейне р. Толкиш. Комплекс является остатками болгарского города, уничтоженного во время монгольского завоевания в 1236 г. [2, с. 55]. Данный памятник стал объектом исследования Елабужской археологической экспедиции в 2013 (раскоп II), 2016 (раскоп III), 2017 (раскоп IV), 2020 (раскоп V), 2022 (раскоп VI) и 2023 (раскопы VII, VIII, IX) годах.

Исследования последних двух лет проводились в рамках грантовых проектов, которые были подготовлены членами СНК «ArteFact» и стали победителями Всероссийского конкурса молодежных проектов среди физических лиц. Грантовая поддержка позволяет реализовывать проекты различных масштабов, но для студенческих разработок наиболее эффективным является проекты регионального значения. Важную роль при этом играет правильное оформление, что включает себя описание всего проекта, постановку цели и задач, обоснование социальной значимости.

Проект «Затерянный город Толкиш» стал первой инициативой студентов в данном направлении деятельности. Целью проекта являлось проведение археологических изысканий на территории Ромашкинского археологического комплекса для составления топографии и определения социальной стратиграфии города. В период реализации проекта с 1 июня 2022 года по 1 мая 2023 года было организовано 4 мероприятия: археологические раскопки, разведка, лабораторная обработка полученных материалов и подготовка научного отчета.

Во время полевых изысканий был заложен раскоп VI площадью 64 м<sup>2</sup>. В его пределах выявлено несколько ямных конструкций. Мощность культурного слоя составила от 30 см до 100 см. Из культурного слоя вне сооружений и

заполнения ям был собран комплекс средневековой лепной и гончарной керамики, всего 7836 фрагментов. Вследствие своей массовости, керамический материал является показателем этнической картины памятника. Так, из общего числа 108 шт принадлежат VII группе («постпетрогром», по Е.П. Казакову) являющейся индикатором финно-угорского населения, пришедшего из севера нынешней Башкирии. О процессе слияния этнокультурных групп говорит VIII группа, которая совмещает традиции местного тюркского населения и пришлого угорского компонента. Также присутствует лепная керамика, которая типологически сопоставима с посудой памятников кочевнической группы салтово-маяцкой культуры.

Индивидуальных находок 110 шт. Одним из интересных артефактов является фрагмент медного котла. находка походит под параметры типов М-4, М-11 или М-12 по классификации А.К. Руденко, датируемые XII-XIV вв., и имеет местное происхождение [3, с. 194]. Кроме того, найдены 3 бронебойных наконечника стрел пирамидальной формы относящиеся к типам 95, 96 по А. Ф. Медведеву и один плоский (тип 33). Состояние памятника после охранно-спасательных работ 2016-2017 гг. оценивается как удовлетворительное, признаков разрушения культурного слоя не обнаружено.

Раскопы VII, VIII и IX были исследованы в рамках грантового проекта «Некрополи г. Толкиш: к вопросу об антропологии средневекового населения Нижнего Прикамья», который является логическим продолжением предыдущих экспедиций. Он был направлен на изучение антропологии болгарского населенного состава памятника. В соответствии с планом мероприятий, в июле были проведены очередные археологические раскопки.

В ходе исследований всего было вскрыто 48 м<sup>2</sup> культурного слоя и выявлено 4 костяка, болгарского периода разных половозрастных групп. Три из них относятся к раскопу VIII, а одно – раскопу IX. К одной из особенностей костяков из раскопа VIII можно отнести их неглубокое расположение, предположительно связанное с событиями монгольского нашествия на город, в следствии которых у жителей не было возможности для соблюдения классического обряда захоронения. Погребение из раскопа IX принадлежит подростку. Положение тела указывает на мусульманский обряд захоронения, однако, по периметру с костяком были обнаружены металлические гвозди от деревянного гроба. Данный факт говорит о возможной принадлежности захоронения к раннеболгарскому периоду X-XI векам [1, с. 312].

Финансовая поддержка проекта позволяет изучить выявленные органические материалы, представленные костными останками, керамикой и углем в полном объеме.

Благодаря этому проведен радиоуглеродный анализ C14 костных останков их раскопов VIII и IX. Анализ показал действительную принадлежность костей из раскопа IX к XI веку с наибольшей вероятностью. Обнаружения столь раннего погребения на территории южного посада намекает на существование на данной территории некрополя IX-XI вв., часть которого в настоящее время находится под водой.

В системе культурно-исторического наследия именно археология занимает особое место, так как именно археологические памятники часто являются единственными источниками по истории многих областей страны. На данный момент сохранение исторического и культурного наследия народов РФ, и его использование для воспитания и образования, является приоритетным направлением государственной культурной политики. В связи с этим, преимуществом проекта «Некрополи города Толкиш...» является совмещение в себе как научных изысканий, так и социального аспекта. Так, вторым важным этапом проекта является работа с подрастающим поколением в образовательных учреждениях местного уровня. Все полученные результаты исследований за прошедшие несколько лет и более ранних этапов применяются для раскрытия истории родного края, научного мышления, создания систематизированных базовых знаний по археологии и истории у учеников.

Резюмируя выше сказанное, грантовые конкурсы предоставляют исследователям возможность получения финансирования и проведения археологических и других исследований, способствуя развитию и расширению научной деятельности среди молодёжи, благодаря чему происходит развитие всей научной сферы региона.

### **Список литературы**

1. Казаков Е.П. Культура ранней Волжской Болгарии. – Москва: Наука, 1992. – 335 с.
2. Медведев А.Ф. Ручное метательное оружие (Лук и стрелы, самострел). VIII–XIV вв. – Москва: Наука, 1966. – 184 с.
3. Яровиков Е.В. Металлическая посуда из Ромашкинского комплекса // LV Урало-Поволжская археологическая конференция студентов и молодых ученых (Ижевск, 1-3 февраля 2023 г.): материалы Всерос. науч. конф. с междунар. участием. – Ижевск: Удмуртский университет, 2023. – С. 194-196.



**Умитбаева З.Ф.**

ФГАОУ ВО «Казанский (Приволжский) федеральный университет»,  
Елабужский институт

Научный руководитель: канд. псих. наук, доцент Лыдокова Г.М.

### **Роль толерантности к неопределенности в преодолении вызовов современности**

В настоящее время термин «толерантность» все чаще встречается в нашей жизни, а явление «толерантности к неопределенности» актуализируется в условиях современности. Каждый день через человека проходит большой поток информации, появляются новые обстоятельства. Он вынужден постоянно принимать важные решения, которые не всегда позволяют действовать привычно, что делает жизнь людей все более неопределенной, размытой.

Такие факторы, как неизвестность, непредсказуемость и сомнения в завтрашнем дне, сдерживают людей в собственных проявлениях, не дают полностью показать себя или выстроить свою жизнь желаемым образом, попытаться стабилизироваться в изменяющейся среде. В сущности, все эти моменты неопределенности связаны с каждодневным риском принятия решений, планированием и выполнением намеченных целей [1, с. 5].

Однако эти условия не должны влиять на наше мироощущение, в связи с чем возрастает запрос на обучение следующего поколения к жизни в новых обстоятельствах, чтобы они не испытывали тех же трудностей, с которыми мы сталкиваемся в наше время, и могли, благодаря знаниям, умениям и навыкам, пройти через них с легкостью.

Прежде всего, термин «толерантность к неопределенности» возник в науке благодаря исследователю Эльзе Френкель-Брунвик еще в 40-х годах XX-го столетия. Тогда этот термин понимали, как переменную, влияющую на принятие решений, исходы этого решения и эмоциональный фон во время принятия решений [4, с. 295].

В настоящее время само по себе понятие толерантности к неопределенности достаточно противоречиво. С одной стороны, его можно рассматривать как личностную черту человека, то есть стабильную реакцию индивида на двойственность в чем-либо с положительной или отрицательной активностью. С другой стороны, толерантность к неопределенности рассматривают как ситуативный ответ личности, который зависит от определенных условий, решений и действий [2, с. 657].

Терпимого к непредсказуемости человека можно описать, как в целом позитивно оценивающего ситуацию неопределённости. Это личность, которая воспринимает как возможность испытать себя в чём-то новом, активно и энергично действует в незнакомой обстановке, ответственно подходит к недостатку информации. В непредсказуемой ситуации человек с высокой толерантностью к неопределенности будет искать возможность, чтобы проявить себя, показать свои способности и не будет изменять смысл неоднозначных побуждений, честно признавая их.

Интолерантный к неопределённости человек в изменяющихся условиях текущего времени испытывает постоянное эмоциональное напряжение, тревогу, закомплексованность и апатию. По этой причине такой человек чаще выбирает пассивную позицию и не стремится активно проявлять себя, включаться в работу. У личности с низкой толерантностью к непредсказуемости заведомо складывается отрицательное отношение к неустойчивым ситуациям, появляется чувство угрозы, формируется желание к прояснению состояния неизвестности [5, с. 181].

Иными словами, индивидуум с высокой толерантностью к неопределенности более устойчив в трудных жизненных обстоятельствах, нежели с низкой терпимостью к непредсказуемости.

Кроме того, в своем исследовании в 2018 году А.Н. Рябкина выявила, что толерантность к неопределенности является фундаментальным для развития других видов толерантности. Базовое доверие к миру у человека формирует толерантность к неопределенности, а из-за того, что базовое доверие к миру в возрастном развитии возникает рано, то взаимосвязь между этими показателями говорит о вкладе толерантности к неопределенности в формирование других видов толерантности [4, с. 297].

В работе О.А. Кондрашихиной «Защитные механизмы и копинг-стратегии студентов с разным уровнем толерантности к неопределенности» была выявлена взаимосвязь между высокими показателями адаптивных защитных механизмов, таких как юмор, сублимация и альтруизм к высокой толерантности к неопределенности у студентов-психологов. Данные, полученные благодаря исследованию, показывают, что студенты-психологи с низкой толерантностью к неопределенности имеют более выраженные «примитивные» психологические защиты (инфантильные и психотические) и неадаптивные копинг-стратегии [3, с. 429].

Из всего вышесказанного можно сделать вывод о том, что толерантность к неопределенности является важным аспектом в жизни любого человека в современном мире. Она влияет на наше поведение в неординарных ситуациях, наши взгляды и проявления в обществе, в двойственных обстоятельствах.

### **Список литературы**

1. Зайцева И.Б. Изучение различных аспектов фактора толерантности к неопределенности // Человеческий фактор: Социальный психолог. – 2020. – № 1 (39). – С. 159.
2. Злобина М.В., Краснорядцева О.М. Толерантность к неопределенности как компонента стратегий жизнеосуществления // СибСкрипт. – 2023. – № 5 (29). – С. 655-664.
3. Кондрашихина О.А. Защитные механизмы и копинг-стратегии студентов с разным уровнем толерантности к неопределенности // Modern Science. – 2021. – № 3-2. – С. 424-429.
4. Рябкина А.Н. Толерантность студентов к неопределенности // Ученые записки ОГУ. Серия: Гуманитарные и социальные науки. – 2018. – № 1 (78). – С. 295-297.

5. Титова О.И. Толерантность к неопределённости в социальном взаимодействии: анализ взаимосвязей и факторной структуры // Российский социально-гуманитарный журнал. – 2021. – №1. – С. 178-197.

**Усманова Э.С.**

Ташкентский государственный педагогический университет имени  
Низами совместно с УО «Белорусский педагогический университет имени  
Максима Танка»

Научный руководитель: преподаватель Хамидова С.А.

### **Психологическая защита образовательной среды в инклюзивном классе**

Инклюзивное образование является необходимым условием современного педагогического процесса, позволяющим обеспечивать равные возможности для всех учащихся. Однако его успешная реализация требует детального анализа механизмов психологической защиты образовательной среды. Психологическая защита представляет собой систему мер, направленных на предотвращение стресса и психологического дискомфорта, способствуя тем самым успешной интеграции детей с особыми потребностями.

Психологическая защита включает в себя как индивидуальные, так и коллективные стратегии, направленные на создание комфортной и безопасной атмосферы в классе. В инклюзивном контексте это особенно актуально, поскольку учащиеся с особенностями развития подвержены большему риску эмоционального неблагополучия и социального отторжения.

Компоненты эффективной психологической защиты:

1. Создание безопасного пространства.

Важнейшим аспектом является формирование физически и эмоционально безопасной образовательной среды. Это предполагает недопустимость буллинга и дискриминации, что требует от педагогов активной работы по профилактике конфликтов и травмирующих ситуаций.

2. Психологическая поддержка.

Психологическая помощь должна быть доступна всем учащимся. Реализация программ, направленных на развитие эмоционального интеллекта, стрессоустойчивости и навыков социализации, способствует формированию уверенности у детей и снижению уровня тревожности.

3. Обучение педагогов.

Педагогический состав должен быть подготовлен к работе в инклюзивной среде. Специальные курсы и тренинги, фокусирующиеся на психологии, социологии и методах работы с детьми с особыми потребностями, позволяют учителям создавать поддерживающую атмосферу и эффективно реагировать на сложные ситуации.

4. Стимулирование позитивного взаимодействия  
Установление конструктивных взаимоотношений между учащимися, основанных на взаимопомощи и сотрудничестве, является необходимым элементом психологической защиты. Внедрение совместных проектов, игр и командных заданий создает условия для формирования дружеских отношений и повышения социальной включенности.

5. Вовлечение родителей.

Родители играют важную роль в обеспечении психологической защиты детей. Проведение семинаров и тренингов для родителей способствует повышению их осведомленности о принципах инклюзивного образования и помогает создать единое информационное пространство, где родители и педагоги работают на общее благо.

Обеспечение психологической защиты образовательной среды в инклюзивном классе – это многогранный процесс, требующий комплексного подхода. Реализация предложенных мероприятий позволит создать атмосферу, в которой каждый учащийся, независимо от своих особенностей, сможет развиваться, учиться и социализироваться. Тщательная работа по формированию психологической защиты является основой для успешной интеграции детей с особыми образовательными потребностями в общеобразовательную систему.

**Успаских Ю.С.**

ФГБОУ ВО «Сыктывкарский государственный университет имени  
Питирима Сорокина»

Научный руководитель: канд. пед. наук, доцент Рачина С.В.

### **Формирование корпоративной культуры в дошкольной образовательной организации**

Современное общество переживает серьёзные трансформации, которые неизбежно затрагивают все сферы жизни, в том числе и систему образования. Новая политическая концепция, ставящая во главу угла социальную значимость образования, вызвала необходимость в его качественном обновлении. Это особенно актуально для дошкольного образования, которое в последние годы претерпевает стремительные изменения.

Во-первых, наблюдается вариативность дошкольного образования, что выражается в появлении новых типов дошкольных учреждений и организационных форм. Появляются семейные детские сады, частные образовательные центры и автономные некоммерческие организации в сфере дошкольного образования. В результате рынок образовательных услуг превращается в динамичную систему, где конкуренция становится реальностью.

Во-вторых, растут требования родителей к качеству дошкольного образования. Они стали более информированы и требовательны, ищут учреждения, которые отвечают их индивидуальным потребностям и предлагают инновационные образовательные программы.

В условиях рыночной экономики, конкуренция среди образовательных учреждений носит глобальный характер. Времени на постепенную адаптацию к быстро меняющимся условиям нет. Стратегия руководителя образовательной организации – это не только выживание, но и путь к процветанию, развитию, поиску конкурентных преимуществ, умелому позиционированию на рынке образовательных услуг, привлечению в образовательное учреждение родителей и детей.

Раньше важную роль в конкуренции играли различия в ассортименте и стоимости образовательных услуг. Однако, сегодня ситуация изменилась. В условиях растущей конкуренции главным фактором успеха становится не только качество образования, но и осознанное внедрение и применение корпоративной культуры.

Несмотря на то, что корпоративная культура только сейчас затронула дошкольные образовательные организации, сам термин уже имеют свою историю развития в других типах организаций.

Исследователи всего мира давно занимаются построением теории организации, изучая ее структуру и функции, поведение людей и взаимодействие групп. Однако до 1970 г. в литературе очень мало встречалось упоминаний об организационной или корпоративной культуре и только косвенно. Например, одно из первых высказываний, касающихся культуры в

организации, было сделано М.Шерифом в 1936 г., когда он говорил о понятии социальных норм [3, с. 73].

Родоначальником термина «корпоративная культура» был немецкий фельдмаршал и военный теоретик Мольтке. Он использовал этот термин при оценке взаимоотношений между офицерами. Еще в Средние века в профессиональных объединениях гильдий формировались писанные и неписанные правила поведения. Если член гильдии нарушал эти правила, его изгоняли из сообщества. Профессиональные кооперации уже тогда имели внешние атрибуты. Обычно это были цвет одежды, особый покррой, различные детали, тайные символы, отличающие принадлежность к той или иной организации, и поведение, позволяющее членам сообщества отличить своего от чужого [1, с. 8].

Как и большинство других понятий в области организации и управления, концепция корпоративной культуры не имеет единственного «верного» определения. Хотя возможны различные функциональные описания культурной области, каждый раз сформулированные в соответствии с конкретными исследовательскими задачами, но общепринятого, целостного, сущностного определения культуры нет.

Тем не менее многие авторы, например, Э.Браун, П.Б. Вейлл, Э.Джакус, А.Кромби, Н.Лемэтр, М.Х. Мескон, Д.Олдхэм, Э.Шейн, Д.Элдрид, К.Шолц и Е.Н. Штейн, утверждают, что культура организации представляет собой сложную композицию важных предположений (часто не поддающихся формулированию), бездоказательно принимаемых и разделяемых членами коллектива [5, с. 110].

Чтобы ответить на вопрос о необходимости корпоративной культуры для дошкольной образовательной организации, нам представляется важным обратиться к рассмотрению ее функций.

Роль и место корпоративной культуры в дошкольной образовательной организации отражено в функциях. Среди функций корпоративной культуры можно выделить следующие [2, с. 228]:

1. Формирование позитивного имиджа организации. Она выражается через ценности, которые организация поддерживает как внутри, так и во вне;
2. Поддержание ценностей, присущих только организации. Через миссию, историю, традиции корпоративная культура поддерживает свои ценности;
3. Создание и поддержание у сотрудников чувства причастности к общему делу («сопричастность»), что придаёт определённый смысл их работе в образовательной организации;
4. Воспитание сотрудников в духе преданности организации, ограждение их от нежелательных влияний. Это – охранная функция;
5. Содействие социализации новых работников – адаптационная функция. Социализация работника во многом определяется тем, насколько успешно он «вливается» в существующую культуру, примет ли уже существующие ценности;
6. Формирование и управление формами поведения, характерными для данной организации – это регулирующая функция. Механизмы действия

корпоративной культуры «отбраковывают» стили поведения, не соответствующие ее содержанию (Демченко Е.В.).

Н.В. Тоньшина и Н.Н. Белухина выделяют следующие функции корпоративной культуры на уровне дошкольных образовательных организаций:

1. Корректировка профессионального поведения педагога посредством стимулирования выполнения им своих должностных обязанностей;

2. Сплочение педагогического коллектива: корпоративные традиции и ритуалы (например, празднование дней рождения сотрудников) создают условия для возникновения чувства идентичности;

3. Преодоление конфликтов между педагогом дошкольных образовательных организаций: общие корпоративные взгляды конкретные стратегии планирования или развития образовательного процесса способствуют созданию продуктивной и бесконфликтной атмосферы в коллективе;

4. Стабильность дошкольных образовательных организаций как социальной системы: корпоративная культура помогает наладить профессиональные отношения не только с родителями (законными представителями) воспитанников), но и с коллегами из других образовательных и культурно-досуговых организаций (центров дополнительного образования, школ искусств, детских библиотек и т.д.) [4, с. 136].

Несмотря на то, что авторы выделяют разные функции корпоративной культуры, они сходятся в одном, что без корпоративной культуры в дошкольной образовательной организации в нынешних условиях не обойтись. Ведь именно сейчас дошкольные образовательные организации претерпевают глубокие изменения, которые требуют от образовательных учреждений новых подходов к организации и управлению. Развитие корпоративной культуры является ключевым фактором конкурентоспособности и успеха дошкольных образовательных организаций. Именно корпоративная культура – сердце организации, ее невидимая нить, связывающая всех сотрудников воедино. Она представляет собой совокупность ценностей, убеждений, норм поведения, традиций и ритуалов, которые разделяют все члены коллектива. Эти элементы, подобно кирпичикам, формируют основу, на которой строится взаимодействие сотрудников, а также их отношение к работе, коллегам и компании в целом. Именно корпоративная культура позволяет без административного давления, естественным путем выбирать наиболее эффективные для достижения цели межличностные отношения, соответствующие модели поведения персонала.

### **Список литературы**

1. Андреева И.В. Организационная культура. – Санкт-Петербург: СПбГИЭУ, 2011. – 293 с.
2. Демченко Е.В. О сущности понятия «корпоративная культура» // Молодой ученый. – 2018. – № 13 (199). – С. 227-229.
3. Персикова Т.Н. Межкультурная компетенция и корпоративная культура : Учебное пособие. – Москва: Логос, 2011. – 224 с.



4. Тоньшина Н.В., Белухина Н.Н. Функции и содержание корпоративной культуры педагогов дошкольного образования // Международный журнал гуманитарных и естественных наук. – 2023. – № 9-1 (84). – С. 135-137.

5. Шишкова Г.А. Корпоративная культура как инструмент управления организацией // Вестник РГГУ. Серия «Экономика. Управление. Право». – 2011. №4 (66). – С. 105-120.

**Фатихова И.Э.**

ФГАОУ ВО «Казанский (Приволжский) федеральный университет»,  
Елабужский институт

Научный руководитель: канд. пед. наук, доцент Ахтариева Р.Ф.

### **Развитие эмоционального интеллекта средствами литературной педагогики**

Развитие эмоционального интеллекта средствами литературной педагогики является важной задачей современного образования. Литературная педагогика, обладая уникальными инструментами воздействия на эмоциональную сферу, способна значительно расширить горизонты личностного роста и самопознания учеников.

Развитие эмоционального интеллекта является одним из важнейших направлений в психолого-педагогических исследованиях, об этом писали М.Н. Андерсон [1, с. 45], А.П. Волокитин [3, с. 67], Т.А. Геращенко [4, с. 4] и др. Современное общество, насыщенное информацией, все активнее акцентирует внимание на значимости эмоционального взаимодействия и формирования эмоциональной грамотности.

Эмоциональная сфера ребенка дошкольного возраста отличается огромным разнообразием и насыщенностью. В процессе взаимодействия с окружением и во время общения как со сверстниками, так и с взрослыми, дошкольник переживает множество эмоций, которые сильно влияют на его поведение и придают его жизни яркость. Первоначально рассмотрели понятия эмоциональный интеллект и эмоции. В психологии эмоции понимаются как психические явления, проявляющиеся в форме переживаний и представляющие личностную значимость и оценку внешних и внутренних событий в жизни человека, как это отмечает В.К. Вилюнас [2, с. 51]. У дошкольников реакции носят импульсивный характер, а выражение эмоций происходит спонтанно. Дети действуют, руководствуясь внезапно возникшими эмоциями. В этом возрасте эмоционально окрашенное восприятие преобладает, поэтому дети реагируют в основном на очевидные события.

Л.М. Кашкарова [5, с. 98] утверждает, что эмоциональная сфера формирует личностные качества, отражая качественные изменения их эмоций и чувств. Эмоциональную сферу дошкольников также изучала О.О. Косякова, отмечая, что их эмоции нестабильны и быстро меняются, и дети еще не умеют их контролировать или подавлять. Эти функции может выполнять только взрослый через наказание или поощрение. Интенсивные эмоциональные переживания обусловлены текущими желаниями дошкольников, а эмоции в основном отражают уровень удовлетворенности их растущих потребностей.

Вопросами изучения эмоционального интеллекта занимались как ученые, такие как З.Фрейд, У.Джемс, Л.С. Выготский, С.Л. Рубинштейн, Р.С.Немов, А.В. Петровский и др. Авторы определили эмоциональный интеллект как способность к восприятию, оценке и выражению эмоций, понимание эмоций и эмоциональных знаний, управление эмоциями, способствующее эмоциональному и интеллектуальному развитию личности, отмечает

И.Н. Андреева.

Наиболее эффективным средством развития эмоционального интеллекта является литературная педагогика. На протяжении многих веков литература была зеркалом человеческих эмоций и переживаний. Через чтение и анализ литературных произведений учащиеся могут научиться понимать и интерпретировать чувства и мысли других людей. Это способствует развитию эмпатии – ключевого компонента эмоционального интеллекта.

Применение литературной педагогики в образовательном процессе позволяет создать пространство, где чувства и эмоции могут быть безопасно исследованы и выражены. Учителя, активно вовлекая учеников в дискуссии о персонажах, сюжетах и мотивах, помогают им развивать способность распознавать и называть различные эмоции, как свои, так и чужие.

Кроме того, литературные произведения различной сложности и жанровой принадлежности позволяют обучать эмоциональной регуляции. Учащиеся учатся видеть последствия различных эмоциональных состояний и решать, как лучше с ними справляться. Например, обсуждение героев, которые сталкиваются с трудными моральными выборами и переживают сложные эмоциональные изменения, побуждает учеников размышлять и о собственных жизненных ситуациях.

Таким образом, литературная педагогика представляет собой мощный инструмент для развития всех аспектов эмоционального интеллекта. Она помогает ученикам не только становиться лучше в понимании и управлении собственными эмоциями, но и строить более глубокие и осознанные отношения с окружающими. Важно продолжать интеграцию этих методик в школьную программу, чтобы каждый учащийся смог максимально реализовать свой потенциал в эмоциональном аспекте.

### **Список литературы**

1. Андерсон М.Н. Актуальность проблемы развития эмоционального интеллекта в рамках приоритетных задач ФГОС дошкольного образования // Вестник Ленинградского государственного университета им. А.С. Пушкина. 2016. – № 2. – С. 204-210.
2. Вилюнас В.К. Психология эмоциональных явлений. – Москва: Просвещение, 1976. – 142 с.
3. Волокитин А.П., Волокитина Е.С. К вопросу об особенностях эмоционального интеллекта младших школьников // Фундаментальные и прикладные проблемы начального общего образования : Материалы Всероссийской научно-практической конференции с международным участием, Елец, 24–25 октября 2019 года. – Елец: Елецкий государственный университет им. И.А. Бунина, 2019. – С. 45-49.
4. Геращенко Т.А. Развитие эмоционального интеллекта у младших школьников // Педагогика и психология как основа развития современного общества : сборник статей Международной научно-практической конференции, Саратов, 15 августа 2019 года. – Саратов: Общество с ограниченной ответственностью «Аэтерна», 2019. – С. 39-42.

5. Кашкарова Л.М. Конспект занятия на стабилизацию эмоционально-волевой сферы детей старшего дошкольного возраста // Дошкольная педагогика. – 2016. – № 7 (122). – С. 57-59.

**Фаттахова Л.Ш.**

ФГАОУ ВО «Казанский (Приволжский) федеральный университет»,  
Елабужский институт

Научный руководитель: канд. филол. наук, доцент Даутов Г.Ф.

### **Проблемы нравственности в романе Гумара Баширова «Семь ключей Алтынбикэ»**

В период возвращения татарской литературы к национальным истокам – в 1960-80-е года раскрытие темы взаимосвязи поколений через природу особенно ярко раскрывается в творчестве Гумара Баширова. Одним из таких произведений является его роман «Семь ключей Алтынбикэ» [1].

Известно, что с 1960-х годов проблемы экологии стали переживать кризис на государственных и национальных уровнях общества. Г.Баширов одним из первых обратил на это внимание читателя в своем романе «Семь ключей Алтынбикэ». Писатель взывает с литературной арены к необходимости действовать без промедления. Пропитанная бесконечной любовью к родной земле, природе, человеку, его духовным сокровищам, природа в его романе изображена в гармонии с национальными нравственными ценностями.

Воздействие стремительного научно-технического прогресса на общество разделяет его на два противоположных лагеря. С одной стороны, это создает более комфортные материальные условия для проживания человека, с другой – обедняет его духовно. Особенно явно такое обеднение проявляется по отношению к природе, причиняя ей все больший ущерб. Возникший в результате экологический кризис в конечном итоге оказывает негативное влияние на судьбу отдельных народов. В романе «Семь ключей Алтынбикэ», написанном с учетом данной истины, в центр произведения поставлено освещение вопроса экологии [2, с. 64].

В произведении отражены два разных взгляда и отношения к природе. Оба они, на первый взгляд, вроде бы защищают интересы народа и заботятся о его счастливом будущем. В то же время между ними идет борьба. Первая точка зрения предполагает более материальную сторону жизни, т.е. связана с повышением уровня жизни народа, созданием более комфортных условий труда и быта работающего человека. Вторая точка зрения подчеркивает открытие и оценку духовной и эстетической ценности природных ресурсов. В наше время автор, глубоко обеспокоенный растущей безответственностью, равнодушным и даже небрежным отношением человека к природе без понимания того, что она играет важную роль в существовании человека, подчеркивает эту проблему в своем творчестве. Первая партия обладает мощными технологиями, производством и властью. С другой стороны – ответственность народа перед будущим, уважение к прошлому нации, любовь к Родине. Кто победит? Какая точка зрения является более обоснованной и жизнеспособной? Автор ищет ответ на этот вопрос в своем романе, размышляет на эту тему и словно приглашает читателя к дискуссии.

Действие романа происходит в одном из колхозов на берегу реки Ик. Председатель колхоза Чурмантаев хочет распахать затихший веками луг

Алтынбикэ, который является и источником как материальной, так и духовной пищи для сельского населения, и подключить трубы к роднику Жидегэн. Определенная часть жителей села выразила протест по отношению к его действиям и призвала сохранить природу села такой, какая она есть.

Вообще отношение к природе в произведении становится одним из главных факторов оценки характера героев. После этого персонажей можно разделить на три группы. К первым из них относятся любители природы, настоящие патриоты родного края, равнодушные к его будущему. Это молодой человек Гайнан, пчеловод, ветеран войны Минхадж, доярки Джаухария и Язида, редактор областной газеты Дарзия, руководитель партийной организации Идрис, писатель Камиль Дусаев. Вторую группу составляют Чурмантаев, живущий только настоящим, рассматривающий природу только как материальный источник, и Фасхиев, председатель сельсовета. В третью группу вошли продавец Равиль, агроном Файруза, секретарь комсомола Дильбар. Они любят природу, но ничего не делают для ее защиты. Они не переживают по поводу того, что в селе почти все деревья будут вырублены, а родники разрушены. Автор сожалеет об апатии и равнодушии, свойственных молодежи.

Роман «Семь ключей Алтынбикэ» заслуживает того, чтобы считаться одним из прекрасных образцов татарской литературы, созданных в рамках соцреализма. Г. Баширов связывает понятие труда с природой. Автор описывает отношение своих героев к природе через их отношение к труду.

Писатель указывает на халатность многих людей как на главную причину разрушения родников, а также уничтожения луга Алтынбикэ. Известно, что лишь несколько человек в деревне не смогут победить председателя. Старик Минхадж сравнивает безразличие с подлым врагом, который зарезает без ножа. Двоюродный брат Алтынбикэ считает, что не только Ризван испортил источники и луга, но и халатность жителей всего села. Чурмантаев же рассчитывает на таких нерадивых людей.

Как отметила профессор Д.Ф. Загидуллина: «Гумар Баширов, никогда открыто не возражавший против правил тоталитарного общества, в своем творчестве пошел по пути, прочерченному социалистической идеологией, и в своем романе «Семь ключей Алтынбикэ» сделал экзистенциальный акцент на разрушении среды обитания народа и потере традиции в татарской литературе советского периода» [3, с. 233].

Таким образом, концовка романа звучит как резкая критика автора в адрес существующего строя, общества, в котором лидеры не считаются с гласом народа – со словом старших, где люди все больше ценят материальные богатства, нежели духовное становление личности.

### **Список литературы**

1. Баширов Г. Жидегэнчишмэ: роман // Эсэрлэр: 4 томда. 3 т. – Казан: Татар. кит. нәшр., 1983.
2. Ганиева А.Ф. XX гасырның икенче яртысы татар прозасы («кеше һәм табигать» мәсьәләсе). – Казан: ТӘҺСИ, 2019. – 152 б.

3. Заһидуллина Д. Гомәр Бәширов прозасы: әдәбияттамиллидөнъя сурәте // 1960–1980 еллар татар әдәбияты: яңарышмәйданнары һәм авангард эзләнүләр. – Казан: Татар. кит. нәшр., 2015. –233 б.

**Фатхутдинова А.Д., Талыпова Л.Н.**  
ФГАОУ ВО «Казанский (Приволжский) федеральный университет»,  
Елабужский институт  
Научный руководитель: канд. филос. наук, доцент Сабирова Л.А.

### **Применение метода ментальных карт для формирования критического мышления у студентов**

Современный мир насыщен информацией, доступной в огромных объемах. Это создает новые вызовы для образования: студенты должны не просто запоминать факты, но и уметь критически мыслить, анализировать, оценивать информацию и принимать обоснованные решения. Именно здесь на помощь приходит метод ментальных карт, эффективный визуальный инструмент, способный задействовать креативность и логику для структурирования знаний, и развития критического мышления.

В современном мире, где информация доступна в огромных количествах, умение критически мыслить становится ключевым навыком для успешной жизни и обучения. Критическое мышление – это не просто анализ информации, но ее оценка, выявление предвзятости, поиск альтернативных точек зрения и формулирование обоснованных выводов. Метод ментальных карт, как визуальный инструмент структурирования информации, может стать ценным инструментом для развития критического мышления у студентов.

Ментальные карты, также известные как карты ума, – это графическое изображение информации, где центральная тема расположена в центре карты, а связанные с ней идеи ветвятся от центральной темы, образуя иерархическую структуру [1].

Ментальные карты могут быть использованы на разных этапах обучения для развития критического мышления, способствуя формированию необходимых компетенций и навыков:

1. Анализ информации: студенты могут создавать ментальные карты из учебных материалов, выделяя ключевые идеи и примеры, что способствует пониманию информации и выявлению взаимосвязей. При анализе противоречивой информации карты помогают организовать аргументы «за» и «против», позволяя студентам оценить различные точки зрения и формировать собственное мнение. Ментальные карты также полезны для прогнозирования последствий решений, выявления рисков и альтернатив, что развивает умения принимать ответственные решения [2].

2. Синтез информации: ментальные карты помогают студентам структурировать мысли, формулировать гипотезы и разрабатывать решения задач, что развивает творческое мышление и способность решать проблемы. Они также позволяют объединять информацию из различных источников, выявляя противоречия и создавая более полную картину, что способствует критической оценке разнообразной информации. Кроме того, ментальные карты могут служить основой для наглядных презентаций и докладов, что развивает коммуникативные навыки.



3. Оценка информации: студенты могут использовать ментальные карты для оценки информации, выявляя предвзятость через анализ источника, цели и потенциальных искажений. Это развивает навыки критической оценки и помогает определить недостатки информации. Кроме того, ментальные карты способствуют проверке достоверности, позволяя сравнивать данные с другими источниками и выявлять противоречия, что развивает критическое мышление и ответственное отношение к информации [3].

Использование ментальных карт для формирования критического мышления имеет несколько преимуществ. Во-первых, визуальный формат ментальных карт делает обучение интересным и увлекательным, что повышает мотивацию студентов и их вовлеченность в процесс обучения. Во-вторых, создание ментальных карт способствует развитию креативности, позволяя студентам генерировать новые идеи и оригинальные подходы к решению проблем. В-третьих, ментальные карты помогают студентам четко и ясно излагать свои мысли, что формирует коммуникативные навыки и умение эффективно передавать информацию. Наконец, метод ментальных карт универсален и может быть применен в различных предметах и областях знаний, что делает его эффективным инструментом в образовательном процессе [4].

Несмотря на широкое применение ментальных карт в образовании, недостаточно исследований о их эффективности в формировании критического мышления у студентов. Цель нашего исследования – определить, как использование ментальных карт влияет на развитие критического мышления у студентов и какие аспекты критического мышления особенно поддаются развитию с помощью этого метода.

Исследование проводилось с использованием следующих методов:

Эксперимент включал контрольную и экспериментальную группы студентов (по 10 человек) отделения филологии и истории, изучающих английский и родной язык. Экспериментальная группа использовала ментальные карты, а контрольная группа обучалась традиционным методом (лекции и конспектирование). После обучения обе группы прошли тестирование на уровень развития критического мышления с помощью теста «Критическое мышление Старки» (автор: Лорен Старки). Был проведен анализ качественных данных: изучались ответы студентов на открытые вопросы анкеты о пользе ментальных карт и их впечатлениях от обучения. Также студенты обеих групп заполнили анкету с вопросами о методе ментальных карт и его влиянии на их способность критически мыслить.

Гипотезы исследования.

Гипотеза 1: Использование метода ментальных карт способствует повышению уровня развития критического мышления у студентов.

Гипотеза 2: Применение ментальных карт особенно эффективно для развития таких аспектов критического мышления, как анализ информации, выявление предвзятости и формулирование собственного мнения.

Гипотеза 3: Студенты, использующие ментальные карты, отмечают повышение интереса к обучению и улучшение коммуникативных навыков.

Результаты исследования.

Количественные данные: результаты тестирования критического мышления показали, что студенты экспериментальной группы достигли значительно более высоких результатов по тесту «Критическое мышление Старки» по сравнению с контрольной группой. Анализ анкетных данных выявил, что студенты экспериментальной группы чаще отмечали повышение уровня критического мышления, способность анализировать информацию, выявлять предвзятость и формулировать собственное мнение. Дополнительные наблюдения показали, что студенты этой группы проявляли больший интерес к обучению, активнее участвовали в дискуссиях и более уверенно высказывали свои точки зрения.

Качественные данные: результаты исследования показывают, что использование ментальных карт способствует развитию критического мышления у студентов. Анкеты студентов подтверждают это: участники отмечают, что им стало проще выделять главное в тексте, замечать предвзятость в информации и формулировать собственное мнение. Также ментальные карты делают учебный процесс более интересным и запоминающимся. Особенно эффективным использование ментальных карт оказалось для анализа информации, выявления предвзятости и формирования собственного мнения. Студенты, применяющие ментальные карты, отмечали повышение интереса к обучению и улучшение коммуникативных навыков. Эти результаты подтверждают преимущества метода ментальных карт, о которых говорили в ранних исследованиях.

Применение метода ментальных карт в образовании является перспективным направлением в развитии критического мышления у студентов. Внедрение ментальных карт в учебный процесс способствует не только улучшению понимания информации, но и развитию важных навыков и компетенций, необходимых в современном мире. А также результаты исследования показывают, что метод ментальных карт является эффективным инструментом для формирования критического мышления у студентов. Он помогает им анализировать информацию, выявлять предвзятость, формулировать собственное мнение и эффективно решать проблемы. Применение ментальных карт в образовательном процессе позволяет создать более интересную, эффективную и творческую обучающую среду.

### **Список литературы**

1. Балан И.В. Использование ментальных карт в обучении // Молодой ученый. – 2015. – № 11.1 (91.1). – С. 58-59.
2. Келдибекова А.О., Кушбак Кызы Н. Ментальные карты в обучении математике, как метод развития критического мышления школьников // Международный журнал гуманитарных и естественных наук. – 2019. – № 7-1. – С. 53-57.
3. Куликова В.В. Ментальная карта как метод обучения // Карельский научный журнал. – 2021. – Т. 10. № 1(34). – С. 29-32.
4. Яковлева С.С. Использование ментальных карт в обучении студентов вуза // Научное обозрение. Педагогические науки. – 2019. – № 4-1. – С. 134-137.

**Федина А.А.**

БУ ВО «Сургутский государственный педагогический университет»  
Научный руководитель: канд. ист. наук, доцент Пяткова С.Г.

### **Система качества в современной гостинице**

Система качества гостиничных услуг является самой неотъемлемой частью трудовой деятельности любого гостиничного предприятия, позволяющей эффективно конкурировать с другими средствами размещения. Регулирование качеством гостиничных услуг должно осуществляться гостиничным комплексом на постоянной основе, используя эффективные современные методы контроля качества, совершенствуя существующую систему управления качеством.

По мнению Гареева Р.Р., система управления качеством в гостинице является одним из наиболее эффективных способов менеджмента и контроля качества. Это способствует успешному функционированию стандарта ИСО-9000 и внутриорганизованной нормативной документации, благодаря которой обеспечивается стабильное качество предоставляемых гостиничных услуг, производится совершенствование гостиничного качества, с учетом изменений потребностей клиентов, поведении конкурентов, изменений в экономике страны [1, с. 83].

Система качества гостиничных услуг имеет свои требования, среди которых следует отметить требования к: предоставлению гостиничных услуг, безопасности и здоровью потребителей, персоналу, предоставлению услуг питания. Они являются общими для всех систем управления качеством гостиничных услуг и должны быть учтены в деятельности различных средств размещения. Кроме того, согласно классификации гостиничных комплексов, каждой отдельной категории обязательно соответствуют свои требования, определяемые международными стандартами. Данные требования необходимо соблюдать сотрудникам для повышения качества самого гостиничного предприятия, повышая имидж заведения, а также доход [3].

Качество гостиничных услуг можно определить на основе анализа гостиничного обслуживания и отзывов потребителей. Система управления качеством в гостиничном предприятии включает в себя обучение и работу персонала, планирование, разработку мероприятий по улучшению качества, реализацию и контроль, обеспечивающих надлежащее управление качеством. Процесс управления качеством в гостинице включает в себя учёт следующих особенностей: тесное взаимодействие гостя с персоналом при оказании услуг, индивидуализацию предоставляемых отелем услуг, оценку качества потребителем в зависимости от его физического, психического, эмоционального состояния [2].

Данные подходы реализуются в деятельности региональных отелей. В качестве предмета исследования рассмотрим отель категории 4 звезды «Метрополис» в городе Сургуте. Деятельность отеля направлена на удовлетворение всех потребностей гостя, предоставляя различные удобства для гостей, обеспечивая комфортное проживание. При анализе существующей системы качества рассматриваются такие факторы как рейтинг отеля, анализ

отзывов потребителей, сам процесс управления качеством, работа персонала. Этот процесс необходим для того, чтобы повысить престиж заведения за счёт высококачественного сервиса, тем самым повысив конкурентоспособность на рынке в условиях конкуренции. Для более подробного анализа системы качества на территории гостиницы «Метрополис», был проведён SWOT-анализ с целью выявить главные преимущества, недостатки, возможности и угрозы для текущей деятельности предприятия.

Таблица 1 – Результаты SWOT-анализа текущей сервисной деятельности гостиницы «Метрополис»

Преимущества	Недостатки
1. Вежливый и квалифицированный персонал; 2. Чистые номера; 3. Оперативное обслуживание; 4. Наличие обратной связи; 5. Разнообразное питание, наличие системы «шведский стол», бизнес-ланча и бизнес-ужина; 6. Наличие программ лояльности и скидок для гостей.	1. Высокая слышимость в номерах; 2. Завышена цена на некоторые услуги; 3. Холодные номера; 4. Возникают проблемы с техникой;
Возможности	Угрозы
1. Введение тренингов по обучению персонала; 2. Улучшение инфраструктуры, проведение ремонта номеров; 3. Работа над качеством услуг(изучение отзывов, учёт пожеланий и предложений); 4. Расширение спектра гостиничных услуг; 5. Разработка мобильного приложения для быстрых бронирований.	1. Конкуренты станут более востребованными на рынке; 2. Отток потребителей; 3. Сервисное обслуживание может не оправдать ожидания потребителей.

Составление SWOT-анализа помогло определить сильные и слабые стороны сервисной деятельности, над которыми необходимо работать, чтобы повысить существующую систему качества. Для этого необходимо применить системный подход, определить ключевые направления и осуществить конкретные мероприятия для устранения недостатков, используя возможности, снижая риски. Данный способ необходим для того, чтобы повысить конкурентоспособность и быть востребованным предприятием на рынке.

Таким образом, система управления качеством необходима для повышения конкурентоспособности и обеспечения высокого уровня обслуживания гостей. Система качества позволяет стандартизировать процессы и обеспечить единые критерии для обслуживания, что позволяет повысить удовлетворенность гостей и обеспечить им сервис хорошего качества. Также система управления качеством гостиничного предприятия включает механизмы для сбора отзывов от гостей, что позволяет оперативно выявлять и устранять недостатки, а также реагировать на предпочтения гостей. В условиях жесткой конкурентной в индустрии гостеприимства наличие системы качества может стать весомым преимуществом.

### **Список литературы**

1. Гареев Р.Р. Особенности системы управления качеством в гостиничных предприятиях // Молодой ученый. – 2013. – № 11 (58). – С. 315-319.
2. Жукова М.А., Жуков В.А., Чудновский А.Д. Модели и факторы повышения качества обслуживания клиентов в сфере гостеприимства // Инновации и инвестиции. – 2022. – № 12. – С. 47-51.
3. Система управления качеством гостиничных услуг [Электронный ресурс]. – URL: <https://www.iksystems.ru/info/articles/menedzhment-kachestva/sistema-upravleniya-kachestvom-gostinichnykh-uslug/> (дата обращения: 13.10.2024).

**Федосеев А.О.**

ФГБОУ ВО «Тульский государственный педагогический университет  
имени Л.Н. Толстого»

Научный руководитель: д-р ист. наук, профессор Ярцев С.В.

### **Роль половцев в междоусобицах Древней Руси в конце XI – начале XII вв.**

После смерти князя Ярослава Мудрого в истории Древнерусского государства начинается период раздробленности и постепенной децентрализации власти. Одновременно с этим на южных границах Руси появляются кочевники-половцы, которые по сообщениям древнерусских письменных источников часто принимали участие в столкновениях русских князей. Особенно интенсивно развивались взаимоотношения половецких степняков и населения Древней Руси в конце XI – начале XII веков, что было вызвано стремительным движением половецких орд на запад под давлением восточных кочевников. Данная особенность настоящего периода позволяет задаться вопросом: Какую роль сыграли половцы во взаимоотношениях древнерусских княжеств в конце XI – начале XII веков?

Согласно летописным источникам, первый контакт половцев и Древнерусского государства произошёл в 1054 году, когда Всеволод Ярославич, княживший в приграничном Переяславле, заключил мир с ханом Болушем, по видимости возглавлявшим пришедших на Русь кочевников [4, с. 203]. Первое вооружённое столкновение с половцами произошло в 1061 году, когда хан Искал победил Всеволода Ярославича и разорил его земли [4, с. 205]. С тех пор ими активно и регулярно совершались набеги на Русь. Согласно письменным источникам, это происходило затем в XI в. как минимум в 1068, 1071, 1077, 1078, 1079, 1092, 1094 и 1096 годах [4, с. 209, 215, 237, 241, 249, 259]. Интерес представляют события 1077, 1078, 1079 и 1094 годов, когда половцы сражались на стороне одних русских князей против других, что можно расценить как участие кочевников в междоусобных распрях.

В поучении Владимира Мономаха сына Всеволода Ярославича сообщается, что Владимир вместе со своим отцом ходил против Всеслава Брючиславича князя Полоцкого, а затем вместе с половцами отправился к Одрьску [5, с. 464 - 465]. Это расценивается исследователями как река Одров (Адров) в Витебской области близ города Орша [1, с. 184; 2, с. 234-235]. Данный поход, согласно летописи, произошёл в 1077 году, и таким образом настоящее событие можно расценить как первое привлечение половецких кочевников к междоусобице и на тот момент самое дальнее их проникновение вглубь русских земель. Вызывает интерес начало использования иноземцев Владимиром Всеволодовичем, так как в поучении они упоминаются впервые как союзники именно здесь, то есть при заключительном этапе похода на Полоцк – возвращении князя из него в Чернигов.

В 1078 году Борис Вячеславич и Олег Святославич, пребывавшие до этого момента в Тмутаракани, привели половцев на русскую землю. Это привело к битве на реке Сожице, в которой Олег и Борис победили князя Всеволода

Ярославича. Благодаря подоспевшим в подкрепление остальным русским князьям половцы были побеждены в битве на Нежатиной ниве, но в борьбе с ними погиб киевский князь Изяслав Ярославич. Примечательно, что на стороне Олега и Бориса сражался тмутараканский князь Роман Святославич, бывший союзником половцев. Уже в следующем 1079 году он выступил в новый поход на Переяславль вместе с кочевниками, но был убит половцами, заключившими мир с Всеволодом Ярославичем.

Здесь можно отметить, что Владимир Всеволодович использовал степняков как соратников в борьбе со своими противниками в 1077 году, но уже через год его отец и он сам подвергаются атаке этих самых степняков. Это может указывать на то, что либо отношения с половцами не являлись стабильными, либо это были различные половецкие кланы, часть которых могла быть на стороне Всеволода, Владимира, Изяслава, а другая часть на стороне Бориса, Олега, Романа. Убийство последнего произошло после подписания мира между Всеволодом Ярославичем и половцами, что может говорить о первой версии и одновременно не противоречить второй, так как союзные Тмутаракани кланы могли перейти на сторону князя Переяславля.

В 1094 году князь тмутараканский Олег Святославич вновь приводит половцев на Русь и осаждает Чернигов. Князь черниговский Владимир Всеволодович отдал престол Олегу, а сам отправился в Переяславль. В летописи упоминается, что после этого кочевники разорили земли Черниговского княжества. Олег Святославич в результате настоящих событий, уже будучи тмутараканским князем, становится и князем черниговским. По приведённым событиям можно отметить тесную связь Тмутаракани и половецких кланов, выражающуюся в постоянных объединениях князей данной земли и степняков против остальных русских князей. Это можно объяснить тем, что половецкая степь отделяла Тмутараканское княжество от русской земли и географически кочевники были ближе жителям Таманского полуострова, чем население остальной Руси. Также постоянное соседство с тюркскими кочевниками вероятно постепенно сближало Тмутаракань и половецкие кланы на уровне культурных и торговых связей. При этом происходит её отдаление от Руси, о чём говорит исчезновение упоминаний о Тмутараканском княжестве из русских летописей в XII веке.

В 1094 - 1097 гг. на Руси велась междоусобная война, началом её стал эпизод 1094 г., указанный выше. В 1095 году князь Владимир Всеволодович убил половецких ханов Итляря и Китана, что нарушало мир между Русью и половцами. Затем последовали крупные вторжения степняков под предводительством Боняка, Кури и Тугоркана в пределы княжеств. Критическим моментом стал поход половцев на Киев и сожжение Киево-Печерского монастыря в 1096 году, а также осада Переяславля. Только тогда, воевавшие с Олегом Святославичем, Святополк Изяславич и Владимир Всеволодович направились к Переяславлю и победили Тугоркана. Хан Боняк, стоявший под Киевом, ушёл в степь.

Примечательно, что сама междоусобица велась под предлогом объединения для защиты от половецких набегов. После убийства Итляря и

Китана князя Святополк и Владимир потребовали от Олега выдать сына Итларя и пойти вместе против степняков. Тот отказался и был вынужден бежать из Чернигова в Стародуб, где произошло крупное сражение армий Святополка и Владимира против армии Олега. Таким образом можно увидеть, что половцы часто не просто участвовали в боях русских князей, но и являлись причиной их борьбы.

В 1103 году после съездов в Любече и у Долобского озера все князья сплотились и пошли походом в степь[4, с. 289]. Затем последовала победа, в которой по сообщению летописи погиб половецкий хан Урособа. В данном явлении можно отметить спланированную роль половцев, являвшегося для населения Руси культурно чуждым народом. Вероятно, такое объединение русских княжеств против кочевников явилось следствием осады Киева в 1096 году, бывшего на тот момент политическим центром Руси. Это представило половцев как огромную угрозу для всего Древнерусского государства, что заставило русских князей сплотиться против них. Уже к 1111 году после активных походов в степь под предводительством Владимира Всеволодовича Мономаха кочевой народ половцев окончательно перестал представлять какую-либо серьёзную опасность для Руси и до смерти князя Владимира в 1132 году ханы даже не предпринимали серьёзных набегов. Вместе с этим на фоне отсутствия чужеземной угрозы междоусобные войны начинали нарастать с новой силой.

Таким образом, можно отметить огромную роль половцев в междоусобицах удельной Руси XI – XII вв. Она выражалась в активном участии кочевников в противостояниях русских князей на одной или обеих сторонах, а также как в разделении, так и в сплочении Рюриковичей. Уже только вступив в контакт с населением Древнерусского государства, половцы начинают постепенно применяться в качестве воинов в княжеских распрях. Также степняки часто служили фактором, который мог как разделить, так и сплотить русских князей, что показывают события 1096 года и 1103-1111 годов соответственно. Кроме того, удалось определить, что часть князей уже в XI веке имели тесные контакты с половецкими кланами, что в следующем XII веке будет распространено куда чаще.

### **Список литературы**

1. Алексеев Л.В. Полоцкая земля: Очерки истории северной Белоруссии в IX–XIII вв. – Москва: Наука, 1966. – 295 с.
2. Барсов Н.П. Очерки русской исторической географии. География первоначальной летописи. – Варшава, 1873 г.; 2-е изд., Варшава, 1885. – 269 с.
3. Плетнёва С. А. Половцы.– Москва: Наука, 1990. – 204 с.
4. Повесть временных лет / Библиотека литературы Древней Руси. РАН. Ин-т рус. лит. (Пушкинский дом); под. ред. Д. С. Лихачева и др. – Санкт-Петербург: Наука, 1997. – Т. 1: XI-XII век. – 1997. – 542 с.
5. Поучение Владимира Мономаха / Библиотека литературы Древней Руси / РАН. Ин-т рус. лит. (Пушкинский дом); под. ред. Д. С. Лихачева и др. – Санкт-Петербург: Наука, 1997. – Т. 1: XI-XII век. – 1997. – 542 с.



**Федосеева К.В.**

ФГАОУ ВО «Казанский (Приволжский) федеральный университет»,  
Елабужский институт

Научный руководитель: канд. пед. наук Асхадуллина Н.Н.

### **Развитие критического мышления у обучающихся основной школы на уроках истории**

В современной России предъявляются особые требования к школьному образованию. Одной из тенденций развития образования является его непрерывность, поэтому у обучающихся нужно развивать те навыки, которые будут актуальны и востребованы всю жизнь. Для их развития в учебный процесс необходимо включать нетрадиционные методы обучения, новые технологии.

Одной из таких технологий является технология развития критического мышления у обучающихся. Критическое мышление – это способность анализировать информацию, оценивать ее достоверность и принимать обоснованные решения на основе полученных знаний [1].

Формирование критического мышления важно начинать в основной школе у детей подросткового возраста. Подростковый возраст – трудный период полового созревания и психологического взросления. У подростка появляется чувство взрослости, начинаются конфликты с родителями, ведущей деятельностью становится общение со сверстниками, возникают новые увлечения, объединение в неформальные группы. Одним из основных условий успешного формирования критического мышления в подростковом возрасте является наличие доверительных отношений между родителями и детьми, а также между учителями и учениками. Взрослые должны быть готовы выслушивать мнение подростков и помогать им развивать свои мыслительные способности.

Подросток приобретает взрослую логику мышления. В средних классах обучение усложняется, появляются новые предметы, по каждому предмету объем изучаемого материала увеличивается. Обучающийся уже не может все заучивать дословно, он выделяет и запоминает только основной смысл прочитанного, учится владеть основными приемами мышления [3].

Подростковый возраст – это решающий период в развитии личности, когда люди формируют свои убеждения, ценности и установки. Мы живем в мире легкодоступной цифровой информации, где наряду с достоверными знаниями много лжи. Подростки должны уметь оценивать надежность и достоверность источников информации и выносить обоснованные суждения о том, что является правдой, а что нет. Это убережет их от неправильных действий и ошибок. По мнению ученых С.И. Заир-Бека, И.В. Муштавинской, подростки, владеющие навыками критического мышления, лучше справляются со стрессом, управляют своими эмоциями, по сравнению с остальными детьми показывают более высокие результаты в обучении [2].

Учителям и родителям важно помнить, что развитие у обучающихся критического мышления – это длительный процесс, требующий постоянной практики и поддержки.

В развитии критического мышления у обучающихся основной школы особую роль играет учебный предмет «История». На уроках истории обучающиеся должны уметь выделять нужную информацию из множества источников, оценивать исторические события с точки зрения корректности и достоверности, понимать причинно-следственные связи между различными событиями.

А.В. Шамшурина указывает, что для развития критического мышления обучающихся на уроках истории в основной школе можно использовать традиционные приемы обучения [4]:

- применение учителем разных исторических источников при объяснении новой темы (выдержки из учебника, извлечения из документов, отрывки из сочинений историков), чтобы обучающиеся могли сравнить их между собой и сделать свои выводы;

- обсуждение противоречивых мнений, где ученики могут высказывать разные точки зрения и аргументировать их (для этого целесообразно проводить уроки-дискуссии, например, на тему «Противоречивость личности Ивана Грозного», «Сторонники и противники реформ Петра Великого», «Бородинская битва: победа или поражение русской армии» и другие);

- анализ исторических фильмов, книг, произведений живописи, чтобы обучающиеся могли оценить достоверность представленной информации в них в сравнении с информацией из учебника истории;

- работа с диаграммами научит обучающихся превращать цифровую информацию в текстовую;

- также одним из необходимых универсальных умений для развития критического мышления у обучающихся является умение заполнять таблицы, позволяющее школьнику выбирать нужную информацию из текста, систематизировать учебный материал, сокращать и упрощать сложный текст учебника;

- использование игровых приемов на уроках истории будет развивать память и логическое мышление;

- работа в группах поможет в развитии коммуникативных навыков у обучающихся (критически анализировать выступления друг друга, находить ошибки и оценивать полученную информацию и т.д.).

В развитии критического мышления у обучающихся на уроках истории кроме указанных выше традиционных приемов обучения учителю важно использовать специальные педагогические приемы. При этом стоит отметить, что особенностью проведения урока с использованием технологии развития критического мышления является его структура, состоящая из следующих этапов: «вызов», «осмысление», «рефлексия» [1]. Для каждого этапа такого урока есть свои педагогические приемы.

На стадии «вызова» необходимо актуализировать знания обучающихся и побудить интерес к изучаемой теме. В основной школе на этапе «вызова» можно использовать, например следующие не сложные приемы [4]:

- прием «Что впереди?»: учитель объявляет тему и предлагает учащимся сделать прогноз, например, чем закончится война;

- прием «Нестандартный вход в урок»: учитель начинает урок с противоречивого факта, анекдота, стиха, песни или видео, которые трудно объяснить на основе имеющихся знаний;

- прием «Необъявленная тема»: учитель на доске пишет только слово «Тема», но саму тему не пишет, она формулируется в конце урока обучающимися;

- прием «Корзина идей»: она позволяет выяснить все, что знают или думают ученики по предстоящей теме урока и т. д.

На фазе «осмысления» учащиеся знакомятся с новой информацией; сопоставляют эту информацию с уже имеющимися знаниями и опытом; ищут ответы на новые вопросы. На этом этапе можно использовать педагогические приемы [4]:

- прием «Найди ошибку»: учитель предлагает учащимся текст со специально допущенными ошибками, по ходу изучения нового материала они должны их исправить;

- прием «Фишбоун» (рыбный скелет): графическая запись изучаемого материала, где «голова рыбы» – вопрос темы, «верхние косточки» – основные понятия темы, «нижние косточки» – суть понятия, «хвост» – ответ на вопрос;

- прием «Кластер»: сложная схема изучаемой темы в виде грозди винограда;

- прием «Тонкие и толстые вопросы»: активная фиксация вопросов по ходу чтения, слушания; в левой части – простые «тонкие» вопросы, в правой части – вопросы «толстые», требующие более сложного развернутого ответа и т.д.

На этапе «рефлексии» происходит обобщение изученного материала, выявляются проблемы в освоении новой темы, на этой фазе можно применить прием «Синквейн». Первая строка: одно слово – понятие или тема (существительное). Вторая строка: два слова – описание этого понятия (прилагательные). Третья строка: три слова – действия (глаголы). Четвертая строка: фраза или предложение, показывающее отношение к теме (афоризм) Пятая строка: одно слово – синоним, который повторяет суть темы.

Таким образом, в технологии развития критического мышления существует широкий набор приемов, каждый из которых будет эффективен на определенном этапе урока, применяя эти приемы можно организовать разнообразную деятельность обучающихся на уроке. При этом урок нельзя перегружать многими приемами, оптимальное количество – три приема, по одному приему на каждом этапе урока [1].

Применение технологии развития критического мышления обучающихся в образовательном процессе современной школы способствует формированию у молодых людей критического, нестандартного мышления, проявляющегося в

способности к поиску взвешенных решений, основанных на самостоятельном исследовании окружающего мира.

### **Список литературы**

1. Загашев И.О., Заир-Бек С.И. Критическое мышление: технология развития. – Санкт-Петербург: Альянс-Дельта, 2003. – 284 с.

2. Заир-Бек С.И., Муштавинская И.В. Развитие критического мышления на уроке: пособие для учителей общеобразоват. учреждений. – 2-е изд., дораб. – Москва: Просвещение, 2011. – 223 с.

3. Современные педагогические технологии основной школы в условиях ФГОС / И.В. Муштавинская, Е.В. Иваньшина, О.А. Ивашедкина [и др.]. – Санкт-Петербург: КАРО, 2023. – 176 с.

4. Шамшурина А.В. Развитие критического мышления обучающихся 7-8 класса общеобразовательной школы на уроках истории: Выпускная квалификационная работа. – Екатеринбург: Уральский государственный педагогический университет, 2023. – 81 с.

**Филиппова А.С.**

ФГБОУ ВО «Чувашский государственный университет имени  
И.Н. Ульянова»

Научный руководитель: канд. пед. наук, доцент Саприко М.С.

### **Искусство создания музыкальных инструментов в современном мире**

Во время изучения истории музыкального искусства мы рассматриваем триаду композитор-исполнитель-слушатель, зачастую минуя важное звено в создании и исполнении музыки, а именно – музыкального мастера.

Без новаторов в области создания музыкальных инструментов композиторы не смогли бы искать новые тембровые краски: например, «Танец Феи Драже» из балета «Щелкунчик» Петра Ильича Чайковского в оркестре поручен сказочному тембру челесты. За 6 лет до того, как Чайковский впервые услышал звучание этого инструмента (1892), челеста была изобретена и запатентована французским мастером Огюстом Мюстелем (1886). Инструмент настолько точно описывал волшебную Фею Драже, что композитор держал в секрете покупку и введение челесты в оркестр.

Каждому музыканту-инструменталисту критически важно качество музыкального инструмента. Например, высоко ценятся струнные инструменты, созданные знаменитым мастером Антонио Страдивари (скрипки, виолончель) за тончайшие характеристики звучания и искусную отделку. Немецкий инструментальный мастер Теобальд Бём создал клапанную систему современной поперечной флейты. Он поставил во главу угла акустические исследования и объективные параметры звука, благодаря чему был расширен диапазон инструмента, интонация стала чище, а возможности виртуозного исполнительства расширились.

В современном мире существуют цифровые технологий для создания музыки: DAW-программы (Digital Audio Workstations), электронные музыкальные инструменты, AI-генерация музыки и многое другое. Актуальной проблемой становится сокращение количества музыкальных мастеров, потеря ценнейших знаний об искусстве создания акустических инструментов, закрытие мастерских. Усугубляет ситуацию серийное производство музыкальных инструментов на фабриках, обладающих низкой ценой по сравнению с мастерскими, большей доступностью, вследствие чего мастерские инструменты оказываются менее востребованными.

Итак, важную роль в процессе создания и исполнения музыки, поиска новаторских решений играет фигура музыкального мастера. В Чувашской Республике есть мастера, имена которых известны по всей России. Среди них – Владимир Юрьевич Черняев (1954-2014) – мастер, работавший в г. Новочебоксарск и создавший за свою жизнь более 500 музыкальных инструментов (акустические гитары, электрогитары, домры, балалайки). Его работы отличали сочетание прекрасного звучания, идеального строя и совершенства форм и отделки.

Владимир Черняев родился в Чувашии, г. Цивильск. В детстве он не получил систематического музыкального образования: отец-баянист отвёл сына

в музыкальную школу в Цивильске, но его не приняли, потому что посчитали, что его слух недостаточно развит. Игре на гитаре он учился самостоятельно путём прослушивания аудиокассет на магнитофоне и подбора аккордов и мелодии песен.

В начале 1970-х поступил на художественно-графический факультет Чувашского государственного педагогического института, где обучался живописи, графике, скульптуре, продолжая самостоятельные занятия на гитаре. После окончания вуза В.Ю. Черняев работал в Цивильске, преподавал в Центре культуры. Затем переехал в Чебоксары, трудился завклубом, оформителем на производстве, музыкантом в ресторане, вёл кружки технического творчества.

С 2001 года в новочебоксарском Центре развития творчества детей и юношества открыл мастерскую, назвав «Клуб «Изготовление музыкальных инструментов». Под его руководством школьники и юноши мастерили собственные инструменты. У Владимира Юрьевича было более двадцати учеников. В 2007 году Черняев устроился реставратором музыкальных инструментов в новочебоксарскую детскую школу искусств, куда переехала его мастерская. В ученики к В. Ю. Черняеву можно было попасть по достижению 14-летнего возраста. Обучающиеся мастерили свои гитары около года, иногда больше.

«В нашем деле все просто, нужна целеустремленность. Утром встал, начал работать, а уж вдохновение и гениальное решение потом приходят. Гениями не рождаются. Человек от рождения — чистый лист. Познание приходит с годами и опытом» [2].

Созданию музыкальных инструментов обучался также самостоятельно. Изучал специализированную литературу, практиковался, работая иногда по 15-18 часов в день. В этом искусстве помогло полученное художественное образование:

«Стало ясно, что этот вид деятельности близок в своём творческом начале и технологии к труду скульптора... Скульптор же, в таком случае, должен обладать достаточно острым слухом музыканта, обязан ощутить акустическую работу дерева, создать на базе своих ощущений и знаний собственное звучание музыкального инструмента» [1].

Начинал с мелкого ремонта музыкальных инструментов. Сначала мастерил только электрогитары и акустические гитары, затем ещё и домры, балалайки. С 1991 года начал сотрудничать с московскими магазинами, отдавал свои гитары на продажу. С 1993 года получал заказы на партии по десять-пятнадцать гитар. При открытии нового музыкального магазина в Казани фирмой «Мир музыки» работал «на витрину», то есть получил заказ на создание инструментов, наиболее привлекательных и востребованных покупателями.

«У нас принято считать, что инструмент надо покупать в столице, а если купить у мастера, то он должен быть дешевле табуретки. Однажды принесли мне гитару, гордо сообщили, что в Москве купили. А я глянул: мой инструмент» [1].

Записал курс видеозаписей по пошаговому изготовлению классической гитары. В нём Черняев обращает внимание на выбор материала (для

электрогитары - клён, ясень, липа, акустическая гитара - клён, палисандр, красное дерево), обработку, сушку дерева («годами сушат, для наилучших гитар – десятилетиями» [3]), отстройку и отделку.

Интересный факт: в 2006 году в рамках гастрольного тура по России г. Чебоксары посетила французская музыкальная группа «Metal Karton». Вокалист и гитарист этой группы Кристоф Годен посетил мастерскую В. Ю. Черняева в г. Новочебоксарск для получения подарка – именной акустической гитары, созданной специально для исполнителя. Инструмент был отстроен под тональность, удобную Кристофу. Встреча сопровождалась телевизионными корреспондентами и видеосъёмкой.

Музыкальные мастера играют важную роль в процессе создания и исполнения музыки. Уроженец Чувашской Республики Владимир Юрьевич Черняев – востребованный мастер, создавший за свою жизнь более 500 музыкальных инструментов. Он вёл активную трудовую и педагогическую деятельность. Важно отметить, что в период его самостоятельного обучения ещё не были настолько развиты компьютерные технологии, а масштабы фабричного производства инструментов были намного меньше по сравнению с современным миром.

Закрывание мастерских влечёт за собой трудности обучения учеников напрямую у специалиста, потерю знаний и опыта, невозможность новаторских решений. Возникает угроза постепенного исчезновения музыкальных мастеров в современном мире из-за конкуренции в виде цифровых технологий и фабричного производства акустических инструментов.

Однако, только мастерские инструменты являются уникальными, имеющими особое звучание, тембр и качество. Важное значение имеет сохранение и продолжение начатого В. Ю. Черняевым и другими мастерами пути по обучению подрастающего поколения, развитию сферы создания музыкальных инструментов. Без талантливых мастеров невозможно движение вперёд всего пласта музыкального искусства.

### **Список литературы**

1. Павлова И. С гитарой по жизни [Электронный ресурс]. – URL: <https://grani21.ru/pub/s-gitaroj-po-zhizni#gsc.tab=0> (дата обращения: 10.10.24).
2. Петров А. Гитарный мастер Владимир Черняев [Электронный ресурс]. – URL: [http://sekira.my1.ru/news/gitarnyj\\_master\\_vladimir\\_chernjaev/2014-10-26-74](http://sekira.my1.ru/news/gitarnyj_master_vladimir_chernjaev/2014-10-26-74) (дата обращения: 10.10.24).
3. Черняев В.Ю. Мастер-класс по изготовлению классической гитары [Электронный ресурс]. – URL: <Изготовление%20классической%20гитары%20Мастер%20класс%20В%20Черняева%20г%20Новочебоксарск%20часть%201> (дата обращения: 10.10.24).

**Филиппова Ю.Н.**

ФГАОУ ВО «Казанский (Приволжский) федеральный университет»,  
Елабужский институт

Научный руководитель: канд. филол. наук, доцент Данилова Ю.Ю.

### **Формирование фразеологической компетенции учащихся начальной и основной школы: анализ учебников русского языка**

В современном образовательном процессе русский язык играет ключевую роль, формируя не только грамотность и коммуникативные навыки учащихся, но и их способность к критическому мышлению и анализу информации. Особое значение приобретает работа с фразеологическими единицами (далее – ФЕ), которые являются неотъемлемой частью лингвокультуры и отражают богатство и разнообразие любого национального языка: придают речи выразительность, точность и эмоциональную окраску. Поэтому понимание и правильное использование ФЕ в речи способствует развитию коммуникативных навыков и повышению уровня владения языком. Объектом исследования послужил фразеологический компонент в содержании и системе заданий учебников русского языка (далее – РЯ) для 3-5 кл., предметом – содержание и методика реализации фразеологического компонента в учебниках РЯ для 3-5 кл. современных российских школ. В рамках данной статьи целью стал анализ фразеологического компонента в содержании и системе заданий учебников РЯ для 3-5 кл. с позиции формирования фразеологической компетенции обучающихся. Анализ учебников по РЯ за 3-5 кл. позволит нам оценить, насколько полно и эффективно представлены ФЕ в учебных материалах, которые направлены на формирование фразеологической картины мира обучающихся младшего и среднего звена современной российской школы.

Ключевым в данной работе стало понятие «фразеологическая компетенция», поскольку играет ключевую роль в формировании лингвистических навыков учащихся. Поэтому целесообразно представить рабочее определение: способность понимать, корректно использовать и активно применять ФЕ в речи. В контексте обучения в 3-5 кл. развитие фразеологической компетенции может быть эффективно достигнуто посредством использования специализированных учебников, которые предлагают комплекс заданий, направленных на активное освоение и применение ФЕ в различных речевых ситуациях.

В рамках данного исследования нами были проанализированы задания учебников по РЯ для 5 кл. (1 и 2 ч.) под ред. Т.А. Ладыженской, М.Т. Баранова и др. за 2021, 2022 и 2024 гг. Методология исследования включала применение метода сплошной выборки, что позволило выявить всего одно задание (см. рис. 1), предложенное учащимся в качестве дополнительного для повторения изученного материала.



**775.** Запишите рядом с инфинитивом глаголов форму прошедшего времени единственного числа.



Что означает выделенный фразеологизм?

Использ..вать, жал..ваться, танц..вать<sup>2</sup>, распраш..вать, отпляс..вать<sup>2</sup>, высчит..вать, вспах..вать, пропал..вать, склад..вать, попроб..вать, затраг..вать, дн..вать и ноч..вать.

Рисунок 1 – Задание 775 [3, с. 140].

Из задания очевидно, что к 5 кл. обучающиеся уже должны иметь представление о ФЕ. В связи с этим нам представляется целесообразным проанализировать учебники по РЯ начального блока на наличие разных аспектов раздела «Фразеология».

В результате анализа содержания учебников по РЯ в начальной школе было установлено, что вопрос о ФЕ впервые вводится в 3 кл. В учебнике под ред. В.П. Канакиной и др. за 2023 г. представлена система упражнений на понимание и закрепление нового материала. Рассмотрим примеры заданий, предлагаемых авторами учебников.

Задание 85 (см. рис. 2) представляет собой вводное упражнение, направленное на развитие у учащихся понимания переносного значения ФЕ. В рамках этого задания обучающимся предлагается прочитать стихотворение, в котором используется ФЕ «повесил нос».

**85.** Прочитайте.

**Тапир**

Навек повесил нос,  
Грустит он об одном:  
Он собирался стать слоном,  
Да так и не дорос...

Б. Заходер



● Кто такой **тапир**? А что означает выражение **повесил нос**? В прямом или в переносном значении это выражение употреблено?

👉 **Обратите внимание!** Выражение **повесил нос** имеет переносное значение «расстроился». Его смысл не выводится из значений слов, которые его составляют. Такие **сочетания слов** называются **устойчивыми**.

Рисунок 2 – Задание 85 [1, с. 49].

Это упражнение позволяет учащимся осознать, что ФЕ возникают в результате переосмысления и основу их составляет переносное значение, которое не может быть выведено из значений отдельных слов, составляющих их.

Задание 86 (см. рис. 3) направлено на развитие у учащихся навыков работы с фразеологическими словарями.

**86.** Прочитайте в словаре учебника толкование фразеологизмов **брать на буксир**, **висеть на телефоне**.

● Выпишите из словаря эти фразеологизмы и их значения.

Рисунок 3 – Задание 86 [1, с. 49].

В данном упражнении обучающимся предлагается прочитать толкования ФЕ, представленные в словаре учебника, и выписать их значения. Приведенное

задание способствует формированию у учащихся, с одной стороны, расширению и активизации фразеолофонда, с другой – способности к эффективному использованию лексических ресурсов, что является значимым аспектом их языкового развития в целом.

Задание 87 (см. рис. 4) ориентировано на объяснение значений ФЕ.

**87.** Прочитайте фразеологизмы. Когда так говорят?

гладить по головке	унывать
падать духом	быстро
надуть губы	хвалить
во все лопатки	мало
ломать голову	думать
рукой подать	обидеться
капля в море	близко



● Выберите из правого столбика слова, которые объясняют значение фразеологизмов. Запишите слова по образцу.

**О б р а з е ц.** Пада́ть ду́хом — уныва́ть.

Рисунок 4 – Задание 87 [1, с. 50].

Учащимся предлагается ознакомиться с предложенными фразеологизмами и выбрать слова, наиболее точно отражающие их переносное значение. Данное упражнение способствует закреплению понимания устойчивых выражений, их плана содержания и, как следствие, корректному использованию в речи.

Задание 88 (см. рис. 5) нацелено на глубокое понимание и правильное применение ФЕ в речи. Так, согласно заданию, учащимся необходимо прочитать предложения, содержащие фразеологизмы, и объяснить их значения.

**88.** Прочитайте. Объясните значение выделенных сочетаний слов (фразеологизмов).

1. Филиппок пустился бежать **во весь дух**. (Л. Толстой) 2. Треснет где-нибудь сучок, вспорхнёт птица, упадёт с дерева ком снега, — у зайчика **душа в пятки**. (Д. Мамин-Сибиряк) 3. Лягушка полетела **вверх тормашками** на землю. (В. Гаршин) 4. Вот и пошли они **куда глаза глядят**. (Из сказки «Петух да Собака»)

Рисунок 5 – Задание 88 [1, с. 50].

Подобные задания и упражнения способствуют развитию навыков анализа и применения ФЕ в соответствующем контексте. Таким образом формируется и развивается функциональная грамотность обучающихся 3 кл.

Задание 89 (рис. 6) направлено на работу с лексическим значением слов и ФЕ. Учащимся предлагается среди предложенных словосочетаний найти фразеологизмы и объяснить их лексическое значение.

**89.** Прочитайте.

М..рской бер..г, дружить с т..вар..щем, взяться за ум, остаться с носом, м..двежъя берлога, м..двежъя услуга, мягкая меб..ль, с гулькин нос.

● Запишите, вставляя пропущенные буквы. Проверьте себя.

● Найдите среди данных словосочетаний фразеологизмы. Объясните, как вы поняли их лексическое значение. Слышали ли вы эти фразеологизмы в речи?

Рисунок 6 – Задание 89 [1, с. 50].

Данное упражнение способствует закреплению понимания и корректного использования устойчивых выражений в речи, а также позволяет оценить уровень языкового чутья обучающихся: умеют ли они дифференцировать свободные и идиоматичные (воспроизводимые как готовые единицы) сочетания.

В 4 кл. также рассматриваются вопросы фразеологии и включаются в образовательную программу задания на развитие навыков понимания природы и значений ФЕ, умения идентифицировать их и адекватно использовать в речевой практике. Приведем примеры обнаруженных заданий в учебнике за 4 кл.

Задание 82 (см. рис. 7) посвящено повторению материала, изученного в 3 кл., и актуализации понятия ФЕ. Ученики читают отрывок из «Дневника фокса Микки» и анализируют забавную ситуацию, связанную с неправильным пониманием выражения «глаза на лоб полезли».

**82.** Прочитайте отрывок из «Дневника фокса Микки». Что показалось вам забавным?

Меня мучает вопрос. Почему Зинин папа сказал, что у него «глаза на лоб полезли»? Никуда они не полезли, я сам видел. Зачем же он говорит глупости? Я прокрался к шкафу, сел перед зеркалом и изо всех сил закатил кверху глаза. Чушь! Лоб вверху, и глаза на своём месте.

Саша Чёрный

Рисунок 7 – Задание 82 [2, с. 51].

Задание 83 (см. рис. 8) вновь представляет задание, предполагающее элементарный лексико-семантический анализ фразеологизмов. Учащимся предлагается прочитать предложения и определить значение указанных ФЕ.

**83.** Прочитайте. Объясните значение выделенных сочетаний слов (фразеологизмов).

1. Ребята слушали сказку **затаив дыхание**, боясь пропустить хоть одно слово.  
2. Дождь всё ещё **лил как из ведра**.  
3. Довольно **бить баклуши**, пора приниматься за работу!  
4. И пошёл Иванушка куда глаза глядят.  
5. Сидя на уроке, нельзя считать **ворон**.  
6. Катя всегда любила **совать нос** во все дела.  
7. Мы шли в гору **черепашьим шагом**.  
8. Сам кашу **заварил, сам и расхлёбывай**.



Рисунок 8 – Задание 83 [1, с. 52].

Такое упражнение помогает развить навыки анализа и сравнения значений разных выражений, что способствует более глубокому пониманию и правильному употреблению ФЕ в речи.

Задание 84 (см. рис. 9) завершает изучение раздела «Фразеология» в начальных кл. и представляет собой аналитическое упражнение, которое помогает закрепить полученные знания по ФЕ. Учащимся необходимо прочитать предложенные ФЕ, изучить иллюстрации, соотнести их между собой и объяснить значение. Заключительное задание способствует развитию правильного употребления фразеологизмов в контексте.

84. Прочитайте фразеологизмы. Рассмотрите рисунки.  
Как курица лапой. Водой не разольёшь. Засучив  
рукава.



Рисунок 9 – Задание 84 [2, с. 52].

Таким образом, в результате проведенного анализа лингводидактического материала, можно сделать ряд выводов. Во-первых, ФЕ представлены в учебниках РЯ 3-5 кл. неравномерно. Наиболее последовательно фразеология изучается в 3-4 кл., в 5 кл. ее доля значительно снижается. Наблюдается нарушение принципа преемственности в изучении фразеологии от начальной к основной школе. Содержание и методика работы над фразеологическим материалом в 5 кл. не обеспечивает развития приобретенных ранее знаний и умений. Во-вторых, в результате выполнения заданий, предлагаемых в учебниках для 3 и 4 кл., у учеников формируется понимание и умение применять ФЕ в речи, что способствует расширению их словарного запаса и развитию языковых навыков. Однако, на наш взгляд, система заданий и упражнений, направленных на формирование фразеологической компетенции обучающихся, в целом является недостаточной. Преобладают задания репродуктивного характера, не обеспечивающие активное усвоение и творческое применение ФЕ. В-третьих, фразеологический компонент учебников не в полной мере соответствует возрастным особенностям и познавательным потребностям школьников 3-5 кл., не стимулирует их интереса к освоению фразеологии РЯ. Такое положение дел свидетельствует о необходимости совершенствования методики работы с ФЕ в 5 кл., более тщательной разработке системы упражнений, обеспечивающих прочное усвоение значений и функций ФЕ, формирование умений их правильного и уместного употребления в речи.

### Список литературы

1. Канакина В.П., Горецкий В.Г. Русский язык. 3 класс: Учебник: В 2 ч. Ч. 1. – Москва: Просвещение, 2023. – 159 с.
2. Канакина В.П., Горецкий В.Г. Русский язык. 4 класс: Учебник: В 2 ч. Ч. 1. – М.: Просвещение, 2023. – 160 с.
3. Ладыженская Т.А., Баранов М.Т., Тростенцова Л.А. и др. Русский язык. 5 класс: Учебник в 2 ч. Ч. 2. – Москва: Просвещение, 2023. – 140 с.

**Влияние информационной открытости на деятельность  
образовательной организации**

В условиях быстрого развития правовых отношений, включая сферу информации, требуется разработать соответствующие правовые нормы. Это поможет эффективно бороться с коррупцией и повысить уровень открытости и прозрачности в работе государственных и муниципальных органов. В настоящее время этот вопрос вызывает большой интерес в обществе, особенно в контексте развития информационного общества в России.

Информационная открытость – это обеспечение двустороннего информационного обмена между различными участниками образовательного процесса и иными заинтересованными субъектами, обеспечивающего удовлетворение потребностей стейкхолдеров в информации о деятельности образовательной системы и позволяющего образовательной организации и/или органу управления образованием получать обратную связь [3, с. 42].

Обеспечение информационной открытости в сфере образования является одним из ключевых приоритетов современной образовательной политики России. В стране активно предпринимаются шаги для достижения этой цели. Развивается практика подготовки публичных отчётов школ, заполняются сайты образовательных учреждений и управленческих структур, а также ведётся работа органов государственно-общественного управления. Вводятся информационные системы управления образовательными учреждениями, которые предоставляют актуальную информацию участникам образовательного процесса. Создаются информационные порталы региональных органов управления с данными о школах, формируются рейтинги школ и муниципалитетов, публикуются результаты различных процедур оценки качества образования. Также начала обсуждаться проблема использования открытых данных, которые позволяют автоматически собирать информацию с сайтов органов власти и создавать различные ресурсы, интересующие пользователей [2, с. 125]. Формируется нормативно-правовая база для обеспечения прозрачности и доступности информации о системе образования.

Все эти меры направлены на повышение открытости образовательных учреждений и органов управления образованием. Мы надеемся, что это действительно приведёт к положительным изменениям. В Российской Федерации информационная открытость является одним из ключевых факторов противодействия коррупции. Этот принцип является основополагающим для системы противодействия коррупции и отражён в Национальной стратегии.

Открытость образовательной организации является важным компонентом обеспечения прозрачности в сфере образования в целом. Реализация информационной открытости осуществляется самими образовательными учреждениями, в то время как государство выступает в роли заказчика. Государственные органы установили стандарты, регулирующие содержание и

основные каналы обмена информацией. Эти меры направлены на изменение текущего положения дел и преодоление информационной закрытости организаций. Однако текущая степень открытости не позволяет в полной мере достичь целей, поставленных государством. Это обусловлено тем, что требования, сформулированные в формате «наличия/отсутствия», не учитывают интересы основных участников образовательного процесса, специфику общего образования и практическую пользу этих сервисов для решения конкретных задач. Формальное исполнение требований к информационной открытости образовательными организациями не приводит к повышению эффективности их деятельности. Грамотное обеспечение информационной открытости организациями среднего общего образования способна обеспечить ряд преимуществ для всех участников образовательных отношений и участников отношений в сфере образования. Открытость образовательной организации позволяет активизировать ее взаимодействие с обществом и государством. Расширение общественного участия в деятельности организации, связанного с возможностью ответственно и результативно влиять на образовательную политику и принятие управленческих решений, приведет к росту удовлетворенных качеством образования, повышению эффективности управленческой и экономической деятельности организации [1, с. 7].

Открытость образовательного учреждения позволяет потребителям сравнивать и выбирать учебное заведение для получения образовательных услуг. Сталкиваясь с проблемой выбора образовательного учреждения, родители используют Интернет-ресурсы. При выборе образовательной организации родители в основном обращались именно к официальным сайтам организации.

В связи с этим, был проведен мониторинг сайта МБОУ СОШ №9 г. Октябрьский, Республики Башкортостан. Оценка производилась по 9 критериям. Оценивались: полнота информации, предоставляемой на сайте, актуальность и своевременность, прозрачность, удобство поиска, форматы предоставления информации, коммуникация с пользователем, доступность информации, внешний вид сайта, обратная связь и оценка.

По итогу оценки данных критериев средний балл составил 3,8 из 5 возможных, что показывает достаточно нейтральный результат, указывающий на возможность для улучшений.

По данным мониторинга можно увидеть направления, по которым стоит развиваться для улучшения качества информационных ресурсов, в частности сайта школы, и полноты информационной открытости.

Рекомендации, которые были даны по итогам мониторинга:

1. Обновить/дополнить информацию о кружках и секциях.
2. Добавить мультимедийные материалы для разнообразия форматов информации.
3. Рассмотреть внедрение функций быстрой поддержки на сайте.
4. Актуализировать дизайн интерфейса сайта.

Принятие во внимание данных рекомендаций поможет улучшить каналы связи между школой и её стейкхолдерами.

Таблица 1 – Оценка информационной открытости сайта МБОУ СОШ №9 г. Октябрьский

<b>Критерий</b>	<b>Описание проверки</b>	<b>Оценка</b>	<b>Комментарий</b>
Полнота информации	Наличие описаний всех учебных программ и кружков	4	Все основные предметы представлены, но не все кружки указаны.
Актуальность и своевременность	Проверка даты последнего обновления информации	5	Информация обновляется регулярно.
Прозрачность	Публикация отчетов школы	4	Отчеты доступны, но недостаточно подробные.
Удобство поиска информации	Оценка навигации и структуры сайта школы	4	Навигация сайта удобна, но некоторые разделы трудно найти из-за недостаточно отлаженной поисковой системы.
Форматы представленных данных	Наличие различных форматов для предоставления информации	3	В основном, информация представлена в текстовом виде, с ограниченным использованием мультимедиа.
Коммуникация с пользователями	Наличие форм для обратной связи	4	Есть форма обратной связи и раздел «Вопрос-ответ», но отсутствует функция быстрой поддержки.
Доступность информации	Простота доступа для людей с ограниченными возможностями	3	Сайт адаптирован, но требует улучшений для людей с ограниченными возможностями.
Внешний вид сайта	Дизайн и качество предоставляемого контента	3	Устаревший дизайн страницы, неудобное расположение блоков.
Обратная связь и оценка	Наличие системы опросов для родителей и учеников	4	Опросы проводятся, но сводные данные не публикуются.

Таким образом, информационная открытость образовательного учреждения, прежде всего, направлена на создание каналов двусторонней связи, обеспечивающих удовлетворение информационных потребностей субъектов внешней среды относительно деятельности школы. Что позволяет образовательной организации получать обратную реакцию от представителей социума относительно полученной информации с целью повышения эффективности своей деятельности.

Также информационная открытость должна исходить от всех участников педагогического процесса (администрация, учителя, ученики, родители, социальные партнеры), такой подход позволит выявить существующие проблемы и найти способы их решения, даст полную оценку деятельности образовательной организации.

### Список литературы

1. Зубарева К.А. Открытость как феномен современного образования [Электронный ресурс] // Педагогическое образование в России. – 2012. – № 3. – С. 6-10. – URL: <http://cyberleninka.ru/article/n/otkrytost-kak-fenomen-sovremennogo-obrazovaniya> (дата обращения: 03.08.24).
2. Матвеев В.Ю., Рожков А.И. Развитие правового регулирования информационной открытости образовательных организаций // Открытость образования: разные взгляды – общие ценности: сборник материалов. – Москва: Изд. дом Высшей школы экономики, 2013. – С. 121-131.
3. Мерцалова Т.А. Информационная открытость системы образования: вопросы эффективности государственной политики [Электронный ресурс] // Вопросы образования. – 2015. – № 2. – С. 40-75. – URL: <https://cyberleninka.ru/article/n/informatsionnaya-otkrytost-sistemy-obrazovaniya-voprosy-effektivnosti-gosudarstvennoy-politiki> (дата обращения: 23.08.24).



**Хворова А.А.**

ФГБОУ ВО «Тульский государственный педагогический университет  
имени Л.Н. Толстого»

Научный руководитель: канд. ист. наук, доцент Макутчев А.В.

### **Актуальные вопросы юридической ответственности за каннибализм**

В «Большом энциклопедическом словаре» понятие «каннибализм» (от франц. *cannibale* — людоед) употребляется в двух значениях: 1) в биологии — поедание животными (каннибалами) особей своего вида; 2) поедание человеческого мяса, распространенное у первобытных народов. Однако случаи каннибализма происходят и в современном мире. Самые громкие преступления, сопряженные с актом каннибализма, нередко попадают на первые полосы новостных порталов. К сожалению, общая статистика по данной тематике не ведется на уровне отчетности, поэтому привести достоверные данные касательно количества случаев каннибализма не представляется возможным.

В настоящем исследовании под словом «каннибализм» понимается употребление человеком в пищу человеческой плоти. В современном мире данное социальное явление рассматривается как бесчеловечное, безнравственное и крайне жестокое, однако, в настоящее время на законодательном уровне в России, как и в большинстве стран мира, отсутствует соответствующая статья, раскрывающая понятие «каннибализм» и устанавливающее наказание. Выясним, чем опасно это явление и почему, по мнению автора, его необходимо выделить в отдельный состав преступления.

Каннибализм посягает не только на жизнь и здоровье человека, но и на такой объект уголовно-правовой охраны, как общественная нравственность. Известный советский и российский ученый-правовед Антонян Ю.М. рассматривает каннибализм как «отрицание цивилизации, явление, которое находится в непримиримом противоречии с общепринятыми нравственными и правовыми нормами» [1]. На сегодняшний день, в соответствии с Указом Президента РФ от 09.11.2022 № 809, традиционные духовно-нравственные ценности рассматриваются как основа российского общества [5]. К таким ценностям, в частности, относятся такие как: жизнь, достоинство, права и свободы человека, высокие нравственные идеалы, приоритет духовного над материальным, гуманизм, милосердие, справедливость, взаимопомощь и взаимоуважение. В связи с этим каннибализм необходимо рассматривать как противоправное, общественно опасное деяние.

Помимо очевидной угрозы для жизни и здоровья жертвы, каннибализм представляет угрозу и для здоровья самого каннибала. Употребление в пищу человеческого мяса может привести к неизлечимой болезни «куру», распространившейся через ритуальный каннибализм в высокогорных районах Новой Гвинеи у аборигенов племени форе. Данное заболевание характеризуется деградацией тканей головного мозга, с последующим превращением их в губчатую массу, что неизбежно приводит к смерти.

Разберемся в особенностях уголовной ответственности за преступления, сопряженные с актом каннибализма. П. «м» ч. 2 ст. 105 УК РФ устанавливает

ответственность за убийство человека с целью использования его органов или тканей [4]. По этой статье квалифицируется убийство человека с последующим актом каннибализма. Также, убийство человека, сопряженное с актом каннибализма можно квалифицировать по п. «д» ч. 2 ст. 105 УК РФ как убийство, совершенное с особой жестокостью [4]. Деяние, в результате которого преступник лишает жертву части тела с целью ее последующего употребления в пищу, будет квалифицировано по п. «ж» ч. 2 ст. 111 УК РФ как умышленное причинение тяжкого вреда здоровью с целью использования органов и тканей потерпевшего [4]. Нарушение физической целостности трупа путем изъятия органов и (или) тканей в целях поедания, квалифицируется по ст. 244 УК РФ как надругательство над телами умерших [4].

Таким образом, в соответствии с российским уголовным законодательством, наказание последует не за сам акт каннибализма как таковой, а за предшествующее ему преступление – убийство, причинение тяжкого вреда здоровью или надругательство над телом умершего. Однако, в судебной практике России встречаются случаи, когда акт каннибализма не сопряжен с указанными преступлениями.

Так, в марте 2012 года во Владивостоке был задержан мужчина, который в состоянии алкогольного опьянения убил своего соседа, а потом питался его останками вместе со своим приятелем. Приятелю, который не принимал участия в совершении убийства, вменялось обвинение лишь по ст. 316 УК РФ за сокрытие преступления [3].

Еще один случай произошел летом 2012 года в Якутии. Два рыбака из Республики Саха съели своего друга, погибшего в результате побоев. В 2014 году Верховный суд Республики Саха приговорил одного из них к 12 годам лишения свободы за умышленное причинение тяжкого вреда здоровью, повлекшего смерть человека, а второму рыбаку, действия которого не привели к смерти потерпевшего, но который участвовал в поедании человеческой плоти, не предъявили никаких обвинений [2].

Таким образом, акт каннибализма, не сопряженный с другими преступлениями, в соответствии с современным уголовным законодательством России остается безнаказанным.

Из всего вышеизложенного следует, что каннибализм представляет собой аморальное, противоправное, общественно-опасное деяние, посягающее на жизнь и здоровье человека, а также на общественную нравственность, и такое деяние не должно оставаться безнаказанным в современном мире. В связи с этим предлагается ввести в раздел IX УК РФ «Преступления против общественной безопасности и общественного порядка» норму, закрепляющую понятие «каннибализм» и предусматривающую ответственность за его совершение, за исключением ситуаций крайней необходимости и незнания того факта, что мясо принадлежало человеку.

### **Список литературы**

1. Антонян Ю.М. Отрицание цивилизации: каннибализм, инцест, детоубийство, тоталитаризм [Электронный ресурс]. – Москва: Логос, 2003

(ГУП ИПК Ульян. Дом печати). – 256 с. – URL: <https://flibusta.club/b/606633/read> (дата обращения: 01.10.2024).

2. Верховный суд Якутии приговорил обвиняемого в каннибализме к 12 годам колонии [Электронный ресурс] // Информационное агентство ТАСС. – URL: <https://tass.ru/proisshestviya/1462657> (дата обращения: 01.10.2024).

3. Во Владивостоке задержан каннибал [Электронный ресурс] // Интернет-портал «Российской газеты». – URL: <https://rg.ru/2012/03/26/reg-dfo/kannibal-anons.html> (дата обращения: 01.10.2024).

4. Комментарий к Уголовному кодексу Российской Федерации (постатейный): в 2 т. [Электронный ресурс] / А.В. Бриллиантов, Г.Д. Долженкова, Э.Н. Жевлаков [и др.]. – 2-е изд. – Москва: Проспект, 2015. – Т. 1.

–  
URL: <https://books.google.ru/books?id=0YVpBgAAQBAJ&printsec=frontcover&dq#v=onepage&q&f=false> (дата обращения: 01.10.2024).

5. Указ Президента Российской Федерации от 09.11.2022 г. № 809 «Об утверждении Основ государственной политики по сохранению и укреплению традиционных российских духовно-нравственных ценностей» [Электронный ресурс]. – URL: <http://www.kremlin.ru/acts/bank/48502> (дата обращения: 01.10.2024).

**Хегай Я.В.**

ФГАОУ ВО «Казанский (Приволжский) федеральный университет»,  
Елабужский институт

Научный руководитель: канд. пед. наук, доцент Панфилова В.М.

### **Средства обучения иноязычному говорению на уровне основного общего образования**

Актуальность работы заключается в том, что многие отечественные исследователи проявляли и проявляют интерес к методике преподавания иностранного языка в целом, однако мало кто ограничивается только изучением средств обучения иностранному говорению. Так, например, А.Н. Щукин в своей работе «Обучение иностранным языкам» делает акцент на изучении системы, подходов, содержания, принципов, методов и средств обучения иностранному языку, при этом не заостряя внимания на отдельных компонентах языка [4]. В работе «Методика обучения иностранным языкам в средней школе» Н.И. Гез, М.В. Ляховицкий и другие исследователи рассматривают методы и средства обучения иностранному языку и методику обучения иноязычному говорению, учитывая возрастные и психологические особенности обучающихся средней школы. Все эти компоненты они рассматривают не в качестве единого целого, а в качестве разных аспектов обучения иностранному языку [2]. В базовом курсе лекций «Методика обучения иностранным языкам» Е.Н. Солововой автор уделяет большое внимание изучению не только фонетических, лексических и грамматических аспектов обучения иностранным языкам, но и каждому виду речевой деятельности: аудированию, говорению, чтению и письму. Помимо этого, ею дается характеристика основным и вспомогательным средствам обучения иностранным языкам, отмечая и комментируя их составляющие [3]. Целью статьи является исследование средств обучения иноязычному говорению на уровне основного общего образования.

Обучение иностранному языку в школе – это не только передача знаний о фонетике, грамматике и лексики, но и формирование коммуникативных навыков обучающихся. На средней ступени образовательной системы, когда ученики обладают базовыми знаниями языка, особенно важно формировать навыки иноязычного говорения. Иноязычное говорение определяется как способ формирования и формулирования мысли на иностранном языке в процессе речевой деятельности индивида. А грамотно подобранные средства являются одними из главных помощников учителя, они оптимизируют обучение и делают его максимально эффективным. Разберем подробнее понятие «средства обучения».

Н.И. Гез в своей работе утверждает, что средства обучения иностранному языку – это «все орудия учебного процесса, благодаря которым поставленные цели обучения и решение конкретных задач более успешно достигается за рациональное время при минимальной затрате учебных усилий» [2, с. 74]. Автор считает, что главной задачей средств является создать выраженную иллюзию приобщения к языковой среде. Из этого следует, что средства

обучения иноязычному говорению – это все материалы учебного процесса, которые способствуют эффективному развитию навыков устной иноязычной речи, обеспечивая обучающимся возможность погрузиться в различные коммуникативные ситуации.

Однако для того чтобы учитель выбрал обоснованные и эффективные средства обучения иностранному говорению, ему необходимо учитывать возрастные, психологические особенности обучающихся. Итак, рассмотрим основные психологические особенности учеников средней ступени образования.

Период с 5 по 9 класс характеризуется как переходный подростковый возраст. Он является трудным и критическим для обучающихся, так как в этот момент они переходят из стадии «детство» в стадию «взросление». В этот период активное развитие получают мышление, воображение, монологическая и письменная речь. Помимо этого, у обучающихся 5-9 классов расширяется круг общения, так как теперь группы объединяет не только взаимная симпатия, но и схожесть интересов, занятий, суждений и идей. Это говорит о необходимости сплочения учеников в различные группы при проведении занятий. Главным источником мотивации для обучающихся средней ступени образования является самосовершенствование. Именно поэтому, несмотря на необходимость сплочения групп, перед учителем стоит задача дать возможность каждому высказывать свои мысли, идеи и самореализовываться в определенном направлении, связанном с личными интересами и потребностями ученика.

Учитывая ранее упомянутые психологические особенности подростков, нами были выделены средства обучения иноязычному говорению, которые соответствуют особенностям обучающихся средней ступени образования: аудиоматериалы [3]; ментальные карты [1].

Аудиоматериалы – это средства обучения иноязычному говорению, которые дают обучающимся возможность не только развить свои фонетические, лексические и грамматические умения, но и порассуждать на определенную тематику в группах или индивидуально. Однако при первичном использовании аудирования учителю необходимо подбирать легкий уровень материала. Более того, он должен создать такие условия, в которых ученик будет не только слышать речь, но и будет видеть говорящего. В условиях урока это может быть речь учителя, учебные фильмы, отрывки из кинофильмов и видеозаписи. В процессе развития уровня понимания иноязычной речи обучающихся учителю необходимо постепенно повышать уровень сложности аудиоматериалов таким образом, чтобы помогать ученикам совершенствовать свои навыки понимания иноязычной речи и навыки говорения.

В современной системе образования ментальные карты являются одним из эффективных средств обучения иноязычному говорению. Ментальные карты – это графический способ представить идеи, концепции, информацию в виде карты, состоящей из ключевых и вторичных тем, то есть это инструмент для структурирования идей. Благодаря визуализации ментальные карты помогают обучающимся активизировать мышление, так как детальная проработка

информации ведёт к более точному усвоению материала. Именно поэтому они являются одним из главных помощников в практике иноязычного говорения [1].

Таким образом, средства обучения говорению служат формированию иноязычной коммуникативной компетенции обучающихся. Овладение грамотной речью является главной целью изучения иностранного языка. И чтобы учитель смог заинтересовать, повысить уровень мотивации подростков к изучению иностранного языка, учителю необходимо учитывать психологические особенности обучающихся и подобрать эффективные средства обучения, соответствующие возрасту учеников.

### **Список литературы**

1. Гавриллова А.С., Таран В.Н. Интеллектуальные карты (ментальные карты). Применение интеллект-карт в учебной деятельности [Электронный ресурс] // Наука и перспективы. – 2019. – № 4. – С. 3-8. – URL: <https://cyberleninka.ru/article/n/intellektualnye-karty-mentalnye-karty-primeneniye-intellekt-kart-v-uchebnoy-deyatelnosti> (дата обращения 13.10.2024).
2. Гез Н.И. Методика изучения иностранным языкам в средней школе: Учебник. – Москва: Высшая Школа, 1982. – 375 с.
3. Соловова Е.Н. Методика обучения иностранным языкам: пособие для студентов педвузов и учителей. – 3-е изд. – Москва: Просвещение, 2005. – 239 с.
4. Щукин А.Н. Обучение иностранным языкам: учебное пособие для преподавателей и студентов. – Москва: Филоматис, 2010. – 475 с.

## **Цыганова А.А.**

ФГАОУ ВО «Национальный исследовательский Нижегородский  
государственный университет имени Н.И. Лобачевского»,

Высшая школа искусств и дизайна

Научный руководитель: канд. экон. наук Гордеева М.А.

### **Современная экскурсия: проблемы коммуникаций в музее**

Коммуникационные процессы в музее являются сложными и состоят из множества элементов, которые можно анализировать как в широком, так и в узком контексте. В этом аспекте выделяются как внешние, так и внутренние коммуникации. Однако если отвлечься от глубокого научного анализа, то в основе коммуникации лежит взаимодействие посетителя с экспонатами, влияние экспозиционного пространства на восприятие аудитории и связь между посетителем и экскурсоводом.

В частности, сосредоточимся на последнем аспекте – взаимодействии экскурсовода с группой посетителей.

В нашем музее разработана специализированная система общения с посетителями, включающая экскурсионные программы, адаптированные для различных возрастных групп, таких как школьники, студенты и взрослые, с учетом их интересов и предпочтений. Тем не менее, в процессе коммуникации между интерпретаторами и группами посетителей иногда возникают сложности. Не всегда происходит адекватный учет психофизиологических характеристик группы, что ведет к необходимости подбора более подходящих методов и техник общения.

Для усиления результативности экскурсий важно не только иметь ясное понимание характеристик, ожиданий и интересов посетителей музея. Ключевую роль играют также социологические исследования или регулярная оценка потребностей аудитории, включая анализ культурных предпочтений, причин посещения и запросов посетителей. Это помогает определить направления для развития музейно-педагогической деятельности. Исключительно важно также уделять внимание обратной связи от аудитории, что позволяет музею адаптировать и корректировать свои программы и мероприятия, улучшая тем самым общее качество взаимодействия с посетителями.

Современная образовательная парадигма подчеркивает переход от классического, в основном дидактического подхода, к образованию, ориентированному на личность и гуманитарные ценности. Вместо того чтобы рассматривать аудиторию как объект обучения, новый подход видит в ней активного участника образовательного диалога, происходящего в музее. Поддерживаю мнение М.Б. Гнедовского [1, с. 16] о том, что посетитель должен быть признан субъектом музейного образования, обладающим уникальными культурными предпочтениями, интересами и правом на выбор информации, что способствует формированию его личностной позиции.

В современных экскурсиях ключевым является диалоговый подход к представлению информации. В эпоху, когда людям не хватает живого общения,

музей предоставляет уникальную площадку для глубокого диалога о культурных ценностях, которые важны как для посетителей, так и для экскурсовода, выступающего в роли гида и посредника. Однако, если экскурсия проводится по принципам традиционной дидактики и экскурсовод ведет себя скорее как назидательный наставник, чем как партнер для беседы, это может привести к тому, что посетители будут воспринимать ее как нечто скучное и бессмысленное.

Взаимодействие экскурсовода с группой начинается с вступительного знакомства, которое служит не просто для установления доверительных отношений, но и для оценки культурных интересов участников (их происхождение, представляемая организация, цели визита и т.д.). Этот этап особенно важен при работе с детьми дошкольного и школьного возраста, так как он позволяет оценить их уровень знаний и сосредоточить их внимание, особенно после школьных занятий, используя игры на внимание или решение задач. К примеру, экскурсию "Вы поедете на бал?" для младших школьников я начинаю с обсуждения их одежды, что помогает детям расслабиться и активизировать мышление, прежде чем перейти к истории балов.

Также важно учитывать специфику возрастной группы, поскольку у каждой есть свои психофизиологические характеристики.

К пяти-шести годам у детей дошкольного возраста развивается стремление к общению и возникают вопросы о мире вокруг, что делает их активными участниками диалога. Это время, когда игра становится основным способом исследования мира, стимулируя развитие памяти, мышления, речи, творчества и коммуникативных навыков. Уже столетие назад исследователи, такие как А.У. Зеленко, Я.П. Мексин и Ф.И. Шмит, подчеркивали значимость музеев как мест для игры и обучения, где дети могут возвращаться за новыми знаниями и впечатлениями. Они утверждали, что важнее создать в музее атмосферу живого взаимодействия, чем стремиться к формальному пиетету перед экспонатами.

Экскурсии для дошкольников и младших школьников, таким образом, строятся на диалоге и играх, поддерживая интерес и активное участие детей. Например, на экскурсии «Добро пожаловать в музей» в нашем музее, детям предлагается сначала обсудить то, что они видят, а затем участвовать в играх, таких как «Мемы», что помогает им сосредоточиться и расслабиться. Такой подход позволяет детям активно участвовать в обсуждении, выражать свои мысли и эмоции, а также развивать навыки критического мышления и коммуникации.

Динамичность экскурсий играет ключевую роль в общении с маленькими посетителями музея. Экскурсовод Б.Е. Райков подчеркивал важность двигательной активности для восприятия экспонатов, отмечая, что экскурсия должна включать перемещение посетителей и наблюдение за объектами с разных точек зрения. В своих экскурсиях я стараюсь вовлекать детей в активное исследование пространства: они не просто переходят от одного объекта к другому, но и меняют своё положение тела — садятся по-турецки или приседают, чтобы лучше рассмотреть детали экспонатов. Такие задания, как «изобрази позу скульптуры» или «покажи, как держит голову персонаж портрета», помогают детям сосредоточиться и в то же время снимают физическое напряжение.



Чтобы экскурсия была максимально эффективной, важно задействовать все каналы восприятия у детей: осязание, зрение, слух, а также аналитическое и психомоторное восприятие. Это обеспечивает более глубокое и долговременное усвоение информации, делая впечатления от музея более яркими и запоминающимися.

В общении с дошкольниками и младшими школьниками важно использовать прямые вопросы, чтобы поддерживать их внимание и интерес. Это помогает им чувствовать себя вовлеченными и активными участниками экскурсии. В то же время, при взаимодействии со старшеклассниками и взрослыми, более эффективными являются косвенные вопросы, которые стимулируют более глубокое размышление и обсуждение. При этом, формулировка вопросов должна быть понятной и избегать сложной терминологии, чтобы не запутать посетителей и не заставлять их отвечать однозначно «да» или «нет». Важно задавать вопросы по одному, чтобы каждый мог четко понять, на что именно нужно ответить.

Для старших школьников ценно создать атмосферу доверия и открытости, используя фразы, приглашающие к размышлению и представлению, например: «Давайте поразмышляем...», «Представьте себе, что...», «Кто-нибудь знает, как...». Это способствует развитию критического мышления и коммуникативных навыков.

Прямые вопросы уместны, когда они связаны с конкретным заданием, например, когда нужно узнать факты: «Вы из Нижнего Новгорода?», или когда требуется выполнить определенное действие. Это позволяет учащимся применять свои знания и навыки наблюдения для поиска ответов.

Взаимодействие с взрослой аудиторией в музее требует особого подхода. Экскурсоводы часто используют косвенные вопросы, чтобы не только получить ответы, но и стимулировать интеллектуальную активность посетителей. Такие вопросы могут быть сформулированы как намеки на уже известную информацию: «Вы, возможно, помните...», «Вы, наверное, знаете...», «Вы, вероятно, уже догадались...», «Вы чувствуете, что это строение XIX века...».

Вопросы могут выполнять различные функции: от проверки знаний до развития наблюдательности («В чем особенность реальной, фактической критика Н.А. Добролюбова?» или «Сколько детей было в семье Добролюбовых?»). Такие вопросы заставляют аудиторию внимательнее изучать экспонаты и активнее участвовать в диалоге.

Экскурсоводы должны стремиться к эмоционально окрашенной, но в то же время четкой и понятной речи, чтобы сделать рассказ живым и интересным. Это искусство живого рассказа, которое позволяет посетителям не просто узнавать новое, но и переживать уникальные эмоции.

Завершение экскурсии также важно: экскурсовод должен прощаться с аудиторией так, как будто они стали его друзьями, с которыми он провел значительное время.

Для детей музей должен быть местом творчества и активности, где они могут не только учиться, но и испытывать новые чувства. Важно, чтобы музей был воспринят не просто как источник информации, но и как пространство для самопознания и вдохновения.

### **Список литературы**

1. Гнедовский М.Б., Макарова Н.Г., Юхневич М.Ю. Музей и образование: Материалы для обсуждения. – Москва: ВНИК «Школа», 1989. – 152 с.

## **Чан Тхи Нгок**

ФГБОУ ВО Российский государственный педагогический университет  
имени А.И. Герцена, Институт философии человека

Научный руководитель: д-р филос. наук, доцент Кожурин А.Я.

### **Концепция человека в древней восточной и западной философии**

В статье рассматривается объект исследования - представления о человеке в древней восточной и западной философии. На основе применения синтетических методов историко-логического анализа автор доказывает различные взгляды на человека в древневосточной философии, представленными философией Древней Индии и Древнего Китая. Наряду с этим анализируются взгляды древнегреческой философии, исследовавшие человека как с точки зрения натурфилософии, так и идеализма.

Индийская философия имеет древнюю и богатую историю. Самая ранняя цивилизация древних индийцев – это цивилизация реки Инд, возникшая около 2500 лет до нашей эры. В этот период происходит интенсивное развитие идей о человеке и его освобождении. С одной стороны, философские взгляды этого времени отражают устойчивость сельской общины с натуральным хозяйством, где жизнь неразвитой общественной жизнью из-за классовой дискриминации. С другой стороны, под влиянием Вед и других религиозных учений, человеческая мысль в этот период не могла избежать идеализма и мистицизма. В ведийский период (около XV–VII веков до н. э.) философские взгляды древних индийцев в основном отражены в Ведах. Веды представляют собой массив литературных произведений, созданных на протяжении более 2000 лет. Самая ранняя часть Вед включает четыре основных священных текста: «Ригведу», «Яджурведу», «Самаведу» и «Атхарваведу». Исходя из мифологического и религиозного мировоззрения, мыслители начали «объяснять вселенную через символы природных богов, а затем через абстрактные философские идеи, которые трактовали принципы мироздания и объясняли духовную природу человека» [1, с. 192]. Основная идея Вед заключается в том, что вселенная и человек объясняются через природных богов, связывая происхождение, положение и судьбу человека с богами. Кроме того, Древнеиндийская философия, особенно буддийская школа, рассматривает человека через процесс размышления и просветления в отношении вопросов человеческого существования. Когда человек достигает просветления, он осознает добро и зло и стремится жить праведно. Считается, что земная жизнь человека является временной, а вечная жизнь наступает при достижении состояния «нирваны», где душа освобождается и становится бессмертной. Основным содержанием системы философских взглядов всех древних и средневековых индийских школ является объяснение природы духовной жизни и пути освобождения человека от страданий, отражая живую реальность социально-экономической жизни.

Древнекитайская философия сформировалась в конце второго тысячелетия – начале первого тысячелетия до нашей эры и достигла своего наивысшего расцвета в периоды Весны и Осени и Воюющих царств (VII–III века до н. э.). В этот период возникли великие идеи, основным содержанием которых было

«взять за основу отношения человека с человеком, человека с обществом в целом, чтобы в конечном итоге стабилизировать и гармонизировать эти отношения» [2, с. 163]. Древнекитайские философы подходили к анализу человека с точки зрения практической политической, этической и социальной деятельности, чтобы изучить его происхождение, природу, личность и место человека в социально-политических отношениях. Типичными представителями являются школы конфуцианства и легизма, которые предлагали свои взгляды на происхождение и сущность человека. Представитель конфуцианства, Конфуций, утверждал, что природа человека по своей сути добра. В то время как представители легизма полагали, что природа человека по своей сути зла. Даосизм, представленный Лао-цзы, утверждал, что человек рожден из «Дао», и, следовательно, должен следовать принципу «у-вэй» (недеяния) в своей жизни. Это не означало пассивности или бездействия, а подразумевало действия в соответствии с естественным порядком Дао. Различие во взглядах этих школ стало основой для появления разных философских направлений, пытающихся решить вопросы политических, нравственных и жизненных принципов.

Греческие философы подходили к объяснению природы человека через призму естественных наук. Философы этого периода рассматривали человека в его реальном существовании и считали его неотъемлемой частью общего бытия мира. Согласно их взглядам, человек, как и все прочие вещи, берет свое начало из определенной материальной первоосновы. Фалес (около 624–547 гг. до н.э.) утверждал, что источником всего является вода. Анаксимандр считал первоосновой «апейрон», а Анаксимен – воздух. Милетская школа (Фалес, Анаксимандр, Анаксимен) была первой философской школой, которая поставила вопрос о природе мира и исследовала происхождение человека в природной среде.

Пифагор однажды написал: «Человек - мера всех вещей». Это означает, что, по сути, человек – это маленькая вселенная в большой вселенной, это отражение физической структуры Вселенной. Ученые этого периода искали ответы о людях в естественном мире. «Духовная Европа имеет место рождения» [3, с. 108] – утверждал Э. Гуссерль, немецкий философ, живший и работавший в конце XIX-начале XX века. Это место – Греция VII-VI столетий до Рождества Христова. «Греки навсегда останутся нашими учителями», – написал К. Маркс.

Если мы говорим, что человек и все естественное состоят из материи, мы должны упомянуть знаменитого Демокрита. Он утверждал, что природа атомарной материи составляет тело и душу человека. Это также одна из более поздних методологических предпосылок Эпикура о человеческой жизни.

В противоположность материалистическим взглядам, философы, представляющие идеализм, уделяли внимание рациональной деятельности человека. Типичным представителем этого направления был Платон. Исходя из идеалистических позиций, он объяснял рациональную природу человека через сверхъестественное просветление. По Платону, сущность человеческой души принадлежит миру «идей». Природа, по его мнению, – это мир чувственных вещей, которые непрерывно возникают и исчезают. Все вещи берут своё начало

в вечном, неизменном и неподвижном мире духовных сущностей, в мире идей. Это и есть «истинное бытие». Чувственные объекты – лишь тени идей, смесь бытия и небытия (материи), бледные отпечатки сверхчувственных идей. Развивая представление Пифагора о бессмертии души, Платон утверждал, что человеческое тело – это тюрьма для души, в которой душа вспоминает период, когда она не была заключена в тело, период её пребывания в мире идей. После смерти человека бессмертная душа освобождается из мёртвого тела и возвращается в мир идей. Это означает, что смерть – не конец. Смерть – это лишь конец существования тела, это переход, который позволяет душе вернуться к своей подлинной природе и ждать следующего перерождения.

Древнегреческая философия достигла своего высшего уровня развития во времена Аристотеля. Аристотель считал, что душа присуща всем живым существам: растениям соответствует растительная душа, животным – чувственная душа, а человеку – разумная душа. Аристотель писал, что именно душа, мышление, память, воля, дарования и искусство выделяют духовную и материальную жизнь человека. Человек, по его мнению, является высшей ступенью мироздания. Говоря о месте человека в государстве, он утверждал, что «человек – это политическое животное». Согласно Аристотелю, человек – это социальное существо, живущее в сообществе, в рамках множества взаимоотношений, высшей формой которых является государство. Государство, по его мнению, не является воплощением божественного или орудием господства, а его миссия – обеспечивать счастье и справедливость для всех, кроме рабов.

Западноевропейская философия Средних веков существовала и развивалась в условиях феодализма, который сменил рабовладельческий строй (V–XV века). Это был период жёсткого господства религии и теологии. Школы и система образования находились под контролем церкви. Религиозные догмы стали основой для всех взглядов на природу, общество и человека. Все прогрессивные философские школы были запрещены, а их представители подвергались преследованиям и изгнаниям. Философия этого периода подчинялась теологии и следовала идеалистическим взглядам. Вопросы, касающиеся человека, в основном рассматривались в контексте его происхождения, свободы воли и власти над природой.

Можно сделать вывод, что в древней философии, несмотря на противоположные взгляды, позиции и методологические подходы философов Востока и Запада, главной темой было исследование происхождения человека, его сущности и путей освобождения от социального угнетения, связанного с кастовыми и классовыми различиями, а также социальной несправедливостью. Однако из-за исторических ограничений, классовых позиций и религиозных взглядов путь к освобождению человека оставался в тупике. Хотя эти идеи были ещё сырыми и незрелыми, они стали объективной основой для дальнейших исследований человека в последующие эпохи.

### **Список литературы**

1. Буй Д.З., Нгуен Т.З. История западной философии. – Ханой: Главное издательство Хошимина, 2005. – 315 с.

2. Ву М. Т. Философские мысли о человеке. – Ханой: Образование, 1996. – 215 с.
3. Гуссерль Э. Философия как строгая наука. – Новочеркасск: Сагуна, 1994. –108 с.

**Чеканова О.Ю.**

ФГАОУ ВО «Казанский (Приволжский) федеральный университет»,  
Елабужский институт  
Научный руководитель: ст. преп. Салимуллина Е.В.

### **Воспитательный потенциал проведения читательской конференции**

Каждый педагог, независимо от уровня опыта — будь то опытный профессионал или недавний выпускник высшего учебного заведения, стремится к обогащению учебных занятий и внеурочной программы новыми формами взаимодействия с обучающимися. Среди многообразия существующих методов выделяются такие подходы, как театрализованные уроки, кружковые занятия, реализация социальных проектов, экскурсионная деятельность, организация конкурсов и олимпиад, проведение лекций и встреч с интересными людьми. Тем не менее, читательские конференции остаются незаслуженно забытыми, хотя именно они способны сыграть ключевую роль в решении проблемы недостаточного интереса обучающихся к чтению.

Педагоги-предметники регулярно отмечают снижение уровня грамотности и нежелание учащихся обращаться к книге как источнику знаний. Этот тренд усугубляется влиянием современных технологий: прослушивание музыки, длительное пребывание за компьютером или телевизором, увлечение компьютерными играми и короткими видеороликами, провоцирующими быстрый выброс дофамина, делают чтение книг менее привлекательным и актуальным для молодого поколения [2].

Читательская конференция представляет собой особую форму образовательной деятельности, которая направлена на углубленное изучение литературных произведений через коллективное обсуждение и анализ. Эта методика обладает высоким воспитательным потенциалом, поскольку способствует развитию у школьников критического мышления, навыков аргументированного выражения собственного мнения, а также формирует культуру диалога и уважение к различным точкам зрения. В рамках читательской конференции учащиеся имеют возможность не только лучше понять содержание и смысл прочитанного, но и научиться воспринимать литературу как источник знаний о мире, людях и самих себе.

В данной статье мы рассмотрим, каким образом организация и проведение читательских конференций в школе способствуют воспитанию у учащихся важных личностных качеств и ценностей, а также исследуем механизмы воздействия этой формы работы на формирование активной гражданской позиции и социальной зрелости подростков.

Читательские конференции в школах проводятся реже [1], чем традиционные уроки, хотя эта форма работы имеет множество преимуществ. Основная причина редкости проведения заключается в сложности организации такого мероприятия. Для успешной реализации читательской конференции требуется тщательная подготовка, как со стороны учителя, так и учеников.

Одной из основных причин недостаточного применения читательских конференций в образовательной практике является дефицит времени у педагогов в

условиях высокой загруженности учебной программой. Учителям зачастую трудно выделить дополнительные ресурсы для подготовки и проведения подобных мероприятий. Однако следует отметить, что читательские конференции представляют собой важную форму работы, способствующую формированию у учащихся любви к чтению и глубокого понимания текстов.

Данная форма обучения обладает рядом значимых преимуществ. В частности, при анализе текстов школьники учатся формулировать свои мысли и аргументировать свою позицию, что способствует развитию критического мышления. Кроме того, читательские конференции активизируют интерес к литературе: обсуждение произведений в форме диалога мотивирует учеников к более интенсивному и углубленному чтению. В ходе таких занятий учащиеся приобретают навыки слушания, ведения дискуссии и уважения к различным точкам зрения. Часто на конференциях рассматриваются нетривиальные вопросы, что также стимулирует развитие творческого потенциала участников.

В процессе участия читательская конференция способствует воспитанию у учащихся важных личностных качеств и ценностей. Во-первых, они начинают воспринимать чтение не только как учебное задание, но и как увлекательное средство познания окружающего мира через литературу. Это прививает им привычку к самостоятельному поиску информации и значительно расширяет их кругозор.

Во-вторых, обсуждение текстов способствует развитию критического мышления. Учащимся необходимо проводить анализ, сравнивать разные точки зрения и оценивать аргументы, что помогает им вырабатывать собственное мнение и подходить к информации с аналитическим подходом.

Кроме того, такие мероприятия способствуют улучшению коммуникативных способностей. Школьники учатся четко и убедительно выражать свои мысли, аргументировать свою позицию, а также внимательно и уважительно выслушивать мнения других. Это повышает их готовность к конструктивным диалогам и совместной работе.

Рассматривая сложные вопросы и находя оригинальные решения во время обсуждений, ученики развивают своё творческое мышление и воображение. Эмпатия и толерантность также становятся значимыми аспектами их развития благодаря обмену мнениями, который помогает лучше понять и принять различные точки зрения, проявляя уважение к мнению окружающих.

Подготовка к конференции воспитывает у учащихся самостоятельность и ответственность. Они вынуждены самостоятельно изучать материал, планировать своё выступление и нести ответственность за его качество, что способствует развитию личной инициативы и чувства ответственности.

Наконец, читая и обсуждая литературные произведения, ученики осознают важность культурного наследия и значимость литературы в общественной жизни, формируя уважительное отношение к культурным ценностям.

Таким образом, читательская конференция играет ключевую роль в формировании целостной личности, обладающей важными интеллектуальными, эмоциональными и социальными качествами.



### **Список литературы**

1. Технология проведения читательской конференции: методическая разработка / сост. Н.В. Шокотко. – Краснодар: МУК ЦБС города Краснодара, 2016. – 16 с.

2. Филонова Ю.А. Урок – читательская конференция как форма рекомендации книги // Ярославский педагогический вестник. – 2012. – № 3. – С. 102-107.

**Чернов М.Б.**

ФГБОУ ВО «Ульяновский государственный педагогический университет  
имени И.Н. Ульянова»

Научный руководитель: канд. пед. наук, доцент Арискин В.Г.

### **Педагогический эксперимент по физике как средство повышения уровня знаний учащихся**

Педагогический эксперимент занимает важную роль в деятельности учителя и обучающихся. Благодаря ему, можно выбрать эффективную систему обучения, выявить трудности и ошибки учащихся. Так же он позволяет выявить ребят, способных решать задания повышенного уровня сложности, и ребят, обладающих нестандартным мышлением. Одной из основных задач педагогического эксперимента является проверка определенной системы обучения; сравнение эффективности некоторых методов обучения и системы проблемного обучения. В ходе реализации данного метода психолого-педагогического исследования происходит разработка системы мер по формированию у учащихся познавательных интересов и потребностей; проверка эффективности мер по формированию у учащихся навыков учебного труда; развитие познавательной самостоятельности [2, с. 161].

Эффективность экспериментальной деятельности во многом обуславливается соблюдением исследователем последовательности основных этапов эксперимента. Отдельные шаги его необходимо специальным образом проектировать, ориентируясь на логику экспериментального цикла. Соответственно можно выделить следующие этапы: подготовительный, практический, обобщающий, внедренческий [4, с. 23].

В марте 2024 года был проведен педагогический эксперимент по направлению «Физика» в 9 классе в рамках научно-исследовательской работы по физике. Целью данной работы являлось разработка системы заданий для подготовки к ОГЭ по физике, основанных за счет проведения анализа уровня подготовки учащихся, и их апробация на уроках 9 класса для исключения выявленных ошибок, а также повышения эффективности подготовки к сдаче экзамена.

Для ребят, выбравших физику в качестве предмета сдачи на ОГЭ в 2024 году, была проведена контрольная работа. Формат контрольной представлял собой пробный вариант ОГЭ. Полученные результаты были сформированы и занесены в таблицу. Благодаря полученным данным были составлены диаграммы, одна из них представлена на рисунке 1.

На данной диаграмме можно наблюдать количество баллов учеников, расположенных в порядке возрастания. Ниже выделены некоторые характеристики, наблюдаемые на диаграмме.

1. Минимальное количество баллов – 9
2. Максимальное количество баллов – 34
3. Размах составил 25 баллов
4. Среднее значение по группе – 21,21 балла.



Рисунок 1 – Диаграмма общего количество баллов каждого ученика №1

Так же были проанализированы задания из части С: составлены диаграммы для заданий 20-22 и 23-25 соответственно. Исследуя их, можно сделать вывод, что ребятам было достаточно сложно решать качественные задачи. Ошибки обусловлены отсутствием знаний в различных областях физики, а также отсутствием умением формулировать краткий и полный ответы на поставленные вопросы.

Решать расчетные задачи получалось у малого количества человек. Так, задание №23 пытались решить 8 из 11 учащихся, однако не у всех получилось сделать это верно. К заданиям 24 и 25 приступали лишь 4-5 учащихся, однако баллы удалось получить меньшему количеству учеников.

Проблема в образовательной деятельности заключается в том, что теоретические знания не осознаются подростками чем-то важным или же представляются узкопрактическими целями [3, с. 29]. Поэтому у учащихся возникают ошибки, трудности и непонимание материала.

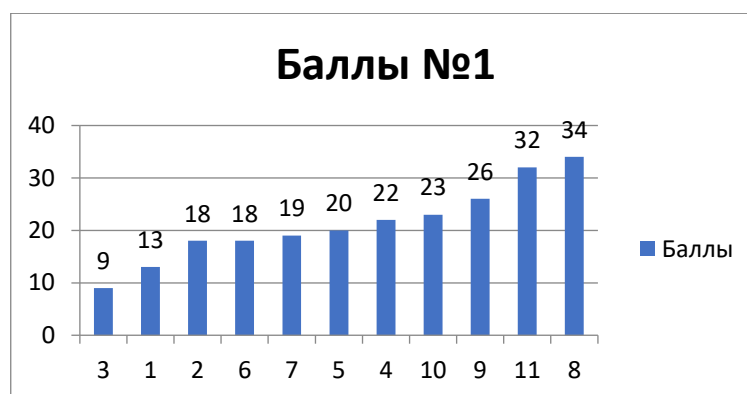
При анализе работ учащихся были выявлены различные ошибки и трудности: математические ошибки (степени, корни, дроби, уравнения), невнимательность (описка), отсутствие умения формулировать мысли, давать полный ответ на вопрос, отсутствие умения оформлять физические задачи

Основные задания, вызвавшие трудности: задания части С (20-25) и задания первой части (2, 5, 11, 12, 15).

В каждой ошибке следует различать содержание и причину ее возникновения. В содержание ошибки входит то, что объективно неверно, неадекватно выполнено в действиях обучающихся. Причина же появления ошибки – это некоторое обстоятельство (или их совокупность), которое повлекло за собой выполнение неадекватного действия обучающимся [1, с. 95]. К причинам неудачного выполнения заданий выпускниками можно отнести сложности в работе с информацией, заданной в разных видах, затруднения анализа сочтанной информации (графическая и текстовая, графическая и табличная и т.д.), а также неумение решать учебные задачи, выходящие за рамки стандартных формулировок, требующих простой подстановки параметров в формулы [5, с. 44].

Исследование данных работ помогло в определении направления работы с учащимися, выбора тем и задач, для повышения знаний, умений и навыков, необходимых для сдачи экзамена. Был подготовлен перечень задач части С и

некоторых задач первой части, с которыми в дальнейшем проходила работа с учениками.

После проведения второй контрольной работы результаты снова были занесены в таблицу, по которой строились новые диаграммы.



Рисунок 2 – Диаграмма общего количество баллов каждого ученика №2

На данной диаграмме можно наблюдать количество баллов учеников, расположенных в порядке возрастания. Ниже представлены некоторые характеристики, наблюдаемые при ее исследовании:

1. Минимальное количество баллов – 14
2. Максимальное количество баллов – 40
3. Размах составил 26 баллов
4. Среднее значение по группе – 28,81 балла.

В заданиях типа 20-22 наблюдалась положительная динамика. Ребята стали чаще решать данные типы задач. Многим из них удалось получить максимальные 2 балла, некоторым только 1.

Решать расчетные задачи ребята стали чаще. Многие научились правильному оформлению и созданию рисунков. Задания части С пытаются решить многие ученики. Популярным становится задание №23, так как оно легче других. Есть ребята, чьи навыки повысились достаточно хорошо, и они способны решать задачи №24 и №25.

Проведя данную работу, можно сделать вывод, что показатели решения прототипов заданий из ОГЭ улучшились. Наблюдалась положительная динамика как в получении общего количества баллов и оценок, так и при решении отдельных задач первой и второй части. Данные показатели – результат комплексной работы учащихся. Таким образом, можно сказать, что педагогический эксперимент помогает сформировать эффективную систему для повышения уровня знаний учащихся.

### Список литературы

1. Далингер В.А. Типичные ошибки учащихся по математике и их причины // Современные наукоемкие технологии. – 2014. – № 12-1. – С. 94–97.
2. Кочеткова К.Е. Педагогический эксперимент как метод психолого-педагогического исследования // Актуальные проблемы гуманитарных и естественных наук. – 2020. – № 1. – С. 160–163.
3. Ромащенко А.Р. Методика предупреждения ошибок при решении кейсов по математике с учетом возрастных особенностей учащихся 5-9 классов //

Перспективные исследования: теория и практика : Сборник статей международной научной конференции, Санкт-Петербург, 28 декабря 2023 года. – Санкт-Петербург: Общество с ограниченной ответственностью «Международный институт перспективных исследований имени Ломоносова», 2023. – С. 26–31.

4. Сиденко А.С. Педагогический эксперимент: понятие и этапы деятельности занятия 2 трактовки понятия «Эксперимент» // Эксперимент и инновации в школе. – 2008. – № 2. – С. 21–25.

5. Степанчук О.М. Основной государственный экзамен по физике в 2022 году: анализ заданий, затруднения и рекомендации // Учебный год. – 2022. – № 4(70). – С. 42–44.

**Чернова Д.А.**

ФГАОУ ВО «Национальный исследовательский Нижегородский государственный университет имени Н.И. Лобачевского», Арзамасский филиал  
Научный руководитель: канд. псих. наук, доцент Патрикеева Э.Г.

### **К проблеме психолого-педагогической поддержки студентов с высокой личностной тревожностью**

На современном этапе проблема высокой личностной тревожности у студентов является актуальной, так как трудности процессов социально-психологической адаптации зачастую связаны именно с высоким уровнем тревожности личности. Когда процесс обучения в вузе становится беспокойным, появляются симптомы дезадаптации, которые проявляются в деформации я-концепции, нарушении формирования идентичности и адекватного представления о себе.

Актуальность данной темы выражается в том, что у студентов повышается уровень тревоги, так как учебный процесс обязательно связан с оценкой уровня достижений в процессе обучения. Когда студент понимает, что приближается экзаменационная сессия, у него начинается паника, волнение, затем повышается уровень тревожности и возникает дистресс.

Исследователи показали, что чем настойчивее подчеркивается связь выполняемого задания с проверкой способности индивидуума, тем хуже справляется с ним «высокотревожные» испытуемые и тем лучше его выполняют «слаботревожные». Таким образом, повышенная тревожность, обусловленная страхом возможной неудачи, является приспособительным механизмом, повышающим ответственность индивидуума перед лицом общественных требований и установок.

Постоянное чувство тревоги отрицательно влияет на психологическое состояние студентов, неоднократная тревожность может перейти в деструктивное стрессовое состояние, что часто встречается жизнедеятельности студентов. Из-за хронической тревожности, которая возникает в результате переживаний и волнений, с которыми молодой человек не справляется, может пострадать психическое, физическое здоровье студента и качество жизни.

Состояние тревожности является результатом негативного социального опыта и причиной возникновения трудностей в поведении и деятельности человека. Тревожность у студентов проявляется чаще всего на первом и выпускном курсах, и обусловлена переживанием угрозы их самооценке и жизнедеятельности. Студенты, имеющие высокий уровень тревожности часто не уверены в себе, замкнуты, стеснительны, не общительны. Как правило, такие студенты одиноки. Повышенный уровень тревожности может свидетельствовать о недостаточной эмоциональной приспособленности к ситуации, в которой находится студент.

В современной психологии проблема тревоги и тревожности является одной из наиболее популярных и хорошо разработанных. Изначально проблема тревоги рассматривалась как неотъемлемая составляющая человеческого бытия и изучалась в философско-экзистенциальном направлении научного знания

(К.Ясперс, С.Кьеркегор, П.Тиллих и др.). Ученые предлагают различать невротическую тревогу и нормальную. В конце XIX в. представители психодинамического направления (З.Фрейд, К.Хорни, А.Адлер Г.С. Салливан, и др.) сформулировали проблему невротических заболеваний, выступающих как следствие глубинного психологического конфликта. Паттернами такого конфликта являются страхи, тревога и неудовлетворенные потребности [2].

По мнению Г. Селье, тревожность возникает вследствие стресса и выступает как совокупность адаптационных психических и физиологических защитных реакций человека на воздействия, которые могут причинить ему психическую или физическую боль. Описанные Г. Селье стадии (тревога, адаптация, истощение), можно применить к ситуации, отражающей процесс психологического напряжения студента в ситуации контроля результатов учебной деятельности в вузе.

В современном научном знании выделяют следующие направления изучения тревожности: тревожность как специфическое эмоциональное состояние в стрессовых ситуациях (В.С. Мерлин, В.В. Суворова). Тревожность как депривация базовых потребностей личности (Д.Доллард, Р.Вудвортс, Н.Д. Левитов, и др.). Тревожность как физиологическая основа мотивации личности (Д.Тейлор, Н.Миллер, О.Маурер), как движущая сила и ведущий фактор развития личности (З.Фрейд, М.Кляйн, К.Хорни, Г.Салливан, и др.).

Такие ученые как К.Изард, Ч.Д. Спилбергер, Р.Кэттел, Р.Лазарус, И.Шейер, А.М. Прихожан, Н.В. Имедадзе, В.М. Астапов, А.И. Захаров, Ю.А. Ханин рассматривали тревожность как состояние личности, представляющее собой комбинацию страха с другими базовыми эмоциями – виной, стыдом, страданием, гневом, и интересом. В.С. Мерлин, Я.Стреляу считали, что тревожность – это индивидуальное психодинамическое свойство личности, характеризующееся направленностью на ожидание угрозы.

Тревожность в юношеском возрасте – это эмоциональное переживание, индивидуальная особенность, осложнённое проявляющейся склонностью молодого человека к частым и интенсивным переживаниям состояния тревоги и низким порогом её возникновения, сопровождающееся фиксацией на актуально имеющимся или пролонгированном страхе.

В Арзамасском филиале ННГУ в рамках деятельности психолого-педагогической службы вуза существуют следующие формы, принципы и виды деятельности педагога-психолога, направленные на оказание психолого-педагогической помощи студентам с повышенной тревожностью. Во-первых, психолого-педагогическая поддержка обучающихся с повышенным уровнем тревожности – это деятельность, интегрирующая усилия педагогов, психологов и родителей в оказании оперативной, пролонгированной и превентивной помощи студентам в решении их личностных проблем [1].

Во-вторых, содержание психолого-педагогической поддержки в вузе на практике предусматривает реализацию следующих направлений деятельности: диагностическое – для выявления у студентов динамики уровня тревожности и причин её возникновения; групповые и индивидуальные занятия с тревожными студентами, направленные на оптимизацию самооценки, приобретение

коммуникативных компетенций, а также навыков саморегуляции в сложных ситуациях и адаптации к условиям высшего учебного заведения. Информационное направление предполагает индивидуальное консультирование педагогов и студентов, разработку научно-методических рекомендаций, проведение тематических кураторских собраний и методических объединений с целью обмена опытом и получения обратной связи; профилактическое – предполагает выработку конструктивных способов поведения, при столкновении с трудностями, а также овладение приемами, которые позволяют справиться с излишним волнением и тревогой.

Успешность психолого-педагогической поддержки студентов с повышенным уровнем тревожности обеспечивается последовательной реализацией диагностической, консультативной, профилактической и коррекционной работ педагога-психолога, с целью выработки устойчивых стереотипов социального поведения, формирования адекватного отношения к себе и окружающим людям, овладения способами эмоционального реагирования, развития личностного потенциала.

Психолого-педагогическая поддержка студентов с высокой личностной тревожностью осуществляется посредством постоянной коррекции форм взаимодействия на основе показателей диагностических исследований и учёта различных факторов тревожности. Основными причинами высокой тревожности студентов являются страх самовыражения, переживание социального стресса, страх ситуации проверки знаний, межсессионная и промежуточная аттестация.

Психолого-педагогическими условиями, обеспечивающими эффективность сопровождения студентов в преодолении высокой личностной тревожности являются: учёт возрастных закономерностей развития личности в юношеском возрасте и специфики проявления личностных особенностей тревожности молодежи; интеграция усилий педагогов, психологов; взаимодействие с тревожными студентами, обеспечивающее их успешность и уверенность в себе; постоянное положительное подкрепление, способствующее формированию адекватного уровня тревожности у молодых людей как основы эмоциональной личностной и поведенческой стабильности.

### **Список литературы**

1. Лёвкина Е.В., Патрикеева Э.Г. Стратегическая сессия как технология повышения креативности преподавателя вуза и вовлечения студентов в образовательный процесс // Научно-методический электронный журнал «Концепт». – 2024. – № 5. – С. 71-86.

2. Моросанова В.И. Психология осознанной саморегуляции: от истоков к современным исследованиям // Теоретическая и экспериментальная психология. – 2022. – № 3. – С. 57-82.



## **Чернышова К.И.**

ФГБОУ ВО «Глазовский государственный инженерно-педагогический университет имени В.Г. Короленко»

Научный руководитель: канд. пед. наук, доцент Баженова В.В.

### **Формирование мотивационной готовности к школе старших дошкольников с задержкой психического развития**

Готовность детей с ОВЗ к школьному обучению является актуальной проблемой дошкольного и начального образования. От уровня готовности к школе во многом зависит успешность процесса адаптации к школе, успеваемость ребенка. Как отмечает Е.Кинаш, в тех случаях, когда ребенку с ОВЗ своевременно оказана коррекционная помощь, у него к семи–восемью годам формируется готовность к школьному обучению [1, с. 50].

Одним из компонентов психологической готовности к школе является мотивационная готовность. Наличие мотивации для учения – главное условие эффективного обучения в школе. Отношение к процессу обучения как к основному и значимому делу, желание приобретать знания и интерес к определенным школьным предметам являются основными составляющими успешного учебного процесса.

С целью формирования мотивационной готовности к школе старших дошкольников с задержкой психического развития (ЗПР) была организована и проведена опытно-экспериментальная работа на базе МБДОУ «Красногорский детский сад № 3» УР. В исследовании участвовало 15 детей 6–7 лет с ЗПР.

В ходе диагностики сформированности мотивационной готовности к школе на констатирующем этапе было выявлено, что у 7 % детей отмечается высокий уровень мотивационной готовности, у 40 % – средний уровень, у 53 % детей преобладает низкий уровень мотивационной готовности.

Исходя из данных, полученных в ходе первичной диагностики, мы определили цель формирующего эксперимента. Она состояла в том, чтобы определить психолого-педагогические условия формирования мотивационной готовности у детей 6–7 лет с ЗПР.

Мы выделили следующие психолого-педагогические условия формирования мотивационной готовности к школе у детей 6–7 лет с задержкой психического развития:

- наполнение развивающей предметно-пространственной среды материалами для обогащения знаний детей о школе, школьных атрибутах, об учебной деятельности;
- включение в содержание образовательной деятельности игр и упражнений, направленных на формирование положительного отношения к школе;
- применение игр и упражнений на развитие познавательного интереса.

В рамках подготовительного этапа реализовывалось такое условие, как наполнение развивающей предметно-пространственной среды материалами для обогащения знаний детей о школе, об учебной деятельности. Изменение предметно-пространственной среды мы начали с пополнения книжного уголка.

С целью пополнения знаний детей о школе, мы создали в книжном уголке полочку «Все о школе».

Мы разместили там художественную литературу на школьную тематику. Уголок с дидактическими играми пополнился карточками и играми: «Школьные чувства», «Продолжи ряд», «Звезды на небе», «Художник», «Собери портфель», «Дорога в школу». Для сюжетно-ролевой игры мы положили тетради, портфель, указку, учебники, пенал, глобус, шариковые ручки. Мастерская для занятий продуктивной деятельностью с целью развития мелкой моторики, внимания, подготовки рук к письму была пополнена различными школьными принадлежностями и материалами (ручки, карандаши, штриховки, трафареты, краски).

Дети положительно отнеслись к изменениям в предметно-пространственной среде и с интересом рассматривали новые книжки и пользовались школьными принадлежностями.

С целью обогащения у детей 6–7 лет с ЗПР знаний о школе, школьных атрибутах и школьной жизни применялись такие виды деятельности, как: чтение и разучивание стихов, игровая и двигательная деятельность, рисование на тему «Моя школа».

Формирование активной позиции школьника мы начали со стихов о школе: «Школьные зарисовки» (В. Берестов), «Звонки» (А. Барто), «Лекарство от контрольной» (М. Дружинина), «Что такое школа» (Л. Арсенов) и др.

Во время таких игр, как «Собери портфель», «Путешествие в школу», дети проявили большой интерес и сплоченность команд, безошибочно определяли школьные принадлежности. Рисование на тему «Моя школа» особенно понравилась детям.

Многие нарисовали школу в ярких красках, а один ребенок нарисовал себя сидящим в классе за партой. В свободное от занятий время было видно, что дети интересуются темой школы.

С целью формирования положительного отношения к обучению в школе включали в содержание образовательной деятельности дидактические и сюжетно-ролевые игры, экскурсии в школу.

Особый интерес вызвала игра «Урок и перемена», направленная на закрепление норм поведения на уроке и на перемене. Дети были очень активны, просили повторить игру еще раз. С целью стимулирования положительных эмоций и интереса детей к школе играли в сюжетно-ролевую игру «Школа».

Чтобы закрепить положительные эмоции у старших дошкольников с ЗПР, мы предложили сделать коллаж на тему «Школа». Дети с большим интересом вырезали картинки и клеили их на ватман. Каждый хотел внести что-то свое. Коллаж получился большой и красивый.

Для развития познавательного интереса применялась игровая деятельность, разгадывание загадок, просмотр мультфильмов с последующим обсуждением.

На заключительном занятии дети играли в дидактическую игру «Лесная школа». Было видно, что дети уже имеют представление о школе, школьной атрибутике и правилах поведения.

Результаты контрольного эксперимента показали, что после проведения формирующего эксперимента количество детей с высоким уровнем сформированности мотивационной готовности у детей 6–7 лет с ЗПР возросло и составило 13 %. Количество детей со средним уровнем – 67% детей. Низкий уровень сформированности мотивационной готовности составил 20 %.

Таким образом, для формирования мотивационной готовности у детей 6–7 лет с ЗПР необходимо создать развивающую предметно-пространственную среду для обогащения знаний детей о школе и школьной жизни; формировать у дошкольников положительное отношение к школе, познавательный интерес.

### **Список литературы**

1. Кинаш Е. Подготовка детей с ОВЗ к обучению в школе как целевой ориентир ФГОС ДО // Дошкольное воспитание. – 2018. – № 9. – С. 47–53.

**Чернышова В.В.**

ФГБОУ ВО Набережночелнинский государственный педагогический университет

Научный руководитель: канд. экон. наук, доцент Муртазина Г.Ф.

### **Экономика впечатлений в бизнесе: как компании создают уникальные впечатления для привлечения и удержания клиентов**

Мы живём в быстро развивающемся мире, ничто не стоит на месте, в том числе экономика и бизнес. В современном мире очень быстро возникают новые тенденции и методы улучшения привлечения новых клиентов и партнёров в бизнесе. Экономика впечатлений как новое явление сформулирована достаточно давно, однако проникать в повседневную жизнь и становиться всеобъемлющей стала совсем недавно. Согласно исследованиям Института управления, государственным ресурсам НИУ ВШЭ, в отраслях, формирующих основу экономики впечатлений, расходы населения выросли в 5,1 раза в номинальном и в 1,8 в реальном выражении за последние 12 лет [3].

Экономика впечатлений – это концепция развития экономики, в которой основным звеном является не просто удовлетворить потребности клиента, а подарить ему эмоции и впечатления до, после и вовремя процесса совершения покупки. Эта концепция подразумевает переход компаний от продажи товаров и услуг к продаже эмоциональных впечатлений. Идея экономики впечатлений впервые была выдвинута в 1998 году Джозефом Пайном и Джеймсом Джилмором в их книге «The Experience Economy: Work Is Theatre & Every Business a Stage» («Экономика впечатлений: Работа как театр, и каждый бизнес – сцена») [1, с. 43]. Рассмотрим ключевые принципы экономики впечатлений:

1. Принцип индивидуального взаимодействия с клиентами. Этот принцип подразумевает поиск идеального способа взаимодействия с конкретным человеком? Так называемая «персонализация». Сбор и анализ данных о своих клиентах, фиксирование истории покупок, формирование индивидуальных предложений и рекомендаций, взаимодействие, отвечающее потребностям клиента – все это используют компании для того, чтобы произвести на клиента должное впечатление.

2. Создание особенных впечатлений. Принцип основан на идее формирования особенных моментов в процессе взаимодействия с клиентами. Такие моменты всегда положительны и имеют яркую позитивную окраску. Это может включать в себя различные мероприятия от компании, персональные подарки, мастер-классы и встречи.

3. Внимание к эмоциям клиента. Компаниям, для того чтобы удержать клиентов надолго важно сделать так, чтобы они испытывали положительные эмоции на протяжении всего пути – контакта впервые до обслуживания после продажи. Если компания понимает и учитывает эмоциональный опыт клиента, это приводит, как правило, к более благополучному сотрудничеству в дальнейшем.

Все эти мероприятия помогают эмоционально привязать покупателя к продукту и к компании. Такие принципы, согласно Джозефу Пайну и Джеймсу Джилмору, реализуются через следующие средства [1, с. 60]:

1. Происходит массовая персонализация, обслуживание ведется только с учетом индивидуальных требований и запросов клиентов. Это также предполагает производство товаров на заказ. Таким образом компания создают впечатление, что человек реально важен для организации.

2. Разыгрывание своеобразного спектакля. В компаниях, где оказываются услуги важно не только качественное выполнение задач, но и то, как клиент ощущает получение услуги от оказания услуги. Часто применяется театральное искусство.

3. Взимание платы за время, проведенное в конкретном месте, на конкретном мероприятии также является одним из средств экономики впечатлений.

4. Впечатления должны подождать трансформации. Компании, давшие начало изменениям, взимают плату не только за время, потраченное на это, а ещё и за произошедшие изменения и результат.

Такая масштабная тенденция не может никак не регулироваться со стороны государства. Рассмотрим уровни управления экономикой впечатлений, основные методы и инструменты развития.

1. Макроуровень. На этом уровне управленческий комплекс – это государственное и муниципальное управление с помощью таких методов как целеполагание, прогнозирования и субсидирование. Инструментами развития являются механизмы внедрения поддержки отраслей и сфер экономики впечатлений. Это позволит национальной экономике соответствовать современным глобальным трендам и извлекать дополнительную ренту, альтернативную ресурсной.

2. Микроуровень. Управленческий комплекс здесь – управление рынком и маркетингом. Методами будут являться кластеризация, коммуникационные стратегии, а также различные ценовые и сбытовые методы. Инструменты развития будут на уровне предприятий и их филиалов. Они включают в себя методики в области экономики и управления, маркетинговых коммуникаций и маркетинга. Цифровой комплекс включает в себя применение дизайна среды и различных IT технологий, их развитие. К методам относятся искусственный интеллект, дополненная и виртуальная реальность. Коммуникационный комплекс включает в себя формирование среды эффективной коммуникации.

3. Личностный уровень. Применяются аналитические методы: мониторинга, опросы, наблюдения, исследования. Инструментами развития являются маркетинг, а также применение знаний психологии, социологии, нейробиологии и медицины. Сегодня подобные исследования выделились в самостоятельную отрасль знаний – нейроэкономика.

Рассмотрим на конкретных примерах как применяется экономика впечатлений компаниями для продажи своих товаров и услуг. Apple – тот самый пример компании, которая строит свою известность и успех на создании ярких впечатлений. Главной задачей – подарить клиенту незабываемые

положительные впечатления до, после и во время покупки. Компания Apple делает дарит ощущение премиальности и индивидуальности. Именно поэтому клиенты крайне лояльны и им не так важны технические характеристики. Компания Disney специализируется на создании волшебных моментов для своих посетителей. В парках Disney сотрудники называют посетителей «гостями», а не «клиентами», и делают каждое посещение запоминающимся с помощью аниматоров и мини-спектаклей. Starbucks создает особую атмосферу для своих клиентов с помощью интерьеров, музыкальных плейлистов и даже имен на стаканчиках. Компания Lego помимо конструкторов предлагает еще и различные мероприятия в их магазине, где можно делиться своим творчеством. Все это направлено на создание впечатлений и укрепление связи клиентов с брендом.

Таким образом, экономика впечатлений является новой, актуальной тенденцией в современной экономике. Примеры выше показывают как компаниям удаётся построить прочную связь с клиентами и заслужить положительные рекомендации и отзывы с помощью методов и средств экономики впечатлений.

### **Список литературы**

1. Пайн Д.Б., Гилмор Д.Х. Экономика впечатлений: Как превратить покупку в захватывающее действие. – Москва: Альпина Паблишер, 2018. – 381 с.
2. Христофорова И.В., Черникова Л.И., Эльканова Е.А. Экономика впечатлений в России: тенденции развития, методологические основы и инструменты поддержки [Электронный ресурс] // Сервис в России и за рубежом. – 2023. – № (3 (105) – С. 31-47. – URL: <https://cyberleninka.ru/article/n/ekonomika-vpechatleniy-v-rossii-tendentsii-razvitiya-metodologicheskie-osnovy-i-instrumenty-podderzhki> (дата обращения: 21.09.2024).
3. Priceva. Автоматизированная платформа мониторинга цен для E-COMMERCE [Электронный ресурс]. – URL.: <https://priceva.ru/blog/article/ekonomika-vpechatlenij-kogda-opyt-i-perezhivaniya-stanovyatsya-tovarem> (дата обращения: 21.09.2024).

**Шаехова Э.А., Галимова Е.Н.**

ФГАОУ ВО «Казанский (Приволжский) федеральный университет»,

Елабужский институт

Научный руководитель: канд. филол. наук, доцент Пospelова Н.В.

### **Лингвострановедческое описание лексической единицы “The White Cliffs of Dover”**

В настоящее время лингвострановедческий подход, лингвострановедческая интерпретация является неотъемлемой составляющей методики в преподавании иностранного языка. Изучение иностранного языка проходит в диалоге язык и культура. Язык изучается в культурном и историческом контексте.

Целью данной статьи является моделирование лингвострановедческого портрета языковой единицы “The White Cliffs of Dover” в современном английском языке.

Методы исследования: дефиниционный анализ, контекстуальный анализ.

Первым этапом исследования является дефиниционный анализ данной языковой единицы. Обратимся к лингвострановедческим словарям, а также официальным сайтам Дувра и его белых скал, а также проследим, какое определение языковой единице дают сами жители Англии:

White cliffs of Dover:

1) the white cliffs made of chalk, which are the first part of England that you see when crossing the English Channel from France [1].

2) the tall chalk cliffs on the south-eastern coast of England, around the port of Dover. They can be seen from several miles away at sea, so they are the first part of England that people see as they approach Dover by ship. To many British people in other countries, they represent the idea of going home [3].

3) the most famous symbol of the Channel port in Kent [5].

4) a recognizable landmark to those approaching the port of Dover from the English Channel [2]. The cliffs are a symbol for Britons everywhere [2].

Далее обратимся к истории белых скал Дувра, их роли в истории страны и упоминаниях в текстах художественных произведений.

История Британии неразрывно связана со Скалами. Первое задокументированное упоминание Дувра появляется в описании Юлием Цезарем сцены, представшей перед ним в 55 веке до н.э., когда он вместе с двумя легионами солдат оказался вблизи белых скал в поисках подходящего места для вторжения. В своих мемуарах Цезарь упоминает, что вооруженные силы противника располагались именно на белых скалах, которые спускались близко к морю таким образом, что с них можно было бросать оружие прямо на берег. Место показалось ему совершенно непригодным для высадки [2].

Также в сознании большинства четко установилась связь Скал со стойкостью духа Британского народа во время Второй Мировой Войны. Особое влияние на это оказала Битва за Британию, в ходе которой представители пресс-корпуса страны сообщали о кружащих над их головами военно-воздушными силами Германии с выгодной позиции на утесе Шекспира [4].

Рассмотрим упоминания белых скал Дувра в текстах литературных произведений и песенной лирики.

Совсем неудивительно, что в 1941 году белые скалы Дувра стали символом надежды на мир. Это выражается в тексте известной песни “The White Cliffs of Dover” английской исполнительницы Веры Линн, начинающейся следующими словами: “There'll be bluebirds over//The white cliffs of Dover//Tomorrow, just you wait and see.”

Самым популярным упоминанием Скал в английской литературе является эпизод из трагедии «Король Лир» Шекспира, в котором Эдгар, изгнанный сын графа Глостера, который в свою очередь являлся верным вассалом короля Лира, убеждает ослепленного графа Глостерского, что тот находится на краю дуврской скалы.

Вот как описывает Эдгар Скалы в упомянутом эпизоде: “Here's the place! - stand still - how fearful/ And dizzy 'tis, to cast one's eye so low [...] half way down/Hangs one that gathers samphire: dreadful trade! / Methinks, he seems no bigger than his head.”

В 1867 году, известный английский поэт Мэтью Арнольд в своей поэме “Dover Beach”, посвященной Дувру, написал следующие строки о его скалистом берегу: “The sea is calm tonight, //The tide is full, the moon lies fair//Upon the straits: - on the French coast, the light//Gleams, and is gone: the cliffs of England stand, //Glimmering and vast, out in the tranquil bay.”

Скалы были связаны с великим множеством исторических событий. Они встречали и провожали своим видом монархов, вблизи них под командованием Монаха Юстаса была разгромлена французская армия, пережили они и «непобедимую армаду». Когда речь заходит о белых скалах Дувра, часто имеют место высказывания о том, что почти каждая страница британской истории длиною в две тысячи лет так или иначе связана с ними.

Авторы туристических путеводителей при описании Скал часто говорят о том, что, несмотря на возраст и эрозию, они не теряют своей мощи [4].

Таким образом, мы можем проследить, что лексическая единица “the White Cliffs of Dover” употребляется британцами в контексте самоопределения нации, самоидентификации, в сознании многих предстаёт символом дома, родных краев. При этом часто упоминается роль, которую белые скалы Дувра сыграли во время военных действий, продолжительность существования скал, а также тот факт, что белые утёсы – первое, что видит человек, приближающийся к Англии со стороны Франции. Белые скалы Дувра считаются свидетелями британской истории, а также выступают неизменным символом национальной самобытности и стойкости на протяжении веков.

### Список литературы

1. Академик. Электронные словари и энциклопедии на Академике [Электронный ресурс]. – URL: [https://contemporary.en.academic.com/42471/White\\_Cliffs\\_of\\_Dover](https://contemporary.en.academic.com/42471/White_Cliffs_of_Dover) (дата обращения: 14.10.24).



2. Dover Museum & Bronze Age Boat Gallery [Электронный ресурс]. – URL: <https://www.dovermuseum.co.uk/Information-Resources/Articles--Factsheets/White-Cliffs-of-Dover.aspx> (дата обращения: 14.10.24).
3. Oxford Learner's Dictionary [Электронный ресурс]. – URL: <https://www.oxfordlearnersdictionaries.com/definition/english/the-white-cliffs-of-dover> (дата обращения: 14.10.24).
4. Readman P. 'The Cliffs are not Cliffs': The Cliffs of Dover and National Identities in Britain // King's Research Portal, 2014.
5. White Cliffs Of Dover. Официальный сайт белых скал Дувра [Электронный ресурс]. – URL: <http://www.whitecliffsofdover.co.uk> (дата обращения: 14.10.24).

**Шайдуллина Д.А.**

ФГАОУ ВО «Казанский (Приволжский) федеральный университет»,  
Елабужский институт

Научный руководитель: канд. пед. наук, доцент Ахтариева Р.Ф.

### **Преимущества современной образовательной среды к развитию цифровизации**

В настоящее время цифровые технологии, обеспечивающие простой и быстрый доступ к ресурсам через сеть Интернет, уже используются в экономике и социальной жизни общества, как средства коммуникации и как средства обучения. Преимущество цифровых технологий обусловлено снижением затрат, себестоимости товаров и цены для потребителя. Данные технологии влияют на сферу занятости, предоставляя возможности удаленной работы. Увеличивается доля фрилансерства, нестандартной, частичной, разовой и других видов занятости. Для новых форм организации рынка труда необходимы новые компетенции специалистов, а значит преобразование системы образования. Важность данной задачи подчеркивается в национальном проекте «Цифровая экономика Российской Федерации», где подготовка высококвалифицированных кадров для новой цифровой экономики выделена в отдельное направление, на реализацию которого запланированы значительные средства. Соответственно, цифровизация экономики и социальной сферы современного общества актуализирует необходимость взаимодействия субъектов информационного пространства на основе цифровой информации, знаний и коммуникации.

Пока возможности и темпы цифровизации часто опережают навыки пользователей по их освоению. В регионах отмечается недостаточное количество квалифицированных специалистов в сфере ИКТ. Поэтому «школа и вуз должны давать молодежи знания, компетенции и навыки, востребованные в условиях цифровизации не только в экономике, но и в обществе в целом»[4, с. 46]. Следовательно, цифровизация требует формирования новых компетенций, изменения мотивации человека к образованию, расширения участия в жизни общества, использования новых формы организация труда.

Цифровизация образования порождает следующие проблемы: требуется переход системы образования к использованию цифровых ресурсов, проработка этических аспектов электронного обучения, учет уровня знаний, потребностей и интересов обучающегося для развития системы персонализированного обучения. Педагог из транслятора информации становится наставником и навигатором в образовательном процессе. Обучающийся должен овладевать информационными компетенциями для критической самооценки своих знаний, выстраивания своей образовательной траектории, дальнейших эффективных действий в цифровом обществе и на рынке труда.

Констатируя использование в образовании цифровых технологий, средств и методов обучения, ученые отмечают переход к динамически структурированным системам умственных действий, исследуют

компетентностные характеристики личности. В стандартах общего, среднего и профессионального образования введены нормативные компоненты «компетенция» и «компетентность». Одним из важных компонентов в системе компетенций выступают информационные компетенции с применением информационно-коммуникационных технологий (ИКТ), они необходимы специалисту любого профиля.

Возникает потребность общества во внедрении новых технологий обучения, необходимость «учить сегодня тому, что необходимо будет завтра» [2]. Современный специалист должен разбираться в ведущих тенденциях развития экономики и культуры общества, приемах и технологиях обучения, владеть компетенциями, необходимыми для будущей профессиональной сферы. Значит, востребованным становится ценностно ориентированное образование и цифровая культура специалиста, как одно из его условий. Следовательно, будущих специалистов необходимо обучать не просто навыкам работы в цифровой среде, но и формировать у них на основе ценностного подхода цифровое мировоззрение, цифровые компетенции и цифровую культуру, необходимые для жизни в цифровом обществе.

Рассмотрим вопрос о создании условий для формирования цифровой культуры у обучающихся. Под организационно-педагогическими условиями будем понимать потенциальные возможности образовательной среды, реализация которых обеспечит ее целенаправленное эффективное функционирование и развитие. Одним из организационно-педагогических условий формирования цифровой культуры обучающегося становится создание в образовательной организации информационно-образовательной среды, обеспечивающей взаимодействие участников образовательного процесса, доступ к образовательным ресурсам и фиксацию хода и результатов освоения учебных программ.

В цифровой информационно-образовательной среде образовательной организации изменяются требования к преподавателю. Кроме традиционных установок необходимы специфические: знание дидактических свойств цифровых ресурсов, способов их создания и использования; владение технологиями взаимодействия в онлайн среде; использование возможностей сетевых сервисов для поддержания учебной мотивации; владение способами оценивания при дистанционном и смешанном обучении. В то же время, по мнению Т.Г. Квац, специфика решения психолого-педагогических проблем преподавания с использованием цифровой среды практически не изучена [1, с. 96]. Однако управление процессами обучения, воспитания, развития, как главная функция преподавателя, должна оставаться. Для работы в современной информационно-образовательной среде преподавателей необходимо специально готовить, формировать цифровые компетенции и цифровую культуру. На качество информационно-образовательной среды влияют не только ее технические характеристики, но и компетентность педагогов, которые профессионально обеспечивают создание информационных ресурсов и их использование в образовательном процессе.

Электронная информационно-образовательная среда позволяет повысить качество и оперативность предоставления образовательных услуг, эффективность работы внутренних подразделений университета за счет межпредметных связей, информационно-методической поддержки участников образовательного процесса на основе использования цифровых технологий. Цифровая часть информационно-образовательной среды, как педагогическая система, дает обучающемуся возможность полноценно осваивать образовательные программы через сеть Интернет, с помощью системы доступа к образовательным ресурсам [3].

Таким образом, информационно-образовательная среда образовательной организации является не только необходимым условием ее успешного развития, но и может обеспечить возможности для развития цифровой культуры обучающихся. Информационно-образовательная среда усиливает протекание процесса формирования цифровой культуры обучающихся, так как: обеспечивает содержание образования и организацию образовательного процесса широким составом информационно-образовательных ресурсов, различной структуры и способов организации, открытых и локальных; позволяет использовать различные формы обучения, обеспечивает самостоятельную информационную, учебную, научно-исследовательскую, практико-ориентированную деятельность, информационно-педагогическое взаимодействие субъектов образовательного процесса; обеспечивает информационную безопасность личности обучающегося; насыщена ценностными аспектами для личностного развития.

### **Список литературы**

1. Квач Т.Г. О роли преподавателя в реализации информационно-образовательной среды в учебном процессе // Вектор науки ТГУ. Серия: Педагогика, психология. – 2014. – № 1(16). – С. 95-97.
2. Махалина О.М., Махалин В.Н.. Дистанционное онлайн-обучение: будущее образование в эпоху цифровизации // Экономика и социум. – 2019. – № 9 (64). – С. 397-402.
3. Рассказов Ф.Д. Характеристика педагогических условий формирования информационной компетентности у будущих педагогов // Современная высшая школа: инновационный аспект. – 2019. – Т. 11. – № 4. – С. 52-60.
4. Халин В.Г. Цифровизация и ее влияние на российскую экономику и общество: преимущества, вызовы, угрозы и риски // Управленческое консультирование. – 2018. – № 10. – С. 46-63.

**Шаймарданова Л.Р.**

ФГАОУ ВО «Казанский (Приволжский) федеральный университет»,  
Елабужский институт

Научный руководитель: канд. пед. наук, доцент Бочкарева Т.Н.

### **Сущность школьной неуспешности в научной литературе**

Школьная неуспешность представляет собой комплексное и многогранное явление, которое волнует педагогов, психологов, родителей и самих учеников. Это состояние затрагивает не только академические достижения, но и эмоциональное здоровье, социальную адаптацию и будущее учащихся. В условиях современных образовательных систем, где требования к качеству образования возрастают, важно глубже понять природу школьной неуспешности, её причины и последствия. Данная статья направлена на анализ понятия школьной неуспешности в научной литературе, а также на выявление ключевых факторов, способствующих её возникновению.

Школьная неуспешность часто определяется как неспособность учащегося успешно усваивать учебный материал в соответствии с требованиями образовательной программы. Согласно В.С. Цетлину, неуспешность – это несоответствие уровня подготовки учащегося требованиям содержания образования, что может проявляться на различных этапах обучения [5]. Это определение акцентирует внимание на соответствии образовательным стандартам, что является важным аспектом, учитывающим не только знания, но и умения.

В литературе выделяются несколько классификаций школьной неуспешности. А.А. Бударный предлагает деление на абсолютную и относительную неуспешность. Абсолютная неуспешность характеризуется систематическими низкими оценками, тогда как относительная неуспешность возникает, когда учащиеся имеют потенциал, но не используют его [1]. Эта классификация помогает определить, какие учащиеся нуждаются в дополнительной поддержке.

А.М. Гельмонт выделяет три вида школьной неуспешности: общую (длительную), частичную (в одном или двух предметах) и эпизодическую (краткосрочную). Это деление позволяет лучше понимать динамику учебных успехов и трудностей, а также разрабатывать соответствующие педагогические стратегии [3].

Причины школьной неуспешности можно условно разделить на индивидуальные и социальные. Индивидуальные факторы включают в себя здоровье, уровень когнитивных способностей, мотивацию и эмоциональное состояние учащихся. Исследования показывают, что дети с низкой самооценкой и высокой тревожностью чаще сталкиваются с трудностями в обучении. Например, в работе Дубровинской и её соавторов подчеркивается, что ученики с высоким уровнем стресса и низкой мотивацией могут демонстрировать ухудшение учебных результатов [2].

Социальные факторы могут быть связаны с условиями обучения, особенностями семейного окружения и взаимодействием с педагогами. Например, исследования показывают, что поддержка со стороны семьи и

школы играет критическую роль в преодолении учебных трудностей. Дети из семей с низким социально-экономическим статусом часто сталкиваются с нехваткой ресурсов, что негативно сказывается на их успеваемости [4].

Кроме того, значительное влияние на школьную неуспешность оказывает образовательная среда. Недостаток индивидуального внимания со стороны учителей, применение устаревших методов обучения, а также высокий уровень стресса в классе могут способствовать ухудшению успеваемости учащихся.

Школьная неуспешность может иметь серьезные последствия для личностного и социального развития учащегося. Она часто приводит к снижению самооценки, социальной дезадаптации и развитию негативных психологических состояний, таких как тревожность и депрессия. Негативный опыт неуспешности формирует у детей убеждение о том, что они не способны учиться, что может привести к дальнейшему отставанию [5].

Успешное преодоление учебных трудностей в начальной школе особенно важно, поскольку именно в этот период формируются базовые навыки и знания, необходимые для дальнейшего обучения. Раннее вмешательство со стороны учителей и родителей может значительно улучшить результаты учащихся и помочь им развить уверенность в себе. Например, эффективные стратегии поддержки, такие как индивидуальные занятия или дополнительные ресурсы для обучения, могут значительно изменить динамику успешности ученика.

Для эффективного преодоления школьной неуспешности необходимо комплексное вмешательство, включающее как индивидуальные, так и групповые меры. Важным аспектом является раннее выявление проблем. Педагоги должны быть обучены методам диагностики и выявления причин неуспешности, что может включать в себя использование различных методов оценивания, как формальных, так и неформальных.

Индивидуализированное обучение представляет собой один из наиболее эффективных подходов к коррекции неуспешности. Оно основывается на учёте индивидуальных потребностей учащегося, что позволяет адаптировать учебный материал и методы преподавания. Это может включать в себя использование дифференцированных заданий, индивидуальных учебных планов и предоставление дополнительных ресурсов.

Работа с родителями также играет важную роль в преодолении школьной неуспешности. Взаимодействие с семьей может помочь создать поддерживающую атмосферу, способствующую успешному обучению. Регулярные встречи с родителями, информирование их о прогрессе и трудностях учащихся могут значительно повысить уровень вовлеченности родителей в образовательный процесс.

Кроме того, создание службы психологической поддержки в школах может помочь учащимся справляться с эмоциональными трудностями. Психологи могут проводить индивидуальные и групповые занятия, направленные на развитие навыков саморегуляции, управления стрессом и повышения самооценки. Это может существенно снизить уровень тревожности и способствовать успешному обучению.

Понятие школьной неуспешности является сложным и многогранным явлением, требующим глубокого понимания и комплексного подхода. Причины неуспешности разнообразны и могут включать как индивидуальные, так и социальные факторы. Важно осознавать, что школьная неуспешность не только влияет на учебные результаты, но и оказывает серьезное воздействие на личностное развитие учащихся.

Для эффективного преодоления данной проблемы необходимо проводить диагностику, адаптировать образовательные стратегии, активно взаимодействовать с родителями и предоставлять психологическую поддержку. Создание условий для успешного обучения и формирования уверенности в себе у учащихся — это не только задача педагогов, но и всего общества. В конечном счете, решение проблемы школьной неуспешности требует совместных усилий и системного подхода, направленного на улучшение образовательной среды и поддержку учащихся.

### **Список литературы**

1. Бударный А.А. Пути и методы предупреждения и преодоления неуспеваемости и второгодничества: авто-реф. дис. ... канд. пед. наук: 13.00.01 / Бударный Анатолий Александрович. – Москва, 1965. – 32 с.
2. Дубровинская Н.В., Фарбер Д.А., Безруких М.М. Психофизиология ребенка: психофизиологические основы детской валеологии: Учеб. пособие для студ. высш. учеб. заведений. – Москва: Владос, 2000. – 143 с.
3. Гельмонт А.М. О причинах неуспеваемости и путях ее преодоления. – Москва: Изд-во Академии педагогических наук РСФСР, 1954. – 92 с.
4. Педагогика: учебник и практикум для вузов / П. И. Пидкасистый [и др.]; под редакцией П. И. Пидкасистого. – 4-е изд., перераб. и доп. – Москва: Издательство Юрайт, 2023. – 408 с.
5. Цетлин В.С. Неуспеваемость школьников и ее предупреждение. – Москва: Педагогика, 1977. – 120 с.

**Шамсиев Р.Н.**

ФГАОУ ВО «Казанский (Приволжский) федеральный университет»,  
Елабужский институт

Научный руководитель: канд. физ.-мат. наук, доцент Шурыгин В.Ю.

### **Классификация и принципы работы электронных измерительных приборов**

В настоящее время среди электронной измерительной техники подавляющее большинство используемых устройств относится не к аналоговым, а к цифровым измерительным приборам. Огромное многообразие таких приборов вызывает необходимость их классификации.

Первая классификация, которую можно провести, основывается на принципе измерения [2]. Существуют прямые и косвенные измерительные приборы. Прямые приборы измеряют величину напрямую, без использования дополнительных преобразований. Например, термометр, который измеряет температуру, или амперметр, который измеряет силу электрического тока. Косвенные же приборы, используют преобразования или математические модели для определения значения искомой величины. Например, вольтметр, который измеряет напряжение, может использовать измерение силы тока и сопротивления для последующего расчета величины напряжения по закону Ома.

Вторая классификация основывается на типе измеряемой величины. Существуют приборы отдельно для измерения электрических величин, таких как напряжение, сила тока и сопротивление [2]. Также существуют приборы для измерения других физических величин, таких, например, как температура, давление, влажность и т.д. [1]. Каждый тип прибора имеет свои особенности и принципы работы, что позволяет получать точные и надежные измерения.

Третья классификация основывается на применении прибора [2]. Существуют приборы для научных исследований, которые обеспечивают высокую точность и чувствительность измерений. С другой стороны, существуют промышленные приборы, которые используются в промышленности для контроля и регулирования параметров производственных процессов [4]. Кроме того, существуют приборы для бытового использования, такие как термометры для измерения температуры в доме или воды.

Классификация электронных измерительных приборов позволяет лучше понять их разнообразие и области применения. Она помогает выбрать подходящий прибор для конкретной задачи и обеспечивает точные и надежные измерения. Благодаря развитию технологий, электронные измерительные приборы становятся все более компактными, точными и удобными в использовании, что делает их неотъемлемой частью нашей повседневной жизни.

Наконец, приборы могут быть классифицированы по области применения [3]. Например, существуют измерительные приборы, специально разработанные для использования в научных исследованиях, промышленном производстве, медицине, энергетике и других отраслях.



Электронные измерительные приборы можно разделить и по типу представления результатов измерений. Так, например, осциллографы являются приборами, которые используются для визуализации и анализа электрических сигналов. Они позволяют наблюдать в виде графика временную зависимость сигнала и анализировать его форму, амплитуду, частоту и фазу. Осциллографы представляются в аналоговой и цифровой форме, обеспечивая различные режимы работы и возможности анализа. Спектроанализаторы используются для анализа спектра электрических сигналов. Они позволяют наблюдать зависимость амплитуды сигнала от его частоты, что позволяет выявлять различные гармоники, шумы и искажения. Спектроанализаторы включают как аналоговые, так и цифровые устройства, которые обеспечивают высокую точность и разрешение при анализе спектра. Частотомеры предназначены для измерения частоты сигналов. Они позволяют определить частоту с высокой точностью и могут использоваться в различных областях, где необходимо контролировать или анализировать частотные характеристики сигналов. Анализаторы мощности используются для измерения мощности электрических сигналов. Они позволяют определить мощность сигнала, а также проводить анализ гармонических составляющих и энергопотребления системы. Анализаторы мощности предлагают широкий спектр функций и возможностей для качественного анализа электрической мощности.

Классификация электронных измерительных приборов позволяет лучше понять их функции и характеристики. Цифровые мультиметры, осциллографы, спектроанализаторы, частотомеры и анализаторы мощности играют важную роль в научных исследованиях, промышленности и других сферах деятельности, обеспечивая точные и надежные измерения различных параметров. Выбор правильного измерительного прибора является важным этапом при проведении измерений и анализе электрических сигналов. Следует отметить, что электронные измерительные приборы могут включать в себя не только сами приборы, но и соответствующее программное обеспечение, интерфейсы и другие компоненты, необходимые для осуществления измерений и обработки полученных данных.

Принципы работы электронных измерительных приборов включают в себя несколько основных аспектов. Во-первых, это преобразование физической величины, которую необходимо измерить, в соответствующий электрический сигнал. Это может быть осуществлено с помощью различных датчиков и преобразователей, которые чувствительны к изменениям соответствующей физической величины и представляют их в виде электрического сигнала. Во-вторых, электрический сигнал подвергается усилению и фильтрации для того, чтобы обеспечить стабильность и достоверность измеряемых данных. Усилители позволяют увеличить амплитуду сигнала, а фильтры – исключить лишние помехи и шумы. Это особенно важно при работе с малыми сигналами и в условиях, когда на измерительные приборы воздействуют внешние факторы, такие как электромагнитные поля или температурные изменения. Третий принцип работы электронных измерительных приборов – это преобразование электрического сигнала обратно в физическую величину, представляемую в

нужной форме. Например, это может быть отображение измеряемой величины на цифровом дисплее или передача данных на компьютер для дальнейшей обработки.

В настоящее время неотъемлемой частью электронных измерительных приборов является также программируемое управление. Современные приборы обладают возможностью настройки и программирования для различных задач и требований. Это позволяет увеличить их гибкость и применимость в разных областях.

Таким образом, принципы работы электронных измерительных приборов включают в себя преобразование физической величины в электрический сигнал, его усиление и фильтрацию, обратное преобразование и отображение данных, программируемое управление, а также точность и калибровку

### **Список литературы**

1. Жагора Н.А. Приборы для измерения линейных и угловых величин. – Минск: Изд-во Гревцова, 2011. – 376 с.
2. Рачков М.Ю. Технические измерения и приборы. – Москва: МГИУ, 2007. – 200 с.
3. Фарзани Н.Г., Илясов Л.В., Азим-заде А. Ю. Технологические измерения и приборы. – Москва: Альянс, 2017. – 456 с.
4. Шишмарев В.Ю. Технические измерения и приборы: учебник. – Москва: Академия, 2010. – 384 с.

**Швыркова Е.В.**

ФГАОУ ВО «Казанский (Приволжский) федеральный университет»,  
Елабужский институт

Научный руководитель: канд. филол. наук, доцент Данилова Ю.Ю.

**Типичные ошибки, допускаемые при письме обучающимися среднего звена: по данным статистического анализа**

Распространенный в современном лингвосоциуме оборот «речевые нарушения» – термин собирательный, который используют часто для обозначения отклонений от речевой нормы, принятой в данной языковой среде, полностью или частично препятствующих речевому общению и ограничивающих возможности социальной адаптации человека. Как правило, они обусловлены отклонениями в психофизиологическом механизме речи, не соответствуют возрастной норме, самостоятельно не преодолеваются и могут оказывать влияние на психическое развитие человека [1]. Речевые расстройства/нарушения (далее по тексту – РР/РН) являются важной и изучаемой темой во многих областях социогуманитарных исследований, что обусловлено, в первую очередь, главенствующей ролью речевой функции в развитии интеллекта и мышления у детей, поскольку речь является способом выражения мыслей, идей и информации (именно через речь дети учатся коммуницировать, выразить свои мысли и понимать мысли других людей) – этот процесс стимулирует развитие когнитивных функций, таких как внимание, память логическое мышление.

Эксперты выделяют ряд причин РН, и, как правило, делят на две группы: биологические и социальные факторы опасности. К первой они относят РР, причиной которых являются патогенные факторы, воздействующие на организм в срок внутриутробного развития и родов (гипоксия плода, родовые травмы, др.). Также к биологическим факторам причисляют заболевания ребёнка в первые периоды его жизни (инфекции, травмы), именно они могли повлиять на РР ребенка в будущем. Другие причины носят социальный характер. Зачастую природа таких РР определяется условиями внешней среды, а также возрастными особенностями самого ребенка. Как правило, к таким условиям относят двуязычие в семье, излишняя стимуляция речевого поведения ребёнка, неадекватное воспитание и воздействие на психику ребёнка, педагогическая запущенность, а также постоянные дефекты речи в окружении ребёнка, которые остаются у него на слуху. В результате этих и подобных факторов развития у человека могут наблюдаться различные виды РН.

Долгие годы некоторые РН оставались в тени. Лишь с недавнего времени ими начали заниматься активно. Речь идёт о патологиях письменной речи, в частности, дислексии и дисграфии (греч. *dis* – «расстройство», *lexis* – «речь», *grapho* – «пишу») как видах частичного или полного нарушения чтения и письма. Такие РН диагностируются примерно в начальной школе: к 8 годам ребёнок уже получает базовые знания, но применять их на практике ему сложно.

В качестве примера приведем результаты исследования, проведенного нами на базе МБОУ «СОШ № 8» г. Елабуги РТ. Согласно предварительной характеристике учителей и психолога и с согласия родителей участие в эксперименте приняли 32 ученика шестого класса. В целом ученический коллектив отличается высоким уровнем умственных способностей и творческим потенциалом: качественная успеваемость класса оценивается в 77%, классе 3 отличника, 22 ударника и 7 троечников. Ученики этого класса проявляют активность и заинтересованность на уроках, всегда готовы отвечать на вопросы учителя. Они обладают хорошо развитой логикой, способностью к абстрактному мышлению и анализу. Ученики демонстрируют высокий уровень восприятия информации и способны оперативно применять полученные знания в практических задачах.

Для диагностики способностей и лингвокогнитивного потенциала класса мы составили ряд заданий. Задание 1: переписать текст с готового материала (отрывок из пов. Ю.В. Красавина «Русские снега») [2]. Задание 2: найти среди предложений фразеологизмы. Попробовать зарисовать их и объяснить их смысл. Задание 3: вставить букву, если есть необходимость (предложения для упражнения составлялись самостоятельно). Задание 4: записать словосочетание, согласовав главное и зависимое слово в роде, числе и падеже (словосочетания для упражнения составлялись самостоятельно). Задание 5: правильно соединить части каждого слова (слова для упражнения выбирались самостоятельно).

В результате обработки ответов шестиклассников мы выделили следующие группы письменных ошибок (см. табл. 1), которые были обнаружены при анализе.

Таблица 1 – Распространенные ошибки учащихся при выполнении заданий

Тип ошибки	Описание	Количество ошибок (%)
Ошибки в соединении частей слов	Учащиеся неправильно делят слова на части, например, разделяют слова по неправильным границам (например, «со-лнце»).	10
Ошибки в согласовании главного и зависимого слова	Ошибки в согласовании родов и чисел между главными и зависимыми словами, например, неправильное согласование прилагательных с существительными (например, « <i>моя любимый игрушка</i> »).	10
Непонимание фразеологизмов	Учащиеся не понимают образные значения фразеологизмов и трактуют их буквально, что ведет к ошибочным иллюстрациям и интерпретациям (см. рис 1.).	7
Пропуск букв в словах	Пропуск букв в середине слова или добавление лишних букв, что связано с недостатком фонематического слуха и зрительно-слухового анализа (например, « <i>дковенные</i> », « <i>русские</i> »).	9
Ошибки в написании предлогов и приставок	Неумение различать приставки и предлоги, что приводит к ошибкам в написании слов и нарушению синтаксической структуры (например, « <i>в верх</i> », « <i>верх</i> »).	6

Отсутствие запятой при обособлении вводных конструкций и вставных элементов	Подобные ошибки свидетельствуют о недостаточном понимании правил обособления вводных слов и конструкций (например, <i>неужели там высоко вверху ясное небо?»</i> )	10
---	--	----

По данным проведенного исследования все ученики допустили от 2 до 26 ошибок в работе. Более чем у 70% учащихся ошибки допущены из-за невнимательности или излишней торопливости (выводы сделаны благодаря анализу работ, которые они выполняли ранее). 30% работ характерно наличие более 10 ошибок, которые имеют постоянный характер (это ошибки в соединении частей слов, в согласовании главного и зависимого слова, при обособлении вводных конструкций и вставных элементов). Сложнее этим ученикам далось задание, связанное с переписыванием текста, там были допущены основные ошибки, выделенные в таблице ранее (это ошибки при переносе слов, ошибки, связанные с пропуском букв, ошибки в написании предлогов и приставок).



Рисунок 1 – Интерпретация ФЕ «Галопом по Европам»

Итак, проанализировав работы учеников и изучив их учебную деятельность ранее, мы пришли к выводу о том, что в классе 30% учеников нуждается в специальном подходе в обучении. Анализ типичных речевых ошибок у школьников помогает выявить проблемные области в знании языка и своевременно предпринять меры по их исправлению. Речевые ошибки могут оказать негативное влияние на успех ученика в учебе и его коммуникативные способности. Помимо этого, исправление ошибок поможет школьнику повысить уверенность в себе и улучшить качество взаимодействия с окружающими.

Игнорирование речевых ошибок у учеников может привести к установлению плохих языковых привычек и ошибочному пониманию правильной речи. Это может привести к тому, что ученик продолжит делать те же ошибки в своей речи и письменности, что в конечном итоге может негативно сказаться на его коммуникативных навыках и способности к общению. Поэтому важно обращать внимание на речевые ошибки учеников и помогать им исправлять их для успешного развития и обучения.

Изучив несколько видов нейролингвистических диагностик для работы с детьми с нарушениями речи [1; 3], мы сделали выводы о том, что для успешной коррекции подобных случаев необходимо использовать синтез приёмов и технологий нейропсихологии и нейролингвистики. Для этого желательно заранее познакомиться с испытуемыми, выявить и изучить их личностные и возрастные особенности, в результате непосредственного наблюдения оценить поведение и эмоциональное состояние исследуемых.

Таким образом, мы считаем, что для успешной работы с учащимися, допустившими более 10 ошибок в исследовании, учителю стоит соблюдать ряд рекомендаций: поддерживать благоприятную обстановку на протяжении всего занятия; давать ребёнку больше времени на подготовку упражнений; отказаться от чтения на скорость и упражнений, требующих исправления (такие задания даются труднее всего); начать работу с развития фонематического восприятия, звукового анализа текста; включить в практику нейролингвистические разминки, которые способствуют межполушарному развитию мозга и активации всех познавательных процессов.

### **Список литературы**

1. Ахутина Т.В., Фотекова Т.А. Диагностика речевых нарушений школьников: практическое пособие. – Москва: Юрайт, 2020. – 157 с.
2. Красавин Ю.В. Русские снега. – Москва: Вече, 2021. – 480 с.
3. Фотекова Т.А. Диагностика речевых нарушений школьников с использованием нейропсихологических методов: пособие для логопедов и психологов. – Москва: Айрис-пресс, 2007. – 176 с.

**Шешукова А.С.**

ФГАОУ ВО «Казанский (Приволжский) федеральный университет»,  
Елабужский институт

Научный руководитель: канд. филол. наук, ст. преп. Сушкова А.Р.

### **Функционирование фразеологизмов в англоязычном песенном дискурсе**

Речь человека – неотъемлемая часть его повседневной жизни. Ведь именно благодаря речи, будь она письменной или устной, мы узнаем важную информацию, получаем знания других людей. Однако не все возможно передать простыми словами, иногда это может быть слишком долго или неудобно. Для таких случаев существуют устойчивые выражения, которые могут передать мысли эффективнее, четче и точнее – фразеологизмы. Фразеологизм, фразеологический оборот или фразема – свойственное определённому языку устойчивое словосочетание, смысл которого не определяется значением отдельно взятых слов, входящих в его состав. «Фразеологизмы – высоко информативные единицы языка; они не могут рассматриваться как «украшения» или «излишества»» [2, с. 2].

Фразеологизмы часто используются в песнях, для тех же целей – понятная и мелодичная передача информации, в таком случае – эмоций исполнителя. Целью данной работы является исследование фразеологизмов в текстах песен современных исполнителей на английском языке. Мы проанализировали несколько песен на английском языке, которые выбирались в соответствии с собственными предпочтениями.

Первая песня – Alphabet Boy исполнительницы Melanie Martinez. Нами было выявлено 2 фразеологизма, рассмотрим их в контексте песни:

"You build me up like building blocks just so you can bring me down".

«Ты манипулируешь моими эмоциями, чтобы вывести из себя в любой момент.»

За объяснением обратимся к онлайн словарю – the free dictionary: "To build somebody up – to encourage or flatter someone" [3]. На русском можем сказать «обнадежить». "To bring somebody down – to make somebody sad or worsen their mood". Приведем перевод: «погрузить в печаль.» В песне имеется некое сравнение настроения героини с строительными кубиками (build me up), то есть оно поднимается и понижается (bring down). Эти фразеологизмы антонимичны и передают то, как самочувствие лирической героини песни может с легкостью меняться от поступков мальчика, который является важным персонажем песни и жизни девочки.

Дальше рассмотрим песню Checkmate исполнителя Conan Gray:

"So cry me a river till you drown in the lake

'Cause you may think you're winning but checkmate".

«Речи сколько хочешь, пока не утонешь в своих слезах,

Ведь ты считаешь, что победа за тобой, но вот тебе шах и мат.»

На сайте с фразеологизмами находим объяснение: "Cry me a river is something said sarcastically to someone whose whining, complaints, or tears fall on

unsympathic ears" [3]. Найти на русском языке похожий фразеологизм не удалось, однако перевести фразу можно так: «Можешь реветь, сколько хочешь, пока не утонешь в своих слезах.» В песне герой осознает, что отношения, в которых он находится деструктивны. Человек не был верен и от прошлых теплых чувств не осталось ни следа. По этой причине герой не в состоянии сопереживать, наоборот, он желает отомстить, причинив еще большую боль.

Перейдем к следующей песне – Brand new city исполнительницы Mitski. Обнаружив фразеологизм, мы проанализировали выражение.

"I think my life is losing momentum,  
I think my ways are wearing me down."  
«Моя жизнь как будто утрачивает темп,  
А мои методы начинают удручать меня» [1].

Вновь обратимся за объяснением к тому же ресурсу: "To wear smb down to become exhausted weekend or fatigued by some action" [3]. Переводя всю строчку песни, получим: «Кажется, мои методы изнуряют меня.» Настроение всей песни очень удручающее и отчаянное, фразеологизм "wear me down" очень подходящий и передает настроение песни. Героиня замучена своими привычками, способами справляться с трудностями жизни.

Продолжим с анализом, следующая песня: dontwannabe you anymore Billie Eilish:

"Don't be that way,  
Fall apart twice a day.  
I just wish you could feel what you say."  
«Не будь такой,  
Дважды в день впадаешь в истерики.  
Жаль, ты не можешь ощутить, как ранят твои слова.»

На том же сайте получаем объяснение: "To fall apart – to become very emotional, especially with sadness or grief" [3]. То есть, быть переполненным эмоциями печали или горя. В нашем случае перевод такой: «дважды в день ударяешься в слезы.» Такое описание чувств героини и вправду подходит, т.к. в песне поется о ее усталости от самой себя, от человека, с которым она должна провести целую жизнь, но которого никак не может принять.

Последняя песня, которую мы приведем – birds of a feather исполнительницы Lana Del Rey:

"So many people say that they have it together,  
But I think you're a nice guy,  
And I think we could be birds of a feather."  
«Многие говорят, что у них все в порядке,  
Но я думаю, что ты хороший парень,  
И мне кажется, что мы птицы одного полёта» [4].

В данной песне, как и во многих других песнях Ланы поется о любви. Здесь она считает, что нашла того самого человека: забавного, хорошего, милого, а что самое главное – понимающего ее. Она предполагает что они имеют много общего и поладили бы. Поэтому используется фразеологизм "birds of a feather". В источнике имеется следующее объяснение: "To be very



similar in taste, preference, opinion" [3]. Полная версия выражения – "birds of one feather flock together." Данную идиому на русский можно перевести как: «одного поля ягода», а также: «птицы одного полета.» Стоит отметить, что первый вариант – русский, а второй английский, который тоже достаточно часто используется в речи.

Таким образом, нам удалось провести исследование, а также к некоторым получилось подобрать русский эквивалент, либо сделать близкий перевод. В ходе анализа 60 фразеологизмов в составе песен, нами было выявлено, что их можно разделить на 4 функционирующие категории: фразеологизмы, описывающие действия, эмоции, события, предметы. Под описанием действия понимается акт, совершаемый человеком. Под описанием эмоций – чувства, внутренние переживания человека. Под описанием событий то, что произошло без вмешательства повествующего лица. Под описанием предметов – художественное отображение качеств объекта. Диаграмма составлялась по результатам анализа 60 фразеологизмов, она отображает частоту использования каждой категории:



Рисунок 1 – Частота использования категорий фразеологизмов

### Список литературы

1. Lyrsense. Перевод песни Brand new city (Mitski) [Электронный ресурс]. – URL: [https://m.lyrsense.com/mitski/brand\\_new\\_city](https://m.lyrsense.com/mitski/brand_new_city) (дата обращения: 23.04.24).
2. Studfile. Кунин А.В. Курс фразеологии современного английского языка [Электронный ресурс]. – URL: <https://studfile.net/preview/7150405/> (дата обращения: 15.04.24).
3. The free dictionary. Idioms and phrases [Электронный ресурс]. – URL: <https://www.thefreedictionary.com> (дата обращения: 19.04.24).
4. Лингво-лаборатория «Амальгама». Перевод текста песни Birds of a Feather исполнителя (группы) Lana Del Rey (Лана Дель Рей) [Электронный ресурс]. – URL: [https://www.amalgamalab.com/songs/1/lana\\_del\\_rey/birds\\_of\\_a\\_feather.html](https://www.amalgamalab.com/songs/1/lana_del_rey/birds_of_a_feather.html) (дата обращения: 20.04.24).

## **Шокурова Я.Д.**

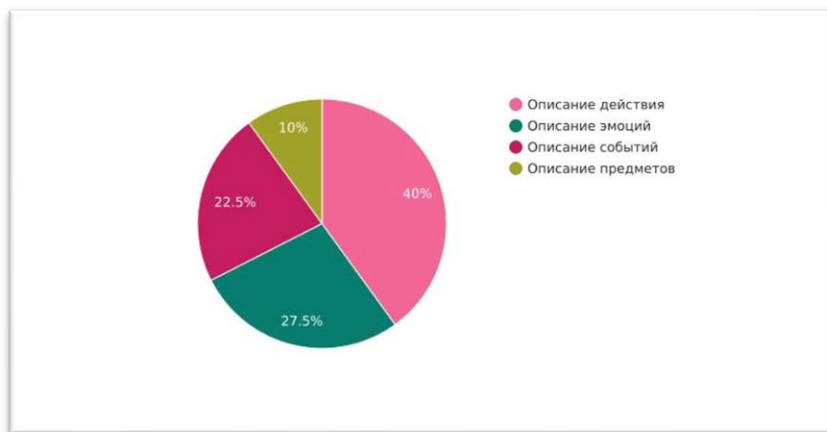
ФГАОУ ВО «Национальный исследовательский Нижегородский государственный университет имени Н.И. Лобачевского», Арзамасский филиал  
Научный руководитель: ст. преп. Щеулова Е.А.

### **Психотерапия и эмоциональное здоровье: важность профилактики**

Актуальность данной темы состоит в том, что в современном обществе психотерапия как наука используется не только для лечения, но и для поддержания и профилактики эмоционального здоровья человека.

Психотерапия в общем смысле понимается как психологическое вмешательство, направленное на помощь в разрешении эмоциональных, поведенческих и межличностных проблем и повышение качества жизни.

Психотерапия («лечение души») рассматривается как особый вид межличностного взаимодействия, при котором пациентам, страдающим от болезни, оказывается профессиональная помощь психологическими средствами в решении связанных с ней психологических проблем. В 1872 г. Д.Х. Тьюк впервые ввел в научный обиход термин психотерапия [1].

Современная молодежь всё чаще обращается к психологам. По статистике Всероссийского центра изучения общественного мнения, с 2009 по 2022 год процент людей, когда-либо обращавшихся к психологу, вырос в два раза – с 6% до 12%. При этом потребность в психологической помощи чаще отмечают молодые люди в возрасте 18–24 лет (35%).

Почему среди молодежи вырос спрос на психотерапию и с какими проблемами сталкивается современное поколение? Во-первых, молодые люди имеют дело со страхом ответственности и нежеланием взрослеть. Во-вторых, как показывают опросы, молодежь остро реагирует на политические события последних лет. Возникает проблема в адаптации к нестабильному миру. В-третьих, спрос психотерапии связан с огромным количеством информации. Социальные сети, СМИ и различные мессенджеры – всё это источники информации, которые влияют на психологическое здоровье.

Именно поэтому необходимо помнить о важности эмоционального здоровья. Эмоциональное здоровье – это гармоничное состояние души и тела, когда человек находится в ладу не только с внутренним, но и с внешним миром. Эмоциональное здоровье является показателем психологического благополучия. Такие исследователи, как П.П. Фесенко, Т.Д. Шевеленкова и И.В. Фрайфельд рассматривали эмоциональное благополучие как положительно-окрашенное эмоциональное состояние, характеризующееся ощущением комфорта, счастья, защищенности и успешности. Том Рат и Джим Хартер описали пять элементов благополучия, а именно: профессиональное, социальное, финансовое, физическое благополучие и благополучие в среде проживания [2].

Наша психика тесно связана с физиологией, поэтому необходимо заботиться о своем эмоциональном здоровье. Постоянное эмоциональное напряжение приводит к появлению синдрома эмоционального выгорания,

который представляет собой состояние эмоционального стресса, а также психического и физического истощения.

Понятие эмоционального стресса впервые ввёл физиолог Ганс Селье в 1936 г. Под этим он подразумевал несвойственную организму реакцию в ответ на какое-либо неблагоприятное воздействие как способ адаптации к изменившимся условиям [3].

Признаками эмоционального напряжения могут варьироваться у людей в разной степени выраженности. Можно выделить следующие признаки появления эмоционального стресса:

1. Повышенная раздражительность
2. Слезливость
3. Учащение пульса
4. Изменение частоты дыхания
5. Потеря контроля над своими реакциями и поведением
7. Тревожность
8. Нарушения памяти и способности к концентрации
9. Резкие скачки артериального давления
10. Чувство страха, ощущение отчаяния
11. Слабость

Как же сохранить эмоциональное здоровье и каковы способы его профилактики?

1. Регулярный сон. Сон освобождает человека от усталости, дарует ему энергичность, ясность мышления, творческую активность, высокий уровень работоспособности, сон защищает человека от развития сердечнососудистых заболеваний.

2. Фокусирование на положительных эмоциях, поиск позитивных моментов в жизни.

3. Физическая активность. Это позволит снять напряжение и стресс, улучшить настроение и сон, снизить риск психических расстройств, поможет развить навыки саморегуляции.

4. Общение. Коммуникация положительно влияет на психологическое состояние человека, а именно развивает социальные навыки, способствует эмоциональной связи, наполняет энергией и чувством удовлетворенности.

5. Режим дня. Регулярное распределение времени между работой, отдыхом и другой деятельностью создаёт структуру и предсказуемость, которые важны для психологического спокойствия и эмоционального здоровья.

6. Сбалансированное питание. Здоровая диета, богатая нутриентами, необходимыми для организма человека (например, омега-3 жирными кислотами), положительно влияет на психическое состояние и здоровье.

7. Установить жизненные приоритеты.

8. Стремление к пониманию себя. Принятие сильных и слабых сторон, умение контролировать эмоции, выявление скрытого таланта и потенциала.

9. Эмоциональная устойчивость. Научиться чувствовать эмоции и проживать их правильно.

10. Изменить образ мышления. Положительно воспринимать жизнь, не критиковать окружающих, не поддавать унынию.

Для того чтобы сохранить эмоциональное здоровье, необходимо заниматься его профилактикой. Работу психолога в дошкольном образовательном учреждении можно определить как способ профилактики эмоционального здоровья воспитанников. Цель работы психолога в ДОУ – сохранение и укрепление психологического здоровья детей, их гармоничное развитие в условиях ДОУ, создания наиболее благоприятных условий для развития и воспитания каждого ребенка, а также оказание своевременной помощи детям, родителям и педагогам в решении психологических проблем развития, возникающих в различных жизненных ситуациях.

Деятельность школьного психолога также является важным процессом по сохранению психологического и эмоционального здоровья участников образовательного процесса. Развивающая деятельность школьного психолога ориентирована на создание социально-психологических условий для целостного психологического развития и поддержания эмоционального здоровья школьников.

Психологическая служба в колледжах и университетах бесспорно имеет большое значение для сохранения и профилактики эмоционального здоровья. Концепция развития сети психологических служб в российских вузах была утверждена Министерством образования и науки в сентябре 2022 года. В связи с этим возрастает роль психологических служб, обеспечивающих условия для развития потенциала личности, адекватного осознания студентом путей своего личностного и профессионального развития в период обучения для повышения собственной психологической устойчивости в преодолении различных трудностей.

Таким образом, психотерапия является важным механизмом в понимании собственного эмоционального здоровья и психологического благополучия. Цель психотерапии - достижение гармонии с собой и с миром, обретение счастья и эмоционального благополучия. Для того, чтобы находиться в гармонии со своим эмоциональным здоровьем, необходимо заботиться о своём физическом благополучии, устанавливать вдохновляющие жизненные цели, эффективно справляться с повседневными делами, учиться контролировать свои эмоции даже в самых трудных ситуациях и не застревать на собственных неудачах и переживаниях.

### **Список литературы**

1. Болотникова О.П. Психотерапия и психологическое консультирование : учеб.-метод. пособие. – Тольятти: ТГУ, 2011. – 60 с.
2. Рат Т., Хартер Дж. Пять элементов благополучия: Инструменты повышения качества жизни. – Москва: Альпина Паблиц-шерз, 2011. – 148 с.
3. Шевеленкова Т.Д., Фесенко П.П. Психологическое благополучие личности // Психологическая диагностика. – 2005. – № 3. – С. 95–121.

**Якимова Е.С.**

ФГАОУ ВО «Казанский (Приволжский) федеральный университет»,  
Елабужский институт

Научный руководитель: канд. экон. наук, доцент Васильев В.Л.

### **Финансовая грамотность и ее влияние на личный доход**

Финансовая грамотность – это способность планировать бюджет, контролировать доходы и расходы, создавать и приумножать накопления, а также правильно выбирать кредитные и страховые продукты [1].

Умение управлять своими финансами помогает достичь различных целей, таких как получение образования, смена карьеры, путешествия и ранняя пенсия. Деньги играют важную роль во многих аспектах жизни. Знание финансовой грамотности позволяет контролировать свой бюджет, управлять долгами и расходами, находить возможности для увеличения доходов и расширения бизнеса.

Финансовая грамотность помогает человеку не только сохранить свой бюджет, вести накопления, откладывать средства на важные покупки, она оказывает влияние на рост доходов. Важно понимать, что финансовая грамотность имеет множество элементов, каждый из которых ведет к успешному управлению своими финансами и получению пассивного дохода.

Основные темы финансовой грамотности включают сбережения, недвижимость, составление бюджета, налоги и пенсии, страхование, оплата обучения и счетов, покупка автомобиля и другие крупные приобретения. Более сложные темы, которые должен знать каждый взрослый человек, включают в себя инвестирование, пассивный доход и работу с вкладами, а также кредиты и другие долговые обязательства.

Что приходит вам на ум, когда вы слышите фразу «умение управлять деньгами»? Возможно, несколько источников дохода? Хорошая работа? Умение инвестировать и зарабатывать миллионы? На самом деле, это понятие намного сложнее, чем просто умение зарабатывать деньги.

#### **Пример 1. Управление личным бюджетом.**

Представим, что вы формулируете план своих финансов на каждый месяц: выделяете доступные средства, их источники, затраты на покупки и сбережения. Далее вы используете сформированный план и контролируете, насколько следуете ему. Таким образом, вы обеспечиваете тщательное управление своими финансами. С каждым месяцем вы находите новые возможности для экономии, разрабатываете стратегию для накопления денег.

#### **Пример 2. Инвестиции.**

Инвестиции могут приносить хороший доход. Швед Курт Дегерман всю жизнь собирал жестяные банки, продавал их, а вырученные деньги вкладывал в акции и золото. После смерти Дегермана обнаружилось, что его состояние – около 1,4 миллиона долларов [2]. Представим, вы занимаетесь инвестированием на фондовом рынке, покупаете и продаете акции. Вы не преследуете громадную прибыль и стараетесь держать свой портфель в равновесии.

В процессе обучения вы столкнулись с множеством ошибок и нюансов, но спустя полгода активного обучения и погружения в данную тему вышли на заработок. Уже спустя год анализа рынка инвестиций, с полученным опытом и базой определенных навыков вы делитесь с желающими начать инвестировать. Продажа ценных знаний – также составляет часть вашего дохода.

Пример 3. «Семь раз отмерь, один раз отрежь».

Принцип «Семь раз отмерь, один раз отрежь» заключается в том, что прежде чем вкладываться в какие – либо проекты, нововведения, вы предпочитаете проанализировать, собрать как можно больше информации, выждать, наблюдать и советоваться с финансовыми специалистами. Вы подозрительно относитесь к онлайн-проектам, которые кажутся неблагонадежными, даже если все уже начали вкладываться в них. Вы всегда стараетесь максимально спокойно относиться к кризисам, смотреть на других инвесторов на рынке, отказываться от казалось бы выгодных предложений, даже если многим это может не понравиться. Например, в мае 2024 года в интернете стала набирать популярность игра Hamster Combat, цель которой – получать внутриигровую валюту, постоянно кликая по монетке с изображением хомяка. Ее создатели пообещали в будущем провести листинг этой валюты и дать возможность игрокам конвертировать ее в реальные деньги. Итогом оказалась насмешка создателей над игроками с низкой финансовой грамотностью, которые не способны проводить анализ, изучать рынок инвестиций, но зато готовы потратить кучу времени на клики в приложении, которое в итоге никому не принесло прибыли. Кроме разработчиков – они произвели большой фурор на просторах интернета, добившись отличной рекламы.

Практически все люди, начинающие изучать финансовую грамотность теряются в потоке информации. Какими же навыками и знаниями необходимо обладать финансово грамотному человеку, для того, чтобы увеличить свои доходы?

1. Непрерывное обучение из различных источников, таких как чтение специальной литературы, покупка консультаций у финансовых экспертов, партнерство с бизнесом, онлайн-ресурсы, изучение законодательной базы и тд.

2. Формирование финансовой подушки безопасности на случаи непредвиденных обстоятельств.

3. Соотношение потребностей с финансовыми возможностями.

4. Понятие разницы между краткосрочными, среднесрочными и долгосрочными финансовыми обязательствами.

5. Знания основных видов мошенничества в финансовой сфере.

6. Знание основных видов вкладов, кредитования

7. Знание основных корпоративных финансово-экономических правил и стандартов.

8. Знание основных типов инвестиционных инструментов.

9. Ведение расходов и доходов.

10. Пенсионное планирование.

Обучаться финансовой грамотности в современном мире следует с раннего возраста. Существует множество бесплатных источников, которые помогут разобраться в каждом из аспектов данной тематики. Получение пассивного дохода – это результат усилий человека, который погрузился в анализ финансового рынка. Каждый человек может получить определенные знания и помимо основного источника дохода получать определенную сумму денег, не прилагая при этом активных усилий [3].

Таким образом, финансовая грамотность непосредственно влияет на личный доход, позволяя эффективно управлять ресурсами, минимизировать риски и использовать возможности для роста. Инвестирование в собственную финансовую грамотность – это инвестиция в будущее и финансовую стабильность.

### **Список литературы**

1. Официальный сайт Управления федеральной службы по надзору в сфере защиты прав потребителей и благополучия человека [Электронный ресурс]. – URL:<https://30.rospotrebnadzor.ru/directions/prava/154307/> (дата обращения: 5.09.2024).

2. Официальный сайт Интернет- издания «Skillbox.media» [Электронный ресурс]. – URL:<https://skillbox.ru/media/business/investitsii-dlya-nachinayushchikhs-chego-nachat-i-cto-izuchit-ctoby-poluchat-stabilnyu-dokhod/> (дата обращения: 5.09.2024).

3. Официальный сайт Интернет- издания «Forbes» [Электронный ресурс]. – URL: <https://www.forbes.ru/investicii/507021-passivnyj-dohod-kak-sozdat-nadeznyj-istocnik-dohoda-bez-aktivnyh-usilij> (дата обращения: 5.09.2024).

**Ямшанов К.А.**

ФГБОУ ВО «Ижевский государственный технический университет имени  
М.Т. Калашникова»

Научный руководитель: канд. техн. наук, доцент Тестова И.Н.

### **Исследование актуальности проблемы кибермошенничества**

Развитие цифровых технологий оказало влияние на все сферы человеческой деятельности. Интернет позволяет удовлетворить многие базовые потребности людей, такие как общение, потребление, развитие и самоактуализация.

Цифровизация банковской сферы и широкое распространение интернет-ресурсов создают привлекательные условия для мошеннических действий. В последнее время всё чаще появляются сообщения о том, что пожилые люди становятся жертвами мошенников, переводивших им крупные суммы денег. Асанова И.П. утверждает, что за 2020 год количество киберпреступлений увеличилось на 73%. Чаще всего жертвами становятся люди от 30 до 50 лет [1].

Какие меры предпринимаются, чтобы защитить граждан от действий мошенников в киберпространстве? Кибермошенничество происходит из-за недостатков в двух системах: технических (компьютеры, программы, сети) и человеческих (психика, физиология). Борьба с кибермошенничеством должна затрагивать обе сферы. Развитие компьютерной грамотности и развитие информационных систем, предотвращающих мошеннические действия. И можно заметить, как развиваются обе системы. Всё больше проводится рекламных компаний, информирующих о мошенниках. С другой стороны, принимаются новые законы, защищающие людей в сети Интернет, например закон о персональных данных, который запрещает использовать данные не в ранее определенных целях и запрещает собирать данные без согласия человека. [2]. Из последнего можно отметить изменения в ФЗ «О национальной платежной системе» в главе 2, статьи 8, которая обязывает банки осуществлять проверки операций на наличие признаков осуществления перевода без добровольного согласия [3].

Ключевым аспектом деятельности злоумышленников является использование методов социальной инженерии. Они разрабатывают всё более тонкие способы манипуляции людьми. Специалисты в этой области создают подробные руководства, организуют колл-центры и осуществляют массовые звонки с целью выявления наиболее уязвимых жертв. Предотвращение мошенничества требует повышения уровня компьютерной грамотности населения. Работа в этом направлении имеет большое социальное значение. Повышение грамотности населения в области информационных технологий является сложной задачей, и организация бизнеса в этой сфере может оказаться нерентабельной. Государство должно поддерживать некоммерческие организации, занимающиеся обучением незащищённых слоёв населения.

В рамках исследования проблемы кибермошенничества необходимо уделить внимание вопросу о количестве операций, проведенных без согласия



(ОБС) клиента и находящихся в ведении Центрального банка. На рисунке 1 представлена диаграмма зависимости количество ОСБ от времени [4].



Рисунок 1 – Количество операций без согласия клиента

Цель данного исследования заключается в том, чтобы продемонстрировать актуальность проблемы путём выявления тенденций, указывающих на то, что государство уделяет всё больше внимания этой проблеме, увеличивая финансирование грантов, на примере фонда президентских грантов, связанных с киберпреступлениями, и повышая уровень информационной грамотности.

В ходе анализа был проведён детальный разбор фонда президентских грантов с применением следующего фильтра: направление гранта: поддержка проектов в области науки, образования, просвещения, социального обслуживания, социальной поддержки и защиты граждан, а также защиты прав и свобод человека и гражданина, включая защиту прав заключённых. В результате отбора проектов, связанных с повышением компьютерной и финансовой грамотности, развитием интернет-школ и цифрового просвещения, было выделено 394 проекта [5].

Прежде всего, рассмотрим динамику участия и побед проектов в период с 2017 по 2024 год. На рисунке 2 представлена диаграмма, демонстрирующая количество проектов, представленных за указанный период. На рисунке 3 можно увидеть динамику изменения процента проектов, получивших признание.

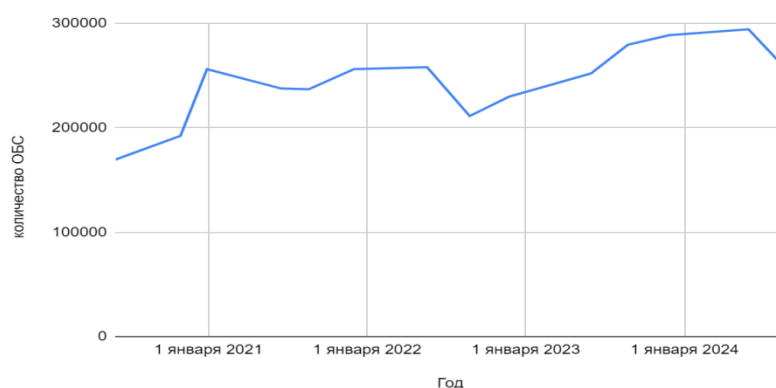

Рисунок 2 – Количество выданных грантов в год



Рисунок 3 – Изменение процента победивших проектов с годами

Из графика видно, что проблема актуальная и на решение которой направляются средства, рост количества выигранных грантов до 2022 года свидетельствует, что проблема мошенничества в интернет-пространстве становилась всё более актуальной и повышение компьютерной грамотности являлось весомым вектором в борьбе с проблемой. С началом глобального кризиса 2022 года снижение количества является закономерным. Но рост в 2024 году свидетельствует, что проблема не исчезла и требует дальнейшего развития. Рассмотрим, как менялся процент победивших проектов от общего числа проектов с годами. Стоит отметить, что и изменялась лояльность к проектам, так до 2021 года процент успешных проектов рос с 22,95% до 32,50%. С 2021 до 2023 года наблюдается прогнозируемая отрицательная динамика, в результате процент победивших проектов достигает значения 18,60%.

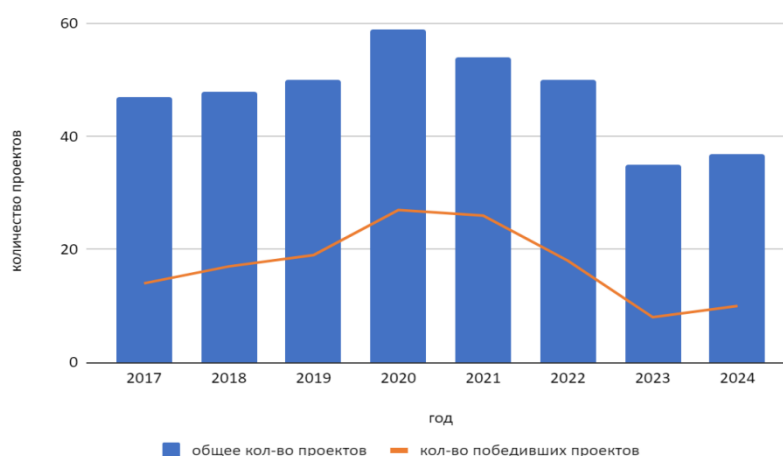
Анализируя тенденцию к увеличению числа мошеннических действий и восстанавливающийся рост количества грантов, можно сделать вывод, что проблема кибермошенничества является актуальной для нашего государства. В этой связи необходимо обеспечить информирование граждан и организовать деятельность по предотвращению мошенничества. Для этого можно использовать помощь фонда президентских грантов.

Рассмотрим изменения количества проектов на разных грантовых направлениях по годам. Сводная диаграмма представлена на рисунке 5. Анализируя данные, видно, что наибольшим приоритетом проектов по развитию интернет-грамотности являются «социальное обслуживание, социальная поддержка и защита граждан». Интересным является нисходящая динамика проектов в области поддержки науки, образования и просвещения. Что косвенно может говорить о спаде интереса государства и людей к области науки, что, несомненно, должно являться приоритетным для обеспечения безопасности в области интернет-вещей.

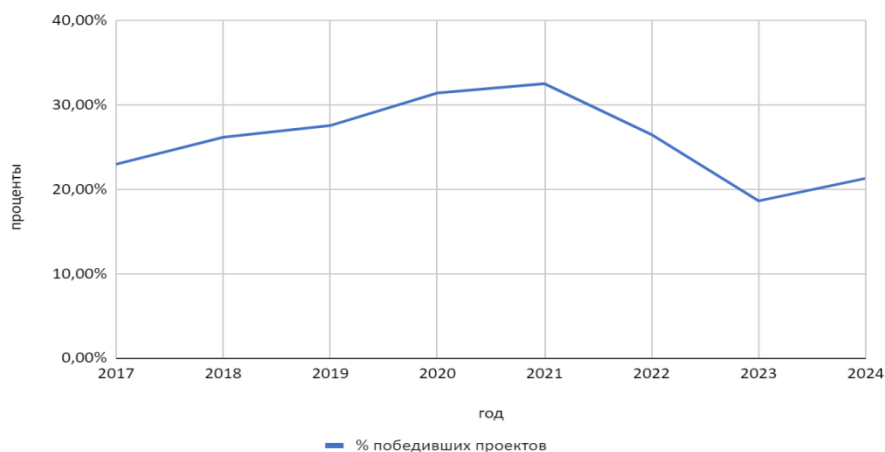
Проблема кибермошенничества остаётся актуальной и по сей день. Развитие технологий позволяет в некоторой степени защитить людей от мошеннических действий, но «ахиллесовой пятой» остаётся сам человек, не

способный распознать мошенников. Развитие социальной инженерии требует повышения уровня компьютерной грамотности общества в целом.



Рисунок 4 – Динамика количества проектов по разным направлениям

Эта тенденция находит отражение в президентских грантах, направленных на повышение образования в сфере интернет-технологий. Как и следовало ожидать, глобальная экономическая ситуация не могла не повлиять на исследуемое направление. Однако, к счастью, наблюдается тенденция к восстановлению, и можно надеяться, что темпы развития интернет-грамотности будут только расти.

### Список литературы

1. Асанова И.П. Актуальные вопросы борьбы с масштабами роста кибермошенничества // Вестник Российского университета кооперации. – 2021. – № 4 (46). – С. 120-123.
2. Банк России. Обзор отчетности об инцидентах информационной безопасности при переводе денежных средств [Электронный ресурс]. – URL: [https://cbr.ru/statistics/ib/review\\_2q\\_2024/](https://cbr.ru/statistics/ib/review_2q_2024/) (дата обращения: 10.09.24).
3. Федеральный закон от 27.07.2006 N 152-ФЗ (ред. от 08.08.2024) «О персональных данных».
4. Федеральный закон от 27.06.2011 N 161-ФЗ (ред. от 08.08.2024) «О национальной платежной системе».
5. Фонд президентских грантов. Сведения о проектах, на реализацию которых запрошено финансирование у Фонда президентских грантов (с 2017 года) [Электронный ресурс]. – URL: <https://президентскиегранты.рф/public/open-data> (дата обращения: 11.09.24).

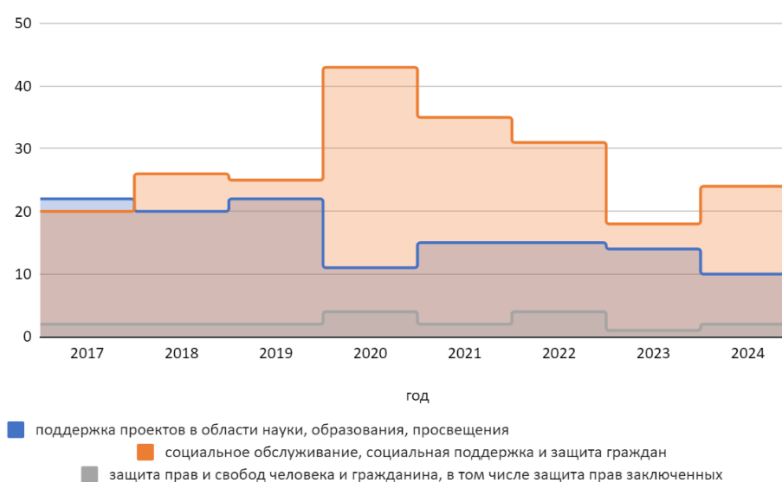
**Яркина Д.М.**

ФГБОУ ВО «Российский государственный педагогический Университет  
имени А.И. Герцена»

Научный руководитель: канд. филол. наук, доцент Радюшкина А.А.

### **Освещение миграционной политики Великобритании XXI века в СМИ (на материале публикаций *The Guardian* и *The Daily Mirror*)**

В современном обществе значимость политической коммуникации постоянно возрастает. Интенсивное развитие политических технологий обуславливает возрастающую роль освещающих их средств массовой информации. В силу позиции издательства или ангажированности с определенной политической партией СМИ могут предлагать разный взгляд на текущие события, используя различные средства презентации информации, в т.ч. манипулятивные. Манипулятивный потенциал речи определяет внимание общества к теории и практике использования специальных средств, способствующих реализации основных функций политического дискурса (коммуникативная, побудительная, эмотивная, метаязыковая и фактическая) [1, с. 133] и определяет актуальность настоящего исследования.

В рамках сравнительно-сопоставительного анализа языковых средств манипулирования СМИ нами были выбраны публикации британских издательств *The Guardian* [3] и *The Daily Mirror* (далее – *The Mirror UK*) [2], описывающие убийство трёх девочек 29 июля 2024 года в танцевальной студии в городе Саутпорт, в результате которого ещё восемь детей получили ножевые ранения. Общественный резонанс и последующие гражданские протесты были обусловлены происхождением обвиняемого, несовершеннолетнего Аксея Рудакубаны, родившегося в семье руандийских мигрантов в первом поколении. Представление данного события в СМИ значимо, т.к. медийное освещение вопросов миграции играет ключевую роль в формировании социальной оценки, а также общественного мнения не только о мигрантах, но и о миграционной политике государства в целом. К рассмотрению предлагаются некоторые фрагменты публикаций.

В статье *The Mirror UK*, опубликованной через три дня после убийства (1 августа), используется фактуальный подход без оценочных высказываний, хотя отдельные лексические единицы содержат эмоционально окрашенные семы «смерть», «гибель» (*fatally stabbed, critical condition, critically hurt*). *The Mirror UK* не манипулирует фактом происхождения преступника (*Rudakubana, who turns 18 on Wednesday, was born in Cardiff to Rwandan parents, and had been living in the village of Banks, just outside Southport, at the time of the attack*), приводятся факты, при этом отсутствует контекстуализация и детализация.

В статье *The Guardian*, опубликованной через шесть дней после убийства и через три дня после публикации *The Mirror UK* (4 августа), используется иная стратегия презентации данного события. Например, во фрагменте *But they are wrong: there is plenty of evidence to show that, as levels of racism have declined in Britain over time, we enjoy relatively high levels of integration compared with many countries in Europe and the US* наблюдается дискредитация оппонентов за счёт

упоминания «крайне правых британских политиков», что создает негативный образ оппонентов, не верящих в успешность многоэтнического британского общества. Используется такой манипулятивный прием, как генерализация («они ошибаются»), подразумевающий, что все представители этой группы придерживаются одной и той же ошибочной точки зрения, что упрощает ситуацию. Помимо этого, реализуется эмоциональная апелляция, так как упоминание многоэтнического общества и процессов социальной интеграции должно вызывать у читателя положительное восприятие своей страны, общества и правительства, защищающего политику мультикультурализма.

Во фрагменте *But we live in a world where a tiny minority of racist individuals with thuggish tendencies can foment civil unrest more easily than ever on social media and via messaging apps* фигурирует сравнение: фраза «легче, чем когда-либо» подразумевает ухудшение ситуации, создавая ощущение, что проблема обострилась. Утверждение о том, что беспорядки вызваны дезинформацией, пропагандой и действиями ультраправых граждан – расистов, переводит акцент с миграционного кризиса и несогласия граждан с текущей миграционной политикой на позицию граждан с правыми взглядами, имплицитно обвиняя их в расизме и проявлении нетолерантности, что реализует приём создания «образа врага».

Во фрагменте *There is a risk that this brew of racist civil unrest curdles into something nastier. Starmer struck exactly the right tone in labelling the week's events as an assault on the rule of law...* используется гипербола: фраза «перерастет в нечто более отвратительное» подчеркивает возможность ухудшения ситуации и усиливает ощущение угрозы и страха. Упоминание действующего премьер-министра Кира Стармера придает тексту весомость и авторитетность. Прием антитезы – противопоставление спокойствия («верховенство закона») и хаоса («гражданские беспорядки») – усиливает драматизм описываемой ситуации. Словосочетание «наступление на верховенство закона» формирует у адресата представление о нападении «правых» на фундаментальные ценности.

Основываясь на анализе языковых средств манипулирования, перейдем к сравнительному анализу лингвистических особенностей публикаций. На синтаксическом уровне для обеих публикаций характерны сложные предложения с множеством вводных конструкций, уточнений. Преобладает союзная связь, обеспечивающая логичность изложения. В публикации *The Mirror UK* присутствует синтаксический повтор, например, при упоминании обвинений в адрес Рудакубаны и упоминании его возраста. *The Guardian* повторяет основу *there should have been*, имплицитно критикуя общественной агрессии в ответ на трагическое событие и призыв населения к сдержанности.

Эмоциональное напряжение усиливается за счет инверсии, описывающей изменения в методах крайне правых групп, что имеет значение для понимания текущей ситуации: *The far right no longer needs the organisational infrastructure it had to rely on in the past.* Помещение обстоятельства времени в середину предложения и использование отрицательного элемента в составе обстоятельства, а не сказуемого, обладает усиливающим эффектом.

На морфологическом уровне отмечается использование отрицательных префиксов издательством The Mirror UK, однако значимых приемов выразительности или манипулирования не наблюдается, в новостной заметке выдерживается нейтральный стиль. В The Guardian используются местоимения, которые подчеркивают разделение между «своими» и «чужими». Так, they относится к местным жителям, определяя их как «своих», some относится к радикальным группам, определяя их как «чужих», а us включает читателя и общество, создавая ощущение единства среди «своих».

На лексическом уровне в The Mirror UK используются слова тематических полей «криминал», «судебное делопроизводство», «социально-политическая деятельность». Доминирует нейтральная лексика в денотативном значении, при этом лексемы с семой «смерть», «угроза», «нападение» (fatally stabbed) подчеркивают серьезность происшествия, провоцируя сильную эмоциональную реакцию читателей. Помимо этого присутствует лексический повтор слова critical(ly). В The Guardian присутствует лексика таких тематических полей, как «трагедия» и «насилие», «социально-политические конфликты», «общество и интеграция», а также «миграция». В тексте присутствует акцент на миграции и ассоциации с насилием. Например, фраза false claims that the alleged attacker was an asylum seeker указывает на использование стереотипов о мигрантах. Слова в основном имеют оценочный характер, особенно в описании событий и действий несогласных, протестующих (например, far-right thugs и civil unrest). Это создает у читателей газеты негативное восприятие этих групп.

Средства фонетического уровня в The Mirror UK нами обнаружены не были. В публикации The Guardian присутствует большое количество кратких гласных под ударением, что придает тексту отрывистость, резкость звучания, усиливает общий критический тон (But we live in a world where a tiny minority of racist individuals with thuggish tendencies can foment civil unrest more easily than ever on social media and via messaging apps.).

Так, языковые средства, используемые в публикации The Mirror UK, создают у читателя ощущение серьезности события, акцентируя внимание на правовых последствиях. Текст формирует представление о связи преступления и наказания и важности соблюдения закона всеми членами общества. В то же время языковые средства (антитеза, дихотомия, групповая идентификация), использованные в публикации The Guardian, создают у читателя ощущение тревоги и возмущения. В эмоциональном отношении текст формирует серьезное восприятие ситуации, а также призыв к солидарности и действиям против расизма и насилия мужчин над женщинами.

Подводя итоги, стоит отметить, что сдержанность текста The Mirror UK можно интерпретировать как осторожное освещение события, являющегося для социума острым, которое ещё не получило полное осмысление и оценку общества. The Guardian пишет на несколько дней позже, когда страну «захлестнула» волна протестов с применением физической силы. Они выражают эмоциональное единство с обществом, при этом уводя фокус события с его миграционной составляющей (являющейся в последние годы центральным аспектом политики европейских государств) на гендерную,

являющуюся привычной для европейского общества уже много десятилетий и не обладающую такой «остротой». Таким образом, можно говорить о попытках подмены одной проблемы другой и, следовательно, о манипулировании восприятием читателя со стороны The Guardian посредством использования различных языковых средств, рассмотренных в исследовательской работе.

### **Список литературы**

1. Волобуев К. В. Политический дискурс: его стратегия, тактика и функции // Гуманитарные, социально-экономические и общественные науки. – 2015. – № 6-1. – С. 131-133.

2. The Daily Mirror. Breaking: Southport stabbing suspect named [Электронный ресурс]. – URL: <https://www.mirror.co.uk/news/uk-news/breaking-southport-stabbing-suspect-named-33253010> (дата обращения: 01.10.2024).

3. The Guardian. The Observer view on the riots after the Southport killings: extremists have launched an assault on the rule of law [Электронный ресурс]. – URL: <https://www.theguardian.com/commentisfree/article/2024/aug/04/the-observer-view-on-the-riots-after-the-southport-killings-extremists-have-launched-an-assault-on-the-rule-of-law> (дата обращения: 01.10.2024).

**Яруллина А.Л., Лагунова М.К.**  
ФГАОУ ВО «Казанский (Приволжский) федеральный университет»,  
Елабужский институт  
Научный руководитель: канд. псих. наук, доцент Минахметова А.З.

### **Социально-психологический климат в коллективе как показатель успешности обучения**

Обучение является одним из важнейших этапов жизни человека. От того, насколько успешным оно будет, зависит множество факторов будущей жизни ученика. Именно поэтому очень важно, чтобы студенты полноценно и качественно осваивали программу. К сожалению, далеко не каждого ученика можно назвать успешным с самого начала обучения. На успешность обучения влияет множество факторов, один из значимых – микроклимат коллектива, в котором находится человек.

Психологический климат, по определению Ю.П. Платонова, «это комплексное эмоционально-психологическое состояние коллектива, отражающее степень удовлетворенности работников различными факторами жизнедеятельности» [4]. Ученый также отметил, наиболее важные показатели микроклимата коллектива. К ним он относил ответственность каждого участника группы, открытость друг к другу и желание сохранить единство коллектива.

В.В. Бойко, А.Г. Ковалёв, В.Н. Панфёров в труде «Социально-психологический климат коллектива и личность» обращают своё внимание на то, что «сущность каждого человека открывается только в связях с другими людьми и реализуется в формах коллективного взаимодействия, в процессах общения, а самооценка выступает в качестве группового эффекта, как одна из форм проявления социально-психологического климата» [2].

На психологическом состоянии человека сказываются переживания человека о его месте в обществе, об оценке себя самого. Все эти факторы впоследствии непреодолимо влияют на состояние микроклимата группы, в которой он состоит.

В учебных заведениях одним из факторов, влияющим на самооценку учащегося, является его учебная успешность. Успеваемость является одним из критериев оценки учебной успешности студентов. Однако, понятие «учебная успешность» гораздо шире и объемнее, оно включает в себя условия достижения успехов в учебной деятельности и критерии их оценивания. По мнению Б.Г. Ананьева, успешность – долговременный процесс, отражающий качество обучения. Успеваемость же имеет немного другой смысл, являясь фиксированным результатом учебной деятельности [1].

Имея ввиду академическую успеваемость, можно говорить об образовательных навыках и стремлении к изучению предоставленной программы [6]. Можно говорить о том, что при позитивной оценке студентом самого себя и окружающих, улучшается его психологическое состояние, что в свою очередь непременно влияет на общий микроклимат академической группы. А так, как показатель успеваемости несомненно влияет на отношение



человека к себе, можно предположить, что социально-психологический климат в коллективе является показателем успешности обучения студентов.

Мы провели опрос среди 27 студентов 1 курса колледжа с помощью методики на определение состояния психологического климата Л.Г. Федоренко. Анкета состоит из 6 вопросов с 5 вариантами ответа. На первый вопрос о настроении студентов при походе в их учебное заведение большинство исследуемых ответили, что чаще посещают занятия с приподнятым настроением и в хорошем расположении духа. Большинству студентов нравятся их одногруппники, практически ни у кого не возникает желания перевестись в другую группу, учебный процесс их удовлетворяет. Куратор и другие преподаватели относятся к студентам преимущественно с уважением и вежливо. 18 студентов высоко оценивают психологический климат группы, их устраивает атмосфера в группе, взаимоотношения с одногруппниками и педагогами, ребятам хочется посещать учебное заведение, ведь там они чувствуют себя комфортно, спокойно и безопасно. 7 людям микроклимат скорее безразличен, они не чувствуют какого-то напряжения и давление в коллективе, но при этом они не заинтересованы в его развитии, в этом нет ничего плохого, скорее всего, у студентов есть другая компания друзей, с которыми им комфортно. 2 обучающихся оценивают микроклимат как плохой – это говорит о том, что их не устраивают взаимоотношения с кем-то из субъектов образовательной деятельности. Вероятно, они не смогли сдружиться с одногруппниками или имеют напряженные отношения с преподавательским составом заведения.

Изучив ведомость оценки зачетов и экзаменов студентов изученной нами группы, мы высчитали их средние баллы и условно поделили группу на «успешных» и «неуспешных» в обучении. Для определения понятия «успешность», Б.Б. Кулагин предложил использовать оценки студентов за различные виды промежуточного контроля [3].

Оценки «5» и «4» считаем за успешные, «3» и «2» – неуспешные. Мы составили Таблицу 1, в которой отметили зависимость успешности обучения и состояния микроклимата в классе для отдельного ученика.

Таблица 1 – Зависимость успешности обучения и состояния микроклимата в классе для отдельного ученика.

	Хороший микроклимат	Безразличен микроклимат	Плохой микроклимат
Успешные	16 (59,3%)	7 (25,9%)	1 (3,7%)
Неуспешные	2 (7,4%)	1 (3,7%)	0 (0%)

По данным таблицы, мы можем наблюдать преобладание «успешных» студентов с ощущением благоприятного микроклимата, они составляют 60% от всего количества группы. При этом важно отметить, что среди студентов с хорошим самоощущением в группе, лишь двое (7,4%) являются неуспешными. Среди тех, для кого психологический климат не играет значимой роли (т.е. практически не влияет на человека) также на 6% больше успешных людей. Стоит обратить внимание на результаты студентов, ощущающих негативный

микроклимат группы, всего 3,7% студентов являются успешными. Сравнив результаты граф «хороший микроклимат» и «плохой микроклимат» можно увидеть существенную разницу в количестве успешных людей (55,6%).

Проанализировав полученные результаты, мы пришли к выводу, что социально-психологический климат в коллективе действительно является показателем успешности обучения. Ведь успеваемость, как часть успешности, влияет на самооценку человека, которая как раз-таки и определяет микроклимат коллектива.

### **Список литературы**

1. Ананьев Б.Г. Психология педагогической оценки // Избранные психологические труды. В 2-х т. Т. 2. – Москва: Педагогика, 1980. – С. 288.
2. Бойко В.В., Ковалев А.Г., Панферов В.И. Социально-психологический климат коллектива и личность. – Москва: Академия, 1983. – 207 с.
3. Курапова Т.Ю. Критерии успешности обучения учащихся общеобразовательных школ [Электронный ресурс] // Психология в России и за рубежом: материалы I Междунар. науч. конф. (г. Санкт-Петербург, октябрь 2011 г.). – Санкт-Петербург: Реноме, 2011. – С. 106-109. – URL: <https://moluch.ru/conf/psy/archive/32/1092/> (дата обращения: 15.10.2024).
4. Платонов Ю.П. Психология поведения человека в группе : учебное пособие. – Санкт-Петербург: СПбГИПСР, 2003. – 209 с.
5. Рудаков В.Н. Качество вуза, успеваемость и занятость во время обучения как детерминанты заработной платы выпускников вузов на начальном этапе карьеры: диссертация ... кандидата экономических наук: 08.00.05. – Москва, 2016. – 180 с.

XVII Международная студенческая научно-практическая конференция  
НАУКА И МОЛОДЕЖЬ: ШАГ В БУДУЩЕЕ

Сборник научных статей 24 октября 2024 г.

Научный редактор: Шатунова Ольга Васильевна  
Ответственный редактор: Халиуллина Лилия Ринатовна  
Рецензенты: Кандаурова Ольга Викторовна,  
Ахтариева Разия Файзиевна