

# **СОВРЕМЕННЫЙ УЧЕНЫЙ**

**№2, 2022 год**

Подписано к публикации: 10.03.2022

*Главный редактор журнала:  
доктор педагогических наук,  
профессор*

**Солопанова Ольга  
Юрьевна**

**«Современный ученый»  
включен в список ВАК с  
12.02.2019г., РИНЦ (Elibrary.ru)  
и в Международную базу дан-  
ных Agris.**



**eLIBRARY.RU**

**Свидетельство о регистрации  
СМИ:** Эл № ФС77-72620 от 04  
апреля 2018г. Федеральной служ-  
бой по надзору в сфере связи,  
информационных технологий и  
массовых коммуникаций  
(Роскомнадзор)  
ISSN 2541-8459 (online)  
**E-mail:** info@su-journal.ru  
**Сайт:** <http://su-journal.ru>

**Редакционная коллегия по основным направлениям работы журнала:**

Айбатов Магомеднаби Магомедмирозевич (РФ, Р. Дагестан) – доктор юридических наук, профессор  
Ахмедов Герман Ибрагимович (Германия, Кемниц) – доктор филологических наук, профессор  
Бабаян Анжела Владиславовна (РФ, г. Пятигорск) – доктор педагогических наук, профессор  
Белоцеркович Денис Валерьевич (РФ, г. Хабаровск) – кандидат юридических наук, доцент  
Бурибаева Майнура Абильтяевна (Казахстан, г. Астана) – кандидат филологических наук, доцент  
Быстрой Елена Борисовна (РФ, г. Челябинск) – доктор педагогических наук, профессор  
Ваджибов Малик Джамалутдинович (РФ, Р. Дагестан) – кандидат филологических наук, доцент  
Гребенникова Вероника Михайловна (РФ, г. Краснодар) – доктор педагогических наук, профессор  
Дулебова Ирина (Словакия, г. Братислава) – PhD  
Ежова Татьяна Владимировна (РФ, г. Оренбург) – доктор педагогических наук, доцент  
Жамулдинов Виктор Николаевич (Казахстан, г. Павлодар) – кандидат юридических наук, профессор  
Зумбулидзе Ия Гурамовна (Грузия, г. Кутаиси) – доктор филологических наук, профессор  
Ибрагимов Жамаладен Ибрагимович (Казахстан, Астана) – доктор юридических наук, профессор  
Каминская Елена Альбертовна (РФ, г. Москва) – доктор культурологии, кандидат педагогических наук, доцент  
Киквидзе Инга Джимшеровна (Грузия, г. Кутаиси) – доктор филологических наук, профессор  
Коршунова Ольга Николаевна (РФ, г. Санкт-Петербург) – доктор юридических наук, профессор  
Кротенко Ираида Абесаломовна (Грузия, г. Кутаиси) – доктор филологических наук, профессор  
Кудрявцева Екатерина Львовна (Германия, г. Гюстро) – кандидат педагогических наук, доцент  
Магомедова Тамара Ибрагимовна (РФ, Р. Дагестан) – доктор педагогических наук, профессор  
Малярчук Наталья Николаевна (РФ, г. Тюмень) – доктор педагогических наук, доцент  
Мамирова Кулаш Нурбергеновна (Казахстан, г. Алматы) – кандидат педагогических наук, доцент  
Метревели Медиа Гивиевна (Грузия, г. Телави) – доктор педагогических наук, профессор  
Мирзоев Махмашариф Сайфович (РФ, г. Москва) – доктор педагогических наук, профессор  
Михальчук Тамара Григорьевна (Белорусия, г. Могилев) – кандидат филологических наук, доцент  
Наджиева Флора Султан гызы (Азербайджан, г. Баку) – доктор филологических наук, профессор  
Небрятенко Геннадий Геннадьевич (РФ, г. Ростов-на-Дону) – доктор юридических наук, профессор  
Оганян Татьяна Борисовна (РФ, г. Ростов-на-Дону) – доктор педагогических наук, доцент  
Пешкова Христина Вячеславовна (РФ, г. Воронеж) – доктор юридических наук, профессор  
Рзаев Фикрет Чингиз оглу (Азербайджан, г. Баку) – доктор филологических наук, профессор  
Сенюгноева Наталия Анатольевна (РФ, г. Екатеринбург) – доктор педагогических наук, доцент  
Сирота Елена Владимировна (Молдова, г. Бельцы) – кандидат филологических наук, доцент  
Халифаева Анжела Курбановна (РФ, Р. Дагестан) – доктор юридических наук, профессор  
Хамеди Могадам Мохсен Али (Иран, г. Тегеран) – кандидат филологических наук  
Хван Людмила Борисовна (Узбекистан, г. Нукус) – кандидат педагогических наук, профессор  
Шатковская Татьяна Владимировна (РФ, г. Ростов-на-Дону) – доктор юридических наук, профессор  
Шмачилина-Цибенко Светлана Витальевна (РФ, г. Омск) – доктор педагогических наук, доцент  
Щербакова Елена Евгеньевна (РФ, г. Нижний Новгород) – доктор педагогических наук, профессор  
Яковлева Надежда Олеговна (РФ, г. Краснодар) – доктор педагогических наук, профессор

## ФИЛОЛОГИЧЕСКИЕ НАУКИ

<b>Евдокимова М.Г.</b> ЛИНГВИСТИЧЕСКОЕ ПОНИМАНИЕ ОПРЕДЕЛЕНИЯ «РЕКЛАМА – МАРКЕТИНГОВЫЙ ХОД»	8
<b>Ван Хайцзяо</b> ОСНОВНЫЕ ЛИНГВИСТИЧЕСКИЕ ПАРАМЕТРЫ ДОГОВОРОВ НА АНГЛИЙСКОМ ЯЗЫКЕ	14
<b>Евтушенко О.А., Ионкина Е.Ю., Янкина Е.В.</b> ЯЗЫКОВАЯ ЛИЧНОСТЬ РУКОВОДИТЕЛЯ: ПЕРСПЕКТИВЫ И ПОТЕНЦИАЛ ИССЛЕДОВАНИЯ	19
<b>Филиппова О.Н.</b> СПЕЦИФИКА ПЕДАГОГИЧЕСКОГО ИНТЕРНЕТ-ОБЩЕНИЯ, ОСУЩЕСТВЛЯЕМОГО ПОСРЕДСТВОМ ВИДЕОКОНФЕРЕНЦСВЯЗИ ZOOM (НА ПРИМЕРЕ ОБЩЕНИЯ ПРЕПОДАВАТЕЛЯ И СТУДЕНТОВ)	25
<b>Валипур А., Гаршасби А.</b> СОПОСТАВЛЕНИЕ ДИФФЕРЕНЦИАЛЬНЫХ ПРИЗНАКОВ ГЛАСНЫХ РУССКОГО И ПЕРСИДСКОГО ЯЗЫКОВ ПО МФА	30
<b>Захарова А.С.</b> РОЛЬ СОВРЕМЕННЫХ ПРОМЫСЛОВЫХ ОБЪЕДИНЕНИЙ ВЕЛИКОБРИТАНИИ В ПОНИМАНИИ КОНЦЕПТОВ АНГЛОЯЗЫЧНОЙ КУЛЬТУРЫ. РЫБОЛОВЕЦКАЯ СИМВОЛИКА В АНГЛИЙСКОМ ЯЗЫКЕ КАК ЧАСТЬ НАЦИОНАЛЬНОЙ ЯЗЫКОВОЙ КАРТИНЫ МИРА	34
<b>Гасанова У.У., Магомедова Б.А.</b> СИСТЕМА ЛЕКСИКО-СЕМАНТИЧЕСКИХ СРЕДСТВ В ХУДОЖЕСТВЕННЫХ ТЕКСТАХ ДАРГИНСКИХ ПОЭТОВ И ПИСАТЕЛЕЙ	40
<b>Халина Н.В., Пивкина Н.Н.</b> ЯЗЫКОВАЯ ВСЕЛЕННАЯ АЛИШЕРА НАВОИ С ПОЗИЦИЙ ТЕОРИИ ПОЭТИЧЕСКОГО ЯЗЫКА В.В. ВИНОГРАДОВА	44
<b>Сивцева А.С.</b> ФРАЗЕОЛОГИЧНОСТЬ КОЛОРАТИВОВ (НА МАТЕРИАЛЕ ФРАЗЕОЛОГИЗМОВ АНГЛИЙСКОГО ЯЗЫКА)	49
<b>Егорова Н.Б., Пяо Мэйшань</b> ОДНОЗНАЧНЫЕ И МНОГОЗНАЧНЫЕ СЛОВА ДЛЯ ОБОЗНАЧЕНИЯ ДЕЯТЕЛЬНОСТИ КОММЕРСАНТА В РУССКОМ И КИТАЙСКОМ ЯЗЫКАХ	55
<b>Еремкина Н.В., Самосудова Л.В., Кукушкина Е.А.</b> МОРДОВСКИЕ ЯЗЫКИ В СИСТЕМЕ ФИННО-УГОРСКИХ ЯЗЫКОВ	61
<b>Слинина Л.Я.</b> РЕАЛИЗАЦИЯ ИДЕИ ГЕНДЕРНОЙ КОРРЕКТНОСТИ В СОВРЕМЕННЫХ НЕМЕЦКОЯЗЫЧНЫХ СМИ	65
<b>Юдина Т.А., Шигаева Е.П.</b> О МОРФОЛОГИЧЕСКИХ СПОСОБАХ ОБРАЗОВАНИЯ КЛИНИЧЕСКИХ ТЕРМИНОВ В ОБЛАСТИ НЕВРОЛОГИИ	72

<b>Мио Иньинь</b> СЕМАНТИЧЕСКИЕ ФУНКЦИИ ЭКЗИСТЕНЦИАЛЬНЫХ ПРЕДЛОЖЕНИЙ В РУССКОМ И КИТАЙСКОМ ЯЗЫКАХ: СРАВНИТЕЛЬНЫЙ АНАЛИЗ	75
<b>Хань Сяо</b> ФУНКЦИОНИРОВАНИЕ ИМПЕРАТИВНЫХ ВЫСКАЗЫВАНИЙ С ОСОБОЙ ФОРМОЙ «ПЕРВОГО ЛИЦА» В СТИХОТВОРЕНИЯХ В. МАЯКОВСКОГО	80
<b>Володина О.В.</b> ПРОБЛЕМА СОХРАНЕНИЯ ИНДИВИДУАЛЬНОГО СТИЛЯ А. ДЖОНСОНА ПРИ ПЕРЕВОДЕ РОМАНА «ОТЕЦ ПОВЕЛИТЕЛЯ СИРОТ»	84
<b>Ван Юйчжу</b> ПОЭТИКА ЛИАНОЗОВА И «БАРАЧНАЯ ПОЭЗИЯ» ИГОРЯ ХОЛИНА	90

## ПЕДАГОГИЧЕСКИЕ НАУКИ

<b>Баягантаев Г.Г., Иванова А.В.</b> РАЗВИТИЕ ПРОФЕССИОНАЛЬНЫХ КОМПЕТЕНЦИЙ МОЛОДЫХ ПЕДАГОГОВ В СЕЛЬСКОЙ ШКОЛЕ В УСЛОВИЯХ ДИСТАНЦИОННОГО ОБУЧЕНИЯ	96
<b>Носов С.А., Соломченко М.А., Алдошин А.В., Горбачева О.А., Алдошина Е.А.</b> МОДЕЛЬ ПСИХОЛОГО-ПЕДАГОГИЧЕСКОГО СОПРОВОЖДЕНИЯ ТРЕНИРОВОЧНОГО ПРОЦЕССА ПОДРОСТКОВ В ЕДИНОБОРСТВАХ НА ЭТАПАХ НАЧАЛЬНОЙ ПОДГОТОВКИ	102
<b>Абдула-Заде К.З., Сергеева М.Г., Савенкова Г.И.</b> ПЕДАГОГИЧЕСКОЕ ОБЕСПЕЧЕНИЕ ЛИЧНОСТНОГО РАЗВИТИЯ СПОРТСМЕНОВ-ЕДИНОБОРЦЕВ: МЕТОДИЧЕСКИЙ ПОДХОД	109
<b>Масляев В.В., Соломченко М.А., Баркалов С.Н., Махов С.Ю.</b> МЕТОДИЧЕСКИЕ ОСОБЕННОСТИ ФОРМИРОВАНИЯ ПСИХОЛОГИЧЕСКИХ КАЧЕСТВ У ШАХМАТИСТОВ В СОРЕВНОВАТЕЛЬНОМ ПЕРИОДЕ	114
<b>Ромашов А.А.</b> ТАКТИКА БОЕВЫХ ВЗАИМОДЕЙСТВИЙ В УГЛУ И У КАНАТОВ РИНГА В ПРОФЕССИОНАЛЬНОМ БОКСЕ	119
<b>Сологуб С.С.</b> МОНИТОРИНГ ПРОФЕССИОНАЛИЗМА ПЕДАГОГОВ КАК РЕСУРС РАЗВИТИЯ ОБЩЕОБРАЗОВАТЕЛЬНОЙ ОРГАНИЗАЦИИ	122
<b>Кудряшов Е.В., Шаехов Р.Ф.</b> ОСОБЕННОСТИ ОРГАНИЗАЦИИ ФИЗИЧЕСКОЙ АКТИВНОСТИ ОБУЧАЮЩИХСЯ ВЕДОМСТВЕННЫХ ВУЗОВ ФСИН РОССИИ В УСЛОВИЯХ ДОСУГА	127
<b>Рубцова Н.О., Яковлева А.А.</b> ВЗАИМОДЕЙСТВИЕ НЕЗРЯЧЕГО СПОРТСМЕНА С ЛИДЕРОМ КАК ЭФФЕКТИВНЫЙ КОМПОНЕНТ ОРГАНИЗАЦИИ ИНКЛЮЗИВНОГО ТРЕНИРОВОЧНОГО ПРОЦЕССА	132

<b>Ямалеева Ф.М.</b> РОЛЬ ИННОВАЦИОННЫХ ТЕХНОЛОГИЙ В ПРОЦЕССЕ ОСВОЕНИЯ ПРОФЕССИИ УЧИТЕЛЯ НАЧАЛЬНЫХ КЛАССОВ	139
<b>Абдула-Заде К.З., Сергеева М.Г., Гришина Н.В.</b> ИСПОЛЬЗОВАНИЕ ИНДИВИДУАЛЬНОГО ПОДХОДА В ПРОЦЕССЕ ЛИЧНОСТНОГО РАЗВИТИЯ СПОРТСМЕНОВ-ЕДИНОБОРЦЕВ	143
<b>Ажиев А.В.</b> РОЛЬ КЛАССНОГО РУКОВОДИТЕЛЯ В ВОСПИТАНИИ И РАЗВИТИИ ЛИЧНОСТИ УЧЕНИКОВ	148
<b>Марандыкина О.В., Егоров Д.Е., Крамской С.И., Амельченко И.А.</b> ТЕНДЕНЦИИ РАЗВИТИЯ СПОРТИВНОЙ ИНДУСТРИИ В УСЛОВИЯХ ПАНДЕМИИ	152
<b>Карташова Е.А., Паневина И.Г.</b> КРИТЕРИИ ОЦЕНИВАНИЯ КАЧЕСТВА ПРОЦЕССУАЛЬНОГО КОМПОНЕНТА ПРОВЕДЕНИЯ КОНТРОЛЬНОЙ РАБОТЫ ПО ИНОСТРАННЫМ ЯЗЫКАМ В ВОЕННОМ УЧЕБНОМ ЗАВЕДЕНИИ	157
<b>Лаут Н.А.</b> ОСОБЕННОСТИ СУБЪЕКТНО-ОБЪЕКТНОЙ ДЕЯТЕЛЬНОСТИ ЧИТАТЕЛЯ – МЛАДШЕГО ШКОЛЬНИКА В УСЛОВИЯХ ВОЗДЕЙСТВИЯ МЕДИАСРЕДЫ КНИЖНОЙ КУЛЬТУРЫ	162
<b>Никулина Ж.В., Никулина В.Н.</b> СКОРОСТНО-СИЛОВЫЕ СПОСОБНОСТИ СГИБАТЕЛЕЙ СТОПЫ И МЫШЦ, РАЗГИБАТЕЛЕЙ ГОЛЕНИ У СПОРТСМЕНОВ, СПЕЦИАЛИЗИРУЮЩИХСЯ В ЦИКЛИЧЕСКИХ ВИДАХ ЛЕГКОЙ АТЛЕТИКИ	166
<b>Рыльцов А.М., Киселев А.О., Разновская С.В., Васильченко О.С.</b> ИННОВАЦИОННЫЙ ПОДХОД К ФИЗИЧЕСКОЙ ТРЕНИРОВКЕ ОБУЧАЮЩИХСЯ ДЛЯ ПОВЫШЕНИЯ ДЕЕСПОСОБНОСТИ ИХ ПСИХОЭМОЦИОНАЛЬНОГО СОСТОЯНИЯ	169
<b>Егоров Д.Е., Марандыкина О.В., Крамской С.И., Амельченко И.А.</b> КРОССФИТ КАК ЭЛЕКТИВ В СТРУКТУРЕ ДИСЦИПЛИН ПО ФИЗИЧЕСКОЙ КУЛЬТУРЕ И СПОРТУ В ГУМАНИТАРНОМ ВУЗЕ	176
<b>Ибрагимов И.Ф., Сабирзянова Ф.Ф., Воробьёва И.В., Никитина Л.М., Фомина Е.Б., Никитин С.В.</b> ИЗУЧЕНИЕ БИОМЕХАНИКИ ДВИЖЕНИЙ ЗВЕНЬЕВ ТЕЛА В МОМЕНТ ВЫПОЛНЕНИЯ УПРАЖНЕНИЯ В РАМКАХ НАУЧНОГО КРУЖКА	184
<b>Стадникова В.Н., Папьян Т.Г.</b> ТЕХНОЛОГИЧЕСКИЕ ДОСТИЖЕНИЯ И ИХ РОЛЬ В УЛУЧШЕНИИ УЧЕБНОГО ПРОЦЕССА	191
<b>Гагаев П.А., Гагаев А.А., Воскресасенко О.А.</b> О ФОРМИРОВАНИИ АНТРОПОЦЕНТРИЧЕСКОГО МЫШЛЕНИЯ У СТУДЕНТОВ ПЕДАГОГИЧЕСКОГО ВУЗА	196

<b>Ежов К.С., Ежов С.Г., Козловских И.С.</b> КОНЦЕПЦИЯ РАЗВИТИЯ МЕТОДИК И ТЕХНОЛОГИЙ ОБУЧЕНИЯ НА ПРИМЕРЕ ИГРЫ В БАСКЕТБОЛ С УЧЕТОМ СОВРЕМЕННЫХ ПОДХОДОВ И ПРАКТИКИ	204
<b>Варфоломеева Л.Е., Буриков А.В., Васин В.Н.</b> НАПРАВЛЕННОСТЬ ОБРАЗОВАТЕЛЬНОГО ПРОЦЕССА ПО ФИЗИЧЕСКОЙ КУЛЬТУРЕ В ВУЗЕ	211
<b>Ермилов Ю.А., Жуков В.И.</b> ВЗАИМОСВЯЗЬ ФИЗИЧЕСКОЙ ПОДГОТОВЛЕННОСТИ И КОЛИЧЕСТВА ПОВТОРЕНИЙ В ФИЗИЧЕСКИХ УПРАЖНЕНИЯХ РАЗНОЙ ДЛИТЕЛЬНОСТИ	216
<b>Ибрагимов И.Ф., Абдрашитова Т.В., Авдеева Л.В., Минебаев Н.К., Нуруллин И.Ф., Баченина Е.А.</b> ВЛИЯНИЕ ЗАНЯТИЙ ПАУЭРЛИФТИНГОМ НА ФУНКЦИОНАЛЬНОЕ СОСТОЯНИЕ ПОДРОСТКОВ В ВОЗРАСТЕ 14-16 ЛЕТ С ОСОБЕННОСТЯМИ ИНТЕЛЛЕКТА	220
<b>Рынкевич А.В., Подольская О.А.</b> СОЦИАЛЬНОЕ ПАРТНЕРСТВО КАК СРЕДСТВО ПРОФЕССИОНАЛЬНОЙ ОРИЕНТАЦИИ ЛИЦ С ОГРАНИЧЕННЫМИ ВОЗМОЖНОСТЯМИ ЗДОРОВЬЯ	227
<b>ЮРИДИЧЕСКИЕ НАУКИ</b>	
<b>Белоусов А.А., Сильченко Е.В., Васильев А.М.</b> КРИПТОВАЛЮТА И ПРОБЛЕМЫ В ЕЕ ЗАКОНОДАТЕЛЬНОМ РЕГУЛИРОВАНИИ	231
<b>Лукиянчикова В.В., Новикова Е.А., Винокуров Э.А., Цветов С.В.</b> ПРОБЛЕМНЫЕ АСПЕКТЫ РЕАЛИЗАЦИИ МЕР ПРОФИЛАКТИКИ ПРЕСТУПЛЕНИЙ СО СТОРОНЫ ОРГАНОВ ПРЕДВАРИТЕЛЬНОГО РАССЛЕДОВАНИЯ В РАМКАХ УГОЛОВНОГО СУДОПРОИЗВОДСТВА	236
<b>Иванов Р.М.</b> КОНСТИТУЦИОННО-ПРАВОВЫЕ ОСНОВЫ ПРЕДУПРЕЖДЕНИЯ ПРЕСТУПНОСТИ СРЕДИ НЕСОВЕРШЕННОЛЕТНИХ В РОССИИ	241
<b>Черкасова Е.А., Рудов Д.Н., Волков П.А.</b> К ВОПРОСУ О ПРОИЗВОДСТВЕ СЛЕДСТВЕННЫХ ДЕЙСТВИЙ С УЧАСТИЕМ ЛИЦ, НЕ ВЛАДЕЮЩИХ ЯЗЫКОМ УГОЛОВНОГО СУДОПРОИЗВОДСТВА	246
<b>Артёмова Д.И.</b> К ВОПРОСУ О ГОСУДАРСТВЕННОЙ НАУЧНО-ТЕХНИЧЕСКОЙ ПОЛИТИКЕ И СТАТУСЕ НАУЧНОГО РАБОТНИКА	251
<b>Селимова А.М.</b> К ВОПРОСУ О ПРОБЛЕМАХ ПРИ ТРУДОУСТРОЙСТВЕ ГРАЖДАНИНА В СИСТЕМУ ПРАВООХРАНИТЕЛЬНЫХ ОРГАНОВ	257

<b>Брагер Д.К., Пешкова К.Е.</b> СРАВНИТЕЛЬНЫЙ АНАЛИЗ ПРЕДСТАВЛЕНИЙ О КОНСТИТУЦИОННОМ ПРАВЕ НА ОБРАЗОВАНИЕ В РОССИЙСКОЙ ФЕДЕРАЦИИ У ОБУЧАЮЩИХСЯ ТРАНСПОРТНОГО ВУЗА ПО НАПРАВЛЕНИЯМ «ЭКОНОМИКА» И «ЮРИСПРУДЕНЦИЯ»	261
<b>Гатауллин З.Ш.</b> О НЕКОТОРЫХ МЕРАХ ПРЕСЕЧЕНИЯ В ОТНОШЕНИИ НЕСОВЕРШЕННОЛЕТНЕГО ПОДОЗРЕВАЕМОГО (ОБВИНЯЕМОГО)	269
<b>Буханов А.И.</b> ВИДЕО-КОНФЕРЕНЦ-СВЯЗЬ ПРИ ПРЕДВАРИТЕЛЬНОМ РАССЛЕДОВАНИИ ПО УГОЛОВНОМУ ДЕЛУ С УЧАСТИЕМ ПЕРЕВОДЧИКА	273
<b>Данилова А.В., Назарий С.М., Редников Д.В.</b> ОСНОВНЫЕ ПРИНЦИПЫ И АКТУАЛЬНЫЕ ПРОБЛЕМЫ ВЗАИМОДЕЙСТВИЯ ПРАВООХРАНИТЕЛЬНЫХ ОРГАНОВ СО СМИ	277
<b>Кубрак А.И.</b> ГЕНЕЗИС ВОЗНИКНОВЕНИЯ ПОНЯТИЯ «ЭКОНОМИЧЕСКАЯ БЕЗОПАСНОСТЬ» И ЕГО ПРАВОВОГО ЗАКРЕПЛЕНИЯ В РОССИЙСКОМ ЗАКОНОДАТЕЛЬСТВЕ	282
<b>Гольшева О.И.</b> ЗАЩИТА АВТОРСКИХ ПРАВ НА РЕЗУЛЬТАТЫ ИССЛЕДОВАТЕЛЬСКОЙ ДЕЯТЕЛЬНОСТИ СТУДЕНТОВ И АСПИРАНТОВ ВУЗА НА ОСНОВЕ ДОГОВОРНЫХ ОБЯЗАТЕЛЬСТВ	287
<b>Еремина Д.А.</b> ПРОБЛЕМЫ ЗАЩИТЫ АВТОРСКИХ ПРАВ В ЦИФРОВОЙ СРЕДЕ	291
<b>Цяо Хунюй</b> ОСОБЕННОСТИ РЕАЛИЗАЦИИ ПРАВА НА ИНФОРМАЦИЮ УЧАСТНИКАМИ КОРПОРАЦИЙ	296
<b>Пименов А.Н.</b> ПРОБЛЕМЫ ГОСУДАРСТВЕННОГО РЕГУЛИРОВАНИЯ В ОБЛАСТИ ИНФОРМАЦИИ, ЗАЩИТЫ ИНФОРМАЦИИ И ПРОТИВОДЕЙСТВИЯ ИНФОРМАЦИОННЫМ УГРОЗАМ	302
<b>Харланов Р.Л.</b> ПРАВОВЫЕ ПРОБЛЕМЫ БЕЗОПАСНОСТИ КРИТИЧЕСКОЙ ИНФОРМАЦИОННОЙ ИНФРАСТРУКТУРЫ ТРАНСПОРТНОГО КОМПЛЕКСА	305
<b>Тарасов И.А.</b> АНТИМОНОПОЛЬНЫЙ КОМПЛАЕНС ХОЗЯЙСТВУЮЩИХ СУБЪЕКТОВ В СФЕРЕ ЭЛЕКТРОЭНЕРГЕТИКИ: ПРАКТИЧЕСКИЕ ПРОБЛЕМЫ	308
<b>Чебогарев В.Е.</b> ПРАВО И ИЗБИРАТЕЛЬНАЯ ИНФОРМАЦИОННАЯ КАМПАНИЯ В СОВРЕМЕННОЙ ИНФОРМАЦИОННО-КОММУНИКАЦИОННОЙ ТЕХНОЛОГИЧЕСКОЙ СРЕДЕ	312

## ФИЛОЛОГИЧЕСКИЕ НАУКИ

*Евдокимова М.Г., кандидат педагогических наук, доцент,  
Восточно-Сибирский институт Министерства  
внутренних дел Российской Федерации*

### ЛИНГВИСТИЧЕСКОЕ ПОНИМАНИЕ ОПРЕДЕЛЕНИЯ «РЕКЛАМА – МАРКЕТИНГОВЫЙ ХОД»

**Аннотация:** предметом исследования является рекламная маркетинговая стратегия коммуникативного воздействия на потребителя, методы и условия распространения рекламной информации с учётом интересов, возрастных групп, уровня образованности, социально-экономического спроса населения на товары и услуги. Цель научного исследования заключается в изучении феномена «Реклама – маркетинговый ход» как коммуникативное воздействие на сознание потребителя и выведение на этой основе новых теоретических закономерностей. Задачами исследования, реализованными в статье, были: анализ методических приёмов рекламного маркетинга в формировании коммуникативного взаимодействия на все слои населения. Теоретико-методологическую основу исследования составляют методы теоретического анализа и обобщения лингво-психологических идей о формировании рекламной социокультуры в современном обществе, которая формирует образовательную функцию в процессе рекламной коммуникации. В данном научном исследовании было выявлено, что условия и методика распространения реклам обуславливает развитие личности каждого потребителя и определяет его активное участие в этом процессе, в познании новых терминов и самообразовании.

**Ключевые слова:** рекламный маркетинговый ход, рекламный дискурс, рекламные конструкции иноязычного происхождения

Современный мир для социально адаптированного человека представляется огромным информационным полем, в котором он непроизвольно становится участником, распространителем и потребителем сведений для дальнейшей его жизнедеятельности. Получая образование, мы приобретаем знания о своей профессии, получая рекомендации врача, мы узнаём информацию о благополучии своего здоровья, покупая товар в супермаркете, мы узнаём качественную характеристику товара. Однако есть информация, которую мы получаем через рекламу, которая привлекает наше внимание и даже интерес, далее это сопровождается желанием и приобретением. Эффект воздействия на потребительский спрос называется AIDA, в переводе с английского языка «attention, interest, desire, action» – это «знакомство, интерес, потребность действия». Это модель потребительского поведения, побуждающая ряд действий от покупателя для принятия решения к приобретению услуг или товара. Если учитывать то, что большую часть времени мы проводим на работе, то вне работы мы получаем информацию по дороге домой или на работу, в супермаркет, в парикмахерскую, в банк, в центры досуга и даже в школу и детский садик посредством разных дивайсов: Интернет, телевидение, радио и электросвязи, печатные издания, рекламы на транспортных средствах, рекламы на почтовых отправлениях, а также через средства наружной рекламы: установленные рекламные

конструкции. Хотим мы видеть данные рекламы или нет, но существует закон «О рекламе», определяющий нормы и способы распространения реклам. Данный закон защищает интересы граждан, определяет информацию, которая не является рекламой: гражданам предоставляется действующая статья 9 закона «О защите прав потребителей», 18 статья Федерального закона «О качестве и безопасности пищевых продуктов» и так далее. Весьма значимым являются разновидности реклам и мотивация их распространения в категории целевого назначения, однако коридор безопасности предусмотрен только для размещения наружных рекламных конструкций. Коридор безопасности в законе «О рекламе» представляет технические характеристики (параметры установки, границы размещения на проезжих дорогах), а также физиологические параметры (не отвлекать звуковыми сигналами, цветовым и световым фоном водителя от вождения транспортного средства). Но вместе с тем контекстное содержание рекламы не входит в этот коридор безопасности. Не владея информацией о широком разнообразии реклам, которые могут нести как созидательную, так и разрушающую силу, потребитель прибывает в потоке излишней, а порой, не понятной информации, так как завуалированность текста и с примесью иностранных слов точно также могут отвлекать как водителя, так и пешехода от соблюдения правил дорожного движения. Что понимается под «непонятной» инфор-



мацией? Текст рекламы на установленных конструкциях и вывесках представлен на иностранном языке, причём без учёта, какой это язык. Однако в целях легитимности распространения информации на иностранном языке разработан закон «О государственном языке в Российской Федерации» (далее – Закон о государственном языке в РФ) государственный язык Российской Федерации (русский язык), который гласит об обязательном использовании государственного языка РФ в рекламе. В качестве разъяснения Федеральная антимонопольная служба подготовила письмо от 23 сентября 2020 г. №ДФ/82581/20 “О применении части 11 статьи 5 Федерального закона “О рекламе”, где сообщается, что «реклама, в которой часть информации о товаре выполнена на иностранном языке без соответствующего перевода, может вводить потребителей в заблуждение и нарушать установленные законом требования. При этом неологизмы, возникшие путем заимствования слов из иностранных языков, не являются иностранными словами. Их использование не является нарушением [3]. Практика изучения реклам позволяет сделать первичный вывод о том, что от количества разновидностей наружных реклам в геометрической прогрессии увеличивается объём использования иноязычных слов и фраз в тексте наружных реклам и вывесок. Резюмируя результаты исследования, следует отметить, что перевод в рекламных на государственный язык РФ не наблюдается и смысл содержания текста иногда не понятен. В связи с чем, необходимо рассмотреть суть стратегии маркетинга в применении иноязычной лексики в русскоязычных рекламных.

#### *Разновидности наружных реклам*

Одним из неоспоримых фактов в разнообразии реклам в данном исследовании является то, что практически все названия реклам имеют иноязычное происхождение.

Само слово «реклама» является лексической единицей латинского происхождения (Reclamare, кричать) – объявление, плакат, извещение по радио; мероприятие, имеющее целью создать широкую известность чему-либо; распространение сведений о ком-либо, о чем-либо с целью создания популярности [6, с. 556].

Хотелось бы отметить двойственное значение слова рекламы. Изначально понятие реклама использовалось в судебном процессе в гражданском праве. Так, в словаре В.И. Даля мы встречаемся с таким определением «статья в защиту свою, в опровержение чего», причём, как автор указывает применение французского термина. Здесь же даётся синоним «рекламация» – «прямое требование, настояние на праве своём» [2, с. 413]. Значит, риторическая речь представляет не только защиту

характеристик товара, но и извещение о надлежащем его качестве. Теперь становится понятным, почему в современном понимании «докричаться» до покупателя через все доступные средства оповещения имеет тот же эффект, как когда-то это был во французских правовых кругах.

С.И. Ожегов даёт определение рекламе как источнику быстрого извещения через визуальный контакт «оповещение различными способами для создания широкой известности кому-чему-нибудь с целью привлечения потребителей, зрителей и т.п. (например, театральная реклама, световая реклама) [4, с. 665].

Передовой опыт сбыта товаров и услуг приходился на конец XX столетия, как маркетинговый ход для привлечения покупателей. Разрабатывались специальные теории о «реферальном маркетинге», суть которого привлечь внимание покупателей через одного клиента (купил булочку, следующая булочка будет бесплатна, если приведёшь своего друга); встречаются элементы геймификации, так называемы blizzard, когда игроки в компьютерные игры получают бонусы. В связи с чем, была выдвинута теория об учёте не только интереса, но и желании потребителя приобрести те или иные услуги и товар.

**Так, появилось новое определение слову «Реклама»** (advertising) – средство распространения информации и убеждения людей. Реклама распространяется через прессу, телевидение, радиовещание, объявления и плакаты, а также через названия компаний на одежде. Реклама создает представление о продукте, расширенная реклама вызывает доверительное отношение к продукту, а хорошая реклама порождает желание купить продукт. Эта последовательность чувств и эмоций известна под названием AIDA: внимание, интерес, желание, действие. На производителей товаров и услуг приходится лишь половина тех средств, которые расходуются в Великобритании на рекламу; остальные средства поступают от частных лиц (расходуются преимущественно на сгруппированные по тематике объявления (classified advertising), государства, благотворительных организаций и различных рыночных посредников (например, банков, институтов, розничных торговцев); «выше линии» (above-the-line); «ниже линии» (below-the-line); потребительская реклама (consumer advertising); реклама в коммерческой прессе (trade advertising) [5].

Статья 3 Федерального закона от 13.03.2006 N 38-ФЗ “О рекламе” представляет рекламу как информацию, распространенную любым способом, в любой форме и с использованием любых средств, адресованную неопределенному кругу лиц и направленную на привлечение внимания к объекту

рекламирования, формирование или поддержание интереса к нему и его продвижение на рынке [8]. Любые средства в широком понимании – это не только разновидности реклам по их целеполаганию, но разновидности их распространения, чтобы привлечь внимание широкие слои общества, доступным способом. Реклама – это визуальный и аудитивный коммуникативный контакт, который косвенно или напрямую связан с нашими жизненными потребностями, другое дело избранно относиться к полученной информации – это дело каждого.

#### *Технологичные рекламы в фаворе!*

Классификация реклам может зависеть от разных факторов: целевой направленности и ориентации на определённый круг покупателей, рекламной деятельности, по виду рекламный услуг и товаров, способов размещения реклам, улучшения производства и качества товара и так далее. Однако эти классификации продиктованы профессиональной деятельностью, рынком сбыта товаров и услуг, продвижения избирательной компании, проведения досуга. Однако для более эффективного продвижения разной продукции в сфере маркетинга важны скорость воздействия убеждения потребителей на приобретение продукции, а также привлечение подростковой аудитории, которая мобильно и активно пользуется современными гаджетами и, ориентируясь на их интеллектуальный уровень в сфере коммуникативных технологий и владения иномязычием в рекламном дискурсе. Полагая, что будущее за молодым поколением, складывается такое предположение, что рекламы создаются исключительно для молодых людей. Рассмотрим технологичные рекламы, которые понятны для определённого круга референтов.

Никто специально не будет разбираться в классификации технологичных реклам, кроме самих рекламистов, но безошибочно и грамотно любой молодой человек, владеющий английским языком, может дать чёткое определение «тизерной» рекламе (teaser – дразнилка, завлекалка). В такой рекламе размещается информация о продукте, который в перспективе будет выпущен и предложен для приобретения, тем самым предвосхищая преимущества и качество нового продукта. И чем чаще люди видят такие рекламы, создается такое впечатление, что все об этой продукции знают, и используют информацию по «сарафанному радио».

Можно рекламировать не только продукт, но и саму организацию, как физическое лицо, борющуюся за рынки сбыта товара. Такую рекламу называют «имиджевой» (от англ. image – «образ», «изображение»).

Наравне с традиционной «медийной» рекламой широко распространена контекстная реклама (от

лат. contextus – «связь», «соединение»), с которой мы встречаемся в Интернете. Такая реклама соответствует содержанию Интернет-страницы.

Тождественны между собой по цели назначения два типа реклам, как Sms (от англ. short message service – служба коротких сообщений), чаще всего известная как мобильная информация – спам. Спам (от англ. Spam – навязчивая электронная почтовая рассылка). Оба вида этой рекламы носят некоммерческий характер, без согласия референта на получение информации.

В последнее время стали пользоваться популярностью вирусные рекламы (от лат. virus – «яд»): видео и аудиоролики, изображения на часто используемых Интернет платформах пользователей, что позволяет рассылать информацию, не уговаривая потребителей помочь.

#### *Рациональность применения наружных реклам*

Коммуникативное воздействие реклам на слои населения, на осознанное выполнение программы потребительского спроса маркетинг возлагает на частотность повторения информации через установленные рекламные наружные устройства. Чабанюк Т.А. выделяет два типа наружных реклам: *динамичная реклама*, мимо которой движутся люди, чтобы успеть прочитать такую рекламу, текст излагается кратко привлекательным принтом; *статичная реклама*, относительно которой люди находятся неподвижно (в транспорте, лифте, метро и т.д.) [7, с. 14].

На протяжении всего советского периода ни у кого не вызывало вопроса, что такое плакат, указатели, щиты, растяжки, транспаранты, перетяжки, витрины. Для массового привлечения и мотивирования населения к приобретению продукта, а также о пользе и необходимости получения нужной информации, стали использоваться более технологичные наружные рекламы, название которых можно услышать только в профессиональном кругу, и совершенно не знакомы горожанам.

Современный маркетинговый рынок предлагает огромный перечень наружных реклам, которые мы видим каждый день. Но не знаем даже их названия: брэндмауэр, медиафасад, стелла, призматрон, билборд, маркиз, тумба, пилон, пиллар, роллер. В практике профессионального пиара это называется Out of Home (ООН), объединение всех типов наружных реклам, которые мы видим за пределами своего дома. Как указано в законе «О рекламе» реклама предоставляется информацию для привлечения к рекламируемому продукту, а для этого все средства хороши. Рассмотрим происхождение самых необычных рекламных конструкций.

Вдоль автомагистралей и городских полос мы встречаем щиты определённых размеров, так

называемые билборды (от англ. bill – объявление, board – доска), они устанавливаются на высоких опорах и освещаются осветительными приборами.

Одной из первых форм проявления рекламной информации в древнем мире были скалы, стены домов, на которых краской были нацарапаны сообщения о продаже, услугах. Сохранилась надпись, высеченная на камне древнего города Мемфиса «Я, Рино с острова Крит, по воле богов, толкую сновидения». В России наружные рекламы не имели столь бурный спрос, так заказчиком в советское время было государство, и дефицит товаров не нуждался в наружной рекламе, так как товар реализовывался при любых условиях.

На стенах домов часто размещают рекламные щиты, брэндмауэры (от нел. brand – «огонь, пожар» и maeg – «стена»), на английском языке это файервол (fire – «огонь», wall – «стена»).

История возникновения таких щитов уходит корнями в средние века. По одной из версий жена одного цирюльника написала на стене дома адрес своего мужа, чтобы привлечь больше клиентов, (дела цирюльника затем стремительно пошли вверх). Некий голландский аббат Брэндмауэр, гостивший в то время во Флоренции был свидетелем такого предпринимательства и взял себе на заметку. Вернувшись в Амстердам, он стал использовать этот маркетинговый ход в продвижении продукта и назвал эту рекламу своим именем – брэндмауэр. Вторая версия происхождения этого щита более реалистична. В 19 веке во избежание пожаров при постройке домов, стали воздвигать огнеупорные стены. В случае пожара такие стены не давали распространяться огню на рядом стоящее строение. Через некоторое время на стенах стали оставлять изображения, а далее рекламные изображения, нарисованные краской. Такие рекламы назывались painted walls, но кое-где сохранилось название таких щитов, как брэндмауэр.

Следует заметить, что такие рекламы самые популярные благодаря своим размерам, нестандартной идее, а также их видно с большого расстояния.

Особенно богата историей возникновения стелла (от лат. stells – «столб», иногда слово «стелла» пишется с одной буквой, что не является принципиальным – стела). Существует целый музей в бывшей китайской столице – Сиане, в котором представлена лишь только одна седьмая коллекция собрания скрижалей.

В Древнем Китае с целью оповещения важной информацией жителей водружались специальные конструкции на каменные изваяния в виде черепашек. Сохранился ещё один артефакт о диоритовой стеле, на котором высечены клинописными знаками закон вавилонского царя Хаммурапи (1750 г. до

н.э.) [5]. На сегодняшний день стела является одним из эффективных реклам по продвижению бренда, продукции, компании, всегда подсвечена светодиодными и неоновыми лампами и является привлекательным и замеченным объектом в вечернее время. Более отдалённое напоминание стелы, но в современном понимании – это пилон, коробка из металлического корпуса, с одной или несколькими рабочими сторонами. Обычно эти пилоны устанавливаются в супермаркетах, на остановка общественного транспорта, в метро.

И, совсем неизвестные разновидности пилонов – это: скроллеры, представляющие короб из металлической конструкции, оснащённые рабочей стенкой из оргстекла и демонстрирующие до 12 реклам на заданной стороне; пиллар с тремя гранями. Механизм, встроенный в такой пиллар, даёт возможность крутиться этой конструкции в статичном направлении.

Не менее популярными становятся в сфере маркетинга реклам установленные щиты – призматыроны, которые в зависимости от конструкции бывают разного вида: тривижн, призмавижн, призмаборд, трёхпозиционная динамичная установка.

Перевод здесь уже не нужен, так слово состоит из двух основ: «призма» и «трон» от сокращённого слова «электрон». Однако изначально использовалось слово от англ. prismavision – «призма» и «видение». Такие стойки устанавливаются на стадионах, на высотных зданиях, которые видны с большого расстояния. Эти конструкции сложны тем, что они оснащены платинами, на которые представлены изображения или часть изображения.

Сборно-разборный навес, который сохраняет витрины от попадания осадков и ветра и затеняет окна от яркого солнца, называется «маркиз». На площадке этого навеса можно разместить логотип заведения, компании, как ориентир для посетителей и покупателей.

Слово маркиз происходит от французского слова маркиза *une marquise*. Изначально маркиза использовался как архитектурный термин, называющий элемент фасадного здания: козырёк, навес, колпак над входными дверями или окнами, как защита от солнечных лучей, дождя и снега.

Российский рынок наружных реклам развивается столь динамично, что потребность в новых дизайнерских конструкциях растёт в геометрической прогрессии, наравне с этим появляются новые наименования этих конструкций. Незнание этих названий не является преступлением, но в законе «О рекламе» все конструкции имеют стандартные требования к их размерам и размещению, а также код безопасности. Соответственно быть

ознакомленным с законом «О рекламе» для потребителя, значит жить в ногу со временем и оперировать современными терминами.

Тенденция к пониманию воздействия содержания наружной рекламы на потребителя через иноязычный текст имеет маркетинговый ход, как психолингвистическое влияние на сознание людей. Поскольку современное общество развивается в условиях новейших технологий, известных всему миру, то методы воздействия в рекламном бизнесе, как и новый продукт, пользуются спросом за счёт торговой марки, брендовых моделей, рекламных конструкций, дизайна. Менее известные продукты необходимо разрекламировать, но это уже задача копирайтеров, которые чрезмерно начинают рекламные тексты иноязычной лексикой, рассчитывая на эффект аффектного воздействия, тогда как когнитивная и конативная функции не учитываются. Вернее всего сказать, рекламно-маркетинговая стратегия оперирует коммуника-

тивными носителями, через которые передаёт информацию для целевой аудитории, рассчитывая на то, что общество интеллектуально развивается также параллельно и стремительно, как информационное пространство в мире. Однако не учитываются национальные и культурные особенности иноязычных текстов в наружных рекламах. Динамика развития языков зависит от многих факторов, но, если грамотно построить систему взаимодействия иноязычной лексики, тогда сохранится национальное наследие проникающих иноязычных реалий, обогащая и расширяя кругозор покупателей во владении не только новым термином или понятием о продукте, но и их использовании в речевой деятельности. Речевая деятельность также подчинена канонам непрерывного образования, следовательно, для поддержания уровня грамотности в области иностранных языков, необходимо осознанно и критично подходить к составлению рекламных текстов на иностранном языке.

### Литература

1. Бизнес. Толковый словарь. Англо-русский: Originally published by Oxford university press: Свыше 4000 понятий / Общ. ред.: д. э. н. И.М. Осадчая М.: ИНФРА-М: Весь мир, 1998. 759 с.
2. Даль В.И. Толковый словарь живого великорусского словаря: Избранные статьи / Под ред. Л.В. Беловинского. М.: ОЛМА Медиа Групп, 2009. С. 413.
3. Использование иностранных слов в рекламе. URL: <https://www.law.ru/blog/21961-ispolzovanie-inostrannyh-slov-v-reklame-> (дата обращения: 25.08.2021)
4. Ожегов С.И. Словарь русского языка: Ок. 53 000 слов / Под общ. ред. проф. Л.И. Скворцова. 24-е изд., испр. М.: ООО «Издательский дом «ОНИКС 21 век»: ООО «Издательство «Мир и Образование», 2004. С. 665.
5. Производство рекламных стел: URL: <https://www.mediagrad.ru/stella> (дата обращения: 25.08.2021)
6. Словарь иностранных слов / Под ред. И.В. Лехина и Ф.Н. Петрова. М., 1954. С. 556.
7. Чабанюк Т.А. Теория и практика рекламы: учеб. пособие. Комсомольск-на-Амуре: ФГБОУ ВПО «КнАГТУ», 2013. С. 14.
8. Федеральный закон от 13.03.2006 N 38-ФЗ "О рекламе". URL: <http://www.consultant.ru/search/> (дата обращения: 25.08.2021)

### References

1. Biznes. Tolkovyy slovar'. Anglo-russkiy: Originally published by Oxford university press: Svyshe 4000 ponyatij. Obshch. red.: d. e. n. I.M. Osadchaya M.: INFRA-M: Ves' mir, 1998. 759 s.
2. Dal' V.I. Tolkovyy slovar' zhivogo velikorusskogo slovarya: Izbrannye stat'i. Pod red. L.V. Belovinskogo. M.: OLMA Media Grupp, 2009. S. 413.
3. Ispol'zovanie inostrannyh slov v reklame. URL: <https://www.law.ru/blog/21961-ispolzovanie-inostrannyh-slov-v-reklame-> (data obrashcheniya: 25.08.2021)
4. Ozhegov S.I. Slovar' russkogo yazyka: Ok. 53 000 slov. Pod obshch. red. prof. L.I. Skvorcova. 24-e izd., ispr. M.: ООО «Izdatel'skiy dom «ONIKS 21 vek»: ООО «Izdatel'stvo «Mir i Obrazova-nie», 2004. S. 665.
5. Proizvodstvo reklamnyh stel: URL: <https://www.mediagrad.ru/stella> (data obrashcheniya: 25.08.2021)
6. Slovar' inostrannyh slov. Pod red. I.V. Lekhina i F.N. Petrova. M., 1954. S. 556.
7. CHabanyuk T.A. Teoriya i praktika reklamy: ucheb. posobie. Komsomol'sk-na-Amure: FGBOU VPO «KnaGTU», 2013. S. 14.
8. Federal'nyj zakon ot 13.03.2006 N 38-FZ "O reklame". URL: <http://www.consultant.ru/search/> (data obrashcheniya: 25.08.2021)

*Yevdokimova M.G., Candidate of Pedagogic Sciences (Ph.D.), Associate Professor, East Siberian Institute of the Ministry of Internal Affairs of Russia*

### LINGUISTIC UNDERSTANDING OF “ADVERTISING – MARKETING PLOY” DEFINITION

**Abstract:** the subject of the research is the advertising marketing strategy of communicative influence on the consumer, methods and conditions for the dissemination of advertising information, taking into account interests, age groups, educational level of the population, socio-economic demand for goods and services. The purpose of the scientific research is to study the phenomenon of “Advertising is a marketing ploy” as a communicative effect on the consciousness of a consumer and to derive new theoretical laws on this basis. The research objectives implemented in the article were: analysis of methodological techniques of advertising marketing in the formation of communicative interaction for all segments of the population. The theoretical and methodological basis of the research is the methods of theoretical analysis and generalization of linguistic and psychological ideas about the formation of advertising socioculture in modern society, which forms the educational function in the process of advertising communication. In this scientific study, it was revealed that the conditions and methodology for the distribution of advertisements determines the development of the personality of each consumer and determines his active participation in this process, in the knowledge of new terms and self-education.

**Keywords:** advertising marketing ploy, advertising discourse, advertising structures of foreign language origin

*Ван Хайцзяо, аспирант,  
Иркутский государственный университет*

## ОСНОВНЫЕ ЛИНГВИСТИЧЕСКИЕ ПАРАМЕТРЫ ДОГОВОРОВ НА АНГЛИЙСКОМ ЯЗЫКЕ

**Аннотация:** как глобальный язык, английский играет жизненно важную роль в качестве средства международного общения. Большинство людей во всем мире использовали его во многих международных деловых операциях. С точки зрения юридических сделок, например, английский язык использовался в юридическом договоре. Интерес к проблеме составления договоров и к основным лингвистическим параметрам этих договоров на английском языке не случаен. В настоящее время, все больше и больше людей вовлекаются в мир деловых отношений. Любая серьезная сделка должна заключаться с помощью договоров, в результате чего, необходимы специалисты, владеющие английским языком, для оформления документов. Договор относится к соглашению, устанавливающему, изменяющему и прекращающему гражданские права и обязанности, между равноправными субъектами. Письменная форма соглашений является гарантией того, что стороны, например покупатели и продавцы, будут сотрудничать, в соответствии с определенной бизнес-стратегией, и их интересы будут учтены их партнерами. Так, язык договора отличается от языка литературного английского или базового английского. В этой статье, обсуждаются основные лингвистические параметры договоров на английском языке.

**Ключевые слова:** договор, юридические термины, право, английский язык, правовая терминология, литературный английский, юридический английский, лингвистические параметры

За последнее время, в связи с ростом экономического и коммерческого обмена, и сотрудничества с растущим числом стран, у нас появляется все больше и больше возможностей для общения с теми странами, официальным языком которых является английский. Распространение английского языка в более современном обществе, объясняется политическим, научным, техническим, экономическим и культурным лидерством. Так, английский язык по всему миру используется настолько широко, что становится поистине международным языком, это означает, что английский соответствует определению международного языка, то есть «языка, который используется людьми разных наций для общения друг с другом». Поскольку английский язык обладает всеми качествами международного языка, многие ученые, рассматривают его как единый международный язык, так как он использовался и используется людьми во всем мире, в качестве средства международного общения. Как международный язык, английский на протяжении многих лет становится востребованным большинством людей во всем мире для общения. Современное общество использует этот международно или глобально принятый язык для таких международных / глобальных операций, как бухгалтерский учет, авиация, банковское дело, бизнес, образование, больница, юриспруденция, медицина, сестринское дело, технологии и многие другие. Английский язык в этих различных вариантах использования известен как английский для конкретных целей (именуемый в английском «English for Specific Purposes» далее ESP), который появился в конце 1960-х годов. С этого момента,

эти различные варианты использования английского языка, безусловно, свидетельствуют о том, что люди используют английский язык для многих разных целей [3]. Другими словами, они используют английский язык в самых разных контекстах. Так, при общении с физическими или юридическими лицами из англоязычных стран, нам часто приходится подписывать с ними договоры на английском языке.

Таким образом, договоры на английском языке становятся все более актуальными и важными в нашей повседневной жизни.

Договор на английском, безусловно, имеет свои специфические лингвистические особенности, составляющие как лексику, так и грамматику. С точки зрения лексики, например, юристы склонны использовать в письменном юридическом договоре, такие определенные архаичные слова, как: «вышесказанное», «здесь», «несмотря на» и т.д. Кроме того, в случае грамматики, для целей деловых контрактов, использование «должен» предназначено только для наложения обязательства на субъект, другими словами, для передачи значения «обязан». Кроме того, специфика, лексика и грамматика английского языка, делают язык договоров отличным от языка других юридических документов. Так, например, для этого студенты-юристы, изучающие английский язык как иностранный (далее EFL), должны лучше знать язык, используемый в правовых договорах. Для этого, важно, чтобы преподаватели EFL могли предоставлять учебные материалы, касающиеся языка договоров.

В связи с этим данная статья, направлена на изучение и описание лингвистических параметров

особенностей английского языка, используемых при заключении договоров. Для достижения этой цели, в данной статье, рассматривается понимание контракта, рассматривается дискуссия об использовании английского языка в деловых документах. Также, в статье представлены учебные материалы, разработанные с использованием английского языка, по контракту.

Так, договор относится к соглашению, устанавливающему, изменяющему и прекращающему гражданские права и обязанности между равноправными субъектами (п. 1 ст. 420 ГК РФ). Каждая область развивает свои собственные языковые особенности, где, к примеру, юридический английский, включает в себя язык права Англии, Америки и некоторых других стран, где официальным языком является английский. Данные страны, с системой общего права, имеют историю около нескольких сотен лет для выражения права на английском языке.

В настоящее время, с развитием экономики и технологий, увеличивается число подписанных иностранных деловых договоров, таких как договор на международные продажи и передачу технологий, иностранный венчурный договор, иностранный трудовой договор и международный лизинговый договор. В отличие от внутренних договоров, в договаривающихся сторонах, существуют огромные языковые и культурные барьеры. До сих пор деловой английский и контрактный английский много изучались как внутри страны, так и за рубежом [4]. Однако исследование в основном начинается с двух аспектов.

В повседневной жизни многие из нас заключают договоры в своей повседневной деятельности. Например, в деловых операциях поставщики и их клиенты заключают соглашение о поставке и приобретении товаров и услуг, кроме того, в страховой компании страховщики оплачивают страховку и обещают избежать страхового мошенничества, а в случае ущерба или несчастного случая страховая компания выплачивает компенсацию [1]. Почти все, что люди делают в таких деловых операциях, как аренда квартиры, покупка дома, интернет-магазины и многие другие, регулируется договорным правом. Однако не все эти виды деятельности являются юридически обязательными. Только некоторые из них, которые являются обязательными, являются договорами. Исходя из этих фактов, необходимо иметь соответствующее представление о том, что такое договор. У ученых разные точки зрения на понимание термина «договор». Так, некоторые из них определяют договор – как соглашение, имеющее юридическую силу, которое связывает договаривающиеся стороны.

Исходя из этого понимания, в договоре есть по крайней мере две стороны, которые берут на себя обязательства выполнить или не выполнить что-либо, содержащее юридически закрепленные соглашения. Обращая внимание на приведенные выше определения контракта, две фразы, юридически обязательные и подлежащие исполнению, очень важны для понимания контракта [2]. Без этих фраз слова «agreement» (соглашение) и «promise» (обещание) становятся общими чертами повседневной жизни общества, и они не обладают законностью, которая связывает стороны, заключающие соглашение. Напротив, с помощью этих фраз закон заставит стороны, заключающие договор, выполнить соглашение или возместить ущерб, которому было дано согласие.

Основные лингвистические особенности договоров на английских языках, заключаются в том, что они отличаются от языка литературного английского или базового английского [5]. Лексические и лингвистические особенности договоров на английских языках очень уникальны. Так, исследуя основные лингвистические параметры договоров на английских языках, И.М. Шеина [8] отмечает создаваемые специальными языковыми средствами обязательность будущих действий, указанных в тексте договора, предписание, категоричность. В отношении лексических средств И.М. Шеина выделяет три основные группы лексики, характерной для текста англоязычного договора:

- юридические термины. К данным терминам относят такие лексические единицы, как «be at liberty» (быть в праве), «shall be deemed» (будет считаться), «damage» (ущерб), «under no liability» (не нести ответственности), «at risk and expense» (на риск и за счет) и др.

- экономические термины, которые представлены такими выражениями, как: «goods» (товары, грузы), «trade» (торговля, торговое дело), «to ship» (отгружать), «procure» (закупать, приобретать), «pay» (оплачивать), «expenses» (расходы).

- клише, отличающие официально-деловой стиль. К этой группе можно отнести следующие выражения: «for all purposes» (во всех отношениях), «thereof» (таковой), «herein» (выше/нижеизложенный, упомянутый, «in which case» (в таком случае) и др. Такие клише официально-делового стиля, представленные в консоаменте и чартере, считаются архаичными формами, но тем не менее они активно используются и в текстах современных документов.

Английский юридический язык изобилует различного рода громоздкими грамматическими конструкциями, специальными терминами и заимствованиями с других языков, а также уникальными трактовыми общепринятой лексики. И.М. Ше-

ина упоминает среди наиболее характерных грамматических черт договоров, использование модального глагола «shall», выражающего долженствование, конструкций страдательного залога, причастных оборотов, инфинитивных конструкций. Например, «shall be deemed» (должны считаться), «shall be under no liability» (не несут ответственности, т.е. не должны нести ответственности), «shall be loaded, stowed and discharged» (должны быть погружены, размещены и выгружены).

Изучая лингвистическую сторону деловой коммуникации, О.П. Сологуб [6] представляет деловой язык как специализированную, непрерывно подвергающуюся обработке подсистему языка, призванную выполнять функцию административного управления. Согласно выводам исследователя, речемыслительная деятельность в деловой сфере коммуникации характеризуется:

- преднамеренностью;
- планомерностью;
- осознанностью;
- нацеленностью на создание стандартизированных, унифицированных текстов;
- предназначенностью для использования в институциональной сфере.

В качестве субъекта в деловой сфере общения выступает коммуникант, имеющий подготовку в какой-либо определенной сфере профессиональной деятельности. Выбранная проблема оказалась очень актуальной, поскольку лингвистике не хватает ее точного описания. Как мы уже отмечали, существует четкое различие между формальным и неформальным стилями английского языка, но нет строгой разницы между разговорным и письменным деловым английским языком. Очевидно, что бизнесмены не общаются со своими компаньонами, используя сложные фразы и книжные слова. Тем не менее, они обязаны использовать некоторые формальные правила, которые могут показаться странными для людей, не занимающихся бизнесом, но необходимы для ведения бизнеса. Так или иначе, в ходе ведения письменной части бизнес-процедуры и текстов контрактов необходимо учитывать их специфические особенности.

Таким образом, язык юридических текстов, как правило, сложен и техничен, и поэтому непрофессионалу его трудно понять. Контрактный английский – это разновидность языка юридических текстов, и договоры не являются исключением. В течение многих лет, специалисты в области языка, стараются изучить большое количество юридиче-

ских текстов, чтобы сделать юридический язык более легким для чтения и понимания. Представление о том, что люди имеют право понимать юридические документы, которые затрагивают их права и обязанности, в конечном счете привело к движению «за простой английский» [7]. Хотя все больше людей, призывают использовать простой английский в договорах, большинство из них, в настоящее время, имеют особенности архаичных слов, заимствованных слов и т.д.

Так, можно сказать, что из-за употребления большого количества сложных слов и фраз, деловой юридический английский язык бывает очень трудно понять. Как правило, при составлении договоров на английских языках, используют сложную терминологию, которая в свою очередь незнакома неспециалисту. К ним, к примеру, относятся:

- waiver (отказ);
- restraint of trade (ограничение торговли);
- restrictive covenant (ограничительный пакт).

Так, большая часть английского словаря происходит от французского и латинского. Например, термин consideration (рассмотрение) относится, в юридическом английском языке к договорам, и означает «акт, снисхождение или обещание одной из сторон договора», «договор, который представляет собой цену» (Оксфордский юридический словарь).

Рассмотрение особенностей лингвистических параметров договоров на английских языках, дает право утверждать, что сегодня, в эпоху, когда взаимодействие между (юридическими) субъектами стало правилом, перевод приобретает особую значимость и как отмечает Хилтунен Р. право – это негибкая и непримиримая социальная наука, характеризующаяся точностью и однозначностью, устанавливающая, таким образом, границы внешние и границы внутренние для переводчика. Данный поиск точности и однозначности может расходиться с самой природой языка, содержащей неоднозначность и неопределенность контекста. Как уже было отмечено, знание лингвистических особенностей английского языка и происхождения юридического его варианта, разрешает обнаружить эти границы, создать верный и соответствующий его перевод. Таким образом, с лингвистической точки зрения, перевод юридических англоязычных текстов является законом, трактуется как устойчивая система, и требует соответствующих знаний при переводе.



### Литература

1. Аветисян Н.Г., Игнатов К.Ю. Иностранный язык для специальных целей на отделении регионоведения России и зарубежном регионоведении факультета иностранных языков МГУ: английский для делового общения // Россия и Запад: диалог культур. 2016. № 13. С. 65 – 78.
2. Бегина А.О. Контракт как один из жанров деловой документации на английском языке // В сборнике: Современные технологии: проблемы инновационного развития и внедрения результатов: Сборник статей IV Международной научно-практической конференции. 2020. С. 87 – 90.
3. Евдокимова Н.В. Английский язык профессионального общения: учебное пособие для бакалавров направления «Зарубежное регионоведение». Ростов-на-Дону: ИПК РГЭУ (РИНХ), 2018. 216 с.
4. Евдокимова Н.В. Обучение иностранному языку профессионального общения в многопрофильном вузе // В сборнике: Язык и коммуникация в контексте культуры: Материалы международной научно-практической онлайн-конференции. Ростов-на-Дону, 2021. С. 154 – 158.
5. Пимкина А.Г. Специфика текстов официально-делового стиля // Студенческий вестник. 2020. № 22-1 (120). С. 27 – 30.
6. Сологуб О.П. О взаимодействии искусственного и естественного начал в сфере официально-делового общения (к вопросу об антинормативном устройстве официально-делового языка) // Вестник Томского государственного университета. 2009. № 3 (7). С. 49 – 59.
7. Хилтунен Р. Глава по юридическому английскому языку: аспекты прошлого и настоящего языка права // Суомалайнен Тидеакатемия. 1990. 122 с.
8. Шеина И.М. Прототипическая и дискурсивная модели жанра «договор» // Иностранные языки в высшей школе. Научный журнал. Рязань, 2015. Вып. 1 (32). С. 42 – 51.

### References

1. Avetisyan N.G., Ignatov K.YU. Inostrannyj yazyk dlya special'nyh celej na otdelenii regionovedeniya Rossii i zarubezhnom regionovedenii fakul'teta inostrannyh yazykov MGU: anglijskij dlya delovogo obshcheniya. Rossiya i Zapad: dialog kul'tur. 2016. № 13. S. 65 – 78.
2. Beginina A.O. Kontrakt kak odin iz zhanrov delovoj dokumentacii na anglijskom yazyke. V sbornike: Sovremennye tekhnologii: problemy innovacionnogo razvitiya i vnedreniya rezul'tatov: Sbornik statej IV Mezhdunarodnoj nauchno-prakticheskoj konferencii. 2020. S. 87 – 90.
3. Evdokimova N.V. Anglijskij yazyk professional'nogo obshcheniya: uchebnoe posobie dlya bakalavrov napravleniya «Zarubezhnoe regionovedenie». Rostov-na-Donu: IPK RGEU (RINH), 2018. 216 s.
4. Evdokimova N.V. Obuchenie inostrannomu yazyku professional'nogo obshcheniya v mnogoprofil'nom vuze. V sbornike: YAzyk i kommunikaciya v kontekste kul'tury: Materialy mezhdunarodnoj nauchno-prakticheskoj onlajn-konferencii. Rostov-na-Donu, 2021. S. 154 – 158.
5. Pimkina A.G. Specifika tekstov oficial'no-delovogo stilya. Studencheskij vestnik. 2020. № 22-1 (120). S. 27 – 30.
6. Sologub O.P. O vzaimodejstvii iskusstvennogo i estestvennogo nachal v sfere oficial'no-delovogo obshcheniya (k voprosu ob antinomicheskom ustrojstve oficial'nodelovogo yazyka). Vestnik Tomskogo gosudarstvennogo universiteta. 2009. № 3 (7). S. 49 – 59.
7. Hiltunen R. Glava po juridicheskomu anglijskomu yazyku: aspekty proshlogo i nastoyashchego yazyka prava. Suomalajnen Tideakatemiya. 1990. 122 s.
8. SHeina I.M. Prototipicheskaya i diskursivnaya modeli zhanra «dogovor». Inostrannye yazyki v vysshej shkole. Nauchnyj zhurnal. Ryazan', 2015. Vyp. 1 (32). S. 42 – 51.

*Wang Haitzyao, Postgraduate,  
Irkutsk State University*

## THE MAIN LINGUISTIC PARAMETERS OF CONTRACTS IN ENGLISH

**Abstract:** as a global language, English plays a vital role as a means of international communication. Most people around the world have used it in many international business transactions. From the point of view of legal transactions, for example, English was used in a legal contract. The interest in the problem of drafting contracts and the main linguistic parameters of these contracts in English is not accidental. Nowadays, more and more people are getting involved in the world of business relationships. As a result, business people need specialists who speak the English language used to write documents. Any serious transaction should be concluded with the help of contracts. The contract refers to an agreement establishing, modifying and terminating civil rights and obligations between equal subjects. The written form of the agreements is a guarantee that the parties, for example buyers and sellers, will cooperate in accordance with a certain business strategy, and their interests will be taken into account by their partners. Thus, the language of the contract differs from the language of literary English or basic English. In this article, the main linguistic parameters of contracts in English are discussed.

**Keywords:** contract, legal terms, law, English, legal terminology, literary English, legal English, linguistic parameters

*Евтушенко О.А., доктор филологических наук, доцент,  
Ионкина Е.Ю., кандидат филологических наук, доцент,  
Янкина Е.В., старший преподаватель,  
Волгоградский государственный технический университет*

### ЯЗЫКОВАЯ ЛИЧНОСТЬ РУКОВОДИТЕЛЯ: ПЕРСПЕКТИВЫ И ПОТЕНЦИАЛ ИССЛЕДОВАНИЯ

**Аннотация:** в статье рассматривается языковая личность руководителя как носитель языка и культуры, которая имеет определенную структурную (уровневую) организацию, а также дается обзор научной литературы, посвященной изучению языковой личности. Основными методами исследования являются описательный метод и метод интерпретативного анализа, применение которых позволило достичь поставленную цель, заключающуюся в выявлении и описании идеологического (прагматического), психоэмотивного (стилистического), этнокультурного (культурологического) и тематического (коммуникативного) уровней языковой личности руководителя. Материалом исследования послужили высказывания руководителей разных уровней, отобранные из текстов их интервью, а также из художественной литературы. Актуальность данной темы связана с вниманием к языковой личности в свете антропоцентрического подхода к изучению гуманитарных наук. Теоретическая значимость проводимого исследования заключается в уточнении теории моделирования языковой личности и в создании одной из моделей уровневого анализа языковой личности руководителя.

**Ключевые слова:** языковая личность, языковая личность руководителя, коммуникативная личность, профессиональная языковая личность, модель языковой личности, уровневая организация языковой личности

В свете обращения к «человеческому фактору» в языке и антропоцентрической направленности лингвистических исследований в последние десятилетия все большую популярность приобретает понятие «языковая личность». Данное понятие стало междисциплинарным термином, который трактуется не только в лингвистике, но и в других науках, изучающих различные аспекты человеческой личности, что приводит к возникновению смежных областей научного знания: психолингвистики, социолингвистики, когнитивной лингвистики, этнолингвистики, а также лингвокультурологии. Термин «языковая личность» составляет основу категориального аппарата лингвокультурологии, которая изучает и описывает язык, принимая во внимание культуру, этнос, менталитет народа, так как она создана на основе языка, культуры и личности индивидуума [5]. С конца XX в. происходит осмысление понятия «языковая личность» в трудах отечественных ученых. Г.И. Богин, Ю.Н. Караулов, И.Э. Клюканов, О.А. Еремеева, А.Р. Ерошенко, С.Г. Воркачев, В.И. Карасик, А.В. Пузырев, И.В. Зыкова, И.А. Колтуцкая дают различные определения данному термину, разрабатывают его структуру и содержание. Так, в лингводидактическом аспекте Г.И. Богин рассматривает языковую личность (далее ЯЛ), учитывая такой параметр, как ее стремление совершать речевые поступки. При этом ученый считает, что ЯЛ характеризуется степенью воздействия на язык, а сама ЯЛ – это индивид, присваивающий язык, предполагающий, что язык есть речь [3]. Струк-

турные уровни ЯЛ в данном случае соотносятся только с видами речевой деятельности и с уровнями языка (грамматический, фонетический, лексический уровни) безотносительно к национальным особенностям языка, которым пользуется та или иная личность.

Рассматривая ЯЛ как объект языкознания, Ю.Н. Караулов считает важным в первую очередь рассмотреть ее специфические интеллектуальные параметры, так как именно посредством языка интеллект ярко выражается, и именно в языке может быть хорошо исследован [14]. Ю.Н. Караулов представляет структурную организацию ЯЛ, в которой выделяет три основных уровня: нулевой уровень (смысловые связи слов, их сочетаний и лексико-семантических отношений, ординарная языковая семантика и владение быденным языком); первый (лингво-когнитивный) уровень (присутствие мира индивидуума в описании языковой модели); второй (мотивационный) уровень, включающий установление и описание целей и мотивов ЯЛ, влияющих на ее поведение и развитие, а также движущих производство ее текстов, а также устанавливающих иерархию ценностей и смыслов в ее языковой модели мира. [14]. По определению ученого, ЯЛ – это личность, демонстрирующая свое своеобразие в языке через тексты (язык) и воссозданная посредством определенных языковых средств. Модель ЯЛ Ю.Н. Караулова представлена через призму национального характера, при этом на каждом уровне выделяется базовая, инвариантная часть, соответствующая общезыковой кар-

тине мира, и вариативная часть картины мира, специфическая и неповторимая для конкретной личности [14].

О национально-культурном своеобразии ЯЛ пишет также С.Г. Воркачев, понимая ЯЛ как модель (зафиксированную на лексическом уровне) индивидуума, владеющего конкретным языком; как «семантический фоторобот», базирующийся на ценностных, поведенческих и мировоззренческих ориентирах [5, с. 65]. Помимо национально-культурной специфики ЯЛ в ее парадигму также может входить и этнический аспект. По мнению Е.С. Шойсороновой, ЯЛ базируется на принадлежности к какой-либо конкретной общности людей. Эта общность может быть обусловлена языковыми, культурологическими и антропологическими параметрами [21].

В случае социально-статусного моделирования ЯЛ, которое предлагается В.И. Карасиком, ЯЛ рассматривается в противопоставлении коммуникативной личности со стабильными и вариативными параметрами (ситуативно-ролевые и статусные характеристики) [13]. При идентификации типа ЯЛ большую роль играют речевые показатели статусного неравенства, а также фразеологические единицы, которые относят к наиболее выразительным социолингвистическим индикаторам ЯЛ [12]. К примеру, эгоцентрический и социоцентрический типы ЯЛ противопоставляются вследствие прагматики фразеологизмов [12]. В.И. Карасик рассматривает ЯЛ в общении как коммуникативную личность, как некий собирательный образ индивидуума, обладающего определенными знаниями, имеющего определенные поведенческие ориентиры и аккумулирующего определенные культурные и коммуникативные ценности [12]. Говоря о коммуникативной личности, ученый выделяет основные планы этого понятия, соотносящиеся с трехкомпонентной моделью ЯЛ Ю.Н. Караулова [14], но не предполагающие строгой иерархии между собой. В русле коммуникативной лингвистики модель ЯЛ описывается: 1) ценностным компонентом коммуникативной личности (утилитарные и этические нормы поведения конкретной нации в заданном отрезке времени; 2) когнитивным компонентом коммуникативной личности (изучение и оценка свойственной ей картины мира на культурном и этническом уровнях исследования личности как ЯЛ); 3) поведенческим компонентом (особенная совокупность заранее обдуманых и непривольных параметров речи, а также паралингвистических средств коммуникации (индексы речи; речеактовые, интерактивные, дискурсивные ходы; ситуативные индексы общения) [12, с. 19].

Таким образом, ЯЛ понимается как носитель языка и культуры, и имеет определенную структурную (уровневую) организацию. Следует заметить, что дискурсивное проявление ЯЛ способствует ее познанию, так как личность, владеющая системой языка в той или иной степени полноты, стоит за текстом (дискурсом) [2]. Коммуникативно-дискурсивный подход дает, на наш взгляд, возможность рассматривать ЯЛ именно как коммуникативную, включающую в себя совокупность всех коммуникативных свойств личности, но также обладающую когнитивно-языковыми, ценностными, психологическими и социально-статусными характеристиками.

Проведенный анализ литературы позволяет сделать вывод о том, что в большей части исследований ЯЛ можно проследить подход с точки зрения уровневого построения структуры ЯЛ. Исследование ЯЛ (в том числе руководителя) с учетом уровневой организации актуально и в современных исследованиях. Примером тому могут служить рассмотренные ниже, в основном, трёхкомпонентные модели описания ЯЛ.

Считаем, что языковая личность руководителя может рассматриваться как сильная языковая личность, так как большая коммуникативная нагрузка лежит на руководителе. О.А. Кадилина утверждает, что понятия «сильная личность» и «сильная языковая личность» не являются тождественными [10]. При предложенном подходе сильной языковой личности, как и личности руководителя присущи такие характеристики: 1) адаптивность, то есть ориентированность на партнёра по коммуникации; 2) рефлексивная речевая деятельность, то есть целенаправленное использование языка как инструмент воздействия, управления и организации; 3) принадлежность к элитарной речевой культуре, то есть не только владение функционально-стилевыми нормами, но и преобладание оттенка гуманности и одобрения в речи [10].

В том случае, когда речь идет о языковой личности руководителя, мы говорим о профессиональном общении, а, значит, понятия «профессиональная языковая личность» и «языковая личность руководителя» коррелируют друг с другом. С.В. Мыскин рассматривает профессиональную языковую личность как многоаспектное явление, в котором тесно переплетены лингвистические, психологические и социальные теории. Если рассматривать языковую личность руководителя в рамках понятия профессиональной языковой личности, то можно охарактеризовать ее с нескольких позиций: 1) взаимосвязь языковой профессиональной личности, профессиональной картины мира и профессионального дискурса, в котором личность реализуется; 2) владение языковыми компетенция-

ми, которые приводят к успешному профессионально-коммуникативному взаимодействию; 3) трехуровневая структура языковой личности, включающая коммуникативно-компетентностную, лингво-когнитивную и мотивационную составляющие [16, с. 155-156]. Уточняя данные характеристики, необходимо упомянуть о тесной взаимосвязи языковой личности руководителя с административным дискурсом, в котором в большей степени, чем в профессиональном актуализируется рассматриваемая языковая личность, наделенная функциями управления, распоряжения и требования по отношению к своим подчинённым. Языковая личность руководителя применительно к сфере управленческой коммуникации на «вербально-семантическом» (по Ю.Н. Караулову) проявляется с помощью официально-деловой лексики, терминологического словаря, клише, речевых формул типичных для административного взаимодействия.

Трёхкомпонентная модель, предложенная М.А. Канчер и положенная Л.В. Уховой в основу анализа языковой личности медиаперсоны, предполагает изучение языковой личности, опираясь на производимые ею тексты в следующих аспектах: коммуникативно-прагматическом, стилистическом и культурологическом [20]. На наш взгляд, данная модель также представляется релевантной для описания языковой личности руководителя и соотносится с моделью, предложенной А.П. Седых, М.И. Шевченко [18]. Ученые выделяют функционирование институциональной языковой личности (на примере политика) на таких уровнях: идеологический, психоэмотивный, этнокультурный и тематический. Рассмотрим языковую личность руководителя в предложенных уровнях.

Опираясь на данную модель, **идеологический (прагматический) уровень** тесно взаимосвязан с системой взглядов, мнений и концептов, отражая мировоззренческий уровень руководителя. В некоторых изречениях руководителей прослеживается их видение реальности, отношение к власти, которой они наделены, своей должности и подчинённым. В проанализированном материале нами отмечены следующие идеи руководителей: 1) руководить – значит обучать и обучаться («*Лишь потому, что вы стали руководителем, не следует думать, что вы уже устроились. Вам нужно постоянно учиться, совершенствовать своё мышление, свои способы организации*» И. Нуи, Пепси ко; «*Навык лучшего понимания себя, технологии принятия решений, понимание, как работают механизмы внутри мозга, гормональный фон, как взаимодействуют дофамин и серотонин...*» Г. Греф) [4, www]; 2) руководить – значит меняться (... для меня не быть просто компанией значит нечто

*иное – создавать что-то, что крупно меняет окружающий мир* М. Цукерберг) [17, www]; 3) руководить – значит заботиться о подчиненных («*Задача правильного руководителя состоит в том, чтобы снимать стресс, помогать людям действовать в зоне роста, постепенно превращая ее в зону комфорта. Дальше надо делать следующий шаг из зоны комфорта в зону роста и так постепенно выращивать личность человека, превращая то, что еще вчера казалось страшным и невозможным, в привычное и элементарное*» В. Моженков, основатель автобизнеса в России) [11, www]; 4) руководить – значит доверять и делегировать («*Ничто не тормозит вовлеченность сотрудника так же, как сырая, холодная и централизованная власть. В большинстве компаний властная иерархия выстраивается вниз от исполнительного директора*» Г. Хэмел, Gary Hamel Consulting) [17, www]. Данные идеологические взгляды руководителей представляют интерес в ключе того, как меняется общечеловеческие ориентиры, а вместе с ними и языковая личность руководителя [1, www].

**Психоэмотивный (стилистический)** уровень демонстрирует коммуникативный настрой руководителя с позиции употребления эмоционально-окрашенной лексики в своей речи. Развитая языковая личность руководителя должна иметь навыки построения текстов различной сложности, жанровой направленности и при необходимости насыщать речь лексикой и структурами различной эмоциональной интенсивности, от нейтральной до высокой. В этом ключе представляет интерес теория эмоционально-коммуникативной языковой личности, предложенная В.И. Шаховским. Ученый утверждает, что любая языковая личность представляет собой эмоционально-коммуникативную, так как коммуникация не может быть неэмоциональной: дипломаты и бизнесмены вынуждены использовать эмоциональные высказывания в современной межкультурной коммуникации [20]. Так у руководителей могут в речи появляться эмоциональные изречения.

– Ты что, откладываешь? На сколько? – Это я сам решаю. – Ишь, ты какой удельный князь. Тебе, по-моему, ясно было у Уварова сказано.

– Да ты что!... – рывкнул Пашков. – Ты что крутишь-вертишь. Ты думаешь, неизвестно, что ты с Гриценко хитрил-мудрил? Известно. Тоже соображаем. Ты мне лапшу не вешай! Хочешь взвалить все на чифа? Силой, мол, заставили. Целочкой остаться? Не выйдет! ... [6, с. 152].

В приведенных примерах высказывания руководителя оцениваются как эмоциональные («*Ишь, ты какой удельный князь*» / «*Да ты что! ...*» / «*крутишь-вертишь*» / «*хитрил-мудрил*» / «*Ты мне*

лапу не вешай!»), и демонстрируют мнение говорящего на происходящие события.

**Этнокультурный (культурологический) уровень** отражает этнокультурные признаки языковой личности, ее отнесенность к определенному языковому сообществу. Исследование проблем личности именно в «культурно-языковом ракурсе» [7, с. 36] является на сегодняшний день довольно перспективным направлением. Владением идиоматическим фондом национального языка, использование фразеологических единиц «формируют национально-культурные параметры дискурса», «воздействуют на эмоциональную структуру личностей» [18, с. 221].

*«Раскрываются «золотые парашюты» над менеджерами выделившихся из РАО генерирующих компаний»* А.Б. Миллер [15, www].

*«Мне сильно помогает «советское прошлое»* А. Волошин, глава «РЕМО» [9, www].

*«Надо не палки в колеса вставлять, а благодарить нас...»* А.Б. Миллер [15, www].

*«Будет порядок в экономике, будут и расти как грибы успешные производства!»* А. Волошин, глава «РЕМО» [9, www].

*«Мечтать полезно! Это помогает превращать задуманное в реальность. Мы вошли в тройку крупнейших акционерных компаний планеты, и это, как говорится, еще не вечер!»* А.Б. Миллер [15, www].

Рассмотренные речевые эпизоды руководителей метафоричны (*золотые парашюты* – компенсации) и фразеологичны (*вставлять палки в колеса, расти как грибы, ещё не вечер, мечтать полезно – хотеть не вредно*), что повышает эмоциональность речи и указывает на их этнокультурную принадлежность, что может быть решающим для реципиентов административного дискурса.

**Тематический (коммуникативный)** уровень указывает на преобладающие темы в речи современных руководителей. Исходя из коммуникативного потенциала, речь современных руководителей отражает следующие темы: 1) изменения в сфере управления (*«Изменения – признак сегодняшнего дня, поэтому горизонт планирования должен быть самым долгосрочным»* Г. Греф, глава Сбербанка [4, www]); *«Скорость перемен в современном обществе такова, что если ты не совершенствуешься, то очень быстро сдаешь пози-*

*ции, поэтому единственно-верный способ сохранять конкурентоспособность – постоянно учиться и меняться самому»* В. Моженков [11, www]); 2) технологии (*«В современном мире наш бизнес – это технологии. Мы на пути использования machine learning, элементов искусственного интеллекта, больших данных ...»* Г. Греф [4, www]; *«Единственная возможность для нас запрыгнуть в уходящий поезд – подойти к этим вызовам системно. Поддерживать науку, давать молодежи адекватное современности образование, применять лучшие мировые технологии...»* А.И. Боровков [11, www]); 3) лидерство (*«Лидер становится главным по культуре. В организации работает принцип «Делай, как я» ... Лидеру сначала нужно это набрать, а потом отдать в организацию; Нужно выходить в абсолютные лидеры. Гигантоманией не страдаем, но первыми будем точно»* А. Миллер глава Газпром [15, www]); 4) кадровый потенциал (*«Главное, что у нас есть, – это человеческий потенциал. Научный потенциал у России огромный»* А. Костин, глава ВТБ [8]); *«Сформирована эффективная команда менеджеров, есть четкое ощущение, что новые цели и задачи нам по плечу»* А. Миллер [15, www]).

Представленные тематические блоки не являются исчерпывающими, очевидно, что руководители затрагивают большой круг актуальных тем, но задача нашего исследования заключается в постановке перспективных задач моделирования языковой личности руководителя.

Проведенный анализ литературы приводит к выводу о том, что в большей части исследований, посвященных изучению языковой личности, прослеживается уровневый подход, продолжающий до сегодняшнего дня быть актуальным и действенным средством выделения механизмов реализации характеристик личности любого типа [18, с. 222]. Языковая личность руководителя является активной составляющей функционирования административного дискурса, который в свою очередь интегрируется в национальную коммуникацию. Проведенный нами пример трехуровневого анализа языковой личности демонстрирует одну из возможных моделей анализа языковой личности руководителя, а также свидетельствует о большом потенциале и перспективах ее исследования в будущем.

## Литература

1. 25 цитат легендарных руководителей, которые сделают вас более успешными. [Электронный ресурс]. URL: <https://hr-portal.ru/story/25-citat-legendarnyh-rukovoditeley-kotorye-sdelayut-vas-bolee-uspeshnymi> (дата обращения: 12.10.2021)

2. Белянин В.П. Основы психолингвистической диагностики: модели мира в литературе. М.: Тривола, 2000. 248 с.

3. Богин Г.И. Модель языковой личности в ее отношении к разновидностям текстов: автореф. дис. ... докт. филол. наук: Калинин: КГУ, 1986. 86 с.
4. «Борюсь с комплексом недостаточно образованного человека». Главное из философского интервью Грефа. [Электронный ресурс]. URL: <https://www.vedomosti.ru/finance/articles/2019/02/08/793635-glavnoe-iz-filosofskogo-intervyu-grefa> (дата обращения: 5.10.2021)
5. Воркачев С.Г. Лингвокультурология, языковая личность, концепт: становление антропоцентрической парадигмы в языкознании // Филологические науки. 2001. № 1. С. 64 – 72.
6. Гранин Д.А. Картина. М.: ОлмаМедиаГрупп/Просвещение, 2014. 480 с.
7. Зыкова И.В. О Личности: лингвокультурологические заметки // Язык, сознание, коммуникация: Сб. статей / Ред кол. М.Л. Ковшова, В.В. Красных, А.И. Изотов, И.В. Зыкова. М.: МАКС Пресс, 2013. Вып. 46. С. 32 – 47.
8. Интервью главы ВТБ Андрея Костина. Главное. [Электронный ресурс]. URL: <https://www.rbc.ru/business/01/06/2021/60b4f6fd9a79475224a1dd9c> (дата обращения: 15.10.2021).
9. Интервью с директором завода «РЕМО» [Электронный ресурс]. URL: <https://oibelozero.com/2019/10/24/> (дата обращения: 15.10.2021).
10. Кадилина О.А. Знания и умения сильной языковой личности в межличностной коммуникации // Вестник РУДН. Серия: Вопросы образования: языки и специальность. 2008. № 2. С. 99 – 103.
11. Как правильно спорить с начальником [Электронный ресурс]. URL: <https://www.the-village.ru/business/rabota/214109-kak-sporit-s-nachalnikom> (дата обращения: 18.10.2021).
12. Карасик В.И. Языковой круг: личность, концепты, дискурс. Волгоград: Перемена, 2002. 477 с.
13. Карасик В.И. Язык социального статуса. М.: Ин-т языкозн. РАН, 1992. 330 с.
14. Караулов Ю.Н. Русский язык и языковая личность. 7-е изд. М.: Издательство ЛКИ, 2010. 264 с.
15. «Мечтать полезно». Интервью Алексея Миллера журналу «Итоги» (Россия) [Электронный ресурс]. URL: <https://www.gazprom.ru/press/news/miller-journal/2008/99395/> (дата обращения: 18.10.2021).
16. Мыскин С.В. Языковая профессиональная личность // Филологические науки. Вопросы теории и практики. № 12 (30) 2013. Часть 1. С. 150 – 157.
17. О чем говорят руководители? авторские мастер-классы [Электронный ресурс]. URL: <https://www.youtube.com/watch?v=VbdcLzu1ok> (дата обращения: 18.10.2021)
18. Седых А.П., Шевченко М.И. Институциональная языковая личность как вектор общенациональной коммуникации. 2015. № 1. С. 219 – 223.
19. Ухова Л.В. Модель описания языковой личности медиаперсоны // Сетевой журнал «Научный результат». Серия: «Вопросы теоретической и прикладной лингвистики». 2016. Т. 2. № 1 (7). С. 66 – 71. DOI: 10.18413/2313-8912-2016-2-1-65-71
20. Шаховский В.И. Когнитивная матрица эмоционально-коммуникативной личности // Вестник РУДН. Серия: Лингвистика. 2018. Т. 22. № 1. Дискурс эмоций. С. 54 – 79. DOI: 10.22363/2312-9182-2018-22-1-54-79
21. Шойсоронова Е.С. Языковая личность: этнический аспект (на материала бурятской языковой личности): автореф. дис. ... канд. филол. наук, 2006. 22 с.

#### References

1. 25 citat legendarnyh rukovoditelej, kotorye sdelayut vas bolee uspeshnymi. [Elektronnyj resurs]. URL: <https://hr-portal.ru/story/25-citat-legendarnyh-rukovoditeley-kotorye-sdelayut-vas-bolee-uspeshnymi> (data obrashcheniya: 12.10.2021)
2. Belyanin V.P. Osnovy psiholingvisticheskoy diagnostiki: modeli mira v literature. M.: Trivola, 2000. 248 s.
3. Bogin G.I. Model' yazykovoj lichnosti v ee otnoshenii k raznovidnostyam tekstov: avtoref. dis. ... dokt. filol. nauk: Kalinin: KGU, 1986. 86 s.
4. «Boryus' s kompleksom nedostatochno obrazovannogo cheloveka». Glavnoe iz filosofskogo interv'yu Grefa. [Elektronnyj resurs]. URL: <https://www.vedomosti.ru/finance/articles/2019/02/08/793635-glavnoe-iz-filosofskogo-intervyu-grefa> (data obrashcheniya: 5.10.2021)
5. Vorkachev S.G. Lingvokul'turologiya, yazykovaya lichnost', koncept: stanovlenie antropocentricheskoy paradigmy v yazykoznanii. Filologicheskie nauki. 2001. № 1. S. 64 – 72.
6. Granin D.A. Kartina. M.: OlmaMediaGrupp/Prosveshchenie, 2014. 480 s.
7. Zyкова I.V. O Lichnosti: lingvokul'turologicheskie zametki. YAzyk, soznanie, kommunikaciya: Sb. Statej. Red kol. M.L. Kovshova, V.V. Krasnyh, A.I. Izotov, I.V. Zyкова. M.: MAKS Press, 2013. Vyp. 46. S. 32 – 47.
8. Interv'yu glavy VTB Andreyа Kostina. Glavnoe. [Elektronnyj resurs]. URL: <https://www.rbc.ru/business/01/06/2021/60b4f6fd9a79475224a1dd9c> (data obrashcheniya: 15.10.2021).

9. Interv'yu s direktorom zavoda «REMO» [Elektronnyj resurs]. URL: <https://oibelozerov.com/2019/10/24/> (data obrashcheniya: 15.10.2021).
10. Kadilina O.A. Znaniya i umeniya sil'noj yazykovoj lichnosti v mezhlichnostnoj kommunikacii. Vestnik RUDN. Seriya: Voprosy obrazovaniya: yazyki i special'nost'. 2008. № 2. S. 99 – 103.
11. Kak pravil'no sporit' s nachal'nikom [Elektronnyj resurs]. URL: <https://www.the-village.ru/business/rabota/214109-kak-sporit-s-nachalnikom> (data obrashcheniya: 18.10.2021).
12. Karasik V.I. YAzykovoj krug: lichnost', koncepty, diskurs. Volgograd: Peremena, 2002. 477 s.
13. Karasik V.I. YAzyk social'nogo statusa. M.: In-t yazykozn. RAN, 1992. 330 s.
14. Karaulov YU.N. Russkij yazyk i yazykovaya lichnost'. 7-e izd. M.: Izdatel'stvo LKI, 2010. 264 s.
15. «Mechtat' polezno». Interv'yu Alekseya Millera zhurnalu «Itogi» (Rossiya) [Elektronnyj resurs]. URL: <https://www.gazprom.ru/press/news/miller-journal/2008/99395/> (data obrashcheniya: 18.10.2021).
16. Myskin S.V. YAzykovaya professional'naya lichnost'. Filologicheskie nauki. Voprosy teorii i praktiki. № 12 (30) 2013. CHast' 1. S. 150 – 157.
17. O chem govoryat rukovoditeli? avtorskie master-klassy [Elektronnyj resurs]. URL: <https://www.youtube.com/watch?v=VbdcLzuI1ok> (data obrashcheniya: 18.10.2021)
18. Sedyh A.P., Shevchenko M.I. Institucional'naya yazykovaya lichnost' kak vektor obshchenacional'noj kommunikacii. 2015. № 1. S. 219 – 223.
19. Uhova L.V. Model' opisaniya yazykovoj lichnosti mediapersony. Setevoj zhurnal «Nauchnyj rezul'tat». Seriya: «Voprosy teoreticheskoy i prikladnoj lingvistiki». 2016. T. 2. № 1 (7). S. 66 – 71. DOI: 10.18413/2313-8912-2016-2-1-65-71.
20. SHahovskij V.I. Kognitivnaya matrica emocional'no-kommunikativnoj lichnosti. Vestnik RUDN. Seriya: Lingvistika. 2018. T. 22. № 1. Diskurs emocij. S. 54 – 79. DOI: 10.22363/2312-9182-2018-22-1-54-79
21. SHojsoronova E.S. YAzykovaya lichnost': etnicheskij aspekt (na materiala buryatskoj yazykovoj lichnosti): avtoref. dis. ... kand. filol. nauk, 2006. 22 s.

*Evtushenko O.A., Doctor of Philological Sciences  
(Advanced Doctor), Associate Professor,  
Ionkina E.Yu., Candidate of Philological  
Sciences (Ph.D.), Associate Professor,  
Yankina E.V., Senior Lecturer,  
Volgograd State Technical University*

## MANAGER'S LINGUISTIC PERSONA: PROSPECTS AND RESEARCH POTENTIAL

**Abstract:** the article considers manager's linguistic persona having a certain structural organization. The scientific literature review for the linguistic persona is given. The research methods are the descriptive method and the interpretive method. The purpose is to identify and describe the ideological (pragmatic), psycho-emotional (stylistic), ethnocultural (culturological) and thematic (communicative) levels of the manager's linguistic persona. The research material is the statements of managers of different levels selected from the texts of their interviews, as well as from fiction. The relevance of this topic is provided with attention to the linguistic persona in the anthropocentric paradigm. The theoretical significance is to contribute to linguistic persona modeling and creation one of the level models of the manager's linguistic persona.

**Keywords:** linguistic persona, manager's linguistic persona, communication persona, professional linguistic persona, linguistic persona model, levels of the linguistic persona



*Филиппова О.Н., кандидат филологических наук, доцент,  
Таганрогский институт им. А.П. Чехова (филиал)  
Ростовского государственного экономического  
университета (РИНХ)*

### **СПЕЦИФИКА ПЕДАГОГИЧЕСКОГО ИНТЕРНЕТ-ОБЩЕНИЯ, ОСУЩЕСТВЛЯЕМОГО ПОСРЕДСТВОМ ВИДЕОКОНФЕРЕНЦСВЯЗИ ZOOM (НА ПРИМЕРЕ ОБЩЕНИЯ ПРЕПОДАВАТЕЛЯ И СТУДЕНТОВ)**

**Аннотация:** рассмотрены особенности педагогического общения, осуществляемого посредством профессионального кроссплатформенного приложения Zoom. В качестве примера выбрана специфика общения преподавателя и студентов. Проанализированный материал позволяет сделать следующие выводы: работа с применением видеоконференцсвязи Zoom в рамках учебного процесса позволяет широко использовать весьма разнообразный образовательный контент – наглядно-сюжетные, дидактические материалы, видеозаписи, презентации, аудиозаписи, анимационный материал (фрагменты фильмов, движущиеся объекты и т.д.) и др., которые способствуют передаче и получению не только сведений в максимально доступной форме, созданию комфортных условий для получения знаний, но и мотивации к освоению новой информации. Однако использование видеоконференцсвязи Zoom в образовательном процессе значительно меняет характер самого вербального взаимодействия между педагогом и обучающимися: обратная связь может отсутствовать, не хватает невербальной составляющей весьма важной для реализации успешного, комфортного процесса коммуникации, преподаватель находится в постоянном напряжении, следя за качеством представляемого материала и степенью его усвоения, доступности. Несмотря на высокий уровень развития технических возможностей, образовательный процесс нельзя организовать эффективно без «живого» непосредственного общения между преподавателем и обучающимися.

**Ключевые слова:** педагогическое общение, образовательный контент, интернет-ресурсы, профессиональное кроссплатформенное приложение Zoom, вербальное взаимодействие между педагогом и обучающимися

В начале нового тысячелетия произошла существенная трансформация социальной реальности, обусловленная активным проникновением в общественные процессы новых информационных технологий. В России появились предпосылки для формирования нового информационного общества, неразрывно связанного с процессами глобализации. Кроме того, ситуация, сложившаяся в целом в мире, из-за новой коронавирусной инфекции, вызвавшей пандемию, привела к необходимости появления новых способов обмена информацией, к масштабному внедрению разнообразных компьютерных технологий, программ, приложений и т.д., позволяющих передавать и получать различный объем сведений в режиме онлайн. В сфере образования в силу объективных обстоятельств стал необходим переход на дистанционную форму обучения на основе интернет-технологий.

На сегодняшний день интернет – это самый колоссальный источник получения и передачи информации во всем мире, который когда-либо знало человечество. Такие его возможности, как оперативность, быстрота и доступность связи между пользователями на дальних и близких расстояниях, позволяют использовать различные интернет-ресурсы не только как инструмент познания, но и как инструмент общения, передачи и запроса ин-

формации, в том числе осуществления образовательного процесса в любой точке мира.

Цель данной статьи состоит в том, чтобы рассмотреть особенности педагогического общения, осуществляемого посредством видеоконференцсвязи Zoom (на примере общения преподавателя и студентов), предназначенной для проведения различных дистанционных мероприятий в формате онлайн, в том числе для реализации образовательной деятельности.

Появление интернет-платформ, с помощью которых сегодня весьма активно осуществляется процесс образования, привел к возникновению весьма актуальной проблемы, стоящей перед современными педагогами всего мира, – эффективной организации образовательного процесса на основе инновационных форм дистанционного обучения.

Zoom – профессиональное кроссплатформенное приложение, позволяющее различным образовательным организациям планировать и проводить видеоконференции, учебные занятия, веб-семинары, вебинары и другие онлайн-мероприятия и т.д. Видеоконференцсвязью Zoom пользуются многие преподаватели в разных точках мира как одним из профессиональных приложений для организации онлайн-взаимодействия, в том числе

для реализации дистанционного обучения в качестве альтернативной формы очного обучения.

Педагогическое общение, как известно, представляет собой такую форму коммуникации, которая обеспечивает реализацию целей и задач обучения и воспитания, а также определяет во многом характер взаимоотношений педагога с обучающимися. В условиях учебного процесса педагогу важно поддерживать у обучающихся мотивацию к образовательной деятельности, положительный эмоциональный настрой, в связи с этим педагог должен постоянно искать мотивирующие формы проведения занятий, а также способы подачи материала, интенсифицировать вербальное взаимодействие с обучающимися. Работа с применением Zoom в рамках учебного процесса позволяет широко использовать весьма разнообразный образовательный контент – наглядно-сюжетные, дидактические материалы, видеозаписи, презентации, аудиозаписи, анимационный материал (фрагменты фильмов, движущиеся объекты и т.д.) и др., которые способствуют, на наш взгляд, передаче и получению не только сведений в максимально доступной форме, созданию комфортных условий для получения знаний, но и мотивации к освоению новой информации. Однако при этом нельзя не заметить, что использование видеоконференцсвязи Zoom в образовательном процессе значительно меняет характер самого вербального взаимодействия между педагогом и обучающимися.

Сравнивая специфику непосредственного общения педагога и обучающихся (на примере общения преподавателя и студентов), осуществляемого в аудитории, и общение, организованное посредством видеоконференцсвязи Zoom, мы можем обнаружить целый ряд отличительных особенностей, влияющих, на наш взгляд, на результативность не только процесса коммуникации, но и образовательный процесс в целом.

Приведем некоторые специфические черты, характерные для общения, организованного посредством видеоконференцсвязи Zoom, выделенные на основе анализа работы преподавателей со студентами (уровень высшего образования):

1. При непосредственном общении, проводя аудиторную работу – лекцию, семинарское или лабораторное занятия, – преподаватель имеет обратную связь со студентами: он всегда следит за поведением, «настроением» слушателей в аудитории, то есть получает непрерывный поток информации из невербальных источников. При организации же образовательного процесса в Zoom такая связь часто отсутствует, поскольку обучающиеся могут отключать или вовсе не включать камеру на своем устройстве (телефоне, планшете, ноутбуке, компьютере), что в свою

очередь препятствует получению невербальной информации, весьма важной для педагога.

2. Все участники мероприятий, проводимых с помощью Zoom, могут также включать и отключать звук. Эта функция, с одной стороны, дает возможность избегать различных отвлекающих факторов, например постороннего шума, снижающего концентрацию внимания других слушателей во время разбора того или иного образовательного контента, а с другой стороны, позволяет чаще отвлекаться самому обучающемуся, что в целом снижает качество усваиваемого им материала. У педагога также может возникать чувство дискомфорта, когда он отключает звук у всех участников, и наступает тишина, которая во время изложения материала может настораживать в силу того, что (из-за технических причин) не совсем понятно, как воспринимается слушателями информация. В данном случае также не хватает невербальной составляющей весьма важной для реализации успешного, комфортного процесса коммуникации.

3. На преподавателе, проводящем занятие с помощью видеоконференцсвязи Zoom, лежит больше ответственности, поскольку важно не только передать научно-учебную информацию, которая является свидетельством общего уровня профессиональной компетентности педагога, но при этом необходимо поддерживать диалог со студентами с целью выяснения доступности передаваемых сведений, активизировать, мотивировать слушателей, т.е. следить за качеством представляемого материала и степенью его усвоения, доступности.

4. Могут возникать ситуации технического, психологического характера, отвлекающие педагога от передачи основного образовательного материала.

5. В процессе проведения учебных занятий, научных конференций и других мероприятий, кроме вербальной передачи информации, преподаватель может использовать различный наглядный контент, представленный в виде презентаций, демонстрации различных дидактических материалов и т.д., что способствует более качественному усвоению учебного материала слушателями. Ведь зрительное восприятие информации эффективнее, чем на слух или при чтении.

6. Студенты могут получать доступ к презентациям или другим дидактическим материалам, неоднократно возвращаться к их содержательной части, более детально, самостоятельно изучать некоторые наиболее трудные для первичного восприятия теоретические сведения и т.д., что в целом делает процесс обучения более

продуктивным и интересным.

Проведенный анализ специфики общения позволяет установить некоторые правила организации процесса коммуникации, осуществляемого посредством видеоконференцсвязи Zoom:

1. Необходимо заранее подготовить рабочее место, до начала выступления. Важно помнить, что время в Zoom, как правило, ограничено 30-40 минутами, за исключением случаев приобретения услуг на основе безлимитного подключения.

2. Обстановка во время учебного занятия, организованного посредством Zoom, должна быть официальной как для говорящего (преподавателя), так и для слушающего (обучающихся). Это позволит быстрее настроить студентов на восприятие учебной информации.

3. Внешний вид и педагога, и обучающихся должен быть официально-деловым: лучше выбрать костюм (для мужчины/женщины) или строгое платье (для женщины) [1]. Для обучающихся недопустимо присутствие в Zoom с включенной демонстрацией экрана в пижаме, домашней одежде и др.

4. Во время учебного занятия не должно быть ярких предметов, животных, посторонних лиц и т.д., а также шума (звуков движения, сигнала автотранспортных средств, голосов других людей, плача ребенка и др.), отвлекающих внимание слушающих и говорящего во время разбора учебного материала.

5. Камера говорящего должна быть направлена на говорящего, камера слушающего – на слушающего.

6. Перед началом выступления весьма важен организационный момент, позволяющий проверить качество видеоизображения, звучащей речи, а также устранить помехи, препятствующие усвоению учебного материала, настроить слушателей на восприятие информации и т.д.

7. В начале выступления необходимо обязательно поприветствовать слушателей.

8. В процессе учебного занятия, организованного с помощью видеоконференц-связи Zoom, играют огромную роль такие невербальные средства общения, как голосовые характеристики человека (тембр, темп, сила голоса, высота и др.), мимика, жестикуляция, поза выступающего. Хотя говорящего, как правило, видно лишь наполовину, однако он не должен забывать о том, что может возникнуть ситуация, когда нужно будет сменить позу, и виден будет весь силуэт.

9. Тон изложения материала должен быть доброжелательным, незначительная степень недовольства чем-либо, волнения, рассредоточенности внимания во время выступления сразу отразится на слушателях.

10. У говорящего должен быть уверенный энергичный голос, четкая дикция, естественная интонация и т.д.

11. Во время выступления лучше выбрать средний темп речи, без лишних пауз.

12. Необходимо следить также за тем, чтобы в речи не было слов-паразитов.

13. Важную роль играют приемы привлечения внимания, к которым можно отнести вопросы к слушателям, организацию дискуссии и т.д.

14. По завершении выступления необходимо сделать общий вывод, обратиться к студентам, выяснить, есть ли у них вопросы, а также поблагодарить за внимание.

15. Недопустимы зрительные, временные, эмоциональные перегрузки.

Необходимо особо отметить, что организация образовательного процесса с помощью видеоконференцсвязи Zoom имеет ряд плюсов и минусов. К плюсам можно отнести следующие моменты:

1. Приложение имеет легкую и понятную навигацию, что не отнимает лишнего времени у участников образовательного процесса.

2. Платформа позволяет подключить до 100 человек, что весьма удобно в тех случаях, когда возникает необходимость проводить поточные занятия.

3. Отсутствие необходимости совершать поездки для посещения занятий, за счет чего у преподавателя и студентов экономится значительная часть времени.

4. Можно получать всю необходимую информацию не выходя из дома.

5. Занятия проходят в режиме реального времени, поэтому в случае каких-либо затруднений в процессе разбора учебной информации обучающийся может задать преподавателю все возникшие у него вопросы.

6. Студенты могут пользоваться в отдельных случаях видеозаписью занятий, что дает возможность сделать информацию более доступной.

7. Можно обмениваться сообщениями, файлами, видео.

8. Zoom позволяет активизировать функцию демонстрации экрана любого участника занятия.

9. Информационные технологии значительно расширяют возможности диагностики знаний обучающихся.

10. Возрастают возможности самостоятельной работы обучающихся.

11. Доступ к различным электронным ресурсам может быть индивидуализирован в соответствии с потребностями и интересами студентов.

12. Можно воспользоваться материалом из интернет-источников, например, в процессе поиска лексического значения заимствованного слова, правил его произношения и т.д., что обеспечивает вовлеченность обучающихся в образовательный процесс.

13. Программа дает возможность перемещать группы или подгруппы студентов в разные кабинеты.

14. Имеется доска сообщений, чат для совместной работы.

15. При необходимости студент может находиться под ненавязчивым контролем преподавателя.

К минусам можно отнести следующие моменты:

1. Могут возникнуть проблемы технического характера (низкая скорость интернета, проблемы с видеозаписью, звуком, срыв занятий из-за отключения электропитания, «вирусной атаки», сбой в работе компьютеров, программ и др.).

2. Отсутствие у студентов возможности использования и приобретения необходимых технических средств.

3. Во время осуществления дистанционной образовательной деятельности обучающемуся требуется большее количество времени на самостоятельное изучение учебного материала или отдельных его фрагментов.

4. Увеличивается поток информации, объем материала для запоминания, что приводит к перегруженности участников образовательного процесса.

5. Обучающийся в сети Интернет может столкнуться с недостоверной или некорректной

информацией.

6. Возможности интернета во время образовательного процесса могут использоваться не по назначению, т.е. с целью развлечения.

7. Образовательный процесс, реализуемый с помощью видеоконференцсвязи Zoom, ориентирует обучающихся на электронную шпаргалку [2].

8. Информатизация и компьютеризация образования в их современном виде приучают обучающихся к шаблонным, рутинным навыкам технологий и интерфейсов, в связи с этим притупляется творческое мышление [2].

9. Компьютеризация образования не позволяет выявить талантливых людей [2].

10. Информатизация и компьютеризация образования обезличивает в целом учебный процесс.

11. Участники образовательного процесса отчуждаются друг от друга.

12. Компьютер негативно влияет на здоровье человека, в частности на зрение, иммунную систему и т.д.

Таким образом, в последнее время процессы развития глобальных информационно-коммуникационных технологий весьма динамичны, и эти возможности начинают масштабно использоваться обществом в различных сферах, в том числе на уровне образовательной деятельности, что, с одной стороны, значительно расширяет его потенциалы, а с другой – усложняет и обезличивает, поскольку, на наш взгляд, несмотря на высокий уровень развития технических возможностей, образовательный процесс нельзя построить эффективно без «живого», непосредственного общения.

### Литература

1. Стернин И.А. Практическая риторика. М.: Академия, 2008. 272 с.
2. Информатизация и компьютеризация образования – плюсы и минусы [Электронный ресурс]. Режим доступа: [https://studopedia.ru/2\\_44068\\_informatizatsiya-i-kompyuterizatsiya-obrazovaniya--plyusi-i-minusi.html](https://studopedia.ru/2_44068_informatizatsiya-i-kompyuterizatsiya-obrazovaniya--plyusi-i-minusi.html) (дата обращения: 10.09.2021)

### References

1. Sternin I.A. Prakticheskaya ritorika. M.: Akademiya, 2008. 272 s.
2. Informatizaciya i komp'yuterizaciya obrazovaniya – plyusy i minusy [Elektronnyj resurs]. Rezhim dostupa: [https://studopedia.ru/2\\_44068\\_informatizatsiya-i-kompyuterizatsiya-obrazovaniya--plyusi-i-minusi.html](https://studopedia.ru/2_44068_informatizatsiya-i-kompyuterizatsiya-obrazovaniya--plyusi-i-minusi.html) (data obrashcheniya: 10.09.2021)

*Filippova O.N., Candidate of Philological Sciences (Ph.D.), Associate Professor, A.P. Chekhov Taganrog Institute (branch) Rostov State University of Economics (RINH)*

**THE SPECIFICS OF PEDAGOGICAL INTERNET COMMUNICATION  
CARRIED OUT THROUGH ZOOM VIDEO CONFERENCING (ON THE  
EXAMPLE OF COMMUNICATION BETWEEN A TEACHER AND STUDENTS)**

**Abstracts:** the features of pedagogical communication carried out through the professional cross-platform Zoom application are considered. As an example, the specificity of communication between a teacher and students was chosen. The analyzed material allows us to draw the following conclusions: work with the use of Zoom video conferencing within the educational process allows the widespread use of a very diverse educational content – visual plot, didactic materials, video recordings, presentations, audio recordings, animation material (movie fragments, moving objects, etc.) and others, which contribute to the transfer and receipt of not only information in the most accessible form, creating comfortable conditions for acquiring knowledge, but also motivation to master new information. However, the use of Zoom video conferencing in the educational process significantly changes the nature of the most verbal interaction between the teacher and the students: there may be no feedback, there is a lack of a non-verbal component that is very important for the implementation of a successful, comfortable communication process, the teacher is in constant tension, monitoring the quality of the presented material and the degree its assimilation, accessibility. Despite the high level of development of technical capabilities, the educational process cannot be built efficiently without "live" direct communication between the teacher and students.

**Keywords:** pedagogical communication, educational content, Internet resources, professional cross-platform Zoom application, verbal interaction between teacher and learners



По мнению Бубана, персидский язык принадлежит к первой группе. То есть в этом языке ритм определяется одинаковой продолжительностью каждого слога [6].

Об этом можно сказать, что русский язык принадлежит к третьей группе. Это означает, что в этом языке существуют одинаковые временные интервалы между слогами, которые находятся под ударением, так что в слогах русского языка, которые не находятся под ударением случится редукция, чтобы временные интервалы между ударными слогами остались одинаковыми.

Виноградов считает редукцию субституцией вариантов гласных в безударных слогах [7]. Выделяют редукция количественная и качественная. Количественная редукция – сокращение времени артикуляции звука, а качественная редукция определяется ослаблением и изменением звучания (качества) гласного в безударном слоге. В русском языке встречаются и та, и другая редукция, а гласные в персидском языке по большей степени претерпевают редукцию качественного характера [8].

Ниже можно посмотреть звуки на русском языке со знаками международного фонетического алфавита [9]:

a, æ, ε, e, ə, i, i̇, o, ɐ, u, ɯ, ʊ, ɤ.

Хотя наблюдается качественная редукция в обоих языках, но это не увеличивает количества

гласных в персидском языке. Это связано с тем, что редуцированные гласные звуки в персидском языке с точки зрения качества становятся похожими на фонемы этого же языка.

В персидском языке гласные противопоставляют по признакам долготы/краткости или устойчивости/неустойчивости. Гласные /a, i, u/ считаются долгими и устойчивыми и гласные /e, ə, o/ являются краткими и неустойчивыми. При качественной редукции в персидском языке эти краткие (неустойчивые) гласные превращаются в долгие (устойчивые) например: هلو (персик) пишется как [holu], а произносится как [hulu] и слово بهار (весна) пишется как [bahar], а произносится как [bahar] [8].

#### Сопоставление гласных звуков по Международному фонетическому алфавиту

Ниже приведена таблица гласных МФА. Гласные в МФА располагаются соответственно положению языка при произношении. Вертикальная ось таблицы отражает подъём гласного. Гласные, произносимые с нижним положением языка, находятся внизу таблицы, а с поднятым языком – вверху. Таким же образом, горизонтальное положение гласного в таблице определяется его рядом. Гласные, для которых язык смещается вперёд (как [e]), находятся в левом столбце, а те, для которых язык смещается назад (как [o]), – в правом.



Рис. 1. Таблица гласных МФА

\* По мнению Биджанхана [10] в персидском языке существует лабиализованный звук «ɔ», а по мнению Модарреси Гавами [3] нелабиализованный «a».

Примечание: В таблице русского языка кружки обозначают ударные гласные, а прямоугольники – звуки которые не находятся под ударением

#### Заключение

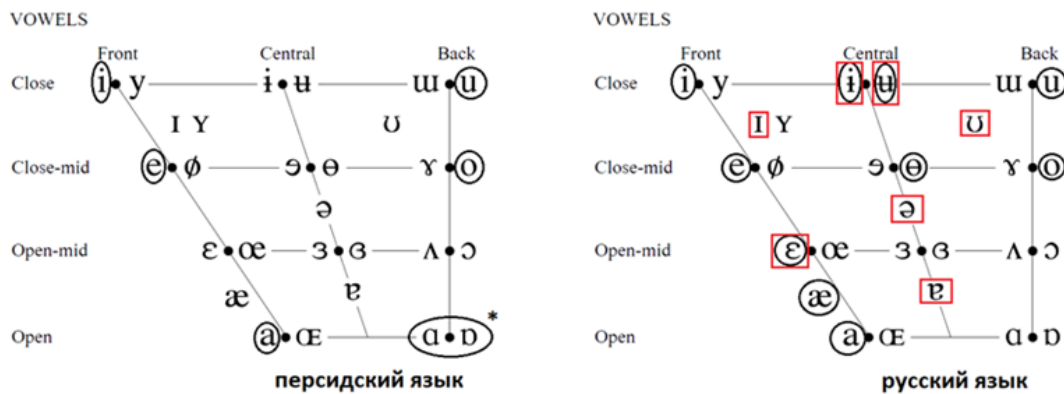
Наблюдая за гласными как персидского, так и русского языков в таблице гласных МФА можно получить следующие результаты:

- Количество гласных звуков в русском языке намного больше, чем в персидском. Это делает важным уделять внимание более точным и целенаправленным фонетическим упражнениям в процессе обучения русскому языку.

- Благодаря меньшему количеству гласных в

персидском языке звуков и их значительного различия друг от друга (как с точки зрения расстояния в таблице, так и с точки зрения их не/лабиализованности), легче возможно их разделить и познать в речи по сравнению с гласными звуками в русском языке.

- В персидском языке нет звуков среднего ряда, а фонетическая система русского языка включает в себя большое количество таких звуков. Так, носитель русского языка точнее владеет своими ар-

тикуляционными органами.

- В МФА передний нижний звук [a] существует в русском и персидском языках. Но разницу между этими двумя звуками слышат говорящие на персидском языке так, как они считают, что звук [a] в русском языке похож на звук [ɑ] (или [ɒ]) в персидском. Валипур [4] считает, что русская фо-

нема «а» является средним нижним. То есть там, где в МФА не существует знака для обозначения этого звука. Такие разногласия объясняются тем, что различие между гласными нижнего подъема невелико. Это также видно на небольшом в таблице МФА расстоянии между звуками этого подъема.

### Литература

1. International Phonetic Association, Handbook of the International Phonetic Association: A Guide to the Use of the International Phonetic Alphabet. United Kingdom: Cambridge University Press, 1999.
2. Шведова Н. Ю. Русская грамматика. Москва: Издательство наука, 1980.
3. طباطبایی علامه دانشگاه انتشارات و چاپ مرکز: تهران. فارسی زبان نویسی واج و آوانویسی راهنمای. گلناز، قوامی مدرسی، 1399.
4. 1393، انسانی علوم کتب تدوین و مطالعه سازمان: تهران. روسی زبان آواشناسی. علیرضا، پور ولی.
5. Nespór M., Shukla M., Mehler, J. Stress - timed vs. syllable - timed languages. The Blackwell Companion to Phonology. Malden: Blackwell, 2011. P. 1147 – 1159.
6. علامه دانشگاه مقالات مجموعه // فرانسوی و انگلیسی های زبان با آن مقایسه و فارسی زبان در ریتم کمی های شاخص. نگار، بوبان، طباطبایی. 1386. شماره 219. صفحات 403 – 385.
7. Виноградов В.А. Консонантизм и вокализм русского языка, Москва: издательство московского университета, 1971.
8. Бабаахмеди С., Валипур А. Сравнительный анализ редуцированных и нередуцированных гласных фонем русского и персидского языков // Современный ученый. 2019. № 4. С. 285 – 289.
9. Irena Yanushevskaya, Daniel Bunčić Illustrations of the IPA:Russian // Journal of the International Phonetic Association. Volume 45. Issue 2. August 2015. P. 221 – 228.
10. 1392، انسانی علوم کتب تدوین و مطالعه سازمان: تهران. فارسی زبان آوایی نظام. محمود، خان جن بی.

### References

1. International Phonetic Association, Handbook of the International Phonetic Association: A Guide to the Use of the International Phonetic Alphabet. United Kingdom: Cambridge University Press, 1999.
2. SHvedova N.Yu. Russkaya grammatika. Moskva: Izdatel'stvo nauka, 1980.
3. طباطبایی علامه دانشگاه انتشارات و چاپ مرکز: تهران. فارسی زبان نویسی واج و آوانویسی راهنمای. گلناز، قوامی مدرسی، 1399.
4. 1393، انسانی علوم کتب تدوین و مطالعه سازمان: تهران. روسی زبان آواشناسی. علیرضا، پور ولی.
5. Nespór M., Shukla M., Mehler, J. Stress - timed vs. syllable - timed languages. The Blackwell Companion to Phonology. Malden: Blackwell, 2011. P. 1147 – 1159.
6. علامه دانشگاه مقالات مجموعه . فرانسوی و انگلیسی های زبان با آن مقایسه و فارسی زبان در ریتم کمی های شاخص. نگار، بوبان، طباطبایی. 1386. شماره 219. صفحات 403 – 385.
7. Vinogradov V.A. Konsonantizm i vokalizm russkogo yazyka, Moskva: izdatel'stvo moskovskogo universiteta, 1971.
8. Babaahmedi S., Valipur A. Sravnitel'nyj analiz reducirovannyh i nereducirovannyh glasnyh fonem russkogo i persidskogo yazykov. Sovremennyj uchenyj. 2019. № 4. S. 285 – 289.
9. Irena Yanushevskaya, Daniel Bunčić Illustrations of the IPA:Russian. Journal of the International Phonetic Association. Volume 45. Issue 2. August 2015. P. 221 – 228.
10. 1392، انسانی علوم کتب تدوین و مطالعه سازمان: تهران. فارسی زبان آوایی نظام. محمود، خان جن بی.



*Valipour A., Candidate of Philological  
Sciences (Ph.D.), Professor,  
Garshasbi A.,  
University of Tehran, Iran*

### **COMPARISON OF DIFFERENTIAL CHARACTERISTICS OF THE VOWELS IN RUSSIAN AND PERSIAN LANGUAGES BY IPA**

**Abstract:** one of the main objectives of teaching a foreign language is to conduct communicative competence in a learner, and part of this formation comes to existence through oral speech. A deeper familiarity with the phonetic differences that exist in the two languages can reduce the negative effects of the phonetic phenomena of the mother tongue. This scientific work surveys the results of comparing the vowels of the Russian and Persian languages according to the international phonetic alphabet (hereinafter IPA). IPA is a system of signs for writing transcription based on the Latin alphabet, which is developed and maintained by the International Phonetic Association. Main results obtained:

- the number of vowels in Russian is much greater than in Persian.
- in the Persian language there are no sounds of the middle row, but the phonetic system of the Russian language includes a large number of such sounds.

**Keywords:** comparative phonetics, vowel sounds, IPA, reduction, Persian, Russian

*Захарова А.С., кандидат филологических наук, доцент,  
Волгоградский государственный аграрный университет*

## **РОЛЬ СОВРЕМЕННЫХ ПРОМЫСЛОВЫХ ОБЪЕДИНЕНИЙ ВЕЛИКОБРИТАНИИ В ПОНИМАНИИ КОНЦЕПТОВ АНГЛОЯЗЫЧНОЙ КУЛЬТУРЫ. РЫБОЛОВЕЦКАЯ СИМВОЛИКА В АНГЛИЙСКОМ ЯЗЫКЕ КАК ЧАСТЬ НАЦИОНАЛЬНОЙ ЯЗЫКОВОЙ КАРТИНЫ МИРА**

**Аннотация:** в рамках научной и практической работы по преподаванию английского языка в аграрном университете нам показалось актуальным всесторонне рассмотреть особенности рыболовства в Соединенном королевстве Великобритании и Северной Ирландии, влияние данной социальной и промышленной отрасли на современный общественный уклад, экологические нормативы, культурные ценности, артефакты и, конечно, на современный английский язык. В работе описано полевое исследование, в рамках которого авторы изучили около двадцати британских прибрежных *fisheries* – рыболовецких сообществ, объединений, промышленных и досуговых центров. Большинство увиденных и проанализированных объектов, клубов и станций представляют собой культурную и историческую ценность, демонстрируют традицию, которая является частью английской народной культуры. Целью описанного в данной работе полевого исследования стало рассмотрение жизни английских рыбаков (в том числе членов рыбацких семей, жителей прибрежных областей, промышленников, рыбаков-любителей, представителей местной прессы непосредственно в их социокультурном контексте и с учетом гендерной идентичности в процентном соотношении), а также изучение лингвосемиотической презентации ихтиосферы в современном английском языке. В исследовании используются качественные полуструктурированные интервью и наблюдения участников тематического культурологического и лингвистического исследования мелкого рыболовства в Великобритании. Лингвокультурологический подход, традиционно, позволяет получить интересные данные для выявления основных механизмов и закономерностей концептуализации ихтиосферы не только в английской языковой картине мира, более глубоко изучить культуру Англии, Шотландии, Уэльса и Ирландии, но и наглядно проиллюстрировать, что в британской языковой картине мира ключевую роль играют относительно устойчивые образы рыбы, рыбалки, морепродуктов в составе национального гастрономического дискурса, зафиксированные в сознании носителей языка и британской культуры, а также индивидуальные представления и ассоциации, почти не изменившиеся под влиянием времени и относящиеся к классическим ценностям британского общества. Рыболовство, являясь фрагментом языковой картины мира, эксплицирует соответствующие понятия, представления, образы, установки, стереотипы и оценки, отражающие специфику национального менталитета англичан и их мировосприятия, системы социокультурных отношений, традиций и обычаев, характерных для английской культуры, что проявляется в исторической судьбе этого островного народа.

**Ключевые слова:** английская рыбалка, рыболовецкое хозяйство, ихтиосфера, концепт, языковая картина мира, гендерные роли

Лингвокультурный концепт, составивший основу нашего исследования, как известно, представляет собой условную ментальную единицу, направленную на комплексное изучение языка, сознания и культуры, так как сознание – область формирования концепта, культура детерминирует концепт, язык и речь – сферы, в которых концепт вербализуется. Поскольку в сознании осуществляется взаимодействие языка и культуры, любое лингвокультурологическое исследование есть одновременно и когнитивное исследование. Центром концепта всегда является ценность, поскольку концепт служит исследованию культуры, а в основе культуры лежит именно ценностный принцип [1, с. 8].

Рыб почитают как символ зарождения жизни в соответствии с традиционными космогоническими представлениями большинства мировых наций

Земли: жизнь произошла из воды, поэтому и ассоциируется с процессом оплодотворения. Рыбные блюда, а также жертвоприношения рыбы преподносились в ритуальном богослужении всем языческим богам подземного мира и лунным богиням вод, а также любви и плодородия. Самое широкое распространение и толкование изображение рыбы получило в раннехристианском искусстве III-VI вв. н.э., о чем свидетельствуют многочисленные образцы, обнаруженные в катакомбах, служивших местом собраний христиан в период первых гонений. Тогда символика употреблялась в первую очередь как тайнопись, чтобы единоверцы могли узнавать друг друга во враждебном окружении. Символ Рыбы поясняет происхождение монограммы Иисуса. Христиане увидели в этом слове своего рода акrostих (первые буквы каждого слова составляют осмысленный текст), рассказываю-

щий о Христе. Каждая буква «древнегреческой рыбы» была для них соответственно первой буквой других, основополагающих слов, выражающих исповедание христианской веры: «Iesous Christos Theou Nuios Soter» (греч.) – «Иисус Христос, Сын Божий, Спаситель» (сокращенно: ICNTHUS – Рыба) [3].

При погружении в англоязычную среду нами были обнаружены новые концептуальные идеи, которые дополняют рыболовную сферу английской культуры, и мы предполагаем, что они должны полноправно встать в лексический и понятийный ряд языковой подготовки будущих специалистов в области рыбной промышленности. Одной из таких находок является образ "хорошего рыбака" (*good fisher*), которая строится вокруг демонстрации воплощенного современного культурного опыта наряду с репутацией рыбаков, соблюдающих неписанные "правила игры" (*rules of the game*). Во-вторых, социокультурные контексты важны для продвижения по "рыболовной лестнице" (*fishing ladder*), и в связи с этим жизненный цикл рыболовства связан между поколениями. Третья особенность заключается в том, что рыбаки создают "локализованную социально доминирующую маскулинность" (*localised socially dominant masculinity*), в которой выражается феномен доминирования представителей мужского пола в данной отрасли в стране, и которая, по сообщениям местных научных социологических, статистических и масс-медиа публикаций, может быть гибридной, множественной и локализованной (*hybrid, multiple and situated*). Ранее существовавшие социокультурные контексты важны для понимания того, как современные английские рыбаки реагируют на схемы морской и рыболовной политики, и предполагается, что в новой политике необходимо признать, что эти контексты являются экологически, а также культурно устойчивыми.

В антропологической англоязычной литературе описываются различные способы, с помощью которых рыбаки претендуют на статус в своих рыболовных сообществах. Статус понимается как производное от количества, а также качества улова [4] и благодаря инновациям в наши дни зависит от наличия и качества лодок и снаряжения [8]. Кроме того, некоторые исследователи описывают, как статус, может быть, достигнут посредством управления социальными отношениями, например, ван Гинкель [4, с. 184] пишет: "*it is not necessarily catching the most fish which earns a skipper his reputation of being a good fisherman/не обязательно ловить больше рыбы, не это приносит шкиперу репутацию хорошего рыбака*". Культурологические исследования утверждают, что рыбаки имеют "эгалитарную культуру" [5, стр.

105], в которой "быть хорошим" – это не то же самое, что быть "лучшим". В том же духе Пауэр [6, стр. 86] говорит о "удовлетворенности от среднего показателя/ *satisfaction with being average*", которая, по ее мнению, связана с культурно-историческими локализованными представлениями о том, что значит быть рыбаком в прибрежном рыболовстве Великобритании. Такие результаты свидетельствуют о том, что центральное значение имеет понимание культуры рыболовства в контексте – и здесь важно (повторно) обратиться к более ранним антропологическим дискуссиям об "эффекте шкипера/ *skipper effect*", в которых утверждается, что определение "успеха рыболовства" варьируется в разных географических районах и между различными типами рыболовства [4]. Кроме того, было высказано предположение, что в связи с изменением характера рыболовства соответственно изменилось значение статуса и способов завоевания престижа в английском рыболовном сообществе. Одним из примеров этого является то, как "короли улова/ *catchkings*" были заменены "королями квот/ *quotakings*" в траулерном рыболовстве [10]. То есть позиции статуса изменились с оценки количества улова на оценку количества квот, а новые термины прочно вошли в профессиональный письменный дискурс – регистрацию и оформление рыбопромышленной и учредительной документации, тематическую прессу, журналы и газеты, в профессиональный устный и письменный сленг.

Изучение рыбной ловли с точки зрения гендерной идентичности также требует понимания феминности наряду с мужественностью, поскольку они строятся взаимосвязанно [9]. Большая часть дискуссий по гендерным вопросам в исследованиях английского рыболовства вращалась вокруг участия женщин без официальных на то разрешений [8]. Тем не менее, в попытке сделать женщин заметными в рыболовстве, меньше внимания уделяется пониманию основополагающих культурных конструкторов, которые лежат в основе гендерной идентичности в рыболовстве. Здесь можно рассмотреть два аспекта. Во-первых, при изучении идей гегемонистской маскулинности необходимо понять, как женщины исключаются из рыболовства в рамках существовавших традиционных гендерных иерархий и гендерных отношений. Используя эту перспективу, можно изучить, как рыболовный труд становится и остается разделенным по гендерному признаку. Во-вторых, как напоминают нам гендерные исследования в других областях, женщины также обладают свободой воли и не являются просто пассивными получателями гендерных структур [7], поскольку женщины также "занимаются гендерной проблематикой" [10] и

в рамках сегодняшних реалий имеют гласные и негласные права на полноправное участие в рыболовной сфере, будь то увлечение и времяпрепровождение или профессиональные занятия. Активно используется, является нормой, возвращена из литературы 19 века лексема *fisherwoman*.

Слово «fish» (рыба), от староанглийского *fisc*, известно всем изучающим английский язык как существительное с необычным образованием множественного числа (*one fish – two fish*). Британцы издавна любят различные рыбные блюда, самым известным из которых является давно превратившийся в мем “*fish&chips*”, также лексема «fish» присутствует в многочисленных идиомах, каждая из которых несет дополнительную деталь к пониманию лингвокультуры британцев. Например, идиома *A big fishin a small pond* (дословно – большая рыба в маленьком пруду) обозначает человека, который уважаем лишь в небольшой группе, малом социуме, а идиома *Neither fish nor fowl* (дословно – ни рыба, ни птица) используется для описания человека или вещи, в которых есть противоречивые, сложные для определения характеристики или черты. Такие «обтекаемые» характеристики в частности попадают под типичную для англичан коммуникативную стратегию *understatement*, то бишь отказ от категоричных суждений о чем бы то ни было, преуменьшения драматизма и значимости описываемого события или личности.

Идиомы *There are plenty more fish in the sea* (дословно – в море гораздо больше рыб, означает, что в мире много людей, с которыми у человека могут сложиться хорошие отношения в будущем, даже если нынешние распались) и *Have other (or bigger) fish to fry* (дословно – иметь более крупную рыбу для жарки, у человека есть более важные дела, более многообещающий проект) демонстрируют скрытую в подсознании англичан уверенность в бесконечности доступного для их народа водного ресурса, рыбы как источника изобильного и неисчерпаемого, что и ложится в основу скрытой метафоры в приведенных лексико-грамматических единицах.

Помимо ихтиосферы, язык включает в себя другие элементы образности рыболовного дискурса:

Речные и морские суда. Лексические единицы, обозначающие береговые сооружения (*to put in dry dock, any port in a storm, to be on the beach, to berth, port of call*); объекты, связанные с морем и кораблём: *mop \ swab, telescope, deckchair*; атрибуты и одежда моряков и рыбаков (*sea-bag, sea-chart, sea-chest, sea-brief sailor's clap knife, go-ashores, seadog, (tarp \ tarpauline (матросская, куртка, штормовка, изготовлялась из старой парусины); части корабля*

*/ лодки (mast, board, bottom, bow, the sails stiff with salt and bleached by the sun, hull, line)*, которые также явились источником большого количества образных выражений, например: *to send a line, to clear the decks, deck (мор. жарг. земля, суша), to heat the deck, to deck oneself out, to haveanoarin every man's boat*;

Состояние водной стихии. Лексические единицы, характеризующие состояние водной стихии, вступают в обширные синонимические отношения. Таким понятиям как «бурное море» и «безмятежное море» соответствует большое количество языковых единиц, свидетельствующих о непредсказуемом и изменчивом состоянии моря: *storm-flecked tides, skipper's daughters, billow, wild waves, tides, ebband flow, surge; rolling \ frothy \ boiling \ booming \ roaring \ callous \ stirring sea; trampling \ breaking waves, huge ripples of the ocean*;

Сферу продажи, рыбные рынки. Лексика по этой теме дает интересующимся англоязычной культурой обширное представление о видах рыб и морепродуктов, которые добываются во внешних и внутренних водоемах островного государства, импортируются, экспортируются Англией, о способах их промышленной заготовки и реализации: *fishmeal* рыбная мука, *fishpump* рыбонасос, *fishgries* рыболовство, виды промысла *fisheries management*, регулирование рыболовства, *fishing effort* промысловое усилие, *fishing grounds* промысловые районы, *fishing operations* промысловые операции, *shellfish* – моллюски, *mussels* – мидии, *caviar (red, black)* – икра (красная, черная), *shrimps* – креветки мелкие, *prawns* – креветки крупные, *oysters* – устрицы, *squids* – кальмары, *crabs* – крабы, *crabmeat* – крабовое мясо, *lobsters* – лобстеры, *омары spinylobster*– лангуст, *lobstertails* – хвостики лобстеров, *scallops* – морские гребешки *octopus* – осьминог, *craufish* – речной рак, *cuttlefish* – каракатица, *smokesfish* – копченая рыба, *driedfish* – сушеная, вяленая рыба, *saltedfish* – соленая рыба, *friedfish* – жареная рыба, *bakedfish* – запеченная рыба, *grilledfish* – рыба на гриле, *pinksalmon*– горбуша, *trout* – форель, *tuna* – тунец, *catfish* – сом, *pike* – щука, *sturgeon* – осетрина, *starlet* – стерлядь, *dorado* – дорада, *seabass* – сибас, *eel* – угорь, *herring* – сельдь, *mackerel* – скумбрия, *cod* – треска, *haddock* – пикша, *hake* – хек, *plaice (flounder)* – камбала, *sardine* – сардина, *perch* – окунь, *grouper* – морской окунь, *pike-perch* – судак, *carp* – карп, *bream* – лещ, *burbot* – налим, *navaga* – навага, *mullet*– кефаль, *anchovy* – анчоус, *codliver* – печень трески;

Гастрономический контекст. Морепродукты и морская кухня всегда занимала особое место в культуре англичан. В Англии очень популярно блюдо, родом из шотландского города Cullen –

"Cullenskink" («калленскинк» – суп из копчёной трески и картофеля. "Best of all, there were two plates of whelks and two pins to pick them out with. "Strike me pink!" said Mary Poppins. That was what she always wanted". [10] Одно из популярных древних блюд в Британии – морской язык, обжаренный в масле – Dover sole fried in butter, Dover sole (дуврская камбала), Whit stable oysters and shellfish, The Jolly Fish Posh Pie, Norfolk capon, smokies (рыбки-копчушки), deep sea turkey, Angels on horseback («ангелы верхом» – обжаренные устрицы, которые подаются на тостах, как закуска к спиртным напиткам). Kedgerie («Кеджери»), имеет индийское происхождение, состоит из копченой пикши, риса и яиц, но стало популярным блюдом у англичан, подаётся, как правило, на завтрак или ужин [2].

Тема объединения традиционного промысла с культурным просвещением и выходом на международный уровень, актуальная тем более, что в растущей мультикультурности английского общества сомневаться не приходится, все больше предлагается на обсуждение местными общественными работниками при тесном содействии представителей СМИ, профессиональных объединений и лингвокультурологов. Многие члены английских рыболовных сообществ открыты для новых идей, если это помогает им сохранить свою первоначальную рыболовную деятельность. В ходе недавнего локального исследования рыбакам был представлен гипотетический вариант продвижения *культурного туризма*, в котором освещались бы

традиционные виды деятельности при сохранении их аутентичности.

В соответствии с Критериями Сохранения Истории (Historic Preservation Criteria), поскольку члены рыболовного сообщества считают, что некоторые из этих объектов заслуживают признания и защиты, они могут быть обозначены как Самостоятельный местный район или Местная достопримечательность (Local District or Local Landmark). Все элементы рыбацкого наследия являются частью морского культурного ландшафта, и культурное значение этих объектов может быть подчеркнуто только через ансамблевую, совокупную ценность всех этих объектов. Поэтому, в частности, остро стоит вопрос о последовательной культурной номинации и процедуре регистрации объектов, которые способствуют формированию национального характера рыбалки и передаче *чувства, атмосферы места*. Последовательная номинация и регистрация означает, что места и предметы, которые считались культурно, традиционно и исторически важными для местного сообщества, будут предложены для регистрации все вместе, даже если они находятся в разных районах. Такая практика была распространена ЮНЕСКО для включения объектов в Список Всемирного Наследия [12]. Однако в меньших масштабах она также может быть хорошей стратегией для освещения ценностей англоязычного наследия на местном, региональном, национальном, а также международном уровнях.

### Литература

1. Карасик В.И. Концепт как единица лингвокультурного кода // Известия Волгоградского государственного педагогического университета. 2009. Т. 44. № 10. С. 4 – 11.
2. Шмелёва Е.Е. Лингвокультурологические особенности морской лексики в английском языке: автореф. дис. ... на соиск. учен. степ. канд. филол. наук. Москва, 2009.
3. Захарова А.С. Образная семиотика русской и англоязычной ихтиосферы // Известия Волгоградского государственного педагогического университета. 2016. № 5 (109). С. 101 – 107.
4. Ginkel van R. Cooperating competitors: Texel fishermen and their organizations (c. 1870-1930) // Anthropological Quarterly. 1996. № 69 (2). P. 51 – 65.
5. McCay B.J. Systems ecology, people ecology, and the anthropology of fishing communities // Human Ecology. 1978. № 6 (4). P. 397 – 422.
6. Power N.G., Norman M.E., Dupre K. The fishery went away': the impacts of long-term fishery closures on young people's experience and perception of fisheries employment in Newfoundland coastal communities // Ecology And Society. 2014. № 19 (3). P. 6. [online].
7. Riley M. How does longer term participation in agri-environment schemes [re]shape farmers' environmental dispositions and identities? // Land Use Policy. 2016a. № 52. P. 62 – 75.
8. Rose G. Situating knowledges: positionality, reflexivities and other tactics // Progress in Human Geography, 1997. № 21 (3). P. 305 – 320.
9. Sonvisen S.A. Contemporary fisher images: ideologies, policies and diversity // Journal of Rural Studies. 2014. № 34. P. 193 – 203.
10. Turner R.A., Gray T., Polunin N.V.C., Stead S.M. Territoriality as a driver of fishers' spatial behavior in the Northumberland lobster fishery // Society & Natural Resources. 2013. № 26 (5). P. 491 – 505.

11. White C.S. Getting into fishing: recruitment and social resilience in North Norfolk's 'cromer crab' fishery, UK // *SociologiaRuralis*. 2015. № 55 (3). P. 291 – 308.
12. Руководство по подготовке серийных номинаций в Список Всемирного наследия, 2016/Guidelines for the Preparation of Serial Nominations to the World Heritage List, 2016.

### References

1. Karasik V.I. Koncept kak edinica lingvokul'turnogo koda. *Izvestiya Volgogradskogo gosudarstvennogo pedagogicheskogo universiteta*. 2009. T. 44. № 10. S. 4 – 11.
2. SHmelyova E.E. Lingvokul'turologicheskie osobennosti morskoy leksiki v anglijskom yazyke: avtoref. dis. ... na soisk. uchen. step. kand. filol. nauk. Moskva, 2009.
3. Zaharova A.S. Obraznaya semiotika russkoj i angloyazychnoj ihtiosfery. *Izvestiya Volgogradskogo gosudarstvennogo pedagogicheskogo universiteta*. 2016. № 5 (109). S. 101 – 107.
4. Ginkel van R. Cooperating competitors: Texel fishermen and their organizations (c. 1870-1930). *Anthropological Quarterly*. 1996. № 69 (2). P. 51 – 65.
5. McCay B.J. Systems ecology, people ecology, and the anthropology of fishing communities. *Human Ecology*. 1978. № 6 (4). P. 397 – 422.
6. Power N.G., Norman M.E., Dupre K. The fishery went away': the impacts of long-term fishery closures on young people's experience and perception of fisheries employment in Newfoundland coastal communities. *Ecology And Society*. 2014. № 19 (3). P. 6. [online].
7. Riley M. How does longer term participation in agri-environment schemes [re]shape farmers' environmental dispositions and identities? *Land Use Policy*. 2016a. № 52. P. 62 – 75.
8. Rose G. Situating knowledges: positionality, reflexivities and other tactics. *Progress in Human Geography*, 1997. № 21 (3). P. 305 – 320.
9. Sonvisen S.A. Contemporary fisher images: ideologies, policies and diversity. *Journal of Rural Studies*. 2014. № 34. P. 193 – 203.
10. Turner R.A., Gray T., Polunin N.V.C., Stead S.M. Territoriality as a driver of fishers' spatial behavior in the Northumberland lobster fishery. *Society & Natural Resources*. 2013. № 26 (5). P. 491 – 505.
11. White C.S. Getting into fishing: recruitment and social resilience in North Norfolk's 'cromer crab' fishery, UK. *SociologiaRuralis*. 2015. № 55 (3). P. 291 – 308.
12. Rukovodstvo po podgotovke serijnyh nominacij v Spisok Vsemirnogo naslediya, 2016/Guidelines for the Preparation of Serial Nominations to the World Heritage List, 2016.

*Zakharova A.S., Candidate of Philological  
Sciences (Ph.D.), Associate Professor,  
Volgograd State Agrarian University*

**THE ROLE OF MODERN FISHING ASSOCIATIONS OF GREAT BRITAIN  
IN UNDERSTANDING THE CONCEPTS OF ENGLISH-SPEAKING CULTURE.  
FISHING SYMBOLS IN ENGLISH AS PART OF THE  
NATIONAL LINGUISTIC WORLDVIEW**

**Abstract:** as part of the scientific and practical work on teaching English at the Agricultural University, it seemed relevant to us to comprehensively consider the peculiarities of fishing in the United Kingdom of Great Britain and Northern Ireland, the impact of this social and industrial industry on the modern social order, environmental standards, cultural values, artifacts and, of course, on modern English. The paper describes a field study in which the authors studied about twenty British coastal fisheries – fishing communities, associations, industrial and leisure centers. Most of the sites, clubs and stations seen and analyzed are of cultural and historical value, demonstrating a tradition that is part of English folk culture. The purpose of the field study described in this paper was to examine the lives of English fishermen (including members of fishing families, coastal residents, industrialists, amateur fishermen, representatives of the local press directly in their socio-cultural context and taking into account gender identity as a percentage), as well as study of the linguosemiotic presentation of the ichthyosphere in modern English. The study uses qualitative semi-structured interviews and observations from participants in a thematic cultural and linguistic study of small-scale fisheries in the UK. The linguocultural approach, traditionally, allows you to obtain interesting data to identify the main mechanisms and patterns of conceptualization of the ichthyosphere not only in the English linguistic picture of the world, to study more deeply the culture of England, Scotland, Wales and Ireland, but also to clearly illustrate that the key role in the British linguistic picture of the world is assigned to relatively stable images of fish, fishing, seafood as part of the national gastronomic discourse, recorded in the minds of native speakers and British culture, as well as individual ideas and associations that have hardly changed under the influence of time and are related to the classical values of British society. Fishing, being a fragment of the linguistic picture of the world, explicates the corresponding concepts, ideas, images, attitudes, stereotypes and assessments that reflect the specifics of the national mentality of the British and their worldview, the system of socio-cultural relations, traditions and customs characteristic of English culture, which is manifested in the historical fate of this island people.

**Keywords:** English fishing, fishing industry, ichthyosphere, concept, language picture of the world, gender roles

*Гасанова У.У., доктор филологических наук, профессор,  
Дагестанский государственный университет,  
Северо-Кавказский институт (филиал)  
Всероссийского государственного университета  
юстиции (РПА Минюста России),  
Магомедова Б.А.,  
Дагестанский государственный университет*

## СИСТЕМА ЛЕКСИКО-СЕМАНТИЧЕСКИХ СРЕДСТВ В ХУДОЖЕСТВЕННЫХ ТЕКСТАХ ДАРГИНСКИХ ПОЭТОВ И ПИСАТЕЛЕЙ

**Аннотация:** в данной работе проводится анализ лексико-семантических средств в художественных текстах даргинских поэтов и писателей.

Опыт такого исследования дает возможность характеризовать художественные тексты даргинских поэтов и писателей как единую индивидуально-авторскую лексико-семантическую систему. Лексико-семантическая система художественных текстов даргинских писателей представляет большой научный интерес.

**Цель исследования** – анализ системы лексико-семантических средств в художественных текстах даргинских писателей.

Достижение поставленной цели потребовало решения следующих **задач:**

-выявить лексико-семантические средства в текстах художественных произведений даргинских поэтов и писателей;

-охарактеризовать лексико-семантические средства, а также определить их языковую структуру.

**Ключевые слова:** даргинский язык, лексико-семантическая система, язык художественных произведений, художественные тексты, метафора, эпитет, сравнение, заимствованная лексика, повторы, звукоподражания

Объектом исследования данной работы является лексико-семантическая система художественных текстов даргинских писателей.

Исследование лексико-семантической системы художественных текстов даргинских писателей, определение роли лексики и стилистики поэтического текста, как языкового явления является актуальным в стилистике даргинского языка. Специальные монографические исследования по данной проблеме в даргинском языке отсутствуют. В нашей работе впервые делается попытка определить закономерности развития языка и стиля даргинских писателей и поэтов. Исследуются причины проникновения и функционирования в поэтические тексты различных лексико-семантических средств даргинского языка.

Материалом исследования послужили лексические единицы, составляющие основу лексико-семантической системы произведений художественной литературы даргинских поэтов и писателей (Абу-Бакара, М-Расула, Х. Алиева, М-Ш. Исаева, Газим-Бега, Р. Рашидова).

При системном анализе лексического фонда даргинских художественных произведений необходимо понять, в каких парадигматических отношениях могут находиться те или иные слова или выражения.

В художественном тексте поэты и писатели часто прибегают к таким лексико-семантическим

средствам, которые способствуют передаче эмоционально-экспрессивной окраски.

Даргинские писатели во второй половине 20 века, будучи писателями с широкой эрудицией и прогрессивных взглядов, достаточно часто употребляли в языке своих произведений русские слова, проникшие в даргинский язык. Эти слова, как правило, связаны с общественно-политическими и социально-экономическими событиями, описываемыми в его рассказах и романах, с сюжетной линией этих произведений, с процессом мышления и поведения образов.

Проникновение рассматриваемой группы слов в даргинский язык началось в основном в начале 20 в. Для выражения понятий, появившихся в связи с новыми социокультурными условиями, образуются новые слова. Эти слова и выражения обогащают и расширяют даргинский лексический фонд. К таким словам и словосочетаниям относятся различные заимствования (русизмы, арабизмы, иранизмы и тюркизмы). Но «не все русизмы получили одинаковое распространение и признание в даргинском языке. Одни из них прочно вошли в словарный состав этого языка и составляют часть его активного словаря, они бытуют в повседневной речи даргинцев. Другие встречаются только в специальной научной или художественной литературе, прессе и пользуется им только определенный круг людей» [6, с. 38].



К примеру, в повести Хабиба Алиева «Дни поздней осени» мы зафиксировали 65 русских слов. Часть из них употребляется и в живой разговорной речи. К таковым относятся следующие слова: *колхоз, председатель, машина, прокурор, бюро, милиция, открытка, стол и т.д.*

В прозе Магомед-Расула многие *русизмы* не имеют соответствующих эквивалентов в даргинском языке, являются названиями определенных реалий, поэтому относятся к категории имени существительного. Писатели к заимствованиям обращались чаще всего тогда, когда не было их соответствующих эквивалентов в родном даргинском языке. Большинство из этих заимствований ныне освоено полностью и проникло в живую речь.

В функционально-семантических рядах лексических средств художественных произведений даргинских писателей и поэтов большую роль играют *тюркские, арабские и персидские заимствования*. Наиболее отчетливо это проявляется в законченных по смыслу отрезках текста, в которых они завершают синонимические ряды.

Ахмедхан Абу-Бакар активно использует в своих произведениях риторические обращения, вопросительные предложения. Чаще всего вопросительные предложения употребляются в начале текста, а риторический вопрос – в ответной реплике диалога:

- *А кто не слышал о нашем Аманту-Билла?*
- *А кто же он?*
- *Как кто? Вы разве не знаете [1, с. 62]?*

Лингвистический анализ сборников Рашида Рашидова показал, что в них преобладают детские стихотворения, игровые стихи, считалки, много стихотворений-звукоподражаний.

Язык даргинских поэтов и писателей простой, эмоциональный, красочный, с использованием различных повторов, звукоподражаний, вопросительных и восклицательных предложений, что делает их произведения еще более интересными.

*Эпитет* – разновидность тропа. Эпитетом называют слово или словосочетание, называющее какой-то признак предмета и тем самым его выделяющее, подчеркивающее [2, с. 541].

Лексико-семантические средства в художественных текстах служат для усиления образности, экспрессивности и эмоциональности. Они также содействуют приданию художественному тексту поэтической яркости и национальной специфики. Воздействуя через определенные черты или качества, они дают определенную (положительную или отрицательную) оценку явлениям и событиям, происходящим в произведении. С их помощью создается некое эмоциональное

отношение, способствующее для выражения авторского понимания реального мира.

В исследуемом языке роль эпитета выполняют адъективы, субстантивы, иногда и причастия. Эти грамматические категории способствуют для индивидуализации и оценки предмета или явления.

Примеры эпитетов из даргинской художественной литературы:

*Цлудар-цлябти кьясдешли  
Хъу хледухъахъу биклар,  
Цлудар-цлябти кьясдешли  
Адам уръахъу биклар.*

«Черная-темная зависть

Не даст расти полям

От черной – темной зависти

Высохнет человек» [7, с. 94].

*Далайиб Къуцандайли,*

*Бяхъили кьяшли чугур:*

*Вацлала хъанцла буцла*

*Къяраишара ну мурт?*

«Песню спел Куцундай

Сыграв ногой на чунгуре:

Когда серый волк лесной

Проглотит меня?» [3, с. 86]

*Метафора* – троп, слово или выражение, употребляемое в переносном значении, в основе которого лежит неназванное сравнение предмета с каким-либо другим на основании их общего признака [4, с. 345].

Примеры использования метафоры в поэзии Рашида Рашидова: *берхли рангла гъезла вегл* «солнечного цвета волосы», *зак рангла хлулбала регл* «небесного цвета глаза» и т.д.

*Берхли рангти сар гъез*

*Глялихъала Юсупа,*

*Зак рангти сари хлулби*

*Глямархъала Разила...*

Солнечного цвета волосы

У Алиева Юсупа,

Глаза цвета небесного

У Омарова Рази... » [7, с. 14]

Такие метафоры придают индивидуальность каждого выражения. В них выражается авторское отношение:

*Шиннира белчлири сунела далай,*

*Къарлира белчлири сунела лайла.*

«И вода поет песню свою.

И трава поет песенку свою» [7, с. 74].

Иногда метафоры и другие приемы сочетаются с *аллитерацией*, синтаксическими фигурами, обращением:

*Ва хала неш, хала неш,*

*Дурагу ца хабурти.*

*Чина диркути вара*

*Дусла ишди замунти!*

«Эй, бабушка, бабушка,  
Расскажи-ка сказку.  
Куда деваются  
Времена года!» [7, с. 11].

Тексты произведений даргинских поэтов и писателей изобилуют различными лексико-семантическими средствами. В их поэтических произведениях часто встречаются меткие, увлекательные *метонимии*: «работает борода», «реку перешел мороз», «снег принес мороз» и т.д. Язык в стихотворениях яркий, образный, эмоциональный. Некоторые стихи читаются скороговоркой.

Такие стилистические фигуры, как *повторы* характерны для художественных произведений даргинских поэтов и писателей. Их семантическая структура, форма использования выражают национальное своеобразие. В даргинских поэтических произведениях повторы подчеркивают образно-языковую картину мира даргинца, так как у даргинцев активно использовались в народных песнях, обращения к солнцу, дождю. Данный прием обращения через многократное повторение употребляют и даргинские поэты:

*Урзен, урзен, баркабан,  
Къянарлабадван урзен,  
Хамис абала хIяка  
БемхIариван бемхIесли,  
Шуриван декIбиэсли...*  
«Лей, лей, изобильный  
Словно из кувшина

Чтоб шуба бабушки Хамис  
Отяжелела как скала...» [7, с. 29].

*Сравнение* обозначает сопоставление изображаемого предмета, или явления, с другим предметом по общему им обоим признаку:

*Цали някъ буриули сай  
ЦIакъ чебиахъис или,  
Тулван хункIлизи уцес  
ХIура вирусра или.*  
«Один за руку возьмет

Показать силу свою,  
Словно палец в кулаке  
Сумеет держать» [5, с. 85].  
*Бац-берхIиван тIалхIяна  
ПархдикIули сар нурли,  
ДицIили сари чяхIли  
Чумиздагуна нарли.*  
«Словно солнце с луной  
Сверкает посуда,  
Наполнены до краев  
Гранатом и финиками» [3, с. 47].

Сравнение как стилистическая фигура активно используется авторами художественных произведений. Умение писателя подать сравнение в нужном свете придает различным действиям, явлениям, состояниям, предметам именно те оттенки смыслов, какие необходимы для достижения цели, которую поставил автор произведения.

Таким образом, лингвистический анализ произведений даргинских писателей и поэтов показал, что такие лексико-семантические средства как метафора, эпитет, сравнение, повтор, аллитерация, вопросительные предложения, звукоподражания, заимствованные слова из различных языков, а также выражения из исконного даргинского языка способствуют достижению выразительности произведения. Система лексико-семантических средств благоприятно воздействует раскрытию национальной специфики даргинских художественных произведений, а также достижению более высокого уровня поэтической яркости и образности. Картина мира даргинца наиболее тонко передается через авторские описания персонажей, особенностей их характеров, изображения окружающего мира. Несомненно, наилучшим образом этому способствует система лексико-семантических средств, используемая в своих произведениях даргинскими поэтами и писателями.

### Литература

1. Абу-Бакар А. Горцы на досуге. М.: Советский писатель, 1979. 248 с.
2. Ахманова О.С. Словарь лингвистических терминов. М., 1966. С. 541.
3. Багандов Г-Б. Избранное. Махачкала, 1990. 464 с.
4. Большой лингвистический словарь. Ростов-на-Дону: Феникс, 2008. С. 345.
5. Исаев М-Ш.А. Мой родник. Махачкала, 1993. 168 с.
6. Мусаев М-С.М. Лексика даргинского языка. Махачкала, 1978. 130 с.
7. Рашидов Р. Времена года. Махачкала, 1985. 272 с.

### References

1. Abu-Bakar A. Gorcy na dosuge. M.: Sovetskij pisatel', 1979. 248 s.
2. Ahmanova O.S. Slovar' lingvisticheskikh terminov. M., 1966. S. 541.
3. Bagandov G-B. Izbrannoe. Mahachkala, 1990. 464 s.
4. Bol'shoj lingvisticheskij slovar'. Rostov-na-Donu: Feniks, 2008. S. 345.

5. Isaev M-SH.A. Moj rodnik. Mahachkala, 1993. 168 s.
6. Musaev M-S.M. Leksika darginskogo yazyka. Mahachkala, 1978. 130 s.
7. Rashidov R. Vremena goda. Mahachkala, 1985. 272 s.

*Gasanova U.U., Doctor of Philological  
Sciences (Advanced Doctor), Professor,  
Dagestan State University,  
North Caucasus Institute (branch)  
All-Russian State University of Justice  
RPA of the Ministry of Justice of Russia,  
Magomedova B.A.,  
Dagestan State University*

#### **THE SYSTEM OF LEXICAL AND SEMANTIC MEANS IN THE LITERARY TEXTS OF DARGIN POETS AND WRITERS**

**Abstract:** in this paper, the analysis of lexical and semantic means in the literary texts of Dargin poets and writers is carried out.

The experience of such research makes it possible to characterize the artistic texts of Dargin poets and writers as a single individual author's lexico-semantic system. The lexico-semantic system of literary texts of Dargin writers is of great scientific interest.

**The purpose of the study** is to analyze the system of lexical and semantic means in the literary texts of Dargin writers.

Achieving this goal required solving the following tasks:

- to identify lexical and semantic means in the texts of the artistic works of Dargin poets and writers;
- to characterize lexical and semantic means, as well as to determine their linguistic structure.

**Keywords:** Dargin language, lexico-semantic system, language of artistic works, artistic texts, metaphor, epithet, comparison, borrowed vocabulary, repetitions, onomatopoeia

*Халина Н.В., доктор филологических наук, профессор,  
Алтайский государственный университет,  
Пивкина Н.Н., кандидат филологических наук, доцент,  
Национальный исследовательский университет  
Московский энергетический институт*

## ЯЗЫКОВАЯ ВСЕЛЕННАЯ АЛИШЕРА НАВОИ С ПОЗИЦИЙ ТЕОРИИ ПОЭТИЧЕСКОГО ЯЗЫКА В.В. ВИНОГРАДОВА

**Аннотация:** Алишер Навои – достояние всего тюркоязычного мира, а его наследие – величайшая ценность для узбекского и других народов. Поэзия Навои на чагатайском языке основывается на формальных структурах, но ему удалось адаптировать чагатайский язык так, чтобы он соответствовал техническим требованиям определенных форм и жанров. Одной из своих главных задач Алишер Навои считал показать и доказать возможность самостоятельного существования художественной литературы на чагатайском языке. Статья посвящена рассмотрению языковой вселенной Алишера Навои с позиций теории поэтического языка Виноградова В.В. Исследование приемов словесной организации произведений Алишера Навои дает возможность приблизиться к раскрытию поэтических форм языка. По мнению Виноградова В.В. существо поэтической речи составляет форма символического преобразование языка, которая заложена в структуре литературно-художественного произведения, и которую необходимо раскрыть. В процессе создания теории поэтической речи В. Виноградов приходит к выводу, что язык предстает в двух проявлениях: 1) как сфера осмысленных звучаний, приспособленная к обнаружению «духа»; облеченных в смыслы звучаний экспрессивного характера; 2) «как символическая система выражения, которая хранит заложенные в символах заряды экспрессивных объявлений, в синтактике движущегося словесного ряда.

**Ключевые слова:** тюркский язык, чагатайский язык, поэзия, языковая вселенная, поэтический язык, поэтическая форма, словесные цепи

*... тюрки всех племен, любой страны,  
Все тюрки мной одним покорены.  
Алишер Навои*

Алишер Навои поднял тюркский язык до вершин арабского и персидского языка, усовершенствовав его до степени литературного языка [8] и став основоположником классической поэзии на древнеузбекском [1]. В трактате «Суждение о двух языках» он писал: *«Если хорошо подумать, в этом языке найдется так много богатства и тонкостей, что легче будет на этом языке словотворчество, словесное художество, стихосложение и писание повестей. В этом языке имеется множество изумительных редких слов и выражений».*

1441-1501 гг. – период деятельности Алишера Навои – определяется как культура эпохи царя поэтов, одного из культурнейших людей своего времени, объединившего в своем творчестве и жизнедеятельности науку, искусство, философскую теорию и общественную практику [1]. В своих поэтических произведениях Алишер Навои призывал стремиться к совершенству, используя для этого языковые богатства тюркского языка: *«На тюркских струнах музыкант сыграл, на тюркский лад, Народ на языке родном услышать песню рад»* [9].

Ведущий советский востоковед первой половины XX века Е.Э. Бартельс, рассматривая национальное своеобразие и авторскую самобытность

персоязычных поэтов Низами Гянджеви (1141-1211), Амира Хосрова Дехлави (1253-1325) и тюркоязычного поэта Алишера Навои (1441-1501) (создателей поэм с единым названием «Лейли и Меджнун»), обращает внимание на то, что Навои уделяет пристальное внимание духовности человека и стремлению человечества к совершенству [10]. Идентифицируя себя с тюрками, Алишер Навои при этом упоминает в своих произведениях этноним «узбек», именующий этническую группу Мавераннахра [4].

С.Ш. Аязбекова обращает внимание на то, что *Алишер Навои* – ‘мелодичный’ – псевдоним, который использовал Низамаддин Мир Алишер при создании тюркских произведений на литературном чагатайском языке. В произведениях, созданных на фарси, Низамаддин Мир Алишер использовался псевдоним *Фани* – ‘бренный’. Псевдоним для произведений, написанных на тюркском языке, по мнению исследователя, соотносится с воплощенном тюркского представления о Гармонии Мира и Человека как Музыке-Жизни.

«Язык и литература, – утверждал В.В. Виноградов, – проявление одной и той же эстетической интуиции» [5, с. 161-162]. Как

считал ученый, в индивидуальном творчестве полнее и острее раскрываются общие свойства и процессы языкового развития.

Директор программы гуманитарных наук и академического письма (Core Humanities and College Writing) Николас Волмзли (Nicholas Walmsley) историк литературы, исследовавший творчество Алишера Навои и влияния его поэзии на литературную культуру тюрко-персидского мира между 1500-1865 годам, получивший докторскую степень на факультете Центрально-Евразийских исследований Университета Индианы, преподаватель литературы в Американском Университете в Бишкеке, полагает, что Алишер Навои сыграл важную роль в том, что чагатайский язык стал использоваться в качестве языка искусств, что позволило оспорить на тот момент главенство персидского языка [2].

Николас Волмзли отмечает, что Алишер Навои использовал в своем поэтическом творчестве разные формы и жанры: *газель (газал), касыда, маснави, рубаи, туюг, мухаммас, тарих*. Формализованную основу поэзия Навои на чагатайском языке составляли *вазн* и *кафия* – метр пропеваемого стиха и рифма, характерные для творчества персидских поэтов. Но при этом Навои преобразует чагатайский язык так, чтобы он соответствовал техническим требованиям формам и жанрам персидской поэзии и был способен к поэтическому выражению. В работе над поэтической пластичностью языка творческая личность, по убеждению В.В. Виноградова, реализует особую языковую интуицию. Гениальная творческая личность, каковой, как считал В.В. Виноградов, являлся А.С. Пушкин, усматривает в самом языке оптимальный «проект будущего» как, собственно для языка, так и для народа, его использующего. Так, Навои прибегнул к заимствованию из персидского языка многих слов и выражений, дополняя, таким образом, работу над прямым переводом идей и концепций с фарси на чагатайский язык.

«Мы живем в языковой стихии и уносимся ее течением», – писал В.В. Виноградов [5, с. 152]. Исследование поэтического языка было для В.В. Виноградова исследованием природы движения в семиосфере поэзии языковой субстанции и роли поэта в придании нужного направления и мощности этому движению. Особо интересна в этом плане созидательная поэтическая деятельность Царя поэтов Алишера Навои.

В глобальном творческом наследии В.В. Виноградова наиболее ценной в связи с рассматриваемой темой является работа «К построению теории поэтического языка. Учение о системе речи литературных произведений» [6].

Существо поэтической речи, как утверждает В.В. Виноградов, составляет форма символического преобразование языка, которая заложена в структуре литературно-художественного произведения и которая нуждается в раскрытии.

*То море плещет, ценный дар скрывая,  
Все капли в нем – как бы вода живая.  
Его равняют с царскою казней,  
«Сокровищницей мыслей» называя [7].*

Алишер Навои обозначает семиосферу поэтического мира, им создаваемого, как «сокровищницу мыслей», тем самым, переводит своего слушателя-читателя в мир мысли, вселенную звучащих мыслей-истин. Отсюда, чтобы понять мысль, воплощенную в слове, приобщиться к истине, в нем заложенной в качестве фундамента, нужно услышать гармонию звуков, из которых это слово, а значит и истина, сложены.

Важными знаками (*nomina*) поэтической семиотической конвенции Алишера Навои, на наш взгляд, становится две номинации, означающие условия существования во вселенной творения поэтических форм: *лекарство от небесных бед* и *ларец судьбы*:

*Лекарства от небесных бед не отыскал никто  
веками:*

*В ларце судьбы их нет как нет, и не смягчится  
гнет нимало! [3].*

‘Лекарством от небесных бед’ для поэта становится поэтический язык, им создаваемый. Но возможность творчества, творения, эмоциональное представление истины зависят от благоприятного расположения к человеку Судьбы. Поэтический дар узнавания слова и план создания для него дома бытия хранится в ‘ларце судьбы’.

Великолепный образец умения транслировать свой поэтический дар своему читателю в словесных цепях представлен в следующих строках:

*Мне не смотреть бы на людей, а растворить  
бы чернь зрачков, Всей чернотой тех чернил себя  
навек очернив! [7]*

В.В. Виноградов обращает наше внимание на то, что литературное произведение принуждено пользоваться соответствующими словесными цепями, поскольку устремлено к «вещам» и принципам их размещения из внешних для произведения сфер. Словесные цепи являются при этом тем, чем литературное произведение прежде всего принуждено пользоваться как знаками (*nomina*) этих вещей.

Алишер Навои, создавая словесную цепь, формирует особую смысловую нить образов-жемчужин: *чернь зрачков* (молчаливая, притягательная темнота вселенной) – *чернота*

(интенсивность черного цвета, резко преобразующегося в искрящуюся белизну безвременности и пустоты как отсутствия пространственного измерения) – *чернила* (оказывается! это слово, этот термин, этот знак соотносится с термином названия цвета) – *чернота чернил* (особая субстанция, способная фиксировать знаки эмоций, т.е. останавливать движение мысли, а значит и движение вселенной) – *очернить* (изобразить с помощью чернил движение вселенной, гармонично представленное ходом мыслей человека).

В соответствии с теорией поэтического языка В.В. Виноградова, словесные цепи «показывают разные степени «измерения вглубь» (метафора Г. Шпета) – от знаков вещей к знакам значений – в сложной игре их внутренних форм» [2, с. 11].

В.В. Виноградов отмечал, что словесно эстетический объект своими формами может быть обращен к музыке, изобразительным искусствам, «театру». Алишер Навои создает особый Театр Слова, в котором в качестве действующих лиц предстают Слова, а функцию режиссера берет на себя Мысль автора газелей.

*Желанным перлом обладать желаешь – жизнь отдай и душу: Мир ценит эту благодать и за нее берет немало* [3].

В этих строках, кроме основной темы, темы любви к женщине, скрыт еще и символический смысл владения необходимым поэту поэтическим словом, открывающим иные миры и формы мира повседневности, т.е. инаковость и самобытность Человека земного.

В.В. Виноградов обращает внимание на то, что структура литературного произведения может быть обусловлена не только «поэтическими формами» речи, но и «поэтичностью» других форм композиции произведения, которые даны через язык, но не детерминированы им. В этом плане интересна и иллюстративна газель «*Кто на стезе любви един, в ком суть одна жива...*»

Композиция произведения задается натуральным рядом чисел, который своеобразно трансформируется Алишером Навои: начинается с 2, завершается 8. Единица – ‘*единство естества*’ – интегрируется в семантическое поле 3:

*Забудь привычку различать растение, тварь и вещь:*

*Три этих сути не в ладах с единством естества* [7].

В соответствии с логико-математическими принципами поэта вполне правомерно завершить

ряд 8, поскольку при размещении в горизонтальной плоскости, зоне горизонтного сознания, этот математический «символ» сопоставить со знаком, символизирующим бесконечность, т.е. рай.

Но при всей необходимости стремиться обрести возможность пребывания в этом вселенском состоянии, поэт делится со своим читателем ценным бытийно-жизненным наблюдением:

*Чуждайся рая, Навои, – восьми его кругов:*

*Они – преграда для любви, в них суть любви мртва.*

В.В. Виноградов в процессе создания теории поэтической речи приходит к выводу, что язык предстает художнику в двух проявлениях: 1) как сфера осмысленных звучаний, приспособленная к обнаружению «духа»; облеченных в смыслы звучаний экспрессивного характера; 2) «как символическая система выражения, которая хранит заложенные в символах заряды экспрессивных объявлений, в синтактике движущегося словесного ряда – формы эмоционального «интонирования», но которая все же до предела абстрагирована от конкретной обстановки звучания и от связи с другими областями духовного раскрытия, например, мимики, жеста. пластических движений» [5, с. 13].

Исследование приемов словесной организации литературных произведений позволяет, по мнению В.В. Виноградова, приблизиться к раскрытию поэтических форм языка, если мы говорим о поэтическом наследии Алишера Навои, то погружаясь в языковую вселенную этого великого поэта, мы получаем возможность раскрыть поэтические формы узбекского языка. При этом речь художественных произведений рассматривается как данность, а поэтическая речь – искомая величина.

Поэтическая речь Алишера Навои открывает читателю врата в сокровищницу мыслей, мыслистин не только Царя поэтов, но и собственных мыслей. Будучи частью вселенной, человек находится в постоянном мыслительном резонансе с ней, преобразуя результаты этих взаимодействий в словесные цепи. Именно словесные цепи, становясь фундаментальным основанием поэтического мира, позволяют человеку измерить глубину своей «вселенной»: мощностю зарядов экспрессивных объявлений и обнаружить области духовного раскрытия через формы эмоционального интонирования.

## Литература

1. Алимова С. Основоположник узбекского литературного языка, великий гуманист и созидатель. URL: <https://yuz.uz/ru/news/osnovopolojnik-uzbekskogo-literaturnogo-yazka-velikiy-gumanist-i-sozidate> (дата обращения: 18.04.2021)
2. Алишер Навои и богатый мир тюрко-персидской поэзии. Интервью. URL: <https://www.caa-network.org/archives/20072> (дата обращения: 18.04.2021)
3. Алишер Навои. Газели. URL: [https://ziyouz.com/books/uzbeklib\\_ru/uzbekskaja\\_klassicheskaja\\_literatura/AlisherNavoi.Gazeli](https://ziyouz.com/books/uzbeklib_ru/uzbekskaja_klassicheskaja_literatura/AlisherNavoi.Gazeli). (Дата обращения: 11.01.2022)
4. Аязбекова С.Ш. Творческое наследие Алишера Навои в контексте тюркской цивилизации // Творческое наследие Алишера Навои и современность: сборник докладов Международной научно-практической конференции. Москва: ООО «4 Принт», 2018. С. 27 – 36.
5. Виноградов В.В. О задачах истории русского литературного языка, преимущественно XVII-XIX вв. // Виноградов В. В. Избр. труды. История русского литературного языка. М., 1978.
6. Виноградов В.В. К построению теории поэтического языка. Учение о системе речи литературных произведений // Временник отдела словесных искусств. Вып. III. «ACADEMIA», Ленинград, 1927. С. 5 – 24.
7. Лирика Алишера Навои. URL: <https://greylib.align.ru/817/lirika-alishera-navoi.html> (дата обращения: 11.01.2022)
8. Оманова М.Э. Взгляды Алишера Навои на сравнительное языкознание // Вестник Челябинского государственного университета. 2014. № 14 (343). Политические науки. Востоковедение. Вып. 15. С. 85 – 87.
9. Правда Востока. URL: <https://yuz.uz/ru/news/osnovopolojnik-uzbekskogo-literaturnogo-yazka-velikiy-gumanist-i-sozidatel> (дата обращения: 11.01.2022)
10. Халлиева Г. И. «Лейли и Меджнун» Алишера Навои в интерпретации Е.Э. Бертельса // Имагология и компаративистика. 2018 № 10 С. 74 – 81. URL: <http://vital.lib.tsu.ru/vital/access/manager/Repository/vtls:000645828> (дата обращения: 11.01.2022)

## References

1. Alimova S. Osnovopolozhnik uzbekskogo literaturnogo yazyka, velikij gumanist i sozidatel'. URL: <https://yuz.uz/ru/news/osnovopolojnik-uzbekskogo-literaturnogo-yazka-velikiy-gumanist-i-sozidate> (data obrashcheniya: 18.04.2021)
2. Alisher Navoi i bogatyj mir tyurko-persidskoj poezii. Interv'yu. URL: <https://www.caa-network.org/archives/20072> (data obrashcheniya: 18.04.2021)
3. Alisher Navoi. Gazeli. URL: [https://ziyouz.com/books/uzbeklib\\_ru/uzbekskaja\\_klassicheskaja\\_literatura/AlisherNavoi.Gazeli](https://ziyouz.com/books/uzbeklib_ru/uzbekskaja_klassicheskaja_literatura/AlisherNavoi.Gazeli). (Data obrashcheniya: 11.01.2022)
4. Ayazbekova S.SH. Tvorcheskoe nasledie Alishera Navoi v kontekste tyurkskoj civilizacii. Tvorcheskoe nasledie Alishera Navoi i sovremennost': sbornik dokladov Mezhdunarodnoj nauchno-prakticheskoj konferencii. Moskva: ООО «4 Print», 2018. S. 27 – 36.
5. Vinogradov V.V. O zadachah istorii russkogo literaturnogo yazyka, preimushchestvenno HVII-HIH vv. Vinogradov V. V. Izbr. trudy. Istoriya russkogo literaturnogo yazyka. M., 1978.
6. Vinogradov V.V. K postroeniyu teorii poeticheskogo yazyka. Uchenie o sisteme rechi literaturnyh proizvedenij». Vremennik otdela slovesnyh iskusstv. Vyp. III. «ACADEMIA», Leningrad, 1927. S. 5 – 24.
7. Lirika Alishera Navoi. URL: <https://greylib.align.ru/817/lirika-alishera-navoi.html> (data obrashcheniya: 11.01.2022)
8. Omanova M.E. Vzglyady Alishera Navoi na sravnitel'noe yazykoznanie. Vestnik CHelyabinskogo gosudarstvennogo universiteta. 2014. № 14 (343). Politicheskie nauki. Vostokovedenie. Vyp. 15. S. 85 – 87.
9. Pravda Vostoka. URL: <https://yuz.uz/ru/news/osnovopolojnik-uzbekskogo-literaturnogo-yazka-velikiy-gumanist-i-sozidatel> (data obrashcheniya: 11.01.2022)
10. Hallieva G. I. «Lejli i Medzhnun» Alishera Navoi v interpretacii E.E. Bertel'sa. Imagologiya i komparativistika. 2018 № 10 S. 74 – 81. URL: <http://vital.lib.tsu.ru/vital/access/manager/Repository/vtls:000645828> (data obrashcheniya: 11.01.2022)

*Halina N.V., Doctor of Philological  
Sciences (Advanced Doctor), Professor,  
Altai State University,  
Pivkina N.N., Candidate of Philological  
Sciences (Ph.D.), Associate Professor,  
National Research University  
Moscow Power Engineering Institute*

**THE LINGUISTIC UNIVERSE OF ALISHER NAVOI FROM THE  
STANDPOINT OF V.V. VINOGRADOV'S THEORY OF POETIC LANGUAGE**

**Abstract:** Alisher Navoi is the heritage of the entire Turkic-speaking world and his legacy is the greatest value for the Uzbek and other peoples. Navoi's poetry in the Chagatai language is based on formal structures, but he managed to adapt the Chagatai language so that it meets the technical requirements of certain forms and genres. Alisher Navoi considered one of his main tasks to show and prove the possibility of independent existence of fiction in the Chagatai language. The article is devoted to the consideration of the linguistic universe of Alisher Navoi from the standpoint of the theory of poetic language of Vinogradov V.V. The study of the methods of verbal organization of the works of Alisher Navoi makes it possible to approach the disclosure of poetic forms of language. According to Vinogradov V.V. the essence of poetic speech is a form of symbolic transformation of language, which is embedded in the structure of a literary and artistic work and which must be disclosed. In the process of creating the theory of poetic speech V.V. Vinogradov comes to the conclusion that language appears in two manifestations: 1) as a sphere of meaningful sounds adapted to the detection of "spirit"; sounds of an expressive nature clothed in meanings; 2) as a symbolic system of expression that stores the charges of expressive declarations embedded in symbols, in the syntactics of a moving verbal series.

**Keywords:** Turkic language, Chagatai language, poetry, linguistic universe, poetic language, poetic form, verbal chains



Сивцева А.С., кандидат педагогических наук, доцент,  
Институт общественных наук и международных отношений,  
Севастопольский государственный университет

## ФРАЗЕОЛОГИЧНОСТЬ КОЛОРАТИВОВ (НА МАТЕРИАЛЕ ФРАЗЕОЛОГИЗМОВ АНГЛИЙСКОГО ЯЗЫКА)

**Аннотация:** статья посвящена изучению фразеологизмов, содержащих цветовой компонент в английском языке. Под колоративом (англ. colour symbol) мы понимаем цветовые лексемы во всем комплексе их значений, включая прилагательные со значением цвета в объеме этого понятия, их дериваты, светотеневые понятия и предполагаем рассмотрение этих лексем в переносном смысле в составе фразеологических единиц. В ходе исследования использовались методы систематизации, классификации, интерпретации, количественного анализа, приемы непосредственного наблюдения. В рамках статьи выделяются группы доминантных цветообозначений в анализируемой лингвокультуре. Материал исследования получен методом сплошной выборки из 8 лексикографических источников и произведений английских и американских авторов XX-XXI ст. Сформированная таким образом картотека насчитывает 1180 ФЕ с колоративами в лексикографических источниках и 195 ФЕ из художественных произведений.

В статье предлагается анализ фразеологической производительности, фразеологической употребляемости английских идиом, в состав которых входит колоратив. Количественный анализ употреблений ФЕ с цветовым компонентом позволил установить зоны фразеологической производительности: малопродуктивные (розовый, фиолетовый, оранжевый), высокопродуктивные (зеленый, голубой) и гиперпродуктивные (белый, черный, красный). Проведенное исследование доказывает существование взаимосвязи между фразеологической производительностью и фразеологической употребляемостью языковых единиц.

**Ключевые слова:** колоратив, фразеологическая единица (ФЕ), фразеологическая производительность, фразеологическая употребляемость, фразеологичность, цветосимвол

### Введение

Лексика, обозначающая цвет и цветовые оттенки, часто служила объектом различных умозаключений в многочисленных лингвистических теориях, однако особенности ее употребления в составе фразеологических единиц (далее – ФЕ) исследованы недостаточно. Не вызывает сомнения тот факт, что изучение колоративов сквозь призму фразеологии помогает воспроизвести целостную идиоматическую картину мира, определить ценности, характеризующие тот или иной этнос [1, с. 184].

Как известно, под колоративом (англ. colour symbol) мы понимаем цветовые лексемы во всем комплексе их значений, включая в объем этого понятия прилагательные со значением цвета, их дериваты, светотеневые понятия и предполагаем рассмотрение этих лексем в переносном смысле в составе фразеологических единиц. В своем диссертационном исследовании, Зольникова Ю.В. [3] дает определение колоративов как постоянно развивающихся и пополняющихся лексикосемантических групп цветосимволов. Автор утверждает, что цветовые прилагательные часто изучаются в историческом, когнитивном, психолингвистическом, этнолингвистическом аспектах, характеризуются с точки зрения семантической, структурной организованности и степени идиоматичности [3, с. 43-45].

Над аспектами, связанные с набором цветообозначений в индоевропейских языках, активно ра-

ботали такие лингвисты, как Р.А. Агеева, И.А. Бийка, В.А. Богушевская, А.П. Василевич, В.П. Жуков, Н.А. Завьялова, А.Э. Ивахницкая, Н.Н. Козлова, С.Н. Кузнецова, В.Г. Кульпина, А.В. Курнин, С.С. Мищенко, Е.А. Платонова, Н.Н. Репникова, Л.П. Смит, Е.В. Шевченко и др.

*Цель работы* – исследовать фразеологическую производительность, употребляемость и фразеологичность колоративов (далее ФКТ) в составе фразеологических единиц (далее ФЕ) в английском языке. В ходе исследования использовались методы систематизации, классификации, интерпретации, количественного анализа, приемы непосредственного наблюдения.

Материал исследования получен методом сплошной выборки из 8 лексикографических источников и произведений английских и американских авторов XIX-XXI ст. Сформированная таким образом картотека насчитывает 1180 ФЕ с колоративами в лексикографических источниках и 195 ФЕ из художественных произведений [6, с. 182].

*Основной материал.* Следует отметить, что все основные ФКТ в английской фразеологии имеют разное количество оттенков. Например, по мнению Н.А. Завьяловой, лингвоцветовая картина мира английского языка насчитывает восемь цветов радуги (red, orange, yellow, green, blue, indigo, violet/purple) + пять пастельных тонов (white, black, brown, pink, gray) – всего 13 колоративов. В своей монографии, автор утверждает, что этот

список пополняется, «так как со второй половины XX в. в английском языке активно входят колоративы *cyan, magenta, terracotta, khaki*, в виду развития компьютерных технологий, в которых «данные цветоименования используются дизайнерскими» [2, с. 26-28].

Однако, мы придерживаемся классификации зарубежных ученых Б. Берлина (B. Berlin) и П. Кейя (P. Kay) [7, 8] о количестве основных колоративов в английском языке – их 11. Это: *white, black, red, green, yellow, blue, brown, purple, pink, orange, grey*. По нашему мнению, следует распределить оттенки ФКТ вокруг основных 11 цветов для удобства их описания и анализа.

Следовательно, оттенками основных колоративов, мы считаем:

1) сочетание ФКТ со словами, указывающими на яркость (светлость/тусклость): *dark blue, clear blue* и т.п.;

2) метафорический перенос значения из относительных прилагательных: а) название объекта/вещества: *ruby, gold(en), ivory, silver* и т.п.; б) название объекта/вещества + ФКТ: *blood orange*; в) описательные цветовые обозначения: *rosy-colored, judas-colored* и т.п.;

3) образование дериватов от основного или иного оттеночного ФКТ с присоединением суффиксов, окончаний: *black-blackness, whitewhiten, pale-paleness* и т.п.;

4) слияние нескольких ФКТ для образования обозначений оттенков: *black-and white, blue and buff* [5];

5) образование более насыщенных оттенков основных цветов: а) лексическая единица усиления + ОКТ: *better blue*; б) превосходная и сравнительная степени сравнения ФКТ: *redder, the blackest* и так далее.

Все зафиксированные нами в составе ФЕ оттенки расположены вокруг основных цветов. Лексико-семантические подклассы (далее ЛСП), сформированные таким образом, будем дальше называть по основному колоративу.

Итак, для ЛСП «белый» мы зафиксировали во фразеологических словарях десять ФКТ, из которых – четыре прилагательных в простой форме (*blonde, peroxide blonde, pale, ivory*), сочетание двух прилагательных (*black and white*), два прилагательных в превосходной и сравнительной степенях сравнения (*whiter, whitest*), существительное (*paleness*), глагольную форму (*whiten*) и наречие (*pearly*). В подавляющем количестве ФЕ используется прилагательное *white* (146 применений), далее следуют КТ *pale* (14), *ivory* (8), *blonde* (3), *pearly* (2), *peroxide blonde* (1), *whiter* (1), *whitest* (1), *paleness* (1), *whiten* (1).

Для ЛСП «черный» мы зафиксировали во фразеологических словарях восемь ФКТ, среди них – три единицы с сочетанием двух прилагательных (*black and white, black and blue, black and tan*), два прилагательные в высшей и наивысшей степенях сравнения (*blacker, blackest*), существительное (*blackness*) и глагольную форму (*blacken*) В подавляющем количестве ФЕ используется прилагательное *black* (191 употребление), далее следуют ФКТ *black and blue* (4), *black and white* (3), *blacker* (3), *black and tan* (2), *blacken* (2), *blackest* (1), *blackness* (1).

Для ЛСП «красный» мы зафиксировали во фразеологических словарях девять КТ, среди которых – три прилагательных в простой форме (*scarlet, ruby, bloody*), одно прилагательное в форме превосходной степени сравнения (*redder*), сочетание двух прилагательных (*dark and bloody*) и глагольные формы (*bleed, blush, flush*). В подавляющем количестве ФЕ используется прилагательное *red* (116 применений), далее следуют КТ *blush* (14), *scarlet* (7), *bloody* (6), *bleed* (2), *flush* (1), *redder* (1), *ruby* (1).

В ЛСП «желтый» мы зафиксировали во фразеологических словарях четыре ФКТ, среди них – три прилагательных в простой форме (*primrose, golden, gilded*). Интересно, что в этой подгруппе, количественно превосходящей ФКТ *gold/golden* (81 употребление), далее следует ФКТ *yellow* (51), *gild/gilded* (1). [5].

Для ЛСП «зеленый» мы зафиксировали во фразеологических словарях четыре ФКТ, среди которых – два прилагательных в простой форме (*pea-soup, evergreen*) и одно прилагательное в форме сравнительной степени (*greener*). В подавляющем количестве ФЕ используется прилагательное *green* (95 применений), далее следуют ФКТ *pea-soup* (2), *evergreen* (1), *greener* (1).

Следует отметить, что в английском языке ФКТ *blue* обозначает и голубой, и синий цвета, хотя для обозначения синего цвета используется также ФКТ *dark blue*, поэтому этот ЛСП мы назвали «голубой». Итак, для ЛСП «голубой» мы зафиксировали во фразеологических словарях шесть ФКТ, среди них – две единицы с сочетанием двух прилагательных (*black and blue, blue and buff*), одно прилагательное с лексической единицей усиления (*better blue*) и три прилагательных с лексической единицей уточнения (*true blue, dark blue, clear blue*). В подавляющем количестве ФЕ используется прилагательное *blue* (103 употребления), далее следует одинаковое количество ФКТ *black and blue* (1), *blue and buff* (1), *better blue* (1), *dark blue* (1), *clear blue* (1), *true blue* (1).

Для ЛСП «коричневый» зафиксировано во фразеологических словарях три ФКТ, в том числе два

прилагательные в простой форме (buckeye, browned). В подавляющем количестве ФЕ используется прилагательное brown (26 применений), далее следуют ФКТ browned (1) и buckeye (1).

Для ЛСП «розовый» мы зафиксировали во фразеологических словарях четыре ФКТ, среди которых – два прилагательных в простой форме (rosy, rose) и описательное цветное обозначение (rose-colored). Интересно, что в этой подгруппе количественно преобладает ФКТ rose (18 применений), далее следуют ФКТ pink (15) и rosy (8). Мы определяем основным ФКТ pink, несмотря на количественное преимущество ФКТ rose, потому что именно ФКТ pink принадлежит в ОКТ английского языка.

Для ЛСП «серый» найдены во фразеологических словарях три КТ, среди них – два прилагательных в простой форме (silver, silvered). Почти одинаковое количество ФЕ с ФКТ silver (37 применений +1 единица из КТ silvered) с одним из ОКТ grey (37 применений) объясняется, прежде всего, значительным метафорическим потенциалом прилагательного silver, который связан с обозначением одного из благородных металлов [5].

Для ЛСП «фиолетовый» мы зафиксировали во фразеологических словарях три КТ, в том числе один прилагательное в простой форме (violet) и одно прилагательное с уточнением (blushing violet). В составе двух ФЛ употребляется прилагательное purple, который считается ОКТ для английского языка, далее следуют КТ violet (1) и blushing violet (1).

Для ЛСП «оранжевый» мы обнаружили во фразеологических словарях четыре ФКТ, среди них – один прилагательное в простой форме (bushfire), прилагательное + название вещества (blood orange) и описательное цветное обозначение (brilliant orange). В этой подгруппе, количественно преобладает КТ orange (три употребления), далее следуют ФКТ judas-colored(1), bushfire(1), blood orange (1).

Итак, как свидетельствуют результаты нашего исследования, наибольшее количество ФКТ, употребляемых в составе ФЕ, имеющих ОКТ black, white и red, то есть «преобладающие» цвета не только образуют наибольшее количество ФЕ в языке, и имеют наибольшее количество оттенков, употребляемых в составе ФЕ.

Считается, что у народов на ранних этапах развития было противопоставление «темный/светлый», и на его базе возникли цветные обозначения. Однако границы между цветами еще долгое время оставались размытыми, что явилось причиной широкого синонимического употребления слов, обозначающих цвета [5].

По нашему мнению, целесообразно также провести анализ колоративов ЛСП «темный» и «светлый», которые не входят в перечень ОКТ или их оттенков, но являются первоосновой для цветообразования, показателями светлости/тусклости и имеют достаточно значительное количество собственных оттенков.

Итак, для ЛСП «светлый» мы зафиксировали во фразеологических словарях 13 ФКТ, среди которых – пять простых прилагательных (bright, sunny, fair, serene, clear), одно прилагательное в превосходной степени сравнения (fairer), одно прилагательное-уточнение + ФКТ light (lurid light) и пять существительных, в состав которых входит ФКТ light (daylight, candlelight, moonlight, spotlight, limelight). В подавляющем количестве ФЕ используется прилагательное light (26 применений), далее следуют ФКТ bright (23) и другие.

Также выделены ФКТ в небольшом количестве: clear (6), daylight (5), fair (4), moonlight (3), limelight (2), lurid light (2), spotlight (2), candlelight (1), sunlit (1), fairer (1).

Для ЛСП «темный» мы зафиксировали во фразеологических словарях девять ФКТ, среди них – три простых прилагательных (shady, murky, dirty), одно прилагательное в форме превосходной степени сравнения (darkest), глагольную форму (darken), одно сочиненное прилагательное (dark and bloody), наречие (darkly) и одно существительное (darkness). В подавляющем количестве ФЕ употребляется прилагательное dark (30 применений), далее следуют ФКТ darkest (3), murky (3), shady (2), dirty (2), darkness (2), darken (2), darkly (1), dark and bloody (1).

Считаем целесообразным также провести анализ ФЕ, содержащих в своем составе лексику color/colour со всеми оттенками, ведь этот ФКТ тоже связан с представлением о цвете. Для ЛСП «цвет» мы зафиксировали во фразеологических словарях тринадцать прилагательных-уточнений, большое количество которых объясняется прежде всего обобщающей ролью ФКТ.

Итак, среди ФКТ ЛСП «color» зафиксировано два описательных цветных обозначения (judas-colored, rose-colored), одно причастие (colored) и десять прилагательных-уточнений + ФКТ color (dark color, bright color, true color, lively color, flying color, glowing color, local color, bad color, false color, water color). В подавляющем количестве ФЕ используется собственно ФКТ color (59 применений), далее следует остальная КТ: false color (5), true color (4), rose-colored (4), bright color (4), flying color (3), lively color (3), judas-colored (1), подсветка цвета (1), local color (1), bad color (1), water color (1).

Итак, во фразеологическом словаре наибольшее количество ФЕ составляют ФКТ лексикосемантической подгруппы «черный» (207), «белый» (181) и «красный» (149), наименьшее – «оранжевый» (6) и «фиолетовый» (4).

Как свидетельствуют результаты количественных подсчетов на основе текстов, наибольшее количество отдельных ФЕ из ФКТ зафиксировано с колоративами ЛСП «черный» (42), «белый» (38) и «красный» (38).

Что касается количества употреблений ФЕ с этими ФКТ, то следует отметить, что больше всего (1 332) употребляются ФЕ из ФКТ ЛСП «белый», далее (1 060 раз) идут ФЕ из ФКТ ЛСП «черный» и значительно уступают за этим показателем ФЕ по ФКТ ЛСП «красный» (259 раз).

По результатам нашего исследования, среди зафиксированных в текстах ФЕ из ФКТ, писатели чаще всего используют ФЕ «black and white» (170 применений). Часто употребляются также ФЕ «White House» и «White Hall» (151 и 135 употреблений соответственно); далее следуют «black man» (68 употреблений), «white light» (58 употреблений), а значит, «black» и «white» являются «лидерами» и по этому показателю.

Интересно, что как во фразеологическом словаре [5], так и в текстах ФКТ ЛСП, «черный» встречается в составе большего количества ФЕ, чем ФКТ ЛСП «белый», в текстах наблюдаем более высокую частотность ФЕ из ФКТ ЛСП «белый» (1332 употребления), чем с ФЕ ЛСП «черный» (1060 употреблений). На этом этапе видится целесообразным эмпирически установить фразеологическую производительность и фразеологическую употребляемость.

Средняя частота применения ЛСП ФКТ во фразеологии является собственно средней фразеологической производительностью этого ЛСП ФКТ и вычисляется по формуле:

$$\bar{Y} = \frac{F}{X}$$

где  $\bar{Y}$  – средняя частота употребления (фразеологическая производительность ЛСП ФКТ в словаре),  $F$  – количество всех ФКТ в пределах ФЕ в словаре,  $X$  – количество всех ЛСП ФКТ.

Пользуясь полученными данными, количество словоупотреблений всех анализируемых ФКТ, отобранных из словарей ( $F$ ), равно 1 251, количество ЛСП ФКТ, согласно предложенной классификации ( $X$ ), составляет 14. По вышеуказанной формуле, средняя производительность ЛСП ФКТ в лексикографических источниках:  $\bar{Y}_{лсп} = 1251 \div 14 \approx 88$  (словоупотреблений).

Если средняя фразеологическая производительность ЛСП ФКТ  $\approx 88$ , то колоративы с произ-

водительностью выше 88 являются высокопроизводительными. Их количество 6, и они используются в составе ФО 882 раза. Используя ту же формулу, обнаруживается средняя фразеологическая производительность среди высокопроизводительных ЛСП ФКТ:  $882 \div 6 \approx 147$  (словоупотреблений).

Таким образом, ЛСП ФКТ с производительностью выше 147 являются гиперпродуктивными. На основе этих расчетов мы можем выделить зоны фразеологической производительности ЛСП ФКТ и провести соответствующий количественный анализ:

1-я зона: малопродуктивные ЛСП ФКТ (фразеологическая производительность – до 88 употреблений): 7 ФКТ (50% общего количества): «светлый» (77), «серый» (75), «темный» (46), «розовый» (45), «коричневый» (28), «оранжевый» (6), «фиолетовый» (4);

2-я зона: среднепродуктивные ЛСП ФКТ (фразеологическая производительность – 88): 1 ФКТ (7%): «цвет» (88);

3-я зона: высокопродуктивные ЛСП ФКТ (фразеологическая производительность – 89-146): 3 ФКТ (21,5%): «желтый» (137), «зеленый» (109), «голубой» (99);

4-я зона: гиперпродуктивные ЛСП ФКТ (фразеологическая производительность – от 147): 3 ФКТ (21,5%): «черный» (207), «белый» (181), «красный» (149).

Следовательно, малопродуктивными ЛСП ФКТ в английской фразеологии являются: «фиолетовый», «оранжевый», «розовый», «коричневый», «серый», то есть именно те цвета, которые являются вследствие неопределенного пересечения первичных цветов. Исследователь П. Кей (Р. Кау) относил их к производным цветовым категориям, а вот высокопродуктивными и гиперпродуктивными, оказались шесть ЛСП первичного цвета согласно теории П. Кейя и Ч. МакДениэла): а именно «черный», «белый», «красный», «желтый», «зеленый» и «синий». П. Кей и Ч. МакДениэл считали, что существует универсальная эволюционная последовательность появления цветов, а следовательно, можно заключить, что фразеологическая производительность ФКТ зависит от времени их появления в языке, – в языке обычно будет больше ФЕ с ОКТ «белый», «черный» и «красный», которые занимают первое место в вышеупомянутой иерархии [8, с. 615-618].

В ходе анализа нами установлено, что фразеологическая употребляемость ЛСП ФКТ в текстах такова:

1) фразеологически наименее употребляемые ЛСП ФКТ: 6 ФКТ (16% от общего количества ФЛ): «серый» (82), «цвет» (79); «зеленый» (73), «тем-

ный" (67), "голубой" (65); «светлый» (55), «желтый» (46), "коричневый" (25), "розовый" (14), "фиолетовый" (5);

2) фразеологически среднеупотребительные ЛСП ФКТ: не зафиксированы;

3) фразеологически часто употребляемые ЛСП ФКТ: 1 ОКТ (8% от общего количества ФЕ): «красный» (259);

4) фразеологически гиперпотребляемые ЛСП ФКТ: 2 ОКТ (76% от общего количества ФЕ): «черный» (1060), «белый» (1332).

Следовательно, гиперпродуктивные во фразеологии, как правило, являются фразеологически гиперупотребительными и в тексте, хотя ЛСП ФКТ «красный» гиперпродуктивный в словаре, но только фразеологически часто употребляется в тексте, а ЛСП ФКТ «желтый», «зеленый» и «голубой» высокопроизводительны в словарях, но фразеологически наименее употребляются в текстах.

Такой большой отрыв частот применения ЛСП ФКТ «черный» и «белый» в составе ФЕ в тексте от остальных колоративов можно объяснить, по нашему мнению, что, как отмечалось выше, они 1) являются самыми древними цветами; 2) имеют самый широкий спектр значений, таких как: добро/зло; жизнь/смерть; счастье/несчастье; 3) наряду с ними зафиксировано наибольшее количество существующих в языке ФЛ и, как следствие, авторы используют ФЕ с двумя ОКТ чаще всего.

Проблема изучения особенностей фразеологических единиц по ФКТ остается актуальной. Перспективы дальнейшего исследования мы видим в компаративных и когнитивно-лексикографических исследованиях фразеологических единиц из ФКТ в нескольких неродственных языках; индивидуально-авторских и гендерных особенностях употребления ФЕ с КФТ и т.д.

### Литература

1. Борисова И.З. Языковые обозначения цвета и их восприятие во французском, русском и якутском языках // Вестник Московского университета. 2007. № 4. С. 179 – 191.
2. Завьялова Н.А. Фразеологические единицы с колоративным компонентом как составляющая дискурса повседневности Японии, Великобритании и России. Екатеринбург: Изд-во Урал. ун-та, 2011. 320 с.
3. Зольникова Ю.В. Цветовые фразеологизмы как фрагмент идиоматической картины мира русского и немецкого языков: на материале лексикографических источников: дис. ... канд. фил.наук. Тюмень, 2010. 319 с.
4. Кунин А.В. Англо-русский фразеологический словарь. М., 1984. 942 с.
5. Кунин А.В. Курс фразеологии современного английского языка: учеб. для ин-тов и фак. иностр. яз. 2-е изд., перераб. М.: Высш. шк., 1999. 381 с.
6. Платонова Н.А. Экспериментальное исследование когнитивного обоснования цветовых концептов у носителей разных языков // Вестник Московского университета. Серия 9, Филология / Московский университет. 2007. № 2. С. 179 – 191.
7. Berlin B., Kay P. Basic Color Terms: Their Universality and Evolution Berkeley and Los Angeles: University of California Press, 1969. 178 p.
8. Kay P., McDaniel C.K. The Linguistic Significance of the Meanings of Basic Color Terms // Language. 1978. V. 54. № 3. P. 610 – 646.

### References

1. Borisova I.Z. YAzykovye oboznacheniya cveta i ih vospriyatie vo francuzskom, russkom i yakutskom yazykah. Vestnik Moskovskogo universiteta. 2007. № 4. S. 179 – 191.
2. Zav'yalova N.A. Frazeologicheskie edinicy s kolorativnym komponentom kak sostavlyayushchaya diskursa povsednevnosti Yaponii, Velikobritanii i Rossii. Ekaterinburg: Izd-vo Ural. un-ta, 2011. 320 s.
3. Zol'nikova YU.V. Cvetovye frazeologizmy kak fragment idiomaticheskoy kartiny mira russkogo i nemeckogo yazykov: na materiale leksikograficheskikh istochnikov: dis. ... kand. fil.nauk. Tyumen', 2010. 319 s.
4. Kunin A.V. Anglo-russkij frazeologicheskij slovar'. M., 1984. 942 s.
5. Kunin A.V. Kurs frazeologii sovremennogo anglijskogo yazyka: ucheb. dlya in-tov i fak. inostr. yaz. 2-e izd., pererab. M.: Vyssh. shk., 1999. 381 s.
6. Platonova N.A. Eksperimental'noe issledovanie kognitivnogo obosnovaniya cvetovyh konceptov u nositelej raznyh yazykov. Vestnik Moskovskogo universiteta. Seriya 9, Filologiya. Moskovskij universitet. 2007. № 2. S. 179 – 191.
7. Berlin B., Kay P. Basic Color Terms: Their Universality and Evolution Berkeley and Los Angeles: University of California Press, 1969. 178 p.
8. Kay P., McDaniel C.K. The Linguistic Significance of the Meanings of Basic Color Terms. Language. 1978. V. 54. № 3. P. 610 – 646.

*Sivtseva A.S., Candidate of Pedagogic Sciences (Ph.D.), Associate Professor, Institute of Social Sciences and International Relations, Sevastopol State University*

**PHRASEOLOGY OF COLORATIVE UNITS (BASED ON THE ANALYSIS OF PU OF ENGLISH LANGUAGE)**

**Abstract:** the article is devoted to the study of phraseological units containing a color component in the English language. Color symbol is defined as color lexeme, including adjectives with the meaning of color, their derivatives, light and shade concepts, and we assume that these lexemes will be considered in a figurative sense as part of phraseological units. During the study, methods of systematization, classification, interpretation, quantitative analysis, methods of direct observation have been used. Within the framework of the article, groups of dominant color symbols have been distinguished in the analyzed linguoculture. The research material was obtained by continuous sampling from 8 lexicographic sources and works of English and American authors of the XX-XXI centuries. The card file formed along the scientific research contains 1180 PU with colors in lexicographic sources and 195 PU from literary works. The article offers an analysis of phraseological productivity, phraseological usage of English idioms, which include a colorative symbol. The conducted research proves the existence of the relationship between phraseological productivity and phraseological usage of lexical units.

**Keywords:** colorative component, phraseological unit (PU), phraseological performance, phraseological usage, phraseology, color symbol

*Егорова Н.Б., старший преподаватель,  
Пяо Мэйшань, доцент,  
Байкальский государственный университет*

## ОДНОЗНАЧНЫЕ И МНОГОЗНАЧНЫЕ СЛОВА ДЛЯ ОБОЗНАЧЕНИЯ ДЕЯТЕЛЬНОСТИ КОММЕРСАНТА В РУССКОМ И КИТАЙСКОМ ЯЗЫКАХ

**Аннотация:** данная статья посвящена рассмотрению однозначных и многозначных слов, которые используются для обозначения деятельности коммерсантов в русском и китайском языках. Были рассмотрены значения русских глаголов, обозначающих действия коммерсанта. Выявлено, что среди глаголов существуют глаголы с одинаковым значением в русском и китайском языках. Такие глаголы не вызывают затруднений при изучении. Существуют многозначные русские глаголы, совпадающие во всех значениях с китайскими глаголами. Они также удобны для понимания и запоминания. Следующая группа рассмотренных глаголов – это однозначные глаголы русского языка, которые переводятся многозначными китайскими глаголами. В этом случае можно прогнозировать ошибки в употреблении русских глаголов в несвойственном им значении. Наибольшую трудность вызывают глаголы, которые в русском языке имеют несколько значений и которые переводятся многозначными глаголами китайского языка. В таком случае каждый глагол требует индивидуального рассмотрения и соотнесения с определенными значениями в китайском языке. Также было выявлено, что явление полисемии широко распространено как в русском, так и в китайском языках. Важную роль играет контекст. Изучая глаголы в контексте, учащиеся смогут запомнить конструкции, в которых употребляются те или иные глаголы.

**Ключевые слова:** полисемия, многозначные слова, лексика коммерсанта, однозначные слова, носители языка

В русском языке существуют однозначные и многозначные слова. На основе первого, основного, значения слова может сформироваться переносное значение слова. В данном случае наблюдается явление полисемии. Выделяются такие типы полисемии, как метафора и метонимия, а также синекдоха как особый вид метонимии. Важно учитывать, что даже носители языка могут допускать ошибки в употреблении многозначных слова [1].

В китайском языке также существуют многозначные слова. Когда китайский учащийся занимается изучением многозначных русских слов, он сталкивается с проблемой эквивалентного перевода на родной язык.

Многозначность слов является следствием изменения и развития когнитивных моделей, а также постепенного расширения концепций за счет таких средств как перифразы, метафоры и метонимия. Если говорить о разнообразных концептуальных конструкциях, в них слова общего употребления проходят путь от узко определенных конкретных значений до абстрактных смыслов [2].

Полисемия не может служить и оцениваться как индикатор языковой сущности или языкового мышления. Семантическое формирование напрямую зависит от когнитивных способностей и имеющегося опыта конкретного человека. Люди являются представителями различных национальностей, гражданами различных государств, это определяет различия культурного фона [3]. Различия культурного и социального фондов обуславливают когнитивные особенности каждого человека.

Таким образом, человек имеет собственную когнитивную конструкцию и опыт, в результате чего можно говорить о национальности семантики.

Независимо от языка центральное или основное значение слова-эквивалента распространяется или развивается по направлению наружи словами-неполными эквивалентами. Чем выше частота использования слова, тем больше ширина их значений, тем выше их варибельность.

Полисемия демонстрирует варибельность и экономичность языка. Результатом полисемии слов является конструкция радиального типа, где в центре находится первообраз. Радиация при этом может иметь одно или несколько направлений [4, 5].

В китайском и русском языках наблюдается большое количество слов, которые имеют общее ключевое значение, но отличающиеся производные смысла. В процессе изучения русского языка китайские студенты получают несколько эквивалентов для изучения того или иного слова. В результате у студентов формируется привычка взаимно однозначного соответствия значений слов, что ведет к проблемам с глубоким освоением и пониманием содержания русскоязычных слов. Как итог при переводе с китайского языка на русский возникает большое количество ошибок. К примеру, 看报 (читать газету) китаец переводит как «смотреть газету», 做梦 (видеть сон) – «творить сон».

Русско-китайские эквивалентные слова между собой могут быть эквивалентны частично или пе-

рекрестно. Исключением являются научно-технические термины, которые практически не имеют эквивалентов [7]. Как следствие, внушительный массив китайских слов диктует необходимость уточнения и дополнительного перевода, что представляет собой актуальную проблему в процессе изучения китайскими студентами русского языка.

Необходимо отметить, что на семантику влияют словосочетания [8]. Если эквиваленты используются в комбинации с другими словами, их значения меняют смысл. К примеру, глагол 走 (идти) в обоих языках имеет единое основное значение, но производные значения различны:

В китайском языке можно сказать: 走调 (детонировать), 走味 (утратить вид), 走风 (выдать секрет). В русском языке можно сказать: товар идет хорошо (这种商品销路很好), снег идет (下雪了), платье идет – (裙子你穿合适). Как мы видим, в переводах на китайский язык нет иероглифа (走), т.е. нет самого глагола «идти» [9, 10].

Среди слов, изучаемых китайскими студентами экономического профиля, есть глаголы, которые являются однозначными и их значения в русском и китайском языках тождественны. Они составляют группу I. Примерами являются следующие глаголы:

– Компьютеризировать (несов. и сов., перех. и неперех.). В китайском языке глагол 计算机化. Смысл единый: «осуществлять компьютеризацию».

– Инструктировать (сов. и несом., кого (что)). В китайском языке глаголы 指示 (gěi zhǐshì), 指导 (zhǐdào). Смысл в обоих языках: дать (давать) кому-н. инструкции, руководящие указания.

– Изготóвить (сов., что). В китайском языке – 制作 (zhìzuò), 制造 (zhìzào). Значение в обоих языках – сделать, выработать; подготовить. Например: изготовить макет – 制造模型

– Инвести́ровать (сов. и несом., что (спец.)). В китайском языке – 投入 (tóurù). Значение в обоих языках: вложить (вкладывать) (капитал) в какое-н. предприятие, дело. Например: инвестировать капитал – 投资; 投入资本

– Конкури́ровать (с кем (чем) в чем). В китайском языке – 竞争 (jìngzhēng). Значение в обоих языках: вступать в конкуренцию с кем-н.

– Оплати́ть (сов., что.). В китайском языке – 付款 (fùkuǎn). Значение в обоих языках: внести плату за что-н. Например: оплачивать счет – 付帐; расходы по командировке – 付出差费; оплачивать

работу – 付工钱; оплачивать долги – 还清债务.

– Ремонти́ровать (несом., что). В китайском языке – 修理 (xiūlǐ), 维修 (wéixiū). Значение в обоих языках: производить ремонт, починку чего-н. Например: ремонтировать квартиру 修理住房; ремонтировать часы 修理表; ремонтировать стул 维修椅子; ремонтировать одежду 修补衣服.

– Вы́грузить (сов., что). В китайском языке – 卸下 (xièxià). Значение в обоих языках: извлечь, вынуть какой-н. груз, что-н. тяжелое. Например: выгрузить товары – 把货物卸下来; 卸货.

– Транспорти́ровать (сов. и несом., кого (что)). В китайском языке – 运输 (yùنشū), 运送 (yùnsòng), 搬运 (bānyùn). Значение в обоих языках: перевезти (возить) из одного места в другое. Например: транспортировать грузы – 运输货物; транспортировать раненых – 运送伤员.

– Пакети́ровать (сов. и несом., что (спец.)). В китайском языке – 打包 (dabao), 打捆 (dakun). Значение в обоих языках: упаковать (-вывать), сложить (складывать) в пакет, в пачку, стопку [9, 10].

II группа глаголов в нашей картотеке – это многозначные глаголы, но они не должны вызывать ошибок, так как их значения в русском и китайском языках совпадают. Примером является глагол «закупить» (сов., что). В русском языке он имеет 2 значения: 1. – купить в большом количестве или оптом; 2. – запастись. В китайском языке глагол (购买) имеет 2 значения: 1. – покупать, заготавливать (закупить сельскохозяйственные продукты); 2. – закупать, покупать, скупать (закупить овощей на зиму – 买些蔬菜准备过冬) [9, 10].

III группа – это русские однозначные глаголы, которые переводятся китайскими многозначными глаголами. В этом случае можно предположить, что китаец будет употреблять иногда русский глагол в несвойственном ему значении. Примерами являются следующие глаголы:

– Паковать (несом., что). Значение в русском языке: – складывать и связывать. Значения в китайском языке (包装 (bāozhuāng), 包捆 (bāokǔn)): 1. – завертывать, обвертывать, упаковывать, укупоривать; 2. – приукраситься. Для китаец может казаться правильной фраза: «Мне надо сегодня себя паковать, потому что я иду на праздник».

– Реорганизовáть (что). Значение в русском языке: организовать на новых началах, преобразовать (зовывать). Значения в китайском языке (改编 (gǎibiān), 整编 (zhěngbiān)): 1. – инсценировать,



экранизировать; 2. – реорганизовать, реформировать; 3. – переиздать с поправками; 4. – муз. переложать, переложение. В данном случае китайское слово сходно с русским только во втором значении, следовательно, китаец может употребить глагол «реорганизовать» в трех неверных значениях.

– **Взаимодéйствовать** (несов.). Значение в русском языке: находиться во взаимодействии. Значения в китайском языке (配合 (pèihé)): 1. – сочетать, соединять, подбирать, комбинировать, координировать, взаимодействовать; 2. – сочетаться, подходить. Для китайца не будет казаться ошибочной фраза: «Эти туфли взаимодействуют с твоим платьем».

– **Кредитова́ть** (сов. и несов., кого (что)). Значение в русском языке: предоставить (-влять) кредиты кому-н. Значения в китайском языке (贷款 (dàikuǎn)): 1. – предоставлять ссуду (кредит), кредитовать; 2. – брать ссуду; получать кредит. Если в русском языке возможно кредитовать кого-то, то по-китайски можно сказать «Я кредитуюсь в банке», то есть «беру кредит».

– **Переместить** (сов., кого (что)). Значение в русском языке: поместить, перевести в другое место. Значения в китайском языке (移动 (yídòng), 搬动 (bāndòng)): 1. – передвигать, перемещать; 2. – перемещаться; смещаться, двигаться.

– **Комплектова́ть** (несов., что). Значение в русском языке: пополнять до комплекта; составлять. Значения в китайском языке (配备 (pèibèi)): 1. – располагать, расставлять; 2. – воен. дислоцировать; 3. – комплектовать, снаряжать;. В данном случае у китайского глагола есть дополнительные значения, что может привести к ошибкам.

– **Регистривать** (несов., кого-что). Значение в русском языке: записывать, отмечать с целью учета, систематизации, придания законной силы чему-н. Значения в китайском языке (登记 (dēngjì)): 1. – регистрироваться; 2. – регистрировать, записывать, брать на учет; инвентаризировать; 3. – отмечать, заносить благодарность (в личное дело). В этом случае значение китайского глагола шире, причем третье значение существенно от значения русского глагола.

– **Ликвидировать** (сов. и несов., кого (что)). Значение в русском языке: произвести (водить) ликвидацию кого-чего-н. Значения в китайском языке (结束 (jiéshù)): 1. – закончить(ся); покончить с...; финал, конец; 2. – свести, сбалансировать (счета); баланс; 3. – заключить, резюмировать; резюме. Например: ликвидировать дело – 结束事务 [9, 10].

Китайский глагол имеет значения, не свойственные русскому глаголу, следовательно, данный глагол при изучении требует более тщатель-

ной работы.

IV группа – это глаголы, которые в русском языке являются многозначными, а переводятся однозначным китайским глаголом. Примером является глагол «плани́ровать» (несов). В русском языке он имеет 5 значений: 1. – постепенно, плавно снижаться при полете; 2. – разработать план; 3. – предполагать обустройство, организацию чего-н.; 4. – предполагать (разг.); 5. – устраивать на основании плана. В китайском языке (计划 (jìhuà), 规划 (guīhuà)) глагол имеет 1 значение: планировать, составлять план, намечать; замышлять, намереваться, собираться. Например: – 拟定... 计划 (nǐdìng... Jìhuà) – составлять план чего-либо. Все оттенки значений русского глагола «планировать» в китайском языке передаются другими глаголами. Следовательно, употребление данного глагола в разных значениях требует отдельной тренировки [9, 10].

V группу составляют глаголы, которые являются многозначными в русском языке и переводятся китайскими многозначными глаголами. Примерами V группы являются следующие глаголы:

– **Расхóдовать** (несов., что). В русском языке имеет 2 значения: 1. – тратить; 2. – потреблять для осуществления работы. В китайском языке (花 (huā); 用 (yòng)) глагол имеет 5 значений: 1. – применять, пользоваться; 2. – расходовать; 3. – принять на службу, назначить на должность; 4. – принимать к исполнению, следовать совету; 5. – управлять. Необходимо отметить, что совпадает только 1 значение.

– **Демонстри́ровать** (сов. и несов., что). В русском языке он имеет 3 значения: 1. – принять (-нимать) участие в демонстрации; 2. – показать (-зывать) наглядным способом, обнаруживать, наглядно свидетельствовать о чем-н.; 3. – устроить (аивать) демонстрацию. В китайском языке (示威 (shìwēi)) глагол имеет 2 значения: 1. – демонстрировать свою мощь, демонстрация (например, продемонстрировать мощь – 显示威力); 2. – ставить (на сцене), исполнять, играть, демонстрировать (театральное) представление, показывать, представлять (например, продемонстрировать новые товары – 展出新商). Китайский глагол не имеет значения «устроить демонстрацию».

– **Заморóзить** (сов.). В русском языке он имеет 4 значения: 1. – подвергнуть действию мороза; 2. – остудить; 3. – обезболить (разг.); 4. – оставить на прежнем уровне. В китайском языке (冰冻 (bīngdòng)) глагол имеет 3 значения: 1. – замораживать; 2. – охлаждать продукты (разг.); 3. – замерзнуть.

– **Разорить** (сов.). В русском языке глагол име-

ет 2 значения: 1. – нарушить, разрушить чье-н. материальное благополучие, довести до нищеты; 2. – опустошить, разрушить. В китайском языке (破产 *ròchǎn*) глагол имеет 3 значения: 1 – обанкротиться, разориться, оказаться несостоятельным, потерпеть крах; 2. – портить, выводить из строя, уничтожать, расстраивать, разрушать, нарушать; 3. – снести (здание), разрушить, разломать, разваливать, разбирать.

– Офóрмить (сов.) имеет в русском языке 2 значения: 1. – придать чему-н. окончательную, установленную или необходимую форму; 2. – зачислить куда-н. с соблюдением всех необходимых формальностей. В китайском языке глагол 装璜 (*zhuānghuáng*); 装饰 (*zhuāngshì*) имеет 3 значения: 1. – отделять, оформлять, украшать; 2. – уладить, исполнить, выполнить; 3. – принимать к производству.

– Обслúживать (несов.). В русском языке глагол имеет 2 значения: 1. – работать по удовлетворению чьих-н. бытовых, текущих или постоянных нужд; 2. – работать по эксплуатации машин, станков, технических устройств. В китайском языке глагол 服务 (*fúwù*) имеет 4 значения: 1. – служить, нести службу, выполнять служебные обязанности; 2. – обслуживать; (бытовое) обслуживание; 3. – принимать (гостей); 4. – править, управлять (напр. машиной); пилотировать.

– Регули́ровать (несов., что). В русском языке глагол имеет 3 значения: 1. – упорядочивать, налаживать. Р. взаимные отношения; 2. – направлять развитие, движение чего-н. с целью привести в порядок; 3. – приводить (механизмы и их части) в такое состояние, которое обеспечивает нормальную и правильную работу. В китайском языке глагол 调整 (*tiáozhěng*) имеет 3 значения: 1. – регулировать, настраивать, упорядочивать, приводить в порядок; налаживать, подгонять; 2. – держать (под контролем), подчинять (себе), господствовать, доминировать, главенствовать; 3. – управлять, командовать, руководить; править (напр. лошадью); дирижировать (оркестром).

– Храни́ть (несов.). В русском языке глагол имеет 3 значения: 1. – беречь, содержать где-н. в безопасности, в целости, соблюдать обычаи; 2. – оберегать, защищать чье-н. доброе имя; 3. – соблюдать, поддерживать, сохранять. В китайском языке глагол 存 (*cún*), 存放 (*cúnfàng*) имеет 3 значения: 1. – оставлять на хранение, хранить (в каком-то месте); депонировать; держать (на хранении, в депозите); 2. – защищать, охранять, брать под защиту (покровительство); протекционировать; спорт страховать, подстраховывать; 3. – держать; поддерживать, удерживать (например, хранить молчание – 保持沉默).

– Производи́ть (несов.). В русском языке глагол имеет 3 значения: 1. – сделать, выполнить, устроить; 2. – присвоить какой-н. чин, звание, изготавливать, вырабатывать (какую-н. продукцию); 3. – устанавливать происхождение кого-чего-н. (устар.). В китайском языке глагол 生产 (*shēngchǎn*) имеет 4 значения: 1. – родить, родиться, рожать; 2. – производить, производиться, 3. – производить (выпускать) продукцию; 4. – искусственно создавать, фабриковать, инспирировать, вызывать.

– Поста́вить (сов., что). В русском языке глагол имеет 3 значения: 1. – произвести поставки чего-н.; 2. – заплатить за что-н. бутылкой водки, вина (прост.); 3. – посвятить в духовное звание. В китайском языке глагол имеет 5 значений: 1. – назначать; направлять, посылать; выделять, давать по разнарядке; 2. – перен. вытаскивать, извлекать; отбирать; 3. – выдвигать; представлять; выставлять, ставить (требование); вносить (предложение); предлагать (проект), предъявлять (требования); 4. – воспитать, вырастить; 5. – подписывать, заверять, фиксировать [9, 10].

Таким образом, мы рассмотрели значения русских глаголов, обозначающих действия коммерсанта. Было выявлено, что среди этих глаголов существуют глаголы с одним значением в русском и китайском языках. Такие глаголы не вызывают затруднений при изучении. Существуют многозначные русские глаголы, совпадающие во всех значениях с китайскими глаголами. Они также удобны для понимания и запоминания.

Следующая группа рассмотренных глаголов – это однозначные глаголы русского языка, которые переводятся многозначными китайскими глаголами. В этом случае можно прогнозировать ошибки в употреблении русских глаголов в несвойственном им значении. Русские многозначные глаголы, которые переводятся на китайский язык однозначным глаголом, требуют дополнительной работы для полного их освоения.

Наибольшую трудность вызывают глаголы, которые в русском языке имеют несколько значений и которые переводятся многозначными глаголами китайского языка. В данной ситуации каждый глагол необходимо рассматривать индивидуально и соотносить с значениями в китайском языке. Освоение словарного запаса представляет собой ключевую проблему в процессе изучения любого языка. Освоение русскоязычной лексики вызывает у китайских студентов ряд трудностей. Это обусловлено следующими факторами: богатство лексической базы, полисемия, языковая интерференция и другие. Таким образом, в ходе изучения русского языка иностранными студентами необходи-

мо особое внимание уделять семантике, так как от этого напрямую зависит правильное понимание и использование слов.

Явление полисемии широко распространено как в русском, так и в китайском языках. Важную

роль играет контекст. Изучая глаголы в контексте, учащиеся смогут запомнить конструкции, в которых употребляются те или иные глаголы.

### Литература

1. Александрова З.Е. Словарь синонимов русского языка. 11-е изд. перераб. и доп. М.: Русский язык, 2001. 568 с.
2. Болотнова Н.С., Болотнов А.В. Современный русский язык: Лексикология. Фразеология. Лексикография: Контрольно-тренировочные задания: учеб. пособие. М.: Флинта: Наука, 2009. 224 с.
3. Ли Ляньцзе. Исследование развития заимствования в современном китайском языке: дис. ... канд. филол. наук. Цзинань: 2006. 148 с.
4. Радзиховская В.К. Морфология современного русского языка. Вводный курс: учебное пособие. М.: Флинта: Наука, 2001. 339 с.
5. Печаткина О.В. Содержание и объем многозначного слова // Вестник КГУ. 2009. № 4. URL: <https://cyberleninka.ru/article/n/soderzhanie-i-obem-mnogoznachnogo-slova> (дата обращения: 17.11.2021)
6. Алефиренко Н.Ф. Спорные проблемы семантики. М.: Гнозис, 2005. 326 с.
7. Соболева П.А. Словообразовательная полисемия и омонимия. М.: Наука, 1980. 295 с.
8. Кибрик А.Е. Лингвистическая реконструкция когнитивной структуры // Вопросы языкознания. 2008. № 4. С. 51 – 77.
9. Словарь современного стандартного китайского языка / под ред. Ли Синцзянь., 2004. 1758 с.
10. Словарь современного китайского языка / сост. Языковой институт китайской академии социальных наук, кабинет составителей словарей. 2002. 2698 с.

### References

1. Aleksandrova Z.E. Slovar' sinonimov russkogo yazyka. 11-e izd. pererab. i dop. M.: Russkij yazyk, 2001. 568 s.
2. Bolotnova N.S., Bolotnov A.V. Sovremennyy russkij yazyk: Leksikologiya. Frazеologiya. Leksikografiya: Kontrol'no-trenirovochnye zadaniya: ucheb. po-sobie. M.: Flinta: Nauka, 2009. 224 s.
3. Li Lyan'cze. Issledovanie razvitiya zaimstvovaniya v sovremennom kitajskom yazyke: dis. ... kand. filol. nauk. Czinan': 2006. 148 s.
4. Radzihovskaya V.K. Morfologiya sovremennogo russkogo yazyka. Vvodnyj kurs: uchebnoe posobie. M.: Flinta: Nauka, 2001. 339 s.
5. Pechatkina O.V. Soderzhanie i ob'em mnogoznachnogo slova. Vestnik KGU. 2009. № 4. URL: <https://cyberleninka.ru/article/n/soderzhanie-i-obem-mnogoznachnogo-slova> (data obrashcheniya: 17.11.2021)
6. Alefirenko N.F. Spornye problemy semantiki. M.: Gnozis, 2005. 326 s.
7. Soboleva P.A. Slovoobrazovatel'naya polisemiya i omonimiya. M.: Nauka, 1980. 295 s.
8. Kibrik A.E. Lingvisticheskaya rekonstrukciya kognitivnoj struktury. Voprosy yazykoznanija. 2008. № 4. S. 51 – 77.
9. Slovar' sovremennogo standartnogo kitajskogo yazyka. pod red. Li Sinczyan', 2004. 1758 s.
10. Slovar' sovremennogo kitajskogo yazyka. sost. YAzykovoj institut kitajskoj akademii social'nyh nauk, kabinet sostavitelej slovarej. 2002. 2698 s.

*Egorova N.B., Senior Lecturer,  
Pyao Meishan, Associate Professor,  
Baikal State University*

### **UNAMBIGUOUS AND POLYSEMANTIC WORDS FOR DESIGNATING A COMMERCE'S ACTIVITIES IN RUSSIAN AND CHINESE LANGUAGES**

**Abstract:** this article is devoted to the consideration of unambiguous and polysemantic words that are used to denote the activities of merchants in the Russian and Chinese languages. The meanings of Russian verbs denoting the actions of a merchant were considered. It was revealed that among the verbs there are verbs with the same meaning in the Russian and Chinese languages. These verbs are easy to learn. There are polysemous Russian verbs that coincide in all senses with Chinese verbs. They are also easy to understand and remember. The next group of verbs considered are the unambiguous verbs of the Russian language, which are translated by polysemous Chinese verbs. In this case, it is possible to predict errors in the use of Russian verbs in an unusual meaning. The greatest difficulty is caused by verbs, which in Russian have several meanings and which are translated by polysemous verbs of the Chinese language. In this case, each verb requires individual consideration and correlation with certain meanings in the Chinese language. It was also revealed that the phenomenon of polysemy is widespread in both Russian and Chinese languages. Context is important. By studying verbs in context, students will be able to memorize the constructs in which certain verbs are used.

**Keywords:** polysemy, polysemous words, vocabulary of a merchant, unambiguous words, native speakers

*Еремкина Н.В., кандидат филологических наук, доцент,  
Самосудова Л.В., кандидат филологических наук, доцент,  
Саранский кооперативный институт (филиал)  
Российского университета кооперации,  
Кукушкина Е.А., кандидат филологических наук, доцент,  
Казанский институт (филиал) Всероссийского государственного  
университета юстиции (РПА Минюста России)*

## МОРДОВСКИЕ ЯЗЫКИ В СИСТЕМЕ ФИННО-УГОРСКИХ ЯЗЫКОВ

**Аннотация:** название «мордовские языки» происходит от этнонима мордва, являющегося общим наименованием всех этнических подразделений мордовского народа: мордвы-мокши, мордва-эрзя. Мокша и эрзя – мордовские языки вместе с другими языками относятся к финно-волжской группе, а отдельно от них образуют мордовскую ветвь финно-угорской подсемьи языков, составляющей с самодийской подсемьей большую уральскую семью языков. Генетические и типологические характеристики мокшанские и эрзянские языки унаследовали от общемордовского языка-основы, восходящего последовательно к уральским праязыкам. Однако строй современных мордовских языков не является каким-нибудь простым повторением гипотетических фонетико-грамматических систем перечисленных праязыков. Со времени распада финно-волжского языкового единства в мордовских языках произошли радикальные изменения. Наиболее значимые из них связаны с переменами в фонологической системе мокша- и эрзя-мордовских языков.

**Ключевые слова:** мордовский язык, общемордовский язык, заимствование, финно-угорские языки, мордва-мокша, мордва-эрзя, лексика

В мордовских языках (особенно на лексическом уровне) отражается большой и сложный исторический путь, проделанный его носителями. Общность лексического состава обоих мордовских языков особенно отчетливо проявляется в словарном фонде, основой которого являются слова финно-угорского (или уральского) происхождения. Эти слова, как правило, выражают простейшие понятия, оформившиеся еще в сознании древнейших финно-угров. В течение многих веков они могли менять свой смысл, обрастать новыми, переносными значениями, но в них сохраняется древняя семантическая основа. В состав общей мордовской лексики, восходящей к финно-угорскому праязыку, входит, например, слова, обозначающие те понятия, которые связаны с примитивной физической, физиологической и психологической деятельностью человека, с природой, животным миром, добыванием средств к существованию. К общей финно-угорской лексике следует отнести большинство указательных и вопросительных местоимений, числительных со значением от одного до шести, а также отдельные элементы сложных по образованию числительных. По приблизительным подсчетам, в мордовских языках насчитывается более 800 слов, относящихся к общей финно-угорской лексике.

Большая часть лексики общемордовского языка сформировалась уже после распада волжского языкового единства и образования ареала мордовских племен в междуречье Оки, Суры и Волги. В большинстве своем это слова, возникшие в период самостоятельного развития общемордовского язы-

ка на базе сохранившегося финно-угорского наследия. В лексике обоих мордовских языков этот пласт составляет основную массу слов, активно используемых как в устной, так и в письменной формах речи. К ним относятся слова, обозначающие род, общество, домашнее хозяйство, жилище, постройки, одежду, инструменты, занятия, земледелие, природу, рельеф, средства передвижения и т.д.

Процесс обособления отдельных мордовских языков, как и других родственных языков, шел в первую очередь в области словарного состава, и поэтому лексические различия в них особенно заметны. Наиболее существенными были различия, обусловленные: 1) утратой одним из языков некоторых слов общемордовской лексики; 2) образованием новых слов на базе старой лексики; 3) различным переосмыслением слов; 4) происшедшими в каждом из языков фонетическими изменениями.

Словарные расхождения обнаруживаются и в заимствованиях. К примеру, в мокшанском языке их больше тюркских, а в эрзянском – русских. Будучи близкородственными, мордовские языки обладают значительным единообразием фонетической системы, в которой нашли отражение существенные черты звуковой системы финно-угорского языка-основы. Обоим языкам свойственны почти все основные типы гласных и согласных, которые реконструированы для финно-угорского языка-основы.

Система гласных в эрзянском литературном языке состоит из пяти звуков: *a, o, y, e, u*; в ряде эрзянских диалектов имеется также и фонема *ä*. В

мокшанском языке гласные представлены семью основными звукотипами: *a, o, y, э, е, ä, и*. Расхождения в вокализме характеризуются наличием или отсутствием некоторых из приведенных здесь звуков. Наиболее полно они представлены в звуковой системе мокшанского языка, в которой имеются не свойственные эрзянскому языку гласные *э, ä*.

Значительные различия между эрзянским и мокшанским языками выявляются при сравнении всей системы вокализма в целом. Эрзянские гласные как в первом, так и не в первом слоге слова полностью сохраняют тембр, свойственный им под ударением. Разница лишь в том, что в конечных слогах происходит некоторое ослабление их артикуляции в сторону открытости. В мокшанском языке система вокализма состоит как бы из двух подсистем: полной и редуцированной. Для безударной позиции характерно не только значительное сокращение числа гласных переднего и заднего, но и замена их в позиции срединных слогов гласным смешанного ряда и подъема *э* в позиции конечного слога *ä* – образным редуцированным звуком. Инвентарь согласных звуков в обоих языках имеет общие черты. Вместе с тем очевидны и некоторые весьма специфические различия. В мокшанском языке серия боковых и дрожащих звуков представлена более полно: в ней есть глухие *лх, л'х, рх, р'х*. Кроме того, звонкому фрикативному *й* противопоставляется глухой фрикативный *йх*: *марь* – «яблоко» – *мар'хть*, «яблоки» *туй* «уходят» и т.д. Словом, система согласных в мокшанском языке по составу более симметрична по сравнению с системой согласных эрзянского языка, почти все согласные в нём коррелируются по звонкости-глухости. В эрзянском же система согласных более ассиметрична, так как звонкие *л, л', р, р', й* не имеют соответствующих звонких пар. «Частотность употребления согласного в слове зависит от того, в начале, середине или в абсолютном конце он находится. Полностью вся консонантная система мокшанских диалектов встречается в середине слова» [1].

Структура слова и структура слога в обоих мордовских языках имеет больше черт сходства, чем различия. В обоих языках начальный слог может быть любым гласным или любым согласным. Исключениями являются редуцированный и узкий вариант гласного *э-е*. Начальный слог, как правило, начинается с одного согласного. Встречающиеся сочетания согласных являются новообразованиями. Внутри слова согласные выступают в разных сочетаниях, иногда состоящих из трёх-пяти компонентов, образованных в результате суффиксального наращивания.

Мордовское слово в каждом из языков реализует ударение различно. В мокшанском языке, как

правило, ударным является первый слог. Однако в словоформе место ударения целиком предопределяется видом гласных. Гласные *у, е, и* не могут быть ударными, если в этом же слове имеются широкие гласные *a, ä*: *путат* «кладешь», *туцяня* «облачко». Если в слове выступают только *у, и* или *ь* (из гласных), то ударение падает на первый слог: *пувэдэмс* «мять», *киз'эфнэмс* «спрашивать». Гласный *о* всегда ударный, в безударном положении *о* не встречается: *содамс* «знать».

Система ударений в эрзянском языке ещё недостаточно изучена. По мнению большинства исследователей, в эрзянском языке место ударения не зависит от качества гласных, оно свободное и может находиться на любом слоге, однако зачастую оно тяготеет к первому слогу: *кудо* «дом», *теле* «зима», *кандам* «несу», *тосто* «оттуда» и т.д. В эрзянских словах мы сталкиваемся с явлением различной степени ослабления лексического ударения и выдвигания на первый план ритмического ударения, выделяющего обычно первый слог слова.

Мордовские языки на морфологическом уровне в целом характеризуются агглютинативностью. Формы словосложения и формообразования являются по преимуществу суффиксально-агглютинативными. Имеют место, однако, и факты флектизма. Некоторые суффиксы характеризуются многозначностью. Например, суффикс *нь* выражает значение генитива (*авань* «матери»), значение относительных прилагательных (*вирень нармунь* «лесная птица»).

В обоих мордовских языках существительные имеют категорию числа, собирательности, падежа, определенности/неопределенности и притяжательности. Парадигма существительного строится на основе двух форм (единственного и множественного числа) и трех склонений (основного, указательного и притяжательного). Разграничение типов склонения производится по семантико-грамматическим неопределенности, определенности и принадлежности. Каждый тип имеет свои показатели. В основном склонении различаются: в эрзянском 12 падежей (номинатив, генитив, датив, аблатив, инессив, элатив, иллатив, пролатив, компаратив, абессив, транслатив), в мокшанском – 13 (добавляется каузатив). Различие в формах падежей в основном сводится к фонетическим разновидностям морфем (ср.: инессив *э. –со, –сэ, м. –са*; элатив *э. –сто, –стэ, м. –ста*), что свидетельствует об общности словоформ данного склонения в обоих языках.

Местоимения, прилагательные и числительные в обоих языках различаются незначительно. В целом в системе этих частей речи расхождения

касаются фонетического облика слов и словоформ и в разной степени их употребления.

Глагол в мордовских языках обладает развитой системой форм. Именно в глаголе проявляются в наиболее полном виде те морфологические особенности и специфические черты, которые характеризуют морфологию обоих языков в целом. Система глагола отличается весьма четкой морфемной структурой и морфемными соответствиями – и в рамках категории лица, наклонения, времени, вида и двух спряжений (безобъектного и объектного). Как в эрзянском, так и в мокшанском языках глагольные формы составляют систему, организованную в общих чертах следующим образом. Из общего количества глагольных форм 50 положительных форм составляют систему безобъектного спряжения и 176 форм – объектного спряжения, в которых наряду с грамматическим субъектом морфологически обозначается лицо и число прямого действия. Сравни, например: *м. лувонь, э. лувнынь* (безобъектное спряжение) «я прочитал, читал» – *м. лувине, э. ловныня* «я прочитал (его, ее)».

Формы объектного спряжения в обоих языках обладают значительными морфологическими особенностями. Эти различия в ряде случаев являются настолько существенными, что взаимное понимание между эрзей и мокшей затруднено.

В синтаксисе различия между эрзянским и мокшанским языками минимальны.

Как эрзянский, так и мокшанский языки, несмотря на быстрое развитие их литературных форм, нормы которых закреплены в словарях и грамматиках и активно поддерживаются школой, художественной литературой и средствами массовой информации и пропаганды, имеют раздробленную систему территориальных диалектов, отличающихся друг от друга фонетическими, грамматическими и лексическими особенностями, наиболее глубокими из которых являются фонетические.

Следует отметить, что мордовские диалекты, отличаясь большим разнообразием, очерчиваются

нечётко. В границах одного диалекта нередко встречаются говоры, относящиеся по своим особенностям к другим диалектам. Кроме того, на территории диалектов имеются многочисленные переходные говоры.

Для всех диалектов свойственно общность определенных слоев лексики, общность морфологической модели слова и основных структурных особенностей грамматического строя языка. Вместе с тем мордовские диалекты значительно отличаются друг от друга. Если по составу фонем они не имеют больших различий, то в распределении фонем между диалектами они есть. В области морфологии различия между диалектами отмечаются за счет несоответствий некоторых словоизменяемых и словообразовательных формантов. Различия между диалектами на лексическом уровне проявляются в том, что: 1) одно и то же понятие выражается по диалектам различными словами; 2) то или иное слово в различных диалектах различный объем значений; 3) то или иное слово, имеющееся в одном диалекте, совершенно отсутствует в другом.

Благодаря влиянию системы образования и средств массовой информации диалектные отличия постепенно нивелируются.

Таким образом, мордовские языки относятся к старописьменным. Самая ранняя, известная публикация на мокшанском языке относится к 1692 году и выполнена на основе латинской графики. Первый текст на эрзянском языке (на основе русской графики) был опубликован в конце XVIII века. В XVIII – XIX вв. составлялись произведения фольклора, составлялись словари, осуществлялись переводы различных текстов, записывались произведения фольклора, составлялись буквари и другая учебная литература. С самого начала звуковые особенности мордовской речи передавались преимущественно средствами русской графики, и орфографические принципы вырабатывались с учетом принципов русской орфографии.

### Литература

1. Иванова Г.С., Еремкина Н.В., Иванова Н.В. Особенности словоизменения детерминативного конъюнктива в диалектах мокшанского языка // Гуманитарные науки и образование. 2021. Т. 12. № 1 (45). С. 134 – 139. URL: [https://elibrary.ru/download/elibrary\\_45692777\\_69389016.pdf](https://elibrary.ru/download/elibrary_45692777_69389016.pdf) (дата обращения: 23.01.2022)
2. Казанцев Д.Е. Истоки финно-угорского родства. Йошкар-Ола, 1979. С. 267.
3. Мосин М.В. Финно-угорская лексика в мордовских и прибалтийско-финских языках (Семантический анализ). – Саранск, Мордов. гос. ун-т, 1985. С. 86.
4. Paasonen H. Beitrage zur finnisch-ugrisch-samojedischen Lautaje-schichte. Budapest, 1917. P. 167.

### References

1. Ivanova G.S., Eremkina N.V., Ivanova N.V. Osobennosti slovoizmeneniya determinativnogo kon'yunktiva v dialektah mokshanskogo yazyka. *Gumanitarnye nauki i obrazovanie*. 2021. T. 12. № 1 (45). С. 134 – 139. URL: [https://elibrary.ru/download/elibrary\\_45692777\\_69389016.pdf](https://elibrary.ru/download/elibrary_45692777_69389016.pdf) (data obrashcheniya: 23.01.2022)
2. Kazancev D.E. Istoki finno-ugorskogo rodstva. *Joshkar-Ola*, 1979. S. 267.
3. Mosin M.V. Finno-ugorskaya leksika v mordovskih i pribaltijsko-finskih yazykah (Semanticheskij analiz). – Saransk, Mordov. gos. un-t, 1985. S. 86.
4. Paasonen H. Beitrage zur finnisch-ugrisch-samojedischen Lautaje-schichte. Budapest, 1917. R. 167.

*Eremkina N.V., Candidate of Philological Sciences (Ph.D.),  
Samosudova L.V., Candidate of Philological Sciences (Ph.D.),  
Saransk Cooperative Institute (branch)  
of Russian University of Cooperation,  
Kukushkina E.A., Candidate of Philological Sciences (Ph.D.),  
Kazan Institute (branch) of All Russian State University of Justice*

### MORDOVIAN LANGUAGES IN THE SYSTEM OF FINNO-UGRIAN LANGUAGES

**Abstract:** the name "Mordovian languages" comes from the ethnonym Mordovians, which is the common name for all ethnic divisions of the Mordovian people: Mordovians-Mokshas, Mordvins-Erzyas. Moksha and Erzya - the Mordovian languages, together with other languages, belong to the Finno-Volga group, and separately from them form the Mordovian branch of the Finno-Ugric subfamily of languages, which together with the Samoyedic subfamily make up a large Ural lingua family. The Moksha and Erzya languages inherited genetic and typological characteristics from the common Mordovian base language, ascending successively to the Ural proto-languages. However, the structure of modern Mordovian languages is not some simple repetition of the hypothetical phonetic-grammatical systems of the listed proto-languages. Since the collapse of the Finno-Volga linguistic unity, radical changes have taken place in the Mordovian languages. The most significant of them are associated with changes in the phonological system of the Moksha and Erzya Mordovian languages.

**Keywords:** the Mordovian language, common Mordovian language, borrowing, Finno-Ugric languages, Mordva-Moksha, Mordva-Erzya, vocabulary



Слинина Л.Я., кандидат филологических наук, доцент,  
Санкт-Петербургский государственный университет

## РЕАЛИЗАЦИЯ ИДЕИ ГЕНДЕРНОЙ КОРРЕКТНОСТИ В СОВРЕМЕННЫХ НЕМЕЦКОЯЗЫЧНЫХ СМИ

**Аннотация:** в статье речь идет о роли СМИ в реализации и распространении различных способов выражения гендерной корректности в современном немецком языке. Журналисты, использующие в своих текстах языковые выражения, заменяющие существительные мужского рода в обобщающем значении для обозначения имен лиц, с одной стороны, встречают поддержку единомышленников, с другой стороны, подвергаются резкой критике защитниками языка. Материалом исследования послужили статьи электронных немецкоязычных СМИ 2018-2021 гг., посвященные проблеме гендерной корректности в современном речевом употреблении. Целью исследования является изучение способов языкового выражения гендерной корректности в современных немецкоязычных СМИ, определение особенностей критики применения гендерно-корректных форм, исследование зависимости освещения гендерной проблематики от общественно-политической направленности СМИ. Актуальность исследования состоит в научном рассмотрении проблем гендерно-корректного словоупотребления как с точки зрения медиалингвистики, так и с позиции научной критики языка. Практическое значение исследования заключается в возможности применения его результатов на лекциях и практических занятиях по лексикологии, медиалингвистике и критике языка. Результаты исследования помогают осознанно воспринимать и употреблять гендерно-корректные выражения в речи.

**Ключевые слова:** немецкий язык, медиалингвистика, гендерная лингвистика, гендерная корректность, критика языка, категория рода существительных

Тема выражения гендерной справедливости в языковых формах активно обсуждается в современном обществе Германии, Австрии и Швейцарии. Средства массовой информации играют при этом важную роль, т.к. именно на их страницах разворачивается общественная дискуссия – публикуются материалы сторонников и противников гендерной корректности. С другой стороны, именно журналисты в силу распространенности в общественном дискурсе идеи соблюдения гендерной корректности в языке, работая над текстами, стоят перед выбором, следует ли использовать гендерно-корректные формы или нет, и именно в СМИ можно наблюдать их практическое применение.

Обсуждение проблем гендерно-корректных форм и их практическое использование в СМИ представляет интерес как для медиалингвистики [4], так и для такого лингвистического направления в германистике, как критика языка [2, 11, 12]. В статье представлены результаты исследования материалов электронных немецкоязычных СМИ за период 2018-2021 гг., посвященных вопросам применения форм, выражающих гендерную справедливость. Современная дискуссия о гендерном равенстве в речевых формах восходит к требованиям феминистского движения 70-х годов прошлого века и получившей развитие на их основе феминистской лингвистике (З. Трёммель-Плец, Г. Шенталь, Л.Ф. Пуш) [15, с. 17-23]. Современным продолжением данных идей можно считать гендерные исследования в лингвистике, которые в отличие от феминистской лингвистики оперируют категорией «гендер», которая понимается как об-

щественный конструкт, не всегда имеющий связь с биологическим полом [16, с. 2-6].

Проблема гендерной корректности касается употребления обозначений имен лиц по социальной, национальной, профессиональной принадлежности. Основным предметом критики является употребление форм мужского рода для обозначения имен лиц женского пола или для обозначения смешанных групп лиц во множественном числе (*alle Professoren unserer Universität*), т.е. употребление форм мужского рода в обобщающем значении. Вместо формы единственного или множественного числа мужского рода сторонники гендерной корректности в языке предлагают употребление различных форм как естественно существующих, например, обозначений лиц обоего пола *Professorinnen und Professoren* или существительных собирательного значения *Lehrkräfte*, так и искусственно созданных, например, *ProfessorInnen*, *Professor\_innen*, *Professor\*innen*. Формы *Lehrkräfte*, *Professor\_innen*, *Professor\*innen* учитывают, в том числе, и лица небинарной гендерной принадлежности.

Стремление избегать в речи при обозначении лиц существительных мужского рода в обобщающем значении сторонниками гендерного равенства объясняется тем, что эта форма делает представителей другой гендерной принадлежности «незаметными» в языке. Они часто ссылаются на результаты социологических исследований, согласно которым имена лиц мужского рода воспринимаются как обозначения лиц мужского пола, независимо от того, подразумевает ли говорящий при их

произнесении в том числе и женщин [20]. В пользу употребления гендерно-корректных форм говорит и убеждение в том, что наша речь оказывает непосредственное влияние на неязыковую действительность: от того, как мы говорим, зависит то, как мы живем.

Противники применения гендерно-корректных форм считают их «навязанными сверху» и убеждены, что речевое употребление нельзя регламентировать. Отрицание обобщающего значения имен лиц мужского рода противоречит правилам немецкой грамматики, а постоянное употребление форм женского рода создает ненужный эффект актуализации значения половой принадлежности [18]. Многие из употребляемых форм неестественны, трудны при воспроизведении и восприятии, а иногда и ошибочны.

В настоящее время употребление гендерно-корректных форм никак не регламентировано. Совет по немецкому правописанию (Rat für deutsche Rechtsschreibung), отвечающий за правила орфографии в немецком языке, пока не внес никаких изменений в современные правила орфографии. Различные варианты употребления специальных знаков он считает не соответствующими норме и не советует их употреблять. На заседании в марте 2021 совет принял решение продолжить наблюдение за развитием словоупотребления гендерно-корректных форм, чтобы затем, возможно, выработать единую норму [14].

Таким образом, на сегодняшний день за употребление или неупотребление гендерно-корректных форм в СМИ отвечают сами журналисты. Некоторые СМИ создают единые правила. Так, журналисты изданий швейцарского медиа-концерна «SN Media» выработали руководство по использованию гендерно-корректного языка. Приоритетом является возможность беспрепятственно писать и говорить на немецком языке (Sprachfluss), от применения специальных значков журналисты отказываются [8]. Директор «Баварского радио» Катя Вильдермут сообщает о решении руководства, принятого путем голосования, использовать гендерно-нейтральные формулировки, такие как «Mitarbeitende» и «Publikum». „Es wurde beschlossen, bis auf wenige Ausnahmen kein Genderstern in der gedruckten oder gesprochenen Form“ – «Было решено, за редким исключением не использовать гендерную звездочку ни в письменной, ни в устной форме» [19]. Но часто в редакциях принимают решения, рекомендуемые, но не обязывающие использование гендерно-корректных форм. Какие именно формы следует употреблять, как правило, не указывается. Петра Герстер, бывшая ведущая новостей на немецком канале ZDF, описывает ситуацию в редакции в

январе 2021 следующим образом: „Mein Sender ist dem Gendern gegenüber aufgeschlossen, es gab mehrere Sitzungen dazu, auch mit dem Chefredakteur. Ergebnis: Es steht uns frei zu gendern, aber es gibt keinen Zwang“. – «Мой канал занимает открытую позицию по отношению к гендерной корректности в языке, было несколько заседаний на эту тему, в том числе и с участием главного редактора. Результат: мы можем использовать гендерно-корректные выражения, но никого не заставляют это делать» [6].

Анализ публикаций современных электронных СМИ показывает, что употребление форм гендерной корректности характерно, прежде всего, для журналистов, работающих в изданиях либеральной („Spiegel Online“, „Die Zeit“) и леволиберальной направленности („taz“), а также местных и локальных СМИ, в то время как консервативные издания, например, „Die Welt“, „Frankfurter Allgemeine Zeitung“, „Bild“, эти формы не используют. Фактическая и оценочная информация в отношении гендерной корректности в языке отличается в СМИ различной политической направленности: Если „taz“ публикует интервью с журналистами и лингвистами, поддерживающими гендерно-корректные формы, в „Spiegel Online“ можно прочитать мнения и за, и против, радиостанция „Deutschlandfunk“ устраивает дискуссии между защитниками и противниками гендерной корректности, то консервативные издания, такие как „Die Welt“ или „Bild“ дают возможность выразить негативную критику идеи отражения гендерной справедливости в языке, в том числе и в довольно резкой форме.

Негативное отношение читателей, зрителей и слушателей может относиться и к определенным формам выражения гендерной корректности, с которыми они сталкиваются в конкретных изданиях или программах. Эмоциональную реакцию вызывают формы явным образом обращающие на себя внимание, в частности, искусственно созданные формы. Например, использование гендерной паузы ведущими на телевидении („ARD“, „ZDF“, „sat 1“) зрители считают непривычным, чуждым, раздражающим, утрированным, некрасивым [7, 13]. Главный редактор „ARD“ Том Буров утверждает, что гендерная пауза ему кажется «искусственной» и отвлекает от восприятия информации [17]. Некоторые речевые употребления удостаиваются ироничных комментариев. Так, на репортаж, в котором медведи были обозначены словом *Vegetar:innen* ‘вегетарианцы/вегетарианки’, зритель отреагировал словами: "Gibt es denn jetzt auch schon diverse Bären? Oder gar Bären Divers?" – «Неужели теперь есть и медведи небинарной гендерной принадлежности?» [5]

Иногда эмоциональная реакция на конкретные случаи гендерно-корректных форм сочетается с недовольством выражением гендерной-корректности вообще и обвинениями СМИ в разного рода нарушениях, которые могут касаться правил речевого употребления, права демократического большинства или прав потребителей. Так, зритель просит ведущую на канале „sat 1“ Рут Мошнер в Интаграмм: „Bitte das Gendern lassen und unsere Sprache nicht weiter filetieren. Danke!“ – «Пожалуйста, хватит гендерной-корректности, и не разделяйте на филе наш язык. Спасибо» [13]. Некоторые считают, что на общественно-правовых каналах не учитывают мнение большинства и навязывают чуждую идеологию, причем делают это за счет зрителей: „Hier wird also im gebührenfinanzierten Fernsehen der demokratische Mehrheitswille ignoriert, um einer sprachjakobinischen Ideologie den Weg zu bereiten. Deshalb war die Premiere der Frau Pareigis auch nicht ‚soverän und seriös‘, sondern einfach nur überheblich und übel.“ – «Здесь на финансируемом зрителями телевидении игнорируется демократическое большинство ради распространения яacobинской идеологии в отношении языка. Поэтому премьера госпожи Парайгис не «уверенная и серьезная», а высокомерная и скверная» [10].

Конкретные случаи употребления гендерно-корректных форм могут служить поводом для эмоционально-оценочных высказываний по отношению к гендерной-корректности вообще со стороны консервативных журналистов и политиков: *Gendergaga* ‘гендерное безумие’ (депутат партии АдГ городского парламента Берлина Кристин Бринкер), *ständiges Verhunzen der deutschen Sprache* ‘постоянное искажение немецкого языка’ (депутат бундестага от партии ХДС Матиас Хауер), *manieristischer Gender-Schluckauf* ‘маньеристская гендерная икота’ (Journalist Anderas Hallaschka), *Sprachmanipultion* ‘языковая манипуляция’ (Journalist Alexander Grau) [3].

Защитники немецкого языка, например, члены Союза Немецкого языка (Verein Deutsche Sprache), одной из задач которого является борьба с гендерно-корректным словоупотреблением, критикуют деятельность СМИ в целом за распространение гендерно-корректных форм и навязывании определенной идеологии. На странице рабочей группы «Гендерная корректность» Союза немецкого языка высказывается обвинение в адрес общественно-правовых СМИ: „Gendersprache oder auch „inklusive“ Sprache wird in letzter Zeit mit großem Nachdruck verbreitet ... Vor allem aber nötigen die Öffentlich Rechtlichen und andere Leitmedien ihren Zuschauern und Hörern die Gendersprache auf. – «Гендерно-корректный язык или «инклюзивный»

язык в последнее время распространяется с большой настойчивостью ... Но в первую очередь общественно-правовые и другие ведущие СМИ навязывают своим зрителям и слушателям язык гендерной корректности» [1]. В своем призыве бороться с гендерной корректностью в языке члены общества подчеркивают навязывание гендерно-корректных форм со стороны заинтересованных лиц, обладающих властью, против воли большинства людей: „Verfechter der „geschlechtergerechten Sprache“ sitzen nach über zwanzig Jahren GM fest etabliert und breit gestreut in (Regierungs-)Institutionen, von wo aus sie versuchen, gendersprachliche Regelungen gegen den wachsenden Unmut der Bürger durchzusetzen. Insbesondere ist die von oben verordnete Sprachdoktrin medial massiv vorangetrieben worden.“. – «Поборники гендерно-корректного языка более 20 лет закрепились и распространились в (правительственных) организациях, откуда они пытаются навязать гендерно-корректные правила несмотря на недовольство граждан. Навязанная сверху языковая доктрина особенно активно распространяется через СМИ» [9, с. 1].

Журналисты, использующие гендерно-корректные формы в речи на письме, как правило, объясняют свой выбор личными убеждениями и теми изменениями, которые произошли в обществе и которые нельзя игнорировать. Так, Петра Герстер, ведущая программы новостей на „ZDF“ до мая 2021, признается: Ich beschäftige mich schon mein ganzes Leben mit Frauenfragen ... Klar, dass es mir auch bei den Nachrichten ein Anliegen war, Frauen sichtbar zu machen, wo immer sie beteiligt sind. – «Я всю жизнь занималась женскими вопросами ... Понятно, что и в программе новостей мне хотелось сделать женщин видимыми, где бы они ни участвовали» [6]. В интервью о своей книге, посвященной журналистской работе, она говорит: «... heute haben wir ein multikulturelles, multireligiöses und multigeschlechtliches Deutschland. Das erzeugt Konflikte und Diskriminierungen, und darauf müssen wir reagieren. Zum Beispiel mit einer gerechteren, inklusiven Sprache». – «... сегодня мы живем в мультикультурной, мультирелигиозной и мультигендерной Германии. Это вызывает конфликты и поводы для дискриминации, и на это мы должны реагировать. Например, используя справедливый инклюзивный язык» [7].

Для сторонников гендерной корректности характерно собственное представление о своих противниках. Такие журналистки, как П. Герстер, Р. Мошнер, М. Стоковски считают, что среди критиков в особую группу можно выделить активистов-мужчин средних лет, боящихся утратить свою власть. Петра Герстер пишет: „Aber dann gibt

es noch die Aktivisten unter den Gender-Gegnern - meistens ältere Herren, die mit dem generischen Maskulinum im Grunde ihre Vormachtstellung erhalten wollen.“ – «Но среди противников гендерной корректности есть активисты – в основном пожилые мужчины, которые вместе с формой обобщающего мужского рода, по сути, хотят сохранить свое господство» [6]. Рут Мошнер иронично отвечает критикующему ее зрителю: „Sollten Sie also Ihre Männlichkeit nach meinem verbalen Filetieren wiedergefunden haben, freue ich mich, wenn Sie wieder einschalten. Betrachten Sie es als Konfrontationstherapie. Stellen Sie sich Ihrer Angst. Ich glaube an Sie!“ – «Если Вы после моего вербального разделывания вновь обрели свою мужественность, я буду рада, если Вы включите мою программу. Пусть это будет для Вас экспозиционной терапией. Взгляните в глаза своему страху. Я верю в Вас» [13].

Некоторые сторонники гендерной справедливости в языке считают, что большинство СМИ «стесняются» использовать гендерно-корректный язык [21], зритель, поддерживающий Рут Мошнер, пишет: „Nur durch die Anwendung wird es Gewohnheit. Und wenn es Gewohnheit ist, fällt es auch den Nörglern nicht mehr ins Ohr.“ – «Только благодаря использованию [гендерно-корректного языка] выработается привычка. А если будет привычка, то и ворчунам уже ничего не будет резать слух» [13]. Но применяющие гендерно-корректные выражения журналисты считают, что необходимы продуманный поход и внимательное отношение к зрителям. Петра Герстер считает: „Man sollte auf die Hörgewohnheiten der Zuschauer\*innen auch Rücksicht nehmen und das Gendern nicht mit dem Bulldozer durchdrücken. ... Gendern sollte man nicht aus Prinzip, um seiner selbst willen, sondern kontextabhängig und sensibel“. – «Следует уважать зрителей и не наваливать гендерную корректность бульдозером. ... Гендерно-корректные выражения следует использовать не из принципа, ради них самих, а учитывая контекст и с осторожностью» [6]. Маргарете Стоковски считает, что использование гендерной корректности не следует абсолютизировать и приводит себя в пример: „Man muss es auch nicht immer perfekt machen. Ich mache es auch nicht immer richtig. Ich sage zum Beispiel manchmal »Freunde von mir« obwohl es eine Frau und ein Mann sind“. – «Не нужно

это делать идеально. Я тоже делаю это не всегда правильно. Например, я иногда говорю «мои друзья», хотя это мужчина и женщина» [17]. Проявление нетерпимости и навязывание консерваторам гендерно-корректного языка защитники гендерной корректности считают недопустимым [3].

В заключение следует отметить, что, не смотря на то, что каждый журналист сам определяет свою позицию в отношении использования гендерно-корректных форм, определенные ограничения накладывает внутри редакционное регулирование, а также политическая направленность издания. Редакционные документы, как правило, рекомендуют использование естественных языковых форм гендерной корректности и выступают за понятность высказываний. Если консервативные СМИ не используют формы гендерно-корректности и критикуют их использование, то левые и леволиберальные СМИ применяют гендерно-корректные формы на практике и публикуют одобрительные отзывы или отражают спорный характер вопроса, что демонстрирует поляризацию мнений и политизированность дискуссии.

Предметом критики оказываются, как правило, языковые формы, обращающие на себя внимание, например, двоеточие, подчеркивание или гендерная звездочка внутри слова или гендерная пауза в устной форме речи. Такие формы вызывают непосредственную негативную эмоциональную реакцию читателей и зрителей /слушателей, а также становятся поводом для более общей критики использования гендерно корректных языковых форм со стороны консервативных политиков, журналистов, защитников чистоты языка. СМИ и в частности общественно-правовые каналы они критикуют за распространение идей гендерной корректности, а также обвиняют в нарушениях прав и навязывании определенной идеологии.

Журналисты, использующие гендерно-корректные формы, подчеркивают личный характер принятого решения и важность своих убеждений. В своих ответах оппонентам, которыми они считают мужчин, не желающих расстаться со своими преимуществами в обществе, как правило, применяют иронию. Они не стремятся навязывать другим свое мнение, считают, важным при употреблении гендерно-корректных форм учитывать ситуацию и контекст.

### Литература

1. AG Gendersprache. Die AG Gendersprache im VDS e.V. <https://vds-ev.de/deutsch-in-der-oeffentlichkeit/ag-gendersprache/> (дата обращения: 14.01.2022)
2. Ångsal M.P. Wortkritik in der feministischen Sprachkritik. In: Handbuch Sprachkritik. Niehr T., Kilian J., Schiewe J. (eds.). Stuttgart: J.B. Metzler Verlag, 2020. P. 66 – 72.

3. Bednarz L. Wer hat Angst vor dem „Genderwahn“? <https://www.spiegel.de/kultur/wer-hat-angst-vor-dem-genderwahn-kommentar-von-liane-bednarz-a-948ed8f6-fa1f-465c-9b07-86cfcf34ccb0> (дата обращения: 14.01.2022)
4. Burger H., Luginbühl M. *Mediensprache*. Berlin; Boston: Walter de Gruyter Verlag, 2014. 532 p.
5. Caroline Beil ätzt gegen Öffentlich-rechtliche. [https://www.t-online.de/unterhaltung/stars/id\\_90669260/caroline-beil-aetzt-gegen-oeffentlich-rechtliche-.html](https://www.t-online.de/unterhaltung/stars/id_90669260/caroline-beil-aetzt-gegen-oeffentlich-rechtliche-.html) (дата обращения: 14.01.2022)
6. Fromm A. „Es setzt Gewöhnung ein“. ZDF-Moderatorin übers Gendern. <https://taz.de/ZDF-Moderatorin-uebers-Gendern/!5741686/> (дата обращения: 14.01.2022)
7. Gerster P. Mit so viel Wut und Empörung hatte ich nicht gerechnet. <https://www.brigitte.de/amp/aktuell/petra-gerster---mit-so-viel-wut-und-empoeerung-hatte-ich-nicht-gerechnet--13111434.html> (дата обращения: 14.01.2022)
8. Hollenstein P. *Gendergerechte Sprache: So macht es CH Media*. <https://www.aargauerzeitung.ch/leben/in-eigener-sache-gendergerechte-sprache-so-macht-es-ch-media-ld.2194539> (дата обращения: 14.01.2022)
9. Hört auf zu gendern! [https://vds-ev.de/wp-content/uploads/2021/10/ag\\_gender\\_hazg.pdf](https://vds-ev.de/wp-content/uploads/2021/10/ag_gender_hazg.pdf) (дата обращения: 14.01.2022).
10. Huber J. ZDF-Moderatorin Pareigis gendert – und schon melden sich die Sprachpäpste. <https://www.tagesspiegel.de/gesellschaft/medien/kritik-nach-premiere-in-den-heute-nachrichten-zdf-moderatorin-pareigis-gendert-und-schon-melden-sich-die-sprachpaeps-te/27461510.html#:~:text=KritiknachPremiereindenEEheuteECDNachrichtenZDFD,Ungerechtfertigterweise> (дата обращения: 14.01.2022)
11. Kilian J., Niehr T., Schiewe J. *Sprachkritik. Ansätze und Methoden der kritischen Sprachbetrachtung*. Berlin; Boston: Walter de Gruyter Verlag, 2016. 215 p.
12. Mell R.M. Das Wort in der Sprachkritik // *Handbuch Wort und Wortschatz*. U. Haß, P. Storjohann (eds.). Berlin; Boston: Walter de Gruyter Verlag, 2015. P. 439 – 463.
13. Orłowicz J. Ruth Moschner wehrt sich gegen Genderkritik^ @M'nner können das doch aushalten“. <https://www.rnd.de/promis/ruth-moschner-wehrt-sich-gegen-gender-kritik-manner-konnen-das-doch-aushalten-UGCLOLEQ2NFQFP23LURPAYBGE4.html> (дата обращения: 14.01.2022)
14. Rat für deutsche Rechtschreibung. *Geschlechtergerechte Schreibung: Empfehlungen vom 26.03.2021* <https://www.rechtschreibrat.com/geschlechtergerechte-schreibung-empfehlungen-vom-26-03-2021/> (дата обращения: 14.01.2022)
15. Samel I. *Einführung in die feministische Sprachwissenschaft*. Berlin: Erich Schmidt Verlag, 2000. 247 p.
16. Spieß C., Günthner S., Hüpper D. *Perspektiven der Genderlinguistik*. In: *Genderlinguistik. Sprachliche Konstruktionen von Geschlechtsidentität*. Günthner S., Hüpper D., Spieß C. (eds). Berlin; Boston: Walter de Gruyter Verlag, 2012. P. 1–31.
17. Stokowski M. Auch durch Astronautinnen ändert sich nicht alles. <https://www.spiegel.de/kultur/gendergerechte-sprache-auch-durch-astronautinnen-aendert-sich-nicht-alles-a-4d47d2de-32be-4166-8a71-d0e87729b78f> (дата обращения: 14.01.2022)
18. Verein Deutsche Sprache. *Leitlinien*. <https://vds-ev.de/verein/leitlinien/> (дата обращения: 14.01.2022)
19. Wirsching D. „Neue BR-Intendantin: „Über das Gendern wird gerade sehr intensiv debattiert““. <https://www.augsburger-allgemeine.de/bayern/Interview-Neue-BR-Intendantin-Ueber-das-Gendern-wird-gerade-sehr-intensiv-debattiert-id58999486.html> (дата обращения: 14.01.2022)
20. Zobel H.4 „Argumente“ von Gender-Gegnern – und warum sie totaler Quatsch sind. <https://www.spiegel.de/panorama/gendergerechte-sprache-warum-wir-uns-vom-generische-maskulinum-verabschieden-sollten-a-6514947b-1e88-4bb8-b117-43e4459d1f97> (дата обращения: 14.01.2022)
21. Zobel H. *Unsere Sprache verändert sich, liebe Gender-Hater\*innen*. <https://www.spiegel.de/panorama/gendern-liebe-hater-die-sprache-veraendert-sich-ihr-habt-verloren-a-d06ca535-cc45-42fb-8094-a65c6effe5be> (дата обращения: 14.01.2022)

### References

1. AG Gendersprache. *Die AG Gendersprache im VDS e.V.* <https://vds-ev.de/deutsch-in-der-oeffentlichkeit/ag-gendersprache/> (дата obrashcheniya: 14.01.2022)
2. Ängsal M.P. Wortkritik in der feministischen Sprachkritik. In: *Handbuch Sprachkritik*. Niehr T., Kilian J., Schiewe J. (eds.). Stuttgart: J.B. Metzler Verlag, 2020. P. 66 – 72.

3. Bednarz L. Wer hat Angst vor dem „Genderwahn“? <https://www.spiegel.de/kultur/wer-hat-angst-vor-dem-genderwahn-kommentar-von-liane-bednarz-a-948ed8f6-fa1f-465c-9b07-86cfcf34ccb0> (data obrashcheniya: 14.01.2022)
4. Burger H., Luginbühl M. *Mediensprache*. Berlin; Boston: Walter de Gruyter Verlag, 2014. 532 p.
5. Caroline Beil ätzt gegen Öffentlich-rechtliche. [https://www.t-online.de/unterhaltung/stars/id\\_90669260/caroline-beil-aetzt-gegen-oeffentlich-rechtliche-.html](https://www.t-online.de/unterhaltung/stars/id_90669260/caroline-beil-aetzt-gegen-oeffentlich-rechtliche-.html) (data obrashcheniya: 14.01.2022)
6. Fromm A. „Es setzt Gewöhnung ein“. ZDF-Moderatorin übers Gendern. <https://taz.de/ZDF-Moderatorin-uebers-Gendern!/5741686/> (data obrashcheniya: 14.01.2022)
7. Gerster P. Mit so viel Wut und Empörung hatte ich nicht gerechnet. <https://www.brigitte.de/amp/aktuell/petra-gerster---mit-so-viel-wut-und-empoeerung-hatte-ich-nicht-gerechnet--13111434.html> (data obrashcheniya: 14.01.2022)
8. Hollenstein P. *Gendergerechte Sprache: So macht es CH Media*. <https://www.aargauerzeitung.ch/leben/in-eigener-sache-gendergerechte-sprache-so-macht-es-ch-media-ld.2194539> (data obrashcheniya: 14.01.2022)
9. *Hört auf zu gendern!* [https://vds-ev.de/wp-content/uploads/2021/10/ag\\_gender\\_hazg.pdf](https://vds-ev.de/wp-content/uploads/2021/10/ag_gender_hazg.pdf) (data obrashcheniya: 14.01.2022).
10. Huber J. ZDF-Moderatorin Pareigis gendert – und schon melden sich die Sprachpäpste. <https://www.tagesspiegel.de/gesellschaft/medien/kritik-nach-premiere-in-den-heute-nachrichten-zdf-moderatorin-pareigis-gendert-und-schon-melden-sich-die-sprachpaeps-te/27461510.html#:~:text=KritiknachPremiereindenEEheuteECDNachrichtenZDFD,Ungerechtfertigterweise> (data obrashcheniya: 14.01.2022)
11. Kilian J., Niehr T., Schiewe J. *Sprachkritik. Ansätze und Methoden der kritischen Sprachbetrachtung*. Berlin; Boston: Walter de Gruyter Verlag, 2016. 215 p.
12. Mell R.M. *Das Wort in der Sprachkritik. Handbuch Wort und Wortschatz*. U. Haß, P. Storjohann (eds.). Berlin; Boston: Walter de Gruyter Verlag, 2015. P. 439 – 463.
13. Orłowicz J. Ruth Moschner wehrt sich gegen Genderkritik^ @M'nner können das doch aushalten“. <https://www.rnd.de/promis/ruth-moschner-wehrt-sich-gegen-gender-kritik-manner-konnen-das-doch-aushalten-UGCLOLEQ2NFQFP23LURPAYBGE4.html> (data obrashcheniya: 14.01.2022)
14. Rat für deutsche Rechtschreibung. *Geschlechtergerechte Schreibung: Empfehlungen vom 26.03.2021* <https://www.rechtschreibrat.com/geschlechtergerechte-schreibung-empfehlungen-vom-26-03-2021/> (data obrashcheniya: 14.01.2022)
15. Samel I. *Einführung in die feministische Sprachwissenschaft*. Berlin: Erich Schmidt Verlag, 2000. 247 p.
16. Spieß C., Günthner S., Hüpper D. *Perspektiven der Genderlinguistik*. In: *Genderlinguistik. Sprachliche Konstruktionen von Geschlechtsidentität*. Günthner S., Hüpper D., Spieß C. (eds.). Berlin; Boston: Walter de Gruyter Verlag, 2012. P. 1–31.
17. Stokowski M. Auch durch Astronautinnen ändert sich nicht alles. <https://www.spiegel.de/kultur/gendergerechte-sprache-auch-durch-astronautinnen-aendert-sich-nicht-alles-a-4d47d2de-32be-4166-8a71-d0e87729b78f> (data obrashcheniya: 14.01.2022)
18. Verein Deutsche Sprache. *Leitlinien*. <https://vds-ev.de/verein/leitlinien/> (data obrashcheniya: 14.01.2022)
19. Wirsching D. „Neue BR-Intendantin: „Über das Gendern wird gerade sehr intensiv debattiert““. <https://www.augsburger-allgemeine.de/bayern/Interview-Neue-BR-Intendantin-Ueber-das-Gendern-wird-gerade-sehr-intensiv-debattiert-id58999486.html> (data obrashcheniya: 14.01.2022)
20. Zobel H.4 „Argumente“ von Gender-Gegnern – und warum sie totaler Quatsch sind. <https://www.spiegel.de/panorama/gendergerechte-sprache-warum-wir-uns-vom-generische-maskulinum-verabschieden-sollten-a-6514947b-1e88-4bb8-b117-43e4459d1f97> (data obrashcheniya: 14.01.2022)
21. Zobel H. *Unsere Sprache verändert sich, liebe Gender-Hater\*innen*. <https://www.spiegel.de/panorama/gendern-liebe-hater-die-sprache-veraendert-sich-ihr-habt-verloren-a-d06ca535-cc45-42fb-8094-a65c6effe5be> (data obrashcheniya: 14.01.2022)

*Slinina L.Ya., Candidate of Philological  
Sciences (Ph.D.), Associate Professor,  
St. Petersburg State University*

### **REALISATION OF GENDER CORRECTNESS IN THE MODERN GERMAN MEDIA**

**Abstract:** the article deals with the role of media in the realization of gender correctness in German language. The journalists, which change masculine personal nouns with general meaning to gender correct expressions, are supported by people who share their views and are criticized by language defenders. The materials examined were taken from German-language online-media for the period 2018 to 2021 about the problem of gender correctness in the language. The goal of the study is to consider the forms of gender correct expressions in German media, to define the specific of criticism of gender correct forms, to detect dependence of using of gender correct forms from political orientation of media. The actuality of the study consists of considering of gender correct expressions from the media-linguistic and language-critical points of view. The results of the study can be used in the courses in lexicology, media linguistics and language criticism. The results of the study help to apprehend and to use the gender correct forms consciously.

**Keywords:** German language, media linguistics, gender linguistics, gender correctness, language criticism, gender of nouns

Юдина Т.А., кандидат филологических наук, доцент,  
Шигаева Е.П., кандидат педагогических наук,  
Оренбургский государственный медицинский  
университет Минздрава России

## О MORFOЛОГИЧЕСКИХ СПОСОБАХ ОБРАЗОВАНИЯ КЛИНИЧЕСКИХ ТЕРМИНОВ В ОБЛАСТИ НЕВРОЛОГИИ

**Аннотация:** статья посвящена анализу клинических терминов в области неврологии. Актуальность исследования определяется отсутствием работ, посвящённых изучению словообразования клинических терминов в области неврологии. Целью данного исследования является определение наиболее продуктивных способов образования клинических неврологических терминов. Для достижения поставленной цели авторы ставят перед собой следующие исследовательские задачи: определить наиболее продуктивные суффиксы в образовании клинических терминов в области неврологии; выявить продуктивные префиксы, встречающиеся в образовании неврологических терминов. Для проведения исследования авторы используют такие лингвистические методы, как метод теоретического анализа научных данных, описательный метод, метод компонентного анализа, методы классификации и систематизации. В результате проведённого исследования авторы приходят к выводу, что наиболее продуктивными способами образования клинических терминов в области неврологии являются суффиксальный и префиксальный способы. Практическая значимость данной работы заключается в возможности использования результатов исследования при изучении таких дисциплин, как «Лексикология» и «Клиническая терминология в неврологии», а также при написании лекций и разработке учебных материалов по указанным курсам. Результаты проведённого исследования будут интересны не только лингвистам, но и преподавателям клинических дисциплин медицинских вузов.

**Ключевые слова:** клинические термины, клинические термины в области неврологии, морфологический способ, префиксальный способ образования клинических терминов, суффиксальный способ образования клинических терминов

Современная клиническая терминология представляет собой «совокупность медицинских терминов, обозначающих различные заболевания, патологические состояния, а также профилактику и лечение заболеваний» [3].

Общеизвестно, что для образования клинических терминов, как и для образования общеупотребительных слов, используются одни и те же словообразовательные модели.

Цель данного исследования определена, как выделение продуктивных способов словообразования клинических терминов в области неврологии.

Материалом исследования являются клинические термины в области неврологии, отобранные методом сплошной выборки из справочника по неврологии [4]. Нами было выделено и проанализировано 490 терминов.

Данное исследование было проведено при помощи следующих лингвистических методов: метод теоретического анализа научных данных, описательный метод, метод компонентного анализа, методы классификации и систематизации.

С лингвистической точки зрения, в терминообразовании выделяют «следующие способы образования терминологических единиц: морфологические, семантические и синтаксические» [1, с.

58]. В русском языке основным способом словообразования является морфологический способ.

Морфологический способ словообразования является ведущим способом, который нацелен на образование новых слов с помощью различных аффиксов: префиксов, суффиксов и др. [2, с. 206].

Наиболее часто используемым морфологическим способом в клиническом терминообразовании в целом, и в области неврологии в частности, является суффиксальный способ. В словообразовании клинических терминов наиболее продуктивными являются «суффиксы -ит-, -оз-/-ёз-, -ом(а)-, -изм-» [5] и другие. Согласно проведённым исследованиям, в клиническом терминообразовании «суффиксальным способом чаще всего образуются названия заболеваний» [6, с. 175].

Существенная доля клинических терминов, 17 терминов, называющих неврологические заболевания, образована при помощи суффикса – *ит-*. Данный суффикс придает термину значение «патологическое состояние воспалительного характера»: *арахноидит, ганглионит, дерматомиозит, менингит, менингомиелит, менингоэнцефалит, миелит, миозит, неврит, оптиконевромиелит, плексит, радикулит, солярит, спондилит, энцефалит, эпидурит.*

На втором месте по количеству образованных терминов, 15 терминов, находится группа



клинических терминов, образованных с помощью суффикса *-оз-*, который придает клиническим терминам значение патологического состояния невоспалительного характера: *акротрофоневроз, амавроз, астереогноз, атеросклероз, кифоз, логоневроз, лордоз, миоз, невроз, остеохондроз грудного отдела, рассеянный склероз, сколиоз, стеноз позвоночного канала, факоматозы, хореоатетоз*. Всего 15 терминов.

Согласно проведенному исследованию, столько же клинических терминов в неврологии образовано суффиксом *-изм-*, имеющим значение «патологический процесс, представленный дегенеративным заболеванием и/или хроническим болезненным состоянием»: *баттаризм, ботулизм, бруксизм, гемибаллизм, дермографизм, инфантилизм, менингизм, мутизм, пароксизм, приапизм, птиализм, пуэрилизм, садизм, сомнамбулизм, страбизм*.

Меньшим количеством, 6 терминов, представлена группа клинических терминов, образованных суффиксом *-ом(а)-*. Данный суффикс придает терминам общее семантическое значение «название опухолей»: *астроцитомы головного мозга, гематома эпидуральная, глиобластома головного мозга, невринома слухового нерва, скотома, холестеатома*.

Довольно часто клинические термины образованы префиксальным способом. Для этого «активно используют такие префиксы, как *а-*, *ан(а)-*, *гипер-*, *гипо-*, *де-*, *дис-/диз-*, *мета-*, *макро-*, *микро-*, *моно-*, *олиг(о)-*, *пере-*, *поли-*, *экзо-*, *эндо-*, *эпи-*» [5]. Существенная часть префиксов заимствовано из латинского языка.

Достаточно часто в образовании клинических терминов в неврологии встречается префикс *а-/ан(а)-*, который означает отсутствие или отрицание признака. С помощью данного префикса образовано 37 терминов: *абазия, абулия, агевзия, агирия, агнозия, аграфия, акайрия, акалькулия, акатаграфия, акатаматезия, акатафазия, алакримия, алалия, алексия, амиелия, амнезия, амузия, анакузия, аналгезия, анартрия, анозогнозия, анорексия, аносмия, анофтальм, анэнцефалия, апноэ, апраксия, арефлексия, асинергия, астения, астерикусис, атаксия, атония, атрезия, атрофия, афазия, афония*.

Вторым по частотности использования в образовании клинических терминов является префикс *дис-/диз-*, придающий вновь образованным терминам семантическое значение «нарушение, расстройство, затруднение». С его помощью образо-

вано 19 клинических терминов: *дизартрия, дизестезия, дизрафия, дизурия, дисграфия, дискинезия, дислалия, дислексия, дислокация, дисметрия, дисмнезия, дисплазия, диссомния, дистония, дистопия, дистрофия, дисфагия, дисфония, дисфория*.

Меньшее количество терминов (10) образовано с помощью префикса *гипер-*, который придает клиническим терминам значение «превышение нормы»: *гиперакузия, гиперемия, гиперестезия, гиперкинез, гиперметрия, гиперпатия, гиперсомния, гипертензия, гипертония, гипертрофия*.

Префикс-антоним *гипо-* участвует в образовании клинических терминов со значением «снижение нормы»: *гипестезия, гипокинезия, гипоксия, гипомнезия, гипоплазия, гипоталамус*. Всего выделено 6 терминов с данным префиксом.

Префикс *микро-* указывает на очень маленький размер. При помощи данного префикса образованы такие термины в неврологии, как *микробазия, микрогирия, микрография, микропсия, микроцефалия*.

На большие размеры или значительную величину указывает префикс *макро-*. С его помощью образованы следующие термины: *макрогирия, макропсия, макроцефалия*.

Префикс *олиг(о)-* имеет семантическое значение «мало». Мы выделили 3 клинических термина в неврологии, образованные с помощью данного префикса: *олигокинезия, олигофрения, олигурия*.

Наоборот, семантическое значение «много» придает терминам префикс *поли-*, с помощью которого образованы следующие термины: *полидактилия, полидипсия, полиестезия*.

Довольно редко в неврологии встречаются клинические термины, образованные префиксом *экзо-*, добавляющим терминам значение «вне, снаружи» (*экзогенный, экзофтальм*) и префикс *эндо-*, имеющий значение «внутри» – *эндогенный*.

Таким образом, исследование показало, что из всех отобранных методом сплошной выборки клинических терминов в неврологии, 145 терминов образованы с помощью морфологического способа словообразования клинических терминов, а именно суффиксальным и префиксальным способами. В рамках проведенного исследования не были встречены термины, образованные суффиксально-префиксальным способом. Для образования клинических терминов часто используются суффиксы *-ит-*, *-оз-*, *-изм-* и префиксы *а-/ан(а)-*, *гипер-*, *дис-/диз-*.

### Литература

1. Даниленко В.П. Русская терминология: опыт лингвистического описания. М.: Наука, 1977. 246 с.
2. Жеребило Т.В. Словарь лингвистических терминов. изд-е. 5-е., испр. и доп. Назрань: ООО «Пилигрим», 2010. 486 с.
3. Носачёва М.И. Тематические группы субстантивных композитных терминов немецкой клинической терминологии // Bulletin of Medical Internet Conferences. 2016. Vol. 6. Issue 6. С. 1152 – 1154.
4. Словарь терминов в неврологии // Режим доступа: [http://vmede.org/sait/?page=2&id=Nevrologija\\_mozaev\\_2009&menu=Nevrologija\\_mozaev\\_2009](http://vmede.org/sait/?page=2&id=Nevrologija_mozaev_2009&menu=Nevrologija_mozaev_2009).
5. Трафименкова, Т.А. Терминология болезней как объект ономаσιологического, семантико-парадигматического и лексикографического исследования: автореф. дис. ... канд. филол. наук по спец-ти 10.02.01-Русский язык. Орел, 2008. 21 с.
6. Юдина Т.А. О морфологических способах образования клинических терминов в области гастроэнтерологии // Глобальный научный потенциал. 2019. №12. С. 173 – 177.

### References

1. Danilenko V.P. Russkaya terminologiya: opyt lingvisticheskogo opisaniya. M.: Nauka, 1977. 246 s.
2. ZHerebilo T.V. Slovar' lingvisticheskikh terminov. izd-e. 5-e., ispr. i dop. Nazran': ООО «Piligrim», 2010. 486 s.
3. Nosachyova M.I. Tematicheskie gruppy substantivnyh kompozitnyh terminov nemeckoj klinicheskoy terminologii. Bulletin of Medical Internet Conferences. 2016. Vol. 6. Issue 6. S. 1152 – 1154.
4. Slovar' terminov v nevrologii. Rezhim dostupa: [http://vmede.org/sait/?page=2&id=Nevrologija\\_mozaev\\_2009&menu=Nevrologija\\_mozaev\\_2009](http://vmede.org/sait/?page=2&id=Nevrologija_mozaev_2009&menu=Nevrologija_mozaev_2009).
5. Trafimenkova, T.A. Terminologiya boleznej kak ob"ekt onomasiologicheskogo, semantiko-paradigmaticeskogo i leksikograficheskogo issledovaniya: avtoref. dis. ... kand. filol. nauk po specti 10.02.01-Russkij yazyk. Orel, 2008. 21 s.
6. YUdina T.A. O morfologicheskikh sposobah obrazovaniya klinicheskikh terminov v oblasti gastroenterologii. Global'nyj nauchnyj potencial. 2019. №12. S. 173 – 177.

*Yudina T.A., Candidate of Philological Sciences (Ph.D.), Associate Professor,  
Shigaeva E.P., Candidate of Pedagogic Sciences (Ph.D.),  
Orenburg State Medical University  
of the Ministry of Health of Russia*

### ON MORPHOLOGICAL METHODS OF FORMATION OF CLINICAL TERMS IN THE FIELD OF NEUROLOGY

**Abstract:** the article is devoted to the analysis of clinical terms in the field of neurology. The relevance of the study is determined by the lack of works devoted to the study of the word formation of clinical terms in the field of neurology. The purpose of this study is to determine the most productive ways of forming clinical neurological terms. To achieve this goal, the authors set themselves the following research tasks: to determine the most productive suffixes in the formation of clinical terms in the field of neurology; identify productive prefixes found in the formation of neurological terms. To conduct the study, the authors use such linguistic methods as the method of theoretical analysis of scientific data, the descriptive method, the method of component analysis, methods of classification and systematization. As a result of the study, the authors come to the conclusion that the most productive ways of forming clinical terms in the field of neurology are suffix and prefix methods. The practical significance of this work lies in the possibility of using the results of the study in the study of such disciplines as Lexicology and Clinical Terminology in Neurology, as well as in writing lectures and developing teaching materials for these courses. The results of the study will be of interest not only to linguists, but also to professors of clinical disciplines at medical universities.

**Keywords:** clinical terms, clinical terms in the field of neurology, morphological method, prefixal method of forming clinical terms, suffixal method of forming clinical terms

*Мио Иньинь, преподаватель,  
Второй педагогический университет Цзянсу, Китай*

## СЕМАНТИЧЕСКИЕ ФУНКЦИИ ЭКЗИСТЕНЦИАЛЬНЫХ ПРЕДЛОЖЕНИЙ В РУССКОМ И КИТАЙСКОМ ЯЗЫКАХ: СРАВНИТЕЛЬНЫЙ АНАЛИЗ

**Аннотация:** русское и китайское экзистенциальное предложение – широко используемая в языке структура предложения. Экзистенциальные предложения в обоих языках имеют схожую базовую структуру: «LP + V + NP» или «LP + NP». Помимо выражения бытия, они также выполняют другие семантические функции – посессивное значение, высказывание о «личном составе», отражение оценочных характеристик, высказывание о событии, проявление индивидуальных психологических качеств.

Рассмотрение этих функций составляет содержание данной статьи. Раскрываемая тема позволяет решать как теоретические, так и практические задачи в этой области лингвистики на современном этапе развития науки: выявление закономерностей – общих и специфических – в построении экзистенциальных предложений современными языковыми средствами; практическая помощь во взаимном овладении этими средствами и современным языковым потенциалом при изучении обоих языков.

**Ключевые слова:** русский язык, китайский язык, экзистенциальное предложение, бытийное предложение, семантические функции, экзистенциальное значение, посессивное значение, локализатор, бытийный глагол, имя бытующего предмета

### 1. Анализ структуры экзистенциальных предложений в русском и китайском языках

Несмотря на то, что русский и китайский языки являются разносистемными (русский – флективного типа, китайский – изолирующий/аморфный), сравнительный анализ экзистенциальных предложений с позиций выполняемых ими семантических функций позволяет выявить сходства, частичные совпадения или различия между нашими языками: «... наряду со сравнительно-историческим изучением родственных языков возможно и даже необходимо сравнительное или сопоставительное изучение разносистемных языков, особенно актуален сопоставительный анализ синтаксических явлений разносистемных языков» [1, с. 28].

Экзистенциальные предложения (ЭП) имеют целью описать бытие/небытие какого-либо элемента действительности – предмета, объекта или явления окружающего мира. [2] Изучению этого логико-грамматического типа предложений в российской и китайской лингвистике посвящены работы А.В. Бондарко [3, 4], Н.Д. Арутюновой [5, 6, 7], Е.Н. Ширяева [8], Г.А. Золотова [9], В.Б. Борщева и Б.Х. Парти [10], О.Н. Кныша [2], Лю Яньинь [12], Цзян Хун [13], Чжао Линшэн и Ван Синь [14], Ду Гуйжи [15] и др.

В русском языке ЭП по структуре делятся на два вида [8]:

1) первый – «локализатор – бытийный глагол – имя бытующего предмета», (*В этом доме есть люди*);

2) второй – «имя класса предметов – бытийный глагол – имя бытующего предмета» (*Среди раков, которых я натаскал, не было ни одного голубого*;

*Среди моих друзей в классе были очень способные ребята*).

И в русском, и в китайском языках ЭП имеют общие характеристики и составные элементы – А, В и С, обозначающие, соответственно, локализатор, глагол существования и бытующий предмет [12].

Отличительной особенностью китайского языка является то, что экзистенциальные предложения в нём с семантической позиции имеют более подробное деление. Некоторые учёные называют предложения, которые только показывают существование вещей, экзистенциальными предложениями, а предложения, которые показывают появление и исчезновение вещей, называются «yinxian» предложениями [13]. В соответствии с русским языком, предложения, указывающие на существование, появление или исчезновение, называются «sunxian» предложениями [14, 12].

ЭП в русском и китайском языках в основном выражают экзистенциальное значение (значение существования), но, кроме этого, такое предложение имеет и другие семантико-функциональные свойства. Русские ЭП являются часто и широко используемой структурой предложений. Многие ЭП при выражении экзистенциальной семантики также отражают другую коннотативную семантику. Чтобы сделать анализ более строгим, в данной статье сопоставляются примеры русских предложений с китайскими примерами (на основе типичной для китайского языка структурной модели ЭП – «LP + V + NP» или «LP + NP»). [13]

### 2. Семантические функции ЭП в русском и китайском языках

#### 2.1. Чисто экзистенциальное значение

В русском языке чистая семантика существования выражается в основном тогда, когда семантика локализатора является миром или его фрагментами, то есть локализатор сообщает об окружающем мире или конкретных местах бытия. [6] Глагол может быть чистым, делексикализованным или лексикализованным. Предмет может быть представлен конкретным существительным или существительным, выражающим события. Например: *В мире много чудес; На юге есть диковинные цветы; В поле стоит густая трава; Во дворе на лавочке сидела старушка; Тут, в подвале, идёт ожесточённый спор* [7].

Основным семантическим воплощением ЭП в китайском языке также является чистая экзистенциальная семантика. [13] Локализатор обычно выражает конкретное местоположение, для чего используется послелог. В конструкциях ЭП употребляются как чистые экзистенциальные глаголы, так и лексикализованные экзистенциальные глаголы, а бытующий предмет обычно выражается конкретным существительным. Структура предложения традиционно такая: «LP + V + NP», например: *Menqian you yike shu. Qiaoxia shi yitiao xiaoxi. Taishang zuozhe zhuxituan. Tianshang piaozhe etaodaxue.*

Исследование примеров позволяет резюмировать, что чистая экзистенциальная семантика является основным семантическим содержанием, выраженным в ЭП русского и китайского языков. Для реализации чистого семантического выражения в обоих языках используются чистые экзистенциальные глаголы и лексикализованные экзистенциальные глаголы.

### 2.2. Посессивное значение.

В русском языке, когда ЭП выражает посессивную семантику, локализатор обычно отображает личное отношение, границы владения и внешнего мира человека [3]. Стоит отметить, что для выражения этого типа семантики обычно используется чистый экзистенциальный глагол «*есть*», например: *У него есть дача. У неё есть интересные книги. У них бывают деньги.*

В китайском языке предложения со словом «*есть*» и «*нет*» также выражают посессивное значение. С точки зрения функциональной грамматики, они также представляют собой один из типов экзистенциальных предложений [12]. Например: *Wo you yiliang xiaoqiche. Ta you henduo youyiside shu.* В соответствии со структурой предложения, существительные в китайском языке могут выражать значение места, пространственных отношений, например, *Пекин, Шанхай* и пр. Следовательно, предложение, вроде, *Beijing you wanli changcheng* соответствует структуре экзистенциальной формы предложения: «LP + V + NP».

Иными словами, в китайских ЭП также выражается посессивность.

Таким образом, посессивность и бытийность в ЭП тесно связаны – предложение со словом «*есть*» не только реализует бытийную семантику, но и выражает посессивное значение.

### 2.3. Наличие «личного состава»

Для репрезентации межличностных отношений пространственный объяснительный компонент включается в формулу «У + локализатор», а наименование бытующего предмета представлено личным существительным, которое выражает отношения между людьми. [8] Стоит отметить, что форма «*у меня*» не всегда обозначает центр микрокосма человека. Она имеет локальное значение в предложении типа: *У меня завтра гости; Нынче у меня два очень интересных человека*, как и другие бытийные предложения с локализатором местного значения. Предложения этого типа допускают коммуникативную инверсию, осложнённую изменением референции имени: *У меня гости – Петя и Надя → Петя и Надя у меня.* Более того, если форма «*у меня*» имеет другие значения, не связанные с местоположением, введение в конструкцию сказуемого не допускается. Например, предложение: *Сестра у меня* не может иметь значения *У меня есть сестра.* Оно может только сообщать о том, что сестра находится в доме говорящего во время разговора. Отношения между людьми обозначаются в русском языке предложениями тождества: *Тот мальчик – её сын; Эта женщина – моя жена; Эта девушка – сестра Пети.*

В китайском языке «личный состав» микромира человека также выражается с помощью предложений со словом «*есть*» и «*нет*», например: *Ta you yige jiejie.* Структурная форма не соответствует форме «LP+V+NP», поэтому ЭП в китайском языке не отражает личный состав микромира человека [12].

### 2.4. Отражение оценочных характеристик

Отражение оценочных характеристик включает в себя: высказывания о физических свойствах и облике человека, в том числе одежды человека, особенностей внешнего вида, индивидуальных особенностей и т.д. Элементами таких конструкций пространственного описания могут быть различные пространственные предлоги. Если предложение содержит характеристики одежды и украшений, то обычно в нём используется предлог «*на*»: *На нём было старое, довольно невзрачное пальто.* Для сообщения о том, что люди держат в руках, традиционно используют предлоги «*в*» и «*на*»: *В руках у неё были тёмные еловые ветки; Голова закутана женской шалью, на левой руке – лукошко, в правой – высокая палка.*

Если местонахождение предмета не конкретизируется, а местоположение и местонахождение описываются относительно какого-либо субъекта, то в этих случаях применяют наречные компоненты: «у меня», «с собой», «у неё», «при себе», например: *Есть у тебя при себе (с собой) деньги?*

Характеристики оценки также содержатся в повествовании о внешнем виде, поведении, физических характеристиках людей. В содержании предложений этой категории говорится в первую очередь не о существовании определенной части тела человека, а о её качественных характеристиках: *У неё длинный нос, У него черные, курчавые волосы*, хотя в то же время в сообщении находят отражение и психологические характеристики человека: *У детей весёлые лица, У неё такое доброе лицо и глаза*.

В китайском языке бытийные предложения могут использоваться для выражения характерных оценочных отношений; например, для создания характеристики внешнего вида [12]: *ta you yikou xiebaideya*. Кроме того, есть выражения характеристик одежды: *tatoushang daizhe yiding heise de maozi, ta chuanzhe yijian fengyi*. Этот тип предложения соответствует структурной форме ЭП: «LP+V+NP», что позволяет констатировать: ЭП в китайском языке могут отражать характеристики оценки.

### 2.5. Высказывания о событии

Событийный характер экзистенциальных предложений в русском языке в основном повествует о существовании вещей, которые не являются существительными-объектами, а являются существительными-событиями. Такой тип выражения с семантико-функциональными свойствами отражает, скорее, не существование в пространстве, а существование на оси времени. В форме настоящего времени в подобных предложениях опускаются глаголы, например: *У неё концерт; У нас сегодня собрание; Завтра у вас экзамен в театральном*. Помимо этого, когда в предложении событийное существительное сочетается с определением, слово «есть» также не используется: *У нас сегодня перевыборное профсоюзное собрание; У них очень трудные экзамены*.

В китайском языке при сообщении о каких-либо событиях обычно используют бытийные предложения со словом «you» и «wi» или предложение с компонентом «субъект-предикат», например: *У меня сегодня встреча; Сегодня у меня экзамен; Завтра у меня урок*. Конструкция с таким значением не соответствует структуре «LP + V + NP», то есть типичное бытийное предложение в китайском языке не несёт семантической нагрузки [14].

### 2.6. Проявление индивидуальных качеств

В русском языке проявление индивидуальных качеств в основном связано со описанием физического здоровья и самочувствия [10]. Эта реакция часто бывает спонтанной, почти не контролируется и репрезентуется краткой формой. Например: *В тайге холода; У меня озноб; У него тоска*. Такая спонтанность зачастую выражается в употреблении компонента пространственного «у кого»; форма «у кого» может быть заменена формой «с кем»: *У него обмороки; С ним обморок; У него приступ*.

Стоит отметить, что форма «со мной» ограничена совместимостью со словами «обморок», «припадок», «приступ», «истерика» и редко используется с названиями болезней. Можно сказать: *С ним какое-то нервное заболевание; С ним удар*. Но в этом случае более естественным является использование локализатора «со мной», «с ним» также могут использоваться с неопределёнными личными местоимениями, вопросительными местоимениями и отрицательными местоимениями: *Что с тобой? – Со мной что-то странное (со мной ничего)*.

Локализатор «со мной» часто ассоциируется со «случиться (с кем-либо), происходить (с кем-либо)», что указывает на спонтанность, но локализатор «с кем-либо» не совместим с глагольным компонентом «есть», поэтому говорят: *С ним бывают обмороки*, но нельзя сказать: *С ним есть обморок; С ней есть приступ*.

Следует отметить, что глаголы «бывать», «случаться» в основном не выражают действия, которые происходят в данный момент, а выражают повторяющиеся и периодически происходящие события. Эти глаголы обычно требуют формы множественного числа в номинативном компоненте: *С ней бывают (случаются) обмороки*. Чтобы выразить завершение действий используется безглагольная структура: «С ней обморок» означает, что он в момент разговора находится без сознания [9].

Для описания внутреннего мира человека употребляются компоненты широкой сферы семантики, которые можно связать с психологическими константами – чертами характера, общей структурой личности, поведением, отношением, оценкой, вкусом, идеями, жизненным опытом, мыслями и концепциями, мнениями и впечатлениями, переходящим психическим состоянием, реакцией на внешние события, желаниями и намерениями, планами, способностями и склонностями, отношением к другим, воображением, мечтами и фантазиями, различными переживаниями и эмоциональными состояниями души [2]: *У деда был большой жизненный опыт; У меня сейчас нет никаких желаний; У неё есть воля; У тебя нет сове-*

сти; У неё есть характер; У неё плохой характер; У неё хороший вкус.

Местоимение «что-то» представляет некоторую неопределённость качества, указывающую на то, что говорящий не может понять и точно распознать его. Стоит отметить, что такие прилагательные обычно сочетаются с компонентом «что-то», например: *В нём есть что-то странное (особенное, необыкновенное, своеобразное, оригинальное, старомодное).*

В китайском языке ЭП не используются для описания индивидуальных качеств, а основным способом выражения остаются конструкции – предложение-сказуемое, например: «*ta hen leng*»; «*ta gandaо hen youchou*». Как правило, экзистенциальная структура «LP + V + NP» не используется для выражения такого значения. Иными словами, ЭП китайского языка не выражает такой семантики [12].

### Заключение

Таким образом, экзистенциальные предложения в русском языке исполняют следующие семантические функции: чистую экзистенциальную семантику, посессивное значение, высказывание о «личном составе», отражение оценочных характеристик, высказывание о событии, проявление индивидуальных психологических качеств.

Семантические функции экзистенциальных предложений китайского языка воплощаются в основном в следующих проявлениях: чистая экзистенциальная семантика, посессивное значение и отражение оценочных характеристик. В китайском языке экзистенциальные предложения не нагружены такими семантическими функциями, как высказывания о «личном составе», высказывания о событии и проявление индивидуальных свойств.

### Литература

1. Виноградов В.В. Некоторые задачи изучения синтаксиса простого предложения // Вопросы языкознания. 1954. № 1. С. 3 – 29.
2. Кныш О.Н. Экзистенциальные предложения в современном русском языке: автореф. дис. ... канд. филолог. наук / Воронеж. гос. ун-т им. Ленин. комсомола. Воронеж, 1990. 20 с.
3. Бондарко А.В., Воейкова М.Д., Гак В.Г. и др. Теория функциональной грамматики. Локативность. Бытийность. Посессивность. Обусловленность / Под ред. А.В. Бондарко. СПб.: Наука, 1996. 230 с.
4. Теория функциональной грамматики: введение, аспектуальность, временная локализованность, таксис: монография / редкол.: А.В. Бондарко (отв. ред.) и др. М.: URSS, 2006 (М.: Ленанд). 347 с.
5. Арутюнова Н.Д. Предложение и его смысл: Логико-семант. проблемы / АН СССР, Ин-т языкознания. М.: Наука, 1976. 383 с.
6. Арутюнова Н.Д. Язык и мир человека. М.: Языки русской культуры, 1999. 896 с.
7. Арутюнова Н.Д. Бытийные предложение // Русский язык. Энциклопедия. М.: БРЭ: Дрофа, 1997. С. 57 – 59.
8. Арутюнова Н.Д., Ширяев Е.Н. Русское предложение: Бытийный тип: (Структура и значение). М.: Русский язык, 1983. 198 с.
9. Золотова Г.А. Очерк функционального синтаксиса русского языка. М.: Наука, 1973. 351 с.
10. Борщев В.Б., Парти Б.Х. О семантике бытийных предложений // Михайлова А.И. Семиотика и информатика. М.: ВИНТИ, 2002. Вып. 37. С. 59 – 77.
11. 刘艳瑛 · 《论邦达尔科与佐洛托娃的语言“功能”观 — 以功能语义场和句法场为视角》 · 《哈尔滨师范大学社会科学学报》 · 2020年第2期, P. 70 – 75. (Лю Яньин. О взглядах Бондарко и Золотовой на функции языка с точки зрения функциональных семантических и синтаксических полей // Журнал социальных наук Харбинского педагогического университета. 2020. Вып. 2. С. 70 – 75.
12. 姜宏, 汉俄语功能语法对比研究: 评述与展望 [J], 外语研究 · 2005, 6. (Цзян Хун. Сравнительное исследование функциональной грамматики китайского и русского языков: комментарии и перспективы // Исследования иностранных языков. 2005. № 6).
13. 赵陵生 · 王辛夷. 《俄汉对比与俄语学习》 · 北京: 北京大学出版社 · 2006.9, 第1页 (Чжао Линшэн, Ван Синьи. Российско-китайское сравнение и изучение русского. Пекин: Peking University Press, 2006. 9. С. 1).
14. 杜桂枝, 《简述 А.В. Бондарко 的功能语义场理论》 · 《外语学刊》 · 2000年第2期. (Ду Гуйжи. Краткое введение в теорию функционального семантического поля А.В. Бондарко // Иностранные языковые исследования. 2000. № 2.

## References

1. Vinogradov V.V. Nekotorye zadachi izucheniya sintaksisa prostogo predlozheniya. Voprosy yazykoznanija. 1954. № 1. S. 3 – 29.
2. Knysh O.N. Ekzistencial'nye predlozheniya v sovremennom rusском yazyke: avtoref. dis. ... kand. filolog. Nauk. Voronezh. gos. un-t im. Lenin. komsomola. Voronezh, 1990. 20 s.
3. Bondarko A.B., Voejkova M.D., Gak V.G. i dr. Teoriya funkcional'noj grammatiki. Lokativnost'. Bytijnost'. Possessivnost'. Obuslovlennost'. Pod red. A.B. Bondarko. SPb.: Nauka, 1996. 230 s.
4. Teoriya funkcional'noj grammatiki: vvedenie, aspektual'nost', vremennaya lokalizovannost', taksis: monografiya. redkol.: A.V. Bondarko (otv. red.) i dr. M.: URSS, 2006 (M.: Lenand). 347 s.
5. Arutyunova N.D. Predlozhenie i ego smysl: Logiko-semant. Problem. AN SSSR, In-t yazykoznanija. M.: Nauka, 1976. 383 s.
6. Arutyunova N.D. YAzyk i mir cheloveka. M.: YAzyki rusской kul'tury, 1999. 896 s.
7. Arutyunova N.D. Bytijnye predlozhenie. Russkij yazyk. Enciklopediya. M.: BRE: Drofa, 1997. S. 57 – 59.
8. Arutyunova N.D. SHiryayev E.N. Russkoe predlozhenie: Bytijnyj tip: (Struktura i znachenie). M.: Russkij yazyk, 1983. 198 s.
9. Zolotova G.A. Oчерk funkcional'nogo sintaksisa rusского yazyka. M: Nauka, 1973. 351 s.
10. Borshchev V.B. Parti B.H. O semantike bytijnyh predlozhenij. Mihajlova A.I. Semiotika i informatika. M.: VINITI, 2002. Vyp. 37. S. 59 – 77.
11. 刘艳瑛, 《论邦达尔科与佐洛托娃的语言“功能”观——以功能语义场和句法场为视角》, 《哈尔滨师范大学社会科学学报》, 2020年第2期, P. 70 – 75. (Lyu YAn'in. O vzglyadah Bondarko i Zolotovoj na funkcii yazyka s točki zreniya funkcional'nyh semanticheskikh i sintaksicheskikh polej // ZHurnal social'nyh nauk Harbinskogo pedagogicheskogo universiteta. 2020. Vyp. 2. S. 70 – 75.
12. 姜宏, 汉俄语功能语法对比研究: 评述与展望 [J], 外语研究, 2005, 6. (Czyan Hun. Sravnitel'noe issledovanie funkcional'noj grammatiki kitajskogo i rusского yazykov: kommentarii i perspektivy. Issledovaniya inostrannyh yazykov. 2005. № 6).
13. 赵陵生, 王辛夷. 《俄汉对比与俄语学习》, 北京: 北京大学出版社, 2006.9, 第1页 (CHzhao Lins-hen, Van Sin'i. Rossijsko-kitajskoe sravnenie i izuchenie rusского. Pekin: Peking University Press, 2006. 9. S. 1).
14. 杜桂枝, 《简述 A.V. Bondarko 的功能语义场理论》, 《外语学刊》, 2000年第2期. (Du Gujzhi. Kratkoe vvedenie v teoriyu funkcional'nogo semanticheskogo polya A.V. Bondarko. Inostrannye yazykovye issledovaniya. 2000. № 2.

*Mio Yinyin, Lecturer,  
Jiangsu Second Normal University, China*

### SEMANTIC FUNCTIONS OF EXISTENTIAL SENTENCES IN RUSSIAN AND CHINESE: COMPARATIVE ANALYSIS

**Abstract:** the Russian and Chinese existential sentence is a widely used sentence structure in the language. Existential sentences in both languages have a similar basic structure: "LP + V + NP" or "LP + NP." In addition to expressing being, they also perform other semantic functions – postpositional meaning, statement of "personal composition", reflection of evaluative characteristics, statement of an event, manifestation of individual psychological qualities.

Consideration of these functions is the content of this article. The topic under consideration allows us to solve both theoretical and practical problems in this field of linguistics at the present stage of scientific development: the identification of regularities – general and specific – in the construction of existential sentences by modern linguistic means; practical assistance in the mutual mastery of these means and the modern linguistic potential in the study of both languages.

**Keywords:** Russian, Chinese, existential sentence, semantic functions, existential meaning, possessive meaning, localizer, existential verb, name of the existent object

Хань Сяо, аспирант,  
Казанский федеральный университет

## ФУНКЦИОНИРОВАНИЕ ИМПЕРАТИВНЫХ ВЫСКАЗЫВАНИЙ С ОСОБОЙ ФОРМОЙ «ПЕРВОГО ЛИЦА» В СТИХОТВОРЕНИЯХ В. МАЯКОВСКОГО

**Аннотация:** в современной лингвистике большое внимание уделяется исследованию побуждения и их грамматическому выражению в конкретных ситуациях. Данная статья посвящена анализу императивных высказываний с особой формой «первого лица» как основным средством выражения побудительной интенции в стихотворениях В.В. Маяковского. Ситуация «самопобуждения» характерна для формы 1-го лица единственного числа изъявительного наклонения и способна употребляться в случае, когда говорящий сам себя побуждает выполнить действие. Большое внимание обращается автором на то, что форма 1-го лица часто образуется от перформативных глаголов (*прошу, приказываю, разрешаю, требую*), в семантику которых уже заложено побуждение и которые выражают интенции директивных речевых актов непосредственно. Отмечается, что в русском языке аналитические формы первого лица образуются с помощью модальных (модально-волевых) частиц *пусть, пускай, давай, давайте*, которые могут передать пожелание говорящего или призыв к совместному действию. Кроме того, индикатив в будущем времени, в частности локативные глаголы часто встречаются в стихотворных произведениях В.В. Маяковского для выполнения призыва лирического героя.

Безличный глагол *хотеться* также используется в побудительных конструкциях когда субъектом является говорящий.

**Ключевые слова:** повелительное наклонение, изъявительное наклонение, совместное действие, перформатив, первое лицо

В лингвистике фокусом исследования морфологических средств выражения побудительной модальности является категория наклонения, в частности повелительное наклонение, но приступая к анализу остальных наклонений, т.е. изъявительного и сослагательного наклонений со значением побуждения необходимо учесть. Глагол в форме повелительного наклонения обозначает попытку говорящего самим своим высказыванием каузировать (заставить) кого-либо совершить некоторое действие [5].

Многие русистики посвящены в своих научных работах о проблематике парадигмы императивных форм, в частности 2-ое л. ед. и мн. ч глагола. Но больше позволяют расширить границы императивной парадигмы подходы отдельных лингвистов. В.С. Храковский в своей работе пишет, что «русская императивная парадигма включает восемь личных форм, образующих четыре пары, причем ряд форм представлен несколькими вариантами» [8, с. 123]. Это следующие пары:

- 1) - формы 2 л. ед. и мн. ч.: *сходи – сходи́те*;
- 2) - формы совместного лица: *сходим(те) – давай(те) сходим*;
- 3) - формы 3 л. ед. и мн. ч.: *пусть/пускай сходит - пусть/пускай сходят*;
- 4) - формы 1 л. ед. ч.: *давай схожу – давайте схожу*.

По мнению А.В. Бондарка, сама форма 1-го л. ед. ч. СВ типа употребляется как императивная [1, с. 235].

В.С. Храковский считает, что «семантика императива в принципе не исключает *автопрескрипции* и тем самым не накладывает вето на форму 1-го лица единственного числа. В частном случае *говорящий может быть не только адресатом собственного волеизъявления, но и исполнителем действия*» [8, с. 195].

Формы глагола 1-го лица единственного числа указывают, что исполнитель действия является сам говорящий, он побуждает себя совершить ожидаемое действие. Данной форме приписывается смысл «самопобуждения» [8, с. 139].

Несомненно, в поэзии В.В. Маяковского «я»-высказывания в роли несобственно-утвердительных побудительных предложений преобладают над «ты» – высказываниями и играют большую роль в формировании поля побудительности. В них чётко обозначено указание на говорящего и его главенствующую позицию в процессе коммуникации. Говорящий своим присутствием, своим мнением организует и высказывание, и план дальнейшей деятельности по исполнению побуждения. Например:

*«Я жеду,  
чтоб гудки  
взревели зурной,  
где или  
лишь кинто  
да ослик»*

(«Владикавказ – Тифлис», 1924) [7, с. 261].



В повелительных перформативных конструкциях побуждение к действию направлено на самого говорящего, и, соответственно, в качестве исполнителя действия подразумевается сам говорящий и, следовательно в данных предложениях способно употребляться глаголы 1-го лица единственного числа в целях изложения высказанное говорящим эквивалентное действию. Перформативные глаголы (*просить, умолять, приказывать, разрешать, запрещать, советовать, требовать*) интерпретируется как эксплицитные признаки иллокутивной силы. Например:

*«Я по праву **требую**  
пядь в ряду беднейших рабочих и крестьян.»*  
(«Разговор с фининспектором о поэзии», 1926)  
[7, с. 403];  
*«Ой,  
**прошу,**  
защитите, власти! —»*  
(«Рассказ про то, как кума о Врангеле...»,  
1920)  
[7, с. 97];  
*«Я  
поэзии  
одну **разрешаю** форму!»*  
(«О патриархе Тихоне», 1926) [7, с. 160].

Аналитические формы 1-го л. ед. ч употребляется в сочетания с частицей *дай, давай / давайте* в поэтических текстах В.В. Маяковского передают оттенки *пожелания* и *просьбы* говорящего:

*«Земля!  
**Дай исцелю** твою лысеющую голову!»*  
(«От усталости», 1913) [7, с. 14];  
*«Ну, **давайте,**  
**подсажу**  
на пьедестал.»*  
(«Юбилейное», 1924) [7, с. 240].

С точки зрения В. А. Рождественского, форма 1-го л. ед. ч может быть образована с добавлением частицы *пусть*, и передает значение *разрешение*.

*«**Пусть исчезну,**  
чужой и заморский,  
под неистовства всех декабрей.»*  
(«России», 1916) [7, с.55].

«У предложений, строящихся без участия спрягаемой формы, побудительное наклонение организуется повелительным наклонением глагола с частицей *пусть* (*пускай*) или сочетанием *частиц пусть, пускай, да* с формами будущего времени глагола *быть*».

*«**Да будь я** и негром преклонных годов,  
и то,  
без унынья и лени»*  
(«Нашему юношеству», 1927) [7, с. 491].

Таким образом, индикативные формы в 1-ом лице единственном числе во многих

стихотворениях В.В. Маяковского преимущественно выражаются волеизъявления как *просьба, пожелание* со стороны самого автора. Легко отметить, что автор хочет бунтовать против окружающей его действительности своими произведениями.

Императивные высказывания с модальными глаголами характеризующие лексически и синтаксически выраженной волеизъявительной модальности и оптативности (*мочь*), значениями долженствования (*должен, надо, нельзя*) и другими модальными значениями. [10, с. 113] Рассмотрим конкретные примеры со значением необходимости или долженствования в стихотворениях В.В. Маяковского:

*«**Нужна**  
и понятна  
хорошая книга —  
и вам,  
и **мне,**  
и крестьянам,  
и рабочим.»*  
(«Флаг», 1924-1925) [6, с. 278];  
*«**Нам**  
**необходимо**  
безголовый рекордист —  
нужен  
массу  
поднимающий спортсмен.»*  
(«Товарищи, поспорьте о красном спорте»,  
1928) [7, с. 724].

Приведенные примеры свидетельствуют о том, что при употреблении модальных глаголов в императивных конструкциях имеется оттенок резко категорического волеизъявления.

Безличный глагол *хотеться* также употребляется в императивных конструкциях, но только когда субъектом желания является говорящий. Такая форма редко встречается в стихотворениях В.В. Маяковского:

*«**Мне б хотелось**  
про Октябрь сказать,  
не в колокол названивая,  
не словами...»*  
(«Не юбилейте», 1926) [7, с. 469];  
*«**Мне б хотелось**  
вас  
воспеть  
во вдохновенной оде»*  
(«Вместо бы», 1927) [7, с. 507]

Из примеров видно, автор посредством безличных предложений выражает свое стремление к революции через изображение героя в стихотворениях. Как поэт, стремящийся к переменам и инновациям, В.В. Маяковский решительно выступает против неизменной жизни.

Форма 1 л. мн. ч. со значением побуждения к совместному действию часто рассматривается как синтетической, так и аналитической конструкцией.

Синтетические формы императива совместного действия образуются в основном от глаголов однонаправленного действия НСВ (*идём/идёмте, едем/едете*):

«**Идем** запутавшемуся миру на выручу!»

(«Революция», 1917) [7, с. 58];

«**Бежим**, ребята,

чтоб нам не влетело!»

(«Хулиган», 1926) [7, с. 436];

«Стиснулись.

**Бьемся.**

Секунда! – »

(«Революция», 1917) [7, с. 59];

Форм изъяснительного наклонения с семантикой совместного действия, где важно и использование однородных членов, ряд которых усиливает побуждение:

«**Пойдем**,

поэт,

**взорим**,

**вспоем** у мира в сером хламе.»

(«Необычайное», 1920) [7, с. 80].

Значение совместного характера действия усиливается в данном примере с помощью использования трёх однородных сказуемых в одинаковой форме 1-го лица единственного числа будущего простого времени.

Аналитические формы императива занимают в стихах В. В. Маяковского гораздо более скромное место (по количеству употреблений и значению), чем синтетические.

Частицы *давай* и *давайте* присоединяются к форме 1-го лица множественного числа и выражают «призыв к совместному действию» [9, с. 200]. При этом в структуре предложения может присутствовать подлежащее *мы*:

«– **Давайте**

честно **поторгуем!** –

всегда

*ответ: да!»*

(«Универсальный ответ», 1923) [7, с. 182];

«**Давайте устройм** веселый обед!»

(«Послание пролетарским поэтам, 1926)

[7, с. 942];

Посредством повторения формы 1 л. мн. ч. для повышения настойчивости побудительной модальности. В данных конструкциях передается пламенный призыв к делу революции.

«**Идём!**

**Идём идём!**»

(«150 000 000», 1919–1920) [7, с. 1300];

«**Идёмте!**

К нам!

К нам, в СССР!

**Идёмте к нам** –»

(«Париж», 1923) [7, с. 153].

Предложения, выраженные местоимением 1 л. ед. ч. или 1 л. мн. ч. в творительном падеже с предлогом *за* и *с*, обозначают призыв следовать за говорящим:

«**За мной!**

Смотрите,

*сие – ресторан.*»

(«Следующий день», 1916) [7, с. 49];

«*Не злитесь, –*

**со мной**»

(«Верлен и сезан», 1925) [7, с. 314];

«**За мной**

*всероссийские,*

*теряясь точкой*»

(«Про это», 1923) [7, с. 1102].

Выявлено, что императивные высказывания с особой формой «первого лица» трактуется нами различные волеизъявления типа совет, просьба, призыв и пр. По сравнению с формой 1-го л. мн. ч., формы 1-го л. ед. ч. зачатую выражается собственное желание и долженствование говорящего и в качестве исполнителя действия подразумевается сам говорящий. И резюмируя проведенных исследования отметим, что формой 1-го л. мн. ч. понимается как приглашение к совместному действию.

## Литература

1. Бондарко А.В. Теория функциональной грамматики. Темпоральность. Модальность. Ленинград: Наука, 1990. 264 с.
2. Виноградов В.В. О категории модальности и модальных словах в русском языке. М.: Просвещение, 1950. 105 с.
3. Добрушина Н.Р. Императив. Материалы для проекта корпусного описания русской грамматики (<http://rusgram.ru>). На правах рукописи. М.2014.
4. Маяковский В.В. Большое собрание стихотворений и поэм в одном томе. Москва: Эксмо, 2018. 1312 с. (Полное собрание сочинений)
5. Падучева Е.В. Модальность // Материалы для проекта корпусного описания русской грамматики (<http://rusgram.ru>). На правах рукописи. М., 2016.

6. Панфилов В.З. Категории модальности и ее роль в конструировании структуры предложения и суждения // ВЯ. 1977. № 4. С. 37 – 48.
7. Храковский В.С. Повелительность // Теория функциональной грамматики. Темпоральность. Модальность. Л., 1990. С. 185 – 231.
8. Храковский В.С., Володин А.П. Семантика и типология императива: русский императив. Л.: Наука, 1986. 272 с.
9. Шанский Н.М., Тихонов А.Н. Современный русский язык: в 3 ч. Ч. 2: Словообразование. Морфология. М.: Просвещение, 1987. 256 с.
10. Шелякин М.А. Модально-аспектуальные связи / Ред. А.В. Бондарко. Теория функциональной грамматики. Темпоральность. Модальность. Л.: Наука, 1990. 264 с.

### References

1. Bondarko A.V. Teorija funkcional'noj grammatiki. Temporal'nost'. Modal'nost'. Leningrad: Nauka, 1990. 264 s.
2. Vinogradov V.V. O kategorii modal'nosti i modal'nyh slovah v russkom jazyke. M.: Prosveshhenie, 1950. 105 s.
3. Dobrushina N.R. Imperativ. Materialy dlja proekta korpusnogo opisaniya russkoj grammatiki (<http://rusgram.ru>). Na pravah rukopisi. M.2014.
4. Majakovskij V.V. Bol'shoe sobranie stihotvorenij i pojem v odnom tome. Moskva: Jeksmo, 2018. 1312 s. (Polnoe sobranie sochinenij)
5. Paducheva E.V. Modal'nost'. Materialy dlja proekta korpusnogo opisaniya russkoj grammatiki (<http://rusgram.ru>). Na pravah rukopisi. M., 2016.
6. Panfilov V.Z. Kategorii modal'nosti i ee rol' konstruktirovanii struktury predlozhenija i suzhdenija. VJa. 1977. № 4. S. 37 – 48.
7. Hrakovskij V.S. Povelitel'nost'. Teorija funkcional'noj grammatiki. Temporal'nost'. Modal'nost'. L., 1990. S. 185 – 231.
8. Hrakovskij V.S., Volodin A.P. Semantika i tipologija imperativa: russkij imperativ. L.: Nauka, 1986. 272 s.
9. Shanskij N.M., Tihonov A.N. Sovremennij russkij jazyk: v 3 ch. Ch. 2: Slovoobrazovanie. Morfologija. M.: Prosveshhenie, 1987. 256 s.
10. Sheljakin M.A. Modal'no-aspektual'nye svjazi. Red. A.V. Bondarko. Teorija funkcional'noj grammatiki. Temporal'nost'. Modal'nost'. L.: Nauka, 1990. 264 s.

*Han Xiao, Postgraduate,  
Kazan Federal University*

### FUNCTIONING OF IMPERATIVE STATEMENTS WITH A SPECIAL FORM OF MOTIVATION OF "THE FIRST PERSON" IN V. MAYAKOVSKY'S POEMS

**Abstract:** in modern linguistics much attention is paid to the study of inducements and their grammatical expression in specific situations. This paper is devoted to the analysis of imperative utterances with the special form of the first person as the main means of expressing the incentive intention in the poems of Vladimir Mayakovsky. The situation of self-incitement is typical for the first person singular indicative mood and can be used in the case when the speaker encourages himself to perform an action. Much attention is paid by the author to the fact that the 1st person form is often formed from performative verbs (ask, order, permit, demand), the semantics of which are already inherently stimulating and which express the intentions of directive speech acts directly. It has been pointed out that in Russian analytical first-person forms are formed with modal (modal-volitional) particles *pust'*, *puskay*, *davay*, *davayte*, which can convey the speaker's wish or a call for a joint action. In addition, the indicative in the future tense, in particular the locative verbs are often found in the poems of V. Mayakovsky to fulfill the call of the lyrical hero.

The impersonal verb *want* is also used in evocative constructions when the subject is the speaker.

**Keywords:** imperative, indicative, joint action, imperative statements, first person

*Володина О.В., кандидат филологических наук,  
Ростовский государственный экономический  
университет (РИНХ)*

## ПРОБЛЕМА СОХРАНЕНИЯ ИНДИВИДУАЛЬНОГО СТИЛЯ А. ДЖОНСОНА ПРИ ПЕРЕВОДЕ РОМАНА «ОТЕЦ ПОВЕЛИТЕЛЯ СИРОТ»

**Аннотация:** статья посвящена исследованию проблемы сохранения индивидуального авторского стиля современного популярного автора А. Джонсона, автора неоднозначного, широко обсуждаемого романа, обладателя Пулитцеровской премии. Особое внимание уделено рассмотрению переводческих стратегий при передаче лексико-стилистических особенностей романа и анализу обоснованности выбора данных переводческих стратегий. Актуальность исследования обусловлена интересом современной лингвистики к проблемам взаимосвязи языка и культуры, языковым личностям автора и переводчика. Анализу подверглись авторские оценочные, эмоционально окрашенные и экспрессивные речевые средства, культурно-маркированная лексика. Целью исследования было определение характерных особенностей индивидуально-стилистического своеобразия оригинала. По результатам исследования сделан вывод о том, что в значительной мере индивидуальный авторский стиль предопределяется жанром произведения, индивидуальные особенности стиля автора накладываются на жанровые характеристики его произведений. Анализ переводческих стратегий показал адекватность их применения, обусловленную условиями коммуникативной ситуации, целью перевода.

**Ключевые слова:** индивидуальный авторский стиль, стратегия перевода, тактика перевода, культурно-маркированная лексика, экспрессивные речевые средства, стилистические приемы

В теории и практике перевода определены отдельные принципы перевода художественных текстов, которые являются предметом пристального изучения исследователей. Сохранение идиостиля автора является одним из основных требований, предъявляемых к переводу художественного текста. Тип текста, а так же авторский стиль определяют подход и требования к переводу, влияют на выбор стратегии перевода, приёмов перевода.

Материалом исследования послужил роман А. Джонсона «Отец повелителя сирот» (*The Orphan Master's Son*), удостоившийся Пулитцеровской премии, также как его перевод на русский язык, выполненный переводчиками М.А. Чомахидзе-Дорониной и Н.А. Новиковой.

На данном этапе развития современной лингвистической науки, несмотря на многочисленные дискуссионные исследования, нет единого унифицированного и однозначного мнения по вопросу о том, что такое стиль, какие характеристики стиля являются ключевыми, что понимается под индивидуальным стилем автора. Определение стиля рассматривалось в работах таких ученых, занимавшихся проблемами стиля, как Г.О. Винокур, Б.А. Ларин, В.А. Звегинцев, Л.Г. Бабенко, В.В. Виноградов, З.Я. Тураева, И.Р., Гальперин, А.Ф. Лосев, Н.Н. Семенюк, Л.Л. Нелюбин, Н.Ф. Пелевина, А.Д. Швейцер, В.П. Григорьев, И.И. Ковтунова, Н.А. Кожевникова и ряда других.

Одним из первых в отечественной лингвистике определение понятию индивидуального стиля автора дал В.В. Виноградов, который определил его

как систему «индивидуально-эстетического использования свойственных данному периоду развития художественной литературы средств словесного выражения» [2, с. 68].

В современной лингвистике под индивидуальным стилем автора понимается «своеобразная, исторически обусловленная, сложная, но структурно единая и внутренне связанная система средств и форм словесного выражения» [1, с. 71].

Для нашего анализа важно понимание индивидуального стиля с точки зрения коммуникативной стилистики, как экстралингвистического понятия изучение которого «происходит на основе конкретного языкового материала, главным образом, лексической структуры текста» [6, с. 141]. Данное толкование включает анализ использования автором разнообразных языковых средств в новых функциях; своеобразный отбор этих средств, авторскую систему комбинаций разных стилистических приёмов литературного языка и художественной речи.

При передаче авторского стиля особую значимость приобретает выбор конкретной переводческой стратегии. В контексте анализа эффективности использования переводческих стратегий при сохранении индивидуального стиля А. Джонсона значимой представляется подход В.В. Сдобникова, который выделяет стратегию коммуникативно равноценного перевода, стратегию терциарного перевода, стратегию переадресации, при которой сохраняется коммуникативная интенция автора. При этом стратегию перевода формирует последо-

вательность основных методов, объединенных различными способами [5, с. 235].

С пониманием и выбором определенной стратегии перевода непосредственно связано понимание и выбор конкретных тактик перевода. Именно тактика перевода в рамках выбранной переводческой стратегии определяет использование переводчиком конкретных переводческих операций. При переводе анализируемого романа в качестве доминирующей использована стратегия коммуникативно-равноценного перевода, предполагающая создание функционального аналога оригинала, реализацию авторского замысла в тексте на другом языке и обеспечение аналогичного или близкого к этому воздействия на получателя перевода.

Американский писатель Адам Джонсон известен как автор произведений, написанных в популярном жанре, который подразумевает слияние действительного и иллюзорного, для которого характерен особый подход к оценке природы реального, вплетение фантазии и мифа в повседневную жизнь, когда привычная повседневная реальность обретает способность удивлять, а магия становится рядовым явлением.

Стиль романа «Сын повелителя сирот», написанного в жанре «магического реализма», отличается вниманием к фактическому материалу, антиутопичностью повествования и посвящен реалиям жизни в Северной Корее под управлением Ким Чен Ира в XXI веке.

В ходе анализа романа были выявлены следующие черты, присущие индивидуальному стилю А. Джонсона: обилие диалогов, яркие необычные эпитеты и метафоры, высокая частотность использования риторических вопросов, использование гипербола, использование оценочной лексики, большое количество идиом, передающих значение «страх», лексические повторы, вызывающие чувство тревожности, прилагательные с негативной коннотацией в роли эпитетов, инверсия, большого количества национально-маркированной лексики, синтез документальности и гротескности в обрамлении антиутопии. Все эти элементы являются неотъемлемой частью индивидуального стиля автора, которые необходимо сохранить при передаче на русский язык.

Перевод романа был выполнен в рамках реализации стратегии коммуникативно-равноценного перевода с использованием тактики прагматической адаптации, что позволило переводчику решить коммуникативную задачу. Применение данной тактики прагматической адаптации художественного текста в большинстве проанализированных нами случаев носит сугубо лингвистический характер. Переводческие трансформации обусловлены лексико-грамматическими несова-

дениями в языке оригинала и языке перевода, а также национально-культурными различиями, которые характеризуют читательские аудитории. Прагматическая адаптация носит вынужденный и максимально бережный характер, т.к. переводчик сохраняет индивидуальный стиль автора.

Наиболее часто используемыми переводческими трансформациями при реализации тактики прагматической адаптации художественного текста при переводе с английского на русский язык анализируемого романа А. Джонсона выступили: лексическое добавление, контекстуальный перевод, опущение, экспликация, смысловое развитие, конкретизация, генерализация.

*Jun Do's mother was a singer. That was all Jun Do's father, the Orphan Master, would say about her. The Orphan Master kept a photograph of a woman in his small room at Long Tomorrows. She was quite lovely - eyes large and sideways looking, lips pursed with an unspoken word. Since beautiful women in the provinces get shipped to Pyongyang, that's certainly what had happened to his mother. The real proof of this was the Orphan Master himself. At night, he'd drink, and from the barracks, the orphans would hear him weeping and lamenting, striking half-heard bargains with the woman in the photograph. Only Jun Do was allowed to comfort him, to finally take the bottle from his hands.*

*Мать Чон До была певицей. Это единственное, что его отец, Повелитель сирот, рассказал о ней. Фотография этой женщины висела в кабинете Повелителя сирот в приюте «Завтрашний день». Она была прелестна – большие раскосые глаза, полуоткрытые губы. Красивых женщин из провинции увозили в Пхеньян, так что наверняка именно это и произошло с его матерью. Доказательством был сам Повелитель сирот. По ночам он пил, и приютские мальчики слышали в своих бараках, как он плачет и стонет, горько жалуюсь женщине на фотографии. И только Чон До разрешалось утешать его и забирать бутылку у него из рук.*

В анализируемом примере при переводе на русский язык прежде всего необходимо отметить целостное преобразование, прием конкретизации (*small room – кабинет*), прием экспликации (*Long Tomorrows – приют*). При этом само метафорическое название приюта передано контекстуально (*Завтрашний день*). В данном случае название представляет собой аллюзию на плакатные лозунги и клише советских времен, которые знакомы российскому читателю (например, *с уверенностью смотреть в завтрашний день*), что позволило передать дух описываемой в оригинале атмосферы жизни. В случае с переводом авторской образной метафоры *lips pursed with an unspoken word* стили-

стический прием опущен, потеряна образность оригинала, однако переводчик сохраняет информационную составляющую, применив прием контекстуального перевода в комбинации с модуляцией значения и лексического свертывания.

Следующий пример иллюстрирует использование таких переводческих трансформаций как генерализация, лексическое добавление, модуляция значения.

*Though they didn't know it, this was the beginning of the famine - first went the power, then the train service. When the shock-work whistles stopped blowing, Jun Do knew it was bad. One day the fishing fleet went out and didn't come back. With winter came blackfinger and the old people went to sleep. These were just the first months, long before the bark-eaters.*

*Никто еще не знал, что впереди их ждал голод – сначала отключилось электричество, потом встали поезда. Когда умолкли заводские гудки, Чон До понял, что что-то неладно. Однажды рыбацкие суда вышли в море и не вернулись. С зимой пришла чума, и многие старики ушли навеки. Это был еще только первый голодный месяц, задолго до того, как люди стали грызть кору деревьев.*

Интересна передача на русский язык авторской метафоры *the shock-work whistles stopped blowing - умолкли заводские гудки*. При переводе изменен образ оригинала и использован прием целостного преобразования в комбинации с изменением порядка слов. На наш взгляд замена авторской метафоры на стертую клишированную метафору при переводе позволяет сохранить информационную компоненту, однако теряются характерные для описания атмосферы произведения нюансы. Еще один пример контекстуального перевода в сочетании с приемом лексического добавления отметим при трансляции в текст перевода предложения *Jun Do knew it was bad – Чон До понял, что что-то неладно*. В данном случае переводчик учел особенность ситуации и возраста главного героя и подобрал удачный в стилистическом отношении эквивалент.

Как показывает анализ перевода исследуемого романа прием лексического добавления достаточно часто применяется переводчиками. В частности в данном фрагменте эта переводческая трансформация использована при переводе выражения *the old people went to sleep, went out*. Характерной чертой индивидуального стиля автора является использование ярких стилистических приемов, например, метонимии *blackfinger*. При переводе подобран соответствующий эквивалент, который позволяет адекватно, хотя и менее образно, передать значение оригинала – *чума*. Еще одна образ-

ная авторская метонимия *bark-eaters* передана эксплицитно, при помощи описательного перевода – *bark-eaters – задолго до того, как люди стали грызть кору деревьев*. Прием экспликации просто необходим для корректной передачи фактической информации в тексте. В данном случае использование описательного перевода привело к синтаксической трансформации. В целом стилеобразующий авторский стилистический синтаксический прием инверсии сохраняется переводчиком.

Тактика сохранения национального колорита текста в рамках стратегии коммуникативно-равноценного перевода художественного текста используется для оказания на читателя переводного текста такого же воздействия, которое было оказано на читателей оригинального текста произведения. В такой ситуации читатели, на языке которых изначально было создано произведение, хорошо понимают аллюзии, реалии, намеки на определенные культурные ценности, знакомы с привычной и родной для них ситуацией и средой, которую описывает автор.

К основным способам перевода культурно- и национально маркированной лексики в романе А. Джонсона отнесем транскрибирование, транслитерацию, опущение, описательный перевод, экспликацию, использование функциональной замены, внутритекстовый и затекстовый комментарий.

*Jun Do didn't brag to the other boys that he was the son of the Orphan Master, rather than some kid dropped off by parents on their way to a 9-27 camp.*

*Чон До не хвастался перед ними, что он сын Повелителя сирот, а не какой-то там мальчишка, которого родители сбаврили сюда по дороге в лагерь «9-27» [2].*

[2] *В лагере «9-27» содержатся больные дети и дети-инвалиды.*

Общественно-политическая реалья отрывка - *9-27 camp* при передаче на русский язык потребовала использования переводческого затекстового комментария, который не мешает воспринимать текст в процесс ознакомления с романом, не рассеивает внимание читателя и не нарушает логику и процесс восприятия, однако содержит фактическую информацию и разъяснение, с которыми читатель может ознакомиться позднее.

В романе А. Джонсона неоднократно в речи героев упоминаются руководители страны. Сама отсылка на них представляет собой устоявшееся клишированное выражение, которое при переводе передается различными приемами. Имена собственные (*Kim Il Sung, Kim Jong Il*) представлены в тексте перевода устоявшимися эквивалентами, принятыми в русском литературном языке (*Ким Ир Сен, Ким Чен Ир*).

*When the Junma left port again, they had new portraits of the Great and Dear Leaders Kim Il Sung and Kim Jong Il. They had a new galley table, and they also had a new commode, for it was not right for a hero to shit in a bucket, though heroes of North Korea have endured far worse and done so without complaint. They also had a new DPRK flag, which they lowered eleven kilometers from shore.*

Когда «Чонма» снова покинула порт, на борту уже были новые портреты Вождей – Ким Ир Сена и Ким Чен Ира. У них появился новый стол на камбузе, а еще туалет – герою не пристало ходить в ведро, хотя герои Северной Кореи терпели и не такие лишения и не жаловались. Им выдали новый флаг КНДР, который они спустили, отойдя от берега на одиннадцать километров.

В данном примере при передаче на русский язык аллюзивной реалии *the Great and Dear Leaders* использован прием опущения и лексического свертывания – *Вожди*, что оправдано дальнейшим упоминанием в предложении имен лидеров страны о которых идет речь в повествовании. Сам компонент высказывания *Leaders* передан контекстуально, с модуляцией значения, важность социально-политического положения руководителей подчеркивается написанием с заглавной буквы, которое сохранено при переводе.

Ряд событий описываемых в романе «Сын повелителя сирот» происходит непосредственно в Америке, поэтому мы можем отметить использование автором национально маркированной лексики и общественно-политических реалий хорошо знакомых англоязычному читателю, при переводе которых на русский язык использовались различные комплексные переводческие трансформации.

*The ranch house was single-level and half hidden by trees, deceptively sprawling. A nearby corral contained picnic tables and a “chuck wagon” grill, where several people were lined up for lunch. The cicadas were active, and Jun Do could smell the cooking coals. A midday breeze stirred, heading for anvil clouds too distant to promise rain.*

Дом на ранчо был одноэтажный, наполовину скрытый деревьями, неуклюже раскинувшими свои ветви. Неподалеку стояла беседка со столами для пикника и грилем, где гости выстроились за обедом. Трещали цикады и чувствовался запах горящих углей. Полуденный ветерок разогнал жару и взял курс на кучевые облака, слишком далекие, чтобы ожидать дождя.

Данный отрывок содержит целый ряд реалий, знакомых англоязычным, особенно американским читателям. В первую очередь реалия *ranch* в словосочетании *ranch house*. В русском языке существует словарный эквивалент данного слова, который и был использован переводчиком без допол-

нительных объяснений, т.к. данная реалия хорошо известна и русскоязычному читателю. Реалия *corral* передана контекстуально, что не позволяет сохранить колорит оригинала и передать царящую на ранчо атмосферу, т.к. при подобном переводе теряется национальная маркированность лексической единицы.

Еще один случай потери национального колорита отметим далее при передаче на русский язык реалии “*chuck wagon*” *grill*, при передаче которой на русский язык использован прием лексического опущения, что привело к потере национального колорита.

В следующем отрывке – целый ряд реалий, которые относятся к области национального спортивного искусства и связаны с корейским боевым искусством – тхэквондо, характерной особенностью которого является активное использование участниками в бою ног. Название самого вида спорта *taekwondo* (тхэквондо) передано на русский язык устоявшимся транскрибированным словарным эквивалентом. Также прием транслитерации был использован переводчиком при передаче на русский язык одного из характерных для данного боевого искусства приема *dwitchagiga* - *двум чаги га*.

Для жителей Северной Кореи, а также для любителей данного вида спорта и спортсменов спортивные реалии, которые автор использовал в тексте, не представляют сложностей для понимания. Но для читательской аудитории, которая не следит за спортивными событиями, понимание может быть затруднено. Именно поэтому переводчик использует далее эксплицитный перевод и прием компенсации значения. При передаче выражения *signature move* переводчик калькирует клишированную метафору, однако использует функциональный аналог, сохраняя стилистический прием, но меняя образ оригинала.

*Q-Kee tried again.*

*“One of the girls in the fifty-five-kilo division just qualified using the dwitchagiga,” she said. This was Ga’s signature move. Ga either knew nothing of taekwondo or he didn’t take the bait. Of course this wasn’t the real Commander Ga, so he should have no real knowledge of Golden Belt-level martial arts.*

Кью-Ки вновь попыталась начать разговор.

– Одна из девушек в категории до 55 килограммов недавно прошла квалификационные испытания, применив *двум чаги га*, – сказала она. Это был фирменный прием Га, во время его исполнения нужно было поворачиваться к оппоненту спиной, чтобы его спровоцировать. Либо Га ничего не смыслил в тхэквондо, либо он просто не «проглотил наживку». Разумеется, не

будучи настоящим Командиром Га, он не мог разбираться в боевых искусствах уровня Золотого пояса.

Характерным стилеобразующим авторским приемом в данном романе является метафора с отрицательной коннотацией. Прибегая в своих произведениях к данному приему, автор придает описаниям большую образность и эмоциональность, именно поэтому переводчику необходимо обеспечить максимально адекватный перевод, передающий все оттенки оригинала и сохранить авторскую особенность.

*And pain – that towering white flower – can only be used once the way we apply it, complete, enduring, transformational pain, without cloak or guise.*

*А боль, этот взмывающий ввысь белый цветок, в нашем случае можно использовать лишь однажды. Истинную, продолжительную, ничем не прикрытую, изменяющую человека боль.*

В данном примере представлен целый ряд ярких авторских стилистических приемов – метафора, которая дополнена рядом образных авторских эпитетов, живо создает картину ощущения главного героя. Метафора переведена на русский язык образной метафорой с сохранением образа оригинала, при этом использован прием модуляции значения при передаче одного из компонентов метафоры. Переводчик использует прием членения предложений, что позволяет сделать текст перевода более эмоциональным, т.к. внимание читателя фокусируется на целом ряде эпитетов выраженных эмоционально окрашенной лексикой. Образный комплексный метафорический эпитет *withoutcloakorguise* передан лексическим свертыванием в комбинации с экспликацией. Использование эллиптического предложения придает динамизм и напряжение высказыванию.

Анализ оригинального произведения и его перевода на русский язык позволяет выделить наиболее часто использованные переводческие приемы, которые позволяют сохранить авторские

стилеобразующие характеристики. Среди них отмечены модуляция значения (17,3%), целостное преобразование (11,2%), смысловое развитие (15,4%), стилистическая нейтрализация (3,7%), опущение (7,7%), контекстуальный перевод (9,4%), лексическое добавление (13,6%), конкретизация (10,1), калькирование (13,6%) и транскрибирование (6,1%), переводческий комментарий (6%), что связано с широким использованием различных видов реалий современного общества. Приемы смыслового развития и целостного преобразования преимущественно использовались при трансляции развернутых образных авторских метафор и аллюзий. Следует отметить, что образные авторские стилистические приемы в ряде случаев были переданы без сохранения образа, использована стилистическая нейтрализация (3,7%). Отмечено редкое использование антонимического перевода (3,1%).

Анализируя использование вышеперечисленных переводческих трансформаций, отметим, что приемы транскрипции и транслитерации, калькирования чаще отмечены при передаче реалий. В ряде случаев при передаче реалии на русский язык был отмечен прием описательного перевода, использования комментариев и опущения. Авторские образные метафоры и сравнения в большинстве случаев переданы с сохранением образа оригинала. В ряде случаев при переводе использован прием деметафоризации в тексте перевода.

В ходе исследования был сделан вывод о том, что воссоздание авторского метафорического образа в переводе иногда влечет за собой частичную потерю оригинальности и колорита исходного образа, что зачастую удается компенсировать за счет применения других стилистических приемов.

Стратегия перевода обуславливает выбор определенных тактик перевода, которые, в свою очередь, предопределяют выбор переводческих трансформаций, возможность изменения образов оригинала.

### Литература

1. Беркнер С.С., Вошина О.Е. Проблема сохранения индивидуального стиля автора и стиля произведения в художественном переводе (на примере произведений С. Моэма) // Вестник ВГУ. 2003. № 1. С. 71 – 73. [Электронный ресурс] URL: <http://www.vestnik.vsu.ru/pdf/lingvo/2003/01/berkner.pdf>
2. Виноградов В.В. О языке художественной литературы [Электронный ресурс]. URL: <http://danefae.org/lib/vvv/ojaxl/ii.htm>
3. Джонсон А. Сын повелителя сирот: роман: пер. М.А. Чомахидзе-Доронина, Н.А. Новикова. М.: Литагент «Библос», 2014. [Электронный ресурс]. URL: [https://www.litres.ru/download\\_book/10942879/14196572/](https://www.litres.ru/download_book/10942879/14196572/)
4. Петрова О.В. Переводческие стратегии и критерии оценки адекватности перевода // Известия ВГПУ. 2013. № 2 (261). С. 199 – 204.
5. Сдобников В.В. Перевод и коммуникативная ситуация: монография. М.: ФЛИНТА: Наука, 2015. 464 с.



6. Старкова Е.В. Проблема понимания феномена идиостиля в лингвистических исследованиях [Электронный ресурс] URL: <https://cyberleninka.ru/article/n/problema-ponimaniya-fenomena-idiostilya-v-lingvisticheskikh-issledovaniyah>

7. Johnson A. The Orphan Master's Son. New York: Random House, 2012. [Электронный ресурс]. URL: [https://royallib.com/read/Johnson\\_Adam/the\\_orphan\\_masters\\_son.html](https://royallib.com/read/Johnson_Adam/the_orphan_masters_son.html)

#### References

1. Berkner S.S., Voshina O.E. Problema sohraneniya individual'nogo stilja avtora i stilja proizvedeniya v hudozhestvennom perevode (na primere proizvedenij S. Mojema). Vestnik VGU. 2003. № 1. S. 71 – 73. [Elektronnyj resurs] URL: <http://www.vestnik.vsu.ru/pdf/lingvo/2003/01/berkner.pdf>

2. Vinogradov V.V. O jazyke hudozhestvennoj literatury [Elektronnyj resurs]. URL: <http://danefae.org/lib/vvv/ojaxl/ii.htm>

3. Dzhonson A. Syn povelitelja sirot: roman: per. M.A. Chomahidze-Doronina, N.A. Novikova. M.: Litagent «Biblos», 2014. [Elektronnyj resurs]. URL: [https://www.litres.ru/download\\_book/10942879/14196572/](https://www.litres.ru/download_book/10942879/14196572/)

4. Petrova O.V. Perevodcheskie strategii i kriterii ocenki adekvatnosti perevoda Izvestija VGPU. 2013. № 2 (261). S. 199 – 204.

5. Sdobnikov V.V. Perevod i kommunikativnaja situacija: monografija. M.: FLINTA: Nauka, 2015. 464 s.

6. Starkova E.V. Problema ponimaniya fenomena idiostilja v lingvisticheskikh issledovaniyah [Elektronnyj resurs] URL: <https://cyberleninka.ru/article/n/problema-ponimaniya-fenomena-idiostilya-v-lingvisticheskikh-issledovaniyah>

7. Johnson A. The Orphan Master's Son. New York: Random House, 2012. [Elektronnyj resurs]. URL: [https://royallib.com/read/Johnson\\_Adam/the\\_orphan\\_masters\\_son.html](https://royallib.com/read/Johnson_Adam/the_orphan_masters_son.html)

*Volodina O.V., Candidate of Philological Sciences (Ph.D.),  
Rostov State University of Economics (RINH)*

#### THE PROBLEM OF MAINTAINING THE ORIGINALITY OF A. JOHNSON'S INDIVIDUAL STYLE IN THE TRANSLATION OF THE NOVEL "THE ORPHAN MASTER'S SON"

**Abstract:** the article is devoted to the problem of maintaining the originality of the individual author's style. The study is based on A. Johnson's ambiguous, widely discussed novel "The Orphan Master's Son". Particular attention is paid to the consideration of translation strategies used to introduce lexical and stylistic features of the novel for Russian readers and to the analysis of the validity of the choice of these translation strategies. The relevance of the study is due to the interest of modern linguistics in the problems of the relationship between language and culture, the linguistic personalities of the author and the translator. The author's evaluative, emotionally colored and expressive speech means, culturally marked vocabulary were analyzed. The aim of the study was to determine the characteristic features of A. Johnson's individual style of and analyze the translation strategies used to preserve the author's genre and stylistic originality. The results of the study show that to a large extent, the individual author's style is predetermined by the genre of the work, the individual features of the author's style are superimposed on the genre characteristics of his works. The analysis of translation strategies proves the adequacy of their application, due to the conditions of the communicative situation, the purpose of the translation.

**Keywords:** individual author's style, translation strategy, translation tactics, culturally marked vocabulary, expressive language means, stylistic devices

*Ван Юйчжу, преподаватель,  
Китайский университет  
политических наук и права, Китай*

## ПОЭТИКА ЛИАНОЗОВА И «БАРАЧНАЯ ПОЭЗИЯ» ИГОРЯ ХОЛИНА

**Аннотация:** с лианозовской группы художников и литераторов началось всё московское неофициальное искусство. А именно, творчество данной школы стало классикой нового времени, его основой. Именно в Лианозове впервые были осознаны те эстетические идеалы, которые позднее сформировали не одно поколение поэтов и художников, и которые до сих пор остаются в высшей степени актуальными. Одним из самых ярких представителей поэтики Лианозовской школы является Игорь Холин, который создал особенный литературный стиль – «барачную поэзию».

Дух бунтарства у И. Холина присутствует и в выборе тем, и в содержании стихотворений, что в корне отличает его от других поэтов советского периода. Перед читателем И. Холин разворачивает идеологическую систему ценностей, являясь создателем «человека барачного» – уникального типа героя в определенной социокультурной модели жизни Советского периода. «Человек барачный» для И. Холина – не просто представитель неортодоксальной культурной группы, но, что более важно, он является жертвой человеческой катастрофы. Поэт наделяет «человека барачного» как художественным, так и познавательным смыслом. Его можно назвать создателем своеобразных обществ и художественных коллекций, и в то же время, он создает свое поэтическое видение – собрание социальных уродств, различных девиантных судеб и примеров того, как общество не должно существовать.

**Ключевые слова:** поэтика, Лианозово, «Барачная поэзия», Холин, литература, лианозовская литературно-художественная школа, неофициальное искусство

Лианозово – авангардное литературное объединение, существовавшее с конца 1950-х до середины 1970-х гг. Одним из самых ярких представителей данной литературной школы был Е. Кропивницкий, у которого с середины 40-х гг. собирались поэты-единомышленники. Изначально это были его ученики – Оскар Рабин и Генрих Сапгир. После войны к ним присоединились поэт-фронтовик-авангардист Игорь Холин и вернувшийся из плена художник-ноноконформист Лев Кропивницкий и Борис Свешников. Также с 60-х гг. завсегдатаями лианозовских выставок стали поэты Всеволод Некрасов и Ян Сатуновский. Таким образом, литературная школа пропиталась насквозь живыми и настоящими чувствами, насыщенными эмоциональной экспрессивностью, настоящей отвагой, болью, страданиями и патриотической гордостью. Симбиоз этих чувств породил «форпост» Лианозовской литературно-художественной школы.

Изначально было множество разрозненных публикаций за рубежом. С 1977 г. лианозовские поэты предстали перед читателями как группа в шемякинском альманахе неофициального искусства «Аполлон-77» [1, 5, с. 16]. Данная публикация была подготовлена Эдуардом Лимоновым. При этом поэзия самого Э. Лимонова также была близка к лианозовской, что, очевидно, стало отголоском его ученичества у Е.Л. Кропивницкого.

Э. Лимонов в итоге придумал название – группа «Конкрет», добавив к лианозовцам своё имя и имена еще троих поэтов [5, с. 17]: армянского литератора-концептуалиста Вагрича Бахчаняна (сейчас он больше известен как американский художник, мастер коллажа), Владислава Богатищева-Епишина (он же – Слава Лён) и Елену Шапову (она стала музой и главной женщиной в жизни Э. Лимонова). Тексты предваряла групповая фотография, стилизованная согласно смысловой задумке школы (см. рис. 1).



Рис. 1. Поэты группы «Конкрет»

Именно фотография «Конкрет» послужила аргументом Э. Лимонова в пользу «официального» объявления о создании группы с одноимённым концептуальным названием «конкретная поэзия», которое когда-то дали ей западные литературоведы и критики: «Верно, нам и хотелось конкретности, фактичности стиха» [6, с. 89], – заметил по этому поводу позднее В. Некрасов.

Поэты-лианозовцы стали известны на Западе и среди отечественного «андеграунда», однако, о них мало кто говорил как о группе, тем более что никаких совместных мероприятий или хотя бы простых выступлений у них никогда не было. По свидетельству В. Некрасова, «никакого оформления – условий, манифестов, программ – все равно не было. Не было самого вкуса, охоты самим себя обзывать, числить какой-то группой и школой. Зато был серьезнейший интерес – а что там делают остальные? Так лианозовская группа, которой не было, и формировала лианозовскую школу, которой не было, но которая чем дальше, тем больше ощущается ого какой школой» [10]. Каждый воплощал собственные творческие стратегии, обладал индивидуальным стилем, каждый шел в искусстве своим путем. Не было общей программы, установок, направлений, но они стремились к какой-то новой поэзии, при этом, у них было желание называть вещи своими именами и давать всем сторонам жизни возможность представительства в языке.

Одной из самых ярких поэтических личностей Лианозовской группы стал И.С. Холин, творче-

ский путь которого начался в 1950-х гг. с его первого цикла стихов, где описывается «человек барачный», не интересующийся политикой, безразличный к господствующему в его стране строю, социализму, коммунизму, демократии или пр. Человек, далёкий от политических материй и твердо знающий только одно: в его жизни главенствует единственный строй, имя которому – «баракократия», а власть незыблема, абсолютна и пожизненна.

А началось всё с многострадального детства И. Холина, когда его отец погиб на войне и мать, не способная прокормить сына, отдаёт его в приют. И. Холин скитается сначала по детским домам и в итоге попадает в Рязанский монастырь, откуда бежит из-за ужасающих росписей на потолке его спальни. Бродячая жизнь приводит будущего поэта в Новороссийск, где он поступает в военное училище. С 1940-го года он шесть лет своей жизни посвящает военной службе, а после, когда пришла мирная жизнь, предпочитает работу официантом при гостинице «Метрополь». Так, бывший капитан советской армии, И. Холин работает на протяжении 11-ти лет в ресторане. После драки с пьяным солдатом он попадает в тюрьму на два года, где по счастливой случайности начальником является его сослуживец – старый друг, благодаря которому поэт свободно посещает библиотеку. До Холина в стенах тюрьмы доходит молва о даровитости Блока, поэтому он просит у сотрудницы библиотеки стихи запрещённого в те времена автора. Сотрудница, почитав «глупые» (по мнению

И. Холина) произведения, которые он написал по просьбе друзей, отдаёт их своему мужу – Е. Кропивницкому. Так «круг замыкается» и Холин попадает в Лианозовскую школу неофициального искусства.

В середине 50-х гг. И. Холиным был создан первый цикл «барачных» стихов, давший вектор развития всей Лианозовской группе. По сравнению с лирико-образным повествованием писатель предпочитает использовать в своей поэзии бытовую разговорную речь, которая близка к жизни и реальности простых людей. В итоге, в конце 1950-х гг. он становится одним из лидеров неофициальной русской поэзии и русского авангарда. Кроме того, под влиянием Генриха Сапгира он начинает заниматься детской литературой, и в период с 1957 по 1978 гг. публикует около 25 книг данного направления.

При этом непосредственно поэзия И. Холина становится популярной и активно публикуется только на Западе в «подпольном» журнале «Синтаксис», а затем (в 1965 г.) – в эмигрантском журнале «Грани» во Франкфурте-на-Майне (Германия) [7, с. 18]. Позже произведения И. Холина собирают в альманахе «Аполлон-77» [1], изданном в Париже художником М. Шемякиным, а К. Кузьминский в США включает стихи И. Холина в поэтическую антологию «У голубой лагуны» (1980) [7, с. 35]. Также И. Холин пишет несколько поэм и серьёзно обращается к прозе, после чего его начинают активно печатать на просторах Советского союза. В то же время основное внимание писатель уделяет написанию коротких рассказов, при этом только лишь несколько стихотворений допускают к публикации.

Так, участники Лианозовской группы обладают разными творческими стилями и являются яркими самобытными личностями. В то же время, каждого из них можно назвать «классическим поэтом». «Классиком» становится и И. Холин [4, с. 201], который любит описывать низы общества в предельно сжатой форме и создавать уникальный для советского общества «групповой портрет» (собираемый образ) человека барачного.

*Заборы. Помойки. Афиши. Рекламы.*

*Сараи – могилы различного хлама.*

*Сияет небес голубых глубина*

*Бараки. В бараках уют. Тишина.*

*Зеркальные шкапы. Комоды. Диваны.*

*В обоях клопы. На столах тараканы.*

*Висят абажуры.*

*Тускнеют плафоны.*

*Лежат на постелях ленивые жены.*

*Мужчины на службе.*

*На кухнях старухи.*

*И вертятся всюду назойливо мухи [9].*

И. Холин обращает внимание аудитории на судьбу и положение человека из коммуналок и сырых сгнивших бараков, заставляя читателей проникнуться духом бедности, грязи, драк, ужасов разврата и убийств. Однако И. Холин не первым решил подчеркнуть важность раскрытия «барачной тематики» – именно Е. Кропивницкий и Я. Сатуновский – участники Лианозовской группы, сконцентрировали своё внимание на «дне» человеческих страданий и морального разложения. Например, это прослеживается в классическом триолете Е. Кропивницкого:

*Полночь. Шумно. Тротуар.*

*Пьянка. Ругань. Драка. Праздник.*

*Хрипы. Вопли. Безобразник*

*Едет в Ригу. Тротуар*

*Весь в движении. Угар*

*В головах шумит, проказник.*

*Полночь. Шумно. Тротуар.*

*Пьянка. Ругань, Драка. Праздник [2, с. 100].*

Абсурдность праздника в стихотворении Е. Кропивницкого подчеркивается драками и руганью, которые становятся «обязательным» элементом весёлого разгуляя.

Так, Е. Кропивницкому несколько подражал И. Холин, талант которого был раскрыт Е. Кропивницким посредством обучения принципам поэтики гротеска. При этом в барачных стихотворениях первого используются творческие методы объединения художников-реалистов: «Мы всегда исходили из реальности» [3], – подчёркивает поэт, делая акцент на действительности, диалектически освещая жизни низов в послевоенное время, что отливает его от большего числа советских писателей-реалистов.

По сравнению со стихами Е. Кропивницкого, поэтические произведения И. Холина насыщеннее: фразы несколько изысканнее, и, хотя тон мягче, он вызывает у человека некую «слезливую улыбку». Поэт прячется глубоко под плоской и прямолинейной рифмой, не обнаруживая никаких эмоций или оценочных высказываний, а просто «делая заявление» в стиле «брифинга». Таким образом, И. Холин развивает «барачную тему» до крайности настолько, что после него уже просто некому перенимать эту «эстафету». Даже литературные и критические исследования барачной культуры в более поздний период, прежде всего, ищут ответы на проблематику «барачной литературы» в стихотворениях И. Холина.

*Спор между ними возник из-за газа.*

*Она заорала:*

*– Не ставь на конфорку кастрюлю, зараза!*

*В милиции за драку в бараке обоим штраф.*

*Им все равно, кто виноват, кто прав [9].*

«Жители барака», приходившие на страницы рукописей из темных уголков мегаполиса, на первых строках И. Холина бедные, скучные и бескультурные. В отличие от лирического характера поэзии Е. Кропивницкого, стихи И. Холина полностью отвергают и лиризм, и литературность. По его мнению, вульгарный язык и повседневная разговорная речь, которые имели практическое значение в XX в., были более мощными. В итоге, он ломает традиционную эстетическую инерцию и стереотипы и начинает вещать другим «голосом». В общем художественном пространстве поэта неформальный язык и вульгарные высказывания превращаются в носитель для выражения сути вещей и прояснения подлинности, становясь, тем самым, образом «благородства»:

*Продавал керосин и разную мелочь.*

*Одному не дал сдачи мелочь.*

*Оказался ревизором.*

*В акт записал: «Виноват в обчете».*

*Уходя, намекнул:*

*«Дашь две тысячи, будем в расчете» [9].*

В стихотворениях лианозовской школы постоянно тесно, грязно и бедно. Кроме того, «барак», описываемый И. Холиным, представляет из себя целый мир, сочетающий в себе тяжёлое время и затхлое пространство.

*Пролетело лето,*

*наступила осень.*

*Нет в бараке света.*

*Спать ложимся в восемь.*

*Пролетела осень,*

*наступило лето.*

*Спать ложимся в восемь,*

*нет в бараке света.*

*Поэт писал о положении человека в мире барака. Мы спросим, почему?*

*Умерла в бараке 47 лет.*

*Детей нет.*

*Работала в мужском туалете.*

*Для чего жила на свете? [9]*

Человек «барачный» не способен отвечать на такие вопросы и даже не думает о них. Для него это и есть нормальная привычная жизнь – «классика жанра».

*Работал машинистом порталного крана.*

*Свалился на дно котлована.*

*Комиссия заклочила:*

*«Виновата сырая погода».*

*Жена довольна:*

*похороны за счет завода [9].*

Лианозовская дефиниция «барак» – это социальный абсурд, состоящий из пьянства, хулиганства и воровства. Также И. Холин описывает большое количество смертей в группе барачных стихов, которые не вызывают даже лицемерного

горя у соседей – только равнодушие и бренность. Жизнь – враг человека барачного, которая им всё время «сжимается» в очередях магазинов, в изнурительной и бессмысленной работе, ссорах и драках в общественных местах и т.д. Кроме того, в стихах И. Холина есть также представители высшей власти: полиция, инспекторы и «комитеты». Непонятно почему они описываются как основное руководство, но их контроль над «человеком барачным» настолько естественен, как будто он передается им из поколения в поколение. Они в «бараке» описываются как персонифицированные и злодейские существа, являющиеся саботажниками и подстрекателями – поэты-лианозовцы всегда стараются продемонстрировать превалирование своего отвращения к правящей власти.

Таким образом, И. Холин становится самым упёртым и «конкретным» поэтом. Его стихи состоят из «низкоуровневой реальности» и «вульгарных истин», и, в то же время, нарушают официальную традиционную поэзию, потому что стиль подчинения стереотипам «не способен выражать никакой реальности» [10], – подчёркивает Айзенберг. «Барак» И. Холина беден по своей атрибутике и обстановке, поэтому в нём поэт размещает только несколько таких предметов первой необходимости, как шторы, шляпа и комод. Жизнь в бараке простая, без классовых фигур, без межнациональных конфликтов, при этом, всегда насыщена явными жизненными противоречиями. «Человек барачный» – это человек «неописуемый». Они не обязательно самые трудные или самые маргинализированные люди в обществе, это просто люди под особой судьбой. Барак ни в коем случае не оскорбителен для их сущности, они никогда не думают о другой жизни, не хотят исправлять свои ошибки. И. Холин не пытается описывать первоначальный вид героев, также нет таких бессвязных подробностей, как личность, внешний вид, окружение и события. Все представлено реально, «конкретно» и непосредственно.

С точки зрения семантики содержание стихов И. Холина известно своей простотой и интуитивностью, которое полностью укомплектовано «остатками и непоэтическими материалами на фабрике поэзии». По мнению поэта, язык «плохого поведения», разъеденный идеологией, и неполный материальный мир должны быть связаны вместе в стихах без искажений [9]. В своих произведениях поэт выбирает «конкретные» вещи, которые не связаны с идеологией: стихи наполнены номинативными понятиями: кухня, соломенные циновки, окна, шляпы и т.д. Метод выражения – «аскетический» стиль, без всякой метафоры, преувеличения или других приёмов. «Поэзия Игоря Холина характеризуется бесстрастным и докумен-

тальным описанием о трагических случайностях и драматических шутках, произошедших на восхождении его героя» [10]. Иными словами, поэт описывает жизнь такой, какая она есть, оставляя в стороне искусство «вымышления».

На синтаксическом уровне стихи И. Холина уникальны: сведение к минимуму средств описания, замена всего стихотворения одним словом, пунктуация, используемая по желанию, и «паузы, имеющие смысл в данный момент, – используемые для придания словарному запасу большей выразительности» [8] являются характерными отличиями его произведений. Слова в его творениях имеют сжатую форму, повторяются и имеют типичные характеристики «Конкретной поэзии»: отсутствующую риторичность, краткие предложения, отказ от описания лиризма. Стихи часто не подчиняются логическим связям и нагромождены словами, в то же время, поэзия И. Холина чрезмерно суха в синтаксисе.

В отличие от простоты на семантическом и синтаксическом уровнях, содержание поэтического творчества на прагматическом уровне богато. Стихи И. Холина известны своей иронией, несмотря на то, что полны номинативными понятиями и просторечными словами – поэт не дает никаких пояснений и комментариев, но его произведения доходят до абсурда. В глазах аудитории барак – мир абсурда, который сконструирован и построен не Холиным, а обществом.

Цикл «Барачных стихов» изображает реальные жилищные условия в Советском Союзе в 1940-1950-х гг. – то время экономика страны не была способна обеспечить хорошие жилищные условия, поэтому основное количество граждан проживало вместе в бараке и вело коллективную жизнь. Многие из них как рождались, так и умирали в бараке, проживая жизнь по замкнутому кругу «завод – кабак – барак». Не было гармоничных соседских отношений, никаких визитов родственников и друзей, никаких ожиданий, никаких разочарований.

Так как это была неофициальная поэзия, противостоящая официальной идеологии, И. Холин надеется привлечь очевидное внимание, поэтому особое значение стало иметь то, как найти общий язык в процессе общения с читателями. Отношение адресата здесь стало важнее, чем мнение самого автора. Таким образом, смещая акцент с семантического уровня на прагматический, важен стал не столько языковой материал текста, сколько диалог между автором и адресатом – читатели

стали способны чувствовать отрицательное влияние на жизнь людей «барачного мира».

И. Холина можно назвать основателем «странного общества» и коллекции произведений «барачного» искусства, что придает ему поэтическую изюминку: он создал «словарь» социальных уродств, различных девиантных жизней и примеров того, как общество не должно существовать. Холинские герои воплощают в себе отчетливо видимые трагедии социальной действительности, искаженные жизни миллионов людей, которые стали для общества нормой. И. Холин, который словно ведет живой репортаж о жизни барака, изображает абсурд как очевидную реальность, изобличаемую сквозь призму образа консервной банки или бутылки водки. Таким образом, писатель изобличает сущность общества, отклоняющегося от адекватного пути. Точно так же изображена жизнь, подобная барачной, в русской классической литературе, в произведениях Достоевского, Горького, Зощенко, Ильфа и Петрова, а также в произведениях Хармса и др.

#### Выводы

Основной целью описания «Конкретной поэзии» стало изображение бедной жизни людей «на дне» Советского Союза. Писатели старались передать неприукрашенный повседневный быт народа; их не интересовали вещи, которые служили неопределенной цели – вещи и предметы обихода находились с героями стихотворения не потому, что они были для них полезны, а потому, что они были так же бесполезны, как и сами герои произведений. Никчемное существование «барачных людей» подчёркивалось нежеланием описываемых лиц менять в своей судьбе что-то к лучшему.

И. Холин является участником процесса общественного самопознания, стоящим бок о бок с самыми известными «летописцами» послевоенной советской истории – художниками и писателями Лианозовской школы. При этом он создал свой собственный литературно-художественный мир – «барачную жизнь». И. Холин – поэт, не связанный традиционными представлениями с классическими произведениями, а его мысль и художественная эстетика – бунтарские. С точки зрения содержания, этот бунт проистекал из неспособности писателя добиться политического антисоветизма, дистанцироваться от официальной идеологии и политики и оставаться аполитичным. Его бунт выражался в основном в поэзии, широко в грамматике, в пунктуации, которую он регулярно игнорировали.

## Литература

1. Аполлон-77: альманах / гл. ред.: Михаил Шемякин. Париж: [б.и.], 1977. 386 с.
2. Бурков О.А. Поэзия Евгения Кропивницкого: примитивизм и классическая традиция: дис. ... канд. филолог. наук / Новосиб. гос. пед. ун-т. Новосибирск, 2012. 182 с.
3. Кропивницкий Е.Л. Избранное: 736 стихотворений + другие материалы. М.: Культур. слой, 2004. 671 с.
4. Кулаков В.Г. Постфактум: книга о стихах. Москва: Новое лит. обозрение, 2007. 227 с.
5. Кулаков В.Г. Поэзия как факт. Москва: Новое лит. обозрение, 1998. 389 с.
6. Плеханова И.И. Русская поэзия рубежа XX-XXI веков: учебное пособие / Федеральное агентство по образованию, ГОУ ВПО «Иркутский гос. ун-т», Фак. филологии и журналистики. Иркутск: Изд-во Иркутского гос. ун-та, 2007. 439 с.
7. Долинин В.Э., Иванов Б.И., Останин Б.В., Северюхин Д.Я. Самиздат Ленинграда: 1950-е – 1980-е: Лит. энцикл. / Под общ. ред. Д.Я. Северюхина. М.: Новое лит. обозрение, 2003. 622 с.
8. Сапгир Г.В. Три из многих. Новое Лианозово. Смоленск: Новое литературное обозрение, 1998. № 33.
9. Холин И.С. Жители барака: Стихи / рис. В. Пивоварова. М.: Прометей, 1989 (1990). 32 с.
10. 张建华、王宗琥等编著, 20世纪俄罗斯文学思潮与流派: 理论篇, 北京: 2012年. Тенденции и русские литературные школы мысли XX-го века / под ред. Чжан Цзяньхуа, Ван Цзунху и др. Пекин: Теоретические статьи, 2012.

## References

1. Apollon-77: al'manah. gl. red.: Mihail Shemjakin. Parizh: [b.i.], 1977. 386 s.
2. Burkov O.A. Pojezija Evgenija Kropivnickogo: primitivizm i klassicheskaja tradicija: dis. ... kand. filolog. Nauk. Novosib. gos. ped. un-t. Novosibirsk, 2012. 182 s.
3. Kropivnickij E.L. Izbrannoe: 736 stihotvorenij + drugie materialy. M.: Kul'tur. sloj, 2004. 671 s.
4. Kulakov V.G. Postfaktum: kniga o stihah. Moskva: Novoe lit. obozrenie, 2007. 227 s.
5. Kulakov V.G. Pojezija kak fakt. Moskva: Novoe lit. obozrenie, 1998. 389 s.
6. Plehanova I.I. Russkaja pojezija rubezha XX-XXI vekov: uchebnoe posobie. Federal'noe agentstvo po obrazovaniju, GOU VPO «Irkutskij gos. un-t», Fak. filologii i zhurnalistiki. Irkutsk: Izd-vo Irkutskogo gos. un-ta, 2007. 439 s.
7. Dolinin V.Je., Ivanov B.I., Ostanin B.V., Severjuhin D.Ja. Samizdat Leningrada: 1950-e – 1980-e: Lit. jencikl. Pod obshh. red. D.Ja. Severjuhina. M.: Novoe lit. obozrenie, 2003. 622 s.
8. Sapgir G.V. Tri iz mnogih. Novoe Lianozovo. Smolensk: Novoe literaturnoe obozrenie, 1998. № 33.
9. Holin I.S. Zhiteli baraka: Stihi. ris. V. Pivovarova. M.: Prometej, 1989 (1990). 32 s.
10. 张建华、王宗琥等编著, 20世纪俄罗斯文学思潮与流派: 理论篇, 北京: 2012年. Tendencii i russkie literaturnye shkoly mysli XX-go veka. pod red. Chzhan Czjan'hua, Van Czunhu i dr. Pekin: Teoreticheskie stat'i, 2012.

*Wang Yuzhu, Lecturer,  
China University of Political Science and Law, China*

## LIANOZOV'S POETICS AND IGOR KHOLIN'S "BARRACK POETRY"

**Abstract:** all Moscow unofficial art began with the Lianozov group of artists and writers. Namely, the creativity of this school has become a classic of modern times, its basis. It was in Lianozov that those aesthetic ideals were realized for the first time, which later formed more than one generation of poets and artists, and which still remain highly relevant. One of the brightest representatives of the poetics of the Lianozov school is Igor Kholin, who created a special literary style – "barrack poetry".

The spirit of rebellion in I. Kholin is present both in the choice of themes and in the content of poems, which radically distinguishes him from other poets of the Soviet period. Before the reader, I. Kholin unfolds an ideological system of values, being the creator of the "barrack man" – a unique type of hero in a certain socio-cultural model of life of the Soviet period. For I. Kholin, the "barrack man" is not just a representative of an unorthodox cultural group, but, more importantly, he is a victim of a human catastrophe. The poet gives the "barrack man" both artistic and cognitive meaning. He can be called the creator of peculiar societies and art collections, and at the same time, he creates his own poetic vision – a collection of social deformities, various deviant destinies and examples of how society should not exist.

**Keywords:** poetics, Lianozovo, "Barrack poetry", Kholin, literature, Lianozovo literary and art school, unofficial art

## ПЕДАГОГИЧЕСКИЕ НАУКИ

*Баягантаев Г.Г., аспирант,  
Иванова А.В., доктор педагогических наук, профессор,  
Педагогический институт,  
Северо-Восточный федеральный университет им. М.К. Аммосова*

### РАЗВИТИЕ ПРОФЕССИОНАЛЬНЫХ КОМПЕТЕНЦИЙ МОЛОДЫХ ПЕДАГОГОВ В СЕЛЬСКОЙ ШКОЛЕ В УСЛОВИЯХ ДИСТАНЦИОННОГО ОБУЧЕНИЯ

**Аннотация:** новая эпоха требует пересмотра принципов и методов обучения. К таким тенденциям можно отнести смену вектора на удовлетворение потребностей обучающихся и стимулирование их успешности, акцент на индивидуализацию образования и реальные практические навыки с использованием современных технологий. В новых условиях приходится приспосабливаться к жизни в постоянно меняющемся мире, что приводит к необходимости развития нового подхода к развитию профессиональных компетенций молодых педагогов в сельской школе, особенностью которого является вовлечение педагогов в использование инновационных методов обучения, основанных на использовании электронных технологий. В настоящее время, в условиях пандемии, особую значимость приобрело использование дистанционного обучения. Это актуально как для обучения учеников в рамках школьной программы, так и для развития профессиональных компетенций молодых педагогов в сельской школе.

**Ключевые слова:** развитие профессиональных компетенций, обучение молодых педагогов, сельская школа, дистанционное обучение, инновации в обучении, электронные технологии в обучении

Рассматривая в настоящей статье развитие профессиональных компетенций педагогов сельской школы как педагогический процесс, выделим его основные компоненты. К основным компонентам педагогического процесса относят другие относят мотив, цели, принципы, содержание, методы, средства, организационные формы, результат.

При построении педагогической модели развития профессиональных компетенций педагогов сельской школы для реализации электронного обучения в период пандемии COVID-19 был использован метод моделирования, который даёт возможность представить изучаемый процесс, отобразить компоненты процесса и логические взаимосвязи между ними [9, с. 32].

Неотъемлемым блоком педагогической модели является *целевой блок*. Под целью в педагогике понимают предвидение педагогом и обучающимся результатов их взаимодействия при выполнении каких-либо действий.

Целью педагогической модели является развитие профессиональных компетенций педагогов сельской школы для реализации электронного обучения в период пандемии COVID-19. Данный компонент модели позволяет учесть комплекс поставленных задач, связанных с реализацией предлагаемой педагогической модели.

Главной задачей при достижении поставленной цели поставлена задача создания условий для развития профессиональных компетенций

педагогов сельской школы для реализации электронного обучения в период пандемии COVID-19.

В основу разработки педагогической модели развития профессиональных компетенций педагогов сельской школы для реализации ЭО были положены идеи деятельностного, процессного и ресурсного и подходов, позволившие сформулировать особенности организации электронного обучения в период пандемии COVID-19, выявить отличительные черты деятельности обучающихся и обучающихся. Деятельностный подход позволяет учесть интересы обучающихся, наличие самостоятельной познавательной активности, предусмотреть непрерывность процесса обучения [2, с. 94].

К основным принципам развития профессиональных компетенций педагогов сельской школы для реализации электронного обучения в период пандемии COVID-19 отнесем следующие: дидактические (педагогической целесообразности, наглядности и доступности, интерактивности), психолого-педагогические (самооценки и самоактуализации, самостоятельности, индивидуализации, объективного оценивания), технологические (системности, опосредованности общения, базового уровня). Данные принципы, легли в основу построения педагогической модели развития профессиональных компетенций педагогов сельской школы для реализации



электронного обучения в период пандемии COVID-19 [4, с. 79].

Необходимым условием результативного достижения цели, поставленной в педагогической модели, является *нормативно-правовая база*. Вместе с этим нормативная база является необходимым условием регулирования деятельности образовательной организации как в процессе развития профессиональных компетенций педагогов сельской школы для реализации ЭО, так и при реализации образовательного процесса с использованием электронного обучения в период пандемии COVID-19.

Необходимыми ресурсами для развития профессиональных компетенций педагогов сельской школы для реализации электронного обучения в период пандемии COVID-19 являются: материально-технические, кадровые, информационные.

Ресурсы рассматриваются нами как некая совокупность фактически имеющихся средств или иных факторов, необходимых для оказания воздействия на субъект либо объект с целью их изменения.

Под ресурсам понимается определенный актив, который позволяет достичь поставленной цели, и который может быть аккумулирован, воспроизведен, израсходован, подвергнут другим манипуляциям и, разумеется, быть управляемым. Данная составляющая модели совершенствования профессиональной компетентности преподавателей сельских общеобразовательных учебных учреждений является совокупностью ресурсов информационного, кадрового и материально-технического характера [7, с. 16].

Информационные ресурсы включают в себя образовательные планы и учебные программы, обеспечение учебно-методическими материалами, информационно-образовательное пространство и т.д.

Под кадровыми ресурсами подразумевается представители всех профессий и специальностей, принимающих участие в образовательном процессе, включая административное звено, преподавательский состав, технических работников и т.д.

В число материальных ресурсов входят средства материально-технического обеспечения, технической поддержки образовательного процесса, программное обеспечение и т.д.

Как правило, результаты любого педагогического процесса, в том числе и развитие профессиональных компетенций педагогов сельской школы для реализации электронного обучения в период пандемии COVID-19, зависят от множества факторов.

Данное исследование посвящено вопросам совершенствования профессиональной компетентности преподавателей сельских общеобразовательных учебных учреждений в контексте реализации дистанционных форм обучения с применением средств информационно-коммуникационных технологий в условиях ограничений, связанных с пандемией COVID-19. В связи с этим мы считаем, что на данный процесс влияют следующие группы факторов [1, с. 50]:

- факторы объективного характера, которые включают в себя условия образовательного процесса, уровень обеспечения школ средствами информационных технологий, возможность организации мониторинга учебного процесса на всех его этапах, нормативно-правовое, дидактическое обеспечение и т.д. В данной статье представлены объективные факторы, наличие которых необходимо для формирования образовательного пространства, отвечающего всем необходимым требованиям для эффективной реализации поставленной задачи;

- субъективные факторы отражают особенности учащихся, которыми являются преподаватели, другими словами, сформировавшиеся личности с соответствующим уровнем образования, с индивидуальными особенностями, характерными для взрослых людей с собственным богатым профессиональным и жизненным опытом. В контексте рассматриваемой нами тематики большое значение имеет их готовность и желание активно использовать в своей работе средства информационных технологий, уровень сформированности у них теоретических знаний и практических навыков, необходимых для широкого использования этих инструментов в рамках учебно-воспитательного процесса.

При этом следует выделить факторы внутреннего и внешнего характера, которые влияют на процесс совершенствования профессиональной компетентности преподавателей сельских общеобразовательных учреждений в плане широкого внедрения электронных форм обучения. Отметим следующие внешние факторы [10, с. 66]:

1) Новейшие достижения в сфере образовательных технологий с широким применением в образовательном процессе цифровых информационных средств, которые включают в себя технические и программные компоненты коммуникационных технологий, призванных обеспечить переход учебно-воспитательного процесса на новый технологический уровень, отвечающий современным трендам в развитии глобального образовательного пространства.

Вследствие вышесказанного произошли значительные изменения в требованиях,

предъявляемых к уровню профессиональной подготовки преподавателей, работающих в сельских районах. Новые условия требуют от специалистов образовательной сферы внести серьезные коррективы в методическую и педагогическую деятельность, выработать новые подходы к разработке учебных программ и методических материалов, к оценке и контролю уровня эффективности образовательного процесса с использованием дистанционных технологий.

2) Безусловная реализация принципа непрерывной профессиональной подготовки применительно к преподавателям сельских учебных учреждений. Благодаря этому удастся обеспечить не только непрерывный рост уровня сформированности у них профессиональных навыков, умений и знаний, их регулярное обновление, но также подготовить преподавателей к значительным изменениям в образовательном процессе, вызванным широким внедрением средств электронного обучения в условиях пандемии.

Внутренними факторами, влияющими на процесс совершенствования профессиональной компетентности преподавателей сельских общеобразовательных школ в контексте реализации электронных форм обучения в условиях пандемии, автор считает: [6, с. 20]

1) Совокупность личностных качеств преподавателя и его профессиональные потребности. Как показали результаты исследования, к факторам внутреннего характера, которые позитивно влияют на процесс совершенствования профессиональной компетентности преподавателей, относятся их профессиональные потребности, включая необходимость формирования совокупности профессиональных навыков и знаний сфере реализации электронного обучения, понимание преподавателем факта, что его профессиональная квалификация должна отвечать стремительно меняющимся условиям осуществления образовательной деятельности. Большую роль в данном контексте играют личностные качества педагога, значимые для его профессиональной деятельности: дисциплинированность, чувство ответственности, трудолюбие, умение добиваться поставленной цели, творческие способности, уверенность в собственных силах, способность к объективной оценке собственной работы и прочее.

1. Значимые для преподавателей нормы и ценности, определяющие их отношение к процессу развития своих профессиональных компетенций, их готовность к самосовершенствованию и саморазвитию. Готовность повышать свои профессиональные качества и осваивать современные педагогические технологии и

средства информатизации должна стать нормой и важной ценностью для педагогов сельской школы.

2. Базовый уровень компетенций преподавателей для реализации электронного обучения в период пандемии COVID-19 и уровень психолого-педагогической подготовки до начала обучения способствует развитию профессиональных компетенций педагогов сельской школы. Низкий базовый уровень компетенций преподавателей для реализации ЭО может препятствовать развитию профессиональных компетенций педагогов сельской школы, но не должен стать причиной для принятия решения о том, чтобы отказаться от повышения квалификации в данной области.

3. Личный опыт реализации педагогами сельской школы ЭО в профессиональной деятельности может иметь как положительный эффект, так может носить и барьерный характер, если имели место препятствия на пути реализации инновационных процессов. В этом случае все будет зависеть от личных качеств преподавателя и значимых для него норм и ценностей.

Целевой компонент модели позволяет учесть комплекс поставленных задач, связанных с реализацией предлагаемой педагогической модели. Основными задачами при достижении поставленной цели сформулированы следующие: [3, с. 41]

1. Повышение профессиональных знаний для реализации электронного обучения в период пандемии COVID-19;

2. Совершенствование педагогического мастерства преподавателей, применяющих ЭО;

3. Подготовка преподавателей к выполнению новых профессиональных функций для реализации электронного обучения в период пандемии COVID-19.

Исходя из выделенных ранее групп профессиональных компетенций педагогов сельской школы для реализации ЭО, педагогическая модель развития профессиональных компетенций для реализации ЭО включает следующие направления развития компетенций: психолого-педагогическое, дидактическое и техническое, что является составляющими *содержательного компонента модели*.

Процесс развития профессиональных компетенций педагогов сельской школы для реализации ЭО состоит из трех основных этапов. Целью подготовительного (мотивационного) этапа является исследование затруднений, мотивов, стимулов использования ЭО, исходного уровня развития профессиональных компетенций для реализации ЭО. Этап обучения (операциональный) является главным в процессе развития профессиональных компетенций преподавателей

для реализации электронного обучения в период пандемии COVID-19. На заключительном (рефлексивном) этапе определяется достигнутый уровень развития профессиональных компетенций преподавателей для реализации электронного обучения в период пандемии COVID-19 [8, с. 71].

Важным компонентом педагогической модели развития профессиональных компетенций педагогов для реализации ЭО является *процессуальный блок*. Данный компонент педагогической модели крайне важен и играет далеко не последнюю роль в процессе достижения результатов развития профессиональных компетенций педагогов сельской школы согласно поставленным целям и задачам, включая такие составляющие педагогического процесса, необходимые для его реализации, как формы, методы и средства обучения, среди которых выделим дидактическое обеспечение и средства информатизации.

Информационный компонент включает в себя информационно-содержательный и организационно-методический элементы.

Информационно-содержательный элемент в свою очередь состоит из содержательной составляющей и информационной. Первая из них включает в себя совокупность учебной, справочной и методической литературы, самообразовательную деятельность учащихся, практические занятия и прочее. Информационная составляющая включает в себя основные параметры программы совершенствования профессиональной компетентности преподавателей учебных учреждений: цели и задачи, стоящие перед программой, на какую категорию обучающихся она рассчитана, какие компетенции должны усовершенствовать обучающиеся в ходе ее реализации и где они смогут применить их на практике и т.д.

Развитие профессиональных компетенций педагогов сельской школы для реализации электронного обучения в период пандемии COVID-19 является результатом внедрения построенной педагогической модели. Результативно-оценочный блок включает в себя следующие взаимосвязанные компоненты: критериально-оценочный аппарат и педагогический мониторинг.

В педагогике мониторинг рассматривается как процесс наблюдения за динамикой и итогами образовательного процесса. Его цель заключается в сборе и интерпретации объективных данных о ходе учебно-воспитательного процесса. С помощью этой информации отслеживается, в какой степени текущее состояние образовательного процесса соответствует ожидаемым результатам, чтобы, в случае необходимости, принять соответствующие решения управленческого характера, направленные

на корректировку тех или иных аспектов учебного процесса с тем, что решить поставленные перед образовательным учреждением задачи. Процесс педагогического мониторинга состоит из входного и итогового контроля, а также контроля на промежуточных этапах учебного процесса, в рамках которого применяются методы опросов, тестирования и экспертных заключений [5, с. 86].

Для реализации педагогического мониторинга в рамках представленной модели развития профессиональных компетенций педагогов сельской школы будем использовать разработанный критериально-оценочный аппарат, основанный на понятиях критерия, показателя, индикатора и уровня достижения результатов обучения, или степень развития (сформированности) профессиональной компетенции преподавателя (продвинутой, базовой, пороговой).

Следует отметить, что реализация педагогической модели развития профессиональных компетенций педагогов сельской школы для реализации электронного обучения в период пандемии COVID-19 возможна только при внедрении ряда организационно-педагогических условий.

В настоящей статье под организационно-педагогическими условиями реализации педагогической модели, автор статьи понимает совокупность возможностей образовательной среды, которая обеспечит целенаправленное создание определенных обстоятельств для успешного функционирования и развития данного процесса и для достижения поставленных целей.

Реализация педагогической модели развития профессиональных компетенций педагогов сельской школы для реализации ЭО будет наиболее результативна при следующих организационно-педагогических условиях:

осуществление внутрикорпоративного повышения квалификации педагогов сельской школы для реализации ЭО основывается на вариативном дидактическом обеспечении и формировании индивидуальных траекторий обучения;

1. преподаватели вуза разрабатывают и внедряют собственные учебные курсы при использовании электронного обучения в период пандемии COVID-19;

2. проведение педагогического мониторинга, позволяющего не только выстраивать индивидуальные траектории обучения на основе вариативного дидактического обеспечения, но и оценивать уровень развития профессиональных компетенций педагогов сельской школы для реализации электронного обучения в период пандемии COVID-19.

Предложенные организационно-педагогические условия реализации педагогической модели,

как совокупность возможностей образовательной среды, определяют содержательное наполнение всех блоков модели, являются условием выбора форм, методов, средств и обеспечивают не только

достаточный уровень развития профессиональных компетенций, но и будут способствовать развитию и самого процесса реализации модели.

### Литература

1. Илюшкина Е.А., Педагогика в высшем образовании в дистанционном формате (плюсы и минусы) // Современное педагогическое образование. 2021. № 11. С. 50.
2. Казанцев С.Я., Мазуров И.Е., Пиманов А.К., Организация дистанционного обучения в условиях пандемии // Психология и педагогика служебной деятельности. 2021. № 1. С. 94.
3. Кононов А.Н., Комиссарова А.С., Качественный анализ отношения к дистанционному формату обучения в условиях пандемии COVID-19 // Вестник Костромского государственного университета. Серия: Педагогика. Психология. Социокинетика. 2021. № 1. С. 41.
4. Лутфуллаев Г.У., Лутфуллаев У.Л., Кобилова Ш.Ш., Неъматов У.С., Опыт дистанционного обучения в условиях пандемии Covid-19 // Проблемы педагогики. 2020. № 4 (49). С. 79.
5. Новоселова Д.В., Новоселов Д.В., Дистанционное обучение в условиях пандемии // Теория и практика социогуманитарных наук. 2020. № 3 (11). С. 86.
6. Панзабек Б.Т. Трудности и возможности дистанционного обучения в условиях пандемии // Вестник КазНацЖенПУ. 2021. № 1. С. 20.
7. Смирнова А.С., Организация дистанционного обучения студентов в условиях пандемии // Вестник ПГУ им. Шолом-Алейхема. 2020. № 4 (41). С. 16.
8. Умирова З.А., Юлдашева Н.Н., Роль дистанционного обучения в период пандемии // Academic research in educational sciences. 2021. № 5. С. 71.
9. Фролова Е.В., Рогач О.В., Рябова Т.М., Преимущества и риски перехода на дистанционное обучение в условиях пандемии // ПНиО. 2020. № 6 (48). С. 32.
10. Якобчук Л.И. Изучение влияния дистанционной формы обучения во время пандемии на результаты обучения // МНКО. 2020. № 5 (84). С. 66.

### References

1. Ilyushkina E.A., Pedagogika v vysshem obrazovanii v distancionnom формате (plyusy i minusy). Sovremennoe pedagogicheskoe obrazovanie. 2021. № 11. S. 50.
2. Kazancev S.Ya., Mazurov I.E., Pimanov A.K., Organizaciya distancionnogo obucheniya v usloviyah pandemii. Psihologiya i pedagogika sluzhebnoj deyatelnosti. 2021. № 1. S. 94.
3. Kononov A.N., Komissarova A.S., Kachestvennyj analiz otnosheniya k distancionnomu formatu obucheniya v usloviyah pandemii COVID-19. Vestnik Kostromskogo gosudarstvennogo universiteta. Seriya: Pedagogika. Psihologiya. Sociokinetika. 2021. № 1. S. 41.
4. Lutfullaev G.U., Lutfullaev U.L., Kobilova SH.SH., Ne"matov U.S., Opyt distancionnogo obucheniya v usloviyah pandemii Covid-19. Problemy pedagogiki. 2020. № 4 (49). S. 79.
5. Novoselova D.V., Novoselov D.V., Distancionnoe obuchenie v usloviyah pandemii. Teoriya i praktika sociogumanitarnyh nauk. 2020. № 3 (11). S. 86.
6. Panzabek B.T. Trudnosti i vozmozhnosti distancionnogo obucheniya v usloviyah pandemii. Vestnik KazNacZHenPU. 2021. № 1. S. 20.
7. Smirnova A.S., Organizaciya distancionnogo obucheniya studentov v usloviyah pandemii. Vestnik PGU im. SHolom-Alejhema. 2020. № 4 (41). S. 16.
8. Umirova Z.A., YUldasheva N.N., Rol' distancionnogo obucheniya v period pandemii. Academic research in educational sciences. 2021. № 5. S. 71.
9. Frolova E.V., Rogach O.V., Ryabova T.M., Preimushchestva i riski perekhoda na distancionnoe obuchenie v usloviyah pandemii. PNiO. 2020. № 6 (48). S. 32.
10. Yakobyuk L.I. Izuchenie vliyaniya distancionnoj formy obucheniya vo vremya pandemii na rezul'taty obucheniya. MNKO. 2020. № 5 (84). S. 66.

*Bayagantaev G.G., Postgraduate,  
Ivanova A.V., Doctor of Pedagogic  
Sciences (Advanced Doctor), Professor,  
Pedagogical Institute,*

*North-Eastern Federal University named after M.K. Ammosov*

**DEVELOPMENT OF PROFESSIONAL COMPETENCIES  
OF YOUNG TEACHERS IN A RURAL SCHOOL IN THE  
CONDITIONS OF DISTANCE LEARNING**

**Abstract:** the new era requires a revision of the principles and methods of teaching. These trends include a change in the vector to meet the needs of students and stimulate their success, an emphasis on the individualization of education and real practical skills using modern technologies. In the new conditions, it is necessary to adapt to life in a constantly changing world, which leads to the need to develop a new approach to the development of professional competencies of young teachers in rural schools, a feature of which is the involvement of teachers in the use of innovative teaching methods based on the use of electronic technologies. Currently, in the context of a pandemic, the use of distance learning has acquired particular importance. This is relevant both for teaching students within the framework of the school curriculum, and for the development of professional competencies of young teachers in a rural school.

**Keywords:** development of professional competencies, training of young teachers, rural school, distance learning, innovation in teaching, electronic technologies in teaching

*Носов С.А., преподаватель, аспирант,  
Воронежский институт Министерства  
внутренних дел России,  
Орловский государственный университет им. И.С. Тургенева,  
Соломченко М.А., кандидат педагогических наук, доцент,  
Орловский государственный университет им. И.С. Тургенева,  
Алдошин А.В., кандидат педагогических наук, профессор,  
Орловский юридический институт  
МВД России им. В.В. Лукьянова,  
Горбачева О.А., кандидат педагогических наук, доцент,  
Орловский государственный университет им. И.С. Тургенева,  
Алдошина Е.А., кандидат педагогических наук, доцент,  
Орловский государственный аграрный  
университет им. Н.В. Парахина*

### **МОДЕЛЬ ПСИХОЛОГО-ПЕДАГОГИЧЕСКОГО СОПРОВОЖДЕНИЯ ТРЕНИРОВОЧНОГО ПРОЦЕССА ПОДРОСТКОВ В ЕДИНОБОРСТВАХ НА ЭТАПАХ НАЧАЛЬНОЙ ПОДГОТОВКИ**

**Аннотация:** в данной научной статье рассматриваются применения теоретического анализа литературных источников и практического опыта тренеров по различным спортивным единоборствам спортсменов-подростков проходящие этап начальной подготовки. На основании изученного материала было проведено собственное научное исследование, в ходе которого был определен уровень мотивации, стрессоустойчивости и тревожности. Целью данного следования была корректировка морального состояния спортсмена-подростка, а также оказание ему помощи для преодоления стрессовых факторов не только в период тренировочного процесса, но и в период выступления на спортивных соревнованиях. Так же в статье указывается, что при включении модели психолого-педагогического сопровождения тренировочного процесса подростков в единоборствах на этапах начальной подготовки способствует не только реализации спортивного потенциала подростков, но и развитию морально-волевых и личностных качеств, посредством овладения специальными психологическими и педагогическими техниками. Кроме того, модель психолого-педагогического сопровождения процесса спортивной подготовки подростков в единоборствах на этапах начальной подготовки позволит не только улучшить результативность подготовки и спортивную мотивацию юных спортсменов, но может гарантировать спортивную стабильность и надежность спортсменов в дальнейшем развитии их спортивной карьеры.

Статья может быть полезна, в этой связи, тренерам, спортсменам, руководителям региональных организаций, центрам спортивной подготовки и другим специалистам в области физической культуры и спорта.

**Ключевые слова:** начальная подготовка, спортсмены-подростки, моделирование, мотивация, стресс, тревожность, психолого-педагогическое сопровождение, тренировочный процесс

Актуальность изучения психолого-педагогического сопровождения тренировочного процесса подростков в единоборствах на этапах начальной подготовки заключается в том, что в последнее время очень часто стали встречаться случаи, когда юные спортсмены – лидеры команд, показывающие в ходе тренировочного процесса высокие результаты, имеют отличную, как техническую, так и физическую подготовленность, весьма неудачно выступают на соревнованиях. Высока вероятность того, что юные спортсмены, на высоком уровне выполняя свою соревновательную программу во время тренировочного процесса, психологически не подготовлены к соревнованиям. Такая ситуация складывается из-за стрессов, вызванных у подростков соревновательными условиями.

Многими тренерами к подросткам, занимающимся единоборствами, предъявляются повышенные требования, и возлагается большая ответственность. От юных спортсменов требуется максимальный результат, и тренер порой не осознает того, что подобная ситуация обладает огромной психологической нагрузкой, вследствие чего подростки не всегда справляются с повышенной эмоциональной нагрузкой. На спортсменов в ходе соревнования оказывают влияние различные факторы, отрицательно влияющие на результативность и спортивную мотивацию, и крайне важно уметь их правильно определять. Кроме того, на данный момент не имеется полностью разработанной модели психолого-педагогического сопровождения юных спортсменов в единоборствах на этапах начальной подготовки, которая была бы достаточно доступ-

ной и простой в применении, в связи с чем часто наблюдаются проявление скрытой психологической напряженности и психической неустойчивости подростков. Особенно часто подобными проблемами сталкиваются в ходе подготовки спортсменов в единоборствах (борьба, бокс, кикбоксинг, и т.д.). В различных научных литературных источниках подробно описаны различные комплексы, включающие средства и методы физической, технической и тактической подготовки спортсменов в единоборствах, психические же компоненты освещены в значительно меньшей степени [4, 5, 7].

В подростковом периоде происходит формирование личности ребенка, что оказывает огромное влияние как на его поведение [2]. Поэтому в учебно-тренировочном процессе при работе со спортсменами, формируя важные спортивные качества, необходимо учитывать возрастные особенности их психологического развития.

Формирование основных психофизических характеристик у подростков на этапах начальной подготовки представляет собой очень важный момент, упустив который в ходе воспитания юных спортсменов на данном этапе, можно легко травмировать их психику. Такая ситуация отрицательно сказывается на результатах спортивной деятельности [3].

В ходе изучения литературных источников и практического опыта тренеров по единоборствам, было выяснено, что с юными спортсменами предпочитают проводить только физическую подготовку, нарабатывая физические качества, являющиеся базовыми для избранного вида спорта. Психологическая же подготовка спортсменов оставляется большинством тренеров «на потом», когда подростки достигнут уровня 1 разряда или КМС [3], что является пробелом в процессе тренировок юных спортсменов в единоборствах, вызывая значительный отсев занимающихся в секциях.

Нами было проведено исследование, в котором приняли участие 52 воспитанника МБУ ДО ОО «Кромской Центр дополнительного образования» в возрасте 10-12 лет, воспитанников групп начальной подготовки, занимающихся единоборствами (бокс, дзюдо, кикбоксинг).

В рамках исследования было проведено тестирование юных спортсменов по нескольким мето-

дикам, порядок проведения и результаты которых представлены и описаны ниже:

Результаты подростков были интерпретированы по методике известного деятеля в области психологии и педагогики Н.Г. Лускановой «Оценка уровня спортивной мотивации школьников». Суть данной методики заключалась в том, что спортсменам, занимающимся единоборствами на начальном этапе подготовки предлагалась анкета, состоящая из 10 вопросов. В каждом вопросе необходимо было выбрать один из трех ответов: «да» – 3 балла; «не знаю» – 1 балл; «нет» – 0 баллов.

После проведенной работы была подсчитана совокупность баллов по каждой анкете, которая определяет уровень мотивации подростка. Данные результаты проверялись непосредственно по шкале Н.Г. Лускановой, которая выглядит следующим образом: 24-30 баллов – высокий уровень мотивации; 20-23 балла – хорошая мотивация; 15-19 баллов – положительное отношение к занятиям; 10-14 баллов – низкая мотивация.

В данном научном исследовании аналогичным образом была проведена «Методика определения вероятности развития стресса» Дж. Тейлора в модификации Т.А. Немчина [5]. В соответствии с указанной методикой выделяются три уровня устойчивости подростков к стрессам: низкий, средний и высокий. Перед началом исследования подросткам раздаются бланки, в которых содержатся 50 утверждений, с вариантами ответов «да», или «нет». Участникам исследования объясняется, что отмечать нужно лишь те утверждения, на которые они готовы дать положительный ответ.

Для того, чтобы определить уровень тревожности у спортсменов перед поединком мы использовали тестирование Ч.Д. Спилбергера и Ю.Л. Ханина «Ситуативная тревожность». [1] Предоставленный тест состоял из 40 высказываний, из которых 20 относились к определению тревожности как состояние спортсмена, а именно ситуативная или реактивная тревожность, а другие 20 – как личностные особенности, т.е. сами свойства тревожности.

Результаты анкетирования по методике Н.Г. Лускановой представлены в табл. 1.

Таблица 1

**Результаты диагностики подростков по методике «Оценка уровня спортивной мотивации школьников» Н.Г. Лускановой**

Уровень мотивации	Кол-во (чел.)	% к общему к-ву
Высокий	4	8%
Средний	35	67%
Ниже среднего	9	17%
Низкий	4	8%

На основании полученных нами результатов исследования при помощи методики Н.Г. Лускановой были выявлены следующие показатели:

1. Высокий уровень мотивации был определен у 4 (8%) подростков;

2. Хорошая мотивация у 35 (67%) подростков, что проявляется в стремлении юных спортсменов к активным тренировкам и повышению мастерства в выбранном виде спорта;

3. Положительное отношение к занятиям было выявлено у 9 (17%) участников исследования; (такой результат показывает, что занимающиеся не проявляют устойчивого стремления к овладению спортивным мастерством в единоборствах, но не мешают проводить занятия и выполняют все задания тренера);

4. Низкий уровень мотивации к занятиям

единоборствами выявлен у 4 (8%) подростков. Такие подростки склонны к нарушению дисциплины, с неохотой выполняют задания тренера, мешая проведению тренировочных занятий. Самое главное, что эти подростки ходят на занятия «просто так», и не стремятся к занятиям именно этим видом спорта.

Результаты данной методики показали, что в целом исследуемая группа подростков обладает хорошим уровнем мотивации к занятиям единоборствами. Подростки работоспособны, активны, и регулярно посещают занятия.

Результаты исследования «Методика определения вероятности развития стресса» Дж. Тейлора в модификации Т.А. Немчина показали следующие результаты (табл. 2):

Таблица 2

**Результаты диагностики подростков по «Методике определения вероятности развития стресса» Дж. Тейлора в модификации Т.А. Немчина**

Уровень вероятности стресса	Кол-во (чел.)	% к общему к-ву
Низкая вероятность	3	6%
Средняя вероятность	34	65%
Высокая вероятность	15	29%

Результаты исследования по данной методике показывают, что низкая вероятность возникновения стресса выявлена у 3 подростков (6%). Эти юные спортсмены способны противостоять стрессам и их последствиям.

Большая часть подростков, принявших участие в исследовании – 34 человека (65%) показала средний вероятности возникновения. Такой результат означает, что эти спортсмены умеют противостоять стрессовой ситуации, но, тем не менее, они очень эмоционально переживают спортивные неудачи.

Высокая вероятность возникновения стресса выявлена у 15 участников исследования (29%). Юные спортсмены с низкой стрессоустойчивостью гораздо больше подвержены негативным воздействиям стрессовых ситуаций следствием чего является «выгорание», наступающее более быстро и интенсивно.

Результаты обследования по методике «Ситуативная тревожность» (Ч.Д. Спилбергер, Ю.Л. Ханин) представлены в табл. 3.

Таблица 3

**Результаты диагностики подростков по методике «Ситуативная тревожность» (Ч.Д. Спилбергер, Ю.Л. Ханин)**

Уровень тревожности	Кол-во (чел.)	% к общему к-ву
Низкая	2	4%
Средняя	35	67%
Высокая	15	29%

По результатам проведения данной методики высокий уровень тревожности выявлен у 15 подростков (29%). Эти спортсмены склонны к восприятию ощущения угрозы их самооценке и деятельности в большинстве обыденных ситуаций, реагируя на это состоянием повышенной тревожности. Можно предположить, что у этих подростков состояние тревожности может появляться в любой ситуации, в особенности, когда затрагивают их компетенцию и престиж.

Наличие среднего, т.е. умеренного уровня тревожности выявлено у 35 юных спортсменов (67%). Это оптимальный уровень, и такие спортсмены не находятся в состоянии стресса, являются эмоционально стабильными, и возможность психологического срыва у них минимальна.

Низкий уровень тревожности показали 2 подростка (4%). Такие спортсмены имеют низкую мотивацию, у них отсутствует четкое чувство ответ-



ственности за свою спортивную деятельность и полученные результаты.

Полученные результаты на основании проведения тестирования по исследуемым методикам позволили утверждать, что необходима разработка такой модели, которая содержала бы поэтапный план психолого-педагогического сопровождения подготовки спортсменов подросткового возраста на этапах начальной подготовки, направленный на улучшение их результатов. Реализация подобной модели позволит научить тренеров и педагогов спортивных школ использованию средств для определения психологической готовности юных спортсменов.

Кроме того, модель психолого-педагогического сопровождения процесса спортивной подготовки подростков в единоборствах на этапах начальной подготовки позволит не только улучшить результативность подготовки и спортивную мотивацию юных спортсменов, но может гарантировать спортивную стабильность и надежность спортсменов в дальнейшем развитии их спортивной карьеры.

Мы предлагаем следующую модель психолого-педагогического сопровождения процесса спортивной подготовки подростков в единоборствах на этапах начальной подготовки, содержание которой представлены в табл. 4.

Таблица 4

**Модель спортивной подготовки с использованием техник психолого-педагогического сопровождения тренировочного процесса подростков в единоборствах на этапах начальной подготовки**

Этап занятия	Цель и задачи	Психолого-педагогическое сопровождение	Организационно-методические рекомендации
Информационный	1. Формирование целеустремленности и выработка мотивации к тренировочным занятиям. Создаем соревновательный режим под девизом «БЫСТРЕЕ, ВЫШЕ, СИЛЬНЕЕ». Затем определяем лучших в указанных номинациях.	1. Опрос спортсменов о состоянии их самочувствия настроения перед началом занятий и после окончания тренировочного процесса. 2. Проверка активности подростков на занятии. 3. Настрой на положительный результат тренировочного процесса, разучивание и выполнение новых элементов боевой подготовки.	1. Необходимо создать заинтересованность спортсменов в тренировочном процессе, через соревновательный режим. 2. Соблюдаем порядок выставления оценок в протоколах о состоянии подростков.
Подготовительный	1. Создание положительного настроения на занятие. 2. Направление спортсменов на самоконтроль при выполнении упражнений на скорость, силу и выносливость. 3. Развитие самооценки у подростков для анализа тренировочного процесса и его результатов.	1. Формирование положительных установок на достижение поставленных задач. 2. Повышение уровня выносливости, ориентации и координации при выполнении упражнений. 3. Обучение правильному выполнению методических рекомендаций для усиления морально-волевых качеств	1. Регулярно проводить занятия в спаррингах. 2. Постановка конкретных задач на совершенствование техники выполнения упражнений и изучения новых материалов.

Продолжение таблицы 4

Образовательный	1. Изучение новых элементов тренировочной программы, совершенствование ранее пройденных упражнений и комбинаций. 2. Применение методических рекомендаций для снижения уровня тревоги, стресса и страха при проведении занятий.	1. Обучение применению методик «Самоприказов», то есть выработка у спортсменов уверенности при выполнении элементов тренировочного процесса. 2. Разбор причин удачного и неудачного выполнения упражнений на занятии.	1. Необходимо дать рекомендации к выполнению упражнений и проанализировать тренировочный процесс. 2. Тренер выставляет оценки и проговаривает ошибки совершенные на занятии. 3. Подростки проводят самоанализ и разбирают свои недочеты с тренером.
Заключительный	1. Снижение эмоционального напряжения. 2. Обучение приемам расслабления, концентрации на собственных ощущениях, обучение приемам АТ.	Выполнение заданий на снятие эмоционального и мышечного напряжения, (техник идеомоторной, ментальной и аутогенной тренировки).	Задания могут выполняться как коллективно, так и индивидуально.
Итоговый	1. Подведение итогов занятия, обучение и закрепление методик самоанализа, участие в коллективном обсуждении, выставленных оценок, по показателям САН и тренировочному занятию. 2. Определение объема домашнего задания.	Выставление оценок за выполнение отдельных элементов, композиций по самоанализу с учетом анализа тренера.	1. Заполнение карты «САН», работа с протоколами тренировочных нагрузок. 2. Обдумывание вариантов, устранения ошибок. Определение домашнего задания по согласованию с тренером.

Внедрение предложенных техник и методов психолого-педагогического сопровождения в тренировочный процесс подростков в единоборствах на этапах начальной подготовки будет способствовать развитию морально-волевых и личност-

ных качеств, посредством овладения специальными психологическими и педагогическими техниками, способствующих более высокому качеству спортивной подготовки.

### Литература

1. Бабушкин Г.Д. Психодиагностика личности при занятиях физической культурой и спортом: учеб. пособие. Омск: Изд-во СибГУФК, 2012. 328 с.
2. Божович Л.И. Личность и ее формирование в детском возрасте. СПб.: Питер, 2009. 400 с.
3. Гаптрофеев К.В., Гафуров Р.Р., Никулин Р.Д., Никулин Д.Г. Психолого-педагогическое сопровождение учебно-тренировочного процесса боксеров 10-12 лет на этапе начальной подготовки // Подготовка и деятельность педагога-психолога на основе требований профессионального стандарта: материалы Междунар. науч.-практ. конф. (Чебоксары, 2017). Чебоксары: Среда, 2017. С. 112 – 115.
4. Олейник О.С., Белых С.И. Психолого-педагогическое сопровождение учебно-тренировочного процесса кикбоксеров // Актуальные проблемы, современные тенденции развития физической культуры и спорта с учетом реализации национальных проектов: Материалы III Всероссийской научно-практической конференции с международным участием. Москва, 2021. М.: Изд-во ФГБОУ ВО «РЭУ им.Г.В.Плеханова», 2021. С. 1080 – 1084.
5. Психодиагностика стресса: практикум / сост. Р.В. Куприянов, Ю.М. Кузьмина. Казань: КНИТУ, 2012. 212 с.
6. Чакалев О.В. Методы диагностики спортивной мотивации: Методическая разработка. Новосибирск, 2019. Режим доступа <https://infourok.ru/metodi-diagnostiki-sportivnoy-motivacii-3527794.html> (дата обращения: 28.11.2021)
7. Камалов Р.З. О закономерностях развития системы тактики спортивной борьбы // Известия ТулГУ. 2020. № 11. С. 63 – 68.

### References

1. Babushkin G.D. Psihodiagnostika lichnosti pri zanyatiyah fizicheskoy kul'turoj i sportom: ucheb. posobie. Omsk: Izd-vo SibGUFK, 2012. 328 s.
2. Bozhovich L.I. Lichnost' i ee formirovanie v detskom vozraste. SPb.: Piter, 2009. 400 s.
3. Gaptrofeev K.V., Gafurov R.R., Nikulin R.D., Nikulin D.G. Psihologo-pedagogicheskoe soprovozhdenie uchebno-trenirovochnogo processa bokserov 10-12 let na etape nachal'noj podgotovki. Podgotovka i deyatel'nost' pedagoga-psiologa na osnove trebovanij professional'nogo standarta: materialy Mezhdunar. nauch.-prakt. konf. (CHEboksary, 2017). CHEboksary: Sreda, 2017. S. 112 – 115.
4. Olejnik O.S., Belyh S.I. Psihologo-pedagogicheskoe soprovozhdenie uchebno-trenirovochnogo processa kikbokserov. Aktual'nye problemy, sovremennye tendencii razvitiya fizicheskoy kul'tury i sporta s uchetom realizacii nacional'nyh proektov: Materialy III Vserossijskoj nauchno-prakticheskoy konferencii s mezhdunarodnym uchastiem. Moskva, 2021. M.: Izd-voFGBOU VO «REU im.G.V.Plekhanova», 2021. S. 1080 – 1084.
5. Psihodiagnostika stressa: praktikum. sost. R.V. Kupriyanov, YU.M. Kuz'mina. Kazan': KNITU, 2012. 212 s.
6. CHakalev O.V. Metody diagnostiki sportivnoj motivacii: Metodicheskaya razrabotka. Novosibirsk, 2019. Rezhim dostupa <https://infourok.ru/metodi-diagnostiki-sportivnoy-motivacii-3527794.html> (data obrashcheniya: 28.11.2021)
7. Kamalov R.Z. O zakonomernostyakh razvitiya sistemy taktiki sportivnoj bor'by. Izvestiya TulGU. 2020. № 11. S. 63 – 68.

*Nosov S.A., Lecturer, Postgraduate,  
Voronezh Institute of the Ministry  
of Internal Affairs of Russia,  
Oryol State University named after I.S. Turgenev,  
Solomchenko M.A., Candidate of Pedagogic  
Sciences (Ph.D.), Associate Professor,  
Oryol State University named after I.S. Turgenev,  
Aldoshin A.V., Candidate of Pedagogic  
Sciences (Ph.D.), Professor,  
Oryol Law Institute of the Ministry of Internal  
Affairs of Russia named after V.V. Lukyanov,  
Gorbacheva O.A., Candidate of Pedagogic  
Sciences (Ph.D.), Associate Professor,  
Oryol State University named after I.S. Turgenev,  
Aldoshina E.A., Candidate of Pedagogic  
Sciences (Ph.D.), Associate Professor,  
Oryol State Agrarian University named after N.V. Parakhin*

**THE MODEL OF PSYCHOLOGICAL AND PEDAGOGICAL SUPPORT  
OF THE TRAINING PROCESS OF ADOLESCENTS IN MARTIAL  
ARTS AT THE STAGES OF INITIAL TRAINING**

**Abstract:** this scientific article examines the applications of theoretical analysis of literary sources and the practical experience of coaches in various sports martial arts of teenage athletes undergoing the initial training stage. Based on the studied material, our own scientific research was conducted, during which the level of motivation, stress resistance and anxiety was determined. The purpose of this follow-up was to correct the morale of a teenage athlete, as well as to help him overcome stressful factors not only during the training process, but also during the performance at sports competitions. The article also indicates that when the model of psychological and pedagogical support of the training process of adolescents in martial arts at the stages of initial training is included, it contributes not only to the realization of the athletic potential of adolescents, but also to the development of moral, volitional and personal qualities, through the mastery of special psychological and pedagogical techniques. In addition, the model of psychological and pedagogical support of the process of sports training of adolescents in martial arts at the stages of initial training will not only improve the effectiveness of training and sports motivation of young athletes, but can guarantee the athletic stability and reliability of athletes in the further development of their sports career.

The article may be useful, in this regard, to coaches, athletes, heads of regional organizations, sports training centers and other specialists in the field of physical culture and sports.

**Keywords:** initial training, teenage athletes, modeling, motivation, stress, anxiety, psychological and pedagogical support, training process

*Абдула-Заде К.З., аспирант,  
Российский университет дружбы народов,  
Сергеева М.Г., доктор педагогических наук, доцент,  
главный научный сотрудник,  
Научно-исследовательский институт  
Федеральной службы исполнения наказаний России,  
Савенкова Г.И., преподаватель,  
Московский государственный технический  
университет им. Н.Э. Баумана  
(национальный исследовательский университет)*

## ПЕДАГОГИЧЕСКОЕ ОБЕСПЕЧЕНИЕ ЛИЧНОСТНОГО РАЗВИТИЯ СПОРТСМЕНОВ-ЕДИНОБОРЦЕВ: МЕТОДИЧЕСКИЙ ПОДХОД

**Аннотация:** эмоциональное (психологическое) состояние и социальная структура образовательных отношений оказывает значительное влияние на учение и личностные взгляды, качество и достижение жизненно важных результатов, особенно в условиях открытого разнонаправленного и разноспособного образования. Соответственно, отдельное внимание в обучающей (социально-образовательной) деятельности обучающихся следует уделить педагогическому сопровождению организационно-учебного взаимодействия: выработке у учащихся эмоционально-психологической устойчивости к негативным воздействиям разного рода при выстраивании и осуществлении своего образовательного продвижении, учебно-познавательных процессов в открытом и мобильном обучающем окружении; гибкому восприятию и осознанию, осмыслению и пониманию образовательной действительности, интерпретации получаемых результатов и выработке собственного суждения, ценностному уяснению и, наконец, применению своих знаний (умений), компетенций в незнакомых и критических ситуациях. Поэтому, сегодня, такую большую роль начинает играть формирование у учащихся психологической устойчивости и эмоционально-образовательного опыта, в гармонии которых необходимо научиться делать продуктивные и практико-ориентированные выводы. При этом следует исходить (особенно в личностном формировании) не только из позитивных заключений, но постигать и оценивать негативные проявления, мнения и показатели в обучающих процессах, социальных и образовательных взаимоотношениях в организованном и открытом информационном, интернет-сетевом пространстве. Понимание эмоционально-психологических состояний в социальном и культурном, образовательном и информационном взаимодействии, их связей с организационным и учебным потенциалом обучающегося очень важно для выработки учебного поведения, которое становится ключевым элементом в самостоятельной образовательной деятельности обучающихся, в их личностном росте как на период учения в образовательном учреждении, так и после его окончания.

**Ключевые слова:** подготовка спортсмена, процесс личностного развития, педагогическое обеспечение, участники образовательного процесса

Участникам (педагогам и обучающимся) образовательных процессов в своей учебно-организационной работе следует обращать внимание (и учить этому надо уже в стенах учебного учреждения) на влияние таких эмоций, которые вызваны [7]:

- успешностью (неудачей) организационно-образовательной деятельности (учителей, других экспертов, учащихся), удовлетворенностью учебными результатами или их неприятием с позиции прогнозируемых и ожидаемых достижений;

- социально-личностной значимостью представленных на рассмотрение учебных задач, выстроенной образовательной деятельностью и обучающим окружением;

- возможностью воспользоваться результатами в каждодневной (учебной и социальной) практи-

ке, в том числе и за стенами образовательного учреждения;

- открытостью социально-культурных (субкультурных) и информационно-образовательных коммуникационных связей;

- взаимоотношением формального, неформального и информального учения в распределенном и разнонаправленном, многоаспектном и полиресурсном социально-образовательном пространстве;

- объективностью, адекватностью и справедливостью оценивания (количественного, рейтингового и качественного), ясностью и прозрачностью критериев оценки;

- пониманием учащихся аргументов, используемых для оценки и возможностью обучающихся влиять (воздействовать) на ее формирование и

преодолевать различия между оценкой и самооценкой.

Обучающийся должен находиться в атмосфере, которая поддерживает веру в успех и доверие к себе (своим способностям). Подобное обучающее окружение – это возможность еще раз взглянуть на организацию своей учебной работы, способы и стратегии учения, используемые ресурсы, посмотреть на то, как социально-образовательную деятельность выстраивают другие и в случае надобности изменить (скорректировать) личностную позицию и учебное поведение.

Поэтому так важно оказывать помощь обучающимся, с пользой для его развития, в организации «прохождения им трудных мест» (показать, как это можно осуществить) на индивидуальном самостоятельном (автономном) уровне и в совместной учебной (познавательной) деятельности.

И здесь важно в ситуации нерешенной образовательной (социальной) проблемы (ошибки) поддержать обучающегося в формировании у него подхода – рассматривать свои некорректные действия не как персональную (личностную) неудачу, а как новую неожиданную возможность, которая позволяет иначе осмыслить собственную учебную работу, овладеть дополнительными знаниями (умениями), компетенциями и повысить уверенность в себе и самоуважение.

Помогая обучающимся в выстраивании взаимодействующего учения, надо учитывать, что на эмоции значительное влияние оказывают такие личностные факторы, как: наследственные проявления и физиологические процессы; жизненные смыслы и ценности; самооценка и восприятие своих способностей; предшествующий образовательный, культурный и социальный опыт. При этом обучающимся для активной учебно-организационной и познавательной деятельности, личностного роста необходимы уверенность в себе и самоуважение.

Следует сказать и о том, что сила и активность эмоционального состояния обучающихся во многом зависит и от персональной значимости изучаемых ими явлений и предметов, возможности использования результатов осуществляемой социально-образовательной деятельности в реальности настоящей и будущей жизни. Важно восприятие учения, как деятельности для себя. Эти качества [1]:

- приводят к позитивному восприятию и осмыслению своих способностей и личностных ожиданий;

- побуждают к активному привлечению внешкольных образовательных (включая интернет-сетевые) и социально-культурных инструментов;

- настраивают на понимание и положительное решение учебных задач с позиции реального применения;

- пробуждают чувство успешности в учении и получении ожидаемых результатов;

- содействуют принятию на себя ответственности за свое образование, возможные ошибки и неудачи.

Необходимо уже на уровне общешкольных задач воспитывать у учащихся уверенность в своих силах и самоуважение, поддерживать у них концентрацию внимания на их сильных сторонах, а неудачи учить рассматривать, как временные явления, которые могут быть ими преодолены.

Для этого, возможно, следует изменить учебное поведение, озаботиться приложением дополнительных усилий, расширением круга знаний, привлечением новых образовательных, информационных ресурсов обучающего окружения и воспользоваться помощью других участников образовательного процесса.

Учащиеся (и педагог) могут использовать различные подходы выстраивания модели межличностных и учебных отношений и взаимодействия, способы и приемы совместной организационно-образовательной работы в обучающем окружении, чтобы поддержать позитивные эмоции и уменьшить влияние негативных эмоций [3].

Разноуровневые, разнородные и полинаправленные учебные задачи, мобильное информационно-обучающее окружение, подвижные образовательные программы, открытый учебный план – все это позволит избегать крайностей, однолинейности, образовательных тупиков и находиться на адекватном уровне персональных учебно-познавательных вызовов.

Это ключевые предпосылки и основания для развития у обучающихся эмоционального интеллекта (важного компонента личностного роста), который:

- задействует и реализует способности и умения распознавать и оценивать эмоциональные состояния (свои и других людей);

- регулировать соотношение эмоций и силу их воздействия на себя и окружающих людей;

- определять, как наилучшим образом (с позитивными последствиями) воспользоваться имеющимися средствами и ресурсами в условиях тех эмоций, что на данный момент охватывают обучающегося [6].

Важно также отметить, что при таком подходе обучающийся рассматривает свои эмоции не как отдельные проявления, а как систему личностных эмоционально-психологических реакций на каждодневные социальные и образовательные вызовы, действия и поступки.

Степень влияния психологического и эмоционального состояния обучающегося на его познавательную деятельность и личностные качества зависит от [4]:

- сложности структуры явлений и предметов, ресурсной обеспеченности и их доступности для обучающегося;

- соотношения сложности образовательной действительности и имеющихся у него знаний (умений), компетенций для познания и понимания;

- возможности социально-образовательной саморегуляции (важного компонента личностного роста) и поддержки педагогом самостоятельного освоения изучаемого материала.

Следует избегать «познавательного конфликта и учебной конфронтации» между социально-образовательной действительностью (обучающим окружением) и возможностью, способностью обучающегося освоить их, преобразовать в свои знания и компетенции, в действия реализации личностных установок [2].

Создавая обучающимся (или группе учеников) условия для личностно-обусловленной образовательной деятельности (совместной и индивидуальной) необходимо:

- выстроить межличностные и межорганизационные формы образовательного общения;

- актуализировать и активизировать значимые для них компоненты и сферы учебно-познавательной деятельности в условиях образования без границ;

- организовать поддержку и сопровождение (особенно на начальном этапе обучения) в определении целей, выборе учебных задач и образовательных стратегий (способов и приемов научения);

- помочь обучающимся реализовать их интересы и потребности в открытом социально-образовательном взаимодействии;

- способствовать формированию у учащихся ценностного понимания образовательной деятельности и социально-личностных смыслов учения;

- сориентировать учащихся и помочь им выстроить в предполагаемых проблемных ситуациях учебное поведение, так как у них может повыситься уровень тревожности, страха и снизиться вера в свои силы;

- совместно (педагог и учащиеся) выбрать модель мониторинга учебно-познавательной деятельности и оценивания результатов работы.

Это, несомненно, будет приводить к коррекции и прояснению социально-образовательных ожиданий, на которые обучающийся опирается при изучении любых вопросов [5]. Фактически они являются основными мотиваторами его личностных учебных установок и действий, что, в свою очередь, будет способствовать стабилизации и устойчивости психологического и позитивного эмоционального состояния непосредственно в процессе открытой и разнонаправленной учебно-организационной деятельности в различных ин-формационных средах и областях знаний.

Таким образом, педагогам важно помочь обучающимся справляться с неопределенностью и неуверенностью (научить их этому):

*во-первых*, следует:

- понизить степень неясности в образовательных действиях и ожиданиях;

- уменьшить возможность негативных последствий того, что делает обучающийся и непредсказуемость результатов;

*во-вторых*, образовательные программы и учебные планы, их структура и дизайн:

- должны быть сбалансированными, открытыми и подвижными;

- стать мобильными и восприимчивыми к запросам учащихся и вызовам времени;

- обеспечить возможность взаимозаменяемости организационных и учебно-содержательных компонентов, то есть работать по принципу конструктора;

- позволять обучающимся формировать собственный путь получения образования и, соответственно, реализовывать свои задачи.

Подобного рода социально-образовательная активность обучающегося помогает ему актуализировать разнонаправленные мыслительные процессы и задействовать их в организации и осуществлении своего образования и личностного продвижения, границы которого (вместе с информационно-образовательным пространством) осязательно расширяются, что делает получаемые результаты более осознанными и качественными.

Тем самым, можно сделать вывод о том, что на современном этапе, исходя из высокой вариативности образовательного процесса, педагогическое обеспечение должно быть максимально субъектным и индивидуализированным, пропорционально вариативности общих и специальных целей обучения.

### Литература

1. Адольф В.А., Саволайнен Г.С. Педагогическое образование в контексте развития физической культуры, спорта и здоровья // Педагогика. 2020. № 3. С. 83 – 90.
2. Адольф В.А., Фоминых А.В., Адольф К.В. Социализация обучающихся через вовлечение в спортивную деятельность // Воспитание школьников. 2020. № 2. С. 20 – 24.
3. Клычков К.Е. Требования к личностным качествам тренера-преподавателя силового троеборья на начальных этапах подготовки обучающихся // Вестник Саратовского областного института развития образования. 2019. № 1 (17). С. 106 – 112.
4. Клычков К.Е. Профессиональное развитие тренера-преподавателя пауэрлифтинга в современных условиях // Профессиональное образование и общество. 2021. № 3 (39). С. 227 – 234.
5. Собянин Ф.И. Акмеологический подход в системе физкультурного образования // Запад-Россия-Восток. 2019. № 13. С. 143 – 144.
6. Собянин Ф.И. Инновации и традиции в понятийном аппарате теории и методики физической культуры // Научно-методическое обеспечение физического воспитания и спортивной подготовки студентов вузов. Материалы международной научно-практической конференции. 2018. С. 36 – 39.
7. Abayeva G.B., Karavanova L.Zh. Individual approach to children as an educational tool // UK Academy of Education, London. 2013. № 3. P. 21 – 23.

### References

1. Adol'f V.A., Savolajnen G.S. Pedagogicheskoe obrazovanie v kontekste razvitiya fizicheskoy kul'tury, sporta i zdorov'ya. Pedagogika. 2020. № 3. S. 83 – 90.
2. Adol'f V.A., Fominyh A.V., Adol'f K.V. Socializaciya obuchayushchihsya cherez vovlechenie v sportivnyuyu deyatel'nost'. Vospitanie shkol'nikov. 2020. № 2. S. 20 – 24.
3. Klychkov K.E. Trebovaniya k lichnostnym kachestvam trenera-prepodavatelya silovogo troebor'ya na nachal'nyh etapah podgotovki obuchayushchihsya. Vestnik Saratovskogo oblastnogo instituta razvitiya obrazovaniya. 2019. № 1 (17). S. 106 – 112.
4. Klychkov K.E. Professional'noe razvitie trenera-prepodavatelya pauerliftinga v sovremennyh usloviyah. Professional'noe obrazovanie i obshchestvo. 2021. № 3 (39). S. 227 – 234.
5. Sobyenin F.I. Akmeologicheskij podhod v sisteme fizkul'turnogo obrazovaniya. Zapad-Rossiya-Vostok. 2019. № 13. S. 143 – 144.
6. Sobyenin F.I. Innovacii i tradicii v ponyatijnom apparate teorii i metodiki fizicheskoy kul'tury. Nauchno-metodicheskoe obespechenie fizicheskogo vospitaniya i sportivnoj podgotovki studentov vuzov. Materialy mezhdunarodnoj nauchno-prakticheskoy konferencii. 2018. S. 36 – 39.
7. Abayeva G.B., Karavanova L.Zh. Individual approach to children as an educational tool. UK Academy of Education, London. 2013. № 3. P. 21 – 23.



*Abdula-Zade K.Z., Postgraduate,  
Peoples' Friendship University of Russia,  
Sergeeva M.G., Doctor of Pedagogic Sciences (Advanced Doctor),  
Associate Professor, Chief Research Officer,  
Research Institute of the Federal Penitentiary Service of Russia,  
Savenkova G.I., Lecturer,  
Bauman Moscow State Technical  
University (National Research University)*

#### **PEDAGOGICAL SUPPORT OF PERSONAL DEVELOPMENT OF SINGLE WRESTLERS: METHODOLOGICAL APPROACH**

**Abstract:** the emotional (psychological) state and social structure of educational relations has a significant influence on teaching and personal views, quality and achievement of vital results, especially in conditions of open multi-directional and diverse education. Accordingly, special attention in the educational (socio-educational) activities of students should be paid to the pedagogical support of organizational and educational interaction: the development of emotional and psychological resistance among students to negative influences of various kinds when building and implementing their educational advancement, educational processes in an open and mobile learning environment; flexible perception and awareness, comprehension and understanding of educational reality, interpretation of the obtained results and the development of their own judgment, value understanding and, finally, application of their knowledge (skills), competencies in unfamiliar and critical situations. Therefore, today, the formation of psychological stability and emotional-educational experience among students begins to play such a large role, in the harmony of which it is necessary to learn to draw productive and practical-oriented conclusions. At the same time, it is necessary to proceed (especially in personal formation) not only from positive conclusions, but also to comprehend and evaluate negative manifestations, opinions and indicators in educational processes, social and educational relationships in an organized and open information, Internet network space. Understanding emotional and psychological states in social and cultural, educational and informational interaction, their connections with the organizational and educational potential of the student is very important for the development of educational behavior, which becomes a key element in the independent educational activity of students, in their personal growth both for the period of teaching in an educational institution and after its completion.

**Keywords:** athlete training, process of personal development, pedagogical support, participants of educational process

*Масляев В.В., аспирант,  
Соломченко М.А., кандидат педагогических наук, доцент,  
Орловский государственный университет им. И.С. Тургенева,  
Баркалов С.Н., кандидат педагогических наук,  
доцент, полковник полиции,  
Махов С.Ю., кандидат педагогических наук, доцент,  
Орловский юридический институт  
МВД России им. В.В. Лукьянова*

## МЕТОДИЧЕСКИЕ ОСОБЕННОСТИ ФОРМИРОВАНИЯ ПСИХОЛОГИЧЕСКИХ КАЧЕСТВ У ШАХМАТИСТОВ В СОРЕВНОВАТЕЛЬНОМ ПЕРИОДЕ

**Аннотация:** в статье представлены методические особенности формирования психологических качеств у шахматистов в соревновательном периоде. В работе рассматриваются различные виды педагогических технологий: личностно-ориентированные, здоровьесберегающие, игровые, проблемные, информационно-коммуникационные, дифференцированные, технологии дистанционного обучения. Цель экспериментальной программы – сформировать психологические качества шахматистов, необходимые для успешного выступления в соревновательном периоде с помощью метода моделирования. Через шесть месяцев применения экспериментальной программы результаты улучшились в обеих испытуемых группах, но в экспериментальной группе показатели выше. Следовательно, экспериментальная методика лучше традиционной. Результаты выступлений шахматистов экспериментальной группы в контрольных встречах также лучше, чем у испытуемых контрольной группы.

**Ключевые слова:** методика, психологические качества, шахматисты, соревновательный период, технологии, упражнения

Проблема поиска новых подходов в методике формирования психологических качеств у шахматистов в соревновательном периоде становится приоритетным направлением деятельности педагогов и тренеров по шахматам [6, с. 28].

Методические особенности формирования психологических качеств у юных шахматистов основывались на следующих педагогических технологиях:

- личностно-ориентированной;
- игровой;
- проблемной;
- информационно-коммуникационной;
- дифференцированной;
- технологии дистанционного обучения [4, с. 17].

Личностно-ориентированная технология обучения направлена на выявление особенностей восприятия, переработки и усвоения информации юным шахматистам, выстраивание педагогического воздействия с учетом имеющегося опыта у обучающегося.

Личностно-ориентированные технологии в учебно-тренировочной работе с шахматистами обладают следующей спецификой:

- в центре учебно-тренировочной работы находится личность юного шахматиста;
- демократизм, равенство, партнерство в отношениях тренера по шахматам и его учеников;
- самостоятельность и самореализация юного шахматиста как личности;

- формирование и принятие новых ценностей юными шахматистами;

- формирование чувства ответственности за исход шахматных турниров [2, с. 78].

Здоровьесберегающие технологии в учебно-тренировочной работе с новыми шахматистами представляют собой совокупность программ, приемов и методов построения учебно-тренировочного процесса обучения юных шахматистов, не наносящего вреда здоровью.

Данный вид технологий имеет следующие особенности:

- отсутствие стресса у юного шахматиста;
- соответствие нагрузки возрастным особенностям юного шахматиста;
- оптимальное сочетание умственных и физических нагрузок;
- использование различных форм предоставления информации в процессе обучения шахматной игре;
- распределение интенсивности умственной и физической нагрузки в течение одного занятия и всего цикла занятий [3, с. 16].

Игровые технологии в учебно-тренировочной работе с шахматистами направлены на активацию познавательных процессов обучающихся, воспитывают умение владеть собой, быстроту реакции.

Данный вид технологий позволяет развить познавательную активность юных шахматистов, создает благоприятную психологическую атмосферу на занятиях; формирует положительную мотива-

цию, развивает дух соперничества; осуществляет психологическую подготовку юного шахматиста к возможности проигрыша [2, с. 6].

Проблемные технологии, применяемые в учебно-тренировочной работе с шахматистами, предполагают создание под руководством тренера проблемных ситуаций и активную самостоятельную деятельность обучающихся по их разрешению.

Проблемные технологии обладают следующими особенностями: тренер подводит юных шахматистов к противоречию и предлагает им самим найти способ его разрешения; тренер ставит проблемные задачи с противоречивыми данными, с заведомо допущенными ошибками, с ограничен-

ным временем решения; тренер приводит различные точки зрения на одну и ту же шахматную позицию [5, с. 87].

Информационно-коммуникационные технологии обладают следующими особенностями: развивают познавательную активность и эмоции у юных шахматистов; повышают качество наглядности; имеют высокие дидактические возможности [1, с. 89].

Методика учебно-тренировочной работы с шахматистами требует поиска новых методов обучения. В табл. 1 представлены основные методы учебно-тренировочной работы с шахматистами.

Таблица 1

### Основные методы технологии учебно-тренировочной работы с шахматистами

Вид технологии	Методы
Личностно-ориентированные технологии	Метод проблемно-поисковый, метод исследовательский, метод эвристический, метод диалога, групповой и индивидуальный метод.
Здоровьесберегающие технологии	Метод динамических пауз, метод физических упражнений, метод релаксации.
Игровые технологии	Имитационные игры, инновационные игры, игры-соревнования.
Технологии уровневой дифференциации	Метод тестов.
Проблемные технологии	Мозговой штурм, метод деловой игры, метод дидактической эвристики.
Дистанционные технологии	Метод обучения посредством взаимодействия юных шахматистов с образовательными ресурсами, метод обучения «один ко многим», метод индивидуального обучения, метод обучения «многие ко многим».
Компьютерные образовательные программы	Интерактивные методы.
Информационно-коммуникационные технологии	Метод проектов, метод визуальных экскурсий, интерактивный метод.

Представленные выше методы необходимо использовать комплексно, чтобы достичь высоких результатов в учебно-тренировочной работе с шахматистами.

Методика формирования психологических качеств у юных шахматистов в соревновательном периоде предусматривает физическую подготовку, включающую общеподготовительные упражнения, специально-подготовительные, соревновательные. Применялись упражнения для укрепления мышц шейного отдела позвоночника, развития плечевого пояса, укрепления мышц спины и брюшного пресса, ног.

Методика формирования психологических качеств у юных шахматистов основывается на следующих педагогических технологиях: личностно-ориентированной, игровой, проблемной, информационно-коммуникационной; дифференцированной, технологии дистанционного обучения.

Представленные выше теоретические положения были взяты за основу методических особенностей формирования психологических качеств у шахматистов в соревновательном периоде.

Цель экспериментальной программы – сформировать психологические качества шахматистов, необходимые для успешного выступления в соревновательном периоде с помощью метода моделирования.

Основы формирования психологических качеств у юных шахматистов в соревновательном периоде основывается на следующих подходах: системном, аксиологическом, личностно-деятельностном, компетентностном, средовом.

Модель формирования психологических качеств у юных шахматистов в соревновательном периоде представляет собой совокупность следующих блоков: целевого, содержательного, оценочного.

Критериями сформированности психологических качеств у юных шахматистов в соревновательном периоде являются [2, 3, 6]:

- критерии, характеризующие качества эмоционального компонента системы формирования психологических качеств (эмоциональная устойчивость, самостоятельность, готовность к риску);

- критерии, характеризующие качества коммуникативного компонента системы психологических качеств у юных шахматистов в соревновательном периоде (коммуникативность, лидерство);

- критерии, характеризующие качества гностического компонента системы психологических качеств у юных шахматистов в соревновательном периоде (знание психологических особенностей шахматной игры, знание психологии соперника);

- критерии, характеризующие качества мотивационного компонента системы психологических качеств у юных шахматистов в соревновательном периоде (оптимистичность, готовность к самообразованию и самовоспитанию);

- критерии, характеризующие качества практического компонента системы формирования психологических качеств у юных шахматистов в соревновательном периоде (ответственность, инициативность, целеустремленность);

- критерии, характеризующие качества системы сформированности психологических качеств у юных шахматистов в соревновательном периоде (способность к саморегуляции, адекватной самооценке).

Предложенная нами экспериментальная методика формирования психологических качеств у юных шахматистов включает в себя стратегическую, тактическую, техническую, психологическую и физическую подготовку.

Экспериментальная методика формирования психологических качеств у юных шахматистов основывалась на следующих педагогических технологиях: личностно-ориентированной, игровой, проблемной, информационно-коммуникационной, дифференцированной, дистанционного обучения. Нами предложены средства информационно-коммуникационных технологий, которые могут быть использованы в методике учебно-тренировочной работы с шахматистами: обучающие и игровые средства, тренажеры, справочные материалы, демонстрационно-имитационные средства.

Обучающие средства информационно-коммуникационных технологий сообщают теоретические сведения о шахматной игре, формируют умения и навыки проведения шахматных партий.

Тренажеры позволяют осуществлять выборочные вычисления, отрабатывают умения играть в простых позициях, умение верно определять цель

шахматной игры, возможность быстро оценивать позицию.

Справочные материалы – это информационно-коммуникационные технологии, которые позволяют получить необходимые сведения из истории шахматной игры, о правилах шахматной игры, тактике и стратегии ведения шахматной игры.

Игровые технологии предназначены для создания учебных ситуаций, в которых деятельность юных шахматистов реализуется в игровой форме [3, с. 74].

Дистанционные образовательные технологии приобрели особую популярность в период пандемии. Данный вид технологий позволяет осуществлять учебно-тренировочную работу с шахматистами в любое время и в любом месте; позволяют выбрать интенсивность обучения в зависимости от уровня подготовки юных шахматистов; позволяют осуществлять самоконтроль и самодиагностику с помощью тестов и онлайн-опросов; обеспечивают интерактивность между тренером и шахматистами [6, с. 62].

Шахматные компьютерные образовательные программы такие, как «Stockfish, Chessbase», «Shredder classic 3», «Fryz», «Houdini», «Chessmaster 10» [1, с. 78].

Для оценки особенностей темперамента юных шахматистов, входящих в контрольную и экспериментальную группы, на начальном этапе эксперимента использовался тест Г. Айзенка. В контрольной группе результаты показали следующее: сангвиник – 48,9%, холерик – 23,1%, флегматик – 13,7%, меланхолик – 14,3%. Результаты в экспериментальной группе определились следующим образом: сангвиник – 41,6%, холерик – 17,3%, флегматик – 31,1%, меланхолик – 10%. Итак, согласно результатам, преобладает тип темперамента «сангвиник». Для оценки психологических качеств юных шахматистов, связанных с мыслительными приемами, осуществляемыми в период проведения шахматной игры: память, восприятие, мышление, внимательность, воображение применялись следующие тесты: определение объема кратковременной памяти по методу Джекобса, определение индекса кратковременной памяти по методу Л.С. Мучникова, В.М. Смирнова, изучение быстроты и точности мыслительных реакций (методика А.В. Родионова). В контрольной группе низкий уровень кратковременной памяти и мыслительных процессов показали более 51% испытуемых, в экспериментальной – более 60%. Средний показатель в тестировании показали в контрольной группе более 25% испытуемых, в экспериментальной группе – около 20%. Высокий показатель в тестировании в контрольной группе показали

около 24%, в экспериментальной группе – около 20% испытуемых.

В экспериментальной группе занятия проводились с учетом их индивидуальных особенностей, уделяя внимание не только развитию психологических и физических качеств при помощи игровых технологий. В контрольной группе занятия велись по традиционной методике проведения занятий.

По истечению шести месяцев провели повторное тестирование. В контрольной группе низкий уровень кратковременной памяти и мыслительных процессов показали около 40% испытуемых, в экспериментальной – около 35%. Средний показатель в тестировании показали в контрольной группе около 35% испытуемых, в экспериментальной группе – около 40%. Высокий показатель

в тестировании в контрольной группе показали около 25%, в экспериментальной группе – около 25% испытуемых. Результаты улучшились в обеих группах, но в экспериментальной группе показатели выше. Следовательно, экспериментальная методика лучше традиционной. Результаты выступлений шахматистов экспериментальной группы в контрольных встречах лучше, чем у испытуемых контрольной группы.

В заключение необходимо отметить, что применения данных методических особенностей формирования психологических качеств у юных шахматистов соревновательном периоде позволит значительно повысить уровень сформированности психологических качеств.

### Литература

1. Матрос Д.Ш., Полез Д.М., Мельникова Н.Н. Управление качеством образования на основе новых информационных технологий и образовательного мониторинга. М.: Педагогическое общество России, 2001. 128 с.
2. Михайлов, И.В. Подготовка юных высококвалифицированных шахматистов с помощью компьютерных шахматных программ и «Интернет»: дисс. канд. пед. наук. М., 2005. 181с.
3. Михайлова И.В., Алифиров А.И. История создания шахматных компьютерных программ // Инновационная наука. 2016. № 3. С. 160 – 164.
4. Новые педагогические и информационные технологии в системе образования / Под ред. Е.С. Полат. М.: Издательский центр «Академия», 2002. 272с.
5. Потапов П.А. Проблемы и перспективы развития дистанционных образовательных технологий для массового применения при обучении шахматной игре // Ученые записки университета им П.Ф. Лесгафта. 2015. № 5. С. 60 – 64.
6. Скачков П.В. Педагогические инновации в современном шахматном образовании // Начальная школа плюс до после. 2010. № 5. С. 85 – 92.

### References

1. Matros D.SH., Polez D.M., Mel'nikova N.N. Upravlenie kachestvom obrazovaniya na osnove novyh informacionnyh tekhnologij i obrazovatel'nogo monitoringa. M.: Pedagogicheskoe obshchestvo Rossii, 2001. 128 s.
2. Mihajlov, I.V. Podgotovka yunyh vysokokvalificirovannyh shahmatistov s pomoshch'yu komp'yuternyh shahmatnyh programm i «Internet»: diss. kand. ped. nauk. M., 2005. 181s.
3. Mihajlova I.V., Alifirov A.I. Istoriya sozdaniya shahmatnyh komp'yuternyh programm. Innovacionnaya nauka. 2016. № 3. S. 160 – 164.
4. Novye pedagogicheskie i informacionnye tekhnologii v sisteme obrazovaniya. Pod red. E.S. Polat. M.: Izdatel'skij centr «Akademiya», 2002. 272s.
5. Potapov P.A. Problemy i perspektivy razvitiya distancionnyh obrazovatel'nyh tekhnologij dlya massovogo primeneniya pri obuchenii shahmatnoj igre. Uchenye zapiski universiteta im P.F. Lesgafta. 2015. № 5. S. 60 – 64.
6. Skachkov P.V. Pedagogicheskie innovacii v sovremennom shahmatnom obrazovanii. Nachal'naya shkola plus do posle. 2010. № 5. S. 85 – 92.

*Maslyayev V.V., Postgraduate,  
Solomchenko M.A., Candidate of Pedagogic  
Sciences (Ph.D.), Associate Professor,  
Orel State University named after I.S. Turgenev,  
Barkalov S.N., Candidate of Pedagogic  
Sciences (Ph.D.), Associate Professor, Police Colonel,  
Orel Law Institute of the Ministry of the Interior  
of Russia named after V.V. Lukyanov,  
Makhov S.Yu., Candidate of Pedagogic  
Sciences (Ph.D.), Associate Professor,  
Orel Law Institute of the Ministry of the Interior  
of Russia named after V.V. Lukyanov*

### **METHODOLOGICAL FEATURES OF THE FORMATION OF PSYCHOLOGICAL QUALITIES OF CHESS PLAYERS IN THE COMPETITIVE PERIOD**

**Abstract:** the article presents the methodological features of the formation of psychological qualities of chess players in the competitive period. The paper considers various types of pedagogical technologies: personality-oriented, health-saving, gaming, problematic, information and communication, differentiated, distance learning technologies. The purpose of the experimental program is to form the psychological qualities of chess players necessary for successful performance in the competitive period using the modeling method. After six months of using the experimental program, the results improved in both test groups, but in the experimental group the indicators were higher. Therefore, the experimental method is better than the traditional one. The results of the performances of chess players in the experimental group in control meetings are also better than those of the control group.

**Keywords:** methodology, psychological qualities, chess players, competitive period. technologies, exercises

*Ромашов А.А., кандидат педагогических наук, доцент,  
заслуженный тренер России,  
Российский государственный университет правосудия*

## ТАКТИКА БОЕВЫХ ВЗАИМОДЕЙСТВИЙ В УГЛУ И У КАНАТОВ РИНГА В ПРОФЕССИОНАЛЬНОМ БОКСЕ

**Аннотация:** выход из угла ринга и от канатов используется практически каждым боксером. Во время боя профессиональные боксеры постоянно меняют взаиморасположение, оказываются в углу и у канатов. При защитах от атак противника расположение относительно канатов имеет важное значение, т.к. сокращается пространство для защитных маневров и разрыва дистанции. Выход сопровождается иногда встречным или ответным ударом с боковым маневром, вариантом может быть клинч или перебой в ближнем бою.

Сложность данного технико-тактического действия обусловлена необходимостью одновременно держать во внимании несколько составляющих: старт начала сближения противника, старт начала атаки. При боевом взаимодействии в ближнем бою нужно учитывать взаиморасположение с головой противника, чтобы предотвратить получение рассечения и травмы, защищать туловище и голову и постоянно менять положение, использовать уклоны, нырки и подставки.

В статье рассматриваются механизмы достижения успеха в боевых взаимодействиях в ближнем бою, приводится тактическое описание некоторых вариантов ухода из угла и от канатов, дается статистика применения ведущими боксерами. Знание этих компонентов позволит уточнить содержание тренировочного процесса боксерам и специалистам.

**Ключевые слова:** бокс, тактика бокса, тактика ухода от канатов и из угла ринга, боевое взаимодействие, удары в боксе, защиты в боксе, боковое маневрирование, клинч, перебой

### Введение

Уход из угла и от канатов является широко применяемым технико-тактическим действием в современных единоборствах. С помощью него могут последовательно решаться несколько тактических задач по занятию выгодного взаиморасположения, перехвата инициативы в бою, сковыванию и утомлению противника.

В научно-практической литературе рассмотрены вопросы выхода из угла и от канатов в кикбоксинге [1, 2], исследованы отдельные аспекты в боксе [3, 4, 5], его двигательная составляющая хорошо известна спортсменам и тренерам, но недо-

статочно подробно приведены тактическое описание и механизмы достижения успеха.

### Содержание и результаты исследования

Тактический анализ просмотренных нами более 60 видео боев ведущих современных боксеров-профессионалов помог выявить различные тактические варианты выхода из угла и от канатов и статистику их применения (рис. 1), первое место занимает клинч, причем в большинстве случаев захват боксеров разнимает рефери, на втором месте боковой маневр, перебой и выход в сторону с помощью нырка или отклонения назад реже всего используются профессиональными боксерами.



Рис. 1. Варианты и статистика применения боевых действий в углу и у канатов

Длительное нахождение в углу и у канатов ринга крайне невыгодно, т.к. на ближней дистанции боя при ограниченном пространстве для маневрирования сильно возрастает риск пропустить

сильные удары. Флойд Мэйвезер применял для уходов встречные атаки в перебое и боковой маневр (рис. 2).





Рис. 2. Выход из угла после перебора противника

**Тактическое описание:** спортсмен справа, находясь на ближней дистанции оттесняет противника к канатам в угол ринга, атакует тремя ударами снизу в туловище обеими руками, спортсмен слева на момент возврата ближней руки противника выполняет два встречных удара дальней рукой в голову, смещается вправо, продолжает атаку двумя боковыми ударами в голову, закрывает противнику обзор, затем резко смещается влево и выходит из угла на дальнюю дистанцию к центру ринга.

**Тактические механизмы достижения успеха:**

1. Использование начала старта встречной атаки на момент возвращения руки противника для усложнения реагирования.
2. Применение серии ударов и ложного маневра с резкой сменой направления для дезориентации противника из-за внезапной потери линии атаки.
3. Достижение преимущества во взаиморасположении за счет выхода из угла.

#### Заключение

Применение различных вариантов выхода от канатов и из угла ринга для улучшения взаиморасположения, защит от атак противника и перехвата инициативы напрямую связано с количеством одновременно решаемых двигательных и тактических задач. Как показала статистика клинч

используется для этого в более чем 60 %, позволяет мгновенно получить контроль над атаками противника, путем сковывания рук и туловища, наиболее безопасен для применения. Боковые маневры тоже применяются для ухода от канатов и из угла ринга, но затруднены в выполнении особенно в углу, из-за недостаточности пространства для передвижений. Выход в сторону после нырка или отклонения назад реже применяется современными боксерами, т.к. для эффективного защитного действия необходимо увидеть предсигнал начала бокового удара, что крайне проблематично во время боевых взаимодействий на ближней дистанции, но иногда возможно, когда противник выполняет боковой удар с большим замахом, особенно в последней трети боя на фоне усталости.

#### Выводы

Для выхода из угла и от канатов ринга профессиональные боксеры используют различные тактические приемы. Как показывает статистика, чаще всего это клинч (65,4%), перебой (14%), боковой маневр (10,3%) и выход в сторону после защиты нырком или уклоном (10,3%). Защита перебоем сопряжена с трудностями использования тайминга в условиях ближнего боя, носит ситуативный характер, когда боксеры переходят к обмену ударами, иногда сопровож-



дается ложными раскрытиями и провоцированием противника на атаку, для усложнения реагирования противника, путем последовательного создания и отмены двух реакций

переключения, выбора выигрышного момента начала собственной атаки, столкновения и выведения из равновесия, ударов в момент восстановления его боевой стойки.

### Литература

1. Белых С.И. Построение тренировочного процесса юных кикбоксеров посредством оригинальных тренажеров: дис. ... канд. пед. наук. М., 2001. 234 с.
2. Степанов М.Ю. Индивидуализация предсоревновательной подготовки квалифицированных кикбоксеров на основе стилевых различий: дис. ... канд. пед. наук. Набережные Челны, 2011. 230 с.
3. Ромашов А.А. Тактические особенности использования клинча профессиональными боксерами // Обзор педагогических исследований. 2021. Т. 3. № 4. С. 160 – 164.
4. Ромашов А.А. Проявление тактической сущности бокового маневрирования у профессиональных боксёров // Ученые записки университета им. П.Ф. Лесгафта. 2018. № 6 (160). С. 205 – 211.
5. Ромашов А.А. Тактика противодействия атакам противника в углу и у канатов ринга в профессиональном боксе // Боевые искусства и спортивные единоборства: наука, практика, воспитание: Материалы VI Всероссийской научно-практической конференции с международным участием (Москва, 14 октября 2021 г.) / Под общ. ред. Ю.Л. Орлова, Л.Г. Рыжковой. М.: Лика, 2021. С. 194 – 198.

### References

1. Belyh S.I. Postroenie trenirovochnogo processa yunyh kikkokserov posredstvom original'nyh trenazherov: dis. ... kand. ped. nauk. M., 2001. 234 s.
2. Stepanov M.YU. Individualizaciya pedsorevnovatel'noj podgotovki kvalificirovannyh kikkokserov na osnove stilevyh razlichij: dis. ... kand. ped. nauk. Naberezhnye CHelny, 2011. 230 s.
3. Romashov A.A. Takticheskie osobennosti ispol'zovaniya klincha professional'nymi bokserami. Obzor pedagogicheskikh issledovaniy. 2021. T. 3. № 4. S. 160 – 164.
4. Romashov A.A. Proyavlenie takticheskoy sushchnosti bokovogo manevrirovaniya u professional'nyh boksyorov. Uchenye zapiski universiteta im. P.F. Lesgafta. 2018. № 6 (160). S. 205 – 211.
5. Romashov A.A. Taktika protivodejstviya atakam protivnika v uglu i u kanatov ringa v professional'nom bokse. Boevye iskusstva i sportivnye edinoborstva: nauka, praktika, vospitanie: Materialy VI Vserossijskoj nauchno-prakticheskoy konferencii s mezhdunarodnym uchastiem (Moskva, 14 oktyabrya 2021 g.). Pod obshch. red. YU.L. Orlova, L.G. Ryzhkovej. M.: Lika, 2021. S. 194 – 198.

*Romashov A.A., Candidate of Pedagogic Sciences (Ph.D.), Associate Professor, Honored Coach of Russia, Russian State University of Justice*

## TACTICS OF COMBAT INTERACTIONS IN THE CORNER AND AT THE ROPES OF THE RING IN PROFESSIONAL BOXING

**Abstract:** the exit from the corner of the ring and from the ropes is used by almost every boxer. During the fight, professional boxers constantly change their positions, find themselves in the corner and at the ropes. When defending against enemy attacks, the location relative to the ropes is important, because the space for defensive maneuvers and breaking the distance is reduced. The exit is sometimes accompanied by a counter or retaliatory strike with a side maneuver, a clinch or a melee break may be an option.

The complexity of this technical and tactical action is due to the need to simultaneously keep in mind several components: the start of the enemy's approach, the start of the attack. When fighting in close combat, it is necessary to take into account the relative position with the enemy's head in order to prevent dissection and injury, protect the torso and head and constantly change position, use inclines, dives and stands.

The article discusses the mechanisms for achieving success in combat interactions in close combat, provides a tactical description of some options for leaving the corner and from the ropes, and provides statistics on the use of leading boxers. Knowledge of these components will allow boxers and specialists to clarify the content of the training process.

**Keywords:** boxing, boxing tactics, tactics of avoiding ropes and from the corner of the ring, combat interaction, boxing punches, boxing defenses, lateral maneuvering, clinch, stoppage

*Сологуб С.С., директор, аспирант,  
Гимназия № 8, г. Коломна,  
Московский государственный областной университет*

## МОНИТОРИНГ ПРОФЕССИОНАЛИЗМА ПЕДАГОГОВ КАК РЕСУРС РАЗВИТИЯ ОБЩЕОБРАЗОВАТЕЛЬНОЙ ОРГАНИЗАЦИИ

**Аннотация:** изменения, происходящие в системе образования, определяют качественно новые требования к уровню профессионального развития педагогов. Профессионализм педагога – залог эффективной деятельности общеобразовательной организации и ее развития. Для организации сопровождения непрерывного профессионального развития учителей необходимы эффективные механизмы. К числу основополагающих относится мониторинг, от качества которого зависит эффективность построения индивидуального маршрута развития профессиональных компетентностей педагога. В представленном материале раскрываются теоретические аспекты проблемы: понятие «педагогический мониторинг», его основные функции и содержание. В ходе экспериментальной деятельности на базе общеобразовательных учреждений Городского округа Коломна были определены содержательные элементы мониторинга качества профессиональной компетентности педагогических работников. В статье представлен опыт практического решения организации мониторинга профессионализма педагогов с использованием современных онлайн-сервисов обратной связи. Сделан вывод о роли мониторинга в возможности прогнозирования развития общеобразовательной организации в целом. Представлены возможности методического объединения учителей-предметников в организации и использовании результатов мониторинговых исследований.

**Ключевые слова:** мониторинг профессионального развития педагога, информационный массив, профессиональные компетентности, ресурс развития, онлайн-сервис обратной связи, методическое объединение учителей-предметников

Современная общеобразовательная организация является сложной социально-педагогической системой, в которой действуют как отдельные субъекты, так и образовательные институты. Важнейшим субъектом данной системы является педагог, от уровня профессионализма которого зависит развитие всей организации в целом. «Лицо» образовательной организации создают люди, которые в ней работают. Управлять развитием организации в целом – значит управлять такой важнейшей подсистемой, как профессиональное развитие педагога.

В данной статье под управлением развитием прежде всего будет пониматься сотрудничество, взаимозависимость и партнерские отношения всех членов общеобразовательной организации, направленные на качественное изменение самой общеобразовательной организации.

Управление развитием носит циклический характер. Под циклом понимается последовательность управленческих действий. Ю.А. Конаржевский в книге «Пути совершенствования управления школой» дал следующее определение понятию «управленческий цикл»: «целостная совокупность сориентированных на достижение одной цели взаимодействующих управленческих функций, выполняемых одновременно или в некоторой последовательности, ограниченных определенными предметно-пространственными и временными рамками» [8, с. 19].

В теории управления управленческий цикл разделяется на 4 стадии: анализа, принятия решения, реализации решения и стадия обратной связи. Для принятия эффективных решений, разработки стратегии развития общеобразовательной организацией в целом руководителю необходимо обладание информационным массивом о состоянии объекта управления, в данном случае, это профессиональные развитие педагога.

В исследовании Б.И. Канаева представлено четкое понимание миссии стадии анализа, как «стадии обеспечивающей субъекта управления знаниями о проблемах и причинах фактического состояния управляемого объекта в целях его дальнейшего совершенствования» [3, с. 22]. Таким образом на стадии анализа эффективности деятельности общеобразовательной организации необходим постоянный и актуальный сбор информационного массива об уровне профессионализма учителя и результатах его деятельности.

Важной особенностью современного образования является динамичность происходящих в нем процессов, поэтому и информация о профессиональном развитии должна быть своевременной, чтобы обеспечить непрерывное развитие мастерства педагога с учетом требований к профессионализму учителя в ближайшем будущем. Создать информационный массив позволит мониторинг профессионального развития педагогов.

Цель данной статьи: представление опыта создания мониторинга профессионального развития

педагога, как ресурса развития общеобразовательной организации на базе современного онлайн-сервиса обратной связи.

В последние годы внимание к данной проблеме со стороны исследователей возросло (А.С. Белкин, Н.Л. Галеева, Б.Г. Горб, В.А. Кальней, С.Г. Куконос, А.Н. Майоров, В.П., Макин, В.В. Репкин, С.Л. Фоменко, Т.И. Шамова), появились работы, в которых рассматривается взаимосвязь качества мониторинга и профессионального становления педагогов, однако до сих пор не создана единая структура мониторинговых исследований, которая обеспечила бы непрерывное отслеживание динамических процессов в сфере профессионального развития педагога, которая позволила бы администрации общеобразовательного учреждения принимать верные управленческие решения, адекватные реальному положению вещей, избежав субъективности в оценке работы коллег.

Мониторинг есть технология сбора, хранения, обработки и распространения информации об объекте, обеспечивающая непрерывное слежение за его состоянием и прогнозирование его развития [7, с. 5].

Все вышесказанное относится и к мониторингу уровня сформированности профессиональных компетенций педагога, под которым мы понимаем технологию организации сбора, хранения, обработки и распространения информации об уровне сформированности профессиональных компетенций учителя, обеспечивающей непрерывное слежение за их состоянием и прогнозирование их развития.

Проблема мониторинга профессиональных компетенций педагога до сих пор не имеет общепризнанного решения, несмотря на многочисленные исследования, предметом которых являются содержательные и процессуальные аспекты профессиональной деятельности педагога в контексте компетентностного подхода.

Профессиональные компетенции – способность педагога к успешной профессиональной деятельности; включает знания из области дидактики, психологии, языкознания, методики, психолингвистики и других наук, значимых для деятельности педагога, владение профессиональными умениями (конструктивными, организаторскими, гносеологическими, коммуникативными), а также умениями, позволяющими организовать деятельность учащихся и управлять такой деятельностью. Компетенции педагога складываются из способностей и умений, необходимых учителю при выполнении им трудовых функций, т.е. компетентностей [1, с. 107]. В профессиональном стандарте педагога представлен перечень профессиональных компетентностей, которыми должен обладать педагог.

На базе стандарта Н.Л. Галеева разработала модель профессиональной компетентности педагогического работника, включающую в себя совокупность предметно-методических, психолого-педагогических, коммуникативных, валеологических и управленческих компетентностей [2].

Исследования проведенные на базе двух общеобразовательных учреждений (МБОУ «Гимназия №8» и Проводниковская ООШ Городского округа Коломна – 58 педагогов в течение 2020-2021 учебного года) позволили сделать вывод о необходимости оценки сформированности компетенций в двух аспектах: теоретическом и оценке результатов практической деятельности педагога. В таком случае мониторинг уровня формирования каждой из компетентностей позволит собрать необходимую информацию для анализа и разработки индивидуального маршрута развития педагога.

Под мониторингом профессиональной деятельности педагогов общеобразовательной организации в современной литературе понимается процесс непрерывного диагностико-прогностического отслеживания изменений в профессиональной деятельности педагогов с целью включения результатов наблюдений в управление их профессиональным становлением.

В условиях модернизации образования функцию мониторинга профессиональной деятельности педагогов целесообразнее осуществлять методическому объединению учителей-предметников, обеспечив повышение качества профессионализма учителя в условиях сотрудничества, взаимозависимости и взаимопомощи.

Методическое объединение учителей является основным структурным подразделением методической службы общеобразовательной организации, осуществляющим руководство учебно-воспитательной работой по одному или нескольким учебным предметам, методической, опытно-экспериментальной и внеклассной работой.

Методическое объединение – коллегиальный орган, способствующий повышению профессиональной мотивации, методической культуры учителей и развитию их творческого потенциала. Оно должно стать объединением единомышленников, где решаются не только общие задачи учебно-воспитательного процесса, но и прежде всего конкретные профессиональные проблемы педагога. Разработка модели постоянного мониторинга профессиональной деятельности педагога в рамках методического объединения позволит сделать работу системной, научной, объективной, целостной, оперативной, прогностичной и качественной.

Исходя из выделенных в современной педагогической литературе и практике направлений развития профессиональных компетентностей педа-

гога, может быть разработана система таблиц с использованием сервиса «Google Формы», включающая в себя все ключевые направления профессионального совершенствования педагога. Данный инструмент позволяет соблюсти все требования, предъявляемые в наше время к эффективным мониторингам: полнота, адекватность, объективность, точность, своевременность, доступность, непрерывность и структурированность. Он дает возможность учесть специфические особенности педагогической профессии.

«Google Формы» – онлайн-сервис для создания форм обратной связи, онлайн-тестирований и опросов. Каждая форма в «Google Формы» представляет собой веб-страницу, на которой размещается информация доступная для любого рода анализа. Информация хранится постоянно. Её можно дополнять и обновлять. Таблицы просты в использовании и адаптированы под мобильные устройства. Использование сервиса бесплатно. Все, что нужно для работы с формами, – это иметь аккаунт в Google.

В процессе экспериментальной работы нами был выделен ряд направлений, в соответствии с которыми и организовывались страницы в таблице «Google Формы» на каждого педагога методического объединения. Разделы таблицы разделены на две части: экспертная оценка деятельности учителя и самооценка педагога. Сбор материала осуществлялся по ключевым компетентностям, заявленным в профессиональном стандарте педагога: предметно-методические, психолого-педагогические, коммуникативные, валеологические и управленческие [6].

Предметно-методическая компетентность педагога представлена знаниями в области преподаваемого предмета и методики его преподавания. Мониторинг в данной сфере позволит выявить дефициты в аспекте преподаваемого предмета. Наиболее эффективны с точки зрения сбора информации стандартизированные способы проверки как знаний самих педагогов («ЕГЭ для учителей»), так и учащихся. Однако использовать для анализа результаты ВПР, ОГЭ и ЕГЭ нужно с осторожностью. Они зачастую показывают результат работы нескольких человек, и анализ в связи с этим, вряд ли можно будет назвать репрезентативным. В ходе посещения уроков руководителем методического объединения или заместителем директора по УВР используется матричный анализ урока, который прекрасно адаптирован к табличной форме заполнения [4].

Психолого-педагогическая компетентность учителя включает в себя теоретические знания и практическое их применение в области индивидуальных особенностей психологии и психофизио-

логии познавательных процессов ученика. Компетентность в области валеологии образовательного процесса содержит теоретические знания и практические умения в области владения навыками использования здоровьесберегающих технологий и их проектирования.

Мониторинг теоретических знаний педагогов в сфере валеологии, психологии и педагогики дополняется сведениями о результатах деятельности учителя. Здесь наиболее эффективно с точки зрения сбора информации применение кураторской методики К.М. Ушакова. Задача методического объединения формализовать полученные данные для заполнения таблицы.

Коммуникативная компетентность педагогов связана с практическим владением приемами эффективного общения, позволяющими осуществлять направленное результативное неразрушающее взаимодействие в системе «учитель – ученик». Компетентность в области управления системой «учитель – ученик» предполагает владение управленческими технологиями: проектированием, целеполаганием, управлением по результату и др. Мониторинг сформированной в данных компетентностях можно осуществить в ходе анализа активной деятельности учителя как в профессиональной деятельности, так и при моделировании кейсов на заседании методических объединений.

Каждое образовательное учреждение имеет возможность исходя из своих традиций, имеющегося педагогического опыта, с учетом требований современной педагогики разработать свою модель форм, их содержание, периодичность заполнения. Сервис «Google Формы» предоставляет широчайшие возможности. Задача общеобразовательной организации, полученную в ходе наблюдения, опросов, анкетирования, тестирования, собеседований, заполнения диагностических карт, информацию представить в виде информационного массива, удобного для анализа, критериально определенного и технологичного. Массива, который может постоянно обновляться, быть непрерывным и своевременно отражать любые изменения в деятельности педагога, как негативные, так и позитивные.

Данные мониторинга лягут в основу электронного портфолио педагога с результатами экспертной оценки развития его профессиональных компетенций, которые он сможет использовать в ходе самоанализа и дальнейшего профессионального саморазвития. В диалоге учителя и членов методического объединения, на основе выявленных дефицитов или имеющихся профессиональных успехов, должен быть разработан индивидуальный маршрут профессионального развития педагога. Он позволит подготовить учителя к выполнению

новых профессиональных задач и производственных функций.

Сочетание понятий «управление развитием» и «профессиональное развитие» в проведенном исследовании привели к пониманию смыслового единства аспектов деятельности в рамках общеобразовательной организации, направленных на развитие профессиональных знаний, умений, навыков

педагогов; совершенствование их способности обучаться в течение всей профессиональной деятельности для решения новых задач, обусловленных вызовами времени, и преобразование внутренней детерминанты общеобразовательной организации с целью повышения качества ее деятельности.

### Литература

1. Азимов Э.Г., Щукин А.Н. Новый словарь методических терминов и понятий (теория и практика обучения языкам). М., 2009. 448 с.
2. Галеева Н.Л. Управление качеством деятельности учителя на основе мониторинга его профессиональных компетенций // Управление образованием. 2008. № 2. С. 44 – 54.
3. Канаев Б.И. Стадии технологии внутришкольного управления. URL: <https://fvova.ru/book/25.pdf> (дата обращения: 26.09.2021)
4. Коротаева Е.В. Педагогический мониторинг: матричный анализ урока и профессиональное развитие учителя // Народное образование. 2010. №2. С. 126 – 131. URL: [https://elibrary.ru/download/elibrary\\_18274853\\_72303140.pdf](https://elibrary.ru/download/elibrary_18274853_72303140.pdf) (дата обращения 26.09.2021)
5. Куконос С.Г. Мониторинг профессионального развития педагога как условие повышения качества образования // Актуальные вопросы развития профессионализма педагогов в современных условиях: сборник материалов Международной электронной научно-практической конференции. Донецк, 2018. С. 103 – 108. URL: <https://elibrary.ru/item.asp?id=36864292> (дата обращения: 26.09.2021)
6. Приказ Министерства труда и социальной защиты РФ от 18 октября 2013 г. N 544н "Об утверждении профессионального стандарта "Педагог (педагогическая деятельность в сфере дошкольного, начального общего, основного общего, среднего общего образования) (воспитатель, учитель)". URL: <https://base.garant.ru/70535556/>: (дата обращения: 26.09.2021)
7. Чечева Н.А. Мониторинг уровня сформированности профессиональных компетенций педагога высшей школы: практическое руководство. Вологда: ВИПЭ ФСИН России, 2016. 33 с.
8. Шклярова О.А., Галеева Н.Л., Осипова О.П., Парахина Е.А., Савенкова Е.В. Командный менеджмент как ресурс управления в образовательных системах: учебное пособие. М., 2021. 384 с.

### References

1. Azimov E.G., SHCHukin A.N. Novyj slovar' metodicheskikh terminov i ponyatij (teoriya i praktika obucheniya yazykam). M., 2009. 448 s.
2. Galeeva N.L. Upravlenie kachestvom deyatel'nosti uchitelya na osnove monitoringa ego professional'nyh kompetencij. Upravlenie obrazovaniem. 2008. № 2. S. 44 – 54.
3. Kanaev B.I. Stadii tekhnologii vnutrishkol'nogo upravleniya. URL: <https://fvova.ru/book/25.pdf> (data obrashcheniya: 26.09.2021)
4. Korotaeva E.V. Pedagogicheskij monitoring: matrichnyj analiz uroka i professional'noe razvitie uchitelya. Narodnoe obrazovanie. 2010. №2. S. 126 – 131. URL: [https://elibrary.ru/download/elibrary\\_18274853\\_72303140.pdf](https://elibrary.ru/download/elibrary_18274853_72303140.pdf) (data obrashcheniya 26.09.2021)
5. Kukonos S.G. Monitorring professional'nogo razvitiya pedagoga kak uslovie povysheniya kachestva obrazovaniya. Aktual'nye voprosy razvitiya professionalizma pedagogov v sovremennyh usloviyah: sbornik materialov Mezhdunarodnoj elektronnoj nauchno-prakticheskoy konferencii. Doneck, 2018. S. 103 – 108. URL: <https://elibrary.ru/item.asp?id=36864292> (data obrashcheniya: 26.09.2021)
6. Prikaz Ministerstva truda i social'noj zashchity RF ot 18 oktyabrya 2013 g. N 544n "Ob utverzhenii professional'nogo standarta "Pedagog (pedagogicheskaya deyatel'nost' v sfere doshkol'nogo, nachal'nogo obshchego, osnovnogo obshchego, srednego obshchego obrazovaniya) (vospitatel', uchitel)". URL: <https://base.garant.ru/70535556/>: (data obrashcheniya: 26.09.2021)
7. SHecheva N.A. Monitoring urovnya sformirovannosti professional'nyh kompetencij pedagoga vysshej shkoly: prakticheskoe rukovodstvo. Vologda: VIPE FSIN Rossii, 2016. 33 s.
8. SHklyarova O.A., Galeeva N.L., Osipova O.P., Parahina E.A., Savenkova E.V. Komandnyj menedzhment kak resurs upravleniya v obrazovatel'nyh sistemah: uchebnoe posobie. M., 2021. 384 s.

*Sologub S.S., Headteacher, Postgraduate,  
Gymnasium No. 8, Kolomna,  
Moscow Region State University*

**MONITORING THE PROFESSIONALISM OF TEACHERS  
AS RESOURCE FOR THE DEVELOPMENT OF A GENERAL  
EDUCATION ORGANIZATION**

**Abstract:** the changes taking place in the education system determine qualitatively new requirements for the level of professional development of teachers. The professionalism of the teacher is the key to the effective activity of the educational organization and its development. Effective mechanisms are needed to organize support for the continuous professional development of teachers. Among the fundamental ones is monitoring, the quality of which determines the effectiveness of building an individual route for the development of professional competencies of a teacher. The presented material reveals the theoretical aspects of the problem: the concept of “pedagogical monitoring”, its main functions and content. In the course of experimental activities on the basis of educational institutions of the Kolomna City District, the content elements of monitoring the quality of professional competence of teaching staff were determined. The article presents the experience of practical solutions for the organization of monitoring the professionalism of teachers using modern online feedback services. The conclusion is made about the role of monitoring in the possibility of forecasting the development of a general education organization as a whole. The possibilities of methodological association of subject teachers in the organization and use of the results of monitoring studies are presented.

**Keywords:** monitoring of professional development of a teacher, information array, professional competencies, development resource, online feedback service, methodical association of subject teachers

*Кудряшов Е.В., кандидат наук по физическому воспитанию и спорту, доцент,  
Пермская государственная фармацевтическая академия Минздрава России,  
Шаехов Р.Ф., старший преподаватель,  
Пермский институт Федеральной службы исполнения наказаний России*

## ОСОБЕННОСТИ ОРГАНИЗАЦИИ ФИЗИЧЕСКОЙ АКТИВНОСТИ ОБУЧАЮЩИХСЯ ВЕДОМСТВЕННЫХ ВУЗОВ ФСИН РОССИИ В УСЛОВИЯХ ДОСУГА

**Аннотация:** целью данной работы является изучение особенностей организации физической активности обучающихся ведомственных вузов ФСИН России в свободное время и формирования у них интереса к самостоятельным занятиям физической культурой и спортом. В статье рассматриваются проблемы физической активности обучающихся ведомственных вузов ФСИН России в свободное время, а так же их заинтересованность к самостоятельным занятиям различными формами двигательной активности, физической культурой и спортом. В работе рассмотрены причины и факторы, оказывающие негативное влияние на отношение к занятиям физической культурой и спортом обучающихся ведомственных вузов ФСИН России в свободное время. Отдельно отмечаются отрицательные стороны, влияющие на снижение уровня физической подготовленности и усиление психоэмоционального истощения. Особенно четко это отражается на начальном этапе обучения в образовательных организациях ФСИН России, когда обучающиеся ведомственных вузов ФСИН России имеют полноценный учебный график с возникающими проблемами в обучении, высокой степенью ответственности, с новыми непривычными особыми ситуациями, неуспеваемостью по отдельным предметам. В статье уделяется внимание вопросам мотивации, способствующей формированию интереса обучающихся ведомственных вузов ФСИН России к занятиям физической культурой и физическими упражнениями. Рассматриваются различные способы мотивации обучающихся ведомственных вузов ФСИН России к занятиям физической культурой и спортом, а также формирование важнейших профессиональных качеств современного сотрудника ФСИН России в процессе физического воспитания и спорта. Кроме того, в представленной работе рассматриваются такие понятия, как досуг, отдых, реализация восстановительных мероприятий после учебной или трудовой нагрузки. Кроме того, в работе предлагаются различные способы вовлечения обучающихся ведомственных вузов ФСИН, к занятиям физической культурой и спортом.

**Ключевые слова:** физическая активность, физическая культура, спорт, обучающиеся ведомственных вузов ФСИН России, мотив, досуг, рекреация, свободное время

### Введение

Процесс формирования и становления личности начинается с момента рождения. Человек как социальное существо стремится стать полноправным членом общества. Студенческий возраст – самый благоприятный период для полноценного развития. К сожалению, в наше время существует большое количество неблагоприятных факторов, негативно влияющих на психику, работоспособность и здоровье людей (эмоциональное напряжение, плохая экологическая обстановка, чрезмерный объем получаемой информации). Также все более распространенным становится малоподвижный образ жизни. Малоподвижный образ жизни способствует развитию ряда заболеваний (сахарный диабет, сердечно-сосудистые заболевания, ожирение различной степени, повышенное артериальное давление и др.). Человеку необходимо создать условия жизни, способствующие укреплению здоровья.

Актуальными проблемами человека, живущего в цивилизованном мире, стали излишняя спешка, беспокойство и избыток причин, на которые он вынужден реагировать. В этих условиях физическое и умственное напряжение приводит к перегрузкам. Оно имеет тенденцию увеличиваться со временем и накапливаться. Поскольку наша душа и тело составляют одно целое, нервно-мышечный стресс способствует увеличению умственного напряжения и раздражительности. Если человек пытается расслабиться, находясь в этом состоянии, он часто получает противоположный результат. Общее расслабление (особенно психологически переживаемое) возможно только при расслаблении всех скелетных мышц [1].

Для решения задач по устранению указанных выше проблем необходимо использовать целый комплекс возможностей: правильная организация режима жизнедеятельности, питание, учет экологических и климатогеографических особенностей

проживания. На ряду с перечисленными, основополагающее значение имеет двигательная активность. Развития таких двигательных качеств, как сила, быстрота, выносливость и т.д., что способствует повышению общего тонуса организма [2].

### **Организация исследования**

**Цель работы** – изучить особенности организации физической активности обучающихся ведомственных вузов ФСИИ России в свободное время и их заинтересованность к самостоятельным занятиям физической культурой и спортом.

Исходя из цели, были поставлены следующие задачи:

1. Выяснить, занимаются ли обучающиеся ведомственных вузов ФСИИ России физкультурой и спортом в свободное время.

2. Выявить причины, факторы, отрицательно влияющие на обучающихся ведомственных вузов ФСИИ России на занятиях физической культурой и спортом во время досуга.

3. Определить, какие мотивы способствуют заинтересованности обучающихся ведомственных вузов ФСИИ России занятиями физической культурой и спортом.

### **Обсуждение результатов**

Жизнь обучающихся ведомственных вузов ФСИИ России очень напряженная, что может привести к недостаточному контролю за своим здоровьем. Поэтому у каждого обучающегося ведомственного вуза ФСИИ России должно быть время для физических нагрузок. Физкультура и спорт закаляют организм, помогают ему адаптироваться к умственной деятельности на учебных занятиях и восстанавливаться после нее. Независимо от уровня стресса, в свободное время занимающиеся должны посвятить себя физической активности.

Во все времена в системе ФСИИ России к проблеме формирования важных профессиональных качеств и поддержанию высокого уровня физического и психического здоровья предъявлялись особые требования. И ничто другое, кроме физической подготовки, не может так сильно увеличить физические возможности человека. Физическая культура является важной составляющей сотрудника ФСИИ и мотивирует в процессе формирования необходимых профессиональных качеств, что дает возможность самореализации в избранной профессии и стремлению к карьерному росту.

Но, есть и дезориентирующие факторы, влияющие на снижение уровня физической подготовленности и повышению психоэмоциональной утомляемости, особенно это заметно на начальном этапе обучения в образовательных организациях ФСИИ России, когда обучающиеся ведомственных вузов ФСИИ России сталкиваются со сложностями программы обучения, с возникающими про-

блемами в учебном процессе, высокой степенью ответственности, с новыми нетипичными ситуациями, неуспеваемостью в обучении.

Курсы физической подготовки обучающихся ведомственных вузов ФСИИ России занимают одно из ключевых мест в воспитательной и служебной деятельности, формируя необходимые для профессиональной деятельности качества, такие как лидерство, самостоятельность, дисциплинированность, ответственность, моральная и физическая подготовка к переживанию различных стрессовых состояний. И одна из главных и важнейших задач физической активности – это развитие у обучающихся ведомственных вузов ФСИИ России мотивации к занятиям спортом.

Обучающиеся ведомственных вузов ФСИИ России занимаются различными видами двигательной активности в свободное время под действием лично значимых внутренних мотивов. Поэтому, они рассматриваются как критерий мотивационно-ценностного отношения обучающихся ведомственных вузов ФСИИ России к физической культуре, формирование, которого является значимой задачей и значимым результатом обучения обучающихся ведомственных вузов ФСИИ России дисциплине «Элективные дисциплины по физической культуре и спорту».

Необходимо учитывать, что не все обучающихся ведомственных вузов ФСИИ России, поступившие в образовательные организации ФСИИ России и имеющие высокие спортивные достижения, вошедшие в сборные команды своих регионов, смогут выдержать такой темп учебы и жизни, поэтому они теряют желание заниматься спортом. Это происходит под влиянием негативной мотивации, выражающейся в комплексе негативных качеств, которые распознаются человеком и мешают достижению определенных действий.

Это происходит в следующих случаях:

- план тренировочного занятия составлен неправильно с учетом существующих условий распорядка дня, уровня физической подготовленности и адаптационных возможностей организма спортсменов.

- тренировка проводится в состоянии физического и психоэмоционального утомления, в часы, не подходящие для биологических ритмов;

- тренировка проводится в обязательном порядке и проходит без желания спортсмена;

- тренировка доставляет крайне негативные эмоции и физический дискомфорт;

- изменение жизненных приоритетов;

- неграмотное планирование самим спортсменом своего распорядка дня.

Все это приводит к перегрузке функций организма, так как не происходит дальнейшего восста-



новления, что превращается в стойкие апатические мотивы, приводящие к снижению физической подготовленности и соревновательной результативности, в конечном итоге все сводится к нежеланию ходить на учебные занятия.

Борьба с этими проблемами решается комплексной организацией спортивной деятельности обучающихся ведомственных вузов ФСИН России и созданием для них ряда мотивационных мероприятий для наилучшего достижения стабильно высоких результатов, при сохранении хороших показателей здоровья в условиях тренировок в образовательных организациях ФСИН России и дальнейшей службы.

**Мотивация** – это мотивация к действию; психологический процесс, управляющий поведение человека, определяющий его направленность, организацию, активность и устойчивость, способность человека активно удовлетворять свои потребности.

**Спорт** – это особая человеческая деятельность, обычно связанная с большими физическими и умственными нагрузками, и требует развития у спортсмена устойчивой положительной мотивации к систематическому стрессу и создания устойчивой эмоционально-произвольной сферы.

**Спортивная мотивация** – это совокупность мотивов, определяющих тренировочную и соревновательную деятельность спортсмена.

Можно предположить, что мотивация – одно из важнейших мест в достижении спортивного успеха, а создание и поддержание мотивации – огромная работа. Эта тенденция наблюдается и в образовательных организациях ФСИН России, где, как правило, не ставится задача по формированию двигательной активности обучающихся ведомственных вузов ФСИН России, несмотря на развитие других видов деятельности будущих сотрудников ФСИН России. Речь идет о познавательной, творческой, социальной и других видах деятельности, которые, по сути, являются если не составными частями, то явлениями, смежными с понятием физической активности.

Чтобы хорошо выполнять свои обязанности, нужно рационально планировать рабочее время и отдых. Во время работы кратковременное отвлечение от работы поможет вам оставаться здоровым и поддерживать высокую работоспособность.

Высокий уровень физической активности, а также своевременный отдых организма способствуют укреплению здоровья человека, в том числе обучающихся ведомственных вузов ФСИН России. В результате достигается высокий уровень работоспособности и жизнеспособности всего организма. Этот фактор необходимо поддерживать как во время учебы при правильной организации

физического воспитания, так и в свободное от самостоятельных занятий время и в спортивных кружках.

**Физическая активность** – один из основных компонентов хорошего самочувствия и повышения физической и умственной активности [3].

Физическая активность является важнейшим фактором взаимодействия человеческого тела с окружающей средой и повышения его устойчивости к физической активности и психическому стрессу, некоторым заболеваниям и вредным воздействиям окружающей среды. Ограничения в движениях (гиподинамия), пассивный образ жизни приводят к различным изменениям в организме человека [4]. Всем известно, что при высоких физических нагрузках все органы и системы работают очень экономно, адаптационные резервы велики, устойчивость организма к неблагоприятным условиям высока. Так, например, тренированный человек лучше переносит кислородное голодание, чем нетренированный человек. Правильно подобранная физическая активность позитивно влияет на такие показатели: физическое и психическое здоровье, поддержание физиологических резервов организма на должном уровне, подвижность суставов, прочность и эластичность связочного аппарата, оптимальную физическую и умственную работоспособность, стрессоустойчивость, в том числе, хорошее настроение [3]. Это взаимосвязанные факторы, поскольку, помимо посещения уроков физкультуры, они должны адаптироваться к стандартам физической подготовки, что заставляет обучающихся ведомственных вузов ФСИН России работать над собой. В свою очередь, неудовлетворительные результаты могут серьезно повлиять на успеваемость обучающихся ведомственных вузов ФСИН России, а это может повлиять на результаты обучения. И не секрет, что обучающиеся ведомственных вузов ФСИН России, как и студенты с отличной успеваемостью, могут получать повышенную стипендию.

В ходе изучения научной литературы по педагогике выяснилось, что эту проблему нужно решать двумя способами:

1) введение в программу дополнительных занятий (часов) по физическому воспитанию;

2) развитие «умения самостоятельно заниматься физической культурой и спортом для обучающихся ведомственных вузов ФСИН России (оздоровительная деятельность в виде физических нагрузок для обучающихся ведомственных вузов ФСИН России).

Второй подход будет наиболее эффективным, если воспитывать у обучающихся ведомственных вузов ФСИН России интерес к физической куль-

туре и спорту. А также найти возможность физически активно проводить свободное время.

Досуг является одной из важнейших сфер человеческой жизни. В современной литературе доминирует концепция досуга, в рамках которой его трактуют как свободное время и совокупность видов деятельности, направленных на удовлетворение различных потребностей людей (физических, духовных, социальных) в свободное время [3].

**Рекреационная деятельность** – это деятельность, которая входит в структуру свободного времени человека и удовлетворяет потребность в отдыхе. В переводе с латинского «рекреация» – это отдых и восстановление физических и духовных сил человека после трудового дня. Рекреация выполняет определенные функции, такие как возможность самовыражения и снятие эмоционального напряжения. **Рекреация** – это не только время отдыха и развлечения, а также это время, которое человек посвящает саморазвитию. Структура и содержание отдыха связаны с поддержанием и восстановлением здоровья и способами активности. В связи с этим можно рассмотреть досуговую деятельность как определенную активность, отвечающую потребностям и мотивам человека, которая реализуется в системе культуры досуга.

Переходя к рассмотрению досуговой деятельности обучающихся ведомственных вузов ФСИН России, мы будем рассматривать ее как форму социально-культурной активности. Социально-культурную активность следует понимать как черту характера человека, выражающуюся в общественной направленности деятельности в рамках социально принятых форм поведения [5]. Воспитание социально-культурной активности обучающихся ведомственных вузов ФСИН России позволяет предотвратить или сгладить негативные факторы, влияющие на личностные изменения. Среди таких негативных личностно-разрушающих факторов необходимо выделить жесткость, неприятие, профессиональный стресс, эмоциональное выго-

рание. Все эти факторы являются отголоском профессиональной деятельности сотрудников ФСИН и влияют на деформацию личностных качеств [6].

### Выводы

Для создания мотивации к занятиям физической культурой и спортом рекомендуется использовать организационные, учебно-методические, педагогические, воспитательные методы организации спортивной деятельности обучающихся ведомственных вузов ФСИН России во внеурочное время (в свободное время), например:

- создание благоприятных условий для занятий спортом с индивидуальным подходом к каждому спортсмену и построение общественных отношений;

- организация групповых и индивидуальных занятий, с выделением для этого удобного времени с выездом к месту обучения при необходимости;

- взаимодействовать со спортсменами, заниматься созданием дружеских отношений между собой и тренером;

- формирование четкого представления о том, что вы делаете для достижения запланированных спортивных результатов;

- разработку правильного плана тренировок с учетом распорядка дня и физических возможностей спортсменов;

- своевременно скорректировать план тренировок в соответствии с изменениями, возникшими в учебной и служебной деятельности обучающихся ведомственных вузов ФСИН России.

- следовать основным принципам тренировок, доступности, регулярности, круглогодичности, периодичности и цикличности, трудолюбия, силы;

- использовать доступные методы восстановления работоспособности спортсменов;

- улучшение материальной и спортивной базы занимающихся спортом.

### Литература

1. Прокопенко Л.А. Повышение физической активности студентов через изучение методико-практического раздела дисциплины «физическая культура» в вузе // Международный журнал экспериментального образования. 2016. № 11-3. С. 166 – 169.
2. Кудряшов Е.В. Параметры моделей силовой подготовленности юных спортсменок в командных видах спорта // Ученые записки университета имени П.Ф. Лесгафта. 2016. № 3 (133). С. 124 – 127.
3. Физиология человека: учебник для институтов физической культуры / Под ред. Зимкина Н.В. М.: Физкультура и спорт, 1975. 496 с.
4. Учебник инструктора по лечебной физической культуре: учебник для институтов физической культуры / Под ред. Добровольского В.К. М.: Физкультура и спорт, 1974. 480 с.

5. Камалов А.Р. Понятие и сущность социально-культурной активности личности // Проблемы современного педагогического образования. Сер.: Педагогика и психология: Сборник научных трудов: Ялта: РИО ГПА, 2017. Вып. 57. Ч. 12. 380 с.

6. Камалов А.Р., Гайнуллин Д.Е. Досуг как возможность развития социально-культурной активности курсантов ВУЗов МВД России. Проблемы современного педагогического образования // Сборник научных трудов: Ялта: РИО ГПА, 2020. Вып. 68. Ч. 3. 411 с.

#### References

1. Prokopenko L.A. Povyshenie fizicheskoy aktivnosti studentov cherez izuchenie metodiko-prakticheskogo razdela discipliny «fizicheskaya kul'tura» v vuze. Mezhdunarodnyj zhurnal eksperimental'nogo obrazovaniya. 2016. № 11-3. S. 166 – 169.

2. Kudryashov E.V. Parametry modelej silovoj podgotovlennosti yunyh sportsmenok v komandnyh vidah sporta. Uchenye zapiski universiteta imeni P.F. Lesgafta. 2016. № 3 (133). S. 124 – 127.

3. Fiziologiya cheloveka: uchebnik dlya institutov fizicheskoy kul'tury. Pod red. Zimkina N.V. M.: Fizkul'tura i sport, 1975. 496 s.

4. Uchebnik instruktora po lechebnoj fizicheskoy kul'ture: uchebnik dlya institutov fizicheskoy kul'tury. Pod red. Dobrovol'skogo V.K. M.: Fizkul'tura i sport, 1974. 480 s.

5. Kamalov A.R. Ponyatie i sushchnost' social'no-kul'turnoj aktivnosti lichnosti. Problemy sovremennogo pedagogicheskogo obrazovaniya. Ser.: Pedagogika i psihologiya: Sbornik nauchnyh trudov: YAlta: RIO GPA, 2017. Vyp. 57. CH. 12. 380 s.

6. Kamalov A.R., Gajnullin D.E. Dosug kak vozmozhnost' razvitiya social'no-kul'turnoj aktivnosti kursantov VUZov MVD Rossii. Problemy sovremennogo pedagogicheskogo obrazovaniya. Sbornik nauchnyh trudov: YAlta: RIO GPA, 2020. Vyp. 68. CH. 3. 411 s.

*Kudryashov E.V., Candidate of Sciences in Physical Education and Sports (Ph.D.), Associate Professor, Perm State Pharmaceutical Academy of the Ministry of Health of Russia, Shaekhov R.F., Senior Lecturer, Perm Institute of the Federal Penitentiary Service of Russia*

#### FEATURES OF THE ORGANIZATION OF PHYSICAL ACTIVITY OF STUDENTS OF DEPARTMENTAL UNIVERSITIES OF THE FEDERAL PENITENTIARY SERVICE OF RUSSIA IN TERMS OF LEISURE

**Abstract:** the purpose of this work is to study the peculiarities of the organization of physical activity of students of departmental universities of the Federal Penitentiary Service of Russia in their free time and the formation of their interest in independent physical education and sports. The article discusses the problems of physical activity of students of departmental universities of the Federal Penitentiary Service of Russia in their free time, as well as their interest in independent study of various forms of motor activity, physical culture and sports. The paper considers the causes and factors that have a negative impact on the attitude to physical culture and sports of students of departmental universities of the Federal Penitentiary Service of Russia in their free time. Separately, negative aspects are noted that affect a decrease in the level of physical fitness and an increase in psychoemotional exhaustion. This is especially clearly reflected at the initial stage of training in educational institutions of the Federal Penitentiary Service of Russia, when students of departmental universities of the Federal Penitentiary Service of Russia have a full-fledged training schedule with emerging learning problems, a high degree of responsibility, with new unusual special situations, failure in individual subjects. The article pays attention to the issues of motivation that contributes to the formation of interest of students of departmental universities of the Federal Penitentiary Service of Russia in physical education and physical exercises. Various ways of motivating students of departmental universities of the Federal Penitentiary Service of Russia to engage in physical education and sports, as well as the formation of the most important professional qualities of a modern employee of the Federal Penitentiary Service of Russia in the process of physical education and sports are considered. In addition, the presented work discusses such concepts as leisure, recreation, the implementation of rehabilitation measures after academic or work load. In addition, the work suggests various ways to involve students of departmental universities of the Federal Penitentiary Service in physical education and sports.

**Keywords:** physical activity, physical education, sports, students of departmental universities of the Federal Penitentiary Service of Russia, motive, leisure, recreation, free time

*Рубцова Н.О., кандидат педагогических наук, профессор,  
Яковлева А.А., аспирант,  
Российский государственный университет физической  
культуры, спорта, молодежи и туризма (ГЦОЛИФК)*

## **ВЗАИМОДЕЙСТВИЕ НЕЗРЯЧЕГО СПОРТСМЕНА С ЛИДЕРОМ КАК ЭФФЕКТИВНЫЙ КОМПОНЕНТ ОРГАНИЗАЦИИ ИНКЛЮЗИВНОГО ТРЕНИРОВОЧНОГО ПРОЦЕССА**

**Аннотация:** в данной статье представлены результаты социологического исследования, направленного на выявление мнения спортсменов с нарушением зрения об особенностях взаимодействия со спортсменом-ведущим в системе спортивной подготовки как эффективного компонента тренировочного процесса. Изучен характер восприятия спортсменами с нарушением зрения особенностей взаимодействия со спортсменом-ведущим и их влияния на эффективность спортивной подготовки в избранном виде спорта в системе инклюзивных тренировочных занятий. В результате проведенного исследования нами получены данные о том, какие требования к уровню физической подготовленности, навыкам взаимодействия в тандеме и личностным качествам спортсменов-ведущих предъявляют спортсмены с нарушением зрения, занимающиеся циклическими видами спорта; выявлены положительные и отрицательные стороны сотрудничества между спортсменами с нарушением зрения и лидерами; выявлена степень интереса у спортсменов с нарушением зрения к занятиям видами спорта, в которых требуется и в которых не требуется спортсмен-ведущий. Полученные данные позволяют определить особенности организации и содержания инклюзивных тренировочных программ в спорте слепых, в которых важно обратить внимание на работу со спортсменами-ведущими и потребности спортсменов с нарушением зрения.

**Ключевые слова:** спорт слепых, инклюзивные программы, тренировочный процесс, адаптивный спорт, лидер, пилот, спортсмен-ведущий

### **Актуальность**

Циклические виды спорта оказывают серьёзное воздействие на организм спортсменов с нарушением зрения, расширяют его резервные возможности, нормализуют обмен веществ и кровообращение в организме, что способствует общему улучшению как соматического, так и психического статуса лиц с патологией органа зрения [1]. При этом, что беговые дисциплины лёгкой атлетики очень популярны среди незрячих, постепенно все больший интерес со стороны лиц с нарушением зрения проявляется к триатлону и велоспорту-тандему. Стоит отметить, что реализация подготовки в данных дисциплинах спорта слепых не осуществима без зрячих спортсменов, которые сопровождают спортсменов с нарушением зрения и называются «спортсменами-ведущими», «лидерами», «пилотами» (в велоспорте-тандеме), «гайдами» (от английского слова «guide») [2]. Подбор спортсмена-ведущего, который будет отвечать требованиям спортсмена с нарушением зрения, является актуальной проблемой для циклических видов спорта, в которых тандем должен состоять из спортсменов одного пола (например, триатлон и велоспорт-тандем) [3]. При этом решение данной проблемы возможно за счёт разработки инклюзивных программ в данных дисциплинах, которые будут способствовать не только повышению организации тренировочного процесса, но и социальной интеграции незрячих спортсменов.

Для разработки эффективной инклюзивной тренировочной программы в циклических дисциплинах спорта слепых нами было проведено социологическое исследование, направленное на выявление мнения спортсменов с нарушением зрения об особенностях взаимодействия со спортсменом-ведущим в системе спортивной подготовки как эффективного компонента тренировочного процесса.

### **Методика и организация исследования.**

#### **Описание программы социологического исследования**

**Объектом исследования** являлись спортсмены с нарушением зрения от 20-ти до 38-ти лет, занимающиеся циклическими видами спорта в составе сборных команд регионов России, в которых необходимо наличие спортсмена-ведущего.

**Предметом исследования** выступает отношение спортсменов с нарушением зрения к процессу взаимодействия с лидером в тренировочном и соревновательном цикле.

**Цель исследования:** изучить характер восприятия спортсменами с нарушением зрения особенностей взаимодействия со спортсменом-ведущим и их влияния на эффективность спортивной подготовки в избранном виде спорта в системе инклюзивных тренировочных занятий.

#### **Задачи исследования:**

1. Выявить какие требования к уровню физической подготовленности и навыкам взаимодействия

в тандеме спортсмены с нарушением зрения, занимающиеся циклическими видами спорта, предъявляют к спортсменам-ведущим на разных этапах своей карьеры;

2. Выявить какие требования к личностным качествам спортсменов-ведущих предъявляют спортсмены с нарушением зрения, занимающиеся циклическими видами спорта;

3. Выявить положительные и отрицательные стороны сотрудничества между спортсменами с нарушением зрения и лидерами;

4. Выявить степень интереса у спортсменов с нарушением зрения к занятиям видами спорта, в которых требуется и в которых не требуется спортсмен-ведущий.

**Метод проведения исследования:** электронное анкетирование с использованием платформы Google. При необходимости вопросы озвучивались электронной программой VoiceOver или исследователем. Среднее время заполнения анкеты – 15 минут. Анкета содержала в себе 22 вопроса, среди них 12 открытых и 10 закрытых вопросов.

**Количество анкет:** за время проведения анкетирования (2 недели) участие приняло 20 спортсменов с нарушением зрения, являющиеся членами сборных команд регионов России по спорту слепых. Среди них 4 человека – слабовидящие, 6 человек – с частичной потерей зрения, 10 – с полной потерей зрения.

**Выборка:** женщины и мужчины с нарушением зрения от 20 до 38 лет в настоящее время занимающиеся циклическими видами спорта, в которых необходимо взаимодействие со зрячим спортсменом, который называется спортсменом-ведущим, лидером, пилотом или гайдом в зависимости от дисциплины спорта слепых.

**Место проведения опроса:** онлайн площадка для проведения опросов Google Формы.

В качестве основного метода эмпирического исследования использовался метод опроса – анкетирование.

#### **Результаты исследования и их обсуждение**

После завершения исследования нами были обработаны результаты, представленные ниже.

Оценивая полученные ответы на вопросы в реквизитной части анкетирования, мы обнаружили следующие сведения о наших респондентах:

- Пол респондентов: 80% от числа всех принявших участие в опросе – женщины, а мужчины – 20%;

- Возраст респондентов: 40% опрошенных находятся в возрасте от 20 до 24 лет, по 20% находятся в возрастных категориях 25-29 лет, 30-34 года и 35-40 лет.

- Распределение респондентов по классам имеет следующие показатели: к классу В1 (полная

потеря зрения) относятся 50% опрошенных, к В2 (частичная потеря зрения) – 30%, а к В3 (слабовидящие) – 20%.

- Для большинства респондентов в настоящее время основной дисциплиной спорта слепых является велоспорт-тандем, который выбрало 45% участников социологического исследования, для 40% - беговые дисциплины лёгкой атлетики и триатлон для 15% опрошенных.

- Все респонденты имеют звание по спорту слепых, распределение в данном показателе следующее: «мастер спорта» – 55,6%, «кандидат в мастера спорта – 44,4%». Из них 20% опрошенных получили звание в одиночном виде спорта, которым занимались ранее.

- 40% опрошенных тренируются в спорте слепых от 4 до 7 лет, 50% – от 7 до 10 лет и только 10% имеют стаж более 10 лет. При этом только 20% респондентов имеют опыт взаимодействия со спортсменом-ведущим менее 1 года (но более 3-х месяцев). Также следует отметить, что 50% респондентов начинали свой спортивный путь с дисциплины, в которой требуется спортсмен-ведущий. Другие 50% опрошенных начинали заниматься спортом слепых в таких дисциплинах, как голбол, торбол, дзюдо, плавание и настольный теннис, в которых отсутствие спортсмена-ведущего не лимитирует учебно-тренировочный и соревновательный процесс.

- В ответах на вопрос о наличии постоянного лидера в процессе спортивной подготовки мы выявили следующие показатели: 40% спортсменов с нарушением зрения на данный момент имеют постоянного лидера для тренировок и соревнований, 20% опрошенных не имеют постоянного лидера, у 30% респондентов есть лидер только для соревнований, а у 10% незрячих спортсменов – лидер только для тренировок. При этом респонденты, не имеющие лидера для тренировок, относятся к классу В2 или В3 и зачастую тренируются самостоятельно. А респонденты, указавшие наличие лидера для тренировок, дополнительно разъяснили причины, к которым относятся: уровень физической подготовленности лидера ниже, чем у незрячего спортсмена, что не позволяет полностью тандему реализоваться в соревновательном процессе; противоположный пол лидера, что недопустимо в соревновательном процессе в таких дисциплинах как триатлон и велоспорт-тандем.

В основной части нашего анкетирования были представлены вопросы, раскрывающие отношение и требования спортсменов с нарушением зрения к потенциальному спортсмену-ведущему, а также отношение к тренировочному процессу в дисциплинах, в которых необходимо наличие лидера.

Отвечая на открытый вопрос об уровне физической подготовленности потенциального спортсмена-ведущего, все респонденты отметили, что он должен быть немного выше, чем у незрячего спортсмена. При этом 50% респондентов отметили, что если тандем только начинает свой спор-

тивный путь, то показатели физической подготовленности могут находиться на одном уровне.

На рис. 1 представлены личностные качества, которыми должен обладать спортсмен-ведущий, по мнению спортсменов с нарушением зрения.



Рис. 1. Личностные качества, которыми должен обладать спортсмен-ведущий, по мнению спортсменов с нарушением зрения

Все респонденты (100%) отметили, что важными личностными качествами для спортсмена-ведущего являются ответственность, коммуникабельность, стрессоустойчивость, сдержанность. Также респондентами были отмечены следующие личностные качества: умение и желание работать в паре (указали 60% опрошенных), целеустремленность (50%), уверенность, решительность и умение объяснять (по 40%), заинтересованность (20%). Так, по результатам исследования, личностные качества спортсмена-лидера можно ранжировать следующим образом по степени значимости для повышения эффективности инклюзивного тренировочного процесса для незрячего спортсмена: наиболее значимы – ответственность, коммуникабельность, стрессоустойчивость, сдержанность, менее значима – заинтересованность в тренировочном процессе.

Полученные результаты можно объяснить следующим:

1) В тандеме спортсмен-ведущий играет важную роль в принятии решений во время взаимодействия с незрячим спортсменом. Неверно принятое действие может обернуться травмой как для пилота, так и для незрячего спортсмена. В итоге это может привести к потере доверия к спортсмену-ведущему, на возвращение которого может потребоваться несколько недель или даже замена лидера.

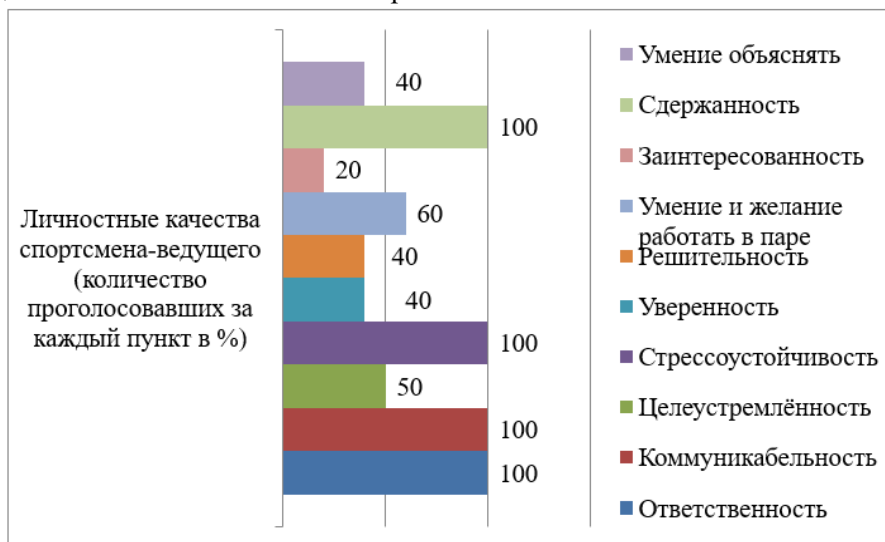
2) Спортсменам с нарушением зрения необходимо больше времени для обучения новым двигательным умениям в отличие от зрячих спортсменов. В связи с этим, спортсменам-ведущим следует оказывать помощь тренеру в развитии тандема в плане объяснения новых движений и построения эффективного контакта с незрячими партнерами.

При этом респондентами единогласно отмечено, что даже ради достижения высокого спортивного результата они не готовы осуществлять сотрудничество со спортсменом-ведущим высокой квалификации, имеющего негативные личностные качества (среди них респондентами отмечены агрессивность, авторитарность, зависть, высокомерие, эгоизм, лживость, наглость, ветреность, несдержанность). Респонденты также отметили, что сотрудничество с таким лидером может негативно сказаться на итоговом результате. Так как чем выше уровень спортивного мастерства, тем чаще осуществляется взаимодействие с лидером, и психоэмоциональная несовместимость с лидером может способствовать демотивации незрячего спортсмена.

Далее, в табл. 1, представлено сравнение ответов на открытые вопросы «Какие требования Вы бы предъявили к спортсмену-ведущему при первом взаимодействии» и «Какие требования Вы бы предъявили к спортсмену-ведущему на данном этапе своей карьеры».

Таблица 1

**Сравнение ответов спортсменов с нарушением зрения об их требованиях к спортсменам-ведущим на разных этапах сотрудничества**

Требования к спортсмену-ведущему при первом взаимодействии	Количество проголосовавших за каждый пункт (в %)	Требования к спортсмену-ведущему в настоящее время	
<i>Требования относительно уровня физической подготовленности спортсмена-ведущего:</i>			
Спортсмен-ведущий должен знать основы избранного вида спорта, без требований к уровню физической подготовленности	50%	0%	Спортсмен-ведущий должен знать основы избранного вида спорта, без требований к уровню физической подготовленности
Спортсмен-ведущий с высоким уровнем физической подготовленности, профессиональный спортсмен в прошлом в избранном виде спорта	0%	80%	Спортсмен-ведущий с высоким уровнем физической подготовленности, профессиональный спортсмен в прошлом в избранном виде спорта
Спортсмен-ведущий с высоким уровнем физической подготовленности, не профессиональный спортсмен в прошлом в избранном виде спорта	20%	10%	Спортсмен-ведущий с высоким уровнем физической подготовленности, не профессиональный спортсмен в прошлом в избранном виде спорта
Спортсмен-ведущий с физической подготовленности равной незрячему спортсмену, не обязательно бывший профессиональным спортсменом, при этом готовый повышать уровень физической подготовленности вместе с незрячим напарником	10%	10%	Спортсмен-ведущий с уровнем физической подготовленности равной незрячему спортсмену, не обязательно бывший профессиональным спортсменом, при этом готовый повышать уровень физической подготовленности вместе с незрячим напарником
Нет требований	20%	0%	Нет требований
<i>Требования относительно навыков взаимодействия у спортсмена-ведущего с незрячим спортсменом:</i>			
Спортсмен-ведущий должен понимать особенности напарника с нарушением зрения и уметь чётко давать команды	80%	100%	Спортсмен-ведущий должен понимать особенности напарника с нарушением зрения и уметь чётко давать команды
Нет требований	20%	0%	Нет требований

Оценивая показатели, представленные в табл. 1, можно сделать вывод о том, что повышение уровня физической подготовленности и мастерства спортсменов с нарушением зрения в избранном спорте способствует повышению требований, предъявляемых не только к уровню физической подготовленности и спортивного мастерства

спортсмена-ведущего, а также к его умениям и навыкам взаимодействия с незрячим спортсменом.

Респондентам также было предложено отметить положительные и отрицательные моменты, касающиеся сотрудничества со спортсменом-ведущим. Ответы на данные вопросы представлены в табл. 2.

Таблица 2

**Положительные и отрицательные стороны взаимодействия со спортсменом-ведущим по мнению спортсменов с нарушением зрения**

Положительные стороны взаимодействия с лидером	Негативные стороны взаимодействия с лидером
Общение, дружба, взаимная мотивация, взаимопонимание, поддержка друг друга, обретение самоуверенности с хорошим лидером, в паре с лидером комфортнее работать на результат.	Если в тандеме нет общих целей, то возможны разногласия.
Обмен опытом касающийся не только спортивной подготовки, но и жизненных ситуаций. Взаимопомощь в повседневной жизни.	Спортивный результат зависит не только от тебя, но и от твоего напарника. Не всегда есть возможность найти лидера с высоким уровнем физической подготовленности.
Возможность тренироваться и соревноваться в таких циклических видах спорта как бег, велоспорт-тандем, триатлон.	Не все лидеры понимают особенности взаимодействия с незрячим спортсменом и связи с этим неверно подают команды. Не участвуют в процессе обучения незрячих спортсменов, не отрабатывают взаимодействие в тандеме. Моральное (например, вместо слов поддержки во время тренировок, когда что-то не получается, упрекают незрячего спортсмена) и физическое (например, удары по конечностям) воздействие на незрячего спортсмена со стороны некоторых спортсменов-ведущих.

Анализируя выявленные позитивные стороны взаимодействия спортсменов с нарушением зрения с лидерами, можно отметить, что они способствуют повышению эффективности процесса социальной интеграции лиц с нарушением зрения.

Также респондентами предложено решение по устранению негативных сторон взаимодействия с лидером:

1) проведение первоначального обучения лидеров, в которое необходимо включить базовые теоретические знания о клиничко-этиологических, психолого-педагогических и физических особенностях лиц с нарушением зрения, а также практические занятия в избранном виде спорта с опытными лидерами;

2) проведение командных собраний для спортсменов-ведущих, на которых они будут делиться опытом взаимодействия с незрячим спортсменом, так как каждый индивидуален и имеет свои особенности;

3) проведение первоначальной оценки уровня физической подготовленности и определение психологической характеристики темперамента незрячих спортсменов и лидеров с целью составления тандемов.

4) системная работа тренера в процессе инклюзивной тренировки не только с незрячим спортсменом, но и лидером. Разработка программы подготовки лидеров

Также спортсменами с нарушением зрения отмечено, что если есть отрицательные стороны сотрудничества с определённым лидером, то они будут искать другого спортсмена-ведущего.

Однако, при наличии потенциально равных возможностей достижения спортивного успеха в дисциплинах с лидером и без лидера, 80% опрошенных выберут вид спорта с лидером. Данный выбор они аргументируют такими ответами, как:

- нравится работать в тандеме со зрячим спортсменом, чувствуют себя безопасно во время занятий спортом со спортсменом-ведущим, взаимная поддержка, взаимная мотивация, ответственность друг за друга и совместный результат (80% опрошенных из числа выбравших дисциплину с лидером);

- нравятся циклические виды спорта, в которых требуется зрячий лидер (10% опрошенных из числа выбравших дисциплину с лидером);

- считают, что лидер незрячим спортсменам нужен не только в предложенных видах спорта



(10% опрошенных из числа выбравших дисциплину с лидером).

При этом 20% респондентов, выбравших дисциплину спорта слепых без лидера, являются слабовидящими (В3) и аргументируют свой выбор тем, что им нравится, когда результат спортивной деятельности зависит только от них.

### Выводы

Оценивая полученные нами данные, мы можем сделать следующие выводы об отношении спортсменов с нарушением зрения к лидерам:

1. Спортсмен-ведущий должен обладать не только высоким уровнем физической подготовленности, но и рядом личностных качеств. Особенно спортсменами с нарушением зрения выделены ответственность, коммуникабельность, стрессоустойчивость и сдержанность.

2. Повышение уровня физической подготовленности и мастерства спортсменов с нарушением зрения в избранном спорте способствует повышению требований, предъявляемых не только к уровню физической подготовленности и спортивного мастерства спортсмена-ведущего, а также к его умениям и навыкам взаимодействия с незрячим спортсменом.

3. В процессе взаимодействия спортсмена с нарушением зрения с лидером можно выделить как положительные, так и отрицательные стороны. Положительные стороны благоприятно отражаются на социальной интеграции лиц с нарушением зрения, а также улучшают их качество жизни. Негативные стороны могут демотивировать лиц с нарушением зрения участвовать в тренировочном и соревновательном процессе, однако данную проблему можно успешно решить, если создавать тандемы с учётом уровня физической подготовленности и психоэмоциональной совместимости, а

также проводить обучение и повышение квалификации спортсменов-ведущих.

4. Спортсмены с нарушением зрения, имеющие полную (В1) или частичную (В2) потерю зрения выберут дисциплину спорта слепых, в которой требуется лидер, так как им нравится взаимодействие в тандеме и чувство безопасности. При этом слабовидящие спортсмены (В3) предпочитают дисциплины спорта слепых без лидеров, в которых результат зависит от одного человека.

5. Должна быть разработана и реализована система подготовки лидера в виде спорта. Тренером должна разрабатываться соответствующая программа тренировки.

Следовательно, в ходе организации инклюзивного тренировочного процесса мы должны учитывать не только особенности спортсменов с нарушением зрения, но и создавать рациональные условия взаимодействия зрячих и незрячих спортсменов в учебно-тренировочных мероприятиях. Содержание инклюзивного тренировочного процесса должно включать в себя не только общие занятия для лидеров и незрячих спортсменов, но и специальные занятия для спортсменов-ведущих, которые научат их правильно взаимодействовать с напарниками с нарушением зрения по тандему.

Исходя из представленных выводов, можно сделать заключение, что разработка инклюзивных спортивных программ в циклических видах спорта наиболее актуальна для лиц с полной и частичной потерей зрения, так как они ощущают необходимость взаимодействия со зрячими с целью успешной организации процесса спортивной подготовки в соответствии с техникой безопасности, что определяет более широкие возможности для их социальной интеграции.

### Литература

1. Макина Л.Р. Оптимизация спортивной нагрузки слепых и слабовидящих спортсменов // Адаптивная физическая культура. 2007. № 4 (32). С. 14 – 15.
2. Leibs A. Encyclopedia of Sports & Recreation for People with Visual Impairments. Charlotte, North Carolina: 2013. 266 p.
3. Scapillato T. Paratriathlon guide manual. Ontario: Ontario Trillium Foundation, 2016. 29 p.

### References

1. Makina L.R. Optimizaciya sportivnoj nagruzki slepyh i slabovidyashchih sportsmenov. Adaptivnaya fizicheskaya kul'tura. 2007. № 4 (32). S. 14 – 15.
2. Leibs A. Encyclopedia of Sports & Recreation for People with Visual Impairments. Charlotte, North Carolina: 2013. 266 p.
3. Scapillato T. Paratriathlon guide manual. Ontario: Ontario Trillium Foundation, 2016. 29 p.

*Rubtsova N.O., Candidate of Pedagogic  
Sciences (Ph.D.), Professor,  
Yakovleva A.A., Postgraduate,  
Russian State University of Physical Education,  
Sport, Youth and Tourism (SCOLIPE)*

**THE COOPERATION OF A BLIND ATHLETE WITH A GUIDE AS AN  
EFFECTIVE COMPONENT OF THE ORGANIZATION OF  
AN INCLUSIVE TRAINING PROCESS**

**Abstract:** this article presents the results of a sociological study aimed at identifying the opinion of athletes with visual impairment about the features of cooperation with a guide in the system of sports training as an effective component of the training process. We studied the essence of perception by athletes with visual impairment of the features of interaction with a guide and their impact on the effectiveness of sports training in the chosen sport in the system of inclusive training sessions. As the result of the conducted research, we obtained data on what requirements for the level of physical fitness, skills of interaction in tandem and personal qualities of guides are presented by athletes with visual impairment engaged in cyclic sports; we revealed positive and negative aspects of cooperation between athletes with visual impairment and guides; we revealed the degree of interest among athletes with visual impairment in sports with or without guide. The data obtained make it possible to determine the features of the organization and content of inclusive training programs in blind sports. It is important to pay attention to guide`s education and the needs of athletes with visual impairment.

**Keywords:** blind sport, inclusive programs, training process, adaptive sports, guide, pilot

*Ямалева Ф.М., аспирант,  
Набережночелнинский государственный  
педагогический университет*

## РОЛЬ ИННОВАЦИОННЫХ ТЕХНОЛОГИЙ В ПРОЦЕССЕ ОСВОЕНИЯ ПРОФЕССИИ УЧИТЕЛЯ НАЧАЛЬНЫХ КЛАССОВ

**Аннотация:** каждая педагогическая технология предполагает использование системы средств, позволяющих реализовать поставленные участниками образовательной деятельности цели. Конкретные приемы, методы, средства являются специфичными для определенной технологии. Ряд техник, методов и приемов могут использоваться в разных технологиях. Существует большое количество цифровых технологий, которые призваны сделать процесс получения знаний более интересным и динамичным, организовать совместную работу учащихся в группах. Однако в теории и практике отношение к проблеме цифровизации очень неоднозначно. Вместе с тем очень важно использовать педагогические технологии, которые позволяют компенсировать дефициты в воспитанности молодых людей, формировать нравственные ценностные ориентации, общительность, открытость, коммуникативность, целеустремленность, творчество вопреки индивидуализму, прагматизму, агрессивности; помогать молодым людям успешно решать проблемы их социализации.

**Ключевые слова:** организация, электронная образовательная среда, субъекты образовательной деятельности, цифровые технологии, будущие учителя начальных классов

Миссия образования как ведущего общественного института заключается в подготовке каждого человека к успешной жизнедеятельности в профессиональной деятельности.

Это особенно важно сегодня, когда социокультурная среда становится все более сложной и высокотехнологичной, когда непрерывные изменения ведут к нарастающей неопределенности, а характер человеческой деятельности претерпевает глубокую трансформацию. Ключевой фигурой в школе и во всей системе образования был и остается педагог [1]. Педагог не только является источником знаний для учащихся, но в еще большей степени призван учить их мыслительной деятельности, планировать и осуществлять как предметные, так и метапредметные задачи, участвовать в интеллектуальном и нравственном развитии своих учеников.

Сказанное в полной мере относится к сельской школе и к деятельности сельского педагога, которая осуществляется в условиях малокомплектности школ, что существенно влияет на формы и методы обучения, а также делает школу и школьную жизнь непосредственно зависимой от социально-экономической среды. В то же время влияние сельской школы на социокультурную среду и ее роль на селе остаётся высокой.

Однако, несмотря на все сложности и вызовы, современные учреждения и педагоги осознают свою растущую ответственность перед будущими поколениями. Их деятельность направлена на обогащение культуры, успешную социализацию и профессиональное продвижение каждого ученика.

При этом сама школа, педагог постоянно нуждаются в научно-методической поддержке.

В статье раскрываются особенности образования в современных ВУЗах. Будущие учителя обязаны выполнять федеральные государственные образовательные стандарты обучать и воспитать будущее поколение. А это требует от будущего учителя быть постоянно готовыми к самосовершенствованию, уметь видеть, к какому результату он должен подвести своего ученика. Наряду с другими ключевыми для современного учителя компетенциями становится важным и ИКТ-компетентность учителя.

Если рассмотреть воспитательный аспект, то, естественно, путей реализации духовных запросов учащихся больше [4].

Сегодня виртуальное проектирование образовательного процесса в высшей школе играет важную роль в повышении творческой активности у будущих студентов, развитии процесса инновационной подготовки к профессиональной деятельности, совершенствовании методики использования образовательных инструментов.

Развитым странам необходимо совершенствовать учебный процесс, направленный на подготовку конкурентоспособных, творчески мыслящих профессионалов, отвечающих требованиям образовательных стандартов.

В связи с этим целесообразно автоматически определять и объективно оценивать уровень творческого развития будущих учителей на базе программных средств, разрабатывать критерии практического контроля и внедрять их на практике.

Таблица 1

**Критерии развития творческой активности будущих учителей  
на основе программных учебных пособий**

Критерии	Содержание
Знания	Это означает осознавать знания, овладевать ими, запоминать их, вспоминать их.
Понимание	Думать о знаниях, наблюдать, овладевать логикой перехода от теоретического к практическому.
Применение	Применение знаний на практике.
Анализ	Изучать целое, целый объект, событие, реальность и процесс на основе существующих знаний, разделяя их на составные элементы, чтобы сделать частичные выводы.
Синтез	Сделайте общий вывод о целом объекте, событии, реальности и процессе на основе отдельных, отдельных компонентов на основе имеющихся знаний.
Оценка	Оценка теоретических знаний и практических навыков человека.

Из педагогического опыта известно, что использование информационных технологий при реализации образовательных процессов в высших учебных заведениях играет важную роль в эффективности образования. Особое место в этом отводится средствам обучения программному обеспечению. Психологическая эффективность программных средств обучения определяется, прежде всего, уровнем усвоения обучающимися учебных материалов, воспитанием и интеллектуальным развитием, показателями успеваемости, мотивационной устойчивостью [5]. Во-вторых, это связано с деятельностью учителя, которая определяется концепциями обучения, показателями рационального использования педагогических технологий и учебных пособий, устойчивой мотивацией учителя к труду, трудоспособностью. Для того чтобы система программных средств обучения, используемых при разработке педагогического программного обеспечения, была взаимосвязана, необходимо наличие программного обеспечения, в котором создается педагогическое программное обеспечение [1]. Особое место при разработке программных средств уделяется психологическим и физиологическим особенностям будущих учителей. Исходя из их применения, функциональные, психологические и физиологические возможности учащихся должны учитываться при формировании навыков и компетенций самостоятельного обучения.

Цель организации уроков с использованием программных средств обучения: студенты изучают научно-технические основы предмета в виртуальном процессе, приобретают навыки и умения посредством творческой деятельности, работают самостоятельно современными методами с использованием технических средств [6].

Предоставляя теоретическое понимание, преподаватель излагает только цель задания во ввод-

ной инструкции, а затем постепенно понимает требования для его выполнения на основе программных средств. Студенты могут самостоятельно изучить последовательность выполнения домашних заданий и способы их выполнения на основе виртуальной инструкции [2]. У учителя есть возможность уделить особое время и помочь ученикам, которые плохо усвоили. Он может отслеживать, насколько хорошо выполняется работа и насколько хорошо учащиеся ее понимают.

Компьютерные программы играют важную роль в проведении практических Занятий для студентов, будущих учителей начальных классов, так как это одна из самых актуальных задач с точки зрения развития инновационных технологий. Компьютерные программы основаны на самостоятельной направленности и визуальной обработке информации (компьютерная графика, WEB-страницы).

Повышение творческой активности студентов на базе программных средств обучения – важная методическая проблема в системе их подготовки к профессиональной деятельности, эффективное решение которой определяется реализацией учебного процесса в высшей школе в условиях инновационная среда.

При преодолении указанных выше проблем учебного процесса организация эффективного использования программных средств обучения определяет формирование технологических знаний, навыков, связанных с творчеством студентов в профессиональной деятельности. Для будущих профессионалов важно использовать инструменты обучения программному обеспечению, чтобы еще больше укрепить свой опыт с творческой точки зрения, проверить их на практике и развить практические навыки на основе инновационных знаний.

Преимущество программных средств обучения

заключается в том, что учащиеся могут применять реалистичный и творческий подход с помощью видео и анимации, при этом самостоятельно выполняя сложные практические процессы, такие как проектирование уроков.

Пополнение и обновление знаний будет повышать методическую компетентность у будущего педагога, что в конечном итоге приведёт к повышению эффективности обучения, как на уроках, так и во внеурочной работе [3]. Творческий подход к планированию и проведению уроков, применение новшеств, использование новых упражнений и методических приемов при обучении будут оказывать положительное влияние на повышение интереса к урокам подготовки и к занятиям, активности и сознательности обучающихся, помогут достичь личностных результатов обучения.

Успешность реализации технологий воспитания зависит от профессиональной позиции будущего педагога, его личностных качеств, от того, насколько ценностно-целевая составляющая технологии воспитания совпадает с реально действующими аксиологическими установками педагога [7].

Между тем, своеобразный «цифровой портфель» у будущего педагога индивидуален, включающий в себя материалы для учителя и организа-

ции самостоятельной учебной деятельности, который всегда будет корректироваться, расширяться в зависимости от новых учебных целей и поставленных задач, обеспечивать результативное интеллектуальное развитие всех участников образовательного процесса.

Несмотря на большое количество электронных образовательных ресурсов, мы считаем, что перед будущими педагогами ставится главная задача – разумное использование электронных образовательных ресурсов с пользой для учебного процесса, в соответствии с возможностями и образовательными потребностями каждого ученика.

Таким образом, одной из важных проблем организации педагогического процесса у будущих педагогов в общеобразовательной школе является преодоление интеллектуальной пассивности студента, через формирование мотивационной потребности личности в развитии [9]. Для этого необходимо создавать условия социокультурного и интеллектуального развития абитуриентов 1) обеспечить свободный доступ к ресурсам электронной библиотеки; 2) пополнять фонды школьной библиотеки; 3) активно включать студентов в научно-исследовательскую и проектную деятельности.

### Литература

1. Ахмерова Н.М., Рабаданова Р.С., Фатыхова А.Л. Педагогика творчества: учебное пособие для вузов. 2-е изд., испр. и доп. Москва: Изд-во Юрайт, 2021. 103 с.
2. Введенский В.Н. Моделирование профессиональной компетентности педагога // Педагогика. 2018. № 10. С. 51 – 55.
3. Гладкая И.В. Этапы становления профессиональной компетентности студентов педагогического вуза // Известия РГПУ им. А.И. Герцена. 2019. № 155. С. 94 – 102.
4. Гришина И.В. Профессиональная компетенция руководителя школы как объект исследования. СПб: СПбГУПМ, 2012. 231 с.
5. Дудина Е.А. Наставничество как особый вид педагогической деятельности: сущностные характеристики и структура // Вестник НГПУ. 2019. Т. 7. № 5.
6. Марон А.Е., Королева Е.Г. Содержательные признаки моделей региональных систем повышения квалификации работников образования РФ // Человек и образование. 2020. № 2 (63). С. 12 – 17.
7. Подласый И.П. Педагогика: учебник для высших пед. учеб. заведений. М.: Просвещение, 2015. 245 с.
8. Чекулаенко В.Л. Общая социальная педагогика. Основы теории: учебное пособие. М.: Инфра-М, 2017. 160 с.
9. Щуркова Н.Е. Классное руководство: теория, методика, технология. М.: Педагогическое общество России, 2019. 256 с.

### References

1. Ahmerova N.M., Rabadanova R.S., Fatyhova A.L. Pedagogika tvorchestva: uchebnoe posobie dlya vuzov. 2-e izd., ispr. i dop. Moskva: Izd-vo YUrajt, 2021. 103 s.
2. Vvedenskij V.N. Modelirovanie professional'noj kompetentnosti pedagoga. Pedagogika. 2018. № 10. S. 51 – 55.
3. Gladkaya I.V. Etapy stanovleniya professional'noj kompetentnosti studentov pedagogicheskogo vuza. Izvestiya RGPU im. A.I. Gercena. 2019. № 155. S. 94 – 102.
4. Grishina I.V. Professional'naya kompetenciya rukovoditelya shkoly kak ob"ekt issledovaniya. SPb: SPbGUPM, 2012. 231 s.

5. Dudina E.A. Nastavnichestvo kak osobyj vid pedagogicheskoj deyatel'nosti: sushchnostnye harakteristiki i struktura. Vestnik NGPU. 2019. T. 7. № 5.
6. Maron A.E., Koroleva E.G. Soderzhatel'nye priznaki modelej regional'nyh sistem povysheniya kvalifikacii rabotnikov obrazovaniya RF. CHelovek i obrazovanie. 2020. № 2 (63). S. 12 – 17.
7. Podlasyj I.P. Pedagogika: uchebnik dlya vysshihped. ucheb. zavedenij. M.: Prosveshchenie, 2015. 245 s.
8. CHekulaenko V.L. Obshchaya social'naya pedagogika. Osnovy teorii: uchebnoe posobie. M.: Infra-M, 2017. 160 s.
9. SHCHurkova N.E. Klassnoe rukovodstvo: teoriya, metodika, tekhnologiya. M.: Pedagogicheskoe obshchestvo Rossii, 2019. 256 s.

*Yamaleeva F.M., Postgraduate,  
Naberezhnye Chelny State Pedagogical University*

### **THE ROLE OF INNOVATIVE TECHNOLOGIES IN THE PROCESS OF MASTERING THE PROFESSION OF A PRIMARY SCHOOL TEACHER**

**Abstract:** each pedagogical technology involves the use of a system of means to realize the goals set by the participants of educational activities. Specific techniques, methods, and tools are specific to a particular technology. A number of techniques, methods and techniques can be used in different technologies. There are a large number of digital technologies that are designed to make the process of acquiring knowledge more interesting and dynamic, to organize the joint work of students in groups. However, in theory and practice, the attitude to the problem of digitalization is very ambiguous. At the same time, it is very important to use pedagogical technologies that make it possible to compensate for the deficiencies in the upbringing of young people, to form moral value orientations, sociability, openness, communication, purposefulness, creativity in spite of individualism, pragmatism, aggressiveness; to help young people successfully solve the problems of their socialization.

**Keywords:** organization, electronic educational environment, subjects of educational activity, digital technologies, future primary school teachers

*Абдула-Заде К.З., аспирант,  
Институт иностранных языков,  
Российский университет дружбы народов,  
Сергеева М.Г., доктор педагогических наук,  
доцент, главный научный сотрудник,  
Научно-исследовательский институт Федеральной  
службы исполнения наказаний России,  
Гришина Н.В., преподаватель,  
Московский государственный технический  
университет им. Н.Э. Баумана  
(национальный исследовательский университет)*

## ИСПОЛЬЗОВАНИЕ ИНДИВИДУАЛЬНОГО ПОДХОДА В ПРОЦЕССЕ ЛИЧНОСТНОГО РАЗВИТИЯ СПОРТСМЕНОВ-ЕДИНОБОРЦЕВ

**Аннотация:** для успешной и качественной реализации личностного роста спортсменов-единоборцев необходимо организовать образование (обучение, учение, самообразование) таким образом, чтобы обучающийся имел возможность взаимодействовать на различных уровнях открытого образовательного пространства, приобретать знания, умения, компетенции в тесной связи формального, неформального и информального учения, а затем обсуждать и комментировать их. Поэтому важно: образовательные действия и процессы, содержательные компоненты подвергнуть разнообразным социально-практическим трансформациям; рассмотреть, оценить образовательную действительность с различных перспектив, взглядов, возможностей применения с точки зрения лабильности (функциональной подвижности, изменчивости, неустойчивости); эти образовательные действия, процессы, содержательные компоненты следует апробировать и использовать в различных (меняющихся) ситуациях и явлениях, процессах и контекстах; мыслительные процессы следует увязать с реальными действиями, на основе выстраивания «естественных» обучающих ситуаций, межличностных и межорганизационных образовательных взаимоотношений и межсетевой информационно-учебной кооперации.

**Ключевые слова:** индивидуальный подход, подготовка спортсменов-единоборцев, личностное развитие, образовательный процесс, индивидуальный подход

Об эффективности и качестве развивающего (распределенного и разноспособного) образования (учебного взаимодействия) можно говорить только в тех случаях, когда [5]:

- организация полинаправленной социально-образовательной деятельности обучающегося в условиях согласования (личностных и общешкольных) учебно-познавательных процессов (планов и программ):

- не отчуждает его от спонтанно получаемого образования;

- формирует в его жизненной позиции обучающие установки, интерес к освоению разных форм научения в различных ситуациях;

- приобретение образования (знаний и компетенций, ценностей и жизненных смыслов) становится сопровождающим компонентом на всем ее протяжении жизни обучающегося;

- обучающийся в разнородных образовательных процессах усваивает ожидаемые (необходимые) знания (умения), компетенции и на этом основании может: реально оценивать свой образовательный уровень (достижения); осознавать для перспективы поле своего незнания; самостоятельно осуществлять учебно-организационную работу

и независимую (в том числе самообразовательную) социально-учебную и познавательную деятельность;

- формируется обучающее окружение, в котором спортсмен-единоборец может в равной мере пользоваться: социально-образовательной инфраструктурой, формальными (неформальными) учебными учреждениями; информальными информационными источниками, электронными ресурсами, включая интернет-пространство;

- образование вписывается в образ жизни и образ действия, а заложенные природой (как важные элементы адаптации) любознательность и познавательность делает человека исследователем в широком смысле слова и стимулирует его к открытию в себе новых качеств и возможностей;

- обучающийся способен (готов и имеет необходимые знания, компетенции) эффективно организовать в самых различных ситуациях разностороннюю деятельность в коллективе и автономно с помощью самоорганизации и самообразования, то есть научить себя с пониманием задействовать в формальные и неформальные учебные, познавательные и исследовательские процессы все, что включает его окружение.

Также следует еще раз подчеркнуть, что социально-образовательное взаимодействие (я-мое учение, я-обучающее окружение, в том числе интернет-ресурсы, я-педагог, я-партнеры по обучению) способствуют позитивным изменениям в личностном становлении, но они будут долгосрочными только в тех ситуациях, если [3]:

- помощь и поддержка строятся на положительных началах учебноорганизационной деятельности обучающегося, а не заикливаются на его недоработках и ошибках;

- обучающийся получает возможность проводить работу, решать учебные задачи (социальные проблемы), представлять результаты и осуществлять презентационные выступления с опорой не только на общеобразовательные, но и на индивидуальные ориентиры;

- обучающиеся смогут получать комплексную характеристику собственного образовательного продвижения, рекомендации по организации их учебно-познавательной работы с учетом их социального положения, культурной принадлежности, образовательных возможностей, эмоционально-психологического состояния.

Успешная стратегия личностного роста, обучающегося в условиях распределенных, разноспособных образовательных отношений предполагает [1]:

- наличие различных организационно-образовательных подходов, разнородных учебно-познавательных контекстов, траекторий;

- осуществление психолого-педагогического сопровождения деятельности учащихся, поддержки их образовательных ожиданий и значимых для них целей;

- наращивание учебно-познавательного потенциала с помощью овладения различными формами учебного поведения, направленного на освоение способов (приемов) постижения образовательной действительности;

- включение получаемых учебных результатов и личных достижений (знаний, компетенций) в социальную и образовательную практику;

- выработку ценностных ориентиров, жизненных смыслов, значимых социально-личностных убеждений;

- введение в жизненную модель установки осуществлять образование на протяжении всей жизни.

Делать это нужно исходя из [4]:

- его учебно-познавательного потенциала (обучаемости);

- социально-культурного и образовательного опыта;

- предрасположенности к учебным областям знаний;

- перспектив реализации получаемого образования.

Первоначальная конструкция (ментальное представление) может основываться на идее познаваемой им учебной системы, и школьник должен иметь возможность с удобного для него места высказывать собственные позиции, сосредоточенные вокруг изучаемого материала.

Учащиеся строят ментальные представления (образы) внешней реальности (то, что учащиеся осмысливают в конкретный момент учения) через имеющийся у них набор методов, приемов и действий, деятельностный опыт (свой и других).

У учащихся знания конструируются как деятельностный инструмент личностного продвижения, который включает в себя [2]:

- «репертуар» разнообразных подходов, способов и приемов образовательной (шире социальной) и учебно-организационной деятельности;

- конструктивно-мыслительные модели познания;

- эмоциональный интеллект (его развитие) и опору на него;

- психологический комфорт и позитивное отношение к выполняемой работе.

К сожалению, этой областью учебно-организационной работы обычно пренебрегают как в концептуальных замыслах и содержании учебной литературы, рекомендательных пособий, образовательных программ, так и в педагогической и обучающей практике. Но именно в такой ситуации обучающийся начинает выстраивать свое отношение и знания с позиции их применения, тем самым придавая освоенному материалу персональное (личностное) значение и поднимая понимание до социального уровня.

Этому будет содействовать (и даже поддерживать) [6]:

- изобретательность, которая предполагает:

- всегда наличие не одного подхода к решению учебной задачи (проблемы) в любой социально-образовательной ситуации;

- выдвижение и осмысление (обобщение) альтернативных подходов (способов), различные мнения и разнонаправленные позиции;

- коммуникация – это высказывание своего мнения, выражение собственных мыслей, взглядов (не следует беспокоиться о полноте, «абсолютной» точности и единогласной поддержке);

- умения принятия решений (swot-анализ – все решения имеют слабые и сильные стороны, как только начинают рассматриваться с позиции применения);

- просить помощи (разъяснения) – это нормальное явление, которое говорит о понимании собственных трудностей (их причин);



- предлагать объяснение, аргументацию и возможное решение проблемы – это позволяет проявлять критическое мышление, обусловленное критериями использования на практике.

Доступность к информационным потокам (онлайн и офлайн), при этом действия учащихся и обработка информации предполагают:

- исследование ресурсов, восприятие, осмысление, познание, понимание;

- проявление интуиции и проницательности, выработка собственной точки зрения и компетентности в выражении своей позиции;

- поиск альтернативных взглядов, прогнозирование применения;

- совместная работа и позитивная эмоциональная поддержка обеспечиваются умениями учащихся:

- воспринимать и с пониманием относиться к разным точкам зрения;

- выражать собственные мысли и чувства без ущерба для других, и быть эмпатичными к участникам социально-образовательных отношений;

- обращаться с вопросами для уточнения, прояснения своей позиции;

- применять освоенные знания и виды деятельности в разнородных группах в разных ролях и с различными категориями участников;

- выстраивать отношения со сверстниками и взрослыми на основе сотрудничества и взаимоуважения.

Соответственно, чтобы реализовать активное познание в этой системе социально-личностных отношений учащемуся следует иметь представление (по возможности понимать):

- каково должно быть учебное поведение в группе и как быть (взаимодействовать) с другими конструктивными сверстниками и их предложениями;

- как не оказаться несостоятельным и непризнанным или восприниматься равноправным в социокультурных отношениях;

- что уважение к другим людям не является условным (праздным) вопросом ни для него самого, ни для окружающих;

- как включаться в текущий (образовательный, познавательный или исследовательский) процесс эффективно и благотворно;

- как понимать, принимать свои чувства, чувства окружающих людей и опираться на них;

что делать, когда он испытывает негативные чувства (или, когда сталкивается с эмоциональным неприятием себя другими);

- как понимание, интуиция и проницательность отличается от мнения, точки зрения, как они взаимосвязаны и могут взаимодействовать.

Создание диалектической взаимосвязи между учебными действиями обучающегося (проводимой им работой) и его осознанием и пониманием происходящих процессов (важный компонент метакогнитивных и личностного роста) усиливают положительные переживания обучающегося, которые он испытывает в коллективной (персональной) организационной и учебной деятельности (в процессе наблюдения, образовательных выборов, межличностного взаимодействия, научения, осмысления и презентации).

Эти процессы могут дать обучающимся новые перспективы в понимании того, что истинно (концепции, идеи, позиции, взгляды, убеждения), что является социально и личностно значимым (жизненные установки, ценности и смыслы, персональные онлайн и офлайн коммуникации).

Формируемые социальные и образовательные взаимоотношения (они должны быть активными) помогают обучающимся создавать более приемлемые и значимые для них действия и их последствия (реализуемые результаты). Педагог в этом случае обеспечивает диалектические учебнопознавательные отношения, в которых учащиеся предпринимают шаги, позволяющим им рассматривать (анализировать) явления и предметы с опорой на собственный опыт и опыт других.

Поэтому, организуя совместно с педагогом содержательные презентации и обсуждения, учащиеся будут «вынуждены» активно включаться в работу, опираться на значимую социально-образовательную практику и выстраивать осознанно получение своего образования и личностное продвижение.

Они вместе думают и участвуют в совместной деятельности, постоянно пытаюсь осмыслить мотивы, уровень понимания и идеи друг друга, что позволяет расширить потенциал для новых понятий, отражающих важные и интересные для всех участников проблемы, с которыми ученики и педагога сегодня реально сталкиваются.

В данных условиях у обучающихся развивается (усиливается) учебно-организационное смыслообразование. При этом оно не будет приводить к образовательному изолированию учащихся, так как социально-познавательные взаимоотношения (обучающийся-образовательная действительность, педагог-ученик, обучающийся-обучающийся, образовательное учреждение-образовательное учреждение (ОУ-ОУ), ОУ-учреждение дополнительного образования и др.) выстраиваются с позиции открытости, мобильности, учения без границ, объединения формального, неформального и информального учебного опыта, межличностного взаимодействия в единой системе обучения.

Для деятельности образовательной организации важным становится оказание помощи учащемуся в таких учебно-коммуникационных действиях, как:

- выстроить обучающее окружение (в условиях образования без границ);
- выбрать необходимые формы (виды) учебного поведения;
- сориентироваться в информационном потоке и ресурсной базе;

- сформировать направления учебно-познавательной деятельности;
- установить новые учебно-познавательные контакты и связи в групповых (командных) действиях;
- сориентироваться учащемуся в стратегиях (схемах и алгоритмах) своей деятельности;
- определить промежуточные уровни понимания, возможные формы и виды контроля (самоконтроля), оценки (самооценки).

### Литература

1. Адольф В.А., Саволайнен Г.С. Педагогическое образование в контексте развития физической культуры, спорта и здоровья // Педагогика. 2020. № 3. С. 83 – 90.
2. Адольф В.А., Фоминых А.В., Адольф К.В. Социализация обучающихся через вовлечение в спортивную деятельность // Воспитание школьников. 2020. № 2. С. 20 – 24.
3. Ильина Н.Ф., Адольф В.А. Инновационная деятельность в образовании: вопросы теории и практики: Монография. Красноярск, 2019. 180 с.
4. Клычков К.Е. Профессиональное развитие тренера-преподавателя пауэрлифтинга в современных условиях // Профессиональное образование и общество. 2021. № 3 (39). С. 227 – 234.
5. Собынин Ф.И. Акмеологический подход в системе физкультурного образования // Запад-Россия-Восток. 2019. № 13. С. 143 – 144.
6. Собынин Ф.И. Инновации и традиции в понятийном аппарате теории и методики физической культуры // Научно-методическое обеспечение физического воспитания и спортивной подготовки студентов вузов: Материалы международной научно-практической конференции. 2018. С. 36 – 39.

### References

1. Adol'f V.A., Savolajnen G.S. Pedagogicheskoe obrazovanie v kontekste razvitiya fizicheskoy kul'tury, sporta i zdorov'ya. Pedagogika. 2020. № 3. S. 83 – 90.
2. Adol'f V.A., Fominyh A.V., Adol'f K.V. Socializaciya obuchayushchihsya cherez vovlechenie v sportivnyuyu deyatel'nost'. Vospitanie shkol'nikov. 2020. № 2. S. 20 – 24.
3. Il'ina N.F., Adol'f V.A. Innovacionnaya deyatel'nost' v obrazovanii: voprosy teorii i praktiki: Monografiya. Krasnoyarsk, 2019. 180 s.
4. Klychkov K.E. Professional'noe razvitie trenera-prepodavatela pauerliftinga v sovremennyh usloviyah. Professional'noe obrazovanie i obshchestvo. 2021. № 3 (39). S. 227 – 234.
5. Sobyenin F.I. Akmeologicheskij podhod v sisteme fizkul'turnogo obrazovaniya. Zapad-Rossiya-Vostok. 2019. № 13. S. 143 – 144.
6. Sobyenin F.I. Innovacii i tradicii v ponyatijnom apparate teorii i metodiki fizicheskoy kul'tury. Nauchno-metodicheskoe obespechenie fizicheskogo vospitaniya i sportivnoj podgotovki studentov vuzov: Materialy mezhdunarodnoj nauchno-prakticheskoy konferencii. 2018. S. 36 – 39.

*Abdula-Zade K.Z., Postgraduate,  
Institute of Foreign Languages,  
People' Friendship University of Russia,  
Sergeeva M.G., Doctor of Pedagogic  
Sciences (Advanced Doctor),  
Associate Professor, Chief Research Officer,  
Research Institute of the Federal  
Penitentiary Service of Russia,  
Grishina N.V., Lecturer,  
Bauman Moscow State Technical  
University (National Research University)*

#### **USE OF INDIVIDUAL APPROACH IN PROCESS OF PERSONAL DEVELOPMENT OF SINGLE WRESTLERS**

**Abstract:** for successful and qualitative realization of personal growth of single wrestlers it is necessary to organize education (training, teaching, self-education) so that the student has the opportunity to interact at various levels of open educational space, to acquire knowledge, skills, competencies in close connection of formal, informal and informational teachings, and then to discuss and comment on them. Therefore, it is important: educational actions and processes, meaningful components to undergo various socio-practical transformations; consider, evaluate educational reality from different perspectives, views, possibilities of application in terms of lability (functional mobility, variability, instability); these educational activities, processes, content components should be tested and used in different (changing) situations and phenomena, processes and contexts; thought processes should be linked to real actions, through building "natural" learning situations, interpersonal and interorganizational educational relationships and Internet information and training cooperation.

**Keywords:** individual approach, training of single wrestlers, personal development, educational process, individual approach

*Ажиев А.В., кандидат педагогических наук, доцент,  
Чеченский государственный педагогический университет*

## РОЛЬ КЛАССНОГО РУКОВОДИТЕЛЯ В ВОСПИТАНИИ И РАЗВИТИИ ЛИЧНОСТИ УЧЕНИКОВ

**Аннотация:** сегодня ситуация с организацией воспитательной работы в общеобразовательной школе, остается такой же актуальной, как и десяток лет назад. На фоне стремления государства создать здоровую, образованную, культурную нацию, растить грамотные поколения, к воспитательной работе появляются новые требования. Конечно, только школа не может дать полный и необходимый объем воспитания, здесь должны участвовать окружение учеников, творческие центры, спортивные учреждения, музыкальные школы и прочие сферы, которые имеют на детей влияние. При осуществлении комплексного подхода к воспитанию молодых поколений, поддержке их и направлении в нужное русло, возможно растить полностью сформированные личности. Роль учителя в этом процессе важна, как и помощь всех учреждений и организаций преподавателям.

**Ключевые слова:** классный руководитель, воспитание, развитие, личность

На всем протяжении развития общества, проблема воспитания подрастающего поколения не теряет актуальности. Работа классного руководителя направлена на то, чтобы предоставить ученикам помощь и обширное поле для образования, личностного роста и развития: формирования характера, воспитание воли, постановки правильных моральных принципов, стремления к достижению целей, получения огромного багажа знаний. Важно предусмотреть все в воспитании, чтобы в дальнейшем, какой-то существенный пробел, не стал причиной отсутствия положительно сформированных связей между личностью и обществом.

Классный руководитель должен быть не только образованным и разносторонне развитым, но и обладать достаточными личностными качествами, благодаря чему, он сможет наладить прекрасную коммуникацию с учащимися, будет иметь авторитет среди них, сумеет вести с детьми эффективную работу. Нужные результаты от работы с учениками, учитель получает, если сам стремится к этой цели, создавая комфортный микроклимат в коллективе.

Современная модель воспитания строится на традиционных техниках и методах, инструментах, формах, которые эффективно применялись еще в советское время. К сожалению, исследовательские работы в создании новых методологических материалов, ведутся сегодня в недостаточном количестве. Это приводит к тому, что истинное положение вещей, не всегда соответствует тем догмам и нормам, что прописаны в старых трудах. Да и многие семьи не могут эффективно воспитывать детей на фоне разных причин, не всегда обозначенных, как нежелание участвовать в жизни ребенка.

Профессиональная деятельность преподавателей и воспитателей осложняется несоответствием требований руководства и реалиями современной

системы образования. Поэтому учителям приходится разрабатывать свой подход к учебному процессу, принимая во внимание деятельность коллег, требования контролирующих их деятельность органов. Также необходимо отказываться от бытующих сегодня стереотипов. Нельзя забывать о том, что многие современные дети разносторонне развиты. Поэтому преподавателю для поддержания своего авторитета, необходимо стать таким же интеллектуалом и помощником для учеников.

Исходя из такого положения вещей, сам педагог обязан повышать свой уровень квалификации, оттачивать лидерские навыки, находится в активном режиме самообразования [3, с. 165].

Каковы основные составляющие этой многоплановой работы? В первую очередь необходимо изучать научные выкладки педагогов, специализированную литературу.

Когда посещение уроков становится систематическим, это приводит к повышению уровня квалификации и профессионализма: обмен опытом с коллегами, наблюдение за методиками работы других учителей, вырабатывает свою стратегию, профессиональную наблюдательность. Общая работа приводит к продуктивному сотрудничеству, повышающему эффективность работы преподавателей.

Но в то же время следует понимать, что профессия учителя имеет свои особенности. Применение одной методики разными педагогами, могут давать совершенно противоположные результаты. Не стоит сразу критиковать учителя, у которого что-то пошло не так, это приводит к негативным эмоциям, разрушению коммуникации в коллективе.

Чтобы в коллективе педагогов создать прекрасный микроклимат, направленный на развитие творческих и профессиональных навыков, необходимо предоставлять им новые методические посо-

бия, организовывать общие чтения и обсуждения прочитанного, проводить семинары. Бывают учителя, не посещающие внеклассные мероприятия. Такое отношение к возможности стать профессиональнее, приводит к заключению себя в нарабатанные рамки без желания самосовершенствования. Подобный консерватизм в сфере педагогики просто не должен иметь место, ведь эта область должна и обязана активно развиваться и совершенствоваться, чтобы качественно и эффективно образовывать, и воспитывать детей.

Есть такие учителя, которые, только познакомившись с какой-то новой и модной педагогической методикой, сразу стараются внедрять ее в свою деятельность. Конечно, такие пожелания следует поощрять, но только тогда, когда педагог подходит к этому вопросу творчески: не следует слепо всем рекомендациям, а примеряет каждый пункт к своим возможностям и особенностям детей.

Когда идет разговор о том, что педагогические условия должны быть качественными, необходимо создать в коллективе предпосылки для улучшения микроклимата. Это, в свою очередь, вызывает желание совершенствоваться, самореализоваться, стремиться к поставленным целям, совершенствованию личностных характеристик. Именно от классного руководителя во многом зависит создание такой благоприятной атмосферы.

Школьники, которые уже имеют некий опыт отношений с окружающими людьми, пока не обладают в полной мере навыками культуры социального поведения.

Когда молодой человек, вступает во взрослую жизнь, он не имеет достаточного опыта взаимодействия с обществом, что может негативно сказаться на его связях с обществом. Иногда неправильные жизненные ориентиры, могут стать причиной сложностей, которые трудно или невозможно исправить. Поэтому столь важно, чтобы педагог смог привить ребенку нужные духовные ценности, умение преодолевать жизненные неурядицы. В силах классного руководителя сформировать прекрасную личность, помогая ей выбирать правильное направление в выстраивании коммуникации с обществом и миром в целом [2, с. 23].

В процессе деятельности происходит формирование отношений. Отечественная педагогика сегодня активно использует данные принципы для воспитания детей. Занимаясь любой деятельностью, школьники приобретают качества и навыки, необходимые ему в дальнейшей жизни и профессии.

В истории развития отечественной педагогики давно присутствуют методы организации коллективной деятельности, которые в советское время

были продиктованы внутренней политикой государства. Поэтому по сей день практикуется подобный общественный тип деятельности, помогающий формировать личность, прививать ей ответственность, целеустремленность, самостоятельность. К коллективной деятельности относятся уроки мира, митинги, субботники.

По количеству проведенных мероприятий и числу присутствующих на них детей, оценивалась эффективность работы педагога. Но вот внимание личным проблемам ученика, уделялось слишком мало. Если в его жизни появляется проблема, для решения которой необходим авторитетный взрослый человек, не все школьники могут обратиться к педагогу. Такое отношение к личностному и превозношению общественного, имело закономерные последствия: дети старались меньше сталкиваться с такими сборами, находили массу причин, чтобы не терять свое время на пустые занятия. Некоторые современные педагоги считают, что удаление коллективной деятельности в школе, негативно сказывается на качестве воспитания и образования подрастающего поколения.

Отсутствие интересных и увлекательных вариантов проведения внеклассного времени, привели к тому, что многие дети проявляют жестокость, агрессивность, они бездуховны и т.д. Когда классный руководитель старается налаживать коммуникацию между всеми учениками, он должен использовать в своей работе лучшие примеры мировой педагогической практики, брать из трудов советских ученых-педагогов то, что можно адекватно применять в нашей современной жизни.

Групповая деятельность занимает одно из ведущих мест в образовательных процессах. Благодаря таким занятиям, ведущимся в легкой и непринужденной форме, дети гораздо проще и легче усваивают основные навыки поведения, они получают базу знаний, которые пригодятся им в будущей профессии и обычной жизни. Также происходит и формирование личностных качеств: нравственности, интеллекта.

Внеурочное воспитание во многом базируется на специальных программах, в основе которых лежат интересы личности и общества. Поэтому важно обеспечивать взаимосвязи между обществом и личностью таким образом, чтобы эти сочетания были равноценными и взаимодополняющими, ни одна из сторон не должна перевешивать и быть более ценной чем другая. Любая программа должна учитывать малейшие аспекты, формирующие личность и потребности общества.

Сегодня решение этой проблемы не может применять такие механизмы, как прямое воздействие на ученика, т.к. современные поколения детей отличаются от светской детворы индивидуаль-

лизмом и несколько иным восприятием главенства своего права и личного пространства. Поэтому современная система воспитания может использовать не прямые, а косвенные рычаги воздействия. Конечно, такой подход требует и изменений самой концепции педагогики, но процесс уже идет, существуют определенные наработки и рекомендации. В результате само понятие «классный руководитель» приобретает несколько иные формы.

Да, внедрение изменений идет медленно, вызывает определенные противоречия в восприятии, когда поклонники традиционных подходов в воспитании, всеми силами защищают эти методы, предлагая для замены классного руководителя социальных работников и прочих специалистов, предлагают вообще отказаться от обязанностей воспитывать учеников.

Новые системы воспитания приводят к тому, что многие пересматривают статус классного руководителя. Нельзя отделять деятельность учителя от общих коллективных усилий всей школы по работе со школьниками. Только комплексный подход по воспитательной работе, может принести эффективные результаты, а классный руководитель в этом тандеме, является главным и основным инструментом непосредственной коммуникации с учениками.

Классный руководитель выполняет большой спектр задач. Причем не только по отношению к своим ученикам, но и к родителям, другим педагогам, школьным психологам и т.д.

Одно из главных мест в функциях учителя, занимает обеспечение защиты детей. Реализация этого аспекта происходит в личностном подходе, который является основой направленности ценностей учителя. С другой стороны, педагог должен и к себе относиться, как к личности, которая обладает правами на индивидуальность, оригинальность. Иными словами, своим примером он должен показывать классу, что каждый является личностью,

которая вносит свой вклад в коммуникацию коллектива [4, с. 138].

Педагог должен обладать личным достоинством. Когда в сложной ситуации учитель не теряет духа и умеет выходить с победой, может признавать свои ошибки, не останавливается на достигнутом и после конструктивной критики не питает обиду, не высказывает негативного отношения по отношению к коллегам, это свидетельствует о прекрасно сформированной личности и профессионализме преподавателя.

Личностный подход также важен для детей: он формирует образ жизни, которая должна быть у ученика. Это такой момент, который невозможно сделать искусственно, только сочетанием интеллекта и стремлений, целей, можно создать достойный уровень жизни. Сами дети пока не могут разобраться во всех аспектах и особенностях образа, только с помощью педагогов и родителей, которые помогают разносторонне изучить все моменты и нюансы.

Учителя должны стать связующим звеном между молодым поколением и теми наработками во всех сферах жизни и деятельности, которые копились столетиями и нашли свое отображение в истории, культуре, книгах.

Нужно правильно ориентировать детей на реальность жизни, показывать им все положительные и негативные моменты, которые присутствуют в настоящем и с которыми они будут сталкиваться в будущем. Очень помогает, если детям показывают примеры, как следует жить и поступать, а как не стоит делать, чтобы не стать недостойным членом общества [1, с. 138].

Качество, эффективность работы классного руководителя обусловлена массой факторов, среди которых потребность в создании духовности в школе, к чему учитель обязан приложить все свои силы и умения.

### Литература

1. Василевич Л.И. Место классного руководителя в гуманизации учебно-воспитательного процесса. Минск: Бел. гос. ун-т, 1999. С. 138 – 140.
2. Маленкова Л. Классный воспитатель: Педагогические основы и методика деятельности. Изд-во: Педагогическое общество России, 2005 г. 160 с.
3. Павленко В.Г., Ковалев Л.Г. Классный руководитель в условиях школьной реформы. Ростов-на-Дону: РГПИ, 1987. С. 165 – 173.
4. Подласый И.П. Педагогика: учеб. для студентов высших пед. учеб. заведений. М.: Просвещение: ВЛАДОС, 1996. 432 с.
5. Слостенин В.А. Педагогика. М.: Издательский центр «Академия», 2008. 576 с.

### References

1. Vasilevich L.I. Mesto klassnogo rukovoditelya v gumanizacii uchebno-vospitatel'nogo processa. Minsk: Bel. gos. un-t, 1999. S. 138 – 140.
2. Malenkova L. Klassnyj vospitatel': Pedagogicheskie osnovy i metodika deyatel'nosti. Izd-vo: Pedagogicheskoe obshchestvo Rossii, 2005 g. 160 s.
3. Pavlenko V.G., Kovalev L.G. Klassnyj rukovoditel' v usloviyah shkol'noj reformy. Rostov-na-Donu: RGPI, 1987. S. 165 – 173.
4. Podlasyj I.P. Pedagogika: ucheb. dlya studentov vysshih ped. ucheb. zavedenij. M.: Prosveshchenie: VLADOS, 1996. 432 s.
5. Slastenin V.A. Pedagogika. M.: Izdatel'skij centr «Akademiya», 2008. 576 s.

*Azhiev A.V., Candidate of Pedagogic Sciences (Ph.D.), Associate Professor, Chechen State Pedagogical University*

### THE ROLE OF THE CLASS TEACHER IN THE UPBRINGING AND DEVELOPMENT OF THE PERSONALITY OF STUDENTS

**Abstract:** today the situation with the organization of educational work in a general education school remains as relevant as it was ten years ago. Against the background of the state's desire to create a healthy, educated, cultured nation, to raise literate generations, new requirements appear for educational work. Of course, only a school can not provide the full and necessary volume of education, the environment of students, creative centers, sports institutions, music schools and other areas that have an impact on children should be involved. With the implementation of an integrated approach to educating young generations, supporting them and directing them in the right direction, it is possible to raise fully formed individuals. The role of the teacher in this process is important, as is the assistance of all institutions and organizations to teachers.

**Keywords:** class teacher, education, development, personality

*Марандыкина О.В., кандидат педагогических наук, доцент,  
Егоров Д.Е., кандидат педагогических наук, доцент,  
Московский государственный лингвистический университет,  
Крамской С.И., кандидат социологических наук, профессор,  
Амельченко И.А., кандидат биологических наук, доцент,  
Белгородский государственный технологический  
университет им. В.Г. Шухова*

## ТЕНДЕНЦИИ РАЗВИТИЯ СПОРТИВНОЙ ИНДУСТРИИ В УСЛОВИЯХ ПАНДЕМИИ

**Аннотация:** в статье рассмотрено влияние сложившейся неустойчивой эпидемиологической ситуации на развитие сферы фитнес-услуг. Проведено изучение реализации потребности в занятиях различными видами спортивной деятельности в условиях самоизоляции среди людей, ведущих активный образ жизни. Показана роль активизации использования медиа контента в фитнес-тренировках.

**Ключевые слова:** развитие спортивной индустрии, докризисные показатели, условия локдауна, проактивный подход

### Введение

С введением карантина были приняты ограничения на передвижения, в результате чего, многие люди оказались в условиях вынужденной самоизоляции [1, 3, 4, 8]. Доступ ко многим общественным местам был закрыт или ограничен. Это коснулось и сферы услуг, к которой относится и фитнес-индустрия, где ограничили или закрыли доступ в тренажёрные или спортивные залы и фитнес-центры [2].

В России рынок фитнес-услуг начал развиваться около 30 лет назад и за историю его развития не было кризиса по разрушительной силе равной кризису, разразившемуся в 2020 году. На протяжении современного этапа развития России ее несколько раз достигали кризисы, но в результате воздействия, которых рынок фитнес-услуг лишь замедлял рост, но не обрушивался [2, 6]. На начало 2020 г. в России функционировало 13 000 фитнес-объектов, из них 3500 крупных мультифункциональных клубов. В фитнес-индустрии было задействовано 768 000 сотрудников. На конец 2019 г. суммарный объем отечественного рынка спортивно-оздоровительных услуг оценивался в 167 млрд рублей, включая рынок спортивного оборудования и питания. Налоговые отчисления выросли за 2019 год – до 43,64 млрд рублей [1, 3, 4, 9]. Но наступил 2020 г. и мир накрыла пандемия, послужившая началом мирового кризиса в социальной сфере и экономике, где были затронуты все государства, но наиболее сильный удар пришелся по развитым государствам [2, 3].

Российская Федерация оказалась в эпицентре пандемии и кризиса в экономике, в результате чего, люди, занимающиеся фитнесом, ведущие здоровый образ жизни, оказались ограниченными в реализации своих желаний и потребностей, что проявилось в снижении двигательной активности

и необходимости поиска вариантов удовлетворения потребностей, в том числе посредством дистанционных и самостоятельных занятий [2, 8].

**Цель исследования** – рассмотреть тенденции развития спортивной индустрии в условиях глобальной пандемии, влияние на потребителей услуг в условиях самоизоляции.

В процессе исследования возникает вопрос, как реализуется потребность в занятиях различными видами спортивной деятельности в условиях самоизоляции? Для получения ответа на поставленный вопрос был проведен опрос по разработанным авторами анкетам занимающихся в различных фитнес клубах г. Москвы. Опрашивались все занимающиеся, независимо от пола и возраста. В процессе опроса выяснилось, что все 100% опрошенных будут заниматься, но в случаях, где не было возможности заниматься под руководством фитнес-тренера они будут заниматься самостоятельно.

Так же был задан вопрос: «Для чего Вам нужны занятия в фитнес центре»? Со слов респондентов, для многих занимающихся в фитнес центрах, это не желание, а потребность. Это обусловлено видом трудовой деятельности, где труд связан с психологическим напряжением, и необходимостью его снизить, для других – это возможность скорректировать фигуру.

В результате опросов, проведенных по разработанным авторами анкетам, выяснилось, что занимающиеся среднего возраста являются социально наиболее активными и рассматривают занятия в фитнес-клубах как способ улучшения своего психологического состояния, которое в течение рабочего дня ухудшается и возрастает напряжение. Они посещают занятия силовой гимнастики, степ-аэробики, йоги с целью коррекция фигуры и психологического состояния, развития хорошей фи-



зической формы. Для людей старшего возраста в приоритете посещения фитнес-центров является улучшение самочувствия и сохранение здоровья, поэтому они останавливают свой выбор на оздоровительных направлениях «здоровая спина» и «пилатес».

В процессе бесед с фитнес тренерами ряда фитнес клубов г. Москвы выяснилось, что на направление *bodybuilding*, *stretching*, йога и степ аэробика пользуются наибольшей популярностью. Так же, со слов фитнес тренеров, на направлении йога и *stretching* – средний возраст занимающихся 35 и старше, степ аэробикой – 26-42 года. Наибольшей популярностью у мужчин пользуется направление *bodybuilding*. Возрастной диапазон занимающихся выделить достаточно сложно, так как сильными и пропорционально сложенными хотят быть все мужчины не зависимо от возраста. Одним из решений в условиях ограничений является дистанционный формат занятий [5, 7]. Так для дистанционного проведения занятий ряд фитнес организаций организовали для своих клиентов тренировки в режиме онлайн. Другие решили заниматься самостоятельно или в само организованных группах в парковой или лесной зоне. У части занимающихся фитнесом на предприятиях есть импровизированный спортивный зал, оборудованный тренажерами, где сотрудники в свободное время могут самостоятельно тренироваться. Не во всех таких залах работают специалисты сферы физической культуры и спорта, что снижает эффективность данных занятий и ограничивает их использование.

Возникает вопрос, как восполнить инвентарь, необходимый для занятий фитнесом в домашних условиях. В ходе опроса занимающихся в фитнес-центрах и анализа литературных источников было выявлено, что для обеспечения инвентарем занимающихся самостоятельно имеется все необходимое, т.е. в большинстве своем все необходимое имеется дома. Проблемой являются предметы обихода и интерьеры, которые могут травмировать занимающегося, если не будут убраны и не будет подготовлено место для занятий. Различные авторы [1, 5] указывают, что для повышения двигательной активности будут эффективны бег и ходьба на месте. Для силовых упражнений могут быть использованы упражнения с собственным весом. Так же могут быть использованы мебель и предметы интерьера в качестве снарядов (например, диван или стул – в качестве скамейки для отжиманий из упора сзади или лежа). Для выполнения упражнений на укрепление мышц живота и спины, мышц ног и плечевого пояса в домашних условиях достаточно коврика или спортивного мата. Важным условием проведения самостоя-

тельных занятиях является соблюдение мер безопасности, для чего необходимо подготовить рабочее место, убрать предметы, которые могли бы быть источниками травмы во время занятий.

По поводу направлений функционирования фитнес- индустрии и спорта в условиях кризиса, встречается достаточно большое количество мнений. Данная индустрия ранее не была подвержена таким кризисам в том числе и внешним, так как главные потрясения, такие как коррупционные или допинговые скандалы исходили изнутри. Поэтому текущий кризис оказал значительное деструктивное воздействие на рынок, традиционно считавшийся очень стабильным [2, 3, 9].

Некоторые источники прогнозируют, что 75% спортивных заведений выйдут из индустрии после окончания мировой пандемии. Большинство проблем возникает из-за конфликтов с арендодателями: одна из самых известных американских премиальных фитнес-сетей «Equinox», к примеру, объявила, «что из-за сложившейся ситуации в апреле не осилит арендные платежи по 300 своим клубам». Во многих случаях арендодатели оперативно выселяют прежних арендаторов и пытаются сдать в аренду адаптированные под фитнес помещения другим сетям [2, 6, 9].

Возродившийся из-за пандемии тренд занятий различными видами спортивной деятельности онлайн, как считают различные специалисты сферы физической культуры и спорта, останется актуальным ещё достаточно долгий период времени. Если обратиться к истории, то можно увидеть, что данный вид занятий был популярен еще в 90-е годы, когда по телевидению транслировались занятия аэробикой и были представлены различные системы занятий. Не потеряла актуальность дистанционная система организации занятий фитнесом и на современном этапе [3, 4, 5, 7].

Пандемия COVID-19 поставила задачу переноса внимания от организованных занятий в фитнес-центрах на самостоятельные занятия, что позволит не только оптимизировать уровень двигательной активности, но и поддержать уровень физических кондиций на необходимом уровне и снять психологическое напряжение.

В ходе анализа сложившейся ситуации авторы пришли к выводу, что пандемия выявила системные недостатки индустрии, а именно в организации занятий в онлайн формате, в методическом обеспечении данного процесса, в наполнении материалами, обеспечивающими данный процесс (видео -контент, схемы построения занятий и т.д.), в подготовке специалистов для проведения онлайн-тренировок и т.д.

В ходе опросов специалистов фитнес- клубов было выяснено, что они готовы подготовить и уже

подготовили ряд видео занятий для организации онлайн занятий. Но загрузить данный контент в открытый доступ они не готовы, так как ими были затрачены средства и время на разработку и подготовку к использованию данного контента. Фиксация и соблюдение авторских прав – вопрос достаточно острый, ставящий преграду для использования разработанного материала.

Не меньший урон был нанесен и в области массового спорта. Подготовка к спортивному сезону – это длительный и дорогостоящий процесс, требующий обеспечения таких компонентов, как питание спортсменов; их проживание и врачебное сопровождение; стоимость инвентаря, задействованного при подготовке спортсмена (спортивная форма, аренда тренажеров и т.д.), спортивных сооружений или объектов. В результате неблагоприятной эпидемиологической ситуации ряд спортивно-массовых мероприятий был отменен, пострадали массовые любительские старты, в том числе и мероприятия, проводимые в режиме выходного дня. Сложившийся кризис стал причиной изменения календаря соревнований [6, 9].

Но, как всегда, кризис – это не только потери, но и шанс развитию нового, кризис ускорил развитие основных тенденций, что послужило причиной появления множества новых решений и продуктов. При организации и проведении соревнований организаторы состязаний активно внедряют виртуальные трибуны, гибридные форматы соревнований, онлайн пресс-конференции, виртуальные промотуры.

В различных источниках указывается, что одним из источников стабильного дохода для спортивной индустрии считается реализация телевизионных прав на трансляции, продажа спортивной формы и инвентаря с атрибутикой клуба.

Из-за отмены ряда мероприятий при развитии пандемии COVID-19 спортивные состязания были перенесены или вовсе отменены. В результате данных мероприятий спортивным организациям пришлось активно задействовать новые платформы для предоставления контента, активно обсуждаются перспективы расширения функционала трансляций в онлайн-формате, при этом достаточно ограниченное число платформ могут предложить принципиально иной опыт предоставления данного контента. Решающим фактором в этом вопросе выступают финансовые возможности платформ и организаций, разрабатывающих и размещающих данный контент.

## Заключение

В ходе проведенного исследования авторы пришли к следующим выводам:

– для оказания услуг фитнес-индустрии необходимо активизировать использование и изготовление медиа контента;

– медиа контент должен содержать рекомендации по интенсивности и объему выполняемой нагрузки;

– необходимо разработать рекомендации, касающиеся обеспечения безопасности при организации занятий в удаленном режиме.

В этой связи мы пришли к следующим выводам о том, что фитнес-индустрия не в полном объеме была готова к системе ограничений связанных с пандемией. Возникшая необходимость соблюдения интервального расстояния между занимающимися, ограничение количества одновременно занимающихся в залах привело к снижению доходности спортивных центров. Важным требованием в условиях пандемии возникает необходимость обеззараживания мест занятий и спортивного инвентаря. Если системы рециркуляции воздуха приобрести достаточно просто, то организовать занятия с обеспечением необходимой дистанции достаточно проблематично, необходимы дополнительные площади, а зал для занятий ограничен площадью помещения.

Наиболее сильное воздействие оказал период локдауна, где были временно закрыты все заведения, кроме аптек, продуктовых магазинов. Ситуация, в которой оказались фитнес клубы (необходимость оплачивать аренду помещений, заработной платы тренерам, отсутствие или резкое сокращение прибыли) привела многие организации к закрытию.

Рынок фитнес-услуг, по нашему мнению, обязательно восстановится, наступят времена, когда будут сняты ограничения на количество занимающихся и другие условия. Подобная ситуация ожидает и сегмент массового спорта, где так же со временем будут отменены ограничения и проведены все запланированные старты, с наполненными зрителями на трибунах, но это со временем, когда будут выработаны эффективные меры борьбы с новой Covid19 инфекцией.

Приведенные проблемы лишь часть, с которыми столкнулся мир и различные сферы экономики в результате пандемии Covid19. Их анализ позволит выработать новый проактивный подход в решении проблемы, где все участники сфер спорта и фитнес-услуг сотрудничают между собой в целях поддержки отрасли и обеспечения ее последующего роста.

### Литература

1. Лосева А.С., Горохова Ю.С., Селянко Д.В., Лосева А.Е. Влияние пандемии COVID-19 на экономику России // Конкурс перспективных исследовательских проектов: сборник статей Международного научно-исследовательского конкурса, Петрозаводск, 01 февраля 2021 года. Петрозаводск: Международный центр научного партнерства «Новая Наука» (ИП Ивановская Ирина Игоревна), 2021. С. 7 – 10.
2. Герасимова А. Онлайн не спасет: почему после пандемии фитнес-индустрию придется строить заново [Электронный ресурс]: электрон. бизн. журнал опубл. 20.04.2020 13:02. URL: (<https://www.forbes.ru/biznes/398441-onlayn-ne-spaset-pochemu-posle-pandemii-fitness-industriyu-prividetsya-stroit-zanovo>)
3. Жданович А.В. Коронавирусная инфекция (COVID19): соотношение с непреодолимой силой и предпринимательским риском // Актуальные проблемы частного права в Российской Федерации: IV ежегодная Всероссийская студенческая научно-практическая конференция, Симферополь, 26 апреля 2021 года. Симферополь: Крымский федеральный университет им. В.И. Вернадского, 2021. С. 106 – 110.
4. Ковалева Т.К. Пандемия COVID-19 и значительно пострадавшие секторы экономики: механизмы поддержки в США // Финансовые рынки и банки. 2020. № 3. С. 30 – 34.
5. Марандыкина О.В., Муромцева А.А. Дистанционные образовательные технологии в эпоху цифровизации // электронный сборник XIII Международного молодежного форума "Образование. Наука. Производство". 2021 г. С. 3502 – 3506. [https://www.bstu.ru/research/graduation\\_candidacy/otdel\\_oonirs/conf](https://www.bstu.ru/research/graduation_candidacy/otdel_oonirs/conf)
6. Пирогова Е.А., Печников А.Ю. Влияние COVID-19 на спортивную индустрию // Современные научно-методологические тенденции развития спортивной индустрии: материалы научного семинара кафедры менеджмента и экономики спортивной индустрии им. В.В. Кузина, Москва, 14 октября 2020 года. Москва: Федеральное государственное бюджетное образовательное учреждение высшего образования "Российский государственный университет физической культуры, спорта, молодежи и туризма (ГЦОЛИФК)", 2020. С. 175 – 181.
7. Резцова С.А. Цифровая трансформация образовательного процесса в вузе: вызовы пандемии COVID19 // Жизненно важные навыки 21 века: новые подходы к иноязычному образованию и переводу: Материалы II международной научно-практической конференции, посвященной памяти профессора Борисовой Людмилы Михайловны, Коломна, 03-04 декабря 2020 года. Коломна: Государственное образовательное учреждение высшего образования Московской области "Государственный социально-гуманитарный университет", 2020. С. 39 – 42.
8. Шабунова А.А. Здоровье и самосохранительное поведение населения в контексте COVID-19 // Социальное пространство. 2020. Т. 6. № 3. С. 1. DOI 10.15838/sa.2020.3.25.1
9. Stefan B.H. This is how COVID-19 is affecting the world of sports [Электронный ресурс]: электрон. эком. журнал опубл. 09.04.2020. URL: (<https://www.weforum.org/agenda/2020/04/sports-covid19-coronavirus-excersise-specators-media-coverage/>)

### References

1. Loseva A.S., Gorohova YU.S., Selyanko D.V., Loseva A.E. Vliyanie pandemii COVID-19 na ekonomiku Rossii. Konkurs perspektivnyh issledovatel'skih proektov: sbornik statej Mezhdunarodngo nauchno-issledovatel'skogo konkursa, Petrozavodsk, 01 fevralya 2021 goda. Petrozavodsk: Mezhdunarodnyj centr nauchno-partnerstva «Novaya Nauka» (IP Ivanovskaya Irina Igorevna), 2021. S. 7 – 10.
2. Gerasimova A. Onlajn ne spaset: pochemu posle pandemii fitness-industriyu pridetsya stroit' zanovo [Elektronnyj resurs]: elektron. bizn. zhurnal opubl. 20.04.2020 13:02. URL: (<https://www.forbes.ru/biznes/398441-onlayn-ne-spaset-pochemu-posle-pandemii-fitness-industriyu-prividetsya-stroit-zanovo>)
3. Zhdanovich A.V. Koronavirusnaya infekciya (COVID19): sootnoshenie s nepreodolimoj siloj i predprinimatel'skim riskom. Aktual'nye problemy chastnogo prava v Rossijskoj Federacii: IV ezhegodnaya Vserossijskaya studencheskaya nauchno-prakticheskaya konferenciya, Simferopol', 26 aprelya 2021 goda. Simferopol': Krymskij federal'nyj universitet im. V.I. Vernad'skogo, 2021. S. 106 – 110.
4. Kovaleva T.K. Pandemiya COVID-19 i znachitel'no postradavshie sektory ekonomiki: mekhanizmy podderzhi v SSHA. Finansovye rynki i banki. 2020. № 3. S. 30 – 34.
5. Marandykina O.V., Muromceva A.A. Distancionnye obrazovatel'nye tekhnologii v epohu cifrovizacii. elektronnyj sbornik XIII Mezhdunarodnogo molodezhnogo foruma "Obrazovanie. Nauka. Proizvodstvo". 2021 g. S. 3502 – 3506. [https://www.bstu.ru/research/graduation\\_candidacy/otdel\\_oonirs/conf](https://www.bstu.ru/research/graduation_candidacy/otdel_oonirs/conf)

6. Pirogova E.A., Pechnikov A.YU. Vliyanie COVID-19 na sportivnuyu industriyu. Sovremennye nauchno-metodologicheskie tendencii razvitiya sportivnoj industrii: materialy nauchnogo seminaru kafedry menedzhmenta i ekonomiki sportivnoj industrii im. V.V. Kuzina, Moskva, 14 oktyabrya 2020 goda. Moskva: Federal'noe gosudarstvennoe byudzhethoe obrazovatel'noe uchrezhdenie vysshego obra-zovaniya "Rossijskij gosudarstvennyj universitet fizicheskoy kul'tury, sporta, molodyozhi i turizma (GCOLIFK)", 2020. S. 175 – 181.

7. Rezcova S.A. Cifrovaya transformaciya obrazovatel'nogo processa v vuze: vyzovy pandemii COVID19. ZHiznenno vazhnye navyki 21 veka: novye podhody k inoyazchnomu obrazovaniyu i perevodu: Materialy II mezhdunarodnoj nauchno-prakticheskoy konferencii, posvyashchennoj pamyati professora Borisovoy Lyudmily Mihajlovny, Kolomna, 03-04 dekabrya 2020 goda. Kolomna: Gosudarstvennoe obrazovatel'noe uchrezhdenie vysshego obrazovaniya Moskovskoj oblasti "Gosudarstvennyj soci-al'no-gumanitarnyj universitet", 2020. S. 39 – 42.

8. SHabunova A.A. Zdorov'e i samosohranitel'noe povedenie naseleniya v kontekste COVID-19. Social'noe prostranstvo. 2020. T. 6. № 3. S. 1. DOI 10.15838/sa.2020.3.25.1

9. Stefan B.H. This is how COVID-19 is affecting the world of sports [Elektronnyj resurs]: elektron. ekonom. zhurnal opubl. 09.04.2020. URL: (<https://www.weforum.org/agenda/2020/04/sports-covid19-coronavirus-exercise-specators-media-coverage/>)

*Marandykina O.V., Candidate of Pedagogic Sciences (Ph.D.), Associate Professor,  
Egorov D.E., Candidate of Pedagogic Sciences (Ph.D.), Associate Professor,  
Moscow State Linguistic University,  
Kramskoy S.I., Candidate of Sociological Sciences (Ph.D.), Professor,  
Amelchenko I.A., Candidate of Biological Sciences (Ph.D.), Associate Professor,  
Belgorod State Technological University named after V.G. Shukhov*

#### **TRENDS IN THE DEVELOPMENT OF THE SPORTS INDUSTRY IN THE CONTEXT OF A PANDEMIC**

**Abstract:** the article examines the impact of the current unstable epidemiological situation on the development of fitness services. The study of the realization of the need to engage in various types of sports activities in conditions of self-isolation among people leading an active lifestyle. The role of activating the use of media content in fitness training is shown.

**Keywords:** development of the sports industry, pre-crisis indicators, lockdown conditions, proactive approach

*Карташова Е.А., кандидат педагогических наук, доцент,  
Паневина И.Г., кандидат филологических наук, доцент,  
Военная академия связи им. С.М. Буденного*

## КРИТЕРИИ ОЦЕНИВАНИЯ КАЧЕСТВА ПРОЦЕССУАЛЬНОГО КОМПОНЕНТА ПРОВЕДЕНИЯ КОНТРОЛЬНОЙ РАБОТЫ ПО ИНОСТРАННЫМ ЯЗЫКАМ В ВОЕННОМ УЧЕБНОМ ЗАВЕДЕНИИ

**Аннотация:** цель статьи – на основании современных подходов к повышению качества проведения занятия в высшем военном учебном заведении описать критерии оценивания организации и проведения контрольной работы, как одного из важнейших видов занятий, позволяющих осуществить текущий контроль усвоения знаний обучающимися и скорректировать дальнейшее построение учебного процесса. Для достижения указанной цели решается ряд задач: обобщаются критерии анализа качества занятия, представленные в трудах ученых-методистов, занимающихся разработкой проблемы на современном этапе; рассматриваются критерии оценки качества проведения письменной контрольной работы в высшем военном учебном заведении, относящиеся к содержательному блоку; описываются критерии оценки качества проведения контрольной работы в высшем военном учебном заведении, относящиеся к процессуальному блоку, как общие для всех предметных областей, так и частные (применимые, главным образом, только к дисциплине «Иностранный язык»). Критерии оценивания, выделяемые авторами в настоящей статье, могут способствовать разработке новых стандартов мониторинга, оценивания качества проведения занятия в высшем военном учебном заведении, а, следовательно, повышению эффективности обучения и обеспечению высокого качества образования в военной сфере в целом.

**Ключевые слова:** оценка качества занятия, критерии оценивания, стандарты мониторинга качества, организация учебного занятия, контрольная работа, эффективность обучения

Вопрос качества и его оценки становится сегодня чрезвычайно актуальным в разных областях человеческой деятельности, включая сферу военного образования, ключевой задачей которой является формирование военно-профессиональных компетенций, обеспечивающих способность военного специалиста обеспечить выполнение боевых задач и обязанностей по несению военной службы. Поиск новых критериев и стандартов мониторинга, оценивания качества проведения занятия в военном учебном заведении представляется одной из важнейших проблем, стоящих перед системой военного образования, поскольку способствует повышению эффективности обучения и обеспечению высокого качества образования в военной сфере в целом.

Критерии оценивания учебного занятия в средней и высшей школе рассмотрены в трудах ряда ученых-методистов: М.Н. Берулава, Т.И. Ильиной, И.Г. Штокмана, Т.А. Бусыгиной, Г.А. Мустафиной и др. [1, 2, 3]. Исследователями отмечается, что анализ качества занятий включает оценку содержания, методики проведения занятий, организации учебного занятия, руководства работой обучающихся в ходе учебных занятий и их результативности [4].

К критериям оценки содержания занятия могут относиться: связь с направлением подготовки обучаемых; соответствие темы и содержания занятия тематическому плану и учебной программе по изучаемой дисциплине; обеспечение принципа

связи теории с практикой; обеспечение принципа научности и т.д.

Критериями оценки методики проведения занятий могут быть: наличие вводной, основной и заключительной части любого вида занятий; наличие плана проведения занятия; доступность предъявляемого материала; убедительность аргументации и логичность предъявления материала; использование наглядных пособий, ТСО, раздаточного материала; включение заданий на закрепление и повторение и др.

Критериями оценки организации учебного занятия являются:

- своевременность начала и окончания занятия;
- соответствие формы занятия календарно-тематическому плану;
- дисциплина на занятии;
- подготовленность аудитории;
- наличие необходимых технических средств и раздаточного материала заданий;
- учет посещаемости занятий обучаемыми;
- эффективность распределения времени между отдельными учебными вопросами и др.

В качестве критериев оценки руководства работой обучающихся рассматриваются:

- применение методов и приемов активизации внимания обучающихся (примеры из личного опыта; риторические вопросы и т.п.);
- стимулирование самостоятельного высказывания обучаемых; комментирование ответов обу-

чаемых; контроль за ведением конспектов и записей обучаемыми;

- подведение итогов, оценка работы студентов и др.

Критериями оценки педагогических данных преподавателя могут быть:

- манера изложения;

- эмоциональность и экспрессивность преподавателя;

- знание им своего предмета;

- степень опоры на вспомогательные средства (обращение к конспекту либо же свободное владение учебным материалом);

- культура речи; контакт с аудиторией и т.д.

Общепризнанными критериями оценки результативности занятия являются:

- достижение учебных и воспитательных целей занятия;

- степень реализации плана занятия;

- степень выполнения обучающимися поставленных на занятии заданий и т.д. [5].

Здесь речь идет, в первую очередь, о достижении образовательных и воспитательных задач, осуществлении рефлексии собственной учебной деятельности обучающихся.

Необходимо отметить, что главными объектами оценивания в анализе педагогической деятельности преподавателя в большинстве имеющихся исследований называются лекции, практические занятия, лабораторные и семинарские занятия, организация самостоятельной деятельности студентов. Оцениванию качества проведения контрольной работы в высшем учебном заведении ранее уделялось недостаточное внимание, в то время как контрольная работа, являясь основной формой текущего контроля усвоения учебного материала по дисциплине, заслуживает, на наш взгляд, более пристального внимания.

Контрольная работа представляет собой довольно сложную форму проверки знаний, занимающую часть учебного занятия или все время занятия, в зависимости от целей, которые должны быть достигнуты в ходе данной проверки. Контрольная работа проверяет знания, умения и навыки, полученные при изучении определенной темы (раздела). Результаты контрольной работы выявляют разницу между существующим и планируемым уровнем знаний. Контрольная работа позволяет корректировать дальнейшее построение учебного процесса и образовательных траекторий каждого обучающегося в отдельности.

Оценку качества проведения письменной контрольной работы можно разделить на два блока: содержательный и процессуальный. Содержательный блок включает в себя, с нашей точки зрения, содержание контрольной работы, систему оценки

ее результатов и дальнейшее построение образовательного процесса на основе полученных результатов. Критерии могут быть следующие:

- Наличие в тексте контрольной работы лексико-грамматического материала, связанного с профессиональной тематикой раздела (модуля), с содержанием будущей практической деятельности обучающихся как военных специалистов.

- Соответствие темы контрольной работы, вида занятия, учебных вопросов, учебных и воспитательных целей занятия рабочей программе дисциплины и утвержденному тематическому плану.

- Соответствие материалов контрольной работы профессиональной квалификации, получаемой обучающимися, актуальность и релевантность контрольных материалов.

- Взаимосвязь материалов контрольной работы с материалами предшествующих практических занятий, лекций, семинаров, пройденным темам.

- Наличие в контрольной работе разнообразных видов заданий, направленных на проверку уровня сформированности у обучающихся навыков и умений, предусмотренных учебной программой по дисциплине.

- Наличие в контрольной работе корректных, кратких, четких, ясных формулировок, которые должны исключать субъективность и неоднозначность толкования (на русском языке для начального этапа обучения по дисциплине «Иностранный язык» и на иностранном языке для последующих этапов).

- Соблюдения правила одной трудности в одном задании в тестовых видах проверки (открытые и закрытые), то есть каждое отдельное задание должно быть направлено на проверку знания конкретного правила. Это исключит возможное непонимание обучающимся задания, а также сделает более прозрачным диагностику после проверки контрольной работы. Даже если задание предусматривает комплекс критериев оценки (например, написание аннотации или эссе предполагает оценки за содержание, стилистику, структуру, лексику, грамматику, орфографию, пунктуацию), формулировка задания должна содержать одну задачу (например, «Напишите аннотацию к данной статье»). Далее можно более подробно расшифровать дополнительные требования (например, объем, структура или время выполнения), но основная цель должна быть одна и ее необходимо четко сформировать.

Процессуальный блок состоит из методики проведения контрольной работы, организации ее проведения, организации работой обучающихся, педагогических данных преподавателя. В военных учебных заведениях требования к данному блоку отражены в руководящих документах и суще-

ственно отличаются от аналогичных требований в гражданских школах и вузах.

Проведение контрольной работы по иностранным языкам имеет ряд особенностей, которые не всегда совпадают с требованиями документов по проведению контрольной работы в военных учебных заведениях [6], и, следовательно, требуют уточнения.

В рамках данной работы требования к процедуре проведения контрольной работе можно разделить на две части: общие (применимые ко всем предметным областям) и частные (применимые к дисциплине «Иностранный язык»). Общие требования следующие:

- продолжительность контрольной работы, соответствующая заявленному времени, соответствие деятельности преподавателя плановой организации занятия;

- своевременность начала и окончания контрольной работы;

- наличие у курсантов письменных принадлежностей;

- наличие в аудитории, выделенной для написания контрольной работы, достаточного количества мест для размещения обучающихся, а также технических средств обучения (в рабочем состоянии), необходимых для выполнения заданий;

- наличие у преподавателя учебно-методических документов и материалов для проведения контрольной работы (план проведения занятия, задание каждому обучающемуся на контрольную работу, а также иные материалы (раздаточные материалы, формализованные бланки), определенные тематическим планом дисциплины (модуля), разработанные и оформленные в установленном порядке;

- надлежащее оформление журнала учета учебных занятий (отметки об отсутствии обучающихся и причин отсутствия, даты, вида и темы занятия, подписи преподавателя);

- наличие нескольких вариантов контрольной работы;

- текст контрольной работы, формализованные бланки и раздаточный материал должны быть доступны для визуального восприятия и удобны при работе с ними: а) формат бланка – А4; б) шрифт Times New Roman 12-14; в) интервал – одинарный или полуторный (в зависимости от плотности текста); г) хорошее качество напечатанного текста (отсутствие пятен или полос, затрудняющих восприятие информации); д) легкость чтения текста в таблицах, графиках, диаграммах и т.п.;

- своевременность доведения преподавателем в начале занятия его цели, учебных вопросов, темы;

- подведение итогов занятия в заключительной части и определение задания на самостоятельную работу;

- необходимость объяснения перед началом контрольной работы ее содержания, критериев оценки, сроков выполнения и уточнение формулировок заданий;

- использование разнообразных, эффективных приемов активизации внимания и работы обучающихся;

- наличие контакта между преподавателем и аудиторией, формирование активной положительной реакции курсантов на действия преподавателя, постоянное внимание преподавателя к действиям обучающихся, его умение конструктивно действовать в нестандартных ситуациях педагогического общения и воздействия;

- наличие у преподавателя педагогического такта, уважения к обучающимся, внимания и доброжелательности;

- создание преподавателем условий и контроль выполнения заданий контрольной работы каждым обучающимся.

Частные требования, связанные с дисциплиной «Иностранный язык», требуют уточнения и конкретизации:

- Проверка наличия личного состава. Этот элемент занятия, который является обязательным в любом военном учебном заведении, должен проводиться на иностранном языке. Дежурный курсант должен на иностранном языке доложить о наличии личного состава, причинах отсутствия по каждому обучающемуся отдельно, готовности группы к занятию. Все команды и приказы преподавателя и дежурного по группе также отдаются на иностранном языке.

- Соответствие аудитории учебной цели контрольной работы. Перед проведением контрольной работы преподаватель должен убедиться, что наглядное оформление аудитории не содержит информацию, которая может повлиять на результат работы: лексический или грамматический материал, страноведческую информацию.

- Преподаватель, проводящий контрольную работу, должен владеть ее содержанием, а также иностранным языком, по которому проводится работа. Он должен быть способен объяснить особенности выполнения того или иного задания, а также дать комментарий по лексико-грамматическому наполнению работы в случае необходимости. Комментарии, пояснения и установки должны быть доступны, убедительны, доходчивы и даваться на русском языке на начальном этапе обучения и на иностранном языке на последующих этапах.

Каждый из вышеуказанных пунктов может быть оценен по показателям от 1 до 5 или 1 / 0. Из суммы полученных баллов выводится общая оценка за проведение контрольной работы и делаются соответствующие выводы о возможном улучшении процедуры проведения контрольной работы.

Подводя итог, мы приходим к следующим выводам:

- Контрольная работа, представляющая собой одну из важнейших форм проверки знаний, умений и навыков, полученных при изучении определенной темы (раздела), оставалась прежде практически полностью вне зоны внимания ученых-методистов, занимающихся изучением критериев оценки качества проведения занятия в высшем учебном заведении, что делает настоящее исследование актуальным и своевременным.

- Процедуру оценивания качества проведения письменной контрольной работы можно разделить на два блока: содержательный и процессуальный. Содержательный блок связан с оцениванием содержания контрольной работы и ее результатов. Процессуальный блок включает оценку методики проведения контрольной работы, включая органи-

зацию преподавателем работы обучающихся, а также его личностные характеристики, позволяющие реализовать цели занятия.

- Критерии, относящиеся к процессуальному блоку, разделяются на общие (применимые ко всем предметным областям) и частные (применимые к дисциплине «Иностранный язык»).

- Процедура оценивания качества проведения контрольной работы в военном вузе, естественным образом, опирается на критерии, общие для всех высших учебных заведений, вне зависимости от их принадлежности к военной или гражданской сфере. Однако спецификой проведения данной процедуры в военных учебных заведениях является строгое соответствие организации занятия, его хода и его проверки согласно требованиям, изложенным в руководящих документах, установленном регламенту.

- Представляется, что выделяемые критерии могут способствовать разработке новых стандартов мониторинга, оценивания качества проведения занятия в высшем военном учебном заведении, а, следовательно, повышению эффективности обучения и обеспечению высокого качества образования.

### Литература

1. Борулава М.Н. Современная лекция в вузе. Бийск: НИЦ БГПИ, 1993. 10 с.
2. Бусыгина Т.А., Кисметова Г.Н. О принципах разработки вузовской лекции // «О Вы, которых ожидает Отечество». Вып. 5. Самара: Изд-во СГПУ, 2004. С. 39 – 44.
3. Макарова Т.Н. Планирование и организация методической работы в школе. М.: Центр «Педагогический поиск», 2003 160 с.
4. Мустафина Г.А., Бинева Ф.Н. Мониторинг оценки качества вузовской лекции // Качество. Инновации. Образование. 2007. № 4 (83). С. 41 – 46.
5. Никишина И.В. Технология управления методической работой в образовательном учреждении. Волгоград: Учитель, 2007. 127 с.
6. Положение о методической деятельности Военной академии связи. СПб.: ВАС, 2021. 135 с.

### References

1. Berulava M.N. Sovremennaya lekciya v vuze. Bijsk: NIC BGPI, 1993. 10 s.
2. Busygina T.A., Kismetova G.N. O principah razrabotki vuzovskoj lekicii. «O Vy, kotoryh ozhidaet Otechestvo». Vyp. 5. Samara: Izd-vo SGPU, 2004. S. 39 – 44.
3. Makarova T.N. Planirovanie i organizaciya metodicheskoy raboty v shkole. M.: Centr «Pedagogicheskij poisk», 2003 160 s.
4. Mustafina G.A., Bineeva F.N. Monitoring ocenki kachestva vuzovskoj lekicii. Kachestvo. Innovacii. Obrazovanie. 2007. № 4 (83). S. 41 – 46.
5. Nikishina I.V. Tekhnologiya upravleniya metodicheskoy rabotoj v obrazovatel'nom uchrezhdenii. Volgograd: Uchitel', 2007. 127 s.
6. Polozhenie o metodicheskoy deyatel'nosti VoЕННОj akademii svyazi. SPb.: VAS, 2021. 135 s.



*Kartashova E.A., Candidate of Pedagogic Sciences (Ph.D.), Associate Professor,  
Panevina I.G., Candidate of Philological Sciences (Ph.D.), Associate Professor,  
St. Petersburg Military Academy of Telecommunications*

**CRITERIA FOR ASSESSING THE QUALITY OF THE  
PROCESS COMPONENT WHILE CONDUCTING A TEST IN FOREIGN  
LANGUAGES IN A MILITARY EDUCATIONAL INSTITUTION**

**Abstract:** the purpose of the article is to describe the criteria of assessing the organization and carrying out a test as one of the most important types of classes that allows to control the assimilation of knowledge by students and to adjust the further structure of the educational process on the basis of modern approaches to improving the quality of conducting classes in a higher military educational institution. To achieve this goal a number of tasks have been solved: the criteria for analyzing the quality of the lesson presented in the works of methodologists working on the development of the problem at the present stage are summarized; the criteria for assessing the quality of a written test in a higher military educational institution related to the content block are considered; the criteria for assessing the quality of the written test in a higher military educational institution related to the procedural block are described both from a general point of view for all subject areas and specific (applicable mainly to the discipline "Foreign language"). The assessment criteria highlighted by the authors in this article can contribute to the development of new monitoring standards assessing the quality of conducting classes in a higher military educational institution and consequently increasing the effectiveness of training and ensuring a high quality of education in military sphere in general.

**Keywords:** assessment of the quality of the lesson, assessment criteria, quality monitoring standards, the organization of the lesson, test, effectiveness of training

Лаут Н.А., аспирант,  
Вятский государственный университет

## ОСОБЕННОСТИ СУБЪЕКТНО-ОБЪЕКТНОЙ ДЕЯТЕЛЬНОСТИ ЧИТАТЕЛЯ – МЛАДШЕГО ШКОЛЬНИКА В УСЛОВИЯХ ВОЗДЕЙСТВИЯ МЕДИАСРЕДЫ КНИЖНОЙ КУЛЬТУРЫ

**Аннотация:** в статье раскрывается специфика субъектно-объектной деятельности читателя-младшего школьника в медиасреде книжной культуры. Читатель рассматривается как субъект культурных практик (прежде всего чтения) и объект библиотечного воздействия. На основе анализа различных источников констатируется, что коммуникативные отношения «книга-читатель» являются как «субъектно-объектными», когда младший школьник является объектом воздействия руководителей чтения, в том числе родителей, и информационного воздействия медиапродукции, так и «субъектно-субъектными», когда читатель передает социуму свои субъективные оценки отдельной книги, выступая интерпретатором, или создает свои медиапродукты. Делается вывод, что в условиях специально организованного информационного воздействия, целью которого является развитие социальной и читательской субъектности, читатель-младший школьник осознанно становится субъектом творческих культурных практик.

**Ключевые слова:** детское чтение, читатель-школьник, информационная безопасность, медиасреда, библиотека, книги, книжная культура

В медиaprостранстве книжной культуры XXI века активно развивается и видоизменяется субъектно-объектное взаимодействие ее главных «дейтелей» («акторов») – читателя и книги, которое требует научного осмысления (см., например, [1, 2, 3]), особенно в сфере детского чтения. Согласно общепризнанным в философии трактовкам определений объекта и субъекта той или иной деятельности как категорий гносеологии, субъект – это «носитель предметно-практической деятельности» и познания, источник активности, направленный на объект [4, с. 634]. В современной гуманитарной науке субъект чаще всего рассматривается как активное начало в познавательном процессе. Кроме того, он является «активным деятелем», так как осуществляет конкретную предметно-практическую деятельность, решая в ее в процессе определенные задачи (например, постигая смысл книги). В своей активной деятельности субъект всегда связан с объектом – тем или иным фрагментом объективной реальности. Объект же трактуется как часть объективной реальности, находящаяся во взаимодействии с субъектом [4, с. 438].

Рассмотрим специфику субъектно-объектной читательской деятельности младшего школьника. В первую очередь читатель выступает субъектом чтения (отношения «младший школьник – субъект чтения»). Анализ данных отношений требует обязательного учета возрастных особенностей чтения, читательского развития, читательских интересов и приоритетов детей младшего школьного возраста. В рамках отношений данного типа достигается уровень читательской компетентности ребенка, который необходим для продолжения дальнейшего обучения и развития его личности. В качестве особенностей формирования такого уровня читательской компетентности можно отметить необходи-

мость совершенствования навыка самостоятельно осознанного чтения и формирования умения самостоятельно выстраивать круг своего чтения. Учитывая, что в жизни младших школьников чтение занимает особое место, формирование читательских предпочтений особенно важно, так как тот или иной текст способен вызывать у читателя устойчивые отрицательные эмоции [5], что в дальнейшем может неблагоприятно сказаться на здоровье и развитии ребенка.

Как установлено, онтогенезу читателя как носителя языка способствует чтение текстов, включающих эстетически значимые формы языка и образцовую художественную речь [6]. Формирование у младшего школьника устойчивой читательской потребности признается возможным только на основе чтения высокохудожественного литературного текста, вполне доступного, как установлено исследователями, детям при определенных условиях обучающей среды [7].

В библиотечной среде младший школьник выступает прежде всего объектом воздействия (доминируют отношения «младший школьник – объект библиотечного воздействия»), когда оказывается в ситуации организации его читательской деятельности специалистами библиотечного дела. Субъектом воздействия в таких отношениях выступает руководитель чтения (библиотекарь). Библиотека несет культуuroбразующую миссию, а ее информационное пространство активизирует деятельность читателя, так как библиотека для детей «не только хранит, передает, но и развивает систему культурных ценностей личности, общества» [8, с. 26]. С системообразующую роль в этом пространстве играет его субъект, представленный в дихотомии «ребенок-взрослый». Необходимо отметить, что освоение информационного простран-

ства детской библиотеки читателем одновременно носит и субъектно-субъектный характер, который формируется благодаря творческому межличностному общению читателя и руководителя чтения. В условиях реализуемой библиотечными сотрудниками педагогики сотворчества и организуемого ими процесса эмоционально-творческого развития читателя происходит взаимообмен культурными знаниями, элементами духовной культуры вследствие восприятия книги и различных действий пользователей после чтения книги. Схематично коммуникативные отношения выглядят следующим образом: «О (читатель) – S (библиотека)».

Также читатель-младший школьник может являться субъектом культурных практик. Под субъектностью деятельности читателя понимается самостоятельность, произвольность, опосредованность поведения и способность к децентрации, т.е. способность разбираться в проблемных нравственных ситуациях. К формам такой деятельности относят чтение и сочинительство. Выделяют 4 фазы развития социальной субъектности: 1) «центрация на старшем», а значит, склонность к ведомости – при чтении он идет вслед за автором, не обладая самостоятельностью мышления; 2) центрация на себе (уход в себя); 3) частичная, или избирательная децентрация (выход в мир); 4) полная (развитая, широкая) децентрация [9]. Младшие школьники находятся на первой фазе «центрация на старшем», характеризуемой низким уровнем постижения авторского замысла. Таким читателям, по мнению педагогов, не свойственно ориентирование в проблемной нравственной ситуации, в отношениях людей. Специально организованная агентами воздействия (библиотечными сотрудниками, специалистами различных общественных организаций культурно-просветительского характера, различных ресурсов в сети Интернет) субъектная деятельность читателя-младшего школьника предполагает вступление в диалоговые отношения, когда субъект и объект последовательны в схеме: S (читатель) → O (читатель / библиотека) = S.

Вступая в медиакommunikацию, ввиду своих возрастных особенностей, современный читатель (пользователь)-младший школьник в первую очередь становится объектом информационного воздействия: медиасреда и ее «акторы» – источники информации (издательства, СМИ, книжные магазины, библиотеки, ресурсы сети Интернет и т.д.) – предлагают объектам определенный контент (например, аннотации, содержащие информацию о книге, ее содержании и сюжете, о героях и художественных свойствах произведения). Обнаруживаемые в медиаконтенте тексты рекомендательно-библиографических видов и жанров (рекламные издательские и авторские аннотации, библиотеч-

ные рекомендательные каталоги и т.д.) де-факто являются исходным воздействующим пунктом. Читатель, заинтересованный в получении такой информации, ставится в условия необходимости ее освоения, осознанного потребления. Ментальное образование (знание, чувства, мнения, суждения и т.д.) становится результатом восприятия и освоения. Рефлексируя на полученную информацию, читатель переходит в другой статус, выполняя роль субъекта (конечный пункт воздействия). Выполненный нами анализ форм взаимодействия акторов в рамках этих отношений позволяет говорить о различных видах деятельности современного читателя (пользователя) - младшего школьника. К ним мы относим:

1) селективную и поисковую деятельность, которая предполагает участие в поиске и отборе книг для чтения (выбор медиаконтента для получения книжных продуктов, отбор форм взаимодействия в рамках источника информации и т.д.);

2) читательское рецензирование (экспертирование) литературных произведений: составление мнений и суждений, оценка компонентов литературных произведений, ее речевое оформление и т.д.;

3) создание собственных творческих медиапродуктов для участия в конкурсах и квестах, в том числе по заданию библиотекарей, в целях размещения на личных ресурсах в сети Интернет, а также участие в создании стенгазеты, ведение читательских дневников и т.д.

Результаты изучения культурно-просветительской деятельности различных акторов медиасреды демонстрируют факт осознанного исполнения читателем-младшим школьником роли субъекта культурных практик в условиях организованного информационного воздействия, целью которого является развитие социальной и читательской субъектности.

Выявление различных видов деятельности читателя-младшего школьника за рамками школьного образовательного процесса показало, что можно говорить о следующих типах коммуникативных отношений, в которых читатель реализует свои компетенции по восприятию книги:

– субъектно-объектные, когда читатель-младший школьник выступает объектом библиотечно-педагогического воздействия руководителя чтения, воздействия родителей, а также информационного воздействия медиаконтента при самостоятельном поиске и выборе источника информации о книге в Интернете;

– субъектно-субъектные, когда читатель-младший школьник передает свои субъективные оценки книги или произведения, создает творческие работы, участвует в конкурсах и квестах, а также транслирует информацию «продвигающего» характера о книге.

### Литература

1. Аскарлова В.Я. Современная библиотека – организатор чтения в мультимедийном пространстве // Библиосфера. 2020. № 1. С. 73 – 82.
2. Лопатина Н.В. Книжная культура информационного общества // Культура: теория и практика: электронный научный журнал Московского государственного института культуры. 2016. Вып. 5-6 (14-15).
3. Романичева Е.С. Молодой читатель и книга: от «объекта» или от «субъекта»? // От года литературы – к веку чтения: коллективная монография. Челябинск, 2016. С. 385 – 406.
4. Философский энциклопедический словарь. М.: Сов. энциклопедия, 1989. 2-е изд. С. 437 – 438, 633 – 634.
5. Иванова Г.А. Библиотечная педагогика: учеб. пособие. Москва: Русская школьная библиотечная ассоциация, 2017. 249 с.
6. Колесникова О.И., Русских Е.В. Медиакоммуникация в сфере продвижения литературно-художественной книги: проблемы воздействия на читателя: монография. Киров: Науч. изд-во ВятГУ, 2016. 223 с.
7. Колесникова О.И. Поэтическая речь в мире детей: монография. Киров: ВГПУ, 2002. 183 с.
8. Голубева Н.Л. Детская библиотека как институт инкультурации личности: автореф. дис. ... д-ра педагог. н. Краснодар, 2007. 35 с.
9. Кабачек О.Л. Субъектность литературно-художественной деятельности. Москва: Русская школьная библиотечная ассоциация, 2016. 305 с.

### References

1. Askarova V.YA. Sovremennaya biblioteka – organizator chteniya v mul'timedijnom prostranstve. Bibliosfera. 2020. № 1. S. 73 – 82.
2. Lopatina N.V. Knizhnaya kul'tura informacionnogo obshchestva. Kul'tura: teoriya i praktika: elektronnyj nauchnyj zhurnal Moskovskogo gosudarstvennogo instituta kul'tury. 2016. Vyp. 5-6 (14-15).
3. Romanicheva E.S. Molodoy chitatel' i kniga: ot «ob"ekta» ili ot «sub"ekta»? Ot goda literatury – k veku chteniya: kollektivnaya monografiya. CHelyabinsk, 2016. S. 385 – 406.
4. Filosofskij enciklopedicheskij slovar'. M.: Sov. enciklopediya, 1989. 2-e izd. S. 437 – 438, 633 – 634.
5. Ivanova G.A. Bibliotchnaya pedagogika: ucheb. posobie. Moskva: Russkaya shkol'naya bibliotchnaya asociaciya, 2017. 249 s.
6. Kolesnikova O.I., Russkih E.V. Mediakommunikaciya v sfere prodvizheniya literaturno-hudozhestvennoj knigi: problemy vozdejstviya na chitatelya: monografiya. Kirov: Nauch. izd vo VyatGU, 2016. 223 s.
7. Kolesnikova O.I. Poeticheskaya rech' v mire detej: monografiyaa. Kirov: VGPU, 2002. 183 s.
8. Golubeva N.L. Detskaya biblioteka kak institut inkul'turacii lichnosti: avtoref. dis. ... d-ra pedag. n. Krasnodar, 2007. 35 s.
9. Kabachek O.L. Sub"ektnost' literaturno-hudozhestvennoj deyatel'nosti. Moskva: Russkaya shkol'naya bibliotchnaya asociaciya, 2016. 305 s.

*Laut N.A., Postgraduate,  
Vyatka State University*

**FEATURES OF SUBJECT-OBJECTIVE ACTIVITIES OF A JUNIOR  
SCHOOL READER UNDER THE CONDITIONS OF IMPACT  
OF THE MEDIA ENVIRONMENT OF BOOK CULTURE**

**Abstract:** the article reveals the specifics of the subject-object activity of the reader-a junior schoolboy in the media environment of book culture. The reader is considered as a subject of cultural practices (primarily reading) and an object of library influence. Based on the analysis of various sources, it is stated that the communicative relations "book-reader" are 1) "subject-object", when a younger student is the object of the influence of reading managers, including parents, and the informational impact of media products, and 2) "subject-subject", when the reader transmits to society his subjective assessments of a separate book, acting as an interpreter, or creates his (media) products. It is concluded that in the conditions of specially organized informational influence, the purpose of which is the development of social and reader subjectivity, the reader-a junior student consciously becomes the subject of creative cultural practices.

**Keywords:** children's reading, student reader, information security, media environment, library, books, book culture

*Никулина Ж.В., кандидат педагогических наук, доцент,  
Великолукская государственная  
академия физической культуры,  
Никулина В.Н., преподаватель,  
Великолукский политехнический колледж*

## **СКОРОСТНО-СИЛОВЫЕ СПОСОБНОСТИ СГИБАТЕЛЕЙ СТОПЫ И МЫШЦ, РАЗГИБАТЕЛЕЙ ГОЛЕНИ У СПОРТСМЕНОВ, СПЕЦИАЛИЗИРУЮЩИХСЯ В ЦИКЛИЧЕСКИХ ВИДАХ ЛЕГКОЙ АТЛЕТИКИ**

**Аннотация:** в статье описано применение комплексной динамометрии для оценки скоростно-силовых способностей мышц, которая позволяет измерять амплитуду движения в суставе, максимальное мышечное усилие, скорость и положение конечностей у спортсменов циклических видов легкой атлетики. Целью было исследование скоростно-силовых способностей мышц сгибателей стопы и мышц разгибателей голени у спринтеров на основе применения динамометрии на лечебно-диагностическом комплексе. Результаты исследования позволили изучить значение параметра средней скорости одного движения, амплитуду движения и среднюю скорость в голеностопном суставе во время выполнения подошвенного сгибания стопы. В ходе исследования было выявлено, что для легкоатлетов циклических видов большую роль играют мышцы сгибатели стопы, которые являются рычагом скорости, нежели мышцы разгибатели голени – рычаг силы. Корреляционный анализ показал сильную степень взаимосвязи текущего результата в беге на 100 метров и количества повторов при подошвенном сгибании стопы за 10 секунд, а также с амплитудой движения в голеностопном суставе.

**Ключевые слова:** скоростно-силовые способности мышц, амплитуда движения, динамометрия мышц, бег на короткие дистанции, мышечное усилие, легкая атлетика

### **Введение**

В спортивной практике для оценки скоростно-силовых способностей мышц широко применяют комплексную динамометрию, которая позволяет измерять амплитуду движения в суставе, максимальное мышечное усилие, скорость и положение конечностей. Легкая атлетика включает много видов, в которые имеет большое значение скоростно-силовые способности, особенно в беге на короткие и средние дистанции. В процессе подготовки спринтеров контрольные упражнения и тесты для оценки скоростно-силовых качеств позволяют тренеру и спортсмену своевременно оптимизировать тренировочный процесс. Тесты, как правило, предусматривают выполнение нагрузки в естественных или лабораторных условиях [6]. Простейшие методы оценки не дают возможности оценить скоростно-силовые способности отдельных мышечных групп при различных типах их сокращения. Разработка новых и совершенствование традиционных спортивных технологий на основе знаний о структуре и физиологических процессах нервно-мышечного аппарата, механизмах управления движениями разной координационной сложности позволяет совершенствовать тренировочный процесс, в том числе в циклических видах спорта [1, 5]. В спортивной практике для оценки скоростно-силовых способностей мышц широко применяют комплекс «Biodex», который позволяет измерять амплитуду движения в суставе, максимальное мышечное усилие, скорость и положение

конечностей [3,4]. Систематическая тренировочная деятельность вызывает морфологические, биохимические и функциональные изменения в организме [2]. Поэтому для понимания влияния тренировки на организм необходимо рассматривать происходящие изменения не только в состоянии относительного покоя, но и во время работы различной интенсивности [3].

**Цель исследования** – исследование скоростно-силовых способностей мышц ног у бегунов на короткие дистанции.

### **Методы и организация исследования**

Мышечное движение всегда производится в двух противоположных направлениях. По этой причине для выполнения двигательного процесса вокруг одной опорной точки необходимо наличие двух мышц на противоположных сторонах одна от другой. В нашем исследовании мы изучили сгибание стопы и разгибание голени. Проводилось измерение показателей динамометрии мышц сгибателей стопы и мышц разгибателей голени на лечебно-диагностическом комплексе «Biodex Systems 3 Pro» у бегунов на короткие дистанции (n=11), мужчин в возрасте от 18 до 22 лет, имеющих спортивную квалификацию от III разряда до КМС. Регистрировались максимальный вращательный момент (МВМ), количество повторов за 10 секунд, амплитуда и средняя скорость одного движения сгибателей стопы и разгибателей голени.

### Результаты и их обсуждение

Протокол исследования состоял из измерения максимальной произвольной силы в изометрическом режиме при сгибании стопы. Для измерения максимального вращательного момента испытуемым предлагалось выполнить 3 максимальных статических нажатия стопой, с промежутками времени между нажатиями 30 секунд, потом из этих попыток выбиралась лучшая. Данные параметры были не обходимы для вычисления 80% максимального вращательного момента для проведения основного теста.

Основной тест состоял из трех десятисекундных попыток подошвенного сгибания стопы, отдых между попытками составлял 2 минуты. Перед началом исследования испытуемые выполняли индивидуальную разминку. В результате анализа протоколов исследования были получены скоростно-силовые параметры подошвенного сгибания стопы и разгибания голени.

Вначале нами были определены средние количество подошвенных сгибаний стопой за 10 секунд в каждой из трех попыток у исследуемой группы спортсменов. В третьей попытке у большинства исследуемых был показан лучший результат и в среднем он составил 19 раз, что на 26% больше, чем в первой попытке (14,73 раз) и на 14% (16,27 раз), чем во второй.

Значение параметра средней скорости одного движения в исследуемой группе бегунов на короткие дистанции также увеличивалась на 13% от первой попытки (137 deg/sec) к третьей (158 deg/sec), а при выполнении нажатий стопой первая попытка в среднем имел достоверно большее значение (24,6°), чем третья на 5,4%. (23,3°). При этом мы наблюдали тенденцию, что при подошвенном сгибании стопы, от попытки к попытке напротив происходит незначительное уменьшение амплитуды в голеностопном суставе.

Особенностью изучаемых костных рычагов являлось то, что они в зависимости от потребности момента могут становиться то рычагами силы, то рычагами скорости. Величина действующей силы меняется также в зависимости от угла приложения ее к данному рычагу – наибольшее напряжение сила развивает, когда образует прямой угол с плечом рычага. Поэтому мышцы, расположенные по длине конечностей, развивали максимальное напряжение в процессе движения при благоприятном направлении тяги к костному рычагу, что выгодно для совершения работы. В изучаемой нами кинетической цепи для бегунов характерно, что

движение сгибание стопы являлось рычагом скорости, а разгибание голени – рычагом силы.

При разгибании голени за 10 секунд показанный результат во второй попытке был лучшим и в среднем составлял 3,36 раз, что лучше первой попытки на 24,7% и на 13,6% третьей попытки. Тоже наблюдалось и при определении средней скорости движения при разгибании голени. Средний результат во второй попытке результат оказался наибольший 53 deg/sec, что на 19,7 % лучше, чем в первой попытке и на 13,9%, чем в третьей.

Изучив скоростно-силовые способности мышц, разгибателей голени мы установили средние значения амплитуды движения в коленном суставе, где мы видели уменьшение амплитуды в коленном суставе от попытки к попытке. Самая большая амплитуда оказалась, напротив, в первой попытке 15,7°.

При корреляционном анализе нами наблюдалась сильная обратная степень взаимосвязи текущего результата в беге на 100 метров и количества повторов при подошвенном сгибании стопы за 10 секунд ( $r=-0,60$ ), сильная – с амплитудой движения в голеностопном суставе ( $r=0,64$ ), а также средняя степень взаимосвязи со средней скоростью одного движения ( $r=0,35$ ). Проявление скоростно-силовых способностей мышц – сгибателей стопы оказывают значительное влияние на результат в беге. Корреляция текущего результата в беге на 100 метров и количества повторов при разгибании голени за 10 секунд была низкая и обратная ( $r=-0,31$ ), также как и с амплитудой движения в коленном суставе ( $r=-0,24$ ), со средней скоростью одного движения она практически отсутствовала ( $r=-0,17$ ). Проявление скоростно-силовых способностей мышц – разгибателей голени практически не оказывают влияния на результат в беге.

### Выводы

Таким образом, при исследовании скоростно-силовых способностей мышц сгибателей голени и разгибателей беда у спортсменов циклических видов легкой атлетики было выявлено сильная взаимосвязь текущего результата на 100 метров и показателями скоростно-силовых способностей мышц сгибателей стопы, а при сравнении этих же показателей мышц разгибателей голени взаимосвязь была незначительной или отсутствовала. Мы можем сказать, что для легкоатлетов циклических видов большую роль играют мышцы сгибатели стопы, которые являются рычагом скорости, нежели мышцы разгибатели голени – рычаг силы.

### Литература

1. Городничев Р.М., Гладченко Д.А., Михайлова Е.А. и др. Особенности проявления рефлекторных реакций при осуществлении произвольных точностных усилий // Биомеханика. 2014. Пермь, 2014. С. 14.
2. Врублевский Е.П., Хоршидахмед Х.С., Альбаркайи Д.А. Влияние направленности тренирующих воздействий на рост силы мышц юных бегунов на короткие дистанции // Теория и практика физической культуры. 2019. № 4. С. 3 – 5.
3. Ершов В.Ю., Михайлова Е.А. Изменения спортивных результатов спринтеров в зависимости от динамики показателей состояния нервно-мышечного аппарата // Совершенствование подготовки кадров в области физической культуры и спорта в условиях модернизации высшего профессионального образования в странах Балтийского региона [+электрон. ресурс] [+ст. на англ.яз.]: мат. Междунар. научно-практич. конф., 25-27 ноября, 2009 года. Великие Луки, 2010. С. 89 – 90.
4. Михайлова Е.А. Физиология спорта [+электрон. ресурс]: учеб. пособие. Великие Луки: ВЛГАФК, 2015. 152 с. ISBN 978-5-350-00301-7
5. Поварещенкова Ю.А., Лапченков А.В., Михайлова Е.А. Контроль функционального состояния нейромоторного аппарата спортсменов // Теория и практика физической культуры. 2010. № 6. С. 45 – 47.
6. Смирнов В.М., Дубровский В.Н. Физиология физического воспитания и спорта: учеб. пособие. М.: ВЛАДОС-ПРЕСС, 2002. 605 с. Библиогр. С. 583. ISBN 5-305-00034-3

### References

1. Gorodnichev R.M., Gladchenko D.A., Mihajlova E.A. i dr. Osobennosti proyavleniya reflektornykh reakcij pri osushchestvlenii proizvol'nykh tochnostnykh usilij. Biomekhanika. 2014. Perm', 2014. S. 14.
2. Vrublevskij E.P., Horshidahmed H.S., Al'barkaji D.A. Vliyanie napravlenosti treniruyushchih vozdeystvij na rost sily myshe yunyh begunov na korotkie distancii. Teoriya i praktika fizicheskoy kul'tury. 2019. № 4. S. 3 – 5.
3. Ershov V.Yu., Mihajlova E.A. Izmeneniya sportivnykh rezul'tatov sprinterov v zavisimosti ot dinamiki pokazatelej sostoyaniya nervno-myshechnogo apparata. Sovershenstvovanie podgotovki kadrov v oblasti fizicheskoy kul'tury i sporta v usloviyah modernizacii vysshego professional'nogo obrazovaniya v stranah Baltijskogo regiona [+elektron. resurs] [+st. na angl.yaz.]: mat. Mezhdunar. nauchno-praktich. konf., 25-27 noyabrya, 2009 goda. Velikie Luki, 2010. S. 89 – 90.
4. Mihajlova E.A. Fiziologiya sporta [+elektron. resurs]: ucheb. posobie. Velikie Luki: VLGAFK, 2015. 152 s. ISBN 978-5-350-00301-7
5. Povareschenkova Yu.A., Lapchenkov A.V., Mihajlova E.A. Kontrol' funkcional'nogo sostoyaniya nejromotornogo apparata sportsmenov. Teoriya i praktika fizicheskoy kul'tury. 2010. № 6. S. 45 – 47.
6. Smirnov V.M., Dubrovskij V.N. Fiziologiya fizicheskogo vospitaniya i sporta: ucheb. Posobie. M.: VLADOS-PRESS, 2002. 605 s. Bibliogr. S. 583. ISBN 5-305-00034-3

*Nikulina Zh.V., Candidate of Pedagogic Sciences (Ph.D.), Associate Professor,  
Velikie Luki State Academy of Physical Education,  
Nikulina V.N., Lecturer,  
Velikie Luki Polytechnic College*

### SPEED-POWER ABILITIES OF THE FOOT EXTENSORS AND THE LEG EXTENSION MUSCLES IN ATHLETES SPECIALIZING IN CYCLIC ATHLETICS

**Abstract:** in sports practice, complex dynamometry is widely used to assess the speed-strength abilities of muscles, which allows you to measure the amplitude of motion in the joint, maximum muscle effort, speed and position of the limbs. The aim was to study the speed-strength abilities of the muscles of the flexors of the foot and muscles of the extensors of the lower sprinters. The main research method was dynamometry at the medical diagnostic complex. The dynamometry of the calf and thigh muscles was measured in runners. The results of the study allowed us to study the average value of the parameter of the average speed of one movement, the amplitude of movement and the average speed in the ankle joint during the plantar flexion of the foot. In the course of the study, it was found that for cyclic athletes, an important role is played by the flexor muscles of the foot, which are the lever of speed, while the extensor muscles of the lower leg are the lever of power. Correlation analysis showed a strong relationship between the current result in running 100 meters and the number of repetitions with plantar flexion of the foot in 10 seconds, as well as with the amplitude of motion in the ankle joint.

**Keywords:** speed-strength abilities of muscles, range of motion, muscle dynamometry, muscle effort, athletics



*Рыльцов А.М., кандидат педагогических наук, доцент,  
Киселев А.О., преподаватель,  
Краснодарское высшее военное авиационное  
училище летчиков им. А.К. Серова,  
Разновская С.В., кандидат биологических наук,  
Петрозаводский государственный университет,  
Васильченко О.С., старший преподаватель,  
Кубанский государственный университет  
физической культуры спорта и туризма*

## **ИННОВАЦИОННЫЙ ПОДХОД К ФИЗИЧЕСКОЙ ТРЕНИРОВКЕ ОБУЧАЮЩИХСЯ ДЛЯ ПОВЫШЕНИЯ ДЕЕСПОСОБНОСТИ ИХ ПСИХОЭМОЦИОНАЛЬНОГО СОСТОЯНИЯ**

**Аннотация:** целью работы являлось обоснование инновационного подхода к физической тренировке обучающихся для повышения дееспособности их психоэмоционального состояния на основе выявления изменений и оценки самочувствия, уровня напряженности, эмоционального фона, мотивации к обучению девушек-курсантов под влиянием различных факторов жизнедеятельности в военном училище. Контроль психоэмоционального состояния обучающихся проводился с помощью теста «САН». Общая оценка функционального и психоэмоционального состояния позволила выявить изменения психического состояния, психоэмоциональные реакции на нагрузку в процессе начального этапа образовательной деятельности. Кроме этого в экспериментальной группе девушек первого курса набор 2019 г. с помощью относительно регулярных тестирований и анализа, как отдельных показателей теста, так и общего, контролировался уровень влияния нормирования двигательной активности. В итоге проведенного исследования сравнивались показатели теста девушек первого курса (набор 2019 г.) с результатами девушек второго (набор 2018 г.) и третьего (набор 2017 г.) курсов обучения, а также с результатами группы юношей первого курса набора 2019 г., занимающихся в рамках традиционного учебного процесса. Исследование проводилось в течение учебного года. Экспериментальной группой являлись девушки-курсанты 2019г. набора. Для них была разработана программа, направленная на ускорение адаптационных процессов, происходящих в психоэмоциональном состоянии девушек под влиянием различных факторов жизнедеятельности в училище. В программу были включены физические и дыхательные упражнения в конце каждого часа занятий, а также дополнительные занятия по физической подготовке. Применение программы по ускорению адаптационных процессов в экспериментальной группе достоверно способствовало повышению показателей результатов тестирования по методике «САН», что свидетельствует о необходимости использования данной программы для улучшения психоэмоционального состояния девушек-курсантов.

**Ключевые слова:** психоэмоциональное состояние, девушки-курсанты, методика диагностирования САН, адаптационные процессы

### **Введение**

Психоэмоциональное состояние обучающихся – особая форма психических состояний с выраженным преобладанием эмоций [17, 25]. Психоэмоциональными негативными проявлениями неадаптивного ответа человека на стресс могут быть: психологическая депрессия, повышенная тревожность, переутомление. Оценка этих параметров, следовательно, может являться способом установления степени интенсивности воздействия на систему «кора надпочечников – гипофиз» [13, 18, 19].

По мнению известного исследователя в области теории адаптации Б.В. Ендальцева, физическая тренировка способствует значительному улучшению деятельности механизмов, регулирующих сосудистый тонус. Поэтому нервно-эмоциональное напряжение, которое у нетренированного

человека может привести к истощению и срыву регуляторных процессов, для тренированного человека оказывается неопасным [7, 14, 21, 22]. Неблагоприятные воздействия на организм в этом случае не приводят к длительному повышению артериального давления, что очень важно для специалистов с выраженным нервно-эмоциональным напряжением, имеющем место в профессиональной деятельности [3, 8, 15, 23].

Анализ исследовательских работ по вопросам адаптации нервно-психического и эмоционального состояния обучающихся на различных этапах образовательной деятельности позволил выявить основные неблагоприятные факторы жизнедеятельности и учебного процесса [1, 2, 6], такие как: жесткий распорядок дня и регламентация жизнедеятельности; подчинение командирам, начальникам и сержантам; отсутствие навыков самостоя-

тельной работы и умение организовывать свое личное время; проживание в казарменном помещении и отсутствие привычных бытовых условий; поведение в мужском воинском коллективе и трудности привыкания девушек к взаимоотношениям с профессорско-преподавательским составом – мужского пола; несение службы во внутреннем наряде и занятия по военным дисциплинам [4, 5, 9].

Для контроля динамики психоэмоционального состояния обучающихся использовалась методика диагностирования «САН». Следует упомянуть, что при анализе функционального состояния важны не только значения отдельных его показателей, но и их соотношение [16, 20]. Дело в том, что у отдохнувшего человека оценки активности, настроения и самочувствия обычно примерно равны [10, 24]. А по мере нарастания усталости соотношение между ними изменяется за счет относительного снижения самочувствия и активности по сравнению с настроением [11, 12,]. В этой связи целью нашего исследования являлось обоснование инновационного подхода к физической тренировке обучающихся для повышения дееспособности их психоэмоционального состояния в процессе образовательной деятельности на основе изменений в тесте «САН».

#### **Методы и организация исследования**

Методы исследования, применяемые в работе – анализ литературных источников по изучаемой проблеме, методика диагностирования психоэмоционального состояния САН (самочувствия, активности и настроения), педагогический эксперимент и математико-статистические методы обработки данных.

Девушки 2017 и 2018 годов набора проживали и обучались по стандартному распорядку дня и тематическому плану дисциплины «Физическая подготовка (культура)». В соответствии с распорядком дня с ними проводились: утренняя физическая зарядка (УФЗ), учебные и дополнительные занятия в сетке расписания (4 часа в неделю), спортивно-массовая работа (3 раза в неделю), те же формы проводились и с юношами контрольной группы.

С девушками экспериментальной группы, помимо реализации мероприятий основных форм физической подготовки, в рамках НИР «Этажерка 2020» дополнительно с сентября по декабрь 2019 г. выполнялись: физические и дыхательные упражнения (5 мин) в конце каждого часа занятий по другим дисциплинам под руководством командира группы; дополнительные занятия с преподавателем (50 мин) два раза в неделю. УФЗ проводилась по разработанному плану постепенного увеличения объемов в ходьбе и беге. Инновационным

подходом в реализации физической тренировки являлось положение о том, что учебные занятия по физической подготовке проводились по тематическому плану для юношей, но с адаптированными для девушек физическими упражнениями и упражнениями из комплекса «Готов к труду и обороне» (ГТО). На дополнительных занятиях разучивались и совершенствовались упражнения из «Наставления по физической подготовке в Вооруженных Силах РФ» (НФП) и специальные подготовительные упражнения для развития физических качеств. Тест проводился в марте 2019 г. с девушками наборов 2017 (КГ) и 2018 (КГ) годов, обучавшихся в этот период на втором (4 семестр) и первом курсе (2 семестр). Девушки (ЭГ) набора 2019 г. тестировались в августе 2019 г. (курс общевоинской подготовки – «КОП»), декабре 2019 г. (перед экзаменационной сессией первого семестра) и марте 2020 г. (середина второго семестра). Юноши (КГ) набора 2019 г. тестировались в августе (КОП) и марте 2020 г. (середина второго семестра).

Для определения эффективности экспериментальной программы по возможности ускорения адаптационных процессов, происходящих в психологическом состоянии девушек, под влиянием различных факторов жизнедеятельности в училище были проведены еще два тестирования по методике «САН». Тесты были реализованы в конце семестра перед сессией и после отпуска.

#### **Результаты исследования и их обсуждение**

Сравнительный анализ результатов теста «САН» девушек трех наборов до эксперимента выявил, что общее психологическое состояние девушек всех курсов не вызывает опасения, хотя достоверные различия в уровне общего состояния между девушками 2017 г. набора и остальными существенны, особенно выделяется категория «активность» и «настроение». Это говорит о том, что девушки 2017 г. набора более расчетливо и без лишней инициативности, но достаточно качественно относятся к выполнению своих обязанностей, различным видам работ и мероприятиям, а также об их достаточной практичности и умению определять цели и правильно расставлять приоритеты в образовательной деятельности (прагматичность). У юношей первоначальное тестирование психологического состояния имело достаточно высокий показатель (5,9 баллов), но уступало девушкам ЭГ. По всей вероятности, в этот период у девушек больше объема мотивации к самоутверждению и повышению конкурентоспособности.

Анализ динамики психоэмоционального состояния девушек-курсантов экспериментальной группы показал, что к концу первого семестра общий уровень психологического состояния несколько

снижается (5,6 баллов). Это говорит о том, что происходит адаптация к жизнедеятельности и к учебному процессу. Вывод подтверждается третьим тестированием (середина второго семестра), результаты которого стали выше по всем категориям по сравнению с декабрьским, и сравнялись с первым тестированием, в котором психологическое состояние было обусловлено поступлением и желанием показать максимальные результаты во всех сферах жизнедеятельности. Общий результат теста у девушек ЭГ стал немного выше второго набора и почти на балл (0,9 баллов) выше первого. Особенно выражена разница в категории «активность» по сравнению с первым набором – на 19% и вторым – на 5%. Практически все отдельные показатели (самочувствие, активность, настроение) у девушек 2019г. набора улучшились достоверно ( $p < 0,05$ ) по сравнению с девушками 2017 года набора, а девушки второго набора (2018 г.) достоверно улучшили показатели настроение, самочувствие и общий показатель САН по сравнению с девушками первого набора (2017 г.).

Проведенный контроль с помощью теста «САН» психоэмоционального состояния обучающихся показал, что оптимизация двигательной деятельности курсантов-девушек, регулирование физических нагрузок в недельном цикле способствовало не только повышению их уровня физической подготовленности, но и улучшению деятельности основных физиологических систем организма, активизации мыслительных процессов при интеллектуальной деятельности. Это согласуется с мнением Б.В. Ендальцева, что физическая тренировка способствует значительному улучшению деятельности механизмов, регулирующих сосудистый тонус.

Психологическое состояние девушек и юношей на различных этапах образовательного процесса находился на высоком уровне от 5 до 6,3 баллов, что соответствует требованиям образовательного процесса, но на начальном этапе обучения необходима коррекция в отношении их адаптации к неблагоприятным факторам жизнедеятельности и

учебному процессу. Несмотря на недостоверное снижение (с  $6,07 \pm 0,15$  до  $5,6 \pm 0,17$  баллов) перед экзаменационной сессией всех показателей «САН» у девушек экспериментальной группы, по сравнению с первым тестированием, проходившем в августе (сразу после поступления) общее состояние девушек осталось на достаточно высоком уровне. Исключение составил показатель «Настроение» ( $p < 0,05$ ), но этот факт не является критичным, поскольку балл 5,8 достаточно высокий и не вызывает опасений. При опросе девушки объяснили, что это связано с общей тревожностью перед первой сессией и небольшой ностальгией по дому. Это говорит о том, что несмотря на повышенную нагрузку, как умственную, так и физическую (экспериментальная программа по нормированию двигательной активности в образовательном процессе, проведенная в течение четырех месяцев) психоэмоциональная реакция на нагрузку различной направленности осталась оптимально адекватной, а после отпуска все показатели «САН» пришли к первоначальному высокому уровню.

#### Заключение

Таким образом, инновационным подходом физической тренировки обучающихся для повышения дееспособности их психоэмоционального состояния является более насыщенное включение в содержание занятий элементов комплекса ГТО, «интеллектуальных» упражнений, требующих внутреннего индивидуального внимания и концентрации при выполнении, а также «упражнений с гандикапом гендерного типа», предполагающих психологическую составляющую, трактуемую нами, как «достижение обучающимся женского пола равного или превышающего результата, достигаемого обучающимся мужского пола». Подход позволяет на фоне устойчивого мотиву-установки формировать во второй сигнальной системе человека активное достижение цели, передаваемое в конечном итоге на результативную мышечную деятельность и благоприятный эмоциональный фон.

#### Литература

1. Васильченко О.С., Иванов Д.И., Агабеков Н.К., Парамзин В.Б. Структура психофизических качеств, определяющих направление специальной физической подготовки специалистов операторского профиля // Физическая культура и спорт в образовательном пространстве: инновации и перспективы развития: Сборник материалов ВНКП: в 2 г. Санкт-Петербург, 2021. С. 173 – 177.
2. Горбиков И.И., Яцык В.З. Физкультурно-спортивная деятельность как фактор социально-психологической адаптации студентов первого курса к условиям обучения в спортивном вузе // Материалы научной и НМК ППС КГУФКСТ. 2020. № 1. С. 221 – 222.
3. Зайцев О.С. и др. Самостоятельная физическая тренировка курсантов высших военно-учебных заведений воздушно-космических сил в период летной практики // Актуальные проблемы физической и специальной подготовки силовых структур. 2019. № 4. С. 46 – 50.

4. Киселев А.О., Парамзин В.Б., Горелов А.А. Эффективность технологии нормирования двигательной активности девушек на начальном этапе обучения в авиационном учебном заведении // Материалы ежегодной отчетной НК аспирантов и соискателей КГУФКСТ. 2021. № 1. С. 34 – 40.
5. Киселев А.О. Повышение эффективности физической подготовки курсантов в процессе обучения // Тезисы докладов XLVIII НК студентов и молодых ученых вузов ЮФО: материалы конференции. Краснодар, 2021. С. 244 – 245.
6. Киселев А.О. Терпение как показатель волевых качеств и определение уровня его развития // Тезисы докладов XLVII НК студентов и молодых ученых вузов ЮФО: Материалы конференции. 2020. С. 246.
7. Киселев А.О., Васильченко О.С. Сравнительная характеристика спортивной и физической подготовленности девушек разных курсов обучения в летном училище // Тезисы докладов XLVIII НК студентов и молодых ученых вузов ЮФО: Материалы конференции. Краснодар, 2021. С. 240 – 241.
8. Мащенко О.В. и др. Повышение физической работоспособности и выносливости девушек в армейском гиревом рывке средствами кроссовой подготовки // Теория и практика физической культуры. 2021. № 5. С. 45 – 47.
9. Мащенко О.В., В.Б. Парамзин В.Б., Васильченко О.С. Физическая подготовка и спорт основа летного мастерства // В сборнике: Спортивное движение: опыт, проблемы, развитие: Сборник материалов ВНПК с международным участием. 2020. С. 60 – 64.
10. Мащенко О.В. и др. Адаптационные способности курсантов на начальном этапе обучения, как условия эффективной образовательной деятельности // В сборнике: Актуальные вопросы научно-методического обеспечения системы подготовки спортивного резерва в РФ: материалы ВНПК с международным участием. Казань, 2020. С. 192 – 195.
11. Парамзин В.Б., Рахмонова М.Т. Физическое состояние школьника – как основной компонент построения процесса физического воспитания // В книге: Тезисы докладов XXXXI НК студентов и молодых ученых вузов ЮФО: материалы конференции. КГУФКСТ, 2013. С. 92.
12. Парамзин В.Б. Характеристика факторов военно-профессиональной деятельности и физического состояния курсантов-девушек, обучающихся в военном училище летчиков // В сборнике: Физическая культура и спорт. Олимпийское образование: Материалы международной научно-практической конференции. 2019. С. 135 – 37.
13. Парамзин В.Б., Разновская С.В. Теоретические аспекты физической подготовки сотрудников силовых структур женского пола в процессе профессиональной деятельности // Тенденции развития науки и образования. 2019. № 50-7. С. 40 – 43.
14. Парамзин В.Б., Васильченко О.С., Киселев А.О. Актуальность нормирования двигательной активности девушек, обучающихся в учебных заведениях, осуществляющих подготовку специалистов для силовых структур // Материалы научной и НМК ППС КГУФКСТ. 2019. Т. 48. С. 279 – 280.
15. Парамзин В.Б. Повышение уровня физической подготовленности обучаемых летным специальностям средствами спортивных видов единоборств // Современный ученый. 2019. № 6. С. 59 – 63.
16. Парамзин В.Б. Развитие психофизиологических качеств обучаемых летной специальности средствами игры в гандбол в процессе специальной физической тренировки // Современный ученый. 2020. № 1. С. 48 – 53.
17. Подгорная А.С., Парамзин В.Б. Признаки заинтересованности студентов в обучении // В книге: Тезисы докладов XLVI НК студентов и молодых ученых вузов ЮФО: Материалы конференции. 2019. С. 53.
18. Пугачев И.Ю., Парамзин В.Б., Долгополов Л.П. Приоритетные направления научно-исследовательской деятельности в системе физической культуры и спорта // В сборнике: Актуальные проблемы, современные тенденции развития физической культуры и спорта с учетом реализации национальных проектов: Материалы III ВНПК с международным участием. Москва, 2021. С. 116 – 121.
19. Пугачев И.Ю. Актуальность оценки уровня профессиональной работоспособности обучающихся на фоне утомления средствами физической культуры // Современный ученый. 2021. № 2. С. 123 – 128.
20. Разновская С.В., Пугачев И.Ю., Парамзин В.Б. Мониторинг физического состояния обучающихся первого курса с помощью нормирования оценки показателей // Гуманитарный научный вестник. 2021. № 2. С. 62-69.
21. Разновская С.В., Парамзин В.Б. Эффективность специальной тренировки по оптимизации уровня эмоциональной и нервно-психической устойчивости обучаемых в процессе учебных и самостоятельных занятий по физической культуре // В сборнике: Туризм и образование: исследования и проекты: Материалы II ВНПК. 2018. С. 229 – 233.

22. Разновская С.В. и др. Применение средств профессионально-прикладной физической культуры для повышения защитных механизмов организма от влияния негативных факторов, сопровождающих процесс обучения // ЕНО. 2019. Т. 5. № 3 (49). С. 330 – 333.

23. Разновская С.В., Парамзин В.Б., Холин А.В., Ключенович С.А. Применение методов тренировки выносливости у студентов летных специальностей в период подготовки к сдаче контрольных нормативов // Евразийское Научное Объединение. 2019. Т. 5. № 3 (49). С. 328 – 330.

24. Скориков К.П., Киселёв А.О., Скутин Е.В. Влияние занятий физической подготовкой на формирование психологической готовности курсанта к летной деятельности // Современное образование: традиции и инновации. 2020. № 3. С. 147 – 151.

25. Яцык В.З., Чернышенко Ю.К., Пискарева О.В. Парадигмы современного образования // Физическая культура, спорт – наука и практика. 2008. № 2. С. 47 – 51.

### References

1. Vasil'chenko O.S., Ivanov D.I., Agabekov N.K., Paramzin V.B. Struktura psihofizicheskikh kachestv, opredelyayushchih napravlenie special'noj fizicheskoy podgotovki specialistov operatorskogo profilya. Fizicheskaya kul'tura i sport v obrazovatel'nom prostranstve: innovacii i perspektivy razvitiya: Sbornik materialov VNPК: v 2 g. Sankt-Peterburg, 2021. S. 173 – 177.

2. Gorbikov I.I., YAcyk V.Z. Fizkul'turno-sportivnaya deyatel'nost' kak faktor social'no-psihologicheskoy adaptacii studentov pervogo kursa k usloviyam obucheniya v sportivnom vuze. Materialy nauchnoj i NMK PPS KGUFKST. 2020. № 1. S. 221 – 222.

3. Zajcev O.S. i dr. Samostoyatel'naya fizicheskaya trenirovka kursantov vysshih voenno-uchebnyh zavedenij vozdušno-kosmicheskikh sil v period letnoj praktiki. Aktual'nye problemy fizicheskoy i special'noj podgotovki silovyh struktur. 2019. № 4. S. 46 – 50.

4. Kiselev A.O., Paramzin V.B., Gorelov A.A. Effektivnost' tekhnologii normirovaniya dvigatel'noj aktivnosti devushek na nachal'nom etape obucheniya v aviacionnom uchebном zavedenii. Materialy ezhegodnoj otchetnoj NK aspirantov i soiskatelej KGUFKST. 2021. № 1. S. 34 – 40.

5. Kiselev A.O. Povyshenie effektivnosti fizicheskoy podgotovki kursantov v processe obucheniya. Tezisy dokladov XLVIII NK studentov i molodyh uchenykh vuzov YUFO: materialy konferencii. Krasnodar, 2021. S. 244 – 245.

6. Kiselev A.O. Terpenie kak pokazatel' volevyh kachestv i opredelenie urovnya ego razvitiya. Tezisy dokladov XLVII NK studentov i molodyh uchenykh vuzov YUFO: Materialy konferencii. 2020. S. 246.

7. Kiselev A.O., Vasil'chenko O.S. Sravnitel'naya harakteristika sportivnoj i fizicheskoy podgotovlennosti devushek raznyh kursov obucheniya v letnom uchilishche. Tezisy dokladov XLVIII NK studentov i molodyh uchenykh vuzov YUFO: Materialy konferencii. Krasnodar, 2021. S. 240 – 241.

8. Mashchenko O.V. i dr. Povyshenie fizicheskoy rabotosposobnosti i vynoslivosti devushek v ar-mejskom girevom ryvke sredstvami krossovoj podgotovki. Teoriya i praktika fizicheskoy kul'tury. 2021. № 5. S. 45 – 47.

9. Mashchenko O.V., V.B. Paramzin V.B., Vasil'chenko O.S. Fizicheskaya podgotovka i sport osnova letnogo masterstva. V sbornike: Sportivnoe dvizhenie: opyt, problemy, razvitie: Sbornik materialov VNPК s mezhdunarodnym uchastiem. 2020. S. 60 – 64.

10. Mashchenko O.V. i dr. Adaptacionnye sposobnosti kursantov na nachal'nom etape obucheniya, kak usloviya effektivnoj obrazovatel'noj deyatel'nosti. V sbornike: Aktual'nye voprosy nauchno-metodicheskogo obespecheniya sistemy podgotovki sportivnogo rezerva v RF: materialy VNPК s mezhdunarodnym uchastiem. Kazan', 2020. S. 192 – 195.

11. Paramzin V.B., Rahmonova M.T. Fizicheskoe sostoyanie shkol'nika – kak osnovnoj komponent postroeniya processa fizicheskogo vospitaniya. V knige: Tezisy dokladov XXXXI NK studentov i molodyh uchenykh vuzov YUFO: materialy konferencii. KGUFKST, 2013. S. 92.

12. Paramzin V.B. Harakteristika faktorov voenno-professional'noj deyatel'nosti i fizicheskogo sostoyaniya kursantov-devushek, obuchayushchihsya v voennom uchilishche letchikov. V sbornike: Fizicheskaya kul'tura i sport. Olimpijskoe obrazovanie: Materialy mezhdunarodnoj nauchno-prakticheskoy konferencii. 2019. S. 135 – 37.

13. Paramzin V.B., Raznovskaya S.V. Teoreticheskie aspekty fizicheskoy podgotovki sotrudnikov silovyh struktur zhenskogo pola v processe professional'noj deyatel'nosti. Tendencii razvitiya nauki i obrazovaniya. 2019. № 50-7. S. 40 – 43.

14. Paramzin V.B., Vasil'chenko O.S., Kiselev A.O. Aktual'nost' normirovaniya dvigatel'noj aktivnosti devushek, obuchayushchihsya v uchebnyh zavedeniyah, osushchestvlyayushchih podgotovku specialistov dlya silovyh struktur. Materialy nauchnoj i NMK PPS KGUFKST. 2019. T. 48. S. 279 – 280.

15. Paramzin V.B. Povyshenie urovnya fizicheskoy podgotovlennosti obuchaemyh letnym special'nostyam sredstvami sportivnyh vidov edinoborstv. *Sovremennyy uchenyj*. 2019. № 6. S. 59 – 63.
16. Paramzin V.B. Razvitie psihofiziologicheskikh kachestv obuchaemyh letnoj special'nosti sredstvami igry v gandbol v processe special'noj fizicheskoy trenirovki. *Sovremennyy uche-nyj*. 2020. № 1. S. 48 – 53.
17. Podgornaya A.S., Paramzin V.B. Priznaki zainteresovannosti studentov v obuchenii. V knige: Tezisy dokladov HLVI NK studentov i molodyh uchenykh vuzov YUFO: Materialy konferencii. 2019. S. 53.
18. Pugachev I.Yu., Paramzin V.B., Dolgopolov L.P. Prioritetnye napravleniya nauchno-issledovatel'skoy deyatel'nosti v sisteme fizicheskoy kul'tury i sporta. V sbornike: Aktual'nye problemy, sovremennyye tendencii razvitiya fizicheskoy kul'tury i sporta s uchetom realizacii nacional'nyh proektov: Materialy III VNPК s mezhdunarodnym uchastiem. Moskva, 2021. S. 116 – 121.
19. Pugachev I.Yu. Aktual'nost' ocenki urovnya professional'noj rabotosposobnosti obuchayu-shchihsya na fone utomleniya sredstvami fizicheskoy kul'tury. *Sovremennyy uchenyj*. 2021. № 2. S. 123 – 128.
20. Raznovskaya S.V., Pugachev I.Yu., Paramzin V.B. Monitoring fizicheskogo sostoyaniya obuchayu-shchihsya pervogo kursa s pomoshch'yu normirovaniya ocenki pokazatelej. *Gumanitarnyj nauchnyj vestnik*. 2021. № 2. S. 62-69.
21. Raznovskaya S.V., Paramzin V.B. Effektivnost' special'noj trenirovki po optimizacii urovnya emocional'noj i nervno-psihicheskoy ustojchivosti obuchaemyh v processe uchebnyh i samostoyatel'nyh zanyatij po fizicheskoy kul'ture. V sbornike: Turizm i obrazovanie: issledovaniya i proekty: Materialy II VNPК. 2018. S. 229 – 233.
22. Raznovskaya S.V. i dr. Primenenie sredstv professional'no-prikladnoj fizicheskoy kul'tury dlya povysheniya zashchitnyh mekhanizmov organizma ot vliyaniya negativnyh faktorov, soprovozhdayushchih process obucheniya. *ENO*. 2019. T. 5. № 3 (49). S. 330 – 333.
23. Raznovskaya S.V., Paramzin V.B., Holin A.V., Klyuchenovich S.A. Primenenie metodov trenirovki vynoslivosti u studentov letnyh special'nostej v period podgotovki k sdache kontrol'nyh normativov. *Evrazijskoe Nauchnoe Ob"edinenie*. 2019. T. 5. № 3 (49). S. 328 – 330.
24. Skorikov K.P., Kiselyov A.O., Skutin E.V. Vliyanie zanyatij fizicheskoy podgotovkoj na formirovanie psihologicheskoy gotovnosti kursanta k letnoj deyatel'nosti. *Sovremennoe obrazovanie: tradicii i innovacii*. 2020. № 3. S. 147 – 151.
25. Yacyk V.Z., Chernyshenko Yu.K., Piskareva O.V. Paradigmy sovremennogo obrazovaniya. *Fizicheskaya kul'tura, sport – nauka i praktika*. 2008. № 2. S. 47 – 51.

*Ryltsov A.M., Candidate of Pedagogic Sciences (Ph.D.),  
Associate Professor,  
Kiselyov A.O., Lecturer,  
Krasnodar Higher Military Aviation  
School of Pilots named after A.K. Serov,  
Raznovskaya S.V., Candidate of Biological Sciences (Ph.D.),  
Petrozavodsk State University,  
Vasilchenko O.S., Senior Lecturer,  
Kuban State University of Physical Education, Sports and Tourism*

#### **INNOVATIVE APPROACH TO PHYSICAL TRAINING OF STUDENTS TO INCREASE THE ABILITY OF THEIR PSYCHOEMOTIONAL STATE**

**Abstract:** the aim of the work was to substantiate an innovative approach to physical training of students to increase the capacity of their psycho-emotional state on the basis of identifying changes and assessing well-being, the level of tension, emotional background, motivation for training female cadets under the influence of various factors of life in a military school. The control of the psychoemotional state of the students was carried out using the SAN test. The general assessment of the functional and psychoemotional state made it possible to identify changes in the mental state, psychoemotional reactions to the load during the initial stage of educational activity. In addition, in the experimental group of first-year girls, set in 2019, with the help of relatively regular testing and analysis, both of individual test indicators and the general one, the level of influence of normalization of motor activity was controlled. As a result of the study, we compared the test scores of girls in the first course (set in 2019) with the results of girls in the second (set in 2018) and third (set in 2017) training courses, as well as with the results of the group of boys in the first course at the set in 2019 engaged in the traditional educational process. The research was carried out during the academic year. The experimental group consisted of female cadets of 2019 recruitment. For them, a program was developed aimed at accelerating the adaptation processes occurring in the psycho-emotional state of girls under the influence of various factors of life in the school. The program included physical and breathing exercises at the end of each hour of training, as well as additional physical training sessions.

The application of the program to accelerate the adaptation processes in the experimental group significantly contributed to the increase in the test results according to the "SAN" method, which indicates the need to use this program to improve the psycho-emotional state of female cadets.

**Keywords:** psychoemotional state, female cadets, methods for diagnosing SAN, adaptation processes

*Егоров Д.Е., кандидат педагогических наук, доцент,  
Марандыкина О.В., кандидат педагогических наук, доцент,  
Московский государственный лингвистический университет,  
Крамской С.И., кандидат социологических наук, профессор,  
Амельченко И.А., кандидат биологических наук, доцент,  
Белгородский государственный технологический  
университет им. В.Г. Шухова*

## КРОССФИТ КАК ЭЛЕКТИВ В СТРУКТУРЕ ДИСЦИПЛИН ПО ФИЗИЧЕСКОЙ КУЛЬТУРЕ И СПОРТУ В ГУМАНИТАРНОМ ВУЗЕ

**Аннотация:** материал посвящен результатам использования системы Crossfit в учебном процессе элективных дисциплин по физической культуре и спорту в гуманитарных вузах. В ходе анализа уровня физической подготовленности был выявлен недостаточный уровень физических кондиций и состояния здоровья. Одним из факторов сложившейся ситуации является недостаточный интерес студентов к дисциплине физическая культура, а также низкая ее эффективность. Проблема повышения эффективности занятий по физической культуре является достаточно острой и не теряет своей актуальности на протяжении долгого периода времени, так как уровень физической подготовленности является фактором экономического и оборонного потенциала государства. В процессе исследования были проанализированы эффективность применения системы Crossfit и выявлены проблемы внедрения данной системы в учебный процесс элективных дисциплин по физической культуре и спорту.

Необходим поиск наиболее эффективных методов исправления представленной ситуации. В ходе анализа выяснилось, что одним из таких способов является использование системы Crossfit. Данная система может быть использована при построении элективных дисциплин по физической культуре и показала высокую эффективность.

Результаты исследований могут быть использованы при построении и организации занятий элективными дисциплинами по физической культуре и спорту.

**Ключевые слова:** система Crossfit, мотивация, уровень физической подготовленности, интенсивность, контроль нагрузки, этапы подготовки, эффективность

Для оценки уровня физической подготовленности студентов контрольной и экспериментальной групп были использованы общепринятые валидные тесты. Оценку уровня выносливости проводили посредством теста бег 3 км. юноши и 2 км. девушки. Скоростно-силовые показатели оценивали по результатам прыжок в длину с места. Показатели силовой выносливости оценивали по результатам отжимания от гимнастической скамьи (девушки) и подтягивание на перекладине (юноши).

Гипотезой при проведении послужил постулат, что применение системы Crossfit при построении практических занятий элективными дисциплинами по физической культуре и спорту с учетом уровня физической подготовленности позволит повысить эффективность практических занятий элективными дисциплинами по физической культуре и спорту в гуманитарном вузе, способствовать формированию положительной мотивированности. Основные проблемы вызывают показатели выносливости и скоростно- силовые показатели, на что указывают значительное число авторов [1, 3].

Низкая эффективность практических занятий по физической культуре приводит к недостаточной физической подготовленности студентов и

объему двигательных умений и навыков [2, 4]. Данная ситуация сложилась в результате низкого интереса студентов к занятиям физической культурой [1, 2, 4].

По данным [3, 5, 6, 7] одним из эффективных средств является использование Crossfit. Crossfit – система подготовки, направлена на воспитание основных физических качеств занимающихся: выносливости, силы, скорости, гибкости, координации и совершенствовании функциональной подготовленности.

Для подтверждения данной гипотезы была построена система Crossfit для практических занятий элективными дисциплинами по физической культуре со студентами гуманитарного вуза. Занятие по Crossfit организовывалось по принципу интервальной круговой тренировки. В силовую часть включались упражнения с собственным весом и отягощениями 3 и 5 кг (набивные мячи). Исследовательская работа проводилась на базе Московского государственного лингвистического университета. Для определения эффективности работы были созданы и протестированы контрольная и экспериментальная группы. Группы состояли из юношей и девушек первого курса по 20 человек в каждой, отнесённые к основной группе.



Практические занятия проводились два раза в неделю по 90 мин, при этом реализована адаптация кроссфит занятий для юношей и девушек с исходно низким уровнем физической и функциональной подготовленности. Так же разработаны специализированные упражнения с отягощениями и специальным инвентарем. Время выполнения нагрузки Crossfit увеличивалась постепенно от 18 до 42 минут. Время выполнения упражнения на станции огранивалось 30 сек (6-8 упражнений). Нагрузка увеличивалась по двум направлениям. На первом и начале второго этапа увеличивалась длительность нагрузки и на втором – третьем этапе повышалась интенсивность нагрузки. На чет-

вертом этапе повышалась длительность выполнения упражнений и на дальнейших этапах постепенно возрастала интенсивность выполнения упражнений. На протяжении учебного года юноши и девушки экспериментальной группы выполняли методику построенную на основе Crossfit. Контрольная группа занималась по стандартной методике, т.е. посещали занятия элективными дисциплинами по физической культуре и спорту.

В табл. 1 приведена структура экспериментальной методики и построенной на периодах со своими задачами и интенсивностью. В табл. 2 приведены средства использованные при построении методики.

Таблица 1

Структура экспериментальной методики, построенной по системе Crossfit

Подготовительный	Развивающий	Базовый	Развивающий	Базовый	Результурующий
сентябрь	октябрь	ноябрь-декабрь	февраль	март-апрель	май
<p><i>Практический раздел</i></p> <p>1. Оценка исходного уровня физического развития, физической подготовленности и работоспособности.</p> <p>2. Совершенствование координации движения и силовой выносливости.</p> <p>3. Повышение: - общей физической подготовленности; - уровня функциональной подготовленности; - эластичности связок опорно-двигательного аппарата</p> <p>4. Разучивание комплексов упражнений входящих в систему Crossfit.</p> <p><i>Теоретический раздел</i></p> <p>изучение разделов гигиены, методики построения самостоятельных занятий.</p>	<p><i>Практический раздел</i></p> <p>1. Оценка уровня физической подготовленности и работоспособности.</p> <p>2. Развитие силовых показателей</p> <p>3. Повышение уровня выносливости.</p> <p>4. Совершенствование: - общей физической подготовленности; - техники выполнения упражнений с отягощениями и собственным весом.</p> <p><i>Теоретический раздел</i></p> <p>изучение разделов гигиены, методики построения самостоятельных занятий.</p>	<p><i>Практический раздел</i></p> <p>1. Оценка уровня физической подготовленности и работоспособности.</p> <p>2. Развитие силовых показателей</p> <p>3. Повышение уровня выносливости.</p> <p>4. Совершенствование общей физической подготовленности и техники выполнения упражнений с собственным весом и отягощениями</p> <p><i>Теоретический раздел</i></p> <p>изучение разделов гигиены, методики построения самостоятельных занятий.</p>	<p><i>Практический раздел</i></p> <p>1. Оценка уровня физической подготовленности и работоспособности (после зимних каникул).</p> <p>2. Развитие общей и силовой выносливости.</p> <p>Совершенствование техники выполнения упражнений с отягощениями и собственным весом входящих в систему Crossfit.</p> <p><i>Теоретический раздел</i></p> <p>- изучение разделов гигиены, методики построения самостоятельных занятий.</p>	<p><i>Практический раздел</i></p> <p>1. Оценка уровня физической подготовленности и работоспособности.</p> <p>2. Повышение уровня функциональной подготовленности.</p> <p>3. Развитие общей и силовой выносливости.</p> <p>Совершенствование техники выполнения упражнений с отягощениями и собственным весом входящих в систему Crossfit.</p> <p>4. Подготовка к сдаче зачетных требований и нормативов.</p> <p><i>Теоретический раздел</i></p> <p>изучение разделов гигиены, методики построения самостоятельных занятий.</p>	<p><i>Практический раздел</i></p> <p>1. Определение итогового уровня физического развития, приростов физической подготовленности и работоспособности за учебный год.</p> <p>2. Дальнейшее совершенствование функциональных возможностей и развитие физических качеств.</p> <p>3. Прием зачетных требований и нормативов</p> <p><i>Теоретический раздел</i></p> <p>изучение и контроль знаний разделов гигиены, методики построения самостоятельных занятий.</p>

Продолжение таблицы 1

Нагрузка до ЧСС 120	Нагрузка до ЧСС 150	Нагрузка до ЧСС 180	Нагрузка до ЧСС 150	Нагрузка до ЧСС 180
Средства, используемые студентами на занятиях				
девушки				
Подготовительный	Развивающий	Базовый	Развивающий	Базовый-Результирующий
сентябрь	октябрь	ноябрь-декабрь	февраль	март-май
1. Отжимание из упора лежа 2. Приседания 3. Подбрасывание и ловля набивного мяча 3 кг. 4. Подъем сед из положения лежа 5. Отжимание в упоре рук сзади 6. Лежа на животе, прогибание в пояснице, ноги фиксированы	1. Подъем согнутых ног к груди 2. Приседания 3. Подбрасывание и ловля набивного мяча 3 кг. 4. Подъем сед из положения лежа 5. Отжимание в упоре рук сзади 6. Лежа на животе, прогибание в пояснице, ноги фиксированы 7. Выпады поочередно правой и левой ногой руки на поясе 8. Прыжки на скакалке	1. Подъем согнутых ног к груди 2. Приседания 3. Подбрасывание и ловля набивного мяча 3 кг. 4. Подъем сед из положения лежа 5. Отжимание в упоре рук сзади 6. Лежа на животе, прогибание в пояснице, ноги фиксированы 7. Выпады поочередно правой и левой ногой руки на поясе 8. Прыжки на скакалке	1. Подъем согнутых ног к груди 2. Приседания 3. Подбрасывание и ловля набивного мяча 3 кг. 4. Подъем сед из положения лежа 5. Отжимание в упоре рук сзади 6. Лежа на животе, прогибание в пояснице, ноги фиксированы 7. Выпады поочередно правой и левой ногой руки на поясе 8. Прыжки на скакалке	1. Подъем согнутых ног к груди 2. Приседания 3. Подбрасывание и ловля набивного мяча 3 кг. 4. Подъем сед из положения лежа 5. Отжимание в упоре рук сзади 6. Лежа на животе, прогибание в пояснице, ноги фиксированы 7. Выпады поочередно правой и левой ногой руки на поясе 8. Прыжки на скакалке
юноши				
Подготовительный	Развивающий	Базовый	Развивающий	Базовый-Результирующий
сентябрь	октябрь	ноябрь-декабрь	февраль	Март-май
1. Отжимание из упора лежа 2. Приседания 3. Подбрасывание и ловля набивного мяча 5 кг. 4. Подъем сед из положения лежа 5. Отжимание в упоре рук сзади 6. Лежа на животе, прогибание в пояснице, ноги фиксированы	1. Поднос прямых ног к перекладине 2. Подтягивание на перекладине 3. Приседания 4. Подбрасывание и ловля набивного мяча 5 кг. 5. Подъем сед из положения лежа 6. Отжимание в упоре рук сзади 7. Тяга грифа на прямых ногах 8. Выпады поочередно правой и левой ногой руки на поясе с отягощением (гриф штанги) 9. Прыжки на скакалке	1. Поднос прямых ног к перекладине 2. Подтягивание на перекладине 3. Приседания 4. Подбрасывание и ловля набивного мяча 5 кг. 5. Подъем сед из положения лежа 6. Отжимание в упоре рук сзади 7. Тяга грифа на прямых ногах 8. Прыжки через гимнастическую скамью 9. Прыжки на скакалке	1. Поднос прямых ног к перекладине 2. Подтягивание на перекладине 3. Приседания 4. Подбрасывание и ловля набивного мяча 5 кг. 5. Подъем сед из положения лежа 6. Отжимание в упоре рук сзади 7. Тяга грифа на прямых ногах 8. Выпады поочередно правой и левой ногой руки на поясе с отягощением (гриф штанги) 9. Прыжки на скакалке	1. Поднос прямых ног к перекладине 2. Подтягивание на перекладине 3. Приседания 4. Подбрасывание и ловля набивного мяча 5 кг. 5. Подъем сед из положения лежа 6. Отжимание в упоре рук сзади 7. Тяга грифа на прямых ногах 8. Прыжки через гимнастическую скамью 9. Прыжки на скакалке

Средства, использованные при построении экспериментальной методики, построенной по системе Crossfit. Для девушек рекомендуются упражнения: приседания, выпады, отжимания из упора лежа и отжимания в упоре при положении рук сзади, подъем в сед из положения лежа, работа с набив-

ным мячом и кардио-упражнения (бег, прыжки на скакалке) и др. Для юношей рекомендуются следующие упражнения: поднос прямых ног к перекладине, подтягивание, приседания, работа с набивным мячом, отжимания из упора лежа или отжимания в упоре при положении рук сзади и

кардио-упражнения (бег, прыжки на скакалке) и др. Перед занятиями по экспериментальной методике была проведена оценка уровня физической и функциональной подготовленности.

Результаты тестирования представлены в табл. 2 и 3 уровень физической подготовленности в контрольной группе. И табл. 4 и 5 экспериментальная группа.

Таблица 2

### Уровень физической подготовленности юношей контрольной группы

Статистические показатели	юноши контрольная группа									
	бег 3000м.		бег 100м.		подтягивание		прыжок в длину с места		подъем в сед из положения лежа за 1 мин	
	до эксперимента	после эксперимента	до эксперимента	после эксперимента	до эксперимента	после эксперимента	до эксперимента	после эксперимента	до эксперимента	после эксперимента
Среднее	14,54727	14,58273	14,83636	14,92273	7,681818	8,045455	2,290909	2,322727	55,31818	56,13636
Стандартная ошибка	0,143749	0,137478	0,161238	0,192042	1,121197	1,15372	0,045063	0,043111	0,718905	0,79581
Медиана	14,5	14,46	14,85	14,9	9	9	2,3	2,4	56	57
Мода	14,21	14,46	14,9	15,3	9	12	2,4	2,4	58	60
Стандартное отклонение	0,674242	0,644827	0,756272	0,900757	5,258882	5,411428	0,211365	0,202206	3,371962	3,73268
Минимум	12,53	12,53	13,8	13,1	0	0	1,8	2	48	48
Максимум	15,45	15,45	16,6	16,8	15	17	2,6	2,8	60	60
t Стьюдент	0,338868363		0,202832344		0,025428045		0,057339821		0,027897318	

Таблица 3

### Уровень физической подготовленности девушек контрольной группы

Статистические показатели	девушки контрольная группа									
	бег 2000м.		бег 100м.		отжимание от гимнастической скамьи		прыжок в длину с места		подъем в сед из положения лежа	
	до эксперимента	после эксперимента	до эксперимента	после эксперимента	до эксперимента	после эксперимента	до эксперимента	после эксперимента	до эксперимента	после эксперимента
Среднее	12,81381	13,04714	17,11429	17,05714	8,142857	8,761905	155,2381	156,6667	45,2381	47,61905
Стандартная ошибка	0,166143	0,139241	0,164503	0,161624	1,056242	0,925575	1,483087	1,736627	1,312767	1,176104
Медиана	12,58	13,27	17,2	17	9	9	160	160	40	50
Мода	12,32	13,31	16,8	17	10	6	160	160	40	50
Стандартное отклонение	0,761364	0,638084	0,753847	0,740656	4,840307	4,241518	6,796358	7,958224	6,015852	5,389584
Минимум	11,23	11,3	15,9	16	0	2	140	140	40	40
Максимум	14,41	14,21	18,6	18,9	18	18	170	170	60	60
t Стьюдент	0,00744878		0,345863232		0,023934122		0,082858897		0,056486162	

Таблица 4

**Уровень физической подготовленности студентов экспериментальной группы**

Статистические показатели	девушки экспериментальная группа									
	бег 2000м.		бег 100м.		отжимание от гимнастической скамьи		прыжок в длину с места		подъем в сед из положения лежа	
	до эксперимента	после эксперимента	до эксперимента	после эксперимента	до эксперимента	после эксперимента	до эксперимента	после эксперимента	до эксперимента	после эксперимента
Среднее	12,908	12,663	16,9	16,255	8,35	16,2	158,5	170,5	48,2	58,5
Стандартная ошибка	0,157995	0,171811	0,136111	0,109898	0,834377	1,0427	1,9567	1,6975	1,7882	0,8191
Медиана	12,815	12,55	16,8	16,1	8	17	160	170	50	60
Мода	13,11	13,21	16,8	16,1	8	17	160	170	50	60
Стандартное отклонение	0,706575	0,768362	0,608709	0,49148	3,731445	4,6634	8,7509	7,5915	7,9973	3,6634
Минимум	11,33	10,59	16	15,3	2	9	140	150	38	50
Максимум	14,26	14,01	18,3	17,2	15	26	180	180	60	60
t Стьюдент	0,002993438		7,0304E-08		4,15479E-11		3,93252E-07		1,6792E-05	

Таблица 5

**Уровень физической подготовленности студентов экспериментальной группы**

Статистические показатели	юноши экспериментальная группа									
	бег 3000м.		бег 100м.		подтягивание		прыжок в длину с места		подъем в сед из положения лежа за 1 мин	
	до эксперимента	после эксперимента	до эксперимента	после эксперимента	до эксперимента	после эксперимента	до эксперимента	после эксперимента	до эксперимента	после эксперимента
Среднее	14,51182	14,12727	14,56364	14,12727	7,636364	10,5	2,1409	2,4454	54,590	60
Стандартная ошибка	0,127389	0,125944	0,158257	0,153061	1,086209	1,0866	0,0370	0,0333	0,8544	0
Медиана	14,365	14,075	14,45	14,1	9	12	2,1	2,4	55,5	60
Мода	14,39	15	14,3	14,1	11	15	2	2,4	58	60
Стандартное отклонение	0,597508	0,590731	0,742291	0,717921	5,094773	5,0966	0,1736	0,1565	4,0078	0
Минимум	13,42	13,32	13,1	12,8	0	1	1,9	2,2	46	60
Максимум	15,53	15,01	16,6	15,7	15	17	2,5	2,8	60	60
t Стьюдент	3,01316E-08		2,43102E-10		6,89867E-07		5,90434E-13		1,04253E-06	

Многие исследователи указывают на низкий исходный уровень физической подготовленности студентов вузов [2, 4, 7] и при построении системы совершенствования уровня физических кондиций рекомендуют этапный подход [2].

В связи с низким уровнем физических кондиций, для предотвращения перегрузки, необходимости освоения упражнений входящих в комплекс Crossfit, разработанная методика была разбита на шесть этапов, где каждый этап содержал свои средства, интенсивность и задачи. В каникулярный период студенты занимались по разработан-

ным для них заданиям и отправляли дневник самоконтроля преподавателю.

Разработанная система Crossfit включала в себя использование упражнений, направленно воздействующих на основные группы мышц (верхнего плечевого пояса, брюшного пресса, мышц спины, и нижних конечностей). Занятие организовалось по методу круговой тренировки, перед выполнением комплекса упражнений студенты выполняли беговые и подготовительные упражнения. По окончании занятия студенты выполняли упражнения на повышение гибкости, бег трусцой. Всего

было разработано 3 комплекса упражнений.

Для наглядности какое упражнение выполняется каждая станция оборудовалась монитором, на котором демонстрировалось упражнение, выполняемое на данной станции. Так же на каждой станции преподаватель контролировал технику выполнения упражнения. Все занятие сопровождала ритмичная музыка, задающая ритм выполнения упражнений. Данное условие было продиктовано просьбами студентов.

Интенсивность выполнения упражнения на занятии контролировалась посредством кардио датчиков Polar Verity Sense и онлайн дневника тренировок Polar Flow. Кроме анализа данных онлайн дневника тренировок Polar Flow, студенты фиксировали свои достижения в дневнике, вести который для студентов экспериментальной группы было обязательным условием. В данном дневнике фиксировались ощущения, качество сна и его продолжительность, рекомендации по питанию и их выполнение. В конце недели все дневники самоконтроля сдавались преподавателю для анализа эффективности учебного процесса и реакции организма на нагрузку. По результатам анализа студентам давались рекомендации по организации дня, питанию и отдыху.

В процессе занятий у студентов формировалась установка на достижение поставленного результата, т.е. необходимость достичь результата, обозначенного на каждом занятии и станции.

В ходе опроса студентов, проведенного по окончании занятий по разработанной системе, они указали, что им было интересно заниматься. Одним из аргументов, стимулирующих интерес к занятиям, была организация занятий, что включало в себя ритмичную музыку, контроль за уровнем подготовленности, использование электронных гаджетов, наличие мониторов на станции, на котором демонстрировалось задание на станции и т.д. Причем положительный результат занятий они фиксировали уже при заполнении дневника самоконтроля. Что проявлялось в формировании умения выполнить правильно упражнение, уровне физической подготовленности. Так же в спортивном зале демонстрировались ролики занятий Crossfit выложенные на спортивных интернет-ресурсах, что со слов студентов стимулировало интерес к системе Crossfit.

### Выводы

В ходе выполнения исследования авторы пришли к ряду выводов:

– в ходе реализации практических занятий, построенных по системе Crossfit была выявлена более высокая эффективность в выносливости и скоростно-силовых показателях по сравнению с результатами занятий проводимых по стандартной

методике;

– в процессе занятий по разработанной системе выявились проблемы, которые заключались в низком уровне физических кондиций, функциональной подготовленности и несформированном объеме двигательных умений и навыков, что не позволяет применять высокоинтенсивные нагрузки на протяжении практического занятия или серии занятий;

– в результате анализа литературных источников и в процессе реализации практических занятий было выявлено, что максимальные значения ЧСС не должны превышать 180 уд\мин.

– в связи с низким исходным уровнем физических кондиций, для предупреждения перегрузки организма при построении и реализации учебных занятий по Crossfit необходимо соблюдение этапов подготовки. Требуется подготовительный период для подготовки организма к высокоинтенсивным нагрузкам и формирования необходимого объема двигательных умений и навыков;

– высоко интенсивные нагрузки является «острым средством» для совершенствования показателей физической подготовленности, поэтому на начальном этапе данные нагрузки не рекомендуются;

– проанализировав данные различных авторов, пришли к выводу, что Crossfit вызывает большой интерес у студентов, также данная тренировочная система выступает одним из мотивирующих факторов к занятиям физической культурой и спортом, студентов гуманитарных вузов.

– для оптимизации и контроля нагрузки необходим контроль ЧСС на протяжении занятия, для чего рекомендуется использовать пульсометры;

– для оценки уровня подготовленности необходимо использовать тестирующую систему ГТО;

– на занятиях Crossfit необходимо динамичное музыкальное сопровождение, задающее темп выполнения упражнения;

– при выполнении силовых упражнений необходима вариативность, так как не все студенты могут выполнить задание, обозначенное на станции. Соответственно необходимо разработать упражнение близкое по структуре движения, но предъявляющее облегченные условия, например отжимание от гимнастической скамьи можно заменить отжиманием из упора лежа с колен.

– на каждой станции выполнения упражнения нужен контроль преподавателя, данное необходимо для контроля динамики нагрузки и техники выполнения упражнения.

### Литература

1. Болдов А.С., Гусев А.В., Шакиров М.Р., Марандыкина О.В. Исследование силовой подготовленности студентов психологических специальностей // Ученые записки унив. имени П.Ф. Лесгафта. 2020. № 1 (179). С. 29 – 33.
2. Егоров Д.Е. Технология поэтапного повышения уровня физической подготовленности студентов вузов гуманитарного профиля: дис. ... канд. пед. наук. Хабаровск, 2000 167 с.
3. Зиннатнуров А.З., Панов И.И. Кроссфит как направление совершенствования процесса физического воспитания в вузе // Изв. ТГУ. 2014. С. 66 – 70.
4. Крамской С.И., Амельченко И.А., Егоров Д.Е. Мотивация как фактор эффективности дистанционного обучения в вузе элективными дисциплинами по физической культуре и спорту // Проблемы современного педагогического образования: Сборник научных трудов. Ялта: РИО ГПА, 2021. Вып. 70. Ч. 1. С. 215 – 220.
5. Сорокин А.А., Тютюкина А.Ю., Зуйкова К.С. Использование системы кроссфита для подготовки обучающихся образовательных организаций высшего образования МЧС России к выполнению контрольных нормативов силовой направленности. Иваново: Ивановская пожарно-спасательная академия ГПС МЧС России, 2017. 646 с.
6. Ханевская Г.В., Сметанина В.Ю. Кроссфит как форма проведения занятий по физической культуре в высших учебных заведениях // МНЖ «Символ науки». 2016. № 5. С. 212 – 214.
7. Чумарин М.Р., Фаткуллин Б.С., Закирова Э.Р. Интеграция фитнеса в учебный процесс студентов // Образование, воспитание и педагогика: традиции, опыт, инновации: сборник статей Всероссийской научно-практической конференции. Пенза, 2020. С. 186 – 189.

### References

1. Boldov A.S., Gusev A.V., SHakirov M.R., Marandykina O.V. Issledovanie silovoj podgotovlennosti studentov psihologicheskikh special'nostej. Uchenye zapiski univ. imeni P.F. Lesgafta. 2020. № 1 (179). S. 29 – 33.
2. Egorov D.E. Tekhnologiya poetapnogo povysheniya urovnya fizicheskoy podgotovlennosti studentok vuzov gumanitarnogo profilya: dis. ... kand. ped. nauk. Habarovsk, 2000 167 s.
3. Zinnatnurov A.Z., Panov I.I. Krossfit kak napravlenie sovershenstvovaniya processa fizicheskogo vospitaniya v vuze. Izv. TGU. 2014. S. 66 – 70.
4. Kramskoj S.I., Amel'chenko I.A., Egorov D.E. Motivaciya kak faktor effektivnosti distancionnogo obucheniya v vuze elektivnymi disciplinami po fizicheskoy kul'ture i sportu. Problemy sovremennogo pedagogicheskogo obrazovaniya: Sbornik nauchnyh trudov. YAlta: RIO GPA, 2021. Vyp. 70. CH. 1. S. 215 – 220.
5. Sorokin A.A., Tyutyukina A.Yu., Zujkova K.S. Ispol'zovanie sistemy krossfita dlya podgotovki obuchayushchihsya obrazovatel'nyh organizacij vysshego obrazovaniya MCHS Rossii k vypolneniyu kontrol'nyh normativov silovoj napravlennosti. Ivanovo: Ivanovskaya pozharno-spasatel'naya akademiya GPS MCHS Rossii, 2017. 646 s.
6. Hanevskaya G.V., Smetanina V.Yu. Krossfit kak forma provedeniya zanyatij po fizicheskoy kul'ture v vysshih uchebnyh zavedeniyah. MNZH «Simvol nauki». 2016. № 5. S. 212 – 214.
7. CHumarin M.R., Fatkullin B.S., Zakirova E.R. Integraciya fitnesa v uchebnyj process studentov. Obrazovanie, vospitanie i pedagogika: tradicii, opyt, innovacii: sbornik statej Vserossijskoj nauchno-prakticheskoy konferencii. Penza, 2020. S. 186 – 189.

*Egorov D.E., Candidate of Pedagogic Sciences (Ph.D.), Associate Professor,  
Marandykina O.V., Candidate of Pedagogic Sciences (Ph.D.), Associate Professor,  
Moscow State Linguistic University,  
Kramskoy S.I., Candidate of Sociological Sciences (Ph.D.), Professor,  
Amelchenko I.A., Candidate of Biological Sciences (Ph.D.), Associate Professor,  
Belgorod State Technological University named after V.G. Shukhov*

### **CROSSFIT AS AN ELECTIVE DISCIPLINE IN PHYSICAL EDUCATION AND SPORT IN A HUMANITARIAN UNIVERSITY**

**Abstract:** the material is devoted to the results of Crossfit system application in the educational process of the elective disciplines on physical education and sports in humanitarian higher educational institutions.

During the analysis of the authors' data [2, 4] insufficient effectiveness of practical lessons of physical education was found out, which is manifested in the degradation of physical fitness level, health, insufficient volume of formed motor skills and abilities. This situation is also typical for university students in the humanities, where the main problem are tests of endurance and speed-power parameters [1, 2, 4].

It is necessary to search for the most effective methods to remedy the presented situation. Analysis of the data [3, 5, 7] shows that one of these methods is using Crossfit fitness training system. The Crossfit system can be used in physical education elective courses and has been shown to be highly effective [3, 5, 7].

The results of the research can be used in the construction and organisation of elective disciplines in physical education and sport.

**Keywords:** Crossfit system, motivation, fitness level, intensity, load control, training stages, efficiency

*Ибрагимов И.Ф., кандидат биологических наук, доцент,  
Казанский государственный энергетический университет,  
Казанский государственный медицинский университет  
Министерства здравоохранения РФ,  
Казанский институт (филиал) Всероссийского  
государственного университета юстиции  
(РПА Минюста России),  
Сабирзянова Ф.Ф., старший преподаватель,  
Воробьева И.В., старший преподаватель,  
Никитина Л.М., старший преподаватель,  
Фомина Е.Б., старший преподаватель,  
Никитин С.В., преподаватель,  
Казанский (Приволжский) федеральный университет*

### **ИЗУЧЕНИЕ БИОМЕХАНИКИ ДВИЖЕНИЙ ЗВЕНЬЕВ ТЕЛА В МОМЕНТ ВЫПОЛНЕНИЯ УПРАЖНЕНИЯ В РАМКАХ НАУЧНОГО КРУЖКА**

**Аннотация:** целью научного кружка являлось создание представления о биомеханике движений человека и применение этих знаний в процессе занятий физической культурой и спортом и выявление научного потенциала среди студентов. В ходе исследования нами были поставлены задачи: ознакомить студентов с основными законами биомеханики движений человека и методам биомеханического анализа движений; сформировать мотивацию к самостоятельному изучению законов биомеханики и т.д.; выявить наиболее одаренных студентов и увеличить научный потенциал с целью улучшения мониторинга кафедры физвоспитания. Исследование проводилось с применением эмпирических методов, опроса и анкетирования, и статистической обработки данных, а также фотосъемки.

Практическая значимость проведенного исследования заключается в следующем: - полученные данные могут применяться преподавателями и студентами на занятиях по физической культуре и спорту, а также при проведении заседаний научного кружка; - повысить работу кафедры в направлении научных исследований и мониторинг показателей кафедры и вуза.

**Ключевые слова:** биомеханика, легкая атлетика, студенты, физическая культура и спорт, элективные дисциплины

#### **Введение**

Изменение пространственного расположения тел и тех причин или сил, которые вызывают эти изменения, являются предметом изучения механики как науки. Движения человека подчиняются законам механики [3, с. 34].

Биомеханика одна из старых ветвей биологии. Начало ее – работы Аристотеля и Галена (анализ движения животных и человека).

Мотивом для создания научного кружка явилось выявление научного потенциала среди студентов вуза и его реализация в виде студенческих научных работ. Преподаватели кафедры таким образом улучшили показатели ежегодного мониторинга кафедры и вуза.

Цель проведения исследования – формирование знаний у студентов о биомеханике движений звеньев тела и выявления научного потенциала среди студентов.

Основными задачами научного кружка являются:

- обучить студентов основным законам биомеханики движений человека и методам биомехани-

ческого анализа движений;

- сформировать мотивацию к самостоятельному изучению законов биомеханики;

- выявить наиболее одаренных студентов и увеличить научный потенциал с целью улучшения мониторинга кафедры физвоспитания.

Исследования проводились на базе Казанского государственного энергетического университета на кафедре физического воспитания. В исследовании принимали участие 102 студента первокурсника. Данные студенты систематически посещают занятия научного кружка.

Исследование проводилось с применением эмпирических методов, опроса и анкетирования, и статистической обработки данных, а также фотосъемки.

#### **Результаты исследования и их обсуждение**

Из протокола заседания научного кружка на тему: «Биомеханика движений звеньев тела человека» нами была сделана выписка из протокола. В частности, на повестке дня были рассмотрены следующие вопросы. Рассмотрим часть из них (табл. 1):



Таблица 1

## Выписка из протокола заседания научного кружка

Вопрос от слушателя №1	Ответ на вопрос от слушателя №1
Назовите основные биомеханические свойства тканей организма?	Наиболее важные биомеханические свойства мышц это длина, сила и скорость сокращения.
Вопрос от слушателя № 2:	Ответ на вопрос слушателя № 2:
Объясните вкратце про особенности функционирования мышц при различных положениях тела?	Приведу пример: При выпрямленном положении тела, его удержанию способствуют одновременное сокращение большинства мышц туловища (здесь задействована работа подвздошно-бедренных связок и сокращаются ягодичные мышцы). При сгибании туловища сокращаются мышцы живота, подвздошно-поясничные, грудино-ключично-сосцевидные, лестничные, длинные мышцы головы и шеи и отчасти мышцы переднего отдела шеи и т.д.
Вопрос от слушателя № 3:	Ответ на вопрос слушателя № 3:
Биомеханические звенья скелета как система?	С точки зрения механики тело человека представляет собой систему подвижно-соединенных звеньев с определенными размерами, массой, мышечными двигателями, оптимальное взаимодействие которых способствует определению избыточных степеней свободы. Количество мышц превышает количество звеньев тела. Сила мышцы определяется либо максимальным грузом, который она в состоянии поднять, либо максимальным напряжением, которое она может развить в условиях изометрического сокращения. Кроме того, сила мышцы зависит от ее поперечного сечения. Между грузом, который поднимает, и ее работой существует зависимость – правило средних нагрузок.
Вопрос от слушателя № 4:	Ответ на вопрос слушателя № 4:
Назовите методы исследования движения человека?	Например, для ознакомления с биомеханикой движений и в целях контроля проводится ряд тестов и измерений. Для измерения амплитуды движений используют угломер, бранши которого устанавливают по оси сегментов конечностей, а ось угломера по оси движения суставов. Ротаметры используют для определения объема ротационных движений конечностей. Равновесие и устойчивость измеряется общим центром тяжести (ОЦТ). Определяется ОЦТ с помощью прибора В.М. Абалакова. С помощью циклографии происходит регистрация движений человека. Позы движущегося человека или частей его тела фиксируются на одной и той же фотопленке. Следующий пример: Ориентирование в пространстве и устойчивость тела определяют пробой Ромберга: «Встать прямо, ноги вместе, руки вытянуты вперед, глаза закрыты и т.д.

В процессе проведения научного кружка так же подробно были изучены фазы прыжка в длину с места (подготовка к отталкиванию, фаза отталки-

вания, фаза полета и фаза приземления (рис. 1 а. и 1 б.).



Рис. 1. а. Фазы прыжка в длину с места (подготовка к отталкиванию, отталкивание, полет, приземление) [6, с. 11-17]



Рис. 1. б. Работа всех звеньев тела человека во время выполнения прыжка (1 – подготовка к отталкиванию; 2, 3, 4, 5, 6 – фаза отталкивания; 7, 8, 9, 10 – фаза полета; 11, 12 – фаза приземления) [9, с. 45]

В качестве самостоятельного задания студентам было предложено провести анализ техники выполнения упражнения согласно рабочей программе и избранного вида спорта согласно дисциплины физическая культура и спорт (элективные дисциплины) «Легкая атлетика» и составить примерный комплекс упражнений для технической правильного освоения прыжка в длину с места.

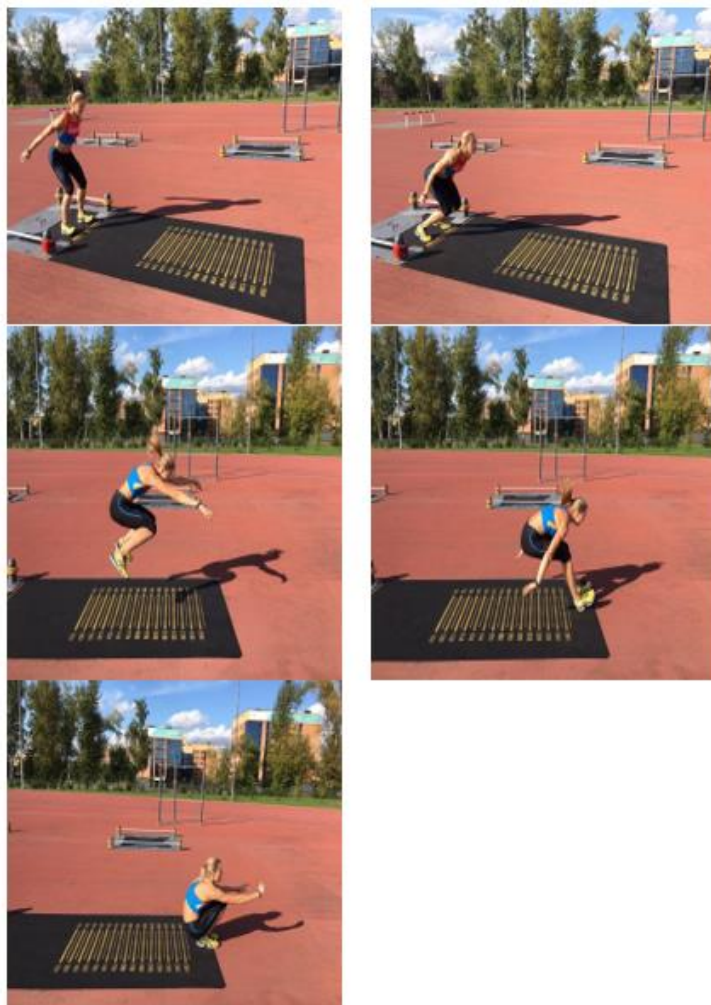
Анализ проводился по фотографиям, сделанным студентами в присутствии преподавателя в спортивном зале института. Прыжки выполняли спортсмены легкоатлеты, состоящие в команде легкоатлетов в спортклубе в составе 10 чел. (экспериментальная группа) и 10 чел. студенты, занимающиеся в основной группе и допущенные к занятиям по физической культуре и спорту (контрольная группа).

С заданием справились практически все студенты. Проведя анализ прыжка в группе студентов-легкоатлетов выявлена более тщательная подготовка к фазе отталкивания и более сильное отталкивание. Далее в фазе полета у легкоатлетов наблюдается более высокая траектория полета, чем в контрольной группе. В экспериментальной группе в фазе приземления, наблюдали, что в момент соприкосновения с поверхностью тазобедренный сустав согнут в сочетании с выпрямленными вперед ногами и одновременным отведением рук назад (вероятно для увеличения дальности прыжка). Однако испытуемые контрольной группы во время прыжка практически не сгибали тазобедренный сустав в момент горизонтального полета, и до момента вертикального выхода в положение

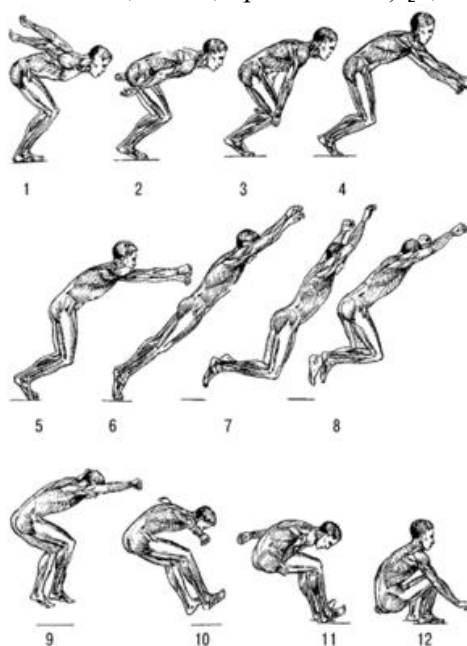
стоя на поверхности, вероятно боясь падения и желания безопасного приземления. В контрольной группе мы так же наблюдали проскальзывание в момент приземления. В ходе эксперимента выявилось, что вдох и выдох во время выполнения прыжка у испытуемых контрольной и экспериментальной групп осуществлялся в следующем порядке: во время взмаха рук вверх испытуемые делали вдох, затем наблюдалась короткая задержка дыхания и выдох при приземлении. Таким образом, у студентов, посещающих регулярно научный кружок в процессе анализа техники выполнения прыжка в длину с места расширился кругозор, а именно, студенты стали четко понимать работу различных звеньев тела при выполнении как простых, так и технически сложных двигательных действий.

Во второй половине уч. года студентам, посещающим научный кружок было предложено использовать накопленный материал для формирования научной статьи на научно-практическую конференцию под названием «Всероссийская с международным участием очная научно-практическая конференция «Физическая культура, спорт, туризм: наука, образование, информационные технологии» проводимую кафедрой физического воспитания ежегодно.

Следующим этапом было предложено подготовить актуальность, определить цель и задачи исследования, основанные на собственных экспериментах, и применении различных методик (например, использование станового динамометра, пробы Ромберга, тест Яроцкого и т.д.

Таблица 2

**Мониторинг. Руководство НИРС. Руководство студенческим научным кружком [8]**

Параметр	Ед. изм	Осенний семестр (ставка – 1)						Весенний семестр (ставка – 1)						Итого				
		Норм	План		Факт		Норм	План		Факт		План		Факт				
			Знач.	Бал	Знач.	Подтв.		Бал	Знач.	Бал	Знач.	Подтв.	Бал	Знач.	Бал	Знач.	Бал	
<b>1 – Учебно-методическая деятельность</b>																		
2.06 Использование размещенных в LMS Moodle электронных учебных курсов, прошедших внутреннюю экспертизу	ед.	1	60	60	60	60	60	1	60	60					120	120		
<b>2 – Научная деятельность</b>																		
3.09 Публикация в изданиях, рекомендованных ВАК (за год)	ед.	20	3	60	2	40	40	20	3	60					6	120		

Продолжение таблицы 2

3.11.06 Руководство НИРС: Руководство студенческим научным объединением (кружком, обществом, КБ и т.д.)	ед.	20	1	20	1	20	20	20	20	1	20				2	40		
3 – Организационно-методическая деятельность																		
4.02.12.03 Участие в организации и проведении вузовских мероприятий воспитательной, творческой и спортивной направленности	ед.	10	4	40	13	13	13	13	10	4	40				8	80		
Итого				25		25	25				25					50		

Проделанная работа позволит преподавателям вуза, работающим на кафедре физического воспитания выполнить мониторинг (400 бал. преподаватели, 450 бал. для старшего преподавателя и 500 бал. кандидаты наук) и набрать необходимое количество баллов (см. табл. 2).

Из представленного выше табл. 2, мы видим, что за проведенные занятия в рамках научного кружка преподаватели получают 20 бал. в первом семестре и 20 бал. во втором семестре (общее кол-во баллов 40).

Проведя анализ работы научного кружка предыдущих лет нами выявлено, что в 2018 г. с момента начала работы количество студентов, посещающих систематически научный кружок изменилось с 23 чел. до 102 чел. Следовательно, это говорит о том, что работа научного кружка набирает популярность, а также об эффективности проводимой работы со студентами преподавателями кафедры. Таким образом, деятельность кафедры в рамках научного кружка дает положительные результаты раскрывая скрытый потенциал у студентов вуза, а также решает проблемы кафедры в области публикационной активности преподавателей и дает зерно для поиска новых про-

блем, которые решаются в процессе научно-исследовательской работы со студентами и преподавателями.

### Выводы

В заключении делаем следующие выводы:

- в процессе проведения систематических занятий научного кружка со студентами мы выявили несомненную пользу для наращивания научного потенциала кафедры;

- выявлено, что в течении регулярных занятий в научном кружке студенты расширили свой кругозор, но и научились подбирать материал для написания статьи, а именно получили знания в области основ и основных законов биомеханики движений человека;

- увеличилось количество студентов, принявших участие в проводимых в течении года научно-практических внешних конференциях и во внутри вузовской конференции;

- статистические данные показали, что проводимая преподавателями работа научного кружка является эффективной на протяжении более 3-х лет и набирает популярность среди студентов, а также является индикатором научной активности среди студентов и преподавателей вуза.

### Литература

1. Васенков Н.В., Валиев Р.М., Васенкова Е.Н. Методические приёмы в физическом воспитании молодых людей // Вопросы педагогики. 2020. № 4-1. С. 52 – 54.

2. Джалилов А.А., Меркурьев К.Л. Биомеханика двигательной деятельности: электронное учебное пособие. Тольятти: Изд-во ТГУ, 2019. 178 с. URL: [https://litgu.ru/knigi/nauka\\_ucheba/369435-biomehanika-dvigatelnoy-deyatelnosti-2019.html](https://litgu.ru/knigi/nauka_ucheba/369435-biomehanika-dvigatelnoy-deyatelnosti-2019.html)

3. Ибрагимов И.Ф., Закирова Н.М., Камалиева Н.Ю. Обучение основам влияния физических упражнений на сердечно-сосудистую систему в процессе занятий физической культурой и спортом в рамках заседания научного кружка в вузе // Научно-практический журнал «Глобальный научный потенциал». 2018. № 11 (92). С. 17 – 21.

4. Комарова Н.А., Шиндина И.В. Биомеханика двигательной деятельности: учебное пособие. Саранск: МГПИ им. М.Е. Евсевьева, 2017. 113 с. // Лань: электронно-библиотечная система. URL: <https://e.lanbook.com/book/163488> (дата обращения: 03.11.2021). Режим доступа: для авториз. пользователей
5. Методико-практические занятия по физической культуре и спорту / Под ред. Хуббиева Ш.З., Намозова С.Ш., Незнамова Т.Л. СПб.: Изд-во С.-Петербур. ун-та, 2013. 220 с. ISBN 978-5-288-05500-3
6. Муртазина А.И., Воробьева И.В., Залялиева О.В., Фалеева С.А., Фомина Е.В. Методические рекомендации к сдаче норматива ГТО: прыжок в длину с места и с разбега. Казань: эл. ресурс Казанск. федеральн. ун-та, 2017. 60 с.
7. Овчинников Ю.Д., Минченко В.Г. Биомеханика двигательной деятельности: методика обучения студентов // Физическая культура. Спорт. Туризм. Двигательная рекреация. 2017. Т. 2. № 4. С. 47 – 51.
8. Показатели эффективности ППС / <https://e.kgeu.ru/Insp/IndPlan?year=2021&idKafedra=13&idPosition=4&idJobType=1> (дата обращения: 08.12.2021)
9. Сосин Д.Г. Анатомическая характеристика положений и движений спортсмена // Методическое пособие по специальности 49.00.01 «Физическая культура». Тюмень, 2020. 55 с.

### References

1. Vasenkov N.V., Valiev R.M., Vasenkova E.N. Metodicheskie priyomy v fizicheskom vospitanii molodyh lyudej. Voprosy pedagogiki. 2020. № 4-1. S. 52 – 54.
2. Dzhililov A.A., Merkur'ev K.L. Biomekhanika dvigatel'noj deyatel'nosti: elektronnoe uchebnoe posobie. Tol'yatti: Izd-vo TGU, 2019. 178 s. URL: [https://litgu.ru/knigi/nauka\\_ucheba/369435-biomekhanika-dvigatel'noj-deyatelnosti-2019.html](https://litgu.ru/knigi/nauka_ucheba/369435-biomekhanika-dvigatel'noj-deyatelnosti-2019.html)
3. Ibragimov I.F., Zakirova N.M., Kamaliev N.YU. Obuchenie osnovam vliyaniya fizicheskikh uprazhnenij na serdechno-sosudistuyu sistemu v processe zanyatii fizicheskoy kul'turoj i sportom v ramkah zasedaniya nauchnogo kruzhka v vuze. Nauchno-prakticheskij zhurnal «Global'nyj nauchnyj potencial». 2018. № 11 (92). S. 17 – 21.
4. Komarova N.A., SHindina I.V. Biomekhanika dvigatel'noj deyatel'nosti: uchebnoe posobie. Saransk: MGPI im. M.E. Evsev'eva, 2017. 113 s. Lan': elektronno-bibliotechnaya sistema. URL: <https://e.lanbook.com/book/163488> (data obrashcheniya: 03.11.2021). Rezhim dostupa: dlya avtoriz. pol'zovatelej
5. Metodiko-prakticheskie zanyatiya po fizicheskoy kul'ture i sportu. Pod red. Hubbieva SH.З., Namozova S.SH., Neznamova T.L. SPb.: Izd-vo S.-Peterb. un-ta, 2013. 220 s. ISBN 978-5-288-05500-3
6. Murtazina A.I., Vorob'eva I.V., Zalyaliev O.V., Faleeva S.A., Fomina E.V. Metodicheskie rekomendacii k sdache normativa GTO: pryzhok v dlinu s mesta i s razbega. Kazan': el. resurs Kazansk. federal'n. un-ta, 2017. 60 s.
7. Ovchinnikov YU.D., Minchenko V.G. Biomekhanika dvigatel'noj deyatel'nosti: metodika obucheniya studentov // Fizicheskaya kul'tura. Sport. Turizm. Dvigatel'naya rekreaciya. 2017. Т. 2. № 4. S. 47 – 51.
8. Pokazateli effektivnosti PPS. <https://e.kgeu.ru/Insp/IndPlan?year=2021&idKafedra=13&idPosition=4&idJobType=1> (data obrashcheniya: 08.12.2021)
9. Sosin D.G. Anatomicheskaya harakteristika polozhenij i dvizhenij sportsmen. Metodicheskoe posobie po special'nosti 49.00.01 «Fizicheskaya kul'tura». Tyumen', 2020. 55 s.

*Ibragimov I.F., Candidate of Biological Sciences (Ph.D.), Associate Professor, Kazan State Power Engineering University, Kazan State Medical University, Ministry of Healthcare of the Russian Federation, Kazan Institute (branch) All-Russian State University of Justice (RPA of the Ministry of Justice of Russia), Sabirzyanova F.F., Senior Lecturer, Vorobyova I.V., Senior Lecturer, Nikitina L.M., Senior Lecturer, Fomina E.B., Senior Lecturer, Nikitin S.V., Lecturer, Kazan (Volga Region) Federal University*

**STUDYING THE BIOMECHANICS OF MOVEMENTS OF THE  
BODY LINKS AT THE MOMENT OF PERFORMING THE EXERCISE  
WITHIN THE FRAMEWORK OF A SCIENTIFIC CIRCLE**

**Abstract:** the aim of the scientific circle was to develop an understanding of the biomechanics of human movements and to apply this knowledge in the process of physical training and sports and to identify scientific potential among students. During the study we set goals: to familiarize students with the basic laws of biomechanics of human movements and methods of biomechanical analysis of movements; to form motivation for independent study of the laws of biomechanics, etc.; to identify the most talented students and increase their scientific potential in order to improve the monitoring of the Department of Physical Education.

The study was conducted using empirical methods, survey and questionnaire, and statistical data processing, as well as photography.

The data obtained during the study indicate the positive dynamics of the knowledge received by students in the process of visiting the scientific circle and their application in the classes of physical education and sports (elective disciplines) in a selected sport "Athletics".

The practical significance of the study is as follows: - the obtained data can be applied by teachers and students in the classes of physical culture and sports, as well as in the meetings of the scientific circle; - to increase the work of the department in the direction of research and monitoring of the department and university performance.

**Keywords:** biomechanics, athletics, students, physical education and sports, elective disciplines

*Стадникова В.Н., кандидат филологических наук, доцент,  
Папаян Т.Г., кандидат технических наук, доцент,  
Филиал Ставропольского государственного  
педагогического института в г. Буденновске*

## ТЕХНОЛОГИЧЕСКИЕ ДОСТИЖЕНИЯ И ИХ РОЛЬ В УЛУЧШЕНИИ УЧЕБНОГО ПРОЦЕССА

**Аннотация:** в статье авторами излагаются основные подходы к качеству образования, без которого невозможно развитие отдельных личностей и общества в целом. Благодаря инновационным методам образования, расширяется уровень знания учеников независимо от их местонахождения и статуса. Современное образование основано на внедрении в учебный процесс такой программы, которая позволит будущим специалистам успешно конкурировать на рынке труда, эффективно используя полученные знания и навыки по своей профессии в сочетании с творческим потенциалом, что способствует дальнейшему развитию общества. Одной из самых главных целей информатизации образования является подготовка учителей, способных внедрить новые информационные технологии в процесс обучения и руководить образовательным процессом. Использование ИКТ в образовании не только позволяет по-новому взглянуть на педагогический процесс, но также понять необходимость внедрения современных инновационных технологий в учебный процесс, с целью его дальнейшего анализа и актуальности. Информатизация образования выдвигает соответствующие требования к профессиональной подготовке и переподготовке, причем обращается особое внимание на новейшие методики: геймификация, «перевернутый класс» и виртуальная реальность. Все это стало реальным благодаря онлайн обучению, которое получило популярность в последнее время. Образование распространяется через интернет по всему миру и достигло даже отдаленные районы. Независимо от места нахождения обучаемых гарантируется, что каждый учащийся может воспользоваться им.

**Ключевые слова:** инновации, современные информационные технологии, ИКТ, геймификация, «перевернутый класс», виртуальная реальность, коммуникативные навыки

Развитие современного общества базируется на уже приобретенных знаниях и необходимости наличия специалистов, способных успешно реализовать себя. Для этой цели высококвалифицированные преподаватели должны активизировать уже имеющуюся теорию и практику в педагогике, при этом продолжая поиск новых образовательных моделей для дальнейшего повышения и уровня образования, и профессиональных навыков будущих специалистов в высокоразвитом обществе.

Главной задачей современного образования – это внедрение в учебный процесс такой программы, которая позволит будущим специалистам успешно конкурировать на рынке труда, эффективно используя полученные знания и навыки по своей профессии в сочетании с творческим потенциалом.

Повышение качества образования невозможно без использования ИКТ. ИКТ – это информационно компьютерные технологии, которые не только обрабатывают информацию, но и производят, хранят и распространяют ее. ИКТ состоит как из уже имеющихся средств информации, так и из ново полученных. К старым источникам информации можно отнести: телевидение, радио, прессу, телефон. К новым же относятся: компьютеры, спутниковая связь, интернет и беспроводные технологии.

ИКТ используются во многих сферах образования. Мы же сосредоточимся: на школьном образо-

вания, выделяя при этом следующие важные аспекты:

**Социальные:** Поскольку роль современных технологий в обществе велика, то учащиеся должны быть осведомлены о темпах развития технологий и стремиться широко ими воспользоваться.

**Быть катализатором в образовании:** то есть использовать технологические достижения как способ улучшить процесс преподавания и обучения.

**Педагогические:** благодаря использованию ИКТ повышается качество обучения, гибкость и эффективность, возникающих в процессе распространения знаний.

Кроме того ИКТ в образовании:

- Широко внедряется в учебный процесс благодаря обеспечению доступности через интернет.
- Позволяет повысить качество преподавания, особенно в отдаленных районах.
- Повышает прозрачность в системе образования.
- Служит для укрепления политики, правил и законов в системе образования.
- Анализирует процесс обучения и участие учащихся, а также измеряет его эффективность.
- Способствует измерению и оценке поведения, вовлеченности и удержания учащихся в процессе обучения.

Онлайн обучение стало особенно популярным в последнее время: оно обеспечивает продолжение обучения. Образование распространяется через интернет по всему миру и достигло даже отдаленные районы. Независимо от места нахождения обучаемых гарантируется, что каждый учащийся может воспользоваться им.

ИКТ способствуют развитию навыков мышления и рассуждения высокого порядка. Эти навыки позволили осуществлять процесс оценки, планирования, мониторинга, контроля, отражения уже полученной информации и т.д. Чтобы эффективно использовать инструменты ИКТ, необходимо уметь объяснять и обосновывать решения проблем. Для использования ИКТ учащиеся должны иметь возможность обсуждать, тестировать и оценивать стратегии и методы, которыми они пользуются.

Ключевая роль ИКТ заключается не только в расширении предметного обучения и приобретении навыков, но и способствует обучению некоторым другим ключевым навыкам в области грамотности и счета.

ИКТ способствуют сотрудничеству, поскольку дети работают коллективно. Это также улучшает коммуникативные навыки, когда они обсуждают, разговаривают и учатся вместе. Все, что нам нужно, – это функционирующий ноутбук, планшет или настольный компьютер. Инструменты ИКТ открывают двери для развития языка посредством содействия общению.

Учитывая тот факт, что в современном обществе есть разные ученики с различными стилями обучения, данная технология выполняет задачу обеспечения дифференцированного обучения, что крайне важно.

Благодаря интерактивности ИКТ учащиеся могут учиться в любой момент. Им не нужно следовать общепринятому графику или последовательности. Интерактивность помогает учащиеся более эффективно учиться.

Инструменты ИКТ более экономичны, и скорость доставки контента также высока. В последнее время увеличивается число учащихся, пользующихся ИКТ, что снижает расходы на инвестиции.

Помимо вышеупомянутых функций ИКТ способно диагностировать и решать проблемы доступа к информации различной по содержанию, что также может быть полезно и в тренингах.

С помощью ИКТ создается одинаковый качественный подход в обучении для всех: богатых и бедных, городских и сельских жителей. Он способен обеспечить хорошее качество образования для всех учащихся.

Следует отметить, что ИКТ способствуют совместному обучению, поощряя диалог, дискуссии, что делает обстановку в классе более активной и творческой.

ИКТ мотивируют и побуждают детей совершенствовать свое обучение: ведь дети увлекаются технологиями. Учителя должны использовать свои навыки, чтобы вызвать интерес у детей, создать непринужденную обстановку в процессе обучения. Независимо от расстояния и климатических условий, средства ИКТ обеспечивают доступ ко всем средствам информатики, при этом крайне важна и роль самого учителя.

ИКТ в школах эффективно способствуют развитию культуры обучения путем обмена опытом и информацией с другими учениками, а также и между коллегами, занятых в сфере образования. Данный подход развивает технологическую грамотность среди учащихся и педагогов поддерживает любой вид деятельности, связанную с информацией. Эти виды деятельности включают сбор, обработку, хранение и распространение информации.

Таковы некоторые преимущества ИКТ в секторе образования. Теперь рассмотрим некоторые недостатки ИКТ.

Внедрение ИКТ в учебный процесс сопряжено с высокими затратами на техническое обслуживание и введением в эксплуатацию. Стоимость аппаратного и программного обеспечения также может быть очень высокой. Таким образом, высокие затраты выступают препятствием для его доступности, но этого можно избежать, благодаря количеству учащихся, задействованных в данном типе обучения

К сожалению не все обучаемые имеют возможность равного доступа к ИКТ. Это происходит потому что:

- Время трансляции не всем подходит
- Возникают перебои с электричеством
- Бедность не позволяет купить гаджет
- Неграмотность учащихся в некоторых странах лишает их возможности получить современное образование
- Временных ограничений в политической сфере также негативно сказывается на развитии образования
- Мобильности или вернее её отсутствия может отрицательно влиять на внедрение ИКТ в учебный процесс.

Эти факторы и являются барьером для доступности данного метода обучения.

ИКТ способствуют обучению, которое обычно носит многоплановый характер и преследует долгосрочную цель. Следовательно, это приводит к



трудностям в оценке практических результатов по сравнению с оценкой в классе.

Хотелось бы более детально остановиться на роли учителя в образовательном процессе, которая качественно изменилась благодаря использованию ИКТ. Учитель по новому должен подойти к преподаванию своего предмета, повысить эффективность обучения и интеллектуальный уровень обучающихся. У учащихся значительно повышается уровень самообразования и принятия самостоятельных решений практических задач.

Современный учитель задействован в различных аспектах образовательного процесса: научного и методического руководства. Он имеет возможность широко использовать компьютеры или другие информационные технологии, чтобы получить, преобразовать и организовать сам информационный процесс, а также иметь возможность для связи с коллегами, учащимися, их родителями и т.д. Информатизация образования выдвигает соответствующие требования к профессиональной подготовке и переподготовке.

Следует отметить, что одной из самых главных целей информатизации образования является подготовка учителей, способных внедрить новые информационные технологии в процесс обучения и руководить образовательным процессом. Использование ИКТ в образовании не только позволяет по-новому взглянуть на педагогический процесс, но также понять необходимость внедрения современных инновационных технологий в учебный процесс, с целью его дальнейшего анализа и актуальности.

ИКТ доказали и сотворили чудеса в области образования.

Технологии, а также необходимость в обучении людей постоянно меняются. Поскольку многие преподаватели не очень хорошо знакомы с инструментами ИКТ, то они могут не предоставлять обновленные знания, что затрудняет обучение учащихся. Именно поэтому крайне важно обучить всех людей использованию ИКТ.

В современном обществе человек учится и изменяется всю жизнь: он совершенствуется сам и вместе с ним совершенствуется и общество. Появляются новые технологии в образовании, о которых даже и не слышали в конце XX века. К ним относятся методы «геймификации» перевернутого класса», виртуальная реальность.

Если элементы геймификации и существовали в педагогике ранее, то в наше время, благодаря геймификации в образовании, учитель может смело использовать игровые механики в процессе обучения, сам учебный процесс становится более оптимальным, а многогранный подход к образованию обязан учитывать психологию, поведение мо-

тивацию учеников. то новый мировой тренд, служащий при обучении любой дисциплине. Игровые методики становятся весьма актуальными для хоумлендеров, выросших в мире видеоигр. С помощью уже существующих обучающих компьютерных игр у учащихся повышается мотивация к дальнейшему усвоению учебного материала, уровень самооценки и собственного имидж, формируется «командный дух», умение ориентироваться в потоке информации, правильно сформулировать вопрос и гипотезу, без особых усилий участвовать в решении тестов и трудных проблем, помочь сделать атмосферу в школе более привлекательной и расширить связь с другими дисциплинами, помогая учителям-предметникам конкретнее оценить достижения своих учеников.

Особое внимание уделяется новому методу «перевернутого класса». В режиме «перевернутый класс» занятие проходит наоборот: учитель предоставляет материал для самостоятельного ознакомления дома, например видео лекций, сопровождаемых чтением учебных текстов, рассмотрением поясняющих рисунков; частичным прохождением тестов или ответами на вопросы, на занятии в классе проходит практическое закрепление изученной лекции.

Таким образом, работа состоит не только «перевернуть» учебный процесс, но главной целью – создать учащимся такие условия, при которых знания, добытые учащимися, из пассивных становились активными. Главной целью «перевернутого» занятия в дальнейшем являлось изучение индивидуальных свойств отдельного ученика и его умение работать в группе,

Появившийся совсем недавно метод обучения с помощью виртуальной реальности возник на разновидности современной компьютерной технологии, в которой создается трехмерная поддельная виртуальная среда, а человек, использующий устройство виртуальной технологии (например, шлем или очки виртуальной реальности), видит и чувствует, что это реально. Виртуальные технологии полностью меняют методы обучения и преподавания и повышают вовлеченность студентов в процесс обучения. Современные технологии виртуальной реальности в основном используются в высших школах, колледжах и университетах для обучения и преподавания.

Очень важна роль виртуальных технологий при изучении иностранных языков. Изучение любого языка очень сложно для учеников. Для идеального изучения любого языка очень важно жить в обществе людей, регулярно говорящих на этом языке, и общаться с ними. К сожалению ученики не всегда имеют возможность уехать в страну изучаемого языка, а с использованием данных технологий

можно добиться хорошего овладения иностранным языком также и реально побывать в местах своей мечты: будь это подводный мир или другая галактика. Ученики надевают виртуальные устройства, и это создает трехмерную среду, в которой они могут чувствовать своё присутствие в этой среде в реальном времени, а также могут общаться и взаимодействовать с ней.

В заключении хотелось бы отметить следующее: современное образования основано на внедрении в учебный процесс такой современной программы, которая позволит будущим специалистам успешно конкурировать на рынке труда, эффективно используя полученные знания и навыки по

своей профессии в сочетании с творческим потенциалом, что способствует дальнейшему развитию общества, повышение качества образования невозможно без использования ИКТ, которые не только обрабатывают информацию, но и производят, хранят и распространяют ее, ИКТ постоянно совершенствуются, при этом возникают такие совершенно новые технологии как: виртуальная реальность, геймификация учебного процесса и некоторые другие, качественно изменилась роль учителя в образовательном процессе. Учитель по-новому подходит к преподаваемому предмету, повышая свой уровень путём подготовки и переподготовки.

### Литература

1. Косолапова Н.М. Информационные технологии. Тобольск: ТГСПА и Д.И. Менделеева, 2011.
2. Василенко Е.А. ИКТ и интеллектуально-ориентированное в образовательном процессе: приобретения и потери // Информатика и образование. 2012 № 4. С. 62 – 65.
3. Соболева Е.В., Первозчикова М.С. Проблемы оценивания игрового образовательного процесса // Наука и образование: Новое время. 2017. № 5. С. 179 – 176.
4. Стадникова В.Н., Папьян Т.Г. Инновационные технологии в процессе обучения: учебно-методическое пособие. Ставрополь: Логос, 2020. 32 с.
5. Стадникова В.Н., Папьян Т.Г. Современные информационные технологии и модель «перевернутого класса» // Высокие технологии в инновационной науке: Материалы международной научной конференции NAZT RAZVIII. Saint Petersburg, 2020. С. 55 – 60.
6. Bringing A. 1 – TO-1. Program to Life. A Handbook for senior secondary schoolteachers Microsoft partner in learning/Queensland Government/ 2016.

### References

1. Kosolapova N.M. Informacionnye tekhnologii. Tobol'sk: TGSPA i D.I.Mendeleeva, 2011.
2. Vasilenko E.A. IKT i intellektual'no-orientirovannoe v obrazovatel'nom processe: priobreteniya i poteri. Informatika i obrazovanie. 2012 № 4. S. 62 – 65.
3. Soboleva E.V., Perevozchikova M.S. Problemy ocenivaniya igrovogo obrazovatel'nogo processa. Nauka i obrazovanie: Novoe vremya. 2017. № 5. S. 179 – 176.
4. Stadnikova V.N., Papiyan T.G. Innovacionnye tekhnologii v processe obucheniya: uchebno-metodicheskoe posobie. Stavropol': Logos, 2020. 32 s.
5. Stadnikova V.N., Papiyan T.G. Covremennye informacionnye tekhnologii i model' «perevernutogo klassa». Vysokie tekhnologii v innovacionnoj nauke: Materialy mezhdunarodnoj nauchnoj konferencii NAZT RAZVIII. Saint Petersburg, 2020. S. 55 – 60.
6. Bringing A. 1 – TO-1. Program to Life. A Handbook for senior secondary schoolteachers Microsoft partner in learning/Queensland Government/ 2016.

*Stadnikova V.N., Candidate of Philological  
Sciences (Ph.D.), Associate Professor,  
Papiyan T.G., Candidate of Engineering  
Sciences (Ph.D.), Associate Professor,  
Stavropol State Pedagogical Institute in Budennovsk*

### **TECHNOLOGICAL ACHIEVEMENTS AND THEIR ROLE IN THE IMPROVEMENT OF THE STUDYING PROCESS**

**Abstract:** in the article authors state main approaches to the quality of education, which make impossible the development of a separate person and the whole society as well. Thanks to the innovational methods of education the level of pupils knowledge has been broadened despite of their location and status. Modern education is based on including in the process of teaching such kind of program, that allows future specialists to compete successfully at the trade market using gained knowledge and skills of their profession together with their creative potential which helps greatly in the further development of society. One of the most important goals in informing education is to train teachers who are able to include new informational technologies in the process of teaching and be the leaders of the educational process. Using ICT in education allows not only to have a new outlook at the pedagogical process and also to realize the importance of using modern ICT into educational process with its further analysis and updating, The informatization of education requires special demands to professional training and re-training teachers, besides special attention is also paid to modern technologies such as gamification, “flipped classroom” and virtual reality.

**Keywords:** innovations, modern informative technologies, presentations, gamification, “flipped classroom”, virtual reality, communicative skills

*Гагаев П.А., доктор педагогических наук, профессор,  
Пензенский государственный университет,  
Гагаев А.А., доктор философских наук, профессор,  
Мордовский государственный университет им. Н.П. Огарева,  
Воскресенко О.А., доктор педагогических наук, профессор,  
Пензенский государственный университет*

## О ФОРМИРОВАНИИ АНТРОПОЦЕНТРИЧЕСКОГО МЫШЛЕНИЯ У СТУДЕНТОВ ПЕДАГОГИЧЕСКОГО ВУЗА

**Аннотация:** в статье рассматривается проблема формирования антропоцентрического мышления в высшем учебном заведении у будущих педагогов. Названное мышление трактуется как мышление, удерживающее в себе гносео-ценностные структуры (смыслосемантики и интенции), обеспечивающие восприятие и понимание воспитуемого как личности. В антропоцентрическом мышлении выделяются такие параметры, как комплиментарность к человеку (воспитаннику) и всему живому, внутренняя свобода и трансцендентность, интенция к удержанию в себе всего и вся, полисемантичность и открытость, антиномичность, общая диалогичность и некатегоричность, действенность и креативность, рефлексивность и следование себе самому.

Формирование антропоцентрического мышления в вузе связывается с такими дидактическими реалиями, как учебная дисциплина «Философско-педагогическая антропология», классический текст (философский, мифопоэтический, научный и др.) и творческая деятельность обучающихся по постижению смыслов и семантик классических текстов по проблемам антропологии как методология обучения.

Методология работы – идеалистическо-субстратная рефлексия А.А. Гагаева.

**Ключевые слова:** человек, педагогика, высшее профессиональное образование, мышление, педагог, антропоцентрическое мышление, аксио-гносеология мышления, классический текст, творчество, философско-педагогическая антропология

*Человек – это (вещь) великая и драгая»  
Григорий Нисский*

### Введение. Обзор литературы

Проблеме формирования профессионально-педагогического мышления будущих учителей в последнее время уделяется пристальное внимание. Причина – осознание общественностью и государством важной роли педагога в социуме и меняющиеся требования к содержанию образования, привнесение в практику образования новых технологий обучения, возникновение новых форм взаимодействия школы и общества и др.

Профессионально-педагогическое мышление как философско-педагогическая реалья осмысливалась философами античности (Платон, Аристотель), христианскими мыслителями (апостол Павел, Василий Великий, Григорий Богослов, Григорий Нисский и др.).

Профессионально-педагогическое мышление находит свое рассмотрение в работах А.В. Бодалева, Н.В. Кузьминой, А.В. Петровского, А.И. Щербакова, А.А. Орлова, Лопановой Е.В., Коростелевой С.Г. и др.

Профессионально-педагогическое мышление в контексте работ названных ученых трактуется как форма отражения и преобразования педагогической действительности, обеспечивающая принятие эффективных решений задач учебно-воспитательного процесса.

В имеющихся по обозначенной теме исследованиях, в нашем прочтении, не отчетливо решена (решена в общем виде) проблема антропоцентричности мышления как срединной характеристики педагогического сознания. В работах постулируется положение об ориентированности педагогической рефлексии на учет в теоретико-практической деятельности личностных особенностей обучающихся, их интересов и целей – и не развертывается *гносеолого-ценностная конкретика* материи мышления педагога, обеспечивающая актуализацию в учебном процессе личностных действий обучающихся. О последней реалии (конкретике материи мышления) и поразмышляем в статье.

### Методология

Опираясь в работе будем на субстратную рефлексия А.А. Гагаева, согласно которой в предмете познания удерживается его единично-множественная основа и характерное для него стремление к персонификации и ответчанию на обращение к себе со стороны познающего [3].

### Результаты

*Антропоцентричность мысли (генезис)*

Антропоцентричность мышления как гносеолого-ценностная реалья восходит к трудам античных

философов, воззрениям христианских богословов и идеям деятелей Европейского Возрождения.

Человек есть ценность, он – и именно он – несет в себе божественное начало (античная и христианская идея). «Человек – это (вещь) великая и драгая» [13, с. 104]. Ему внятно все и вся (идея, восходящая к античности). Бог ему дал на владение созданное Им пространство и время (идея времени как творения Бога восходит к Августину Блаженному). Бог не препятствует человеку творить свое бытие, творить его как угодное Богу и как выражающее интенции и чаяния самого человека.

В XVIII веке просветители развили идею о человеке как ценности ценностей. Человеком *как мерой всех вещей* (Протагор) европейское сообщество стало поверять происходящее в его социальном и духовном бытии.

Педагогика (европейская педагогика) восприняла идею о человеке как ценности (идею гуманизма) в качестве своей методологии. Школа в идеале своем человека – *личность* его – поставила в средину воспитания.

Человек в XVIII и последующих веках становится предметом научного изучения. Его (человека) вера, философия, биология, физиология, психология, социология и др. – все скрупулезно исследуется. Исследуется и преобразуется в педагогическое знание, то знание, каковое обеспечивает педагогу принимать верные решения в восхождении ученика к себе как ценности, как к тому, кто принимается социумом, принимается и поддерживается всемерно социальными институтами.

Педагогическое мышление в указанный период становится последовательно антропоцентрическим – удерживающим в себе гносео-ценностные структуры (когнитивные реалии), выражающие собою, с одной стороны, принятие человека как ценность ценностей, а с другой – природу человека, природу его психики и (социального) поведения.

Заметим, преследуя объективность в оценке развития искомой ценностной максимы в мышлении европейца, то, что в придании человеку исключительной роли в бытии и социуме, сознание европейское преступило черту бережного отношения к другим формам жизни на планете.

#### *Феномен человека*

Антропоцентрическое мышление несет в себе в качестве своей (когнитивной) доминанты концепт человека.

Что есть человек? Человек и мироздание (его онтология)? Человек и его сокровенное (его аксиология)? Человек и его познание (его гносеология)? Человек и его взаимодействие с собою и окружающим (его психология)? В решении этих и

некоторых других вопросов педагогическое мышление (педагогическое сознание) должно определиться, дабы кристаллизовать в себе самом гносео-ценностные структуры, позволяющие ему удержать в полноте и целостности движения души воспитанника (личностные притязания и аттитюды).

Опираясь на данные современных воззрений о человеке, очертим современное представление о человеке.

Человек выражает собою *вселенское* начало. Рефлексия (мышление) трактуется как свойство всего универсума [15, с. 109]. Разум не есть итог эволюционных процессов на планете (не есть только итог указанного). Разум несет в себе характерное для всего мироздания (так концепт «Бог» вытеснен рационально-научно-светским мышлением человека нашего времени). Это прочитывается в трудах современных философов-антропологов и ученых.

Вселенскость мысли обуславливает интенцию человека к обретению *свободы* (произвольности) в своем духовном и социальном бытии, удержанию себя как *персонифицировано-личностной* субстанции, удержанию в себе *всего и вся* (мироздания), *преобразованию* всего и вся (интенция к творчеству), *преобразованию* всего и вся *на персонифицировано-личностной основе* (на основе милосердия, комплиментарности, великодушия и пр.), *ответчию* за все и вся, исканию удержания *множественного единства* всего и вся и некоторому другому [4].

Человек изначально *отношенчески* (эмоционально-ценностно) обращен к себе и миру. Мысль его изначально персонифицирована и эмотивна. Человек изначально предрасположен к *доброму* (идея, восходящая к Сократу, Руссо, Канту и другим философам-идеалистам).

Человек *един* с другими людьми. Есть *один большой человек* (идея восходит к сочинениям апостолов, к И. Гете [7]; в русской философии к славянофилам). Большим человеком только и можно понять отдельного человека.

Человек *деятелен*. Его *вселенская драма* связана с его деяниями, деяниями по открытию себя самого, формированию своего бытия, бытия, *общего* с другими людьми, бытия *социального*.

Человек предрасположен к *творчеству*. Оно его срединное, в нем (творчестве) его вселенское (идея, восходящая к Н.А. Бердяеву [2, с. 544]).

Человек в своей рефлексии и своих интенциях, обусловленных своей вселенской рефлексией, стремится к *абсолютному*. Ничто его не удовлетворяет. Его предмет – безмерное и бесконечное (во всяком случае, в пределах континуума видимой вселенной).

Человек живет и малым. Ему хочется обрести возможное для него *земное счастье*.

Человек как стремящееся к абсолютному *не сводим* ни к какой абстракции. Он всегда – становящееся и независимое (от внешнего) в своем развертывании. Потому говорить о нем можно лишь как о феномене. Личность его *трансцендентна* в стилистике Канта и других идеалистически мыслящих философов.

Человек не постижим в своих движениях. Его психика, его поведение – планетарно-социальное – может быть удержано лишь феноменологически.

Приведенное о человеке, в нашем прочтении, и определяет конкретику профессионально-педагогического мышления *в его антропоцентрической составляющей* (гносео-ценностные структуры).

#### *Конкретика*

В нашем прочтении, конкретика материи антропоцентрического мышления (его смыслосемантика, его интенциональная природа) связана с таким реалиями, как неизменная комплиментарность к человеку (воспитаннику) и всему живому, внутренняя свобода и трансцендентность, интенция к удержанию в себе всего и вся, полисемантичность и открытость, антиномичность, общая диалогичность и некатегоричность, действенность и креативность, рефлексивность и следование себе самому. Выкажемся о каждой из них.

#### *Комплиментарность к человеку*

Комплиментарность к человеку в мышлении выражается прежде всего в присутствии в сознании педагога концепта «человек» как чего-то глубокого, приносящего благо окружающему (людям и природе), живущего высокими мыслями и переживаниями, неизменно совершенствующегося и благорасположенного ко всему и вся, как ценности ценностей. Наличие указанного концепта в сознании педагога обуславливает ценностное содержание процессов восприятия и понимания открывающегося ему во взаимодействии с обучающимися, принятия тех или иных решений.

Комплиментарность к человеку выражается в общем интересе к обучающемуся, общем приятии его со всеми его достоинствами и уязвимостями, общем полагании его как личности положительной и интересной, как той, каковая незаменима среди окружающих.

Комплиментарность связана с неизменной верою в человека, верою в его возможности все и вся преодолеть в достижении поставленных собою высоких целей (идея, восходящая к А.С. Макаренку [11]).

Комплиментарность обусловлена *грандиозностью* личности самого педагога: в ней (личности) есть все, что может объять миры обучающегося, во всяком случае, встать вровень с ними и принять

их (идея, восходящая к трудам Григория Богослова [8]).

Комплиментарность связана и с верою педагога в себя самого как того, кто сможет, в силу своей подготовленности и расположенности к обучающемуся, поддержать последнего в его восхождении к себе истинному.

Комплиментарность к человеку побуждает педагога взглянуться в интенции личности воспитанника, и самые малые, и их поставить в средину своих забот и действий.

#### *Комплиментарность ко всему живому*

Человек – существо вселенское (связанное с мирозданием) и способное к рефлексии. Оба эти атрибута побуждают человека видеть свое единство со всем и вся и прежде всего *с живыми существами*.

Восточная мудрость (индоарийская) отчетливо сформулировала приведенное. «Не причинение вреда живому ... – высшее благо для всего существа» [12, с. 416].

Живое есть близкое человеку. Близкое своим движением к произвольности, изменению (свободе), своей ранимостью, хрупкостью, стремлением к социальности (совместному бытию), сложностью организации и прочим, характерным и для человека. Живое есть природа самого человека, его материнское, его начало.

Мышление, не замечающее жизнь как близкое себе, как свою онтологию, не есть мышление человечески ориентированное и не педагогическое.

Комплиментарность к формам жизни (животным, растениям, вирусам и пр.) в мышлении выражается в присутствии в сознании педагога концепта «жизнь» как реалии, вбирающей в себя и человека, и его *младших братьев как единое целое*, как реалии, каковая обязывает человека не причинять вреда ни чему живому, включая и самого человека.

Интерес и предупредительность к формам жизни – характерная черта мышления педагога.

#### *Внутренняя свобода и трансцендентность*

Внутренняя свобода в мышлении педагога выражается в свободном принятии к рассмотрению любого предмета и суждения о нем без оглядки на внешний авторитет (стилистика А.С. Хомякова [17, с. 198]). Авторитет для педагога в его видении ученика (его мышлении об ученике) есть он сам, учитель, как удерживающий в себе (потенциальную) доброту и великодушие вселенной.

Внутренняя свобода мышления учителя выражается и в общей его (мышления) открытости к обучающемуся. Свободное мышление себя не прячет. Напротив, оно приглашает взглянуться в себя, увидеть свой строй, свои смыслы и семанти-

ки. Приглашает задать себе вопрос, не сомневаясь, что ответ будет дан.

Трансцендентность (в его кантовской редакции) в мышлении педагога выражается в общей восприимчивости к иррациональным реалиям в психике своей и обучающегося. Последнее в особенности связано с интересом и готовностью педагога вступать в обсуждение *вечных* тем: жизни (ее возникновения, ее смысла и пр.), смерти (ее преодоления и пр.), феномена человека, любви, бытия, времени и прочего безмерного и столь притягательного для мысли человеческой. Личность обучающегося ощущает свою связь с указанными темами, в ее психике они (темы) оживают в виде тех или иных концептов, Учитель своею мыслью поддерживает развитие названных реалий в духовности воспитуемых.

Трансцендентность педагогического мышления выражается и в готовности его встретить рационально не объяснимую интенцию в мысли и поведении ученика.

#### *Удержание в себе всего и вся*

Антропоцентрическое мышление оперирует истиной как *всем* (истина как *все*; идея восходит к В. Соловьеву [14, с. 295-296]).

Мышление и может стать педагогическим, если оно удерживает в себе все и вся. Все и вся в рациональной трактовке есть *гносеологии и ценности*, обеспечивающие корректное осмысление самых сложных процессов бытия (каковыми, несомненно, являются процессы, протекающие в психике и поведении обучающегося).

Миры и миры *смыслов и семантик* присутствуют в мышлении педагога. Миры и миры возможных в истории человечества *интенций* актуализируются в мышлении учителя. В этом только случае вопрошания личности обучающегося могут быть восприняты и поддержаны мыслительным действием педагога.

Концепт истины как всего и вся в мышлении педагога побуждает его воспринимать происходящее в психике и поведении обучающегося как нечто *становящееся, приближающее к идеалу*, и не более того (все нельзя объять, к нему можно только приблизиться). Мышление, следующее указанной онтологии (удержания всего и вся) человека никогда не воспримет как данность, как сложившееся (и в этом мертвенное), но как живое и обещающее стать лучше (богаче внутренним миром и добрыми интенциями).

#### *Полисемантическая и открытость*

Полисемантическая мышления связана с удержанием в нем всего и вся.

Бытие в основе своей и едино, и *множественно* (идея восходит к Лейбницу [9, с. 401-402]). Психика человека есть многомирие (не многоли-

кость, а именно многомирие). Многомирие со стороны аксио-гносеологии. В произведениях русской художественной классики это в особенности явлено [1].

Педагогическое мышление продуктивно, если в нем присутствуют семантики и смыслы рационально-научного, идеалистического, религиозно-иррационального, мифопоэтического и другого характера. Педагогическое мышление продуктивно, если в нем присутствуют концепты миров русских, германо-романских, тюркских, угрофинских, кавказских и др.

Полисемантическая мышления делает его онтологически *открытым* другим мышлениям, что в особенности важно для мышления педагогического. Наличие в мышлении разных гносеологий и ценностных структур располагает педагога внимать вопрошаниям самого различного аксио-познавательного статуса.

#### *Антиномичность*

Антропоцентрическое мышление в основе своей склонно к антиномичности (развертыванию в логике противоположных переживаний, суждений, интенций, восприятий и пр.).

Человеческая личность трансцендентна, множественна (со стороны присутствия в его психике разных гносеологий и ценностей), отсюда расположенность человека к антиномичной логике удержания значимого для себя в предмете внимания.

Я *это* утверждаю об ученике. И *это* говорю о нем. Почему? Потому что он, ученик, и есть и в том, и другом противоположном. Приведенное характерно для педагогического сознания.

#### *Диалогичность и некатегоричность*

Педагогическое мышление обращено к другому человеку. Оно *соборно*, в стилистике славянофилов.

Соборность мышления выражается в его диалогичности. Полноту и целостность мысль учительская обретает в ее обращении к ученику и отвечает ей со стороны последнего. Диалогичность – признание неполноты мысли без привнесения в нее смыслов и интенций общности людей, решающих какие-либо задачи (в нашем случае задачи развития личности обучаемого).

Мысль педагогическая движется как вопрошание-ответвление, ответвление другого человека, того, кто принимает вопрошание к себе как признание своей субъектности, значимости и незаменимости в обозримом континууме.

Диалогичность мышления предполагает его общую *некатегоричность*.

Категоричность мысли (следование какой-либо максиме) есть ее бедность со стороны удержания в ней богатства человеческой психики (и бытия в

целом). Категоричное суждение всегда есть редуция бытия (психического, социального и пр.).

Правы мыслители древней Индии, бежавшие категоричных суждений (буддизм). В них человеку тесно и неуютно. Человек, если он трансцендентен, если он есть *все*, объемлется в возможной мере многими и многими суждениями *некатегоричного* статуса.

Общая некатегоричность мышления педагога открывает возможности для деятельного невмешательства его в развитие личности обучающегося и в этом поддержания последнего [5].

#### *Действенность и креативность*

Антропоцентрическое мышление действенно. Учитель призван поддержать ученика в его развитии, обучении и воспитании (в том или ином виде всякая концепция воспитания предполагает определенное вмешательство школы в развитие индивида).

Действенность мышления выражается в его общей интенции вызвать движение психики воспитуемого, движение его «я». Достигается это, в нашем прочтении, прежде всего посредством *касания* (используем эту метафору В.В. Розанова, дабы передать сложнейшую психологическую реалию) индивидуальных смыслов и семантик психики обучающегося.

Педагог *приоткрывает* свое сокровенное (это уже стилистика С.Л. Франка), собирает его в некую интенцию (ценностно-гносеологическую реалию), ею мысленно *касается* открывающимся ему движениям души воспитанника – такова схема реализации действенности учительного мышления [16].

Креативность (творческая природа) педагогического мышления есть способность его *персонифицировать* происходящее в психике и поведении своего воспитанника. Этот вывод делаем на основе антропоцентрических воззрений Тейяра де Шардена П. По мнению ученого, все в мироздании стремится к персонификации, к рефлексии, к субъектности [15, с. 200].

Рационально-педагогическое прочтение положения Т. де Шардена П. означает поддержание в психике воспитуемого смыслов, каковые, с одной стороны, могут стать значимыми для последнего, а с другой – *самодействующими* [6]. Процедура персонификации предполагает *сгущение* разных семантик, гносеологий, ценностных установок и прочего (онтология творчества).

Придание названным смыслам статуса самодействующих и есть подлинное творчество педагога.

В приведенном нами обретает свой смысл древняя метафора о необходимости разбудить высокое в душе человеческой.

#### *Рефлексивность и следование себе самому*

Мышление педагога как высоко ответственное, конечно же, постоянно следит за собою со стороны, то есть осуществляет рефлексии себя самого.

Выражается саморефлексия педагога в соотношении образа своих педагогических действий и происходящего в психике воспитуемого. Совместимость *образа мира* педагога и *образа мира* ученика, возможные пересечения образов мира первого и второго – это и близкое ему есть предмет саморефлексии педагога.

Педагогическое мышление есть мышление, следующее *себе самому*. В реальности мышление обращено к ученику. Ученик есть трансцендентная духовность. В качестве таковой он и готов кого-либо воспринять. Преподавателя, организатора чего-либо, репетитора и прочих ученик воспринимает как некое обращение к себе со стороны бытия в его редуцированном – мертвенном – виде (разумеется, ученик может не отдавать себе в этом отчета, но интуитивно он это переживает). *Слышит и слушает* ученик того преподавателя, организатора и прочего, каковой сберегает в себе *учителя*. Учитель в данном контексте есть тот, кто следует себе как трансцендентной духовности и в этом только качестве обращается к ученику, какой бы ни была конкретная ситуация взаимодействия: урок, факультатив, диспут, мероприятие и прочее.

Следование себе – максима антропоцентрически ориентированного мышления (педагогического мышления).

... Мышлене, развертывающееся в логике актуализации приведенных гносео-ценностных реалий, удержит в себе интенции и надежды обучающихся.

#### *Формирование*

Очертив конкретику материи антропоцентричности педагогического мышления, выскажемся о том, как в условиях вузовского обучения (педагогического обучения) осуществлять формирование искомой реалии у студентов.

Феноменология человека, приведенная ранее, а также реалии подготовки будущих педагогов в вузе, дают внятные ориентиры для преподавателя. В качестве таковых видим: выделение в содержании обучения в педагогическом вузе отдельной дисциплины антропологической направленности, придание классическому тексту (философскому, научному, мифопоэтическому и прочим) статуса основной дидактической единицы в прочтении указанного курса, творческая деятельность обучающихся как методология освоения указанного курса. Дадим комментарий приведенному.

#### *Дисциплина «Философско-педагогическая антропология»*



Введение названного курса диктуется общей разрозненностью знаний о человеке в читаемых в вузе дисциплинах, их концептуальной и предметной удаленностью друг от друга (психология, философия, педагогика и др.). Концепт «человек» не отчетливо представлен в сознании обучающегося в педагогическом вузе (во всяком случае, как базовая категория педагогической рефлексии).

Содержание названного курса включает в себя концептуально оформленные знания о человеке как *срединной* фигуры в бытии и педагогическом процессе. Аксио-гносеология курса приведена ранее (феноменология человека и конкретика материи антропоцентрического мышления).

Проблематика представляемого курса потенциально позволит студенту удержать в своем мышлении срединное человека как вселенско-социально-психологической субстанции.

#### *Классический текст*

Классический текст практически вытеснен из практики преподавания в вузе. Время на его изучение всегда было ограниченным, сейчас в условиях введения новых курсов тем более. Возможности современных информационных технологий позволяют студенту уйти от непосредственного обращения к тексту (масса готовых материалов по тексту). Текст заменяется *информацией* о нем.

Классический текст: философский, научный, мифопоэтический, художественный, другой – есть реалья, *в полноте и целостности* удерживающая в себе феномен человека (в его выше приведенном прочтении). Заменить его не может и преподаватель. Тексты Махабхараты, Илиады, Песни о Гильгамеше и др.; тексты Платона, Аристотеля, Григория Богослова, Паскаля, Мора, Декарта, Канта, Шекспира, Гете, Ломоносова, Ушинского,

Достоевского, Федорова, Толстого, Макаренко, Дьюи, Сухомлинского и других – персонифицированные реалии, с каковыми будет в рамках указанного курса вести диалог студент.

#### *Творчество*

Творчеству в педагогическом вузе уделяется мало внимания. Работа на семинарах, курсовые, выпускные работы, учебные практики – все это, в нашем прочтении, преимущественно репродуктивная деятельность.

Творчество в педагогическом вузе есть самостоятельное – при участии преподавателя – *усвоение смыслов и семантик классических текстов по проблемам антропологии и антропоцентрически ориентированного мышления*. В реализации обозначенного доминантой итога деятельности обучающегося не станет набор тех или иных знаний и умений (компетенций; реалии обучения в современном вузе), а опыт студента по усвоению того, что не может быть зафиксировано в тех или иных формальных показателях, но без чего нет и не может быть творчества как формы выражения вселенского в человеке.

#### **Заключение**

Ввести в мышление будущего педагога аксио-гносеологические реалии, позволяющие вести трансцендентно-социальный диалог с обучающимися, – задача большая и не могущая быть отложенной на какой-то время в силу тех или иных причин. Не способный поддержать диалог с обучающимся учитель (что часто ныне встречается в школе) не увидит ни Циолковского, ни Вернадского, ни Шардена, ни просто доброго и интересного человека. Не увидит, потому и ученик не станет его слушать и слышать и останется наедине со своими (вселенскими) вопрошаниями.

#### **Литература**

1. Бахтин М.М. Проблемы поэтики Достоевского. М.: Советский писатель, 1963. 363 с.
2. Бердяев Н.А. О назначении человека / Мир философии. Ч. 1. М.: Политическая литература, 1991. С. 543 – 549.
3. Гагаев А.А. Теория и методология субстратного подхода в научном познании. Саранск: МГУ имени Н.П. Огарева, 1994. 48 с.
4. Гагаев А.А., Гагаев П.А. Вселенское в человеке. Открытие и поддержание. М.: А-проджект, 2017. 282 с.
5. Гагаев А.А., Гагаев П.А. Педагогика невмешательства. С.-Пб.: Алетейя, 2014. 284 с.
6. Гагаев А.А., Гагаев П.А. О смысле как самодействующей реалии // Вестник Донецкого национального университета. Серия Д.: Филология и психология. 2019. № 4. С. 22 – 29.
7. Гете И.В. Максимумы и размышления / Мир философии. Ч. II. М.: политическая литература, 1991. С. 29.
8. Григорий Богослов. Собрание сочинений. Мн.: Харвест, М.: АСТ, 2000. Т. 1. 832 с.
9. История философии в кратком изложении: пер. с чешского И.И. Богута. М.: Мысль, 1991. 590 с.
10. Коростелева С.Г. Развитие педагогического мышления в профессиональной подготовке будущего учителя. Наука и школа. 2020. № 4. С. 73 – 81.
11. Макаренко А.С. Педагогическая поэма: сочинения в 7-ми т. Т. I. Педагогическая поэма. М.: АПН, 1957. 783 с.

12. Махабхарата. Книга Третья. Лесная (Араньякапарва): пер. с санскр., предисл. и коммент. Я.В. Василькова и С.Л. Невелевой. М.: Гл. ред. вост. лит. изд-ва «Наука», 1987. 799 с.
13. Святитель Григорий Нисский. Аскетические сочинения и письма. М.: Издательский Совет РПЦ, 2007. 336 с.
14. Соловьев В.С. Собрание сочинений. Т. 2. С.-Петербург: Книгоиздательское товарищество «Просвещение», 1911. 417 с.
15. Тейяр де Шарден П. Феномен человека. М.: устойчивый мир, 2001. 232 с.
16. Франк С.Л. Непостижимое (Онтологическое введение в философию религии). М.: Правда, 1990. 608 с. 13.
17. Хайдеггер М. Время и бытие: Статьи и выступления. М.: Республика, 1993. 447 с.
18. Хомяков А.С. Богословские и церковно-публицистические статьи. Петроград: Изд. П.П. Сойкина. 399 с.

### References

1. Bahtin M.M. Problemy poetiki Dostoevskogo. M.: Sovetskij pisatel', 1963. 363 s.
2. Berdyaev N.A. O naznachanii cheloveka. Mir filosofii. CH. 1. M.: Politicheskaya literatura, 1991. S. 543 – 549.
3. Gagaev A.A. Teoriya i metodologiya substratnogo podhoda v nauchnom poznanii. Saransk: MGU imeni N.P. Ogareva, 1994. 48 s.
4. Gagaev A.A., Gagaev P.A. Vselenskoe v cheloveke. Otkrytie i podderzhanie. M.: A-prodzhekt, 2017. 282 s.
5. Gagaev A.A., Gagaev P.A. Pedagogika nevmeshatel'stva. S.-Pb.: Aletejya, 2014. 284 s.
6. Gagaev A.A., Gagaev P.A. O smysle kak samodejstvuyushchej realii. Vestnik Doneckogo nacional'nogo universiteta. Seriya D.: Filologiya i psihologiya. 2019. № 4. S. 22 – 29.
7. Gete I.V. Maksimy i razmyshleniya. Mir filosofii. CH. II. M.: politicheskaya literatura, 1991. S. 29.
8. Grigorij Bogoslov. Sbranie sochinenij. Mn.: Harvest, M.: AST, 2000. T. 1. 832 s.
9. Istoriya filosofii v kratkom izlozhenii: per. s cheshskogo I.I Boguta. M. : Mysl', 1991. 590 s.
10. Korosteleva S.G. Razvitie pedagogicheskogo myshleniya v professional'noj podgotovke budushchego uchitelya. Nauka i shkola. 2020. № 4. S. 73 – 81.
11. Makarenko A.S. Pedagogicheskaya poema: sochineniya v 7-mi t. T. I. Pedagogicheskaya poema. M.: APN, 1957. 783 s.
12. Mahabharata. Kniga Tret'ya. Lesnaya (Aran'yakaparva): per. s sanskr., predisl. i komment. YA.V. Vasil'kova i S.L. Nevelevoj. M.: Gl. red. vost. lit. izd-va «Nauka», 1987. 799 s.
13. Svyatitel' Grigorij Nisskij. Asketicheskie sochineniya i pis'ma. M.: Izdatel'skij Sovet RPC, 2007. 336 s.
14. Solov'ev V.S. Sbranie sochinenij. T. 2. S.-Peterburg: Knigoizdatel'skoe tovarishchestvo «Prosveshchenie», 1911. 417 s.
15. Tejyar de SHarden P. Fenomen cheloveka. M.: ustojchivyy mir, 2001. 232 s.
16. Frank S.L. Nepostizhimoe (Ontologicheskoe vvedenie v filosofiyu religii). M.: Pravda, 1990. 608 s. 13.
17. Hajdegger M. Vremya i bytie: Stat'i i vystupleniya. M.: Respublika, 1993. 447 s.
18. Homyakov A.S. Bogoslovskie i cerkovno-publicisticheskie stat'i. Petrograd: Izd. P.P. Sojkina. 399 s.

*Gagaev P.A., Doctor of Pedagogic Sciences (Advanced Doctor), Professor, Penza State University,*  
*Gagaev A.A., Doctor of Philosophical Sciences (Advanced Doctor), Professor, Ogarev Mordovian State University,*  
*Voskresenko O.A., Doctor of Pedagogic Sciences (Advanced Doctor), Professor, Penza State University*

#### **ON THE FORMATION OF THE ANTHROPOCENTRIC THINKING AMONG STUDENTS OF PEDAGOGICAL UNIVERSITY**

**Abstract:** the article deals with the problem of the formation of anthropocentric thinking in higher education among future teachers. The named thinking is interpreted as thinking that retains epistemological value structures (semantic semantics and intentions) that ensure the perception and understanding of the person being educated as a person. In anthropocentric thinking, such parameters as complementarity to a person (pupil) and all living things, inner freedom and transcendence, intention to keep everything and everything in oneself, polysemanticism and openness, antinomianism, general dialogic and non-categorical, effectiveness and creativity, reflexivity and following oneself are distinguished. The formation of anthropocentric thinking in high school is associated with such didactic realities, as an academic discipline "Philosophical-pedagogical anthropology", the classic text (philosophical, mythological, scientific, etc.) and creative activity of students in the comprehension of the meaning and semantics of classical texts on the problems of anthropology as a teaching methodology.

The methodology of work of an idealist-substrate reflection of A.A. Gagaev.

**Keywords:** man, pedagogy, higher professional education, thinking, teacher, anthropocentric thinking, axiomatic epistemology of thinking, classical text, creativity, philosophical and pedagogical anthropology

*Ежов К.С., кандидат педагогических наук, доцент,  
Уральский государственный экономический университет,  
Ежов С.Г., кандидат педагогических наук, доцент,  
Российский государственный профессионально-  
педагогический университет,  
Козловских И.С., старший преподаватель,  
Уральский государственный экономический университет*

## КОНЦЕПЦИЯ РАЗВИТИЯ МЕТОДИК И ТЕХНОЛОГИЙ ОБУЧЕНИЯ НА ПРИМЕРЕ ИГРЫ В БАСКЕТБОЛ С УЧЕТОМ СОВРЕМЕННЫХ ПОДХОДОВ И ПРАКТИКИ

**Аннотация:** одной из самых популярных игр в мире является баскетбол. Его включают в учебный процесс занятий по физической культуре в учебных заведениях начального, среднего и профессионального уровня. Данная особенность обусловлена общим влиянием баскетбола на организм – повышает выносливость, ловкость, скорость реакции. Спортивно-игровая деятельность соревновательного характера воспитывает волевые и нравственные качества спортсменов. Для спортсменов определяющими показателями для выигрыша команды выступает их физическая подготовка и технико-тактическая база. Спортивное мастерство баскетболистов напрямую зависит от функциональной подготовки. Определение функциональной подготовленности спортсменов отражает готовность их организмов, систем органов, к реализации конкретной деятельности. Следовательно, функциональной подготовленностью выступает состояние организма с учетом перечня его функций, определяемого конкретным видом спорта. В результате их развития, спортсмены показывают высокие достижения. В настоящей статье автором предпринята попытка научного анализа и критического осмысления проблематики развития методик и технологий обучения игры в баскетбол с учетом современных инновационных подходов и практики.

**Ключевые слова:** технологии обучения, игра в баскетбол, методика обучения, инновационная подготовка, функциональная подготовка, технико-тактическая подготовка, современное обучение

Таким образом, определение направлений развития технологий игры предполагает изучение психического состояния спортсменов, энергетической основы, нейродинамического и двигательного элементов организма. Теория спорта выделяет несколько видов подготовки, специфика каждой из которых обусловлена требованиями вида спорта: психологическая подготовка, тактическая подготовка, физическая подготовка и техническая подготовка. Они отражают функциональную подготовку спортсменов, от которой зависит выбор технологий игры [2, с. 67].

К требованиям, которые выставляются к баскетболистам, следует отнести подготовленность, предполагает высокий уровень технико-тактического мастерства. Данная составляющая влияет не только на саму игру, но и на решение задач, которые возникают на протяжении игры.

Характеристика тактического мастерства баскетболистов содержит качественные и количественные показатели, которые отражают информацию об эффективности и разносторонности команды и отдельных игроков. Для определения подготовленности баскетболистов используется система факторов их физического и психологического характера.

В России сформировалась определенная система подготовки баскетболистов высокого уровня

квалификации. Данная система сочетает знания относительно организации и управления спортивными тренировками, соревнованиями, с целью повышения уровня мастерства каждого баскетболиста и команды в целом. Для достижения более эффективного управления процессами подготовки и соревнований, целесообразно ставить актуальные вопросы относительно совершенствования технологий игры. Решение поставленных вопросов должно учитывать современные достижения и средства подготовки спортсменов [6, с. 145].

Определение направлений развития технологий игры предполагает изучение психического состояния спортсменов, энергетической основы, нейродинамического и двигательного элементов организма. Теория спорта выделяет несколько видов подготовки, специфика каждой из которых обусловлена требованиями вида спорта: психологическая подготовка, тактическая подготовка, физическая подготовка и техническая подготовка. Они отражают функциональную подготовку спортсменов, от которой зависит выбор технологий игры.

Чтобы исследовать инновации в области преподавания баскетбола, в сочетании с использованием литературы в практике преподавания баскетбола, автор настоящей статьи проанализировал учебные материалы, методику преподавания и но-

вые идеи, предложенные в учебном пособии по баскетболу.

Баскетбол является одним из самых популярных видов спорта. По мере углубления реформ физического воспитания, роль современных технологий в обучении игры баскетболу становится все более очевидной. Баскетбол – это важная часть физического воспитания. Как сделать обучение баскетболу современным и инновационным, чтобы лучше способствовать физическому и умственному развитию учащихся для достижения цели образования, является важным вопросом реформы преподавания баскетбола.

Традиционный режим обучения баскетболу слишком много внимания уделяет повышению технических возможностей, подчеркивается только техническое совершенство нормативных движений, игнорируя при этом цели в области здоровья и физического воспитания на протяжении всей жизни.

Поскольку традиционная модель обучения явно не соответствует требованиям, учебные методики не соответствуют цели качественного образования.

В содержании обучения выделяется ряд основных элементов для изучения игре – пасы, передачи, ведении мяча [4, с. 65].

Преподавание баскетбола должно уделять больше внимания способности учащихся к самообучению баскетболу, позволять учащимся открывать для себя удовольствие от баскетбола, активно участвовать в баскетбольных играх, а так же тренировать волю, укрепляющую спортивное сознание на протяжении всей жизни. Преподаватели в учебном процессе должны быть ориентированы на учащихся, уделять внимание обучению учащихся и психологическим изменениям, чтобы поощрять учащихся и давать им рекомендации, позволяющие учащимся проявлять инициативу и творческий подход в обучении, улучшать их общее качество.

Реформа преподавания баскетбола должна обновить философию обучения, содержание преподавания, изменить методы обучения, соответствовать требованиям физического воспитания, разнообразить физическое воспитание. Сегодня основное внимание уделяется инновациям.

Создание учебного контента должно быть «технологией движения» в качестве центра «в методах спортивной практики, мотивации упражнений, деятельности, спортивном опыте» по мере того, как центр перемещается, глубина учебного контента должна быть сосредоточена на развлечениях, здоровье, практичности и устойчивости, чтобы способствовать интересу и мотивации студентов к обучению и активному участию в уроках

баскетбола, чтобы учиться, овладевать методами баскетбольной практики, развивать привычку к самообучению, воспитывать у студентов спортивное сознание на протяжении всей жизни [10, с. 12].

Инновационная учебная программа по баскетболу должна помочь овладеть техническими движениями и методами, комплексом обучения баскетбольным навыкам.

Последние годы баскетбол характеризуется ростом тренировочных и соревновательных нагрузок. Предполагается, что в ближайшее время, изменения интенсивности и объемов нагрузок практически не будут наблюдаться в спорте, в том числе и в баскетболе. Таким образом, основным направлением совершенствования баскетбола станет, по мнению многих специалистов в данной области, именно методы и средства тренировки. В результате, физические нагрузки будут распределяться максимально рационально в пределах занятий и их циклов. Важным направлением совершенствования технологий в баскетболе выступает использование тактики и стратегий восстановления состояния игроков.

Некоторые ученые полагают, что будущее развития технологий баскетбола учитывает использование нетрадиционных подходов адаптации спортсменов к нагрузкам и условиям тренировок и соревнований.

Малоизученными остаются особенности оптимизации различных сторон подготовки спортсменов. Сочетание факторов функциональной подготовленности организмов спортсменов, их квалификации, возраста, особенностей их резервных характеристик практически не исследуются в комплексе [12, с. 8]

Теория и практика баскетбола, учитывая его зрелищность на профессиональном уровне, характеризуется стремлением к совершенствованию не только эффекта от игры для наблюдателей, но и эффективности действий спортсменов. Основным показателем эффективной деятельности баскетболистов является спортивный успех, который отражает достижения высшего уровня, итоговый результат.

Следовательно, развитие технологий игры в современном баскетболе является важным инструментом достижения спортивных высот, но и показателей страны на мировом уровне.

Спортивные тренировки баскетболистов в настоящее время не отвечают в достаточной степени требованиям повышения эффективности решения задач игры. При этом развитие их организмов не оптимизировано, а использование новых технологий недостаточно широко применяется в отечественном баскетболе. Использование техно-

логий игры в баскетболе предполагает не только методическую подготовку тренировок спортсменов, но и рациональный подход к адаптации их физических и психологических нагрузок к особенностям каждого баскетболиста, команды в целом и требований на мировой арене. Использование технологий подготовки спортсменов в баскетболе должно строиться на научно-обоснованных методиках, которые смогут учитывать особенности спортивно-игровой деятельности и функциональной подготовленности спортсменов.

При разработке методики развития координационных и скоростных способностей баскетболистов на тренировочном этапе первого и второго года придерживались логики построения, основного содержания и направленности тренировочного процесса, прописанных в «Федеральном стандарте спортивной подготовки по виду спорта (баскетбол)»; учитывали принципы и методические рекомендации, прописанные в «Национальной программе подготовки баскетболистов»; опирались на практический опыт тренеров, работающих с данной категорией спортсменов. Основным акцент был сделан на развитие наиболее важных компонентов координационных и скоростных способностей баскетболистов, формирование адаптационно-компенсаторных реакций организма и сезонные колебания работоспособности.

Методика развития координационных и скоростных способностей баскетболистов в тренировочных группах. На тренировочном этапе первого года подготовки, в отличие от общепринятой периодизации, при построении тренировочного процесса всю содержательную часть разработанной методики распределяли в соответствии с рекомендациями «Национальной программы подготовки баскетболистов» [1, с. 87].

Структурными элементами разработанной методики являлись:

- формирование адаптационно-компенсаторных реакций баскетболистов, который включал в себя: элементы идеомоторной тренировки, применяемые в качестве дополнительного средства для развития межмышечной координации и чувства ритма; элементы телесно-ориентированной терапии Г.В. Старшенбаума (2011), адаптированные для баскетболистов и способствующие расслаблению напряженных мышечных групп, снятию эмоционального напряжения занимающихся и восстановлению психоэмоционального состояния; упражнения на компьютерном стабилографическом комплексе с биологической обратной связью «Стабилан-01», которые усиливают поток нервных импульсов через проводящие пути центральной нервной системы, обеспечивают формирование в коре больших полушарий доминантных очагов

двигательного действия, что, в конечном итоге, способствует более легкому освоению сложнокоординационных двигательных действий;

- развитие координационных и скоростных способностей, которое включало в себя: общеразвивающие упражнения, способствующие повышению уровня общефизической подготовленности и функциональной тренированности баскетболистов; общеподготовительные упражнения в спортивном зале, подвижные игры и эстафеты, направленные на формирование двигательных умений и навыков и общую физическую подготовленность, проприоцептивную чувствительность; специально-подготовительные упражнения, направленные на развитие ведущих физических качеств и их компонентов, сохранение равновесия и на ориентировку в пространстве [11, с. 19].

Использовались следующие методы:

- общепедагогические, преимущественно наглядный, в сочетании со словесным;
- практические (игровой, метод строго регламентированного упражнения, повторный, соревновательный, метод расчленено-конструктивного упражнения с переходом в целостно-конструктивный).

Упражнения для развития координационных способностей проводились в первый день недельного микроцикла, в первой половине основной части тренировочного занятия, когда психическая и общая работоспособность занимающихся находились на высоком уровне. Осуществлялось многократное повторение двигательных действий с целью доведения их до автоматизма.

Упражнения на развитие быстроты проводились в первые два дня после выходного дня, чтобы исключить утомление от предыдущей тренировки. В первой половине занятия не превышали по времени 20-40 минут. Время выполнения упражнения – не более 20 с, интенсивность – умеренная, с переходом в субмаксимальную, интервалы отдыха – до исходного уровня ЧСС.

Тренировочная нагрузка недельного микроцикла носила волнообразный характер с одной вершиной, приходящейся на 2 день.

Проводилось обучение новым двигательным навыкам и развитию физических качеств. Основными задачами являлись повышение адаптационно-компенсаторных возможностей и развитие ведущих физических качеств баскетболистов.

Использовались общеразвивающие упражнения:

1. Для укрепления мышц рук и плечевого пояса: сгибание, разгибание, отведение, приведение, махи, вращения, рывковые движения в плечевых, локтевых и лучезапястных суставах; упражнения с

предметами (гимнастические палки, гантели от 1 до 2 кг; набивные мячи).

2. Для мышц шеи и туловища: повороты, наклоны и вращения головой; повороты, вращения и наклоны туловищем; поднимание и опускание прямых и согнутых ног из различных исходных положений (лежа на спине, сидя, в висе, на животе); корригирующие упражнения, способствующие формированию и закреплению навыков правильной осанки.

3. Для развития силы мышц ног: различные виды ходьбы (на носках, на пятках, внутренней и внешней стороне стопы, перекатами с пятки на носок, в приседе, в полуприседе); вращения, махи, отведения, приведения в различных суставах (тазобедренный, коленный, голеностопный); приседания, выпады, прыжки.

Общеподготовительные упражнения использовались для комплексного развития следующих физических качеств [13, с. 10]:

1. Для развития силы: броски набивного мяча весом 2-3 кг из различных исходных положений (стоя, лежа, сидя); перетягивание каната; бег по различному рельефу (песок, вода, холмистая местность); висы и подтягивания (перекладина, кольца); упражнения с собственным весом и весом партнера (сгибание и разгибание рук, приседания); упражнения с кистевым и пружинным эспандером; упражнения с использованием силовых и блочных тренажеров.

2. Для развития выносливости: различный по скорости бег в течение не менее 5 мин с обязательным контролем частоты сердечных сокращений и различные серии упражнений, выполняемые в форме круговой тренировки.

3. Для развития гибкости: выкрут прямых рук с гимнастической палкой; поочередное выполнение круговых движений руками с максимальной амплитудой вперед и назад; наклоны вперед из исходного положения сед ноги врозь поочередно к правой, левой ноге; наклоны вперед из исходного положения сед ноги вместе; наклоны вперед, назад, в стороны из исходного положения основная стойка и положения ноги врозь с фиксацией в положении наклона на каждый третий счет.

4. Для развития координационных способностей: различные беговые упражнения (челночный на 20-30 м с максимальной скоростью, с высоким подниманием бедра, поочередно правым и левым боком); разнонаправленные движения ногами и руками на месте, в ходьбе; разнообразные кувырки (с прыжка, с места, вперед, назад); упражнения на сохранение равновесия и сбалансированием на различных предметах с открытыми и закрытыми глазами (гимнастическая скамейка, бревно); поддержание равновесия при катании на коньках; ма-

ховые движения ногами в разные стороны при максимальном расслаблении мышц ног.

5. Для развития скоростных способностей: повторные пробегания дистанций от 5 до 20 м с максимальной скоростью из различных исходных положений; выполнение разновидностей ускорений по заданному сигналу; бег с максимальной скоростью и внезапными остановками по зрительному и тактильному сигналу; ловля с последующей передачей различных предметов (мячей разного диаметра, мяча); броски и ловля мячей различного диаметра по сигналу, как партнеру, так и от стены [3, с. 120].

Подвижные игры, направленные на развитие физических качеств (рекомендованные «Национальной программой подготовки баскетболистов»:

- для координационных способностей: «Кувырок с мячом», «Прыгуны и ползуны», «Навстречу удочке»;

- для скоростных способностей: «Два мороза», «День и ночь», «Белые медведи», «Бегуны»;

- для выносливости: «Салки», «Команда быстрых ног», «Гонка с выбыванием»;

- для силы: «Тяни в круг», «Бег раков», «Перетягивание каната»;

- для гибкости: «Палку за спину», «Сделай фигуру», «Гонка мячей».

Эстафеты, направленные на развитие координационных способностей и быстроты, проводились как в спортивном зале («Дорожка с заданиями», «Попади мячом в корзину», «Самый быстрый», «Проведи мяч палкой через кегли» и т.д.), так и на льду со следующими вариантами дистанций: обводка стоек, ходьба и бег на носках и пятках лезвий коньков, прыжки на коньках через препятствия, с противодействующими партнерами.

В период с 1 сентября по 31 декабря основной задачей являлось развитие координационных и скоростных способностей в сочетании с технической подготовкой баскетболистов. Особенностью тренировочного процесса баскетболистов в данный период являлось сочетание тренировочных занятий в спортивном зале. Техническая подготовка осуществлялась по общепринятой методике.

Для развития дифференцировки мышечных усилий применялись общеподготовительные упражнения, которые предъявляли повышенные требования к проприорецепторам, посредством исключения информации или ограничения информации от зрительного анализатора. Также использовались упражнения с отягощением, которые были направлены на повышение суставно-мышечной чувствительности [5, с. 47].

В содержание занятий включались упражнения с метанием мяча весом 500 г на различные расстояния (расстояние задавалось либо тренером, либо

спортсмену предлагалось самому оценить точность заданного расстояния, на которое был совершен бросок); метания различными предметами по движущимся объектам; статические напряжения конечностей с различной интенсивностью, прыжки вверх с доставанием подвешенных предметов, с поворотом на заданное расстояние; спрыгивание с предметов различной высоты; выпрыгивание на гимнастические маты (высота 15-45 см).

Для развития способности сохранять равновесие применялись: разнообразные наклоны туловища в различных плоскостях; удержание равновесия из исходного положения основная стойка, стойка на одной ноге с закрытыми глазами; упражнения с изменением площади опоры от 25 см до прямой линии (ходьба с перешагиванием предметов различной высоты, ходьба на коньках по резиновому покрытию); упражнения на узкой площади опоры, приподнятой на высоту от 10 до 40 см (балансировка на полусфере, ходьба с разнообразным заданием).

Для улучшения статокинетической устойчивости использовались упражнения, оказывающие воздействие на функции вестибулярного аппарата: наклоны головы, повороты и вращения тела (стоя на месте, при ходьбе и беге); акробатические упражнения (кувырки, перекаты и т.п.); стойки на неустойчивой опоре [8, с. 31].

Для развития способности к межмышечной координации использовались следующие общеподготовительные упражнения: переход по световому и тактильному сигналу от состояния напряжения к состоянию расслабления всех мышечных групп; попеременное напряжение и быстрое расслабление определенных мышечных групп; сознательное напряжение одних мышечных групп с одновременным расслаблением других. При выполнении данных упражнений следили, чтобы напря-

жение мышц соответствовало фазе вдоха и сопровождалось задержкой дыхания, а расслабление - с активным выдохом.

Использовались также специальные дыхательные упражнения (ритмического диафрагмального дыхания) и идеомоторная тренировка (мысленное воспроизведение движений на основе зрительной и кинестетической информации с акцентом на рациональное напряжение и расслабление мышечных групп после имитации основных технических приемов).

Для развития чувства ритма использовался наглядный метод, заключающийся в демонстрации тренером или более подготовленным спортсменом техники двигательного действия; при этом акцентировалось внимание на ритме его выполнения и показе видеосъемки в обычном и замедленном темпе. Перед исполнением двигательного действия, имеющего сложную ритмическую структуру, использовали идеомоторную тренировку, заключающуюся в мысленном воссоздании двигательных ощущений совершаемого действия, и их ритмических характеристик. Также для развития чувства ритма использовались разнообразные прыжки (через предметы, на батуте, со скакалкой) [7, с. 8].

Таким образом, структурными элементами разработанной методики являлись: формирование адаптационно-компенсаторных реакций баскетболистов, который включал в себя элементы идеомоторной тренировки, применяемые в качестве дополнительного средства для развития межмышечной координации и чувства ритма; элементы телесно-ориентированной терапии, адаптированные для баскетболистов и способствующие расслаблению напряженных мышечных групп, снятию эмоционального напряжения занимающихся и восстановлению психоэмоционального состояния.

### Литература

1. Андрианова Р.И., Леньшина М.В., Германов Г.Н. Централизованная подготовка сборных команд резерва по баскетболу: реалии и перспективы // *Культура физическая и здоровье*. 2016. № 3 (58). С. 87 – 91.
2. Бакаев В.В., Богдановский А.Н. Особенности управления скоростно-силовой подготовкой баскетболистов с учетом рационального соотношения упражнений с мячом и без мяча // *Современные концепции развития науки: сборник статей Международной научно-практической конференции* (16 марта 2018 года г. Пермь): в 2 ч. Ч. 2. Уфа: ОМЕГА САЙНС, 2018. С. 67 – 68.
3. Бакаев В.В., Богдановский А.Н. Характеристика упражнений в процессе скоростно-силовой подготовки баскетболистов // *Материалы и методы инновационных исследований и разработок: сборник статей Международной научно-практической конференции* (10 марта 2018 года г. Самара): в 2 ч. Ч. 2. Уфа: АЭТЕРНА, 2018. С. 120 – 121.
4. Бердичевская Е.М., Тришин А.С. Стабилографическая оценка точности движений квалифицированных баскетболистов разного игрового амплуа // *Физическая культура, спорт – наука и практика*. 2015. № 3. С. 65 – 70.
5. Борисова В.В. Методика подготовки баскетболистов с учетом их типологических особенностей // *Известия ТулГУ. Физическая культура. Спорт*, 2020. № 8. С. 47.



6. Васютина И.П., Богдановский А.Н. Характеристика подбора упражнений в процессе скоростно-силовой подготовки баскетболистов // Стратегические направления реформирования вузовской системы физической культуры: сборник научных трудов 5-й Всероссийской научно-практической конференции с международным участием (г. СПб, 19.04.2018): Институт физической культуры, спорта и туризма. СПб.: Изд-во Политехн. ун-та, 2018. С. 145 – 146.
7. Демочкина Т.Н. Повышение уровня физической подготовленности баскетболистов на этапе начальной подготовки // Наука-2020. 2019. № 9 (34). С. 8.
8. Кузнецов М.Б. Использование функционального тренинга в подготовке баскетболистов // Наука-2020. 2020. № 5 (41). С. 31.
9. Лукьянова Л.М., Чернова А.А. Использование кругового метода тренировки в физической подготовке баскетболистов // Наука-2020. 2019. № 11 (36). С. 16.
10. Пружинина М.В., Пружинин К.Н. Эффективность технической подготовки в дополнительном пред-профессиональном образовании баскетболистов на этапе базовой специализации // Мир науки. Педагогика и психология. 2019. № 5. С. 12.
11. Пушкарёв А.В. Психологические аспекты проявления успешности и надежности баскетболистов в соревновательной деятельности // Педагогико-психологические и медико-биологические проблемы физической культуры и спорта. 2020. № 2. С. 19.
12. Солодовник Е.М. Совершенствование технической подготовки баскетболистов, при помощи координационной лестницы // E-Scio. 2019. № 5 (32). С. 8.
13. Юдашкина Е.Е., Бодров И.М., Выприков Д.В., Шутова Т.Н. Особенности подготовки молодых квалифицированных баскетболистов в переходном периоде годового макроцикла // Современное педагогическое образование. 2019. С. 10.

#### References

1. Andrianova R.I., Len'shina M.V., Germanov G.N. Centralizovannaya podgotovka sbornyh komand rezerva po basketbolu: realii i perspektivy. Kul'tura fizicheskaya i zdorov'e. 2016. № 3 (58). S. 87 – 91.
2. Bakaev V.V., Bogdanovskij A.N. Osobennosti upravleniya skorostno-silovoj podgotovkoj basketbolistov s uchetom racional'nogo sootnosheniya upravlenij s myachom i bez myacha. Sovremennye koncepcii razvitiya nauki: sbornik statej Mezhdunarodnoj nauchno-prakticheskoj konferencii (16 marta 2018 goda g. Perm'): v 2 ch. CH. 2. Ufa: OMEGA SAJNS, 2018. S. 67 – 68.
3. Bakaev V.V., Bogdanovskij A.N. Harakteristika upravlenij v processe skorostno-silovoj podgotovki basketbolistov. Materialy i metody innovacionnyh issledovanij i razrabotok: sbornik statej Mezhdunarodnoj nauchno-prakticheskoj konferencii (10 marta 2018 goda g. Samara): v 2 ch. CH. 2. Ufa: AETERNA, 2018. S. 120 – 121.
4. Berdichevskaya E.M., Trishin A.S. Stabilograficheskaya ocenka tochnosti dvizhenij kvalificirovannyh basketbolistov raznogo igrovogo amplua. Fizicheskaya kul'tura, sport – nauka i praktika. 2015. № 3. S. 65 – 70.
5. Borisova V.V. Metodika podgotovki basketbolistov s uchetom ih tipologicheskikh osobennostej. Izvestiya TulGU. Fizicheskaya kul'tura. Sport, 2020. № 8. S. 47.
6. Vasyutina I.P., Bogdanovskij A.N. Harakteristika podbora upravlenij v processe skorostnosilovoj podgotovki basketbolistov. Strategicheskie napravleniya reformirovaniya vuzovskoj sistemy fizicheskoj kul'tury: sbornik nauchnyh trudov 5-j Vserossijskoj nauchno-prakticheskoj kon-ferencii s mezhdunarodnym uchastiem (g. SPb, 19.04.2018): Institut fizicheskoj kul'tury, sporta i turizma. SPb.: Izd-vo Politekhn. un-ta, 2018. S. 145 – 146.
7. Demochkina T.N. Povyshenie urovnya fizicheskoj podgotovlennosti basketbolistov na etape nachal'noj podgotovki. Nauka-2020. 2019. № 9 (34). S. 8.
8. Kuznecov M.B. Ispol'zovanie funkcional'nogo treninga v podgotovke basketbolistov. Nauka-2020. 2020. № 5 (41). S. 31.
9. Luk'yanova L.M., Chernova A.A. Ispol'zovanie krugovogo metoda trenirovki v fizicheskoj podgotovke basketbolistov. Nauka-2020. 2019. № 11 (36). S. 16.
10. Pruzhinina M.V., Pruzhinin K.N. Effektivnost' tekhnicheskoj podgotovki v dopolnitel'nom predprofessional'nom obrazovanii basketbolistov na etape bazovoj specializacii. Mir nauki. Pedagogika i psihologiya. 2019. № 5. S. 12.
11. Pushkarev A.V. Psihologicheskie aspekty proyavleniya uspeshnosti i nadezhnosti basketbolistov v sorevnovatel'noj deyatel'nosti. Pedagogiko-psihologicheskie i mediko-biologicheskie problemy fizicheskoj kul'tury i sporta. 2020. № 2. S. 19.

12. Solodovnik E.M. Sovershenstvovanie tekhnicheskoy podgotovki basketbolistov, pri pomoshchi koordinacionnoj lestnicy. E-Scio. 2019. № 5 (32). S. 8.

13. YUdashkina E.E., Bodrov I.M., Vyprikov D.V., SHutova T.N. Osobennosti podgotovki molodyh kvalificirovannyh basketbolistov v perekhodnom periode godichnogo makrocikla. Sovremennoe pedagogicheskoe obrazovanie. 2019. S. 10.

*Yezhov K.S., Candidate of Pedagogic Sciences (Ph.D.), Associate Professor,  
Ural State University of Economics,  
Yezhov S.G., Candidate of Pedagogic Sciences (Ph.D.), Associate Professor,  
Russian State Vocational  
Pedagogical University,  
Kozlovskikh I.S., Senior Lecturer,  
Ural State University of Economics*

**THE CONCEPT OF THE DEVELOPMENT OF TEACHING METHODS  
AND TECHNOLOGIES BASED ON THE EXAMPLE OF THE BASKETBALL GAME,  
TAKING INTO ACCOUNT MODERN APPROACHES AND PRACTICES**

**Abstract:** basketball is one of the most popular games among young people and adults. It is included in the educational process of physical education classes in educational institutions of primary, secondary and professional levels. This feature is due to the general influence of basketball on the body – it increases endurance, agility, reaction speed. Sports and game activity of a competitive nature fosters strong-willed and moral qualities of athletes. For athletes, the defining indicators for winning a team are their physical fitness and technical and tactical base. The sportsmanship of basketball players directly depends on functional fitness. The definition of the functional readiness of athletes reflects the readiness of their organisms, organ systems, for the implementation of specific activities. Consequently, the state of the organism acts as functional readiness, taking into account the list of its functions, determined by a specific sport. As a result of their development, athletes show high achievements. In this article, the author has made an attempt at scientific analysis and critical understanding of the problems of the development of methods and technologies for teaching basketball, taking into account modern innovative approaches and practices.

**Keywords:** teaching technologies, basketball game, teaching methods, innovative training, functional training, technical and tactical training, modern education

*Варфоломеева Л.Е., кандидат педагогических наук,  
Ярославская государственная сельскохозяйственная академия,  
Буриков А.В., кандидат биологических наук, доцент,  
Васин В.Н., кандидат педагогических наук, доцент,  
Ярославское высшее военное училище  
противовоздушной обороны*

## НАПРАВЛЕННОСТЬ ОБРАЗОВАТЕЛЬНОГО ПРОЦЕССА ПО ФИЗИЧЕСКОЙ КУЛЬТУРЕ В ВУЗЕ

**Аннотация:** рассматриваются результаты анализа направленности подготовки студентов по физической культуре в высших учебных заведениях. Обращается внимание на то, что интегративный характер физической культуры выражается в ее педагогической направленности, эффективно обеспечивающей во взаимосвязи с другими предметами образовательной программы развитие физических, коммуникативных, моральных и психических качеств будущих специалистов. А направленность образовательного процесса проявляется как обоснованная возможность реализации заданных целей профессионально-прикладной физической подготовки будущих специалистов, а также способов и средств их достижения. Профессионально-квалификационная характеристика используется как источник информации об уровне сформированности профессиональных компетенций, а также о знаниях, навыках и умениях на определенном этапе профессиональной квалификации выпускника высшего учебного заведения.

Отмечается, что профессиональное содержание деятельности по многим специальностям в настоящее время оформилось в профессионально-прикладную направленность по управлению сложными системами. Коллективные взаимозависимые действия не позволяют специалистам выполнять их в индивидуальном темпе, что становится причиной накопления напряженности, приводящей к чрезмерному и быстро наступающему физическому и психическому утомлению.

Результаты проведенного исследования свидетельствуют, что направленность образовательного процесса по физической культуре в значительной степени формируется под влиянием профессионального блока дисциплин, комплекс и содержание которых зависит от профиля профессиональной подготовки высшего учебного заведения.

**Ключевые слова:** образовательный процесс, физическая культура, студенты, профессиональная деятельность, навык, учебная дисциплина, педагогическое взаимодействие

### Введение

Направленность образовательного процесса в высших учебных учреждениях формируется на основании установленного общего порядка с использованием основных образовательных программ, в соответствии с которыми производится профессиональная подготовка специалистов различных специальностей.

При этом разработкой образовательных программ на основании федеральных государственных образовательных стандартов и квалификационных требований, используя примерные основные образовательные программы, вузы занимаются самостоятельно [1, с. 109].

Созданная направленность образовательного процесса проявляется как обоснованная возможность реализации заданных целей профессионально-прикладной физической подготовки (ППФП) будущих специалистов, а также способов и средств их достижения. Профессионально-квалификационная характеристика используется как источник информации об уровне сформированности профессиональных компетенций, а также о знаниях, навыках и умениях на определенном

этапе профессиональной квалификации выпускника высшего учебного заведения.

Овладение студентами новыми способностями происходит в процессе активности участников образовательного процесса, которой свойственны основные признаки деятельности, осуществляемой посредством коммуникации между членами образовательного процесса.

### Результаты исследования и их обсуждение

В процессе педагогического взаимодействия у студентов формируются ценности и смыслы учения, становящиеся побудительной причиной их активности, в результате которой проявляются проблемы актуального развития и затем вырабатываются собственные цели.

В соответствии с этими целями на основе известного обучающимся знания и приобретаемого в процессе обучения нового знания формируется система действий и определяются соответствующие достаточные условия, то есть вырабатываются соответствующие технологии.

Содержание процесса подготовки специалистов различных специальностей с высшим профессиональным образованием определяется, как мы уже

упоминали, комплексом изучаемых учебных дисциплин, в числе которых важное интегральное значение имеет физическая культура будущего специалиста.

Следует отметить, что профессионально-прикладное содержание деятельности по многим специальностям в настоящее время оформилась в специфический операторский труд по управлению сложными системами, обеспечивающими достижение наилучшего производственного результата [2, с. 8].

В условиях обычной повседневной учебной деятельности не удастся достигнуть высокого уровня напряженности присущего реальной трудовой деятельности, что затрудняет оценку роли и влияния физической подготовленности студентов как качественной характеристики высококвалифицированного специалиста.

Необходимость решения сложных задач профессионального труда требует от современных специалистов развитых способностей, направленных на быструю оценку, переработку и осмысление большого объема специфической для восприятия информации, профессиональной и длительной по времени внимательности, а также тонкой координации действий и движений, устойчивости к продолжительной во времени и часто монотонной работе [4, с. 57].

Высокие требования к безошибочным действиям, предъявляемые к высококвалифицированным специалистам различных отраслей производства и сфер жизнедеятельности выступили в качестве основания, на котором сформировались объективные условия, при которых различный уровень специальной физической подготовленности будет определяться самым неподготовленным в профессиональном, физическом и психологическом плане к совместной деятельности в коллективе [7, с. 210]. Четко выполнять такие требования способны только специалисты с соответствующей физической подготовкой и высокой психической устойчивостью.

Точность и эффективность профессиональной деятельности напрямую зависит от степени утомления специалистов, которая у членов трудового коллектива с высокой физической выносливостью наступает значительно позже. При этом, особенностью является то, что коллективные взаимозависимые действия не позволяют специалистам выполнять их в индивидуальном темпе, что становится причиной накопления напряженности, приводящей к чрезмерному и быстро наступающему физическому и психическому утомлению. Очевидно, что целенаправленная физическая подготовка, учитывающая характер выполняемых специалистами операций в ходе трудовой деятельно-

сти, является одним из тех важных средств образовательного процесса в вузе, которое обеспечивает сохранение работоспособности и формирование соответствующих специальных качеств у выпускников различных специальностей и профиля.

Интегративный характер физической культуры выражается в ее специальной педагогической направленности, эффективно обеспечивающей во взаимосвязи с другими предметами образовательной программы, улучшении физических, коммуникативных, моральных и психических качеств выпускников вузов.

Общая и профессионально-прикладная физическая культура опосредованно влияет на процесс формирования личности специалиста, в том числе ее моральных черт и психических особенностей за счет постепенного совершенствования профессионально-трудовых и нравственных качеств. Оказывает формирующее влияние на развитие коллективизма, дисциплинированности, взаимовыручки, чувства ответственности за выполняемое дело.

В свете проявляющихся тенденций недостаточное внимание, на фоне общих задач физической культуры, к проблеме психолого-педагогического обоснования содержательной составляющей специальной направленности физической культуры, обеспечивающей в современной действительности формирование и совершенствование у студентов важных для профессионального труда соответствующих прикладных навыков, а также физических, психических, моральных и специальных качеств привело к необходимости научного поиска в определении современных адекватных путей совершенствования физической культуры.

Происходит перенос приобретенных в условиях общей и профессионально-прикладной физической культуры навыков и развитие необходимых физических и личностных качеств, что проявляется не в чистом виде, а интегративно в ходе выполнения упражнений.

Исследование механизма переноса навыков и умений, приобретенных в процессе физического воспитания в вузе показывает, что физическая тренированность студента, с одной стороны, формирует у специалиста нужную физиологическую базу профессиональной выносливости.

По мере профессионального становления у студента закономерно формируется свое специфически-индивидуальное сочетание компонентов рационального, для него, способа выполнения профессиональных задач и действий, что определенным и одновременно индивидуальным образом затрудняет перенос навыков и умений.

Педагогический состав и другие должностные лица высшего учебного заведения, занимающиеся формированием целенаправленного воздействия

средствами физической культуры на развитие необходимых общих и профессионально-прикладных навыков и умений, в процессе анализа и учета закономерностей их переноса, исследуют каким образом, достигнутый будущими специалистами уровень развития физических, психических и специальных качеств, и определенное овладение двигательными навыками в процессе обучения оказывает влияние на результаты выполнения задач профессиональной деятельности, а также в каком направлении и в какой степени в процессе физического воспитания предстоит в дальнейшем организовывать совершенствование физических качеств и двигательных навыков у студентов.

Ученые и педагоги, исследующие особенности влияния на профессиональную деятельность различных категорий и специальностей средствами физической культуры и развития у них соответствующих качеств, отмечают, что высокая и целенаправленная физическая подготовленность высококвалифицированных специалистов помогает существенно повысить их способности быстро оценивать складывающуюся обстановку, принимать рациональные решения на действия в соответствии со стоящими задачами профессиональной направленности [5, с. 137].

Общая и профессионально-прикладная физическая подготовленность, и хорошее здоровье обеспечивают лучшие возможности использования организмом разнообразных средств компенсации, помогающих быстрее ориентироваться в рабочем пространстве, одновременно выполнять сложные по координации движения, сохраняя при этом эмоциональную устойчивость.

Развитие компенсаторных возможностей организма специалистов средствами физической культуры, по нашему мнению, в современных условиях выполнения задач профессиональной деятельности является тем важным направлением деятельности ученых, педагогического состава кафедр физического воспитания и других специалистов физического воспитания, активизировать значительные резервные возможности организма специалиста и его высшей нервной деятельности.

В этой связи одна из важных задач физической культуры, педагогики и психологии состоит:

- в поиске эффективных путей компенсации при различных отклонениях, нарушениях, не способствующих целенаправленному развитию необходимых качеств студентов;

- в кропотливом выявлении, исследовании и обосновании компенсаторных возможностей, имеющихся в предметных средствах обучения, в том числе в средствах ППФК в вузе, как и при каких условиях их целесообразно использовать в

целях обеспечения главной задачи в подготовке высококвалифицированного специалиста.

Выработанные индивидуальные способы управления стрессом при выполнении профессиональных задач, развитие пассивно-оборонительных форм реагирования в трудных ситуациях и предохранительного характера адаптивных механизмов, деятельность личности специалиста с высшим профессиональным образованием по поддержанию баланса между требованиями действительности и собственными внутренними ресурсами становятся актуальной реакцией личности на воспринимаемую проблему.

В ходе обучения в вузе компенсаторные процессы протекают под психолого-педагогическим наблюдением и соответствующим сопровождением и включают этапы контроля реализации программы, диагностики соответствующих компенсаторных возможностей у военнослужащих и закрепления достигнутых результатов [8, с. 177].

Такой подход к использованию резерва компенсаторных возможностей организма специалистов, по нашему мнению, способен обеспечить развитие у них соответствующих качеств, помогающих быстрее и слаженнее выполнять профессионально-прикладные задачи, при этом рациональнее выполнять сложные по координации движения в ограниченном рабочем пространстве и сохранять работоспособность, психическую и эмоциональную устойчивость в процессе коллективной деятельности в трудных и экстремальных условиях.

Исследование направленности образовательного процесса по физической культуре в вузе показывает, что все имеющиеся средства физической культуры в значительной степени участвуют в успешном решении задачи повышения психической устойчивости специалистов различных специальностей к действиям в сложных условиях трудовой деятельности [3, с. 141].

В связи с этим методы использования средств физической культуры в интересах успешного решения задач психологической подготовки имеет свою специфику. Эта специфика должна учитывать содержание практической работы специалистов. Особенностью средств физической культуры является:

- довольно большой набор разработанных физических упражнений, создающий условия и ситуации их применения с выполнением важного требования по усложнению учебных задач;

- усвоение опыта работы в обстановке оправданного индивидуального и коллективного риска и связанного с этим психического напряжения.

Решение вопросов психической готовности специалистов – это одна из многих задач высшего

профессионального обучения, которые осуществляются за счет специальных физических упражнений. Поэтому физическая культура представляет собой важную составную часть единого целостного образовательного процесса в вузе.

Физическая подготовленность выпускников различных специальностей вузов выступает одним из важных показателей уровня профессиональной подготовленности к дальнейшей трудовой деятельности. Значение физической культуры проявляется в развитии и совершенствовании физической и умственной работоспособности, а также в более быстром восстановлении готовности выпускников вузов к дальнейшему выполнению напряженных производственных задач; безошибочных и эффективных профессиональных действиях [6, с. 21].

#### Заключение

Исследование направленности образовательного процесса по физической культуре в высших учебных заведениях позволило сформулировать следующие выводы:

- направленность образовательного процесса по физической культуре в значительной степени формируется под влиянием блока дисциплин, комплекс и содержание которых зависит от профиля профессиональной подготовки высшего учебного заведения;

- интегративный характер физической культуры выражается в ее педагогической направленности, эффективно обеспечивающей во взаимосвязи с другими предметами образовательной программы развитие физических, коммуникативных, моральных и психических качеств будущих специалистов;

Профессиональное содержание деятельности по многим специальностям в настоящее время оформилось в профессионально-прикладную направленность по управлению сложными системами. Коллективные взаимозависимые действия не позволяют специалистам выполнять их в индивидуальном темпе, что становится причиной накопления напряженности, приводящей к чрезмерному и быстро наступающему физическому и психическому утомлению.

#### Литература

1. Борисов А.В., Воронов Н.А. Ершов С.А. Вопросы совершенствования организации физической подготовки офицеров воздушно-космических сил // Современные наукоемкие технологии. 2019. № 10. С. 107 – 111.
2. Буриков А.В., Васин В.Н., Ершов С.А. Опытная модель организации физической подготовки офицеров-преподавателей высшего военного учебного заведения // Studia Humanitatis. 2018. № 4. С. 8.
3. Буриков А.В., Черанев А.П., Горохов А.В. Составные части организации физической подготовки военнослужащих // Обзор педагогических исследований. 2021. Т. 3. № 4. С. 139 – 144.
4. Васин В.Н. Формирование у курсантов вузов навыков мониторинга образовательного процесса по физической подготовке // Colloquium-journal. 2018. № 10-8 (21). С. 56 – 59.
5. Васин В.Н., Косяшников Н.Т., Буриков А.В. Теоретико-экспериментальное обоснование программы формирования профессионально важных качеств средствами физической культуры // Вестник Рыбинской государственной авиационной технологической академии им. П.А. Соловьева. 2014. № 4 (31). С. 134 – 139.
6. Воронов Н.А. Государственная политика в вопросах физического воспитания и реализации государственных стандартов. Центральный научный вестник. 2018. Т. 3. № 18 (59). С. 21 – 22.
7. Елькин Ю.Г., Дубровин Д.А. Вопросы организации физической подготовки курсантов с использованием нормированных физических нагрузок // Актуальные вопросы физической и специальной подготовки силовых структур. 2021. № 1. С. 207 – 211.
8. Шарков Ю.П., Борисов А.В., Буриков А.В. Методические аспекты формирования специальных физических качеств у студентов // Вестник Череповецкого государственного университета. 2014. № 3 (56). С. 176 – 178.

#### References

1. Borisov A.V., Voronov N.A. Ershov S.A. Voprosy sovershenstvovaniya organizacii fizicheskoy podgotovki oficerov vozdušno-kosmicheskikh sil. Sovremennye naukoemkie tekhnologii. 2019. № 10. S. 107 – 111.
2. Burikov A.V., Vasin V.N., Ershov S.A. Opytnaya model' organizacii fizicheskoy podgotovki oficerov-prepodavatelej vysshego voennogo uchebnogo zavedeniya. Studia Humanitatis. 2018. № 4. S. 8.
3. Burikov A.V., ChEranev A.P., Gorohov A.V. Sostavnnye chasti organizacii fizicheskoy podgotovki voennosluzhashchih. Obzor pedagogicheskikh issledovaniy. 2021. T. 3. № 4. S. 139 – 144.
4. Vasin V.N. Formirovanie u kursantov vuzov navykov monitoringa obrazovatel'nogo processa po fizicheskoy podgotovke. Colloquium-journal. 2018. № 10-8 (21). S. 56 – 59.

5. Vasin V.N., Kosyashnikov N.T., Burikov A.V. Teoretiko-eksperimental'noe obosnovanie programmy formirovaniya professional'no vazhnyh kachestv sredstvami fizicheskoy kul'tury. Vestnik Rybinskoj gosudarstvennoj aviacionnoj tekhnologicheskoy akademii im. P.A. Solov'eva. 2014. № 4 (31). S. 134 – 139.
6. Voronov N.A. Gosudarstvennaya politika v voprosah fizicheskogo vospitaniya i realizacii gosudarstvennyh standartov. Central'nyj nauchnyj vestnik. 2018. T. 3. № 18 (59). S. 21 – 22.
7. El'kin YU.G., Dubrovin D.A. Voprosy organizacii fizicheskoy podgotovki kursantov s ispol'zovaniem normirovannyh fizicheskikh nagruzok. Aktual'nye voprosy fizicheskoy i special'noj podgotovki silovyh struktur. 2021. № 1. S. 207 – 211.
8. SHarkov YU.P., Borisov A.V., Burikov A.V. Metodicheskie aspekty formirovaniya special'nyh fizicheskikh kachestv u studentov. Vestnik CHerepoveckogo gosudarstvennogo universiteta. 2014. № 3 (56). S. 176 – 178.

*Varfolomeeva L.E., Candidate of Pedagogic Sciences (Ph.D.),  
Yaroslavl State Agricultural Academy,  
Burikov A.V., Candidate of Biological  
Sciences (Ph.D.), Associate Professor,  
Vasin V.N., Candidate of Pedagogic  
Sciences (Ph.D.), Associate Professor,  
Yaroslavl Higher Military Institute of the Air Defense*

#### **DIRECTION OF THE EDUCATIONAL PROCESS IN PHYSICAL EDUCATION AT THE HIGHER EDUCATIONAL INSTITUTION**

**Abstract:** the results of the analysis of the orientation of students' training in physical education in higher educational institutions are considered. Attention is drawn to the fact that the integrative nature of physical education is expressed in its pedagogical orientation, effectively providing, in conjunction with other subjects of the educational program, the development of physical, communicative, moral and mental qualities of future specialists. And the orientation of the educational process is manifested as a reasonable opportunity to implement the set goals of professional and applied physical training of future specialists, as well as ways and means to achieve them. A professional qualification characteristic is used as a source of information about the level of formation of professional competencies, as well as about knowledge, skills and abilities at a certain stage of the professional qualification of a graduate of a higher educational institution.

It is noted that the professional content of activities in many specialties has now taken shape in a professional and applied direction for managing complex systems. Collective interdependent actions do not allow specialists to perform them at an individual pace, which causes the accumulation of tension, leading to excessive and quickly occurring physical and mental fatigue.

The results of the study show that the direction of the educational process in physical education is largely formed under the influence of a professional block of disciplines, the complex and content of which depends on the profile of professional training of a higher educational institution.

**Keywords:** educational process, physical education, students, professional activity, skill, academic discipline, pedagogical interaction

*Ермилов Ю.А.,  
Краснодарский университет МВД России,  
Жуков В.И., доктор педагогических наук, профессор,  
Адыгейский государственный университет*

### ВЗАИМОСВЯЗЬ ФИЗИЧЕСКОЙ ПОДГОТОВЛЕННОСТИ И КОЛИЧЕСТВА ПОВТОРЕНИЙ В ФИЗИЧЕСКИХ УПРАЖНЕНИЯХ РАЗНОЙ ДЛИТЕЛЬНОСТИ

**Аннотация:** в статье приводятся результаты корреляционного анализа проведенного на основе ранее полученных данных, которые дополняют вопрос обеспечения индивидуальной физической нагрузки в процессе профессиональной подготовки сотрудников полиции. Сложившийся подход ориентирован на усредненного сотрудника полиции. В результате разного уровня физической подготовленности в учебных группах возникают сложности с реализацией принципа доступности и индивидуализации физической нагрузки на групповых занятиях, что ограничивает возможность в достижении высоких результатов в процессе профессионального обучения. Ориентация на усредненного сотрудника полиции не охватывает лиц с высоким и низким уровнем физической подготовленности, а различные попытки приводят к трудностям с точки зрения подготовки к занятию и его проведения. Взаимосвязь физической подготовленности и количества повторений в физических упражнениях разной длительности может послужить основой для разработки способа индивидуализации физической нагрузки в процессе подготовки сотрудников полиции. При этом необходимо учебную группу делить на три отделения по уровню физической подготовленности, при подборе упражнений учитывать их направленность, применяемый метод физического воспитания, задействованные механизмы энергообеспечения. Таким образом, индивидуализация физической нагрузки будет осуществляться в процессе выполнения упражнений за счет разной длительности времени работы и отдыха в отделениях, установки, утомления и физической работоспособности.

**Ключевые слова:** индивидуальная нагрузка, длительность времени работы, общая физическая подготовка, сотрудники полиции

В проведенном ранее исследовании была выдвинута гипотеза, предполагалось, что обеспечить индивидуальную физическую нагрузку для сотрудников полиции с разным уровнем общей физической подготовленности (ОФП) возможно, если нагрузку определять продолжительностью упражнения [1]. В ходе анализа полученных результатов, очевидно, что количество повторений у лиц с разным уровнем ОФП значительно варьируется. Возникает вопрос, зависит ли количество повторений при разной длительности упражнений от уровня ОФП? Для того чтобы ответить на этот вопрос необходимо на основе полученных данных провести корреляционный анализ.

Для осмысления данной работы укажем лишь основные компоненты методики проведенного ранее исследования. Для исследования были привлечены 24 сотрудника полиции (возраст от 20 до 26 лет). Контрольное тестирование содержало три упражнения с гирей 16 кг. Тестирование проводилось в течение четырех дней, с каждым днём длительность времени работы в упражнениях увеличивалась (10, 20, 30 и 40 секунд). Сотрудники, принимающие участие, должны были распределить усилия в подходе равномерно, так чтобы выполнять движение, по возможности, без остановок, в среднем темпе, не зная длительности времени работы, в течение которого будут выполнять

упражнение. Первое упражнение – жим гири, второе упражнение – выпрыгивания с гирей за головой, третье упражнение – рывковые махи («Маятник»), время отдыха между упражнениями 1 минута. Для контроля количества повторений в упражнениях использовалась видеофиксация. Уровень ОФП определялся количеством набранных баллов в контрольных нормативах для сотрудников полиции [2].

Для проведения корреляционного анализа количество повторений в упражнениях с гирей было соединено для получения значения общей нагрузки. Это обусловлено тем, что уровень общей физической подготовленности сотрудников полиции определяется схожим образом, результаты в контрольных упражнениях разной направленности переводятся в баллы, а затем вычисляется их сумма [2]. Стоит отметить, что для нашего исследования упражнения с гирей подбирались с учетом направленности контрольных упражнений для сотрудников полиции. Таким образом, были созданы предпосылки для объективного анализа и выявления зависимости между уровнем общей физической подготовленности и количеством повторений в упражнениях разной длительности.

Для каждой длительности упражнений (10, 20, 30, 40 с) было составлено корреляционное поле (сумма повторений в трех упражнениях с гирей и



сумма баллов в трех контрольных упражнениях для сотрудников полиции) при помощи программного обеспечения Statistica 10. Ниже приведено корреляционное поле при длительности 10 с – в первый день исследования (рис. 1). Аналогичная линейная зависимость и положительная корреляция наблюдается и в другие дни исследования.

Коэффициент корреляции рассчитывался по методу Бравэ- Пирсона, в первый день (10 с)  $r = 0,62$ , второй день (20 с)  $r = 0,52$ , третий день (30 с)  $r = 0,59$ , четвертый день (40 с)  $r = 0,64$ . Если оценивать корреляцию по классификации ее величины, то корреляция имеет среднее значение во всех случаях ( $0,5 \leq r < 0,7$ ) [3, 4].



Рис. 1. Длительность времени работы 10 с

Для проверки достоверности полученных коэффициентов корреляции использовался  $t$  – критерий Стьюдента,  $t$  – эмпирическое в каждом случае больше  $t$  – критерия (табл. 1). Таким образом,

можно с большей достоверностью сказать, что между уровнем ОФП и количеством повторений в подходе, определяемом длительностью времени работы, есть взаимосвязь.

Таблица 1

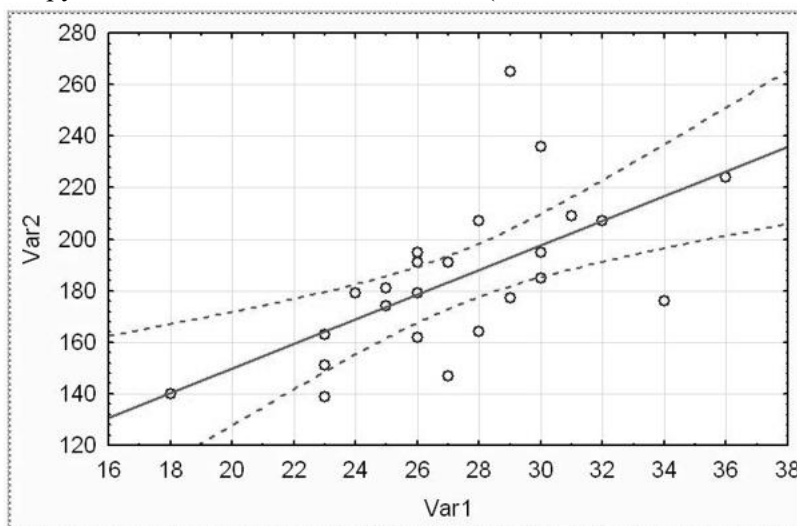
#### Результаты анализа и проверка коэффициента корреляции

n	Сумма баллов	Сумма повторений в трех упражнениях			
		1 день (10 сек)	2 день (20 сек)	3 день (30 сек)	4 день (40 сек)
1	139	23	48	64	82
2	140	18	37	54	61
3	147	27	51	66	83
4	151	23	46	72	88
5	162	26	53	78	92
6	163	23	52	63	86
7	164	28	42	69	85
8	174	25	53	78	95
9	176	34	61	93	105
10	177	29	57	73	90
11	179	26	54	77	80
12	179	24	55	70	82
13	181	25	53	72	83
14	185	30	58	73	89
15	191	27	48	74	91
16	191	26	49	69	87
17	195	26	55	77	104

Продолжение таблицы 1

18	195	30	58	80	94
19	207	32	66	93	106
20	207	28	49	66	83
21	209	31	56	77	103
22	224	36	61	92	112
23	236	30	60	94	114
24	265	29	53	77	95
х		27,33	53,13	75,04	91,25
σ		3,93	6,4	10,11	11,81
Распределение (3σ)		Нормальное	Нормальное	Нормальное	Нормальное
г		0,62	0,52	0,59	0,64
t (эмп)		3,73	2,92	3,43	3,93
t (кр) – 2,07		t (эмп) > t (кр)	t (эмп) > t (кр)	t (эмп) > t (кр)	t (эмп) > t (кр)

Количество повторений это один из компонентов физической нагрузки, для адекватного ее обеспечения количество повторений должно соответствовать уровню общей физической подготовленности. Если этого нет, не будет и положительных физиологических сдвигов для активизации механизмов адаптации, что тормозит процесс физического воспитания, охватывая, лишь часть учебного взвода. Чтобы этого избежать необходимо, предоставить сотрудникам полиции возможность выполнять упражнение самостоятельно. При этом эта самостоятельность должна быть управляема, т.е. организована определенным способом. Такие компоненты нагрузки как ее длительность, количество подходов и повторений, продолжительность отдыха определяются в таком случае преподавателем, а количество повторений при определенной установке зависит от сотрудника полиции, т.е. его уровня ОФП. Так как преподава-

тель не задает количество повторений в подходе, а лишь следит за длительностью времени работы, то при планировании длительности упражнений следует учитывать задействованные механизмы энергообеспечения мышц. Например, для воспитания силовой выносливости, учитывается, что механизм энергообеспечения анаэробный – гликолитический, время развертывания которого от 20 до 30 сек., время работы с максимальной мощностью 2-3 мин., время работы до 6 мин [5]. Эти значения следует воспринимать как минимум и максимум, учитывая уровень ОФП применяется соответствующая длительность времени работы.

Полученные в результате исследования сведения служат основанием для разработки способа индивидуализации физической нагрузки основанного на длительности времени работы и его дальнейшего экспериментального обоснования.

### Литература

1. Ермилов Ю.А. Индивидуальная физическая нагрузка в процессе профессиональной подготовки сотрудников полиции // Известия ТулГУ. Физическая культура. Спорт. 2021. № 10. С. 22 – 27.
2. Приказ Министерства внутренних дел Российской Федерации «Об утверждении Порядка организации подготовки кадров для замещения должностей в органах внутренних дел Российской Федерации» (от 05.05.2018 г. № 275) [Электронный ресурс]. Режим доступа: <https://www.garant.ru/products/ipo/prime/doc/71877330> (дата обращения: 13.08.2021)
3. Коренберг В.Б. Спортивная метрология: учебник. М.: Физическая культура, 2008. 368 с.
4. Губа В.П., Попов Г.И., Пресняков В.В., Леонтьева М.С. Педагогические измерения в спорте: методы, анализ и обработка результатов. М.: «Спорт», 2021. 324 с.
5. Михайлов С.С. Спортивная биохимия: учебник для вузов и колледжей физической культуры. М.: Советский спорт, 2004. 220 с.

**References**

1. Ermilov YU.A. Individual'naya fizicheskaya nagruzka v processe professional'noj podgotovki sotrudnikov policii. Izvestiya TulGU. Fizicheskaya kul'tura. Sport. 2021. № 10. S. 22 – 27.
2. Prikaz Ministerstva vnutrennih del Rossijskoj Federacii «Ob utverzhdenii Poryadka organizacii podgotovki kadrov dlya zameshcheniya dolzhnostej v organah vnutrennih del Rossijskoj Federacii» (ot 05.05.2018 g. № 275) [Elektronnyj resurs]. Rezhim dostupa: <https://www.garant.ru/products/ipo/prime/doc/71877330> (data obrashcheniya: 13.08.2021)
3. Korenberg V.B. Sportivnaya metrologiya: uchebnik. M.: Fizicheskaya kul'tura, 2008. 368 s.
4. Guba V.P., Popov G.I., Presnyakov V.V., Leont'eva M.S. Pedagogicheskie izmereniya v sporte: metody, analiz i obrabotka rezul'tatov. M.: «Sport», 2021. 324 s.
5. Mihajlov S.S. Sportivnaya biohimiya: uchebnik dlya vuzov i kolledzhej fizicheskoj kul'tury. M.: Sovetskij sport, 2004. 220 s.

*Ermilov Yu.A.,  
Krasnodar University of the Ministry  
of Internal Affairs of Russia,  
Zhukov V.I., Doctor of Pedagogic Sciences  
(Advanced Doctor), Professor,  
Adyghe State University*

**RELATIONSHIP OF PHYSICAL READINESS AND THE NUMBER  
OF REPEATS IN PHYSICAL EXERCISES OF DIFFERENT DURATION**

**Abstract:** the article presents the results of a correlation analysis carried out on the basis of previously obtained data, which complement the issue of ensuring individual physical activity in the process of professional training of police officers. The current approach is focused on the average police officer. As a result of different levels of physical fitness in training groups, there are difficulties with the implementation of the principle of accessibility and individualization of physical activity in group classes, which limits the possibility of achieving high results in the process of vocational training. Orientation to the average police officer does not cover persons with a high and low level of physical fitness, and various attempts lead to difficulties in terms of preparing for the lesson and its further conduct. The relationship of physical fitness and the number of repetitions in physical exercises of different duration can serve as the basis for developing a method for individualizing physical activity in the process of training police officers. At the same time, it is necessary to divide the study group into three departments according to the level of physical fitness, while selecting exercises, take into account their orientation, the method of physical education used, and the mechanisms of energy supply involved. Thus, the individualization of physical activity will be carried out in the process of performing exercises due to the different duration of work and rest time in the departments, installation, fatigue and physical performance.

**Keywords:** individual load, duration of work time, general physical fitness, police officers

*Ибрагимов И.Ф., кандидат биологических наук, доцент,  
Казанский государственный энергетический университет,  
Казанский государственный медицинский университет  
Министерства здравоохранения РФ,  
Казанский институт (филиал) Всероссийского  
государственного университета юстиции  
(РПА Минюста России),  
Абдрашитова Т.В., старший преподаватель,  
Авдеева Л.В., старший преподаватель,  
Минебаев Н.К., старший преподаватель,  
Нуруллин И.Ф., старший преподаватель,  
Казанский (Приволжский) федеральный университет,  
Баченина Е.А., старший преподаватель,  
Казанский государственный архитектурно-  
строительный университет*

### **ВЛИЯНИЕ ЗАНЯТИЙ ПАУЭРЛИФТИНГОМ НА ФУНКЦИОНАЛЬНОЕ СОСТОЯНИЕ ПОДРОСТКОВ В ВОЗРАСТЕ 14-16 ЛЕТ С ОСОБЕННОСТЯМИ ИНТЕЛЛЕКТА**

**Аннотация:** статья посвящена изучению влияния занятий пауэрлифтингом на начальном этапе на общую физическую подготовку подростков 14-16 лет с особенностями интеллекта. Ведущее место среди других инвалидизирующих заболеваний, имеющих комплексные необратимые последствия, занимает умственная отсталость. Данное умозаключение вытекает из представленных ниже статистических данных. Различные нарушения психического и физического развития, а также функциональные отклонения в развитии ребенка, возникающие в результате органического поражения центральной нервной системы, требуют от ученых и специалистов создания определенных условий для удовлетворения естественных потребностей в движении лиц с умственной отсталостью. В связи с этим актуальным является вопрос о привлечении детей и подростков с легкой умственной отсталостью к регулярным занятиям адаптивной физической культурой и спортом с целью увеличения двигательной активности лиц с данными отклонениями. Цель исследования – практически обосновать методику физической подготовки подростков с умственной отсталостью в процессе занятий пауэрлифтингом с учетом их психофизического развития. Достоверность сходства двух групп было проверено с помощью математической статистики, используя U-критерий Манна-Уитни для двух независимых выборок [10], а также t-критерия Стьюдента.

**Ключевые слова:** адаптивная физическая культура, адаптивный спорт, АФК, СФП, ОФП, адаптация, инвалидность, лица с легкой умственной отсталостью, особенности интеллекта

В каждой стране есть инвалиды, которыми признаются люди с различными нарушениями здоровья. Забота о них – обязанность государства. Ежегодно ведётся статистика инвалидности для обеспечения поддержки со стороны государства (социальная и медицинская помощь таким инвалидам). От динамики изменений количества инвалидов от общего количества определяется объем финансирования и социальная политика государства (рис. 1).

В период с 2013 по 2020 гг. мы наблюдаем динамику снижения общего числа инвалидов. Вероятно, это происходит благодаря соблюдению трудового законодательства, улучшением качественных оказанных медицинских услуг и улучшением жизненного уровня, а также повсеместным развитием науки и техники.

Статистика за период с 2016 по 2018 год гово-

рит о том, что в России заметно уменьшилось количество граждан, имеющих инвалидность. Количество выданных свидетельств об инвалидности сократилось. Снизилось и количество обращений за ней в бюро медико-социальной экспертизы. По некоторым данным инвалидность среди детей растет в среднем на 15000-25000 детей в год из-за рстройств нервного и психического характера, а также врожденных аномалий [4].

Из ряда источников нам известно, что ребенок-инвалид – дети до 18 лет с ограниченными возможностями здоровья (рис. 2).

Обратившись к источнику 2020 года нами выявлено что 57 процентов – мальчики, из 688 тыс. детей имеющих различные отклонения в состоянии здоровья, отнесенных в ту или иную группу инвалидности.



Рис. 1. Динамика изменений численности инвалидов в период с 2013 по 2020 гг. [10]

	2013	2014	2015	2016	2017	2018	2019	2020
<b>Всего инвалидов, тыс. человек</b>	<b>13082</b>	<b>12946</b>	<b>12924</b>	<b>12751</b>	<b>12261</b>	<b>12111</b>	<b>11947</b>	<b>11875</b>
в том числе:								
I группы	1496	1451	1355	1283	1309	1466	1433	1422
II группы	6833	6595	6472	6250	5921	5552	5356	5209
III группы	4185	4320	4492	4601	4395	4442	4488	4556
дети-инвалиды	568	580	605	617	636	651	670	688
На 1000 человек	91,3	90,1	88,4	87	83,5	82,5	81,4	80,9

Рис. 2. Динамика изменения общего количества детей с ОВЗ (тыс.чел.) [10]

По нашим наблюдениям выявлено, что больше всего детей с ограниченными возможностями здоровья приходится на возраст от восьми до пятнадцати лет, из них на инвалидов с детства приходится наименьшее кол-во, тогда как наибольший процент приходится на детей с приобретенной степенью инвалидности (рис. 3).

Согласно статистике, наибольшая доля приходится на отклонения в виде психических заболеваний и умственную отсталость, т.е. 30%, тогда как на врожденные аномалии приходится на 6% меньше. Статистика также показала, что на отклонения в состоянии здоровья в виде нарушения функционирования эндокринной системы приходится лишь 10%, на неврологию 8% заболеваний [10]. Из всех представленных нами отклонений наименьшая доля приходится на нарушения двигательной функции. Таким образом, наибольшее количество заболеваний приходится на психические заболевания и умственную отсталость, что также определяет актуальность нашего исследования.

В распоряжении, принятом 29 ноября 2014 г. за №2403-рр «Основы государственной молодежной

политики Российской Федерации на период до 2025 года» в п. 7 пп. г) сказано: «создание условий для реализации потенциала молодежи в социально-экономической сфере, а также внедрение технологии «социального лифта». Одним из пунктов реализации данной задачи предусматривает осуществление одного из мероприятий: «создание равных условий молодым людям с ограниченными возможностями здоровья и инвалидам в социализации, реализации творческого потенциала, трудоустройстве и предпринимательской деятельности» [12].

Международная Специальная Олимпиада (Special Olympics International – SOI) и Международная федерация по спорту лиц с нарушением интеллекта – 2-е Международные организации – организуют и проводят в настоящее время соревнования среди лиц с данными отклонениями. (International Sports Association for Persons with an Intellectual Disability – INAS-FID), объединяющие атлетов с умственными отклонениями и волонтеров из разных стран мира [3, 8].

В Российской Федерации философские и идеологические основы Специального Олимпийского

движения, находящегося под патронажем Международной Специальной Олимпиады, реализует на практике «Специальная Олимпиада России» – президентом которой является Павлов А.В., а параолимпийского направления спорта лиц с нарушением интеллекта, разработанных и контролируемых INAS-FID, – Всероссийская федерация спорта лиц с интеллектуальными нарушениями – президентом которой является Евсеев С.П. [2].

В Казани запланировано проведение Всемирных зимних игр Специальной Олимпиады (World Winter Games 2022) – одно из значимых событий этого года в спортивном мире и нацелено оно с целью помочь людям с особенностями интеллекта найти себя и окажет огромное значение для социализации личности [10]. Принять участие в данных соревнованиях может любой желающий спортсмен с особенностями интеллекта.

#### Цели и задачи исследования

Нашей целью являлось применение методики подготовки в результате выполнения различных упражнений с отягощениями среди лиц с особенностями интеллекта и провести сравнительный анализ с детьми, не имеющими данных отклонений.

В результате эксперимента решались задачи:

- выявить у подростков с особенностями интеллекта, занимающихся пауэрлифтингом, изменения функциональных показателей и физического развития в результате систематических тренировок;
- доказать положительное влияние систематических мышечных тренировок на функциональное развитие лиц с особенностями интеллекта путем подтверждения её эффективности.

#### Результаты исследования и их обсуждение

Эксперименты проведены на базе ГБУ «Республиканская спортивно-адаптивная школа».

В процессе подготовки к исследованию нам удалось собрать две подгруппы по 6 чел. и разделены на экспериментальную и контрольную сформированную из мальчиков 14-16 лет. По индивидуальной методике занималась подгруппа мальчиков отнесенной к экспериментальной группе, тогда как подгруппа мальчиков, отнесенная к контрольной, занималась по утвержденной программе.

В качестве индивидуальной методики были применены некоторые педагогические приемы, например, на разминке применялись упражнения, приближенные к соревновательным, сокращено количество упражнений для разминки и количество подходов, направленное на максимальное выполнение упражнений с определенной массой и скоростью, а также контроль и сопровождение при выполнении упражнений во время тренировки.

Данный вид состязаний для спортсменов с интеллектуальными отклонениями имеет некоторые особенности, т.е. для спецолимпийцев (для участия в Специальной Олимпиаде) разработаны следующие программы: приседание со штангой на плечах; жим лежа на горизонтальной скамье; становая тяга; двоеборье; жим лежа на скамье и тяга; троеборье; жим лежа на скамье, тяга и приседание. Разнообразие представленных выше упражнений даст возможность для лиц, имеющих различные степени отклонения в данных соревнованиях данного уровня.

Для подготовки спортсменов с интеллектуальными нарушениями был использован в качестве тренировочной нагрузки комплекс общеразвивающих упражнений (ОРУ) (рис. 4).



Рис. 3. Отклонения, %



Неделя	Вторник	Четверг	Суббота
1	2	3	4
1, 7, 13, 19, 25, 31	Комплекс общеразвивающих упражнений. 1) Жим гантелями лежа 4*8. 2) Разведение рук с гантелями лежа 3*10. 3) Приседание с (16 кг) гирей между ног на тумбе (3*10).	Комплекс общеразвивающих упражнений. 1) Становая тяга с плинтов выше колена на 10 см 30%*10; 40%*3; 65%*1; (70%*6) *2. 2) Наклоны через козла (3*15).	Комплекс общеразвивающих упражнений. 1) Приседание у стены без веса (3*12). 2) Отжимание от пола 4*8-10. Пресс (10*4).
2, 8, 14, 20, 26, 32	Комплекс общеразвивающих упражнений. 1) Приседание на скамейку до угла (90° 30*8; 40*5; 45*3; 55*1; (65*6) *4). 2) Жим лежа с валиком и доской (50*10; 60*6; 70*5; (80*5) *3). 3) Разводки повтор. 4) Коррекционные упр.	Комплекс общеразвивающих упражнений. 1) Становая тяга с плинтов от уровня колен (30*8; 45*5; 60*3; 73*8; 68*8). 2) Тяга гири с плинтов (3*10-12). 3) Коррекционные упр.	Комплекс общеразвивающих упражнений. 1) Приседание и жим лежа на 10% ниже чем в понедельник. 2) Присед, с гирей (16 кг) между ног на тумбе 3*10-12. 3) Коррекционные упр.
3, 9, 15, 21, 27, 33	Комплекс общеразвивающих упражнений. 1) Приседание со штангой ((30%*5) *2; 45*3; 55%*1; 60%*1; (65%*6) *2). 2) Жим лежа (55*8) *2; 70*6; 75%*4; 85%*2. 3) Разводки лежа 3*10 по возрастанию. 4) Коррекционные упр.	Комплекс общеразвивающих упражнений. 1) Тяга штанги с плинтов (20см) 25%*8; 40%*5; 55%*3; (70%*8) *2. 2) Тяга штанги из глубины (55%*8) *2). 3) Коррекционные упр.	Комплекс общеразвивающих упражнений. 1) Жим лежа 35%*10; 55*3; 65*3; (70%*5) *3. 2) Жим лежа узким хватом (50*8; 60*6; 70*4*80*2). 3) Прыжки на тумбу 50 см. 4) 3 подхода пресс (3*15-20). 5) Коррекционные упр.
4, 10, 16, 22, 28, 34	Комплекс общеразвивающих упражнений. 1) Жим лежа (35%*10; 55%*3; 75%*2; (83%*6) *4). 2) Жим в наклоне (3*6). 3) Разводки лежа 3*10. 4) Приседания со штангой (50%*10; 61%*8; 67%*8; 73%*8; 79%*8; 76%*8) 5) Пресс (2*10).	Комплекс общеразвивающих упражнений. 1) Тяга штанги (30%*10; 40%*5; 50%*1; 65%*1; (70%*10) *2). 2) Тяга в наклоне (3*8). 3) Жим штанги из-за головы (3*8). 4) Вис на турнике на время (1мин *2).	Комплекс общеразвивающих упражнений. 1) Жим лежа (35%*10; 55%*3; 70%*3; (75%*5) *4) 2) Тренажер (жим ногами) (4*8-10). 3) Жим узким хватом (3*6-8).
5, 11, 17, 23, 29, 35	Комплекс общеразвивающих упражнений. 1) Жим лежа (30%*6; 45%*6; 62%*4; 72%*2; (82%*5) *2) 2) Брусья (3x8-10) 3) Приседания со штангой (30%*8; 40%*5; 55%*3; 65%*2; 70%*8) 4) Жим ногами (3*8)	Комплекс общеразвивающих упражнений. 1) Тяга верхнего блока (3x8) 2) Тяга становая (30%*8; 45%*5; 60%*5; 70%*5; 75%*5). 3) Тяга гантели за один конец (3*8). 4) Жим гантелями сидя (3*8).	Комплекс общеразвивающих упражнений. 1) Жим лежа (30%*6; 45%*6; (65% *6) *3) 1) 2) Приседание с гирей (24кг), стоя на тумбе (3*12). 3) Французский жим (3*8-10)
6, 12, 18, 24, 30, 36	Комплекс общеразвивающих упражнений. 1) Жим лежа (30%*6; 45%*6; 60%*4; 70%*2; (75%*5) *3). 2) Брусья (3*8-10). 3) Приседания со штангой (30%*8; 40%*5; 55%*3; 65%*1; (70%*5) *2). 4) Жим ногами (3*10).	Комплекс общеразвивающих упражнений. 1) Тяга верхнего блока (3*8). 2) Тяга становая (30%*8; 45%*5; 60%*5; 70%*1; 75%*5). 3) Тяга гантели за один конец (3*8). 4) Жим гантелями сидя (3*8).	Комплекс общеразвивающих упражнений. 1) Жим лежа (30%*6; 45%*6; (65%*6) *3). 2) Приседание с гирей (24 кг), стоя на тумбе (3*12). 3) Французский жим (3*8-10).

Рис. 4. Комплекс общеразвивающих упражнений

Контрольная группа занималась по программе, предназначенной для здоровых детей, занимающихся в ДЮСШ подготовки в пауэрлифтинге (по содержанию программы подготовленной А.Н. Бычковым [6].

В программу были включены ОФП, СФП и т.д.

У подростков контрольной группы подготовка проводилась, не учитывая их интеллектуальные способности и физическую подготовленность, занимающихся как на силовых, так и на функциональных тренажерах.

Экспериментальная группа занималась по программе, представленной для детей и подростков с умственными отклонениями (рис. 4).

Выявить влияние представленной методики в пауэрлифтинге на уровень ОФП подростков с умственной отсталостью смогли, сравнив данные по завершении эксперимента (рис. 5). Из

представленных нами данных видно, что все результаты экспериментальной группы выше, чем в контрольной группе, так при выполнении подтягивания на перекладине мы видим, что показатели выше на 27,4%, при выполнении сгибаний и разгибаний рук в упоре результаты выше на 27,1%, при выполнении позы Ромберга выше на 25,2%. Похожая динамика нами наблюдалась и при выполнении упражнения – наклон в глубину с гимнастической скамейки, т.е. выше на 21,2%.

Таким образом, сравнивая результаты после выполнения упражнений как подтягивание на перекладине и сгибание и разгибание рук в упоре на полу в процентном соотношении между этих двух подгрупп мы наблюдали достоверно значимые различия согласно U-критерию Манна-Уитни.



Рис. 5. Величины ОФП экспериментальной (6 чел.) и контрольной группы (6 чел.) в конце эксперимента

Представленные выше данные говорят о том, что ОФП в экспериментальной группе была более насыщенной и несомненно отразилось на результатах исследования. Направленность тренировок и

особенности данного вида спорта оказали влияние на развитие таких физических качеств как силовые способности в обеих группах испытуемых.

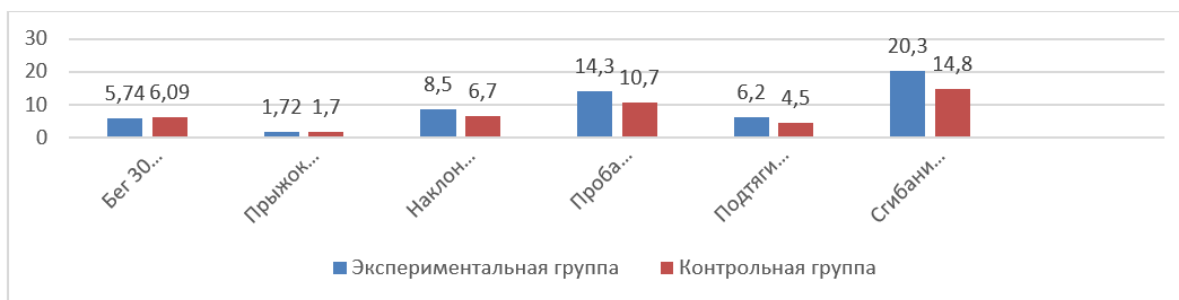

Рис. 6. Величины СФП экспериментальной (6 чел.) и контрольной группы (6 чел.) в конце эксперимента

Рассматривая показатели СФП в экспериментальной группе, мы наблюдали изменение величин (рис. 6):

- гиперэкстензия больше на 23,1%, чем в контрольной группе;
- запрыгивание на тумбу больше на 26,7%, чем в контрольной группе;
- кистевая динамометрия правая больше на 13,3%, чем в контрольной группе;
- кистевая динамометрия левая больше на 16,3%, чем в контрольной группе;
- становая тяга больше на 24,4%, чем в контрольной группе;
- силового индекса больше на 22,2% по сравнению с контрольной группой здоровых мальчиков.

Таким образом, как мы видим весомое превышение показателей СФП экспериментальной группы у мальчиков 14-16 лет над показателями мальчиков контрольной группы доказывает эффективность предложенной методики физической подготовки для лиц с особенностями интеллекта.

Исходя из вышеизложенного делаем следующие выводы:

- в процессе занятий пауэрлифтингом наблюдалось эффективное его влияние на общую и физическую подготовленность, психомоторику умственно-отсталых подростков;

- регулярные занятия пауэрлифтингом оказывает положительное воздействие на возбуждение симпатической и парасимпатической нервной системы и упорядочивают деятельность ВНС у мальчиков с особенностями интеллекта.

- физическая подготовка, имеющая место в программе SOI оказывает положительное воздействие на центральную нервную систему в результате усиливающего эффекта тормозных процессов у представленного контингента и способствует совершенствованию умения разграничивать (разделять) мышечные усилия;

- систематические физические тренировки лиц с особенностями интеллекта проводимые параллельно со здоровыми подростками, а также с подростками, имеющими другие отклонения, доказывают целесообразность проводимой работы, а также мер по социализации личности и адаптации в бытовых условиях;

- благодаря специальной тренировке и подготовке к участию в соревнованиях на специальной олимпиаде и хорошей спортивной форме подростки с особенностями интеллекта могут участвовать в различных видах спортивных программ в рамках летней и зимней Специальных олимпиад.



### Литература

1. Васенков Н.В., Ахметзянов Ф.Ю., Васенков Н.В., Фазлеев Н.Ш. Социальные проблемы физического воспитания и студенческого спорта в высшем профессиональном образовании России // Теория и практика физической культуры. 2009. № 9. С. 86 – 88.
2. Евсеев С.П., Абалян А.Г. Спорт как фактор самореализации и повышения качества жизни лиц с ограниченными возможностями // Вестник спортив. науки. 2016. № 2. С. 49 – 51.
3. Захарова Д.М. Руководство по программе объединённого спорта Спортивной олимпиады: метод. пособие для тренеров Специальной олимпиады. М.: Гарант-Инвест, 2012. 112 с.
4. Мануйлова А. Инвалидность выбрала молодость. В России стало меньше взрослых и больше детей с ней / Газета «Коммерсантъ». 2019. № 127. С. 3. URL: <https://www.kommersant.ru/doc/4038931> (дата обращения: 07.11.2020)
5. Мифтахов Р.А., Шамсияров Н.Н., Илюшин О.В. Оздоровительная физическая культура в профилактике различных заболеваний студентов // Глобальный научный потенциал. 2019. № 6 (99). С. 45 – 47.
6. Программа для детско-юношеских спортивных школ, специализированных детско-юношеских школ олимпийского резерва и школ высшего спортивного мастерства. Пауэрлифтинг. Подготовлена ЗТР А.Н. Бычковым. М.: ЕАМ СПОРТ СЕРВИС, 2005.
7. Эшкинина О.Н. Подготовка атлетов с ограниченными возможностями интеллекта к участию в соревнованиях по программе Специальной Олимпиады в условиях психоневрологического интерната // Адаптивная физическая культура. 2013. № 2 (54). С. 16 – 18.
8. Dowling, Sandra McConkey, Roy Hassan, David Sport, Coaching and Intellectual Disability – Routledge, 2014. 281 p.
9. Всемирные зимние игры Специальной Олимпиады в Казани 2022 года. URL: <https://sokazan2022.com/rus#aboutgames>(дата обращения: 02.11.2021)
10. Количество инвалидов в России и размер ЕДВ. URL: <https://rosinfostat.ru/invalidy/> (дата обращения: 07.11.2021)
11. Пример расчета критерия U-Манна-Уитни. URL: <https://statpsy.ru/mana-uitni/primer-mana-uitni/> (дата обращения: 07.08.2021)
12. Распоряжение Правительства Российской Федерации от 29 ноября 2014 г. № 2403-р г. Москва «Основы государственной молодежной политики Российской Федерации на период до 2025 года» [Электронный ресурс] // Российская газета». URL: <https://rg.ru/2014/12/08/molodej-site-dok.html> (дата обращения: 02.11.2021)

### References

1. Vasenkov N.V., Ahmetzyanov F.YU., Vasenkov N.V., Fazleev N.SH. Social'nye problemy fizicheskogo vospitaniya i studencheskogo sporta v vysshem professional'nom obrazovanii Rossii. Teoriya i praktika fizicheskoy kul'tury. 2009. № 9. S. 86 – 88.
2. Evseev S.P., Abalyan A.G. Sport kak faktor samorealizacii i povysheniya kachestva zhizni lic s ogranichenymi vozmozhnostyami. Vestnik sportiv. nauki. 2016. № 2. S. 49 – 51.
3. Zaharova D.M. Rukovodstvo po programme ob'edinyonnogo sporta Sportivnoj olimpiady: metod. posobie dlya trenerov Special'noj olimpiady. M.: Garant-Invest, 2012. 112 s.
4. Manujlova A. Invalidnost' vybrala molodost'. V Rossii stalo men'she vzroslyh i bol'she detej s nej. Gazeta «Kommersant"». 2019. № 127. S. 3. URL: <https://www.kommersant.ru/doc/4038931> (data obrashcheniya: 07.11.2020)
5. Miftahov R.A., SHamsiyarov N.N., Iyushin O.V. Ozdorovitel'naya fizicheskaya kul'tura v profilaktike razlichnyh zabolevanij studentov. Global'nyj nauchnyj potencial. 2019. № 6 (99). S. 45 – 47.
6. Programma dlya detsko-yunosheskih sportivnyh shkol, specializirovannyh detsko-yunosheskih shkol olimpijskogo rezerva i shkol vysshego sportivnogo masterstva. Pauerlifting. Podgotovlena ZTR A.N. Bychkovym. M.: EAM SPORT SERVIS, 2005.
7. Eshkinina O.N. Podgotovka atletov s ogranichennymi vozmozhnostyami intellekta k uchastiyu v sorevnovaniyah po programme Special'noj Olimpiady v usloviyah psihonevrologicheskogo internata. Adaptivnaya fizicheskaya kul'tura. 2013. № 2 (54). S. 16 – 18.
8. Dowling, Sandra McConkey, Roy Hassan, David Sport, Coaching and Intellectual Disability – Routledge, 2014. 281 p.
9. Vsemirnye zimnie igry Special'noj Olimpiady v Kazani 2022 goda. URL: <https://sokazan2022.com/rus#aboutgames>(data obrashcheniya: 02.11.2021)

10. Kolichestvo invalidov v Rossii i razmer EDV. URL: <https://rosinfostat.ru/invalidy/> (data obrashcheniya: 07.11.2021)
11. Primer rascheta kriteriya U-Manna-Uitni. URL: <https://statpsy.ru/mana-uitni/primer-manna-uitni/> (data obrashcheniya: 07.08.2021)
12. Rasporyazhenie Pravitel'stva Rossijskoj Federacii ot 29 noyabrya 2014 g. № 2403-r g. Moskva «Osnovy gosudarstvennoj molodezhnoj politiki Rossijskoj Federacii na period do 2025 goda» [Elektronnyj resurs]. Rossijskaya gazeta». URL: <https://rg.ru/2014/12/08/molodej-site-dok.html> (data obrashcheniya: 02.11.2021)

*Ibragimov I.F., Candidate of Biological Sciences (Ph.D.), Associate Professor, Kazan State Power Engineering University, Kazan State Medical University of the Ministry of Health of the Russian Federation, Kazan Institute (branch) All-Russian State University of Justice (RPA of the Ministry of Justice of Russia), Abdrashitova T.V., Senior Lecturer, Avdeeva L.V., Senior Lecturer, Minebaev N.K., Senior Lecturer, Nurullin I.F., Senior Lecturer, Kazan (Volga Region) Federal University, Bachenina E.A., Senior Lecturer, Kazan State University of Architecture and Civil Engineering*

**THE INFLUENCE OF POWERLIFTING ON THE FUNCTIONAL STATE OF ADOLESCENTS AT THE AGE OF 14-16 YEARS OLD WITH SPECIAL FEATURES OF INTELLIGENCE**

**Abstract:** the article is devoted to the study of the influence of powerlifting classes at the initial stage on the General physical training of adolescents aged 14-16 years with mild mental retardation. The leading place among other disabling diseases that have complex irreversible consequences is occupied by mental retardation. This conclusion follows from the statistics presented below. Various disorders of mental and physical development, as well as functional abnormalities in the development of a child that occur as a result of organic damage to the Central nervous system, require scientists and specialists to create certain conditions to meet the natural needs for movement of persons with mental retardation. In this regard, the issue of attracting children and adolescents with mild mental retardation to regular adaptive physical education and sports in order to increase the motor activity of persons with these disabilities is relevant. The purpose of the study is to practically justify the method of physical training of adolescents with mental retardation in the process of powerlifting, taking into account their psychophysical development. The validity of the similarity of the two groups was verified using mathematical statistics, using the Mann-Whitney U-test for two independent samples [10], as well as the Student's t-test.

**Keywords:** adaptive physical education, adaptive sports, APE, SPE, GPE, adaptation, disability, persons with mild mental retardation, features of intelligence

*Рынкевич А.В., кандидат педагогических наук,  
Технологический университет им. Героя Советского  
Союза, летчика-космонавта А.А. Леонова,  
Подольская О.А.,  
Елецкий государственный университет им. И.А. Бунина*

## СОЦИАЛЬНОЕ ПАРТНЕРСТВО КАК СРЕДСТВО ПРОФЕССИОНАЛЬНОЙ ОРИЕНТАЦИИ ЛИЦ С ОГРАНИЧЕННЫМИ ВОЗМОЖНОСТЯМИ ЗДОРОВЬЯ

**Аннотация:** актуальность исследования обусловлена коренными изменениями, произошедшими в содержании в сфере образования. В современных условиях школа выступает не просто образовательным учреждением, а становится равноправным партнером общества в решении социально-экономических вопросов, принимает участие в происходящих изменениях в общественно-политической жизни. Сегодня система образования позиционирует себя как сфера образовательных услуг, и тогда социальное партнерство как единая совместная деятельность разных общественных организаций приводит к благоприятным результатам. Целью работы является определение эффективных форм профориентационной деятельности с лицами с ограниченными возможностями здоровья для их дальнейшего трудоустройства. Реализация данной цели осуществляется путем решения следующих задач: 1) обоснование понятийно-терминологического аппарата по заданной проблеме исследования; 2) анализ научно-теоретической литературы по обозначенной проблеме; 3) определение основных показателей в результате социального партнерства педагогов и семьи. Научная новизна заключается в том, впервые заявлена проблема социального партнерства с лицами с особыми потребностями в развитии.

**Ключевые слова:** лица с ограниченными возможностями здоровья, социальное партнерство, профессиональное самоопределение, школа, семья, профориентационная работа, обучающиеся

Современные образовательные учреждения, находясь в поиске новых методов и технологий собственного развития, прибегают к практике социальной активности. Социальное партнерство сегодня выступает принципиальной необходимостью, ведь совершенно очевидно, что школа или любое образовательное заведение, открытое для сотрудничества, быстрее реагирует на происходящие изменения в обществе.

Развитие социального партнерства служит так называемым трамплином для качественно новых отношений (культурных, социальных, политических) с общественными организациями и органами государственной власти.

Социальное партнерство в образовательных учреждениях в процессе педагогической деятельности характеризуется появлением и развитием новых форм, связей и получаемых результатов.

В научной литературе можно встретить множество определений «социальное партнерство». Ряд исследователей рассматривают социальное партнерство как групповую деятельность, объединенную одной целью общественных организаций, способствующую благоприятным результатам (И.М. Реморенко) [6]; социальную группу в образовательной системе сформировавшегося профессионального сообщества; организацию общественной жизни, связанная с развитием гражданственности (Б.В. Авво) [1]; условие и цель социального формирования (Л.А. Леснянская) [4]; способ реализации личности на образование, вклю-

чающий взаимосвязанные отношения между всеми участниками процесса, реализующих педагогическую деятельность, ориентированную на дальнейшее профессиональное обучение и трудоустройство (М.А. Задорина, И.В. Тесленко) [3]; организацию координирующую взаимодействие образовательных систем или общественных институтов в рамках их взаимного интереса, чтобы сохранить здоровье и целостность национальных структур (В.А. Степихова) [7]; форму связи учреждений образования с организациями и субъектами рынка труда, нацеленную на согласованную работу всех участников (М.В. Никитин) [5]; систему взаимного сотрудничества в ходе педагогического процесса в рамках повышения эффективности реализации образовательной политики и школы (Н.В. Гаранжа) [2] и др.

Анализ научных исследований позволяет говорить о том, что ключевой особенностью социального партнерства, в понимании школы, является тесная совместная деятельность с учреждениями-партнерами и совершенствование педагогического процесса, самоорганизации и самоуправления. Готовность и открытость школы к взаимодействию с семьей и общественными организациями является важной составляющей педагогического процесса. Оказывая образовательные услуги, школа ориентируется на социальную поддержку: установление обратной связи с сообществом.

Социальное партнерство способствует расширению сферы жизнедеятельности лиц с психофи-

зическими нарушениями, созданию условий для формирования коммуникативных навыков и усиления педагогического влияния на них не только как со стороны школы, но и других общественных институтов.

Таким образом, на основе изученных и проанализированных исследований под *социальным партнерством* мы понимаем систему коллективных взаимоотношений, проявляющихся в тесном сотрудничестве школы и социума, ориентированную на успех совместной деятельности.

Социальное партнерство в школе осуществляется в ходе воспитательно-образовательной, культурно-досуговой, спортивно-оздоровительной, профориентационной и других сферах.

Основная цель сотрудничества заключается в создании таких условий, чтобы лица с ограниченными возможностями здоровья (далее ОВЗ) делали осознанный выбор будущей профессии и наиболее полно социально адаптировались. Школа не должна предоставлять возможность выбора профессии обучающимся с психофизическими нарушениями наугад, необдуманно. Все больше внимания уделяется формированию у обучающихся с ограниченными возможностями здоровья или инвалидностью таких результатов, которые бы позволили выпускнику школы успешно интегрироваться в социально-экономическую жизнь страны, самореализоваться.

В настоящее время постоянно поднимается вопрос о трудоустройстве лиц с ОВЗ. Специалисты обсуждают данную проблему в рамках их дальнейшей востребованности на рынке труда.

Поэтому профориентации лиц с ОВЗ уделяется пристальное внимание, так как трудовая деятельность является для них ведущей. Основным акцент в образовательных организациях делается на трудовые мастерские, оснащенные современным оборудованием. Перечня осваиваемых профилей зависит от потребностей конкретного региона.

Предпрофильная подготовка по большинству трудовых профилей в дальнейшем позволит выпускникам освоить их в профессиональных образовательных организациях. Например, на занятиях по швейному делу обучающиеся с психофизическими нарушениями в развитии готовятся к профессии портной; столярного дела – столяр строительный, плотник; декоративного цветоводства – к профессии садовник.

В своей работе специалисты используют разнообразные формы профориентационной работы (традиционные, инновационные). Регулярно учащиеся с особыми потребностями принимают участие в мероприятиях, посвященных выбору про-

фессии, дней открытых дверей в образовательных учреждениях.

Специалисты выступают на родительских собраниях, на классных часах, посвященного вопросам выбора профессии. Занятия с психологом и другими специалистами из Центра занятости населения мотивируют обучающихся с ОВЗ к осознанному выбору будущей профессии. Наибольшее предпочтение отдается столярному делу, парикмахерскому делу, декоративному садоводству, обученному делу.

Анализ практики трудоустройства лиц с нарушениями в развитии, свидетельствует о том, что они могут работать в специально организованных трудовых мастерских. К данной деятельности привлекаются учащиеся, которые способны к самостоятельной трудовой деятельности в небольшом коллективе. Характер труда в этой ситуации варьируется от простых сортировочных, сборочных или упаковочных операций до ремесленной и творческой работы и пр.

Исследуемый нами мониторинг трудоустройства выпускников с ОВЗ, проводимый в ряде регионов России (Липецкая, Воронежская, Орловская, Тульская области) за период с 2018 по 2021 год, целью которого явилось изучение показателей их трудоустройства показал, что в большинство лиц с ОВЗ учатся в профессиональных училищах, колледжах.

Социальное партнерство в процессе проведения профориентационной работы дает возможность школе базу для практической деятельности, предоставляет большой диапазон разных видов профессий, знакомит учащихся с психофизическими нарушениями с условиями производства. В результате такой деятельности лица с ОВЗ получают опыт работы в коллективе, приобретают профессиональные навыки и умения, соблюдают трудовую дисциплину.

Следовательно, целенаправленное взаимодействие школы и семьи должно быть ориентировано на сознательный выбор профессии учащимися с особыми потребностями в развитии. Оканчивая школу, выпускник с психофизическими нарушениями в развитии должен иметь определенный багаж знаний, умений и навыков. В их числе можно выделить адекватную самооценку. Учащиеся с ОВЗ должны соотносить свои потребности и интересы с требованиями, которые предъявляются к профессии.

Таким образом, родители должны быть включены в процесс профориентации, иметь представление об особенностях профессии, которую выбрал их ребенок.

### Литература

1. Авво Б.В. Социальное партнерство в условиях профильного обучения: учебно-методическое пособие для администрации и учителей общеобразовательных учреждений / Под ред. А.П. Тряпицыной. СПб.: КАРО, 2005. 96 с.
2. Гаранжа Н.В. Система социального партнерства в образовательной практике // В сборнике: Актуальные вопросы науки и практики в XXI в материалы 4-й Международной научно-практической конференции. 2016. С. 98 – 101.
3. Задорина М.А., Тесленко И.В. Реализация социального партнерства в профессиональном образовании в Свердловской области // Фундаментальные исследования. 2015. № 2-13. С. 2895 – 2899.
4. Леснянская Л.А. Педагогические условия реализации социального партнерства в образовательной среде школы: дис. ... канд. пед. наук. Чита, 2012. 278 с.
5. Никитин М.В. Модернизация управления развитием образовательных организаций: монография. М., 2001. 221 с.
6. Реморенко И.М. «Социальное партнерство» в образовании: понятие и деятельность. СПб.: Югорск, 2003. 128 с.
7. Степихова В.А. Социальное партнерство в решении актуальных проблем воспитания // Социальная педагогика: деловой журнал для социальных работников и педагогов. 2006. № 2. С. 31 – 36.
8. Шобонов Н.А., Смирнова Ж.В., Григорян Н.М. Принципы построения социального партнерства в профессиональном образовании // Проблемы современного педагогического образования. 2018. № 58-2. С. 301 – 305.
9. Щербакова Е.Я. Семья и школа: от диалога к партнерству // Библиотека журнала Методист. 2015. № 10. С. 51 – 53.

### References

1. Avvo B.V. Social'noe partnerstvo v uslovijah profil'nogo obucheniya: uchebno-metodicheskoe posobie dlja administracii i uchitelej obshheobrazovatel'nyh uchrezhdenij. Pod red. A.P. Trjapicynoj. SPb.: KARO, 2005. 96 s.
2. Garanzha N.V. Sistema social'nogo partnerstva v obrazovatel'noj praktike. V sbornike: Aktual'nye voprosy nauki i praktiki v NHI v materialy 4-j Mezhdunarodnoj nauchno-prakticheskoj konferencii. 2016. S. 98 – 101.
3. Zadorina M.A., Teslenko I.V. Realizacija social'nogo partnerstva v professional'nom obrazovanii v Sverdlovskoj oblasti. Fundamental'nye issledovanija. 2015. № 2-13. S. 2895 – 2899.
4. Lesnjanskaja L.A. Pedagogicheskie uslovija realizacii social'nogo partnerstva v obrazovatel'noj srede shkoly: dis. ... kand. ped. nauk. Chita, 2012. 278 s.
5. Nikitin M.V. Modernizacija upravljenija razvitiem obrazovatel'nyh organizacij: monografija. M., 2001. 221 s.
6. Remorenko I.M. «Social'noe partnerstvo» v obrazovanii: ponjatie i dejatel'nost'. SPb.: Jugorsk, 2003. 128 s.
7. Stepihova V.A. Social'noe partnerstvo v reshenii aktual'nyh problem vospitaniya. Social'naja pedagogika: delovoj zhurnal dlja social'nyh rabotnikov i pedagogov. 2006. № 2. S. 31 – 36.
8. Shobonov N.A., Smirnova Zh.V., Grigorjan N.M. Principy postroenija social'nogo partnerstva v professional'nom obrazovanii. Problemy sovremennogo pedagogicheskogo obrazovanija. 2018. № 58-2. S. 301 – 305.
9. Shherbakova E.Ja. Sem'ja i shkola: ot dialoga k partnerstvu. Biblioteka zhurnala Metodist. 2015. № 10. S. 51 – 53.

*Rynkevich A.V., Candidate of Pedagogic Sciences (Ph.D.),  
Technological University named after twice Hero  
of the Soviet Union, Cosmonaut Pilot A.A. Leonov,  
Podolskaya O.A.,  
Bunin Yelets State University*

### **SOCIAL PARTNERSHIP AS A MEAN OF PROVIDING CAREER GUIDANCE TO PERSONS WITH DISABILITIES**

**Abstract:** the *importance* of the study is due to the fundamental changes that have occurred in the content in the field of education. In modern conditions, a school is not just an educational institution, but becomes an equal partner of society in solving socio-economic issues, takes part in the ongoing changes in socio-political life. Today, the education system positions itself as a sphere of educational services, and then social partnership as joint activity of various public organizations leads to favorable results. *The purpose of the work* is to determine effective forms of career guidance activities with people with disabilities for their further employment. The implementation of this goal is achieved by solving the *following tasks*: 1) study of the conceptual and terminological apparatus for a given research problem; 2) analysis of scientific and theoretical literature on the problem; 3) determination of the main indicators as a result of the social partnership of teachers and the family. *Scientific novelty* consists in the fact that the problem of social partnership with persons with special development needs has been stated for the first time.

**Keywords:** persons with disabilities, social partnership, career self-determination, school, family, career guidance, students

## ЮРИДИЧЕСКИЕ НАУКИ

*Белоусов А.А.,  
Сильченко Е.В., кандидат юридических наук, доцент,  
Кубанский государственный университет,  
Васильев А.М., доктор исторических наук,  
кандидат юридических наук, профессор,  
член Российской академии юридических наук,  
адвокат АГКА «Правовая защита»,  
Кубанский государственный университет*

### КРИПТОВАЛЮТА И ПРОБЛЕМЫ В ЕЕ ЗАКОНОДАТЕЛЬНОМ РЕГУЛИРОВАНИИ

**Аннотация:** в наши дни постепенное развитие каждого государства в отдельности и всего мира в целом объективно и неизбежно приводит к тому, что в мировой экономике появляются все новые и новые продукты, новшества и инновации. Ни для кого не секрет, что экономика каждого государства – это основа его процветания, безопасности и суверенитета. Для ее стабильного развития в свою очередь, необходим развитый и устойчивый товарообмен, обеспечиваемый как за счет импорта и экспорта товаров, т.е. международного товарооборота, так и за счет товарообмена внутри каждого отдельно взятого государства. Ведь сегодня работники следственно-судебного аппарата постоянно сталкиваются с финансовым суррогатом, который стал все чаще встречаться в материалах проверок и реальных уголовных делах. Поэтому в данном труде мы попытались сфокусировать внимание на такую финансовую составляющую как крипто деньги. Поставили перед собой ряд вопросов, на которые попытались ответить, а именно: может ли криптовалюта быть предметом преступления? Может ли она быть объектом преступления? Реально ли использовать криптовалюту в качестве средства совершения преступления? Какое место отведено криптовалюте в современном уголовном праве нашей страны?

**Ключевые слова:** объект преступления, закон, криптовалюта, квалификация, криминальный элемент, майнер

В настоящее время в Российской Федерации в законодательстве существует ряд пробелов при регулировании крипто активов, уплаты налогов за занятие деятельностью по добыванию криптовалюты, в отличие от ряда зарубежных стран, где более детально регламентирована деятельность по добыче криптовалют, а также по нет свободного обращения данного вида валют, что является неким ограничением.

В Евросоюзе же операции с биткойнами рассматриваются как платёжные операции с валютами, монетами и банкнотами, и биткойн не относят к активам, подлежащим налогообложению, к таким странам непосредственно относят Японию, Германию, Швейцарию, Сингапур, Сальвадор, Эстонию, Грузию, Гонконг, Гибралтар, Словению, Мальту и Бермудские острова. Так же есть страны, в которых частично легализованы виртуальные активы, к таким странам можно отнести США, Канаду, Австралию и другие страны [1, с. 67-72].

Начнем наш разбор с такой страны как Японии, которая является ключевым государством в развитии виртуальных монет, именно здесь был разрешен биткойн с мая 2016 года. В данном государстве расположена штаб-квартира интернет-сервиса Bitcoin.org, который был создан и вначале принад-

лежал создателям блокчейна BTC Сатоши Накамото и Мартти Малми. После истории с Mt.Gox, когда в 2014 году взломали и украли около 850 тысяч биткойнов, только тогда правительство начало основательно изучать этот вопрос и пришло к выводу о легализации BTC. Долгосрочное обсуждение реализации плана привело к официальному признанию биткойна 4 мая 2016 года. Bitcoin стал цифровым средством платежа, хотя юридически не был валютой [2, с. 187-195]. И уже к апрелю 2017 года, когда правительство приняло законопроекты по регулированию данных активов, монета биткойн стала законным средством платежа.

Следующей страной при нашем изучении стала Германия, в которой законодательство не запрещает эмиссию, майнинг, владение и торговлю виртуальными деньгами. И уже к 2017 году ФРГ признала цифровые деньги финансовым инструментом, в 2018 году в стране Минфин решил изменить правовое положение цифровых активов, были введены положения, к которым можно отнести то, что обмен крипто валютных средств на Фиат и простые транзакции и майнинг будут освобождены от НДС. Благодаря данным положениям можно сделать вывод о том, что данная

страна является благоприятной для ведения данной деятельностью, что, несомненно, будет положительно сказываться на экономике страны и привлечении капитала.

Швейцария является государством не только где безопасно хранят денежные средства, но и является благоприятной страной для майнинга, владению, пользованию и распоряжению криптовалютой. В данной стране расположена организация – Crypto Valley Association, которая занимается созданием хороших условий для развития технологии блокчейн [3, с. 57-62]. Также прогрессивное законодательство Швейцарии и ее положительное отношение к любым деньгам сделали крипто бизнес здесь популярным.

В стране Сингапур поддерживается благоприятная среда в индустрии электронных финансовых технологий. Виртуальные активы в Сингапуре контролируются регулятором MAS – Центральным банком и валютным управлением государства. Он поддерживает крипто валютные стартапы и технологии блокчейн. По этой причине крупные компании охотно регистрируются в Сингапуре. В 2020 году в стране были внедрены такие важные положения как то, что:

- ЦБ страны получил больше прав на регулирование отношений участников рынка;
- следующим шагом был ужесточен мониторинг торговых транзакций;
- важным условием для крипто бизнесменов является улучшение защиты пользователей цифровых денег.

Сальвадор достаточно интересная страна, в ней президент заявил о покупке биткойн монет, а также в октябре 2021 года данная монета используется на равне с долларом [4, с. 261-265]. Интересным решением правительства страны стало привлечение пользователей к добыче данных активов путем скачивания мобильного приложения, за что пользователи могут получить 30\$ в биткойне, данный ход был сделан правительством с целью продвижения виртуальных активов.

Эстонию можно по праву назвать очень прогрессивной в плане юрисдикции в направлении криптовалют. Она дружелюбно принимает цифровые активы. Правовое регулирование криптовалюты здесь находится на высоком уровне. Эстония занимает 12 место в рейтинге Doing Business 2017. В данной стране граждане активно используют цифровые активы, но данные средства не рассматриваются в качестве основных, а скорее относятся к альтернативным средствам платежей.

Грузию можно считать благоприятной страной для майнинга, из-за низких тарифов на электроэнергию, что обуславливает большой интерес граждан к майнингу на территории данной страны

[5, с. 48], также страна заинтересовала манеров своими льготами. Что позволило привлечь иностранный капитал в государство.

В Гонконге криптовалюта официально не признается государством. Правительство называет цифровые монеты «виртуальными товарами». Центральный банк Гонконга контролирует только лицензированные компании.

Гибралтар в 2018 году закрепила нормативно-правовую базу, которая создала основы для развития цифровых активов.

В Словении же в 2021 году криптовалюта как таковая не считается финансовым инструментом или денежным средством, однако правительство Словении относит монеты к обычным виртуальным деньгам, налог не охватывает криптовалюту, т.к. она не признана традиционным финансовым инструментом.

В Мальте же наоборот, без проблемно принимаются виртуальные деньги в качестве полноценного рыночного инструмента. Министерство финансов Мальты разработало закон с новыми положениями. На территории страны, где легализована криптовалюта, виртуальные платежные средства контролируются Управлением по цифровым инновациям, а не традиционным регулятором.

В Бермудских островах на октябрь 2021 года смягчены условия получения разрешения на крипто валютную деятельность [6, с. 35-36], так же правительство намерено сделать территорию страны важным центром крипто валютного рынка.

Также существует ряд стран, где криптовалюта частично легализована, к таким странам можно отнести Соединенные Штаты Америки, Канаду, Австралию.

В России же данные активы регулируются рядом нормативно правовых актов, к которым можно отнести:

- ФЗ «О внесении изменений в части первую и вторую Налогового кодекса РФ»;
- ФЗ №422 «О проведении эксперимента по установлению специального налогового режима «Налог на профессиональный доход»;
- Федеральный закон "О цифровых финансовых активах, цифровой валюте и о внесении изменений в отдельные законодательные акты Российской Федерации" от 31.07.2020 №259-ФЗ;
- Методические рекомендации ЦБ о повышении внимания кредитных организаций к отдельным операциям клиентов – физических лиц от 06.09.2021 №16-МР.

Так с принятием 1 января 2021 года ФЗ «О ЦФА», в регулировании криптовалют произошло множество несоответствий и в дальнейшем породил большую неопределенность в российском крипто валютном сообществе. В данном законо-



проекте была введена своя правовая база терминов, так закон определил что цифровыми финансовыми активами признаются цифровые права, включающие денежные требования, возможность осуществления прав по эмиссионным ценным бумагам, права участия в капитале непубличного акционерного общества, право требовать передачи эмиссионных ценных бумаг, которые предусмотрены решением о выпуске цифровых финансовых активов, также дано было определение цифровой валюты, под которой признается совокупность электронных данных, содержащихся в информационной системе, которые предлагаются и (или) могут быть приняты в качестве средства платежа, не являющегося денежной единицей Российской Федерации, денежной единицей иностранного государства и (или) международной денежной или расчетной единицей, и (или) в качестве инвестиций и в отношении которых отсутствует лицо, обязанное перед каждым обладателем таких электронных данных, за исключением оператора и (или) узлов информационной системы, обязанных только обеспечивать соответствие порядка выпуска этих электронных данных и осуществления в их отношении действий по внесению (изменению) записей в такую информационную систему ее правилам.

В дальнейшем при изучении правовой базы нами был изучен и проанализирован ФЗ «О внесении изменений в часть 1 налогового кодекса РФ», где указаны важные особенности в деятельности манеров, так физические лица, должны будут предоставлять в налоговый орган информацию если за календарный год сумма поступлений цифровой валюты или списание суммы цифровой валюты превышает сумму эквивалентную 600 тысячам рублей, которая определяется исходя из рыночной цены на цифровую валюту на дату совершения каждой операции [7, с. 261-265]. Но данное положение интересно будет в дальнейшем при изучении Методических рекомендаций, т.к. проявляется некое противоречие в данных нормативно-правовых актах. Сообщение в налоговый орган должно предоставляться в налоговый орган не позднее 30 апреля календарного года, следующего за отчетный календарный год, в случае несообщения лица о занятии данной деятельностью в налоговый орган предусмотрена ответственность, в виде наложения штрафа в размере 10% от наибольшей из двух сумм в рублевом эквиваленте, информация о которых не была предоставлена за соответствующий календарный год.

Дальнейшее развитие положений данного закона, было отражено в ФЗ №422, где были прописаны условия для применения специального налогового режима, к которым можно отнести место ве-

дения деятельности, которое должно осуществляться на территории любого из субъектов Российской Федерации. Был также определен круг лиц, которые являются налогоплательщиками, ими признаются физические лица, в том числе индивидуальные предприниматели, перешедшие на специальный налоговый режим в порядке, и на наш взгляд следует также отметить положение о том, что к таким лицам относятся те, чей доход в календарном году не превышает двух миллионов четырехсот тысяч рублей.

Исследуемые нами Федеральные законы, частично установили объект, период и ставку по данному виду деятельности.

К объектам признаются доходы от реализации товаров (работ, услуг, имущественных прав). Под налоговым периодом в свою очередь признается календарный месяц. Важным для манеров, чей доход будет меньше двух миллионов четырехсот тысяч рублей, будут являться налоговые ставки, которые являются достаточно маленькими, так установлены в следующих размерах: четыре процента в отношении доходов, полученных налогоплательщиками от реализации товаров (работ, услуг, имущественных прав) физическим лицам и шесть процентов при тех же условиях, но важным отличием будет являться то, что данные доходы используются при ведении предпринимательской деятельности и юридическим лицам.

Следующим шагом нами были изучены Методические рекомендации ЦБ РФ, где говорится, что банки имеют право расторгать в одностороннем порядке договора с клиентами, в случае если лицо не сможет подтвердить, что денежные средства были получены легальным путем, что будет противоречить положению, которые закреплено в ФЗ «о внесении изменений в часть 1 Налогового кодекса РФ», т.к в нем указана такая особенность, что до 600 тысяч дохода в календарном году лицо может не обращаться в налоговый орган, а следственно и регистрироваться в качестве индивидуального предпринимателя.

Разобравшись с налоговыми особенностями, можно перейти к регулированию криптовалют для государственных служащих, для этого следует обратиться к Информационному письму, где указано, что нельзя иметь данный вид активов, мы можем наблюдать некую неопределенность в законодательстве, т.к. тем же государственным служащим разрешено иметь акции, векселя или облигации.

В заключение хотелось бы отметить, что Россия еще не готова к признанию криптовалюты, т.к правовая база еще детально не определена, существуют законы, которые противоречат уже

существующим, и на наш взгляд необходимо детализировать и устранить пробелы в законодательстве, т.к если данная отрасль будет детальнее закреплена без отсутствия противоречий, то больше людей будут легально ею заниматься, для этого также потребуются детализации налоговой ставки, т.к можно применить разные виды, что отпугивает граждан к постановке на налоговый учет, в случае устранения всех недостатков, можно будет сказать, что часть иностранного капитала наоборот будет поступать в Россию, что конечно же скажется и на ее экономике и приведет к росту, стабильности и улучшению экономической ситуации в стране. Т.к в тех

странах, где разрешены и установлены льготные условия для занятия данной деятельностью, экономика процветает за счет таких важных факторов как:

- получения налогов с граждан при занятии данной деятельностью
- привлечения иностранного капитала в государство в виде инвестиций.

Таким образом, подводя итоги нашего исследования, мы можем отметить, что уголовно-правовое значение криптовалюты сводится к 3 основным положениям: она может выступать: предметом, непосредственным объектом и средством совершения преступления.

### Литература

1. Tileubergenov Y., Pelevina N., Taubaev B., Vasiliev A. The role of social memory in reconstruction of the historical past. social memory and historical past // *Astra Salvensis*. 2018. Т. 6. № 12. P. 67 – 72.
2. Sidorova E.Z., Tarubarov V.V., Okruzhko V.Y., Vasiliev A.M., Pelevin S.I. Safety issues of the russian educational system // *Journal of Advanced Research in Law and Economics*. 2020. Т. 11. № 1. P. 187 – 195.
3. Пупыкина А.С., Коняхин В.П., Васильев А.М. Проблемы правовой защиты персональных данных и охраны частной жизни граждан // *International Law Journal*. 2021. Т. 4. № 1. С. 57 – 62.
4. Манукян К.А., Васильев А.М. Криптомонеты и их влияние на криминогенную среду // *Современный ученый*. 2021. № 4. С. 261 – 265.
5. Землюков С.В., Коренная А.А. Правовой статус криптовалюты в уголовном праве // *Известия АлтГУ. Юридические науки*. Барнаул, 2018. № 3 (101). С. 48.
6. Мустафин Р.Ф., Мустафина С.А., Лысенко В.С., Правовая природа криптовалюты: международный и отечественный опыт правового регулирования, перспективы развития в России // *Очерки Новейшей камералистики*. Краснодар, 2020. № 1. С. 35 – 36.
7. Манукян К.А., Васильев А.М. Криптомонеты и их влияние на криминогенную среду // *Современный ученый*. 2021. № 4. С. 261 – 265.

### References

1. Tileubergenov Y., Pelevina N., Taubaev B., Vasiliev A. The role of social memory in reconstruction of the historical past. social memory and historical past. *Astra Salvensis*. 2018. Т. 6. № 12. P. 67 – 72.
2. Sidorova E.Z., Tarubarov V.V., Okruzhko V.Y., Vasiliev A.M., Pelevin S.I. Safety issues of the russian educational system. *Journal of Advanced Research in Law and Economics*. 2020. Т. 11. № 1. P. 187 – 195.
3. Pupykina A.S., Konyahin V.P., Vasil'ev A.M. Problemy pravovoj zashchity personal'nyh dannyh i ohrany chastnoj zhizni grazhdan. *International Law Journal*. 2021. Т. 4. № 1. S. 57 – 62.
4. Manukyan K.A., Vasil'ev A.M. Kriptoden'gi i ih vliyanie na kriminogennuyu sredu. *Sovremennyy uchenyj*. 2021. № 4. S. 261 – 265.
5. Zemlyukov S.V., Korennaya A.A. Pravovoj status kriptovalyuty v ugovnom prave. *Izvestiya AltGU. YUridicheskie nauki*. Barnaul, 2018. № 3 (101). S. 48.
6. Mustafin R.F., Mustafina S.A., Lysenko V.S., Pravovaya priroda kriptovalyuty: mezhdunarodnyj i otechestvennyj opyt pravovogo regulirovaniya, perspektivy razvitiya v Rossii. *Ocherki Novejshej kameralistiki*. Krasnodar, 2020. № 1. S. 35 – 36.
7. Manukyan K.A., Vasil'ev A.M. Kriptoden'gi i ih vliyanie na kriminogennuyu sredu. *Sovremennyy uchenyj*. 2021. № 4. S. 261 – 265.

*Belousov A.A.,  
Silchenko E.V., Candidate of Juridical Sciences  
(Ph.D.), Associate Professor,  
Kuban State University,  
Vasiliev A.M., Doctor of Historical Sciences (Advanced Doctor),  
Candidate of Juridical Sciences (Ph.D.), Professor,  
Member of the Russian Academy of Legal Sciences,  
Lawyer of ASCA "Legal Protection",  
Kuban State University*

## CRYPTOCURRENCY AND PROBLEMS IN ITS LEGISLATIVE REGULATION

**Abstract:** nowadays, the gradual development of each state individually and the whole world as a whole objectively and inevitably leads to the fact that more and more new products, innovations and innovations appear in the world economy. It is no secret that the economy of each state is the basis of its prosperity, security and sovereignty. For its stable development, in turn, a developed and stable commodity exchange is necessary, provided both through the import and export of goods, i.e. international trade turnover, and through commodity exchange within each individual state. After all, today employees of the investigative and judicial apparatus are constantly faced with a financial surrogate, which has become increasingly common in the materials of inspections and real criminal cases. Therefore, in this work we have tried to focus on such a financial component as crypto money. We set ourselves a number of questions that we tried to answer, namely: can cryptocurrency be the subject of a crime? Could she be the target of a crime? Is it realistic to use cryptocurrency as a means of committing a crime? What place is given to cryptocurrency in the modern criminal law of our country?

**Keywords:** object of crime, law, cryptocurrency, qualification, criminal element, miner

*Лукьянчикова В.В., преподаватель,  
Новикова Е.А., кандидат юридических наук,  
Винокуров Э.А., кандидат юридических наук, доцент,  
Цветов С.В., преподаватель,  
Белгородский юридический институт  
МВД России им. И.Д. Путилина*

## **ПРОБЛЕМНЫЕ АСПЕКТЫ РЕАЛИЗАЦИИ МЕР ПРОФИЛАКТИКИ ПРЕСТУПЛЕНИЙ СО СТОРОНЫ ОРГАНОВ ПРЕДВАРИТЕЛЬНОГО РАССЛЕДОВАНИЯ В РАМКАХ УГОЛОВНОГО СУДОПРОИЗВОДСТВА**

**Аннотация** в научной статье дан анализ направления государственной политики в целях обеспечения государственной и общественной безопасности в части единой государственной системы профилактики преступности, снижение уровня криминализации общественных отношений. Рассматриваются основные причины низкого уровня эффективности вынесения представлений уполномоченными лицами в рамках осуществления производства по уголовным делам об устранение причин и условий способствовавших совершению преступлений, как основной формы профилактики преступлений со стороны органов предварительного расследования в рамках уголовного судопроизводства. Авторами осуществлен анализ механизма вынесения представлений об устранении причин и условий совершения преступлений уполномоченными лицами, с приведением примера структуры и содержания описательно-мотивировочной части представления, осуществления контроля за исполнением данных представлений, и правовые последствия их неисполнения. Также авторами осуществлен анализ следственной практики, на основании которого приведены основные виды недостатков, содержащихся в представлениях об устранении причин и условий совершения преступлений. По результатам рассмотрения основных причин низкого уровня эффективности профилактики преступлений со стороны органов предварительного расследования в рамках расследования уголовных дел, авторами обозначены возможные пути их устранения.

**Ключевые слова:** борьба с преступностью, профилактика преступлений, уголовно-процессуальная профилактика, представление о принятии мер по устранению причин и условий совершения преступлений

Одной из важнейших задач, стоящих перед правоохранительными органами любого государства является профилактика совершения преступлений. Это связано с тем, что одним из первостепенных показателей уровня социального развития государства является уровень обеспечения безопасности для его граждан. Из всех мер противодействия преступности именно меры профилактики являются наименее ресурсозатратными для государства, ведь предотвращение преступления всегда будет менее затратно, чем его раскрытие, расследование и ликвидация последствий.

На международном уровне рассматриваемое направлению также уделяется большое внимание в рамках противодействия преступности. Значительный вклад в данном направлении внесен Советом Европы. Данная международная организация, в состав которой входят в настоящее время 47 государств осуществляет деятельность, направленную на реализацию международного сотрудничества в рамках противодействия преступности, путем принятия международных договоров, соглашений, конвенций и выработки единого механизма в целях обеспечения их эффективного исполнения.

В Рекомендации №(2003)21 Комитета министров Совета Европы «О сотрудничестве в области

предупреждения преступлений», принятой 24.09.2003 на 853-ем заседании представителей министров Совет Европы официально признал, что при использовании исключительно традиционных форм уголовной юстиции и правоприменительных мер, уровень современных, обусловленных преступлениями проблем снижается недостаточно эффективно [4]. Более того, по всей Европе продолжают появляться все новые виды преступлений, что способствует усилению чувства небезопасности у многих европейцев, которое в исключительных случаях может быть связано с потерей доверия к властям, праву и правоприменительным органам и которое может вызвать нетерпимость, нигилизм и ксенофобию.

Данную проблематику можно проследить и при анализе состояния преступности в Российской Федерации. Такое положение обусловлено наличием ряда проблем, как общих, к примеру, материально-технического характера, так и более частных, одной из которых является отсутствие детального нормативно-правового регулирования профилактики преступлений в ходе осуществления уголовного судопроизводства.

В соответствии со Стратегией национальной безопасности Российской Федерации, утвержденной Указом Президента Российской Федерации от

02.07.2021 №400 [6], развитие единой государственной системы профилактики преступности, снижение уровня криминализации общественных отношений, является одной из задач, на решение которой направлена государственная политика в целях обеспечения государственной и общественной безопасности.

Основной формой профилактики преступлений со стороны органов предварительного расследования в рамках уголовного судопроизводства является внесение представлений об устранении обстоятельств, способствовавших совершению преступления, которое имеет властный характер и обязательно к исполнению всеми субъектами, оказавшимися в сфере действия уголовно-процессуального законодательства.

В этой связи, ст. 73 Уголовно-процессуального кодекса Российской Федерации закрепляет в качестве обстоятельств подлежащих доказыванию по уголовному делу, которые являются обязательными для установления обстоятельства, способствовавшие совершению преступлений [5]. После установления таких обстоятельств следует принятие мер, направленных на их устранение, путем внесения вышеуказанных представлений, составленных в порядке ч. 2 ст. 158 УПК РФ.

В содержании представления лицо, осуществляющее расследование по уголовному делу в обязательном порядке, помимо краткого изложения обстоятельств совершения преступления, также указывает выявленные обстоятельства, причины и условия, которые напрямую, или косвенно способствовали совершению конкретного преступления. К таким обстоятельствам относятся как элементы обстановки совершения преступления (отсутствие средств видеонаблюдения, ненадежное ограждение объектов, отсутствие охранной сигнализации), так и личность или поведение кого-либо из участников уголовного судопроизводства.

Так, при расследовании уголовного дела, возбужденному по факту хищения денежных средств гражданином С., совершенного путем провоцирования аппаратного сбоя банкомата, принадлежащего ОАО «Банк...», в сумме 50 000 рублей, принадлежащих данному банку, следователем было вынесено представление о принятии мер по устранению обстоятельств, способствовавших совершению преступления в отношении самого банка. При этом, в описательно-мотивировочной части следователем было указано, что в ходе предварительного расследования установлен факт совершения хищения денежных средств гражданином С. с банковских счетов ОАО «Банк...», путем провоцирования аппаратного сбоя в работе банкоматов ОАО «Банк...», удерживая шаттер

устройства купюроприемника. Для получения денежных средств, гражданин С. составлял претензию на возврат денежных средств, которые он якобы пытался внести с помощью банкомата. В результате преступных действий гражданина С., электронная система банка ОАО «Банк...» автоматически создавала счет дебиторской задолженности, с которого перечислила на счет банковской карты гражданина С. денежные средства в сумме 50 000 рублей. При этом гражданин С. денежные средства в банкомат ОАО «Банк» не вносил. В связи с чем, можно сделать вывод о доступности указанного способа совершения преступлений любому гражданину, осведомленному о принципе работы ОАО «Банк», при возврате денежных средств, в случае возникновения сбоев в работе устройств самообслуживания, что в свою очередь послужило одной из причин совершения преступления гражданином С., а также может послужить обстоятельством совершения новых преступлений аналогичным способом. В резолютивной части представления было рекомендовано рассмотреть данное представление, в целях принятия мер по устранению обстоятельств, способствовавших совершению преступления недопущению в дальнейшем подобных фактов путем повышения уровня защищенности данных об алгоритмах действий банка и более тщательной проверке подобной информации при поступлении соответствующих претензий от граждан [7].

Таким образом, к причинам возникновения обстоятельств, способствовавших совершению преступлений, следует относить нарушения закона, ненадлежащее качество исполнения служебных обязанностей или их неисполнение лицами, чьи действия (бездействие) привели к возникновению таких обстоятельств. При этом, по результатам анализа следственной практики наиболее распространенными обстоятельствами, способствовавшими совершению преступлений, являются: нарушение требований законодательства по отдельным направлениям деятельности; недостаточный контроль со стороны руководства предприятий, организаций за сотрудниками, чьи действия (бездействие) способствовали совершению преступления; небрежное отношение сотрудников к обеспечению сохранности вверенного имущества; ненадлежащая организация охраны объектов, отсутствие специализированного оборудования (рамок сигнального устройства, камер видеонаблюдения и т.д.), информационных стендов; непринятие мер по созданию необходимых условий хранения материальных ценностей; недостаточная разъяснительная работа со стороны руководителей организаций (учреждений) с персоналом, а также

определенной категорией граждан, в том числе несовершеннолетними, по недопущению нарушений норм действующего законодательства; несвоевременность выявления преступлений сотрудниками организаций, осуществляющими проверки, инвентаризации, осмотры, обходы территории.

Срок на принятие мер по устранению обстоятельств, способствовавших совершению преступлений с обязательным уведомлением должностного лица, его направившего, составляет 1 месяц. В случае отсутствия информации о проведенных мероприятиях свыше установленного срока, направляется повторное представление тому же адресату.

Если же и повторно направленное представление о принятии мер по устранению обстоятельств, способствовавших совершению преступления так и не поступает, следователь его направивший, с согласия руководителя следственного органа, а дознаватель с согласия начальника органа дознания направляет в органы прокуратуры материалы для принятия решения вопроса о возбуждении дела об административном правонарушении по ст. 17.7 КоАП РФ (невыполнение законных требований прокурора, следователя, дознавателя или должностного лица, осуществляющего производство по делу об административном правонарушении) [3].

Однако, существует ряд причин, по которым данный вид профилактики преступлений имеет низкий уровень эффективности.

В качестве первой причины следует отметить присутствие формального подхода со стороны лиц осуществляющих предварительное расследования в части как выявления причин и условий, способствовавших совершению преступлений, так и составления самих постановлений об их устранении, которые, согласно материалам обзора Следственного департамента МВД России выражаются в следующем:

1) Внесенные представления в ряде случаев носят неконкретный характер, направлялись субъектам, которые не имели отношения к возникновению и последующему устранению причин и условий, способствовавших совершению преступлений.

2) По части уголовных дел причины и условия, способствовавшие совершению преступлений, следователями и дознавателями не выявлялись. Такая ситуация в основном отмечается при расследовании уголовных дел по неочевидным преступлениям, по которым производство предварительного следствия приостановлено по основаниям, предусмотренным п. 1 ч. 1 ст. 208 УПК РФ.

3) Определенная доля представлений вносилась в адрес начальников территориальных органов МВД России, не имевших возможности устранения указанных причин и условий, и дававших бессодержательные ответы [2].

Устранение такой причины возможно с помощью активизации внутриведомственного процессуального контроля за деятельностью должностных лиц, осуществляющих уголовное судопроизводство.

В качестве второй причины, можно отметить тот факт, что законодательная регламентация самого механизма контроля исполнения за своевременным поступлением ответов на представления, фактическим осуществлением мер реагирования и устранением выявленных в процессе расследования уголовного дела обстоятельств, способствовавших совершению преступления отсутствует, что напрямую снижает эффективность всей профилактической работы, проводимой органами предварительного расследования.

При этом также следует учитывать, что представления чаще всего выносятся непосредственно перед окончанием производства по уголовному делу, когда все обстоятельства, совершенного преступления установлены в полном объеме. Таким образом, выходит, что сроки получения ответов на внесенные представления, как правило, находятся за пределами сроков предварительного расследования. В связи с чем, можно отметить, что к истечению сроков, в которые должностные лица или организации в соответствии с УПК РФ должны предоставить сведения о принятых мерах в рамках поступившего представления, следователь (дознаватель) формально уже теряет процессуальные полномочия относительно конкретного уголовного дела, не находящегося в его производстве, в том числе правовые основания для контроля за устранением обстоятельств, способствовавших совершению преступления. Именно с таким положением связано активное обсуждение вопроса о возложении функции контроля за фактическим устранением обстоятельств, способствовавших совершению преступлений, на участковых уполномоченных полиции, а также другие субъекты профилактики, в том числе оперативно-розыскные подразделения и подразделения ГИБДД на территории обслуживания, что может способствовать повышению уровня контроля за своевременностью, полнотой и эффективностью принятых по представлению мер, а также привлечение к административной ответственности должностных лиц, проигнорировавших законные требования прокурора, следователя или дознавателя.

И третьей причиной, по нашему мнению, является недостаточный уровень ответственности, к

которой могут быть привлечены субъекты за неисполнение действий, направленных на устранение причин и условий способствовавших совершению преступлений по представлению уполномоченных лиц. В рамках устранения данной причины, необходимо дополнить статью 17.7 КоАП РФ нормой, предусматривающей более строгую ответственность субъекта, не выполнившего за-

конных требований следователя (дознателя), указанных в представлении в порядке ст. 158 УПК, в случае повторного совершения (выявления) правонарушения на том же объекте или тем же лицом, причинами и условиями которого явились ранее выявленные следователем (дознателем), и которые не были устранены.

### Литература

1. Данилова С.И. Принципы уголовно-процессуальной профилактики // Научный портал МВД России. 2015. № 2. С. 10 – 16.
2. Информационно-аналитические материалы о проработке вопроса «О совершенствовании практики внесения представлений об устранении причин и условий, способствовавших совершению преступлений» // Эмпирические материалы, предоставленные Следственным Управлением УМВД России по Белгородской области.
3. Кодекс Российской Федерации об административных правонарушениях от 30.12.2001 № 195-ФЗ (ред. от 30.04.2021) // Собрание законодательства РФ. 2002. № 1 (ч. 1). Ст. 1.
4. Рекомендация № рес (2003) 21 Комитета министров Совета Европы О сотрудничестве в области предупреждения преступлений (Принята 24.09.2003 на 853-ем заседании представителей министров) [Электронный ресурс]. Режим доступа: <https://www.conventions.ru> (дата обращения: 11.01.2022)
5. Уголовно-процессуального кодекса Российской Федерации от 18 декабря 2001 г., № 174-ФЗ // Собрание законодательства РФ. 2001. № 52 (ч. I). Ст. 4921.
6. Указ Президента РФ от 02.07.2021 № 400 «О Стратегии национальной безопасности Российской Федерации» // Собрание законодательства РФ. 2021. № 27 (часть II). Ст. 5351.
7. Эмпирические материалы, полученные в Следственном Управлении УМВД России по Белгородской области.
8. Яковлев И.М. Актуальные вопросы преступлений, совершенных с использованием высоких технологий // [Электронный ресурс] <https://cyberleninka.ru> (дата обращения: 10.01.2022)

### References

1. Danilova S.I. Principy ugolovno-processual'noj profilaktiki. Nauchnyj portal MVD Rossii. 2015. № 2. S. 10 – 16.
2. Informacionno-analiticheskie materialy o prarabotke voprosa «O sovershenstvovanii praktiki vneseniya predstavlenij ob ustranении причин i uslovij, sposobstvovavshih soversheniyu prestuplenij». Empiricheskie materialy, predostavlennye Sledstvennym Upravleniem UMVD Rossii po Belgorodskoj oblasti.
3. Kodeks Rossijskoj Federacii ob administrativnyh pravonarusheniyah ot 30.12.2001 № 195-FZ (red. ot 30.04.2021). Sobranie zakonodatel'stva RF. 2002. № 1 (ch. 1). St. 1.
4. Rekomendaciya № rec (2003) 21 Komiteta ministrov Soveta Evropy O sotrudnichestve v oblasti preduprezhdeniya prestuplenij (Prinyata 24.09.2003 na 853-em zasedanii predstavitelej ministrov) [Elektronnyj resurs]. Rezhim dostupa: <https://www.conventions.ru> (data obrashcheniya: 11.01.2022)
5. Ugolovno-processual'nogo kodeksa Rossijskoj Federacii ot 18 dekabrya 2001 g., № 174-FZ. Sobranie zakonodatel'stva RF. 2001. № 52 (ch. I). St. 4921.
6. Ukaz Prezidenta RF ot 02.07.2021 № 400 «O Strategii nacional'noj bezopasnosti Rossijskoj Federacii». Sobranie zakonodatel'stva RF. 2021. № 27 (chast' II). St. 5351.
7. Empiricheskie materialy, poluchennye v Sledstvennom Upravlenii UMVD Rossii po Belgorodskoj oblasti.
8. YAkovlev I.M. Aktual'nye voprosy prestuplenij, sovershennyh s ispol'zovaniem vysokih tekhnologij. [Elektronnyj resurs] <https://cyberleninka.ru> (data obrashcheniya: 10.01.2022)

*Lukyanchikova V.V., Lecturer,  
Novikova E.A., Candidate of Juridical Sciences (Ph.D.),  
Vinokurov E.A., Candidate of Juridical Sciences  
(Ph.D.), Associate Professor,  
Tsvetov S.V., Lecturer,  
Belgorod Law Institute of the Ministry  
of Internal Affairs of Russia named after I.D. Putilin*

**PROBLEMATIC ASPECTS OF THE IMPLEMENTATION OF CRIME PREVENTION  
MEASURES BY THE BODIES OF PRELIMINARY INVESTIGATION  
IN THE FRAMEWORK OF CRIMINAL PROCEEDINGS**

**Abstract:** the scientific article analyzes the direction of state policy in order to ensure state and public security in terms of a unified state system of crime prevention, reducing the level of criminalization of public relations. The main reasons for the low level of efficiency in making representations by authorized persons in the framework of criminal proceedings on the elimination of the causes and conditions that contributed to the commission of crimes are considered, as the main form of crime prevention on the part of the preliminary investigation bodies in the framework of criminal proceedings. The authors analyzed the mechanism for making representations about the elimination of the reasons and conditions for committing crimes by authorized persons, with an example of the structure and content of the descriptive and motivating part of the submission, control over the execution of these representations, and the legal consequences of their failure. Also, the authors carried out an analysis of the investigative practice, on the basis of which the main types of shortcomings contained in the ideas about the elimination of the causes and conditions of the commission of crimes are given. Based on the results of considering the main reasons for the low level of effectiveness of crime prevention on the part of the preliminary investigation bodies in the framework of the investigation of criminal cases, the authors outline possible ways to eliminate them.

**Keywords:** the fight against crime, crime prevention, criminal procedural prevention, the idea of taking measures to eliminate the causes and conditions for the commission of crimes



*Иванов Р.М.,  
Санкт-Петербургский государственный  
университет аэрокосмического приборостроения*

## КОНСТИТУЦИОННО-ПРАВОВЫЕ ОСНОВЫ ПРЕДУПРЕЖДЕНИЯ ПРЕСТУПНОСТИ СРЕДИ НЕСОВЕРШЕННОЛЕТНИХ В РОССИИ

**Аннотация:** российская ювенальная преступность – это острая социальная проблема последних лет. А если есть проблема, значит необходимо решение. Основная проблема в этой области – отсутствие эффективного механизма профилактики преступности. По существу, уполномоченные государственные органы реагируют уже на случившиеся факты противоправного поведения, но не уделяют внимания их предотвращению. Для эффективного взаимодействия всех норм российского права существует Конституция России, которая призвана закрепить основы государства, однако, её содержание не всегда представляется конкретным, что порождает большое количество толкований, возможностей для властных структур к принятию нужных им нормативных актов, как бы не нарушающих основной закон, но при этом учитывающих интересы определенных кругов лиц. В действующей Конституции нет строго определенной нормативной базы, которая бы учитывала интерес общества к борьбе с преступностью, в том числе и среди несовершеннолетних. В данной статье автором проведен анализ действующей Конституции России, а также трудов современных учёных – практиков. На основе анализа сделан вывод об эффективности законодательно закрепленной ювенальной политики государства в рамках предупреждения преступности среди несовершеннолетних и сделаны предложения по оптимизации этого направления.

**Ключевые слова:** преступность несовершеннолетних, Конституция, основы, профилактика, семья, развитие

Исследование преступности началось ещё в давние времена, когда в Европе начало зарождаться уголовное право, а в последствии криминология. Из общей преступности начали выделять подвиды: женская преступность, рецидивная преступность, преступность должностных лиц, ювенальная преступность и так далее. Особый интерес у специалистов в области права последних лет вызывает преступность среди несовершеннолетних, поскольку именно она обладает рядом ключевых характеристик, которые потенциально делают её самой опасной из всех. К тому же, данный вид преступности продолжает изменяться, то есть её изучение требует постоянной рекогносцировки. Ювенальная преступность стала предпосылкой к появлению таких ответвлений от криминологии как: виктимология, ювенология, ювенальная психология, социальная педагогика.

Преступность среди несовершеннолетних, как социальная проблема, тревожит пытливые умы общественности уже длительное время. И это вполне обоснованно, ведь она обладает большим количеством уникальных свойств, которые выделяют её из общей делинквентности, характеризуют как наиболее опасную с точки зрения деструктивности и скрытости от официального учёта. С позиции криминологии ювенальной преступности присущи такие негативные характеристики как: спонтанность проявления асоциального поведения; преобладание тяжких и особо тяжких преступлений в общей их массе; групповой характер

совершения общественно опасных деяний и другие [8, с. 19-26].

В этой связи особенно остро на повестке дня стоит вопрос о превенции российской ювенальной преступности посредством совершенствования правоприменительного механизма, поскольку действующие организационно-правовые формы предупреждения детской делинквентности зачастую не эффективны. О проблемах российской системы профилактики преступности среди несовершеннолетних можно ознакомиться в статье Р.М. Иванова «Проблемы российской системы профилактики преступлений среди несовершеннолетних и пути их решения» [6, с. 33-37]. Одной из проблем, с которой первоочередно может столкнуться субъект профилактики преступности среди несовершеннолетних – это отсутствие закрепленной в Конституции нормы, позволяющей в полной мере выразить желание государства решать эту задачу. Вполне обоснованно у людей, которые так или иначе связаны с исследованием этой темы, может возникнуть ряд вопросов: так ли это на самом деле? И если да, то что нужно предпринять, чтобы это исправить?

Преступность среди юной части населения уже давно доказала тот факт, что эту проблему необходимо решать в комплексе. Невозможно применить тот нормативный акт, который не имеет под собой какого – либо законодательного фундамента. Если действующая Конституция любого государства в своём содержании «размыта» или, как писал У. Черчилль, «туманна», то основные права

людей можно трактовать как соизволится заинтересованным сторонам. Ещё Николая Мальбранш, французский философ, в XVII веке писал: «Где законы могут быть нарушены под предлогом общего спасения, там нет конституции» [7]. Поэтому так важно иметь основной закон государства, который будет в своём содержании конкретен и точен по отношению к своему народу. Но вернёмся к вопросу конституционных основ предупреждения детской преступности.

Для начала необходимо упомянуть, что вопросу конституционно-правового закрепления предупреждения преступности среди несовершеннолетних, как показала практика, посвящено слишком мало трудов современных научных - изыскателей. Большинство учёных стараются рассматривать ювенальную преступность через призму криминологии, вытекающими из неё виктимологии и ювенологии, а также уголовного права, не беря в расчёт фундаментальные нормы, которые относятся к конституционному праву.

Это может быть связано с несколькими причинами: 1) действующая Конституция России не содержит в себе исчерпывающих правовых гипотез, требующих подтверждения в данной области; 2) учёные хотят использовать больше отраслевого законодательства, так или иначе связанного с преступностью, не вникая в правовой базис; 3) сложился определенный стереотип научного познания и исследования в области ювенальной преступности, не опирающегося на конституционное право. Так или иначе, но вопросу предупреждения преступности, в том числе совершенных подростками, в разрезе конституционно – правовой мысли уделено мало внимания.

Современная Конституция России представляет собой определенный правовой фундамент, на котором строится всё законодательство. Вполне объективно будет предположить, что все нормы в данном нормативно – правовом акте носят «поверхностный», то есть не детализированный характер. И эта характеристика относится не только к российскому основному закону, но и к конституциям зарубежных развитых стран. Безусловно, из общего правила есть исключения. Например, конституция Индии содержит в себе 465 статей, а также 12 крупных приложений. В основном, такой объем указанный документ приобрел за счёт большого количества норм, посвященных порядку выборов в стране, организации государственных органов и местного самоуправления.

Вполне допустимо, что российская Конституция способна быть более конкретной по содержанию, на что указывал в своём труде известный учёный Авакьян С.А.: «Конституции России отнюдь не должно быть чуждо правило прямого

действия отдельных ее конкретных положений как основы не вообще строя, системы, а определенных видов общественных отношений» [2, с. 4]. И вывод эксперта полностью обоснован, поскольку в статье 15 Конституции чёткого говорится о её прямом юридическом действии, то есть она не только декларирует что-либо, а прямо влияет на те или иные правоотношения. В этой связи, расширение юрисдикции основного закона в рамках предупреждения отечественной преступности среди несовершеннолетних не представляется чем – то мифическим.

Первые попытки доктринального развития этого направления уже предпринимаются, хотя и не в полной мере. Большинство трудов, которые прямо или опосредованно могут касаться рассматриваемой темы, посвящено не конституционному закреплению профилактики ювенальной преступности, а основам защиты детей и семьи в Российской Федерации. Поэтому логичны следующие вопросы: «является ли защита со стороны государства средством профилактики преступности?» и «что включает в себя защита со стороны государства?».

В исследовании таких ученых как: Корнев А.В., Николаева Ю.В., Ястребов О.А. и других встречается термин «ювенальная политика», который означает разработку социально – правовых мер, отражающих потребности общества в защите жизненно важных прав и интересов детей, формирование необходимых социальных условий для их всестороннего развития [5, с. 201]. Данное положение нашло своё прямое отражение в реформе Конституции России 2020 года, включившей новую статью под номером 67.1, которая имеет прямое отношение к государственной политике в отношении несовершеннолетних.

Вот выдержка из части 4 статьи 67.1 Конституции Российской Федерации: «Дети являются важнейшим приоритетом государственной политики России. Государство создает условия, способствующие всестороннему духовному, нравственному, интеллектуальному и физическому развитию детей, воспитанию в них патриотизма, гражданственности и уважения к старшим» [1, ч. 4 ст. 67.1]. Таким образом, государство провозглашает, что развитие и воспитание несовершеннолетних является одной из главных задач, для решения которой оно создаёт соответствующие условия.

Под условиями, которые создаёт государство для развития личности и воспитания детей, понимается, в широком смысле, развитие семейного законодательства, образования, культурно-досуговой отрасли, массового спорта и других направлений, тесно связанных с жизнедеятельностью молодого поколения. Соответственно, превенция преступности среди несовершеннолетних

должна осуществляться в совокупности различных мероприятий со стороны государственных учреждений, о чём писал доктор педагогических наук Ветошкин С.А.: «правовая защита детства охватывает всю сферу жизнедеятельности ребенка и включает охрану материнства, отцовства и семьи; образование; здравоохранение; труд; социальное обеспечение; досуг; профилактику правонарушений детей...» [3, с. 74].

Однако, представляется, что законодатель не опирался в первую очередь на позицию профилактики преступной активности среди несовершеннолетних, а хотел лишь подчеркнуть важность политики государства в отношении детей в Российской Федерации в связи с демографической проблемой России, общим политическим курсом страны последних лет и т.п. Но, безусловно, если смотреть на введение новой нормы в Конституцию с позиции общей концепции конституционной основы предупреждения ювенальной преступности, то это будет определенный прорыв в области развития российского права данного сегмента.

Отметим, что помимо статьи 67.1 Конституции России, косвенно рассматриваемому вопросу предупреждения детской делинквентности посвящены и другие нормы «фундамента российского законодательства». Например, согласно части 2 статьи 7 Конституции в нашей стране обеспечивается государственная поддержка семьи, материнства, отцовства и детства. В первую очередь, речь идёт об общей социальной политике страны, направленной на помощь со стороны федеральных и региональных властей малоимущим, многодетным семьям; детям, потерявшим или не имеющим родителей и другое.

Суть данного положения сводится к тому, что никто не должен чувствовать себя беззащитным, а может опереться на помощь со стороны государства в сложившейся жизненной ситуации. Как пример социальной помощи несовершеннолетним можно привести различного рода социальную адаптацию детей, оставшихся без попечения родителей; помощь в трудоустройстве несовершеннолетних; помещение детей в различного рода социозащитные учреждения; предоставление бесплатного питания безнадзорным детям (было очень развито в 90-х – начале 2000-х годах).

Часть 1 статьи 17 Конституции содержит положение о том, что на территории России признаются и гарантируются права и свободы человека согласно общепризнанным принципам и нормам международного права. Международное право начинает имплементироваться в российское законодательство лишь после официальной ратификации международных договоров, которые заключила Россия. Согласно статье 15 Основного Закона

международные договоры имеют приоритет над национальным законодательством при их коллизии.

В настоящее время наиболее частыми разновидностями международных соглашений являются конвенция и декларация. В отношении несовершеннолетних действует ряд международных актов: Декларация прав ребенка; Конвенция ООН о правах ребенка 1989 года; Всемирная декларация об обеспечении выживания, защиты и развития детей 1990 года; Европейская конвенция об осуществлении прав детей; Минимальные стандартные правила Организации Объединенных Наций, касающиеся отправления правосудия в отношении несовершеннолетних (Пекинские правила).

Согласно части 1 статьи 38 материнство и детство, семья находятся под защитой государства. Как в своё время писал доктор юридических наук Зорькин В. Д. в комментарии к Конституции РФ, забота о семье, материнстве, детстве означают создание обществом и государством социально-экономических, политических, идеологических и нравственных предпосылок для прочной, здоровой семьи, полноценного материнства, отцовства и детства, заботу о матери и ребенке, охрану их прав [4]. В первую очередь, развитие названных институтов осуществляется за счёт национальных стратегий и программ (например, «Демография», «Здравоохранение» и т.д.). Развитие института семьи, укрепление благосостояния её членов и создание условий для всестороннего развития детей так или иначе может способствовать снижению асоциального поведения среди молодёжи.

Стоит также упомянуть часть 1 статьи 45 Конституции, которая гарантирует защиту прав людей со стороны государства. Не вникая в сложный механизм способов защиты прав человека на территории нашего государства, стоит отметить, что эта гарантия является, пожалуй, самой важной составляющей жизни общества. Испокон веков права людей нарушались и будут нарушаться, в том числе и преступными элементами. Поэтому обеспечение механизмов протекции базовых свобод человека являются жизненно необходимыми.

В первую очередь, такая гарантия выражена в наличии уполномоченных органов власти, могущих принудить (использовать силу принуждения) ответственное за совершение противоправное деяние лицо. В рамках изучения преступности, в том числе ювенальной, данное положение находит своё содержание в том, что государство не только реагирует на случившиеся факты нарушения прав, но и своими силами создаёт инструменты превенции (предотвращения) нарушения прав. Сюда же можно отнести предупреждение асоциального поведения среди детей и подростков, которое подра-

зумекает также комплексную психологическую, правовую, воспитательную, медицинскую и иную работу уполномоченных органов.

Отвечая на ранее упомянутый вопрос «является ли защита со стороны государства средством профилактики преступности?», стоит сказать, что ответ будет неоднозначен. С одной стороны, существующее нормативное наполнение Конституции России, включает в себя базовые принципы предупреждения делинквентности, о чём простой человек должен, видимо, догадаться сам. Поправки и дополнения к Конституции 2020 года добавили в неё статью 67.1, которая ставит детство важнейшим приоритетом политики страны, приоритет семейного воспитания, создание условий для всестороннего развития и воспитания несовершеннолетних, что должно в конечном счёте позволить вырастить довольных, добропорядочных патриотов своей страны, чтящих память своих предков, Ц таково мнение авторов.

С другой стороны, даже названных норм, которые могут относиться к предупреждению ювенальной преступности, крайне мало и они не выдерживают критики со стороны конкретики. Причём, в основном законе страны нет ни единого слова по поводу обуздания преступности, пускай даже общей. То есть преступности, как социального явления, известного давным – давно, с точки зрения Конституции РФ не существует? Видится вполне обоснованным к упомянутой статье 67.1 добавить 67.2 и представить в следующей изложении:

1. Государство принимает на себя обязанность перед гражданами, лицами без гражданства и иностранными гражданами по борьбе с преступностью на территории страны, а также за её пределами с учётом международных соглашений Российской Федерации.

2. Российская Федерация разрабатывает комплекс организационных и правовых мер, направленных на снижение уровня общей преступности на территории страны.

3. Особую озабоченность органов государственной власти Российской Федерации в рамках борьбы с преступностью вызывает преступность среди несовершеннолетних, а также любое другое асоциальное, то есть противоречащее общепризнанным нормам в обществе, поведение среди названной группы населения.

4. Принимая во внимание особенность психофизического состояния несовершеннолетних нарушителей закона, государство стремится создавать такие условия развития детей, которые бы содержали в себе комплекс воспитательных, предупредительных мер, охватывающих всю сферу жизнедеятельности ребенка и включающих охрану материнства, отцовства и семьи; образование; здравоохранение; труд; социальное обеспечение.

Подобное изложение, конечно же, может быть подвержено критике в части своего содержания. Но оно, как представляется, более конкретно раскрывает общую политику страны в сфере борьбы с преступностью, а что немало важно – ювенальной преступностью. Безусловно, в настоящее время сложились определенные предпосылки более глубокой конкретизации Конституции, поскольку она отражает основы государства, которые должны быть понятны всем гражданам без обращения к иным источникам права (в том числе комментариям).

Таким образом, конституционно – правовым основам предупреждения преступности среди несовершеннолетних в Российской Федерации посвящено крайне мало трудов современных учёных, а действующая Конституция не в полной мере отвечает реалиям времени. Преступность несовершеннолетних – это крайне коварная, опасная для общества форма асоциального поведения детей, которая имеет высокую латентность. Для успешной работы с данной проблемой необходимо привести в порядок законодательство высшего уровня, что обеспечит более грамотное изложение в других законных и подзаконных актах, и, как следствие, более точную правоприменительную практику.

### Литература

1. Конституция Российской Федерации (принята всенародным голосованием 12.12.1993 с изменениями, одобренными в ходе общероссийского голосования 01.07.2020)
2. Авакьян С.А. Конституция России: природа, эволюция, современность: 2-е изд., перераб. и доп. М.: РЮИД. 2000. 528 с.
3. Ветошкин С.А. Профилактика безнадзорности и правонарушений несовершеннолетних: учебное пособие для бакалавриата и специалитета. М.: Юрайт. 2019. 242 с.
4. Зорькин В.Д., Лазарева Л. В., Бархатова Е.Ю. Комментарий к Конституции Российской Федерации, 3-е изд., перераб. и доп. М.: Проспект. 2020.
5. Корнев А.В., Николаева Ю.В. и др. Ювенальная юриспруденция. М.: Прометей. 2020. Т. 2. 209 с.
6. Иванов Р.М. Проблемы российской системы профилактики преступлений среди несовершеннолетних и пути их решения // Студенческий форум. 2020. № 36 (129). С. 33 – 37.

7. Николая Мальбранш. Разыскания истины: пер. с франц. и вступительная статья Е.Б. Смеловой. 2-е изд. СПб.: Наука, 1999.

8. Ростокинский А.В., Данелян Р.С. Криминология и предупреждение преступлений: преступность несовершеннолетних 2-е изд.: учебное пособие для СПО. М.: Юрайт. 2019. 220 с.

#### References

1. Konstituciya Rossijskoj Federacii (prinyata vsenarodnym golosovaniem 12.12.1993 s izmeneniyami, odobrennymi v hode obshcherossijskogo golosovaniya 01.07.2020)

2. Avak'yan S.A. Konstituciya Rossii: priroda, evolyuciya, sovremennost': 2-e izd., pererab. i dop. M.: RYUID. 2000. 528 s.

3. Vetoshkin S.A. Profilaktika beznadzornosti i pravonarushenij nesovershennoletnih: uchebnoe posobie dlya bakalavriata i specialiteta. M.: YUrajt. 2019. 242 s.

4. Zor'kin V.D., Lazareva L. V., Barhatova E.YU. Kommentarij k Konstitucii Rossijskoj Federacii, 3-e izd., pererab. i dop. M.: Prospekt. 2020.

5. Kornev A.V., Nikolaeva YU.V. i dr. YUvenal'naya yurisprudenciya. M.: Prometej. 2020. T. 2. 209 s.

6. Ivanov R.M. Problemy rossijskoj sistemy profilaktiki prestuplenij sredi nesovershennoletnih i puti ih resheniya. Studencheskij forum. 2020. № 36 (129). S. 33 – 37.

7. Nikol'ya Mal'bransh. Razyskaniya istiny: per. s franc. i vstupitel'naya stat'ya E.B. Smelovoj. 2-e izd. SPb.: Nauka, 1999.

8. Rostokinskij A.V., Danelyan R.S. Kriminologiya i preduprezhdenie prestuplenij: prestupnost' nesovershennoletnih 2-e izd.: uchebnoe posobie dlya SPO. M.: YUrajt. 2019. 220 s.

*Ivanov R.M.,*

*Saint Petersburg State University of Aerospace Instrumentation*

#### CONSTITUTIONAL AND LEGAL FRAMEWORK FOR PREVENTING CRIME AMONG MINORS IN RUSSIA

**Abstract:** Russian juvenile crime is an acute social problem in recent years. And if there is a problem, then a solution is needed. The main problem in this area is the lack of an effective crime prevention mechanism. In fact, the authorized state bodies react to the facts of unlawful behavior that have already happened, but do not pay attention to their prevention. For the effective interaction of all norms of Russian law, there is the Constitution of Russia, which is designed to consolidate the foundations of the state, however, its content is not always concrete, which gives rise to a large number of interpretations, opportunities for power structures to adopt the normative acts they need, as if not violating the basic law but at the same time taking into account the interests of certain circles of persons. The current Constitution does not have a strictly defined regulatory framework that would take into account the interest of society in the fight against crime, including among minors. In this article, the author analyzes the current Constitution of Russia, as well as the works of modern scientists – practitioners. Based on the analysis, a conclusion was made about the effectiveness of the legislatively enshrined juvenile policy of the state in the framework of the prevention of juvenile delinquency and proposals were made to optimize this direction.

**Keywords:** delinquency, juveniles, juvenile, Constitution, fundamentals, prevention, family, development

*Черкасова Е.А., кандидат юридических наук, доцент,  
Белгородский университет кооперации, экономики и права,  
Рудов Д.Н., кандидат юридических наук, доцент,  
Волков П.А., кандидат юридических наук, доцент,  
Белгородский юридический институт  
МВД России им. И.Д. Путилина*

## К ВОПРОСУ О ПРОИЗВОДСТВЕ СЛЕДСТВЕННЫХ ДЕЙСТВИЙ С УЧАСТИЕМ ЛИЦ, НЕ ВЛАДЕЮЩИХ ЯЗЫКОМ УГОЛОВНОГО СУДОПРОИЗВОДСТВА

**Аннотация:** в представленной статье, авторами поднимается проблема участия лиц, не владеющих языком уголовного судопроизводства (иностранцев граждан) в уголовном судопроизводстве. На основе анализа статистических данных, авторы характеризуют состояние преступности иностранцев граждан. Как с позиции теории, так и практики эта проблема остается на данный момент весьма актуальной. Указанная проблематика, обусловлена тем, что лица не владеющие языком уголовного судопроизводства, не могут в полной мере понимать процесс осуществления уголовного преследования, поэтому гарантии обеспечения прав и интересов в уголовном судопроизводстве имеет особый характер.

Указанная авторами проблематика обусловлена и тем, что в уголовно-процессуальном законе закреплено право, участия переводчика при производстве всех процессуальных действий с участием лиц не владеющих языком уголовного судопроизводства, при этом в полной мере не определен процессуальный статус переводчика. Авторами дается определение переводчика. Данное положение, по мнению авторов, не только не противоречит действующему законодательству, но и дает дополнительные гарантии обеспечения прав и интересов в уголовном судопроизводстве.

В контексте проведенного анализа, авторы предлагают изменить положения статьи 59 УПК РФ, и на законодательном уровне закрепить новый правовой статус переводчика в уголовном судопроизводстве России.

**Ключевые слова:** переводчик, лицо, не владеющее языком уголовного судопроизводства, иностранный гражданин, перевод, гарантии обеспечения прав граждан, уголовный процесс

В настоящее время вопросы производства следственных и иных процессуальных действий в отношении иностранцев граждан приобретают особое значение, что обусловлено активными процессами глобализации и миграции населения, а также ростом транснациональной преступности. Данные процессы сопровождаются как увеличением противоправных деяний, совершаемых иностранцами гражданами на территории Российской Федерации, так и ростом количества преступлений, совершаемых в отношении такой категории лиц.

Согласно статистических данных Генеральной прокуратуры Российской Федерации за 2020 год иностранцами гражданами и лицами без гражданства совершено 34 917 преступлений (в 2019 году – 38 598), из которых 31010 совершены гражданами государств-участников СНГ, а в отношении иностранцев лиц за аналогичный период совершено 16 810 преступлений (в 2019 году – 15 816). Органами предварительного расследования установлено за данный период только 18 260 иностранцев граждан и лиц без гражданства, совершивших преступление (в 2020 – 32 728)[1].

Уголовно-процессуальные и криминалистические особенности участия иностранцев граждан в ходе производства по уголовным делам представ-

ляется целесообразным рассмотреть на конкретных следственных действиях.

Характерные черты производства осмотра места происшествия имеют место быть в случаях, если к участию в данном следственном действии привлекаются иностранцы граждане, которые обладают дипломатическим иммунитетом [2]. Участие иностранного гражданина, обладающего дипломатической неприкосновенностью, в производстве рассматриваемого следственного действия допускается при наличии письменного согласия иностранного государства, на службе которого находится или находилось лицо, пользующиеся иммунитетом, либо согласие международной организации, членом персонала которой оно является или являлось [3].

При поступлении заявление от иностранного гражданина, обладающего дипломатическим иммунитетом о совершенном в отношении него преступлении, нельзя рассматривать такое заявление, как форму согласия и основание для производства следственного действия с его участием.

Производство осмотра места происшествия при непосредственном участии в нем иностранного гражданина, обеспечивает эффективное решение вопросов, касающихся восстановления механизма

совершения общественно-опасного деяния и возмещения, причиненного таким деянием материального ущерба. Однако, невозможность принудительного привлечения данной категории лиц к проведению осмотра места происшествия, а наряду с ним к участию в иных следственных действий, создает огромные трудности в рамках производства по уголовному делу, снижает эффективность их расследования, так как потраченное время на переговоры и уведомления центральных органов влечёт за собой возможность утраты следов и вещественных доказательств [4].

Основным следственным действием, позволяющим эффективно получить и зафиксировать идеальные следы преступления, через показания лица, которое обладает сведениями, имеющими значение для расследования уголовного дела, является допрос [5].

Стоит отметить, что процесс установления психологического контакта с допрашиваемым является важнейшей стадией допроса, а в случаях, когда допрашиваемый является гражданином иностранного государства, данный процесс приобретает ещё большую значимость. Так, иностранцу надо разъяснить особенности российского быта и культуры нашего государства, образа жизни российских граждан. Причем процесс установления психологического контакта может происходить в ходе простой беседы, содержанием которой будут выступать темы о культуре нашего государства, его приоритетах и ценностях. Необходимо пресекать разговоры политического характера, с целью демонстрации политической отстраненности следователя (дознателя), определять важность защиты прав и свобод любого лица, участвующего в ходе производства по уголовному делу [6].

Специфической чертой проведения допроса с участием иностранного гражданина выступает положение, согласно которому, свидетели, потерпевшие и эксперты, вызванные для дачи показаний в порядке, установленном статьей 9 Конвенции о правовой помощи и правовых отношениях по гражданским, семейным и уголовным делам [7] не предупреждаются об ответственности за отказ от дачи показаний, за дачу заведомо ложных показаний, а также за дачу заведомо ложного заключения.

В ходе свободного рассказа, следователь (дознатель) должен изучать личность иностранного гражданина, его манеру говорить, состояние памяти, степень правдоподобности озвучиваемых сведений [8]. Учитывать особенности поведения иностранца, в ходе допроса необходимо с учётом особенностей культуры и быта страны, его гражданской принадлежности. Следствием незнания таких особенностей может явиться заблуждение относи-

тельно искренности, полноты и правдоподобности, сообщаемых им сведений.

В ходе допроса иностранного гражданина, необходимо расширить круг вопросов, выяснив у лица цель и сроки его пребывания на территории Российской Федерации, наличие или отсутствие в России родственников, близких или знакомых, а в случае если производство по уголовному делу ведется по факту совершения преступления в составе группы выяснить ее национальный состав, возможные межрегиональные связи [9].

Индивидуальный подход к допрашиваемым должен быть обеспечен через сбор характеризующей на него информации из материалов уголовного дела, оперативных и иных источников. Результатом подготовительного этапа проведения допроса является письменный план, содержащий в себе информацию следующего характера:

1) предмет следственного действия, то есть ряд обстоятельств, которые необходимо выяснить в процессе допроса;

2) доказательства, указывающие на наличие таких обстоятельств;

3) перечень вопросов к допрашиваемому (основных, дополняющих, уточняющих и изобличающих);

4) тактические приемы ведения следственного действия [10].

Необходимо до проведения следственного действия осуществить перевод особо значимых вопросов на тот язык, на котором будет давать показания допрашиваемый, что позволит убедиться в достоверности и адекватности осуществляемого перевода специалистом.

Особенностями обладает и процесс производства предъявление для опознания с участием иностранного гражданина. К опознанию могут предъявляться живые лица, предметы, трупы, участки местности и иные объекты. Уголовно-процессуальный кодекс Российской Федерации закрепил необходимость производства предварительного допроса опознающего лица, перед проведением предъявления для опознания с целью установления примет и особенностей, по которым опознаваемый может быть изобличен, а также обстоятельств, при которых они виделись или контактировали.

При участии в данном следственном действии иностранного гражданина, не владеющего языком уголовного судопроизводства, в протоколе идентифицирующие признаки, указанные иностранцем, могут быть отражены на его родном языке, с последующем переводом [11].

В рамках подготовки к проведению предъявления для опознания, необходимо предусмотреть возможность отсутствия у иностранного гражда-

нина знаний о процессуальном порядке производства данного следственного действия либо неверное представление о нём [12]. Так, иностранному гражданину следует в ходе предварительного допроса разъяснить содержание и правовые последствия производства предъявления для опознания.

Особые трудности при производстве данного следственного действия возникают при подборе статистов, которых согласно уголовно-процессуальному закону должно быть не менее трёх, при этом данные лица должны обладать схожими признаками. Подбор статистов должен осуществляться с учётом схожести особенностей внешности лиц, национальной и расово-этнической принадлежности опознаваемого (например, подбор статистов для представителя африканских племен) [13]. Субъективность представлений и суждений каждого человека определяет возможность возникновения на практике ситуаций, при которых по мнению следователя представители разных этносов, не имеют между собой видимых внешних различий, однако такие различия очевидны для опознающего иностранца.

Резюмирую вышеуказанные положения, можно прийти к выводу, о том, что производство следственных действий с участием иностранных граждан осуществляется в общем порядке, за исключением случаев наличия у гражданина иностранного государства дипломатического иммунитета. Участие в уголовном судопроизводстве иностранного гражданина, обладающего дипломатической неприкосновенностью, придает особый порядок такому процессу и создает проблемные аспекты, содержание которых определяются невозможностью принудительного привлечения данной категории лиц к участию в следственных действиях, что создает огромные трудности в рамках производства по уголовному делу, снижает эффектив-

ность расследования преступлений, поскольку потраченное время на переговоры и уведомления центральных органов влечёт за собой возможность утраты следов и вещественных доказательств.

Общей особенностью производства всех следственных действий с участием иностранных граждан выступает необходимость привлечения к участию в таких действиях переводчика, в случаях, когда иностранец не владеет языком уголовного судопроизводства. Однако, данный процесс является проблемным, ввиду, отсутствия необходимых специалистов данной отрасли и наличия особенностей оплаты труда таких лиц. Данный факт определяет необходимость введения официально-использования технических переводчиков в виде специальных программных средств. Наряду с этим, несовершеннолетним является, закрепленное в ч. 1 ст. 59 УПК РФ определение понятия «переводчик», поскольку в нем устанавливается необходимость знания переводчиком языка, на котором будет осуществляться перевод и при этом упускается важность знания таким лицом языка уголовного судопроизводства, общих положений юриспруденции и специальной терминологии. Так, статью 59 УПК РФ с учетом указанных положений, предлагаем изложить в следующей редакции: «переводчик – привлекаемое к участию в уголовном судопроизводстве, в случаях в порядке установленном настоящим Кодексом, лицо, свободно владеющее языком уголовного судопроизводства и языком, знание которого необходимо для перевода (физическое лицо), либо специальное программное устройство (технический переводчик), позволяющее должностному лицу, осуществляющему предварительное расследование самостоятельно и напрямую обращаться к лицам не владеющим, или владеющим в недостаточной мере языком уголовного судопроизводства».

### Литература

1. Официальный сайт Генеральной прокуратуры Российской Федерации [Электронный ресурс] URL: [genproc.gov.ru](http://genproc.gov.ru) (дата обращения: 11.01.2022)
2. Гусев А.В. Дипломатический иммунитет как элемент процессуального статуса иностранных граждан // Личность, право, государство. 2019. № 2. С. 152 – 165.
3. Богаткина Р.Ш., Садыкова И.В. Актуальные проблемы расследования уголовных дел с участием иностранных граждан и лиц, обладающих дипломатическим иммунитетом: теория и практика // Вестник Казанского юридического института МВД России. 2020. № 2 (20). С. 23 – 28.
4. Богаткина Р.Ш. Уголовно-процессуальные особенности производства отдельных следственных действий с участием иностранных граждан и лиц без гражданства // Вестник Казанского юридического института МВД России. 2020. № 2 (24). С. 79 – 82.
5. Мисник И.В. Особенности некоторых видов допросов в российском уголовном судопроизводстве // Криминалистика: вчера, сегодня, завтра. 2018. № 2 (6). С. 44 – 47.
6. Львов С.А. Некоторые тактические особенности допроса иностранных граждан // Юрист-Правоведь. 2017. № 3 (82). С. 21 – 25.



7. Конвенция о правовой помощи и правовых отношениях по гражданским, семейным и уголовным делам (заключена в г. Минске 22.01.1993): с изменениями от 28 марта 1997 года // Собрание законодательства Российской Федерации. 1995. № 17. Ст. 172.
8. Кравец И.П. Производство по уголовному делу с иностранными лицами // Пробелы в российском законодательстве. Юридический журнал. 2018. № 4. С. 447 – 449.
9. Ахмедшин Р.Л. Тактика допроса иностранных граждан // Вестник Томского государственного университета. 2015. № 391. С. 155 – 159.
10. Пикалов И.А. Уголовно-процессуальное право Российской Федерации: учебное пособие. Москва: Юрлитинформ, 2016. 438 с.
11. Ахмедов У.Н., Леонов А.И. Особенности производства следственных действий с участием иностранных граждан и (или) лиц, не владеющих языком уголовного судопроизводства // Вестник Воронежского института МВД России. 2017. № 4. С. 26 – 33.
12. Львов С.А. Некоторые тактические особенности допроса иностранных граждан // Юристы-Правоведь. 2017. № 3 (82). С. 21 – 25.
13. Дакуева В.М. Процессуальные и тактические ошибки, допускаемые следователем при предъявлении лица для опознания // Криминалистика: вчера, сегодня, завтра. 2018. № 2 (6). С. 13 – 18.

### References

1. Oficial'nyj sajt General'noj prokuratury Rossijskoj Federacii [Elektronnyj resurs] URL: [genproc.gov.ru](http://genproc.gov.ru) (data obrashcheniya: 11.01.2022)
2. Gusev A.V. Diplomaticeskij immunitet kak element processual'nogo statusa inostrannyh grazhdan. Lichnost', pravo, gosudarstvo. 2019. № 2. S. 152 – 165.
3. Bogatkina R.SH., Sadykova I.V. Aktual'nye problemy rassledovaniya ugovolnyh del s uchastiem inostrannyh grazhdan i lic, obladayushchih diplomaticeskim immunitetom: teoriya i praktika. Vestnik Kazanskogo yuridicheskogo instituta MVD Rossii. 2020. № 2 (20). S. 23 – 28.
4. Bogatkina R.SH. Ugolovno-processual'nye osobennosti proizvodstva otdel'nyh sledstvennyh dejstvij s uchastiem inostrannyh grazhdan i lic bez grazhdanstva. Vestnik Kazanskogo yuridicheskogo instituta MVD Rossii. 2020. № 2 (24). S. 79 – 82.
5. Misnik I.V. Osobennosti nekotoryh vidov doprosov v rossijskom ugovolnom sudoproizvodstve. Kriminalistika: vchera, segodnya, zavtra. 2018. № 2 (6). S. 44 – 47.
6. L'vov S.A. Nekotorye takticheskie osobennosti doprosa inostrannyh grazhdan. YUrist"-Pravoved". 2017. № 3 (82). S. 21 – 25.
7. Konvenciya o pravovoj pomoshchi i pravovyh otnosheniyah po grazhdanskim, semejnym i ugovolnym delam (zaklyuchena v g. Minske 22.01.1993): s izmeneniyami ot 28 marta 1997 goda. Sbranie zakonodatel'stva Rossijskoj Federacii. 1995. № 17. St. 172.
8. Kravec I.P. Proizvodstvo po ugovolnomu delu s inostrannymi licami. Probely v rossijskom zakonodatel'stve. YUridicheskij zhurnal. 2018. № 4. S. 447 – 449.
9. Ahmedshin R.L. Taktika doprosa inostrannyh grazhdan. Vestnik Tomskogo gosudarstvennogo universiteta. 2015. № 391. S. 155 – 159.
10. Pikalov I.A. Ugolovno-processual'noe pravo Rossijskoj Federacii: uchebnoe posobie. Moskva: YUrlitinform, 2016. 438 s.
11. Ahmedov U.N., Leonov A.I. Osobennosti proizvodstva sledstvennyh dejstvij s uchastiem inostrannyh grazhdan i (ili) lic, ne vladayushchih yazykom ugovolnogo sudoproizvodstva. Vestnik Voronezhskogo instituta MVD Rossii. 2017. № 4. S. 26 – 33.
12. L'vov S.A. Nekotorye takticheskie osobennosti doprosa inostrannyh grazhdan. YUrist"-Pravoved". 2017. № 3 (82). S. 21 – 25.
13. Dakueva V.M. Processual'nye i takticheskie oshibki, dopuskaemye sledovatelem pri pred'yavlenii lica dlya opoznaniya. Kriminalistika: vchera, segodnya, zavtra. 2018. № 2 (6). S. 13 – 18.

*Cherkasova E.A., Candidate of Juridical Sciences (Ph.D.), Associate Professor, Belgorod University of Cooperation, Economics and Law, Rudov D.N., Candidate of Juridical Sciences (Ph.D.), Associate Professor, Volkov P.A., Candidate of Juridical Sciences (Ph.D.), Associate Professor, Belgorod Law Institute of the Ministry of Internal Affairs of Russia named after I.D. Putilin*

**TO THE QUESTION OF PRODUCTION OF INVESTIGATIVE ACTIONS  
WITH THE PARTICIPATION OF PERSONS WITHOUT SPEAKING  
THE LANGUAGE OF THE CRIMINAL PROCEEDINGS**

**Abstract:** in the presented article, the authors raise the problem of participation of persons who do not speak the language of criminal proceedings (foreign citizens) in criminal proceedings. Based on the analysis of statistical data, the authors characterize the state of crime of foreign citizens. Both from the standpoint of theory and practice, this problem remains very urgent at the moment. These problems are due to the fact that persons who do not know the language of criminal proceedings cannot fully understand the process of carrying out criminal prosecution, therefore, guarantees of ensuring rights and interests in criminal proceedings are of a special nature.

The problems indicated by the authors are also due to the fact that the criminal procedural law enshrines the right of an interpreter to participate in all procedural actions with the participation of persons who do not speak the language of criminal proceedings, while the procedural status of the translator is not fully determined. The authors define a translator. This provision, according to the authors, not only does not contradict the current legislation, but also provides additional guarantees for ensuring rights and interests in criminal proceedings.

In the context of the analysis, the authors propose to amend the provisions of Article 59 of the Criminal Procedure Code of the Russian Federation, and at the legislative level to consolidate the new legal status of an interpreter in criminal proceedings in Russia.

**Keywords:** translator, a person who does not know the language of criminal proceedings, a foreign citizen, translation, guarantees of ensuring the rights of citizens, criminal procedure

*Артёмова Д.И., кандидат юридических наук, доцент,  
Пензенский государственный университет*

## К ВОПРОСУ О ГОСУДАРСТВЕННОЙ НАУЧНО-ТЕХНИЧЕСКОЙ ПОЛИТИКЕ И СТАТУСЕ НАУЧНОГО РАБОТНИКА

**Аннотация:** государственная научно-техническая политика в современной России – необходимое условие повышения эффективности общественного производства и ускорения научно-технического прогресса. В статье рассматривается институциональный подход современной политики, где основной акцент делается на формирование инфраструктуры: лабораторий, кластеров и научно-образовательных центров. В этом аспекте статус научного работника приобретает вторичный характер. Присутствует определенный перекос, когда в системе законодательства России отсутствует нормативный акт, который бы четко устанавливал специальные права, обязанности, систему оплаты труда научных работников. Предлагается создать определенный баланс путем внесения изменений в трудовое законодательство России в части усиления статуса российского ученого и его социальных гарантий.

В большинстве нормативных и научных источников государственная научно-техническая политика понимается исключительно как односторонняя деятельность государства. В частности, чисто административный подход к пониманию такого термина закреплен в федеральном законодательстве. Федеральный закон от 23 августа 1996 г. №127-ФЗ «О науке и государственной научно-технической политике» дает определение ей, как составной части социально-экономической политики, выражающей отношение государства к научной и научно-технической деятельности, определяет цели, направления, формы деятельности органов государственной власти Российской Федерации в области науки, техники и реализации достижений науки и техники.

**Ключевые слова:** научно-техническая политика, молодой ученый, университет, закон, программа развития

Научно-техническая политика есть самостоятельное направление государственного управления, составной частью которых являются наука и техника, которая неразрывно связана с общегосударственной политикой.

Политика напрямую связана с планированием, правовые основы которого изложены в специальном законе – от 28 июня 2014 г. №172-ФЗ «О стратегическом планировании в Российской Федерации». Общеизвестно, что каждое стратегическое планирование (в том числе, в области развития науки и техники) должно учитывать ресурсы, затрачиваемые на достижение целей. При этом цели должны носить реалистичный характер, могут корректироваться по ходу выполнения планов с учетом складывающихся целей [1].

Главным составным элементом научного мира в Российской Федерации выступают университеты, неся на себе не только бремя развития образования (в первую очередь, высшего), но и современной науки. Основной концепт заключается в развитии образования через научные исследования, а также обратная последовательность – постепенное повышение уровня образования до включения наиболее талантливых студентов в поиск научных знаний. В любом случае главная задача этих процессов – создание высоко квалифицированного человеческого капитала России, точнее – его интеллектуального сегмента.

В современной России произошел перенос развития научных исследований из специализированных институтов (НИИ) в университеты. В целях стимулирования научной деятельности проведена градация – Федеральный закон от 29 декабря 2012 г. №273-ФЗ «Об образовании в Российской Федерации» предусмотрел присвоение статусов «федеральный университет» и «национальный исследовательский университет». Для каждого из них предусматривается программа развития, где существенный элемент связан с повышением научного потенциала.

Первоначально статус федерального университета был предусмотрен в Указе Президента РФ от 7 мая 2008 г. №716 «О федеральных университетах», где в преамбуле специально подчеркивается: «В целях содействия системной модернизации высшего профессионального образования на основе интеграции науки, образования и производства, подготовки квалифицированных кадров для обеспечения долгосрочных потребностей инновационной экономики постановляю...». Статья 24 Федерального закона «Об образовании в Российской Федерации» устанавливает обязательность разработки и принятия программ развития федеральных университетов и совершенствование материально-технической базы и социально-культурной инфраструктуры, интеграция в мировое образовательное пространство.

Для присвоения категории «национальный исследовательский университет» Минобрнауки России проводил конкурсный отбор, в рамках которого университеты страны представляли свои программы развития. Правила проведения отбора закреплялись Постановлением Правительства РФ от 13 июля 2009 г. №550. Интересный момент: категории «национальный исследовательский университет» вуз может быть лишен, а категории «федеральный университет» – нет.

В отношении двух университетов страны принят специальный закон – Федеральный закон от 10 ноября 2009 г. №259-ФЗ «О Московском государственном университете имени М.В. Ломоносова и Санкт-Петербургском государственном университете». Особенности их правового положения заключаются в уникальности научно-образовательных комплексов, включающих в себя структурные подразделения без прав юридического лица и юридические лица, старейших образовательных организаций высшего образования страны, имеющих огромное значение для развития российского общества (статья 1).

Принятие таких законов, сочетающих в себе признаки нормативности и индивидуальности, стало характерной чертой современной России. Так, приняты Федеральный закон от 27 июля 2010 г. №220-ФЗ «О национальном исследовательском центре "Курчатовский институт"», Федеральный закон от 28 сентября 2010 г. №244-ФЗ «Об инновационном центре "Сколково"» (предусматривающий создание университета нового типа – «Сколтех»), Федеральный закон от 4 ноября 2014 г. №326-ФЗ «О Национальном исследовательском центре "Институт имени Н.Е. Жуковского"». К таким нормативным актам предъявляются определенные претензии, в числе которых дефрагментация правового пространства (признаком которого всегда выступало единство). В отношении «Сколково» применим термин «оазис инновационной деятельности». Согласимся с мнением О.В. Романовской: «Центр «Сколково» – определенная экспериментальная площадка, в отношении которого в настоящее время рано делать итоговые выводы, как пессимистические, так и бравурные. Однако государство показывает свою заинтересованность в привнесении частноправовых методов в территориальную организацию публичной власти» [2].

Современные наука и высшее образование превратились в систему массового производства научных знаний и специалистов высшей квалификации [3]. По обеспеченности студентов научно-педагогическими кадрами Россия не уступает Германии и Китаю и превосходит Великобританию. Это несет в себе определенные риски – девальвация высшего образования, излишняя ком-

мерциализация учебного процесса в ущерб качеству, поточность получения знаний, а значит отступление от индивидуального подхода к талантливым студентам. С другой стороны, в любом случае, получение высшего образования налагает определенный отпечаток на выпускника, повышая его общий интеллектуальный уровень, культуру, адаптационные социальные навыки. Указанные факторы требуют особого подхода к вузовской системе. Она не может эволюционировать только в крупных городах. Нужно развивать вузы и в провинции, на отдаленных от центра территориях, при этом нельзя забывать о наличии профильных вузов, имеющих давнюю историю своего развития (как гласит китайская пословица – «пусть цветут все цветы» [4]).

В связи с ростом фундаментальных и прикладных научных исследований, исследований молодых ученых, кадровых и экономических возможностей, в университетах субъектов РФ стали активно развиваться центры, воплощающие в себе перспективное сотрудничество науки и экономики. Одним из таких является – НОЦ «Инженерия будущего» [5], созданный по инициативе 5 регионов – Самарской, Пензенской, Ульяновской, Тамбовской областей и Республики Мордовия. Ученые ведущих вузов этих субъектов, а их свыше 40, заложили основу проектного содержания программы деятельности межрегионального научно-образовательного центра. Количественный состав подобных центров был отражен Президентом РФ Владимиром Путиным и являются одной из задач национального проекта «Наука» [6].

Такой всплеск создания центров – положительная динамика в государственной научно-технической политике. Другой представитель – НОЦ Нижегородской области включает в себе 29 участников и более 20 партнеров. В контуре деятельности находится более 200 инновационных проектов. НОЦ – это консорциум научно-образовательных организаций и представителей бизнеса. Центр создан для объединения усилий и совместной работы университетов, научных институтов и компаний для коммерциализации передовых технологий и их внедрения в повседневную жизнь [7]. Создание НОЦ отчасти соответствует кластерной модели развития науки, образования, нацеленной на внедрение полученного результата в практическую деятельность (связь бизнеса, власти и науки). Кластерная модель имеет положительную оценку в российской юридической науке [8]. А.А. Мохов последовательно предлагает распространить инновационный характер на кластеры, которые предлагают рынку уникальный товар и потому инновационный, что и может быть достигнуто с помощью развития системы НОЦ. Уча-

стие в НОЦ высших учебных заведений нескольких субъектов Российской Федерации создает основу для экономического развития региона в целом. Географическая близость позволяет решать сложные экономические проблемы, а значит, обеспечивать рост экономики региона и субъектов в него входящих [9].

Приведем наглядный пример. В сентябре 2020 года в Нижнем Новгороде была проведена Конференция ЦИПР (Цифровая индустрия промышленной России). В частности, рассматривался вопрос о развитии технологий в области искусственного интеллекта, которому посвящена национальная стратегия развития. В рамках дискуссии, на сессии «Каким будет путь Искусственного интеллекта в России?», был обсужден вопрос о поддержке перспективных разработок в области искусственного интеллекта, необходимой инфраструктуры и регулирования, роли ключевых игроков на рынке. Участие в мероприятии значительного числа участников, не только представителей научных и образовательных организаций, но и бизнеса и органов публичной власти, имело значимый эффект для общего понимания проблематики. В настоящее время можно наблюдать повышенный интерес к развитию технологий на основе Искусственного интеллекта. 12 ноября 2021 г. Президент России принял участие в основной дискуссии конференции по искусственному интеллекту и анализу данных Artificial Intelligence Journey 2021 на тему «Технологии искусственного интеллекта для решения социальных задач» [10]. Принятый Правительством РФ соответствующий федеральный проект предусматривает мероприятия, направленные на развитие экосистемы искусственного интеллекта и внедрение его в отрасли экономики и наборы данных. Главные задачи распределены между органами власти, также в его разработке участвовали бизнес-объединения – прежде всего, это Альянс в сфере искусственного интеллекта, куда входят Сбербанк, «Газпром нефть», «Яндекс», Mail.ru Group, МТС и РПФИ. Предполагается появление специальных бакалаврских и магистерских программ в сфере искусственного интеллекта.

Появление новых образовательных программ должно получить отклик и у будущих работодателей, которые должны быть напрямую заинтересованы в узких специалистах. Это обуславливает необходимость учета их интересов, выражающихся в конкретных заказах. Кстати, ранее действовавшая советская модель была выстроена под потребности конечного потребителя системы образования – работодателя. Сейчас государство пытается выстроить альтернативу, однако шаги в этом направлении не последовательны и пока не дают

желаемого эффекта. Одна из главных проблем видится в нежелании бизнеса нести риски расходов. Это относится и к финансированию научных разработок. Опять ж возвращаясь к советскому опыту, укажем, что ранее почти каждое крупное предприятие имело обязательную статью расходов «на науку», то сейчас это полное усмотрение менеджмента организации. Вот и выходит, что, с одной стороны technology push, а с другой – market pull. И там, и там процесс требует определенного вмешательства государства. Один из выходов – государственно-частное партнерство, правовой режим которого определен Федеральным законом от 13 июля 2015 г. №224-ФЗ «О государственно-частном партнерстве, муниципально-частном партнерстве в Российской Федерации и внесении изменений в отдельные законодательные акты Российской Федерации». Для успешного внедрения модели «квалифицированного заказчика» в рамках государственно-частного партнерства, как представляется, необходимо: внедрить систему управления проектами, создать специализированную структуру в системе органов публичной власти, включить в критерии эффективности власти наличие совместных с бизнесом проектов, повысить квалификацию сотрудников, осуществлять реализацию пилотных проектов, создать информационную систему сопровождения проектов, использовать различные договорно-правовые модели, обеспечить постоянный устойчивый поток проектов [11].

Не стоит забывать и о развитии направлений, стимулирующих ученых, в том числе и молодого поколения (молодых ученых). В наши дни очень востребованы конкурсы, акции и иные методы поощрения. В ряде университетов страны работает система «ректорских грантов» («Гранты ректора»). Задача – стимулирование молодых ученых, где получателем денежных сумм является именно обучающийся. Подобная практика активно используется в ФГБОУ ВО «Пензенский государственный университет». Таким образом стимулируется интерес участников Конкурса к качественному освоению образовательных программ и научно-исследовательской деятельности, а также поощряются значимые достижения в этих сферах. Приветствуется коллективное участие численностью не более 5 человек. Возраст участников конкурса – от 18 до 28 лет. В 2020 году победителями стали 13 участников. Объем финансирования проектов составляет 985025 рублей [12].

Центральное место в науке и образовании занимает научный работник. Можно создать лаборатории с самым современным оборудованием, но они станут лишь складом техники, пока в них не вдохнет жизнь квалифицированный специалист

высокого уровня. Мировые изобретения создают, в конечном итоге, люди, а не машины. К сожалению, на протяжении длительного времени должность научного работника не обеспечивалась достойной заработной платой, что породило развитие и стремительный рост определенного теневого бизнеса. Ярким проявлением можно считать появление «диссертаций под заказ», выявленное сетевым сообществом «Диссернет». Это привело к ужесточению требований к защищаемым диссертациям, введению контрольного механизма по отношению к деятельности диссертационного совета (со стороны профильных экспертных советов). Есть и обратный результат: значительное сокращение числа защит кандидатских и докторских диссертаций. Федеральный закон от 23 августа 1996 г. №127-ФЗ «О науке и государственной научно-технической политике» рассматривает присуждение ученых степеней как элемент государственной системы научной аттестации. Стремительное снижение числа защит обуславливает и сокращение числа научных работников. Прекращается действие стимула – стремление к повышению собственного статуса в научном мире.

Научная деятельность имеет свои особенности, она требует самоотречения, поддержки и постоянного погружения в проблематику. Задача государства – создать необходимые социальные и материальные условия людям науки для их эффективного труда, что должно отражаться и в трудовом законодательстве Российской Федерации.

Выделим некоторые несоответствия в российском законодательстве, определяющем статус научного работника.

1. В ряде нормативных актов есть терминологическое разнообразие. Используется понятия «научный сотрудник», что не стыкуется со статьей 20 Трудового кодекса РФ, четко обозначающей – «сторонами трудовых отношений являются работник и работодатель». Иная какая-либо интерпретация, по нашему мнению не допустима. Очевидно, что смешение терминологического существа происходит из несовершенства законодательства прошлых лет, где было употреблено два указанных понятия (которые взаимоисключали друг друга). Сегодня, с появлением жесткой регламентации трудовых правоотношений и совершенствования законодательства статус научного работника должен исходить именно из установленной правовыми актами терминологии.

2. Российское трудовое законодательство не предусматривает специальных прав, обязанностей, особой системы оплаты труда научных работников. Существуют лишь разрозненные нормы, применимые ко всем, кто подпадает под действие вышеуказанного акта. Трудовой договор с науч-

ным работником не отличается от стандартного контракта. По факту происходит слияние прав и обязанностей в рамках статуса научно-педагогического работника, где научная деятельность «растворяется» в педагогической.

3. Научный работник часто имеет сопутствующую практическую деятельность, которая требуется в современных социально-экономических условиях: образовательную, культурно-просветительскую, маркетинговую деятельность. Финансовое же вознаграждение включает в себя должностной оклад и стимулирующие выплаты (надбавки, премии и т.п.), которые дают работодателю варьировать размер выплаты за отработанное время. Неоднократно на различных уровнях власти отмечалось непропорциональность долей основного оклада и стимулирующих выплат. В результате: ни основной оклад не создает перспектив для научной деятельности, ни дополнительные материальные вознаграждения не нацелены на конкретный результат, который в научной деятельности не всегда может быть определен.

Обратим внимание еще на один важный аспект – необходимость в постоянной информационной популяризации науки, в том числе, с помощью сети Интернет, социальной городской рекламы. Достижения российской науки, приоритетные направления, личности ученых должны найти свое место в информационном поле страны. Задумка просветителей XVII-XVIII вв. об общедоступности научного знания актуальна и сейчас. Благодаря популяризации сохраняется связь между наукой и обществом.

В последние 20 лет много сделано для улучшения условий развития научной деятельности, выделены значительные финансовые средства, направленные на улучшение инфраструктуры. В то же время присутствует и некая непоследовательность в правовом регулировании статуса научного работника. Имеет место непонимание особенностей научной деятельности, которая не может давать конкретный результат по плану и административному давлению. Это особый творческий процесс, не прекращающийся во времени, который осуществляется людьми с особым складом мышления. Вовлечение в науку должно происходить на ранних стадиях образовательного процесса, но должен присутствовать и материальный стимул. Сейчас же первый шаг в науку – это шаг в нищету. Эта фраза постоянно произносится на многих публичных площадках, но реальные шаги в этом направлении пока далеки от совершенства.

Следует приветствовать выделение значительных финансовых ресурсов на создание лаборато-

рий, научных образовательных центров, но такой же вектор должен быть задан и в отношении кадровой составляющей. Российская наука переживает нелегкое время: старение профессорского состава, до сих пор не восполняемого предыдущим поколением; уменьшается число защит диссертаций; наметилась тенденция отъезда многих та-

лантливых молодых ученых в зарубежные вузы и научные центры. Необходимо изменение трудового законодательства в части статуса научного работника, нацеленное на введение дополнительных социальных гарантий и достойной оплаты труда, соответствующей высокому званию ученого и работника высшей школы.

### Литература

1. Безрукова О.В., Романовская О.В. Конституционные принципы регулирования экономических отношений. М.: Проспект. 2019. С. 83.
2. Романовская О.В. Правовое положение инновационного центра «Сколково» // Гражданин и право. 2017. № 2. С. 25 – 40.
3. Ракитов А.И. Наукovedение. Наука. Образование. <https://cyberleninka.ru/article/n/naukovedenie-nauka-obrazovanie>
4. Интервью Ректора Финуниверситета М.А. Эскиндарова. [http://www.fa.ru/News/2020-09-25-int\\_raex.aspx](http://www.fa.ru/News/2020-09-25-int_raex.aspx)
5. Институт регионального развития. НОЦ «Инженерия будущего». <https://nocsamara.ru>
6. Научно-образовательные центры мирового уровня. <https://ноц.рф/about>
7. НОЦ Нижегородской области. <http://техноплатформа2035.рф>
8. Мохов А.А. Кластерная политика и поддержка малого и среднего предпринимательства // Предпринимательское право. 2018. № 2. С. 57 – 63.
9. Мохов А.А. Социальные эффекты экономической деятельности и их значение для правотворчества // Юрист. 2016. № 18. С. 37 – 41.
10. Конференция по Искусственному интеллекту. <http://www.kremlin.ru/events/president/transcripts/speeches/67099>
11. Шагако О. Комплексная система управления проектами государственно-частного партнерства в субъектах Российской Федерации «Квалифицированный заказчик». [https://p3week.ru/images/presentation/Oleg\\_Shagako\\_kvalificirovannyi\\_zakazchik.pdf](https://p3week.ru/images/presentation/Oleg_Shagako_kvalificirovannyi_zakazchik.pdf)
12. Официальный сайт Пензенского государственного университета. [https://pnzgu.ru/files/pnzgu.ru/news/2020/february/14/polozhenie\\_o\\_konkurse\\_rektorskie\\_granty\\_2020.pdf](https://pnzgu.ru/files/pnzgu.ru/news/2020/february/14/polozhenie_o_konkurse_rektorskie_granty_2020.pdf)

### References

1. Bezrukova O.V., Romanovskaya O.V. Konstitucionnye principy regulirovaniya ekonomicheskikh otnoshenij. M.: Prospekt. 2019. S. 83.
2. Romanovskaya O.V. Pravovoe polozhenie innovacionnogo centra «Skolkovo». Grazhdanin i pravo. 2017. № 2. S. 25 – 40.
3. Rakitov A.I. Naukovedenie. Nauka. Obrazovanie. <https://cyberleninka.ru/article/n/naukovedenie-nauka-obrazovanie>
4. Interv'yu Rektora Finuniversiteta M.A. Eskindarova. [http://www.fa.ru/News/2020-09-25-int\\_raex.aspx](http://www.fa.ru/News/2020-09-25-int_raex.aspx)
5. Institut regional'nogo razvitiya. NOC «Inzheneriya budushchego». <https://nocsamara.ru>
6. Nauchno-obrazovatel'nye centry mirovogo urovnya. <https://noc.rf/about>
7. NOC Nizhegorodskoj oblasti. <http://tekhnoplatforma2035.rf>
8. Mohov A.A. Klasternaya politika i podderzhka malogo i srednego predprinimatel'stva. Predprinimatel'skoe pravo. 2018. № 2. S. 57 – 63.
9. Mohov A.A. Social'nye efekty ekonomicheskoy deyatel'nosti i ih znachenie dlya pravotvorchestva. YUrist. 2016. № 18. S. 37 – 41.
10. Konferenciya po Iskusstvennomu intellektu. <http://www.kremlin.ru/events/president/transcripts/speeches/67099>
11. SHagako O. Kompleksnaya sistema upravleniya proektami gosudarstvenno-chastnogo partnerstva v sub"ektah Rossijskoj Federacii «Kvalificirovannyj zakazchik». [https://p3week.ru/images/presentation/Oleg\\_Shagako\\_kvalificirovannyi\\_zakazchik.pdf](https://p3week.ru/images/presentation/Oleg_Shagako_kvalificirovannyi_zakazchik.pdf)
12. Oficial'nyj sajt Penzenskogo gosudarstvennogo universiteta. [https://pnzgu.ru/files/pnzgu.ru/news/2020/february/14/polozhenie\\_o\\_konkurse\\_rektorskie\\_granty\\_2020.pdf](https://pnzgu.ru/files/pnzgu.ru/news/2020/february/14/polozhenie_o_konkurse_rektorskie_granty_2020.pdf)

*Artemova D.I., Candidate of Juridical Sciences (Ph.D.), Associate Professor, Penza State University*

**ON THE ISSUE OF THE STATE SCIENTIFIC AND TECHNICAL  
POLICY AND THE STATUS OF A RESEARCHER**

**Abstract:** the state scientific and technical policy in modern Russia is a necessary condition for increasing the efficiency of social production and accelerating scientific and technological progress. The article discusses the institutional approach of modern politics, where the main focus is on the formation of infrastructure: laboratories, clusters and scientific and educational centers. In this aspect, the status of a research worker acquires a secondary character. There is a certain bias, when the system of Russian legislation lacks a normative act that would clearly establish special rights, obligations, and a system of remuneration for scientific workers. It is proposed to create a certain balance by amending the labor legislation of Russia in terms of strengthening the status of the Russian scientist and his social guarantees. In most normative and scientific sources, the state scientific and technical policy is understood exclusively as a one-sided activity of the state. In particular, a purely administrative approach to the understanding of such a term is enshrined in federal law. Federal Law No. 127-FZ of August 23, 1996 "On Science and State Scientific and Technical Policy" defines it as an integral part of socio-economic policy that expresses the attitude of the state to scientific and scientific and technical activities, defines goals, directions, forms of activity of state authorities of the Russian Federation in the field of science, technology and the implementation of the achievements of science and technology.

**Keywords:** science and technology policy, young scientist, university, law, development program



*Селимова А.М., кандидат юридических наук, доцент,  
Северо-Кавказский институт, филиал Всероссийского  
государственного университета юстиции  
(Российская правовая академия Минюста РФ)*

## К ВОПРОСУ О ПРОБЛЕМАХ ПРИ ТРУДОУСТРОЙСТВЕ ГРАЖДАНИНА В СИСТЕМУ ПРАВООХРАНИТЕЛЬНЫХ ОРГАНОВ

**Аннотация:** статья посвящена проблемам условий и требований, предъявляемых к кандидатам для поступления на работу в систему правоохранительных органов. В статье рассматривается конкретное препятствие для устройства на работу в правоохранительные органы как наличие судимости у близких родственников кандидата. На наш взгляд, объективно, этот факт не должен быть учтен при трудоустройстве в вышеуказанные органы, не должен влиять на принятие решения. Зачастую, факт наличия судимости у родных трудоустраивающего сказывается неблагоприятным образом, то есть отклонительным решением руководства организации. В статье проводится анализ нормативно-правовых актов, которые являются базой для регулирования вопросов поступления на работу в вышеуказанную сферу. Аналитика правовой базы относительно данной проблематики производилось содержательно и емко, с учетом воздействия на данные правоотношения самых различных факторов. Интерпретирование положений законов с учетом разностепенных критериев. В статье обосновано и аргументировано обозначены цели исследования. А именно, недопущение нарушения прав и свобод человека и гражданина в области трудовых правоотношений, в частности при трудоустройстве в правоохранительные органы. В статье приводятся конструктивные выводы по теме исследования.

**Ключевые слова:** право, кандидатура, правоохранительные органы, общество, трудоустройство, профессия, судимость, государство

Зачастую, молодые люди, получив высшее образование по профилю, в надежде получить профессию своей мечты, сталкивается с рядом проблем. Во-первых, поиск работы по специальности – весьма сложный процесс, так как социальный лифт работает слабо. Во-вторых, реально существующие стереотипы из разряда «система связей и знакомств» тоже серьезно препятствуют трудоустройству молодого поколения. В-третьих, коррумпированность всей системы административно-распорядительного механизма уменьшает возможности найти работу новоиспеченным специалистам. Мы в статье желаем разобраться с такой конкретной проблемой, что факт наличия судимости у близкого родственника, либо отбывание уголовного наказания в виде реального лишения свободы близким родственником препятствует трудоустройству в правоохранительные органы. Среди множества и так имеющихся проблем, в частности и вышеперечисленных, необходимо устранить хотя бы этот на наш взгляд несправедливый аспект.

Для достижения целей исследования мы сочли необходимым провести обработку и анализ некоторых федеральных законов, которые служат правовой базой для службы в правоохранительных органах и в специализированных органах. Были обработаны следующие законы в целях поиска основания для отказа в приеме на работу как судимость близких родственников.

1) федеральный закон «О службе в органах внутренних дел Российской Федерации» от 30.11.2011 №342-ФЗ [2];

2) федеральный закон «О Следственном комитете Российской Федерации» от 28.12.2010 №403-ФЗ [3];

3) федеральный закон «О прокуратуре Российской Федерации» от 17.01.1992 №2202-1 [4];

4) федеральный закон от 01.10.2019 №328-ФЗ (ред. от 22.12.2020) «О службе в органах принудительного исполнения Российской Федерации»;

5) федеральный закон от 03.04.1995 №40-ФЗ (ред. от 09.11.2020) «О федеральной службе безопасности» [5].

6) некоторые законы относительно Федеральной службы охраны.

Выше приведен достаточно широкий перечень законов, ни в одном из которых мы не обнаружили такого основания для отказа в приеме на работу в правоохранительные органы как «судимость близкого родственника».

Согласно пункту 41 «Инструкции о порядке отбора граждан Российской Федерации и приема документов для поступления на службу в органы внутренних дел Российской Федерации» от 18 июля 2014 г, руководитель организации самостоятельно принимает решение относительно устройства на работу кандидата, исходя из уровня его профессиональной подготовки, его личностных качеств. Также, руководитель берет на себя полную ответственность за свое решение. Здесь учи-

тываются некоторые обстоятельства: степень родства, трудоустраивающегося с лицом, имеющим судимость, частота общения с ним, тяжесть совершенного преступления родственником. Однако, в 2017 году Верховный суд РФ признал недействующим пункт 41 в той части, в которой данный пункт допускает принятие руководителем решения об отказе кандидату в трудоустройстве на службу в органы внутренних дел только на основании полученных данных о наличии у родственников кандидата судимости.

Получается, Верховный Суд РФ по факту просто взял и отменил пункт 41 Инструкции.

Как указал Верховный суд РФ, должностные лица наделены неограниченной властью по отношению к кандидату в части вынесения отрицательного решения, либо положительного в силу наличия судимости у родственников трудоустраивающегося. В этом положении дел мы наблюдаем нарушение принципа равного доступа к государственной службе. Данное положение дел может вызвать произвол со стороны руководителей по отношению к лицу, устраивающемуся на работу.

Кандидату при трудоустройстве необходимо правдиво заполнить анкету, предоставляя достоверную информацию, даже, если у кого-то из родных имеется судимость. Так как в любом случае, уполномоченные службы проверяют всю информацию и выяснив, что предоставлена недостоверная информация, поступит отказ в приеме на работу. Поэтому скрывать информацию данного характера вполне рискованно. И в этом случае вероятно наступление негативных последствий для трудоустраивающегося, возможно, вплоть до юридической ответственности.

Следует разобрать все требования и условия, предъявляемые к лицам, устраивающимся на работу в органы внутренних дел. Они прописаны в федеральном законе от 30 ноября 2011 г. №342-ФЗ «О службе в органах внутренних дел Российской Федерации и внесении изменений в отдельные законодательные акты Российской Федерации» [2]:

1. Требования относительно возраста лица. На службу в правоохранительные органы могут поступить лица, достигшие 18 летнего возраста. А предельный возраст для трудоустройства в данную сферу от 25 до 40 лет в зависимости от должности.

Половая, расовая, национальная принадлежность не берется в учет. А также отношение к религии, имущественное и должностное положение тоже не должны никаким образом повлиять на процедуры трудоустройства. Гражданин должен владеть государственным языком Российской Федерации, должен обладать деловыми качествами, а также соответствующей физической подготовкой

для выполнения полномочий в правоохранительной сфере.

2. Поступившими на службу в правоохранительную систему считаются граждане, обучающиеся в заведениях высшего образования федерального органа исполнительной власти, например, курсанты.

3. Обозначим условия и факты, которые не позволяют кандидату поступить на службу в правоохранительные органы:

1) гражданин постоянно проживает в другом государстве на законных основаниях;

2) гражданин проходит по уголовному делу в статусе обвиняемого либо подозреваемого;

3) гражданин подвергнулся административному наказанию в судебном порядке неоднократно в течение года, предшествовавшего дню поступления на службу в органы внутренних дел;

4) гражданин подвергнулся уголовному преследованию, прекратившемуся в связи с примирением сторон, истечением срока давности и т.д.;

5) гражданин не соглашается соблюдать установленные соответствующими законами запреты, ограничения, а также исполнять обязанности и нести ответственность;

6) гражданин признан в судебном порядке недееспособным или ограниченно дееспособным;

7) гражданин имеет снятую, либо погашенную судимость;

8) гражданин отказывается пройти мероприятия и процедуры по оформлению допуска к охраняемой законом тайне;

9) состояние здоровья гражданина не соответствует установленным требованиям;

10) близкое родство с сотрудниками, с которыми возможны отношения непосредственной подчиненностью по службе;

11) прекращение статуса гражданина РФ;

12) приобретение гражданства иностранного государства;

13) гражданин предоставил недостоверные документы и сведения при трудоустройстве в систему правоохранительных органов.

Исследовав основные условия и требования, предъявляемые к кандидатам при поступлении на службу внутренних органов, делаем вывод, что факт наличия судимости близкого родственника никак не может быть основанием для отказа в приеме на работу. Так как в законе прямым и доступным текстом не указано такое основание, то есть мы его вовсе не обнаружили, то по и отказа в приеме на работу по такой причине не должно быть.

В статье 32 Конституции Российской Федерации указано, что «граждане России имеют равный доступ к государственной службе» [1]. Однако,

фактически мы наблюдаем обратную картину. Получается, гражданин, у родственника которого есть или была судимость, никогда не сможет стать прокурором, судьей, полицейским. Это несправедливо. В этом нет вины кандидата, который устраивается на работу.

В России много семей, у членов которых имеется настоящая или прошлая судимость. Член семьи, который мечтал о работе в органах внутренних дел, целенаправленно поступал в соответствующий вуз, благополучно окончил его, лишается возможности трудоустроиться в вышеуказанную сферу жизнедеятельности. Такая система, устоявшаяся в нашем государстве, является неправильной, она ущемляет права людей, у которых есть родственники с настоящей или прошлой судимостью. Каждый человек должен иметь шанс стать полицейским, нотариусом, судьей и т.д. Получается, у некоторых россиян нет такого шанса. Это несправедливо. В современном правовом государстве лицо несет личную ответственность за свои деяния, оно не должно претерпевать какие-то последствия из-за судимости родственников. Лицо не может отвечать за поступки и судьбу родственников. Возможно, определенный контингент почитает справедливым учитывать факт наличия судимости у родственников лица, которое устраивается на работу в правоохранительные органы и даже отказать лицу в приеме на работу, обосновывая это тем, что такие родственники могут представлять собой угрозу для всей деятельности правоохранительной системы. Например, путем утечки информации из структурных подразделений внутренних органов в преступную среду. Но, мы считаем, что отказ в приеме на работу по вышеуказанной причине незаконным.

Согласно статье 19 Конституции России гражданам гарантируется равенство прав и свобод независимо от множества факторов. У нас действует принцип не дискриминации. Если рационально и широко интерпретировать фразу «независимо от происхождения» из вышеуказанной статьи, то при трудоустройстве гражданина в органы внутренних дел, нельзя обращать внимания на факт наличия судимости близкого родственника. На наш взгляд, судимость родственников не должна оказывать никакого влияния на трудоустраивающееся лицо, точно также как гендерный фактор, национальная принадлежность, языковая принадлежность и т.д.

Таким образом, необходимо устранить на практике тот факт, что при трудоустройстве в правоохранительные органы, кандидат получает отказ из-за наличия судимости у близкого родственника. Это, как минимум, несправедливо, это противозаконно. В нашей стране установлен запрет на дискриминацию, которая, к сожалению, все же присутствует. Человек, у которого есть родственник с настоящей или прошлой судимостью, не должен быть ограничен в правах, а он ограничен, так как не может быть ни полицейским, ни пожарником, ни таможенным сотрудником и т.д.

Таким образом, мы предлагаем ввести в перечень требований, предъявляемых к кандидатам при трудоустройстве в правоохранительные органы отдельным пунктом положение о том, что судимость близких родственников ни в коем разе не должна иметь влияние на принимаемое решение относительно трудоустройства в федеральном законе от 30 ноября 2011 г. №342-ФЗ «О службе в органах внутренних дел Российской Федерации и внесении изменений в отдельные законодательные акты Российской Федерации».

### Литература

1. Конституция Российской Федерации (принята всенародным голосованием 12.12.1993) (с учетом поправок, внесенных Законами РФ о поправках к Конституции РФ от 30.12.2008 № 6-ФКЗ, от 30.12.2008 № 7-ФКЗ, от 05.02.2014 № 2-ФКЗ, от 01.07.2020 № 11-ФКЗ) // Собрание законодательства РФ, 01.07.2020. Ст. 19.
2. Федеральный закон "О службе в органах внутренних дел Российской Федерации и внесении изменений в отдельные законодательные акты Российской Федерации" от 30.11.2011 N 342-ФЗ (последняя редакция) // СПС КонсультантПлюс.
3. Федеральный закон "О Следственном комитете Российской Федерации" от 28.12.2010 N 403-ФЗ (последняя редакция) // СПС КонсультантПлюс.
4. Федеральный закон "О прокуратуре Российской Федерации" от 17.01.1992 N 2202-1 (последняя редакция) // СПС КонсультантПлюс.
5. Федеральный закон "О федеральной службе безопасности" от 03.04.1995 N 40-ФЗ (последняя редакция) // СПС КонсультантПлюс.

### References

1. Konstituciya Rossijskoj Federacii (prinyata vsenarodnym golosovaniem 12.12.1993) (s uchetom popravok, vnesennyh Zakonami RF o popravkah k Konstitucii RF ot 30.12.2008 № 6-FKZ, OT 30.12.2008 № 7-fkz, ot 05.02.2014 № 2-FKZ, OT 01.07.2020 № 11-fkz). Sobranie zakonodatel'stva RF, 01.07.2020. St. 19.
2. Federal'nyj zakon "O sluzhbe v organah vnutrennih del Rossijskoj Federacii i vnesenii izmenenij v otдел'nye zakonodatel'nye akty Rossijskoj Federacii" ot 30.11.2011 N 342-FZ (poslednyaya redakciya). SPS Konsul'tantPlyus.
3. Federal'nyj zakon "O Sledstvennom komitete Rossijskoj Federacii" ot 28.12.2010 N 403-FZ (poslednyaya redakciya). SPS Konsul'tantPlyus.
4. Federal'nyj zakon "O prokurature Rossijskoj Federacii" ot 17.01.1992 N 2202-1 (poslednyaya redakciya). SPS Konsul'tantPlyus.
5. Federal'nyj zakon "O federal'noj sluzhbe bezopasnosti" ot 03.04.1995 N 40-FZ (poslednyaya redakciya). SPS Konsul'tantPlyus.

*Selimova A.M., Candidate of Juridical Sciences (Ph.D.), Associate Professor, North Caucasus Institute, branch of the All-Russian State University of Justice (Russian Law Academy of the Ministry of Justice of the Russian Federation)*

### ON THE ISSUE OF PROBLEMS IN THE EMPLOYMENT OF A CITIZEN IN THE SYSTEM OF LAW ENFORCEMENT AGENCIES

**Abstract:** the article is devoted to the problems of conditions and requirements imposed on candidates for admission to work in the system of law enforcement agencies. The article considers a specific obstacle to employment in law enforcement agencies as the presence of a criminal record in close relatives of the candidate. In our opinion, objectively, this fact should not be taken into account when applying to the above-mentioned bodies, should not affect decision-making. Often, the fact that the relatives of the employing person have a criminal record affects them in an unfavorable way, that is, by a deviant decision of the organization's management. The article analyzes the normative legal acts which are the basis for regulating the issues of admission to work in the above sphere. The analysis of the legal framework regarding this issue was carried out in a meaningful and capacious manner, taking into account the impact of a variety of factors on these legal relations. Interpretation of the provisions of laws taking into account different criteria. The article justifiably and argumentatively identifies the objectives of the study. Namely, the prevention of violations of human and civil rights and freedoms in the field of labor relations, in particular during employment in law enforcement agencies. The article presents constructive conclusions on the research topic.

**Keywords:** law, candidacy, law enforcement agencies, society, employment, profession, criminal record, state

*Брагер Д.К., кандидат юридических наук, доцент,  
Пешкова К.Е., старший преподаватель,  
Сахалинский институт железнодорожного транспорта – филиал  
Дальневосточного государственного университета путей сообщения*

## СРАВНИТЕЛЬНЫЙ АНАЛИЗ ПРЕДСТАВЛЕНИЙ О КОНСТИТУЦИОННОМ ПРАВЕ НА ОБРАЗОВАНИЕ В РОССИЙСКОЙ ФЕДЕРАЦИИ У ОБУЧАЮЩИХСЯ ТРАНСПОРТНОГО ВУЗА ПО НАПРАВЛЕНИЯМ «ЭКОНОМИКА» И «ЮРИСПРУДЕНЦИЯ»

**Аннотация:** право на образование является одним из основных конституционных прав граждан Российской Федерации и центральным среди культурных прав человека. Эти права достаточно разнообразны и являются предметом изучения в процессе школьного, а после и вузовского образования. Право на получение образования человеком и гражданином считается одним из наиболее важнейших конституционных прав, относящееся к группе культурных прав человека. На современном этапе развития общества право на получение образования рассматривается как одно из фундаментальных прав человека. Посредством образования должно обеспечиваться полное развитие человека как личности и уважительного отношения к правам и основным свободам человека. Авторами исследуются проблемные вопросы, связанные с знанием и пониманием обучающимися транспортного вуза конституционных прав гражданина Российской Федерации в сфере образования и возможностей их реализации. Предметом настоящего исследования являются знания обучающихся правовых положений Конституции Российской Федерации, международных правовых источников и общих правовых принципов федерального закона «Об образовании в Российской Федерации», регламентирующие базовые права каждого гражданина на образование. Одновременно, данное исследование позволило провести сравнительный анализ понимания обучающимися экономического и юридического направлений положений ст. 43 Конституции РФ, закрепляющей права граждан на получение образования в РФ и гарантии государства в области получения образования. Авторы считают, что анализ данных, полученных в результате анкетирования обучающихся, позволил установить зависимость между недостаточными знаниями обучающихся по направлению «Экономика» своих прав в области образования и исключением дисциплины «Правоведение» из учебного плана направления «Экономика» транспортного вуза.

**Ключевые слова:** образование, право на образование, реализация права на образование, права человека, Конституция РФ, транспортный вуз, обучающийся

Права человека выступают в качестве приоритета современной правовой системы. Они достаточно разнообразны и являются предметом изучения в процессе школьного, а после и вузовского образования. Конституция РФ, будучи основным законом, закрепляет значительный перечень прав человека и устанавливает обязанности как для индивида, так и для государства. В Конституцию РФ включены такие группы прав человека, как: личные, социальные, экономические, политические, культурные. В числе основных прав человека право на образование является одним из наиболее востребованных.

У действующего права на образование имеется две основные черты, характерные для данной категории прав и свобод. Приоритетным образом должна признаваться свобода образования, и во-вторых, свобода получения образования должна основываться на убеждениях граждан. Перечисленные свободы являются фундаментальными в системе прав и свобод в области образования и обязаны быть закреплены как нормы-принципы и надлежащих правовых гарантий по их реализации.

Вместе с тем, требуется гарантировать «общедоступность образования, право каждого на получение образования в соответствии с его идеологическими или религиозными убеждениями, а также академическая свобода, которая предполагает свободу получать знания в соответствии со своими склонностями и потребностями, свободу выбора педагогических концепций, методов обучения, учебных пособий и т.п.» [15, с. 31].

Право на получение образования человеком и гражданином считается одним из наиболее важнейших конституционных прав, относящееся к группе культурных прав человека. На современном этапе развития общества право на получение образования рассматривается как одно из фундаментальных прав человека. Это определено его закреплением в основных международных нормативных договорах.

Право на образование зафиксировано во Всеобщей декларации прав человека 1948 года [2], положения которого используются в качестве международных правовых обычаев. В преамбуле Декларации содержатся положения, согласно ко-

торым государства-члены ООН, при принятии на себя обязательств по содействию всеобщему уважению и соблюдению прав человека и свобод, должны стремиться путем просвещения и образования содействовать посредством проведения национальных и международных мероприятий [12, с. 34]. В статье 26 Всеобщей декларации прав человека нормативно декларируется право на образование для каждого живущего человека. При этом закреплён принцип бесплатности образования по меньшей мере начального и общего образования. Поэтому бесплатная доступность образования должна быть реализована в отношении граждан, иностранных граждан и лиц без гражданства. Посредством образования должно обеспечиваться полное развитие человека как личности и уважительного отношения к правам и основным свободам человека. Положения рассматриваемого правового источника находят своё детальное воплощение в целом перечне иных международных актов:

- Международный пакт об экономических, социальных и культурных правах 1966 года [3] – статьи 13 и 14;

- Конвенция о защите прав человека и основных свобод 1950 года [4] – статья 2 Протокола № 1;

- Конвенция о борьбе с дискриминацией в области образования от 1960 года [5] – статьи 1-19;

- Конвенция о ликвидации всех форм дискриминации в отношении женщин 1979 года [6] – статья 10;

- Конвенция о правах ребенка от 1989 года [7] – статьи 28 и 29.

Как отмечает И.В. Гончаров «права, закрепленные в таких источниках международного права, принято называть международными стандартами прав человека» [13, с. 27]. В свою очередь Р.Г. Вагизов подтверждает, что общепризнанные юридические нормы, осуществляемые государствами в своем законодательстве и в практической деятельности реализуются в отношении как своих граждан, так и других физических лиц, находящихся в сфере действия их юрисдикции [11, с. 72].

Впервые право на образование было зафиксировано в Конституции Союза Советских Социалистических Республик 1936 года [9]. Согласно статье 121 Конституции СССР, провозглашалась бесплатность всех видов образования, а также было юридически закреплено право всех граждан на обеспечение обязательным восьмилетним образованием, средним специальным, средним общим политехническим образованием, профессионально-техническим образованием и высшим образованием». При этом статья 122 Основного закона свидетельствует, что, помимо иных прав, право на

образование для женщин обеспечивается на общих основаниях и наравне с мужчинами.

В 1993 году право на образование было закреплено в Основном законе Российской Федерации – Конституции РФ. В ст. 43 Конституции РФ [1] определены права лиц, которые желают получить образование.

В соответствии со статьей 43 Конституции РФ право на образование гарантируется государством. Рассматриваемое право предоставляется каждому человеку независимо от пола, языка, расы, национальности, происхождения, убеждений, отношения к религии, места жительства, социального и материального, а также должностного положения, принадлежности к каким-либо общественным объединениям и других обстоятельств. Обеспечивать гарантию реализации права на образование должно непосредственно государство, так как «образование является одной из приоритетных сфер государственного регулирования, поскольку выступает важным фактором экономического и социального развития государства» [10, с. 23].

В соответствии со ст. 43 Конституции РФ и ч. 3 ст. 5 Федерального закона «Об образовании в Российской Федерации» [8] государство дает гарантию гражданам на общедоступное и бесплатное дошкольное, начальное общее, основное общее (в объеме 9 классов общеобразовательной школы или приравненного к ней другого образовательного учреждения), среднее (полное) общее образование (в объеме 10-11 классов) и начальное профессиональное образование.

Естественной неотъемлемой потребностью человека является получение, требуемых для его жизнедеятельности, знаний. На этом зиждиться «естественный, необходимый характер передачи знаний и различных жизненно необходимых умений и навыков от одного поколения к другому, благодаря чему с древнейших времен осуществляется связь поколений и обеспечивается общественный прогресс» [14, с. 7].

Также в п. 4 статьи 43 Конституции РФ закреплена обязанность получения каждым гражданином основного общего образования, одновременно с этим родители или лица их заменяющие должны обеспечить получение детьми основного общего образования. Стоит акцентировать внимание на том, что получение среднего (полного) общего образования (в объеме 10-11 классов) представляется в качестве личного дела каждого гражданина. Получение высшего образования бесплатно осуществляется на конкурсной основе.

Кроме того, в п. 5 этой же статьи указаны основные направления государственной политики в области образования, в частности речь идет об введении ФГОС (федеральных государственных

образовательных стандартов) и поддержке всевозможных форм образования, а также самообразования.

Цель исследования заключалась в том, чтобы выяснить, понимают ли обучающиеся содержание права на получение образования, имеют ли обучающиеся представление о гарантиях государства в области предоставления общедоступного и бесплатного дошкольного, основного общего и среднего профессионального образования в государственных, а также муниципальных образовательных учреждениях.

Исследование проводилось самостоятельно с помощью разработанных анкет. Метод сбора данных при проведении исследования предполагал заполнение анкет обучающимися в очном формате. Всего в исследовании приняли участие 74 обучающихся по направлениям «Юриспруденция» и «Экономика» второго и третьего курса СахИЖТ – филиала ДВГУПС в г. Южно-Сахалинске. Среди респондентов, участвующих в исследовании, было 29 обучающихся мужского пола и 45 обучающих-

ся женского пола. Формирование выборки прошло в один этап. Исследование проводилось на территории Сахалинской области.

Участники исследования: обучающиеся второго и третьего курса СахИЖТ – филиала ДВГУПС в г. Южно-Сахалинске, обучающиеся по направлениям «Юриспруденция» – 40 чел., «Экономика» – 34 чел.

1. На вопрос является ли реализация права на образование в РФ обязательной только 44 % студентов, обучающихся по направлению «Юриспруденция» ответили, что получение образования является обязательным, а 56 % считают, что правом на образование они могут не воспользоваться, т.к. оно не является обязательным и получение образования – личное дело каждого. Обучающиеся по направлению «Экономика» дали ответы в следующем соотношении: 16% – образование обязательно, 68% считают, что правом на получение образования можно не воспользоваться, 16% – затруднились ответить (рис. 1).



Рис. 1. Отношение обучающихся к реализации права на образование в РФ (Составлено авторами)

2. Среди обучающихся по направлению «Юриспруденция» 100% респондентов указали, что право на образование закреплено Конституцией Российской Федерации. Среди обучающихся по направлению «Экономика» таковых оказалось всего 76%.

3. Среди обучающихся по направлению «Юриспруденция» 56% респондентов указали на то, что Конституция РФ гарантирует право на образование путём создания государством надлежащих социально-экономических условий для получения гражданами образования, расширения воз-

можностей с целью удовлетворения потребностей в получении на протяжении жизни различного уровня и направленности образования. Затруднились ответить на вопрос 44%. У обучающихся по направлению «Экономика» соотношение было следующим: около 32% считают, что Конституцией РФ гарантируется право на получение образования путем создания условий, около 16% дали ответ, что такое право обеспечивается посредством принятия нормативно-правовых актов и оставшиеся 52% затруднились ответить на данный вопрос. Данные представлены на рис. 2.

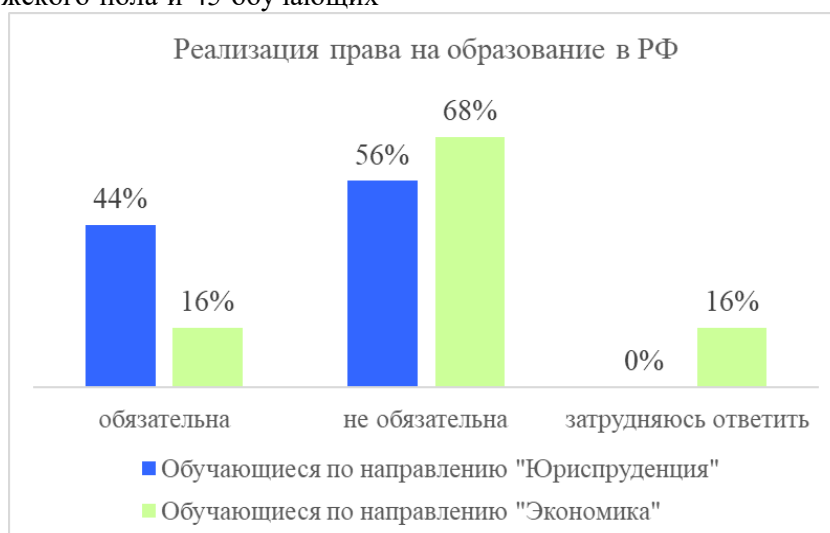

Рис. 2. Представление обучающихся о гарантиях государства в сфере получения образования в РФ (Составлено авторами)

4. По мнению 63% респондентов, обучающихся по направлению «Юриспруденция» и «Экономика», государство должно обеспечить получение образования каждым гражданином РФ, т.к. это влияет на уровень образованности граждан в целом; 37% обучающихся по направлению «Юриспруденция» и 16% обучающихся по направлению «Экономика» считают, что это необходимо, поскольку от уровня образованности граждан зависит будущее государства и страны. И 21% респондентов, обучающихся по направлению «Экономика», затруднились дать ответ.

5. На вопрос о том, имеют ли иностранные граждане право на получение образования в РФ 94% респондентов, обучающихся по направлению «Юриспруденция» отметили, что иностранные граждане имеют право на образование в нашей стране, 6% не согласились с этим (рис. 3). Среди респондентов, обучающихся по направлению «Экономика» согласились с тем, что иностранные граждане также имеют право на образование в Российской Федерации 100%.



Рис. 3. Представление обучающихся о гарантиях государства на получение образования в РФ иностранными гражданами (Составлено авторами)

6. Только 69% опрошенных, обучающихся по направлению «Юриспруденция», считают, что посещение детского сада связано с получением образования и 31% не видят связи между посещением дошкольного образовательного учреждения и получением образования. У респондентов, обучающихся по направлению «Экономика» соотношение составило 68% и 32% соответственно.

7. Среди опрошенных, обучающихся по

направлению «Юриспруденция», 69% считают, что противоречий между п. 2 ст. 43 Конституции РФ и оплатой пребывания ребенка в детском саду нет, поскольку родители оплачивают только пребывание и питание; таковых среди обучающихся по направлению «Экономика» оказалось 42%. Ответивших, что противоречия всё-таки есть и пребывание в детских садах также должно быть бесплатным считают 6% респондентов, обучающих-



ся по направлению «Юриспруденция» и 32% обучающихся по направлению «Экономика». Затруднились ответить – 25% и 26% соответственно.

8. Обучающиеся по направлению «Юриспруденция» в количестве 100% и обучающиеся по направлению «Экономика» в количестве 79% респондентов, отметили, что обеспечить получение детьми основного (общего) образования обязаны родители или лица их заменяющие. Считают, что это личное дело ребенка 10,5% обучающихся по направлению «Экономика», затруднились ответить также 10,5%.

9. На вопрос «Обязательно ли ходить в школу, чтобы получить образование?» 44% опрошенных обучающихся по направлению «Юриспруденция»

ответили «да», поскольку посещение школы необходимо для получения знаний, умений, навыков, а также социализации ребенка. Остальные 56% владеют информацией о том, что для получения образования ходить в школу не обязательно, поскольку существуют возможности обучения на дому, семейного и т.д. У респондентов, обучающихся по направлению «Экономика» ответы распределились следующим образом: 53% считают, что посещение школы обязательно; 32% владеют информацией о других возможностях получения образования и 15% затруднились ответить на этот вопрос. Распределение ответов на данный вопрос представлено на рис. 4.



Рис. 4. Представление обучающихся о формах получения образования в РФ (Составлено авторами)

10. Следует также отметить, что только 37 % респондентов, обучающихся по направлению «Юриспруденция», дали исчерпывающий ответ на вопрос о том, какой документ может подтвердить гражданство в нашей стране. Обучающиеся по направлению «Экономика» не смогли выбрать из предоставленных вариантов полный перечень документов, подтверждающих гражданство РФ.

Анализ данных, полученных в ходе исследования, позволил сделать выводы о том, что обучающиеся имеют недостаточное представление о конституционных правах гражданина Российской Федерации в сфере образования, а также гарантиях государства в области реализации данных прав. Следует отметить, что обучающиеся также не владеют в достаточной мере информацией об уровнях образования в РФ и гарантиях государства в области предоставления общедоступного и бесплатного дошкольного, основного общего и среднего

профессионального образования в государственных, а также муниципальных образовательных Российской Федерации. Затруднение вызвал вопрос о возможностях получения образования в Российской Федерации, не связанных с посещением школы. Стоит отметить, что сравнительный анализ данных, полученных в ходе исследования, показал, что уровень информированности и понимания своих конституционных прав в области получения образования у обучающихся по направлению «Экономика» заметно ниже, чем у респондентов, обучающихся по направлению «Юриспруденция», а также позволил установить зависимость между недостаточными знаниями обучающихся по направлению «Экономика» своих прав в области образования и исключением дисциплины «Правоведение» из учебного плана направления «Экономика» транспортного вуза.

### Литература

1. Конституция Российской Федерации // СПС Консультант плюс [Электронный ресурс]. Режим доступа: URL: [http://www.consultant.ru/document/cons\\_doc\\_LAW\\_28399/](http://www.consultant.ru/document/cons_doc_LAW_28399/) (дата обращения: 24.12.2021)
2. Всеобщая декларация прав человека от 10 декабря 1948 года // Совет Европы [Электронный ресурс]. Режим доступа: URL: <https://www.coe.int/ru/web/compass/the-universal-declaration-of-human-rights-full-version-/> (дата обращения: 24.12.2021)
3. Международный пакт об экономических, социальных и культурных правах (Принят 16.12.1966 Резолюцией 2200 (XXI) на 1496-ом пленарном заседании Генеральной Ассамблеи ООН) // СПС Консультант плюс [Электронный ресурс]. Режим доступа: URL: [http://www.consultant.ru/document/cons\\_doc\\_LAW\\_5429/](http://www.consultant.ru/document/cons_doc_LAW_5429/) (дата обращения: 24.12.2021)
4. Конвенция о защите прав человека и основных свобод (Заключена в г. Риме 04.11.1950) // СПС Консультант плюс [Электронный ресурс]. Режим доступа: URL: [http://www.consultant.ru/document/cons\\_doc\\_LAW\\_29160/](http://www.consultant.ru/document/cons_doc_LAW_29160/) (дата обращения: 24.12.2021)
5. Конвенция о борьбе с дискриминацией в области образования (Заключена в г. Париже 14.12.1960) // СПС Гарант [Электронный ресурс]. Режим доступа: URL: <https://base.garant.ru/2540455/> (дата обращения: 24.12.2021)
6. Конвенция о ликвидации всех форм дискриминации в отношении женщин (Принята резолюцией 34/180 Генеральной Ассамблеи от 18 декабря 1979 года) // СПС Гарант [Электронный ресурс]. Режим доступа: URL: <https://base.garant.ru/2540229/> (дата обращения: 24.12.2021)
7. Конвенция о правах ребенка (одобрена Генеральной Ассамблеей ООН 20.11.1989) // СПС Консультант плюс [Электронный ресурс]. Режим доступа: URL: [http://www.consultant.ru/document/cons\\_doc\\_LAW\\_9959/](http://www.consultant.ru/document/cons_doc_LAW_9959/) (дата обращения: 24.12.2021)
8. Федеральный закон «Об образовании в Российской Федерации» от 29.12.2012 № 273-ФЗ // СПС Консультант плюс [Электронный ресурс]. Режим доступа: URL: [http://www.consultant.ru/document/cons\\_doc\\_LAW\\_140174/](http://www.consultant.ru/document/cons_doc_LAW_140174/) (дата обращения: 24.12.2021)
9. Конституция (Основной закон) Союза Советских Социалистических Республик (утв. Постановлением Чрезвычайного VIII Съезда Советов СССР от 05.12.1936) // СПС Консультант плюс [Электронный ресурс]. Режим доступа: URL: <http://www.consultant.ru/cons/cgi/online.cgi?req=doc&base=ESU&n=3007#00649514048596178/> (дата обращения: 24.12.2021)
10. Ашенова Т.М. Развитие права на образование на современном этапе // Международные стандарты прав человека: материалы всероссийской научно-практической конференции (30 мая 2014 года). Омск: Омская юридическая академия, 2015. С. 22 – 26.
11. Вагизов Р.Г. Концепция прав человека в международно-правовой доктрине // Российская юстиция. 2007. № 11. С. 72 – 73.
12. Вагизов Р.Г. Международно-правовые стандарты в сфере защиты прав человека: нормативно-правовая основа международной системы защиты прав человека // Российская юстиция. 2008. № 5. С. 34 – 36.
13. Гончаров И.В. Международные стандарты в области прав человека и их реализация в деятельности российской полиции // Труды Управления академии МВД России. 2015. № 4. С. 27 – 30.
14. Спасская В.В. Содержание образовательного правоотношения // Право и образование. 2006. № 6. С. 7 – 22.
15. Спасская В.В. Правовое регулирование образовательных отношений: теоретико-правовое исследование: автореф. дис ... док. юрид. наук, М., 2007. 57 с.

### References

1. Konstituciya Rossijskoj Federacii. SPS Konsul'tant plyus [Elektronnyj resurs]. Rezhim dostupa: URL: [http://www.consultant.ru/document/cons\\_doc\\_LAW\\_28399/](http://www.consultant.ru/document/cons_doc_LAW_28399/) (data obrashcheniya: 24.12.2021)
2. Vseobshchaya deklaraciya prav cheloveka ot 10 dekabrya 1948 goda. Sovet Evropy [Elektronnyj resurs]. Rezhim dostupa: URL: <https://www.coe.int/ru/web/compass/the-universal-declaration-of-human-rights-full-version-/> (data obrashcheniya: 24.12.2021)
3. Mezhdunarodnyj pakt ob ekonomicheskikh, social'nyh i kul'turnyh pravah (Prinyat 16.12.1966 Rezolyuciej 2200 (XXI) na 1496-om plenarnom zasedanii General'noj Assamblei OON). SPS Kon-sul'tant plyus [Elektronnyj resurs]. Rezhim dostupa: URL: [http://www.consultant.ru/document/cons\\_doc\\_LAW\\_5429/](http://www.consultant.ru/document/cons_doc_LAW_5429/) (data obrashcheniya: 24.12.2021)

4. Konvenciya o zashchite prav cheloveka i osnovnyh svobod (Zaklyuchena v g. Rime 04.11.1950). SPS Konsul'tant plus [Elektronnyj resurs]. Rezhim dostupa: URL: [http://www.consultant.ru/document/cons\\_doc\\_LAW\\_29160/](http://www.consultant.ru/document/cons_doc_LAW_29160/) (data obrashcheniya: 24.12.2021)
5. Konvenciya o bor'be s diskriminaciej v oblasti obrazovaniya (Zaklyuchena v g. Parizhe 14.12.1960). SPS Garant [Elektronnyj resurs]. Rezhim dostupa: URL: <https://base.garant.ru/2540455/> (data obrashcheniya: 24.12.2021)
6. Konvenciya o likvidacii vseh form diskriminacii v otnoshenii zhenshchin (Prinyata rezolyuciej 34/180 General'noj Assamblei ot 18 dekabrya 1979 goda). SPS Garant [Elektronnyj resurs]. Rezhim dostupa: URL: <https://base.garant.ru/2540229/> (data obrashcheniya: 24.12.2021)
7. Konvenciya o pravah rebenka (odobrena General'noj Assambleej OON 20.11.1989). SPS Konsul'tant plus [Elektronnyj resurs]. Rezhim dostupa: URL: [http://www.consultant.ru/document/cons\\_doc\\_LAW\\_9959/](http://www.consultant.ru/document/cons_doc_LAW_9959/) (data obrashcheniya: 24.12.2021)
8. Federal'nyj zakon «Ob obrazovanii v Rossijskoj Federacii» ot 29.12.2012 № 273-FZ. SPS Konsul'tant plus [Elektronnyj resurs]. Rezhim dostupa: URL: [http://www.consultant.ru/document/cons\\_doc\\_LAW\\_140174/](http://www.consultant.ru/document/cons_doc_LAW_140174/) (data obrashcheniya: 24.12.2021)
9. Konstituciya (Osnovnoj zakon) Soyuza Sovetskikh Socialisticheskikh Respublik (utv. Postanovleniem CHrezvychajnoho VIII S"ezda Sovetov SSSR ot 05.12.1936). SPS Konsul'tant plus [Elektronnyj resurs]. Rezhim dostupa: URL: <http://www.consultant.ru/cons/cgi/online.cgi?req=doc&base=ESU&n=3007#00649514048596178/> (data obrashcheniya: 24.12.2021)
10. Ashenova T.M. Razvitie prava na obrazovanie na sovremennom etape. Mezhdunarodnye standarty prav cheloveka: materialy vserossijskoj nauchno-prakticheskoy konferencii (30 maya 2014 goda). Omsk: Omskaya yuridicheskaya akademiya, 2015. S. 22 – 26.
11. Vagizov R.G. koncepciya prav cheloveka v mezhdunarodno-pravovoj doctrine. Rossijskaya yusticiya. 2007. № 11. S. 72 – 73.
12. Vagizov R.G. Mezhdunarodno-pravovye standarty v sfere zashchity prav cheloveka: normativno-pravovaya osnova mezhdunarodnoj sistemy zashchity prav cheloveka. Rossijskaya yusticiya. 2008. № 5. S. 34 – 36.
13. Goncharov I.V. Mezhdunarodnye standarty v oblasti prav cheloveka i ih realizaciya v deyatel'nosti rossijskoj policii. Trudy Upravleniya akademii MVD Rossii. 2015. № 4. S. 27 – 30.
14. Spasskaya V.V. Soderzhanie obrazovatel'nogo pravootnosheniya. Pravo i obrazovanie. 2006. № 6. S. 7 – 22.
15. Spasskaya V.V. Pravovoe regulirovanie obrazovatel'nyh otnoshenij: teoretiko-pravovoe issledovanie: avtoref. dis. ... dok. yurid. nauk, M., 2007. 57 s.

*Brager D.K., Candidate of Juridical Sciences (Ph.D.), Associate Professor,  
Peshkova K.E., Senior Lecturer,  
Sakhalin Institute of Railway Transport – the branch of  
Far Eastern State Transport University*

**COMPARATIVE SURVEY ON HOW THE STUDENTS OF ECONOMICS  
AND JURISPRUDENCE FACULTY OF THE TRANSPORTATION UNIVERSITY  
UNDERSTAND THE CONSTITUTIONAL RIGHT ON  
EDUCATION OF RUSSIAN FEDERATION**

**Abstract:** the right to education is one of the fundamental constitutional rights of citizens of the Russian Federation and central among cultural human rights. These rights are quite diverse and are the subject of study in the process of school and after university education. The right to receive education by a person and a citizen is considered one of the most important constitutional rights, belonging to the group of cultural human rights. At the present stage of development of society, the right to education is considered as one of the fundamental human rights. Through education, the full development of a person as a person and respect for the rights and fundamental freedoms of a person should be ensured. The authors investigate problematic issues related to the knowledge and understanding of the constitutional rights of a citizen of the Russian Federation in the field of education and the possibilities of their implementation by students of a transport university. The subject of this research is students' knowledge of the legal provisions of the Constitution of the Russian Federation, international legal sources and general legal principles of the federal law «On Education in the Russian Federation», regulating the basic rights of every citizen to education. At the same time, this study made it possible to conduct a comparative analysis of students' understanding of the economic and legal directions of the provisions of Article 43 of the Constitution of the Russian Federation, which enshrines the rights of citizens to receive education in the Russian Federation and the guarantees of the state in the field of education. The authors believe that the analysis of the data obtained as result of the survey of students allowed us to establish a relationship between the insufficient knowledge of students of Economics their rights in the field of education and the exclusion of the discipline «Jurisprudence» from the curriculum of the direction «Economics» of a transport university.

**Keywords:** education, right to education, realization of the right to education, human rights, Constitution of the Russian Federation, transport university, student

*Гатауллин З.Ш., кандидат юридических наук, доцент,  
Елабужский институт (филиал) Казанского  
(Приволжского) федерального университета*

## О НЕКОТОРЫХ МЕРАХ ПРЕСЕЧЕНИЯ В ОТНОШЕНИИ НЕСОВЕРШЕННОЛЕТНЕГО ПОДОЗРЕВАЕМОГО (ОБВИНЯЕМОГО)

**Аннотация:** данная статья посвящена исследованию проблемных аспектов избрания органами предварительного расследования некоторых предусмотренных законом мер пресечения в отношении несовершеннолетнего подозреваемого (обвиняемого). Автор статьи на основе изучения материалов следственной и судебной практики приходит к выводу, к числу наиболее часто избираемых мер пресечения относятся подписка о невыезде и надлежащем поведении и заключение под стражу. Такие мягкие меры пресечения, как залог, домашний арест несовершеннолетние часто нарушают, органы предварительного расследования вынуждены ходатайствовать перед судом о замене этих мягких мер пресечения на более строгое, заключение под стражу, большая часть ходатайств судами удовлетворяются.

В УПК РФ отсутствует положения о предельных сроках содержания несовершеннолетних под стражей. Среди процессуалистов отсутствует единство мнения о сроках нахождения подростка под стражей. Безусловно, длительное содержание несовершеннолетнего под стражей может пагубно повлиять на его дальнейшую судьбу, к формированию устойчивых связей с представителями криминальной среды.

На основе изучения материалов юридической литературы автор приходит к выводу, большинство теоретиков склоняются на установление разумных сроков нахождения подростков под стражей и ограничить шестью месяцами.

**Ключевые слова:** несовершеннолетний, подозреваемый, обвиняемый, меры пресечения, залог, домашний арест, заключение под стражу

Меры пресечения, избираемые органами предварительного расследования, оказывают определенное психологическое воздействие, ограничивают личную свободу, поэтому уголовное преследование в отношении несовершеннолетних подозреваемых (обвиняемых) следует производить при строгом соблюдении норм, как международного, так и отечественного законодательства.

Например, в Конвенции ООН, так называемых Пекинских правилах указывается, что меры воздействия на несовершеннолетних правонарушителей должны быть соизмеримы как с особенностями личности правонарушителя, так и с обстоятельствами правонарушения (п. 5.1). Аналогичные положения прописаны в Постановлении Пленума Верховного Суда РФ от 01.02.2011 N 1 (п. 3) [6].

Таблица 1

Год	Выявлено общее количество лиц совершивших преступления	Количество несовершеннолетних лиц совершивших преступления	% от общего количества
2016	1 015 875	48 589	4,78%
2017	967 103	42 504	4,39%
2018	931 107	40 860	4,39%
2019	884 661	37 953	4,29%
2020	852 506	33 575	3,93%

Проведенный в таблице анализ статических данных полученных из официального сайта МВД России свидетельствует о сохранении тенденции на снижение, как общего количества лиц совершивших преступления, так и количества несовершеннолетних лиц совершивших преступления.

Тем не менее, и это количество преступлений совершенных несовершеннолетними выглядит устрашающе, поскольку каждое двадцатое расследованное преступление совершается несовершеннолетними или при их соучастии.

Уважаемый профессор Николук В.В. и ряд другие авторы, верно, отмечают, законодатель

стремится максимально обеспечить реализацию защиту гарантированных прав и законных интересов несовершеннолетнего, минимизировать причинение вреда его психическому здоровью, в силу особых физиологических и иных признаков [4, с. 39-49].

В связи с этим, органы предварительного расследования и суд в зависимости от тяжести деяния и с учетом личностных характеристик стремятся избрать в отношении несовершеннолетнего подозреваемого (обвиняемого) соответствующие уголовно-процессуальному закону виды меры пресечения.

Изучение материалов следственной и судебной практики свидетельствует, подписка о невыезде и надлежащем поведении является одним из самых часто применяемых в отношении несовершеннолетних мер пресечения, встречается в 70% изученных уголовных дел [8, с. 13-14]. В отличие от практических работников, у отдельной части теоретиков отношение к практике применения подписки о невыезде и надлежащем поведении негативное. Так, по мнению В.М. Корнукова эта мера не способствует эффективного сдерживающего влияния на несовершеннолетнего подозреваемого (обвиняемого) [1, с. 78].

И.Л. Петрухин высказался более категорично, предлагал запретить применение подписки о невыезде и надлежащем поведении в отношении подростков [5, с. 229].

А.И. Терегулова предложила в отношении несовершеннолетнего совершившего впервые преступление небольшой тяжести вообще не принимать меры пресечения, ограничиться вынесением официального предупреждения следователем и дознавателем, предварительно уведомив об ответственности за повторное совершение преступления [8, с. 13-14].

На наш взгляд негативное отношение уважаемых авторов к практике применения подписки о невыезде и надлежащем поведении объясняется тем, что несовершеннолетний подозреваемый (обвиняемый) в силу своей незрелости не осознает необходимость соблюдения условий нахождения под такой мерой пресечения, не в полной мере понимает возможности применения, предусмотренного законом более строгой меры пресечения.

Считаем нецелесообразным запрета применения подписки о невыезде и надлежащем поведении, она неслучайно приоритетная, безусловно, можем допустить, определенная часть подростков,

возможно, нарушают условия нахождения под такой мерой пресечения, нужно усилить разъяснительную работу о необходимости строго соблюдения рассматриваемой меры пресечения, следует повысить эффективность контрольной и надзорной деятельности со стороны заинтересованных лиц.

Предложение отказаться от применения мер пресечения, в пользу вынесения предупреждения, считаем неприемлемым, нельзя лишить следователя (дознателя) права выбора меры пресечения, подростки, впервые совершившие преступления небольшой тяжести могут иметь разные личностные характеристики, поэтому к выбору меры пресечения нужен дифференцированный подход.

Особое внимание вызывает вид пресечения заключение под стражу, которое может применяться к несовершеннолетнему лишь в качестве крайней меры и в течение кратчайшего периода времени, причем требуется строгое соблюдение требований, как отечественного [10], так и международного законодательства [2].

При рассмотрении ходатайства органов предварительного следствия о применении в отношении несовершеннолетнего подозреваемого или обвиняемого меры пресечения в виде заключения под стражу суду следует проверять обоснованность изложенных в нем положений о необходимости заключения несовершеннолетнего под стражу и невозможности применения в отношении него иной, более мягкой, меры пресечения.

Органы предварительного расследования достаточно часто обращаются в суды, в том числе ходатайством о заключении подозреваемых (обвиняемых) подростков под стражу, большая часть ходатайств удовлетворяются, об этом свидетельствует таблица, составленная на основе статистических данных.

Таблица 2

Год	Рассмотрено ходатайство	Удовлетворено ходатайство	Удовлетворены обращения залога на заключение под стражу	Удовлетворены обращения замены домашнего ареста на заключение под стражу
2016 г.	1 578	1 258	6	296
2017 г.	1 260	946	4	242
2018 г.	1 114	845	2	246
2019 г.	1 158	835	58	241
2020 г.	1 036	751	1	255

Анализ статистических данных свидетельствует о сохранении тенденции на снижение, как количества рассмотрения ходатайств о заключении подростков под стражу, (с 1 578 в 2016 г. до 1 036 в 2020 г.), так и случаев удовлетворения подобных обращений (с 1 258 в 2016 г. до 751 в 2020 г.) [7]. Помимо этого из представленной таблицы вытекает, органы предварительного расследования хода-

тайствуют о замене таких относительно мягких мер пресечения, как залога и домашнего ареста на заключение под стражу. Видимо несовершеннолетние подозреваемые (обвиняемые) не до конца осознают предусмотренные законом возможности замены принятых мер пресечения на более строгие, в случае нарушения предъявленных требований залога и домашнего ареста.

Среди процессуалистов разгорелась острая дискуссия по поводу правовых положений изложенных в ч. 2 ст. 108 УПК РФ, что в исключительных случаях заключение под стражу в качестве меры пресечения может быть избрана в отношении несовершеннолетнего, подозреваемого или обвиняемого в совершении преступления средней тяжести.

Такая неопределенность в формулировке, что включает в себя эти исключительные случаи, нигде, ни в УПК, ни в иных правовых актах не раскрывается. Одни авторы, например И.Л. Трунов к исключительным случаям относит неоднократность совершения преступления [9, с. 238]. Другие, в частности, Н.Г. Нарбиков считает, исключительным случаем может быть, когда несовершеннолетний страдает наркоманией [3, с. 20]. Третьи, к примеру, по мнению Т.Е. Щениной исключи-

тельный случай, когда подросток характеризуется крайне негативно [11, с. 22].

Каждый из этих уважаемых авторов отчасти по-своему прав. На наш взгляд в позициях уважаемых авторов отсутствует целостный подход к отсутствию перечня исключительных случаев. Нам представляется законодатель, осознанно не расшифровал исключительные случаи, не стал загружать ч. 2 ст. 108 УПК, поскольку, в ч. 1 этой же статьи эти исключительные случаи уже прописаны.

Таким образом, следует констатировать, применение к несовершеннолетнему меры пресечения в виде заключения под стражу возможно с обязательным указанием правовых и фактических оснований такого решения, когда нельзя обеспечить должное поведение несовершеннолетнего путем применения другой меры пресечения.

### Литература

1. Корнуков В.М. Меры процессуального принуждения в уголовном судопроизводстве. Саратов, 1978. 137 с.
2. Минимальные стандартные правила Организации Объединенных Наций, касающиеся отправления правосудия в отношении несовершеннолетних (Пекинские правила) Приняты резолюцией 40/33 Генеральной Ассамблеи от 29 ноября 1985 года. <http://www.consultant.ru/>
3. Нарбиков Н.Г. Меры пресечения, связанные с ограничением свободы: автореф. дис. ... канд. юрид. наук. Челябинск, 2005. 22 с.
4. Николук В.В., Виноградова В.А., Антонов В.А. Регламентация в УПК РФ порядка производства следственных действий с участием малолетнего и несовершеннолетнего потерпевшего // Вестник Восточно-Сибирского института МВД России. 2017. № 3. С. 39 – 49.
5. Петрухин И.Л. Неприкосновенность личности и принуждение в уголовном процессе / отв. ред. И.Б. Михайловская. М., 1989. 252 с.
6. Постановление Пленума Верховного Суда РФ от 01.02.2011 N 1 «О судебной практике применения законодательства, регламентирующего особенности уголовной ответственности и наказания несовершеннолетних». <http://www.consultant.ru/>
7. Судебный департамент при Верховном Суде Российской Федерации. <http://www.cdep.ru/>
8. Терегулова А.И. Обеспечение прав и законных интересов несовершеннолетних подозреваемых, обвиняемых в контексте рационализации стадии предварительного расследования: дис. ... канд. юрид. наук. Уфа, 2019. 218 с.
9. Трунов И.Л., Трунова Л.К. Меры пресечения в уголовном процессе. СПб., 2003. 354 с.
10. Уголовно-процессуальный кодекс Российской Федерации от 18.12.2001 N 174-ФЗ. <http://www.consultant.ru/>
11. Щенина Т.Е. Производство предварительного расследования по уголовным делам о преступлениях, совершенных женщинами: автореф. дис. ... канд. юрид. наук. Челябинск, 2011. 23 с.

### References

1. Kornukov V.M. Mery processual'nogo prinuzhdeniya v ugolovnom sudoproizvodstve. Saratov, 1978. 137 s.
2. Minimal'nye standartnye pravila Organizacii Ob"edinennyh Nacij, kasayushchiesya otpravleniya pravosudiya v otnoshenii nesovershennoletnih (Pekinskie pravila) Prinyaty rezolyuciej 40/33 General'noj Assamblei ot 29 noyabrya 1985 goda. <http://www.consultant.ru/>
3. Narbikov N.G. Mery presecheniya, svyazannye s ogranicheniem svobody: avtoref. dis. ... kand. yurid. nauk. Chelyabinsk, 2005. 22 s.
4. Nikolyuk V.V., Vinogradova V.A., Antonov V.A. Reglamentaciya v UPK RF poryadka proizvodstva sledstvennyh dejstvij s uchastiem maloletnego i nesovershennoletnego poterpevshego. Vestnik Vostochno-Sibirskogo instituta MVD Rossii. 2017. № 3. S. 39 – 49.

5. Petruhin I.L. Neprikosновенost' lichnosti i prinuzhdenie v ugovolnom processe. otv. red. I.B. Mihajlovskaya. M, 1989. 252 s.
6. Postanovlenie Plenuma Verhovnogo Suda RF ot 01.02.2011 N 1 «O sudebnoj praktike primeneniya zakonodatel'stva, reglamentiruyushchego osobennosti ugovolnoj otvetstvennosti i nakazaniya nesovershennoletnih». <http://www.consultant.ru/>
7. Sudebnyj departament pri Verhovnom Sude Rossijskoj Federacii. <http://www.cdep.ru/>
8. Teregulova A.I. Obespechenie prav i zakonnyh interesov nesovershennoletnih podozrevaemyh, obvinyaemyh v kontekste racionalizacii stadii predvaritel'nogo rassledovaniya: dis. ... kand. jurid. nauk. Ufa, 2019. 218 s.
9. Trunov I.L., Trunova L.K. Mery presecheniya v ugovolnom processe. SPb., 2003. 354 s.
10. Ugolovno-processual'nyj kodeks Rossijskoj Federacii ot 18.12.2001 N 174-FZ. <http://www.consultant.ru/>
11. SHCHenina T.E. Proizvodstvo predvaritel'nogo rassledovaniya po ugovolnym delam o prestupleniyah, sovershennyh zhenshchinami: avtoref. dis. ... kand. jurid. nauk. CHelyabinsk, 2011. 23 s.

*Gataullin Z.Sh., Candidate of Juridical  
Sciences (Ph.D.), Associate Professor,  
Yelabuga Institute (branch) Kazan (Volga region) Federal University*

#### ABOUT SOME PREVENTIVE MEASURES AGAINST A MINOR SUSPECT (ACCUSED)

**Abstract:** this article is devoted to the study of some problematic aspects of the election by the preliminary investigation bodies of certain preventive measures provided for by law in relation to a minor suspect (accused). The author of the article, based on the study of the materials of investigative and judicial practice, comes to the conclusion that the most frequently chosen preventive measures include a subscription not to leave and proper behavior and detention. Minors often violate such soft preventive measures as bail, house arrest, and preliminary investigation bodies are forced to petition the court to replace these soft preventive measures with detention, most of which are satisfied by the courts.

The Criminal Procedure Code of the Russian Federation does not contain provisions on the deadlines for the detention of minors in custody. There is no unity of opinion among the processualists about the terms of the teenager's detention. Definitely prolonged detention of a minor in custody can adversely affect his future fate, to the formation of stable ties with representatives of the criminal environment. Based on the study of the materials of the legal literature, the author comes to the conclusion that most theorists tend to establish reasonable periods of detention and limit it to six months.

**Keywords:** minor, suspect, accused, preventive measures, bail, house arrest, detention



*Буханов А.И., аспирант, военнослужащий,  
Оренбургский государственный университет,  
Министерство обороны Российской Федерации*

## **ВИДЕО-КОНФЕРЕНЦ-СВЯЗЬ ПРИ ПРЕДВАРИТЕЛЬНОМ РАССЛЕДОВАНИИ ПО УГОЛОВНОМУ ДЕЛУ С УЧАСТИЕМ ПЕРЕВОДЧИКА**

**Аннотация:** статья посвящена исследованию вопросов и особенностей участия переводчика в предварительном расследовании по уголовному делу при использовании систем видео-конференц-связи. Актуальность исследования предопределена не определенностью порядка проведения некоторых следственных действий с участием переводчика при использовании возможностей видео-конференц-связи. Методологическая основа исследования представлена общенаучными методами познания. В ходе проведенного исследования изучена практика Верховного Суда Российской Федерации, а также Конституционного Суда Российской Федерации о потребности применения систем видео-конференц-связи при производстве по уголовному делу на стадии предварительного расследования. Автором статьи рассмотрены дискуссионные вопросы исследователей в вопросе использования видео-конференц-связи в уголовном процессе. В проведенном исследовании проанализированы и детально рассмотрены вступившие изменения в УПК РФ при проведении некоторых следственных действий по уголовным делам и отражаются вопросы участия переводчика при проведении некоторых следственных действий в ходе предварительного расследования по уголовному делу. В статье обращается внимание на не урегулированные вопросы участия переводчика при производстве по уголовному делу посредством видео-конференц-связи. Выработаны предложения в решении вопросов участия переводчика в определенных следственных действиях с применением видео-конференц-связи. Предложен алгоритм действия лица, в производстве которого находится уголовное дело в вопросе удостоверения в знании переводчиком языка необходимого для перевода при предварительном расследовании по уголовному делу с применением систем видео-конференц-связи.

**Ключевые слова:** переводчик, предварительное расследование, видео-конференц-связь, следственные действия, уголовное судопроизводство

В последнее время идет активное использование информационных технологий в жизни общества. Видео-конференц-связь – это новая, но уже применимая в различных сферах жизни общества, технология, позволяющая осуществлять коммуникацию между ее участниками на расстоянии. Данная технология активно используется в таких сферах как образование, медицина, управление, а также в судопроизводстве.

Пандемия новой коронавирусной инфекции COVID-19, показала необходимость более интенсивного внедрения информационных технологий, в том числе, и в деятельность органов предварительного расследования.

Внедрение новых и более широкое использование уже имеющихся информационных технологий, включая видео-конференц-связь, стало насущной необходимостью в современный период.

До недавнего времени в УПК РФ содержалось хотя и значительно положений, отражающих особенности и правила применения технических средств, но недостаточно. А возможности видео-конференц-связи совсем недавно сводились исключительно к использованию данной технологии только на стадии кассационного и надзорного производства в порядке ст. ст. 376 и 407 УПК РФ; при рассмотрении жалоб в порядке ст. 125 УПК

РФ; в ходе судебного следствия при дистанционном допросе свидетелей и потерпевших, а также при рассмотрении вопросов, связанных с исполнением приговоров.

В ряде разъяснений Верховного Суда Российской Федерации [7, 8], а также практика Конституционного Суда Российской Федерации [9] был сделан вывод о потребности применения системы видео-конференц-связи при производстве по уголовному делу на стадии предварительного расследования.

Вопрос использования видео-конференц-связи в уголовном процессе при производстве предварительного расследования по уголовным делам долгое время оставался дискуссионным в научных кругах. Различные аспекты применения видео-конференц-связи в стадии предварительного расследования поднимались такими исследователями как Щерба С.П. [1, с. 105-108], Родивиловой В.А. [2, с. 293-296], Курочкиной Ю.С. [3, с. 305-308], Овчинниковой О.В. [4, с. 108-116], Бахолдиным О.И. [5, с. 1363-1367] и другими.

Суждения большинства исследователей сводилось к необходимости применения видео-конференц-связи при производстве по уголовным делам на стадии предварительного расследования. Нельзя не отметить своевременность постановки авторами вопроса о расширении возможностей

использования видео-конференц-связи в уголовном судопроизводстве.

Однако на настоятельные рекомендации исследователей, только 30.12.2021 был принят Федеральный закон о внесении изменений в УПК РФ, согласно которым проведение таких следственных действий как допрос, очная ставка, опознание теперь возможно проводить с применением систем видео-конференц-связи.

С сожалением приходится констатировать, что данные изменения затронули отнюдь не все проблемы, которые требуют своего решения на практике.

Например, законодатель не отразил возможность использования видео-конференц-связи в случае привлечения к участию в уголовном деле переводчика. Например, в положении ст. 189 УПК РФ находит свое отражение порядок участия адвоката, в случае, если в следственном действии участвовал защитник. Однако законодатель забыл о таком участнике как переводчик, которого привлекают для участников уголовного процесса, не владеющих или недостаточно владеющих языком уголовного судопроизводства.

Полагаем, что разрешение данного вопроса является очень важным, так как участником уголовного дела может быть иностранец, родным языком которого является редкий язык, или гражданин РФ, желающий использовать национальный язык.

Стоит отметить, что некоторые языки, в основном восточные (японский, корейский, китайский), имеют тоновое ударение. Такой тип ударения предполагает, что определенные слова могут менять свой смысл в зависимости от того, как они произнесены. В любом языке имеются различные диалекты, которые порой влияют на значение предложения и отдельных групп слов.

Однако, в каждом языке есть закреплённые литературные нормы, которые устанавливаются каким образом «в идеале» должно произноситься то или иное слово и какое оно имеет значение.

Это требует от профессионального переводчика владение не только литературным языком, но и диалектом, на котором говорит участник уголовного процесса, что вызывает необходимость поиска такого переводчика и вне места производства уголовного дела. В условиях пандемии мы столкнулись и с другой проблемой – ограничениями, локдаунами, которые существенно снизили мобильность населения.

В связи с этим полагаем, необходимо пересмотреть порядок участия переводчика при проведении следственных действий и предусмотреть возможность в исключительных случаях его участие в производстве по уголовному делу с использованием видео-конференц-связи.

Полагаем, что переводчик может участвовать в производстве по уголовному делу как по месту производства предварительного расследования, так и по месту проведения следственного действия или по месту своего нахождения (в случае, если речь идет о редких языках или сложной эпидемиологической обстановке или чрезвычайной ситуации) посредством видео-конференц-связи. Однако здесь необходимо учесть некоторые важные особенности, не соблюдение которых будет ставить под сомнение проведение следственного действия в таком формате и использование его в дальнейшем в качестве доказательства по уголовному делу.

До сих пор в УПК РФ не урегулированными остаются вопросы участия переводчика при производстве по уголовному делу посредством видеоконференцсвязи и каким образом следователь или дознаватель должен удостовериться в знании языка переводчиком. Если первый вопрос требует всего лишь внести определенные уточнения в УПК РФ путем дополнения в ст. 189<sup>1</sup> УПК РФ порядка допуска и участия переводчика в следственном действии с применением систем видео-конференц-связи, то что касается второго вопроса, то он требует разработки определенного механизма.

Следственно – судебная практика показывает, что удостоверение в знании языка переводчиком лицом, осуществляющим производство по уголовному делу, в основном это происходит путем ознакомления с соответствующими документами (аттестат о среднем общем образовании, диплом об окончании высшего учебного заведения и т.д.).

Но как быть при проведении следственных действий, в которых участвует переводчик с применением видео-конференц-связи. Думается, для удостоверения знания языка переводчиком можно будет использовать следующий алгоритм.

Полагаем, что данный алгоритм необходимо отразить в ч. 9 ст. 189<sup>1</sup> УПК РФ: «В случае проведения следственного действия с применением видео-конференц-связи, где необходимо участие переводчика, следователь или дознаватель, в производстве которого находится уголовное дело, удостоверяется в знании переводчиком языка необходимого для перевода путем получения от следователя, дознавателя или органа дознания, осуществляющих производство соответствующего следственного действия, заверенных надлежащим образом копий документов, подтверждающих знание языка перевода и принимает решение о допуске для участия в качестве переводчика по уголовному делу путем вынесения постановления. Следователь, дознаватель или лицо органа дознания, которому поручено исполнения поручения отбирает у

переводчика подписку и предупреждает его об уголовной ответственности.

После проведения следственного действия с применением видео-конференц-связи следователь, дознаватель или лицо органа дознания, которому

поручено исполнение поручения, направляет материалы исполненного поручения, следователю или дознавателю, в производстве которого находится уголовное дело».

### Литература

1. Щерба С.П., Архипова Е.А. Применение видеоконференцсвязи при допросе как средство обеспечения прав лиц, участвующих в следственных и судебных действиях // Уголовное право. 2011. № 5. С. 105 – 108.
2. Родивилина В.А. Применение видео-конференц-связи при расследовании преступлений // Криминалистические чтения на Байкале – 2015: материалы Международной научно-практической конференции, Иркутск, 18-19 июня 2015 года / ФГБОУВО "Российский государственный университет правосудия" Восточно-Сибирский филиал; отв. ред. Д.А. Степаненко. Иркутск: Восточно-Сибирский филиал ФГБОУВО "Российский государственный университет правосудия", 2015. С. 293 – 296.
3. Курочкина Ю.С. Проблемы проведения судебных действий следственного характера с использованием видеоконференцсвязи // Вестник Костромского государственного университета. 2018. Т. 24. № 2. С. 305 – 308.
4. Овчинникова О.В. Дистанционные следственные действия: современное состояние и перспективы // Юридическая наука и правоохранительная практика. 2019. № 1(47). С. 108 – 116.
5. Бахолдин, О.И. О необходимости внедрения системы видеоконференцсвязи на предварительном расследовании // Эволюция российского права: Материалы XIX Международной научной конференции молодых ученых и студентов, Екатеринбург, 29-30 апреля 2021 года / Уральский государственный юридический университет. Екатеринбург: Федеральное государственное бюджетное образовательное учреждение высшего образования «Уральский государственный юридический университет», 2021. С. 1363 – 1367.
6. Федеральный закон от 30.12.2021 № 501-ФЗ «О внесении изменений в Уголовно-процессуальный кодекс Российской Федерации». Доступ из справ.-правовой системы «КонсультантПлюс».
7. Пленум Верховного суда РФ № 6 от 07.04.2011 «О практике применения судами принудительных мер медицинского характера». Доступ из справ.-правовой системы «КонсультантПлюс».
8. Пленум Верховного суда РФ № 6 от 07.04.2011 № 1 от 10.02.2009 «О практике рассмотрения судами жалоб в порядке статьи 125 УПК РФ», Пленум Верховного суда РФ № 18 от 21.04.2009 № 8 «О судебной практике условно досрочного освобождения от отбывания наказания, замены неотбытой части наказания более мягким видом наказания». Доступ из справ.-правовой системы «КонсультантПлюс».
9. Определение Конституционного Суда РФ от 19 мая 2009 г. № 576\_О\_П по жалобам граждан Великанова Вадима Владимировича, Виноградова Александра Сергеевича и других на нарушение их конституционных прав статьей 77.1 Уголовно исполнительного кодекса Российской Федерации. Доступ из справ.-правовой системы «КонсультантПлюс».

### References

1. SHCHerba S.P., Arhipova E.A. Primenenie videokonferencsvyazi pri doprose kak sredstvo obespecheniya prav lic, uchastvuyushchih v sledstvennyh i sudebnyh dejstviyah. Ugolovnoe pravo. 2011. № 5. S. 105 – 108.
2. Rodivilina V.A. Primenenie video-konferenc-svyazi pri rassledovanii prestuplenij. Kriminalisticheskie chteniya na Bajkale – 2015: materialy Mezhdunarodnoj nauchno-prakticheskoy konferencii, Irkutsk, 18-19 iyunya 2015 goda. FGBOUVO "Rossijskij gosudarstvennyj universitet pravosudiya" Vostochno-Sibirskij filial; отв. red. D.A. Stepanenko. Irkutsk: Vostochno-Sibirskij filial FGBOUVO "Rossijskij gosudarstvennyj universitet pravosudiya", 2015. S. 293 – 296.
3. Kurochkina YU.S. Problemy provedeniya sudebnyh dejstvij sledstvennogo haraktera s ispol'zovaniem videokonferencsvyazi. Vestnik Kostromskogo gosudarstvennogo universiteta. 2018. T. 24. № 2. S. 305 – 308.
4. Ovchinnikova O.V. Distancionnye sledstvennye dejstviya: sovremennoe sostoyanie i perspektivy. YUridicheskaya nauka i pravoohranitel'naya praktika. 2019. № 1(47). S. 108 – 116.
5. Baholdin, O.I. O neobhodimosti vnedreniya sistemy videokonferencsvyazi na predvaritel'nom rassledovanii. Evolyuciya rossijskogo prava: Materialy XIX Mezhdunarodnoj nauchnoj konferencii molodyh uchenyh i studentov, Ekaterinburg, 29-30 aprelya 2021 goda. Ural'skij gosudarstvennyj yuridicheskij universitet. Ekaterinburg: Federal'noe gosudarstvennoe byudzhethoe obrazovatel'noe uchrezhdenie vysshego obrazovaniya «Ural'skij gosudarstvennyj yuridicheskij universitet», 2021. S. 1363 – 1367.

6. Federal'nyj zakon ot 30.12.2021 № 501-FZ «O vnesenii izmenenij v Ugolovno-processual'nyj kodeks Rossijskoj Federacii». Dostup iz sprav.-pravovoj sistemy «Konsul'tantPlyus».

7. Plenum Verhovnogo suda RF № 6 ot 07.04.2011 «O praktike primeneniya sudami prinuditel'nyh mer medicinskogo haraktera». Dostup iz sprav.-pravovoj sistemy «Konsul'tantPlyus».

8. Plenum Verhovnogo suda RF № 6 ot 07.04.2011 № 1 ot 10.02.2009 «O praktike rassmotreniya sudami zhalob v poryadke stat'i 125 UPK RF», Plenum Verhovnogo suda RF № 18 ot 21.04.2009 № 8 « O sudebnoj praktike uslovno dosrochnogo osvobozhdeniya ot otbyvaniya nakazaniya, zameny neotbytoj chasti nakazaniya bolee myagkim vidom nakazaniya». Dostup iz sprav.-pravovoj sistemy «Konsul'tantPlyus».

9. Opreделение Конституционного Суда РФ от 19 мая 2009 г. № 576\_О\_Р по жалобам граждан Великанова Vadima Vladimirovicha, Vinogradova Aleksandra Sergeevicha i drugih na narushenie ih konstitucionnyh prav stat'ej 77.1 Ugolovno ispolnitel'nogo kodeksa Rossijskoj Federacii. Dostup iz sprav.-pravovoj sistemy «Konsul'tantPlyus».

*Bukhanov A.I., Postgraduate, Soldier,  
Orenburg State University,  
Ministry of Defense of the Russian Federation*

### **VIDEO CONFERENCING DURING THE PRELIMINARY INVESTIGATION OF A CRIMINAL CASE WITH THE PARTICIPATION OF AN INTERPRETER**

**Abstract:** the article is devoted to the study of issues and features of the participation of an interpreter in a preliminary investigation in a criminal case using videoconferencing systems. The relevance of the study is predetermined by the ambiguity of the procedure for conducting some investigative actions with the participation of an interpreter when using the possibilities of video conferencing. The methodological basis of the study is represented by general scientific methods of cognition. In the course of the study, the practice of the Supreme Court of the Russian Federation, as well as the Constitutional Court of the Russian Federation, was studied on the need to use videoconferencing systems in criminal proceedings at the stage of preliminary investigation. The author of the article considered the debatable questions of researchers regarding the use of videoconferencing in criminal proceedings. The study analyzes and examines in detail the changes that have entered into the Criminal Procedure Code of the Russian Federation during certain investigative actions in criminal cases and reflects the participation of an interpreter in certain investigative actions in the course of a preliminary investigation in a criminal case. The article draws attention to the unsettled issues of the participation of an interpreter in the proceedings on a criminal case through video conferencing. Proposals have been developed in resolving the issues of the participation of an interpreter in certain investigative actions using video conferencing. An algorithm is proposed for the action of a person who is in charge of a criminal case in the issue of certifying that the translator knows the language necessary for translation during a preliminary investigation in a criminal case using videoconferencing systems.

**Keywords:** interpreter, preliminary investigation, video-conferencing, investigative actions, criminal justice

*Данилова А.В.,  
Назарий С.М.,  
Редников Д.В.,  
Башкирский государственный университет*

## **ОСНОВНЫЕ ПРИНЦИПЫ И АКТУАЛЬНЫЕ ПРОБЛЕМЫ ВЗАИМОДЕЙСТВИЯ ПРАВООХРАНИТЕЛЬНЫХ ОРГАНОВ СО СМИ**

**Аннотация:** взаимодействие правоохранительных органов и СМИ представляет собой важный процесс для формирования информационной открытости общества, позволяющей эффективно взаимодействовать с населением в рамках решения задач правоохранительных органов. В свою очередь средства массовой информации способны сформировать положительное отношение у общества в целом, так как взаимодействие с правоохранительными органами показывают всю серьёзность того или иного СМИ.

Целью данной статьи является рассмотрение основных принципов взаимодействия правоохранительных органов и СМИ, пояснение причин наличия тех или иных принципов, а также показать имеющиеся проблемы при взаимодействии. Рассмотрев основные принципы и актуальные проблемы взаимодействия правоохранительных органов со СМИ будут сформулированы рекомендации по решению актуальных проблем.

Задачи проведенного исследования включают в себя:

- определить основные принципы взаимодействия правоохранительных органов и СМИ;
- проанализировать актуальные проблемы взаимодействия правоохранительных органов и СМИ;
- сформулировать предложения, направленные на устранение, имеющихся при взаимодействии проблем.

Результаты данного исследования, а именно, рекомендации, направленные на устранение, имеющихся при взаимодействии проблем, возможно использовать на практике при организации взаимодействия средств массовой информации и правоохранительных органов.

**Ключевые слова:** правоохранительные органы, СМИ, общество, взаимодействие, принципы регулирования, информационная открытость

Средства массовой информации, они же СМИ, представляют собой систему – совокупность элементов публичной передачи информации с помощью тех или иных технических средств. На сегодняшний день, для общества СМИ – это, как правило, Федеральные каналы, газеты, официальные Интернет-ресурса, радиоканалы, новостные агентства. Жизнь современного человека невозможно представить без возможности доступа к тем или иным средствам массовой информации, человек зависим от информации, получаемой через СМИ – сведения об экологических катастрофах, важных политических и экономических новостях, прогнозы погоды, актуальные инфоповоды и многое другое. Проверить новости и почту с утра превратилось в настоящий ритуал для многих лю-

дей, именно поэтому необходимо отметить огромное значение СМИ для современного общества. СМИ можно назвать частью политической системы.

На сегодняшний день, согласно отчёта Федеральной службы по надзору в сфере связи, информационных технологий и массовых коммуникаций в реестр СМИ на конец 2021 года входит 60 353 СМИ. На рис. 1, можно увидеть, что за 2021 год в реестр СМИ было подано 4650 заявок на включение, из них на 8 заявок отказали, а 1381 вернули на доработку, успешно включили в реестр 2837, большая часть из этих заявок приходится на центральный аппарат, то есть Москва и Московская область.



Рис. 1. Отчёт о количестве новых заявок за 2021 г.

Таким образом, на основании данной диаграммы можно утверждать, что средства массовой информации до сих пор создаются и добавляются в реестры, то есть у общества есть потребность в них. Чем больше имеется СМИ, тем больших охват различных отраслей.

СМИ взаимодействуют со многими организациями, предприятиями, в том числе и с государственным аппаратом. Взаимодействие средств массовой информации с правоохранительными органами обусловлено необходимостью информирования граждан о тех или иных ситуациях. В качестве примера рассмотрим возможные случаи:

1) в определенный момент времени в конкретном регионе участились случаи мошенничества по одной и той же схеме, от данного вида мошенничества страдают простые граждане. В таком случае, правоохранительные органы взаимодействуют с региональными СМИ, а региональные СМИ в свою очередь информируют население о том, что такой вид мошенничества существует и активно используется злоумышленниками в данном регионе. Тем самым, благодаря данному взаимодействию население не попадет на данный вид мошенничества, а в случае обнаружения злоумышленников сразу сообщит в правоохранительные органы. Такое взаимодействие можно назвать информационно-профилактическими.

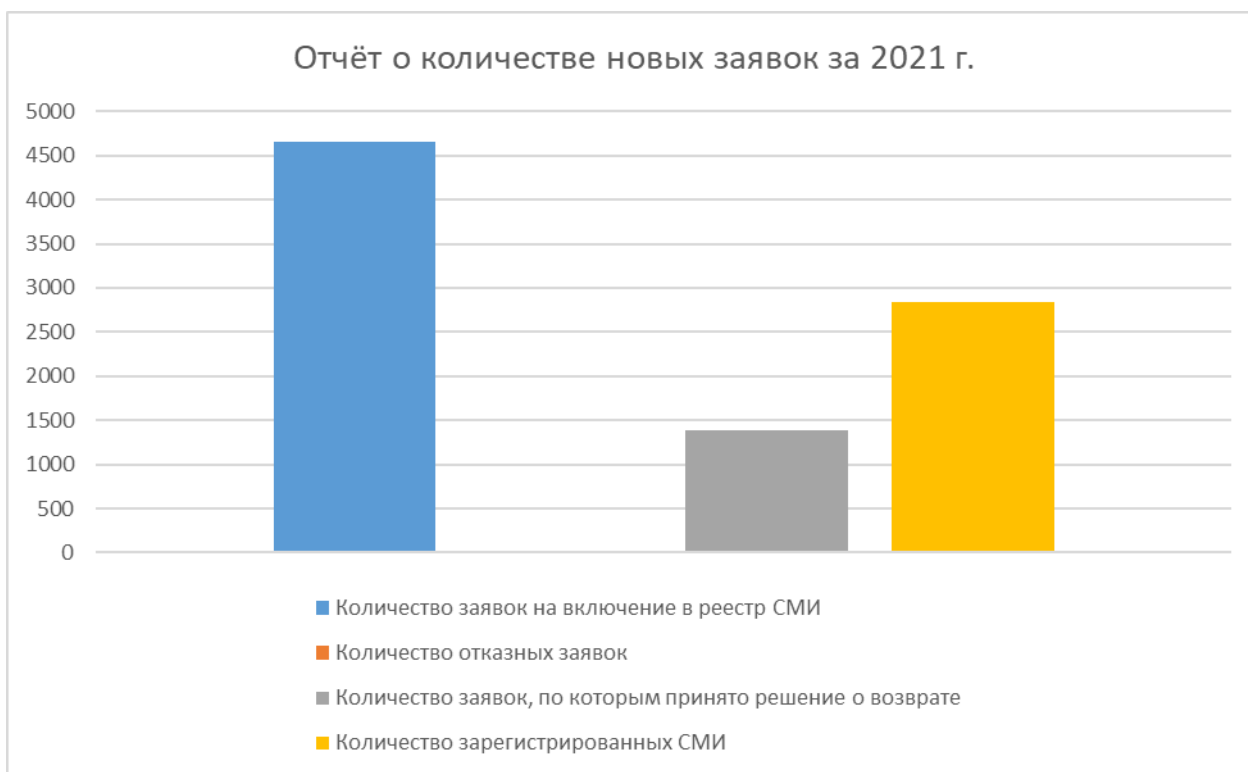
2) в определенный момент времени в конкретном регионе сбежали заключенные из колонии, которые представляют угрозу для обычных жите-

лей. В таком случае, правоохранительные органы взаимодействуют с региональными СМИ, а региональные СМИ информируют население о текущей угрозе, а также призывает их сообщать всю имеющуюся информацию в правоохранительные органы. Тем самым, благодаря этому сбежавшим преступникам придется либо тщательно скрываться, либо их поймают благодаря информированности населения о данном случае и номерах, по которым необходимы звонить. Такое взаимодействие можно назвать информационно-практическим.

3) в определенный момент времени в стране вспыхивают беспорядки, идет активный подрыв политического строя. В таком случае, правоохранительные органы взаимодействуют с СМИ для информирования общества о текущей ситуации, о причинах дестабилизации и об остальных важных аспектах в рамках происходящего. Тем самым, благодаря этому удастся избежать массовых беспорядков, травм и смертей среди населения страны. Такое взаимодействие можно назвать информационно-политическим.

4) в определенный момент времени во всем мире вспыхивает пандемия, которая быстро распространяется и до конца не исследована. В таком случае, у людей во всем мире будет паника, так как они не знают, как лечиться, какие последствия, как болезнь передается и многое другое. При этом всё общемировое взаимодействие может нарушиться, вызвав тем самым непоправимые последствия. Даже в рамках такой масштабной катастро-

фы правоохранительные органы взаимодействуют со СМИ, разрабатывая новые порядки и регламенты (относящиеся к мерам по препятствию распространения пандемии) и донося их до общества с помощью СМИ. Такое взаимодействие можно назвать информационно-правоохранительным.

Основной алгоритм взаимодействия правоохранительных органов и СМИ выглядит зачастую так:

- правоохранительные органы принимают решение о необходимости информирования населения;
- ответственный представитель за взаимодействие со стороны правоохранительных органов связывается с тем или иным СМИ и передает всю необходимую информацию для информирования;
- СМИ готовит статью / видеорепортаж / аудиовыпуск и отправляет на согласование с представителями правоохранительных органов;
- получив одобрение данный материал публикуется.
- СМИ получает обратную связь и доносит её до представителя правоохранительных органов.

Такой алгоритм взаимодействия приносит пользу и правоохранительным органам, т.к. выполняются их задачи и средствам массовой информации, т.к. они благодаря этому имеют аудиторию и инфоповод.

На этом моменте процесс взаимодействия можно считать завершенным.

Стоит понимать, что существует множество других алгоритмов взаимодействия, однако, данный алгоритм можно рассматривать как шаблон.

Рассмотрев алгоритм, перейдем непосредственно к принципам:

В вопросе взаимодействия СМИ и правоохранительных органов можно выделить принципы первой и второй категории. Первая категория – это основные принципы, на которые в обязательном порядке должны опираться взаимодействующие стороны. Вторая категория – это более расширенный перечень принципов, не все из которых являются обязательными, однако, для эффективного и обоюдого взаимовыгодного взаимодействия лучше всего опираться на вторую категорию.

Первая категория принципов:

- доступность;
- достоверность;
- открытость;
- объективность;
- публичность.

Вторая категория принципов (более расширенная):

- принцип направленные на решение социальных проблем (принцип ориентации на решение проблем);

- принцип социальной ответственности;
- принцип предупреждения, которые основывается на отражение превентивной деятельности;
- принцип учета интересов и социальных ожиданий общественности;
- принцип позитивной повестки или принцип позитивного информирования;
- принцип, основанный на взаимном диалоге, то есть принцип взаимного сотрудничества (партнерства);
- принцип социологического подхода, который подразумевает использование материалов социологических исследований;
- принцип информационной открытости предприятия\организации.

Также исследования различных авторов затрагивают вопросы развития взаимодействия между СМИ и правоохранительными органами, исследуют принципы возможного развития дальнейшего взаимодействия структур. Такими принципами могут быть:

- 1) принцип взаимности или добровольности обеих сторон;
- 2) принцип взаимной ответственности за выполнение всех принятых решений;
- 3) принцип открытости, также его можно назвать принципом согласованности (при совместной работе) [1].

При правильном подходе к данным вопросам, а именно при использовании системного подхода для решения проблемы взаимодействия структур появляется необходимость актуализировать выделение и разграничение принципов взаимодействия правоохранительных органов и СМИ, а также принципов, на основе которых информируются граждане о состоянии правопорядка и правоохранительной деятельности органов внутренних дел. Комплексный подход необходим в процессе разработки и теоретико-методологического обоснования. Также важно уточнить их смысловое содержание, определить основные направления, формы, перспективные пути двусторонних взаимоотношений.

Разобравшись с принципами, необходимо перейти к актуальным проблемам взаимодействия правоохранительных органов и средств массовой информации.

Главной проблемой при взаимодействии СМИ и правоохранительных органов является конфликт интересов. Разумеется, основные цели средств массовой информации и правоохранительных органов не совпадают из-за этих возможны конфликты интересов. Так, деятельность СМИ может быть направлена на максимальное извлечение прибыли, а для этого необходимо публиковать

скандальную информацию, инсайдерскую и конфиденциальную. В таком случае, возможны ситуации, когда взаимодействие с правоохранительными органами для СМИ будет максимально полезным, а для правоохранительных органов будут отрицательными, так как конфиденциальная информация могла утечь через СМИ из-за их первостепенных интересов, что приведёт к существенным проблемам для самих правоохранительных органов.

Также, ещё одной проблемой является формирование мнения о правоохранительных органах, средства массовой информации напрямую могут влиять на создание положительного или отрицательного образа правоохранительных органов среди населения. Иными словами, своим материалом СМИ можно манипулировать мнением населения относительно тех или иных вопросов, в том числе и отношения к правоохранительным органам [2]. Обладая такими рычагами давления, СМИ может пытаться манипулировать правоохранительными органами или конкретными их представителями, однако, это очень большая редкость.

Данные проблемы привносят в процесс взаимодействия между правоохранительными органами и СМИ негативные факторы, из-за которых правоохранительные органы боятся раскрывать информацию в СМИ, а СМИ недополучает информацию, которые было бы полезно опубликовать [3].

Решением данных проблем может стать разработка алгоритма взаимодействия СМИ и правоохранительных органов. Данный алгоритм должен быть официально утверждён и иметь юридическую силу, а также учитывать интересы средств массовой информации и правоохранительных органов. В таком случае в данном алгоритме возможно расписать все предметные элементы, которые могут вызвать проблемы или стать негативным фактором сотрудничества. Данный алгоритм должен быть согласован со стороны СМИ и со стороны правоохранительных органов. Разумеет-

ся, он не должен противоречить законодательству и полностью основываться на законодательной базе.

Алгоритм взаимодействия средств массовой информации и правоохранительных органов должен включать следующие разделы:

1. Термины.
2. Общие положения.
3. Порядок взаимодействия средств массовой информации с правоохранительными органами.
4. Цели и задачи взаимодействия средств массовой информации с правоохранительными органами.
5. Принципы взаимодействия средств массовой информации с правоохранительными органами.
6. Права и обязанности сторон.
7. Ответственность сторон.
8. Организация обеспечения взаимодействия.
9. Порядок передачи информации.
10. Порядок обеспечения конфиденциальности.
11. Заключительные положения.

Следует отметить, что данный нормативно-правовой акт необходимо будет своевременно актуализировать под текущие реалии. Данный факт обусловлен возможными изменениями законодательства и общей политической обстановки.

Таким образом, при наличии юридически закреплённого алгоритма, который предусматривает все возможные факторы, взаимодействие между СМИ и правоохранительными органами сможет приносить обоюдную пользу без каких-либо проблем. Благодаря тесному взаимодействию между СМИ и правоохранительными органами удастся добиться значимых результатов. Средства массовой информации также останутся в выигрыше, ведь при наличии проработанного алгоритма взаимодействия правоохранительные органы смогут доверять больший пул информации СМИ, тем самым СМИ, работая в рамках алгоритма смогут привлечь больше аудитории своей информацией.

### Литература

1. Янбухтин Р. М. Правоохранительные органы и СМИ: проблемы и принципы взаимодействия // Грамота. 2015. № 7 (57): в 2-х ч. Ч. II. С. 213 – 217.
2. Власов А.С. Проблемы недоверия современного общества правоохранительным органам // Новый юридический вестник. 2019. № 1 (8). С. 37 – 40.
3. Ольшевская А.В., Курбатова О.В. Рассмотрение органами внутренних дел обращений граждан и сообщений в СМИ // Административное право и процесс. 2013. № 12. С. 47 – 49.



### References

1. YAnbuhtin R. M. Pravoohranitel'nye organy i SMI: problemy i principy vzaimodejstviya. Gramota. 2015. № 7 (57): v 2-h ch. CH. II. C. 213 – 217.
2. Vlasov A.S. Problemy nedoveriya sovremennogo obshchestva pravoohranitel'nym organam. Novyj yuridicheskij vestnik. 2019. № 1 (8). S. 37 – 40.
3. Ol'shevskaya A.V., Kurbatova O.V. Rassmotrenie organami vnutrennih del obrashchenij grazhdan i soobshchenij v SMI. Administrativnoe pravo i process. 2013. № 12. S. 47 – 49.

*Danilova A.V.,  
Nazariy S.M.,  
Rednikov D.V.,  
Bashkir State University*

### **BASIC PRINCIPLES AND ACTUAL PROBLEMS OF INTERACTION OF LAW ENFORCEMENT AGENCIES WITH THE MEDIA**

**Abstract:** the interaction of law enforcement agencies and the media is an important process for the formation of information openness of society, which allows effective interaction with the population within the framework of solving the tasks of law enforcement agencies. In turn, the mass media are able to form a positive attitude among society as a whole, since interaction with law enforcement agencies shows the seriousness of a particular media.

The purpose of this article is to consider the basic principles of interaction between law enforcement agencies and the media, to explain the reasons for the existence of certain principles, as well as to show the existing problems in interaction. Having considered the basic principles and current problems of interaction between law enforcement agencies and the media, recommendations will be formulated to solve current problems.

The objectives of the conducted research include:

- to determine the basic principles of interaction between law enforcement agencies and the media;
- to analyze the current problems of interaction between law enforcement agencies and the media;
- to formulate proposals aimed at eliminating the problems existing in the interaction.

The results of this study, namely, recommendations aimed at eliminating the problems existing in the interaction, can be used in practice when organizing interaction between the media and law enforcement agencies.

**Keywords:** law enforcement agencies, mass media, society, interaction, principles of regulation, information openness

*Кубрак А.И.,  
Курганский государственный университет*

## ГЕНЕЗИС ВОЗНИКНОВЕНИЯ ПОНЯТИЯ «ЭКОНОМИЧЕСКАЯ БЕЗОПАСНОСТЬ» И ЕГО ПРАВОВОГО ЗАКРЕПЛЕНИЯ В РОССИЙСКОМ ЗАКОНОДАТЕЛЬСТВЕ

**Аннотация:** в связи с тем, что исследования экономической безопасности, проходят на стыке юриспруденции, политики и экономики, указанная проблема кажется достаточно глубоко разработанной российской наукой. Тем не менее юридический термин, рождаясь под влиянием объективных процессов жизнедеятельности государства, продолжает свое развитие и совершенствование, подстраиваясь под удовлетворение современных интересов.

В статье автор проводит анализ предпосылок возникновения и правового закрепления термина экономическая безопасность. Автор основное внимание предлагает уделить его правовому закреплению в нормативных правовых актах советского периода и современной России. Для решения поставленной задачи автором проанализирован массив исторических документов правового и не только характера позволяющие выявить основные угрозы экономической безопасности. Например, письма взаимодействия между различными ведомствами, циркулярные письма Народного комиссариата финансов РСФСР и прочие. Но все же в попытке понять сущность экономической безопасности в период становления молодого советского государства и его дальнейшего развития, автор предлагает в первую очередь проанализировать ее отражение в текстах конституций 1918 г., 1924 г., 1936 г., 1977 г., 1993 г. и как дополнение в текстах других документов.

В связи с отсутствием в части рассматриваемого исторического периода четкого определения искомой дефиниции, автор на основе анализа имеющихся исторических источников, используя метод индукции, предлагает свое видение данного определения в различные исторические эпохи. Автор приходит к выводу, что сегодняшнее определение термина, вполне соответствует современным подходам к экономике и юриспруденции.

**Ключевые слова:** экономика, экономическая безопасность, правовое закрепление, национальная экономика, внешние и внутренние угрозы

Любой юридический термин, рождаясь под влиянием объективных процессов жизнедеятельности государства, продолжает свое развитие и совершенствование, подстраиваясь под удовлетворение современных интересов.

В связи с тем, что исследования экономической безопасности, проходят на стыке юриспруденции, политики и экономики, указанная проблема достаточно глубоко разработана российской наукой [9].

Отсутствие, на определенном историческом этапе, понятия «экономическая безопасность» как такового, не означало отсутствие мер по её обеспечению. Рассматривая постреволюционный период, становится ясным, что отражение сущности угроз экономике страны и принимаемых мер противодействия рассредоточились во множестве актов, не всегда носящих нормативно-правовой характер. Например, письма взаимодействия между различными ведомствами, циркулярные письма Народного комиссариата финансов РСФСР и прочие. Но все же в попытке понять сущность экономической безопасности в период становления молодого советского государства и его дальнейшего развития, предлагается в первую очередь проанализировать ее отражение в текстах конституций 1918 г., 1924 г., 1936 г., 1977 г., 1993 г. и как дополнение в текстах других документов.

Ключевым для экономики страны в 1917 году

стал вопрос выживания. Большой проблемой являлся государственный долг в 55 миллиардов рублей. Финансовая зависимость ставила под угрозу существование и развитие экономики государства [10].

Примечательно в этом смысле письмо председателя ВЧК Ф.Э. Дзержинского в Народный банк РСФСР от 4 августа 1918 г., в котором он требует прекращения выдачи денег, ценностей, документов и товаров, а также доступ к сейфам английским и французским подданным [12].

Увеличение объема, и разнообразия денежных знаков, вызванных введением в обращение денежных знаков прежних правительств неизбежно приводили к спекуляции.

Основные составляющие экономической безопасности можно проследить, проанализировав текст Конституции РСФСР от 10 июля 1918 г. Так, уже во второй главе ставится основная задача по уничтожению эксплуатации человека человеком и устранению классовости. Угрозы видятся в частной собственности на землю, «Иге капитала», наличии паразитических слоев общества, буржуазии и прочем [1].

В большой массе денег виделась угроза для экономики страны. В Циркулярном письме Государственного банка РСФСР о финансовой политике РСФСР от 24 января 1920 г. отмечалась необ-

ходимость движения к разрешению одной из основных проблем организующегося трудового общества – к развенчанию власти денег и падению денежного фетиша.

Конечно, огромное значение в обеспечении экономической безопасности страны имело состояние её промышленности и сельского хозяйства. Для поддержания первой принимается ряд мер по национализации крупных, средних и значительной части мелких предприятий. В сельском хозяйстве на основании Декрета ВЦИК (Всероссийский Центральный Исполнительный комитет) «О социализации земли» от 9 февраля 1918 г. проводится земельная реформа. Указанным Декретом провозглашалось право пользоваться землей лишь тем, кто её обрабатывает своим трудом с отменой всякой собственности на землю [11].

Транспортная система и железные дороги, в частности, являлись основой единства экономического пространства государства. Подтверждал стратегическую роль железных дорог в жизни страны и В.И. Ленин: «Без железных дорог социалистическая революционная война – вреднейшее предательство» [13].

Обобщая имевшиеся проблемы и угрозы, а также предпринимаемые шаги по сохранению и развитию экономики послереволюционного периода (молодого Советского государства) можно представить определение «экономическая безопасность» того времени в следующем виде. *Экономическая безопасность* – состояние защищенности экономики, обеспечивающееся совокупностью оперативно принимаемых мер противодействия угрозам развития промышленного производства, неправомерному захвату земель, транспортных путей, засилью культа денег, классового деления и попыткам эксплуатации человека.

Конституция СССР от 31 января 1924 г. в Декларации об образовании Союза Советских Социалистических Республик в качестве основной угрозы определяет капиталистический лагерь. Его недостатки виделись в национальной вражде, угнетении и погромах, колониальном рабстве и шовинизме, неравенстве, империалистических зверствах и войнах. К внутренним угрозам можно отнести остановившиеся заводы, разоренные поля, истощенные хозяйственные ресурсы и разрушенные производительные силы. Разрозненность не способствовала нормализации экономики, следовательно объединение советских республик в одно союзное государство, способное обеспечить и внешнюю безопасность, и внутренние хозяйственные успехи – основной путь к преодолению угроз [2].

*Экономическая безопасность* – основанная на единстве союзных республик защищенность

государства от воздействия капиталистического лагеря на свободу национального развития народов, его производственных сил и хозяйственных ресурсов.

Конституция СССР от 5 декабря 1936 г. в качестве экономической основы СССР определила социалистическую систему хозяйства и социалистическую собственность на орудия и средства производства, явившиеся следствием отмены частной собственности на них и уничтожения эксплуатации человека человеком. Движущей силой экономики страны становится государственный народнохозяйственный план [3].

Предположительно, термин «*экономическая безопасность*» мог бы выглядеть так: это состояние защищенности национальной, регулируемой народнохозяйственным планом, хозяйственной жизни общества и государства, необходимое для укрепления независимости государства, усиления его обороноспособности, а также обеспечения социалистической собственности на орудия и средства производства, недопущения любых проявлений эксплуатации человека.

Выпавшие на долю советской экономики испытания Великой отечественной войной 1941–45 гг. не привели к юридическому закреплению в советской правовой системе термина «экономическая безопасность», но в годы войны, как и прежде, отчетливо проявлялись угрозы экономической безопасности и предлагались пути их преодоления. Движущей силой экономики можно считать призыв «Всё для фронта! Всё для победы!». Прежде всего, для спасения экономики требовались грандиозные усилия по переносу огромного количества заводов и предприятий вглубь территории страны и их незамедлительному запуску.

Давая оценку экономической составляющей жизни страны, Конституция СССР 1977 г. отмечает глубокие социально-экономические преобразования, победу над эксплуатацией человека человеком, классовыми антагонизмами и национальной враждой. Отмечена утвердившаяся общественная собственность на средства производства и демократия для трудящихся масс [4].

Несмотря на декларируемые достижения в борьбе с угрозами, описанными предыдущими Основными законами страны, Конституция СССР 1977 г. имела целую главу, посвященную экономической системе. Основной акцент делался на закреплении в качестве основы экономической системы – социалистической собственности на средства производства в форме государственной (общенародной) и колхозно-кооперативной собственности. Основу личной собственности граждан СССР составляли трудовые доходы, а источником роста общественного богатства, благосо-

стояния народа и каждого советского человека являлся свободный от эксплуатации труд советских людей. Высшей целью общественного производства закреплялось полное удовлетворение материальных и духовных потребностей людей. Допускалась основанная исключительно на личном труде индивидуальная трудовая деятельность в отдельных сферах.

Обобщая вышеизложенное, можно предположить, что «экономическая безопасность» 70-80 годов – состояние защищенности национальной экономики, обеспечивающее сохранность социалистической собственности на средства производства от преступных посягательств, создание условий для всеобщего добросовестного труда как источника роста общественного богатства, благосостояния народа и каждого советского человека.

Основам экономической безопасности немалое место отведено и в Конституции Российской Федерации от 12 декабря 1993 г. В своих положениях она аккумулирует экономические гарантии (ст. 8), права (ст. 9, ст. 34 ч. 1), запреты (ст. 34 ч. 2, ст. 74) и обязанности (ст. 57) [5].

В отличие от конституций советского периода, в Конституции Российской Федерации от 1993 г. труд, как средство поддержания экономики, рассматривается не как обязанность, а как возможность гражданина (ст. 37).

Для обеспечения баланса в защите экономики страны, Конституцией устанавливаются разграничения предметов ведения между органами государственной власти, Российской Федерацией и субъектами Российской Федерации (ст. 71 п. «е-з», «л», «н», ст. 72 п. «б-г», «и», «о»).

Важным звеном обеспечения экономической безопасности страны стала внесенная, в 2020 году, поправка, устанавливающая ограничения для замещения государственных и муниципальных должностей, должностей государственной и муниципальной службы (ст. 71 п. «т»).

В свою очередь развитие юридической и экономической науки требовало правового закрепления понятия «экономическая безопасность». Данное понятие впервые вошло в нормативные документы 29 апреля 1996 года в утвержденной Указом Президента Российской Федерации №608 «Государственной стратегии экономической безопасности Российской Федерации (Основных положениях)». Стратегия указывает на важность экономической безопасности для решения задач, стоящих перед страной, однако не дает при этом толкования данного термина [6].

Примечательным является и то, что на первом месте в цели Стратегии указаны интересы личности, а лишь затем общества и государства.

В Стратегии национальной безопасности Рос-

сии, утвержденной Указом Президента от 2 июля 2021 г. №400, состояние экономики рассматривается в контексте обеспечения национальной безопасности. Стратегия увязывает рассмотрение экономической безопасности на долгосрочную перспективу через обеспечение энергетической безопасности за счет перехода к переработке первичных сырьевых ресурсов, развития высокотехнологичных производств, повышения эффективности стратегического управления экономическим развитием страны [7].

Вплотную к правовому закреплению дефиниции «экономическая безопасность» в России подошли в Стратегии экономической безопасности Российской Федерации на период до 2030 года [8]. В Стратегии под «экономической безопасностью» понимается состояние защищенности национальной экономики от внешних и внутренних угроз, при котором обеспечиваются экономический суверенитет страны, единство ее экономического пространства, условия для реализации стратегических национальных приоритетов Российской Федерации.

Таким образом, можно сделать вывод, что, несмотря на давний интерес отечественного научного сообщества к рассматриваемой проблеме, юридическое закрепление термин «экономическая безопасность» получил относительно недавно и в своем определении мало ориентирован на отдельного индивида. Забота о личности косвенно вытекает из задач по реализации стратегических приоритетов страны. Тем не менее, процесс развития государства требовал совершенствования его экономической составляющей с необходимостью обеспечения экономической безопасности. На разных этапах исторического развития по-разному выделялись как имевшиеся или предполагаемые угрозы, так и средства по их устранению. Осознание необходимости правового закрепления термина «экономическая безопасность» явилось закономерным этапом развития, как экономических механизмов государства, так и совершенствованием системы российского права. О понимании важности защиты экономики государства свидетельствует факт, хоть порой и косвенного, отражения в текстах конституций различных исторических периодов развития страны. основополагающим для большинства дефиниций экономической безопасности является термин «защищенность».

Можно не сомневаться в том, что рассматриваемая дефиниция, под влиянием меняющейся мировой экономики, новых научных исследований, развития правовой системы и прочих факторов, при переходе из одних нормативных правовых актов в другие, еще не раз претерпит изменения. Однако можно считать, что сегодняшнее определение термина, вполне соответствует современным подходам к экономике и юриспруденции.

### Литература

1. Конституция РСФСР от 10 июля 1918 г. // Государственный реестр уникальных документов Архивного фонда Российской Федерации: [Сайт]. URL: <http://unikdoc.rusarchives.ru/0001-tekst-konstitucii-rsfsr> (дата обращения: 16.11.2021)
2. Конституция СССР от 31 января 1924 г. // Гарант: [Сайт]. URL: <https://docs.cntd.ru/document/901814438> (дата обращения: 16.11.2021)
3. Конституции СССР от 5 декабря 1936 г. // Государственный реестр уникальных документов Архивного фонда Российской Федерации: [Сайт]. URL: <http://unikdoc.rusarchives.ru/0002-konstituciya-osnovnoy-zakon-soyuza-sovetskih-socialisticheskikh-respublik-1936> (дата обращения: 16.11.2021)
4. Конституция СССР 1977 г. // Гарант: [Сайт]. URL: [https://constitution.garant.ru/history/ussr-rsfsr/1977/red\\_1977/5478732/](https://constitution.garant.ru/history/ussr-rsfsr/1977/red_1977/5478732/) (дата обращения: 16.11.2021)
5. Конституция Российской Федерации от 12 декабря 1993 г. (с поправками от 30 декабря 2008 г., 5 февраля, 21 июля 2014 г., 14 марта 2020 г.). // Гарант: [Сайт]. URL: <http://ivo.garant.ru/#/document/5430766/> (дата обращения: 16.11.2021)
6. Об утверждении «Государственной стратегии экономической безопасности Российской Федерации (Основных положениях)»: указ Президента Российской Федерации от 29 апреля 1996. № 608 // Президент России: [Сайт]. URL: <http://www.kremlin.ru/acts/bank/9261> (дата обращения: 18.11.2021)
7. О Стратегии национальной безопасности Российской Федерации : указ Президента Российской Федерации от 2 июля 2021 г. № 400 // Гарант: [Сайт]. URL: <https://www.garant.ru/products/ipo/prime/doc/401325792/> (дата обращения: 18.11.2021)
8. Об утверждении Стратегии экономической безопасности Российской Федерации на период до 2030 года: указ Президента Российской Федерации от 13.05.2017 г. № 208 // Гарант: [Сайт]. URL: <https://www.garant.ru/products/ipo/prime/doc/71572608/> (дата обращения: 26.11.2021)
9. Орлова А.В. Эволюция понятия «Экономическая безопасность» // Научные ведомости Белгородского государственного университета. Серия: Экономика. Информатика. 2012. Т. 24. № 19-1. С. 93 – 97. URL: <https://elibrary.ru/item.asp?id=20782274> (дата обращения: 24.11.2021)
10. Пушкарев В.С. Финансы революции // Российский государственный архив экономики: [Сайт]. URL: <http://rgae.ru/finansy-er.shtml> (дата обращения: 24.11.2021)
11. Пушкарев В.С. Промышленность революции // Российский государственный архив экономики: [Сайт]. URL: <http://rgae.ru/prom-er.shtml> (дата обращения: 12.11.2021)
12. Письмо председателя ВЧК Ф.Э. Дзержинского в Народный банк РСФСР от 4 августа 1918 г. // Российский государственный архив экономики: [Сайт]. URL: <http://rgae.ru/finansy-er.shtml/05.shtml>. (дата обращения: 24.11.2021)
13. Российская коммунистическая партия (б). Съезд (7; 1918; Петроград). Стенографический отчет 6-8 марта 1918 года / ЦК РКП (б). Комис. по ист. Окт. рев. и РКП (б) (ИСТПАРТ), Седьмой съезд РКП. М.; Пг.: Гос. изд-во, 1923. 212 с.

### References

1. Konstituciya RSFSR ot 10 iyulya 1918 g. Gosudarstvennyj reestr unikal'nyh dokumentov Arhivnogo fonda Rossijskoj Federacii: [Sajt]. URL: <http://unikdoc.rusarchives.ru/0001-tekst-konstitucii-rsfsr> (data obrashcheniya: 16.11.2021)
2. Konstituciya SSSR ot 31 yanvarya 1924 g. Garant: [Sajt]. URL: <https://docs.cntd.ru/document/901814438> (data obrashcheniya: 16.11.2021)
3. Konstitucii SSSR ot 5 dekabrya 1936 g. Gosudarstvennyj reestr unikal'nyh dokumentov Arhivnogo fonda Rossijskoj Federacii: [Sajt]. URL: <http://unikdoc.rusarchives.ru/0002-konstituciya-osnovnoy-zakon-soyuza-sovetskih-socialisticheskikh-respublik-1936> (data obrashcheniya: 16.11.2021)
4. Konstituciya SSSR 1977 g. Garant: [Sajt]. URL: [https://constitution.garant.ru/history/ussr-rsfsr/1977/red\\_1977/5478732/](https://constitution.garant.ru/history/ussr-rsfsr/1977/red_1977/5478732/) (data obrashcheniya: 16.11.2021)
5. Konstituciya Rossijskoj Federacii ot 12 dekabrya 1993 g. (s popravkami ot 30 dekabrya 2008 g., 5 fevralya, 21 iyulya 2014 g., 14 marta 2020 g.). Garant: [Sajt]. URL: <http://ivo.garant.ru/#/document/5430766/> (data obrashcheniya: 16.11.2021)
6. Ob utverzhdenii «Gosudarstvennoj strategii ekonomicheskoy bezopasnosti Rossijskoj Federacii (Osnovnyh polozheniyah)»: ukaz Prezidenta Rossijskoj Federacii ot 29 aprelya 1996. № 608. Prezident Rossii: [Sajt]. URL: <http://www.kremlin.ru/acts/bank/9261> (data obrashcheniya: 18.11.2021)

7. O Strategii nacional'noj bezopasnosti Rossijskoj Federacii : ukaz Prezidenta Rossijskoj Federacii ot 2 iyulya 2021 g. № 400. Garant: [Sajt]. URL: <https://www.garant.ru/products/ipo/prime/doc/401325792/> (data obrashcheniya: 18.11.2021)

8. Ob utverzhdenii Strategii ekonomicheskoy bezopasnosti Rossijskoj Federacii na period do 2030 goda: ukaz Prezidenta Rossijskoj Federacii ot 13.05.2017 g. № 208. Garant: [Sajt]. URL: <https://www.garant.ru/products/ipo/prime/doc/71572608/> (data obrashcheniya: 26.11.2021)

9. Orlova A.V. Evolyuciya ponyatiya «Ekonomicheskaya bezopasnost'». Nauchnye vedomosti Belgo-rodskogo gosudarstvennogo universiteta. Seriya: Ekonomika. Informatika. 2012. T. 24. № 19-1. S. 93 – 97. URL: <https://elibrary.ru/item.asp?id=20782274> (data obrashcheniya: 24.11.2021)

10. Pushkarev V.S. Finansy revolyucii. Rossijskij gosudarstvennyj arhiv ekonomiki: [Sajt]. URL: <http://rgae.ru/finansy-er.shtml> (data obrashcheniya: 24.11.2021)

11. Pushkarev V.S. Promyshlennost' revolyucii. Rossijskij gosudarstvennyj arhiv ekonomiki: [Sajt]. URL: <http://rgae.ru/prom-er.shtml> (data obrashcheniya: 12.11.2021)

12. Pis'mo predsedatelya VCHK F.E. Dzerzhinskogo v Narodnyj bank RSFSR ot 4 avgusta 1918 g. Rossijskij gosudarstvennyj arhiv ekonomiki: [Sajt]. URL: <http://rgae.ru/finansy-er.shtml/05.shtml>. (data obrashcheniya: 24.11.2021)

13. Rossijskaya kommunisticheskaya partiya (b). S'ezd (7; 1918; Petrograd). Stenograficheskij otchet 6-8 marta 1918 goda. CK RKP (b). Komis. po ist. Okt. rev. i RKP (b) (ISTPART), Sed'moj s'ezd RKP. M.; Pg.: Gos. izd-vo, 1923. 212 s.

*Kubrak A.I.,  
Kurgan State University*

#### **THE GENESIS OF THE CONCEPT OF “ECONOMIC SECURITY” AND ITS LEGAL CONSOLIDATION IN RUSSIAN LEGISLATION**

**Abstract:** due to the fact that economic security studies take place at the intersection of jurisprudence, politics and economics, this problem seems to be quite deeply developed by Russian science. Nevertheless, the legal term, being born under the influence of objective processes of the vital activity of the state, continues its development and improvement, adapting to the satisfaction of modern interests.

In the article, the author analyzes the prerequisites for the emergence and legal consolidation of the term economic security. The author suggests paying special attention to its legal consolidation in the normative legal acts of the Soviet period and modern Russia. To solve this problem, the author analyzes an array of historical documents of a legal and not only nature that allow identifying the main threats to economic security. For example, letters of interaction between various departments, circular letters of the People's Commissariat of Finance of the RSFSR and others. Nevertheless, in an attempt to understand the essence of economic security during the formation of the young Soviet state and its further development, the author suggests first of all analyzing its reflection in the texts of the constitutions of 1918, 1924, 1936, 1977, 1993 and as an addition to the texts of other documents.

Due to the lack of a clear definition of the desired definition in the part of the historical period under consideration, the author, based on the analysis of available historical sources, using the method of induction, offers his vision of this definition in various historical epochs. The author comes to the conclusion that the current definition of the term is quite consistent with modern approaches to economics and jurisprudence.

**Keywords:** economy, economic security, legal consolidation, national economy, external and internal threats

*Гольшиева О.И., аспирант,  
Российская государственная академия  
интеллектуальной собственности*

## **ЗАЩИТА АВТОРСКИХ ПРАВ НА РЕЗУЛЬТАТЫ ИССЛЕДОВАТЕЛЬСКОЙ ДЕЯТЕЛЬНОСТИ СТУДЕНТОВ И АСПИРАНТОВ ВУЗА НА ОСНОВЕ ДОГОВОРНЫХ ОБЯЗАТЕЛЬСТВ**

**Аннотация:** в статье рассматриваются проблемные аспекты правовой защиты авторских прав на результаты исследовательской деятельности (далее – РИД) студентов и аспирантов вуза. Актуализируются проблемы, обусловленные нарастающей тенденцией нарушения правовых норм, обеспечивающих защиту результатов интеллектуальной деятельности указанных субъектов. Специфика результатов интеллектуальной деятельности заключается в их идеальной природе, что является существенным отличием их от вещных прав. В статье говорится о целесообразности реализации результатов интеллектуальной деятельности посредством договорных обязательств. Оценка РИД студентов и аспирантов должна включать в себя как процент уникальности, так и творческое начало автора. Предмет соответствующих соглашений предполагает также обязательное включение оценки коммерческой составляющей РИД, направленной на предотвращение коррупционных нарушений. В существующих условиях остро стоит вопрос о том, что авторы РИД в силу определенных причин отказываются защищать свои интересы в процессуальном порядке – процент прецедентной практики по вопросам отстаивания студентами и аспирантами своих авторских прав ничтожен. Статья содержит ряд рекомендаций студентам и аспирантам – авторам РИД, направленных на совершенствование знаний в сфере авторского права, что будет способствовать эффективной защите их законных прав и интересов. Определены направления и даны рекомендации по минимизации возможных спорных вопросов относительно авторских прав студентов и аспирантов.

**Ключевые слова:** авторские права, студенты, аспиранты, результаты, исследовательская деятельность, договорные обязательства

В современном мире все чаще на первый план выходит правовая защита интеллектуальной собственности. Она рассматривается в качестве одного из приоритетов в эффективности экономического и инновационного развития, направленного на модернизацию всех общественных процессов.

На сегодняшний день Россия претерпевает трансформацию неприятия интеллектуальной собственности. Она признает ее важной составляющей ресурсного потенциала страны.

Одной из стратегических задач Российской Федерации, согласно Указу Президента «О национальных целях и стратегических задачах развития Российской Федерации на период до 2024 года» является «осуществление «прорывного» научно-технологического и социально-экономического развития страны, повышение уровня жизни граждан, создание условий и возможностей для самореализации и раскрытия таланта каждого человека» [4].

Система охраны интеллектуальной собственности должна быть сформирована так, чтобы она могла обеспечивать быструю трансформацию полученных результатов в область практического их применения, о чем говорится в «Стратегии научно-технологического развития Российской Федерации» [5].

Деятельность современных высших учебных заведений (далее – вуз) направлена на эффектив-

ную подготовку компетентных специалистов, поставляющих новые знания и технологии в современное общество путем трансформации в гражданский оборот результатов научно-исследовательской деятельности (далее – РИД).

Результаты интеллектуальной деятельности характеризуются идеальной природой, что отличает их от вещных прав. Правовые нормы обеспечивают защиту РИД от возможного использования их в обход действующего законодательства.

Пункт 1 ст. 1259 Гражданского Кодекса РФ (далее – ГК РФ) регламентирует перечень видов произведений, которые являются объектом авторского права. Результаты интеллектуальной деятельности регламентированы в статье 1225 ГК РФ [1].

Управление интеллектуальной собственностью (ИС) вуза должно осуществляться на основе как федерального законодательства [1, 2], так и локальных нормативных документов.

Профильная ориентация вузов обуславливает типологию РИД, создаваемых в вузе.

При технической направленности вуза, составляющими РИД будут являться изобретения, полезные модели, охрана которых подчинена режиму коммерческой тайны, либо патента. Аграрные вузы отличаются селекционными разработками. В гуманитарных вузах в качестве продукта РИД выступают инновационные технологии, авторские

методические материалы, образовательные программы, обладающие высоким коммерческим потенциалом.

Студенческие и аспирантские работы (рефераты, курсовые и дипломные работы, ВКР, диссертации, научные статьи) относятся к результатам исследовательской деятельности, определяют их уровень подготовки. Это должны быть произведения самостоятельного творчества с определенной степенью уникальности. Указанные РИД относятся к объектам прав автора.

Результат интеллектуальной деятельности, по сути законодательства, должен содержать определенные элементы личного творчества автора.

Но, следует акцентировать отсутствие на сегодняшний день в действующем российском законодательстве понятийного определения творчества и творческого труда.

Мы же полагаем, что любые РИД уже по своей сути содержат творческое начало.

В большинстве своем студенты и аспиранты, в процессе подготовки научных материалов, прибегают к переработке существующих источников. В этой связи оценка их РИД должна основываться с учетом процента уникальности и степени творческого начала.

Согласимся с мнением Д. Липщика, указывающего на то, что «научным трудом для сферы авторского права следует признавать всякое авторское произведение, выполненное в соответствии с требованиями научной методики» [7, с. 8-10].

Отдельного внимания заслуживают вопросы правового регулирования коммерциализации РИД. Действующее законодательство раскрывает данное понятие. Согласно положениям «Закона о науке и государственной научно-технической политике», под «коммерциализацией понимается деятельность по вовлечению в экономический оборот научных и (или) научно-технических результатов» [3].

Правовое регулирование коммерческой составляющей РИД должно подкрепляться документально договорными обязательствами и выступать предметом соответствующих соглашений. Это договоры по оформлению отношений по приобретению прав на объекты, которые создал автор.

В случае, если предметом договора является консультация по подготовке научной работы, включающая в себя подбор материала, составление библиографических списков, написание работы, то подобная деятельность должна осуществляться на договорной основе путем составления договора заказа между исполнителем (автором) и заказчиком. Договор авторского заказа регулируется ст. 1288 ГК РФ.

Указанный договор предусматривает возможность в дальнейшем использовать авторские РИД, содержащиеся в созданном им творческом продукте. При этом возможен учет спорных моментов, связанных с отчуждением заказчику исключительных прав на авторские РИД.

Соответственно, к такому договору применяются либо положения ГК РФ о договоре об отчуждении исключительного права (п. 3 ст. 1288), либо положения о лицензионном договоре (п. 4 ст. 1288).

Как показывает практика, в отношении правового регулирования студенческих и аспирантских работ, как результатов исследовательской деятельности, существуют определенные трудности.

Очень часто вуз осуществляет публикацию студенческих и аспирантских работ в разнообразных сборниках, не заключая договора с авторами этих работ. В состав сборника, как правило, включены РИД, права авторов которых подлежат и не подлежат правовой охране. Недопустимо их использование без разрешения автора и без выплаты ему вознаграждения.

Публикации авторских РИД в указанных сборниках могут быть правомерны в случае, если они сопровождаются указанием на имя автора размещенного произведения, а также на источник заимствованного материала.

Нередки случаи, при которых студенческие и аспирантские РИД используются профессорско-преподавательским составом в подготовке своих научных исследований. Данная ситуация говорит о нарушении авторских прав студентов и аспирантов. В этой связи автор РИД правомочен для отстаивания своего авторства инициировать судебное разбирательство.

В процессе защиты авторских прав на РИД, на предмет неправомерного присвоения (плагиата), стоит учитывать следующее:

- каково в процентном отношении содержание заимствования новизны в работе заказчика, взятое из творческого продукта автора РИД;

- присутствуют ли в работе заказчика элементы произведений других авторов, которые были использованы для создания авторского продукта РИД.

К сожалению, в существующих условиях стоит говорить о нежелании авторов вставать на защиту своих РИД или опасении возможных негативных последствий, способных навредить пребыванию в вузе. В этой связи процент прецедентной практики по вопросам отстаивания студентами и аспирантами своих авторских прав ничтожен.

Это обусловлено еще и тем, что авторы РИД не желают защищать свои авторские права посред-



ством обращения в суд, из-за своего юридического невежества.

Для предотвращения возможных заимствований своих РИД, авторы должны маркировать их специальными правоохранительными знаками: латинской буквой "С" в окружности, именем правообладателя, годом первоначальной публикацией РИД. Для более надежной защиты своего авторства, производителю РИД будет целесообразно подумать об обнаружении своего произведения.

Итак, создание в вузе РИД востребовано рын-

ком и обществом. Высокий процент РИД, создаваемых студентами и аспирантами говорит о вовлеченности вуза в инновационные процессы страны.

Любая исследовательская деятельность в современном вузе, равно как и ее результаты должны осуществляться на основе договорных обязательств во избежание конфликтных ситуаций. Авторам РИД следует совершенствовать знания в сфере авторского права, без опасения вставить на защиту своих законных прав и интересов.

### Литература

1. Гражданский кодекс Российской Федерации (часть Четвертая) от 18.12.2006 № 230-ФЗ (статьи: 1225-1551) (ред. от 21.01.22) [Электронный ресурс] // СПС Консультант Плюс. URL: <http://www.consultant.ru> (дата обращения: 16.02.2022)
2. О коммерческой тайне. Федеральный закон от 29.07.2004 № 98-ФЗ (в ред. от 09.03.2021 № 39-ФЗ) [Электронный ресурс] // СПС Консультант Плюс. Режим доступа. URL: [http // www.consultant.ru](http://www.consultant.ru) (дата обращения: 17.02.2022)
3. О науке и государственной научно-технической политике. Федеральный закон от 23.08.96 № 127-ФЗ (в ред. 02.07.2021) [Электронный ресурс] // СПС Консультант Плюс. Режим доступа. URL: [http // www.consultant.ru](http://www.consultant.ru) (дата обращения: 17.02.2022)
4. О национальных целях и стратегических задачах развития Российской Федерации на период до 2024 года: Указ Президента РФ от 07.05.2018 г. № 204. [Электронный ресурс] // СПС Консультант Плюс. Режим доступа. URL: [http // www.consultant.ru](http://www.consultant.ru) (дата обращения: 17.02.2022)
5. О Стратегии научно-технологического развития Российской Федерации. Указ Президента РФ от 01.12.2016 № 642 (ред. от 15.03.2021) [Электронный ресурс] // СПС Консультант Плюс. Режим доступа: URL: [http://www.consultant.ru/document/cons\\_doc\\_LAW\\_10699/](http://www.consultant.ru/document/cons_doc_LAW_10699/) (дата обращения: 17.02.2022)
6. Бобкова Е.Ю., Галкина А.И. Правовое регулирование результатов интеллектуальной деятельности в образовательных учреждениях России в начале XXI века. [Электронный ресурс]. URL: [http://ofemio.ru/portal/ejurnal/monograf\\_2016/2015/mono\\_pravovoe\\_regulirovanie.pdf](http://ofemio.ru/portal/ejurnal/monograf_2016/2015/mono_pravovoe_regulirovanie.pdf). (дата обращения: 18.02.2022)
7. Липчик Д. Авторское право и смежные права: монография. М.: Ладомир, Издательство ЮНЕСКО, 2002. С. 76.

### References

1. Grazhdanskij kodeks Rossijskoj Federacii (chast' Chetvertaja) ot 18.12.2006 № 230-FZ (stat'i: 1225-1551) (red. ot 21.01.22) [Jelektronnyj resurs].SPS Konsul'tant Pljus. URL: <http://www.consultant.ru> (data obrashhenija: 16.02.2022)
2. O kommercheskoj tajne. Federal'nyj zakon ot 29.07.2004 № 98-FZ (v red. ot 09.03.2021 № 39-FZ) [Jelektronnyj resurs]. SPS Konsul'tant Pljus. Rezhim dostupa. URL: [http // www.consultant.ru](http://www.consultant.ru) (data obrashhenija: 17.02.2022)
3. O nauke i gosudarstvennoj nauchno-tehnicheskoy politike. Federal'nyj zakon ot 23.08.96 № 127-FZ (v red. 02.07.2021) [Jelektronnyj resurs]. SPS Konsul'tant Pljus. Rezhim dostupa. URL: [http // www.consultant.ru](http://www.consultant.ru) (data obrashhenija: 17.02.2022)
4. O nacional'nyh celjah i strategicheskix zadachah razvitija Rossijskoj Federacii na period do 2024 goda: Ukaz Prezidenta RF ot 07.05.2018 g. № 204. [Jelektronnyj resurs]. SPS Konsul'tant Pljus. Rezhim dostupa. URL: [http // www.consultant.ru](http://www.consultant.ru) (data obrashhenija: 17.02.2022)
5. O Strategii nauchno-tehnologicheskogo razvitija Rossijskoj Federacii. Ukaz Prezidenta RF ot 01.12.2016 № 642 (red. ot 15.03.2021) [Jelektronnyj resurs]. SPS Konsul'tant Pljus. Rezhim dostupa: URL: [http://www.consultant.ru/document/cons\\_doc\\_LAW\\_10699/](http://www.consultant.ru/document/cons_doc_LAW_10699/) (data obrashhenija: 17.02.2022)
6. Bobkova E.Ju., Galkina A.I. Pravovoe regulirovanie rezul'tatov intellektual'noj dejatel'nosti v obrazovatel'nyh uchrezhdenijah Rossii v nachale XXI veka. [Jelektronnyj resurs]. URL: [http://ofemio.ru/portal/ejurnal/monograf\\_2016/2015/mono\\_pravovoe\\_regulirovanie.pdf](http://ofemio.ru/portal/ejurnal/monograf_2016/2015/mono_pravovoe_regulirovanie.pdf). (data obrashhenija: 18.02.2022)
7. Lipcik D. Avtorskoe pravo i smezhnye prava: monografija. M.: Ladomir, Izdatel'stvo JuNESKO, 2002. S. 76.

*Golysheva O.I., Postgraduate,  
Russian State Academy of Intellectual Property*

**COPYRIGHT PROTECTION FOR THE RESULTS OF RESEARCH  
ACTIVITIES OF STUDENTS AND POSTGRADUATES  
ON THE BASIS OF CONTRACTUAL OBLIGATIONS**

**Abstract:** the article deals with the problematic aspects of legal protection of copyright for the results of research activities (hereinafter referred to as RIA) of students and postgraduates. The problems caused by a growing tendency of violation of the legal norms, providing protection of results of intellectual activity of the mentioned subjects are brought up to date. The specificity of the results of intellectual activity lies in their ideal nature, which is an essential difference from the property rights. In the article it is spoken about expediency of realization of results of intellectual activity by means of contractual obligations. The assessment of students' and postgraduates' intellectual works should include both the percentage of uniqueness and creativity of the author. The subject matter of the relevant agreements also implies the mandatory inclusion of an assessment of the commercial component of intellectual property aimed at preventing corrupt practices. In the current environment, it is an acute issue that the authors of intellectual property for certain reasons refuse to protect their interests in a procedural way – the percentage of case law on students and graduate students to assert their copyrights is negligible. The article contains a number of recommendations to students and postgraduates – authors of intellectual works, aimed at improving their knowledge in the field of copyright, which will contribute to the effective protection of their legitimate rights and interests. Determined directions and recommendations are given to minimize the possible disputable issues concerning the copyrights of students and postgraduates.

**Keywords:** copyright, students, postgraduates, results, research activities, contractual obligations

*Ермина Д.А.,  
Российская таможенная академия*

## ПРОБЛЕМЫ ЗАЩИТЫ АВТОРСКИХ ПРАВ В ЦИФРОВОЙ СРЕДЕ

**Аннотация:** на фоне неуклонного роста числа пользователей обостряется погоня за извлечением прибыли в этом сегменте рынка. В таких условиях многие стараются обеспечить себе преимущество за счет опубликования авторской информации в нарушение авторских прав. Вследствие этого проблема соблюдения авторских прав при размещении информационного контента встает особенно остро. Цель статьи заключается в юридическом анализе способов и методов защиты прав авторов при размещении информации в сети Интернет. Автор намерен решить следующие задачи: исследовать способы защиты авторских прав в цифровой среде; выявить проблемы применения нормативных правовых норм; выяснить возможные способы повышения эффективности законодательства о защите и охране прав в цифровой среде. Анализ изменений законодательства свидетельствует о разработке и внедрении конкретных инструментов, которыми может воспользоваться каждый автор для защиты своих прав и интересов. Вместе с тем, проблемы, которые возникают при применении охранных механизмов, обусловлены, по мнению автора, высокой степенью анонимности в цифровой среде, экстерриториальной средой Интернета и развитыми технологиями интернет-пиратства. Для дальнейшего совершенствования правовых механизмов охраны авторства предлагается использовать передовые алгоритмы технического ограничения доступа к интернет-ресурсам и потенциал средств аутентификации пользователей сети. Проблему виртуального пиратства в международном масштабе следует решать путем разработки и внедрения единой международной правовой нормы, защищающей интеллектуальную собственность, предусматривающей конкретные механизмы правовой защиты правообладателей в глобальной сети. Практическая значимость исследования состоит в возможности применения сформулированных выводов и предложений для совершенствования современных гражданских прав в области защиты прав авторов в сети Интернет.

**Ключевые слова:** авторское право, защита прав авторов, авторские права в Интернете, нематериальные блага, интеллектуальная собственность, исключительное право

Отечественная гражданско-правовая наука в авторском праве выделяет объективный и субъективный аспекты, что позволяет отразить регулятивную (формальную) и содержательную сущность правового феномена. Объективно авторское право рассматривают как совокупность правовых норм, регулирующих отношения, возникающие в связи с созданием и использованием произведений литературы, науки и искусства, в субъективном смысле – это совокупность прав, возникающих у автора в связи с созданием конкретного охраняемого объекта [3, с. 123]. В XXI веке активный рост пришелся на сферу мультимедийно-цифровых технологий, и объекты авторского права неизбежно проникли в цифровую среду, которая представляет собой социально-информационное поле, основанное на прогрессивных высоких технологиях. Под цифровой средой чаще всего подразумевают информационную телекоммуникационную сеть Интернет, поскольку именно она стала наиболее глобальным следствием развития цифровых технологий и социальных сетей [2, с. 109].

Сегодня аналитики наблюдают тенденцию значительного роста числа интернет-пользователей. По данным исследования состояния цифровой среды, проведенного агентством WeAreSocial совместно с платформой Hootsuite, количество пользователей всемирной паутины по всему миру в

2020 году выросло до 4,54 млрд., что на 7% больше аналогичного значения за 2019 год [5]. Россия в этой общемировой тенденции не стала исключением: по данным Digital 2020, количество интернет-пользователей в нашей стране в 2020 году составило 118 млн., т.е. 81% россиян пользуются интернет-ресурсами [5]. Эти данные свидетельствуют о высоком спросе на информационные продукты и, как следствие, открывают большие возможности для получения прибыли в указанном сегменте рынка. Многие производители информационных продуктов стараются обеспечить себе преимущество за счет опубликования авторской информации в нарушение соответствующих прав. Поскольку телекоммуникационная сеть Интернет позволяет получить быстрый прямой доступ к информации, в том числе к объектам авторского права, нелегальный контент стремительно распространяется среди конечных пользователей, многократно увеличивая статистику посещений пиратским сайтам. Вследствие этого проблема соблюдения авторских прав при размещении информационного контента встает особенно остро, и устойчивый рост активных пользователей телекоммуникационной сети Интернет значительно усугубляет масштабы нарушений прав интеллектуальной собственности в цифровой среде.

Несмотря на то, что законодатель признает необходимость соблюдения авторских прав, в том числе при размещении информации в цифровой среде, действенных механизмов их защиты, обеспечивающих надлежащую охрану авторства, до сих пор не создано. Имеющиеся инструменты пресечения пиратской деятельности либо неэффективны, либо защищают права автора фрагментарно, не препятствуя повторным нарушениям. В этой связи необходимость правового анализа современных средств и методов защиты авторского права телекоммуникационной сети Интернет приобретает особую актуальность.

В настоящее время в правовой доктрине активно исследуются различные аспекты, связанные с использованием цифровых технологий в отношении объектов авторских прав. В частности, проблемы функционирования информационных систем рассматриваются в работах С.В. Гуде [4], вопросы борьбы с пиратством в сети Интернет исследуются под руководством А.Г. Серго [6], А.А. Чеботарева изучает механизмы защиты прав и свобод человека в информационном обществе [9]. На наш взгляд, исследование проблемы охраны авторства в цифровой среде имеет определенную специфику, поскольку в значительной степени сопряжено со сферой IT-технологий. Субъект познавательной деятельности должен либо сам иметь достаточные познания в области IT-технологий, либо уметь компилировать техническую информацию в правовом поле. Это в полной мере относится и к разработке правовых средств и методов защиты прав в этой сфере, поскольку здесь следует принимать во внимание алгоритмы работы телекоммуникационных сетей, доступные средства контроля трафика и прочие вопросы, составляющие компетенцию сферы IT-технологий.

Долгое время телекоммуникационная сеть Интернет не подвергалась правовому регулированию и, как справедливо заметил С.В. Гуде, она «стремительно развивалась в качестве саморегулируемой структуры» [4, с. 93]. Законодательное регулирование процессов размещения информации в сети ограничивалось общими нормами, декларирующими необходимость защиты авторских прав. Конкретные механизмы пресечения нелегального контента появились относительно недавно, в 2013 году. Федеральный закон №149-ФЗ «Об информации, информационных технологиях и о защите информации» (далее Закон №149-ФЗ) [1] претерпел изменения: появилась возможность исключить нелегальную информацию из цифрового информационного поля, доступного для поиска, а так же появился конкретный механизм блокировки (в том числе пожизненной) нелегального контента через оператора связи.

Первый опыт применения блокировки сайтов состоялся в 2015 году, когда Мосгорсуд пожизненно заблокировал более 10 сайтов, среди которых популярный Rutor.org (23,2 млн. посещений за месяц, по данным Similarweb) [12]. По словам заместителя главы Роскомнадзора В. Субботина, к настоящему времени Роскомнадзор заблокировал более 15 тысяч сайтов. Эти данные свидетельствуют об эффективности указанного инструмента борьбы с нелегальным информационным контентом. Однако пожизненная блокировка не позволяет решить все проблемы в исследуемой сфере. В силу особенности функционирования глобальной сети даже пожизненную блокировку можно обойти. Одним из способов обхода блокировки сайта является создание «сайтов-зеркал». Сайт-зеркало – это копия оригинального сайта, содержащего идентичную информацию, но находящегося под другим сетевым именем. По инициативе Министерства связи и массовых коммуникаций были разработаны и приняты поправки в Закон №149-ФЗ о блокировке таких сайтов-дублеров [1], однако полностью проблему автоматического создания «зеркал» сайтов они не решили [11]. Как отмечает Д.А. Тарасов, закон не устанавливает запрет «для операторов поисковых систем удалять из поисковой выдачи сведения об указателях страниц сайтов, доступ к которым ограничен на постоянной основе» [7, с. 131]. Следовательно, даже если сайт заблокирован в установленном порядке, пользователь все равно увидит ссылку на этот ресурс, используя поисковые инструменты браузера, а при переходе по полученной ссылке сработает механизм переадресации пользователя на сайт-зеркало. На наш взгляд, указанный недостаток возник в силу того, что при разработке правового механизма защиты авторских прав не в полной мере были учтены технические особенности алгоритмов работы поисковых систем, а также не полностью определены субъекты отношений по блокировке доступа. На наш взгляд, в механизм блокировки нелегального контента стоит включать производителей программного обеспечения (поисковых систем, браузеров), которые могут непосредственно влиять на алгоритмы поиска и выдачи информации.

Обновленная редакция Закона №149-ФЗ ввела нормы о досудебном порядке урегулирования споров. Статья 15.7 дает возможность правообладателю обратиться к владельцу сайта с заявлением с просьбой удалить размещенный у него спорный контент [1]. Для этого необходимо направить требование об удалении контента, размещенного с нарушением авторских прав, непосредственно провайдеру, который предоставляет доступ к сайту с размещенным объектом авторского права. Да-

лее уже провайдер связывается с владельцем интернет-ресурса, сообщая о поступлении требования удалить информацию. В случае неисполнения предъявленных требований правообладатель вправе обратиться в суд, однако на данном этапе у него возникает проблема, поскольку, чтобы отправить заявление, необходимо знать адресата. Несмотря на то, что ч. 2 ст. 10 Закона №149-ФЗ закрепляет за владельцами сайтов обязанность размещать свои данные (наименование, место нахождения и т.п.), данная обязанность исполняется не всеми, поскольку каких-либо санкций за нарушение этих требований не предусмотрено. С одной стороны, предоставление каждому пользователю Интернета исключительного индивидуального логина и пароля или смарт-карты с паролем для использования глобальной сетью может способствовать устранению обозначенной проблемы. С другой стороны, методы аутентификации субъектов несут угрозу не только нарушения прав пользователей на свободу поиска, получения информации, но и непосредственного вмешательства государства в личную жизнь граждан, о чем отмечают Р.Р. Хамидуллин, И.А. Бригаднов, А.В. Морозов [8]. На наш взгляд, потенциал средств аутентификации субъектов очень велик, и дальнейшая научная проработка этого вопроса позволит найти правовой баланс между пресечением преступной анонимности пользователей и необходимостью соблюдения свободы поиска информации.

Помимо нормативного регулирования защиты авторских прав в информационно-коммуникационной сети, существует саморегулирование в данной сфере. В 2018 году в Москве был заключен Меморандум о сотрудничестве по борьбе с пиратством в Интернете, который подписали 12 крупных компаний, среди которых «Кинопоиск», «Яндекс», «Mail.ru». Меморандум нацелен на предотвращение нарушений авторских и смежных прав в глобальной сети, его исполнение, по ожиданиям главы Роскомнадзора А. Жарова, должно очистить российское Интернет-пространство от пиратства [13]. Стоит отметить, что Меморандум стал самым успешным примером саморегулирования в этой отрасли, за время его действия было удалено около 25 млн. ссылок с пиратским контентом. Эффективность механизмов саморегуляции связана, на наш взгляд, с тем, что субъектами таких соглашений выступают непосредственные участники отношений в сфере использования авторских прав. В разработке Меморандума принимали участие не только крупнейшие компании, работающие в отрасли информационных технологий, но и продюсерские центры, представляющие интересы авторов. Поскольку основные технические способы пресечения нелегального контента находятся

непосредственно у представителей цифровых площадок, именно они способны оперативно реагировать на случаи нарушения авторства при размещении охраняемых произведений в цифровом информационном поле. Первый опыт саморегулирования охватил только защиту прав держателей исключительных лицензий на авторский контент. Переговоры по охране прав обладателей неисключительных лицензий продолжаются и, надеемся, увенчаются новым Меморандумом.

Сложность регулирования и контроля процессов, происходящих в Интернете, объясняется, на наш взгляд еще и экстерриториальной средой Интернета. В связи с этим достаточно сложно определить границы действия российского закона. Отсутствие единой международной правовой нормы, защищающей интеллектуальную собственность, и конкретных механизмов правовой защиты правообладателей в глобальной сети дает возможность потенциальным правонарушителям публиковать объекты интеллектуальной собственности в странах, где правовое регулирование защиты авторских прав в цифровой среде находится еще на стадии формирования. Блокировка нелегального интернет-ресурса на территории одного государства не препятствует его появлению в ином сегменте сети, который не попадает под юрисдикцию страны, осуществившей запрет. Такие технологии, как Тог и VPN, позволяют обходить блокировку и получать удаленный доступ к заблокированным сайтам пользователям, находящимся на территории страны, где действует запрет. Следовательно, пожизненная блокировка интернет-ресурса решает задачу охраны авторского права лишь фрагментарно, на территории одного государства. В мировом масштабе борьбы с интернет-пиратством это средство работает неэффективно. Следует согласиться с С. Дарбиняном в том, что «те, кто хотел качать нелегальный контент, так и будут его качать» [10], несмотря на блокировку. Для этого пользователю достаточно разбираться в основных технических аспектах работы Интернета.

Таким образом, следует признать, что законодательство России в сфере защиты авторских прав в цифровой среде совершенствуется. От общих, декларативных норм законодатель сместил акцент на конкретные инструменты охраны интеллектуальной собственности. Однако, несмотря на значительный прогресс отечественного законодателя в области охраны авторства в информационно-телекоммуникационных сетях, технические и программные возможности виртуальных пиратов позволяют им обходить существующие механизмы защиты. На наш взгляд, законодательство совершенствуется медленнее, и правонарушители легко находят способы его обхода. Проблема усугубля-

ется транснациональным характером интернет-пиратства, что требует объединения усилий на международном уровне. Вместе с тем, отечественное законодательство имеет ресурс для совершенствования внутригосударственного регулирования надлежащей охраны авторских прав в цифровой среде. Правовые механизмы защиты в этой сфере должны опираться на передовые алгоритмы технического ограничения доступа к интернет-ресурсам. Например, механизм блокировки сайтов должен обеспечивать отсутствие ссылок на блокированный объект в поисковых системах. Для этого к процессу обеспечения исполнения блокировки

сайта должны привлекаться не только операторы поисковых систем, но и разработчики интернет-браузеров. В этой связи высокой продуктивностью обладают методы саморегуляции, в частности, соглашения, напрямую объединяющие непосредственных субъектов отношений в сфере использования авторских прав. Они способны эффективно дополнить государственное регулирование охраны авторства в интернет-среде. Предложенные меры в комплексе позволяют повысить эффективность применения правовых средств и методов защиты прав авторов в цифровой среде.

### Литература

1. Об информации, информационных технологиях и о защите информации: Федеральный закон от 27 июля 2006 г. №149-ФЗ (с изменениями и дополнениями на 30.12.2021) // Собрание законодательства Российской Федерации от 31 июля 2006 г. № 31 (часть I). Ст. 3448; 3 января 2022 г. № 1 (часть I) ст. 10.
2. Беляев Г.Ю. Социально-цифровая среда как источник новых возможностей и новых рисков современного образования // Отечественная и зарубежная педагогика. 2020. № 4 (69). С. 109 – 122.
3. Иоффе О.С. Советское гражданское право // Курс лекций. Часть III: Правоотношения, связанные с продуктами творческой деятельности, семейное право, наследственное право. Ленинград: Изд-во Ленинградского университета, 1965. 347 с.
4. Гуде С.В., Петрищева Е.Н. Актуальные проблемы и направления правового регулирования защиты авторских прав в информационно-телекоммуникационной сети Интернет // Юристы-Правоведь. 2016. № 5 (78). С. 93 – 98.
5. Сергеева Ю. Вся статистика Интернета на 2020 год – цифры и тренды в мире и в России [Электронный ресурс]. Режим доступа: свободный. URL: <https://www.web-canape.ru/business/internet-2020-globalnaya-statistika-i-trendy/> (дата обращения: 17.02.2022)
6. Серго А.Г., Иванова Е.П. Борьба с пиратством в сети Интернет // Право. Журнал Высшей школы экономики. 2013. № 3. С. 177 – 195.
7. Тарасов А.Д. Правовые и технические аспекты блокировки «зеркал» пиратских интернет-ресурсов // Вестник экономической безопасности. 2018. № 1. С. 131 – 133.
8. Хамидуллин Р.Р., Бригаднов А.И., Морозов А.В. Методы и средства защиты компьютерной информации: учебное пособие. Санкт-Петербург: СЗТУ, 2005. 178 с.
9. Чеботарева А.А. Реализация и защита прав и свобод в информационном обществе: актуальные проблемы правоприменительной практики // Вестник Удмуртского университета. 2014. Вып. 1. С. 220 – 230.
10. Взять на абордаж. Поможет ли угроза пожизненной блокировки победить пиратство [Электронный ресурс]. Режим доступа: свободный. URL: <https://lenta.ru/articles/2015/04/28/piracy/> (дата обращения: 15.02.2022)
11. В рамках «антипиратского» закона заблокировано более тысячи «зеркал» – копий страниц пиратских торрент-трекеров и онлайн кинотеатров [Электронный ресурс] // Федеральная служба по надзору в сфере связи, информационных технологий и массовых коммуникаций. Режим доступа: свободный. URL: <https://rkn.gov.ru/news/rsoc/news65928.htm> (дата обращения: 15.02.2022)
12. В России впервые применили пожизненную блокировку интернет-сайтов [Электронный ресурс]. Режим доступа: свободный. URL: [https://www.rbc.ru/technology\\_and\\_media/14/10/2015/561e659c9a79477fb862567d](https://www.rbc.ru/technology_and_media/14/10/2015/561e659c9a79477fb862567d) (дата обращения: 15.02.2022)
13. Рунет станет самым чистым пространством от пиратства в мире: в России подписан антипиратский меморандум. [Электронный ресурс]. Режим доступа: свободный. URL: <https://news.myseldon.com/ru/news/index/197984399> (дата обращения: 17.02.2022)

## References

1. Ob informacii, informacionnyh tehnologijah i o zashhite informacii: Federal'nyj zakon ot 27 ijulja 2006 g. №149-FZ (s izmenenijami i dopolnenijami na 30.12.2021). Sobranie zakonodatel'stva Rossijskoj Federacii ot 31 ijulja 2006 g. № 31 (chast' I). St. 3448; 3 janvarja 2022 g. № 1 (chast' I) st. 10.
2. Beljaev G.Ju. Social'no-cifrovaja sreda kak istochnik novyh vozmozhnostej i novyh riskov sovremennogo obrazovanija. Otechestvennaja i zarubezhnaja pedagogika. 2020. № 4 (69). S. 109 – 122.
3. Ioffe O.S. Sovetskoe grazhdanskoe pravo. Kurs lekcij. Chast' III: Pravootnoshenija, svjazannye s produktami tvorcheskoj dejatel'nosti, semejnoe pravo, nasledstvennoe pravo. Leningrad: Izd-vo Leningradskogo universiteta, 1965. 347 c.
4. Gude S.V., Petrishheva E.N. Aktual'nye problemy i napravlenija pravovogo regulirovanija zashhity avtorskih prav v informacionno-telekommunikacionnoj seti Internet. Jurist#-Pravoved#. 2016. № 5 (78). S. 93 – 98.
5. Sergeeva Ju. Vsja statistika Interneta na 2020 god – cifry i trendy v mire i v Rossii [Jelektronnyj resurs]. Rezhim dostupa: svobodnyj. URL: <https://www.web-canape.ru/business/internet-2020-globalnaya-statistika-i-trendy/> (data obrashhenija: 17.02.2022)
6. Sergo A.G., Ivanova E.P. Bor'ba s piratstvom v seti Internet. Pravo. Zhurnal Vysshej shkoly jekonomiki. 2013. № 3. S. 177 – 195.
7. Tarasov A.D. Pravovye i tehicheskie aspekty blokirovki «zerkal» piratskih internet-resursov. Vestnik jekonomicheskoj bezopasnosti. 2018. № 1. S. 131 – 133.
8. Hamidullin R.R., Brigadnov A.I., Morozov A.V. Metody i sredstva zashhity komp'juternoj informacii: uchebnoe posobie. Sankt-Peterburg: SZTU, 2005. 178 s.
9. Chebotareva A.A. Realizacija i zashhita prav i svobod v informacionnom obshhestve: aktual'nye problemy pravoprimenitel'noj praktiki. Vestnik Udmurtskogo universiteta. 2014. Vyp. 1. S. 220 – 230.
10. Vzjat' na abordazh. Pomozhet li ugroza pozhiznennoj blokirovki pobedit' piratstvo [Jelektronnyj resurs]. Rezhim dostupa: svobodnyj. URL: <https://lenta.ru/articles/2015/04/28/piracy/> (data ob-rashhenija: 15.02.2022)
11. V ramkah «antipiratskogo» zakona zablokirovano bolee tysjachi «zerkal» – kopij stranic piratskih torrent-trekerov i onlajn kinoteatrov [Jelektronnyj resurs]. Federal'naja sluzhba po nadzoru v sfere svjazi, informacionnyh tehnologij i massovyh kommunikacij. Rezhim dostupa: svobodnyj. URL: <https://rkn.gov.ru/news/rsoc/news65928.htm> (data obrashhenija: 15.02.2022)
12. V Rossii vpervye primenili pozhiznennuju blokirovku internet-sajtov [Jelektronnyj resurs]. Rezhim dostupa: svobodnyj. URL: [https://www.rbc.ru/technology\\_and\\_media/14/10/2015/561e659c9a79477fb862567d](https://www.rbc.ru/technology_and_media/14/10/2015/561e659c9a79477fb862567d) (data obrashhenija: 15.02.2022)
13. Runet stanet samym chistym prostranstvom ot piratstva v mire: v Rossii podpisan antipiratskij memorandum. [Jelektronnyj resurs]. Rezhim dostupa: svobodnyj. URL: <https://news.myseldon.com/ru/news/index/197984399> (data obrashhenija: 17.02.2022)

*Eremina D.A.,  
Russian Customs Academy*

### PROBLEMS OF COPYRIGHT PROTECTION IN DIGITAL ENVIRONMENT

**Abstract:** against the backdrop of a steady increase in the number of Internet users, the pursuit of profit in this market segment is intensifying. In such circumstances, many people try to take advantage of publishing copyrighted information in copyright violation. As a result, the problem of copyright compliance when placing information content is particularly acute. The purpose of this article is to analyze from a legal point of view the ways and methods of copyright protection when placing information on the Internet. The author intends to solve the following research problems: to explore ways to protect copyright in the digital environment; to identify problems in the application of regulatory legal norms; to explore possible ways to improve the effectiveness of legislation on the protection of copyright in the digital environment. An analysis of legislative changes indicates the development and implementation of specific tools that each author can use to protect their copyrights and interests. According to the author, the problems that arise when using security mechanisms are due to the high degree of anonymity in the digital environment, the extraterritorial environment of the Internet and the developed technologies of Internet piracy. The article proposes to use advanced algorithms for technical restriction of access to Internet resources and the potential of network user authentication tools to further improve the legal mechanisms for copyright protection. The problem of virtual piracy at the international level should be addressed through the development and implementation of a single international legal norm that protects intellectual property and provides specific mechanisms for the legal protection of copyright holders in the global network. The practical significance of the study lies in the possibility of applying the findings and proposals to improve modern civil rights in the field of copyright protection on the Internet.

**Keywords:** copyright, copyright protection, Internet copyright, intangible goods, intellectual property, exclusive right

*Цзя Хунюй,  
Санкт-Петербургский государственный университет*

## ОСОБЕННОСТИ РЕАЛИЗАЦИИ ПРАВА НА ИНФОРМАЦИЮ УЧАСТНИКАМИ КОРПОРАЦИЙ

**Аннотация:** в статье проведен анализ особенностей реализации права на информацию участниками корпораций. В процессе написания работы были применены сравнительный и формально-юридический методы. Автор считает, что законодательное регулирование права получения участников корпорации на информацию в течение определенного периода претерпело ряд изменений. Однако в современных условиях законодатель, делая попытки урегулировать отношения между собственниками корпорации и ее участниками, должен обратить внимание на практику зарубежных стран в данной области, которая имеет более длительную историю, нежели отечественная, чтобы иметь возможность оценить существующие реалии регулирования данного правового вопроса зарубежными специалистами и применить отдельные аспекты таких решений на российской правовой почве.

**Ключевые слова:** право на информацию, участники корпораций, деловая цель, правовое регулирование

В современный период законодательство, которое регулирует взаимоотношения участников корпораций, претерпело ряд изменений, что оказало влияние на различные аспекты указанных взаимоотношений. В частности, были внесены коррективы в регулирование права участников хозяйственных обществ на информацию с учетом принятия ФЗ от 29 июля 2017 г. №233-ФЗ «О внесении изменений в Федеральный закон «Об акционерных обществах» и статью 50 Федерального закона «Об обществах с ограниченной ответственностью» (далее – Закон №233-ФЗ), который вступил в силу 30 июля 2017 г.

Принятие данного закона стало важным шагом в развитии института права участников корпораций на информацию, поскольку, как отмечают исследователи [5], ранее указанные правоотношения на законодательном уровне не были закреплены в полном объеме. Так, например, участники корпораций могли иметь неограниченный доступ к информационному массиву компании, что не всегда было обусловлено с позиции права.

Предпосылками принятия данного закона стали материалы судебной практики [12], где были осуществлены попытки регулирования вопросов злоупотребления полученной информацией участниками корпораций или руководством АО. Важно отметить, что в Определении №8-О-П Конституционного суда РФ было прямо указано на необходимость реализации законодателем прав относительно регулирования рассматриваемых отношений с учетом определенных критериев. Именно этот аспект и получил реализацию в указанных выше нормативных актах.

Если рассматривать особенности юрисдикции института, регулирующего право участников корпорации на получение информации, можно отметить, что в американской и европейской системах права данная категория получает определенные

трактовки. В частности, правовая система США закрепляла, что «изначально обоснованием права на изучение книг и записей корпорации» [8] стал как факт позиционирования акционеров как собственников корпорации, так и «наличие агентских взаимоотношений между акционерами и менеджментом корпорации» [8]. Именно данное направление легло в основу правового закрепления права на информации в корпоративном праве данной страны [8].

Отдельные исследователи обосновывали право акционеров на получение информации, исходя из того, что они являются владельцами акций компании, заинтересованы в получении будущих дивидендов, поскольку они вложили определенные денежные суммы в ценные бумаги корпорации, а также имеют право принимать участие в деятельности корпорации с точки зрения управления ею, что обычно прописано в Уставе.

Однако следует указать, что вышеозначенное право имеет основой мысль о том, что акционеры являются фактическими владельцами имущества корпорации. Однако, выступая как бенефициары, они не могут претендовать на имущество компании, поскольку она выступает самостоятельным и обособленным юридическим лицом, обладающим имуществом на праве собственности. Для акционеров же имущество является объектом для извлечения выгоды, но не собственностью. Но так, как в деятельность корпорации акционерами вложен определенный объем финансовых средств, они, естественно, имеют право получать актуальную информацию о ее деятельности. Таким образом, акционер реализует свое право именно акционера, но никак не органа корпорации.

Подобная позиция характерна и для представителей европейского права, которые указывают, что право на получение информации акционерами ре-



гулирует институт защиты их вложений в бизнес, находящийся под управлением другими лицами.

Российские правоведы также позиционируют данное право участников корпорации как способ защиты финансовых прав акционеров, с одной стороны, так и способ их контроля за действиями органов управления корпорацией, с другой стороны, в целях получения необходимой информации и грамотном использовании вложенных финансовых средств. В частности, получение данных о динамике финансовых показателей, закрепленных в бухгалтерской документации корпорации, позволит ее акционерам быть в курсе движения денежных средств, состояния объемов кредиторской и дебиторской задолженности, а также прибылях и убытках компании. Это необходимо акционерам для того, чтобы принять решение о продаже акций в том случае, если финансовое состояние корпорации, на их взгляд, будет не удовлетворительным. Также акционеры на основе получаемой информации могут реализовать и другие свои права, такие, например, как принятие участия в ежегодном собрании акционеров. Если данной информацией акционеры не будут владеть в полном объеме, то они просто не смогут реализовать свое право на получение информации как таковое.

Среди правоведов существует мнение о том, что информация выступает как инструмент, который дает возможность акционерам реализовать свои экономические или контрольные права, по этой причине, право на получение информации носит дополнительный характер.

По мысли российских исследователей, право на информацию открывает акционерам возможности реализовать все закрепленные уставом их права, поскольку без получения актуальных данных, касающихся их статуса в качестве акционеров, все означенные в Уставе права не могут быть реализованы в принципе [3].

Как дополнительное, право участника корпорации на информацию подтверждает и судебная практика России [11].

В российской правовой доктрине право участников корпорации на получение информации закреплено в п. 1 ст. 65.2 Гражданского кодекса РФ. Согласно изменениям, которые были внесены в гл. 4 ГК РФ 01.09.2014 г. на основе ФЗ от 5 мая 2014 г. №99-ФЗ, был законодательно определен порядок предоставления акционерам информации о деятельности корпорации, однако норма статьи 65.2 ГК РФ регулировала, при этом, возможность внесения в Устав корпорации алгоритма, в соответствии с которым участникам корпорации могли бы быть предоставлены возможности получения необходимой им правовой информации о деятельности компании. Вышеуказанное противоре-

чие получило отражение в судебной практике, где указывалось, что Устав компании не может противоречить положениям соответствующих ФЗ «Об акционерных обществах» или «Об обществах с ограниченной ответственностью», в которых предусмотрена возможность доступа участников корпорации к получению информации.

Как считают российские правоведы, право участников корпорации на получение информации может осуществляться на основе обоснованных и установленных законом критериев, такое право не может нарушать гарантии участников корпорации на получение информации, поскольку само такое право определяет статус участника корпорации. Как уже было сказано, в частности, например, акционеры имеют право получать необходимую им информацию, поскольку в управлении корпорацией находятся профинансированные ими ценные бумаги. Лишение участников корпораций такого права влечет за собой нарушение их прав, определенных соответствующими ФЗ.

Однако сама процедура предоставления информации, если в процессе ее реализации не нарушается закон, может быть в полном объеме разработана и закреплена в Уставе Корпорации. Сюда следует отнести способ истребования информации у правления корпорации, определение условий ознакомления документами в рамках места, времени и пр., а также финансирование расходов, которые необходимы для оплаты копий предоставляемых документов. В уставе корпорации также может быть предоставлено право на расширение доступа к информации для отдельных участников корпорации, однако данный аспект не должен нарушать прав других участников общества.

Есть также мнения о том, что право на информацию может различаться в зависимости от вида корпорации. В частности, объем рассматриваемых прав может определяться в соответствии с типом корпорации – публичные АО или непубличные АО и ООО, так как участники непубличных АО и ООО «нуждаются в повышенной защите» [11]. При этом, речь здесь должна идти не о правах на информацию, как таковых, а о расширении объема внутрикорпоративной документации, к которой участникам может быть предоставлен доступ.

Также в литературе указано, что на основании Устава право участников корпорации на информацию не может быть дополнено или ограничено. Такое право каждый участник корпорации, например, акционер, получает, приобретая по закону данный статус. При этом его право голоса или доля в уставном капитале корпорации значения иметь не будет.

Если рассматривать пример практики американской правовой системы, то можно увидеть, что в отдельных штатах США право на получение информации участниками корпорации определяется не только общим правом (*common law*), но и рядом законодательных актов, которые принимаются на уровне штатов. Таким образом, законодательство штатов дополнительно расширяет возможности участников корпорации получить необходимую им информацию, не ограничивая при этом общего права на ее получение данными субъектами. Право на получение информации, определенное в законах определенных штатов, представляет собой как бы дополнительное право на информацию, и оно признано на законодательном уровне наряду с основным общим правом такого порядка.

Опыт Германии свидетельствует, что в данной стране, в соответствии с законодательством, акционеры могут потребовать реализации собственного права на информацию во время проведения собрания акционеров. В случае, если они получают отказ, акционеры вправе требовать внесения самого факта отказа, а также его оснований в протокол собрания. После, на основе истребования выписки из протокола, акционеры могут обжаловать в судебном порядке факт непредоставления им информации и добиться ее получения по решению суда.

Можно увидеть, что основными отличиями двух моделей, при помощи которых регулируется право на получение информации участниками корпорации и которые взяты на вооружение в США и Германии, выступают обстоятельства, при которых оно реализуется.

В российской практике, согласно п. 1. ст. 65.2 ГК РФ, участники корпорации, согласно закону, имеют возможность, на основании определенного законом и Уставом порядка, получать доступ к необходимой им информации о деятельности корпорации в форме ознакомления с бухгалтерской и иной документацией компании.

Данное рассматриваемое право конкретизировано в соответствующих законах. Ст. 91 Закона об АО включает определенный перечень документов, который применим, как к участникам публичного, так и непубличного АО. Также краткий перечень документов включен в п. 2 данной статьи. Сюда включены информация, касающаяся крупных сделок и сделок с заинтересованностью, протоколы заседаний совета директоров и пр. Данный список документов применим к ознакомлению для участников публичных корпораций, если им принадлежит не менее, чем 1% голосующих акций, а также если такой участник имеет разумную деловую цель. Без учета требований наличия разумной де-

ловой цели доступ к указанной выше информации может получить акционер, если его доля акцией в корпорации составляет не менее 25%. Согласно положениям, внесенным в Устав, компания может снизить пороговый процент акций, который дает право участнику получить доступ к информации без указания им разумной деловой цели [11].

Если речь идет о непубличных корпорациях, то допуск участника, владеющего не менее, чем 1% голосующих акций, то, при условии озвучивания им разумной деловой цели, он может получить доступ не только к документам, перечисленным в п. 2 Закона, но к иным документам общества. Исключение составляют документы по бухгалтерскому учету, а также протоколы заседаний участников исполнительного органа.

Если говорить о праве участников корпорации в форме ООО, то здесь закон незначительно детализирует права таких участников на информацию, предоставляя им право доступа как к документации, перечисленной в п. 2 рассматриваемой статьи, так и к другим документам компании, прямо связанным с ее коммерческой деятельностью [1].

Если корпорация не предоставляет, в соответствии с законом, ее участнику запрашиваемых им документов, то она может быть привлечена к административной ответственности на основании ч. 1 ст. 15.19, ч. 2 и 11 ст. 15.23.1 КоАП РФ. Поводом возбуждения дел в рамках административного производства может стать неоповещение акционера о проведении общего собрания акционеров, принятие каких-либо решений, связанных с изменением суммы уставного капитала компании и пр.

У правоведов, в связи с особенностями рассмотрения права участников корпорации на информацию, возникает правомерный вопрос: если вопросы, касающиеся предоставления информации, решаются между участниками и руководством определенной корпорации, почему они регулируются нормами административного, а не корпоративного права? Однако данная проблема находится на стадии рассмотрения в рамках судебной практики и, поскольку решение вопросов связанных с разрешением корпоративных споров, не может быть проведено в упрощенном порядке, указанный вопрос разрешения в настоящий момент не получил [2].

Необходимо сказать, что российское акционерное законодательство в некоторой степени имеет близость с таковым в американской системе поскольку обычно доступ к информации осуществляется по запросу участника корпорации вне связи с общим собранием акционеров компании.

Еще одно направление сходства – это наличие деловой цели, с которой участник корпорации обращается за доступом к информации. В качестве

отличия можно назвать соотносимость объема прав акционера с количеством принадлежащих ему голосующих акций, а также возможность расширения прав на информацию акционеров непубличных АО в не зависимости от того, что их определенный объем включен в Закон об АО.

Исследователи также указывают, что, формируя запрос о предоставлении информации, участник корпорации должен руководствоваться нормами применимого права. Если же таковые отсутствуют, то на первый план должен выходить критерий «разумности». В частности, если в законе отсутствуют требования к месту и времени предоставления информации, то данные аспекты определяются с применением указанного критерия.

Также, в этой связи, участник корпорации не может сделать так, что его запрос негативно повлияет на деловую активность компании. В этой связи, временной промежуток, за который компания должна предоставить акционеру ответ на тот или иной запрос также должен быть разумным и оптимальным с позиции сбора и оформления необходимых участнику корпорации данных.

Также разумным и конкретным должен быть перечень самих документов, а также цель их запроса участником корпорации. При этом, разумная деловая цель должна присутствовать независимо от того, указаны данные документы в законе как объект для предоставления, или нет. Соответственно, сам запрос участника корпорации на доступ к той или иной информации должен быть максимально детализирован, а цели самого запроса должны быть максимально прозрачными и обоснованными.

Данное положение направления запроса на получение информации о деятельности корпорации ее участником вступило в силу с момента принятия Закона №233-ФЗ, до этого времени рассматриваемые положения не были включены в законодательные акты. Именно принятие данного законодательного акта обязало участников корпораций в обязательном порядке, при обращении за информацией, указывать деловую цель запроса.

До того момента, когда был принят вышеуказанный закон, участники корпораций могли истребовать возможность доступа к документам, которые должны были находиться на хранении в корпорации в течение определенного времени (п. 1 ст. 89 Закона об АО; п. 1 ст. 50 Закона об ООО). В частности, суды отказывали участникам корпораций в праве на получение следующих документов, которые не подлежали длительному хранению в организации:

- 1) банковских выписок;
- 2) информации общего характера о положении общества на рынке;

3) документов, не являющихся внутренними документами общества.

Однако необходимо сказать, что, хотя указанные выше документы не являются обязательными для хранения, корпорация обычно принимает их на внутреннее хранение и ведет их учет (например, это касается бухгалтерской документации, необходимой для составления отчетов). По этой причине, ограничения в законе напрямую также ограничивают права участников корпораций, поскольку достаточно часто те или иные документы могут стать основой для защиты прав участника корпорации, и корпорация не имеет право отказать ему в их предоставлении.

Среди указанных документов могут быть планы развития, маркетинговые планы и прочие документы, которые утверждаются протоколами собрания, принявшего такой документ. Соответственно, они фигурируют во внутреннем документообороте, вносятся в определенные реестры и должны быть предоставлены участникам корпораций по их запросу при наличии разумной деловой цели наряду с другими документами компании [2].

Таким образом, принятие Закона №233-ФЗ включило в Закон об АО, наравне с количественным критерием (% акций у акционера) качественный критерий (наличие разумной деловой цели). Согласно ранее действующему закону, указание деловой цели не признавалось обязательным для определенных групп акционеров при получении ими доступа к конкретным видам информационных ресурсов. Расширение объема получаемой информации определялось с учетом увеличения процентной доли акций, принадлежащей тому или иному участнику корпорации.

На сегодняшний день разумная деловая цель, определенная в законодательстве как необходимый критерий, должна позволять расширить права акционеров на доступ к информации второй и следующих ступеней независимо от того, каким процентов голосующих акций компании он владеет. Соответственно, по закону, в отличие от ранее действовавших правил, если участнику корпорации требуется доступ к тому или иному массиву информации, и он имеет при этом разумную деловую цель, он должен иметь право обратиться к правлению компании с требованием на запрос такой информации.

Есть также мнение правоведов, которые предлагают полностью отказаться от количественного критерия оценки права на информацию участников корпорации. Однако в таком разрезе необходимо принять оговорку в законе, согласно которой, должно быть определено контролирующее лицо, самостоятельно определяющее возможный

объем информации, которую можно будет предоставить участнику корпорации.

Особый интерес представляет в рассматриваемом разрезе понятие «разумная деловая цель». Так, указанная цель будет считаться «разумной» если она:

1) предполагает проведение участником корпорации подготовки обращения в суд и включает сбор информации, подтверждающей нарушение его прав как участника корпорации;

2) предполагает проведение участником корпорации подготовки к выступлению на собрании акционеров, в повестку которого входит вопрос, в рамках которого и запрашиваются определенные документы.

Примеры неразумной деловой цели приведены в Законе об АО. В частности, нельзя говорить о наличии критерия «разумности», если:

1) общество обладает сведениями о фактических обстоятельствах, свидетельствующих о недобросовестности акционера;

2) имеет место необоснованный интерес в получении акционером документов или информации;

3) акционер является конкурентом общества либо аффилированным лицом конкурента и запрашиваемый им документ содержит конфиденциальную информацию, относящуюся к конкурентной сфере, и ее распространение может причинить вред коммерческим интересам общества.

По данным критериям участнику корпорации может быть отказано в получении информации. Однако такие требования по закону применимы только к участникам, в собственности которых находится не менее 1%, но не более 25% акций. Соответственно, акционеры, не отвечающие указанным требованиям, по мнению законодателя, являются добросовестными и не могут причинить вред коммерческим интересам компании. Указанная ситуация идет в разрез с необходимостью обеспечения баланса интересов участников корпорации, соответственно, налицо пробел в законодательном регулировании отношений в рассматриваемой области.

Таким образом, можно сделать вывод, что законодательное регулирование права получения участниками корпорации на информацию в течение определенного периода претерпело ряд изменений. Однако в современных условиях законодатель, делая попытки урегулировать отношения между собственниками корпорации и ее участниками, должен обратить внимание на практику зарубежных стран в данной области, которая имеет более длительную историю, нежели отечественная, чтобы иметь возможность оценить существующие реалии регулирования данного правового вопроса зарубежными специалистами и применить отдельные аспекты таких решений на российской правовой почве.

### Литература

1. Кузнецов В.А., Степанов Д.И. Право акционера на информацию // Закон. 2011. № 7. С. 98.
2. Кузнецов А.А. Пределы автономии воли в корпоративном праве: краткий очерк. М.: Статут, 2017. С. 80.
3. Афанасьева Е.Г., Вайпан В.А., Габов А.В. и др. Корпоративное право: учебный курс: в 2 т. / отв. ред. И.С. Шиткина. М.: Статут, 2017. Т. 1. 976 с.
4. Ломакин Д. Право акционера на информацию // Хозяйство и право. 1997. № 11. С. 31 – 41.
5. Русакова Н.В. Право участников хозяйственных обществ на получение информации о деятельности хозяйственного общества // Вестник магистратуры. 2019. № 7-1 (94). С. 67 – 70.
6. Eisenhofer Jay W., Barry Michael J. Shareholder activism handbook. Aspen Publishers, 2005 (Wolters Kluwer Law & Business, Supp. 2013). P. 6 – 4.
7. Дело Crane Co. v. Anaconda Co., 39 N.Y.2d 14, 17-18 (1976).
8. Lowenthal Mitchell A., MacKinnon Ari D. Shareholder Inspection Rights Under New York Law // The Bureau of National Affairs, Inc. 2013. P. 1.
9. Kessler Robert A. The New York Business Corporation Law // St. John's Law Review: Vol. 36: Iss. 1, Article 1. 2013. P. 20 – 21.
10. Постановление АС Восточно-Сибирского округа от 01.12.2015 по делу № А19-4812/2015
11. Постановление Третьего ААС суда от 13.03.2018 по делу № А33-19411/2017.
12. Постановления ФАС Волго-Вятского округа от 13.03.2013 по делу № А43- 16189/2012; ФАС Поволжского округа от 24.04.2014 по делу № А49-4063/2013, от 07.02.2014 по делу № А55-4792/2013.

### References

1. Kuznecov V.A., Stepanov D.I. Pravo akcionera na informaciju. Zakon. 2011. № 7. S. 98.
2. Kuznecov A.A. Predely avtonomii voli v korporativnom prave: kratkij ocherk. M.: Statut, 2017. S. 80.

3. Afanas'eva E.G., Vajpan V.A., Gabov A.V. i dr. Korporativnoe pravo: uchebnyj kurs: v 2 t. otv. red. I.S. Shitkina. M.: Statut, 2017. T. 1. 976 s.
4. Lomakin D. Pravo akcionera na informaciju. Hozjajstvo i pravo. 1997. № 11. S. 31 – 41.
5. Rusakova N.V. Pravo uchastnikov hozjajstvennyh obshhestv na poluchenie informacii o dejatel'nosti hozjajstvennogo obshhestva. Vestnik magistratury. 2019. № 7-1 (94). S. 67 – 70.
6. Eisenhofer Jay W., Barry Michael J. Shareholder activism handbook. Aspen Publishers, 2005 (Wolters Kluwer Law & Business, Supp. 2013). P. 6 – 4.
7. Delo Crane Co. v. Anaconda Co., 39 N.Y.2d 14, 17-18 (1976).
8. Lowenthal Mitchell A., MacKinnon Ari D. Shareholder Inspection Rights Under New York Law. The Bureau of National Affairs, Inc. 2013. P. 1.
9. Kessler Robert A. The New York Business Corporation Law. St. John's Law Review: Vol. 36: Iss. 1, Article 1. 2013. P. 20 – 21.
10. Postanovlenie AS Vostochno-Sibirskogo okruga ot 01.12.2015 po delu № A19-4812/2015
11. Postanovlenie Tret'ego AAS suda ot 13.03.2018 po delu № A33-19411/2017.
12. Postanovlenija FAS Volgo-Vjatskogo okruga ot 13.03.2013 po delu № A43- 16189/2012; FAS Povolzhskogo okruga ot 24.04.2014 po delu № A49-4063/2013, ot 07.02.2014 po delu № A55-4792/2013.

*Qiao Hunyuy,  
Saint Petersburg State University*

#### **FEATURES OF THE REALIZATION OF THE RIGHT TO INFORMATION BY CORPORATE PARTICIPANTS**

**Abstract:** the article analyzes the features of the realization of the right to information by corporate participants. In the process of writing the work, comparative and formal legal methods were applied. The author believes that the legislative regulation of the right of the corporation's participants to receive information has undergone a number of changes over a certain period. However, in modern conditions, the legislator, making attempts to regulate relations between the owners of the corporation and its participants, should pay attention to the practice of foreign countries in this area, which has a longer history than the domestic one, in order to be able to assess the existing realities of regulating this legal issue by foreign experts and apply certain aspects of such decisions on Russian legal grounds.

**Keywords:** right to information, corporate participants, business purpose, legal regulation

*Пименов А.Н., аспирант,  
Российский университет транспорта*

## **ПРОБЛЕМЫ ГОСУДАРСТВЕННОГО РЕГУЛИРОВАНИЯ В ОБЛАСТИ ИНФОРМАЦИИ, ЗАЩИТЫ ИНФОРМАЦИИ И ПРОТИВОДЕЙСТВИЯ ИНФОРМАЦИОННЫМ УГРОЗАМ**

**Аннотация:** в статье акцентируется внимание на роли государства в области регулирования информационных правоотношений в целом, и отношений, связанных с защитой информации, с обеспечением информационной безопасности, в частности. В этой связи также рассматривается правовая интерпретация административных правонарушений в области информации. Подчеркивается, что в условиях глобальной информатизации количество правонарушений, связанных с попыткой нарушить информационную безопасность, постоянно увеличивается. В этой связи крайне важно актуализировать российскую нормативно-правовую базу в свете опережающего характера развития информационно-коммуникационной сферы общества. Своевременная правовая оценка незаконных действий хакеров и иных лиц, нарушающих информационную безопасность, позволит проводить упреждающую политику противодействия информационным угрозам как на уровне государства, так и отдельных организаций. В ходе анализа проблем обеспечения информационной безопасности как важнейшей составляющей национальной безопасности особое внимание уделяется анализу правонарушений в контексте норм Конституции России и Кодекса Российской Федерации об административных правонарушениях и формированию соответствующей системы защиты информации.

**Ключевые слова:** государственное управление, информационная безопасность, защита информации, административная ответственность

В 2019 и 2021 годах разработаны и приняты значимые федеральные законы, подзаконные акты, Стратегия национальной безопасности Российской Федерации, законы в области цифровых финансовых активов, цифровой валюты, технологии искусственного интеллекта, робототехники, телемедицины и не только.

Заслуживает поддержки мнение о том, что «принимая во внимание неизбежность новой парадигмы перехода всей государственной жизни на рельсы цифровой экономики, объективно возникает необходимость развития существующего и формирования, при необходимости, нового инструментария стратегического планирования развития страны и обеспечения национальной безопасности, предполагающего четкое стратегическое целеполагание, баланс ресурсов для реализации долгосрочных целей стратегического развития и обеспечения национальной безопасности, прогнозирование» [1, с. 35].

Отсюда очевидны явно выраженные акценты на двух основных направлениях. Это правовое регулирование критической информационной инфраструктуры и защита персональных данных граждан, однако, с учетом самого исходного документа и всех тенденций развития цифровой экономики и сквозных цифровых технологий можно заключить, что в текущий период развитие системы правового регулирования отношений в сфере обеспечения информационной безопасности будет происходить в четкой взаимосвязи со всеми

сквозными цифровыми технологиями, составляющими основу экосистемы цифровой экономики.

Важнейшая конституционно-правовая норма – это обеспечение безопасности личности, общества и государства в информационной сфере как приоритетная задача страны.

Налицо весьма весомый объем все новых и новых нормативных актов в данной области. Есть мнение, что «подобная неэффективность в нашем понимании достаточно легко объяснима: информационное право не успевает за тенденциями развития цифровых технологий, для того, чтобы цифровая новация получила свое юридическое закрепление, требуется значительное время (от нескольких месяцев до нескольких лет) и значительный административный ресурс, который в некоторых случаях позволяет избежать чрезмерной бюрократизации аппарата госуправления» [2, с. 150].

Как никогда актуальны вопросы административной и уголовной ответственности в информационной сфере. Особо выделяется проблематика защиты персональных данных. В числе последних законодательных инициатив относительно законодательства о защите персональных данных – Проект Федерального закона №28094-8 «О внесении изменений в статью 4 Федерального закона "О прокуратуре Российской Федерации"». Отныне органы прокуратуры в связи с осуществлением ими прокурорского надзора, иных полномочий будут вправе получать в установленных законодательством Российской Федерации случаях доступ к необходимой информации, доступ к которой огра-

ничен в соответствии с федеральными законами, в том числе осуществлять обработку персональных данных.

То, что вопрос эффективной защиты персональных данных продолжает быть актуальным, иллюстрирует и одна из последних инициатив Роскомнадзора. Она касается ответственности за утечку данных. Позиция ведомства основывается на дифференцированном подходе, предполагающем жесткие меры воздействия, вплоть до уголовной ответственности. При этом необходимость применять такие меры применяется не только к правонарушителям, которые занимаются кражей чужих персональных, но и к тем, кто использует незаконно распространяемые базы данных. Пока же для лиц, использующих доступ к ворованным базам персональных данных, фактически ответственность не предусмотрена.

Самый серьезный подход к ответственности должен быть и в отношении оператора персональных данных, если утечка произошла по его вине, когда недостаточно эффективно выстроена система защиты и пренебрегли требованиями по обеспечению информационной безопасности. По мнению авторов таких инициатив оборотные штрафы – не единственная мера, с помощью которой чиновники и законодатели хотят сократить бесконтрольный и противоправный оборот персональных данных. Ранее стало известно, что в КоАП внесут нормы об ответственности в случае несоблюдения конфиденциальности персональных данных.

В нынешнее непростое время следует рассмотреть вопрос ужесточения мер административной ответственности за правонарушения и тем более преступления в информационной сфере.

В области защиты персональных данных большое значение должно уделяться организационно-правовому механизму и вопросам

ответственности в случае нарушения установленных норм.

В заключение напомним, что в России ведется планомерная работа по созданию цифровой аналитической платформы предоставления статических данных. Создание ее основано на реализации соответствующей стратегии. В этой связи актуальный и так и на все 100 процентов вопрос защиты персональных данных станет еще более значимым.

По общей целевой концепции данные, аккумулированные на этой платформе, будут общедоступными. Исключение составит информация, доступ к которой ограничен законодательством. При этом персональные данные составляют весомую часть такой информации.

На портале персональных данных Роскомнадзора значится, что на сегодняшний день в реестре значится информация о 500 тысячах операторов персональных данных. И все они в полном мере обязаны выполнять требования законодательства в области защиты персональных данных. А указываемых в ежегодных отчетах Роскомнадзора нарушений достаточно прилично.

Разработка единой биометрической системы, наряду с биометрическими системами банков, формирование Больших данных в различных сферах – образовании, транспортном комплексе, медицине и далее – все эти задачи невозможно решать без комплексных мер в отношении обеспечения безопасности персональных данных.

Такие данные лишней раз подтверждают приоритетное значение в целом вопросов государственного регулирования в области информации, защиты информации и противодействия информационным угрозам, но также и проблемы реальной защиты персональных данных.

### Литература

1. Афиногенов Д.А., Виноградова Е.В., Полякова Т.А. Развитие государственной политики в области стратегического планирования в Российской Федерации: публично-правовые и научно-методологические проблемы и приоритеты // Правовая политика и правовая жизнь. 2021. № 4. С. 35.
2. Потапов А.И., Корниенко О.В. Административная ответственность: правовое регулирование / УрЮИ МВД РФ Кафедра админ. права и админ. деят. ОВД. Екатеринбург, 2011. 231 с.
3. Серков П.П. Административная ответственность в российском праве: современное осмысление и новые подходы. М., 2012. 219 с.
4. Чеботарева А.А., Чеботарев В.Е. Чеботарева А.А., Чеботарев В.Е. Цифровой суверенитет как неперемнная составляющая транспортной безопасности // Транспортная безопасность и противодействие терроризму на транспорте: правовые и организационные аспекты: Сборник научных трудов по результатам II Международного научного форума. Москва: Российский университет транспорта, 2021. С. 83 – 89.
5. Чеботарева А.А. Теоретико-методологические подходы к правовому обеспечению информационной безопасности личности // Право и государство: теория и практика. 2017. № 6 (150). С. 149 – 152.

### References

1. Afinogenov D.A., Vinogradova E.V., Poljakova T.A. Razvitie gosudarstvennoj politiki v oblasti strategicheskogo planirovanija v Rossijskoj Federacii: publichno-pravovye i nauchno-metodologicheskie problemy i prioritety. *Pravovaja politika i pravovaja zhizn'*. 2021. № 4. S. 35.
2. Potapov A.I., Kornienko O.V. Administrativnaja otvetstvennost': pravovoe regulirovanie. *UrJuI MVD RF Kafedra admin. prava i admin. dejat. OVD. Ekaterinburg*, 2011. 231 s.
3. Serkov P.P. Administrativnaja otvetstvennost' v rossijskom prave: sovremennoe osmyslenie i novye podhody. *M.*, 2012. 219 s.
4. Chebotareva A.A., Chebotarev V.E. Chebotareva A.A., Chebotarev V.E. Cifrovoy suverenitet kak nepremennaja sostavljajushhaja transportnoj bezopasnosti. *Transportnaja bezopasnost' i protivodejstvie terrorizmu na transporte: pravovye i organizacionnye aspekty: Sbornik nauchnyh trudov po rezul'tatam II Mezhdunarodnogo nauchnogo foruma. Moskva: Rossijskij universitet transporta*, 2021. S. 83 – 89.
5. Chebotareva A.A. Teoretiko-metodologicheskie podhody k pravovomu obespečeniju informacionnoj bezopasnosti lichnosti. *Pravo i gosudarstvo: teorija i praktika*. 2017. № 6 (150). S. 149 – 152.

*Pimenov A.N., Postgraduate,  
Russian University of Transport*

### PROBLEMS OF STATE REGULATION IN THE FIELD OF INFORMATION AND PROTECTION OF INFORMATION AND COUNTERACTING INFORMATION THREATS

**Abstract:** the article focuses on the role of the state in the field of regulation of information legal relations in general, and relations related to the protection of information, ensuring information security, in particular. In this regard, the legal interpretation of administrative offenses in the field of information is also considered. It is emphasized that in the context of global informatization, the number of offenses related to an attempt to violate information security is constantly increasing. In this regard, it is extremely important to update the Russian regulatory and legal framework in the light of the outstripping nature of the development of the information and communication sphere of society. A timely legal assessment of illegal actions of hackers and other persons violating information security will allow for a proactive policy to counter information threats both at the state level and at individual organizations. When analyzing the problems of ensuring information security as an important component of national security, special attention is paid to the analysis of offenses in the context of the norms of the Russian Constitution and the Code of Administrative Offenses of the Russian Federation and the formation of an appropriate information protection system.

**Keywords:** public administration, information security, information protection, administrative responsibility



*Харланов Р.Л., аспирант,  
Российский университет транспорта*

## **ПРАВОВЫЕ ПРОБЛЕМЫ БЕЗОПАСНОСТИ КРИТИЧЕСКОЙ ИНФОРМАЦИОННОЙ ИНФРАСТРУКТУРЫ ТРАНСПОРТНОГО КОМПЛЕКСА**

**Аннотация:** проблематика безопасности критической информационной инфраструктуры только усиливает свою актуальность. Кроме того, все элементы критической информационной инфраструктуры страны (при этом объекты транспортной инфраструктуры не являются исключением) являются неотъемлемой составляющей всей системы национальной безопасности. При этом транспортная отрасль автором рассматривается именно в призме критической информационной инфраструктуры, защита которой должна являться приоритетом государственной политики. Актуальность и своевременность вопросов защиты информационной инфраструктуры в сфере транспорта ускорили процесс принятия закона о безопасности критической информационной инфраструктуры. Сбой в работе или выход из-под контроля программного обеспечения, управляющего, например, работой железной дороги или авиалиний, может привести к самым необратимым последствиям. В этой связи правовая оценка транспорта как элемента критической информационной инфраструктуры, а также вопрос правового регулирования деятельности федеральных органов исполнительной власти в сфере обеспечения информационной безопасности на транспорте являются только актуальными задачами для исследования, но и ориентиром государства в деле скорейшей имплементации новой транспортной стратегии Российской Федерации. Автор подчеркивает, что вынесенные в рамках исследования проблемы правового обеспечения безопасности критической информационной инфраструктуры становятся все более насущными и требующими самого пристального внимания со стороны государства, что нашло отражения и в новой Транспортной стратегии Российской Федерации до 2030 года с прогнозом на период до 2035 года.

**Ключевые слова:** транспортный комплекс, критическая информационная инфраструктура, транспортная безопасность

Транспортная сфера, транспортный комплекс в целом – важнейшая область жизнеобеспечения для любого государства. Отсюда для объектов и субъектов транспортного комплекса предусмотрены определенно важные требования в области обеспечения безопасности в целом, включая и информационную безопасность, в том числе и ее части – безопасности критической информационной инфраструктуры. Принятый в июле 2017 года специальный федеральный закон №187-ФЗ определяет значение терминологического ряда, дает представление о позиции законодателя относительно вопроса безопасности критической информационной инфраструктуры.

Как четко отмечается в одной из работ А.М. Кудрявцева, «в процессе категорирования каждый объект (ИС, ИТКС или АСУ), если он явно или косвенно обеспечивает реализацию функций, относящихся к деятельности организации в рамках рассматриваемой сферы, должен быть отнесен к той или иной категории значимости» [3, с. 100]. В качестве примера – системы контроля и управления доступом или видеонаблюдения в аэропорту.

Роль отраслевого регулятора – Минтранса России – при этом переоценить сложно. Ведется плановая продуктивная работа. Определена обязанность проведения инвентаризации ИС, ИТКС и

АСУ и составления перечня объектов КИИ, подлежащих категорированию.

Проблем немало, при этом ряд из них требуют незамедлительного решения. При этом это можно на примере воздушного транспорта, других видов транспорта обнаружить целый комплекс проблем.

Нельзя не заметить, что для транспортного комплекса и до появления требований к безопасности критической и информационной инфраструктуры хватало проблем, в том числе и в вопросах добротной законодательной базы.

Присоединимся к разумному предложению о необходимости выстраивания «единого отраслевого механизма непрерывного мониторинга кибербезопасности в сфере транспорта и обмен информацией со всеми заинтересованными участниками» [5, с. 40].

В России, к сожалению, не разработано стандартов информационной безопасности (к примеру, в гражданской авиации, и не только). В числе приоритетных векторов развития – разработка отечественных отраслевых информационных систем, прежде всего – в целях минимизации рисков угроз транспортной безопасности, да и национальной безопасности в целом. Речь и о программных, и о правовых, организационных средствах сбора и анализа

информации. С помощью таковых можно нивелировать последствия компьютерных атак.

В современных архисложных условиях только «набирает обороты» проблема импортозамещения, проблема цифрового суверенитета, проводятся серьезные научные конференции на эти актуальные темы, публикуются научные статьи, Так, в одной из работ ученых Российского университета транспорта актуализируется проблема цифрового суверенитета как неперменной составляющей транспортной безопасности [7, с. 83-88].

В целом анализируемый нами вопрос крайне важен и в числе наиболее приоритетных. Справедливо отмечает Э.В. Горян, что «КИИ является основной целью посягательств. Самые резонансные атаки последних лет пришлось на коммуникационные сети служб здравоохранения, транспорта, энергетики, охраны общественного порядка, финансовых и банковских систем. Эти секторы представляют критическую ценность для жизни и благополучия общества и государства в целом. Поэтому противодействовать таким посягательствам можно путем создания национальных (а также региональных и международных) механизмов, которые могли бы оптимально защитить КИИ при соблюдении основных гражданских прав» [2, с. 50].

Серьезное внимание поднятой нами проблематике усматривается и в введении ст. 274.1 Уголовного кодекса Российской Федерации

(возможна после признания объекта КИИ. Уголовное законодательство предусматривает ответственность за нарушения в сфере КИИ в том числе в виде лишения свободы сроком на 10 лет. Конечно, в таком случае речь идет о нарушениях, повлекших тяжкие последствия.

Учеными предлагается обратить внимание на важности такого аспекта. как «классификация информационных систем предлагается документально зафиксировать, что каждая конкретная информационная система не является объектом КИИ» [6, с. 250]. Также акцентируется внимание на том, что следует подходить крайне осторожно к проведению разного рода контрольных мероприятий.

Подводя итог предпринятому исследованию правовых проблем безопасности критической информационной инфраструктуры транспортного комплекса, во-первых, подчеркнем, что установленные специальным законом требования необходимы и особо важны для всего транспортного комплекса. При этом очень важна роль позиции государства в целом, федеральных органов исполнительной власти, Минтранса России. Организационное, эффективное взаимодействие всех задействованных в решении таковых проблем структур может стать основой для качественной реализации нового документа стратегического планирования – Транспортной стратегии Российской Федерации до 2030 года с прогнозом на период до 2035 года.

### Литература

1. Бойченко О.В. Обеспечение безопасности критически важных объектов инфраструктуры Российской Федерации // Ученые записки Крымского федерального университета имени В. И. Вернадского. Экономика и управление, 2016. С. 15 – 19.
2. Горян Э.В. Институциональные механизмы обеспечения безопасности критической информационной инфраструктуры Российской Федерации и Сингапура: сравнительно-правовой аспект // Административное и муниципальное право. 2018. № 9. С. 50.
3. Кудрявцев А.М., Кулешов И.А., Акудрявцев.М., Лаутаи О.С. Киберустойчивость информационно-телекоммуникационной сети. СПб.: Бостон-спектр, 2015. 150 с.
4. Сидоренко В.Л., Власенко Е.А., Тищенко В.А. Защита объектов критической инфраструктуры в условиях гибридной технологии ведения войны. 2018. 14 с.
5. Соловьев В.В. Улучшение защищенности распределенной информационной системы персональных данных на основе технологии VPN и терминального доступа // Информационные технологии и проблемы математического моделирования сложных систем. 2017. № 18. С. 39 – 44.
6. Чукарин А.В. Бизнес-процессы и информационные технологии в управлении современной инфокоммуникационной компанией. М.: Альпина Паблишер, 2016. 512 с.
7. Чеботарева А.А., Чеботарев В.Е. Цифровой суверенитет как неперменная составляющая транспортной безопасности // Транспортная безопасность и противодействие терроризму на транспорте: правовые и организационные аспекты: Сборник научных трудов по результатам II Международного научного форума. Москва: Российский университет транспорта, 2021. С. 83 – 89.

### References

1. Bojchenko O.V. Obespechenie bezopasnosti kriticheski vazhnyh ob#ektov infrastruktury Rossijskoj Federacii. Uchenye zapiski Krymskogo federal'nogo universiteta imeni V.I. Vernadskogo. Jekonomika i upravlenie, 2016. S. 15 – 19.
2. Gorjan Je.V. Institucional'nye mehanizmy obespechenija bezopasnosti kriticheskoj informacionnoj infrastruktury Rossijskoj Federacii i Singapura: sravnitel'no-pravovoj aspect. Administrativnoe i municipal'noe pravo. 2018. № 9. S. 50.
3. Kudrjavcev A.M., Kuleshov I.A., AKudrjavcev.M., Lautai O.S. Kiberustojchivost' informacion-no-telekommunikacionnoj seti. SPb.: Boston-spektr, 2015. 150 s.
4. Sidorenko V.L., Vlasenko E.A., Tishhenko V.A. Zashhita ob#ektov kriticheskoj infrastruktury v uslovijah gi-bridnoj tehnologii vedenija vojny. 2018. 14 s.
5. Solov'ev V.V. Uluchshenie zashhishhennosti raspredelennoj informacionnoj sistemy personal'nyh dannyh na osnove tehnologii VPN i terminal'nogo dostupa. Informacionnye tehnologii i problemy matematicheskogo modelirovanija slozhnyh sistem. 2017. № 18. S. 39 – 44.
6. Chukarin A.V. Biznes-processy i informacionnye tehnologii v upravlenii sovremennoj info-kommu-nikacionnoj kompaniej. M.: Al'pina Pabliher, 2016. 512 c.
7. Chebotareva A.A., Chebotarev V.E. Cifrovij suverenitet kak nepremennaja sostavljajushhaja transportnoj bezopasnosti. Transportnaja bezopasnost' i protivodejstvie terrorizmu na transporte: pravovye i organizacionnye aspekty: Sbornik nauchnyh trudov po rezul'tatam II Mezhdunarodnogo nauchnogo foruma. Moskva: Rossijskij uni-versitet transporta, 2021. S. 83 – 89.

*Kharlamov R.L., Postgraduate,  
Russian University of Transport*

### LEGAL PROBLEMS OF SECURITY OF THE CRITICAL INFORMATION INFRASTRUCTURE OF THE TRANSPORT COMPLEX

**Abstract:** the problem of security of critical information infrastructure only increases its relevance. In addition, all elements of the country's critical information infrastructure (and transport infrastructure facilities are no exception) are an integral part of the entire national security system. At the same time, the transport industry is considered by the author precisely in the prism of critical information infrastructure, the protection of which should be a priority of state policy. The relevance and timeliness of the issues of protecting information infrastructure in the field of transport has accelerated the process of adopting a law on the security of critical information infrastructure. Failure or out of control of the software that controls, for example, the operation of the railway or airlines, can lead to the most irreversible consequences. In this regard, the legal assessment of transport as an element of a critical information infrastructure, as well as the issue of legal regulation of the activities of federal executive authorities in the field of ensuring information security in transport are only relevant tasks for research, but also a guideline for the state in the speedy implementation of the new transport strategy of the Russian Federation. The author emphasizes that the problems of legal support for the security of critical information infrastructure, which were raised as part of the study, are becoming increasingly urgent and require the closest attention from the state, which is also reflected in the new Transport Strategy of the Russian Federation until 2030 with a forecast for the period up to 2035.

**Keywords:** transport complex, critical information infrastructure, transport security

*Тарасов И.А.,  
Всероссийский государственный университет  
юстиции (РПА Минюста России)*

## АНТИМОНОПОЛЬНЫЙ КОМПЛАЕНС ХОЗЯЙСТВУЮЩИХ СУБЪЕКТОВ В СФЕРЕ ЭЛЕКТРОЭНЕРГЕТИКИ: ПРАКТИЧЕСКИЕ ПРОБЛЕМЫ

**Аннотация:** данная статья посвящена практическим проблемам антимонопольного комплаенса хозяйствующих субъектов в отрасли электроэнергетики. В статье представлен материал, касающийся развития отрасли электроэнергетики после распада СССР. Выявлена проблема конкуренции в отрасли электроэнергетики. В статье определены цели антимонопольного регулирования на рынке электроэнергетики. Выявлена проблема причин ограничения конкуренции на антимонопольном рынке электроэнергетики. Определены действия антимонопольного органа в электроэнергетике. Действия антимонопольного органа основаны на том, чтобы не допустить риски, что даст возможность избежать санкций со стороны Федеральной антимонопольной службы. На основании представленных доводов обоснована цель внедрения в деятельность предприятий электроэнергетики системы антимонопольного комплаенса. Рассмотрены на примерах предприятий преимущества и недостатки внедрения системы антимонопольного комплаенса. Эта система направлена на предупреждение нарушений антимонопольного законодательства. Рассмотрены проблемы внедрения системы антимонопольного комплаенса, касающиеся нехватки квалифицированных кадров, а также процедура формального внедрения системы антимонопольного комплаенса. Решение проблем, касающихся персонала, обеспечивается его обучением в правовом направлении и направлении менеджмента. Внедрение системы антимонопольного комплаенса предусматривает работу с персоналом в части изменения их отношения к ведению хозяйственной деятельности, потому что основная цель работы, в данном направлении, связана с повышением эффективности контрольной деятельности. Решением этих проблем должно решаться применением переговоров, что дает возможность повысить информированность руководящих кадров о существующих требованиях антимонопольного законодательства в сфере электроэнергетики. Внедрение системы антимонопольного комплаенса даст возможность выявить и предотвратить злоупотребления полномочиями, коррупционные и картельные соглашения, а также различного рода сговоры.

**Ключевые слова:** электроэнергетика, антимонопольная политика, конкуренция, прогрессивные технологии, законодательство, комплаенс

Если рассматривать мировую энергетическую систему, то Российская Федерация занимает в ней одно из первых мест. В данной сфере Россия принимает активное участие в международной торговле. После распада СССР наша страна оказалась в глубоком кризисе. Восстановление данной отрасли началось только в 2000 годы, после принятия Постановления Правительства Российской Федерации от 11.06.2001 №526 «О реформировании электроэнергетики Российской Федерации» [1]. Реформирование электроэнергетики заключалось в развитии прогрессивных технологий, рыночных принципов функционирования. Реформирование включало в себя и удовлетворение спроса на тепловую и электрическую энергию. Проблемой, в данном случае, является конкуренция на рынке сбыта электроэнергии. Конкуренция на розничных рынках сбыта считается формальностью. На самом же деле этой конкуренции нет.

Розничные рынки электроэнергетики осуществляют свою деятельность, основываясь на нормативно-правовых актах, которые диктуют ценовую политику. Поставщик, при этом, наделен особым статусом в границах этого рынка.

На этапе современного развития электроэнергетики четко определены цели антимонопольного регулирования, которые в данной отрасли заключается в пресечении и предупреждении монополистической деятельности. Меры антимонопольного регулирования являются причинами ограничения конкуренции.

На основании статьи 25 Федерального закона от 26.03.2003 №35-ФЗ «Об электроэнергетике» [2] федеральный антимонопольный орган, осуществляя антимонопольный контроль на оптовом рынке юридических лиц, которые имеют средства для манипулирования, может пресекать их действия, осуществляя действия, представленные на рис. 1.



Рис. 1. Действия антимонопольного органа в электроэнергетике [3]

Недопущение рисков, которые относятся к действиям антимонопольного органа, необходимо и со стороны хозяйствующих субъектов. Недопущение рисков даст возможность избежать санкций со стороны Федеральной антимонопольной службы (далее – ФАС России). Это позволит избежать, в первую очередь, финансовых проблем. При назначении компанией «монополично» высокой цены, она планирует получить максимально возможную прибыль. Указанные действия являются нарушением антимонопольного законодательства, административная ответственность за совершение которых, приводит к высоким штрафным санкциям, административным штрафам, предусмотренным за нарушение антимонопольного законодательства. Штраф назначается в пределах 1-15% от суммы выручки хозяйствующего субъекта, на рынке которого совершено правонарушение. Такие последствия способствуют тому, что компании в сфере электроэнергетики внедряют механизмы по предупреждению завышения цен. Это говорит о купировании компаниями электроэнергетики антимонопольных рисков. Уже в настоящий период времени многие компании не только в сфере электроэнергетики, но и других отраслях экономики, просчитывают варианты внедрения системы антимонопольного комплаенса.

Антимонопольный комплаенс представляет собой систему, которая направлена на предупреждение нарушений законодательства в антимонопольной сфере. Система антимонопольного комплаенса представляет собой, в том числе культуру пове-

дения компаний электроэнергетики на рынке. Для ФАС России внедрение системы антимонопольного комплаенса – это развитие антимонопольной политики в Российской Федерации. Комплаенс-система – это элемент государственной политики, который направлен на развитие конкуренции, в том числе в сфере энергетического сектора. Внедрение комплаенс-системы даст возможность обмениваться опытом между компаниями отрасли. Внедрение такой системы, также, позволит внедрить систему внутреннего контроля.

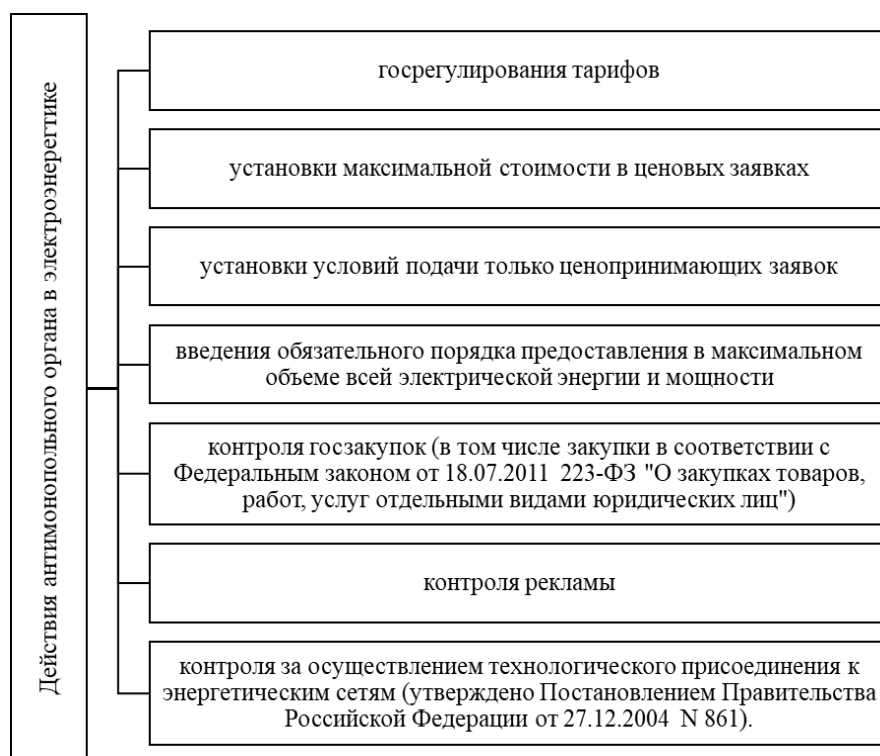
Первой компанией в сфере электроэнергетики, которая внедрила систему антимонопольного комплаенса, считается компания ОАО «МРСК Урал». В данной компании был образован отдел по управлению антимонопольными рисками. В обязанности этого отдела входит внедрение механизмов, направленных на ликвидацию и снижение рисков нарушения антимонопольного законодательства. В обязанности, также, входит обучение сотрудников по изучению антимонопольного законодательства Российской Федерации. Существуют программы обучения, которые направлены на обучение правилам технологического присоединения к электрическим сетям [6]. Антимонопольная политика ОАО «МРСК Урал» направлена на личную ответственность сотрудников, на соблюдение антимонопольного законодательства, что показало положительные результаты. В компании проводится работа по управлению антимонопольными рисками. Комплекс мероприятий, который касается обучения сотрудников, четко

регулирует запреты и требования антимонопольного законодательства. Все применяемые механизмы в деятельности ОАО «МРСК Урал» привели к сокращению нарушений антимонопольного законодательства при проведении технологиче-

ского присоединения к электрическим сетям.

Но существуют и проблемы внедрения в отрасли электроэнергетики системы антимонопольного комплаенса (рис. 2).



Рис. 2. Проблема внедрения антимонопольного комплаенса в отрасль электроэнергетики [5]

Среди первоочередных проблем, отметим проблему нехватки квалифицированных кадров. Как было представлено выше, система антимонопольного комплаенса основана на правовых и организационных мерах. Эти меры представляют собой соблюдение требований законодательства в антимонопольной сфере, в том числе на предупреждение правонарушений. Система антимонопольного комплаенса в области электроэнергетики – это система менеджмента, в первую очередь. Проблемы с квалифицированными кадрами в данной отрасли, в первую очередь, можно объяснить отсутствием необходимых образовательных стандартов. Но развитие в данном направлении все-таки есть. Об этом свидетельствует принятие 31.10.2018 Профессионального стандарта «Специалист в сфере конкурентного права». Этот профессиональный стандарт включает основные нормы антимонопольного законодательства.

Вторая проблема заключается в самом внедрении системы антимонопольного комплаенса в деятельность отрасли электроэнергетики. Такие проблемы возникают тогда, когда внедрение антимонопольного комплаенса направлено на смягчение мер антимонопольного законодательства.

В настоящий период времени на таких предприятиях, как ОАО «МРСК Урал», ООО «КамАЗ-Энерго» и ПАО «МРСК Юга» внедрена система антимонопольного комплаенса. Но при этом, большая часть предприятий энергетического комплекса не стремятся к ее внедрению, потому что для этого необходимы дополнительные имущественные вложения [4]. При этом, по мнению многих менеджеров отрасли энергетики, это не приведет к снижению административной нагрузки в случае нарушения антимонопольного законода-

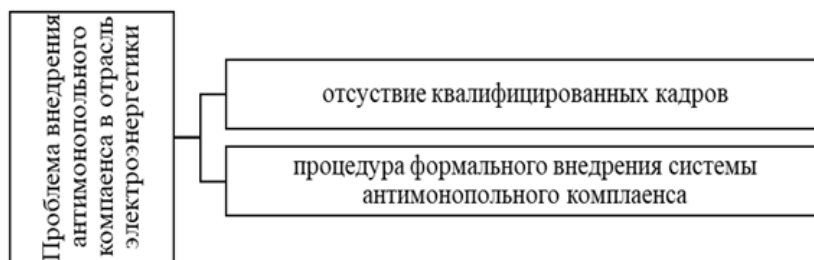
тельства.

Необходимо учитывать и тот факт, что внедрение системы антимонопольного комплаенса соответствует интересам компаний, как частным, так и публичным. Учитывать необходимо и тот факт, что в отличие от организаций, внедрение антимонопольного комплаенса на уровне государства не требует больших имущественных вложений. На основании этого, антимонопольный комплаенс считается публично-частным институтом, что говорит о необходимости взаимодействия бизнеса и государства.

Если провести анализ внедрения антимонопольного комплаенса на предприятиях электроэнергетики, то хозяйствующие субъекты несут большие имущественные издержки [7]. Такие имущественные издержки должны быть компенсированы государством, путем смягчения санкций за нарушение антимонопольного законодательства.

Таким образом, на основании проведенного анализа сформируем вывод. Внедрение системы антимонопольного комплаенса предусматривает работу с персоналом в части изменения их отношений к ведению хозяйственной деятельности, потому что основная цель работы в данном направлении направлена на повышение эффективности контрольной деятельности. Решение этих проблем должно решаться применением переговоров, что дает возможность повысить информированность руководящих кадров в антимонопольной политике электроэнергетики. Внедрение системы антимонопольного комплаенса даст возможность выявить и предотвратить злоупотребления полномочиями, коррупционные и картельные соглашения, а также различного рода сговоры.

### Литература

1. Постановление Правительства РФ от 11.07.2001 № 526 (ред. от 20.03.2013) «О реформировании электроэнергетики Российской Федерации». Режим доступа [http://www.consultant.ru/document/cons\\_doc\\_LAW\\_32472/3fdf9105e3ca147b921710f7c1801009bf08d342/](http://www.consultant.ru/document/cons_doc_LAW_32472/3fdf9105e3ca147b921710f7c1801009bf08d342/) (дата обращения: 21.03.2022 г.)
2. Федеральный закон от 26.03.2003 N 35-ФЗ (ред. от 11.06.2021) «Об электроэнергетике». Режим доступа: [http://www.consultant.ru/document/cons\\_doc\\_LAW\\_41502/01fbae25b3040955277cbd70aa1b907cceda878e/](http://www.consultant.ru/document/cons_doc_LAW_41502/01fbae25b3040955277cbd70aa1b907cceda878e/) (дата обращения: 21.03.2022 г.)
3. Громова Е.А. Антимонопольный комплаенс: проблемы внедрения // Юрист. 2017. № 17. С. 30 – 31.
4. Громов В.В., Кинеев Ю.А. Проблема внедрения антимонопольных мероприятий в электроэнергетике // «Предпринимательское право». 2021. № 2. С. 121 – 128.
5. Мариничева О. Комплаенс завоевывает Россию // Энергетика и промышленность России. 2019. № 3-4 (359-360). С. 12.
6. Непринцева Е.В., Шубин С.А. Проблемы антимонопольного регулирования в электроэнергетике // Бизнес в законе. Экономико-юридический журнал. 2015. № 5. С. 199 – 202.
7. Николаева Д. «Обязательным комплаенс для бизнеса не будет». Сергей Пузыревский – о новых законодательных инициативах ФАС // Коммерсантъ. 2018. 2 июля.

### References

1. Postanovlenie Pravitel'stva RF ot 11.07.2001 № 526 (red. ot 20.03.2013) «O reformirovanii jelektrojenergetiki Rossijskoj Federacii». Rezhim dostupa [http://www.consultant.ru/document/cons\\_doc\\_LAW\\_32472/3fdf9105e3ca147b921710f7c1801009bf08d342/](http://www.consultant.ru/document/cons_doc_LAW_32472/3fdf9105e3ca147b921710f7c1801009bf08d342/) (data obrashhenija: 21.03.2022 g.)
2. Federal'nyj zakon ot 26.03.2003 N 35-FZ (red. ot 11.06.2021) «Ob jelektrojenergetike». Rezhim dostupa: [http://www.consultant.ru/document/cons\\_doc\\_LAW\\_41502/01fbae25b3040955277cbd70aa1b907cceda878e/](http://www.consultant.ru/document/cons_doc_LAW_41502/01fbae25b3040955277cbd70aa1b907cceda878e/) (data obrashhenija: 21.03.2022 g.)
3. Gromova E.A. Antimonopol'nyj komplaens: problemy vnedrenija. Jurist. 2017. № 17. S. 30 – 31.
4. Gromov V.V., Kineev Ju.A. Problema vnedrenija antimonopol'nyh meroprijatij v jelektrojenergetike. «Predprinimatel'skoe pravo». 2021. № 2. S. 121 – 128.
5. Marinecheva O. Komplaens zavoevyvaet Rossiju. Jenergetika i promyshlennost' Rossii. 2019. № 3-4 (359-360). S. 12.
6. Neprinceva E.V., Shubin S.A. Problemy antimonopol'nogo regulirovanija v jelektrojenergetike. Biznes v zakone. Jekonomiko-juridicheskij zhurnal. 2015. № 5. S. 199 – 202.
7. Nikolaeva D. «Objazatel'nyj komplaens dlja biznesa ne budet». Sergej Puzyrevskij – o novyh zakonodatel'nyh initsiativah FAS. Kommersant#. 2018. 2 ijulja.

*Tarasov I.A.,*

*All-Russian State University of Justice (RPA of the Ministry of Justice of Russia)*

### ANTIMONOPOLY COMPLIANCE OF ECONOMIC ENTITIES IN THE FIELD OF ELECTRIC POWER INDUSTRY: PRACTICAL PROBLEMS

**Abstract:** this article is devoted to practical problems of antimonopoly compliance of economic entities in the electric power industry. The article presents material related to the development of the electric power industry after the collapse of the USSR. The problem of competition in the electricity industry has been identified. The article defines the goals of antimonopoly regulation in the electricity market. The problem of the reasons for limiting competition in the antimonopoly market of the electric power industry was revealed. The actions of the antimonopoly authority in the electric power industry are determined. The actions of the antimonopoly authority are based on preventing risks, which will make it possible to avoid sanctions from the Federal Antimonopoly Service. Based on the presented arguments, the idea of introducing an antitrust compliance system into the activities of electric power enterprises was substantiated. The advantages and disadvantages of introduction of antitrust compliance system are considered on the examples of enterprises. This system is aimed at preventing nara

**Keywords:** electric power industry, antitrust policy, competition, progressive technologies, legislation, compliance

*Чеботарев В.Е., кандидат экономических наук, доцент,  
Российский университет транспорта*

## ПРАВО И ИЗБИРАТЕЛЬНАЯ ИНФОРМАЦИОННАЯ КАМПАНИЯ В СОВРЕМЕННОЙ ИНФОРМАЦИОННО-КОММУНИКАЦИОННОЙ ТЕХНОЛОГИЧЕСКОЙ СРЕДЕ

**Аннотация:** в условиях развития применения современных информационных технологий в ходе избирательного процесса актуализируется вопрос правового регулирования данной сферы, включая анализ развития законодательства РФ в области ведения агитационных кампаний в современной информационно-коммуникационной технологической среде. При этом наибольший интерес вызывают основные направления совершенствования законодательства РФ, регулирующего избирательный процесс в условиях современных информационных технологий. В том числе – касаясь влияния искусственного интеллекта, виртуальных субъектов информационного взаимодействия на электоральную аудиторию. При этом немало проблемы приносят риски и угрозы, в том числе угрозы суверенности избирательного процесса в информационно-коммуникационной технологической среде. В связи с обозначенным автором предпринимается попытка определить направления совершенствования законодательства для обеспечения эффективного правового регулирования ведения избирательных информационных кампаний в условиях динамично развивающихся новых методов информационного влияния на электоральную аудиторию.

**Ключевые слова:** избирательный процесс, современные информационные технологии, виртуальные субъекты информационного взаимодействия на электоральную аудиторию, угрозы суверенности избирательного процесса, методы информационного влияния на электоральную аудиторию

В условиях информационного общества и цифровой трансформации, развития прорывных цифровых технологий, включая технологии распределенного реестра, больших данных (Big Data), облачных вычислений, промышленного интернета, интернета-вещей, систем искусственного интеллекта и иных сквозных технологий, требуется решение правовых проблем обеспечения избирательной информационной кампании в современной информационно-коммуникационной технологической среде, что связано с необходимостью их системного научного осмысления.

Актуальность данной проблематики обоснована также и важностью достижения информационной безопасности, решения проблем обеспечения безопасности личности, общества и государства, что подтверждает необходимость исследования правового обеспечения избирательной информационной кампании в современной информационно-коммуникационной технологической среде и определяет авторскую мотивацию автора.

Постановка проблемы, обозначенной в заголовке статьи и ее аннотации предопределяет необходимость решения целого комплекса задач: анализ особенностей избирательной информационной кампании в условиях развития современной информационно-коммуникационной технологической среды, изучение генезиса развития законодательства Российской Федерации в области ведения избирательной информационной кампании в современной информационно-коммуникационной технологической среде, определение особенностей применения норм права в области ведения избирательных информационных кампаний в информа-

ционно-коммуникационной технологической среде, анализ правового регулирования ведения информационной кампании нетрадиционными методами в рамках избирательного процесса в информационно-коммуникационной технологической среде. выявление особенностей влияния искусственного интеллекта виртуальных субъектов информационного взаимодействия на электоральную аудиторию. выявление угроз суверенности национальной избирательной системы в информационно-коммуникационной технологической среде [2, с. 83-89] и т.д. На ряд этих вопросов определим свои позиции ниже.

Прежде всего, автором предлагается новое понятие – «Избирательная информационная кампания», под которой предлагается понимать непрерывный процесс информационного воздействия на электоральные группы, формирующий информационную повестку, убеждения, предпочтения, отношение избирателей к субъектам процесса «от выборов до выборов». Это понятие целесообразно закрепить в избирательном законодательстве Российской Федерации.

С учетом выявленных закономерностей развития информационных отношений в условиях глобального информационного общества в рамках избирательной кампании необходим более широкий подход к определению той ее части, которая сегодня в российском законодательстве определяется как «агитация» и «агитационный период», который объявляется после объявления выборов, выдвижения кандидатов и заканчивается в день перед днем голосования. В основу данного подхода положен принцип непрерывности избиратель-



ного процесса.

Избирательная информационная кампания» происходит непрерывно, но внутри этого процесса предлагается выделить три периода:

- общий период (от объявления итогов голосования до объявления следующих выборов);
- агитационный период (от выдвижения кандидатов до дня голосования);
- рефлексия по результатам голосования (после дня голосования до официального объявления итогов).

Также необходимо внести изменения, обновить и расширить законодательный перечень средств агитации в ходе ведения «избирательной информационной кампании», а именно ввести понятие «средства информационного воздействия на избирателей в икт-среде». Предлагаемый перечень средств информационного воздействия на избирателей в икт-среде включает: зарубежные сетевые СМИ и новостные агрегаторы; авторитетные зарубежные общественные и политические организации, активно занимающиеся информационной деятельностью в русскоязычном сегменте сети интернет; социальные сети. (FB, Clubhouse, и др.); блогеры; инструменты дифференцированной, персонализированной (не массовой) агитации, директ-агитация; ЛОМы, в том числе находящиеся вне пределов РФ; контекстная реклама (Google AdWords, Яндекс.Директ); глобальные видеохостинги (YouTube, и др.); мессенджеры (Telegram, Signal, WhatsApp и пр.); поисковые системы (например Google, Yahoo, Yandex и т.д.); специально ориентированные приложения для смартфонов (например «умное голосование»); виртуальные миры (игры и виртуальные среды).

В рамках организационно-правового обеспечения ведения «избирательной информационной кампании» необходимо обеспечить полномасштабный мониторинг и фиксацию активного информационного воздействия на избирателей. При этом определение участников процесса информационного воздействия на избирателей и аналитическая обработка содержания на предмет соответствия действующему избирательному законодательству России и обеспечение невмешательства извне может быть обеспечено только с помощью специальных программных средств.

В свою очередь, эффективность организационно-правового обеспечения избирательной кампании в условиях информационной среды требует комплексного подхода при формировании системы мониторинга, включающего автоматизированную аналитику, на основе больших данных, с помощью специальных алгоритмов. Представляется, что организационный механизм при этом должен включать определение полномочий специальных

подразделений Центральной избирательной комиссии России в Постановлении от 31 января 2006 г. № 169/1100-4 «Об утверждении положения об аппарате центральной избирательной комиссии Российской Федерации» и Постановлении ЦИК России от 28.06.1995 № 7/46-II (ред. от 15.12.2021) «О Регламенте Центральной избирательной комиссии Российской Федерации».

Данное предложение автора основывается на целесообразности последовательного проведения системы взаимосвязанных организационно-правовых мероприятий, с целью предотвращения и минимизации возможных угроз и рисков в процессе избирательной информационной кампании в условиях современной информационно-коммуникационной технологической среды [3].

Также отметим следующее. В условиях современной информационной среды и сложившегося к настоящему времени массива законодательства, содержащего противоречия и пробелы, целесообразна разработка кодифицированного нормативного правового акта, при этом возможно два пути развития законодательства: разработка Информационного кодекса РФ либо Избирательного кодекса РФ. Авторская позиция основывается на необходимости развития в данном направлении избирательного законодательства Российской Федерации.

Также важна разработка принципов избирательного процесса на основе основополагающего начала обеспечения безопасности автоматизированных информационных систем, с обеспечением контроля всех каналов и средств информационного воздействия (социальных сетей, дискуссионных площадок и пр.) на электоральную аудиторию.

Заметим, что действующее избирательное законодательство такого принципа не включает, а содержащийся в статье 13 федерального закона №149-ФЗ от 27.07.2006 года «Об информации, информационных технологиях и о защите информации» принцип обеспечения безопасности Российской Федерации при создании информационных систем, содержание которого исследуется в ряде работ [1], их эксплуатации и защите содержащейся в них информации не отвечает характеру складывающихся правоотношений в рамках реализации избирательной информационной кампании в условиях современной информационно-коммуникационной технологической среды.

Вышеизложенные предложения автора представляют собой теоретическую концепцию правового обеспечения избирательной информационной кампании в современной информационно-коммуникационной технологической среде и совершенствования информационного законодательства на основе комплексного информационно-правового исследования соответствующих информационно-правовых отношений.

### Литература

1. Чеботарева А.А. Реализация и защита прав и свобод в информационном обществе: актуальные проблемы правоприменительной практики // Вестник Удмуртского университета. Серия «Экономика и право», 2014. № 1. С. 220 – 230.
2. Чеботарева А.А., Чеботарев В.Е. Цифровой суверенитет как неперемнная составляющая транспортной безопасности // Транспортная безопасность и противодействие терроризму на транспорте: правовые и организационные аспекты: Сборник научных трудов по результатам II Международного научного форума. Москва: Российский университет транспорта, 2021. С. 83 – 89.
3. Чеботарев В.Е. Правовое регулирование агитационной кампании в рамках избирательного процесса в России // Материалы Международного молодежного научного форума «Ломоносов-2021»: Москва, ООО «ООО "МАКС Пресс"», 2021. С. 21.

### References

1. Chebotareva A.A. Realizacija i zashhita prav i svobod v informacionnom obshhestve: aktual'nye problemy pravoprimenitel'noj praktiki. Vestnik Udmurtskogo universiteta. Serija «Jekonomika i pravо», 2014. № 1. S. 220 – 230.
2. Chebotareva A.A., Chebotarev V.E. Cifrovij suverenitet kak nepremennaja sostavljajushhaja transportnoj bezopasnosti. Transportnaja bezopasnost' i protivodejstvie terrorizmu na transporte: pravovyе i organizacionnye aspekty: Sbornik nauchnyh trudov po rezul'tatam II Mezhdunarodnogo nauchnogo foruma. Moskva: Rossijskij universitet transporta, 2021. S. 83 – 89.
3. Chebotarev V.E. Pravovoe regulirovanie agitacionnoj kampanii v ramkah izbiratel'nogo processa v Rossii. Materialy Mezhdunarodnogo molodezhnogo nauchnogo foruma «Lomonosov-2021»: Moskva, ООО «ООО "MAKS Press"», 2021. S. 21.

*Chebotarev V.E., Candidate of Economic Sciences (Ph.D.), Associate Professor, Russian University of Transport*

## LAW AND ELECTORAL INFORMATION CAMPAIGN IN THE MODERN INFORMATION AND COMMUNICATION TECHNOLOGY ENVIRONMENT

**Abstract:** in the context of the development of the use of modern information technologies during the electoral process, the issue of legal regulation of this area is being updated, including an analysis of the development of the legislation of the Russian Federation in the field of campaigning in the modern information and communication technology environment. At the same time, the main directions of improving the legislation of the Russian Federation regulating the electoral process in the conditions of modern information technologies are of the greatest interest. In particular, with regard to the influence of artificial intelligence, virtual subjects of information interaction on the electoral audience. At the same time, risks and threats bring a lot of problems, including threats to the sovereignty of the electoral process in the information and communication technology environment. In connection with the indicated author, an attempt is made to determine the directions of improving legislation to ensure effective legal regulation of electoral information campaigns in the conditions of dynamically developing new methods of information influence on the electoral audience.

**Keywords:** the electoral process, modern information technologies, virtual subjects of information interaction with the electoral audience, threats to the sovereignty of the electoral process, methods of information influence on the electoral audience