

**МИНИСТЕРСТВО ОБРАЗОВАНИЯ И НАУКИ  
РОССИЙСКОЙ ФЕДЕРАЦИИ**

**ФГАОУ ВПО «КАЗАНСКИЙ (ПРИВОЛЖСКИЙ)  
ФЕДЕРАЛЬНЫЙ УНИВЕРСИТЕТ»**

**Г.Н. Хадиуллина, Л.Ф. Нугуманова, Н.Г. Багаутдинова,  
А.В. Саркин**

**ИСТОРИЯ ЭКОНОМИЧЕСКИХ УЧЕНИЙ**

**Учебное пособие**

**КАЗАНЬ – 2013**

**ББК 65.02**  
**X 14**

Рецензенты:

Заведующая кафедрой экономической теории ФГБОУВПО «Казанский национальный исследовательский технический университет им.А.Н.Туполева - КАИ», доктор экономических наук Хасанова А.Ш.

Заведующий кафедрой мировой экономики Саранского кооперативного института (филиала) АНО ВПО Центросоюза РФ «Российский университет кооперации», доктор экономических наук Имяреков С.М.

© Хадиуллина Г.Н., 2013

© Нугуманова Л.Ф., 2013

© Багаутдинова Н.Г., 2013

© Саркин А.В., 2013

© Казанский (Приволжский)  
федеральный университет, 2013

## **ВВЕДЕНИЕ**

### **ИСТОРИКО-ЭКОНОМИЧЕСКОЕ ЗНАНИЕ КАК ОСНОВА ТЕОРЕТИЧЕСКОГО УРОВНЯ ЭКОНОМИЧЕСКОГО МЫШЛЕНИЯ**

Экономическая теория как самостоятельная наука возникла в период становления современных рыночных отношений. История экономической мысли как самостоятельная ветвь в системе экономических наук оформилась в первой половине XIX века. Традицией русской экономической мысли всегда было внимание к историческим тенденциям и факторам социально-экономического развития. Причина этого находится в особенностях социально-экономического и духовного развития России.

XIX век характеризуется борьбой старых и новых тенденций в экономической системе России. В этих условиях представители различных направлений экономической мысли для доказательства истинности своей позиции апеллируют к историческому опыту страны и человечества. Практически каждый отечественный экономист выступает как теоретик и историк экономической мысли. Среди них Н.Г.Чернышевский, М.И.Туган-Барановский, Н.Н.Фирсов, А.С.Лаппо-Данилевский, П.Б.Струве и т.д. Становление марксистского обществоведения в СССР основывалось на критическом осмыслении наследия мировой и отечественной истории экономической мысли. Однако с конца 20-х годов в советской экономической науке начали накапливаться негативные явления, связанные с практикой административного разрешения идейных разногласий. Ряд экономистов был репрессирован. Среди них - Н.Д.Кондратьев, А.В.Чаянов и др. При этом история экономической мысли продолжала развиваться. Так, эта область знаний оставалась единственным прибежищем экономистов, желавших писать нечто

оригинальное. В годы так называемого застоя цензура продолжала определять тематику научных исследований. Наиболее актуальные с точки зрения использования опыта прошлого разделы истории экономической мысли не развивались.

Большинству студентов инженерно-экономических и общеэкономических специальностей курсы экономической истории и истории экономических учений до 1990 года не преподавались. В результате специалист, владеющий историко-экономическим материалом даже по своей узкой теме, стал редкостью.

Историко-экономическая теория неразрывно связана с развитием экономических знаний в целом и выполняет ряд функций. Среди них особое место занимает практическая, которая заключается в следующем: знание истории экономики и истории экономических учений дает возможность проверки справедливости положений научных теорий на историческом материале, сравнения с альтернативными экономическими концепциями, разрешения проблемы выбора между конкурирующими теориями. Положение о том, что критерий истины - практика, является слишком общим для решения судьбы конкретной теории. В условиях, когда существуют различные подходы к решению проблемы стабилизации экономики, эта задача приобретает особое значение. Историко-экономическое знание предотвращает догматический, априорный характер восприятия теории.

Другой не менее важной функцией является функция фактологическая. Аккумуляция, анализ, первичная теоретическая обработка разнообразной экономической информации также происходят в рамках историко-экономических знаний.

Аксеологическая функция состоит в разграничении в процессе познания истинного и ложного, прогрессивного и реакционного, преходящего и непреходящего и т.д.

Кроме того, историко-экономическое знание выполняет методологическую функцию, заключающуюся в научном обосновании новых и критическом осмыслении существующих экономических теорий и идей.

Таким образом, формирование теоретического уровня экономического мышления неразрывно связано с овладением в полной мере историко-экономическими знаниями.

Данное учебное пособие рассматривает с позиции современной экономической теории исторический процесс возникновения, развития, борьбы и смены экономических идей. Основное внимание в книге уделяется анализу основных направлений современной экономической теории, лежащей в основе принятия экономических решений на макро- и микроэкономических уровнях.

В историко-экономическом анализе присутствуют два подхода: абсолютизм и релятивизм. Абсолютизм рассматривает логику развития предмета исследования, которая заключается в движении от ложного к истинному, от простого к сложному. Релятивизм рассматривает каждую отдельную теорию, выдвинутую в прошлые эпохи, как более или менее точное отражение социально-экономических условий. Релятивизм в крайней форме представлен в виде классового подхода, согласно которому идеи экономистов есть разумное обоснование классовых или групповых интересов. При этом игнорируется характер взаимосвязи круга вопросов, внутри которого эта теория или учение может иметь смысл. Хотя каждого комментатора истории экономической мысли можно отнести к тому или иному полюсу, все же позиции современных экономистов-историков

нельзя классифицировать как однозначно релятивистские или абсолютистские. Наиболее разумным представляется подход, который сочетает исторические и логические аспекты в движении экономической мысли. Вклад отдельных экономистов оценивается с точки зрения того, что они создали нового по сравнению с предшественниками. При этом нельзя возвеличивать их достоинства в стремлении приписать им идеи, опередившие их время и стремления. Таким образом, к источникам развития экономических идей относятся изменения в социально-экономических условиях жизни общества, а также закономерности развития экономической теории и других областей знания.

Основой периодизации всемирной истории экономической мысли служит ее принадлежность к определенной эпохе. Предлагаемая в данном учебном пособии структура курса истории экономических учений состоит из трех разделов. В соответствии с конкретными качественными преобразованиями в экономике выделяются следующие этапы развития экономической мысли:

1. Экономические учения эпохи дорыночной экономики;
2. Экономические учения и концепции эпохи нерегулируемой рыночной экономики;
3. Экономические концепции эпохи регулируемой рыночной экономики.

## **РАЗДЕЛ 1. ЭКОНОМИЧЕСКИЕ УЧЕНИЯ ЭПОХИ ДОРЫНОЧНОЙ ЭКОНОМИКИ**

### **ГЛАВА 1. ЭКОНОМИЧЕСКАЯ МЫСЛЬ ДРЕВНЕГО ВОСТОКА И АНТИЧНОГО МИРА**

Начало становления экономической мысли совпадает с началом становления человеческого общества. В настоящее время исследованы лишь те вопросы экономического мышления древности, которые были отражены в письменных источниках. Возникновение первых экономических идей относится к эпохе формирования государственности в Месопотамии (междуречье Тигра и Евфрата) и в Египте в IV тысячелетии до н.э. Особенностью экономической мысли древнего мира является его неотделимость от политико-правовой и религиозной идеологии.

Экономическая система древневосточных обществ имеет натурально-хозяйственную основу. Памятники экономической мысли Древнего Востока - это свод законов и сочинения по искусству государственного управления. Экономическое знание носит догматический характер. Периодическое повторение одних и тех же экономических ситуаций создавало возможность для успешного ведения хозяйства путем копирования опыта прошлых лет.

В древнеегипетской литературе нашли отражение многие вопросы организации и управления государственным хозяйством, где присутствовало общинное землевладение. Периодически проводились переписи населения с учетом возрастных и профессиональных особенностей, составлялись земельные кадастры, осуществлялся расчет материальных и трудовых ресурсов, необходимых для ирригационного и культового строительства.

Для Древней Месопотамии характерно относительно быстрое развитие частнособственнических начал и товаро-денежных отношений, что вело к разорению массы производителей, развитию долгового рабства. В памятниках экономической мысли данного региона отражены попытки государства с помощью законодательства остановить размывание слоя самостоятельных производителей (Законы царя Хаммурапи).

Наиболее характерные черты экономической мысли Древней Индии отражены в “Артхашастре” - произведении, название которого состоит из двух частей: “артха” - выгода, “шастра” - наука, научное произведение. В нем собраны практические знания в области ведения хозяйства и даны общие рекомендации по управлению идеальным государством, прежде всего по организации налогообложения, отдельных аспектов финансовой политики, а также присутствуют вопросы собственности, предоставления кредита, размера ссудного процента и т.д.

В Древней Греции основной формой эксплуатации непосредственных производителей было рабство. Трактовка проблемы рабовладения занимала центральное место в экономической мысли Древней Греции, которая достигла своей зрелости в трудах Ксенофонта, Платона, Аристотеля.

Ксенофонт(430 - 355 гг. до н.э.) в своих трудах “О доходах” и “Экономикос” (учение о хозяйстве) рассматривает структуру экономики с точки зрения деления на отрасли, выделяя при этом сельское хозяйство, ремесленничество, торговлю. Его идеалом было натуральное хозяйство. Торговля должна использоваться лишь в целях обогащения землевладельцев. Рабство рассматривалось как естественная форма эксплуатации. Признавая низкую производительность рабского труда, он рекомендовал использовать материальные стимулы. В трудах Ксенофонта впервые в истории экономической мысли рассматриваются вопросы



разделения труда, содержатся попытки проанализировать ценность товара как единство потребительской и меновой. Ксенофонт анализирует функции денег, а именно: деньги рассматриваются как средство обращения и средство накопления сокровищ.

Платон (427 - 347 гг. до н.э.) в своем труде “Государство” создал проект идеального государственного устройства. В работе “Законы” исследуется государство, более близкое к реальной действительности. Задачей государства, согласно Платону, является разрешение противоречий между многообразием потребностей и однообразием способностей людей. Платон - сторонник натурального хозяйства, поэтому он на первое место ставит земледелие, а ремесло и торговля являются занятиями не почетными. Рабство есть вечная и естественная форма эксплуатации. У Платона имеют место догадки о том, что деньги выполняют функцию меры стоимости. Цена, по Платону, должна регулироваться государством и устанавливаться так, чтобы обеспечить получение умеренной прибыли.

Согласно Аристотелю (384 - 322 гг. до н.э.), деление людей на свободных и рабов объясняется законами природы. Рассуждая о путях приобретения богатства и удовлетворения потребностей, Аристотель выделяет экономику и хрематистику. Экономика имеет своей целью приобретение потребительской стоимости, необходимой для жизни домашнего хозяйства и государства. Хрематистика - это искусство наживать состояние путем торговли. Она не соответствует законам природы. Из анализа форм стоимости Аристотель делает вывод, что вещь используется двояко - для удовлетворения определенной потребности и для обмена, то есть существуют потребительская и меновая стоимости. При анализе форм торговли Аристотель показал, что меновая торговля ( $T_1 - T_2$ ) уступила место товарному обращению ( $T_1 - Д - T_2$ ), которое переходит в

обращение денег в виде капитала ( $D_1 - T - D_2$ ). Деньги выполняют функцию меры стоимости и средства обращения. Согласно Аристотелю, существует различие между обращением денег как денег и денег как капитала. Последнее относится к хрематистике и осуждается Аристотелем.

Таким образом, особенностью экономической мысли древнего мира является его неотделимость от политико-правовой и религиозной идеологии.

## ГЛАВА 2. МЕРКАНТИЛИЗМ

Термин “меркантилизм” (от итальянского “мерканте”, что означает “торговец”, “купец”) впервые обрел свое значение в трудах А.Смита. Меркантилизм представляет собой первую в истории экономической мысли попытку теоретического обоснования экономической политики государства. Меркантилизм не является еще экономической наукой, так как его основные положения - результат не теоретического анализа, а простого описания наблюдаемых явлений и отчасти их классификации. Представители меркантилизма не имеют согласованной между собой концепции и общего аналитического инструментария. Только в трудах комментаторов истории экономической мысли принципам меркантилизма было придано определенное единство и логическая связь, практически отсутствовавшая на деле. Позже меркантилизм в значении определенной фазы истории экономической мысли и экономической политики был назван “громоздким чемоданом”, “гигантским теоретическим пузырем”, “отвлекающим маневром историографии”. Однако это понятие вполне применимо как термин, описывающий центральную тенденцию экономической мысли XV - сер. XVI вв.

Начиная с XIV века в экономике передовых стран Западной Европы товаро-денежные отношения вытесняют натуральное хозяйство. Богатство отдельного лица и государства в целом представляется не как совокупность натуральных благ, услуг и феодальных прав на них, а виде денег как всеобщего эквивалента товарной экономики. Условием развития хозяйственной жизни страны становится нормальное денежное обращение. Нехватка денег в обращении служит причиной сокращения производства и объема товарного обращения, а следовательно, и государственных доходов. В позднее средневековье быстро развивается и получает определенное политическое влияние ростовщический и купеческий капитал, источник роста которых находится в сфере обращения.

Таким образом, меркантилизм возник на базе обобщения опыта первоначального накопления капитала и решал практические вопросы ускорения этого процесса. Закономерности, им установленные, относятся к сфере обращения, как решающей для накопления богатства. Производство, где сохраняются докапиталистические формы, в рамках меркантилизма не рассматривается. По мере развития своей экономической доктрины меркантилизм, это особенно заметно в XVI веке, приобретает определенное влияние на государственную политику.

Ведущими принципами мировоззрения меркантилистов являются следующие положения:

- золото и сокровища любого рода есть абсолютная форма богатства;
- регулирование внешней торговли с целью привлечения в страну золота и серебра ;
- поддержка промышленности путем импорта дешевого сырья;
- протекционистские тарифы на импортируемые промышленные товары;

- поощрение экспорта готовой продукции;
- рост уровня населения для поддержания низкого уровня заработной платы;
- импорт должен состоять из сырья и полуфабрикатов, произведенных с интенсивным применением капитала, тогда как экспорт - из конечного продукта, произведенного с интенсивным применением труда, так как чистый экспорт труда поддерживает занятость внутри страны и увеличивает “доход от зарубежных источников”.

В своем историческом развитии концепция меркантилизма проходит два этапа. Ранний меркантилизм (монетаризм) был направлен на решение проблемы накопления золота в национальном масштабе путем манипуляций в сфере денежного обращения. Меркантилизм на ранней стадии ориентировался на запрет вывоза денег, ограничение импорта, усиление добычи серебра и золота, установление высоких пошлин на ввоз товаров, снижение ссудного процента. Экономическая политика государства, основанная на этих принципах, не дала нужных результатов.

Увеличение количества денежного металла в Европе, ускорение оборота денег по мере развития торговли подорвали объективные основы монетаризма. Сформировался зрелый (поздний) меркантилизм, который перенес центр тяжести из сферы денежного обращения в сферу товарного обмена. Он отказался от запрета вывоза денег за границу, от ограничений импорта иностранных товаров и ориентировался на форсирование экспорта национальной продукции, прежде всего промышленной, на завоевание рынков, в том числе колониальных. Центральным моментом зрелого меркантилизма - доктрина активного торгового баланса как неременного условия национального благосостояния.

Концепция активного торгового баланса заключается в следующем. Государство, как и индивид, должно тратить меньше, чем получать, если

намерено увеличивать свое богатство. Этот излишек сверх потребленного приобретает форму твердых денег, или сокровищ. Деньги отождествляются с капиталом, а активное сальдо торгового баланса, то есть превышение экспорта товаров над импортом, - с ежегодным превышением дохода над потреблением и выступает показателем экономического благосостояния нации.

Наличие активного торгового баланса и приток в страну драгоценных металлов приводит к росту в стране цен и инфляции, то есть результату отрицательному. Эта меркантилистская дилемма объясняется следующим образом: увеличение предложения денег сопровождается ростом спроса на них. Следовательно, не цены, а объем торговли подвергаются непосредственному воздействию притока золота. Здесь присутствует нетрадиционная трактовка количественной теории денег, в рамках которой существует уравнение обмена:

$$M \times V = P \times Y,$$

где  $M$  - предложение денег,  $V$  - скорость обращения денег, или количество раз, когда они меняют хозяина за определенный промежуток времени,  $P$  - уровень цен,  $Y$  - совокупный объем товарной массы.

Количественная теория денег связывает определенным образом  $M$  (предложение денег) и  $P$  (уровень цен). Для меркантилистов на первом плане находится связь  $M$  и  $Y$ , а не  $M$  и  $P$ . Верным являются оба подхода: первый - если система рассматривается в статике, второй - в динамике.

Наивысшее развитие меркантилизм получил в Англии, где он являлся теоретической основой экономической политики государства. Теория торгового баланса получила классическую формулировку в работах одного из директоров Ост-Индской компании Т.Мена (1571 - 1641 гг.). Он превозносит богатство с его денежной формой, золотом и серебром, главной формой капитала считает торговый, а путем

обогащения - торговлю. Им сформулированы идея сокращения потребления иностранных товаров; активизации конкуренции с иностранными купцами, в том числе с применением заниженных цен для завоевания рынка сбыта; идея улучшения качества английской продукции. Т.Мен признает необходимым вывоз денег, осуждает вмешательство государства в торговлю, но при этом выступает за таможенный протекционизм. Обоснование меркантилизма в его работах сочетается с защитой колониальной политики английского государства.

Во Франции товарно-денежные отношения были развиты в меньшей степени, чем в Англии. Особенностью французского меркантилизма было то, что он носил частично промышленный характер, так как государственная власть развивала мануфактурную промышленность за счет казны. Политика меркантилизма получила развитие в эпоху Людовика XIV (XVII век), министром которого стал Кольбер. Он считал, что могущество государства определяется количеством денег, находящихся в его распоряжении. Их может дать только торговля, которую нельзя развивать, не сокрушив господство голландцев на море. Кольбер создал Ост-Индскую компанию (1664 г.), поощрял развитие королевской мануфактурной промышленности, ввел протекционистский таможенный тариф. Это способствовало развитию товарно-денежных отношений во Франции.

Экономическая программа французского меркантилизма изложена в труде Антуана де Монкретьена (1575-1621) "Трактат о политической экономии"(1615), давший название целой науке. Политическая экономия рассматривается как совокупность правил хозяйственной деятельности. В работе содержится идея необходимости потребления собственной продукции, ибо ее производители получают работу, а прибыль остается в стране. Монкретьен различает деньги в их золотом и серебряном

воплощении и богатство, или благосостояние. В отличие от других меркантилистов Монкретьен высоко оценивает роль сельского хозяйства в жизни общества.

В России меркантилизм был реализован в экономической политике Петра Великого в первой половине XVIII века. Принятие законодательного акта, разрешающего владельцам мануфактур покупку земель с приписанными к ней крестьянами, что значительно снижало издержки производства отечественных товаров; введение в 1724 году протекционистского тарифа, устанавливающего таможенные пошлины на ввозимые в Россию промышленные товары в размере 70-75 процентов от продажной цены товара; денежная реформа и введение медных денег в обращение; запрещение под страхом смертной казни вывоза из страны золота и серебра и другие шаги государства, нацеленные на защиту нарождающейся промышленности, носили явно выраженный меркантилистский характер.

Идеи позднего меркантилизма нашли отражение в работе И.Т.Посошкова (1652 - 1726) “О скудости и богатстве”, законченной в 1724 году и предназначенной для Петра Великого. В ней содержатся рекомендации государству по поддержке купеческого предпринимательства, по развитию внутренней и внешней торговли, по проведению денежно-кредитной политики и т.д.

Преобладающее значение торгового капитала привело к тому, что меркантилизм не вышел за пределы анализа сферы обращения. В методологии меркантилизма господствует эмпиризм, отсутствуют дедуктивные построения и обобщения, не сформулирована система экономических законов и категорий. Функции денег трактовались односторонне: монетаристы сводили их к накоплению, теоретики торгового баланса добавили функцию средства обращения. Единственный

источник прибыли меркантилизм видел в неэквивалентном обмене в области международной торговли.

При этом в рамках меркантилизма впервые в истории экономической мысли предметом исследования стала сфера товарно-денежных отношений, свободных от регламентации эпох мануфактурного капитала. Схоластический метод исследования экономических процессов уступил место эмпирическому методу, который создал фактологическую основу для экономического анализа. Частичное использование статистики сделало выводы меркантилизма более надежными. Появилось новое понимание богатства как накопления золота и серебра, чуждое эпохе средневековья, где крупные земельные владения олицетворяли богатство, толкуемое в натурально-хозяйственном значении. Это понимание богатства сближалось с трактовкой капитала. Меркантилизм поставил проблему государственного регулирования экономики, выступая за высокие налоги, таможенный протекционизм, монопольные компании, колониальную систему и т.д.



## **РАЗДЕЛ II. ЭКОНОМИЧЕСКИЕ УЧЕНИЯ И КОНЦЕПЦИИ ЭПОХИ НЕРЕГУЛИРУЕМОЙ РЫНОЧНОЙ ЭКОНОМИКИ**

### **ГЛАВА 3. ЗАРОЖДЕНИЕ КЛАССИЧЕСКОЙ ПОЛИТИЧЕСКОЙ ЭКОНОМИИ. ЭКОНОМИЧЕСКИЕ ВЗГЛЯДЫ УИЛЬЯМА ПЕТТИ**

#### **3.1. Общая характеристика классической школы политической экономии**

Классическая политическая экономия возникла в период утверждения капиталистических отношений. Развитие мануфактурного капитализма привело к тому, что сфера производства становится основным источником прибыли. Это потребовало замены доктрины меркантилизма, который идеализировал сферу обращения и, опираясь на концепцию активного торгового баланса, доказывал, что абсолютной формой богатства является золото и серебро. В качестве источника прибыли он рассматривал только внешнюю торговлю. Меркантилизм не превратился в теоретическую систему, так как не выработал единой концепции и аналитического инструментария, не создал строгого понятийного аппарата и собственной системы законов.

В отличие от меркантилизма, в рамках классической школы политической экономии впервые в истории экономической мысли создается общая основа науки - единая теория производства и распределения, дается анализ действия этих абстрактных принципов на историческом материале, ряд примеров их применения в экономической политике. На смену поверхностному обобщению экономических явлений в рамках меркантилизма приходит анализ внутренних экономических связей. Объектом анализа представителей классической школы становится материальное производство.

Классическая политическая экономия исходит из противопоставления между количественно не наращиваемой землей и количественно наращиваемым трудом, где капитал относится к категории “труд” как подверженное откладыванию в запас промежуточное благо. Задача классического экономического анализа – раскрыть, каким образом изменения в количестве и качестве рабочей силы воздействуют на темп роста совокупного продукта. Таким образом, темп роста общественного продукта рассматривается функцией от нормы прибыли на капитал. Акцент делается на процессе накопления капитала и проблеме экономического роста в контексте экономики частного предпринимательства. Исходной точкой для анализа является совершенная конкуренция, ибо она несет тенденцию к расширению рыночной сферы, вызывая дальнейший прогресс в разделении труда. Роль государства в экономических отношениях, с точки зрения сторонников классической школы, незначительна и заключается в создании правовой основы частного предпринимательства и соответствующей общественной атмосферы, в формировании благоприятного налогового климата, в разумном протекционизме во внешней торговле. Экономическое благосостояние является физической категорией, рассматриваемой как объем совокупного производства.

Классическая экономическая теория выводит цены из “естественных” норм вознаграждения трех факторов производства, которые исследуются тремя самостоятельными разделами единой системы - теориями ренты, капитала, заработной платы.

Рассматривая традиционную проблему теории стоимости, а именно: пытаюсь отыскать естественный закон, определяющий количественные пропорции товарообмена, или ответить на вопрос - чем объясняются реальные соотношения цен - представители классической школы создают

трудовую теорию стоимости, согласно которой стоимость товара, лежащая в основе его цены, есть воплощенный в товаре труд. Трудовая теория стоимости проходит длительное развитие и предстает в законченном виде в экономической системе К.Маркса.

Представители классической школы используют развитый аналитический инструментарий, включающий такие методы анализа экономических явлений, как анализ и синтез, индукция и дедукция, принцип единства исторического и логического и т.д.

### **3.2. Экономическая система Уильяма Петти (1623 - 1687)**

Основателем новой науки - классической политической экономии - считают Уильяма Петти. Быстрое развитие капиталистических отношений в Англии XVII века, более высокий, чем во Франции, темп роста объемов торговли и денежного обращения предопределили наличие идей меркантилизма в работах У.Петти. В то же время по уровню развития мануфактурного производства Англия также обогнала другие европейские страны, что создало объективные условия для теоретического анализа экономики капитализма.

При исследовании экономических процессов У.Петти пользовался как описательным методом происходящих явлений, так и анализом их сущности. У.Петти перенес в политическую экономию методы естественных наук, широко применял для экономического анализа математику, таким образом, положив начало разработке методов научного абстрагирования в экономической теории. Он поставил проблему экономического закона и экономической категории, задачу необходимости точного количественного анализа исследуемых явлений. При этом он рассматривал в качестве основы экономики и источника богатства

материальное производство, которое выступало основным предметом анализа.

В отличие от меркантилистов У.Петти не отождествлял деньги и капитал. Так, оценивая величину имущества Англии конца 17 века, он заключает, что общее количество денег составляет всего 3% совокупной собственности. В своем “Трактате о налогах и сборах” (1662 год) неограниченному накоплению драгоценных металлов он противопоставляет тезис, который современные комментаторы истории экономической мысли называют доктриной потребности торговли по отношению к количеству денег. Эта доктрина заключается в следующем: для того, чтобы нация могла осуществлять торговые операции, необходимо наличие определенной меры и подобающей пропорции, превышение или недостижение которой приносит одинаковый урон. Однако для экономической системы У.Петти в целом характерен эклектизм, который наиболее отчетливо проявился в теории стоимости.

В работах Уильяма Петти присутствуют лишь отдельные элементы трудовой теории стоимости. Обоснованию положения о том, что источником стоимости является труд, посвящено его учение о “естественной” цене. Под средней, или “естественной”, ценой он понимал стоимость, считая, что если бушель хлеба обменивается на унцию серебра, то последнее является “естественной” ценой такого количества хлеба. Это объясняется тем, что на производство данного количества хлеба и серебра затрачено одинаковое количество труда. Однако для Уильяма Петти стоимость не является внутренним свойством товара, а отождествляется им с количеством денег, получаемым за товар. Из этого следовало, что не всякий труд создает стоимость. Источником стоимости является лишь труд, который затрачен на производство денежного материала, то есть золота и серебра. Стоимость продуктов труда в других отраслях

производства определяется только в результате их обмена на благородные металлы. На таком варианте трудовой теории стоимости сказалось влияние меркантилизма.

В известной формуле У.Петти “труд - отец и активнейший принцип богатства, земля - его мать” отражается признание того факта, что потребительскую стоимость труд создает при содействии природы. Однако в этой формуле земля выступает наряду с трудом источником стоимости, что противоречит монистическому характеру трудовой теории стоимости.

Значительное место в экономической системе У.Петти занимает теория распределения. Заработная плата определяется им как цена труда. Уровень заработной платы зависит от объективных факторов, а не от субъективных решений законодателей, а именно, стоимостью необходимых для жизни работника средства. Такая трактовка заработной платы противоречит положениям трудовой теории стоимости, которая утверждает, что продается не труд, а способность к труду, то есть рабочая сила. Труд же является источником стоимости и сам стоимости и цены не имеет.

Вопрос о ренте, которая определяется как избыток стоимости над заработной платой, решается в русле трудовой теории стоимости. В системе У.Петти содержатся высказывания об одном из видов ренты, а именно: о дифференциальной ренте и ее источнике - различии земель по плодородию.

Прибыль как самостоятельная категория в его экономической системе отсутствует. Ссудный процент рассматривается как форма дохода, производная от земельной ренты, и ставится в зависимость от нее и от цены земли.

Анализируя теорию процента, изложенную в работах У.Петти, можно сделать вывод о ее ярко выраженном меркантилистском характере. Уильям Петти излагает идею обратно пропорциональной зависимости между величиной денежной массы и процентной ставкой. Эта идея опирается на здравую мысль о том, что если процент есть цена, уплачиваемая за займ денежных средств, то он тем ниже, чем денег больше, точно также, как снижается цена товара при уменьшении его нехватки. Однако если предположить, что эффект возросшего предложения денег заключается только в повышении уровня цен, то очевидно, что ставка процента не будет затронута, так как она есть лишь соотношение между двумя денежными суммами. При этом важно помнить, что соотношение между ставкой процента и количеством денег никогда не рассматривалось У.Петти в отрыве от нормального экономического развития. Увеличение количества денег в обращении ведет к снижению нормы процента потому, что обычно сопровождается увеличением реального национального богатства. Для подтверждения этого вывода достаточно опытных данных. Широко известно, что общий уровень рыночной ставки процента - по первичным коммерческим ссудам - в XVII веке имел тенденцию к снижению. При этом процент в бедных странах, таких, как Испания, Шотландия, Ирландия, был почти вдвое выше, чем в богатых Голландии и Англии.

Известную меркантилистскую дилемму, состоящую в том, что реализация активного торгового баланса приводит к повышению общего уровня цен в стране, снижению уровня ее благосостояния и преобладанию импорта над экспортом, У.Петти разрешал через рекомендации политики, препятствующей вовлечению импортируемого денежного металла в активный оборот путем предоставления заграничных займов или замораживания его в форме столового инвентаря и украшений.

Следовательно, он не отвергал основное положение позднего меркантилизма - концепцию активного торгового баланса - и не находил причин как с практической, так и теоретической точки зрения, по которым стране не следовало бы непрерывно импортировать драгоценные металлы.

Таким образом, экономическая система Уильяма Петти имеет эклектический характер: в ней присутствуют как элементы меркантилизма, так и положения, присущие классической школе политической экономии, прежде всего элементы трудовой теории стоимости.

#### **ГЛАВА 4. ЭКОНОМИЧЕСКАЯ ТЕОРИЯ ФИЗИОКРАТОВ. СУЩНОСТЬ ВОПРОИЗВОДСТВА В “ЭКОНОМИЧЕСКОЙ ТАБЛИЦЕ” ФРАНСУА КЕНЭ (1694-1774)**

Физиократы (phisis - природа, kratos - власть) - французские экономисты XVIII века, представители классической политической экономии. Школа физиократов возникла и развивалась в период формирования мануфактурного капитализма во Франции. В середине XVIII века в Англии начинается промышленный переворот. Во Франции этого периода сохраняется мелкое землевладение. Архаичные методы обработки земли и феодальные повинности препятствуют нововведениям, подобным тем, что были проведены в Англии. Основной формой эксплуатации крестьянства остается оброчная система. При этом оброк в натуральной и денежной форме достигал половины всего урожая. Количество разорившихся крестьян росло. Политика меркантилизма (кольбертизм) была нацелена на удержание цен на хлеб на низком уровне в целях удешевления сырья и рабочей силы для промышленности. Поощрялся ввоз дешевого хлеба, вывоз хлеба запрещался. Французская

деревня не могла быть рынком сбыта промышленной продукции. Для французской промышленности была характерна мелочная регламентация со стороны правительства.

Программа физиократов исходила из абсолютной незыблемости частной собственности, свободного предпринимательства и конкуренции. Объективно она была направлена на рационализацию налоговой системы путем сведения всех сборов к единому налогу с ренты, на преодоление в сельском хозяйстве пережитков феодализма, на слияние мелких земельных владений и освобождение торговли зерном от протекционистских ограничений. Таким образом, в отличие от меркантилизма, внимание физиократов было приковано к сфере производства. Физиократизм - попытка теоретического обоснования аграрной реформы как условия благосостояния страны.

Одним из наиболее ярких представителей школы физиократов является Франсуа Кенэ(1694-1774). “Экономическая таблица”, созданная Ф.Кенэ, считается по праву вершиной физиократической школы. Франсуа Кенэ был лейб-медиком Людовика XV и сформировался как экономист к шестидесяти годам. В 50-е годы XVIII века экономические проблемы Франции привлекли к себе все прогрессивные умы страны. Ф.Кенэ использовал для анализа экономических процессов идеалистический метод, рассматривая общество как часть мироздания, подчиненного законам природы. В обществе и природе обмен развивается на принципе эквивалентности. Исходя из этих теоретических положений, Ф.Кенэ впервые в истории экономической мысли вводит понятие “воспроизводство” как постоянное повторение процесса производства и сбыта. Описание процесса производства он дал в “Экономической таблице”.



Наиболее часто воспроизводится таблица, опубликованная в Версале в 1758 -1759 гг. Она представляет собой комбинацию трех более ранних версий, опубликованных Ф.Кенэ. Экземпляр четвертой версии, длительное время считавшейся утерянной, был обнаружен в 1994 году. Эта зигзагообразная диаграмма является не столько макроэкономической таблицей, сколько иллюстрацией кругового потока расходов одного лендлорда. Поздние издания “Таблицы” упрощают аргументации, давая суммарные ежегодные доходы и расходы всех трех рассматриваемых классов. На эту форму “Таблицы”, представленную в работе Ф.Кенэ в 1766 году, впервые обратил внимание К.Маркс.

В “Таблице” общество рассматривается как единый организм, объединяющий три класса. Описание классов необходимо Ф.Кенэ, так как совокупный годовой продукт распределяется посредством обращения между тремя классами. Во-первых, производительный класс, или класс фермеров, - это все, кто обрабатывает землю, делает затраты на обработку земли, то есть это крестьяне, фермеры, сельскохозяйственные наемные рабочие. Во-вторых, класс собственников - это те, кто получает ежегодно чистый продукт, созданный в земледелии, то есть землевладельцы, челядь, церковь, король. В-третьих, бесплодный, или непроизводительный класс, - класс, который не создает чистой прибавки к доходу, то есть это наемные рабочие, ремесленники, мелкие торговцы, купцы. В отличие от класса собственников этот класс работает и своим трудом создает столько, сколько потребляет. Таким образом, промышленность - не бесполезная, а просто не производящая чистой прибавки к доходу область человеческой деятельности. Более удачным для обозначения третьего класса, по-видимому, следует считать выражение Тюрго “оплачиваемый класс”. Ф.Кенэ положил начало традиции рассмотрения капитала как состоящего из нескольких групп “авансов”, а именно: 1) основной капитал в форме

“первоначальных” авансов - скот, здания, орудия труда, 10 процентов из которых включается в “Таблицу” в качестве амортизации; 2) основной капитал в форме “землевладельческих” авансов - осушение, заграждение и другие формы перманентного улучшения земли, которые как таковые в “Таблицу” не входят; 3) оборотный капитал - “ежегодные авансы” - заработная плата сельскохозяйственных рабочих, семена и другие повторяющиеся из года в год издержки.

Процесс кругооборота таков: валовая ценность, доставленная сельским хозяйством, - 5 тысяч единиц, три тысячи из которых составляют издержки при возделывании земли. Фермеры используют  $\frac{2}{5}$  произведенной продукции на оборотный капитал,  $\frac{1}{5}$  продается “бесплодным” ремесленникам в обмен на изделия, требуемые для замены изношенного основного капитала. Так как фермеры получают только “плату за управление” (ибо продуктивна земля, а не их труд), остаток идет землевладельцам в форме ренты. Землевладельцы обменивают половину своего дохода, составляющего 2 тысячи единиц, на промышленные товары, в то время как “бесплодные” ремесленники покупают на 2 тысячи единиц сырье и продукты питания. Процесс в целом может быть представлен в натуральном выражении, когда  $\frac{3}{5}$  выпущенной продукции поступает в обращение, или, как предложено Ф.Кенэ, он может быть изображен в денежном исчислении. В начале процесса фермеры владеют всей денежной массой (2 тысячи), находящейся в экономике. Для приобретения права пользования землей они платят их землевладельцам, которые тратят их в свою очередь на продукты питания и промышленные товары. Теперь фермеры расходуют полученную ими 1 тысячу на возмещение основного капитала, ремесленники свои совокупные поступления - 2 тысячи - на продукты сельского хозяйства. В итоге фермеры получили 3 тысячи, а израсходовали одну; они вернулись к

своему начальному положению. Чистый продукт непроизводительного сектора нулевой, и с началом нового производственного сектора 2 тысячи в денежной форме вновь уплачиваются землевладельцам.

“Таблица”, представленная Ф.Кенэ, включает однопериодный лаг расходов по отношению к доходам: землевладельцы расходуют рентные платежи предыдущего периода, в то время как ремесленники всегда оставляют 1 тысячу из поступлений завершеного периода на расходы следующего. Предположительно Ф.Кенэ считал выпуск продукции идентичным ежегодному урожаю, полностью потребляемому в последующие 12 месяцев. Однако “Таблица” может быть представлена с “упреждениями”, также как с лагами: каждый сектор расходует в течение финансового периода поступления этого периода. В этом случае аргументация целиком может выражаться в виде двухстороннего взаимодействия диаграммы по типу современной леонтьевской таблицы “затраты-выпуск”. Как и в системе В.Леонтьева, все факторы, требуемые для производства некоторого блага, используются в фиксированных пропорциях, и ценность продукции данного сектора полностью исчерпывается совокупными его платежами другим секторам.

Среди недостатков экономической системы Ф.Кенэ в целом и “Таблицы” в частности следует выделить следующие:

во-первых, источником чистого дохода является только такой фактор производства, как земля, при этом не показывается механизм создания ценности земли;

во-вторых, непроизводительный сектор считается обладающим основным капиталом, но при этом не вводится никаких условий возмещения последнего. Предполагается, что конкуренция сводит ценность продукции этого сектора к сумме заработной платы рабочих и управляющих, но не приводится никаких доводов, объясняющих, почему

конкуренция среди фермеров за работников и семенной фонд не сводит ренту к нулю;

в-третьих, Ф.Кенэ не объясняет непроизводительного характера промышленного производства и не доказывает, что сельское хозяйство с необходимостью производит “чистый продукт”.

При рассмотрении процесса воспроизводства Ф.Кенэ исключает из анализа процесс накопления и рассматривает простое воспроизводство; допуская неизменность стоимости денег и стабильность товарных цен; наконец, исключает влияние внешней торговли.

В то же время “Экономическая таблица” Ф.Кенэ обладает рядом преимуществ, а именно: это первая в истории экономической мысли попытка показать пути реализации общественного продукта, объединяющая многочисленные факты купли-продажи в массовое движение товара. Анализ процесса воспроизводства доказал, что его бесперебойный характер имеет место только при соблюдении определенных пропорций развития экономики в целом. Наконец, впервые в истории экономических учений был использован табличный метод анализа экономических процессов, широко применяемый в настоящее время.

Значительное место в экономической системе физиократов занимает положение о необходимости введения единого налога на чистую ренту. Физиократы считали ренту абсолютно “законным” доходом, платой за издержки, понесенные при расчистке земли и поддержании состояния “капитальных авансов”. В то же время значительная часть поступлений была под рукой, готовая обеспечить доход государственной казны. Действительно, если рента является, по меньшей мере отчасти, доходом от использования невоспроизводимого природного фактора, сфера действия любого налога всегда захватывает лендлордов; доходы всех остальных

классов состоят из “необходимых” издержек производства. Таким образом, требование физиократов ввести единый налог было направлено на минимизацию издержек сбора налога путем обложения напрямую тех доходов, которые в конечном счете и несли налоговое бремя. Единый налог в представлении физиократов не является налогом на “незаработанный прирост” рентных поступлений в результате роста населения, а представляет разновидность обложения ценности земли в форме налога на чистую ренту, которую Ф.Кенэ оценивал приблизительно в  $1/3$  “чистого продукта”.

В рамках критики физиократами меркантилистской доктрины излагается мысль, сформулированная впоследствии Ж.-Б.Сэем как закон рынков. Действительно, положение Ф.Кенэ о том, что “все купленное продано и все проданное куплено” есть лишь иная формулировка закона Сэя “предложение рождает соответствующий спрос”. Кроме того, главный итог “Таблицы” состоит в том, что деньги есть лишь средство обращения, что торговля сводится к бартерному обмену и что производство продукции автоматически генерирует доход, выплата которого позволяет перейти к следующему производственному циклу.

Таким образом, классическая политическая экономия стала первым в истории экономической мысли строго научным направлением, сделавшим предметом своего анализа сферу материального производства, сформулировавшим законченную систему законов и категорий, заложившим основы современных методов анализа экономических явлений. В рамках классического направления доказано положение о непроизводительном характере денежного капитала, сформулированы основы трудовой теории стоимости.

## **ГЛАВА 5. ЭКОНОМИЧЕСКАЯ СИСТЕМА АДАМА СМИТА (1723-1790)**

Быстрое развитие экономических отношений в сфере производства и в сфере обращения Англии XVIII века предопределило возможность создания целостной экономической теории (политической экономии). Работа А.Смита “Исследование о природе и причинах богатства народов” (1776) правомерно считается вершиной экономической мысли XVIII века.

Центральный мотив “Богатства народов” - это действие “невидимой руки” рынка. При определенном общественном укладе, а именно в условиях работающей конкуренции, частные интересы могут гармонически сплетаться с интересами общества. Рыночная экономика, не управляемая из единого центра, следует строгим правилам поведения, или объективным законам. Влияние на рыночную ситуацию отдельного человека неощутимо, но совокупность всех отдельных действий устанавливает равновесную рыночную цену. Таким образом, “невидимая рука” рынка обеспечивает результат, не зависящий от воли и сознания отдельного человека. Кроме того, этот рыночный автоматизм может в определенном смысле активизировать распределение ресурсов и обеспечить максимальное удовлетворение потребностей. Однако главным предметом работ А.Смита является экономическое развитие, а не проблемы эффективного распределения ограниченных ресурсов. При этом А.Смит подчеркивал, что побудительная сила личного интереса действует в согласии с интересами общества только в совершенно определенных институциональных условиях, а именно при выполнении государством ряда функций.

“Исследование о природе и причинах богатства народов” состоит из 5 книг. В книге первой А.Смит исследует проблемы стоимости и доходов,

во второй - накопление капитала и его прирост, в третьей показывает экономическое развитие в Европе в период капитализма и становления капиталистических отношений, в четвертой раскрывает свое отношение к меркантилизму и учению физиократов, в пятой характеризует государственные финансы.

Исходным принципом исследования А.Смита является проблема разделения труда, которое понимается как функциональная специализация внутри промышленного предприятия. При этом под разделением труда А.Смит понимает также дробление различных многопродуктовых производств по горизонтали и по вертикали, влекущее концентрацию производства единичных продуктов. Источник разделения труда А.Смит видел в естественной склонности человека к обмену. Углубление процесса разделения труда ведет к росту производительности труда и ускорению роста богатства, так как создает условия для развития различных природных дарований работников. Деньги являются техническим средством, облегчающим обмен. А.Смит отрицал позицию меркантилистов, которые считали, что деньги являются абсолютной формой богатства. Основная функция, выполняемая деньгами, - функция средства обращения.

Адам Смит рассматривает две стороны стоимости товара: потребительскую и меновую. Под потребительской стоимостью он понимал полную полезность целого класса товаров, или возможность удовлетворять конкретную потребность. Для А.Смита потребительская стоимость не является необходимым условием реализации меновой стоимости, которая составляет предмет его анализа. В отличие от У.Петти, который трактовал меновую стоимость как воплощение труда в отраслях, производящих денежный материал, А.Смит рассматривает меновую

стоимость как результат человеческого труда в любой отрасли материального производства.

А.Смит анализировал традиционные проблемы теории стоимости, а именно: пытался отыскать естественный закон, определяющий количественные пропорции товарообмена, или ответить на вопрос - чем объясняются реальные соотношения цен. В каждый данный момент “рыночная цена” определяется спросом и предложением. Но по мере движения спроса и предложения дневные и даже часовые колебания цен постоянно сужаются, стремясь к некоему “нормальному”, или естественному, уровню. То, что А.Смит называет “рыночной”, или естественной, ценой, равнозначно современному пониманию цены короткого и цены длинного периода. Для того, чтобы обосновать свой вывод, А.Смит строит прочную модель, где в производстве товаров участвует только один фактор - труд, так как речь идет о примитивном обществе, где земля ничья и капитала не существует. А.Смит дает и другую трактовку стоимости, согласно которой стоимость товара есть сумма нормальных возмещений, уплачиваемых всем факторам, участвующим в производстве данного товара, следовательно, в реальном мире “естественная цена” вещи определяется денежными затратами на ее производство, складывающимися из заработной платы, ренты и прибыли, то есть естественной цены труда, земли и капитала. У А.Смита нет строгой теории заработной платы, ренты, прибыли и чистого процента. Поэтому у него нет теории стоимости, основанной на издержках производства.

Вывод А.Смита о том, что стоимость товаров складывается и распадается на доходы - прибыль, заработную плату и ренту, - К.Маркс назвал “догмой Смита”. С точки зрения марксистской политической экономии, А.Смит игнорировал ту часть стоимости, которая отражала перенесенную конкретным трудом стоимость постоянного капитала.



Таким образом, в работе Смита имеют место начала трудовой теории стоимости и элементы теории предельной полезности.

В трактовке А.Смита заработная плата выступает как плата за труд, что противоречит трудовой теории стоимости. “Естественная” цена услуг труда - это уровень заработной платы, необходимый для физического существования. Это минимальное вознаграждение, которое должны получать рабочие без расчета на то, что у них есть семья, то есть сама по себе рабочая сила воспроизводится при постоянных издержках.

Рис.5.1. Соотношение между заработной платой и народонаселением.

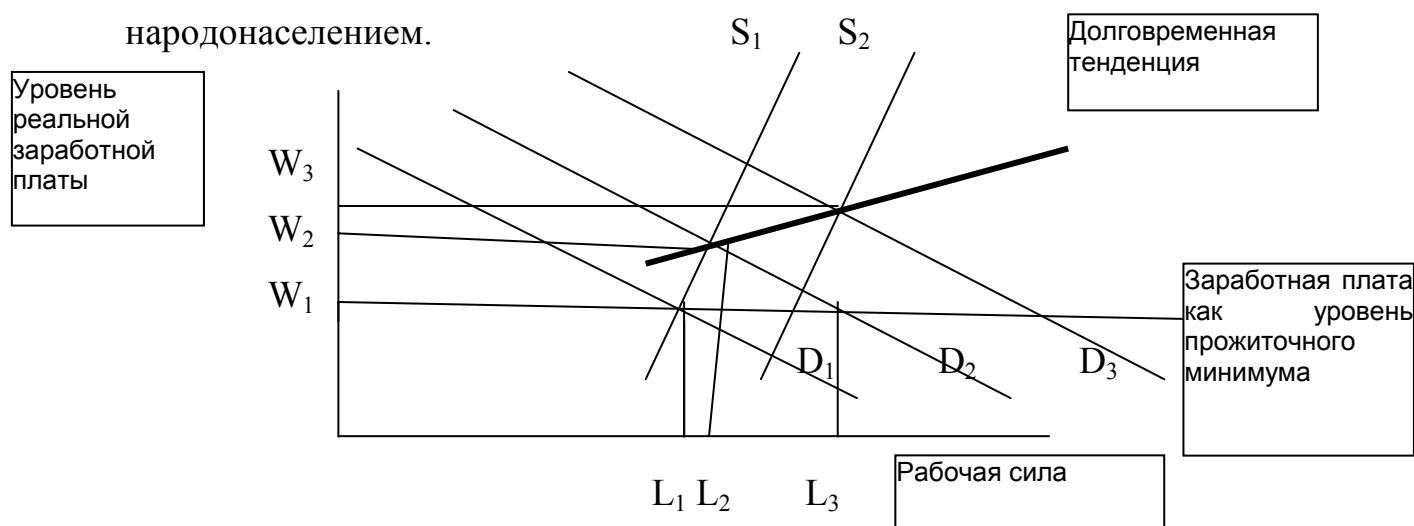

Начнем с ситуации, когда “рыночная” цена услуг труда -  $W$ , а объем их предложения -  $L_1$ . Без роста народонаселения кривая предложения услуг труда остается без изменения, она показывает, какое количество услуг труда населения может предложить при различном уровне заработной платы. Если спрос на труд возрос с  $D_1$  до  $D_2$ , то на коротком промежутке времени заработная плата возрастает с  $W_1$  до  $W_2$ . Так как спрос на людей, как и на любой другой товар, регулирует воспроизводство людей, то со временем численность населения возрастает до  $L_3$  (кривая предложения будет смещаться вправо, что на графике не показано) до тех пор, пока заработная плата не вернется до уровня  $W_1$ , обеспечивающего только физической существование. Но если спрос будет расти дольше, то

прирост населения будет отставать. Кривая предложения  $S_2$  не успевает за смещением вправо кривых спроса, а долговременная тенденция реальной заработной платы будет повышаться. Таким образом, теория “прожиточного минимума”, или теория долговременной стабильности заработной платы, сплетается с представлением о тенденции заработной платы к росту в неопределенном пределе. Это не связано с тем, что кривая долговременного предложения периодически взлетает вверх, так как рабочие время от времени меняют представление о прожиточном минимуме. А.Смит писал, что в Индии и Китае, где экономика находится в застойном состоянии, заработная плата рабочих приближается к прожиточному уровню. В Англии и в Северной Америке, где развитие шло быстрыми темпами, заработная плата была выше физического минимума, так как спрос превышает предложение труда.

Различия в заработной плате объясняются:

- привлекательностью различных занятий;
- затратами на приобретение соответствующих навыков;
- степенью постоянства работы по найму;
- доверием к наемным рабочим и степенью их ответственности;
- вероятностью получения ожидаемой платы в условиях, когда в некоторых профессиях она не гарантирована (проблема выбора в условиях неопределенности).

Прибыль определяется как сумма чистого процента на капитал и платы за риск. Тенденция динамики нормы прибыли вытекает из движения рыночной ставки процента.

Рента рассматривается А.Смитом в одних местах как дифференцированная надбавка, которая задана уровнем цены, при этом эта надбавка зависит от различия как в плодородии почвы, так и в экономической ситуации. В других местах рента рассматривается как

фактор, определяющий цену, так как земля, не дающая рентного дохода, изымается из сельскохозяйственного оборота.

Учение А.Смита о производительном и непроизводительном труде можно понять только в связи с его утверждением о том, что для обеспечения экономического прогресса необходимо максимизировать норму чистых инвестиций.

Капитал определяется А.Смитом как запас незавершенной продукции, позволяющий производителю преодолеть интервал во времени между затратами ресурсов и появлением конечного результата. Исходя из такого определения, А.Смит использует понятия основного и оборотного капитала. В состав основного капитала включаются не только средства производства, но и “человеческий капитал” - приобретенные способности рабочих к труду.

Анализируя воспроизводство основного капитала, А.Смит рассматривает стоимость совокупного общественного продукта как суммы заработной платы, прибыли и ренты, то есть сводит ее к доходам. В стоимость совокупного общественного продукта не входит стоимость потребленных средств производства (постоянный капитал). К этой проблеме существует у А.Смита и другой подход. Он вводит понятие “валовой доход”, (ВНП в современном понимании) и “чистый доход”(ЧНП в современной экономической теории). “Чистый доход” рассматривается как разность “валового дохода” и амортизации основного капитала. Сначала А.Смит предлагает ограничить чистый доход суммой прибыли и ренты (и это логично, так как в определение основного капитала включается человеческий капитал). Следовательно, необходимо вычесть все платежи, необходимые для воспроизводства человеческого капитала в форме заработной платы, и амортизационные отчисления в форме расходов на переобучение работающих и обучение новых

работников. Однако А.Смит не идет так далеко. Таким образом, путем установления различия между валовым и чистым доходами А.Смит ввел постоянный капитал в стоимость товаров, взятых в отдельности и в стоимость годового продукта наряду с прибылью, рентой и заработной платой.

А.Смит значительное внимание уделяет обоснованию экономической политики Англии периода свободной конкуренции. Главное требование - обеспечение экономической свободы, невмешательство государства в экономическую жизнь. Адам Смит последовательно обосновывает принцип *laissez faire*, заключающийся в отмене мер, ограничивающих мобильность рабочей силы, в свободе внешней торговли (фритредерстве), в полной свободе торговли землей, в полной отмене правительственных регламентаций промышленности и внутренней торговли, что включало возможность использования акцизов только для бюджетных доходов, но не для воздействия на хозяйство.

Проблеме государственных финансов посвящена пятая книга "Богатства народов". В ней А.Смит формулирует теорию налоговой системы и бюджетной политики.

Работа А.Смита оказала влияние на всю последующую историю развития экономической мысли и экономическую политику государств.

## **ГЛАВА 6. ЭКОНОМИЧЕСКАЯ СИСТЕМА Д.РИКАРДО (1772-1823)**

Экономическая система Д.Рикардо сформировалась в эпоху промышленного переворота в Англии, когда был осуществлен переход от мануфактур к крупной промышленной индустрии.

Д.Рикардо - представитель классической школы политической экономии. В своем учении он исходил из принципа утилитаризма, согласно которому стремление людей к индивидуальной выгоде находится в гармоническом единстве с общей выгодой, с интересами всех членов общества.

Методология Рикардо отличается тем, что в качестве исходного пункта анализа экономических явлений общества последовательно применяется трудовая теория стоимости. В работах Рикардо дальнейшее развитие получил метод научного абстрагирования.

С изложения теории стоимости начинается основное исследование Д.Рикардо “Начало политической экономии и налогового обложения” (1817). Он четко разграничивает две стороны товара: потребительскую и меновую стоимости. При этом полезность товара (потребительская стоимость) является необходимым условием для того, чтобы товар обладал стоимостью, но сама источником стоимости не является. Источник стоимости Д.Рикардо видел в труде. Однако для ряда товаров (шедевров искусства, редких книг и т.д.) источником стоимости, по Д.Рикардо, наряду с трудом является редкость вещи.

Д.Рикардо исходит из того, что средства производства не создают новой стоимости, но их стоимость не истрачивается, а переносится на новый товар. Д.Рикардо критикует позицию, согласно которой стоимость товара определяется денежными затратами на его производство, складывающимися из заработной платы, прибыли и ренты, то есть естественных цен труда, капитала и земли. Он считал, что доходы есть составная часть стоимости. В то же время Д.Рикардо считал, что стоимость распадается на доходы, что непоследовательно в рамках трудовой теории стоимости.

“Естественная” цена товара определяется как денежное выражение стоимости. Существование рыночной цены связано с отклонением от стоимости под влиянием спроса и предложения. Колебания спроса и предложения подчиняются экономическому закону ценообразования и не отрицают закона стоимости. “Естественная” цена товара не зависит от объема его выпуска, то есть соответствующая отрасль производит товар при условии постоянных издержек. Уровень спроса регулирует предложение товара, но не его цену. Д.Рикардо решил вопрос о количественном определении стоимости товара в рамках трудовой теории стоимости, а именно: доказал, что повышение производительности труда ведет к понижению стоимости товара.

Д.Рикардо не придерживался так называемой аналитической теории стоимости, согласно которой затраты труда есть единственный детерминант относительных цен. В действительности он выдвигает эмпирическую трудовую теорию стоимости, подчеркивая количественное значение затрат труда, и в том числе их стратегическую роль в изменениях относительных цен во времени. Это означает то, что приблизительные соотношения, в которых обмениваются товары, подвержены большому количественному воздействию со стороны относительных издержек труда. Этот вид теории совместим с маржиналистским взглядом, согласно которому ограниченность факторов производства, объем предложения которых фиксирован, приведет к тому, что относительные цены будут изменяться вместе с выпуском продукции и, следовательно, вместе со спросом. Различие состоит в том, какому фактору производства придается большее значение.

Создание однофакторной теории стоимости на более ранних ступенях развития экономической мысли связано прежде всего с тем, что издержки труда доминировали в составе совокупных издержек во всех

отраслях, земля считалась “даром природы”, а капитальные блага не измерялись в однородных физических единицах. Таким образом, физический человеко-час стал подходящей мерой для объяснения изменений относительных цен. Общим элементом трудовой теории стоимости А.Смита и Д.Рикардо является трудовая теория абсолютной стоимости, то есть представление о том, что оценка, выраженная абсолютным числом, может быть присвоена любому экономическому благу независимо от других экономических благ.

К проблеме определения величины стоимости денег в системе Д.Рикардо существует два подхода:

1). Исходя из трудовой теории стоимости стоимость денег (серебряных и золотых), как и стоимость других товаров, Д.Рикардо определяет количеством труда, затраченным на их производство.

2). Под влиянием экономических процессов, происходящих в Англии, а именно обесценения бумажных денег, Д.Рикардо создает один из вариантов количественной теории денег, согласно которой стоимость денег определяется их количеством, находящимся в обращении.

Д.Рикардо был противником меркантилистской теории, согласно которой золото и серебро есть абсолютная форма богатства. Он считал, что свободные импорт и экспорт автоматически регулируют обращение золота, колебания цен помогают устанавливать экономическое равновесие.

Заработная плата рассматривается Д.Рикардо как цена труда. Рыночной ценой труда Рикардо считает заработную плату, которая колеблется вокруг своей “естественной” цены. Под последней он понимает стоимость средств существования рабочего и членов его семьи, то есть прожиточный минимум, зависящий от ряда условий, исторических и культурных, от традиций и т.д.

Как и А.Смит, Д.Рикардо считал, что стоимость товара всегда распадается на заработную плату и прибыль. При этом он игнорировал существование постоянного капитала, поэтому прибыль определяется им как часть стоимости товара за вычетом заработной платы, то есть источником прибыли является труд. В то же время прибыль рассматривается им как доход промышленного капитала после уплаты ренты землевладельцу, полученный пропорционально к авансированному капиталу. Проблема падения нормы прибыли объясняется Д.Рикардо существованием закона убывающей доходности.

Рента в понимании Д.Рикардо есть доход от такого фактора производства, который нельзя ни уничтожить, ни увеличить. Рента не включает процент на капитал, нужный для обработки земли. Законы, регулирующие движение ренты и прибыли, различаются. Условием для возникновения ренты является частная собственность на землю, а также рост спроса на продукцию сельского хозяйства, что вызывает необходимость в переходе к обработке худших земель. Он исходит из того, что стоимость сельскохозяйственных товаров определяется затратами труда при худших условиях производства. Вследствие этого фермеры, использующие более плодородные и лучше расположенные земли, получают добавочный доход как разницу между издержками производства на худших землях и на обрабатываемых ими участках. Этот добавочный доход присваивается собственниками земли в виде ренты. При этом худшие земли, по Д.Рикардо, не приносят ренты.

В основе системы Д.Рикардо лежит представление о том, что экономический рост должен застопориться из-за недостатка природных ресурсов. Общий принцип этой системы можно понять, представив себе, что вся экономика состоит из одной огромной фермы и производит



пшеницу, вкладывая однородный “капитал-и-труд” в земельный участок постоянного размера, но с падающей отдачей.

Капитал рассматривается Д.Рикардо как производственный запас, фонд продовольствия, сырья, орудий производства. Определение Д.Рикардо основного и оборотного капитала отличается от определений, данных А.Смитом. Д.Рикардо делил капитал на основной и оборотный в зависимости от скорости изнашивания, необходимости воспроизводства. Однако из оборотного капитала он исключил стоимость сырья и материалов и сводил его к затратам на заработную плату.

В отличие от А.Смита, который обосновывал необходимость международного разделения труда и специализации стран на производстве отдельных товаров в случаях, когда они диктуются абсолютными преимуществами по данному товару, то есть когда затраты труда на производство единицы данного товара будут меньше, чем за границей, Д.Рикардо обосновывает принцип сравнительных преимуществ.

Д.Рикардо исходит из закона рынков Ж.Б.Сейя, согласно которому предложение товаров создает свой собственный спрос, то есть производство товаров автоматически создает доходы, на которые беспрепятственно могут быть реализованы произведенные товары. Исходя из этого возможность кризисов воспроизводства и недопроизводства отрицается, что находится в русле классической школы политической экономии.

Экономическая система Д.Рикардо отличается цельностью, логической стройностью, завершенностью.

## **ГЛАВА 7. ОСНОВНЫЕ НАПРАВЛЕНИЯ ЗАПАДНОЙ ЭКОНОМИЧЕСКОЙ МЫСЛИ (XVIII - СЕРЕДИНА XIX ВЕКОВ)**

### **7.1. Закон рынков Жана Батиста Сея (1671 - 1729) и классическая денежная теория**

В экономике с развитием разделения труда нормальным для каждого человека средством приобретения товаров и услуг является способность производить для обмена эквивалентные товары и услуги. Производство не только увеличивает предложение товаров, но благодаря необходимости покрытия издержек производства порождает спрос на эти товары. Суть закона рынков Ж.-Б.Сея состоит в том, что “продукты уплачиваются за продукты во внутренней и внешней торговле”, или предложение рождает свой собственный спрос (формулировка Дж.М.Кейнса). Сущность закона Ж.-Б.Сея может быть представлена на примере меновой торговли. Например, предложение пшеницы фермером есть его спрос на другие товары. Это верно для всех экономических систем и для всех товаропроизводителей: спрос должен быть таким же, как и предложение. При соответствии структуры рынка запросам производителей рынки очищаются от всей произведенной продукции.

Закон рынков Ж.-Б.Сея - это начало глубокого макроэкономического анализа. Из закона Ж.-Б.Сея следует, что в бартерной экономике не может быть такого явления, как превышение предложения над спросом для всех товаров, то есть не существует общее перепроизводство или общее недопроизводство товаров. Избыточное предложение отдельного товара означает недостаток спроса на него относительно всех прочих товаров, потому что их предложение в обмен на этот товар характеризует именно спрос. Избыточному предложению одного из товаров соответствует избыточный спрос на один из других товаров. В денежной экономике

общее избыточное предложение товара логически возможно, так как это предполагает существование избыточного спроса на деньги. Закон Ж.-Б.Сея применительно к реальному миру означает, что спрос на деньги не может быть всегда избыточным, потому что это соответствует ситуации неравновесия. Версией закона Ж.-Б.Сея является “тождество Сея”: люди держат имеющиеся денежные средства в форме запасов наличности и не испытывают желания изменить эту сумму ни путем покупок за счет этих средств, ни путем пополнения за счет собственных продаж. “Тождество Сея” означает, что денежный рынок всегда находится в равновесии, потому что независимо от уровня цен люди выносят товары на рынок только для того, чтобы немедленно истратить вырученные деньги на предъявление спроса на другие товары.

“Тождество Сея” вытекает из количественной теории денег, а именно: из положения о том, что ценность денег определяется количеством денег, находящихся в обращении. Такой подход абсолютизирует функцию денег как средства обращения и отрицает функцию денег как меру стоимости.

Экономисты-классики придерживаются “тождества Сея”, отрицая возможность перепроизводства. Они отрицают возможность перманентной стагнации, но допускают существование периодических кризисов. Таким образом, классическая теория утверждает, что при условии гибкости цен рыночная система стремится к равновесию с полной загрузкой мощностей и полной занятостью. Современная экономическая теория считает, что закон Ж.-Б.Сея теоретически обоснован в условиях статики, но не в состоянии объяснить достижимость состояния равновесия с полной занятостью в динамике.

Недостатком закона Ж.-Б.Сея является следующий момент: какая-то часть дохода производителями продукции может быть не израсходована и

поэтому она не найдет отражения в спросе. Таким образом, расходы на потребление оказываются недостаточными для закупки всей производимой продукции, или предложение не создает своего собственного спроса. Результат - непроданные товары, сокращение производства, безработица, снижение доходов. Экономисты-классики утверждают, что на самом деле сбережения не приводят к недостаточности спроса, так как каждый сбереженный рубль будет инвестирован предпринимателями. Фирмы только часть продукции продадут потребителям, другую часть произведут в форме средств производства для реализации друг другу. Таким образом, если предприниматели намеревались инвестировать столько же, сколько домохозяйства рассчитывали сберечь, то закон Ж.-Б.Сея будет действовать, и уровни производства и занятости останутся постоянными. Экономисты-классики полагали, что на денежном рынке сбережения домохозяйств будут отражаться на кривой предложения денег,  $S$ , а инвестиционные планы предпринимателей - на кривой спроса на деньги,  $I$ . Равновесная ставка процента,  $r$  - цена, уплачиваемая за пользование деньгами, будет уравнивать величины, которые домохозяйства намеревались сберечь, а предприниматели - инвестировать, что гарантирует уровень расходов при полной занятости. Прирост сбережений при любой ставке процента приводит к смещению вправо кривой предложения денег, соответственно равновесная ставка процента понижается до  $r_1$ , а новая равновесная величина сбережений и инвестиции возрастает до  $Q_1$ . В точке  $Q_1$  величины сбережений и инвестиций равны, и вновь достигается уровень расходов при полной занятости.

Таким образом, изменение ставки процента обеспечивает действие закона Сея даже в экономике со значительными сбережениями.

Рис.1. Классическая трактовка денежного рынка.

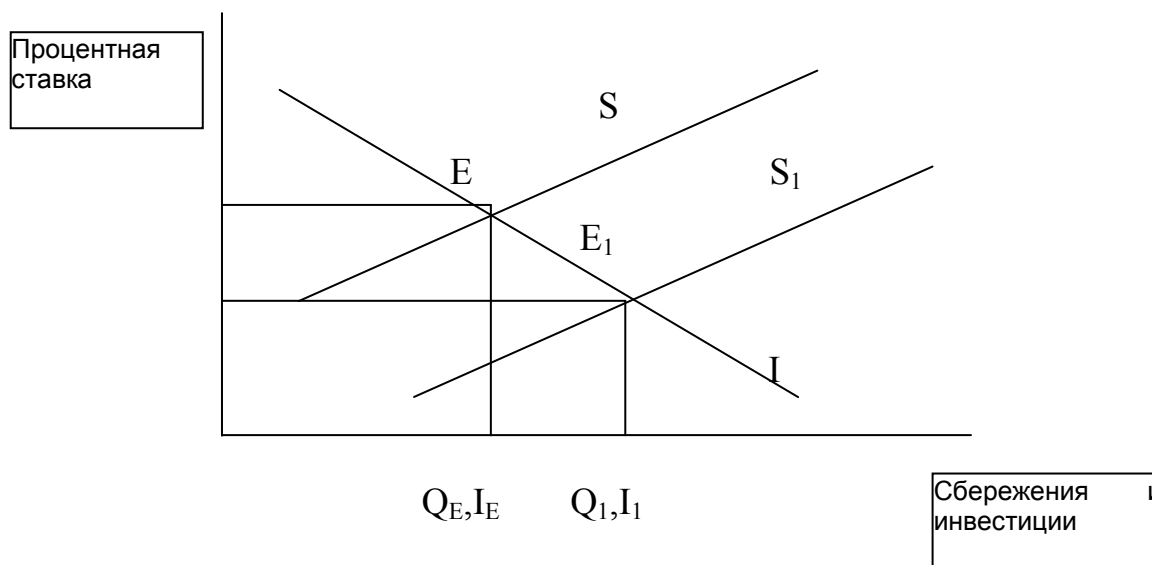

## 7.2. Теория народонаселения Томаса Роберта Мальтуса (1766 - 1834)

Т.Р.Мальтус впервые в истории экономической мысли создал теорию народонаселения, которая состоит из следующих положений:

1). Биологическая способность человека к продолжению рода превосходит его физическую способность увеличивать свои продовольственные ресурсы;

2). Те или иные ограничения роста населения - принудительные или предупредительные - действуют всегда;

3). Конечный предел воспроизводственной способности населения определяется ограничением по продовольственным ресурсам.

В качестве доказательства своих положений Т.Р.Мальтус использует противопоставление двух прогрессий - арифметической для прироста продовольствия и геометрической для прироста населения. В качестве оснований для своих выводов он использовал закон убывающего

плодородия почвы. Кроме того, он полагал, что накопление капитала и изменения в технологиях никогда не смогут компенсировать ограниченность природных ресурсов. Однако для технического прогресса не существует закона убывающей эффективности. Данный закон отражает статическую модель, учитывающую отдачу факторов производства в различных отношениях при данном уровне технического прогресса.

Теория народонаселения Т.Р.Мальтуса не учитывает, что существуют автоматические ограничители роста народонаселения, а именно: размер семьи находится в обратной зависимости от уровня имеющегося дохода. Мальтузианская теория полагает, что потомство производится при постоянных издержках, то есть повышение спроса на труд создает дополнительный доход, превосходящий эти издержки. Таким образом ведет к увеличению рождаемости. Но в действительности издержки “производства детей” возрастают, так как растут текущие затраты на воспитание ребенка и упущенный заработок матери. В процессе индустриализации снижается ожидаемая отдача от детей в виде их расходов на обеспечение родителей в старости. Таким образом, в промышленно развитых странах рождаемость есть убывающая функция от национального дохода.

Теория народонаселения Т.Р.Мальтуса не может сформулировать оптимальное направление роста народонаселения и не может помочь при выработке экономической политики для регионов, страдающих проблемой перенаселения. Теория Т.Р.Мальтуса не определяет время, в течение которого ведущей тенденцией экономического развития может дать ожидаемый результат и тем самым проверить достоверность этой теории. Трудность в интерпретации теории Т.Р.Мальтуса состоит в том, что нет точного определения оптимальной численности народонаселения. Только в начале 20 века было сформулировано понятие перенаселения, а именно:

оптимальной является та численность населения, при которой доход на душу населения максимален. Из этой концепции оптимальной численности следует, что тенденция снижения уровня заработной платы до прожиточного минимума свидетельствует о перенаселении.

### **7.3. Экономическая система Джона Стюарта Милля (1806 -1873)**

Книга Джона Стюарта Милля “Основы политической экономии и некоторые аспекты их приложения к социальной философии” (1848) всю вторую половину XIX века были библией экономистов. Еще в начале XX века работа Дж.Ст.Милля была основным учебником по политической экономии для начинающих в англоязычных странах. В предисловии к книге Дж.Ст.Милль формулирует свою задачу: написать обновленный вариант “Богатства народов” с учетом возросшего уровня экономических знаний и передовых идей современности. В этой работе систематическое изложение основных начал политической экономии дополнялось рассмотрением их значения для социальной философии, а также формулировкой практических выводов, касающихся различных сфер общественной жизни.

Методология Дж.Ст.Милля отличается эклектизмом: в его работе соседствуют идеи, вытекающие из различных теоретических подходов.

Исследование рассматриваемых социально-экономических проблем у Дж.Ст.Милля базируется на противопоставлении законов распределения законам производства. Законы производства являются вечными и неизменными, тогда как законы распределения носят исторически преходящий характер, они - результат человеческих желаний и могут быть изменены с изменением отношений собственности.

Разграничение двух видов законов несостоятельно, так как оно предполагает независимость производства и распределения. Основанием для такого разделения является следующий факт: с одной стороны, нельзя анализировать формирование относительных цен на товарных рынках в предположении заданного распределения дохода, собственности и личных услуг, а потом переходить к рынкам факторов производства и обсуждать формирование цен на землю, труд и капитал, так как товарные цены и цены на факторы производств формируются одновременно; с другой стороны, нельзя начать с анализа цен на факторы производства, так как о них ничего нельзя сказать, пока не будет ясно, как формируются цены.

Таким образом, Дж.Ст.Милль, как и другие экономисты-классики, не смог отделить проблему ценообразования при данных материальных и человеческих ресурсах от эффекта обратного воздействия роста указанных факторов производства на цены. Эта проблема будет решена только в рамках теории равновесия Маршалла.

Проблема стоимости рассматривается в системе Дж.Ст.Милля после того, как исследованы производство и распределение. Дж.Ст.Милль считает, что о стоимости товара принято говорить, имея ввиду его покупательную способность по отношению к другим благам, чьи относительные цены принимаются неизменными. Так, например, цена пшеницы сравнивается с фиксированной ценой товарной корзины. Это позволяет говорить о снижающих издержки мероприятиях в сельском хозяйстве, уменьшающих относительную ценность пшеницы, без необходимости выговаривать сопутствующие влияния на другие товары. Таким образом, у Дж.Ст.Милля есть только меновая стоимость, тогда как у экономистов-классиков присутствует также и абсолютная, “естественная” стоимость. Он считает, что стоимость зависит главным образом от количества труда, требующегося для производства благ. Труд при этом



сводится к заработной плате. Однако вино и одежда, произведенные равным количеством однородного труда, не будут продаваться по одной и той же цене, потому что вино призвано приносить прибыль в течение более длительного периода времени, нежели другие товары. Все товары, произведенные машинным способом, приравниваются к вину в приведенном примере. Итак, стоимость продукта для Дж.Ст.Милля определяется стоимостью издержек производства, куда входят заработная плата и прибыль.

Джон Стюарт Милль вводит понятия спроса и предложения. При этом он вкладывает в эти понятия современное содержание. В отличие от А.Смита и Д.Рикардо, которые считали, что спрос влияет на предложение, но не влияет на цену, Дж.Ст.Милль показывает наглядно, как формируется цена равновесия, которая уравнивает спрос и предложение. При этом он не пользуется кривыми спроса и предложения, которые были нарисованы в 1838 году французским экономистом А.О.Курно, предвосхитившим так называемый “крест Маршалла” - пересечение кривых спроса и предложения и достижение равновесия между тем и другим, как результат взаимного приспособления.

В целях объяснения относительных цен Дж.Ст.Милль разделяет блага на три группы:

- 1 группа- блага с совершенно неэластичным предложением;
- 2 группа - блага с совершенно эластичным предложением;
- 3 группа - блага с относительно эластичным предложением.

В первой группе цена благ определяется только спросом. Во второй группе - только предложением. В третьей группе - законами спроса и предложения. Дж.Ст.Милль не считает, что законы спроса и предложения имеют общий характер и охватывают все три ситуации. Сам Дж.Ст.Милль не пользовался понятием эластичности. Оно вводится современными

комментаторами его учения для более глубокого освоения вышеуказанных положений.

Проблему производительного и непроизводительного труда Дж.Ст.Милль решал в русле классической политической экономии. Производительный труд - это труд, создающий вещественный и человеческий капитал. Непроизводительный труд - это всякий труд, который не производит материальное богатство и продукты которого не могут накапливаться. При этом он добавляет, что труд, затраченный на приобретение квалификации, охрану собственности, должен быть признан производительным. Цель данного разделения состоит в том, чтобы показать, что норма накопления капитала функционально зависит от степени производительного использования рабочей силы. Прибыли, добытые применением непроизводительного труда, есть просто результат перераспределения дохода. Непроизводительный труд не порождает чистой добавочной стоимости. Соответственно, производительным Дж.Ст.Милль считал потребление, приводящее к приросту производительных сил. Другие виды потребления являются непроизводительными.

Вышеуказанная идея восходит еще к физиократам. Она состоит в том, что определенное количество потребительских благ, произведенных в стране, а именно товары рабочего потребления, должны уходить на воспроизводство самой рабочей силы в секторе домашнего хозяйства. Производительное потребление - это затраты, необходимые для поддержания человеческого капитала в первоначальном виде. Если заработная плата равна прожиточному минимуму, то весь объем заработанных рабочим средств надо отнести к производительному потреблению. Однако Дж.Ст.Милль допускает, что рабочие потребляют некоторые предметы роскоши, то есть часть заработной платы

потребляется непроизводительно. Отсюда вытекают присущие классической политической экономии способ исчисления доходов, который предусматривает вычет производительного потребления из ВВП ради получения ЧНП, состоящего только из суммы прибыли и ренты. ЧНП создается производительным трудом и расходуется на инвестиционные блага и товары действительного потребления, то есть товары, не покупаемые на заработную плату рабочих. При этом статистически проблема разделения заработной платы на производительную и непроизводительную практически не разрешима. Кроме того, такие расчеты могут быть характерны только для общества, которое стремится к максимизации накопления капитала при условии поддержания на определенном уровне жизненных стандартов.

Дж.Ст.Милль формулирует количественную теорию денег, согласно которой стоимость денег изменяется обратно пропорционально их количеству в обращении. Это происходит при следующих условиях:

во-первых, исключается возможность изменения относительных цен вследствие увеличения количества денег;

во-вторых, единственным средством платежа могут быть золотые и серебряные деньги, а также обратимые в них бумажные деньги.

Уравнение обмена  $M \times V = P \times Y$  описано словесно.

Исходя из трудовой теории стоимости, Дж.Ст.Милль дает “металлистическую” трактовку природы денег, согласно которой количество денег в обращении зависит от их стоимости. Стоимость серебряных и золотых денег объявляется зависящей прежде всего от количества вложенного в их производство труда. Если рыночная цена золота поднимается выше своей “естественной” цены (то есть выше стоимости), то уровень цен падает и производители золота могут покупать все ресурсы промысла за меньшее количество золота. Тогда выход золота

будет расти до тех пор, пока рыночная цена золота не вернется до уровня “естественной” цены (до уровня стоимости). Но, как отмечает Дж.Ст.Милль, так как золото долговечно, а золотой запас велик по сравнению с ежегодной добычей прииска, такая корректировка происходит медленно. Вследствие этого издержки производства золота (прежде всего затраты труда) слабо влияют на стоимость и цену, которая в основном регулируется количеством денег, находящимся в обращении в настоящий момент. Эти два подхода к теории денег не отрицают друг друга, если речь идет об их применении к денежному металлу (то есть когда функцию денег выполняют золото и серебро и обратимые в них бумажные деньги).

Капитал определяется Дж.Ст.Миллем как “ранее накопленный запас продуктов прошлого труда”. Он развивает гипотезу Д.Рикардо о том, что спрос на труд тем выше, чем больше реинвестируют капиталисты сверх своих доходов и чем меньше тратят они на личное потребление.

Отправной точкой для изучения капитала как фактора производства является доктрина рабочего фонда (или фонда заработной платы), присутствующая у Дж.Ст.Милля. Эта теория оценивалась сторонниками марксистской политической экономии как негативная. Однако она содержит ряд положительных моментов. Капитал - это некоторая сумма денег, общая ценность активов фирмы. Реальный капитальный запас, представляемый этой суммой денег, есть возможность приобретать труд и продукцию других фирм в течение определенного периода времени, пока данная фирма еще не произвела продукцию для продажи. Так как рабочие тратят свою заработную плату на покупку готовых товаров, капитал фирмы состоит из продукции других фирм. Таким образом, реальный запас общества есть сумма всех промежуточных продуктов, находящихся на пути к конечному потреблению. Если посмотреть на экономику в целом

как на одну большую фирму, то реальный капитальный фонд общества определяется как сумма всех произведенных товаров и полуфабрикатов, находящихся в руках производителей и торговцев.

Экономисты-классики включали в состав капитального запаса только часть произведенной продукции - потребительские товары, покупаемые рабочими на заработную плату (товары рабочего потребления). Придерживаясь точки зрения, что основной продукт потребления - хлеб, они рассматривали сельское хозяйство как источник товаров рабочего потребления. Капитальный фонд – это фонд будущего потребления. Действительное потребление должно быть более или менее постоянным в течение года. Это дает возможность определить капитал как “аванс” рабочим для поддержания их существования от посева до жатвы. В действительности в среднем период производства промышленной продукции значительно превышает недельный срок и на деле работодатели действительно авансируют заработную плату.

Позитивные моменты теории рабочего фонда Дж.Ст.Милля:

1. Из доктрины рабочего фонда вытекает идея о существовании временного промежутка между производством и потреблением, на которой строятся все позднейшие работы о капитале.

2. Теория подчеркивает взаимодополняемость труда и капитала, настаивая на том, что без роста нормы накопления капитала совокупная заработная плата не может расти постоянно.

К негативным моментам данной теории относятся следующие положения:

1. Идея о том, что этот временной промежуток может идентифицироваться с годовым периодом цикла в сельском хозяйстве, вносит в исследование капитала элемент надуманности.

2. Заработная плата всецело зависит от роста инвестиций прошлого года и не может быть предметом добровольного трудового договора, тем самым борьба профсоюзов за повышение заработной платы является бессмысленной.

3. Спрос на труд является абсолютно неэластичным. Норма заработной платы определяется путем деления всей суммы денег, предназначенной для выплаты заработной платы, на число нанятых рабочих. Для повышения заработной платы необходимо либо увеличить производство (делимое), либо уменьшить рождаемость (делитель).

4. Не выявлена связь между теорией рабочего фонда и теория минимальных средств существования (между спросом на труд и предложением труда).

Из теории капитала, содержащейся в классической доктрине рабочего фонда, логически вытекает теория процента как “вознаграждения за воздержание”. Если капитал складывается из “авансов” рабочим, то норма процента есть вознаграждение для тех, кто может позволить себе ссужать сегодняшние блага, покупаемые на заработную плату, в обмен на таковые и другие блага в будущем.

Дж.Ст.Милль дает оригинальную трактовку тенденции нормы прибыли к понижению. Он замечает, что существует минимальная цена предложения капитала, а именно: норма, которую индивид будет считать эквивалентной за воздержание. По мере развития экономического прогресса эта норма имеет тенденцию к понижению, так как чем больше годовой продукт, тем больше человечество будет склоняться к отказу от сегодняшних выгод ради будущих доходов (то есть предложение капитала растет, а его цена понижается). При отсутствии технического прогресса текущая норма прибыли капитала должна снизиться до 1 процента. Это минимальная цена предложения капитала. Поэтому страна навеки

обречена пребывать на грани стагнации. Факторы, которые могут этому противодействовать, следующие:

- потери капитала в период кризисов;
- технические усовершенствования;
- расширение внешней торговли до тех пор, пока они снижают реальные издержки производства товаров, покупаемых на заработную плату;
- экспорт капитала.

Большое место в работах Дж.Ст.Милля уделено роли государства в экономике, которое должно выполнять ряд функций. Экономика свободной конкуренции не может обеспечить решение некоторых проблем. Анализируя проблемы наиболее совершенного общественного устройства, Дж.Ст.Милль считал, что преждевременно отказываться от капиталистического устройства общества, так как оно создает мотивации для получения прибыли, и имеются большие возможности для улучшения существующего порядка.

Оценивая экономическую систему Дж.Ст.Милля, следует отметить, что теории прибыли и ренты повторяют положения Д.Рикардо, касающиеся этих вопросов. Дж.Ст.Милль исходит из постулата Д.Рикардо об издержках производства товаров рабочего потребления как ключевого элемента в определении нормы прибыли. Однако Дж.Ст.Милля нельзя считать только комментатором учения Д.Рикардо. Новизна его системы состоит в том, что им выведено уравнение международного спроса; сформулировано понятие неконкурирующих групп на рынке труда; дана корректная формулировка закона спроса и предложения; введено понятие альтернативных издержек; законченную форму имеет теория процента и т.д.

## **ГЛАВА 8. ЭКОНОМИЧЕСКАЯ ТЕОРИЯ КАРЛА МАРКСА (1818 - 1883)**

В изучении экономической теории К.Маркса имеют место определенные трудности, связанные с тем, что до сих пор спорным остается вопрос о ее значении и месте в истории экономической мысли. Кроме того, необходимо отделять учение К.Маркса как классической экономической теории от неомарксистских систем, прежде всего от ленинизма. Наконец, следует иметь ввиду, что К.Маркс создал систему, которая охватывает все общественные науки (философию, историю, социологию и т.д.). Современный период развития общества характеризуется специализацией в области социальных наук. При изучении марксизма следует отделять собственно экономическую теорию из системы взглядов К.Маркса.

Среди исторических предпосылок возникновения марксизма следует прежде всего выделить крушение основ средневекового натурального хозяйства, утверждение рыночных отношений, промышленный переворот в Англии, периодическое повторение экономических кризисов перепроизводства (в 1825 в Англии имел место первый экономический кризис), ряд антифеодальных революций, формирование рабочего класса и рост рабочего движения, а именно: луддизм, возникновение тред-юнионизма, чартизма и первых коммунистических рабочих союзов.

На формирование марксизма непосредственное влияние оказали немецкая классическая философия, прежде всего, системы Гегеля и Фейербаха, классическая политическая экономия, а также идеи утопического социализма.



Главный труд К.Маркса “Капитал” (“Критика политической экономии”) был написан в 50-х - 60-х гг. XIX века. Первый том “Капитала” содержит центральную часть теории прибавочной стоимости - анализ процесса производства прибавочной стоимости. Второй том посвящен исследованию процесса обращения капитала. Третий том содержит исследование процесса капиталистического производства, взятого в целом. Четвертый том “Капитала”, названный К.Марксом “Теория прибавочной стоимости”, содержит анализ взглядов предшественников по вопросам, имевшим связь с проблемой прибавочной стоимости.

Исследование капиталистических отношений К.Маркс начинает с исследования товара. К.Маркс создает законченную трудовую теорию стоимости и учение о двойственном характере труда, заключенного в товаре.

Исследуя развитие форм стоимости, К.Маркс показывает, как образуются деньги в процессе разрешения основного противоречия товара. Деньги рассматриваются как особый товар, всеобщий эквивалент. При этом простая, случайная, или единичная, форма стоимости в результате развития экономических отношений превращается в полную, или развернутую, на смену которой приходят всеобщая, а затем денежная формы стоимости.

Функциями денег являются :

- 1) мера стоимости;
- 2) средство обращения.

Количество денег, необходимых для обращения, определяется по формуле:

$$КД = СЦ - Кр + П - ВП/СО,$$

где КД - количество денег, необходимых для обращения,

СЦ - сумма цен товаров, проданных в течение года,

Кр - сумма цен товаров, проданных в кредит,

П - сумма цен товаров, по которым пришло время платежа,

ВП - взаимопогашающие платежи,

СО - скорость обращения денег;

3) Средство платежа.

4) Деньги как средство накопления и образования сокровищ.

5) Мировые деньги.

К.Маркс вводит понятия “товарный фетишизм” и “денежный фетишизм”.

Конечной целью труда К.Маркса является открытие основного закона современного общества.

К.Маркс рассматривает различие между функционированием денег как денег и денег как капитала. Формула товарного обращения может быть представлена следующим образом:  $T_1 - Д - T_2$ , формула обращения капитала:  $Д_1 - Т - Д_2$ .

Капитал - самовозрастающая стоимость. Противоречие всеобщей формулы капитала состоит в следующем: движение денег противоречит закону стоимости, согласно которому производство и обмен товарами осуществляется на основе стоимости, величина которой измеряется общественно необходимыми затратами труда, то есть обмен должен быть эквивалентным.

Главное условие превращения денег в капитал - возможность для владельцев денег найти на рынке такой товар, который способен создавать новую стоимость, при этом большую, чем он имеет. Единственный товар, обладающий такими качествами, - рабочая сила.

Капитал, применяемый в процессе производства, распадается на две части:  $K = C + V$ . Постоянный капитал (С) - та часть авансированного капитала, которая затрачивается на покупку средств производства и не изменяет своей стоимости, а только переносит свою стоимость на стоимость вновь изготавливаемого товара. Переменный капитал (V) - та часть капитала, которая расходуется на покупку рабочей силы. В процессе производства создается новая стоимость, величина которой больше, чем стоимость переменного капитала.

Стоимость товара =  $C + V + M$ , где С - перенесенная стоимость, (  $V + M$  ) - новая стоимость.

Стоимость средств производства, или перенесенная стоимость, присоединяется к стоимости производимого товара благодаря конкретному труду наемных рабочих. Новая стоимость создается абстрактным трудом рабочих. Новая стоимость после реализации товара распадается на V - необходимый и M - прибавочный продукт.

Рабочий день, если рассматривать с точки зрения создания новой стоимости, разделяется на необходимое и прибавочное время. В течение необходимого времени рабочие создают необходимый продукт, воспроизводят стоимость рабочей силы (или переменный капитал). Прибавочное время - часть рабочего, в течение которого создается прибавочный продукт, который принимает форму прибавочной стоимости в условиях капитализма. Отношение прибавочной стоимости и переменного капитала показывает степень эксплуатации рабочих :

$m^1 = m / v$ , где  $m^1$  - норма прибавочной стоимости, или степень эксплуатации рабочих.

По мере развития капитализма норма прибавочной стоимости имеет тенденцию к повышению.

Масса прибавочной стоимости (  $M$  ) =  $n \times m^1 \times v$ , где  $n$  - число рабочих.

К.Маркс различает абсолютную, относительную и избыточную прибавочную стоимость.

В качестве основного экономического закона капитализма К.Маркс рассматривает закон производства прибавочной стоимости. Основным экономическим противоречием капитализма является противоречие между общественным характером производства и частной формой присвоения.

Заработная плата в экономической системе К.Маркса есть эквивалент стоимости товара “рабочая сила”. Так как на поверхности капиталистических отношений заработная плата предстает как цена труда, К.Маркс называет ее превращенной формой стоимости и цены товара “рабочая сила”.

Капитал рассматривается как непрерывное движение. В основе движения капитала лежит постоянно повторяемое производство (капиталистическое воспроизводство), для которого характерен расширенный характер. Источник расширенного воспроизводства (постоянного роста его масштабов) - прибавочная стоимость. При простом воспроизводстве она полностью шла на личное потребление. При расширенном разделяется на потребляемую и накапливаемую (то есть направляемую на увеличение капитала) части. Накопление капитала осуществляется за счет капитализации прибавочной стоимости.

Если рассматривать отношение между буржуазией как непрерывный процесс купли-продажи товара “рабочая сила”, то источник заработной платы видится не в средствах капиталистов, а в том фонде, который создан трудом предшествующих поколений рабочих, то есть не капиталист авансирует рабочих (теория рабочего фонда), а наоборот, рабочие

капиталистов. Всякий капитал со временем превращается в капитализированную накопленную прибавочную стоимость.

В ходе накопления происходят существенные изменения в структуре капитала, а именно: растет техническое строение капитала (количество средств производства на одного рабочего) и растет органическое строение капитала (соотношение стоимости применяемых средств производства и стоимости рабочей силы -  $c/v$ ). Лишь существенные изменения в техническом строении капитала ведут к изменениям в его органическом строении. Таким образом, органическое строение капитала - это его стоимостное строение, изменение которого взаимообусловлено с изменениями в техническом строении капитала.

Накопление капитала при постоянном органическом строении капитала осуществляется при постоянном спросе на рабочую силу. Накопление капитала при растущем органическом строении капитала приводит к вытеснению рабочих из процесса производства, что проявляется в относительном изменении спроса на рабочую силу. Это приводит к образованию резервной армии труда, безработице и относительному перенаселению (закон капиталистического народонаселения). Итак, всеобщий закон капиталистического накопления состоит в наличии зависимости между ростом капитала и ростом безработицы.

В условиях капиталистического товарного хозяйства затраты труда выступают в превращенной форме капиталистических издержек производства, прибавочная стоимость - в превращенной форме прибыли, стоимость товара - в превращенной форме цены производства.

Особенность прибыли как формы прибавочной стоимости состоит в том, что она предстает как порождение не переменного, а всего авансированного капитала. В соответствии с этим норма прибавочной

стоимости ( $m^1$ ) предстает в форме нормы прибыли ( $p^1$ ), а масса прибавочной стоимости - в форме массы прибыли.

Если  $m^1 = m / v \times 100\%$ , то  $p^1 = m / K \times 100\%$ , где

$K$  - капитал авансированный, или  $p^1 = m / c + v \times 100\%$ .

Норма прибавочной стоимости ( $m^1$ ) выражает степень эксплуатации рабочих, норма прибыли ( $p^1$ ) - выгодность применения авансированного капитала. Это критерий эффективности капиталистического хозяйствования. При этом, как правило, норма прибыли меньше нормы прибавочной стоимости.

$p^1 = m / K = m / (c + v) = m^1 \times v / (c + v) = m^1 / (c / v + 1)$  или

$p^1 = m^1 / (c / v + 1) \times n$ , где  $n$  - число оборотов капитала.

Технический прогресс ведет к росту органического строения капитала и к снижению нормы прибыли, так как затрудняется оборот капитала в результате экономических кризисов.

Межотраслевая конкуренция - это борьба между капиталистами различных отраслей за получение максимальной нормы прибыли. Она выражается в переливе капиталов из одних отраслей, имеющих низкую норму прибыли, в отрасль с высокой нормой прибыли. В результате складывается так называемая средняя норма прибыли, то есть такая масса прибавочной стоимости, которая распределяется внутри класса капиталистов пропорционально авансированному капиталу, а не величине переменного капитала. В этом состоит коренное отличие средней прибыли от прибавочной стоимости.

Образование средней нормы прибыли ведет к тому, что стоимость товара выступает как сумма издержек производства и средней прибыли на капитал. Это есть цена производства.

Цена производства и стоимости - две различные формы выражения общественно необходимых затрат труда. Единство этих категорий

проявляется в том, что сумма стоимостей товаров, произведенных в данном обществе в определенный промежуток времени, равна сумме их цен производства. Поэтому превращение стоимости в цену производства не отрицает трудовую теорию стоимости. Это означает, что закон стоимости, характерный для простого товарного производства, превращается при капиталистическом товарном хозяйстве в закон цены производства.

К.Маркс показывает, что в своем движении каждый индивидуальный капитал проходит три стадии и приобретает на каждой из них три функциональные формы: денежную, производительную и товарную.

Фигура движения капитала:

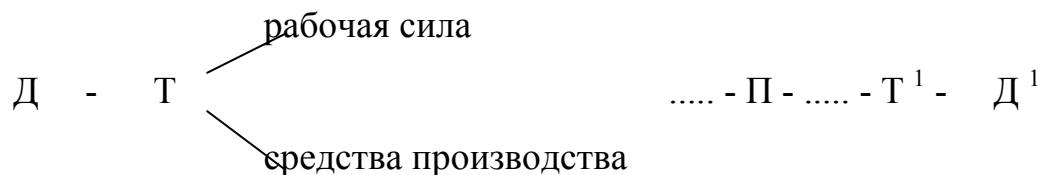

К.Маркс анализирует движение торговой и ссудной форм капитала как обособившихся частей промышленного капитала. Источником торговой прибыли и ссудного процента является прибавочный труд наемных рабочих.

Капиталистическая земельная рента рассматривается как плата за право приложения капитала к земле. Она выражает отношение трех классов: капиталистов-собственников, капиталистов-арендаторов, сельскохозяйственных рабочих. Капиталистическая земельная рента включает в себя только часть прибавочной стоимости, а именно: сверхприбыль, или добавочную прибыль на капитал, которая образуется наряду со средней прибылью. К.Маркс различает дифференциальную и абсолютную ренту.

Концепция социализма как новой экономической системы оказалась в марксистской теории представленной гораздо слабее и в научном, и в практическом планах по сравнению с политической экономией капитализма, которую К.Маркс трактовал со своих позиций, применительно к интересам пролетариата и идеи классовой борьбы. Теорию социализма и коммунизма в ее завершенном виде не удалось построить ни К.Марксу, ни его продолжателям.

## **ГЛАВА 9. МАРЖИНАЛИЗМ И ФОРМИРОВАНИЕ СОВРЕМЕННОЙ НЕОКЛАССИЧЕСКОЙ ТЕОРИИ**

Маржинализм (в переводе с французского “marginal” означает предельный) - теория, объясняющая процессы и явления, исходя из использования предельных, то есть приростных значений экономических показателей, крайних величин или состояний.

В экономической литературе под “маржиналистской революцией” понимается почти одновременные, но не зависимые открытия в начале 70-х гг. XIX века Джевонсом (Англия, Манчестер), Менгером (Австрия, Вена), Вальрасом (Швейцария, Лозанна) принципа убывающей предельной полезности. Однако в 1878 году в Британском музее английский профессор Адамсон обнаружил книгу немецкого автора Г.Госсена, где были изложены начала маржиналистского анализа.

В отличие от классической школы, основная идея маржинализма - исследование предельных величин как взаимосвязанных явлений экономической системы в масштабе фирмы, отрасли, народного хозяйства в целом, то есть на микро- и макроэкономическом уровнях. Таким образом, современный маржинализм - это наука, изучающая взаимосвязь между данными целями и данными ограниченными средствами,



имеющими альтернативные способы применения. Это концепция общего равновесия в пределах статической структуры. Альтернативная возможность предполагает использование ресурсов и затрат времени только для достижения одной цели.

Для методологии маржинализма характерно:

1) Использование предельных величин для характеристики происходящих изменений, тогда как классическая теория использует для характеристики сущности экономических явлений суммарные или средние величины.

2) Классическая политическая экономия использовала причинно-следственный (каузальный) анализ сущности экономических явлений и процессов. В рамках маржинализма экономика исследуется как система взаимозависимых хозяйствующих субъектов, распоряжающихся благами, т.е. предпочтение отдается функциональному анализу.

3) Маржинализм (в отличие от классической школы) широко использует математические методы анализа, и прежде всего дифференциальное исчисление, при исследовании экономических процессов. При этом данные методы применяются как для анализа экономических процессов, так и для принятия оптимальных решений.

Экономические функции рассматриваются непрерывными и дифференцируемыми в каждой точке. Однако для маржинализма важен не столько предельный анализ, сколько принцип, согласно которому экономическое поведение субъектов хозяйствования есть максимизирующее поведение при наличии ограничений. Он реализуется при уравнивании предельных значений.

Если определенное количество чего-либо распределяется между несколькими конкурирующими способами применения, то среди возможных распределений существует некоторое “эффективное”, когда

каждая единица делимого распределена так, что выгода перемещения ее к одному из способов будет равна потерям от отвлечения ее от другого способа. Проблема распределения имеет максимизирующее решение, когда передача единицы делимой величины способу употребления подвержена закону убывающей отдачи. В теории домохозяйств это закон убывающей предельной полезности, принцип равенства предельной полезности денежных единиц, затраченных на покупки различных благ. В теории фирмы это закон убывающей предельной производительности, принцип равенства предельных физических продуктов на каждый рубль стоимостной оценки факторов производства. Таким образом, маржинализм использует микроэкономический анализ, основанный на равенстве предельных норм замещения.

4) Революционные изменения происходят в теории денег. Маржинализм отказывается от ортодоксальной количественной теории денег, сформулированной Дж.Ст.Миллем, Д.Рикардо. В рамках маржинализма возникает формула современной количественной теории денег - формула Фишера, формулируется понятие “склонности к ликвидности” как исходной категории анализа сферы денежного обращения.

Традиционно выделяют два этапа “маржиналистской революции”:

1 этап относится к 70-80-м гг. 19 века и отмечен работами Менгера, Джевонса, Вальраса, Бем-Баверка, Визера. Для этого периода развития маржинализма характерен кардиналистский подход к оценке полезности и спроса, то есть допускается возможность оценки полезности в условных единицах - ютилях (от англ. utility of good - полезность).

В 90-е годы наступает 11 этап в развитии маржинализма, для которого характерен отказ от субъективизма. Этот этап рассматривают как продолжение классической экономической теории, и с его появлением

связывают зарождение неоклассического направления в экономической мысли. Возникает ординалистская трактовка полезности и спроса, не допускающая измерения полезности в условных единицах и признающая то благо наиболее полезным для потребителя, которое является для него наиболее предпочтительным. В этот период появляются работы Маршалла, Кларка, Парето. Данный период в развитии маржинализма значительно отличается от этапа предыдущего, а именно:

- если на первом этапе развития маржинализма в центре внимания экономического анализа находилась проблематика, связанная с потреблением (спросом), а классическая теория отдавала предпочтение анализу производства (предложения), то на втором этапе развития маржинализма приходит понимание необходимости одновременного изучения обеих сфер;

- использование в неоклассической теории метода математического моделирования как средства реализации концепции экономического равновесия на микроуровне привело к исключению из предмета экономического анализа проблемы факторов экономического роста и проблем макроэкономического характера. Экономический рост рассматривается как нормальное состояние экономических систем, поддержание устойчивых темпов которого связано с действием закона Ж.Б.Сейя.

В рамках маржинализма возникло несколько школ, отличающихся несколько друг от друга по характеру анализируемых проблем. Среди них - австрийская школа (К.Менгер, Э.фон Бем-Баверк, Ф.фон Визер), лозаннская школа (Л.Вальрас), кембриджская школа (А.Маршалл), американская школа (Дж.Б.Кларк).

Наибольшее влияние в рамках австрийской школы принадлежит К.Менгеру (1840 - 1921). Его экономическая система имеет ряд особенностей, а именно:

- отсутствует предельный анализ и графическое изображение;
- в качестве аналитического инструментария используется причинно-следственный анализ, при этом его исходной категорией является стоимость (ценность) блага, определяемая в связи с субъективной характеристикой (предельной полезностью);
- признается первичность сферы обращения.

Главным элементом в методологическом инструментарии является микроэкономический анализ, основанный на индивидуализме, то есть экономические отношения и показатели анализируются на уровне отдельного хозяйствующего субъекта.

К.Менгер делит экономические блага на порядки и обосновывает принцип комплементарности (дополняемости) производительных благ. Средства производства являются благами высшего порядка. В экономике действует закон, по которому действительная надобность в отдельных благах низшего порядка по отношению к определенным промежуткам времени обусловлена наличием в нашем распоряжении комплементарных количеств соответствующих благ высшего порядка.

Труд не является критерием экономического характера благ. Стоимость определяется предельной полезностью. При этом К.Менгер формулирует второй закон Г.Госсена, согласно которому полезность каждой последующей единицы потребляемого блага в одном непрерывном акте потребления меньше полезности предыдущей единицы этого блага. Таким образом, определение ценности блага и его меры носит субъективный характер.

К. Менгер формулирует “теорию вменения”, согласно которой доля стоимости (ценности) блага “первого порядка” вменяется благам “последующих порядков”, использованных при его изготовлении. При всех условиях ценность блага высшего порядка определяется предполагаемой ценностью благ низшего порядка, на производство которых они предназначаются или предположительно назначаются людьми.

Труд рассматривается в качестве фактора производства наряду с капиталом и землей. К. Менгер критикует трудовую теорию стоимости. Признает важность сферы обращения, но обмен не может производиться на основе равенства затрат труда или издержек производства.

Ойген фон Бем-Баверк (1851 - 1914) уделял особое внимание фактору времени превращения благ отдаленного порядка в благо первого порядка. Сферой его исследования были не только категории индивидуального обмена, но и категории целостного рынка, прежде всего сфера производства и распределения. Важное место в его системе занимает положение о происхождении процента на капитал как результат процесса ожидания, то есть процесса, когда “будущее благо” превращается в “настоящее благо”.

Закон величины ценности вещи, по О. фон Бем-Баверку, состоит в следующем: ценность вещи определяется величиной предельной пользы этой вещи. Величина ценности материального блага определяется важностью конкретной или частичной потребности, занимающей последнее место в ряду потребностей, удовлетворяемых имеющимся запасом материальных благ данного рода. Основа ценности - наименьшая польза, позволяющая в конкретных хозяйственных условиях употреблять эту вещь рациональным образом.

О.фон Бем-Баверк использует для иллюстрации данного закона следующий пример: для отшельника, ведущего обособленный образ жизни, ценность хлеба определяется полезностью того мешка, который используется для удовлетворения наименее важной из имеющихся потребностей. Если в его распоряжении имеются 5 мешков хлеба, из которых первый используется для того, чтобы не умереть с голода, второй - для улучшения питания, третий - для откорма птицы, четвертый - для изготовления хлебной водки, пятый - для кормления попугая, то ценность хлеба определяется полезностью пятого мешка.

Ценность и цена - следствие субъективной оценки готовых продуктов их потребителями.

Центральная идея “теории ожидания” - возникновение прибыли (или процента) на капитал. В связи с продолжительностью времени, в течение которого производительные средства, то есть материальные блага более отдаленного порядка, превращаются в продукт, возникает разница в ценности этих средств и продукта. Величина этой разницы может быть больше или меньше в зависимости от продолжительности времени. Эта разница - складка, в которой скрывается прибыль на капитал. Таким образом, формально О.фон Бем-Баверк отказывается от идеи происхождения процента на капитал благодаря производительности последнего. Рабочие в отличие от капиталистов недооценивают будущее, не стремятся к ожиданию плодов своего труда. Капиталисты предпочитают “окольные”, а не “прямые” методы производства, требующие большого времени, в течение которого прирост совокупного продукта от воздействия “первичных” факторов производства уменьшается. Чем более капитализирована экономика, то есть чем выше степень окольных путей, тем ниже норма процента, так как ее определение

рассматривается ими как результат обмена труда на предметы потребления.

Итак, О.фон Бем-Баверк отрицает “теорию воздержания” Сениора, признавая, как и К.Маркс, возникновение прибавочной стоимости в процессе переноса капиталом своей ценности на продукт. Но при этом он обращается к другим причинам “самовозрастания стоимости”, а именно: к времени оборачиваемости капитала.

Таким образом, для О.фон Бем-Баверка прибавочная стоимость есть специфический ресурс капитала, который участвует в процессе производства во времени, не поддаваясь точному денежному измерению. В зависимости от размера капитала и продолжительности производственного процесса складывается процент (большой или меньший) для тех, кто позволяет себе подобное ожидание.

Для О.фон Бем-Баверка характерен анализ ситуации выпуска продукции при фиксированных параметрах количества труда и оборотного капитала и при средней продолжительности “периода производства”. Недостатками такого анализа является прежде всего статический подход, а также допущение неотвратимости удлинения среднего периода производства в результате внедрения НТП.

Фридрих фон Визер (1851 - 1926) является автором многих категорий, играющих ключевую роль в маржиналистской системе. Среди них - категории “предельная полезность”, “вменение”, “закон Госсена” для обозначения закона убывающей предельной полезности и т.д.

Для экономической системы Ф.фон Визера характерно субъективное восприятие ценности, цены, издержек производства, прибыли, приоритетное отношение к микроэкономическому анализу, неприятие математических методов исследования экономических процессов, что объединяет эту систему с австрийской школой. Особенности этой

системы является следующие моменты: если О.фон Бем-Баверк характеризует совокупную полезность через аддитивный способ (каждый из потребляемых пяти мешков хлеба имеет различную полезность, и общая полезность больше предельной полезности более, чем в пять раз), то Ф.фон Визер использует мультипликативный способ определения общей полезности. Для него общая полезность равна произведению предельной полезности на количество однородных благ.

Частная собственность черпает свой смысл из логики хозяйствования. Частный общественный порядок рассматривается Ф.фон Визером как единственная исторически оправдавшаяся форма организации общественного производства, что подтверждает опыт столетий. Общество, основанное на господстве государственной собственности и принципе подчинения, порождает неэффективность экономики. По мнению Ф.фон Визера, теоретической основой социалистического сознания является трудовая теория стоимости.

В экономической системе Леона Вальраса (1834 - 1919) (Лозаннская школа) предельная полезность рассматривается как основа ценности товара. Впервые используется математическая модель для выявления существования проблемы равновесия экономической системы и придания ей стабильности. Особенность анализа Вальраса данной проблемы состоит в том, что рассматривается не частное равновесие, как в системах А.Курно, Ст.Джевонса, А.Маршалла, а общее экономическое равновесие симметричных рынков. Это основа современного макроэкономического моделирования.

Модель отражает взаимосвязь рынков готовой продукции и рынка факторов производства в условиях рыночного механизма хозяйства с совершенной конкуренцией, приводящей к единственному равновесию множества рынков.



Таким образом, определение цен на производимые для рынков продукты и цены факторов производства может быть одновременным, но не поочередным. Кроме того, частичное равновесие на определенном количестве рынков не гарантирует общего равновесия во всей экономике с данным количеством рынков.

При построении своей модели равновесия Вальрас исходит из следующих допущений, а именно:

- из заданной функции предельной производительности, то есть допущения постоянной отдачи от факторов производства;
- из заданной функции предельной полезности, то есть заданного количества товаров и услуг, которые реализуются на рынке;
- из допущения о том, что изменение цены прямо зависит от величины превышения спроса над предложением.

Негативным моментом модели равновесия Вальраса является отсутствие законов изменения системы общего равновесия .

Математическая теория равновесия Вальраса прошла длительное развитие. Идеи Вальраса являются основой эконометрии, в том числе модели “затраты-выпуск” В.Леонтьева.

Общими чертами, объединяющими неоклассическую и классическую школы, является экономический либерализм и отсутствие субъективизма. При этом неоклассическое направление отличается следующими чертами:

- расширяется предмет исследования;
- используется новый методологический инструментарий, который включает системный подход, использование математики, отказ от каузального, классификационного анализа;
- ограничение предмета исследования из-за изъятия из круга теоретико-методологических задач экономической науки

макроэкономической и социально-экономической проблематики (например, проблем экономического роста).

В экономической системе Альфреда Маршалла (1842 - 1924) (Кембриджская школа) экономическая деятельность рассматривается с точки зрения “чистой” экономической теории и идеальной модели хозяйствования, возможной благодаря совершенной конкуренции. Равновесие в экономике есть “частная” ситуация, возможная только на уровне отрасли, фирмы, то есть микроэкономики. Такой подход характерен для всего неоклассического направления.

Предмет экономикс, или политической экономии, экономической теории - исследование норм жизнедеятельности человеческого общества, изучение сферы индивидуальных и общественных действий, которая связана с созданием материальных основ благосостояния.

Маршалл отказывается от каузального, причинно-следственного анализа. Центральная проблема его анализа - проблема ценообразования на рынке, характеризуемом как единый организм равновесной экономики, состоящий из мобильных и информированных друг о друге хозяйствующих субъектов.

Д.Робинсон называл теорию А.Маршалла, изложенную в “Принципах экономикс”, экономической библией, а М.Фридмен полагает, что в этой книге теория цен почти полностью оформилась в своем современном виде.

В своей концепции цены А.Маршалл опирается на теории А.Смита, Д.Рикардо, Ж.Б.Сея, Е.Бем-Баверка. В своей теории он пытается объединить концепции предельной полезности, издержек производства, спроса и предложения в одну теорию цены. Он отрицал существование стоимости (хотя и многократно употреблял термины “стоимость” и “рыночная стоимость”), считал, что существует только меновая стоимость,

то есть цена. А.Маршалл изучил дискуссию экономистов по этой проблеме и утверждал, что “мы могли бы с равным основанием спорить о том, регулируется ли стоимость полезностью или издержками производства, как и о том, разрезает ли кусок бумаги верхнее или нижнее лезвие ножниц”.<sup>1</sup>

Этим самым он подчеркивает, что ни один из этих факторов не является определяющим и что общим правилом является следующее положение: чем короче рассматриваемый период, тем больше надлежит учитывать в анализе влияние спроса на стоимость, а чем этот период продолжительнее, тем большее значение приобретает влияние издержек производства на стоимость. В долгие периоды эти факторы взаимопогашают влияние друг друга и, таким образом, постоянно действующие причины в конечном счете полностью определяют стоимость. По сути, он говорит, что стоимость есть отношение издержек производства к полезности. Цена какой-либо вещи, утверждает А.Маршалл, представляет ее меновую стоимость относительно всех вещей вообще, или представляет ее покупательную способность. Этот процесс представлен на графике:

Рис. 9.1. “Крест Маршалла”.

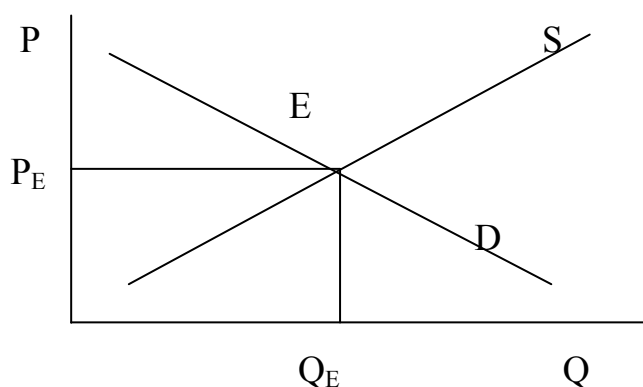

где  $P_E$  – равновесная цена,  $Q_E$  – равновесное количество,  $S$  – кривая предложения,  $D$  – кривая спроса.

<sup>1</sup> Маршалл А. Принципы политической экономии. Т.2. М., 1983.

Для Маршалла предельная полезность- это не полезность последней единицы потребляемого блага, это полезность любой единицы, которая может быть последней. Предельная полезность равна разности полезности последней единицы и изменения полезности предыдущей для каждой единицы, когда добавляется последняя единица. Таким образом, Маршалл формулирует первый закон Госсена.

Маршалл исходит из совершенной конкуренции как начала анализа. В условиях совершенной конкуренции цена задается рынком, а не предприятием. Для более глубокого анализа рыночных структур Маршалл вводит понятия “потребительский излишек” и “эластичность спроса” как показатель зависимости объема спроса от изменения цены.

В рамках теории издержек Маршалл формулирует закон эффекта масштаба. Для иллюстрации этого закона им рассматривается репрезентативная фирма как разновидность средней фирмы, размер которой растет с ростом совокупного объема товара. А. Маршалл вводит деление издержек на постоянные и переменные, что верно для краткосрочного периода функционирования экономики.

Процент на капитал рассматривается как вознаграждение тому, кто ожидает “будущего удовлетворения” от имеющихся материальных ресурсов. Маршалл критикует трудовую теорию стоимости, ибо в ее рамках заслуги капитала трактуются как даровые.

Дж.М.Кейнс назвал А.Маршалла величайшим экономистом 20 века. Несмотря на то, что с момента публикации фундаментального труда по основам экономической теории прошло 100 лет, анализ рыночных сил, изложенный Маршаллом, до сих пор актуален для объяснения рыночных явлений. В определенной мере к неоклассицизму примыкают многие известные экономисты XX века.

Джон Бейтс Кларк (1847 -1938) - основатель американской школы маржинализма. В своей системе он отдает предпочтение предельному анализу и микроэкономическим исследованиям. Он выдвигает идею о наличии трех естественных отделов экономической науки, которые изучают социально-экономическую статику, социально-экономическую динамику и универсальные явления богатства. В рамках первого раздела, изучающего статику, рассматривается замкнутая система и стабильность. В рамках второго раздела, изучающего динамику, - изменения и отклонения. Причинами введения в экономический анализ динамических процессов являются рост населения и капитала, улучшение методов производства, изменение форм промышленных предприятий и т.д.

Основное внимание в экономическом исследовании Кларк уделяет закону предельной производительности факторов производства и теории распределения дохода на основе принципов предельного анализа цен факторов производства.

Исходными анализа являются следующие положения:

- распределение общественного дохода регулируется объективным законом, который при совершенной конкуренции может обеспечить каждому фактору производства создаваемую им сумму богатства;

- разложение всего дохода общества на различные виды дохода - предмет экономической науки;

- эти доходы получают “за выполнение работы”, “за предоставление капитала”, “за координирование заработной платы и процента” ;

- при определении доходов в соответствии со здравым смыслом ни один из “классов”, занятых в производстве, не будет иметь претензий друг к другу;

- в экономическом смысле производство продукта не закончено до тех пор, пока представители торговли не довели его до покупателя и продажа не состоялась, что является собой “завершающий акт общественного производства”.

Таким образом, процент определяется как продукт конечного приращения капитала, заработная плата как продукт конечного приращения труда. В трактовке процента Кларк использует идею Бем-Баверка об “окольных” путях производства. Причина преимущества капитала видится им в том, что он позволяет значительно увеличить результаты работы по сравнению с работой “голыми руками”, хотя для этого необходимо затратить время, в течение которого создаются средства производства.

Согласно теории Кларка, в условиях совершенной конкуренции при неизменной капиталовооруженности предельная производительность труда начинает снижаться с каждым вновь привлеченным работником. При постоянной численности работающих предельная производительность труда может быть выше благодаря росту капиталовооруженности.

Положения экономической системы Кларка стали основой современной теории оптимизации издержек производства.

Вильфредо Парето (1848 - 1923) - представитель лозаннской школы маржинализма. Для методологии Парето характерен функциональный подход к анализу экономических процессов и явлений. Потребность и формирующийся на ее основе спрос не являются единственной причиной обмена. Равновесие в экономике возникает в результате взаимодействия спроса и предложения. Парето при этом формулирует “чистую” экономическую теорию, то есть неравенство доходов в экономике не обусловлено проблемой распределения их между классами.

Если для Вальраса критерием достижения экономического равновесия была максимизация полезности, то для Парето в основе достижения подобного состояния лежит оценка соотношения предпочтений конкретного индивида и выявление порядковых (ординальных) величин, характеризующих их очередность. Таким образом, в основе системы Парето лежит ординализм, исходя из принципов которого он формулирует теорию потребительского выбора.

В экономической системе Парето содержится анализ различных рыночных структур.

Парето решает вопрос о существовании решения системы общего равновесия Вальраса и формулирует критерий наилучшего распределения ресурсов (оптимум Парето).

Распределение ресурсов признается оптимальным, если нельзя улучшить положение какого-либо участника экономического процесса, одновременно не снижая благосостояния остальных. Развитие в сторону оптимума связывается с таким перемещением ресурсов, которое увеличивает благосостояние как минимум одного человека, не нанося ущерба никому другому.

### **РАЗДЕЛ III. ЭКОНОМИЧЕСКИЕ КОНЦЕПЦИИ ЭПОХИ РЕГУЛИРУЕМОЙ РЫНОЧНОЙ ЭКОНОМИКИ**

#### **ГЛАВА 10. ЭКОНОМИЧЕСКАЯ СИСТЕМА ДЖОНА МЕЙНАРДА КЕЙНСА (1883 - 1946)**

Кейнсианская экономическая теория стала доминирующей в экономической мысли со времен “великой депрессии” и, будучи в значительной степени дополненной и модифицированной, составила основу современной макроэкономики.

Наибольшую известность получила книга Дж.М.Кейнса “Общая теория занятости, процента и денег”, вышедшая в свет в 1936 году и являющаяся одной из наиболее фундаментальных и известных в мире работ по экономике.

Дж.М.Кейнс исходит из критики неоклассической теории, согласно которой задачей экономической теории является выбор наилучшего из вариантов использования ограниченных ресурсов в соответствии с законами убывающей предельной полезности и убывающей производительности. В реальности, по Дж.М.Кейнсу, существует переизбыток ресурсов - массовая безработица, недогруженные производственные мощности, празднующий капитал и т.д. В силу этого необходимо, прежде всего, ответить на вопрос о путях перехода экономики от неполной занятости к полной.

Кейнсианская теория может рассматриваться как общая экономическая теория, тогда как неоклассическая теория - только ее частный случай. Так, например, с точки зрения Дж.М.Кейнса равновесие в экономике устанавливается при неполной занятости и неполном объеме производства, тогда как равновесие при полной занятости и полном объеме производства - лишь частный случай такого равновесия.



Микроэкономическому подходу, который господствовал в пределах классической экономической школы, Дж.М.Кейнс предпочел макроэкономический метод, то есть исследование зависимостей и пропорций между агрегированными экономическими показателями - национальным доходом, сбережениями, инвестициями, потреблением и т.д.

Кейнсианский анализ - это анализ экономических процессов в краткосрочном периоде, допускающий неизменность цен на факторы производства. Влияние научно-технического прогресса на состояние экономических отношений игнорируется.

Наряду с функциональным анализом Кейнс широко использует для анализа экономических процессов методы причинно-следственного, каузального анализа.

Кейнсианская экономическая теория использует идеи А.Маршалла при анализе стоимости, равновесной цены, прибыли, ренты и т.д.

Дж.М.Кейнс исходит из того, что при капитализме не существует механизма, который гарантирует полную занятость и полный объем производства. Он утверждает, что экономика может быть сбалансированной, то есть достичь равноценного совокупного объема производства при значительном уровне безработицы и существенной инфляции. Капитализм не является саморегулирующейся системой. Причинами безработицы и инфляции являются не внешние для экономической системы факторы, а факторы внутренние, а именно несовпадение инвестиционных планов и планов сбережений.

Дж.М.Кейнс отвергает закон Ж.-Б.Сея на том основании, что ставка процента не способна привести в соответствие сбережения домохозяйств и инвестиционные планы предпринимателей. Причиной этого является тот факт, что субъекты сбережений и инвесторы - это разные общественные

группы, руководствующиеся различными мотивами принятия решений. При этом для субъектов сбережений подобные решения не связаны с величиной процентной ставки.

Итак, исходное положение кейнсианства - цены на ресурсы и заработная плата неэластичны в краткосрочном периоде. Кривая совокупного предложения  $AS$  носит горизонтальный характер. Это объясняется неизменностью уровня цен на ресурсы при неполной занятости и неполном объеме производства в краткосрочном периоде. Совокупный спрос (кривая  $AD$ ) нестабилен. Падение совокупного спроса, что отражает сдвиг кривой  $AD_1$  на позицию  $AD_2$  не оказывает воздействия на уровень цен. Реальный объем производства снижается (от  $Q_F$  до  $Q_U$ ) и может оставаться на этом уровне неопределенно долго.

Рис. 10.1. Кейнсианская трактовка модели “совокупный спрос-совокупное предложение”

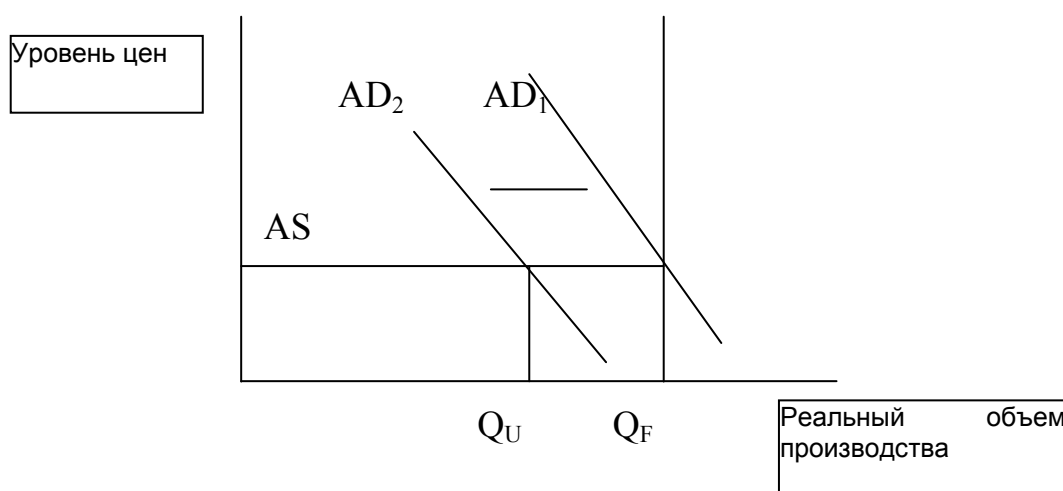

Дж.М.Кейнс создает простую модель определения дохода, выявляющую механизм возникновения мультипликативного эффекта увеличения совокупного дохода при изменении расходов.

Отправным пунктом в теории мультипликатора Дж.М.Кейнса является определение роли инвестиций в росте реального совокупного объема производства и занятости. Рост инвестиций вызывает рост

занятости, дохода и потребления. Первоначальное увеличение занятости, вызванное новыми инвестициями, приводит к дополнительному росту занятости и дохода в связи с необходимостью удовлетворения спроса дополнительных рабочих.

По Дж.М.Кейнсу, мультипликатор указывает, что когда происходит прирост общей суммы инвестиций, то доход возрастает на величину, которая в  $M$  раз больше, чем прирост инвестиций. Это положение может быть выражено формулой:

Мультипликатор ( $M$ ) = Изменение в реальном доходе / первоначальное изменение в инвестиционных расходах,

$$\text{то есть } M = \Delta Y / \Delta I.$$

Мультипликатор инвестиций представляет собой величину, обратную предельной склонности к сбережению, то есть он находится в прямой зависимости от предельной склонности к потреблению, или

$$M = 1 / 1 - MPC, \text{ или } M = 1 / MPS.$$

Математически Дж.М.Кейнс показывает, что нельзя допустить, будто первоначальное увеличение затрат может расширить доход и потребление до бесконечности, потому что приращение дохода происходит в убывающей геометрической прогрессии. В связи с тем, что какая-то часть дохода сберегается, а какая-то расходуется, процесс мультипликации дохода прекращается. Мультипликационный процесс прекращается в тот момент, когда прирост дохода становится равным приросту сбережений.

В рамках нео- и посткейнсианства теория мультипликатора нашла дальнейшее развитие в работах П.Самуэльсона, Р.Харрода, Г.Хаберлера, Э.Хансена и других. Была создана динамическая модель мультипликатора.

Модель определения дохода, выявляющая механизм возникновения мультипликативного эффекта увеличения совокупного дохода при изменении расходов, носит название “кейнсианского креста” и может быть представлена следующим образом.

На осях координат отложим соответственно величины потребления (по вертикали) и дохода после уплаты налогов (по горизонтали). Прямая, проведенная из начала координат под углом 45 градусов, показывает в каждой точке, что доход после уплаты налогов равен потреблению. Эта прямая является лишь иным изображением кривой совокупного предложения (AS).

Фактически, кривая потребления редко совпадает с биссектрисой и проходит под углом менее 45 градусов. В точке ее пересечения с биссектрисой доход будет равен потреблению. В той части, где потребление превышает доход, идет жизнь в долг. Если доход превышает уровень потребления, то разница образует величину сбережения. Сбережения составляют основу инвестиций. Экономика находится в равновесии в точке, где сбережения равны объему инвестиций. Если система обнаружит движение в сторону роста национального дохода, то рост сбережений сократит потребление. Будет затруднен процесс реализации товаров, и возрастут товарно-материальные запасы. В этих условиях произойдет сокращение объема производства, возрастут увольнения рабочих. Это приведет к снижению реального объема национального производства (движение влево), и система вернется к равновесию.

Если инвестиции в экономике поднимаются на новый уровень, то, устанавливается новое состояние равновесия, при котором наблюдается и прирост сбережений, и прирост реального объема производства. Однако

при этом схема демонстрирует, что прирост реального объема совокупного производства больше прироста инвестиций.

Рис.10.2. Эффект мультипликатора.

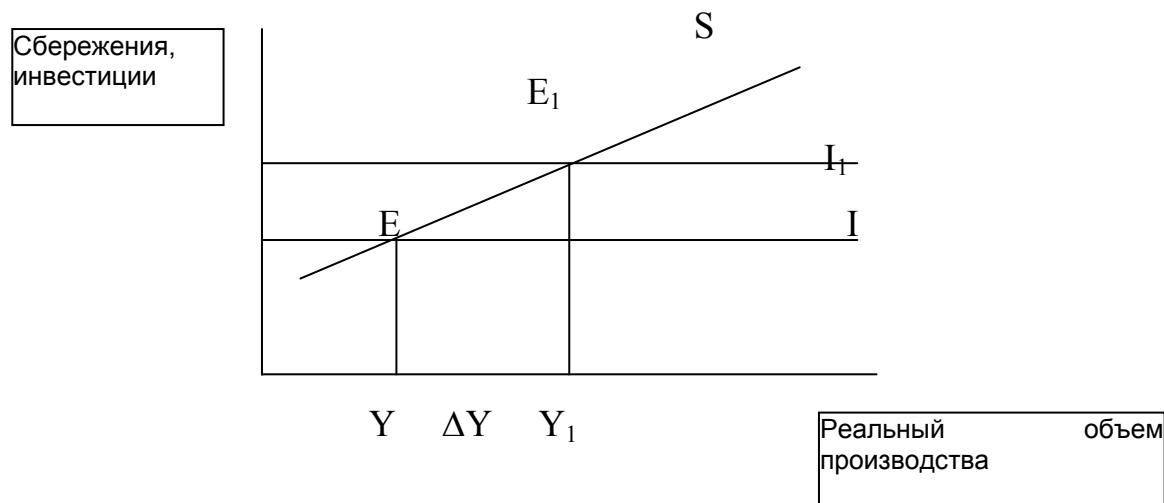

Разность прироста реального объема производства и прироста инвестиций составляет величину вторичных, или производственных потребительских расходов, обусловленных первоначальными инвестициями.

Мультиплицирующий эффект вызывают не только изменения в инвестициях, но и изменения в уровне сбережений. Если рост бережливости вызовет перемещение вверх кривой сбережений, то новая точка равновесия будет лежать левее первоначальной, что соответствует понижению уровня реального объема производства. Это объясняется тем, что рост склонности к сбережению ведет к сокращению потребления. В этих условиях предприниматели не заинтересованы более инвестировать (продажи сократились), следовательно, сократится и реальный объем национального производства.

Таким образом, склонность к сбережениям оказывает существенное влияние на экономическое равновесие общества, что проявляется, в том числе, в парадоксе бережливости.

Если рост занятости и реального объема национального производства приводит к росту уровня чистых инвестиций, то кривая инвестиций имеет отрицательный наклон.

Парадокс бережливости состоит в том, что высокие инвестиции и высокое потребление (низкие сбережения) не противоречат, а помогают друг другу в условиях неполной занятости и недостаточного спроса. Это происходит потому, что сбережение сокращает потребление, снижаются доходы других лиц, ибо расход одного формирует доход другого. Падение доходов ведет к падению уровня сбережений. При низком уровне потребления в обществе сокращаются потребности в капитальных товарах, что сокращает инвестиции. Таким образом, в период депрессии увеличение уровня сбережений ведет к дефляции и тормозит выход из кризиса.

Однако в условиях полной занятости, при примитивном ведении хозяйства рост бережливости дает возможность увеличения инвестиций.

Таким образом, мультипликатор оказывает двустороннее действие. Рост инвестиций способствует мультиплицированному увеличению реального объема национального производства. С другой стороны, даже небольшое сокращение инвестиций дает резкое и многократное его снижение. Из этого следует, что равновесие в экономике не является само по себе оптимальной ситуацией. Если инвестиции низки, уровень равновесия предполагает большую безработицу (явную и скрытую). Если инвестиции начинают превышать сбережения, это становится импульсом к инфляционному росту цен.

Таким образом, в качестве желаемой цели может выступать уровень реального объема производства, близкий к тому, который можно получить в условиях полной занятости. Отклонения от этого уровня означают инфляционный или дефляционный разрыв.

При дефляционном или инфляционном разрыве государство пытается изменить уровень равновесия дохода и воздействовать на совокупные расходы, то есть на величину спроса. В результате к начальным двум элементам спроса - потреблению и инвестициям - добавляются государственные расходы, характеризующие спрос со стороны государства. Государственные расходы также инициируют цепь производных потребительских расходов и оказывают мультиплицирующее действие на величину реального объема национального производства.

$$\text{Реальный объем национального производства (Y)} = C + I + G,$$

где  $G$  - величина государственных расходов;  $C$  - объем потребительских расходов;  $I$  - объем инвестиционных расходов.

При наличии государственных расходов равновесный уровень реального объема национального производства будет соответствовать точке пересечения кривой совокупных расходов и биссектрисы, отражающей сумму потребления и сбережения.

Рис. 10.3. Кейнсианская модель “расходы - выпуск”.

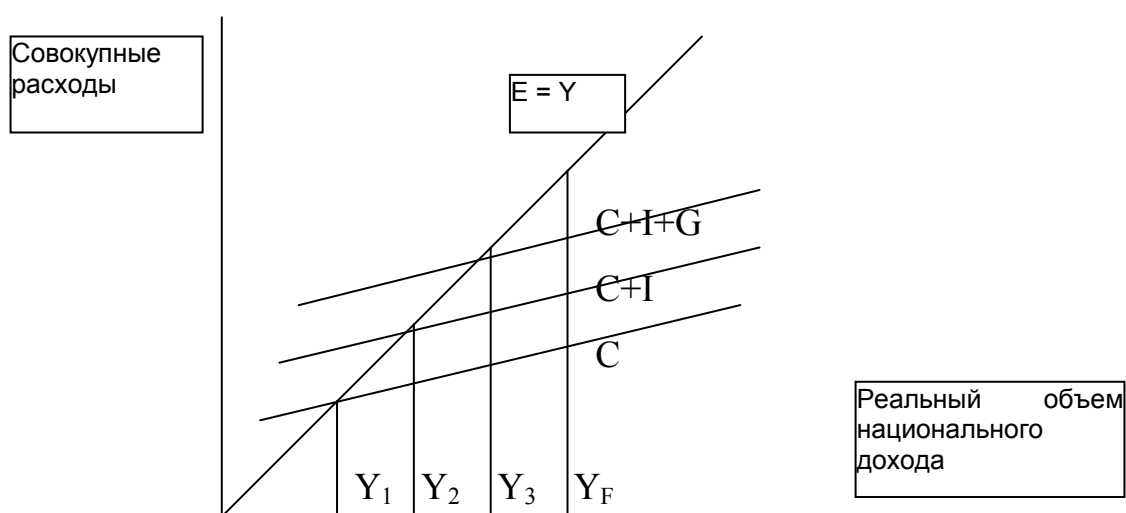

Анализируя теорию государственного регулирования экономических процессов, следует отметить, что Дж.М.Кейнс выделяет в своем анализе три группы факторов, а именно:

- исходные (заданные), к которым относятся количество и качество рабочей силы, технологическая и социальная организация общества и др.

- независимые переменные, то есть предельная эффективность капитала, норма процента, склонность к потреблению и т.д.

- зависимые переменные, к которым относятся объем занятости и реальный объем национального производства.

Задача государства состоит в оказании воздействия на независимые факторы с целью изменения величины зависимых факторов.

Экономический кризис вызывается падением спроса. Восполнить недостаток спроса должно государство через увеличение государственных расходов путем социализации инвестиций, финансирование предпринимателей и уменьшение налогов (стабилизационная экономическая политика). В условиях бурного подъема деловой активности следует применять сдерживающую экономическую политику, заключающуюся в уменьшении платежеспособного спроса путем урезания государственных расходов и (или) повышения налогов.

Установлению благоприятного инвестиционного климата должна способствовать и денежно-кредитная политика, а именно: снижение нормы процента для уменьшения нижнего предела эффективности будущих капиталовложений, что должно их сделать привлекательными. При этом следует учитывать возможность ловушки ликвидности, то есть накачивание экономики излишней денежной массой не может привести к снижению нормы процента.

Государственные расходы при проведении стимулирующей бюджетно-финансовой политики не ограничиваются масштабами доходной части бюджета, так как Дж.М.Кейнс допускает дефицитное финансирование. Возникающая при этом инфляция не составляет угрозу для экономики страны, ибо государство контролирует ее темпы через



определение размеров бюджетного дефицита и денежной эмиссии. Дефицит государственного бюджета должен покрываться преимущественно за счет государственных займов, которые можно погасить в период подъема деловой активности в стране.

Итак, главным объектом государственного регулирования экономики является эффективный спрос и инвестиционные расходы как наиболее динамичный его компонент. При этом предпочтение отдается методам бюджетно-финансового регулирования экономики. Для денежно-кредитного механизма характерен ряд негативных моментов.

Значение экономической теории Дж.М.Кейнса определяется прежде всего тем, что изменяется парадигма экономической теории, а именно: признается необходимость государственного регулирования экономики, вызванная неспособностью рыночного механизма достигать самостоятельно состояния устойчивого равновесия.

## **ГЛАВА 11. ОСНОВНЫЕ НАПРАВЛЕНИЯ СОВРЕМЕННОГО ЭТАПА РАЗВИТИЯ ЭКОНОМИЧЕСКОЙ МЫСЛИ**

### **11.1.Общая характеристика неоконсерватизма**

На современную мировую экономическую мысль большое влияние оказывают два течения - кейнсианство, выступающее за активное вмешательство государства в экономику с целью ее стабилизации, и консерватизм, сторонники которого опираются на теории неоклассической школы.

В начале 70-х годов проявляется несоответствие между возможностями государственного регулирования и объективными экономическими отношениями. Это проявляется в снижении темпов роста производительности труда, в ухудшении условий воспроизводства.

Попытки выйти из кризиса путем дефицитного финансирования и экспансионистской политики денежно-кредитных органов превратились в механизм накачки денежных средств в экономику, что подстегнуло инфляцию, свободы предпринимательства.

Экономический кризис 1979-81 гг. стал кризисом кейнсианской модели государственного регулирования. Под его воздействием сложилась неоконсервативная модель государственного регулирования экономики.

Представители неоконсервативной волны опираются на теории неоклассической школы. Исходными положениями неоклассического направления являются следующие моменты:

- рыночная система способна обеспечить полное использование ресурсов в экономике, следовательно, ситуация, при которой уровень расходов будет недостаточен для закупки продукции, произведенной при полной занятости, невозможна;

- нарушения равновесия состояния экономики вызываются внешними причинами, при этом включаются такие рычаги регулирования, как цена, заработная плата, ставка процента, вследствие чего снижение общих расходов не влечет за собой сокращение реального объема производства, занятости и реальных доходов.

Эти утверждения опираются на закон Ж.Б.Сейя, согласно которому предложение рождает собственный спрос. Логика рассуждений приводит к выводу о том, что рыночная экономика стабильна и наилучшей политикой является политика “laissez faire”, то есть политика невмешательства государства.

Однако между кейнсианством и неоклассическим направлением не существует непроходимой грани. В реальной действительности они тесно переплетаются.

Классическая модель, исходящая из гибкости цен, заработной платы и ставки процента и отражающая взаимосвязь между реальным объемом национального производства и уровнем цен, предполагает, что рост совокупных расходов приводит к росту уровня цен при неизменном объеме национального производства. Классический отрезок соответствует состоянию полной занятости и полного объема производства.

Рис. 11.1. Классическая трактовка макроэкономики

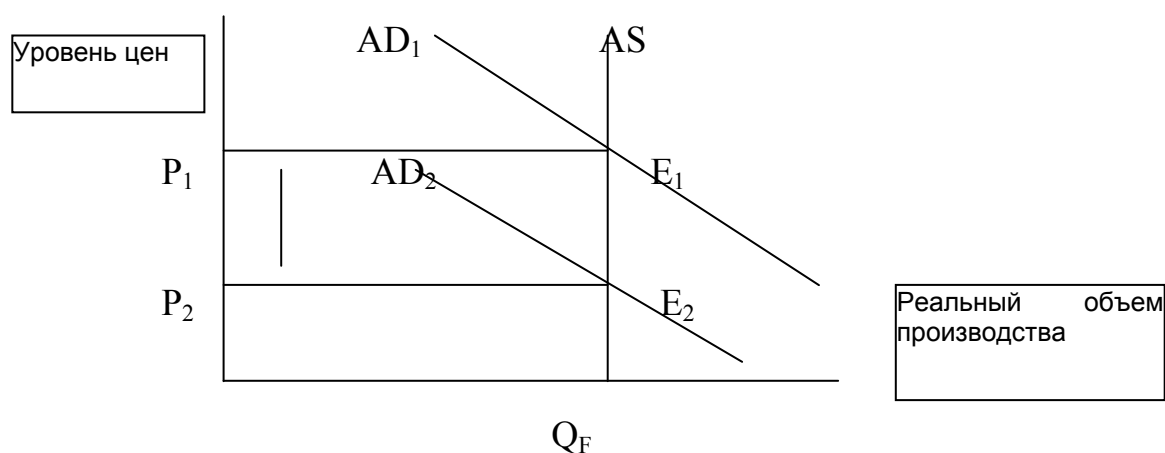

В пределах консервативного течения развивается ряд направлений и школ. Наиболее влиятельные из них - чикагская школа, противопоставившая кейнсианству в 1950-60-е годы доктрину монетаризма - теорию, исходящую из представлений о решающем влиянии денежной массы на цены, инфляцию и на ход экономических процессов; школа рациональных ожиданий, выступившая с "новой классической теорией", доказывающей бесперспективность любой систематической стабилизационной политики; вирджинская школа, пропагандирующая отказ от государственного вмешательства с помощью нетрадиционных для классического течения аргументов.

Общий вывод неоклассической теории: хотя неожиданные колебания цен могут вызвать краткосрочную макроэкономическую нестабильность, экономика остается устойчивой в долгосрочном плане при объеме выпуска, соответствующем уровню полной занятости.

## 11.2. Институционализм

В начале XX в. ученые-экономисты США, активизировав анализ усилившихся монополистических тенденций в экономике и содействуя антитрестовской политике собственной страны, обрели статус лидеров концепций социального контроля над экономикой, осуществляемого разнообразными методами. Их теории положили начало новому направлению экономической мысли, которое ныне принято называть социально-институциональным, или просто институционализмом.

ИНСТИТУЦИОНАЛИЗМ - направление, получившее широкое распространение в западной экономической науке. Его образует обширный массив разнородных концепций, общей чертой которых является изучение экономических явлений и процессов в тесной связи с социальными, правовыми, политическими и другими явлениями и процессами. Данная взаимосвязь конституирует социальные институты. Это - организации, формирующие социально-экономическую среду рыночного хозяйства (акционерные общества и другие собственники, союзы предпринимателей, профсоюзы, государство, судебная система, политические партии, неприбыльные организации различного вида, семья, образовательные учреждения и др.). Под институтами понимаются также различные неформальные отношения, регулируемые традициями, неписаными правилами поведения, достигнутыми соглашениями и др.

Впервые институты - социальные, политические, правовые - были введены в предмет экономической теории представителями так называемого старого институционализма - американскими экономистами Т. Вебленом (1857-1929), Д. Коммонсом (1862-1945), У. Митчеллом (1884-1948). В первой четверти XX в. они составили радикальное течение экономической мысли, выступили с критикой существовавших

институтов, подчеркивали актуальность защиты интересов работников профсоюзами и государством.

Так называемый неоинституционализм представлен многочисленными разноплановыми концепциями. Защитники теорий конвергенции, техноструктуры, постиндустриального общества, следуя традициям «старого» институционализма, исходят из первичности институтов: государства, управленческих и других структур, которые определяют действия индивидов (К. Поланьи, Дж. Гэлбрейт, Д. Белл, О. Тоффлер). В отличие от этих концепций методологической основой теорий прав собственности, общественного выбора, трансакционных издержек служит неоклассическая экономическая теория, рассматривающая рынок как наиболее эффективный механизм регулирования экономики. Теория прав собственности (Р. Коуз) анализирует коллективные, государственные и акционерные формы собственности и их сравнительную эффективность в проведении сделок на рынке. Роль государства, ответственного за установление «правил игры» на рынке и защиту прав собственности, отражается в теории общественного выбора (Д. Бьюкенен). Теория трансакционных издержек относит к ним все издержки, возникающие при совершении сделки (Р. Коуз, О. Уильямсон). Неоинституциональная новая экономическая история (Д. Норт) применяет теорию трансакционных издержек и прав собственности к историческому анализу. В основе этой ветви неоинституциональных теорий лежит методология индивидуализма: во главу угла ставится независимый индивид, который участвует в уже сложившихся институтах или формирует новые в соответствии со своими интересами. По этой методологии индивиды первичны, институты - вторичны.

Отличия институционализма от других экономических школ:

- Привычные для неоклассической школы категории (такие как цена, прибыль, спрос) не игнорируются, а рассматриваются с учетом более полного спектра интересов и отношений.
- В отличие от маржиналистов, которые исследуют экономику «в чистом виде», отбрасывая социальную сторону, институционалисты, напротив исследуют экономику лишь как часть социальной системы.
- С точки зрения классической политической экономии, экономика рассматривается как основа или «базис» для науки, культуры, политики, институционализм же считает эти понятия равноправными и взаимосвязанными.
- Отрицание принципа оптимизации. Хозяйствующие субъекты трактуются не как максимизаторы (или минимизаторы) целевой функции, а как следующие различным «привычкам» - приобретенным правилам поведения - и социальным нормам.
- Интересы общества первичны. Действия отдельно взятых субъектов в значительной мере предопределяются ситуацией в экономике в целом, а не наоборот. В частности, их цели и предпочтения формируются обществом. В маржинализме и классической политэкономии считается, что сначала возникают интересы индивида, и они являются порождающими по отношению к интересам социума.
- Отрицание подхода к экономике как к (механически) равновесной системе и трактовка экономики как эволюционирующей системы, управляемой процессами, носящими кумулятивный характер. Старые институционалисты исходили здесь из предложенного Т. Вебленом принципа «кумулятивной причинности», согласно которому экономическое развитие характеризуется причинным взаимодействием различных экономических феноменов, усиливающих друг друга. В то время как маржинализм рассматривает экономику в состоянии статики и

динамики, а классики характеризуют какой-либо экономический подход как естественный.

- Благосклонное отношение к государственному вмешательству в рыночную экономику.

- Отрицание «рационального человека», руководствующегося исключительно полезностью. По мнению институционалистов, действия индивида спрогнозировать невозможно из-за невозможности учесть все факторы (экономические и неэкономические), влияющие на поведение человека. Следует определить, какие именно факторы лежат в основе спроса. Помимо цен это может быть ожидание цены, стремление уберечь фирму от риска и др. На экономическую ситуацию влияют не только цены; наряду с ними действуют и должны быть приняты во внимание такие факторы как инфляция, безработица, кризисы, политическая нестабильность и т. п.

- Цены не столь изменчивы, как об этом говорится в трудах классиков. Издержки, спрос, конъюнктура чрезвычайно подвижны, цены же консервативны. Несмотря на происходящие на рынке изменения цены зачастую не меняются.

- С точки зрения институционалистов задача экономической науки не только в том, чтобы составить прогноз, понять систему взаимосвязей, но и дать рекомендации, обосновать рецепты соответствующих изменений в политике, поведении, общественном сознании.

Общим для всех институционалистов является отрицание ортодоксальных теорий в следующих моментах:

- жизнь дискредитировала гедонистический мотив человеческого поведения, т.е. поведения, направленного на получение наслаждения и

удовольствия, который, вслед за У.Джевонсом, считали основополагающим маржиналисту;

- основной постулат классической политэкономии об индивидуалистической конкуренции неверен и неточен, что особенно ярко видно в США в условиях развития корпоративной собственности и господства монополий;

- центральная проблема политической экономии, связанная с определением условий экономического равновесия, традиционно разрешаемая в духе А.Маршалла или Л.Вальраса, основана на недоразумении, которое состоит в том, что экономическая наука отождествляется с физикой, и предполагает статический взгляд на экономику и на организацию производственного процесса, а действительное развитие при этом игнорируется.

Отказываясь изучать «личные интересы» субъектов экономических отношений, институционалисты подчеркивали общественные мотивы в поведении людей, критиковали концепции автоматического регулирования экономики и выступали своеобразными предтечами кейнсианства, обращая внимание на необходимость государственного регулирования.

*Торстейн Веблен* (1857—1929) создал технологический вариант институционализма. Основным противоречием капитализма начала XX в. он считал «дихотомию» (разделение) «индустрии» и «бизнеса». Бизнес, утверждал Т.Веблен, подчинил производство своим финансовым интересам. Индустрия, т.е. сфера функционирования реального капитала, не имеет сама по себе социальных антагонизмов, — противоречия и конфликты связаны с функционированием капитала в финансовой сфере и с фиктивным капиталом, т.е. бизнесом и его давлением на индустрию.



Паразитический характер бизнеса для Т.Веблена был несомненен. В своей книге «Теория праздного класса» (1899) он показал связь расточительного и демонстративного потребления с интересами бизнеса, с мотивами максимизации прибыли. Коллективные же интересы непосредственно совпадают с интересами беспрепятственного повышения производительности труда, его эффективности. Носителями общественных интересов выступают инженеры, специалисты, квалифицированные рабочие, занятые в промышленности. Все они — однородный класс, социальное сознание которого проявляется в нетерпимом отношении к расточительству, ограниченному и уродливому использованию возможностей современной техники. Согласно Т.Веблену, будущее человечества принадлежит индустрии, инженерам и специалистам, а не бизнесу.

С Т.Веблена началась институционалистская традиция тяготения к социологическим методам анализа, к объяснению поведения человека в соответствии с правилами. Т.Веблен считал, что задачей экономистов является изучение норм, обычаев, привычек, а также их эволюции, с тем чтобы объяснять решения, которые принимают экономические агенты в разное время и в разных обстоятельствах. Но именно в этом пункте обнаруживается и некоторая слабость институционализма: исследователи, придерживавшиеся этого направления, так и не смогли объяснить поведение человека, нарушающего правила. А это обстоятельство — важный аспект экономической действительности.

*Джон Коммонс* (1862—1945) создал правовой вариант институционализма. Для него институции - это, прежде всего нормы права. Много внимания Дж.Коммонс уделил такой своеобразной правовой и экономической категории, как сделка, которая в различных ее проявлениях рассматривается как всеобщая экономическая категория и

становится исходным пунктом всей теории капитализма. Особая форма сделки - отношения труда и капитала, которые сводятся к коммерческой сделке равноправных сторон и юридической подчиненности рабочего капиталисту. Отношения труда и капитала, таким образом, выступают как коммерческие и правовые, а возникающие конфликты рассматриваются как чисто юридические, подлежащие урегулированию со стороны государства.

В книге «Экономика коллективных действий» (1950) Дж.Коммонс подчеркивал, что социальные конфликты не носят антагонистического характера. Социальные конфликты — это необходимый динамизирующий фактор общественной эволюции, социального прогресса. Разрешение конфликтов должно осуществляться посредством создания определенных «третейских судов», правил, законодательных мер. Путь к созданию «разумно организованного капитализма» Дж.Коммонс связывал с добровольными компромиссными соглашениями, которые должны обеспечить взаимопонимание и сотрудничество между организованными в профсоюзы рабочими и объединениями предпринимателей.

Как идеолог и участник движения за реформы Дж.Коммонс приобрел многочисленных сторонников и последователей. Он активно работал в профсоюзных объединениях, его идеи частично воплотились в «новом курсе» Ф.Д.Рузвельта, в рабочем законодательстве, в движении за создание «государства всеобщего благоденствия».

Хотя после второй мировой войны институционалистские исследования оказались несколько в стороне от магистрального направления развития науки, они вскоре получили новый импульс благодаря трудам американского ученого *Джона Кеннета Гэлбрейта* (1909-1993). Его работа «Новое индустриальное общество» приобрела широчайшую популярность.

Дж.К.Гэлбрейт исходил из технологического детерминизма всех происходящих в экономике и в обществе процессов. Один из важнейших объектов изучения у Дж.К.Гэлбрейта - крупная («зрелая») корпорация с таким сложным процессом управления, что это управление становится недоступным для капиталистов-акционеров. Благодаря существованию зрелой корпорации современная экономика делится на два неравнозначных сектора: «планирующую систему» и «рыночную систему».

Главная категория, используемая в учении Дж.К.Гэлбрейта, - «техноструктура». Этим термином ученый обозначает узкую и замкнутую прослойку квалифицированных специалистов - ученых, конструкторов, менеджеров, экономистов, маркетологов, специалистов по финансам и рекламе. Техноструктура имеет свои групповые интересы, отличающиеся и от интересов собственников корпораций, и от интересов общества. Преследуя свои интересы, связанные с творческим самовыражением, соображениями престижа и карьеры, роста корпорации и своей власти в ней, эти квалифицированные специалисты становятся фактическими владельцами корпораций, их действительными руководителями, хотя формально и не являются их собственниками и даже могут не входить в состав акционеров. Интересы максимизации прибыли в данном случае отходят на второй план. При этом крупная корпорация, определяющая лицо современной экономики, вынуждена планировать свою деятельность на годы вперед. С такой плановой работой не могут справиться акционеры, она тоже удел специалистов. Речь идет о планировании в широком смысле: надо не только предусмотреть выпуск определенной продукции в определенных объемах, но и заранее готовить рынки для товаров, воздействовать на рыночный спрос. Эта задача по силам только крупной организации. Чтобы результаты корпоративного планирования

соответствовали намеченным целям, корпорации вступают в многообразные и долговременные договорные связи. Рынок становится стабильным и предсказуемым, а модели совершенной конкуренции — анахронизмом.

В 1986 г. произошло событие, ставшее свидетельством признания результативности институционалистских исследований: американский экономист Дж.Бьюкенен, создатель теории общественного выбора, получил Нобелевскую премию. Вслед за ним Нобелевскими лауреатами стали в 1991 г. Р.Коуз, автор статей «Природа фирмы» и «Проблема социальных издержек», и в 1993 г. Д.Норт.

Основной постулат теории общественного выбора *Джеймса Бьюкенена* состоит в том, что люди действуют в политической сфере, преследуя свои личные интересы, и что нет непреодолимой грани между бизнесом и политикой. Теория общественного выбора - это особая отрасль науки, изучающая различные способы и методы, посредством которых люди используют правительственные учреждения в своих собственных интересах. «Рациональные политики» поддерживают, прежде всего, те программы, которые способствуют росту их престижа и повышают их шансы одержать победу на очередных выборах. Таким образом, теория общественного выбора пытается последовательно доказать, что в обществе действуют принципы индивидуализма, которые распространяются на все виды деятельности, включая государственную службу.

*Рональд Коуз*, используя институционалистскую методологию, задался целью объяснить причину возникновения фирм. По мнению, Р.Коуза внутрифирменная деятельность протекает не на рыночных основаниях - здесь велика роль приказов и их исполнения, движущихся по управленческим вертикальным осям. В то же время внефирменная

деятельность осуществляется на рыночных принципах с учетом свободных рыночных цен. Исследования Р.Коуза показали, что если все отношения будут строиться на рыночных основаниях, то резко возрастут трансакционные издержки, т.е. затраты на заключение сделок. Если прямое директивное управление экономит трансакционные издержки, то возникает фирма. Но и представить всю национальную экономику в виде одной фирмы тоже невозможно, ибо управление крупной организацией из одного центра тоже чревато ростом издержек, которые при значительном росте предприятия делают его неуправляемым. Отсюда возникает необходимость определения оптимального размера фирмы, когда издержки рыночной координации равны издержкам централизованного контроля.

*Дуглас Норт*, получивший Нобелевскую премию «За применение экономической теории и количественных методов к изучению исторических событий», является одним из основателей нового направления в историко-экономической науке — клиометрики. Исследуя экономическую историю США и других стран, он доказал, что структура рыночной экономики и протекающие в ней процессы тесно связаны с социальными и политическими институтами стран. По мнению Д.Норта, рынок мог принести человечеству неисчислимые бедствия, если бы предупредительные контрмеры не ослабили действие этого саморазрушающего механизма.

В начале XXI в. институционализм эволюционирует в сторону синтеза с неоклассическим направлением. В исследованиях, проводимых в русле этого направления, выделяются три уровня анализа. На первом уровне исследуются индивиды, или экономические агенты, их рыночное поведение. На втором уровне изучаются различные институциональные соглашения в виде рынков, фирм, договоров между хозяйственными

единицами, определяющие способы кооперации и конкуренции. На третьем уровне анализируется собственно институциональная среда, которая определяет «правила игры», т.е. совокупность основополагающих политических, социальных и юридических правил, образующих основу для производства, обмена и распределения. В то же время экономисты — представители институционального направления по-прежнему отдают предпочтение исследованию факторов, воздействующих на экономику, но лежащих за пределами самой экономики. В своих работах они опираются на экономическую историю, право, социологию, политологию, теорию организации.

### **11.3. Неолиберализм**

Неолиберализм - течение, основной принцип которого, заложенный еще А.Смитом, сводится к минимизации государственного воздействия на экономику и предоставлению максимально возможной свободы действий предпринимателям. К принципам неолиберализма относятся прежде всего принцип свободного ценообразования, принцип ведущей роли частной собственности и негосударственных хозяйственных структур. Государство в этой системе должно выполнять, по образному выражению сторонников данного направления, роль “ночного сторожа” или “спортивного арбитра”. Девизом неолиберального направления может стать выражение творца послевоенного “немецкого чуда” Л.Эрхарда: “Конкуренция везде, где возможно, регулирование там, где необходимо”. Таким образом, сторонники данного направления считали правомерным ограниченное государственное участие в экономических процессах, если оно способствует стабильному функционированию предпринимателей и устранению неравновесия в экономике.

К данному направлению можно отнести экономические системы Фридриха фон Хайека (1899-1984), Йозефа Шумпетера (1883-1950), Людвиг Эрхарда (1897-1977) - автора книги “Благосостояние для всех”(1956 г.).

Уже в 1930-е годы кейнсианским идеям государственного регулирования экономики, ограничивающим систему свободной конкуренции, противопоставляются идеи неолиберального характера. Создаются центры по выработке альтернативных мер государственного регулирования экономики, которые должны способствовать практическому воплощению идей экономического либерализма. В Германии это фрейбургская школа, в состав которой входят В.Ойкен, В. Репке, Л.Эрхард, в США - чикагская школа. Еще в 30-е годы предпринимается попытка выработать единую научно-практическую платформу. В 1938 году состоялась конференция в Париже, объединившая сторонников идей неолиберального толка. На ней провозглашается необходимость государственного содействия возвращению правил свободной конкуренции и обеспечения их выполнения всеми хозяйствующими субъектами, формулируются принципы построения неолиберальной экономической системы: приоритет частной собственности, свободы сделок, свободных рынков. Эти принципы могут быть пересмотрены государством только в экстремальных ситуациях - в условиях войны, стихийного бедствия, катастрофы и т.д.

С 1948 года эти идеи приобретают статус государственной доктрины правительства Аденауэра, Эрхарда.

Рупором неолиберальных идей становится ежегодник “Ордо”, издаваемый В.Ойкеном с 1948 года. Название ежегодника означает “естественный строй, свободное рыночное хозяйство”. Его издание в

Западной Германии позволило назвать западногерманскую неолиберальную доктрину ордолиберализмом.

Одна из центральных идей неолиберальной доктрины - идея сочетания принципа свободного рынка и справедливого распределения по принципу социального выравнивания - легла в основу модели “справедливого рыночного хозяйства” как пути к экономическому гуманизму.

#### **11.4. Теория экономики предложения**

Сторонники теории экономики предложения исходят из того, что низкие темпы роста производительности труда и реального выпуска продукции являются конечной причиной стагфляции и общего посредственного функционирования экономики в 1970-х годах. Кейнсианская теория не может справиться со стагфляцией, так как в центре ее внимания находится совокупный спрос, тогда как преодолеть негативные моменты в развитии экономики может политика, ориентированная на предложение.

Сторонники экономической теории, ориентированной на предложение, отмечают, что рост влияния государства вызывает увеличение налоговых платежей страны в абсолютных и относительных (если сравнивать сумму налогов с величиной национального дохода) размерах. С точки зрения кейнсианской теории, более высокий уровень налогового обложения представляет собой утечку покупательной способности из экономики и, следовательно, имеет сдерживающий, или антиинфляционный, эффект. Сторонники теории предложения считают, что большая часть налогов трансформируется в издержки предпринимателей и перекладывается на потребителей в форме более



высоких цен. Результатом этого становится инфляция издержек, отражающаяся в сдвиге кривой совокупного предложения влево.

Кроме того, высокие налоги имеют и другое последствие: они сокращают сумму вознаграждения после выплаты налогов, получаемую рабочими и производителями. Тем самым они делают менее привлекательными работу, нововведения, инвестирование и принятие на себя рисков с финансовой точки зрения. Так, например, более низкие предельные ставки налогов увеличивают привлекательность труда и одновременно увеличивают вмененные издержки свободного времени. Следовательно, экономические агенты будут предпочитать работу отдыху и развлечениям.

Наконец, сторонники теории экономики предложения рассматривают государственное регулирование экономики как основу для повышения издержек производства частных предпринимателей в результате создания прав легальной монополии для отдельных отраслей и производителей и ограничения конкуренции.

Элементы экономической теории, ориентированной на предложение, обеспечили теоретическую основу экономической политики администрации президента Р.Рейгана (1981-1988). Рейганомика включала в себя следующие основные направления экономической политики:

1. Приостановление роста государственного вмешательства в экономику за счет сокращения расходов на социальные программы;
2. Сокращение масштабов государственного регулирования частного предпринимательства;
3. Удержание темпов роста денежной массы на уровне, который считался неинфляционным, но достаточным для обеспечения экономического роста;

4. Снижение ставок налогообложения на доходы физических и юридических лиц.

С точки зрения кейнсианской экономической теории снижение налогов по Закону 1981 года должно было вызвать крупный бюджетный дефицит, который ускоряет темп инфляции.

Сторонники теории экономики предложения, опираясь на кривую Лаффера, доказывали, что более низкие ставки налогов вполне совместимы с прежними или даже возросшими налоговыми поступлениями.

Рис. 11.4.1. Кривая Лаффера.

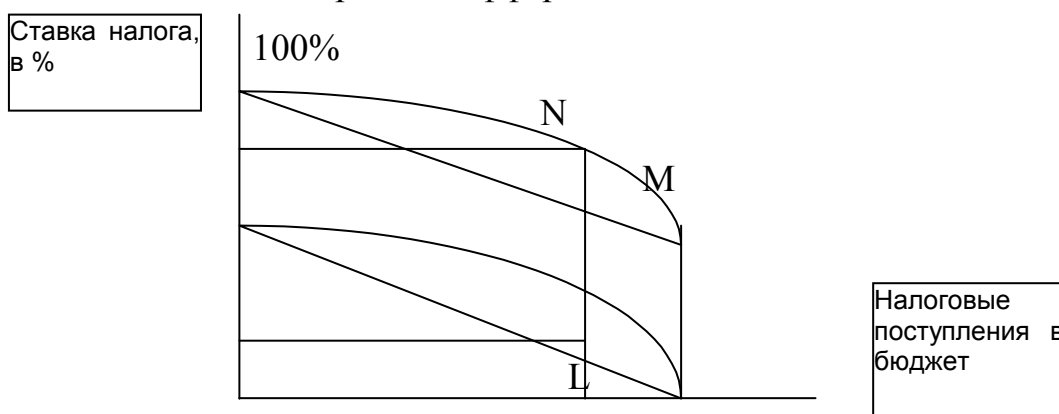

Согласно кривой Лаффера, до точки M большее значение налоговой ставки будет обеспечивать большую величину налоговых поступлений. Однако дальнейшее увеличение налоговой ставки приведет к снижению стимулов производства, в результате чего величина национального дохода, облагаемого налогом, сократится до уровня, когда величина налоговых поступлений снизится. Теория экономики предложения имеет ряд негативных моментов:

- любое положительное влияние снижения налогов может проявиться только в долгосрочном периоде, через десятилетия;

- влияние снижения налогов на стимулы к труду и к инвестиционной активности носит незначительный и неясный характер;

- снижение налогов оказывает большее влияние не на предложение, а на спрос, следовательно, вызывает большой бюджетный дефицит и ускорение инфляции;

- кривая Лаффера - только логическое предположение о том, что налоговые доходы будут максимизированы при некоторых уровнях ставок налога в интервале от 0 до 100%. Но утверждение о местоположении экономики страны в каждый данный период времени не доказано и не известно. Кроме того, на практике трудно ответить на вопрос, при какой фактической ставке налога начинается снижение налоговых поступлений.

Анализ результатов принятия ряда мер администрацией президента Рейгана позволяет признать, что в 1980-е годы в США существенно замедлилась инфляция, снизилась ставка процента, были достигнуты полная занятость и высокие темпы экономического роста. Однако сама по себе теория, ориентированная на предложение, не смогла решить стоявшие перед ней задачи. Большинство экономистов считает, что замедление инфляции было вызвано не сдвигом кривой предложения вправо, как предсказывали сторонники теории экономики предложения, а политикой жестких денег. Экономический подъем в значительной степени был вызван стимулирующим воздействием федеральных дефицитов, порожденных снижением налогов (фактором спроса), а не повышением нормы сбережений или инвестиций, возрождением стимулов (фактор предложения). Долгосрочные последствия рейганомики до конца в данный момент не ясны.

## ЗАКЛЮЧЕНИЕ

В современной экономической теории имеет место большое количество концепций, содержащих ценностные суждения, которые никогда не могут быть проверены эмпирическим путем и которые не позволяют прогнозировать экономическое поведение. Для отделения ложных суждений от истинных, нормативных от позитивных следует изучать историю экономической мысли, которая является своеобразной лабораторией. Она позволяет нам рассматривать достижения экономистов с определенной предусмотрительностью.

Знание наследия прошлого позволит современному поколению экономистов не изобретать колеса, а, опираясь на огромный историко-экономический материал, создавать новые и совершенствовать существующие теоретические системы, формировать эффективную экономическую политику на макро- и микроуровнях.

В силу объективных обстоятельств в данном учебном пособии не могло быть проанализировано в полной мере все наследие человечества в области истории экономических учений. За пределами рассмотрения остались проблемы российской экономической мысли, экономические учения средневековья и т.д. Эти и другие вопросы могут быть изучены при помощи литературы, список которой содержится в данном учебном пособии.

При этом автор не претендует и на полный анализ тех тем, которые затронуты в данной работе.

Структура данной работы соответствует программе преподавания курса “История экономических учений” студентам экономических специальностей и отвечает требованиям государственного стандарта к данному курсу.

В заключение хочется привести слова Джона Мейнарда Кейнса - несомненно, самого влиятельного экономиста XX века - о значении экономических идей для отдельного человека и общества в целом:

“Идеи экономистов и политических мыслителей - и когда они правы, и когда ошибаются - имеют гораздо большее значение, чем принято думать. В действительности именно они и правят миром. Люди практики, которые считают себя совершенно неподверженными интеллектуальным влияниям, обычно являются рабами какого-нибудь экономиста прошлого”.<sup>1</sup>

---

<sup>1</sup> Кейнс Дж.М. Общая теория занятости, процента и денег/Пер. с англ. М., 1978. С.458.

## СПИСОК ЛИТЕРАТУРЫ

1. Аникин А.В. Юность науки. - М.: Политиздат, 1975.
2. Антология экономической классики: В 2 т. /Сост. И.А.Столяров. - М.: МП "Эконов", 1991.
3. Блауг М. Экономическая мысль в ретроспективе/ Пер. с англ. - 4-е изд. - М.: Дело Лтд, 1994.
4. Браунинг П. Современные экономические теории - буржуазные концепции: Сокр. пер. с англ./ Вступит. ст. Г.Б.Хромушина. - М.,1988.
5. Бьюкенен Дж. М. Сочинения. Конституция экономической политики. Расчёт согласия. Границы свободы. - М.: Таурус Альфа, 1997. - 560 с.
6. Веблен Т. Теория праздного класса / Пер. с англ., вступ. ст. С.Г.Сорокиной; Общ. ред. В.В.Мотылевой. - М.: Прогресс, 1984. - 367 с.
7. Всемирная история экономической мысли: В 6 т. – М, 1987. - Т.1; 1988. - Т.2; 1989. - Т.3; 1990. - Т.3 ; 1991. - Т.4; 1992. - Т.5.
8. Гэлбрейт Дж.К. Новое индустриальное общество.- М.: Прогресс, 1969. -480 с.
9. Жид Шарль, Рист Шарль. История экономических учений: Пер. с англ. - М.: Экономика, 1995.
10. История русской экономической мысли/Под ред. А.И.Пашкова. - М., 1955. - Т.1. Ч.1; 1958. - Т.1. Ч.2.
11. История русской экономической мысли/Под ред. А.И.Пашкова, Н.А.Цаголова. - М., 1959. - Т.2. Ч.1; 1960. - Т.2. Ч.2.
12. История русской экономической мысли/Под ред.А.И.Пашкова. - М., 1966. - Т.3. Ч.1.
13. История экономических учений: Учебник для экон. спец. вузов/Под ред. М.Н.Рындиной, Е.Г.Василевского, В.В.Голосова и др.- М.: Высш.шк, 1983.

14. История экономических учений/Под.ред.В.А.Жамина, Е.Г.Василевского. - М.: Изд-во Моск. ун-та, 1989. - Ч.1
15. История экономических учений/Под ред.А.Г.Худокормова. - М.: Изд-во Моск. ун-та, 1994. - Ч.2.
16. Кейнс Дж.М. Общая теория занятости, процента и денег. - М., 1978.
17. Левита Р. История экономических учений: Учеб.пособие/Моск. Ин-т экономики, политики и права. - М.: Intersta mo Publishers, 1995.
18. Макконнелл К.Р., Брю С.Л. Экономикс: Принципы, проблемы и политика: В 2 т./Пер. с англ. 11-го изд.- М.: Республика, 1992.
19. Маркс К. Капитал. Т.1, 2, 3//Маркс К., Энгельс Ф. Соч. - 2-е изд. - Т.23, 24, 25. Ч.1, 2.
20. Маршалл А. Принципы политической экономии: В 3 т. - М.: Прогресс, 1983 - 1984. - Т.1-3.
21. Медников В.П., Маховикова Г.А. Экономическая теория и экономическая политика зарубежных стран: Учеб.пособие/С.-Петербург. ун-т эк-ки и финансов.- Спб., 1995.
22. Милль Дж.Ст. Основы политической экономии. - М., 1980. - Т.1,2; 1981. - Т.3.
23. Негиши Такаши. История экономических теорий/ Пер. с англ.; Под ред. Л.Л.Любимова, В.С.Автономова. - М.: АО "Аспект - пресс", 1995.
24. Норт Д. Институты, институциональные изменения и функционирование экономики. М.: Начала, 1997. – 180 с.
25. Павлов В А. История российской политической экономии: Пособие для ст-тов вузов. - М.: АО "Аспект-пресс", 1995.
26. Посошков И.Т. Книга о скудости и богатстве/ Послесл. и коммент. Б.Кафенгауза. - М.: Изд-во АН СССР, 1951.

27. Рикардо Д. Начала политической экономии и налогового обложения. - М.: Соцэкгиз, 1955. - Т.1.
28. Розмаинский И.В. Институционализм// Журнал институциональных исследований, 2010. Том 2. № 4. С.130-144.
29. Смит А. Исследование о природе и причинах богатства народов. - М., 1962.
30. Усоскин В.И. “Денежный мир” М.Фридмена. - М.: Мысль, 1989.
31. Фридмен М., Хайек Ф. О свободе: Пер. с англ. /Под ред. А.Бабича. - Минск: Полифакт - Референдум, 1990.
32. Эволюция теории и практики “государства благосостояния” в 80-е годы: Сб. обзоров/ Ред. - сост. В.С.Ажаева. - М.: ИНИОН, 1991.
33. Ядгаров Я.С. История экономических учений. - М.: Экономика, 1996.



## ОГЛАВЛЕНИЕ

|  |     |
|--|-----|
| Введение. Историко-экономическое знание как основа теоретического уровня экономического мышления                       | 3   |
| РАЗДЕЛ 1. Экономические учения эпохи дорыночной экономики  | 7   |
| ГЛАВА 1. Экономическая мысль Древнего Востока и античного мира   | 7   |
| ГЛАВА 2. Меркантилизм  | 10  |
| РАЗДЕЛ II. Экономические учения и концепции эпохи нерегулируемой рыночной экономики                                    | 17  |
| ГЛАВА 3. Зарождение классической политической экономии. Экономические взгляды Уильяма Петти (1623–1687)                | 17  |
| 3.1. Общая характеристика классической школы политической экономии   | 17  |
| 3.2. Экономическая система Уильяма Петти   | 19  |
| ГЛАВА 4. Экономическая теория физиократов. Сущность воспроизводства в “Экономической таблице” Франсуа Кенэ (1694-1774) | 23  |
| ГЛАВА 5. Экономическая система Адама Смита (1723-1790)   | 30  |
| ГЛАВА 6. Экономическая система Давида Рикардо (1772-1823)  | 36  |
| ГЛАВА 7. Основные направления западной экономической мысли (XVIII - середина XIX веков)                                | 42  |
| 7.1. Закон рынков Жана Батиста Сея (1671 - 1729) и классическая денежная теория  | 42  |
| 7.2. Теория народонаселения Томаса Роберта Мальтуса (1766 - 1834)  | 45  |
| 7.3. Экономическая система Джона Стюарта Милля (1806-1873)   | 47  |
| ГЛАВА 8. Экономическая теория Карла Маркса (1818-1883)   | 56  |
| ГЛАВА 9. Маржинализм и формирование современной неоклассической теории   | 64  |
| РАЗДЕЛ III. Экономические концепции эпохи регулируемой рыночной экономики  | 80  |
| ГЛАВА 10. Экономическая система Джона Мейнарда Кейнса (1883-1946)  | 80  |
| ГЛАВА 11. Основные направления современного этапа развития экономической мысли   | 89  |
| 11.1. Общая характеристика неоконсерватизма  | 89  |
| 11.2. Институционализм   | 92  |
| 11.3. Неолиберализм  | 102 |
| 11.4. Теория экономики предложения   | 104 |
| ЗАКЛЮЧЕНИЕ   | 108 |
| СПИСОК ЛИТЕРАТУРЫ  | 110 |