

ISSN 2413-7111 (Print)
ISSN 2541-7819 (Online)

Наука, образование и культура

№ 5 (20), 2017. Том 1

Москва
2017



Наука, образование и культура

№ 5 (20), 2017. Том 1

Выходит 12 раз в год

Журнал зарегистрирован
Федеральной службой по
надзору в сфере связи,
информационных
технологий и массовых
коммуникаций
(Роскомнадзор)
Свидетельство
ПИ № ФС77 - 63076
Издается с 2015 года

Подписано в печать:
26.05.2017
Дата выхода в свет:
29.05.2017

Формат 70x100/16.
Бумага офсетная.
Гарнитура «Таймс».
Печать офсетная.
Усл. печ. л. 7,71
Тираж 1 000 экз.
Заказ № 1214

ТИПОГРАФИЯ
ООО «ПресСто».
153025, г. Иваново,
ул. Дзержинского, 39,
строение 8

Территория
распространения:
зарубежные страны,
Российская
Федерация

ИЗДАТЕЛЬ
ООО «Олимп»
153002, г. Иваново,
Жиделева, д. 19

ИЗДАТЕЛЬСТВО
«Проблемы науки»

Свободная цена

НАУЧНО-ТЕОРЕТИЧЕСКИЙ ЖУРНАЛ

Главный редактор: Вальцев С.В.

Заместитель главного редактора: Ефимова А.В.

РЕДАКЦИОННЫЙ СОВЕТ:

Абдуллаев К.Н. (д-р филос. по экон., Азербайджанская Республика), *Алиева В.Р.* (канд. филос. наук, Узбекистан), *Акбулаев Н.Н.* (д-р экон. наук, Азербайджанская Республика), *Аликулов С.Р.* (д-р техн. наук, Узбекистан), *Ананьева Е.П.* (д-р филос. наук, Украина), *Асатурова А.В.* (канд. мед. наук, Россия), *Аскарходжаев Н.А.* (канд. биол. наук, Узбекистан), *Байтасов Р.Р.* (канд. с.-х. наук, Белоруссия), *Бакико И.В.* (канд. наук по физ. воспитанию и спорту, Украина), *Бахор Т.А.* (канд. филол. наук, Россия), *Баулина М.В.* (канд. пед. наук, Россия), *Блейх Н.О.* (д-р ист. наук, канд. пед. наук, Россия), *Богомолов А.В.* (канд. техн. наук, Россия), *Бородай В.А.* (д-р социол. наук, Россия), *Волков А.Ю.* (д-р экон. наук, Россия), *Гавриленкова И.В.* (канд. пед. наук, Россия), *Гарагонич В.В.* (д-р ист. наук, Украина), *Глушченко А.Г.* (д-р физ.-мат. наук, Россия), *Гриченко В.А.* (канд. техн. наук, Россия), *Губарева Т.И.* (канд. юрид. наук, Россия), *Гутникова А.В.* (канд. филол. наук, Украина), *Датий А.В.* (д-р мед. наук, Россия), *Демчук Н.И.* (канд. экон. наук, Украина), *Дивенко О.В.* (канд. пед. наук, Россия), *Доленко Г.Н.* (д-р хим. наук, Россия), *Есенова К.У.* (д-р филол. наук, Казахстан), *Жамулинов В.Н.* (канд. юрид. наук, Казахстан), *Жолдошев С.Т.* (д-р мед. наук, Кыргызская Республика), *Ибадов Р.М.* (д-р физ.-мат. наук, Узбекистан), *Ильинских Н.Н.* (д-р биол. наук, Россия), *Кайракбаев А.К.* (канд. физ.-мат. наук, Казахстан), *Кафтаева М.В.* (д-р техн. наук, Россия), *Киквидзе И.Д.* (д-р филол. наук, Грузия), *Кобланов Ж.Т.* (канд. филол. наук, Казахстан), *Ковалёв М.Н.* (канд. экон. наук, Белоруссия), *Кравицова Т.М.* (канд. психол. наук, Казахстан), *Кузьмин С.Б.* (д-р геогр. наук, Россия), *Куликова Э.Г.* (д-р филол. наук, Россия), *Курманбаева М.С.* (д-р биол. наук, Казахстан), *Курпаяниди К.И.* (канд. экон. наук, Узбекистан), *Линькова-Даниельс Н.А.* (канд. пед. наук, Австралия), *Лукиенко Л.В.* (д-р техн. наук, Россия), *Макаров А. Н.* (д-р филол. наук, Россия), *Мацаренко Т.Н.* (канд. пед. наук, Россия), *Мейманов Б.К.* (д-р экон. наук, Кыргызская Республика), *Мурадов Ш.О.* (д-р техн. наук, Узбекистан), *Набиев А.А.* (д-р наук по геoinформ., Азербайджанская Республика), *Назаров Р.Р.* (канд. филос. наук, Узбекистан), *Наумов В. А.* (д-р техн. наук, Россия), *Овчинников Ю.Д.* (канд. техн. наук, Россия), *Петров В.О.* (д-р искусствоведения, Россия), *Радкевич М.В.* (д-р техн. наук, Узбекистан), *Рахимбеков С.М.* (д-р техн. наук, Казахстан), *Розьходжаева Г.А.* (д-р мед. наук, Узбекистан), *Романенкова Ю.В.* (д-р искусствоведения, Украина), *Рубцова М.В.* (д-р социол. наук, Россия), *Румянцева Д.Е.* (д-р биол. наук, Россия), *Самков А. В.* (д-р техн. наук, Россия), *Саньков П.Н.* (канд. техн. наук, Украина), *Селитренникова Т.А.* (д-р пед. наук, Россия), *Сибирцев В.А.* (д-р экон. наук, Россия), *Скрипко Т.А.* (д-р экон. наук, Украина), *Сопов А.В.* (д-р ист. наук, Россия), *Стрекалов В.Н.* (д-р физ.-мат. наук, Россия), *Стукаленко Н.М.* (д-р пед. наук, Казахстан), *Субачев Ю.В.* (канд. техн. наук, Россия), *Сулэйманов С.Ф.* (канд. мед. наук, Узбекистан), *Трегуб И.В.* (д-р экон. наук, канд. техн. наук, Россия), *Упоров И.В.* (канд. юрид. наук, д-р ист. наук, Россия), *Федоськина Л.А.* (канд. экон. наук, Россия), *Хилтухина Е.Г.* (д-р филос. наук, Россия), *Цицуляна С.В.* (канд. экон. наук, Республика Армения), *Чиладзе Г.Б.* (д-р юрид. наук, Грузия), *Шамшина И.Г.* (канд. пед. наук, Россия), *Шарипов М.С.* (канд. техн. наук, Узбекистан), *Шевко Д.Г.* (канд. техн. наук, Россия).

АДРЕС РЕДАКЦИИ:

153008, РФ, г. Иваново, ул. Лежневская, д.55, 4 этаж

Тел.: +7 (910) 690-15-09.

<http://scientificarticle.ru> e-mail: info@p8n.ru

Редакция не всегда разделяет мнение авторов статей, опубликованных в журнале
Учредитель: Вальцев Сергей Витальевич

© Наука, образование и культура/Москва, 2017

Содержание

БИОЛОГИЧЕСКИЕ НАУКИ	5
<i>Казоков С.Р., Казокова М.С.</i> ВЛИЯНИЕ ФИЗИЧЕСКИХ НАГРУЗОК НА ОРГАНИЗМ ЛЮДЕЙ, ЗАНИМАЮЩИХСЯ АТЛЕТИЗМОМ	5
ТЕХНИЧЕСКИЕ НАУКИ	7
<i>Турутов И.С., Думакова А.К., Нуяндин В.Д.</i> ТЕХНОЛОГИЯ ГИДРОПРЕССОВАНИЯ МЕТАЛЛОВ.....	7
<i>Киселев С.Н., Дьякова Н.А.</i> ФУНКЦИОНАЛЬНЫЕ АСПЕКТЫ ПОСТРОЕНИЯ ЭЛЕКТРОННОГО ХРАНИЛИЩА	10
СЕЛЬСКОХОЗЯЙСТВЕННЫЕ НАУКИ	15
<i>Ёрматова Д.Ё., Хушвактова Х.С.</i> ОЛИВА В УЗБЕКИСТАНЕ	15
ИСТОРИЧЕСКИЕ НАУКИ	18
<i>Адильбаева А.С., Болатова К.Б., Рамазанова Ф.С., Байтейсова Г.М.</i> ОСОБЕННОСТИ РАЗВИТИЯ КУЛЬТУРНО-ПРОСВЕТИТЕЛЬСКОЙ РАБОТЫ В ГОРОДАХ ВОСТОЧНОГО КАЗАХСТАНА В НАЧАЛЬНЫЙ ЭТАП СОВЕТСКОЙ ВЛАСТИ	18
<i>Кайырханова Ф.К.</i> ИСТОРИКО-КУЛЬТУРНОЕ НАСЛЕДИЕ КАЗАХСТАНА: ВЗАИМОДЕЙСТВИЕ ТРАДИЦИЙ И ИННОВАЦИЙ.....	23
ЭКОНОМИЧЕСКИЕ НАУКИ	27
<i>Корзоватых Ж.М., Мишина О.И.</i> УЧЕТНО-ИНФОРМАЦИОННОЕ ОБЕСПЕЧЕНИЕ ВНУТРЕННЕГО КОНТРОЛЯ ФАРМАЦЕВТИЧЕСКИХ ПРОИЗВОДСТВЕННЫХ ОРГАНИЗАЦИЙ.....	27
<i>Калашишникова О.Г.</i> АГЛОМЕРАЦИОННЫЕ ЭФФЕКТЫ ПРИ СОЗДАНИИ И УПРАВЛЕНИИ АГЛОМЕРАЦИЕЙ	28
<i>Сейтов Д.А.</i> СОВРЕМЕННЫЕ МЕТОДЫ ПРОДВИЖЕНИЯ ТОВАРОВ.....	32
<i>Сейтов Д.А.</i> СОВРЕМЕННЫЕ МАРКЕТИНГОВЫЕ СТРАТЕГИИ.....	33
ФИЛОЛОГИЧЕСКИЕ НАУКИ	37
<i>Федорова К.М.</i> ЛИНГВОКУЛЬТУРНЫЕ ОСОБЕННОСТИ РЕЦЕПТОВ ЯКУТСКОЙ КУХНИ.....	37
<i>Голова М.Н.</i> РОЛЬ НУМЕРОЛОГИЧЕСКИХ АЛЛЮЗИЙ В РОМАНЕ ДЭНА БРАУНА «ИНФЕРНО»	41
ЮРИДИЧЕСКИЕ НАУКИ	44
<i>Гуляева Е.А.</i> ОСНОВНЫЕ НАПРАВЛЕНИЯ СОВЕРШЕНСТВОВАНИЯ НОРМАТИВНО-ПРАВОВОГО ОБЕСПЕЧЕНИЯ ПРОТИВОДЕЙСТВИЯ КОРРУПЦИИ	44
<i>Гуляева Е.А.</i> СОСТОЯНИЕ МЕТОДИЧЕСКОГО СОСТОЯНИЯ ПРОТИВОДЕЙСТВИЯ КОРРУПЦИИ	46
<i>Пашкин Д.А.</i> ОБЪЕКТИВНАЯ СТОРОНА ИЗГОТОВЛЕНИЯ, ХРАНЕНИЯ, ПЕРЕВОЗКИ ИЛИ СБЫТА ПОДДЕЛЬНЫХ ДЕНЕГ ИЛИ ЦЕННЫХ БУМАГ	49

<i>Сахнова Ю.С.</i> КОРПОРАТИВНОЕ ПРАВО В СИСТЕМЕ РОССИЙСКОГО ПРАВА	52
ПЕДАГОГИЧЕСКИЕ НАУКИ	55
<i>Большаков А.А.</i> ДИСЦИПЛИНА «СЦЕНИЧЕСКАЯ РЕЧЬ» В МУЗЫКАЛЬНЫХ УЧЕБНЫХ ЗАВЕДЕНИЯХ: ОСОБЕННОСТИ, ПРОБЛЕМЫ, ВАРИАНТЫ АДАПТАЦИИ.....	55
<i>Зарипова А.Н., Ведерникова А.С.</i> ТЕРМИНОЛОГИЯ КОНЦЕПТА DLL	59
<i>Варга В.В., Абуразакова Д.А.</i> СОВЕРШЕНСТВОВАНИЕ УЧЕБНОГО ПРОЦЕССА В ПРОФЕССИОНАЛЬНОМ ОБРАЗОВАНИИ.....	63
<i>Шамсиддинова Э.М., Варга В.В.</i> ВОЗМОЖНОСТИ И ПРОБЛЕМЫ ИСПОЛЬЗОВАНИЯ ИНФОРМАЦИОННЫХ ТЕХНОЛОГИЙ В ВУЗАХ.....	65
<i>Савельев А.Д.</i> РОЛЬ СОЦИАЛИЗАЦИИ В ИНОЯЗЫЧНОЙ ЯЗЫКОВОЙ СРЕДЕ.....	66
МЕДИЦИНСКИЕ НАУКИ.....	70
<i>Тажиева З.Б.</i> СОДЕРЖАНИЕ ИНТЕРЛЕЙКИНОВ В КРОВИ У ДЕТЕЙ С БРОНХИАЛЬНОЙ АСТМОЙ.....	70
ИСКУССТВОВЕДЕНИЕ	72
<i>Белоусова А.С.</i> ТВОРЧЕСКИЙ ВЗГЛЯД НА ОПЕРНЫЙ ОБРАЗ КАРМЕН	72
ПСИХОЛОГИЧЕСКИЕ НАУКИ.....	75
<i>Шутенко Е.Н., Зайцева И.А.</i> РОЛЬ ПСИХОЛОГИЧЕСКОГО ФАКТОРА В ТРАНСФОРМАЦИОННОМ И ТРАНСАКЦИОННОМ ЛИДЕРСТВЕ	75
<i>Страшнова В.Д., Витько К., Патунина Д.И., Павловская Э.С.</i> СМЫСЛОВАЯ СПЕЦИФИКА ИНФОРМАЦИОННОГО КОНТЕНТА НОВОСТНОЙ ЛЕНТЫ.....	78
СОЦИОЛОГИЧЕСКИЕ НАУКИ.....	90
<i>Мельситов М.Д.</i> СПЕЦИФИКА ОДИНОЧЕСТВА В СОВРЕМЕННОМ ОБЩЕСТВЕ: СОЦИАЛЬНЫЕ ОСОБЕННОСТИ	90
НАУКИ О ЗЕМЛЕ	94
<i>Губанов Р.С.</i> ЗООРАЗНООБРАЗИЕ ПОЗВОНОЧНЫХ (TETRAPODA) ПРИБРЕЖНЫХ ЭКОСИСТЕМ КРАСНОГВАРДЕЙСКОГО РАЙОНА СТАВРОПОЛЬСКОГО КРАЯ	94

ВЛИЯНИЕ ФИЗИЧЕСКИХ НАГРУЗОК НА ОРГАНИЗМ ЛЮДЕЙ, ЗАНИМАЮЩИХСЯ АТЛЕТИЗМОМ

Казаков С.Р.¹, Казакова М.С.²

¹Казаков Содик Рамазонович – преподаватель,
кафедра ЮНЕСКО и физического воспитания,

Бухарский государственный медицинский институт;

²Казакова Мохичехра Содик кизи – преподаватель,
кафедра физического воспитания и начальной военной подготовки,
Бухарский колледж легкой промышленности и педагогики,
г. Бухара, Узбекистан

Аннотация: изучена величина физической нагрузки для различного по уровню тренированности контингента. Предложены режимы физических нагрузок. Исследовано содержание лактатдегидрогеназы.

Ключевые слова: лактатдегидрогеназа, физические нагрузки, тренированность, функциональные возможности.

Современный атлетизм - это популярный вид спортивной деятельности. В процессе занятий атлетизмом приходится иметь дело с физически малоподготовленным контингентом, что несет реальную угрозу неадекватности физических нагрузок (ФН) функциональным возможностям организма (ФВО) [1].

Изучение активности лактатдегидрогеназы (ЛДГ) является важным информативным параметром при изучении влияния режима ФН на организм спортсменов (ОС). В случае перетренированности организма под влиянием ФН происходит увеличение содержания ЛДГ и развиваются патологические процессы [2].

Целью работы было определение активности ЛДГ в сыворотке крови (СК), адекватности величины ФН ФВО подготовленных спортсменов (ПС) и нетренированных юношей (НЮ).

Материал и методы исследований

Исследовали 20 занимавшихся атлетизмом ПС в возрасте 19-20 лет, а также 40 НЮ, которых разбили на три группы: ПС, НЮ (1-ая и 2-я). Определяли величину максимального веса отягощения организма (ВМВО_{max}), максимальные силовые возможности организма (МСВО) методом «отжим лежа от груди» в Смит-машине» [3]. Для определения количественной оценки ФН в атлетизме изучался рабочий вес отягощения (РВО) в контрольном упражнении и в условиях выполнения двигательной активности (ДА). Контроль адекватности ФН ФВО определяли по изменению активности ЛДГ в крови после ДА. Активность ЛДГ в СК определяли кинетическим методом на оборудовании фирмы "HIGHTECHNOLOGYINC" (США) [4].

Результаты исследований и обсуждение

При контрольном тестировании определяли МСВО. Полученные результаты напрямую зависели от уровня ФН ПС. Имелись достоверные различия между показателями МСВО ПС и НЮ. Контроль адекватности предлагаемых режимов ФН осуществляли по изучению активности ЛДГ в СК. Величина суммарной ФН у ПС при выполнении серии подходов контрольного упражнения составила $462,02 \pm 10,11$ кг/мин. При этом активность ЛДГ в СК у ПС снижалась с $355,7 \pm 8,91$ Е/л до $339,6 \pm 4,3$ Е/л, т.е. активность ЛДГ в СК падала на -4,7%, но статистически значимых различий между показателями до и после ФН не было выявлено ($p > 0,05$). Это свидетельствует в пользу того, что предлагаемая ФН адекватна ФВ исследуемых.

Итак, полученные данные свидетельствуют об отсутствии патологических сдвигов уровня ЛДГ в СК ПС после заданной ФН.

По показателю суммарной ФН между группами была выявлена достоверная разница (17,1%) ($p < 0,05$), которую использовали НЮ во время проведения исследования. Это объясняется тем, что НЮ 1-ой группы использовали во время ФН РВО снаряд, величина которого составляла 70% от ВМВОmax. У НЮ 2-ой группы данный показатель составил 80%. Это обстоятельство свидетельствует о том, что даже при одинаковых показателях МСВО незначительное изменение величины РВО существенно влияет на показатель суммарной ФН.

У НЮ обеих групп в состоянии покоя до ФН активность ЛДГ в СК находилась примерно на одном уровне ($379,7 \pm 8,2$ Е/л в 1-ой и $370,3 \pm 4,2$ Е/л во 2-ой группах НЮ соответственно). Результаты тестирования сразу же после ФН показали незначительное повышение (с 1,1 до 2,2%) данного параметра, что указывает на адекватность предложенной ФН ФВО у НЮ.

Суммирую результаты контроля активности ЛДГ в СК ПС и НЮ на всех этапах исследований, можно заключить, что были отмечены межгрупповые различия по этому параметру. Так, показатель содержания ЛДГ в СК, зафиксированный до начала ФН, у ПС в среднем был на 5,4% ниже по сравнению с НЮ обеих групп ($p > 0,05$), что позволяет говорить об практически одинаковом состоянии организма ПС и НЮ перед ФН.

Таким образом, ФН, при которых показатель РВО составляет 70-80% от разового максимального силового усилия, являются умеренными для ПС и НЮ. Умеренные ФН практически не влияют на активность ЛДГ в СК НЮ, но, в то же время, способствуют существенному снижению активности данного фермента у ПС. Полученные результаты отображают факт наличия более высокого уровня адаптационных и компенсаторных возможностей организма ПС в сравнении с НЮ.

Список литературы

1. *Чернозуб А.А.* Влияние тренировочного процесса на результативность молодых культуристов // Олимпийский спорт и спорт для всех: проблемы здоровья, рекреации, спортивной медицины и реабилитации: материалы IV Международной. Наук. Конгресса (16-19 мая 2000 года), Киев, 2000. С. 146-150.
2. *Бутова О.А., Масалов С.В.* Активность лактатдегидрогеназы как показатель метаболизма мышечной ткани у спортсменов высокой квалификации // Физиология человека, 2009. Т. 35. № 1. С. 141-148.
3. *Hatfield F.C.* Body building a scientific approach // Chicago: Contemporary book, 1984. 272 p.
4. *Henderson A.R., Moss D.W.* Enzymes // Fundamentals of Clinical Chemistry. 5th Ed. Burtis C.A. & Ashwood E.R. (W.B.Saunderseds. Philadelphia USA), 2001. 352 p.

ТЕХНИЧЕСКИЕ НАУКИ

ТЕХНОЛОГИЯ ГИДРОПРЕССОВАНИЯ МЕТАЛЛОВ

Турутов И.С.¹, Думакова А.К.², Нуяндин В.Д.³

¹Турутов Илья Сергеевич – студент;

²Думакова Агерке Канатовна – студент,
кафедра разработки и эксплуатации нефтяных и газовых месторождений,
нефтетехнологический факультет;

³Нуяндин Владимир Дмитриевич – преподаватель, кандидат технических наук, доцент,
кафедра металловедения, порошковой металлургии,
Федеральное государственное бюджетное образовательное учреждение высшего образования
Самарский государственный технический университет,
г. Самара

Аннотация: в данной статье рассматривается использование различных техник гидропрессования. Анализируются наилучшие условия для проведения технологии гидропрессования. Описывается поэтапная подготовка заготовки и рабочего инструмента к гидропрессованию. Делаются выводы о положительном влиянии на свойства металлов данной технологии.

Ключевые слова: гидропрессование, жидкость, изделие, высокое давление, прочность, труднодеформируемые сплавы.

Гидропрессование — это процесс выдавливания металла из замкнутого объема через отверстие, которое определяет профиль изделия, под действием жидкости высокого давления. Гидропрессование позволяет прессовать профили из заготовок. Прессованные изделия применяют в автомобилестроении для деталей машин, самолетостроении для деталей самолетов, судостроении, строительстве [3].



Рис. 1. Схема профиля гидропрессования,
где 1 — контейнер, 2 — заготовка, 3 — матрица, 4 — жидкая среда, 5 — пресс-штемпель

Порядок проведения технологии гидропрессования металла:

- 1) Подбор способа гидропрессования, расчет допустимых деформаций при данном способе
- 2) Подбор смазки, покрытия, рабочей среды
- 3) Уплотнение заготовки в матрице
- 4) Торможение готового изделия
- 6) Определение полученных свойств после проведения гидропрессования

Способы гидропрессования.

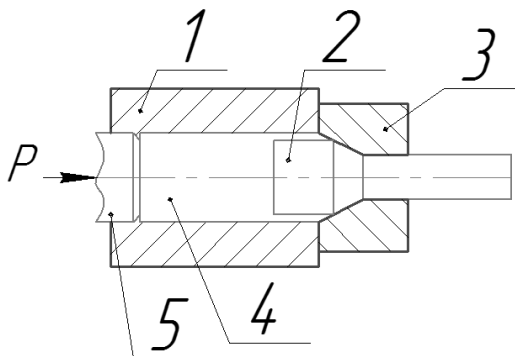
Обычное (рис. 2). При этом методе на жидкость действует только силы гидростатического давления. Достоинство метода: достигается наиболее

благоприятное напряженное состояние, при котором заготовка деформируется нужным образом без разрушения. Недостаток метода: необходимо постоянно контролировать стабильность процесса, поддерживать постоянство различных параметров.



Рис. 2. Обычный способ гидропрессования

Усиленное (рис. 3, а). Помимо давления рабочей жидкости при данном виде деформации на заготовку так же действует дополнительная внешняя сила со стороны заготовки. Достоинство метода: значительно снижает вероятность дестабилизации процесса за счет регулировки дополнительной силы.

С волочением (рис. 3, б). Идентично усиленному гидропрессованию, однако внешняя сила приложена со стороны изделия

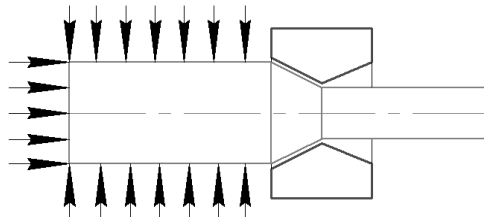

Рис. 3. а) усиленное гидропрессование б) гидропрессование с волочением

С противодавлением (рис. 4). При этом способе деталь выдавливается в полость, в которой создано дополнительное давление. Таким образом, достигается меньший перепад давлений, действующих на полученную деталь. Достоинство метода: возможна деформация хрупких металлов без их разрушения. [2].

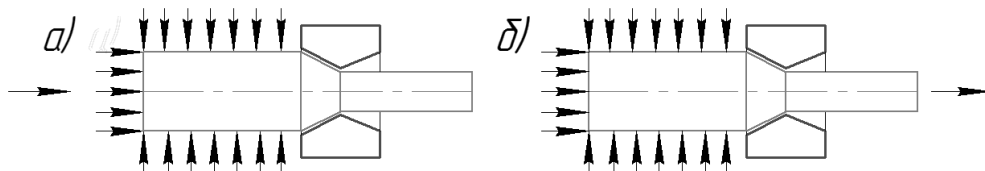

Рис. 4. Гидропрессование с противодавлением

Подбор рабочей среды

Смазочный слой в процессе гидропрессования выступает в роли разделителя деформируемого материала и рабочего инструмента, а также в роли антифрикционного материала. Эффективность смазочного слоя зависит как от компонентов рабочей жидкости и смазки, так и от условий, в которых проводится гидропрессование.

К рабочим средам применяются следующие требования: поддержка минимальной сжимаемости при высоких давлениях, наличие высоких антикоррозионных и антифрикционные свойств, сохранение свойств при изменении давления.

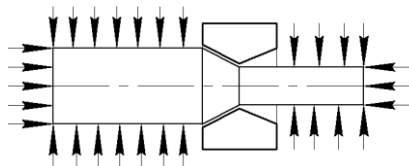
Наилучшие опытные результаты для смазывания показали смазки на основе свинца, кадмия и цинка. В результате их применения силовой режим гидропрессования и износ матрицы были уменьшены в 1,4 раза по сравнению с гидропрессованием без смазки.

Уплотнение заготовки в матрице

При подготовке детали к проведению гидропрессования, обязательно проводится процедура уплотнения заготовки в матрице. Это необходимо для исключения перекоса детали. Для уплотнения заготовки, входная часть затачивается таким образом, чтобы ее размер был на 0,3-0,5 мм больше, чем у калибрующего пояска матрицы, на конце конической части делают небольшую цилиндрическую часть - хвостовик. Перед запрессовыванием хвостовик помещается в матричную воронку и таким образом происходит уплотнение заготовки в матрице.

Особую роль играет угол конуса заточки (рис. 5). От этого параметра зависит максимальное начальное давление для заготовки. По опытным данным было установлено, что с повышением угла заточки конуса, начальное давление возрастает. Рекомендуемое значение угла $\alpha = 26 \dots 20^\circ$ [1].



Рис. 5. Конус заточки

Торможение изделия

После прессования изделие имеет высокую скорость, поэтому необходимо обеспечить правильные условия торможения, для сохранения целостности изделия. Рассмотрим два способа торможения изделия:

1) Торможение заготовки в конце прессования за счет утолщения заднего конца заготовки (рис. 6, а). Этот способ наиболее простой, однако проблема состоит в том, что увеличивается расход материала и усложняется удаление прессизделия.

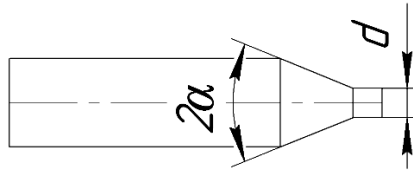
2) Непрерывное прессование (рис. 6, б). Основывается на расчете, что за один ход плунжера будет спрессован весь металл, рассчитанный на одну заготовку. Заготовки в этом случае соединяются с помощью пластмассовой трубки. Данный способ наиболее перспективен, однако имеет свои минусы: необходимы мерные заготовки, а так же малейший перекоп может нарушить весь цикл.



Рис. 6. а) утолщенная в конце заготовка б) непрерывное прессование

Давление

Давление рабочей среды – один из важнейших параметров гидропрессования. Оно показывает возможность проведения прессования и его экономичность. Определение давления необходимо при проектировании оборудования а так же для выбора технологии гидропрессования. В настоящее время для расчета силовых условий применяются эмпирические формулы. Относительно универсальное выражение, применимое ко многим металлам для определения давления – формула Пью и Лоу:

$p = 7,03 * 10^{-2} \ln R(0,375HV + 4)$, где HV – твердость выдавливаемого металла по Викерсу. Наибольшая погрешность по этой формуле составляет 25%

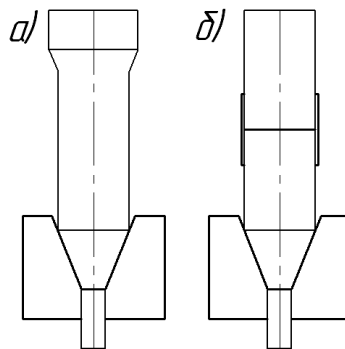
Качество изделия

Большое влияние гидропрессование оказывает на изменение хрупких и труднодеформируемых сплавов и металлов. При больших выдержках гидропрессование малопластичных титановых сплавов и сталей сопровождается дальнейшим увеличением прочности, пластичность же изделия остается постоянной. Таким образом, применение гидропрессования благоприятно сказывается на прочности металлов с сохранением их пластичности.

Список литературы

1. Черный Ю.Ф. Гидропрессование инструментальных сталей / Спусканюк В.З., Лядская А.А., Опанашук А.И. // Техніка. К., 1987. 216 с.
2. Уральский В.И. Деформация металлов жидкостью высокого давления / Плахотин В.С., Шефтель Н.И., Колмогорова В.Л., Соловьев В.Я., Черный Ю.Ф. // Металлургия. М., 1976. 424 с.
3. [Электронный ресурс]. Режим доступа: <http://www.imach.uran.ru/conf/rdmk/dok/d33.doc/> (дата обращения: 12.05.2017).

ФУНКЦИОНАЛЬНЫЕ АСПЕКТЫ ПОСТРОЕНИЯ ЭЛЕКТРОННОГО ХРАНИЛИЩА

Киселев С.Н.¹, Дьякова Н.А.²

¹Киселев Сергей Николаевич – бакалавр;

²Дьякова Надежда Андреевна – бакалавр,

кафедра системы обработки информации и управления,

Московский государственный технический университет им. Н.Э. Баумана,
г. Москва

Аннотация: эта статья призвана прояснить вопрос необходимости создания электронного хранилища документов. В статье показаны многие проблемы бумажного документооборота и возможные последствия их существования. В данной статье описывается возможный функционал информационной системы хранения документов и основные модули данной системы.

Ключевые слова: модернизации корпоративных систем, системы управления контентом, недостатки бумажного хранения, поток документов, электронное хранилище, имиджинг документов, замена бумажного архива, цифровое предприятие.

В настоящее время наблюдается продолжение развития и модернизации корпоративных систем. В деятельности организаций пытаются добиться нового качества бизнес-процессов, управления ресурсами предприятия путем сочетания целого комплекса технологий. Так же происходит движение в сторону применения новых возможностей бизнес-аналитики и управления «большими данными». Важное место в этом развитии занимают системы, которые обеспечивают поток документов, как внешний, так и внутренний. На равне с ними стоят системы управления контентом. Но в условиях ориентации на формирование «цифрового предприятия» у большинства организаций возникнет необходимость полного пересмотра своей информационной инфраструктуры. Изменения могут затронуть

системы управления и системы хранения документов и информации, а также коммуникации предприятия [1].

Внедрение электронных информационных систем в работу организации несомненно требует определенных затрат (денежных и временных), но и хранение множества документов того или иного предприятия в печатном виде несомненно имеет свои недостатки. При современных технологиях логично создание автоматизированных систем для хранения и работы с документами. Таким образом появляется возможность не только избавиться от недостатков бумажного хранения, но и получить новый функционал и улучшить опыт работы с документами. Для того чтобы определить функционал будущей системы необходимо назвать проблемы, которые возникают с бумажным документооборотом.

Приведем список часто встречаемых проблем на этапе архивирования и работы с архивом бумажных документов:

1. **Потеря документа.** Проблема может возникнуть как до отправки документа в архив, так и после. Это чревато неприятностями и потерями для бизнеса.

2. **Медленный поиск по архиву.** При наличии большого количества документов поиск нужного экземпляра может отнять много времени. Бухгалтер на протяжении нескольких часов может перебирать стопки бумаг в поисках нужного документа.

3. **Нет поддержки версионности документов.** Если документ уже отправлен в архив, а позднее в него внесли изменения, то нужно старую версию заменить текущей. В таком случае нужно найти требуемый документ, оформить новый, списать старый. Например, может получиться так, что в архиве документ не заменен новой версией. Тогда при налоговых проверках компании сталкиваются с несоответствием данных, что грозит штрафами и санкциями для бизнеса.

4. **Отсутствие возможности совместной работы с одним экземпляром документа.** Нескольким сотрудникам нужно работать с одним документом. Приходится множить копии — а это дополнительные финансовые затраты. Если в разных территориально разделенных филиалах потребовался оригинал одного и того же документа одновременно, то потери неизбежны.

5. **Низкий уровень конфиденциальности.** Практически любой сотрудник может получить доступ к документу, который не предназначен для просмотра третьими лицами.

6. **Невозможность работы с архивом в реальном времени.** Приходится всегда брать во внимание то время, которое сотрудники тратят на доставку документов в архив и с архива, поиск, отправку.

7. **Затраты на аренду помещения.** Для компаний с большим документооборотом данная проблема особенно актуальна. Для архива приходится арендовать или строить целые здания.

8. **Отсутствие централизованного хранилища.** Проблема актуальна для территориально разделенной сети представительств и филиалов одной организации. В таких условиях компаниям необходимо либо организовывать несколько архивов на местах, либо же собирать все документы в одном месте. Это неудобное и затратное занятие.

9. **Трудоемкий процесс подготовки налоговой и аудиторской отчетности.** На подготовку к сдаче налоговой отчетности уходит много времени и сил. Приходится искать востребованные документы, перебирая множество бумаг. Проблема усугубляется если речь идет о территориально рассредоточенных филиалах. Трудности, которые возникают у них, упомянуты выше. Аудит сталкивается с аналогичными проблемами.

10. **Неподготовленность архива к чрезвычайным ситуациям.** В случае возникновения чрезвычайных ситуаций (пожар, кража, стихийное бедствие), бумажный архив финансовых документов предприятия оказывается крайне незащищенным.

11. Низкий уровень структурированности. Не всегда архив держится в полном порядке. Часто документы отсортированы неверно, находятся не в тех местах, где должны. Это затрудняет дальнейшую работу с архивом [2].

Таким образом многие из перечисленных проблем разрешаются сразу после оцифровки документов и перемещения их в электронное хранилище. Для решения оставшихся проблем необходима разработка и настройка отдельных программных модулей. Схема работы с документом после внедрения электронного хранилища представлена на рисунке 1.



Рис. 1. Схема работы с документом после внедрения электронного хранилища

Чем в итоге должна стать система хранения документов? Это должна быть система по типу каталога, способная хранить большие объемы двоичных файлов (pdf, doc, xls и др.). При внесении файла в каталог система должна поддерживать ввод тегов для гибкого поиска по хранилищу, автоматически индексировать их содержимое и метаданные, производить поиск по множеству критериев, предоставлять доступ к файлам как локально, так и через браузер (web-интерфейс), давать пользователям возможность совместного редактирования файлов, иметь клиенты для разных ОС, синхронизацию версий документов с сервера.

Программные продукты с похожими возможностями уже существуют, но их отличает высокая стоимость, например, Microsoft SharePoint Server. Существует огромное множество различных «облачных» решений (рисунок 2), но, если стоят повышенные требования к безопасности и файлы не должны покидать замкнутую среду сети предприятия, то данные решения не подходят. Если готовые программные продукты по той или иной причине не подходят для предприятия, остается разработка собственного решения.



Рис. 2. Облачные решения

После определения системы в общих чертах, необходимо выделить модули и аспекты, которые нужно реализовать.

Первой и одной из важных частей создания электронного хранилища является процесс создания цифровых копий документов путем сканирования оригиналов. Важно правильно организовать данный процесс, подобрать необходимое оборудование и программное обеспечение, произвести его установку и настройку, определить регламент технического обслуживания и поддержки получившейся системы ввода документов. От качества цифровых копий зависит возможность работы не только с введенными метаданными о файле, но и с внутренним наполнением документов, например, осуществление поиска. Оцифровка является лишь одной функцией, входящей в так называемый «имиджинг» документов, в него, также входят, трансформация, представление в разных форматах бумажных документов. Данный пункт может быть реализован как отдельно от системы, так и в виде модуля обработки входных документов.

Ко второму пункту можно отнести модуль управление документами. Данный модуль должен разграничивать права по просмотру, редактированию, добавлению и удалению контента между пользователями. Системой должен поддерживаться check-in/check-out механизм, при котором изъятие документа (объекта, модуля) из папки (хранилища, библиотеки) сопровождается блокировкой оригинала и копированием обратно после модификации [3].

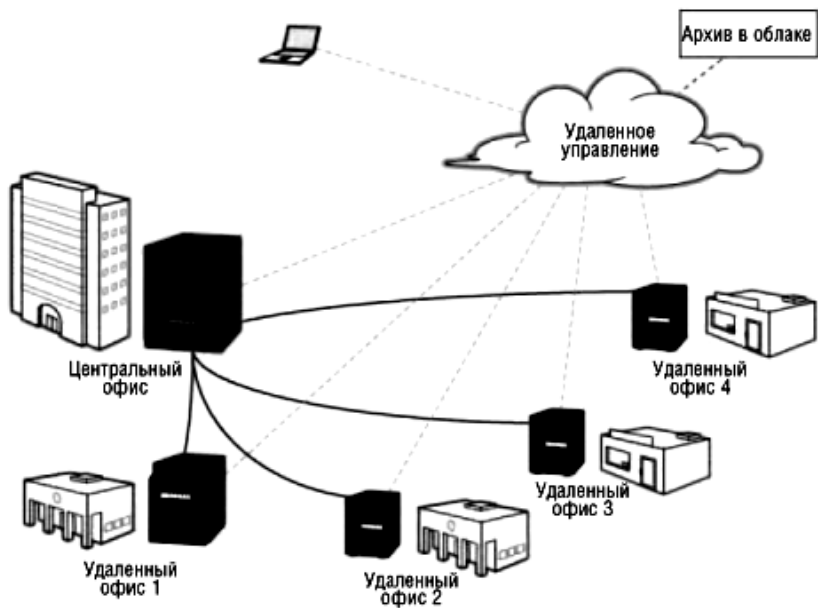
Следующей важной частью является подсистема управления версиями (*Version Control System, VCS* или *Revision Control System*). Данное программное обеспечение необходимо для облегчения работы с изменяющейся информацией. Система управления версиями позволяет хранить несколько версий одного и того же документа, при необходимости возвращаться к более ранним версиям, определять, кто и когда сделал изменение. В отличие от простого сохранения файла, предыдущая версия не стирается, а тоже остаётся в хранилище и может быть получена в любое время. Сервер может использовать дельта-компрессию — способ хранения документов, при котором сохраняются только изменения между последовательными

версиями, данный метод позволяет уменьшить объём хранимых данных. Поскольку обычно наиболее востребованной является последняя версия файла, система может при сохранении новой версии сохранять её целиком, заменяя в хранилище последнюю ранее сохранённую версию на разницу между этой и последней версией. Некоторые системы поддерживают сохранение версий обоих видов: большинство версий сохраняется в виде дельт, но периодически (по команде администратора) выполняется сохранение версий всех файлов в полном виде; такой подход обеспечивает максимально полное восстановление истории в случае повреждения репозитория [4].

Следующее, что нужно реализовать, это механизм поиска. Модуль поиска должен поддерживать все необходимые для современного электронного архива документов средства поиска: полнотекстового, атрибутивного, с возможностью создания уникального поискового запроса.

В завершение необходимо добавить, что проектируемая система должна быть надежна, а это значит - она должна выполнять требования по стабильности, производительности и защищенности хранимой информации. Посредством нагрузочного тестирования можно заранее понять, как поведет себя система при реальной работе. Также можно провести тестирование при различной степени фрагментации файловой системы либо при различных количествах записей в базе данных, если файлы хранятся тем или другим способом. Сочетая в себе перечисленный выше функционал и надежность, система должна стать мощным инструментом замены бумажного архива документов.

Список литературы

1. *Бобылева Марина*. Управленческий документооборот. От бумажного к электронному. Москва: Издательский дом МЭИ, 2016.
2. *Салихьянов Д.И., Шапошникова Р.Р.* К вопросу о проблемах внедрения электронного документооборота. ФГБОУ ВПО «Башкирский ГАУ», 2014 г. 194-195 с.
3. *Джоунс Тим*. Системы управления версиями для Linux—[Электронный ресурс]. Режим доступа: http://www.ibm.com/developerworks/ru/library/l-vercon/index.html?S_TACT=105AGX99&S_CMP=GR01-/ (дата обращения: 24.01.2017).
4. *Акимов В.А.* Системы управления версиями. [Электронный ресурс]. Режим доступа: <https://www.rae.ru/forum2011/153/1779/> (дата обращения: 24.01.2017).

ОЛИВА В УЗБЕКИСТАНЕ Ёрматова Д.Ё.¹, Хушвактова Х.С.²

¹Ёрматова Диларом Ёрматовна - профессор, доктор сельскохозяйственных наук;

²Хушвактова Хуснобод Солиевна - доцент, кандидат экономических наук,
заведующая кафедрой,
кафедра естественных наук,

Узбекский государственный университет мировых языков,
г. Ташкент, Республика Узбекистан

Аннотация: по литературным данным растение олива в течение 20 веков цивилизации не выращивалась в условиях не только Узбекистана, а также в Средней Азии. Одним из новых акклиматизированных растений является олива (маслина). Есть все основания для того, чтобы утверждать: олива, будучи «выходцем» жаркого субтропического климата, могла бы без особого труда «прописаться» и у нас.

Ключевые слова: олива, рост, развития, масло, листья, технология, морозоустойчивость, саженцы, черенки.

Олива (*Olea*) сем. Маслиновых (*Oleaceae*). Известно около 60 видов. Хозяйственное значение имеет только олива европейская (*Olea europaea*, - вечнозелёное субтропическое плодородное дерево высотой от 4 до 12 метров и больше. Листья мелкие, ланцетовидные сверху тёмно-зелёные, снизу серебристо-серые. Цветки в основном обоеполые, мелкие, беловатые. Плод – костянка удлинённо-овальной или округлой формы, весит до 25 г, при полном созревании тёмно-фиолетового или черного цвета, часто с восковым налётом. Олива засухоустойчивое плодородное дерево, выдерживает кратковременные морозы 15-22⁰С. Лучше всего растёт на почвах рыхлых, супесчаных и суглинистых с достаточным содержанием извести. Олива предпочитает влажный или сухой климат. Хорошо растёт и плодоносит без полива при годовой сумме осадков 700-750 мм. При средней годовой сумме осадков 180-200 мм требуется 6-8 поливов. Олива успешно растёт в тёплых районах с суммой активных температур 3500-4000⁰ С.

По литературным данным растений олива в течение 20 веков цивилизации не выращивалась в условиях не только Узбекистане, [2] а также в Средней Азии. По инициативе академика Н.И.Вавилова в Туркменистане конце 1930 годов были посажены оливковые плантации. Сейчас Туркменистан имеет свои оливковые плантации, выращивание оливы поставлено на промышленную основу. Олива солеустойчива, [3, 4] в настоящее время как плодовая культура широко внедряется в Приатречье (юго-западная Туркмения, Кизил-Атрекский район), где климат субтропический, а почвы засоленные - от 0,3% до 1,5% по плотному остатку.

Из за экологически чистого масла мы хотели выращивать оливу, но никто не смог ответить на наш вопрос, будет ли расти и давать урожай на наших почвах. Кропотливые поиски первоисточников, сбор информации и материала по теме, беседы с коллегами подтвердили возможность произрастания в южных регионах нашей республики этого священного дерева, дающего божественный «нектар» № 1 в мире – оливковое масло.

Если в наших климатических условиях могут расти и плодоносить такие культуры, как грецкий орех, черешня, инжир, миндаль, гранат или хурма, то почему бы не попробовать с экзотической оливой. Перечисленные растения по климатическим требованиям, относятся к одной и той же группе растений.

С этой целью в феврале 2002 года нами были завезена в республику из Турции 4 хрупких саженца оливкового дерева. Саженцы были посажены в

Сурхандарьинской области, которая считается субтропической зоной. Деревья оливы очень хорошо росли в этих условиях, мы проводили биометрические измерения и физиологические наблюдения. Так 2003-2005 годах растение оливы вполне нормально вегетировало. 2006 год эти растение плодоносили, у них созревали плоды. Сперва плоды были зелеными, потом в сентябре они стали черными и так у нас начались первые опыты по выращиванию оливковых растений. Зима 2007 на 2008 была очень холодная в Узбекистане. В Сурхандарьинской области температура воздуха составляла $-30-35^{\circ}\text{C}$ все наши оливковые деревья замёрзли. Весной 2008 года мы начали заново сажать оливковые деревья полученные из Турции, кроме того на старой плантации начали заново расти из подземных стеблей. С такими трудностями мы начали выращивать оливу, [1] кроме того у нас не было литературных данных. Необходимо сказать, олива также не выращивается в России, поэтому очень мало данных по технологии возделыванию этой культуры.

Оливу сажают на плантации на расстояние 6х6 м до 8х8 м. Для обильного плодоношения олива требует многократного в течение года рыхления и удобрения почвы. Размножение [5] производится семенами, отводками, отпрысками, черенками и прививкой. Посев семян осуществляется после вымачивания в воде на 20 день. Черенки можно брать с двулетних и трехлетних побегов, длиной 12-15 см. Прививка производится глазком в апреле или мае, прививка черенком производится осенью на взрослых растениях. Растения, выращенные из черенков, начинают цвести в начале мая, а плодоносить на 4 - 5-й год. Так, и в наших опытах на 4 - 5 год деревья стали плодоносить. Плоды начали поспевать в сентябре. Свежие плоды несъедобны из-за содержания горького гликозида.

Подсчитано: с урожая шести взрослых деревьев можно получить около 30 литров оливкового масла. В Узбекистане, по подсчетам, с 1 гектара растений вполне можно было бы собрать 1000- 1500 кг. Это растение, по мнению специалистов, настолько непривередливое в уходе, что, «закрепившись» в почве, впоследствии может расти и развиваться. Растения являются хорошим мелиорантом на затеррасированных горных склонах круче $10-12^{\circ}$. Они делают почву устойчивой к размывам и посадкам, что очень важно при остановке оползней, эрозии почв и бесполезного сброса воды от осадков. На сегодняшний день на кафедре собрано более 20 сортов оливы, из Турции, Испании, Италии, 6 сортов из США, изучается фенология, биометрические показатели, а также технология возделывания этих растений. Перед учеными стоит большая задача – увеличить площади под плодовые культуры, выбрать морозоустойчивые, высокомасличные и раннеспелые интродуцированные растения оливы в наших условиях. Агротехнические приёмы возделывания и технология размножения растений по почвенно-климатическим условиям изучаются.

Это растение будущего, надеемся в республике вырастить большие оливковые плантации и получать экологически чистые оливковые масла.

Список литературы

1. Ёрматова Д., Хушвактова Х. Зайтун-олива. Ташкент. Фан ва технология, 2015 г. С. 78-83.
2. Жигаревич И.А. Агротехнологический состав цветков у маслины и его влияние на урожай. Субтропические культуры, 1961. № 3. С. 89-99.
3. Чихладзе В.Т. Итоги интродукции и перспектива внедрения в районах Приатречья субтропических, плодовых пород и винограда. В кн.: О плодоводстве, виноградарстве, овощеводстве и субтропических культурах ТССР.-Ашхабад: Туркменистан, 1966. С. 14-49.

4. *Шолохова В.А.* Первичное сортоизучение маслины (методические указания) ГНБС. Ялта, 1973. 26 с.
5. *Шолохова В.А. Черкасова К.Д.* Итоги сортоизучения маслины на Южном берегу Крыма. Труды ГНБС, 1970. Т. 47. С. 93-138.

ОСОБЕННОСТИ РАЗВИТИЯ КУЛЬТУРНО-ПРОСВЕТИТЕЛЬСКОЙ РАБОТЫ В ГОРОДАХ ВОСТОЧНОГО КАЗАХСТАНА В НАЧАЛЬНЫЙ ЭТАП СОВЕТСКОЙ ВЛАСТИ

Адилбаева А.С.¹, Болатова К.Б.², Рамазанова Ф.С.³,
Байпейсова Г.М.⁴

¹Адилбаева Айгуль Сериккановна. - доктор исторических наук;

²Болатова Каламкас Балатовна - кандидат исторических наук, заведующая кафедрой;

³Рамазанова Фердания Сержановна - кандидат исторических наук;

⁴Байпейсова Гульнара Муқановна – доцент,

кафедра истории и географии,

Казахский гуманитарно-юридический инновационный университет,

г. Семей, Республика Казахстан

Аннотация: в статье рассматриваются особенности развития культурно-просветительской работы в городах Восточного Казахстана в начальный этап советской власти, которая, в свою очередь, предусматривала складывание сети просветительских учреждений, профтехническое образование и связанную с ним коренизацию государственного аппарата. Отличием данной области народного образования являлся широкий доступ к народным массам благодаря распространению различного рода учреждений среди подрастающего и взрослого населения.

Ключевые слова: культура, города, просвещение, образование, учебные заведения, подрастающее поколение, Восточный Казахстан, библиотеки, театр, культура

Система образования в 20-30-е годы включала широкий спектр нововведений, подчиненных цели всеобщего обучения. Особое место в этой связи отводилось культурно-просветительской работе, которая, в свою очередь, предусматривала складывание сети просветительских учреждений, профтехническое образование и связанную с ним коренизацию государственного аппарата. Отличием данной области народного образования являлся широкий доступ к народным массам благодаря распространению различного рода учреждений среди подрастающего и взрослого населения. Работа была построена таким образом, чтобы обеспечить прохождение через существующую сеть и дальнейшее обучение в среднеспециальных и высших учебных заведениях каждого неграмотного или малограмотного человека. Кроме того, особое внимание обращалось на политическое воспитание, которое имело место во всех заведениях просветительского дела и, пожалуй, именно с политической пропаганды начиналась их практическая деятельность. Также, за счет мобильности и большой подвижности данных учреждений, в их работу подключались представители коренного населения, продолжавших вести кочевой образ жизни. Таким образом, культурно-просветительская работа носила эффективный характер, обеспечивая большой процент охватываемого населения. Если учесть, что сюда входили театры, кино, музыка и т.д., вызывавшие всеобщий интерес, становится понятным и постоянный рост, продуктивность деятельности культурно-просветительских учреждений. Несмотря на существовавшие трудности, важная роль отводилась просветительским заведениям, возникавшим среди национальных меньшинств. По мере возможности обеспечивалось их функционирование на родном языке, с соответствующей литературой, подготовка к поступлению их представителей в ВУЗы страны. По сведениям на 1 января 1921 года по губернии насчитывалось в общей сложности 96 библиотек. Из них городских 27, причем все русскоязычные. [1, 21]. Библиотеки, в основном, создавались при клубах, профсоюзах и по объему оставались

небольшими. К примеру, в библиотеке, действовавшей при губернском союзе профсоюзов, в середине 1923 года число посетителей колебалось от 700 до 750 человек [2, 16]. В то время как в конце 1922 года здесь насчитывалось всего 215 читателей [3, 11]. Библиотеки испытывали большие трудности, в частности, нехватка помещений, отсутствие дров, средств на их содержание. Так, зимой 1922 года почти все библиотеки по г. Семипалатинску были закрыты и «работала лишь Центральная библиотека и Читальня Семипалатинского ГСПС, помещающаяся в Доме Союзов, и обслуживавшая фактически весь город» [4, 27]. В 30-е годы библиотеки активизировали свою деятельность и стали использовать другие нетрадиционные формы культурно-политического просвещения масс. К примеру, Семипалатинская областная библиотека посылала выездные бригады в колхозы и совхозы области, которые организовывали регулярные громкие читки газет, журналов, выступали с докладами, лекциями, вели работу с малограмотными. В 1934 году библиотека послала в аулы 19 передвижек. Другими источниками культурного просвещения были клубы и народные дома. В 1921 году их насчитывалось по губернии - 24; 10 из которых находились в Семипалатинском уезде, 7 - Павлодарском уезде, 1 - в Бухтарминском, и по 2 - в Устькаменогорском, Каркаралинском, Зайсанском [5, 13-14]. Клубы были организованы при предприятиях: 1) по постройке Южно-Сибирской железной дороги; 2) союзе Пищевиков на мельнице №1бывш. Мусина; 3) союзе Работников Водного транспорта; 4) «Красный маяк»; 5) работников Нарсвязи; 6) «Красное знамя»; 7) Риддерских коях на Алтае; 8) горняков в Экибастузских коях и другие. Научно-технических клубов не было организовано вследствие отсутствия научных работников, способных поставить данную работу. В клубах же преобладала театральная работа, то есть постановка любительских спектаклей, и лишь в некоторых действовали еще музыкальные и библиотечные секции. Трудности, стоявшие перед клубами были продиктованы нерешенностью в центре вопроса о репертуаре театров, что приводило к отсутствию хороших постановок; а также недостаточностью финансирования, вызывавшее наблюдающееся убожество в костюмах, декорациях и реквизите. В 1926 году в губернии действовало 22 клуба, а в 1927-23, из которых 9 - находились в городах [6, 60]. Работа в клубах продолжала проводиться путем художественных постановок: спектаклей, концертов, живых газет, инсценировок, а также вечеров вопросов и ответов, семейных вечеров, лекций, бесед, киноустановок. Среди всех самыми распространенными оставались спектакли и живые газеты. Так, в Устькаменогорском клубе было проведено 11 постановок живых газет, к которым проявлялся больший интерес, чем к драматическому кружку, пьесы которых утомляли членов. Большую помощь в деле Народного образования оказал созданный в середине 20-х годов - Дом работников просвещения. Это своего рода клуб, который не только способствовал повышению качества в подготовке учительских кадров путем снабжения методической литературой, но и осуществлял широкий круг задач с использованием различных форм просветительской деятельности. Он объединял 200 человек, имел библиотеку, пополненную к 1926 году 505 экземплярами новой литературы. Общее количество книг составило - 800 экземпляров. Было выписано 20 наименований периодических изданий. Средняя посещаемость библиотеки-читальни составила 30 человек в день. До конца 1925 года в ДРП работал музыкальный кружок, прекративший существование из-за отсутствия руководителя. За отчетный период с июля 1925 по январь 1926 года было проведено 51 собраний и конференций, педагогических кружков - 40 [7, 15]. Уголки просвещенцев стали функционировать и в уездных центрах. В городе Зайсане подобным учреждением было проведено 5 собраний, 5 лекций. В созданной библиотеке имелось 82 книги. Были организованы русские драмкружки совместно с политпросветом. Ликвидпункты действовали для мусульман, что же касается русских членов, то занятия среди них срывались из-за посевных работ [8, 17]. В Усть-Каменогорском ДРП имелось 3 кружка с подразделением на секции. Само учреждение располагалось в школе I ступени имени

Р. Люксембург. Специального помещения для клуба не было, поэтому работа проводилась после школьных занятий. ДРП обслуживало, главным образом, городское членство, уездное членство имело отношение к ДРП через информационно-консультационное бюро. В созданной библиотеке имелось 300 экземпляров книг. Среди периодических изданий были: «Правда», «Советская степь», «Труд», «Джана Мектеб», «Энбекши казак», «Красная новь», «Крокодил», «Работник просвещения». Библиотека функционировала всего 2 часа с 6 до 8 вечера [9, 19]. Огромная работа проводилась и среди национальных меньшинств. Был разработан проект Положения о Бюро национальных меньшинств при Кирглавполитпросвете в 1923 году. В нем указывалось на то, что для всестороннего обслуживания национальностей нерусского и киргизского языка в культурном отношении при Главполитпросвете и на местах создается Бюро нацмен и при Губполитпросветах - секции. Бюро национальных меньшинств организовывали при себе секции по работе среди отдельных национальностей, если национальная группа по всей КССР насчитывала не менее 15.000 членов и имела свои густонаселенные пункты. В примечании указанного документа оговаривалось: «национальные группы, насчитывающие меньше 15 тысяч, живущих распыленно, обслуживаются родственной (по быту, духу, языку) секцией; башкиры - татарской, мадяры - немецкой» [10, 48-62]. Подобного рода меры уже имели место в советской практике при организации национальных подотделов при отделах по делам национальностей губернских и уездных исполкомов. Тогда же допускалось упрощенческое отношение к интересам национальных групп, объясняемое недостаточностью финансирования. Последствием таких мероприятий становилась утрата национальной самоидентичности, потеря родного языка, духовных традиций. Но зато осуществлялась заветная идея об интернационализации народов через осознание ими всеобщности интересов и ценностей. Затронем в первую очередь положение основных этносов, проживавших в городах Восточного Казахстана. «Если до 1926 года ни в одном из созданных клубов не имелось казсекции, то теперь их стало 6: 1) в г. Семипалатинске в клубе им. Свердлова; 2) в Устькаменогорске при Межсоюзном клубе; 3) в Риддере; 4) на овчзаводе в Озерках; 5) в клубе Водников; 6) в Павлодаре. Все секции имели параллельные кружки на русском языке. При клубах в Алаше и Кожзаводе имелись драмкружки на казахском языке. [11, 5]. В резолюции «Об очередных задачах партии в национальном вопросе», принятой на X съезде говорилось: «...задача партии состоит в том, чтобы помочь трудовым массам невеликорусских народов догнать ушедшую вперед центральную Россию, помочь им ... развить у себя прессу, школу, театр, клубное дело и вообще культурно-просветительные учреждения на родном языке». Было решено уделить больше внимания таким сферам духовной культуры, как театр, музеи и печать. Однако, на первый взгляд относительно свободные стороны культурной жизни народов, оказались под неукоснительным контролем государства. Снова стала сказываться политика приобщения, даже таких самобытных проявлений национальных культур к общей культуре, способной, по представлениям новых властей, сблизить представителей разных народов и народностей. Следует отметить и то, что изжитие элементов, определявших существование национальных культур, происходило одновременно по всем направлениям. Родной язык казахского народа, в результате несостоявшейся коренизации и введения в делопроизводство местного языка, оказался подвергнутым русификации с включением в него огромного количества русских слов и оборотов. Казахи, как и проживавшие здесь представители других народов, стали забывать обряды, веками сложившиеся обычаи, из обихода стали выходить национальные жилища, убранства, предметы быта. Было покончено с другими сторонами материальной и духовной жизни населения, в том числе с религией. А кроме того, недавно появившиеся элементы культур, такие как театр, живопись, наука, печать также оказались подчиненными господствовавшей всеобщей идеологии. Область человеческого таланта, творчества превратилась в механизм,

запускаемый по велению власти в строго ограниченных пределах, слишком узких, чтобы проявиться национальному признаку. Создается впечатление, что тем самым формировались дополнительные средства управления народом, призванные в комплексе служить обозначенной политической направленности. Именно так обстояло дело с созданной сетью научно-исследовательских учреждений, театральным искусством, национальной печатью. Если в конце XIX - начале XX вв. организованное на территории Семипалатинского региона отделение Русского Географического Общества занималось изучением не только геологии края, но и этнологии, этнографии, археологии, связанные с исследованием материальной и духовной культуры населения, то в 20-30-е годы - в центре внимания было изучение земель, почв, растительного покрова, животного мира в целях дальнейшего использования региона как источника сырья в системе экономики. Интересно в этом отношении шел процесс развития музейного дела. Как известно, музеи являются специфическими институциональными образованиями, осуществляющими многообразные функции: от собирательской и научно-исследовательской до просветительской. В советское время музеи как раз выполняли роль культурно-просветительных учреждений. В официальных документах того времени отмечалось, что «в КАССР, как «стране промышленно отсталой» музей является почти единственным наглядно-вспомогательным учреждением для трудовых школ.» Отсюда большая роль, отводимая руководством страны музеям, как учреждениям не только хранящим наглядный материал в виде экспонатов прошлой жизни, но и ярко демонстрирующий современность с элементами политического воспитания масс. Подобный музей был представлен и на территории Семипалатинского региона, в 1919 году Музей был переведен в ведение Семипалатинского отдела Народного образования. В 1921 году вновь состоялось его возвращение Подотделу Географического Общества, а в 1927 году - выделение Семипалатинского Музея в самостоятельное учреждение, после чего он обрел статус Губернского музея [12,9]. Политические события 1917 года определили и дальнейшую судьбу музейного дела в республике. В ноябре того года была создана Всероссийская коллегия по музеям и охране памятников искусства и старины, а в мае 1918 года в составе Наркомпроса был образован музейный отдел. Подобные действия руководства страны были продиктованы тем неопределимым значением, придаваемым музеям на этапе строительства социалистического общества. Согласно Положению о Семипалатинском Губернском Музее, представленное заведение имело целью собирать и хранить культурные ценности народов, проживавших на территории губернии, принимать меры к охране памятников старины, вести наблюдение за их сохранностью. «В своих помещениях музей представляет полную картину духовной жизни казахского народа и других народностей, населяющих губернию и иллюстрирует природные богатства своей губернии» [13, 31]. Главным же предназначением музея, как и всех остальных, созданных на территории Казахстана (в 1927 году было открыто еще 3), стало идеологическое и коммунистическое воспитание масс. В 1937 году число музеев достигло 19, однако, в большинстве своем они оставались историко-краеведческими, мемориальными и историко-революционными. Таким образом, говорить о свободе их развития, разработке собственной методологии и методики деятельности не приходилось. И хотя по Положению Семипалатинский музей имел право осуществлять практические мероприятия по снаряжению научных экспедиций для изучения края, содействием в возникновении уездных музеев, организации музейных съездов и конференций, организации краеведческих кружков и т.д., понятно, что заведение не могло получить достаточных средств для широкой организации своей деятельности. Задачи определялись весьма четко, подчиняясь идеологическому диктату. По соображениям некоторых лиц музеи не должны были раскрывать явления и события прошлой жизни, а были призваны показать суть настоящей, полной достижений и успехов

действительности общества. В не менее «колониальном» положении оказалось и развитие театров. Еще в октябре 1920 года в резолюции Первого Учредительного съезда Советов Казахстана подчеркивалась важность приобщения к театральному и другим видам искусств широких народных масс, организации самодеятельных рабоче-крестьянских театров и культурно-просветительных кружков, а также необходимость записи народных песен и музыки и их разработки. Основу театров составляли кружки художественной самодеятельности, возникавшие в учебных заведениях, на предприятиях города Семипалатинска. Эти кружки, участниками которых была преимущественно молодежь, ставили небольшие одноактные сценки и давали концерты. Форму театральных представлений использовали и кочевые агитпункты - «красные юрты», призывавшие народ к новой жизни, разъяснявшие мероприятия Советской власти, обличавшие «пережитки» феодального строя. Организацией и деятельностью художественных коллективов ведал театральный отдел Главполитпросвета, издававший «Репертуарный Бюллетень». Как указывалось в руководящих документах, задачей этого органа ставилось «оказание местным работникам всевозможного содействия по линии репертуарно-идеологического руководства зрелищным делом» [14, 911]. В 1917 году в ауле Айкудук, ныне Абайского района, был поднят занавес первого казахского профессионального театра, шел спектакль «Енлик-Кебек» по пьесе М. Ауэзова. Годом позже образован «Союз деятелей сценического искусства». В 1920 году М. Ауэзов организовал театр рабочей и студенческой молодежи «Ес-Аймак» в Семипалатинске. Первый народный театр Казахстана возник в августе 1918 года в г. Семипалатинске в Доме пролетарской культуры [15, 296]. Образованный в нем коллектив артистов считался одним из сильнейших. Такие деятели казахского искусства, как А. Кашаубаев, И. Байзаков, Ж. Елебеков и другие дебютировали на подмостках этого театра. С 1924 года режиссерскую работу выполнял Ж. Шанин, создавший до этого драмкружок в Зайсане. Наиболее значительной его работой в г. Семипалатинске была постановка пьес «Красные соколы» С. Сейфулина и «Аркалык батыр» собственного сочинения. На сцене театра Луначарского ставились спектакли и на других национальных языках. В частности, в 1920 году латышской секцией была поставлена оперетта «Антанта», что увязывалось организаторами с общей программой культурно-просветительной работы. Помимо этого предполагалась постановка двух миниатюр на латышском языке, организация концерта, живой газеты и т.д. [16, 144]. Вообще же латышская секция была организована при Семипалатинском Губернском бюро РКИ и объединяла латышей, оказавшихся волею судьбы в период первой мировой войны на территории Семипалатинска. Действовали также киргизская и татарская секции, которые ставили спектакли, как в театре Луначарского, так и Свердлова. После объединения последних в один театр, он стал предоставляться киргизской и татарской труппе каждый понедельник для проведения вечеров культурного просвещения. Кроме того, спектакли ставились и непосредственно на промышленных предприятиях, в том числе среди рабочих мусульман.

Таким образом, вся деятельность театров, музеев, других культурно-просветительных учреждений была направлена на удовлетворение интересов правящей партии и, так или иначе, содержала идеологическую направленность. Тем самым культурно-просветительные учреждения превращались в орудие социалистической пропаганды и сугубо идеологические учреждения.

Список литературы

1. АП РК. Ф. 141. Оп. 1. Д. 1123. Л. 21.
2. ЦГА РК. Ф. 81. Оп. 1. Д. 78. Л. 16.
3. ЦГА РК. Ф. 81. Оп. 1. Д. 78. Л. 11.
4. ЦГА РК. Ф. 138. Оп. 1. Д. 449. Л. 27.

5. ЦГА РК. Ф. 141. Оп. 1. Д. 171. Л. 13-14.
6. ЦГА РК. Ф. 81. Оп. 1. Д. 335. Л. 60.
7. ЦГА РК. Ф. 81. Оп. 1. Д. 1513. Л. 15.
8. ЦГА РК. Ф. 81. Оп. 1. Д. 1513. Л. 17.
9. ЦГА РК. Ф. 81. Оп. 1. Д. 1513. Л. 19.
10. ЦГА РК. Ф. 138. Оп. 1. Д. 1075. Л. 48-62.
11. ЦДНИ ВКО. Ф. 74. Оп. 1. Д. 420. Л. 5-6.
12. ЦДНИ ВКО, Ф.415, Оп.1, Д 381, Л. 9.
13. ЦДНИ ВКО. Ф.415, Оп.1, Д.301, Л. 31.
14. История Казахской ССР. Эпоха социализма. Алма-Ата, Издательство АН Каз. ССР, 1963. Т.2. 911 с.
15. Кайдалова О. Традиции и современность. Театральное искусство Средней Азии и Казахстана. Москва, Искусство, 1977. 296 с.
16. Садыкова У. Театр и воспитание нового человека. Алма-Ата. Жазушы, 1917. С. 144.

ИСТОРИКО-КУЛЬТУРНОЕ НАСЛЕДИЕ КАЗАХСТАНА: ВЗАИМОДЕЙСТВИЕ ТРАДИЦИЙ И ИННОВАЦИЙ

Кайырханова Ф.К.

*Кайырханова Фарида Кабировна - кандидат исторических наук, ассоциированный профессор;
кафедра истории и географии, гуманитарный факультет,
Казахский гуманитарно-юридический инновационный университет, г. Семей, Республика
Казахстан*

Аннотация: в статье кратко рассмотрены история, наследие и перспективы развития национальной культуры народов Казахстана, а также сделан анализ современного состояния изучения истории национальной традиционной культуры казахского народа на рубеже XX – XXI веков, возрождение традиционных основ культуры Казахстана в современности.

Ключевые слова: традиционное искусство, национальная культура, культурное наследие, духовное наследие, самосознание, возрождение, духовные ценности.

УДК 908 (574):37,01:78/ С 13

Многообразие и богатство культурного наследия являются основополагающим признаком цивилизованного общества, интеграционным компонентом национального и государственного самосознания. Национальный характер народа, мысли, литературы и искусства - сложные и трудноуловимые категории.

История свидетельствует, что, находясь в затруднительном положении, человечество обращается за помощью к своим истокам - веками накопленной народной мудрости. У каждого народа свое представление о гармонии мира, об идеалах высокой нравственности, духовных ценностях, которые заложены в народной мудрости. Общеизвестно, что национальные и общечеловеческие ценности проявляются там, где имеются духовные предпосылки, соответствующая культура, образование, интеллектуальный потенциал и интерес к их обогащению, через них - к самоутверждению нации в цивилизованном пространстве. В связи с этим необходимо с принципиально новой позиции рассмотреть основные моменты становления и развития традиционной казахской культуры.

Обращение к истокам национальной культуры - веление времени. Казахстанский народ как никогда прежде осознает значимость своих национальных истоков, и, несомненно, понимает важность собственной культурной независимости как,

необходимой предпосылки суверенного и многостороннего развития общества. Человечество все острее осознает опасность забвения исторических ценностей.

Возрождение традиционных основ культуры - это всегда положительный процесс, человек обращается к прошлому, пытаясь извлечь из него уроки и выбрать перспективные пути развития. Мы надеемся, что в нашем обществе, в особенности у подрастающего поколения еще пробудится чувство причастности к истории своей страны, желание сохранять национальное достояние, которое постепенно перестет в естественную потребность каждого из нас.

От того, насколько серьезно мы будем относиться к национальной музыкальной классике Востока - традиционной культуре казахского народа, зависят сохранность разнообразнейшего, культурного наследия Казахстана, духовное будущее человечества.

Культурное наследие объективно как существующий и проявляющийся факт исторического развития, по своей сути преломляется через субъективное воплощение. Соответственно, понятие «поколение» играет существенную роль в сохранении культурного наследия, а это зависит от уровня культуры мышления, от того насколько глубоко сохранено в поколении традиционное сознание с его космичностью и созерцательностью и философской умозрительностью.

На протяжении долгой истории народы, населяющие Центральную Азию - Казахстан, владели одним, двумя и более языками. В силу сложившихся географических особенностей, находясь на перекрестке различных культур, они всегда взаимодействовали друг с другом, с близкими и дальними соседями. Именно поэтому народы Центральной Азии в том, числе Казахстана являются наследниками философии-традиционного мышления, суть которой есть целостное видение мира. Согласно этому мировоззрению, человек - это малая часть большого мира.

Источники национальных различий культур заложены в исторических условиях их формирования. Эти различия имеют глубокие корни, отражающие особенности общественной жизни той или иной социально-исторической или этнической общности людей, ее взаимозависимости с природой. Культурные различия - один из источников многообразия исторического процесса, придающих ему красочность и многомерность. Каждая национальная культура неповторима, уникальна. Однако уже с первых шагов цивилизации развитие стран и народов утрачивает изолированный, замкнутый на себя характер. Уже в античной цивилизации начинается процесс взаимодействия культур.

Даже первые шаги к нетривиальному анализу показывают, что уже в древних слоях культуры любого народа обнаруживаются сходные черты, объединяющие духовную жизнь различных национальных общностей. Поэтому не случайно, что и в европейской, и в восточной культуре ценности народной культуры воспроизводятся чаще всего путем синтетического параллелизма.

Можно привести много примеров взаимной ассимиляции национальных культур, заимствований в ходе всевозможных контактов, начиная до и после периода бурного завоевания Рима азиатскими культурами, «культурной эллинизации Рима», далее начала культурного синкретизма и вплоть до наших дней. Если рассматривать эту проблему в целом, то греко-римская, персидская и арабская культуры, оказавшие благотворное влияние на культуры народов мира, являются классическими образцами [1, 157].

Сегодня становится реальностью мировая культура, возникающая в результате взаимоотношения культур, как в рамках отдельных многонациональных государств, так и в масштабах всего человечества, аккумулирующая лучшие достижения всех стран и народов. В этих условиях все большее значение для развития культуры каждой страны и тем более Республики Казахстан приобретают культурные связи и духовные контакты с другими странами и народами, а именно, диалог культур, являющийся основой мирного сосуществования народов.

Неотъемлемой составной частью программы духовного возрождения народов Казахстана выступает преодоление былой отчужденности от внешнего мира, интеграции в культурное, образовательное, научное мировое сообщество, что благоприятствует, с одной стороны, обогащению представлений мирового сообщества о прошлом и настоящем народов Казахстана, которые, издревле питая мировую культуру, внесли достойный вклад в сокровищницу общечеловеческих ценностей, и сегодня играют активную роль в культурных глобальных процессах. а с другой стороны, способствует более глубокому познанию духовного наследия других народов, освоению опыта демократической организации общества.

История показывает, что в процессе общественного прогресса повышается роль культуры, морали, традиций и со временем они станут основными регуляторами жизнедеятельности людей [2, 45]. Взаимообмен достижениями культуры ведет к взаимопроникновению в сферу духовной жизни, познанию национальных традиций.

Решение проблемы народного творчества и декоративно-прикладного искусства в Казахстане давно назрело для нужд развития культуры искусства нашей республики, для воспитания эстетического художественного вкуса нашего народа на лучших образцах этого замечательного искусства, обогащенного новым демократичным качеством.

Казахский народ имеет богатую национальную художественную традицию в прикладном искусстве, творчестве, широко пользующуюся доброй славой у своего народа и за границей. Изобразительное прикладное искусство, как одна из областей проявления признаков духовной культуры народа, должна существовать в сокровищнице, арсенале культурного строительства своего народа.

У казахов развивались новые профессиональные виды искусств: литература, опера и балет, театр и кино, живопись. Но для дальнейшего их развитие не будет полнокровным, если мы не будем их жизненным источником творчеством народа. Маленькая вещица или узор, соотворенная руками народного умельца - художника, есть искусство пропагандирующее массы и воспитывающее любовь к рукоделию и изобразительному мышлению и новое, юное поколение к чувству изящного, возвышенного во имя его прекрасного будущего.

Преимственность национальной традиции для художников Казахстана вполне закономерна. В ней мы должны найти нашу собственную, отличительную форму с вынесением нового содержания. В колористическом решении наших полотен мы должны изучать и опираться на цветовую гамму, орнаментально-изобразительную культуру прикладного искусства.

Во истории всех народов зарождение и прогресс профессиональных искусств, всегда и неизменно на родные традиции. Так было в эпоху возрождения Ренессанса на Западе и в России. В странах Востока, и в Китае и Индии, с древнейшей культурой, в их искусстве сильно развитым прикладным ремеслом не ощущалось грани различия между народным мастером и художником. Только теперь, с установлением демократического строя, начинает зарождаться профессиональное искусство – живопись [3, 240].

Поэтому для нас изучение процессов пути развития искусства Запада и Востока представляет исключительный интерес для нашего Казахстанского творческого пути развития и именно сейчас, когда мы переосмысливаем классические народные наследия в свете закономерности преемственности культуры прошлого [3, 48].

Наше старшее поколение художников пришло к нам из прикладного искусства. Известный художник А. Кастеев, расписывая кебеже, еще пастухом разрисовал камни изображениями животных и зверей, что впоследствии привело его к профессиональному искусству [3, 56].

В оценке этого вида искусства у нас было проявлено недопонимание, породившее за собою пренебрежительное отношение, как к искусству примитивному несовершенному, ненужному, устаревшему, даже порой некоторые вовсе отчуждали

его, как искусство класс – в чуждое, байское-феодалное, наоборот, оно должно было остаться как вековечное исконное искусство наших отцов и дедов, соотворенное и выкованное в глубине веков. как наследство переданное нам, как духовная ценность всего народа, как наш родной язык, музыка, народный фольклор и другие [4, 56].

Свежи еще в памяти факты надругательства, когда в период коллективизации провоздили сжигание на кострах юрты со всеми предме-тами ее обихода. Ту юрту, в которой казах родился, радовался жизни, в ней он пел и творил свое искусство, сделал юрту музеем - хранилищем всех видов своего прикладного творения.

Замечательными традициями установились показы - богатые выставки искусства прикладного творчества зарубежных стран, как демонстрация культурной связи и осуществление принципа мира. Посещение главы государства других стран, а также визиты их государственных деятелей, массовый туризм, приковывают к себя сейчас пристальное внимание к этому вопросу и поэтому произведения прикладного искусства выдвигаются сейчас на первый план и приобретает духовно-идеологический характер [5, 148].

За последний период Казахстан приобрел международный авторитет. Часты стали визиты и посещения зарубежных гостей, делегаций и деятелей и каждый из них увозит к себе подарки-сувениры как символы дружбы, богатства и несомненно как ценности нашего национального искусства. На предстоящей международной выставке «ЭКСПО-2017» в Астане мы имеем все возможности выступить с хорошей выставкой прикладного искусства, с возможностью обогатить декаду, если мы этом году предпримем действенные меры к возрождению народного искусства, увеличим промыслы и мобилизуем художников и, главное, активизируем к творчеству народных мастеров.

Список литературы

1. *Гумилев Л.Н.* Этногенез и биосфера Земли. Л.:Гидрогидрометеиздат, 1990. с. 157.
2. *Культура Казахстана: традиции, реальность, поиски.* Алма-Ата, 1996. с. 45.
3. *Шалабаева Г.* Казахстан: эволюция культурной политики. Алматы: АГУ им Абая, 2002. с. 48-49.
4. *Умарова Г.* Дәстүрлі қазақ мәдениеті. Алматы, 2005. С. 56.
5. *Нурланова К.Ш.* Человек и мир. Казахская национальная идея. Алматы, 1994. С. 148.

УЧЕТНО-ИНФОРМАЦИОННОЕ ОБЕСПЕЧЕНИЕ ВНУТРЕННЕГО КОНТРОЛЯ ФАРМАЦЕВТИЧЕСКИХ ПРОИЗВОДСТВЕННЫХ ОРГАНИЗАЦИЙ

Корзоватых Ж.М.¹, Мишина О.И.²

¹Корзоватых Жанна Михайловна – кандидат экономических наук, доцент;

²Мишина Ольга Игоревна – студент,
кафедра бухгалтерского учета, аудита и налогообложения,
Институт экономики и финансов,
Государственный университет управления,
г. Москва

Аннотация: *принятие эффективных управленческих решений возможно только при обеспечении менеджеров полной и достоверной информации. Учетно-информационное обеспечение внутреннего контроля основывается на финансовой, налоговой, управленческой и статистической отчетности. С целью повышения эффективности применения внутреннего контроля на предприятии необходимо осуществлять группировку информации по различным структурным подразделениям. Благодаря системе внутреннего контроля обеспечивается выявление отклонений в деятельности предприятия и осуществляется прогноз будущего развития.*

Ключевые слова: *внутренний контроль, информация, отчетность, особенности, задачи.*

Обеспечение внутреннего контроля на предприятии напрямую зависит от того, какой информацией обладают менеджеры для принятия решений [3]. Имеющаяся информация должна быть полной, достоверной и способствовать решению следующих задач: определение несовершенства деятельности; возможность прогнозировать будущее развитие; выявление рентабельных и нерентабельных участков производства; анализ информации.

Формирование информационного обеспечения происходит за счет следующей информации:

1) формируемой в бухгалтерском учете. К данной информации относятся показатели результатов финансово-хозяйственной деятельности, которые отражаются в финансовой отчетности. [1]

2) показателей, которые были получены в ходе прогнозирования, а также анализа финансово-хозяйственной деятельности. Здесь собираются результаты анализа соблюдения технологии производства лекарственной продукции в течение предыдущих периодов; осуществляются прогнозы соблюдения технологии.

3) формируемой во внеучетных источниках информации. Это так называемые базы данных, в которых содержится информация, необходимая для эффективного функционирования системы внутреннего контроля; справочно-правовые системы.

Как уже было сказано для обеспечения эффективной работы данной системы необходимо, чтобы информация являлась достоверной. Информация, которая поступает извне, может быть искажена: намеренная дезинформация, высокая стоимость сбора информации, намеренное улучшение действительности и др. Таким образом, прежде всего, необходимо решить вопросы сбора, анализа, хранения и конфиденциальности информации.

Также одной из наиболее важных видов информации, имеющейся у предприятия, является информация, показывающая текущее положение предприятия на рынке: доля, занимаемая предприятием в отрасли; положение относительно конкурентов; информация о целевых покупателях и т.д. Прежде всего, необходимо иметь

информацию о действующих конкурентах: особенности их вида деятельности; профессиональное кадровое обеспечение; деловая репутация и многое другое. Информацию о действующих конкурентах можно получить, анализируя их финансовую и маркетинговую отчетность; анализируя уставные документы, проводя опрос среди целевых покупателей.

Получение данной информации может быть высоко затратным, в связи с этим, прежде всего, менеджерам необходимо определить тот объем информации, который является необходимым для эффективного управления и контроля за предприятием.

Прежде всего, сформированная информационная система должна способствовать определению недостатков финансово-хозяйственной деятельности предприятия и проблем, которые могут возникнуть в будущем. Уже сформированная информационная система не может эффективно функционировать без разработанной системы внутреннего контроля [2]. Внутренний контроль на фармацевтическом предприятии зависит от организационной структуры управления, применяемой формы хозяйствования, технического обеспечения и других факторов.

Для достижения поставленной цели необходимо решение следующих задач:

- в режиме реального времени осуществлять сбор данных и формировать отчеты, которые будут соответствовать российским и международным стандартам;
- создать информационную систему, которая будет удовлетворять требованиям международных стандартов и способствовать организации работы предприятия в соответствии с данными стандартами.

Список литературы

1. *Адамов Н.А.* Основы управленческого учета / Н.А. Адамов, Т.М. Рогуленко, Г.А. Амучиева. СПб.: Питер, 2005. 112 с.
2. *Галдина А.А.* Организация системы внутреннего контроля за финансово-хозяйственными операциями / А.А. Галдина, Л.А. Дубовенко // Финансовые и бухгалтерские консультации, 2004. № 12.
3. *Корзоватых Ж.М., Мишина О.И.* Учет затрат на фармацевтическом предприятии с применением прогрессивной системы управления и контроля // Вестник науки и образования. № 05 (29), 2017.

АГЛОМЕРАЦИОННЫЕ ЭФФЕКТЫ ПРИ СОЗДАНИИ И УПРАВЛЕНИИ АГЛОМЕРАЦИЕЙ

Калашникова О.Г.

*Калашникова Ольга Евгеньевна - аспирант,
кафедра теории и технологий в менеджменте, экономический факультет,
Южный Федеральный Университет, г. Ростов-на-Дону*

Аннотация: *в нынешнее время агломерации становятся основными формами территориальной организации, что отвечает положению нашего государства с его размахом территорий, мультинациональностью, многообразием природных и социально-экономических условий. В настоящей статье агломерация рассматривается как наилучшее место для жизни, работы и инноваций, идеальное место для развития и влияния науки, благоприятное место для содержания бизнеса. Все это является результатом грамотного управления агломерацией. При продуманном применении эффекты, полученные от употребления агломерационного потенциала, могут выступить средством решения острых и крупных проблем.*

Ключевые слова: агломерация, агломерационный эффект, агломерационная экономия, потенциал развития, агломерационный проект.

УДК 332.156

Агломерационный эффект давно известен в экономической науке и объясняется тем, что точно или лаконично расположенные объекты, если они сочетаются, всякий раз действенней, чем находящиеся отдельно, разбросанно [1, 13]. Другими словами, агломерационный эффект – это общая экономическая, деловая, социокультурная и жилая среда города и пригорода в пределах агломерационного ареала, опирающаяся на тесные инфраструктурные связи.

Для более эффективного управления потенциалом агломерации необходимо выявить агломерационные эффекты.

Развитие агломераций связано, в первую очередь, с агломерационной экономией – экономией расходов в процессе сращивания разнообразных видов деятельности в одном месте, отказом от дублирования функций на территориях членов агломераций. Экономическая выгода от увеличения площади и численности жителей города дает результат лишь до конкретных пределов – пока увеличивающиеся транспортные издержки на поставку товаров, сырья и пассажиров будут рентабельны при таких затратах производства и не приведут к ухудшению качества среды. Экономический эффект агломерирования предопределен перспективой сомкнуть в границах территориально ограниченных агломерационных ареалов большую часть производственных и иных связей.

Пространственная организация ресурсов в экономике способствует значительному повышению их эффективности, что прослеживается при формировании агломерации. Агломерация включает в себя планирование и бюджетирование социальной [20, 38], транспортной, экологической, инженерной инфраструктур, исходя из общих потребностей. Это делает возможным оптимизацию землепользования, обнаружения новых территорий, исключения дублирования. Формирование агломерационного сообщества как формы межмуниципального сотрудничества предоставляет шанс более рационально образовать территорию в схеме «город-пригород», создает лучшие условия и наиболее результативное совместное использование земель агломерации. Эффект роста экономики регионов за счет ускорения развития пригородных зон крупных агломераций приведен в таблице 1.

Таблица 1. Эффект роста экономики регионов за счет ускорения развития пригородных зон крупных агломераций

Что происходит в пригородах, если ускоряется сообщение с центром агломерации?	Почему это происходит?	Каков результат?	Экономические эффекты
Увеличение заработной платы местными работодателями	Рост конкуренции за кадры с центром агломерации	Рост доходов населения	Рост доходов бюджета
Переезд бизнеса из центра в пригороды	Более низкая цена аренды офисов	Рост доходов населения	Рост доходов бюджета
Переезд людей из центра в пригороды	Возможность быстро доехать до центра агломерации, но жить в более комфортной среде	1) Рост цен на недвижимость 2) Рост инвестиций и выручки в сфере потребительских услуг	1) Рост доходов бюджета 2) Рост ВРП(валового регионального продукта)

Механизмом использования агломерационных эффектов является агломерационный проект - инвестиционный проект (или группа проектов) по развитию транспортной, коммунальной или социальной инфраструктуры, реализация которого приводит к возникновению значительных внешних экономических эффектов за счет усиления связности и взаимодействия между муниципальными образованиями, входящими в городскую или сельскую агломерацию. Например, создание скоростной платной автомагистрали между Тулой и Новомосковском.

Агломерационные эффекты от реализации агломерационных проектов делятся на эффект от роста добавленной стоимости в экономике (за счет расширения рынков сбыта и поставок, рынка труда, капитала в результате улучшения транспортной связности или повышения эффективности функционального использования территории) и эффект от оптимизации бюджетных расходов (за счет совместного использования инфраструктуры различными муниципалитетами).

Агломерационные проекты различаются по масштабу использования агломерационного эффекта:

- Межрегиональные (социально-экономический эффект выходит за пределы региона, в котором реализуется проект);
- Межмуниципальные (социально-экономический эффект выходит за пределы муниципалитета, в котором реализуется проект).

Схема расчетов экономических эффектов от агломерационных проектов представлена на рисунке 1.



Рис. 1. Схема расчетов экономических эффектов от агломерационных проектов [3]

Создание агломерации как самостоятельного объекта управления позволит получить определенные инфраструктурные и социально-экономические эффекты [4, 142]:

- оптимизацию социально-экономической структуры территории, а также размещение инфраструктурных объектов;
- создание единых рынков (труда, недвижимости, капитала и т.д.);
- совместное использование поселениями агломерации потенциала территории (ресурсного, демографического, промышленного, инновационного, культурного, образовательного и т. п.).

В качестве важнейших эффектов, полученных регионом от формирования и развития на его территории агломераций, выделим:

- усиление конкурентоспособности экономики региона и гарантия притока ресурсов развития;
- возможность регулирования внутренней миграции из поселений-спутников в ядро;
- возможность выхода региона и агломерации на мировой рынок в качестве важного узла товарных, финансовых, технологических, культурных обменов;
- возможность оптимизации транспортной и инженерной инфраструктуры;
- формирование оптимального природно-экологического и расселенческого каркаса;
- возможность оптимизации системы землепользования;
- возможность регулирования развития ядра агломерации, предотвращение сбоев в работе инфраструктуры.

В результате управляемое развитие агломерации обеспечивает возможность:

- усовершенствовать систему разделения труда на основе диверсификации экономики и специализации;
- упорядочить транспортную схему;
- оптимизировать и комплексно развивать землепользование;
- сформировать природно-экологический каркас;
- реализовывать крупные инфраструктурные объекты (логистические узлы, аэропорты, энергетические мощности и т. п.);
- рационализировать и комплексно совершенствовать коммунальную инфраструктуру;
- сбалансированно развивать образовательную, торгово-развлекательную, социальную инфраструктуру.

Таким образом, создание агломераций делает возможным решения ряда проблем крупного города за счет его разгрузки, приблизить уровень развития окружающих поселений к городу. Крупный город встречает в агломерации свое дополнение и параллельно приобретает новые возможности для решения своих проблем, таких как размещение производства, расселение людей, создание мест массового отдыха, устройство сложных транспортных сооружений и объектов коммунального хозяйства (аэропортов, сортировочных станций, станций водоснабжения, очистных сооружений и т.п.). При этом в процессе агломерирования формируется развитое городское пространство, которое приводит к закреплению полноценного городского уровня жизни на территории агломерации, растет число поселений, обладающих наиболее привлекательной средой в социальном отношении. Ослабление диспропорции в исследовании территории агломерации между городским центром и пригородами и укрепление агломерационных связей за счет формирования новых производств на новых территориях создает более комфортную среду для развития бизнеса, обеспечивает повышение качества жизни.

Список литературы

1. Лопатников Л.И. Экономико-математический словарь: Словарь современной экономической науки. 5-е изд., перераб. и доп. М.: Дело, 2003. 520 с.
2. Сапожников Г.Н. Агломерации в экономике, их назначение и развитие // Дискуссия, 2015. № 11 (63). С. 38–45.
3. Методические подходы к определению агломерационных проектов. [Электронный ресурс]. Режим доступа: [http://economy.gov.ru/wps/wcm/connect/dbd5e12d-2ecd-41af-ab5a098598aba979/D1_1_1_Чистяков_ПА.pdf/](http://economy.gov.ru/wps/wcm/connect/dbd5e12d-2ecd-41af-ab5a098598aba979/D1_1_1_Чистяков_ПА.pdf) (дата обращения: 01.05.2017).
4. Волчкова И.В., Минаев Н.Н. Теория и практика управления развитием агломераций: монография. Томск: Изд-во Том. гос. архит.-строит. ун-та, 2014. 234 с.

СОВРЕМЕННЫЕ МЕТОДЫ ПРОДВИЖЕНИЯ ТОВАРОВ Сейтов Д.А.

*Сейтов Дмитрий Александрович - студент магистратуры,
кафедра маркетинга в АПК,
Санкт-Петербургский государственный аграрный университет, г. Пушкин*

Аннотация: в статье анализируются современные методы продвижения товаров.
Ключевые слова: маркетинг, методы, стратегии продвижения товаров, рынок.

Любые организации производят какие-либо продукты, почти все думают, как увеличить рост реализации произведенных продуктов в долгосрочный период. Каждой организации приходится делать многое для увеличения продаж своей продукции.

На сегодняшний день в маркетинге существуют два базовых понятия: продвижение товара на рынок и распространение товара на рынке. Между ними существует ряд принципиальных различий.

Продвижение товара на рынок начинается по сути с момента его создания и подразумевает начало рекламной деятельности до того, как он поступил на рынок. Распространение товара активно осуществляется в то время, когда он хорошо знаком потенциальному потребителю.

Отталкиваясь от вышеназванных определений, существуют две основных стратегии продвижения товара на рынок: стратегия «толкай» и стратегия «тяги», которые могут быть использованы на внутреннем рынке.

Метод «толкай» состоит в совершенствовании способов торговли. Например, продажа товаров пассивного спроса на дому или с доставкой на дом.

Метод «тяги» заключается в интенсивном влиянии на спрос через средства массовой информации, то есть активное использование всех видов рекламы.

Большинство международных фирм используют сочетание двух вышеназванных методов [4, 275-276].

Основными современными методами продвижения товаров на рынок являются:

- реклама;
- интернет маркетинг;
- прямой маркетинг;
- телемаркетинг;
- маркетинг взаимоотношений;
- поддержка сбыта;
- печатные материалы.

Реклама должна осведомлять потребителя о новом продукте. Должна указывать ряд преимуществ данного продукта по сравнению с другими. Должна вызывать интерес к товару и желание его купить.

Результат от рекламной деятельности будет зависеть от объёма выделенных на неё средств и от эффективности их использования.

Интернет маркетинг - это маркетинговая и коммерческая деятельность в сети интернет, затрагивающая все элементы комплекса маркетинга.

Целью интернет маркетинга является извлечение выгоды, посредством максимального удовлетворения той части целевой аудитории, которая является интернет-пользователями.

Прямой маркетинг – это один из самых гибких инструментов программы интегрированного маркетинга. Он поддерживает взаимоотношения с потребителями.

Телемаркетинг – это коммуникации с аудиторией с помощью телефона и телекоммуникационных технологий в маркетинговых целях.

Целью телемаркетинга является упрощение коммуникации с аудиторией, упрощение продаж и возможность оперативного получения информации из первых уст.

Поддержка сбыта используется для повышения эффективности деятельности продавцов и включает в себя: поддержку оптового и розничного торгового персонала, презентации для разных секторов рынка, инструкции и руководства по конкретным продуктам для повышения уровня информированности продавцов, сведения о конкурентах и т.д.

Маркетинг взаимоотношений - это метод построения долгосрочных взаимовыгодных отношений с покупателями, поставщиками, дистрибьюторами. Долгосрочные отношения с партнёрами является решающим фактором конкурентоспособности.

Печатные материалы - способ рекламы товаров/услуг в газетах, журналах и другой периодической печати. Печатные материалы используются для предоставления информации о качестве продукта, цене, местах его размещения и сравнении с товарами конкурентов [1, 4-6].

Современные методы продвижения товара занимают важное место в маркетинге. С их помощью предприятие может заявить о себе, о своих товарах и услугах. Следовательно, привлечь покупателя, чтобы он удовлетворил свои потребности. И конечно, чтобы он принес прибыль предприятию [2, 147].

Список литературы

1. Орловская Л. Маркетинговые коммуникации. Ж. Маркетолог. № 4, 2002. С. 4-6.
2. Росситер Дж., Перси Л. Реклама и продвижение товаров. С-П., 2000. С. 139-147.
3. Котлер Ф. Маркетинг. Менеджмент. С-П., 2006. С. 517-521.
4. Романов А.А., Панько А.В. Маркетинговые коммуникации. М.: Эксмо, 2006. С. 275-278.

СОВРЕМЕННЫЕ МАРКЕТИНГОВЫЕ СТРАТЕГИИ

Сейтов Д.А.

*Сейтов Дмитрий Александрович - студент магистратуры,
кафедра маркетинга в АПК,
Санкт-Петербургский государственный аграрный университет, г. Пушкин*

Аннотация: в статье анализируются современные маркетинговые стратегии.

Ключевые слова: маркетинг, стратегии, рынок, анализ.

В экономической теории рынок - это рынок. А маркетинг – это искусство существовать и выживать на рынке. Современная стратегия маркетинга обычно начинается до создания компании. Перед тем как открыть собственную компанию, первым делом необходимо проанализировать имеющиеся возможности, оценить конкурентов, изучить спрос.

Необходимо затратить много времени и приложить немало усилий для развития и поддержки торговой компании, которая будет находить отклик у потребителей [2, 12].

Роль маркетинга и выбор стратегии очень важны для осуществления целей компании. Маркетинг - это принципы компании, согласно которым основной задачей является удовлетворение потребностей потребителей. В то же время, маркетинг - это комплекс мероприятий и задач, направленных на сегментирование рынка и позиционирование товаров. Подобранный стратегия обеспечивает фирме возможности удовлетворить нужды потребителей результативнее конкурентов, и добиться роста объема продаж и прибыли, создать мощное конкурентное превосходство [1, 517].

В России розничная торговля является одним из самых быстро развивающихся и привлекательных рынков. Сегодня Россия занимает одно из лидирующих мест в рейтинге привлекательности развивающихся рынков для глобальных торговых сетей. В то же время, это область жесткой конкуренции, где должна быть четко сформирована стратегия.

Современные стратегии маркетинга.

В настоящее время известно несколько ключевых стратегий маркетинга:

Стратегия первоходца.

Эта стратегия свойственна для нового продукта или продвижения продукта на еще неосвоенном рынке. Компания, использующая данную стратегию, способна формировать свою ценовую политику, оказывать серьезное влияние на вкусы и предпочтения потребителей. Значительным минусом данной стратегии является высокий уровень финансовых затрат на ее реализацию. Стратегическая задача первоходца заключается в обеспечении роста и расширения рынка путем привлечения потребителей, ранее не пользовавшихся данным товаром, но положительно относящихся к новинкам и обладающих средствами для его приобретения.

Конкурентная стратегия.

Реализация данной стратегии достигается путем максимально быстрого освоения новых сегментов и создания новых каналов распределения, что является преимуществом перед другими фирмами. Стратегия нацелена на достижение оптимальных характеристик предлагаемого товара, превосходящих параметры предшествующих. При этом ассортимент часто ограничивается одним или несколькими наименованиями, так как исходный сегмент рынка весьма узок. Это позволяет сосредоточить финансовые ресурсы на конкретном продукте, но узость сегмента и ассортимента продукта могут нанести финансовый ущерб компании.

Наступательная стратегия.

В период зрелого рынка компания часто переходит от стратегии агрессивного роста к защите завоеванных позиций. Сторонники этой стратегии руководствуются испытанным военным принципом, утверждающим, что лучшей защитой является наступление. Это означает, что лидер берет на себя инициативу внедрения инноваций: разработки новых товаров и образцов, использования новейших технологий, освоения новых сегментов рынка и каналов распределения продукции. Предполагается увеличение ассортимента и производство таких товаров, которые, возможно, окажутся убыточными, но, тем не менее, не позволят новичкам пробиться вперед. Чаще всего стратегическую оборону в форме наступления выбирают лидеры рынка, подобной стратегии придерживались компании мобильной связи при освоении российского рынка. Для ее реализации лидер должен владеть значительными ресурсами.

Стратегия обороны.

Компания, использующая оборонительную стратегию, оберегает завоеванные позиции, стремится к возведению непреодолимых преград на наиболее вероятных направлениях атакующих ударов со стороны конкурентов. Стратегия обороны подразумевает создание барьеров для защиты производимых товаров и технологий, однако пассивная защита (рекламная кампания или ценовая политика) не уберезет продукцию от неминуемого устаревания на развивающемся рынке.

Стратегия сокращения.

Иногда компания признает, что не может защитить все свои товары. В данном случае она может принять решение отказаться от обороны отдельных позиций (там, где ее товары и услуги не пользуются успехом), сосредоточив ресурсы на поддержке оставшихся рынков. Но отказ от борьбы на отдельных сегментах предоставляет конкурентам отличный шанс для захвата сегментов, которые в дальнейшем могут быть использованы для атаки на основные рынки компании.

Стратегия лидерства.

Компании, которые пытаются превзойти ведущего в данный момент производителя и занять его место, являясь кандидатами на лидерство. Среди них могут быть как небольшие предпринимательские фирмы, так и фирмы - гиганты. Нападение на лидера должно быть тщательно подготовлено. Ведущая компания, владеет наибольшей долей рынка, имеет меньшие издержки на единицу продукции, добивается более высоких цен для оптовых покупателей, и, следовательно, получает большую чистую прибыль. Так же, лидер располагает ресурсами не только для самообороны, но и для подавления конкурента. Атаковать доминирующую компанию проще всего в начальной стадии развития рынка, когда компания-первопроходец еще не способна противостоять решительным действиям конкурента.

Стратегия освоения новых сегментов.

Рост рынка происходит, главным образом, за счет появления новых потребительских сегментов. Освоение новых рынков практически всегда актуально и представляется выгодной позицией любой формы, даже с невысоким потенциалом. Для многих компаний использование такой стратегии является прекрасным шансом заявить о себе.

Стратегия инноваций.

Суть этой стратегии состоит в улучшении качества товаров, обеспечивающих превосходство над продукцией лидеров рынка. Рост рынка всегда сопровождается расширением перечня качеств, которые желали бы видеть у нового товара его покупатели. Рынок создается фирмами-новаторами, которые предлагают новые выгодные товары для удовлетворения всевозможных потребностей.

Стратегия единственной ниши.

Все эффективные маркетинговые стратегии стремятся занять рыночные ниши. Фирмы, изготавливающие потребительские товары, как и поставщики промышленных товаров и услуг, применяют стратегии рыночных ниш. Между тем компания, стремящаяся к занятию единственной ниши, отличается от других. Если крупные компании реализуют стратегию нескольких ниш, то она занимает одну-единственную и это связано с определенным риском. Стратегия одной ниши наиболее жизнеспособна на этапах возникновения и роста рынка, но при наступлении стадии зрелости рынка ее реализация усложняется. Компания - первопроходец может поставить себе цель - стать лидером рынка, или занять на нем скромную нишу. Чтобы стать успешной стратегия занятия ниши должна основываться на предложении товара с наибольшей ценностной значимостью для потребителей небольшого рыночного сегмента. Эта цель может быть достигнута путем предложения товара более высокого качества, или с помощью ценовой политики, что пользуется популярностью у многих региональных компаний. Жизнеспособная стратегия занятия ниши подразумевает осуществление некоторых требований: наличие отдельной ниши, наличие особой

структуры издержек, отсутствие стратегического интереса у конкурентов, отсутствие потенциала ниши.

Проанализировав все приведенные стратегии, мы не можем выделить одну универсальную, поскольку каждая фирма уникальна и должна иметь свою, оригинальную стратегию. Как вариант, можно предложить молодой фирме, интересную стратегию времени. Как показывает практика: все новое – это хорошо забытое старое, необходимо просто создать небольшой отдел, к примеру, отдел креативных-менеджеров. Именно на их плечах будет лежать вся работа с отслеживанием появления новых и реинкарнации старых товаров [3, 127].

Правильно подобранная стратегия позволяет фирме осмыслить перспективы своего развития, укрепить свое положение на рынке и увеличить росту экономических показателей.

Список литературы

1. *Котлер Ф.* Основы маркетинга / Пер. с англ. М.: Изд. дом «ВИЛЬЯМС», 2003. С. 517-521.
2. *Виханский О.С.* Стратегическое управление. М.: Изд-во «Гардарика», 2000. С. 12-14.
3. *Дойль П.* Менеджмент стратегия и тактика / Пер. с англ. СПб.: Изд-во ПИТЕР, 1999. С. 124-128.

ЛИНГВОКУЛЬТУРНЫЕ ОСОБЕННОСТИ РЕЦЕПТОВ ЯКУТСКОЙ КУХНИ

Федорова К.М.

*Федорова Клара Михайловна – студент магистратуры,
кафедра восточных языков и страноведения,*

Институт зарубежной филологии и регионоведения

Северо-Восточный федеральный университет им. М.К. Аммосова, г. Якутск

Аннотация: в статье анализируются лингвокультурные особенности рецептов якутской кухни. Рассмотрена и проанализирована лексика рецептов блюд якутской кухни.

Ключевые слова: дискурс, глоттония, гастрономия, рецепты, якутская кухня.

Якутский народ сквозь века пронес свои традиции и обычаи. Якуты тюрко-монгольского происхождения прибыли далеко на северную территорию. Народу удалось сохранить язык и культуру, и чтобы продолжить род и выжить вынуждены были приспосабливаться к новым крайне суровым условиям, преодолевать природные и климатические сложности, устраивать свой быт – держать скот, одеваться, охотиться, питаться, сохранять обычаи.

Умение народа выживать в суровом крае, в экстремально низкие зимние температуры и невыносимую жару в летнее время, и при этом способность организовать свое питание, приспособившись к внешним условиям – явление уникальное. Национальная кухня обусловлена характером питания якутов, занятых на тяжелой работе. Якутская пища очень сытная, насыщает энергией, можно сказать абсолютно здоровая, вкусная и питательная. И поэтому северный народ до сих пор твердо придерживается традиционного питания, передавая из поколения в поколение, обогащая и совершенствуя рецептуру приготовления блюд и напитков национальной кухни.

Свои впечатления о якутской пище оставили и описали некоторые путешественники, исследователи и этнографы, побывавшие в Якутии. Прежде всего, описывался главный национальный напиток – кумыс. Л.В. Серошевский в своем труде «Якуты» описывал процесс приготовления напитка: «Кумыс – это сырое кобылье молоко, пришедшее в кислое и спиртное брожение. Приготавливается у якутов оно таким образом: парное кобылье молоко, остывшее в подойнике до обыкновенной температуры, сливают в смир, продыmlенный кожаный мешок с узким горлышком. В молоко кладут закваску, которая состоит обыкновенно из остатков старого кумыса или прошлогоднего кумысного осадка, старательно в свое время собранного и высушенного... Затем молоко старательно взбалтывают мутовкой, мутук, - деревянным диском, снабженным отверстиями и насаженным на длинную палку... Дети и женщины между делом подходят и взбалтывают содержимое... Через полтора-два дня кумыс готов» [1, 298].

В старину якутские рецепты передавались из уст в уста, от родителей детям. В связи с этим рецептов в написанном виде немного. На сегодняшний день основные книги рецептов блюд принадлежат якутскому повару Иннокентию Тарбахову, которые написаны как на русском, так и на якутском языках. Текст рецептов написан в простой форме, понятной простому обывателю. В сборниках рецептов представлены блюда не только якутской, но и русской и зарубежной кухни. Традиционных якутских рецептов довольно немного, в сравнении с корейской кухней, и она довольно ограничена географическими условиями обитания, потому как многие культуры не произрастают на территории Якутии.

Лето в Якутии было коротким и якуты в основном собирали травы (үөр ото), на основе которых готовились молочные напитки и ягоды (красная, черная смородина, земляника, голубика, брусника), на основе которых делали варенья на зиму, напитки, такие как всеми любимый морс. Якуты держали скот: коров, лошадей. Коровы приносили молоко, из которого готовили сметану, масло, творог, суорат (кефир) и другие продукты. Лошади по осени приносили жеребят, мясо которых считается очень вкусным и полезным. Все части туши жеребенка употреблялись в пищу. Также из молока лошадей готовили кумыс. В сезон охоты якуты охитились на дичь: зайцы, утки, медведи, олени, глухарь и другая дичь, обитавшая на территории Якутии.

Безусловно, в якутской культуре питания особое место принадлежит мясным блюдам. Их популярность определяется следующими критериями – богатством витаминов, питательностью, замечательным свойством восстанавливать силы. С незапамятных времен якуты питались блюдами из мяса диких животных и пернатой дичи, водившихся в богатых лесных угодьях. Особым деликатесом считались лосятина, оленина, зайчатина... Для поддержания жизни, якуты неизменно предпочитали в еде мясную пищу. Следует отметить, что в употребление шли буквально все части говяжьей туши.

Способ приготовления блюд не отличался сложностью. Так, мясные блюда употребляли в основном в отварном виде. Способ приготовления отличался в зависимости от региона. Специи и пряности, придающие пище пикантность и остроту, в старину не использовали за неимением в наличии. Раньше всех из привозных пряностей в якутские блюда начал проникать перец. До этого употребляли соль, дикорастущие полевые лук и чеснок, широко распространённые съедобные травы или их корни – щавель, хрен, ложечник, колба, сардана, сусак, моралка, дягиль и многие другие, в которых хорошо разбирались в прошлые века.

Современная кухня любого народа не ограничивается одними исконно национальными блюдами. В наше время большинство из них претерпело серьезные изменения, как в составе, так и в технологии приготовления.

Якутская национальная кухня очень своеобразна. Основным блюдом считаются блюда из мяса или рыбы. Из мясных продуктов употребляют главным образом оленину, конину, свинину, говядину – преимущественно в натуральном виде. Из рыбы: чир, омуль, карась, хариус.

Основные приемы тепловой обработки мяса – варка и жарение.

Особенностью якутской кухни можно выделить наличие замороженных блюд, таких как строганина. Это обусловлено географическим месторасположением и погодными условиями. Строганина может быть как рыбной, так и мясной. Для рыбной строганины используется рыба чир, для мясной – мясо или печень жеребенка. Блюда подаются, как правило, в замороженном виде с солью и перцем. Остановимся подробнее на блюде, приготовленном из рыбы. Считается, что лучшая строганина получается из рыбы, пойманной подледным способом. В старину рыбу никогда не готовили гостям заранее, потому как растаявшая, а затем заново замороженная рыба уже считалась испорченной. Рыба для приготовления лучше строганины не должна быть снулой, то есть умершей в сетях, потому как снулая рыба набирается через жабры водой и становится водянистой и невкусной. Рыба очищается и нарезается специальным острым ножом, как правило, якутским. Это блюдо стало своеобразной визитной карточкой северного народа в межкультурном глоттоническом пространстве.

Суровые климатические условия обусловили привычку к плотным гарнирам, главным образом из круп и макаронных изделий. Овощи в Якутии были мало распространены.

Сборников рецептов якутской кухни на сегодняшний день немного, основную часть составляют поваренные книги Иннокентия Иннокентьевича Тарбахова,

выдающегося якутского повара, который с 1963 года занимается сбором материалов по всей республике.

К традиционным блюдам якутской кухни можно отнести:

- 1) мясные блюда: Тон быар, Тон хаһа, Харта, Ойоҕос, Хаан;
- 2) супы: Куобах миинэ, Кус миинэ, Собо миинэ;
- 3) молочные блюда: Кымыс, Быырпах, От уөрэтэ, Суорат, Куөрчэх;
- 4) мучные блюда: Сахалыы лэппиэскэ, Баахыла, Алаадьы, Саламаат.

В поваренных книгах на якутском языке используются стандартные аббревиатуры для измерения меры: г, кг, л, уст. (устуука). Большинство ингредиентов рецептов заимствованы из русской кухни, к примеру, овощей, фруктов, специй в традиционной якутской кухне практически не было. Текст рецептов якутской кухни не отличается системностью или пошаговой структурой. Большинство рецептов представлены в сплошном виде, в некоторых рецептах отсутствует блок с ингредиентами.

Основная часть существительных встречается в интродуктивном блоке. Местоимения в текстах рецептов встречаются редко. Текст написан в повествовательной форме:

- 1) в третьем лице множественном числе. Например: Балыгы күөскэ уган, уу кутан уокка ууран оргуталлар;
- 2) в первом лице множественном числе. Например: Миин иһитигэр уу оргутабыт;
- 3) в страдательном залоге. Например: Эккэ туус, тума кутулар;
- 4) в повелительном наклонении. Например: Таба куртаҕын ыраастыгыҥ уонна үчүгэйдик сууһаҕын.

К глаголам относятся, в основном, глаголы действия:

- 1) первичной обработки: сууһаллар, хостуулар, араараллар, ыраастылар, сиидэлииллэр, сотоллор;
- 2) резки: быһаллар, кырбылар;
- 3) добавления: эбэллэр, куталлар, уураллар, угаллар;
- 4) перемешивания: булкуйаллар, ытыйаллар, былылар;
- 5) варки: бухараллар, оргуталлар, соркойдулар;
- 6) замораживания: тонороллор.

В рецептах встречается много заимствования из русского языка:

Таким образом, рассмотрев рецепты якутской кухни, можно отметить, что блюда в основном состоят из мяса и рыбы. Многие продукты и специи были завезены в Якутию относительно недавно, в связи с этим в традиционных блюдах практически отсутствуют приправы, овощи и фрукты. В якутской лексике наблюдается большое количество заимствованных слов из русского языка. Рецепты отличаются простотой приготовления, довольно немногочисленных составляющих. Визитной карточкой якутской кухни в межкультурном глоттоническом пространстве несомненно является строганина, в основном, наструганная рыба в замороженном виде, которая подается с солью и перцем. Рецепт якутской кухни обычно состоит из 4-5 предложений, но довольно длинных по структуре. Названия отображают состав, иногда способ приготовления блюда. Форма изложения повествовательная, обычно в третьем лице (пример: оргуталлар, буһараллар).

Таблица 1. Заимствования из русского языка

Якутский язык	Русский язык
Чеснок	Чеснок
Бизэрэ	Перец
Фарш	Фарш
Соус	Соус
Эриэппэ луук	Репчатый лук
Петрушка	Петрушка
Укроп	Укроп
Сибиинньэ	Свинья
Морукоп	Морковь
Тиэстэ	Тесто
Бэлимиэн	Пельмени
Майонез	Майонез
Лапса	Лапша
Помидор	Помидор
Лавровой лиис	Лавровый лист
Рис	Рис
Килиэп	Хлеб
Лэппиэскэ	Лепешка
Уксуус	Уксус
Саахар	Сахар
Томат паастата	Томатная паста
Бульон	Бульон
Чыыр	Чир
Уомул	Омуль
Сиидэ	Сито
Хортуоппуй	Картофель
Ыстакаан	Стакан
Суода	Сода
Бэрэски	Пирожки
Алаады	Оладьи
Баахыла	Вафли
Духовка	Духовка
Ньюоска	Ложка
Куһуок	Кусок

Список литературы

1. *Серошевский В.Л.* Якуты. Опыт этнографического исследования. 2-е изд. М., 1993. 736 с.

РОЛЬ НУМЕРОЛОГИЧЕСКИХ АЛЛЮЗИЙ В РОМАНЕ ДЭНА БРАУНА «ИНФЕРНО»

Голова М.Н.

Голова Марина Николаевна – студент магистратуры,
Институт лингвистики и межкультурной коммуникации
Московский государственный областной университет, г. Москва

Аннотация: в представленной статье рассматриваются нумерологические аллюзии, представленные в романе Дэна Брауна «Инферно», а также их функции в данном романе. Текст романа «Инферно» насыщен аллюзиями. Аллюзия – стилистическая фигура, содержащая указание, аналогию или намёк на некий литературный, исторический, мифологический или политический факты, закреплённые в текстовой культуре или в разговорной речи. Материалом при формулировке аналогии или намёка, образующего аллюзию, часто служит общеизвестное историческое высказывание или какая-либо крылатая фраза. По данным проведенного исследования, 98% всех аллюзий романа являются отсылками к поэме Данте «Божественная комедия». В языкознании аллюзия изучается с точки зрения стилистики и с точки зрения семиотик. В данной статье исследование аллюзий проводится с междисциплинарных позиций: аллюзии рассматриваются с точки зрения лингвистики (в частности, стилистики и семиотики), литературоведения и культурологии.

Ключевые слова: аллюзия, инферно, Данте, анализ, функции, роль аллюзий.

Одной из специфических черт романа «Инферно» является его насыщенность нумерологическими аллюзиями. Вслед за Колчановым В.В. нумерологическими мы называем аллюзии, построенные на нумерологии: «Окрашенность нумерологией проявляется в том смысле, что нумерология входит в сюжет романа на правах игрового начала, мистификации, символистского флёра, аллюзии» [4, с. 525]. Благодаря тому, что нумерология определяется как «окультное знание», она используется для создания атмосферы таинственности в романе «Инферно», являющейся неотъемлемым атрибутом жанра, в котором пишет Дэн Браун, т.е. жанра, сочетающего в себе элементы триллера, интеллектуального детектива и романа-загадки [5, с. 66].

Потому, как основную часть аллюзий романа Дэна Брауна «Инферно» составляют аллюзии к «Божественной комедии» Данте, нумерологические аллюзии романа построены на нумерологии «Божественной комедии» и включают в себя отсылки, основанные на числах 9, 3 и 1/3. Число 9 фигурирует в качестве аллюзии следующим образом: в романе «Инферно» насчитывается девять мест локализации сюжета, что соответствует количеству кругов Ада у Данте. Герои романа, передвигаясь в ходе сюжета из одной точки локализации сюжета в другую, проходят испытание в кругах своего персонального Ада.

1) Госпиталь – является отправным пунктом романа, первым кругом Ада для профессора Лэнгдона. В госпитале во Флоренции профессор оказывается после пулевого ранения, с частичной потерей памяти. Профессор находит в своём пиджаке странный цилиндр с надписью «Biohazard», но не может вспомнить, как тот к нему попал. В госпитале профессор Лэнгдон встречает главную героиню романа – доктора Сиенну Брукс, которая будет сопровождать его в ходе повествования, подобно Вергилию в поэме «Божественная комедия».

2) Квартира Сиенны Брукс – в квартире у Сиенны профессор оказывается после покушения на его жизнь в госпитале. С помощью Сиены Лэнгдону удаётся вовремя покинуть больницу и скрыться у доктора Брукс дома. Но вооруженные люди настигают его и там. Профессор узнаёт, что за ним охотится американское правительство. Вместе с Сиенной профессор вскрывает цилиндр, который он носит с

собой. Цилиндр оказывается микропроектором, показывающим изменённое изображение картины Боттичелли «Карта Ада».

3) Сады Боболи – профессор и Сиенна Брукс оказываются в этой части Флоренции, продвигаясь, рискуя быть пойманными или убитыми, к Палаццо Веккьо, поскольку профессор нашёл на изображении «Карты Ада» указатель на то, что в Палаццо Веккьо может быть найдена информация, которая поможет ему восстановить воспоминания и спастись от преследований правительства.

4) Палаццо Веккьо – в музее Палаццо Веккьо профессор Лэнгдон и Сиенна попадают в окружение и для того, чтобы спуститься вниз, к выходу, они вынуждены сначала подняться под крышу музея, что является аллюзией на тот момент «Божественной комедии», когда Данте и Вергилий, взбираясь вверх по телу Сатаны в последнем кругу Ада, оказываются, в конечном счёте, внизу.

5) Церковь у домика Данте – герои ищут здесь информацию, которая окажется им полезной, и, не найдя её, понимают, что дальнейшие подсказки для их поисков находятся в тексте «Божественной комедии».

6) Флорентийский баптистерий – в купели, где крестили Данте, герои находят его посмертную маску с посланием, адресованным им. Здесь их настигает представитель ВОЗ и раскрывает им правду о вирусе «Инферно», который должен уменьшить население Земли на одну треть и который в скором времени будет распространён, если не удастся найти и уничтожить контейнер с ним. Руководствуясь текстом на посмертной маске Данте, Лэнгдон и Сиенна отправляются в Венецию, так как они считают, что контейнер с вирусом спрятан там.

7) Венеция: собор Святого Марка – поездка в Венецию оказалась для героев бесполезной, так как они неправильно истолковали послание на посмертной маске Данте, однако профессор Лэнгдон догадывается, что искать вирус необходимо в Стамбуле. В это время становится ясным, что Сиенна является доверенным лицом создателя вируса «Инферно» – Бертрана Зобрита, и что намеренно вводит профессора в заблуждение, препятствуя поискам вируса. Доктора Брукс пытаются задержать, но она убегает.

8) Стамбул: Айя-София (Собор Святой Софии) – профессор прибывает в Стамбул, так как он уверен, что искать вирус нужно в соборе Св. Софии. Находясь в соборе, он узнаёт, что под зданием Айи-Софии есть водохранилище. Профессор решает, что контейнер с вирусом находится в подземном водохранилище.

9) Стамбул: водохранилище – это последний круг Ада для героев романа. Профессор с ужасом понимает, что контейнер с вирусом, находящийся в воде, уже пуст. Затем Лэнгдон видит убегающую Сиенну Брукс, начинает её преследовать и настигает. Сиенна рассказывает профессору всё, что он хотел узнать о вирусе, о его действии и о том, как профессор попал в свой личный Ад, девять кругов которого он полностью прошёл.

В романе «Инферно» Дэна Брауна также многочисленны аллюзии, основанные на числе 3, так как оно было важным для средневековой нумерологической традиции, в которой была написана «Божественная комедия». В средние века число три, в первую очередь, обладало религиозной символикой, потому что в христианском учении выделяют три ипостаси Бога и три основных добродетели. Три головы у Сатаны в «Божественной комедии» Данте символизируют баланс между божественными силами и силами врага рода человеческого.

Число 1/3 также является основой для нумерологических аллюзий в романе «Инферно» Дэна Брауна. В первую очередь, число одна треть в качестве аллюзии является отсылкой к историческому факту: одну треть населения Европы уничтожила чума в Средние века. И на одну треть населения, по замыслу Бертрана Зобрита, должен сократить население Земли созданный им вирус. Часть «Ад» «Божественной комедии», на которую ведутся практически все отсылки романа, составляет 1/3 от текста поэмы Данте.

Все нумерологические аллюзии в романе Дэна Брауна являются, согласно классификации Белоножко Н.Д., сквозными [7, с. 1] и выполняют текстоструктурирующую функцию, т.е. создают, благодаря структурному параллелизму, композиционную основу романа «Инферно». Помимо этого, нумерологические аллюзии выполняют парольную функцию – т.е. являются «тайным рукопожатием» для автора и читателя. Согласно классификации функций аллюзии, предложенной Белоножко Н.Д., все аллюзии романа выполняют функцию узнавания, то есть способствуют вовлечению читателя в процесс сотворчества через декодирование имплицитной информации из аллюзий.

Подводя итог, отметим следующие характеристики нумерологических аллюзий романа «Инферно»: их сквозной характер, а также выполнение ими текстоструктурирующей функции, парольной функции и функции узнавания.

Список литературы

1. *Арнольд И.В.* Стилистика. Современный английский язык. М.: Наука, 2002. 383 с.
2. *Гальперин И.Р.* Стилистика английского языка. М.: Высшая школа, 1980. 316 с.
3. *Дронова Е.М.* Проблемы перевода стилистического приема аллюзии в англо-ирландской литературе первой половины XX века // Вестн. ВГУ. Сер. Лингвистика и межкультурная коммуникация, 2004. № 1. С. 83-86.
4. *Колчанов В.В.* Мистериальные аллюзии и нумерология в романе Е. И. Замятина «Мы» // Литературоведение на современном этапе: Теория. История литературы. Творческие индивидуальности: материалы Международного конгресса литературоведов. К 125-летию Е.И. Замятина. Тамбов: Издат. дом ТГУ им. Г. Р. Державина, 2009. С. 525-546.
5. *Бондаренко К.И.* Авторская интерпретация символов в произведениях Дэна Брауна. Выпускная квалификационная работа, Калининград, 2013. 70 с.
6. *Белоножко Н.Д.* Аллюзия и её текстовая роль // Труды МГТА : электрон. журн. 2010. Вып. 16. [Электронный ресурс]. Режим доступа: <http://www.e-magazine.meli.ru/vipusk16.htm>, свободный/ (дата обращения: 10.04.2014).
7. *Irwin W.* The Aesthetics of Allusion. *Journal of Value Inquiry* 36, 2002. P. 521–532.
8. *Brown D.* *Inferno*. London: Bantam, 2013. 461 p.

ОСНОВНЫЕ НАПРАВЛЕНИЯ СОВЕРШЕНСТВОВАНИЯ НОРМАТИВНО-ПРАВОВОГО ОБЕСПЕЧЕНИЯ ПРОТИВОДЕЙСТВИЯ КОРРУПЦИИ

Гуляева Е.А.

*Гуляева Екатерина Александровна — магистрант,
кафедра права,*

*Институт социально-гуманитарного образования
Московский педагогический государственный университет, г. Москва*

Аннотация: рассмотреть проблематику борьбы с коррупцией в системе государственных органов, изучить контроль — как средство борьбы с коррупцией.

Ключевые слова: противодействие коррупции, контроль противодействия коррупции, дисциплинарная ответственность.

Проблематика борьбы с коррупцией в системе государственных органов уже вышла за все допустимые рамки и пределы. Сейчас государству явно не хватает тех способов воздействия, которые положительно себя зарекомендовали в механизме борьбы с коррупцией в системах государственной службы иностранных государств. Для борьбы с коррупцией, снижения ее уровня необходимы меры и средства, такие как совместные усилия гражданского общества, а также политическое воздействие руководства страны. Один из наиболее существенных средств в деле борьбы с коррупцией – контроль.

Контроль – как средство противодействия коррупции – не должен иметь локальный характер, а быть системным, касаться всех направлений деятельности государственных служащих, а также их имущественного положения, расходов и доходов. Только тогда можно будет говорить об эффективности контроля и его антикоррупционной составляющей в системе государственных органов Российской Федерации.

Чтобы понять, как производится контроль в зависимости от сферы деятельности, целесообразным будет более подробно рассмотреть каждый из средств контроля.

Законодательный контроль. Он призван обеспечить ведение антикоррупционной деятельности с помощью правовых норм.

В данный момент в Федеральном собрании Российской Федерации нет ни одной структуры, которая может рассмотреть жалобы и заявления на высших должностных лиц, руководителей и судей Верховных Судов России, нет четкой системы отчетов, и четкого понимания предоставления информации о проделанной работе.

Административный контроль. Его содержание должно заключаться в надзоре государства за работой своего аппарата во всех сферах и областях государственного управления. Основой для такого контроля, как средства борьбы с коррупцией, должен быть комплекс мер и действий общества и государства, связанный с определением границ деятельности аппарата чиновников.

Финансово-экономический контроль. Он должен представлять собой самостоятельный метод упреждения коррупции в системе государственных органов Российской Федерации. Специфика данного контроля вытекает из самой природы коррупции, если говорить более точно, стремлением участников коррупционных отношений использовать ресурсы государства и общества в личных и корпоративных целях.

Криминологический контроль. Его суть заключается в определении четкой стратегии борьбы с различными проявлениями коррупции. Максимально эффективно упреждать коррупционные отношения с помощью правовых средств, если они будут нести статус правонарушений или преступлений.

МВД России как субъект противодействия коррупции должно быть наделено

полномочиями самостоятельно формировать антикоррупционную стратегию. При этом следует выделить два уровня принятия антикоррупционных решений:

1) общий – охватывающий всю полноту предоставленных законом полномочий в сфере противодействия коррупции, направленный на реализацию стратегических документов, утвержденных в государстве;

2) специальный – предусматривающий реализацию отдельных направлений противодействия коррупции.

Наличие этих уровней обеспечивает гармонизацию перехода от стратегического управления к оперативному – непосредственному воздействию на коррупцию. В сфере противодействия коррупции это означает, что общегосударственная стратегия приобретает не только тактическое воплощение, но и своевременно реализуется. В связи с этим возникает потребность в создании специализированной системы управления противодействием коррупции. Однако следует признать, что положения ст. 5 Федерального закона «О противодействии коррупции» не в полном объеме удовлетворяют эту потребность, поскольку содержат организационные основы лишь вертикальных, властно-распорядительных взаимоотношений субъектов этой деятельности.

Дадим административно-правовую характеристику субъекту правонарушения и определим современные формы коррупционных правонарушений в государственном и муниципальном регулировании социальной сферы, а также рассмотрим коррупционные правонарушения в негосударственном секторе предоставления социальных услуг, который в настоящее время получает всё большее развитие в нашей стране, да и во всем мире.

Как отмечает А.Л. Юсупов, исследуя дисциплинарную ответственность за нарушения законодательства о противодействии коррупции, «особое место дисциплинарной ответственности за нарушение законодательства о противодействии коррупции в общем административно-правовом механизме дисциплинарной ответственности определяют три момента: а) наличие особого нормативного основания дисциплинарной ответственности; б) унификация дисциплинарной ответственности государственных служащих различной видовой и ведомственной принадлежности за нарушения законодательства о противодействии коррупции; в) унификация дисциплинарной и конституционно-правовой ответственности лиц, замещающих государственные должности, за нарушения законодательства о противодействии коррупции» [3, с. 9].

Кроме представителей власти к должностным лицам относятся представляющие не меньший научный интерес лица, выполняющие организационно-распорядительные и административно-хозяйственные функции. Они несут равнозначную административную, а при наличии в их противоправных деяниях признаков преступлений также уголовную ответственность наряду с представителями власти, поскольку обладают весьма важными полномочиями, которые также подвержены значительным коррупционным угрозам, особенно в социальной сфере.

Для понимания административно-правовой сущности коррупции в целом и субъектов коррупционных правонарушений в частности, указанные мнения специалистов в области уголовного права актуальны и справедливы в рамках нашего административно-правового исследования коррупционных правонарушений. Не случайно в КоАП РФ должностные лица, как специальные субъекты, несут повышенную административную ответственность по сравнению с физическими лицами за те же деяния, что обусловлено более высоким социальным статусом данных лиц и повышенной степенью ответственности за правонарушения, в особенности коррупционного характера.

Применительно к социальной сфере одинаково важны обе категории специальных субъектов. Несмотря на то, что наиболее коррупциогенные отрасли социальной сферы, такие как образование и медицина, находятся в ведении соответствующих органов

исполнительной власти и их должностных лиц (Министерство здравоохранения РФ, Министерство образования и науки РФ и их территориальные органы), не следует забывать, что область частных образовательных и медицинских услуг в настоящее время весьма активно развивается и серьёзно конкурирует с государственными и муниципальными образовательными и медицинскими учреждениями.

А между тем коррупция как социально-негативный феномен проникает не только в государственную и муниципальную службу, но и не в меньшей степени в коммерческие организации, занимающиеся возмездным оказанием образовательных и медицинских услуг. Проблема определения субъекта коррупционных правонарушений видится нами здесь в том, что далеко не все работники образования и медицины подпадают под категорию специального субъекта правонарушения – должностного лица или лица, выполняющего управленческие функции в коммерческих или иных организациях.

Таким образом, ненадлежащее применение административно-правовых средств противодействия коррупции на этапе приготовления к преступлению приводит к тому, что субъект коррупционного административного правонарушения или дисциплинарного проступка становится субъектом коррупционного преступления. Поэтому борьбу с коррупцией необходимо начинать, прежде всего, с применения к нарушителям административно-правовых средств и способов противодействия ей, для чего необходимо разработать как нормативно-правовую базу их обязательного применения, так и механизм эффективной реализации дисциплинарных взысканий и административных наказаний на виновных лиц с целью недопущения в дальнейшем совершения ими правонарушений и уж тем более преступлений.

В заключение нужно отметить, что противодействие коррупции должно осуществляться с использованием сочетания уголовно-правовых и административно-правовых средств. Кроме того, правовые средства защиты от коррупции во многом однородны, а поэтому они востребованы как в публично-правовой, так и в частно-правовой сфере.

Список литературы

1. Коновалов И.Н., Хамазин, О.И. Принципы и методы антикоррупционной политики // Право и государство, 2015. № 7. С. 45–53.
2. Павелко Н.Н. Теория и практика кадровой политики государства и организации: учебное пособие для студентов направления подготовки 080400.68 «Управление персоналом» (учебное пособие). Краснодар: ИМСИТ, 2013.
3. Юсупов А.Л. Дисциплинарная ответственность за нарушения законодательства о противодействии коррупции: автореф. дис. ... канд. юрид. наук. Саратов, 2014. С. 9.

СОСТОЯНИЕ МЕТОДИЧЕСКОГО СОСТОЯНИЯ ПРОТИВОДЕЙСТВИЯ КОРРУПЦИИ

Гуляева Е.А.

*Гуляева Екатерина Александровна — магистрант,
кафедра права,*

*Институт социально-гуманитарного образования,
Московский педагогический государственный университет, г. Москва*

Аннотация: в данной статье рассмотрена актуальность Национальной стратегии противодействия коррупции. Анализируются проблемы и позиции антикоррупционных планов.

Ключевые слова: национальная стратегия противодействия коррупции, элементы и приоритеты Национальной стратегии, эффективность антикоррупционных планов.

Национальная стратегия противодействия коррупции в России (1, п. 2) представляет собой постоянно совершенствуемую систему мер организационного, экономического, правового, информационного и кадрового характера, учитывающую федеративное устройство Российской Федерации. Данная стратегия охватывает федеральный, региональный и муниципальный уровни. Она направлена на устранение коренных причин коррупции в обществе и последовательно реализуется федеральными органами государственной власти, иными государственными органами, органами государственной власти субъектов Российской Федерации, органами местного самоуправления, институтами гражданского общества, организациями и физическими лицами.

Парадигма стратегии системного устранения причин многообразна. Внутри нее можно выделить радикальных и умеренных приверженцев этой стратегии. Стратегия устранения причин может послужить не только базой новых антикоррупционных подстратегий, но и основой изменения всего механизма функционирования государственной власти. Иными словами, данная стратегия обладает огромным потенциалом демократизации и повышения эффективности деятельности всего государства.

В Российской Федерации в плане противодействия коррупции делается немало. Достаточно убедительны антикоррупционные планы на будущее. Борьба с коррупцией не только не сокращается, а, наоборот, усиливается. Государство не только декларирует, но и на практике доказывает, что не намерено терпеть коррупционную распущенность, безнаказанное разворовывание казенных средств, беззастенчивые поборы с бизнеса и населения. Тем не менее, до стран-лидеров по показателям законности и коррупционной чистоты нашей стране пока еще очень далеко. Работы предстоит еще много и, как сказал В.В. Путин на заседании Совета при Президенте по противодействию коррупции», 26 января 2016 г., останавливаться на полпути нельзя, если остановимся, то будет только хуже и труднее. Все политические партии в своих предвыборных программах проблему коррупции представляют как одну из самых болезненных и социально опасных. Без системной и всеобъемлющей борьбы с коррупцией ни одну долгосрочную программу успешно реализовать невозможно в принципе.

Серьезным ударом по коррупции, несомненно, станет реализация Указа «Основные направления развития государственной гражданской службы Российской Федерации на 2016 - 2018 годы» (2, ст. 5165), в котором проблематика антикоррупционных механизмов наряду с мерами по совершенствованию всех кадровых технологий занимает особое место, и нового, уже пятого по счету «Национального плана противодействия коррупции на 2016 – 2017 годы».

В Национальном плане изложены элементы и приоритеты антикоррупционной деятельности, сформулированы конкретные поручения, установлены сроки исполнения и порядок отчетности. Цель соответствует ранее сформулированной стратегической установке – искоренение причин и условий, порождающих коррупцию, обеспечение в стране законности и должного конституционного правопорядка. Это не только план конкретных антикоррупционных действий, но и комплекс органически взаимосвязанных мер по формированию в аппарате государственного управления атмосферы добросовестности и ответственного отношения к общественным делам при параллельном ужесточении персональной ответственности в направлении достижения реальных результатов в деле государственного строительства.

Поставлены приоритеты: ужесточение борьбы с элитной коррупцией и корыстными злоупотреблениям в крупных и особо крупных размерах, в том числе в форме «золотых парашютов» и «запредельных премиальных»; повышение персональной ответственности руководителей за реализацию антикоррупционного законодательства. Более реалистичными и универсальными становятся и

практические подходы к борьбе с коррупцией. Предмет особого внимания – национализация элит с ее строгими правилами политического поведения, запретом на владение зарубежными счетами, неприемлемостью «оффшорной демократии».

Не может существенно повлиять на положение дел с коррупцией в аппаратных структурах внедрение новой, как это предусмотрено «Основными направлениями развития государственной гражданской службы Российской Федерации на 2016 – 2018 годы», системы «мониторинга (контроля) эффективности деятельности подразделений государственных органов по профилактике коррупционных и иных правонарушений», а также «ежемесячное обновление официальных сайтов федеральных органов исполнительной власти в информационно-телекоммуникационной сети «Интернет». Вопрос следует ставить шире и строже, прежде всего с точки зрения ужесточения борьбы с бюрократизмом, безответственностью, круговой порукой и карьеризмом в целом. Поэтому многие ученые-эксперты считают, что в антикоррупционных планах имеется немало позиций, которые вызывают определенные сомнения в их высокой конечной эффективности.

1. Это проблема повышения независимости и антикоррупционного очищения судебной системы. Не принят закон о защите лиц, сообщивших в правоохранительные органы о коррупционных правонарушениях, от преследования и ущемления их прав, свобод и законных интересов. Необходимо формирование специализированной системы административных судов для обжалования действий органов власти, конкретных должностных лиц и чиновников.

2. Проблема амнистии капиталов. Воспользоваться подачей сведений может любое физическое лицо, которое желает получить защиту от наказания; документальное подтверждение сведений, указанных в декларации, не предусматривается. Возвращать капиталы в страну не обязательно. Таким образом, происходит не возврат в страну капитала, а легализация криминального имущества и его защита от национального и зарубежного правосудия. Государственный интерес так и остается нереализованным.

3. Проблема эффективности практики наказаний за коррупционные злоупотребления в виде штрафов. Фирмы к моменту вынесения решения о взыскании штрафа успевают ликвидироваться или перевести свои активы в другие структуры, а сами коррупционеры укрыться от государственного преследования за пределами страны. В связи с этим экспертами предлагается внести в законодательство возможность ареста имущества и счетов уличенных в коррупции компаний.

4. Проблема национализации элит и формирования национально-ориентированного бизнеса, деоффшоризации экономики и создания действенного механизма возврата имущества, добытого преступным путем и вывезенного «на законных основаниях» за пределы России. Проблема состоит не только в формальной легитимности оффшорных и иных сделок с зарубежными партнерами, но в том, что причастность занятых во власти людей и их родственников к вывозу капиталов порождает серьезные сомнения в нравственной чистоте и профессиональной добросовестности правящей элиты.

5. Проблема установления прямой зависимости материального вознаграждения депутатов, должностных лиц высшего уровня государственного управления, государственных и муниципальных служащих от качества исполнения ими своих служебных обязанностей. Люди убеждены, что выходные денежные компенсации должны выплачиваться не за статус и за должность, а за качество реализации должностных полномочий. Ни на какие итоговые гарантии не должны рассчитывать те, кто нарушал запреты и ограничения, установленные в связи с прохождением государственной и муниципальной службы, а также те, кто освобождается от должности в связи с утратой доверия.

6. Проблема овладения современными методами общественного контроля за реализацией антикоррупционного законодательства. Ее решение связано с расширением пределов участия институтов гражданского общества в реализации

плановых мероприятий по противодействию коррупции; овладением современными формами журналистского расследования и обнародования конкретных фактов коррупции; реализацией антикоррупционных образовательных программ в системе профессиональной подготовки, переподготовки и повышения квалификации управленческих кадров.

Реализация предлагаемых научным сообществом элементов в органическом единстве с исполнением намеченных Национальным планом антикоррупционных мероприятий будет способствовать общему успеху, а значит, позволит добиться существенного очищения российского общества от коррупционного загрязнения.

Список используемой литературы

1. Указ Президента РФ от 13 апреля 2010 г. № 460 «О Национальной стратегии противодействия коррупции и Национальном плане противодействия коррупции на 2010 - 2011 годы» (с изменениями и дополнениями) (Система ГАРАНТ:).
2. *Латухина К.* Откатов не будет // Российская газета, 2016. 27 января. № 33.

ОБЪЕКТИВНАЯ СТОРОНА ИЗГОТОВЛЕНИЯ, ХРАНЕНИЯ, ПЕРЕВОЗКИ ИЛИ СБЫТА ПОДДЕЛЬНЫХ ДЕНЕГ ИЛИ ЦЕННЫХ БУМАГ

Пашкин Д.А.

*Пашкин Дмитрий Анатольевич – магистрант,
кафедра экономических и финансовых расследований,
Высшая школа государственного аудита,*

Московский государственный университет им. М.В. Ломоносова, г. Москва

Аннотация: *основной целью исследования является изучение положений правовой доктрины об объективной стороне преступления, предусмотренного статьей 186 Уголовного кодекса Российской Федерации. Помимо рассмотрения основных вопросов объективной стороны изготовления, хранения, перевозки или сбыта поддельных денег или ценных бумаг в статье рассмотрены основные положения об объективной стороне, как одного из элементов состава преступления в целом.*

Ключевые слова: *объективная сторона, изготовление, хранение, перевозка, сбыт, поддельные деньги, поддельные ценные бумаги.*

В науке уголовного права, объективная сторона преступления определяется как «процесс общественного опасного и противоправного посягательства на охраняемые законом интересы, рассматриваемый с его внешней стороны, с точки зрения последовательного развития тех событий и явлений, которые начинаются с преступного действия (бездействия) субъекта и заканчиваются наступлением преступного результата» [4, с. 9]. Традиционно выделяются обязательные и факультативные признаки объективной стороны [11, с. 100].

Исследователи сошлись на мнении, что обязательным признаком каждого совершенного преступления является общественно опасное деяние в форме действия или бездействия [11, с. 96]. Обязательные признаки преступления указаны в диспозиции ст. 186 УК РФ. Указанное преступление состоит из четырех альтернативных действий: изготовление, хранение, перевозка в целях сбыта и сбыт поддельных денег или ценных бумаг.

Под изготовлением поддельных денег понимается создание поддельного денежного путем копирования изображения, которое имеет сходство с подлинными

билетами Центрального банка России или металлическими монетами [1, с. 57]. Для квалификации действий виновного лица, большое значение имеет качество выполненной подделки. Лишь в случае хорошего качества поддельной купюры, она может быть введена в оборот. Только качественная подделка денежных знаков может расцениваться как изготовление поддельных денег и, соответственно, квалифицироваться по ст. 186 УК РФ. Указанной позиции придерживается и судебная практика. Так в абз. 3 п. 3 постановления Пленума Верховного суда от 28.04.1994 № 2 (в ред. от 06.02.2007) «О судебной практике по делам об изготовлении или сбыте поддельных денег или ценных бумаг» (далее по тексту – постановление Пленума ВС РФ) указано, что «в тех случаях, когда явное несоответствие фальшивой купюры подлинной, исключаящее ее участие в денежном обращении, а также иные обстоятельства дела свидетельствуют о направленности умысла виновного на грубый обман ограниченного числа лиц, такие действия могут быть квалифицированы как мошенничество» [7]. Вместе с тем, по мнению отдельных авторов, при изготовлении поддельных денег не достаточно качественно повторить изображение, необходимо, чтобы все отличительные черты соответствовали подлинной купюре [3, с. 18].

В правовой доктрине, некоторые авторы, выделяют полную и частичную подделку денежных знаков [1, с. 20]. Указанной точки зрения придерживается и Верховный Суд. В абз. 1 п. 3 постановления Пленума ВС РФ указано, что состав преступления, предусмотренного ст. 186 УК РФ образует как частичная подделка денежных купюр или ценных бумаг (подделка номинала, подлинного денежного знака, подделка номера, серии облигации и других реквизитов денег и ценных бумаг), так и изготовление полностью поддельных денег и ценных бумаг. В письме Банка России от 15.02.2007 № 29-5-1-8/778 «О применении Указания Банка России № 1778-У» также указано, что подделка денежных знаков может быть полной или частичной [6].

В случае полной подделки изготавливается абсолютно новый экземпляр денежного знака или ценной бумаги. При частичной подделке уже в существующий подлинный денежный знак или ценную бумагу вносятся некоторые изменения, которые могут повлиять на его ценность. В указанном письме Банка России дается понятие переделки денежной купюры, таковым признается «наклейка, надрисовка, надпечатка текста или цифр, изменяющих номинал банкноты, изменение года образца на вышедшей из обращения банкноте, а также подделка номера, серии и других элементов оформления банкноты таким образом, что внешний вид внесенных изменений сходен с видом соответствующих реквизитов и элементов оформления подлинной банкноты, и такая переделанная банкнота может быть принята в обращение за подлинную» [6].

В литературе высказано мнение, о том, что частичную подделку денежных знаков или ценных бумаг необходимо квалифицировать как мошенничество, поскольку частично переделанная купюра или ценная бумага не может находиться в широком обращении из-за ее низкого качества, а сбыт таких подделок возможен только в ограниченном кругу лиц [5, с. 12].

Кроме того, необходимо отметить, что изготовление поддельных денег или ценных бумаг является окончательным преступлением в случае, когда виновное лицо, в целях сбыта, изготовило хотя бы один поддельный денежный знак или ценную бумагу вне зависимости от того удалось ли ему осуществить сбыт этих подделок (п. 4 постановления Пленума ВС РФ).

Хранением поддельных денег или ценных бумаг, в контексте преступления, предусмотренного ст. 186 УК РФ признаются действия лица, связанные с незаконным владением поддельными денежными знаками или ценными бумагами, содержание при себе, в помещении, специальном хранилище и иных местах, вне зависимости от продолжительности хранения [12, с. 210].

Под перевозкой принято понимать умышленные действия виновного лица направленные на перемещение поддельных денег или ценных бумаг из одного места в

другое, в том числе в пределах одного и того же населенного пункта, совершаемые с использованием любого доступного вида транспорта или иного предмета, применяемого в качестве перевозочного средства [12, с. 211].

В правовой доктрине под сбытом понимается использование поддельных денег или ценных бумаг в качестве средства платежа при оплате товаров, услуг, даче взаймы, дарении, размене, а также в иных гражданско-правовых сделках [3, с. 18]. Указанной позиции придерживается и судебная практика. В п. 5 постановления Пленума ВС РФ указано, что сбыт поддельных денег или ценных бумаг состоит в использовании их в качестве средства платежа при оплате товаров и услуг, размене, дарении, даче взаймы, продаже и т.п.

В юридической литературе предпринята попытка выделить несколько групп способов отчуждения фальшивых денег, направленных на введение их в обращение [1, с. 15]. К первой группе относится использование поддельных купюр как средства платежа. Во вторую группу входят такие способы как: дарение, продажа, обмен и др. К третьей группе относится умышленный возврат владельцу его денежных средств поддельными купюрами. К четвертой группе отнесены иные действия, такие как возврат поддельной купюры, в качестве сдачи за оплату товаров или услуг.

Кроме того, в абз. 2 п. 5 постановлении ВС РФ содержится указание, о том, что уголовной ответственности за сбыт поддельных денег, ценных бумаг и иностранной валюты подлежат не только лица, занимающиеся их изготовлением или сбытом, но и лица, ставшие обладателями поддельных денег или ценных бумаг, которые знали об этом, и тем не менее использовали их, выдавая за подлинные. Подобные действия надлежит квалифицировать по ст.ст. 30 и 186 УК РФ.

Следует отметить, что лицо, которое изготовило и продало поддельные купюры или ценные бумаги в качестве товара, заведомо зная о том, что они поступят в обращение, также подлежит ответственности по ст. 186 УК РФ [1, с. 26].

Наряду с обязательными признаками объективной стороны преступления, важную роль могут играть и факультативные признаки. К факультативным признакам изготовления поддельных денег относятся: время, место, способ и обстановка совершения преступления [11, с. 110].

Под способом совершения преступления в юридической литературе понимается определенный метод, порядок, последовательность движений и приемов, осуществляемых виновным лицом в процессе реализации преступного умысла [11, с. 109].

Ю.В. Солопанов в своей работе указывает, что способ изготовления поддельных денег или ценных бумаг имеет важное практическое значение и может учитываться судом при назначении виновному лицу наказания за данное преступление [9, с. 46].

Под временем совершения преступления понимается определенный промежуток времени, который характеризуется как конкретное событие [11, с. 112].

Еще одним факультативным признаком объективной стороны состава преступления, предусмотренного ст. 186 УК РФ является место совершения преступления. Место совершения преступления определяется как «место, на котором произошло деяние, значимое в уголовно-правовом отношении» [10, с. 369]. Р.Г. Камнев определяет место совершения преступления как конкретную территорию, на которой совершено преступление [2, с. 128].

Обстановкой совершения преступления признаются юридически значимые для квалификации преступления особенности окружающей среды, в которые совершено конкретное преступление [8, с. 150].

Подводя итоги рассмотрения объективной стороны изготовления поддельных денег или ценных бумаг, можно сделать следующие выводы:

1. Согласно позиции исследователей данной проблематики, а также позиции Верховного суда РФ, квалификация преступления по указанной статье не зависит от того, находится ли поддельная денежная купюра или ценная бумага в обращении.

2. Преступление считается оконченным и подлежит квалификации по данной статье если с целью последующего сбыта изготовлен хотя бы одна денежная купюра или ценная бумага, в независимости от того, удалось ли лицу осуществить сбыт этих подделок.

Список литературы

1. *Ватунин А.Н.* Подделка денег, ценных бумаг и иных платежных документов: уголовно-правовые и криминологические аспекты: автореф. дисс. к.ю.н. М., 2006.
2. *Камнев Р.Г.* Соотношение места, времени и обстановки совершения преступления. Вестник ВолГУ.: Юриспруденция, 2006. № 8.
3. *Красавин В.Ф.* Криминологическая характеристика и уголовно-правовые меры противодействия фальшивомонетничеству.: автореф. дисс. к.ю.н. СПб., 2005.
4. *Кудрявцев В.Н.* Объективная сторона преступления: учебник. М., 1999.
5. *Петрянин А.В.* Ответственность за изготовление или сбыт поддельных денег или ценных бумаг. Нижний Новгород, 2003.
6. Письмо Банка России от 15.02.2007 № 29-5-1-8/778 «О применении Указания Банка России № 1778-У» Электронный ресурс. СПС «КонсультантПлюс».
7. Постановление Пленума Верховного суда от 28.04.1994 № 2 (в ред. от 06.02.2007) «О судебной практике по делам об изготовлении или сбыте поддельных денег или ценных бумаг» // Бюллетень Верховного Суда РФ. № 6, 2001.
8. *Сенцова А.С.* Уголовное право России. Общая часть: Учебник. Волгоград, 2001.
9. *Солопанов Ю.В.* Ответственность за изготовление поддельных денег или ценных бумаг, 1997. № 19.
10. *Сухарев А.Я., Зорькин В.Д.* Большой юридический словарь. М., 1998.
11. *Тарбагаев А.Н.* Уголовное право. Общая часть. М.: Проспект, 2014.
12. *Шишко И.В.* Уголовное право. Особенная часть: учебник. М.: Проспект, 2012.

КОРПОРАТИВНОЕ ПРАВО В СИСТЕМЕ РОССИЙСКОГО ПРАВА¹ **Сахнова Ю.С.**

*Сахнова Юлия Сергеевна - студент магистратуры,
специализация: корпоративный юрист,
кафедра гражданского права, факультет подготовки специалистов для судебной системы,
юридический факультет,
Российский государственный университет правосудия,
Северо-Западный филиал, г. Санкт-Петербург*

Аннотация: в данной статье предпринимается попытка обосновать место корпоративного права в системе российского права. Рассматривается ряд признаков, характеризующих корпоративное право как самостоятельный элемент системы права.
Ключевые слова: корпоративное право, корпоративные правоотношения.

Право – это социальное явление, которое развивается непрерывно и параллельно вместе с обществом. То же самое можно сказать и о российской правовой системе в целом. Это не окончательно сформированная действительность, а непрерывно преобразующийся правовой феномен с постоянно меняющимся содержанием. Процесс внутренней трансформации системы российского права находит выражение,

¹ Научный руководитель: доктор юридических наук, доцент, преподаватель кафедры гражданского права Российского государственного университета правосудия (СЗФ) Гусева Татьяна Сергеевна.

например, в усложнении её структуры, модификации существующих элементов и образовании новых. Корпоративные организации, доминируя среди прочих организационно-правовых форм ведения предпринимательской, а также иной социально полезной деятельности, стали постепенно представлять собой серьезную политическую, экономическую и социальную мощь. Налицо существенное изменение внутренней структуры современного общества, которое создает различные предпосылки (правовые, социальные, экономические и т.д.), позволяющие более подробно и углубленно изучить вышеупомянутые явления правовой и социальной действительности на научно-теоретическом уровне.

Программа социально-экономического развития Российской Федерации на 2005 - 2015 гг. содержит положение о том, что совершенствование корпоративного законодательства, является одним из важнейших условий обеспечения защиты прав собственности, а так же должно рассматриваться как одно из важнейших институциональных условий экономического роста страны¹.

В данной статье мы попытаемся обосновать место корпоративного права в системе российского права, пусть и находящейся в стадии активного формирования. Корпоративное право обладает рядом признаков, характеризующих его как самостоятельный элемент системы права.

В юридической литературе существует множество подходов к определению содержания корпоративных отношений как предмета корпоративного права. Одни исследователи относят к этому понятию общественные отношения, связанные с организацией и осуществлением корпоративной деятельности. Другая группа юристов понимает корпоративные отношения в узком и широком смысле: отношения, связанные с участием учредителей (участников) хозяйственных обществ в управлении и контроле за деятельностью этих обществ; отношения, возникающие в связи с образованием и прекращением деятельности корпораций, осуществлением ими предпринимательской деятельности.

По нашему мнению корпоративные отношения представляют собой комплекс, сочетающий имущественные и неимущественные правоотношения. В процессе исследования нам удалось выделить две основные особенности корпоративных отношений позволяющих выделять их в отдельную группу: наличие в них управленческого аспекта, что не присуще гражданско-правовым отношениям; наличие неравенства, «элемента субординации»² в корпоративных отношениях, что так же противоречит положениям части 1 статьи 1 ГК РФ о юридическом равенстве, имущественной обособленности самостоятельности субъектов гражданских правоотношений.

Следующим, дополнительным юридическим критерием, характеризующим структурные элементы системы права является метод правового регулирования. В рамках данного исследования мы преследуем цели подробного изучения дискуссии по вопросу о том, имеется ли у каждой отрасли права свой самостоятельный, неповторимый и совершенно специфичный метод. Отметим лишь то, что корпоративные отношения обладают своими особыми методами правового регулирования: императивно-диспозитивным, т.е. методом сочетания государственных и общественных начал; рекомендательным методом (Кодекс корпоративного поведения).

Однако, одних критериев предмета и метода правового регулирования для выделения отрасли права не достаточно. Для того, чтобы охарактеризовать корпоративное право, как самостоятельную отрасль права, мы так же рассмотрели «факультативные» критерии, такие как социальная необходимость, функции и цели правового регулирования.

¹ Вестник ФАЦ, 2005. № 5 (49). С. 92.

² См.: Гушин В.В., Порошкина Ю.О., Сердюк Е.Б. Корпоративное право. М., 2006. С. 80.

По нашему мнению, необходимость и самостоятельность корпоративного права обусловлена требованиями экономического базиса и социальной необходимостью существования корпоративных общественных отношений.

Специфическая цель корпоративного права – урегулировать все общественные отношения, возникающие в обществе и получившие статус корпоративных.

Обращаясь к функциям корпоративного права, следует отметить, что, имея свое специфическое содержание, отраслевые функции все же образуются от общих основных функций права.

На сегодняшний день «корпоративное право» можно рассматривать по следующим четырем направлениям: 1) оформившаяся совокупность правовых норм, регулирующих круг определенных общественных отношений, с признаками системы; 2) совокупность нормативно-правовых актов, имеющих различную отраслевую принадлежность и регулирующих корпоративные отношения; 3) развивающаяся наука; 4) учебная дисциплина.

В рамках данной статьи нас интересует, прежде всего, первый аспект – корпоративное право как система правовых норм. Важное качество корпоративного права – его тесная связь с правом гражданским, но особый характер правоотношений (т.е. предмета регулирования), методы, принципы, функции и источники права в совокупности дают нам возможность говорить о необходимости обособления самостоятельного слоя отечественного права. Этот процесс даже скорее неизбежен и уже поддержан на федеральном законодательном уровне.

Анализируя сказанное выше, мы пришли к следующим, возможно несколько смелым, но заслужившим право на существование, выводам:

1. Корпоративное право представляет собой относительно новый, находящийся в стадии формирования слой отечественного права. Его оформление обусловлено экономическими и политическими преобразованиями, произошедшими в нашей стране за последних два десятилетия, и является объективной необходимостью современной России. В отечественной системе права, ввиду нахождения на стыке сразу нескольких правовых отраслей, корпоративное право представляет собой особую правовую общность – слой права.

2. Предмет корпоративного права – однородные корпоративные отношения, носящие как имущественный, так и управленческий характер, которые отличает качественное своеобразие и общность содержания.

3. Метод корпоративного права – сочетание императивных и диспозитивных начал, единство государственного и общественного в процессе правового регулирования.

Появление корпоративного права в российской правовой системе, а так же его прогрессивное развитие является закономерным и логичным результатом развития рыночных отношений в рамках становления гражданского общества и правового государства.

Список литературы

1. *Бушев А.Ю., Попондопуло В.Ф.* Корпоративное право: проблемы науки и практики // Арбитражные споры. СПб., 2005. № 3 (31). С. 67-84.
2. Вестник ФАЦ, 2005. № 5(49). С. 92.
3. *Гущин В.В., Порошкина Ю.О., Сердюк Е.Б.* Корпоративное право. М., 2006. 312 с.
4. *Шиткина И.С.* Парадигма и парадоксы корпоративного права // Предпринимательское право 2010. № 1. С. 4-12.

ПЕДАГОГИЧЕСКИЕ НАУКИ

ДИСЦИПЛИНА «СЦЕНИЧЕСКАЯ РЕЧЬ» В МУЗЫКАЛЬНЫХ УЧЕБНЫХ ЗАВЕДЕНИЯХ: ОСОБЕННОСТИ, ПРОБЛЕМЫ, ВАРИАНТЫ АДАПТАЦИИ

Большаков А.А.

*Большаков Алексей Алексеевич — режиссер, старший преподаватель,
кафедра оперной подготовки, вокальный факультет,
Московская государственная консерватория им. П.И. Чайковского, г. Москва*

Аннотация: в статье рассматриваются некоторые вопросы преподавания учебной дисциплины «сценическая речь» студентам-вокалистам музыкальных училищ (колледжей) и музыкальных вузов (консерваторий). Сделана попытка проанализировать проблемы, возникающие в процессе обучения. Предложены пути их решения за счет реорганизации курса преподавания и его частичной адаптации.

Ключевые слова: сценическая речь, дикция, постановка дыхания, вокальная орфоэпия, методика преподавания.

В данной статье мы уделяем внимание лишь одному аспекту театральной подготовки студентов вокальных отделений — сценической речи, хотя общеизвестно, что в средних специальных и высших музыкальных учебных заведениях все внимание студентов-вокалистов сосредоточено на специальности, т. е. занятиях вокалом, а предметы театральной направленности (актерское мастерство, сценическая подготовка, сценическая речь, танец) составляют ничтожно малую в процентном отношении к прочим предметам долю. Можно предположить, что вокалистов готовят исключительно к концертной практике, однако регулярные опросы студентов показывают, что подавляющее большинство в будущем видит себя на театральной сцене в качестве солиста. Кроме того, многие музыкальные вузы обучают выпускников по специальности 53.05.04 «Музыкально-театральное искусство», изначально ориентируя студентов на театральную деятельность. Диспропорция между вниманием, уделяемым музыкальным и театральным дисциплинам, приводит к тому, что «мастерство вокала стоит сегодня на более высокой качественной ступени, нежели мастерство актерской игры в оперном спектакле» [1, с. 16]. В частности, невнимание к вербальному компоненту вокальной речи, убежденность в превосходстве музыкальных выразительных средств над словом приводит к частому непониманию зрителем текста сольного и, тем более, музыкального высказывания в ансамбле. Нередки случаи, когда «текст вокального произведения <...> оперные артисты <...> воспринимают как «набор звуков» [1, с. 23].

Почему так происходит? Сравним количество часов, выделенных согласно учебным планам на сценическую речь в различных учебных заведениях, специализирующихся на подготовке будущих артистов музыкального театра. Формат статьи не позволяет нам привести детальные выкладки из учебных планов, чтобы досконально обрисовать общую картину. Принципиально важно отметить следующее: в большинстве музыкальных вузов на сценическую речь отведено 1-2 семестра на первом году обучения. Это групповые занятия 1 раз в неделю по 2 академических часа.

В некоторых вузах с целью обеспечения активного участия обучающихся в формировании индивидуальной образовательной траектории сценическая речь заявлена как элективная дисциплина, в других, дополнительно к общему курсу сценической речи, появляется предмет под названием «вокальная орфоэпия», однако и в этом случае — в виде дисциплины по выбору.

Для сравнения, в ГИТИСе на актерском факультете, равно как и на факультете музыкального театра, занятия проводятся с той же периодичностью, но в течение 6

семестров. Параллельно с работой в группах происходят индивидуальные занятия, без которых невозможны ни устранение речевых недостатков, ни индивидуальная работа над текстом.

Вышеприведенные данные показывают, что вместить полный курс предмета в отведенное на него время невозможно. Из регулярного практического телесного тренинга сценическая речь превращается в сугубо теоретический предмет ознакомительного и вспомогательного характера. Таким образом, мы, во-первых, сталкиваемся с вынужденной необходимостью сокращения традиционного курса, а во-вторых, с потребностью приспособить его для нужд актера-певца¹.

Такой подход не является оптимальным: опера — разноплановый жанр, не всегда ограничивающий выразительные средства исполнителя исключительно пением. Так, есть речитативы "sesso", требующие иной певческой техники, нежели традиционное бельканто, в том числе, практически интонированного разговора; есть мелодекламация Люлли; есть балладная опера, зигншпиль и оперетта²; есть русская опера доглинкинского периода с обязательными драматическими диалогами и т. д. Помимо необходимости использовать драматическую речь, исполнитель сталкивается с потребностью постоянно переходить от разговора к пению и обратно, что нередко вызывает у певцов определенные затруднения.

Всё это разнообразие требует от артиста некоей универсальности. По сути дела, можно сказать, что идеальный оперный артист — это драматический актер, безупречно владеющий академической вокальной техникой, подготовленный музыкально, способный выражать себя не только мимикой, жестом, словом, но и музыкой, пением. Мы склонны полагать, что актер-певец, готовящийся к оперной карьере, должен получить полный объем занятий по сценической речи, сравнимый с тем, что получает будущий драматический актер.

Тем не менее, попробуем предположить, как могла бы выглядеть адаптированная методика. Рассмотрим последовательно тематические разделы предмета «сценическая речь» в его традиционном виде, прокомментировав каждый из них с учетом специфики вокальной речи.

Постановка дыхания

Роль дыхания в речевой и певческой деятельности человека сложно переоценить. Очевидно, что «от того, как дышит актер, т.е. как он умеет пользоваться своим дыханием, зависят красота, сила и легкость голоса, музыкальность и мелодичность его речи» [2, с. 387].

Постановка дыхания на занятиях по сценической речи очень похожа на постановку дыхания в вокальном классе. Студенты знакомятся с тремя типами дыхания, а также с полным дыханием, смешанным дыханием рот-нос, работой диафрагмы, снятием напряжения с челюсти, плеч и межреберных мышц, работой над осанкой, характерными статическими и динамическими телесными зажимами и т. д.

Тем не менее, между этими занятиями есть существенное отличие: речевые тренинги у драматических актеров, а также у студентов факультета музыкального театра в ГИТИСе проводятся не только стоя, но и сидя, лёжа, в различных, порой

¹ Термин «актер-певец» являет собой один из многих вариантов наименования актера, действующего на сцене музыкального театра. Единой устоявшейся терминологии нет. «В современных театрах, в официальных бумагах министерства, в прессе и в быту интересующая нас специальность имеет следующий синонимический ряд: 1) солист оперы, 2) оперный певец, 3) певец-актер, 4) солист-вокалист, 5) артист-вокалист, 6) актер-певец, 7) поющий актер, <...> 8) оперный артист». [1, 17].

² Оперетта традиционно считается легким, развлекательным жанром, в связи с чем многие студенты относятся к ней снисходительно. Но есть оперетты, по музыкальному и драматургическому качеству партитуры не уступающие опере, постоянно встречающиеся в репертуаре оперных театров и оперных фестивалей и входящие также в учебный репертуар академического вокалиста.

неудобных позах, а также в динамике, что обусловлено направленностью подготовки на дальнейшее сценическое существование. Например, для Е. Ласкавой совершенно очевидно, что в случае, когда «человек, <...> совмещает процесс движения с процессом звучания, то и обучение голосоведению необходимо соединить с движением, которое будет помогать звуку» [3]. В вокальном же классе (за редкими исключениями) вся работа происходит преимущественно в одной статичной позе у фортепиано.

Таким образом, столь необходимая вокалисту в сценической деятельности работа с дыханием в движении и другие элементы подготовки тела для работы с голосом остаются в ведении преподавателя по сценической речи, либо преподавателя актерского мастерства.

Дикция

Этот раздел дисциплины включает в себя практические занятия по артикуляционной гимнастике, постановке гласных и согласных звуков, работу над соединением одного или нескольких согласных с гласными с использованием таблицы гласных, чистоговорки, трудноговорки, скороговорки, а также исправление персональных дикционных недостатков. Традиционно этот речевой «разогрев» сравнивают с распевкой вокалиста, которая также является подготовительным этапом перед началом основной вокальной деятельности. Но это сравнение некорректно как минимум по двум причинам. Во-первых, вокалист распеваётся исключительно на гласных, иногда присоединённых к некоторому количеству «удобных» согласных звуков, сонорных («м», «н», «л», «р», «й»), либо звонких зубных («д», «з»). Работа над сочетанием гласного звука с двумя и более согласными не ведётся, тогда как в исполнительской практике подобные сочетания встречаются повсеместно, учитывая необходимость переноса в вокале завершающей слог согласной/согласных на следующий слог (в особенности на длинных нотах в кантлене), например: «лго», «лча», «тны», «мбу», «тьно»¹. Надо заметить, что вмешаться в процесс постановки гласных крайне сложно, так как формирование этих звуков составляет основу вокальной техники, и эта работа ведётся на занятиях по специальности, в вокальном классе. С другой стороны, согласные в вокальной речи должны быть технически безупречны, дабы они не мешали кантленности вокала, музыкальной фразе, не приводили к остановке дыхания. Именно поэтому работе с согласными необходимо уделить особое внимание на занятиях по сценической речи.

Во-вторых, распевки часто представляют собой чисто технические упражнения, тогда как даже элементарные тренировки в рамках учебной дисциплины «Сценическая речь» включают в себя элементы актерского мастерства. Действительно, «воображение, фантазия, ассоциации, видения отвлекают внимание студийца от механики и, таким образом, обеспечивают рефлекторную работу голосообразующих органов» [3].

Орфоэпия

Вокальная орфоэпия — одна из наиболее острых тем в разговоре о специфике преподавания сценической речи вокалистам. Большинство преподавателей по речи имеют драматическую школу и мало знакомы с вокалом. А отличия орфоэпии в пении и в драматической речи весьма существенны. В. Садовников считает так же: «Пение не речь, и поэтому нельзя все речевые орфоэпические нормы целиком переносить в пение» [4, 15]. Мы говорим здесь и о специфике формирования гласных, ведь «если в речи для создания фонетической характерности гласных достаточно участия главным образом полости рта <...>, то в пении необходима артикуляция глотки, которая дает возможность как гласным, так и согласным звукам побеждать расстояние, сопровождение, ансамбль и т.д.» [4, 13], и о невозможности количественной редукции

¹ Сочетания в примере взяты из текста романа С. Рахманинова «В молчаньи ночи тайной» на стихи А. Фета.

безударных гласных, поскольку длительность звучания задана музыкой, и о долгом затворе перед сочетанием двух взрывных согласных («тт», «дд»), который не должен привести к остановке вокального дыхания и разрыву музыкальной фразы, о правиле открытого слога при слоговом разделе слова, и о многих других отличительных чертах вокальной речи.

Некоторые аспекты вокальной орфоэпии затрагиваются в вокальном классе на занятиях специальностью, но преподаватели вокала в большинстве своем руководствуются собственным опытом, традициями исполнения, зачастую навязывая студентам искусственные и устаревшие произносительные нормы. Например: «арОмат», вместо «ар^мат», «старОй», «добрОй» вместо «старый», «добрый» и «яркий» на месте «яркий» с явными «о» и «ы» вместо фонетически неясного за счет качественной и динамической редукции «ы» в окончании и т. д.

Голосоведение. Логика

Мы склонны рассматривать интонацию, ритм, темп, расстановку пауз в музыке как составные части музыкальной драматургии произведения. Если драматический актер сам, сообразно со своим творческим решением, «присваивает», а затем интерпретирует текст автора, то актер-певец в этом отношении оказывается полностью подчиненным замыслу композитора. «В музыкальном театре материалом для создания спектакля служит не только текст, но прежде всего точные музыкальные интонации, зафиксированные композитором в определенном темпе и ритме, отражающие последовательность психологических состояний действующих лиц» [4, 21]. Расшифровка этого замысла требует наличия определенных навыков и выходит далеко за рамки занятий сценической речью. В данном случае необходим действенный анализ музыкальной драматургии (по аналогии с действенным анализом пьесы и роли в драматическом театре), приемы которого осваиваются вокалистами в ходе изучения таких дисциплин, как: «Класс музыкального театра», «Оперная драматургия», «Работа в оперной студии» и прочих.

Таким образом, данные разделы могут остаться лишь в не редуцированном варианте курса, предназначенном для подготовки актера-певца для работы с драматическим текстом.

Итак, мы приходим к следующим выводам:

1. Необходима адаптация существующей методики преподавания предмета «Сценическая речь» для нужд актера-певца (как минимум в области вокальной орфоэпии).

2. Представляется целесообразным разделить курс дисциплины на три этапа:

- Тренинги, практические групповые занятия. Форма: интенсив, мастер класс. Периодичность: от 3 до 5 раз в неделю на протяжении одной-двух недель, 2 ак. часа. Темы: «Постановка дыхания», «Дикция». Комментарий: этот формат дает возможность быстро достигнуть заметных результатов, что мотивирует студентов на дальнейшие самостоятельные занятия. Кроме того, необходимо учитывать, что предмет «Сценическая речь» ориентирован исключительно на русский (или родной) язык, тогда как у актера-певца часто возникает необходимость исполнять произведения на иностранных языках. Следовательно, предлагаемый нами подход позволит организовать занятия с приглашенными специалистами музыкального театра («коучами»), являющимися носителями языка или другими профессионалами, способными сформировать навык владения иностранным языком в вокале.

- Лекционные групповые занятия. Темы: «Голосоведение», «Логика», «Орфоэпия в драматической речи», «Вокальная орфоэпия». Форма: лекция, семинар. Периодичность: 2 ак. часа, 1 раз в неделю.

- Индивидуальные занятия, занятия в малых группах. Темы: «Исправление индивидуальных недостатков произношения», «Работа над текстом, присвоение авторского текста». Форма: практические занятия. Периодичность: 1-2 раза в неделю из расчета 0,5 ак. часа на человека.

3. Требуется тесное взаимодействие или даже совместная работа с преподавателями по вокалу и мастерству актера, чтобы иметь возможность проконтролировать использование полученных навыков при работе над произведениями в вокальном классе, в подготовке отрывков и сцен из спектаклей в классе музыкального театра.

4. При составлении расписания занятий следует по возможности избежать соседства занятий сценической речью с работой в вокальном классе. Педагоги вокальной кафедры регулярно поднимают вопрос о переутомлении голосового аппарата на занятиях сценической речью, а также любых других занятиях, затрагивающих вокальный аппарат, происходящих вне вокального класса (вокальный ансамбль, хор).

Список литературы

1. Кузнецов Н.И. О мастерстве оперного артиста. Ф.И. Шаляпин, К.С. Станиславский, М.А. Чехов. М.: Открытая сцена, 2011.
2. Сценическая речь: Учебник / Под ред. Козляниновой И. П. и Промптовой И.Ю. 7-е изд., испр. и доп. М.: Российский университет театрального искусства ГИТИС, 2014.
3. Ласкавая Е.В. Сценическая речь: Методическое пособие. М.: ВЦХТ («Я вхожу в мир искусств»), 2005.
4. Акулов Е.А. Оперная музыка и сценическое действие. М.: ВТО, 1978.

ТЕРМИНОЛОГИЯ КОНЦЕПТА DLL

Зарипова А.Н.¹, Ведерникова А.С.²

¹Зарипова Альфия Наилевна – доцент, кандидат филологических наук,

²Ведерникова Анна Сергеевна – магистрант,
кафедра теории и практики перевода,

отделение: Высшая школа иностранных языков и перевода,
Институт международных отношений, истории и востоковедения,
Казанский (Приволжский) федеральный университет,
г. Казань

Аннотация: в статье проанализированы способы образования терминов концепта DLL «*Deutsch lehren lernen*» в немецком языке, описаны лексическо-семантические особенности терминов, а также проблемы перевода и нахождения эквивалентов. В качестве фактического материала были отобраны 215 терминологических единиц из *Glossar Fachbegriffe für DaF-Lehrkräfte*, Klett-Langenscheidt, München, 2015.

Ключевые слова: терминология, термин, концепт DLL, методическая терминология, эквивалент.

Коммуникативный подход к обучению иностранным языкам оказал серьезное влияние на преподавание современных языков (английского, немецкого, русского, польского и многих других). В настоящее время наблюдается активная интеграция и кооперация различных методик преподавания иностранных языков в мире, обусловленная широким научным обменом, развитием международного сотрудничества. Это оказывает значительное влияние на формирование новых терминологических единиц в методической терминологии как русского, так и немецкого языка. Настоящее исследование – попытка проанализировать особенности терминологии концепта DLL, рассмотреть способы образования терминов, а также

факторы, в результате которых, возникают трудности понимания и перевода терминов концепта DLL с немецкого языка на русский язык.

Методическая терминология постоянно развивается и пополняется новыми терминами и понятиями. Об этом свидетельствуют публикации новых словарей, многочисленные диссертационные исследования, обмен новыми методиками преподавания среди отечественных и зарубежных учителей и преподавателей. Ярким примером может служить инновационная программа Deutsch Lehren Lernen (DLL), которая включает в себя педагогический опыт учителей и преподавателей со всего мира.

В теории и методике преподавания иностранных языков наблюдается отсутствие единых общепринятых подходов, как к отбору терминов, так и к их определению. Это обусловлено рядом причин: сложность описания процессов изучения и овладения иностранным языком, привлечение ряда смежных наук и дисциплин, появление новых теорий и методик в сфере преподавания языков, обусловленность методических концепций и теорий рядом внешних факторов (государственная политика в сфере образования, господствующие идеологические установки, традиции обучения в той или иной стране, изменение условий и целей обучения, появление новых групп учащихся и т.д.).

Материалом для исследования послужили 215 терминологических единиц, отобранные из Glossar Fachbegriffe für DaF-Lehrkräfte, Klett-Langenscheidt, München, научные труды российских и зарубежных специалистов в области терминологии. Среди которых: Гринева-Гриневич С.В., Воронин А.С., Коджаспирова Г.М., Коджаспиров А.Ю. и т.д.

В основу анализа способов образования терминологии концепта DLL была взята классификация С.В. Гринева-Гриневича [1, с. 122]. В соответствии с этой классификацией можно говорить, что термины DLL образованы с помощью перечисленных ниже способов словообразования:

- семантический;
- морфологический;
- морфолого-синтаксический;
- синтаксический;
- заимствование.



Рис. 1. Способы образования терминов концепта DLL в процентном соотношении

Из приведенной выше диаграммы рис. 1 следует, что самым продуктивным способом образования терминов является морфологический способ (41,18%). Где м-с¹ – морфолого-синтаксический способ.

Семантический способ включает в себя широкий круг семантических преобразований. Среди которых переносы значений (метонимия, метафоризация, функциональный перенос значения), изменение семантического объема слова (расширение, сужение, специализация значения), а также семантические кальки [1, с. 42].

В нашем случае примерами семантического способа образования могут служить следующие примеры:

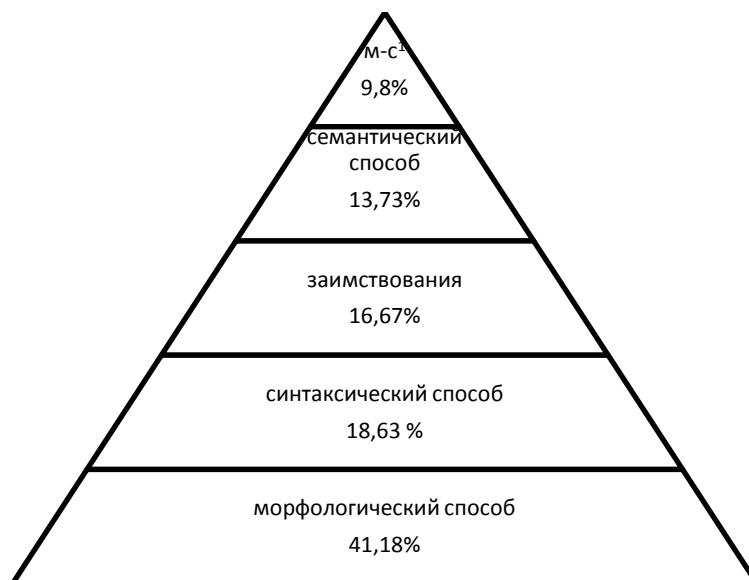
Authentizität – аутентичность, соответствие оригиналу

Automatizierunг - автоматизация

Einstellung - установка, настрой

Interferenz – интерференция (ухудшение сохранения запоминаемого материала в результате воздействия (наложения) другого материала, с которым оперирует субъект)

Приведенные термины являются примером сужения значения.

Пример метафоризации может служить термин Karusell.

Karusell - «карусель» (вид работы учеников, при которой ученики выстраиваются в два круга, внутренний и внешний, перемещаются от одного одноклассника к другому и таким образом ведут диалог на определенную тему)

Brückensprache - вспомогательный язык (Уже освоенный учеником язык, который помогает при изучении другого языка.)

Морфологический способ охватывает словосложение, аффиксацию, аббревиацию. Наиболее продуктивным способом среди перечисленных является словосложение [4, 46 с.].

В нашем случае следует отметить термины, образованные суффиксальным способом. Среди них:

Angabe – указание информации, данных (информация о надежде, времени, месте)

Anwendung – применение

Aufgaben – упражнения, задания

Auswertung – оценивание

Bewertung – оценка

Einstellung – установка, настрой

Einstieg – вводная часть урока

Erarbeitung – выработка (навыков), усвоение (материала)

Ergänzung – объект (грамматика)

В приведенных примерах продуктивными суффиксами являются -e, -ung.

Сложение является одним из продуктивных способов образования терминов. К.А. Левковская объясняет причину распространенности сложного слова в немецком языке тем, что «сложное слово всегда короче словосочетания... оно цельно оформлено, и в таком слове отпадает забота о грамматическом оформлении первого компонента, что играет важную роль, особенно в письменной речи» [4, с. 47].

Примерами могут служить следующие термины концепта DLL:

Binnendifferenzierung - индивидуальные возможности учеников

Erfahrungswissen - эмпирическое знание (полученное в результате опыта)

Erstsprache - родной язык

Faktorenmodell - факторная модель

Термины-аббревиатуры в материале нашего анализа терминологии концепта DLL оказались не столь популярны. Среди них имеются следующие термины:

Gemeinsamer europäischer Referenzrahmen (GER) - *Общеввропейские компетенции владения иностранным языком*

interaktionische dynamische Evaluation (IDE) - *динамическое интерактивное оценивание (оценка знаний и умений учеников посредством обучения)*

Морфолого-синтаксический способ представляет собой способ словообразования без использования словообразующих аффиксов, при котором происходит переход из одного класса в другой, в результате чего слова перенимают соответствующие морфологические и синтаксические особенности нового класса.

lesen - das Lesen

hören – das Hören

angeben – Angabe

anwenden – Anwendung

bewerten – Bewertung

einstellen – Einstellung

fossilieren - Fossilierung

Синтаксический способ, по мнению В. П. Даниленко является наиболее информативным, поскольку с помощью словосочетаний можно выразить наибольшее число необходимых признаков термина [4, 69 с.]. Перечисленные ниже термины концепта DLL являются примером синтаксического способа.

Förderung von Lernerautonomie - развитие способностей самостоятельного обучения

formelhafte Wendung - шаблонное выражение

Geografie des Klassenraums - география класса (то, как расположены стулья, парты, доска и т.д.)

individuelle Mehrsprachigkeit - индивидуальная способность к изучению большого количества языков

Наличие заимствований в терминологии концепта DLL объясняется тем, что программа DLL носит международный характер. «Чем больше вовлечена та или иная сфера деятельности в международное сотрудничество, в более или менее длительные международные связи, тем более открыта лексика и терминология этой сферы иноязычным инновациям» [4, 99 с.].

Adaption ENG – адаптация

Aquarium LATIN - форма работы учеников на занятиях, при которой ученики делятся на группы для дискуссии (Большой внешний круг и малый внутренний круг). Данная форма работы учеников ориентирована на повышение внимательности учеников на занятии во время дискуссии.

Behaviorismus LATIN – бихевиоризм

Blended Learning ENG - смешанное обучение

Chunks ENG - блок, раздел знаний

CLIL ENG - предметно-языковое интегрированное обучение

Стоит отметить, что при переводе и поиске эквивалентов в русском языке для 215 терминологических единиц терминологии концепта DLL использовался преимущественно описательный перевод. В результате чего, провести анализ русских эквивалентов не удалось.

На основе проведенного исследования, можно сделать вывод, что методическая терминология является весьма специфичной. На ее формирование оказывают влияние как внешние так внутренние факторы. К внешним факторам влияния можно отнести государственную политику в области образования, господствующие идеологические установки, традиции обучения в той или иной стране, изменение условий и целей обучения, появление новых групп учащихся и т.д. Среди внутренних факторов влияния можно отметить сложность описания процессов изучения и овладения иностранным языком, привлечение данных многих смежных наук и дисциплин, появление новых теорий и методик в сфере преподавания языков. При переводе терминов концепта DLL с немецкого языка на русский язык был использован описательный перевод, с целью полного и детального понимания значения термина. Таким образом, это говорит о том, что найти соответствующий эквивалент достаточно сложно, и не всегда возможно. Причиной этого служат внутренние и

внешние факторы влияния, указанные выше, а также новизна и уникальность образовательного продукта DLL. По результатам исследования морфологический способ образования терминов оказался самым продуктивным способом образования терминов концепта DLL.

Список литературы

1. *Гринева-Гриневич С.В.* Терминоведение. М.: Издательский центр «Академия», 2008.
2. *Воронин А.С.* Словарь терминов по общей и социальной педагогике. Екатеринбург. ГОУ ВПО УГТУ–УПИ, 2006.
3. *Коджаспирова Г.М., Коджаспиров А.Ю.* Педагогический словарь : для студ. высш. и сред. пед. учеб. заведений. М.: Издательский центр «Академия», 2001. 176 с. (2).
4. *Зарипова А.* Немецкая, русская и татарская терминология. Опыт лингвистического анализа экономических терминов. Монография. Казань: Из-во «ЯЗ», 2012. 140 с.
5. Педагогический энциклопедический словарь / Гл. ред. Б.М. Бим-Бад. М.: Большая Рос. энциклопедия, 2002.
6. *Ярославская И.И., Астремская Е.В.* Лингводидактические термины в русском языке: социокультурный и сопоставительный аспекты. Москва, 2014.
7. Glossar Fachbegriffe für DaF-Lehrkräfte, Klett-Langenscheidt, München, 2015.
8. [Электронный ресурс]. Режим доступа: <http://scicenter.online/russkiy-yazyik/morfologo-sintaksicheskiy-sposob-obrazovaniya-98316.html/> (дата обращения: 3.05.2017).
9. [Электронный ресурс]. Режим доступа: <http://lingvotech.com/lexikosintakslovoobr/> (дата обращения: 3.05.2017).

СОВЕРШЕНСТВОВАНИЕ УЧЕБНОГО ПРОЦЕССА В ПРОФЕССИОНАЛЬНОМ ОБРАЗОВАНИИ

Варга В.В.¹, Абуразакова Д.А.²

¹*Варга Велта Владимировна – старший преподаватель;*

²*Абуразакова Дильдора Анваровна – ассистент,
кафедра инженерной педагогики,*

*Ташкентский институт проектирования, строительства и эксплуатации автомобильных
дорог,*

г. Ташкент, Республика Узбекистан

Аннотация: *в статье рассматриваются проблемы современного профессионального образования, имеющиеся противоречия и пути совершенствования подготовки младших специалистов.*

Ключевые слова: *среднее специальное профессиональное образование, совершенствование профессионального образования, активизация процесса обучения.*

Известно, что обучение конкретной специальности в системе профессионального образования должно сопровождаться прочным овладением общими политехническими основами трудовых процессов. Только в этом случае профессиональные колледжи могут готовить и выпускать младших специалистов с широким диапазоном осознанных производственных навыков, способных относиться к труду творчески, а значит применять в конкретных ситуациях практики знания, полученные во время учебы.

Еще большую актуальность проблема оптимизации учебно-воспитательного процесса получает в настоящее время, когда основной формой подготовки квалифицированных специалистов, конкурентоспособных на мировом рынке труда, становятся профессиональные колледжи и академические лицеи, учебный процесс в которых должен осуществляться в единстве и взаимосвязи общего среднего и среднего специального профессионального образования (ССПО).

В настоящее время перед профессиональным образованием стоит задача ввести в учебный процесс элементы, активизирующие его. При этом целый ряд факторов, присущих лишь в ССПО (относительная краткость сроков обучения; необходимость быстрого и качественного овладения конкретной профессией и др.), стимулирует преподавателей и мастеров производственного обучения по большей части разрабатывать и совершенствовать различные дидактические средства, активизирующие учебный процесс: карточки-задания, всевозможные программированные устройства, тренажеры, мультимедийных и интерактивных компьютерных учебных пособий.

Однако это, в основном, эмпирическое совершенствование методики должно базироваться на глубоком научном обосновании путей решения существующих объективных противоречий:

- результаты обучения конечны, а потребности совершенствующегося производства бесконечны;
- стихийное усовершенствование методов и форм обучения не может привести к новым, качественным изменениям [1].

Назрела необходимость (так же как и в общеобразовательной школе) проведения широких экспериментов с опорой не только на дидактику, но и на психологию, чтобы теоретически осмыслить общие закономерности познавательной деятельности учащихся, проявившиеся в системе работы лучших преподавателей и целых педагогических коллективов.

Кроме того, в отличие от общепринятой методики преподавания «делай так» должна появиться новая методика «делай так, потому что...» или даже «потому что... делай так».

В основу создания наглядности и других дидактических средств должны быть заложены новые принципы активизации познавательной деятельности учащихся, которые должны привести к качественному изменению характера учебного процесса от пассивного созерцания, слушания и воспроизведения информации к активной творческой и исследовательской работе [2].

Только при выполнении этих предложений реализация общетехнической и профессиональной подготовки должна привести не просто к повышению, а к качественно новому уровню квалификации будущих специалистов. Только в этом случае выпускники профессиональных колледжей будут знать не только «как устроено», но и «почему так устроено». Для реализации этих идей необходимо осуществить коренной поворот профессиональной школы от традиционной объяснительно-иллюстративной методики к новым, более совершенным типам, формам и методам организации учебного процесса.

Список литературы

1. *Варга В.В.* Основные проблемы и противоречия повышения качества образования в процессе подготовки преподавателей для ССПО // Социально-гуманитарные науки в системе образования. Ташкент, 2008. № 2. С. 41–43.
2. *Магзумов П.Т., Варга В.В.* Эргономические проблемы профессионального образования // Проблемы развития автотранспорта и транспортных коммуникаций в Центрально-Азиатском регионе. ГАДИ. Ташкент, 2007. С. 29-30.

3. Доленко Г.Н. Проблемы среднего профессионального образования // Проблемы современной науки и образования, 2014. № 9 (27). С. 112-115.

ВОЗМОЖНОСТИ И ПРОБЛЕМЫ ИСПОЛЬЗОВАНИЯ ИНФОРМАЦИОННЫХ ТЕХНОЛОГИЙ В ВУЗАХ

Шамсиддинова Э.М.¹, Варга В.В.²

¹Шамсиддинова Эльмира Мухаммаджоновна – ассистент;

²Варга Велта Владимировна – старший преподаватель,
кафедра инженерной педагогики,

Ташкентский институт проектирования, строительства
и эксплуатации автомобильных дорог,

г. Ташкент, Республика Узбекистан

Аннотация: в статье делается анализ возможностей и проблем внедрения в практику высшего образования информационных технологий.

Ключевые слова: информационные технологии, совершенствование образования в вузах, проблемы внедрения ИТ в обучение.

Информационные технологии (ИТ) предназначены для снижения трудоемкости процессов использования информационных ресурсов, их внедрение в высших учебных заведениях способствует обогащению педагогической и организационной деятельности ВУЗа следующими значимыми возможностями:

- совершенствование методов и технологий отбора и формирования содержания образования;
- появление и развитие новых специализированных учебных дисциплин и направлений обучения, связанных с информатикой и ИТ;
- внесение изменений в методику обучения большинству традиционных дисциплин, напрямую не связанных с ИТ;
- рост эффективности обучения за счет повышения уровня его индивидуализации и дифференциации, использования дополнительных мотивационных рычагов [2];
- появление новых форм взаимодействия в процессе обучения и изменение содержания и характера деятельности обучающего и обучаемого;
- совершенствование механизмов управления системой образования [1].

В то же время анализ практики высшего образования показывает, что вовлечение ИТ в процесс обучения в ВУЗах сопряжено с наличием ряда проблем, требующих своего разрешения:

1. Недооценка возможностей использования ИТ в процессе обучения. Педагогические возможности ИТ используются односторонне, нередко они применяются только для передачи образовательной информации, формирования навыков и развития умений. При этом проектирование учебной деятельности и раскрытия индивидуальных способностей студентов отходит на второй план.

2. Проблемы, связанные с разработкой соответствующего программного обеспечения и содержательного наполнения информационных ресурсов, используемых при подготовке студентов.

3. Совершенствование подходов к разработке структуры, интерфейса и визуального представления электронных учебных материалов. На данный момент информационная архитектура большинства электронных средств обучения выстраивается хаотично, не подчиняясь четко разработанной системе, что приводит к «запутыванию» студентов, выработке у них неадекватной логической структуры изучаемой предметной области.

4. Предупреждение тотальной индивидуализации в учебном процессе, которая сводит к минимуму ограниченное в учебном процессе живое общение преподавателей и обучаемых, студентов между собой, предлагая им общение в виде "диалога с компьютером". Что может привести к свертыванию социальных контактов, сокращению практики социального взаимодействия и общения, индивидуализм.

5. Проблемы перехода от потребления информации, циркулирующей в системе обучения, к самостоятельным профессиональным действиям, иначе говоря, от знаковой системы как формы представления знания на страницах учебника, экране дисплея и т.п. к системе практических действий, имеющих принципиально иную логику, нежели логика организации системы знаков. Это классическая проблема применения знаний на практике, формальных знаний, а на психологическом языке – проблема перехода от мысли, к действию.

6. Проблемы формирования, как у студентов так и преподавателей, навыков использования нелинейной структуры подачи информации [3]. Так как отсутствие данных навыков может отвлечь от главной цели изложения (изучения) учебного материала.

7. Чрезмерное и не оправданное использование большинства средств информатизации негативно отражается на здоровье всех участников образовательного процесса.

Подводя итог вышесказанному, можно сделать вывод, что как сами компьютерные средства обучения, так и методика использования ИТ должны соответствовать специфике изучаемого предмета, выполняться с учетом психологических, педагогических и эргономических требований.

Список литературы

1. *Трайнев В.А.* Информационные коммуникационные педагогические технологии: учеб. пособие / В.А. Трайнев, И.В. Трайнев. 3-е изд. М.: изд.-торг. корпорация Дашков и КО, 2007. С. 112.
2. *Варга В.В.* Применение информационных и компьютерных технологий в образовании // Вестник науки и образования, 2016. № 6 (18). С. 100–101.
3. *Варга В.В.* Использование интерактивной мультимедийной программы по теме «Личностно-ориентированное образование» // Вестник науки и образования, 2016. № 6 (18). С. 99–100.

РОЛЬ СОЦИАЛИЗАЦИИ В ИНОЯЗЫЧНОЙ ЯЗЫКОВОЙ СРЕДЕ

Савельев А.Д.

*Савельев Артем Дмитриевич – магистрант,
факультет романо-германских языков,
Московский государственный областной университет, г. Москва*

Аннотация: актуальность представленной темы заключается в том, что современное общество в своём развитии находится на стадии мультикультурализации, являющейся результатом прогрессирующих межкультурных контактов между различными обществами. Именно поэтому социализация играет ключевую роль в иноязычной среде. В данном сообщении описывается понятие и влияние, проблемы и их решения социализации в иноязычном пространстве.

Ключевые слова: общество, социализация, язык, ценность, глобализация.

УДК 80 373.1 37.011.3

В середине прошлого века возникла проблема аккультурации национальных меньшинств, их продуктивной интеграции в доминирующую языковую и культурную среду. В настоящее время аналогичные проблемы стали высокоактуальными и для российского общества.

Цель представленного сообщения заключается в изучении социализации как неотъемлемая часть иноязычной языковой среды, как ключевой момент мультикультурного общества.

Вышеуказанная цель поставила ряд задач:

- изучение термина «социализация»;
- определение проблем, связанных с социализацией;
- рассмотрение языковых барьеров, как одной из сложности социализации;
- предложить способы минимизации языковых барьеров в процессах глобализации.

Термин «глобализация» стал неотъемлемой частью современного общества. На сегодняшний день достаточно сложно представить себе общество, в котором есть рамки. В этой связи социализация играет важную роль в каждом государстве, поскольку именно она определяет образцы поведения и следование им, социальные ценности и убеждения общества.

Для начала следует изучить значение термина «социализация». В словаре по конфликтологии определение слова социализация описывает процесс усвоения индивидом (группой) образцов поведения, социальных норм и ценностей, необходимых для успешной жизнедеятельности в данном обществе [1].

Стоит отметить, что социализация трактуется как следование поведению, которое соответствует социальным нормам, ценностям, но они не приняты индивидом как убеждения [2].

Ярким примером вышеупомянутого понятия «социализация» является повесть В.Г. Коваленко «Без языка», где автор достаточно ясно описывает процесс социализации, со всеми ее преимуществами и недостатками, а точнее персонаж-иммигрант привыкает к американскому образу жизни, но не принимает его душой [3].

Основываясь на вышеуказанный источник, необходимо подчеркнуть некоторые сложности в процессе социализации в иноязычной языковой среде. Для начала нужно определить причины таких проблем. Совершенно очевидно, что одним из качеств индивидов, вызывающих сложные ситуации в процессе социализации в иноязычной культуре является отсутствие гибкости, нежелание изучать иноязычную культуру, неуважительное отношение к нормам и ценностям общества, проявление отрицательного отношения к традиционным уставам общества.

Вышеперечисленные моменты непременно являются одними из социальных барьеров, которые необходимо преодолевать не только по причине саморазвития, но и для успешной жизнедеятельности. Современное общество, где мы наблюдаем сосуществование разных языков, культур, стилей жизни, должно быть направлено на толерантность, терпимость. Ключевую роль в данном вопросе играют две основы: домашнее воспитание и образование. Говоря о воспитании в семье, нельзя отрицать тот факт, что любовь или неприязнь ко всему материальному или нематериальному зарождается с раннего детства. Именно поэтому первыми и главными педагогами и наставниками являются родители. От их правильного донесения прикрас природы, разных стран и людей зависит то, как ребенок поведет себя в мультикультурном обществе. Вторым же этапом является дошкольное и школьное образование, в котором безусловно учителя должны проявлять педагогическое мастерство в представлении корректной картины мира, в объяснении ученикам насколько уважение, терпимость и тяга к познанию иноязычных культур важна и полезна. Учет в образовательном процессе индивидуальных особенностей учащихся, связанных с их культурной, социальной, этнической принадлежностью, организацию

специализированного сопровождения, формирование толерантного сознания являются необходимыми с психолого-педагогической точки зрения.

Другой проблемой социализации в иноязычной среде являются языковые барьеры. Существуют четыре основных вида языковых барьеров: логический, стилистический, семантический и фонетический. При этом стоит пояснить, что логический барьер возникает в тех случаях, когда партнерам не удается прийти к общему знаменателю.

Стилистические же барьеры происходят из-за несоответствия языковых стилей коммуникантов, которые при взаимодействии используют особые термины, незнакомые собеседнику.

Что касается семантических барьеров, следует обратить внимание на то, что они возникают из-за некорректного значения используемым в коммуникации символам либо терминам, которые во многих языках имеют множество понятий, соответственно и используются в абсолютно разных значениях при общении.

Переходя к фонетическим барьерам, необходимо учесть его причину возникновения, которая заключается в результате перцепции, то есть некорректное произношение звуков, либо неправильного деления основных языковых элементов, таких как слова, предложение, абзац и так далее. Этот процесс в языкознании называется сигнификацией.

Следующие пункты представлены в целях минимизации проблемы языкового барьера в процессах глобализации:

- медленный темп в передаче сообщения коммуникантам; исключение идиом, сокращений, аббревиатур и жаргона из лексикона говорящего;
- выбор наиболее эффективного способа общения (видеоконференция, телефон, электронные письма и т.д.);
- разъяснение информации до полного убеждения в правильности понимания сообщения;
- учет специфики и особенности языка в процессе межкультурной коммуникации.

Человек накапливает социальный опыт жизнедеятельности в конкретном обществе, социальных группах и организациях, становится личностью лишь в том случае, когда на протяжении всей жизни происходит процесс воздействия на индивидум со стороны общества. Очень важным периодом формирования социализации приходится на детство и юность, поскольку влияние семьи, систем образования и воспитания, средств массовой информации в данный период особенно активно.

Следующим этапом, положительно сказывающимся на процесс социализации в иноязычной среде, является поликультурное образование. Оно характеризуется усилением этнизации содержания образования, возрастания роли родного языка, роста влияния религии на формирование самосознания личности и др.

Отметим, что среди существующих подходов к пониманию поликультурного образования в данное время наибольшей популярностью пользуется социально-психологический подход, отличительной чертой которого является рассмотрение поликультурного образования как особого способа формирования определенных социально-установочных и ценностно-ориентационных предрасположенностей, коммуникативных и эмпирических способностей, что позволяет развивающейся личности осуществлять интенсивное межкультурное взаимодействие, проявлять понимание других культур и вступать в конструктивное взаимодействие с их носителями.

Система социальных ролей является ключевым моментом в приобретении социального опыта индивидумом. Данный процесс происходит как в кругу семьи, так и в образовательных учреждениях. В ходе процесса социализации формируются такие качества как самосознание, усвоение социальных установок. Бесспорно интернет обладает огромными возможностями, возрастающей популярностью и играет роль инструмента общения, передачи и хранения информации, образовательным учреждениям в мировых обществах. Также следует использовать

его ресурсы в целях оказания помощи мигрантской молодёжи в её адаптации в образовательном, а также и социокультурном пространстве.

В заключении хочется отметить, что процесс социализации является неотъемлемой частью любого общества, так как лишь через понимание культурных ценностей, традиционных основ, языковых особенностей иноязычной культуры лучше и легче воспринимается своя культура. Лишь в сравнительном анализе мы способны подчеркнуть общность, различия и уникальность собственной и иноязычной культур. Необходимо подчеркнуть важность профессионального подхода педагогов к обучению дошкольников, школьников, а так же студентов для проявления интереса к изучению иноязычной культуры, к тяге узнавать и расширять кругозор знаний в области культурологи, этнографии, лингвистики и конечно же истории. Лишь через правильный педагогический подход можно достичь правильной цели, заключающейся в изучении языка через историю и культуру.

Список литературы

1. *Давлетчина С.Б.* Словарь по конфликтологии. Улан-Удэ: ВСГТУ, 2005. 100 с.
2. Тысяча состояний души. Краткий психолого-филологический словарь: изд-во Флинта, Наука, 2006. 424 с.
3. *Короленко В.Г.* Повести и рассказы. Из-ва «Московский рабочий», 1953.

СОДЕРЖАНИЕ ИНТЕРЛЕЙКИНОВ В КРОВИ У ДЕТЕЙ С БРОНХИАЛЬНОЙ АСТМОЙ

Тажиева З.Б.

Тажиева Зебо Бахадировна – ассистент,
кафедра пропедевтики детских болезней,

ВОП Ургенчский филиал Ташкентская медицинская академия, г. Ургенч, Узбекистан.

Аннотация: изучено содержание интерлейкинов у детей с бронхиальной астмой. Показано их значительное увеличение у больных с тяжелым течением. Клиническое выздоровление сопровождалось снижением содержания IL-4.

Ключевые слова: бронхиальная астма, интерлейкины, цитокиновый профиль, дети, ремиссия.

УДК: 616.211-002-056.43-053.2 (575.1)

Бронхиальная астма (БА) является тяжелым заболеванием и встречается у 8-10% детей различного возраста. Особенностью детской БА является преобладание атопического варианта болезни [1].

В аллергических реакциях в целом участвуют три категории интерлейкинов (IL): первая включает IL-1 и TNF α - основные провоспалительные цитокины, действующие при любом воспалении, вторая - цитокины с антиаллергическим эффектом (IFN γ , IL-10, IL-13), который объясняется их способностью тормозить секрецию IL-4, одного из главных индукторов IgE, третья группа - цитокины, поддерживающие позднюю фазу аллергического воспаления. Сюда относят IL-2, IL-6, IL-8, а также IL-3, IL-4, IL-5 (цитокины типа 2) [2, 3].

Целью исследования было изучение цитокинового профиля у детей БА во взаимосвязи с тяжестью и стадией заболевания.

Материалы и методы

Под наблюдением находилось 96 детей с атопической БА от 6-ти до 13-ти лет, из них 34 ребенка (1-ая группа) - с тяжелым, 40 - со средне-тяжелым (2-ая группа), 22 - с легким (3-я группа) течением заболевания. Контрольную группу составили 25 здоровых детей сопоставимого возраста. Диагноз ставили на основании анамнеза, кожного тестирования с неинфекционными аллергенами, функционального исследования органов дыхания путем спирографии и пик-флоуметрии. Степень тяжести течения БА определяли по клиническим критериям, рекомендованным Национальной программой РФ (1997). Содержание IL в сыворотке крови: IL-1 β , IL-4, а также TNF α определяли методом ELISA с использованием тест-систем ООО «Цитокин» (С.-Петербург).

Результаты и обсуждение

Полученные данные представлены в таблицы. Во всех трех группах было показано увеличение содержания провоспалительного IL-1 β и цитокина TNF α , противовоспалительного IL-4.

Наибольшего возрастания провоспалительных цитокинов было отмечено в 1-ой группе (тяжелое течение): 9,5-кратное - IL-1 β и 3-кратное - TNF α . Уровень IL-4 повысился в 3,1 раза. Эти сдвиги были статистически достоверными (табл.)

Таблица 1. Интерлейкины в сыворотке крови у детей БА ($m \pm n$)

Дети с разной тяжестью течения БА	IL-1 β , пг/мл	TNF α , пг/мл	IL-4, пг/мл
1-ая группа	219,3 \pm 32,6**	89,3 \pm 15,9**	6,9 \pm 0,10*
2-ая группа	130,2 \pm 18,2*	37,1 \pm 2,3*	4,7 \pm 0,03*
3-я группа	101,7 \pm 17,5*	42,5 \pm 7,2*	4,9 \pm 0,08*
Контрольная группа	23,0 \pm 0,6	30,1 \pm 2,1	2,2 \pm 0,03
Примечание: * - достоверно по отношению к контролю ($p < 0,01-0,05$), ** - различия между 1-ой группой и группами 2 и 3 ($p < 0,05$).			

Во 2-ой и 3-ей группах также было выявлено увеличение всего цитокинового профиля, но оно было менее интенсивным по сравнению с таковыми параметрами 1-ой группы больных БА с тяжелым течением.

Итак, в острой фазе БА содержание всех трех цитокинов существенно возросло. В этом плане наши результаты совпадают с данными других авторов [4, 5].

Наиболее значительное и постоянное повышение отмечено для IL-1 β . Для TNF α и IL-4 эти параметры оказались заметно ниже: 2,6- и 1,8- кратное увеличение по сравнению с данными контрольной группы.

Обращает на себя внимание высокий разброс индивидуальных показателей среди больных. Среди больных с разным течением БА коэффициент вариации для всех цитокинов был значительно выше, чем в контроле. Вариабельность была максимально выражена для IL-1 β ($>TNF\alpha >IL-4$) и ярче всего проявилась при тяжелых формах заболевания.

Это может быть следствием патогенетической неоднородности и/или фазности заболевания, которые сочетаются с неодинаковыми реакциями в системе (сети) цитокинов и по-разному зависят от них. Стабилизация повышенного содержания IL-1 β и TNF α свидетельствует об относительности ремиссии, отражая патогенетическую незавершенность терапии. Это подчеркивает хронический характер патологии, при которой остаточное воспаление в бронхах поддерживает вероятность очередных обострений.

Таким образом, у детей БА выявлено изменение цитокинового профиля, которое напрямую зависело от стадии и тяжести болезни. В то же время элементы функциональной специфики, присущие каждому из цитокинов, допускают своеобразие их дисбаланса в зависимости от патологии.

Список литературы

1. Балаболкин И.И. Бронхиальная астма. В кн.: Аллергические болезни у детей / Под ред. М.Я. Студеникина, И.И. Балаболкина. М.: Медицина, 1998. С. 188-213.
2. Зайцева О.В., Лаврентьев А.В., Самсыгина Г.А. Роль некоторых цитокинов при бронхиальной астме у детей // Педиатрия, 2001. № 1. С. 13-19.
3. Намазова Л.С., Ревякина В.А., Балаболкин И.И. Роль цитокинов в формировании аллергических реакций у детей // Педиатрия, 2001. № 1. С. 56-65.
4. Труханова И.Г., Сырцова Е.Ю. Особенности иммунного и психологического статуса у больных сезонной аллергией // Intern. J. Immunorehabilit., 2003. Т. 5. № 2. С.207.
5. Kalayci O., Saraclar Y., Kilinc K., Sekerel B.E. Serum levels of eosinophilic cationic protein, myeloperoxidase, lipid peroxidation products, interleukin-5 and Interferon-gamma in children with bronchial asthma attack and remission // Turc J. Pediatr., 2000. Vol. 42. № 1. P. 9-16.

ТВОРЧЕСКИЙ ВЗГЛЯД НА ОПЕРНЫЙ ОБРАЗ КАРМЕН

Белоусова А.С.

*Белоусова Алевтина Семеновна – профессор,
кафедра вокального искусства и оперной подготовки,
Московский государственный институт музыки им. А.Г. Шнитки, г. Москва*

Аннотация: творческий взгляд на принципы создания оперного образа Кармен по одноименной опере Ж. Бизе, который является актуальным и необходимым для исполнительского творчества солисток оперы и требует особой подготовки. Проникновение в психологизм драматургии оперы и образ Кармен возможен только средствами совершенствования актерского и певческого профессионализма.

Ключевые слова: опера, солистка, роль, композитор, образ, певческий голос.

Проникновение в замысел авторов музыкального спектакля - оперы, где композиторское творчество играет ведущую роль диктует исполнителю методы создания образа героя или героини, связывая драматургию произведения с процессом перевоплощения. Перевоплощение в образ жгучей цыганки Кармен - героини оперы Ж.Бизе требует глубокого сопереживания актрисы-певицы, проникновенно-глубокого видения всех поведенческих характеристик и темперамента персонажа. Композитор приступил к работе над оперой с разговорными текстами «Кармен» в 1874 году. Премьера «Кармен» состоялась в Парижском театре «Опера-Комик» 3 марта 1875 года и не была принята зрителем. Опера была слишком реалистичной и показалась любителям-театралам, лишенная элементов возвышенного искусства. Реалистичность героини Камен требует от исполнителя тщательного изучения психологии поведения Камен и тогда возможно достичь наиболее глубокого перевоплощения.

У известных исполнительниц партии Камен подходы к построению сценического образа различаются, однако существуют общие установки для достижения правдивости, перевоплощения, поэтому «умение в той или иной мере осуществить перевоплощение. Войти во внутренний мир композитора, сопутствовать потоку его образно-эмоционального, логического мышления обеспечивает более или менее прозрачное видение процесса становления в партитуре виртуальной личности персонажа и постепенного осознания ее как части себя-другого, наделенной не только вымышленными, но и собственными чертами характера, качествами, чувствами теперь уже со-творцов – композитора и исполнителя» [1].

Образ Камен требует харизмы в характере представленным авторами произведения и в значительной мере композитором. Формирование установок для построения образа героини оперы во много определяется замыслом режиссера. Режиссер постановки устанавливает требования исполнения своего видения характера и поведения персонажа, трактует определенные обстоятельства. Работа режиссера с актером сложный и скрупулезный процесс поиска взаимопонимания, поэтому создание образа героя это коллективный труд актера, режиссера и дирижера. Самостоятельно актер, напитанный установками режиссерского видения актерской линии и дирижерских требований музыкальной выразительности, формирует в своем сознании равновесие условий и происходит поиск рисунка внешности персонажа, его психологический облик. Построение актрисой осознанного психологического портрета героини Кармен, определяет правдивость, естественность наполненную логикой, которые раскрывают всю особенность драматической истории.

Работая над ролью Кармен, обращаешь свой взор в прошлое время, необходимо провести поиск логики, оправдывающий твою героиню оперы, твою Камен «...певец-актер чувствует себя тем свободнее в своей роли, чем лучше - точнее, полнее – ему

удается усвоить то, что я называю программой, а иными словами - ту правду, которую выражает музыка. Неожиданно он начинает чувствовать и петь и играть эти ноты так, будто сам написал их»[2]. Достигая чувства тесной близости с образом героини, приближаешься к истине, а именно истине собственной, созданной тобой. Именно эта истина дает большой творческий потенциал для перевоплощения, приумножения тонких психологических деталей поведения персонажа.

Музыка оперы – это тоже определенные обстоятельства, которые регламентируют темп произношения вокального текста, динамическую градацию, где сердечный пульс исполнителя созвучен пульсу ритмического рисунка музыкально, вокальной фразе. В опере Кармен гениальная музыка, которая вселяется с исполнительское сознание, и становится атмосферой творческого процесса. «Хорошая музыка всегда полна глубоких мыслей и больших чувств, начиная от самых интимных и кончая всеобъемлющими философскими обобщениями, затрагивающими существенные стороны жизни, музыка непосредственно зажигает слушателя эмоционально насыщенными образами, через них художник-композитор и исполнитель утверждают мир своих идей, свое отношение к жизни» [3].

Музыка Ж.Бизе в опере «Кармен» выражает яркую эмоциональную палитру и наполнена лирикой, драматизмом, мощным накалом страстей, вызывающие при исполнении трепет. Неподдельный трепет в исполнении партии Кармен заражает слушателя и передается, оставляя сильные впечатления, заставляет сопереживать, так «музыка Ж. Бизе захватывает своей непосредственностью; яркость мелодического рисунка и оркестрового колорита производит подкупающее впечатление» [4].

Страстная Кармен, независимая, пылкая, способная страстно любить и быть неприступной, вспыхивая как огонь яркими эмоциональными проявлениями, притягивает свои лидерством, горделивостью и величием, а в совокупности красотой своей природы естества. Драматичность сюжетной линии оперы обрамленной в музыкально-драматический накал, необычайно оживляет героев, вселяя в них правду жизни, где «постоянное бореие плотского и духовного начал... – смысловая ось произведения, вокруг которого выстраивается его интонационная фабула» [5].

Облик Кармен всегда прекрасен и со временем только привлекает и открывает для исполнителей новые грани исполнительских возможностей. Подготовка роли Кармен в опере требует профессионального изучения и освоения драматургии партии, распознавания вокального и актерского стиля исполнения, свободу звучания певческого голоса. Изучение Истории Кармен не возможно без широкого кругозора актрисы, обладания музыкальной, художественной и общей.

Для солисток оперы работающих над построением образа Кармен необходимо:

- совершенствовать певческие и актерские профессиональные навыки исполнения оперных партий;
- раскрывать замысел композитора, проникая в жанр исполняемого произведения;
- исследовать историю создания оперного образа и произведения в целом, а так же эпоху, которая представляет действие оперы;
- совершенствовать собственную вокальную технику в режиме поиска более тонких оттенков тембровой выразительности, открывая особенности индивидуальности исполнительского мастерства;
- знакомиться с творчество исполнительниц роли Кармен, вошедших в историю исполнительского искусства, а также с выдающимися певицами современности;
- проявлять в различных режиссерских постановках оперы «Кармен» мастерство интерпретации, создавая образ героини, используя обновлённые краски.

Список литературы

1. *Силантьева И.И.* Проблема перевоплощения исполнителя в вокально-сценическом искусстве: диссертация на соискание доктора искусствоведения. М., 2008. С. 107.

2. *Фельзенштейн В.* О музыкальном театре. М. Радуга, 1984. С. 77.
3. *Гинзбург Л.* Дирижерское исполнительство: Практика. История. Эстетика: Сб. ст / Л. Гинзбург. М., Музыка, 1975. С. 348.
4. *Бернштейн Н.* Бизе, Жорж / Н. Бернштейн // Энциклопедический словарь Брокгауза и Эфрона. Биографии: в 12 т. Т. 1. М., Сов. энциклопедия; Большая рос. энциклопедия, 1991. С. 226.
5. *Алфеевская Г.С.* Кармен. Интонации и смыслы. М., 2004. С. 41.
6. *Кизин М.М.* Методы воспитания в процессе занятий театральным искусством//Среднее профессиональное образование, 2014. № 3. С. 6-9.
7. *Кизин М.М.* Русская певческая школа М. И. Глинки // Вестник Челябинской государственной академии культуры и искусств. 2012. № 4 (32). С. 105-108.
8. *Кизин М.М.* Федор Шаляпин и русская школа пения // Вестник Кыргызско-Российского университета, 2013. № 4. С. 21-23.
9. *Кизин М.М.* Искусствоведение как форма самоактуализации личности//Научно-методический электронный журнал Концепт, 2015. Т. 13. С. 111-115.

РОЛЬ ПСИХОЛОГИЧЕСКОГО ФАКТОРА В ТРАНСФОРМАЦИОННОМ И ТРАНСАКЦИОННОМ ЛИДЕРСТВЕ

Шутенко Е.Н.¹, Зайцева И.А.²

¹Шутенко Елена Николаевна – кандидат психологических наук, доцент;

²Зайцева Ирина Анатольевна – магистрант,

кафедра экономики и организации производства,

Белгородский государственный технологический университет им. В.Г. Шухова,

г. Белгород

Аннотация: в статье анализируются взаимосвязь транзакционного и трансформационного лидерства, влияние и роль психологического фактора, важность инновационного поведения.

Ключевые слова: лидерство, инновация, психологический фактор.

Инновационное поведение сотрудников имеет большое значение для организационной эффективности и жизнедеятельности. Особенно в быстро меняющейся среде бизнеса, становится все более важным иметь возможности для конкурентного преимущества. Потому как сотрудники придумывают и внедряют инновационные решения, необходимость определения, как менеджмент может повлиять на инновационное поведение этих сотрудников, дает возможность получить конкурентное преимущество [3]. Поэтому вопрос исследования лидерства и его практики очень важен и заключается в определении того, как руководство может стимулировать инновационное поведение сотрудников.

Теории трансформационного лидерства подчеркивали стимулирование инноваций как ключевую лидерскую функцию. Трансформационное лидерство, в отличие от транзакционного лидерства, утверждалось как особенно эффективный способ развития инновационного поведения. Тем не менее эмпирические данные о роли трансформационного и транзакционного лидерства в формировании последовательного инновационного поведения являются недостаточными и противоречивыми: некоторые исследования выявляют положительные эффекты, а другие - отрицательные. Эти противоречивые данные свидетельствуют о том, что наше понимание взаимоотношений между трансформационным и транзакционным лидерством и инновационным поведением может быть полезно для идентификации переменных, от которой эти отношения являются зависимы, и которые помогают прогнозировать и понимать, когда эти отношения будут положительными, а когда отрицательными. Такая ориентация на закономерность в отношениях лидерства и инноваций также согласуется с подкрепляющими подходами в исследовании лидерства в целом, которые определяют эффективность поведения руководства в зависимости от факторов лидерства в целом [6].

Взаимосвязь между трансформационным лидерством и последовательным инновационным поведением так же, как и взаимоотношениями между транзакционным лидерством и последовательным инновационным поведением зависят от психологического фактора расширения возможностей. Поэтому психологическое расширение следящего субъекта должно смягчать эффективность трансформационного и транзакционного лидерства в формировании последовательного инновационного поведения.

По мнению П.С. Глухова, трансформационное лидерство определяется как стиль руководства, который трансформирует последователей, чтобы подняться над их личными интересами, изменив их моральный дух, идеалы, интересы и ценности,

мотивируя их работать лучше, чем первоначально ожидалось. Трансформационное лидерство - это конструкция более высокого порядка, состоящая из многих компонентов [2]. Компонентное идеализированное влияние влечет за собой необходимость служить образцом для подражания и жертвовать для коллективной выгоды, тем самым побуждая работников делать то же самое [3]. Вдохновенная мотивация подразумевает выражение энергичного видения.

Инновационное поведение - это многоступенчатый процесс распознавания проблем, генерация идей и решений, построение поддержки идей и их реализации. Творчество, таким образом, является важной частью инновационного поведения. Утверждается, что помимо того, что на него влияют знания, навыки и способности, новаторское поведение во многом определено мотивационным процессом [2].

Джон Шин в своих трудах писал, что инновация занимает центральное место в мышлении о трансформационном лидерстве. Концепция трансформационного лидерства была разработана вокруг лидеров, которые трансформируют существующее положение дел. Басс предположил, что трансформационные лидеры, в отличие от лидеров транзакций, более новаторские, имеют больше новых идей и могут привести к серьезным положительным изменениям. Трансформационное лидерство рассматривается как положительное дополнение к транзакционному лидерству, которое представляет собой обменные отношения, в которых уточняются ожидания и решаются непосредственные интересы лидеров и последователей. Можно утверждать, что транзакционное лидерство негативно связано с новаторским поведением, поскольку оно в большей степени ориентировано на производительность субъективную и в меньшей степени на стимулирование новых видов деятельности (что может быть особенно вредно для тех организаций, где инновации не являются явной частью описания должностных обязанностей) [5].

Психологическая составляющая - это психологический фактор, присущий индивидуумам, отражающий активную ориентацию на рабочую роль. Психологическое расширение возможностей - это мотивационная конструкция, возникающая из восприятия работником возможности выбора в иницилирующих и регулирующих действиях, имеющих последствия эффективного выполнения работы (то есть, самооффективность), создающих возможность воздействия на окружение и создающих возможность эффективного выполнения работы [7].

Предполагается, чтобы трансформационное лидерство было более эффективно в формировании инновационного поведения в условиях высокого психологического расширения, чем в условиях низкого психологического расширения прав и возможностей, тогда как транзакционное лидерство, скорее всего, будет пагубным для инновационного поведения в условиях высокого психологического посвящения.

Исходя из вышесказанного необходимо провести анализ двух заключений:

1: Взаимосвязь между трансформационным лидерством и последовательным инновационным поведением сдерживается психологическими полномочиями, так что отношения положительны с высоким психологическим посвящением и слабее с низкими психологическими полномочиями.

2: взаимосвязь между транзакционным лидерством и последовательным инновационным поведением смягчается психологическими полномочиями, так что отношения являются отрицательными с высоким психологическим посвящением и слабее с низкими психологическими полномочиями.

Для того, чтобы провести сравнительный анализ поведения и выявить взаимосвязь между факторами, учеными было проведено исследование методом описательной статистики и корреляции между переменными. Регрессионный анализ для проверки гипотез, иерархический регрессионный анализ был выполнен с использованием центрированных переменных и парного удаления. Перечень исследуемых переменных по субъектам исследования: пол, возраст, уровень образования,

трансформационное лидерство, транзакционное лидерство, психологический фактор, инновационное поведение [7].

В соответствии с заключением 1, было обнаружено взаимодействие между трансформационным лидерством и психологическим расширением возможностей, как это видно на рисунке 1. Чтобы определить характер этого взаимодействия. Для лиц с высоким уровнем психологических возможностей (одно стандартное отклонение выше среднего) была обнаружена положительная связь между трансформационным лидерством и инновационным поведением. Для лиц с ограниченными возможностями (одно стандартное отклонение ниже среднего) трансформационное руководство не имело никакого отношения к инновационному поведению.

Как и ожидалось (заключение 2), выявлена умеренность благодаря психологическому расширению возможностей взаимодействия между транзакционным лидерством и инновационным поведением (рисунок 2). Простой анализ склонов показал, что для высоких психологических возможностей есть негативная связь между транзакционным лидерством и инновационным поведением. Для более низких уровней психологического посвящения отношения и взаимосвязи между ними не были обнаружены.



Рис. 1. Взаимодействие между трансформационным лидерством и влиянием психологического фактора на инновационное поведение



Рис. 2. Взаимодействие между транзакционным лидерством и влиянием психологического фактора на инновационное поведение

Результаты настоящего исследования подразумевают, что трансформационное лидерство может способствовать увеличению инновационного поведения сотрудников. Тем не менее, организации не должны просто способствовать трансформации или препятствовать лидерству в транзакциях, но должны учитывать психологическое расширение прав и возможностей работников. Поскольку инновации все более важны для организаций, изучение того, что влияет на инновационное поведение сотрудников, становится все более важным. Трансформационное лидерство связано только с ростом последовательного инновационного поведения, когда психологические полномочия у лидеров высоки.

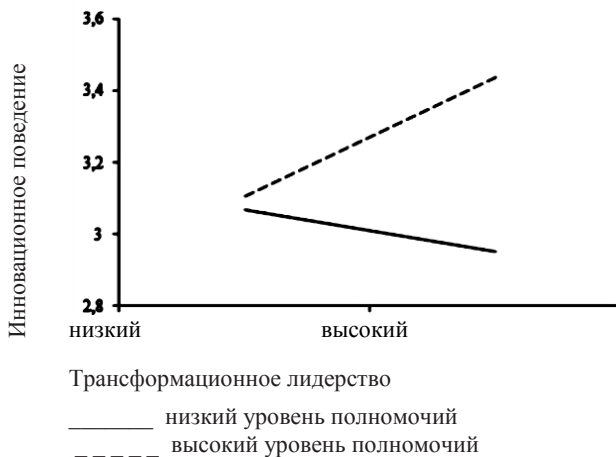
Список литературы

1. *Вовна О.С.* Лидерское поведение руководителя, ориентированное на развитие подчиненных: различия на организационных уровнях // *Организационная психология*, 2016. № 2.
2. *Глухов П.С.* Стили лидерства в инновационной деятельности: феноменология и эмпирические исследования // *Вестник ЮУрГУ. Серия: Психология*, 2013. № 4.
3. *Мосс С.А., Ритосса Д.А.* Влияние ориентации цели на ассоциацию между стилем лидерства и последовательностью, творчеством и рабочими отношениями. Электронный выпуск журнала: *Лидерство*. № 3. С. 433-456, 2007.
4. *Нечушкин А.Ю.* Трансформационное лидерство как инновационный политический феномен в современной России // *PolitBook*, 2015. № 3.
5. *Органз В.* Взаимосвязи трансформационного и транзакционного лидерства. Журнал: *Организационное поведение*, JohnWiley&Sons. Ltd. № 31, 2010 г.
6. *Шин А. Дж.* Трансформационное лидерство как модератор. Журнал прикладной психологии. С. 92-94, 2014.
7. *Шутенко Е.Н.* Высшая школа как пространство самореализации студенческой молодежи // *Научные ведомости БелГУ. Серия: Философия. Социология. Право*, 2012. № 8 (127).

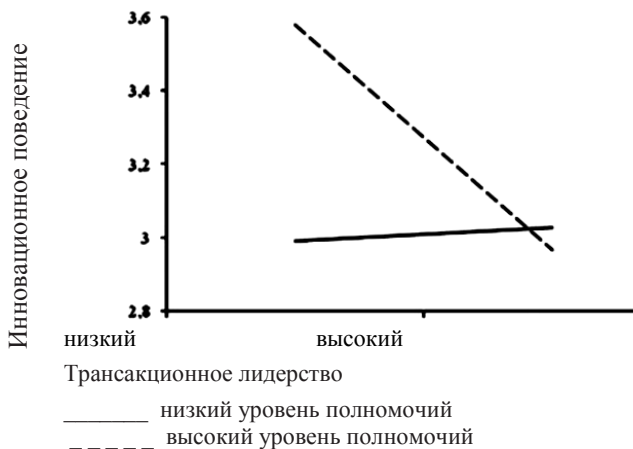
СМЫСЛОВАЯ СПЕЦИФИКА ИНФОРМАЦИОННОГО КОНТЕНТА НОВОСТНОЙ ЛЕНТЫ

Страшнова В.Д.¹, Витько К.², Патунина Д.И.³, Павловская Э.С.⁴

¹*Страшнова Валерия Денисовна – магистрант;*

²*Витько Карина Валерьевна – магистрант;*

³*Патунина Дарья Игоревна – магистрант;*

⁴*Павловская Эвелина Сергеевна – магистрант,*

*кафедра психологии труда и психологического консультирования,
Московский государственный педагогический университет, г. Москва*

Аннотация: в статье представлены результаты эмпирических исследований и теоретического анализа контента новостных лент России и США в рамках сравнения смысловой специфики их содержания. Показано и статистически обосновано отсутствие существенных различий относительно качественного содержания при описании СМИ (в частности, новостными лентами) дорожно-транспортной ситуации в США и России.

Ключевые слова: средства массовой информации, новостная лента, контент-анализ, дорожно-транспортная ситуация, смысловая специфика.

Сегодня огромное количество информации мы получаем из СМИ. При этом, создатели информационного контента пытаются достичь своих целей, оказать определённого рода влияние на образ мыслей аудитории, достигнуть необходимо им отклика [7, с. 23].

Применительно же непосредственно к самим каналам массовой коммуникации, можно особо выделить те из них, которые представляют информацию в текстовом варианте: с расцветом информационных технологий и ростом популярности сети Интернет они приобрели вторую жизнь, представ в виде новостных лент, которые постоянно обновляют содержание. Особую мобильность им предало существование в виде приложений. Помимо этого, подключаясь к любой бесплатной сети Wi-Fi мы обязательно видим тот контент, который они нам предлагают [6].

Поэтому, в рамках нашего анализа, контент информационных лент представляет особый интерес: они активно транслируют все возможные ситуации, связанные с дорожно-транспортными аспектами, сохраняя при этом отношение корреспондента (редакции) к преподносимому факту.

Цель:

выявить смысловую специфику информационного контента новостной ленты при описании дорожно-транспортной среды

Объект:

информационный контент новостной ленты при описании дорожно-транспортной среды

Предмет:

смысловая специфика информационного контента новостной ленты при описании дорожно-транспортной среды

Гипотезы:

1. Информационный контент новостных лент (mail.ru/РБК/lenta.ru/вести.py/life.ru/ntv.ru/ria.ru/M24.ru/gazeta.ru) при описании дорожно-транспортной среды России содержит:

- 70% информации, несущей негативную смысловую нагрузку, а именно о затруднениях движения, ДТП со смертельным исходом, нарушениях ПДД, вождении в нетрезвом виде, дорожных ситуациях при неблагоприятных погодных условиях;

- 20% информации, несущей нейтральную смысловую нагрузку, что включает в себя оповещения в области изменений правил, а также новости, связанные с исследованием транспортной сферы и научными разработками в ней;

- 10% информации, несущей положительную смысловую нагрузку, сообщая о проводимых ремонтных работах, борьбе с хамством на дорогах и помощь участников дорожного движения друг другу.

2. Информационный контент новостных лент (ap.org (Associated Press)/CBSNews.com) при описании дорожно-транспортной среды США содержит:

- 60% информации, несущей негативную смысловую нагрузку, а именно об увеличении смертности в результате аварий, вождении в состоянии наркотического/алкогольного опьянения, смерти/травмах в результате дорожно-транспортного происшествия, убийстве полицейского/водителя во время проверки документов.

- 10% информации, несущей нейтральную смысловую нагрузку, что включает в себя новости, связанные с исследованием транспортной сферы, отзывом автомобилей/автомобильной продукции (при отсутствии материальных и иных потерь для автовладельцев), а также с прибылью/ожиданием прибыли от производства новых моделей.

- 30% информации, несущей положительную смысловую нагрузку, сообщая о случаях эффективных и положительных действий полиции, инновациях и

разработках, которые помогут в разгрузке дорог, помощи участников дорожного движения друг другу.

Задачи исследования:

1. Проанализировать смысловую специфику информационного контента новостных лент России (mail.ru/РБК/lenta.ru/вести.py/life.ru/ntv.ru/ria.ru/M24.ru/gazeta.ru) при описании дорожно-транспортной среды;

2. Проанализировать смысловую специфику информационного контента новостных лент США (ap.org (associated press)/CBSNews.com) при описании дорожно-транспортной среды;

3. Выделить категории и единицы анализа для проведения контент-анализа;

4. Провести процедуру подсчета единиц контент-анализа;

5. Провести качественный и количественный анализ информационного контента новостных лент России (mail.ru/РБК/lenta.ru/вести.py/life.ru/ntv.ru/ria.ru/M24.ru/gazeta.ru) при описании дорожно-транспортной среды;

6. Провести качественный и количественный анализ информационного контента новостных лент США (ap.org (associated press)/CBSNews.com) при описании дорожно-транспортной среды;

7. Провести сравнительный анализ данных информационного контента новостных лент России (mail.ru/РБК/lenta.ru/вести.py/life.ru/ntv.ru/ria.ru/M24.ru/gazeta.ru) и США (ap.org (associated press)/CBSNews.com) при описании дорожно-транспортной среды;

8. Сформулировать выводы;

9. Дать рекомендации для создателей новостного контента.

Методы исследования

1. Экспертная оценка. Для подбора и оценки качественной составляющей категорий контент-анализа экспертами была проанализирована научная литература, посвященная проблематике области исследования. Затем в рамках коллективной экспертной оценки [2] было сформулировано общее представление, легшее в основу категориального аппарата контент-анализа;

2. Интерпретационно-описательные процедуры, ставшие основой для рекомендаций, данных по итогам работы.

Статистические методы

1. Контент-анализ - метод изучения текстовой и графической информации, заключающийся в переводе изучаемой информации в количественные показатели и ее статистической обработке [4]. Контент-анализ был применен для изучения смыслового содержания новостных лент, с целью определения его качественных характеристик и перевода их в количественные показатели

2. В рамках статистической обработки результатов был использован критерий Манна-Уитни [4] из статистического пакета SPSS, который позволил оценить достоверность различий выборок.

Таблица 1. Обоснование выборки

Россия	
Название новостной ленты	Число пользователей (посещений)
Mail.ru	77,5 млн. человек http:// mail.ru
РБК	25,1 млн. человек http://www.brandmedia.ru
Lenta.ru	13,7 млн. человек http://mediaplannerist.ru/lenta/
Вести.ру	95 млн. человек http://www.vesti.ru
Life.ru	149 млн. человек http://spec.life.ru/
Ntv.ru	84 млн. человек http://www.ntv.ru
Ria.ru	70 млн. человек https://ria.ru
M24.ru	2,87 млн. человек http://M24.ru
Gazeta.ru	6,4 млн. человек http://www.gazeta.ru
США	
Ap.org (associated press)	63,2 http://spymetrics.ru/website/ap.org
CBSNews.com	44,78 https://ru.wikipedia.org/wiki/CBS_News

Обоснование категорий:

- Положительная категория включает в себя все, что способствует повышению культуры в дорожно-транспортной сфере, соблюдению ПДД, формированию паттернов поведения, которые приведут к улучшению ситуации на дорогах, воспитанию у водителей навыков, знаний и умений необходимых для эффективного управления транспортным средством.

- Нейтральная категория включает в себя публикации, целью которых является, прежде всего, информирование (например, информация об исследованиях и достижениях науки и техники и т. д.)

Отрицательная категория включает в себя все сообщения об авариях, нарушения ПДД, агрессивном вождении и т.д., то есть содержит в себе информацию, которая иллюстрирует неверные штампы и шаблоны, связанные с поведением участников дорожного движения.

Результаты исследования

Контент-анализ смысловой специфики содержания новостных лент при описании дорожно-транспортной ситуации России проводился в период с 08.02.2017г. по 22.02.2017г. на следующих ресурсах: mail.ru/РБК/lenta.ru/вести.py/life.ru/ntv.ru/ria.ru/M24.ru/gazeta.ru.

Всего статей было проанализировано 175 статей. Общее представление данных по результатам исследования можно увидеть в таблице 2.

Таблица 2. Сводная таблица контент-анализа (Россия)

Негативные единицы/139 статей/79,5 %		
<ul style="list-style-type: none"> сбил пешехода движение в Москве местами затруднено водитель грузовика отказался пропускать «скорую помощь» водитель будет привлечен к ответственности прогнозируются заторы. несколько улиц в центре столицы перекроют вождение в нетрезвом виде пострадали два водителя водители не соблюдают установленный скоростной режим погибшие в ДТП опасно оставлять машину на парковке ДТП не пропускают на зебре ДТП заблокировало движение дорожная ловушка не платят за парковку автобус проташил женщину по дороге парализовано движение смерть водителя гонщики (золотая молодежь) несовершеннолетний водитель 	<ul style="list-style-type: none"> машина протаранила ТЦ прокладка автомагистрали над жилыми домами неработающие светофоры затруднили движение водитель с психическим заболеванием водитель выехал на встречную полосу убийство водителя водитель не реагировал на предупреждения из-за непогоды на трассе ограничили движение транспорта водитель спровоцировал столкновение водитель врезался в толпу врезался в столб рекламного щита столкновение машин заторы на дороге ухудшение погодных условий (гололед) пьяный лихач угон машин пьяный водитель сбили мотоциклиста плохие дороги стрельба по машинам уснул за рулем и совершил аварию 	<ul style="list-style-type: none"> неизвестные разбили стекло машины и украли сумку женщину ограбил водитель такси водитель автомобиля Volvo с полуприцепом не справился с управлением водитель скрылся с места происшествия в аварию попала машина ДПС эвакуатор увез ребенка в автомобиле вождение без прав водитель легковой машины опрокинул машину скорой помощи столкнувшиеся машины перегородили дорогу водитель оштрафовали за езду по тротуару водители заблокировали проезд столкновение автомобилей пострадал один человек нарушение ПДД въехал в бок автобуса нет пешеходного светофора не справился с управлением на скользкой дороге установленные дорожные знаки противоречат друг другу драка на парковке
Нейтральные единицы/6 статей/10 %		
<ul style="list-style-type: none"> уменьшение размеров отдельных указателей водителей частных автобусов занесли в базу данных В Петербурге предлагают штрафовать за нарушения «по умолчанию» вор вернул в морг угнанную машину запрет на въезд грузовиков штраф на превышение скорости более 10 км/ч; 	<ul style="list-style-type: none"> ограничение движения из-за прорыва трубы число женщин-водителей парконов увеличилось разработка беспилотных автомобилей мосгортранс планирует подготовить до двух с половиной тысяч водителей наземного пассажирского транспорта городская полиция собирается бороться с дорожными невежами 	
Положительные единицы/8 статей/10,5 %		
<ul style="list-style-type: none"> повысить уровень безопасности дорожного движения полицейский спас водителя из упавшей в реку машины водитель успел выскочить из машины перед падением на нее глыбы льда на трассах будут развернуты пункты обогрева ремонт дорог своевременная уборка дорог 	<ul style="list-style-type: none"> борьба с пробками противогололедная обработка дорог установка новых знаков обновят схему движения увеличится число парковочных мест пресечение нарушений ПДД активисты с инспекторами отлавливают пьяных лихачей укладка нового асфальта ремонт городских дорог борьба с хамством на дорогах; 	

Контент-анализ смысловой специфики содержания новостных лент при описании дорожно-транспортной ситуации США проводился в период с 08.02.2017г. по 22.02.2017г. на следующих ресурсах: <http://www.cbsnews.com>, <http://bigstory.ap.org/search/site/car?page=8>. Всего было проанализировано 50 статей. Общее представление данных по результатам исследования можно увидеть в таблице 3.

Таблица 3. Сводная таблица контент-анализа (США)

Негативные единицы/27 статей/54%		
<ul style="list-style-type: none"> • Увеличение смертности в результате аварий • Вождение в состоянии наркотического опьянения • Вождение в состоянии алкогольного опьянения • Опасное поведение на дороге/опасное вождение • Затруднение движения/гибель водителя из-за погодных условий • Убийство сотрудников полиции 	<ul style="list-style-type: none"> • Водитель убит полицейским во время проверки документов • Авария из-за неполадок автомобиля • Смерть/травмы в результате дорожно-транспортного происшествия • Пассажир погиб • Превышение скорости • СМС за рулем 	<ul style="list-style-type: none"> • Кража/угон автомобиля • Транспортное происшествие • Преследование автомобиля полицией • Смерть/травма ребенка в автомобиле • Убийство сотрудников полиции • Наезд на водителя • Транспортное происшествие
Нейтральные единицы/11 статей/22 %		
<ul style="list-style-type: none"> • Влияние погодных условий • Возрастные группы водителей • Движение транспорта в час-пик 	<ul style="list-style-type: none"> • Исследование надежности автомобилей • Отзыв автомобилей/автомобильной продукции • Прибыль/ ожидание прибыли от производства новой модели а/м продукции 	
Положительные единицы/ 12 статей/24%		
<ul style="list-style-type: none"> • Самодельной автомобиль • Оптимизм при открытии скоростной дороги • Использование автоматизированных транспортных средств • Восстановление инфраструктуры • Инновации в технологии 	<ul style="list-style-type: none"> • Действия полиции/властей (своевременные, положительные) • Бесплатная замена деталей • Оптимизация покупки автомобиля • Помощь в дороге/поддержка других • Одолжить машину 	<ul style="list-style-type: none"> • Пример для женщин водителей • Безопасность водителя • Полицейский спасает водителя • Открытие участка дороги

При сравнении первичной процентной обработки результатов информационной контента новостных лент России и США по транслируемой негативной, позитивной и нейтральной информации были получены не значимые различия (Рис. 1).



Рис. 1. Трансляция информации Россия и США

Так же нами была проведена статистическая обработка данных в программе SPSS. Для анализа различий полученных данных был использован U-критерий Манна-Уитни [9, с. 15] (Таблица 4).

Таблица 4. Обработка данных критерием Манна-Уитни

№	Выборка 1	Ранг 1	Выборка 2	Ранг 2
1	139	6	27	5
2	16	3	11	1
3	18	4	12	2
Суммы:		13		8

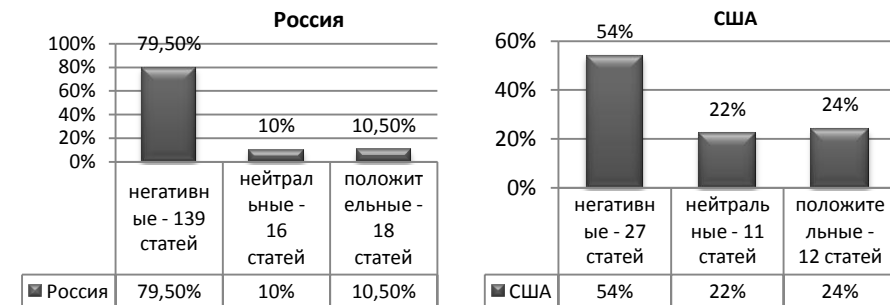
Результат: $U_{эмп} = 2$

Таблица 2. Критические значения

$U_{кр}$	
$p \leq 0.01$	$p \leq 0.05$
-	0

Полученное эмпирическое значение $U_{эмп}(2)$ находится в зоне незначимости. Соответственно различия в уровнях выборок можно считать не существенными.

Особенностью публикуемого материала двух стран является различие по внутреннему составу категорий. Это видно если сравнивать каждую категорию отдельно. Рассматривая негативную категорию (Рис. 2), мы видим, что в материалах, как российских новостных лент, так и новостных лент США преобладает информация о травмах и смертях на дороге. Однако дальше мы можем увидеть разницу, в российских новостных лентах достаточно высокий процент (18%) имеет информация о затрудненном движении на дорогах, а в новостных лентах США данной информации не прослеживается. Материалы новостных лент США транслируют высокий процент (29%) дорожно-транспортных происшествий, в российских новостных лентах данная информация занимает всего 10% информации.



Рис. 2. Внутренний состав негативной категории

В нейтральной категории информационный контент в российских новостных лентах, в период с 08.02.2017 по 22.02.2017 года, активно транслирует информацию о запрете на въезд грузовиков (21,5%) и уменьшении размеров отдельных указателей (15,7%). Новостные ленты США в данной категории чаще всего транслируют информацию о производстве автомобильной продукции (30%) и прибыли или ожидании прибыли от производства новой модели а/м продукции (23%), а так же погодных условиях (23%) (Рис. 3).

Нейтральные статьи США

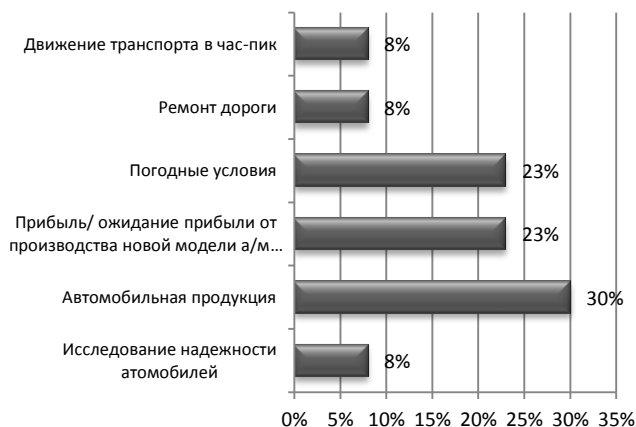

Нейтральные статьи Россия



Рис. 3. Внутренний состав нейтральной категории

В положительной категории можно увидеть, что в материалах новостных лент России преобладает информации о повышении уровня безопасности на дорогах (22,5%), а также о пресечении нарушений правил ПДД (17%). В информационном контенте новостных лент США преобладает информация об инновационных технологиях (30%) и своевременных/положительных действий полиции или властей (25%) (Рис. 4).

**Положительные статьи
Россия**

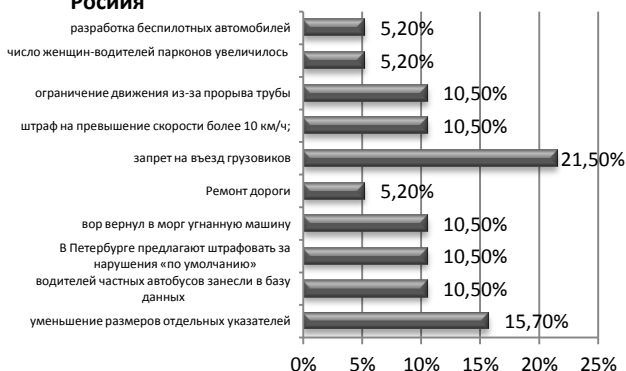

**Положительные статьи
США**



Рис. 4. Внутренний состав положительной категории

Выводы:

1. Гипотезы, выдвинутые нами перед началом исследования, получили частичное подтверждение: в рамках анализа информационного контента России процент действительных нейтральных публикаций (10%) оказался вдвое меньше предполагаемого нами (20%), в то время как процент действительных негативных сообщений (79,5%) превысил ожидания (70%). Предположения относительно позитивного контента полностью оправдались – 10,5% публикаций соответствуют гипотетическим 10% по данной категории анализа. В американском же контенте практически полностью были подтверждены гипотезы, касающиеся негативных и позитивных статей (60% и 30% процентов предполагаемых к 54% и 24% полученным соответственно). Однако, количество информации, преподносимой в нейтральном ключе здесь больше, чем гипотетическое (22% против 10%).

2. Можно отметить следующую особенность публикуемого материала: если в Российской действительности определить характер статьи достаточно легко (негативная статья полностью подается в соответствующем ключе, велика

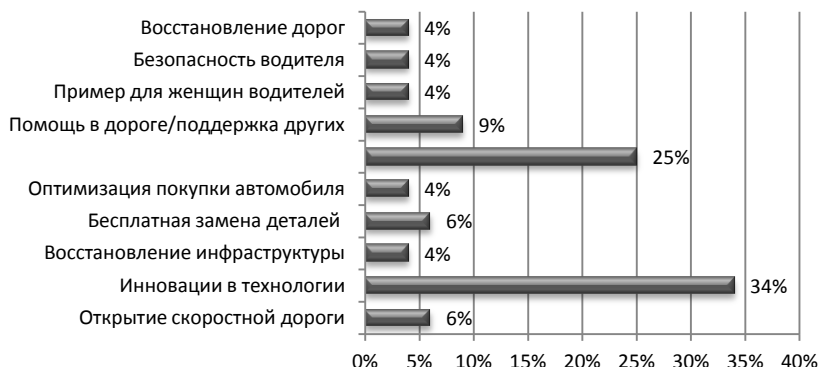
встречаемость негативных единиц и т.п.), то для СМИ в США характерно освещение новости с различных точек зрения, проблемы рассматриваются многоаспектно, также как и действия участников дорожного движения, информация может даже затрагивать экономические или политические вопросы, освещая все аспекты, которые так или иначе могли повлиять на развитие ситуации (пример, <http://bigstory.ap.org/article/41836c8f1dd847f9a8e0ff79fdc0562e/man-fleeing-traffic-stop-struck-killed-sheriffs-truck>). Во многом они лишены однозначной оценочной составляющей, что усложняет их дифференциацию.

3. Еще одной особенностью публикуемого материала двух стран является различие по внутреннему составу категорий: в материалах США можно встретить такие единицы как «полицейский/водитель убит во время проверки документов», «СМС за рулем» и т.п., которые не встречаются в материалах отечественных СМИ. Те же, в свою очередь обладают своими особенностями, например, единицы вроде «вор вернул в морг угнанную машину», «водитель грузовика отказался пропускать «скорую помощь» и т.д. Данные единицы могут указывать нам на актуальность различных тематик, проблематичность специфических тем.

4. Следует подчеркнуть единицы, которые встречаются в СМИ обеих стран: в обоих случаях фигурируют новости о так называемых «беспилотниках» (автомобили, не требующие управления водителем) только в США такие новости встречают с ажиотажем, который связан с надеждами на разгрузку дорог и снижение аварийности, а в России их появление освещается нейтрально, в рамках информирования граждан. Также в обоих странах можно отметить публикации, связанные, во-первых, с погодными условиями, при этом статьи с подобной тематикой в обеих странах попадают либо в нейтральную, либо в негативную категории, а, во-вторых, с вождением в состоянии алкогольного/наркотического опьянения: видимо, обе проблемы являются общими для государств.

5. Сравнение информационной контента России и США дало следующие результаты: по транслируемой негативной, позитивной и нейтральной информации были получены не значимые различия. Это видно из первичной процентной обработки результатов. А так же из статистической обработки по критерию Манна-Уитни.

Рекомендации:

1. Ньюсмейкерам следует стремиться к тому, чтобы не преувеличивать значимости информационного повода в отношении негативных статей. Зачастую сайты делают репост чужих новостей, заполняя информационное пространство одной и той же новостью, выраженной в собственном стиле, что создает у читателя ощущение чрезвычайной важности и множественности события.

2. Поскольку информационные ленты просматриваются в сети Интернет, следует учитывать специфику данного СМК: создали новостного контента должны минимизировать количество негативных тегов, ведь зачастую облако тегов на странице очень заметно, и создает общее впечатление о статье. И даже если сама статья во многом не имеет однозначно негативного характера негативные единицы среди тегов (особенно те, что выделены наиболее крупно) способны сразу создать негативный фон.

3. Не стоит в конце негативной статьи ставить рекомендации по прочтению другого, подобного по содержанию материала. Во-первых, это также усиливает негативный ореол статьи, во-вторых, во многом снижает шансы пользователя увидеть позитивный материал.

4. Не лучшим решением является публикация статьи, несущей в себе только негативный смысл: стоит давать положительную рекомендацию, которая могла бы быть полезной для читателей.

5. Многие нейтральные статьи могут быть представлены в позитивном ключе, если получают должное раскрытие тематики (например, подчеркнуть, что

исследование безопасности автомобилей значительно повлияет на безопасное движение автотранспорта).

6. Новостям, попадающим в положительную категорию, следует уделять большее внимание при оформлении: больше визуальной информации (картинки, возможно небольшие видеоролики), возможно, подкрепление мнением экспертов (в зависимости от аудитории ресурса это могут быть и медийные личности) – все, что позволит добиться закрепления положительного паттерна в сознании участников дорожного движения.

Список литературы

1. *Ваксман С.А.* Транспортные системы городов: наука и практика первого десятилетия XXI века // Социально-экономические проблемы развития транспортных систем городов и зон их влияния. Екатеринбург, 2004. С. 12-18.
2. *Гудвин Дж.* Исследование в психологии: методы и планирование / 3-е изд. СПб.: Питер, 2004. 558 с.
3. *Ермолаев В.В., Макушина О.П., Четверикова А.И.* Социально-психологические детерминанты проявления агрессии водителями пассажирского транспорта на российских дорогах (статья) / Социальная психология и общество. М., 2013. № 2. С. 108-118.
4. *Ермолаев О.Ю.* Математическая статистика для психологов. М.: Флинта, 2003. 336 с.
5. *Землянова Л.М.* Гуманитарная миссия современной глобализирующейся коммуникативистики. М.:Издательство МГУ, 2010. 272 с.
6. *Козлова О.А.* Сетевые сми: вчера и сегодня/Вестник Волгоградского государственного университета. Серия 8: Литературоведение. Журналистика. Волгоград, 2011 г. № 10. С. 16-23.
7. *Рысин Ю.С.* Социально-информационные опасности телерадиовещания и информационных технологий. М.: Гелеос АРВ, 2007. 272 с.
8. *Тихонова Е.А.* К вопросу о транспортной системе России и Европы // Научное сообщество студентов XXI столетия. Экономические науки: сб. Ст. По мат. XII междунар. Студ. Науч.-практ. Конф. № 12.
9. *Харченко М.А.* Корреляционный анализ: учебное пособие для вузов. Воронеж: Издательско-полиграфический центр ВГУ, 2008. 31 с.
10. *Четверикова А.И., Ермолаев В.В., Пучкова Е.Б.* Проявления агрессивности у водителей автомобильного транспорта в условиях мегаполиса (тезисы доклада) / Нейронауки и благополучие общества: технологические, экономические, биомедицинские и гуманитарные аспекты: сборник материалов конференции / Отв. ред. О.Н. Ткаченко. М.: РИЦ МГГУ им. М.А. Шолохова, 2015. С. 51-52.

СПЕЦИФИКА ОДИНОЧЕСТВА В СОВРЕМЕННОМ ОБЩЕСТВЕ: СОЦИАЛЬНЫЕ ОСОБЕННОСТИ

Мельситов М.Д.

Мельситов Максим Дмитриевич – студент,

Институт национальной экономики, финансов и кредита,

Самарский государственный экономический университет, г. Самара

Аннотация: анализируется теоретическое содержание понятия «одиночество», систематизированы социальные предпосылки и факторы возникновения и распространения одиночества. Систематизированы предпосылки и факторы, обуславливающие распространение и масштаб одиночества в социуме. Обсуждается вопрос о путях и способах его преодоления.

Ключевые слова: одиночество, одинокий человек, социальное одиночество, социальная и эмоциональная изоляция.

В последние годы в российском обществе заметно вырос интерес к исследованию феномена одиночества. Причина этого заключается в том, что в современной России значительная часть населения (и в первую очередь – представители отдельных половозрастных групп, а именно – овдовевшие или незамужние женщины пенсионного возраста, сироты обоего пола и др.) испытывает чувство одиночества во всех формах его проявления. При этом масштабы одиночества, в особенности в его социальной форме (хотя имеет место также расширение сферы культурного и межличностного одиночества), имеют тенденцию к увеличению. Основная причина этого состоит в том, что многие жители России сегодня испытывают чувство утраты национального и культурного единства, в силу чего уровень социального в обществе весьма низок. Кроме того, повышение социальной мобильности населения, а также смена морально-этических норм, провоцирующая конфликт поколений и способствующая снижению устойчивости семей, способствуют падению уровня межличностного доверия. Как отмечает Ж.В. Пузанова, в настоящее время «можно говорить об одиночестве как о серьезной социальной проблеме. Усиление индивидуализма, ослабление связей в первичной группе, интенсификация социальной мобильности, увеличение раздробленности в обществе и вызванная этим нестабильность приводят к возрастанию в нем социально обусловленного одиночества» [1, с. 3].

С другой стороны, нельзя обойти вниманием и тот факт, что развитие Интернета и производных феноменов (социальные сети, индустрия онлайн игр и пр.) ведет к значительному сокращению масштабов живого общения между людьми. Опыт развитых стран (в особенности Японии, Южной Кореи и США) показывает, что подобная тенденция может привести к возникновению в России некоего аналога феномена, известного в мире как «хихикомори», суть которого заключается в отказе человека от общения с окружающими, сопровождающемся попыткой подменить реальную жизнь виртуальной. Эффективное решение данных проблем может быть осуществлено лишь на базе соответствующих теоретических разработок. Несмотря на рост социальной значимости проблемы одиночества, ее изучением продолжают заниматься, прежде всего, специалисты в области социальной работы и психологии [2; 3; 4]. Вместе с тем в современных социальных науках до сих пор нет единого подхода к пониманию природы одиночества. Поскольку ученые пока не могут однозначно ответить на вопрос о причинах и условиях возникновения проблемы, ее практическое решение представляется крайне затруднительным. Кроме того, отсутствие единого подхода к интерпретации понятия «одиночество» мешает точному диагностированию данного феномена. Последнее представляется особенно важным в

свете того, что в последние десятилетия отдельные общественные страты превратились в объект поддержки со стороны социальных служб и благотворительных организаций (в частности, одинокие старики). Предоставление последним необходимой помощи возможно лишь на основе подтверждения их принадлежности к категории «одинокие», и в этом отношении работу представителей службы социальной защиты и волонтеров заметно осложняет отсутствие единого истолкования данного понятия. Все это свидетельствует о необходимости проведения дополнительных исследований в данной области с позиций социологической науки. Прежде всего, необходимо определить содержание понятия «одиночество», а также выявить причины и предпосылки широкомасштабного распространения данного явления в нашем обществе.

Теперь уточним индикаторы, на основе которых в социологической литературе раскрывается «одинокий человек», попытаемся сконструировать или операционализировать категорию «одинокий человек». Применяя выдвинутый Г. Зиммелем способ конструирования категории «бедные» к построению категории «одинокий человек», можно предложить характерные признаки, по которым можно отнести людей к данной социальной группе [5]. Эта группа людей объединяется посредством коллективной установки, которую остальные члены общества признают в качестве отличительной характеристики относительно этой группы. Одинокий человек как социальная категория – это не только те, кто страдает только от дефицита межличностного общения или ощущает себя неполноценным, но и те, кто получает государственную помощь или должен был ее получать, но не воспользовался данной возможностью; обладает низким уровнем социальной идентичности (кризис идентичности), межличностного доверия, менее адаптирован к условиям общества, интернальным локус-контролем, низким уровнем удовлетворенности своей жизнью [5]. Отношения между группой населения, определяемой категорией «одинокие», и остальной частью населения носит зачастую негативный оттенок и выражается в форме социальной эксклюзии, социальной дисквалификации или неприятия (в крайних случаях отторжением) группой. В аспекте зависимости от служб социальной помощи категория «одинокий человек» для общества представляет определенную категорию, поскольку она институализирована структурами, созданными для оказания социальной и психологической помощи данной категории, а именно государственными учреждениями [5].

Р. Вейс, родоначальник интеракционистского подхода в исследовании феномена «одиночество» [5, с. 116], вводит такие понятия, как «эмоциональное одиночество» и «социальное одиночество». В его трудах одиночество трактуется как «состояние, вызванное отсутствием тесной интимной привязанности». Следует отметить, что слово «привязанность» подразумевает наличие определённой связи между людьми или зависимости. Существование такой связи говорит о том, что человек не одинок.

Социальное одиночество Р. Вейс определял как «отсутствие доступного круга общения и удовлетворения социальных связей. Чувство изгнания, неприятия и т. п. являются основными формами его выражения. Такой тип одиночества мучителен и сопровождается разнообразными отрицательными эмоциями – ощущением скуки, грусти, тоски, отчаяния, подавленности, жалости к себе, отверженности, неполноценности и т.д.». [7, с. 24–25].

В процессе исследования феномена одиночества западными учёными выдвинуто множество классификаций, определяющих сущность данного явления. Например, У. Садлером выдвигается четыре измерения одиночества, которые представлены в неразрывной связи: 1) космическое; 2) культурное; 3) социальное; 4) межличностное.

Космическим измерением одиночества обозначается самовосприятие человека в мире, смысл существования на земле, вера в судьбу и т. д. Культурное одиночество проявляется у людей, которые ощущают, что их связь с собственным культурным наследием порвана или общепринятая культура неприемлема для их внутреннего мира [8, с. 33, 39].

Социальное и межличностное измерения одиночества ориентированы на связи, отношения, взаимодействие индивидов и групп. Таким образом, на анализе последних двух видов измерения одиночества заострим внимание.

Социальное одиночество учёным трактуется следующим образом: «понятие «социальное», в первую очередь, применимо к особым группам в обществе, а не к обществу в целом. К данному типу одиночества можно отнести формы частичной социальной изоляции, такие как лишение членства в группе, неприятие группой. В результате того, пока человек испытывает социальное одиночество, его самовосприятие приобретает негативные оттенки: появляется чувство отвергнутости, неценённости, ненужности. Социальному одиночеству могут способствовать такие факторы, как раздробленность общества вместе с растущей социализацией, неопределённость традиционных социальных границ, распад традиционных групп и их короткая жизнь, групп, имеющих иерархию социальных позиций, а также чёткое распределение ролей в них».

Межличностное одиночество У. Садлер связывает с потерей глубокого общения с другим человеком. Неумение строить взаимоотношения в процессе общения, устанавливая доверительные отношения с другими людьми ведут к данному типу одиночества.

И. Ялом представляет следующую классификацию одиночества в зависимости от типа изоляции [8]:

Одиночество, вызванное социальной изоляцией – отсутствие доступного круга общения людей, способных удовлетворить потребность в общении как таковом, в межличностных контактах.

Одиночество, вызванное эмоциональной изоляцией – вследствие отсутствия привязанности к конкретному человеку либо тогда, когда человек отделяет свои эмоции от воспоминаний о событии и становится неспособным к близким отношениям с другими людьми.

К основным формам одиночества относят [8]:

1. Физическое одиночество - объективная ситуация, когда человек вынужденно или добровольно остается один.

2. Душевное одиночество – в его основе лежит чувство потери, неприятие человека другими.

Рассмотрев сущность, виды, причины и факторы распространения одиночества, перейдем к выявлению социальной сущности одиночества. Социальную сущность одиночества можно рассмотреть в рамках концепции общей системы социальных взаимодействий [8]. В процессе жизнедеятельности индивид интегрирован в систему социальных взаимодействий, но в определенный момент времени и под влиянием специфических факторов он может ограничить свои социальные связи или порвать их окончательно и выбрать одиночество. Важно акцентировать внимание на том, что существует различная реакция на данную ситуацию, на которую влияет тот или иной вид одиночества [10]

Средства преодоления одиночества традиционно подразделяют на: социально-психологические, социально-медицинские и организационные.

Первые включают в себя проведение коммуникативных тренингов для формирования у людей навыков общения, а также психотерапию и психокоррекцию в целях устранения болезненных эффектов одиночества, вторые – выработку навыков самосохранительного поведения, третьи – создание клубов и групп общения как инструментов формирования новых социальных связей и пропаганду новых интересов взамен утраченных [11, с. 100]. Особо следует отметить, что перечисленные средства не ориентированы на устранение объективных факторов, порождающих переживание одиночества, и в неполной мере способны компенсировать воздействие на человека внешней среды. Последнее прямо указывает на необходимость проведения дополнительных изысканий в данной области.

В настоящее время одиночество исследовано с разнообразных точек зрения: приводятся причины одиночества, разрабатываются классификации, подходы, выделяются признаки одиночества. Одиночество как социальный феномен имеет место в действительности как ответ на происходящие социально-экономические, политические и др. преобразования, поскольку помимо созидательных моментов они имеют и разрушительные последствия, такие как индивидуализм, урбанизация, ослабление межличностных отношений, ломка традиций и т.д. Следствием этого является неспособность отдельной личности, а иногда и целой социальной группы, приспособиться к быстроменяющимся ритмам жизни, что способствует усилению чувства одиночества, которое, в свою очередь, является некой «защитой» от происходивших и происходящих социально-исторических событий.

Список литературы

1. Пузанова Ж.В. (Профессор кафедры социологии РУДН Заведующая Социологической лабораторией РУДН). Социологическое измерение одиночества: Автореф. дис. ... д-ра социол. наук. М., 2009. 41 с.
2. Розова Е.Е. (Доктор философских наук, кандидат психологических наук, профессор кафедры «Организационной и возрастной психологии»). Переживание одиночества подростками с разной социальной направленностью // Вопросы психологии, 2009. № 5. С. 39–46.
3. Тащева А.И. (Кафедра социальной психологии и психологии личности – Доцент). Концепция организации психологической помощи одиноким людям пожилого возраста // Психология зрелости и старения, 2008. № 4. С. 75–87.
4. Шмелев Р.В. (Кафедра общей социологии Томского государственного университета). Феномен одиночества человека как социально-психологическое явление // Отечественный журнал социальной работы, 2007. № 3. С. 18–21.
5. Погам С. (доктор социол. наук.) Исключение: социальная инструментализация и результаты исследования // Журнал социологии и социальной антропологии. Т. II, 1999. С. 140-156.
6. Лабиринты одиночества / сост. общ. ред. и предисл. Н.Е. Покровского (Профессор, Заведующий кафедрой: Факультет социальных наук, Кафедра общей социологии); пер. с англ. М.:Прогресс, 1989. 624 с.
7. Майленова Ф.Г. (Доктор философских наук. Докторская диссертация «Ассистированный моральный выбор и нравственная ответственность психолога-консультанта», М.А.NLP). Два лика одиночества [Электронный ресурс]. Режим доступа: <http://hpsy.ru/public/x968.htm/> (дата обращения: 13.05.2017).
8. Одиночество и кризис неформальной поддержки. [Электронный ресурс]. Режим доступа: http://www.ombudsman.kz/en/publish/docs/doklad_spec/detail_2.php?ID=120/ (дата обращения: 18.02.2011).
9. Шагивалеева Г.Р. (кандидат психологических наук, доцент кафедры психологии Елабужского Государственного педагогического университета). Одиночество и особенности его переживания студентами: монография. Елабуга: Алмедиа, 2007. С. 11-55.
10. Возникновение и преодоление одиночества. [Электронный ресурс]. Режим доступа: <http://www.it-med.ru/library/v/vozniknovenie.htm/> (дата обращения: 14.04.2013).
11. Климентьева Е.Н. (Кафедра Психологии) Одиночество как социальная проблема современной России // Вестник Адыгейского государственного университета. Серия 1: Регионоведение: философия, история, социология, юриспруденция, политология, культурология, 2009. № 3. С. 97–101.

ЗООРАЗНООБРАЗИЕ ПОЗВОНОЧНЫХ (ТЕТРАПОДА) ПРИБРЕЖНЫХ ЭКОСИСТЕМ КРАСНОГВАРДЕЙСКОГО РАЙОНА СТАВРОПОЛЬСКОГО КРАЯ

Губанов Р.С.

Губанов Роман Сергеевич – аспирант,

направление: науки о земле (география и биогеография, география почв и геохимия ландшафтов),

кафедра экологии и природопользования,

Северо-Кавказский федеральный университет, г. Ставрополь

Аннотация: в данной статье проводятся обзор и анализ зооразнообразия позвоночных прибрежных экосистем Красногвардейского района Ставропольского края.

Ключевые слова: фауна, амфибии, рептилии, птицы, млекопитающие.

Территория Красногвардейского района находится у северо-западного подножья Ставропольской возвышенности, где она переходит в Азово-Кубанскую низменную равнину. Территория расчленена долинами рек Егорлык и её притоками — Большой Гок, Малый Гок, Горькая Балка, Калалы, Татарка. Долины главных рек Егорлыка, Большого и Малого Гока идут в субширотном направлении [4, с. 23].

На крутых склонах речных долин и в поймах рек сохранились естественные разнотравно-типчаково-полынные растительные сообщества.

Остаточны четко дифференцированы 2 типа растительности:

- полынно-злаковый тип растительности;
- разнотравно-злаковый тип растительности [1, с. 30-38].

Животный мир водно-болотных угодий Красногвардейского района типичен для поверхностных водных объектов и степной зоны края. На исследуемой территории обитают 3 вида амфибий, 3 вида рептилий, 34 вида птиц, 9 видов млекопитающих [6, с. 51].

Все виды амфибий немногочисленны. Озёрная лягушка (*Pelophylax ridibundus*), жаба обыкновенная (*Bufo bufo*), а обыкновенный тритон (*Lissotriton vulgaris*) встречается крайне редко и нуждается в повсеместной охране и занесен в Красную книгу.

Из рептилий с водно-болотными угодьями связаны только болотная черепаха (*Emys orbicularis*), ящерица прыткая (*Lacerta agilis*) и оба вида ужей — обыкновенный (*Natrix natrix*) и водяной (*Natrix tessellata*) [2, с. 54-62].

Среди птиц водно-болотных угодий Красногвардейского района самой богатой является водная и околотовдная орнитофауна. По характеру пребывания в основном они представлены гнездящимися и пролётными.

Из воробьиных в тростниково-рогозовых зарослях водоемов обитает дроздовидная камышовка (*Acrocephalus arundinaceus*), чья громкая трескучая песня особенно часто слышна по ночам. Довольно много серых ворон (*Corvus cornix*) и обыкновенных кукушек (*Cuculus canorus*). Серых ворон привлекают большие колониальные скопления чаек, куликов и других птиц водно-болотного комплекса, гнезда, которых они разоряют; кукушек влечет сюда многочисленность камышовок, которые являются основным кормом для их птенцов. Густые заросли камыша по берегам водоемов заселил обыкновенный фазан (*Phasianus colchicus*). Серая куропатка (*Perdix perdix*) и обыкновенный перепел (*Coturnix coturnix*) – жители прибрежных лугов.

Многочисленна группа водоплавающих птиц. Самый распространенный вид гусеобразных – кряква (*Anas platyrhynchos*). Она придерживается небольших заросших водоемов. Помимо нее на них гнездятся серая утка (*Anas strepera*),

чирок-свиистунок (*Anas crecca*), чирок-трескунок (*Anas querquedula*) красноносый нырок (*Netta rufina*). Распространены крупные ярко окрашенные утки пеганка (*Tadorna tadorn*) и огарь (*Tadorna ferruginea*), лебедь-шипун (*Cygnus olor*), серый гусь (*Anser anser*).

На всех водоемах так же много аистообразных птиц. Чаще всего можно увидеть серую цаплю (*Ardea cinerea*), реже – большую (*Ardea alba*) и малую белых (*Egretta garzetta*) цапель. По ночам слышен протяжный крик большой выпи (*Botaurus stellaris*). В то же время ее близкий родственник – малая выпь или волчок (*Ixobrychus minutus*) активен днем.

Журавлеобразные, в основном представлены семейством пастушковых. Лысуха (*Fulica atra*), камышица или болотная курочка (*Gallinula chloropus*).

Поганкообразные представлены большой поганкой или чомгой (*Podiceps cristatus*).

Самыми примечательными птицами водоемов являются чайки, крачки и кулики.

Чайки хохотунья (*Larus cachinnans*), черноголовая (*Ichthyiaetus melanocephalus*) и сизая (*Larus canus*), а также речная (*Sterna hirundo*) и малая (*Sterna albifrons*) крачки образуют крупные колониальные поселения.

Ходулочник (*Himantopus*), шилоклювка (*Recurvirostra avosetta*), малый зук (*Charadrius dubius*) – довольно часто встречаемые птицы.

Пернатых хищников представляют болотный лунь (*Circus aeruginosus*), питающийся мелкими млекопитающими и птицами, орлан-белохвост (*Haliaeetus albicilla*), пустельга обыкновенная (*Falco tinnunculus*) [3, с. 132-175].

Млекопитающие немногочисленны. Здесь встречается водяная полевка, или водяная крыса (*Arvicola terrestris*), ондатра (*Ondatra zibethicus*). На территории прибрежных, тростниковых зарослей, лесополос и лугов обитают: енотовидная собака (*Nyctereutes procyonoides*), заяц-русак (*Lepus europaeus*), каменная куница (*Martes foina*), ласка (*Mustela nivalis*), лисица (*Vulpes vulpes*) [5, с. 250-300 с.].

Характерной чертой фауны Красногвардейского района является смешение типичных степных видов и животных водно-болотного местообитания.

Список литературы

1. Амелин И.С. Почвенно-геоботанические очерки Ставрополя. Ставрополь, 2010. 170 с.
2. Банников А.Г., Даревский И.С., Иценко В.Г., Рустамов А.К., Щербак Н.Н. Определитель земноводных и пресмыкающихся фауны СССР. М., 1977. 415 с.
3. Велик В.П. Птицы искусственных лесов степного Предкавказья: Состав и формирование орнитофауны в засушливых условиях / В.П. Велик. Кривой рог: «Минерал», 2009. 216 с.
4. Ефремов Ю.В. Голубое ожерелье Кавказа. Л.: Гидрометиздат., 1998. 160 с.
5. Сатунин К.А. Млекопитающие Кавказского края, изд. 1915 г., Ставрополь, 2005. 600 с.
6. Хохлов А.Н. Животный мир Ставрополя. Ставрополь, 2000. 165 с.