

Федеральное государственное бюджетное образовательное
учреждение высшего профессионального образования
«Чувашский государственный университет имени И.Н. Ульянова»

Харьковский государственный педагогический университет
имени Г.С. Сковороды

Актюбинский региональный государственный университет
имени К. Жубанова

Центр научного сотрудничества «Интерактив плюс»

Актуальные направления научных исследований: от теории к практике

Сборник материалов
IV Международной научно-практической конференции

УДК 08
ББК 72
А43

Рецензенты: **Бекназаров Рахым Агибаевич**, д-р ист. наук, профессор «АРГУ им. К. Жубанова», Республика Казахстан
Иваницкий Александр Юрьевич, канд. физ.-мат. наук, профессор, декан факультета прикладной математики, физики и информационных технологий ФГБОУ ВПО «ЧГУ им. И.Н. Ульянова»
Рябинина Элина Николаевна, канд. экон. наук, профессор, декан экономического факультета ФГБОУ ВПО «ЧГУ им. И.Н. Ульянова»

Редакционная

коллегия: **Широков Олег Николаевич**, главный редактор, д-р ист. наук, профессор, декан историко-географического факультета ФГБОУ ВПО «ЧГУ им. И.Н. Ульянова», член общественной палаты Чувашской Республики 2-го созыва
Абрамова Людмила Алексеевна, д-р пед. наук, профессор ФГБОУ ВПО «ЧГУ им. И.Н. Ульянова»
Яковлева Татьяна Валериановна, ответственный редактор, генеральный директор ЦНС «Интерактив плюс»
Чуприна Елена Михайловна, помощник редактора

Дизайн

обложки: **Катякова Наталия Михайловна**, дизайнер

А43 **Актуальные направления научных исследований: от теории к практике** : материалы IV Междунар. науч.-практ. конф. (Чебоксары, 02 апр. 2015 г.) / редкол.: О. Н. Широков [и др.]. – Чебоксары: ЦНС «Интерактив плюс», 2015 – 260 с.

ISBN 978-5-906626-72-1

В сборнике представлены материалы участников IV Международной научно-практической конференции, посвященные актуальным направлениям развития образования и науки. Приведены результаты теоретических и прикладных изысканий представителей научного и образовательного сообщества в данной области. Предназначен для широкого круга читателей.

ISBN 978-5-906626-72-1

УДК 08
ББК 72

© Коллектив авторов, 2015
© Центр научного сотрудничества «Интерактив плюс», 2015

Предисловие



Центр научного сотрудничества «Интерактив плюс», совместно с Федеральным государственным бюджетным образовательным учреждением высшего профессионального образования «Чувашский государственный университет имени И.Н. Ульянова», Актюбинским региональным государственным университетом имени К. Жубанова и Харьковским национальным педагогическим университетом им. Г.С. Сковороды представляют сборник материалов по итогам IV Международной научно-практической конференции **«Актуальные направления научных исследований: от теории к практике»**.

В сборнике представлены статьи участников IV Международной научно-практической конференции, посвященные приоритетным направлениям развития науки и образования. В 92 публикациях нашли отражение результаты теоретических и прикладных изысканий представителей научного и образовательного сообщества в данной области.

По содержанию публикации разделены на основные направления:

«Географические науки», «Естественные науки», «История и политология», «Культурология и искусствоведение», «Педагогика», «Психология», «Сельскохозяйственные науки», «Социология», «Технические науки», «Филология и лингвистика», «Философия», «Экономика», «Юриспруденция».

Авторский коллектив сборника представлен широкой географией: городами России (Москва, Санкт-Петербург, Алдан, Армавир, Архангельск, Астрахань, Барнаул, Благовещенск, Волгоград, Воронеж, Екатеринбург, Елабуга, Ижевск, Иркутск, Казань, Калининград, Кемерово, Киров, Красноярск, Курган, Курск, Лабинск, Лесосибирск, Набережные Челны, Нижнекамск, Нижний Новгород, Орел, Первомайск, Петрозаводск, Ростов-на-Дону, Симферополь, Ставрополь, Стерлитамак, Сургут, Тара, Тольятти, Томск, Тула, Тюмень, Уфа, Хабаровск, Челябинск, Чита, Якутск, Ярославль), Республики Казахстан (Астана) и Украины (Киев).

Среди образовательных учреждений выделяются следующие группы: академические учреждения (Армавирская государственная педагогическая академия, Воронежская государственная медицинская академия им. Н.Н. Бурденко), университеты и институты России (Алтайский государственный университет, Балтийский федеральный университет им. И. Канта, Башкирский государственный педагогический университет им. М. Акмуллы, Волгоградский государственный технический университет, Воронежский государственный университет, Вятский государственный университет, Дальневосточный государственный аграрный университет, Забайкальский государственный университет, Ижевский государственный технический университет имени М.Т. Калашникова, Институт экономики, Иркутский государственный университет, Казанский (Приволжский) федеральный университет, Казанский государственный университет культуры и искусств, Казанский национальный

исследовательский технологический университет, Кемеровский технологический институт пищевой промышленности (университет), Краснодарский университет МВД России, Крымский федеральный университет имени В.И. Вернадского, Кубанский государственный университет, Курганский государственный университет, Курский государственный медицинский университет Министерства здравоохранения Российской Федерации, Московский педагогический государственный университет, Московский университет МВД России им. В.Я. Кикотя, Национальный исследовательский Томский государственный университет, Национальный минерально-сырьевой университет «Горный», Омский государственный педагогический университет, Орловский государственный институт экономики и торговли, Петрозаводский государственный университет, Российский государственный педагогический университет им. А.И. Герцена, Российский государственный университет правосудия, Российский химико-технологический университет им. Д.И. Менделеева, Российский экономический университет имени Г.В. Плеханова, Санкт-Петербургский государственный университет телекоммуникаций им. проф. М.А. Бонч-Бруевича, Северный (Арктический) федеральный университет имени М.В. Ломоносова, Северный государственный медицинский университет, Северо-Восточный федеральный университет им. М.К. Аммосова, Северо-Кавказский федеральный университет, Сибирский юридический институт ФСКН России, Тольяттинский государственный университет, Тульский государственный педагогический университет им. Л.Н. Толстого, Тюменский государственный университет, Уральский государственный экономический университет, Уфимский государственный нефтяной технический университет, Южно-Уральский государственный университет, Южный федеральный университет), Республики Казахстан (Казахский агротехнический университет им. С. Сейфуллина) и Украины (Институт кибернетики им. В.М. Глушкова НАНУ, Киевская православная богословская академия).

Большая группа образовательных учреждений представлена колледжами и техникумами, лицеями, средними общеобразовательными школами и детскими садами.

Участники конференции представляют собой разные уровни образования и науки от докторов и кандидатов наук ведущих вузов страны, профессоров, доцентов, аспирантов, магистрантов и студентов до преподавателей вузов, учителей школ и воспитателей детских садов.

Редакционная коллегия выражает глубокую признательность нашим уважаемым авторам за активную жизненную позицию, желание поделиться уникальными разработками и проектами, участие в IV Международной научно-практической конференции **«Актуальные направления научных исследований: от теории к практике»**, содержание которой не может быть исчерпано. Ждем Ваши публикации и надеемся на дальнейшее сотрудничество.

Главный редактор – д-р ист. наук, проф.
Чувашского государственного университета имени И.Н. Ульянова,
декан историко-географического факультета
Широков О.Н.

ОГЛАВЛЕНИЕ

ГЕОГРАФИЧЕСКИЕ НАУКИ

Емелина Ю.Б. Страноведение в системе географических наук 10

ЕСТЕСТВЕННЫЕ НАУКИ

Зиновьев М.М., Трифонова А.В., Харенков В.А. Лазерная генерация в тонких слоях допированных наночастицами алюминия 13

Левин К.Л., Штырляева Т.Е., Безматерных А.В. Применение импедансных методов для исследования диффузии через нанопористые пленки 15

ИСТОРИЯ И ПОЛИТОЛОГИЯ

Барнакова Е.В., Арзуманов И.А. Общественное движение женщин во 2-ой половине XIX века 18

Баяндылгырова В.Б., Артюшенкова Е.В. Война как социальное явление 20

Седельникова Н.А. Источники по изучению процесса образования и исчезновения населенных пунктов (по материалам Знаменского района).. 21

Чубинова Т.Г. Нижне-Архызский историко-архитектурный комплекс.... 23

КУЛЬТУРОЛОГИЯ И ИСКУССТВОВЕДЕНИЕ

Егорова С.В. Педализация пианиста в процессе исполнительского постижения эмоционального содержания музыкального произведения 25

МЕДИЦИНСКИЕ НАУКИ

Жданова О.А., Гурович О.В., Конопля И.С. Оценка окружностей головы и грудной клетки школьников Воронежской области с использованием российских справочных показателей 31

Котенёва И.В., Ковтун Р.П. Биологически активные добавки и физическая культура 36

Чиркова С.В., Фоменко О.И. Роль медицинской сестры в улучшении качества жизни пациентов после мастэктомии 38

ПЕДАГОГИКА

Александрова А.А., Абрамова Н.А. Развитие исторической лексики у старшеклассников с нарушением интеллекта в учебном процессе 43

Андрущак Н.И. Педагогические условия патриотического воспитания в лицее юридического профиля 46

Бабиева Н.А. Информационные технологии как средство профессиональной подготовки студентов 48

Бальчионене Н.И., Тарасов К.Г. Шведский язык в Финляндии: проблемы и решения 50

Богданова А.И., Абрамова Н.А. Развитие лексической стороны речи у старшеклассников с нарушением интеллекта на уроках естествознания (на примере курса «Животные»)..... 52

<i>Бородина Н.М.</i> Мастер-класс «Театрализованная игра».....	55
<i>Василиванова С.И., Галкина М.Л., Грязнова Л.А.</i> Модернизация воспитательно-образовательного процесса в дошкольном образовательном учреждении	57
<i>Габидуллина Л.Ш.</i> Путешествие в космос	59
<i>Герасимова Е.К.</i> Контролирующие материалы на основе сервисов Веб 2.0	61
<i>Гимадиев А.М.</i> О проблемах взаимоотношений родителей и повзрослевших детей	64
<i>Годинов А.Н.</i> К разработке концепции научно-методического обеспечения внедрения всероссийского физкультурно-спортивного комплекса в работу образовательных организаций общего и профессионального образования ...	66
<i>Данилевич И.Н.</i> Научное исследование – путь к формированию профессиональной, творческой личности будущего специалиста	68
<i>Кичук К.Ю.</i> Значимость личности педагога и учащегося в поликультурном образовательном пространстве	70
<i>Макаев Х.Ф., Макаева Г.З.</i> Формирование речевых навыков студентов неязыковых вузов	74
<i>Марданов М.В.</i> Применение нечеткого моделирования в квалиметрии образования.....	76
<i>Николаева В.И., Буянова Т.А.</i> Педагогические условия для создания декоративных композиций Жостово детьми старшего дошкольного возраста	79
<i>Новикова Г.А., Соловьев А.Г., Новикова Л.А.</i> К вопросу подготовки студентов в области обучения методам здорового образа жизни.....	82
<i>Окунева Т.В., Редькина А.С.</i> Изучение политически корректной лексики в английском языке как способ формирования лингвокультурологической компетенции будущих специалистов	84
<i>Пихтина О.А.</i> Профилактика наркомании сегодня.....	87
<i>Толочко Е.И.</i> Применение современных педагогических практик при формировании культуры безопасного поведения школьников на дороге	89
<i>Шегельман И.Р., Годинов А.Н., Крупко А.М.</i> Некоторые аспекты внедрения комплекса физического воспитания ГТО	93
<i>Шестакова Т.Н., Фокин Н.И., Шевченко В.А.</i> Проблемы образования в контексте национальной безопасности России	94

ПСИХОЛОГИЯ

<i>Божукова Е.М.</i> Структура профессиональной компетентности руководителей предприятий	97
<i>Ефремов А.Ю., Селютина Ю.В.</i> Социально-психологическая проблематика государственной поддержки беженцев.....	99
<i>Нестеренок А.С., Леванова Е.А.</i> Благоприятный социально-психологический климат в подростковых коллективах	102

СОЦИОЛОГИЯ

<i>Антонович И.В., Воробьева А.А., Иваницкая М.С.</i> Обучение по направлению «Социальная работа» как фактор формирования толерантного отношения к людям с особыми потребностями	105
<i>Бальчюнене Н.И.</i> Наукометрические показатели творческого коллектива в Российском индексе научного цитирования	106
<i>Зальцман Д.А., Антонович И.В.</i> Развитие добровольчества в России: исторический аспект	108
<i>Садыкова Н.Р., Максимова С.Г.</i> Характеристика основных компонентов социальной безопасности личности	110

ТЕХНИЧЕСКИЕ НАУКИ

<i>Акулинин И.В.</i> Изменение оптической плотности в растворах на основе сухого молока	113
<i>Воронин И.А.</i> Объекты интеллектуальной собственности, направленные на повышение надежности функционирования роторных дробилок	118
<i>Демьянов В.Н., Барчахова Е.А.</i> Вмонтированные в здания и сооружения подъемные гаражи	119
<i>Киреев О.С.</i> Математические модели стереозрения	121
<i>Кожевникова Н.Ю., Яшина Т.А., Хасанов А.Р.</i> Внедрение автоматизированных систем управления паровыми котлами на теплоэлектростанциях	124
<i>Колпаков В.М., Михайличенко А.И., Норов А.М.</i> Новая энергосберегающая технология производства нитродиамофоски	125
<i>Коновалов Д.П.</i> Автоматизация процесса закупок в отделе снабжения производственного предприятия	128
<i>Пуляк Д.Н., Кочергина Е.А., Филимонова А.А.</i> Сравнение методов настройки ПИД-регуляторов	Ошибка! Значение не определено.
<i>Саввин А.Н., Петров М.Г.</i> Энергосберегающая технология в многоэтажных домах	135
<i>Федотов П.С., Норов А.М., Петропавловский И.А.</i> Новая гибкая технология получения гранулированных сложных серосодержащих фосфорно-калийных удобрений	137
<i>Шемахин Е.Ю.</i> Моделирование открытых СМО с ограничениями. Общий алгоритм	140

ФИЛОЛОГИЯ И ЛИНГВИСТИКА

<i>Бадестова А.В.</i> Концептосфера «пища» в русской паремиологической картине мира: ретроспективные характеристики	143
<i>Дмитриенко Л.С.</i> Формирование универсальных учебных действий на уроках русского языка	145
<i>Емелина М.В.</i> «Узорный покров» С. Моэма в литературоведческом и лингвостилистическом аспектах	147

<i>Иванова А.М., Павлова И.П.</i> Бытовая лексика в русских старожильческих говорах Якутии как отражение специфики языковой картины мира	151
<i>Иванова М.И., Павлова И.П.</i> Семантика якутских имен	156
<i>Инюточкина А.Д., Жарина О.А.</i> Влияние аббревиатур интернет-дискурса на процесс речевой коммуникации	158
<i>Кремер Л.А.</i> К вопросу о сущности метода контент-анализа в современных лингвистических исследованиях	161
<i>Матвеева Е.Г., Егорова К.Г.</i> Сложносокращенные слова с иноязычным компонентом в современном корейском языке	163
<i>Саввин А.Н., Саввина К.С.</i> Сопоставление русских, якутских, английских и китайских невербальных средств общения как один из способов формирования лингвокультурной компетентности	167
<i>Салимова Ю.Д., Амирова О.Г.</i> Образ-символ в портретном описании героя художественного произведения	170
<i>Селезнева Е.С.</i> Клятвенные уверения как способ выражения уверенности (на материале русского и английского языков)	173
<i>Скорородько Ю.С., Пахомова Ю.Е.</i> Интертекстуальность в романах Бориса Акунина	175
<i>Шамкова Е.А.</i> Трудности при переводе научно-технических текстов ..	181
<i>Шапшова С.А., Божкова Г.Н.</i> Карпеневтический и соундальный коды как средства создания образа лирического героя в интимной лирике Г.Н. Капанова	183

ЭКОНОМИКА

<i>Алиев К.Д., Назарова Н.Е.</i> Региональные интегрированные объединения как форма эффективной организации производства	187
<i>Бальчионене Н.И.</i> К выбору направлений интенсификации связей Республики Карелия с Финляндией	190
<i>Борисова И.С.</i> Имитационное моделирование реализации программы развития экономики региона как инструмент стратегического управления ..	192
<i>Веретинова О.С., Валуйский А.В.</i> Теоретические аспекты оценки влияния факторов на организацию	194
<i>Жарова А.Р.</i> Роль финансового анализа в формировании конкурентоспособного предприятия	196
<i>Иванушкин Н.С., Кириин И.А.</i> Особенности финансирования строительных проектов в России	198
<i>Илюхина С.В., Столяров Е.А.</i> Исследование уровня социально-экономической активности студенческой молодёжи	201
<i>Колосов С.В., Имамова Л.Ф.</i> Информационно-правовые аспекты использования электронной подписи в документообороте	202
<i>Конькина Е.В., Ветошкина Е.Ю.</i> Раскрытие информации о финансовых результатах как фактор создания стоимости компании	205

Кыштымова Е.А. Методика анализа дивидендной политики в использовании собственного капитала предприятий.....	208
Лытнева Н.А. Методический инструментарий оценки кадров в управлении персоналом организации.....	212
Осинцева В.М. Качество жизни пожилых людей современной России..	216
Старкова Т.Н., Борисова В.А. Интернет-площадки и рациональные покупки	219
Терюхов Я.И. Модель выбора и оценки поставщиков с использованием математического метода нечеткой логики.....	224

ЮРИСПРУДЕНЦИЯ

Арустамян Э.Д., Копченко И.Е. Интеллектуальная собственность как объект административно-правовой охраны.....	226
Беглярова Э.А., Копченко И.Е. Вредная для несовершеннолетних информация как объект административно-правового регулирования	228
Вартанян М.С., Копченко И.Е. Общая характеристика института административной ответственности в сфере охраны интеллектуальных прав..	230
Колодин Д.М., Копченко И.Е. Особенности административно-правового регулирования пограничного режима в Российской Федерации.....	232
Копченко И.Е., Баева Л.Ю. Понятие «потерпевший» в производстве по делам об административных правонарушениях.....	234
Копченко И.Е. Применение материально-правовых норм, определенных на основании коллизионной нормы.....	236
Кудинов В.В. Теоретические аспекты правового регулирования обеспечения военной безопасности государства	239
Щербачева Л.В. Соглашение по торговым аспектам прав интеллектуальной собственности.....	244
Якушев В.А. Правовое регулирование системы кормления в Древнерусском государстве и на Руси в удельный период	246

СЕЛЬСКОХОЗЯЙСТВЕННЫЕ НАУКИ

Садовская Е.В., Кидяева Н.А., Шишкова Л.И. Особенности производства овощей защищенного грунта в СХПК «Тепличный»	249
---	-----

ФИЛОСОФИЯ

Бальчюнене Н.И. Российские физики в зеркале Российского индекса научного цитирования	252
Кульжанова Ж.Т., Сарина Г.С. Технологическое освоение реальности человеком.....	254
Прус В.И. Понятие о сектах, их возникновение и методы воздействия..	256

ГЕОГРАФИЧЕСКИЕ НАУКИ

Емелина Юлия Борисовна
учитель географии первой категории
ГБОУ «Васильевская кадетская
школа-интернат имени Героя
Советского Союза Н. Волостнова»
пгт Васильево, Республика Татарстан

СТРАНОВЕДЕНИЕ В СИСТЕМЕ ГЕОГРАФИЧЕСКИХ НАУК

Аннотация: статья посвящена проблеме современного страноведения, которое обобщает данные большого числа разных наук (географии, истории, этнографии, экологии, экономики, социологии, лингвистики и др.) и является важной синтетической географической дисциплиной. Автор соглашается с мнением Я.Г. Машбица о том, что страноведение не только органично вписывается в современный этап развития географии, но и остается одним из основных направлений ее прогресса.

Ключевые слова: страноведение, краеведение, страна, край, регион.

В настоящее время можно отметить возрождение интереса к страноведению в связи с интенсивным развитием внутреннего и международного туризма и восстановлением позиций комплексного страноведения как важного направления в географии. Появляются красочные географические энциклопедии, новые издания географических научно-популярных журналов. Именно страноведческие издания являются самыми востребованными у туристов, отправляющихся в ту или иную страну, и широкого круга любознательных читателей, любителей географической литературы.

Страноведение, дисциплина в системе географических наук, занимающаяся комплексным изучением материков, стран, крупных районов.

Страноведение показывает, как проявляются на конкретных отдельных территориях общие закономерности и типологические черты, устанавливаемые соответственно физической географией и экономической географией. Страноведение – старейшая ветвь географии, возникшая ещё в античном мире и вызванная к жизни практическими потребностями людей в познании различных стран. В течение тысячелетий, начиная с Геродота и Страбона, оно носило универсальный характер, охватывая все стороны природы, истории, населения, экономики, культуры и политики.

Роль страноведения в обществе определяется, прежде всего, его просветительским и мировоззренческим значением. Оно помогает человеку преодолеть отчуждение, Страноведение участвует в создании географической картины мира, вырабатывая «визитные карточки» стран и районов. Тем самым оно вводит географию «общепризнанным элементом в сокровищницу национальной культуры». Другая важнейшая функция страноведения – информационная. Она состоит в сборе, хранении и предоставлении возможностей использования сведений о географии страны и ее районов.

Идеи комплексного страноведения наиболее глубоко разрабатывались известным географом-страноведом Я.Г. Машбицем, который отмечал, что комплексное страноведческое изучение России и ее регионов, а также зарубежных

стран – важная составляющая часть междисциплинарного исследования мирового развития и глобальных проблем человечества.

В последние годы и в настоящее время в России и за рубежом обострился интерес к страноведению как к комплексной географической дисциплине, сочетающей в себе разнообразные знания об отдельных регионах Земли, о континентах и об их частях, о горных и равнинных странах, о государствах с населяющими их народами, об особенностях их природы, хозяйства и культуры. Поэтому страноведение как научная область и учебная дисциплина в географии приобретает все большее значение в географическом образовании. По мнению А.Г. Исаченко, в настоящее время у современного страноведения много нерешенных проблем, среди которых наиболее сложная – создание *действительного синтетического комплекса* из разнообразных фактических материалов о странах мира. Комплексное страноведение призвано объединить на современном уровне широкий спектр физико-географических и общественно-географических знаний о странах и регионах, о природе и ресурсах отдельных территорий, их народонаселении, культуре и истории развития, о социально-экономических, политических и экологических проблемах. В современных условиях следует признать, что нельзя отправляться в путешествие, не ознакомившись с географической картой, не имея сведений о природных условиях, обычаях и нравах народов, хозяйстве и политике в той стране или территории, куда направляется турист. Менеджер туристской фирмы, организатор путешествия, туристской программы должен хорошо знать все особенности. Необходимую для этого информацию дает комплексное страноведение.

Страноведение связано, прежде всего, с описанием территорий регионов и стран и определением их естественных рубежей, с выявлением определенных пространственных и временных особенностей, присущих данным территориям и расположенным на них природным и антропогенным явлениям и объектам. Описание территорий регионов и стран мира должно производиться в соответствии с предметом исследования. Таких предметов в страноведении в зависимости от цели изучения страны может быть много: природа страны в целом и ее отдельные составляющие (климат, рельеф, природные воды и др.); население страны, его численность, расовый и этнический состав, языки, религии и др.; экономика страны, уровень ее развития, специализация сельского хозяйства и промышленности и т. д. Итак, основными предметами исследования в страноведении являются природа, население и хозяйство на территории страны или региона. Современные страноведческие исследования связывают разнообразные предметы в единый страноведческий комплекс, который позволяет сформировать более или менее объективный образ страны. Все это изучается на уроках географии с 7 по 11 класс. В соответствии с Законом РФ «Об образовании», в школе ведется региональный (национально-региональный) компонент на уроках географии. При этом краеведение является важным элементом регионального компонента.

Краеведение – узорегиональная наука, связанная с изучением родного края, малой родины, микрорегиона, т.е. относительно небольшого региона (области, района, города). Таким образом, логически проистекает иерархическое подразделение территорий по размерам на регион, страну и край.

Регион – это относительно крупная территория мира, континента, части света или крупного государства, группа стран (Азиатско-Тихоокеанский регион, Восточно-Африканский регион, Западная Европа, Ближний Восток и т.п.).

Страна – это либо природная (физико-географическая) страна, являющаяся частью континента или крупного региона, характеризующаяся единством геоструктуры (платформа, плита, щит, орогеническая структура), особенностями макроклимата, широтно-зональной структуры или высотной поясности (например, Русская равнина, Западная Сибирь; Алтай-Саянская горная страна,

Кавказская горная страна), либо страна в значении государства (Россия, США, Франция, Ватикан и др.).

Край – часть страны (район, область), региона, иногда области, не всегда совпадающая с административными единицами, обычно прилежащая к какой-либо географической границе, особому природному району или крупному географическому объекту (морю, горам, реке, озеру). Все это тесно связано с дисциплиной страноведением.

Итак, страноведение очень важная и необходимая в наше современное время наука, особенно на уроках географии.

Список литературы

1. Машбиц Я.Г. Комплексное страноведение. – Смоленск: 1998. – 235 с.
2. Вопросы географии. Сборник 16. Страноведение: состояние и задачи. – М: Мысль, 1981. – 255 с.
3. Мироненко В.В. Страноведение: теория и методы. – М: Аспект Пресс, 2001. – 267 с.
4. Кочетов Э.Г. Геоэкономика. (Освоение мирового экономического пространства). – М, 2002.
5. Содружество независимых государств и страны мира. Статистический сборник. / Статкомитет СНГ. – М: 2002. – 324 с.
6. Страноведение в системе географических наук. [Электронный ресурс]. Режим доступа: <http://www.irbis.vegu.ru/repos/12114/HTML/7.htm>

ЕСТЕСТВЕННЫЕ НАУКИ

Зиновьев Михаил Михайлович
магистрант

Трифопова Алина Витальевна
студентка

Харенков Владимир Александрович
аспирант

ФГАОУ ВО «Национальный исследовательский
Томский государственный университет»
г. Томск, Томская область

ЛАЗЕРНАЯ ГЕНЕРАЦИЯ В ТОНКИХ СЛОЯХ ДОПИРОВАННЫХ НАНОЧАСТИЦАМИ АЛЮМИНИЯ

Аннотация: в статье описываются экспериментально полученные результаты, показывающие, что внедрение агломератов наночастиц алюминия с концентрацией порядка 10^7 см^{-3} в раствор R6G толщиной 20 мкм понижает пороги безрезонаторной лазерной генерации примерно на два порядка величины по сравнению с порогом вынужденного излучения в слое чистого раствора R6G.

Ключевые слова: агломераты, лазерная генерация, наночастицы, вынужденное излучение.

В настоящее время в лазерной физике сформировалось и интенсивно развивается новое направление – random lasing – случайная лазерная генерация в нанодисперсных активных средах. Основные положения random lasing и их многочисленные практические приложения можно найти, например, в обзоре [1]. Физической причиной развития лазерной генерации в рассеивающих средах с лазерно-активными молекулами является формирование положительной обратной связи в таких композитных средах за счет многократного рассеяния вынужденного вторичного излучения в возбужденной диффузно-рассеивающей активной среде. Работа по повышению эффективности безрезонаторной генерации в таких композитах идет в основном в направлении использования в качестве эффективных рассеивателей плазмонно-резонансных наночастиц, к которым в видимом диапазоне относятся наночастицы серебра и золота. Для расширения спектрального диапазона плазмонно-резонансных свойств наночастиц этих материалов ведется активный поиск в направлении изменения их пространственных конфигураций за счет придания наночастицам формы эллипсов, звездочек, создания оболочечных наночастиц. В своих теоретических и экспериментальных работах [2; 3], опираясь на известные электродинамические расчеты [4] и следствия из теории Парселла [5], мы предложили в некотором смысле альтернативный подход – использовать в качестве рассеивателей не одиночные наночастицы, а агломераты из наночастиц, причем не обязательно плазмонно-резонансных. Из электродинамики известно, что вблизи поверхности металлических частиц происходит пространственное перераспределение падающего поля, а именно, возникают локальные поля повышенной плотности мощности (на один-два порядка и более превышающие величину падающего поля). При этом увеличивается число возбужденных молекул и за счет эффекта Парселла увеличивается скорость спонтанных переходов в молекулах, в результате чего за время действия накачки образуется большое число фотонов вынужденного излучения.

В данной работе приводятся результаты измерения спектрально-энергетических характеристик лазерной генерации в тонких слоях растворов родамина 6G (толщина слоя 20 мкм) с агломерированными наночастицами Al, т.к. в метаматериалах обычно используют тонкие слои оптических материалов.

Концентрация красителя составляла 10^{-3} моль/л. В эксперименте исследуемые растворы помещались между двумя покровными стеклами и облучались импульсами второй гармоники излучения лазера на АИГ- $N^{d3:P}$ ($\Delta t=6$ нс, $\lambda=532$ нм). Плавная регулировка энергии накачки осуществлялась с помощью поляризационной призмы Глана-Томпсона. Спектры свечения растворов регистрировались спектрометром AvaSpec-ULS2048L-USB2.

Концентрация частиц в растворе варьировалась от 20% до 0,002% объемных долей, что соответствует диапазону концентраций от $3 \cdot 10^9$ см $^{-3}$ до 10^6 см $^{-3}$. По спектрам, полученным при различных концентрациях агломератов, построена зависимость интенсивности излучения генерации в растворах от концентрации частиц при фиксированной величине надпороговой энергии накачки (рис. 1, а). Из рисунка видно, что максимальная эффективность генерации достигается при концентрации частиц с объемной долей 0,6% ($3 \cdot 10^7$ см $^{-3}$). Эта концентрация была определена как оптимальная. На рис. 1, б представлена зависимость интенсивности свечения раствора с концентрацией 0,6% от энергии накачки (кривая 1) и там же зависимость полуширины спектра свечения раствора от энергии накачки (кривая 2).



Рис. 2. Зависимость интенсивности свечения раствора R6G+Al от концентрации наночастиц алюминия – а; зависимость интенсивности свечения раствора R6G+Al от энергии накачки, при концентрации алюминия 0,6% (черная кривая) и зависимость ширины $\Delta\lambda$ спектра генерации раствора R6G+Al (красная кривая) при концентрации наночастиц алюминия 0,6% – б

Видно, что в сравнительно небольшой области изменения энергии накачки полуширина спектра быстро уменьшается от 30 нм (спонтанная люминесценция) до 5–7 нм (генерация). При этом кривая интенсивности резко увеличивает угол наклона. Все это свидетельствует о переходе системы в режим генерации. На рис. 3 показана зависимость энергии порога генерации от концентрации частиц Al.

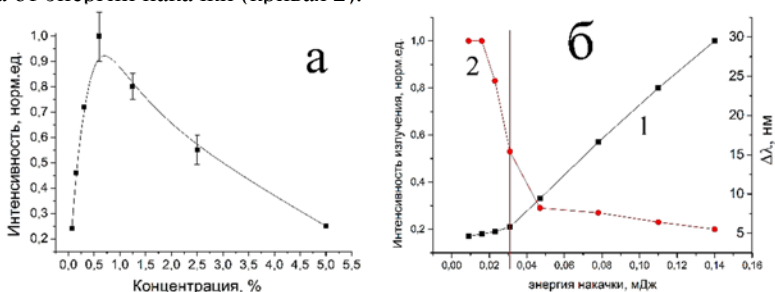

Рис. 3. Зависимость энергии порога генерации раствора R6G+Al от концентрации наночастиц алюминия; 1 – фрагмент кривой в области малых концентраций (0,002% – 0,02%); 2 – фрагмент кривой в области концентраций 0,02% – 10%

Видно, что существует достаточно большая область изменения концентраций агломератов (объемных долей 0,1–1%), в которой наблюдаются минимальные пороги генерации. Следует отметить, что в пределах этих концентраций пороги генерации уменьшаются в 300 раз по сравнению с порогом генерации в растворе красителя той же толщины 20 мкм без частиц.

Таким образом, из полученных экспериментальных результатов можно сделать следующие выводы:

1. Внедрение агломератов наночастиц алюминия с концентрацией порядка 10^7 см^{-3} понижает пороги безрезонаторной лазерной генерации примерно в 300 раз по сравнению с порогом вынужденного излучения в чистом растворе R6G.

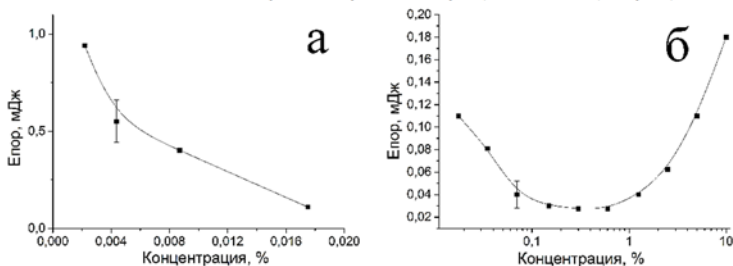
2. Существует достаточно широкая область изменений концентраций агломератов наночастиц алюминия (10^7 – 10^8 см^{-3}), в пределах которой реализуются минимальные пороги генерации.

3. Агломераты наночастиц алюминия могут быть использованы в качестве материала для получения низкопороговых лазерных излучателей по механизму random lasing.

Список литературы

1. Ramy G.S. El-Dardiry. Sources and gain in photonic random media / 2012. FNWI: Van der Waals-Zeeman Institute. – The Netherlands., 130 p.
2. Булыгин А.Д., Харенков В.А., Землянов Ал.А., Донченко В.А. // Материалы XX Международного Симпозиума «Оптика атмосферы и океана. Физика атмосферы». Новосибирск, 23–27 июня 2014 г. – С. В193-В196. – Томск: Изд-во ИОА РАН. – 2014.
3. Донченко В.А., Землянов Ал.А., Кривошеев Н.С., Харенков В.А. Влияние локальных полей вблизи агломерированных наночастиц на эффективность суперлюминесценции в растворах органического красителя // Оптика атмосферы и океана. – 2012 – Т.25. – №11 – С. 999–1002.
4. Sweatlock L.A., Maier S.A., Atwater H.A. Highly confined electromagnetic fields in arrays of strongly coupled Ag nanoparticles // Phys. Rev. – 2005. – V. 62. – P. 10 265–10 287.
5. Климов В.В., Дюкля М., Летохов В.С. // Квант. электроника. – 2001. – Т. 31. – №7. – С. 569–586.

Левин Кирилл Львович

канд. хим. наук, доцент

Штырляева Татьяна Евгеньевна

студентка

Безматерных Анастасия Владимировна

студентка

ФГБОУ ВПО «Национальный минерально-сырьевой университет «Горный»
г. Санкт-Петербург

**ПРИМЕНЕНИЕ ИМПЕДАНСНЫХ МЕТОДОВ
ДЛЯ ИССЛЕДОВАНИЯ ДИФФУЗИИ
ЧЕРЕЗ НАНОПОРИСТЫЕ ПЛЕНКИ**

Аннотация: в данной статье авторы исследовали электрохимическую импедансную спектроскопию, которая является неразрушающим методом контроля качества пленок, несущим важную информацию о таких процессах, как интегральная целостность пленки, ее характеристики как конденсатора и проницаемости для ионов. Извлечение данных диффузии из импедансных кривых представляет собой непростую задачу, требующую теоретической разработки и тщательно поставленных экспериментов. В данной работе исследовали диффузию через тонкие оксидные и полимерные пленки на поверхности металла методом электрохимической импедансной спектроскопии.

Ключевые слова: импедансная спектроскопия, коррозия, элемент Варбурга, алюминий, оксид алюминия, полимеры.

Введение

Целью данной работы является исследование возможностей метода ЭИС для характеристики коррозионно-защитных свойств тонких пленок на поверхности

металлов. В качестве коррозионно-активного раствора брали 1(м) % р-р хлорида натрия, в качестве защищаемого металла алюминий с электро-химически усиленным оксидом, (Al_2O_3) [1], покрытым полимерной пленкой на основе поливинилацетата.

Результаты и обсуждение

Электрохимическая импедансная-спектроскопия является неразрушающим методом характеристики нано-пористых пленок. Спектры электрохимического импеданса в зашифрованном виде нести ценную информацию о физических свойствах этих структур. Раскрытие этих данных является важной проблемой, которая требует союза моделирования, вычислений и высоких экспериментальных достижений [2].

Подробнее, импедансный метод основан на измерении полного сопротивления (импеданса) электрохимической ячейки и зависимости этого сопротивления от частоты переменного тока [3; 4].

Элемент, обозначенный на (рис. 3) символом «W» носит название импеданса Варбурга и подразумевает под собой соединенные последовательно сопротивление и емкость, зависящие от частоты.



Рис. 1. Фотография экспериментальной ячейки

Этот элемент описывает процессы массопереноса, в частности диффузию, которая во временной области подчиняется закону Фика:

$$\frac{\partial C}{\partial t} = D \cdot (\frac{\partial^2 C}{\partial x^2}). \tag{1}$$

Модуль импеданса уменьшается с увеличением частоты в соответствии с (2). Здесь λ – коэффициент пропорциональности, и его можно назвать коэффициентом Варбурга.

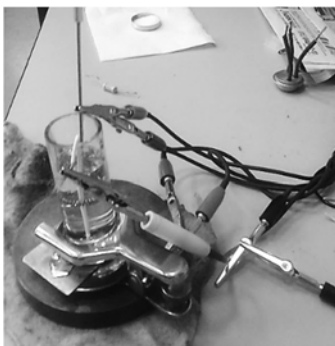

Рис. 2. Пример спектра импеданса, где $R_{п.з}$ – сопротивление переносу заряда, R_1 – сопротивление раствора, $C_{д.с}$ – емкость двойного электрического слоя



Рис. 3. Электрическая схема, соответствующая спектру импеданса, представленному на рис. 2.

С другой стороны, решение уравнения (1) с учетом электрохимических параметров приводит к выражению

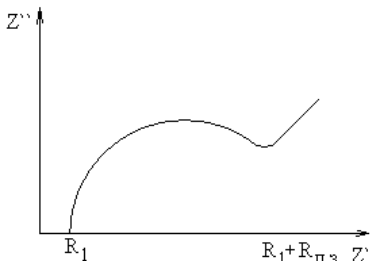
$$Z_w(j\omega) = k_f(j\omega D_0)^{-1/2} = k_f(j\omega D_0)^{-1/2}(1 - j),$$

что позволяет установить соотношение между параметром λ структурного элемента W и электрохимическими параметрами

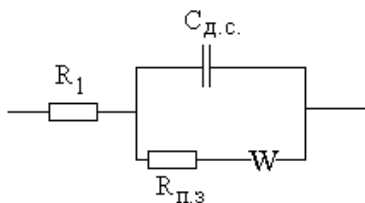
$$\lambda = k_f D_0^{-1/2},$$

где: k_f – константа скорости окислительной или восстановительной реакции, которая протекает на электродной поверхности, а D_0 – коэффициент диффузии частиц вещества, участвующего в реакции [3; 4].



Рис. 4. Диаграмма Бодэ исследуемой системы

Она представляет собой графики зависимостей сдвига фаз и модуля импеданса от частоты. Обычно значения частоты откладывают в логарифмическом масштабе.

Анализ диаграмм Бодэ и Найквиста показал, что в данном эксперименте вклад в импеданс вносили две структуры: пористый оксид алюминия и полимерная пленка. Эти структуры вели себя независимо, и каждая из них могла быть охарактеризована своей постоянной времени. Графики Найквиста показали однородную диффузию через пленки, позволившую сделать заключение об отсутствии коррозионных повреждений за время эксперимента (7 суток), что делает данную систему перспективной для дальнейших исследований.

Список литературы

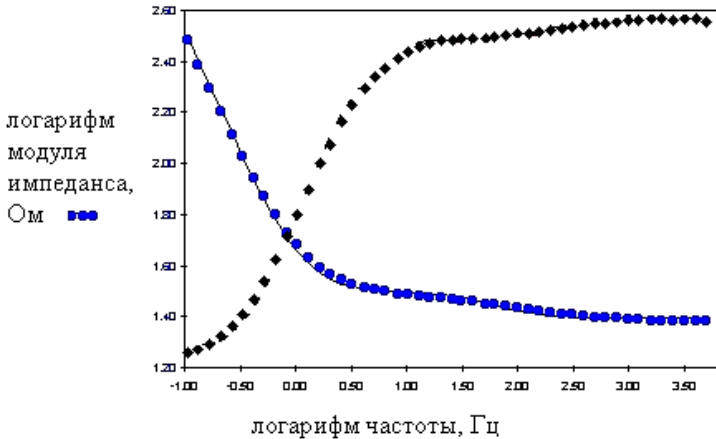
1. Levine, K.L., Tallman, D.E., Bierwagen, G.P. «Deposition of polypyrrole on porous aluminium oxide», ECS Transactions, (2005) 1 (4). – p. 81–91.
2. Bezmaternykh A.V., Levine K.L., Syrkov A.G., Pleskunov I.V., and Afanas'ev V.V. Application of electrochemical impedance Spectroscopy For Characterization of Nanoporous Films, Smart Nanocomposites, 2013, Vol. 4, issue 1. – p. 47–49.
3. Barsoukov E., Ross J. Macdonald. Impedance Spectroscopy. Theory, Experiment and Applications. Ed..N.Y., Wiley. 2005.
4. The Impedance Measurement Handbook. A Guide to Measurement Technology and Techniques. Agilent Technologies Co. Ltd. 2000–2003.

ИСТОРИЯ И ПОЛИТОЛОГИЯ

Барнакова Елена Викторовна
студентка

Арзуманов Игорь Ашотович
д-р культурологии, канд. филос. наук,
доцент, профессор

Юридический институт ФГБОУ ВПО «Иркутский
государственный университет»
г. Иркутск, Иркутская область

ОБЩЕСТВЕННОЕ ДВИЖЕНИЕ ЖЕНЩИН ВО 2-ОЙ ПОЛОВИНЕ XIX ВЕКА

Аннотация: работа посвящена проблемам становления основных прав человека и гражданина у женского населения в Российском государстве второй половины XIX века. Рассмотрены основные стадии зарождения движения женщин в борьбе за свои неотъемлемые права и свободы. Довольно полно раскрыты те факторы, которые послужили предпосылками для формирования общественного мнения данной направленности среди слабого пола. Работа составлена со взглядом в будущее и выявлением тенденций развития женского мнения на протяжении длительного периода, что, безусловно, является актуальным и в настоящее время.

Ключевые слова: женщины, труд женщины, равноправие, женская организация.

В истории российского права общественное женское движение за равноправие женщин складывается во второй половине XIX века в ходе процесса модернизации. Российское государство, сохранившее вплоть до 1917 года форму абсолютной монархии, не хотело воспринимать импульсы к обновлению, которые шли из недр общества. Государство подавляло гражданские инициативы, а также препятствовало становлению самостоятельных, независимых индивидов, в том числе – и женщин. Но тем не менее, власти приступили к реформированию, начав с отмены крепостного права.

Последствием реформы 1861 года явилось втягивание женщин в общественное производство. Вначале речь шла в основном о девушках из стремительно разорявшихся дворянских семей и представительницах разраставшегося разночинного слоя, которые вынуждены самостоятельно зарабатывать себе на жизнь. Именно они основали женское движение в стране. Они интересовались проблемами общества в целом, проблемами изменяющегося положения женщин, женской солидарности в преодолении трудностей.

С 1812 года начинается создаваться первая в истории русская женская организация – «Женское патриотическое общество». Забота о нуждающихся была основной целью этой организации. Борьба за равноправие женщин была значительно усложнена крепко устоявшимся образом женщины, как верной спутницы мужчины, а те женщины, которые выходили за привычные рамки семьи, встречали общественное неприятие. Женщины-профессионалы встречались с большим недоверием в кругах интеллигенции. Также важную роль в продвижении женских прав играли «беззаконные кометы в кругу расчисленного светил», которые призывали взглянуть по-другому на устоявшиеся стереотипы, ломали старые нравственные критерии и призывали к утверждению свободы личности.

В начале 1860-х годов происходит перелом в осознании общества по женскому вопросу. Появляется массовый интерес к правовому статусу русской женщины. В конце XIX века, женщины заинтересовались освещением своего

исторического прошлого. И тогда многочисленные активистки стали публиковать статьи, пытались дать научное основание женского неравенства при помощи обращения к историческим корням прошлого. На их взгляд, главными причинами нарушения прав женщин служили «утверждения патриархальных начал», влияние православия и распространение византийской литературы.

В 1859 году женские активистки создали организации «Общества доставления дешевых квартир и других пособий нуждающимся жителям Санкт-Петербурга» и «Общество для оказания материальной помощи беднейшему населению», которые получили название «феминистского триумвирата». Их целью являлись улучшение правового и финансового положения работниц, предоставление им новых рабочих мест. В Петербурге 1862 года была образована первая женская трудовая ассоциация «Общество женского труда». Основной борьбой женщин являлось получение права на равное образование с мужчинами. Борьба женщин за предоставление высшего женского образования содержится в работе В.В. Пономарёвой и Л.Б. Хорошиловой «Мир русской женщины: воспитание, образование, судьба. XVIII – начало XX в.». В то же время женщины стали собирать многочисленные петиции в предоставлении им права на высшее образование. А в течение следующих десятилетий организовывались специальные учебные курсы. Женщины, желающие окончить высшее образование уезжали за границу, но из-за проблем с трудоустройством для них было создано специальное «Общество вспоможения окончившим курс наук», чтобы трудоустроить таких женщин.

Существенно различалась правоспособность мужчин и женщин. Особенно ущемлялись права женщин в области наследования по закону. Особенностью нормативного закрепления правил наследования имущественных прав по закону являлось очень подробное правовое регулирование указанных отношений, изложенных после норм по правилам наследования в завещательном порядке. В своде законов гражданских Российской империи этому было посвящено более 250 статей. Женщины вступали в наследство только при отсутствии представителей по мужской линии – при мужчинах они получали не наследственную долю, а лишь указанную часть-выдел. Если в отношении законной жены не было завещания, то она получала из недвижимого имущества седьмую часть, а из движимого четвертую. При этом ее собственное имущество, а также приданное в состав наследственной массы не включались.

Во 2-ой половине XIX века появляются нормы, где расширяются гражданские права женщин. Расширяется сфера действия гражданского права в целом. Теперь гражданских законов становится больше, чем каких-либо иных.

К концу века женщинам России было предоставлено право (по имущественному цензу) участвовать в городских, дворянских и земских выборах (но только через уполномоченных лиц мужского пола, преимущественно близких родственников или мужа). В начале XX века женщины вновь были допущены к высшему медицинскому образованию.

Как и любое явление, эмансипация имела и свои отрицательные последствия. На сегодняшний день, по прошествии двух веков, с ростом детской преступности и беспризорности, понимаешь, что основное предназначение женщины-посвящать себя семье, детям. И по возможности часть своего времени отдавать трудовым процессам.

Список литературы

1. Владимирский-Буданов М.Ф. Обзор истории русского права. – СПб., Киев, 1909. – 267 с.
2. Исаев И.А. История государства и права России. Учебник / И.А. Исаев. – М.: Юристъ, 2004.
3. Пономарёва В.В., Хорошилова Л.Б. Мир русской женщины: воспитание, образование, судьба. XVIII – начало XX века. – М., 2006.
4. Филиппова Л.Д. Из истории женского движения в России // Вопросы истории. – 1963.

Баяндылгырова Вероника Баировна
студентка
Артюшенкова Елена Владимировна
доцент

ФГБОУ ВПО «Забайкальский государственный университет»
г. Чита, Забайкальский край

ВОЙНА КАК СОЦИАЛЬНОЕ ЯВЛЕНИЕ

***Аннотация:** статья посвящена проблеме войны как самому первому и простому средству, которое используется там, где обе стороны не готовы сесть за переговорный стол и идти на компромисс. Зачастую политика одного государства, основанная на национальном интересе, затрагивает те же самые интересы другого государства. В одном случае эти интересы становятся взаимовыгодными, а в другом – сталкиваются. Если уровень дипломатии в этих странах развит слабо, скорее всего переговоры не получатся. Война – неэффективное, отсталое проявление политики.*

Ключевые слова: война, политики, социальное явление, политические лидеры, конфликты.

Война есть продолжение политики другими средствами. Войну начинают не военные. Войну начинают политики. Политики начинают войну, однако гибнут ни в чем не повинные люди, которые похоронив своих близких, надеются на скорый исход того ужаса вселенского масштаба. Имя тому ужасу – война.

Проблема войн всегда была актуальной и остается по сей день. Как социальное явление война есть порождение человеческих умов и результат общественной деятельности как отдельных независимых государств, так и внутри одного государства. Посредством войны политические лидеры, бунтари, мятежники пытались изменить направление своей политики, расширить территории своего государства за счет покорения других земель, а также отстоять свою независимость.

Основными причинами появления конфликтов, как и в прошлые годы, остаются сепаратизм, требования об автономии, либо соперничество в установлении контроля над тем или иным богатыми и природными ресурсами регионом.

Как свидетельствуют факты из истории, такое явление как война находится в прямой причинно-следственной связи с существующей или существовавшей идеологией, которая впоследствии становилась политическим течением, что является одним из предпосылок войны.

Примером, может послужить возникновение фашистской идеологии в конце 1910 г. в Италии, главным идеологом которого был Бенито Муссолини. В свое время та идеология вдохновила Адольфа Гитлера, послужив причиной, а следствием стала вторая мировая война. Что касается нашей страны, печально известным примером стала гражданская война в Чеченской республике в 90-е годы. В данном случае война как продолжение политики являлась необходимым средством для получения независимости Чечни на определенный период времени, потери социальной стабильности в обществе.

Война является неизменной спутницей человеческой истории. До 95% всех известных нам обществ прибегали к ней для разрешения внешних или внутренних конфликтов.

Самое страшное в войне – те человеческие потери, невозместимые ни завоеванными территориями, ни независимостью, ни установлением новой власти. Как бы достучаться до сознания людей, что нельзя убивать! Нет ничего в жизни, что бы могло оправдать смерть человека. И когда говорят, что надо воевать, надо, чтобы все шло – неправда! Можно решить и можно договориться. А если это не происходит, значит, кто-то с нами играет в какие-то игры и это кому-то надо, а мы просто марионетки.

Безусловно, война является продолжением политики, определенным периодом в жизни государства, однако она – совершенно ненужное средство управления, ведь задача политических сил – то социальная стабильность и крепкий общественный строй. И я думаю, что данных целей необходимо достигать мирным путем.

Седельникова Наталья Александровна
канд. ист. наук, старший преподаватель
Филиал ФГБОУ ВПО «Омский государственный
педагогический университет» в г. Таре
г. Тара, Омская область

ИСТОЧНИКИ ПО ИЗУЧЕНИЮ ПРОЦЕССА ОБРАЗОВАНИЯ И ИСЧЕЗНОВЕНИЯ НАСЕЛЕННЫХ ПУНКТОВ (ПО МАТЕРИАЛАМ ЗНАМЕНСКОГО РАЙОНА)

***Аннотация:** в статье сделана попытка дать характеристику базы источников по исследованию истории образования и исчезновения населенных пунктов Знаменского района Омского Прииртышья. Нарастающее внимание к сельскохозяйственной деятельности официальных структур, всплеск интереса к проблемам локальной истории и культуры требуют рассмотрения процесса возрождения землепользования как единства общего и индивидуального, неповторимого в любых явлениях и процессах. В публикации приводятся конкретные выводы, полученные в ходе исследования, которые иллюстрируют возможности изучения процесса образования и исчезновения населённых пунктов.*

***Ключевые слова:** населенные пункты, источники, деревня, хутор, заимка, поселение.*

В условиях реформ, в числе которых и реформы местного самоуправления, связанные с трансформацией территориально-политического устройства, определенной социально-экономической и политической самостоятельности регионов, районов с упорядоченным социальным, экономическим и культурно-нравственным бытом деревня имеет знаковую сущность. Сейчас, когда особенно остро стоят проблемы, связанные с социально-экономическим кризисом, деревня должна приобрести статус здорового демографического организма, от которого зависит здоровье нации, специфика жизни как совершенно необходимая основа процесса реформ. В настоящее время село, деревня переживают большие трудности. Вырождение села сказывается во всем. А ведь процесс заселения и образования населённых пунктов процесс длительный, который начался с образования заимок, хуторов, выселок, поселений. Плоды насильственной коллективизации мы ощущаем и сегодня. Уничтожены крепкие крестьянские роды, согнанные с земли. Утеряна связь земледельцев с землёй и превращены крестьяне в исполнителей чужой воли. Деревня всегда была хранительницей традиций, православного миропонимания. Уничтожив её лучших представителей, власть получила опустевшие деревни, циничное отношение к труду и бесчисленные продовольственные кризисы.

Изучению истории заселения и исчезновения деревень Знаменского района Омской области посвящены исследования Костиной Т.Г. [1], Юрьева А.И. [14], Тагаурова С.Ф. [2], Копейкина В.А., Ракичиной М.И., Чередова В.П.

В настоящий период основную источниковую базу исследования составляет совокупность письменных источников.

Письменные источники представлены: законодательными актами, делопроизводственной документацией, статистическими материалами, материалами периодической печати, справочными и энциклопедическими материалами.

Анализ законодательных актов показывает политику государства в области сельского хозяйства, социальной политики и культурного строительства.

Использование документов: Постановление ЦК ВКП (б) от 30.07.1930 г «О реорганизации колхозно-кооперативной системы»; Постановление ЦК ВКП (б) от 2.08.1931 г. «О темпах дальнейшей коллективизации и задачах укрепления колхозов»; Постановление Совета министров СССР и ЦК ВКП (б) от 19.09.1946 г. «О мерах по ликвидации нарушения устава сельскохозяйственной артели в колхозах»; Постановление ЦК ВКП (б) от 30.05.1950 г. «Об укрупнении мелких колхозов и задачах партийных организаций в этом деле»; Постановление Совета министров СССР и ЦК КПСС от 21.09.1953 г. «О мерах по дальнейшему развитию животноводства в стране и снижении норм обязательных поставок продуктов животноводства государству хозяйствами колхозников, рабочих и служащих» позволяют воссоздать политику государства по отношению к населённым пунктам.

Делопроизводственная документация, извлеченная из фондов Тарского филиала Исторического архива Омской области позволяет извлечь информацию о переселенцах, их месте пребывания. Анализ протоколов о заседании временной комиссии по образованию переселенческих участков в Тарском уезде, протоколы Ориковского сельсовета Знаменского района Тарского округа, сведения по обслуживанию школьных и культурных, просветительских нужд переселенцев Тарского округа, переписка с переселенческими подрайонами [12; 13].

Протоколы заседаний исполкома Бутаковского сельсовета за 1944–1945 гг. [11], сводные ведомости похозяйственных списков по сельским советам Знаменского района [3–6], протоколы Шуховского сельсовета Знаменского района Омской области, Знаменского исполкома сельсовета 1924–1925 годы, Ориковского сельсовета Знаменского района Тарского округа за 1927–1928 гг. [7–9] содержат сведения об этническом составе населения, социально-экономическое и культурное развитие населенных пунктов разных хронологических периодов.

Единовременные отчеты по механическому движению населения по району за 1944–1945 гг., учёт миграции населения за 1990 год, статистические данные о всесоюзной переписи населения за 1989 г., сведения о передвижении населения [10] дают чёткую картину исчезнувших сельских советов: Пушкарёвский – 1407 жителей, Ларионовский – 1216 жителей, Авякский – 1017 жителей.

Статистические материалы, которые позволяют делать выводы о численности сельских поселений и о численности хозяйств на территории района в тот или иной период времени. Статистические источники, содержащие материал для сопоставления по району за 1969, 1971 годы.

Среди использованных источников значительное место занимает периодическая печать. Она представлена областной газетой «Омская правда», районной газетой «Вперёд» за 1940–1980 годы.

Периодическая печать помогает проанализировать изучаемые процессы с различных точек зрения, в том числе и с позиции жителей, руководителей самого района; выявить проблемы и основные этапы социально-экономического и культурного развития района в определённых хронологических рамках.

Визуальные источники представлены фотографиями. Они используются для того чтобы проиллюстрировать внешний облик исчезнувших деревень района. Сегодня к фотографиям проявляется особый интерес, так как они являются новым видом источников. Фотодокумент фиксирует лишь одно мгновение снимаемого объекта, и поэтому может быть в какой-то мере приравнен к одному кинокадру. Специфические черты фотодокументов (способность мгновенно запечатлеть, «остановить мгновение», и др.) как исторических источников должны стать отправным моментом при интерпретации существа этих документов. Данная мотивация определяет подход к фотодокументам как одному из изобразительных документов, фиксирующих посредством фотографической техники события, явления и факты реальной действительности в виде отдельных или серии изображений, фотоочерков, связанных определёнными признаками (хронологическими, тематическими, авторскими, и др.).

Немаловажная роль в исследовании принадлежит беседа с жителями исчезнувших населённых пунктов, материалы «устной истории». В некоторых случаях это единственный источник информации по истории исчезнувших деревень.

Комплексный анализ использованных источников дает возможность всесторонне изучить динамику развития и исчезновения населенных пунктов Знаменского района Омского Прииртышья в период возникновения, советскую эпоху и постсоветский период, выявить основные тенденции этого процесса и специфику рассматриваемой территории как отдельной локальной общности.

Список литературы

1. Костина, Т.Г. Здесь Родины моей начало. [Текст]: история Знаменского района / Т.Г. Костина. – Омск: Омская областная типография, 2004. – 240 с.
2. Татауров, С.Ф. Заселение и хозяйственное освоение рек Шиш и Туй в XX и XXI веках. [Текст] / С.Ф. Татауров //Сибирская деревня: история, современное состояние, перспективы развития. Сборник научных трудов. – Омск, 2008. – 385 с.
3. ТФ ГУ ИсА. Ф. 224. Оп. 2. Д. 116. Л. 10, 46.
4. ТФ ГУ ИсА. Ф. 224. Оп. 2. Д. 118. Л. 41, 42.
5. ТФ ГУ ИсА. Ф. 224. Оп. 2. Д. 2116. Л. 73.
6. ТФ ГУ ИсА. Ф. 224. Оп. 2. Д. 54. Л. 46, 73, 140-227.
7. ТФ ГУ ИсА. Ф. 224. Оп. 2. Д. 54. Л. 145.
8. ТФ ГУ ИсА. Ф. 224. Оп. 2. Д. 9. Л. 8, 5-36.
9. ТФ ГУ ИсА. Ф. 224. Оп. 2. Д. 90. Л. 39.
10. ТФ ГУ ИсА. Ф. 257. Оп. 1. Д. 271. Л. 4, 12, 13.
11. ТФ ГУ ИсА. Ф. 157. Протокол заседаний исполкома Бугаковского сельсовета за 1944-1945. Оп. 1. Д. 9.
12. ТФ ГУ ИсА. Ф. 18. Переписка с переселенческими подрайонами. Оп. 1. ДД. 5, 7.
13. ТФ ГУ ИсА. Ф. 18. Протоколы заседания временной комиссии по образованию временной комиссии. Оп 1. Д. 11.
14. Юрьев, А.И. Тара: годы, события, люди. [Текст] / А.И. Юрьев. – Омск: ООО «Издательский дом «Наука», 2005. – 384 с.

Чубинова Татьяна Геннадьевна

младший научный сотрудник
ГБУК СК «Ставропольский государственный
историко-культурный и природно-ландшафтный
музей-заповедник им. Г.Н. Прозрителева и Г.К. Праве»
г. Ставрополь, Ставропольский край

НИЖНЕ-АРХЫЗСКИЙ ИСТОРИКО-АРХИТЕКТУРНЫЙ КОМПЛЕКС

Аннотация: в статье рассматриваются основные особенности архитектурного градостроительства в раннефеодальном государстве Алания. Автор отмечает большое количество христианских храмов на территории Нижне-Архызского городища в X–XII вв.

Ключевые слова: Алания, храм, крест, неф, притвор, базилика, фреска, нартекс, археология, Епархия.

Самая крупная христианская церковь Алании – Северный Зеленчукский храм, прототипом которого по архетипу мог быть храм св. Софии Трапезунда. Это был Кафедральный собор Аланской епархии, центр ее духовной и культурной жизни в X–XIII вв. нашей эры. По своей архитектурной композиции он представляет собой крест, в центре которого возвышается купол. Это образец развитой крестовокупольной четырехстолпной композиции. Его длина без притвора (21 метр) равна его высоте и в два раза больше его ширины (по канонам Витрувия «...длина храма определяется тем, что ширина его должна быть вдвое меньше длины») [1, с. 130]. Во время раскопок внутри собора, в нартексе, археологом В.А. Кузнецовым обнаружена крещальня, сделанная из плоских, каменных плит [2, с. 32]. В этой купели происходило одно из главных таинств христианства – обряд крещения, приобщение к лону христианской церкви.

Именно здесь в начале X века принимали христианство аланы, здесь открывалась новая страница их истории. Около крещальни был найден крест с греческой надписью: «Обновлен честной крест боголюбивейшим монахом Фомой-пресвитером. Года от Адама 6575-го, индикта 5-го». Эта дата в переводе с византийского летосчисления соответствует 1067 году [3, с. 56].

Особое положение Северного храма подтверждается и другими археологическими находками. Летом 1940 года в ходе раскопок у южной стены храма найдено богатое женское погребение. В нем сохранилось более ста ювелирных украшений, в основном – мелкие золотые нашивки на платье в виде трилистников, но были и более крупные предметы: серьги, перстни со вставками из полудрагоценных камней. На одной из таких вставок вырезана арабская надпись с именем армянского царя Ашота I из династии Багратидов, который правил Арменией в 886–891 годах [3, с. 56].

Средний Зеленчукский храм, относящийся к крестовокупольному типу сакральных зданий, композиционно задумывался зодчим как «крест свободный», с двумя равными по длине ветвями креста. В плане храм представляет трехапсидное, крестовокупольное и бесстолпное здание; восточными устоями служат алтарные простенки, западными – стены храма. Подпружные кирпичные арки опираются на вмонтированные в них импосты и несут цилиндрический барабан с низким куполом. Кладка среднего и северного храмов одинакова: из крупных тесаных песчаниковых плит и квадров на прочном известковом растворе, с бутобетонным заполнением между панцирями. Характерна кладка тычком и ложком из крупных, хорошо отесанных плит и блоков. Этот римско-византийский прием кладки описан Витрувием: «греки же поступают не так: они кладут плиты плашмя и с ложками чередуют тычки, вставляя их в толщу стены» [3, с. 56].

Второе название южного храма Архыза – Ильинская церковь, так как посвящена пророку Илие. Единственный постоянно действующий храм из Зеленчукской группы. Находится этот храм непосредственно на территории Нижне-Архызского городища. Датировка его строительства точно неизвестна, но не позже второй половины 10-го века. Это небольшая четырехстолпная крестовокупольная церковь. Длина 7,7 м, ширина 6,16 м. Сложен южный храм, как и остальные храмы Архыза, римско-византийским способом, но более грубо. Особенностью южного храма Архыза является овальная форма барабана. Домовая часовня, судя по скромным размерам и месторасположению, принадлежала знатному и богатому жителю древнего города. Нижне-Архызское городище действительно было крупнейшим православно-христианским центром Северного Кавказа до XIII–XIV вв. Но на основе того материала, которым я располагаю как историк и археолог, могу высказать свое убеждение в том, что группа Зеленчукских храмов X в. документально свидетельствует о включении Нижне-Архызского города в X–XII вв. в зону периферийного греко-византийского политического и культурного влияния на Северном Кавказе, шедшего не только напрямую, но и через Абхазию и Крым.

Нижне-Архызское городище X–XII вв. дает беспрецедентную для Северного Кавказа концентрацию христианских храмов, напоминающую аналогичную ситуацию в крымском Херсоне. В их число входят не только монументальные купольные здания, но и «малые формы» – небольшие и непритязательные одноапсидные церкви и часовни-капеллы. Всего их сейчас известно 11, из них семь на территории поселка епархии и вокруг него. Все они нами описаны и связаны генетически в своих исходных формах с византийским провинциальным зодчеством, представленным в Малой Азии, Абхазии, Крыму, Болгарии, Венгрии. В то же время нельзя не видеть и местные особенности.

Список литературы

1. Кузнецов В.А. В верховьях Большого Зеленчука. – М., 1977. – 168 с.
2. Кузнецов В.А. Зодчество феодальной Алании. – Орджоникидзе, 1977. – 176 с.
3. Кузнецов В.А. Христианство на Северном Кавказе до XV в. – М., 2007. – 199 с.

КУЛЬТУРОЛОГИЯ И ИСКУССТВОВЕДЕНИЕ

Егорова Светлана Викторовна

доцент

ФГБОУ ВПО «Тульский
государственный педагогический
университет им. Л.Н. Толстого»
г. Тула, Тульская область

ПЕДАЛИЗАЦИЯ ПИАНИСТА В ПРОЦЕССЕ ИСПОЛНИТЕЛЬСКОГО ПОСТИЖЕНИЯ ЭМОЦИОНАЛЬНОГО СОДЕРЖАНИЯ МУЗЫКАЛЬНОГО ПРОИЗВЕДЕНИЯ

Аннотация: в статье рассматривается проблема использования педали при воплощении эмоционального содержания музыкального произведения. Автор показывает тесную взаимосвязь между тембровой палитрой музыкального звучания и другими компонентами исполнительства – музыкальным слухом, творческим воображением, знаниями музыканта, эмоциональным тоном в ощущениях, хорошо скоординированной работой игрового аппарата и ног пианиста, а также обращает внимание на то, что использование педали всегда обусловлено стилевыми и жанровыми аспектами музыки, элементами музыкального языка, структурными и смысловыми компонентами произведения.

Ключевые слова: музыкальное произведение, эмоциональное содержание, процесс исполнения, педализация как творческий акт, окраска звука, музыкальный слух, исполнительское воображение.

Основным содержанием музыкальных произведений является отражение внутреннего мира человека во всем многообразии и богатстве его эмоциональных состояний и настроений. В.В. Ванслов пишет, что «содержанием музыки становится непосредственно слышимая жизнь души, интонационно выраженные переживания и чувства людей, заключенный в них жизненный смысл» [1, с. 11]. Написанное композитором и зафиксированное в музыкальной семантике произведение всегда обладает набором эмоциональных качеств (признаков, черт, свойств). А потому и в задачу пианиста непременно входит осознание, ощущение и исполнительское постижение эмоционального содержания интерпретируемой им музыки.

Эмоциональное содержание музыкального произведения в процессе игры реализуется через средства музыкальной выразительности, среди которых – звук и его градации, исполнительское туше, посредством которого претворяются штриховые и артикуляционные особенности музыки, метроритмический рисунок и динамическая нюансировка, тембральные краски, музыкальное движение, фразировка, агогика, педализация, паузы и цезуры и др.

Эффект педального звучания всегда тесно связан с эмоциональной стороной исполнения. Педализация является важнейшей составной частью фортепианного исполнительства, так как самым существенным образом изменяет материал творчества музыканта – звук. Г.Г. Нейгауз указывал, что «вопросы звука в произведениях, требующих употребления педали (то есть почти всегда), нельзя рассматривать в отрыве от вопросов педализации, как нельзя установить правильную педаль в отрыве от звука, от качества звука» [6, с. 98].

Правая фортепианная педаль, обеспечивая свободную вибрацию струн инструмента, продлевает жизнь звука, усиливает, насыщает и обогащает его, со-

здает эффект звукового объема. Левая педаль, за счет перемещения молоточков, уменьшает массу звучания, ослабляет его, делает более глухим, матовым и, изменяя окраску звука, действует подобно сурдине. Третья или «фиксирующая педаль» (встречается на инструментах фабрики «*Steinway*») позволяет выборочно задерживать отдельные звуки и созвучия фортепианной фактуры. Используя разнообразное звучание инструмента на педали, пианист получает богатейшую тембровую палитру, позволяющую отразить множество самых тонких эмоциональных состояний и чувственных градаций, выраженных в музыке. С использованием педального звучания «амплитуда фортепианной выразительности возводится в новую степень» [9, с. 210].

В книге Н.П. Корыхаловой «За вторым роялем» мы находим, что «именно благодаря способности придавать звуку новое качество, иную окраску педаль именуется «душой фортепиано» (А. Рубинштейн), «неподражаемым средством, снимком неба, лучом лунного света» (Ф. Бузони), «жизненной влагой фортепианного звучания» (Н. Голубовская). «Нашими легкими» («мы дышим с помощью педали») называл ее В. Горовиц» [4, с. 205]. Педаль – ценнейшее достояние фортепиано. Ни один другой инструмент не обладает таким специфическим богатством.

Мастерство педализации – многогранно. Оно может дать пианисту колоссальное количество звуковых эффектов для исполнительского постижения эмоционального содержания музыкального произведения. Например, посредством педализации можно «создать эффект яркого акцента путем постепенного накопления звуковой массы на педали и внезапного снятия педали в акцентируемой точке. Эффект этот несколько напоминает то, что мы слышим в оркестре, когда *crescendo* поддерживается дробью барабана или литавр, делающих последний удар в акцентируемой точке», – отмечает И. Гофман [3, с. 35].

Благодаря мастерству педализации пианист получает богатство и красочность тембра, сочность и яркость эмоциональных характеристик, мощь и объем при накоплении звучности, новую обертоновость, воздушную перспективу, разнообразные эффекты музыкального эха, насыщенность и певучесть глубоких басов, разноплановую колористику пассажей, явно ощущаемый контраст между звучанием прозрачным, чистым и плотным, густым и т. д. Искусное использование педальной звучности смягчает ударную природу фортепиано, помогает выявить структуру музыкального произведения, «обозначить отношение контраста или сходства между структурными единицами, подчеркивает ладогармоническое строение музыки, агогико-динамический рельеф фразы, моделирует соотношение элементов фактуры» и смысловых компонентов музыки, увеличивает мелодическую связность при исполнении и «дает возможность оторвать руки от клавиатуры, свободно переносить их по всему ее пространству, играть по позициям не в ущерб легатности» [4, с. 203].

Использование педального звучания в процессе исполнительского постижения эмоционального содержания музыкального произведения всегда обусловлено замыслом композитора, эмоционально-образным содержанием музыки, жанром и стилем произведения и другими особенностями. Так, исполнение на педали некоторых фрагментов в клавирной музыке И.С. Баха будет усиливать эмоциональный подтекст в противопоставлении *tutti* и *solo*. Для сохранения ясности и точности голосоведения, четкости и прозрачности фактуры в произведениях И. Гайдна и В.А. Моцарта необходимо применение достаточно «сухой» и «дозированной» педали. В фортепианных произведениях Л. ван Бетховена использование педали предопределено требованиями исполнительского воплощения присущих его музыке мощных звуковых эффектов и смелых регистровых противопоставлений. Педализация в музыке Ф. Шуберта должна помогать выявлению напевности и выразительности мелодий, тонкости штрихов, красочности фактуры.

Ф. Шопен – «первооткрыватель заложенных в рояле волшебных акустических тайн» [2, с. 120], и педализация в его произведениях дает возможность ощутить характерную для него «многокрасочность, многоликость звуковой атмосферы» [2, с. 105]. Исполнение музыки «Ф. Листа требует сочной, красочной педализации и вместе с тем тончайших градаций неполной педали» [2, с. 124], ведь только так возможно реализовать в звучании все великолепие его фортепианной фактуры. Являющаяся неотъемлемой частью самого фортепианного звучания, педаль в произведениях К. Дебюсси воспринимается как естественное дыхание музыки.

Значительнейшая роль педализации в фортепианных произведениях А.Н. Скрябина связана с его поисками новой колористики и оригинальной разнохарактерной образности. Присущее великолепной разноплановой фортепианной фактуре С.В. Рахманинова «многоголосие, мелодический тематизм сопровождения требуют прихотливого и сложного употребления педали, владения градациями нажатия» [2, с. 131]. Педализация в фортепианной музыке М.П. Мусоргского должна точно следовать «за четким образным значением каждого фактурного оборота» [2, с. 135]. Пианизму С.С. Прокофьева свойственна довольно «аскетичная» педаль. Хотя иногда, в связи с образностью музыки, композитор не может «обойтись» без длинной, как бы «окутывающей» звучание педали, посредством которой создаются «колористические чудеса» [2, с. 134].

Фортепианная музыка XX века (как и начала XXI века) отличается разнообразностью стилевых манер и приемов композиторского письма, что и определяет такую же разнохарактерность по отношению к месту и роли педализации в фортепианной музыке этого большого периода времени в истории музыкального искусства. Педаль может выступать как элемент фактуры прикладного назначения, быть самостоятельным средством выразительности, являться значимым колористическим компонентом музыкальной ткани и т. д.

Для пианиста чрезвычайно существенно хорошо развитые представления об особенностях педализации у каждого исполняемого им автора и в каждом конкретном музыкальном произведении, а также о специфике тех инструментов, для которых музыка создавалась. Важно, чтобы было «сформировано представление о педали, которая уместна в баховской полифонии, в музыке Моцарта или Бетховена, о педали шопеновской, шумановской, листовской, брамсовской, рахманиновской, скрябинской и т. д., и т. п.» [4, с. 240]. Всякого большого композитора отличает персональный взгляд на роль педализации в передаче эмоционального содержания музыки и своеобразии при ее использовании в музыкальном звучании.

Размышляя о педали и обуславливая ее и технологическую, и звуковую составляющие, С.Е. Фейнберг посредством образных определений педали направляет творческие поиски пианиста в эмоционально окрашенную сферу. Он отмечает, что педаль может быть тектонической, обогащающей, декоративной, акустической, пространственной, лимитированной, компромиссной, мелодической, вокальной и др. [9, с. 209–232]. В данных определениях, помимо технического элемента, есть и эмоционально-образный компонент, что хорошо соотносится с работой над эмоциональным содержанием музыкального произведения.

С.Е. Фейнберг пишет, что «лимитированная педаль применяется прежде всего при интерпретации пьес, написанных для старинных клавишных инструментов, в конструкции которых еще не было введено устройство правой педали» [9, с. 211]. Это педаль – строго выверенная, предельно экономная, напоминающая «чуть тронутый акварельной краской рисунок. Успех ее применения всецело зависит от художественного такта и чуткости к стило композитора» [9, с. 216].

«Обогащающе-декоративная» педаль, по мнению С.Е. Фейнберга, помогает связывать звучание при помощи пальцев в трудных аппликатурных случаях или при повторении того же звука, при жесткой акустике помещения др. Она применяется «для более мягкой окраски звука или аккорда, для придания звуку выпуклости и смягчения удара, <...> для общего тембрового обогащения и создания музыкального *sfumato*» (в переводе с итальянского *sfumato* – затуманенный, неясный (от лат. *fumus* – дым, туман). Данный термин заимствован в живописном искусстве. Введен великим художником эпохи итальянского Возрождения Леонардо да Винчи. Термин обозначают живописную технику, отмеченную мягкостью исполнения, плавностью тональных переходов, неумовностью предметных очертаний) [9, с. 214], а также в иных аналогичных творческих моментах. Известно, что в фортепианной музыке часто «пальцам поручается контур рисунка, педали – светотень» [9, с. 215].

Посредством «тектонической педали» строится новая звучность, ведь данная педаль дает возможность гармоническим модуляциям «всплыть» над общим музыкальным фоном [9, с. 216]. Благодаря «акустической педали» создается в звучании «отдаленность и пространственность. Впечатление необозримой равнины, широких свободных горизонтов, горного ветра обусловлено различными приемами педализации» [8, с. 220]. ««Вокальная педаль» обычно употребляется перед фермой, перед паузами или в конце произведения. Исполнитель стремится, как бы слегка окрасить пустой фон паузного времени» [9, с. 232].

Сочетание богатейшего потенциала педализации в сфере колористики и сусности, аскетизма, чистоты и «целомудрия» беспедального звучания также является яркой и убедительной краской для передачи эмоциональной составляющей музыкального произведения. На сочетании педального и беспедального звучания выявляются (раскрываются, подчеркиваются) разнообразие приемы исполнения, создается, сопоставляется, разграничивается или синтезируется, объединяется многообразие эмоциональных состояний и красок: переход от света к тени, эффекты звука и отзвука, вопроса и ответа и др. Например, «путем намеренного смешения негармонических звуков можно иногда извлечь причудливые, «стеклянные» звучания. Достаточно напомнить некоторые из тонких, кружевных каденций в произведениях Шопена. <...> Такие смешения дают множество эффектов, особенно в совокупности с динамическим нарастанием: звучания, напоминающие ветры – от зефира до борея, плеск и рев волн, журчание фонтанов, шелест листвы и т. д.» [3, с. 36].

«Опекуном» педали при исполнительском постижении эмоционального содержания музыкального произведения будет чуткое слышание музыкантом своего звучания. «Как глаз руководит пальцами при чтении нот, так ухо должно быть руководителем – и руководителем единственным – ноги на педали. Нога – только слуга, исполнитель, в то время как ухо является руководителем, судьей и высшим арбитром. Если есть такая область в фортепианной игре, где мы должны особенно помнить о том, что музыка предназначена для слуха, то это область педализации», – указывает Й. Гофман [3, с. 34].

Исполнительский процесс без слуха невозможен: только «воспитанное ухо сумеет дать верный приказ ноге и рукам» [2, с. 20]. Все, что связано с музыкальным слухом (предслышание, дослушивание, слуховой контроль, слуховое представление, слуховая оценка) – абсолютно необходимо и важно в исполнительском искусстве. Кроме того, «*слышание музыки* обязательно несет с собой переживание» [5, с. 35]. Потому реализация эмоционального содержания музыкального произведения всегда связана с «воспитанием «слухо-чувства» – слуха, эмоционально и образно окрашенного» [5, с. 35]. Педализация должна чутко дифференцироваться слухом и чувством исполнителя, особенно когда это касается эмоций, так как здесь очень тонкая грань между «да» и «нет»

(точно/не точно, верно/не верно, стильно/не стильно и т. д.). Кроме того, педализация – это всегда «цепь, ряд градаций» [2, с. 21].

Чтобы получить в звучании необходимую для исполнительского постижения эмоционального содержания музыкального произведения красочность, надо сначала ее вообразить. Как пишет Н.И. Голубовская: «Владеть инструментом нужно, прежде всего, мысленно. Для этого нужны воображение, фантазия и опыт» [2, с. 306]. Звукотворчество музыканта (и композитора, и исполнителя) – это мыслительный процесс, где воображению отводится самое значимое место. Для пианиста чрезвычайно важно понимать и слышать задуманное композитором звучание и хорошо осознавать, какие резервы творческого воображения необходимо задействовать, чтобы суметь адекватно претворить в процессе игры меру педальных указаний автора. Тем более что «запись педали – вещь условная и приближительная, которая показывает только, что, если так педализировать, ничего плохого произойти не может. Настоящая же педализация, которую применяет опытный пианист, – это постоянный творческий акт, который никакими нотами и знаками не может быть зафиксирован» [8, с. 57].

В практике музыкального звучания действие педали всегда комплексное, и мера в ее использовании будет зависеть практически от всех «слагаемых» нотного текста: авторских указаний, стиля и жанра произведения, элементов музыкального языка – темпа, агогики, динамики, штрихов, артикуляции, регистра, музыкальной ткани, характера пауз и т. д., от специфики звучания инструмента и акустики помещения. Различная роль педали (часть фактуры, связующее средство, краска, динамический потенциал) не модифицируют ее основного предназначения – быть одним из важнейших компонентов исполнения в процессе постижения эмоционального содержания музыкального произведения. И как утверждают большие музыканты: «Хорошая педализация – три четверти хорошей игры на фортепиано».

Рассуждая о педали, Н.Е. Перельман пишет: «Педаль – звуковое облако, и говорить о ней хочется как об облаке: слоистая, перистая, обволакивающая, нависающая, грозовая, плывущая, мрачная, легкая, светлая! А мы говорим: грязная, чистая, и высшим терминологическим достижением почитаем заимствованные у винно-водочных изделий измерения – полпедаль и четвертьпедаль!» [7, с. 62]. В ироничных словах петербургского музыканта и педагога ценная мысль: технический аспект в использовании педали не должен заслонять ее художественного смысла. При всей конкретике обозначений педали (правая, левая, прямая, запаздывающая, синкопированная, тремолирующая и др.), указывающих на определенный прием педализации, отношение пианиста к ней должно быть равнозначно ее положению в музыкальном исполнительстве, где она имеет две базовые функции – «колористическую (красочную) и фактурную» [4, с. 22]. Изменение, обогащение, продление звука, выявление различных особенностей музыкальной ткани – это творческий процесс исполнения, когда посредством «магии» педали создается множество красок, эмоциональных состояний и художественных образов.

Мастерство педализации будет зависеть не только от работы ног, но и «в большой степени от того, что делают руки» [2, с. 20]. Важно, чтобы работа ног и рук пианиста была абсолютно взаимосвязана, ведь «в живом искусстве все сплавлено, слито, сплетено» [9, с. 232]. Тончайшие прикосновения к инструменту, многообразие артикуляции, различные лиги и фразы и т. д. не смогут быть реализованы на необходимом исполнительском уровне, если будут «размыты» и «завуалированы» педалью. За педалью не скрывают качество звучания. И. Гофман размышляет: «Так же как правая педаль не должна использоваться для прикрытия недостатка силы, так и левую не следует рассматривать как лицензию на право пренебрегать выработкой тонкого *pianissimo*. Нельзя делать из нее прикрытия или ширму для несовершенного

pianissimo; она должна служить исключительно средством окраски, при которой мягкость звука сочетается с тем, что ювелиры называют «матовым блеском»» [3, с. 38].

Природа педали, как и пианистического туше, – тонкая, чуткая, филигранная, зыбкая, изменчивая, подвижная, прихотливая, капризная и очень чувствительная во всех отношениях. Но именно о педали и туше выдающихся мастеров пианистического искусства говорят – это «магия», «колдовство», «волшебство», «чародейство». Однако музыкальные эмоции и эмоциональное содержание музыкального произведения постигаются только с помощью подобного уровня исполнения, в котором есть место по настоящему качественному и адекватному исполняемой музыке уровню педализации пианиста.

Список литературы

1. Ванслов, В.В. О музыке и музыкантах [Текст] / В.В. Ванслов. – М.: Знание, 2006. – 224 с.
2. Голубовская, Н.И. Искусство исполнителя [Текст] / Н.И. Голубовская / Ред.-сост. Т.А. Зайцева, С.С. Закарян-Рутстайн, В.В. Смирнов. – СПб.: Композитор • Санкт-Петербург, 2007. – 488 с.
3. Гофман, Й. Фортепьянная игра. Ответы на вопросы о фортепьянной игре [Текст] / Й. Гофман. – М.: Классика-XXI, 2007. – 192 с.
4. Корыхалова, Н.П. За вторым роялем. Работа над музыкальным произведением в фортепианном классе [Текст] / Н.П. Корыхалова. – СПб.: Композитор • Санкт-Петербург, 2006. – 552 с.
5. Кременштейн, Б.Л. Педагогика Г.Г. Нейгауза [Текст] / Б.Л. Кременштейн. – М.: Музыка, 1984. – 89 с.
6. Нейгауз, Г.Г. Об искусстве фортепианной игры. Записки педагога [Текст] / Г.Г. Нейгауз. – Изд. 7-е испр. и доп.– М.: Дека-ВС, 2007. – 332 с.
7. Перельман, Н.Е. В классе рояля. Короткие рассуждения [Текст] / Н.Е. Перельман. – М.: Классика-XXI, 2007. – 128 с.
8. Уроки Гольденвейзера [Текст] / Сост. С.В. Грохотов. – М.: Классика-XXI, 2009. – 248 с.
9. Фейнберг, С.Е. Пианизм как искусство [Текст] / С.Е. Фейнберг.– М.: Классика-XXI, 2001. – 340 с.

МЕДИЦИНСКИЕ НАУКИ

Жданова Ольга Александровна
канд. мед. наук, докторант
Гурович Ольга Викторовна
ассистент
Конопля Инесса Сергеевна
студентка

ГБОУ ВПО «Воронежская государственная медицинская академия им. Н.Н. Бурденко»
г. Воронеж, Воронежская область

ОЦЕНКА ОКРУЖНОСТЕЙ ГОЛОВЫ И ГРУДНОЙ КЛЕТКИ ШКОЛЬНИКОВ ВОРОНЕЖСКОЙ ОБЛАСТИ С ИСПОЛЬЗОВАНИЕМ РОССИЙСКИХ СПРАВОЧНЫХ ПОКАЗАТЕЛЕЙ

Аннотация: в статье проведена оценка окружностей головы и грудной клетки у 1655 школьников Воронежской области в возрасте от 7 до 18 лет. Измерения выполнены в 2011–2014 гг. на базе Центра здоровья Воронежской областной детской клинической больницы №1. Полученные данные оценивались с помощью программного обеспечения «Antropo2009 для проведения антропометрических измерений» и справочных центильных таблиц И.М. Воронцова, А.В. Мазурина (2009). Отмечалось увеличение окружности головы школьников Воронежской области по сравнению с российскими показателями, более выраженное в подростковом возрасте (15–18 лет). 26,1% девочек-подростков и 36,3% мальчиков имели показатели окружности головы выше 90 центиля, у 11% девочек и 19,3% мальчиков-подростков полученные значения были выше 97 центиля справочных показателей. Среди девочек отмечалось увеличение числа детей как с более высокими (более 97 центиля справочных показателей), так и более низкими (менее 3 центиля) значениями окружности грудной клетки – 6,7% и 7,2% соответственно. У мальчиков наблюдались противоположные изменения – значения окружности грудной клетки более 90 центиля справочных показателей имели 21,7% школьников, более 97 центиля – 15,4% детей. Проведенные исследования подтверждают необходимость динамического исследования показателей физического развития детей и подростков в отдельных регионах.

Ключевые слова: физическое развитие, окружность головы, окружность грудной клетки, дети, подростки.

Оценка состояния здоровья ребенка любого возраста невозможна без характеристики его физического развития [5, с. 38]. Наиболее часто из всех антропометрических показателей определяются длина тела (рост) и масса тела. Измерение роста позволяет судить о размерах организма, а в совокупности с массой дает представление о пропорциях тела. Масса тела, кроме того, является важным диагностическим и прогностическим фактором, который дает возможность судить о состоянии здоровья ребенка и прогнозировать течение различных заболеваний. Не менее важными, но реже используемыми в оценке физического развития ребенка, являются показатели окружностей тела. Окружность грудной клетки характеризует объем тела и функциональное состояние органов грудной полости. Окружность головы дает представление о степени развития и нормальном функционировании головного мозга ребенка [5, с. 26].

Для оценки антропометрических параметров используются различные статистические методы: центильный, сигмальный, метод LMS-оценок. При

использовании любого метода необходимо проводить сравнение полученных данных со справочными показателями, в качестве которых могут быть использованы международные, российские или региональные данные, которые необходимо пересматривать каждые 10–15 лет. Только на территории нашей страны проживают различные этнические группы населения, меняются социально-экономические условия, что приводит к изменению физического развития детей.

Цель исследования – оценка антропометрических показателей физического развития (окружность головы, окружность грудной клетки) школьников Воронежской области с использованием российских справочных показателей.

Материалы и методы.

Измерения показателей физического развития проведены у 1655 детей в возрасте от 7 до 18 лет, проживающих в городе Воронеже и районах Воронежской области. Исследования проводились на базе Центра здоровья Воронежской областной детской клинической больницы №1 в 2011–2014 годах. Все измерения выполнены по унифицированной методике специально обученным медицинским персоналом [1, с. 5]. Полученные данные оценивались с использованием Программного обеспечения Antropo2009 для проведения антропометрических измерений [3, с. 13–38]. В качестве справочных центильных таблиц показателей физического развития в Antropo2009 включены данные И.М. Воронцова, А.В. Мазурина, 2009 [2, с. 147–173]. Полученные результаты распределены по 8 центильным коридорам: к I коридору отнесены значения измеряемых показателей ниже 3 центиля справочных таблиц, к II коридору – находящиеся в диапазоне от 3 до 10 центиля справочных таблиц, к III коридору – от 10 до 25 центиля, к IV – от 25 до 50 центиля справочных таблиц, к V – от 50 до 75 центиля, к VI – от 75 до 90 центиля, к VII – от 90 до 97 центиля и к VIII коридору – значения, превышающие показатели 97 центиля справочных таблиц.

Учитывая неодинаковую динамику показателей физического развития у детей разного возраста, полученные показатели рассматривались отдельно для разных возрастных групп детей. Выделение групп школьников проведено с учетом возрастной периодизации, предложенной Гундобиным Н.П.: к младшему школьному возрасту отнесены дети в возрасте от 7 до 10 лет, к среднему – от 11 до 14 лет, к подростковому – от 15 до 18 лет [4, с. 6]. Характеристика исследуемых групп детей представлена в таблице 1.

Среди всех школьников дети младшего школьного возраста составляли 45,9% (760 детей), дети среднего школьного возраста – 44,4% (734 человека), подростки в возрасте от 15 до 18 лет – 9,7% (161 человек). Девочек было 712 человек (43,0%), мальчиков – 943 (57,0%).

Статистическая обработка полученных данных проводилась с использованием пакета прикладных программ Statistica 6.1. Сравнение показателей в изучаемых группах детей проводилось по критерию χ^2 .

Таблица 1

Возрастные группы школьников Воронежской области

Возрастные периоды	Число детей		
	девочки	мальчики	всего
Младший школьный возраст	323	437	760
Средний школьный возраст	316	418	734
Подростки	73	88	161
Всего	712	943	1655

Результаты и их обсуждение.

Сравнительная оценка полученных данных окружности головы детей и подростков Воронежской области со справочными показателями представлена в таблице 2. Распределение выявленных значений окружности головы проводилось для каждой исследуемой половозрастной группы в процентном отношении.

Таблица 2
Сравнительная оценка окружности головы детей Воронежской области

Возрастные периоды	Распределение полученных значений окружности головы по центильным коридорам (%)						
	I	II	III	IV	V	VI	VII
Справочные значения	3	7	15	50	15	7	3
Девочки	3,5	5,2	12,6	45,7	14,7	10,7	7,6*
младший школьный возраст	4,6	6,2	7,7*	51,4	15,8	9,3	5,0
средний школьный возраст	2,8	4,7	17,7	39,6	14,6	11,1	9,5
подростки	1,3	2,7	12,3	46,6	11,0	15,1	11,0*
Мальчики	3,2	5,8	10,3	40,0	17,8	10,4	12,5*
младший школьный возраст	4,1	5,3	10,5	40,4	18,5	9,8	11,4
средний школьный возраст	2,4	7,4	11,5	41,1	15,8	9,6	12,2
подростки	2,3	1,1	3,4*	33,0	23,9	17,0*	19,3*

* – различия со справочными показателями статистически достоверны ($p < 0,005$).

Средние значения окружности головы (от 25 до 75 центиля) наблюдались у 325 девочек (45,7%), что несколько меньше 50% значений, соответствующих справочным показателям. Более выраженные отличия получены у девочек среднего школьного возраста и подростков. В младшем школьном возрасте у девочек реже по сравнению со справочными показателями встречались значения окружности головы меньше средних центильных значений. В среднем школьном возрасте и у подростков наряду с уменьшением числа значений в первых центильных коридорах отмечалось их увеличение в VI–VIII центильных коридорах. У 26,1% девочек-подростков показатели окружности головы выходили за пределы 90 центиля, у 11,0% – 97 центиля.

У мальчиков отличия показателей окружности головы от справочных величин выражены больше, чем у девочек. Средние значения исследуемых показателей (от 25 до 75 центиля) имели только 33 – 41,1% детей. У мальчиков всех возрастных групп отмечалось увеличение полученных значений окружности головы по сравнению со справочными данными, 22,9% имели показатели выше 90 центиля, 12,5% – выше 3 центиля. Наиболее выраженные отличия полученных значений окружности головы выявлены у мальчиков-подростков (табл. 2).



Рис. 1. Окружность головы школьников Воронежской области в сравнении со справочными показателями

На рисунке 1 показаны отличия полученных значений окружности головы детей от справочных показателей в зависимости от возрастной группы без учета половых различий. Можно видеть отчетливое смещение значений окружности головы в сторону более высоких центильных коридоров справочных показателей. Данные отличия наблюдались во всех исследуемых возрастных группах.

Проведен сравнительный анализ окружности грудной клетки детей Воронежской области со справочными показателями. Для различных возрастных и половых групп детей получено распределение значений окружности грудной клетки в зависимости от центильных коридоров справочных показателей (табл. 3).

Таблица 3

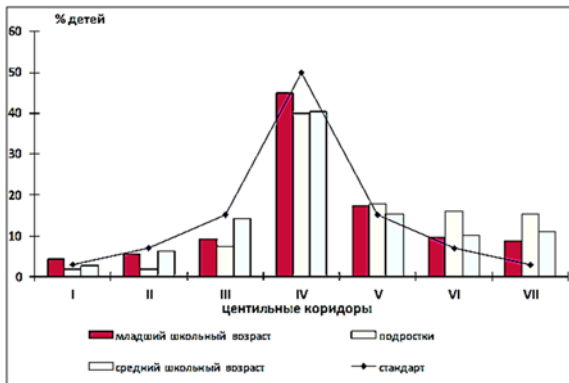
Сравнительная оценка окружности грудной клетки детей Воронежской области

<i>Возрастные периоды</i>	Распределение полученных значений окружности грудной клетки по центильным коридорам (%)						
	I	II	III	IV	V	VI	VII
<i>Справочные значения</i>	3	7	15	50	15	7	3
<i>Девочки</i>	7,2*	8,8	18,2	45,9	7,9*	5,3	6,7*
младший школьный возраст	6,4	8,4	14,6	45,8	8,4*	8,0	8,4*
средний школьный возраст	3,5	9,2	18,6	50,3	8,9*	3,5	6,0*
подростки	26,0*	9,6	31,5*	27,4	1,4*	1,4	2,7
<i>Мальчики</i>	2,6	4,9	12,1	44,5	14,2	6,3	15,4*
младший школьный возраст	3,4	6,6	13,0	43,3	13,8	5,7	14,2*
средний школьный возраст	2,2	4,1	12,2	43,6	14,4	6,5	17,0*
подростки	1,1	1,3	6,9	54,5	15,0	8,0	13,2*

* – различия со справочными показателями статистически достоверны ($p < 0,005$).

Из полученных данных видно, что 34,2% девочек имели значения окружности грудной клетки, находящиеся в I–III центильных коридорах, по сравнению с 25% детей в популяции, по которой рассчитывались справочные показатели. Значения, лежащие в диапазонах больше средних величин, имели 19,9% девочек (по сравнению с 25% справочных показателей). Наиболее выраженные изменения отмечались у девочек-подростков – 26% исследуемых имели значения окружности грудной клетки менее 3 центиля справочных показателей. У мальчиков наблюдались противоположные изменения – значения окружности грудной клетки больше средних величин справочных показателей имели 35,9% школьников. У 15,4% исследуемые параметры выходили за границу 97 центиля справочных показателей. Полученные различия были выявлены во всех возрастных группах.

На рисунке 2 показаны различия полученных значений окружностей грудной клетки у мальчиков и девочек. Окружность грудной клетки зависит от степени развития мышечной массы, вторичных половых признаков и отличается у мальчиков и у девочек. Наиболее выраженные различия приходятся на подростковый возраст.



Рис. 2. Окружность грудной клетки школьников Воронежской области в сравнении со стандартными показателями

Полученные данные свидетельствуют об отличиях антропометрических показателей школьников Воронежской области от показателей физического развития детей, указанных в справочной литературе. Это может быть обусловлено как региональными особенностями физического развития детей и подростков, так и изменением антропометрических показателей детей в различные периоды времени. Сроки действия любых справочных материалов ограничены, так как вместе с изменением условий жизни, питания, состояния окружающей среды, качества оказания медицинской помощи меняются и показатели физического развития [6, с. 668]. Проведенные исследования подтверждают необходимость динамического исследования показателей физического развития детей и подростков в отдельных регионах.

Список литературы

1. Баранов А.А., Кучма В.Р., Сухарева Л.М. Оценка здоровья детей и подростков при профилактических осмотрах (руководства для врачей). – М.: Династия, 2004. – 168 с.
2. Воронцов И.М., Мазурин А. В. Пропедевтика детских болезней. - 3-е изд. доп. и перераб. – СПб: ООО «Издательство Фолиант», 2009. – 1008 с.
3. Программное обеспечение Antropo2009 для проведения антропометрических измерений в составе аппаратно-программного комплекса Здоровье-Экспресс. Руководство пользователя. – Медицинские компьютерные системы, 2009. – 39 с.
4. Руководство по амбулаторно-поликлинической педиатрии / Под ред. А.А. Баранова. – М: ГЭОТАР-Медиа, 2007. – 608 с.
5. Физическое развитие детей и подростков на рубеже тысячелетий / Баранов А.А., Кучма В.Р., Скоблина Н.А. – М.: Издатель Научный центр здоровья детей РАМН, 2008. – 216 с.
6. Luepker R.V., Jakobs D.R., Prineas R.J., Sinaiko A.R. (1999) Secular trends of blood pressure and body size in a multi-ethnic adolescent population: 1986 to 1996. J. Pediatr. 1999; 134: 668 – 674.

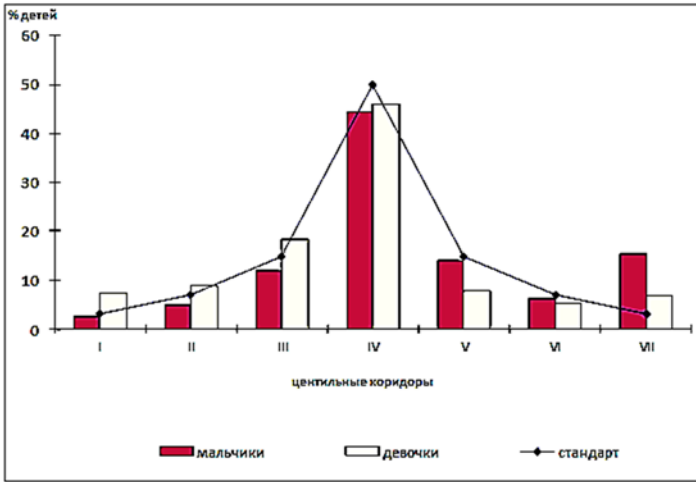
Котенёва Ирина Владимировна
студентка
Ковтун Роман Петрович
старший преподаватель

ГОУ «Курский государственный медицинский
университет Министерства здравоохранения
Российской Федерации»
г. Курск, Курская область

БИОЛОГИЧЕСКИ АКТИВНЫЕ ДОБАВКИ И ФИЗИЧЕСКАЯ КУЛЬТУРА

***Аннотация:** в статье рассматривается применение БАД в условиях занятий спортом. Наиболее эффективное действие БАД оказывают в сочетании интенсивных нагрузок со сбалансированным питанием, которое позволяет обеспечить организм всеми необходимыми веществами. Качественные добавки должны быть безвредными, а не доставлять проблем, должны приносить только пользу организму. Необходимо внимательно относиться к их выбору и не превышать дозировку.*

***Ключевые слова:** спорт, здоровье, питание, БАД, пищевые добавки, физические нагрузки.*

Биологические активные добавки (БАД) – это концентраты натуральных или идентичных натуральным биологически активных веществ, предназначенные для непосредственного приема или введения в состав пищевых продуктов с целью обогащения рациона питания человека отдельными биологически активными веществами или их комплексами.

Пищевые добавки широко распространены в спортивной среде, однако эффективность большинства из них вызывает сомнение. Состав различных биоактивных добавок может отличаться в зависимости от их назначения: антиоксиданты, витамины и минералы, жирные кислоты, углеводы, белки и другое. К профессиональным качествам спортсменов с каждым днем выдвигаются требования: повысить выносливость, увеличить мышечную массу, а вместе с ней и силу, сбросить вес. Употребляя пищевые добавки, спортсмены рассчитывают на ускоренную адаптацию к тренировкам, сокращение времени на восстановление, обеспечение организма энергией, улучшение спортивных результатов.

Доказано, что наиболее эффективное действие оказывает сочетание интенсивных нагрузок со сбалансированным питанием, которое позволит обеспечить организм всеми необходимыми веществами. При занятиях силовыми видами спорта очень большая нагрузка приходится на мышцы. Для того чтобы поднимать большой вес, у вас должны быть крепкими суставы и связки. Заболевания суставов достаточно тяжело поддаются лечению. Для повышения эффективности тренировок и поддержания организма при сильных нагрузках многие спортсмены принимают пищевые добавки. Современные добавки по-разному влияют на организм и имеют отличительные функции: некоторые помогают набирать мышечную массу, другие помогают ее понижать, есть добавки с витаминами и минералами. Данные вещества могут продаваться в различных формах. Ежегодно производители совершенствуют состав добавок и их качество. Добавки помогают восполнить недостаток витаминов и минералов в организме. Пищевые добавки могут содержать углеводы, белки и жиры в концентрированном виде. Для спортсменов предусмотрена определенная дозировка таких добавок, что позволяет добиться желаемого результата и не навредить здоровью. Большая часть добавок состоит из растительных компонентов, которые помогают повысить выносливость организма, и стимулируют

выработку энергии. Препараты на растительной основе являются отличной поддержкой организма, которая помогает адаптироваться к повышенным физическим нагрузкам. Для того, чтобы пищевые добавки приносили пользу, необходимо внимательно относиться к их выбору и не превышать дозировку.

Качественные добавки должны быть безвредными и приносить только пользу организму, а не доставлять проблему с допинг-контролем. Лишь незначительное число используемых спортсменами добавок обладает эффективностью, подкрепленной достоверными научными данными, большинство же добавок опасны для здоровья и содержат допинг. Изготовление некоторых пищевых добавок происходит в антисанитарных условиях, многие добавки содержат токсины, вызывающие желудочно-кишечные расстройства. Зачастую в пищевые добавки добавляют анаболические стероиды, стимуляторы и другие запрещенные в спорте вещества. По имеющимся сведениям, каждая четвертая добавка может вызвать положительный результат допинг-пробы. При этом запрещенные вещества часто не указываются на этикетке, поэтому ни спортсмен, ни медицинский персонал могут не подозревать об их наличии. Гарантированно чистых пищевых добавок на сегодняшний день не существует. Быть полностью уверенным в чистоте своего организма можно только при полном отказе от пищевых добавок, но в современном спорте соблюдение такого условия маловероятно.

Прежде чем решиться на прием той или иной добавки, ответственный спортсмен сначала убедится в том, что это ему действительно необходимо и не сопряжено с риском для здоровья и спортивной карьеры. Принимать пищевые добавки следует в соответствии с рекомендациями спортивного врача на основании данных медицинского обследования. Приняв решение о приеме добавок, следует использовать препараты, выпущенные производителями, имеющими солидную репутацию и использующими качественное оборудование, такими как всемирно известные международные фармацевтические компании. Нельзя относиться к пищевым добавкам как к универсальному средству, которое можно использовать самостоятельно без консультаций врача. Это может быть опасно для здоровья и для спортивной карьеры.

Биологически активные добавки могут применяться для:

- для улучшения сократительной способности мышц;
- для коррекции энергетической ценности пищи;
- для увеличения и уменьшения массы тела за счет ускорения обмена веществ так и за счет обогащения энергетической ценности пищи;
- для уменьшения количества жира;
- для восполнения белкового и витаминного дефицита при высокоинтенсивных нагрузках;
- для сокращения периода восстановления организма после тяжелых физических и психических нагрузок;
- для уменьшения количества свободных радикалов в организме приводящих к снижению работоспособности и восстановлению организма спортсмена.

При приеме БАД следует помнить, что:

- выбор БАД зависит от пола, возраста, интенсивности физических нагрузок, переносимости выбранной добавки, вида спорта, этапа спортивной подготовки (базовый, подготовки, соревновательный и т.д.);
- помнить о том, что БАД могут содержать запрещенные допинговым комитетом вещества;
- эффекты от большинства БАД не исследованы.

Список литературы:

1. Биологически активные добавки в спорте: мнение РУСАДА [Электронный ресурс]. Режим доступа: <http://www.sportmedicine.ru/rusada-bads.php?print=1>

Чиркова Светлана Владимировна
преподаватель
Фоменко Оксана Ивановна
преподаватель

КГБПОУ «Лесосибирский медицинский техникум»
г. Лесосибирск, Красноярский край

РОЛЬ МЕДИЦИНСКОЙ СЕСТРЫ В УЛУЧШЕНИИ КАЧЕСТВА ЖИЗНИ ПАЦИЕНТОВ ПОСЛЕ МАСТЭКТОМИИ

***Аннотация:** в статье рассматривается актуальная проблема женского здоровья – рак молочной железы. Рак молочной железы является показанием для проведения мастэктомии, вследствие чего возникает необходимость повышения качества жизни пациенток после проведенного радикального лечения.*

***Ключевые слова:** мастэктомия, лимфостаз, реабилитация.*

В последнее десятилетие в России, отмечается тенденция к неуклонному росту заболеваемости и смертности от онкологических болезней. В структуре смертности населения нашей страны злокачественные новообразования занимают третье место после заболеваний сердечно-сосудистой системы, травм и несчастных случаев.

Рак молочной железы – самое распространенное онкологическое заболевание среди женщин. С каждым годом растет число вновь диагностируемых случаев рака, соответственно увеличивается и количество операций. Активное и раннее выявление рака молочной железы является наиболее перспективным направлением в борьбе с заболеванием. Эта задача наиболее актуальна для нашей страны, где доля больных с запущенными стадиями составляет около 40%.

Осознание диагноза и лечение онкологического заболевания груди сопровождаются большими страданиями женщины. После установления диагноза развивается тяжелый психологический стресс, но необходимо пройти через трудное лечение, а во многих случаях перенести калечащую операцию (удаление груди), но остаться жить, несмотря на последствия для работы и семейной жизни.

Потеря молочной железы – не только физический недостаток, но и тяжелая психологическая травма, которую вынуждены испытать практически все женщины со злокачественной опухолью.

В связи с этим возникает проблема повышения качества жизни пациенток после проведенного радикального лечения, что имеет не только морально-этическую, но и социально-экономическую значимость. Медицинская, психологическая, социальная и трудовая реабилитация этих пациентов представляется тем более актуальной, что страдают женщины в большинстве случаев, занятые интенсивной общественно-полезной деятельностью. По данным Красноярского онкологического диспансера пик заболеваемости приходится на возрастную группу женщин 40–49 лет, которые составляют наиболее многочисленную демографическую группу нашего региона.

На основании вышеизложенного целью нашей работы мы определили: Изучение качества жизни пациенток после мастэктомии, улучшение результатов комплексного лечения после внедрения комплексной программы реабилитации.

Задачи исследования:

1. Социологический опрос пациенток для выявления проблем женщин, перенесших мастэктомию.

2. Составление программы реабилитации с целью улучшения качества жизни пациенток после перенесенной операции.

Гипотеза: внедрение комплексной программы реабилитации позволяет улучшить качество жизни пациенток после мастэктомии.

Объект исследования: качество жизни пациенток после операции.

Предмет исследования: роль медицинской сестры в улучшении качества жизни пациенток.

Методы исследования: социологический опрос, анализ и статистическая обработка данных.

Исследования проводились на базе КГБУЗ «Лесосибирская МБ №1». Для выявления проблем пациентов нами была отобрана группа респондентов в количестве 25 пациенток, в сроки от 10 до 30 дней после операции, так как именно в это время чаще развивается постмастэктомический синдром. В возрасте от 30 до 59 лет, оперированных по поводу рака молочной железы и находящихся на диспансерном учете у врача-онколога.

На базе Центра здоровья совместно с врачом-онкологом и специалистами Центра здоровья нами была разработана программа и проведено обследование пациенток, перенесших мастэктомию.

После проведенного обследования мы выявили, что у пациенток отмечаются болевой синдром разной степени выраженности, лимфостаз, тугоподвижность плечевого сустава, ослабление силы мышц плеча, предплечья, кисти на стороне операции. Одновременно наблюдаются нарушение осанки, ограничение экскурсии грудной клетки, снижение ЖЕЛ.

Сам по себе диагноз «Рак молочной железы» является мощнейшим стрессовым фактором. После операции и других методов лечения, уже дома, женщину с «больной» рукой и швом на месте молочной железы, слабую, лишенную возможности выполнять многие домашние обязанности, постигает психологический шок, лишающий, как ей кажется, всякой надежды на возвращение к прежней жизни.

С целью изучения психоэмоционального состояния пациенток после перенесенной операции мы провели опрос.

Анализ результатов опроса показал, что тревожно-депрессивный синдром из-за чувства неполноценности испытывают (92%) практически все прооперированные.



Рис. 1. Психологическое состояние пациенток после операции

Большая половина респондентов (53%) сомневаются, смогут ли они вести привычный образ жизни.

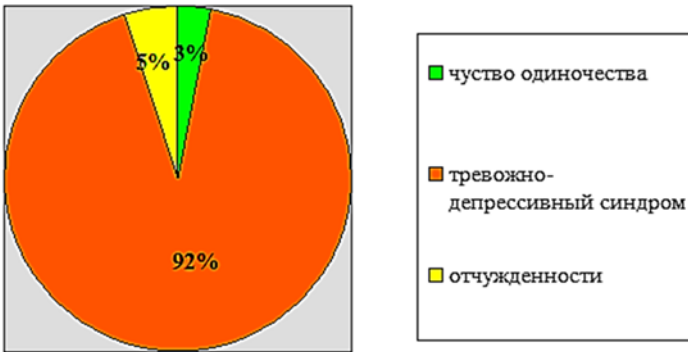

Рис. 2. Опасения пациенток в послеоперационном периоде

На вопрос «Что наиболее тревожит Вас в Вашем сегодняшнем состоянии?» подавляющее число женщин отметили отсутствие информации о том, как жить дальше после операции.

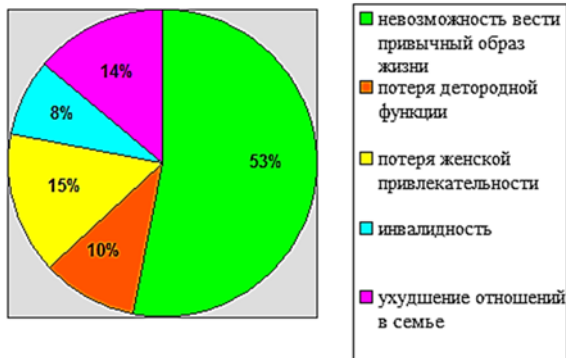

Рис. 3. Что наиболее тревожит Вас в вашем сегодняшнем состоянии

В ходе опроса мы пытались выяснить, в какой информации нуждаются пациентки. В 30% случаев необходимы сведения о видах и длительности реабилитационных мероприятий, 21% опрошенных выразили желание получить профессиональную консультацию по поводу образа жизни в послеоперационном периоде, 18% – об особенностях диеты, 16% респондентов заинтересованы в получении информации о профилактике рецидивов, 15% – о методах лечебной физкультуры в восстановительном периоде.

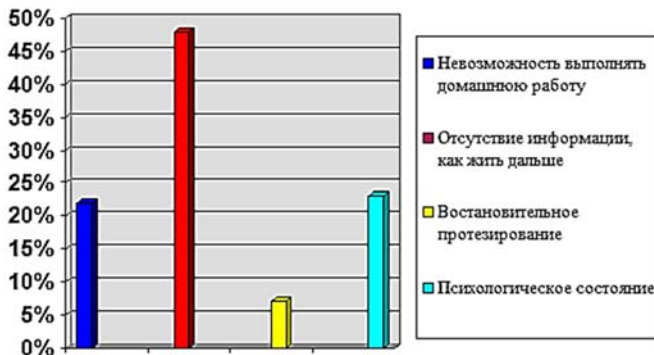

Рис. 4. В какой информации Вы нуждаетесь

На основании полученных результатов были составлены рекомендации по улучшению качества жизни пациенток после мастэктомии.

Следующим этапом нашего исследования была проведена работа с пациентками направленная на повышение защитных сил организма, восстановление физических сил, укрепление нервной системы, снятие физических и психоэмоциональных перегрузок по средствам внедрения разработанных нами рекомендаций. Занятия проводились с учетом тяжести перенесенной операции, возраста пациенток и сопутствующей патологии.

В зависимости от особенностей психофизического состояния больных мы проводили индивидуальные и групповые процедуры.

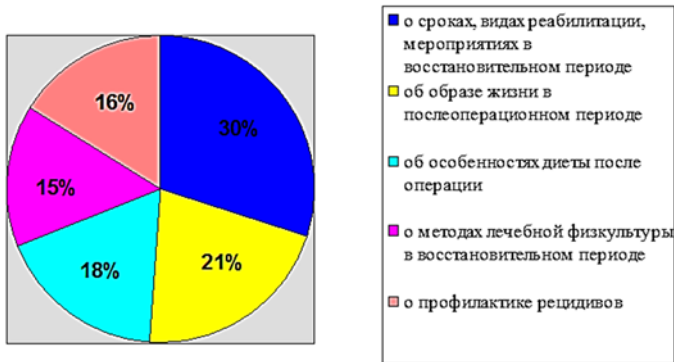
Для коррекции гиподинамии, вегетососудистой дистонии, ослабленного тонуса дыхательных мышц, ЖЕЛ подбор физических упражнений и элементов общекорректирующей лечебной гимнастики осуществлялся поэтапно, в зависимости от выраженности болевого синдрома. Применяли общетонизирующие и дыхательные упражнения, обеспечивающие активизацию крово- и лимфообращения, газообмена, движений диафрагмы. Благодаря этим физическим упражнениям, улучшалась вентиляционная функция легких, восстанавливалась ЖЕЛ. Динамические дыхательные упражнения сочетали с движениями рук, плечевого пояса, туловища; сочетали движения верхних и нижних конечностей. Систематические процедуры ЛФК, проводимые 3–4 раза в неделю по 20–35 мин в течение 6–7 мес, активируют периферическое кровообращение, тренируют вестибулярный аппарат. Процедуры в раннем послеоперационном периоде проводили по щадящей, щадяще-тренирующей, тренирующей методикам с индивидуальным подбором элементов корректирующей лечебной гимнастики.

После курсового лечения восстановилась ЖЕЛ – по показателям спирометрии до 3500 см³ (до начала лечения – 2000 см³). Выраженность болевого синдрома при активных движениях в плечевом суставе на стороне операции значительно снизилась, объем активных движений в плечелопаточном суставе на стороне операции увеличился с 35 до 160° при отведении вверх, сила сгибателей пальцев кисти на стороне операции увеличилась, после проведенных курсов лечебной физкультуры.

Для сравнительного контроля эффективности, после проведенной нами работы по оказанию психофизической поддержки, мы провели повторный опрос пациенток.



Рис. 5. Уровень тревожности после оказания психофизической поддержки

После проведенной работы по психофизической поддержке уровень тревожности снизился до 20%. Регулярные занятия оказывают не только общеукрепляющее и тренирующее воздействие на организм, но и поддерживают бодрость духа, оптимизм, снимают замкнутость, отчужденность, ощущение безысходности, тревожно-депрессивный синдром, сокращают сроки социальной и трудовой реабилитации, снижают степень инвалидизации больных, что отражается на качестве жизни пациенток

Таким образом, в заключении нашей исследовательской работы мы пришли к выводу, что роль медицинской сестры в улучшении качества жизни пациенток после мастэктомии заключается в разработке оптимальной программы реабилитации на раннем постгоспитальном этапе, включающая в себя комплексы лечебной физкультуры, дыхательной гимнастики и обширной антистрессовой терапии. Медицинская сестра выступает в качестве консультанта при составлении рекомендаций по режиму труда и отдыха, лечебному питанию, мерам профилактики рецидивов и советам по образу жизни после мастэктомии.

Все это способствует улучшению качества жизни пациенток после калечащей операции.

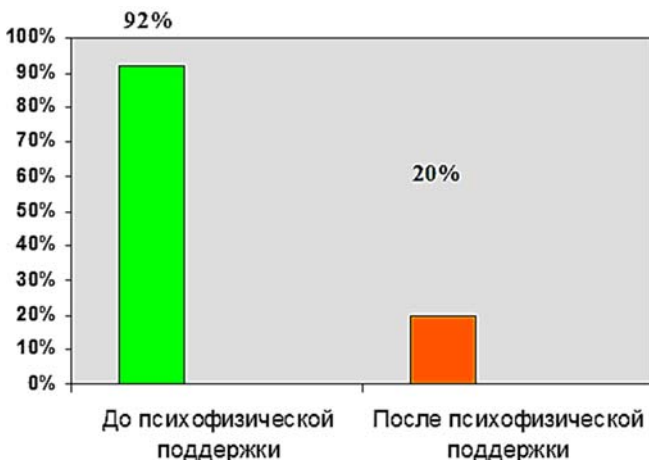
Список литературы

1. Асеев А.В., Васютков В.Я. Качество жизни больных раком молочной железы. – Тверь, 1999. – 94 с.
2. Оценка восстановления трудоспособности больных раком молочной железы, легкого, яичников и тела матки: Метод. рекомендации / НИИ онкологии им. Н.Н. Петрова [Березкин Д.П. и др.]. – Л., 1990. – 27 с.
3. Реабилитация больных раком молочной железы (лечение лимфатического отека): Метод. рекомендации [Е.П. Комкова, Ю.А. Магарилл, Н.Е. Авданина]. – Кемерово: КемГМА, 2011. – 11 с.

ПЕДАГОГИКА

Александрова Алиса Алексеевна

студентка

Абрамова Наталья Андреевна

канд. пед. наук, доцент, преподаватель

Педагогический институт

ФГАОУ ВПО «Северо-Восточный федеральный

университет им. М.К. Аммосова»

г. Якутск, Республика Саха (Якутия)

РАЗВИТИЕ ИСТОРИЧЕСКОЙ ЛЕКСИКИ У СТАРШЕКЛАССНИКОВ С НАРУШЕНИЕМ ИНТЕЛЛЕКТА В УЧЕБНОМ ПРОЦЕССЕ

Аннотация: в статье раскрывается опыт работы по развитию исторической лексики у старшеклассников с нарушением интеллекта, проведенный на базе, специальной (коррекционной) школы №4 VIII вида г. Якутска. Авторами использованы диагностические методики Т.А. Власовой, В.В. Чиркиной, Т.И. Власенко, выявлен низкий уровень исторической лексики у старшеклассников с нарушением интеллекта у обследованных группы детей.

Ключевые слова: дети с нарушением интеллекта, историческая лексика, организация работы учащихся, урок истории в С(К)ОШ VIII вида.

В зарубежной литературе существует несколько подходов к определению умственной отсталости, основанных главным образом на данных психометрического исследования. Выделяют две основные формы умственной отсталости: олигофрению и деменцию. При олигофрении имеет место раннее, обычно внутриутробное, недоразвитие головного мозга, обусловленное наследственными влияниями или различными повреждающими факторами окружающей среды, действующими в период внутриутробного развития плода, во время родов и в течение первого года жизни. При олигофрении отсутствует нарастание интеллектуального дефекта.

Умственная отсталость – это нарушение общего психического и интеллектуального развития, которое обусловлено недостаточностью центральной нервной системы и имеет стойкий, необратимый характер. Умственная отсталость – это не просто «малое количество ума», это качественные изменения всей психики, всей личности в целом, явившиеся результатом перенесенных органических повреждений центральной нервной системы. При умственной отсталости могут страдать не только интеллект, но и эмоции, воля, поведение, физическое развитие [2, с. 45].

Признаками умственной отсталости считают позднее формирование навыков, неспособность к абстрактному мышлению, эмоциональный инфантилизм. Причиной умственной отсталости могут быть самые различные факторы (генетические, инфекционные, интоксикационные, иммунные, травматические), подействовавшие до рождения или в первые 2–3 года жизни. В течение жизни умственная отсталость не прогрессирует, однако навыки, присущие здоровым детям, складываются позже или не формируются совсем [1, с. 65]. Под умственной отсталостью отечественные специалисты понимают стойкое нарушение психического развития определенной качественной структуры. При умственной отсталости имеет место ведущая недостаточность познавательной деятельности и в первую очередь стойкая выраженная неразвитость абстрактного

мышления, процессов обобщения и отвлечения в сочетании с инертностью психических процессов.

Деменция представляет собой распад более или менее сформированных интеллектуальных и других психических функций, т. е. при деменции имеет место приобретенный интеллектуальный дефект.

Серьезные недостатки наблюдаются у умственно отсталых школьников в развитии лексики. В литературе достаточно подробно освещена такая особенность речи учащихся вспомогательной школы как ограниченность, бедность словарного запаса. Их речь лишена слов различных грамматических категорий, обозначающих абстрактные понятия (беспокойный, грозный, белизна), ни не знакомы с названиями многих видовых (дуб, береза, клен) и родовых понятий (растение, инструмент), хотя и те, и другие обозначают конкретные предметы. Незнание большого круга слов разной степени обобщенности делает речь детей малоконкретной и вместе с тем недостаточно обобщенной. Отдельные грамматические категории совсем не употребляются умственно отсталыми детьми или составляют в их словаре минимальный процент. К таковым относятся причастия, деепричастия, наречия, сложные предлоги, подчинительные союзы и др.

Не менее распространенными недостатками лексической стороны речи учащихся являются неправильное понимание слов и неточное их использование. Здесь можно выделить такие ошибки, как чрезмерное расширение значения слова. Дети называют одним словом разные предметы, имеющие внешние черты сходства (жук - это комар, паук, муравей, кузнечик). Чаще всего такому замещению подлежат близкие по смыслу слова (шапка - это и шляпа, и фуражка, и кепка, и панамы). Словом-знаменателем при этом является название предмета, наиболее часто встречающегося в жизни ребенка. Смешение слов, а отсюда их неточное употребление могут возникать также на основе фонетического сходства. Нарушение звукового анализа и синтеза, неумение мысленно воспроизводить последовательность звуков препятствуют различению слов, являющихся фонетическими паронимами.

Так, учащимся 7 класса трудно бывает на вводном уроке истории самим определить, чем они будут заниматься. На вопрос учителя: «Что вы знаете об истории нашей страны?» Они отвечают, как правило, много, но не точно: «Наша страна самая большая», «наша страна называется Москва», «в нашей стране была Октябрьская революция», «в нашей стране много гор и озер».

В ответах учеников не разделены исторические и географические сведения (география изучается с 6 класса), встречаются фактические и хронологические ошибки, бытовое понимание слова «история» как интересного случая, происшествия. В целом, речь у учащихся с нарушением интеллекта характеризуется невыразительностью высказывания, словарный запас учащихся очень беден. На вопросы учащиеся отвечают односложно или кивком головы. Словесные инструкции воспринимают фрагментарно после неоднократного повторения. Сами говорят мало, неохотно, их речь крайне примитивна.

Также из наблюдений на уроках можно сказать, что все отмеченное выше сочетается с неустойчивостью внимания, слабой памятью, низкой работоспособностью. Поэтому работа по формированию активного словаря исторических терминов детей с нарушением интеллекта должна строиться с учетом всех этих особенностей.

Мы провели обучающий эксперимент в специальной (коррекционной) школе № 4 VIII вида, который начался с учёта уровня развития исторической лексики у старшеклассников с нарушениями интеллекта, организации педагогических условий, определения направлений и содержания специально организованного коррекционного воздействия, проведения уроков истории в 7 классе.

В нашей работе для определения уровня развития исторической лексики у старшеклассников с нарушением интеллекта мы использовали три диагностические

методики, которые были переработаны и составлены с учетом программного материала истории в 7 классе.

Методика 1. «Объяснение значений слов» (адаптированная) по методике Т.А. Власовой.

Цель: выявление уровня знания лексического значения слова.

Инструкция: «Ответь, что это обозначает?»

- Столица это – ... главный город страны;
- Президент это – ... глава нашего государства;
- Россияне это – ... жители России;
- Граница это – ... линия, которая отделяет территорию нашей страны от территории других стран и т. д.

Методика № 2. «Назови, одним словом» (адаптированная) по Т.И. Власенко.

Цель: Определение обобщенных понятий.

Инструкция: «Скажи, как можно назвать одним словом».

- Наука о прошлом человечества? (история);
 - Люди, от которых мы произошли? (предки);
 - Страна, где ты родился? (Родина);
 - Помещение, где хранятся вещественные памятники истории? (музей) и т. д.
- Методика № 3. «Твои ассоциации к слову» (адаптированная) по В.В. Чиркиной.

Цель: определение уровня понимания учащимися лексических значений исторического словаря.

Инструкция: «Подбери слово, которое ассоциируется со словом».

- Ратник – ... воин;
- Дружина – ... княжеское войско;
- Оборона – ... защита;
- Секира – ... боевой топор;
- Копье – ... метательное оружие, с металлическим наконечником и т. д.

Результаты эксперимента показали, что первоначальный уровень развития исторической лексики низкий, по сравнению с нормально развивающимися сверстниками.

На формирующем этапе мы создали условия для того, чтобы школьники учились рассуждать, использовать имеющуюся у них информацию. Повышали познавательную активность учащихся, путем включения учеников в творческую деятельность, ведь степень продуктивности обучения во многом зависит от уровня активности учебно-познавательной деятельности учащегося.

Для развития исторической лексики мы продумали организацию работы на всех этапах урока, наличие необходимого оборудования в кабинете, информационно-коммуникационных технологий, наглядных пособий, активное участие в работе всех детей. Записанные на доске или на карточках новые термины и имена исторических деятелей помогают учащимся запомнить их правильное произношение и написание, использовать в своих ответах на последующих уроках.

Таким образом, проведенный анализ подтверждает, что систематическая работа над историческими терминами и понятиями начиная в 7 классе специальной (коррекционной) школе VIII вида способствует прочному их усвоению и дает хорошие результаты.

Список литературы

1. Воронкова В.В. Воспитание и обучение во вспомогательной школе. Школа пресс. 1994.
2. Дмитриева Л.И. Комплексная психолого-педагогическая технология формирования словаря у учащихся специальных (коррекционных) школ VIII вида. Красноярск: РИО КГПУ, 2002.
3. Пузанов Б.П. Уроки истории спец. (корр.) шк. VIII в. / Б.П. Пузанов и др. – М.: Изд. центр «Владос», 2004.

Андрущак Неля Ивановна
учитель истории и обществознания
МБОУ «Лицей имени генерал-майора Хисматулина В.И.»
г. Сургут, ХМАО – Югра

ПЕДАГОГИЧЕСКИЕ УСЛОВИЯ ПАТРИОТИЧЕСКОГО ВОСПИТАНИЯ В ЛИЦЕЕ ЮРИДИЧЕСКОГО ПРОФИЛЯ

Аннотация: в статье описывается содержание, технологии, формы и методы патриотического воспитания учащихся в лицее юридического профиля.

Ключевые слова: патриотизм, воспитание, средства, направления, условия.

В настоящее время требуется совершенствование и развитие патриотического воспитания молодежи, которое возможно при системной организации мышления и действий участников педагогического процесса (обучающихся, администрации, педагогов, классных руководителей, командиров взводов).

В Федеральном образовательном стандарте основного общего образования указано, что личностные результаты освоения основной образовательной программы основного общего образования должны отражать воспитание российской гражданской идентичности: патриотизма, уважения к Отечеству, прошлое и настоящее многонационального народа России; осознание своей этнической принадлежности, знание истории, языка, культуры своего народа, своего края, основ культурного наследия народов России и человечества [7].

В словаре иностранных слов «патриотизм» определяется как любовь к Родине, привязанность к родной земле, языку, культуре, традициям [1]. Е.В. Марченко отмечает, что процесс воспитания патриотизма предполагает систематическую и целенаправленную деятельность по формированию у учащихся высокого патриотического сознания, чувства верности своему Отечеству, готовности к выполнению гражданского долга и конституционных обязанностей по защите интересов Родины [3].

В.И. Лутовинов выделяет основные направления патриотического воспитания: духовное, историческое, культурное, гражданское, военное, героическое, спортивное, экологическое [4].

Чтобы выпускник стал всесторонне развитой личностью, патриотом, необходимо при планировании воспитательного процесса, включать все направления патриотического воспитания. Только при таком системном подходе, можно добиться высоких результатов и приблизить личностные качества кадет к «образу выпускника» (здоров, физически совершенен, владеет системой знаний о природе, обществе, человеке, законопослушный гражданин, обладающий высоким уровнем общей культуры, патриот, защитник Отечества, способен к самоопределению и самореализации) [2].

Основной построения воспитательной работы в образовательном учреждении является допрофессиональная подготовка кадет. Решаются задачи формирования общей и профессиональной культуры; привития здорового образа жизни; ориентации обучающихся для дальнейшей службы в органах внутренних дел; правоохранительных органах; обучения на юридических факультетах вузов; учебных заведениях системы МВД РФ; Министерства обороны РФ. Для реализации поставленных задач в лицее разработана программа по патриотическому воспитанию, которая включает в себя следующие проекты: военно-спортивного комплекса «Готов к защите Отечества» («ГЗО»), военно-патриотического клуба «Альфа», «Литературная студия «Мы сами», «На благо Отечества», «Весна в погонах», проект клуба «Наши истоки», исторического альманаха «Сыны Отечества» [5].

Система патриотического воспитания лица сконструирована как теоретическая и практическая деятельность по морально-психологической, военно-

технической и военно-физической подготовке обучающихся к службе в ВС, выполнению гражданских обязанностей [2].

Модель организационно-педагогического обеспечения военно-патриотического воспитания обучающихся выстроена в структуре учебно-воспитательного процесса, где в рамках лицея юридического профиля создается разветвленная инфраструктура, значительно расширяющая возможности формирования и развития патриотического сознания обучающихся [2].

В проекте лицея «Службу России», разработанном Е.Л. Запольской поставлена цель патриотического воспитания – выработать у подрастающего поколения глубокое понимание патриотического долга, готовности встать на защиту Родины [2].

Средства патриотического воспитания в лицее:

1. В рамках морально-психологической подготовки: посещение музеев боевой славы, экскурсии в подразделения УМВД по г. Сургуту, по городам России, встречи с ветеранами – участниками войн (Великой Отечественной войны, войн в Афганистане и Чечне), проведение конференций, тематических вечеров, участие в митингах, проведение смотра строя и песни, различные интерактивные игры, обсуждение книг, кинофильмов, конкурсы сочинений на патриотическую тему, уроки Мужества, дебат-клубы, проектные и ролевые игры, участие в создании экспозиций лицейского музея «России славные сыны», выпуск газеты «Кадеты, вперед!».

В рамках военно-технической подготовки: формирование представлений о современной военной технике, умений и навыков по начальной военной подготовке (строевая подготовка, огневая, знакомство с современными средствами защиты); гражданской обороне; интереса к технике и оружию (во время военно-полевых сборов, соревнований по военно-прикладным видам спорта). С 5 класса все обучающиеся носят форменную одежду, которая обязывает кадет быть дисциплинированными, осознавать свою значимость для общества общество юных инспекторов дорожного движения «Перекресток», «Безопасное колесо» [2].

3. В рамках военно-физической подготовки: функционирование спортивных секций: баскетбол, футбол, туризм. В два этапа в лицее проводится ежегодная спартакиада: первый этап – внутри взвода, второй этап – между взводами по волейболу, баскетболу, футболу, шахматам, туристическому слету, лыжным гонкам, настольному теннису. В результате проведенной внутрилицейской спартакиады формируется сборная команда лицея «Альфа» и «Зарница», для участия в городских, окружных, всероссийских соревнованиях (например, участие во Всероссийском слете юных патриотов России «Равнение на Победу!» (г. Пермь) [2].

Развитие заинтересованного отношения к военной и государственной службе, готовности к достойному выполнению функции по защите Отечества в лицее осуществляется по следующим основным направлениям:

- духовно-нравственное – осознание высших ценностей, идеалов и ориентиров, формирование высоко нравственных, профессионально-этических норм поведения, качеств воинской чести, ответственности и коллективизма;
- историческое – познание наших корней, сознание неповторимости Отечества, его судьбы, неразрывности с ней, понимание особенностей менталитета, обычаев, верований и традиций наших предков;
- героическое – изучение места и роли военной организации в развитии и укреплении общества, героического прошлого различных поколений, борющихся за независимость и самостоятельность страны;
- военное – воспитание на воинских традициях, правилах и нормах поведения [2].

Результаты анкетирования патриотических настроений лицеистов, проводившиеся по методике М.И. Шиловой, на протяжении нескольких лет показывают, что большинство (91%) хотели бы, чтобы Россия была Великой державой; испытывают гордость за Россию 66-70,5%; проявляют бережное отношение

к историческому наследию страны 62%, вызывает чувство гордости исторические победы вооруженных сил России 66%, гордятся победой советского народа в Великой Отечественной войне 71%.

Также диагностика выявила и проблемные зоны культурной, экологической и духовной составляющих патриотического воспитания, которые нуждаются в дальнейшем совершенствовании (например, не уважительно относятся к традициям представителей других национальностей, проживающих в России – 35%; не считают, что Россия полиэтничная страна и в ней должны жить представители разных национальностей – 25%).

Организация воспитательной работы в направлении патриотического воспитания в лицее включает в себя отдельные направления, логически связанные между собой (военное, спортивное, историческое, героическое). Чтобы добиться повышения качества патриотического воспитания, необходим системный подход, а также включенность всех участников воспитательного процесса в сферу практической деятельности по формированию патриотических чувств.

Список литературы

1. Гришина, Е.А. Иллюстрированный словарь иностранных слов. – М.: АСТ: Астрель, 2008. – 319 с.
2. Запольская Е.Л. Проект «Служу России!» [Текст] / Е.Л. Запольская // Справочник заместителя директора школы. - 2010. – №5. – С. 53–68.
3. Марченко, Е.В. Патриотическое воспитание – важная составляющая будущего страны. // 1 сентября [Электронный ресурс]. Режим доступа: <http://festival.1september.ru/>
4. Лутовинов, В.И. Военно-патриотическое воспитание российской молодежи: учебно-методическое пособие. – М.: Изд-во РАГС, 2010.
5. Кочетовский, М.В., Патюков, Г.А., Фисун, С.В. Проект «Военно-патриотический клуб «Альфа». [Электронный ресурс]. Режим доступа: <http://lic4.admsurgut.ru/win/download/656/>
6. Петрова, И.В. Педагогические условия формирования познавательных универсальных учебных действий [Текст] / И.В. Петрова // Казанская наука. – 2012. – №4 – С. 323–326.
7. Федеральный государственный образовательный стандарт основного общего образования 2010 г. постановление Правительства РФ от 15 мая 2010 г. № 337 [Электронный ресурс]. Режим доступа: <http://www.edu.ru/>

Бабиева Наталья Анатольевна

канд. пед. наук, доцент
ФГБОУ ВПО «Казанский государственный
университет культуры искусств»
г. Казань, Республика Татарстан

ИНФОРМАЦИОННЫЕ ТЕХНОЛОГИИ КАК СРЕДСТВО ПРОФЕССИОНАЛЬНОЙ ПОДГОТОВКИ СТУДЕНТОВ

***Аннотация:** проблема, освещаемая в работе, связана с вопросом подготовки высококвалифицированных специалистов в области дизайна. Отмечается особая роль информационных технологий в подготовке студентов-дизайнеров. Проведено исследование с использованием информационного анализа и опроса, которое подтвердило необходимость использования информационных технологий в профессиональной подготовке специалистов в сфере компьютерного дизайна.*

***Ключевые слова:** информационные технологии, дизайн, студенты-дизайнеры, вузы, компьютерный дизайн, КазГУКИ.*

Одним из сопутствующих процессов наступившей эры является повсеместное внедрение информационных технологий. Это приводит к коренным изменениям во всех сферах человеческой жизнедеятельности. В том числе и в сфере высшего образования. Появляются новые перспективные направления

подготовки, востребованные рынком труда в условиях нарастающих темпов информатизации образования, развитием информационных технологий, экономики знаний.

Как уже было сказано, информатизация общества затронула все стороны человеческой жизни. В том числе и сферу художественно-проектной деятельности (дизайна). Это связано не только с интеграцией профессиональной деятельности дизайнера с информационными технологиями, но и появлением новых видов дизайна, таких как, Web-дизайн, дизайн интерфейсов и т. д.

Работодатели, игроки дизайнерского рынка услуг испытывают в настоящее время острую необходимость в квалифицированных кадрах, а, следовательно, вузы, являющиеся поставщиками образовательных услуг в сфере подготовки дизайнеров, должны обеспечить подготовку конкурентоспособного специалиста, профессионально-владеющего информационными технологиями, как основным инструментом дизайнерской деятельности.

Структура и содержание художественно-проектной деятельности сложна и многогранна. В работе [1] выделяются такие виды профессиональной подготовки будущих дизайнеров как: проектная, производственно-технологическая, организационно-управляющая, аналитическая, научно-исследовательская.

Многие ученые, такие как философы, социологи, искусствоведы, рассматривают дизайн как социокультурное явление, стремятся осознать сферу его деятельности.

Вопросы профессионального дизайн-образования представлены в работах И.Ф. Волкова, И.В. Приваловой, Ю.А. Грабовенко, Е.Э. Павловской, М.С. Кагана и многих других.

Анализ и опыт профессиональной подготовки студентов направления подготовки 230700.62 «Прикладная информатика в дизайне» показал, что особое внимание в процессе подготовки дизайнеров необходимо уделять: рассмотрению научных знаний предметной области «дизайн»; практическим занятиям, формируя творческий потенциал и информационную компетентность студентов; формированию проектного мышления и художественно-эстетического сознания.

По мнению А.А. Кулешовой [2] немаловажную роль в процессе подготовки студентов-дизайнеров занимает внеаудиторная работа студентов, осуществляемая вне учебного плана как логическое завершение аудиторных занятий (проработка лекций, учебного материала, подготовка к лабораторной работе, решение задач курсового проекта).

В работе [3] Н.Е. Руднева отмечает многоплановость профессии дизайнера, которая интегрирует творческий и технический компоненты, а также выделяет эмоционально-мотивационный аспект как важную составляющую в подготовке студентов-дизайнеров.

Особая роль нами отводится информационным технологиям в профессиональной подготовке студентов-дизайнеров.

Соответственно немаловажную роль в профессиональном становлении дизайнера играет компьютерная подготовка средствами информационных технологий.

Анализ учебного плана подготовки компьютерных дизайнеров показал, что порядка 50% дисциплин связаны с использованием информационных технологий. Среди них можно выделить: «Разработка фирменного стиля», «Компьютерная геометрия и графика, обработка изображений», «Базы данных», «Информационные системы и технологии», «Технология трехмерного моделирования и анимации», «Информационное обеспечение дизайн-проектирования», «Web-технологии в дизайне» и т. д.

Организация учебного процесса по данным дисциплинам с использованием информационных технологий позволяет преподавателям формировать проектно-образное мышление, формулировать творческие идеи, моделировать и решать проектно-творческие задачи, осуществлять поисковую деятельность при выборе материалов и средств визуализации и многое другое.

Беседы со студентами-дизайнерами факультета информационного сервиса и медиатехнологий Казанского государственного университета культуры и искусств (КазГУКИ) выявили, что большинство из них приходит в вуз профессионально-мотивированными, но не у всех есть достаточный уровень в использовании информационных технологий.

Активное использование информационных технологий на занятиях уже с первого курса позволяет студентам решить эту проблему.

Кроме того, получаемые ими знания позволяют многим уже на втором курсе устраиваться на работу в сферу дизайна.

Таким образом, использование средств информационных технологий в профессиональной подготовке студентов-дизайнеров позволяет проводить целенаправленную работу по подготовке высококвалифицированных специалистов в сфере компьютерного дизайна.

Список литературы

1. Бабиева Н.А. Компьютерные технологии в профессиональной подготовке студентов-дизайнеров / Н.А. Бабиева // Информационно-коммуникационное пространство и человек; Материалы III Международн. науч.-практ. конф., 15–16 апреля 2013 г. – Прага, 2013. – С. 147–150.
2. Кулешова А.А. Внеаудиторная подготовка студентов к конкурсу моды как форма повышения профессиональной компетентности дизайнеров костюма / А.А. Кулешова // Современные проблемы науки и образования. – 2012. – №3.
3. Руднева Н.Е. Эмоциональный компонент профессиональной подготовки студентов-дизайнеров / Н.Е. Руднева // Альманах современной науки и образования. – Тамбов: Грамота, 2012. – №9 (64). – С. 183–184.

Бальчионене Наталья Ильинична
младший научный сотрудник
Тарасов Константин Геннадьевич
проректор по учебной работе

ФГБУ ВПО «Петрозаводский государственный университет»
г. Петрозаводск, Республика Карелия

ШВЕДСКИЙ ЯЗЫК В ФИНЛЯНДИИ: ПРОБЛЕМЫ И РЕШЕНИЯ

Аннотация: в статье представлены некоторые подходы к изучению шведского языка в Финляндии и результаты рассмотрения этих подходов финским парламентом.

Ключевые слова: гражданская инициатива, Финляндия, шведский язык.

Настоящая работа продолжает наши исследования в сфере изучения родного и иностранных языков в Финляндии [1; 2].

Парламент Финляндии 15 мая 2014 г. направил в комитет по образованию гражданскую инициативу: шведский язык в качестве факультативного предмета на всех уровнях образования (М 2/2014). Цель инициативы заключалась в том, чтобы правительство и парламент Финляндии начали принимать меры по изменению системы обучения шведскому языку и сделали его обязательным. Предлагалось, чтобы учащиеся, которые не учат шведский, не попали бы в отношении обучения и карьеры в неравное положение по отношению к учащимся, изучающим шведский язык. Инициатива предлагала, чтобы финноязычный гражданин мог, не зная шведского языка, работать на государственной должности, а шведоязычные граждане получали бы хорошее обслуживание от тех, чье знание шведского языка основано на добровольном обучении [4].

Парламентский комитет по образованию и культуре предложил отклонить эту гражданскую инициативу, доклад комитета (SiVM 24/2014 В.П.) был подготовлен 25.02.2015. Комитет по образованию и культуре считает, что вопросы, обучения шведскому языку имеют более широкий социальный, исторический и культурный аспект, который нужно брать во внимание при рассмотрении статуса шведского языка, как часть целостности образования. Законодательство и политика принятия решений могут основываться, по мнению Комитета, только на последовательном, долгосрочном и всеобъемлющем рассмотрении.

Комитет считает, что обучение шведскому языку способствует равенству граждан. Кроме того, финская школьная система образования добилась хороших международных результатов, которые подтверждают решение, что учебный план не основан на добровольной основе, а на обдуманной совокупности предметов.

Комитет обеспокоен тем, что изучение языков в целом сужается и все больше и больше изучают наряду со шведским языком только английский. В то же время, потребность экономики и международных отношений подчеркивает всё-таки потребность не только в хорошем умении национальных языков, но и в более разнообразных языковых навыках. Комитет считает, что для обеспечения достаточного и высокоуровневого языкового обучения необходимо вести более широкие дискуссии о том, в каких языковых навыках будущие работники нуждаются и как обучение языку можно развивать [5].

Комитет обеспокоен, что изучение языков сужается и все чаще наряду со шведским изучают только английский. Комитет считает, что для обеспечения достаточного и высокоуровневого языкового обучения необходимо вести более широкие дискуссии о том, в каких языковых навыках будущие работники нуждаются и как обучение языку можно развивать.

Комитет по образованию счел, что гражданская инициатива должна быть отклонена. Обучение шведскому остается обязательным, парламент решил голосами 134–48. В парламенте одобрили предложенное партией Центр и некоторыми другими заявление, что правительства должно изучить, является ли регионально возможным попробовать какой-нибудь другой обязательный язык. На практике, предложение относится к Восточной Финляндии, где можно было бы попробовать русский язык. Заявление одобрили голосами 93–89 [6].

Список литературы

1. Бальчунене Н.И. Исследование актуальных аспектов продвижения русского языка как иностранного и как родного в России и за рубежом: монография [Текст] / Н.И. Бальчунене. – Петрозаводск: Verso, 2014. – 55 с.
2. Balchyunene N. State and prospects of promotion of the Russian language as a foreign and as a mother tongue in Russia and abroad [Текст] / Natalia Balchyunene. – Petrozavodsk: ООО «Verso», 2014. – 60 p.
3. Eduskunta. Eduskunta hyväksyi alueelliset kielikokeilut / Eduskunta, 6.3.2015 [Verkkojulkaisu] [Электронный ресурс] / Режим доступа: <http://web.eduskunta.fi/Resource.phx/eduskunta/ajankohtaista/tiedotearkisto.htx?templateId=1.htx&id=7338&cache=no>
4. Eduskunta. Sivistysvaliokunnan mietintö / Eduskunta, 2015 [Verkkojulkaisu] [Электронный ресурс] / Режим доступа: http://www.eduskunta.fi/faktatmp/utatmp/akxtmp/sivm_24_2014_p.shtml
5. Eduskunta. Sivistysvaliokunta ei puolla kansalaisaloitetta ruotsin kielen valinnaisuudesta / Eduskunta, 25.2.2015 [Электронный ресурс] / Режим доступа: <http://web.eduskunta.fi/Resource.phx/eduskunta/ajankohtaista/tiedotearkisto.htx?templateId=39.htx&id=7294&cache=no>
6. Ruotsi säilyy pakollisena – Itä-Suomeen mahdollisuus kielikokeiluun? / Yle.fi [Электронный ресурс] / Режим доступа: http://yle.fi/uutiset/ruotsi_sailyy_pakollisena_ita-suomeen_mahdollisuus_kielikokeiluun/7850273

Богданова Александра Ивановна

студентка

Абрамова Наталья Андреевна

канд. пед. наук, доцент, старший преподаватель

Педагогический институт ФГАОУ ВПО «Северо-Восточный федеральный университет им. М.К. Аммосова»
г. Якутск, Республика Саха (Якутия)

РАЗВИТИЕ ЛЕКСИЧЕСКОЙ СТОРОНЫ РЕЧИ У СТАРШЕКЛАССНИКОВ С НАРУШЕНИЕМ ИНТЕЛЛЕКТА НА УРОКАХ ЕСТЕСТВОЗНАНИЯ (НА ПРИМЕРЕ КУРСА «ЖИВОТНЫЕ»)

***Аннотация:** в статье раскрывается опыт работы по развитию лексической стороны речи у старшеклассников с нарушением интеллекта на уроках естествознания, проведенный на базе специальной (коррекционной) школы №4 VIII вида г. Якутска. Авторами описываются направления словарной работы на уроках естествознания по уточнению значений терминов.*

***Ключевые слова:** дети с нарушениями интеллекта, словарный запас, коррекционно-педагогическая работа.*

Среди учебных предметов, преподаваемых в специальной (коррекционной) школе VIII вида, важное место занимают уроки естествоведческого цикла: природоведение, естествознание. Они способствуют, в первую очередь, коррекции нарушенного развития умственно отсталых детей, воспитывают интерес школьников к природе, эстетические чувства, экологическую культуру, формируют элементарные научные представления об окружающем мире, что чрезвычайно важно для последующей жизни выпускников.

В связи с расширением и уточнением круга представлений о предметах и явлениях окружающей действительности у учащихся на данных уроках обогащается словарный запас и развивается связная устная речь. Вводятся новые биологические термины, разъясняется и дифференцируется их значение, показывается различие между видовыми и родовыми понятиями, школьники учатся точнее употреблять слова, обозначающие природные объекты и явления, их признаки и действия, последовательно излагать учебный материал.

В современной психологии речь рассматривается как особый вид деятельности и как познавательный процесс.

Наряду с игрой, учением, трудом, речевое общение является важнейшим видом деятельности. В общении происходит обмен мыслями, выражение чувств, воздействие на поведение ребенка и взрослого человека. Среди различных проявлений аномального развития психики умственно отсталых детей особое место занимают отклонения в речи. Тяжелые речевые дефекты отрицательно сказываются на развитии познавательной деятельности и поведении умственно отсталых детей.

Для умственно отсталых учащихся характерно недостаточное развитие лексико-семантической стороны речи. Это выражается в семантических заменах, аграмматизмах, в неправильном употреблении слов и согласовании предложений.

Бедность словаря, примитивность письменной речи ограничивают развитие сигнификативной функции, заключающейся в том, что каждое слово обозначает конкретный предмет, признак, действие, состояние. Известно, что речь отражает действительность в сознании человека посредством речевых символов – фонем и графем. Символическое отражение мира становится содержательным в результате осуществления связи слова с предметом, представлением,

понятием. Сохранение речевых символов в памяти человека – основа формирования знаний об окружающем мире.

Серьёзные недостатки наблюдаются у школьников с нарушениями интеллекта в лексике. Их речь лишена слов различных грамматических категорий, обозначающих абстрактные понятия (дыхание растений, круговорот воды в природе). Они не знакомы с названиями многих видовых (саксаул, лиственница, эвкалипт) и родовых понятий (млекопитающее животное, злаковая культура, органы пищеварения). Незнание большого круга слов разной степени обобщенности делает речь детей малоконкретной и вместе с тем недостаточно обобщенной.

В активном словаре умственно отсталых учащихся отсутствуют многие глаголы, обозначающие, например, способы передвижения животных (прыгает, скачет, ползает, летает – заменяется на «заяц идёт», «змея идёт»), употребляют лишь незначительное количество слов, обозначающих признаки предмета, в основном, размер, цвет, вкус (например, о колочих растениях – «растение», млекопитающие – «животные»). Отдельные грамматические категории (наречия, сложные предлоги, причастия, деепричастия) почти не употребляются умственно отсталыми детьми.

На уроках природоведческого характера школьники могут назвать одним словом разные природные объекты, имеющие внешние черты сходства (жук – это комар, паук, муравей, кузнечик, муха). Такие замещения обычно распространяются на близкие по смыслу слова («ёлка» – это ель, сосна, лиственница, кипарис, пихта; «ромашка» – астра, хризантема, ноготки, маргаритки). Как правило, используемое детьми слово чаще встречается в их повседневной жизни.

Когда же учитель специально привлекает внимание школьников к новому слову, они, как правило, отождествляют его значение со значением другого хорошо известного, в той или иной степени сходного по форме слова. Общее содержание контекста ими при этом не учитывается. Только при активной помощи со стороны взрослого учащегося специальной (коррекционной) школы VIII вида могут более или менее правильно выявить, опираясь на контекст, значения ранее неизвестных им слов.

Иногда дети с интеллектуальными нарушениями понимают и используют только прямое значение слова. Например, после рассказа о том, что курица несёт яйца, ученица сказала: «Курица не может нести яйца, они у неё будут падать. Рук ведь нет». То есть ученицей усвоено только прямое значение глагола «нести» (нести сумку).

Как отмечалось выше, минимальный процент в словаре умственно отсталых учащихся занимают такие грамматические категории, как простые, сложные и составные предлоги, подчинительные союзы и т.п. Учащиеся часто не понимают значения слов «под», «над», «за», «между», «из-за», «из-под», «в отличие от». Например, рассказывая о задних конечностях лягушки, ученики говорят, что плавательные перепонки у лягушки находятся на пальцах, а не между пальцами.

Следовательно, характерные особенности лексической стороны речи, проявляющиеся в бедности словарного запаса, непонимании значения многих слов и неточности их употребления, в трудностях актуализации словаря, в значительно большем преобладании, чем в норме, пассивного словаря над активным, затрудняют изучение предметов естественнонаучного блока. В то же время правильно организованная работа по коррекции лексических нарушений, обогащению и активизации пассивного и активного словаря, является важнейшим методическим условием формирования представлений и понятий о неживой и живой природе.

Мы выделили следующие направления словарной работы на уроке естествознания в специальной (коррекционной) школе №4 VIII вида г. Якутск:

1. Обогащение словаря, усвоение новых, ранее неизвестных школьникам слов.
2. Закрепление и уточнение значений слов. Для этого используются различные приёмы, способствующие запоминанию новых слов, школьники учатся

находить, выделять и называть предметы или явления, обозначаемые новыми словами, также уточняются значения слов уже известных ученикам, но не всегда правильно употребляемым.

3. Активизация словаря, переводение слов из пассивного словаря в активный, включение новых слов в речь учащихся, побуждение учеников использовать в своей речи новые слова и термины.

Работа по обогащению словаря может проводиться на разных этапах урока: в процессе изложения нового материала, закреплении знаний или при проверке домашнего задания.

Начинается знакомство с новым термином с его названия. Учитель должен произнести новое слово медленно, четко его артикулируя. Некоторые термины следует произносить по слогам: мле-ко-пи-та-ю-щи-е, пи-ще-ва-ре-ние. На доску вывешивается (или выводится на экран с помощью мультимедийного проектора) карточка, на которой записано новое слово. В нём следует поставить ударение, подчеркнуть трудные для написания или произношения буквы и звуки. Например, слово «пресмыкающиеся». Один из учеников или все учащиеся повторяют за учителем (или читать хором) новое слово. При коллективном повторении школьники должны говорить вместе, четко, но негромко.

Далее учитель устанавливает межпредметные связи с уроками русского языка, т.е. кратко напоминает отдельные грамматические правила, с которыми ребята знакомы. Например, написание гласных после шипящих (щука, животные.); правописание безударных гласных, проверяемых ударением; оглушение на конце слова (гриб, пруд, кровь, листопад), написание соединительной гласной (кровообращение, парнокопытные, садоводство), написание непроизносимой согласной и др.

Называние слова сопровождается показом объекта (натуральный объект, модель, муляж, макет, слайд, картина, рисунок в учебнике, компьютерная анимация, карта). Демонстрация наглядного средства на экскурсии или на уроке используется с целью формирования правильного представления об изучаемом объекте, природном явлении, физиологическом или производственном процессе (равнина, саксаул, лёгкие, северное сияние, извержение вулкана, кровообращение, добыча каменного угля) и прочного усвоения нового слова или специального термина.

Объясняя значение нового слова, дает развернутое определение (например, беспозвоночные животные – это многочисленная группа животных, у которых отсутствует позвоночник), объясняет, как оно образовалось, сравнивает новое понятие с ранее изученным. При этом объяснение значения слова часто сопровождается демонстрацией наглядных средств. Иногда, для уточнения уже имеющегося у учеников представления о значении слова, можно использовать синоним или, не давая развернутого определения, включить новое слово в контекст.

Таким образом, эти и другие приемы, направленные на коррекцию лексических нарушений на уроках естествознания позволяют повысить качество образовательного процесса. Учитывая, что в слове представлено единство мышления и речи и оно выполняет как номинативную, так и когнитивную функцию, обогащение словарного запаса, уточнение значений новых слов, активизация словаря будет способствовать формированию мышления и других психических процессов у учащихся специальной коррекционной школы. Работа над словом продолжается и в процессе формирования связной устной речи.

Список литературы

1. Т.М. Лифанова, Е.Н. Соломина. Коррекция недостатков лексической стороны речи умственно отсталых учащихся на уроках естественнонаучного цикла. Режим доступа: http://mggu-sh.ru/sites/default/files/statya_leksika_iz_zhurnala_shkolnyy_logoped_no_32012s.5-18.doc

Бородина Надежда Михайловна
воспитатель первой категории
МАДОУ «Д/С «Березка»
г. Первомайск, Нижегородская область

МАСТЕР-КЛАСС «ТЕАТРАЛИЗОВАННАЯ ИГРА»

Аннотация: в статье представлены игры и практические упражнения, которые можно использовать не только в театрализованной деятельности, но включать их в любую деятельность, в индивидуальную работу.

Ключевые слова: мастер-класс, театрализованная деятельность, театрализованная игра, универсальность, игровые упражнения.

Актуальность. С точки зрения педагогической привлекательности можно говорить об универсальности, игровой природе и социальной направленности, а также о коррекционных возможностях театра. Театрализованную деятельность можно рассматривать как моделирование жизненного опыта людей, как мощный психотренинг, развивающий его участников целостно: эмоционально, интеллектуально, духовно и физически. Именно в условиях игры тренируется способность взаимодействовать с людьми, находить выход в различных ситуациях, умение делать выбор.

Инновационная направленность мастер-класса заключается в творческом подходе к театрализации. Я представлю вашему вниманию театрализованные игры и упражнения, которые можно будет включать в самые различные занятия, во время свободной деятельности, при индивидуальной работе. Такие включения могут заранее планироваться или импровизироваться.

Цель мастер-класса: повышение компетентности педагогов в применении театрализованной игр в детском саду.

Мастер-класс.

Как сделать каждое занятие с ребенком интересным и увлекательным, просто и ненавязчиво рассказать ему о самом главном – о красоте и многообразии этого мира, как интересно можно жить в нем?

Как научить ребенка всему, что ему пригодится в этой сложной современной жизни? Как воспитать и развить основные его способности: слышать, видеть, чувствовать, понимать, фантазировать и придумывать?

Большое и разнообразное влияние театрализованной деятельности на личность ребенка позволяет использовать их в качестве сильного, но ненавязчивого педагогического средства, так как сам ребенок испытывает при этом удовольствие, радость. Воспитательные возможности театрализованной деятельности усиливаются тем, что их тематика практически не ограничена. Она может удовлетворять разнообразные интересы детей.

Дети – актёры от природы. Они сами сочиняют роли, сами драматургически обрабатывают материал жизни. Как писал К.С. Станиславский, детское «как будто бы» куда сильнее нашего магического «если бы». С помощью детского «как будто бы» дети прощаются со своими комплексами и неуверенностью, приобретают навыки жизненного общения.

Огромны воспитательные возможности театрализованной игры: ее тематика не ограничена и может удовлетворить любые интересы и желания ребенка. Участвуя в театрализованных играх, дети становятся участниками разных событий из жизни людей, животных, растений, что дает им возможность глубже познать окружающий мир.

Театрализованная игра универсальна – ее можно использовать в совместной деятельности с детьми, в любых режимных моментах и на занятиях.

Наиболее доступный ребёнку и интересный для него способ переработки и выражения впечатлений, знаний и эмоций является театрализованная игра.

Она имеет коллективный характер, что создаёт благоприятные условия для развития чувства партнёрства и освоения способов позитивного взаимодействия.

В театрализованной игре осуществляется эмоциональное развитие: дети знакомятся с чувствами, настроениями героев, осваивают способы их внешнего выражения, осознают причины того или иного настроения. Наконец, театрализованная игра является средством самовыражением и самореализации ребёнка.

Сейчас я предлагаю вам оказаться в роли детей и немного поиграть.

Игры с бусами.

Это упражнения на развитие мелкой моторики, внимания, памяти, воображения и фантазии. (Для этих игр потребуются бусы разной расцветки, желательны длинные.)

«Бусы и шкатулочка»

Жили-были бусы в шкатулочке..(ладошки обеих рук складываются, а между ними помещаются бусы). Шкатулочка была закрыта, её можно было потрясти и услышать, как бусы звенят... (потрясти сжатыми ладошками, поднести к уху и послушать, как звучат бусы).

Шкатулочка открывается, бусы появляются...(одна ладошка убирается, как будто открывается крышка от шкатулки).

Бусы, бусы, покажитесь,

Красотой похвалитесь! (Двумя пальцами медленно пронять бусы вверх.)

А теперь опять сложитесь

И тихонько спать ложитесь.

(Медленно и аккуратно сложить в ладонь, а другой прикрыть сверху.)

«Узоры»

Жили-были бусы. Однажды они лежали на полке. Лежали и скучали...(бусы лежат на ладони). Но вот нечаянно их кто-то уронил (бусы бросить на пол). Бусы упали на пол и совсем загрустили... В это время к ним кто-то подошёл и ласково сказал: «Ах, какой прекрасный узор получился! Похож на цветок или морское животное!». Бусы обрадовались, они стали такими необычными.

Мы с вами тоже посмотрим, в какие узоры можно превратить наши бусы. Мы – волшебники, и творим чудо.

(Дети бросают свои бусы на пол и рассматривают, что у них получилось, а затем говорят, на что или на кого похожи их необычные узоры).

«Рисуем бусами»

«Рисуем бусами все вместе»

«Раз, два, три – перейди!»

Игровое упражнение на повышение психологического статуса каждого ребёнка и сплочение детского коллектива.

Дети становятся в два концентрических круга, поворачиваются лицом друг к другу и берутся за руки (становятся парами).

Вариант 1: по очереди говорят друг другу комплименты. Затем меняются партнёрами: «Раз, два, три – перешли!». Игра повторяется несколько раз.

Вариант 2: дарят друг другу добрые пожелания.

Игры-сказки.

Их можно использовать на любом занятии с целью организации внимания, работы над словом и образом, а также как подготовку к будущему спектаклю.

«Каша-малаша»

Мама варит кашу, кашу-малашу. (по кругу ложкой мешаем)

Солью посолила, (одной рукой)

Сахар положила. (другой рукой)

Вкусная каша, каша-малаша. (гладим животик)

Затем импровизация: Лисичка варит... (одновременно изобразить походку) (лисичка... медведь, баба-яга, робот, мышка и т. д.)

И заключительный этап – рефлексия (2 мин.)

Узнали ли вы что-то новое из моего выступления?

Пригодятся вам полученные знания в вашей профессиональной деятельности?
Спасибо!

Список литературы

1. Родина М.И., Буренина А.И. Кукляндия: Учебно-методическое пособие по театрализованной деятельности. – СПб: Музыкальная палитра, 2008. – 50 с.
2. Буренина А.И. Театр всевозможного: Выпуск 1 – От игры до спектакля. – СПб, 2002. – 11 с.

Василиванова Светлана Ивановна

воспитатель

Галкина Марина Леонидовна

воспитатель

Грязнова Любовь Алексеевна

воспитатель

МБДОУ «Д/С №40»

г. Нижнекамск, Республика Татарстан

МОДЕРНИЗАЦИЯ

ВОСПИТАТЕЛЬНО-ОБРАЗОВАТЕЛЬНОГО ПРОЦЕССА В ДОШКОЛЬНОМ ОБРАЗОВАТЕЛЬНОМ УЧРЕЖДЕНИИ

Аннотация: в статье рассматривается комплексно-тематический принцип построения образовательного процесса. Авторы анализируют существенные изменения ФГТ, вносимые в структуру планирования образовательной деятельности.

Ключевые слова: интеграция, федеральные государственные требования, комплексно-тематический принцип, построение образовательного процесса.

В соответствии с Законом РФ «Об образовании» (пункт 6.2 статьи 9), приказом министерства образования и науки РФ от 23.11.2009 № 655 утверждены федеральные государственные требования (ФГТ) к структуре основной общеобразовательной программы ДО. ФГТ фиксируют структуру основной общеобразовательной программы, кроме того положения ФГТ являются основой структуры планирования образовательной деятельности. Выделим некоторые из положений:

– «Программа должна основываться на комплексно-тематическом принципе построения образовательного процесса...»;

– далее «Программа должна...предусматривать решение образовательных задач в совместной деятельности взрослого и детей и самостоятельной деятельности детей не только в рамках непосредственно образовательной деятельности, но и при проведении режимных моментов...»;

– далее «Программа должна...предполагать построение образовательного процесса на адекватных возрасту формах работы с детьми. Основной формой работы с детьми дошкольного возраста и ведущим видом деятельности для них является игра». В ФГТ содержится указание на то, какие виды деятельности можно считать адекватными для ребёнка дошкольного возраста: кроме игровой, это – коммуникативная, двигательная, продуктивная, познавательно-исследовательская, трудовая, музыкально-художественная деятельность, чтение (восприятие) художественной литературы.

Рассмотрим, что предполагает комплексно-тематический принцип построения образовательного процесса.

Комплексно-тематический принцип построения образовательного процесса успешно реализуется в специальной коррекционной педагогике. В логопедических группах в течение года изучается несколько лексических тем, это

является наиболее эффективным способом преодоления лексической недостаточности детей, имеющих тяжёлые нарушения речи. Комплексно-тематический принцип в данном случае реализуется не в «чистом виде», а в совокупности с учебной моделью: занятия продолжают оставаться основной формой организации образовательного процесса, построенного по предметному принципу.

Построение всего образовательного процесса вокруг одной центральной темы дает большие возможности для развития детей. Темы помогают организовать информацию оптимальным способом. У дошкольников появляются многочисленные возможности для практики, экспериментирования, развития основных навыков, понятийного мышления. Темы, в рамках которых будут решаться образовательные задачи, должны быть социальными значимыми для общества, семьи, государства, кроме того, должны вызывать личный интерес детей, положительное эмоциональное отношение. Это позволит сделать жизнь детей в детском саду более интересной, а образовательный процесс – мотивированным. Потому что ребенок, как известно, способен усваивать образовательную программу, составленную для него взрослыми, только в том случае, если она станет его собственной программой, то есть если она станет для него интересной и значимой.

Принцип комплексно-тематического планирования тесно связан с принципом интеграции организационных форм, различных видов детской деятельности. Реализация комплексно-тематического принципа построения образовательного процесса фактически невозможна вне взаимосвязи с принципом интеграции. Под интеграцией содержания дошкольного образования понимается состояние (или процесс, ведущий к такому состоянию) связанности, взаимопроникновения и взаимодействия отдельных образовательных областей, обеспечивающее целостность образовательного процесса. Таким образом, происходит не только интеграция содержания, но и интеграция разнообразных организационных форм, в которых в той или иной степени будут интегрироваться и различные виды детской деятельности.

При организации воспитательно-образовательного процесса необходимо обеспечить единство воспитательных, развивающих и обучающих целей и задач, при этом следует решать поставленные цели и задачи, избегая перегрузки детей, на необходимом и достаточном материале, максимально приближаясь к разумному «минимуму». Построение образовательного процесса на комплексно-тематическом принципе с учетом интеграции образовательных областей дает возможность достичь этой цели.

Учебный блок в прежнем его понимании не может и не должен присутствовать в практике ДОУ. Проведение занятий как основной формы организации образовательного процесса целесообразно в возрасте не ранее 6 лет. Однако из данных положений вовсе не следует, что процесс обучения отменяется. Обучение является одной из главных составляющих дошкольного образования, наряду с воспитанием и развитием. В тексте ФГТ не употребляется слово «занятие» не потому, что Министерство образования и науки РФ перешло на позиции «свободного воспитания» – отсутствие термина «занятие» обусловлено главной причиной: не спротоцировать понимание термина «образовательная деятельность в процессе организации детских видов деятельности» в качестве той самой учебной деятельности, основной формой которой и являлось в прежней дидактике специально организованное занятие. На вопрос: «Что же, теперь занятия в детском саду отменяются?», авторы-разработчики проекта ФГТ отвечают: «Вовсе нет, просто в само понятие «занятие» вкладывается иной смысл – увлекательное, занимательное дело, без отождествления с занятием как дидактической формой учебной деятельности.

Таким образом, ФГТ вносят существенные изменения в структуру планирования образовательной деятельности. Основным принципиальным отличием является замена учебного блока, который ранее в календарном и перспективном

планировании назывался «Специально организованные занятия» на блоки «Образовательной деятельности, осуществляемой в совместной деятельности взрослых и детей», где существенным признаком совместной деятельности является наличие партнёрства, сотрудничество взрослого и ребёнка, возможность свободного размещения, перемещения и общения детей. Образовательная работа реализуется: в работе с детьми, в работе с родителями и включает время, отведенное на:

- образовательную деятельность, осуществляемую в процессе организации различных видов детской деятельности (игровой, коммуникативной, трудовой, познавательно-исследовательской, продуктивной, музыкально-художественной, чтения);
- образовательную деятельность, осуществляемую в ходе режимных моментов;
- самостоятельную деятельность детей;
- взаимодействие с семьями детей.

Список литературы

1. Федеральные государственные требования к структуре основной общеобразовательной программы дошкольного образования. Приказ № 665 Министерства образования и науки РФ от 23 ноября 2009 г.
2. Короткова Н.А. Образовательный процесс в группах детей старшего дошкольного возраста. – М: Линка-Пресс, 2007.
3. О комплексно-методическом принципе построения образовательного процесса в дошкольном образовании / Скоролупова О.А., Федина Н.В. // Дошкольное воспитание. – 2010. – №5. – С.40–45.
4. Манченко Е.В. Консультация для воспитателей по теме: Комплексно-тематическое планирование воспитательно-образовательного процесса в ДОО с учетом ФГТ [Электронный ресурс]. Режим доступа: <http://nsportal.ru/detskiy-sad/upravlenie-dou/2011/09/21/konsultatsiya-dlya-vospitateley-po-teme-kompleksno>

Габидуллина Лайсян Шафигулловна
воспитатель первой категории
МБДОУ «ДС №375 ОБ»
г. Казань, Республика Татарстан

ПУТЕШЕСТВИЕ В КОСМОС

Аннотация: в статье представлен план занятия с детьми в подготовительной группе детского сада «Путешествие в космос», приуроченного ко Дню космонавтики.

Ключевые слова: День космонавтики, 12 апреля, космос, Марс, марсиане, ракета, часы, весы, термометр.

Конспект образовательной деятельности в области познание. Формирование элементарных математических представлений.

Подготовительная группа.

Цель: Совершенствовать познавательную деятельность детей, опираясь на чувственный опыт. Поддерживать у детей интерес к интеллектуальной деятельности, желание играть в игры с математическим содержанием. Формировать предпосылки математического мышления и отдельных логических структур.

Задачи: 1. Способствовать усвоению таких понятий как число. 2. Закрепить навыки обратного счета. 3. Продолжать учить детей находить часть в целом. 4. Закрепить знания об измерительной деятельности. 5. Закрепить знания о разновидности линий. 6. Закрепить умение детей ориентироваться на листе бумаги в клетку. 7. Продолжать учить детей делать самоанализ.

Материал к занятию: картинки, весы, линейка, термометр, часы, чашка, фланелеграф с шерстяными нитками, 2 таблицы на исключение фигур.

Раздаточный материал: танграм, мешочки с цифрами, шнурочки, «замок» картинки с предметами (до 5) цифровая ромашка, листок с зашифрованным рисунком.

Предварительная работа: беседы о космосе, чтение литературы, рассмотрение иллюстрации, художественное творчество.

Ход занятия:

– Ребята вы любите путешествовать? Сегодня мы с вами отправимся в увлекательное путешествие на Марс. Что же нам необходимо для путешествия, как вы думаете? (Ракета.)

У каждого из вас есть танграм. С помощью геометрических фигур давайте построим ракеты, на которых вы полетите. Построили? Молодцы? (Дети строят ракеты.)

– Ракеты с космодрома должны вылететь не все одновременно, а поочередно. Для этого надо определить порядковый номер ваших ракет. Возьми мешочки и на ощупь определите, и назовите цифру. Только не поглядывайте. Молодцы! Вы все знаете теперь, в какой последовательности должны взлететь ракеты. А чтобы вы лучше запомнили свой порядковый номер, с помощью шнурочка изобразите эту цифру.

– Давайте теперь подумайте, что же нужно взять нам с собой в космос?

Показываю слайды (термометр, линейка, весы, часы, чашка)

– Для чего нужно? (Часы – время, весы – измерить продукты, термометр – воздух, температуру тела, линейка – рост человека, чашка – измерить объем воды.)

– Подумайте, можно дорогу взвесить на весах? Воду измерить линейкой? А как и чем надо измерить? Представьте себе, что у нас в космосе 2 яблока, а нас 8 человек. Как же разделить их? (Ответы детей.) Молодцы ребята! Как вы думаете, по какой дороге ракета быстрее долетит до места: по прямой, волнистой или зигзагообразной (показываю слайды в сравнении).

Итак, приготовились к полету. Внимание! Пуск! (Звучит музыка, релакс.) Мы на Марсе. Представьте, что на Марсе горячий песок, вязкая глина, глыбы (дети имитируют). Сейчас закройте глаза, расслабьтесь. Вам легко, вы не чувствуете своего тела, вы в полной невесомости. Отдохнули немного.

А пока мы с вами отдыхали, Марсиане приготовили для нас задания:

1. Вам через замочную скважину нужно скважину нужно будет рассмотреть карточки с нарисованными на них предметами и определить, сколько предметов изображено на них.

2. Ребята, а в этом задании Марсиане предлагают, исключить лишние фигуры (2 задания).

3. Марсианам очень хочется узнать, как вы решаете примеры. Я буду читать примеры, а вы с помощью карточек будете показывать ответы.

4. Ребята, Марсиане очень хитрые такие и решили задать вам хитрые вопросы: Чего больше берез или деревьев? Кого меньше птиц или журавлей? Кого больше, животных или зайцев? Молодцы!

Ребята, наше путешествие подходит к концу. А что бы Марсиане помнили нас и не забывали, мы оставим им в подарок наши рисунки, которые зашифрованы с помощью цифр вот на таких карточках. Молодцы, ребята, сейчас нам пора возвращаться на Землю (звучит музыка). Вот мы и на Земле. Вам понравилось наше путешествие? А сейчас за вашу смелость, находчивость, логическое мышление вас встречают с угощением. В следующий раз мы отправимся на другую планету. Занятие окончено.

Герасимова Елена Константиновна
начальник отдела цифровых
образовательных ресурсов
ФГАОУ ВПО «Северо-Кавказский
федеральный университет»
г. Ставрополь, Ставропольский край

КОНТРОЛИРУЮЩИЕ МАТЕРИАЛЫ НА ОСНОВЕ СЕРВИСОВ ВЕБ 2.0

Аннотация: в статье на примерах авторских разработок рассматриваются возможные варианты использования сервисов Веб 2.0 для проектирования электронных контролирующих материалов, указываются преимущества применения данных материалов в учебном процессе.

Ключевые слова: контролирующие материалы, интерактивные тесты, сервисы Веб 2.0, Формы Google, Simpoll, новые образовательные результаты.

Современная глобальная сеть Интернет проектируется на основе сервисов Веб 2.0 – второго поколения сетевых сервисов Всемирной Паутины, когда каждый пользователь является разработчиком, создателем всемирного информационного пространства, благодаря своему участию в форумах, размещению файлов в онлайн-новых хранилищах, публикации сообщений и фотографий в социальных сетях [3].

Сервисам Веб 2.0 свойственны доступность, открытость, мультимедийность, интерактивность и простота использования. Эти качества позволяют использовать сервисы как инструментальную среду для проектирования электронных учебных материалов, к которым, в частности, относятся контролирующие материалы [1].

Контролирующие материалы могут основываться на сервисах для создания опросов (Формы Google, Simpoll, 99 polls, Твой тест и др.). Это в свою очередь позволяет представлять контролирующие материалы в виде интерактивных тестовых заданий, способных обеспечить регулятивную деятельность учащихся, заключающуюся, прежде всего, в умении оценивать правильность выполнения учебной задачи, а также собственные возможности её решения.

В сетевом Диске Google (<https://drive.google.com>) находится веб-приложение Формы, позволяющее бесплатно для неограниченного количества респондентов (учащихся) разрабатывать интерактивные тесты. Чтобы начать работу с приложением, необходимо войти в сетевой Диск Google через аккаунт и выполнить последовательную цепочку действий: Меню → Сервисы → Мой Google Диск → Создать → Формы.

В процессе редактирования формы учителю предоставлена возможность выбора интерфейса для будущего контролирующего материала, при необходимости можно вносить изменения в содержание вопросов, делать их обязательными для ответов, менять вопросы местами, включать в вопросы поясняющие надписи. Кроме этого, существует ряд настроек, открывающих доступ учащимся к манипулированию с уже заполненной формой: повторное прохождение интерактивного теста и публикация общедоступной ссылки на его результаты. Формы обеспечивают сбор ответов, а также формируют их статистический анализ в виде электронной таблицы данных, располагающейся в сетевом Диске Google владельца теста. Форма может состоять из разных типов вопросов (рис. 1).



Рис. 1. Типы вопросов Формы Google

Вопрос типа «Несколько из списка» может быть составлен следующим образом:

По венам большого круга кровообращения у человека кровь течёт:

- от сердца;
- к сердцу;
- насыщенная углекислым газом;
- насыщенная кислородом;
- быстрее, чем в капиллярах;
- медленнее, чем в капиллярах.

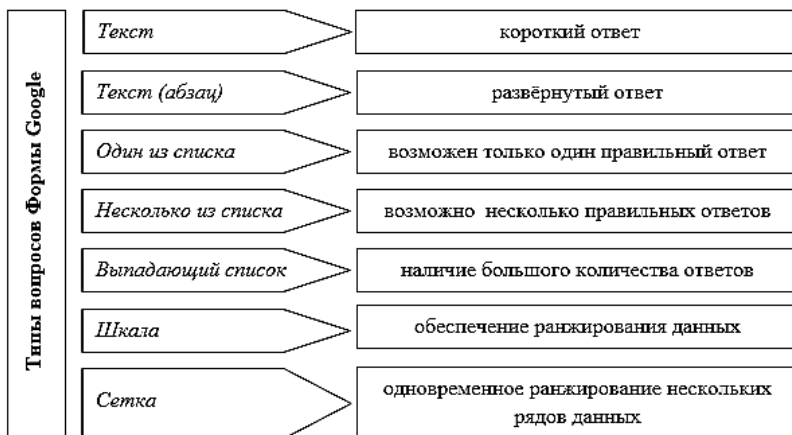
Вопрос следует сделать обязательным для ответа, а также пояснить учащимся, что количество правильных ответов должно быть не более трёх. С помощью Формы Google данный вопрос приобретает следующий вид (рис. 2).

5. По венам большого круга кровообращения у человека кровь течёт *
выберите не более трёх правильных ответов

- от сердца
- к сердцу
- насыщенная углекислым газом
- насыщенная кислородом
- быстрее, чем в капиллярах
- медленнее, чем капиллярах

Рис. 2. Скриншот вопроса из интерактивного теста «Кровь и кровообращение»

Знак «*» обозначает, что данный вопрос обязателен для ответа, а «выберите не более трёх правильных ответов» – поясняющая надпись

На рис. 3 показаны примеры типов вопросов «Сетка» и «Шкала».

6. Установите правильную последовательность прохождения порции крови по большому кругу кровообращения у слона, начиная с левого желудочка. *

	1	2	3	4	5
правое предсердие	<input type="radio"/>	<input type="radio"/>	<input type="radio"/>	<input type="radio"/>	<input type="radio"/>
аорта	<input type="radio"/>	<input type="radio"/>	<input type="radio"/>	<input type="radio"/>	<input type="radio"/>
бедренная артерия	<input type="radio"/>	<input type="radio"/>	<input type="radio"/>	<input type="radio"/>	<input type="radio"/>
левый желудочек	<input type="radio"/>	<input type="radio"/>	<input type="radio"/>	<input type="radio"/>	<input type="radio"/>
печеная полая вена	<input type="radio"/>	<input type="radio"/>	<input type="radio"/>	<input type="radio"/>	<input type="radio"/>

Оцените, сколько, по вашему мнению, вы дали правильных ответов *

1 2 3 4 5 6

Готово

Никогда не используйте формы Google для передачи паролей.

Готово!

Рис. 3. Скриншот интерактивного теста с вопросами типа «Сетка» и «Шкала»

Ещё одним русскоязычным сервисом Веб 2.0, позволяющим конструировать интерактивные тестовые задания является Simpoll (<http://simpoll.ru>). Данный сервис также позволяет создавать любое количество вопросов разных типов: «Один ответ», «Несколько ответов», «Ввод текста», «Подробный текст», «Список», «Выпадающий список», «Рейтинг» [1].

В режиме редактирования достаточно мышкой с боковой панели перетащить блок с необходимым шаблоном вопроса в рабочую область сервиса, после этого формулируется вопрос и указывается соответствующий ему правильный ответ (ответы). Вопросы и ответы можно сортировать, изменять, настраивать их внешний вид (цвет текста, цвет фона страницы, цвет номера вопроса и т. д.), вставлять изображения (рис. 4). Результаты интерактивного теста можно скачать в формате MS Excel. Есть возможность встроить тест на сайт или использовать просто ссылку для его распространения. Уведомления о новых ответах будут приходить на электронный почтовый ящик учителя – владельца теста.



Рис. 4. Скриншот вопроса типа «Подробный ответ» из авторского интерактивного теста «Органоиды клетки»

Кроме того, настроить тест можно таким образом, что учащимся после его прохождения будет показано количество правильных ответов в процентах и дана возможность пройти тест заново. Подобный вариант работы учащихся с контролирующим материалом применим в целях формирования у них умений владеть основами самоконтроля, самооценки, принятия решений и осуществления осознанного выбора в учебной и познавательной деятельности [4], что является актуальным в процессе реализации ФГОС второго поколения, направленных на достижение школьниками новых по своей сути метапредметных образовательных результатов.

Таким образом, сервисы Веб 2.0 для создания интерактивных тестовых заданий позволяют включать вопросы открытого и закрытого типа. Контролирующие материалы на основе сервисов Веб 2.0 дают возможность школьникам отвечать на интерактивные вопросы в удобное время и в индивидуальном темпе. При грамотном педагогическом проектировании данные материалы могут стать важным средством достижения новых образовательных результатов учащимися.

Список литературы

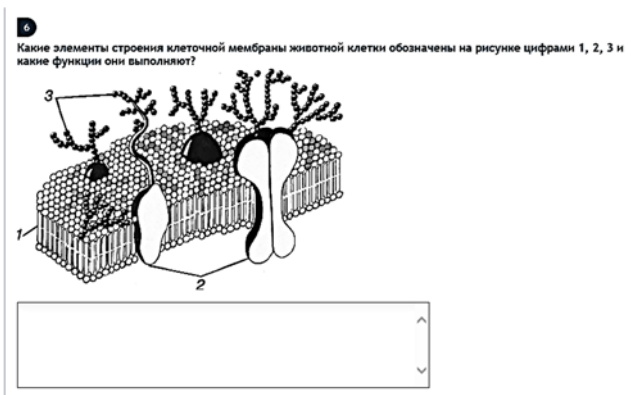
1. Герасимова, Е.К. Сетевые сервисы как инструментальная среда для проектирования электронных учебных материалов [Текст]: учебно-методическое пособие / Е.К. Герасимова, С.В. Зенкина. – Ставрополь: Ставролит, 2015. – 108 с.
2. ГИА-2011: Экзамен в новой форме: Биология: 9-й кл.: Тренировочные варианты экзаменационных работ для проведения государственной итоговой аттестации в новой форме / авт.-сост. В.С. Рохлов, Г.И. Лернер, А.В. Теремов, С.Б. Трофимов. – М.: АСТ: Астрель, 2011. – 120 с.
3. Патаракин, Е.Д. Социальные сервисы Веб 2.0 в помощь учителю: учебно-методическое пособие / Е.Д. Патаракин. – М: Интуит.ру, 2006. – 64 с.
4. Федеральные государственные образовательные стандарты основного общего образования [Электронный ресурс] / Сайт Министерства Образования и науки РФ. – Режим доступа: <http://минобрнауки.рф/документы/543>.

Гимадиев Айнур Мунирович
преподаватель-организатор ОБЖ
МБОУ «Лицей-интернат №79»

г. Набережные Челны, Республика Татарстан

О ПРОБЛЕМАХ ВЗАИМООТНОШЕНИЙ РОДИТЕЛЕЙ И ПОВЗРОСЛЕВШИХ ДЕТЕЙ

Аннотация: в статье рассматриваются возникающие проблемы между родителями и подростками. Даны рекомендации родителям по улучшению взаимопонимания с детьми подросткового возраста.

Ключевые слова: особенности подросткового возраста, подростковый кризис.

О подростковом кризисе и проблемах взаимоотношений родителей и повзрослевших детей говорено и написано много. Как только не называют этот период: и «подростковый бунт», и «гормональная буря», и «эндокринный шторм», и даже – «возраст нормальной патологии»! В общем, сплошные «стихийные бедствия». Практически все родители предпочли бы, чтобы дети всегда оставались милыми, послушными, доверчивыми. Но, увы, славные детки становятся своенравными, дерзкими, и даже грубыми, все делающими наперекор, а зачастую и назло. Понятные и послушные, они превращаются в клубки противоречий. Родители сетуют, что ребенка словно подменили, непонятно, что с ним стало и что с ним делать.

«Периодом второго рождения личности» назвал Жан-Жак Руссо этот болезненный переход из детства в отрочество. В прочем, если быть точными,

переходный период наступает не только у детей, но и у их родителей, потому что и их поведение, реакции, поступки, отношение к ребенку начинают меняться. И закончится этот «переход» тогда, когда в семье сложатся новые отношения, хуже или лучше прежних.

В литературе основным проявлением подросткового кризиса называют протестное поведение ребенка, причем, в основном, это протест против родителей, борьба за самостоятельность, за «свободу» от них. Ребенок отстаивает свою точку зрения и готов совершать ошибки, лишь бы получить собственный опыт: позитивный или негативный, но – свой.

Но в это же самое время и у родителей начинается протестное поведение. И направлено оно против лени и безответственности детей, против их потребительского отношения и нежелания разделить «взрослые» обязанности. Накапливаются усталость от необходимости удовлетворять все возрастающие материальные запросы подростков, обиды от «неблагодарности», раздражение от несбывшихся надежд.

Несколько советов родителям в этой непростой жизненной ситуации:

вам придётся признать, что период «непререкаемого авторитета родителей» Попытайтесь заново «заслужить» былой авторитет. На этом пути необходимо руководствоваться тем, что ребёнок больше не верит абстрактным словам и декларациям, он анализирует Ваши действия, стратегии, статус.

Попробуйте не только слушать ребёнка, но и наблюдать за его реакциями. Подчас его поза, жесты и мимика лучше говорят о его состоянии, чем привычный вербальный (словесный) подростковый протест. Задавайте себе вопрос: «Почему он так неадекватно реагирует?», «Что я могу сделать, чтобы сгладить противостоение?». Поверьте, он не хочет бороться, он хочет разобрататься и приглашает Вас последовать за ним.

Не планируйте конкретного результата «воспитательного воздействия», и не закликайтесь на нём. Он всё равно будет другим. Ведь это «парный» таец взаимоотношений. Вы задумывали одно, а получилось совсем другое – радуйтесь. Ваш ребёнок избавил Вас ещё от одного стереотипа. Таким образом, он способствует Вашему личностному росту, провоцируя спонтанность реакции.

Помните, что одной из особенностей подросткового возраста является потребность в риске, порой не очень оправданном, продиктованном желанием самоутвердиться. Если Вы ещё этому не научились, время пришло. Не бойтесь рисковать вместе с ребёнком, но на своей территории. Чем более настойчивы и находчивы Вы будете в своём желании опробовать новые способы взаимодействия с ребёнком, тем скорее Вы начнёте говорить с ним на одном языке. Главное, сделать так, чтобы подросток не переставал удивляться Вашей изобретательности.

Одно из главных стремлений подростка – стремление к самостоятельности. Но самостоятельность предполагает полную ответственность за себя и полную за жизнь семьи. Основная проблема заключается в том, что подросток стремится к ответственности только там, где она ему выгодна. Ваша же задача научиться делиться своей ответственностью с ним и в других «маловыгодных», на первый взгляд, областях. Вам необходимо дать ему понять, что всё, что происходит в его жизни и в жизни семьи, происходит теперь не только благодаря Вам или по Вашей вине, как это было в раннем детстве, но и благодаря/вопреки его действиям.

Обратите внимание подростка на то, что любому человеку свойственны внутренняя противоречивость, неоднозначность, конфликт желаний и мотивов поведения. Понятия добро/зло, неудачник/победитель, свобода/зависимость, воля/безволие, правда/ложь и т. д. подчас бывают столь относительны, неоднозначны и непостоянны, что каждая новая ситуация и в жизни взрослого человека требует их проверки, анализа, а иногда и полного пересмотра. Тогда с ними уже легче справиться, поскольку из ряда уникальных и личностных

проблем они переходят в ранг универсальных. Позиция «все через это проходят» гораздо меньше уязвима и более защищена, чем позиция «я такой неподсудительный».

Так, еще раз приходим к извечной мудрости взрослых: «хочешь изменить ситуацию – не меняй других, изменись сам».

Список литературы

1. Психология и педагогика: Учебное пособие / Николаенко В.М., Залесов Г.М., Андрияшина Т.В. и др.; – М.: ИНФРА-М; Новосибирск: НГАЭиУ, 2008. – 175 с.
2. Возрастная психология: развитие ребенка от рождения до 17 лет / Кулагина И.Ю. – Ун-т Рос. акад. образования. – 5-е изд. – М.: Изд-во УРАО, 2010. – 175 с.

Годинов Антон Николаевич

вице-президент

Карельская региональная общественная
организация «Федерация самбо и дзюдо»
г. Петрозаводск, Республика Карелия

**К РАЗРАБОТКЕ КОНЦЕПЦИИ
НАУЧНО-МЕТОДИЧЕСКОГО ОБЕСПЕЧЕНИЯ
ВНЕДРЕНИЯ ВСЕРОССИЙСКОГО ФИЗКУЛЬТУРНО-
СПОРТИВНОГО КОМПЛЕКСА В РАБОТУ
ОБРАЗОВАТЕЛЬНЫХ ОРГАНИЗАЦИЙ ОБЩЕГО
И ПРОФЕССИОНАЛЬНОГО ОБРАЗОВАНИЯ**

***Аннотация:** приведены некоторые результаты работ Петрозаводского университета по развитию концепции научно-методического обеспечения и определению конкретных методов внедрения Всероссийского физкультурно-спортивного комплекса в работу образовательных организаций общего и профессионального образования.*

***Ключевые слова:** внедрение, концепция, методы, физкультурно-спортивный комплекс.*

В рамках реализации Указа Президента Российской Федерации от 24 марта 2014 г. №172 «О Всероссийском физкультурно-спортивном комплексе «Готов к труду и обороне» (ГТО)» Правительство Российской Федерации Министерство образования и науки Российской Федерации поручило Петрозаводскому государственному университету (ПетрГУ) выполнение проекта: «Научно-методическое обеспечение внедрения Всероссийского физкультурно-спортивного комплекса в образовательных организациях, реализующих программы общего и профессионального образования» (госзадание Минобрнауки России от 27 февраля 2014 г. №01201458956).

Цель проекта – развитие общей концепции научно-методического обеспечения и определение конкретных методов внедрения Всероссийского физкультурно-спортивного комплекса в работу образовательных организаций общего и профессионального образования, позволяющих повысить уровень физической подготовленности молодежи, выработать унифицированную систему норм ГТО и повысить эффективность подготовки квалифицированных специалистов в области физической культуры и спорта.

В выполнение проекта серьезный вклад внесли специалисты Института физической культуры, спорта и туризма ПетрГУ (В.М. Кирилина, Р.А. Кемза) и др. специалисты ПетрГУ.

При выполнении проекта исследован международный и отечественный опыт комплексного тестирования в разных возрастных группах в системе общего и профессионального образования (этот опыт обобщен и изложен в монографии [5] авторов В.М. Кирилина и Н.И. Бальчюнене). Особое внимание уделено вопросам развития адаптивной физической культуры. Изучено состояние кадрового обеспечения преподавания физической культуры, даны анализ ФГОС и предложения для дальнейшего совершенствования образовательных программ. Изучены формы и средства физической культуры, в том числе и вариативные программы по физической культуре. Описаны национальные виды ФК и спорта, определены виды, наиболее популярные и востребованные у молодежи. Предложен оптимальный двигательный режим для разных возрастных групп. Проведена Всероссийская конференция с участием более 400 представителей из 50 субъектов России и 8 стран (Эстония, Финляндия, Индия, Канада, Литва, Латвия, Молдова, Украина). Некоторые результаты выполненных исследований изложены в работах [1–8].

Результаты работ по проекту будут способствовать повышению уровня внедрения всероссийского комплекса ГТО с использованием современных научных достижений.

Список литературы

1. Бальчюнене Н.И. Некоторые аспекты развития адаптивной физической культуры в Финляндии // Инженерный вестник Дона. – 2014. – №2. // [Электронный ресурс]. – Режим доступа: <http://www.ivdon.ru/ru/magazine/archive/n2y2014/2439>
2. Воронов А.М. Анализ факторов, определивших лидирующие позиции Финляндии по уровню физической активности населения [Текст] / А.М. Воронов, И.Р. Шегельман // Научно-методическое обеспечение внедрения Всероссийского физкультурно-спортивного комплекса в образовательных организациях, реализующих программы общего и профессионального образования: материалы Всероссийской науч.-практ. конф. с международным участием. – Петрозаводск: Изд-во ПетрГУ, 2014. – С. 53–55.
3. Воронов А.М. Комплексная система обучения и развития адаптивной физической активности в Финляндии и Швеции [Текст] / А.М. Воронов, Н.И. Бальчюнене // Научно-методическое обеспечение внедрения Всероссийского физкультурно-спортивного комплекса в образовательных организациях, реализующих программы общего и профессионального образования: материалы Всероссийской науч.-практ. конф. с международным участием. – Петрозаводск: Изд-во ПетрГУ, 2014. – С. 55–58.
4. Воронов А.М. Некоторые аспекты развития физической культуры в Финляндии / А.М. Воронов, И.Р. Шегельман [Текст] // Перспективы науки. – 2014. – №7(58). – С. 19–22.
5. Кирилина В.М. Международный опыт комплексного тестирования уровня физической подготовленности учащихся разных возрастных групп и различных ступеней обучения: монография [Текст] / В.М. Кирилина, Н.И. Бальчюнене. – Петрозаводск: Изд-во ПетрГУ, 2014. – 76 с.
6. Шегельман И.Р. Некоторые аспекты внедрения комплекса физического воспитания ГТО [Текст] / И.Р. Шегельман, А.Н. Годин, А.М. Крупко // Актуальные направления научных исследований: от теории к практике: материалы IV Междунар. науч.-практ. конф. (Чебоксары, 02 апр. 2015 г.). – Чебоксары: ЦНС «Интерактив плюс», 2015.
7. Шегельман И.Р. О целесообразности включения самбо в список испытаний комплекса физического воспитания ГТО [Текст] / И.Р. Шегельман, А.Н. Годин // Приоритетные направления развития науки и образования: материалы III Междунар. науч.-практ. конф. (Чебоксары, 19 март 2015 г.). – Чебоксары: ЦНС «Интерактив плюс», 2014.
8. Godinov A.N. Finnish technology development of physical activity and adaptive physical training / A.N. Godinov // Innovation in the industry and the social sphere: materials republican scientific-practical. conf. – Petrozavodsk: OOO «Verso», 2015. –P. 33–34.

Данилевич Ирина Николаевна

старший методист

ГАПОУ РС (Я) «Алданский политехнический техникум»
г. Алдан, Республика Саха (Якутия)

НАУЧНОЕ ИССЛЕДОВАНИЕ – ПУТЬ К ФОРМИРОВАНИЮ ПРОФЕССИОНАЛЬНОЙ, ТВОРЧЕСКОЙ ЛИЧНОСТИ БУДУЩЕГО СПЕЦИАЛИСТА

***Аннотация:** статья посвящена проектной деятельности, является одним из способов формирования профессиональной, творческой, социально-значимой личности обучающихся. Именно данный вид деятельности позволяет студенту раскрыть свой творческий потенциал, проявить знания, исследовательские способности, самостоятельность, активность, креативность, умение стратегически планировать свою деятельность и добиваться ожидаемых результатов.*

***Ключевые слова:** инновационная деятельность, профессиональные компетенции, исследовательская деятельность, практико-ориентированное обучение, научно-исследовательская деятельность.*

Учение может стать для детей интересным, увлекательным делом, если оно озаряется ярким светом мысли, чувств, творчества, красоты и игры.

В.А. Сухомлинский

Инновационная деятельность, являясь по своей сути сложным и многоплановым феноменом в процессе педагогической деятельности направлена на совершенствование взаимодействия между объектом и субъектом образовательной деятельности при помощи инновационных педагогических технологий. Любая педагогическая деятельность, и инновационная в том числе, всегда ориентирована на формирование определенной компетенции у обучаемого, поэтому она напрямую зависит от требований рынка труда, социально-экономической системы, психолого-педагогических особенностей управленческой деятельности, гуманистической направленности общества и многих других факторов.

Поиск путей совершенствования образовательных систем через инновационные педагогические технологии может идти по нескольким направлениям:

- разработка концепций оптимизации учебного процесса;
- разработка концепций развития учебного процесса;
- разработка концепций развития учебного заведения, его реструктуризация, реформирование, разработка качественно новых концептуальных решений, формирование нового типа учебного заведения;
- использование в учебном процессе информационных технологий и т.д.

В образовательных учреждениях, стремящихся к совершенствованию системы образовательных услуг, инновационная педагогическая деятельность выполняет стабилизирующую и одновременно творческую (направленную на совершенствование) функции. Спецификой же творческой составляющей является то, что и объектом, и результатом в процессе ее реализации является формирование личности современного конкурентоспособного специалиста, который будет отвечать требованиям, выдвигаемым временем: знающего, умеющего принимать управленческие решения, не боящегося брать на себя ответственность за принятие этих решений, владеющего психолого-педагогическими и коммуникативными знаниями и умениями. Именно поэтому педагогический процесс можно рассматривать только во взаимодействии преподавателя и студента.

Внедрение в практику инновационной педагогической технологии происходит в процессе реализации системы научно-методических и организационных мероприятий, которые обеспечат использование данной педагогической технологии в массовой педагогической практике.

Инновационная педагогическая технология структурно охватывает внешние (цель, средства достижения, объект влияния, субъект деятельности, результат) и внутренние (мотивация, содержание, операции) компоненты. Как и любая другая педагогическая технология, она должна выполнять гностическую (познавательную), проектировочную (перспективное планирование заданий и способов их решения), конструктивную (сотрудничество педагога и обучаемого), коммуникативную (взаимодействие педагога с обучаемым и коллегами), организаторскую (поэтапность действий педагога и обучаемого) функции. С целью удовлетворения потребностей рынка труда в гибком, эффективном и индивидуальном обучении многие преподаватели внедряют на своих занятиях элементы практико-ориентированного обучения и научно-исследовательской деятельности.

Создание творческой исследовательской среды на занятиях позволяет сделать обучение полезным и увлекательным, помогает преодолеть междисциплинарную обособленность знаний, объединить теоретическую и практическую стороны программного материала.

Исследовательская деятельность – понятие широкое, почти не ограниченное временными рамками. Это исследование с заранее неизвестным результатом. Урок-исследование – это деятельность обучающихся и педагога, связанная с решением студентами (при поддержке педагога) творческой, исследовательской задачи (с заранее известным, но не знакомым студентам результатом), ограниченная временными рамками урока и предполагающая наличие основных этапов, характерных для исследования в научной сфере:

- постановка проблемы;
- повторение теории, посвященной данной проблематике;
- подбор инструментов для исследования и практическое владение ими;
- обработка полученного результата, его анализ и обобщение, выводы.

Главная цель урока-исследования – приобретение студентами функционального навыка исследования как универсального способа получения новых прочных знаний, развитие исследовательского типа мышления, активизация личностной позиции студента в образовательном процессе. Таким образом, итогом урока-исследования должен явиться интеллектуальный, творческий продукт. В структуре урока-исследования можно выделить следующую последовательность действий: актуализация знаний, мотивация, создание проблемной ситуации, постановка проблемы исследования, определение темы исследования, формулирование цели исследования, выдвижение гипотезы, проверка гипотезы, интерпретация полученных данных, вывод по результатам исследовательской работы, применение новых знаний в учебной деятельности.

Предлагаемая студенту задача для исследования должна соответствовать его интеллектуальным возможностям. Если педагог почувствует, что студенты затрудняются выполнить задание, он должен ввести дополнительную информацию, снизив тем самым степень проблемности.

Педагог при организации исследования может использовать следующие методические приемы создания проблемных ситуаций:

- подвести студентов к противоречию и предложить им самим найти способ его решения;
- столкнуть противоречия в практической деятельности;
- изложить различные точки зрения на один и тот же вопрос;
- предложить группе обучающихся рассмотреть явление с различных позиций;

- побудить обучающихся делать сравнения, обобщения, выводы из ситуации, сопоставлять факты;
- поставить конкретные вопросы: на обобщение, обоснование, конкретизацию, логику рассуждения;
- поставить конкретные исследовательские задачи.

Уроки-исследования – прогрессивная форма нетрадиционного занятия, которая открывает в обучающихся способность генерировать идеи, вести научный поиск, использовать межпредметные связи и в дальнейшем вносить свой вклад в инновационное развитие науки, техники, культуры нашей страны.

Список литературы

1. Ахметова М.Н. Педагогическое проектирование в профессиональной подготовке. – Новосибирск: Наука, 2009. – 308 с.
2. Мухина, С.А., Соловьёва, А.А. Нетрадиционные педагогические технологии в обучении. Серия «Среднее профессиональное образование». – Ростов-на-Дону: Феникс, 2009.
3. Колесникова И.А. Педагогическое проектирование. – М.: Дрофа, 2005. – С. 68–69.

Кичук Ксения Юрьевна

методист

МАУ ДОД «Центр развития творчества детей и юношества»
г. Хабаровск, Хабаровский край

ЗНАЧИМОСТЬ ЛИЧНОСТИ ПЕДАГОГА И УЧАЩЕГОСЯ В ПОЛИКУЛЬТУРНОМ ОБРАЗОВАТЕЛЬНОМ ПРОСТРАНСТВЕ

***Аннотация:** в статье рассматривается проблема поликультурного образовательного процесса. Автор раскрывает основные особенности систем ценностей педагога и учащегося, которым приходится постоянно контактировать в образовательном процессе.*

***Ключевые слова:** педагог, учащийся, поликультурный образовательный процесс.*

Современная социальная реальность все более становится пространством поликультурным. В нём пересекаются многообразные теоретические и практические диалоги, связанные с пониманием безусловного признания различий, множественности и многоликости культурного и социального бытия, прав и свобод гражданина, ненасилия, веротерпимости, диалога культур.

Во времена доброго социализма в нашей стране социальное пространство было многолико и одновременно едино. Сегодня в социальном пространстве так же присутствует многоликая социальная среда, но пока ещё отсутствует единое идеологическое пространство, нет единого образовательного поля. Как следствие, за несколько десятилетий такого положения вещей, укоренилось влияние доминирующих культур и этнических социальных группировок. Возникает более обострённое расслоение общества по национальному, социальному признаку, по степени финансовой платёжеспособности в том числе.

Сегодня политика государства в социальной сфере проводит кардинальные реформы, направленные на возрождение прежде всего духовно-нравственных ценностей, гражданско-патриотических чувств, опираясь на которые, можно быстрыми темпами объединить разноликую толпу в единое целостное социальное образование государственного масштаба. Примером тому является недавно проведённая «Олимпиада-2014». Много вокруг неё было споров, недоверия, провокаций, но по итогам этого мероприятия, преобладающее большинство населения России осознали, как важно на мировой арене быть вместе, не зависимо от того, какой мы национальности и какие у нас материальные

возможности. Главная идея: «Только вместе, мы чувствуем себя комфортно, победителями, удовлетворяем потребность в реализации чувства собственной значимости!» Так же события на Украине с одной стороны создали атмосферу политического накала и общественного негодования. С другой стороны результат имеет максимально положительный социальный эффект: России вновь открыла двери для соотечественников, увеличила административно-территориальные размеры, как следствие усилила своё положение на мировой арене. За 3 десятилетия впервые на референдум, посвящённый голосованию за присоединение к России, прибыло на избирательные участки 87% населения Крымского полуострова. Люди со слезами на глазах искренне заинтересованы в причастности к Великой Российской державе. *Эти глобальные преобразования в системе поликультурного социального пространства свидетельствуют о необходимости кардинальных преобразований и в системе образовательного пространства.*

Предметом нашего исследования являются педагог и обучающийся.

Каждый из них, являясь прежде всего личностью, имеющей набор качеств, определённый запас знаний, умений и навыков, в процессе тесного взаимно обогащающего сотрудничества, *претендует на реализацию чувства собственной значимости*: «Я пришёл к тебе и хочу, чтобы меня слушали, уважали, советовались и поступали так, чтобы не унижалось моё чувство собственного достоинства, чтобы от нашего совместного труда (педагога и обучающегося) получать максимально продуктивный результат». *И вот какие возникают проблемы.*

У каждого из оппонентов, прежде всего, сформирована своя стратегия удовлетворения чувства собственной значимости, определяющаяся в сформированной индивидуальной системе ценностей:

- *взрослый ординарный педагог* имеет в своём арсенале сознания самую главную ценность: стабильность и зарплата;
- *молодой ординарный педагог* имеет ценность: перспектива роста, повышение социального статуса;
- *духовно-богатый педагог* имеет ценность: возможность качественно передать свои знания, любовь к предмету, искусству, конкретному навыку своему ученику, воспитаннику;
- *духовно-бедный педагог* имеет ценность, которая меньше всего связана с профессиональным ростом, например, разнообразие материальных ценностей является его источником удовлетворения потребностей (красивая дорогая одежда, атрибуты роскоши, возможность посещать дорогие увеселительные заведения) За счёт внешней презентабельности качественно скрывается профессиональная некомпетентность;
- *неординарный педагог* имеет ценность совершенствовать свою профессиональную деятельность неординарными методами (например, постоянно выискивать что-то новое для данной социальной образовательной среды, что-то непопулярное и незнакомое, и смело внедрять это новое в свою профессиональную деятельность, испытывая огромное удовлетворение от собственной исключительности, реализуя чувство собственной значимости).

Ученики тоже имеют несколько градаций по сформировавшейся на их взгляд системе ценностей:

- *один изначально трудолюбив и прилежен, старается выполнять поставленные перед ним задачи качественно и получить награду, похвалу, таким образом, удовлетворяя свою потребность в чувстве собственной значимости в социальной среде, окружающей его;*
- *второй ленив, безмятежен, легкомыслен и его пути менее трудоёмки, но окружая себя себе подобными, он выделяется оптимизмом, большим чувством юмора, он привлекает внимание большинства и чувствует себя счастливым, удовлетворяя выше описанную потребность;*

– *третий замкнут, нелюдим, старается отсидеться* и скорей уйти в свой созданный им мир комфорта, где его хорошо кормят, он имеет возможность пользоваться дорогами предметами из области информационных технологий, ощущая себя, например, важным членом семьи, или главным относительно своих сверстников, не имеющих возможности пользоваться Айфоном последней модели;

– *есть ещё категория детей и подростков из так называемых национальных меньшинств*, которые приспособившись к преобладающей социальной среде, стараются самоутвердиться *деструктивными* методами, завоёвывая пространство физической силой, материальными ресурсами;

– *но есть и такие, кто ничего не завоёвывает*, так как неразвита способность к формированию эмоционально-волевой установки на создание ситуации успеха для себя, а потребность в реализации собственной значимости есть. Но отсутствие механизмов саморазвития и позитивной социальной адаптации приводит к неудовлетворению данной жизненно важной потребности, как следствие – возникновение конфронтации между ребёнком, сверстниками и педагогическим сообществом. Как правило, такая конфронтация затягивается на долгие месяцы, годы и приводит к саморазрушению;

– *также категория детей и подростков с повышенным фактором социального риска* имеет более сложную систему удовлетворения потребности в чувстве собственной значимости, как правило, исключительно за счёт внешнего ресурса: требуя максимальное внимание со стороны родителей, воспитателей (если это воспитанник детского дома), учителей, сверстников. Главная причина, это отсутствие внутри своего семейного очага, если он имеется, родственных, позитивных коммуникативных связей, способствующих заверить, что ребёнок любим и кому-то нужен. Он не нужен, а значит, колоссальная потребность быть нужным, значимым, быть всегда под заботой и опекой не удовлетворяется. В результате такие подростки всё чаще пополняют криминальные структуры и ведут маргинальный образ жизни. Они несчастны.

И каждый из перечисленных вариантов несёт в себе свою собственную культуру, кардинально отличающуюся от культуры, от системы ценностей своего сверстника, педагога.

Возникает проблема неприятия людей с кардинально отличающимися предпочтениями, порождающая конфликт и механизмы уничтожения друг друга.

Причина конфликта, или неприятия – разные механизмы удовлетворения потребности в реализации чувства собственной значимости. Если доступным языком объясняем ребёнку и педагогу, что ваш конфликт от того, что вы не чувствуете себя значимым, важным объектом в данной системе социального взаимодействия, а не в оппоненте, как ошибочно думают субъекты культурных различий, наверняка на уровне сознания, мы предотвратим возможные оппозиционные умонастроения и поспособствуем мирному сосуществованию людей с разными культурными предпочтениями.

Но даже если мы достигли этого понимания, возникает проблема устойчивости поликультурного общества. Она представляет собой проблему организации его пространства, на котором все отчетливее востребуются *порядок, безопасность, гарантии жизни, права человека.* Она связана с анализом институтов, задающих обществу стабильный вектор развития, а также политических и образовательных инициатив, действий, обеспечивающих культурную и социальную политику развития поликультурной среды. *Стабильность поликультурного общества требует направленных усилий со стороны государств, правительственных и неправительственных организаций, образовательных и культурных институтов, СМИ и т. д.*

Но чтобы исключить возникающие проблемы, следует донести до сознания людей, что поликультурное пространство имеет большое преимущество – в

нём всегда происходит информационный обмен, оно мобильно, оно развивается, постоянно пополняется новым веянием. В таком пространстве прогрессирует личностный ресурс человека. Именно поэтому, в развитых странах мира нет ограничений для миграции и эмиграции населения, чтобы процессы развития не прекращались. Диффузия поликультурного пространства благотворно влияет на перспективы развития всего человечества, она исключает возникновения фашизма и национализма.

Чтобы оно было продуктивным, следует активно использовать механизмы координации, контроля поликультурного пространства (подвергать оценке, проводить мониторинговые исследования). Грамотные специалисты: социологи, педагоги, управленцы должны отслеживать процессы смешивания культур на уровне семьи, образовательного учреждения, на уровне района, города, страны, дабы исключить возможные деструктивные последствия.

В качестве примера представляю опыт работы с подростками с повышенным фактором социального риска – воспитанниками детского дома №6.

Я являюсь руководителем молодёжного объединения «Золотая молодёжь», деятельность которого направлена на реализацию социально-значимых проектов, удовлетворяющих потребности детей и подростков с повышенным фактором социального риска. В данном случае – воспитанники Д/Д №6. Хорошо обученный актив объединения совершенно безбоязненно взаимодействует с воспитанниками детского дома и имеет в себе ресурс положительно влиять на процессы окультуривания подростков с яркими проявлениями девиантного поведения, стоящие на учёте в ПДН, КДН. Таким образом, эти подростки, в возрасте от 14 до 16 лет уже сопричастны с криминальным информационным пространством, они уже впитали культуру мышления и поведения соответственно их сформировавшимся «кумирам», находящимся в местах лишения свободы. В рамках социальных проектов с интересной идеей, мы объединяем две социально противоположных друг другу категории подростков: подростки из благополучной среды, где потребности в удовлетворении собственной значимости реализуются в той или иной мере на уровне семьи, образовательного учреждения, и подростки, у которых такое удовлетворение замещается деструктивными формами, не приносящими ни малейшего удовлетворения, но способствующие возникновению состояния невроза. В процессе тесного взаимодействия, посредством организации для воспитанников интересных, познавательных, нравственных, развлекательных мероприятий на базе детского дома в течение 3-х лет, мы достигли особого к себе отношения со стороны воспитанников детского дома: они воспринимают своих сверстников из объединения:

- как источник положительных эмоций;
- как ориентир, к чему можно стремиться;
- как информационное поле для удовлетворения личностных интересов;
- как объекты для исследования и познания чего-то нового.

С целью укоренить положительный результат от влияния актива на детей сирот, мы организовали зимний экстремальный туристический поход в Комсомольский район на горный хребет «Мяо-Чан». Это путешествие состоялось в период зимних каникул 06–10.01.2014 г. в 30-градусный мороз и было сопряжено с определёнными трудностями. Но под влиянием ребят из объединения, сироты достойно выдержали экстремальные условия. За трое суток они научились рубить дрова, топить печь, варить самые простые блюда. Этот процесс был нелёгким: так как воспитанники детского дома, проживая в определённой социальной среде и получая необходимые ресурсы, не имеют потребности к самостоятельному осваиванию навыков самообслуживания. Но за три дня активного проживания в одном маленьком деревянном домике, где всего 4 кровати, и спать приходилось по двое, в настоящих экстремальных условиях, они ощутили удовольствие от проявленной инициативы в растопке печи, принесении воды из

природного источника, который находился в 100 м от места проживания. К тому же положительный пример ребят из молодёжного объединения стимулировал проявлять мужество, терпение, уважение друг ко другу. Они почувствовали себя по-настоящему взрослыми, чего не осознавали в стенах детского дома.

Таким образом, смешивая людей разных социальных категорий, имеющих кардинально противоположные культурные предпочтения, мы даём им возможность взаимно обогатиться. И каждый, удовлетворяя потребность в реализации чувства собственной значимости в той или иной степени, становится полноценным, гармоничным субъектом социального образования.

Макаев Ханиф Фахретдинович

доцент

Макаева Гузаль Зайнагиевна

доцент

Филиал ФГБОУ ВПО «Уфимский
государственный нефтяной технический
университет» в г. Стерлитамаке
г. Стерлитамак, Республика Башкортостан

ФОРМИРОВАНИЕ РЕЧЕВЫХ НАВЫКОВ СТУДЕНТОВ НЕЯЗЫКОВЫХ ВУЗОВ

Аннотация: статья посвящена раскрытию возможности формирования речевых навыков студентов неязыковых вузов. Предлагается метод наращивания объёма высказывания. Определены факторы, влияющие на эффективность реализации предложенного метода.

Ключевые слова: иноязычная коммуникативная компетентность, условная языковая среда, устранение языкового барьера, метод наращивания высказывания, речевые навыки.

Сегодня перед высшей школой стоит задача подготовки специалиста, обладающего многими видами компетентности, в том числе и коммуникативной. Поэтому вузовская подготовка специалистов должна учитывать не только перечень квалификационных требований, предъявляемых к выпускникам, но и формирование их речевых навыков, определяющих коммуникативную компетентность студента, которая является неотъемлемой частью коммуникативной культуры и профессионально значимой характеристикой работника любой сферы.

Встаёт вопрос подготовки кадров в вузе с целью получить высококвалифицированного лингвокомпетентного специалиста, который с первых шагов будет хорошо «ориентироваться в трудовом процессе, самостоятельно находить и анализировать необходимую информацию, рационально использовать знания, умения и навыки для успешного решения профессиональных задач» [1, с. 197].

Сегодня все интенсивнее повышается спрос на специалистов с речевыми навыками в ситуациях профессионального иноязычного общения, однако выпускники вузов неспособны выражать даже элементарные мысли на изучаемом языке, что вызывает необходимость формирования иноязычной коммуникативной компетентности в условиях вузовского обучения иностранному языку.

Мы понимаем коммуникативную компетентность как «способность специалиста какой-нибудь области эффективно и со всей ответственностью общаться с коллегами в конкретной ситуации профессионального речевого общения по конкретному деловому вопросу, включающему общепрофессиональные и узкоспециальные профессиональные знания, умения и навыки» [2, с. 51].

В процессе учебной деятельности увеличение объема и состава изучаемого материала, как считает Я.С. Турбовской, не является определяющим в подготовке специалиста: «само знание, сколь угодно глубокое, умения...обеспечить не может, необходимо умелое применение его в профессиональной деятельности» [5].

Поэтому для формирования навыков практического применения иноязычных знаний и умений необходим метод наращивания объёма высказывания. Метод наращивания можно применять как при беседе, так и при работе с отдельными предложениями и фразами. Например, преподаватель задаёт фразу: «вкусный пирог». Следующую фразу предлагает уже студент: «испечь вкусный пирог» – и так далее, пока не получится большое предложение, например: «Сегодня я хочу испечь вкусный пирог, потому что завтра у моего брата день рождения, на который мы пригласили много близких друзей».

Формирование речевых навыков, на наш взгляд, эффективнее всего осуществляется в условно созданной языковой среде, которая определяется нами «как целенаправленно создаваемые преподавателем лингвистические, психолого-педагогические, дидактические и экстралингвистические условия, обеспечивающие организацию аудиторного и внеаудиторного обучения на основе эффективного иноязычного общения с элементами спонтанной речи и вызывающие у обучаемых естественную потребность в общении» [3, с. 93]. При этом в процессе особенно аудиторной беседы не следует задавать нелепых вопросов (например, живя с обучаемым в одном и том же городе, не стоит спрашивать, какая погода). Вопросы должны задевать интерес обучаемого, иначе он воспримет это не как вопрос, а просто как отработка каких-то слов или структур.

Такая форма работы, несомненно, способствует также устранению языкового барьера, который мы определяем «неспособностью человека, абсолютно не владеющего или владеющего определённым лексическим и грамматическим материалом, воспринимать и продуцировать спонтанную речь в любой иноязычной среде вследствие неуверенности в своих знаниях» [4, с. 85].

Главная роль при реализации метода наращивания объёма высказывания отводится преподавателю, задачей которого является мотивировать, стимулировать, осуществлять заданный этим методом учебный процесс и призванному обеспечить доброжелательную, доверительную, поддерживающую и мотивирующую атмосферу. Учебный процесс организуется преподавателем на основе комплекса методов и принципов, к которому относятся метод естественного подхода, коммуникативный метод, метод многовариантного упрощённого изменения воспринимаемой информации на основе известной обучающимся лексики и грамматики в максимально приближённой к исходной информации форме, метод неожиданности, принцип учёта желаний и потребностей обучаемых, принцип постоянного общения только на изучаемом языке всеми участниками учебного процесса.

Таким образом, анализ литературы, собственный опыт автора показали, что формирование речевых навыков студентов возможно посредством применения метода наращивания объёма высказывания в корреляции с другими методами, применение которых основано на таких факторах, как создание условной языковой среды и устранение языкового барьера.

Список литературы

1. Макаева Г.З., Макаев Х.Ф. Формирование лингвокомпетентного специалиста через призму реализации права на образование. Евразийский юридический журнал. – Московский государственный юридический университет имени О.Е. Кутафина, 2014. – №6 (63). – С. 197.
2. Макаев Х.Ф., Макаева Г.З. Роль коммуникативной компетентности в подготовке специалиста. Busch P. (Ed.) (2013). The First International Congress on Social Sciences and Humanities. Proceeding of the Congress (10 December, 2013). Vienna, OR: «East West» Association for Advanced Studies and Higher Education GmbH, Vienna, 2013. – P. 51.
3. Макаев Х.Ф. Языковая среда как главное условие эффективности иноязычной подготовки. Alma mater. Вестник высшей школы. – Июль 2014. – №7. – С. 92–95.
4. Макаев Х.Ф. Устранение языкового барьера как условие формирования языковой компетенции будущего специалиста // Научно-теоретический журнал «Учёные записки университета имени П.Ф. Лесгафта». – №11 (81). – Санкт-Петербург, 2011. – 180 с.
5. Турбовской Я.С. Концепция высшего профессионального педагогического образования [Электронный ресурс]. Режим доступа: URL: <http://www.eduhmao.ru/info/1/3853/24666/> [Дата обращения: 10.02.2015].

Марданов Марат Вадимович
канд. пед. наук, доцент, преподаватель
ГАОУ СПО «Казанский техникум наземного
и подземного электрического транспорта»,
ФГАОУ ВПО «Казанский (Приволжский)
федеральный университет»
г. Казань, Республика Татарстан

ПРИМЕНЕНИЕ НЕЧЕТКОГО МОДЕЛИРОВАНИЯ В КВАЛИМЕТРИИ ОБРАЗОВАНИЯ

Аннотация: в статье описана методика применения нечеткого моделирования при построении модели специалиста и мониторинге образовательных систем.

Ключевые слова: математическое моделирование, модель специалиста, нечеткие модели, нечеткое моделирование, педагогические системы, системы образования, мониторинг, методы оценивания, сбор статистической информации, обработка статистической информации.

Существенной особенностью мониторинга образовательных систем является сложность количественного оценивания процессов обучения и управления. Однозначно понимаемого перечня показателей качества подготовки не существует, так как отсутствуют четкие представления о том, какие количественно измеримые факторы на него влияют, какими достоверно оценивающими показателями оно выражается, какова достоверность этих показателей и т. д.

По сравнению с традиционными методами анализа и вероятностным подходом методы нечеткого моделирования позволяют быстро производить анализ задачи и получать результаты с высокой точностью.

Как показывают исследования С.А. Айвазяна, обработка многомерных данных традиционными методами (например, методами парной регрессии и корреляции, методом комбинационной группировки и др.), как правило, оканчиваются неудачей или получением недостоверных результатов. Если же перед применением традиционных методов анализа многомерных данных или вместо них воспользоваться методами классификации многомерных наблюдений теорий нечетких множеств и кластер-анализа, позволяющими разбивать исходный массив данных на однородные (в некотором смысле) порции, то подобного рода трудности достаточно легко устраняются [5].

При реализации метода групповых экспертных оценок в различных рода исследованиях приходится анализировать матрицу оценок, полученную в результате экспертизы. Оценки экспертов могут иметь различные по своей природе виды нечеткости.

Основной целью обработки нечеткой информации в виде отношения моделирования является построение классификации по заданным отношениям моделирования (как результат - цепочка матриц $R \rightarrow R_1 \rightarrow S_1 \rightarrow S \rightarrow \Pi$). В рамках решения этой задачи можно выделить следующие этапы: преобразование отношения моделирования в отношении моделирование другого типа (А); преобразование отношения моделирования в отношении сходства (Б); преобразование отношения сходства в отношении эквивалентности (В); построение по отношению эквивалентности иерархической классификации (Г).

Методы А–Г выбираются в зависимости от вида нечеткости. В случае расплывчатого отношения первого типа, которое имеет место и при анализе большинства данных мониторинга образовательных систем, основанного на методе групповых экспертных оценок, процесс классификации параметров модели и построение модели согласно теории нечетких множеств можно представить в виде структуры: $R \xrightarrow{A} R_1 \xrightarrow{B} S_1 \xrightarrow{B} S \xrightarrow{Г} \Pi$.

Описание общей аппарат построения нечеткой модели более подробно приведено в работе [5], в качестве примера приведем алгоритм построения нечеткой модели специалиста, основанного на методе групповых экспертных оценок, с интерпретацией получаемых результатов на каждом этапе моделирования.

Следует отметить, что в некоторых работах В.Г. Домрачева, О.М. Полещук [4], И.В. Ретинской, К.К. Рыбникова по квалиметрии образования в последние годы можно так же встретить идею заменить итоговые оценки на нечеткие множества. Как пример, пусть студент получил за первый вид работы баллов из возможных, за второй вид баллов из возможных и т.д., за i -й вид работы баллов из возможных. Таким образом, результат студента можно представить в виде вектора или в виде нормированного вектора. С целью приведения к единой единице измерения всех видов деятельности студентов, проводятся этапы нечеткого моделирования.

Мониторинг образовательных систем на основе нечеткого моделирования, так же нашел реализацию и в исследованиях Вишневецкой В.М., где предложен метод индивидуальной адаптации модели контроля к психологическим особенностям обучаемых. Модель постоянно рефлексирует на то, как происходит процесс усвоения материала, пытается выяснить причины ошибок, проводит их анализ и предлагает обучающую траекторию для их устранения и получения дальнейших знаний. В указанной реализации нечеткая логика позволяет вывести на новый уровень организацию процесса обучения. Для построения модели нечеткого контроллера применяется пакет MATLAB (Fuzzy Logic Toolbox).

Наш подход во многом схож с их методикой, особенно на начальном этапе – сбор и обработка первичной информации, а вот их дальнейшая обработка нами осуществляется согласно методам А–Г [5]. Следует отметить, что и итоговый рейтинговый балл нами вычисляется как произведение индивидуальных индексов, что имеет так же влияние на репрезентативность показателя [6].

Исходным материалом при построении модели специалиста служит матрица A , полученная согласно методу групповых экспертных оценок после анкетирования экспертов. В качестве строк матрицы A выступают номер эксперта, а в качестве столбцов – знания умения и навыки специалиста, выбранные в качестве параметров модели. Эксперты оценивают по k -балльной шкале предложенные знания, умения и навыки с точки зрения их приоритетности, научной и практической значимости в деятельности специалиста. i -ый эксперт оценивает j -й набор знаний, умений и навыков специалиста, полученная таким образом оценка является элементом a_{ij} матрицы A . Матрица A размерности $m \times n$ подвергается дальнейшим преобразованиям. Поскольку критерии оценки каждого эксперта индивидуальны, то одним и тем же баллом разные эксперты могут выразить различные степени приоритетности оцениваемых наборов знаний, умений и навыков. Поэтому для уменьшения степени нечеткости полученной информации матрица A подвергается процедуре смещения нуля шкалы каждого эксперта в точку медианы (как наиболее достоверную меру центральной тенденции в педагогических исследованиях). При этом исключаются различия в определении категорий и понятий оценок между экспертами.

Для этого находится медиана Me_i по оценкам i -го эксперта. Из каждого элемента i -й строки вычитается вычисленная медиана. Эта операция повторяется для каждой строки. Таким образом, получаем матрицу X , элементы которой вычисляются по формуле $x_{ij} = a_{ij} - Me_i$, для любых i, j .

Полученная матрица X дает более достоверную информацию, так как при сохранении порядка внутри оценок каждого эксперта, происходит и выравнивание критериев оценки экспертов относительно некоторого эталона – меры центральной тенденции.

Уже на первом этапе анализа исходной информации необходимость применения теории нечетких множеств становится очевидной. У каждого

эксперта много одинаковых оценок, поскольку в качестве параметров модели выбирались наиболее важные в деятельности специалиста знания, умения и навыки, что при анализе обычными процедурами математической статистики не дает необходимых для построения модели результатов, так как параметры по оценкам являются малоразличимыми. В то же время, на обычный анализ данных большое влияние оказывают оценки единичных экспертов и объем выборки экспертов, что может повлиять на достоверность результатов. Теория нечетких множеств, как отмечалось выше, позволяет избежать перечисленных трудностей.

Далее применяется аппарат теории нечетких множеств. Для того чтобы можно было применить методы А–Г необходимо получить из матрицы X матрицу R , задающую отношение моделирования. Для построения отношения моделирования из данных метода групповых экспертных оценок используют вероятностную функцию принадлежности, позволяющую вычислять элементы матрицы R по формуле [1, с. 245]: $R_{ij} = N(\omega_{ij}) / n$, где $\omega_{ij} = \{\text{количество оценок, удовлетворяющих } x_{ik} > x_{jk}\}$. Здесь $N(\omega_{ij})$ – число элементов в ω_{ij} , т.е. число экспертов, считающих, что i -й набор знаний, умений и навыков специалиста предпочтительнее j -го набора.

R – вероятностная матрица предпочтений с элементами R_{ij} , где элементы – это мера предпочтительности i -го набора знаний, умений и навыков над j -м набором, вычисленный через вероятность того, что i -й набор оценен выше j -го набора по всей группе экспертов. Применение метода А к матрице R позволяет получить «идеальную» вероятностную матрицу предпочтений $R1$, позволяющую перейти к методу Б и построению иерархии наборов знаний, умений и навыков специалиста по их относительной важности в его деятельности. Смысл иерархии – ранжирование по однозначности оценивания экспертами параметров модели специалиста.

Далее осуществляется метод Б. По матрице $R1$ строится матрица $S1$ – матрица сходства с элементами s_{ij} – мерами сходства i -го набора и j -го набора знаний, умений и навыков специалиста с позиции их предпочтительности, практической и научной значимости в его деятельности. Полученная матрица $S1$ используется при реализации метода В. При этом строится матрица эквивалентностей S – транзитивное замыкание матрицы $S1$ (наименьшая верхняя грань множества элементов $S1$), элементы которой s_{ij} – меры сходства i -го набора и j -го набора знаний, умений и навыков специалиста с позиции их предпочтительности, практической и научной значимости в его деятельности после замыкания множества данных, что в свою очередь означает максимальную независимость полученных мер сходства от единичных экспертных данных (т.е. происходит «сглаживание» результатов по всей выборке экспертов и определяется структура множества параметров модели).

Матрица эквивалентностей S служит для проведения иерархической классификации параметров модели специалиста при реализации метода Г.

Полученные в методе Г матрицы Π_α для каждого порога значимости связей α определяют классы эквивалентностей параметров модели специалиста. Таким образом, проводится разбиение параметров модели специалиста на относительно однородные группы, позволяющее обрабатывать данные меньшей размерности. Матрицы Π_α определяют ориентированный взвешенный граф связей параметров модели специалиста для α -уровня значимости связи. Элементы этой матрицы r_{ij} – веса дуг графа связей i -го и j -го набора знаний, умений и навыков специалиста; i и j – вершины графа связей (i -й и j -й набор знаний, умений и навыков); $i \rightarrow j$ – направление связи между i -м и j -м набором знаний, умений и навыков специалиста.

Данные методы А–Г нечеткого моделирования реализованы в виде компьютерной программы в DELPHI, позволяющей автоматизировать и значительно упростить процесс построения модели специалиста.

Список литературы

1. Заде Л.А. Размытые множества и их применения в распознавании образов и кластер-анализе. – М.: Мир, – 1980. – 390 с.
2. Кудинов Ю.И. Нечеткие модели вывода в экспертных системах. // Изв. АН Теория и системы управления, 1997, 5. – с.75–83.
3. Поспелов Д.А. Ситуационное управление: теория и практика. – М.: Наука. – Гл. ред. физ.-мат. лит., 1986. – 288 с.
4. Полещук О.М. О применении нечетких множеств в задачах построения уровневых градаций. – Лесной вестник, 4(13). – 2000. – С. 143–146.
5. Ившина Г.В., Марданов М.В. Нечеткое моделирование результатов метода экспертных оценок в педагогическом эксперименте // Образование и саморазвитие. – 2007. – Т. 2. – № 4.
6. Марданов М.В., Телегина Н.В. Квалиметрия качества подготовки студентов: индексный подход // Современные концепции и технологии гарантированного качества высшего образования: сборник статей участников Международной научно-практической конференции (26–28 июня 2014 г.) / под науч. ред. В.И. Андреева. – Казань: Изд-во Казан. ун-та, 2014. – С. 152–156.

Николаева Валентина Ивановна
студентка

Буянова Татьяна Анатольевна
канд. пед. наук, доцент

ФГБОУ ВПО «Московский педагогический
государственный университет»
г. Москва

ПЕДАГОГИЧЕСКИЕ УСЛОВИЯ ДЛЯ СОЗДАНИЯ ДЕКОРАТИВНЫХ КОМПОЗИЦИЙ ЖОСТОВО ДЕТЬМИ СТАРШЕГО ДОШКОЛЬНОГО ВОЗРАСТА

Аннотация: в статье раскрываются пути знакомства старших дошкольников с принципами композиционного размещения узора. Авторы предлагают использовать в работе с детьми дидактические игры по составлению композиций Жостово как одного из средств развития чувства декоративной композиции.

Ключевые слова: декоративная композиция, декоративно-орнаментальная деятельность старших дошкольников, композиционное размещение узора.

Несмотря на смену исторических эпох, и поколений, в народе всегда существовала потребность украшать свой быт, делать радостным труд, дополнять свою нелегкую жизнь красотой. Любая вещь могла стать художественным произведением, имеющим национальные особенности, отражающие жизненный уклад, историю, культуру. Каждая историческая эпоха, выдвигая особые эстетические требования к материальной среде, содержала особые представления о красоте и создавала неповторимое декоративное искусство.

Наиболее яркими, характерными особенностями произведений народного прикладного искусства, неоднократно отмеченные педагогами Ю.В. Максимовым, Г.Н. Пантелеевым, Л.Д. Рондели, Н.П. Сакулиной, А.П. Усовой и др., является красочность, декоративность, выразительность художественного образа, совершенство композиции [3].

Народное искусство было положено в основу различных видов художественно-творческой деятельности нынешних дошкольников. Освоение отдельных технических приемов художественной выразительности изделий народного искусства вполне доступно для детей дошкольного возраста и может внести определенную новизну в творчество детей, сделать его более интересным и увлекательным.

А.В. Запорожец писал, что способность понимать прекрасное не только умом, но и сердцем наиболее успешно развивается лишь тогда, когда ребенок

является не пассивным объектом эстетических воздействий, а активно воссоздает художественные образы либо в плане воображения при восприятии произведений искусства, либо участвует в доступных ему формах художественной деятельности [4].

Ребенок при создании красивых предметов учитывает, прежде всего, эстетические качества материалов, пользуясь ими на основе имеющихся представлений, знаний, практического опыта, приобретенных в процессе художественной трудовой деятельности. Именно в активной художественно-продуктивной деятельности и по ее специфическим законам происходит освоение ребенком народной культуры, устанавливаются отношения с окружающим миром, формируется целостное миропонимание.

Одним из предметов народных промыслов, который и в настоящее время все-таки используется по своему прямому назначению, – жостовский лакированный металлический поднос со свободной декоративной росписью. Когда-то, в начале XIX века, открывая в Жостово первую мастерскую по производству изделий из папье-маше, купец Ф.Н. Вишняков и не подозревал, что основал новый промысел, которому суждено будет со временем войти в число уникальных очагов русской народной культуры.

З.А. Богатеева в исследовании «Пути формирования декоративно-орнаментальной деятельности детей в старшем дошкольном возрасте (по материалам аппликации)» (1974) обширную работу провела на основе наблюдения растительных форм, элементов узора, составления декоративных композиций. Автор предлагает знакомить детей с искусством разных народов, аппликацией из различных материалов, вышивкой, тканых узоров, характерных для орнаментального творчества народа. В исследованиях Богатеевой были определены пути использования природных и декоративных форм, разработана последовательность обучения детей приемам вырезывания, расположения элементов в узоре, сочетания цветов. В своей книге «Мотивы народных орнаментов в детских аппликациях» З.А. Богатеева предлагает при обучении детей аппликации использовать коллаж, мозаику из бумаги, из мягких материалов и по типу витражей [2].

Опираясь на учение А.В. Запорожца, Е.С. Рогалева попыталась вычлнить способности, необходимые для творческого освоения детьми дошкольного возраста декоративно-орнаментальной деятельности. Ею было установлено, что только целенаправленная работа по развитию дифференцировки цвета, формы, развития глазомера даст положительные результаты в овладении композиционным строем орнамента; симметричность построения узора зависит от двух способностей – от глазомера и умения видеть зеркальность поворота направленных элементов [3]. На основе своей экспериментальной работы автор доказывает, что для формирования комбинаторских способностей детей шести-семи лет наибольшие результаты дает использование, помимо неоконченных образцов, образцы, выполненные и в разной технике, и в различных цветовых сочетаниях, позволяющих показать детям большое количество вариантов решения, путем изменения цветовых сочетаний, композиционного размещения предложенных элементов, добавления необходимых элементов в соответствии с замыслом) [1].

В сборнике Е.Г. Ковальской была представлена статья из опыта работы воспитателя С.В. Парафеевой «Игры с декоративной мозаикой и их связь с декоративным рисованием», в которой обстоятельно описываются приемы обучения выразительности образа в рисунках в игре и на занятиях. На различных формах из пособия «Декоративная мозаика» выкладывались (без наклейки) вырезанные из цветной бумаги мелкие растительные формы, взятые из орнаментов народного искусства: владимирское шитье, белая гладь и другие. На занятиях детям предлагалось расположить и наклеить по образцу веточки красной смородины на полосе и веточки черной смородины в круге. Цель

подобной работы заключалась в демонстрации детям возможных вариантов композиции в круге и на полосе при использовании однородных деталей. Детям также предлагалось составить узор, а затем наклеить его. Для этого вначале предоставлялись готовые формы, затем дети вырезывали формы, складывая бумагу в несколько раз. Возможность комбинировать узоры из различных деталей, данная детям в игре, оказала значительное влияние на орнаментальное рисование, способствуя развитию художественного вкуса детей [5]. Таким образом, дошкольников знакомят с принципами композиционного размещения узора (чередование (по форме, цвету, размеру), симметрия, ритм, подчинение узора форме предмета и др.) и учат располагать орнамент на различных формах. А также творчески использовать элементы в самостоятельной декоративной композиции (по собственному замыслу).

Мы считаем, что процесс использования произведений Жостово в декоративной деятельности детей старших дошкольников будет успешным, если систематически: знакомить детей с образцами народных художественных промыслов; интегрировать изобразительную, декоративно-оформительскую, художественно-речевую, музыкальную, игровую, театрализованную деятельности, с использованием дидактических образцов с пошаговым показом, выполненными и в разной технике, и в различных цветовых сочетаниях; а также с использованием традиционной и нетрадиционной техник выполнения работы.

Мы предлагаем использовать в работе с детьми по составлению композиции Жостово дидактические игры, созданные самими педагогами. Следуя принципу активного вовлечения детей в разнообразную художественно-творческую деятельность и интеграцию с игровой и трудовой, применяя разнообразное оборудование и различные материалы изображения. Например, игра «Составь свой узор». В качестве материала для игры мы использовали декоративный фетр, из которого вырезаны жостовские цветы (яблоневый цвет, маки, хризантемы). Основа – «поднос» была разнообразна по форме (квадратная, круглая) и цвету (черный или голубой). В соответствии с правилами игры, детям предлагалось составить композицию по образцу, затем уже по шаблону (или схеме), далее самостоятельно. Сначала детей обучали строить композицию «краспись углом» таким образом: в середине квадратного подноса – букет из крупных цветов, а по углам – мелкие цветы. Следующими этапами стало обучение составлению композиции «полувенок», «веночек». Далее детям предлагалось самостоятельно, уже без наглядности, составить узор. По такому же принципу с детьми была проведена и другая игра: «Жостовская мозаика», в которой нужно было составлять композиции из цветов, вырезанных из открыток, располагая их на картонной основе-«подносе».

Таким образом, дидактические игры, содержанием которых были различные декоративные композиции по мотивам народных промыслов, позволили показать детям большое количество вариантов решения. Дети научились изменять цветовые сочетания, композиционно размещать предложенные элементы, добавлять необходимые элементы в соответствии с замыслом, что способствовало развитию у детей чувства композиции произведений Жостово. В ходе экспериментальной работы мы убедились, что игры положительно влияли на процесс возникновения интереса к Жостовскому промыслу и к декоративной деятельности в целом.

Список литературы

1. Бакалдина Г.В. Педагогические условия формирования готовности студентов к руководству декоративно-орнаментальной деятельностью детей дошкольного возраста средствами народной культуры: дис... канд. пед. наук: 13.00.08. – Орел, 2006. – 227 с.: ил. РГБ ОД, 61 06-13/1750 [Электронный ресурс]. Режим доступа: URL: <http://www.dslib.net/prof-obrazovanie/pedagogicheskie-usloviya-formirovaniya-gotovnosti-studentov-k-rukovodstvu.html>
2. Богатеева З.А. Мотивы народных орнаментов в детских аппликациях: Кн. для воспитателя дет.сада. – 2-е изд., перераб. и доп. – М.: Просвещение, 1986.

3. Вершинина Н.А. Вклад ученых XX века в изучение проблем изобразительной деятельности детей дошкольного возраста: Гносеологическая модель развития. Монография. – СПб.: ООО Изд-во «ЛЕМА», 2008.

4. Художественный труд в детских садах СССР и СФРЮ: Кн. Для воспитателя дет.сада / Л.В.Пантелеева, Е.Каменов, М.Станоевич – Кастори. – М.: Просвещение; Белград: Завод за уджбенике и наставна средства, 1987.

5. Хямяляйнен Р.Н. Связь содержания декоративного рисования с наблюдениями детей в природе / «Художественное воспитание в детском саду». Сборник статей. Из опыта работы детских садов Ленинграда. Гос. учебно-педагогич. изд-во Министерства Просвещения РСФСР, М., 1959 [Электронный ресурс]. Режим доступа: URL: <http://www.Detskiysad.Ru>

Новикова Галина Альбертовна

канд. биол. наук, старший преподаватель

Институт педагогики и психологии ФГАОУ ВПО «Северный (Арктический) федеральный университет имени М.В. Ломоносова»

г. Архангельск, Архангельская область

Соловьев Андрей Горгоньевич

д-р мед. наук, профессор, заведующий кафедрой

ГБОУ ВПО «Северный государственный медицинский университет»

г. Архангельск, Архангельская область

Новикова Любовь Альбертовна

канд. биол. наук, преподаватель

ГАОУ СПО «Архангельский медицинский колледж»

г. Архангельск, Архангельская область

К ВОПРОСУ ПОДГОТОВКИ СТУДЕНТОВ В ОБЛАСТИ ОБУЧЕНИЯ МЕТОДАМ ЗДОРОВОГО ОБРАЗА ЖИЗНИ

Аннотация: с целью рассмотрения вопроса подготовки студентов методам обучения здоровому образу жизни проведено обследование 40 студентов. Установлено, что профессиональная подготовка студентов методам обучения здоровому образу жизни требует учет профиля подготовки, влияния профессиональной деятельности, увеличение объема интерактивных занятий по основным гигиеническим мероприятиям оздоровительного характера для последующей трансляции полученных знаний по укреплению и сохранению здоровья детей.

Ключевые слова: студенты, методы обучения, здоровый образ жизни.

Современные условия развития общества в России, характеризующиеся кризисом в экономике и социальной напряженностью, резко обозначили проблему сохранения здоровья всех групп населения [2]: до 90% детей имеют отклонения в физическом и психическом здоровье, у 30–35% детей, поступающих в школу, отмечаются хронические заболевания [3]. В связи с этим остро стоит необходимость повышения эффективности подготовки специалистов в области сохранения здоровья подрастающего поколения [1].

Целью настоящей публикации явилось оценка уровня усвоения студентами методов обучения здоровому образу жизни (ЗОЖ), чья профессиональная деятельность связана с сохранением здоровья детей.

Нами обследовано 40 студентов – будущих воспитателей, социальных педагогов и психологов, в настоящее время осваивающих основную образовательную программу высшего профессионального образования по направлению подготовки бакалавриата «Психолого-педагогическое образование» (заочная форма обучения); средний возраст студентов 25,67±6,83 лет; из них

15 – обучающихся по профилю подготовки «Психология и педагогика дошкольного образования» – I группа; 25 – «Психология и социальная педагогика» – II группа. Использованы методы анализа, обобщения, прогнозирования, опроса. При обработке результатов использовался пакет прикладных статистических программ и стандартные расчетные методы.

Профессиональное и личностное совершенствование студентов-бакалавров по искомому направлению подготовки являлось неотъемлемой составляющей их будущей профессии. Компетенции, получаемые в процессе обучения, отражали не только способность использовать полученные знания, но и формирование новых явлений, диктующих направленность содержания образования. В образовательную программу по подготовке бакалавров была включена учебная дисциплина по выбору «Методы обучения ЗОЖ», относящаяся к вариативной части профессионального цикла, преподаваемая на IV и V курсах. Для успешного освоения дисциплины использовались интерактивные формы обучения, которые составляли не менее 12 часов от аудиторной нагрузки. Содержание дисциплины включало в себя теоретическое обоснование и научную интерпретацию фактов и явлений педагогики и психологии здоровья в области применения методов и приемов обучения ЗОЖ.

Необходимым условием эффективности обучения студентов является их мотивация и высокая готовность к работе по сохранению здоровья подрастающего поколения. В рамках учебного процесса нами использованы как традиционные методы обучения, так и наиболее эффективные – интерактивные методы в области сохранения здоровья детей, такие как: дискуссии, анализ ситуаций, мозговой штурм, ранжирование, кейс-метод, проектный метод и другие.

Анализ данных показал, что более 80% студентов обеих групп по окончании изучения дисциплины «Методы обучения ЗОЖ» показали свою заинтересованность и готовность применения полученных знаний на практике, так как их профессиональная деятельность непосредственно связана с детьми. При этом у студентов I группы, по сравнению со II, наблюдался некоторый спад активности в освоении и применении полученных знаний, что, вероятно, связано с профессиональной спецификой, так как группа была представлена, в основном, стажистами системы дошкольного образования. Студентами воспринимались только те методы обучения ЗОЖ (в основном традиционные), которые входили в рамки дошкольного возраста, и, как правило, игнорировались все остальные возрастные категории. Контрольные срезы готовности студентов к применению методов обучения ЗОЖ показали, что с ростом объема интерактивных занятий одновременно возрастает уровень знаний, мотивации на деятельность по сохранению здоровья детей.

Таким образом, профессиональная подготовка студентов методам обучения ЗОЖ требует учет профиля подготовки, влияния профессиональной деятельности, увеличения объема интерактивных занятий по основным гигиеническим мероприятиям оздоровительного характера для последующей трансляции полученных знаний по укреплению и сохранению здоровья детей.

Список литературы

1. Новикова Г.А., Соловьев А.Г. Профилактика пивной зависимости подростков в условиях образовательного учреждения // Журнал неврологии и психиатрии им. С.С. Корсакова. – 2013. – №6-2. – С. 69–71.
2. Устименко О.А. Концепция сохранения здоровья учащейся молодежи в современных социально-экономических условиях // Бюллетень физиологии и патологии дыхания. – 2007. – №24. – С. 80–86.
3. Яковлева Т.В., Иванова А.А., Терлецкая Р.Н. Проблемы формирования здорового образа жизни у детей и учащейся молодежи // Казанский медицинский журнал. – 2012. – №5 (Т.93). – С. 792–795.

Окунева Татьяна Васильевна

канд. филол. наук, доцент
ФГБОУ «Ижевский государственный технический
университет имени М.Т. Калашникова»

младший научный сотрудник
ФГБУН «Удмуртский институт истории, языка и литературы УрО РАН»
г. Ижевск, Удмуртская Республика

Редькина Анастасия Сергеевна

ассистент кафедры
ФГБОУ «Ижевский государственный технический
университет имени М.Т. Калашникова»
г. Ижевск, Удмуртская Республика

ИЗУЧЕНИЕ ПОЛИТИЧЕСКИ КОРРЕКТНОЙ ЛЕКСИКИ В АНГЛИЙСКОМ ЯЗЫКЕ КАК СПОСОБ ФОРМИРОВАНИЯ ЛИНГВОКУЛЬТУРОЛОГИЧЕСКОЙ КОМПЕТЕНЦИИ БУДУЩИХ СПЕЦИАЛИСТОВ

Аннотация: статья посвящена одному из способов формирования лингвокультурологической компетенции будущих специалистов – изучению современных языковых тенденций в английском языке, а также причин их появления. На примере «политической корректности» показана роль изучения обществено-политической лексики и рассмотрены особенности употребления лексики в социокультурном контексте в процессе языковой подготовки будущих специалистов.

Ключевые слова: политическая корректность, лексика, язык, лингвокультурологическая компетенция, лексическая компетенция, профессиональное общение, культура.

Одним из важнейших современных направлений образовательного процесса в вузах выступает компетентностный подход, предполагающий приобретение и развитие обучающимися набора знаний, умений и личностных характеристик, которые позволят ему успешно осуществлять профессиональную деятельность [3, с. 277].

В рамках изучения английского языка как иностранного особую актуальность имеет формирование лингвокультурологической компетенции, одним из аспектов которой является овладение лексической компетенцией, представляющей собой интегральную совокупность знаний лексических средств на русском и английском языках, а также навыков употребления лексических единиц в их многочисленных связях и сложных умений в различных видах речевой деятельности в процессе решения коммуникативно-познавательных задач профессионального общения [2, с. 189].

Согласно теории речевой деятельности, формирование речевых лексических навыков предусматривает выполнение речевых действий чтения, аудирования, письма, говорения на операциональном уровне, что связано с осознанием употреблением понятий, выраженных лексическими средствами языка [2, с. 189]. Соответственно, перед преподавателем иностранного языка стоит задача не только научить другому языку, его лингвистическим особенностям, но и сформировать у обучающихся систему понятий, связанных с социальными нормами, духовными ценностями, совокупностью отношений между людьми в другой культуре.

Важно отметить, что жизнь общества оказывает значительное влияние на лексический состав языка, поскольку любое изменение общественного строя, развитие науки, техники вызывает появление новых понятий, предметов, вещей, получающих название. Иначе говоря, путем культурных и социальных

нововведений в языке непрерывно идёт процесс обновления слов и выражений или же слова просто видоизменяются, становясь более определенными по отношению к называемому объекту. На этих тенденциях необходимо акцентировать внимание обучающихся при чтении и аудировании аутентичных текстов культуроведческой направленности, а также сообщать об особенностях языковой политики в современном обществе.

Ярким примером влияния общественных процессов на лексический состав языка служит явление «политической корректности», которое появилось в американском обществе в 60–70 годах XX века. С точки зрения лингвистики – это языковая политика, предусматривающая появление новых слов и понятий в связи с требованиями организаций и течений, представляющих интересы непривилегированных слоев общества (чаще всего тех или иных меньшинств). Следует улавливать различия между понятием «политкорректность» и, сходным ему по функциям понятием «эвфемизм»: «Политическая корректность – это скорее стратегия, эвфемизмы же тактика, тактические уловки, с помощью которых либо соблюдается, либо нарушается баланс взаимодействия между отдельными лицами, группами, сообществами» [1, с. 124]. Безусловно, эвфемизм – не единственное средство выражения политической корректности, но оно является одним из самых главных и распространенных.

Первоначально требования изменить традиционные стереотипы общественного сознания и языковые формы, фиксирующие их, были выдвинуты чернокожими американцами, боровавшимися за полное уничтожение все еще существующей в стране расовой дискриминации. В результате был введен ряд запретов на официальное употребление некоторых слов. Со страниц прессы исчез этноним «*negro*» («негр») и его эвфемистический эквивалент «*colored*» («цветной»), а затем и «*black*» («черный»). На смену этим этнонимам пришел «*Afro-American (African-American)*» («афроамериканец»). Вместо «*Indian*» («индеец») предлагается использовать «*Native American*» («представитель коренного населения Америки»), вместо «*Amerasian*» («американец азиатского происхождения») – «*Asian American*» («американец азиатского происхождения»), вместо «*Mexican*» («мексиканец») – «*Spanish-speaking person*» («Испаноязычный человек»), «*Mexican-American*» («американский мексиканец»).

Распространение языковой политики коснулось также лексических единиц, выражающих возраст человека и его внешние данные. Так «*the old*» («старые»), «*the aged*» («престарелые») сейчас официально обозначаются «*senior citizens*» («пожилые граждане») или «*people of non-traditional age*» («люди нетрадиционного возраста»). Если раньше полные люди назывались «*oversized*» («завышенный по размерам») или «*fat*» («толстый»), то теперь нужно говорить «*full figured*» («дородная фигура»). Аналогичная замена произошла в словах «*short*» («коротышка», «мелкий») – «*vertically challenged*» («маленького роста»), «*bald person*» («лысый») – «*hair disadvantaged*» («обделенный волосами»), «*follicularly challenged*» («фолликулярно обделенный»).

Наиболее заметны следы изменения словарного состава английского языка под влиянием феминистских движений, приобретающих все больший размах в США. Особенно энергичные протесты американских феминисток вызывает то, что они называют проявлением андроцентризма в языке, по их мнению, язык фиксирует и воссоздает картину мира с мужской позиции, от лица мужского субъекта, с точки зрения мужской перспективы, которая является как бы нейтральной, нулевой точкой отсчета, задавая соответствующую систему координат. Подобная асимметрия и получила название языкового сексизма (language sexism) [4]. В качестве примеров андроцентричности английского языка обычно приводятся следующие примеры:

а) отождествление понятий «человек» и «мужчина», которые обозначаются одним словом *man* и проявляются в таких высказываниях и устойчивых словосочетаниях как: «*man is mortal*» («человек смертен»), «*a man of the world*»

(«человек мира»), «*man-made*» («ручной работы»), «*mankind*» («человечество»). Кроме того, морфема *-man* используется для названия профессий: *businessman, postman, fireman, policeman, spokesman* и т. д.;

б) имена существительные женского рода являются, как правило, производными от мужских, а не наоборот, например: *actor – actress, steward – stewardess* и т. п.;

с) использование местоимения муж. рода 3-го лица, ед. числа (*he*) в качестве обобщающего нейтрального немаркированного местоимения для обозначения человека, независимо от его пола, например: *Every student should bring his lunch* («Каждый студент должен иметь с собой ланч»). Поскольку в английском языке отсутствует как таковая категория грамматического рода, семантическое и синтаксическое согласование производится при помощи местоимения мужского рода, обладающего включающим значением (так называемое *generic he*);

д) существование несимметричных референциальных титулов: *Mr., Miss* и *Mrs.* Референциальный титул *Mr.* обозначает лицо мужского рода, не указывая на его семейное положение. Референциальные титулы *Miss* и *Mrs.* определяют статус женщины по отношению к мужчине (обозначая соответственно женщину не замужем и женщину замужем).

В качестве примера также можно привести часть групп слов и выражений, которые должны быть заменены или изгнаны из употребления в соответствии с государственным документом Онтарио [5]:

1. Слова, связанные с видом деятельности человека:

Non-inclusive	Inclusive
Airman	pilot, aviator, flyer
Businessman	business person, business executive
Fireman	fire fighter
Repairman	repairer, technician

2. Слова, связанные со спортом:

Non-inclusive	Inclusive
Boatman	boater
Fisherman	fisher, angler
Sportsman	athlete, sports enthusiast

3. Слова, связанные с ролью человека в обществе

Non-inclusive	Inclusive
Boyfriend, girlfriend	partner
Chairman	chair, chair person
Housewife	homemaker

4. Фразы, афоризмы, выражения:

Non-inclusive	Inclusive
All man are created equal	All people are created equal
Every man has his price	everyone had their price
Man doesn't live by bread alone	people don't live by bread alone
No-man's-land	dead zone

5. Разговорные речевые формы и обращения:

Vag lady – street person, homeless person.

Honey – изгонять из употребления.

Sweet – изгонять из употребления.

Безусловно, как и любое явление, политическая корректность имеет свои недостатки, но на сегодняшний день для общества огромное значение имеет преодоление конфронтации между различными социальными слоями и этническими группами. Идея более бережного отношения людей друг к другу, попытка создания языка, который был бы более чуток по отношению к традиционно притесняемым слоям общества, является, несомненно, необходимой в настоящее время. Не случайно данное явление распространяется стихийно и

многие из предложенных политкорректных терминов прижились в английском языке и через него проникли в другие языки и культуры. Носители языка, независимо от их личного отношения к ним и вопреки инерции их индивидуального языкового сознания, испытывают на себе их воздействие, осознанно или не осознанно меняя свое языковое поведение.

Изучающим английский язык как иностранный, необходимо знакомиться с явлением политической корректности и связанными с ним языковыми трансформациями, поскольку это знание позволит иметь представление о современных языковых изменениях, а также поможет в выработке языковой ориентации при чтении современной литературы и прессы, в теории языка, стилистике, интерпретации и переводе текста. Более того, обучение политически корректной лексике формирует лингвокультурологическую компетенцию будущего специалиста, воспитывает межкультурно-ориентированную личность, главными характеристиками которой являются уважение ко всем культурам, понимание мыслей, чувств, поведения представителей других культур, толерантность, восприимчивость к новому.

Список литературы

1. Артемьева, О.В. Политическая корректность в сфере межкультурной коммуникации / О.В. Артемьева // Язык, литература, культура: диалог поколений: Сборник научных статей. – Чебоксары, 2004. – С. 123–126.
2. Архипова, Е.И. Дидактическая организация англо-русского лексикона-тезауруса как условие успешного развития иноязычной лексической компетенции будущих специалистов / Е.И. Архипова // Вестник ИжГТУ. – 2014. – №4 (64). – С. 188–190.
3. Коняева, Л.А. Формирование лингвокультурологической компетенции студентов на основе компетентностного подхода / Л.А. Коняева // Вестник КемГУ. – 2012. – №4 (52). – Т.3. – С. 277–280.
4. Цурикова, Л.В. Политическая корректность как социокультурный и прагмалингвистический феномен / Л.В. Цурикова // Язык, литература, культура: диалог поколений: Сборник научных статей. – Чебоксары, 2004. – С. 94–102.
5. D. Loveridge. Words that count women in. – Ontario, 1995. – 157 p.

Пихтина Ольга Александровна
учитель истории и обществознания
МБОУ «СОШ №12»
г. Астрахань, Астраханская область

ПРОФИЛАКТИКА НАРКОМАНИИ СЕГОДНЯ

Аннотация: *статья посвящена проблеме наркомании среди молодежи. В современном российском обществе в последние десятилетия крайне активно формируются гражданско-патриотические установки, акцентированные на богатом историческом прошлом страны и процветании ее в настоящем. Однако ведущим аспектом процветания любого государства является состояние здоровья подрастающего поколения, учитывая актуальность выделенной проблемы, возникает необходимость реализации целостной профилактической системы. Необходимо изучение условий, способствующих формированию у учащихся четких собственных установок на неприятие наркотических веществ.*

Ключевые слова: *гражданско-патриотические установки, бихевиоризм, русская культура.*

В современном российском обществе в последние десятилетия крайне активно формируются гражданско-патриотические установки, акцентированные на богатом историческом прошлом страны и процветании ее в настоящем. Однако, ведущим аспектом процветания любого государства является состояние здоровья подрастающего поколения. Именно с целью оздоровления нации особое значение в наши дни приобретает грамотная профилактика различных

заболеваний, одним из которых является наркотическая зависимость и отклоняющихся видов поведения [3, с. 18]. Любое поведение имеет цель и вызывается мотивом. К моменту принятия решения человек уже точно определяет и цель, и мотив своего поведения. Значит и наркотическое поведение также имеет свои цели и мотивы. Мотив – это те приятные переживания, которые получаются в конце совершаемого поведения. Цели бывают разные, но преимущественно это избавление, защита от неприятных переживаний, чувств и эмоций, таких как раздражение, горе, неуспех, одиночество и т. п. В данном случае эффективная профилактика будет реализовываться в системе образования.

Известно, что наше отечественное обучение признано наряду с лучшими системами в мире, оно основывается на принципах развивающего обучения и формирует фундаментальные знания. Зарубежные бихевиористские же учебные разработки (основанные на поведенческих реакциях) неоднократно критиковались учеными различных стран за то, что с их помощью формируется машинное мышление [1, с. 27]. В рамках данной программы также предполагается сформировать алгоритм мышления, который преподносится как выработка навыков «правильного принятия решения». Но машинное мышление творчески бессильно, у него нет личностного начала. О каких творческих составляющих курса можно говорить, если бихевиоризм всегда и критиковали за недооценивание сложности психической деятельности, игнорирование процессов сознания и творчества?

Русская культура определяется учеными как традиционная культура, с четко выстроенной системой норм. В ней есть ряд вопросов относится к скарпальным, которые просто неприлично задавать. В нашей культуре не принято свободно и тем более игриво говорить с детьми на тему половых отношений. Главное, что всегда удерживало в русской культуре от развратного поведения или, используя авторскую терминологию, «от принятия неправильного решения» по этому вопросу – это совесть и чувство стыда (о которых в зарубежных курсах даже и не упоминается, так как это понятие из другой системы ценности, из другого менталитета). Наша культура опирается на систему высших ценностей, а не прагматический рационализм. Именно это заложено в нас на уровне бессознательного национального самосознания [2, с. 89].

При широком обсуждении традиционно запретных тем в общественном сознании происходят очень серьезные сдвиги [4]. Самое страшное начинается тогда, когда постепенно стирается, размывается представление о норме. Это, может быть, очень демократично, но и очень взрывоопасно. Используя данные методики, учитель сможет помочь учащимся прочно усвоить позитивные ценности и убеждения, которые являются важным фактором развития у человека способности к принятию правильных и разумных решений. Предполагается формирование «положительного характера» у учащихся. На мой взгляд, следует подчеркнуть, что «позитивные ценности», «правильные решения», «положительный характер» – это оценочные понятия, которые в значительной мере отличаются в различных культурах. Например, с точки зрения Н.Я. Данилевского, любой диалог культур возможен только тогда, когда его субъекты состоялись в своей культуре. Тогда они могут вступать во взаимоотношающийся обмен [2, с. 73]. Иначе государство становится объектом манипуляции более сильных народов. Оно перестает быть субъектом политического поля и уходит на уровень стран III-го мира.

Противоядие этому – следование своей культурной традиции и создание своих систем по профилактике множества социальных болезней XX и XXI веков.

Список литературы:

1. Иванова Е.Б. Как помочь наркоману. «Комплект». – СПб., 1997.
2. Белик А.А. Культурология. Антропологические теории культур: Учебное пособие. – РГГУ, 1998.
3. Психотехнологии в социальной работе. / Под ред. В.В. Козлова. – Ярославль, 1997.
4. Психея [Электронный ресурс]. Режим доступа: http://www.psycheya.ru/lib/sozav/sozav_13.htm

Толочко Евгения Ивановна
руководитель структурного подразделения, методист
ГБОУ ДОД «Центр детского (юношеского)
технического творчества «Охта»
г. Санкт-Петербург

ПРИМЕНЕНИЕ СОВРЕМЕННЫХ ПЕДАГОГИЧЕСКИХ ПРАКТИК ПРИ ФОРМИРОВАНИИ КУЛЬТУРЫ БЕЗОПАСНОГО ПОВЕДЕНИЯ ШКОЛЬНИКОВ НА ДОРОГЕ

Аннотация: в статье отражена проблема детского дорожно-транспортного травматизма и способы ее решения путем формирования культуры безопасного поведения обучающихся на дороге с использованием инновационных педагогических технологий.

Ключевые слова: культура, безопасное поведение, инновации, технологии.

Развитие общества и государства сегодня во многом зависит от разрешения основной проблемы – обеспечения безопасности граждан, как от внешних, так и от внутренних угроз, когда гарантированными являются защита жизни и сохранение здоровья каждого гражданина, и, безусловно, безопасное развитие подрастающего поколения.

Наиболее острой проблемой не только для России, но и для всего мирового пространства является безопасность дорожного движения детей и подростков. Число автомобилей на дорогах планеты растет небывалыми темпами. Россия вступила в период масштабной автомобилизации. Меняются привычные понятия мобильности населения, постоянно растет интенсивность транспортных потоков, осваиваются новые территории, на дороги выходят более скоростные, более мощные транспортные средства.

Сегодня с возрастающей тревогой человечество говорит о невосполнимых потерях, которые оно несет в результате дорожно-транспортных происшествий. Гибель на дорогах становится поистине национальным бедствием. Необходимость формирования культуры безопасного поведения обучающихся на дороге определяется тем, что если сейчас не будут приняты необходимые меры, то уже к 2030 году число погибших может достигнуть 2,4 млн человек [1, с. 1].

Категория дети и подростки является наиболее уязвимым звеном в дорожной безопасности. Отсутствие систематически организованной профилактики в учебно-воспитательном процессе, приводит к безвременным потерям. А ведь именно школа обладает огромным организационным ресурсом: ни одно подрастающее поколение не проходит мимо системы общего образования.

Одним из основных социальных институтов, призванным обучать и воспитывать подрастающее поколение, является общеобразовательная организация. Поэтому, создание организационно-педагогических условий профилактики детского дорожно-транспортного травматизма необходимо рассматривать в числе наиболее актуальных, как требующих обеспечения теоретических и научно-обоснованных исследований в данной области [4].

Несмотря на сложнейшую демографическую ситуацию в стране, которой способствует и высокая травматированность и смертность на дорогах, до сих пор на уровне государственной власти не решены вопросы введения в общеобразовательные организации отдельной дисциплины по основам безопасности дорожного движения.

Культура безопасного поведения обучающихся на дороге должна быть нацелена на защиту жизни и здоровья участников дорожного движения [7, с. 12–15]. Однако, проблемам воспитания у подрастающего поколения

дисциплинированности и высокой культуры поведения на дорогах, улицах и транспорте до настоящего времени уделяется недостаточное внимание.

Это обуславливает возникновение нового направления педагогических исследований – изучение проблемы формирования культуры безопасного поведения на дороге.

В связи с тем, что все виды человеческой деятельности можно рассматривать как потенциально опасные, воспитывая культуру безопасного поведения на дороге, прежде всего у школьников, необходимо формировать мотивацию к безопасности, развивать знание законов безопасности и умение безопасно действовать в различных ситуациях, вырабатывать навыки безопасного поведения. При этом следует акцентировать внимание на том, что предотвратить опасную ситуацию гораздо проще, чем правильно действовать в результате возникшей угрозы [5, с. 1005–1009].

Вследствие этого, основной целью формирования культуры безопасного поведения на дороге можно считать воспитание такого типа людей, при котором обеспечение безопасного поведения на дороге является одной из основных внутренних потребностей. Для этого выявим основные педагогические задачи (рис. 1):



Рис. 1. Основные педагогические задачи формирования культуры безопасного поведения на дороге

Ведущая роль в процессе подготовки к обеспечению безопасного поведения на дороге, безусловно, принадлежит школе.

Процесс обучения основам безопасного поведения на дороге имеет свою внутреннюю логику. Определение содержания и распределение тематики соответствует возрастным особенностям и возможностям обучающихся по освоению материала с учетом региональных и местных особенностей.

Именно в школе ребенок проводит значительный период своей жизни. Следовательно, школе мы можем отнести значимую роль в формировании культуры безопасного поведения на дороге. Однако, как показывает опыт, изучение основ безопасного поведения на дорогах зачастую сводится к совокупности

формальных знаний и разрозненных умений, не доведенных до уровня ценностных отношений и опыта действия в реальных условиях. Это не позволяет воспитать внутреннюю потребность к обеспечению, как собственной безопасности, так и безопасности окружающих. Вместе с тем, именно ценностные отношения личности являются ядром культуры безопасного поведения на дорогах.

Традиционно изучение правил дорожного движения проводится в школьном курсе «Основы безопасности жизнедеятельности» и во внеклассных мероприятиях с опорой на долгосрочные проекты, направленные на системную и комплексную разработку проблемы. Например, по образовательной программе В.Н. Латчука, рассчитанной с 5 по 11 класс, часы выделяются только в 5 классе в разделе «Безопасность и здоровье человека в среде обитания»: четыре часа на тему «Правила безопасного поведения в населенном пункте» и четыре часа на тему «Правила безопасного поведения на транспорте». Также изучение правил дорожного движения проходит в рамках предмета «Окружающий мир» (человек, природа, общество) с 1 по 4 класс. В его содержание дополнительно включены развивающие модули и разделы социально-гуманитарной направленности, а также элементы безопасности жизнедеятельности: дорога от дома до школы, безопасное поведение на дорогах, в лесу, на водоеме, при пожаре.

Таким образом, недостаток практического обучения стимулирует поиск новых путей к формированию культуры безопасного поведения на дороге обучающихся, которые могли бы способствовать повышению эффективности решения поставленной перед школой и системой образования в целом задачи.

В настоящее время существует множество различных технологий. Например, по классификации технологий Г.К. Селевко это: общепедагогические, развивающие, компьютерные, игровые, технология коллективной творческой деятельности, сотрудничества и другие [6, с. 50-254]. Условно технологии можно разделить на традиционные и инновационные. По мнению И.А. Колесниковой, термин «инновация» - это не просто указание на новизну педагогического явления, процесса, действия, но и общественное признание появления в педагогической реальности принципиально нового качества, которое совпадает с тенденциями прогрессивного развития педагогической реальности [3, с. 23].

В современной практике А.А. Есиповой рассмотрена методика формирования культуры безопасности жизнедеятельности школьников в летний каникулярный период, основанная на содержательно-деятельностной интеграции среднего (полного) общего и дополнительного образования, позволяющая обеспечить непрерывность процесса формирования культуры безопасности жизнедеятельности, системно и комплексно использовать различные формы и методы обучения за счет создания ситуации применения, углубления и расширения школьных знаний в области безопасности жизнедеятельности [2, с. 1-25].

Одним из путей повышения эффективности при формировании культуры безопасного поведения на дороге также может быть обращение к летнему каникулярному периоду, так как это позволяет обеспечить непрерывность становления культуры безопасного поведения на дороге обучающихся и носит деятельностный, практико-ориентированный характер. В связи с тем, что в летний период воспитательную и образовательную функцию в большей степени выполняет дополнительное образование необходимо обеспечить интеграцию возможностей среднего (полного) и дополнительного образования. В практике учреждений дополнительного образования, например, в Центре детского (юношеского) технического творчества «Охта», для обучающихся, посещающих летний оздоровительный лагерь, проводятся каникулярные мастерские «Летняя школа безопасности на дорогах» с использованием инновационных технологий, таких как: компьютерные технологии и педагогические мастерские.

Использование компьютерных технологий предоставляет широкие возможности для поиска, хранения и вывода информации, позволяет шире

использовать потенциал, как педагога, так и ученика, посредством составления интересных уроков, презентаций и т.д. Компьютерная «периферия» дает возможность размножать информацию, используя сканер, принтер, ксерокс, выводить ее на экран с помощью мультимедийных проекторов. Наличие CD-носителей позволяет использовать в учебных целях огромное количество программ: обучающих, закрепляющих, игровых, диагностических. Существует возможность иллюстрирования учебного материала, если ранее использовались различные стенды и плакаты, то сегодня всю необходимую информацию можно выводить на экран.

Таким образом, использование компьютера в процессе обучения является востребованной инновационной технологией, позволяющей эффективно получать и передавать информацию.

Особого внимания заслуживает технология педагогические мастерские, которая основывается на идеях свободного воспитания Ж.-Ж. Руссо, Л. Толстого, С. Френе и на психологии гуманизма Л.С. Выготского, Ж. Пиаже, К. Роджерса. Санкт-Петербургский опыт использования технологии педагогические мастерские базируется на работах ученых и методистов Санкт-Петербургской академии постдипломного педагогического образования И.А. Мухиной, В.А. Степиховой, Н.И. Беловой, Н.В. Груздевой и другими.

Данная технология успешно используется в обучении безопасному поведению на дорогах школьников в практике ГБОУ СОШ №164 Санкт-Петербурга и была представлена на всероссийском уровне.

Педагогическая мастерская в обучении безопасному поведению на дорогах школьников выстраивается по следующему алгоритму:

1. Индуктор. Выдается задание, связанное со смыслом дальнейшей деятельности мастерской.
2. Создание творческого продукта. Из предложенных мастерской материалов, обучающиеся создают продукт, например, презентацию.
3. Социализация. Предъявление созданного продукта.
4. Промежуточная рефлексия и само коррекция деятельности (выстраивание новых проблем).
5. Обращение к новой информации, ее обработка.
6. Корректировка творческого продукта или создание нового варианта версии, гипотезы и т.п.
7. Социализация. Сравнение своего проекта с другими в ходе общения, дискуссии, обсуждения.
8. Общая рефлексия.

Педагог в данной ситуации занимает позицию консультанта, помогающего организовать работу. Его задача пробудить познавательный интерес обучающихся, научить их ставить проблемы и искать на них ответ, создать педагогические условия, позволяющие лично само развиваться, осознавать и понимать свое место в мире.

Подводя итог, следует сделать вывод о том, что традиционная система не позволяет в полной мере обеспечить самостоятельную работу, а значит, и саморазвитие обучающегося, привитие ему навыков безопасного поведения на дорогах. Использование инновационных технологий дает возможность повысить эффективность обучения безопасному поведению на дорогах, снижает риск попадания школьников в опасные ситуации на дорогах, следовательно, влияет на сохранение жизни и здоровья подрастающего поколения.

Список литературы

1. Всемирная организация здравоохранения Доклад о состоянии безопасности дорожного движения в мире 2013. – М.: Весь Мир, 2013. – 280 с.
2. Есипова А.А. Методика формирования культуры безопасности жизнедеятельности школьников в летний каникулярный период: автореф. дис. на соискание степени канд. пед. наук: 13.00.02. – СПб., 2014. – 25 с.
3. Колесникова И.А. Педагогическая реальность в зеркале междисциплинарной рефлексии. – СПб, 1999. – 242 с.

4. Национальная образовательная инициатива «Наша новая школа» // [Электронный ресурс]. Режим доступа: URL: <http://www.kremlin.ru/news/6683>
5. Ребко Э.М Развитие культуры здоровья студентов как основа формирования культуры безопасности жизнедеятельности // Молодой ученый. – 2014. – №3. – С. 1005–1009.
6. Селевко Г.К. Современные образовательные технологии. – Учебное пособие изд. – М.: Народное образование, 1998. – 256 с.
7. Чмыхова Г.В. Подготовка педагогов к обеспечению безопасности жизнедеятельности детей в УДО // Наука и школа. – 2011. – №1. – С. 12.

Шегельман Илья Романович

д-р техн. наук, заведующий кафедрой, профессор
ФГБУ ВПО «Петрозаводский государственный университет»

г. Петрозаводск, Республика Карелия

Годинов Антон Николаевич

вице-президент

Карельская региональная общественная
организация «Федерация самбо и дзюдо»

г. Петрозаводск, Республика Карелия

Крупко Андрей Михайлович

канд. техн. наук, инженер

ФГБУ ВПО «Петрозаводский государственный университет»

г. Петрозаводск, Республика Карелия

НЕКОТОРЫЕ АСПЕКТЫ ВНЕДРЕНИЯ КОМПЛЕКСА ФИЗИЧЕСКОГО ВОСПИТАНИЯ ГТО

Аннотация: в статье показана целесообразность учета при внедрении комплекса физического воспитания ГТО региональных аспектов подготовки к сдаче норм ГТО и тестирования, особенностей подготовки допризывной молодежи и включения в качестве дополнительных элементов национальных видов спорта.

Ключевые слова: допризывная молодежь, комплекс ГТО, национальные виды спорта, региональные аспекты.

При решении задачи вовлечения различных групп населения в активные занятия физической культурой и спортом через комплекс физического воспитания ГТО в нашей стране серьезное внимание уделяется тестированию – принятию норм ГТО. При этом, по нашему мнению, необходимо усилить внимание следующим важным факторам:

– методологии организации учебно-тренировочного процесса при подготовке к сдаче нормативов ГТО;

– региональным аспектам подготовки к сдаче нормативов ГТО и самим нормативам сдачи. Нормативы для различных территориально распределенных на колоссальной территории России регионов должны учитывать специфику состояния здоровья населения в регионах и их природно-климатические условия;

– специфике подготовки допризывной молодежи, особенно тех, кто планирует связать свою жизнь с работой в Вооруженных Силах России, структурах Министерства обороны России и др.;

– вопросам популяризации национальных видов спорта путем включения их элементов в подготовку к сдаче нормативов ГТО, а также их использования в качестве дополнительных нормативов.

Значение последнего фактора обусловлено оценкой значимости национальных видов спорта на заседании совета при Президенте России по международным отношениям (<http://ria.ru/sport/20130219/923720232.html>) и тем, что в Федеральном законе «О физической культуре и спорте в Российской Федерации» отмечена их социально-культурная направленность.

Одним из популярных национальных видов спорта, упреждения которого были и, возможно, будут включены в комплекс ГТО, является самбо.

Элементы разделов спортивной и боевой подготовки целесообразно включить в систему физического воспитания допризывной молодежи, а самостраховку падающего – в массовое обучение, поскольку умение падать, не получая грубых толчков, сотрясений и болевых ощущений необходимо не только самбистам, но и всем гражданам страны как элемент безопасности жизнедеятельности.

Весьма полезен и еще один национальный вид спорта – русская лапта и ее разновидности, включая мини-лапту в закрытых помещениях и пляжную лапту.

Еще одним национальным видом спортом, который может быть включен в комплекс ГТО, является городошный спорт, который развивает такие качества как меткость, твердость руки и др.

Рассмотренные в аналитическом обзоре созданные в России (СССР) виды спорта представляют несомненный интерес для введения их элементов в комплекс ГТО в качестве дополнительного тестирования.

Подготовку к сдаче основных и дополнительных норм ГТО по рассмотренным в аналитическом обзоре национальным видам спорта может вестись во всех регионах России в любое время года без больших материальных затрат. Они не противоречат основным концепциям комплекса ГТО и вписываются в них, способствуя улучшению физической формы испытуемых и приобретению навыков, полезных как на службе в Вооруженных Силах России и в трудовой деятельности.

Проведенный анализ показал, что в рекомендуемые для сдачи нормативы комплекса ГТО, целесообразно включить в качестве дополнительных испытаний популярные национальные виды спорта. Умению страховаться (элемент самбо) при падении необходимо учить падении детей, подростков, молодежь и даже взрослых. Целесообразно рекомендовать разработать предложения по особым требованиям к реализации положений ГТО по отношению к допризывной молодежи, включающих тестирование по освоению навыков самбо и, в первую очередь, самостраховки и страховки.

Список литературы

1. Шегельман И.Р. О целесообразности включения самбо в список испытаний комплекса физического воспитания ГТО / И.Р. Шегельман, А.Н. Годин // Приоритетные направления развития науки и образования: материалы III Междунар. науч.-практ. конф. (Чебоксары, 19 марта 2015 г.). – Чебоксары: ЦНС «Интерактив плюс», 2014.

Шестакова Татьяна Николаевна

канд. пед. наук, доцент

Фокин Николай Игоревич

канд. пед. наук, доцент

Шевченко Валерий Аркадьевич

канд. пед. наук, доцент

ФГАОУ ВО «Южный федеральный университет»
г. Ростов-на-Дону, Ростовская область

ПРОБЛЕМЫ ОБРАЗОВАНИЯ В КОНТЕКСТЕ НАЦИОНАЛЬНОЙ БЕЗОПАСНОСТИ РОССИИ

***Аннотация:** в статье рассматриваются возможные направления модернизации российской системы образования. Автор отмечает необходимость мобильности и оперативности системы образования в контексте национальной безопасности страны.*

***Ключевые слова:** национальная безопасность, процессы глобализации, повышение инвестиционной привлекательности, сфера образования.*

Процесс глобализации, столкновения с которым не избежала и Россия, играет не только позитивную роль для отдельных государств, но и создают угрозу их национальной безопасности.

94 Актуальные направления научных исследований: от теории к практике

Основной тенденцией развития экономики, в условиях глобализации, становится усиление взаимосвязи развития национальных экономик и экономик отдельных регионов с развитием мирового экономического пространства в целом. Эта тенденция является результатом действия процессов глобализации, оказывающих влияние не только на социально-экономическое развитие государств в целом, но также и на его отдельные направления, в том числе и на развитие системы образования.

В результате интеграции России в мировое образовательное пространство и реализации принципов Болонского соглашения, новые социально-экономические реалии актуализировали ряд проблем образования.

Первая проблема – кризис традиционной системы образования. На замену индустриальному и постиндустриальному обществу пришел информационное общество, сегодня, мир развивается в условиях глобализации, что требует необходимость осуществления трансформации нынешней системы образования. Вторая проблема – слабая практическая направленность образования. Третья проблема – низкий уровень финансирования. Российские учебные заведения всех уровней сталкиваются с хроническим недофинансированием. Четвертая проблема – слабая система взаимосвязи между различными уровнями образования. Пятая проблема – законодательство в сфере образования. Качество образования во многом зависит от законодательства в данной области. С принятием Закона «Об образовании в РФ», многие проблемы так и остались нерешенными. Шестая проблема – коррупция в российской системе образования. Коррупция в учебных заведениях блокирует возможность социальной мобильности. Седьмая проблема – падение престижности обучения в колледжах и техникумах. В итоге, России недостает собственных трудовых ресурсов, и приходится прибегать к помощи иностранных рабочих кадров-мигрантов.

Уклонение от интеграции в европейское и глобальное образовательное пространство может обернуться для России окончательной утратой перспективы войти в ряд развитых стран и занять достойное место в мире. Поэтому, единственным вариантом дальнейшего развития, представляется продолжение шагов по модернизации российской системы образования и включению ее в Болонский процесс на основе пересмотра и коррекции сложившихся представлений и подходов с учетом национально-культурной специфики России, традиций отечественного образования и воспитания, а также необходимости укрепления патриотических ценностей и возрождения интереса молодого поколения к российской истории и культуре.

Система образования должна быть ориентирована не только на заказ со стороны государства, но и на постоянно возрастающий общественный спрос, на конкретные интересы человека, профессиональных сообществ. Именно ориентация на реальные потребности экономики, рынка труда, позволит сформировать основу для привлечения в систему образования дополнительных финансовых и материально-технических ресурсов.

Для решения существующих проблем, необходимо в первую очередь, сформировать престиж профессии преподавателя и ученого. Для этого необходимо создать разнообразные гибкие привлекательные условия для притока в систему образования нового поколения кадров, которому не сопутствовала бы инерционность, слабая реакция на внешние сигналы о необходимости смены действующих технологий образования; разработать и внедрить эффективные механизмы ротации управленческих кадров, профессионального и карьерного роста в системе образования.

Нужно, чтобы новое поколение преподавателей с желанием шли на работу в сферу образования, видя в ней перспективу совершенствования профессионального мастерства, применения в своей практике достижений российской и мировой науки и техники, получения в зависимости от результатов своего труда и педагогического коллектива морального и материального удовлетворения [2;3].

Необходимо в этих целях внимательно следить также за выделением и использованием соответствующей материально-технической базы учреждений системы образования, в полной мере обеспечивающей эффективное применение новых технологий обучения. Все это будет способствовать созданию оптимальных, демократических условий смены поколений преподавателей.

Еще одной основной проблемой является повышение инвестиционной привлекательности сферы образования.

Для решения этой задачи, требуется законодательно определить механизм привлечения и стимулирования частных инвесторов в систему образования, как на территории России, так и из-за рубежа, включая организации, действующие по программам, одобренным ООН, различные международные гуманитарные фонды.

Более того, особое значение необходимо придавать вопросу создания условий для снижения инвестиционных рисков вложений в сферу образования. Во многом это зависит от совершенствования законодательства, инвестиционной деятельности органов исполнительной власти.

Следует решить вопрос об обеспечении прозрачности процессов финансово-экономической и хозяйственной деятельности системы образования в целом и каждой образовательной организации. Самое главное, что прозрачной эта деятельность должна быть не только для учредителей, собственников имущества, инвесторов, но и для членов коллектива, работающих в образовательной организации.

Решение проблемы повышения инвестиционной привлекательности сферы образования, как видим, во многом связано с потребностью повышения качества управления, как отдельной образовательной организацией, так и системой образования в целом в России, в каждом ее регионе и муниципальном образовании.

Только лишь, ориентиры на образованность общества, а также на качество человеческого капитала, могут позволить Российской Федерации сохранить свое место в ряду государств-держав, способных оказывать влияние на мировые процессы. Сегодня, образовательная система должна помочь нашей стране ответить на вызовы, которые стоят перед ней в социально-экономической сфере и как следствие, в области обеспечения национальной безопасности.

Система образования, является ключевым фактором национальной безопасности государства. Следовательно, в современных условиях она должна быть мобильной и иметь возможность оперативно реагировать на происходящие в окружающем мире изменения.

Список литературы:

1. Стратегия национальной безопасности Российской Федерации до 2020 года (утверждена Указом Президента Российской Федерации от 12 мая 2009 г. № 537).
2. Гурба В.Н., Сухорукова Л.М. Государственное и международное управление непрерывным образованием и развитием управленческих и педагогических кадров для реализации безопасности и устойчивости образовательной, социокультурной и гуманитарной сфер: основные идеи проекта // Вестник непрерывного образования. – 2008. – № 1-2. – С. 43-47.
3. Сухорукова Л.М. Современные международные инициативы и глобальные тенденции в стратегическом управлении развитием систем непрерывного образования. // Образование. Наука. Инновации: Южное измерение. – Ростов-на-Дону: ИПО ЮФУ, 2011. – №5 (20). – С. 21-26.

ПСИХОЛОГИЯ

Божукова Елена Михайловна
главный специалист-эксперт
ТПО «Комус»
г. Москва

СТРУКТУРА ПРОФЕССИОНАЛЬНОЙ КОМПЕТЕНТНОСТИ РУКОВОДИТЕЛЕЙ ПРЕДПРИЯТИЙ

***Аннотация:** в статье разработана теоретическая модель профессиональной компетентности руководителей предприятий. Автором проанализированы функции, знания, умения и способности, необходимые в ежедневной работе каждого успешного руководителя и в результате выделены две важные компетенции: общие и специальные.*

***Ключевые слова:** компетентность, компетенции, руководитель, способность.*

Человеческий потенциал является главным ресурсом и движущей силой любой организации. Подготовка и повышение квалификации управленческих кадров выступают в качестве одного из источников повышения эффективности человеческого потенциала, позволяют целенаправленно развивать его и использовать в целях развития фирмы, отрасли, региона и государства в целом.

Анализ современных исследований показывает, что категория «компетентность» широко используется отечественными и зарубежными учеными в педагогике, психологии и акмеологии (Н.В. Кузьмина, А.А. Деркач, И.А. Зимняя, А.К. Маркова, Ю.Г. Татур, В.Д. Шадриков, Н. Хамский, Дж. Равен и др.) [3]. Достаточно глубоко исследована профессиональная компетентность педагогов, тогда как категория профессиональной компетентности руководителей предприятий разработана крайне слабо, не определены ее структурные компоненты, не созданы технологии ее развития, определяет актуальность данного исследования.

Цель нашего исследования – разработка теоретической модели профессиональной компетентности руководителя предприятия в системе учебно-производственной деятельности.

Чтобы выделить структуру профессиональной компетентности и разработать модели компетентности руководителя предприятия, мы проанализировали:

- какие функции они выполняют;
- какие знания, умения, способности, деловые и личные качества необходимы им для успешной профессиональной деятельности.

Нами установлено, что профессиональная компетентность руководителя предприятия предполагает:

- способность осваивать и развивать инновационные технологии в системной интеграции;
- понимание системного характера производственных проблем;
- владение знаниями и новыми технологиями в своей предметной области и смежных областях;
- способность к быстрому обучению, усвоению нового;
- умение принимать правильные и ответственные решения;
- постоянное развитие и совершенствование основных компонентов профессиональной компетентности;

– способность реализовать свой творческий потенциал (знания, умения, опыт, деловые и личные качества) в продуктивной профессиональной деятельности.

Наши исследования показали, что профессиональная компетентность руководителя предприятия имеет гибкую структуру и может включать различные элементы в зависимости от конкретной специализации руководителя.

В структуре профессиональной компетентности руководителя предприятия выделяются:

- специальные компетенции – те умения и навыки, которые связаны с областью профессиональной деятельности;
- базовые компетенции – группа компетенций, которая основывается на интеллектуальных, коммуникативных, эмоциональных и волевых качествах человека.

Базовые компетенции обладают двумя особенностями. Во-первых, они является фундаментом, на котором строится управленческая деятельность руководителя. Во-вторых, по сравнению со специальными компетенциями, они гораздо труднее поддаются коррекции: изменить стиль мышления или коммуникации несравнимо сложнее, чем усвоить методику или технологию в профессиональной области [2].

Базовыми компетенции руководителя предприятия являются:

- умение схватывать суть дела интуитивно и быстро, выделяя существенные стороны ситуации;
- интеллект, речь и коммуникация;
- умение принимать стратегические решения, исходя из следования своим ценностям;
- способность жить настоящим и двигаться вперед;
- воля, осознанность и умение концентрироваться;
- вера – Вера в себя, в людей, в Мир;
- способность быть безупречным.

Профессиональная компетентность руководителя предприятия как субъекта управленческой деятельности является системной характеристикой личности (совокупность способностей знаний, умений, деловых и личностных качеств), динамично развивается, показывает владение современными технологиями и методами решения управленческих задач разного уровня сложности, что позволяет осуществлять профессиональную деятельность с высокой производительностью.

На основе изучения профессионально значимых качеств личности успешного руководителя предприятия, нами определены специальные и базовые компетенции.

Успешный руководитель – это тот, кто способен управлять собой, своим здоровьем, бизнесом и отношениями с другими людьми. Он постоянно развивается как профессионально, так и личностно. Еще мы называем это «компетенции, необходимые для жизни» [1]. Для этого нужно много энергии, которую дает, прежде всего, понимание принципов жизни и интуитивный интеллект. Об этом говорят почти все гуру западного менеджмента. Постепенно это входит и в нашу повседневную практику. Обнадеживает и вселяет уверенность: у нас чудесные перспективы. Не так ли?

Список литературы

1. Абдурахманов, Р.А. История психологии: идеи, концепции, направления. / Р.А. Абдурахманов / М.: МПСИ – 2008.
2. Агапов, В.С. Становление Я-концепции в управленческой деятельности руководителей. – М.: Изд-во ООО «ПКЦ Альтекс» – 2012.
3. Деркач, А.А. Акмеология: личностное и профессиональное развитие человека. Кн. 1–5. Акмеологические основы управленческой деятельности. Кн.2. – М.: РАГС, 2000. – 536 с.

Ефремов Александр Юрьевич
канд. пед. наук, доцент
Селютина Юлия Владимировна
студентка

ФГБОУ ВПО «Российский государственный
университет правосудия»
г. Воронеж, Воронежская область

СОЦИАЛЬНО-ПСИХОЛОГИЧЕСКАЯ ПРОБЛЕМАТИКА ГОСУДАРСТВЕННОЙ ПОДДЕРЖКИ БЕЖЕНЦЕВ

Аннотация: *решение проблемы государственной поддержки беженцев и вынужденных переселенцев, оказавшихся в Российской Федерации, имеет социально-психологические и правовые особенности. Результаты исследования показывают неоднозначность отношения молодежи к вынужденным мигрантам, оказавшимся в России, и определенные проблемы реализации законодательства в области поддержки беженцев, лиц со статусом временного убежища и вынужденных переселенцев.*

Ключевые слова: *вынужденные переселенцы, психологический портрет беженца, патология аффекта.*

Причины трудно решаемых проблем беженцев в современном обществе, равно, как и их появление, определяется рядом экономических, политических, религиозных и других факторов, периодически возникающих в различных странах. Для Российской Федерации нет проблемы внутренней миграции населения, но в связи с украинскими событиями, возникла ситуация, по своей актуальности имеющая социально-психологическую и правовую составляющие в области психологии социально-правовой деятельности. Прежде всего, неоднозначны психологические проявления социуму, вектор отношения которых к вынужденным переселенцам легко меняется от доброжелательности и желания поддержки до неприятия и негатива.

В попытках определения психологического портрета вынужденного переселенца, ставшего таковым по причинам социально-политических катаклизмов, исследователи находят ряд специфических характеристик. Прежде всего, это ожидания, сформированные, как правило, средствами массовой коммуникации, но в реальности расходящиеся с правоприменительной практикой, связанные с определенными трудностями выполнения соответствующих законодательных норм [2, с. 32–36].

Исходя из этого, очевидно, что проблема миграции в современном обществе является актуальной. Это стало основанием для выбора темы исследования в предметной плоскости социально – психологических и правовых аспектов социально-психологической проблематики государственной поддержки беженцев и вынужденных переселенцев в Российской Федерации. Исследование предполагало решение трех задач: определение правовых норм, регулирующих вопросы поддержки вынужденных мигрантов в Российской Федерации и проблем, возникающих при их реализации; определение психологического портрета беженца (вынужденного переселенца); диагностирование социально-психологических особенностей отношения общества (молодежи) к проблеме вынужденных переселенцев в России.

Решение первой задачи показало, что правовое регулирование проблемы вынужденных переселенцев связано с необходимостью оперативной корректировки формальных процедур получения соответствующего статуса лиц, вынужденных мигрировать в Российскую Федерацию.

Это подтверждается множеством толкований подачи ходатайств, что само по себе противоречит действующему законодательству, исключая множественность вариантов решения проблемы. Ведь любой отход от законодательной нормы предполагает ее нарушение. Именно такие нарушения, хотя и кажущиеся незначительными, но приводящие к конфликтным ситуациям, как правило, допускаются должностными лицами, решающими проблему социальной защиты и поддержки беженцев (вынужденных мигрантов) на местном уровне. Причинами являются недостаточная юридическая грамотность специалистов, или их психологическая неготовность к работе с данной категорией лиц. В частности, доказательные требования вынужденных переселенцев в получении определенного статуса не соответствует соответствующим процедурам, в силу не информированности мигрантов, отсутствием последовательной работы с ними по разъяснению правовых норм.

Это доказывает проведенный нами анализ проблемы, по результатам которого стало очевидно, что именно доказательные факты, подтверждающие угрозу жизни, насилия, дискриминации и т.д. являются главными (основными) для получения статуса беженца. Большинство же в документах, объясняющих миграцию, полагает, что основанием для получения статуса, являются экономические мотивы миграции, которые и указываются в заявлениях [1].

Консультируясь с работниками Федеральной Миграционной службы по вопросам, касающихся решения исследовательских задач, нами были выяснены причины возникающих проблем, связанные с условиями, которые создались на границе России и Украины в 2014 г.

Люди, попавшие в тяжелейшую жизненную ситуацию, думали не столько о законности пересечения границы, и об отведенном времени на обращение в ФМС, сколько о спасении своих жизней, жизни детей и родственников. Инстинкт самосохранения в подобных ситуациях преобладает над всеми правилами и нормами. Тем не менее, в соответствии с действующим законодательством, те граждане Украины, которые не успели оформить миграционные карты при пересечении границы, не имеют права на подачу ходатайства о признании их беженцами [4]. Возникает коллизия, в соответствии с которой вынужденный мигрант, не может иметь никаких гарантий для получения статуса беженца в стране, которая его приняла, т. е. он надлежащим образом не обосновал (не доказал) свое появление (нахождение) в России [3].

Решение второй задачи, а именно определение (моделирование) психологического портрета беженца (вынужденного переселенца) показало, что существуют основные психологические тенденции, с которыми сталкиваются люди, попавшие в подобную ситуацию. Первичное состояние стресса, возникающего при угрозе жизни, которая мгновение назад была налаженной, мирной и не таящей угроз, можно охарактеризовать, как ответную реакцию психики с прогрессивными нарушениями жизненно важных функций: понимания, восприятия, мышления и т. д., когда, человек не понимает, что произошло, почему и почему именно с ним.

Состояние психологического шока поддерживается и усиливается сознанием эскапистическим эффектом отрицания реальности, бегством от нее, когда человек не просто не воспринимает свалившееся несчастье, но не способен интегрировать объективные факты в своё сознание. Такая разбалансировка психики очень быстро приводит к состоянию аффекта, носящему, либо агрессивные, либо апатичные формы, в зависимости от гендерных и эмоциональных особенностей личности. Как правило, состояния агрессии и апатии в этом случае синусоидальны, т. е. сменяют друг друга.

От глубокой депрессии с суицидальными отклонениями человека в этом состоянии спасает лишь инстинкт самосохранения и причастность к семье. Тем не менее, депрессия – характерный признак вынужденного переселенца,

может длиться не один месяц, при этом психика депрессанта постоянно реконструирует болезненное прошлое, побуждая вновь и вновь переживать болезненные состояния.

Именно в этой ситуации людям требуется психологическая поддержка, т. к. такое состояние психики сравнимо с катастрофическими характеристиками патологии аффективного взрыва [5, с. 18–19].

Найденные характеристики психологического портрета вынужденных мигрантов объясняют многие их проблемы, возникающие при пересечении границы страны, которая их принимает. В частности, психологические проблемы адаптации к законодательству и его исполнению в другой стране.

Именно с этим связаны те конфликтные ситуации, приводящие к неоднозначности отношения российского общества к вынужденным переселенцам. Проведенная нами диагностика показала, что характеристиками отношения обывателей к вынужденным переселенцам являются: агрессия, безразличие, ксенофобия. Люди не хотят считать себя ущемлёнными, у них складывается мнение, что беженцы могут занять их рабочие места, и у них не будет друзей на существование. Причем, непримиримость в отношении к мигрантам другой национальности, к иной вере в российском обществе вполне обычное явление. Именно поэтому, большинство опрошенных нами людей готовы помочь беженцам, но лишь в незначительном материальном плане, справедливо полагая, что проблемами мигрантов должно заниматься государство. Характерным является и то, что старшее поколение (люди старше 60 лет) более лояльно и консервативно относится к проблеме мигрантов. Молодежь (до 20 лет) менее сдержанно по отношению к беженцам, склонно к антагонистическим взглядам и протестным проявлениям на националистической почве.

Естественную задачу укрепления межнациональных связей и отношений в условиях глобализации и миграции современная молодёжь понимает «парадоксально»: применительно к проблеме вынужденных переселенцев 35% молодых людей в возрасте 18–35 лет испытывают раздражение и неприязнь к людям другой национальности, а 51% молодёжи одобрили бы решение о выселении из своего региона некоторые национальные группы.

В целом, исследование социально-психологических особенностей государственной поддержки беженцев (вынужденных переселенцев) в России показало, что решение данной проблемы определяется государственным регулированием (применением законодательства), а также уровнем культуры и образованности того общества, в которое они попали.

Список литературы

1. Aftershock: Информационный центр [Электронный ресурс] / Беженцы из Украины сегодня: правовой аспект. – Режим доступа: <http://aftershock.su/?q=node/242079>/ режим свободный. – Загл. с экрана. – Яз. рус. (дата обращения 7. 03. 2015)
2. Попов М.Ю. Основы правового положения беженцев и вынужденных переселенцев в законодательстве Российской Федерации и ее субъектов. – М., Проспект. – 2001. – С. 32.
3. Правовое положение беженцев и вынужденных переселенцев в Российской Федерации [Электронный ресурс] / Правовые проблемы реализации статуса беженцев и вынужденных переселенцев. Проблемы самозащиты беженцев и переселенцев. – Режим доступа: <http://www.allpravo.ru/diploma/doc29p0/instrum5139/item5147.html> / режим свободный. – Загл. с экран. – Яз. рус. (дата обращения 7. 03. 2015).
4. Русь молодая [Электронный ресурс] / Украинские беженцы в Беларуси. – Режим доступа : <http://rumol.org/2014/09/18/ukrainskie-bezhency-v-belarusi-najti-slova-pomoch-delom/> режим свободный. – Загл. с экран. – Яз. рус. (дата обращения 7. 03. 2015)
5. Усанова В.А. Проблемы самозащиты беженцев и вынужденных переселенцев в Российской Федерации // Законность. 2000. – №8.

Нестеренок Анастасия Сергеевна
студентка

Леванова Елена Александровна
д-р пед. наук, профессор

ФГБОУ ВПО «Московский педагогический
государственный университет»
г. Москва

БЛАГОПРИЯТНЫЙ СОЦИАЛЬНО- ПСИХОЛОГИЧЕСКИЙ КЛИМАТ В ПОДРОСТКОВЫХ КОЛЛЕКТИВАХ

***Аннотация:** в данной статье автором затронуты теоретические аспекты социально-психологического климата, который проявляется в процессе общения, выделены его особенности, а также параметры формирования благоприятного социально-психологического климата в подростковых коллективах.*

***Ключевые слова:** социально-психологический климат, трудовой коллектив, коллектив, эмоциональное благополучие, подростковый возраст.*

Понятие «психологический климат» было введено Н.С. Мансуровым, который исследовал производственные коллективы. Трудовой коллектив - социальная ячейка общества, с помощью которой мы взаимодействуем с обществом. Это устойчивая социальная общность людей, занятых общественно полезной деятельностью, для которой характерны: ведущая роль общественных интересов; сознательная трудовая дисциплина; здоровая морально-психологическая атмосфера; развитые демократические начала; наличие руководителя - организатора и воспитателя [5, с. 188–215].

Изучением климата именно школьного класса занимались Н.П. Аникеева, А.Н. Лутошкина, И.Е. Шварц и др.

Социально-психологический климат коллектива тесно связан с процессом общения, с помощью которого возникают и разрешаются межличностные и групповые конфликты, реализуются потребности каждого человека и самой группы в целом.

Коллектив – это разновидность социальной общности и совокупность индивидов, определенным образом взаимодействующих друг с другом, осознающих свою принадлежность к данной общности и признающих его членами с точки зрения других [3, с. 117].

Благоприятный социально-психологический климата будет влиять на самочувствие членов, желание что-либо делать, их взаимодействие друг с другом, способствует эффективной работоспособности. Таким образом, формируются все условия для развития личности, что является важной частью подросткового возраста. Личность, которая испытывает психологический комфорт, в коллективе будет стремиться делать для своей группы все, что можно, а также будет активно участвовать в жизни коллектива.

К сожалению, в школьном коллективе, подросток не имеет возможности выбрать себе коллектив, который бы сразу его устраивал, в связи с чем, очень большая ответственность лежит на классном руководителе, который должен создать условия, в которых каждый член группы будет чувствовать себя комфортно.

Понятие «социально-психологический климат коллектива» отражает характер взаимоотношений между людьми, преобладающий тон общественного

настроения в коллективе, связанный с удовлетворением условиями жизнедеятельности, стилем и уровнем управления и другими факторами (Б.Д. Парыгин) [3, с. 124–125].

Исследователи социально-психологического климата коллектива говорят о его двойственности. С одной стороны, он является субъективным отражением всей окружающей среды в групповом сознании. С другой – это результат воздействия объективных и субъективных факторов на групповое сознание, что делает его объективной характеристикой коллектива.

Влияние социально-психологического климата на личность (положительное или негативное) зависит от выработавшихся взаимоотношений между людьми. Эта динамика выражается как в процессе коллективообразования, так и при функционировании коллектива.

Хорошее психологическое самочувствие подростков является большой ценностью коллектива, ведь эмоциональное благополучие – это важнейшее условие для согласованного развития личности. Только личность, которой психологически комфортно в данной группе, примет групповые ценности и нормы, станет частью группового самосознания.

Итак, социально-психологический климат оказывает большое влияние на развитие коллектива и самого человека. Он отражает формирующиеся отношения в коллективе на эмоциональном уровне, определенный характер сотрудничества и отношение к важным событиям окружающей жизни.

В связи с появлением новых потребностей, в подростковом возрасте ведущей деятельностью является общение [1, с. 311–314]. Если потребность в общении в школе не будет удовлетворяться, то подросток психологически «покидает» ее, ему становится не интересна школьная жизнь и все, что его интересует, находится за пределами школы. В связи с этими знаниями, можно сказать, что в классе, где дети удовлетворяют свою потребность в общении, состояние социально-психологического климата будет более благоприятным, чем в классе, где детям не интересна школьная жизнь. Здесь необходимо помнить, что в этом возрасте общение подростка определяется неустойчивостью его настроения, которая может привести к неадекватной реакции подростка.

В подростковом возрасте знания становятся ценностью. С их помощью происходит развитие подростка, он начинает занимать определенное место среди сверстников.

Притязание на признание является существенным стимулом к учению. Знания обеспечивают хороший статус и подтверждаются оценками. Если оценка и самооценка у подростка совпадают, то можно говорить об эмоциональном благополучии подростка, если нет, то может возникать внутренний дискомфорт и даже конфликт.

В подростковом возрасте ребенок чувствует себя взрослым человеком. В результате этого его взаимоотношения со взрослыми меняются. Подростки начинают оказывать сопротивление по отношению к ранее выполняемым требованиям со стороны взрослых, активнее отстаивать свои права на самостоятельность, отождествляемую в их понимании со взрослостью [2, с. 362]. В этом случае, если взрослый является другом подростка, то он может повлиять на его развитие, помочь найти ему свое место в системе взаимоотношений, лучше познать самого себя и открыть в себе уникальные возможности. Общее времяпрепровождение является лучшим способом для того, чтобы подросток узнал взрослого с другой стороны. Исходя из вышесказанного, мы можем отметить, что на формирование социально-психологического климата немалую роль оказывает сам классный руководитель, который и формирует коллектив.

Кроме того, следует помнить, что в подростковом возрасте ребёнок очень остро относится к чувству одиночества, ненужности своим сверстникам. Если

подростку одиноко, он начинает испытывать чувства растерянности и тревоги. В этом возрасте большое значение имеет обретение настоящего друга, который становится особо ценным для подростка.

Подводя итоги, выделим несколько параметров, которые будут оказывать влияние на формирование положительного социально-психологического климата в коллективе:

1. Гуманистическое отношение друг к другу.
2. Эмоциональная вовлеченность в жизнь коллектива.
3. Чувство удовлетворенности и комфортности в группе.
4. Положительный настрой и доброжелательность.
5. Свобода и активность личности.
6. Работоспособность.
7. Инициативность каждого члена группы.

Список литературы

1. Аверин В.А. Психология детей и подростков: Учеб. пособие – 2-е изд., перераб. – СПб.: Изд-во Михайлова В.А., – 1998. – 379 с.
2. Мухина В.С. Возрастная психология: феноменология развития, детство, отрочество: Учебник для студ. вузов. – 4-е изд., стереотип. – М.: Издательский центр «Академия», 1999. – 456 с.
3. Овчарова Р.В. Технологии работы школьного психолога с педагогическим коллективом. – Курган: изд-во Курганского гос. ун-та, 2006. – 448 с.
4. Почебут Л.Г., Чикер В.А. Организационная социальная психология: Учебное пособие. – СПб.: Речь, 2002. – 298 с.
5. Шепель В.М. Пособие по психологии для мастеров и бригадиров, – издание второе, дополненное и переработанное. – М.: Экономика, 1978. – 200 с.

СОЦИОЛОГИЯ

Антонович Ирина Владимировна
канд. социол. наук, доцент, преподаватель
Воробьева Анна Андреевна
студентка
Иваницкая Марина Сергеевна
студентка

ФГБОУ «Алтайский государственный университет»
г. Барнаул, Алтайский край

ОБУЧЕНИЕ ПО НАПРАВЛЕНИЮ «СОЦИАЛЬНАЯ РАБОТА» КАК ФАКТОР ФОРМИРОВАНИЯ ТОЛЕРАНТНОГО ОТНОШЕНИЯ К ЛЮДЯМ С ОСОБЫМИ ПОТРЕБНОСТЯМИ

Аннотация: в статье актуализируется проблема практической подготовки студентов, обучающихся по направлению «Социальная работа». Приведены результаты исследования, проведенного на базе ФГБОУ «Алтайский государственный университет» посредством анкетирования и направленного на выявление влияния обучения по направлению социальная работа на формирование толерантного отношения к людям с особыми потребностями.

Ключевые слова: социальная работа, люди с особыми потребностями, инклюзивное образование, доступная среда.

В нашей стране в последние несколько лет уделяется значительное внимание проблеме людей с особыми потребностями. Действует государственная программа РФ «Доступная среда» на 2011–2015 гг., в рамках которой активно развивается инклюзивное образование, создается инфраструктура универсального дизайна, повышается уровень поддержки. Постепенно стигматизирующее понятие «инвалид» стало заменяться другими, более толерантными, например, «человек с особыми потребностями (возможностями)». В работе мы использовали определение, данное Бронниковым В.А. и Надымовой М.С., которое, на наш взгляд, наиболее полно отражает специфику данной категории.

Люди с особыми потребностями (далее люди с ОП) – люди, которые из-за определенных проблем, физических и психических расстройств не могут полностью участвовать в деятельности социальных институтов и получать положенную им поддержку без вмешательства профессионалов и других помощников [1].

Социальным обслуживанием людей с ОП занимаются специалисты по социальной работе. ВУЗы, занимающиеся подготовкой этих специалистов, стремятся обеспечить не только теоретическим материалом своих студентов, но и активно вовлекают их в благотворительные мероприятия и акции, на которых непосредственно происходит взаимодействие с целевой категорией. Это позволяет студентам на практике ознакомиться с проблемами и потребностями этой группы, что, в свою очередь, может повлиять на их морально-ценностные ориентации.

Нами было проведено исследование, целью которого было выявление влияния обучения по направлению социальная работа на формирование толерантного отношения к людям с ОП. Исследование было проведено на базе ФГБОУ «Алтайский государственный университет». В ходе исследования было опрошено 32 респондента, которые являются студентами направления социальная

работа. Для изучения динамики отношения к людям с особыми потребностями, за время обучения в университете было опрошено 16 студентов первого и 16 студентов четвертого курса. Инструментарий был представлен персонализированной анкетой.

Гипотеза:

Вероятно, отношение студентов, участвующих в благотворительных мероприятиях для людей с ОП на базе ВУЗа, изменилось в лучшую сторону.

В результате исследования было выявлено, что все студенты направления социальная работа с пониманием относятся к людям с ОП. Однако большинство студентов четвертого курса за время обучения в университете улучшили свое отношение к указанной категории (81%), в то время как у 70% первокурсников отношение не изменилось. Также выяснилось, что студенты четвертого курса более активно принимают участие в мероприятиях, направленных на поддержку людей с ОП (81%). В то же время студенты первого курса менее вовлечены в подобную деятельность (56%). Подавляющей части студентов, которые были задействованы в благотворительных мероприятиях, они помогли изменить свое отношение к людям с ОП в положительном направлении и (или) сформировать толерантное отношение к ним. (100% первого курса и 85% четвертого курса).

Таким образом, гипотеза была подтверждена. Благотворительные мероприятия, проводимые на базе ВУЗа, способствуют формированию толерантного отношения к целевой группе и благоприятно влияют на морально-ценностные установки будущих специалистов по социальной работе. Волонтерская деятельность среди студентов также дает возможность апробировать свои теоретические знания на практике и получить опыт работы с целевыми категориями. Поэтому необходимо привлекать студентов к участию в волонтерской деятельности, начиная с первого года обучения. Для выпускников это также является актуальным, поскольку они находятся на пороге своей трудовой деятельности.

Список литературы

1. Бронников В.А., Надымова М.С. Глоссарий по комплексной реабилитации инвалидов. – 2007.

Бальчионе Наталья Ильинична
младший научный сотрудник
ФГБУ ВПО «Петрозаводский
государственный университет»
г. Петрозаводск, Республика Карелия

НАУКОМЕТРИЧЕСКИЕ ПОКАЗАТЕЛИ ТВОРЧЕСКОГО КОЛЛЕКТИВА В РОССИЙСКОМ ИНДЕКСЕ НАУЧНОГО ЦИТИРОВАНИЯ

Аннотация: рассмотрены характеристики коллектива, интегрирующего научную, инновационную и образовательную деятельность на базе кафедры технологии и организации лесного комплекса Карельского НИИ, лесопромышленного комплекса и Центра поддержки технологий и инноваций Петрозаводского университета в Российском индексе научного цитирования.

Ключевые слова: российский индекс научного цитирования, инновационная деятельность, научная деятельность, образовательная деятельность, интеграция, коллектив, университет.

Наши исследования показали результативность коллектива, интегрирующего научную, инновационную и образовательную деятельность на базе кафедры технологии и организации лесного комплекса, Карельского НИИ лесопромышленного комплекса и Центра поддержки технологий и инноваций

Петрозаводского государственного университета (ПетрГУ) [1; 2]. Все три названные структуры возглавляет докт. техн. наук, профессор И.Р. Шегельман.

В настоящей работе нами рассмотрены некоторые характеристики этого коллектива путем рассмотрения его показателей в Российском индексе научного цитирования.

Для исследований наряду с РИНЦ с учетом поставленной задачи нами использованы базы: http://www.petrstu.ru/Chairs/technology_organization_forest.html; <http://www.petrstu.ru/>; <http://economics10.ru/>.

Использованная методика анализа предусматривала оценку характеристики анализируемого коллектива через имеющиеся в РИНЦ публикации и ссылки на работы только его членов, входящих в первую сотню ученых по числу размещенных в РИНЦ публикаций, по числу цитирований на публикации и по индексу Хирша.

На сайте РИНЦ на 14 марта 2015 года числилось 1126 авторов из ПетрГУ (на 12 авторов больше, чем 25 января 2015 г.).

По числу публикаций, размещенных учеными ПетрГУ в РИНЦ, динамика наукометрических показателей в основном сохраняется. Из них 35 человека имеет 50 и более размещенных в РИНЦ работ (на 2 больше, чем 25 января 2015 г.). Как и ранее, 25 из них имеют более 60 размещенных в РИНЦ работ (ранее 23), 15 человек, как и ранее, имеют более 70 размещенных в РИНЦ работ. Восемь ученых ПетрГУ (на 25 января – 6 ученых) имеют более 100 зарегистрированных в РИНЦ печатных работ.

13 ученых ПетрГУ (на 25 января – 11) в РИНЦ (<http://elibrary.ru/authors.asp>) имеют индекс Хирша 10 и более.

На публикации 12 ученых ПетрГУ (на 25 января – 9 ученых) в РИНЦ (<http://elibrary.ru/authors.asp>) содержится более чем по 500 цитирований.

Рассмотрим показатели анализируемого нами коллектива. Из его членов в числе первых ста ученых ПетрГУ, имеющих публикации в РИНЦ, на первом месте лидер коллектива – профессор Шегельман И.Р., имеющий по данным РИНЦ в ПетрГУ по состоянию на 15.03.2015 г. 358 публикаций (на 25.01.2015 г. – 340). На втором месте – доцент Васильев А.С. (147 публикаций). На шестнадцатом месте канд. техн. наук Щукин П.О. (67 публикаций), на 25 месте – профессор Рудаков М.Н. (59 публикаций), на 29 месте – ведущий инженер Скрыпник В.И., на 37 месте – доцент Кузнецов А.В. (49 публикаций), на 44 – Одлис Д.Б. (44 публикации), на 39 – Лукашевич В.М. (48 публикаций), на 41 месте – доцент Галактионов О.Н. (46 публикаций), на 42 месте Будник П.В. (46 публикаций).

По числу цитирований из членов коллектива в числе первых ста ученых ПетрГУ, на которых имеются цитирования в РИНЦ, на первом месте профессор Шегельман И.Р. (по данным РИНЦ по состоянию на 15.03.2015 г. 2504 цитирования, на 25.01.2015 г. – 2165). На 16 месте – профессор Рудаков М.Н. (453 цитирования), на 19 месте – доцент Васильев А.С., на 25 месте – ведущий инженер Скрыпник В.И. (346 цитирований), на 27 месте – канд. техн. наук Щукин П.О. (338 цитирований), на 32 месте – Одлис Д.Б. (240 цитирований), на 37 месте – доцент Лукашевич В.М. (224 цитирований), на 47 месте доцент Кузнецов А.В. (172 цитирования), на 52 месте – доцент Галактионов О.Н. (159 цитирований), на 64 месте – доцент Суханов Ю.В. (135 цитирования), на 67 месте – Будник П.В. (128 цитирований), на 100 месте – Ивашнев М.В.

У лидера коллектива Шегельмана И.Р. индекс Хирша – 17 (на 25.02.2015 – 16) – наибольший показатель в ПетрГУ. В 100 ученых ПетрГУ с высшим индексом Хирша из членов анализируемого коллектива входят Скрыпник В.И. (индекс Хирша – 9), Щукин П.О. (9), Рудаков М.Н. (8), Одлис Д.Б. (8), Лукашевич В.М. (7), Кузнецов А.В. (6), Будник П.В. (6), Суханов Ю.В. (5) и др.

Таким образом, как показал анализ, члены анализируемого коллектива подтвердили высокую результативность в РИНЦ. Эта результативность также

подтверждается монографиями, опубликованными членными коллектива за последние 5 лет [3–9 и др.].

Список литературы

1. Бальчионе Н.И. К вопросу о лидерстве в научно-образовательно-инновационном коллективе [Текст] / Н.И. Бальчионе // Образование и наука в современных условиях: материалы II междунар. науч.–практ. конф. (Чебоксары, 15 янв. 2015 г.). – Чебоксары: ЦНС «Интерактив плюс», 2015. – ISBN 978-5-906626-56-1.
2. Бальчионе Н.И. Российский индекс научного цитирования как инструмент выявления лидеров в университете [Текст] / Н.И. Бальчионе // Актуальные направления научных исследований: от теории к практике: материалы III междунар. науч.–практ. конф. (Чебоксары, 29 янв. 2015 г.) / редкол.: О.Н. Широков [и др.]. – Чебоксары: ЦНС «Интерактив плюс», 2015. – ISBN 978-5-906626-59-2.
3. Недобросовестная и криминальная конкуренция: монография [Текст] / И.Р. Шегельман, М.Н. Рудаков, Д.Б. Одлис, И.Р. Шегельман. – Петрозаводск: Изд-во ПетрГУ, 2013. – 196 с.
4. Пакерманов Е.М. Рыночная адаптация и развитие промышленных предприятий: теоретические и практические аспекты: монография [Текст] / Е.М. Пакерманов, И.Р. Шегельман, Д.Б. Одлис. – Петрозаводск: Verso, 2014. – 176 с.
5. Шегельман И.Р. Лесные трансформации (XV–XXI вв.): монография [Текст] / И.Р. Шегельман. – Петрозаводск: Изд-во ПетрГУ, 2008. – 240 с.
6. Шегельман И.Р. Лесозаготовки и лесное хозяйство: трансформации 1945–1960 гг. [Текст] / И.Р. Шегельман – Петрозаводск, Изд-во ПетрГУ, 2011. – 204 с.
7. Шегельман И.Р. Рынок интеллектуальной собственности и конкуренция: монография [Текст] / И.Р. Шегельман, М.Н. Рудаков, Я.М. Кестер. – Петрозаводск: Изд-во ПетрГУ, 2012. – 420 с.
8. Шегельман И.Р. Лесная промышленность и лесное хозяйство: Словарь [Текст] / 5-е изд., перераб. и доп. – Петрозаводск: Изд-во ПетрГУ, 2011. – 328 с.
9. Шегельман И.Р. Функционально-технологический анализ: метод формирования инновационных технических решений для лесной промышленности: монография [Текст] / И.Р. Шегельман. – Петрозаводск: Изд-во ПетрГУ, 2012. – 96 с.

Залыцман Дарья Александровна

магистрант

Антонович Ирина Владимировна

канд. социол. наук, доцент

ФГБОУ ВПО «Алтайский государственный университет»
г. Барнаул, Алтайский край

РАЗВИТИЕ ДОБРОВОЛЬЧЕСТВА В РОССИИ: ИСТОРИЧЕСКИЙ АСПЕКТ

Аннотация: в работе представлена информация о развитии добровольчества в России, а также приведены данные о развитии добровольчества за рубежом.

Ключевые слова: добровольчество, труд, опыт.

Возникновение идей и практики добровольчества связывают с различными формами бескорыстного труда, которые первоначально осуществлялись в рамках религиозных общин. Позднее данный опыт выступил в роли образца социально значимого поведения и нравственных ценностей. В развитых странах добровольчество начало проявлять себя наиболее активно в эпоху индустриализации. Этому способствовали такие уникальные для того времени условия, как отсутствие многочисленной государственной бюрократии, свобода передвижения ценностей, лиц и капиталов, свобода добровольных ассоциаций граждан и свобода слова. Данная тенденция получила поддержку со стороны лиц, исповедовавших традиционные нравственные и религиозные ценности.

Россия традиционно отставала в этих процессах от стран Европы и США, прежде всего из-за отсутствия свободы развития производительных сил [1]. Большое влияние на становление «добровольчества» оказала земская реформа, запустившая в период индустриализации процессы формирования гражданского общества. В итоге к концу XIX в. общественная «самоактивность», и стремление к «благотворениям» выливается в России в широкое гражданское движение. Оно объединило в своих рядах большое число добровольцев, умеющих осуществить совместное решение проблем сообщества и готовых всегда помочь ближнему. Примерами подобного поведения могут служить такие общественные тенденции как создание благотворительных обществ, добровольческое служение на фронтах войн.

После революции 1917 года безвозмездный труд, в рамках общественных организаций, всемерно поддерживался в СССР, так как он рассматривался в качестве предшественника коммунистического труда [1]. Однако организация такой деятельности в определённой степени носила идеологический-принудительный характер, что во многом лишало её основных черт добровольчества. Наиболее активно идеи бескорыстного труда распространялись среди молодёжи и активно развивались в рамках пионерских и комсомольских организаций. Одной из самых массовых форм безвозмездного труда в то время стал Всесоюзный коммунистический субботник, проводимый ежегодно в честь дня рождения В.И. Ленина. Однако, для всех участников субботника это была разовая акция, которая, как правило, не имела своего продолжения в виде других форм добровольческой активности граждан.

По оценке непосредственных участников, в современной России, первый опыт организованного добровольчества появился в Москве и Санкт-Петербурге к началу 1990-х годов [2]. В дальнейшем это движение получило поддержку и в других регионах страны. К началу 1997 года идеи добровольческой деятельности получили наиболее широкое распространение в российском некоммерческом секторе в Сибири, Нижнем Новгороде и других регионах Российской Федерации. Сегодня, по оценке О.В. Решетникова, в большинстве стран Европы, в США и Японии добровольческий труд выступает составной частью повседневной общественной практики [3]. По оценкам экспертов сегодня в Канаде в добровольческую деятельность вовлечено – 35% населения, в Великобритании – 33%.

В современных условиях добровольчество выступает как общественная практика, которая «воплощает в жизнь устремления человечества к достижению мира, свободы, безопасности, справедливости и реализации возможностей для всех людей» [1]. При этом добровольческая деятельность предполагает реализацию достаточно широкого круга различных форм активности, направленной как на оказание помощи окружающим людям, так и на официальное предоставление услуг. Но при этом очень важно то, что все они осуществляются добровольно, на благо общественности, без расчёта на денежное вознаграждение.

Список литературы

1. Бодренкова, Г.П. Системное развитие добровольчества в России: от теории к практике / учебно-методическое пособие / Г.П. Бодрянова. – М.: – 2012. – 320 с.
2. Материалы XVI Всемирной конференции добровольцев Международной Ассоциации Добровольческих усилий (IAVE), Амстердам, 2001год [Электронный ресурс]. Режим доступа: <http://www.rostovgorod.ru/upload/uf/763/7635688b47d2e36d7979fb195bfbdce92.pdf>. Дата обращения: 10.11.2014.
3. Решетников, О.В. Корпоративное добровольчество: Научно-методическое пособие / О.В. Решетников / – М.: ООО «Издательство «Проспект», 2010. – 152 с.
4. Бархаев А.Б. Социально-психологические условия вовлечения волонтеров в деятельность общественных организаций. Режим доступа: <http://www.dslib.net/soc-psixologia/socialnopsihologicheskie-uslovija-vovlechenija-volonterov-v-dejatelnost.html>

Садыкова Надежда Ринатовна
магистрант
Максимова Светлана Геннадьевна
д-р социол. наук, профессор

ФГБОУ ВПО «Алтайский государственный университет»
г. Барнаул, Алтайский край

ХАРАКТЕРИСТИКА ОСНОВНЫХ КОМПОНЕНТОВ СОЦИАЛЬНОЙ БЕЗОПАСНОСТИ ЛИЧНОСТИ

Аннотация: в данной статье рассмотрена проблема социальной безопасности личности, основные компоненты безопасности личности.

Ключевые слова: основные компоненты, социальная безопасность, личность.

В настоящее время мы наблюдаем, стремительное увеличение масштаба глобальных угроз естественным и культурным основам жизни человечества, которые актуализировали в последние десятилетия научный и общественный интерес к проблематике социальной безопасности, а именно к социальной безопасности личности [3, с. 5].

Если рассматривать социальную безопасность в широком смысле, то это состояние защищенности личности, социальной группы, общности от угроз нарушения их жизненно важных интересов, прав, свобод.

В нашем государстве социальные гарантии безопасности личности являются конституционными гарантиями. Так, в Конституции РФ (1993 г.) социальная защищенность выражается в социальном обеспечении по возрасту, в случае болезни, инвалидности, потери кормильца, для воспитания детей и в иных случаях, установленных законом (с. 39), а также в поддержании достойного уровня жизни граждан, обладающих правом на жилье, медицинскую помощь и охрану здоровья, благоприятную окружающую среду (с. 40–42). Эти конституционные нормы сформулированы в соответствии со ст. 22 Всеобщей декларации прав человека [1, с. 25].

Социальная защищенность личности – это комплексная система мер со стороны государства, призванная поддерживать достойный жизненный уровень граждан и опекать те группы населения, которые не в состоянии самостоятельно его обеспечить. Обязанность государства находит свое юридическое выражение в виде установленных гарантий. Под гарантиями прав, свобод и интересов граждан понимаются средства, которые обеспечивают постоянное совершенствование этих прав и интересов, их реальное осуществление, а в необходимых случаях – и эффективную защиту от возможных нарушений.

Таким образом, социальная безопасность – это, в конечном итоге, бережное отношение государства к главному своему богатству – человеку.

Организация Объединенных Наций признает два основных компонента безопасности личности: «защита от неожиданных и пагубных нарушений нашего повседневного образа жизни», (известная как «свобода от страха») и «защита от постоянных угроз голода, болезней, преступлений и подавления» (известная как «свобода от нужды»).

Нельзя защитить мир от войн, если люди не будут в безопасности у себя дома, на своих рабочих местах, в повседневной жизни. ООН разработала всеобъемлющую Концепцию безопасности человека, которая состоит из шести основных категорий (компонентов):

1. Экономическая безопасность трактуется как обеспеченность доходом, достаточным для удовлетворения насущных потребностей (гарантированный минимальный доход). При оценке угроз экономической безопасности

первостепенное значение имеют показатели безработицы – один из главных индикаторов экономической безопасности человека. Возможность занятия оплачиваемым трудом – условие предотвращения угрозы нищеты и ее последствий для человека.

2. Продовольственная безопасность – это доступность основных продуктов питания, что предполагает наличие их достаточного количества свободного доступа к ним, достаточную покупательную способность населения (физическая и экономическая доступность продуктов питания). Угрозы продовольственной безопасности оцениваются на основе анализа следующих показателей: суточное потребление калорий в процентах к минимальной потребности; индекс производства продуктов питания на душу населения; коэффициент зависимости от импорта продукции.

3. Экологическая безопасность – это свобода и защита от угроз экологического загрязнения, прежде всего, наличие чистого воздуха и незагрязненной воды; возможность приобретения экологически безопасной пищи; возможность проживания в условиях, не представляющих опасности для здоровья с точки зрения экологии (жилище, условия труда и т.п.); защищенность от экологических катастроф (доступность чистой воды и чистого воздуха, система землепользования, сохраняющая плодородие почвы).

4. Безопасность для здоровья – защищенность человека от рисков заболевания, т.е. возможность жить в безопасной для здоровья среде обитания; доступность эффективного медицинского обслуживания (относительная свобода от заболеваний и заражений). Угрозы безопасности здоровья включают неблагоприятные условия жизни: неполноценное питание, опасные для здоровья условия труда, малые и нестабильные доходы, бедность и нищету, снижение доступа к эффективному медицинскому обслуживанию.

5. Личная безопасность – свобода и защита человека от физического насилия и угроз. Угрозы личной безопасности включают природные и техногенные аварии и катастрофы; риск несчастных случаев на производстве, на транспорте, в быту; смертность от дорожных происшествий и т. д.

Рост преступности – один из главных факторов и характерных признаков увеличения угрозы личной безопасности. Наличие многочисленных предпосылок роста преступности (в том числе экономических условий) создает крайне неблагоприятную криминогенную обстановку. Высока доля особо опасной насильственно-корыстной преступности. Увеличиваются масштабы деятельности организованных преступных групп. Резко возрастает количество преступлений в состоянии опьянения и связанных с приемом наркотиков. Увеличивается число преступлений, совершенных с применением огнестрельного оружия и взрывных устройств, убийства по найму, рэкет, захват заложников, шантаж, терроризм.

Военные и боевые действия (войны между государствами, этнические, религиозные, политические конфликты с применением военной силы) также представляют непосредственную опасность для жизни человека. Насилие государства (физические пытки, принудительные работы в зонах повышенной опасности для здоровья и жизни и т.д.), насилие над детьми и женщинами, насилие на работе, рост психического насилия – характерны черты современного развития, представляющие угрозу здоровью и жизни человека.

6. Политическая безопасность – возможность жить в обществе, которое признает основные права человека (защита основных прав человека и свобод).

Угрозы политической безопасности характеризуются политическим преследованиями, систематическими пытками, жестоким обращением; репрессиями со стороны государства по отношению к отдельным лицам и группам; контролем сферы идеологии и информации [4, с. 56].

Различают и другие компоненты безопасности, из которых на первом месте стоит «государственная безопасность», затем – «социальная безопасность»,

«энергетическая безопасность», научно-техническая безопасность» «информационная безопасность», «духовная безопасность», «безопасность труда», «пожарная безопасность» и др. [2, с. 65].

В реальной жизни все эти категории тесно взаимосвязаны и дополняют одна другую. Борьба с нищетой, преступностью, защита рабочих мест, доходов, безопасность здоровья, окружающей среды – таковы острейшие проблемы человечества, и в первую очередь женщины. Все это включает интегрированное понятие «социальной безопасности».

Таким образом, социальная безопасность является одним из главных компонентов существования личности. Именно комплексная система мер со стороны государства, призванная поддерживать достойный жизненный уровень граждан. Это тема остается достаточно актуальной, поскольку проблема заключается в том, что до недавнего времени в социальной политике отсутствовала стратегия развития социальной безопасности личности, не существовало научного и общественного интереса к данной проблеме. Следствием этого явились низкая продолжительность жизни, высокий уровень бедности, неоправданно высокая социальная дифференциация населения, региональная диспропорция в уровне жизни, снижение качества образования и здравоохранения, а также общего уровня духовности и культуры в нашем обществе. И, наконец, во весь рост обозначилась демографическая проблема.

Список литературы

1. Аверин А.Н. Социальная защита отдельных категорий населения. – М.: РАГС, 2009.
2. Асеев В.Г. Нормативное управление социальным развитием. – М., 2000.
3. Максимова, С.Г. Некоммерческие организации как ресурс обеспечения социальной безопасности в регионах России // Алтайский вестник государственной и муниципальной службы. – 2013.
4. Зеркалов Д.В. Социальная безопасность. Монография. – К.: Основа, 2012.

ТЕХНИЧЕСКИЕ НАУКИ

Акулинин Илья Владимирович

аспирант

ФГБОУ ВО «Кемеровский технологический институт
пищевой промышленности (университет)»
г. Кемерово, Кемеровская область

ИЗМЕНЕНИЕ ОПТИЧЕСКОЙ ПЛОТНОСТИ В РАСТВОРАХ НА ОСНОВЕ СУХОГО МОЛОКА

Аннотация: статья посвящена возможности использования и применения оптических систем ближнего инфракрасного диапазона излучения в исследовании молокосодержащих растворов. Автором приведены и рассмотрены результаты такого исследования некоторых образцов растворов на основе сухого молока.

Ключевые слова: инфракрасное излучение, оптический показатель поглощения, оптический показатель рассеяния, операционный усилитель, турбидиметрический метод, нефелометрический метод.

Статья является частью работы об исследовании потенциальной возможности применения оптических средств анализа молока и сырья на его основе и представляет интерес для студентов, аспирантов научных работников, занимающихся исследованиями в данной области либо разработками в данной сфере.

Из оптических методов химического анализа молочных продуктов наиболее часто встречаются следующие: спектральный метод, турбидиметрический, нефелометрический, рефрактометрический и поляриметрический. В данной статье описывается анализ оптических показателей на основе турбидиметрического и нефелометрического методов. Оба метода применимы при анализе состава сырья, оценке технологических процессов, анализе содержания жира в веществах, исследовании процесса свертывания молока и др.

Сухое молоко – это продукт, в состав которого входят белки, углеводы, жиры, витамины и минералы, оставшиеся после сушки цельного молока, полученного от животных. Биологическая ценность сухого молока остается на высоком уровне и позволяет сохранять основную массу питательных веществ, необходимых для поддержания энергетического баланса у человека. Сухое молоко применяется в спортивном и детском питании, в пищевой промышленности, а также при кормлении молодых телят в сельском хозяйстве.

В свою очередь заменители сухого молока на растительной основе представляют не меньшую ценность, нежели цельное сухое молоко, поскольку зачастую на практике в составе такого заменителя преобладают углеводы (порядка 40–60 г на 100 г продукта) по сравнению с содержанием белка (около 3–20 г на 100 г). Подобный факт может, является основополагающим при выборе покупателя, так как известно, что людям, страдающим нарушением обмена веществ или ожирением, противопоказаны подобные виды продуктов. Однако заменители на основе растительного сырья активно применяются при производстве различных десертов в молочной промышленности и в кондитерской. Растительные заменители являются альтернативой для людей страдающими аллергиями на молочный сахар – лактозу.

На сегодняшний день ассортимент сухого молока, продуктов на их основе и заменителей весьма обширен. Различить вид продукта можно только по составу, указанному на упаковке с товаром. Однако не редкостью являются случаи фальсификации сухого молока. В связи с этим химический анализ и анализ качества сухого молока из животного или растительного сырья остаётся важной и актуальной проблемой.

В данной статье речь пойдет о применении турбидиметрического и нефелометрического методов для экспресс-анализа растворов на основе сухого молока.

В исследовании использовались семь образцов растворов сухого молока в дистиллированной воде при соотношении 0.05 г сухого вещества на 10 мл воды. Одинаковая массовая концентрация сухого вещества образцов выбрана с целью обеспечения идентичности проб.

Достоверно известно, что образцы 1 и 3 – сухое молоко на основе цельного, образцы 4, 5 и 7 – заменитель сухого молока растительного происхождения, 2 и 6 – образцы неизвестного происхождения (взяты на анализ).

Исследуемые образцы указаны в таблице 1.

Таблица 1

Состав исследуемых образцов молока на 100 г сухого продукта

№ п/п	Наименование	Состав			
		Белки, г	Жиры, г	Угле-воды, г	Минераль-ные в-ва, г
1	Сухое молоко ГОСТ	26	25	37	6
2	Молоко сухое цельное	32	25	39.4	–/–
3	Заменитель сухого цельного молока	15	25	50	–/–
4	Заменитель сливок на растительной основе	1	20	76.5	–/–
5	Сливки быстрорастворимые	3	35	62	–/–
6	Молоко сухое распылительной сушки	26	26	37.5	–/–
7	Соевое сухое молоко	2.2	35	57.5	1.8

Опыты проводились с каждой пробой в течение пяти минут. На протяжении временного интервала показания снимались при помощи вольтметра через каждую минуту. Предел времени выбран исходя из соображений оптимизации скорости экспресс анализа, поскольку более длительный интервал времени не целесообразен в данном случае, а меньший интервал не способствует стабилизации показаний прибора.

В качестве измерительной применялась система из двух фотодиодов BPD-RQ09DV-1 (предельная чувствительность при длине волны падающего света $\lambda = 880$ нм) и светодиода диаметром 5 мм L-53SF4C ($\lambda = 880$ нм). Схема подключения детекторов показана на рисунке 1.



Рис. 1. Виртуальная схема подключения фотоприемников в среде NI Multisim

Где ХММ1, ХММ2 – виртуальные мультиметры в режиме измерения постоянного напряжения; U1A, U2A – операционные усилители в составе микросхемы lm324; П1, П2 – виртуальный источник тока; LED1 – инфракрасный светодиод L-53SF4C.

Схема работает как преобразователь ток-напряжение. Фотодиоды (П1, П2 – идеализированные модели фотодиодов) являются источниками тока. Точковый сигнал с фотодиода поступает на входы операционного усилителя (U1A или U2A) и преобразуется согласно формуле 1.1

$$U_{\text{вых}} = IR_{\text{OC}}, \quad (1.1)$$

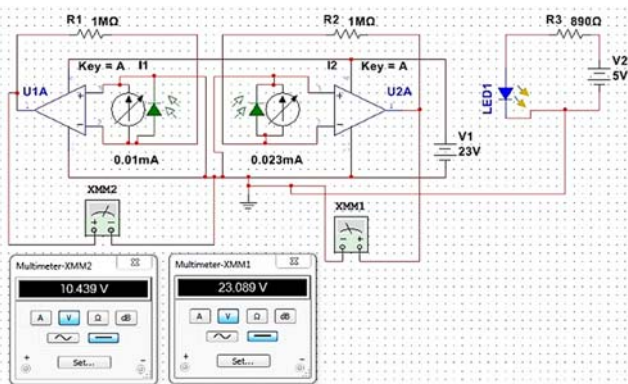
$U_{\text{вых}}$ – величина выходного напряжения, I – ток через фотодиод, R_{OC} – сопротивление обратной связи.

Сопротивление R_3 светодиода подобрано таким образом, чтобы предельный ток не превышал 30 мА и при отсутствии кюветы с образцом на оси светодиода максимальный сигнал на усилителе турбидиметрического детектора был близок к верхнему пределу усиления ($\approx U_{\text{пит}}$).

Схема испытательного стенда приведена на рисунке 2.



Рис. 2. Кюветодержатель с детекторами из непрозрачного материала

Первый фотодиод (3) располагается на одной оси со светодиодом (4) напротив кюветы с образцом (1), а второй фотодиод (3) под углом 90° к стенке кюветы (1).

Эксперименты проводились по следующей схеме. На светодиод подавалось постоянное напряжение 5 В. Измерительная схема с фотодиодами подключалась к напряжению питания 24 В. Далее сигнал напряжения снимался с усилителя турбидиметрического детектора, а затем с выхода усилителя нефелометрического детектора. В идеальных условиях весь световой поток должен попадать на светодиод турбидиметра и практически не поступать на нефелометрический детектор, т.е. детектор прямого светового потока должен иметь максимальный сигнал напряжения приблизительно равный $U_{\text{пит}}$, а на выходе детектора бокового рассеяния практически не должно быть сигнала. Однако в действительности часть светового потока, попадая на противоположную стенку, освещает арéal определенного диаметра, что приводит к отражению потока в различные направления и на нефелометрическом детекторе появляется

значительный сигнал напряжения. В нашем случае величина выходного напряжения, без кюветы с образцом, турбидиметрического детектора составляла 23.1 вольт, а нефелометрического 3.31 вольта.

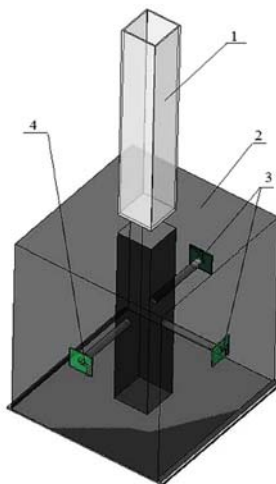
После фиксации показаний в кюветодержатель помещалась эталонная чистая кювета без образца, далее показания так же фиксировались, величина напряжений составляла 23.1 вольта у турбидиметрического, и 3 вольта у нефелометрического. Затем в кюветодержатель помещалась чистая пустая кювета и показания сравнивались с предыдущими результатами, в случае отсутствия разброса по характеристикам в нее заливалась дистиллированная вода объёмом 10 мл. Показания с водой составляли 23.1 вольта у турбидиметрического, а нефелометрического 0.572 вольта, что указывало на прохождение основной части светового потока в прямом направлении и незначительной части на рассеяние.



Рис. 3. График зависимости выходного напряжения турбидиметрического детектора от времени

Снятые выше величины служили отправной точкой для наших опытов и в ходе всего эксперимента калибровочные показания снимались вновь после смены исследуемых образцов.

На рис.3 изображены графики зависимостей выходного напряжения турбидиметрического детектора от времени. Как видно из графика, даже при относительно малых соотношениях растворов (0.05 г на 10 мл воды) виден разброс показателей у исследуемых образцов. Несмотря на схожие составы у образцов 1, 2 и 6 (таблица 1), можно видеть существенные различия в интенсивности проходящего светового потока. Так у образца под номером 1 – сухое молоко ГОСТ 25% величина пропускаемого потока ниже (выходное напряжение 3.87 В), чем у образцов под номерами 2 и 6 (7.52 В и 5.69 В соответственно). При этом все 3 образца имеют схожий процент жирности и белка. Кроме того, если судить по схожести состава, то образцы 1 и 6 наиболее близки друг к другу, однако из графика видно существенное отличие в показаниях.

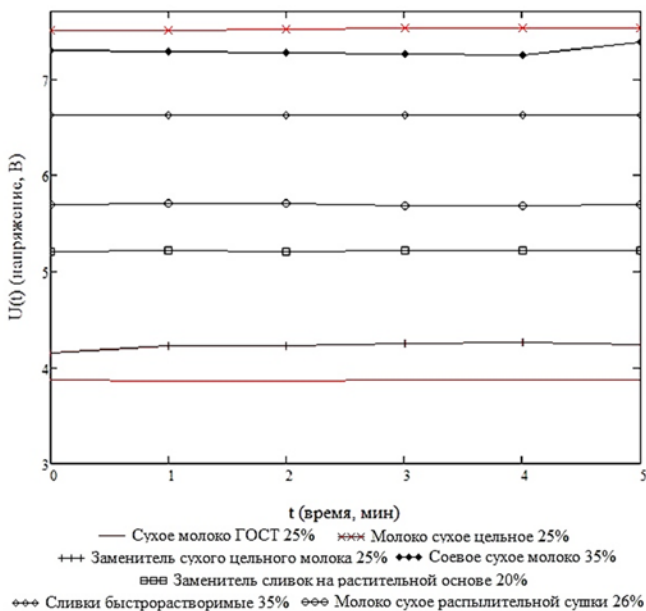

Рис. 4. График зависимости выходного напряжения нефелометрического детектора от времени

В случае с нефелометрическим детектором (рис. 4) мы наблюдали обратную зависимость. Образцы с наибольшим световым пропусканием имели наименьший показатель светового рассеяния. Так при анализе образцов под номерами 2 и 7 выходное напряжение, снимаемое с операционного усилителя, составляло 2.7 В и 2.67 В соответственно. Однако, несмотря на существенные различия в величинах сигналов у образцов, нельзя судить о составе веществ или об их происхождении. В первую очередь это связано с близкими показателями.

Следует отметить, что образцы под номерами 1 и 3 оказались наиболее близкими по показателям светового поглощения (3.87 В и 4.2 В) и светорассеяния (3.46 В и 3.4 В). Данный факт является показателем наибольшей приближенности образцов к молоку животного происхождения. Для неизвестных образцов 2 и 6, взятых на анализ, мы имеем следующие величины выходных сигналов. При прямом световом поглощении 7.52 В для образца 2 и 5.69 для образца 6. При боковом светорассеянии для 2 образца 2.7 В и 3.09 для 6. Полученные результаты могут указывать на то, что данные образцы состоят из растительного сырья.

Список литературы

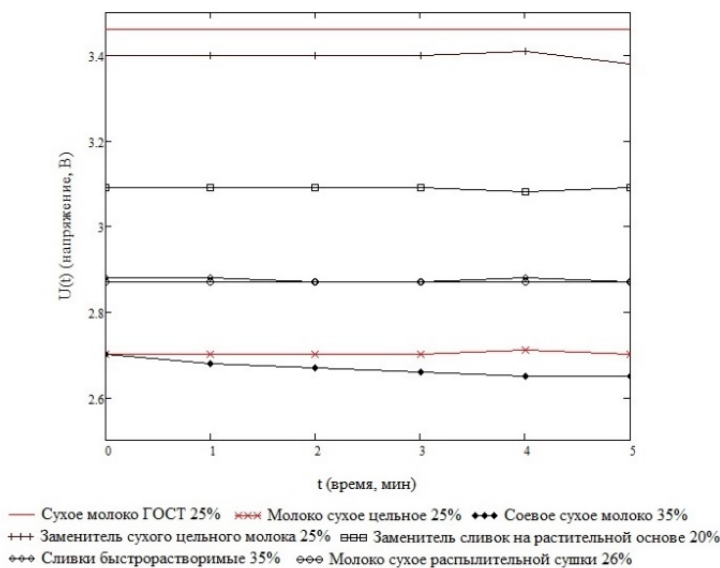
1. Вайсбурд, Ф.И. Электронные приборы и усилители / Ф.И. Вайсбурд, Г.А. Панаев, Б.Н. Савелбев. – Изд. 4-е, стереотипное. – М.: КомКнига, 2007. – 480 с.
2. Крусь, Г.Н. Методы исследования молока и молочных продуктов / Г.Н. Крусь, А.М. Шалыгина, З.В. Волокитина; под общ. ред. А.М. Шалыгиной. – М.: Колос, 2000. – 368 с.
3. Хоровиц, П. Искусство схемотехники: Пер. с англ. / П. Хоровиц, У. Хилл. – Изд. 7-е. – М.: Издательство БИНОМ, 2012. – 704 с.
4. Шалыгина, А.М. Общая технология молока и молочных продуктов / А.М. Шалыгина, Л.В. Калинина. – М.: КолосС, 2004. – 199 с.

ОБЪЕКТЫ ИНТЕЛЛЕКТУАЛЬНОЙ СОБСТВЕННОСТИ, НАПРАВЛЕННЫЕ НА ПОВЫШЕНИЕ НАДЕЖНОСТИ ФУНКЦИОНИРОВАНИЯ РОТОРНЫХ ДРОБИЛОК

***Аннотация:** на основе патентного анализа рассмотрены запатентованные технические решения, направленные на повышение надежности функционирования роторных дробилок.*

***Ключевые слова:** надежность функционирования, роторная дробилка.*

Петрозаводский государственный университет уделяет значительное внимание вопросам формирования и охраны интеллектуальной собственности [6; 8]. С этой целью проводится патентный поиск по широкому спектру проблем [1–5; 7]. В настоящей работе рассмотрены запатентованные технические решения, направленные на повышение надежности функционирования роторных дробилок.

Патент №2519230 – направлен на повышение надежности в работе, эффективности процесса дробления, управления процессом дробления. Это достигается в роторной дробилке, включающей корпус с приемной и разгрузочной камерами, ротором, подвижной колосниковой решеткой и просеивающей поверхностью. Дробилка снабжена дополнительной подвижной колосниковой решеткой, а ротор и колосниковые решетки в форме полумесяца выполнены с рифлением в виде усеченных конусов с вогнутыми верхними основаниями для захвата и предотвращения измельчения обрабатываемого материала.

Среди изобретений, направленных на повышение надежности, повышение и обеспечение получения равномерно измельченного материала в роторных дробилках следует выделить патенты №2414302 и №2405630. У изобретения, представленного в патенте №2252075, наряду с повышением надежности работы дробилки решается еще несколько задач. В их числе предотвращение забивания колосников и снижение трудоемкости их замены. Важна также задача уменьшения нагрузок на ротор при попадании в дробилку не дробимых предметов.

Таким образом, совершенствование роторных дробилок направлено на повышение надежности в работе при повышении эффективности процесса дробления, управления процессом дробления и обеспечении получения равномерно измельченного материала.

Работа выполнена при поддержке Минобрнауки РФ (соглашение с ПетрГУ от 20.10.2014 №14.574.21.0108) в рамках ФЦП «Исследования и разработки по приоритетным направлениям развития научно-технологического комплекса на 2014–2020 годы».

Список литературы

1. Бальчюнене Н.И. Некоторые направления созданий интеллектуальной собственности на дробилки для дезинтеграции горных пород [Текст] / Н.И. Бальчюнене // Приоритетные направления развития науки и образования: материалы III Междунар. науч.-практ. конф. (Чебоксары, 19 марта 2015 г.).
2. Бальчюнене Н.И. Объекты интеллектуальной собственности, направленные на регулирование размера разгрузочной щели щековой дробилки [Текст] / Н.И. Бальчюнене // Приоритетные направления развития науки и образования: материалы III Междунар. науч.-практ. конф. (Чебоксары, 19 марта 2015 г.).

3. Шегельман И.Р. Анализ объектов интеллектуальной собственности, направленных на повышение производительности щековых дробилок [Текст] / И.Р. Шегельман, А.С. Васильев, П.О. Щукин // Актуальные направления научных исследований: от теории к практике: материалы III междунар. науч.-практ. конф. (Чебоксары, 29 янв. 2015 г.).
4. Шегельман И.Р. К вопросу о повышении надежности функционирования щековых дробилок при дезинтеграции горных пород / И.Р. Шегельман, А.С. Васильев, П.О. Щукин // Новое слово в науке: перспективы развития: материалы III Междунар. науч.-практ. конф. (Чебоксары, 05 марта 2015 г.).
5. Шегельман И.Р. Объекты интеллектуальной собственности, направленные на повышение степени дезинтеграции горных пород [Текст] / И.Р. Шегельман, А.С. Васильев, П.О. Щукин // Приоритетные направления развития науки и образования: материалы III Междунар. науч.-практ. конф. (Чебоксары, 19 марта 2015 г.).
6. Шегельман И.Р. Рынок интеллектуальной собственности и конкуренция [Текст] / И.Р. Шегельман, М.Н. Рудаков, Я.М. Кестер. – Петрозаводск: Изд-во ПетрГУ, 2012. – 420 с.
7. Шегельман И.Р. Формирование базы данных на объекты интеллектуальной собственности в области оборудования для дезинтеграции горных пород [Текст] / И.Р. Шегельман, А.С. Васильев, П.О. Щукин // Образование и наука в современных условиях: материалы II междунар. науч.-практ. конф. (Чебоксары, 15 янв. 2015 г.).
8. Шегельман И.Р. Формирование интеллектуальной собственности – важнейший элемент инновационной деятельности университетов [Текст] / И.Р. Шегельман // Инновации. – 2011. – №11. – С. 25–27.

Демьянов Василий Николаевич
заведующий лабораторией
Барчахова Евгения Александровна
инженер лаборатории

Колледж технологий Технологического
института ФГАОУ ВПО «Северо-Восточный
федеральный университет им. М.К. Аммосова»
г. Якутск, Республика Саха (Якутия)

ВМОНТИРОВАННЫЕ В ЗДАНИЯ И СООРУЖЕНИЯ ПОДЪЕМНЫЕ ГАРАЖИ

Аннотация: статья посвящена решению актуального и перспективного вопроса – необходимости парковки автотранспорта в зимнее время в условиях Крайнего Севера. Авторами предлагается один из вариантов решения проблемы – проект вмонтированного в здание теплого, подъемного гаража.

Ключевые слова: Крайний Север, подъемные гаражи.

На современном этапе развития общества и научно-технического прогресса средства перемещения занимают одно из первых мест. Количество автомобильного транспорта личного и общественного пользования постоянно увеличивается. В связи с этим возрастает проблема их парковки в населенных пунктах, особенно в городах, где используется почти каждый квадратный метр земельного участка. В условиях Севера, где в зимнее время всегда возникает вопрос парковки автомобилей на улице, возникает проблема теплых гаражей.

Мы предлагаем проект вмонтированного в здание теплого, подъемного гаража в условиях Северных городов, где, не нарушая вечную мерзлоту можно построить многоэтажный гараж с подъемно-спусковым механизмом.

Для реализации проекта ставятся проблемы разрешения следующих задач:

- включение проекта вмонтированного подъемного гаража в проект и смету здания и сооружения;
- изучение и проектирование подъемно-спускового механизма с гаражными помещениями;

– подбор и конструирование электронной системы подъемно-спускового механизма по принципу работы лифта;

– решение и монтаж отопительной системы гаражного помещения.

Целью данного проекта становится решение проблемы парковки автомобилей, освобождение значительной части придворных площадей. Решение парковки автомобилей в зимнее время. Экономия затраты бензина в холодное время года, тем самым уменьшение выброса углекислого газа в атмосферу.

Актуальностью данного проекта является решение освобождения площадей на черте города, где можно строить другие помещения или общественные площадки (спортивные и детские площадки).

Новизна заключается в том, что в условиях строящегося и перестраиваемого города компактные теплые гаражи необходимы. В городах Якутии аналогов нет.

Описание проекта

В торцевой части строящихся многоэтажных домов и помещений согласно проекта пристраиваются на одинаковых со зданием сваях теплые гаражные помещения: размером 10 м на 5 м, высота пристроя соответствует высоте здания. Внутри вмонтируются два параллельных овальных каркаса с желобами для направленного движения роликового подъемно-спускового механизма, где прикрепляются гаражи размером 4 м на 3 м. Электрические моторы вмонтируются на капитальной стене здания снизу и сверху, синхронно работают и управляются по электронной системе по принципу лифта. В программе электронного управления подъемно-спускового механизма программируется автоматическая балансировка перевеса левой и правой части подъемника и подачи свободного гаража для парковки автомобиля.

Трехфазные электродвигатели АИР аналогичны по характеристикам и присоединительным размерам маркам: 5АМ, АМУ, 5АИ, 7АИ и применяются для привода вентиляторов, насосов, компрессоров и других машин и механизмов. Основные технические характеристики соответствуют следующим стандартам:

- привязка мощности и установочных размеров – ГОСТ Р 51689-2000;
- степень защиты IP55 (электродвигатель АИР, АМ) – ГОСТ17494-87;
- степень защиты IP23 (электродвигатель АМН) – ГОСТ17494-87;
- изоляция класса нагревостойкости «F» – ГОСТ8865-93;
- по способу монтажа, исполнения: IM 1001, IM2001, IM3011 – ГОСТ2479-79;
- климатическое исполнение У2, У3 – ГОСТ15150-69.

Цепная передача — это передача механической энергии при помощи гибкого элемента — цепи, за счёт сил зацепления. Может иметь как постоянное, так и переменное передаточное число. Состоит из ведущей и ведомой звездочки и цепи. Цепь состоит из подвижных звеньев. В замкнутое кольцо для передачи непрерывного вращательного движения концы цепи соединяются с помощью специального разборного звена.

Обычно число зубьев на звёздочках и число звеньев цепи стремятся делать взаимно простыми, что обеспечивает равномерность износа: каждый зуб звёздочки будет поочередно работать со всеми звеньями цепи.

Цепные передачи универсальны, просты и экономичны. По сравнению с зубчатыми передачами они менее чувствительны к неточностям расположения валов, ударным нагрузкам, допускают практически неограниченные межцентровые расстояния, обеспечивают более простую компоновку, большую подвижность валов друг относительно друга. В сравнении с ремёнными передачами они характеризуются следующими достоинствами: отсутствие проскальзывания и постоянство среднего передаточного отношения; отсутствие предварительного натяжения и связанных с ним дополнительных нагрузок на валы и подшипники; передача большой мощности как при высоких, так и при низких скоростях; сохранение удовлетворительной работоспособности при высоких и низких температурах; приспособление к любым изменениям конструкции удалением или добавлением звеньев.

Заклучение

При решении данной задачи решается вопрос парковки, временной и зимней стоянки частных и общественных транспортных средств в городах, где продолжительные зимние морозы, и автостоянка на открытых местах невозможна без постоянной работы двигателя.

Киреев Олег Сергеевич

младший научный сотрудник

Институт кибернетики им. В.М. Глушкова НАНУ
г. Киев, Украина

МАТЕМАТИЧЕСКИЕ МОДЕЛИ СТЕРЕОЗРЕНИЯ

Аннотация: в работе детально рассмотрены математические модели стереопары и приведен обзор существующих методов калибровки, проведено их сравнение на основе экспериментальных данных.

Ключевые слова: стереопара, модель камеры, калибровка.

1. Введение

Многие задачи машинного зрения требуют знания о связи между изображениями и объектами в трехмерном пространстве, с которых эти изображения сделаны. Две камеры, снимающие один и тот же предмет, позволяют произвести триангуляцию – восстановить трехмерные координаты каждой точки пространства, изображения которой есть на обоих снимках. Для возможности триангуляции необходимо провести калибровку, то есть определить значения параметров модели стереопары. Существует много различных моделей и подходов к калибровке [1; 4], на которых остановимся ниже более подробно и проведем сравнение их точности на основе экспериментальных данных.

2. Калибровка стереопары: теоретические положения

В подавляющем большинстве случаев камеры, составляющие стереопару, калибруются отдельно. Такой подход уменьшает количество неизвестных параметров калибровки и, соответственно, улучшает устойчивость работы численных методов. Далее приведем краткий обзор возможных подходов к калибровке камеры [1]. Калибровка камеры включает в себя выбор модели камеры, численных алгоритмов поиска параметров модели и объекта калибровки. В данной работе мы более подробно остановимся на методе явной калибровки по известным 3D-точкам и с нелинейной моделью камеры.

Итак, рассмотрим математическую модель камеры. Наиболее простой является модель камеры-обскуры (pinhole camera):

$$\begin{aligned} {}^iX_D &= \frac{P_{11} {}^wX_W + P_{12} {}^wY_W + P_{13} {}^wZ_W + P_{14}}{P_{31} {}^wX_W + P_{32} {}^wY_W + P_{33} {}^wZ_W + P_{34}} \\ {}^iY_D &= \frac{P_{21} {}^wX_W + P_{22} {}^wY_W + P_{23} {}^wZ_W + P_{24}}{P_{31} {}^wX_W + P_{32} {}^wY_W + P_{33} {}^wZ_W + P_{34}} \end{aligned} \quad (1)$$

или в матричном представлении:

$$\begin{pmatrix} s & {}^iX_D \\ s & {}^iY_D \\ s & \end{pmatrix} = P \begin{pmatrix} {}^wX_W \\ {}^wY_W \\ {}^wZ_W \\ 1 \end{pmatrix}, \quad (2)$$

где P – проекционная матрица 3×4 ; $({}^iX_D, {}^iY_D)^T$ – координаты проекции в пикселах; $({}^wX_W, {}^wY_W, {}^wZ_W)^T$ – 3D-координаты точки в мировой системе координат.

Более сложные модели представляют проектирование 3D-точки на плоскость изображения камеры в виде четырех последовательных преобразований [3].

Во-первых, переходят от мировой системы координат в пространстве к системе координат камеры. При этом точка P_W в мировой системе координат имеет координаты P_C в системе координат камеры.

$$\begin{pmatrix} {}^c X_W \\ {}^c Y_W \\ {}^c Z_W \end{pmatrix} = {}^c R_W \begin{pmatrix} {}^w X_W \\ {}^w Y_W \\ {}^w Z_W \end{pmatrix} + {}^c T_W. \quad (3)$$

Далее производят линейное проектирование точки P_C на плоскость изображения, получая точку P_U . Пусть плоскость изображения расположена на расстоянии f от оптического центра O_C и параллельна плоскости, заданной осями X_C и Y_C . Тогда проекция производится согласно следующим уравнениям:

$${}^c X_U = f \frac{{}^c X_W}{{}^c Z_W}; \quad {}^c Y_U = f \frac{{}^c Y_W}{{}^c Z_W}. \quad (4)$$

Третий шаг моделирует дисторсию линз, то есть нелинейные искажения в камере. Он вносит поправку к линейной проекции P_U , чтобы получить точку реальной проекции P_D :

$${}^c X_U = {}^c X_D + \delta_X; \quad {}^c Y_U = {}^c Y_D + \delta_Y. \quad (5)$$

Поправки δ_X и δ_Y моделируют aberrации физических камер и представляются в виде рядов. Обычно рассматривают два вида дисторсии: радиальную и тангенциальную. Радиальная и тангенциальная дисторсии задаются уравнениями (6) и (7) соответственно.

$$\begin{aligned} r^2 &= {}^c X_D^2 + {}^c Y_D^2; \\ \delta_{XR} &= {}^c X_D (k_1 r^2 + k_2 r^4 + k_3 r^6 + \dots), \\ \delta_{YR} &= {}^c Y_D (k_1 r^2 + k_2 r^4 + k_3 r^6 + \dots), \end{aligned} \quad (6)$$

$$\begin{aligned} \delta_{XT} &= (g_1 + g_3) {}^c X_D^2 + g_4 {}^c X_D {}^c Y_D + g_1 {}^c Y_D^2, \\ \delta_{YT} &= g_2 {}^c X_D^2 + g_3 {}^c X_D {}^c Y_D + (g_2 + g_4) {}^c Y_D^2. \end{aligned} \quad (7)$$

Общая дисторсия равна их сумме:

$$\begin{aligned} \delta_X &= \delta_{XR} + \delta_{XT}, \\ \delta_Y &= \delta_{YR} + \delta_{YT}. \end{aligned} \quad (8)$$

И, наконец, необходимо перейти от метрической системы координат камеры на плоскости изображения P_D к системе координат компьютерного изображения в пикселах P_I .

$$\begin{aligned} {}^I X_D &= -k_U {}^c X_D + U_0; \\ {}^I Y_D &= -k_V {}^c Y_D + V_0. \end{aligned} \quad (9)$$

Для приведенной выше нелинейной модели камеры обычно используются смешанные двухшаговые методы калибровки. Сначала проводится линейная оценка параметров, которая затем используется в итеративной оптимизации как начальное приближение [2].

3. Экспериментальная установка и результаты эксперимента

Сконструированный нами калибровочный стенд представляет собой узкий длинный деревянный брус с наклеенной на него калибровочной сеткой. В

качестве калибровочной сетки используется обычная «шахматка». На «шахматке» в одной из клеток поставлен черный крест, который задает нам опорную точку при связывании левого и правого снимков друг с другом и пространственными координатами. Разработанная нами программа автоматически определяет координаты калибровочных точек на изображении с точностью до пиксела, а также находит положение опорной точки.

В результате эксперимента было получено около 2000 калибровочных точек. Около 80% из них использовано для калибровки (Train), по остальным проводилось тестирование точности калибровки (Test). Калибровка осуществлялась следующими методами:

- линейным. Используются модель камеры-обскуры (1) и алгоритм псевдоинверсии для нахождения ее параметров;
- без учета дисторсии. Использована модель камеры Bouguet [2]: (3) – (8), (12). При этом все коэффициенты дисторсии считались равными нулю;
- с учетом первого коэффициента дисторсии. Используются модель камеры Bouguet и калибровка Bouguet;
- с учетом дисторсии. Здесь также использована модель камеры Bouguet, но с учетом всех пяти коэффициентов дисторсии.

В табл. 1 показан результат 3D-реконструкции при калибровке каждым из этих методов.

Таблица 1

Ошибка 3D-реконструкции

Метод	Ошибка 3D реконструкции, мм					
	Train			Test		
	Mean	STD	Max	Mean	STD	Max
Линейный	7.7	5.6	38.0	7.0	5.0	24.4
Bouguet без дисторсии	7.8	6.3	42.9	6.8	5.1	27.0
Bouguet только с k1	7.7	6.8	41.3	7.2	4.8	25.1
Bouguet с дисторсией	7.2	5.9	37.7	6.4	4.6	22.5

Как видно из таблицы, лучший результат показала калибровка по Bouguet с учетом всех пяти коэффициентов дисторсии. Однако он ненамного лучше результата, полученного при калибровке линейным методом с моделью камеры-обскуры. Этого следовало ожидать, так как в эксперименте использовались камеры с малой дисторсией.

4. Заключение

В работе детально разобрана математическая модель стереопары и приведен обзор существующих подходов к задаче калибровки. Описана конструкция простого в изготовлении калибровочного стенда и реализована программа автоматической обработки калибровочных снимков. Проведено экспериментальное сравнение разных моделей стереопары и методов калибровки.

Список литературы

1. Armande X., Salvi J., Battle J. A comparative review of camera calibrating methods with accuracy evaluation // Pattern Recognition. – 2002. – Vol. 35 (7). – P. 1617–1635.
2. Bouguet J.-Y. Camera Calibration Toolbox for Matlab [Электронный ресурс]. Режим доступа: http://www.vision.caltech.edu/bouguetj/calib_doc
3. Heikkila J., Silven O. A Four-step Camera Calibration Procedure with Implicit Image Correction // CVPR97. – 1997. – P. 1106–1112.
4. Sturm P.F., Maybank S.J. On Plane-Based Camera Calibration: A General Algorithm, Singularities, Applications // CVPR99. – 1999. – P. 432–437.

Кожневникова Наталья Юрьевна
магистрант
Яшина Татьяна Анатольевна
магистрант
Хасанов Алексей Романович
канд. техн. наук, доцент
ФГБОУ ВПО «Южно-Уральский
государственный университет»
г. Челябинск, Челябинская область

ВНЕДРЕНИЕ АВТОМАТИЗИРОВАННЫХ СИСТЕМ УПРАВЛЕНИЯ ПАРОВЫМИ КОТЛАМИ НА ТЕПЛОЭЛЕКТРОСТАНЦИЯХ

***Аннотация:** статья посвящена оптимизации генерации электрической энергии, являющейся сейчас первостепенной задачей, а современные достижения автоматизации и оборудования КИПиА играют ключевую роль в достижении этой цели. Рассматриваются принципы внедрения автоматизированных систем управления паровыми котлами на теплоэлектростанциях.*

***Ключевые слова:** энергия, оптимизация, теплоэлектростанция, паровые котлы.*

Системы автоматизации для электростанций стали гораздо более усовершенствованными за последние 20 лет благодаря большому прогрессу компьютерной техники и информационных технологий. Там, где раньше управление электростанцией контролировалось оператором, стоящим напротив котла, сегодня контроль осуществляет компьютер в рамках автоматизированной системы, а оператор выполняет роль исполнительного органа. Одним из преимуществ большой степени автоматизации электростанции является возможность контроля всех протекающих процессов. Это, в свою очередь, означает, что работа станции может быть оптимизирована по различным параметрам для обеспечения большей эффективности и гибкости в зависимости от требований оператора.

Компьютерное оснащение и сложные программные комплексы являются ядром данного направления автоматизированных систем. Без достижений компьютерных технологий и коммуникаций такие системы не могут быть построены. Тем не менее, другие факторы также важны. Прогресс в технологиях измерения и датчиках сделали возможным измерение и мониторинг гораздо большего количества параметров технологического процесса, чем в прошлом, что обеспечивает более детальную картину состояния электростанции в реальном времени. Между тем, современные распределенные системы обеспечивают возможность регулировать работу станции точнее, чем раньше. Интеграция всех этих элементов позволила развиваться технологиям оптимизации современных электростанций до сегодняшнего уровня.

Энергоэффективность лежит в основе работы всей электростанции и объединяет достижения технологий по всему спектру генерации энергии: от угольных электростанций до солнечных фотоэлектрических батарей и энергии ветра. Для станций, использующих природные ископаемые (например, угольные электростанции) этот принцип заключается в разработке сверхкритических и ультра-сверхкритических технологий управления режимов котлов, основанных на критических значениях температуры пара и давлении. Похожее направление для пиковых условий эксплуатации может быть применимо для других технологий генерации.

При внедрении инноваций на угольных электростанциях возникает с потребностью большего контроля парового цикла, чтобы убедиться, что станция

всегда работает в пределах своих возможностей. При этом оптимум КПД будет часто зависеть от поддержания станции в узком диапазоне условий эксплуатации парового цикла. Чем более четко может быть осуществлен контроль и управление, тем легче будет поддерживать эффективность производства. Высокая тепловая мощность и, следовательно, высокая эффективность являются результатом поддержания определенных уставок с такими малыми отклонениями, насколько это возможно. Любые отклонения ведут к понижению тепловой мощности электростанции. Это означает потерю эффективности и, в итоге, потерю прибыли.

Высокая эффективность парового цикла имеет очень большое значение и, говоря об эффективности электростанции, это значение КПД является решающим. Но потенциал для оптимизации эффективности не ограничен лишь паровыми циклами. Электростанции сами являются крупными потребителями электроэнергии, которая расходуется на целый ряд вспомогательных систем, таких как насосы и линии топливоподготовки.

Если работу всех этих энергопотребителей электростанции можно регулировать как часть общей схемы оптимизации, то будет получена огромная экономия. Благодаря осуществлению управления вспомогательными системами и контролю того, что они выполняют только то, что нужно и только тогда, когда нужно, современные системы автоматизации оцениваются гораздо выше, чем их предшественники. Управляя каждым компонентом электростанции так эффективно, насколько это возможно, новые или улучшенные системы автоматизации могут окупиться в течение двух лет [1, с. 3].

Список литературы

1. Paul Breeze: The power of automation / Paul Breeze // [Электронный ресурс] / Режим доступа: www.PowerEngineeringInt.com

Колпаков Вячеслав Михайлович

аспирант

ФГБОУ ВПО «Российский химико-технологический университет им. Д.И. Менделеева»

г. Москва

Михайличенко Анатолий Игнатьевич

д-р хим. наук, профессор, заведующий кафедрой
ФГБОУ ВПО «Российский химико-технологический университет им. Д.И. Менделеева»

г. Москва

Норов Андрей Михайлович

канд. техн. наук, заведующий отделом

ОАО «Научно-исследовательский институт по удобрениям и инсектофунгицидам им. профессора Я.В. Самойлова»

г. Москва

НОВАЯ ЭНЕРГОСБЕРЕГАЮЩАЯ ТЕХНОЛОГИЯ ПРОИЗВОДСТВА НИТРОДИАММОФΟΣКИ

Аннотация: в статье представлены результаты разработки технологии производства нитратсодержащих азотно-фосфорно-калийных удобрений (далее НРК-удобрений). Приведены основные технические решения, принципиальная технологическая схема.

Ключевые слова: безопасность производства, совместная аммонизация, комплексные удобрения, использование теплоты нейтрализации, НРК-удобрения.

Решение проблемы модернизации производства и снижения энерго-, ресурсопотребления в отрасли минеральных удобрений особенно важно российских производителей.

В настоящее время производство минеральных удобрений является экспортоориентированным (до 70% производимых в стране удобрений реализуется за рубежом). При этом на мировом рынке развивается высокая конкуренция, связанная с вводом новых мощностей производства NP-удобрений в странах Ближнего Востока, Азии, Южной Америки.

В этих условиях одним из наиболее перспективных направлений развития для отечественных производителей становится расширение производства высококонцентрированных NPK-удобрений, включающих три основных питательных компонента. При этом рационально организовать производство с возможностью выпуска широкого диапазона марок NPK-удобрений, в т. ч. требующих введения азотных компонентов (аммиачная селитра, карбамид).

Ранее, в 70-е годы, в «НИУИФе» проводились работы в этом направлении (совместная аммонизация смеси упаренной фосфорной и концентрированной (72%) азотной кислот) под руководством проф. Кононова А.В.

За счёт более глубокой аммонизации фосфорной кислоты (до мольного отношения (далее – МО) $\text{NH}_3:\text{H}_3\text{PO}_4$ 1,7÷1,9 моль/моль [1] стало возможным применение безупрочной схемы для производства NPK-удобрений с использованием неконцентрированной азотной кислоты. Это позволяет снизить расход азотной кислоты за счет замены части нитратного азота на аммиачный, а также использовать дополнительное тепло аммонизации.

Принципиальная технологическая схема производства нитродиамофоски изображена на рис. 1.



Рис. 1. Принципиальная технологическая схема производства нитродиамофоски

Наиболее важными особенностями новой технологической схемы производства NPK-удобрений являются:

- совместная аммонизация фосфорной и азотной кислот газообразным аммиаком (с введением абсорбционной жидкости при необходимости) под атмосферным давлением в баковом нейтрализаторе-испарителе с последующей доаммонизацией жидким аммиаком в двух трубчатых реакторах, устанавливаемых перед аммонизатором-гранулятором (далее АГ);

- совместная аммонизация азотной кислоты и экстракционной фосфорной кислоты (далее ЭФК) до МО в фосфатах аммония $\text{NH}_3:\text{H}_3\text{PO}_4=1,4\div 1,5$ позволяет более полно использовать теплоту нейтрализации и получать пудры с требуемой низкой влажностью (до 6% масс.), минуя стадию упаривания NP-раствора или раствора нитрата аммония, так как теплоты нейтрализации достаточно для удаления влаги из пудры. При указанных параметрах образующиеся пудры остаются текучими, что позволяет проводить процесс в емкостном нейтрализаторе-испарителе под атмосферным давлением;

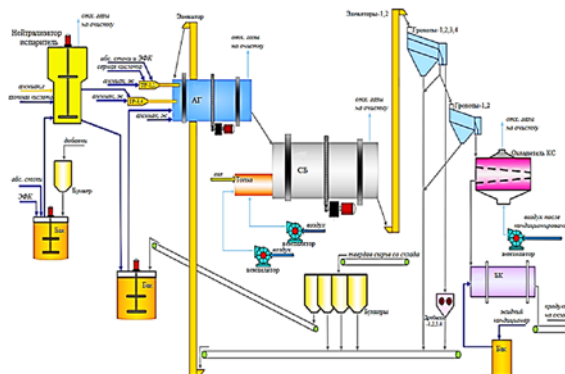
– совместная аммонизация серной, части фосфорной кислот и абсорбционной жидкости жидким аммиаком под давлением в двух трубчатых реакторах, устанавливаемых перед АГ.

Установка перед АГ трубчатых реакторов для аммонизации серной, части фосфорной кислоты позволяет испарять требуемое количество воды из абсорбционных стоков за счет теплоты нейтрализации, а также ввести в процесс требуемое количество сульфата аммония.

Технологический режим проводится в условиях выпуска нитродиамофоски – удобрения с $\text{MO NH}_3:\text{H}_3\text{PO}_4$ в продукте $1,65\div 1,85$.

Выпуск марок с повышенным мольным отношением в продукте будет иметь следующие преимущества:

– NPK-удобрения с меньшим содержанием нитрата аммония, как правило, имеют лучшие физические свойства (низкую гигроскопичность, низкую слеживаемость).

Улучшение физико-химических свойств готового продукта, что обусловлено не только снижением содержания нитрата аммония, но и тем, что образующийся гидрофосфат аммония (диаммонийфосфат) не вступает в обменные реакции с хлоридом калия [2], тем самым не провоцирует диффузионные процессы в отличие от дигидрофосфата аммония (моноаммонийфосфата);

– глубокая аммонизация фосфатов аммония до мольного отношения $\text{NH}_3:\text{H}_3\text{PO}_4$ $1,7\div 1,9$ моль/моль, что позволит снизить расход азотной кислоты;

– потребность в природном газе меньше, т.к. при сушке NPK-удобрения с меньшим содержанием нитрата аммония поддерживается более высокая температура топочных газов, коэффициент тепломассопередачи в зоне сушки при этих условиях выше;

– себестоимость NPK-удобрений с меньшим содержанием нитрата аммония будет ниже за счет замены части нитратного азота на аммиачный.

Комбинированная схема аммонизации с ведением процесса в режиме выпуска нитродиамофоски повышает пожаровзрывобезопасность отдельных стадий и процесса в целом за счет исключения возможности смешивания потоков серной и азотной кислот и отсутствия стадии принудительного упаривания нитратной пульпы. Ведение процесса аммонизации смеси азотной и фосфорной кислот при повышенных мольных отношениях позволяет исключить возможность закисления нитрата аммония и самоускоряющегося его разложения.

Исследовано термическое разложение комплексных азотно-фосфорно-калийных удобрений марки 22:11:11 [3], полученных при аммонизации фосфорной кислоты до $\text{MO} = 1,04$ (образец 1) и $\text{MO} = 1,71$ (образец 2). Установлено, что получение данного продукта при более глубокой аммонизации фосфорной кислоты позволяет значительно повысить его термическую устойчивость. Показано, что термическая стабильность образца 1 значительно ниже по сравнению с нитратом аммония, в то время как образец 2, напротив, является более термически устойчивым.

Для изучения кинетики термического разложения модельных нитратсодержащих образцов NP и NPK-удобрений ОАО «НИУИФ» были заказаны исследования в Институте проблем химической физики РАН, г. Черноголовка.

Комбинированная схема подачи хлористого калия:

– по «мокрому» способу: подача в баковый смеситель на смешивание с аммонизированной фосфатно-нитратной пульпой, поступающей из нейтрализатора-испарителя;

– по «сухому» способу: подача через ретурный цикл в АГ в виде твердой соли.

Смешивание в баковом смесителе с аммонизированной фосфатно-нитратной пульпой хлористого калия позволяет улучшить смачиваемость его частиц и тем самым способствует повышению гранулируемости шихты.

Подача хлористого калия через ретурный цикл в АГ позволяет увеличить производительность системы, но это может привести к ухудшению гранулируемости, снижению качества продукта (неровность поверхности гранул, накопление мелкой фракции в ретуре и продукте). Комбинированная схема позволяет подбирать оптимальное соотношение расходов хлористого калия по «мокрому» и «сухому» способам для выпускаемой марки удобрения.

Основные преимущества новой технологической схемы производства NPK-удобрений:

- она универсальна, что позволяет на ней получать расширенный перечень марок NPK-удобрений, и высокопроизводительна;
- более простая и более безопасная за счет исключения возможности смешивания потоков серной и азотной кислот, отсутствия стадии принудительного упаривания нитратной пульпы и отделения подготовки плава нитрата аммония;
- позволяет получать продукты с улучшенными потребительскими свойствами, в т.ч. более безопасными в пожарном отношении;
- P_2O_5 , содержащийся в продукте, находится в водорастворимой форме;
- меньшие энергетические затраты;
- более низкие затраты на азотсодержащее сырье.

По данной технологии можно будет производить марки NPK с соотношением питательных элементов $4:1 : 1:3 : 1:2$.

По предложенному способу производства высококонцентрированных NPK-удобрений разработаны и выданы исходные данные на проектирование, а также получен патент.

Список литературы

1. Способ получения комплексного удобрения: пат. 2541641 Рос. Федерация. №2013145468/13; заявл. 11.10.2013; опубл. 20.02.2015.
2. Горбовский К.Г., Колпаков В.М., Норов А.М., Малявин А.С., Пагалешкин Д.А., Михайличенко А.И. Исследование свойств и фазового состава нитратсодержащих удобрений, полученных с различной степенью аммонизации фосфорной кислоты: Известия высших учебных заведений. – Серия: Химия и химическая технология, 2015. – Вып. №2. – С. 31.
3. Горбовский К.Г., Казаков А.И., Пагалешкин Д.А., Норов А.М., Малявин А.С., Плишкин Н.А., Курочкина Л.С., Колпаков В.М., Михайличенко А.И. Исследование термического разложения комплексных нитратсодержащих удобрений, полученных с различной степенью аммонизации фосфорной кислоты: Химическая промышленность, 2014. – Т. 91. – №3. – С. 155–162.

Коновалов Денис Павлович

канд. техн. наук, доцент

филиал ФГБОУ ВПО «Кубанский государственный университет»
г. Армавир, Краснодарский край

АВТОМАТИЗАЦИЯ ПРОЦЕССА ЗАКУПОК В ОТДЕЛЕ СНАБЖЕНИЯ ПРОИЗВОДСТВЕННОГО ПРЕДПРИЯТИЯ

Аннотация: в статье рассматривается вопрос создания информационной системы учёта закупок в отделе снабжения производственного предприятия. Практическая значимость исследуемой проблемы определяется в результате данной работы, т.е. в разработке программного продукта, который будет автоматизировать отдельные бизнес-процессы предприятия, в частности ведения учёта закупок товаров, служебных назначений снабженцам, анализа их работы, учёта поступления товаров на склад, ведения учёта договоров, счетов, счетов-фактур.

Ключевые слова: автоматизация, отдел снабжения, производственное предприятие, информационная система, база данных, dhtmlx, web-приложение, облачные технологии.

Для того чтобы обеспечить предприятие (объединение) необходимыми ему материалами в соответствии с выявленной потребностью, организуется

материально-техническое снабжение предприятия. Его задача заключается в определении потребности предприятия в материалах и технических ресурсах, изыскании возможностей покрытия этой потребности, организации хранения материалов и выдачи их в цехи, а также в проведении контроля за правильным использованием материально-технических ресурсов и содействия в их экономии.

Решая эту задачу, работники органов снабжения должны изучать и учитывать спрос и предложение на все потребляемые предприятием материальные ресурсы, уровень и изменение цен на них и на услуги посреднических организаций, выбирать наиболее экономичную форму товародвижения, оптимизировать запасы, снижать транспортно-заготовительные и складские расходы.

Для бесперебойного функционирования производства необходимо хорошо налаженное материально-техническое обеспечение (МТО), которое на предприятиях осуществляется через органы материально-технического снабжения.

Цель исследования заключается в разработке и реализации автоматизированного рабочего места начальника отдела снабжения, производственного предприятия. Создаваемая база данных предназначена для автоматизации деятельности отдела, ведения учёта закупок товаров, служебных назначений снабженцам, анализа их работы, учёта поступления товаров на склад, ведения учёта договоров, счетов, счетов-фактур [1, с. 303].

Данное программное обеспечение должно обеспечить:

- учёт заявок на продукцию;
- учёт заданий снабженцам на закупку;
- учёт товара на складе;
- учёт оплаченных товаров;
- печать заявок, товаров на складе, заданий снабженцам;
- формирование отчётов выполненным работам;
- учёт документов: счёт, накладная, счёт фактура;
- поиск необходимой информации.

Объектом исследования являются автоматизированные системы сбора и обработки информации. Предметом исследования является программа, автоматизирующая работу начальника отдела снабжения производственного предприятия.

Физическое проектирование произведено с учетом всех особенностей выбранной СУБД. В качестве СУБД выбран MySQL [2, с. 15]. На рисунке 1 приведена схема базы данных.



Рис. 1. Физическая модель БД

Нормализация предусматривает определение требуемых атрибутов с последующим созданием из них нормализованных таблиц, основанных на функциональных зависимостях между этими атрибутами. Отношение, в котором на пересечении каждой строки и каждого столбца содержится атомарное (или единственное) значение, находится в 1-й нормальной форме. При этом необходимо, чтобы отношение имело первичный ключ.

Разработанное программное средство спроектировано с использованием внешних библиотек поддержки визуализации и представления информации для WEB-интерфейса. В программном средстве использована библиотека DHTMLX, которая позволяет работать с базами данных без организации специализированных запросов на выборку, обновления и удаления данных. При обработке таблицы генерируются с помощью JAVASCRIPT, и при обновлении данных запрос пересылается на сервер методом GET. Ответ, который получает скрипт от сервера, имеет вид XML-данных.

Главное окно программы представлено на рисунке 2. Оно состоит из приветственной заставки и меню, детальное содержимое которого показано на рисунке 3.

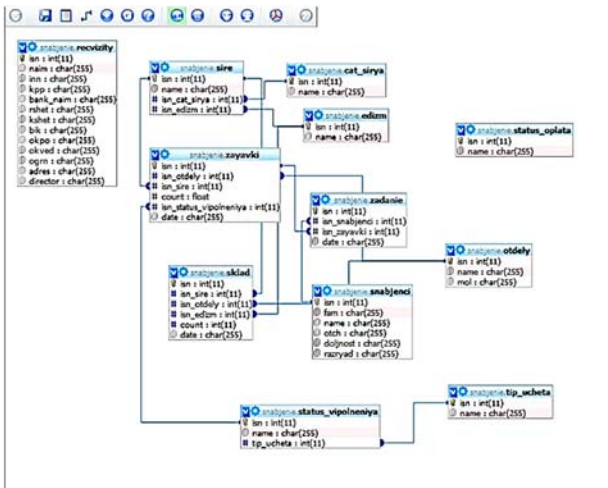

Рис. 2. Главное окно программы АРМ «Начальница отдела снабжения производственного предприятия»



Рис. 3. Экранное меню

На рисунке 4 показана форма, в которую вносятся заявки на закупку оборудования. Обязательные поля: отдел, товары на закупку, количество, статус выполнения и дата заявки.

Отдел	Товары на закупку	Количество	Статус выполнения	Дата
Производственный отдел	Лист оцинкованный 3мм	30	На заказе	09/05/2010
Облакоземель	Бумага - Синтетика	5	Выпущено	04/05/2010
Отдел кадров	Компьютер 384 в сборе	1	в обработке	04/05/2010
Отдел механики	Принтер лазерный Sharp	2	Отмечено	10/05/2010
Производственный отдел	Калорифильный аппарат Kalex	1	Не выполнено	11/05/2010

Рис. 4. Заявки на закупку

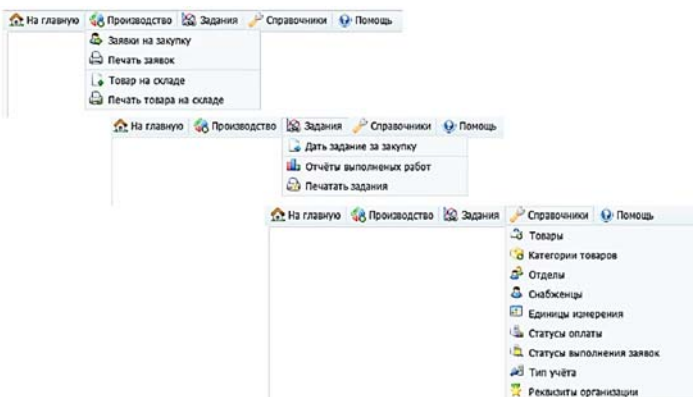
На рисунке 5 показана форма заданий снабженцам состоящая из номера заявки, назначенного снабженца и дата выдачи заявки снабженцу.

№ заявки	Снабженец	Дата
Лист оцинкованный 3 мм	Ильичевский Ринг Курск	12/05/2010
Компьютер 384 в сборе	Лиомана Нена Раваино	11/05/2010
Принтер лазерный Sharp	Полосинского Светлана Игоревна	13/05/2010
Калорифильный аппарат Kalex	Калимова Мария Денисовна	13/05/2010
Бумага - Синтетика	Лиомана Нена Раваино	11/05/2010

Рис. 5. Задание на закупку сырья

На рисунке 6 показана форма добавления снабженцев, состоящая из полей: фамилия, имя, отчество, должность, и разряд.

Фамилия	Имя	Отчество	Должность	Разряд
Лиомана	Нена	Ивановна	Старший снабженец	12
Ильичев	Ринг	Юрьевич	Снабженец	10
Полосинский	Светлана	Игоревна	Снабженец	11

Рис. 6. Снабженцы производственного предприятия

На рисунке 7 показана форма выбора снабженца для отображения задания.



Рис. 7. Печать заданий снабженцам



Рис. 8. Печать заявок

На рисунке 8 представлена форма печати заявок. После подачи заявок, снабженец передаёт закупленный товар на склад. На рисунке 9 представлена форма печати товаров на складе.

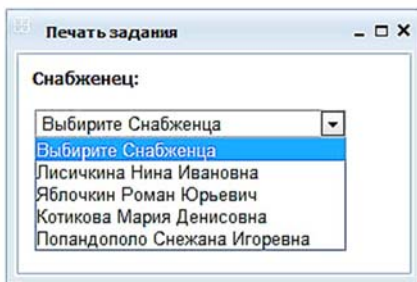

Рис. 9. Печать товаров на складе

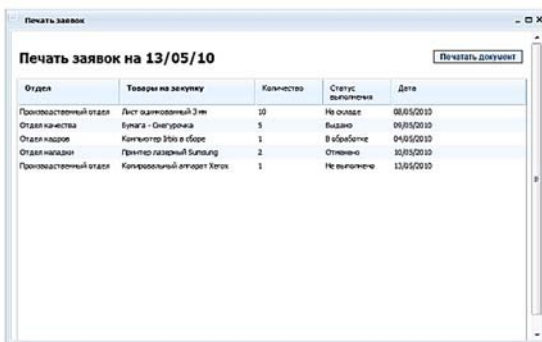
На рисунке 10 представлена форма отчёта выполненных работ с полями: товары, количество в заявке, количество на складе, назначенный снабженец, статус заявки, дата заявки, дата задания, дата сдачи на склад.

Товары	Количество в заказе	Количество на складе	Снабленец	Статус заявки	Дата заявки	Дата задания	Дата сдачи заказа
Контрольный аттестат Халко	1		Каткова Мария Денисовна	Не выполнено	11/05/2010	11/05/2010	
Принтер лазерный Samsung	2		Поландилова Светлана Урофена	Отменено	10/05/2010	11/05/2010	
Булава - Огнестрелка	5		Лисина Елена Ивановна	Выдано	09/05/2010	11/05/2010	
Лист односторонний 3 мм	10	10	Яблоков Роман Юрьевич	На складе	08/05/2010	12/05/2010	12/05/2010
Копиратор 550 в сборе	1		Лисина Елена Ивановна	В обработке	04/05/2010	11/05/2010	

Рис. 10. Отчёт выполненных работ

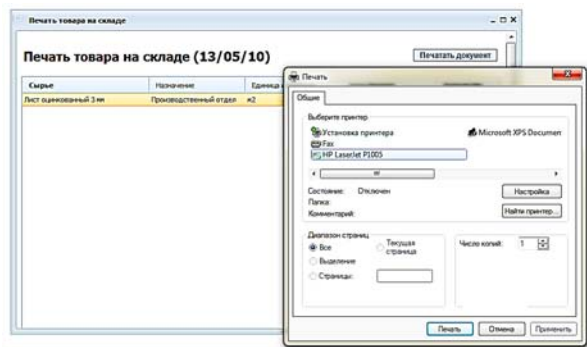
Создание автоматизированных рабочих мест позволяет обоснованно, по месту и времени возникновения потребности вовлечь в процесс снабжения сотни или даже тысячи сотрудников крупного предприятия, что, в свою очередь, способствует существенной экономии финансовых ресурсов и времени, а также координации работы многочисленных подразделений.

Созданное автоматизированное рабочее место может быть внедрено в работу любого промышленного предприятия. Специального обучения работе с приложением не требуется. Интерфейс приложения является интуитивно-понятным.

Список литературы

1. Коновалов, Д.П. Современные средства разработки web-приложений. сравнительный анализ [Текст]: в сборнике: III Международная научно-практическая конференция молодых ученых, посвященная 52-й годовщине полета Ю.А. Гагарина в космос сборник научных статей. Филиал Военного учебно-научного центра Военно-воздушных сил «Военно-воздушная академия им. профессора Н.Е. Жуковского и Ю.А. Гагарина» / Р.А. Дьяченко В.В. Богданов; ООО «Издательский Дом-Юг». Краснодар, 2013 – С. 303–306.

2. Коновалов, Д.П. Информационная система учёта движения сырья и продукции на предприятиях [Текст]: В сборнике Образование и наука: современное состояние и перспективы развития сборник научных трудов по материалам Международной научно-практической конференции: в 10 частях. / Т.В. Беспалова Издательство: ООО «Консалтинговая компания Юком» г. Тамбов, 2013. – С. 15–17.

Пуляк Дмитрий Николаевич

студент

Кочергина Евгения Александровна

студент

Филимонова Александра Александровна

ассистент

ФГБОУ ВПО «Южно-Уральский государственный университет» (НИУ)
г. Челябинск, Челябинская область

СРАВНЕНИЕ МЕТОДОВ НАСТРОЙКИ ПИД-РЕГУЛЯТОРОВ

Аннотация: в статье проведен сравнительный анализ методов настройки ПИД-регуляторов системы автоматического управления непрерывным динамическим объектом. Проведено сравнение результатов, полученных с использованием инструмента Matlab PID Tuner и метода Шеделя.

Ключевые слова: пропорционально-интегрально-дифференциальный регулятор, показатели качества, система регулирования.

В современном производстве широко распространены системы автоматизации и промышленное регулирование. В настоящее время в автоматизированных системах управления технологическими процессами пропорционально-

интегрально-дифференциальный (ПИД) регулятор является одним из наиболее часто применяемых регуляторов, так как его использование в системе управления позволяет повысить быстродействие и точность. Однако это может быть реализовано при условии, что регулятор настроен верно. В связи с этим оптимальная настройка параметров ПИД-регулятора является одной из главных задач системы автоматического регулирования.

Так как существует большое число различных методов настройки ПИД-регулятора, возникает необходимость проведения сравнительного анализа разных методов и выявления самого эффективного для определенного вида задач. Объективный анализ сравнения полученных показателей качества возможен лишь при настройке ПИД-регуляторов относительно одного объекта управления.

В качестве объекта управления был выбран непрерывный динамический объект с передаточной функцией вида:

$$W(s) = \frac{2}{0.56s^3 + 2.06s^2 + 2.5s + 1}$$

Метод Шеделя. Метод основан на принципе каскадного коэффициента демпфирования. В методе обобщается понятие коэффициента демпфирования на случай системы третьего порядка. Для системы с передаточной функцией:

$$W(s) = \frac{k}{T_3s^3 + T_2s^2 + T_1s + 1}$$

параметры для ПИД-регулятора рассчитываются по следующим формулам:

$$T_d = \frac{T_2^2}{T_1} - \frac{T_3^3}{T_2^2}, T_i = \frac{T_1^2 - T_2^2}{T_1 - T_d}, k_p = \frac{0.375T_i}{k(T_1 - T_i)}.$$

При настройке ПИД-регулятора методом Шеделя уменьшается время переходного процесса на выходе системы, незначительно увеличивается перерегулирование по сравнению с другими методами.

Настройка при помощи инструмента Matlab PID Tuner. Команда pidtool вызывает встроенный инструмент настройки регулятора (ПИД и др.). С выбранной передаточной функцией составляется система с ПИД-регулятором и отрицательной обратной связью. PID Tuner автоматически настраивает ПИД-регулятор, чтобы сбалансировать перерегулирование и время регулирования.

Показатели качества полученных систем во временной области приведены в таблице 1.

Таблица 1

Показатели качества систем

	Время регулирования, с	Перерегулирование, %
Исходная система	6.02	29.16
С ПИД-регулятором, настроенным по методу Шеделя	2.76	25.20
С ПИД-регулятором, настроенным при помощи инструментов Matlab	1.99	2.85

Результаты настройки регуляторов представлены на рисунке 1.



Рис. 1. Переходные процессы на выходе систем: 1 – без использования ПИД-регулятора; 2– с ПИД-регулятором, настроенным методом Шедела; 3 – с ПИД-регулятором, настроенным при помощи инструментов Matlab

В результате анализа методов настройки ПИД-регуляторов системы автоматического управления непрерывным динамическим объектом наилучшие показатели были получены при помощи инструмента Matlab PID Tuner. Этот метод наиболее эффективен для системы с выбранным объектом и принятыми параметрами по сравнению с методом Шедела. При настройке ПИД-регулятора при помощи инструмента Matlab PID Tuner переходный процесс на выходе системы управления характеризуется минимальным перерегулированием и временем регулирования по сравнению с методом Шедела.

Список литературы:

1. Herbert M. Schaedel and Franz J. Hilger. New methods and case-tools for improving basic control engineering education – 1999. – P. 5.
2. Kelly Bennett. MATLAB Applications for the Practical Engineer – 2014. – P. 664.
3. Willis M.J. Proportional-integral-derivative PID controls//Proc. IEEE.2009.N10. – P. 150–163. – [Electron. resource]. <http://www.PAControl.com>

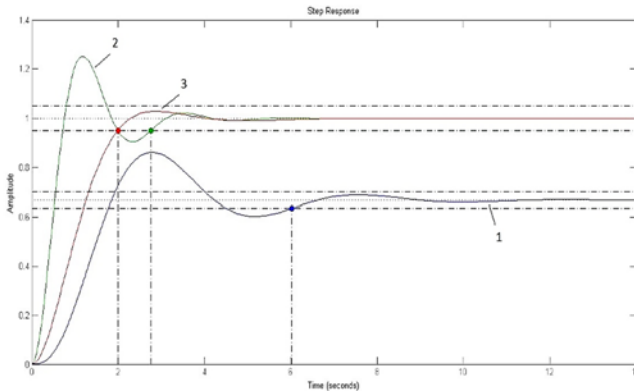
Саввин Александр Николаевич
 мастер производственного обучения
Петров Михаил Григорьевич
 преподаватель

Колледж технологий Технологического
 института ФГАОУ ВПО «Северо-Восточный
 федеральный университет им. М.К. Аммосова»
 г. Якутск, Республика Саха (Якутия)

ЭНЕРГОСБЕРЕГАЮЩАЯ ТЕХНОЛОГИЯ В МНОГОЭТАЖНЫХ ДОМАХ

Аннотация: в статье рассматривается применение механической энергии подъемного устройства для накопления электроэнергии. Авторы предлагают один из вариантов альтернативных источников электроэнергии в многоэтажных зданиях – использование потенциальной энергии движения механизма лифта в вертикальном направлении.

Ключевые слова: энергосбережение, лифт.

Целью данной работы является: поиск альтернативных источников электроэнергии, уменьшение потребления электроэнергии в местах общего пользования в жилых и административных многоэтажных зданиях, стремление

сделать их более энергонезависимыми и компенсировать часть затрат электроэнергии потребляемых зданием.

Принцип действия устройства

Для получения электроэнергии используется потенциальная энергия движения механизма лифта в вертикальном направлении. В качестве источника электроэнергии используется электрогенератор, для хранения полученной электроэнергии используется аккумулятор, для изменения напряжения используется преобразователь напряжения и для освещения используются светодиодные лампы. Регенерирующее устройство улавливает энергию каждый раз при спуске или подъеме лифта, аккумулируя полученную энергию в аккумуляторе, которая впоследствии может быть использована для освещения коридоров междуэтажных лестничных площадок, чердаков, усилителей кабельного телевидения, электропитания домофонов жилого дома.

Выводы

Применение данного устройства позволяет сэкономить электроэнергию, потребляемую зданием, уменьшить количество электрической энергии, подаваемой на работу приборов общего пользования и для работы электрического оборудования, входящего в состав общего имущества для жильцов многоэтажных домов.

План исследований

Актуальность: в условиях Крайнего Севера, при высокой отпускной цене электроэнергии эксплуатация домов, их обслуживание и содержание является одной из наиболее затратных статей бюджета города, управляющих компаний или ТСЖ. При применении данного устройства жильцы многоэтажных домов имеют возможность уменьшить стоимость квартплаты за счет использования потенциальной энергии передвижения лифта.

На данный момент стоимость одного киловатта электроэнергии общего пользования в городе Якутске для жильцов многоэтажных домов составляет 2 рубля 08 копеек. Стоимость оплаты за поставки электроэнергии для освещения и работы электрооборудования общего потребления распределяется между жильцами по фактическим показаниям общедомового счетчика. На освещение одного коридора с лестничной и лифтовой площадкой типового 9-этажного дома 112 серии используется 7 световых приборов. В зависимости от типа осветительного прибора и электрооборудования в среднем на один подъезд за сутки расходуется от 180 до 200 кВт электроэнергии. Что составляет в среднем от 100 до 130 рублей в месяц для каждой квартиры. При использовании регенерирующего устройства, расходы жильцов на расход электроэнергии в местах общего пользования сводятся к минимуму. Экономия средств жильцов одной квартиры только за один год, может составить в среднем от 1000 руб. до 1300 руб. Если, взять объемы возможного применения данного устройства по всему городу Якутску, где на данный момент используется порядка 730 лифтов, и брать за основу то, что один лифт одного подъезда обслуживает 9-этажный жилой дом, то за месяц можно сэкономить до 180 тысяч кВт электроэнергии на одном подъезде, а при тарифе за электроэнергию за общедомовые нужды 2 руб. 08 коп., то можно получить экономический эффект в размере, приблизительно равном 280 000 руб. за один месяц.

Описание работы

Как упоминалось выше, для получения электроэнергии используется потенциальная энергия передвижения лифта в вертикальном направлении. Источником получения электроэнергии является электрогенератор, установленный в машинном отделении лифтовой шахты жилого дома. Каждый раз при подъеме или спуске лифта электродвигатель приводит в действие самовозбуждающийся электрогенератор, который в свою очередь выдает ток переменного или постоянного напряжения. Полученная электроэнергия аккумулируется в свинцовом аккумуляторе емкостью 200 А/ч и напряжением 12 В. Далее через преобразователь электричество подается непосредственно на осветительные приборы общего пользования.

Для освещения выбраны светодиодные светильники СДП-6, которые являются заменой светильников ЛН-40 и ЛН-80. Могут устанавливаться как на

потолке, так и на стене. Для более эффективной экономии электроэнергии, возможна установка датчиков движения, которые включают осветительные приборы только при нахождении людей в зоне освещения.

Для преобразования тока применяется преобразователь тока (инвертор) PowerInverter мощностью от 1,5кВт.

Для хранения электроэнергии выбраны аккумуляторные батареи марки HAZE (GEL) емкостью 200 А/Ч, напряжением 12 В.



Рис. 1. Светильник светодиодный СДП-6

Характеристики светодиодного светильника СДП-6

<i>Характеристики</i>	<i>СДП-6</i>
Питающее напряжение, В	160–250
Диапазон частот, Гц	50

Федотов Павел Сергеевич

аспирант

ФГБОУ ВПО «Российский химико-технологический университет имени Д.И. Менделеева»

г. Москва

Норов Андрей Михайлович

канд. техн. наук, заведующий отделом

ОАО «Научно-исследовательский институт по удобрениям и инсектофунгицидам имени Я.В. Самойлова»

г. Москва

Петропавловский Игорь Александрович

д-р техн. наук, профессор

ФГБОУ ВПО «Российский химико-технологический университет имени Д.И. Менделеева»

г. Москва

НОВАЯ ГИБКАЯ ТЕХНОЛОГИЯ ПОЛУЧЕНИЯ ГРАНУЛИРОВАННЫХ СЛОЖНЫХ СЕРОСОДЕРЖАЩИХ ФОСФОРНО-КАЛИЙНЫХ УДОБРЕНИЙ

Аннотация: в статье приведены основные результаты проведенных в ОАО «НИУИФ» исследований по разработке новой гибкой технологии получения серосодержащих фосфорно-калийных удобрений. Приведены основные характеристики и свойства готового продукта.

Ключевые слова: фосфорно-калийное удобрение, PKS-удобрение, вязкость.

Для сельскохозяйственных культур, выращиваемых в Российской Федерации, оптимальное соотношение питательных веществ (N:P₂O₅:K₂O), вносимых

в почву в виде удобрений, составляет примерно 1:1,01:0,84, однако на практике в 2000 г. оно составило 1:0,26:0,24, что явно не соответствует требованиям российского сельского хозяйства [2]. Использование фосфорно-калийных удобрений может выступать реальным инструментом для покрытия дефицита фосфора и калия, однако в нашей стране в промышленном масштабе эти удобрения практически не производятся. Известны различные способы получения фосфорно-калийных удобрений, но все они либо экономически не эффективны, либо не позволяют получать продукты, по своим свойствам и качеству удовлетворяющие потребителей.

В зарубежных странах фосфорно-калийные удобрения в основном получают путем смешения готовых гранулированных односторонних фосфорных и калийных удобрений. В частности, для получения фосфорно-калийного удобрения марки 0-20-20-6S используется смесь простого и двойного суперфосфата с хлористым калием. Однако смешанные удобрения обладают рядом существенных недостатков, связанных с сегрегацией и неравномерным распределением питательных веществ в смеси.

В связи с этим, в ОАО «НИУИФ» разработана новая гибкая технология получения гранулированных сложных серосодержащих фосфорно-калийных удобрений [1]. Технология подразумевает получение однородной пульпы PKS-удобрения и последующие грануляцию и сушку гранул продукта в барабанном грануляторе-сушилке (БГС).

Процесс получения PKS-удобрения заключается в нейтрализации смеси фосфорной и серной кислот карбонатом кальция с последующим введением в полученную нейтрализованную фосфатно-сульфатную пульпу хлористого калия. Данный процесс позволяет без существенных изменений технологических параметров получать широкий ассортимент марок PKS-удобрений за счет изменения соотношения исходных веществ. Также имеется возможность получения тройных NPK-удобрений. В этом случае азотсодержащий компонент вносится в нейтрализованную фосфатно-сульфатную пульпу совместно с хлористым калием.

В качестве источника фосфора используется неупаренная экстракционная фосфорная кислота (ЭФК), полученная в дигидратном режиме, в качестве источника калия – флотационный или галургический хлористый калий. Для нейтрализации смеси кислот используется конверсионный мел, который является побочным продуктом производства NP- и NPK-удобрений на основе азотнокислотного разложения апатитового концентрата. На рисунке 1 приведена блок-схема процесса получения PKS-удобрений.



Рис. 1. Блок-схема процесса получения PKS-удобрения

Важное значение для технологии имеет вязкость нейтрализованной фосфатно-сульфатной пульпы удобрения до и после внесения хлористого калия. В связи с этим были проведены исследования по определению основных реологических свойств пульп, образующихся в процессе получения PKS-удобрений. Реологические свойства пульп изучали с использованием ротационного реометра BROOKFIELD DV-III+. Установлено, что образующиеся в процессе получения PKS-удобрений пульпы являются неньютоновскими псевдопластичными жидкостями. В работе [4] показано, что температура в интервале

60–80°C практически не оказывает влияния на вязкость пульп PKS-удобрений и что введение хлористого калия приводит к снижению вязкости нейтрализованной фосфатно-сульфатной пульпы. Изучение реологических свойств позволило подобрать оптимальные значения влажности пульп, обеспечивающие их подвижность в процессе получения удобрения. На рисунке 2 приведены значения вязкости нейтрализованной фосфатно-сульфатной пульпы удобрения марки 0-20-20-5S до (влажность 55 %) и после (влажность 45 %) внесения хлористого калия в зависимости от скорости сдвига при 80°C.



Рис. 2. Значения вязкости нейтрализованной фосфатно-сульфатной пульпы до и после внесения хлористого калия в зависимости от скорости сдвига при 80°C.

Был проведен рентгенофазовый анализ PKS-удобрений. Согласно полученным данным основными фазами готового продукта являются: монокальций-фосфат ($\text{Ca}(\text{H}_2\text{PO}_4)_2$), дикальцийфосфат (CaHPO_4), хлорид калия (KCl), полу-гидрат и дигидрат сульфата кальция ($\text{CaSO}_4 \cdot 0,5\text{H}_2\text{O}$ и $\text{CaSO}_4 \cdot 2\text{H}_2\text{O}$).

Также в ходе проведения исследований было установлено, что с увеличением нормы конверсионного мела, подаваемого на нейтрализацию смеси кислот, происходит снижение содержания в готовом продукте фосфора в водорастворимой форме за счет увеличения содержания дикальцийфосфата. Содержание фосфора в усвояемой форме при этом практически не изменяется. На рисунке 3 представлена зависимость отношений $\text{P}_2\text{O}_{5\text{вод.}}/\text{P}_2\text{O}_{5\text{общ.}}$ и $\text{P}_2\text{O}_{5\text{усв.}}/\text{P}_2\text{O}_{5\text{общ.}}$ в готовом продукте от отношения $\text{CaHPO}_4/\text{Ca}(\text{H}_2\text{PO}_4)_2$.

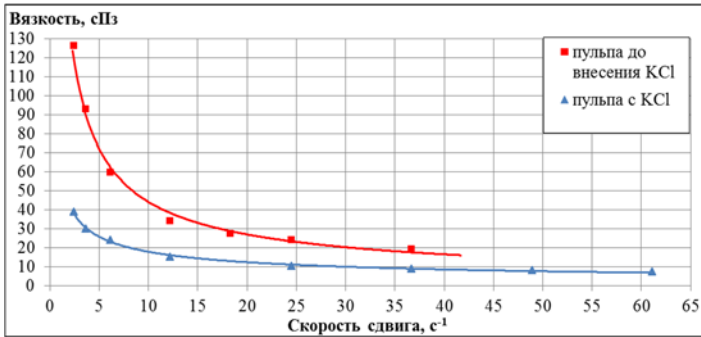

Рис. 3. Зависимость отношений $\text{P}_2\text{O}_{5\text{вод.}}/\text{P}_2\text{O}_{5\text{общ.}}$ и $\text{P}_2\text{O}_{5\text{усв.}}/\text{P}_2\text{O}_{5\text{общ.}}$ в готовом продукте от отношения $\text{CaHPO}_4/\text{Ca}(\text{H}_2\text{PO}_4)_2$

Гранулы готового продукта однородны по химическому составу, имеют высокую статическую прочность (для удобрения марки 0-20-20-5S статическая прочность гранул составляет 6,0-8,0 МПа) и практически не слеживаются. Содержание фосфора в усвояемой форме составляет не менее 90 % от общего его содержания в готовом продукте.

С целью снижения себестоимости готового продукта был отработан вариант введения фосфора и серы в виде нерасфильтрованной пульпы ЭФК. Применение пульпы ЭФК позволяет частично или полностью исключить введение продукционных серной и экстракционной фосфорной кислот. При этом снижаются затраты, связанные с фильтрацией ЭФК и значительно сокращается расход конверсионного мела на нейтрализацию серной кислоты, поскольку сера с пульпой ЭФК поступает в виде сульфата кальция. Так, при получении PKS-удобрения марки 0-20-20-5S использование пульпы ЭФК позволяет полностью исключить введение продукционной серной кислоты, а также сократить в 2,5 раза расход ЭФК и в 2 раза расход конверсионного мела.

Также, без существенных потерь качества готового продукта, технология позволяет перерабатывать различные фосфорсодержащие отходы производства минеральных удобрений и солей, например, шлам от производства триполифосфата натрия, продукты нейтрализации подгипсовых вод и др.

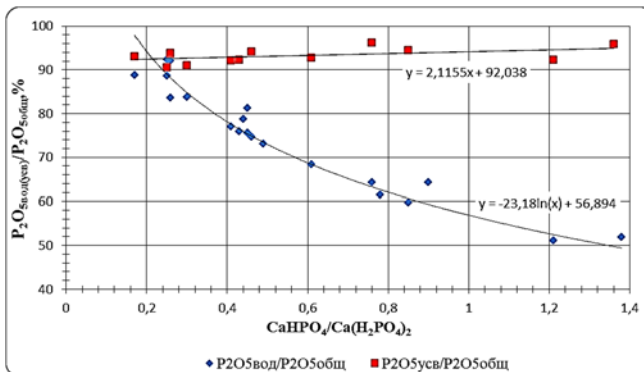
Технология защищена патентом Российской Федерации [3], кроме этого, подана заявка на патент на технологию получения PKS-удобрений с использованием нерасфильтрованной пульпы ЭФК.

На основании проведенных исследований были выданы исходные для проектирования. На ЗАО «Метахим» был построен и введен в эксплуатацию цех по производству PKS- и NPKS-удобрений мощностью 100 тыс. тонн готового продукта в год.

Список литературы

1. Разработка технологии фосфорно-калийных удобрений с использованием карбонатов калия и кальция / А.М. Норов [и др.] // Химическая технология. – 2014. – № 2. – С. 75–79.
2. Савинская, М.Э. Перспективы развития внутреннего рынка минеральных удобрений // Проблемы прогнозирования. 2003. - № 1. - С. 69-77.
3. Способ получения фосфорно-калийного гранулированного удобрения: пат. 2514306 Рос. Федерация. № 2012144741/13; заявл. 22.10.12; опубл. 27.04.14, Бюл. – №12. – 5 с.
4. Федотов, П.С. Изучение реологических свойств пульпы в технологии PKS-удобрений / П.С. Федотов, К.Н. Овчинникова, И.А. Петропавловский // Международный Научный Институт «Educatio». 2014. - № 6. - С. 28-31.

Шемахин Евгений Юрьевич
аспирант, ассистент кафедры
ФГБОУ ВПО «Казанский национальный
исследовательский технологический университет»
г. Казань, Республика Татарстан

МОДЕЛИРОВАНИЕ ОТКРЫТЫХ СМО С ОГРАНИЧЕНИЯМИ. ОБЩИЙ АЛГОРИТМ

Аннотация: рассматриваются некоторые вопросы, связанные с созданием программного обеспечения, позволяющего реализовать модель многоканальной открытой системы массового обслуживания с ограничениями в среде Visual Studio 2010 с целью получения аналитических формул числовых характеристик системы.

Ключевые слова: система массового обслуживания, характеристики системы, моделирование, алгоритм.

Возникшая в работах А. Эрланга в начале XX века теория массового обслуживания потоков заявок за истекшие сто лет не только не утратила свою

актуальность, но активно распространяется в наиболее инновационные области современных приложений, такие, как, например, теория телетрафика, теория телекоммуникаций и многие другие [1]. При этом в силу значительных вычислительных сложностей, возникающих в этой области задач, не всегда представляется возможным получать их аналитические решения [2], вследствие чего весьма часто приходится прибегать к построению численных моделей соответствующих процессов на ПЭВМ.

В настоящей работе предложен новый алгоритм построения математических моделей для широкого класса многоканальных систем массового обслуживания открытого типа. Процесс создания программного обеспечения, позволяющего реализовать подобную модель, должен рассматриваться в нескольких аспектах, первый из них и наиболее важный – это алгоритм, моделирующий поведение системы массового обслуживания.

На входе алгоритм получает следующие величины и параметры: интенсивность потока требований λ , интенсивность потока обслуживания μ , количество обслуживающих каналов m , критерий остановки вычислений (количество обслуженных требований, либо сходимости определённых характеристик к значениям аналитических формул), необходимость и шаг сохранения промежуточных значений характеристик, наличие и величина ограничений. Первым делом происходит «инициализация» обслуживающего прибора, а также используемых генераторов случайных чисел (ГСЧ). Система получает первую величину: время до появления следующего требования в системе. Эти величины, получаемые от ГСЧ, и будут являться шагами цикла прогонки. Описание цикла обработки поступающих в систему требований представлено ниже:

1. Получение от ГСЧ двух величин: времени обслуживания требования, поступившего в систему на данный момент и времени до появления следующего требования в системе.

2. Проверка, были ли свободны все обслуживающие приборы при поступлении текущего требования в систему. На основе этих данных вычисляется число требований, заставших прибор свободным.

3. Вычисление предполагаемого времени ожидания поступившего в систему требования (на основе текущей очереди и состояния обслуживающих приборов).

4. Проверка, принимает ли система поступившее требование основываясь на ограничениях модели. Если требование принято, то оно поступает либо в очередь (при положительном времени ожидания), либо сразу на обслуживание. На этом этапе требования получают ограничения на время обслуживания, ожидания или пребывания в СМО, если они имеются. На основе этих данных вычисляется число требований, получивших отказ от системы, либо из-за собственных ограничений.

5. Проверка наличия случая непрерывного обслуживания, при котором время до появления следующего требования в системе совпадает с минимальным временем обслуживания на каналах, а очередь отсутствует.

6. Цикл, обрабатывающий на каждом шаге минимальное время до наступления одного из перечисленных событий:

6.1. Период неизменного состояния системы. На основе этих данных вычисляются следующие величины: коэффициент загрузки и простоя, 2 центральный момент (ЦМ) числа требований под обслуживанием, среднее число требований в очереди, реальной очереди и СМО и 2 ЦМ этих величин, ковариация числа требований под обслуживанием и в очереди, среднее время непрерывной работы прибора и вероятность занятости прибора.

6.2. Оставшееся время ожидания первого требования в очереди, при её наличии (совпадает с минимальным оставшимся временем обслуживания на каналах). Спустя этот промежуток времени на одном из каналов завершится обслуживание и покинувшее канал требование будет заменено на первое в

очереди. При покидании требованием очереди будут подсчитаны следующие величины: среднее время ожидания в очереди и реальной очереди, также среднее время пребывания в СМО, если требование не попадает на обслуживающий канал. При покидании требованием канала будут подсчитаны следующие величины: среднее время обслуживания и число обслуженных требований на каналах, среднее время пребывания в СМО, а также 2 ЦМ этих величин.

6.3. Оставшееся минимальное ненулевое время обслуживания на каналах, при отсутствии очереди.

6.4. Минимальный период времени, в течение которого требование может оставаться в очереди или на обслуживании, при наличии ограничения максимального или среднего времени ожидания, обслуживания или пребывания в СМО. Спустя этот промежуток времени требование покинет очередь или обслуживающий канал.

7. Вычисление моментов величин порядка выше первого, если число обработанных требований превысило половину, либо 100 000, если критерием остановки вычислений является сходимость определённой величины.

8. Если на текущем шаге необходимо сохранить промежуточные значения величин, либо критерием остановки вычислений является сходимость вычисляемых величин, то на данном этапе производятся вычисления величин, которые нет необходимости считать на каждом шаге цикла (такие как вероятность ожидания).

9. Проверка критерия остановки вычислений и подсчёт окончательных значений величин, если текущее состояние системы ему удовлетворяет. Если же нет, то снова переходим к п. 1.

Созданная модель позволяет ограничить следующие характеристики со стороны СМО: среднее и максимальное количество требований в очереди, под обслуживанием и в системе; среднее и максимальное время ожидания, обслуживания и пребывания требования в системе.

Со стороны требования, поступившего в систему: среднее и максимальное время ожидания, обслуживания и пребывания в системе.

В виду наличия конфликта при одновременном добавлении ограничений с обеих сторон, необходимо указать, знает ли поступившее требование время своего обслуживания, ожидания и пребывания в системе. От этого будет зависеть, покинет ли требование систему только по истечению допустимого для него времени, или сразу, как узнает его, т.е. при поступлении в систему.

Сочетание различных ограничений в текущем состоянии модели позволяет получить $2^{12} + (2^3 - 1) \cdot 2 \cdot 2^{12} = 61\,440$ различных моделей СМО, каждая из которых будет уникальной, при условии, что одно ограничение не перекрывает другое.

Список литературы

1. Риордан Дж. Вероятностные системы обслуживания. – М: Связь, 1966. – 184 с.
2. Кирпичников А.П. Прикладная теория массового обслуживания. – Казань: Изд-во Казанского гос. ун-та, 2008. – 112 с.
3. Кирпичников А.П. Методы прикладной теории массового обслуживания. – Казань: Изд-во Казанского университета, 2011. – 200 с.

ФИЛОЛОГИЯ И ЛИНГВИСТИКА

Бадестова Анастасия Валерьевна

старший преподаватель

ФГБОУ ВПО «Российский государственный педагогический университет им. А.И. Герцена»

г. Санкт-Петербург

КОНЦЕПТОСФЕРА «ПИЩА» В РУССКОЙ ПАРЕМИОЛОГИЧЕСКОЙ КАРТИНЕ МИРА: РЕТРОСПЕКТИВНЫЕ ХАРАКТЕРИСТИКИ

Аннотация: статья посвящена проблеме представления концептосферы «пища» в русской паремиологической картине мира. В русских поговорках о еде получили отражение древнейшие (архетипические и мифологические) формы осознания мира, библейские пласты культуры, фольклор, литературные источники и символы культуры. В поговорках зафиксированы также характерные для жизни и деятельности русских реалии, особенности быта, обычаи, верования, социальные отношения и исторические события.

Ключевые слова: концептосфера, паремиологическая картина мира, поговорка, архаические представления, ритуальная трапеза, примета.

Современное языкознание характеризуется активным интересом к изучению связи и взаимодействия языка и культуры народа, что обусловлено переходом к антропологической парадигме изучения языка. В антропологически обоснованной лингвистике акцент исследования ставится на изучении языка в тесной связи с человеком, его культурой, ментальностью, мышлением.

Каждая культура, развиваясь в специфических условиях жизни (географических, исторических, технологических, бытовых и т. д.), определяет свою историю, формирует свой язык и мировидение. Результат этого специфического видения мира, в котором обитает человек, составляет одну из главных категорий культуры. Культурологи обозначают эту категорию как культурную картину мира. Паремиологическая картина мира, отражает различные сферы жизнедеятельности человека и является результатом переработки всей суммы представлений и знаний о мире в лингвокультурной традиции.

В структурно-грамматическом плане поговорки представляют собой предложения с законченной мыслью, суждением. Поговорки являются знаками различных житейских ситуаций или отношений между вещами, а не отдельных понятий, одновременно они также моделируют разнообразные типовые ситуации. Поговорки – двухаспектные единицы, обращённые с одной стороны к языку, с другой стороны – к фольклорным текстам, т.е. к речи [4, с. 6].

В русских поговорках о еде получили отражение древнейшие (архетипические и мифологические) формы осознания мира, библейские пласты культуры, фольклор, литературные источники, символы культуры. В поговорках зафиксированы также характерные для жизни и деятельности русских реалии, особенности быта, обычаи, верования, социальные отношения, исторические события.

Языковая репрезентация концептосферы «пища» в русской паремиологии связана с архаическими представлениями русских о пище и ее функциях:

1. Пища и питье служат человеку не только для физиологического насыщения, т.е. не только для удовлетворения элементарной биологической потребности питания. Пища играет также иную роль – формы, опосредующей социальное общение людей. Совместные трапезы на всех ступенях исторического развития были и остаются одной из важнейших форм бытового общения между людьми.

2. Существуют десятки разных поводов в общественном быту людей, когда считается обязательным совместное принятие пищи. Более того, сам акт совместной еды и питья зачастую есть не только проявление дружбы или родства между людьми, но в ряде случаев он сам создает отношения дружбы или родства. В этнографической и исторической литературе описаны обычаи побратимства через совместную еду: съест кусок хлеба в доме врага – значит погасить вражду и восстановить мир; совместная еда жениха и невесты – существенная часть свадебного обряда.

3. Ритуальное значение совместной еды подчеркивается в определенных случаях употреблением особых обрядовых кушаний. Однако обрядовая еда есть лишь средство усиления символического значения совместной еды как формы социального общения. Кроме того, в круг общающихся личностей включается в этом случае и божество, дух-покровитель семьи, дух предка, и он принимает участие в ритуальной трапезе. Однако иногда древние люди в силу своих суеверий наблюдали присутствие неких потусторонних сил и в обычной бытовой ситуации: «в старину, когда ложка была на всех одна, и столовой посуды было тоже немного, в больших крестьянских семьях люди садились вокруг глиняного горшка, и ложку передавали по кругу. В том случае, если передаваемая ложка падала, древние люди, видевшие во всем действие потусторонних сил, считали, что кто-то невидимый пришел и сел в круг, преврав его. Если ложка упала в кругу мужчин – придет мужчина, если в кругу женщин – придет женщина» [3, с. 124]. В современной ситуации данное поверье закрепилось в виде приметы – «Упала ложка со стола – гостя будет», в более поздних интерпретациях упавшие вилка или нож, являясь фаллическим символом, стали обозначать гостя-мужчину.

4. История этой приметы позволяет выделить еще одну функцию пищи – функцию социального разобщения: «... пища не только объединяет людей, она их и разъединяет» [1, с. 145]. У всех народов мира известны обычаи, запрещающие или ограничивающие совместную еду кого-то с кем-то. Распространены запреты женщинам принимать пищу вместе с мужчинами. Пережитки такого запрета сохранились до последнего времени у народов Кавказа, Балканского полуострова и в других странах: женщины в семье едят после мужчин и отдельно от них. В древности мужчины-охотники ели преимущественно мясную пищу, свою добычу, которая женщинам доставалась не всегда. Более того, во времена родового строя при прохождении обряда инициации мальчикам-неофитам, жившим в отдельных «мужских домах» в глубоком лесу, категорически запрещалось есть растительную пищу, т.к. интерпретировалась как «женская пища», поскольку сельское хозяйство считалось исключительно женским делом.

Наименования русских кушаний часто выступают в роли компонентов примет, пословиц и поговорок, и обладают богатым лингвокультурологическим потенциалом. Например, «*Кашиа выходит из горшка – к несчастью*». Кашиа является одним из самых распространенных блюд в рационе русского человека. Во времена язычества считалось, что для приготовления каши нужно обеспечить союз Огня, Воды и Зерна. Все эти три сути были для славян божествами, им поклонялись. Сладкая каша, сваренная на меду и запавленная ягодами, была в древности ритуальной едой: в ней воплощена идея плодородия, победы над смертью, вечного возвращения жизни. Кашу варили и на крестины, и на поминки. После свадьбы теща должна кормить молодоженов кашей. Языческая каша продолжала существовать и в христианских ритуалах.

Помимо примет о пище, отражающих ритуальную жизнь древних людей, существуют также приметы, которые возникли в качестве назидания или «... изобретенных для того, чтобы застрашать человека, заставить малого и глупого, окольным путем, делать то, чего напрямик добиться от него было бы несравненно труднее» [2, с. 80–81]. Например: «Нельзя рыбу есть, разрезая ножом, – костью подавишься» – было придумано для того, чтобы подчеркнуть,

что рыбу удобнее есть руками, т.к. при этом внимательнее отделяешь мясо от костей; «После еды не распоясывайся за столом – овдовеешь» – данная примета в качестве назидания подразумевает соблюдение простых этикетных правил поведения за столом; «Муха в питье или еде – к подарку» – для успокоения брезгливых и прихотливых.

Список литературы

1. Арутюнов С.А. Народы и культуры: развитие и взаимодействие. – М., 1989.
2. Даль В.И. О поверьях, суевериях и предрассудках русского народа. – СПб., 1994.
3. Никитина Т.Г. Русские паремии: новые формы, новые смыслы, новые аспекты изучения: Коллективная монография // Науч. рук. Т.Г. Никитина. – Псков: ПГПУ, 2008.
4. Савченко В.А. Концептосфера «Человек телесный» в русской и немецкой паремиологической картине мира: Автореф. дис. ... канд. филол. наук, 2010.

Дмитриенко Людмила Серафимовна

преподаватель русского языка и литературы
ГАПОУ РС (Я) «Алданский политехнический техникум»
г. Алдан, Республика Саха (Якутия)

ФОРМИРОВАНИЕ УНИВЕРСАЛЬНЫХ УЧЕБНЫХ ДЕЙСТВИЙ НА УРОКАХ РУССКОГО ЯЗЫКА

Аннотация: данная статья посвящена проблеме реализации деятельностного подхода на уроках русского языка. По мнению автора, деятельность обучающихся на уроке должна быть осмыслена, личностно-значима. Возникает необходимость формирования совокупности универсальных учебных действий (УУД), которые обеспечивают возможность каждому обучающемуся самостоятельно осуществлять деятельность учения, ставить учебные цели, искать и использовать необходимые средства и способы их достижения, уметь контролировать и оценивать учебную деятельность и ее результаты. Они создают условия развития личности и ее самореализации.

Ключевые слова: универсальные учебные действия, познавательные УУД, регулятивные УУД, коммуникативные УУД.

Сущность деятельностного подхода на уроке заставляет преподавателя перестроить свою деятельность, уйти от привычного объяснения и предоставить обучающимся самостоятельно, в определённой последовательности открывать для себя новые знания и присваивать их.

«Важнейшей задачей современной системы образования является формирование совокупности «универсальных учебных действий», обеспечивающих компетенцию «научить учиться», способность личности к саморазвитию и самосовершенствованию путем сознательного и активного присвоения нового социального опыта, а не только освоение учащимися конкретных предметных знаний и навыков в рамках отдельных дисциплин».

В этих подходах учебная деятельность сама становится предметом усвоения. Концепция универсальных учебных действий учитывает опыт компетентностного подхода, в частности, его акцент на достижение учащимися способности эффективно использовать на практике полученные знания и навыки. Системно-деятельностный подход предполагает анализ видов ведущей деятельности (игровая, учебная, общение), выделение универсальных учебных действий, порождающих компетенции, знания, умения и навыки. Развитие универсальных учебных действий «строится по формуле: от действия – к мысли».

Русский язык обеспечивает формирование познавательных, коммуникативных и регулятивных действий. Овладение универсальными учебными действиями (личностными, регулятивными, познавательными, коммуникативными) дает учащимся возможность самостоятельного успешного усвоения

новых знаний, умений и компетентностей на основе формирования умения учиться.

Эффективным средством по достижению планируемых метапредметных результатов становится организуемая на уроке работа со справочными материалами, создание собственных образовательных ресурсов. Систематическое применение на любом этапе урока заданий, требующих обращения к словарю, справочнику выработает у учащихся привычку постоянно обращаться к ним и вне урока.

Коммуникативные УУД, обеспечивающие возможности сотрудничества (умение слышать, слушать и понимать партнера, планировать и согласованно выполнять совместную деятельность, распределять роли, взаимно контролировать действия друг друга, уметь договариваться, вести дискуссию, правильно выражать свои мысли, оказывать поддержку друг другу, эффективно сотрудничать как с учителем, так и со сверстниками. На своих уроках часто использую групповые формы работы, что помогает развить умение учащихся выполнять различные роли в группе, сотрудничать в совместном решении проблемы; отстаивать и аргументировать свою точку зрения, соблюдая правила речевого этикета; критично относиться к своему мнению, договариваться с людьми иных позиций, понимать точку зрения другого; предвидеть последствия коллективных решений.

На материале учебников русского языка развиваются и формируются личностные действия, направленные на осознание, исследование и принятие жизненных ценностей и смыслов, которые позволяют ориентироваться в нравственных нормах, правилах, оценках, выработать свою жизненную позицию в отношении мира, окружающих людей, самого себя и своего будущего. Кроме того, помогают в формировании личностных УУД такие формы, как этические беседы, анализ проблемных ситуаций.

Работа с текстом открывает возможности для формирования логических действий анализа, сравнения, установления причинно-следственных связей. Ориентация в морфологической и синтаксической структуре языка и усвоение правил строения слова и предложения, графической формы букв обеспечивает развитие знаково-символических действий замещения (например, звука буквой) моделирования (например, состава слова путём составления схемы) и преобразование модели (видоизменения слова).

Регулятивные УУД – это умение учащихся организовывать свою учебную деятельность. В этом мне помогают различные творческие учебные задания, практические работы. На уроках ставлю проблемные ситуации, которые ребята успешно решают. Кроме того, большое значение имеет проектная и исследовательская деятельность.

В результате могу сказать, что обучающиеся могут принимать и самостоятельно ставить новые учебные задачи, выбирать условия, способ действия, контролировать и оценивать его выполнение.

Учащиеся учатся планировать пути достижения намеченных целей; адекватно оценивать степень объективной и субъективной трудности выполнения учебной задачи; вносить соответствующие коррективы в процесс выполнения учебной задачи; принимать решения в проблемной ситуации на основе переговоров.

Познавательные УУД включают общеучебные логические действия постановки и решения проблем. Здесь подходят задания творческого и поискового характера (проблемные вопросы, учебные задачи или проблемные ситуации); дискуссии, беседы, наблюдения, опыты, практические работы; сочинения на заданную тему и редактирование; смысловое чтение и извлечение необходимой информации.

Проектирование уроков по формированию УУД – дело непростое, но сегодня – это требование времени. А мы должны идти в ногу со временем, чтобы

наши ученики были востребованными, так как современному обществу необходим человек обучаемый, способный самостоятельно учиться и многократно переучиваться в течение всей жизни.

Список литературы

1. Бобровникова С.В. Приемы педагогической техники для формирования универсальных учебных действий [Электронный ресурс]. – Режим доступа: <http://www.menobr.ru/materials/46/37549/>
2. Теплова А.А. Что такое УУД? Характеристика универсальных учебных действий [Электронный ресурс]. – Режим доступа: kbr-my-school2.ucoz.ru/
3. Хуторской А.В. Системно-деятельностный подход в обучении: Научно-методическое пособие. – М.: Эйдос; Издательство Института образования человека, 2012. – 63 с.
4. Шемякина Е.В. Формирование универсальных учебных действий на уроках русского языка [Электронный ресурс]. – Режим доступа: <http://festival.1september.ru/articles/647689/>

Емелина Марина Вадимовна
 ассистент кафедры
 ГОУ ВПО «Тольяттинский
 государственный университет»
 г. Тольятти, Самарская область

**«УЗОРНЫЙ ПОКРОВ» С. МОЭМА
 В ЛИТЕРАТУРОВЕДЧЕСКОМ
 И ЛИНГВОСТИЛИСТИЧЕСКОМ АСПЕКТАХ**

Аннотация: в данной работе рассматриваются важные аспекты, связанные с творчеством романиста С. Моэма и, в частности, романом «Узорный покров» в эстетике XX века. С. Моэм творил в эпоху социального, политического и духовного переворота, когда английский роман стал емкой формой отражения действительности, тех переломных событий в истории, которые наложили отпечаток на жизнь и определили тенденции, взгляды и нравы, прочно укрепившиеся в ней. При проведении исследования произведения «Узорный покров» используются следующие методы: литературоведческий и лингвостилистический анализ, интерпретация текста. Результатом исследования является анализ указанного романа.

Ключевые слова: романная проблематика, социокультурная проблематика, ретроспекция, внутренние диалоги, диалектика души, идея романа, метафоричность, категория времени, категория пространства, книжный стиль, разговорный стиль.

Роман С. Моэма «Узорный покров», вышедший в свет в 1925 году и ставший шедевром мировой литературы, многогранен по своей тематике: С. Моэм затрагивает темы любви, смерти, измены, верности, свободы, поиска смысла жизни и милосердия, что обусловило интерес ученых-литературоведов к данному произведению. Среди ученых, внесших наиболее весомый вклад, отметим Т.В. Брехову, Е.С. Седову и Ф.А. Хутыз [1; 3; 5]. Центральной частью художественного содержания произведения является его проблематика. С. Моэм уделяет внимание не одной, а двум типам проблематики: социокультурной и романной.

Говоря о сюжете романа, исследователи [2; 4] отмечают, что он наполнен неожиданными поворотами, изображает разные судьбы людей, вызывая эмоциональный накал у читателя, а главное он показывает отрезвление после наваждения, рост главной героини как личности. Поэтому справедливо утверждать, что сюжет романа динамичный. С. Моэм использует такой прием нарушения хронологии как ретроспекцию, когда писатель вводит в роман воспоминания Китти, предшествующие завязке.

Проанализировав текст оригинала романа с точки зрения социокультурной проблематики, мы можем сделать вывод, что С. Моэм показывает читателю условия и уклад жизни буржуазного общества, его мировоззрение, привычки, систему ценностей и норм. Автор делает акцент на слабых сторонах общества, где первостепенное значение отдается деньгам, власти, богатству. С. Моэм разоблачает такие пороки, как снобизм, ханжество, лицемерие, чинопочтение, цинизм, холодность и безразличие, а также мастерски изображает обстановку лжи, фальши и притворства. Ярким тому подтверждением являются герои Чарльз Таунсенд, который стремится к продвижению по карьерной лестнице, используя в качестве основного «оружия» лесть, и мать главной героини Китти – миссис Гарстин – властная, жесткая, честолюбивая, алчная, расчетливая женщина, готовая пренебречь всеми нормами морали ради достижения своих корыстных целей и поддерживающая связи только с нужными ей преуспевающими людьми. Знакомя читателя с этими персонажами, писатель демонстрирует нравственное падение, разложение и непрочность английского общества.

Обращаясь к романной проблематике, С. Моэм концентрирует внимание на личности главной героини Китти. Писатель ставит ее в центр романа, демонстрируя все трудности, которые она преодолела, становление героини как личности, переоценку ценностей, острый конфликт, противоборство внутри себя, постижение красоты души, прозрение, моральное очищение и перерождение. Следовательно, Китти можно отнести к динамичному персонажу: *«She had only contempt for herself because once she had felt contempt for Walter. He must have known how she regarded him and he had accepted her estimate without bitterness... After thinking, thinking all through those long days she rated accurately Charles Townsend's value; he was a common fellow and his qualities were second-rate».*

В качестве третьего структурного компонента содержания наряду с тематикой и проблематикой обычно выделяют идею. Касательно данного романа идея не высказывается непосредственно в его тексте, а пронизывает все произведение. В связи с этим мы можем утверждать, что идеей романа является поиск и выбор верной дороги в жизни через созерцание красоты окружающего мира, эстетическое и духовное содержание жизни, стремление прожить жизнь правильно, честно и свободно, независимо от других людей, умение осознать свои ошибки и исправиться, умение прощать: *«Let me be frank just this once, Father. I've been foolish and wicked and hateful. I've been terribly punished. I'm determined to save my daughter from all that. I want her to be fearless and frank. I want her to be a person, independent of others because she is possessed of herself, and I want her to take life like a free man and make a better job of it than I have».*

Одной из особенностей романа является то, что автор в данном романе не персонафицирован: он раскрывает тайны человеческой души, дает психологический анализ героев, как бы подслушивает их мысли, не высказывая своего прямого отношения к персонажам. Кроме того, писатель включает в роман такие приемы психологизма, как внутренние монологи, диалектику души и сны героини Китти для более детального рассмотрения ее душевного мира, для того, чтобы показать путаницу, разногласия героини с самой собой, ее смутные: *«Her night was tortured with strange dreams... But then Charlie Townsend came towards her and took her in her... She felt his kisses on her mouth and she wept with joy, asking him why he had been so cruel, but though she asked it did not matter. And then there was a hoarse, abrupt cry and they were separated, and between, hurrying silently, coolies passed in their ragged blue and they bore a coffin».*

С. Моэм не забывает также подчеркнуть и «облик» природы, то есть пейзаж. В качестве места действия автор выбирает яркую, неповторимую, завораживающую природу Востока. В произведении картины природы выполняют в большей степени психологическую функцию, то есть, призваны подчеркнуть эмоциональное состояние, главным образом, героини Китти: любуясь

сказочно-волшебной атмосферой утра, его неповторимой красотой, Китти начинает впервые чувствовать душевное облегчение, освобождаясь от тех оков, которые сковывали ее, причинив глубокие душевные раны. В данном случае можно проследить целительную силу природы: «*The morning drew on and the sun touched the mist so that it shone whitely like the ghost of snow on a dying star... But suddenly from that white cloud a tall, grim and massive bastion emerged... The tears ran down Kitty's face... She had never felt so light of heart and it seemed to her as though her body were a shell lay at her feet and she pure spirit*».

В то же время в романе описывается эпизод, когда идиллическая картина природы контрастирует с царящей атмосферой страха, ужаса, смерти и мучений: «*The sky was unclouded and the early sun shed a heavenly mildness on the scene; it was difficult to imagine, on that blithe, fresh and smiling morn, that the city lay gasping, like a man whose life is being throttled out of him by a maniac's hands, in the dark clutch of the pestilence*».

В произведении «Узорный покров» автор не только вводит картины природы, но и создает образ города смерти, людского горя, обреченности и безвыходности. Этот город угнетает своим зловонием, жарой, кривыми, грязными улицами и человеческими стонами, придает ощущение пустоты, безжизненности. С. Моэм уподобляет город аду: «*The street was narrow and winding so that Kitty lost all sense of the direction in which she was going. Many of the shops were closed. She had grown used on the journey up to the untidiness of a Chinese cities she had to put her handkerchief to her face*».

Характерной чертой произведения является то, что у каждого персонажа есть свое отдельное пространство, соответствующее его характеру и темпераменту. Так, например, пространство Уолтера Фейна является изолированным и ограничивается только кабинетом и домом. При этом герой не в состоянии вырваться из своеобразной клетки, скорлупы, окружающей его, он как будто находится в тисках и тем самым постоянно мечется, уходит в себя и не хочет пускаться никого в свой мир. Постепенно это замкнутое пространство сводится к тупику под названием смерть, которая не вызывает эмоционального накала или потрясения: «*The sun shone from an unclouded sky. It shone as though this were a day like another and nothing had happened to distinguish it from its fellows*». Особый интерес представляет собой рассмотрение пространства героини Китти, когда С. Моэм описывает смену пространства закрытых помещений (кабинетов, комнат) на монастырь, что послужило первой ступенью к обретению смысла жизни, выходу из царства мрака и увядания, в котором героиня томилась и постепенно угасала, в мир света, душевного равновесия и доброты: «*But once within the convent it had seemed to her that she was transported into another world situated strangely neither in space nor in time*».

Как известно, с категорией пространства тесно связана категория времени (введенное М.М. Бахтиным понятие хронотопа). Анализируя сюжетную линию героини Китти, можно отметить, что ее жизнь насыщена разными событиями, которые происходят в сжатые сроки: поездка в Китай, знакомство с Уолдлингтоном и монахинями, деятельность в монастыре, беременность, смерть мужа. Более того, автор не обрывает сюжетную линию Китти, а, наоборот, указывает на продолжение жизни героини уже как совершенно другой личности, у которой произошла переоценка идеалов и которая больше не оглядывается на мнение «лживого» светского общества. Сюжетную линию Уолтера Фейна автор характеризует совершенно иначе. Даже вступление в брак с Китти не лишает жизнь Уолтера Фейна обыденности, так как он ясно понимает, что Китти не любит его, и поэтому единственной отдушиной для героя становится работа. С. Моэм хочет показать ничтожность и бессмысленность жизни героя, отсутствие какого-либо развития. Таким образом, Уолтер Фейн является примером статичного персонажа. Писатель демонстрирует монотонность времени героя, наличие жестких рамок, шаблонность: «*As usual Walter sat by the lamp*

and read. He read every evening till Kitty went to bed and then went into a laboratory which he had fitted up in one of the bungalow's empty rooms. Here he worked late into the night. He slept little».

Большое значение уделяется и такому аспекту, как цвет. Например, предчувствие беды, смерти, нарастание эмоционального напряжения подчеркивается преобладанием в романе темной гаммы: «*Here in the city was deep night. It was a city of the dead*».

Необходимо также отметить лаконичный, выразительный, емкий язык С. Моэма, с типичным для анализируемого произведения стремлением к метафорическому изображению героев и образному описанию мыслей. Наличие большого количества средств лексической выразительности, тропов свидетельствует о том, что интерпретация речевой формы произведения близка постмодернистскому пониманию языка, для которого характерна риторичность как ключевая черта.

Для того чтобы противопоставить красоту и эффективность внешней оболочки главной героини Китти отсутствию богатого внутреннего мира, его пустоте и ничтожности, автор прибегает к использованию развернутой метафоры: «*Because he had dressed a doll in gorgeous robes and set her in a sanctuary to worship her, and then discovered that the doll was filled with sawdust, he could neither forgive himself nor her*».

Для того чтобы продемонстрировать скоротечность человеческой жизни, С. Моэм использует следующую метафору: «*She saw Waddington light a cigarette. A littlesmoke lost in the air, that was the life of man*».

Для демонстрации близости и в то же время разобщенности, отсутствия единства между людьми С. Моэм использует следующую метафору: «*It seemed to Kitty that they were all, the human race, like the drops of water in that river and they flowed on, each so close to the other and yet so far apart, a nameless flood, to the sea*».

Для того чтобы показать широту души, милосердие, отзывчивость сестры Сен-Жозеф, С. Моэм сравнивает ее с лучом солнца, освещающим дикую, безлюдную пустошь: «*When she had looked at the four newborn babies she had worn a smile that was sweet and yet profound: it was like a ray of sunshine on a wild and desolate heath*».

В произведении С. Моэма природа не всегда играет вспомогательную роль, поддерживая метафоричность описания чувств и мыслей героев, но и выступает в качестве самостоятельной категории, во многом противопоставленной миру людей: «*...smiling little villages among fruit in the folds of the majestic mountains, and pleasant ambling rivers that flow kindly through lush meadows*». Эмоциональность и экспрессия здесь достигаются благодаря использованию эпитетов.

С. Моэм сочетает возвышенный, книжный стиль (*reverie, sagacious, to tarry*) с разговорным стилем, что придает роману особый колорит. Использование разговорных выражений в речи персонажей помогает показать, к какому социальному классу они принадлежат, каково их психологическое состояние, настроение, и, наконец, данная особенность придает речи персонажей эмоциональность: «*it's Hobson's choice*» (все или ничего), «*someone walking over my grave*» (просто мурашки по коже), «*you put his back up*» (сердить, раздражать), «*come down to brass tacks*» (добраться до сути дела), «*you could knock me down with a feather*» (Вы меня ошеломили).

Итак, проанализировав творчество выдающегося писателя-романиста, мы еще раз убедились в блестящих способностях С. Моэма как истинного художника, сумевшего тонко передать своеобразие огромного и сложного внутреннего мира героев своих произведений, их эволюцию через призму исторических событий и нравов общества, неизбежно накладывающих отпечаток на мировоззрение личности. Личность в ее взаимосвязи с зачастую враждебным миром, задыхающимся от царящей жестокости, несправедливости и безразличия,

представляет для С. Моэма интерес и ценность. Несмотря на свое благородное происхождение С. Моэм умел с невероятной точностью и достоверностью передать особенности жизни не только так называемых «тузов», но и представителей низших слоев населения, привнося в романы драматизм судеб, которые придают произведениям автора незаурядность и заставляют их звучать с особой силой. В основе произведений С. Моэма – конкретная личность с ее волнениями, душевными страданиями, стремящаяся найти свое пристанище в жизни и обрести гармонию внутри себя после осознания ее несовершенства и трагизма. Таким образом, С. Моэм показывает нравственное очищение личности, перестающей преклоняться перед искаженными нормами светского общества и чтить его ложные ценности, не замечая очевидных изъянов.

Список литературы

1. Брехова, Т.В. Особенности художественного пространства романа У.С. Моэма «Узорный покров» [Электронный источник] / Т.В. Брехова. – Режим доступа: URL: <http://kncr-club.ru/465> (дата обращения: 24.04.2012)
2. Ионкис Г.Э. Уильям Сомерсет Моэм: грани дарования // Подводья итоги / У.С. Моэм. – М., 1991. [Электронный источник]. Режим доступа: URL: <http://www.philology.ru/literature3/ionkis-91.htm> (дата обращения: 01.03.2012).
3. Седова, Е.С. Театр У. Сомерсета Моэма в контексте развития западноевропейской драматургии конца XIX – первой трети XX вв. [Текст]: автореф. дис. канд. филологических наук / Е.С. Седова. – Екатеринбург, 2010. – 23 с.
4. Трикозенко, И.В. Художественная проза С. Моэма в контексте английской литературы XIX – начала XX века: Слагаемые успеха [Текст]: автореф. дис. канд. филологических наук. – М., 2003. – 24 с. – [Электронный источник] Режим доступа: URL: <http://www.dissercat.com/content/khudozhestvennaya-proza-s-moema-v-kontekste-angliskoi-literatury-xix-nachala-xx-veka...> (дата обращения: 01.03.2012).
5. Хуыз, Ф.А. Концепция художественной прозы Сомерсета Моэма в контексте основных теорий романа первой половины XX века в Великобритании. [Текст]: автореф. дис. канд. филологических наук. Майкоп, 2001. – 25 с. – [Электронный источник] Режим доступа: URL: <http://www.dissercat.com/content/kontseptsiya-khudozhestvennoi-prozy-somerseta-moema-v-kontekste-osnovnykh-teorii-roma...> (дата обращения: 01.03.2012).

Иванова Анна Моисеевна
студентка

Павлова Ирина Петровна
канд. филол. наук, доцент

ФГАОУ ВПО «Северо-Восточный федеральный университет им. М.К. Аммосова»
г. Якутск, Республика Саха (Якутия)

**БЫТОВАЯ ЛЕКСИКА В РУССКИХ
СТАРОЖИЛЬЧЕСКИХ ГОВОРАХ ЯКУТИИ
КАК ОТРАЖЕНИЕ СПЕЦИФИКИ ЯЗЫКОВОЙ
КАРТИНЫ МИРА**

***Аннотация:** статья посвящена проблеме использования бытовой лексики в русских старожильческих говорах Якутии. В данной работе рассматривается материал русских старожильческих говоров Якутии в сравнении с лексикой говоров Русского Севера, отобранный из словарей М.Ф. Дружининой, А.О. Подвысоцкого и О.Г. Гецовой. Бытовая лексика, представленная в говорах, отражает особенности традиционной жизни и хозяйствования народов, проживающих в условиях Крайнего Севера, служит материалом для воссоздания фрагментов языковой картины мира старожиллов. Близость лексики в семантическом плане подтверждает версию заселения Сибири выходцами архангельской области Русского Севера.*

***Ключевые слова:** язык, культура, национальная языковая картина мира, бытовая лексика, лексико-семантическая группа, номинация, лексическое значение.*

Национальная языковая картина мира является инвариантом языковой картины мира, при этом в качестве вариантов существуют языковые картины

мира, связанные с региональными и социальными вариантами языка [19, с. 51]. Определение и описание совокупности свойств той или иной реалии действительности, которые фиксируются в различных языковых единицах, является основной задачей исследования языковой картины мира [23, с. 16]. Язык как зеркало народной культуры, народной психологии и философии, во многих случаях как единственный источник истории народа и его духа давно воспринимался таковым и использовался культурологами, мифологами в их разысках. На понимании неразрывности и единства языка и культуры в широком смысле этого слова основывалась в 30-40-х годах XX века известная школа Сэпира-Уорфа. Но активное и конструктивное свойство языка и его способность воздействовать на формирование народной культуры, психологии и творчества обнаруживали и вскрывали еще в XVIII в. и в начале XIX в. И.Г. Гердер и В. Гумбольдт. Их идеи нашли свой живой отклик во многих славянских странах, в том числе и в России [24, с. 15]. В России изучение ЯКМ началось в 60-годы XX в. в трудах Р.И. Павлениса, Г.А. Брутяна, Г.В. Колшанского, Ю.Н. Караулова и других.

ЯКМ в настоящее время активно изучается многими исследователями. Вызывает интерес изучение фрагментов языковой картины мира русских старожилых, проживающих на территории Якутии, а также сравнение с лексическим материалом архангельских говоров.

Русские появились на северо-востоке Азиатского материка с самого начала включения в его состав Российского государства (XVII в.) и почти за четыре столетия заселили всю эту территорию. В настоящее время потомки русских землепроходцев довольно компактно заселяют Русскоустынский наслег на Индигирке, а именно поселок Русское Устье. Русские в Ленском крае до революции подвергались сильному влиянию со стороны якутов или даже объекучивались [22, с. 171]. Большое пристрастие к старине и традициям дедов, оторванности от «большого мира», обособленная жизнь каждого среди узкого и ограниченного круга людей вынудили «досельных» русских в устье Индигирки сохранить старорусский язык и культуру своих предков [18, с. 4]. Нижнеколымские русские старожилые также сохранили самобытность и язык, но в отличие от индигирцев они находились в окружении сравнительно многочисленного русского населения [21]. Однако тесное общение с аборигенами не могло не сказаться на них, все равно они должны были каким-то образом приспособиться к новой жизни и окружающей среде. Русские учились у аборигенов приемам охоты, обработки пушнины, получали много необходимой информации о животных и о растительном мире. В результате здесь веками выработывалась культура, буквально «притертая» к местным условиям [22, с. 171]. Но с другой стороны, русские, сохранив самобытность и язык, передавали свой язык и культуру окружающим их коренным жителям. Следовательно, в речи русских старожилых можно отметить довольно заметное влияние языка коренных малочисленных народов, прежде всего в лексике, имеется также ряд черт, не свойственный русскому языку в области фонетики и грамматики. С уверенностью можно сказать, что на Крайнем Севере Республики Саха (Якутия) сложился русский говор, отличающийся от других русских говоров как Европейской России, так и Сибири в целом [18, с. 4]. Основу языка старожилых составляют северновеликорусские черты в лексике, произношении и грамматике. Объясняется это тем, что предки современного коренного русского населения Ленского края были преимущественно выходцами из северных русских областей. Сибирь заселялась почти одними севернорусами в конце 16 века, весь 17 век и в начале 18 века. Поэтому в речи русских северовостока Азии оказывается много слов, присущих северновеликорусам.

Объектом данного исследования является изучение фрагмента картины мира путем анализа бытовой лексики, зафиксированной в различных словарях

[1–13; 14–17; 20]. К лексико-семантической группе бытовой лексики мы относим названия:



В настоящей работе рассмотрим одну из групп, в которой представлены номинации предметов домашнего обихода.

Номинации предметов домашнего обихода:

Эта лексико-семантическая группа включает названия:

1. Интерьера дома внутреннего:

– *дымник* «отдушина около печи на стене» [15, с. 60], «деревянная труба для выхода дыма, проведенная от печи через пробитое в стене отверстие» [21, с. 39], *буйница* «отдушина для проветривания помещения, дымоход» [14, с. 86], *стуло* «стул, табуретка» [17, с. 65], *жировик* «светильник, в котором горит жир или масло» [15, с. 74], *галанка* «печь-голландка» [15, с. 4], «печь без плиты и духовки для отопления помещения» [8, с. 218] и др.

2. Интерьера дома внешнего:

– *тордох* «палатка, примитивное жилище пастухов – оленоводов в тундре» [17, с. 87], *дымоволок* «дымоход» [15, с. 60], «дымоход» [20, с. 40], *хайло* «выходное отверстие печи» [17, с. 112], «рот, глотка» [20, с. 182].

3. Посуды:

– берестяная: *матарчах* «сосуд из бересты» [16, с. 63], *набирка* «небольшой короб, кузовок из бересты для ягод и грибов» [16, с. 85], «деревянное орудие для сбора лесных ягод» [20, с. 95], *тистерь* «корзина, лукошко из тальника или бересты» [16, с. 157], *пестерь* «плетеный из бересты короб для собирания год и грибов, а также для иной, не слишком тяжелой ноши» [20, с. 120] и др.;

– деревянная: *сельница* «деревянное корыто для разделывания рыбы» [17, с. 35], «большая продолговатая чашка, которой сеют муку» [20, с. 156], *сайка* «небольшая деревянная миска» [17, с. 28], *хамьяк* «большая деревянная ложка, поварёшка» [17, с. 113], *шабала* «большая деревянная ложка, деревянная поварёшка, шумовка» [17, с. 134], «ругательное слово в смысле: башка» [20, с. 190] и др.;

– железная: *сковорда* «сковорода» [17, с. 42], «сковорода» [20, с. 150], *налешка* «большой хлебный нож» [16, с. 131], *алгий*, *алуэй* «большой бак, котел» [14, с. 20].

4. Домашней утвари:

– деревянная: *ожиг* «кочерга как предмет быта» [16, с. 114], *ожег* «толстая деревянная палка, используемая вместо кочерги» [20, с. 108], *колотовка* «палка для сбивания масла, белков, теста» [16, с. 25], *долбленка* «предмет быта, выдолбленный из дерева» [15, с. 49], *плица* «деревянный совок, черпак» [16, с. 160], «деревянный черпак для выплескивания воды» [20, с. 123];

– железная: *казан* «большой котел для приготовления пищи» [16, с. 4], *ведра* «ведро» [14, с. 99], «ведро» [3, с. 77] и др.

5. *Постельных принадлежностей:*

– *попона* «одеяло, покрывало» [16, с. 194], *кукуль* «спальный мешок», «мешок для хранения мягкой рухляди» [16, с. 40], *постель* «шкура оленя зимнего убоа, используемая для подстилки или для других хозяйственных надобностей» [16, с. 202], «употребляемая вместо постели цельная, не вычиненная, а только вымытая оленья кожа» [20, с. 134] и др.

6. *Сумок, мешочков:*

– *поняшка* «запленная сумка» [16, с. 192], «вещевой мешок, рюкзак» [20, с. 131], *капкар* «дорожная сумка» [16, с. 9].

Выписав все слова, относящиеся к бытовой лексике, мы сравнили русские старожильческие говоры на территории Якутии и архангельское наречие. Безусловно, отличия есть, так как влияние иноязычной окружающей среды не могло не сказаться на речи русских жителей Якутии.

Отчетливо выражены два отличия:

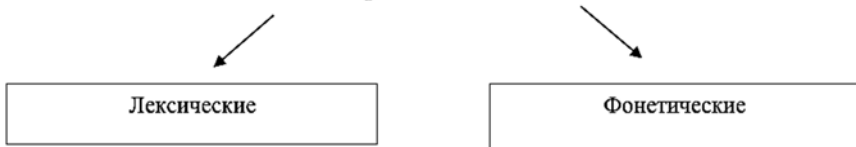

Рассмотрим эти отличия:

– *Лексические*

Номинации предметов домашнего обихода:

Интерьер дома внутреннего:

– *очеп* «длинная палка, на которую подвешивают детскую колыбель» [16, с. 128] – *очеп* «род силки для ловли птиц» [20, с. 115];

– *захаб* «вырубленное в бревне гнездо для разных мелких вещей» [15, с. 92] – *захаб* «снаряд для ловли песцов: доска с дырой, в которую зверек может пролезть» [20, с. 54].

Интерьер дома внешнего:

– *хайло* «выходное отверстие печи» [17, с. 112] – *хайло* «рот, глотка» [20, с. 182].

Посуда:

– *брусок* «короб, ящичек для мелких столовых принадлежностей» [14, с. 83] – *брусок* «целое бревно или бревно, распиленное вдоль» [2, с. 138];

– *скала* «скалка» [16, с. 41] – *скала* «береста, верхняя кора березы» [20, с. 158];

– *набирка* «небольшой короб, кузовок из бересты для ягод и грибов» [16, с. 85] – *набирка* «деревянное орудие для сбора лесных ягод» [20, с. 95];

– *биток* «небольшой берестяной сосуд, туес разной форсы для ягод и грибов» [14, с. 65] – *биток* «приспособление для трепания шерсти» [2, с. 25];

– *ботик* «берестяное лукошко, навешиваемое на шею лошади для кормления» [14, с. 76] – *ботик* «семенная голова и стрелка лука» [2, с. 93];

– *сельница* «деревянное корыто для разделывания рыбы» [17, с. 35] – *сельница* «большая продолговатая чашка, которой сеют муку» [20, с. 156];

– *веничек* «маленький веник» [14, с. 102] – *веничек* «венки из цветов» [3, с. 101].

– *Фонетические*

Номинации предметов домашнего обихода:

– *галик* «голик, веник из прутьев с опавшими листьями» [15, с. 4] – *голик* «веник из прутьев без листьев» [8, с. 226].

Таким образом, сравнение материалов подтверждает близость лексики старожильческих говоров северо-востока России и говоров Русского Севера, прежде всего в плане семантическом. Образ жизни народов, обусловленный

традиционными видами хозяйства, отражен в языке отдельной группой лексики. Лексический материал позволяет частично восстановить фрагменты картины мира русских старожилов Якутии.

Список литературы

1. Гецова О.Г. Архангельский областной словарь. Вып. 1. А – Бережок / Под ред. О.Г. Гецовой. – М.: Изд-во МГУ, 1980. – 1 ил. 168 с.
2. Гецова О.Г. Архангельский областной словарь. Вып. 2. Береза – Бяще / Под ред. О.Г. Гецовой. – М.: Изд-во МГУ, 1982. – 216 с.
3. Гецова О.Г. Архангельский областной словарь. Вып. 3. В – Вёсновой / Под ред. О.Г. Гецовой. – М.: Изд-во МГУ, 1983. – 160 с.
4. Гецова О.Г. Архангельский областной словарь. Вып. 4. Весноделить – Водиться / Под ред. О.Г. Гецовой. – М.: Изд-во МГУ, 1985. – 160 с.
5. Гецова О.Г. Архангельский областной словарь. Вып. 5. Водиха – Впрохладку / Под ред. О.Г. Гецовой. – М.: Изд-во МГУ, 1987. – 160 с.
6. Гецова О.Г. Архангельский областной словарь. Вып. 6-7 / Под ред. О.Г. Гецовой. – М.: Изд-во МГУ, 1990. – 298 с.
7. Гецова О.Г. Архангельский областной словарь. Вып. 8. Выма – Вязать / Под ред. О.Г. Гецовой. – М.: Изд-во МГУ, 1993. – 432 с.
8. Гецова О.Г. Архангельский областной словарь. Вып. 9. Вязаться – Готовой / Под ред. О.Г. Гецовой. – М.: Изд-во МГУ, 1995. – 400 с.
9. Гецова О.Г. Архангельский областной словарь. Вып. 10. Готовыш – Дело / Под ред. О.Г. Гецовой. – М.: Наука, 1999. – 479 с.
10. Гецова О.Г. Архангельский областной словарь. Вып. 11. Деловатой – Дороботаться / Под ред. О.Г. Гецовой. – М.: Наука, 2001. – 479 с.
11. Гецова О.Г. Архангельский областной словарь. Вып. 12. Доровяной – Дятловка / Под ред. О.Г. Гецовой. – М.: Наука, 2004. – 479 с.
12. Гецова О.Г. Архангельский областной словарь. Вып. 13. Е – Жибучей / Под ред. О.Г. Гецовой. – М.: Наука, 2010. – 358 с.
13. Гецова О.Г. Архангельский областной словарь. Вып. 14. Жив – Жуянов / Под ред. О.Г. Гецовой. – М.: Наука, 2012. – 351 с.
14. Дружинина М.Ф. Словарь русских старожильческих говоров на территории Якутии: Учебное пособие. – Якутск: Изд-во Якутского ун-та, 1997. – Т. 1: А–В. – 137 с.
15. Дружинина М.Ф. Словарь русских старожильческих говоров на территории Якутии: Учебное пособие. – Якутск: Изд-во Якутского ун-та, 2007. – Т. 2: Г–И. – 245 с.
16. Дружинина М.Ф. Словарь русских старожильческих говоров на территории Якутии: Учебное пособие. – Якутск: Изд-во Якутского ун-та, 2007. – Т. 3: К–П. – 118 с.
17. Дружинина М.Ф. Словарь русских старожильческих говоров на территории Якутии: Учебное пособие. – Якутск: Изд-во Якутского ун-та, 2007. – Т. 4: Р–Я. – 190 с.
18. Дружинина М.Ф. Краткие сведения из истории заселения русских старожилов на территории Якутии / М.Ф. Дружинина // Словарь русских старожильческих говоров на территории Якутии: Учебное пособие. – Якутск: Изд-во Якутского ун-та, 1997. – Т. 1. – 137 с.
19. Морозова О.Е. Архетипические смыслы в языковой картине мира поморов / Под ред. Т.А. Сидоровой // Языковая картина мира поморов: Коллективная монография. – Архангельск: Поморский университет, 2010. – 369 с.
20. Подвысоцкий А.О. Словарь областного архангельского наречия в его бытовом и этнографическом применении. – СПб.: Типография императорской Академии наук, 1885.
21. Самсонов Н.Г. Два языка – два родника. – Якутск, 1993.
22. Самсонов Н.Г. Русские говоры в Ленском крае / Н.Г. Самсонов, Л.Н. Самсонова, М.Ф. Дружинина // Словарь русских старожильческих говоров на территории Якутии: Учебное пособие. – Якутск: Изд-во Якутского ун-та, 2007. – Т. 4. – 190 с.
23. Сидорова Т.А. Языковая картина мира поморов: Коллективная монография / Под ред. Т.А. Сидоровой. – Архангельск: Поморский университет, 2010. – 369 с.
24. Толстыё Н.И. и С.М. Славянская этнолингвистика: вопросы теории. – М.: Институт славяноведения РАН, 2013. – 240 с.

Иванова Мария Ивановна

студентка

Павлова Ирина Петровна

канд. филол. наук, доцент, заведующая кафедры

ФГАОУ ВПО «Северо-Восточный федеральный

университет им. М.К. Аммосова»

г. Якутск, Республика Саха (Якутия)

СЕМАНТИКА ЯКУТСКИХ ИМЕН

Аннотация: статья посвящена проблеме семантики якутских имен. Авторы отмечают, что имена людей – это часть истории народа, в них отражаются бытовой уклад, мировоззрение данного народа, а также различные аспекты материальной и культурной жизни. Значения имен всегда вызывают интерес у носителей языка. В данной работе рассматривается семантика якутских имен на живом практическом материале, собранном в картотеку, куда вошли имена студентов университета, в настоящее время проживающих в общежитиях студгородка. Анализ современных имен народа саха дает значительную информацию, представляющую интерес для лингвистов, а также историков и социологов.

Ключевые слова: ономастика, антропонимы, лексико-семантическая группа, семантика.

Антропонимы, личные имена людей, фамилии, отчества, прозвища (от греч. «человек» и «имя»), являясь объектом изучения ономастики как раздела языкознания, всегда вызывали интерес исследователей.

Уже в XVII–XVIII вв. у народов Северо-Востока Сибири, особенно у якутов, существовала довольно развитая национальная антропонимическая традиция. Их имена в семантическом отношении не только богаты, но и разнообразны. Этот факт отмечен в литературе [1, с. 221]. Как известно, тюркские языки, к которым принадлежит якутский, не имеют грамматического рода. Поэтому у носителей этих языков как правило мужские и женские имена не дифференцировались по полу (XVII–XVIII вв.), не имели грамматических различий. У них по-настоящему наблюдалась «двуполость» имени. Только в немногих случаях по семантике слов можно догадаться, что данное имя женское (например, *Туйаарыма-Куо, Куннэй, Лаглайа*).

Сравнительно большую группу антропонимов, составляя такие, по которым можно судить о внешнем облике имяносителя, его росте, возрасте, голосе, форме его головы, носа, глаз, ушей, шеи, цвете лица, манере ходить, о физических его недостатках и достоинствах и т.д. В этой связи следует заметить, что И. Линденау справедливо писал, что якуты, давая имя своим детям, «руководствуются свойством характера или особенностями их носителей» [2, с. 22].

Значения имен всегда вызывали интерес у носителей языка. Иногда предпочтение отдается обстоятельствам рождения. Так появились у якутов имена Сайынны «летний» – ребенок родился летом, Алтыс «шестой» – по счету шестой, Эбиилик «прибавление» – появлялся следующий ребенок. Присваивались имена благословляющего характера, связанные с пожеланиями родителей: Эрэл «надежда», Саргы «удача», Сурэх «сердце», Сэгэр «милый, любезный». Иногда случалось обратное: некоторым прибавление потомства не приносило радости и тогда ребенка звали Адаба «обуза, бремя» [4, с. 26]. Только что появившемуся на свет ребенку чаще давались имена-обереги. Окружавший якута, эвенка, эвена и юкагира мир по их языческому представлению был полон духов – не только добрых, но и злых. Все неустройства мира объяснялись действием последних, в том числе и болезней. Поэтому новорожденного следовало уберечь от болезней, принять соответствующие предупредительные

меры. Среди этих мер немаловажное значение имели словесные талисманы, к которым прибегали главным образом те родители, у которых дети не выжидали. Следовательно, прежде всего, придумывали слова, которые бы устрашали и отпугивали злых духов, чтобы они не похищали детей.

Рассмотрим семантику современных якутских имен. Нами был собран практический материал, куда вошли якутские имена студентов университета, проживающих в общежитиях. Составлена картотека, включающая более 100 единиц.

Мы выявили 56 женских и 44 мужских имен. По семантике женские имена объединяются в следующие ЛСГ, мотивированные названиями:

- явлений природы;
- цветов;
- времен года;
- рек или городов;
- качественных характеристик человека.

В ЛСГ «Явления природы» вошло одно имя: Харчаана – от слова *хаар* «снег» [5, с. 171]; в ЛСГ «Цветы» одно имя: Сардаана – от слова *сардана* «якутский цветок» [4, с. 2104]; ЛСГ «Времена года» включает три имени: Сайына – от слова *сайын* «лето» [5, с. 97], Сааскыйа – от слова *саас*, *күөх сааһы аҕалааччы* «весна» [5 с. 101], Сааскылана – от слова *саас* «весна» [5, с. 101]; ЛСГ «Названия рек или городов» – три имени: Ньурбина – от названия улуса *Ньурба*, *Кольмана* – от названия реки Кольма, Вилюяна – от названия двух рек Вилюй и Яна; ЛСГ «Качественная характеристика человека» включает двадцать шесть имён: Ньургустана – от слова *ньургуй – нарын, үүнэр, чэлгийэр* «нежная, превосходная» [4, с. 1758], Намыына – от слова *намыын – эйэбэс, амарах, сымнаҕас* «кроткая, тихая» [4, с. 1676], Мичийээнэ – от слова *мичил* «улыбка, радость» [4, с. 1575], Күннэй – от слова *күн, күн курдук ыраас, кэрэ* «солнечная, как солнце прекрасная, чистая» [4, с. 1296], Дайаана – от слова *дай, кынаттах курдук чэпчэки – сэргэх* «летать, порхать» [4, с. 664], Айыына – от слова айыы *кэрэни, үтүөнү онорооччу* «творение, создание, творческое начало» [4, с. 47], Саргы – от слова *саргы* «счастье, удача, судьба» [4, с. 2103], Санаайа – от слова *санаа, үтүөнү быһарааччы* «мысль, дума, идея» [4, с. 2067], Туйаара – от слова *туйар, күөрэгэй курдук* «шебетать, чувствовать, жаворонок» [4, с. 2796], Уруйдаана – от слова *уруй* «воодушевление, счастье» [5, с. 155], Сандара – от слова *сандаар* «распространять яркий свет, сиять, освещать» [5, с. 99] и другие.

Исследуя материал мужских имен, мы составили следующий список ЛСГ, мотивированных названиями:

- явлений природы;
- цветов;
- рек и городов;
- качественных характеристик человека.

В ЛСГ «Явления природы» вошли три имени: Сулустан – от слова *сулус* «звезда» [4, с. 2334], Чагыл – от *чабыл* «молния, яркий, блеск, выдающийся» [5, с. 182], Сарыал – от *сарыал* «красные лучи солнца ранним утром, сияние, яркий свет» [3, с. 288]; в ЛСГ «Цветы» одно имя: Ньургунун – от слова *ньургунун* «подснежник» [5, с. 84]; в ЛСГ «Названия рек или городов» входит одно имя: Вилюяна – от слов *Вилюй* и *Яна* «названия рек», ЛСГ «Качественные характеристики человека» включает двадцать девять имен: Алгыс – от *алгыс* «благословение, доброжелательство» [4, с. 76], Айаал – от слова *ай, айааччы, үчүгэйи онорооччу* «творить, сотворять, создавать» [4, с. 32], Күндүл – от *күндүл, сырдык, чабылхай* «блестящий, светлый» [4, с. 1300], Мичил – от слова *мичил* «*күөрбүт-көптүт сирэйдээх* «улыбка, радость» [4, с. 1575], Саргылан – от слова *саргы, үтүөнү, кэрэни онорооччу* «счастье, талант, удача, судьба»

[4, с. 2103], Ньюргун – от слова *ньургун*, *бастын*, *чулуу* «лучший, славный» [4, с. 1738], Бэргэн – «охотник, меткий, красноречивый» [3, с. 863], Эрчим – от слова *эрчим* «сила, энергичный, стремительный» [5, с. 201], Кэскил – от слова *кэскил* «будущее, счастье, развитие, рок, судьба» [3, с. 568], Бэрт – от слова *бэрт* «прекрасный, превосходный, лучший» [3, с. 880], Сандал – от *сандал* «яркий, полный сияния, света» [3, с. 228] и другие.

Наиболее всего при выборе имен играют роль качественные характеристики человека, несущие в себе положительную оценочную составляющую. Выбирая имя Толлуман, что означает *толлубат* «боевой, целеустремленный», родители хотят видеть данные качества в характере своего ребенка. Человека с детства окружают имена, различные названия, через них он, как и через другие источники, познает мир. Очень важно, чтобы он знал их, эти имена, их происхождение, смысл и значение.

Анализ семантики современных якутских имен показал достаточное разнообразие и содержательную глубину антропонимов, их тесную связь с национальными истоками и традициями народа саха.

Список литературы

1. Рудых А.И. Вторые имена у якутов // Антропонимика. – 1974.
2. Сафронов Ф.Г. Дохристианские личные имена народов Северо-Востока Сибири. – Якутское книжное издательство, 1985.
3. Слепцов П.А. Большой толковый словарь якутского языка: В 15 т. – Новосибирск: Наука.
4. Пекарский Э.К. Словарь якутского языка, 1958.
5. Петрова Т.И. Каткий якутско-русский словарь. – Якутск, 2005.

Инюточкина Александра Дмитриевна

студентка

Институт филологии, журналистики
и межкультурной коммуникации

ФГАОУ ВО «Южный федеральный университет»
г. Ростов-на-Дону, Ростовская область

Жарина Ольга Александровна

канд. филол. наук, доцент

ФГАОУ ВО «Южный федеральный университет»
г. Ростов-на-Дону, Ростовская область

ВЛИЯНИЕ АББРЕВИАТУР ИНТЕРНЕТ-ДИСКУРСА НА ПРОЦЕСС РЕЧЕВОЙ КОММУНИКАЦИИ

Аннотация: в данной статье рассматривается проблема влияния дискурса в интернет-пространстве на живую речь. Приводятся примеры аббревиатур, наиболее часто используемых в интернет-дискурсе. Выявляются отличительные особенности речевой коммуникации как показателя культуры личности.

Ключевые слова: речевая коммуникация, аббревиатуры, интернет-дискурс, экономия речи.

Впервые попытка установить дистанционную связь посредством компьютерной сети была предпринята 29 октября 1969 года в США. В итоге, попытка оказалась успешной, связь была установлена между Калифорнийским университетом Лос-Анджелеса и Стэнфордским исследовательским институтом. С тех пор этот день принято считать днем рождения Интернета.

Сегодня Интернет стал занимать одно из важнейших мест в жизни каждого из нас. Высокий темп увеличения объема информации и развитие информационных технологий способствует возникновению новых форм общения. В связи

Не обошли стороной аббревиатуры и названия праздников. В интернет-дискурсе часто используются ДР вместо «в день рождения», ХВ – «на пасху» и НГ – «в преддверии нового года». И нельзя не заметить, что аббревиатура ДР уже давно используется молодым поколением в живой повседневной речи.

Из этого можно сделать вывод, что культура письма, изысканность письменной речи в современном обществе теряют свою популярность. Быстрые смс-сообщения, занимающие доли секунд для того, чтобы оповестить собеседников о чём бы то ни было при помощи сокращений и аббревиатур, уже давно вытеснили почтовые письма, где всегда сохранялась полнота написания слов и выразительность речи. Более того, существуют даже приложения, которые позволяют набирать сообщения на телефоне, не отвлекаясь на дорогу. Компания SAMSUNG создала приложение ROAD SMS [3], которое выводит на дисплей экрана изображение с камеры одновременно с клавиатурой. До этого новшества у пользователей системы Android была хотя бы возможность встретиться «лицом к лицу», к примеру, с деревом и подумать о том, что не стоит набирать сообщения на ходу. Ведь в таком общении в подавляющем большинстве случаев отсутствует грамотность и культура речи. Мы должны понимать, что Интернет непредсказуем в своем развитии и влиянии.

Но не только стремление к экономии речевых средств [7] характеризует современную речь. Язык интернет-общения – это зеркало, которое отражает негативные процессы, происходящие в культуре современного общества. Наблюдается падение интереса к чтению, а в особенности к классической литературе, снижение требований к знанию языка, популярность низкопробных журналов и актуальность «клипового мышления».

Важно то, что все последствия такого письменного общения в просторах глобальной сети сильно влияют на речь устную. Мы привыкаем к использованию аббревиатур и, не задумываясь, произносим их. Экономим речевые усилия для выражения наших мыслей.

Необходимо осознать опасность данного явления. Ведь язык сетевого общения влияет на нормы языка и на его систему. Негативное воздействие интернет-дискурса оказывает давление на традиции языка, собеседники перестают соблюдать языковые нормы, лишая его души.

Почему тогда интернет-язык завоевывает передовое место в обществе? Потому, что в нём нет норм, правил и законов. Очевидно, всё это привлекает людей, которые не приучены трудиться над своей речью.

Важно понимать, что слово, произнесенное вслух, может оказать огромное влияние на представление о вас. Именно через речь люди узнают друг друга, судят об уровне профессиональной компетентности, интеллекта и культуры. Более того, культура речи является показателем культурного уровня личности, ее способности к общению. При этом речевые недостатки могут создать неправильное представление о профессиональных качествах и о человеке в целом.

Список литературы

1. Countrymeters [Электронный ресурс]. – Режим доступа: <http://countrymeters.info/ru/World> (дата обращения: 28.03.2015).
2. Lenta.ru [Электронный ресурс]. – Режим доступа: <http://lenta.ru/news/2014/11/21/analitics/> (дата обращения: 28.03.2015).
3. PDA [Электронный ресурс]. – Режим доступа: <http://4pda.ru/2010/07/15/26700/> (дата обращения: 29.03.2015).
4. Ахренова Н.А. Интернет-дискурс как глобальное межкультурное явление и его языковое оформление: Автореф. дис. ... д-ра филол. наук: 10.02.19. – М., 2009. – 36 с.
5. Жарина О.А. Когнитивные основы высказывания: экономия речи в русском и английском языках // Известия ЮФУ. Филологические науки. – Ростов н/Д: ЮФУ, 2011. – №1. – С. 165–172.
6. Мартине А. Основы общей лингвистики // Новое в лингвистике. – Т. 3. – М., 1963. – С. 532–533.
7. Студопедия [Электронный ресурс]. – Режим доступа: http://studopedia.ru/5_40116_ekonomiya-rechi-v-sintaksise-viskazivaniya-s-implitsitnimi-zveniyami.html (дата обращения: 29.03.2015).

Кремер Любовь Андреевна

аспирант

ФГАОУ ВПО «Балтийский федеральный
университет им. И. Канта»

г. Калининград, Калининградская область

К ВОПРОСУ О СУЩНОСТИ МЕТОДА КОНТЕНТ-АНАЛИЗА В СОВРЕМЕННЫХ ЛИНГВИСТИЧЕСКИХ ИССЛЕДОВАНИЯХ

Аннотация: в статье представлен теоретический обзор одного из наиболее актуальных современных методов научных исследований – контент-анализа, представляющего собой количественно-качественный анализ информации о характеристиках текста и его семантических особенностях. Всё чаще контент-анализ применяется в качестве метода в лингвистических исследованиях, однако зачастую подвергается критике.

Ключевые слова: контент-анализ, метод лингвистического исследования, семантические особенности, количественные показатели.

В последнее время метод контент-анализа (англ. content analysis – «анализ содержания») получает всё более широкое распространение в лингвистических исследованиях при работе с большим количеством текстов с целью перевода в количественные показатели обширной текстовой, аудиовизуальной или цифровой информации для их последующей статистической обработки.

Суть метода контент-анализа заключается в подсчёте наиболее часто повторяющихся слов (тематик) в том или ином языковом материале и определении общей тенденции их употребления.

Таким образом, контент-анализ можно определить как количественный анализ текстов или текстовых массивов с целью последующей содержательной интерпретации выявленных числовых закономерностей [1, с. 209].

По мнению Е.П. Чернобровкиной, учёные и исследователи зачастую обращаются к контент-анализу, преследуя следующие цели: 1) через анализ текстов выйти на их автора (коммуникатора, издателя и т.д.); 2) на аудиторию (выявить ту или иную особенность менталитета, стереотип, увидеть национальную картину мира); 3) на знания о политических личностях или характеристиках общества и т.п. «Перечисление этих целей практически совпадает с обозначением в качестве предмета внимания исследователя основных структурных компонентов коммуникативной ситуации: с помощью анализа того, «что говорится», выяснить, «кто говорит», и кому «говорит», – считает Е.П. Чернобровкина [7, с. 125].

В последние десятилетия контент-анализ широко использовался в социологии, психологии и политологии. В политологии данный метод стал обязательной методикой анализа политических текстов, поскольку считается, что контент-анализ позволяет выяснить, какие слова отражают картину мира говорящего, какие у него имеются ценностные предпочтения [2, с. 153].

Многие учёные говорят о специфике контент-анализа по сравнению с другими методами исследования содержания текстов, которая, по их мнению, заключается в том, что его процедура предусматривает подсчёт частоты упоминания тех или иных смысловых единиц изучаемого текста. Полученные количественные данные дают возможность сделать вывод о качественном, в том числе латентном, неявном содержании языкового материала. В связи с этим контент-анализ зачастую определяется как качественно-количественный анализ документов [3; 6; 7].

Впервые контент-анализ был использован учёными-социологами Х. Лассуэлом (для исследований в сфере политики и пропаганды) и Б. Берелсоном в США в 30-е годы 20 века [5].

Интересен тот факт, что контент-аналитические исследования даже использовались некоторыми государственными учреждениями США и Англии для изучения эффективности пропаганды в различных странах и в разведывательных целях во время Второй мировой войны [5].

В 50-е годы 20 века Б. Берельсон впервые опубликовал книгу «Контент-анализ в коммуникационных исследованиях», посвящённую контент-аналитическим исследованиям. Впоследствии в США появились новые труды, в которых контент-анализ применялся в других научных направлениях. Так, абсолютно новой стала методика «Связанности символов» Ч. Осгуда (1959), которая позволяла выявить неслучайно связанные элементы содержания [5].

Удивительно, что метод контент-анализа зародился в недрах политологии и социологии, а не в лингвистике, где к этому методу, несмотря на интерес к нему лингвиста Ч. Осгуда, начали обращаться лишь сравнительно недавно.

Очевиден тот факт, что метод анализа содержания использует чисто лингвистическую информацию о характеристиках текста и будучи направленным на выявление семантических особенностей. Сущность контент-анализа с лингвистической точки зрения заключается в том, чтобы по внешним (количественным) характеристикам текста на уровне слов и словосочетаний сделать правдоподобные предположения о его плане содержания и, как следствие, сделать вывод об особенностях мышления и сознания автора текста – его намерениях, установках, желаниях, ценностных ориентациях [4, с. 65].

Совершенно справедливо в своей статье «Контент-анализ в лингвистических исследованиях» Е.П. Чернобровкина подчёркивает важность осознания того факта, что подразумеваемый «анализ проводится не интуитивно, а с помощью методов, обеспечивающих получение достоверного и объективного результата» [7].

Возможно, лингвисты долгое время не придавали значения методике контент-анализа именно из-за боязни необъективности результата и «субъективности» полученных категорий (лексические единицы подсчитываются программой, но формируются в категории человеком). Однако, по мнению Е.П. Чернобровкиной, среди всех методов исследования контент-анализ является одним из самых точных [7].

Список литературы

1. Аберкромби Н. Социологический словарь: пер. с англ. / Н. Аберкромби, С. Хилл, Б.С. Тернер; под ред. С. Ерофеева. – 2 изд., перераб. и доп. – М.: Экономика, 2004. – С. 209.
2. Баранов А.П. Интерпретации «национальной идеи» в политическом дискурсе / А.П. Баранов, Д.О. Добровольский, М.Н. Михайлов // Россия в поисках идеи. Анализ прессы. – М., 1997. – 267 с.
3. Богомолова Н.Н. Контент-анализ / Н.Н. Богомолова, Т.Г. Стефаненко. – М.: Изд-во Моск. ун-та, 1992. – 60 с.
4. Гаврилова М.В. Методы и методики исследования политической коммуникации. – СПб.: Изд-во Невского института языка и культуры, 2008. – 92 с.
5. Дмитриев И.П. Контент-анализ: сущность, задачи, процедуры (2005) [Электронный ресурс]. – Режим доступа: <http://psyfactor.org/lib/k-a.htm>
6. Приборович А.А. Контент-анализ – форма исторического исследования // Роль личности в истории: реальность и проблемы изучения: Науч. сб. по материалам 1-й Международной научно-практической интернет-конференции / Редкол. В.Н. Сидорцов (отв. ред.) [и др.]. – Минск: БГУ, 2011. – С. 153–159.
7. Чернобровкина Е.П. Контент-анализ в лингвистических исследованиях // Вестник Бурятского государственного университета. – Вып. №11. – 2011. – С. 125–129.

Матвеева Елизавета Геннадиевна
студентка
Егорова Кюннэй Григорьевна
старший преподаватель

Институт зарубежной филологии и регионоведения
ФГАОУ ВПО «Северо-Восточный федеральный
университет им. М.К. Аммосова»
г. Якутск, Республика Саха (Якутия)

СЛОЖНОСОКРАЩЕННЫЕ СЛОВА С ИНОЯЗЫЧНЫМ КОМПОНЕНТОМ В СОВРЕМЕННОМ КОРЕЙСКОМ ЯЗЫКЕ

Аннотация: статья посвящена проблеме использования сложносокращенных слов с иноязычным компонентом в современном корейском языке. Данное исследование заключается в том, что вводятся лексические единицы, представляющие собой новообразование, основой построения которых является принцип сокращенности и наличие элемента иноязычия. Дан анализ проблемы контаминации данных языковых явлений, поскольку в современном языке наблюдается постоянное увеличение лексических единиц, ставших результатом действия тенденций к экономии языковых средств и усилений, а также сделан анализ пополнения моделей и типов сложносокращенных единиц с иноязычным компонентом.

Ключевые слова: сложносокращенные слова, заимствованная лексика, словообразовательная структура.

Усиливаются тенденции к употреблению сокращений разного рода, активизации процесса заимствования лексических единиц, получившего сегодня широкое распространение. С развитием мышления и установлением множества отношений между предметами реального мира наблюдается эволюция языка, который постоянно ищет средства для образования новых слов, отражающих новые понятия. В корейском языке с каждым годом появляются все больше новых сложносокращенных слов, аббревиатур и других видов сокращений, растет потребность в их правильном понимании и использовании. Актуальность исследования такого явления как образование сложносокращенных слов заключается в том, что проявление контаминации действия двух тенденций в процессе словопроизводства определенной лексической единицы порождает интересный конструктивный тип, общей основой построения которого является принцип сокращенности и наличие иноязычного компонента.

Сложносокращённые слова впервые были отмечены в античных надписях, позднее появились и в рукописях. Цель сокращений – экономия места на носителях: бересте, керамических табличках, пергаменте – и быстрота написания часто употребляемых слов и выражений.

С помощью так называемой «супензии», то есть использования только начальной буквы, древние римляне сначала сокращали имена собственные (Q – Quintus), а затем и другие слова (cos/ – consul). Повторение одной и той же буквы обозначало множественное число (coss. – consules). Аналогичные аббревиатуры встречаются в греческих папирусах и надписях на монетах.

Аббревиатуры использовались также для сокращения единиц меры и веса. Римские юристы так часто прибегали к сокращениям, что были составлены своды сокращений и системы сокращений букв, которые дошли до Средневековья. Одна из них – система «Гироновых значков» стала основой Римской тахиграфии (быстрописи). Древние римские аббревиатуры встречаются на средневековых монетах, куда они пришли вместе с латинским языком, а затем в рукописях, начиная с II века, а также в грамотах, из которых не исчезают вплоть до 16 века.

В статье Ю.С. Сорокина [4] сложносокращенные слова – это слова, образованные из сокращенных частей слов, входящих в состав словосочетаний. Сложносокращенное слово в истории разных языков – явление относительно новое. Первые примеры появились в европейских языках перед первой мировой войной. В русском языке разряд сложносокращенных слов, наметившийся еще до 1917 (напр., «земгор», «главковерх» и т. п.), особенно интенсивно развивался и пополнился после Октябрьской революции. Теперь он представлен различными типами образований. Наиболее обширный, но специфичный разряд слов следует отличать от собственно сложносокращенных слов и правильное именовать аббревиатурами. Они представляют условное сокращенное обозначение, состоящее из начальных букв отд. слов, входящих в сложное наименование (СССР, КПСС, ВЦСПС и т. п.). Особый тип сложносокращенных слов представляют слова, образованные путем объединения отдельных слогов каждого или некоторых из слов исходного сочетания. Ср. «комсомол», «совдеп», «колхоз», «самбо», «худрук».

Принято выделять лингвистические и экстралингвистические факторы, способствующие появлению сокращенных единиц.

К экстралингвистическим факторам можно отнести следующие: 1) научно-технический и социальный прогресс; 2) рост потока информации; 3) широкое использование механических средств связи, требующих сокращения длинных текстов, а, следовательно, и длинных словарных единиц.

К лингвистическим причинам относятся: 1) тенденция к компрессии, языковой экономии; 2) неравномерность распределения информации между отдельными элементами речевого потока; 3) влияние разговорного и жаргонного элементов в лексике.

В отечественной и зарубежной литературе понятия сокращения, аббревиации и аббревиатуры трактуются учеными по-разному. До сих пор нет четкого определения, что же следует понимать под сокращением и аббревиатурой.

Термины «аббревиатура» и «сокращение» употребляются как абсолютные синонимы. Существует мнение, что под сокращением в широком смысле целесообразно понимать любой сокращенный вариант написания и произнесения слова (термина) или словосочетания – независимо от того, состоит ли он из начальных букв, отдельных слогов в различных комбинациях, полного первого слова и сокращенной части второго и т. д., т.е. независимо от его структуры и характера получившейся единицы. И так рассмотрим следующие виды сокращений.

Виды заимствованной лексики в корейском языке

В лексике корейского языка существуют различные виды заимствованных слов.

Все заимствования можно разделить на следующие виды [6, с. 176]:

1. *Прямо заимствованные слова и междометия.* Это слова и междометия, заимствованные из английского языка с тем же значением, что и в языке-оригинале, то есть, обозначающие то же самое явление: 오마이갓 [омаикат] – Oh, my God «О, мой Бог»; 인터넷 [интхонет] – Internet.

2. *Фабрикованные понятия (ложные заимствования)* – понятия, состоящие из лексем, потерявших под воздействием новой заимствующей культуры свои исходные значения и обретших новые, не существующие в языке-оригинале, а образованные самими носителями заимствующего языка: 백 넘버 [бэк номбо] – Jersey number (back + number) «номер на спине спортсмена»; 샌드위치 데이 [сэндывичи деи] – sandwich day «рабочий день, попадающий между двумя выходными».

3. *Сокращенные заимствования*, т.е. такие, которые под влиянием внешних факторов сокращены для удобства произношения: 오테| [отхи] – Orientation «координирование».

4. *Гибридная лексика* – такая, которая образована из соединения корейской (или сино-корейской) и английской.

Пример: Vinyl + 봉투 = 비닐봉투 [бинил бонътху] – пластиковый пакет, 몰래 + camera = 몰래카메라 [моллекхамера] – скрытая камера.

5. *Кальки* – дословно переведенные на корейский язык при помощи корейской или сино-корейской лексики английские понятия.

Например, выражение «CD를 굽다» – перевод с английского to burn CD – «жечь компакт-диск».

6. *Фонетически изменившиеся слова* – слова вследствие своего приспособления к фонетической системе корейского языка, изменившие свою фонетическую форму до неузнаваемости.

Например: version 버전 [бочжон] – версия, visa 비자 [бичжа] – виза.

В последнее время обогащение корейского языка идет через языки Европы и Америки. Хотя при этом нужно отметить, что наряду с обогащением, заимствования через Европу и Америку также ведут к засорению корейского языка.

В Корее, «коктейль» английских (и не только) и корейских слов и словоформ, вживленный в социальную и языковую системы, стал известен под названием конглиш [5]. Конглиш – типичный результат мутации, которая может произойти с любым языком в стране, и сегодня конглиш стал неотъемлемой частью лексики корейского языка (как пиджин в Китае).

Словообразовательная структура сложносокращенных слов с иноязычным компонентом.

Две группы сложносокращенных корейских слов с иноязычным компонентом:

1) слова, образованные соединением только усеченных основ:

А. 졸다 – 졸 + chatting – ting – 팅 = 졸팅 [чольтхин]

В примере А мы видим сочетания слов «졸다» [чольда] – «дремать, быть сонным» и «채팅» [чхетхин] – от английского «chatting» – «беседовать (в чате)». На русский можно перевести как «сонно (дрема) беседовать в чате».

Модель образования: глаг. + глаг.

Б. 즐겁다 – 즐 + game (게임) – gam – 겜 = 즐겜 [чильгем]

Пример Г: сокращено от слов «즐겁다» [чильгопта] – «веселый» и «게임하다» [геимхада] – с английского «game» – «играть». Выражение переводится как «Играйте весело!». Обычно так пишут, когда выходят из игры. Модель образования: прил. + глаг.

В. 생일 – 생 + party – pa – 파 = 생파 [сеньпха]

Пример З: сокращено от слова «생일» [сеньиль] – «день рождения» и «파티» [пхатхи] – с английского «party» – «вечеринка». Выражение переводится как «вечеринка ко дню рождения». Модель образования: сущ. + сущ.;

2) слова, образованные соединением усеченных и полных основ:

А. 눈 + chatting – ting – 팅 = 눈팅 [нунтхинь]

В примере А, слово 눈 – «глаза» + слог 팅 – конечный слог слова 채팅 «беседовать» англ. «chatting». Используют, когда в чате не пишут и не отвечают, а просто смотрят. Модель образования: сущ. + глаг.

В. 소개 + meeting – ting – 팅 = 소개팅 [согэтхинь]

Пример С: слово 소개 «представление» + слог 텅 – конечный слог слова 미팅 «встреча» англ. «meeting». Данное выражение имеет значение «свидание вслепую». Модель образования: сущ. + сущ.

С. Something – some – 쌤 + 남/녀 = 쌤남/녀 [ссомнам/нĕ].

Пример Н: «Something» – «что-то» + «남» [нам] – «мужчина» или «녀» [нĕ] – «женщина». Выражение понимается как девушка или парень отношение, с которым (ой) на неопределенной стадии. Модель образования: местоим. + сущ.

Таким образом, разобрав сложносокращенные слова по видам, мы выявили 6 моделей образования данных слов:

- 1) прилагательное + глагол (정텅 [чонтъхинъ], 즐겜 [чыльгем]);
- 2) прил. + сущ. (만렙 [манреп]);
- 3) сущ. + сущ. (사개 [саххэ], 생파 [сэньпах], 빵셔틀 [ппанъщĕтхыль], 번개텅 [понгĕтхинъ], 소개텅 [согĕтхинъ], 득템 [тыктхем]);
- 4) сущ. + глаг. (눈텅 [нунтхинъ], 발컨 [балькхон]);
- 5) глаг. + глаг. (줄텅 [чольтхинъ]);
- 6) глаг. + сущ. (채금 [чхэгым]).

Сложносокращенных корейских слов с иноязычным компонентом можно отнести к одному виду «гибридная лексика», которая образована из соединении корейского (или сино-корейского) и английского слов.

Пополнение запаса заимствованных слов можно узнать, наблюдая за такими социальными сетями, как Twitter, в котором отражается нынешнее состояние корейского языка. Исследовав данные типы сокращенных слов, и, проанализировав корейскоязычные социальные сети, мы пришли к выводу, что большинство корейцев чаще всего используют слова, образованные из начальных звуков или названий начальных букв слов. И вместе с этим они используют также аббревиатуры с иноязычным компонентом.

Мы встречаемся с новыми аббревиатурами повседневно. Возникают они особенно в речи молодежи. Привлекает определенная свобода в создании новых слов, отсюда их близость к жаргонам и просторечию. Увеличение числа таких аббревиатур в последнее время говорит о том, что примитивный язык становится стилем общения.

Сейчас в сообщениях социальных сетей многие не просто не дописывают слова, а используют нестандартные сокращения. Некоторые подобные акронимы приобрели статус самостоятельных частей речи и плотно закрепились в разговорном языке. Причем многие из них даже не воспринимаются нами как «зашифрованные» слова или словосочетания.

Активное образование сложносокращенных слов позволяет рассматривать аббревиацию как один из способов словотворчества, являющегося особенностью языка средств массовой информации, где используются в качестве средств привлечения внимания читателя, способа создания экспрессии, с целью достижения эффекта новизны и неожиданности, выступая при этом показателем следования современным языковым тенденциям.

Список литературы

1. Ким Герман. Рассказы о родном языке. Рассказ Байпхы, бодыка, арыбайтхы, или Иностранное слово в корейском языке [Электронный ресурс]. Режим доступа: http://world.lib.ru/k/kim_o_i/tygirtf6-3.shtml
2. Комиссаров В.Н. Теория перевода. – М.: Международные отношения, 1979 – 210 с.
3. Концевич Л.Р. Корееведение. Таблица транскрипций. – 1999.
4. Сорокин Ю.С. Сложносокращенные слова // Кратк. лит. энцикл. – Т. 6. – С. 964–965.
5. Статья «Конглиш» [Электронный ресурс]. – Режим доступа: <http://jeffkr.narod.ru/abstract.html>
6. Суслов И.П. Введение в теоретическое языкознание. – С. 176.

Саввин Айдын Николаевич

студент

ФГАОУ ВПО «Северо-Восточный федеральный университет им. М.К. Аммосова»
г. Якутск, Республика Саха (Якутия)

Саввина Ксана Семеновна

канд. пед. наук, заместитель директора по НМР
МОБУ «СОШ №26»

г. Якутск, Республика Саха (Якутия)

СОПОСТАВЛЕНИЕ РУССКИХ, ЯКУТСКИХ, АНГЛИЙСКИХ И КИТАЙСКИХ НЕВЕРБАЛЬНЫХ СРЕДСТВ ОБЩЕНИЯ КАК ОДИН ИЗ СПОСОБОВ ФОРМИРОВАНИЯ ЛИНГВОКУЛЬТУРНОЙ КОМПЕТЕНТНОСТИ

Аннотация: в статье сравниваются средства невербальной коммуникации у разных народов, в частности, англичан, русских, китайцев и якутов. Проблему исследования студент связывает с активным изучением не только английского, но и китайского языка на северо-востоке страны в связи с расширением Азиатско-Тихоокеанского региона. Цель исследования автор видит в теоретическом и экспериментальном обосновании целесообразности сопоставительного анализа русских, якутских, английских и китайских невербальных средств общения как одного из способов формирования лингвокультурной компетентности. С помощью теоретических и эмпирических методов исследования авторы приходят к выводу, что понимание невербальных средств коммуникации разных этносов, а также адекватная демонстрация собственных невербальных средств общения являются важной составляющей лингвокультурной компетентности и несет в себе практическую значимость в условиях современного мира.

Ключевые слова: межкультурное взаимодействие, многоязычие, невербальные средства, лингвокультурная компетентность, культурологическая компетентность, невербальная коммуникация, проявление эмоций, проявление мимики, проявление жестов.

Проблематика исследования: в последние годы в связи с расширением Азиатско-Тихоокеанского региона во всем мире, в том числе на северо-востоке Российской Федерации, происходит активное изучение китайского языка. Россия в этом отношении не исключение. В Якутии в связи с ее близким географическим положением с Китаем язык Поднебесной очень популярен. В республике есть школы, где в качестве второго иностранного языка изучают китайский язык. Я сам являюсь выпускником СОШ №26 г. Якутска, которая является по языковому состоянию многоязычной, соответственно, поликультурной школой; учился в гуманитарном классе, где изучались русский, якутский, английский и китайский языки.

Успешность и эффективность межкультурного взаимодействия предопределяется не только знанием языка. Язык – лишь первое условие, необходимое для общения. Помимо языка, важно знать культуру народа, его традиции, ценности, понять его мировоззрение и мировосприятие.

В современном многоэтничном обществе, где общение с представителями других культур является жизненной необходимостью, правильная интерпретация невербальных средств общения этносов становится *актуальным* для изучения.

Цель исследования: теоретически и экспериментально обосновать целесообразность сопоставительного анализа русских, якутских, английских и китайских невербальных средств общения как одного из способов формирования лингвокультурной компетентности.

Задачи:

1. Изучить имеющуюся литературу и сайты в сети Интернет по данной проблеме.
2. Сопоставить невербальные средства общения в русском, якутском, английском и китайском языках.
3. Продемонстрировать эффективность использование невербальных средств общения как один из способов формирования лингвокультурной компетентности.

Объект исследования: невербальные средства общения.

Предмет исследования: некоторые русские, якутские, английские, китайские невербальные средства общения.

Новизна исследования заключается в попытке сравнить невербальные средства общения якутов с невербальным коммуникативным стилем англичан, китайцев и русских.

Методы исследования:

- теоретический: теоретический анализ литературных и Интернет-источников;
- эмпирический: собеседование, сравнение.

Этапы исследования:

- подготовительный: обоснование актуальности проблемы, изучение литературы по выбранной теме, разработка цели исследования;
- основной: систематизация информации, полученной опытным путем (общение с носителями языка как в России, так и за рубежом), наблюдение и анализ;
- заключительный: обработка данных, полученных в ходе исследования, подведение итогов, написание и оформление работы.

Работа состоит из введения, из двух глав: «Формирование лингвокультурной компетентности», «Сопоставление русских, английских, английских и китайских невербальных средств общения» и заключения.

Лингвокультурная компетентность позволяет видеть общее и индивидуальное в культуре других народов, осознавать ценность каждой культуры в мировом поликультурном пространстве. Исходя из данного определения, мы можем сделать вывод, что лингвокультурная компетентность выходит за рамки как языковой, так и культурологической компетентности.

Сходство или различие культур играет важную роль в процессе коммуникации представителей различных языковых общностей, влияет на их взаимопонимание. Незнание национально-культурной специфики поведения представителей иных культур, причин, лежащих в его основе, приводит к отрицательным оценкам и характеристикам, к появлению этнических стереотипов и предрассудков.

Для того, чтобы общение было успешным, необходимо понимать не только слова собеседника, но и используемые им средства невербальной коммуникации – мимику, жесты, позы, телодвижения, использование пространства и другие знаки, роль которых нельзя недооценивать. По данным исследователей, с помощью слов передается всего 40% информации, остальная – несловесными средствами; при восприятии человека при первой встрече значимость его слов составляет всего 7%, голоса – 38%, внешности – 35%. Таким образом, самую важную роль играет визуальное восприятие собеседника.

В обобщенном виде для *английского стиля невербальной коммуникации* характерны следующие черты:

- значительная пространственная дистанция;

- бережное отношение к незыблемости личного пространства, недопустимость его нарушения;
- практически полное отсутствие тактильной коммуникации;
- ограниченное и сдержанное использование мимики и жестов;
- сдержанность в проявлении эмоций;
- социальная улыбчивость.

Среди особенностей *русского коммуникативного стиля*, выделяемых при сопоставлении с английским, можно назвать следующие:

- достаточно близкая дистанция общения;
- незначительное личное пространство и допустимость его нарушения;
- использование тактильной коммуникации;
- более активная жестикуляция;
- более интенсивная и выразительная мимика;
- открытое проявление эмоций;
- бытовая неулыбчивость.

Особенности *якутского невербального стиля* общения следующие:

- достаточно близкая дистанция общения;
- незначительное личное пространство и допустимость его нарушения;
- использование тактильной коммуникации;
- ограниченное использование жестикуляции и мимики;
- сдержанность в проявлении эмоций;
- бытовая неулыбчивость.

Китайский коммуникативный стиль характеризуется следующими особенностями:

- достаточно близкая дистанция общения;
- незначительное личное пространство и допустимость его нарушения;
- использование тактильной коммуникации;
- ограниченное использование жестикуляции и мимики;
- открытое проявление эмоций;
- социальная неулыбчивость.

В результате можно говорить о таких доминантных чертах невербальной коммуникации, как дистантность и сдержанность у англичан, контактность и большая свобода действий у русских, контактность, но сдержанность в проявлении эмоций у якутов, контактность и открытое проявление эмоций у китайцев. При этом жестикуляция китайцев характеризуется меньшей частотностью, относительно небольшой амплитудой движений и большей сдержанностью, нежели жестикуляция русских, англичан.

Невербальная коммуникация является средством общения, взаимодействия и взаимопонимания людей. Исследование специфики невербального поведения дает возможность формировать социальные установки у представителей разных этносов к коммуникации в разных культурах, классах и возрастных группах, а также к коммуникации в рамках собственной культуры.

Таким образом, в процессе межкультурной коммуникации важно уметь не только общаться на языке, но и правильно интерпретировать то или иное проявление эмоций, мимики, жестов собеседника, давать им верное толкование. Понимание невербальных средств коммуникации разных этносов, а также адекватная демонстрация собственных невербальных средств общения являются важной составляющей лингвокультурной компетентности и несет в себе практическую значимость в условиях современного мира.

Список литературы

1. Васильев Л.С. Некоторые особенности системы мышления, поведения в психологии в традиционном Китае / Л.С. Васильев // Китай: традиции и современность: Сборник научных статей. – М.: Наука, 1976. – С. 52–82.
2. Грейдина Н.Л. Основы коммуникативной презентации. – Пятигорск: ПГЛУ. Рекламно-информационное агентство на КМВ, 2003.

3. Гудков Д.Б. Теория и практика межкультурной коммуникации. М.: ИТДГК «Гнозис», 2003.
4. Древнекитайская философия 1973 – Древнекитайская философия. – Т. 1–2. – М., 1973.
5. Зорина Т.Е. Роль английского языка в развитии планетарного сознания и формирования позиции гражданина мира. – СПб.: КАРО, 2002.
6. Ларина Т.В. 'Privacy', или автономия личности, как важнейший концепт английской культуры // Вестник РУДН, Сер. «Русский и иностранные языки: методика их преподавания». – 2003. – №1. – С. 60–67.
7. Ларина Т.В. Обучение национальному стилю коммуникации как способ формирования межкультурной коммуникативной компетенции // Инновационные проекты в языковом образовании: Сб. науч. Ст. / Под ред. Ю.Б. Кузьменковой. М.: Центр по изуч. взаимод. культур ФИЯР МГУ, 2007. – (Дискуссионный клуб FLT: современные тенденции и опыт профессионалов. Вып. 6). – С. 60–69.
8. Леонтьев А.А. Язык не должен быть «чужим». // Школа 2000... вып.2. – М.: Баллас, 1998.
9. Любимов 2004 – Любимов М. Гуляние с Чеширским Котом: мемуар-эссе об английской душе. – М.: Б.С.Г.-ПРЕСС, 2004.
10. Оконешникова А.П. Межэтническое восприятие и понимание людьми друг друга. Автореф. ...дис. докт. психол. наук. – М., 1989.
11. Прохоров, Стернин 2002 – Прохоров Ю.Е., Стернин И.А. Русское коммуникативное поведение. – М., 2002.
12. Сафонова В.П. Изучение языков международного общения в контексте диалога культур и цивилизаций. Монография. – Воронеж: Истоки, 1996.
13. Сепир Э. Избранные труды по языкознанию и культурологии. Пер. с англ. – М.: Прогресс, универс. – 1993.
14. Сорокин Ю.А. Китайский психотип языковой личности / Ю.А. Сорокин // Филология и культура: Материалы III международной научной конференции 16–18 мая 2001 г./ Отв. ред. Н.Н. Болдырев. – Тамбов: Изд-во ТГУ им. Г.Р. Державина, 2001. – С. 11–14.
15. Тань Аошуан 2004 – Тань Аошуан. Китайская картина мира: Язык, культура, ментальность. – М.: Языки слав. Культуры, 2004.
16. Тер-Минасова 2007 – Тер-Минасова С.Г. Война и мир языков и культур: вопросы теории и практики межъязыковой и межкультурной коммуникации: Учебное пособие. – М.: АСТ: Астрель; Хранитель, 2007.
17. Фомин М.М. Сопоставительный анализ лексико-грамматических систем английского, русского якутского языков. – Якутск: Изд-во ЯГУ, 1987.
18. Фомин М.М. Сопоставительный анализ синтаксических средств английского, русского и якутского языков. – Якутск: Изд-во ЯГУ, 1991.
19. Чен Х. Китай и Тайвань: какая старая женщины переходит улицу // Чен Х. Эти поразительные иностранцы / Хане Чен; Пер. с нем. Е.П. Кудряшовой. – М.: АСТ: Астрель, 2006. – С. 165–182.

Салимова Юлия Данисовна

магистрант

Амирова Оксана Георгиевна

канд. филол. наук, доцент, преподаватель

ФГБОУ ВПО «Башкирский государственный педагогический университет им. М. Акмуллы»

г. Уфа, Республика Башкортостан

ОБРАЗ-СИМВОЛ В ПОРТРЕТНОМ ОПИСАНИИ ГЕРОЯ ХУДОЖЕСТВЕННОГО ПРОИЗВЕДЕНИЯ

Аннотация: в статье поднимается тема образов-символов, широко используемых в литературных произведениях: в лирике, в эпосе и драматургии. Рассматривается образ героини романа Л.М. Олкотт «Маленькие женщины. Хорошие жены» Маргарет Марч.

Ключевые слова: символ, символический образ, ассоциации, символы.

Большинство литературных произведений изобилуют различными символами. Символ – (от древнегреч. symbolon – знак, примета) – многозначный иносказательный образ, основанный на подобии, сходстве или общности

предметов и явлений жизни. В символе может быть выражена система соответствий между разными сторонами действительности (миром природы и жизнью человека, обществом и личностью, реальным и ирреальным, земным и небесным, внешним и внутренним).

Символ тесно связан по происхождению и принципам образного претворения действительности с другими видами иносказаний. Но, в отличие, например, от образного параллелизма или сравнения (эти иносказательные образы, как правило, состоят из двух частей, то есть двучленны), образ-символ является одночленным. В символе, опять-таки в отличие от образного параллелизма и сравнения, тождество или сходство с другим предметом или явлением не является очевидным, не закреплено словесно или синтаксически.

В отличие от метафоры, образ-символ многозначен. Он допускает, что у читателя могут возникнуть самые разнообразные ассоциации. Кроме того, значение символа чаще всего не совпадает со значением слова-метафоры. Понимание и толкование символа всегда шире уподоблений или метафорических иносказаний, из которых он складывается.

Символический образ может возникнуть как результат использования самых разнообразных образных средств: метафор, образных параллелизмов, сравнений. В некоторых случаях образ-символ создается без использования каких-либо других видов иносказаний.

Образы-символы широко используются в литературных произведениях: в лирике, в эпосе и драматургии. Правильное толкование символов способствует глубокому и верному прочтению художественных текстов. Непонимание символической природы образов, напротив, может привести к грубым ошибкам в истолковании текста, к искажению авторского замысла. Символы всегда расширяют смысловую перспективу произведения, позволяют читателю на основе авторских «подсказок» выстроить цепь ассоциаций, связывающую различные явления жизни. Писатели используют символизацию (создание образов-символов) для того, чтобы подчеркнуть многозначность, большую смысловую глубину создаваемых ими образов.

Рассмотрим образ героини романа Л.М. Олкотт «Маленькие женщины. Хорошие жены» Маргарет Марч. Автор использует богатый арсенал средств, описывая ее внешность, характер, мысли и поступки, при анализе которых возникают определенные ассоциации, из которых складывается образ-символ. Так, например, автор сравнивает Маргарет с прекрасным цветком – розой – который является символом женской красоты, очарования и невинности, используя яркое языковое сравнение, выраженное сочетанием прилагательного и субстантивной группы: *Meg sat upon her cushion, sewing daintily with her white hands, and looking as fresh and as sweet as a rose, in her pink dress, among the green* [Alcott 2006: 135]. Кроме того, языковой эпитет *daintily*, а также определения *white hands, pink dress* насыщают данное сравнение новыми значениями, добавляя образу Мэг нежности, чувствительности и даже некоторой мелодраматичности. Тем не менее, пока непонятно, что заставляет ее благоухать как цветок – возможно, новые чувства, а, возможно, раскрывшееся женское начало – внутренний мир героини автор пока скрывает за ширмой ее внешних проявлений. Тот же мотив прослеживается в еще одном сравнении девушки с благоухающим цветком, в описании которого автор прибегает к использованию эпитетов, сравнения и речевой метафоры: *Meg looked very like a rose herself, for all that was best and sweetest in heart and soul seemed to bloom into her face that day, making it fair and tender, with a charm more beautiful than beauty* [Alcott 2006: 136]. В данном случае, сравнивая девушку с розой, автор не просто описывает ее внешность, но и раскрывает глубинные причины ее красоты, а именно доброту и нежность сердца, которая буквально «зацвела» на ее лице, сделав его светлым и ласковым, и подарив шарм, намного красивее, чем сама красота. Данное сравнение очень необычно, поскольку, проводя ассоциации с цветами, автор обычно имеет в виду просто внешнюю привлекательность

героини; в данном же случае подчеркиваются внутренние качества: автор подводит читателя к пониманию того, что роза – это не просто символ красоты, но и показатель доброты, ласки и женского шарма, отличающего обычную привлекательность от особой притягательной красоты, так называемой «красоты с харизмой».

Ассоциация с анютиными глазками подчеркивает чистоту и невинность девичьих мечтаний Мэг, что автор показывает через речевое сравнение, выраженное сочетанием прилагательного и субстантивной группы: *her thoughts were busied with girlish fancies as innocent and fresh as the pansies in her belt* [Alcott 2006: 116]. Кажется, сами цветы отдают ей свою красоту и хрупкость, и это делает ее образ еще более нежным: *...and all, from the rosiest full-blown flower to the palest baby bud, offered their tribute of beauty and fragrance to the gentle mistress who had loved and tended them so long* [Alcott 2006: 236]. И опять же, данное описание характеризует не только внешнюю оболочку героини, но и ее внутренний мир: мы наблюдаем, как в Маргарет раскрываются самые лучшие женские качества, такие как заботливость, доброта, нежность и женственность.

Не только в глазах автора, но и в глазах героев романа, Маргарет предстает в образе цветка. Так, например, младшая сестра Джо находит ее похожей на простую маргаритку, что выражается через метафору *a regular daisy* [Alcott 2006: 119]. Однако, этот цветок не настолько прост, как кажется: во-первых, с греческого языка *margarites* переводится как «жемчужина», а во-вторых, считается символом рыцарей и любви.

Таков образ Маргарет, которую автор сравнивает с различными цветами – символами разнообразных внешних и внутренних качеств человека. В более широком понимании, цветы являются символом мимолетности, краткости бытия, весны, красоты, невинности, молодости и совершенства. Различные дополнительные коннотации связываются с ароматом, формой и цветом.

Создавая образ другой героини романа – Джозефин Марч, автор проводит ассоциации с большим количеством предметов и явлений мира, делая его тем самым более разносторонним и ярким. Так, например, речевое сравнение: *Jo felt as much out of place as a colt in a flower-garden*, передает чувство дискомфорта, которое Джо испытывает, оказавшись на балу. Чтобы передать манеру ее пения, автор создает развернутую речевую метафору: *Jo wandered through the airs at her own sweet will, always coming out at the wrong place with a croak or a quaver that spoil the most pensive tune* [Alcott 2006: 16]. Сравнение с теленком вкупе с описанием пения героини, добавляет ей неуклюжести и нелепости, хотя на самом деле ее образ очень динамичен, что автор передает посредством ярких речевых эпитетов: *She had a decided mouth, a comical nose, a также языковых эпитетов...sharp eyes, which appeared to see everything, and were by turns fierce, funny, or thoughtful* [Alcott 2006: 10]. Данные средства призваны подчеркнуть необычность и выразительность ее внешности, а описание глаз передает частую смену ее настроений и внутреннее непостоянство, что ассоциируется с образом какого-то неугомонного юркого зверька. Рассмотрим следующий пример: *A quick temper, sharp tongue and restless spirit were always getting her into scrapes, and her life was a series of ups and downs, which were both comic and pathetic* [Alcott 2006: 41]. В данном примере мы видим, что неудачи часто постигают героиню, что подчеркивается через языковую метафору: *life was a series of ups and downs, a причины этих неудач автор передает при помощи, казалось бы, простых, но в то же время выразительных и точных средств, а именно языковых эпитетов: a quick temper, sharp tongue and restless spirit. При чем эпитет restless встречается еще не раз при описании героини, еще раз подчеркивая беспокойность ее натуры: Jo put her arm round her, and, leaning cheek to cheek, read also with the quiet expression so seldom seen on her restless face* [Alcott 2006: 18].

Перечисленные тропы служат для создания образа вспльчивой, беспокойной и неугомонной девчонки; а неудачи, с которыми она сталкивается из-за своего буйного нрава, похоже, не огорчают ее, а наоборот, радуют и вдохновляют, благодаря ее способности воспринимать жизнь как веселое

приключение. Джо – девушка эмоциональная, и в силу своей несдержанности часто выплескивает свои эмоции наружу. В стилистическом аспекте это выражается через развернутую речевую метафору: *Jo had the least self-control, and had hard times trying to curb the fiery spirit which was continually getting her into trouble* [Alcott 2006: 74]. Но, тем не менее, она старается бороться со своим «внутренним врагом», что выражается посредством языкового эпитета *desperately* во фразе: *Poor Jo tried desperately to be good*. Следующий пример развернутой метафоры показывает, что ей это удается с большим трудом: *her bosom enemy was always ready to flame up and defeat her; and it took years of patient effort to subdue it* [Alcott 2006: 74]. Узнав, что Эми бросила ее книгу в камин, Джо приходит в ярость. Автор выразительно изображает это через ряд речевых метафор: *...Jo's hot temper mastered her, and she shook Amy till her teeth chattered in her head; crying in a passion of grief and anger* [Alcott 2006: 75]. Неистовство, овладевшее героиней, передается через речевую метафору: *The storm cleared up below, for Mrs March came home, and, having heard the story, soon brought Amy to sense of the wrong she had done to her sister* [Alcott 2006: 76]. Таков образ Джозефин, девчонки-сорванца с ярким и эмоциональным характером. Именно поэтому образ героини является символом юности со свойственными ей поисками, с ее бунтарством и высокой эмоциональностью.

Список литературы

1. Лосев А.Ф. Диалектика художественной формы. – М., - 2003. – 346 с.
2. Шувалова О.О. Структурообразующая роль лейтмотивов и символов в романах Ч. Диккенса. – М., - 2003. – 237 с.
3. Alcott L.M. Little women and good wives. – Hertfordshire: Wordsworth Editions, 2006. – 544 p.

Селезнева Елена Сергеевна

преподаватель

ФГБОУ ВПО «Воронежский
государственный университет»

г. Воронеж, Воронежская область

КЛЯТВЕННЫЕ УВЕРЕНИЯ КАК СПОСОБ ВЫРАЖЕНИЯ УВЕРЕННОСТИ (НА МАТЕРИАЛЕ РУССКОГО И АНГЛИЙСКОГО ЯЗЫКОВ)

Аннотация: статья посвящена проблеме межъязыковых сопоставлений для определения национальной специфики и лингвокультурных особенностей языков. В данной работе на материале русского и английского языков описываются структурно-семантические особенности выражения клятвенных уверений. Автор приходит к выводу о том, что, несмотря на общность признаков, способы выражения клятвенных уверений в русском и английском языках имеют семантические, лексико-грамматические и стилистические отличия.

Ключевые слова: уверенность, клятвенные уверения, семантические признаки, лексема, национальная специфика языков.

Большой интерес для лингвистов продолжают представлять межъязыковые сопоставительные исследования, дающие возможность определить национальную специфику и лингвокультурные особенности языков. Результаты исследования способов выражения уверенности в английском и русском языках показательны в этом отношении.

Толкования лексемы *уверенность* в различных словарях частично различаются, однако попытаемся на их основе выделить универсальные семантические признаки данного понятия.

«Толковый словарь русского языка» под редакцией Д.В. Дмитриева дает следующее определение:

1. *Уверенность* называется твёрдое устойчивое убеждение в истинности чего-либо, отсутствие сомнений. *Абсолютная, полная уверенность*. | *Уверенность*

в победе. | Уверенность в правильности избранного пути. | Уверенность в будущем, в завтрашнем дне. | Уверенность в справедливости, в правильности принятого решения. | В нём чувствовалась спокойная уверенность в неизыблемости его позиций.

2. Уверенностью в себе называется положительная оценка своих возможностей, способностей что-либо делать.

3. Если вы говорите, что какой-либо предмет, явление или процесс можно с уверенностью назвать лучшим среди других, то это означает, что вы не сомневаетесь в его качестве, надёжности и т. п.

4. Если кто-либо *выражает уверенность* в чём-либо, то это означает, что этот человек в своей речи, своём высказывании демонстрирует твёрдую убежденность в чём-либо.

5. Если вы говорите, что у вас *нет (полной) уверенности* в чём-либо, то это означает, что вы сомневаетесь в правильности, целесообразности чего-либо [3].

В «Словаре русского языка С.И. Ожегова» имеются такие признаки уверенности, как: твёрдая вера в кого-нибудь, что-нибудь, убежденность [1, с. 1075].

В «Современном толковом словаре русского языка «под редакцией С.А. Кузнецова лексема *уверенность* определяется как: 1. «Убежденность, твёрдая вера в кого-то, что-либо» (*Уверенность в победе, успехе, в себе, в своих силах, друзьях. Я был в полной уверенности, что он придет*). 2. «Сознание своей силы, своих возможностей».

Проанализировав словарные статьи, можно выделить следующие основные признаки понятия *уверенность*: твёрдая устойчивая убежденность в истинности чего-либо, отсутствие сомнений; уверенность в себе, в своих силах, сознание своей силы, своих возможностей.

Клятвенные уверения присутствуют на всех уровнях нашей жизни. Изучив толковые словари, можно выделить основные признаки клятвы и дать ей следующее определение: 1. Торжественное уверение другого в истинности чего-либо сказанного или сделанного, обещание, подкрепляемое иногда упоминанием чего-л. священного, ценного, дорогого, авторитетного для того, кто уверяет, обещает; призывание Бога в свидетели истинно сказанного, касающегося настоящих, прошедших или будущих фактов, действий и пр. 2. *устар.* Проклятие.

Следовательно, можно сделать вывод о том, что клятва является выражением сильной степени уверенности говорящего в истинности своих слов и действий.

Интересно рассмотреть структурно-семантические особенности выражения клятвенных уверений в английском и русском языках.

В обоих языках в клятвах присутствует имя Бога. *By God!; By God's light!; By good light!; By this light!; Богом клянусь!; Ей-богу!; Вудим Бог!*

В отличие от русского языка, в английском используется целый ряд искаженных форм от слова *God (Бог)*: *By Gad!; By Gar!; By golly!; By (my) Gosh!; By gum!*

Обращение к Небесам свойственно двум культурам. Однако в английском языке подобных обращений значительно больше, чем в русском. Ср. *Heavens!; Good (или great) Heavens!; Heavens above!; Heavens alive!; Heavens to Betsy! и Небом клянусь! (редк.)*

Следует отметить, что в исследуемых языках клятвенные уверения совсем не обязательно предполагают обращение к имени Бога. Клянутся вещами, имеющими большое значение для говорящего, а именно: именами святых (*By George!; Клянусь святым Георгием!*), жизнью (*Upon my life!; Клянусь жизнью!*), честью (*On / upon my honour!; Honour bright!; Клянусь честью!*), своим словом (*Upon my word!; Честное слово!*). Говорящий уверяет в том, что утрата того, чем он клянется, будет невозможной, поэтому он не заинтересован в нарушении данной клятвы. Интересно отметить некоторые особенности. Для русской культуры характерны клятвы родственниками, их и своим здоровьем, что не является типичным для английской. Напротив, клятвы *Upon my soul!; My oath!; By jiminy!; By (the living) jingo!* не характерны для русского языка [2, с. 106].

Отдельную группу клятвенных уверений составляют так называемые самопроклятия, где говорящий грозит себе неприятными и даже страшными вещами в случае невыполнения им клятвы. Данная группа уверений предвещает особый интерес, так как здесь ярко выражена национальная специфика языков. *I'll eat my boots; I'll eat my head; I'll eat my hat (if); I'll be hanged if...; I'm a Dutchman if ((unless) I'm a Dutchman); Stand on me for that!; Strike me dead (blind, dumb, lucky, pink, ugly) if... Ср. с рус. Руку/голову даю на отсечение!; Бьюсь об заклад!; Будь я проклят, если...; Лопни мои глаза если...; Отсохни у меня язык!; Провалиться (мне) на этом (самом) месте!; Разрази меня бог!; Разрази меня гром!; Век свободы не видать!; Я не я буду, если...*

Таким образом, мы видим, что при имеющихся общих признаках, способы выражения клятвенных уверений в русском и английском языках имеют семантические, лексико-грамматические и стилистические отличия, что обусловлено национальной спецификой языков.

Список литературы

1. Ожегов С.И. Словарь русского языка: ок. 53000 слов / С.И. Ожегов; под общ. ред. проф. Л.И. Скворцова. – 24-е изд., испр. – М.: ООО «Издательство Оникс»: ООО «Издательство «Мир и образование», 2010. – 1200 с.
2. Селезнева Е.С. Структурно-семантические особенности выражения клятвенных уверений в английском и русском языках // Наука и образование в XXI веке: Сборник научных трудов по материалам Международной научно-практической конференции (30 января 2015 г.): в 5 частях. Часть 1. – М.: АР-Консалт, 2015. – 162 с.
3. Толковый словарь русского языка под редакцией Д.В. Дмитриева [Электронный ресурс]. –Режим доступа: <http://baldatop.com/dictionary/dmitriev/уверенность>.

Скороходько Юлия Станиславовна
канд. филол. наук, доцент
Пахомова Юлия Евгеньевна
студентка

Таврическая академия ФГАОУ ВО «Крымский федеральный университет имени В.И. Вернадского»
г. Симферополь, Республика Крым

**ИНТЕРТЕКСТУАЛЬНОСТЬ В РОМАНАХ
БОРИСА АКУНИНА**

Аннотация: данная работа посвящена проблеме интертекстуальности в творчестве Б. Акунина. Целью статьи является исследование ряда романов Б. Акунина с точки зрения присутствия в них аллюзий и цитаций как форм интертекстуальности и их функций. В ходе исследования были проанализированы романы «Азazelь», «Турецкий гамбит», «Левифан», «Статский советник», «Любовник смерти», «Любовница смерти» и «Черный город», в которых в значительной степени реализуются основные приемы интертекстуальности. Использовались культурно-исторический, герменевтический и сопоставительный методы. Исследование выявило наличие различных форм постмодернистской игры в детективных романах на историческую тематику Б. Акунина (настиши, ирония, черный юмор, временное искажение и другие), при этом особое место в творчестве Б. Акунина занимает интертекстуальность. В результате исследования было установлено, что в изученных романах Б. Акунина интертекстуальность присутствует, в частности, в форме цитаций и аллюзий, которые призваны расширить смысловые границы романов писателя и привлечь к книгам как высоко интеллектуального, так и массового читателя.

Ключевые слова: постмодернизм, постмодернистский роман, историко-графический метароман, массовая литература, интертекстуальность, аллюзия, цитатность, детективный роман.

Особое место в истории российской литературы конца 80-х – начала 90-х годов XX века занял постмодернизм, получивший в нашей стране более позднее развитие, чем в Европе и Америке. Важной частью российской, европейской и американской постмодернистской литературы являются так называемые

постмодерные детективные романы на историческую тематику. В 90-е годы XX века в нашей литературе впервые начали появляться детективные романы, обращенные к истории России. Одним из первых создавал такие романы Л. Юзефович, автор трилогии о петербургском сыщике Иване Путилине – исторической личности, начальнике столичной сыскной полиции, жившем во второй половине XIX века. В 1996 году И. Глебова выпустила цикл романов, объединенных фигурой следователя сыского управления Викентия Петрусенко, служившего в царской России 1900–1916 годов. В последние годы традицию написания детективного романа на историческую тематику продолжает В. Введенский. В 2010 г. писателем был опубликован роман «Старосветские убийцы», действие которого происходит в начале XIX века, а главным героем является приват-доцент медико-хирургической академии Илья Тонер.

Настоящая статья посвящена исследованию постмодерных детективных романов на историческую тематику одного из самых ярких представителей российской постмодернистской прозы Б. Акунина. Главным героем одной из детективных серий писателя является Эраст Фандорин, чье имя дало именование всей серии – «фандоринский цикл».

Целью данной статьи является исследование ряда романов Б. Акунина с точки зрения присутствия в них аллюзий и цитаций как форм интертекстуальности. Материалом исследования стали романы «Азazelь», «Турецкий гамбит», «Левиафан», «Статский советник», «Любовник смерти», «Любовница смерти» и «Черный город», выбор которых обусловлен реализацией основных приемов интертекстуальности в творчестве Б. Акунина.

Детективные романы на историческую тематику Б. Акунина дополняют актуальную в постмодернистской европейской и американской литературе тенденцию обращения к прошлому. Так, например, в Великобритании и других странах англосферы – государствах, в которых доминирует английский язык и английские культурные ценности (Соединенные Штаты Америки, Канада, Австралия, Новая Зеландия и другие) – возник повышенный интерес к викторианской эпохе, ее культуре, традициям и образу жизни. Наши современники осуществляют попытку переоценить жизнь англичан XIX века с позиции сегодняшнего дня и воссоздать викторианские реалии в сегодняшней культурной и общественной жизни Великобритании и стран англосферы. Такое явление называют неовикторианством. В культуре стран англосферы обращаются и к другим значимым эпохам в истории Англии: тюдоровскому и елизаветинскому, эдвардианскому периоду, периоду второй мировой войны и послевоенному периоду и т. д.

Обращение к различным историческим эпохам в постмодернистской прозе осуществляется в рамках историографической метапрозы. Термин «историографическая метапроза» (historiographic metafiction) был введен Л. Хатчен; этим термином исследовательница называла постмодернистский роман [15, с. 5]. Важным специфическим признаком историографической метапрозы является ее интертекстуальность, которая носит пародийный или иронический характер. Интертекстуальность в историографической метапрозе подрывает уверенность в историческом знании и в то же время обеспечивает связь прошлого и настоящего [16, с. 3; 56, с. 230]. Л. Хатчен считает главными чертами историографической метапрозы иронию и ностальгию: ностальгия выражает стремление вернуться в прошлое, а ирония – пародийно его переосмыслить [17]. Выделенные Л. Хатчен признаки присутствуют в историографических метароманах, которых с 1980-х годов становится все больше, в том числе и в российской литературе. Такая проза обращается к различным историческим эпохам. Роман У. Эко «Имя Розы» («Il nome della rosa», 1980) переносит читателя в 1327 год – эпоху высокого средневековья, роман П. Зюскинда «Парфюмер. История одного убийцы» («Das Parfum. Die Geschichte eines Mörders», 1985) – в середину восемнадцатого века, а романы «Тонкая работа» («Fingersmith», 2002) С.

Уотерс и «Багровый лепесток и белый» («The Crimson Petal and the White», 2002) М. Фейбера – в Великобритании викторианской поры.

Изучение постмодерного исторического романа показало, что, начиная с последней трети XX века и до настоящего времени, происходит его постепенное развитие. Это факт был также отмечен в статье А. Нюннинга в Энциклопедии нарративистики («Routledge Encyclopedia of Narrative Theory», 2005). Исследователь уточняет термин, введенный Л. Хатчен, и утверждает, что историографическая метапроза представляет собой новый тип постмодерного исторического романа, который сочетает в себе документированную историческую действительность, саморефлексивность и пародийность. Историографическая метапроза имеет дело не столько с конкретным историческим событием, историческим фактом или исторической личностью, сколько с реконструкцией прошлого с позиций сегодняшнего дня, демонстрируя, таким образом, проникновение в суть современных исторических теорий. Разрушая границы между историографией и литературой, авторы историографической метапрозы скорее придумывают прошлое, нежели его воспроизводят [19, с. 216]. Мы видим, что в толковании понятия «историографическая метапроза» А. Нюннингом сохраняется суть понимания данного феномена в том виде, в каком его представляла Л. Хатчен, однако акцент сдвигается на его «историчность». Историографическая метапроза утверждается как историческая проза эпохи постмодерности, как «новая версия исторического романа» [15], как исторический роман конца XX – начала XXI века.

Основные черты постмодернистского письма проявляются в историографической прозе эпохи постмодерности. В первую очередь отметим, что такой роман построен на принципе интертекстуальности. Исторический роман постмодерности оказывается пронизанным заимствованиями и переработками ранее использовавшихся в литературе тем и сюжетов. Многочисленные аллюзии и цитации обращают читателя к тем периодам в истории человечества, о которых повествует автор. Историческому роману второй половины XX века свойственно фрагментировать повествование, фокусироваться на маргинальных сторонах жизни, выводя в центр те темы, которые ранее находилось на периферии [8; 14, с. 158; 45; 38, с. 49].

Число постмодерных романов на историческую тематику в современной мировой литературе настолько велико, что литературоведы стали классифицировать их по эпохе, к которой они обращаются [18]. Например, английские исследователи выделяют неотюдоровский роман (neo-Tudor novel) – современный исторический роман, обращенный к эпохе правления династии Тюдоров, неовикторианский роман (neo-Victorian novel) – роман, фокусирующийся на реалиях викторианской эпохи, неоздвардианский роман (neo-Edwardian novel), изображающий эпоху короля Эдуарда и роман «неосороковых» (neo-Forties novel), обращенный к довоенному, военному и послевоенному периоду в истории Британии [12].

На этом фоне в современной российской литературе особенно заметен интерес к истории России второй половины XIX – начала XX века. Выбор эпохи российскими писателями (Л. Юзефовичем, И. Глебовой, Б. Акуниным, В. Введенским и др.) неслучаен. Вторая половина XIX века – начало XX века вплоть до революционных событий 1917 года – эпоха расцвета России. В аннотациях ко многим книгам «фандоринского» цикла Б. Акунин, историк по образованию, пишет: «Памяти XIX столетия, когда литература была великой, вера в прогресс безграничной, а преступления совершались и раскрывались с изяществом и вкусом» [1].

Итак, образцом современной российской историографической метапрозы является, в частности, «фандоринский цикл» Б. Акунина, исследуемый нами в данной статье. Ромнам этого цикла, как и другим современным европейским и американским историографическим метароманам, свойственно сохранять

восприятие истории как недоказуемой и многовариантной, но избавляться от саморефлексивности метапрозы. Историографический метароман конца XX – начала XXI века отходит от принципов постмодернистской организации текста, поскольку подвергается процессу массовизации, характерному для культурной ситуации в мире на рубеже XX – XXI веков и затронувшему современную российскую литературу. Именно этот процесс повлек за собой тенденцию современного художественного слова, и, в частности, детективных романов на историческую тематику Б. Акунина к доступности, т.е. легкости восприятия и понимания широким кругом читателей.

Итак, обратимся к творчеству Б. Акунина и рассмотрим его в рамках современного историографического метаромана. На данном этапе исследования историографических метароманов Б. Акунина остановимся на изучении таких форм интертекстуальности в них как аллюзии и цитации. Данные интертекстуальные формы широко представлены в детективных романах на историческую тематику Б. Акунина и вызывают активный интерес исследователя творчества писателя благодаря своей способности расширять смысловые рамки его произведений.

В процессе работы нам удалось обнаружить, что в романах Б. Акунина интертекстуальный диалог осуществляется, в частности, с древнегреческой литературой, повестями А.С. Пушкина (напр., «Капитанская дочка»), романами Ф.М. Достоевского («Преступление и наказание», «Идиот»), «Братья Карамазовы»), Л.Н. Толстого, («Война и мир»), творчеством Н.В. Гоголя, И.А. Бунина, Ч. Диккенса, А.А. Блока, Л.Р. Стивенсона, Дж. Сэлинджера, Ж. Сименона, Р. Стаута и др. Так, например, в романе «Статский советник» нами были обнаружены аллюзии на романы «Бесы» Ф.М. Достоевского и «Над пропастью во ржи» Дж. Сэлинджера. В этом романе Б. Акунин воссоздает картины жизни русского общества XIX века – аллюзии на творчество великого русского писателя. Важное место в романе «Статский советник» занимает жизнеописание различных слоев русского общества, их мировоззрение, быт, традиции, образ жизни русской интеллигенции. Б. Акунин проводит параллели между мировосприятием героя романа Дж. Сэлинджера Холденом Колфилдом и Григорием Гринбергом: обоим персонажам свойственно подвергать сомнению принятые в обществе нормы, они наблюдательны, язвительны, склонны к самоанализу и сарказму.

В романе «Турецкий гамбит», по нашему мнению, аллюзии также занимают чрезвычайно важное место. Так, например, Б. Акунин отсылает читателя к героям произведений Л.Н. Толстого и, в частности, к образу графа Пьера Безухова. Выражая сожаления д'Эвре в отношении упущенных жизненных возможностей, Б. Акунин проводит аналогию между ним и Пьером Безуховым: «– Ах, мадемуазель Барбара, если бы я был не я, – горько усмехнулся д'Эвре, не ведая, что почти дословно повторяет обожаемого Варей Пьера Безухова. – Если бы я был в ином положении, с иным характером, с иной судьбой...» [6, с. 217]. Особое место в романе занимает образ Великого Писателя, в котором, по нашему мнению, переплелись портреты двух русских писателей Ф.М. Достоевского и Л.Н. Толстого – обоих литераторов почитают величайшими в русской литературе. Об аллюзивной связи между образом Великого Писателя и Л.Н. Толстым говорит уже и то, как нарекает своего персонажа Б. Акунин, вызывая явные ассоциации со ставшим уже крылатым обращением И.С. Тургенева к Л.Н. Толстому: «великий писатель земли русской»). Как известно, в свою золотую пору Л.Н. Толстой был уже человеком немолодым, с большой семьей, одаренным красноречием и, при этом, всячески выступавшим за естественность, простоту и считавшим буржуазную мораль губительной. Вот как в романе описывает Великого Писателя Б. Акунин: «ужасно старый, на шестом десятке, обремененный большим семейством и к тому же совсем некрасивый. Зато говорил красноречиво и убедительно, не поспоришь: действительно, невинность – смешной предрассудок, буржуазная мораль

отвратительна, а в человеческом естестве нет ничего стыдного» [6, с. 12]. При этом читатель явственно ощущает иронию Б. Акунина по отношению к образу Великого Писателя: автор подает его прозвище с заглавных букв и предлагает обойтись «без имен, поскольку закончилось некрасиво» [6, с. 12]. Говоря о том, что «закончилось некрасиво», Б. Акунин имеет в виду его, Великого Писателя, личный интерес к молодой девушке – стенографистке Варваре. Восхищенная творчеством Великого Писателя, Варя оказывается объектом его любовной страсти, хотя был он человеком немолодым. В данном случае определенно ощущается аллюзия на фигуры Ф.М. Достоевского и Анны Сниткиной, которая работала с писателем, печатала под диктовку его романы и стала второй женой Достоевского и его помощницей.

В романе «Азель» мы выделяем образ англичанки леди Эстер [1], который представляет собой аллюзию на историческое лицо – игуменью Митрофанию, задавая одну из ключевых тем всего фандоринского цикла – растяжимости границ Хорошего Дела. Женщин объединяет способность пойти на преступление ради высшей, благой цели. Таким образом Б. Акунин ставит вопрос сложного этического выбора, который остается открытым для размышления.

В романе «Левиафан» через образ французского комиссара Гоша Б. Акунин обращается к классическому детективу – творчеству Ж. Сименона и его образу комиссара Мегрэ: Гюстав Гош, как и Мегрэ, любит курить трубку и с удовольствием делает это во время осмотра места преступления. Как и Мегрэ, комиссар Гош всегда спокоен, его не пугает вид смерти, а расследование преступления вызывает удовольствие, профессиональный интерес и азартное желание распутать самые запутанные преступные нити и докопаться до истины. Гюстав Гош учит «от удовольствия» [2, с. 16] при виде найденной им на месте преступления улики, а к трупу относится с особой нежностью, уважением и почти по-партнерски: «Покойник, умница, преподнес следствию важную улику – не на блюдечке, на ладошке» [2, с. 16]. Сама национальная принадлежность комиссара в романе Б. Акунина вызывает ассоциативную связь с его французским прообразом. Кроме того, описание корабля «Левиафан» в романе, по нашему мнению, ассоциируется с описанием парохода «Атлантида» в рассказе И.А. Бунина «Господин из Сан-Франциско»: в обоих произведениях роскошь палуб корабля поражает читателя.

Роман «Любовница смерти» чрезвычайно насыщен различными постмодернистскими приемами и, в частности аллюзиями, например, на серию рассказов Л.Р. Стивенсона «Клуб самоубийц». Образ Фандорина, внедряющегося в «Клуб самоубийц» с целью разоблачения [4], вызывает в этом романе ассоциацию с образом стивенсовского принца Флоризеля. Во-вторых, образ Маши Мироновой, взявшей псевдоним Коломбина – не что иное, как аллюзия сразу к двум героям: Маше Мироновой из повести А.С. Пушкина «Капитанская дочка» и Коломбине из стихотворения А.А. Блока «Балаганчик». Роман «Любовница смерти» вступает в интертекстуальный диалог со стихотворением А.А. Блока, это становится очевидным в сцене с официантом: последний, подавая с загадочной улыбкой клюквенный сок, сообщает о том, что это – морс, в то время, как в стихотворении А.А. Блока один из героев истекает вместо крови клюквенным соком. Кроме того, здесь присутствуют и дополнительные, скрытые смыслы, обратить внимание на которые смог бы лишь высоко интеллектуальный читатель, владеющий древними языками – «Mors» на латыни означает «смерть» и именно на нее намекал официант, пытаясь испугать Розенкранца. Однако, Б. Акунин, отвечая требованиям омассовления культуры, приходит на помощь массовому читателю, облегчая ему понимание данной сюжетной линии, и предлагает перевод с латинского языка на русский. Образ принца Гэндзи является отсылкой к образу принца из романа М. Сикибу «Гэндзи-моногатари», а образ экзальтированной трагической поэтессы Лорелен – ироническая аллюзия на фигуру Марины Цветаевой.

В романе «Любовник смерти» интертекстуальность реализуется через отсылки к творчеству Ч. Диккенса. Так, например, образ Сеньки Скорика в этом романе ассоциируется с образом Оливера Твиста в одноименном романе Ч. Диккенса на сюжетном, идейном уровне и уровне семантики имен: Сенька Скорик – «быстрый», Оливер Твист – «вертлявый». Оба героя проходят через серьезные жизненные испытания, стараясь при этом сохранить достоинство и нравственный облик. В обоих романах присутствует образ женщины (Нэнси у Диккенса и Смерть у Акунина), воспринимаемой окружающими крайне негативно, но являющейся на самом деле образцом благородства и жертвенности. В романе «Любовник смерти» обращает на себя внимание мотив предсмертного взгляда жертвы на убийцу. Этот мотив вызывает ассоциации с сюжетной линией романа Ч. Диккенса «Оливер Твист», в которой полные укора глаза Нэнси преследуют ее убийцу Билли Сайкса. Однако главным образом этот фрагмент сюжета отсылает читателя к важному моменту в истории развития европейской и российской системы полицейских расследований и судебной медицины – возникновению теории о том, что портрет убийцы запечатлевается в глазах жертвы. Данное явление, именуемое «оптографией», получило свое научное обоснование и стало популярным в Европе и России XIX – начала XX века. Именно поэтому в романе «Любовник смерти» убийца, наслышанный об этом открытии, вырезает глаза своим жертвам, из-за боязни быть пойманным [3].

Особое место в романе занимает детективная линия, реализуемая в образе Фандорина. Через этот образ Б. Акунин обращается к творчеству Р. Стаута и воссоздает детективные приёмы Ниро Вульфа, который расследовал преступления, основываясь на логических размышлениях.

В романе «Черный город» Б. Акунин обращается к древнегреческой литературе. Начиная повествование измененной цитатой из «Одиссеи» Гомера: «Одиссей пошёл от залива по лесной тропинке к тому месту, которое ему указала Афина...» [7, с. 5], Б. Акунин настраивает высокоинтеллектуального читателя на готовность проводить интертекстуальные параллели с образцами античной литературы, при этом читатель массовый просто оставляет малознакомые ему образы и цитаты без внимания и концентрируется на занимательном сюжете. Так, в романе действует загадочный террорист по кличке «Одиссей», способный перехитрить Фандорина, а образ самого Эраста выстроен с помощью явных фантастических и мифологических элементов: Фандорин наделяется чертами «сверхчеловека», которые ставят его на грани возможного в физическом плане. Так, Фандорину удается выйти живым из смертельно опасных ситуаций, когда ему на выручку приходят его необычные физические данные или неожиданно оказавшиеся рядом спасительные предметы, или выручающие обстоятельства; Эраст – выдающийся логик и исследователь: он всегда выигрывает пари и способен распутать любое преступление. В этом отношении, по нашему мнению, Б. Акунин через образ Эраста Фандорина вызывает у читателя явные ассоциации одновременно и с Шерлоком Холмсом, и даже с неуловимым агентом 007 Джеймсом Бондом – героем популярнейшей серии Я. Флеминга.

В результате нашего исследования мы пришли к следующим выводам: в анализируемых произведениях наряду с другими были выявлены такие приемы интертекстуальности, как множественные аллюзии и цитации. Они являются формой воплощения постмодернистской игры в творчестве Б. Акунина и призваны раздвинуть смысловые границы романов писателя, натолкнуть читателя на размышления и открытие скрытых смыслов. Привлечение цитаций и аллюзий в творчестве Б. Акунина позволяют реализовать такую форму постмодернистской игры, как двуадресность – способ «объединения» массовой и элитарной литературы – направленную на привлечение как массового, так и высокоинтеллектуального читателя.

Перспективы данного исследования заключаются в дальнейшем изучении других аспектов интертекстуальности в творчестве писателя.

Список литературы

1. Акунин Б. Азазель [Текст] / Б. Акунин. – М.: Захаров, 2009. – 222 с.
2. Акунин Б. Левиафан [Текст] / Б. Акунин. – М.: Захаров, 2013. – 240 с.
3. Акунин Б. Любовник смерти [Текст] / Б. Акунин. – М.: Захаров, 2001. – 304 с.
4. Акунин Б. Любовница смерти [Текст] / Б. Акунин. – М.: Захаров, 2013. – 272 с.
5. Акунин Б. Статский советник [Текст] / Б. Акунин. – М.: Захаров, 2014. – 288 с.
6. Акунин Б. Турецкий гамбит [Текст] / Б. Акунин. – М.: Захаров, 2013. – 208 с.
7. Акунин Б. Черный город [Текст] / Б. Акунин. – М.: Захаров, 2013. – 368 с.
8. Деррида Ж. Деконструкция: триалог в Иерусалиме / Ж. Деррида, Д. Хартман, В. Изер; [пер. с англ. В. Мерлина] [Электронный ресурс]. – Режим доступа: www.gumer.info/bogoslov_Buks/Philos/Derr/dekon.php.
9. Ильин И.П. Постструктурализм. Деконструктивизм. Постмодернизм / И.П. Ильин. – М.: Интрада, 1996. – 210 с.
10. Кемеров В. Постмодернизм / В. Кемеров // Философская энциклопедия. – М.: Панпринт, 1998 [Электронный ресурс]. – Режим доступа: www.term.ru/dictionary/183/word/%CF%D1%D2%CC%CE%C4%C5%D0%CD%C8%C7%CC.
11. Липовецкий М.Н. Русский постмодернизм (Очерки исторической поэтики) / М.Н. Липовецкий. – Екатеринбург: Урал. гос. пед. ун-т., 1997. – 317 с.
12. Скороходько Ю.С. Жанровая специфика английского неовикторианского романа 1990–2000-х годов: Дис. канд. филол. наук: 10.01.04 / Скороходько Юлия Станиславовна. – Симферополь, 2012.
13. Черняк М.А. Массовая литература XX века: Уч. пособ. для студентов, аспирантов, преподавателей-филологов / М.А. Черняк. – М.: Флинта, 2009. – 432 с.
14. Derrida J. De la grammatologie / J. Derrida. – Paris: Minult, 1967. – 448 p.
15. Hutcheon L. A Poetics of Postmodernism: History, Theory, Fiction / L. Hutcheon. – London: Routledge, 1988. – 274 p.
16. Hutcheon L. Historiographic Metafiction: Parody and the Intertextuality of History / L. Hutcheon // Intertextuality and Contemporary American Fiction / [Ed. by P. O'Donnell, R. Con Davis]. – Baltimore: Johns Hopkins University Press, 1989. – P. 3–32.
17. Hutcheon L. Irony, Nostalgia, and the Postmodern: A Dialogue / L. Hutcheon, M.J. Valdis // Poligrafias. Revista de Literatura Comparada. – 1998–2000. – №3. – P. 18–41.
18. Neo-Historical Exoticism and Contemporary Fiction: Centre for Studies in Literature Annual Symposium, (Portsmouth, 14 June 2011) / Centre for Studies in Literature. – Portsmouth: Centre for Studies in Literature, 2011 [Электронный ресурс]. – Режим доступа: www.port.ac.uk/research/csl/literatureevents/symposium.
19. Nünning A. Historiographic Metafiction / A. Nünning // Routledge Encyclopedia of Narrative Theory / [Ed. by D. Herman, M. Jahn, M.-L. Ryan]. – Abingdon: Taylor & Francis, 2005. – P. 216.

Шамкова Елена Алексеевна

преподаватель иностранного языка

ГОУ СПО «Кемеровский профессионально-технический техникум»

г. Кемерово, Кемеровская область

ТРУДНОСТИ ПРИ ПЕРЕВОДЕ НАУЧНО-ТЕХНИЧЕСКИХ ТЕКСТОВ

Аннотация: *в статье рассматривается проблема, с которой сталкиваются студенты техникумов на занятиях по иностранному языку, – проблема перевода межъязыковых омонимов. Данная проблема актуальна, поскольку современный выпускник ПОО должен уметь переводить тексты профессиональной направленности, с которыми он столкнется в своей профессиональной деятельности.*

Ключевые слова: *перевод, научно-технические тексты, СПО, трудности, межъязыковые омонимы.*

Изучение иностранного языка в образовательных организациях профессионального образования несколько отличается от изучения иностранного языка, например, в школе. Перед преподавателем стоит задача не только

научить устной коммуникации на иностранном языке, но в то же время выпускники профессиональных образовательных организаций должны уметь переводить тексты профессиональной направленности. Это умение является одним из требований к результатам освоения дисциплины ОГСЭ.03 Иностран- ный язык. Поэтому на занятиях по иностранному языку студенты кроме всего прочего должны овладевать навыками перевода текстов. Но в процессе выпол- нения перевода текста у студентов возникают определенные трудности. Это могут быть как грамматические, так и лексические затруднения. Одним из та- ких явлений, с которым студент может столкнуться, является «ложные друзья переводчика».

Ложные друзья переводчика или межъязыковые омонимы – пара слов в двух языках, похожих по написанию и/или произношению, часто с общим про- исхождением, но отличающихся в значении [2].

Изучение данной проблемы в настоящее время весьма актуально, так как при переводе таких категорий слов переводящий может исказить смысл высказыва- ния. Исходя из этого, преподавателю и студентам необходимо уделять внимание такому явлению и таким парам слов при изучении иностранного языка.

Впервые понятие «ложные друзья переводчика» было введено француз- скими учеными М. Кесслером и Ж. Дероккины в 1928 г., которое изначально трактовалось как 2 знака (слова) в разных языках, чьи означающие похожи, а означаемые – различны.

При сравнении русского и английского языков можно найти большое ко- личество слов, имеющих схожее написание или звучание. Чаще всего, такая ситуация возникает при заимствовании из одного языка в другой или если за- имствование произошло из совершенно другого языка, например, латинского. При переводе такие лексические единицы могут как помогать, так и мешать переводящему. Лексические единицы помогают в том случае, когда при внеш- нем сходстве можно наблюдать и сходство значений. Такую лексику обычно называют интернациональной. Например, *central* – центральный, *auto* – авто- мобиль, *cyllinder* – цилиндр и т. д.

Стоит отметить, что при переводе научно-технических текстов студентам довольно часто приходится встречаться с интернациональными словами. Они составляют около 50% все полнозначных слов в научных текстах. Интернаци- ональные параллели характеризуются общностью смысловой структуры и по- этому легко отождествляются при переводе [1].

Однако при переводе очень часто происходит интерференция – перенос с родного языка на иностранный. Например, заимствованное с латинского языка слово «медицина» употребляется, чаще всего, в одном значении, и означает науку о здоровье и болезнях. Однако, английское слово «*medicine*» имеет го- раздо больше значений:

1. Лекарство, лекарственный аппарат, терапия.
2. Давать лекарство, лечить.
3. Лекарственный, лечебный.
4. Талисман, амулет.
5. Колдовство, магия [3].

При рассмотрении данного вопроса также вызывает интерес вопрос о том, откуда взялись данные слова. Некоторые исследователи считают, что некото- рая часть из них образовалась из-за того, что после заимствования значение слова в одном из языков изменилось.

В других случаях, слово имеет один корень и было заимствовано из какого- то древнего языка, но в заимствованных языках они имеют разные значения.

В редких случаях созвучие пар слов в разных языках можно встретить чи- сто случайно (например, *англ. squeak* – скрип, скрипеть и *рус. – скрип*).

Таким образом, можно сделать вывод о том, в процессе изучения иностран- ного языка стоит обращать пристальное внимание на межъязыковые омонимы,

поскольку большой процент студентов делает ошибки при переводе таких явлений. Преподавателю необходимо акцентировать внимание студентов на такие лексические единицы еще до начала работы над переводом текста. Для привлечения внимания к «ложным друзьям переводчика» можно создавать специальные глоссарии с такими словами.

Список литературы

1. Носова Н.А. Трудности перевода «ложных друзей переводчика» // Среднее профессиональное образование. – 2014. – №11. – С. 50–54.
2. Ложные друзья переводчика [Электронный ресурс]. – Режим доступа: <http://ru.wikipedia.org>
3. Мюллер М.К. Англо-русский словарь. 115 тысяч слов [Текст] / В.К. Мюллер. – М.: Лад-Ком, 2014. – 720 с.

Шапшова Снежана Александровна

студентка

Божкова Галина Николаевна

канд. филол. наук, доцент, преподаватель

Елабужский институт ФГАОУ ВПО «Казанский
(Приволжский) федеральный университет»
г. Елабуга, Республика Татарстан

КАРПЕНЕВТИЧЕСКИЙ И СОУНДАЛЬНЫЙ КОДЫ КАК СРЕДСТВА СОЗДАНИЯ ОБРАЗА ЛИРИЧЕСКОГО ГЕРОЯ В ИНТИМНОЙ ЛИРИКЕ Г.Н. КАПРАНОВА

***Аннотация:** статья посвящена проблеме использования карпеневтического и соундального кодов при создании образа лирического героя. Авторы отмечают такую важную черту современной литературоведческой ситуации, как обращение к творчеству своих земляков. Исследователи Татарстана открыли имена Стахеева, Каменева, Невоструева, Дьяченко и других; арзамасцы – Марии Жуковой; орловцы изучают не только вечных «своих» Лескова, Тургенева, Бунина, Андреева, но и Иосифа Калинникова. Творчество казанского поэта Геннадия Капранова, несмотря на свою яркость и необычность, малоизучено. Отличительной особенностью лирики Г.Н. Капранова является использование поэтом ольфакторных, гестуальных, карпеневтических и соундальных художественных деталей, способных более полно воссоздать изображённую реальность и раскрыть образ лирического героя.*

Ключевые слова: ольфакторный код, гестуальный код, карпеневтика, соундальные детали, лирический герой, звукопись.

Геннадий Николаевич Капранов прожил короткую жизнь: в возрасте сорока семи лет (в июле 1985 года) поэт погиб от удара молнии на пляже в Набережных Челнах. Окончил факультет иностранных языков Казанского педагогического института. Работал учителем, рабочим. Г.Н. Капранов оставил нам более двух тысяч стихотворений, несколько поэм, переводы из английской и французской поэзии. Единственная книга «Я чист, как родниковая вода, <...>», появилась только в 2008 году.

В данной статье была предпринята попытка с помощью анализа карпеневтического (carpus – «кисть руки», жест) и соундального (sound – «звук») кодов в интимной лирике выяснить своеобразие и творческую индивидуальность малоизученного поэта.

Юрий Цивьян в монографии «На подступах к карпалистике. Движение и жест в литературе, искусстве и кино» утверждает, что некоторые жестовые приёмы дают возможность наиболее точно почувствовать психологическое

состояние человека – это невербальное общение, о котором уже говорил А.Б. Есин как о суммарно-обозначающем психологизме [4, с. 132]. Г.Е. Крейдлин в «Словаре языка русских жестов» доказывает, что существует знакомый всем, международный язык, который способен сблизить людей любой национальности – это жест [2, с. 59].

Нас привлекла интимная лирика казанского поэта Геннадия Николаевича Капранова, который для выражения тёплых чувств к близким людям использует не только вербальное общение, а ещё и жесты, мимику, звуки. Многие стихи сборника «Я чист, как родниковая вода, <...>» посвящены теме материнской любви. Мама для Геннадия Николаевича – это друг, советчик, наставник. Автор стихов признаётся, что любовь к поэзии привила ему именно она. Не раз в своих стихотворениях поэт повествует о том, что истинная, самая искренняя любовь – это любовь к матери. В элегии «Ещё любовь» он называет такое чувство «любовью-добротой». У него она «маленькая, размером с кулак, то есть с сердце» [1, с. 50]. Кулак часто ассоциируют с силой, властью. Но поза с жатым кулаком в интимной лирике Г.Н. Капранова вовсе не означает агрессию и не является оружием. Однако нельзя забывать, что, сжимая кулак, происходит процесс волеизъявления – это значит, лирический герой «отворачивается» от внешнего чуждого ему мира и сосредотачивается на внутреннем «Я», где черпает силы, ведь его сердце всегда согревает любовь и поддержка близких людей.

Немаловажную смысловую нагрузку в стихотворении несёт эпитет «родная кровь», т.е. любовь к матери рождается вместе с ребёнком, это чувство нельзя объяснить: «<...> Есть одна худючая старушка, / это мама, я её люблю <...> / <...> Тут ума и сердца солидарность, / опыт жизни и родная кровь. / Это даже и не благодарность. / Это просто, знаете, любовь» [Там же]. Любовь Капранова проста, незамысловата, поэтому он часто иронизирует, рассказывая о ней, использует разговорную лексику: «худючая старушка», «знаете». Геннадий Николаевич признаётся в том, что окутанная тёплым сыновним чувством «худючая старушка» для него была ещё и верным другом, который укажет на ошибки, поможет сделать выбор: «Мама смотрит на вещи строго: / счастье дело, мол, наших рук <...>» [1, с. 74]. И вновь мы не можем не заметить такую портретную деталь как руки. Лирическая героиня использует всем известную посылку «наше счастье в наших руках», и руки в данном случае – это составляющая комфортной жизни человека, потому что счастье любой личности, в первую очередь, составит умение найти любимое дело («дело в руках спорится»), а богатство духовного мира способны продемонстрировать жесты.

Тепло материнского чувства очень часто связано с художественной деталью – руки. В традициях многих народов распростертые руки символизируют – благословение, мир, защиту, радушие. Мать в стихотворениях Г.Н. Капранова – это «тыл», «стена», «мир», человек, который укажет путь.

Таким образом, самым дорогим подарком судьбы лирический герой Капранова считает любовь матери, которой он многим обязан. Взрослый поэт для неё «мальчишка», а он, в свою очередь, совершенно интуитивно помнит тепло её рук, которые становятся лейтмотивной портретной деталью, олицетворяющей семейный очаг, защиту.

Любовь матери и к матери это модель любви к женщине, ведь многие психологи убеждены, что мужчина даже в избранницах интуитивно любит мать. Обратимся к следующему типу любви в лирике Геннадия Капранова – любовь мужчины к женщине. Поэт не был женат, поэтому большая часть стихотворений о прошедшей любви, безответной или несчастной. Любовь автора разная, и, конечно, лирический герой в этих стихах постоянно меняет маски.

В стихотворении «И вечер, и ночь» образ влюбленного лирического героя вновь позволяет раскрыть портретная художественная деталь – рука. Характеризуя материнскую привязанность, данная «аксессуарная подробность» выполняла психологическую функцию (защита, оборона, тыл), а в стихах

любви – характерологическую функцию. «Ручка» избранницы маленькая, худенькая, сравнивается с большой, сильной рукой лирического героя. Подобное наблюдение пробуждает в герое желание защитить свою женщину, уберечь ее от всех невзгод и это чувство уже появлялось в стихах, адресованных матери: «<...> Взял её за руку – / Боже мой – / Она тоненькая и лёгкая <...>» [1, с. 53].

Стоит заметить, что руки девушки «тоненькие», «лёгкие», а не сильные, как у матери, способные сжаться в кулак. Теперь данная деталь призвана усилить женственность, нежность, неискушённость, девственность образа возлюбленной. Поэт прислушался к мудрому совету матери и убедился в том, что счастье человека «в его руках». Лирический герой лирики Г. Н. Капанова понимает, что чувство необходимо укреплять и защищать, поэтому появляется в стихотворном очерке интересный психологический жест: женскую руку согревает мужская. Руки в данном стихотворении – вечный символ, скорее даже эмблема объединения женского и мужского начал, гармонии. Но это еще не любовь, а скорее влюбленность, что выражено в звуковой метафорической детали шелк, повторяющейся и задающей тон стихотворению. Данный незамысловатый звук как будто управляет лирическим героем. Она шелкает – он влюбляется: «<...> Скучно спутнице. / Шелкает сумочкой: / раз – шелк, / два -шелк, / три -шелк. / – Если можешь, / иди не шелкай <...>» [1, с. 53]. Психологи установили, что, выбирая спутника или спутницу жизни, на человека всегда влияют ольфакторный (запах), гестуальный (мимика), соудальный (звуковой) коды. А вот в стихотворении «Кино» представлено уже настоящее чувство («сильное, как смерть»), любовь жертвенная. Избранница больна, и на смену ироническому виду пафоса приходят серьёзные драматические нотки. «Кровавый белый платок» становится символом смертельной болезни, а поцелуй – исцелением: «<...> Пленили меня не лицо, не походка – / я в этом тогда еще был не знаток – / а яркое имя ее – и чахотка, / и кровью запачканный белый платок <...>» [1, с. 64]. К сожалению, отсутствие биографических сведений не позволяют узнать имя женщины, ставшей прототипом. Но даже в такой кризисной ситуации лирическому герою удаётся сохранить оптимизм, веру в исцеление, в то, что любовь может быть спасительной. Открывается новая грань героя: перед читателем наивный, верящий в чудо человек. Он убеждён, что поцелуй любви, как в сказке, сможет сотворить чудо: «<...> И если бы мог я с моею любовью, / сказав, как волшебник: «Не плачь. Не горюй!» – / одним поцелуем вернуть ей здоровье, – / я жизнь бы отдал за такой поцелуй!» [1, с. 64].

Итак, в любовной лирике Г. Н. Капанова любовь становится синонимом жизни. Тема любви и жизни постоянно сливаются в единое целое, ведь правильно прожить жизнь, это значит сделать счастливым хотя бы одного человека и на любовь постоянно отвечать любовью. Судьба подарила поэту любящую, сильную мать, которая всегда гордилась сыном и получала в ответ взаимное уважение. Только любовь матери могла способствовать воспитанию сильной личности, способной на жертвенное чувство.

Еще один тип любви, ярко выраженный в лирике Г. Капанова, – любовь к Родине. Своей родиной поэт всегда считал Казань, поэтому жалеет о том, что она становится обычной, шумной, каменной столицей, где человек одинок и несчастен.

Город все чаще в стихотворениях Капанова связан с грустью, печалью, одиночеством. Например, в лирическом произведении «Грустный мотив»: «В окне – огней шурум-бурум, / там шум / там город дышит. / Как много дум идет на ум, / Но дум / никто не слышит <...>» [1, с. 41].

Автор говорит нам о том, что среди всего этого шума и гама он одинок, ему не с кем поговорить. Лирический герой поэзии Капанова хочет что-то сказать, чем-то поделиться, но его никто не слышит. Городская суета, безумный ритм жизни отдаляют людей друг от друга. Эффект одиночества усиливается соудальная художественная деталь – «шум», аллитерация «шурум-бурум»,

«шум», «шума» лишь «накаляет» обстановку. Стоит обратить внимание на соединение звуков. «Ш» – передаёт городскую суету, дисгармонию. Интересны исследования сторонников звуковых ассоциаций: «Ш» «выделяющееся, подмывающееся, выступающая, торчащее, возвышающаяся, выдающееся» [5] – шум, шина, школа, шов, шизофрения, шабаш, шаблон – это всё хаос городских образов, которые создаёт один звук. Данная буква несёт энергию неформального лидерства, а это значит, делает человека заложником ситуации. Лирический герой вынужден терпеть подобный дисбаланс, о его внутреннем состоянии сообщает протяжный, завывающий гласный «у»: «шум», «бурум», «ум», «дум». Однако нельзя не заметить авторской иронии, она выражена в каламбуре слов, образов, звуков, и это далеко не случайно, ведь есть место, где лирический герой отдохнёт от суеты – деревня.

Противопоставляется цивилизованной дисгармонии деревенская тишина (Казанский район): «Мы валялись в свежей траве, / пахнувшей кислотою щавелевой, / только волосы на голове / изредка ветерок пошевеливал <...>» [1, с. 81]. Здесь городской, душачий и надоедливый шум сменяется нежным ветерком. Снова деталь звука, но уже более гармоничного – звук «ветерка», полноту бытия создаёт ольфакторный код – запах счастья естественный, «пахнувший кислотой щавелевой». В душе лирического героя пробуждаются давно забытые чувства первой безответной любви, сыновней ответственности. Издревле щавель считался лечебной травой. Из листьев этой травы варили успокоительный отвар, а из корней готовили настой, который принимали при сердечной боли. Так, родной сердцу деревенский пейзаж становится целебным сиропом, который залечит все раны, причиненные городской жизнью [3, с. 121].

Итак, любовь к родине у Геннадия Капранова, как и любовь к матери, – чувство, которое сложно объяснить словами, поэтому и доминируют всего лишь ассоциации, которые раскрывают соундальную и ольфакторную детали. Поэт интуитивно любит природные щедроты Татарстана, но не может оставаться равнодушным к ускорению индустриальной мощи: ему не хватает покоя, гармонии, которые Геннадий Николаевич находит в казанских глубинках.

Любовь в лирике Геннадия Николаевича Капранова многогранна – материнская любовь, любовь к матери, любовь к женщине, к родине. Удивительно, но в любви к женщине лирический герой многолик – эгоист, волшебник, жертвенная личность, сильный мужчина. Не случайно основными деталями интимной лирики стали *руки – кулак – поцелуй*. Это формула счастья для автора и его лирического героя. В вышеупомянутых художественных деталях сила, единение, тепло.

Список литературы

1. Капранов Г.Н. Я чист, как родниковая вода, <...>. – Казань: Идел-Пресс, 2008. – 144 с.
2. Крейдлин Г.Е. Словарь языка русских жестов / Г.Е. Крейдлин, С.А. Григорьева, Н.В. Григорьев. – М.: Вена: Языки русской культуры, Wiener Slawistischer Almanach, Sonderband 49, 2001 – 256 с.
3. Соболева Л.С. Зеленая аптека Татарии / Л.С. Соболева, И.Л. Крылова. – Казань: Татарское Книжное Издательство, 1990 – 198с.
4. Цивьян Ю. На подступах к карпалистике: движение и жест в литературе, искусстве, кино. – М.: Новое литературное обозрение, 2010 – 336 с.
6. Русские слоги Смысловые значения букв, слогов и слов русского языка [Электронный ресурс]. – <http://russkieslogi.ru/zachenija-russkih-bukv.html> (дата обращения: 23.01.15).

ЭКОНОМИКА

Алиев Камиль Джамилович

магистрант

Назарова Наталья Евстафьевна

канд. техн. наук, доцент

Институт экономики и предпринимательства
ФГБОУ ВПО «Нижегородский государственный
университет имени Н.И. Лобачевского»
г. Нижний Новгород, Нижегородская область

РЕГИОНАЛЬНЫЕ ИНТЕГРИРОВАННЫЕ ОБЪЕДИНЕНИЯ КАК ФОРМА ЭФФЕКТИВНОЙ ОРГАНИЗАЦИИ ПРОИЗВОДСТВА

Аннотация: в статье рассматриваются вопросы региональных интегрированных объединений как формы организации производства в условиях рыночной экономики. Стремление России в ВТО, переход развитых стран в постиндустриальную стадию во многом меняют внешнюю среду и направления развития стран и регионов. В условиях повышения конкуренции, развитие региональной экономики требует новых стратегических решений, ориентированных на повышение эффективности экономической системы региона в целом, более эффективного использования природного и социально-экономического потенциала, и создание на этой основе благоприятных условий для бизнеса.

Ключевые слова: конкурентоспособность, интеграция, кластер, общественное питание, интегрированное объединение, экономическая интеграция.

Одним из перспективных направлений является экономическая интеграция, она охватывает широкий спектр проблем, включая как производственно-технологические, финансово-экономические, так и проблемы управления.

Интеграция (от лат. *integrum* – целое; лат. *integratio* – восстановление, восполнение) – в общем случае обозначает объединение, взаимопроникновение. Объединение каких-либо элементов (частей) в целое. Процесс взаимного сближения и образования взаимосвязей.

Экономическая интеграция – объединение экономических субъектов, углубление их взаимодействия, развитие связей между ними. Экономическая интеграция имеет место, как на уровне национальных хозяйств целых стран, так и между предприятиями, фирмами.

Для примера был выбран, такой ключевой регион как Нижегородская область, в которой сосредоточено множество предприятий различных отраслей экономики. Область является одним из крупнейших индустриальных регионов РФ. На ее долю приходится около 2% суммарного валового регионального продукта регионов РФ. Трудовой потенциал области – около 2,5% занятого населения страны – работает на предприятиях (организациях) области. Доля промышленного производства области составляет 2,9% в общероссийском объеме [1].

Основа экономики региона – промышленность, занимающая 32,8% в структуре ВРП области (сельское и лесное хозяйство – 5,2%; транспорт и связь – 11,6%; торговля – 21,3%; строительство – 6,2%; прочие отрасли – 22,9%).

90% промышленного производства приходится на обработку. Наибольшую долю обрабатывающей промышленности занимают производство транспортных средств и оборудования (26,1%), нефтепродуктов (23,9%), металлургическое производство и производство готовых металлических изделий (18,4%) [3].

Сельское хозяйство специализируется: в растениеводстве – на производстве зерна и картофеля, в животноводстве – на мясомолочном производстве и птицеводстве.

Конкурентоспособность экономики региона, зависит от того, как используются экономические, научно-технические, производственные, организационно-управленческие, маркетинговые и другие возможности.

В основе интегрированного объединения лежит концепция, получившая наибольший резонанс, как в научных, так и в общественных кругах. Ромб конкурентных преимуществ, предложенный американским экономистом М. Портером, который указал на ключевую роль местоположения в создании конкурентных преимуществ. Согласно его концепции, группа расположенных на одной территории компаний и организаций, действующих в определенном секторе экономики и взаимодополняющих друг друга, формируют основу промышленного кластера [2].

Конкурентоспособность компании нельзя объяснить, анализируя только внутренние источники ее развития, компанию и отрасль необходимо рассматривать в своем региональном контексте. Преимущества места, определенного экономико-географического положения создают предпосылки концентрации предприятий и организаций различных отраслей и сфер экономической деятельности.

Экономическая интеграция отдельных предприятий бывает:

1. Вертикальная интеграция предприятий, при которой они объединяются от поставщиков до закупщиков, в идеале охватывая всю цепочку от добывающего ресурса предприятия, до торговой сети, продающей готовый продукт конечному потребителю. К примеру, в современном сельском хозяйстве, в большинстве случаев, существует такая цепочка: сбор продукта, его переработка, сортировка, упаковка, хранение, транспортировка и, наконец, продажа продукта конечному потребителю. Фирма, контролирующая все или несколько звеньев подобной цепи, будет вертикально интегрирована.

2. Горизонтальная интеграция – в микроэкономике и стратегическом менеджменте термин описывает тип собственности и контроля. Горизонтальная интеграция происходит тогда, когда одна фирма берет под контроль или поглощает другую фирму, находящуюся в той же отрасли промышленности и на той же ступени производства, как и поглощаемая фирма.

К примеру, один автопроизводитель берет под контроль другого автопроизводителя, в данном случае они находятся на одной ступени производства и в одной и той же отрасли промышленности.

3. Круговую интеграцию предприятий, при которой объединяются предприятия разных отраслей, что снижает не системные риски потери доходности.

4. Интеграцию предприятий, производящих дополняющих друг друга товары. Основной принцип взаимодействия предприятий, входящих в интегрированные объединения – конкуренция и кооперация. Конкурируя друг с другом и, одновременно образуя альянсы, фирмы повышают свою общую конкурентоспособность по сравнению с фирмами, расположенными вне объединения. Также они отличаются быстрым увеличением объема информационных связей, включающих обмен идеями, «ноу-хау», технологиями, между входящими в состав предприятиями.

Основной целью размещения новых предприятий является снижение общих издержек производства. В зависимости от отраслевой принадлежности, это может быть снижение (в разных сочетаниях) транспортных затрат, затрат на сырье, рабочую силу и т. д.

Пример интеграции

В качестве примера интеграции предложен вариант объединения предприятий общественного питания, как по вертикали, так и по горизонтали, на рисунке 1 представлена схема интеграции.



Рис. 1. Интеграция предприятий общественного питания

При создании такого интегрированного объединения, улучшается управляемость и увеличивается скорость принятия решений. Это объединения не является кластером в чистом виде, это тесное партнёрство, стратегическое сотрудничество на долгосрочный период, которое даёт множество преимуществ, для эффективного развития.

При создании кластера наличие инвестора, просто необходимо, при интегрированном объединении инвестора может и не быть, в роли инвестора могут выступать как частные лица, финансовые организации так и банки, коммерческие и государственные.

Интегрирование объединения нескольких предприятий, по одной производственной цепочки, от производства до потребления, уменьшают лишних посредников и излишнюю торговую наценку. Создание производства под гарантированный спрос, увеличит его эффективность, повышает качество продукции, улучшает управляемость. При взаимодействии с учебными заведениями, уменьшается кадровый дефицит, текучесть персонала, кадры подготавливаются под нужды рынка и под потребности предприятий, с заранее оговорёнными навыками и компетенциями.

Таким образом, можно сделать вывод, что кооперация и стремление к интеграции, повышает эффективность производства, даёт больше возможностей для роста, и развития всех предприятий, объединённых общей целью.

Список литературы

1. Васько И.В. Теоретические аспекты формирования региональных агрокластеров // Вестник Адыгейского государственного университета – 2012. – №2.
2. Иванов Ю.В. Слияния, поглощения и разделение компаний: стратегия и тактика трансформации бизнеса. – М.: Альпина Паблишер, – 2001.
3. Полбицына Л.Г. Формирование кластеров в АПК как эффективный инструмент регионального развития // Научный вестник УрАГС. – 2008. – №2.
4. Данные министерства экономики Нижегородской области [Электронный ресурс] / Режим доступа: www.minesc.government-nnov.ru
5. Статистическая отчетность территориального органа федеральной службы статистики [Электронный ресурс] / Режим доступа: www.nizhstat.gks.ru

Бальчюнене Наталья Ильинична
младший научный сотрудник
ФГБУ ВПО «Петрозаводский
государственный университет»
г. Петрозаводск, Республика Карелия

К ВЫБОРУ НАПРАВЛЕНИЙ ИНТЕНСИФИКАЦИИ СВЯЗЕЙ РЕСПУБЛИКИ КАРЕЛИЯ С ФИНЛЯНДИЕЙ

***Аннотация:** в статье показана необходимость интенсификации связей Республики Карелия с научно-образовательными промышленными организациями, а также с ведомствами Финляндии в области образовательно-научной и инновационной деятельности России через интенсивные научно-образовательные, деловые и дружеские контакты, укрепление и развитие на этой основе добрососедских связей.*

***Ключевые слова:** интенсификации связей, Республика Карелия, Финляндия, образовательная деятельность, научная деятельность, инновационная деятельность.*

В настоящее время в виду изменения внешнеэкономической и социальной ситуации, а также в связи с проблемами состоянием экономики и социальной сферы приграничного региона России – Республики Карелия перед ее правительством, научными организациями, предприятиями и предпринимателями, жителями республики остро стоят актуальные задачи улучшения инвестиционного и инновационного климата, а также наращивания экономического потенциала для обеспечения эффективного использования конкурентных ресурсных преимуществ республики [5–8].

Приграничное расположение Республики Карелия, имеющей общую границу с Финляндией, которая является одной из ведущих стран в мире в области инноваций, инвестиционной активности, конкурентоспособности, науки и образования, развития социальной сферы, обусловили проведение исследований в сфере путей достижения Финляндией этих достижений [2–3]. Обусловили они и проведение многопрофильных исследований, направленных на выработку направлений развития стратегии использования экономического, инновационного, научно-образовательного и социального опыта Финляндией, трансфера выработанных в Финляндии технологий и инноваций в экономике, промышленности и социальной сферах, а также совершенствования внешнеэкономических связей [1].

В работах [4] показана необходимость новой парадигмы развития Республики Карелия и ее внешнеэкономических связей с Финляндией. Эта необходимость определяется требованиями по интенсивному развитию экономики и социальной сферы Карелии показаны в работах [5–6].

Очевидно, что интенсификации связей Республики Карелия с научно-образовательными промышленными организациями, а также с ведомствами Финляндии в области образовательно-научной и инновационной деятельности и продвижение авторитета России через интенсивные научно-образовательные, деловые и дружеские контакты, укрепление и развитие на этой основе добрососедских связей.

Важная роль при этом возлагается Петрозаводскому государственному университету (ПетрГУ) как авторитетному интегратору научно-образовательной и инновационной деятельности в регионе, способному выявлять и разрабатывать наиболее эффективные организационно-технологические решения и осуществлять их трансфер. Поэтому именно ПетрГУ должен активно способствовать решению задачи обеспечению интенсификации связей Республики

Карелия с научно-образовательными, промышленными организациями, а также с ведомствами Финляндии в области образовательно-научной, инновационной деятельности и социальной сферы.

В числе важнейших задач при этом – изучение мирового опыта межнациональных отношений и этносоциальных процессов на примере финско-русских отношений с целью выявления рисков и путей их предотвращения, а также консультационные функции для развития совместного российско-финляндского малого и среднего бизнеса.

Кроме того, ПетрГУ предстоит проводить системные исследования по выявлению новых и укреплению действующих форм поиска финансирования для совместных грантов в экономической, промышленной и социальной сферах. Необходимо также активизировать участие в деятельности по продвижению русского языка и литературы в Финляндии [9–10].

Такая работа будет способствовать повышению статуса и научно-образовательного и инновационного авторитета ПетрГУ у финских организаций и предприятий как ведущего российского университета на Северо-Западе России, а также продвижению авторитета России и Республики Карелия через интенсивные научно-образовательные, инновационные, деловые и дружеские контакты, а также укреплению и развитию на этой основе добрососедских связей.

Список литературы

1. Бальчунене Н.И. Краткий обзор исследований в области экономического и инновационного взаимодействия Республики Карелия с Финляндией [Текст] / Н.И. Бальчунене // Глобальный научный потенциал. – 2014. – №7(40). – С. 52–55.
2. Воронин А.В. Новые подходы к инновационной политике: опыт Финляндии [Текст] / А.В. Воронин, И.Р. Шегельман, С. С. Гладков // Микроэкономика. – 2012. – № 6. – С. 46–50.
3. Воронин А.В. О стратегии повышения инновационного взаимодействия университетов с промышленностью [Текст] / А.В. Воронин, И.Р. Шегельман, П.О. Щукин // Перспективы науки. – 2013. – № 6(45). – С. 5–8.
4. Рудаков М.Н. Приграничное экономическое сотрудничество: необходимость новой парадигмы [Текст] / М.Н. Рудаков, И.Р. Шегельман // Глобальный научный потенциал. – 2013. – №2(23) – С. 76–79.
5. Рудаков М.Н. Стратегия социально-экономического развития Республики Карелия: мифы и реалии [Текст] / М.Н. Рудаков, И.Р. Шегельман // ЭКО. – 2013. – №11. - С. 129–144.
6. Шегельман И.Р. Инвестиционная конкурентоспособность приграничного региона: пути ее усиления [Текст] / И.Р. Шегельман, М.Н. Рудаков, Д.Б. Одлис // Микроэкономика. – 2012. – №4. – С. 14–106.
7. Шегельман И.Р. Ресурсный потенциал как фактор развития приграничного региона [Текст] / И.Р. Шегельман // Наука и бизнес: пути развития. – 2012. – № 12(18). – С. 101–103.
8. Шегельман И.Р. Ресурсы Республики Карелия как основа формирования рекреационного кластера региона / И.Р. Шегельман, М.Н. Рудаков // Инженерный вестник Дона. – 2013. – №2 // [Электронный ресурс] / Режим доступа: <http://ivdon.ru/magazine/archive/n2y2013/1643>
9. Balchyunene N. State and prospects promotion of Russian language as a foreign and as mother in Russia and abroad / Innovation in the industry and the social sphere: materials republican scientific-practical. conf. – Petrozavodsk: OOO «Verso», 2015. – P. 5–6.
10. Balchyunene N. State and prospects of promotion of the Russian language as a foreign and as a mother tongue in Russia and abroad [Текст] / Natalia Balchyunene. – Petrozavodsk: OOO «Verso», 2014. – 60 s.

ИМИТАЦИОННОЕ МОДЕЛИРОВАНИЕ РЕАЛИЗАЦИИ ПРОГРАММЫ РАЗВИТИЯ ЭКОНОМИКИ РЕГИОНА КАК ИНСТРУМЕНТ СТРАТЕГИЧЕСКОГО УПРАВЛЕНИЯ

Аннотация: в статье рассмотрена проблема особенностей проведения имитационного моделирования в целях разработки и реализации программы развития экономики региона. Автор считает, что при реализации стратегии развития экономики региона делает упор нужно на информационный, технический и кадровый контуры. Современная экономическая ситуация предполагает высокие требования к адаптивности имитационной модели.

Ключевые слова: экономика региона, имитационное моделирование, стратегия развития.

В процессе реализации программы развития экономики региона осуществляется процесс стратегического управления, как организационно упорядоченная совокупность этапов по разработке и выбору стратегически обоснованных программ и принятию разделяемых всеми участниками решений, выполняемая в заданной последовательности. Для реализации программы развития конкретизируются связи в рамках экономики региона, определяется роль преобладающего вида хозяйственной деятельности, а также устанавливаются меры воздействия на участников, принимаемые при несоблюдении возложенных обязанностей. Структура взаимодействия выходит за рамки чисто организационной структуры. Помимо иерархии и ответственности в экономике региона структура взаимодействия представляет собой систему маркетинговых коммуникаций, предполагающую проникновение новых продуктов по всей длине технологической цепочки.

По нашему мнению, особое внимание в процессе реализации стратегии развития необходимо обращать на информационный, технический и кадровый контуры. Повышение качества состояния данных контуров предполагает целесообразность использования различных экономических моделей, позволяющих расчетным путем установить оптимальные значения параметров, описывающих состояние контуров. Для этого целесообразно использовать имитационную модель реализации программы развития. Сущность предлагаемой имитационной модели для оценки оптимального состава контуров заключается в определении объема ресурсов отдельных видов хозяйственной деятельности, а также преобладающего вида хозяйственной деятельности, выделяемых на реализацию программы развития для максимального использования имеющихся компетенций и минимизации ущерба в матрице воздействия.

Имитационное моделирование позволяет анализировать динамику изменения основных показателей деятельности экономики региона в зависимости от изменения базовых параметров. Имитационная модель представляет собой совокупность динамических функций и ограничений, задающих области определения самих функций и их параметров. Изменяя параметры функций, можно спрогнозировать последствия различных стратегических решений через определенный промежуток времени.

Преимущество имитационных моделей для повышения эффективности управления реализацией программы развития состоит в том, что они позволяют корректировать не только индивидуальные параметры отдельных участников, но и устанавливать различные по характеру связи между участниками

за счет группы параметров связи. Таким образом, имитационная модель позволяет описать различные механизмы реализации программы развития и выбрать наилучший по заданным критериям. Каждый набор параметров описывает заданную ситуацию как комбинацию ограничений, требований, условий, определяющих порядок использования и стоимость ресурсов, величину вклада конкретного участника в процесс развития, а также характер и силу воздействия преобладающего вида хозяйственной деятельности на результат функционирования экономики региона в определенный период времени.

Имитационная модель позволяет рассмотреть вариант, при котором критерием оптимальности будет совокупный ущерб всем заинтересованным сторонам или выигрыш всех участников. Предварительный алгоритм имитационного моделирования процесса реализации программы развития экономики региона представлен на рис. 1. Неотъемлемая часть процесса реализации программы развития – это совокупность мероприятий по регулированию и контролю стратегических изменений. Установление соответствия между плановыми и фактическими показателями позволяет своевременно осуществлять корректировку принимаемых решений, что позволяет избежать не только негативных последствий для экономики региона в целом, но и снизить напряжение между участниками. Поэтому в имитационной модели можно предусматривать блок переменных, описывающих влияние внешней среды и преобладающего вида хозяйственной деятельности [3].



Рис. 1. Предварительный алгоритм имитационного моделирования реализации программы развития экономики региона

В больших экономических системах нельзя обойтись без кадрового контура, в котором определяются параметры минимальных индивидуальных компетенций работников (например, через ассесмент-центры), приоритеты их деятельности (например, через систему ключевых показателей эффективности), а также распределение времени (через фотографии рабочего дня) и предпринимательская инициатива (через внедрение корпоративной культуры). Данное требование предполагает соответствующую настройку имитационной модели.

Современная стадия развития общества, преобладание нематериальных активов в стоимости, широкая информатизация, персонализация большинства

продуктов, а также возможность удаленной работы основными категориями работников, предполагают высокие требования к адаптивности имитационной модели. В данной ситуации можно использовать различные экспертные модели поддержки решения, позволяющие сократить начальный перечень параметров. Наиболее существенными признаками необходимости корректировки программы развития являются большие отклонения по объему и качеству производимых и реализованных продуктов, неправильный учет роли преобладающего вида хозяйственной деятельности, выраженный в усилении негативного воздействия в результате уменьшения ресурсного обеспечения, а также воздействия внешней среды.

Список литературы

1. Бандурин А.В. Экономико-правовое обеспечение функционирования хозяйствующих субъектов в России // Межвузовский сборник научных трудов / Научный редактор А.В. Бандурин. – СПб.: Межрегиональный институт экономики и права, 2008.
2. Борисова И.С. Развитие методологии повышения стратегической устойчивости территориального производственного комплекса с отраслевой доминантой / И.С. Борисова, О.В. Астафьева // Транспортное дело России. – 2014. – №4. – С. 119–122.
3. Буренина И.В. Построение сценариев планирования деятельности нефтегазодобывающего предприятия с учетом факторов внешней и внутренней среды // Записки Горного института. – 2011. – Т. 191. – С. 232–235.

Вереитинова Ольга Сергеевна

магистрант

Валуйский Алексей Владимирович

канд. юрид. наук, доцент

ФГБОУ ВПО «Волгоградский государственный
технический университет»

г. Волгоград, Волгоградская область

ТЕОРЕТИЧЕСКИЕ АСПЕКТЫ ОЦЕНКИ ВЛИЯНИЯ ФАКТОРОВ НА ОРГАНИЗАЦИЮ

Аннотация: в настоящей статье поднимается проблема практической значимости оценки ключевых факторов влияния на современную организацию. Рассматривается авторское понимание «оценки влияния факторов на мезо-уровне», выявлена основная роль оценки, выделены цели, направления совершенствования института оценки, а также ключевые этапы процедуры проведения оценки.

Ключевые слова: оценка, организация, фактор, финансовый результат, мезоуровень.

Состояние и темпы развития современной организации во многом зависят от влияния разнообразных и взаимосвязанных факторов на нее. В связи с этим, немаловажное место в организации занимают определение влияния факторов на финансовые и другие показатели, исследование изменений – позитивных и негативных эффектов от действующих на организацию факторов, которых, в современном экономическом пространстве, наблюдается рост.

Оценка влияния факторов на финансовый результат не является новой проблемой. Так или иначе, она исследовалась, без использования термина, но с применением однопорядковых научных категорий. Важность изучения данного вопроса имеет практическую направленность: нацелена на выявление действующих и возможных последствий от факторов.

При полном анализе факторов, влияющих на организацию, можно говорить о прозрачности и открытости данной организации относительно внешнего и внутреннего окружения. Однако из-за ограниченности ресурсов (трудовых,

материальных и др.) в организации оценка всех без исключения факторов нецелесообразна. В связи с этим необходимо четко определить приоритетные на данном этапе развития организации группы факторов, в наибольшей степени влияющие на нее.

В рамках данной работы рассмотрено понятие оценки влияния факторов на мезоуровне (на уровне организации), как инструмента оптимизации организационного управления, служащего для повышения эффективности деятельности организации (повышения финансовой устойчивости). Важно отметить, что не существует заданных параметров оценки. Все зависит от того, каковы приоритеты лиц, принимающих решения.

В Высшей Школе экономики внимание развитию данного направления уделялось еще с 2003 года – разрабатывались и внедрялись в ткань учебных планов разных факультетов «оценочные» дисциплины, постоянно росло количество курсовых, дипломных и диссертационных работ по релевантной тематике и т. д. [1, с. 78].

В науке и международной практике предлагаются различные определения понятия «оценка». Так, в работе Рэкса Дэйтона-Смита и Скота Джейкобса оценка рассматривается как совокупность методов, имеющих целью системную оценку положительных и отрицательных последствий чего-либо [2].

Согласно определению, которое дает одно из Руководств по оценке регулирующего воздействия, оценка влияния представляет собой «...процесс определения проблем и целей регулирования, выбора альтернатив достижения этих целей, с целью исключения излишнего и необдуманного регулирования, и, с использованием научных и поддающихся последующей проверке техник, применяемых на всей имеющейся доступной информации, а также с учетом различных мнений, полученных в ходе консультаций, анализа издержек и выгод выбранных альтернатив...» [1, с. 78].

Таким образом, автором представлено следующее понятие оценки влияния факторов на организацию – это механизм систематического выявления основных проблем и целей организации с учетом влияния внешнего и внутреннего окружения, поиск основных альтернатив достижения целей для принятия управленческих решений, представленный набором определенных средств, методов, способов, процедур, которые позволяют выработать эффективную организационно-экономическую и управленческую политику, адекватную поставленным целям организации и факторам, влияющим на нее. То есть, данная оценка направлена на выявление возможных выгод, издержек и эффектов от факторов, оказывающих влияние на организацию.

Основная роль данной оценки влияния – принятие взвешенного, обдуманного решения на мезоуровне и отсеивание неэффективных решений.

Обобщая представление о практике проведения оценки влияния факторов в различных странах, процедуру ее проведения можно разделить на семь ключевых этапов:

1. Формулировка и описание проблемы.
2. Постановка целей оценки.
3. Описание возможных вариантов достижения поставленной цели.
4. Анализ представленных альтернатив.
5. Консультации.
6. Выводы и результаты, представление рекомендуемого варианта.
7. Реализация выбранной альтернативы, последующий мониторинг.

Основными целями оценки влияния факторов на финансовый результат являются:

- установление причинно-следственной связи между фактором влияния и проблемами в организации;
- систематизация факторов и повышение управленческой деятельности в организации;

– устранение необоснованных расходов хозяйствующих субъектов на исполнение регулирования определенного фактора;

– согласование интересов персонала к оценке влияния факторов.

К направлениям совершенствования института оценки следует отнести:

- 1) наличие профессиональных ответственных-исполнителей;
- 2) формирование соответствующей методологической и методической базы оценки;
- 3) построение эффективной формы взаимодействия и коммуникаций с заинтересованными сторонами оценки;
- 4) наличие образовательной программы, позволяющей обеспечить подготовку высококвалифицированных специалистов, профессионально владеющих научно-исследовательскими приемами и методами оценки.

Таким образом, при всестороннем изучении данной темы, в современной отечественной и зарубежной практике были сделаны следующие выводы по данному вопросу: оценка считается необходимым условием существования «умного [3] или качественного» регулирования; должна носить постоянный, а не эпизодический характер; проявляет открытость и прозрачность в рамках управления организацией; требует постоянных высококвалифицированных ответственных – исполнителей; оценка позитивных и негативных эффектов действующих и возможных факторов влияния на организацию является частью эмпирического подхода к принятию решений, а укрепление же эмпирической базы процесса принятия решений все чаще признается необходимым условием повышения конкурентоспособности.

Список литературы

1. Эльмурзаева Р.А. Особенности внедрения и развитие института оценки государственного регулирующего воздействия на региональном уровне / Р.А. Эльмурзаева, Е.Н. Акерман // Вестник Томского государственного университета. – 2013. – №1. – С. 78–81.
2. Что такое оценка регулирующего воздействия // [Электронный ресурс]. – Режим доступа: <http://sroportal.ru/publications/chto-takoe-ocenka-reguliruyushhego-vozdeystviya/>
3. Цыганков Д.Б. Внедрение оценки регулирующего воздействия в России – на пути к умному регулированию? / Д.Б. Цыганков // [Электронный ресурс]. – Режим доступа: [http://www.hse.ru/data/2011/03/31/1211875097/towards%20smart%20regulation%20\(short\).pdf](http://www.hse.ru/data/2011/03/31/1211875097/towards%20smart%20regulation%20(short).pdf)

Жарова Амина Римасовна

канд. экон. наук, ассистент

Академия биоресурсов и природопользования
ФГАОУ ВО «Крымский федеральный
университет им. В.И. Вернадского
г. Симферополь, Республика Крым

РОЛЬ ФИНАНСОВОГО АНАЛИЗА В ФОРМИРОВАНИИ КОНКУРЕНТОСПОСОБНОГО ПРЕДПРИЯТИЯ

***Аннотация:** в статье рассмотрены основные теоретические особенности необходимости применения финансового анализа для повышения конкурентоспособности предприятия. Определены основные задачи финансового анализа в деятельности предприятия.*

***Ключевые слова:** конкурентоспособность, финансовый анализ, комплексный подход, коэффициенты, платежеспособность, рентабельность, формирование деятельности.*

Значимую роль в формировании конкурентоспособной деятельности предприятия в современных условиях играет анализ финансовых показателей. Ведущую роль в организации деятельности принимают показатели: рентабельности,

ликвидности, оборачиваемости активов и сравнительные характеристики. Что обуславливает необходимость анализа, формирования четкого понимания целесообразности использования финансовых показателей при разработке стратегии деятельности конкурентоспособного предприятия.

Конкурентоспособность предприятия во многом зависит от того, насколько оно может приспособиться к изменяющимся условиям конкуренции на рынке. Конкурентоспособность предприятия не может быть достигнута за короткий промежуток времени и без четкого формирования направления деятельности. Конкурентоспособность предприятия достигается при длительной и безупречной работе на рынке. Соответственно предприятие, которое работает длительный период времени на рынке, имеет больше конкурентных преимуществ перед предприятием, которое только входит на данный рынок или работает на нем короткий промежуток времени. Иными словами, конкурентоспособность предприятия определяют его конкурентные преимущества. Эффективное управление предприятием предполагает комплексное решение ряда задач, среди которых можно выделить следующие: управление финансами, управление производством, управление сбытом и снабжением, управление внутренними службами, управление кадрами [1, с. 97]. Соответственно использование финансовых показателей лежит в основе формирования эффективной деятельности предприятия.

Финансовый анализ основан на рассмотрении факторов внешней (состояние рынка, занимаемая доля, уровень инфляции, влияние на финансовую устойчивость предприятия) и внутренней (производственный (управленческий) анализ и интеллектуальный капитал) среды.

В современных условиях наблюдается недостаточное внимание к анализу финансовых показателей предприятия и их влияние на формирование стратегии, что негативно отражается на конкурентоспособности. Финансовые отделы в течение последних пяти лет были объектами многочисленных опросов и сравнительных исследований, результаты которых показывают, что у сотрудников финансовых отделов не остается времени на поддержку управленческих решений и составление адекватных прогнозов, определение способов сокращения затрат, анализа рисков и т.д. [2, с. 26].

Высокая значимость финансовых ресурсов в предприятии, обусловлена постоянным кругооборотом средств в предприятии, а именно: суммой средств, вложенных в производство и получение последующей выручки от реализации.

На наш взгляд, предприятия не используют финансовый анализ по ряду причин: 1) отсутствие профессиональной подготовки у специалистов для восприятия финансовых показателей деятельности; 2) существенный объем теневой экономики, не позволяющий сделать обоснованные выводы и скрывающий широкий спектр информации; 3) отсутствие четкой методики проведения финансового анализа для практического применения с учетом особенностей деятельности предприятий. Следует также отметить, что предприятие, в большинстве случаев, выбирает четко ориентированное направление деятельности и базируется исключительно на опыте прошлых лет, уделяя большое внимание исследованиям, анализу рынка, логистике, сегментированию, не учитывая тот факт, что в основе конкурентоспособного предприятия лежит комплексный подход к его деятельности.

Можно выделить основные задачи, которые решаются в процессе финансового анализа деятельности предприятия: 1) анализ и оценка платежеспособности, финансовой устойчивости, деловой активности, рентабельности деятельности; 2) формирование данных для оперативной корректировки деятельности предприятия и разработка дальнейших направлений; 3) выявление скрытых резервов и угроз предприятия; 4) определение перспективных планов развития с учетом целесообразного использования активов, прибыли и инвестиций.

Рассмотренный материал позволяет сделать следующие выводы: 1. Деятельность предприятия должна носить комплексный характер, необходимо учитывать все сферы влияния. 2. Существует необходимость разработки нормативов финансовых коэффициентов для предприятий различных отраслей, форм собственности, региона. 3. Сформировать поэтапную методику для анализа финансовых показателей предприятия. Выполнение этих мероприятий позволит повысить конкурентоспособность и укрепить деятельность предприятия на рынке.

Список литературы

1. Матвеев В.А. Исследование современных моделей управления промышленным предприятием / Матвеев В.А. // Вестник Саратовского государственного социально-экономического университета. 2011. – №2. – С. 96–99.
2. Хоуп Дж. Финансовый директор новой эпохи. Как финансовый управляющий может изменить свою роль и обеспечить успех компании на рынке: Пер. с англ. Н.И. Кобзаревой; Под общ. ред. Д.А. Рябых / Дж. Хоуп. - М.: Верши на; 2007. – 304 с.

Иванушкин Николай Сергеевич
студент

Киришин Игорь Александрович
заведующий кафедрой

ФГАОУ ВПО «Казанский (Приволжский)
федеральный университет»
г. Казань, Республика Татарстан

ОСОБЕННОСТИ ФИНАНСИРОВАНИЯ СТРОИТЕЛЬНЫХ ПРОЕКТОВ В РОССИИ

Аннотация: в статье рассмотрены основные способы финансирования строительных проектов, дана их краткая характеристика, описаны преимущества и недостатки.

Ключевые слова: долевое строительство, облигация жилищного займа, фондирование, паевые инвестиционные фонды недвижимости, товарный кредит, «зачетная» схема расчетов.

Финансовое обеспечение строительных инвестиционных проектов в России имеет свою специфику. Основными способами финансирования таких проектов в настоящее время являются:

- долевое финансирование и ипотечное кредитование;
- корпоративное финансирование;
- финансирование с использованием банковских инструментов;
- финансирование с использованием фондов прямых инвестиций и паевых фондов недвижимости;
- финансирование с привлечением бюджетных ресурсов, а также ресурсов пенсионных фондов и страховых компаний.

Самый распространенный вариант финансирования первичного рынка жилья в современной России – это долевое участие в строительстве. Долевое участие – это форма предварительной покупки жилья, позволяющая приобрести жилье по наиболее низкой цене и с поэтапной оплатой.

Регламентирует такую форму финансирования договор (договор долевого участия, договор об инвестировании и др.), который заключается в письменной форме. В общих положениях такого договора должно быть записано, что указанный объект строительства на момент подписания договора никому не продан, иным способом не отчужден, в споре и под запретом и (или)

арестом не состоит. Также в договоре прописывается основание, по которому фирма, привлекающая средства «дольщиков», обладает правомочиями по инвестированию данного объекта строительства и привлечению к инвестированию третьих лиц.

Застройщик (инвестор) принимает на себя обязательство осуществлять инвестирование объекта до полного его завершения за счет собственных или заемных источников, обеспечить окончание строительства в указанные в договоре сроки, а также передать дольщику квартиру после подписания акта государственной приемочной комиссии.

Дольщик (субинвестор) обязуется произвести инвестирование строительства путем внесения денежных средств либо иным способом, указанным в договоре.

После завершения строительства застройщик предоставляет инвестору документы, необходимые для оформления квартиры в собственность и передает построенный объект в эксплуатацию.

Долевое строительство по сравнению с прямой покупкой жилья имеет следующие преимущества:

- в случае роста затрат на строительство индексации подлежит только остаточная стоимость строительства;
- затраты на покупку жилья при долевом участии меньше, в среднем, на 15–25%;
- поэтапная оплата.

Для финансирования строительства также используются корпоративные инструменты финансирования, а именно: облигации (сертификаты) жилищных займов. Облигации жилищных займов представляют собой те же договора долевого участия, но с более высокой ликвидностью и обязательной индексацией номинальной стоимости в зависимости от определенного индекса (например, строительного индекса). Облигация жилищного займа дает право ее держателю на получение впоследствии жилья в домах, под которые эмитент облигации проводил эмиссию.

При использовании данного способа финансирования в качестве заемщика-эмитента могут выступать юридические лица, имеющие права заказчика при проведении строительных работ. В качестве держателя облигаций может выступать любой инвестор – физическое или юридическое лицо.

Банк, размещающий облигацию на рынке ценных бумаг, являясь теперь посредником между держателем облигации и эмитентом, становится гарантом возвратности средств инвестора в случае прекращения строительства.

Облигация жилищного займа является беспроцентной с выплатой дохода одновременно – при погашении. Доход по облигации может быть в денежной и натуральной форме.

Натуральный доход по облигациям получается при погашении облигаций непосредственно квартирами, минимальный номинал жилищного сертификата при этом, выраженный в единицах площади жилья, должен быть не менее 1 кв. м.

Денежный доход по облигациям получается при их погашении по цене строительства 1 кв. м. площади всех квартир в домах, построенных на средства займа.

Облигационный жилищный займ имеет следующие особенности:

- цена облигации зависит от затрат на каждом этапе строительства и от уровня инфляции;
- заемные средства используются на финансирование конкретного объекта (адресный характер);
- для каждого этапа строительства заранее определяется объем выпуска облигаций;
- срок действия займа напрямую зависит от срока строительства;

– жилищный сертификат соответствует определенной площади.

Важную роль в финансировании строительства играют также товарные кредиты и «зачеты».

Товарный кредит предполагает отсрочку оплаты за строительные материалы, за выполненные подрядными организациями строительные работы. Сроки отсрочек определяются временем поступления денежных средств от дольщиков.

Расчет с помощью «зачета» предполагает оплату подрядчикам натуральным способом – квартирами в построенном жилом доме. Такие схемы достаточно распространены в настоящее время в силу нехватки оборотных средств у застройщиков. Применение этой схемы дает возможность застройщикам манипулировать затратами, занижать налоговую базу по налогу на прибыль.

Для финансирования строительства коммерческие банки предлагают фондирование с привлечением средств дольщиков на специально открытые банковские счета. В данном случае договор между застройщиком и дольщиком не заключается, а происходит лишь резервирование площадей. Строительство финансируется за счет банковского кредита, деньги дольщиков переводятся на счет застройщика только после сдачи объекта.

Благодаря использованию такой схемы снижаются риски для всех заинтересованных сторон: дольщиков, банка, застройщика. Застройщик снижает свои издержки по кредиту, так как кредитная ставка зависит от объема привлеченных денежных средств на счет в банке. Однако, дольщик в любой момент может отозвать свой депозит, поэтому такой способ финансирования выгоден только крупным строительным компаниям.

Для финансирования строительных проектов создаются паевые инвестиционные фонды недвижимости. Управляющая компания такого фонда разрабатывает Правила доверительного управления и регистрирует их в Службе Банка России по финансовым рынкам. В них устанавливается стоимость одного пая, минимальная сумма инвестирования, периодичность выплаты доходов, объем фонда в денежных единицах.

Такие фонды создаются для организации финансирования строительства и последующей коммерческой реализации объектов недвижимости.

Для реализации проектов по развитию инфраструктуры различного назначения, имеющих государственное значение, используются государственные ресурсы, привлекаемые по различным схемам.

Список литературы

1. Федеральный закон «Об участии в долевом строительстве многоквартирных домов и иных объектов недвижимости и о внесении изменений в некоторые законодательные акты Российской Федерации» №214-ФЗ от 30 декабря 2004 года.
2. Методические рекомендации по оценке эффективности инвестиционных проектов (утверждены Министерством экономики РФ, Министерством финансов РФ, Государственным комитетом РФ по строительной, архитектурной и жилищной политике, №ВК 477 от 21 июня 1999 г.). М.: Экономика, 2000.
3. Бочаров В.В. Финансовый инжиниринг. СПб.: Питер, 2004.
4. Мазур И.И., Шапиро В.Д., Ольдерогге Н.Г. Девелопмент. – М.: Экономика, 2004.
5. Инвестиционно-строительный инжиниринг: Справочник для профессионалов / Под ред. проф. И.И. Мазура, проф. В.Д. Шапиро. – М.: Елима, 2007.

Илюхина Светлана Викторовна
канд. экон. наук, доцент
Столяров Евгений Антонович
студент

ФГБОУ ВПО «Уральский государственный экономический университет»
г. Екатеринбург, Свердловская область

ИССЛЕДОВАНИЕ УРОВНЯ СОЦИАЛЬНО-ЭКОНОМИЧЕСКОЙ АКТИВНОСТИ СТУДЕНЧЕСКОЙ МОЛОДЁЖИ

Аннотация: в статье рассмотрена проблема уровня социально-экономической активности студентов. В работе проанализированы результаты социологического исследования уровня социально-экономической активности студенческой молодёжи. Выявлено, что у молодого поколения россиян сформировались патриотические жизненные установки и стремление совершенствоваться и улучшать не только собственную жизнь, но и жизнь российского общества.

Ключевые слова: студенческая молодёжь, жизненная позиция, социально-экономическая активность.

Восемнадцатилетний возраст является особенным для каждого молодого человека в нашей стране, потому что он означает вступление в совершеннолетие, в возраст, с достижением которого, согласно законодательным нормам, наступает полная гражданская дееспособность, при возникновении дополнительных прав и обязанностей. В восемнадцать лет формируется личность, обладающая всеми правами и свободами.

Но самое главное у нас появляется выбор. Мы можем выбирать кем нам стать, куда пойти учиться, что смотреть, что читать, какой жизненный путь выбрать. И самое главное мы можем выбирать: в какой стране нам жить, кто будет нашим президентом, как будет развиваться наша страна. У нас появляются права голоса и право выбирать, как нам дальше жить.

Выборы – это процедура избрания кого-либо путем открытого или тайного голосования. Выборы – одна из наиболее распространенных форм участия граждан в общественно-политической жизни страны, важный институт функционирования политической системы и политического режима, их легитимности. Срок службы на должности президента составляет на данный момент 6 лет. Действующий Президент нашей страны – В.В. Путин должен будет переизбираться в 2018 году. От проводимой Президентом политики напрямую зависит социально-экономическое состояние нашей страны, ее социальная сфера.

В нашем исследовании мы поставили перед собой задачу изучить уровень социально-экономической активности студенческой молодёжи, как наиболее с одной стороны креативной части населения, так и наиболее подверженной максималистским настроениям.

Применяя метод выборочного исследования, было опрошено более 100 студентов вузов Екатеринбурга, в основном первого и второго курсов.

На вопрос «Нравится ли вам политика нашего президента?» большая часть опрошенных 74% ответили утвердительно, соответственно 26% респондентов ответили отрицательно. Дифференциация проводимой политики на внутреннюю и внешнюю продемонстрировала практически паритетное положение по первому пункту и однозначно положительное в 90% отношении по второму.

Ранжирование ответов респондентов показало, что социальная сфера, в первую очередь, беспокоит их более всего, потому что непосредственно касается в части образования (39%). В современном обществе человек не может получить работу с хорошей заработной платой и карьерным ростом, не имея высшего образования. На данный момент, с помощью среднего образования еще можно выживать, но в будущем этих знаний окажется явно недостаточно

для того, чтобы найти себе место в обществе. Сформировалась тенденция задумываться о качестве получаемого образования практически со школы.

33% опрошенных волнует состояние медицины в нашей стране. Две разнонаправленные тенденции: неудовлетворительная заработная плата медицинских работников и недостаточное финансирование отрасли, к сожалению, является оправданием для равнодушного отношения к пациентам, в бюджетном секторе медицинских услуг. Чтобы прокормить свои семьи, многие врачи вынуждены подрабатывать на двух работах, как следствие большая нагрузка, ложящаяся на их плечи, не позволяет уделять должное внимание всем пациентам.

Практически треть опрошенных – 33% хотели бы провести реформу в налогообложении и решить вопрос с коррупцией в стране. Это именно те два вопроса в нашей стране, которые всегда беспокоили и не удовлетворяли наше общество. 26% думают, что наша наука застыла на определенном этапе и перестала развиваться, поэтому нужно инвестировать в наши НИИ и ученых во всех отраслях. Столько же (26%) – беспокоятся о малообеспеченных и социально незащищенных слоях населения: пенсионерах и инвалидах, они считают финансирование этой группы населения недостаточным и несовершенным.

Международная политика в части введения санкций против нашей страны волнует 17% респондентов, по их мнению, «большое количество стран перестало с нами сотрудничать, что плохо влияет на нашу экономику и жизнь в стране».

Более 15% студентов хотели бы отменить мораторий на смертную казнь, столько же беспокоит миграционная политика нашего государства. Такой же процент студентов выделяет проблему жилья и заработной платы бюджетных работников в нашей стране. Студенты считают, что на зарплату медикам и учителям выделяется недостаточно средств из бюджета. По 8,5 % соответственно занимают развитие малого и среднего бизнеса, сельское хозяйство и молодежная политика. Хоть государство и старается развивать, все три аспекта, некоторым студентам кажется, что этого недостаточно. 6,5% задумываются над развитием и финансированием регионов, которое они считают недостаточным, столько же волнует развитие спорта и дорог в нашей стране.

Проведенное исследование показало, что основная часть студенческой молодежи занимает активную жизненную позицию. У молодого поколения россиян сформировались патриотические жизненные установки и стремление совершенствовать и улучшать не только собственную жизнь, но и жизнь российского общества. Молодое поколение выбирает стабильную политическую ситуацию и поступательное развитие экономики.

Колосов Сергей Викторович
канд. воен. наук, доцент
Имамова Лилия Фидартовна
студентка

ФГБОУ ВПО «Южно-Уральский государственный университет»
г. Челябинск, Челябинская область

ИНФОРМАЦИОННО-ПРАВОВЫЕ АСПЕКТЫ ИСПОЛЬЗОВАНИЯ ЭЛЕКТРОННОЙ ПОДПИСИ В ДОКУМЕНТООБОРОТЕ

***Аннотация:** в статье поднимается тема масштабного внедрения в электронный документооборот электронной подписи, что дает возможность получить увеличение роста производительности труда и уменьшение затрат на архивное хранение бумажных копий.*

***Ключевые слова:** информационные технологии, цифровая подпись, институт электронной подписи, сферы использования.*

Актуальность данного исследования обусловлена повсеместным распространением информационных технологий, широким внедрением электронной

цифровой подписи в сферу государственных услуг, необходимостью защиты информации и обеспечения целостности электронных документов.

В мировой практике цифровая подпись существует с 1973 г., когда было подписано соглашение между 239 банками Северной Америки и Европой относительно упрощения системы документооборота и проведения его в электронную форму [1, с. 71]. Но степень доверия к электронному документообороту в России значительно ниже, чем в других странах. За пять лет действия Федерального закона от 10 января 2002 г. №1-ФЗ «Об электронной цифровой подписи» сертификат ключа подписи получили лишь 0,2% населения, в то же время, за аналогичный период во Франции электронные подписи использовали около 70% населения [2]. Таким образом, следует отметить, что электронная подпись в России недостаточно популярна, но для повышения эффективности работы органов государственной власти и иных учреждений данное направление должно непременно развиваться.

Первым нормативно-правовым актом, регулирующим институт электронной подписи в России, был Федеральный закон от 10 января 2002 г. №1-ФЗ «Об электронной цифровой подписи» [3]. 6 апреля 2011 г. был принят новый Федеральный закон №63-ФЗ «Об электронной подписи» (далее – Федеральный закон «Об электронной подписи») [4]. Принятие нового закона было обусловлено, прежде всего, переходом к международным требованиям. Первый закон предусматривал лишь одну форму электронной цифровой подписи, новый закон выделяет простую и усиленную электронную подпись, подразделяя последнюю на неквалифицированную и квалифицированную электронную подпись. Такое деление соответствует стандартам электронной подписи, утвержденным Директивой Европейского Союза. Помимо указанного выше, новый Федеральный закон предоставляет право на электронную подпись не только физическим лицам, но и юридическим лицам.

Федеральный закон «Об электронной подписи», определяя область действия, говорит, что электронная подпись может применяться при совершении гражданско-правовых сделок, оказании государственных и муниципальных услуг, исполнении государственных и муниципальных функций, при совершении иных юридически значимых действий, в том числе в случаях, установленных другими федеральными законами. Предполагается, что наиболее востребованной электронная подпись будет в сферах:

- электронный документооборот государственных структур – электронная канцелярия, электронные архивы, электронные лицензии и свидетельства и т. д.;
- электронная отчетность – налоговая, финансовая, статистическая, таможенная;
- банковская сфера – внутренний документооборот, услуги «Клиент-банк», подписание соглашений;
- электронная медицина – защищенные электронные истории болезни, безопасная передача анализов пациентов;
- электронные торги – электронные расчеты, продажа товаров, аукционы, конкурсы;
- кредитное бюро – электронное ведение кредитных историй, электронные кредитные отчеты;
- рынок ценных бумаг – учетные реестры собственников ценных бумаг, защищенный электронный документооборот участников фондового рынка, электронные биржевые торги [5, с. 120].

Статья 2 Федерального закона «Об электронной подписи» дает определение электронной подписи, под которой понимают информацию в электронной форме, которая присоединена к другой информации в электронной форме (подписываемой информации) или иным образом связана с такой информацией и которая используется для определения лица, подписывающего информацию.

Чтобы стать пользователями электронной подписи, необходимо подать заявление в территориальный удостоверяющий центр, который создаст сертификаты ключей и выдает их заявителям. Удостоверяющий центр обязан информировать в письменной форме заявителей об условиях и о порядке использования электронных подписей и средств электронной подписи, о рисках, связанных с использованием электронных подписей, и о мерах, необходимых для обеспечения безопасности электронных подписей и их проверки, а также обеспечить конфиденциальность сертификатов ключей. Федеральный закон «Об электронной подписи» выдвигает требование аккредитации удостоверяющего центра, которую осуществляет уполномоченный федеральный орган.

Сертификат ключа проверки электронной подписи – электронный документ или документ на бумажном носителе, выданные удостоверяющим центром либо доверенным лицом удостоверяющего центра и подтверждающие принадлежность ключа проверки электронной подписи владельцу сертификата ключа проверки электронной подписи. Согласно Федеральному закону «Об электронной подписи» сертификат обязательно должен содержать следующую информацию: даты начала и окончания срока его действия; фамилия, имя и отчество (если имеется) – для физических лиц, наименование и место нахождения – для юридических лиц; ключ проверки электронной подписи; наименование используемого средства электронной подписи; наименование удостоверяющего центра.

Федеральный закон устанавливает случаи, в которых электронные документы, подписанные электронной подписью, признаются равнозначными документам на бумажном носителе. Информация с квалифицированной электронной подписью признается равнозначной во всех случаях, кроме прямого указания в законе на необходимость бумажного носителя с собственноручной подписью. Вместе с тем информация, подписанная простой или неквалифицированной электронной подписью, будет равнозначной бумажному носителю только в случаях, установленных федеральным законом иными нормативно-правовыми актами или соглашениями. Из этого следует, что сфера применения квалифицированной подписи обозначена законодателем шире области применения простой и неквалифицированной электронной подписи.

Федеральный закон «Об электронной подписи» достаточно полно регламентирует вопросы электронной подписи, однако в правовом регулировании можно выделить проблемы.

Нормативно-правовой акт устанавливает предназначение и требования к средствам электронной подписи, но не называет конкретных устройств. Электронная подпись представляется, как правило, в виде криптографического ключа, внешне напоминающего флеш-карту. В данном случае возможна компрометация ключей – доступ посторонних к секретным ключам. Скомпрометированный секретный ключ – главная опасность для любой системы защиты информации [6, с. 52]. По нашему мнению, более защищенными являются устройства, распознающие биометрические характеристики, уникальные для каждого человека. Например, сканер отпечатка пальца или миниатюрная камера, оцифровывающая радужку глаза [7, с. 80].

Законодатель подразделяет электронную подпись на простую и усиленную. В статье 5 получило развитие понятие простой электронной подписи, но определение усиленной электронной подписи своего отражения в федеральном законе не нашло. Необходимо внести изменения в Федеральный закон «Об электронной подписи» и дополнить его определением усиленной подписи.

Как упоминалось ранее, Федеральный закон «Об электронной подписи» упоминает простую, неквалифицированную и квалифицированную электронную подпись, а также дает характеристику каждой, но сфера применения отдельного типа строго не определена. Следует разработать формализованный

перечень случаев применения простой, неквалифицированной и квалифицированной электронной подписи.

Подводя итог, отметим, опыт развитых стран показывает, что масштабное внедрение в электронный документооборот электронной подписи дает возможность получения не менее 50% роста производительности труда и уменьшения затрат на архивное хранение примерно на 80% в сравнении с хранением бумажных копий [5, с. 120]. Поэтому данное направление перспективно и заслуживает внимания.

Список литературы

1. Электронная цифровая подпись как основа модернизации [Текст] / подготовил В.В. Терлецкий // Университетская книга, 2011. – №5. – С. 71.
2. Аналитический обзор: документ недели Федеральный закон от 06.04.2011 № 63-ФЗ «Об электронной подписи» 19 апреля 2011 года [Электронный ресурс]. Режим доступа URL: <http://www.consultant.ru> (Дата обращения: 28.02.2015).
3. Об электронной цифровой подписи: Федеральный закон №1-ФЗ от 10 января 2002 г. [Текст]// Российская газета, 2002. 12 янв.
4. Об электронной подписи: Федеральный закон № 63-ФЗ от 6 апреля 2011 г. [Текст] // Российская газета, 2011. 8 апр.
5. Электронная цифровая подпись. Состояние и перспективы использования [Текст] / В.В. Оноприенко, Ю.И. Горбенко // Инновации, 2007. – №8. – С. 119–120.
6. Криптография и электронная цифровая подпись [Текст] / А.М. Тарасов // Российский следователь, 2014. – №1. – С. 50–54.
7. Электронная цифровая подпись на основе биометрических параметров [Текст] / Нгуен Туан Фонг // Научные технологии, 2007. – Т. 8. – №2/3. – С. 77–82.

Конькина Елена Владимировна

магистрант

ФГАОУ ВПО «Казанский (Приволжский)

федеральный университет»

г. Казань, Республика Татарстан

Ветошкина Елена Юрьевна

канд. экон. наук, доцент

Институт управления, экономики и финансов

ФГАОУ ВПО «Казанский (Приволжский)

федеральный университет»

г. Казань, Республика Татарстан

РАСКРЫТИЕ ИНФОРМАЦИИ О ФИНАНСОВЫХ РЕЗУЛЬТАТАХ КАК ФАКТОР СОЗДАНИЯ СТОИМОСТИ КОМПАНИИ

Аннотация: статья посвящена проблеме раскрытия информации о финансовых вопросах компаний. Несмотря на значительное число отечественных работ в области учета и анализа финансовых результатов, а также преимуществ внедрения МСФО, вопрос о влиянии МСФО на качество раскрываемой информации о финансовых результатах и возможности повышения стоимости компании недостаточно раскрыт в современных российских исследованиях. В связи с этим целью данного исследования является определение влияния раскрытия информации о финансовых результатах согласно МСФО или РСБУ на стоимость компании.

Ключевые слова: финансовые результаты, чистая прибыль, стоимость компании, МСФО.

В условиях рыночной экономики прибыль выступает в роли конечной цели предпринимательской деятельности, источника пополнения государственного

бюджета, расширения производства, вознаграждения собственников, решения социальных проблем.

Принятие рациональных управленческих решений внутренними и внешними пользователями должно базироваться на достоверной информации о финансовых результатах. Кроме того, в условиях международной интеграции бизнеса и капитала также повышаются требования к качеству, своевременности и сопоставимости информации. На сегодняшний день основой для обеспечения качества представляемой в отчетности информации и ее полезности для принятия экономических решений являются международные стандарты финансовой отчетности (МСФО).

Поскольку внешние пользователи при принятии решений основываются, в том числе на показателях, характеризующих финансовые результаты деятельности коммерческой организации, особо актуальным становится изучение влияния использования МСФО при раскрытии информации о финансовых результатах на стоимость компании. В рамках проводимого нами исследования были поставлены следующие основные задачи:

- выявить характер влияния раскрытия информации о финансовых результатах, представленного показателем чистая прибыль/убыток, согласно МСФО или РСБУ на стоимость компании;
- провести корреляционно-регрессионный анализ влияния различных финансовых и нефинансовых факторов на стоимость компании;
- построить модель множественной регрессии стоимости компании, увязав показатели её рыночной капитализации, выручки, обязательств, чистой прибыли/убытка, стоимости совокупных активов, отношения обязательств к активам, отношения обязательств к собственному капиталу, величины собственного капитала.

В целях исследования были отобраны компании, входящие в список крупнейших компаний по рыночной стоимости (капитализации) – «ТОП-200 Капитализация», публикуемый ежегодно рейтинговым агентством «Эксперт». В итоговую выборку попали данные из 58 отчетностей, подготовленных по МСФО, и 57 отчетностей, составленных по РСБУ за 2010–2013 гг. Итоговое количество наблюдений составило 412 – 201 наблюдение для МСФО-отчетностей и 211 – для РСБУ.

Мы проанализировали влияние на капитализацию компании таких факторов, как её размер, темп прироста выручки, финансовый левередж, чистая прибыль, способ раскрытия финансовой информации с использованием следующего уравнения регрессии:

$$Y = a + b_1 Growth + b_2 Dissue + b_3 NI + b_4 Size + b_5 Turn + b_6 Lev + b_7 Equity + b_8 T; \quad (1)$$

где: Y – относительное изменение капитализации компании за год;

$Growth$ – относительное изменение выручки за год;

$Dissue$ – относительное изменение обязательств за год;

NI – относительное изменение чистой прибыли/убытка за год;

$Size$ – натуральный логарифм совокупных активов;

$Turn$ – отношение обязательств к активам на конец года;

Lev – отношение обязательств к собственному капиталу на конец года;

$Equity$ – относительное изменение собственного капитала за год;

T – переменная времени.

Нами была выдвинута гипотеза о положительном влиянии раскрытия информации о финансовых результатах, представленного показателем чистая прибыль/убыток, согласно МСФО или РСБУ на стоимость компании. С целью проверки гипотезы нами были построены две различные модели: первая – на основе показателей МСФО отчетности, и вторая – по показателям РСБУ отчетности.

Данные по модели, построенной по показателям, взятым из отчетности по МСФО представлены в таблице 1.

Считаем необходимым отметить, что значимость данной модели достаточно высока: $R^2 = 0,171$, соответственно, 17,1% изменения результата может объясняться данной моделью; Р-значение для F-критерия ниже 0,0001, что позволяет говорить о высокой значимости модели в целом. Из коэффициентов при переменных значимы на уровне 0,05 x_1 и x_2 . Полученные данные позволяют говорить, что изменение стоимости компании зависит от изменения выручки и обязательств в течение года по МСФО.

Таблица 1
Данные МНК по модели, построенной по показателям МСФО

	<i>Коэффициент</i>	<i>Ст. ошибка</i>	<i>t-статистика</i>	<i>P-значение</i>	
const	0,359505	0,41573	0,8648	0,38825	
Growth, x_1	0,63528	0,1022	6,2160	<0,00001	***
Dissue, x_2	-0,188958	0,0925235	-2,0423	0,04249	**
NI, x_3	0,00106811	0,0020313	0,5258	0,59962	
Size, x_4	-0,0302089	0,0295027	-1,0239	0,30715	
Turn, x_5	-0,0748889	0,132286	-0,5661	0,57198	
Lev, x_6	-0,00425237	0,00776305	-0,5478	0,58449	
Equity, x_7	0,114635	0,117577	0,9750	0,33080	
T	0,0022758	0,0459042	0,0496	0,96051	
Среднее зав. перемен.	0,046783	Ст. откл. зав. перемен		0,719063	
Сумма кв. остатков	82,26713	Ст. ошибка модели		0,654580	
R-квадрат	0,204459	Испр. R-квадрат		0,171312	
F (8, 192)	6,168152	P-значение (F)		4,41e-07	
Лог. правдоподобие	-195,4266	Крит. Акаике		408,8533	
Крит. Шварца	438,5830	Крит. Хеннана-Куинна		420,8832	

Для полноценной проверки полученных результатов мы провели корректировку модели посредством исключения избыточных переменных. В полученной модели на уровне значимости 0,1 были оставлены показатели x_1 и x_2 , что говорит о значимом влиянии данных показателей на изменение стоимости компании. Полученное уравнение регрессии имеет следующий вид:

$$Y = -0,0525 + 0,6302Growth - 0,1462Dissue. \quad (2)$$

Можно отметить, что увеличение выручки на 1% ведет к увеличению стоимости компании на 0,63%.

Нами также была построена модель по показателям, взятым из отчетности по РСБУ. Отсутствие тесной корреляции между факторами позволяет использовать все факторы в модели. Полученная модель незначима в целом на уровне значимости 0,1 (Р-значение F-критерия выше 0,1). При этом из коэффициентов при независимых переменных значимым является только при переменной времени, однако данный фактор не принадлежит к показателям отчетности, поэтому можно сделать вывод, что построенная модель не позволяет найти связь между стоимостью компании и показателями отчетности, составленной по РСБУ.

Таким образом, распределение всех наблюдений на две подгруппы и построение модели по каждой из них позволяет сделать вывод о непосредственном влиянии показателей МСФО отчетности (относительное изменение выручки и относительное изменение обязательств за год) на стоимость компании

и отсутствии значимой связи между стоимостью компании и показателями РСБУ отчетности.

Иными словами, при принятии решений инвесторам и акционерам целесообразно опираться на данные МСФО отчетности. На наш взгляд, это связано как с большей достоверностью показателей МСФО отчетности, так и с ее большей информативностью для пользователей финансовой отчетности в условиях принятия инвестиционных решений.

Список литературы

1. Panagiotis E. Dimitropoulos, Dimitrios Asteriou, Dimitrios Kousenidis, Stergios Leventis. The impact of IFRS on accounting quality: Evidence from Greece / E. Dimitropoulos Panagiotis // *Advances in Accounting, incorporating Advances in International Accounting*. – 2013. – №29.
2. Булавина Л.Н. Финансовые результаты. Бухгалтерский и налоговый учет / Л.Н. Булавина [и др.]. – М.: Финансы и статистика, 2006.
3. Щадилова С.Н. Основные отличия в бухгалтерском учете согласно российским и международным стандартам / С.Н. Щадилова // *Аудитор*. – 2013. – №5.

Кыштымова Евгения Александровна
канд. экон. наук, доцент, докторант
ФГБОУ ВПО «Российский экономический
университет имени Г.В. Плеханова»
г. Орел, Орловская область

МЕТОДИКА АНАЛИЗА ДИВИДЕНДНОЙ ПОЛИТИКИ В ИСПОЛЬЗОВАНИИ СОБСТВЕННОГО КАПИТАЛА ПРЕДПРИЯТИЙ

Аннотация: статья посвящена проблеме методики анализа дивидендной политики. По мнению автора, эффективное использование собственного капитала зависит от правильно сформированной дивидендной политики коммерческих организаций, направленной на повышение интереса инвесторов в развитие хозяйственной деятельности в целях максимизации прибыли. Управление дивидендной политикой требует развития методики анализа размера и суммы дивидендов, чистой прибыли и факторов, ее образующих.

Ключевые слова: дивиденды, анализ, собственный капитал, методика, акции, доходы, дивидендная политика.

Одним из направлений использования собственного капитала акционерных обществ является выплата дивидендов акционерам. Деятельность российских коммерческих организаций, в части вопросов, касающиеся выплаты дивидендов, регулируется гражданским законодательством (ст. 2 «Отношения, регулируемые гражданским законодательством» Гражданского кодекса РФ [1]), а также следующими законами:

– Федеральным законом «Об акционерных обществах» от 26.12.1995 №208-ФЗ (ред. от 21.07.2014);

– Федеральным законом «Об обществах с ограниченной ответственностью» от 08.02.1998 №14-ФЗ (ред. от 05.05.2014).

Первоначальной и основной целью акционеров в большинстве случаев является создание и успешная деятельность организации. Однако совсем не маловажен и фактор личной заинтересованности: возможность получать впоследствии проценты от прибыли общества – дивиденды по акциям [10; 11].

Акция – это эмиссионная ценная бумага, закрепляющая права ее владельца (акционера) на получение части прибыли акционерного общества в виде дивидендов, на участие в управлении акционерным обществом и на часть имущества,

остающегося после его ликвидации. Акция является именной ценной бумагой [6]. Вид акции определяет права различных групп акционеров.

Акционеры – владельцы обыкновенных акций акционерного общества, которые имеют право на получение дивидендов (п. 2 ст. 31 Закона №208-ФЗ) [4]. Для владельцев привилегированных акций должен быть определен размер дивиденда. Владельцы привилегированных акций, по которым не определен размер дивиденда, имеют право на получение дивидендов наравне с владельцами обыкновенных акций.

Решение о выплате (объявлении) дивидендов, в том числе о размере дивиденда и форме его выплаты, принимается общим собранием акционеров по акциям каждой категории, в том числе по привилегированным, в соответствии с рекомендациями совета директоров (наблюдательного совета) общества. При отсутствии решения об объявлении дивидендов общество не вправе выплачивать, а акционеры требовать их выплаты [7].

Если не принято решение о полной выплате дивидендов по итогам года, акционеры – владельцы привилегированных акций пользуются правом голоса, начиная с общего собрания акционеров, следующего за годовым (пункт 5 статьи 32 Закона №208-ФЗ) [4]. В случае непринятия решения о полной выплате дивидендов по результатам первого квартала, полугодия, девяти месяцев владельцам привилегированных акций, по которым в уставе определен размер дивидендов по результатам указанных периодов, соответствующие акционеры приобретают право голоса на общем собрании акционеров, начиная с первого собрания, которое будет создано по истечении установленного Законом №208-ФЗ №208-ФЗ трехмесячного срока для принятия соответствующего решения. Право владельцев привилегированных акций участвовать в голосовании на общем собрании акционеров прекращается с момента первой выплаты дивидендов по указанным акциям в полном размере.

Из содержания пункта 2 статьи 43 Закона [4] следует, что общество не вправе принимать решение о выплате дивидендов (в том числе по результатам первого квартала, полугодия, девяти месяцев финансового года) по обыкновенным акциям и привилегированным акциям, размер дивидендов по которым не определен, если не принято решение о выплате в полном размере дивидендов за соответствующий период по всем типам привилегированных акций, размер дивидендов, по которым определен уставом общества.

Дивиденды выплачиваются обязательно, независимо от результатов работы организации. Нарушение этого условия дает владельцам таких акций право голоса на общем собрании по всем вопросам повестки дня, а это может существенно повлиять на принимаемые решения.

Привилегированные акции бывают кумулятивными и некумулятивными.

Кумулятивные привилегированные акции – это акции, дивидендный доход по которым накапливается, если он не объявлен, т. е. держатели таких акций сохраняют право на получение дивидендов в будущем. Поэтому прибыль или убыток организации после уплаты налогов корректируется с учетом накапливаемых дивидендов по привилегированным кумулятивным акциям.

Некумулятивные привилегированные акции доход не накапливают. Если за определенный период дивиденды не были объявлены, то держатели таких акций теряют право на их получение в будущем [2].

В соответствии со ст. 43 Налогового кодекса РФ дивидендом признается любой доход, полученный акционером (участником) от организации при распределении прибыли, остающейся после налогообложения (в том числе в виде процентов по привилегированным акциям), по принадлежащим акционеру (участнику) акциям (долям) пропорционально долям акционеров (участников) в уставном (складочном) капитале этой организации.

К дивидендам также относятся любые доходы, получаемые из источников за пределами Российской Федерации, относящиеся к дивидендам в соответствии с законодательствами иностранных государств.

Решения о выплате дивидендов акционерные общества и общества с ограниченной ответственностью могут принимать по результатам не только финансового года, но и квартала, полугодия, девяти месяцев. Решение общего собрания акционеров оформляется протоколом и содержит информацию о размере годового дивиденда и форме его оплаты по каждой категории акций. При этом бухгалтерия составляет специальную справку-расчет, в которой отражается сумма дивидендов, начисленных каждому акционеру, сумма налога на прибыль и сумма выплаты (перечисления). Размер дивидендов не может превышать величины, рекомендованной советом директоров общества. Срок выплаты определяется уставом общества или решением общего собрания акционеров. Если же срок выплаты дивидендов не определен, то фактически он не должен превышать 60 дней со дня принятия решения о выплате этих сумм.

Однако решение о выплате не может быть принято в следующих случаях: уставный капитал сформирован не полностью; у организации нет достаточного имущества, чтобы погасить задолженность перед всеми кредиторами; стоимость чистых активов организации не превышает суммы его уставного и резервного капиталов; организация не выплатила дивидендов всем владельцам привилегированных акций; организация не произвела выплаты прежним владельцам, если они продали ей свои акции или доли.

Ключевым является вопрос о дивидендной политике компании как мотивирующем факторе привлечения заинтересованности акционеров в акциях конкретной компании. Компании, разрабатывая дивидендную политику, прежде всего должны опираться на Федеральный закон №208-ФЗ, Кодекс корпоративного поведения, утвержденный распоряжением ФКЦБ России от 4 апреля 2002 г. №421/р «О рекомендации к применению Кодекса корпоративного поведения». В соответствии с Кодексом корпоративного поведения является целесообразным наличие в обществе положения о дивидендной политике компании, кроме того сведения, касающиеся дивидендной политики, рекомендуются раскрывать в проспекте эмиссии общества, публиковать в периодическом издании, предусмотренном уставом общества для опубликования сообщений о проведении общих собраний акционеров, а также размещать на веб-сайте общества в Интернете, если общество имеет такую возможность.

Дивидендная политика в обществе должна обеспечивать существование прозрачного и понятного для каждого акционера механизма выплаты дивидендов, который будет служить мотивацией акционеров в приобретении (сохранении) права на акции определенной компании. Дивидендная политика, которой придерживается организация, оказывает существенное влияние на ее репутацию. Особенно это касается тех организаций, акции которых котируются на рынке: динамика цены акций – прямое отражение дивидендной политики [3].

Дивидендная политика существенно влияет на размер внешних источников финансирования, привлекаемых организацией, поскольку капитализация чистой прибыли позволяет расширять деятельность за счет собственных, более дешевых источников. Расходы организации на привлечение дополнительных источников снижаются. Есть и другие преимущества, например, сохраняется сложившаяся система контроля деятельности организации, которая может существенно пострадать из-за изменения количества акционеров.

Имеет ряд преимуществ и стабильность дивидендных выплат. Прежде всего, это индикатор деятельности организации, свидетельство ее финансового благополучия. Кроме того, стабильность дивидендных выплат снижает неопределенность, т.е. уровень риска для инвесторов. Информация о стабильных доходах инициирует повышение спроса на акции организации, т.е. ведет к росту цены ее акций.

По сути, дивидендная политика – это составная часть общей политики управления прибылью. Ее задача состоит в том, чтобы в целях максимизации

рыночной стоимости организации оптимизировать соотношение между потребляемой и капитализируемой частями прибыли [7].

Важную роль дивидендной политики определяют следующие факторы: отношения организации с инвесторами. Акционеры считают, что сокращение дивидендов связано с финансовыми трудностями. При выборе дивидендной политики финансовый менеджер организации должен учитывать интересы владельцев, иначе акционеры могут продать свои акции, снизив их рыночную цену; финансовая программа и бюджет капиталовложений организации; движение денежных средств организации; сокращение акционерного капитала и увеличение в результате долговых обязательств [8; 9].

Процесс формирования дивидендной политики акционерного общества составляют следующие основные этапы: учет основных факторов, определяющих предпосылки формирования дивидендной политики; выбор вида дивидендной политики в соответствии с финансовой стратегией организации; разработка механизма распределения прибыли в соответствии с избранным видом дивидендной политики; определение уровня дивидендных выплат на одну акцию; определение форм выплаты дивидендов; оценка эффективности дивидендной политики.

Главное – оценить финансовые возможности и потребности организации и распределить эти потребности по степени их важности, а именно осуществлять затраты в определенной последовательности с учетом интересов акционеров [4; 5].

Таким образом, методика анализа дивидендной политики позволит дать оценку доходов и расходов предприятия, формирующих чистую прибыль, проанализировать сумму начисленных дивидендов, а также использование их в качестве полученного или капитализированного дохода акционера.

Список литературы

1. Гражданский кодекс Российской Федерации (часть первая) от 30.11.1994 №51-ФЗ (ред. от 05.05.2014).
2. Каллаур Н.А. Дивиденды организации [Электронный ресурс] / Н.А.Каллаур // Экономико-правовой бюллетень. – 2008. – №12.
3. Лытнева Н.А. Бухгалтерский учет и анализ: Учебное пособие [Текст] / Н.А. Лытнева, Н.В. Парушина, Е.А. Кыштымова. – Ростов н/Д: Феникс, 2011. – 604 с.
4. Лытнева Н.А. Современные методы и модели управления эффективностью промышленных предприятий [Текст] / Н.А. Лытнева // Вестник ОрелГИЭТ. – 2014. – №1 (27). – С. 43–48.
5. Об акционерных обществах Федеральный закон от 26.12.1995 №208-ФЗ (ред. от 21.07.2014) [Электронный ресурс] / СПС КонсультантПлюс.
6. О рынке ценных бумаг. Федеральный закон от 22.04.1996 №39-ФЗ (ред. от 21.07.2014) [Электронный ресурс] / СПС КонсультантПлюс.
7. О некоторых вопросах применения Федерального закона «Об акционерных обществах». Постановление Пленума ВАС РФ от 18.11.2003 №19 (ред. от 16.05.2014) [Электронный ресурс] / СПС КонсультантПлюс.
8. Сысоева О.Н. Современные инновационные методики в процессе управления прибылью предприятий потребительской кооперации [Текст] / О.Н. Сысоева, Н.А. Лытнева, Е.А. Кыштымова // Вестник Орловского государственного аграрного университета. – 2013. – Т. 40. – №1. – С. 146–152.
9. Кыштымова Е.А. Модели экономического анализа в управлении прибылью коммерческих организаций в условиях развития региональной экономики [Текст] / Е.А. Кыштымова, Н.А. Лытнева // Научные записки ОрелГИЭТ. – 2013. – №1 (7). – С. 121–127.
10. Лытнева Н.А. Стратегические аспекты экономического анализа в управлении собственным капиталом коммерческих организаций: коллективная монография [Текст] / Н.А. Лытнева, В.Е. Губин, О.В. Губина. – М-во образования и науки Российской Федерации; Орловский гос. ин-т экономики и торговли. – Орел, 2010.
11. Инновационные методы и аналитические процедуры в стратегическом управлении прибылью организаций потребительской кооперации. Монография [Текст] / О.Н. Сысоева, Н.А. Лытнева. – Орел: ООО ПФ «Картуш», 2013. – 249 с.

Лытнева Наталья Алексеевна
д-р экон. наук, профессор
ФГБОУ ВПО «Орловский государственный
институт экономики и торговли»
г. Орел, Орловская область

МЕТОДИЧЕСКИЙ ИНСТРУМЕНТАРИЙ ОЦЕНКИ КАДРОВ В УПРАВЛЕНИИ ПЕРСОНАЛОМ ОРГАНИЗАЦИИ

***Аннотация:** статья посвящена проблеме управления персоналом в организации. Эффективное функционирование организаций зависит от качества работы кадрового персонала, соответствия работников профессиональным компетенциям. По мнению автора, для оценки эффективности труда работников организации должны проводить аттестации по определенной совокупности критериев, порядок и последовательность проведения которой должна быть основана на научно обоснованных методах, позволяющих получить достоверную информацию для принятия управленческих решений по подбору и перемещению кадров.*

***Ключевые слова:** аттестация, критерии, персонал, эффективность труда, методы, результаты труда, оценка.*

Одним из ответственных моментов менеджера по персоналу в деятельности организации является повышение качества и эффективности работы персонала. Для оценки профессиональных компетенций и соответствия работников занимаемым должностям в организациях проводят аттестацию кадров. Цель аттестации предусматривает не только оценку эффективности труда работников, но и выявление перспективных сотрудников для их подготовки и продвижения, повышение профессионального интереса работников, рост интеллектуального уровня трудового коллектива.

Для проведения аттестации управления и отделами по работе с кадрами должна быть разработана ее методика, определена последовательность действий, а также разработана система критериев для оценки соответствующих должностей работников организации согласно штатному расписанию.

На наш взгляд, процедуру аттестации можно представить в виде двух составляющих:

- оценка труда;
- оценка персонала.

Анализ практики управления кадрами показывает, что организации используют в большинстве случаев одновременно оба вида оценки деятельности работников. Менеджерами по персоналу проводятся процедуры, направленные как на оценку результатов труда, так личных и деловых качеств работников, влияющих на достижение этих результатов. Поскольку всесторонняя оценка персонала позволяет изучить степень подготовленности работника к выполнению именно того вида деятельности, которым он занимается, а также выявить уровень его потенциальных возможностей для оценки перспектив роста и перевода на вышестоящую должность.

Многие крупные организации проводят аттестацию персонала ежегодно. В составе аттестационной комиссии по оценке персонала участвуют линейные руководители. Аттестация проводится по утвержденному регламенту с учетом специфики деятельности организации и особенностей квалификационных характеристик. При этом могут проводиться неформальные собеседования по выполнению должностных инструкций.

В межаттестационный период осуществляется обсуждение результатов труда работников, осуществляется обязательное текущее наблюдение за выполнением трудовых обязанностей руководящим составом, оценка которых учитывается во время формальной аттестации. Особый контроль по выполнению должностных обязанностей осуществляется по вновь принятым работникам или получившим новую должность. Контроль как правило, направлен на оценку их производительности, уровня профессионализма, сильных и слабых сторон деятельности работника, в целях оказания своевременной помощи, быстрому исправлению недостатков, повышению уровня знаний и профессиональных компетенций.

Специфика деятельности предприятий предопределяет особенности их персонала. Это связано, прежде всего, с наличием у работников, определенных профессиональных навыков и знаний. Появление комплексных продуктов требует расширения диапазона знаний у специалистов. В связи с этим для оценки профессиональных, деловых и личностных качеств работников применяется комплекс методов и приемов, которые позволяют получить объективную информацию по кадровому составу (рис. 1).



Рис. 1. Совокупность методов оценки профессиональных качеств персонала организации

На наш взгляд критерии оценки должны быть установлены в зависимости от степени сложности выполняемых видов страховой деятельности, а также возложенных на работника обязанностей. Оценочные критерии должны быть предусмотрены для аттестации по укрупненной макросхеме, а также с учетом выполняемых работником или ожидаемых к выполнению функций, то есть по более детальной микросхеме.

Другими словами, при выборе критериев оценки следует учитывать, во-первых, для решения каких конкретных задач используются результаты оценки и, во-вторых, для какой категории специалистов устанавливаются критерии, учитывая, что они будут дифференцироваться в зависимости от сложности, ответственности и характера деятельности работника.

Аттестация проводится в несколько этапов: подготовка, процесс аттестации и подведение итогов (рис. 2).

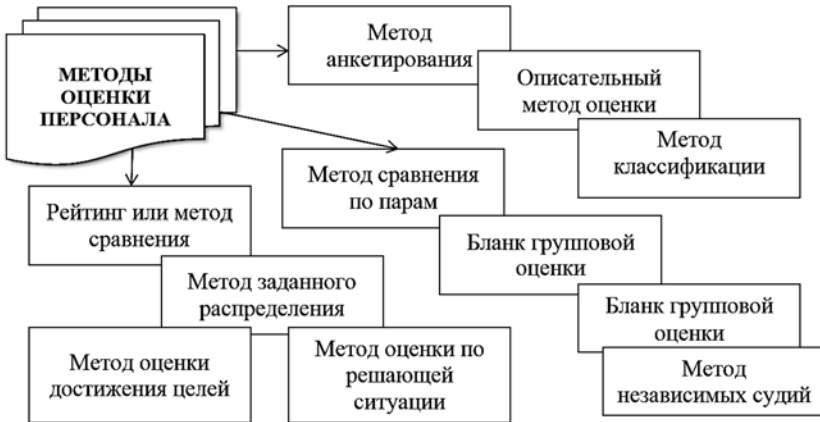

Рис. 2. Последовательность проведения аттестации для оценки персонала

Для проведения аттестации должна быть разработана шкала оценки профессиональных, деловых, морально-психологических качеств специалиста и качеств, характеризующих специалиста, аттестуемого в баллах, таблица критериев оценки аттестуемого, а также описание критериев оценки аттестуемого по нескольким уровням шкалы оценок. Индикативные показатели являются основой для подготовки компетентностных карт в зависимости от должности работника, или более привычным термином является должностная инструкция.

Основные критерии оценки профессиональных компетенций специалиста, которые могут быть использованы для оценки персонала, представлены на примере страховой компании в таблице.

Таблица
Критерии оценки профессиональных компетенций специалиста страховой компании

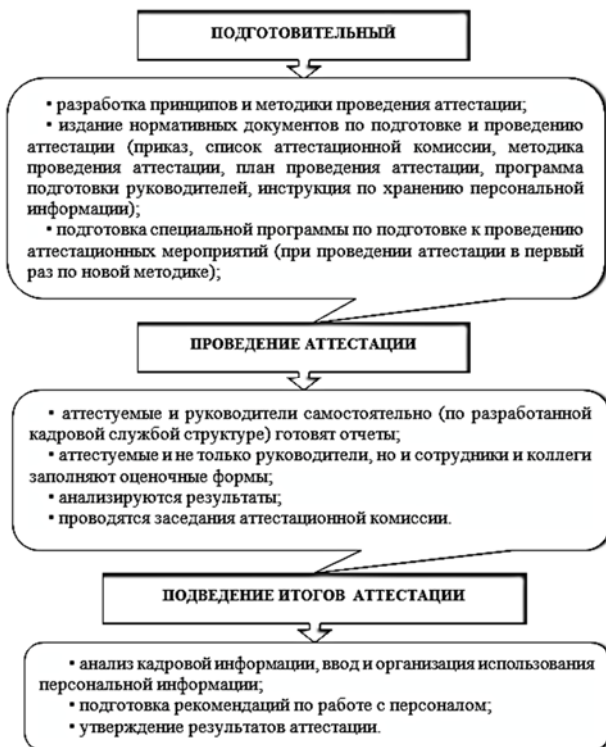
Профессиональные функции	Профессиональные компетенции	Оценочный критерий	Количество баллов
Стратегия страховой деятельности организации	Понимание значимости развития страхового бизнеса. Знание рынка страховых услуг, места организации на рынке страховых услуг. Знание перспективного направления развития страховой деятельности и стратегии развития организации.	Уровень знаний рынка страховых услуг	7–8

Осуществление страховой деятельности	Знание перечня оказываемых страховых услуг, их особенностей и преимуществ. Знание видов и тарифов по страховым выплатам, страховым премиям, страховым вознаграждениям. Умение исчисления страховых платежей и выплат. Умение оформления договоров.	Уровень знаний законодательства, способов расчета страховых платежей и выплат.	8–10
Осуществление документооборота	Владение навыками документирования страховых операций. Составление управленческой отчетности.	Оптимальность и достоверность информации	7–10
Выполнение финансовой политики	Количество заключенных договоров страхования. Объем страховой премии. Сумма штрафных санкций, претензий по страховым договорам.	Эффективность выполнения договоров страхования	8–10
Повышение качества обслуживания	Количество повторно заключенных договоров страхования. Количество претензий и жалоб. Количество благодарностей страхователей. Уровень удовлетворенности клиентов страховыми услугами.	Соблюдение стандартов качества обслуживания, содержание отзывов клиентов	5–10
Компьютерные технологии и инновационные методы при выполнении должностных обязанностей	Навыки работы в системе Интернет. Владение онлайн программами, Microsoft Office Excel, Microsoft Office Word и т.д. Навыки работы с электронной почтой, электронным ящиком. Навыки работы с программой Бизнес Пак.	Целесообразность и уровень качества применения компьютерных технологий	8–10
Автоматизированные технологии страхования	Владение автоматизированными профессиональными программами. Умение применение справочно-правовых систем «Консультант+», «Гарант». Владение аналитическими программами «Альт-Финансы», «Финансовый аналитик». Умение работать с налоговыми системами: Налогоплательщик, ПИК НДС.	Эффективность организации страховой деятельности с автоматизированными системами.	5–10

Система индикативных критериев может быть детализирована в зависимости от установленного перечня компетенций специалиста. Перечень компетенция для оценки профессиональных навыков персонала и критерии оценки разрабатываются каждой организацией индивидуально. Она может быть детализирована по структурным подразделениям, в особенности, в случае, проведения должностных изменений, реализации мероприятий по повышению оплаты труда.

Кадровая политика должна быть направлена на стабилизацию трудовых ресурсов организации, рациональное распределение работников по соответствующим должностям в целях повышения профессионального уровня, эффективности работы каждого специалиста, направленной на выполнение миссии организации и максимизацию прибыли.

Список литературы

1. Быков Р.А. Риски в управлении трудовыми ресурсами: способы их выявления и оценки [Текст] / Р.А. Быков, Н.А. Лытнева // Альманах «Научные записки ОрелГИЭТ». – 2014. – №1(9). – С. 127–135.
2. Кыштымова Е.А. Инструменты механизма внутрифирменного и стратегического планирования промышленных предприятий [Текст] / Н.А. Лытнева, Е.А. Кыштымова // Вестник ОрелГИЭТ. – 2014. – №1 (27). – С. 50–56.
3. Лытнева Н.А. Развитие механизма управления трудовыми ресурсами на предприятии [Текст] / Н.А. Лытнева // Материалы за 10-а международна научна практична конференция «Образование и наука на XXI век». – 2014. – Том 1. Икономики. – София. «Бял ГРАД-БГ» ООД. – С. 34–40.
4. Лытнева Н.А. Система общеобразовательных индикаторов для повышения уровня профессиональных компетенций экономистов в малом предпринимательстве [Текст] / Н.А. Лытнева // Альманах «Научные записки ОрелГИЭТ». – Орел: Издательство ОрелГИЭТ. – №1 (5). – 2012. – С. 117–125.
5. Lytneva N.A. Estimated criteria for definition of level of professional competences of economists in the sphere of small business. International Journal Of Applied And Fundamental Research. – 2013. – №2 [Электронный ресурс]. – Режим доступа: www.science-sd.com/455-24112 (дата обращения: 07.12.2013).
6. Лытнева Н.А. Системы оплаты труда на предприятиях реального сектора экономики [Текст] / Н.А. Лытнева // Вестник Орловского государственного аграрного университета. – 2012. – Т. 35. – №2. – С. 139–143.
7. Лытнева Н.А. Концепция современного менеджмента в управлении финансовыми результатами организации [Текст] / Н.А. Лытнева, О.Н. Сысоева // Научные записки ОрелГИЭТ. – 2010. №2. – С. 65–69.
8. Парушина Н.В. Анализ эффективности использования трудовых ресурсов и фонда заработной платы организации [Текст] / Н.В. Парушина, Н.А. Лытнева // Аудитор. – 2012. – №8. – С. 38–47.

Осинцева Валентина Михайловна

канд. социол. наук, доцент
ФГБОУ ВПО «Тюменский
государственный университет»
г. Тюмень, Тюменская область

КАЧЕСТВО ЖИЗНИ ПОЖИЛЫХ ЛЮДЕЙ СОВРЕМЕННОЙ РОССИИ

Аннотация: статья посвящена проблеме качества жизни старшего поколения в России. В работе отражена динамика численности пожилого населения и рассмотрены демографические перемены, связанные с увеличением продолжительности жизни и старением населения. Дается характеристика материальной составляющей качества жизни пожилых людей.

Ключевые слова: депопуляция, старение населения, индекс качества жизни, пожилые люди, материальная обеспеченность пенсионеров, средний размер пенсий, прожиточный минимум, потребительская корзина, малоимущее население.

Вопросы удовлетворения потребностей стареющего населения, условия и качества жизни пожилых людей становятся весьма актуальными. Число пожилых людей, а это население старше трудоспособного возраста, в России, как и в мире, постоянно увеличивается. Согласно статистическим данным в 1926 г. доля населения этой категории составляла 8,57%, а в 2013 г. уже 23,1%. Даже

при депопуляции населения, начавшейся в России с 1989 г. и продолжавшаяся до 2013 г., численность пожилого населения увеличивалась:

	1926	1939	1959	1970	1979	1989	2002	2010	2013
Всё население, млн чел.	92,7	108,4	117,5	129,9	137,4	147,0	145,2	142,9	143,3
Старше трудоспособного возраста, млн чел.	7,9	9,4	13,8	19,9	22,4	27,2	29,8	31,7	33,1
Старше трудоспособного возраста, %	8,5	8,7	11,7	15,3	16,3	18,5	20,5	22,2	23,1

Как известно самая высокая смертность в этот период наблюдалась у населения в трудоспособном возрасте, особенно у мужчин. Одной из главных причин смертности является болезнь системы кровообращения, затем идут новообразования, болезни органов дыхания, внешние причины и т. д. В целом же население России с 1926 г. по 2013 г. увеличилось в полтора раза.

На рост численности пожилого населения влияет увеличение показателя продолжительности жизни населения. Этот показатель увеличился в 1,6 раза с 43 лет (1926 г.) до 71 года (2013 г.).

Как и во всех странах, в России мужчины живут меньше, чем женщины. До 90-х годов прошедшего столетия показатель продолжительности жизни у мужчин постоянно увеличивался и составлял в среднем 64 года, а с 1995 года этот показатель уменьшился до 58 лет (т.е. в исследуемый период времени мужчины не доживали даже до пенсии), и только в 2011 году он восстановил значения 90-х годов.

Динамика продолжительности жизни женщин более стабильна и сама продолжительность составляет более 70 лет, начиная с 60-х годов прошлого столетия – 72 года и в 2013 г. – более 76 лет. Небольшие отклонения от тренда были в 2002 г. Как и у мужчин, так и у женщин продолжительность жизни увеличилась более чем в 1,6 раза с 1926 года по 2013 г.

Рассмотренные демографические перемены касаются не только России. Представители организации HelpAge International указывают, что в XXI веке наблюдаются беспрецедентные глобальные демографические перемены, связанные с увеличением продолжительности жизни по всему миру, и старение населения занимает в них центральное место, поскольку к 2050 году пожилые люди (в возрасте 60 лет или старше) будут составлять более одной пятой от общей численности населения мира (22%), при этом их численность составит 2,03 миллиарда человек против нынешних 809 миллионов (11%) [5]. Эти исследования подтверждают актуальность данного вопроса.

В рейтинге стран мира по показателю качества жизни пожилых людей Россия набрала 42,5 балла и занимает 65 место из 96 стран по состоянию на 2014 г. То есть в нашей стране благополучие пожилых людей оценивается 42,5% при идеальной оценке в 100%.

После России из бывших республик СССР на 82 месте только Украина, набравшая 31 балл. А Эстония, Грузия, Латвия, Кыргызстан, Литва, Таджикистан и Беларусь занимают более высокие положения в этом рейтинге стран мира.

Характеристика качества жизни пожилых людей в международной практике основывается в первую очередь на Индексе качества жизни пожилых людей – это многоаспектный показатель, характеризующий в первую очередь материальную обеспеченность (в т.ч. и занятость после пенсионного возраста), состояние здоровья и продолжительность жизни после 60 лет, психологическое благополучие, условия проживания и др. Но материальная обеспеченность пенсионеров в Индексе качества жизни пожилых людей является одной из главных составляющих этого индекса.

Как во всем мире, так и у российских пенсионеров на их качество жизни в первую очередь влияет материальная составляющая, которая оценивается

средним размером назначенных пенсий, прожиточным минимумом и потребительской корзиной этой демографической группы.

Средний размер назначенных пенсий в 2013 году составил 10029,7 рублей, что составляет 33,7% от среднемесячной номинальной начисленной заработной платы работников организаций по видам экономической деятельности в РФ (29792,0 рублей). Соотношение пенсий с величиной прожиточного минимума рассматриваемого периода составляет 1,7 раза [1]

В России прожиточный минимум устанавливается как для страны в целом, так и отдельно в каждом субъекте РФ и предназначается:

- для оценки уровня жизни населения соответствующего субъекта РФ при разработке и реализации социальных программ;
- оказания необходимой государственной социальной помощи малоимущим гражданам;
- формирования бюджетов субъектов Российской Федерации.

С понятием прожиточного минимума тесно связано понятие потребительской корзины.

Потребительская корзина по Российской Федерации устанавливается федеральным законом, а в субъектах Российской Федерации – законодательными (представительными) органами субъектов Российской Федерации с учетом природно-климатических условий, национальных традиций и местных особенностей потребления продуктов питания, непродовольственных товаров и услуг основными социально-демографическими группами населения [3, с. 184–185].

Пенсионеры, это люди, которые находятся на социальном обеспечении и получают социальные выплаты в виде пенсии. По материалам анализа выборочного обследования бюджетов домашних хозяйств выявлено, что почти каждый пятый пенсионер относится к малоимущим, то есть доля малоимущих пенсионеров по старости составляет 19,1%. Если рассматривать по половозрастным группам пенсионеров, то получается, что в обществе малоимущих женщин пенсионного возраста намного больше, чем мужчин почти в 3 раза. Доля малоимущих мужчины в возрасте 60 лет и более составляет 4,5%, а женщин в возрасте 55 лет и более – 13,9% [4]. Беззащитность этой категории людей выражается утратой привычного социального статуса, неустойчивым материальным положением, ухудшением состояния здоровья, снижением способности к самообслуживанию и пр. [2, с. 178].

Таким образом, доля пенсионеров в мире и в России в общей численности населения постоянно увеличивается и составляет более одной пятой от общей численности населения. Наряду с этим качество жизни у этой категории населения неоднородно. Из 96 стран мира лишь одна страна – Норвегия обеспечивают благополучную жизнь пожилых людей – 93,4 %. В 52 странах благополучие пожилых людей оценивается как медианное и у 4 стран индекс качества жизни пожилых людей составляет менее 10%. А в России каждый пятый пенсионер считается малоимущим. В связи с этим, Россия должна повысить свой рейтинг в странах мира по показателю качества жизни и благополучия пожилых людей.

Список литературы

1. Назначенные пенсии по субъектам Российской Федерации // Федеральная служба государственной статистики [Электронный ресурс]. – Режим доступа: http://www.gks.ru/free_doc/new_site/population/urov/urov_p1.htm (дата обращения: 23.03.2015).
2. Осинцева В.М. К вопросу социальной поддержки пожилых людей в Тюменской области // Экономическое развитие страны: различные аспекты вопроса: Материалы XI Международной научно-практической конференции (27 марта 2014 г.): Сборник научных трудов / Научный ред. д-р экон. наук, проф. С.В. Галачиева. – М.: Спутник+, 2014. – 186 с.

3. Осинцева В.М. Статистика: учебное пособие / В.М. Осинцева. – Тюмень: Издательство Тюменского государственного университета, 2011. – 388 с.

4. Распределение малоимущего населения по основным группам (по материалам выборочного обследования бюджетов домашних хозяйств) // Федеральная служба государственной статистики [Электронный ресурс]. – Режим доступа: http://www.gks.ru/free_doc/new_site/population/urov/urov_p1.htm (дата обращения: 21.03.2015).

5. Рейтинг стран мира по показателю качества жизни пожилых людей // Центр гуманитарных технологий [Электронный ресурс]. – Режим доступа: <http://gtmarket.ru/ratings/global-age-wath-index/info> (дата обращения: 21.03.2015).

Старкова Татьяна Николаевна

старший преподаватель

Борисова Валерия Андреевна

студентка

ФГОБУ ВПО «Санкт-Петербургский государственный университет телекоммуникаций им. проф. М.А. Бонч-Бруевича»
г. Санкт-Петербург

ИНТЕРНЕТ-ПЛОЩАДКИ И РАЦИОНАЛЬНЫЕ ПОКУПКИ

Аннотация: в статье рассмотрена проблема использования интернет-площадок для повышения удовлетворенности покупательского спроса и рациональности расходования энергии для совершения покупок. Авторы приходят к выводу о необходимости повышении общей культуры покупателей, а также о важности развития потребительского рынка, расширения возможностей выхода российских производителей на международный рынок.

Ключевые слова: интернет-площадка, ретейлер, рациональные покупки.

Продажа товаров конечному потребителю – розничная торговля (английское слово – retail) может осуществляться методом личной продажи, по почте, по телефону или через Интернет. Поиск товаров в расчете на индивидуальные потребности мало кого оставляет равнодушными. Известные старшему поколению рынки на площадях, для современных людей почти всех возрастов в настоящее время преобразовались в покупки в онлайн-магазинах.

В этом случае в борьбе за покупателя принимают участие электронные средства – сайты. Конкурентное право предусматривает контроль за координацией бизнеса между конкурентами. Например, в ЕС считают, что существенные последствия наступают, если доля конкурентов на рынке не только по закупкам, но и по продажам определенного товара превышает 15% (для соглашений по производству – 20%, для соглашений по исследованиям и разработкам – 25%). Применив те же критерии для Интернет-площадок; можно сказать, чем активнее их деятельность, тем «существеннее» совершаемые на ней действия, запрещенные конкурентным правом ЕС, что может привести к затруднению торговли между государствами ЕС или созданию препятствий для конкуренции. Деятельность Интернет-площадок в значительной мере затрагивает межгосударственную торговлю.

Кроме проблем с точки зрения конкуренции для продавцов, целесообразно рассмотреть проблемы или минусы, которые останавливают многих потребителей, при приобретении товаров через интернет-магазины:

1. Товар нельзя увидеть, проверить и убедиться в качестве до получения.
2. Языковой барьер, который присутствует для всех иностранных онлайн-магазинов. Большинство продавцов и покупателей владеют только своим

родным языком и при переводе сообщения попросту пользуются различными электронными переводчиками. При общении с продавцом из Китая происходит перевод китайский -> английский -> русский, иногда смысл фраз теряется, и становится очень трудно сложить из отдельных слов определенную фразу. Но при покупке товаров у продавцов, владеющих английским языком, ситуация упрощается. В тоже время подобные проблемы исчезают, если пользоваться услугами российских онлайн-мегамаркетов. Например, Ozon.ru имеет уже 16-летнюю историю и предлагает 3 000 000 товаров.

3. Слабо оцененная психологическая или воспринимаемая ценность, которая определяется соотношением качество/цена и представляет собой функциональные и психологические преимущества, которые получает потребитель от товара и его торговой марки.

Краткая характеристика онлайн-магазинов:

Аукцион eBay (eBay.com) был создан 4 сентября 1995 г. Изначально он назывался AuctionWeb и был задуман как интернет-площадка, на которой что-то можно продать, разместив об этом объявление в интернете. Основой популярности аукциона eBay является доступ из любой точки, как покупателям, так и продавцам 24 часа в сутки и 7 дней в неделю. Основной принцип работы аукциона eBay – это открытость. Покупать или продавать через аукцион может любое физическое или юридическое лицо, зарегистрированное в системе, вне зависимости от страны в которой он находится, любой товар или услугу, которые не попадают в список запрещенных к продаже на аукционе.

AliExpress (AliExpress.com.) – оптово-розничный китайский онлайн-магазин – гипермаркет, который смело можно назвать китайским Amazon'ом. Гипермаркет AliExpress был основан компанией Alibaba Group в 2010 г, и на данный момент эта торговая площадка дает возможность китайским ретейлерам реализовывать свою продукцию по всему миру. Миллионы покупателей привлекает работа магазина по схеме Escrow – продавец получает деньги только тогда, когда покупатель подтвердит получение товара и его соответствие описанию – такой вариант работает не хуже всем известного PayPal [2]. Aliexpress быстро набирает популярность среди покупателей. Aliexpress.com самостоятельно не продаёт продукцию. Вместо этого он «продаёт услуги», так как комиссионные надбавки уже содержатся в ценах на продукцию, установленных продавцами, и они, как правило, очень небольшие.

LightInTheBox (LightInTheBox.com.) – международная компания розничной торговли, которая доставляет товары покупателям во всем мире. Компания LightInTheBox, основанная в 2007 г., предлагает покупателям удобный способ совершать покупки, выбирая среди множества товаров по привлекательным ценам через сайты: www.lightinthebox.com, www.miniinthebox.com и другие, доступные на нескольких основных языках. LightInTheBox предлагает товары в трех основных категориях: одежда, аксессуары и гаджеты, товары для дома и сада.

Ozon (Ozon.ru.) – крупнейший российский интернет-магазин, предлагающий книжные издания, кино и музыкальную продукцию, электронику, фото-технику и мобильные телефоны, программные продукты и мультимедийные игры и многое другое. Интернет-площадка была открыта в 1998 г. и является одним из первых отечественных масштабных проектов в электронной коммерции. Группа любителей фантастики из г. Санкт-Петербурга создала специальный интернет-ресурс, а затем интернет-магазин, в котором, используя электронный библиографический каталог можно было купить обсуждаемые книги.

Российский онлайн-аукцион Molotok (Molotok.ru.) открылся 15 декабря 1999г. Ныне это один из самых популярных российских сайтов. Общий объем выставяемых на нем лотов достигает 13,5 тысяч, общей стоимостью свыше 30 млн долл. (США). Количество участников торгов составляет более 45 000 человек. Товарные категории, представленные в 12 основных разделах аукциона, достигают 210, средняя цена составляет по данным аукциона

75 долл. США, а ежемесячная стоимость успешно завершённых аукционов находится у отметки 510 000 долл. Данная онлайн-площадка признана Российской Академией Интернета «Открытием года» и лучшим сайтом в номинации «Товары и услуги».

Для сравнения и оценки покупок через интернет-площадки (с точки зрения клиентов), рассмотрим работу нескольких онлайн-магазинов (eBay.com, AliExpress.com, LightInTheBox.com, Ozon.ru, Molotok.ru), используя следующие критерии: 1) соответствие ожиданиям (точность описания); 2) защита интересов покупателя (возмещение затрат в случае несоответствия); 3) удобство оплаты (несколько вариантов); 4) разнообразие товаров (количество разделов); 5) рациональность затрат энергии ((2) выбор на площадке; (0) быстрая доставка; (-1) потери времени на выбор товаров, не высылаемых в РФ; (-1) продолжительный срок доставки с отслеживанием места нахождения товары). Все данные оценок интернет-магазинов представлены в табл. 1.

Таблица 1

Сравнительная оценка онлайн-магазинов

	eBay	AliExpress	LightInTheBox	Ozon	Molotok
Соответствие точности описания товара, которое создает продавец (2) или магазин (1)					
Оценка	2	2	1	1	2
Защита интересов покупателя (1–3)					
Возмещение стоимости	1	1	–	–	–
Центр разрешения конфликтов	1	1	–	–	–
Другие варианты	–	–	1 – страховка посылки	1 – возврат товара	1 – выплата компенсации
Итоговая оценка	2	2	1	1	1
Удобство оплаты (1–4)					
Способ					
Наличные	–	–	–	1	1
Банковские карты	1	1	1	1	1
Электронные деньги	1	1	1	1	1
Другие	–	–	–	1	1
Оценка	2	2	2	4	4
Разнообразие товаров на момент исследования (мощность) (1–5)					
Оценка	5	5	5	4	4
Отсутствие товаров бывших в употреблении (-1)			-1	-1	
Отсутствие услуги аукцион (-1)		-1	-1	-1	
Итоговая оценка	5	4	3	2	4
Рациональность затрат энергии при осуществлении покупки (0–2)					
Оценка	2	2	2	2	2
Наличие товаров, не высылаемых в РФ (-1)	-1	-1	0	0	0
Длительность срока доставки (-1)	-1	-1	-1	0	0
Итоговая оценка	0	0	1	2	2
Общая оценка	11	10	8	10	13

Из предложенной таблицы мы видим, что российские интернет-площадки способны конкурировать с зарубежными. Molotok.ru даже выбивается в лидеры за счёт наличия различных вариантов оплаты и рациональности затрат энергии при осуществлении покупки. Однако обе отечественные торговые

площадки проигрывают в сфере защиты интересов покупателя, а также уступают в разнообразии товаров магазинам eBay.com и AliExpress.com.

1. Проблемы, связанные с мошенничеством в Aliexpress довольно широко обсуждаются в Интернете. Однако, недостатки обслуживания клиентов лишь малая часть всех жалоб на платформе. При этом можно вспомнить цитату из романа «Анна Каренина» Л.Н. Толстого «Все счастливые семьи похожи друг на друга, каждая несчастливая семья несчастлива по-своему». Используя этот исторический опыт можно сказать, что те, у кого все хорошо, скорее поленятся об этом написать, но зато в противном случае обиженный покупатель может вступить в полемику. Большинство жалоб указывают на конкретных продавцов, а не на сам сайт. Соответствие ожиданиям в значительной степени зависит от точности описания и покупателей, которые должны оценить товар по описанию и отзывам других клиентов, поставщиков и уровень транзакций. Кроме того, необходимо сохранять все электронные записи взаимодействия между вами и продавцом в качестве доказательства в случае спора.

2. Иностранцы онлайн-магазины всё чаще привлекают потребителя наличием Центра разрешения конфликтов и возможностью полного возмещения стоимости товара. Согласно процедуре защиты платежей, при возникновении споров между двумя сторонами, торговая платформа решит спор на основе доказательств, представленных обеими сторонами. В случае, если покупатель не получил заказ, или полученный заказ не соответствует описанию, или товар поврежден по вине продавцов, Aliexpress не будет переводить средств продавцам, а возвратит деньги покупателю. Внимательное изучение сайта, который в частности предлагает: если вы случайно столкнетесь с жульничеством, не подтверждайте оплату и открывайте спор в нужный срок, – обе эти функции можно найти в вашем аккаунте. После открытия спора, сотрудники сайта будут держать деньги, пока проблема не будет решена. Однако процедура решения спора может занять много времени.

3. У каждого из представленных интернет-магазинов есть своя платежная система, поэтому для покупки через него достаточно иметь карту Visa, а регистрироваться на PayPal совершенно не обязательно. Оплата покупки на AliExpress, к примеру, идет сначала на счет компании. Затем, после того как покупатель подтверждает получение товаров, платформа освобождает оплату для продавца. Главным отличием отечественных онлайн-площадок является широкий выбор способа оплаты. Покупателям из РФ, предпочитающим Ozon, доступна услуга самовывоза, при которой возможна оплата наличными, а Molotok не препятствует совершению сделки напрямую, т.е. покупатель может обсудить с продавцом подходящий способ оплаты и, например, оплатить посылку наложенным платежом.

4. Покупать товары на различных сайтах напрямую у иностранных продавцов очень выгодно и интересно. На торговых интернет-площадках можно найти множество разнообразных товаров, которые могут пригодиться в быту. Также стоит отметить, что цены у Интернет-продавцов чаще всего гораздо ниже, чем у отечественных розничных и интернет продавцов, соответственно, большинство продавцов на нашем рынке – это просто посредники между торговыми интернет-площадками и нами (конечными потребителями). Пользуясь неосведомленностью покупателей, в последнее время на нашем рынке появились продавцы, которые призывают покупать товары у них под заказ. При этом цены являются завышенными, а сами продавцы просто приобретают товары с Интернет-площадок сразу на адрес и данные конечного покупателя.

5. Если представить процесс совершения покупок с позиции организации труда в домашнем хозяйстве, имеет смысл рассмотреть статью профессора МВТУ им. Н.Э. Баумана Осипа Аркадьевича Ерманского «О критерии рациональности», в которой главными элементами в производственной деятельности были названы: 1) расходуемая при этом энергия всех производственных

факторов, 2) достигаемый благодаря этой затрате энергии полезный результат, или совершаемая полезная работа.

$$m = \frac{R}{E} \rightarrow \max$$

где:

m – удельная величина полезной работы на единицу затрат энергии;

R – общая величина выполненной работы;

E – общий расход энергии на выполненную работу.

Общая величина выполненной работы или обеспечение домашнего хозяйства необходимыми элементами существенно возрастает в случае большого разнообразия, а расход энергии может существенно сократиться.

Приобретая товары в российских онлайн-порталах, мы заметно снижаем затраты энергии во время ожидания своего заказа. Значительным плюсом является наличие альтернативных способов доставки (личная встреча, самовывоз, курьерская служба). В то время как стандартная доставка посылки из США или Китая может занять от двух недель до трех месяцев. Но есть возможность отслеживать движение посылки по её трек-номеру.

Выводы, которые можно сделать в отношении использования Интернет-площадок для совершения покупок:

1. Электронная торговля с использованием Интернет-площадок будет постоянно увеличиваться в объеме и ассортименте, что приведет к повышению психологической ценности покупок в интернете [3].

2. Реализована возможность решения спорных ситуаций с продавцом (неадекватное качество, повреждение при доставке, заводской брак и т.п.) через администрацию сайта, таким образом, если возникла спорная ситуация, то сделка не считается закрытой до разрешения спора, чаще всего это приводит к возврату денежных средств покупателю.

3. Создает экономию времени (следовательно, растет удовлетворение культурных и личностных потребностей) и приводит к расширению кругозора, росту знания [1].

4. Может использоваться для обучения детей поиску интересных вещей и подарков родственникам и друзьям на праздники.

5. Вызывает развитие дополнительных сервисов таких как: визуализация товаров в формате 3D, современных программ переводчиков с разных языков.

6. Существует насущная потребность в совершенствовании конкурентного права на межгосударственном уровне.

7. Спрос на совершение покупок через Интернет и количество специалистов, подготовленных российскими учебными заведениями для реализации электронной торговли, позволит создавать аналогичные российские площадки, что повысит интерес к собственной продукции.

В заключение можно сказать, примененный метод сравнительного анализа позволяет сделать вывод о необходимости повышении нашей общей культуры покупателей: знание законов, сервисов, иностранных языков; для продавцов: кроме «честной» торговли, которая, конечно, должна соответствовать всем нормам, насущной является проблема ускорения доставки, которую без привлечения инвестиций на модернизацию почты реализовать невозможно. Всё это создаст предпосылки к развитию потребительского рынка, расширению возможностей выхода российских производителей на международный рынок.

Список литературы

1. Макаров В.В. Управление инновациями и обеспечение качества в отрасли ИКТ: Монография / В.В. Макаров. – СПб.: Издательство СПбГУТ, 2012. – 164 с.
2. Онлайн-магазин AliExpress [Электронный ресурс]. – Режим доступа: <http://www.aliexpress.com/> (дата обращения: 14.03.15).
3. Онлайн-энциклопедия о дистанционных покупках в зарубежных интернет-магазинах «gSconto» [Электронный ресурс]. – Режим доступа: <http://www.gsconto.com/> (дата обращения: 14.03.15).

МОДЕЛЬ ВЫБОРА И ОЦЕНКИ ПОСТАВЩИКОВ С ИСПОЛЬЗОВАНИЕМ МАТЕМАТИЧЕСКОГО МЕТОДА НЕЧЕТКОЙ ЛОГИКИ

Аннотация: в статье представлен обзор литературы по процессу оценки и отбора поставщиков, позволивший выявить некоторые преимущества и недостатки. Была выявлена сложность при проведении сравнительного анализа старых и новых поставщиков или трудность решения, связанного с выбором наиболее подходящего поставщика в соответствии со стратегической важностью приобретаемого продукта. Таким образом, чтобы уменьшить эти недостатки, в первую очередь, предлагается схематичная модель, в которой применяется метод «взвешенной точки оценки» для анализа рассматриваемых переменных, наиболее актуальных в литературе. Во-вторых, учитывая высокую степень субъективности в установлении значимости критериев, предлагается конструкция модели путем применения нечеткой логики.

Ключевые слова: математический метод нечеткой логики, априори, апостериори, весовая модель оценки, оценка и выбор поставщиков.

В соответствии с доктриной Диксона Г. «Выбор поставщика, комплексное решение» существует два типа оценки поставщика: а) начальная оценка или «априори» и б) «апостериори» [1]. Оценка «априори» является основанием о включении или не включении поставщика в список потенциальных поставщиков. Оценка «апостериори» связана выявлением поведения поставщиков во времени в соответствии с качеством их коммерческих взаимоотношений с покупателями. На этапе получения коммерческих предложений вычисляется рейтинг каждого поставщика, основанный на его приоритетной значимости и оценке предлагаемого продукта поставщиком. Значения зависимых переменных, рассчитывается с помощью арифметических взвешиваний этих значений, которые оказывают влияние на выбор поставщиков («W» обозначает вес каждой переменной) (Рис. 1).



Рис. 1. Модель весовой оценки

Тем не менее, модель веса показателей имеет свои недостатки. Проводимая оценка поставщиков является узкоспециализированной и не отражает всю полноту некоторых количественных и качественных факторов. Поэтому предлагается дополнить модель весовой оценки введением математического метода нечеткой логики. Данный метод основан на теории нечетких множеств и компонентах неопределенности. Для использования метода нечеткой логики, планируются следующие этапы: во-первых, обязательно преобразование переменных показателей модели весовой оценки в их гомологичные, т.е. нечеткие; во-вторых, установление адекватной последовательности нечетких подсистем в течение фазы оценки и отбора [2]. Последний шаг – это объединение результатов, полученных для преобразования в форму управления в любой точке подсистемы, в которой необходимо получить оценку. Для того, чтобы разработать каждую нечеткую подсистему логического вывода, обозначения должны быть отнесены к переменным (как входным, так и выходным переменным) и определены основные условия. Структура определенных условий позволит интуитивно выделить показатели во всех переменных.

В отличие от весовой модели, применение метода нечеткой логики позволяет рассматривать более широкий набор сценариев. С другой стороны, прямое определение нечетких меток для каждой переменной, приводит к необходимости унифицировать данные диапазоны.

После того, как была разработана нечеткая подсистема, квалификация каждого поставщика может быть выведена как функция «хрупких» значений, присвоенных входным переменным. Сравнение глобальной оценки любого поставщика в модели могут быть проанализированы с помощью карт вывода. Оценка основывается на двух входных переменных, отображенных в X и Y осях, а также постоянной третьей входной переменной, которая не показана на рисунке 2.



Рис. 2. Оценочная карта из пары показателей качество и цена

Анализ карты профиля и оценки поставщика показывает соответствие подсистемы и любой заданной переменной структуры. Наличие низкого результата в одной из переменных показывает отрицательное значение «априори». Модель, предложенная в этой работе, включает наиболее часто используемые переменные в научной литературе посвященной оценке и выбору поставщика. Несмотря на то, что метод весовой оценки характеризуется большой гибкостью, в процессе применения метода нечеткой логики были выявлены скрытые риски, что в свою очередь может привести к ошибочному выбору поставщика. На основании вышеизложенного можно сделать вывод о совершенствовании модели весовой оценки поставщика с применением метода нечеткой логики.

Список литературы

1. G. Dickson, An analysis of vendor selection systems and decisions – Journal of Purchasing № 2 – 2014.
2. F. Lootsma, Fuzzy Logic for Planning and Decision Making – European Journal of Purchasing & Supply Management № 7 – 2012.

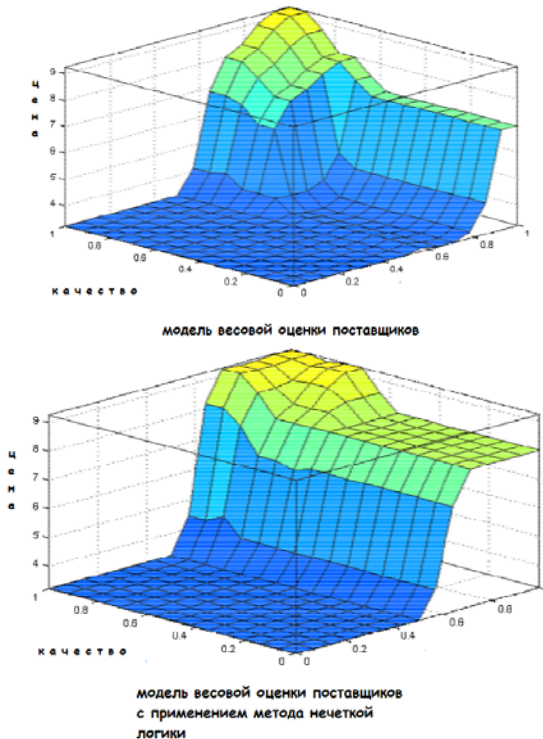
ЮРИСПРУДЕНЦИЯ

Арустамян Эммилия Давидовна
студентка

Копченко Инна Евгеньевна
канд. ист. наук, доцент

ФГБОУ ВПО «Армавирская государственная
педагогическая академия»
г. Армавир, Краснодарский край

ИНТЕЛЛЕКТУАЛЬНАЯ СОБСТВЕННОСТЬ КАК ОБЪЕКТ АДМИНИСТРАТИВНО-ПРАВОВОЙ ОХРАНЫ

Аннотация: статья посвящена вопросу защиты прав интеллектуальной собственности. Результаты творческой деятельности нуждаются в правовой охране, которая стала возможна благодаря такому правовому явлению, как интеллектуальная собственность – достаточно новому явлению современности.

Ключевые слова: интеллектуальная собственность, личность, свобода творчества, цензура.

Конституцией РФ закреплена свобода творчества как неотъемлемый элемент правового статуса личности. Это свидетельствует о том, что охрана интеллектуальной собственности, определена в качестве приоритетного направления государственной деятельности.

Традиционным является взгляд на свободу творчества как право каждого самостоятельно, без вмешательства государства или иных лиц, в условиях отсутствия цензуры создавать единолично или с участием соавторов произведения литературы, искусства, науки, изобретения, осуществлять творческую деятельность в других областях [1].

Подобный подход создает предпосылки для позиционирования свободы творчества как обеспечивающего реализацию собственных интересов индивида субъективного права, что провоцирует смещение правового регулирования опосредующих творческую деятельность общественных отношений в плоскость частного права. Не случайно в юридической литературе именно Гражданский кодекс Российской Федерации, образно характеризуют как конституцию интеллектуальной собственности [2].

Традиционно свобода творчества воспринимается как ценность частноправового характера, исходя из необходимости минимизировать государственное воздействие на создающую интеллектуальную сферу, т. е. речь идет, прежде всего, о выполнении государством правозащитных функций.

Этот подход вызывает сомнение, поскольку нахождение творческого человека среди людей обязывает его, из уважения к обществу, к созданию только таких произведений творчества, которые не имеют безнравственный, разрушительный и антиморальный характер [3]. Закрепленные в Конституции РФ границы свободы творчества (ч. 3 ст. 17, ч. 3 ст. 55 Конституции РФ) в основе своей имеют «совокупность сложившихся на основе существующих в обществе социальных ценностей критериев и ориентиров, очерчивающих границы пользования гражданами своими конституционными правами и свободами, а также осуществления в пределах Конституции и законов органами государственной власти и органами местного самоуправления принадлежащих им полномочий» [4]. Подобные ограничения вводятся не государством, они носят естественный характер, проистекая из самой природы права как объективно дозволенной меры свободы и в силу этого закрепляются в Конституции.

Роль интеллектуально-творческой деятельности существенно возрастает в условиях формирования постиндустриального информационного общества XXI в., превращаясь в один из главных факторов общественного развития. Технический прогресс привел к резкому росту общественной значимости результатов интеллектуальной деятельности и взрыву потребности в информации о них, активному вхождению информации в экономический товарный оборот, образоваться даже специфический информационный рынок, само общество стало называться «информационным». Новый этап определяется товаризацией информационных отношений, содержанием которых является передача каких-то сведений для ознакомления с ними, их познания, которое в процессе углубляющегося разделения труда выделилось в самостоятельную стадию. Результаты интеллектуальной деятельности становятся неотъемлемым элементом системы общественного производства; максимально наглядно это проявляется в сфере технического творчества, состояние которой в современных условиях оказывает решающее влияние на производственный потенциал общества.

Когда существует надежная система охраны интеллектуальной собственности, способствующая росту активности научно-исследовательских разработок, оказывающая помощь в создании рынка результатов интеллектуальной деятельности, обеспечивающая законодательное регулирование купли-продажи и лицензирования технологий можно говорить о возможности внедрения иностранных инвестиций. Это будет являться критерием соблюдения в стране права создателей нематериальной собственности и готовности государства для ведения бизнеса.

Учитывая такой подход в интеллектуальной сфере обнаруживается противоречие между частными интересами личности-творца и публичным характером творческой деятельности, результат которой предстает как общественно значимый продукт [5].

И только право, как регулятор общественных отношений должно снимать такое противоречие, обеспечивая баланс между частным и публичным интересом. Возникает объективная необходимость в установлении такого правового режима в интеллектуальной сфере, который бы создавал условия, где частные интересы определяли бы мотивацию такого поведения субъектов творческой деятельности, которое было бы направлено на достижение общего блага.

Основная проблема здесь заключается в отыскании оптимального сочетания личностных интересов и интересов общества в целом, ингредиентно выступающих как «важнейший правообразующий и правореализующий фактор» [6].

Для прав на результаты интеллектуальной деятельности решающее значение имеет труд создателя и его личность, особенно если объектом является результат творчества. Таким образом, интеллектуальная собственность и собственность на вещи имеют единый источник - труд человека, что обуславливает их единство на уровне сущностей данных явлений [7].

Исходя из смысла статьи 2 Гражданского кодекса Российской Федерации, в предмет гражданско-правового регулирования входят возникающие по поводу результатов интеллектуальной деятельности имущественные и личные неимущественные отношения, которые складываются между юридически равными, имущественно-самостоятельными, обладающими автономией воли субъектами.

Учитывая, что в настоящее время происходит постепенное формирование отечественной инновационной системы, становится очевидным, что правовое регулирование в сфере интеллектуальной собственности должно носить как охранительный, так и стимулирующий характер. К тому же правовое регулирование должно создавать условия для создания институтов, направленных на стимуляцию творческой интеллектуальной деятельности и оказывающих содействие вовлечению результатов интеллектуальной деятельности в промышленную сферу, в экономику, развитие инноваций.

Список литературы

1. Всеобщая декларация прав человека. Принята Генеральной Ассамблеей ООН 10 декабря 1948 года // Российская газета. 1995. 5 апреля; Международный пакт об экономических, социальных и культурных правах от 16 декабря 1966 года. Ратифицирован Указом Президента Верховного Совета СССР от 18 сентября 1973 года №4812-УШ // Бюллетень Верховного Суда РФ. 1994. №12; Документ Московского совещания Конференции по человеческому измерению СБСЕ. Подписан в г. Москве 3 марта 1991 г. // Советский журнал международного права. 1991. – №3–4. – С. 115–133.
2. Муравьев С. Конституция интеллектуальной собственности // ЭЖ-Юрист, 2006. – №37 – С. 8.
3. Шапорева Д.С. Конституционное право человека и гражданина на свободу творчества в России // КонсультантПлюс, 2013.
4. Соловьев В.С. Оправдание добра. – М., 1999. – С. 331.
5. Козлова Е.И., Кутафин О.Е. Конституционное право Российской Федерации. – М.: Юристъ, 2004. – С. 85.
6. Сазонникова Е.В. Содержание свободы творчества в конституционном праве России // Журнал российского права. – 2009. – №5. – С. 11.
7. Зверева Е.А. Правовой режим информации в отношениях с участием субъектов предпринимательской деятельности. – М.: Юстицинформ, 2008. – С. 45.

Беглярова Эльвира Александровна
студентка

Копченко Инна Евгеньевна

канд. ист. наук, доцент

ФГБОУ ВПО «Армавирский государственный
педагогический университет»
г. Армавир, Краснодарский край

ВРЕДНАЯ ДЛЯ НЕСОВЕРШЕННОЛЕТНИХ ИНФОРМАЦИЯ КАК ОБЪЕКТ АДМИНИСТРАТИВНО- ПРАВОВОГО РЕГУЛИРОВАНИЯ

Аннотация: в данной статье рассмотрены проблемы обеспечения защиты со стороны государства от информации, представляющей опасность для жизни и здоровья детей. Проанализированы основные положения и принципы законодательства №149-ФЗ «Об информации, информационных технологиях и о защите информации». Выявлена и обоснована необходимость совершенствования законодательства в целях реализации целей и задач, поставленных государством для полноценного развития подрастающего поколения.

Ключевые слова: информационная сфера, информационная безопасность, несовершеннолетние, административно-правовое регулирование.

Современное общество все отчетливее приобретает черты свойственные информационному обществу, в котором велика роль информационной сферы. Возможность использования сети Интернет делает для всех свободным доступ к различной информации, в том числе и для детей.

Право на информационную безопасность представляет собой приоритетное направление по защите прав несовершеннолетних и сводится к обеспечению защиты со стороны общества и государства от тех видов информации, которые представляют опасность для жизни и здоровья детей либо могут причинить вред их нормальному нравственному, духовному, психическому и физическому развитию.

Российское право устанавливает весьма ограниченный ряд случаев, когда информация определенного рода считается недопустимой для детей. Накладывается ряд ограничений на рекламу, ориентированную на несовершеннолетних.

Также законодательно признается опасность для ребенка эротических изданий. Согласно Федеральному закону «О защите детей от информации, причиняющей вред их здоровью и развитию», который вступил в силу с 1 сентября 2012 г. [1, с. 48], внедряется система доступа детей к Интернет-ресурсам, содержащим информацию, причиняющую вред здоровью и (или) развитию детей, в порядке, установленном уполномоченным Правительством Российской Федерации федеральным органом исполнительной власти.

Принятие данного закона свидетельствует о признании государством защиты несовершеннолетних от информации, причиняющей вред их здоровью и развитию, как одно из приоритетных направлений, что является показателем актуальности избранной для исследования темы.

Статья 3 ФЗ №149-ФЗ «Об информации, информационных технологиях и о защите информации» закрепляет основные принципы правового регулирования отношений в сфере информации, информационных технологий и защиты информации, при этом вызывает недоумение позиция законодателя, не включившего в перечень принципов принцип о защите несовершеннолетних от вредной информации. Необходимость отдельного акцента на подобном явлении обусловлена крайне негативными тенденциями в рассматриваемой сфере.

Целесообразно, данную статью о принципах правового регулирования отношений в сфере информации дополнить пунктом следующего содержания:

обеспечение защиты несовершеннолетних при распространении информации, которая может причинить вред их духовному и нравственному развитию.

Законодательных актов, где были бы четко прописаны санкции, накладываемые на тех, кто насыщает эфир насилием, Россия не имеет, так же как не имеет и специального органа, который контролировал бы данную позицию. Противодействие распространению вредной информации необходимо подкреплять дальнейшими существенными изменениями административного, информационного и уголовного законодательства, законодательства о рекламе и средствах массовой информации.

Целесообразно ввести в Кодекс об административных правонарушениях РФ в главу 6 Особенной части «Административные правонарушения, посягающие на здоровье, санитарно-эпидемиологическое благополучие населения и общественную нравственность» статью, устанавливающую ответственность за приобретение и хранение материалов» порнографического содержания без цели сбыта, предусмотрев в качестве квалифицирующего признака приобретение и хранение порнографических материалов, содержащих изображение детей. В качестве санкции предусмотреть значительные по размеру штрафы, а также конфискацию информационной продукции, а для юридических лиц – административное приостановление деятельности.

Положительный эффект может иметь социальная реклама на телевидении и в сети, направленная на повышение бдительности взрослых пользователей Интернет услуг в отношении контроля за Интернет-активностью несовершеннолетних.

Наряду со специальным законодательным актом, необходимо разработать целостную концепцию защиты детей от вредной информации, одним из ведущих направлений, которой должен стать комплекс мер по внедрению в образовательную систему России медиаобразовательного компонента.

На сегодняшний день все подобные меры носят внутриорганизационный характер, предусматривают дисциплинарную ответственность за нарушение и не подкреплены конкретными нормативно-правовыми актами.

Список литературы

1. Федеральный закон от 29 декабря 2010 г. №436-ФЗ «О защите детей от информации, причиняющей вред их здоровью и развитию» // Собрание законодательства Российской Федерации от 3 января 2011 г. №1 ст. 48.

Вартамян Магдалина Сергеевна
студентка

Копченко Инна Евгеньевна
канд. ист. наук, доцент

ФГБОУ ВПО «Армавирская государственная
педагогическая академия»
г. Армавир, Краснодарский край

ОБЩАЯ ХАРАКТЕРИСТИКА ИНСТИТУТА АДМИНИСТРАТИВНОЙ ОТВЕТСТВЕННОСТИ В СФЕРЕ ОХРАНЫ ИНТЕЛЛЕКТУАЛЬНЫХ ПРАВ

***Аннотация:** статья посвящена проблеме особенностей административно-правовой ответственности в сфере охраны интеллектуальных прав. В работе выделены меры административной ответственности за нарушения прав интеллектуальной собственности. Авторы приходят к выводу о том, что административной ответственности за нарушения прав интеллектуальной собственности присущи все признаки и принципы целостного института административной ответственности.*

***Ключевые слова:** интеллектуальная собственность, интеллектуальные права, административные правонарушения, административная ответственность.*

Учение об административно-правовой ответственности является одним из ключевых в науке административного права. Однако, единого представления об этом правовом феномене в доктрине на сегодняшний день не сложилось. В трудах ученых-юристов преобладает так называемая «наказательная» концепция административно-правовой ответственности, в которой рассматриваются категории административного наказания [1, с. 178]. Другие авторы при оценке сущности исследуемого явления акцентируют внимание на его государственно-принудительном характере: «... административная ответственность является составной частью административного принуждения и обладает всеми его качествами» [2, с. 478].

Как известно, субъекты Российской Федерации обладают всей полнотой государственной власти лишь вне пределов ведения Российской Федерации и полномочий Российской Федерации по предметам совместного ведения Российской Федерации и субъектов Российской Федерации. В соответствии с ч. 2 ст. 76 Конституции РФ по предметам совместного ведения Российской Федерации и субъектов Российской Федерации издаются федеральные законы и принимаемые в соответствии с ними законы и иные нормативные правовые акты субъектов Российской Федерации; согласно пункту 3 ч. 1 ст. 1.3 КоАП РФ к ведению Российской Федерации в области законодательства об административных правонарушениях относится установление административной ответственности по вопросам, имеющим федеральное значение, в том числе административной ответственности за нарушение правил и норм, предусмотренных федеральными законами и иными нормативными правовыми актами Российской Федерации. Из этого следует, что законом субъекта Российской Федерации не может быть установлена административная ответственность за нарушение правил и норм, предусмотренных актами федерального уровня [3, с. 284].

Конституция Российской Федерации отнесла правовое регулирование интеллектуальной собственности к исключительному ведению Российской Федерации (пункт «о» статьи 71).

Таким образом, в отношении административной ответственности за нарушения прав интеллектуальной собственности действует положение пункта 3 части 1 статьи 1.3 КоАП РФ, которое относит к исключительному ведению Российской Федерации установление административной ответственности по

вопросам, имеющим федеральное значение, в том числе административной ответственности за нарушение правил и норм, предусмотренных федеральными законами и иными нормативными правовыми актами Российской Федерации [4].

Это обстоятельство имеет серьезное значение, так как исключает возможность субъектов Российской Федерации принимать законы, устанавливающие административную ответственность за нарушение прав интеллектуальной собственности, что обеспечивает единство законодательства в этой сфере и единообразие его применения на всей территории России.

Передача вопроса установления административной ответственности за нарушения прав интеллектуальной собственности в исключительное ведение Российской Федерации означает, что административная ответственность за этот вид правонарушений может быть установлена только КоАП РФ.

К интеллектуальной собственности могут быть привлечены как физические, так и юридические лица. При этом в соответствии со статьей 2.1 КоАП РФ за совершение одного административного правонарушения в сфере интеллектуальной собственности административной ответственности одновременно могут быть подвергнуты и юридическое и физическое лицо.

Меры административной ответственности за нарушения прав интеллектуальной собственности применяются уполномоченными органами и должностными лицами к субъектам, не находящимся у них в прямой служебной или трудовой подчиненности и налагаются широким кругом субъектов. К ним относятся судьи, комиссии по делам несовершеннолетних, уполномоченные государственные органы, уполномоченные органы и учреждения органов исполнительной власти субъектов Российской Федерации, административные комиссии, иные коллегиальные органы, создаваемые в соответствии с законами субъектов Российской Федерации.

Учитывая, что в качестве наказания за административные правонарушения в сфере интеллектуальной собственности предусмотрена конфискация орудия или предмета совершения административного правонарушения, административная ответственность за нарушения прав интеллектуальной собственности может назначаться только судьей.

Привлечение к административной ответственности выражается в применении к лицу мер административного наказания, предусмотренных санкциями норм КоАП РФ.

За административные правонарушения в сфере интеллектуальной собственности предусмотрено только два вида наказаний: административный штраф и конфискация орудия совершения или предмета административного правонарушения.

При назначении административного наказания, в том числе и за административные правонарушения в сфере интеллектуальной собственности, физическому лицу учитываются характер совершенного им административного правонарушения, личность виновного, его имущественное положение, обстоятельства, отягчающие административную ответственность и обстоятельства, смягчающие административную ответственность. При назначении административного наказания юридическому лицу учитываются характер совершенного им административного правонарушения, имущественное и финансовое положение юридического лица, обстоятельства, смягчающие административную ответственность, и обстоятельства, отягчающие административную ответственность.

И, наконец, основанием административной ответственности является особый вид правонарушений – административные правонарушения.

При этом административная ответственность за нарушения прав интеллектуальной собственности налагается за особую группу административных правонарушений – административные правонарушения в сфере интеллектуальной собственности. К ним в соответствии с КоАП РФ относятся нарушение авторского права и смежных прав, изобретательских и патентных прав, незаконное использование товарного знака, недобросовестная конкуренция.

Таким образом, административная ответственность за нарушения прав интеллектуальной собственности представляет собой административную ответственность за отдельный вид правонарушений, правонарушений в сфере интеллектуальной собственности, и в связи с этим ей присущи все признаки и принципы целостного института административной ответственности.

Список литературы

1. Агапов А.Б. Административная ответственность: Учебник. – М., 2010.
2. Алехин А.П. Административное право Российской Федерации / А.П. Алехин, А.А. Кармолицкий, Ю.М. Козлов. – М., 2003. – С. 282.
3. Бахрах Д.Н. Административное право России: Учебник. – М.: Эксмо, 2010.
4. Собынин С.С. Тенденции развития законодательства субъектов Российской Федерации в социально-экономической сфере // Журнал российского права. – 2007. – №1.
5. Кодекс об административных правонарушениях РФ от 30.12.2001 №195-ФЗ [Электронный ресурс]. – Режим доступа: <http://www.consultant.ru/popular/koap/>

Колодин Денис Михайлович
студент

Копченко Инна Евгеньевна
канд. ист. наук, доцент

ФГБОУ ВПО «Армавирская государственная
педагогическая академия»
г. Лабинск, Краснодарский край

ОСОБЕННОСТИ АДМИНИСТРАТИВНО-ПРАВОВОГО РЕГУЛИРОВАНИЯ ПОГРАНИЧНОГО РЕЖИМА В РОССИЙСКОЙ ФЕДЕРАЦИИ

Аннотация: данная работа представляет собой комплексное изучение административного регулирования пограничного режима в Российской Федерации. В качестве методов исследования были избраны анализ нормативных актов и учебной литературы.

Ключевые слова: пограничный режим, государственная граница, административно-правовое регулирование.

Территориальная целостность и взаимодействие с другими государствами – одни из главных принципов существования демократического государства в современном мире. Для успешной реализации данных принципов на территориях, непосредственно граничащих с другими государствами, вводится пограничный режим. Пограничный режим – особенный административно-правовой режим, который представляет собой систему превентивной властной деятельности в целях предотвращения и пресечения правонарушений на государственной границе России. Данный режим вводится на пограничной зоне и в пунктах пропуска через государственную границу нашей страны. Обеспечение реализации возлагается на пограничные органы Федеральной Службы Безопасности России и её должностных лиц, кроме того, российским законодательством предусмотрено взаимодействие ФСБ с внутренними войсками МВД РФ, воинскими формированиями Противовоздушной обороны и военно-морского флота. Также в осуществлении данного режима участвуют иные федеральные службы каждая в своей области: иммиграционный контроль – ФМС РФ; ветеринарный и фитосанитарный контроль – Россельхознадзор; санитарно-карантинный контроль – Роспотребнадзор и т.п. Сущность же административно-правового режима, установленного на государственной границе России, сводится к ограничению публичных и экономических прав субъектов предпринимательской деятельности, установлению дополнительных требований к ним, а также особенные правила передвижения физических лиц и транспорта через границу и пребывания в приграничной зоне. С целью реализации этих правил и предотвращения их нарушений на этих территориях

применяются административно-правовые меры различного характера, как предупредительные, так и пресекательные. К предупредительным мерам относятся контрольные действия – проверка документов, проведения личного досмотра въезжающих и выезжающих лиц, досмотр транспортных средств и багажа. Отсюда следует, что меры пограничного контроля допускают некоторое ограничение личных прав граждан, в том числе на неприкосновенность и беспрепятственное передвижение. Помимо личных, имеет место также ограничение социально-культурных и политических прав, например, на проведение митингов и собраний, демонстраций и иных публичных мероприятий. Ограничение действует только в пределах пограничной зоны, то есть полосы шириной в пять километров от местности до государственной границы. Важно отметить, что действует только ограничение прав, а не полный запрет на их проведение. В данном случае органы пограничного контроля осуществляют регулирование таких мероприятий. Они принимают заявки и документацию на проведение, устанавливают и уточняют количество участников, при этом они имеют право сократить их количество, запретить участвовать отдельным лицам, перенести мероприятие, в том числе и полностью запретить его проведение. Таким образом, органы пограничного контроля в определенной степени исполняют здесь полномочия органов местного самоуправления. Помимо этого, эти же органы имеют право регулировать отношения в сфере частного бизнеса вплоть до полного запрета на предпринимательство в приграничной зоне [3]. К нарушителям особого пограничного режима применяются различного рода административно – правовые меры [4]:

1. Личный досмотр. Проводится должностными лицами пограничных и таможенных органов. Это исключительный метод пограничного контроля и его применение допускается только в отношении лиц, в отношении которых имеются сведения о желании скрыть товары (предметы) для последующего незаконного перемещения их через государственную границу России. Такой досмотр может осуществляться также врачом (при подозрении на заболевание, при наличии которого пересекать границу РФ запрещено у досматриваемого лица) и только в присутствии понятых, что призвано обеспечить законность данного процессуального действия.

2. Отбор проб (образцов). Данная мера заключается в изъятии определённого количества груза, перемещаемого через границу с целью проведения экспертизы. Рассматриваемая мера призвана обеспечить недопущение провоза веществ и грузов, ограниченных к обороту, либо запрещённых к провозу через государственную границу.

3. Арест имущества. Арест имущества осуществляется только при наличии подозрений на то, что данное имущество перемещается через государственную границу незаконно (например, было украдено). Арест товаров, грузов и транспортных средств допускается только в пределах приграничной территории при отсутствии на ней таможенных органов.

4. Реквизиция транспортных средств. Применяется при проведении оперативно-розыскных мероприятий. Реквизиция может быть реализована в отношении транспортных средств любой форме собственности. В отличие от ареста, при реквизиции транспортное средство изымается у законного собственника и в дальнейшем применяется для нужд сотрудников правоохранительных органов.

5. Сопровождение транспортных средств, грузов и товаров. Применяется сотрудником контрольного органа в целях недопущения незаконной погрузки (выгрузки) товаров, посадки (высадки) лиц.

6. Осмотр помещений и прилегающих территорий. В данном случае осмотру подлежат не только помещения, используемые в служебных целях, но и жилые. Присутствие понятых при этом необязательно.

7. Осмотр помещений и территорий пунктов пропуска через государственную границу. Проводится в целях пограничного контроля. Указанная мера применяется ФТС России, ФМС, Роспотребнадзора и Ространснадзора,

которые осуществляют таможенный, иммиграционный, санитарно-карантинный и транспортный контроль соответственно.

8. Временный запрет деятельности также имеет место как административно-правовое действие в рамках реализации особого пограничного режима.

За нарушения пограничного режима законодательство Российской Федерации предусматривает гражданско-правовую, дисциплинарную, административную и уголовную ответственность. Её несут виновные лица, которые могут иметь статус граждан, физических и юридических лиц. В качестве наиболее распространённых административных правонарушений следует отметить: неисполнение запроса пограничного органа о предоставлении информации (ст.19.7 КоАП РФ); непринятие мер по представлению пограничного органа об устранении условий и причин административного правонарушения (ст.19.6 КоАП РФ) [1]. К уголовно наказуемым относятся: незаконное пересечение государственной границы (ст.322 УК РФ), контрабанда (ст.188 УК РФ), организация незаконной миграции (ст. 322.1 УК РФ) [2]. Таким образом, можно сделать вывод о том, что пограничный режим как особый административный режим призван охранять государственную границу России, предотвращать и пресекать правонарушения на данной и на приграничной территории.

Список литературы

1. Кодекс об административных правонарушениях РФ от 30.12.2001N195 – Ф3 / [Электронный ресурс]. Режим доступа: <http://www.consultant.ru/popular/koap/>
2. Уголовный кодекс Российской Федерации от 13.06.1996 №63-ФЗ / [Электронный ресурс]. Режим доступа: <http://www.consultant.ru/popular/ukrf/>
3. ФЗ «О государственной границе Российской Федерации» от 1.04.1993 №47-30-1 / [Электронный ресурс]. Режим доступа: http://www.consultant.ru/document/cons_doc_LAW_173772/
4. Агапов А.Б. Административное право. – Москва: Юрайт, 2011.

Копченко Инна Евгеньевна

канд. ист. наук, доцент

Баева Лидия Юрьевна

студентка

ФГБОУ ВПО «Армавирская государственная педагогическая академия»

г. Армавир, Краснодарский край

ПОНЯТИЕ «ПОТЕРПЕВШИЙ» В ПРОИЗВОДСТВЕ ПО ДЕЛАМ ОБ АДМИНИСТРАТИВНЫХ ПРАВОНАРУШЕНИЯХ

Аннотация: статья посвящена проблеме определения понятия «потерпевший» в производстве по делам об административных правонарушениях. Анализ российского законодательства свидетельствует о наличии ряда проблем в деятельности судей, органов, должностных лиц, осуществляющих производство по делам об административных правонарушениях, обусловленных несовершенством процессуальной формы административной юрисдикции. Работа основана на использовании общенаучных методов исторического, логического, нормативно-правового и сравнительно-правового анализа. Цель исследования состоит в изучении правового статуса потерпевшего в производстве по делам об административных правонарушениях, а также в выработке рекомендаций по совершенствованию действующего законодательства Российской Федерации в данной сфере.

Ключевые слова: потерпевший, административные правонарушения, физический вред, имущественный вред.

В Кодексе РФ об административных правонарушениях 2001 года законодатель уточнил, что «потерпевшим является физическое или юридическое лицо, которым административным правонарушением причинен физический,

имущественный или моральный вред» (ч. 1 ст. 25.2), т.е. закрепил возможность признания потерпевшим от административного правонарушения и юридического лица.

Характеризуя понятие потерпевшего в производстве по делам об административных правонарушениях, следует отметить, что оно имеет материально-правовой и процессуально-правовой аспекты. Данное положение изначально было выдвинуто и исследовалось в теории наук криминального цикла. Материально-правовой аспект отражает наличие соответствующей связи между правонарушителем и потерпевшим и является условием решения судьей вопроса о возмещении имущественного ущерба в пользу последнего (ч. 1 ст. 4.7 КоАП РФ). Процессуальный аспект статуса потерпевшего выражается в наделении его процессуальными правами и обязанностями, которые определены административно-процессуальными нормами.

Под словом «вред» следует понимать любое негативное последствие, причиненное объекту административно-правовой охраны в результате совершенного административного правонарушения и находящееся с последним в причинной связи [2, с. 6].

Административным правонарушением потерпевшему может быть причинен как физический, так и имущественный вред.

Физический вред «можно определить как совокупность объективно происшедших изменений в состоянии человека как физического существа» [3, с. 12]. Таким образом, физический вред может быть причинен только физическому лицу.

Имущественный вред в основном возникает при посягательстве на имущественные права субъектов. В науке вред имущественного характера принято включать в прямой действительный ущерб и неполученные доходы (упущенную выгоду).

Таким образом, мы приходим к выводу о том, что административным правонарушением может быть причинен вред не только физическому, но и юридическому лицу.

Анализируя историю становления исследуемой категории, приходим к тому, что в современном законодательстве об административных правонарушениях дефиниция «потерпевший» существенных изменений не претерпела, за исключением того, что потерпевшим может быть признано и юридическое лицо.

Таким образом, можно сделать вывод о том, что действующая формулировка ч.1 ст. 25.2 КоАП РФ, как отмечено в юридической литературе, представляется не совсем корректной, так как из буквального толкования этой нормы можно сделать абсурдный вывод о том, что юридическому лицу административным правонарушением среди прочего может быть причинен и физический вред. В связи с тем, что административным правонарушением физическим лицам, в том числе индивидуальным предпринимателям, и юридическим лицам причиняются различные виды вреда (физический, имущественный, моральный, вред деловой репутации), предлагается следующим образом изменить редакцию ч. 1 ст. 25.2 КоАП РФ: «Потерпевшим является физическое лицо, которому административным правонарушением причинен физический, имущественный, моральный вред (для индивидуальных предпринимателей – вред деловой репутации), а также юридическое лицо в случае причинения ему административным правонарушением имущественного вреда и (или) вреда его деловой репутации».

Список литературы

1. Кодекс Российской Федерации об административных правонарушениях от 30.12.2001 №195-ФЗ (ред. от 28.12.2013) (с изм. и доп., вступ. в силу с 30.01.2014) // Консультант Плюс. – 2014.
2. Вербицкая М.А. Порядок вовлечения потерпевшего в производство по делам об административных правонарушениях нуждается в совершенствовании // Административное право и процесс. – 2012. – №7.
3. Нагиева Э.Э. К вопросу о соотношении терминов «вред», «ущерб», «последствия», «результат» // Российский следователь. – 2009. – №18.

Копченко Инна Евгеньевна

канд. ист. наук, доцент
ФГБОУ ВПО «Армавирская государственная
педагогическая академия»
г. Армавир, Краснодарский край

ПРИМЕНЕНИЕ МАТЕРИАЛЬНО-ПРАВОВЫХ НОРМ, ОПРЕДЕЛЕННЫХ НА ОСНОВАНИИ КОЛЛИЗИОННОЙ НОРМЫ

***Аннотация:** в данной статье рассматриваются предпосылки к выбору применимого права с учетом содержания материально-правовых норм.*

***Ключевые слова:** материально-правовая норма, коллизионное регулирование, выбор применимого права.*

Вопрос о выборе применимого права как результата применения материально-правовых норм, направленных на регулирование частноправовых отношений, осложненных иностранным элементом, является одним из самых обсуждаемых в современной зарубежной литературе.

Классическая теория международного частного права, берущая свое начало у Ф.К. фон Савиньи, разрешает коллизионную проблему на основе права того государства, к которому правоотношение наиболее тяготеет. Развитие научной мысли меняло мнение на счет того, что должно определять соответствующую связь правоотношения с тем или иным государством. Это мнение менялось и зависело также и от правовой системы. Приоритет при выборе применимого права классической школы международного права, всегда был ориентирован на необходимость выбора государства, право которого должно быть применено, и не был направлен на поиск права, применение которого привело бы к наилучшему результату. Доктрина и практика ввели формальные правила взаимодействия частного права различных государств, что послужило появлению возможности использовать двусторонние коллизионные коллизионным правом. Закрепленные в законодательстве, и апробированные в практической деятельности судов, привязки коллизионных норм имели формально-юридический характер. Основной характеристикой соответствующих коллизионных привязок была существенная простота их применения.

Предпосылкой для переориентации коллизионного регулирования на результат применения избранного права стало одинаковое понимание внутринациональных споров и споров из частноправовых отношений, осложненных иностранным элементом. Иными словами, если при разрешении внутринациональных споров суды руководствуются идеей справедливого судебного разбирательства, то такой же принцип должен быть применен и к спорам с иностранным элементом.

Идея выбора применимого права, исходя из содержания материально-правовых норм, наиболее полно была сформулирована Д. Каверсом в XX веке.

Он утверждал, что решение коллизионной проблемы - это скорее выбор между коллидирующими материально-правовыми нормами, чем между правовыми системами, и что цель коллизионного права состоит не столько в достижении определенности по вопросу о применимом праве, сколько в содействии реализации материальных целей, заложенных в соответствующих правовых нормах. По мнению Д. Каверса, справедливое судебное решение по делу зависит от рассмотрения конкретных обстоятельств и от тщательного сравнения результатов, которые могут быть достигнуты при применении иностранного права и результатов, полученных при применении национальных правовых норм. В своих работах Д. Каверс указывал на необходимость отдать предпочтение

тому правовому положению, действие которого приведет к наиболее предпочтительному результату.

Таким образом, выбор применимого права по Д. Каверсу – это не результат автоматического руководства нормами или принципами выбора применимого права, а поиск справедливого решения в деле путем сравнения потенциально применимых материальных норм. Им впервые в качестве мотива для выбора применимого права было названо достижение справедливого судебного разбирательства.

В отечественной литературе по международному частному праву данный вопрос оказался практически не разработан. Как отмечает А.В. Асосков: «Замечания о влиянии материального права на коллизионное регулирование, как правило, ограничиваются указанием на то, что существенные различия в материальном праве различных стран является предпосылкой для возникновения коллизионных норм. Кроме того, отмечается, что формулировки одного из структурных элементов любой коллизионной нормы (объема коллизионной нормы) основываются на используемом в материальном праве разграничении правовых институтов. Наконец, делается вывод о том, что «коллизионная норма вместе с той материально-правовой нормой, к которой она отсылает, образует настоящее правило поведения для участников гражданского оборота» [1].

Следует добавить, что в существующих исследованиях по данному вопросу в отечественной литературе, для обозначения указанной тенденции принят не совсем удачный термин – «материализация коллизионного регулирования» [2]. В.П. Зевков, рассматривая вопрос о состоянии коллизионного права на рубеже столетий, пишет: «Более серьезный вызов коллизионным нормам был брошен в связи с внедрением в судебную практику США новых методологий разрешения коллизионных вопросов, нашедших отражение во втором Своде правил о конфликте законов (1971 г.). Осуществление заключенных в ней идей «материализации» коллизионного регулирования, придания приоритетного значения целям и содержанию коллидирующих материально-правовых норм, интересам («политикам», «устремлениям») соответствующих штатов или государства не могла не ограничить существенным образом сферу применения традиционных коллизионных правил» [3].

В зарубежной литературе по международному частному праву указанное явление действительно получило название «matérialisation».

Однако, если обратиться к значению данного термина, то помимо понятия «материализация», которое отсутствует как таковое в русском языке, и довольно неуместно смотрится в сочетании с понятием «коллизионное регулирование», предлагается такой его перевод как «осуществление», «реализация», «претворение в жизнь в качестве результата». Исходя из этого, более логичным представляется использовать менее емкое, однако более правильное с точки зрения юридической лингвистики понятие для обозначения указанной тенденции – «выбор применимого права с учетом результата применения материально-правовых норм, избранных посредством коллизионной нормы». На этом же основании, коллизионные нормы, которые прямо или косвенно подразумевают выбор применимого права с учетом результата применения материально-правовой нормы, также не точно, а потому и не следует обозначать как «материальные коллизионные нормы», несмотря на схожее звучание термина в зарубежной литературе «material choice-of-law rules». На указанные методологические особенности обозначения данной тенденции указывает также П. Зевков, однако в своей работе все же употребляет термин «материализация» коллизионного регулирования [4], что представляется некорректным.

В настоящее время идея выбора применимого права с учетом содержания материально-правовых норм уже получила законодательное закрепление. Наиболее полно указанная теория была воспринята Гражданским кодексом Штата Луизиана в (1825 г.). Ст. 3515, вводная статья для всей кодификации, предусматривает, что любой вопрос в деле, имеющем связи с другими

штатами, регулируется правом штата, устремлениям которого был бы нанесен наиболее серьезный ущерб, если бы его право не было применено к этому вопросу [5]. Данная формулировка представляется весьма интересной. Использование негативного оборота в отношении применения права того или иного государств имело своей целью подчеркнуть, что процесс выбора применимого права является не сотрудничеством, а конкуренцией государств в регулировании того или иного вопроса. Ст. 3515 также устанавливает критерии для определения применимого права на основании оценки правоприменителем силы и уместности правовых устремлений всех относящихся к делу государств. К таким критериям относятся, в частности: 1) отношения каждого штата со сторонами и спором; и 2) устремления и нужды междуштатных и международных систем, включая устремления поддерживать законные ожидания сторон и минимизировать неблагоприятные последствия, которые могут следовать из подчинения стороны праву более чем одного штата.

Идея выбора применимого права, исходя из анализа содержания материально-правовых норм, затронула также европейское коллизионное право. Так, например, Закон Италии «О международном частном праве» (1995 г.) содержит ряд важных нововведений, одним из которых является признание целей материальных норм права в качестве дополнительного фактора для выбора применимого права [6]. Наиболее четко указанная тенденция применения материально-правовых норм прослеживается в формулировке ст. 35 закона, согласно которой условия, необходимые для признания внебрачного ребенка, определяются национальным законом ребенка на момент его рождения либо национальным законом лица, осуществляющего признание внебрачного ребенка, на момент такого признания, если он устанавливает более благоприятные условия.

Выражением нового подхода также стали рассмотренные выше положения о защите интересов «слабой стороны», в частности в потребительском контракте, в индивидуальном трудовом контракте.

Так, в соответствии со ст. 6 Регламента Европейского Парламента и Совета ЕС №593/2008 от 17.06.2008 г. о праве, подлежащем применению к договорным обязательствам (далее – «Регламент Рим»), несмотря на положение параграфа 1 данной статьи, устанавливающей применимое право к договорам с участием потребителей в отсутствие соглашения сторон о выборе применимого права, стороны вправе избрать право, подлежащее применению к договору, однако этот выбор не может повлечь за собой лишение потребителя защиты, предоставляемой ему положениями, от которых не разрешается отступать посредством соглашения согласно праву, которое при отсутствии выбора подлежало бы применению на основании параграфа 1 данной статьи [7]. Согласно ст. 8 Регламента Рим I, индивидуальный трудовой договор регулируется правом, выбранным сторонами. Однако этот выбор не может повлечь за собой лишение работника защиты, предоставляемой ему положениями, от которых не разрешается отступать посредством соглашения в соответствии с правом, которое при отсутствии выбора подлежало бы применению на основании данного Регламента.

Тенденция к выбору применимого права с учетом содержания материально-правовых норм является одной из наиболее важных в эволюции коллизионных норм. Представляется, что обусловленная обозначенной выше тенденцией перехода к гибкому коллизионному регулированию она протекает в рамках глобального переосмысления сущности и целей коллизионного регулирования и заслуживает положительной оценки.

Как отмечают А.Н. Жильцов и А.И. Муранов: «Одной из важнейших характеристик, проявившихся в современных кодификациях международного частного права, стало то, что в них появилось противодействие прежним догматическим подходам, важная переориентировка: законодатели и правоприменители в отличие от прошлого не ограничиваются формалистическим установлением коллизионных норм и игнорированием последствий их действия, а в стремлении

найти лучшее решение реальных жизненных задач начинают интересоваться тем, что невозможно без учета содержания материально-правовых положений коллидирующих национальных законов. Соответственно, начинает выработываться иерархия достоинств потенциально применимого материально-правового регулирования, а именно исходя из нее может зависеть то или иное решение коллизионного вопроса» [8].

Современное состояние коллизионного регулирования характеризуется новым уровнем развития, сопровождающийся его усложнением, что в свою очередь нуждается в использовании наиболее сложной юридической техники. Полагаем, что идея выбора применимого права, представляющая собой результат применения материально-правовых норм, при учете доктринальных разработок в этой сфере, а также учитывая примеры судебной практики, даст возможность современным правовым системам уйти от восприятия коллизионной нормы всего лишь как указателя для выбора применимого права, и сможет существенно повысить роль коллизионных норм в сфере правового регулирования частноправовых отношений, осложненных иностранным элементом.

Список литературы

1. Асосков. А.В. Влияние материального права на коллизионное регулирование частноправовых отношений с иностранным элементом [Текст]: // Основные проблемы частного права: Сборник статей к юбилею доктора юридических наук, профессора А.И. Маковского. – М.: Статут, 2010.
2. Там же.
3. Звекон В.П. Коллизии законов в международном частном праве [Текст]: М.: Волтерс Клувер, 2007.
4. Там же.
5. Гражданский кодекс Штата Луизиана в (1825 г.) [Электронный ресурс]. Режим доступа: <http://pravo.hse.ru/intprilaw/doc/020102>.
6. Закон Италии «О международном частном праве» (1995 г.) // [Электронный ресурс]. Режим доступа: <http://pravo.hse.ru/intprilaw/doc/020102>.
7. Регламент Европейского Парламента и Совета ЕС № 593/2008 от 17.06.2008 г. о праве, подлежащем применению к договорным обязательствам // [Электронный ресурс]. Режим доступа: <http://eulaw.edu.ru>
8. Жильцов А.Н., А.И. Муранов. Национальные кодификации в современном международном частном праве. Тенденции и противоречия в его развитии на пороге третьего тысячелетия [Текст] // Международное частное право: иностранное законодательство. – М.: Статут, 2001.

Кудинов Владимир Владимирович

канд. юрид. наук, доцент
 ФГБОУ ВПО «Курганский государственный университет»
 г. Курган, Курганская область

**ТЕОРЕТИЧЕСКИЕ АСПЕКТЫ
 ПРАВОВОГО РЕГУЛИРОВАНИЯ ОБЕСПЕЧЕНИЯ
 ВОЕННОЙ БЕЗОПАСНОСТИ ГОСУДАРСТВА**

***Аннотация:** в статье рассматривается проблема места военной безопасности в обеспечении безопасности России. Определена роль военной безопасности в обеспечении национальной безопасности государства. Выделены основные вызовы и угрозы национальным интересам Российской Федерации в международной сфере, рассмотрены основные черты современных конфликтов. Рассмотрены понятия «военная безопасность», «вооруженный конфликт» и «национальная безопасность».*

***Ключевые слова:** безопасность, военная безопасность, национальные интересы, национальная безопасность, вооруженный конфликт, Вооруженные Силы России, военная политика, государство.*

Любое демократическое государство, особенно в последнее время, одной из своих главнейших задач ставит обеспечение прав и безопасности своих граждан. Решению этой задачи должна быть подчинена деятельность всех

государственных институтов. Если это не обеспечивается, значит государство либо вовсе не демократическое, либо не в полной мере выполняет функции, возложенные на него его обществом. Российскойскому государству, новая демократическая история которого только вступила в свое второе десятилетие, еще предстоит проделать огромную работу, прежде чем его граждане почувствуют, что они живут в стране, которая твердо стоит на защите их конституционных прав и интересов и надежно обеспечивает их безопасность.

Государства и общества, не осознающие своих национальных интересов, не отстаивающие их и не заботящиеся о поддержании на должном уровне национальной безопасности, не смогут также обеспечить права и безопасность своих граждан. По мнению некоторых, в интересах России это смогут сделать другие государства, но для этого ей придется отказаться и от своего суверенитета, и от права самой определять свою судьбу, и даже от своих граждан.

Многие особенности современной военно-политической обстановки обусловлены развивающимся процессом глобализации, которая привела к созданию новой системы международных отношений и значительной трансформации базовых принципов безопасности. Осмысление произошедших перемен, места и роли России в современном мире в контексте обеспечения национальной и международной безопасности – важнейшая задача, стоящая сегодня [4].

В течение уже многих лет для тех, кто целенаправленно стремится сформировать предвзятую-негативное отношение к проблемам безопасности государства и этим создать в деле ее обеспечения трудности, излюбленной темой является соблюдение прав человека. По их утверждению (несмотря на то, что они знают, что в действительности это не так) безопасность и права человека – это почти несовместимые понятия, почти не соприкасающиеся между собой в реальной действительности. Выдвигая на первый план приоритет соблюдения продекларированных прав человека и сознательно не утруждая себя рассмотрением механизмов их обеспечения, апологеты свободы и демократии, «непримиримые борцы» с тоталитаризмом и его проявлениями стремятся сознательно отвлечь внимание от тех реальных взаимосвязей и взаимозависимостей, которые всегда были и будут между правами и безопасностью личности, общества и государства [5].

Однако оторвать обеспечение прав и безопасности граждан от решения всего комплекса задач государства в сфере защиты национальных интересов и обеспечения национальной безопасности – означало бы пойти совершенно ошибочным путем, в конце которого было бы растеряно все или почти все, что на деле работает на права и безопасность личности, общества и государства. Но именно на этот путь уже в течение многих лет пытаются столкнуть российское общество дежурные российские либералы, демократы, записные «правозащитники» и подобная им публика. Сложно сказать, каких мотивов больше в их усилиях – непонимания сути проблемы, глупости или подлого политического расчета, граничащего с национальным предательством [4].

Говоря о функциях государства в сфере обеспечения безопасности, следует иметь в виду не только ее военную сферу, но и социальную, экономическую, экологическую, информационную и др. Например, в последние годы особую остроту приобрела задача защиты личности, общества и государства от преступности, терроризма, деятельности различного рода внутренних экстремистских и тоталитарных организаций и групп.

Обеспечение прав и безопасности граждан – это долг и обязанность всей системы государственной власти. При этом решение ряда важнейших задач в этой сфере государство возложило на Вооруженные Силы и другие силовые структуры [5].

В настоящее время у многих граждан современной России, особенно у молодежи, представления о национальных интересах и национальной безопасности слишком размыты и зачастую противоречивы, не говоря уже о том, что у

людей разной политической ориентации свои, порой резко отличающиеся друг от друга, взгляды на эти вещи. Государство же и все его институты, равно как и общество в целом, должны иметь совершенно четкое представление о национальных интересах страны и о стратегии национальной безопасности. Невозможно выстраивать и проводить целенаправленную внутреннюю и внешнюю политику, не сверяя их постоянно с тем, отвечают ли они национальным интересам и задачам укрепления национальной безопасности или нет [4].

После развала СССР Россия прошла уже достаточно длинный, насыщенный сложными событиями, непростыми и даже острыми военно-политическими ситуациями путь, на котором интересы и безопасность личности, общества и государства могли обеспечить только силовые структуры. В условиях скоропалительных решений, форсированного и целенаправленного разрушения прежней политической системы и государственных институтов только Вооруженные Силы, ФСБ, МВД и другие силовые структуры реально оставались едва ли не единственным организованным и надежным механизмом сдерживания, предотвратившим в итоге разрушение российского государства, межнациональную и межрегиональную дезинтеграцию, эскалацию внутренних конфликтов и общественно-политических потрясений. При этом сами они испытывали огромные трудности, вызванные обвалом финансирования военных программ, неопределенностью статуса и престижа сотрудников, постоянными сокращениями и реорганизациями [4].

Национальная безопасность характеризует состояние социальных институтов, осуществляющих целенаправленную деятельность по обеспечению необходимых условий существования и развития личности, общества и государства. Во многих исследованиях национальная безопасность определяется через силу, через преобладание мощи над другими государствами либо с позиций взаимодействия с ними в интересах обеспечения собственной и международной безопасности.

В структуре национальной безопасности выделяется целый ряд взаимосвязанных компонентов, к которым, в первую очередь, относятся: политический, экономический, социальный, информационный, военный, духовный, экологический и некоторые другие. Важнейшим направлением в обеспечении национальной безопасности личности, общества и государства является военная безопасность.

В принятой в Министерстве обороны Российской Федерации формулировке военная безопасность определяется как состояние гарантированной защищенности жизненно важных интересов личности, общества и государства от внешних и внутренних угроз, обеспечиваемое обороноспособностью государства, применением военной силы или угрозы ее применения (*военная безопасность* Российской Федерации – состояние защищенности жизненно важных интересов личности, общества и государства от внешних и внутренних военных угроз, связанных с применением военной силы или угрозы ее применения, характеризуемое отсутствием военной угрозы либо способностью ей противостоять) [5]. Она характеризуется либо отсутствием по отношению к ее объектам военной угрозы, либо их способностью гарантированно противостоять военному давлению и вооруженной агрессии.

Обеспечение военной безопасности России требует осуществления единой государственной политики в этой области, консолидации усилий всех ветвей и органов власти, концентрации и рационального использования выделяемых сил, средств и ресурсов. В сущности, на доктринальном уровне получила подтверждение и закрепление стратегическая линия, которая была намечена еще в Основных положениях Военной доктрины Российской Федерации, рамочно сформирована в Основных направлениях военного строительства. Затем она была уточнена в Концепции строительства Вооруженных Сил Российской Федерации, детализирована в Основах (концепции) государственной политики Российской Федерации по военному строительству. Общую политическую

платформу для реализации этой линии создает Стратегия национальной безопасности Российской Федерации.

Стратегия национальной безопасности Российской Федерации до 2020 года определяет национальные интересы России как совокупность внутренних и внешних потребностей государства в обеспечении защищенности и устойчивого развития личности, общества и государства. Они обеспечиваются институтами государственной власти, осуществляющими свои функции, в том числе во взаимодействии с действующими на основе Конституции Российской Федерации и законодательства Российской Федерации органами местного самоуправления.

Таким образом, в содержании понятия обеспечение безопасности жизненно важных интересов государства, общества и личности от внешних и внутренних угроз (опасностей) присутствует две составляющие. С одной стороны – это опасность (угрозы), с другой – система парирования этих опасностей (угроз). Отсюда количественная оценка уровня или степени опасности в той или иной сфере жизнедеятельности может быть определена отношением масштаба опасности (угроз) к возможностям существующей (перспективной) системы их парирования в данной сфере. Обратной величиной к ней является уровень (степень) безопасности (защиты от угроз) в той или иной сфере жизнедеятельности.

Исходя из вышеизложенного, содержание управления состоянием национальной безопасности или в другом понимании – управления стратегическими рисками заключается: первое, в мониторинге (прогнозе) характера и масштаба опасностей (угроз) (*военная опасность* – состояние межгосударственных или внутригосударственных отношений, характеризующее совокупностью факторов, способных при определенных условиях привести к возникновению военной угрозы) [5]; второе, в оценке состояния существующей или прогнозировании состояния перспективной системы обеспечения безопасности (защиты или парирования этих опасностей и угроз); третье, в оценке уровня (степени) обеспечения безопасности; четвертое, в определении комплекса мероприятий по ослаблению (нейтрализации) опасностей и угроз или повышению возможностей системы обеспечения безопасности (защиты или парирования этих опасностей и угроз).

Все четыре перечисленных пункта являются важнейшими этапами выработки стратегии обеспечения безопасности в той или иной сфере жизнедеятельности, требующими научного подхода и высокой ответственности субъектов управления при анализе и принятии соответствующих решений. При этом опасны крайности в оценке обстановки. В частности, недооценка или переоценка характера и масштаба опасностей (угроз), а также состояния систем их парирования всегда приводили к печальным последствиям. Примеров здесь можно привести много. Однако наиболее яркими из них являются развал Советского Союза (вследствие завышения внешних военных угроз (*военная угроза* – состояние межгосударственных или внутригосударственных отношений, характеризующее реальной возможностью возникновения военного конфликта между противостоящими сторонами, высокой степенью готовности какого-либо государства (группы государств), сепаратистских (террористических) организаций к применению военной силы (вооруженному насилию) [5], проведения неэффективной внешней и экономической политики, а также недооценки внутренних угроз), а также события 11 сентября 2001 года в США (вследствие недооценки внешних угроз и в целом переоценки состояния своей внутренней безопасности от этих угроз).

С учетом изложенного, можно предложить, что основными составляющими безопасности государства являются: политическая безопасность; экономическая безопасность; военная безопасность; пограничная безопасность; социальная безопасность; информационная безопасность; экологическая безопасность.

Анализ тенденций изменения содержания собственно военных угроз военной безопасности Российской Федерации на различных стратегических

направлениях и внутри страны показывает, что наиболее реальными для России являются существующие и потенциальные очаги локальных войн и вооруженных конфликтов в ее приграничных районах. При этом возникновение новых центров сил вблизи границ России и на постсоветском пространстве, активизируемое деятельностью США и их союзников, ведет к недопущению возрождения России в качестве мировой экономической и военной державы, способной самостоятельно отстаивать свои национальные интересы. Наглядным примером является ситуация на Украине и реакция США и их союзников на независимую политику России.

Период после окончания «холодной войны» выявил целый ряд проблем, скрывавшихся и подавлявшихся ранее действием мощнейшего фактора в виде глобального противостояния двух мировых систем. С устранением такого прикрытия претензии и разногласия разного рода, порой с многовековой историей, вышли на поверхность и во многом определяют картину современной политической обстановки. Конфликты, возникающие на их основе, существенно сдерживают процесс формирования нового мироустройства и имеют своего рода знаковый характер [4].

Поэтому военная безопасность России – это важнейший компонент ее национальной безопасности, под которым понимается состояние защищенности личности, общества и государства от внешних и внутренних военных угроз. Главной целью обеспечения военной безопасности является оценка, предотвращение, локализация и нейтрализация военных угроз, создание благоприятных внешних условий существования и развития России.

В современном мире главным органом по предотвращению и урегулированию конфликтов, безусловно, продолжает оставаться ООН. Однако в последние годы все четче обозначается тенденция смещения центра тяжести усилий по обеспечению безопасности с глобального на региональный уровень.

Для России и других участников Евразийского экономического союза и Содружества Независимых государств миротворчество представляет собой относительно новый вид военно-политической деятельности, хотя и имеющий уже свою собственную историю. Советский Союз, в силу, прежде всего, идеологических соображений, не принимал участия в операциях по поддержанию мира, проводимых под эгидой ООН. В силу этого, столкнувшись сегодня как с конфликтами внутригосударственными, так и с конфликтами между новыми независимыми государствами-участниками Евразийского экономического союза и Содружества Независимых государств, политическое руководство не утруждает себя поисками эффективных путей их разрешения.

Появление новой функции Вооруженных Сил Российской Федерации, связанной с урегулированием конфликтов, исходит больше из практической необходимости, нежели из предвзятельной теоретической проработки проблемы. В этой связи существует настоятельная необходимость более глубокого рассмотрения наукой теории и практики урегулирования конфликтов, систематизации накопленных знаний.

Региональные войны (*региональная война* – война с участием нескольких государств одного региона, ведущаяся национальными или коалиционными вооруженными силами, в ходе которой стороны преследуют важные военно-политические цели) [5] и вооруженные конфликты (*вооруженный конфликт* – вооруженное столкновение ограниченного масштаба между государствами (международный вооруженный конфликт) или противостоящими сторонами в пределах территории одного государства (внутренний вооруженный конфликт) [5] в целом ряде районов мира все больше угрожают международной безопасности и стабильности, приобретают характер затяжных и трудно поддающихся урегулированию.

Характерной чертой современных конфликтов, стало их смещение из межгосударственной плоскости в плоскость внутригосударственную. Поводом для

них все чаще становится сепаратизм, терроризм, этнический и конфессиональный антагонизм, усугубляемые кризисными явлениями во всех областях общественной жизни. Наибольшие потери в этих конфликтах несет мирное население. Эти конфликты, как правило, сопровождаются массовой гибелью гражданского населения, распадом общественных связей и отношений, разрушением государственной инфраструктуры, грубейшими нарушениями прав человека, преступлениями против человечности.

Следует отметить, что военная угроза, как угроза военной агрессии против России, имеющей достаточное количество стратегических сил сдерживания вероятного противника, сохраняется в качестве потенциальной глобальной опасности, актуальность угрозы крупномасштабной войны (*крупномасштабная война* – война между коалициями государств или крупнейшими государствами мирового сообщества, в которой стороны преследуют радикальные военно-политические цели; крупномасштабная война может стать результатом эскалации вооруженного конфликта, локальной или региональной войны с вовлечением значительного количества государств разных регионов мира; эта война потребует мобилизации всех имеющихся материальных ресурсов и духовных сил государств-участников) [5], с вовлечением массовых армий, привлечением многотысячных единиц боевой техники, использованием ядерного арсенала и оружия массового уничтожения с государством, имеющим возможность нанесения ответного стратегического ядерного удара, временно отодвинута, но с учетом гражданской войны в Украине и значительной активизации НАТО и США абсолютно не исключена.

Список литературы

1. Конституция Российской Федерации // Рос.газ. – 1993. – 25 дек.
2. Указ Президента РФ от 12 мая 2009 г. №537 «О Стратегии национальной безопасности Российской Федерации до 2020 года» (с изменениями и дополнениями).
3. Военная доктрина Российской Федерации (утв. Президентом РФ), текст доктрины опубликован в «Российской газете» от 30 декабря 2014 г. №298.
4. Военная безопасность Российской Федерации в XXI веке: Сборник научных статей / Под общей редакцией Квашнина А.В. – М.: ГШ ВС РФ, 2004. – 456 с.
5. Военная безопасность Российской Федерации в XXI веке: Сборник научных статей / Под ред. генерал-полковника Балувеского Ю.Н. – М.: ЦВСИ, 2004. – 296 с.
6. Военно-юридический энциклопедический словарь // Серия «Право в Вооруженных Силах – консультант». – М., 2008. – Вып. 82. – С. 321.
7. Юридическая энциклопедия / Под ред. М.Ю. Тихомирова. – М., 1999. – С. 431.

Щербачева Любовь Владимировна

канд. юрид. наук, доцент

ФГКОУ ВПО «Московский университет МВД России им. В.Я. Кикотя»
г. Москва

СОГЛАШЕНИЕ ПО ТОРГОВЫМ АСПЕКТАМ ПРАВ ИНТЕЛЛЕКТУАЛЬНОЙ СОБСТВЕННОСТИ

Аннотация: анализ законодательных актов позволяет сделать вывод, что соглашение ТРИПС открывает возможность для использования высокоэффективных механизмов разрешения спорных вопросов, имеющих в ВТО, применительно к интеллектуальной собственности.

Ключевые слова: интеллектуальная собственность, меры защиты, субъективные права, способ защиты, категория, гражданско-правовой институт, правовая норма, нарушение прав.

Соглашение по торговым аспектам прав интеллектуальной собственности или Соглашение ТРИПС – международное соглашение, входящее в пакет документов о создании Всемирной торговой организации. Соглашение устанавливает

минимальные стандарты для признания и защиты основных объектов интеллектуальной собственности.

Соглашение ТРИПС открывает возможность для использования высокоэффективных механизмов разрешения спорных вопросов, имеющих в ВТО, применительно к интеллектуальной собственности.

Использование спутников связи в международном масштабе, начавшееся приблизительно в 1965 г. [3], вызвало к жизни новую проблему в отношении охраны прав организаций эфирного вещания, поскольку при передаче через спутник передающий орган (организация эфирного вещания) не в состоянии контролировать все территории, на которых может осуществляться использование передаваемых им через спутник программ, особенно в тех случаях, когда зона вещания охватывает территории разных стран.

В результате работы Международной конференции 21 мая 1974 г. был подписан окончательный текст Конвенции о распространении несущих программы сигналов, передаваемых через спутники (далее – Брюссельская конвенция), которая вступила в силу 25 августа 1979 г.

Ее государства-участники взяли на себя обязательства принять меры по предотвращению распространения на своей или со своей территории любого несущего программы сигнала теми органами, для которых такой сигнал не предназначается [2].

Брюссельская конвенция была ратифицирована Указом Президиума Верховного Совета СССР от 12 августа 1988 г. [4] В соответствии с п. 2 ст. 10 Брюссельской конвенции СССР стал ее участником с 20 января 1989 г. [5]. Российская Федерация продолжает членство СССР в Брюссельской конвенции.

В Преамбуле Брюссельской конвенции отмечается, что ее целью является создание международной системы, позволяющей предотвращать несанкционированное распространение несущих программы сигналов, передаваемых через спутники, а также подчеркивается важность обеспечения охраны интересов авторов, артистов исполнителей, производителей фонограмм и организаций вещания в условиях развития средств спутниковой связи.

В то же время Брюссельская конвенция не содержит положений, требующих принятия государствами, присоединяющимися к Брюссельской конвенции, каких-либо обязательств в отношении присоединения к Римской конвенции или соблюдения правил, установленных Римской конвенцией [2].

На международном уровне международное публичное право, которое обычно называют международным правом, регулирует отношения между государствами, а международное частное право – взаимоотношения с участием иностранных физических и юридических лиц.

Права и обязанности государств, вытекающие из международных договоров, регулирует Венская конвенция о праве международных договоров, принятая 23 мая 1969 г. и вступившая в силу 27 января 1980 г. Конвенция применяется к договорам, заключенным между государствами, а также к любому договору, принятому в рамках международной организации, являющейся межправительственной. Такими организациями являются ВОИС, ВТО, ЮНЕСКО и т.д., в рамках которых приняты перечисленные выше договоры, и поэтому к ним применяются положения Венской конвенции. Знание положений этой конвенции необходимо для правильной интерпретации положений международных договоров.

В связи с тем, что страны с переходной экономикой являются членами большинства международных договоров в области интеллектуальной собственности, они обязаны следовать международным нормам при модернизации национального законодательства. Кроме того, многие международные договоры содержат положения, которые обязывают государства принимать эффективные меры для обеспечения норм этих договоров. Другими словами, страны должны формировать правоохранительную практику для соответствия международным договорам.

Следует особо подчеркнуть, что развитые страны стремятся придать международному частному праву интеллектуальной собственности статус публично международного права. С этой целью делается все возможное для того, чтобы право частного лица на защиту в суде своей интеллектуальной собственности превратилось в обязанность государства защищать его без суда и следствия [5].

Список литературы

1. Белов В.В., Виталиев Г.В., Денисов Г.М. Интеллектуальная собственность. Законодательство и практика его применения. Учебное пособие. – М., 1977.
2. Блинец И.А., Леонтьев К.Б. Авторское право и смежные права. – М.: Проспект, 2010.
3. Введение в интеллектуальную собственность / WIPO PUBLICATION № 478(R). 1998. – С. 460.
4. Ведомости Верховного Совета СССР. 1988. № 34. Ст. 550.
5. Судариков С.А. Основы авторского права. – Минск, 2000. – С. 76.

Якушев Вадим Александрович

канд. юрид. наук, доцент
ФГКОУ ВПО «Сибирский юридический
институт ФСКН России»
г. Красноярск, Красноярский край

ПРАВОВОЕ РЕГУЛИРОВАНИЕ СИСТЕМЫ КОРМЛЕНИЯ В ДРЕВНЕРУССКОМ ГОСУДАРСТВЕ И НА РУСИ В УДЕЛЬНЫЙ ПЕРИОД

***Аннотация:** в данной статье проведен анализ взглядов на становление и развитие материального обеспечения со стороны государства и его институтов, в частности рассмотрены точки зрения на систему кормления в Древнерусском государстве и на Руси в период раздробленности. Автор приходит к выводу о том, что система кормления свидетельствуют о ее многообразных типах как закрепляемых в правовых актах, так и в иных социальных регуляторах.*

***Ключевые слова:** Древнерусское государство, Византия, материальное обеспечение, кормление, церковь, международная гуманитарная помощь.*

Достойный уровень качества и содержания жизни каждого человека оказывают прямое воздействие на нормальное функционирование общества в целом. Государство, в определенной степени, принимает на себя ответственность за наступление неблагоприятных последствий для жизни и деятельности индивида, оказывая ему (человеку – В.Я.) в различных формах материальную помощь.

Памятники Русского права наглядно демонстрируют, что для осуществления заботы о своих подданных в государстве, казна должна была иметь положительный баланс. Для ее формирования использовались различные средства. Так, казна пополнялась за счет налогов, повинностей, таможенных, торговых и судебных пошлин, сборов, вир, экстренных сборов, а главные поступления в казну обеспечивали сельские жители «кибо плодами их мирного трудолюбия питалось государство, и казна обогащалась [2, с. 273, 336; 6, с. 108, 260].

Забота князя о своих подчиненных в дохристианском (по другим источникам филантропическом периоде) [5, с. 20], а позже на христианском этапе Древнерусского государства реализовывалась за счет: а) выкупов пленных за счет казны [8]; б) освобождения захваченных у врага территорий и пленных; в) наймом иностранных и русских воинов для ведения войны, с выплатой им денежных сумм (Ярослав Владимирович Галицкий, скончался 1187 г., проводил

успешную государственную как внешнюю, так и внутреннюю политику, за счет успешной торговли, в частности, в 1173 г. нанял польское войско за 3000 гривен). Первые сведения об этом встречаются в источниках права только к концу первого тысячелетия нашей эры, что мы связываем с крещением Руси (988 г.).

Необходимо отметить, что боевой дух войска подкреплялся материальными средствами. Для удовлетворения своих нужд, князь мог получить только часть добытого в войне имущества, уступая половину своей дружине. Поэтому на войне права князей на добытое имущество ограничивались корыстью его воинов. Так, Олег (879–912) и Игорь (912–945) брали дань с греков на каждого из своих ратников, включая убитых, для передачи этих средств их родственникам [3, с. 83].

Помимо этого, анализируя договоры между Русью и Византией [1, с. 36; 3, с. 65], можно отметить, что забота о родственниках убитых воинов была закреплена в данных актах права. При походе Святослава (945–972) на Царьград в боях погибли воины. Поэтому, при получении дани с греков часть денежных средств передавалась на содержание родственников убитых воинов: «Возьмет-де за убитого род его».

Таким образом, можно предположить, что во времена Олега, Игоря и Святослава обеспечение родственников погибших воинов осуществлялось за счет получения дани с захваченных территорий, что могло послужить прообразом компенсации, связанной с потерей кормильца и отсутствием у близких родственников возможности обеспечить себя материально.

Интересным аспектом, на котором хочется остановиться, является система кормления. Поскольку князья во всех случаях оказания помощи неимущим классам действовали как частные лица, публичная составляющая такой заботы была невелика, а массовое нищенство постоянно осложняло социальные отношения и ухудшало криминогенную ситуацию. Так, обеспечение дружины осуществлялось за счет местного населения «Разведите дружину мою по городам на покорм» [1, с. 53].

Таким образом, в Древнерусском государстве и Руси система кормления существовала в следующих формах:

а) «варяги имели возможность наниматься за хороший корм, оберегая русские торговые пути» [4, с. 126] совместно с вооруженными купцами входя в их состав, создавая торговые товарищества. Помимо этого, в 902, 936, 949 гг. русские дружины участвовали в военных действиях на стороне Византии, за это им платили золотом [9, с. 21] (Греческая литра (72 золотника) – золотник – мера веса, равнялся 4,265 г.);

б) варяги, получая за свои услуги «корм», желали кормиться слишком «сытно». Однако, в Новгороде от их «желаний» был поднят бунт, который ими и был подавлен, что позволило варягам стать властителями Новгорода, а свое жалование превратить «в обязательную дань с возвышением оклада» [4, с. 132];

в) в 907 г., по договору с Византией, Олег (879–912) потребовал «уклады» на русские города Киев, Чернигов, Переяславль, Полоцк, Ростов и Любеч и др. Помимо этого во время пребывания в Византии, торговые послы получали посольские оклады, а купцы получали месячину, месячный корм, раздававшийся по старшинству русских городов. Сначала киевским, потом черниговским, переяславским и т. д.;

г) в 1016 г. после победы Ярослава при помощи новгородцев над Святополком воины устали от денежной награды, «нача вое свое делити: старостам по 10 гривен, а смердам по гривне, а новгородцам по 10 всем; и отпусти я домов вся» [7, с. 130];

д) выдача «немалых ссуд», связанных со строительством новых городов в Суздальской земле;

- е) наделение земель;
- ж) поземельный налог – поралье (рало – плуг);
- з) кормы и доводы, т.е. предоставление служащим доходных административных и судебных должностей по договорным грамотам князей;
- и) покон вирный, определял размеры денежных отчислений и корма (пищевого довольствия), шедших княжеским «мужам», при взимании с территории определенной общины виры (штрафа), собираемого в пользу князя. Аналогичные отчисления платились княжеским судебным-административным чиновникам при сборе других судебных штрафов и податей;
- к) обязательство о плате черной (народной) дани, виры или судной пени;
- л) кормление в отчину и в дедину, с правом передачи его потомкам;
- м) задабривание дарами бояр, а также представителей православной церкви [7, с. 110, 136].

Таким образом, система кормления свидетельствуют о ее многообразных типах, как закрепляемых в правовых актах (грамоты, уставы князей), так и в иных социальных регуляторах (обычаи, обряды, ритуалы и т. д.).

Список литературы

1. Изборник. Повести древней Руси. – М.: Художественная литература, 1986.
2. Карамзин Н.М. История государства Российского. – М.
3. Карамзин Н.М. Указ. соч.
4. Ключевский В.О. Указ. соч.
5. Кузьмин К.В. История социальной работы / К.В. Кузьмин, Б.А. Сутурин. – М.
6. Мартышин О.В. Вольный город. Общественно-политический строй и право феодальной республики. – М.: Российское право, 1992.
7. Мартышин О.В. Указ соч.
8. Юшков С.В. Памятники русского права. – М.: Юридическая литература, 1952. – С. 7–69.
9. Юшков С.В. Указ. соч.

СЕЛЬСКОХОЗЯЙСТВЕННЫЕ НАУКИ

Садовская Екатерина Викторовна

аспирантка, бухгалтер

Кидяева Наталья Анатольевна

канд. экон. наук, доцент

Шишкова Лариса Ивановна

канд. экон. наук, доцент

ФГБОУ ВПО «Дальневосточный государственный аграрный университет»
г. Благовещенск, Амурская область

ОСОБЕННОСТИ ПРОИЗВОДСТВА ОВОЩЕЙ ЗАЩИЩЕННОГО ГРУНТА В СХПК «ТЕПЛИЧНЫЙ»

Аннотация: в статье раскрывается проблема производства овощей в Амурской области. Описаны размер производства и специализация СХПК «Тепличный». Авторами анализируются модернизация производства и применение на нем новых технологий.

Ключевые слова: овощи, защищенный грунт, СХПК «Тепличный», выручка, эффект, инновации.

Овощи имеют жизненноважное значение в питании людей. Потребление их, способствует лучшему усвоению организмом человека других продуктов питания. При этом наибольшую ценность представляют свежие овощи, так как они содержат максимальное количество питательных веществ и имеют диетическое и лечебное значение [1; с. 3].

В Амурской области сельскохозяйственный производственный кооператив «Тепличный» является единственным производителем и поставщиком овощной продукции защищённого грунта.

В таблице 1 представлен анализ размеров СХПК «Тепличный».

Из таблицы видно, что выручка за анализируемый период увеличилась на 15 912 тыс. рублей или 13,12%. Среднегодовая численность в 2013 году составила 170 работников, это на 13 человек больше, чем было в 2011 году. Среднегодовая стоимость основных фондов возросла на 4274 тыс. рублей или на 4,74% за счет роста их пассивной части т.к. энергоёмкость сократилась на 0,69%. Незначительно сократилась и площадь сельхозугодий на 1 га.

Таблица 1

Анализ размеров СХПК «Тепличный»

Показатель	2011 г.	2012 г.	2013 г.	Абсолютное отклонение	Относительное отклонение, %
Выручка от реализации продукции, тыс. рублей	121 284	135 224	137 196	15 912	113,12
Среднегодовая численность работников, чел.	157	164	170	13	108,28
Среднегодовая стоимость основных средств, тыс. рублей	90 218	92 802,50	94 491,50	4 274	104,74
Площадь с/х угодий, га	67	66	66	-1	98,51
в т.ч. пашня, га	67	66	66	-1	98,51
Энергоресурсы, л.с.	4 954	4 920	4 920	-34	99,31

Основные экономические показатели деятельности предприятия, характеризует и специализация производства, представленная в таблице 2.

Таблица 2

Специализация в СХПК «Тепличный»

Вид продукции	2011 г.		2012 г.		2013 г.		Отношение 2013 г. к 2011 г. тыс. рублей
	тыс. рублей	%	тыс. рублей	%	тыс. рублей	%	
Овощи защищенного грунта	111 871	92,24	128 314	94,89	130 459	95,09	18 588
Прочая продукция растениеводства	3020	2,49	3 458	2,56	2 888	2,11	-132
Всего по растениеводству	114 891	94,73	131 772	97,45	133 347	97,19	18 456
Прочая продукция по хозяйству	6393	5,27	3 452	2,55	3849	2,81	-2 544
Всего по хозяйству	121 284	100	135 224	100	137 196	100	15 912

Из таблицы 2 видно, что кооператив занимается производством овощей защищенного грунта: огурцов (длинно- и короткоплодных), томатов и томатов «Черри», зеленых культур (салат, укроп, петрушка, сельдерей, базилик), грибов вешенки и мицелия. За анализируемый период удельный вес овощей увеличился с 92,24% до 95,09%. Незначительно сократилась прочая продукция растениеводства – это возделывание и продажа рассады овощных культур и цветов для населения на 132 рубля. Удельный вес прочей продукции по хозяйству сократился с 5,27% до 2,81%.

Коллектив кооператива постоянно занимается модернизацией производства, внедряет новые технологии. Так, введены в строй новые площади плёночных теплиц, создано помещение для выращивания зелёного лука на перо, построено овощехранилище общим объёмом на 205 тонн свежих овощей, обновляется машинно-тракторный парк, расширяется ремонтная мастерская, строительная часть. В целях экономии дорогостоящего тепла в хозяйстве применяются энергосберегающие технологии.

Построена линия по выращиванию салата и зеленных культур. В настоящее время кооператив выращивает зеленные культуры в горшочках.

Производимая предприятием овощная продукция сертифицирована, обладает отличными вкусовыми качествами, поэтому она конкурентоспособна и пользуется повышенным спросом в области и за её пределами. Соблюдение всех агротехнических и технологических требований, использование против вредителей и болезней биологических методов борьбы, и выращивание новых устойчивых гибридов овощных культур позволяет получать экологически чистую продукцию.

На опытных участках кооператива постоянно проходят испытания новых сортов и гибридов овощных культур. Так, большим спросом у населения стал пользоваться новый мелкоплодный гибрид томата Бусинка, новые сорта красных салатов с повышенным содержанием йода. Нашли своего потребителя и пряно-вкусовые культуры – базилик, кресс-салат, листовая горчица и др.

В 2014 году кооператив перешел на новую технологию выращивания растений – кокосовый субстрат – в небольших матах, наполненных кокосовой стружкой. Уже несколько лет в СХПК «Тепличный» применяется капельный полив. К каждому растению подводится капельница, по которой поступают вода и питательные вещества. Количество и концентрация полива дозируются с помощью специальной компьютерной программы.

Сегодня, покупая овощи, потребители, в первую очередь, интересуются: насколько они экологически чистые. В СХПК этому вопросу уделяют огромное внимание, и смело можно сказать, что качество продукции кооператива отвечает самым высоким требованиям. Из удобрений используются только те, которые необходимы растениям. Для борьбы с вредителями применяются не химические средства защиты, а специальные насекомые, которые уничтожают паразитов. За этим процессом следят сотрудники специальной лаборатории, созданной в кооперативе. В последние годы для опыления томатов стали использовать шмелей. Как известно, это насекомое не полетит туда, где внесены химические средства. Шмелей привозят из западных областей, и они живут в ульях. Как только томаты зацветают, шмели начинают их опылять [3].

Систематическое потребление овощей улучшает здоровье, повышает работоспособность и продолжительность жизни человека. Главной задачей овощеводства закрытого грунта является ликвидация сезонности в производстве овощей и обеспечение населения овощами по доступным ценам. Овощеводство представляет собой одну из самых сложных, капиталоемких и трудоемких отраслей сельского хозяйства, функционирующих в течение круглого года.

Список литературы

1. Боос Г.В. Овощные культуры в закрытом грунте [Текст] / Г.В. Боос под ред. Д.Д. Брежнева – М.: Колос, 1968. – 272 с.
2. Статистические данные СХПК «Тепличный»
3. Журнал «Благовещенск. Дальний Восток» Сергей Викторов. СХПК «Тепличный»: уникальные технологии овощеводства / С. Викторов // [Электронный ресурс] / Режим доступа: <http://www.blag-dv.ru/89-biznes/mestnoe-proizvodstvo/1628-skhp-k-teplichnyj-unikalnye-tehnologii-ovoshchevodstva>

ФИЛОСОФИЯ

Бальчюнене Наталья Ильинична

младший научный сотрудник

ФГБУ ВПО «Петрозаводский государственный университет»
г. Петрозаводск, Республика Карелия

РОССИЙСКИЕ ФИЗИКИ В ЗЕРКАЛЕ РОССИЙСКОГО ИНДЕКСА НАУЧНОГО ЦИТИРОВАНИЯ

Аннотация: в статье дан анализ наукометрических показателей российских ученых-физиков (индекса Хирша, количества публикаций, количества цитирований) в Российском индексе научного цитирования.

Ключевые слова: индекс Хирша, количество публикаций, российские физики, российский индекс научного цитирования, цитирование.

Настоящая работа продолжает наши скромные исследования [1–3] оценки научной активности российских ученых, включая оценку возможностей использования для этих целей российского индекса научного цитирования (РИНЦ) на основе индексируемых в РИНЦ наукометрических показателей: индекс Хирша, число размещенных в РИНЦ публикаций, и цитирование работ российских ученых.

Мы позволили себе в настоящей работе выделить из перечня имеющих в РИНЦ (<http://elibrary.ru/authors.asp>) на 29.03.2015 года наукометрических показателей российских ученых-физиков (т. е. ученых, сгруппированных в РИНЦ по тематике «физика») пять лидирующих по наукометрическим показателям ученых по трем группам:

1. Индекс Хирша.
2. Число публикаций, размещенных в РИНЦ.
3. Количество цитирований работ ученых в РИНЦ.

В результате анализа наукометрических показателей установлено следующее (ниже после фамилий российских физиков, места их работы и города в скобках через косую черту последовательно размещены три наукометрические показателя в РИНЦ (индекс Хирша, количество публикаций в РИНЦ, и количество цитирований для каждого из пяти ученых)).

По оцененному РИНЦ индексу Хирша на первых пяти местах следующие российские физики:

1. Валиев Руслан Зуфарович – Уфимский государственный авиационный технический университет, г. Уфа (75/1155/32625).
2. Эйдельман Семен Исаакович – Институт ядерной физики им. Г.И. Будкера Сибирского отделения Российской академии наук, г. Новосибирск (68/709/28365).
3. Цейтлин Аркадий Александрович – Физический институт им. П.Н. Лебедева РАН, г. Москва (66/351/15413).
4. Одинцов Сергей Дмитриевич – Томский государственный педагогический университет, г. Томск (64/545/19247).
5. Бондарь Александр Евгеньевич – Институт ядерной физики им. Г.И. Будкера Сибирского отделения Российской академии наук, г. Новосибирск (63/504/13973).

По числу размещенных в РИНЦ публикаций на первых пяти местах следующие российские физики:

1. Вагнер Виктор Бертильевич – Почвенный институт им. В.В. Докучаева РАСХН, г. Москва (57/1572/21709).
2. Фортов Владимир Евгеньевич – Объединённый институт высоких температур Российской академии наук, г. Москва (47/1403/16150).

3. Кочетов Олег Савельевич – Московский государственный технологический университет «Станкин», г. Москва (7/1332/2166).

4. Прохоров Александр Михайлович – Институт общей физики им. А.М. Прохорова Российской академии наук, г. Москва (28/1230/7292).

5. Валиев Руслан Зуфарович – Уфимский государственный авиационный технический университет, г. Уфа (75/1155/32625).

По числу цитирования в РИНЦ публикаций научных работ первых пяти местх следующие российские физики:

1. Гейм Андрей Константинович – Манчестерский университет, г. Манчестер (61/194/58270).

2. Новоселов Константин Сергеевич – Манчестерский университет, г. Манчестер (56/216/56711).

3. Ландау Лев Давидович – Московский физико-технический институт (государственный университет), г. Долгопрудный (40/313/49028).

4. Лифшиц Евгений Михайлович – Институт физических проблем им. П.Л. Капицы Российской академии наук, г. Москва (38/300/48355).

5. Морозов Сергей Владимирович – Институт проблем технологии микроэлектроники и особо чистых материалов Российской академии наук, г. Черноголовка (28/133/35075).

Анализ показал, что из числа пяти ученых-физиков, имеющих наивысшие показатели по индексу Хирша в РИНЦ, входят ученые Уфы (Валиев Р.З.), Москвы (Цейтлин А.А.), Томска (Одинцов С.Д.) и два ученых из Новосибирска (Эйдельман С.И., Бондарь А.Е. – Институт ядерной физики им. Г.И. Будкера).

Из числа пяти ученых-физиков, имеющих наивысшие показатели по числу публикаций, размещенных в РИНЦ, входят четыре ученых из Москвы (Вагнер Б.В., Фортов В.Е., Кочетов О.С., Прохоров А.М.) и один из Уфы (Валиев Р.З., который занимает среди физиков первое место по индексу Хирша).

Из числа пяти ученых-физиков, имеющих наивысшие показатели по числу цитирований в РИНЦ на их работы, входят два ученых из Манчестера (Гейм А.К., Новоселов К.С.), один из Долгопрудного (академик Ландау Л.Д.), Москвы (Лифшиц Е.М.) и один из Черноголовки (Морозов С.В.).

Анализ показал, что ведущие показатели по числу анализируемых показателей занимают ученые-физики организаций РАН и ученые известных российских университетов.

Развитие начатых исследований осуществляется в накоплении базы данных по ученым, работающим по конкретным тематикам и расширению числа анализируемых тематик.

Список литературы

1. Бальчюнене Н.И. К вопросу о лидерстве в научно-образовательно-инновационном коллективе [Текст] / Н.И. Бальчюнене // Образование и наука в современных условиях: материалы II междунар. науч.–практ. конф. (Чебоксары, 15 янв. 2015 г.). – Чебоксары: ЦНС «Интерактив плюс», 2015. – ISBN 978-5-906626-56-1.

2. Бальчюнене Н.И. Российский индекс научного цитирования как инструмент выявления лидеров в университете [Текст] / Н.И. Бальчюнене // Актуальные направления научных исследований: от теории к практике: материалы III междунар. науч.–практ. конф. (Чебоксары, 29 янв. 2015 г.) / редкол.: О.Н. Широков [и др.]. – Чебоксары: ЦНС «Интерактив плюс», 2015. – ISBN 978-5-906626-59-2.

3. Бальчюнене Н.И. К юбилею профессора М.Н. Рудакова [Текст] / Н.И. Бальчюнене // Innovation in the industry and the social sphere: materials republican scientific-practical. conf. – Petrozavodsk: ООО «Verso», 2015. – P. 19-20.

Кульжанова Жулдизай Тимеркановна
канд. филос. наук, старший преподаватель
Сарина Гульмира Сатыбалдиевна
старший преподаватель

Казахский агротехнический университет им. С. Сейфуллина
г. Астана, Республика Казахстан

ТЕХНОЛОГИЧЕСКОЕ ОСВОЕНИЕ РЕАЛЬНОСТИ ЧЕЛОВЕКОМ

Аннотация: статья посвящена исследованию одной из ведущих сфер общественного производства и науки о закономерностях – технологии.

Ключевые слова: технология, технологический процесс, производство, деятельность.

Термин «технология» многозначен. Он употребляется для характеристики и функционирующей техники (технологический процесс), и технического знания [1, с. 116–124]. Эта двузначность весьма соответствует пониманию науки как непосредственной производительной силы в «форме знания». Превращение науки в непосредственную производительную силу с этой точки зрения означает, что продуктом науки становится не только знание, которое потенциально содержит в себе возможность практического применения, но и знание, которое непосредственно может быть использовано для целей производства. Это и есть новые технологии. Тем самым формируется и новый «образ науки», в котором все отчетливее стираются грани между фундаментальными и прикладными исследованиями, науки, непрерывно «производящей» и новое фундаментальное знание, и новые технологии.

В узком смысле слова технология определяется как непосредственный процесс производства материальных благ, совокупность производственных процессов в определенной отрасли производства и как наука о закономерностях и особенностях этих процессов, описание непосредственных приемов и способов производства [2, с. 82]. В этом смысле понятие «технология» отражает связь техники, науки и производственного процесса.

Теперь скажем о понимании технологии в широком смысле слова. Методологические основы такого понимания были заложены К. Марксом. В «Капитале» он, говоря об истории «образования производительных органов общественного человека», отмечал: «Технология вскрывает активное отношение человека к природе, непосредственный процесс производства его жизни и пристрастия из них духовных представлений» [3, с. 383]. К. Маркс трактовал технологичность как структурную расчлененность, упорядоченность, целесообразную организованность любого процесса социальной деятельности в противовес стихийным естественным процессам. Он писал по этому поводу так: «Принцип крупной промышленности – различить всякий процесс производства на его составные элементы, создал вполне современную науку технологии. Пестрые внешне лишенные внутренней связи и окостеневшие виды общественного процесса производства разложились на сознательно планомерные, систематически расчлененные, в зависимости от желаемого полезного эффекта, области применения естествознания. Технология открыла также те немногие великие основные формы движения, в которых необходимо совершается вся производительная деятельность человеческого тела ...» [3, с. 497].

В своей расширительной трактовке технологии К. Маркс иллюстрировал ее различные аспекты: как науки, как средства достижения поставленной цели, как опыта и навыков, как процесса преобразования любой деятельности, как процесса социального потребления. Технология выступает как рационально

организованный способ деятельности по достижению целей путем применения знаний на практике *в любой области деятельности*.

Исходя из понимания технологии в широком смысле слова, можно адекватно рассмотреть вопрос о соотношении понятий «техника», и «технология» и утверждать, что неправильно сводить технологию к технике; оно нечто большее и должна включать опыт, знания, навыки работника и данные науки. И действительно, технология представляет собой, органическое единство средств деятельности, навыков и умений, взятых в деятельном, активном состоянии; понятие «техника» же выражает систему искусственных средств деятельности «статично», «в структурно-функциональной дифференцированности» [4, с. 271]. Несмотря на разные акценты и подходы, во всех определениях технологии подчеркиваются следующие моменты: связь науки с техникой и производством; определенная рациональная организация, расчлененность процесса; возможность распространения технологического подхода за рамки производства, т.е. в другие сферы жизни общества.

Многозначность характерна для понятий, производных от техники. Так, последовательность технических операций, осуществляемых в процессе производства, называется технологией. Это понятие часто обозначает, используя формулировку О.Д. Симоненко, процессуальную сторону производства, то есть последовательность операций, осуществляемых для получения продукции. Технология предстает как накопленный в ходе истории арсенал (набор) способов преобразования предмета труда, материализованных, в определенной оснастке, а также в квалификации работников [5, с. 28–29]. Но и это понятие становится многозначным. В отличие от используемого в элементарном подходе традиционного, инструментально-производственного значения, выделяются различные концепции, используемые современной философией техники, и освещающие сущность этого термина иначе: инструменталистскую (технология – средство достижения человеческих целей), социально-детерминистскую (технология – выражение социокультурных ценностей своих создателей), техно-детерминистскую (технология – саморазвивающаяся сила, детерминирующая свое собственное развитие) [6, с. 5–6]. Принципы современной философии скорее согласуются с пониманием технологии как *связанной с управлением и социокультурными факторами формы деятельности*, при которой и создаются артефакты: по формулировке В.М. Розина, технология – «область целенаправленных усилий человека и общества, направленных на создание новшества» [7, с. 52].

Широкое понимание технологий как условных установок деятельности дал Г.П. Щедровицкий. Технологии согласно его концепции, появляются как «форма закрепления взаимодействий и стыковок» различных систем деятельности. Они ограничивают и определяют деятельность в различных формах – машинной или человеческой, когда сложные и длинные цепи деятельностных актов превращаются в поведенческие навыки» [8, с. 432–437]. При этом технологии Г.П. Щедровицкий противопоставлял другому аспекту человеческой жизнедеятельности – *стратегиям* как принципам смены технологий: «Технология слепа, у нее нет и не может быть целей. Но она этим и сильна. А чтобы как-то компенсировать тупость технологии, мы прибегаем к стратегиям» [8, с. 507–508].

Поиск философского определения техники или технологии неразрывно связан с поиском их сущности и подразумевают адекватное теоретическое отражение этой сущности.

Список литературы

1. Дорфман В.Ф. О научных основах развития технологии // Вопросы философии. – 1985. – №5. – С. 116–128.
2. Шухардин С.В. Основы истории техники. – М.: Прогресс, 1961. – 390 с.
3. Маркс К., Энгельс Ф. Соч.2-е изд., М.: Политиздат, 1961. – Т. 23 – 521 с.

4. Маркарян Э.С. Теория культуры и современная наука. – М.: Наука, 1983. – 367 с.
5. Симоненко О.Д. Сотворение техносферы – М.: Аргус, 1994. – 112 с.
6. Традиционная и современная технология М.: Мысль, 1998. – 440 с.
7. Розин В.М. Подходы и методы изучения техники и технологии // Традиционная и современная технология. – М.: ИФ РАН, 1999. – 213 с.
8. Щедровицкий Г.П. Философия. Наука. Методология. – М.: Наука, 1997. – 528 с.

Прус Василий Иванович

аспирант

Киевская православная богословская академия
г. Киев, Украина

ПОНЯТИЕ О СЕКТАХ, ИХ ВОЗНИКНОВЕНИЕ И МЕТОДЫ ВОЗДЕЙСТВИЯ

***Аннотация:** в статье рассматривается деятельность деструктивных религиозных движений и их негативное влияние на личность. В работе сосредоточено внимание на характерных им признаках, описаны общие процессы их возникновения.*

***Ключевые слова:** личность, свобода, религия, информационный контроль, тоталитарный культ, секты.*

Упадок духовности в современном обществе связан не только с секуляризацией общества и научно-техническим прогрессом, но и с активизацией в нашей стране многочисленных деструктивных культов и сект, которые предлагают свою собственную «духовность», которая по своей сути является разрушительной для человеческой личности. Проблема влияния сект достаточно всесторонне исследована в трудах зарубежных авторов, среди которых следует назвать таких исследователей, как Стивен Хассен, Роберт Чалдини, Леон Фестингер и др., российских ученых Александра Дворкина, диакона Андрея Кураева, В. М. Чернышева и др. Однако проблема влияния сект на общественное сознание исследована недостаточно.

В предлагаемой статье мы поставили цель определить причины возникновения новейших и нетрадиционных культов, а также показать их пагубные методы воздействия по отношению к личности.

Одним из волнующих последствий общественно-политических изменений в Европе появление в общественной жизни новых религиозных движений (НРД), или, как их иначе называют, – сект. Их динамичное развитие, влияние на своих членов, с каждым разом все больше заставляет внимательно присматриваться этому явлению как к возможному вызову обороне и безопасности государств. В странах Западной Европы деятельностью сект, а также возникающими с их деятельности угрозами, начались заниматься специальные государственные институты вместе со службами безопасности. С религиозной точки зрения секта означает религиозную группу людей с индивидуальным мировоззрением, которые растут на почве учения какой-то большой мировой религии, но не тождественны с ней. В понятии социологическом под сектой понимают общественную группу, которая изолируется от остального общества, имеет свои иерархические ценности и группу норм поведения, с сильной ролью руководителя, в которой реализуются стремление к созданию личных, непосредственных отношений между ее членами, и отношение которой к миру, государства или общества остается равнодушным или недоброжелательным. Базовое значение для понимания того, что секты являются опасным общественным явлением, имел посвященный деятельности новым религиозным течениям на территории государств Европейского Союза Документ Европейского

парламента №1-4/84 от 2.04.1984 известный под названием Рапорт Коттрелла (Cottrell) [3]. Он утверждает, что проблема сект имеет международное измерение. Деятельность их является контраверсионной. Особенно это касается налоговых обвинений и других махинаций. Кроме того, на общественном уровне говорится об отчаянии, господствующем в семьях, а также нарушениях, возникающие в психике человека.

Малая численность секты является общественным и психологическим следствием ее отхода от официальной доктрины Церкви. Сектам присущи такие признаки, как библицизм и ригористическая этика, спонтанность и особое сознание избрания, антиинституционная тенденция и сильное подчеркивание светского элемента. Понятие «секта» имеет две возможные этимологии: либо от лат. *secae* – «отсекать», или от лат. *sequi* – «следовать». Первая больше подходит к историческим сектам, вторая – к новейшим религиозным движениям тоталитарного типа.

На данный момент достаточно актуальной темой является влияние тоталитарных культов на личность. Тоталитарный культ – это деструктивный культ с высокой степенью авторитарности и использования контроля над сознанием в форме крайних и неэтичных психологических техник манипулирования для вербовки или содержание своих членов. При этом для контроля над сознанием используют контроль поведения адепта, информационный контроль, контроль мышления и эмоциональный контроль.

Методов контроля над сознанием и поведением много. Одной из разновидностей контроля поведения выступает метод регулирования круга лиц, с которыми общается представитель того или иного течения. Человеку просто говорят: у тебя плохие друзья, они на тебя плохо влияют, уходи от них и общайся только с единоверцами. В итоге – человек начинает терять необходимые связи с социумом.

Средства принуждения. Здесь речь идет о силе властных политических структур или средств массовой информации, а также о степени принуждения к силовому давлению, его неотвратимость, способы скрытого или явного принуждения, предпосылки силового давления. По межличностному влиянию в рамках официальных социальных структур обсуждается проявление сильной или слабой позиции. «Правдивая» позиция строгого начальника, практикующего тотальный контроль или часто обращается к явному использованию своей силы (преимущество по должности), расценивается как слабая. То же касается и подчиненных: открытая конфронтация со стороны подчиненного к своему начальнику скорее означает слабость первого. И наоборот, косвенное запугивание или неявное (неформальное) насилие со стороны подчиненного является признаком слабости позиции начальника; это означает, что последний сделал какую-то ошибку. Информационно-психологическая безопасность личности (в узком смысле) – это состояние защищенности психики человека от негативного воздействия, которое осуществляется путем внедрения деструктивной информации в ее сознание или подсознание, что приводит к неадекватному восприятию им действительности. Более прогрессирующие технологии манипулирования предусматривают предварительную подготовку мнений или желаний, закрепление их в массовом сознании или представлениях конкретного человека для того, чтобы можно было к ним затем апеллировать.

Для информационного контроля над человеком ограничивают ее доступ к альтернативным источникам информации. С другой стороны, широко используют пропаганду мировоззрения и трактовки тех или иных событий, принятых в рамках религиозного культа [1, с. 21]. Что касается эмоционального контроля, то для этого с одной стороны используют чувство страха, а с другой – положительные эмоции. В качестве источника страха в первую очередь применяют утверждение о конце света, который должен наступить в ближайшее

время. И единственный способ, который предлагают для того, чтобы его пережить – это стать верным адептом культа. Вместо того, чтобы обращать внимание на отношения человека с Богом, руководители культов обращают внимание своих членов на отношения с культом. В качестве позитива называют то, что нужно только остаться верным культу – и тогда сможешь пережить конец света и иметь жизнь в мире без зла. Эти культы наносят большой вред, прежде всего, страдает семья. Если один из супругов является адептом культа, а второй – нет, то возникают постоянные конфликты между ними, поскольку адепт будет всегда навязывать свое мнение о тех или иных вещах. Когда второй супруг не согласен с взглядами первого, то семья разрушается.

Даже противоречие самому себе не вызывает у адептов возражений или протеста. Главным объектом поражения остается человек, скрытое воздействие на которую осуществляется через ее нервную систему и психику, в основном на подсознательном уровне [1, с. 40].

Для манипулирования используются такие методы, как искажение, сокрытие и способ представления информации. Логика манипуляторов очевидна и закономерность однозначно: чем шире аудитория, на которую необходимо оказать влияние, тем более универсальными должны быть мишени. Специализированность и точная направленность массового воздействия возможные тогда, когда организатору воздействия известны специфические качества нужных слоев населения или групп людей. Соответственно, чем уже предполагаемая аудитория, тем точнее должен быть подстройка под ее особенности. В случаях, когда такая подстройка по каким-либо причинам не проводится, снова появляются универсальные возбудители: гордость, стремление к удовлетворению, комфорта, желание иметь семейный уют, продвижение по службе, популярность, вполне доступны и понятны большинству людей ценности.

Секты и подавляющее большинство новейших религиозных образований требуют от своих адептов прекращения контактов не только с коллективом, но и с членами семьи. Довольно часто новички не подозревают, до какой степени им придется «оторваться» от людей и привычного рода занятий, с которыми было связано их прежняя жизнь. Они обещают удовлетворить определенные психические потребности. Среди них – чувство принадлежности к коллективу, которое секты успокаивают из-за поставок психологического тепла, помощь в критических ситуациях. В сектах дают простые ответы на сложные вопросы, отвергают сомнения, устанавливают простые критерии поведения, но сам процесс манипуляции, отмечает В.М. Чернышев, происходит часами, чрезвычайно быстрой речью, которая затрудняет понимание содержания «проповеди» [7, с. 167]. Сначала от человека не требуют ничего, зато одаривают практически всем. Со временем происходит постепенное наращивание давления на решение члена секты с использованием коллективного воздействия. В кабинете, куда приходит человек с жалобами на свое здоровье, его обследуют достаточно сомнительной квалификации лица, и с помощью простого компьютера выводят перечень диагнозов, добавляя – чтобы исцелиться, нужно принимать такие-биологические добавки. При этом не информируют, что биодобавки – не медикаменты. В процессе обследования людям говорят, что, употребляя пищевые добавки, они вылечатся телесно, а чтобы исцелиться духовно, им следует прийти «в нашу церковь».

Секта пытается перестроить сознание своих членов, тормозя вдумчивое осмысление, блокируя доступ к внешней информации и разжигая чувство. От содержания в состоянии постоянной активности, напоминания и запугивания развивается познавательный-эмоциональный диссонанс, манипулируя которым можно окончательно сломить сопротивление лица и даже довести ее до экзальтации [4, с. 52]. Важнейшей в секте роль проводника, которому вынуждены бесконечно доверять. Возможности манипуляции абсолютной верой в лидера – неограниченные. Деструктивная роль сект заключается в использовании глубоко

неэтичных методов и средств манипуляции с целью поиска новых членов, навязывания им определенных стереотипов психических реакций, контроля их мыслей, поведения и чувств, а также в формировании абсолютного послушания, вводя их таким образом в зависимость как в материальной, так и в духовной сферах. При таких условиях adeпты культовой группы становятся полностью зависимыми от своего «учителя» и способны превратиться в опасных фанатиков. Итак, к основным деструктивным признакам культового устройства неокульту тоталитарной направленности можно отнести: групповую или индивидуальную изоляцию, что приводит адептов к осознанию собственной групповой значимости, наличие директивного лидера, который ориентирует группу по выгодным для себя направлениям в принятии коллективного решения, однородность группы, имеющей развитие в результате недопущения существования разных мнений или ценностей. Вследствие постоянной психологической обработки со стороны лидеров в тоталитарных культах происходит трансформация групповой сознания ее членов и возникают определенные модели группового мышления. Сегодня можно утверждать, что деятельность отдельных сект является потенциальным источником опасности и в будущем может составлять существенную угрозу безопасности и обороне государства.

Список литературы

1. Дворкин А.Л. Сектоведение / А.Л. Дворкин. – Нижний Новгород: Братство во имя св. князя Александра Невского, 2003. – 813 с. [3].
2. Кураев Андрей, диак. Оккультизм в Православии / диакон Андрей Кураев. – М: Благовест, 1998. – 380 с. [4].
3. Рапорт Коттрелла [Электронный ресурс] // Режим доступа: <http://www.slideshare.net/AlexanderDobroyer/ss-34518203> – Название с экрана.
4. Фестингер Л. Теория когнитивного диссонанса / Л. Фестингер. – СПб: Ювента, 1999. – 320 с.
5. Хассен С. Противостояние сектам и контролю над сознанием / С. Хассен; [пер. с англ. Л. Аскинази]. – М: АСТ: АСТ МОСКВА, 2006. – 315 с. [5].
6. Чалдини Р. «Психология влияния» / Р. Чалдини; [пер. на рус. язык – Волков Е.Н., Волкова И.Н.]. – СПб: Питер, 2006. – 95 с. [1].
7. Чернышев В.М. Сектоведение. В 3 кн. / В.М. Чернышев. – К: Изд-во им. свт. Льва, папы Римского 2008. – Кн. 2. – 582 с. [2].

Научное издание

**АКТУАЛЬНЫЕ НАПРАВЛЕНИЯ НАУЧНЫХ ИССЛЕДОВАНИЙ:
ОТ ТЕОРИИ К ПРАКТИКЕ**

Сборник материалов

IV Международной научно-практической конференции
Чебоксары, 02 апреля 2015 г.

Редактор *Т.В. Яковлева*

Компьютерная верстка и правка *Е.М. Чуприна*

Подписано в печать 16.04.2015 г. Формат 70x100/16
Бумага офсетная. Печать офсетная. Гарнитура Times.

Усл. печ. л. 15,11 Заказ К-1. Тираж 500 экз.

Центр научного сотрудничества «Интерактив плюс»
428005, Чебоксары, ул. Гражданская, 75, тел.: 8 800 775 09 02

E-mail: info@interactive-plus.ru

www: <http://interactive-plus.ru/>

Отпечатано в типографии

ИП Яковлев А.В.

428005, г. Чебоксары, ул. Гражданская, 75