

ШЕСТНАДЦАТАЯ РЕГИОНАЛЬНАЯ СТУДЕНЧЕСКАЯ НАУЧНАЯ КОНФЕРЕНЦИЯ НИЖНЕВАРТОВСКОГО ГОСУДАРСТВЕННОГО УНИВЕРСИТЕТА

Тезисы докладов

г. Нижневартовск, 2—3 апреля 2014 года



Издательство
Нижневартовского
государственного
университета
2014

ББК 72я43
Ш 51

Печатается по постановлению Редакционно-издательского совета
Нижевартовского государственного гуманитарного университета

Ответственный редактор
кандидат педагогических наук, доцент *А.В.Коричко*

Ш 51 Шестнадцатая региональная студенческая научная конференция Нижевартовского государственного университета: Тезисы докладов (г.Нижевартовск, 2—3 апреля 2014 года) / Отв. ред. А.В.Коричко. — Нижевартовск: Изд-во Нижеварт. ун-та, 2014. — 328.

ISBN 978–5–00047–157–9

Сборник содержит тезисы докладов участников шестнадцатой региональной студенческой научной конференции Нижевартовского государственного университета.
Для учащихся, студентов и преподавателей образовательных учреждений.

ББК 72я43

Изд. лиц. ЛР № 020742. Подписано в печать 15.09.2014
Формат 60x84/8. Бумага для множительных аппаратов
Гарнитура Arial. Усл. печ. листов 41
Тираж 300 экз. Заказ 1599

Отпечатано в Издательстве
Нижевартовского государственного университета
628615, Тюменская область, г. Нижевартовск, ул. Дзержинского, 11
Тел./факс: (3466) 43-75-73, E-mail: izdatelstvo@nggu.ru

ISBN 978–5–00047–157–9

© Издательство НВГУ, 2014

А.Р.Ахметсахипова

Научный руководитель: к.фил.н., доцент С.А.Никишина

г.Нижневартовск

Нижневартовский государственный университет

ЙОГА-ЦЕНТР «БЕЛЫЙ ЛОТОС: ПУТЬ К УСПЕХУ

Три года назад, 3 января 2011 г., в г.Нижневартовске открылся йога-центр «Белый лотос». Сегодня это известное и достаточно успешное предприятие, специализирующееся на оказании спортивно-оздоровительных услуг, связанных с восточными практиками.

Как показало маркетинговое исследование, основную целевую аудиторию йога-центра составляют женщины (82%). Респондентов устраивает предлагаемые центром спортивно-оздоровительные направления (44%) и стоимость предлагаемых услуг (86%). Качество работы инструкторов респонденты оценили в 5 баллов (96%) по пятибалльной системе.

В чем секрет успешности этой компании, пришедшей совсем недавно на достаточно обширный рынок (в г.Нижневартовске 19 центров, оказывающих спортивно-оздоровительные услуги)?

«Белый лотос» предлагает эксклюзивные спортивно-оздоровительные направления: хатха-йогу, кндалини-йогу, аштанга-Винья-йогу и др. В Нижневартовске всего три центра, включая и «Белый лотос», специализируются на оказании услуг, связанных с восточными практиками. Но именно «Белый лотос» предлагает наибольший спектр йога-направлений.

Удачным маркетинговым ходом стало название центра: белый лотос – это священный цветок буддизма. У посетителей центра вызывает приятные ассоциации: на вопрос «Какие ассоциации приходят вам в голову, когда вы слышите название «Белый лотос?» посетители отвечают: чистота, свежесть, спокойствие, рай, совершенство, природа и т.п.

За время своего существования йога-центр трижды менял свой адрес, постепенно перемещаясь к центру города. Расположение в центре, несомненно, положительно влияет на имидж компании, а также обеспечивает приток клиентов.

Сегодня в одном здании с йога-центром располагаются юридические, туристические фирмы, салоны красоты. Многочисленные клиенты этих компаний, в большинстве своем люди молодые, амбициозные, заботящиеся о своем здоровье, могут стать и посетителями «Белого лотоса».

Все инструкторы йога-центра имеют специальное физкультурно-спортивное образование, они регулярно проходят обучение в ведущих российских центрах соответствующего профиля.

В практике позиционирования йога-центра широко используются: бесплатные семинары, тренинги, мастер-классы, открытые уроки, дни открытых дверей, занятия йогой в парке культуры и отдыха, розыгрыши сертификатов.

Для рекламы своей деятельности и привлечения клиентов активно используется Интернет: в социальной сети «ВКонтакте» размещена вся информация о центре, фотографии, анонс событий, расписание занятий. И, конечно же, любой желающий может выйти на прямую связь с инструктором и задать ему все интересующие вопросы. В настоящее время в группе зарегистрировано около 3 тыс. человек.

Таким образом, несмотря на непродолжительный период своего существования, йога-центр «Белый лотос» эффективно развивается. Положительными факторами, влияющими на эффективное развитие, являются:

1. Эксклюзивность и разнообразие предлагаемых центром спортивно-оздоровительных направлений.
2. Удачное, вызывающее приятные ассоциации и соответствующее профилю название.
3. Расположение в центре города.
4. Соседство с организациями и компаниями, специализирующимися на работе с молодыми, предприимчивыми людьми.
5. Профессионализм инструкторов.
6. Имиджевые рекламные акции.
7. Позиционирование в социальных сетях.

САЙТ ГИПЕРМАРКЕТА КАК ИНСТРУМЕНТ КОММУНИКАЦИИ С ЦЕЛЕВЫМИ АУДИТОРИЯМИ (НА ПРИМЕРЕ ГИПЕРМАРКЕТОВ г.НИЖНЕВАРТОВСКА)

Успешная деятельность компании во многом зависит от грамотно выстроенных коммуникаций с целевыми аудиториями. Взаимодействие с целевыми аудиториями дает современной организации возможность своевременно достигать поставленных целей, лидировать в конкурентной борьбе, а также позиционировать себя на рынке.

Немаловажную роль среди средств коммуникации играет сайт компании. По мнению И.Н.Бурдак, «канал коммуникации Интернет позволяет реализовывать рекламные и маркетинговые проекты не только значительно дешевле, но и эффективнее» [1]. Сайт создается с целью налаживания коммуникаций с внутренней и внешней целевой аудиторией компании.

Теме коммуникаций организации с целевыми аудиториями посвящены работы С.Б.Бикимбетовой, С.Е.Галкина, И.В.Успенского и др. Однако, вопросы сравнительного анализа столичных сетевых и региональных гипермаркетов слабо представлены в литературе.

Этим обусловлена цель исследования – рассмотреть возможности сайта гипермаркета как инструмента коммуникаций с целевыми аудиториями (на примере гипермаркетов города Нижневартовска).

В ходе исследования были проанализированы сайты гипермаркетов «Магнит», «SPAR», «Славтэк», «Подсолнух».

В результате можно отметить, что сайты столичных гипермаркетов ориентированы на все целевые аудитории: есть информация как для внешних групп (предприятия и организации инфраструктуры – раздел «Города присутствия» у «Магнита» и «Магазины» у «SPAR», «Стройка» у «Магнита», «Новости» у «SPAR»; акционеры, не участвующие в управлении организацией – раздел «Инвесторам» у «Магнита», «Партнерство» у «SPAR»; потребители продукции – раздел «Покупателям» у «Магнита» и «Продукция» у «SPAR»; органы государственного контроля и регулирования – документы в разделах «Партнерам» и «Инвесторам» у «Магнита» и «Партнерство» у «SPAR»). Также информация открыта для конкурентов, органов местной власти.

Внутренним группам будут интересны такие разделы как: «Новости», «SPAR» и «О компании» («Магнит») для персонала компании, «Информация о котировках» («Магнит»), «Пресс-релизы», «События SPAR в мире» для руководителей структурных подразделений организации, «Инвесторам» («Магнит»), «Партнерство» («SPAR») (нужна регистрация) для акционеров, непосредственно и постоянно участвующих в управлении организацией. Стоит отметить, что сайты столичных гипермаркетов удобны, понятны, помогают формированию корпоративного стиля гипермаркетов: выдержана цветовая гамма, характерная для этих организаций.

У региональных гипермаркетов сайты в большей степени не разработаны и носят чисто формальный характер, а для коммуникации с внешними целевыми аудиториями организации используют такой инструмент, как наружная реклама, реклама в лифте. Например, гипермаркет «Подсолнух» имеет свой сайт, но продовольственный магазин представлен на сайте только режимом работы, а компания «Славтэк» не имеет сайтов продовольственных магазинов и заявлена только адресами и режимом работы магазинов на справочном городском сайте.

Таким образом, можно сделать вывод, что сайт, как инструмент коммуникации с целевыми аудиториями в региональных гипермаркетах не используется в полной мере, коммуникация реализуется только посредством наружной рекламы, что значительно снижает эффект и конкурентоспособность региональных гипермаркетов на рынке г.Нижневартовска.

Литература

1. Бурдак И.Н. Корпоративный сайт как средство рекламной коммуникации // Русконсалт. URL: http://www.rusconsult.ru/common/news/news_124.html.

КОМПЛЕКС МАРКЕТИНГОВЫХ КОММУНИКАЦИЙ НА ПРИМЕРЕ ВЫСТАВОЧНОГО САЛОНА ООО «МОС-ГРУПП»

Комплекс маркетинговых коммуникаций «основан на использовании методов продвижения продукта адресованных конечным потребителям и включает четыре основных вида продвижения рекламу, прямые продажи (личные продажи), пропаганду и стимулирование сбыта» [3, С. 45].

Во-первых, что касается печатной рекламы, нами были размещены рекламные макеты в журнал «21 век» и в газету «Ярмарка». Выбор был сделан на основе медиоплана и рекламного бюджета. В области наружной рекламы нами был разработан макет наклеек для автомобилей. При разработке макета, мы придерживались идеи доступности систем видеонаблюдения, так как среди людей до сих пор существует стереотип, что видеонаблюдение – это роскошь. Торговый комплекс «ВДНХ», где размещен магазин компании «МОС-Групп», имеет 8 телевизоров, на которых представлена реклама различных бутиков. Нами была разработана идея видеоролика для нашего магазина и создана в программе видеоредактора. Основная идея ролика: перечень товаров, предлагаемых к продаже.

Что касается Интернет-рекламы, то в социальных сетях, а именно в «Одноклассниках» и «В контакте» были созданы социальные страницы. В созданных группах была размещена информация о магазине, также представлены акции и перечень товаров с описанием, ценой и изображениями. Ежедневно информация обновляется, в обновлениях мы сообщаем о новинках и акциях выставочного салона.

Еще один элемент который включен в способы продвижение – пропаганда (PR, паблисити). В этой области нами тоже была проделана определенная работа. Во-первых, мы участвовали в выставке, организованной Торгово-промышленной палатой. Во-вторых, нами были изданы ряд публикаций: флаеры и каталоги. Дизайн флаера мы разработали самостоятельно, разместив на них всю необходимую информацию о магазине и услугах. Что касается каталогов, то мы создали 3 вида каталогов: «Домофоны и видеоглазки», «Видеонаблюдение», «Охранно-пожарные системы». Так как наш магазин занимается продажей товаров не только в розницу но и на заказ, то нами была предложена идея разработки каталога товаров, ассортимент которых не представлен в выставочном салоне. Такой способ продажи повышает спрос и снижает издержки, так как неизвестно будет ли востребован тот или иной товар. Также мы участвуем в акции, организованной ТК ВДНХ: «Скидки каждый четверг». Такого рода акции во многом стимулируют продажи и положительно сказываются на имидже выставочного салона.

Стимулирование сбыта – это «совокупность приемов, применяемых на протяжении всего жизненного цикла товара в отношении трех участников рынка (потребителя, оптового торговца, продавца), для краткосрочного увеличения объема сбыта, а также для увеличения числа новых покупателей» [2, С. 52]. Если говорить о стимулировании потребителей, то нами была разработана беспроигрышная лотерея со скидочными купонами. С финансовой точки зрения такая лотерея не несет денежных расходов, но во многом стимулирует покупателя совершить следующую покупку.

Проделанная работа в целом говорит об эффективности разработанных в маркетинге способов продвижения, так как мы смогли их успешно использовать на практике.

Литература

1. Багиев Г.Л. Маркетинг: Учебник для вузов / Под общей ред. Г.Л.Багиева М.: Издательство «Экономика», 2008. 703 с.
2. Котлер, Ф. Основы маркетинга: Пер с англ. /Общ. ред. Е.М.Пенько-вой. М.: Прогресс, 1990. 511 с.
3. Романов А.А. Маркетинговые коммуникации. М.: Эксмо, 2006. 432 с.

СРАВНИТЕЛЬНАЯ ХАРАКТЕРИСТИКА РЕКЛАМЫ, СВЯЗЕЙ С ОБЩЕСТВЕННОСТЬЮ И МАРКЕТИНГА

В современном обществе для успеха мало производить качественный товар, нужно уметь сообщить о его достоинствах потенциальных покупателей. На сегодняшний день овладение таких понятий как маркетинг, реклама и PR является актуальным, так как вследствие заметно усилившейся конкуренции на всех типах рынков, товаропроизводители и продавцы товаров и услуг перешли к такому роду воздействия на потребителей.

В данной статье исследуются понятия рекламы, PR и маркетинга, особенности и способы взаимодействия этих понятий между собой. А также проводится сравнительный анализ услуг в области рекламы, PR, маркетинга на примере деятельности менеджера по продажам ТРК «Самотлор».

Данные понятия, а именно «реклама», «маркетинг», «PR», принадлежат к числу дискуссионных и оцениваются в научной литературе неоднозначно. Поэтому рассмотрение самого понятия лучше всего начинать с анализа основных подходов к нему.

Для понимания сущности рекламы используются коммуникационный, функциональный, материальный, отраслевой и культурологический подходы. В общем смысле реклама – это неличная форма коммуникации, оплачиваемая целенаправленная деятельность, совокупность продуктов рекламной деятельности, рекламных носителей, а так же активных участников рекламного процесса. Реклама является частью культурной среды, важным фактором формирования эстетического сознания людей. Важно также рассматривать рекламу как науку, профессию и вид творческой деятельности.

Для понимания сущности PR используются альтруистический, компромиссный и прагматический подходы. Связи с общественностью – это осознанная организация коммуникации, а так же одна из функций менеджмента. Цель связей с общественностью – добиться взаимопонимания и установить продуктивные отношения между организацией и ее аудиториями путем двусторонней коммуникации.

Маркетинг является наиболее широким понятием, эволюция которого происходила с течением времени: от простого определения его как одной из управленческих функций до комплексной системы изучения рынка, выявления потребностей покупателей и удовлетворения их наиболее эффективными способами.

Такая профессия как менеджер по продажам заимствует ряд функций относящимся к отраслям как и к рекламе, PR и маркетингу: занимается сбором и анализом информации, презентацией проектов, разработкой документации, заключением договоров, отслеживает, чтобы товар был доставлен вовремя. Но следует отметить, что набор необходимых профессиональных знаний, навыков, умения и компетенций менеджера по продажам в значительной степени зависят от той или иной отрасли или сферы их будущей деятельности и конкретных задач, которые решают руководители бизнеса. Менеджер по продаже рекламных площадей в ТРК «Самотлор» осуществляет продажи рекламных возможностей издания рекламодателям. Поэтому от кандидата будут ждать обеспечения поиска и привлечения клиентов, работу с имеющейся клиентской базой, поиск клиентов, заключение договоров, а также работа с социальными сетями.

Таким образом, несмотря на взаимосвязь и взаимодополнение, важно сказать, что реклама – это в первую очередь информация, PR – это взаимодействие, а маркетинг – рыночные возможности [1, С. 13].

Литература

1. Толкачев А.Н. Организуя PR своего бизнеса. М.: Эксмо, 2008.

ИНТЕРНЕТ-САЙТ КАК ИНСТРУМЕНТ ФОРМИРОВАНИЯ ИМИДЖА (НА ПРИМЕРЕ ИП М.А.ДЖИНДЖОЛИЯ)

Создание положительного имиджа – это совокупность результатов работы различных специалистов в таких отраслях как маркетинг, психология, реклама, PR, дизайн и др. Из этого следует, что имидж является обобщением различных инструментов воздействия на аудиторию. Эти инструменты способны создать такой образ, который станет узнаваемым. Следовательно, значительная часть PR-усилий должна быть направлена на создание и поддержание положительного имиджа, чтобы оставаться на плаву в условиях динамичных изменений, характерных для современной бизнес-среды.

Одним из инструментов создания благоприятного имиджа является создание корпоративного сайта. Это направление является наиболее обширным полем для деятельности PR-специалистов. Интернет-сайт – это также инструмент для повышения эффективности бизнеса в целом, поэтому изучение теоретических основ и практическая реализация разработки корпоративного сайта является актуальным направлением PR-исследований [2, С. 72].

Изучению различных аспектов проблемы посвящены труды известных теоретиков в области PR. Основы PR-деятельности в том числе и деятельности по формированию имиджа рассмотрены в общетеоретических трудах таких авторов как Э.В.Кондратьев и Р.Н.Абрамов, К.А.Брянцева, И.В.Алешина. Проблемам имиджологии посвящены исследования Н.В.Бекетова, И.М.Дзялошинского, Г.А.Наумовой. Технологий развития бизнеса и маркетинговым приемам, основанным на сети Интернет, посвящены работы С.К.Анастасина, Г.А.Акуниной.

Исходя из того, что совокупного исследования по изучаемой теме нет, формулируется цель работы – анализ особенностей создания интернет-сайта как инструмента формирования имиджа предприятия. Для достижения поставленной цели реализован ряд задач, в результате чего сделаны следующие выводы:

— Имидж организации – это общественное восприятие организации. К числу основных функций имиджа организации относятся позиционирование ее на рынке, побуждение аудитории к действию, а также объединение сотрудников и формирование у них командного духа [1, С. 218].

— В настоящее время в России все большее количество фирм начинают понимать, что им необходимо иметь свое представительство в глобальной сети Интернет. Корпоративный сайт – это важный маркетинговый инструмент.

— Компании ИП М.А.Джинджолия предлагается создать собственный корпоративный сайт, целью которого станет создание обеспечения информационного присутствия компании в сети Интернет и предоставление информации о действующих предложениях компании. Сайт предполагает большую клиентоориентированность, поэтому приоритетными в списке целевых групп будут поставщики, заказчики и потребители продукции ИП М.А.Джинджолия

Таким образом, для достижения оптимальных результатов работы компании необходимо серьезно подходить к работе над имиджем компании и его визуализации. Корпоративный сайт должен не просто быть, а быть качественным и соответствовать общему имиджу, тогда он станет инструментом повышения эффективности деятельности компании.

Литература

1. Кондратьев Э.В. Связи с общественностью: Учебное пособие для высшей школы / Э.В.Кондратьев, Р.Н.Абрамов. М.: Академический Проект, 2003. 511 с.
2. Панасюк А.Ю. Формирование имиджа. Стратегия. Психотехнологии. Психотехники / А.Ю.Панасюк, М.: Омега-Л, 2009. 266 с.

К ВОПРОСУ О ВЛИЯНИИ ЦВЕТА НА ФОРМИРОВАНИЕ ПОТРЕБИТЕЛЬСКОГО ПОВЕДЕНИЯ (НА ПРИМЕРЕ ТЕЛЕКОММУНИКАЦИОННЫХ КОМПАНИЙ)

Цвет является важной составляющей фирменного стиля. Именно от правильного выбора цветового решения зависит восприятие всего товара или услуги в целом. Цветовые предпочтения, как выяснили маркетологи, зависят от группы потребителей, возраста и гендерных особенностей. Данная тема нашла отражение в трудах как отечественных, так и зарубежных авторов: А.Дегтярева, Б.Маллона, Дж. Т.Дрю, С.А.Мейера.

Но влияет ли цвет логотипа на спрос телекоммуникационных компаний? Рассмотрим на примере «большой тройки» операторов связи России: «МегаФон», «Билайн», «МТС».

Исследование, проведенное SeoulInternationalColor, показало, что 92,6% опрошенных, принимают решение о покупке, основываясь на визуальных факторах. Только 5,6% респондентов утверждают, что тактильные ощущения являются для них наиболее важными [1].

Три крупнейшие телекоммуникационные компании – «МегаФон», «МТС», «Билайн» – в своих логотипах используют по два цвета. Логотип «МегаФона» состоит из зеленого и синего. Компания «МТС» использует белый и красный цвета. Логотип оператор связи «Билайн» выполнен в желтом и черном цвете. Стоит также отметить, что цвета логотипов не повторяются.

В ходе исследования данной темы проведено анкетирование студентов (50 человек) гуманитарного факультета НВГУ в возрасте от 19 до 21 года. В результате 76% опрошенных заявили о том, что цвет товара в значительной степени влияет на его приобретение. Также при выборе немаловажную роль играет цветовая гамма, 52% анкетированных отдают предпочтение ярким цветам, т.к. они «бросаются» в глаза. Все три компании имеют в логотипе яркие цвета: красный («МТС»), желтый («Билайн»), синий («МегаФон»), зеленый («МегаФон»). Обращает внимание тот факт, что в логотипе компании «МегаФон» есть два ярких цвета: синий и зеленый, следовательно, на него обращает внимание большее количество потребителей.

Отвечая на вопрос «Ваш любимый цвет?», большинство студентов выбрало синий. Этот цвет присутствует в логотипе «МегаФон».

Далее респондентам был предложен выбор парных сравнений сочетаний цветов в логотипе каждой компании без указания наименований. Пару «красный/белый» выбрали 50% студентов. Паре «зеленый/синий» отдали предпочтение 34% опрошенных. Остальные 12% выбрали пару «черный/желтый». Исходя из этого, можно сказать, что компания «МТС» выбрала верные цвета для своего логотипа, которые напрямую влияют на потребительский спрос.

Также студентам предлагалось выбрать один цвет из предложенной пары в соответствии с их вкусовыми предпочтениями. Из пары «черный/белый» 75% опрошенных выбрали черный. Цвет в логотипе компании «Билайн». Выбирая между желтым и зеленым цветом, 63% анкетированных выбрали зеленый. Синему цвету отдали предпочтение 70% студентов, выбирая между ним и красным цветом. В логотипе компании «МегаФон» содержится два цвета, которым отдали предпочтение анкетированные.

Таким образом, по результатам опроса студентов о цветовых предпочтениях можно сделать вывод, что логотип компании «МегаФон» более привлекателен для внимания потребителей. Этот выбор обусловлен содержанием в нем ярких цветов и их удачного сочетания, что в свою очередь влияет на формирование потребительского поведения.

Литература

1. PersonaFactor. URL: <http://personafactor.ru>.

Н.Е.Ахтариева

Научный руководитель: к.фил.н., доцент С.А.Никишина
г.Нижневартовск

Нижневартовский государственный университет

ЛЕКСИЧЕСКАЯ СОЧЕТАЕМОСТЬ ПРИЛАГАТЕЛЬНОГО ПУТИНСКИЙ

Актуальность настоящего исследования определяется доминирующим положением, которое занимает имя прилагательное, наряду с существительным и глаголом, в системе частей речи, а также тем, что имена прилагательные активно пополняют словарный запас современного русского языка за счет разнообразных способов морфологического образования. Суффиксальный способ является самым продуктивным в системе образования имен прилагательных. Кроме того, прилагательные, образованные от фамилий политиков, отражают не только новые реалии, но и содержат элемент оценочности, что тоже представляет определенный исследовательский интерес для филологов, историков, политологов.

Лексическая сочетаемость – это способность слова сочетаться в тексте с другими словами. Рассматривая особенности лексической сочетаемости лексемы *путинский* в современном русском языке, мы распределяли имена существительные, сочетающиеся с указанной лексемой по тематическим группам.

Тематическая группа – группа слов, включающая слова одной и той же части речи одинаковой предметной направленности.

Все сочетания (из Национального корпуса русского языка было извлечено около 400 словосочетаний) были распределены по 99 тематическим группам, самыми частотными из которых стали следующие: 1) существительные, обозначающие общественный строй: *путинский режим*, 2) существительные, обозначающие количество: *путинское большинство*, 3) существительные, обозначающие государство: *путинская Россия*.

Самым частотным является словосочетание *путинский режим* (16 словоупотреблений – далее с/у). Либеральная общественность относит его в адрес Владимира Путина и выстраивания им вертикальной власти, но многие деятели считают это устойчивое сочетание надуманным и элементом информационной войны. Явно, что словосочетание имеет отрицательную оценочность, хотя словари не фиксируют этот факт.

Словосочетание *путинское большинство* занимает второе место по частотности употребления, оно зафиксировано 15 с/у.

Сочетание появилось накануне выборов в Государственную Думу в 1999 г. При этом речь шла о создании в Думе большинства, поддерживающего В.В.Путина, в то время председателя правительства. После президентских выборов смысл словосочетания изменился. О путинском большинстве говорят как об избирателях, голосовавших на президентских выборах за В.В.Путина. В более широком смысле – это часть населения, поддерживающая В.Путина.

Словосочетание *путинская Россия* фиксируется 14 раз. Подобные сочетания в русском языке продуктивны. В различные периоды политической деятельности Россию часто ассоциируют с временами правления руководителя: *допетровская Россия*, *петровская Россия*, *ельцинская Россия* и т.д.

Лексема *путинский* включается в состав фразеологизмов, трансформируя исходный фразеологизм: **В путинский огород** наверняка уже что-нибудь закинули? – наблюдается трансформация фразеологизма *бросать камни в чужой огород*.

Многие аналитики утверждают, что **путинский перст** укажет на Дмитрия Козака – в основе словосочетания трансформация фразеологизма *указующий перст*.

Таким образом, словосочетания, включающие прилагательное *путинский*, в современном русском языке очень продуктивны. Многие существительные, входящие в состав словосочетания, очень точно передают характер эпохи, политической и экономической жизни определенного периода, обозначаемого прилагательным, образованным от фамилии политического лидера. Фамилия вождя ассоциируется с вполне определенными реалиями времени.

Рассмотрев сочетаемость фамилии деятеля политической сцены XXI столетия, можно сделать вывод о том, что русский язык таким образом накапливает в себе сведения о деятельности этих политиков, характере их правления и эпохе.

Е.В.Вершинина

Научный руководитель: к.фил.н., доцент Л.В.Коростелева

г.Нижневартовск

Нижневартовский государственный университет

ПСИХОЛИНГВИСТИКА РЕКЛАМНЫХ ТЕКСТОВ РЕКЛАМНО-ИНФОРМАЦИОННОГО ЖУРНАЛА «ПРОСПЕКТ»

Психоллингвистика – это наука, которая занимается проблемами речеобразования и восприятия речи. А.А.Леонтьев рассматривает речевое воздействие, в том числе речевое воздействие в массовой коммуникации, как общение. Конечная цель такого общения – определенная организация деятельности реципиента, изменение его поведения. Специалисты по рекламе и копирайтеры стремятся спровоцировать поведение реципиентов в нужном направлении. Воздействие может осуществляться через информирование реципиента, убеждение и внушение. Рекламные тексты в печатных изданиях обладают отличительными свойствами, которые позволяют рассматривать их как особый вид. Буквальное представление товара с помощью вербального текста и изобразительных средств, приводит к тому, что реклама становится более образной и эмоциональной. Кроме того ей присуща большая ассоциативная сила, эстетическая ценность, смысловая многоплановость. Более сильная выраженность перечисленных качеств и достоинств товара имеет положительную динамику, что приводит к положительной эмоциональной оценке рекламных текстов и способствует формированию готовности приобрести рекламируемые товары или услуги. Следовательно, рекламным текстам присуща большая эффективность в плане достижения поставленных целей речевым воздействием.

Значение рекламного текста в продвижении на рынке товаров и услуг сложно переоценить. Именно грамотный текст служит главной цели - мотивировать покупателя совершить покупку. Составление рекламного текста представляет собой многоступенчатый процесс, целый комплекс идей, фактов, образов, логических связей и обусловленных переходов между ними. Очень важно, чтобы рекламный текст содержал основные части и строился по определенным правилам и принципам.

Рассматривая психоллингвистические особенности рекламных текстов на примере рекламно-информационного журнала «Перспект» был произведен анализ структуры текстов и их компонентов; рассмотрены механизмы воздействия газетных рекламных текстов на сознание людей; выявлены используемые копирайтерами журнала манипулятивные приемы и тактики воздействия на целевую и косвенную аудитории. На основе проведенного анализа рекламных текстов журнала были разработаны рекомендации по написанию материалов для журнала с целью их совершенствования и достижения конечной цели бизнеса (совершения покупки товара или услуги). Для этого рекламодателям необходимо разработать запоминающиеся слоганы, содержащие уникальное торговое предложение и название компании. Слоган, для повышения узнаваемости товара и компании, целесообразно использовать в начале рекламного текста и в эхо-фразе. Для рекламы определенной категории товаров следует использовать в рекламных текстах обращение к негативным эмоциям, где товар выступает решением сложившейся проблемы (к таким товарам относятся лекарственные средства, средства для похудения, услуги юристов или адвокатов и т.п.). Также уместным при составлении рекламного текста в печатных СМИ будет использование таких видов манипуляции, как якорение и обращение к различным ценностным установкам.

Использование данных предложений редакцией журнала поможет разнообразить стили написания текстов и увеличить эффект воздействия на читателей, в последствии рекламодатели смогут увеличить продажи товаров и услуг, а также повысить узнаваемость компании.

В.А.Клусова
Научный руководитель: к.фил.н., доцент Л.В.Коростелева
г.Нижневарттовск
Нижневарттовский государственный университет

ФРАЗЕОЛОГИЗМЫ XXI ВЕКА В СОВРЕМЕННОМ РУССКОМ ЯЗЫКЕ

Выбрав данную тему работы, мы поставили перед собой цель: узнать, что же такое фразеологизмы XXI века, выяснить причины их возникновения и преобразования.

В настоящее время достаточно актуален творческий подход к использованию и трансформации фразеологизмов в повседневной речи, а также в рекламе и СМИ. Фольклорные пословицы и поговорки получают «новую жизнь», новое смысловое наполнение. Появляются новые, отражающие современные реалии нашей жизни, пословицы и поговорки. Не изученность способов образования новых фразеологических оборотов и является актуальностью исследования.

Трансформация устойчивых выражений активно используется в публицистике. Застывание, однообразие фразеологической единицы, частота ее употребления в известной степени стирают образность и выразительность. Люди стремятся избегать устойчивых формул, сделать выражение более ярким, поэтому прибегают к трансформациям фразеологизмов.

В настоящей работе дается представление о фразеологии и рассмотрены различные классификации фразеологизмов.

Наиболее известная и распространенная классификация была предложена академиком В.В.Виноградовым. Она основана на различной степени идиоматичности компонентов в составе фразеологизма. Она делит фразеологизмы на фразеологические сочетания, фразеологические сращения и фразеологические единства.

В работе упоминаются отличия свободных сочетаний слов от фразеологизмов и описаны основные свойства фразеологических оборотов. Фразеологизмы ближе к слову, чем к словосочетанию. В большинстве случаев фразеологизм равен слову по своему значению, является его эквивалентом.

Кроме того, мы рассмотрели, что фразеологизм отличается от слова постоянством состава, воспроизводится в речи как готовая единица.

Дается представление об использовании фразеологизмов в речи, какие ошибки делаются при употреблении, как их избежать: нужно помнить, что фразеологизмы, украшая нашу речь, делают ее более живой, образной, яркой, красивой, доставляют нам и немало хлопот. При неверном употреблении появляются речевые ошибки: утрачивается образность значения; нередко фразеологические единицы понимаются буквально или изменяется значение; добавляются новые компоненты в структуре фразеологизма или, наоборот, пропускаются закреплённые; заменяются одни слова на другие в составе данных единиц; смешиваются несколько оборотов в один. Поэтому следует быть внимательным при использовании фразеологизмов в своей речи.

Нами также были рассмотрены понятия языковой игры и способы образования современных фразеологизмов: замена, расширение фразеологизма, актуализация, усечение, контаминация, буквализация, переосмысление.

Подводя итоги вышеизложенному, следует сказать, что, несмотря на сложность и многогранность значений и форм фразеологизмов и на наличие некоторых трудностей использования в живой разговорной речи, они являются, пожалуй, самым ярким орудием выражения человеческих эмоций чувств.

А.А.Кудина
Научный руководитель: к.фил.н., доцент Л.Н.Ротова
г.Нижневарттовск
Нижневарттовский государственный университет

ПРЕДЛОЖЕНИЯ-ПЕРИОДЫ В ТВОРЧЕСТВЕ М.Ю.ЛЕРМОНТОВА

Восприятие речи во многом зависит от того, использует ли автор высказывания специальные приемы его композиционного построения. Искусство совершенного владения речью культивировалось античной риторикой, в рамках которой создавались готовые формы эффективного речевого воздействия на слушателя. Одной из таких форм несомненно является период. Эта риторическая фигура не случайно привлекала внимание многих выдающихся писателей, поэтов и ораторов более поздних времен. Использовал ее и М.Ю.Лермонтов, 200 лет со дня рождения которого исполняется в этом году.

Периодом называется сильно распространенное простое предложение или многочленное сложное предложение, характеризующееся со стороны содержания значительной полнотой и законченностью выражения мысли, единством темы, а со стороны интонации распадением на две части: повышение (протазис) и понижение (аподозис). Первая часть произносится с постепенно нарастающим повышением голоса, затем следует явно выраженная пауза, после которой наступает заметное понижение голоса. Благодаря емкости и изяществу формы, легкости восприятия заключенного в нем содержания период получил распространение в различных стилях и жанрах, в том числе и в поэзии (2, С. 317–318).

Многие стихотворения М.Ю.Лермонтова представляют собой предложения-периоды. Одним из таких стихотворений является «Когда волнуется желтеющая нива...», написанное в 1837 году.

Когда волнуется желтеющая нива, // И свежий лес шумит при звуке ветерка, // И прячется в саду малиновая слива // Под тенью сладостной зеленого листка;

/// Когда, росой обрызганный душистой, // Румяным вечером или утра в час златой, // Из-под куста мне ландыш серебристый // Приветливо кивает головой;

/// Когда студень ключ играет по оврагу // И, погружая мысль в какой-то смутный сон, // лепечет мне таинственную сагу // Про мирный край, откуда мчится он, –

/// Тогда смиряется души моей тревога, // Тогда расходятся морщины на челе, – // И в небесах я вижу бога... (1, с. 272).

В данном случае это сложное предложение, состоящее из 9 частей:

{(когда...), и (...), и (...); (когда...); (когда...), (откуда...)}, – {[тогда], [тогда...], – и [...]}.

Фигурные скобки показывают, что стихотворение распадается на два блока, при этом первый блок состоит из группы предложений, связанных со вторым блоком подчинительной связью. Связь между блоками строится по схеме {когда...}, – {тогда...}. Первый блок содержит в себе три строфы, которые соответствуют вводной, «восходящей» части периода (*протазис*). Это шесть придаточных предложений, пять из которых являются временными с анафорическим союзом «когда»; шестое придаточное присоединяется союзным словом «откуда» и завершает собой восходящую часть периода. Заключительное четверостишие содержит основную, «нисходящую» часть периода (*аподозис*). Оно состоит из трех предложений, соединенных сочинительной связью, с двукратным анафорическим союзом «тогда» и сочинительным союзом «и».

Период, в понижении которого указывается следствие из того, что сказано в повышении, называется заключительным. Именно такой риторической фигурой является данное стихотворение М.Ю. Лермонтова.

Период интонационно завершен, это подчеркивается эффектом обманутого ожидания - нарушением рифмо-ритмической инерции: Развертывание периода, как обычно, совмещается со стилистическим приемом ретардации – задержкой.

Литература

1. Лермонтов М.Ю. Собрание сочинений: В 4 т. Т. I. М.: Издательство «ПРАВДА», 1969.
2. Розенталь Д.Э., Теленкова М.А. Словарь-справочник лингвистических терминов. М.: ООО «Издательство Астрель», ООО «Издательство АСТ», 2001.

А.Ю.Ломаева

Научный руководитель: к.фил.н., доцент М.А.Еремина

г.Нижневартовск

Нижневартовский государственный университет

К ВОПРОСУ О МЕТОДАХ ИССЛЕДОВАНИЯ АГНОНИМОВ

Актуальность нашего исследования обусловлена недостаточной изученностью явления агнонимии в лингвистике.

Агноним – это лексическая или фразеологическая единица языка, которая неизвестна, непонятна или малопонятна одному или многим его носителям [1, С. 7].

В результате анкетирования учащихся школ и вузов города был выявлен набор слов-агнонимов. Данный лексический материал анализировался по лингвистическим и семантическим свойствам агнонимов.

В связи с тем, что многие стилистические и тематические группы содержали слова различной степени агнонимической активности и для того чтобы точно определить, лексика какой группы наиболее агнонимична, была рассчитана средняя степень агнонимичности классификационных групп по формуле средней

арифметической величины: $x = (x_1 + x_2 + \dots + x_n)/n$. В этой формуле среднеарифметическая величина представляет собой среднее слагаемое, при определении которого общий объем признака поровну распределяется между всеми единицами, входящими в совокупность. В данном случае, мы распределили уровень агнонимичности поровну между всеми словами отдельной группы.

Согласно классификации слов по частоте их выделения испытуемыми, мы разделили агнонимы на три уровня. Для произведения расчетов, мы присвоили числовое значение «1» уровню «слова с высокой агнонимической активностью», уровню «слова со средней агнонимической активностью» – числовое значение «2», а уровню «слова с низкой агнонимической активностью» – числовое значение «3».

По формуле, x - коэффициент агнонимичности, n – количество слов, представленных в группе.

Таким образом, если в группе «Устаревшая лексика» имеется 7 слов с высокой агнонимической активностью, обозначаемой «1», и 4 слова с низкой агнонимической активностью, обозначаемой «3» (см. диаграмму 1), то среднюю степень агнонимичности группы «устаревшая лексика» рассчитываем так: $(7*1 + 4*3) / 11 = 1,7$

Рассчитанная таким образом средняя степень агнонимичности классификационных групп позволяет сравнить их значения: чем ближе коэффициент к единице, тем более агнонимична группа, а чем ближе к тройке, тем менее агнонимична.

В результате расчетов мы определили, что самым высоким уровнем агнонимичности обладают стилистические группы «Специальная лексика» и «Областная лексика». Немногоименее агнонимична стилистическая группа «Устаревшая лексика». Агнонимичностью ниже среднего обладает стилистическая группа «Просторечная лексика», почти на том же уровне агнонимичности находится и группа «Разговорная лексика». Наименее агнонимична стилистическая группа «Книжная лексика».

Анализ данных тематической классификации показал, что тематические группы «Лексика, обозначающая объекты флоры и фауны» и «Географические названия» обладают самым высоким уровнем агнонимичности. Высокой степенью обладают стилистические группы «Лексика, обозначающая особенности рельефа местности», «Этнографическая лексика, обозначающая особенности быта и культуры народов Кавказа», «Лексика, обозначающая особенности верховой езды и конных перевозок», «Военная лексика». Агнонимичностью ниже среднего и средней соответственно обладают тематические группы «Лексика, обозначающая предметы и их свойства», и «Лексика, характеризующая человека».

Литература

1. Морковкин В.В., Морковкина А.В. Русские агнонимы (слова, которые мы не знаем) / В.В.Морковкин, А.В.Морковкина. М.: АО «Астра семь», 1997.

А.Р.Мухаметшина

Научный руководитель: к.фил.н., ст. преподаватель А.С.Мухина

г.Нижневартовск

Нижневартовский государственный университет

КУЛИНАРНЫЙ РЕЦЕПТ КАК РЕЧЕВОЙ ЖАНР

В дипломной работе рассматривается модель кулинарного рецепта с точки зрения жанроведения и языкового воплощения.

В современном русском языке очень актуален вопрос о речевых жанрах. Такой интерес к данной теме обусловлен следующими задачами, которые ставят перед собой ученые: поиск минимальной единицы речи – высказывания, выделение принципов жанровой типологии, определение способа выделения жанров и др.

В современной научной литературе существует множество определений понятия «речевой жанр», но единого мнения по этому вопросу не существует. Все существующие концепции можно разделить на три группы по способу определения речевого жанра:

1. Концепции, опирающиеся на классическое определение жанра, данное Аристотелем.
2. Вторая концепция основывается на описании отдельных аспектов жанровой организации речи.
3. Третья концепция, опирается на теорию речевых жанров М.М.Бахтина.

М.М.Бахтин дает следующее определение понятия речевого жанра: Каждое отдельное высказывание, конечно, индивидуально, но каждая сфера использования языка вырабатывает свои относительно устойчивые типы таких высказываний, которые мы и называем речевыми и жанрами.

Кулинарный рецепт является малоформатным типом текста. Малый объем – отличительная особенность данного типа текста, при этом он вмещает большой объем передаваемой информации. В структурном спектре малоформатный текст характеризуется простотой и стереотипностью построения:

- а) интродуктивный блок (название и ингредиенты);
- б) основной блок (алгоритм действий);
- в) заключительный блок.

Важнейшим жанрообразующим фактором является языковое воплощение речевого жанра кулинарного рецепта, которое рассматривается на лексическом (лексико-семантическом, лексико-стилистическом), фонетическом, словообразовательном, морфологическом, синтаксическом и пунктуационном уровнях.

И.В. Сковердяка

Научный руководитель: к.фил.н., доцент Л.В. Коростелева

г. Нижневартовск

Нижневартровский государственный университет

ЯЗЫКОВЫЕ ОШИБКИ В РЕЧЕВОЙ ДЕЯТЕЛЬНОСТИ НОСИТЕЛЕЙ РУССКОГО ЯЗЫКА

Актуальность работы в том, что в данное время люди допускают множество речевых ошибок не только в разговорной, но и в деловой речи. На это обращают внимание ученые, но анализ этих ошибок с точки зрения антропоцентрического подхода не производился.

Целью исследования является классификация речевых ошибок и их анализ.

Языковая норма – совокупность наиболее устойчивых традиционных реализаций языковой системы, отобранных и закреплённых в процессе общественной коммуникации. Н. как совокупность стабильных и унифицированных языковых средств и правил их употребления, сознательно фиксируемых и культивируемых обществом, является специфическим признаком литературного языка национального периода.

В русском языке допускаются ошибки такого плана как замена безударной буквы *ы*, на ударную букву *а*. Это можно проследить в профессионализмах:

шулерá (норма: *шúлеры*), *бухгалтерá* (норма: *бухгалтеры*), *инженерá* (норма: *инженеры*), *слесаря́* (норма: *слéсаря*), *договора* (норма: *догово́ры*), *шоферá* (норма: *шофёры*), *кондуктор* (норма: *кондúкторы*).

Объяснить такую ошибку можно тем, что профессионализмы и просторечия вытесняют слова литературной нормы, возможно потому, что они легки в употреблении и среди носителей языка считаются нормой.

По мнению А.Ф. Журавлева «звук речи в сознании не безразличны к смыслу», следовательно, звук, *а* в сознании человека несет какую-то смысловую нагрузку в слове. Если обратиться к онтогенезу речи, звук *а* является первым звуком, который может произнести ребенок, значит он легче в произношении, этот факт также может служить основой для предположения о том, что замена окончания *-ы* на *-а* обусловлена артикуляционной облегченностью.

Проанализировав слова можно сказать, что грамматико-морфологические ошибки обычно связаны с нарушением закономерностей и правил грамматики. Так же ошибки в речи возникают под влиянием просторечия и диалектов.

Можно выделить, что часто употребляемые ошибки из частей речи являются существительные. А именно такие ошибки как существительные множественного числа, где в окончании произносят *-а* под ударением, а не *-ы*, как принято в литературной норме. Так же достаточно частотной ошибкой является неправильное определение рода имен существительных. Где употребление неправильного рода в речевой деятельности связано с адаптацией данных слов к нормам русской грамматики.

Литература

1. Воителива Т.М. Работа над речевыми ошибками // Русская словесность: Науч.-метод. журнал. М. 2003.
2. Горелов И.Н., К.Седов. Основы психолингвистики: Учебное пособие. 3-е изд., перераб. и доп. Издательство "Лабиринт", М., 2001.
3. Капинос В.И., Сергеева Н.И., Соловейчик М.С. Развитие речи: Теория и практика обучения: 5–7кл. М.: Линка-Пресс, 1994.
4. Ладыженская Т.А., Михальская А.К.. Педагогическое речеведение: Словарь-справочник. М.: Флинта, Наука. 1998.

МЕТАФОРИЧЕСКАЯ МОДЕЛЬ «ЧЕЛОВЕК-ДЕРЕВО» В ПОЭТИЧЕСКОМ ДИСКУРСЕ ЮГРЫ

Современные специалисты подчеркивают, что человек не только выражает свои мысли при помощи метафор, но и мыслит метафорами, познает при помощи метафор тот мир, в котором он живет, а также стремится в процессе коммуникативной деятельности преобразовать существующую в сознании адресата языковую картину мира. Соответственно метафоричность – это естественный путь творческого мышления, а вовсе не уклонение от главной дороги к познанию мира и не только прием украшения речи.

Метафору нередко образно представляют как зеркало, в котором вне зависимости от чьих-либо симпатий и антипатий отражается национальное сознание, в том числе и сущности исторического прошлого нашей страны. В нашем сознании присутствует ряд концептуальных метафор, то есть устойчивых сопоставлений, глубоких аналогий. В их числе устойчивое сопоставление человека и дерева. «Человек–дерево» является не только концептуальной метафорой, но и метафорой-символом, поскольку в этом сопоставлении раскрывается суть человеческого бытия.

Примечательно, что метафорическая модель «человек-дерево» способна взять на себя роль конструкции, несущей текст, обеспечивающей его целостность и связность. Конструктивность рассматриваемой модели прослеживается не только в народных песнях, но и в поэтическом творчестве.

Опираясь на собственно языковые факты, ученые установили, что большая часть обыденной концептуальной системы по своей природе метафорична. И ученые нашли путь, позволяющий подробно исследовать, чем являются метафоры, структурирующие человеческое восприятие, мышление и деятельность.

Важно отметить, например, что мы не просто говорим о свойствах человека и дерева, мы действительно можем в чем-то походить друг на друга: расти ввысь, походить внешне, быть сильными, защищать своих слабых сородичей, быть молодыми и постепенно стареть и умирать. Человеку свойственно приписывать дереву свои чувства и переживания, считать его своим другом и т.п.

Дерево – многозначный древнейший символ, известный практически всем народам мира. Оно выражает формы жизни в органических взаимосвязях и человека – как части натурального космоса, представляет Вселенную, законы жизни и человека как неразрывное целое. Олицетворяет жизнь космоса как живого организма. Если язык отражает в своем функционировании гармоническое единство дерева и человека, если в языке не появляются слова и выражения, концепты, которые противопоставляли бы дерево и человека как две враждующие силы, то можно было бы говорить о прочности мира вообще, о бесконечности его существования. Однако когда в речи людей все чаще появляются такие слова, как «лесоповал», «пал», «лесосека», «бензопила», «болгарка», «ошкуривать», «сплавлять», «топляк», «плоты», «лесосплав», «лесосплавщик», «лесные пожары», «лес выгорел», «лес на продажу», «рубка», «выруба», «древесина», «короед», «бревно», «полено», «опилки», «дрова», «пень», «сруб» и т.д. и т.д., то есть все основания говорить о глобальном нарушении в целом человеческом мироздании.

В данной работе мы хотим проследить, насколько глубоко отразились «экологические процессы, происходящие в нашем регионе», в глубинных основах русского языка.

Литература

1. Лакофф Д. Джонсон М. Метафоры, которыми мы живем. М.: Едиториал УРСС, 2004.

ОСОБЕННОСТИ ЯЗЫКА АНДРЕЯ ПЛАТОНОВА

Главной особенностью языка А.Платонова является наложение на народно-просторечный язык различных стилей литературного языка. Смешение стилей порождает разнообразные речевые ошибки, которые в языке писателя приобретают функции весьма эффективных средств выразительности. *В конце пятого дня этот человек увидел вдалеке, в плоскости утомительного пространства, несколько черных земляночных жилищ, беззащитно расположенных в пустом месте.*

Обращает на себя внимание словосочетание «утомительного пространства». Слово «утомительный» в данном микроконтексте имеет значение «такое, которое требует длительных усилий для его преодоления и потому утомляет». Это метонимический эпитет, способствующий компрессии выражаемого содержания. Эпитет вызывает у читателя чувство тоски и одиночества.

Словосочетание «черных земляночных жилищ» состоит из слов с ярко выраженным предметно-денотативным значением, которое позволяет видеть предмет как наяву. Такой прием в классической риторике называется гипотипоз, «живое описание, словесное изображение предмета, события так, чтобы слушатели (читатели) представили его в своем воображении» [1, С. 240].

Сложное словосочетание «*жилищ, беззащитно расположенных в пустом месте*» содержит слово «беззащитно», которое в литературном языке может употребляться только по отношению к живым существам. В данном случае А.Платонов прибегает к приему, который в античной риторике называется метагоге, «приписывание чувств неодушевленным предметам» [1, С. 287]. У читателя благодаря этому приему возникает ощущение заброшенности и бесприютности места, а также его нищеты и убожества.

На дворе повсюду пахло теплом животной жизни, вокруг лежала смиренная смутная степь, нагретая дневным солнцем, и пришедший человек почувствовал добро здешней жизни и захотел спать.

В первой части сложного предложения А.Платонов использует перифразу «теплом животной жизни» вместо более конкретного слова «навоз».

Во второй части этого сложного предложения имеется словосочетание «смирная степь». Прилагательное «смирный» используется в качестве определения только по отношению к живым существам, животным, людям. В сочетании со словом «степь» оно образует метагоге – приписывание чувств неодушевленным предметам. В третьей части предложения А.Платонов использует словосочетание «*почувствовал добро здешней жизни*». Слово «добро» может быть истолковано как «хорошие, благоприятные условия», следовательно оно представляет собой метонимическую компрессию.

В одном окне землебитного жилища горел огонь.

В предложении нет выразительных средств и такое явление в античной риторике называется автологией.

Таким образом, рассмотренный фрагмент текста состоит из синтаксически правильных предложений, и включает целый ряд выразительных средств, возникающих в результате нарушения традиционной сочетаемости ненормативного употребления слов. В число общеизвестных средств выразительности входят: метонимическая компрессия, метонимический эпитет, перифраза. Средствами выразительности, основанными на речевой ошибке, – автология, гипотипоз, метагоге.

Литература

1. Романова Н.Н. Стилистика и стили: Учеб пособие; словарь / Н.Н.Романова, А.В.Филиппов. М.: Флинта : МПСИ, 2006. 416 с.

ФРЕЙМОВЫЙ АНАЛИЗ НОВОСТНОГО ТЕКСТА

Первое место среди большого потока информации об изменениях в современном мире занимает новостной жанр. Качественное и доступное изложение информации способствует верному представлению аудитории о происходящих событиях.

Междисциплинарный подход к изучению текста радионОВОСТИ позволяет интегрировать различные методы анализа текстов СМИ для получения комплексного представления о реальных свойствах медиаречи, ее стилистике, особенностях воздействия на индивидуальное и массовое сознание [4, С. 59].

Фрейм стал известен ввиду своей максимальной обобщенности и способности к репрезентации информации [5, С. 14]. В научной литературе часто рассматриваются способы представления знаний в виде когнитивных моделей (фреймы, схемы, сценарии и так далее). С практической точки зрения использование данных моделей способствует решению задач, связанных прежде всего со способами хранения и систематизации информации в человеческом сознании. В связи с чем наиболее привлекательным оказывается именно фреймовый метод анализа текста новостного выпуска.

Введение термина «фрейм» сопряжено однако и с рядом трудностей, связанных, прежде всего, с его кажущейся понятной «размытостью» ввиду весьма отличающихся трактовок. Также стоит отметить отсутствие четкой методики изучения фрейма в современной лингвистике. В нашем понимании фрейм предполагает определение четкой структуры текста и его содержательного наполнения самим исследователем, что говорит в пользу универсальности и привлекательности данного метода анализа.

В современной психолингвистике не выстроена единая модель смыслового восприятия текста аудиторией. Однако ученые склоняются к тому, что понимание речи происходит одновременно по нескольким каналам. Успех усвоения информации зависит от множественных факторов, например, целостности образов, возникающих в языковом сознании слушателя или читателя. По утверждению А.Н.Назайкина, аудиосообщение воспринимается эффективнее текстового, поскольку произнесенное слово дольше хранится в памяти, позволяя лучше следить за мыслью [2, С. 294].

Структурирование текста осуществляется по трем направлениям, соответствующим характеристикам медиатекста. Кроме того, используются различные формы представления медиатекста, например, диалог как имитация межличностного общения.

Если высказывание имеет сложную структуру, то при воспроизведении необходимо подчеркнуть его смысловое членение при помощи пауз и интонации [1, С. 28–29]. В медиатекстах встречаются преднамеренные и непреднамеренные отступления от норм. Как отмечает С.И.Сметанина, преднамеренные повышают образительную и выразительную стороны сообщения, а непреднамеренные – снижают его эффективность [3, С. 289].

Таким образом, фреймовый анализ позволяет расширить представления о медиатексте, поскольку он гораздо шире чисто лингвистического или чисто психологического, и позволяет выявить пути характеристики тех или иных психологических свойств человека на основе его текстовой или речевой продукции.

Литература

1. Горшко Е.И. Возникновение лингвистики новых медиа и перспективы развития этого направления // Материалы III научно-практической конференции «Гипертекст как объект лингвистического исследования», 20 июня 2013 г. Самара, 2013. С. 27–41.
2. Назайкин А.Н. Рекламный текст в современных СМИ: практическое пособие. М., 2007.
3. Сметанина С.И. Медиа-текст в системе культуры. Динамические процессы в языке и стиле журналистики конца XX века. М., 2002.
4. Тютеева А.М. Языковые версии (английская и русская) политического новостного блока // Фундаментальные исследования. 2013. № 4 (часть 5). С. 59–63.
5. Шабес В.Я. Соотношение когнитивного и коммуникационного компонентов в речемыслительной деятельности (событие и текст): Автореф. дисс. ...д-ра филол. наук. Л., 1990.

К ИССЛЕДОВАНИЮ КОНЦЕПТА «ЕВРОПА» В СОВРЕМЕННОМ СОЗНАНИИ НОСИТЕЛЕЙ РУССКОГО ЯЗЫКА

Целью данной работы является выявление стереотипных представлений о Европе у носителей русского языка. Материалом для исследования послужили данные, полученные в результате анкетирования 80 человек разного пола и возраста.

Анализ ответов респондентов на вопросы анкеты показал следующее.

У большинства сформировано положительное отношение к Европе как «эталону жизни»: *именно Европа делает то, что потом перенимают все остальные, в частности – русские. Политика, экономика: почти все начинается с Европы; Европа – мир возможностей; Согласно мнению носителей русского языка, европейская продукция обладает высоким качеством: качественная европейская мебель, европейский автомобиль 4; самые качественные автомобили – европейские, высококачественный; качество 8; комфорт 5; качественная мебель 2; европейский стандарт.*

Представление о европейцах как людях высокой культуры поведения отмечается в следующих ассоциациях: *вежливость; вежливые и аккуратные люди; пунктуальность; порядочность.*

Вместе с тем, отношение к Европе амбивалентно: наряду с положительной оценкой респондентами отмечаются некоторые негативные черты: *загнивающая Европа 2; кризис в Европе; межнациональные конфликты в Европе; Европа портит социум.*

Для большинства носителей языка Европа – это в основном место для туризма, отдыха, путешествий: *туристическая Европа; гид по Европе 2; я люблю путешествовать по Европе; Европа богата достопримечательностями, которые каждый год привлекают туристов со всего мира; я полетела в Европу; мечтаю съездить в Европу. О стремлении многих русских побывать в Европе говорят следующие словосочетания и предложения: каждый россиянин мечтает съездить в Европу; мечтаю побывать в Европе; мой долгожданный тур по Европе. Несколько респондентов назвали фразеологизм, возникший в качестве насмешки над туристами: *Галопом по Европам 5.**

Другой пласт представлений о Европе связан с красотой, стилем, модой: *европейская мода 3; европейский стиль очень удобен; проходит неделя высокой европейской моды; красота; величественность; изысканный стиль.*

Некоторые респонденты составили словосочетания и предложения, раскрывающие образ праздничной Европы: *европейское Рождество; европейский салют; европейский цирк; европейский танец.*

Значимыми моментами в представлении носителей русского языка играет историческое и культурное наследие Европы: *искусство Европы; освобождение Европы; могущественная Европа; Европа – культурный центр; современная Европа; Европа богата достопримечательностями; Европа – лицо мировой истории; Европа – многонациональное государство с богатым историческим наследством; великие мыслители; живописцы; философия.*

Немаловажную роль в формировании образа Европы играет политика, экономика, религия, наука и образование: *европейский банк 3; европейский союз 5; европейская демократия; европейский колледж; европейское право; европейская философия; европейская религия; европейское католичество; европейские ученые; протестантство; католичество, христианство. Также большое значение имеет архитектура Европы и это отразилось в приведенных ассоциациях: *старинные постройки; маленькие дома; необычно декорированные рестораны; Тауэрский замок; замки; средневековая архитектура; Готический собор.**

Актуальны также представления, связанные с благоприятным климатом, экологической обстановкой: *хорошая экология; чистота 2; порядок.*

Стереотипное представление о масштабах Европы, географическом положении прослеживается в следующих предложениях, словосочетаниях и ассоциациях: *большая площадь; маленькие по площади и близко расположенные страны, которые интересно было бы посетить; маленькие по площади страны 2; запад; материк; континент 3.*

В ответах респондентов о наиболее типичной европейской стране чаще всего называлась *Германия (12).*

Таким образом, Европа для носителей русского языка – часть света, где расположены страны, имеющие высокий уровень жизни. Также Европа представляется носителям русского языка высококультурной, образцовой.

Многие рассматривают Европу, как место для комфортного путешествия с массой исторических и культурных достопримечательностей.

Литература

1. Алефиренко Н.Ф. Лингвокультурология: ценностно-смысловое пространство языка: Учеб. пособие. 2-е издание. М.: 2012. 288 с.
2. Маслова В.А. Современные направления в лингвистике: Учеб. пособие. М.: 2008. 272 с.
3. Маслова В.А. Лингвокультурология: Учеб. пособие. 2-е издание, стереотип. М.: 2004. 208 с.
4. Бартминский Е. Язык и культура: стереотип как предмет лингвистики. М.: 2009. 270 с.

И.К.Боталова

Научный руководитель: к.фил.н., доцент А.В.Себелева

г.Нижевартовск

Нижевартовский государственный университет

ЭВОЛЮЦИЯ МОТИВА СВОБОДЫ В ТВОРЧЕСТВЕ М.ГОРЬКОГО

Вступление Горького на литературное поприще ознаменовало собой начало новой эры в мировом искусстве. Горький утверждал веру в лучшее будущее, в победу человеческого разума и воли над старым миром. Максим Горький вошел в литературу на грани двух исторических эпох, он как бы совместил в себе эти две эпохи. Пора нравственной смуты и разочарования, всеобщего недовольства, душевной усталости – с одной стороны, и назревания грядущих событий, еще открыто не проявившихся, – с другой, нашла в раннем Горьком своего яркого и страстного художника.

Проблемы, поставленные писателем в начале века, остаются актуальными и по сей день. Ценность свободы и стремление к ней всегда волновали людей, но далеко не каждому хватает мужества для того, чтобы хотя бы немного приблизиться к своей мечте. Актуальность горьковских проблем налицо и сегодня, особенно для России, жители которой в 1991 году, получив свободу, не имели представления, как ею распорядиться. Но не только для России актуальна эта проблема. Борьба за свободу, равно как и осознание и понимание самой свободы необходимо в век войн и противостояний, когда свободные и суверенные государства необходимо склонить голову под натиском более могущественных держав.

В поле зрения работы находилось несколько литературоведческих понятий, а именно: мотив и мотив свободы.

Мотив – чрезвычайно нечеткое понятие, обозначающее сюжетную единицу, несущую в себе конкретную информацию о чувствах, либо взглядах автора или его героя. В литературоведении понятие «мотив» использовалось для характеристики составных частей сюжета еще Гете и Шиллером. В статье «Об эпической и драматической поэзии» (1797) выделены мотивы пяти видов: «устремляющиеся вперед, которые ускоряют действие»; «отступающие, такие, которые отдаляют действие от его цели»; «замедляющие, которые задерживают ход действия»; «обращенные к прошлому»; «обращенные к будущему, предвосхищающие то, что произойдет в последующие эпохи».

Понятие мотива как простейшей повествовательной единицы было впервые теоретически обосновано в «Поэтике сюжетов» А.Н.Веселовского. Его интересовала по преимуществу повторяемость мотивов в повествовательных жанрах разных народов.

Особую сложность представляет выделение мотивов в литературе последних веков. Разнообразие мотивов, сложная функциональная нагрузка требует особенной скрупулезности при их изучении.

Мотив часто рассматривается как категория сравнительно-исторического литературоведения. Выявляются мотивы, имеющие очень древние истоки, ведущие к первобытному сознанию и вместе с тем получившие развитие в условиях высокой цивилизации разных стран. Таковы мотивы блудного сына, гордого царя, договора с дьяволом и т.д.

Мотив свободы лежит в основе конфликтов практически всех произведений русской литературы от начала 19 века до рубежа 19-20 веков, ввиду особой насыщенности исторической эпохи, когда человеку стало необходимо вспомнить, что человек – существо свободное, но и свобода – понятие многогранное.

Горький, изображая своих героев свободными, показал, что значит свобода для каждого из них. Традиционный, на первый взгляд мотив свободы находит своеобразное отражение в разных героях М.Горького.

Литература

1. Горький М. Проза. Драматургия. Публицистика. М.: Олимп, 1999.
2. История русской литературы XX века. Дюктябрьский период. М: Просвещение, 1977.
3. Понятие мотива в сравнительном литературоведении – Веселовский А.Н., Поэтика сюжетов. Собр. сочин., Т. II. Вып. I, СПб, 1913.

С.М.Гаджиметова
Научный руководитель: д.фил.н., доцент О.М.Култышева
г.Нижневартовск
Нижневартовский государственный университет

ЭВОЛЮЦИЯ ОБРАЗОВ «ОТЦОВ» В РОМАНАХ ИВАНА СЕРГЕЕВИЧА ТУРГЕНЕВА «ДВОРЯНСКОЕ ГНЕЗДО» (1859), «ОТЦЫ И ДЕТИ» (1862), «НОВЬ» (1877)

В первой главе нашей дипломной работы мы поставили перед собой следующую задачу – изучить предысторию создания романов. Первая глава – вводно-теоретическая. В ней говорится о социально-культурных предпосылках создания романа «Дворянское гнездо», о творческой предыстории романа «Отцы и дети» и об истории создания романа «Новь».

Изучив историю создания этих романов, мы можем сказать, что больше, чем в творчестве других писателей, в произведениях Ивана Сергеевича Тургенева нашли отражение наиболее важные вопросы политической и общественной жизни его времени. основное внимание автора обращено на конфликт разных мировоззрений – либералов и революционеров-демократов, называемых нигилистами. Сам Тургенев не примыкал ни к революционерам-разночинцам, ни к консерваторам. Ближе всего Тургенев стоял к либералам и тем, кто ненавидел крепостное право. И эту свою ненависть Тургенев очень ярко показывает во всех своих произведениях. Одна из важнейших черт его творчества – желание разобраться во всем, что происходит в его стране. И яркими романами, отразившими определенный этап в исторической жизни России, являются романы: «Дворянское гнездо», «Отцы и дети», «Новь». Во второй главе нашей дипломной работы мы проанализируем образы «отцов» романов «Дворянское гнездо», «Отцы и дети» и «Новь».

Охарактеризовав образы «отцов» в данных романах, мы понимаем, что И.С.Тургенев наиболее глубоко и полно нам показывает во взаимоотношениях старшего поколения и молодого, иначе – поколений «отцов» и «детей». Через эти произведения проходит мысль автора о пропасти, которая их разделяет. Здесь разница во взглядах на понятия, на идеалы, на исходящие общечеловеческие ценности. Здесь и различие восприятия разными поколениями одних и тех же явлений, чувств, убеждений, традиций и авторитетов, и разное отношение к определенным правилам и нормам. Но автор одновременно показывает, что несмотря на все это, несмотря на противоречия между поколениями, а часто и на их противостояние, их связывает сила любви отцов к детям, а детей к отцам, как бы ни резки были грани между убеждениями и принципами, как бы ни противоположны были суждения, как бы ни противостояла самоуверенность и резкость молодого поколения мудрости и терпимости разуму и снисходительности старшего поколения. Молодость не имеет жизненного опыта, она жизнерадостна, постоянно стремится вперед, стараясь познать все новое, неизведанное; торопясь, чтобы ничего не пропустить, все изведать, все исправить. Она, как на крыльях, мчится вперед, чтобы не упустить свой шанс, не упустить случай, который, кажется, может перевернуть всю жизнь. Старшее же поколение не спешит; оно живет воспоминаниями и, наблюдая за спешкой молодости, рассуждает о быстротечности всего земного, о недолговечности счастья с высоты своего богатого жизненного опыта. И.С.Тургенев хотел показать все те различия, которые существуют между поколениями «отцов» и «детей». Писатель смог показать представителя каждого из этих двух поколений, с разных сторон раскрыть глубину его мыслей, показать стремления его души, понять все его противоречия, увидеть прекрасное в каждом человеке.

В.М.Гималтдинова
Научный руководитель: д.фил.н., профессор Т.Л.Дайхин
г.Нижневартовск
Нижневартовский государственный университет

ЭВОЛЮЦИЯ «МАЛЕНЬКОГО ЧЕЛОВЕКА»

«Маленький человек» – это социальный тип человека, который чувствует бессилие перед жизнью и всеми трудностями этой жизни. Писатель берет на себя тяжкий труд показать и объяснить жизнь обычных людей. Маленький человек – представитель всего народа. И каждый писатель представляет его по своему. Маленький человек в литературе с течением времени претерпевал некоторые изменения. При комплексном восприятии других произведений прослеживается динамика этих изменений.

На новой основе Пушкин разрабатывает тему маленького человека. В Самсоне Вырине есть новые черты: в нем пробуждается человеческое достоинство и зарождается протест. Пушкин, описывая трагедию жизни маленького человека, сочувствует ему и дает понять, что ограниченность Самсона Вырина определена, прежде всего, условиями его жизни. Человек, привыкший к брани и притеснениям, считающий себя низшим существом, может мыслить только лишь как «мученик четырнадцатого класса».

В историю литературы Гоголь вошел как художник, исследовавший проблему трагического положения маленького человека. Герой повести «Шинель» – Акакий Акакиевич Башмачкин, маленький чиновник одного из петербургских департаментов, – бесправный и униженный человек. Повествование в «Шинели» построено так, что комический образ Башмачкина постепенно становится трагическим. Новая шинель становится мечтой и смыслом жизни главного героя повести. В своей повести Гоголь сконцентрировал свое основное внимание на судьбе личности маленького человека, однако сделано это было с таким мастерством и проникновенностью, что, сопереживая Башмачкину, читатель невольно задумывается и о своем отношении ко всему окружающему миру, и в первую очередь о чувстве достоинства и уважения, которые должен вызывать к себе каждый человек, независимо от его социального и материального положения, а лишь с учетом его личных качеств и достоинств.

Пушкин и Гоголь явились для Достоевского двумя главнейшими и животворнейшими источниками национального искусства. В произведении «Двойник» Голядкин, на первый взгляд, – личность вполне благополучная. Но это не так. Буквально с первых страниц повести Голядкин дан в состоянии опасного для него умственного непомерного возбуждения. В первых главах Голядкин – старший предстает перед читателем главным образом в комических ситуациях, то в последующих и особенно завершающей, он дается в нравственной атмосфере трагизма, рожденного неотвратимостью гибели личности, ставшей жертвой заблудившегося сознанием.

Почти все творчество Куприна проникнуто традиционным для русской литературы пафосом сочувствия маленькому человеку, обреченному влачить жалкую участь в косной, убогой среде. Герой этого типа, человек самых бесправных низов общества, в сознании писателя перестает быть только объектом социального угнетения, вызывающих сентиментальное сочувствие художника, но на глазах вырастает, встает вровень с героем автобиографическим, а то нравственно и превосходит его, пробуждает надежды на духовно самостоятельную и активную личность, интригует воображение писателя и испытывается им «на прочность». Того, кого еще вчера называли маленьким человеком, частицей «толпы», Куприн жаждет видеть «сильной личностью», «испытателем судьбы», и таким, пусть только отчасти, пусть в каких-то полуэкзотических областях жизни, он и рисует своего героя. В персонажах рассказа «Гранатовый браслет» угадываются черты маленького человека, однако писатель не просто воспроизводит этот тип, но заново переосмысливает его. Таким образом, утверждается право маленького человека на счастье, но и возникает мотив его нравственного превосходства над людьми, столь жестоко оскорбившими его, не сумевшими понять силу чувства, которое составляло весь смысл его жизни.

Маленький человек в произведениях русской литературы эволюционирует – меняется вместе с авторами. Тема «маленького человека» в русской литературе представлена гениальными произведениями настоящих мастеров слова, и каждый образ этих повестей и романов прекрасен в своей точности, неповторимости и глубине.

Ф.Ф.Каибханова

Научный руководитель: д.фил.н., доцент О.М.Култышева

г.Нижневартовск

Нижневартовский государственный университет

ПОЭТИКА НАРОДНЫХ ПРЕДАНИЙ И СКАЗОВ В ТВОРЧЕСТВЕ И.С.ТУРГЕНЕВА И Н.С.ЛЕСКОВА

Изучив теорию фольклорной литературы, мы раскрыли понятия «народное предание» и «сказ», определили их функции, типы и признаки. Предание – это устный рассказ, содержащий в себе сведения об исторических событиях и лицах, передающиеся из поколения в поколение. Этот вид произведений устного народного творчества имеет большое познавательное значение, так как в преданиях рассказывается о далеком прошлом, о времени, от которого, как правило, не сохранилось других свидетельств.

«Сказ – это эпическое прозаическое произведение фольклора, имеющее определенную художественную форму, повествующее о действительных событиях и конкретных лицах недавнего прошлого, нередко рассказываемое от первого лица» [1, С. 228].

Сказ чаще всего может быть написан в форме фабулата – повествование развернуто во времени, усложнено вставными эпизодами, диалогами; часто ощущается стремление рассказчика к композиционной и словесной выразительности, к стилю, подобному имитации разговорной речи.

Во второй главе дипломной работы мы проанализировали некоторые рассказы цикла Тургенева «Записки охотника» и произведения Н.С.Лескова с целью обнаружить в них те признаки, которые позволят нам утверждать о наличии в этих произведениях характеристик народных преданий и сказов.

Рассказы цикла «Записки охотника» обладают многими признаками народных преданий и сказов. Назовем лишь некоторые из них:

Объединение всех рассказов в один цикл, что свойственно преданиям.

В рассказах И.С.Тургенева, так же как и в народных преданиях, сюжет не разворачивается в сложную цепь событий, а строится на одном ярком эпизоде (рассказ «Бирюк»).

Рассказы в цикле ведутся от лица автора, который одновременно является персонажем-охотником. Путешествуя по Орловской области, он встречается по пути с различными типами людей, в результате чего вырисовывается картина русского быта. Это придает реалистический характер рассказам. Это признак народных преданий.

В повествовании рассказа присутствует элемент вымысла, который также является одним из признаков преданий. («Бежин луг»).

Во всех рассказах из цикла точно указано место действия происшедших событий и подробно описана местность, что тоже свойственно и преданиям и сказу. («Хорь и Калиныч», «Лебедянь»).

Также в рассказах присутствует историческая основа, это подтверждает, что «Записки охотника» действительно стилизованы под фольклорные жанры «народное предание» и «сказ». («Лебедянь», «Одноворец Овсяников»).

В повестях Н.С.Лескова также присутствуют элементы народных преданий и сказа:

В повестях Н.С.Лескова повествовательная манера свойственна сказу, т.е. присутствует имитация живой разговорной речи. Частое употребление просторечных слов и диалектов, свойственно и преданиям и сказу.

В повести «Несмертельный голован», точно указаны дата и место происшедших событий, что является одной из черт сказа, в котором говорится о событиях недавнего прошлого.

В рассказе «Левша» главный герой, как и во многих сказах, является местным умельцем и праведником.

Литература

1. Морохин В.Н. Хрестоматия. Прозаические жанры русского фольклора. М.: Высшая школа. 1997. 296 с.

А.Б.Фисенко

*Научный руководитель: д.фил.н., доцент О.М.Кульшешева
г.Нижневартковск
Нижневартковский государственный университет*

ОБРАЗ АВТОРА В ХУДОЖЕСТВЕННОМ МИРЕ М.И.ЦВЕТАЕВОЙ (НА МАТЕРИАЛЕ ЦИКЛА СТИХОТВОРЕНИЙ «СТИХИ О МОСКВЕ» И ПОЭМ «ПОЭМА ГОРЫ» И «ПОЭМА КОНЦА»)

В нашем исследовании мы проанализировали образ автора в художественном мире М.И.Цветаевой (на примере цикла стихотворений «Стихи о Москве» и поэм «Поэма Горы» и «Поэмы Конца»). Заданной цели мы добились путем анализа и изучения в специальной литературе терминов «Автор», «Лирический герой» и «Лирический субъект». Мы привели известные точки зрения исследователей, выбрали наиболее приемлемую для нас классификацию, созданную Борисом Корманом. Он различает *автора-повествователя, собственно автора, лирического героя и героя ролевой лирики*.

Далее мы рассмотрели эволюцию образа автора в русской литературе и пришли к выводу, что с течением времени в литературе образ автора претерпел значительные изменения: от анонимности и как такового отсутствия в произведении до автобиографичности творчества, как прозы, так и поэзии.

Затем мы выявили тенденцию к отождествлению лирической героини с образом автора – самой Мариной Цветаевой, путем подробного рассмотрения биографии поэтессы и ее творчества, доказали автобиографичность ее произведений. Привели примеры из произведений Марины Цветаевой, доказывающие нашу точку зрения. Например, стихотворения, посвященные матери Марины, ее дочерям, Константину Родзевичу и пр.

Сравнивая между собой поэтический цикл «Стихи о Москве» и поэмы «Поэма Горы» и «Поэма Конца», можно выявить следующие общие черты:

И цикл стихотворений, и поэмы являются автобиографичными.

Исследуемые в данной работе произведения посвящены близким людям Марины Цветаевой: поэтический цикл «Стихи о Москве» – Анне Ахматовой, «Поэма Горы» и «Поэма Конца» – Константину Родзевичу.

Как цикл стихотворений «Стихи о Москве», так и поэмы «Поэма Горы» и «Поэма Конца» ярко выражают чувства лирической героини, в первую очередь, собственности и любви: к родной земле – к любимому человеку.

Москва для Марины Цветаевой – святое место, так же как и гора, которая стала для нее символом счастья.

Также находим и различия в проявлении образов автора в данных произведениях:

В поэтическом цикле «Стихи о Москве» М.Цветаева описывает родную землю, чувства, которые она испытывает, говоря о ней. А в поэмах «Поэма Горы» и «Поэма Конца» события, происходящие в указанном месте, имеют большее значение, чем место, в котором они происходят. Отсюда различия в настроениях лирической героини: в поэтическом цикле – это торжественность, а в данных поэмах – всепоглощающая печаль и безысходность.

В исследуемых поэмах лирическая героиня, говоря о своих чувствах, обращается не только к библейским мотивам, но и к мифологическим образам, тогда как в цикле стихотворений «Стихи о Москве» звучали только библейские христианские мотивы.

Если в цикле «Стихи о Москве» Марина Цветаева готова подарить свою Москву близкому человеку, утверждает, что Москва – это дом для всех странников, то в исследуемых поэмах, напротив, – гора, с которой лирическая героиня связывает свое счастье, принадлежит только ей, и всех, кто когда-либо будет жить вблизи ее, она проклинает и пророчит отсутствие семейного счастья.

Поэтический цикл «Стихи о Москве» заканчивается жизнеутверждающим стихотворением, которое повествует о дне рождения лирической героини, тем самым, говоря о продолжении ее истории, жизни. В свою очередь «Поэма Горы» заканчивается обещанием мести последующим возлюбленным ее избранника, а «Поэма Конца» - окончательным разрывом с любимым.

Все это говорит об эволюции в целом автобиографичного самой М.Цветаевой образа автора в ее творчестве.

В.М.Емельянова

Научный руководитель: к.филос.н., доцент Т.Н.Патрахина

г.Нижневартовск

Нижневартовский государственный университет

КОРПОРАТИВНОЕ ИЗДАНИЕ ОАО «СЛАВНЕФТЬ-МЕГИОННЕФТЕГАЗ»: ПРОБЛЕМЫ, ПУТИ РЕШЕНИЯ

Коммуникации – один из важнейших аспектов существования и функционирования общества. Это механизм, с помощью которого развиваются человеческие отношения, передаются в пространстве и сохраняются во времени. В современном понимании публичных отношений (PR) – это деятельность, помогающая установить и поддержать двусторонний процесс коммуникации.

Одним из инструментов целенаправленного установления и формирования корпоративной коммуникаций является корпоративное издание.

Корпоративное издание – это проверенное временем средство двухстороннего общения руководства компании и коллектива, это востребованная форма моральной стимуляции. Внутрикорпоративное издание – это инструмент информационного воздействия, который может принести не только пользу, но и вред, если оно выполнено некачественно как в дизайнерском, так и в содержательном плане.

Практический анализ корпоративной газеты и ее роли в формировании внутрикорпоративной коммуникационной политики на примере ОАО «Славнефть-Мегионнефтегаз» («СН-МНГ») выявил ряд проблем, с которыми может сталкиваться корпоративное издание.

Создатели корпоративного издания должны понимать специфику компании, владеть информацией обо всех аспектах ее жизни, участвовать в формировании ее политики, в управлении персоналом и разбираться в издательском деле [1, С. 307]. Одним из наиболее важных аспектов является привлечение сотрудников компании к созданию информационного массива.

Привлечение к написанию материалов рядовых сотрудников может также предотвратить появление такой проблемы как официальное восприятие корпоративного журнала или газеты, выхода которого не ждут, а получив, не читают. В целях предотвращения данной ситуации, необходимо в первую очередь ориентироваться на ожидания сотрудников, а так же продолжать следовать ранее выбранной концепции издания. Еще одним важным аспектом в функционировании корпоративных СМИ является слабая обратная связь с читателями газеты.

Также к проблемам, требующим корректировки, можно отнести сухость преподнесения информации о компании, формализованность, наличие опечаток, ошибок, низкое качество содержания, шаблонность, гиперболизированная научность текста, что затрудняет понимание таких материалов рядовыми сотрудниками. Эта проблема также может быть решена за счет привлечения профессиональных журналистов, либо редакторских услуг на основе аутсорсинга.

Также ряд проблем, с которыми сталкивается редакция корпоративного издания, – это проблемы технического характера. Наиболее актуальными они становятся при удаленности подразделений компании друг от друга, а также от управленческого центра.

Остро встают вопросы сбора статейного материала от менеджеров разных подразделений предприятия. Несмотря на удобство современных средств коммуникаций, обеспечить своевременную сдачу статьи или оформить новостную заметку становится намного сложнее. Другая сторона проблемы – своевременная доставка корпоративного издания его читателям. Трудно отследить, доходит ли печатное издание до своих читателей.

Изучив ряд недостатков корпоративного издания ОАО «СН-МНГ», можно сформулировать общие рекомендации по улучшению корпоративного издания: расширение штата журналистов, создание постоянного коллектива авторов из сотрудников, организация обратной связи с читателями, создание критериев оценивания номера, акцентирование внимание на руководстве, контроль распространения номеров.

Литература

1. Королько В.Г. Основы публик рилейшнз. М.:РЕФЛ-БУК, К.: ВАКЛЕР, 2001. 528 с.

Я.А.Кормильцева

Научный руководитель: к.фил.н., доцент Ю.В.Безбородова

г.Нижевартовск

Нижевартовский государственный университет

ДЕЯТЕЛЬНОСТЬ ПРЕСС-СЛУЖБ В КОНТЕКСТЕ ФОРМИРОВАНИЯ ИМИДЖА ГОСУДАРСТВЕННЫХ СТРУКТУР (НА ПРИМЕРЕ ПРЕСС-СЛУЖБЫ АДМИНИСТРАЦИИ НИЖНЕВАРТОВСКОГО РАЙОНА)

Имидж – это устойчивый образ предмета PR-кампании в сознании общественности. Он должен быть правдоподобным и не противоречить информации о предмете.

Имидж в политике имеет свою специфику. Политология рассматривает имидж через способность политиков объединять вокруг себя население и трансформирует качества лидеров под ожидания избирателей. Значимую роль здесь играет соответствие имиджа ожиданиям населения, духу времени, оценкам и представлениям граждан.

Формирование имиджа, который будет эффективно решать возложенные на него задачи, предполагает серьезную системную работу в рамках единой концепции. Выбор конкретных средств носит ситуативный характер и зависит от ряда факторов, где один из основных – этап создания образа и управления им. Одним из наиболее эффективных инструментов является PR.

Главной целью пресс-служб властных структур является построение имиджа первых лиц. У органов государственного управления всегда есть информация, которая интересует СМИ, и пресс-службы могут управлять лояльностью журналистов. Специалисты пресс-служб органов власти контролируют процесс построения имиджа руководителя, чтобы не было потеряно доверие общественности.

Главная задача пресс-службы администрации Нижевартовского района – оперативное информирование жителей обо всех событиях, проходящих на территории Нижевартовского района, принимаемых властью решениях, о том, как они исполняются.

Основной объем информации размещается в муниципальных средствах массовой информации: в газете «Новости Приобья», на Телевидении Нижевартовского района, а также в сети Интернет через информационные агентства и городские телекомпании, посредством договоров на информационное обслуживание.

Важную роль в информировании населения играет сайт администрации Нижевартовского района – это web-продукт, который всегда предоставляет актуальные материалы и является авторитетным источником информации. Сайт содержит тексты основополагающих документов, тексты договоров и соглашений, справочно-информационные материалы о деятельности администрации Нижевартовского района.

Тесное взаимодействие с населением, диалог и открытость власти – главный принцип в работе главы Нижевартовского района Б.А.Саломатина.

По итогам информационного аудита, который был проведен в октябре 2013 года по материалам газеты «Новости Приобья», можно сказать, что пресс-служба администрации Нижевартовского района активно осещает деятельность главы района Б.А.Саломатина: регулярные встречи с жителями, аппаратные совещания, рабочие поездки, подписания соглашений.

Жители района в полной мере осведомлены о том, какая работа проводится в администрации района и каковы приоритеты власти.

Местная власть – самая близкая к народу власть, которая решает проблемы каждого гражданина. Прямая доступность и открытость власти, в частности главы района, перед народом неизменно дают свои результаты. Поэтому очень важно, как работает пресс-служба администрации Нижевартовского района и как она взаимодействует со СМИ.

СПОСОБЫ ФОРМИРОВАНИЯ ПОЛОЖИТЕЛЬНОГО ИМИДЖА ОРГАНИЗАЦИИ АРТ-КАФЕ «ПИЖОН»

Проведенный анализ теории и практики формирования имиджа показал, что положительный образ необходим для всех организаций, если они хотят завоевать доверие партнеров и населения, прочно укрепить свои позиции на рынке, и, как следствие, постоянно наращивать экономическую эффективность своей деятельности. Работа по созданию положительного имиджа – не одно или несколько отдельных мероприятий, а вся система деятельности организации.

Имидж организации воздействует как на ее партнеров и клиентов (потребителей), так и на социальное поведение персонала.

Ключевая роль в формировании позитивного имиджа организации принадлежит качеству тех информационных потоков, которые исходят от внешней и внутренней среды этой организации, то есть – от средств массовой информации, визуальных элементов, маркетинговых коммуникаций, бывших и настоящих партнеров и клиентов, а также от персонала этой организации.

Основными направлениями формирования имиджа организации являются: связи с общественностью, реклама, фирменный стиль, организационная культура. Чтобы имидж оказался положительным, ему необходимо придать оригинальность, четкость, адекватность.

Обоснованные в работе теоретические предположения подтверждены проведенными эмпирическими исследованиями, целью которых было изучение на примере конкретной организации – Арт-кафе «Пижон» – основных факторов формирования имиджа организации.

На основе анализа результатов опроса среди посетителей Арт-кафе «Пижон», сделаны следующие выводы о специфике формирования имиджа организации:

Большинство населения не ориентировано на постоянное получение новой информации о деятельности организации

При формировании позитивного имиджа организации посетители Арт-кафе опираются преимущественно на советы друзей и знакомых.

Недостаточный опыт обслуживающего персонала снижает процент посетителей и не оправдывает эффект обратной связи.

На основе результатов опроса делается вывод, что имидж организации у населения возникает в результате противоречивого воздействия таких внешних факторов, как информации масс-медиа, корпоративного сайта, комментариев сотрудников организации. На основе всего перечисленного возникает определенная эмоциональная оценка, которая позволяет определить дальнейший процесс взаимодействия с организацией.

В ходе проведенного исследования в рамках маркетинга организации Арт-кафе «Пижон» были предложены следующие рекомендации:

Повышение лояльности сотрудников

Наружная реклама (требуется дополнительная вывеска или указатели, которые будут «говорить» о месте расположения Арт-кафе).

POS реклама и поддерживающее рекламирование (может быть ориентировано как на само заведение в целом, так и на проходящие акции в нем).

Рекламные видеоролики или участие в программах, посвященные сфере отдыха и развлечению (продвижение одной из сильных сторон Арт-кафе «Пижон» такой как, авторская кухня).

Размещение рекламы на транспорте (рекламирование заведения Арт-кафе «Пижон» и непосредственно официального сайта).

Результаты исследования указывают на то, что с помощью сформированного благоприятного имиджа организации можно добиться оптимизации взаимоотношений с ее целевыми группами.

БЛАГОТВОРИТЕЛЬНОСТЬ ОАО МПК «АГАННЕФТЕГАЗГЕОЛОГИЯ» КАК МЕТОД ФОРМИРОВАНИЯ РЕПУТАЦИИ: ПРОБЛЕМЫ И НАПРАВЛЕНИЯ РАЗВИТИЯ

Репутация (англ. reputation) – это общее сложившееся мнение о качествах, достоинствах и недостатках организации, которое определяет отношение внешней среды [1, С. 111]. Репутация действует на различных уровнях: как индивидуальном, так и общественном. Она является одним из самых важных механизмов социального контроля и лежит в основе принятия решения.

Одним из методов формирования репутации компании является благотворительная деятельность.

Благотворительность, на данный момент, одна из самых обсуждаемых проблем в деловом мире. Это связано с тем, что роль бизнеса в жизни общества существенно возросла, повысились требования к открытости в деловой сфере. Большое количество организаций уже четко уяснили, что успешно вести бизнес, функционируя в изолированном пространстве, невозможно. Из этого следует, что интеграция принципа социальной ответственности в стратегию развития бизнеса становится характерной чертой ведущих как международных, так и отечественных компаний. В основе механизма формирования социальной зрелости субъектов управления, лежит степень сформированности их социальной ответственности. Именно ее развитие выступает показателем, наличие которого позволяет обеспечить не только экономическую эффективность организации, но и ее социальное развитие.

На протяжении всей своей деятельности ОАО МПК «Аганнефтегазгеология» придерживается принципа ведения социально ответственного бизнеса.

Помимо исполнения всех обязательств перед государством и законом (уплата налогов, забота об экологии), репутация социально ответственного предприятия ОАО МПК «Аганнефтегазгеология» формируется также за счет благотворительной деятельности.

В рамках практической части исследования был проведен анализ благотворительной деятельности за 2012 и 2013 годы. За это период было проведено 13 благотворительных акций различной направленности:

- благотворительная акция по передаче компьютерной техники;
- выплаты коренным народам Севера;
- организация районного фестиваля академического искусства;
- благотворительная помощь Нижневартовскому обществу слепых и другие.

Важно отметить, что в рамках благотворительной деятельности за анализируемый период было создано 20 информационных поводов (включая акции, реализацию долгосрочных программ и соглашений о сотрудничестве). Однако, проведенный мониторинг СМИ. Показал, что только четыре из этих поводов были освещены в СМИ в шести материалах (2 информационных материала получили выход дважды: в газете и на телевидении). Из этого следует, что процент освещенных материалов равен 20%, что является достаточно низким показателем.

Исходя из того, что репутация – это устойчивое мнение, сложившееся в сознании общественности, необходимо более интенсивно задействовать СМИ для формирования репутации социально-ответственного предприятия. Это предположение легло в основу гипотезы исследования, посвященного отношению широкой общественности к предприятию и ее осведомленности о благотворительной деятельности, которая звучит следующим образом: «Широкая общественность слабо осведомлена о благотворительной деятельности компании, что является причиной неустойчивой репутации компании в контексте социальной ответственности». По результатам исследования планируется разработать комплекс мероприятий по совершенствованию благотворительной деятельности компании, в аспектах информационного обеспечения таких мероприятий.

Литература

1. Горин С.В. Деловая репутация организации. Ростов н/Д: Феникс, 2006. 256 с.

РОЛЬ КОРПОРАТИВНОГО ИЗДАНИЯ В ФОРМИРОВАНИИ ИМИДЖА МЕБЕЛЬНОЙ КОМПАНИИ

Успешность компании во многом зависит от грамотно выстроенной работы по формированию корпоративного имиджа. Создание благоприятного имиджа – это системно спланированная работа специалиста по связям с общественностью посредством профессиональных технологий и соответствующего инструментария.

Немаловажную роль среди этих инструментов занимает корпоративное издание. По мнению И.М.Синяевой, «корпоративное издание – это информационный ресурс, сообщающий о задачах, целях, успехах, новостях, продуктах и об услугах компании [1, С. 87]». Корпоративное издание создается с целью налаживания коммуникаций с внутренней и внешней целевой аудиторией компании.

Проблема корпоративного издания как инструмента формирования и поддержания имиджа достаточно широко рассматривается в работах Ю.В.Чемякина, А.Ю.Горчева, Д.А.Мурзина и др. Однако специфика корпоративного издания малого бизнеса отдельных отраслей представлена недостаточно широко.

Рассмотрим специфику корпоративного издания мебельной компании «Кухонька» (г.Нижневартовск) на предмет расширения потенциальных возможностей и активизации взаимодействия с различными целевыми аудиториями посредством корпоративного издания.

Компания «Кухонька» с 2002 года работает в городе Нижневартовске и Нижневартовском районе. Корпоративный узкоспециализирован журнал – «Ваша Кухонька» выпускается в течение 2 лет, тираж 10 000 экземпляров. Журнал ориентирован на такие целевые группы, как потребители (Business-to-Customer, B2C), в качестве (Event-издания) для посетителей выставок и других PR мероприятий и частично (Business-to-Business, B2B) предназначенные для бизнес-партнеров компании. При этом, следует отметить, что основной процент получателей журнала – «старые» покупатели магазина «Кухонька» (около 40%).

Основными каналам распространения корпоративного журнала является почтовая рассылка по базе покупателей 5 последних лет. Дополнительными каналами является распространение в салоне мебельной компании «Кухонька», салонах красоты, агентствах недвижимости, ЖЭУ, салонах штор и магазинах, продающих сопутствующие товары для кухни. Журналы являются также презентационным материалом при проведении PR-мероприятий.

Проведя анализ содержания журнала и каналов распространения, в качестве направлений совершенствования корпоративного издания можно рассмотреть следующие варианты:

Изменение структуры информационного наполнения журнала, что позволит расширить диапазон целевых аудиторий, а именно создать новую рубрику для корпоративных новостей, ориентированных на внутреннюю целевую аудиторию.

Изменение тематического содержания информационных сообщений, с учетом интересов стейкхолдеров компании.

Поиск новых каналов распространения.

Переоценка возможностей «старых» покупателей и определения круга новых клиентов.

Таким образом, можно констатировать, что журнал не в полной мере реализует имеющиеся возможности охвата всех целевых аудиторий, структура и наполнение журнала имеет поля расширения. Корпоративные издания мебельной компании «Кухонька» имеет потенциал развития, успешное использование которого будет способствовать формированию благоприятного имиджа компании.

Литература

1. Синяева И.М. Паблик рилейшенз: Толковый словарь. М.: Дашков и К, 2011. 200 с.

РОЛЬ ВНУТРИКОРПОРАТИВНОЙ ПРЕССЫ (НА ПРИМЕРЕ «НАШЕЙ ГАЗЕТЫ» ФГБОУ ВПО «НВГУ»)

Актуальность исследования внутрикорпоративной прессы определяется тем обстоятельством, что корпоративные периодические издания отражают культуру организации и играют важную роль в построении социальных связей и корпоративных отношений. Предметом настоящего исследования стало издание «Наша газета» ФГБОУ ВПО «НВГУ», являющееся официальным СМИ университета.

Для выявления сильных и слабых сторон рассматриваемого издания, а также рыночных возможностей и угроз был проведен SWOT-анализ. Однако, следуя условиям составления SWOT-анализа, необходимо в первую очередь определить цели [2] выпуска «Нашей газеты»: поддержание корпоративной культуры; информирование преподавателей, сотрудников и студентов об актуальных событиях в жизни университета; создание и поддержание положительного имиджа университета.

Одним из методов исследования стало анкетирование. Результаты проведенного SWOT-анализа и анкетирования, а также их анализ отражены ниже.

SWOT-анализ корпоративного издания «Наша газета» ФГБОУ ВПО «НВГУ»

S информирование преподавателей, сотрудников, студентов и их родителей, а также гостей университета и абитуриентов о деятельности вуза, его достижениях и выдающихся людях; является официальным органом СМИ университета [1]; формирование и поддержание корпоративной культуры учебного заведения; пропаганда ценностей и достижений вуза.	W Малотиражность издания; низкая периодичность издания; низкое качество полиграфии; неуккомплектованность штата корреспондентов.
O Привлечение внимания к университету и его деятельности в связи с особо значимыми событиями; улучшение качества полиграфии.	T Конкуренция со стороны изданий вузов города; отсутствие должного интереса со стороны целевой аудитории.

На основании приведенных в таблице данных изданию можно рекомендовать следующие шаги по оптимизации своей деятельности: расширение штата корреспондентов (в лице студентов); увеличение тиража издания; выход на жизненно важную целевую аудиторию – абитуриентов.

Проведенное анкетирование позволяет сделать вывод о том, что серьезные нарекания у респондентов вызывает качество полиграфии издания. Кроме того, необходим ряд мер по популяризации издания в студенческой среде.

Таким образом, соблюдая в деятельности внутрикорпоративного издания все предъявляемые к нему требования, можно добиться максимальной эффективности в достижении поставленных перед ним целей. Профессионально созданное издание будет отличным помощником в установлении и поддержании связей с общественностью организации. Его главной особенностью должно быть внимание к деталям и учет потребностей аудитории. Корпоративное издание университета представляется важным фактором построения корпоративной культуры, являясь при этом неотъемлемым средством внутренних коммуникаций.

Литература

1. Нижневартовский государственный университет, рубрика "Наша газета".
2. Marketector: marketing & strategy, статья "Развернутый SWOT-анализ". URL: <http://www.marketector.com/article/view/id/20>.

А.В.Зозуля

Научный руководитель: к.фил.н., доцент Ю.В.Безбородова

г.Нижневартовск

Нижневартовский государственный университет

ГЕНДЕРНЫЕ ОСОБЕННОСТИ ЯЗЫКА И СТИЛЯ В ЖУРНАЛИСТИКЕ

Тема данной работы неоспоримо актуальна, так как на сегодняшний день гендерная картина еще недостаточно хорошо изучена на материалах общероссийских СМИ.

Цель исследования: проанализировать гендерные особенности языка и стиля журналистских текстов.

Объект исследования: язык и стиль современной журналистики.

Предмет исследования: гендерная специфика языка и стиля журналов для мужчин и женщин.

В процессе исследования применялись следующие методы.

1) Методы теоретического исследования:

– теоретический анализ литературы для обоснования теоретических и практических направлений исследования;

– обобщение.

2) Лингвистический анализ текстов:

– выявление лексических особенностей текстов статей в мужских и женских журналах;

– анализ жанрово-тематического своеобразия рубрик.

Исследование гендерных особенностей в гляцевых журналах имеет ряд специфических черт. Адресность данного вида публикаций определяется гендерными характеристиками аудитории. Мужские и женские журналы являются дискурсом, в центре которого стоят вопросы, связанные с тем, что значит быть женщиной или мужчиной в данном обществе, какой стиль (образ) жизни приемлем для женщины или мужчины. Необходимым условием коммерческого успеха журнала является соответствие транслируемых журналом гендерных смыслов представлениям о мужественности и женственности, разделяемым читательской аудиторией [1, С. 45].

Исследуя жанрово-тематические особенности женских и мужских журналов, мы видим, что тематика мужских журналов шире и свободнее, чем женских. Тематика женских журналов обусловлена социальной ролью женщины, основные темы: дети, мода, кулинария, отношения с партнером. В женских журналах четко выделены рубрики, в то время как в мужских журналах постоянных рубрик почти нет. При изучении лексических особенностей журналов следует отметить, что язык женских журналов отличается большей нормативностью и правильностью. В нем меньше терминов и неологизмов, чем в языке мужских журналов.

Женские журналы ограничивают социальную роль женщины, ее кругозор, мешают ее всестороннему развитию, делают акцент лишь на отдельных моментах жизни женщины.

Мужские журналы развивают кругозор своих читателей, делают их более мужественными и уверенными в себе [2].

Таким образом, равный доступ к информации, предполагаемый Гендерной стратегией Российской Федерации, существует лишь в теории, на практике же женщины зачастую не получают из предназначенных для них информационных продуктов столько информации, сколько мужчины.

Литература

1. Лалетина А.О. Языковое конструирование гендера в журналах об образе женщины. С. 45.
2. Шатова А.О. Статья «Гендерные особенности мужских и женских журналов». Ярославль.

ЗАГОЛОВКИ НОВОСТНЫХ ТЕЛЕСЮЖЕТОВ

Новостная программа «Воскресное время» идет в эфире в течение полутора часов и состоит из 10–25 телесюжетов. Визитной карточкой сюжета является заголовок, призванный не только отразить содержание сюжета, но и привлечь зрителя и заинтересовать его. Первое знакомство с сюжетом осуществляется именно через заголовок, поэтому можно предположить, что, чем ярче, образнее заголовок, тем больше вероятности, что сюжет с таким заголовком привлечет внимание зрителя.

Проанализируем заголовки сюжетов «Воскресного времени», вышедших в телеэфир в феврале–марте 2014 г. с точки зрения их структуры и языковых особенностей.

Структурные схемы, используемые в заголовках, представляют конструкции, которые можно интерпретировать как словосочетания или предложения: *Коричневый февраль*; *Россия молодая*; *Сделано в России* и др.

По структуре заголовки представляют собой: **словосочетание** (*Россия молодая*), **двусоставное** (*Я вам не скажу за всю Одессу*) или **односоставное предложение** (*Добро пожаловать!*).

В качестве заголовка телесюжета часто используются прецедентные тексты, и это создает дополнительную смысловую перспективу, устанавливает диалог текста источника и текста телесюжета, вносит эмоциональную окраску.

В качестве прецедентных текстов часто используются: **1) название или фрагменты песен:** *Нас не догонят! Какая боль...*; *Я вам не скажу за всю Одессу*; **2) название фильма или цитата из него:** *Россия молодая*; *Точка возврата*; *Хвост виляет собакой*; *Своих не бросаем* (к/ф «Брат»); *От бедра!* (к/ф «Служебный роман»); **3) название литературных произведений или цитаты из них:** *Гроздь гнева* (название романа Джона Стейнбека); *Братство колец* (название романа Толкиена); *Короли и капуста* (название повести О.Генри); *Хроники Нарнии IV* (название книги К.С.Льюиса); *Тройка. Семерка. Туз* (цитата из «Пиковой дамы»).

В качестве заголовков широко используются фразеологизмы, поговорки и устойчивые выражения: *по образу и подобию*; *две большие разницы*, *сделано в России*; *главное –участие, мамина радость*; *добро пожаловать*.

Трансформация исходных текстов достаточно распространенный способ языковой игры, позволяющей придать заголовку новое стилистическое звучание: *Особенности национальной валюты* (название фильма «Особенности национальной охоты»); *перекуем мечи на медали* (*перекуем мечи на орала*); *поверь глазам своим* (не верь глазам своим); *собери себя сам* (помоги себе сам); *несторонние наблюдатели* (сторонние наблюдатели); *серб и молот* (серб и молот); *такой хоккей нам не нужен* (цитата комментатора Н.Озерова).

Знание таких текстов и безусловное владение ими является показателем высокой речевой и общей культуры профессионалов, выпускающих программу.

Заголовок фактически представляет собой инструмент, использование которого позволяет донести основную мысль материала до зрителей. Например, заголовок «Собери себя сам» полностью отражает тему сюжета, в котором идет речь о фабрике по производству человеческих клеток, открытой в Екатеринбурге. Там роботы круглосуточно будут выращивать сырье для людей, из которого можно будет делать все: от кожи для пересадки при ожогах до жизненно важных органов, как говорят ученые, это практически лаборатория запчастей.

Подобные заголовки привлекают произвольное внимание аудитории; формируют интерес к тексту сюжета и эмоциональное отношение аудитории к новости или стоящей за ней проблеме, способствуют запоминанию новости.

ЯЗЫКОВЫЕ, СТИЛЕВЫЕ И СТРУКТУРНЫЕ ОСОБЕННОСТИ РЕЦЕНЗИЙ В ПЕРИОДИЧЕСКИХ ИЗДАНИЯХ О КИНО

Данное исследование проводилось на основе анализа рецензий в номерах 8, 9 и 10 журналов «Empire» и «Искусство кино» за 2013 год. Всего было проанализировано 48 публикаций.

«Empire» – массовый журнал о популярном кинематографе, рассчитанный на широкую аудиторию, а «Искусство кино» – профессиональное научное издание, посвященное проблемам российского и мирового кинематографа, а также публикующее аналитические материалы по другим видам искусства.

Структура рецензий журнала «Empire» выглядит так: название фильма, лид, в котором общая мысль относительно фильма, введение, основная часть, заключение, вердикт и оценка. Отдельно от текста публикации указываются выходные данные и похожие фильмы под рубрикой «Из этой же серии».

Структура рецензий «Искусства кино»: цитата из фильма или другого источника (не всегда), вступление, отсылка к прошлому творчеству режиссера, основная часть, вывод. В конце указываются ссылки (если они имеются) и выходные данные.

На основе проанализированных текстов можно выделить основные подходы, которыми руководствуются рецензенты обоих журналов при анализе фильмов: 1) выявление темы и идеи фильма; 2) определение жанровой специфики; 3) анализ сюжета; 4) связь с предшествующим опытом режиссера; 5) сравнение с произведениями подобной тематики; 6) выявление достоинств и недостатков картины; 7) оценка работы актеров, оператора, композитора и т.п.; 8) анализ технических характеристик.

Язык публикаций в журнале «Empire» простой, понятный широкому кругу читателей, а лексика имеет ярко выраженную эмоционально-экспрессивную окраску, включает разговорные (*ни к черту, козявка, тугодум*), просторечные (*безмолвный, тем паче, око*) и жаргонные элементы (*убойный, чувак, тачки*). Редко встречаются тропы: эпитеты (*пьянящая нелогичность*), сравнения (*предсказуем, как очередь в сберкассе*), метафоры (*крокодиловы слезы дамской души*);

Рецензии издания «Искусство кино» отличаются большим объемом и глубиной анализа, поэтому палитра художественно-выразительных средств здесь более разнообразна: встречаются метафоры (*взгляд каменной глыбы*), олицетворения (*умирающий кинотеатр*), эпитеты (*шокирующе беспощадный фильм*), ирония (*оказался безнадежно женатым*), языковая игра (*сами мы неуместные*). Язык публикаций сложный и содержит термины (*экзерсис, квинтэссенция, транспарентность, идиосинкразической*).

В обоих изданиях также распространена иноязычная лексика непосредственно связанная с тематикой кино (*хэппи-энд, мейнстримный, байопик, саспенс, месседж, лав-стори*).

На основании проведенного исследования можно сделать вывод, что в массовых журналах о кино материал подается в легкой, развлекательной форме, доступной широкому кругу читателей. В рецензиях отсутствует глубокий анализ фильма и доминирует субъективная оценка; их основная цель – проинформировать читателя, помочь ему сориентироваться, на какой фильм стоит сходить, а на какой нет. При этом кино рассматривается как развлекательный продукт, а не как вид искусства, являющийся поводом для серьезных аналитических дискуссий. Материалы такого характера субъективны и выполняют лишь функции информирования и развлечения. Благодаря массовым журналам, значение кинокритики сегодня теряется, размывается.

Профессиональные издания о кино отличает наличие внушительного количества качественных аналитических материалов, созданных специалистами в области кинематографа. Профессиональные рецензии выделяются более глубоким анализом произведения, его интерпретации, использованием дополнительного познавательного материала, философскими размышлениями, позволяющими читателю получить краткую, но весьма разностороннюю информацию об анализируемом произведении или явлении искусства.

В.И.Игнатикова

Научный руководитель: к.культурологии, доцент Е.С.Долгина
г.Нижневартовск

Нижневартовский государственный университет

ПЕРЕХОД ТРАДИЦИОННЫХ СМИ В ИНТЕРНЕТЕ (НА ПРИМЕРЕ ЖУРНАЛА «COSMOPOLITAN»)

Общеизвестно, что газета при стопроцентном сохранении текста, но сверстанная по-другому, уже совершенно иное издание, так как изменяется и логика номера, и направление всего выпуска. При переносе публикаций из печатной версии в электронную происходит два изменения:

1) технологический – для чтения электронной версии необходимо использование специального оборудования, а также навыки использования сетевых ресурсов;

2) типологический – перед нами предстает совершенно иное издание – это не печатная продукция, какой ее обычно представляют, а электронное издание с комплексом навигационных и коммуникативных функций (например, обратная связь с читателем, оценка материалов издания, обсуждения в форумах и блогах, гиперссылки и др.) [1, С. 44–45].

Интернет-СМИ – это не просто «площадка» для размещения уже имеющихся традиционных средств массовой информации, а иной этап развития журналистики. Интернет упрощает и ускоряет поиск получения информации, содержит в себе неограниченный, постоянно обновляющийся поток информации.

Происхождение слова «cosmopolitan», слагается от слова «космополит». «Космополит» с греческого языка означает гражданин мира [2].

Содержание журнала «Cosmopolitan» многообразное и содержит специальные разделы: о моде («COSMO SHOPPING»), об отношениях («Ты&Он», «СЕКCSEX»), о тебе и твоей жизни («Твоя жизнь», «Твоя карьера»), а также развлекательные рубрики – «Ее признания», «Его признания», «www.cosmo.ru», «Гороскоп», «Форум «Есть проблема» и многие др. Их содержание отвечает запросам современных женщин, отвечает на все их интересующие вопросы: и о здоровье, и о стиле жизни, и о деловом и интимном общении. «Cosmopolitan» – это популярное пособие по организации не только повседневных дел, но и различных забот в личной жизни.

В 2002 году стартовал портал www.cosmo.ru – официальный сайт журнала «Cosmopolitan». В дальнейшем он объединил все приложения журнала в единый интерактивный ресурс. Но уже в августе 2004 года сайт журнала «Cosmopolitan» был модернизирован – кроме смены дизайна, запустили возможность задавать интересующие вопросы различным специалистам в режиме онлайн, были выложены в архив лучшие статьи за 10 лет существования журнала. Кроме этого на сайте стали проводиться конкурсы и были открыты новые рубрики.

На сегодняшний день над сайтом журнала «Cosmopolitan» работает целая команда. Web-сайт удобен в использовании. Он имеет 7 больших разделов: «Мода», «Секс&любовь», «Красота&здоровье», «Звезды», «Психология&карьера», «Мир Cosmo», «Развлечения&хобби».

Каждый из них в свою очередь еще и ряд рубрик. Например, раздел «Мода» включает в себя следующие рубрики: «Новости», «Тенденции», «Звездный стиль», «Шоппинг», «Недели моды», «Коллекции брендов», «My day my way» [4]. На сайт выкладываются не только статьи из печатной версии журнала, и их анонсы, но и совершенно другие. Для участия в опросах или прочтения статей регистрация на сайте не требуется.

Можно подвести итог, что в сравнении с печатной версией журнала web-сайт предоставляет пользователю более широкий спектр информации. А инновационная новинка, появившаяся в ноябре 2013 года, которая от печатной версии все равно отправляет нас в виртуальную реальность, этому подтверждение. Спрос рождает предложение. Поэтому, чтобы привлечь молодых продвинутых читательниц к печатной версии, и в журнале дают возможность воспользоваться, таким неотъемлемым в наши дни предметом, как гаджетом.

Литература

1. Вакурова Н.В. Концепции современных российских Интернет-изданий / Н.В.Вакурова, Л.И.Московкин // Вестник Московского университета. Сер. 10. Журналистика. 2001. № 6. С. 44–45.
2. 30 т. М.: Советская энциклопедия, 1969–1978.
3. URL: <http://www.cosmo.ru/#vote>

А.Ю.Кармалаева
Научный руководитель: к.фил.н., доцент С.А.Никишина
г.Нижневартовск
Нижневартовский государственный университет

ЭТИЧЕСКИЕ НОРМЫ В РАБОТЕ ЖУРНАЛИСТА

Сущность профессиональной этики журналиста состоит в обеспечении морально совершенного выполнения профессионалами своей обязанности в соответствии с установленными в обществе этическими нормами. Однако, профессионально – этические принципы являются лишь настоятельными рекомендациями. Решение о том, следовать или нет этим нравственным принципам, в зависимости от конкретной ситуации будет принимать журналист. Нравственный выбор на практике предусматривает определенную свободу в принятии решения, при которой вероятны изменения степени правоты и неправоты, так как невозможно найти решение, которое подходит ко всем случаям жизни.

Одно из условий гражданского общества, к которому стремятся развитые страны – свобода прессы; свобода обсуждать острые социальные проблемы, ставить вопросы, выступать с объективной критикой государства. Но получив такую свободу журналист должен соблюдать этические нормы и нравственные принципы, соблюдать культуру теле- и радиовещания, проверять достоверность предлагаемой информации аудитории, учитывать интересы меньшинств, стараться, как можно более полно отображать факты и сохранять непредвзятое отношение.

Подводя итог, следует отметить, что современные журналисты не полностью осознают степень ответственности, которая на них возлагается. Гипотеза о том, что наиболее частые нарушения профессиональной этики происходят из-за субъективизма журналистов, доказана. Большой процент нарушений, найденных в процессе исследования, связан с тем, что авторы, умышленно или нет, искажают объективную реальность для аудитории путем выражения собственного мнения в текстах. Данное нарушение можно устранить тогда, когда средства массовой информации получают полную независимость и будут ставить перед собой цель донести правду и только правду обществу.

Литература

1. Бакштановский В.И. Профессиональная этика // Ведомости. Вып. 14: Этнос среднего класса. Тюмень, 1999.
2. Прохоров Е.П., Пшеничный Г.М., Хруль В.М. Правовые и этические нормы в журналистике. М., 2004.

Е.Е.Козлова
Научный руководитель: к.фил.н., преподаватель Ю.В.Корнейчук
г.Нижневартовск
Нижневартовский государственный университет

ОСОБЕННОСТИ ЖУРНАЛИСТСКОГО МАСТЕРСТВА ПРИМЕНИТЕЛЬНО К РЕПОРТАЖНЫМ (ИНФОРМАЦИОННЫМ) ЖАНРАМ ПУБЛИЦИСТИКИ

В журналистике нынешнего времени, когда ежедневно человек получает огромное количество разнообразной информации, на первый план выходят информационные жанры. Их главные черты – оперативность, документальная насыщенность и событийность [1, С. 11]. Однако у каждого конкретного жанра можно выделить дополнительные черты, присущие только ему. Например, образность репортажа отсутствует в заметке. Журналисту при создании материала необходимо это учитывать. Особенности журналистского мастерства, подхода к созданию текста, напрямую зависят от жанровой специфики материала.

К основным жанрам репортажной (информационной) публицистики относятся: заметка, репортаж, информационное интервью, информационная корреспонденция, опрос, некролог [2, С. 38].

Заметка. Представляет собой краткое, оперативное изложение общественно значимых фактов. Особенности журналистского мастерства: создавая заметку, нужно помнить, что ее основные характеристики – новизна и краткость. Задача журналиста – раскрыть суть происходящего.

Репортаж. Более широкое освещение произошедшего события. Особенности: личное восприятие журналиста имеет огромное значение для репортажа. Обязательно присутствие на месте события. Задача – показать

картинку в движении. Наглядность достигается за счет «сенсорных деталей», информативность – за счет большого количества подробностей, динамичность – за счет поэтапного изложения.

Информационное интервью. Вопросно-ответная форма подачи материала. Особенности: в информационном интервью журналист не комментирует сведения, полученные от интервьюируемого. Его задача – получить ответы на вопросы: что? где? когда?

Информационная корреспонденция. По форме напоминает расширенную заметку. Особенности: журналист должен подробно, детально рассмотреть факт, событие, процесс или тему. Задача – установить причинно-следственные связи и дать прогноз.

Опрос. Множество ответов на один вопрос. Журналист должен отразить многообразие мнений по определенной теме.

Некролог. Извещение аудитории о смерти известного человека. Особенности: журналист должен отразить краткую биографию умершего, рассказать о его достижениях, работе, успехах.

Таким образом, определение жанра публицистики влияет на форму, содержание и структуру текста. От решения журналиста прибегнуть к тому или иному жанру зависит то, насколько информативным, интересным и полезным получится его материал.

Литература

1. Колесниченко А.В. Прикладная журналистика. Учебное пособие. М.: Изд-во Моск. ун-та, 2008.
2. Тертычный А.А. Жанры периодической печати: Учебное пособие. М.: Аспект Пресс, 2000.

А.В.Ляшенко

*Научный руководитель: к.фил.н., преподаватель Ю.В.Корнейчук
г.Нижневартовск
Нижневартовский государственный университет*

МЕСТО ПОЛИТИЧЕСКОЙ ПРЕССЫ В СИСТЕМЕ РОССИЙСКИХ СМИ

Средства массовой информации (СМИ) – это составная часть политической системы общества. Какое общество – такая система массовой информации. СМИ серьезно воздействуют на общество, его состояние и развитие – могут тормозить прогресс или наоборот, содействовать ему.

СМИ выражают интересы различных социальных групп, отдельных личностей и общества в целом. Их деятельность имеет важные общественные и политические следствия, так как характер информации, предназначенной для аудитории, определяет ее отношение к действительности [2, С. 103].

Политологи признали, что СМИ не просто информируют, но и пропагандируют определенные взгляды, что приводит к участию в социальном управлении, но также формируют общественное мнение и помогают людям определиться со своей политической точкой зрения.

Во все времена средства массовой информации влияли на сознание людей, их мнение и взгляды. Без газет, радио и ТВ люди не смогли бы разобраться в сложных понятиях и сделать правильный выбор по тому или иному вопросу. А СМИ предоставляет информацию и имеет неограниченные возможности в сфере влияния [1, С. 226].

Следуя из этого, СМИ оказывают действие и на массовое политическое сознание. Информационные субъекты находясь так или иначе в определенных отношениях друг с другом, не могут не воздействовать сами и не испытывать воздействия на себя. Другое дело, когда речь заходит о характере или степени этого взаимовлияния. В этих случаях современные оценки влияния СМИ на политическое сознание и поведение людей весьма неоднозначны и даже противоречивы. Но и важным является тот факт, что СМИ создает имидж конкретного политического деятеля или же партии на выборах. Телевидение, показывая рекламу избирательного лица, влияет на то, за кого гражданин проголосует на выборах. Или же озвучивая информацию о результатах проделанной работы партии, радио постоянно напоминает о ней и «внушает» людям, насколько деятельность этой партии хороша для общества [3, С. 98].

Литература

1. Коханова Л.А., Калмыков А.А. Основы теории журналистики Учебное пособие. М.: ЮНИТИ-ДАНА, 2009.
2. Прохоров Е.П. Введение в теорию журналистики Учебник. М.: Аспект Пресс, 2011.
3. Тертычный А.А. Аналитическая журналистика: Учебное пособие. М.: Аспект Пресс, 2013.

ОСОБЕННОСТИ ОСВЕЩЕНИЯ МОЛОДЕЖНЫХ ПРОБЛЕМ НА РЕГИОНАЛЬНОМ ТЕЛЕВИДЕНИИ (НА ПРИМЕРЕ ТЕЛЕКАНАЛА «САМОТЛОР» г.НИЖНЕВАРТОВСКА)

Традиционно под «молодежным телевидением» понимались молодежные публицистические программы (программы, адресованные определенной возрастной группе, например, тележурналы и ток-шоу. По словам Валерия Леонидовича Цвика: «На сегодняшний день на российском телевидении сложилась беспрецедентная ситуация: в федеральном эфире практически нет публицистических программ, напрямую адресованных молодежной аудитории» [1, С. 382]. На региональном телевидении ситуация аналогичная. В Нижневартовске молодежные программы можно пересчитать по пальцам.

И одна из наиболее ярких – «Поколение X» на телеканале ТВЦ-Самотлор.

Возможно, такая тенденция обусловлена постепенным спадом интереса молодежи к непосредственно «молодежным программам», так как телевизор сегодня воспринимается как само собой разумеющееся. Подрастающее поколение интересуется уже иного рода передачами, либо не интересуется вообще.

Сейчас информация доступна всем и каждому. Поэтому молодежным программам нужно приложить усилия, чтобы заинтересовать и привлечь внимание молодежи.

На данный момент молодежные программы – малоисследованная область в журналистике. Ханты-Мансийскому автономному округу 83 года. Соответственно и телевидение очень молодое. А так как в нашем регионе очень много молодых людей и мало молодежных программ – это является проблемой.

Поэтому тема данной работы «Особенности освещения молодежных проблем на региональном телевидении (на примере телеканала «Самотлор» г. Нижневартовска)» очень актуальна.

Цель работы: раскрытие темы молодежи на примере регионального телевидения (телекомпания «ТВЦ-Самотлор» г.Нижневартовск).

Нами была рассмотрена история развития молодежных программ и их состояние в настоящее время.

Программа «Поколение X» освещает различные аспекты жизни молодежи города и затрагивает актуальные темы: здоровый образ жизни, творчество, хобби, красота, образование, правила дорожного движения, защита окружающей среды, семья, трудоустройство и пр. В работе были рассмотрены и проанализированы основные темы.

Все, что интересует современную молодежь, программа старается показать, рассказать и объяснить.

Молодежная телепрограмма требует особой креативности, постоянного поиска чего-то нового. Молодым людям не будет интересна скучная передача с вялой монологичной речью ведущего. Здесь важна постоянная динамика. Поэтому нужно постоянно стараться делать что-то новое и необычное, освящать абсолютно все аспекты жизни молодежи.

Полученные в ходе исследования выводы говорят о том, что, молодежные передачи несомненно нужны. Ведь в них поднимаются актуальные темы, способствующие расширению мировоззрения молодого поколения и овладению различными навыками.

Благодаря методам исследования, удалось достичь поставленной цели. Мы изучили историю возникновения молодежных программ, охарактеризовали работу журналиста в молодежной среде, изучили структуру молодежной программы «Поколение X» и проанализировали ее содержание, выявили основные молодежные проблемы, освещаемые передачей.

Литература

1. Киселев А.Г. Теория и практика массовой информации: учебник. М.: КНОРУС, 2009. 432 с.
2. Цвик В.Л. Телевизионная журналистика: История, теория, практика: Учебное пособие / В.Л.Цвик. М.: Аспект Пресс, 2004.

ОСОБЕННОСТИ МОЛОДЕЖНОЙ ТЕЛЕЖУРНАЛИСТИКИ НА ПРИМЕРЕ ПРОГРАММЫ «ПОКОЛЕНИЕ X» ТЕЛЕРАДИОКОМПАНИИ «САМОТЛОР»

Муниципальное унитарное предприятие телерадиокомпания «Самотлор» начало свою работу в 1998 году. Год спустя по инициативе молодых операторов была создана программа «Поколение X», рассказывающая о событиях жизни молодежи города. Хронометраж программы: 15–30 минут. Периодичность выхода в эфир: два раза в месяц по вторникам. Зрительская аудитория: молодые люди в возрасте 13–30 лет (школьники, студенты, работающая молодежь). Тематика сюжетов: мероприятия, события и новости в молодежной среде, сюжеты о талантливых коллективах, увлеченных молодых людях, спортсменах, сюжеты с практическими советами, опросы и т.п.

Команда «ПХ» – это школьники и студенты, желающие получить опыт работы на телевидении, а также редактор программы, который помогает корреспондентам научиться качественно и эффективно работать в телевизионной сфере.

Создание программы – это сложный, но увлекательный процесс, состоящий из множества этапов, вот важнейшие из них: 1. Планерка: а) выбор тематики программы; б) определение содержания программы; 2. Сбор материала: а) договоренность о съемке с героями предлагаемых сюжетов; б) поиск информации по теме каждого сюжета. 3. Подготовка сценария: а) написание сценария сюжета; б) сдача сценария на проверку главному редактору; 4. Съемка; 5. Монтаж; 6. Формирование из готовых сюжетов выпуска программы; 7. Отчетная деятельность: а) сдача всех материалов редактору программы; б) заполнение микрофонной папки, содержащей данные передачи, подготовленной к эфиру: текст, сведения об участниках, хронометраже, режиссерский сценарий и прочее[2]; в) архивирование выпуска программы.

Анализируя содержание сюжетов «ПХ» и оперируя системой жанров Л.Е.Кройчика [1, С. 139–167], можно отнести программу к синтезу оперативно-исследовательских жанров и исследовательско-образных. Оперативно-исследовательский жанр предполагает следующие формы жанра: репортаж, интервью, телевизионный отчет – все они используются в «ПХ». Кроме того, корреспонденты и редактор программы стремятся сделать выпуски «ПХ» необычными, интересными, художественными. Исследовательско-образные жанры предполагают художественность, создание литературного сценария, погружение в предмет изображения. В сюжетах «ПХ» используются элементы телевизионного очерка, раскрывающего интересное событие или личность.

За пятнадцать лет существования «ПХ» многое произошло: неоднократно менялся творческий состав корреспондентов, содержание программы, стилевое оформление. Кроме того, изменился и зритель, его жизненные взгляды, интересы и предпочтения.

Чтобы узнать, известна ли современной молодежи программа «ПХ», было проведено анкетирование, в котором приняли участие 390 человек (студенты вузов и школьники), в числе которых 213 женщин и 118 мужчин разного возраста. Среди опрошенных мужчин 42,37% (75чел.) знают о существовании «ПХ», тем временем 57,63% (102 чел.) не знают; среди женщин знают о программе: 62,91% (134 чел.), а не знают: 37,09% (79 чел.). Общая статистика по женщинам и мужчинам: 46,41% (181 чел.) среди опрошенных женщин и мужчин разного возраста не знают о программе «ПХ»; 23,33% (91 чел.) среди опрошенных женщин и мужчин разного возраста смотрят «ПХ», и 30,26% (118 чел.) знают о программе, но не смотрят ее. Результаты анкетирования говорят о недостаточной известности программы и о необходимости ее совершенствования с целью привлечения новых зрителей.

Литература

1. Кройчик Л.Е. Система журналистских жанров: Основы творческой деятельности журналиста / Под ред. С.Г.Корконосенко СПб, 2000.
2. Энциклопедический словарь СМИ. 2014 г. URL: http://universal_ru_en.academic.ru

СРАВНИТЕЛЬНЫЙ АНАЛИЗ ТЕКСТА В ПЕЧАТНЫХ СМИ И ИНТЕРНЕТ-СМИ НА ПРИМЕРЕ ГАЗЕТ «РОССИЙСКАЯ ГАЗЕТА» И «КОМСОМОЛЬСКАЯ ПРАВДА»

Средства массовой информации (СМИ) нередко называют «четвертой властью» – их влияние на мировосприятие и поведение людей неоспоримо. Язык СМИ благодаря сильному влиянию на население воспринимается как усредненный язык народа.

В последнее время наблюдается высокий рост популярности сети Интернет – уже в 2004 году более двух третей городских жителей заходили в Интернет несколько раз в неделю, а большая часть из них – ежедневно. В связи с этим многие традиционные СМИ создают в Сети свои представительства, появляются и самостоятельные интернет-СМИ.

Культура речи как в традиционных, так и в интернет-СМИ – одна из важнейших характеристик, определяющих уровень профессионализма журналистики, ее публицистическую и художественную полноценность.

Цель данной работы – анализ языка и стиля печатных и интернет-СМИ на примере газет «Российская газета» и «Комсомольская правда».

Для анализа были использованы материалы печатных газет и сайтов центральных изданий «Российская газета» и «Комсомольская правда» за 2013 год.

В ходе исследования было выявлено, что язык и стиль интернет-СМИ зачастую не отличаются от языка и стиля печатных изданий. По нашим наблюдениям, в «Российской газете» допускается размещение на сайте издания копий материалов печатной версии, в печатной версии «Комсомольской правды» были обнаружены материалы, языковое оформление которых напоминает интернет-публикации, что является недостатками. Многие статьи, опубликованные в интернет-версиях газет зачастую являются очень большими по объему, что затрудняет их восприятие аудиторией. Открытые гиперссылки не отличаются цветом от неоткрытых.

На основании проведенного исследования были сформулированы следующие рекомендации по написанию статей для интернет-СМИ:

- допустимо использование разговорного стиля речи и жаргонизмов, но текст должен быть написан грамотно, без ошибок;
- недопустимо копирование материалов печатных СМИ, возможно лишь их дополнение;
- тексты должны быть лаконичнее, чем в печатных изданиях (не более 3000 знаков). Это связано с тем, что длинные тексты сложно воспринимаются с экрана монитора и с тем, что материалы публикаций в сети Интернет обычно сопровождаются различными мультимедиа;
- текст статьи не должен полностью повторять текст видео или аудиозаписи, прикрепленной к материалу;
- текст не должен содержать необоснованных подробных описаний явлений и фактов, косвенно касающихся содержания материала. Для расшифровки подобных фактов и явлений должны использоваться гиперссылки;
- открытые гиперссылки должны отличаться по цвету от неоткрытых. Это необходимо для того, чтобы читатели не открывали одну и ту же информацию несколько раз;
- заголовки должны соответствовать теме статьи.

Литература

1. Интернет-СМИ: Теория и практика: Учебное пособие для студентов вузов / Под ред. М.М.Лукиной. М.: Аспект Пресс, 2011. 348 с.
2. Голуб И.Б. Стилистика русского языка. М.: Айрис-пресс, 2004. 448 с.
3. Интернет-СМИ: Теория и практика: Учебное пособие для студентов вузов / Под ред. М.М.Лукиной. М.: Аспект Пресс, 2011. 348 с.
4. Калмыков А.А., Коханова Л.А. Интернет-журналистика. М.: ЮНИТИ-ДАНА, 2005. 383 с.

ИМИДЖ ТЕЛЕВЕДУЩЕГО КАК ФАКТОР ЭФФЕКТИВНОСТИ МАССОВОЙ КОММУНИКАЦИОННОЙ ДЕЯТЕЛЬНОСТИ (НА ПРИМЕРЕ ТРК «САМОТЛОР»)

С изобретением телевидения в 20 веке роль имиджа значительно возросла, важным становится не содержание, а форма, не сущность, а образ. Современные аудиовизуальные средства творят имиджи отдельных людей, групп, событий, явлений. А привлекательность экранного образа и доверие к телеведущему повышают эффективность массовой коммуникационной деятельности телеканала.

Телеведущий – лицо программы. Эффективность телевизионного общения с массовой аудиторией определяется личностным имиджем телеведущих. Имидж личности ведущих влияет на формирование мнения о программе, ее репутации, популярности.

От правильного сконструированного имиджа телеведущего зависит популярность телепередачи и как следствие успешность самого телеканала, а, значит, и эффективность массовой коммуникационной деятельности телекомпании. Этим и обуславливается актуальность выбранной темы.

Целью работы является изучения влияния имиджа телеведущего на эффективность массовой коммуникационной деятельности (на примере ТРК «Самотлор»). В соответствии с поставленной целью предстоит решить следующие задачи:

рассмотреть понятие имидж и особенности имиджа телеведущего;

раскрыть понятие массовой коммуникации и оценить значение телевидения в системе массовой коммуникации;

оценить влияние имиджа телеведущего новостей на успешность телекомпании и эффективность массовой коммуникационной деятельности;

проанализировать и дать оценку имиджу телеведущих на телеканале «Самотлор».

Объектом исследования является имидж телеведущего телекомпании «Самотлор».

Предметом исследования является имидж телеведущего как фактор эффективности массовой коммуникационной деятельности.

В ходе работы были проанализированы имиджи ведущих новостей ТРК «Самотлор» Анны Лобановой и Сергея Степанова, а также имидж телеведущей Раисы Мочаловой.

На основании проделанной работы можно сделать следующие выводы:

телекомпания «Самотлор» очень тщательно следит за имиджем телеведущих;

анализ психофизических и профессиональных особенностей Анны, Сергея и Раисы показал нам, что профессиональный имидж в руках ответственного и опытного журналиста может стать главным фактором эффективности массовой коммуникационной деятельности телекомпании.

Таким образом, сделаем общий вывод. Успех телеканала – вещь трудно предсказуемая. На него влияет не только само качество контента, но и целый ряд факторов. Главным, из которых является создание собственного имиджа ведущих. Качественный, понятный телеканал имеет больше шансов найти своего телезрителя.

Данное исследование является рекомендацией, анализом способов формирования имиджа телеведущих как фактор эффективности массовой коммуникационной деятельности.

Литература

1. Аверченко Л.К. Практическая имиджеология: Учебное пособие. Новосибирск: СибАГС, 2001. 200 с.
2. Багиров Э.Г. Основы телевизионной журналистики. М.: МГУ, 1987. 238 с.
3. Браун Л. Имидж – путь к успеху: Пер. с англ. СПб.: Питер, 2000. 288 с.

ПРОБЛЕМЫ ВОСПРИЯТИЯ ПУБЛИЦИСТИЧЕСКИХ ТЕКСТОВ АЛЕКСАНДРА СОЛЖЕНИЦЫНА ПОСТДИССИДЕНТСКОГО ПЕРИОДА

Актуальность темы выпускной квалификационной работы «Проблемы восприятия публицистских текстов Александра Солженицына постдиссидентского периода» заключается в том, что с момента первой публикации и до сегодняшнего дня личность и творчество Александра Исаевича Солженицына вызывают не остывающий интерес, а отношение к писателю неоднозначно.

Цель данной выпускной квалификационной работы – обозначить проблемы восприятия публицистских текстов Александра Солженицына постдиссидентского периода.

В ходе исследования было выявлено, что прозаические и публицистические произведения А.И.Солженицына большей частью полемичны и затрагивают какую-то общественно значимую сторону жизни, поднимают проблемы государственной важности. Его творчеству присущ проповеднический характер. Убеденность в воздействующей силе писательского слова позволяет ему обращаться к вождям Советского Союза (а позже – к президенту США), к митрополиту, видным политическим деятелям и т.д. Силой слова писатель стремится исправить пороки общества.

Факторами, способствующими успешному воздействию публицистики А.И.Солженицына на сознание общности, выступают: время (как потребность в определенном информационном продукте); власть (расположение к писателю со стороны Н.С.Хрущева) и творческое личностное начало.

После смерти И.В.Сталина и реабилитации политзаключенных властным структурам страны стало выгодно негативная оценка репрессий и разоблачение культа личности И.В.Сталина. В качестве общественной поддержки своей политической стратегии Н.С.Хрущев выбрал повесть А.И.Солженицына «Один день Ивана Денисовича».

Существенным аспектом успешного воздействия писательской деятельности А.И.Солженицына в информационных условиях СССР стало его творческое личностное начало. Можно выделить ключевые моменты формирования характера писателя. Это: принадлежность к ущемленной советской властью социальной группе «бывших» – «лишенцев»; сложное материальное положение семьи Александра Исаевича; раннее стремление А.И.Солженицына с неблагоприятного положения подняться на более высокое, доминирующее; черты амбициозности характера, установка на публичный успех и доминирующие позиции; большое трудолюбие и ответственность; оригинальность таланта и мастерское владение словом.

Исследование критических статей показало, что – при всем многообразии затронутых проблем – в публицистике А.И.Солженицына дается путь от духовной разбросанности человека к духовной сосредоточенности. Причина национальной и мировой катастрофы, по Солженицыну, в том что люди забыли Бога, пренебрегают нравственными ценностями [17].

Во время пребывания на Западе одной из ключевых для него становится тема критики западного мироустройства, духовного обнищания западного человека.

В условиях потрясений, экологических катастроф, всеобщей тревоги за судьбы России и всего мира, как акцентирует в своей работе исследователь духовного наследия А.И.Солженицына Т.А.Павлова, его публицистика времен тоталитаризма и «холодной войны» дает богатую пищу для размышлений [29].

Литература

1. Быков Д. Как нам обустроить «Титаник» // Огонек. 2000. 9 ноября. № 33. С. 6–7.
2. Баткин Л. Как не повредить обустройству России? // Октябрь. 1991. № 4. С. 148–162.
3. Бакланов Г.А. Чтобы это никогда не повторилось // Литературная газета. 1962. 22 ноября. С. 13.

ОСОБЕННОСТИ ТОК-ШОУ НА ПРИМЕРЕ ПРОГРАММЫ «ТВС.ТВИТТЕР.КОМ» ТЕЛЕРАДИОКОМПАНИИ «САМОТЛОР»

Специфика журналистики для молодежи определяется четко выраженной возрастной ориентированностью на детскую и юношескую аудиторию. В связи с этим в ней применяются особые, специфические приемы отображения действительности, собственные выразительные средства, формы, способы контакта с аудиторией.

Жанр ток-шоу – относительно молодой жанр на российском телевидении, центральное место в котором занимают обсуждения какого-либо вопроса приглашенные в студию зрители [2]. Однако сегодня он заполняет собой большое телевизионное пространство. Исходя из этого, велика становится и его социальная значимость.

Идея создания ТВ-программы такого жанра принадлежала заместителю директора муниципального унитарного предприятия телерадиокомпании «Самотлор» Нелли Маевич. Она первая задумалась о создании ток-шоу, которое было бы интересно для молодежи г. Нижневартовска. Прототипом программы «ТвС-твиттер.ком» явилась программа, выходившая на московском телеканале ТВ-Центр «100 вопросов к взрослому».

Такое интересное и необычное название программа «ТвС-твиттер.ком» получила не спроста. Само название говорит за себя. Сегодня всему миру известна социальная сеть «Твиттер» (сервис для публичного обмена короткими сообщениями (всего 140 символов), другими словами, микроблоггинг). Вот и главная идея программы была заключена в формате: короткие вопросы – короткие ответы, акцент на лаконичности и яркости вопросов.

Первый выпуск программы вышел в эфир 29 ноября 2012 года. Гостем стал Леонид Александрович Дольников, депутат Думы г. Нижневартовска, заместитель председателя постоянной депутатской комиссии по городскому хозяйству и строительству. В сетку вещания программа выходит строго один раз в месяц, последний четверг. Программа всегда записывается на камеру и ее хронометраж может составлять до 80 минут, что позволяет в случае каких-либо обстоятельств вырезать лишнее. Само же время в эфире, как правило, не превышает 40 минут. За все время существования на ток-шоу в качестве гостей было приглашено более 15 депутатов, среди которых: Павел Анатольевич Лариков, Николай Николаевич Книжников, Любовь Александровна Быкова, Наталья Викторовна Зяблицкая, Вадим Евгеньевич Никандров, Лидия Петровна Чабанец и др. Бессменной аудиторией в студии являются студенты Нижневартовского государственного университета и Южно-Уральского государственного университета, а также учащиеся общеобразовательных школ города.

Несмотря на импровизационный характер ток-шоу, существует определенный сценарный план подготовки программы. Журналист не может не учитывать множество обстоятельств, связанных со съемками. Ведь чтобы даже простейший в техническом отношении материал состоялся, необходимо сделать многое. Съёмочная группа в нужном составе, полностью оснащенная и готовая к работе, выступающий журналист – все должно быть в нужном месте в строго оговоренные сроки [1, С. 157].

Несмотря на то, что передача появилась на телевидении совсем недавно, стоит острый вопрос о ее перспективах. Для того, чтобы программа стала популярнее и интереснее, необходимо ее усовершенствовать, привлечь новых гостей, которые будут интересны молодежи города.

Литература

1. Енин Е.Ю. Дао разговорной практики / Е.Ю.Енин. Изд-во: Издательство Гуманитарного университета, 2006. 224 с.
2. Энциклопедический словарь СМИ. 2014 г. URL: http://universal_ru_en.academic.ru

**СОЦИАЛЬНАЯ ПРОБЛЕМАТИКА РОССИЙСКОГО ОБЩЕСТВА НА ТЕЛЕВИДЕНИИ
(НА ПРИМЕРЕ ТЕЛЕПРОГРАММЫ «ПОЛЧАСА В ПРЯМОМ ЭФИРЕ»
НА ТЕЛЕКАНАЛЕ «САМОТЛОР» г.НИЖНЕВАРТОВСКА)**

В современном мире одну из главных ролей в жизни общества играет журналистика. Именно она информирует общество и непосредственно оказывает на него влияние. Отражение социальных проблем на телевидении, оказывает серьезное воздействие на отношение общества к этим проблемам. Необходимо отметить, что социальная журналистика возникла на стыке журналистики и социальной работы.

В настоящее время освещение социальных проблем является очень актуальным на ТВ, хотя еще совсем недавно в советские годы темы и вопросы, которые журналистика поднимает сейчас, были под запретом. В связи с этим можно говорить об актуальности проблемы, положенной в основу дипломной работы на тему «Социальная проблематика российского общества на телевидении».

Целью работы является анализ социальной проблематики российского общества на телевидении. В соответствии с поставленной целью предстоит решить следующие задачи:

- рассмотреть понятие социальной журналистики, а также определить ее предмет и задачи;
- определить форматы социальной журналистики;
- проследить развитие социальной журналистики и отражение ее основных актуальных тем на российском телевидении;
- выявить алгоритм освещения социальных проблем на телеэкране;
- дать характеристику телепрограммы «Полчаса в прямом эфире» (выделить концепцию, тематику, структуру и проблематику);
- проанализировать отражение социальной проблематики в программе.

Объектом исследования является телевизионный контент, отражающий проблематику социальной сферы.

Предметом исследования являются особенности отражения социальной проблематики на телевидении (на примере телепрограммы «Полчаса в прямом эфире»).

В ходе работы были проанализированы особенности отражения социальной проблематики на телевидении, на примере телепрограммы «Полчаса в прямом эфире» телеканала «Самотлор» города Нижневартовска и решены поставленные задачи.

Социальная проблематика становится востребованной не только в новостных, аналитических выпусках или тематических программах, но и в новых, популярных телевизионных форматах, как реалити-шоу, ток-шоу, телесудах и т.д.

Одной из наиболее интересных и востребованных программ социальной сферы города Нижневартовска является телепрограмма «Полчаса в прямом эфире», трансляция которой началась с осени 2013 года. В программе ведущий вместе со специалистом пытается найти решения на острые социальные вопросы и проблемы, например тема здоровья, ЖКХ и т.д. Также обсуждаются предстоящие события, мероприятия, играющие важную роль в жизни общества. В прямом эфире задаются не простые вопросы, на которые предстоит ответить экспертам. К тому же одним из главных плюсов программы, является то, что любой горожанин может высказать свое мнение или пожаловаться на что-то в прямом эфире. Это дает гарантию, что дозвонившийся зритель будет услышан и в случае необходимости власти примут конкретные меры.

Обобщая все вышесказанное, можно отметить, что телепрограмма «Полчаса в прямом эфире» оказывает большое влияние на развитие социальной проблематики, освещая вопросы различных сфер города Нижневартовска.

Литература

1. Бережная М.А. Алгоритмы освещения социальных проблем на телеэкране // Известия Уральского государственного университета, 2009. № 1/2 (62)., 167 с.
2. Бориснев С.В. Социология коммуникативистики. М.: ЮНИТИ-ДАНА, 2003. 270 с.
3. Дзялошинский И.М. Пресса третьего сектора или социальная журналистика? // Право знать: история, теория, практика. 2004. № 7–8.

К.С.Вялкова

*Научный руководитель: к.фил.н., преподаватель Ю.В.Корнейчук
г.Нижневартовск*

Нижневартовский государственный университет

ПРИМЕНЕНИЕ СОВРЕМЕННЫХ ИНФОРМАЦИОННО-КОММУНИКАЦИОННЫХ ТЕХНОЛОГИЙ В СВЯЗЯХ С ОБЩЕСТВЕННОСТЬЮ

Современное общество диктует свои правила, оно требует, чтобы технологии коммуникации совершенствовались так же, как совершенствуется мир вокруг нас. Результатом этого развития стали информационно-коммуникационные технологии – достижение современных информационных технологий, задача которого – оптимизация процессов генерации, обработки и передачи информации. Данные технологии включают в себя компьютеры, их программное обеспечение, обрабатываемые данные, основной персонал и пользователей.

Так как информационно-коммуникационные технологии являются синтезом двух составляющих: информационных и коммуникационных технологий соответственно, можно предположить, что свойства ИКТ так же объединяют в себе особенности двух этих элементов. Благодаря этому одной из важнейших функций информационно-коммуникационных технологий становится распространение и передача информации с реализацией возможности взаимодействия между субъектами коммуникации. При этом учитываются важнейшие свойства информации: объективность и субъективность, полнота, достоверность, адекватность, доступность и актуальность.

Использование информационно-коммуникационных технологий открывает новые горизонты для компаний, которые хотят оставаться востребованными на своем рынке. Благодаря ИКТ у компаний появилась возможность выстроить доверительные отношения с потребителями, создать положительный образ, а главное установить двухсторонний контакт с большой аудиторией в режиме реального времени. Интерактивность позволила получить обратную связь, что является важным моментом в PR-деятельности.

Таким образом, изучение и применение на практике информационно-коммуникационных технологий является актуальной проблемой для большинства крупных современных организаций.

Целью данной статьи стало изучение понятия, свойств и функций современных ИКТ и реализация их на практике на примере кинотеатров Нижневартовска.

На основании проведенного опроса и контент-анализа была выявлена некоторая закономерность между количеством посетителей и реализацией информационно-коммуникационных технологий кинотеатрами города.

Так, например, первыми по посещаемости являются те кинотеатры, которые наиболее полно представлены в сети интернет и информация о которых регулярно обновляется. В то время как количество зрителей, которые знают об акциях проводимых другими кинотеатрами намного меньше. Их посетители чаще прибегают к сторонним источникам, например афиша на сайте nv86.ru.

Примечательно так же и то, что только 10% опрошенных пользуются автоинформаторами, в то время как 88% предпочитают использовать электронные ресурсы.

Подводя итог, можно сказать, что использование информационно-коммуникационных технологий повсеместно в современной практике связей с общественностью неизбежно.

Даже маленьким предприятиям требуется веб-сайт, для того чтобы их клиенты имели возможность ознакомиться с деятельностью фирмы, задать вопросы или оставить отзывы. Организации должны постоянно контролировать блоги, признав, что вредные слухи могут распространяться по всему миру в течение нескольких минут. Современная практика связей с общественностью требует немедленно реагировать на возникающие проблемы и кризисные ситуации, с помощью веб-сайтов, блогов и других медиа. Сегодня выбор каналов связи диктуется технологиями: PR-специалист должен серьезно рассмотреть, какая форма сообщения и канал передачи будет наилучшим образом воспринят конкретной целевой аудиторией.

ИССЛЕДОВАНИЕ ГОРОДА КАК ЭТАП ТЕХНОЛОГИИ СОЗДАНИЯ БРЕНДА (НА ПРИМЕРЕ ГОРОДА НИЖНЕВАРТОВСКА)

Профессиональное продвижение территории – одно из новых направлений в российском маркетинге. Сегодня территория – это товар, а граждане всего мира – это потребители.

Говоря о внутренних возможностях территории, профессионально созданный бренд позволяет придать ускорение социально-экономическому развитию, повышая уровень жизни населения, способствуя интенсивному развитию всей территории в целом. Таким образом, актуальность проблемы формирования бренда территории не вызывает сомнения.

Исследования, посвященные вопросу формирования брендов российских городов, немногочисленны, особенно это касается городов северных территорий. Среди авторов, исследующих северные города, можно выделить работы А.Панкрухина (г.Салехард), А.Стася (Дальний Восток и Сибирь), Д.Визгалова (Приморский край). Непосредственно технологии создания бренда города описаны в работах А.Согомонова, Е.Семко, И.Важенина.

Выше озвученные факты позволяют говорить, что дефиниция научного понятия «бренд города» и подходы к созданию городского бренда в условиях российских реалий находятся в стадии формирования. Это обусловило постановку цели данного исследования – обобщить и систематизировать теоретические и методические сведения по проблеме формирования бренда северного города, а также проанализировать результаты, полученные в ходе социологического опроса и работы с сайтом администрации города Нижевартовска, на предмет определения степени сформированности бренда города и возможных вариантов его совершенствования.

Говоря о технологии создания бренда, отметим, что выделяются два отдельных этапа существования бренда: разработка и поддержка. Данные этапы в свою очередь можно представить следующими последовательными действиями: исследование города → разработка концепции бренда → воплощение бренда → программа поддержки бренда. Также обязательным условием эффективной работы по формированию бренда города является массовое вовлечение горожан в процесс на этапе исследования и разработки концепции бренда.

В рамках этапа «Исследование города» был проведен пилотный опрос жителей Нижевартовска на предмет ассоциативного восприятия образа города.

В опросе приняли участие 102 человека, из которых 39 представителей мужского пола и 63 – женского. Возраст респондентов варьировался от 16 до 55 лет. Результаты данного опроса показали следующее: образ города у каждого поколения вызывает свои ассоциации. Так жители старшего поколения в большей степени ассоциируют г.Нижевартовск с историческими событиями территории, с появлением первых памятников и оригинальных архитектурных сооружений. Ассоциации молодежи в возрасте до 35 лет в основном связаны с традиционными культурно-массовыми мероприятиями, проходящими в рамках ежегодного фестиваля «Самолторские ночи».

Таким образом, по результатам этапа «Исследование города», можно констатировать, что в городе Нижевартовске уже созданы предпосылки для создания бренда. История появления и становления города, уникальные культурные традиции территории дают основания говорить о возможности создания положительного впечатления о городе у всех целевых аудиторий, при условии функционирования полноценной программы по формированию бренда города Нижевартовска на уровне муниципалитета.

М.В.Адещенко

Научный руководитель: к.ист.н., доцент С.В.Горбунова

г.Нижневартовск

Нижневартовский государственный университет

«ЧАЙНЫЙ КАНОН» ЛУ ЮЙ И «ЗОЛОТОЙ ВЕК ЧАЯ» В КИТАЕ

До наших дней дошли трактаты, которые воспевали удивительные свойства чайного куста. Наиболее известным из них является трактат VIII в. «Чацзин» («Чайный канон»), который написал китайский поэт, и знаток чая Лу Юй (733–804 гг.). Этот трактат является, своего рода, первым научным трудом, который посвящен чаю. [6, С. 9] Он является уникальным источником по исследованию чая.

В своем труде Лу Юй описал историю возникновения чая. Чай, по его словам, происходит от великого дерева на юге, которое росло в современной области Сычуань. Он говорил о том, что дикий чай намного лучше по качеству, нежели тот чай, который выращивают в садах. В «Чайном каноне» даются рекомендации по употреблению чая в качестве лекарства. Описываются инструменты, которые необходимы для изготовления чая (корзина, форма, сито и др.). Лу Юй описал процесс изготовления и варки чая, а также правила организации чайного действия. [4, С. 1–25]

После того как книга Лу Юйя была издана, популярность чая возросла в несколько раз. Для выработки различных видов чая китайские императоры стали привлекать специалистов с этой области. Мастера изобретали все новые способы приготовления чая, а также совершенствовали чайное действие [3, С. 20]. О важной роли чая свидетельствует и тот факт, что в 780 г. на него был введен специальный налог, который составлял тогда почти треть всего урожая. [2, С. 25]

Большую популярность чай получил в конце эпохи Тан (618–907 гг.), а наивысшего расцвета достиг при династии Сун (960–1279 гг.). Этот период называют «Золотым веком чая», так как именно в это время, сложившаяся чайная традиция стала частью китайской культуры. [3, С. 16] Если в эпоху Тан большой популярностью пользовался плиточный чай [2, С. 25], то в «Золотой век» распространение получил взбитый чай. Производили его путем взбивания перемолотых чайных листьев до порошкового состояния. [5, С. 19]

О большой популярности чая в эпоху Сун говорит и то, что сам император Хуэй Цзун (1107–1125 гг.) написал трактат о чайном растении «Та хуанча лян». В своем труде он описал не только полезные свойства чая, но и сделал полное описание чайного ритуала. Его труд возвысил чай на небывалую высоту. Он стал не просто напитком, который утоляет жажду, от него стали получать истинное удовольствие. [1, С. 2]

Таким образом, если вначале чай употребляли как лекарственное средство, то по истечению времени его стали употреблять как простой напиток. А с развитием технологий выращивания и обработки чая; а также с распространением чайных традиций чай стал известен за пределами Китая.

Литература

1. Ван Лин. Китайское искусство чаепития / Пер. с англ. Л.А. Калашниковой. М.: Центрполиграф, 2003. 240 с. URL: <http://www.twirpx.com/file/525838>
2. Иванов Ю.Г. Энциклопедия чая. Смоленск: Русич, 2001. 624 с.
3. Лам Кам Чуэн. Путь чая. Секреты древней традиции / Пер. с англ. К. Савельева. М.: «Издательство ФАИР», 2007. 144 с.
4. Лу Юй. Ча Цзин (Чайный канон) / Пер. с англ. А.Бурбы. 2004–2005. 25 с. URL: <http://www.twirpx.com/file/409461>
5. Окакура Какузо. Его величество чай. М.: РИПОЛ классик, 2009. 140 с. URL: <http://www.twirpx.com/file/899093>
6. У ВэйСинь. Энциклопедия целебного чая. СПб.: Издательский Дом «Нева», 2005. 320 с. URL: <http://www.twirpx.com/file/214098/> после регистрации

ВЕРОВАНИЯ АРАБОВ ДОИСЛАМСКОГО ПЕРИОДА

Вера у арабов до исламского периода (джахилия) не занимала столь важное место: при кочевом образе жизни, когда главное являлось – выжить, им порой было не до религии [1, С. 347]. Арабы поклонялись в основном рукотворным идолам, у каждого племени был свой набор идолов. Бог племени не мог подводить их при сражении, а если такое случалось, то это объяснялось тем, что бог соседнего племени был сильнее. Также богами могли считаться небесные светила. Луна была богом мужского, а солнце – женского пола, звезды вперемежку.

Один раз в год на пару месяцев между племенами заключалось перемирие: связано это с тем, что огромное количество паломников стекались в городе Мекка на различные ярмарки, которые проводились в честь различных божеств, которым молились арабы. На таких ярмарках местные поэты-арабы (шаир) устраивали поэтические состязания. В Аравии поэзия была очень популярна, до нас даже дошли части доисламского поэтического искусства [2, С. 12].

Идолопоклонство для арабов было обычным явлением. Большинство из идолов перевозились в Мекку для ярмарки, временами их оставляли в храме Кааба – в виде кубического сооружения, который располагался в центре города и служил важнейшим центром язычества на Аравийском полуострове. До того, как появились первые сведения о Мухаммаде, ни в одном историческом источнике нет достоверных сведений о Мекке [1, С. 386]. В Коране упоминается о большом количестве идолов, весьма глубоко почитаемых арабами, но не упоминается о главном божестве Каабы, Хубале. Племя Курайшитов приписало этому божеству победу в столкновении с войсками Мухаммада в битве при горе Ухуд. Скульптура из Хубалы была воздвигнута над священным источником в Каабе и была уничтожена Мухаммадом, когда он завоевал Мекку. О Хубале говорится в набатейской рукописи, которая сохранилась до наших дней, относящаяся к доисламскому периоду. В ней упоминается об образе идола, что он был вырезан из сердолика, рука у него была из золота, прикрепленная после того как другая была отбита. Язычники приходили к идолу для того, чтобы узнать будущее, что осуществлялось с помощью стрел [3, С. 47].

Коран упоминает имена трех женских богов – Ал-лат, Ал-узза и Манат [1, 402]. Ал-лат главным образом почитало племя тхакиф, жившие на востоке от Мекки в поселении под названием Ат-таиф. В городе жители поклонялись массивной статуе божества. Впоследствии, когда Мухаммад снес всех идолов в Мекке, уничтожение именно этой богини пробудило большую горечь ее поклонников. Несомненно, что три этих божества считались «дочерьми Господа», которому посвящена Кааба (дом всевышнего Аллаха). Коран подвергает высмеиванию идею о наличии у Аллаха дочерей, к тому же арабские идолопоклонники предпочитали иметь сыновей [1, С. 201]. Также было мнение, что эти женщины выступали посредниками между молящимися и Аллахом. Аравия до ислама представляла собой место, где происходили постоянные кровавые бои между племенами, но несмотря на это, среди них существовали неписанные законы, лежавшие в основе их общности. Арабы были преданы своей семье, честь и достоинства которой обязаны были сохраниться любой ценой. Так, верность мусульманина Аллаху и исламской религии, установленная над традиционной верностью семье или племени, являлось одним из нововведений, ужаснувших арабов-идолопоклонников [4, С. 40]. Но главной традицией Аравии доисламского периода, с которой учение пророка Мухаммада обошлось крайне жестко, было обожествление многочисленных идолов и образов, символизировавших божеств.

Литература

1. Священный Коран // Кулиев Э.Р. Перевод смыслов. Симферополь, 2013. С. 201–402.
2. Мухаммад – пророк ислам // Гилскрит Д.Б. Исламская книга. Казань.: 2008. С. 12.
3. История мусульманства // Крымский А.Е. Исламская книга. М.: 2003. С. 47–48.
4. Полная история ислама и арабских завоевания // Попов А.П. Исламская книга. М.: 2009. С. 40–42.

Н.Валитова
Научный руководитель: к.ист.н., доцент С.В.Горбунова
г.Нижневартковский
Нижневартковский государственный университет

ПОЛОЖЕНИЕ МУСУЛЬМАНОВ В СОВРЕМЕННОЙ ИНДИИ

В Индии на 1,1 миллиарда населения приходится 140 миллионов мусульман. Это третья в мире страна по количеству мусульманского населения после Индонезии и Пакистана. Индия входит в число наиболее динамично развивающихся стран мира, но в ней сохраняются некоторые архаичные обычаи, которые ограничивают права и свободы так называемых «слабых слоев населения» (по официальной терминологии), к числу которых Конституцией Индии 1950 г. были отнесены наиболее обездоленные представители так называемых «неприкасаемых» каст (ныне называемых «зарегистрированными»), а также женщины и дети [3, С. 27].

История Индии составляет пять тысяч лет, в которой были времена, когда женщины пользовались заметной самостоятельностью, свободой и даже властью. С появлением и развитием кастового женщинам отводится самое низкое место в социальной иерархии [4, С. 373]. Женщины страдали от устоявшихся традиций и правил, переходящих из поколения в поколение: замужество в подростковом возрасте, паранджа, сжигание вдовы после смерти супруга, невозможность повторного брака.

Ислам признает за женщиной гораздо больше прав, чем индуизм, и в традиционной Индии мусульманки, за которыми закреплялись собственность, право на развод и др., находились, в целом, в лучшем положении, чем индуистские женщины.

Миф об исключительной и массовой практике многоженства индийских мусульман был развенчан еще в начале 1960-х гг. Как оказалось на деле, полигамия среди мусульман распространена даже меньше, чем среди индусов и тем более среди племен. Обследование, проведенное среди разных религиозных групп, показало, что в целом по стране многоженство практиковалось в 5,9% семей, из них: у племен – 15,5%, буддистов – 8, джайнов – 6,7, индусов – 5,8, мусульман – 5,7% [2, С. 5].

После провозглашения независимости индийское государство приняло ряд законов, уравнивших женщин в правах с мужчинами. В первую очередь, равенство полов было гарантировано Конституцией 1950 г. В более поздних юридических актах был установлен минимальный возраст для вступления в брак, закреплено право женщин на развод, изменены нормы, регулирующие наследство и приданое [1, С. 235]. В современной Индии, особенно в больших городах, очень часто можно встретить образованных и независимых женщин, которые довольно успешно сочетают семью и карьеру [1, С. 54]. Но в целом, продолжает существовать весьма сильная дискриминация женщин, и в мусульманской общине она проявляется сильнее. Мусульманкам, в отличие от индуисток, сложнее получить высшее образование, устроиться на работу, заняться бизнесом или политикой вследствие большей патриархальности мусульманских семей.

Литература

1. Алаев Л.Б. и др. История Индии М., 2010.
2. Горохов С.А. Индия. Религия, демография и политика // Азия и Африка сегодня. 2011. № 7.
3. Снесарев А.Е. Этнографическая Индия. М., 1981.
4. Шаумян Т.Л. Индия сегодня. М., 2005.

А.В.Григорича
Научный руководитель: к.ист.н., доцент С.В.Горбунова
г.Нижневартковский
Нижневартковский государственный университет

ДЕ ВОЛЛАННО ВЕСТЕРНИЗАЦИИ И КОНСЕРВАТИЗМЕ ЯПОНЦЕВ ПОСЛЕ «РЕСТАВРАЦИИ МЭЙДЗИ»

«Открытие» Японии привело к всплеску интереса к этой стране на Западе. В России, как и в других странах, появлялись многочисленные публикации, в которых описывались наиболее яркие стороны японской жизни, бросавшиеся в глаза в первую очередь: природа и города, бытовые сценки, семья и обычаи.

Иностранные наблюдатели пытались понять и особенности японского менталитета, обращая внимание на традиционность, патернализм, вежливость, трудолюбие населения. Лучшее всего это удавалось сотрудникам

дипломатических и торговых представительств, которые длительное время жили в Японии и тесно общались с японцами. К таким вдумчивым исследователям относится российский дипломат Григорий Александрович де Воллан, служивший в Японии с 1886 по 1902 г.

Г.А. де Воллан обращал внимание на то, что в отличие от вежливых и деликатных японцев, «воспитанных в старинных традициях», новое поколение, «воспринявшее европейскую цивилизацию», отличается грубостью и развязностью манер» [1, С.195]. Особенно его настораживало враждебное отношение студентов и учащейся молодежи к иностранцам [1, С. 560, 562]. Опасения А.Г. де Воллана по поводу все более возрастающей ненависти японцев к иностранцам разделяла и А.А.Черевкова, которая в своих воспоминаниях о Японии писала: «Традиционная ненависть к иностранцам представляет тот огонек, который постоянно тлеет под пеплом наружного японского добродушия; она сказывается даже в высшем обществе Японии заметным отчуждением и холодностью по отношению к иностранцам» [2, С. 808].

При этом де Воллан понимал, что вестернизация Японии не уничтожила ее самобытность. Заимствования у Европы, писал он, «остаются только наружными, потому что они не затрагивают самой духовной сути японского народа, которая как была, так и осталась противоположностью европеизму» [1, С. 555].

Служба Г.А. де Воллана пришлось на тот период, когда в Японии уже заканчивалась эпоха «безоглядной вестернизации» и усиливались консервативные течения. Ему удалось отразить в своих «Очерках и заметках о Японии» эволюцию отношения японцев к иностранцам, разницу в менталитете старого и молодого поколений, что накануне русско-японской войны могло иметь и прикладное значение.

Литература

1. Де Воллан Г.А. В Стране восходящего солнца. Очерки и заметки о Японии. Спб., 1906. 577 с.
2. Черевкова А.А. Из воспоминаний о Японии // Исторический вестник. 1893. № 2.

К.Желдыбина

Научный руководитель: к.ист.н., доцент С.В.Горбунова

г.Нижневартовск

Нижневартовский государственный университет

РЕФОРМЫ 20-Х гг. XIX в. В КАЗАХСТАНЕ И СОЦИАЛЬНЫЕ ИЗМЕНЕНИЯ В КОЧЕВОМ ОБЩЕСТВЕ

В современной казахстанской исторической науке утвердилось мнение о том, что отмена ханской власти в Младшем и Среднем жузах в 1822 и 1824 гг. соответственно, стала началом нового этапа колониального завоевания казахских жузов Россией. А.К.Бисембаев утверждает, что ликвидация ханской власти, «с которой ассоциировалась в глазах всего казахского общества идея государственности, явилась крушением основ миропонимания казахов» [1, С. 75], что на самом деле было далеко от действительности. Конечно, сила традиций в кочевом обществе была очень высока. Но к 20-м гг. XIX в. казахские ханы обладали только номинальными полномочиями и с большим трудом обеспечивали только собственную безопасность.

В ходе реформ в Младшем жузе вся его территория была разделена на три части: восточную, среднюю, западную. В восточной части основное ядро населения составляли представители аргынского, кипчакского родов. В средней части – алимулинское поколение, чумекеевский, дюрткаринский, джагалбайлинский роды, принадлежавшие к поколению жетыру. В западную часть входило поколение байулы, состоявшее из родов шеркеш, адай, жаппас, байбакты и др. Во главе каждой части был поставлен султан-правитель.

В результате реформ постепенно изменялись традиционные социальные структуры казахского общества: повышалась социальная мобильность, изменялся правовой статус казахов, которым была предоставлена возможность переходить в другие сословия. Султаны – привилегированная верхушка казахского общества – стали широко привлекаться к государственной службе, получали дворянское достоинство. В то же время административные должности могли занимать и выходцы из «простых» казахов – «кара-суйек» («черной кости»).

С другой стороны, становились излишними такие группы кочевого общества, как батыры (воины), тюленгуты (личная дружина ханов и султанов). Султаны-правители имели в своем распоряжении вооруженную охрану из казаков и солдат. Из ведения народных судей – биев были изъяты серьезные уголовные преступления и крупные имущественные иски, хотя сохранялась их большая автономия в решении внутриобщинных вопросов.

Реформы, несшие в себе как цивилизаторские, так и практические цели вели к глубинным изменениям традиционного потестарного общества. В разные отрезки времени, по мнению А.Ю.Быкова, правительство сочетало элементы жесткого и мягкого воздействия на казахское общество, но в целом преобладал «мягкий курс» [2, С. 258], с чем можно согласиться.

Таким образом, реформы вели к глубокой трансформации традиционного казахского общества, и, в первую очередь, его социальной структуры.

Литература

1. Бисенбаев А.К. К вопросу об изучении национально-освободительных движений XX – начала XX вв. в Казахстане // Казахстан в начале XX века: методология, историография, источниковедение. Алматы, 1993.
2. Быков А.Ю. Истоки модернизации Казахстана (Проблема седентаризации в российской политике XVIII–XX века) / Под ред. В.А.Моисеева. Барнаул: АзБука, 2003.

Р.И.Рустамова

*Научный руководитель: к.ист.н., доцент С.В.Горбунова
г.Нижневартовск
Нижневартровский государственный университет*

ИНКОРПОРИРОВАНИЕ КАЗАХСКИХ БИЕВ В РОССИЙСКУЮ ПРАВОВУЮ СИСТЕМУ ПО РЕФОРМЕ 1868 г.

До присоединения Казахстана к России решением споров между местным населением занимались казахские народные судьи – бии. Бии не назначались и не избирались. В казахской степи титул «бий» был не столько наследственным или жалуемым, сколько заслуженным почетным званием [4]. Только наиболее мудрые люди, хорошо знающие обычаи и традиции казахов, могли стать биями.

«Временным положением об управлении в Уральской, Тургайской, Акмолинской и Семипалатинской областях» 1868 г. было сформировано три вида судов для ведения уголовных и гражданских дел среди казахов: военные суды; суды, функционирующие с генеральным законом Российской империи (имперские суды) и народные суды, которые действовали в соответствии с народными обычаями [3, С. 66].

«Положение...» устанавливало четко определенные требования к кандидатам в бии и порядок их избрания. Выборы биев проходили каждые 3 года на тех же съездах, на которых избирались и другие казахские чиновники. Бием мог стать казах старше 25 лет, не судимый и пользующийся уважением и доверием народа. За неисполнение своих обязанностей бии привлекались к ответственности на основании законов Российской империи [2, С. 332].

Ж.О.Артыкбаев подчеркнул, что выборное начало суда было на руку богатым общинникам и честолюбцам, ускоренными темпами происходило слияние суда с администрацией [1, С. 112].

Как известно, бий обладал не только судебной, но и политической функцией, именно поэтому многие исследователи характеризовали должность судьи как продажную. Однако далеко не все бии могли укрепиться во власти, но у них была для этого возможность. Зачастую бий работе служил волостному администратору, и они работали вместе бок о бок [3, С. 127].

Тем не менее, преобразования в казахской Степи, проведенные российскими властями, внесли много положительных принципов в казахское народное право. Суд стал более организованным, структурированным. Бии стали выборными должностными лицами. До реформы у народных судей была обязанность приехать в любую точку Степи, когда их вызывали, и они должны были самостоятельно добираться до тяжущихся, что стоило биям времени, сил и средств. Теперь же, на каждую волость полагалось определенное количество судей, что решало эту проблему.

Таким образом, в результате реформирования казахского народного суда в 1867–1868 гг. суд биев претерпел серьезную трансформацию. Вводилась новая процедура утверждения на должность бия: он избирался по установленной российскими властями процедуре с последующим утверждением губернатором соответствующей области, было установлено определенное количество биев на одну волость, в зависимости от количества кибиток, также появился возрастной ценз для избрания на должность бия.

Литература

1. Артыкбаев Ж.О. Казахское общество в XIX в.: традиции и новации. Караганда: Изд-во «Полиграфия», 1993. 330 с.

2. Временное положение об управлении в Уральской, Тургайской, Акмолинской и Семипалатинской областях // Материалы по истории политического строя Казахстана (Со времени присоединения Казахстана к России до Великой Октябрьской социалистической революции). Алма-Ата, 1960. Т. 1. С. 323–340.

3. Мартин В. Закон и обычаи в Степи: казахи Среднего жуза и российский колониализм в XIX веке / Пер. с англ. Д.М.Костина / Сост. С.Ф.Мажитов. Алматы: Изд-во «Санат», 2009. 264 с.

4. Тенелов Д. Суд биев в Казахстане // Neonomad. Информационный синдикат. URL: http://www.neonomad.kz/history/h_mir/index.php?ELEMENT_ID=3422

А. Саруланов

Научный руководитель: к.ист.н., доцент С.В.Горбунова

г. Нижневартовск

Нижневартровский государственный университет

СОЮЗЫ СЕЛЬСКИХ ОБЩИН В ДОРЕВОЛЮЦИОННОМ ДАГЕСТАНЕ

В дореволюционном Дагестане важную роль играли особые административно-политические объединения – союзы сельских общин, в которые объединялись несколько селений. Союзы общин делились на независимые (вольные) и находившиеся в разной степени зависимости от феодальных владений. На территории Южного Дагестана они назывались магалами. В каждом магале одно селение считалось главным, и его старшины управляли общими делами всех остальных магалов. Р.М.Магомедов писал, что «Магал у лезгин – это то же, что и вольное общество у аварцев и даргинцев» [4, С. 221].

В Кюре насчитывалось от 5 до 8 магалов (по данным разных источников) [3, С. 106–116] с общей численностью населения в более чем 5 тысяч дворов. Б.Г.Алиев пишет: «Если предположить приблизительно по 4–5 человек в семье, то мы получим общую численность населения кюринских магалов 20–25 тысяч человек» [1, С. 224].

В средней части долины Самура с давних времен существовали не подчинявшиеся ханской власти «вольные» общества. Например, вся Самурская провинция делилась на 5 участков [5, С. 33]. Каждый из участков управлялся отдельно, а для борьбы с внешним врагом объединялись и действовали, как один из крупнейших союзов Дагестана во главе с Ахты.

Начало образования Ахты-паринского «вольного» общества относится к концу XVI – началу XVII вв. Необходимость создания такого союза обуславливалось совместной борьбе с внешним врагом. Объединение Ахты-паринского союза сельских общин во главе с Ахты происходило разными путями: мирными и немирными. По народным преданиям, ахтынцы силой подчиняли некоторые общества. Таким примером является победа Ахты в войне с Ялджухом [2, С. 53].

Политическая и социально-экономическая власть в «вольном» обществе находилась в руках джамаата. Каждый джамаат имел свою территорию, строго охраняемую и четко указываемую границу, свои обычаи (адаты) и органы управления. Главными административными должностными лицами были старшины (аксакалы). Общественную жизнь общины регулировалась обычным правом (адатом), а так же нормами шариата. По обычному праву разбирали уголовные и поземельные, а по шариату – гражданские и семейные иски. Каждый народ имел свой адат, отличающийся от других.

Ахты-паринский союз состоял из 12 селений. Жители Ахты занимали главенствующее место и имели ряд преимуществ перед другими селениями. В частности, спорные вопросы одного селения по отношению к другому рассматривались только ахтынскими посредниками; население всех селений было обязано принимать активное участие в военных действиях ахтынцев; треть числа баранов, отчисленных в каждом из 11 селений союза в пользу мечети, поступала малоимущим ахтынцам; все жители отбывали в пользу ахтынцев «пахту» (постоянную повинность). За право примирения с родственниками убитого ахтынец платил 300 руб. или 300 баранов, а житель любого из остальных селений за право примирения с родственниками убитого ахтынца платил 600 руб. или 600 баранов [4, С. 34].

Таким образом, социальные отношения в Дагестане в рассматриваемое время характеризовались как развивающиеся феодальные, перемешанные с пережитками патриархальных отношений. Недостаточная развитость феодальных отношений в «вольных» обществах привели к появлению таких форм взаимоотношений между головным и всеми остальными селениями союза сельских общин.

Литература

1. Алиев Б.Г. Союзы сельских общин Дагестана в XVIII – в первой половине XIX в. Махачкала, 1999.
2. Ахмедов Д.Н. Новая Ахты-наме. Махачкала, 1972.
3. Комаров А. Списки населенных мест Дагестанской област. Сборник статистических сведений о Кавказе. Тифлис, 1869. Т. 1.
4. Магомедов Р.М. История Дагестана. Махачкала, 1968.
5. Хашаев Х.-М.О. Законы вольных обществ XVII–XIX вв. Махачкала, 2007.

Е.П.Слепнева

*Научный руководитель: к.ист.н., доцент С.В.Горбунова
г.Нижневартовск
Нижневартровский государственный университет*

КАЗАХСКИЙ СУД БИЕВ В ОЦЕНКЕ Ч.Ч.ВАЛИХАНОВА

Различные аспекты социальных институтов традиционного казахского общества, в частности института биев, нашли отражение в исследованиях дореволюционных, советских и современных авторов, отечественных и зарубежных.

Из них до сих пор важное значение имеют работы первого казахского ученого Чокана Чингизовича Валиханова, в которых содержатся важные фактические данные о суде биев. В «Записке о судебной реформе» он рассматривал суд биев, чтобы увидеть смысл и характер этого института, и на основании статистических и других достоверных фактов, определить, «в какой степени суд биев удовлетворял развитию казахского народа». В итоге он пришел к заключению, что древний казахский суд биев вполне соответствовал уровню развития казахского общества, и удовлетворял население как институт, регулирующий правовые отношения между казахами. Исследователь констатировал, что за «40-летнее русское владычество, внесшее много совершенно новых элементов в общественную жизнь киргизского народа, не имело никакого влияния на древний киргизский суд биев» [1, С. 85], и что он смог устоять против «неблагоприятных условий русского законодательства» [1, С. 83].

Ч.Ч.Валиханов обращал внимание на то, что возведение в биине сопровождалось какими-либо формальными выборами или назначением, а обуславливалось демонстрацией глубоких знаний в судебных обычаях казахского общества, ораторским искусством и личным авторитетом. Чтобы стать бием, казаху нужно было не один раз показать перед народом свои юридические знания и ораторские способности, что очень ценилось в обществе, не имевшем письменности. Статус бия предоставлял право на судебную и административную практику [1, С. 87]. Социальное положение и возраст кандидата не играли определяющей роли в выборе.

По закону 1854 г. у казахов Среднего жуза, входящих в состав так называемой «области сибирских киргизов», была проведена судебная реформа. Биями были признаны все, кто являлся таковыми до 19 мая 1854 г. [2, С. 206]. В дальнейшем предусматривалось, что бии будут избираться только из числа султанов и аульных старшин, прослуживших в должности не менее 6 лет. Ч.Ч.Валиханов считал, что эти изменения коррумпируют казахский суд и приведут его к упадку [1, С. 89]. Главное достоинство традиционного суда биев, по мнению Ч.Ч.Валиханова, заключалось в отсутствии формальностей и официальной рутины. Тяжущимся казахам предоставлялось свободное право обращаться к любому из биев. Такой порядок судопроизводства, по мнению ученого, исключал взяточничество, всякую возможность подкупить судью одной из сторон; бии занимались своей профессией по призванию, и имели причины дорожить своей репутацией [1, С. 93].

Ч.Ч.Валиханов, как, впрочем, и большинство дореволюционных исследователей, идеализировал суд биев. Однако при этом игнорировался тот факт, что определяющую роль в решениях бия играла степень влиятельности родов тяжущихся; шанс на положительный результат зависел и от бийлыка (платы судье). Самое же главное – в традиционном суде не было средств принуждения к исполнению приговора, истец имел право самостоятельно добиваться решения суда, что приводило к межродовым столкновениям.

Литература

1. Валиханов Ч.Ч. Записка о судебной реформе // Собрание сочинений: В 5 т. Алма-Ата: Главная редакция Казахской советской энциклопедии, 1985. Т. IV.
2. Материалы по истории политического строя Казахстана (со времени присоединения Казахстана к России до Великой Октябрьской социалистической революции). Алма-Ата, 1960.

И.В.Берилло

Научный руководитель: к.ист.н., доцент Л.В.Василенко
г.Нижневартовск

Нижневартовский государственный университет

РАЗВИТИЕ ГЕРМАНСКОЙ АВИАЦИИ В МЕЖВОЕННЫЙ ПЕРИОД

В статье 198 Версальского договора отмечалось, что Германия не должна иметь собственных военно-воздушных сил ни на суше, ни на море. Согласно этому, военные самолеты Германии, в количестве 5 тыс. машин, передавались правительствам стран Антанты и их союзников. Выполнение этого требования означало парализацию деятельности не только германских ВВС, но и вооруженных сил в целом [1, С. 196]. Однако немцы не собирались в полной мере действовать в рамках, определенных Версальским договором. В 1924 году генерал Ганс фон Сект, глава рейхсвера, добился сохранения в составе армии тонкой прослойки из небольшого числа офицеров ВВС (180 из 3800).

6 января 1926 г. возникла «Люфтваганза», располагавшая изначально воздушным флотом из 162 самолетов [2, С. 13–15], ставшая основой для создания Люфтваффе.

30 января 1933 года А.Гитлер становится рейхсканцлером Германии. В феврале 1933 года он назначил Германа Геринга на должность рейхскомиссара воздушного транспорта. Но основная работа по созданию Люфтваффе досталась Э.Мильху. Начиная с 1933 года авиационная промышленность Германии начала экспериментировать с военными типами самолетов. В 1934 году начали поступать в производство такие самолеты как: Хе-51, Хе-45 и Хе-46. Ноосновные усилия были устремлены на производство учебных самолетов (Ар-66 и ФВ-44).

В мае 1933 года руководство рейха приняло решение рассекретить Люфтваффе. К 1935 году производство самолетов выросло со 180 машин в месяц до 300, кроме того, к концу 1935 года начали появляться прототипы самолетов, участвовавших во Второй мировой войне. 1 марта 1935 года было официально объявлено о создании Люфтваффе. В марте 1936 года испытательный центр Люфтваффе в Рехлине проводил заключительные испытания таких машин как: истребители: Ме-109, Ме-110; пикирующие бомбардировщики: Ю-87, Хш-123; бомбардировщики: Ю-88, До-17, Хе-111; разведчики: Хш-126, Ар-96, БФ-138, Хе-115.

К 1 августа 1935 г. германский военно-воздушный флот насчитывал 1833 самолета, но не прошло и года как численность достигла отметки в 2680 машин. Это было уже могучее средство устрашения, которое Гитлер и продемонстрировал 7 марта 1936 года, когда отдал приказ своим войскам войти (под прикрытием ВВС) в демилитаризованную Рейнскую область.

Эффективность своей авиации на поле боя немцы смогли проверить в 1936 году в Испании, во время гражданской войны. За время этой войны германские летчики уничтожили 386 самолетов республиканцев, из них 313 в воздушных боях. При этом немцы потеряли 232 самолета. Это позволило сделать выводы для дальнейшего развития Люфтваффе. Уже 22 мая 1939 года германская авиация была отправлена в Германию, где начиналась их подготовка ко Второй мировой войне.

Итак, с 1919 по 1926 годы военная авиация Германии находилась в упадке, но сохраняла надежды на свое возрождение. С 1926 по 1933 годы можно наблюдать значительный прогресс в развитии германского военного самолетостроения. В 1939 году в составе Люфтваффе, по данным Рикоффа, насчитывалось: 1180 бомбардировщиков, 771 истребитель, 336 пикирующих бомбардировщиков, 408 истребителей-бомбардировщиков, 40 штурмовиков, 552 транспортных самолета, 721 разведывательный самолет, 240 самолетов морской авиации и 55 самолетов специального назначения [1, С. 201]. Показательно, что к этому времени германская авиация уже превосходила по своим тактико-техническим характеристикам самолеты любого из своих потенциальных европейских противников.

Литература

1. Кессельринг А. Немецкая авиация // Итоги Второй мировой войны. И.Н.Соболев. Пер. с нем. Л.К.Комолова. М.: Издательство иностранной литературы, 1953. С. 196–214.
2. Пимлотт, Дж. Военно-воздушные силы III Рейха / Пер. А.Колина. М.: Эксмо, 2005. 176 с.

ПАЛАТА ОБЩИН ПАРЛАМЕНТА ВЕЛИКОБРИТАНИИ: К ВОПРОСУ О СТРУКТУРЕ

Палата Общин (англ. House of Commons) – нижняя палата Парламента Великобритании, реализующая функции законодательной власти.

Основными функциями Палаты являются:

Изучение предложений, касающихся новых законов.

Принятие новых законопроектов.

Изучение политики Правительства и Администрации.

Предоставление информации о своей работе.

Поддержка в осуществлении реформ [1].

Председателем Палаты Общин является Спикер, который избирается путем голосования всех депутатов.

Осуществление руководства работой Палаты является основной задачей Спикера. В настоящее время 157-м Спикером Палаты Общин является Джон Беркоу.

Во время отсутствия Спикера его заместителем является председатель комитета путей и средств. Основными задачами вице-спикера являются, во-первых – надзор за процессами заседаний; во-вторых – надзор за вопросами, которые связаны с частными счетами и надзор за работой комитетов [1].

В настоящее время Палата Общин состоит из 650 депутатов. Палата формируется после всеобщих выборов по мажоритарной системе. Сейчас преобладающую роль играет Консервативная партия, где насчитывается 305 депутатов, Оппозицию составляет Лейбористская партия, в которой 256 депутатов [1].

Основными функциями депутатов в правительстве являются:

Участие в дебатах

Решение вопросов, которые касаются их избирателей

Голосование за новые законы

Чтобы депутаты могли обсудить государственную политику и законопроекты, организуются дебаты, которые проходят в Вестминстер Холле. Заседания начинаются с молитвы, которую произносит капеллан. В обязанности капеллана входят:

Проводить ежедневные молитвы в Палате Общин

Проводить еженедельную службу в часовне

Проводить свадьбы, крещения

Нести ответственность за пастырское попечение членов Вестминстерского дворца

Затем начинается Question Time; этот период подразумевает вопросы депутатов министрам правительства по проблемам, за которые они несут ответственность.

Если депутат хочет высказать свое мнение по поводу конкретного вопроса, он встает со своего места, тем самым сигнализируя, что хочет сказать (такой обычай называется "Catch the Speaker's Eye" – «Поймай взгляд спикера»). После каждого обсужденного вопроса проходит голосование, когда Спикер просит выкрикнуть депутатов кто из них «за», а кто – «против» [1].

Помимо депутатов в состав Палаты Общин входит клерк, который осуществляет роль главного советчика Спикера. В процессе заседаний клерк и его заместители должны записывать решения принятые Палатой. В том числе, клерк следит за финансами Палаты и уведомляет об их состоянии.

Таким образом, Палата общин Парламента Великобритании реализует важнейшие законотворческие функции, рассматривает законопроекты до того, как они будут утверждены и станут официальными Актами Парламента. Структура и функции основных членов Палаты общин формировались с XIV века.

Литература

1. Официальный сайт парламента Великобритании. URL: <http://www.parliament.uk>

ПАРЛАМЕНТ В СИСТЕМЕ ГОСУДАРСТВЕННОЙ ВЛАСТИ АНГЛИИ ВТОРОЙ ПОЛОВИНЫ XVI – НАЧАЛА XVII ВЕКОВ

Парламентская форма управления, возникшая в результате гражданской войны 1263–1265 гг., и сам парламент как сословно-представительное учреждение окончательно утвердились в Англии при короле Эдуарде I (1272–1307 гг.) [4, С. 199]. Английский парламент – один из немногих представительных органов, который продолжал функционировать в период повсеместного упадка подобных институтов и явно обозначившейся тенденции к формированию абсолютистских режимов в Европе в XVI веке. В это время палата общин стала претендовать на расширение своей судебной юрисдикции и настаивать на праве контроля за результатами парламентских выборов. Как отправление сугубо технических функций, так и осуществление депутатами роли «советников» государя порождали трения между парламентариями и короной и полемику об их прерогативах [1, С. 5]. Корона обладала реальными рычагами власти, и система управления действовала довольно эффективно. Социальный престиж предоставлявшихся короной государственных должностей пробуждал у представителей социальной верхушки стремление добиться расположения короны. Тюдоровский «культ авторитета монарха» и непротivления королю как заместителю Бога на земле диктовался насущной нуждой, проистекая главным образом из постоянной угрозы католического мятежа, иностранного вторжения, многочисленных заговоров. Парламентарии елизаветинской эпохи начали пытаться намекать на двойственность власти королевы: в пределах своей прерогативы (главным образом во внешней политике), согласно такому подходу, королева имела неограниченную власть, в других же сферах должна была зависеть от парламента. Конфликты короны с парламентом в 1572, 1597 и 1601 гг., по мнению Дж.Элтона и его последователей – консервативных историков, не должны рассматриваться как проявление оппозиции парламента по отношению к королеве. В парламенте осуществлялась политическая борьба фракций, существовавших вокруг главных советников королевы – через своих протезе из числа депутатов они поднимали вопросы, которые можно было решить с помощью биллей, и те проблемы, которые отказывалась обсуждать королева в Тайном Совете [3, С. 133]. В 1570-х и 1580-х годах правительство и парламент в целом действовали единодушно как в области внутренней, так и в области внешней политики, если не считать конфликта со сторонниками пуритан в палате общин в 1571 году, когда правительство запретило обсуждение церковных вопросов в парламенте, чем вызвало сильное недовольство. Абсолютизм создал необходимые условия для дальнейшего развития страны. Отсюда проистекает характерная черта английского абсолютизма: сохранение парламента в момент наивысшего расцвета абсолютной монархии. Еще с начала 70-х гг. XVI в. в парламенте неоднократно поднимали вопрос о свободе слова. В 1576 г. один из пуританских лидеров П.Уэнтуорт выступил в палате общин с яркой речью, доказывая, что члены палаты общин имеют право свободно обсуждать и критиковать все религиозные и политические вопросы, в том числе и те, решение которых считалось прерогативой монарха [2, С. 166–167]. В 1580–90-х годах конфликты между короной и парламентом участились. Борьба шла главным образом против налоговой политики правительства, против непомерных требований субсидий и поставок [5].

Литература

1. Дмитриева О.В. Парламент и политическая культура в Англии второй половины XVI – начала XVII в.: Автореф. дисс. ... д-ра ист. наук. М.: МГУ, 2011.
2. Каменецкий Б.А. Идеиная борьба в Англии в период кризиса абсолютизма (конец XVI – начало XVII в.) Политико-юридический аспект // Средние века. 1980. Вып. 43.
3. Кондратенко Т.А. Развитие английской государственности в XVI – первой половине XVII вв. в освещении британской историографии второй половины XX в.: Автореф. дисс. ... д-ра ист. наук. Омск, 2009.
4. Смирнов Е.Р. О структурировании английского парламента в XIII–XIV вв. (государственно-правовой аспект) // Вестник Нижегородского университета им. Н.И.Лобачевского. Серия: Право. 2001. № 1.
5. Штокмар В.В. История Англии в Средние века. 2-е изд., доп. СПб.: Алетейя, 2005.

«МОЛОТ ВЕДЬМ» О СПОСОБАХ УСТАНОВЛЕНИЯ ВИНЫ

Инквизиция как священный трибунал зародилась в лоне католической церкви. Свои истоки она берет с 1215 года, когда папой Иннокентием III был учрежден данный церковный суд, целью которого ознаменовалась борьба с ересью [1]. Неизменными оставались предписания порядка судопроизводства, закрепленные в «Молоте ведьм» – наиболее известном трактате по демонологии, написанном в 1486 году доминиканскими монахами Я.Шпренгером и Г.Крамером, который стал практическим руководством для инквизиторов. Трактат пролил свет на сущность ведьм, род их деятельности и методы борьбы с ними [2]. В третьей части доминиканского труда его авторы подробно останавливаются на судебных аспектах Инквизиции, раскрывая вопрос и о способах установления вины потенциальной ведьмы [4].

«Молот ведьм» приводит три основных аспекта, при наличии хоть одного из которых, вина явится доказанной.

В первую очередь – очевидность поступка. В этом ключе рассматривается пропаганда ереси, а так же открытая угроза еретика, после чего наступило действие порчи.

Вторым аспектом являются доказательства свидетелей, закономерные, не голословные, за которые может ответить больше одного человека и при условии, что свидетель не является врагом подозреваемого.

В третьем случае речь идет о личном признании вины. Известен факт, что в процессе дознания к обвиняемому применяли не только беседы, побуждающие раскаться, но и пытки, эффективность которых не сравнится больше ни с чем [4].

Доминиканские монахи выделяли группу способов, каким образом можно привести ведьму к признанию -с помощью свидетелей, преступление становится очевидным, наличием улик, личным признанием.

Изначально каждое обвинение в ведовстве постепенно выросло из какого либо подозрения в причастности к ереси. Поскольку Молот ведьм регламентирует каждое действие, порядок слов судьи Священного трибунала, то и виды подозрений в трактате имеют свою структуру, и классифицируются в три группы.

Первый вид является легким подозрением и возникает из несущественных предположений и незначительных улик. Примером может послужить отличие в поведении и обычаях подозреваемого от общепризнанных католической церковью.

Второй вид обусловлен сильным подозрением. Здесь идет речь о людях, которые укрывают еретика, присоединяются к нему и защищают от правосудия.

В третьем случае говорится о сильнейшем подозрении, когда улики и показания свидетелей настолько убедительны, что у судьи не остается другого выхода, как предполагать полную виновность лица.

Таким образом, способов установления вины еретика согласно «Молоту ведьм» было не так много, но этого количества оказывалось достаточно, чтобы не упустить из виду ни одного подозреваемого и не оставить безнаказанным. Несомненно, что, будучи выгодным делом, суд над «отступником веры», как правило, заканчивался наказанием за поступок, доказательством которого мог явиться банальный оговор из-за неприязни или страха быть оговоренным кем-то.

Литература

1. Будур Н. Повседневная жизнь инквизиции в средние века. М., 2011.
2. Григулевич И. Инквизиция. М., 1976.
3. Ли Г. История инквизиции в средние века. С., 2002.
4. Шпренгер Я., Крамер Г. Молот ведьм. М., 2011.

ЭДУАРД VII И «ПЛАН ОКРУЖЕНИЯ ГЕРМАНИИ» НАКАНУНЕ ПЕРВОЙ МИРОВОЙ ВОЙНЫ

К концу XIX в. на мировой арене определились две противоборствующие группировки стран. Как известно, в 1882 г. образовался Тройственный союз, включавший в себя Германию, Австро-Венгрию и Италию. Реакцией на возникновение Тройственного союза и усиление Германии стало создание в 1891 г. союза между Россией и Францией.

Что касается Великобритании, то в конце XIX в. она не примыкала ни к одной из двух коалиций, проводя уже традиционную для нее политику «блестящей изоляции». Такая политика была продуктивна в период, когда Великобритания занимала доминирующие позиции в мире, но к началу XX в. позиции Соединенного Королевства несколько ослабли. Особое беспокойство в правящих кругах Великобритании, – писал О.Чернин, – вызывала быстро развивающаяся Германия [2].

Некоторые историки считают, что большой личный вклад в сближение Великобритании с Францией и Россией, а так же в создание Антанты внес Эдуард VII – король Соединенного королевства [4]. В современной ему и в послевоенной германской публицистике и историографии Эдуарда VII практически единогласно считают «злым гением», погубившим Германию [4].

В мае 1903 г. король посетил Париж, где встретился с президентом Эмилем Лубе для переговоров. Летом 1903 г. президент Лубе в сопровождении Делькассе ответил Эдуарду VII визитом в Великобританию, результатом которого стало англо-французское соглашение от 8 апреля 1904 г., вошедшее в историю как англо-французская Антанта [1]. Как считает Гордон Брук-Шеперд, поездка короля в Париж была «самой важной политической миссией», предпринятой британской монархией в современной истории [3, С. 285].

Следующим шагом для реализации плана окружения Германии было установление сотрудничества Великобритании с Россией. В период 1904–1906 гг. англо-русские отношения были весьма напряженными в связи с инцидентом на Доггер-Банке (Гулльский инцидент). Тем не менее, Англия предприняла шаги для установления сотрудничества с Россией, и англо-русское соглашение было подписано 31 августа 1907 г.

В июне 1908 г. в Ревель прибыла британская королевская яхта «Виктория и Альберт». В ходе этой встречи дядя и племянник согласовали создание военно-политического блока России, Англии и Франции, ориентированного против Германии. В ответ на визит Эдуарда VII в августе 1909 г. Великобританию посетил Николай II.

Многие историки и политические деятели приписывают именно Эдуарду VII план «окружения» Германии союзными Великобританией и враждебными к Германии странами. Так 14 декабря редактор Clarion – Ledger Роберт Блэтчфорд писал в DailyMail: «Король и его советники напрягли все силы, чтобы создать Антанту с Россией и Францией. Почему? Чтобы изолировать Германию» [4]. Г.Брук-Шеперд также отмечал, что встречи Эдуарда с главами других стран – это «постоянный труд политика, направленный на организацию тесного кольца вокруг Германии» [3, С. 283].

В любом случае, нельзя отрицать, что своими визитами в другие государства Эдуард VII подготавливал климат для того, чтобы представители этих стран были готовы доверять британцам. Установление союзнических отношений сыграли немаловажную роль в становлении Антанты.

Литература

1. Бондаренко И. М. Эдуард VII – дядя Европы. URL: <http://www.proza.ru/2011/04/19/126>.
2. Чернин О. В дни мировой войны. М., 1923. URL: <http://militera.lib.ru/memo/other/czemini/index.html>.
3. Brook-Shepherd G. Uncle of Europe: The social and diplomatic life of Edward VII. New York, 1975.
4. Webster G. Tarpley. King Edward VII: evil demiurge of the Triple Entente and World War I. URL: http://www.larouchepub.com/eiw/public/1995/eiv22n13-19950324/eiv22n13-19950324_017-king_edward_vii_evil_demiurge_of.pdf.

РАНЕСРЕДНЕВЕКОВЫЕ ИСТОЧНИКИ ДЛЯ ИССЛЕДОВАНИЯ ВЕДОВСТВА

При изучении источника «Молот ведьм» невольно обращаешь внимание на то, с каким упорством и фанатизмом Шпренгер и Инститорис пытались доказать существование и вредоносную деятельность колдовства [4, С. 401–410]. Но церковь до поры до времени упорно не хотела принимать во внимание данную проблему. И только после того, как по всей территории Священной Римской империи прокатилась волна антиведовских выступлений, начали происходить изменения в судебной системе, и суды над ведьмами начали проходить официально [2, С. 240]. Чтобы исследовать изменения в судебной системе, необходимо обратиться к более ранним источникам и рассмотреть, как в Западной Европе воспринимали опасность колдовства до появления трактата «Молот Ведьм».

Для исследования данной проблемы можно привлечь два наиболее ранних источника, связанных с первыми официальными упоминаниями о ведовстве – это «Салическая правда» и «Капитулярий Падерборский». Первые упоминания о пагубном воздействии колдовства встречаются в «Салической правде». В данном документе упоминаются штрафы за колдовство [3, С. 306]. На основе анализа этого источника можно сделать некоторые выводы:

1) колдуны и колдовство в период раннего средневековья были рядовым повседневным явлением, которое не вызывало особого страха или удивления в жизни простых людей.

2) при этом ведовство являлось реальным преступлением и пресекалось законодательством.

Первые официальные упоминания о ведовстве также встречаются в «Капитулярии Падерборском» 785 года. «... Если кто, обманутый дьяволом, по обычаю язычников **поверит**, что мужчина или женщина занимаются колдовством и едят людей и сожжет ее, или даст ее мясо есть другим, или сам ее съест, то смертью будет наказан» [3, С. 307]. Ключевое слово здесь **поверит**, то есть получается так, что колдовство воспринималось как **языческое верование**. Церковь пыталась навязать свое видение язычества правоверному католику, дабы испугать его, чтобы не возникло у него искушения вновь вернуться к языческим обрядам, снова верить в богов, и этот страх – быть отлученным от церкви, или того хуже, быть убитым, передавался от поколения к поколению еще очень долго. Однако, судя по всему, искоренить эти верования было чрезвычайно сложно. На это указывает мера наказания за подобные операции, то есть смерть.

Видимо, только под страхом смерти люди отходили от язычества, и то, как мы увидим позже, эти обряды не забывались, а тайно передавались в виде сказок и легенд, а также суеверий. Католичество начинает войну с ересью, выжигая ее, и при этом колдовство официально воспринималось как одна из форм языческих верований. Католики верили, что в этом мире есть только две силы – это Бог и Дьявол, только они могут влиять на человека сверхъестественно, и нет веры в то, что человек по собственной воле может насылать на кого-либо болезни, грады или бури. Из анализа «Молота Ведьм» видно, что церковь резко меняет свои позиции на рубеже средневековья и нового времени, и от отрицания колдовства переходит к доказательству его существования и реального вреда. На XV век приходится серьезный мировоззренческий кризис, который в дальнейшем только усиливается постоянными войнами, болезнями, голодом. Главной причиной могло послужить изменение традиционных средневековых экономических отношений, переход к капитализму. Многовековой уклад жизни начинает рушиться, человек теряет ориентиры, церковь перестает быть институтом, у которого есть ответы на все вопросы и который реально может защитить от потусторонних сил.

Литература

1. Гуревич А.Я. Проблемы средневековой народной культуры. М.: Искусство, 1981.
2. Канторович Я. Средневековые процессы о ведьмах. М.: Издательство АСТ, 2002.
3. Опыт тысячелетия. Средние века и эпоха Возрождения: Быт, нравы, идеалы. М.: Юристъ, 1996.
4. Шпренгер Я., Инститорис Г. Молот ведьм. М.:Амфора, 2005.

ЖЕНСКОЕ ОБРАЗОВАНИЕ В ГЕРМАНИИ В КОНЦЕ XIX – НАЧАЛЕ XX вв.

В XIX в. острой проблемой, связанной с правом женщины на квалифицированный труд, как в Германии, так и в других европейских странах оставалась дискриминация женщин в области образования.

Начальное женское образование зарождается в Германии достаточно рано. Незадолго до реформации в Любеке и Нюрнберге были открыты отдельные городские школы для девочек (Mädchenschulen). Затем, по инициативе М.Лютера, подобные школы были открыты и во многих других немецких городах. Первое в Германии общественное женское среднее учебное заведение было основано в начале XVIII в. по инициативе педагога Ратиха, предложившего новую систему обучения, одинаковую для детей обоего пола [2]. Если в первой четверти XIX в. в Германии не насчитывалось и десятка средних школ для женщин, то уже с середины столетия число таких школ начинает стремительно расти и обучение в них становится общедоступным. Это было связано и с вышедшим в 1869 г. постановлением думы об отмене платы за обучение в коммунальных школах. К 80–90-м гг. XIX в. в Германии сложилась система женского образования: начальная школа, совместная (городские училища для девочек от 6 лет до 15 лет) и средние учебные заведения («повышенные женские школы»), которые не давали права поступления в университет.

Согласно статистике, представленной С.Г.Доливо-Добровольской, в Берлине к 1894 году насчитывалось 203 народных школы с 3434 классами, из которых 35 являлись смешанными классами и 1709 – для девочек [1, С. 415]. Основными предметами, которым обучали девочек в конце XIX в., были закон Божий и отечественный язык. Но, вместе с тем, им преподавались иностранные языки, история, география, естествоведение, арифметика, алгебра и др. дисциплины.

В энциклопедическом словаре Брокгауза и Эфрона упоминается, что уровень женского образования в Германии XIX в. был ниже мужского [2]. Но отдельные исторические источники говорят об обратном. С.В.Оболенская, ссылаясь на источники, приводит следующий пример: ««Дочь ремесленника и хлопочет по хозяйству, и занимается рукоделием, и садится за клавесин, и читает Коцебу и Лафонтена» [4, С. 84]. С.Г.Доливо-Добровольская в своих путевых заметках городской учительницы также описывает положительные впечатления, полученные в результате посещения в 1894 г. Берлинской народной школы. [1, С. 410–411]. Ко второй половине XIX в. отмечается и количественный рост женщин – учителей. Согласно хронике в «Вестнике Европы», «до 1863 г. в Берлине не было школьных учительниц в городских школах, за исключением только учительниц рукоделия». К 1893 г. в школах работают уже 2337 женщин-учителей, из которых лишь 563 так называемые «технические учительницы», т.е. преподавательницы рисования, гимнастики и рукоделия [3, С. 826]. В 1908 г. перед женщинами были открыты двери университетов. Результатом стало увеличение числа работающих женщин, которых к 1907 г. было уже 9,8 млн. человек. Причем доля женщин выросла в сфере просвещения, в здравоохранении и банковском деле [5, С. 39].

Таким образом, развитие женского образования в Германии в конце XIX – начале XX вв. сыграло значимую роль в борьбе немецких женщин за возможность трудиться в интересующих их сферах, а значит, и в достижении гражданского, политического и экономического равноправия с мужчиной.

Литература

1. Доливо-Добровольская, С. Г. Народные школы в Берлине. Из путевых заметок городской учительницы //Вестник Европы. 1896. № 1.
2. Женское образование. URL: <http://enc-dic.com/brokgause/Zhenskoe-obrazovanie-105012.html>
3. Народная школа в Берлине. //Вестник Европы. 1896. №10.
4. Оболенская С.В. Германия и немцы глазами русских: XIX век. М.: РАН. Ин-т всеобщ. истории, 2000. 209 с.
5. Патрушев, А.И. Германия в XX веке. М., 2004. 434 с.

СТРУКТУРА И ФУНКЦИИ ПАЛАТЫ ЛОРДОВ ПАРЛАМЕНТА ВЕЛИКОБРИТАНИИ

Палата Лордов (англ. House of Lords - Почтенные Лорды Духовные и Светские Соединенного королевства Великобритании и Северной Ирландии в парламенте) является Верхней Палатой парламента.

Палата, возникла в XIV веке, состояла только из крупных феодалов, магнатов, министров и религиозных лидеров. Свое название, получила только в 1544 году, имея больше власти, чем Палата общин. Во время Английской гражданской войны 1649 г. была упразднена революционным правительством, позднее восстановлена к 1660 году.

Полномочия Палаты Лордов постепенно ограничивались, с XIX века. В XX веке проводились реформы, направленные на демократизацию, повышение легитимности Палаты и укрепление взаимоотношений с британским правительством.

В настоящее время в Великобритании существует 760 пэров, имеющие право принимать участие в работе Палаты. В состав входят 26 архиепископов и епископов и 92 наследственных пэра [1]. Члены Палаты не поддерживают ни одну политическую партию, а также представляют широкий спектр профессий.

Архиепископы и епископы представляют в Палате лордов духовенство Англии. Их членство в Палате передается к следующему по старшинству епископу.

Активное участие в работе Палаты принимают Лорд-спикер, Лидер Палаты и Комитеты.

Лорд-Спикер (The Loard-Speaker) представляет правительство и лордов за рубежом, развивает парламентские связи в странах Содружества, контролирует органы Администрации Палаты, несет ответственность за безопасность Парламентской недвижимости, содействует в создании информационно-пропагандистской программы. Спикер имеет право вносить поправки в процессе заседания. Избирается Спикер членами Палаты на период пяти лет с возможностью однократного переизбрания. После своего избрания становится беспартийным и не голосует, даже в случае равенства [1].

Лидер Палаты (Leader the House of lords) является старшим членом правительства в Палате, несет ответственность за ее деятельность, имеет обязательства перед Палатой в целом, выражает коллективные мнения на официальных мероприятиях, дает процедурные рекомендации [1].

Комитеты (Lords select committees) занимаются исследованиями государственной политики, предложениями законов и изучением деятельности правительства, представляют собой небольшие группы, которые отвечают за конкретную область [1].

Таким образом, Палата лордов является верхней Палатой Парламента Великобритании; она независима и дополняет работу Палаты общин. Главная функция Парламента – законотворческая. Все законопроекты рассматриваются обеими палатами парламента, только после этого они утверждаются и получают название Акта Парламента (Act of the Parliament). Отличительной особенностью рассмотрения Верхней Палатой может быть возможность наложения вето на законопроект.

В последние годы вопрос об эффективности работы Палаты лордов поставлен под сомнение и является предметом дискуссий политиков, историков, журналистов, считающих Палату лордов рудиментом средневековья и лишь данью исторической традиции Великобритании. «Новыми лейбористами» во главе с Тони Блэром предлагалась конституционная реформа, в рамках которой предусматривались меры, направленные на лишение Палаты лордов наследственного статуса и превращение ее в орган, представляющий всех избирателей. В результате лишились права голоса некоторые наследственные лорды; пожизненные лорды стали избираться в Палату лордов на общих основаниях [2, С. 78].

Литература

1. UK Parliament [сайт]. URL : <http://www.parliament.uk>
2. Бунькова Л.А. Социальная программа «новых лейбористов Великобритании»: подготовка, приоритетные направления, реализация (1994–2001 годы). Нижневартковск, НГГУ, 2007.

ПРОБЛЕМЫ ПЕРЕМИРИЯ СОЮЗНИКОВ СО СТРАНАМИ ФАШИСТСКОГО БЛОКА В КОНЦЕ ВТОРОЙ МИРОВОЙ ВОЙНЫ (НА ПРИМЕРЕ ВЕНГРИИ)

Распад государств фашистского блока повлиял на ход Второй мировой войны как в целом, так и в частности на судьбы каждого конкретного ее участника. В связи с этим представляет интерес процесс заключения перемирия союзными государствами с Венгрией. Венгрия под руководством М.Хорти была союзником фашистской Германии. В начале 1943 года венгерские руководители установили контакт с английским представителем в Стамбуле, заявив ему, что венгерская армия не окажет сопротивления в случае прибытия англо-американских войск в страну. 9 августа 1943 года было подписано англо-венгерское соглашение, по которому Венгрия брала на себя обязательство не перехватывать английские самолеты, а Англия обязалась не бомбить Венгрию. До марта 1944 года, пока Германия не оккупировала венгерскую территорию, это обязательство выполнялось. В середине августа 1943 года венгерское правительство направило послание английскому послу в Турции с выражением согласия на безоговорочную капитуляцию.

22 марта 1944 года германские войска оккупировали Венгрию и добились сформирования удобного им правительства во главе с Димитрие Стоякови. Однако это не положило конец попыткам венгерских правящих кругов выйти из войны. Поражения немецко-фашистских войск на Восточном фронте в 1944 году, выход из блока государств-агрессоров Румынии и ее переход на сторону антифашистской коалиции коренным образом изменили военно-политическую обстановку в Венгрии. В стране было создано новое правительство во главе с Гезе Лакатошем. На коронном совете и на заседании правительства 7 и 8 сентября 1944 года обсуждался вопрос о выходе Венгрии из войны.

У. Черчилль в своих мемуарах пишет, что во время второй Квебекской конференции (сентябрь 1944 г.) его очень интересовал вопрос о странах Центральной и Юго-Восточной Европы 22 сентября 1944 года тайно от немцев в штаб союзников близ Неаполя прибыл венгерский генерал Надаи для ведения переговоров о выходе Венгрии из войны. Но в условиях, когда советские войска уже вступили на венгерскую территорию, союзники порекомендовали Венгрии обратиться к советскому командованию. 1 октября 1944 года в Москву прибыла венгерская делегация во главе с генералом Фараго для заключения соглашения о перемирии, если СССР согласится «на участие американцев и англичан в оккупации Венгрии» и «на свободный отход германских войск». 15 октября 1944 года Хорти выступил по радио с заявлением, в котором, констатируя, что Германия уже проиграла войну, сообщил о своем обращении к СССР, США и Великобритании с просьбой о заключении перемирия. Но дальнейших шагов для претворения в жизнь этого решения Хорти не предпринял. Опираясь на венгерскую фашистскую организацию «Скрещенные стрелы», германское командование, располагавшее тремя дивизиями в районе Будапешта, отстранило Хорти и передало власть в руки Салаша, руководителя этой организации. Война против СССР продолжалась.

В декабре 1944 года в освобожденном Красной Армией венгерском городе Дебрецене было сформировано Временное национальное правительство Венгрии, которое обратилось к Советскому правительству с просьбой о перемирии и затем объявило войну фашистской Германии. 20 января 1945 г. в Москве между СССР, США и Великобританией, с одной стороны, и Венгрией – с другой, было подписано соглашение о перемирии. В нем констатировалось, что Венгрия не только вышла из войны против СССР, но и объявила войну фашистской Германии. Венгрия взяла на себя обязательство вывести свои войска и чиновников из оккупированных ею районов Чехословакии, Югославии и Румынии, а также аннулировать все законодательные и административные акты, относящиеся к аннексии или включению в состав Венгрии чехословацких, румынских и югославских территорий. Устанавливалось, что Венгрия возместит ущерб, причиненный ею странам антигитлеровской коалиции.

ПОДВОДНЫЙ ФЛОТ СТРАН ТРОЙСТВЕННОГО СОЮЗА В ПЕРИОД ПЕРВОЙ МИРОВОЙ ВОЙНЫ (1914–1918 гг.)

Первая мировая война стала трагическим событием начала XX века. Она унесла жизни многих людей, подорвала основу мировых хозяйственных связей и т.д. Однако наряду с этим, война способствовала развитию военной техники. В ходе Первой мировой войны были использованы «новые» и модернизированы «старые» вооружения и средства ведения боя, произведенные в период научно-технической революции.

Столь противоречивое влияние войны на ход мировой истории способствует тому, что научный интерес к ней не исчезает. В настоящее время имеется множество публикаций, в которых анализируются причины войны (А.В.Савельева и др.), ее ход и итоги. Появляются диссертационные исследования (А.А.Олейников и др.), посвященные проблемам вклада России в победу над немецким блоком и т.д. [1].

Несмотря на столь многочисленные работы по Первой мировой войне неисследованной в научной литературе остается проблема формирования и использования в ходе войны подводного флота, в частности странами Тройственного союза.

Тройственный союз – это коалиция Германии, Австро-Венгрии и Италии, возникшая в 1882 г. и сыгравшая важнейшую роль в развязывании мировой войны 1914–1918 гг.

В начале войны военно-морской флот стран Тройственного союза был численно меньше флота соперников – стран Антанты.

Например, В.Л.Лихарев указывает, что Германия и Англия начали войну при следующем соотношении сил: англичане располагали 25 дредноутами и 10 линейными крейсерами, а немцы – 17 дредноутами и 6 линейными крейсерами. Однако имелись и другие виды надводных кораблей.

Подводными лодками страны Тройственного союза были оснащены в меньшем количестве, чем надводными кораблями. Это было обусловлено рядом факторов: отсутствием опыта боевого использования субмарин; их техническим несовершенством; их низкой мореходностью.

Но Первая мировая война подтвердила то, что несмотря на скромные технические возможности и при довольно ограниченном количестве в боевом составе флотов, лодки достигли колоссальных успехов в борьбе с надводными кораблями, в срыве морских перевозок, а также в разведывательных и других операциях.

Как уже отмечалось страны Тройственного союза имели малочисленный подводный флот. В 1914 году германский флот был вторым флотом мира, уступавшим только британскому. В канун войны он насчитывал 28 подводных лодок, а 13 субмарин находились в постройке.

Несмотря на малочисленный подводный флот Германии, он превосходил итальянский флот. Первая итальянская подводная лодка *Delfino* являлась опытным кораблем с нулевой боевой ценностью. Но она была построена по итальянскому проекту, на итальянской верфи и дала ценную информацию о том, что такое подводная лодка.

После этого итальянцы начали улучшать характеристики подводных лодок и увеличивать их количество. Это способствовало тому, что к началу войны итальянский флот насчитывал 21 подводную лодку, 20 из которых итальянцы разработали и построили сами.

Австро-Венгрия не производила подводных лодок. По этой причине в начале войны было принято решение заказать подводные лодки у трех разных фирм Германии. В результате Австро-Венгерский флот вступил в войну, располагая всего лишь шестью подводными лодками.

Таким образом, подводный флот стран Тройственного союза продемонстрировал свою способность соперничать в военном искусстве с надводными кораблями. Это повлияло на то, что в период Второй мировой войны субмарины активно использовались в военно-морских сражениях.

Литература

1. Официальный сайт Российской ассоциации историков Первой мировой войны 1914–1918 гг. URL: www.rusasww1.ru.

О.С.Адвахова

Научный руководитель: к.филос.н., доцент Е.А.Давыденко

г.Нижевартовск

Нижевартовский государственный университет

ДОКУМЕНТЫ ТРАНСПОРТНОГО ПРЕДПРИЯТИЯ

Актуальность выбранной темы связана с тем, что правильное и полное документационное оформление дел имеет огромное практическое значение. Различного рода документы, передают фактическое состояние делопроизводства на транспортном предприятии. Очень важно уделять пристальное внимание документам на всех этапах становления и развития транспортного предприятия – от государственной регистрации до заключения договоров с партнерами. В связи с этим внутренняя регламентация делопроизводства в транспортной организации – это важный фактор, определяющий эффективность его деятельности.

Транспорт – отрасль экономики, связанная с перемещением людей и грузов из одного места в другое, либо тот или иной вид перевозочных средств. Это единый и сложный комплекс путей сообщения и других сооружений транспортной инфраструктуры, систем управления, транспортных средств и организаций. От ритмической работы транспортировщиков зависят оперативное функционирование индустрии, торговли и других отраслей экономики, а также комфортабельная жизнедеятельность граждан [1, С. 23].

Документы транспортного предприятия разнообразны. Каждый документ – приказ, протокол, устав, письмо, справка – содержит свои особенности оформления. Работа с ними должна быть структурирована по определенным требованиям.

В состав ДОУ транспортного предприятия входят, такие документы, как положение, должностная инструкция, регламент работы водителя; штатное расписание; планирование транспортной деятельности учреждения, приказы по личному составу; распоряжение; указание.

В том числе оформляется справочно-информационная и справочно-аналитическая документация: предложение, протокол, объяснительная записка, служебное (деловое) письмо, докладная записка; заявление.

Специфическими документами организации являются:

- Устав автомобильного транспорта;
- Билет - перевозочный документ, удостоверяющий заключение договора перевозки пассажира;
- Заказ-наряд – форма договора фрахтования;
- Путевой лист – документ, служащий для учета и контроля работы транспортного средства, водителя;
- Расписание – график, устанавливающий время или интервалы прибытия транспортных средств в остановочный пункт либо отправления транспортных средств от остановочного пункта;
- Транспортная накладная - перевозочный документ, подтверждающий заключение договора перевозки груза и т.д.

Для осуществления транспортной деятельности необходима лицензия, которая получается в установленном законодательном порядке, прописанном в Положении «О лицензировании перевозок пассажиров и грузов автомобильным транспортом в Российской Федерации» от 03.10.2002 № 731 [2].

Таким образом, автомобильный транспорт является важным элементом социально-экономической системы. Его задача – своевременное и экономичное перемещение грузов и пассажиров. Документы транспортного предприятия занимают большое место в его деятельности. От правильности и качества их оформления зависит процесс работы организации и его экономическая составляющая.

Литература

1. Вайпан В.А. Правовое регулирование транспортной деятельности // Право и экономика. 2012. № 6. С.23.
2. Положение «О лицензировании перевозок пассажиров и грузов автомобильным транспортом в Российской Федерации» от 03.10.2002 № 731. URL: <http://base.consultant.ru>

ИСПОЛЬЗОВАНИЕ АВТОМАТИЗИРОВАННОГО ИНФОРМАЦИОННОГО КОМПЛЕКСА «НАДЗОР» ПРИ РАБОТЕ С ДОКУМЕНТАМИ В СЛЕДСТВЕННЫХ ОРГАНАХ

Особенности ведения уголовных дел в Следственном органе – одна из актуальных проблем в работе правоохранительных органов в России. В любом Следственном органе работа следователя трудна так, как важен не только сам факт расследования преступлений, но здесь не последнюю роль играет порядок и правильность документирования.

Важность темы заключается в том, что в любом государстве и в любом обществе год от года растет количество совершаемых преступлений, которые становятся все более изощренными и организованными и которые все сложнее расследовать.

Успех борьбы с преступлениями зависит от времени нахождения дела в производстве. Чем быстрее закроет дело следователь, тем раньше будет создана статистика преступлений и тогда станет ясно, где нужно провести работу сотрудникам Следственного органа.

Для облегчения своей работы следователи избрали автоматизированный информационный комплекс «Надзор». Они сталкиваются с огромным документопотоком, в одном деле может содержаться от 10 до 200 различных документов. Это могут быть: постановления, справки, рапорты, протоколы, уведомления, расписки и др.

Данная тема мало изучена потому, что АИК «Надзор» внедрен с 2012 года. Сейчас он действует в 250 организациях. И вызывает много вопросов у юристов, следователей и правоведов какую пользу он приносит следствию?

Нельзя допустить небрежность в оформлении уголовного дела так как, одна «бумажка» может сыграть огромную роль в жизни человека, он может потерять свободу и за халатности следователя.

А.Н.Сергеева, специалист по внедрения СЭД, в своей статье говорит о том, что следственные органы не допускают к работе в АИК «Надзор» сотрудников, которые не прошли обучение работы с ним.

Исследование посвящено изучению АИК «Надзор», связанной с деятельностью следователей от начальной стадии создания, оформления, регистрации документов до стадии передачи на исполнение и сдачи в архив. Для этих целей существует в автоматизированном информационном комплексе специальная регистрационная карточка (РК) документа, в которой можно проследить все стадии работы с документами и их копиями.

Исследования проводились на основе теоретического и практического материала, что позволило объективно оценить деятельность следственных органов.

С каждым годом документооборот в Следственных органах, стремительно растет, каковы же перспективы АИК «Надзор» и какую роль он будет играть через несколько лет.

Изучение причин его внедрения, анализ работы позволяет утверждать, что следователи сталкиваются с такими проблемами, как нежелание работать с новыми информационными технологиями, нехватка специалистов в его эксплуатации, невозможность полностью убрать бумажные документы.

В данной ситуации никак нельзя проигнорировать обозначенную проблему, так как она вполне может явиться основой для разлада всей системы, которую хотят привести к единому стандарту правоохранительные органы.

Литература

1. ЭОС: Системы электронного документооборота. <http://www.eos.ru/>
2. Электронный журнал «Современные технологии делопроизводства и документооборота». URL: <http://www.sekretariat.ru/emagazinestdd>
3. Инструкция по делопроизводству в органах прокуратуры Российской Федерации и их учреждениях от 05.06.2008 № 107

«РАЗРАБОТКА И ИСПОЛЬЗОВАНИЕ НАУЧНО-ТЕХНИЧЕСКОДОКУМЕНТАЦИИ НА ПРИМЕРЕ ООО «ЗАПСИБТРАНСГАЗ»

В процессе деятельности предприятия создавались разного рода документы, но основными документы предприятия являются – технические документы.

Документы являются основным информационным средством организации, которые требуют правильной подготовки, обеспечивая справочную поддержку принятия руководящих решений на всех уровнях.

Техническая документация – это пакет документов, для использования при проектировании, разработке и использовании различных технических объектов [3, С. 1].

Технические документы – это название документов, которые отражают результат строительного и технологического проектирования, конструирования, инженерных и других работ по строительству сооружений и изготовлению изделий промышленного производства [2, С. 1].

Так как организация и ведение делопроизводства технической документации требует профессиональных знаний и навыков, эту работу в организации должны вести специально обученные люди.

Поэтому с документацией все больше стали работать сотрудники делопроизводства.

Научно-техническая документация, выполненная в текстовом формате может быть написана машинописным, рукописным и типографским способами. Этапы создания текстового технического документа:

- составление проекта документа автором;
- перепечатка его на компьютере;
- согласование и корректирование;
- подписание руководящими лицами.

К текстовым документам должен быть составлен титульный лист, утвержденный и согласованный подписями.

Исходя из правил, все находящиеся в организации подлинники и копии технических документов подлежат перемещению на хранение в архив организации. Поэтому для хранения технической документации в организации создана служба технического архива.

Техническая документация передается на хранение в архив на бумажном, электронном и на других видах носителей. Осуществляется учет документации, в целях их сохранности.

Основным нормативным документом, в котором зафиксирован порядок создания технической документации является, ЕСТД – это свод государственных стандартов, утверждающих правила и положения о составлении, оформлении, комплектовании и использовании технической документации [1, С. 2]. В данной организации действует локальный нормативный акт «Порядок обработки входящих, исходящих и внутренних документов» от 2010 года.

Исходя из вышесказанного, техническая информация является необходимой частью проектной или конструкторско-технологической работы. В современных условиях один специалист физически не в состоянии самостоятельно отследить все этапы работы с научно-технической документацией в организации. Поэтому создание службы технического архива, учет и регистрация всей создающейся технической документации имеет огромное значение для развития данной организации.

Литература

1. ГОСТ 3.1001-2011 «Единая система технической документации. Общие положения»;
2. Единая система технической документации. Мн.: Издательство стандартов, 2005;
3. Информационно-образовательный портал «Venividivici». URL: <http://www.vevivi.ru>

ДОКУМЕНТИРОВАНИЕ СОЗДАНИЯ ПСИХОЛОГИЧЕСКОЙ КОНСУЛЬТАЦИИ КАК АКЦИОНЕРНОГО ОБЩЕСТВА

Психологическая консультация – это организация, осуществляющая медицинскую помощь клиентам в области психологии, психиатрии и психотерапии. Оптимальным видом корпоративной организации для создания психологической консультации является акционерное общество.

Акционерное общество – это общество, уставной капитал которого разделен на определенное число акций [3].

Процесс создания психологической консультации состоит из трех этапов – учреждения, государственной регистрации и лицензирования.

Закон о государственной регистрации юридических лиц определяет перечень документов, которые необходимо подготовить и предоставить в регистрирующий орган для государственной регистрации акционерного общества. В данный перечень вошли следующие документы:

заявление учредителей о регистрации акционерного общества. Форма заявления утверждена Правительством РФ.

решение о создании акционерного общества. В качестве него выступают такие документы, как протокол и договор;

подлинник или нотариально заверенная копия учредительного документа (устав акционерного общества); документ об уплате государственной пошлины.

В результате государственной регистрации акционерного общества регистрирующий орган выдает ему следующие документы:

Свидетельство о государственной регистрации юридического лица по форме № Р51001;

Свидетельство о внесении записи в Единый государственный реестр юридических лиц по форме № Р50003;

второй экземпляр учредительных документов, представленных учредителями вместе с заявлением о государственной регистрации, со штампом о государственной регистрации;

выписка из государственного реестра [4];

Свидетельство о постановке на учет юридического лица в налоговом органе по месту нахождения на территории Российской Федерации по форме № 1-1 Учет [1].

Деятельность психологической консультации невозможна без ее лицензирования. В законе о лицензировании отдельных видов деятельности содержится список документов, необходимых для предъявления в лицензирующий орган. К ним относятся:

заявление; копии учредительных документов; копии документов, подтверждающие наличие у соискателя лицензии помещения для выполнения заявленных работ; копии документов, подтверждающие наличие медицинских изделий; сведения о наличии санитарно-эпидемиологического заключения о соответствии помещения санитарным правилам; сведения о государственной регистрации медицинских изделий; копии документов, подтверждающие наличие у работников организации соответствующего образования, сертификатов, стажа работ по специальности; копии документов, подтверждающие оплату государственной пошлины; опись прилагаемых документов [2].

Таким образом, создание психологической консультации невозможно без составления огромного количества документов. В этой связи знание документационного обеспечения процесса создания акционерного общества может значительно облегчить работу учредителей еще на ранних стадиях развития фирмы.

Литература

1. Налоговый Кодекс РФ от 05.08.2000 № 117-ФЗ;
2. Постановление Правительства РФ от 16 апреля 2012 г. N 291 «О лицензировании медицинской деятельности»;
3. Федеральный закон от 08.02.1998 № 14-ФЗ «Об обществах с ограниченной ответственностью»;
4. Федеральный закон от 08.08.2001 № 129-ФЗ «О государственной регистрации юридических лиц».

ДОКУМЕНТИРОВАНИЕ ДЕЯТЕЛЬНОСТИ ПРЕСС-СЛУЖБЫ

Функция информирования общества о деятельности государственных органов, учреждений и организаций является их неотъемлемым атрибутом успешной деятельности. Именно пресс-службы выполняют инфраструктурную роль успешной организации управления, способствует оптимизации механизма принятия плановых и управленческих решений.

В России сегодня практически каждая организация имеет свою службу связей с общественностью, пресс-службу или пресс-секретаря или ответственных за эту функцию.

На данный момент серьезная проблема состоит в том, что руководители не всегда способны четко определить задание для пресс-секретаря по формированию общественного мнения. Здесь очень важна разработка должностных инструкций каждого сотрудника пресс-службы с четким разграничением обязанностей.

Это связано с тем, что в структуре пресс-служб отсутствуют лица ответственные за ведение делопроизводства в подразделении или данную работу осуществляют люди, не имеющие теоретического знания и поэтому о требованиях, а иногда о существовании тех или иных законодательных и нормативно-методических документов не знают.

Создав дополнительную штатную единицу в структуре пресс-службы, которая бы осуществляла ведение делопроизводства и обеспечивала документационное обеспечение деятельности подразделения, можно достичь правильной и плодотворной работы пресс-службы.

Деятельность любой пресс-службы должны регламентировать следующие документы:

Положение о пресс-службе – закрепляет место отдела в структуре организации, функциональную нагрузку, ответственность как в частности в рамках своего отдела, так и в целом в организации, взаимодействие с другими отделами организации, нормативные правовые акты, регулирующие деятельность отдела. Положение не является обязательным документом. Основы работы и деятельности пресс-службы закреплены в данном документе. При разработке положения учитываются непосредственно деятельность и специфика отдела.

Должностные инструкции – это организационно-правовой документ, который определяет место и значение описываемой должности в структуре организации, непосредственно указывая задачи, права, обязанность и ответственность специалиста, которые он осуществляет в процессе труда, работы, квалификационные требования, предъявляемые к должности специалиста и многое другое. Должностная инструкция необходима для регулирования трудовых отношений.

Штатное расписание – это документ, закрепляющий структуру, штатный состав и численность организации. Данный документ осуществляет разделение труда между сотрудниками, описанное в должностных инструкциях.

Схема взаимодействия – это документ, закрепляющий делегирование полномочий всех подразделений организации.

Создание данного пакета документов позволяет грамотно организовать не только деятельность структурного подразделения – пресс-службы, но и всю систему документационного обеспечения в организации в целом.

Таким образом, специалист в области делопроизводства способствует грамотной организации документационного обеспечения управления деятельности пресс-службы.

Деятельность пресс-службы основывается на информационно-документационном обмене, от организации данного процесса зависит формирование общественного мнения о деятельности организации в целом.

ДОКУМЕНТИРОВАНИЕ ПОЛУЧЕНИЯ СТАТУСА РЕЗИДЕНТА БИЗНЕС-ИНКУБАТОРА

Бизнес-инкубатор – один из элементов инфраструктуры поддержки малых предприятий на ранней стадии их развития. Это некоммерческая организация и ее основная цель реализуется через предоставление комплекса услуг и ресурсов, включающего: обеспечение предприятий площадью на льготных условиях, средства связи, оргтехнику, необходимое оборудование, проводит обучение персонала, консалтинг и т.д.

На территории Ханты-Мансийского автономного округа – Югры был создан ООО «Окружной Бизнес-Инкубатор» смешанного типа, учредителем которого выступил Фонд поддержки предпринимательства Югры.

В настоящее время в данном инкубаторе сформирован целый комплекс услуг. Основные направления деятельности: предоставление в аренду нежилых помещений на льготных условиях; оказание почтово-секретарских услуг; предоставление консультаций по различным вопросам ведения бизнеса, бухгалтерского учета, налогообложения, юриспруденции др.

Статус «резидента» бизнес-инкубатора предоставляет возможность развивать свой проект в комфортной атмосфере, на выгодных условиях, сотрудничая с профессиональными представителями бизнеса и получая квалифицированную поддержку и помощь со стороны специалистов инкубатора.

Получить такой статус могут физические и юридические лица, а также индивидуальные предприниматели, как только что зарегистрировавшиеся, так и уже работающие. Для этого претенденту необходимо подать заявку на резидентство. Форма заявки включает такую информацию, как организационно-правовая форма, опыт работы, сфера деятельности и т.п.

Главное условие допуска к участию в конкурсе заключается в том, что срок деятельности субъекта малого предпринимательства, на момент подачи заявки в не должен превышать 3-х лет. Не допускаются субъекты малого бизнеса, осуществляющие деятельность в сфере финансовых, страховых услуг, торговли, игорного бизнеса, операций с недвижимостью.

Важным документом, представляемым на конкурс, является технико-экономическое обоснование, подтверждающее целесообразность размещения субъекта малого предпринимательства в бизнес-инкубаторе.

Также, субъекты малого и среднего предпринимательства должны представить следующие необходимые документы:

Для Индивидуального Предпринимателя:

- паспорт (ксерокопия)
- свидетельство о регистрации;
- свидетельство о постановке на учет в налоговом органе;
- выписка из ЕГРИП;
- справка из налогового органа об отсутствии задолженности в бюджет;
- информационное письмо банка об открытии расчетного счета;
- бухгалтерская отчетность (при наличии);
- банковские реквизиты

Для предприятия, кроме перечисленных выше документов необходимы: учредительный договор; Устав организации; выписка из ЕГРЮЛ; приказ о назначении руководителя, паспорт руководителя; баланс (декларации).

Экспертиза проекта (технико-экономического обоснования) осуществляется Экспертным советом бизнес-инкубатора, после одобрения которого, с претендентом заключается договор (соглашение) о бизнес-инкубировании.

Таким образом, стать резидентом бизнес-инкубатора и получить доступ к его услугам и льготным условиям ведения бизнеса не сложно. Большая часть молодых предпринимателей, нередко отказывается от возможности получения такого рода поддержки так, как не владеет достаточной информацией о деятельности инфраструктуры поддержки малого бизнеса. На самом деле, порядок вступления в бизнес-инкубатор не представляет трудности, не требует большого количества документов, специальных знаний и навыков.

ДОКУМЕНТИРОВАНИЕ ПРОЦЕССОВ БОРЬБЫ С КОРРУПЦИЕЙ И ТЕРРОРИЗМОМ

На сегодняшний день коррупция и терроризм в нашей стране полностью вошли в уклад жизни людей и государства.

Коррупция и торговля должностями в силовых структурах, практикуемая повсеместно, отсутствие контроля и документационного хода деятельности за деятельностью чиновников и работников различного рода структур, приводят к тому, что все усилия федерального центра по борьбе с терроризмом и противостоянию экстремизму упираются в застой региональный. В регионах практически отсутствует запротоколированная фиксация правонарушений на почве экстремизма и коррупции.

Следует отметить, что на сегодняшний день проблема коррупции и документационное обеспечение деятельности борьбы с коррупцией является недостаточно изученной. В научной литературе сегодня не четко выделены причины и этапы появления коррупции и терроризма, слабо обозначены минусы борьбы с коррупцией и терроризмом связанные со слабой документационной и нормативно-правовой базой и как следствие не определены методы борьбы с ней.

Достоверным примером данной проблемы может служить факт того что при проведении акции по добровольной сдаче оружия, во многих регионах не было фиксации данных процессов на документе, более того многие из полученных правоохранительными органами боеприпасов и оружия, вновь оказались на черном оружейном рынке. Коррупция порождает в стране ряд основных проблем, которые исходят одна из другой, но в конечном итоге все упирается во взаимосвязь коррупции и терроризма, если покончить с одной из проблем вторая со временем самоликвидируется, либо постепенно сведется к минимуму. Данный случай четко показывает что отсутствие заявления и протокола о сдаче оружия приводят одновременно к двум проблемам, оружие снова возвращается на черный рынок, что порождает коррупцию и в дальнейшем попадает снова в руки бандитов. Прямое отражение проблем документирования процессов борьбы с терроризмом.

Что касается документирования процессов борьбы с коррупцией, то тут в голову приходит Единый государственный экзамен (далее ЕГЭ).

Автором настоящей работы был проведен анализ хода сдачи экзаменов ЕГЭ, в одном из регионов Юга страны. В результате был замечен ряд нарушений, которые необходимо было решать при помощи документирования. При выявлении нарушений от мелких до крайне значительных на проведении экзамена, проверяющие ограничивались запугивание (в виде занесения в различные списки, по существу просто запись на бумаге, которая вскоре и вовсе терялась), поруганием и криками и даже взятками со стороны надзора. В данном случае необходимо было запротолировать факт нарушения на месте.

«Следственными органами Следственного комитета Российской Федерации по Забайкальскому краю возбуждено уголовное дело в отношении неустановленных сотрудников межрайонного регистрационно-экзаменационного отдела ГИБДД, неустановленных сотрудников автошколы и больницы. Они подозреваются в незаконной выдаче водительских удостоверений, справок об окончании автошколы и медицинских справок».

Проведенный анализ показывает, что между врачами, автошколой и органами ДПС, существует организованный документооборот с коррупционными элементами. Такая же ситуация существует и при получении медицинских справок на работу, санитарных книжек, медицинских справок на ношение оружия и т.д.

В заключении стоит отметить, что данная проблема имеет более глубокие корни и документационную составляющую, но в данном тезисе не предоставляется возможным изложить всю суть проблемы.

ДОКУМЕНТИРОВАНИЕ ПРОЦЕССА ПОЛУЧЕНИЯ ЛИЦЕНЗИИ ПРИ ИСПОЛЬЗОВАНИИ СВЕДЕНИЙ, СОСТАВЛЯЮЩИХ ГОСУДАРСТВЕННУЮ ТАЙНУ

Государственная тайна – защищаемые государством сведения в области его внешнеполитической, экономической, военной, контрразведывательной, разведывательной и оперативно-розыскной деятельности [1, ст. 2]. В первую очередь правовая основа института государственной тайны базируется на Конституции Российской Федерации. Согласно Конституции РФ каждый имеет право свободно искать, передавать, получать, распространять и производить информацию любым законным способом. Федеральный закон определяет перечень сведений, составляющих государственную тайну. Высшие органы государственной власти и управления создают нормативно-правовую базу, регулирующую деятельность по защите сведений, отнесенных к государственной тайне [5, С. 38]. В настоящее время практически любая организация или государственное учреждение вынуждено принимать участие по обеспечению сохранности информации, составляющей государственную тайну [3, С. 425]. Им оказывают помощь органы, ведущие защиту государственной тайны. В ст. 17 закона РФ «О государственной тайне», описывается основной порядок передачи сведений, составляющих государственную тайну [4, С. 42]. Одним из важнейших механизмов управления допуском к государственной тайне и ее защитой является лицензирование предприятий на право выполнения соответствующих работ.

Для проведения совместных работ, предусматривающих использование сведений составляющих государственную тайну необходимо заключить договор (государственный контракт). Порядок лицензирования осуществляется в соответствии с Положением о лицензировании [2]. Допуск учреждений, предприятий и организаций на проведение работ, связанных с использованием сведений, составляющих государственную тайну осуществляется путем получения ими в порядке, установленном Правительством РФ лицензии на проведение определенных работ.

Заявителю для получения данной лицензии в первую очередь необходимо предоставить в органы, уполномоченные на ведение лицензионной деятельности документы:

1. Заявление о выдаче лицензии, в котором указывается:

- место нахождения организации, учреждения или предприятия, наименование и организационно-правовая форма;
- дата уплаты государственной пошлины лицензируемым учреждением;
- идентификационный номер налогоплательщика;
- определение срока действия данной лицензии;
- адреса мест осуществления лицензируемого вида деятельности;
- сведения, содержащие в себе, наличие у руководителя учреждения допуска к государственной тайне;
- информация о видах деятельности, посредством которого должна выдаваться лицензия.

2. Копии учредительных документов юридического лица;

3. Необходимые для осуществления заявленного вида деятельности копии правоустанавливающих документов;

4. Копия договора об оказании предоставляемых услуг.

Допускается также предоставлять перечисленные документы как на бумажном носителе, так и в электронной форме (подписанные электронной подписью). Документы представленные для получения лицензии, регистрируются в органе, уполномоченном на ведение лицензионной деятельности. Заявитель несет ответственность за достоверность представляемых им сведений. Согласно Положению, уполномоченный орган в течение 30 дней со дня подачи документов, а также соответствующего заявления принимает решение об отказе или о выдаче данной лицензии.

Таким образом, можно сделать, что данная лицензия является официальным документом, благодаря которому, допускается в первую очередь независимо от организационно-правовой формы предприятия, организации или учреждения использовать сведения, составляющие государственную тайну.

ПРАКТИКА ДОКУМЕНТИРОВАННОГО ВЕДЕНИЯ ИНДИВИДУАЛЬНОГО (ПЕРСониФИЦИРОВАННОГО) УЧЕТА В ПЕНСИОННОМ ФОНДЕ РОССИЙСКОЙ ФЕДЕРАЦИИ

На сегодняшний день в российской пенсионной системе главное место отведено трудовым пенсиям гражданам, поскольку любое цивилизованное общество заинтересовано в том, чтобы в соответствии с результатами труда каждого гражданина, на которого распространяется обязательное пенсионное страхование, начислялись трудовые пенсии. В соответствии с Конституцией РФ, государство является социальным и его политика направлена на создание всех условий, позволяющих обеспечить достойную жизнь и развитие человека [1, ст. 7]. Российское государство обязано разработать систему пенсионного обеспечения граждан на территории России и обеспечить им достойную жизнь при достижении ими пенсионного возраста. Индивидуальный (персонифицированный) учет – это учет сведений о каждом застрахованном лице для реализации пенсионных прав [2, ст. 1]. На Пенсионный фонд возложены функции по осуществлению данного учета, он является получателем страховых взносов, обеспечивающий своевременную выплату пенсий гражданам. Его статус и обязанности определены Положением о Пенсионном фонде Российской Федерации. Ведение учета представляет собой достаточно многоступенчатый и сложный процесс, так как страхователь обязан предоставить в Пенсионный фонд сведения о работающих у него застрахованных лицах. В данном случае, застрахованными лицами являются лица, на которых распространяется обязательное пенсионное страхование. Страхователями являются юридические лица, иностранные граждане и их обособленные подразделения и международные организации осуществляющие деятельность на территории РФ. На основании Федерального закона от 01 апреля 1996 г. № 27-ФЗ «Об индивидуальном (персонифицированном) учете в системе обязательного пенсионного страхования» было создано Постановление Правления Пенсионного фонда Российской Федерации от 31.07.2006 № 192п «О формах документов индивидуального (персонифицированного) учета в системе обязательного пенсионного страхования и Инструкции по их заполнению», содержащая в себе все необходимые формы документов необходимых для осуществления данного учета. Документирование процедуры индивидуального учета а также, обязательное оформление страхового свидетельства пенсионного страхования играет большую роль, так как осуществляется правовая основа и принципы осуществления учета всех сведений о гражданах на которых распространяется действие законодательства об обязательном пенсионном страховании. Все формы документов данного учета играют очень большую роль.

Чем больше средств на данном счете – тем выше пенсия каждого гражданина. Когда человек начинает свою трудовую деятельность, в территориальном органе Пенсионного фонда открывается его индивидуальный лицевой счет, на котором собираются все сведения о трудовом стаже. Это обязательный учет сведений о страховой и накопительной части пенсии. Как показывает практика документирования данного процесса, большое значение необходимо придать заполнению анкеты застрахованного лица (Форма АДВ-1), так как правильное ее заполнение позволит избежать ряда проблем по восстановлению данных и приведение их в соответствующую форму. Ревизоры Пенсионного фонда находят любой повод для привлечения организаций и учреждений к ответственности за нарушение сроков подачи документов. Специалистам не всегда удается вовремя отследить изменения форм отчетности. В итоге сведения сдаются по старым формам. Все документы и формы индивидуального (персонифицированного) учета утверждаются Пенсионным фондом и являются обязательными, а качественное документирование этого процесса позволит организовать как внутренний так и внешний контроль при непосредственном осуществлении практики ведения индивидуального учета.

Ю.А.Баканова

Научный руководитель: к.ист.н., доцент Т.В.Судник

г.Нижевартовск

Нижевартовский государственный университет

ИСТОРИЯ УЧРЕЖДЕНИЙ ОБЩЕСТВЕННОГО ПРИЗРЕНИЯ ДЕТЕЙ В РОССИЙСКОЙ ИМПЕРИИ (ПО МАТЕРИАЛАМ ГБУТО «ГОСУДАРСТВЕННЫЙ АРХИВ В г.ТОБОЛЬСКЕ»)

Термин «призрение» в Российской империи обозначал «дать кому-нибудь приют и пропитание». В России действовала система частного призрения при помощи различных благотворительных обществ. Екатерина II ввела в отечественное законодательство и социальную практику термин «общественное призрение». Общественное призрение – совокупность благотворительных учреждений и мероприятий, имеющих целью оказание помощи лицам, которые по болезни, старости и иным причинам лишены возможности добывать себе пропитание самостоятельно. При царице для «засорных младенцев» строились императорские воспитательных дома в Москве (1763 г.) и в Петербурге (1772 г.). По указу императрицы, сиротскими домами управляли приказы общественного призрения. 12 ноября 1796 года Мария Федоровна была назначена «начальствовать над воспитательным обществом благородных девиц», она смогла привлечь для него много пожертвований. В 1807 г. Павлом I было учреждено «городское воспитание». За установленную плату, пока детям не исполнилось семь лет, матери имели возможность их воспитывать. С 1811 г. в России детей-сирот стали передавать на воспитание в семьи (особенно крестьянские). С 1864 г. начало осуществляться государственное призрение сирот: Земством на местах и Ведомством императрицы Марии.

В основе работы земских учреждений по призрению детей-сирот лежали положения, уставы и правила. В России действовали категории детских учреждений по призрению детей: воспитательные дома, детские приюты, профессиональные школы, ясли, лечебные детские учреждения; дневные приюты, ночлежные дома, заведения для бесплатного и дешевого обучения детей; заведения, помогающие детям деньгами и вещами. Больницы Российского общества Красного Креста и бесплатные амбулатории осуществляли социальную помощь детям. Существенное значение в работе по призрению сирот имели Заведения закрытого призрения. К 1913 г. в России насчитывалось 921 заведение похожего вида, из которых 79% воспитанников принадлежали категориям сирот и полу сирот, а остальные фиктивно имели родителей.

Одной из организаций по призрению детей в Тобольской Губернии был Тобольский приказ общественного призрения. В ГБУТО «Государственный архив в г.Тобольске» хранится фонд Приказа за 1788–1894 гг. количестве 1075 единиц хранения. Документы содержат следующие дела: положение об управлении сиротскими домами; сведения о заведениях (ведомости, справки др.); о принятии сирот (прошения, справки, циркуляры и др.); о приеме в богадельни брошенных младенцев (прошения, письма, доклады и др.); приходо-расходные книги воспитательного дома в г.Тобольске. В фонде «Уездный отдел по обеспечению судьбы детей погибших» за 1907–1917 гг., количестве 50 единиц хранения, в наибольшем количестве представлены документы двух приютов: Приют для детей-сирот сельского населения и воинов в дер. Соколовки Тобольского уезда, который создан для подготовки грамотных крестьян из воспитанников. Как только были доставлены первые сироты воинов, в г.Тобольске открылся 14 января 1915 года Ольгинский Приют Трудолюбия для детей сирот-переселенцев. Благополучие приюта, условия жизни персонала, детей зависели от щедрости попечителей, от благотворительной помощи населения. Ценным историческим источником по жизнедеятельности заведения являются документы о хозяйственной деятельности учреждения.

Рассмотренные документы представлены как ценные исторические источники по работе учреждений по общественному призрению детей, опыт которых может быть использован и в организации работы современных учреждений подобного типа.

Е.С.Басс

Научный руководитель: к.и.н., доцент М.В.Угрюмова

г.Нижневартовск

Нижневартовский государственный университет

СОХРАННОСТЬ ЭЛЕКТРОННЫХ ДОКУМЕНТОВ

Электронные документы все больше превращаются в важнейшее средство закрепления, обмена и хранения информации о современном обществе.

Важной проблемой в ДОУ является сохранность электронных документов. Отдельные аспекты этой проблематики представлены в исследованиях: С.Л.Кузнецова [1], Е.Ю.Антошечкиной [2], Н.А.Храмцовой [3], В.И.Тихонова [4], В.Ф.Янковой [5] и др. В них проанализированы проблемы резервного копирования бумажных документов на электронные носители, обеспечение долговременного хранения электронных документов, требования к электронному документообороту.

Однако, в целом, проблема создания архива электронных документов, нормативное регулирование хранения электронных документов требует дальнейшего исследования, что усиливает актуальность данной проблематики. Нормативную базу исследования составили Федеральные законы «Об архивном деле в Российской Федерации», «Об информации, информационных технологиях и о защите информации», «Об электронной цифровой подписи».

В настоящее время накоплен определенный теоретический и практический опыт хранения электронного документа. В статье предлагаются этапы хранения электронных документов

Первая стадия состоит в обеспечении физической сохранности файлов с электронными документами. Практики-документоведы предлагают хранить их в двух или более экземплярах, размещенных на отдельных электронных носителях.

Вторая стадия хранения электронных документов состоит в обеспечении условий для считывания информации в долговременной перспективе. Для этого, исследователи предлагают выбирать качественный и долговечный электронный носитель, оптический компакт-диск CD.

Третья стадия, по мнению специалистов, состоит в обеспечении условий для воспроизведения электронных документов в читаемом виде. Основные проблемы хранения электронных документов связаны с быстрой сменой и устареванием аппаратного и программного компьютерного обеспечения.

Исходя из вышесказанного можно сделать вывод, что сохранность электронных документов зависит не только от физической сохранности носителя, но и постоянного совершенствования электронных технологий позволяющих обеспечивать читаемый вид электронного документа.

Литература

1. Кузнецов С.Л. Обеспечение сохранности электронных документов в малом и среднем офисе. URL: <http://www.top-personal.ru>
2. Антошечкина Е.Ю. Обеспечение долговременной сохранности электронных документов. URL: <http://www.sekretariat.ru>
3. Храмцовская Н.А. Проблемы долговременного хранения документов, подписанных электронно-цифровой подписью или ее аналогами URL: <http://www.delo-press.ru>
4. Тихонов В.И. Архивное хранение электронных документов: проблемы и рекомендации». URL: <http://www.vniidad.ru>
5. Достижения польских архивистов по созданию архивов электронных документов. URL: <http://www.top-personal.ru>

Э.М.Гребенюк

Научный руководитель: к.ист.н., доцент Л.А.Якубова

г.Нижневартовск

Нижневартовский государственный университет

ПРОЦЕССНЫЙ ПОДХОД К УПРАВЛЕНИЮ ОРГАНИЗАЦИЕЙ

Процессный подход представляет собой управление совокупностью взаимосвязанных и взаимодействующих видов деятельности. Данный подход является одной из главных составляющих эффективного управления и предполагает рассмотрение управления организацией как системой взаимосвязанных процессов, что, как правило, улучшает ее и делает более прозрачной для руководства.

Система процессного управления включает в себя:

планирование основных видов деятельности;
взаимодействие между процессами и участниками предприятия;
ответственность и полномочия должностных лиц;
порядок и формы отчетности перед высшим руководством

Процессом называют организованную деятельность или комплекс видов деятельности, в которой используются ресурсы для преобразования входов в выходы. В данном определении выход представляет собой материальный объект, который является следствием выполнения процесса и является наиболее ценным для потребителя. Процесс включает в себя: владельца процесса, технологии процесса, системы показателей, управление процессом, ресурсы процесса [3]. Важнейшей причиной распространения системы управления, основанной на процессном подходе, является высокая конкуренция в бизнесе. Единственным легальным способом выжить и преуспеть для компаний стало повышение внутренней эффективности. Внедрение процессного подхода позволяет оптимизировать бизнес-процессы и значительно повысить эффективность их выполнения.

Благодаря тому, что руководство компании может рассчитать внутреннюю стоимость выполнения того или иного процесса, как по временным, человеческим, так и по финансовым затратам, оно способно оптимально распределить свои ресурсы.

В настоящее время вопросы по разработке и реализации процессного подхода исследуются в зарубежной и отечественной литературе. основополагающие концептуальные исследования по процессному подходу представлены в научных трудах В.Г.Елиферова, В.В.Ефимова, Ф.Уллаха и др. Принципы и методики внедрения процессного подхода рассматриваются в работах Ю.П.Адлера, Н.Г.Алпатовой, Ю.Ф.Тельнова и др.

Сегодня многие российские предприятия занимаются внедрением процессного подхода к управлению, проводят подготовку и сертификацию по стандартам ISO серии 9000:2000, автоматизируют деятельность при помощи корпоративных информационных систем (SAP R/3, BAAN и др.). Процессный подход выступает в качестве основы совершенствования в международных стандартах ISO 9000 – системы качественного менеджмента. Он позволяет компании увеличить прибыль и сократить издержки [1].

В современных условиях актуальность процессного подхода возрастает. Внедрение данной системы дает такие результаты как быстрая реакция на изменение окружающей среды, заинтересованность всех сотрудников в итоговых результатах. При этом главное внимание в организационной структуре уделяется уже горизонтальные связи, являющиеся наиболее слабыми, и поэтому представляющими наибольшую угрозу для менеджмента организации [2].

Таким образом, процессный подход является механизмом, с помощью которого создаются и в дальнейшем поддерживаются условия, которые в конечном итоге гарантируют удовлетворение внутреннего и внешнего потребителя.

Литература

1. Австриевских А.Н. Разработка системы менеджмента качества предприятия по производству БАД на основе структурирования функции качества: дис. д-ра техн. наук. М.: Моск. ун-т пищ. производств, 2003. 453 с.
2. Владимирцев А.В. Система менеджмента качества и процессный подход / А.В.Владимирцев, О.А.Марцинковский, Ю.Ф.Шеханов // Методы менеджмента качества. 2001. 246 с.
3. Менеджмент процессов / Под ред. Й.Беккера, Л.Вилкова, В.Таратухина, М.Куглера, М.Роземана. М.:ЭКСМО. 2007.384 с.

А.С.Елизарова

*Научный руководитель: к.ист.н., доцент М.В.Угрюмова
г.Нижневартоск
Нижневартоский государственный университет*

ДОКУМЕНТИРОВАНИЕ ВОЛОНТЕРСКОГО ДВИЖЕНИЯ: ПРОБЛЕМЫ И ПУТИ ИХ РЕШЕНИЯ

Во всех городах и поселках округа безвозмездно трудятся волонтеры. Волонтерское движение сегодня признано одним из самых прогрессивных и развивающихся направлений молодежной политики ХМАО – Югры. Организация поселкового волонтерского движения влечет за собой ответственность и взгляды в будущее. Поселок – особый микроклимат государства. Еще не город, но уже и не деревня. Привлечение молодежи к добровольческой деятельности осуществляется через школы, кружки, секции, а также через интернет-ресурсы.

Вся работа добровольческой деятельности в основном не имеет единой и четкой организационно-распорядительной документации, а также единого реестра зарегистрированных волонтерских групп. Для оптимизации работы следует издать и утвердить устав волонтерского движения, в котором бы отражались цели, задачи объединения, ее численный состав и руководящие органы. Это бы намного облегчило ситуацию, при возникновении каких-либо затруднений и вопросов, касающиеся деятельности объединения. Так же необходимым для создания документом является положение об объединении волонтеров, в котором указываются цели, задачи и направления деятельности, права и обязанности членов объединения, а также организация деятельности.

Возникает ряд проблем, решение которых оптимизирует и узаконит волонтерское движение, создаст для его деятельности наилучшие условия.

Группы проблем:

Социальные;

Финансовые;

Политические;

Решение и перспективы:

1 – для решения социальной проблемы требуется все больше специально направленных тренингов для общения с молодежью. Молодежь в настоящее время, предпочитает общаться по интернету, т.е. на виртуальное общение. Это вызывает очень значимую проблему, ведь главная задача коммуникации – общение в обществе в одной группе, коллективе. Иногда молодые люди не могут выразить свои чувства, свою точку зрения, что влечет за собой некую деградацию.

2 – для решения финансовых проблем требуется четко документированная технология создания и функционирования организационно-распорядительных документов. Без четкой базы основных документов, не стоит даже, и говорить о финансировании объединения, движения.

3 – для решения политических проблем потребуется серьезный аргумент убедить администрацию (правительство) в значимости и актуальности своего проекта по внедрению и (или) проведению того или иного мероприятия.

Единый реестр зарегистрированных волонтерских групп, дал бы полную картину представления о заинтересованности граждан в гуманности и желание помогать людям, на безвозмездной основе. Также, в данном реестре указывался бы возраст членов объединения, пол, образование и перечень выполненных работ объединения.

А.Г.Калимуллина

Научный руководитель: к.ист.н., доцент А.В.Савельева

г.Нижневартовск

Нижневартовский государственный университет

К ВОПРОСУ О СТРУКТУРЕ И ДЕЯТЕЛЬНОСТИ НАЦИОНАЛЬНОГО АРХИВА США

Внедрение новых информационных технологий в деятельность архивов и библиотек расширяет возможности исследователей изучать различные аспекты исторической действительности и прошлого. Отдельное внимание следует уделить деятельности Национального архива США – независимого агентства правительства Соединенных Штатов Америки, на которое возложены функции управления федеральными документами, хранения наиболее значимых документов страны, руководство и помощь федеральным учреждениям по вопросам правильного документирования их деятельности и передачи документов на хранение или уничтожение.

Национальный архив США был создан в 1934 г. в период президентства Ф. Рузвельта. Однако документы, содержащиеся в этом учреждении, стали формироваться в фонды с момента создания единого государства. В результате в шестиэтажном здании архива хранится около 2 млн. кубических футов документов [1].

Возглавляет и руководит работой Национальных архивов США архивист. В состав Национального архива США входят: 13 региональных архивов; 17 федеральных центров документации; 12 президентских библиотек [2].

Региональные архивы обеспечивают население всеми видами услуг и имеют программы по работе с общественностью. Отбираемые на хранение документы должны полностью отражать жизнь людей, историю и особенности региона.

Федеральные центры документации обеспечивают сохранность документов страны, в том числе налоговых деклараций граждан, официальные личных дел военнослужащих, заявлений на выдачу паспортов и совершенно секретных военных документов.

В президентских библиотеках находятся документы, записи, коллекции и другие исторические материалы, принадлежащие американским президентам, начиная с Герберта Гувера.

Основными направлениями деятельности Национального архива США являются:

Оцифровка документов и размещение их на официальном сайте архива с целью расширения границ общественного доступа к ним.

Хранение документов, в числе которых имеются оригиналы таких основополагающих исторических источников, как Конституция США, Декларация независимости США и Билль о правах.

Публикация юридически достоверных и авторитетных копий актов Конгресса США, президентских обращений и распоряжений.

Участие в формировании нормативных основ управления электронными документами в рамках реализации концепции «электронного правительства».

Установление правил ведения делопроизводства в федеральных ведомствах. Для этих целей подготовлена Программа «Управление документами в рамках электронного правительства».

Таким образом, Национальный архив США - это сеть архивных учреждений по всей стране, которую возглавляет архивист. К основным функциям Национального архива относится нормативное регулирование делопроизводства, а также хранение важных исторических источников, которые предоставляют ценность не только для граждан США, но и для исследователей.

Литература

1. About the National Archives of the United States. URL: <http://www.archives.gov/publications/general-info-leaflets/1-about-archives.html>.
2. NARA Organization Chart. URL: <http://www.archives.gov/about/organization>.

А.Б.Корженевская

Научный руководитель: к.ист.н., доцент Л.А.Якубова

г.Нижневартовск

Нижневартовский государственный университет

СИСТЕМА КАДРОВОЙ ДОКУМЕНТАЦИИ В ОАО «РОССИЙСКИЕ ЖЕЛЕЗНЫЕ ДОРОГИ»

Открытое акционерное общество «РЖД» – железнодорожный комплекс, который гарантирует стабильную деятельность промышленных организаций, подвоз ценных грузов в самые отдаленные уголки России в установленный срок. ОАО "РЖД" представляет собой наиболее доступное средство передвижения для многих граждан РФ.

Основными видами деятельности ОАО «РЖД»: грузовые, пассажирские перевозки в пригородном сообщении и пассажирские перевозки в дальнем сообщении; предоставление услуг инфраструктуры, услуг локомотивной тяги; строительство объектов инфраструктуры; ремонт подвижного состава; содержание социальной сферы; научно-исследовательские и опытно-конструкторские работы [4].

В своей деятельности ОАО «РЖД» руководствуется огромным количеством кадровых документов. Кадровая документация является одной из основных составляющих делопроизводства любого предприятия.

Кадровое делопроизводство в ОАО «РЖД» представлено организационными документами; распорядительными документами; документами, подтверждающими трудовую деятельность сотрудника; информационно-справочными, информационно-расчетными документами, внутренней служебной перепиской и журналами учета и контроля.

К организационным документам относятся: устав; положение; штатное расписание; правила внутреннего трудового распорядка; коллективный договор; положение об оплате труда; положение о премировании; положение о комиссии по трудовым спорам; должностные инструкции.

Распорядительные документы ОАО «РЖД»: приказы, распоряжения, содержащие вопросы работы с сотрудниками, вопросы административного характера, учета кадров и прочее.

К документам, подтверждающим трудовую деятельность сотрудника, относятся: трудовой договор; трудовая книжка; справка о трудовой деятельности; копии приказов о приеме на работу и увольнении [1].

Информационно-справочные документы ОАО "РЖД": акты, справки, докладные и объяснительные записки, заявления, графики ежегодных отпусков, протоколы заседаний аттестационных и квалификационных комиссий, телеграммы, телефонограммы.

К информационно-расчетным документам ОАО "РЖД" относятся такие документы, как личная карточка сотрудника; личные дела; табель учета рабочего времени.

Внутренняя служебная переписка в ОАО "РЖД" необходима для официального обмена мнениями между должностными лицами общества или между должностными лицами и руководством компании.

Журналы учета и контроля в ОАО «РЖД» нужно вести в следующих случаях: регистрация трудовых договоров; регистрация приказов о приеме, переводе и увольнении кадров; регистрация приказов о командировках кадров; регистрация приказов о предоставлении отпуска; регистрация командировочных удостоверений и прочее [2].

Таким образом, кадровая документация играет важную роль в деятельности ОАО "РЖД". От организации деятельности кадровых служб и от правильности ведения кадровой документации зависит будущее предприятия.

Литература

1. Андреев С.В. Кадровое делопроизводство: 2-е издание: переработанное и дополненное, практическое пособие/ С.В.Андреев. "Альфа-пресс". 2004.
2. Инструкция по кадровому делопроизводству в ОАО "РЖД" от 30 июня 2006 года № 1335р.
3. Устав ОАО «РЖД» от 18 февраля 2003 года № 585.

А.В.Мартынова

*Научный руководитель: к.филос.н., доцент Е.А.Давыденко
г.Нижневартовск
Нижневартровский государственный университет*

ПРАВОВАЯ ДОКУМЕНТАЦИЯ ПРАВА СОБСТВЕННОСТИ НА НЕДВИЖИМОЕ ИМУЩЕСТВО

Российская система регистрации прав на недвижимое имущество довольно молода. Несмотря на это сфера упорядочения способов фиксации прав на недвижимые вещи совершила огромный рывок вверх за столь короткий срок, так как данный факт был принят частью первой Гражданским Кодексом РФ с 1994 года.

За такое короткое время в России была создана полноценная регистрационная система для оборота сферы недвижимости, также построены система органов по регистрации прав на недвижимое имущество и система кадастрового учета недвижимого имущества.

Однако, несмотря на такие глобальные достижения и широкое развитие этой сферы, все же есть некоторые недостатки, касающиеся споров связанных с недвижимостью. Эти споры могут возникать по поводу перехода прав, обременения, а также государственной регистрации вновь возникающих прав и другие. Анализируя данную проблему можно отметить, что главным обстоятельством здесь все же является многообразие форм собственности. Все эти причины свидетельствуют о том, что отечественная система регистрации прав на недвижимое имущество нуждается в совершенствовании. А также правильное документирование данных действий является ключевым аспектом в данной проблеме.

Данную сферу деятельности регламентирует Гражданский Кодекс РФ, в котором рассматривается переход прав от одного лица к другому, также определены объекты, относящиеся к недвижимому имуществу.

Следующим базисным актом в законодательстве является Федеральный закон от 21 июля 1997 г. № 122-ФЗ «О государственной регистрации прав на недвижимое имущество и сделок с ним». В данном законе обозначены определения понятий недвижимое имущество и государственная регистрация прав на недвижимое имущество и сделок с ним. Вышеназванный закон в обязательном порядке устанавливает порядок государственной регистрации и четко и ясно определяет ответственность органов осуществляющих государственную регистрацию.

В целом, деятельность по установлению права собственности на недвижимое имущество не может существовать без документированной регламентации. Грамотно построенная система регистрации прав на недвижимое имущество ведет за собой повышение юридической грамотности граждан и юридических лиц, что исключает трудности при документировании данных прав.

И.В.Матвеевич

Научный руководитель: ассистент Л.Н.Беспалова

г.Нижневартовск

Нижневартовский государственный университет

ИНФОРМАТИЗАЦИЯ ДЕЯТЕЛЬНОСТИ ОРГАНОВ МЕСТНОГО САМОУПРАВЛЕНИЯ (НА ПРИМЕРЕ ХМАО – ЮГРЫ)

Деятельность органов местного самоуправления в условиях современного состояния гражданского общества в России ставит своей задачей повышение информированности населения о деятельности местных органов власти [2, С. 205].

И.А.Иванов [2] в исследовании вопроса информатизации органов местного самоуправления сделал вывод, что совершенствование информационной системы является важнейшим направлением совершенствования процесса муниципального управления. Эффективность работы современных органов местного самоуправления (ОМС) он видит в информатизации и реализации, так называемых, «электронных правительств». В задачи целевых программ развития муниципальных информационных систем входит внедрение информационно-коммуникационных технологий (ИКТ) в деятельность ОМС, создание правовых, организационных и технологических предпосылок для развития демократии за счет обеспечения прав горожан на свободный поиск, получение, передачу и распространение информации о деятельности администрации, открытость органов власти [5, С. 19]. Председатель Комитета по информационным ресурсам Администрации губернатора Н.Р.Маслова считает, что главной целью информатизации ХМАО – Югры является создание на основе ИКТ территориальной информационной системы (ТИС), обеспечивающей интеграцию информационных ресурсов, необходимых для управления социально-экономическими процессами.

Основными задачами информатизации ХМАО являются: обеспечение ОМС информацией для принятия эффективных управленческих решений; интеграция региональных информационных ресурсов путем использования единой системы информационно-лингвистических средств ТИС и единой технологии построения баз данных; интеграция информационных ресурсов региона во внешние информационные среды в целях предоставления информации о регионе и получения информации о деловых партнерах. [4, С. 31]. Как подчеркнул в своем докладе директор департамента информационных технологий ХМАО – Югры А.А.Бородин, информатизация округа будет осуществляться в рамках принятой 9 октября 2013 г. государственной программы «Информационное общество ХМАО – Югры» на 2014–2020 годы». Стратегической целью формирования информационного общества в ХМАО – Югре является повышение уровня жизни населения округа, развитие экономической, социально-политической, культурной сфер жизни общества и совершенствование системы государственного и муниципального управления на основе использования ИКТ[1].

На сегодняшний день жители Югры могут в электронной форме получать государственные и муниципальные услуги в таких сферах, как социальная защита, содействие занятости населения, здравоохранение, культура, образование и наука, ЗАГС, ЖКХ и др. Одной из наиболее перспективных форм обслуживания населения стало предоставление государственных и муниципальных услуг в режиме одного окна.

Таким образом, широкое использование информационных технологий является неотъемлемым элементом региональной инновационной системы и способствует достижению стратегической миссии округа.

Литература

1. Иванов И.А. Информационная культура органов местного самоуправления // Вестник Адыгейского Государственного университета. Серия 1: Регионоведение: философия, история, социология, юриспруденция, политология, культурология. 2011. № 2. С. 205–211.
2. Маслова Н.Р. Ханты-Мансийский автономный округ: направление и проекты информатизации / Сборник трудов научно-практической конференции "Проблемы региональной информатизации и пути их решения". Ч. 2. Ханты-Мансийск, 29-31 мая 2002 г. С. 31–32.
3. Салихов Е.А. Роль информатизации в современных аспектах жизнедеятельности органов местного самоуправления // Научные ведомости. 2009. № 7(62). С. 18–22.

А.И.Мухаметова
Научный руководитель: к.филос.н., доцент Е.А.Давыденко
г.Нижневартовск
Нижневартовский государственный университет

ДОКУМЕНТИРОВАНИЕ ДОРОЖНО-ТРАНСПОРТНОГО ПРОИСШЕСТВИЯ В РОССИИ

Рост автотранспорта приводит к повышению интенсивности движения на дорогах. В связи с этим значительно усложняются проблемы обеспечения безопасности движения. Дорожно-транспортные происшествия (ДТП) превратились из чрезвычайных событий вполне обыденную реальность. Скорость движения, интенсивность потоков, а так же количество автомобилей и пешеходов таковы, что на данный момент ни один водитель от ДТП не застрахован, как бы аккуратно и предусмотрительно он ни ездил.

Основной задачей государственной инспекции безопасности дорожного движения (ГИБДД) является обеспечение соблюдения правил участниками дорожного движения для сохранности жизни, здоровья и имущества, защиты законных прав и интересов граждан, юридических лиц, интересов общества и государства, обеспечение безопасного и бесперебойного движения автотранспорта.

Еще одной весьма важной задачей сотрудников ГИБДД является составление документов, которые фиксируют ДТП. Они должны тщательно и подробно все описать и за документировать: протокол осмотра места; схема к протоколу осмотра места; протокол при контроле трезвости; протокол об административном правонарушении; постановление при изъятии автомобиля; протокол осмотра технического состояния транспортных средств; справка по ДТП.

Правильная и вовремя составленная документация о ДТП позволяет объективно отразить ситуацию, дает полную информацию о происшествии, что позволяет наказать виновных, тем самым предотвращая очередное нарушение.

А.Х.Нуриева
Научный руководитель: к.ист.н., доцент Т.В.Судник
г.Нижневартовск
Нижневартовский государственный университет

ИНФОРМАЦИОННОЕ ОБЕСПЕЧЕНИЕ АРХИВНОГО ПОИСКА СВЕДЕНИЙ О ЛИЧНОМ СОСТАВЕ ВОИНСКИХ СОЕДИНЕНИЙ ФРОНТОВ ВЕЛИКОЙ ОТЕЧЕСТВЕННОЙ ВОЙНЫ

В нынешнее время для того, чтобы найти сведения об участниках Вов существуют 3 пути поиска:

В первом этапе выделяют устное собеседование с близкими и родными, изучение семейных архивов, в которых хранятся письма, похоронки и т.д.

Для дальнейших поисков на следующем этапе следует обратиться к Интернет-ресурсам, прежде всего, к таким как: сайты «Победа», «Подвиг народа», «Мемориал».

– На сайте «Победа. 1941–1945» находятся архивные фотодокументы, которые показывают историческую значимость подвига советского народа в Великой Отечественной войне, а также имеется информация об объемах и составе фотодокументов военного периода, которые хранятся в государственных архивах Российской Федерации.

– Сайт «Подвиг Народа в Великой Отечественной войне 1941–1945 гг.» является электронным банком документов, которые относятся к периоду Великой Отечественной войны. Наградные дела и документы по оперативному управлению боевыми действиями являются содержимым банка данных, а также документы Центрального архива Министерства обороны Российской Федерации (ЦАМО). В настоящее время в базе данных имеются сведения о 12 154 280 человек.

– Сайт ОБД «Мемориал» является обобщенным электронным банком данных (ОБД), который содержит информацию о советских воинах, погибших, умерших и пропавших без вести в годы Великой Отечественной войны, а также в послевоенный период.

На третьем этапе для обобщения собранных сведений и выявления новых, необходимо обратиться в архивное учреждение. Следует написать заявление, в котором необходимо указать следующие сведения: ФИО, дата, место призыва, каким военкоматом призван, род войск, звание, годы службы.

Таким образом, целенаправленно осуществляя все действия по поиску информации, возможно, получить необходимые сведения.

Литература

1. «Мемориал». URL: www.obd-memorial.ru
2. «Подвиг Народа в Великой Отечественной войне 1941–1945 гг.». URL: www.podvig-naroda.ru
3. "Победа. 1941–1945" – фотоматериалы. URL: victory.rusarchives.ru

А.Р.Рыбальченко

Научный руководитель: к.ист.н., доцент Л.А.Якубова

г.Нижневартовск

Нижневартовский государственный университет

СИСТЕМА ЭЛЕКТРОННОГО ДОКУМЕНТООБОРОТА: ВНЕДРЕНИЕ И ОЦЕНКА РЕЗУЛЬТАТОВ

В настоящее время система электронного документооборота является востребованным для многих организаций. Благодаря этим системам компании и предприятия повышают эффективность своей деятельности. На сегодняшний день разработчики систем электронного документооборота нацеливают свои продукты на работу не только с почтовой корреспонденцией и ОРД, но и с разнообразными внутренними документами.

Задачами СЭД являются:

упрощение доступа к нужному документу;

быстрое осуществление обработки документов и контроль их исполнения.

Системы электронного документооборота выпускаются самых различных модификаций и с различным функционалом. Основными можно считать следующие системы:

Система Евфрат. Данная система обладает достаточно высокой функциональностью, чтобы организовать электронный документооборот для малых и больших компаний любой формы собственности. Позволяет решить все основные задачи делопроизводства (автоматизировать процесс регистрации документов, возможность быстрого поиска, организовать взаимодействие по работе с документами, проводить контроль исполнительской дисциплины, присутствуют встроенные средства сканирования и распознавания, заложено формирование журналов и отчетов, долговременное хранение электронных документов, разграничение прав доступа, ЭЦП, почтовый клиент).

DocsVision. Обеспечивает ведение всех основных процессов делопроизводства, включая регистрацию и рассмотрение документов, контроль исполнительской дисциплины, согласование документов, ведение архива компании.

DIRECTUM. В системе заложена возможность управления документооборотом по полной форме – ввод документов из различных источников (сканеры, факсы, электронная почта, файловая система и др.), преобразование и хранение документов различных форматов (управленческих и медиа) в большом объеме, их регистрация согласно номенклатуре дел, эффективный поиск документов, их редактирование, обмен электронными документами с ЭЦП, структурирование по папкам и история работы с документами, механизмы согласования документов, выдачи поручений и контроль исполнения.

ДЕЛО. Позволяет ведение полностью электронного документооборота или совмещения режимов (бумажно-электронного). Может использоваться как в небольших фирмах (от нескольких пользователей), так и в организациях со сложной структурой (до нескольких тысяч компьютеров) со значительным объемом документооборота. Предлагается «коробочное» решение (заложена возможность работы с поручениями, различные способы согласования, разграничение прав доступа и т.д.), так и возможность доработки на заказ. Имеется режим бумажно-электронной работы, функции согласования, разграничения прав доступа. Возможно использование в достаточно сложных структурах, адаптация под индивидуальные требования, интеграция с другими системами

Выбирая решения класса СЭД, заказчик рассматривает различные варианты: коробочное решение, решение на базе платформы или заказная разработка. Российские разработчики в основном предлагают готовые решения, а западные выступают в качестве поставщиков платформ, на базе которых реализуются проектные решения и заказные разработки.

Литература

1. Романов Д.А., Ильина Т.Н., Логинова А.Ю. Правда об электронном документообороте. М.: ДМК Пресс, 2008. 224 с.: ил. (Серия "БизнесПРО").
2. Чернов В.Н. Системы электронного документооборота. М: РАГС, 2009. 84 с.

И.Л.Тыртышная

Научный руководитель: к.ист.н., доцент Л.А.Якубова

г.Нижневартовск

Нижневартовский государственный университет

К ВОПРОСУ О ПРОБЛЕМАХ РЕАЛИЗАЦИИ КОНЦЕПЦИИ ЭЛЕКТРОННОГО ПРАВИТЕЛЬСТВА ВЕЛИКОБРИТАНИИ

Усовершенствование системы государственного и муниципального управления на современном этапе социально-экономического развития тесно связано с использованием информационных и коммуникационных технологий. Одним из примеров изменения взаимодействия граждан и государственных структур является электронное правительство. Одной из первых стран, в которых в 90-х годах была предложена концепция повышения эффективности работы органов государственного управления на основе внедрения электронного правительства, явилась Великобритания [1, С. 24]. В своей работе я бы хотела подробно рассмотреть проблемы, возникшие при внедрении концепции электронного правительства в Великобритании.

Внедрение «электронного государства» в Великобритании началось с реформ государственного управления в 90-х годах XXвека. На сегодняшний день в практике реализации проектов электронного правительства приоритет отдается поэтапному построению правительственных информационных порталов, обеспечивающих открытый доступ к информации и услугам, относящимся к сфере компетенции органов власти как государственного, так и муниципального управления.

Цель функционирования электронного правительства Великобритании заключается в том, чтобы как можно больше информации было доступно в электронном виде.

Программа создания электронного правительства в Великобритании «UKonline» рассматривает следующие ключевые моменты:

- расширение спектра предоставляемых сервисов;
- структура и состав услуг, реализовывающиеся для рядовых потребителей и неправительственных организаций;
- коренноеизменение и улучшение использования информации;
- обеспечение граждан и населения правительственными услугами в полной мере;
- определение конкретных мер по осуществлению всех необходимых изменений [3].

Основными проблемами развития «e-government» в Великобритании являются следующие:

- 1) Органы исполнительной власти и местного самоуправления стремятся сохранить свою независимость от централизованных систем власти;
- 2) Ведомства препятствуют интеграции, обосновывая это непримиримыми отличиями форм и баз данных;
- 3) Отсутствует программное финансирование и политическая воля для императивного включения всех ведомств в единый процесс.

Для эффективного функционирования системы электронного правительства приходится ломать традиции и обособленность отдельных служб, которые во всем мире, в том числе в Великобритании, очень сильны. Общее количество электронных государственных услуг, оказываемых в Великобритании на местном и федеральном уровне, насчитывает 171 услугу: 124 из которых предоставляют органы исполнительной власти и 47 – муниципальные органы власти. Это позволяет сокращать штат чиновников и экономить на аренде офисов и переписке, а также повышать рост интереса населения к онлайн общению с правительством, а также при этом возникает эффект привыкания к новым формам взаимодействия [2].

Литература

1. Панина О.В. Проблемы внедрения электронного правительства в РФ как фактор повышения открытости и прозрачности органов государственной власти. Вестник БИСТ. 2010. №1 (5). С. 24–32.
2. Кураш А. Из грязи в князи: как правительство Британии стало электронным // Cnews. 2010. № 48. URL: <http://www.cnews.ru>
3. Создание электронного правительства // Фонд свободы информации. URL: <http://www.svobodainfo.org/ru>

ПРОБЛЕМЫ И ПУТИ ОПТИМИЗАЦИИ ДОКУМЕНТИРОВАНИЯ КУПЛИ-ПРОДАЖИ ЖИЛЫХ ПОМЕЩЕНИЙ – СОБСТВЕННОСТИ НЕСОВЕРШЕННОЛЕТНИХ

Тема участия несовершеннолетних детей в сделках с недвижимостью еще с начала 90-х годов стала значимой в нашей стране и актуальна на сегодняшний день. Наиболее обсуждаемым вопросом в последнее время является недостаточное внимание государства к проблемам несовершеннолетних детей.

Необходимо обратить особое внимание на проблему, заключающуюся в реализации жилищных прав несовершеннолетних и пути их улучшения, а также поиск направлений совершенствования действующего законодательства Российской Федерации.

Данную тему в своих трудах рассматривали такие ученые как: Л.В.Санникова, А.Ю.Кабалкина, О.М.Щуковской, Е.Г.Шаблова. Правовое регулирование сделок с участием несовершеннолетних детей осуществляется нормами Гражданского кодекса Российской Федерации с определенной спецификой.

Целью исследования является анализ проблем, возникающих при документировании купли-продажи жилых помещений – собственности несовершеннолетних. Для достижения поставленной цели определены следующие задачи: выявить и разработать пути оптимизации проблем документирования купли-продажи недвижимого имущества с участием несовершеннолетних.

В соответствии с Гражданским кодексом Российской Федерации по договору купли-продажи недвижимого имущества продавец обязуется передать в собственность покупателя здание, сооружение, квартиру, земельный участок или другое недвижимое имущество, а покупатель обязуется принять это имущество и уплатить за него определенную денежную сумму (цену) [1, ст. 549, 454]. В большинстве случаев допускаются ошибки именно при составлении договора купли-продажи недвижимого имущества. В таких сделках необходимо обратить внимание на правильность оформления документов. В нем должны быть отражены все существенные моменты. Так же возникают затруднения при получении законными представителями разрешения на совершение сделки органов опеки и попечительства. Существует еще одна проблема, при которой требуется предварительное разрешение органов опеки и попечительства, она заключается в рассмотрении преимущественного права покупки продаваемой доли в праве общей долевой собственности [2, ст. 250].

Таким образом, для того, чтобы решить проблемы, возникающие при продаже доли несовершеннолетнего ребенка необходимо создать единые критерии деятельности органов опеки и попечительства, единый подход в принятии решений и заключений, а для того чтобы способствовать формированию единой правоприменительной практики - совершенствовать законодательную базу.

Литература

1. Гражданский кодекс Российской Федерации от 30.11.1994 № 51-ФЗ // СПС Консультант Плюс.
2. Гражданский кодекс Российской Федерации от 30.11.1994 № 51-ФЗ // СПС Консультант Плюс.

Е.Л.Азиханов

Научный руководитель: д.ист.н., профессор Я.Г.Солодкин

г.Нижневартовск

Нижневартовский государственный университет

АЛБАЗИНСКАЯ ВОЙНА 1685–1689 гг.

Албазинский острог – крупнейшее укрепленное поселение русских первопроходцев на Амуре во второй половине XVII в. В работах отечественных и зарубежных историков он обычно фигурирует в связи с двумя наиболее важными событиями своего времени в Приамурье: приведением Е.П.Хабаровым в 1649–1653 гг. в русское подданство значительной части населявших этот край народов и маньчжурской агрессией против России в 1685–1689 гг.

В начале июля 1686 г. маньчжурское войско подошло к Албазину. Всего в Албазине собралось 826 служилых, промышленных людей и пашенных крестьян, которые и составили гарнизон города. Осадная армия маньчжуров подошла к русской крепости по амурскому берегу и «водяным путем» на 150 бусах (больших лодках). Она насчитывала до 5 тыс. чел. при 40 пушках. Невозможность взять Албазин с ходу вынудила китайское командование приступить к длительной осаде. С этой целью маньчжуры возвели примерно в 400 метрах от Албазина и на противоположном берегу Амура земляные оборонительные валы, разместили на них свои орудия и приступили к планомерному обстрелу крепости. На пятый день боев воевода А.Л.Толбузин был тяжело ранен ядром в ногу и через четыре дня умер. Командование крепостью принял Афанасий Бейтон.

Упорные бои продолжались и днем, и ночью. В ходе трех успешных вылазок русскими защитниками крепости были убиты полторы сотни солдат противника, от огня русской артиллерии погибли еще около 200 китайских воинов [2, С. 56].

1 сентября маньчжуры предприняли новый решительный штурм крепости, вновь закончившийся для них неудачей. Они попытались взорвать крепостной вал, начав сооружать для этих целей подкоп, который был обнаружен и во время вылазки уничтожен казаками.

До октября гарнизон Албазина пять раз делал вылазки, уничтожил до 150 неприятельских солдат, потеряв 65 человек. Провианта в крепости хватало, но ощущался недостаток в воде, топливе и противоязвенных средствах: от цинги умерло к тому времени уже 50 человек. В октябре 1686 г. начался последний ожесточенный штурм Албазина. На приступ было брошено все маньчжурское войско, численность которого возросла к тому времени до 10 тыс. человек. К декабрю 1686 г. Албазин продолжал упорно обороняться, хотя в живых осталось 150 человек.

Продолжавшаяся почти полгода осада Албазина оказалась для маньчжурских войск безуспешной. Маньчжуры были вынуждены отказаться от силовых методов действий и пойти на переговоры. Трудности, с которыми столкнулось цинские власти в своих действиях в Приамурье, вынудили их пойти на установление дипломатических контактов с русским правительством [4, с. 81].

9 августа 1689 г. в Нерчинске был заключен русско-китайский договор, согласно которому граница между двумя государствами проводилась по р.Горбица, впадающей с севера в Шилку. Албазинский острог оказался за пределами русской территории и подлежал уничтожению, а его жители – переселению. Правительство царевны Софьи решило поступиться Албaziном и Приамурьем для установления мирных отношений с Цинской империей. Договор должен был укрепить пошатнувшийся после провала крымских кампаний престиж «партии» регентши на международной арене и внутри страны [3, С. 65]. 31 августа глава русского посольства в Китае окольничий Ф.А.Головин послал А.Бейтону указ об оставлении и разорении Албазина, а 5 сентября маньчжурское посольство прибыло к Албазину. Служилые люди сожгли деревянные строения острога и раскопали вал, после чего на предоставленных маньчжурами бусах отправились в Нерчинск [5, С. 72].

Литература

1. Арсеньев Ю.В. Статейный список посольства Н. Спафария в Китае, 1675–1678. // Вестн. археологии и истории. 1906. Т. 17. Отд. 2.
2. Арсеньев Ю.В. Путешествие через Сибирь от Тобольска до Нерчинска и границ Китая русского посланника Николая Спафария в 1675 г. // Зап. Рус. Геогр. об-ва по отделению этнографии. СПб., 1882. Т. 10.
3. Беспрозванных Е. Л. Приамурье в системе русско-китайских отношений. М., 1983.
4. Мясников В.С. Империя Цин и Русское государство в XVII веке. М., 1980.
5. Яковлева П.Т. Первый русско-китайский договор 1689 года. М., 1958.

С.С.Бытко

Научный руководитель: к.ист.н., доцент О.П.Цысь
г.Нижневартовск

Нижневартовский государственный университет

АРХЕОГРАФИЧЕСКОЕ СРАВНЕНИЕ ДВУХ ЭКЗЕМПЛЯРОВ СТАРООБРЯДЧЕСКОГО СБОРНИКА «ИСТОРИЯ ОБ ОТЦАХ И СТРАДАЛЬЦАХ СОЛОВЕЦКИХ»

В представленной статье автор попытается определить хронологическую последовательность выпуска экземпляров старообрядческого сборника «История об отцах и страдальцах соловецких». Другими важными задачами исследования становятся атрибуция фолиантов, а так же определение принципов редактирования книжных кириллических изданий.

Первый экземпляр «Истории...» [2] был обнаружен автором в ходе поисково-исследовательской работы в июне 2011 г. в составе домашней библиотеки потомственного священнослужителя Русской православной церкви Алексея Владимировича Прудникова, который, в данный момент, служит в Соборе Архистратига Михаила и прочих сил бесплотных г. Нижегородский (Автономная Республика Крым, Россия). Второй сборник [3] хранится в собрании Научной библиотеки Томского государственного университета.

В датировке и атрибуции крымского сборника значительную роль сыграла владельческая запись на авантитуле: «Начало Соловецкой пантократоровы обители Торжества Божия Слова положено в 1487, а ныне тому назад 467 лет. А писано сие в 1895 лете Господнем». Единственным подходящим, в данном случае, изданием является троицкий сборник, датируемый рубежом 70–80 гг. XIX столетия [4, С. 24].

Сравнение графического начертания букв в обеих книгах, позволяет прийти к заключению об абсолютной идентичности использовавшихся печатных форм. Сомнению не подлежит не только употребление печатниками одних и тех же литер, но и идентичность набора литер на верстатке. Так, в сборнике из библиотеки Прудникова на листе 7 в седьмой строке сверху имеется слово «*похабством*». Вследствие опечатки, буква «буки» в данном слове приобрела форму буквы «наш». Примечательно, что совершенно такого же вида опечатка присутствует на сходной странице томского сборника [3, л. 7].

Это убедительно подтверждает факт того, что крымский и томский сборники принадлежали к одному изданию и были отпечатаны на одном и том же станке со сравнительно небольшим временным интервалом.

В крымском варианте отсутствует заключающий вторую главу 92-й лист. Аналогичным образом в томском отсутствует лист 91-й. Возникает вопрос: почему в двух сходных сборниках отсутствуют разные по счету листы? С целью его решения необходимо обратиться к заключению сборников. В крымском варианте мы, в частности, можем обнаружить отсутствие завершающего книгу 203-го листа. Томский сборник данного дефекта не имеет.

Необходимо говорить о том, что первоначально был выпущен роскошный сборник крымского образца. Однако, вследствие халатности печатников, из книги было выброшено два листа – 92-й и 203-й. Далее последовало издание более скромного томского варианта, куда были включены отсутствовавшие ранее листы. Однако если вставка заключающего сборник 203-го листа требовала лишь корректирования конечной тетради, то включение 92-го листа неизбежно вело к верстке всего книжного блока, что, наверняка, являлось для издателя непозволительным расходом времени.

К данным выводам можно прийти, опираясь на утверждение А.В. Вознесенского о том, что процесс редактирования книги всегда должен был идти в направлении ее улучшения и исправления [1, С. 104]. Согласно данному подходу, вполне обоснованным представляется вставка 92-го листа за счет незначительной коррекции тетради на место 91-го. Данный выбор, с точки зрения исследователя, можно объяснить тем, что 92-й лист являлся завершающим для 2-й главы и содержал на своих строках ее обобщающее заключение. Иными

словами, потеря 91-го листа виделась печатникам менее пагубной для смыслового содержания главы, чем утрата 92-го.

Кроме отмеченных возможностей сравнительного метода по датировке и атрибуции фолиантов, необходимо говорить о том, что сопоставление книжных экземпляров позволяет выявлять индивидуальные черты археографических памятников, что, в свою очередь, способствует установлению хронологии выпуска их ранних и поздних видов.

Литература

1. Вознесенский, А.В. К истории славянской печатной Псалтири. Московская традиция XVI–XVII веков. Простая Псалтирь. М., 2010.
2. История об отцах и страдальцах соловецких, пострадавших за древлецерковные законы. Б.м., Б.г., Б.а. [первый экземпляр]
3. История об отцах и страдальцах соловецких, пострадавших за древлецерковные законы. Б.м., Б.г., Б.а. [второй экземпляр]
4. Юхименко, Е.М. История об отцах и страдальцах соловецких: лицевой список из собрания Ф.Ф. Мазурина. М., 2002.

В.А.Книжников

Научный руководитель: к.ист.н., доцент О.П.Цысь

г.Нижневартовск

Нижневартовский государственный университет

К ХАРАКТЕРИСТИКЕ ТРАНСПОРТНОЙ СИСТЕМЫ ХАНТЫ-МАНСКИЙСКОГО АВТНОМНОГО ОКРУГА В 1960–1980-х гг.

Освоение нефтяных ресурсов северо-западной Сибири началось с открытия Усть-Балыкского, Шаимского, Мегионского месторождений в начале 1960-х гг. и сопровождалось огромными трудностями. Одной из главных проблем первопроходцев являлась нехватка оборудования, материалов, продовольствия и вообще всего, что было необходимо завозить из европейской части СССР. Связь региона с остальной страной обеспечивалась преимущественно по рекам. Речной транспорт, несмотря на свою дешевизну и высокую грузоподъемность, не мог справиться с задачей обеспечения нефтяников и геологов. Отсутствовали порты, где можно было бы выгружать материалы, ремонтная база. Так, в хозяйстве пристани поселка Нижневартовский на момент открытия первых месторождений имелось лишь три теплохода мощностью по 150 лошадиных сил (сейчас используются теплоходы по 3000 л/с), единственный кран грузоподъемностью три тонны и одна лошадь. Назначенный в 1967 г. на должность начальника Нижневартовского эксплуатационного участка Ю.М.Мелихов за два года работы сумел привлечь специалистов-речников из других регионов. Появился собственный приписной флот и плавкраны. С ростом нефтедобычи рос и объем грузов требуемых городу. В 1976 г. началось строительство механизированных причалов протяженностью 850 метров с порталными кранами (таких кранов было построено 10).

Большую роль в освоении новых месторождений играла авиация. Первый самолет прилетел в Сургут в середине 1930-х гг. Это был небольшой аэроплан, не предназначенный для пассажирских перевозок [2, С. 61]. В 1964 г. формируется Сургутское авиапредприятие. В 1969 г. постановлением ЦК КПСС и Совмина СССР обязали «обеспечить ввод в действие аэродромов в г.Сургуте в 1970 г. и в пос.Нижневартовском в 1971 г.». После долгого поиска места для посадочной полосы, в 1969 г. началось строительство полноценного аэродрома в Сургуте. К 1971 г. он был закончен, а в 1983 г. получил статус аэропорта I-го класса. К этому времени Сургутский авиаотряд перевез 585 тыс. пассажиров, 53 тыс. тонн грузов и 3 тыс. тонны почты [2, С. 63].

Ф.К.Салманов уже в 1961 г. заявил, что «назревает необходимость строительства железной дороги» [2, С. 63]. В 1962 г. стали искать для нее наилучший маршрут. Генеральным проектировщиком линии назначили новосибирский «Сибгипротранс». В 1966 г. началось затянувшееся на 12 лет строительство. Самая большая трудность заключалась в том, что все приходилось создавать с нуля. Кроме того, опираться можно было лишь на три, разбросанные на большом расстоянии промышленные базы: Тюмень, Тобольск и Сургут. Имевшиеся объективные трудности нефтяники и транспортники попытались превратить в преимущества, опираясь на которые можно было ускоренным темпом развивать новые, более перспективные пути сообщения. «В эти дни геологоразведчики и нефтяники ведут настоящую битву с природой, прокладывая почти пятисоткилометровую дорогу в Сургутский нефтегазовый район, избрав своим союзником сибирский мороз, который сковал непроходимые болота и многочисленные водные преграды... Значение ее настолько велико, что у нас она называется не иначе как "дорога жизни"...» [1, С. 357].

Большое значение имело сооружение зимних автодорог. По приказу В.И.Муравленко велось строительство зимника Сургут-Тюмень. За месяц дорога была пробита и 5 января 1965 г. она вошла в эксплуатацию. Колонна автомашин впервые совершила пробег в 960 км. В первую же зиму в Сургут было доставлено 10 тысяч грузов.

О перспективных направлениях решения транспортных проблем Тюменского севера высказался на IV сессии Верховного Совета РСФСР 17 декабря 1964 г. один из первооткрывателей нефтяных богатств края С.Н.Урусов: «...пора принять самые энергичные меры по дальнейшему развитию транспортных связей, созданию механизированных речных портов, пополнению Обь-Иртышского пароходства необходимым количеством судов... Целесообразно в короткий срок начать строительство аэродромов и взлетно-посадочных полос, пополнить парк вертолетов и самолетов, расширить применение мощных вертолетов для транспортировки бурового оборудования» [1, С. 358].

Таким образом, освоение Тюменского севера в 1960-х–1980-х гг. потребовало комплексного подхода к решению транспортной проблемы. От сезонного водного и архаичного гужевого транспорта в течение короткого времени перешли к развитой многофункциональной инфраструктуре, обеспечивающей эффективное перемещение людей и материальных ресурсов, надежно связавшей регион с остальными частями страны.

Литература

1. Нефть и газ Тюмени в документах / Отв. ред. Д.А.Смородинов. Свердловск, 1971.
2. Прищепа А.И. История Сургута второй половины XX века. Сургут, 2005.

Ю.И.Нерезова

*Научный руководитель: д.ист.н., профессор В.В.Цысь
г.Нижневартовск
Нижневартовский государственный университет*

ОБ ОСОБЕННОСТЯХ ЖЕНСКОЙ МОДЫ В ПЕРВЫЕ ПОСЛЕРЕВОЛЮЦИОННЫЕ ГОДЫ

Октябрьская революция, утвердившая новый социальный состав общества, повлияла на формирование моды советской страны. Трудовой народ должен был выглядеть, так как подобает строителю нового общества, хотя как именно, точно никто не знал.

На городских улицах появились мужчины и женщины в кожаных комиссарских куртках, кожаных фуражках и солдатских гимнастерках, перепоясанных кожаными ремнями. Женщины также облачались в платья, сшитые из холста, прямые юбки из солдатского сукна, ситцевые блузы и матерчатые куртки. Мужские гимнастерки, перекочевавшие в женский гардероб, подчеркивали равноправие между полами.

Приметой нового послереволюционного времени стала красная косынка – символосвобождения женщины, теперь ее надвигали на лоб и завязывали на затылке, а не под подбородком, как это было принято раньше.

Комсомольцы надевали «юнгштурмовки» – гимнастерку или куртку различных оттенков зеленого цвета с отложным воротником и накладными карманами, носившуюся с ремнем, портупеей, фуражкой на голове. Девушки надевали юнгштурмовки с прямой юбкой темного цвета.

Двадцатые годы – время, сочетающее в себе авангардные идеи конструктивизма, одежду простых трудящихся – красные косынки, длинные бесформенные юбки, матерчатые туфельки на перепоночке, и наряды дам, всю пользуясь благами НЭПа и одевающихся на манер европейских флэпперс. Советские модницы часто подражали кинозвездам немого кино, считая их эталонами красоты и вкуса. У модниц 20-х годов были те же идеалы, что и у эмансипированных женщин во всем мире – худая фигура, позволяющая носить платья с заниженной талией длиной до колен, правда, у советских дам, эта мечта не всегда воплощалась в жизнь, и в модные платья приходилось облачать довольно упитанные формы. В моде были искусственные цветы, нити жемчуга – настоящего или фальшивого, обернутые вокруг шеи, высокие ботиночки на шнуровке, меховые горжетки из лисы или песца, каракулевые жакеты. Важный аксессуар модниц того времени – шляпки, которые в первые послереволюционные годы подвергались критике, как явный признак буржуазности, и активно вытеснялись красными косынками.

Таким образом, в период нэпа советская женская мода складывалась под влиянием нескольких факторов: 1) элементов традиционного крестьянского и городского костюма (косынка, юбка и др.); 2) военизированной атмосферы, диктовавший включение в одежду элементов стиля «милитари»; 3) эмансипации, сглаживавшей

различия в женской и мужской одежде; 4) западной моды, вначале весьма слабого, затем постепенно возрастающего под воздействием кинематографических образов.

Литература

1. Бойм С. Общие места: Мифология повседневной жизни. М., 2002.
2. Брусиловская Л.Б. Культура повседневности в эпоху "оттепели" (метаморфозы стиля). URL: http://metal.antax.ru/library/other/kylytra_povsednevnosti.htm, 2004.
3. Федосюк Ю.А. Утро красит нежным светом... воспоминания о Москве 1920–1930-х годов. М., 2002.

А.В.Нестеров

*Научный руководитель: д.ист.н., профессор Я.Г.Солодкин
г.Нижевартовск
Нижевартовский государственный университет*

КНЯЗЬ ИВАН ПЕТРОВИЧ ШУЙСКИЙ В ПОЛИТИЧЕСКОЙ БОРЬБЕ НАЧАЛА ЦАРСТВОВАНИЯ ФЕДОРА ИВАНОВИЧА

Прославившийся героической обороной Пскова в конце Ливонской войны князь Иван Петрович Шуйский принадлежал к старшей ветви одного из знатнейших родов российского средневековья – суздальских князей. Князья Шуйские являлись Рюриковичами, они принадлежали к ветви, соседней с той, из которой выросло «древо» Московского правящего дома. Шуйские в случае смерти всех представителей правящей династии имели право занять трон.

Иван Петрович Шуйский не занимал каких-либо видных политических или административных постов, однако отличился на военном поприще, руководя псковским гарнизоном, оборонявшимся от польско-литовских войск, в 1581-начале 1582 г. Первым «витком» политической карьеры князя можно считать его назначение в опекунский совет при 27-летнем царе Федоре Ивановиче. Надо отметить, что последнее завещание Ивана Грозного не сохранилось, и говоря об этом завещании, историки обычно ссылаются на сообщения иностранцев.

Согласно Дж. Горсею, «по воле старого царя» правительство составили Б.Ф.Годунов, кн. И.Ф.Мстиславский, кн. И.П.Шуйский и Н.Р.Юрьев. Через несколько страниц, возвращаясь к завещанию Грозного, англичанин назвал Н.Р.Юрьева «третьим» регентом «наряду с Борисом Федоровичем». А в более раннем рассказе Горсея о коронации Федора Ивановича Б.Ф.Годунов, кн. И.Ф.Мстиславский, кн. И.П.Шуйский, Н.Р.Юрьев и Б.Я.Бельский значатся как «бояре, назначенные стоять во главе правления по воле царя, и его душеприказчики».

Стоит отметить, что обстоятельства внезапной смерти Грозного полностью исключают возможность составления завещания в последние часы жизни царя. Если же завещание было составлено заранее, то отсутствовал повод хранить его в тайне, торжественное объявление Иваном IV членов регентского совета придало бы последнему легитимность. В пользу версии об отсутствии регентского совета (таково, например, мнение Л.Е.Морозовой) служит тот факт, что И.П.Шуйский не присутствовал в Москве ни в день смерти Грозного, ни при коронации его сына Федора, находясь в Пскове.

Говоря о регентском совете как таковом, следует отметить, то что в конце XVI в., да и ранее, институт регентства в России не получил развития. Первые назначения в Думу при новом государе отразили ситуацию при дворе и рост влияния Годунова. Царский шурин ко времени коронации Федора получил звание конюшего. Укрепили позиции и Шуйские. К 20 мая 1584 г. боярином и главой Московской судной палаты был кн. В.И.Шуйский. Вероятно, именно тогда И.П.Шуйский получил в кормление Псков.

Вскоре в Москве начались волнения. Они происходили в то время, когда «у государя с утра» был польский посол Л.Сапега. Царь Федор принимал Сапегу 2 апреля, а в следующий раз – только 22 июня. На этом основании В.И.Корецкий убедительно датировал московские волнения 2 апреля 1584 года.

В мае 1585 г. в Польшу пришло известие о том, что Батория поддерживают Шуйские. Но вряд ли имеются реальные основания говорить о «пропольских» симпатиях кн. И.Ф.Мстиславского или кн. И.П.Шуйского. Речь шла скорее о стремлении правительства царя Федора к миру с Речью Посполитой, которое неверно понималось в польских дипломатических кругах.

В начале мая 1586 г. в Москве произошли новые волнения. О них известно по позднейшим источникам, трактующим события в антигодуновском духе. Согласно «Повести, како отомсти», Борис «воздвиге ненависть

на свою господию на князя Ивана Петровича Шуйского и единокровных его братии». Узнав об этом, множество «всенародного собрания московских людей» хотело «побити камением» Годунова и его «сродников». Борис, испугавшись, предложил Шуйским, «дабы им с ними имети любовь сердечная» и действовать совместно. И.П. и В.И.Шуйские поверили Борису и объявили народу, что они не держат гнева на Годунова. «По времени некоем» И.П.Шуйский отправился в свою вотчину в Суздаль. Здесь он был схвачен людьми Бориса и отправлен на Белоозеро. Многих столичных «гостей» было приказано казнить посреди Москвы, а других сослать. Волнения 1586 г. по своим движущим силам отличались от восстания 1584 г. В них отчетливее проявился городской элемент и менее заметно участие дворянства. Дворянство, очевидно, поддержало Годуновых, политика которых направлена была на удовлетворение насущных интересов феодального сословия в целом. Это, по мнению А.А.Зимины, и определило победу Бориса Годунова над Шуйскими и их сторонниками в 1586 году.

Литература

1. Горсей Дж. Записки о России XVI – начала XVII в. М., 1990.
2. Зимин А.А. В канун грозных потрясений: Предпосылки первой Крестьянской войны в России. М., 1986.
3. Скрынников Р.Г. Россия накануне «смутного времени». М., 1985.
4. Солодкин Я.Г. Из истории политического сыска в России XVI века («Дело Шуйских») // Тюменский исторический сборник. Тюмень, 2012. Вып. 14.

Л.С.Стоякина

*Научный руководитель: к.ист.н., доцент О.П.Цысь
г.Нижневартовск
Нижневартовский государственный университет*

ВЗГЛЯДЫ Н.Л.СКАЛОЗУБОВА НА ПРОБЛЕМЫ МЕСТНОГО САМОУПРАВЛЕНИЯ В СИБИРИ

В Российской империи земства были введены на основе закона от 1 января 1864 г. как всеобщие представительные органы, которым государство передало часть административных и хозяйственных функций на уровне губерний и уездов. На рубеже XIX – начала XX вв. за введение земств все активнее высказываются представители сибирской интеллигенции, среди которых одним из самых известных являлся Тобольский губернский агроном, политический деятель Н.Л.Скалозубов (1861–1915).

Он пытался объяснить положительные стороны земского управления, его возможную пользу первоначально на заседаниях Совета Тобольского губернского музея, в состав которого входил. В условиях Сибири «Положения о земствах» в редакциях 1864 г. и 1890 г., по мнению Николая Лукича, ввести было невозможно [2, С. 363]. Основными их недостатками Н.Л.Скалозубов считал ограничение избирательного права, широкие полномочия губернатора в области контроля земских учреждений, ограничение компетенции земств лишь «местными нуждами и запрет сношений земских учреждений между собой, изъятие из земского обложения многих предметов, обременение земств дополнительными расходами» [3, С. 363].

Он утверждал, что тот избирательный ценз, который содержался в «Положениях...» для лиц некрестьянского сословия был слишком велик. Для председателей и членов губернских и уездных управ Н.Л.Скалозубов предлагал установить образовательный ценз, «хотя бы в размере умения читать и писать». Для рядовых земских служащих, по его мнению, можно было обойтись и без этого. Для того чтобы введение земств не стало новым бременем для крестьянского населения, Н.Л.Скалозубов высказался за сокращение числа административных учреждений, а также предлагал особое внимание обратить на финансовую сторону реформы [3, С. 363–367]. Такая реформа разрешила бы проблему несогласованности действий отдельных звеньев государственного аппарата и ликвидировала бы неопределенность положения земств в этой системе [4, С. 60].

В период между революциями 1905–1907 гг. и 1917 г. новым направлением в защите Сибирских региональных интересов становилась деятельность сибирской парламентской группы в государственных думах, депутатом которой Н.Л.Скалозубов являлся в 1907–1912 гг.

Особое место в работе Сибирской парламентской группы занимала разработка проекта о введении земских учреждений. Н.Л.Скалозубову была поручена корректировка закона 1890 года. Поправки в основном коснулись избирательной системы. Поскольку в регионе отсутствовало помещичье землевладение, решено было разделить избирателей на две курии – крестьянскую и частновладельческую. В уездное земское собрание крестьянская курия должна была избирать по одному гласному от каждой волости. Ценз для избрания по

второй курии давало либо обладание землей (80 десятин в Тобольской губернии и 150 в любой другой), либо недвижимостью, обложенной земским сбором не ниже 7680 руб., либо уплата с торгово-промышленных свидетельств в тех же размерах. Одним из вопросов, неоднократно поднимавшимся Николаем Лукичем на думских заседаниях, являлась необходимость изменения налоговой системы в связи с введением за Уралом земских учреждений. Он объяснял это тем, что в Тобольской губернии на одного жителя прямых податей и повинностей приходилось в несколько раз больше, чем в земских губерниях России [1, С. 437–438].

Однако Государственный совет отверг законопроект о земской реформе в крае. Подводя итоги работы 3-й Государственной думы, «Сибирская жизнь» с горечью констатировала: «Ни один областной вопрос в Думе не обсуждался по существу, разрешение их всецело представлено бюрократическим учреждениям... Если... помнить, что и земство отошло в область миражей, то трудно не признать, что Сибирь вновь оказалась у разбитого корыта» [1, С. 438].

Созидательная работа Н.Л.Скалозубова не принесла желаемых результатов. Он пытался разными способами привлечь внимание общественности и государственных деятелей к проблеме реформирования местного самоуправления, однако в целом вопрос не вышел из стадии составления проектов и их обсуждения.

Литература

1. Азиатская Россия в геополитической и цивилизационной динамике XVI–XX века / В.В.Алексеев, Е.В.Алексеева, К.И.Зубков, И.В.Побережников; Ин-т истории и археологии УрО. М., 2004.
2. Скалозубов Н.Л. Доклад Н.Л.Скалозубова в народной аудитории 10 сентября // Сибирский листок. 1912–1919 / Сост. В.К.Белобородов (при участии Ю.Мандрики). Тюмень, 2003.
3. Скалозубов Н.К вопросу о земских учреждениях в Тобольской губернии // Сибирский листок: 1901–1907 / Сост. В.К.Белобородов (при участии Ю. Мандрики). Тюмень, 2003. С. 363.
4. Урюмова М.В. Думские и правительственные проекты 1907–1919 гг.: Источники по изучению истории реформы земского самоуправления в Сибири // Источниковедческие и историографические аспекты сибирской истории. Нижневартовск, 2009.

С.А.Майбурова

Научный руководитель: д.ист.н., профессор Л.В.Алексеева

г.Нижевартовск

Нижевартовского государственного университета

О ПРОБЛЕМЕ ОТРАЖЕНИЯ ТРУДНОСТЕЙ ИЗУЧЕНИЯ ИСТОРИИ ШКОЛЬНИКАМИ В СОВРЕМЕННОЙ ЛИТЕРАТУРЕ

Говоря о проблемах и трудностях изучения истории школьниками нельзя не рассматривать этот вопрос с психологической стороны. Для того чтобы понять насколько тяжело дается информация учащимся в изучении, рассматриваются познавательные способности учащихся с психологической точки зрения. В.Н.Дружинин считает, что формирование познавательных способностей возможно при помощи, определенной классификации способностей к приобретению, преобразованию и применению знаний [3].

Понятие «трудность» неоднократно рассматривалась в трудах психологов. Н.А.Подымов, Е.А.Домырева изучали преодоление различных преград, возникающих на пути удовлетворения потребностей человека, мешающих достижению его целей. Е.Е.Данилова, В.В.Ковалев рассматривали «трудные ситуации». Проблема типичных трудностей в обучении изучена в работах А.Ф.Ануфриева, Н.П.Локаловой. Причины трудностей в учебной деятельности учащихся в школе рассматривались многими педагогами и психологами (Л.С.Славина, Н.Ф.Круглова, Н.П.Слободяни и т.д.).

Многие трудности в учебе образуют своего рода «порочный круг», в котором каждый нежелательный фактор вначале вызывается внешними обстоятельствами, а затем порождает другие нежелательные факторы, последовательно усиливающие друг друга. Затруднения, возникающие у школьников в процессе обучения, можно объединить в три группы: биогенные, социогенные и психогенные, что обуславливает ослабление познавательных способностей (внимания, восприятия, памяти, мышления, воображения, речи) ребенка и значительно снижает эффективность обучения)

В изучении истории школьниками в современной литературе выделяются следующие трудности: чтение и понимание текста в учебнике; изложение изученного материала; трудность в понимании и усвоении терминов и их определений в тексте учебника; непонимание вопросов (заданий) в учебнике; работа с картой и иллюстрациями учебника; формирование выводов; решение сложных задач.

При работе с текстом возникают трудности с его пересказом, еще больше затруднений возникает, когда требуется анализ прочитанного, формулирование вывода; учащимся достаточно сложно выделить главную мысль параграфа и представить ее в кратком изложении. При работе с картой в учебнике, учащимся сложно не только ориентироваться в пространстве, но и понимать условные обозначения на ней. Наблюдается трудность в понимании и усвоении терминов и их определений в тексте учебника. При составлении хронологической последовательности (цепочки) событий, учащиеся допускают ошибки путая исчисление времени в истории до нашей эры и нашей эры. При составлении сравнительных текстовых таблиц с помощью учебника им трудно выделить различия и общие черты. Непонимание вопросов (заданий) в учебнике – также весьма распространенное затруднение, учащимся сложно ответить на вопрос, если он сформулирован проблемным образом.

Н.П.Локалова выделяет главную причину всех школьных трудностей детей – недостаточный уровень развития познавательной сферы учащихся и в первую очередь низкий уровень развития их аналитико-синтетической деятельности в целом. Разработаны психодиагностические таблицы, в них выделены наиболее часто встречающиеся трудности в обучении школьников, возможные психологические причины трудностей и методы их диагностики [5].

А.Ф.Ануфриев, С.Н.Костромина в работе «Как преодолеть трудности в обучении детей», представили психодиагностические методики, с помощью которых можно определить, какая же из перечисленных причин лежит в основе трудностей обучения данного ребенка. Ими разработаны коррекционные упражнения на развитие различных элементов психики ребенка и ликвидацию имеющихся трудностей в обучении [1].

М.Т.Студеникин считает, что трудность в изучении истории школьниками связано с неэффективностью преподавания. Для повышения эффективности школьного исторического образования, требуется применение современных технологий, например, модульно-блочного обучения, проектной деятельности, применение компьютерных программ и интернета на уроках истории [6]. Автор представляет материалы о том, как работать с учебной картиной и документом на уроке, исторической и контурной картой и т.д. Процесс обучения рассматривается как совместная деятельность учителя и учащихся, где раскрывается методика активизации познавательной деятельности учеников, в частности игровой деятельности, что решает проблемы трудностей в изучении истории школьниками [7].

Л.А.Кацова считает, что вместо формирования знаний нужно сосредоточиться на развитии общих и специальных учебных умений учащихся [4].

Ряд исследователей выделили основные принципы помощи детям, имеющим трудности обучения. Первый принцип – любой ребенок, имеющий школьные проблемы, в состоянии получить полноценное образование при соответствующей и вовремя организованной системе коррекционной помощи; второй принцип – коррекция комплексных трудностей – многоаспектная задача, следовательно, для ее успешного решения необходимо учитывать, как внешние, так и внутренние факторы; третий принцип – помощь детям со школьными проблемами – это помощь, при которой корректируются не трудности обучения, а причины, вызывающие их.

В соответствии с этими принципами строится система комплексной помощи, включающая: наблюдение и анализ возникающих проблем, определение причин школьных трудностей; составление индивидуального плана организации работы комплексной помощи (с учетом индивидуальных особенностей работоспособности и состояния здоровья); опору при обучении на сформированные функции и параллельное «подтягивание» несформированных функций (в системе специальных занятий); постепенность (пошаговость) освоения учебного материала; переход к новому этапу обучения лишь после полного освоения предыдущего (индивидуальный темп обучения); регулярное повторение пройденного материала;

Подводя итог, для профилактики и устранения трудностей в изучении истории у школьников учитель должен: знать психолого-педагогические особенности учащихся; уметь организовывать и проводить профилактическую и диагностическую работу; создавать проблемные ситуации и создавать благоприятный эмоционально-психологический фон процесса обучения истории.

Литература

1. Ануфриев А.Ф., Костромина С.Н. Как преодолеть трудности в обучении детей. Психодиагностические таблицы. Психодиагностические методики. Коррекционные упражнения. М.: Издательство «Ось-89», 1997.
2. Вяземский Е.Е. и Стрелова О.Ю. Как сегодня преподавать историю в школе. М. «Просвещение», 2000.
3. Дружин В.Н. Психология общих возможностей. СПб., «Питер», 2000.
4. Кацова Л.А. Преподавание истории в современной российской средней школе: проблемы и перспективы // Преподавание истории в школе. 2007. № 6.
5. Локалова Н.П. Школьная неуспеваемость: причины, психокоррекция, психопрофилактика. СПб., 2009.
6. Студеникин М.Т. Методика преподавания истории в школе. М., 2000.
7. Студеникин М.Т. Современные технологии преподавания истории в школе. М.: ВЛАДОС, 2007.
8. Шевченко Н.И. Нетрадиционные методы преподавания истории в старшей школе // Преподавание истории в школе. 2002. № 9.

В.В.Мошкин

*Научный руководитель: д.ист.н., профессор Л.В.Алексеева
г.Нижневарттовск
Нижневарттовский государственный университет*

ИЗ ОПЫТА РАБОТЫ С ИСТОЧНИКАМИ НА УРОКАХ РЕГИОНАЛЬНОЙ ИСТОРИИ

На наш взгляд, именно групповая работа по разбору источника на основе системы вопросов, поставленных учителем особенно эффективна на уроках изучения истории Ханты-Мансийского автономного округа в 11 классе, посвященных изучению нового материала на документальной базе.

Методика подготовки и проведения такого урока в 11 классе состоит из следующих этапов:

I. Предварительный этап.

Планирование – выделение темы, изучение которой можно построить на документальной базе.

Отбор соответствующих документов и, если необходимо, их адаптация к восприятию учащимися.

Подготовка раздаточного материала для групп.

Предварительное ознакомление школьников с целями урока, с формами работы; формирование групп (оптимальные размеры группы – 4–5 человек).

Формирование группы экспертов из учащихся, имеющих хорошие навыки индивидуальной творческой работы (по одному эксперту на каждую группу).

Подготовка экспертной группы к работе (ознакомление с документами, раздача творческих заданий, выработка алгоритма деятельности).

II. Работа на уроке.

1. Постановка целей и прогнозирование результата.

2. Организация работы поисковых групп, анализирующих документы:

а) раздача материала;

б) алгоритмизация деятельности (памятки, вопросы на доске);

в) нацеливание ребят на формирование единого группового ответа (с возможными расхождениями во мнениях).

3. Работа с экспертной группой (идет параллельно с групповым анализом):

а) проверка выполнения творческих заданий (если они были);

б) оценка предварительного анализа документов;

в) нацеливание экспертов на комментарии к ответам групп, на выявление недочетов, исправление ошибок.

4. Выступления представителей групп с анализом документов.

5. Подведение итогов.

Для более эффективной работы учащимся предлагается памятка.

1. Когда, где и почему появился этот источник? Опишите исторические условия его создания.

2. Кто является автором источника?

3. Кратко изложите содержание прочитанного и сформулируйте основные идеи и факты.

4. Выделите в тексте и выпишите в тетрадь основные исторические факты, определите художественные особенности текста.

5. Обоснуйте, можно ли доверять приведенному фрагменту источника.

6. К каким результатам, изменениям в государстве и обществе привело или могло привести введение этого документа?

7. Придумайте конкретную историю, раскрывающую действие этого документа.

Использование на уроках региональной истории и во внеурочное время работы по исследованию источников позволяет сформировать более полные и прочные знания, конкретизировать и углубить их; проиллюстрировать изучаемые явления, обеспечить их доказательность; обеспечить хорошее запоминание учебного материала; развить историческое мышление учащихся, познакомить с методами и принципами научного познания; научить школьников самостоятельно мыслить, делать выводы и обобщения; формировать оценочную деятельность, развивать познавательные возможности, интересы.

Сегодня, на наш взгляд, в основе любой методики лежит мотивация учащихся к получению знаний, умений и навыков. Поэтому важнейшей задачей в преподавании курса истории Ханты-Мансийского округа в старших классах является побуждение учеников к познанию. Здесь на первый план выходят личность учителя и его умение с наибольшей эффективностью использовать ту или иную образовательную технологию.

Литература

1. Алексеева Л.В. Работа с одаренными детьми в обучении истории и обществознанию: вопросы теории и методики: Учебно-методическое пособие. Нижневартовск: Изд-во Нижневарт. гуманит. ун-та, 2010. 131 с.

2. Пять столетий Югры: проблемы и решения, итоги и перспективы: Коллективная монография. Ч. III / Под общ. ред. проф. Л.В.Алексеевой. Нижневартовск: Изд-во Нижневарт.гос. ун-та, 2013.

Е.В.Мошкина
Научный руководитель: д.ист.н., профессор Л.В.Алексеева
г.Нижевартовск
Нижевартовский государственный университет

И.Я.ЛЕРНЕР И Н.Г.ДАЙРИ ОБ ИЗУЧЕНИИ ДОКУМЕНТОВ НА УРОКИ ИСТОРИИ В СОВЕТСКОЙ ШКОЛЕ

В конце 1950-х-начале 1960-х гг. с изданием новых школьных учебников роль документального материала в обучении возросла, а работа с ним стала составной частью урока. В методической литературе широко освещались вопросы роли документа в повышении познавательной самостоятельности учащихся. Проблема исследовательского принципа в обучении рассматривалась в работах И.Я.Лернера и Н.Г.Дайри. В них развивалась мысль о необходимости знакомить учащихся с методами современной исторической науки, приемами самостоятельного познания общественных явлений и процессов. Формулируя понятие исследовательского принципа в обучении, И.Я.Лернер писал: «...он состоит в том, что учащийся под руководством учителя приобретает навыки и умения с помощью методов исторической науки самостоятельно... анализировать и объяснять исторические факты и явления, почерпнутые в литературных, вещественных памятниках, а также в реальной жизни». [1, С. 78]. Автор выдвигал на первый план значение документа как средства развития мышления, познавательного интереса, творчества, рассматривал формы работы с документами, ставил задачу приучения школьников к внимательному чтению текста и его исчерпывающему анализу.

Справедлив вывод автора и о необходимости учить не только пересказу основного содержания документов, но и требовать анализа мыслей авторов литературных памятников. Автором разработана типология вопросов при анализе документов, позволяющая знакомить учащихся с некоторыми логическими методами исследования исторических и современных явлений. В работе И.Я.Лернера поставлен также вопрос о необходимости различать виды документов и соответственно определять приемы их изучения.

В книге Н.Г.Дайри документ рассматривается в качестве одного из эффективных средств обучения истории: «...результаты в области образования, развития и воспитания теснейшим образом связаны с характером и диапазоном источников, из которых черпают знания учащиеся, и их познавательной деятельности; чем они многообразнее и разностороннее (при прочих равных условиях), тем значительнее достигаемые результаты. Разнообразие источников исторических знаний позволяет знакомить учащихся, как с основами, так и с методами науки» [2, С. 425]. Принципы отбора документов раскрыты на примере изучения конкретных тем курса. К числу их Н.Г.Дайри относит правильное отражение документом сущности происходящих событий, освещение документом всех сторон общественной жизни данного периода. Документ должен содержать основу для развития учащихся и применения исследовательского метода, быть кратким и доступным по языку.

Литература

1. Лернер И.Я. Содержание и методы обучения истории в V–VI классах вечерней (сменной) школы. М., 1963.
2. Обучение истории в старших классах средней школы: познавательная активность учащихся и эффективность обучения / Н.Г.Дайри; Акад. пед. наук РСФСР. Ин-т общего и политехн. образования. М.: Просвещение, 1966.

Е.В.Яковлева
Научный руководитель: д.ист.н., профессор Л.В.Алексеева
г.Нижевартовск
Нижевартовского государственного университета

КОМПЬЮТЕРНЫЕ ПРЕЗЕНТАЦИИ НА УРОКАХ ИСТОРИИ В СТАРШЕЙ ШКОЛЕ, КАК СРЕДСТВА ВИЗУАЛИЗАЦИИ

Технологии современного образования дают возможность вывести урок на новую ступень развития. Богатая содержательная основа методического аппарата позволяет реализовать комплексный подход в преподавании истории. Изменение образовательного пространства, усиление практической и социальной направленности содержания учебного материала позволяет активизировать познавательную деятельность обучаемых. Все эти явления тесно связаны с процессами информатизации всех форм образовательной деятельности и характеризуются совершенствованием и массовым распространением современных электронно-образовательных ресурсов (ЭОР). В методической литературе ЭОР называются учебные материалы для воспроизведения которых

используются цифровые ресурсы [1]. В настоящее время информационные технологии занимают центральное место в электронном пространстве учителя и формируют информационную культуру педагога.

Определив для себя источники использования ИТ, учитель истории стремится к реализации принципа визуализации обучения. Важно учесть различные факторы, влияющие на образовательный процесс, не перегрузить его, а сделать осмысленным восприятие материала через ЭОР.

Сегодня самой популярной среди учителей остается программа Power Point. Virtuозно созданная мультимедиапрезентация, позволяет раскрыть творческий потенциал учителя и объединить вокруг себя таких же творческих обучающихся. Такой продукт труда педагога можно назвать – «слайд-шоу урока», позволяющий подготовить раскладку материала изучаемого на занятии: таблицы и схемы, карты, данные из энциклопедических словарей. Динамичность презентации дает возможность вводить новые элементы и при этом не нарушать общую структуру уже существующего продукта. Преимущества для учителя заключается в том, что это своеобразный опорный конспект урока, для обучаемых презентация выступает как возможность запоминания благодаря слуховому и визуальному эффекту [2, С. 7].

Универсальность мультимедиапрезентации заключается в том, что ее можно использовать на различных типах урока.

Урок изучения нового материала [3, С. 86] – процесс объяснения материала может сопровождаться схемами, таблицами, подборкой карт, вопросов и заданий. Например, фрагмент урока по теме: «Аграрные реформы Столыпина». В презентацию входит подбор фотографий о семье Столыпина, картина: «Столыпинская аграрная реформа», музыка: опера Н.А.Римского-Корсакова «Сказка о царе Салтане», эпиграф урока: «Вам нужны великие потрясения, а нам нужна Великая Россия» (П.А.Столыпин).

Урок-лекция [3, С. 86] по изучению нового материала, в ходе которой, учитель в течение всего урока использует презентацию, в качестве иллюстрации слова, а также включая в работу текст, аудио и видеоматериалы. Фрагмент урока иллюстрирующий данный пример: «Общественные жизнь России при Николае I». Работая с **персоналиями**, сопровождается слайдами презентации, в которой представлены портреты общественных деятелей: И.С.Аксаков, В.Г.Белинский, А.И.Герцен, Т.Н.Грановский, К.Д.Кавелин, И.В.Киреевский, Н.П.Огарев, М.В.Петрашевский (Буташевич-Петрашевский), Ю.Ф.Самарин, Н.В.Станкевич, А.С.Хомяков, П.Я.Чаадаев и др.

Урок-семинар [3, С.86] – обучающиеся готовят собственное выступление с использованием презентации. Проводя такой урок можно столкнуться с рядом проблем, например низким уровнем подготовки класса по информатике, требованиями САНПИ по работе с компьютером (10-20 минут урока в зависимости от возраста). И наконец, должна быть четко, определена роль учителя на таком занятии, связующего звена в информационном потоке урока.

Применение мультимедиапрезентаций в образовательном процессе должно выступать как единое составляющее выражающееся в формуле – изучение нового, использование ЭОР, живое слово учителя. Это прекрасное дополнение к уроку и если оно связано логически и подчинено единой дидактической идее, то это принесет свои положительные результаты.

Литература

1. URL: http://www.coolreferat.com/Цифровые_образовательные_ресурсы. 09.03.14
2. Дорожкина Н.И. Современный урок истории: использование мультимедийных презентаций. М., 2009.
3. Вяземский Е.Е., Стрелова О.Ю. Методика преподавания истории в школе. М., 1999.
4. Вяземский Е.Е., Тюлева Т.И. Справочник преподавателя общественных дисциплин. М., 1998
5. Коджаспирова Г.М., Петров К.В. Технические средства обучения и методика их использования. М., 2001.

А.М.Имирбекова

Научный руководитель: доцент С.И.Малоземова

г.Нижневартовск

Нижневартовский государственный университет

ПРАГМАТИЧЕСКИЕ АСПЕКТЫ ПЕРЕВОДА

Прагматика как раздел теории знака изучает функционирование языковых знаков в плане отношения «знак – человек, пользователь знака».

Способность высказывания (текста) производить определенный коммуникативный эффект, осуществлять прагматическое воздействие на получателя информации, называется прагматическим потенциалом или прагматическим аспектом высказывания (текста).

Способностью оказывать на читателя или слушателя определенное прагматическое воздействие обладает любое высказывание или любой текст. Характер прагматического воздействия определяется тремя основными факторами:

- содержанием высказывания;
- характером составляющих высказывание знаков, выбор которых обусловлен предметной обстановкой, речевой ситуацией и интенцией автора;
- то, каким образом информация, созданная одним человеком, воспринимается и понимается другим.

Одна и та же информация может быть оформлена по-разному.

Говорящий, реализуя свои коммуникативные намерения, пользуется богатым арсеналом языковых средств, например, синонимические ряды слов (которые, имея одинаковое предметно-логическое значение, отличаются образностью, интенсивностью эмоционального заряда, различными оттенками оценочности, стилистическим регистром), из которых автор выбирает именно то слово, которое соответствует его намерению, позволяет выразить эмоциональное и оценочное отношение к сообщаемому факту, произвести определенное прагматическое воздействие на получателя информации.

Прагматический компонент является важнейшей частью содержания высказывания, поэтому в процессе межкультурной коммуникации важно адекватное понимание не только фактуального, но и прагматического содержания высказывания, а это возможно лишь при наличии у получателя информации необходимых фоновых знаний, таких же, какими обладает источник информации.

В процессе перевода с учетом требования тождественности эффекта, производимого на получателя информации оригиналом и переводом, прагматическая составляющая высказывания зачастую требует культурной (прагматической) адаптации высказывания.

Культурная адаптация может осуществляться с помощью различных приемов, таких как экспликация, смысловое развитие (семантическое добавление), лексические замены (генерализация, конкретизация, антонимический перевод, метафоризация, реметафоризация, деметафоризация, метонимизация, деметонимизация, фразеологизация, дефразеологизация, компенсация, и др.), различные виды (внутритекстовый, затекстовый и др.) переводческого комментария.

СРЕДСТВА ПЕРЕДАЧИ СУБЪЕКТИВНОЙ МОДАЛЬНОСТИ ПРИ ПЕРЕВОДЕ СПОРТИВНЫХ ТЕКСТОВ

Категория модальности представляет наибольшие трудности в процессе перевода. Многофункциональность модальных глаголов, слов, частиц в языке оригинала и языке перевода нередко приводит к ошибочному раскрытию модальности в замысле автора. Различают объективную и субъективную модальность; объективная модальность является обязательным признаком любого высказывания, субъективная, отражающая отношение говорящего к сообщаемому, – факультативным [1, С. 303].

Цель исследования – выявление средств передачи субъективной модальности в спортивных текстах. В спортивном дискурсе аспект субъективной модальности представляется значимым ввиду особой роли для концептосферы «Спорт» эмоциональной составляющей, выделяемой Е.Г.Мальшевой наряду с субъектами и объектами спортивной деятельности, а также спортивными событиями [2, С. 21]. Практическим материалом послужили спортивные статьи сайта www3.biathlonworld.de. на немецком языке, представленные на указанном ресурсе в переводе на английский и русский языки. Анализ примеров позволил выявить следующие средства передачи категории субъективной модальности в переводных текстах: нейтрализация модальности, а также усиление экспрессии. Рассмотрим примеры текстов по биатлону и их переводы, отражающие данные аспекты.

Нейтрализация модальности. 1) Mein stehender Anschlag ist immer **noch ... nicht so gut**. Darauf werde ich mich dieses Jahr im Training konzentrieren, außerdem **will ich** am Schießstand und auf den Ski schneller **werden**» / «Я **недовольна** стрельбой из положения стоя. Именно ей я собираюсь уделить пристальное внимание в этом году. Еще одна **цель – повысить** скорострельность и быстрее проходить трассу» / «Still, my standing shooting...is **not so good**. That is my main focus in training this year, plus getting faster on the shooting range and on my skis» [3]. Используемое в оригинале сочетание *Noch... nicht so gut* имеет целью смягчение и выражение сомнения, которые полностью утрачиваются в русском переводе, где оценка передана более категорично.

Усиленное выражение экспрессивности и эмоциональности. 2) «Henkel wird **vielleicht** nicht schneller in der Loipe, aber sie ist die **Königin der Beständigkeit**» / «И пусть Хенкель не становится быстрее на трассах, **зато** в плане стабильности ей **нет равных**» / «Henkel **may not** be getting faster on the tracks, but she is the **queen of consistency**» [4]. Слово *König/King/Королева* ассоциируется в данных лингвокультурах с величием, властью, однако в данном случае реализуются периферийные семы «мастерство», «наличие навыков»; при этом подчеркивается упорство и настойчивость спортсменки.

Итак, наиболее частыми случаями изменения модальности в спортивном дискурсе являются усиление модальности и преобразование эмоционально-оценочных компонентов, также нередко имеет место нейтрализация модальности. Последний прием перевода текстов спортивного дискурса может считаться не самым удачным переводческим решением, поскольку ведет к утрате одного из конституирующих признаков спортивных текстов – наличия эмоционального накала, азарта, страстей.

Литература

1. Арутюнова Н.Д. Модальность // Большой энциклопедический словарь. Языкознание // Под ред. Ярцевой В.Н. М.: Большая Российская энциклопедия, 1998. С. 303
2. Мальшева Е.Г. Русский спортивный дискурс: теория и методология лингвокогнитивного исследования: Автореф. дис. док. филол. наук. Омск: 2011. С. 21, 22.
3. Спортивный сайт World of Biathlon. URL: <http://www3.biathlonworld.com/de/pressemitteilungen.html/do/detail?presse=1990>.
4. Спортивный сайт World of Biathlon. URL: <http://www3.biathlonworld.com/de/pressemitteilungen.html/do/detail?presse=1991>

ОСОБЕННОСТИ ПЕРЕДАЧИ ИМЕН СОБСТВЕННЫХ ПРИ ПЕРЕВОДЕ МУЛЬТИПЛИКАЦИОННЫХ ФИЛЬМОВ

В каждом языке имена собственные образуют фундаментальный пласт лексики, что определяет неиссякаемый интерес исследователей к изучению феномена их появления, развития и функционирования.

Объектом данного исследования являются имена собственные-антропонимы.

Предмет исследования – особенности передачи имен собственных-антропонимов при переводе мультипликационных фильмов.

Актуальность данного исследования определяется возрастающим объемом анимационной продукции на мировом рынке киноиндустрии, что требует совершенствования переводческих стратегий для обеспечения успешного коммерческого проката иностранных мультипликационных фильмов.

Новизна исследования заключается в использовании системного подхода при изучении вопроса о функционировании имен собственных в мультипликационных произведениях разной жанрово-стилистической направленности.

Цель работы – выявить основные переводческие стратегии, используемые при передаче имен собственных-антропонимов в процессе перевода мультипликационных фильмов.

Материалом исследования послужили оригиналы и переводы мультипликационных фильмов и анимационных сериалов «Shrek» – Шрек; «Cars» – Тачки; «The Simpsons» – Симпсоны, «Robots» – Роботы, Смешарики. Особо следует отметить, что в исследовании рассматриваются как случаи перевода с английского языка на русский, так и с русского языка на английский.

Известно, что использование традиционных способов передачи имени собственного транскрипции и транслитерации может приводить к серьезным смысловым потерям, что является иногда неприемлемым при создании иноязычной версии конкретного анимационного фильма.

Вопрос о функциональной замене имени собственного возникает в том случае, когда переводчик сталкивается с **говорящими** именами. Значимое имя требует адекватной передачи его образности, иначе неизбежны серьезные смысловые потери. Так, важным является сохранение этнической характеристики персонажа, которая зачастую передается и внешней, и внутренней формой имени собственного.

Например, авторы перевода русскоязычного анимационного сериала «Смешарики» использовали, на наш взгляд, продуктивный способ семантизации имен персонажей с сохранением определенной национальной колористики. Имена героев мультипликационного фильма объединены общим финальным морфологическим элементом - **riki** (ср. Смешарики → Smeshariki → GoGoriki → Kikoriki), при этом начальный элемент имени несет идентифицирующую информацию. В качестве интересных примеров можно выделить следующие:

Совунья (сова-врач, хозяйственна, прагматична, обладает большим жизненным опытом, но при этом довольно сентиментальна) в переводе именуется **Olgariki**. Элемент Olga, безусловно, привносит русский колорит.

Пин (пингвин-изобретатель, говорящий с сильным немецким акцентом) получает в переводе имя **Ottoriki**, где компонент Otto ассоциируется с представителем немецкой нации.

Представляется, что при переводе мультипликационных фильмов большую роль играет умение переводчика передать имя персонажа, не только исходя из принципа сохранения единства внешней и внутренней формы слова, но также максимально учитывая своеобразие культурных ценностей, обычаев и традиций как исходной лингвокультуры, так и принимающей.

Е.В.Пискунова

Научный руководитель: к. фил. н., доцент М.А.Степанова
г.Нижневартовск

Нижневартовский государственный университет

ГРАФИКО-ОРФОГРАФИЧЕСКИЕ ИНОЯЗЫЧИЯ: ПРАГМАТИЧЕСКИЙ АСПЕКТ

В настоящем исследовании под графико-орфографическим иноязычием понимаются случаи употребления в письменном тексте, предназначенном для восприятия русскоязычными читателями, отдельных букв иностранного алфавита, а также слов и фраз.

Актуальность данного исследования определяется необходимостью детального изучения современных процессов межъязыковой интерференции.

Цель работы – выявление основных прагматических функций графико-орфографических иноязычий, используемых в современном российском медиа-дискурсе.

Объектом исследования выступают разноструктурные графико-орфографические иноязычия.

Предметом исследования являются особенности функционирования графико-орфографических иноязычий в современных русскоязычных медиа-текстах.

В современном медиа-пространстве использование иноязычных вкраплений может быть обусловлено целым рядом причин, и, как следствие, может выполнять различные прагматические функции:

1. Точная передача иностранного имени собственного (часто названия бренда), внешняя форма которого принципиально важна для сохранения узнаваемости описываемого объекта, например:

*За три года своего существования **Ziq & Yoni** успели сотрудничать с **G-Shock, Faces & Laces**, магазином **KixBox**, выпустить совместную коллекцию с лос-анджелесской маркой **Quintin** и появится на страницах одного из самых уважаемых и популярных блогов об уличной одежде – **Highsnobriety**.*

2. Обозначение понятий, отражающих определенные технологические новации, нововведения:

*Например, в Португалии я обошел более 10 лучших фабрик и нашел только две, которые могут шить костюмы по итальянской технологии **Half canvas**.*

Возникновение технологической новации определяет появление множества информационных материалов с описанием особенностей новинки. В целях максимальной доступности такого рода материалы публикуются в англоязычном сегменте глобального медиа-пространства, откуда названия новых технологических продуктов часто заимствуются в неизменном, с точки зрения графики, виде.

3. Передача понятий, не имеющих эквивалентов в принимающем языке (в данном случае – русском), например:

*И сколько человек сейчас работает в российском офисе? – На данный момент – три человека. Но, как вы правильно сказали, офис мы открыли только в ноябре 2012 года. Кроме того, эти три человека – это **front-офис**, они делают бизнес, получая всю необходимую поддержку (бухгалтерия, юристы, отдел персонала) от нашего **back-офиса** в Лондоне.*

Данные вкрапления представляют собой безэквивалентную лексику, то есть лексику, не имеющую соответствий в других языках или в других субкодах данного языка, и не подлежащую переводу на другие языки.

4. привлечение внимания, фасцинация (часто используются иноязычные вкрапления указанных типов 1 и 2), например:

*Какой **beauty-совет** вы бы дали читательницам **FashionTime.ru**?*

Автор текста, являясь представителем индустрии моды, использует актуальное слово, подчеркивая статусность издания.

Безусловно, функционирование графико-орфографических иноязычий в пределах медиа-пространства можно рассматривать как проявление языкового творчества, языковой игры. Однако в постиндустриальном, информационном обществе такие вкрапления должны исследоваться и в аспекте выполнения важных прагматических функций, а именно: точности и адекватности передачи необходимой для реципиента информации.

СЕМАНТИЧЕСКИЙ И КОММУНИКАТИВНЫЙ ПОТЕНЦИАЛ СЛОВА

Одним из основных направлений лингвистических исследований на протяжении всей истории науки о языке являлась проблема значения слова. Современные направления значительно расширяют представления о содержании слова, особенно актуальным представляется исследование потенциальных возможностей слова – семантического и коммуникативного.

Под семантическим потенциалом слова понимается, прежде всего, общее количество вариантов лексического значения слова, реализация в семантической парадигме – совокупности значений слова как результата его семантического развития [1]. Коммуникативный потенциал слова выражается в возможности слова прямо или косвенно соприкоснуться с условиями общения, предоставляя так называемое знание о явлениях окружающей действительности [3].

Семантический и коммуникативный потенциал слова взаимосвязаны друг с другом. Коммуникативный аспект значения слова зависит от семантического, так как значение слова оказывает влияние на коммуникацию. В тоже время сравнение двух потенциалов позволило выявить некоторые различия. Семантический потенциал слова – это, прежде всего, вещественная информация. Что касается коммуникативного потенциала, то он несет в себе более эмоционально-окрашенную информацию. Коммуникативное значение слова показывает, как могут реализоваться признаки предмета в окружающей действительности, а смысловое значение слова описывает сущность самого слова.

Сущность проанализированных понятий отражает и существующие в истории науки о языке подходы к изучению семантики слова. В современной лингвистике актуальным остается исследование компонентной структуры лексических значений, с другой стороны, наблюдается объединение междисциплинарных методов (психолингвистики, функциональной лингвистики, когнитивной лингвистики и т.д.), позволяющих решать практические задачи, в том числе, переводческие.

Обращение к переводческому аспекту реализации потенциала значения слова связано с понятием «актуального смысла слова», представляющего собой элемент смысловой структуры слова, который в реальной коммуникативной ситуации приобретает наибольшую значимость [2]. Иными словами, при переводе с одного языка на другой может быть передано значение, зафиксированное в словаре, или, в зависимости от интенций переводчика или его фоновых знаний, используется определенный вид трансформации. Основой для модификаций может служить и эмоционально-оценочное восприятие переводимого содержания.

Анализ словарных данных, а затем контекстуального смысла слов в тексте-источнике и способов их передачи на русский язык позволяет выявить внутренние резервы слова, обеспечивающие возможность создания адекватного перевода. Изучение коммуникативного и семантического потенциала слова на примере книги Ф. Бегбедера «Любовь живет три года» и ее перевода на русский язык позволяет заключить, что стремясь к более яркому и выразительному способу передачи мысли, переводчик часто использует приемы сужения или расширения значения, образные замены.

Литература

1. Кустова Г.И. Типы производных значений и механизмы языкового расширения. М.: Языки славянской культуры, 2004. 472 с.
2. URL: <http://any-book.org/download/11099.html>
3. URL: http://lingvistics_dictionary.academic.ru/1573/коммуникативный_потенциал

ОЦЕНОЧНОСТЬ В СЕМАНТИКЕ СЛОВА

Оценка является универсальной логической и языковой категорией. Как языковая категория оценка может реализовываться на всех языковых уровнях (фонетическом, морфологическом, лексико-семантическом, синтаксическом).

Наша работа посвящена исследованию природы языковой оценочности и особенностей выражения оценочного значения на лексико-семантическом уровне, поскольку именно на этом уровне она проявляется в наибольшей степени.

Лексико-семантический вариант (слово в одном из своих значений) включает в себя обязательное денотативное или предметно-логическое, соотносящееся с общим логическим понятием, и дополнительное, коннотативное значение, включающее в себя компоненты экспрессивности, эмотивности, оценочности, стилистической отнесенности. Компоненты коннотации могут присутствовать в слове вместе или в различных комбинациях, т.е. оценочное значение не является обязательным в семантике слова [1, С. 153].

Анализ слов, несущих в себе оценочное значение показывает, что сема оценки может входить в денотативное значение; это обусловлено особенностями обозначаемых предметов, явлений и понятий. В таких случаях оценочность отражена в словарных дефинициях и является ингерентной т.е. не зависящей от контекста. Адгерентное оценочное значение возникает в слове благодаря контексту, который включает в себя лингвистические и прагматические аспекты.

Прагматические компоненты контекста включают в себя различные экстралингвистические ассоциации, статусные характеристики участников коммуникации (возраст, социальное положение, пол и др.), интенцию говорящего, направленную на то, чтобы воздействовать на реципиента, вызвать у него желаемую реакцию.

Контекстуально обусловленное оценочное значение может быть эксплицитным (открытым), отчетливо проявляющимся, и имплицитным (скрытым), требующим определенных интерпретационных усилий со стороны реципиента.

Значительным оценочным потенциалом обладают слова вторичной номинации, основанной на метафорическом переносе. В таких случаях оценочность сочетается с компонентом образности и способна оказывать большой коммуникативный эффект.

Важной особенностью оценки является ее социальная обусловленность, так как оценка формируется на основе оценочного стереотипа, который в свою очередь появляется в результате развития социума.

Восприятие оценки также зависит от национальной картины мира и исторической эпохи, потому что с течением времени может меняться и оценочный стереотип, и коннотативное и денотативное значения слова.

При определении роли оценки в речи необходимо учитывать и человеческий фактор, то есть использовать антропоцентрический подход, так как оценка в большей или меньшей степени субъективна и зависит от оценочного стереотипа, принятого человеческим обществом.

Литература

1. Арнольд И.В. Стилистика. Современный английский язык: Учебник для вузов. 5-е изд., испр. и доп. М.: Флинта: Наука, 2002. 384 с.

Д.Ю.Баранцева

*Научный руководитель: к.филос.н., доцент С.Г.Гутова
г.Нижневартовск*

Нижневартовский государственный университет

МОЛОДЕЖНЫЕ ПРОБЛЕМЫ

В настоящее время государственная молодежная политика претерпевает значительные изменения. Постепенно осуществляется концептуальный переход от идеи поддержки и социальной защиты молодежи к идее создания условий для повышения степени интеграции молодых граждан страны в социально-экономические, общественно-политические и социокультурные отношения с целью увеличения их вклада в социально-экономическое развитие страны.

Однако в тоже время необходимо видеть и те проблемы, которые стоят сегодня перед молодежью. Эти проблемы можно классифицировать на три группы:

К первой группе можно отнести проблемы молодежи РФ, которые выделяются в проекте Федеральной целевой программы «Молодежь России» на 2011–2015 годы: несоответствие жизненных установок, ценностей и моделей поведения молодых людей потребностям страны; отсутствие комплексной системы выявления и продвижения инициативной и талантливой молодежи; отсутствие у молодежи интереса к участию в общественно-политической жизни общества и др.

Невысокий уровень доходов, сложности в доступности качественного высшего образования, трудоустройстве, решении жилищных и других социальных проблем для большого числа молодых людей, особенно для молодых людей, проживающих в малых городах и сельской местности;

Снижение в молодежной среде ценностного отношения к семье и браку.

Постепенно сокращается государственная поддержка процессов социализации и самоопределения молодежи как целостной, хотя и сложноструктурированной социально – демографической группы.

Снижается социальная активность молодежи, особенно в старшей возрастной группе (24–30 лет). Что выражается в нежелании молодежи участвовать не только в политической жизни страны, региона или муниципалитета, но и в социально – значимых акциях, способствующих развитию территорий.

Проблемы организации творческого, познавательного досуга в связи с недостаточной развитостью соответствующей инфраструктуры (многофункциональные молодежные центры, учреждения культуры и дополнительного образования).

Существует ряд мер, способствующих достижению поставленных целей, наиболее активному вовлечению молодежи в социально-экономическую жизнь страны. Это может быть не только удобная, эффективная система мотивации, где поощрением за достижения молодежи служат возможность повышения уровня образования, культуры, общение с авторитетными людьми и т.д.; возможность реализации своих идей, проектов в политической, социально-бытовой и иных сферах, но и другие меры, побуждающие проявить инициативность молодежи, вовлечь ее в общественно-полезную (социальную, экономическую, культурную) деятельность.

Работа по разрешению проблем молодежной политики имеет высокое значение для жизни современного общества и будущего страны, так как молодежная политика формирует образ и основной состав населения, а, значит, и самого государства. «Лицо» нашего общества в будущем начинает формироваться уже сегодня.

Литература

1. Концепция федеральной целевой программы «Молодежь России» на 2011–2015 годы. URL: http://www.depmolpol.ru/press_centra/anonse/index.php?ELEMENT_ID=525.
2. М.В.Дубовик : Проблемы молодежи в малых и средних городах России. URL: <http://www.hdirussia.ru/445>.
3. Зеленин А. Определение возрастных рамок молодежи // Государственная служба. 2008. № 3. С. 105–140.

СОЦИАЛЬНЫЙ ИНФАНТИЛИЗМ В МОЛОДЕЖНОЙ СРЕДЕ

Проблемы, с которыми сталкивается современная молодежь, связаны с ее особым положением в социальной структуре, которое характеризуется переходностью, нестабильностью и высокой степенью мобильности.

Среди проблем молодежи особый интерес представляет распространение социального инфантилизма. В конце 20 века инфантилизм рассматривался как задержка социального и нравственного развития [3].

Одним из распространенных видов является социальный инфантилизм – состояние, проявляющееся в разрыве между биологическим и социокультурным взрослением. Социальный инфантилизм вызывается нарушением механизмов социализации, под влиянием социокультурных условий. Он может выражаться в неприятии молодыми людьми новых обязанностей и обязательств, связанных с процессом взросления [1].

В качестве примера можно привести распространение социально-обусловленного гомосексуализма в современном «обществе потребления», многие ученые связывают это явление с одной из форм инфантилизма, выраженное в нежелании мужчин вступать в брак с женщиной и брать на себя ответственность за воспитание детей [2].

Среди психологов существует мнение о том, что это связано с появлением все большего количества женщин, добившихся успехов в карьере, которые примеряют на себя роль мужчины. В таком обществе более слабые с психологической точки зрения мужчины выбирают для себя роль «детей», которым не нужно бороться за место под солнцем и не нужно принимать никакие «взрослые» решения.

Другой важной проблемой в современном обществе, становится то что, человек, страдающий социальным инфантилизмом, не готов к наступлению старости. Чем взрослее становится «взрослый ребенок», тем тяжелее ему жить в обществе, ориентированном на социально активных и зрелых людей.

Еще одна разновидность социального инфантилизма связана с отсутствием нормальной профессиональной адаптации и самоопределением молодежи. Преодоление социально-профессионального инфантилизма выступает как комплексная социально-педагогическая поддержка: диагностика, профилактика и коррекция социально-профессионального инфантилизма [4].

Самая распространенная и эффективная форма профилактики социального инфантилизма во все времена была трудовая терапия. Возлагая на себя ответственность в процессе выполнения социальных функций, молодой человек формирует те качества, которые положительно влияют не только на его личную жизнь, но и на общественную организацию в целом.

Профилактикой инфантилизма помимо социальных педагогов и психологов также занимаются специалисты по работе с молодежью. Работа выступает как комплексная социально-педагогическая поддержка, предполагающая индивидуально ориентированные меры по ослаблению, снижению, устранению отклонений в физическом, психическом, нравственном развитии.

Как следствие один из сценариев развития общества может быть связан с ослаблением социальных связей и даже частичной деградацией в моральном плане. Для того, чтобы избежать подобных последствий, надо проводить комплексную социально-педагогическую работу по предупреждению и выявлению инфантилизма в молодежной среде.

Литература

1. Балабанова. Л. Судебная патопсихология. Харьков, 1998. 432 с.
2. Бенедик И.В. Психология аномального ребенка. Севастополь, 2008. 284с.
3. Козн А. Исследование проблем социальной дезорганизации и отклоняющегося поведения // Социология сегодня. М., 1965. 520 с.
4. Шевченко А.Н. Педагогические технологии преодоления социально-профессионального инфантилизма. Диссертация. М., 2002. 162 с.

МАССОВАЯ МНОГОПОЛЬЗОВАТЕЛЬСКАЯ РОЛЕВАЯ ОНЛАЙН ИГРА (MMORPG) КАК ФОРМИРУЮЩИЙ ВИД ДОСУГОВОЙ ДЕЯТЕЛЬНОСТИ СОВРЕМЕННОЙ МОЛОДЕЖИ

Досуг является неотъемлемой частью жизни современного человека. Во время досуга он интегрирует многие аспекты своей жизни в единое целое, формируя у человека представления о полноте своего существования. Большинство современной молодежи считает, что наиболее доступным средством проведения досуга является Интернет: одни предпочитают проводить время в социальных сетях, другие в мире сетевых игр или просто «блуждать» в поисках интересной информации.

Интернет настолько связан с нашей повседневной жизнью, что даже невозможно представить развитие общества без этой «всемирной паутины», дающей необходимую базу знаний и возможность взаимодействия людей. «В информационном обществе существуют два вида взаимоотношений: реальный и виртуальный (отчужденный), каждый из которых развивается по собственным правилам»¹.

Онлайн игры уже давно стали развлечением, как для детей, так и для взрослых. Massively multiplayer online role – playing game, массовая многопользовательская ролевая онлайн игра (в дальнейшем MMORPG) – игры, очень популярные в игровом мире. Преимущество таких игр в том, что они легки в освоении и не требуют больших системных ресурсов². Данные игры привлекают тем, что игроки на условиях анонимности могут принимать разные роли и вступать в отношения, характерные для реальной жизни, принимать активное участие в жизни группы, клана, воевать и шпионить, зарабатывать деньги, а так же мошенничать и убивать других игроков.

Большинство компьютерных игр имеют двойственный характер. С одной стороны, геймеры в большинстве своем отмечают релаксирующее воздействие игры на психологическое состояние человека (игра отвлекает от проблем), компьютерные игровые программы тренируют реакцию (симуляторы гонок), вырабатывают стратегическое мышление (жанр стратегии) и т.д. С другой стороны, происходит изменения психики человека под воздействием игры (потеря ориентации во времени и пространстве, отказ от реального мира и уход в мир виртуальный, формирование агрессивных наклонностей и т.д.).

MMORPG, пожалуй, один из самых своеобразных жанров, развивающийся обособлено от остальной индустрии. Сама идея создания целого виртуального мира, а не его части, содержащего лишь небольшой отрывок истории, завлек человека достаточно давно. Для молодежи, гораздо интереснее взаимодействовать не только с компьютерными персонажами, но и с другими реальными игроками. Благодаря этому в MMO играх создается ощущение того, что находишься в целом, кипящем жизнью, игровом мире, а значит, этот мир надо развивать и одновременно контролировать – выделять дополнительные ресурсы уже после релиза проекта.

MMORPG игры продолжают расширять количество своих сторонников, что говорит о стабильном развитии данного вида досуговой деятельности молодежи. В ближайшем будущем MMORPG будет укреплять свои позиции в нише досуговой деятельности молодежи. Используя знания о положительном влиянии MMORPG и современных интересах молодежи возможно создание развивающих MMORPG, что в дальнейшем может стать основополагающим фактором не только в досуговой, но и в просветительской, образовательной деятельности молодежи.

Литература

1. Самохина Н.Н. Тенденции развития информационного общества: философский анализ основных концепций / Политематический журнал научных публикаций «Дискуссия» № 10 (28) октябрь 2012 г. Екатеринбург, 2012. С. 21.
2. URL: <http://newmmorpgames.ru/>

МОЛОДЕЖЬ ХМАО-ЮГРЫ: ПРЕДПРИНИМАТЕЛЬСТВО

Нужно отметить, что на сегодняшний день, работающий молодой человек имеет довольно высокий уровень ценностей в трудовой деятельности: он выбирает работу ответственную и интересную, выделяет, что для работы кроме профессиональных навыков необходим ряд личностных качеств.

По мнению, молодежи, предпринимательская деятельность осуществляется с целью обогащения и получения высоких доходов, что приводит нас к выводу о том, что термин «богатство» и «достаток» актуален для современных молодых людей, и они стремятся к ним.

Молодые люди делятся во мнении: поддерживает ли государство предпринимательство и предпринимателей. Примерно 20% готовы отказаться от идеи создания собственного бизнеса, считая, что государство не несет поддержку в эту сферу. Это остается значимым фактом, указывающим на то, что молодежь не готова взять на себя всю ответственность управления делами и ждет необходимую поддержку.

Большинство респондентов хотели бы реализовать свою бизнес-идею в сфере торговли оказании услуг для населения. Это означает, что молодежь поддерживает эти сферы и готова внести в них свой вклад, модернизируя их своими новыми идеями. Небольшое количество участников опроса видят реализацию своего бизнеса в сфере спорта, культуры и искусства, что является положительным пунктом в развитии государства.

Треть анкетированных готова открыть бизнес лишь на свои вложения, скорее всего, это связано с неустойчивым положением банковских ставок, постоянно меняющихся законах и боязнь прогореть. Положительные выводы можно построить о реализации ГМП в Ханты-Мансийском автономном округе – Югра и в частности в городе Нижневартовск, так как 12% участников опроса готовы воспользоваться грантовыми поддержками молодежным проектам и муниципальными грантами.

Низкий процент молодежи, участвующей в сфере предпринимательства связан с нежеланием потерпеть неудачу или отсутствие денежных средств на открытие бизнеса.

В заключение, можно сделать вывод, что молодежь экономически активна, стремится зарабатывать деньги не смотря на социальное положение (студенты) и образование. Работающая молодежь, активна в своих интересах и хобби, амбициозна и готова предлагать новые идеи.

Среди других важных аспектов стоит выделить то, что молодые люди постоянно стремятся к обогащению, не смотря на то, что зачастую, заработанных денег достаточно для удовлетворения первичных потребностей и оплаты социальных услуг, с этой же целью они стремятся открыть бизнес. Кроме того, молодые люди не всегда готовы самостоятельно открыть предпринимательскую деятельность без чьей-либо поддержки и страх потерпеть неудачу, реализуя бизнес-идею, остается велик в глазах молодых людей.

Подводя итог исследованию, касающемуся молодежной экономической активности, можно сделать вывод о том, что, несмотря на бесчисленные молодежные проекты, программы поддержки молодежи на рынке труда, ряд проблем все же остается актуальным, а также требует урегулирования на государственном уровне и на уровне местного самоуправления.

Литература

1. Отчет комитета по молодежной политике ХМАО – Югры. Ханты-Мансийск. 2006.
2. Иваненков С.П., Кострикин А.В. Проблемы исследования социальной активности молодежи / С.П.Иваненков, А.В.Кострикин // Credo new. 2009. № 3. С. 34–36
3. Сапронов А.В., Можейко А.Г., Социокультурные детерминанты экономической активности молодежи / А.В.Сапронов, А.Г.Можейко. // Вопросы культурологии. М. № 4. 2011. С. 74–78
4. Семенов В.Е. Ценностные ориентации современной молодежи / В.Е.Семенов // Социс. 2007 № 11. С. 37–43

РОЛЬ СТЕРЕОТИПОВ В ПОВЕДЕНИИ МОЛОДЕЖИ: ГЕНДЕРНЫЙ АСПЕКТ

Изучение проблем молодежи в сфере полоролевых стереотипов, неразрывно связано с гендерной принадлежностью каждого из представителей, связанное с их культурной идентичностью и спецификой социальных взаимодействий.

Гендер, или социальный пол – это организованная модель социальных отношений между женщинами и мужчинами, определяющая их социальные отношения в обществе, характеризующая их межличностное общение и взаимодействие в семье. Гендерная принадлежность для индивида конструируется не только биологически, то есть под влиянием генетических признаков, но и через систему социализации, разделения труда и принятых в обществе культурных норм, ролей и стереотипов. Понятие «быть женщиной» и «быть мужчиной» достаточно вариативно используется в различных этнических, религиозных, расовых группах, для разных социальных слоев, для разных поколений. Психологические качества, способности, виды деятельности в определенной степени определяются принятыми в обществе гендерными нормами и стереотипами.

Гендерные различия для младенцев неочевидны, однако представления людей о мальчиках и девочках задают направление развития человека на всю жизнь. Формирование половой роли ребенка непосредственно исходит из семьи, когда традиционное, принятое обществом и в целом приемлемое для данной семьи гендерно-ролевое поведение одобряется и поощряется, а не типичное поведение для конкретной социальной модели часто осуждается.

На основе природных особенностей и под влиянием семьи и социального окружения ребенок произвольно выбирает для себя манеру поведения, которая наиболее полно отвечает его запросам и в то же время не противоречит устоявшимся общественным нормам. Гендерные стереотипы молодого поколения под влиянием реальных поведенческих практик жизнедеятельности людей могут серьезно преобразовываться и выходить за рамки общепризнанных стереотипов поведения. В ходе трансформации могут происходить качественные или количественные изменения в типично мужском образе и типично женском.

Многие типично женские и мужские качества и характеристики личности трансформируются в понимании молодежи, и такие качества как лидерство, сдержанность, доминантность, послушание, беспомощность, общительность, сочувственность определяются молодыми людьми как общечеловеческие.

Таким образом, характер гендерных изменений может быть связан с массовым включением женщин в различные сферы общественной жизни и освоением ими новых занятий и видов общественной деятельности, у мужчин также меняются установки, например, снижение социальной ответственности, уменьшения своих обязанностей, не желание принимать решения и проявлять всестороннюю заботу о семье. В современном обществе меняются представления о гендерном поведении, особенно это заметно на примере молодежи в крупных городах. Важно выявить и проанализировать последствия таких трансформаций и то, какие тенденции в социальном развитии могут последовать за подобными изменениями в обществе.

Литература

1. Берн Ш. Гендерная психология. СПб., 2007. 320 с.
2. Бендас Т.В. Гендерная психология. СПб., 2006. 431 с.
3. Зуйкова Е.М., Ерусланова Р.И. Феминология и гендерная политика. М., 2007. 300с.
4. Клецина И.С. Гендерная идентичность и права человека / Ред. Малинова О.Ю. и Сунгурова А.Ю. СПб.: Норма, 2005. 14 с.
5. Масионис Дж. Социология 9-е издание. СПб., 2004. 752 с.
6. Чекалина А. А. Гендерная психология. М., 2006. 256 с.

АКТУАЛЬНЫЕ ПРОБЛЕМЫ СОВРЕМЕННОЙ СИСТЕМЫ ОБРАЗОВАНИЯ В РОССИИ

В большинстве ВУЗах нашей страны, гонка за количеством студентов, а не за качеством обучения привела к общему снижению показателей уровня выпускников по всем специальностям. Свою лепту внесли различные потрясения, в том числе и социальные, не обошедшие российский народ: распад Советского Союза, социальная и политическая нестабильность, нищета – все это и многое другое обрушилось на наше государство. Что, вследствие, и привело к деградации культуры и нравственности. Снизился и общий интерес к получению знаний в рамках учебного процесса.

В обществе, в котором мы живем, принято считать, что если ты получил высшее образование, значит - завоевал еще одну ступеньку в росте своего статуса в обществе. Вот только когда высшее образование становится доступным для всех, когда студентов тянут преподаватели до последнего, чтоб дошел до последнего курса, высшее образование перестает быть «высшим». Какие же проблемы стоят перед специалистами сферы образования. Одной из ключевых причин, тормозящих развитие образования в России, является проблема квалифицированности преподавательского состава. Ужасная тенденция, наметившаяся в современной России, есть неуклонное снижение качества выпускников педагогических вузов. Многие из них совершенно не заинтересованы в преподавании. Их цель – получение заработной платы за свой труд. Нынешнюю систему образования спасает «старая гвардия» и небольшое, буквально мизерное, число молодых преподавателей-альтруистов.

Следующей проблемой является так называемая оценка получаемых знаний. Всем известно, что правительство приняло решение к 2010 году полностью перейти на образовательные стандарты стран-участниц конвенции. Это привело к возникновению ЕГЭ, созданию в вузах системы подготовки бакалавров и магистров. Причем с каждым годом результаты экзаменов все хуже. Как бы ни не довольны введением ЕГЭ, что бы плохое ни говорили – но именно это помогло нам наглядно показать всю плачевность системы образования.

Следующей проблемой, как бы ни казалось прискорбным, являются сами студенты. С каждым годом снижается качество подготовки абитуриентов. Как говорят сами преподаватели, «везде пустые лица» – посещаемость студентом лекций и семинаров низка. Во – вторых, предпочтение студентов работать, ежели получить знания и отсиживаться на занятиях. «Сами занятия не смогут нас прокормить на данный момент», «пора перестать сидеть на родительской шее». Такие оправдания мы часто слышим от студентов. Но в ВУЗах допускается только производственная практика и работа по той специальности, на которой и происходит обучение студента. Студенты идут на свой страх и риск и пропускают учебу из-за работы, что в итоге и влияет на качество их образования.

Государство не должно забывать, что образование – это первостепенное направление в государственной политике. Огромную роль должно играть взаимодействие между преподавателями и студентами. Всяческое стимулирование и поощрение совместных работ, исследований должно стать нормой. Программы, проекты должны финансироваться и не забываться. Ведь выпуская квалифицированных выпускников, они тем самым готовят будущую политическую, спортивную, ученую элиту страны. И эта элита сможет стать не только перспективным вкладом в будущее России, но и очень высокопробным звеном для смены действующих работников.

Литература

1. Вербицкая Л.А., Касевич В.Б. О модернизации российской высшей школы: сегодняшние проблемы и возможные решения // Вопросы образования. 2004. № 4.
2. Единый государственный экзамен: Статистика ЕГЭ. URL: <http://ege.edu.ru/ru/main/statistics-ege/>
3. Запесоцкий А.С. Образование: философия, культурология, политика. М.: Наука, 2002.
4. Шадриков В.Д. Государственные образовательные стандарты высшего профессионального образования и болонский процесс

Ф.Р.Мамедова

Научный руководитель: к.культурологии, доцент О.В.Ибрагимова

г.Нижневартовск

Нижневартовский государственный университет

ДОБРОВОЛЬЧЕСКАЯ ДЕЯТЕЛЬНОСТЬ В НИЖНЕВАРТОВСКЕ

Сегодня каждый, наверное, слышал или сталкивался с такой неотъемлемой частицей современного общества, как волонтерская деятельность. Она охватывает, пожалуй, каждую сферу жизни и деятельности людей, как в масштабах страны, так и на международном уровне. Не зря развитие добровольчества является одним из важных направлений ГМП Российской Федерации.

Волонтерская деятельность выполняет функцию нравственного воспитания, возрождения в молодежной среде фундаментальных ценностей, таких как, гражданственность, справедливость, милосердие, гуманность, отзывчивость.

В городе Нижневартовске многие организации так или иначе способствуют развитию и поддержке волонтерской деятельности. Также, важно отметить, что многие молодые люди активно включены в добровольческую деятельность.

Городской добровольческий центр, действующий при МАУ г.Нижневартовска «Молодежный центр» проводит добровольческую деятельность в городе. Целью работы центра является: «Развитие, поддержка и реализация потенциала молодежи в интересах города через добровольческую деятельность».

Нижневартовская городская общественная организация «Молодая семья» активно реализует городской социально-благотворительный проект "Помоги продержаться", направленный на поддержку людей, оказавшихся в трудных жизненных обстоятельствах.

Такие добровольческие организации, как «Движение НСК «Доброе сердце»», Волонтерское движение при муниципальном учреждении «Центр по борьбе со СПИДом и инфекционными заболеваниями», «Волонтерская площадка Нижневартовского профессионального колледжа», «Перекресток» – волонтерский центр Нижневартовского социального гуманитарного колледжа, «Волонтерская площадка Нижневартовского нефтяного техникума», проводят акции, праздники, флешмобы в поддержку здорового образа жизни и участвуют в городских добровольческих мероприятиях. Активно работают добровольцы НОБФ «Нижневартовск без Наркотиков», и Нижневартовской городской общественной организации «Трезвый Нижневартовск», направляя свои усилия на борьбу с алкогольной и наркотической зависимостью. Добровольческие мероприятия в поддержку здорового образа жизни осуществляются Общественной организацией «Работающая молодежь города Нижневартовска», «Нижневартовский городской интеллектуальный клуб». В добровольческую работу включены советы молодых специалистов, действующие при городских предприятиях, студенческие советы высших и средних учебных заведений, советы старшеклассников, спортивные клубы.

На сегодняшний день, опыт добровольческой деятельности в Нижневартовске показывает, что вопросы серьезной, структурированной, системной организации добровольчества требуют специальных профессиональных подходов, поскольку в данной работе заложен колоссальный потенциал, имеющий, прежде всего, нравственное измерение, значение которого для социального развития российского общества может и вовсе сыграть определяющее значение.

М.М.Наполова

Научный руководитель: к.культурологии, доцент В.В.Савицкая

г.Нижневартовск

Нижневартовский государственный университет

МЕЖНАЦИОНАЛЬНЫЕ КОНФЛИКТЫ В МОЛОДЕЖНОЙ СРЕДЕ

Межнациональные конфликты являются важной проблемой в современном мире. Они проистекают между некоторыми представителями различных этнических, народных групп. Наиболее остро и эмоционально происходят конфликты, возникшие в результате дискриминации по какому-либо этническому признаку. Конфликты интересов и ценностей могут существовать в любой сфере жизни любого общества. Но более ясно столкновение интересов и ценностные конфликты среди различных этнических групп, может проявляться в

противоречиях, которые связаны с расхождениями и различиями в языке, религии, культуре, а также в других социальных и культурных особенностях народов.

Условиями возникновения конфликта являются наличие у субъектов социального взаимодействия противоположно направленных мотивов или суждений, а также состояние противоборства между ними [1].

Межнациональный конфликт – одна из форм отношений между национальными общностями, характеризующаяся состоянием взаимных претензий, имеющая тенденцию к нарастанию, противостояние вплоть до вооруженных столкновений, открытых войн [2].

Среди катализаторов развития столкновений национальных интересов в качестве наиболее сильного можно выделить политизацию межнациональных вопросов и интересов, пересечение национального и государственного. За каждым национальным конфликтом – бедствие народов и, что не менее серьезно, неизбежность перенесения в память нынешних поколений прошлых оскорблений, несправедливостей, которые, если они не были устранены, не получили необходимой правовой оценки, не вызвали соответствующий общественный резонанс, не повлекли за собой ответственность либо общественное порицание (набеги монгольских кочевников, немецких рыцарей, польских захватчиков на русские земли; конфликт между чеченцами и русскими в Частоозерье и т.д.).

Непосредственной предпосылкой и причиной появления конфликтов на межнациональной почве можно назвать столкновение интересов, а также расхождение моральных ценностей двух (порой нескольких) членов межнациональных отношений (среди которых национально-государственные образования, нации, народности, национальные группы) [3].

В настоящее время обострилась проблема межнационального конфликта в молодежной среде. Послужили этому ряд причин. Во-первых, ослабление воспитательного направления работы с молодежью; во-вторых, частое и повсеместное манипулирование сознанием молодежи со стороны средств массовой информации, особенно в периоды предвыборных компаний.

Последствия межнациональных конфликтов вызывают тревогу. Поскольку именно молодежь активно участвовала и продолжает участвовать за последние несколько лет в акциях национального характера, не представляя порой действительной сущности собственного поведения. Такое положение не может считаться нормальным и сложившаяся ситуация требует работы по национально-государственному образованию, воспитанию и формированию культуры межэтнического общения.

Литература

1. Емельянов С.М. Практикум по конфликтологии / С.М.Емельянов. СПб., 2009. 370 с.
2. Даль В.И. Толковый словарь живого великорусского языка. В 4 т. / В. И. Даль. М., 1989. Т.1. 699 с.
3. Шарафуллин М.М. Межнациональные конфликты // Проблемы образования, науки и культуры / М.М.Шарафуллин. М., 2006. № 45. С. 64–73.

А.А.Романова

*Научный руководитель: к.культурологии, ст.преподаватель З.А.Целищева
г.Нижневартковск
Нижневартковский государственный университет*

ПРОФИЛАКТИКА БЕЗНАДЗОРНОСТИ И ПРАВОНАРУШЕНИЙ НЕСОВЕРШЕННОЛЕТНИХ

Подростки - это именно та возрастная категория, которая наиболее подвержена риску правонарушений. С каждым днем возрастает количество преступлений совершенных несовершеннолетними. Как бороться с этой проблемой? Все основы правового регулирования отношений, возникающих в связи с деятельностью по профилактике безнадзорности и правонарушений несовершеннолетних, устанавливает Федеральный закон № 120-ФЗ [1]. Профилактическую работу с несовершеннолетними осуществляют такие органы как: комиссии по делам несовершеннолетних, органы опеки и попечительства, органы управления социальной защитой населения, а так же профилактические работы проводятся на базах школ социальными педагогами, существуют спецшколы, приюты для детей из неблагополучных семей, колонии для несовершеннолетних совершивших общественно опасные деяния.

Чаще всего несовершеннолетние, в возрасте от 13 до 18 лет, совершают такие административные правонарушения как: употребление алкогольной и спиртосодержащей продукции, употребление наркотических веществ (курительные смеси), уход из дома. Такие правонарушения регламентируются статьями 20.20, 20.21,

20.22 Кодекса РФ об административных правонарушениях. Гораздо меньше встречаются такие правонарушения как: нарушение правил дорожного движения, угон авто, однако такие случаи все же встречаются в практике правоохранительных органов.

Что толкает подростка на совершение правонарушений? В большей мере – это неблагоприятные условия семейного воспитания, гиперопека, либо, наоборот, недостаточное внимание со стороны родителей. Так же причиной может являться чрезмерная требовательность со стороны родителей, либо чрезмерное удовлетворение потребностей подростка.

Ведущую роль в воспитании несовершеннолетнего, конечно же, играют родители, классные руководители, в свою очередь, играют важную роль в организации сотрудничества школы и семьи. Но помимо этих двух социальных институтов, семьи и школы, подросток очень много времени проводит в кругу друзей, где может быть подвержен «дурному» влиянию.

Необходимо создавать общественные организации на базе школ, кружков, секций, которые так же будут проводить профилактическую работу, оказывать психологическую помощь, проводить игры, тренинги, форумы, которые имели бы обязательный характер и были бы для подростков наиболее интересными. Нужно создавать группы молодых людей, с которыми подросткам будет легче общаться и делиться своими проблемами, как правило, подростки не предпочитают рассказывать о своих переживаниях взрослому поколению.

Профилактическая работа с несовершеннолетними – процесс продолжительный и трудоемкий, но приносящий свои плоды. Молодежь – основной ресурс страны. Нужно бороться за наше будущее, прививая молодому поколению качества патриотизма, чести, совести и добра.

Литература

1. Федеральный закон от 24.06.1999 №120-ФЗ Об основах системы профилактики безнадзорности и правонарушений несовершеннолетних.

Р.С.Тухтасинов

Научный руководитель: к.культурологии, доцент О.В.Ибрагимова

г.Нижневартовск

Нижневартовский государственный университет

ВЛИЯНИЕ СМИ НА ФОРМИРОВАНИЕ ПОЛИТИЧЕСКОЙ КУЛЬТУРЫ МОЛОДЕЖИ

Сегодня политика считается обязательной частью жизни, она затрагивает не только интересы взрослых, зрелых людей, но и молодых людей. С нашей точки зрения, большая часть молодых людей страны во много раз менее увлекается политикой и вопросами, касающимися политической жизни, нежели люди наиболее зрелого возраста. Процесс формирования политической культуры происходит в течении всей жизни человека. По мнению Г.Алмонда, С.Верба, С.Пай проблема формирования политической культуры более актуальна в отношении молодого поколения, так как молодик люди пребывают в решающей стадии развития личности. В наше время развитие общества, формирование и становление политической культуры представляет собой одну из главнейших проблем.

Отечественные исследователи Ф.Бурлацкий, А.Галкин [3], К.С.Гаджиев [4], Э.Я.Баталов [2] дали определение понятию политической культуры. По их мнению, она представляет собой структурное образование, которое определяется через совокупный показатель политического опыта, ориентации на различные политические ценности, уровень политических знаний и понимание гражданами политических интересов, законов, программных изложений политических партий и общественно-политических движений, норм и процедур. Знакомость политической культуры состоит в том, что она содействует обеспечению политической системы.

По мнению В.Г.Афанасьева, «политическая информация – это важнейшая часть общественной информации, которая охватывает, прежде всего, явления, факты, события политической сферы жизни» [1].

СМИ владеют немаленькими возможностями воздействия на разум и чувства людей, на образ их мыслей, способы и критерии оценок, стиль и конкретную мотивацию политического поведения. От того, какую информацию и с какими комментариями получают субъекты политики, во многом зависят их дальнейшие действия. СМИ владеют большими возможностями интенсивного воздействия не только на восприятие гражданами отдельных политических событий и явлений, но и их отношение к политике в целом.

СМИ играют в политической жизни общества важную роль, имея самое прямое отношение к его жизнедеятельности и исполняя репродуктивную (отражают политику через радио, телевидение и прессу) и продуктивную

(создающую) функции, вследствие этого они в той же степени, что и создатели политики отвечают за происходящие в обществе процессы.

Работа СМИ влияет на жизнь общества в целом, на социально-психологический и нравственный облик любого из членов этого общества, так как всякая новая информация, поступающая по каналам СМИ, надлежащим образом стереотипизирована и несет в себе многократно повторяемые политические ориентации и ценностные установки, которые закрепляются в сознании людей.

Различные авторы по-разному рассматривают функции СМИ. Но существует самое обычное разделение функций СМИ, которое дают современные исследования:

- гуманитарные функции СМИ – информирование, образование, развлечение и т.п.;
- политические (идеологические) функции СМИ – формирование массового общественного сознания или направленное влияние на отдельные группы населения.

Литература

1. Афанасьев В.Г., Уреул А.Д. Социальная информация (некоторые методологические аспекты) // Вопросы философии. 1974. № 4. С. 61–74.
2. Баталов Э.Я. Политическая культура современного американского общества. М.: Наука, 1990. 252 с.
3. Бурлацкий Ф.М., Галкин А.А. Современный левиафан: очерки политической социологии капитализма. М.: Мысль, 1985. 384 с.
4. Политическая культура: теория и национальные модели / К.С.Гаджиев, Ю.В.Гудименко, Г.В.Каменская и др. М.: Интер пракс, 1994. 352 с.

А.А.Фуников

*Научный руководитель: к.культурологии, доцент О.В.Ибрагимова
г.Нижневартовск
Нижневартовский государственный университет*

ТРАНСФОРМАЦИИ ДОБРАЧНОГО ПОВЕДЕНИЯ СОВРЕМЕННОЙ МОЛОДЕЖИ

Начавшиеся в конце XX века, радикальные преобразования в современном российском обществе, обозначили как социально-экономические и политические, так и социокультурные изменения. Задававшие определенные стандарты и ориентиры социального поведения индивидов, многие основополагающие ценности и нормы, изменяются. Можно наблюдать смену традиционной, авторитарной модели семьи на эгалитарную, развитие альтернативных форм брачно-семейных отношений, в понижении уровня рождаемости, возрастании числа разводов и внебрачных детей. Это касается и добрачных сексуальных отношений молодежи, которые недавно квалифицировались как девиация и осуждались обществом.

Соотношение девиации и нормы современных добрачных сексуальных отношений выражается в нестабильности и неустойчивости, что оказывает на подготовку молодежи к вступлению в брак двойственное влияние: с одной стороны, подобные отношения могут иметь большое значение как эксперимент, как форма приобретения определенного социального опыта, необходимого в браке, а с другой – могут усилить эффект отложенного брака, отодвигая вступление в полноценные брачные отношения и приобретение соответствующих социальных ролей и статусов.

Происходит ослабление и разрушение общества в пользу интересов индивида. Однако, в результате сам индивид получает больше минусов (как минимум ухудшение психологического состояния), чем плюсов (разнообразии сексуальной жизни).

Изучаемая проблема имеет и социологический аспект. Социологи считают, что гражданский брак гораздо в меньшей мере способствует активной социализации молодежи, чем официальный брак. По мнению В.В.Тихомировой, молодая семья, самостоятельно осваивает множество новых социальных ролей. Среди которых – обеспечение семьи, ведение домашнего хозяйства и т.д. Далее приходят новые роли - воспитание и уход за детьми. К очень важной роли можно отнести и выстраивание качественных отношений с родителями и родственниками молодой пары. А трудовая самореализация супругов делают их полноценными агентами социализации.

В добрачный период отношений определяются весьма важные характеристики будущей семьи. Во-первых, оба будущих супруга должны способствовать развитию личности друг друга. Сложность в этом процессе заключается в том, что одних добрых намерений оказывается недостаточно, необходимо, чтобы уровень и направленность личностного развития будущих супругов делал возможным это развитие. Во-вторых, будущие

супруги должны иметь общность ценностных представлений относительно постановки семейных целей и способов их реализации. В-третьих, семья, даже в ее добрачный период должна рассматриваться парой как важное жизненное пространство каждого члена семьи. В-четвертых, в семье должен быть выработан механизм сочетания и совмещения индивидуальных и семейных потребностей.

«Существует множество вариантов того, как можно примирить индивидуальные и групповые нужды. Ограничения, налагаемые группой, могут оставлять человеку мало или много свободы. Ограничения могут быть либо основаны на демократическом соглашении между членами группы, либо навязаны авторитарным режимом».

Литература

1. Витек Карел. Проблемы супружеского благополучия / Карел Витек М.: Прогресс, 1988
2. Голод С.И. Семья и брак: историко-социологический анализ / С.И.Голод. СПб.: ТОО ТК «Петрополис», 1998
3. Гуревич П.С. Мужчина и женщина в современном изменяющемся мире / П.С.Гуревич // Мир психологии. 2006. № 2.
4. Спицын Н.П. Семья: тысячи проблем воспитания / Н.П.Спицын, Б.М.Чарный. Пермь.: Пермское книжное изд-во, 1988
5. Целуйко В.М. Психология семейной семьи: кн.для педагогов и родителей / В.М.Целуйко М.: Владос, 2004

В.А.Чернова

Научный руководитель: д.филос.н., профессор Р.А.Бурханов

г.Нижневартовск

Нижневартовский государственный университет

НОВЫЕ ФОРМЫ ДЕВИАНТНОГО ПОВЕДЕНИЯ СОВРЕМЕННОЙ РОССИЙСКОЙ МОЛОДЕЖИ

Феномен девиантного поведения основывается на социальных противоречиях всех уровней – от внутриличностных и семейных, до групповых и надгосударственных. Девиантное поведение является проявлением комплексного воздействия как субъективных, так и объективных факторов. Такое поведение является антисоциальным, а, значит – антигосударственным явлением, по этой причине его распространение выгодно антигосударственным структурам, распространяющим пропаганду девиации через кино, телепрограммы, музыку и произведения литературы, и вопрос о его ликвидации необходимо решать на государственном уровне.

В настоящее время существуют следующие формы социальной девиации поведения современной молодежи: преступность, наркомания, алкоголизм, суицид, и их более поздние подобиия - гэмблинг, шопомания, компьютерная зависимость, интернет-зависимость.

Большое число девиаций относится к азартным играм и «проблемным гэмблерам» - игрокам с аддикцией от игровых автоматов. Гипнотическое воздействие на психику игрока оказывает как вероятность выигрыша, так и расслабляющий эффект во время игры. К располагающим развитию гэмблинга факторам относятся: неправильное воспитание в семье, установка на престижность в социуме, вызывающая переоценку значения финансового благополучия, инфантильное всемогущество и склонность к риску.

Развитие информационных технологий интернет и компьютерных технологий, эскалации игрового программного обеспечения увеличивают число компьютерного и виртуального гэмблинга, одним из факторов, увеличения которого является правовое вытеснение игровых ресурсов из реального мира.

Интернет-зависимый гэмблер находится в состоянии фрустрации постоянно, испытывая положительные эмоции лишь в виртуальном мире. Интернет-аддикт испытывает сложности в адаптации в реальном мире, неадекватное отношение к собственной личности в результате неконгруэнтности «Я реального» и «Я виртуального», доминирующего не только в гэмблинге, но и в интернет-аддикции. Такие девиации, как наркотики и алкоголь изначально негативно окрашены в социальном плане, а компьютер и прочие девайсы, осведомленность человека в деятельности социальных сетей, интернет-новостей являются символом современности. Поэтому такие формы аддикции возникают постепенно.

Потеря самоконтроля является также признаком ониомании (шопомании, шопоголизма) – навязчивого желания совершать покупки. Шопоголизм является, в основном, женским заболеванием.

Лица, подверженные одной аддикции, часто комбинируют формы аддиктивного поведения. Также для них характерны нарушения межличностных отношений, как в семье, так и в трудовом коллективе.

Аддиктивное поведение становится результатом несостоятельной социальной адаптации личности. Последствия аддикций также отражаются на социальной жизни в виде отчужденности, нежелании вести общественную жизнь, создавать семью, налаживать коммуникативные связи, искать положительные эмоции вне аддикции.

При использовании интернет-технологий, разработок игр, продукции алкоголя, табачных изделий, одежды и других товаров, широко задействованы такие маркетинговые ходы, как использование бессознательных инстинктов, манипулирование сознанием и т.д. По этой причине большую часть ответственности за развитие асоциальных аддикций следует возложить на компании, разрабатывающие эти продукты. Все это говорит о наличии глобальной политики по искусственному созданию социальной разобщенности людей в целях облегчения управления ими.

И.Ш.Шихрагимова

Научный руководитель: к.филос.н., доцент С.Г.Гутова

г.Нижневартковск

Нижневартковский государственный университет

РОЛЬ СМИ В МАНИПУЛЯЦИИ СОЗНАНИЕМ МОЛОДЕЖИ

С каждым годом культура молодежи все более отличается от культуры предыдущих поколений, видоизменяются и национальные традиции. Это проявляется в культуре речи, моделях поведения, культурных пристрастиях, увлечениях, хобби, а также в музыке, где национальные традиции утрачиваются ускоренными темпами. Сегодня все чаще можно увидеть молодого человека, забывающего свои корни, обычаи и особенности национального менталитета. Молодежи внушается комплекс некоей «национальной вины» перед всем остальным миром. Манипуляция сознанием подрастающих поколений с использованием СМИ, интернета на современном этапе развития нашего государства приобрела невиданные прежде масштабы, широко используется совокупность всех средств духовного манипулирования, идейного воздействия на сознание подростков.

Манипулированием называют воздействие на сознание и подсознание с конкретной целью, например для изменения самого человека, его сознания, для перенаправления его ценностных ориентаций, в нужных для государства направлениях. Одним из главных центров манипулирования сознанием молодежи и общества в целом является СМИ и другие институты социализации, которые могут повлиять на изменение сознания человека. Россия развивается в условиях информационного общества, в котором информация является главным средством социального прогресса и социального управления.

Сегодня, как и всегда информация бывает разного характера, к примеру, информация позитивного характера может служить средством приобщения человека к общественно-политической жизни, способствовать его возвышению, социальной защищенности, понимаемой в самом широком плане, обогащению духовного мира человека, его общению с другими людьми.

Существует информация так называемого отрицательного характера, например сцены жестокости, насилия, ложные публикации, недостоверность или преувеличение информации о других странах и народах, с целью разжигания ненависти к другим культурам и странам. Нельзя оставить незамеченным тот факт, что виртуальный мир Интернет сетей дает колоссальную возможность человеку самоутвердиться, что может привести к потере реального «Я», что в свою очередь, возможно, значительно повлиять на социализацию человека, возникнут трудности в общении с другими людьми, непонимание, отвержение данного человека. Сегодня из-за изобилия информации разного рода, молодежь не может выделить и правильно отобрать правдивую информацию, что в свою очередь приводит к тому, что молодежь ничему не верит. Воздействие средств массовой информации на человека начинается еще в раннем возрасте. Сегодня влияние СМИ в развитие общества занимает особое место, это объясняется тем, что посредством воздействия на людей можно изменить сознания людей, воспитать определенный вкус, стиль поведения, речи, привычек, предпочтений и др. Все чаще можно отследить тенденцию навязывания американского стиля, навязывание западных стандартов, стереотипов, образа жизни и мышления, сегодня молодежь из-за влияния популярных сайтов в интернете и передач на TV, желает перенять западный образ жизни привычки и стиль поведения, что идет в разрез с принятыми в России условиями жизни. Необходимо учитывать, что по доброй воле молодежь воспринимает информацию через радио, телевиденье, интернет, поэтому необходимо усилить внимание к важнейшим вопросам противодействия негативному влиянию СМИ на молодежь.

Литература

1. Общациональный научно – политический журнал «Власть» Архив номеров 2007. 2011 гг.
2. Кузина С. Роль СМИ в формировании культурных приоритетов молодежи. С. 53–56.

*В.А.Акулова
Научный руководитель: к.культурологии, ст. преподаватель А.А.Никифорова
г.Нижневартовск
Нижневартовский государственный университет*

ПЕРСПЕКТИВЫ РАЗВИТИЯ ВЪЕЗДНОГО ТУРИЗМА В ХАНТЫ-МАНСИЙСКОМ АВТОНОМНОМ ОКРУГЕ – ЮГРЕ

В ХМАО въездной туризм находится на таком же невысоком уровне, как и в России в целом. Проблема развития въездного туризма остро стоит перед Правительством ХМАО, поэтому им были разработаны различные нормативные правовые документы, в которых основными приоритетами в развитии туризма в округе признаются въездной и внутренний туризм.

Среди факторов, способствующих развитию туризма в округе, можно выделить следующие: наличие на территории автономного округа 128 туристских компаний [1]. 10 международных аэропортов, которые оснащены новым оборудованием и ничем не уступают европейским; средства коллективного размещения, количество которых в округе на 2013 год составляет 147 единиц. В сфере туризма осуществляют свою деятельность 25,5 тыс. человек [2].

Согласно Концепции развития внутреннего и въездного туризма в Ханты-Мансийском автономном округе-Югре, в округе выделяют 3 основные туристско-рекреационные зоны: Восточную, Западную и Северную.

Так, для Восточной зоны, которая включает в себя Сургутский, Нефтеюганский и Нижневартовский районы, перспективны следующие виды туризма: конгрессно-выставочный, этнографический, рекреационный, водный, культурно-познавательный, а также возможна организация ойл-туров, которые могут проходить на старых месторождениях. Стоит подчеркнуть, что ойл-туры являются относительно новым продуктом, который может заинтересовать иностранных туристов и привлечь их в наш округ.

В Западной зоне, к которой относятся левобережная часть Ханты-Мансийского района, Советский и Октябрьский районы, перспективны такие виды туризма, как экстремальный, экологический, этнографический, религиозный, событийный, спортивный, культурно-исторический и оздоровительный.

Большим влияние на развития туризма на этой территории округа оказывают мероприятия (чемпионаты мира по биатлону, шахматам, кинофестивалей.), проходящие в г.Ханты-Мансийске, которые ежегодно посещает большое количество иностранных туристов.

Относительно Северной зоны, включающей территории Березовского, Белоярского, правобережную часть Ханты-Мансийского и правобережную часть Октябрьского районов, стоит выделить ряд факторов, препятствующих развитию там туризма. К ним можно отнести: плохое автомобильное сообщение между крупными городами округа, малонаселенность и отсутствие туристской инфраструктуры, необходимой для приема иностранных гостей. Преодолев данные проблемы, в этом районе округа будет возможно развивать экстремальный, экологический, этнографический и культурно-познавательный виды туризма.

Правительство округа очень внимательно относится к вопросу развитию въездного туризма, постоянно принимая различные нормативно-правовые документы, целью которых является привлечение иностранных туристов в округ, создание положительного имиджа и дальнейшее улучшение туристской инфраструктуры в Югре.

Литература

1. Ведомственная целевая программа «Развитие внутреннего и въездного туризма в Ханты-Мансийском автономном округе – Югре на 2013–2015 годы».
2. Там же.
3. Концепция развития внутреннего и въездного туризма в Ханты-Мансийском автономном округе – Югре.
4. Данные, полученные на форуме «Международный культурно-туристский форум «Россия – Великобритания 500 лет культурно-сотрудничества».

ТУРИСТСКИЙ МАРШРУТ ПО ГОРОДУ КАК ФОРМА ТЕРРИТОРИАЛЬНОЙ ОРГАНИЗАЦИИ ТУРИСТСКИХ РЕСУРСОВ

Термин «туристский маршрут» определяют как путь следования туристов, разработанный с учетом требований безопасности и предполагающий посещение различных достопримечательностей в познавательных, спортивных, оздоровительных и других целях [2]. Туристский маршрут создается специально для туристов и характеризуется определенным порядком их перемещения по географическим точкам [3].

Базой для туристских маршрутов служат туристские ресурсы. Туристский маршрут выступает достаточно эффективной формой их территориальной организации. Наиболее высокая концентрация туристских ресурсов наблюдается в городах. И соответственно, город в туризме можно рассматривать, как комплексный туристский ресурс [1], поскольку он сосредотачивает в себе объекты туристского интереса. К объектам, сосредоточенным в городе и формирующим его уникальный облик, можно отнести элементы культурно-исторического наследия, природные туристские ресурсы, культурный ландшафт и современные городские достопримечательности.

Под термином «город» подразумевают крупный населенный пункт с численностью не менее 12 тысяч жителей, являющийся административным, промышленным, торговым и культурным центром района и так далее. Большая часть населения города не занята в сельском хозяйстве [5].

Принято выделять разные типы городов по разным основаниям. Наибольшую значимость для организации туристских маршрутов имеют типы городов, выделяемые по характеру своей застройки и планировки, по численности населения, по возрасту и в соответствии с миссией (предназначением) города.

Туристский маршрут по городу имеет свою классификацию: по типу маршрута, способу передвижения на маршруте, виду трассы, тематике маршрута, степени сложности, возрастным и физическим параметрам туристов или экскурсантов [4].

Городской туристский маршрут – это заранее продуманный и специально составленный для туристов или экскурсантов путь следования, разработанный в условиях города в соответствии с требованиями безопасности и с учетом расположения достопримечательностей и характеризующийся определенным порядком перемещения туристов или экскурсантов по географическим точкам.

Особенности городских туристских маршрутов связаны с их классификацией и заключаются в следующем. По типу маршруты бывают тематические и обзорные. По способу передвижения – теплоходные речные, автобусные и пешие. По виду трассы: линейные, кольцевые, радиальные и комбинированные. По тематике: культурно-исторические и природные маршруты. По степени сложности городские маршруты бывают первой степени и второй степени сложности. По физическим и возрастным параметрам туристов и экскурсантов туристские маршруты делятся на маршруты для школьников, молодежи, для взрослых, для пожилых людей и людей с ограниченными возможностями.

Литература

1. Ушаков Д.С. Страноведение: учебное пособие. (Серия «Туризм и сервис»). М.: ИКЦ «МарТ», Ростов н/Д: Издательский центр «МарТ», 2008. 256 с.
2. ГОСТ Р 50681-2010. Туристские услуги. Проектирование туристских услуг. URL: <http://docs.cntd.ru/document/gost-r-50681-2010>
3. ГОСТ 28681.1-95 Туристско-экскурсионное обслуживание. Проектирование туристских услуг. URL: <http://docs.cntd.ru/document/gost-28681-1-95>
4. Классификация пешеходных туристских маршрутов и типология туристских маршрутов. URL: www.marhi.ru/referats/files/dyachenko.doc
5. Понятие города. URL: <http://www.grandars.ru/shkola/geografiya/gorodskoe-naselenie-rossii.html>

ФАКТОРЫ, ВЛИЯЮЩИЕ НА РАЗВИТИЕ ОБРАЗОВАТЕЛЬНОГО ТУРИЗМА В РОССИИ

В настоящее время значительно расширился спектр возможного использования разнообразных средств и форм обучения.

Отличительной чертой образовательного туризма является то, что он способствует формированию образовательной мобильности и навыков самообразования. Сфера образовательного туризма охватывает все виды обучения и просвещения, которые осуществляются вне постоянного места жительства [1].

Образовательный туризм отличается разнообразием видов деятельности: это лагеря для детей и молодежи за рубежом, в которых образовательные программы можно совмещать с экскурсиями и развлечениями, и экскурсионные программы с небольшой «образовательной» нагрузкой, и обучение в зарубежных средних школах и вузах. Также выделяют туры школьного и внешкольного, среднего специального, а также вузовского, послевузовского и невузовского образования [2].

Популярность образовательного туризма растет с каждым годом, и все больше людей желают получить образование в одном из престижных учебных заведений, пройти специализированные курсы или стажировку за границей, а также повысить свой уровень знания иностранного языка. Главная особенность, что в таком туре, можно отдыхать и обучаться. С каждым годом все больше и больше семей отправляют своих детей на языковые каникулы за границу, при этом большинство из них принимают участие в программе «студенты по обмену», или «проживание в семье». Это является огромным преимуществом образовательного туризма – он позволяет путешественнику решать сразу несколько задач – и улучшать свои знания, отдыхать, и наслаждаться экскурсиями по стране.

На российском рынке туристских услуг поездки в развитые страны мира для детей и молодежи в целях изучения иностранных языков преобладают. Наиболее популярные предложения – визиты в Австралию, Новую Зеландию, Великобританию, Мальту и в США. Программы, рассчитанные на месячное или полугодовое пребывание туристов по обмену преобладают. Однако, предложения туристских фирм по образовательным программам не ограничиваются лишь языковыми занятиями, а представляют собой полный комплекс услуг, который получает студент на месте пребывания в стране. Приезжая в чужую страну молодой человек оказывается в иной этнокультурной среде. Поэтому наиболее часто образовательные поездки, совершаемые с целью языкового совершенствования, сопровождаются разнообразными экскурсиями, сочетаются с отдыхом [3].

Образовательный туризм активно развивается в России, так как данному развитию способствуют заключение действенных соглашений о сотрудничестве и обеспечение равноправного доступа к благам международного сотрудничества. На сегодняшний день образование международного уровня значительно увеличивает шансы получения престижной работы как в России, так и за рубежом. Общий уровень доходов населения и гибкие схемы кредитов, которые разрабатывают банки, делают более доступными не только краткосрочные курсы обучения, но также высшее и постдипломное образование за рубежом [4].

Литература

1. Пяткова С.Г. Организация образовательного туризма в России XIX – начала XX вв. Современные наукоемкие технологии // Научный журнал. Сургут, 2008. № 1. С. 15.
2. Тагунова И.А. Учебный туризм как ведущий атрибут мирового образовательного пространства // Вестник. 2006. № 4. С. 99.
3. Погодина В.Л., Соломин В.П. Современный образовательный туризм // Современные технологии в обучении географии. Спб., 2007. С. 63.
4. Погодина В.Л. Традиции и инновации в образовательном туризме // Известия Российского государственного педагогического университета им. А.И.Герцена. 2009. № 112. С. 54–63.

ФОРМЫ ОБСЛУЖИВАНИЕ В КАФЕ TRAVELER'SCOFFEE

Среди предприятий общественного питания основное место занимают рестораны, кафе, бары. Они играют заметную роль в организации отдыха населения.

Хотелось бы рассказать как организует отдых кафе Traveler'sCoffee. Но не мало важно знать какие виды форм используются для улучшения качества обслуживания кафе .

Посетителя на входе встречают официанты. Они провожают клиента до столика дают меню. Через минут 10–15 подходят чтобы принять заказ. Заказ выполняется в течении 10–15 минут.

По правилам в начале подаются напитки ,затем салаты ,а затем уже горячие блюда.

Рассчитывает официант, в кафе посетитель может расплатиться сразу и после получения заказа. Рассчитаться можно наличными средствами и карточкой.

Посетитель постоянно контактирует с официантом, официант принимает, приносит заказ, рассчитывает клиента.

Из этого можно выделить формы обслуживания которые есть в кафе.

В кафе есть два вида форм обслуживания:

1) По затратам времени и степени удобства в кафе производится традиционное обслуживание, то есть все обслуживания производится официантом .

2) По наличию контакта с посетителями, контакт физический официант принимает, приносит заказы и рассчитывает посетителя.

Можно сказать, что эти два вида по максимуму используются в кафе.

Так же в кафе есть несколько форм обслуживания.

1) По месту оказания услуг – стационарное. У кафе нет выездного обслуживания.

2) По способу приема заказа есть два вида при непосредственном контакте и бесконтактное. Официант всегда контактирует с потребителями, принимает заказ, рассчитывает посетителя.

3) По срокам исполнения заказа бывают: в обычные сроки, срочные и экспресс заказы. В кафе заказы выполняются в обычные сроки это примерно 10–11 минут.

4) По способу расчета различают: до получения услуги, после получения услуги, в два срока. В кафе Traveler'sCoffee можно расплатиться сразу и после получения заказа. Рассчитаться можно наличными средствами а так же картой.

Так же в кафе есть: 1) Бесплатный *Wi-Fi*.

2) В кафе с 12:00 до 16:00 идет время бизнес ланч. Это одно из главных преимуществ кафе, так как в это время в меню бизнес ланча все цены на блюда вдвое ниже, чем в обычном меню.

Просмотрев все виды и формы обслуживания какие есть в Traveler'sCoffee можно сказать, что их не достаточно и можно было бы добавить или улучшить формы и виды обслуживания в кафе.

ХМАО – ЮГРА КАК ТУРИСТСКАЯ ТЕРРИТОРИЯ

Исследования ХМАО – Югры как туристской территории чаще всего охватывают отдельные аспекты, но важен и целостный охват его пространственной организации. Это позволяет сделать геоструктурный подход [1]. Согласно нему, любая форма человеческой деятельности, выражаемая в пространственном аспекте, формирует разнообразные географические структуры.

Данные структуры подразделяются на три уровня по разным масштабам охвата. Исходя из этого, территорию ХМАО – Югры следует рассматривать на региональном уровне, а туристско-рекреационную деятельность

можно представить в виде взаимосвязанных точечных, линейных (сетевых) и площадных объектов. Атрактивные рекреационные объекты, средства размещения, городские и сельские поселения и т.д. отображаются в виде точечных объектов, которые формируются в центры туризма или туристские центры. Транспортные пути и туристские маршруты, выступающие в качестве проводников, отображаются линейными (сетевыми) объектами. Туристско-рекреационные зоны, согласно региональному уровню геоструктурного подхода, являются объектами площадной локализации.

Некоторые центры туризма могут образовывать природные и историко-культурные каркасы, которые в пространственной организации Ханты-Мансийского автономного округа представлены следующими элементами: 1. Исторический город. 2. Этноэкологические районы проживания коренных малочисленных народов. 3. Историческая производственная территория. 4. Археологические территории. 5. Исторические сельские поселения.

Анализируя транспортные пути нельзя не обратить внимания на особенности конфигурации транспортной системы Югры. Они обусловлены импульсивным характером хозяйственного освоения территории, происходящим в несколько этапов, которые можно свести к 4 м обобщенным функциональным типам: 1. Линейное освоение приречного пространства, связанное с ловом пушного зверя и рыбы, а также торговлей ими, шло вдоль крупных судоходных рек. 2. Очаговое (дисперсное) освоение, возникшее в связи с лесозаготовкой и переработкой древесины, осуществлялось внутри небольших ареалов вдоль рек и по сухопутным зимникам. 3. Фрагментарное (кластерное) освоение, связанное с нефтегазодобычей, переработкой и транспортировкой нефти и природного газа. 4. Консолидирующее освоение, происходящее в настоящее время в округе, обусловлено возникновением потребности в формировании единого общехозяйственного пространства [3].

На основе классификаций маршрутов и с учетом особенностей транспортной системы (транспортных путей) округа, на его территории выделены три группы туристских маршрутов: 1. Маршруты, связывающие локальные объекты в пределах туристского центра; 2. Маршруты, связывающие туристские центры в пределах туристско-рекреационного района (зоны); 3. Маршруты, связывающие туристско-рекреационные районы (зоны).

Проведенный анализ ХМАО – Югры как туристской территории с точки зрения геоструктурного подхода позволит определить возможные пути и способы совершенствования туристской деятельности в ХМАО – Югре на современном этапе его развития.

Литература

1. Постановление Правительства Ханты-Мансийского округа Югры "О концепции развития внутреннего и въездного туризма в Ханты-Мансийском автономном округе Югре" от 1 июня 2012 г. N 195-п.
2. Закон ХМАО – Югры "О Долгосрочной целевой программе Ханты-Мансийского автономного округа – Югры "Развитие туризма в Ханты-Мансийском автономном округе – Югре " на 2008 - 2013 годы" от 10.11.2008 N 129-оз.
3. Артоболевский С.С., Глезер О.Б. Пространство, люди, экономика Югры. Социально-экономическая трансформация Ханты-Мансийского автономного округа / С.С.Артоболевский, О.Б.Глезер. М.: Экономистъ, 2007. С. 215–218.

К.С.Герлах

*Научный руководитель: к.культурологии, доцент В.С.Петрова
г.Нижневартовск
Нижневартовский государственный университет*

РИСКИ В ТУРБИЗНЕСЕ

В наши дни от руководства туристского предприятия требуется правильная организация ее деятельности, определение рисков и направленные на их снижение определенные действия.

Туристическое агентство «Альянс-Сервис» специализируется непосредственно на работе с туристами на территории города Нижневартовска и Нижневартовского района. Исследуемое предприятие не относится к числу однодневных туристических предприятий. Здесь соблюдаются существующие международные стандарты в области туризма.

Анализируя турфирму, выяснилось, что на предприятии чаще всего сталкиваются с финансовым и социальным рисками. К финансовым рискам относятся:

Риск снижения доходности. Данный риск обусловлен непредвиденным или незапланированным снижением доходов. Так же сюда можно отнести риск отказа от поездки (внезапная болезнь или смерть туриста или его близкого родственника).

Риск изменения потребительской культуры. Этот риск можно описать как резкий скачок популярности туристического направления.

К социальному риску стоит отнести группы населения, которые не имеют возможности на отдых за пределами России по каким либо причинам. К ним можно отнести: низшие слои населения, лица недееспособного возраста, инвалидов и пенсионеров.

Финансовые и социальные риски на предприятии можно минимизировать следующим образом:

Страхование – данным способом можно снизить риск отказа от поездки.

Грамотная рекламная компания – минимизирует риск снижения доходности и социальный риск.

Маркетинговые исследования – минимизирует социальный риск (для всех групп населения), помогает управлять риском снижения доходности, а так же риск изменения потребительской культуры.

Анализ рынка туристических услуг – помогает значительно снизить социальный риск, путем поиска оптимальных туров в соответствии с выставленным туристом максимумом ценового диапазона.

Так же немаловажно создание новых социальных проектов для льготных слоев населения, например внедрение оптимальной системы скидок.

Всеми этими вопросами на предприятии «Альянс-Сервис» занимаются непосредственно менеджеры под контролем директора фирмы. Сотрудники турагентства выявляют масштабы опасности рискованных ситуаций, связываются с туроператорами и рекламными компаниями, с которыми в дальнейшем занимаются устранением или минимизацией рисков.

Исходя из этого, можно сказать, что важной и неотъемлемой частью предупреждения рисков является их анализ и прогнозирование дальнейшего их поведения во избежание, и предотвращения в целом.

П.А.Иванчук

Научный руководитель: к.соц.н., доцент Е.Н.Икингрин

г.Нижневартовск

Нижневартовский государственный университет

РОЛЬ МУЗЕЯ В СОХРАНЕНИИ ТРАДИЦИОННОЙ КУЛЬТУРЫ

Конец XIX в. ознаменовался появлением принципиально нового типа музеев, концепция которого во многом определила направление развития музеологической мысли в последующем столетии. Новое учреждение получило название «музей под открытым небом», а его создателем стал шведский филолог и этнограф Артур Хаселиус (1833–1901).

Путешествуя по сельским районам страны в 1870-е годы, он видел печальные, но объективные и интернациональные последствия индустриализации и урбанизации: приходили в упадок старые фермерские хозяйства, угасали ремесла и традиционное национальное зодчество, выходила из употребления национальная одежда, придавалось забвению народное творчество - фольклор, музыка, танцы [2].

Миграция в города сельского населения ведет к утрате своих многовековых традиций, а стремительная модернизация общества продолжает растущее единообразие жизни в европейских городах. Данные обстоятельства повлекли за угрозу исчезновения сельских традиций, и культурной самобытности. Интерес к угасающей традиционной культуре и озабоченность ее сохранением способствовали созданию в Нижневартовском районе Муниципального казенного учреждения «Этнографический парк – музей под открытым небом с.Варьеган».

Инициатива создания в Варьегане Музея под открытым небом принадлежит известному новосибирскому этнографу Измаилу Нуховичу Гемюеву, который был в селе в 1985 году. Главный энтузиаст, создатель музея – житель села Варьегана Юрий Кылевич Айваседа (Вэлла), оленевод, известный общественный деятель, поэт, член Союза писателей России, почетный гражданин Нижневартовского района, совместно с другими жителями села приступил к осуществлению этой идеи.

По крупицам собиралась история села, фамильных родов, предметов быта коренных народов. Создание «парка – музея под открытым небом» послужило то чтобы передать уходящий облик поселения коренных народов севера, общин хранивший дух национальной традиции [3].

Парк-музей разместил на территории летнее и зимнее стойбища хантыйского рода Казамкиных, стойбище лесных ненцев и хантыйских родов Сардаковых и Айпиных. В коллекции – родовые и личные предметы быта коренного населения, шаманская атрибутика, документы, фотографии.

Музей знакомит посетителей с материальной и духовной культурой Аганских ханты и лесных ненцев. Здесь можно стать свидетелем малознакомого, но полного очарования и колорита образа жизни местных жителей, познакомиться с традиционными видами природопользования, такими как оленеводство, рыболовство, сбор дикоросов, представляющих большую эколого-культурную ценность, увидеть, как в глиняных печах выпекают хлеб из черемуховой муки, зайти в чум – жилище кочевника, оценить искусство местных мастериц, чьи руки из бисера, меха и ткани создают подлинные произведения искусства.

В статье «Музей: переосмысление границ» Н.В.Губенко пишет, что «музеи – это, прежде всего опорные пункты в великом деле народного образования, но вместе с этим музеем присущи и другие социальные функции: музеи – это хранилища культурных и художественных ценностей и помощь в развитии науки» [1]. Важнейшей задачей музеев является, то чтобы обеспечить доступность своих собраний для народных масс. Музеи это ценный национальный архив, который необходимо беречь и развивать, а так же сделать доступным в просветительных и образовательных целях.

Литература

1. Губенко Н.В. Музей: переосмысление границ // Мир музея / Н.В.Губенко. Москва: 2003. № 2. 228 с.
2. Станюкович Т.В. Этнографическая наука и музеи / Т.В.Станюкович. Москва: 2008. 138 с.
3. Официальный сайт Нижневартковского района. <http://www.nvraion.ru> URL: <http://nvraion.ru>

И.В.Каринкина

*Научный руководитель: к.культурологии, доцент В.С.Петрова
г.Нижневартовск
Нижневартровский государственный университет*

ПРОБЛЕМЫ ФОРМИРОВАНИЯ ВЪЕЗДНОГО ТУРА В ХМАО – ЮГРУ

В настоящее время при формировании въездного тура в ХМАО появляются 2 основные проблемы. Первая проблема заключается в малой информированности. Информацию в основном размещают на русскоязычных сайтах, а для формирования въездного туризма, необходимо привлекать иностранцев, а, значит, информацию следует размещать на соответствующих языках или англоязычных вариантах сайтах. Вторая проблема заключается в продвижение тура. Правильное продвижение тура – это залог успешных продаж и как следствие, получение стабильной прибыли. Основным методом продвижения тура является его реклама. Для того, чтобы развивать въездной туризм в ХМАО предпринимают определенные меры. Одной из этих мер является наличие программы «Развитие туризма в Ханты-Мансийском автономном округе – Югре в 2008–2013 годах». Целью, которой являлось формирование на территории ХМАО – Югры конкурентоспособной туристской отрасли.

Вместе с тем, проанализировав конкурентоспособность региона можно отметить, что ХМАО – Югра является не особо привлекательным туристским регионом, однако, он имеет огромный потенциал для развития туризма. Одним из объектов привлечения туристов являются центры национальных промыслов и ремесел. Такой есть в поселке Аган Нижневартковского района. Там находится единственный в округе музей-театр, в котором ставятся различные постановки о жизни ханты (песни, легенды, сценки). В центре проводятся мастер классы по бисероплетению, по выделке изделий из кожи, бересты, по разделке рыбы, по приготовлению блюд кухни ханты, по изготовлению лодок, детских люлек. В Агане есть магазины с сувенирной продукцией, где туристы могут приобрести сувениры, выполненные в традиционном стиле и с местной символикой. неотъемлемой составляющей встречи гостей являются «Медвежьи игрища», гонки на оленьих упряжках, проведение обрядов (например, обряд приветствия при встрече туристов). Основными туристами, на которых стоит обратить внимание, при продвижении тура с этнографическим содержанием – это жители Португалии и туристы из Объединенные Арабских Эмиратов. Связанно это с тем, что жители Португалии предпочитают туры, с различными мастер-классами, любят ручной труд и с радостью принимают активное участие в любых видах рукоделия, а жители ОАЭ – это люди, любящие все новое и таинственное, думаю, что им будет интересно изучение культуры ханты, пропитанную мифами и легендами.

Все это выполнимо, если постараться найти способы для снижения высокой себестоимости подобных туров, в основном, за счет транспортных расходов.

С.А.Мандрык

Научный руководитель: к.культурологии, доцент В.С.Петрова

г.Нижневартовск

Нижневартовский государственный университет

ИСПОЛЬЗОВАНИЕ ЕВРОПЕЙСКОГО ОПЫТА ДЛЯ РАЗВИТИЯ РЕКРЕАЦИОННОГО ТУРИЗМА В ХАНТЫ-МАНСЬСКОМ АВТОНОМНОМ ОКРУГЕ – ЮГРЕ

В Европе при организации рекреационного туризма в первую очередь ориентируются на природные и географические особенности, которые часто идентичны условиям ХМАО – Югры. Это преимущественно Финляндия.

В первую очередь, схожесть наблюдается в природных ресурсах, которые помогают организовать различные виды отдыха. В Финляндии учитывают, что активный отдых оказывает значительное влияние на организм, поэтому прямо на горных склонах или недалеко от них в специальных комплексах предлагают релаксирующие мероприятия, во время которых можно снять напряжение и усталость: гидромассажи, джакузи, финские сауны, поющие фонтаны и т.п. В свою очередь, на горнолыжных склонах ХМАО предлагают преимущественно только посещение бани, что не позволяет в полной мере расслабиться после активного дня. Если организовать больше релаксирующих процедур, то это позволит не только улучшить психологическое и физическое состояние, но и увеличить поток отдыхающих.

Не менее важное значение уделяют отдыху в летний период. Если в Финляндии предлагают выезды на природу с развлекательными программами, то в ХМАО организывают преимущественно экскурсионные поездки. Для привлечения большего количества туристов в округе можно организовать отдых в палаточных лагерях в лесу. При этом в программу следует включить спортивные игры, развлекательные мероприятия, выполнение различных заданий-квестов и т.п.

Кроме того, Финляндия богата социально-культурными ресурсами в отличие от ХМАО. В округе имеется несколько музеев, но они не направлены в полную силу на туристов. Их деятельность носит преимущественно научную составляющую. К тому же, посещение этих музеев обычно занимает около часа, а иногда меньше. Для привлечения большего количества посетителей эффективно включать в программу пребывания различные мероприятия: конкурсы, шоу-программы, мастер-классы и т.д. Помимо этого большой интерес у туристов вызывают 3D-панорамы, которые особенно распространены в музеях Финляндии. Если музеи ХМАО станут использовать подобную систему, то это расширит аудиторию. К тому же, такие виртуальные экскурсии помогут желающим более детально ознакомиться с экспонатами в любое время, а также самостоятельно управлять такой прогулкой.

Кроме того, особо популярны в Финляндии парки аттракционов и развлечений. Они позволяют организовать увлекательный отдых для семей. Здесь предлагают покататься на самых разных аттракционах, поучаствовать в веселых играх, посмотреть на сказочных персонажей и сценки с их участием, приготовить горячие напитки с эльфами, выполнить квесты и т.д. В ХМАО подобных аналогов нет. Если в округе организовать развлекательные парки, то это привлечет больше отдыхающих с детьми. К тому же, можно создать хантыйский парк, который позволит не только увлекательно провести время, но и познакомит посетителей с культурой и традициями округа. Здесь можно показывать сценки на основе хантыйских мифов и сказок, организовать знакомство с традиционной кухней, провести соревнования и игры и т.п.

Таким образом, в Финляндии хорошо развит рекреационный туризм, поскольку в этой стране в полной мере используют имеющиеся ресурсы. К тому же, здесь организуют разные виды отдыха, что позволяет привлечь много туристов. ХМАО также может развить данный вид туризма, поскольку имеет схожие ресурсы, а следовательно, необходимый потенциал: культурное наследие, природные ресурсы, материально-техническую базу и т.д. Развитие разных видов отдыха в округе позволит не только привлечь больше туристов, но и удовлетворить различные запросы отдыхающих.

ПОТРЕБИТЕЛЬ КАК СУБЪЕКТ РЕКЛАМНОЙ КАМПАНИИ ТУРФИРМ г.НИЖНЕВАРТОВСКА

Вся рекламная кампания турфирм направлена на привлечение потребителей и завоевания рынка постоянных клиентов. Для этого турфирмы Нижневартовска направляют свое рекламное сообщение на определенную целевую аудиторию.

Большинство турфирм г.Нижневартовска ориентируются на одну и ту же целевую аудиторию, в основном это работающее население, в возрасте от 21–55 лет, вне зависимости от сферы деятельности, социального или семейного положения. Но некоторые турфирмы ее сужают и ориентируются лишь на определенный сегмент рынка. Руководители сознательно, делают так, чтобы даже название фирмы было ориентировано на конкретных потребителей, не говоря уже о рекламных обращениях.

Туристическое агентство «Family Tours» ассоциирует себя на рынке, как семейное турагентство, основной контингент – семьи. В рекламном сообщении можно проследить, что в турфирме всем семьям предоставляются акции и подарки. В турфирме «Академия отдыха» целевая аудитория – семьи с детьми (школьного возраста) и учителя. Турфирма опубликовала информацию в журнале «Выбирай» об акции «Улетный школьник». Целевая аудитория турфирм «Банк горящих туров» и «Магазин горящих путевок» – это клиенты со средним и низким достатком. Само по себе понятие «горящие туры», подразумевает, туры по низким ценам.

Данные турфирмы, конечно, продают туры всем, кто приходит в офис. Но целевой группе потребителей приятно, что именно на них направлено рекламное сообщение. Именно этим руководители турфирм стремятся заинтересовать определенных потребителей так, чтобы они стали впоследствии их постоянными клиентами.

Турфирмы г.Нижневартовска используют различные рекламные носители, для размещения рекламы. Но при этом фирмы, зачастую, не учитывают тот факт, что подача рекламы происходит вне тех мест, где обычно бывает их целевая аудитория.

Туристическим фирмам, которые ориентируются на определенный сегмент рынка, следует учитывать места массового скопления их целевой аудитории. Так турфирме «Family Tours» следует размещать рекламу, там, где чаще всего собираются семьи – это могут быть как кафе, так и детские развлекательные (игровые) центры, лучше использовать наружную рекламу в виде плакатов и световых экранов. Также фирме следует размещать рекламу в период, когда проводятся праздники и фестивали в г.Нижневартовске, например, на празднике «Крепка семья – крепка держава», который проводится в период фестиваля «Самотлорские ночи», в качестве рекламы может применяться раздача листовок с предложениями и акциями от турфирмы. Так как, у многих семей есть дачи можно размещать билборды вдоль дорог Нижневартовск – Мегион, Нижневартовск – Излучинск.

Для туристической фирмы «Академия отдыха» лучше задействовать рекламу в местах скопления их потенциальной группы. Желательно размещать рекламу вблизи муниципальных школ, школ искусств, спортивных заведений, в качестве рекламы могут быть использованы билборды.

Турфирмам «Банк горящих туров» и «Магазин горящих путевок» для привлечения своей целевой аудитории, следует размещать свою рекламу в тех местах, где чаще бывают скидки. Целесообразно будет разместить наружную рекламу в крупных торговых центрах: «Европа сити», «Югра», «Славянский двор», а также в старом или новом «Ланкорде».

Таким образом, для того чтобы рекламная кампания турфирм, ориентированных на определенную целевую аудиторию, была эффективной, необходимо размещать рекламу в тех местах, где чаще всего бывает их целевая аудитория.

ТЕМАТИЧЕСКИЕ ЭКСКУРСИОННЫЕ ПРОГРАММЫ В ТУРИЗМЕ

В настоящее время предоставляется большой спектр экскурсионных программ, входящий в туры по всему свету. Основную часть составляют тематические экскурсии. Все эти экскурсии несут не только познавательные функции, но и прививают экскурсанту любовь, уважение, к местам, в которых они бывают, так же бережное отношение к мировым и национальным ценностям, распространение и внедрение идей, которые не смогли найти поддержку с политической и научной стороны.

За рубежом имеется огромный опыт проведения тематических экскурсий: исторических, литературных, производственных, искусствоведческих, архитектурно – градостроительных и природоведческих.

Развлекательные, исторические, литературные туры пользуются наибольшим спросом, и легки в реализации по сравнению с природоведческими. А с финансовой точки зрения, каждый вид тематической экскурсии требует не маленьких финансовых затрат, но самым наименьшим по затратам будет являться архитектурно-градостроительная экскурсия.

Существует еще множество различных тематических и обзорных экскурсий, которые вошли на рынок потребления с помощью качественного преподавания и знания то что может заинтересовать клиентов.

Основываясь на заграничном опыте, в городе Нижневартовске, тоже есть что показать, и это не только нефть, это красивая природа Тайги и коренные жители Сибири. У которых своя богатая история, красивая и не обычная культура, быт. С качественным преподаванием и хорошо продуманных программ, можно показать как они живут, и дать поучаствовать в их быту и обычаях, что и предлагает Нижневартовский краеведческий музей им. Т.Д. Шуваева и его сотрудники ООО «Туристско-транспортная корпорация «Спутник»».

Которые предлагают такие программы, которые позволят экскурсанту, не только увидеть город Нижневартовск, но и побывать в хантыйских стойбищах, принять участие в их церемониальных обычаях «окуривания», привязывания ленточки к дереву и загадывания желания, увидеть своими глазами как живут коренные народы Севера, поучаствовать в быту (ловли рыбы, сбор ягод и т.д.), попробовать их национальные блюда из добытых туристами продуктами. Для тех экскурсантов кому интересны хантыйские украшения, сами могут сделать по проводимым мастер-классам: украшения из бисера, подделки из бересты, национальных кукол и т.д.

Литература

1. URL: <http://dearlydepartedtours.com/tours/#helterskelter>
2. URL: http://hollywood-tour.com/tours/index.php?main_page=product_info&cPath=1_6&products_id=6
3. URL: <http://etg-travel.com/browse/excursions/niagara/rybalka-na-riekie-niagharie-600-00-246.html>
4. URL: <http://www.britishtours.com/harry-potter-tours-london>

ОСОБЕННОСТИ ВЗАИМОДЕЙСТВИЯ МУЗЕЯ И ТУРИСТСКИХ КОМПАНИЙ

В основе взаимодействия музея и туристических фирм лежит идея комплексного показа истории и культуры территорий, которые входят в диапазон научных, просветительских и других традиционных направлений музейной деятельности, не в последнюю очередь обусловленных спецификой и составом той или иной музейной коллекции [3].

В зависимости от выбранного направления работы музей может занимать различную позицию в туризме. Если речь идет об индивидуальных туристах, музеи находятся в позиции туроператора – это фактически принимающая сторона, обеспечивающая вместе с другими партнерами собственный туристский цикл, включающий организацию культурных программ, развлечения и т.п. [1].

В случае, когда речь идет об организованных группах музеи являются одной из основных частей внешних культурно-туристских маршрутов, которые работают по договорному принципу с турфирмами.

На практике существуют и другие формы совместной работы музеев в сфере туризма, например, когда музеи для того или иного туристического агентства на договорной основе разрабатывают туристские маршруты, оказывают рекламно-информационные услуги и т.п.

Между музеями и туроператорами отношения складываются в целом на базе взаимовыгодного сотрудничества, таким примером может служить заключение соглашений о совместной организации подготовки кадрового состава. На базе большого музея может быть организовано обучение и лицензирование профессиональных экскурсоводов, например, когда речь идет о музеях-заповедниках и экскурсию ведет специалист из турфирмы, то он должен получить лицензию на проведение экскурсии по территории заповедной территории.

Взаимодействие музея с туризмом основано на создании системы историко-культурных и природных территорий. Специфика музейного туризма в использовании существующего потенциала музея и прилегающих к нему территорий.

Система сотрудничества музея и туристических компаний в области культурного туризма предусматривает следующие направления работы:

1. Разработка перспективной программы, которая объединяет деятельность музея.
2. Разработка и реализация музейных туров.
3. Введение акций в туристские программы.
4. Создание эффективных форм взаимодействия музея с туристскими организациями.
5. Использование новых форм туристского обслуживания – единый музейный билет или карта гостя города.
6. Введение гибкой ценовой политики [2].

Литература

1. Квартальнов, В. А. Туризм, экскурсии, обмены: Современная практика / В.А.Квартальнов. М.: Наука, 2006. 416 с.
2. Лорд, Б., Лорд, Г. Д. Менеджмент в музейном деле / Б.Лорд, Г.Д.Лорд, М.: Логос, 2002. 256 с.
3. Эрреман, Я. Музеи и туризм: культура и потребление / Я.Эрреман // Museum. 1999. № 199. С. 4–12.

Д.Г.Хаустова

*Научный руководитель: к.филос.н., доцент Н.В.Пенкина
г. Нижневартовск
Нижневартовский государственный университет*

КРУИЗНЫЙ ТУРИЗМ НА ТЕРРИТОРИИ ХМАО – ЮГРЫ: ПРОБЛЕМЫ И ПЕРСПЕКТИВЫ РАЗВИТИЯ

Природные ресурсы Ханты-Мансийского автономного округа (далее – ХМАО – Югры), в частности крупная речная сеть, позволяют создать базу для развития такого направления внутреннего туризма как круизный. Главными ресурсами и объектами для создания круизных туров в ХМАО – Югре являются крупные реки Обь и Иртыш, по которым осуществляются все грузовые и пассажирские перевозки. Немаловажное значение для организации речных круизов являются портовые города и сельские поселения, которые располагаются на берегах рек. Они служат главным фактором при формировании туристических поездок водным транспортом. В ХМАО такими городами и поселениями являются: Ханты-Мансийск, Мегион, Нижневартовск, Нефтеюганск, Сургут, Лангепас и Стрежевой, а также поселки городского типа Октябрьское и Приобье, имеющие возможность для приема и обслуживания пассажирского водного транспорта.

Но на сегодняшний день в округе существует не так много фирм и организаций, которые осуществляют поездки по рекам с туристическими целями или с целью активного отдыха. В основном круизные туры организуют сами речные порты, расположенные в городах или поселениях, и только несколько туроператоров по внутреннему и въездному туризму автономного округа, такие как «Югра-Трэвел» и «Югра Сервис», занимаются данным направлением.

Это связано с тем что в настоящее время существует ряд проблем, препятствующих развитию круизного туризма в автономном округе. Главной проблемой является то, что в некоторых городах и поселениях слабо развита инженерная инфраструктура (причалы, пристани, берегоукрепление и т.д.), а в ряде территориальных единиц вовсе отсутствует или же находится в обветшавшем состоянии. Также отсутствие развитой туристской инфраструктуры препятствует развитию данного направления туризма. В ряде случаев это отсутствие мест отдыха и гостиниц для пассажиров на суше, и плохо оборудованные зоны «зеленых стоянок».

Второй немаловажной проблемой является устаревшие водные транспортные средства, которые эксплуатируются с 80–90-х годов. Это создает угрозу безопасности пассажиров, которые передвигаются на

судоходном транспорте, так как в пути могут произойти непредвиденные аварии из-за неисправности или выхода из строя транспортного средства.

Также из-за отсутствия достаточного финансирования со стороны властей ХМАО – Югры многие местные туроператоры отказываются формировать и продвигать круизные речные туры, так как создание такого турпродукта требует большое количество финансовых средств и специально подготовленных кадров.

Но развитие круизного туризма в Ханты-Мансийском автономном округе – Югре рассматривается как одно из перспективных направлений внутреннего и въездного туризма и поэтому власти муниципальных образований проводят всевозможные мероприятия, на которых решаются существующие проблемы данного направления туризма и предлагаются пути его развития. Так в 2013 году состоялось совещание властей ХМАО – Югры, Ямала и Тюменской области, на котором был определен ряд направлений сотрудничества по развитию межрегионального круизного туризма. В числе ключевых направлений сотрудничества выделяется создание условий для привлечения инвестиций, в частности, формирование единого благоприятного правового поля для деятельности организаций туристической индустрии, принятие на уровне регионов мер стимулирования и поддержки такого бизнеса. Для того, чтобы круизный туризм успешно развивался, необходимо сделать акцент на развитии и совершенствовании инфраструктуры речного круизного туризма.

Е.О.Чулакова, А.О.Чулакова

*Научный руководитель: к.культурологии, доцент В.С.Петрова
г.Нижневартовск
Нижневартовский государственный университет*

КОННЫЕ ПРОГУЛКИ – ПЕРСПЕКТИВНОЕ НАПРАВЛЕНИЕ В РАЗВИТИИ ЭКОЛОГИЧЕСКОГО ТУРИЗМА

Наиболее эффективно восстановить жизненные силы и энергию позволяет отдых на природе. В связи с этим, большую популярность набирает экологический туризм, который в свою очередь предполагает путешествия на относительно нетронутые природные территории с уникальными объектами показа. Путешествуя, экологический турист взаимодействует с природой, местным населением, животным миром, что приносит положительный эффект. Чаще всего в поле зрения экологических туристов попадают природные парки Кавказа, Урала, Байкала, Алтайского края и т.д. Согласно результатам опроса «Экологические туры в городе Нижневартовске», проведенного авторами работы среди студентов Нижневартовского государственного университета в феврале 2014 года, опрошиваемые отдают предпочтение природным территориям для экологического отдыха, обладающим следующими характеристиками: природно-климатические условия и характер местности (рельеф) должны соответствовать выбранному виду экологического отдыха; наличие необходимой туристской инфраструктуры; наличие уникальных природных объектов показа.

Внутренний рынок экологического туризма непрерывно расширяется, так как потребность в изучении и сохранении окружающей природы постоянно растет. Несмотря на первостепенную познавательную составляющую, экотуризм позволяет получить массу ярких впечатлений от посещения новых территорий, знакомств с интересными людьми, единомышленниками, а так же от погружения в культурную среду местного населения. Перспективным направлением в развитии экологического туризма могут служить конные прогулки, которые соединят в себе две главные составляющие экологического туризма: изучение и охрану окружающей среды и рекреационный аспект. Конная прогулка – это путешествие на лошадях верхом или в экипажах. Большинство из них рассчитаны на людей, не имеющих какой-либо предварительной подготовки.

Подробно изучив вопросы организации конных прогулок можно сделать вывод, что самое подходящее место для проведения экологических туров верхом на лошадях – база отдыха. На территории Нижневартовского района существует несколько крупных баз, обладающими богатыми природными ресурсами и необходимой туристской инфраструктурой. Наиболее подходящей для реализации экологических маршрутов верхом является горнолыжная база «Трехгорье», расположенная вдали от города и крупных автомагистралей. Территория базы имеет благоприятные природно-климатические условия – лесной массив и холмистый рельеф, развитую туристскую инфраструктуру. Для реализации экологических туров верхом к базе «Трехгорье» необходимо: предварительно изучив план местности, произвести строительство конного двора, левады (место, где лошади гуляют), склада для корма; разработать экологические маршруты; произвести набор квалифицированных кадров-инструкторов и работников конюшни; определить и оборудовать места стоянок и объектов показа; закупить специализированное снаряжение и инвентарь для ухода за животными.

Реализация экологических туров верхом на лошадях на горнолыжной базе «Трехгорье» позволит привлечь еще больше туристов различных возрастных групп населения, помогая в формировании бережного отношения к природе, знакомству с жизнью, историей, культурой и обычаями народов. Являясь эффективным средством духовного и физического восстановления, верховая езда может быть полезна в рамках социально-значимых проектов сохранения окружающей среды. Данное направление будет актуальным не только на рынке туристских услуг города Нижневартовска, но и Нижневартовского района.

К.А.Яркова

*Научный руководитель: к.соц.н., доцент, Е.Н.Икингрин
г.Нижневартовск
Нижневартовский государственный университет*

ТУРИСТИЧЕСКИЙ ПОТЕНЦИАЛ НИЖНЕВАРТОВСКОГО РАЙОНА: СОСТОЯНИЕ И ПЕРСПЕКТИВЫ

В последнее время растет спрос на отдых в малонаселенных местах, сохранивших природную первозданность и несущих отпечаток различных этнических культур, а Нижневартовский район занимает в ХМАО – Югре одно из первых мест по количеству проживающих представителей коренных и малочисленных народов Севера. В районе немалое число культовых этнографических памятников различных типов и вариантов: памятных мест, святилищ, мест жертвоприношений, единичных культовых объектов и сооружений. В районе действует утвержденный постановлением главы района список объектов местного значения, в который входит пятнадцать памятников культурного наследия [1].

В настоящее время работают туристические маршруты в национальные села Варьеган и Аган с посещением этнографического парка-музея и центра национальных промыслов, а также посещение музея деревни Вата, где объектом музеефикации стала старожильческая культура русских поселенцев в Сибири, сравнительно недавно было включено в туристическую инфраструктуру района [2].

Музеи являются визитной карточкой Нижневартовского района и в целом ХМАО – Югры, достойно представляя его на окружных и Всероссийских выставках и конкурсах.

На сегодняшний день хорошо налажена совместная работа с ООО «Туристско-транспортной корпорацией «Спутник» города Нижневартовска, которая при непосредственном участии отдела по делам малочисленных народов Севера администрации Нижневартовского района ведет активную работу по заключению договоров о взаимодействии в области внутреннего туризма с общинами коренных малочисленных народов Севера, зарегистрированными качестве индивидуальных предпринимателей.

Прогнозируя развитие района на долгосрочную перспективу, нельзя не считаться с высокой степенью зависимости экономики района от нефтедобывающей промышленности. В случае сокращения добычи нефти развитие туризма – одна из реальных перспектив развития Нижневартовского района.

Существует ряд факторов, препятствующих развитию туризма в ХМАО – Югре: 1. Недостаточно развитая туристская инфраструктура; 2. Высокие тарифы на пассажирские перевозки (авиа-, ж/д); 3. Недостаточное продвижение национального турпродукта; 4. Дефицит квалифицированных кадров и др.

Для дальнейшего развития туризма в районе предполагается проведение ряда мероприятий, в числе которых – конкурсы на грантовую поддержку, выделение субсидий на возмещение части затрат для субъектов предпринимательства, занимающихся внутренним туризмом на разработку сайта, изготовление и размещение уличной рекламы, создание фильмов о туристском потенциале района, молодыми специалистами – на возмещение части затрат, связанных с оплатой их труда. В перечне ожидаемых результатов проекта – это создание дополнительных рабочих мест, увеличение количества предоставляемых туров и маршрутов, рост числа посетителей объектов туристической индустрии и другое [3].

При этом можно смело сказать, что органы государственной власти ХМАО – Югры и в частности органы власти Нижневартовского района уделяют достаточно много внимания проблемам развития туризма и прилагают огромные силы на развитие туризма Нижневартовского района.

Литература

1. Семахина Е.Ю. Нижневартовский район на рубеже тысячелетий // От Ваха до Агана: Эколого-краеведческий альманах. Тюмень, 2011. С. 86–87
2. Официальный сайт администрации Нижневартовского района. URL: <http://www.nvraion.ru/useful-information/tourism/information.php>
3. Резолюция Окружной конференции «Опыт работы, проблемы и перспективы развития внутреннего и въездного туризма на территории муниципальных образований Ханты-Мансийского автономного округа – Югры» от 07.07.2013 г.

А.А.Волкова

*Научный руководитель: к.филос.н., доцент С.В.Омарбекова
г.Нижневартовск*

Нижневартовский государственный университет

ИНТЕРНЕТ-ЗАВИСИМОСТЬ В МОЛОДЕЖНОЙ СРЕДЕ

В настоящее время компьютерные интернет-технологии представляют собой одну из наиболее развивающихся сфер человеческой деятельности. Их широкое использование в современном обществе непосредственно связано как с профессиональной деятельностью, так и со сферой досуга. Последним обусловлена устойчивая популярность интернет-технологий среди молодежи. Изменение различных сфер общественной жизни, обусловленное влиянием Интернета, вызвало интерес и внимание исследователей из разных областей знаний главным образом из-за неоднозначного воздействия и появления как позитивных, так и негативных последствий.

К негативным социально-психологическим последствиям влияния сети Интернет относится феномен интернет-зависимости. Феномен «зависимости от Интернета», или «Интернет-аддикции», интенсивно обсуждается в настоящее время. Он часто именуется заболеванием или синдромом [1].

Актуальность исследования феномена интернет-зависимости в молодежной среде определяется постоянным увеличением числа пользователей сети Интернет, а тем самым и увеличением числа интернет-зависимой молодежи.

Интернет-зависимость (или интернет-аддикция) – настойчивое желание подключиться к сети Интернет и болезненная неспособность вовремя отключиться от него. Интернет-зависимость понимается как отклоняющееся поведение, связанное со злоупотреблением интернет-пользованием.

Основными проявлениями Интернет-зависимости являются:

- постоянное желание посетить сеть Интернет без особых причин;
- постоянно увеличивающееся время проведения в сети Интернет;
- безуспешные попытки контролировать или прекратить использование сети Интернет;
- возникновение плохого настроения, депрессии, беспокойства при отсутствии возможности воспользоваться сетью Интернет;
- концентрация внимания на Интернете.

С точки зрения различных социологических и социально-психологических концепций существует ряд факторов, приводящих к появлению и развитию интернет-зависимого поведения современной молодежи: социальная дезорганизация, слабая социальная интеграция, низкий самоконтроль, социальная тревога, низкая самооценка, депрессия и т.д. При этом далеко не всегда удается выявить четкую причинно-следственную связь между злоупотреблением Интернетом и сопутствующими ему личными проблемами, такими как одиночество, потеря интереса к учебе, к близким, жизненные и финансовые трудности и т.д. [2].

Согласно данным последних исследований уход в виртуальный мир стал одной из распространенных моделей поведения современной молодежи в трудных жизненных ситуациях. К примеру, компьютерная игра становится механизмом бегства определенной части детей и молодежи от реального мира с его эмоциональными проблемами (например, беспокойство, стресс, депрессия), или же от простых жизненных сложностей (проблемы в учебе, конфликты в семье).

Также в ряд факторов, обуславливающих появление интернет-зависимого поведения в молодежной среде в первую очередь входит анонимность личности молодого человека в сети. Он имеет чувство безопасности при осуществлении взаимодействия и общения с другими людьми, посредством электронной почты, социальных сетей, чатов и т.д. Во-вторых чрезвычайно широкая возможность поиска нового собеседника, удовлетворяющего практически любым критериям (в данном случае нет необходимости удерживать внимание одного собеседника – т.к. в любой момент можно найти нового. В-третьих, пользователь имеет неограниченный доступ к любой информации.

Литература

1. Саглам Ф.А. Исследование проблемы Интернет-аддикции в подростковом возрасте / Ф.А.Саглам // Педагогическое образование и наука: научно-методический журнал. 2008. № 4. С. 55–58.
2. Цой Н.А. Феномен интернет-зависимости и одиночество / Н.А.Цой // Социологические исследования. № 12 (332). 2011. С. 98–108.
3. <http://fom.ru/SMI-i-internet/10872> Интернет-зависимость или если бы интернета не было. Сайт «Фонд общественное мнение».

А.В.Козаченко

*Научный руководитель: к.филос.н., доцент С.В.Омарбекова
г.Нижневартовск
Нижневартовский государственный университет*

РОЛЬ МОЛОДЕЖНЫХ ОБЩЕСТВЕННЫХ ОРГАНИЗАЦИЙ В РАЗВИТИИ СОЦИАЛЬНОЙ АКТИВНОСТИ МОЛОДЕЖИ В ХМАО – ЮГРЕ

Наличие и распространение негативных явлений в молодежной среде, вызванных неблагоприятной социально-экономической обстановкой в стране и разрушением нравственных ценностей в обществе, обуславливает необходимость изучения особенностей социализации подростков.

Среди современных проблем молодежного движения следует выделить следующие: объединение молодежных движений: трудоустройство, безработица, образование молодежи, трудности формирования молодой семьи, досуг и другие. Решение их усугубляется институциональным и системными кризисами в России, и ее регионах.

В данной ситуации основными задачами комитета по делам молодежи ХМАО – Югры являются поддержка значимых инициатив молодежных организаций, совершенствование законодательной и нормативно-правовой базы в области поддержки общественных объединений молодежи, создание условий для эффективной жизнедеятельности молодежных организаций.

Сегодня актуальной задачей является знание на деле молодежных проблем и практическое их решение. Наиболее острые проблемы встали среди сознательной и активной молодежи – студенчества¹.

На сегодняшний день в округе активно работают свыше 800 детских и молодежных общественных объединений по таким направлениям деятельности, как: военно-патриотическое объединение, добровольческое, творческое, лидерское, экологическое, экономическое, спортивно-туристическое и др.²

В городе Нижневартовске 10 марта 2014г. среди молодежи от 18 до 25 лет был проведен социальный опрос на тему «Молодежь Нижневартовска социальна активна?». В социальном опросе приняло участие 100 человек.

Большинство опрошенных – 47% респондентов слышали, что-либо о молодежных общественных организациях. Членами молодежных организаций, в основном являются респонденты в возрасте 19–21 лет – 13%, 11% – респондентов не слышали, но хотели бы узнать о молодежных общественных организациях, 28% – респондентов совершенно не интересуются деятельностью такого рода.

На вопрос «Хотели бы Вы войти в состав какого-либо органа молодежного самоуправления?» большинство респондентов ответили, что им это не интересно – 53%, 26% – желали бы войти в состав какого-либо органа молодежного самоуправления, 20% – не чего не слышали об этом.

Хватает ли времени участвовать в общественной деятельности, большинство респондентов ответили, что у них нет свободного времени 58%, у 31% опрошенных хватает времени, и 11% респондентов вообще не интересуется общественной деятельностью.

По мнению молодых людей сегодня, прежде всего, нужны молодежные Спортивные молодежные организации (45%); досуговые по интересам (37,5); экологические (20%), Клубы молодых семей (15%). 5% молодежи затруднились ответить на этот вопрос.

В заключении, можно сделать вывод, что молодежные общественные объединения охватывают лишь малую часть молодежи.

Интересы молодых людей недостаточно представлены в молодежной политике, так как молодежная политика строится преимущественно в отношении молодежи, участвующей в работе общественных организаций, то есть меньшей ее части.

Литература

1. Грибцова А.В. Современное детское и молодежное движение в городе Нижневартовске Молодежь Югры: вчера, сегодня, завтра. Ханты-Мансийск, 1999. С. 141.
2. URL: doinhmao.ru>netcat_files/File/reestr.doc

Е.А.Литвякова

*Научный руководитель: к.филос.н., доцент С.Г.Гутова
г.Нижневартовск
Нижневартовский государственный университет*

ГЛОБАЛИЗАЦИЯ И МЕЖКУЛЬТУРНЫЕ КОНФЛИКТЫ В СОВРЕМЕННОМ МИРЕ

Глобализация это процесс, охватывающий многие сферы общественной жизни, в ходе которого происходит нарастание взаимосвязи и взаимодействия культур разных стран мира. Глобализация, с одной стороны, позволяет народам лучше понимать друг друга, предлагая для этого единый язык, а с другой – приводит к недопониманию, потому что этот единый язык по-разному понимается участниками межкультурного диалога. Процесс глобализации весьма остро поставил человечество перед проблемой сохранения национальной идентичности в новом межкультурном пространстве. Актуальным становится изучение проблемы культурных различий и основ межкультурной коммуникации. Это и определяет диалог культур¹. Глобализация рождает новые связи и взаимодействия стран и народов, а также ведет к постоянному переосмыслению устоявшихся представлений о культурной идентичности. На земле нет ведущей или доминирующей культуры, в ходе процесса глобализации происходит обмен культурного опыта. Только через взаимно -обогащающий диалог можно познать культуру своего собеседника, сохраняя при этом свою идентичность.

Процесс взаимодействия культур состоит не в копировании достигнутых результатов, не в подражании и не в навязывании своей системы ценностей, а в сохранении своей идентичности, а также понимания, принятия и уважения культуры своего собеседника. Если человек будет относиться к своей культуре как к единственной и самой лучшей на земле, то о восприятии и диалога с другими культурами не может быть и речи. Стоит учитывать так же тот факт, что существуют культурные различия, поиск общего между культурами, а также сохранение видимых различий, будет лучшим путем в диалоге разных культур. С рождения человек проходит несколько социальных школ, посредством которых формируется коммуникативная компетентность этого человека. Воспитание в своей культуре, определяет когнитивную и прагматическую основу коммуникативной деятельности.

Несомненно, можно считать результатом процесса глобализации широкие возможности в общении между людьми разных культур в повседневной жизни, что дает возможность взаимовлияния культур; социологи называют данное явление межкультурной коммуникацией.

При исследовании решения проблем межкультурных отношений было выявлено, что интеграция – сохранение собственной идентичности, не ущемляя при этом культуру другого народа, является наиболее успешной для формирования положительных межкультурных отношений².

Успешное межнациональное общение строится на знаниях особенностей культуры своего собеседника. Для развития межкультурного взаимодействия необходимо учитывать разницу языка, культуры, истории культуры между народами в целом, а также условий для создания гуманных условий существования человечества, непосредственно налаживание толерантных отношений. Сегодня развитие принципа диалога культур – это возможность разрушить барьеры в межкультурном общении, а также избежать глобальных проблем мирового масштаба.

Придерживаясь основного правила коммуникации: «делай так, как делают другие» – попав в чужую культуру, необходимо поступать в точности с обычаями, традициями, нормами данной культуры, а не навязывать местным жителям свои нормы и ценности, таким поведением, можно достичь взаимного распространению отдельных элементов каждой культуры за ее пределы, способных породить новый культурный синтез.

Литература

1. Антонова Л. Е. Диалог как основа инкультурации личности: Диссертация на соискание ученой степени кандидата культурологии. Улан-Удэ, 2006. С 85-88.
2. Садохин А.П. Межкультурная компетентность М. 2009. 526 с.

ВЛИЯНИЕ СТИЛЕЙ СЕМЕЙНОГО ВОСПИТАНИЯ НА РАЗВИТИЕ ЛИЧНОСТИ РЕБЕНКА

Бесспорным является тот факт, что семья – главный институт воспитания. В любой семье складывается определенный, далеко не всегда осознанный всеми членами стиль семейных взаимоотношений. Между родителями и детьми в семье различают авторитарный, либеральный, попустительский и демократический стили воспитания.

Строгость и чрезмерная требовательность к ребенку, присуща авторитарному стилю отношений. Обычно, родители, придерживающиеся данного стиля, хотят слишком многого от своих детей, никак не поощряя их за успехи и послушание. У этого стиля воспитания есть минусы, которые ограничивают возможности развития свободного мышления. Родители требуют от детей полного повиновения во всем.

Тем не менее, есть и положительные стороны. Дети будут послушными и ответственными, поскольку всегда находятся в среде, которая требует жесткой дисциплины и тяжелой работы. Родители обеспечивают им хорошие условия жизни, внимательны к контролю, оперативно принимают решения в экстренных ситуациях, планируют и выполняют дела в срок.

Результаты авторитарного стиля воспитания проявляются во взрослой жизни. Дети, воспитанные в авторитарной семье, стараются избегать таких видов деятельности, которые требуют принятия самостоятельных решений. Большое число ограничений может привести к протесту со стороны ребенка и подтолкнет его к тому, что он начнет делать то, что ему было запрещено. По мере взросления, дети могут восстать против своих родителей.

Либеральный стиль – это другая крайность родительского воспитания. В процессе обучения и воспитания своих детей мать и отец активного участия не принимают. Иногда либеральный стиль воспитания еще называют «японский метод воспитания». Родители-либералы окружают своего ребенка заботой, терпением и вниманием. Уступчивость, добродушие и благосклонность преобладают в отношениях с ним. Никаких мер воздействия на отрицательное поведение ребенка не применяется.

Чаще всего, дети прошедшие такую «школу воспитания» становятся неуправляемыми. Они сложно адаптируются в коллективе. К положительным сторонам, пожалуй, можно отнести только ориентацию ребенка на самостоятельность.

Попустительский стиль обычно трактуется как отсутствие всяческих отношений: безучастность членов семейного союза по отношению друг к другу, полное безразличие к делам и чувствам другого. С раннего возраста родители предоставляют ребенку полную бесконтрольную свободу действий.

Неумело и хаотично используют родители методы наказания и поощрения. Эти воспитательные методы родители стараются чередовать так, чтобы ребенок не особо расстраивался из-за своего поведения и не мешал родителям заниматься своими делами. Главный метод воспитания в такой семье – кнут и пряник. Из положительных черт можно выделить только – доверительное отношение к своему ребенку.

Самый редкий и труднодостижимый стиль – демократический. Развивает у детей инициативу, самостоятельность, социальную ответственность и активность. В отношениях между родителем и ребенком преобладает доверие и уверенность в правильности всех его суждений, действий и поступков, высокая культура деятельности и отношений. Родители признают право ребенка на независимость и в основном видят задачу в оказании помощи при обращении подростка¹.

Но есть и минусы. К ним можно отнести: ослабление контроля со стороны родителей, медленное принятие решений, родители должны обладать терпимостью по отношению к ребенку.

В «чистом виде» ни один из приведенных стилей семейного воспитания не проявляется. Каждая семья применяет различные стили семейного воспитания в зависимости от ситуаций и обстоятельств.

Литература

1. Влияние внутрисемейных отношений на формирование личности ребенка. Л.С.Алексеева [и др.]. Вып. 1. М.: ЦБКИ Минсоцзащиты населения РФ, 1995. 40 с.

ВЛИЯНИЕ ГЛОБАЛИЗАЦИИ НА МОЛОДЕЖНУЮ КУЛЬТУРУ

На сегодняшний день процесс глобализации вызывает большой интерес со стороны многих ученых, политических деятелей и обычных граждан. Анализ данного явления можно увидеть в многочисленных трудах философов, политологов, историков и социологов. На сегодняшний день нет единого и четкого определения данного процесса. Так, например, еще в середине XX века немецкий философ К.Ясперс впервые употребил термин «глобальный». Его идеи отражены в следующих его словах: «Мир замкнулся. Земной шар стал единым. Обнаруживаются новые опасности и возможности. Все существенные проблемы стали мировыми проблемами, ситуация – ситуацией всего человечества. Создав возможность, немислимой прежде скорости общения, техника привела к глобальному единению. Началась история единого человечества; единой стала его судьба» [2].

Глобализация активно трансформирует мир и охватывает все сферы человеческой жизни: экономику, политику, право, культуру, язык, образование, духовно-нравственное развитие. Как и любое другое явление, глобализация имеет свои как позитивные, так и негативные последствия. Под влияние этих последствий попадает в первую очередь молодое поколение, которое является самой уязвимой социально-демографической группой.

Огромным достижением глобализации является формирование мирового информационного пространства, развитие глобальной сети-Интернета. Сегодня посредством новых информационных технологий молодые люди удовлетворяют свои как когнитивные и профессиональные потребности, так и досуговые цели. Но наряду с пользой информационно-коммуникационные технологии порождают и многие проблемы в развитии и самореализации молодых людей, новые формы девиантного поведения.

Еще одним нововведением глобализации является глобальная культура. С одной стороны, она способствует культурному обмену. Благодаря новым информационным технологиям идеи, символы, знания и умения, накопленные тем или иным этносом получают широкое распространение в других культурных мирах, способствуя формированию у различных народностей более точного представления о том, что собой представляет та или иная культура, какое место она занимает среди множества национальных и этнических культур [3].

Еще одним достижением глобализации является возникновение глобального языка. Таким языком сегодня выступает английский. Он обеспечивает общение между различными странами и этносами. Он связывает людей разных национальностей и цветов кожи, что позволяет сблизиться разным народам [1]. Но его усиленное распространение приводит к понижению статуса национальных языков. Они засоряются английским сленгом, происходит смешение языков, что ведет к потере и вымиранию языка.

Анализируя все выше сказанное можно сделать вывод о том, что глобализация представляет собой довольно сложный и многоуровневый процесс, который затрагивает все сферы жизнедеятельности людей. Все ее последствия как положительные, так и отрицательные наиболее остро сказываются на молодежной культуре, так как молодое поколение является наиболее уязвимой частью общества.

Литература

1. Добренков В.И. Правда о глобализации. URL: <http://www.sorokinfond.ru/index.php?id=203>
2. Касумова Г.К. Глобализация как новая социокультурная реальность: социально-философский аспект. URL: http://sibac.info/files/2011_03_10_Politologiya/Kasymova.pdf
3. Понарина Н.Н. Влияние глобализации на социокультурные процессы. URL: <http://www.gramota.net/materials/1/2011/9/5.html>

ФОРМИРОВАНИЕ ТРЕЗВОГО И ЗДОРОВОГО ОБРАЗА ЖИЗНИ В МОЛОДЕЖНОЙ СРЕДЕ

Молодежная среда, в силу ее возрастных, социально-психологических и мировоззренческих особенностей остро нуждается в социокультурной идентификации, а потому в большей степени, чем другие социальные и возрастные группы восприимчива к трансформационным процессам, связанным с усвоением систем ценностей, норм, формирующих определенные формы поведения. Процесс социального становления молодежи, выбора ею жизненного пути и стратегий развития, осуществляется через обучение и воспитание, усвоение и преобразование опыта старших поколений.

Воспитание трезвой, здоровой, физически развитой, духовно-нравственной молодежи российского общества имеет чрезвычайно актуальное значение. Современные условия глобализации (например, вестернизация культурных потребностей и интересов), стремительное развитие информационных технологий, падение нравственных устоев, массовое распространение пьянства, алкоголизма, наркомании, проявление фашизма, расизма (не путать с национализмом!), международного терроризма оказывают огромное влияние на социокультурную идентификацию молодежи, в том числе на *формирование трезвого и здорового образа жизни* [1].

Современная молодежь настроена весьма патриотично, верит в будущее России. Высказывается за продолжение перемен в сторону повышения социально-экономического благополучия страны, создание гражданского общества и правового государства. Она хочет жить в великой стране, которая обеспечит достойную жизнь своим гражданам, будет уважать их права и свободы.

Молодежь начинает понимать, что трезвый и здоровый образ жизни – это фундамент духовно-нравственного общества, а духовно-нравственное общество – базис той великой страны, которую они хотят видеть в будущем. Поэтому, на сегодняшний день, в России, стала популярна пропаганда трезвого и здорового образа жизни в молодежной среде как процесс созидательной деятельности, ведущей к повышению жизнеспособности системы государства в целом.

Формирование трезвого и здорового образа жизни в молодежной среде системный процесс, сложный по своему характеру. Он охватывает множество компонентов образа жизни современного общества и включает основные сферы и направления жизнедеятельности молодых людей. Ориентированность молодежи зависит от множества условий.

Состояние здоровья населения, а в первую очередь, детей и молодежи – важнейший показатель благополучия общества и государства. Поэтому укрепление здоровья, создание условий и формирование мотивации для ведения трезвого и здорового образа жизни, утверждение и сохранение трезвости как нормы жизни – одна из основных задач собриологии молодежи [2]. Ведь собриология утверждает, что основа здоровья нации – трезвое мировидение.

Таким образом, формирование трезвого и здорового образа жизни в молодежной среде современной России является основой для развития всех составляющих жизнедеятельности молодежи, достижения ей активного долголетия и самореализации в обществе посредством полноценного выполнения социальных функций

Литература

1. Котова Т.Г. Факторы формирования здорового образа жизни / Т.Г.Котова. М., 2005.
2. Лисовский В.Т. Социология молодежи. СПб., 2008.
3. Марков В.В. Основы здорового образа жизни и профилактика болезней: Учебное пособие для студентов высших пед. заведений. М.: Просвещение, 1993.
4. Мартыненко А.В. Здоровый образ жизни молодежи / А.В.Мартыненко // Энциклопедия гуманитарных наук. 2004.
5. URL: www.obsheedelo.com «Здоровый человек успешен!».

ФОРМИРОВАНИЕ ТОЛЕРАНТНЫХ ОТНОШЕНИЙ В МОЛОДЕЖНОЙ СРЕДЕ

В современном мире Россия является одним из крупных многонациональных государств. Проблема формирования толерантных отношений, является одной из актуальных в настоящее время. Сегодня формирование толерантных отношений в молодежной среде входит в число первоочередных задач страны. Проблема межнациональных отношений и толерантности должна пронизывать все социальные институты оказывающие воздействие на молодежь, и в особенности студенчество.

В сознание молодежи нередко стали культивироваться несвойственные российской культуре и моральным ценностям различного рода антисоциальные явления, такие как: проявления экстремизма, агрессивности, насилия, употребление наркотиков, криминала и т.д. Все эти явления касаются молодежи, которой свойственен максимализм и быстрое принятие решений. В тоже время причиной подобной ситуации являются падение уровня воспитания в семьях, образовательных заведениях, а также непродуктивной пропагандистской работы СМИ.

Известно, что людей следует воспринимать такими, какие они есть, уважая обычаи и традиции и культуру различных народов. Не секрет, что в реальной жизни у молодежи часто формируется отрицательное отношение к тем, кто, чем-либо или в чем-либо от них отличается, следовательно, все эти явления влекут за собой проявления агрессивности и нетерпимости.

Толерантность – это признание, уважение, соблюдение прав и свобод всех людей, без различия социальных, классовых религиозных, этнических и иных особенностей. К примеру, М.П.Мчедлов выделяет такие формы толерантности как: 1. Личная (общественная) проявляются в морали, нравах, менталитете, сознание; 2. Государственная отраженная в политической практике и законодательстве.

Основными направлениями работы с молодежью по формированию толерантности молодых людей является информационное, эмоционально-ценностное и практически-действенное направление.

Первое направление – информационное. Работа в данном течении, должна приобщать молодежь к общечеловеческим ценностям и достижениям. Наряду с этим, формировать у молодых людей комплекс знаний о следующих процессах и явлениях: этно-демографических ситуациях в мире в целом и различных странах; социально-этнических изменениях, произошедших в мире; единстве и неделимости противоречивого мира. Большую ценность для молодежи представляют этнографические знания об истории народов, с представителями которых они вместе обучаются, о своеобразии обычаев, образе жизни, самобытности ремесел, искусства и т.д.

Второе направление по формированию толерантности – эмоционально-ценностное. Оно предполагает формировать у молодых людей гуманистические ценности, человеколюбие, выражающиеся в признании и уважительном отношении к людям независимо от их религиозных, политических взглядов и ориентации.

Третье направление – практически-действенное – предполагает включение молодых людей в акции и мероприятия, связанные с проявлением толерантности. Это различные митинги, волонтерская работа, акции, связанные со сбором подписей в поддержку толерантных действий. В целях воспитания толерантности в молодежной среде могут быть созданы исследовательские группы студентов по изучению конкретных вопросов, связанных с культурой народов.

Следовательно, в молодежной среде необходимо формировать принципы толерантности, уважения к разнообразию различных культур народов, суждениям, высказываниям, знаниям, а также уважению прав и свобод каждого человека.

Литература

1. См.: Толерантность / Под общ.ред. М.П.Мчедлова. М.: Республика, 2004. 416 с.

РОЛЬ ПОЛИТИЧЕСКОЙ ОБРАЗОВАННОСТИ МОЛОДЕЖИ В ЖИЗНИ СОВРЕМЕННОГО ОБЩЕСТВА

Вопрос об уровне политической образованности молодого поколения в современном обществе, является актуальным и по сей день. Не владея базовыми теориями о политической деятельности, все больше возрастает вероятность возникновения недовольства молодых граждан общественным строем. Без понимания азов политической сферы, молодые люди могут принять за чистую монету любые слова, красиво сказанные зарубежными ораторами. Так же, это важно и для того, чтобы молодежь не принимала за благодать любые реформы, принимаемые своим правительством. Для того, чтобы избежать проявления бессознательной деятельности оппозиций действующей власти, необходимо создать условия для правильного формирования политического сознания еще со школьной скамьи, ведь именно в этом возрасте происходит становление собственного мировоззрения. По сему, проблема политического образования является одной из главных в вопросе создания государственной молодежной политики [1].

Для решения данной проблемы, в России на протяжении долгого времени использовалось колоссальное множество приемов и методов, но их эффективность со временем утратила свою силу.

Самый очевидный и легко осуществимый метод – введение факультативов по основам политики в средней школе [2]. Установленные государственным стандартом школьные предметы, как история и обществознание затрагивают понятие политики, но только поверхностно. Этот курс школьной программы дает лишь базовые теории политических режимов и краткую информацию о политических деятелях, не вдаваясь в подробности [3].

Еще одним методом является прямое общение политических деятелей государства с учениками школ, а так же вовлечение их в политический процесс [4]. При таких встречах представитель «политической элиты» заинтересован в описании политического процесса с лучшей ее стороны, скрывая важные аспекты.

Не стоит забывать, что сознание людей школьного возраста не предназначено для изучения сложной политической культуры, поэтому предлагаемую познавательную информацию необходимо выстраивать по упрощенной, более понятной логической цепи, согласно возрастным и умственным способностям к восприятию и изучению данной темы.

Вероятнее всего, было эффективнее, если бы изучение политической структуры основывалось на воспитании патриотизма молодого поколения к своей Родине. Целью такого воспитания является воздействие по формированию патриотизма как свойства личности и как духовного состояния общества, элемента национального самосознания, обеспечивающие решение задач по укреплению общества, поддержанию общественной и экономической стабильности, упрочению могущества, единства и дружбы народов Российской Федерации [5].

Изменит ли использование предложенных методов ситуацию или нет – не ясно, но одно можно сказать точно – успешное развитие государства и воспитание ответственных граждан невозможно без организации политического образования, так как люди, не знающие основ политики, не говоря уже о политической ситуации в стране, могут действовать только исходя из собственных, за частую неверных, суждений, и никогда не будут удовлетворены существующей политической реальностью [6].

Литература

1. Оукшот М. Политическое образование // Оукшот М. Рационализм в политике и другие статьи. М., 2002. 270 с.
2. Там же.
3. Сорокин О.В. Особенности формирования политического сознания современной молодежи / О.В.Сорокин // Социол. исслед. 2008. № 8.
4. Там же.
5. Семенов В.Е. Ценностные ориентации и проблемы воспитания современной молодежи / В.Е.Семенов // Социол. исслед. 2007. № 6.
6. Там же.

МОЛОДЕЖНЫЙ ПАРЛАМЕНТАРИЗМ КАК ФОРМА ВЗАИМОДЕЙСТВИЯ ГОСУДАРСТВА И МОЛОДЕЖНЫХ ОРГАНИЗАЦИЙ

Известно, что координация деятельности государства в управлении молодежной политикой осуществляется путем взаимодействия органов государственной власти и молодежных объединений. Это делает работу эффективной и детализированной, что позволяет выявить реальное экономическое, социальное, политическое положение молодежи, а также, проследить закономерности последствий политических решений, касаемых улучшений жизненного уровня различных групп молодежи и их участия в решении этих вопросов.

Одной из форм такого взаимодействия является молодежный парламентаризм – система представительства прав и законных интересов молодежи как особой социальной группы. Эта система основана на создании и функционировании при органах государственной власти специального общественного объединения молодых людей – молодежного парламента, а также иных общественных форм участия молодежи в жизни государства. Молодежное парламентское движение – деятельность, которая направлена на формирование и развитие общественных консультативно-совещательных структур молодежи на различных уровнях государственного управления [1].

Молодежные парламентские структуры и их компетенция определяются тем органом государственной власти, при котором он создан. Так как парламент создается на основе соответствующего законодательного правового акта, то действие, решение вопроса, планирование работы парламента не может противоречить законодательству.

Так в 2001 году была создана Общественная молодежная палата при Государственной Думе Федерального Собрания РФ. Она занимается изучением и решением проблем молодежи в Российской Федерации, содействует деятельности Государственной Думы в области законодательной защиты прав и законных интересов молодежи. Молодежная палата осуществляет свою деятельность на общественных началах в соответствии с настоящим Положением и Регламентом Общественной молодежной палаты при Государственной Думе Федерального Собрания Российской Федерации [2].

Подобная структура была создана и в Ханты-Мансийском автономном округе. 10 декабря 2004 года была создана Молодежный Парламент Ханты-Мансийского автономного округа. В состав Молодежного парламента входят сорок девять представителей из восемнадцати муниципальных образований Ханты-Мансийского автономного округа – Югры. За время существования этого молодежного объединения, его членами было разработано, а так же впоследствии принято органами государственной власти более двадцати нормативно-правовых актов.

На примере Молодежной Думы Ханты-Мансийского автономного округа в апреле 2005 года была создана Общественная молодежная палата города Нижневартовска. Она создана для изучения проблем молодежи города Нижневартовска, своевременного реагирования на них органов местного самоуправления, содействия органам местного самоуправления в области защиты прав и законных интересов молодежи, подготовки рекомендаций по решению проблем молодежи в городе Нижневартовске.

Литература

1. Инструктивное письмо Департамента по молодежной политике Министерства образования Российской Федерации руководителям органов исполнительной власти субъектов Российской Федерации от 24.04.2003 № 2 «О развитии молодежного парламентаризма в субъектах Российской Федерации». Рекомендации по развитию молодежного парламентаризма в Российской Федерации.
2. Положение об Общественной Молодежной Палате при Государственной Думе Федерального Собрания Российской Федерации. Утверждено Постановлением Государственной Думы Федерального Собрания Российской Федерации от 4 июля 2001 г. № 1742-III ГД.

Секция «ПЕДАГОГИКА МУЗЫКАЛЬНОГО ОБРАЗОВАНИЯ: ПРОБЛЕМЫ И ПЕРСПЕКТИВЫ РАЗВИТИЯ»

С.А.Алексеева

Научный руководитель: к.культурологии, доцент С.Г.Фархутдинова

г.Нижневартовск

Нижневартовский государственный университет

ОБ АКТУАЛИЗАЦИИ ПРОБЛЕМЫ РАЗВИТИЯ МУЗЫКАЛЬНОГО МЫШЛЕНИЯ У ШКОЛЬНИКОВ

“Искусство есть мышление в образах”

В.Г.Белинский

Целью музыкального образования в школе является передача духовного опыта предыдущих поколений через музыкальное искусство, что в свою очередь помогает сформировать положительные качества личности учащихся. Непосредственно в сфере музыкального развития личности, мы хотим видеть учащегося, способного оценить музыкальное произведение, способного отличить высокохудожественные образцы музыкального искусства от низкопробных. Для этого необходимо чтобы учащийся обладал музыкальным мышлением, которое позволяло бы ему понимать смысл музыкальных произведений.

Итак, что же такое музыкальное мышление? Понятие «музыкальное мышление» можно встретить в музыковедческих, эстетических, философских и, от части, в психологических трудах. На сегодняшний день единого определения данного понятия нет, более того, существует множество «разночтений».

Многие исследователи трактуют термин как разновидность «художественного мышления», которое в свою очередь является частью мышления как психического явления. Мышление – это отражение окружающей человека действительности в его сознании. Художественное мышление – это вид духовной деятельности, направленной на создание, а также на восприятие и понимание произведений искусства. Музыкальное мышление – это один из видов художественного мышления, т.е. процесс отражения действительности в художественных образах.

Наряду с представленной точкой зрения, существует и другая трактовка понятия «музыкальное мышление». Она заключается в спецификации данного явления по отношению к художественному мышлению и мышлению как виду человеческой деятельности.

Б.В.Асафьев считал, что «мысль, интонация, формы музыки – все в постоянной связи: мысль, чтобы стать звуково выраженной, становится интонацией, интонируется». Так, можно проследить очевидную взаимосвязь музыкального мышления и музыкальной речи, посредством которой устанавливается контакт личности с музыкальным произведением. Очевидно, что учащимся необходимо овладение музыкальным языком. По мнению Г.М.Ципина, истоком музыкального мышления является ощущение интонации. Как ребенок, не овладевший речью, воспринимает в первую очередь интонацию речи, так и в музыке, первичное понимание происходит через восприятие интонаций. Нужно понимать, что интонация не является единственным средством музыкальной выразительности. Смысл и образ музыкального произведения выражается и через другие структурные элементы музыки. Поэтому занятия музыкой должны помогать учащемуся распознавать «подтекст» музыкального произведения, скрытый в средствах музыкальной выразительности. Далее, в идеале, учащийся должен научиться самостоятельно воспринимать и понимать музыкальный образ.

Ученый П.П.Блонский писал: “Пустая голова не рассуждает: чем больше опыта и знаний, тем более способна она рассуждать”. Научить рассуждать, развить музыкальное мышление учащихся на уроках музыки – первоочередная задача учителя. В процессе занятий музыкой важно объединить воедино две главные сферы психической активности школьника – интеллект и эмоции. Так же важно помнить, что музыка отражает в себе жизнь, поэтому на музыкальных занятиях, в любом виде деятельности, для понимания смысла произведения важно опираться на жизненный опыт учащихся, и работать над интеллектуальным и эмоциональным развитием.

Делая вывод, можно сказать, что для достижения главной цели музыкального образования необходима системная и всесторонняя работа над развитием музыкального мышления учащихся, т.к. это обогащает их внутренний мир, способствует духовному, эстетическому, интеллектуальному и эмоциональному развитию.

К ПРОБЛЕМЕ ВОЗНИКНОВЕНИЯ ЦВЕТНОГО СЛУХА

Во многих методических разработках, педагогических основах музыкального развития детей много внимания уделяется развитию слуха учащихся, будь то музыкального, тембрового или звуковысотного. Но очень мало в практической деятельности уделяется внимание развитию цветного слуха. При этом некоторые приемы работы на уроках музыки напрямую связаны с этой проблемой.

Что же такое цветной слух? В энциклопедии цветной слух или фонопсия описывается как явление синестезии, при котором два чувства – зрение и слух – связываются воедино. Человек, обладающий цветным слухом, слушая музыку, видит или воображает цветовые зрительные образы, которые могут вторгаться в реальное видение мира. Таких людей называют синестетиками.

В явлении синестезии следует различать такие понятия как восприятие зрительное и слуховое, образное мышление и непосредственно сам цветной слух. Первые две категории присущи каждому человеку и развиты в той или иной степени. Что же касается цветного слуха, то это явление очень редкое, хотя как известно таким слухом обладали многие известные композиторы – и И.Бах, и Ф.Лист, и Н.Римский-Корсаков, и С.Скрябин и многие другие. Из современных музыкантов – это Т.Кенер, К.Сараджев. Они воспринимали или воображали тональности окрашенными в определенные цвета. Например, симфоническая поэма Скрябина «Прометей (Поэма огня)» была задумана композитором со специальной исполнительской строкой «Luce» (то есть «Свет») и исполняется иногда с использованием светомузыки.

По мнению французского психолога Теодюль Рибо (1839–1916) существует три теории происхождения цветного слуха, которые уже в его время (то есть в XIX веке) были общеизвестны. Он пишет: «По эмбриологической гипотезе это могло бы быть следствием неполной дифференциации между чувствами зрения и слуха и фактом случайного оживания такой особенности, которая в некоторую отдаленную эпоху была, может быть, общим правилом в человечестве. Анатомическая гипотеза предполагает сообщения или анастомозы между центрами зрительных и слуховых ощущений в головном мозгу. Затем есть физиологическая гипотеза нервной иррадиации и психологическая, видящая здесь ассоциацию».

Многие исследователи считают, что синестетичность цветного слуха является врожденной способностью. Но есть мнение, что данный вид синестезии есть ничто иное как окрашивание музыкального тона, созвучия или тональности в определенные эмоционально окрашенные ассоциации. Хотя в истории известны случаи, когда синестезия передавалась по наследству. Например, Владимир Набоков и его жена Вера Слоним оба были синестетиками, как и их сын Дмитрий.

Существуют несколько музыкально-педагогических систем, посвященные развитию слуха, в том числе и цветного. Это известная система В.Б.Брайнина, где указывается связь между относительной высотой звука и определенным цветом. Однако в этой работе также делается упор на возникновение образных ассоциаций между музыкой и цветом, а не о самом цветном слухе, подлинном синестетическом восприятии.

Западный исследователь Р.Бердж предложил свою систему, где слух развивается по определенным уровням и предложил комплекс упражнений, которые можно также применить и для развития хорошего относительного и абсолютного слуха.

Однако все педагоги-музыканты сходятся в одном, что нет универсальной схемы или таблицы цветности звуков, тональностей, созвучий для всех детей или взрослых без исключения. Каждый ощущает музыку в меру своих способностей, эмоциональности, развитости ассоциативного мышления, умения переносить музыкальную сферу выразительности в иную систему выразительности, будь то колористика, или движение. Поэтому данная проблема и интересна, многогранна и неисчерпаема.

РАБОТА НАД КООРДИНАЦИЕЙ В ФОРТЕПИАННОМ КЛАССЕ И ЕЕ ЗНАЧЕНИЕ В ПИАНИСТИЧЕСКОМ РАЗВИТИИ

«Добейтесь того, чтобы мысленная и звуковая картина стала отчетливой – пальцы должны и будут повиноваться».
И.Гофман

«Высокого художественного результата невозможно достигнуть, если музыкант не владеет техникой игровых движений, через которые он и передает при помощи музыкального инструмента Свои мысли и чувства».
В.И.Петрушин

Координация – это не только согласованность движений пианиста. Ученик один должен охватить все элементы музыкальной ткани, согласовать их между собой таким образом, чтобы наиболее ясно и ярко донести до слушателей крупный план и мелодические детали. Игровые движения зависят и определяются мысленно-звуковой картиной, сложившейся в представлении исполнителя. Выдающийся пианист И.Гофман писал: «Если мысленная картина ясна, руки выполняют ее без затруднений. Следовательно, чтобы скоординировать игровые движения, нужно мысленно создать звуковую картину взаимодействия элементов музыки: линии музыкальной ткани, слух, а также развитие техники.

Координация необходима для того, чтобы в процессе исполнения сохранить независимость каждого элемента музыкальной фактуры, и в то же время не разрушить гармоническую связь отдельных линий, подчиняя их основному направлению движения и развития музыки».

На первых этапах следует уделить внимание пьесам, фактура которых помогает направить внимание на горизонтальные линии движения сопровождающих элементов – это помогает избавиться от статичности и метричности.

Координация является общей проблемой даже для продвинутых исполнителей. К сожалению, играть двумя руками одновременно в 37 раз сложнее, чем с отдельными руками. Это не техническая проблема. Это проблема координации. Хотя некоторые люди могут сказать, что координация это и есть техническая проблема, целесообразно рассматривать ее отдельно. Так что работа над техникой отнесется к игре отдельными руками. После того как вы освоили технику (то есть, вы можете играть прекрасно отдельными руками, и подсознательно), вы будете готовы к установлению координации между руками.

Проблема здесь такая же, как при попытке тереть живот в круговом движении и хлопать по голове одновременно. Вы увидите, что движение одной руки вмешивается в движение другой руки. Они обе желают двигаться похожим образом.

Сначала поймите естественную последовательность событий: голова (мозг) – нервы – мышцы. Мозг отдает приказы, нервы передают приказы, мускулы повинуются. Чтобы справиться с взаимовлиянием (симпатией) движений вы должны иметь четкий мысленный образ того, что вы конкретно пытаетесь сделать. Затем вы должны препятствовать симпатии на уровне нервов. Большинство людей пытаются справиться с этим на мышечном уровне, и в результате все становятся все более и более напряжены. Справляться следует на нервном уровне. Вы уже проделали самые удивительные подвиги координации. Как, например, способность ходить.

Игра двумя руками одновременно следует тому же принципу, но более сложному, поскольку у вас больше движущихся частей для координации (пальцы, кисти, запястья, предплечья, руки, плечи). Поэтому упражнения, в которых обе руки делают одно и то же, будут почти бесполезным для координации. Голова (слух) – хозяин, пальцы (слуги) – исполнители. Слух должен улавливать протяженность каждого звука вплоть до его последнего затухания, дослушать и ощущать движение вперед. Приобретение навыков координации связано с решением довольно широкого круга задач: активизации слуха, развития горизонтального мышления, организации игровых движений и, наконец, точность и быстрота разучивания. Все эти факторы должны быть связаны с эмоциональной отзывчивостью на музыку, а осуществление поставленных целей принесет ученику радость, а не досаду.

НЕТРАДИЦИОННЫЕ МЕТОДЫ РАЗВИТИЯ ЧУВСТВА РИТМА С ДЕТЬМИ СТАРШЕГО ДОШКОЛЬНОГО ВОЗРАСТА

Существует мнение, что музыка достаточно сложное искусство и требует либо хорошо выраженных способностей, либо специальной подготовки для получения каких-либо результатов. Поэтому основная задача музыкального работника в детском саду – преодолеть бытующее мнение многих родителей, сделать общение с музыкой приятным процессом для всех участников этого процесса, сделать музыку источником постижения окружающего мира и самого себя.

Любые музыкальные занятия, особенно с детьми младшего дошкольного возраста должны быть наполнены творчеством. Один из важных и основополагающих моментов в процессе развития музыкальных способностей является ритмическое воспитание.

Ритм – это чередование различных длительностей звуков в музыке. Б.М.Теплов говорил, что «чувство ритма – это способность активно (двигательно) переживать музыку, чувствовать эмоционально выразительность музыкального ритма и точно его воспроизводить». Поэтому в вопросе воспитания чувства ритма многие педагоги делают акцент на двигательной природе ритма, и в этом процессе должно участвовать все наше тело. И чем более выразительными будут движения в характеристике ритма, тем сильнее маленькие дети могут прочувствовать образ музыкального произведения.

Движение и танец, как комплекс, сочетающий выразительность музыкальных и двигательных средств помогают ребенку ракрепоститься, обладает коммуникативными свойствами, облегчает общение с другими детьми в процессе танца, т.е. обладает определенным психотерапевтическим эффектом. Музыкально-ритмические движения составляют основу упражнений с музыкальными заданиями. Такие упражнения учат дошкольников в доступной, игровой форме к пониманию законов ритмического строения музыкальных произведений, учат выражать все многообразие музыкальных образов через ощущение ритмического строения музыкального произведения.

С его помощью можно успокоить или активизировать реакции нашего организма в разных ситуациях. Поэтому занятия музыкальным ритмом – это тренировка, которая дает ребенку бесценный жизненный опыт.

В настоящее время существует много разнообразных методик, нетрадиционных видов упражнений, направленных на разностороннее развитие детей. На музыкальных занятиях в ДОУ наряду с традиционными методами развития, применяются и нетрадиционные, заимствованные из методик. Это можно заметить таких программах как «Ритмическая мозаика» А.И.Бурениной и «Са-Фи-Дансе» Е.Ж.Фирилевой, но это программы по музыкально-ритмической гимнастике. В программах по музыке, нетрадиционные виды упражнений практически не используются.

На занятиях можно использовать нетрадиционные формы обучения развития ритма, такие как свободное дирижирование, пластические этюды, танцевальные движения.

Музыкальный ритм способствует упорядочению движения и облегчает овладение им. Таким образом, музыкально-ритмическое движение является средством развития эмоциональной отзывчивости на музыку и чувства музыкального ритма.

Задача музыкального руководителя состоит в том, чтобы развить в детях умение быстро выполнять предлагаемые им движения и, в случае надобности уметь затормозить их (т.е. развивать активное торможение), под влиянием музыки.

В педагогическом процессе необходимо учитывать индивидуальное своеобразие природных задатков каждого ребенка, а также качественное своеобразие развития музыкальных способностей.

РАЗВИТИЕ МУЗЫКАЛЬНО-ОБРАЗНОГО МЫШЛЕНИЯ

Основной и центральной структурной единицей музыкально-образного мышления является звуковой образ. Музыкальный образ концентрирует в себе «чувство-мысль»; он помогает распознать и постигнуть «идейно-содержательное зерно» музыкального сочинения, именно музыкальный образ выражает и «опредмечивает» в конкретно чувственной форме все те процессы, эмоциональные состояния, психические движения, разного рода душевные пертурбации, которые происходят в области музыкального сознания.

Первоочередные задачи педагога-музыканта сводятся к расширению и углублению сферы музыкальной образности, к формированию способности у индивида видеть и воспринимать мир музыки сквозь призму образности. Основным педагогическим рычагом является в данном случае воздействие на эмоционально-чувственную сферу учащегося как играющую первостепенную по важности роль в процессах сознательной и подсознательной деятельности человека. Слушание музыки – деятельность, которая помогает развивать музыкально-образное мышление. В ней лежит способность слышать, переживать музыкальное содержание как художественно-образное отражение действительности и дидактическим стержнем урока становится деятельность самих учеников. В основе работы лежит ориентация в большей степени на личностно-ориентированный подход, так как он позволяет каждому ребенку, опираясь на его способности, склонности, интересы, жизненный опыт, возможность реализовать себя.

В.П.Анисимов предлагает следующие приемы развития музыкально-образного мышления:

Прием визуализации. Визуализировать – значит вывести наружу, сделать видимым. Действие осуществляется как перенос внутреннего ощущения в зрительный образ.

Прием «Снежный ком» позволяет учащимся в условиях коллективной работы найти наиболее адекватные смысловые характеристики музыкальным средствам. Слова подбираются на основе какого-либо одного признака. Таким образом, музыкальное средство выразительности обрастает смысловыми характеристиками, что и позволяет понять его предназначение в музыкальном тексте.

Также педагоги рекомендуют следующие приемы для развития музыкально-образного мышления:

1) *Развитие гибкости (ассоциативности) мышления.* Способность быстро и легко переходить от одного явления к другому, далекому по содержанию, называют гибкостью мышления.

2) *Развитие оригинальности мышления.* Это еще один вид мышления, который необходимо развивать у школьников, т.к. оригинальность восприятия дает учащимся возможность раскрыть совершенно новый образ. Для этого очень часто вводится прием «Перевод музыки на язык другого вида искусства» через различные творческие задания.

3) Развитие музыкально-образного мышления строится и через *моделирование творческого процесса.* Дети ставятся как бы в позицию автора, пытаются создать для себя и других произведения искусства.

Таким образом, усиление роли художественно-образного компонента музыкального сознания учащегося предполагает, прежде всего, создание благоприятных условий для расширения и обогащения спектра эмоций, инициирования процессов фантазии и воображения, развития всего комплекса общих и специальных способностей. Благоприятные условия возникают тогда, когда педагог предоставляет необходимую свободу когнитивных действий учащемуся, психологически раскрепощает его, дает простор творческой инициативе при завоевании этим учащимся новых музыкальных «пространств». При развитии музыкально-образного мышления разнообразные слуховые представления, полученные в активной музыкальной деятельности, осознаются детьми, обобщаются и закрепляются в музыкальных терминах, ярких словесных характеристиках образов. Так, создаются условия для усвоения знаний о музыке. Полученные знания помогут ребятам осознанно воспринимать музыку.

ИСПОЛЬЗОВАНИЕ ТЕХНОЛОГИИ ТРИЗ В РАЗВИТИИ КРЕАТИВНОСТИ СТАРШИХ ДОШКОЛЬНИКОВ

В настоящее время дошкольное образование характеризуется значительным ростом внимания к развитию творческих способностей дошкольников. Объясняется это тем, что обществу в современных условиях нужны люди интеллектуально смелые, оригинально мыслящие, творческие, самостоятельные, умеющие принимать нестандартные решения. Основы такого мышления нужно закладывать с дошкольного возраста, это возраст, когда происходят значительные изменения во всех сферах психики, когда появляется способность к творческому решению проблем, возникающих в той или иной ситуации жизни ребенка.

Креативность – особая способность личности порождать необычные идеи, отклоняться в мышлении от традиционной схемы, быстро разрешать проблемные ситуации. Она охватывает некоторую совокупность мыслительных и личностных качеств, определяющую способность к творчеству. Одним из компонентов креативности является способность личности к дивергентному мышлению. Превращение ребенка в творческую личность зависит во многом от использования педагогических технологий в работе с детьми дошкольного возраста. Проблема находит свое решение в применении новых технологий обучения, в том числе ТРИЗ – теории решения изобретательских задач.

ТРИЗ – это управляемый процесс создания нового, соединяющий в себе точный расчет, логику, интуицию – считал основатель теории Г.С.Альтшуллер. Цель ТРИЗ – не просто развить фантазию детей, а научить их мыслить системно, с пониманием происходящих процессов, дать в руки педагогам инструмент по конкретному практическому воспитанию у детей качеств творческой личности, способной понимать единство и противоречие окружающего мира, решать свои маленькие проблемы, это система коллективных игр, занятий, призванная не изменять основную программу, а максимально увеличивать ее эффективность.

Основным рабочим механизмом ТРИЗ служит алгоритм решения изобретательских задач. При овладении алгоритмом решение любых задач идет планомерно, по четким логическим этапам:

- корректируется первоначальная формулировка задачи;
- определяются имеющиеся вещественно-полевые ресурсы;
- прилагаются к задаче смелые, дерзкие преобразования.
- строится модель;
- выявляются и анализируются физические противоречия;
- составляется ИКР (идеальный конечный результат);

Основным средством работы является педагогический поиск: педагог не должен давать готовые знания, раскрывать перед ним истину, он должен учить ее находить. Если ребенок задает вопрос, не надо тут же давать готовый ответ. Наоборот, надо спросить его, что он сам об этом думает, пригласить его к рассуждению и наводящими вопросами подвести к тому, чтобы ребенок сам нашел ответ. Если же он не задает вопроса, тогда педагог должен указать противоречие. Тем самым он ставит ребенка в ситуацию, когда нужно найти ответ, т.е. в какой – то мере повторить исторический путь познания и преобразования предмета или явления.

Работа с дошкольниками включает следующие этапы:

– на первом этапе дошкольники знакомятся с каждым компонентом в отдельности в игровой форме. Это помогает увидеть в окружающей действительности противоречия и научить их формулировать. Например, характеризуя элемент «Противоречие», предлагаются игры «Наоборот», «Хорошо – плохо», «Да – нет», «Угадай, что я загадала» и др.

– на втором этапе детям предлагаются игры с противоречиями, которые они решают с помощью алгоритма. Разрешение противоречий – это важный этап мыслительной деятельности ребенка. Для этого существует целая система методов и приемов ТРИЗ, используемая педагогом в игровых и сказочных задачах.

Таким образом, создание определенных педагогических условий формирования творческого мышления, использование специальных методов и приемов, система усложняющихся творческих заданий оказывают существенное влияние на процесс развития креативных способностей дошкольников.

РАЗВИТИЕ АРТИСТИЗМА И ПЛАСТИЧНОСТИ МЛАДШИХ ШКОЛЬНИКОВ НА ОСНОВЕ АРМЯНСКИХ НАРОДНЫХ ТАНЦЕВ

Искусство танца – явление общечеловеческое, имеющее многовековую историю развития. Непреодолимое стремление человека к ритмичному движению, потребность выразить свою эмоциональную сторону, посредством пластичности, гармонично связывая движение и музыку – все это лежит в основе его происхождения. Человечество, на различных этапах своего развития, постоянно обращалось именно к танцу как к универсальному средству воспитания тела и души человека.

Танец – прекрасный вид искусства, которое очень любят дети, и в котором слаженно сочетаются музыка и пластика движений. И работать с ними – значит ежедневно отдавать ребенку свой жизненный и духовный опыт, приобщая маленького человечка к миру прекрасного. Танцевальное искусство имеет возможность глубокого воздействия на мировоззрение ребенка. Просмотры кино-, видео- и телефильмов, посвященных танцу; спектаклей в театре; посещения концертов танцевальных коллективов – все это важно и нужно. Танец учит ребенка не только чувствовать музыку и понимать смысл художественного образа, но и развивает пластичность и артистизм.

Главная задача учителя, чтобы учащиеся смогли выразить свою эмоциональную сторону в танце, то есть суметь правильно передать мысль танца, ее музыкальный образ, выразительность и артистичность исполнения через музыку. И для более эффективного развития артистичности и пластичности можно включить в уроки не только русские народные танцы, но и танцы других народов, например, такие как армянские народные танцы.

По мнению О.С.Булатовой, *артистизм* – это способность не только красиво, впечатляюще, убедительно что-то передать, но и передать, эмоционально воздействуя на зрителя. Для овладения этим качеством личности необходимо:

- развивать эмоциональную сферу личности;
- воспитывать духовную сторону;
- научиться воспринимать музыкальные образы и выражать их в движении;

Пластичность – это свойство человеческого тела, которое выражается в его движениях. Оно является признаком профессионального мастерства, необходимым актеру для создания полноценного сценического образа. Для овладения этим свойством, необходимо:

- развивать двигательную активность, физическую выразительность;
- развивать пластику и координацию движений.

Дети в танце учатся управлять своим телом и понимать свои чувства, становятся гармоничнее, ответственнее и увереннее в себе, глубже и уравновешеннее. Ребята в этом возрасте произвольно владеют навыками выразительного и ритмического движения. И так как младший школьный возраст – это период позитивных изменений и преобразований, поэтому так важен уровень достижений, осуществленных каждым ребенком на данном возрастном этапе. С первых уроков нужно стремиться к созданию психологически благоприятной обстановки. Ведь музыка способна создать настроение, активизировать движение, содействовать развитию двигательных навыков. Таким образом, можно сделать вывод, что армянские народные танцы положительно влияют на развитие артистизма и пластичности.

РАЗВИТИЕ ИСПОЛНИТЕЛЬСКОЙ КУЛЬТУРЫ У ДЕТЕЙ СТАРШЕГО ДОШКОЛЬНОГО ВОЗРАСТА НА МУЗЫКАЛЬНЫХ ЗАНЯТИЯХ

На современном этапе в системе музыкального воспитания дошкольников большое внимание стало уделяться качеству образования. Область «Музыка» входит в совокупность образовательных областей программы ДООУ, реализация ее содержания направлена на формирование общей культуры детей через развитие музыкальности, музыкально-художественной деятельности детей и способности эмоционально воспринимать музыку, приобщаться к музыкальному искусству.

Мы знаем, что наиболее естественным для ребенка способом общения с музыкальным искусством является участие ребенка в исполнении музыкальных произведений через различные виды музыкальной деятельности: пение песен, танцы и движения под музыку, музыкальных игр.

Особенность музыкального искусства заключается в том, чтобы передать замысел композитора слушателю во время исполнения музыкального произведения. Но, мы забываем, что дошкольнику – исполнителю недоступно художественное воплощение музыкального образа, по тем критериям, которые предъявляются музыканту-исполнителю. Отсюда следует, что детское музыкальное исполнительство – это один из видов музыкально-художественной деятельности, который может осуществляться в процессе проведения музыкальных занятий.

Для того чтобы исполнительская культура дошкольника могла проявляться успешно, дошкольнику необходимо накопить музыкальные впечатления (через восприятие музыки). Если же ребенок различает смену характера музыки, может соотнести музыкальные образы с жизненными явлениями, хорошо ориентируется в средствах музыкальной выразительности, тогда дошкольник с легкостью использует опыт восприятия музыки при исполнении музыкальных произведений и в творческих импровизациях. А исполнительская культура детей без развитого восприятия, как правило, сводится к подражанию и не выполняет развивающей функции.

Отсюда вытекает вопрос: «Как же организовать исполнительскую деятельность на музыкальных занятиях, так, чтобы она несла развивающую функцию?». Не будем забывать, что исполнительская культура – это, прежде всего: умение художественно-эмоционального восприятия музыкального образа; умение понимать музыкальный образ; умение в деятельности выразить эмоциональное отношение к музыкальному образу; умение интерпретировать и создавать музыкальные образы в разных видах музыкальной деятельности.

Эти умения являются общими для всех видов исполнительской деятельности. Развивая и обогащая их, педагог, прежде всего, готовит ребенка к более успешному овладению специальными исполнительскими умениями, активизирует музыкальные способности дошкольника.

С учетом выделенных исполнительских умений на наш взгляд, более целесообразно проводить музыкальные занятия по развитию исполнительской культуры в музыкально-игровой форме, используя сюжетные и бессюжетные игры. Например, игры-упражнения «Певцы и танцоры», «Угадай, кто я», «Хоровод», «Нарисуй музыку», «Снежинки», применение музыкально-дидактических игр таких, как «Имена и ритм», «Музыкальный ежик», «Научим матрешек танцевать».

Так же чтобы разнообразить музыкальное занятие, можно использовать игровые приемы, сюрпризные моменты, направленные на закрепление исполнительских умений.

В отличие от исполнительской культуры взрослого, исполнение музыки детьми старшего дошкольника имеет свои особенности. Для ребенка музыкально-исполнительская деятельность не является профессиональной. Дошкольник не стремится донести до зрителя идею, заложенную в музыкальном произведении композитором. Ребенок просто наслаждается самим процессом участия в музыкально-исполнительской деятельности, он «играет в музыку».

Е.В.Ефимова
Научный руководитель: к.культурологии, доцент О.Ю.Нартымова
г.Нижневартовск
Нижневартовский государственный университет

О ФОНОПЕДИЧЕСКОМ МЕТОДЕ РАЗВИТИЯ ГОЛОСА В.ЕМЕЛЬЯНОВА

Емельянов Виктор Вадимович – кандидат педагогических наук, доцент, заведующий кафедрой музыкального образования Тюменского Государственного Университета, автор фонопедического метода развития голоса.

Фонопедический метод развития голоса – это многоуровневая обучающая программа установления координации и эффективной тренировки голоса человека для решения речевых и певческих задач с постоянно высоким эстетическим качеством. Термин «фонопедический» в заглавии названия метода имел целью подчеркнуть общеоздоровительную функцию метода. За годы апробации данного метода были достигнуты прекрасные результаты у детей с разными уровнями вокальных данных и подготовки, благодаря чему метод получил признание в среде специалистов по вокалу. В настоящее время активно применяется как в дошкольном образовании так и на профессиональном уровне в консерваториях и оперных театрах.

В фонопедическом методе развития голоса оправдан каждый шаг или звук. Метод позволяет совершенствовать голос применительно к каждому отдельному случаю, лично к каждому ученику с учетом его природных особенностей. Развитие мышц, участвующих в звукообразовании, позволяет разрешать проблемы даже с травмированными голосами, голосовыми аппаратами с разными дефектами. Ни один звук в пении упражнений этого метода не возникает просто так. Это всегда особое «непевческое» или неречевое положение или действие голосообразующей системы, которое может иметь координационно-тренировочное значение для голоса. Фонопедический метод развития голоса направлен на оздоровление голосового аппарата, продление его службы. Он обеспечивает улучшение психо-эмоционального фона человека, развитие и гармонизацию личности. Неотъемлемым свойством метода является развитие у ученика способности к самоанализу и самоконтролю, наблюдению за прогрессом в собственном обучении. Вокалист обретает способность правильно себя слушать и слышать.

Фонопедические упражнения способствуют: расширению диапазона, увеличению силы звучания голоса, усилению насыщенности звука, «полетности», улучшению вибрато, певучести, свободе и раскрепощенности певческого процесса в целом.

А.А.Клипикова
Научный руководитель: к.культурологии, доцент О.Ю.Нартымова
г.Нижневартовск
Нижневартовский государственный университет

ПУТИ ПРЕОДОЛЕНИЯ СЦЕНИЧЕСКОГО ВОЛНЕНИЯ

Проблема сценического волнения свойственна каждому музыканту-исполнителю. В зависимости от важности мероприятия, от аудитории, перед которой предстоит выступить, волнение может проявляться в разной степени: учащенный пульс, мокрые ладони, дрожь в руках, хрипота в голосе. Самый эффективный способ преодоления сценического волнения – это практика. Чтобы избавиться от страха, нужно постоянно его преодолевать. Необходимо отказаться от мысли, что вы всегда должны быть совершенны, не стоит воспринимать выступление как волнующее и пугающее событие – так вы программируете себя на провал. Представьте свое выступление в самом выгодном для вас виде. Также стоит лечь пораньше спать, т.к. недостаток сна и усталость могут негативно отразиться в любой момент. Будь то отсутствие словарного запаса на докладе или же вялая подача музыкального материала. Не нужно наедаться, полный желудок влияет на энергию и концентрацию, потому что тело занято перевариванием пищи. Следует всегда помнить о дыхании, ведь медленное и глубокое дыхание поможет уменьшить тревожное состояние. Тревога вызывает напряжение мускулов грудной клетки и горла, перерывая доступ кислорода к легким. Это приводит к тому, что голос может превратиться сорваться на скрип или визг. Если же сложно смотреть в зал, выберите среди присутствующих симпатичное дружелюбное лицо и обращайтесь к нему.

Существует определенный ряд методов, помогающих снизить негативное влияние сценического волнения:

1. Игра перед воображаемой аудиторией. На заключительных этапах, когда произведение почти готово, оно проигрывается целиком с представлением, что исполняется оно перед очень взыскательной комиссией или слушательской аудиторией. Этот прием помогает выявить слабые места, которые проявятся в ситуации, когда волнение усилится. Повторные проигрывания произведения с этим же приемом помогут снизить волнение.

2. Медитативное погружение. Этот прием связан с принципом «здесь и сейчас», практикуемый в буддизме и гештальт-терапии. Погружение в звуковую материю происходит при выполнении упражнений следующих видов: пропевание (сольфеджирование) без поддержки инструмента, пропевание вместе с инструментом, пропевание про себя (мысленно), пропевание вместе с мысленным проигрыванием. Слуховые, двигательные и мышечные ощущения, мысленные представления работают в неразрывном единстве, возникает ощущение, что исполнитель и звучащее произведение представляют собой единое целое.

3. Обыгрывание. Исполнитель постепенно приближается к ситуации публичного выступления, начиная от самостоятельных занятий и заканчивая игрой в кругу друзей. Обыгрывание произведения или программы нужно делать как можно чаще, чтобы дошло до автоматизма и с каждым новым разом повторения это не составляло никакого труда.

4. Ролевая подготовка. Смысл этого приема заключается в том, что исполнитель входит в образ хорошо известного ему музыканта, не боящегося публичных выступлений, и начинает играть как бы в образе другого человека. Смысл ролевой подготовки в том, что исполнитель, чрезмерно волнующийся перед ответственным выступлением, несмотря на свое состояние, начинает играть роль человека, который уверен в себе и ничего не боится.

У боязни сцены есть одно неоспоримое преимущество: сам факт – волнение перед выступлением – означает, что результат безразличен. Не стоит бояться неудач или ошибок – это тоже опыт.

Н.Н.Ковальчук

Научный руководитель: К.В.Братанов

г. Сургут

БУ «Сургутский музыкальный колледж»

«НЕЗНАКОМКА» ЮРИЯ ФАЛИКА

«Незнакомка» – пожалуй, самая исполняемая хоровая миниатюра Юрия Фалика. Это именно то произведение, с которого начинается период его зрелого творчества, проявляется индивидуальный стиль композитора, который полностью реализуется в более поздних хоровых произведениях.

Взяв за основу стихотворение А.Блока, Ю.Фалик опускает жанрово-описательные строфы стихотворения, концентрируясь именно на женском образе. Однако Незнакомка Ю. Фалика являет собой уже не тот идеалистический романтический образ, который изобразил Блок. Здесь Незнакомка – недостижимая мечта лирического героя, роковая женщина, искусительница, которая мучит и сжигает поэта, покоряет его своей загадочностью и интригой. Она, вместе с Кармен Ж.Бизе, Снегурочкой Н.Римского Корсакова и Доном-Жуаном В.А.Моцарта, входит в галерею образов таких героев, чье предназначение – внесение дисбаланса, нарушение естественного течения жизни.

Стихотворение написано двусложным размером стиха, ямбом, с ударением на втором и четвертом слогах. Композитор сохраняет метрическую организацию: одной строке текста соответствует одна музыкальная фраза и, таким образом, каждой стопе соответствует музыкальный период. Композитор берет за основу своего произведения базовую модель формообразования. Так, в «Незнакомке» ярко проступают черты куплетно-вариационной формы. Все построение делится на равные сегменты (исключение составляет лишь последняя, расширенная строфа), несколько различные между собой, однако родственные по мелодике и равные по структуре. С этой точки зрения произведение состоит из пяти куплетов (первые четыре по 16 тактов, пятый – 23), каждый из которых в свою очередь делится на два равных предложения. Вырисовывается следующая схема: A(a, a1), A1(a2, b), A2(a2, c), A3(a3, a4), A4(a5, a6 + дополнение).

Однако, в некоторых сегментах заметны достаточно серьезные изменения. Сохраняя метрическую организацию, автор постоянно варьирует тему ритмически. Однако в мелодическом отношении из общего ряда выпадают только сегменты «b» и «с». Можно ли говорить здесь о применении принципа рондальности? Возможно. В таком случае в качестве рефрена будем рассматривать строфу «a» и ее варианты, а в качестве

эпизодов – «b» и «с». Однако суждение о том, что они могут выступать в качестве эпизодов, достаточно спорно, так как они даже при некотором их отличии от темы входят в музыкальную ткань весьма гармонично.

Сегменты также различны в гармоническом плане. Композитор прибегает к приему перегармонизации – одного из базовых способов варьирования в рамках куплетно-вариационной формы. По тональному признаку можно объединить сегменты (куплеты) в три раздела: первый – пребывание в основной тональности (a-moll) с рядом отклонений в C-dur, h-moll и т.д. (A, A1, A2); раздел в g-moll (A3); сокращенная реприза, возврат в основную тональность (A4 с дополнением). Таким образом, можно проследить влияние принципа трехчастности.

Интересно, что окончание каждого сегмента представляет собой разомкнутую каденцию, заканчивающуюся на неустойчивом аккорде: сегмент «a» - на II_6 к основной тональности, «a1» – на D_{43}^{b5+6} , «a2» (в куплете A1) завершается на $II_{43}^{\#3}$ также по a-moll, $D_7^{\#7}$ с последующей дезальтерацией, а затем и понижением тона септими оканчивается сегмент «b». В каденции «a2» (в куплете A2) – D_{43}^{b5} к субдоминанте h-moll, и к тональности g-moll куплета A3 мы подходим через $VII_{43}^{\#}$ (сегмент «с»). «a3» завершает D_{43}^{b5} к g-moll, и только через эллиптический оборот мы попадаем в основную тональность произведения (окончание сегмента «a4»). В куплете A4 «плагальный» сегмент «a5», где мелодия переходит к альтам, завершается III_{64} , и, наконец, сегмент «a6» – на D_{43} . В дополнении, где мелодия проводится у теноров, окончательно устанавливается основная тональность. Хоровая миниатюра завершается типичным мелодическим ходом для музыки танго, что еще раз напоминает нам о жанровой преемственности «Незнакомки».

Отсутствие ощущения завершенности на стыке построений, вместе с сохранением метрической организации и тематической общности мелодии каждого куплета создает ощущение цельности, единства.

М.С.Крайнова

Научный руководитель: к.п.н., доцент И.Н.Хазеева

г.Нижневартовск

Нижневартовский государственный университет

ОСОБЕННОСТИ СОЧЕТАНИЯ ТЕХНИЧЕСКИХ И ХУДОЖЕСТВЕННЫХ ЭЛЕМЕНТОВ В УПРАЖНЕНИЯХ НА МУЗЫКАЛЬНЫХ ШЕДЕВРАХ

Практически каждый второй пианист имеет у себя в багаже рабочий материал, с которого он ежедневно начинает свои занятия. Кто-то сидит на упражнениях Ганона (Шарль Луи), кто-то на упражнениях Брамса. Некоторые предпочитают для разыгрывания этюды Черни, кто-то Шопена. Хочу сказать отдельно об упражнениях Ганона. Они, конечно, может и хороши для маленького юного пианиста, может быть и очень хороши. Но мне с трудом представляется «взрослый дядя», сидящий за этими упражнениями каждый божий день. Но подобные упражнения не несут в себе никакого музыкального содержания, а значит они просто-напросто даже вредны для растущего музыканта. Нейгауз писал о том, что техника в отрыве от музыки не существует. И значит, ничего не может быть вреднее того, чтобы пытаться развить свой технический потенциал, совершенно не развиваясь при этом умственно, духовно, то есть музыкально. Этюды Черни, конечно же, рядом не стоят с упражнениями Ганона. Этюды Черни, бесспорно, в сто раз лучше. Они чрезвычайно помогают развитию в общем фортепианной техники эпохи «Венского классицизма» и в частности в овладении более ранних сонат Бетховена. Но и этюды Черни по большому счету примитивны. Конечно, они уже несут в себе определенные музыкальные задачи, но достаточно сравнить эти этюды с тем, для чего они изучаются, то есть с теми же сонатами Бетховена, как мы сразу будем чувствовать, что «моська лает на слона». Этюды Черни чрезвычайно полезны и ни в какое сравнение не идут с упражнениями Ганона, развивающими скорее слабоумие, чем технику. Пианист же должен развивать не только беглость пальцев, но и весь технический запас музыки, накопленный за последние несколько столетий. А это значит, что обучающийся обязан ознакомиться и с большим разнообразием штрихов, различных акцентов, фразировочным разнообразием музыки, богатством технических приемов, богатством динамического разнообразия и так далее).

Творческие занятия должны быть посвящены выработке правильного музыкального подхода к конкретному произведению. Эта работа может быть совершенно различного содержания. Например, пианист может поработать над нахождением необходимого качества звучания и правильности прикосновения (туше) в каком-то определенном эпизоде. Или пианист пытается более четко обрисовать строение формы пьесы в своем сознании и, наметив главные смысловые точки, к которым движется развитие музыкальной мысли.

В такой работе большую роль играет планомерное изучение нотного текста. Ни одна малейшая деталь нотного текста не должна ускользнуть от внимания изучающего. Все акценты, штрихи, все линии *crescendo* и *diminuendo*, все авторские ремарки должны четко уложиться в сознании исполнителя, необходимо также правильно их интерпретировать и исполнить. Пианист должен проанализировать все ремарки исключительно в контексте эпохи написания произведения и в стиле данного композитора.

Кроме того, очень полезно послушать изучаемое произведение в интерпретации различных пианистов. Подчас такие прослушивания проливают совсем другой свет на произведение и заставляют смотреть на работу над изучаемой пьесой совсем другими глазами, а нередко даже и изменяют направление этой работы. Вот что пишет об этом Гофман в своей книге «Фортепианная игра»: «Не посещайте плохих концертов. Не думайте, что можно научиться правильно видеть у слепого или получить действительную пользу, слушая, как не следует играть пьесу, а затем, пробуя сыграть ее в противоположном духе. Опасность привыкнуть к плохой игре поистине велика».

К сожалению, работа по поддержанию своего аппарата забирает подчас большую долю занятий пианиста, но эта работа необходима. И поэтому пианист должен обладать большим терпением и сильной волей, чтобы каждый день заниматься одним и тем же. Но при этом необходимо стремиться к разумному балансу между творческими и ремесленными занятиями.

Т.А.Лопушкова

Научный руководитель: преподаватель Т.И.Кузякина

г.Нижневартовск

Нижневартовский социально-гуманитарный колледж

МУЛЬТИМЕДИА ПРЕЗЕНТАЦИЯ КАК СРЕДСТВО РАЗВИТИЯ ПОЗНАВАТЕЛЬНЫХ СПОСОБНОСТЕЙ УЧАЩИХСЯ

В условиях новых научно-технических достижений огромное воздействие компьютерных технологий меняют целостную картину мира, сознания, отношения человека к окружающему, к другим людям, к себе, что вызывает необходимость новых форм представления учебного материала. Одной из таких форм в среднем специальном, школьном и дополнительном образовании могут стать мультимедиа презентации.

Мультимедиа презентация – это программа, которая может содержать текстовые материалы, фотографии, рисунки, слайд-шоу, звуковое оформление и дикторское сопровождение, видеофрагменты и анимацию. Все вместе обеспечивает «эффективность» восприятия информации, так как представленный материал сопровождается зрительными образами, эффектной анимацией и закрепляется подсознательно на уровне интуиции. Учебный материал представляется в сжатой концентрированной форме, эмоционально, красочно, доступно, многофункционально.

Использование мультимедиа презентаций возможно на любом этапе изучения темы: при объяснении нового материала или осуществлении рубежного контроля (тестирование). Важное условие при этом – выбор общего стиля презентации. Основная цель предлагаемого подхода – развитие мотивации обучающихся, распределение смысловых акцентов при изучении нового материала, представление учебного материала в интересной привлекательной форме. В презентации должно быть все компактно, емко, красочно, привлекательно.

Структура урока должна быть четко выстроена, состоять из небольших блоков, модулей (слайдов), которые должны составлять определенную логическую цепочку повествования. Структура мультимедиа презентаций включает титульный, информационный и закрепляющий слайды. Титульный слайд представляет тему презентации и ее автора, на закрепляющем слайде указываются ссылки, примечания на источник информации. Необходимые требования к тексту – это концентрированный охват представляемого материала в целом, логичность его построения, доступность, привлекательность его подачи, краткость. Смысловая содержательная компонента является приоритетной. Преимущества мультимедиа презентаций в том, что они помогают в течение ограниченного времени донести информацию до аудитории, наглядно показать объекты в трехмерном измерении, позволяют представить обучающий и развивающий материал как систему ярких опорных образов, наполненных исчерпывающей информацией в строго логическом порядке. При этом задействуются различные каналы восприятия, что позволяет заложить информацию не только в зрительном, но и ассоциативном виде в память обучающихся.

Уникальность мультимедиа презентации заключается еще в том, что она может использоваться на всех типах урока: тестовый контроль, самоконтроль, последующая коррекция знаний учащихся. Велика роль компьютерного тестирования, повышающая эффективность учебного процесса и активизирующая познавательную деятельность обучающихся. Такие процессы как восприятие, внимание, воображение, память, мышление выступают определяющими компонентами любой человеческой деятельности. Следует отметить при этом повышение мотивации и познавательного интереса к усвоению материала. Мультимедиа презентация наиболее эффективно соответствует триединой дидактической цели урока: образовательной, воспитательной, развивающей.

Итак, мультимедиа презентация используется в учебном процессе в качестве интерактивного многоканального инструмента познания. Это подтверждает ее эффективность в развитии способностей обучающихся и носит исследовательский, эвристический характер. Интерактивные мультимедиа технологии позволяют адаптироваться к изменяющимся условиям жизни человека и способствуют развитию познавательных способностей учащихся.

Д.М.Максименко

Научный руководитель: к. культурологии, доцент С.Г.Фархутдинова

г.Нижневартовск

Нижневартовский государственный университет

ПСИХОЛОГО-ПЕДАГОГИЧЕСКИЙ АСПЕКТ ПРОБЛЕМЫ МУЗЫКАЛЬНЫХ СПОСОБНОСТЕЙ

Проблемы музыкальных способностей – одна из центральных в музыкально-психологических исследованиях. В отечественной психологии проблема способностей рассматривается в русле общепсихологической теории деятельности. Значительные трудности в определении понятий «способности» и «одаренность» связаны с общепринятым, бытовым пониманием этих терминов. Если мы обратимся к толковым словарям, то увидим, что очень часто «способности», «одаренный», «талантливый» употребляются как синонимы и отражают степень выраженности способностей. Но еще более важно подчеркнуть, что понятием «талантливый» подчеркиваются природные данные человека. Так в толковом словаре В.Даля «способный» определяется, как «годный к чему-либо или склонный, ловкий, пригодный, удобный». Наряду со «способным» используются понятия «способливый» и «способляться». Способливый человек характеризуется как находчивый, изворотливый, умеющий способиться, а способляться, в свою очередь, понимается, как умение сладить, управиться, устроить дело. Способный здесь фактически понимается как умелый. Таким образом, понятие «способный» определяется через соотношение с успехами в деятельности.

Говоря о способностях, подчеркивают возможность человека что-то делать, а, говоря о таланте, подчеркивается природный характер данного качества (одаренность) человека. Вместе с тем и способности, и одаренность проявляются в успешности деятельности.

В советской психологии, прежде всего исследованием Б.М.Теплова сделана попытка, дать классификацию понятий «способности», «одаренность» и «талант» по единому основанию – успешности деятельности. «Способности рассматриваются как индивидуально-психологические особенности, отличающие одного человека от другого в основном такие, какие имеют отношение к успешности выполнения той или иной деятельности, а одаренность – как качественно своеобразное сочетание способностей (индивидуально-психологических способностей), от которого также зависит возможность успеха в деятельности».

Иногда способности считают врожденными, «данными от природы». Однако научный анализ показывает, что врожденными могут быть лишь задатки, а способности являются результатом развития задатков. «Задатки – врожденные анатомо-физиологические особенности организма. К ним относятся, прежде всего, особенности строения головного мозга, органов чувств и движения, свойства нервной системы, которыми организм наделен от рождения». Возникая на основе задатков, способности развиваются в процессе и под влиянием деятельности, которая требует от человека определенных способностей. Вне деятельности никакие способности развиваться не могут. Ни один человек, какими бы задатками он не обладал, не может стать талантливым математиком, музыкантом или художником, не занимаясь много и упорно своим делом.

Вопрос о структуре музыкальных способностей до сих пор остается дискуссионным. Н.А.Ветлугина в монографии «Музыкальное развитие ребенка» делит музыкальные способности на музыкально-эстетические и специальные. Соглашаясь в целом с этой квалификацией, В.Д.Островский (1975) предлагает расчленить

музыкально-эстетические способности на эмоционально- и рационально-познавательные, т.е. фактически выделяет эмоциональную и познавательную стороны музыкальных способностей. Вообще в музыкально-педагогической практике под основными музыкальными способностями подразумеваются обычно следующие три:

- музыкальный слух,
- чувство ритма
- музыкальная память.

В.Г.Плетнева

Научный руководитель: к.пед.н., доцент Г.В.Агадилова

г.Нижневартовск

Нижневартовский государственный университет

О ПРОБЛЕМЕ СЦЕНИЧЕСКОГО ВОЛНЕНИЯ У МУЗЫКАНТОВ-ИСПОЛНИТЕЛЕЙ

Проблема сценического волнения продолжает оставаться довольно острой и актуальной для большинства музыкантов как известных, так и только начинающих свою музыкальную деятельность. Проблема сценического волнения музыкантов-исполнителей рассматривается с конца 17-го века. Большое внимание психологической подготовке исполнителя к концертному выступлению уделяли такие выдающиеся музыканты и педагоги, как Л.А.Баренбойм, Г.Г.Нейгауз, Г.М.Коган, Л.А.Маковец, В.Ю.Григорьев, С.И.Савшинский, Г.М.Цыпин и многие другие. Она по-прежнему остается актуальной и значимой для представителей сценических профессий, педагогов и учеников, т.к. психологические подходы к решению данной проблемы недостаточно исследованы и не систематизированы.

Многие факты из истории исполнительского мастерства подтверждают, что даже профессиональный музыкант не застрахован от провала на сцене. Сценическое волнение проявляется в разных видах и формах: дрожь коленей, тряска губ, рук, отказ слуха или голоса, неспособность сосредоточиться непосредственно на исполнении произведения, Такое паническое состояние может перейти в безволие, апатию, неверие в свои силы. В других случаях наоборот, волнение вызывает в человеке празднично-приподнятые, возбужденно-радостные чувства. Безусловно, практически все люди, выходящие на публику, волнуются, но одни обладают достаточными волевыми ресурсами, другие, зачастую по причине слабой воли – теряются. Поэтому немалое значение имеет воспитание в учащихся силы воли, которая будет вести к победе.

Н.В.Труль замечает по этому поводу: «Если человек не волнуется перед выходом на сцену, – он не артист, и на сцене ему делать нечего. Ему все равно, что и как он будет играть» [1].

П.Т.Нерсесьян специально «призывал» волнение за день-два до важного выступления. Волнение концентрирует силы физические и психические. Равнодушный, не волнующийся человек, ничего интересного и значительного на концертной эстраде «не сотворит» [2].

Профессиональные достижения музыканта обусловлены не только его природными способностями и наличием хороших учителей, но и в значительной мере наличием у него сильной воли, способной преодолевать как внешние препятствия, так и внутренние коллизии на пути движения к цели. Для успеха процесса публичного выступления музыканту необходимо уметь приводить себя в оптимальное концертное состояние ОКС, которое имеет три компонента – физический, эмоциональный и мыслительный.

Каждый из этих компонентов нуждается в целенаправленной тренировке соответствующих действий.

В.И.Петрушин предлагает определенные методы овладения оптимальным концертным состоянием, которые включают в себя:

Психологическую адаптацию к ситуации публичного выступления; Погружение в аутогенное состояние; Игру перед воображаемой аудиторией; Медитативное погружение; Обыгрывание; Ролевую подготовку; Выявление потенциальных ошибок; Игру с завязанными глазами; Игру с помехами и отвлекающими факторами; Провокацию ошибки и др.

Значение концертной деятельности для музыканта-исполнителя трудно переоценить. Важно определить для себя пути решения проблем исполнительской и эмоциональной готовности к публичной деятельности, формировать определенные психологические качества, которые помогут концентрировать свое внимание на исполнительской деятельности, вырабатывать различные навыки и приемы поведения на сцене. Достичь ОКС состояния может каждый, целенаправленно работая над собой.

Литература

1. Бочкарев Л. Психологические аспекты публичного выступления музыкантов-исполнителей // Вопросы психологии. 1975. № 4.
2. Шуман Р. О музыке и музыкантах: Собр. статей. В 2 т. М.: Музыка, 1975, 1978

С.В.Рыжих

Научный руководитель: к.пед.н., доцент Г.В.Агадилова

г.Нижевартовск

Нижевартовский государственный университет

РОЛЬ ЦЕННОСТЕЙ В СОВРЕМЕННОМ МУЗЫКАЛЬНОМ ДОШКОЛЬНОМ ВОСПИТАНИИ

Дошкольное детство – это начало познания жизни, человеческих взаимоотношений. И мы, педагоги, должны наполнить жизнь ребенка светом добра и ласки, формировать личность ребенка на основе таких духовных ценностей, которые всегда были присущи нашему народу: любовь к русской земле и природе, гражданственность, толерантность, милосердие, чувство патриотизма к Родине и родным истокам.

Эти высокие нравственные, эстетические и интеллектуальные чувства развиваются на протяжении детства под влиянием социальных условий жизни и воспитания.

Поэтому начинать приобщение к ценностям нужно уже с дошкольного возраста, когда дети особенно эмоциональны и податливы. Каждый ребенок учится жить среди людей, с самого раннего возраста знакомится с ценностями окружающего его мира. Что же такое «ценность»?

Как философская категория, ценность вошла в научный оборот в 60-х гг. XIX в. в аксиологии и возникла в трудах немецкого философа Г.Лотце, который к ценностям отнес благое, прекрасное, справедливое.

По мнению отечественных исследователей А.В.Запорожец, Я.З.Неверович, В.С.Мухина, Р.Х.Шакурова, ценности раскрывают главные стороны жизни общества, дают возможность принять решение в ситуации выбора.

В дошкольной педагогике выделены три направления приобщения детей к ценностям: развитие представлений о ценностях (А.В.Виноградова, Т.А.Нечаева, др.); усвоение социальных установок (А.В.Запорожец, А.Д.Кошелева, Я.З.Неверович, др.), создание ценностно-ориентирующей среды (В.А.Ветлугина, Т.С.Комарова, Г.Н.Пантелеев, др.). На всех этапах, «ребенок должен идти к постижению ценностей через эмоциональное принятие, личностное переживание их значимости» (Н.С.Ежкова).

Детям дошкольного возраста уже доступны и понятны основные восемь базовых ценностей: Человек и его Жизнь, Семья, Труд, Знание, Родина, Красота, Мир.

На музыкальных занятиях мы беседуем о ценности труда в нашей жизни, рассказываем о том, что уважение и любовь к труду русский народ выразил в своих сказках, стихах и песнях. Например, исполняя на занятиях простенькую попевку «Сорока- сорока», мы с детьми выясняем, что в русском народе издавна не любили лентяев. Вот и сорока не даст каши тому, кто «дрова не рубил, воду не носил, печь не топил».

В наше непростое время очень важно прививать с малых лет ценностное отношение к семье, в которой существуют взаимопонимание и любовь к близким. На праздниках, посвященных самому дорогому человеку - маме, дети признаются им в любви, благодарят матерей за доброе сердце, дарят им свои концертные номера и подарки.

Народная и классическая музыка учит детей любить и ценить красоту природы. Дети с удовольствием поют народные песни. В последнее время появилось много песен современных авторов, которые рассказывают о различных состояниях природы. Такие песни дети очень любят за красоту мелодии и лиричность.

Подводя итог, хочется сказать, что период дошкольного детства – это то бесценнейшее время, когда мы приобщаем ребенка к миру культуры нашего народа, к миру общечеловеческих ценностей. Любовь к родной земле, представления о нравственных и эстетических ценностях- истине, красоте – все это характерно для народного песенного творчества нашего народа, для лучших образцов творчества современных авторов и, безусловно, классической музыки.

Все это помогает ребенку стать «Человеком».

Литература

1. ЕжковаН.С.: Диагностика ценностных ориентаций детей старшего дошкольного возраста / Н.С.Ежкова, канд. пед. наук, доцент Тульского гос. пед. университета им. Л.Н.Толстого.
2. ЕжковаН.С.: Приобщение дошкольников к ценностям: теория и методика / Н.С.Ежкова, канд. пед. наук, доцент Тульского гос. пед. университета им. Л.Н.Толстого. 110 с.

3. Маслов, С.И. Эмоционально-ценностное образование младших школьников /С.И. Маслов. Тула: ТГПУ им.Л.Н.Толстого, 1999. 130 с.
4. Непомнящая, Н.И. Становление личности ребенка 6–7 лет / Н.И.Непомнящая. М.: Просвещение, 1992. С. 15–121.
5. Эмоциональное развитие дошкольника / Под ред. А.Д.Кошелевой. М.: Просвещение, 1985. 179с.

И.А.Щербакова

Научный руководитель: к.пед.н., доцент И.Н.Хазеева

г.Нижневартовск

Нижневартовский государственный университет

ОСОБЕННОСТИ РАБОТЫ С ОДАРЕННЫМИ ДЕТЬМИ

Педагогу-музыканту в своей профессиональной деятельности приходится работать с разными детьми - и с теми, кого родители привели, но у самих желания учиться музыке особо нет, и с теми, кто от природы имеет ярко выраженные музыкальные способности, и с теми, кто действительно одарен. Одаренные дети могут не сразу проявить свои способности, для чего и нужна определенная диагностика. Одаренные дети, как правило, обладают незаурядные умственные возможности. И в этом случае перед педагогом встает вопрос, как учить, чему учить и т.п. Поэтому программа работы с одаренными детьми отличается от обычных учебных программ. Таких детей объединяет способность быстро совершать умственные операции, схватывать суть явлений, проводить параллели в суждениях, умение сосредотачиваться на заинтересовавшем явлении и стремление в нем разобраться. Эти потребности можно удовлетворить через задания, активизирующие самостоятельную работу, проблемные ситуации, задания открытого типа, где умственные возможности реализуются в полной мере.

Важный этап работы с одаренными и способными детьми – создание мотивации и условий для их оптимального развития. Специалисты считают мотивационный аспект, осмысленное, равнодушное отношение ребенка к действительности и своей деятельности одним из важных аспектов проявления одаренности.

Основной мотивации на начальном этапе обучения является занимательность изложения учебного материала.

В практике можно использовать игровые моменты в каждом учебном действии, так как для маленького музыканта, в том числе и одаренного, имеет значение занимательный характер урока.

Игра – это деятельность, которая доставляет ребенку наибольшую радость и формирует вектор направленности его личности, являясь причиной его период дальнейшего самоопределения.

Первый период обучения на инструменте, когда закладываются основы постановки самый трудный. Всех малышей пугает монотонность, поэтому необходим индивидуальный подход к ребенку. Недопустим так называемый типовой урок. Варьируется время урока, последовательность изложения, интенсивность.

Чем больше создаешь ученику возможностей для творческого выражения, тем лучше. Естественное для этого возраста желание участвовать в игровых действиях перерастает в серьезную творческую деятельность, а система дополнительного образования с ее вариативностью форм и методов занятий может обеспечить такую возможность.

Создание пространства успешности на уроке – инновационный подход в обучении. Педагогические наблюдения показывают, что разовое переживание успеха может коренным образом изменить состояние ребенка, изменить ритм и стиль его жизнедеятельности. Стимулировать успешность обучения можно путем воздействия на мотивационную сферу в работе с одаренными детьми через создание ситуаций успеха. Ситуация успеха формируется преподавателем при помощи методологических средств, и обеспечивается поэтапным фиксированием того положительного результата, который был достигнут. Положительное подкрепление достигнутых успехов придает уверенности для перехода на следующий, более сложный уровень.

Практика работы с одаренными детьми показала, чтобы организовать активную самостоятельную деятельность для развития мыслительных способностей используется *технология проблемного обучения*. Как показывает опыт, решение задач проблемного содержания обеспечивает высокий уровень познавательной активности одаренных детей.

Работа педагога с одаренными детьми – это сложный и никогда не прекращающийся процесс. Он требует от учителей и воспитателей личностного роста, хороших, постоянно обновляемых знаний в области психологии одаренных и их обучения, педагогической гибкости, умения отказаться от того, что еще сегодня казалось творческой находкой и сильной стороной.

Л.В.Бойко

*Научный руководитель: к.пед.н., доцент Г.А.Артемьева
г.Нижневартовск*

Нижневартовский государственный университет

ФОРМЫ И МЕТОДЫ ПАТРИОТИЧЕСКОГО ВОСПИТАНИЯ ШКОЛЬНИКОВ

Одним из приоритетных направлений в современной системе школьного образования России является патриотическое воспитание.

На ее актуальность указывают многие нежелательные явления, прежде всего: отсутствие у школьников уважения к людям старшего поколения, утрата ответственности за свои поступки, искажение представлений о добре, дружбе, милосердии, патриотизме.

Федеральный государственный стандарт общего образования определяет школе важнейшую функцию – обеспечить формирование духовного мира человека, его приобщение к ценностям национальной и мировой культуры.

Духовность и нравственность – важнейшие базисные характеристики личности, существующие в неразрывном единстве. Духовность определяется как устремленность личности к избранным целям, ценностная характеристика сознания. Духовность – основа нравственности. Нравственность – совокупность общих принципов поведения людей по отношению друг к другу и обществу. С.И.Ожегова определяет нравственность как внутренние, духовные свойства, которыми управляется человек, этические нормы, правила поведения, определяемые этими качествами» [3].

Результатом духовно-нравственного воспитания является духовно-нравственная воспитанность, основу которой составляет система отношений личности к окружающему миру. Она проявляется в общественно ценных свойствах и качествах личности, отражается в отношениях к Родине, к деятельности, к людям. Отношение представляет собой сложное целостное образование, включающее знания, чувства, практический опыт, формирующийся на протяжении всех лет обучения в школе.

«Ребенок школьного возраста наиболее восприимчив к духовно-нравственному развитию и воспитанию. Роль школы, как задачи – развивать не только интеллектуальную, но и духовную, культурную жизнь школьников, так как недостатки этого развития и воспитания трудно восполнить в последующие годы» [4].

Духовно-нравственное воспитание обучающихся происходит под влиянием многих факторов: условий учебной деятельности, нравственной атмосферы школы, увиденного и услышанного на уроках и в процессе повседневного общения со сверстниками и учителями.

Огромный воспитательный потенциал заложен в предметах гуманитарного цикла, прежде всего истории нашей Родины.

На уроках истории школьники анализируют исторические процессы, выявляют объективные причины событий прошлого, определяют их последствия и значение в судьбе Отечества. На уроках истории учащиеся приобретают опыт нравственных взаимоотношений, учатся слушать и понимать учителя и своих одноклассников, отстаивать свое мнение, переживать чувство радости от успехов и огорчения от ошибок.

Арсенал средств духовно-нравственного воспитания на уроках истории необычайно богат: портретные галереи исторических деятелей; оформленные стенды, выставки; видео и звукозаписи высказываний ученых; фрагменты видеофильмов, мультимедийные презентации; труды выдающихся историков; образцы поведения людей в разных ситуациях исторических событиях.

Изучение педагогической литературы оказало, что среди ученых нет единого подхода к определению уровней и критериев нравственной воспитанности учащихся. В зависимости от состава и полноты формируемых качеств личности, ее направленности и нравственной позиции выделяют:

- развитие нравственных чувств, отношений, устойчивых мотивов личности, мировоззрения (Е.В.Бондаревская, Е.Н.Шиянов);
- направленность личности (Л.И.Божович, А.В.Зосимовский);
- любовь и преданность своему Отечеству, понимание общественного долга и др. [1].

В работах ряда ученых в качестве критериев духовно-нравственной воспитанности школьников выделяются: нравственная направленность, сформированность отношения к Родине, обществу, семье, школе, себе, природе, учебе и труду [2].

Рассматривая проблему духовно-нравственного воспитания, мы обратились к опыту классных руководителей и учителей истории школ г.Нижневартовска. Нами были рассмотрены различные подходы к изучению духовно-нравственной воспитанности школьников. Основными критериями уровня духовно-нравственной воспитанности являются:

1. Свобода личности (самодисциплина, честность, чувство собственного достоинства, самоуважение).
2. Гуманность личности (милосердие, доброта, способность к состраданию, сопереживанию, доброжелательность, готовность оказать помощь близким и дальним, понимание ценности человеческой жизни).
3. Духовность личности (потребность в самопознании; потребность в красоте, потребность в общении) и другие.

Обобщая изученный опыт можно сделать вывод о том, что единого подхода к исследованию духовно-нравственной воспитанности нет. Образовательные учреждения и учителя индивидуальны в выборе уровней, критериев, свободны в выборе диагностического инструментария. Уровни и критерии нравственной воспитанности определяются возрастными особенностями и качествами личности, которые могут быть преобладающими для различного возраста учащихся.

Литература

1. Бабаян А.В. О нравственности и нравственном воспитании / А.В.Бабаян. М.: Педагогика, 2005.
2. Нечаев М.П. Практика управления воспитанием в школе: Практическое пособие / М.П.Нечаев. М.: АРКТИ, 2005. С.45, 47, 14.
3. Ожегов С.И., Толковый словарь русского языка / С.И.Ожегов, Н.Ю.Шведова. М.: Просвещение, 1995. 478 с.
4. Щуркова Н.Е. Новое воспитание / Н.Е.Щуркова. М.: Педагогическое общество России, 2000. 130 с.

Е.О.Вербля

*Научный руководитель: к.пед.н., доцент А.С.Родинов
г.Нижневартовск
Нижневартовский государственный университет*

СОВЕРШЕНСТВОВАНИЕ ОРГАНИЗАЦИИ ФОРМЫ АТТЕСТАЦИИ ПЕДАГОГИЧЕСКИХ РАБОТНИКОВ

Сегодня в области образования актуальна проблема формирования у педагога потребности в развитии профессиональных качеств. Исследователями осуществляется поиск путей и методов, позволяющих эффективно управлять процессом становления педагога-профессионала.

Актуальность обозначенной нами темы обусловлена повышением требований к профессиональным качествам педагога. Развитие педагогических кадров и повышении уровня их профессиональной квалификации – важнейшая задача современной системы образования.

В этой связи возрастает роль аттестации педагогических работников. Еще древние говорили: «Государства погибают тогда, когда не могут более отличить хороших людей от дурных» (Антисфен) [1, С. 114].

В XIX веке немецкий педагог А. Дистерверг говорил: «Развитие и образование ни одному человеку не могут быть даны и сообщены. Всякий, кто желает к ним приобщиться, должен достигнуть собственной деятельностью, собственными силами, собственным напряжением. Извне он может получить только возбуждение» [2, С. 68]. На наш взгляд, именно аттестация является возбуждающим толчком для поиска новых знаний, совершенствования своих умений и навыков.

Проблеме аттестации работников посвящены исследования Ю.С.Алферовой, И.М.Кондаковой, Н.В.Немовай, И.П.Раченко, Ю.А.Самсонова, П.И.Третьякова и др. Тем не менее, вопросы совершенствования аттестации в настоящее время остаются актуальными. По мнению исследователей, недостаточно разработаны пути и методы, обеспечивающие упорядочение и развитие целостной системы аттестации.

Аттестация по Трудовому кодексу – это систематическое определение, установление соответствия уровня знаний, квалификации работника занимаемой им должности или должности, на которую он претендует, проводимое в порядке, установленном соответствующим нормативным актом [3].

В настоящее время произошли изменения в процедуре аттестации педагогов, сам процесс аттестации проходит в электронном виде, посредством онлайн-конференции. Это облегчает процесс аттестации, не вызывает нервных перегрузок у педагогов от присутствия большого количества членов комиссии, непредсказуемого

поведения детей. Урок представляется в виде презентации, фотоматериалов. Чтобы успешно пройти процедуру аттестации необходимо участие педагога в различных конкурсах, мероприятиях, публикации своего опыта в сборниках, на конференциях, на интернет-ресурсах. Это с одной стороны, довольно таки доступно для молодых педагогов, свободно владеющих компьютерными технологиями, но довольно сложно педагогам в возрасте, которые совершенно не владеют компьютером. И процедура аттестации у таких педагогов вызывает большие сложности. Но в тоже время владение ИКТ – является основным требованием, предъявляемым к современному педагогу, который учит современных, активных, свободно владеющих компьютером учеников.

Таким образом, аттестация педагогических работников играет очень важную роль в управлении образовательным учреждением. Она стимулирует и одновременно формирует у педагогов чувство самоанализа, профессионального самосознания и повышение педагогической компетентности.

Литература

1. Борохов Э. Энциклопедия афоризмов. М., 2000.
2. Дистервег А. Собр. соч. М., 1961. Т. 2.
3. Рекомендации по аттестации руководящих и педагогических работников дошкольных образовательных учреждений. Письмо МО РФ от 23.08.1993 №148-М). URL: <http://www.kodeks.ru/noframe/com-pus>. <http://5fan.ru/wiewjob.php?id=44328>.

Д.Х.Ниязбакиева

Научный руководитель: к.пед.н., доцент Г.А.Петрова

г.Нижневартовск

Нижневартовский государственный университет

РАЗВИТИЕ ТВОРЧЕСКИХ СПОСОБНОСТЕЙ ДЕТЕЙ ДОШКОЛЬНОГО ВОЗРАСТА: СУЩНОСТЬ И ЗНАЧЕНИЕ

Творческие способности человека следует признать самой существенной частью его интеллекта и задачу их развития – одной из важнейших задач в воспитании современного человека. Ведь все культурные ценности, накопленные человечеством – результат творческой деятельности людей. Вопросом творческих способностей занимались многие психологи, философы, педагоги. Достаточно назвать таких авторов, как Л.Н.Коган, Л.С.Выготский, Н.А.Бердяев, Д.С.Лихачев, А.С.Каргин, В.А.Разумный, О.И.Мотков и другие.

В зарубежной психологии творческие способности обозначаются термином «креативность». (Э.Фромм, Д.Гилфорд и другие). Креативность, отмечает Э.Фромм, – это способность удивляться и познавать, умение находить решения в нестандартных ситуациях, это нацеленность на открытие нового и способность к глубокому осознанию своего опыта [4].

Для определения творческих способностей исследователь Д.Б.Богоявленская выделяет следующие параметры:

- беглость мысли (количество идей),
- гибкость мысли (способность переключаться с одной идеи на другую),
- оригинальность (способность производить идеи),
- любознательность,
- фантастичность [2].

Исследователь Т.Г.Богданова в своей книге: «Диагностика познавательной сферы ребенка» выделяет совокупность множества способностей:

- способность рисковать;
- дивергентное мышление;
- гибкость в мышлении и действиях;
- быстрота мышления;
- способность высказывать оригинальные идеи, изобретать что-то новое;
- богатое воображение;
- восприятие неоднозначных вещей;
- высокие эстетические ценности;
- развитая интуиция [1].

Одним из ведущих психологов, занимающихся анализом творческих способностей, был Б.М.Теплов. В его исследованиях способности рассматривались в плане индивидуально-психологических различий.

Проанализировав различные определения, можно обобщить, что под творческими способностями понимаются индивидуальные психологические особенности ребенка, которые не зависят от умственных способностей и проявляются в детской фантазии, воображении, особом видении мира, своей точке зрения на окружающую действительность.

Педагог-новатор Б.П.Никитин выделил следующие условия успешного развития творческих способностей [3].

- раннее начало;
- создание обстановки, опережающей развитие детей (книги, карты, спортивные снаряды, строительный материал);

- максимальное напряжение сил;
- ненавязчивая, умная, доброжелательная помощь взрослых.

Таким образом, можно заключить, что творческие способности есть у каждого ребенка. От того насколько они будут развиты, зависит творческий потенциал нашего общества. Знание педагогов, что подразумевается под творческими способностями дошкольников, расширит границы их проявления у детей.

Литература

1. Богданова Т. Г., Корнилова Т. В. Диагностика познавательной сферы ребенка. М.: Роспедагенство, 1994.
2. Богоявленская Д.Б. Психология творческих способностей: Учеб. Пособие для студентов высш. Учеб. Заведений. М.: Изд. Центр «Академия», 2002.
3. Никитин Б.П. Ступеньки творчества, или Развивающие игры. М.: Просвещение, 1991.
4. Одаренные дети / Пер. с англ. Общ. Ред. Г.В.Бурменской, В.М.Слуцкого. М.: Прогресс, 1991. 376 с.

М.Е.Егоров

*Научный руководитель: к.пед.н., доцент С.К.Овсянникова
г.Нижневартовск
Нижневартовский государственный университет*

ПРОБЛЕМА ЭМПАТИИ В ДЕЯТЕЛЬНОСТИ УЧИТЕЛЯ В СОВРЕМЕННЫХ ПЕДАГОГИЧЕСКИХ ИССЛЕДОВАНИЯХ

Для современной Российской школы требуется не просто педагог-профессионал, но педагог, способный видеть, чувствовать, понимать ребенка. Гуманный педагог умеет не только говорить, но и слушать, слышать другого. Он способен к рефлексии и быстрым изменениям своего поведения с учетом изменений, происходящих в ребенке. Такой педагог может постоянно воспитывать и проявлять определенные гуманные качества личности. При этом в педагогической литературе отмечается, что даже у многих педагогов с большим педагогическим стажем работы эмпатия в достаточной степени не развита.

Обычно в общении с ребенком педагог предлагает следующий тип понимания: «Я понимаю, что заставляю тебя так поступать», «У меня тоже были такие неприятности, но я вела себя совершенно по-другому» или «Я понимаю, что у тебя не все в порядке». Это – типы понимания, которые мы обычно предлагаем другим или получаем сами, это – «...оценивающее понимание с внешней позиции. Но когда кто-то понимает, как чувствуется или видится МНЕ, без желания анализировать или судить меня, тогда я смогу «расцвести» и «расти» в этом климате» – так описывает эмпатическое понимание Карл Р.Роджерс [1, С. 106].

Эмпатия – это одно из важных профессионально значимых личностных качеств педагога. Источником эмпатии является двойное противоречие в эмоциональном мире человека между собственными переживаниями и воспринятыми переживаниями другого лица.

В педагогической эмпатии преобладает действенное начало, направленность на эмоциональную поддержку ребенка. Эмпатийность педагога – реальное проявление любви, условие понимания и принятия ребенка. В это понятие мы включаем способность педагога ставить и корректировать цели, осознавать мотивы, быть стратегом своей деятельности, самостоятельно выстраивать действия и оценивать их, выстраивать планы.

Основываясь на развитии эмпатических переживаний, педагогу важно научиться принимать ребенка таким, каков он есть, с его мыслями и желаниями, его эмоциями и поведенческими реакциями, с его чувствами и переживаниями.

Анализ литературы, посвященной роли эмпатии в педагогике, показал, что многие исследователи рассматривают эмпатию как одну из составляющих педагогического процесса: она входит в структуру педагогических способностей и создает особую эмоциональную атмосферу, способствующую гармоничному развитию и ученика, и учителя. Но, если в теоретическом отношении социально-психологический срез обучения и воспитания (к чему напрямую относится эмпатия) получил на данный момент некоторое осмысление, то в прикладном плане положение оставляет желать лучшего. Анализируя причины недооценки данного фактора в реальном педагогическом взаимодействии, на основе обзора литературы, можно выделить два барьера, стоящих на пути учителя к эмпатичному пониманию ученика. Первый из них (внешний) базируется на том, что педагогический процесс отражает в миниатюре отношения в обществе в целом; и если в последнем еще сильны авторитарные тенденции, то достаточно сложно культивировать в отдельном педагогическом коллективе воспитание свободной личности. Второй (внутренний) включает в себя два аспекта: индивидуальные особенности личности, не всегда способствующие пониманию и поддержке других, а также психологические состояния (тревожность, стресс и т.д.), усугубляющиеся спецификой учительского труда.

Эмпатия становится профессионально значимым личностным качеством для педагога, определяющим его как субъекта профессиональной деятельности, когда он ощущает чувства и личностные смыслы ребенка в каждый момент времени, когда он может воспринять их как бы изнутри, так, как их ощущает сам ребенок, когда он способен успешно передать свое понимание ребенку. Такой подход позволяет создать предпосылки саморазвития учителя, побуждает педагогов к поиску индивидуальных способов взаимодействия в полисубъектной образовательной среде, раскрывает ресурсы для преодоления трудностей, возникающих в педагогической практике.

Литература

1. Роджерс К. Р. Взгляд на психотерапию. Становление человека.: Пер. с англ. / Общ.ред. и предисл. Е.И.Исениной. М.: Издательская группа «Прогресс», «Универс», 1994. 106 с.

Т.В.Идрисова

Научный руководитель: к.пед.н., доцент Г.Н.Артёмьева

г.Нижневартовск

Нижневартовский государственный университет

ФОРМИРОВАНИЕ НАВЫКОВ МЕЖЛИЧНОСТНОГО ВЗАИМОДЕЙСТВИЯ У ДЕТЕЙ ДОШКОЛЬНОГО ВОЗРАСТА В СИСТЕМЕ РЕБЕНОК – РОДИТЕЛЬ ПОСРЕДСТВОМ ТЕХНОЛОГИИ М.Н.ПОПОВОЙ «НАВСТРЕЧУ ДРУГ ДРУГУ»

Проблема формирования ребенка как субъекта взаимодействия с окружающими людьми в современной системе дошкольного образования приобретает все большую значимость.

Психолого-педагогические исследования ученых подтверждают, что развитие дошкольника происходит в процессе взаимодействия ребенка и взрослого (А.А.Бодалев, В.В.Столин, Г.Т.Хоментаскас). Фундаментом, на котором строится дальнейшая жизнь человека, в первую очередь является семья. Влияние детско-родительских отношений на развитие личности ребенка в своих трудах рассматривали М.И.Лисина, С.П.Тищенко, М.И.Буянов, С.Г.Якобсон.

Современная наука единодушна в признании приоритета семейного воспитания. Семья – воспитательный институт, который оказывает влияние на развитие человека на протяжении всей его жизни [3]. Семья и детский сад как первичные социальные воспитательные институты способны обеспечивать полноту и целостность социально-педагогической и культурно-образовательной среды для жизни, развития и самореализации ребенка. Главный эффект их успешного влияния заключается не в замене социальных функций одного института воспитания другим, а в гармоничном дополнении друг друга [4].

Образовательный процесс МБДОУ ДСКВ № 5 «Крепыш» г.Мегиона построен на основе сочетания базисной (комплексной) программы развития ребенка-дошкольника и педагогической технологии М.Н.Поповой «Навстречу друг другу». Социально-педагогический аспект деятельности ДОУ ориентирован на гармонизацию единого социального пространства жизни воспитанников, педагогически целесообразное влияние на семейную среду каждого ребенка и ценностные ориентиры детей и взрослых.

Новизна реализуемой технологии заключается в создании условий благоприятствующих диалогу, общению детей, родителей и педагогов, организация их совместной творческой деятельности в детско-родительском клубе «Навстречу друг другу».

Технология М.Н.Поповой «Навстречу друг другу» включает четыре основных этапа.

Диагностический этап позволяет: оценить реальное отношение родителей к процессу обучения и воспитания в ДОУ; выявить степень готовности родителей к участию в жизни ДОУ; определить их запросы и потребности, удовлетворенность работой ДОУ. Используемый диагностический инструментарий: методики изучения детско-родительских отношений, анкеты-опросники, тесты, проективные методики («Моя семья», «Мой ребенок» [2]).

Подготовительный этап: подготовка взрослых к взаимному сотрудничеству. На втором этапе формируется готовность родителей к участию в жизни ДОУ. Осуществляется работа по повышению психолого-педагогической компетентности родителей в вопросах межличностного взаимодействия с детьми. Второй этап реализации технологии наиболее сложный. Основные формы работы с родителями: лекторий, тренинг, круглый стол, деловая игра.

Основной этап: организация непосредственного взаимодействия семьи и ДОУ в реализации конкретной воспитательной технологии. На третьем этапе используется проектный метод, что позволяет детям, родителям, педагогам увидеть результат совместного взаимодействия, способствует эмоциональному сближению, формированию чувственного опыта совместной деятельности.

Заключительный этап отражает эффективность проводимых мероприятий в рамках реализуемой технологии.

Полученные промежуточные результаты реализации педагогической технологии М.Н.Поповой «Навстречу друг другу» в образовательном процессе МБДОУ ДСКВ № 5 «Крепыш» г.Мегиона позволяют сделать следующие выводы:

1. Большинство родителей не были готовы к совместной двигательной-игровой деятельности с детьми в силу недостаточности опыта, наличия определенных психологических барьеров (боязнь оказаться неумелым, стыд за собственную физическую неловкость). В рамках проводимых занятий родители учатся различным способам организации игры с детьми, знакомятся с играми, которые можно применять с детьми на улице и дома.

2. Родительская активность проявляют не все члены семей воспитанников (72%). Часть родителей (представители семей «группы риска», ведущие асоциальный образ жизни) снимает с себя ответственность за воспитание детей и перекладывает ее на ДОУ.

3. Низкий уровень педагогической культуры родителей в вопросах воспитания детей.

Литература

1. Дневник воспитателя: развитие детей дошкольного возраста / Дьяченко О.М., Лаврентьева Т.В. М., 2000.
2. Корепанова М.В. Диагностика развития и воспитания дошкольников. М., 2005.
3. Семенов Л.М. Хрестоматия по возрастной психологии: учебное пособие для студентов / Под ред. Д.И.Фельдштейна: издание 2-е, дополненное. М., 1996.
4. Шипицына Л.М., Заширинская О.В. Азбука общения. Развитие личности ребенка, навыков общения со взрослыми и сверстниками. СПб., 1998.

А.Д.Новикова

Научный руководитель: к.пед.н., доцент Г.Н.Артемова

г.Нижневартовск

Нижневартовский государственный университет

СОВРЕМЕННЫЕ СРЕДСТВА ОЦЕНИВАНИЯ УЧЕБНЫХ ДОСТИЖЕНИЙ ШКОЛЬНИКОВ НА УРОКАХ ИСТОРИИ

Система оценки достижения планируемых результатов является одним из инструментов реализации требований Федеральных государственных образовательных стандартов основного общего образования к результатам освоения основной образовательной программы и направлена на обеспечение качества образования [1].

ФГОС второго поколения предполагает реализацию деятельностной парадигмы образования, это положение отражено и в форме предъявления планируемых результатов.

Реализация деятельностного подхода в образовании требует внесения изменений в учебный процесс, в том числе и в систему оценивания.

Изучение истории в школе предопределяет многообразие знаний и умений. Ученику, наряду со знанием хронологии, знанием многочисленных фактов и понятий необходимо: уметь описывать историческое событие, объяснять его сущность и значение; сопоставлять исторические версии; критически воспринимать и анализировать информацию источников; обосновывать свою позицию.

В соответствии с нормативным документом «Обязательным минимумом содержания исторического образования» в ходе текущего, тематического и итогового контроля знания, умения и навыки учащихся по истории проверяются по уровням: хронологические знания и умения; знание исторических фактов; работа с источниками; описание (реконструкция) исторических событий, характеристика деятельности исторических личностей; анализ, объяснение исторических событий: классификация, сравнение, причины и следствия и т.д.); версии и оценки событий и личностей.

Задачу совершенствования оценивания личностных и учебных достижений школьников по истории, в соответствии с требованиями стандарта нового поколения, необходимо решать, прежде всего, создавая фонды оценочных средств, которые позволят выявить аутентичные (истинные, верные) образовательные результаты школьников.

Структура фонда оценочных средств может включать: программу проведения контрольно-оценочных мероприятий по предмету; совокупность контрольно-оценочных материалов (контрольных работ, тестов, кейсов и др.); методические материалы, определяющие процедуры оценивания личностных и учебных достижений учащихся; технологии и методы обработки результатов оценивания; наборы показателей, а также критерии оценки уровней учебных достижений школьников и шкалы оценивания в соответствии с задачами контроля; рекомендации по интерпретации результатов оценивания и методические материалы, определяющие процедуру обсуждения результатов с учащимися и их родителями.

При обсуждении современной системы оценивания теоретиками и практиками, прослеживается тенденция увеличения внимания к компетентностно-ориентированным заданиям, предлагающим оценку деятельности учащихся в ходе изучения учебного предмета и учитывающим требования к осваиваемым компетенциям [2].

Разработка таких заданий трудоемка и требует от учителя знаний особенностей их построения. Педагог сталкивается с рядом трудностей, в первую очередь связанных с тем, что компетентностно-ориентированные задания должны учитывать многие аспекты, обозначенные в нормативных документах, включая требования ФГОС ООО, планируемые результаты освоения учебной программы, формирование универсальных учебных действий и т.д.

Основные требования к компетентностно-ориентированному заданию: задание требует продвижения от воспроизведения известного образца к самостоятельному пополнению знания; задание требует поиска и разработки новых, не изучавшихся ранее подходов к анализу незнакомой проблемы или ситуации, требующей принятия решения в ситуации неопределенности, при этом разрешение проблемы или ситуации может иметь практическое значение, или представлять личностный и (или) социальный интерес; задание предполагает создание высказывания (письменного или устного). Высказывание может быть представлено в виде текста-описания или текста-рассуждения, сообщения, описания, пояснения, комментария, аргументированного мнения, инструкции, оценочного суждения, формулировки и обоснования гипотезы, заключения или отчета.

Литература

1. Формирования универсальных учебных действий в основной школе. Система заданий / Под ред. А.Г.Асмолова, О.А.Карабановой.
2. Федерация Интернет-образования, сетевое объединение методистов. URL: www.som.fio.ru.

ФОРМИРОВАНИЕ ОСНОВ ПРАВОВОЙ КУЛЬТУРЫ У ДЕТЕЙ СТАРШЕГО ДОШКОЛЬНОГО ВОЗРАСТА

Особую значимость в современной системе дошкольного образования приобретает проблема формирования основ правового сознания у детей старшего дошкольного возраста. Большой вклад в развитие теории и практики правового воспитания детей дошкольного и младшего школьного возраста внесли представители различных наук (С.А.Козлова, Э.К.Суслова, В.И.Ашиков, Е.В.Рылеева и др.). Вместе с тем, изучение научно-педагогической литературы показало, что не все его правовые аспекты исследованы и разработаны в равной степени. На сегодняшний день, наиболее актуальной является проблема формирования основ правового сознания у старших дошкольников: не достаточно полно разработано содержание работы с детьми и их родителями по ознакомлению с правами человека; не выявлены наиболее эффективные формы и методы работы; не определены критерии сформированности основ правового сознания дошкольников образовательного учреждения.

Экспериментальная работа осуществлялась нами на базе МБДОУ ДСКВ № 46 г.Нижневартовска, в которой участвовало 18 детей и 25 родителей воспитанников детского сада. Формирование основ правовой культуры у детей старшего дошкольного возраста, осуществлялась по двум направлениям: работа с детьми и работа с их родителями.

Содержание реализовывалось в специально-организованных формах работы с детьми (занятие, беседа). Занятия проводились один раз в месяц, продолжительностью 25–30 минут. Закрепление материала происходило в процессе повседневной совместной и самостоятельной деятельности воспитанников и на других занятиях (ознакомление с окружающим миром, ознакомление с художественной литературой и развитие речи, конструирование, изодетельность, ручной труд). Работа осуществлялась как со всей группой, так и с небольшими подгруппами, что стимулировало не только познавательное общение и взаимодействие, но и взаимообучение и взаимопроверку.

В процессе проведения занятий дети решали творческие задачи: отгадать, отыскать, раскрыть секрет, составить, смоделировать, видеоизменить, сочинить. Совместно с воспитанниками разработана «Декларация прав группы».

Формы организации взаимодействия с родителями: просветительские беседы, обучающие тренинги, День открытых дверей, традиционные праздники-концерты («Бабушка любимая моя», «Вместе дружная семья», «Вся семья вместе, так и душа на месте», «День матери», «Папы – Защитники Отечества», «День здоровья», «Вот и стали мы на год взрослей»); изготовление генеалогического древа «Твои корни малыш» и альбомов с фотографиями и рисунками «Моя жизнь» и другие. В рамках работы с родителями большое внимание уделялось содержательности и доступности информации посредством оформления буклетов, памяток, информационных стендов: «Ребенок и его права», «Наказывая, подумай, зачем? (7 правил для всех)», «Как любить ребенка», «Воспитание мальчиков и девочек», «Детские имена, прозвища и родительские «ярлыки»», «Как развивать у ребенка чувство ответственности».

На начальном этапе работы с семьями воспитанников было проведено анкетирование родителей (25 человек). Получены следующие результаты: низкий уровень информированности родителей в вопросах нормативно-правовых основ правового воспитания детей: 52% (13 чел.) – не знают о существовании «Конвенции о правах ребенка»; 32% (8 чел.) – слышали, но в содержание документа не вникали; 16% (4 чел.) – знают о существовании документа и его содержании, но поверхностно.

С целью изучения уровня педагогической культуры родителей были использованы анкеты - опросники («Мое отношение к наказаниям», «Хорошие ли вы родители?») и тест «Какой вы родитель?». В результате опросных методов выявлен низкий уровень педагогической культуры родителей.

Ожидаемые результаты:

1. Сформирована системы элементарных представлений о правах человека (не менее чем, у 70% детей).
2. Освоено социально-приемлемое поведение в обществе сверстников и взрослых (90% детей).
3. Высокий уровень информированности родителей в вопросах нормативно-правовых основ правового воспитания детей (90–100%).
4. Высокий уровня педагогической культуры родителей в вопросах правового воспитания детей.

Литература

1. Козлова С.А. Теория и методика ознакомления старших дошкольников с социальной действительностью / С.А.Козлова. М.: Academ A, 1998. 160 с.
2. Копытова Н.Н. Правовое образование в ДОУ. Москва; «ТЦ Сфера», 2006. 80 с.

А. О. Степаненко

*Научный руководитель: к.пед.н., доцент Г.А.Петрова
г.Нижневартовск
Нижневартовский государственный университет*

СУЩНОСТЬ ФЕНОМЕНА «КУЛЬТУРА РОДИТЕЛЬСТВА» И ПРОБЛЕМЫ ЕЕ ФОРМИРОВАНИЯ

В настоящее время одной из актуальных является проблема определения содержания понятия «родительская культура». Роль родительской культуры исключительна и имеет значение не только для отдельной семьи, но и для страны, для государства в целом.

Как отмечает исследователь Н.В.Богачева, «самоутверждение и автономность как наиболее важные принципы современной жизни ведут к разрушению традиционных устоев семьи; <...> в связи с чем существенно меняются социальные роли женщины-матери и мужчины-отца» [1]. Наряду с этим, психологи и педагоги с тревогой пишут об ослаблении в последние годы родительского внимания к детям, которое называют «дефицитом родительской любви» (И.В.Бестужев-Лада, О.Г.Исупова, И.Н.Мошкова). Многие супружеские пары не желают иметь детей из-за боязни нести моральную и экономическую ответственность за них. Все эти явления свидетельствуют о глубоких социальных последствиях кризиса родительства, преодоление которых является важной общенациональной задачей, стоящей перед нашей страной.

По мнению исследователя Э.Р.Алексеевой, родительство может рассматриваться как «биологический, психологический, а также социокультурный феномен; как социальный институт, включающий в себя два других института: отцовство и материнство и т.д.

В отечественной науке на сегодняшний день можно выделить несколько научных подходов, опирающихся на психологическое (М.О.Ермихина, А.А.Леонтьев, Р.В.Овчарова, Г.Г.Филиппова), социологическое (А.И.Антонов, Н.В.Богачева, О.В.Глезденева, И.С.Кон) и педагогическое (И.Н.Гребенников, О.Л.Зверева, Л.Ф.Спирин) понимание феномена «родительство»[4]. С точки зрения психологии, родительство рассматривается как «осознание духовного единства с брачным партнером по отношению к своим детям, представляющее собой интегральное психологическое образование личности» [3]. Родительство как социологическая категория представляет собой «устойчивое эмоционально насыщенное взаимодействие реальных и потенциальных родителей, связанное с рождением и воспитанием детей и характеризующееся соответствующим поведением мужчины и женщины» [1]. Педагогическая и социально-педагогическая культура родителей рассматривается в ряде работ (Е.П.Арнаутова, И.В.Гребенников, В.Н.Дружин, Т.А.Маркова, Ю.А.Гладкова и др.) как «компонент общей культуры человека, в котором находит отражение накопленный предыдущими поколениями и непрерывно обогащающийся опыт воспитания детей в семье». Однако в ряде источников данное понятие значительно расширяется и понимается не только как педагогическая культура семейного воспитания, но и как системное интегральное образование личности[2].

Начиная с 90-х годов XX века во многих больших городах создаются неформальные родительские объединения: «Центр родительской культуры», «Семейный клуб родительского опыта», «Ассоциация родительских комитетов», объединяющими элементами для которых являются признание важности и необходимости супружества, рождения и воспитания детей, уважение многодетности и стремление к ней, творческая самореализация в родительской деятельности, высокий престиж материнства и отцовства.

Литература

1. Богачева Н.В. Родительство как фактор устойчивости семьи в современном российской обществе [Текст]: автореф. ... канд. социол. наук. Казань, 2005.
2. Крячко А.А. Стратегии развития родительской культуры на пороге третьего тысячелетия: поиск оптимального подхода: материалы и публикации семейного родительского центра «Рождество». URL: www.rojdestvo.ru/data/publish_pedag/publish_ped08.shtml.
3. Овчарова Р.В. Родительство как психологический феномен : Учеб.пособие. М.: МПСИ, 2006.
4. Л.А.Грицай, кандидат педагогических наук ГОУ ВПО «Рязанский государственный университет имени С.А.Есенина». Название работы «Родительство и родительская культура как педагогические категории». URL: <http://lib.convdocs.org/docs/index-159875.html>

ВНЕКЛАСНАЯ РАБОТА КАК СРЕДСТВО ФОРМИРОВАНИЯ МОТИВАЦИИ К ИЗУЧЕНИЮ ИНОСТРАННОГО ЯЗЫКА

Внеклассная работа по иностранному языку имеет большое общеобразовательное, воспитательное и развивающее значение, способствует расширению кругозора, эрудиции, развитию творческой активности, духовно-нравственной сферы и эстетических вкусов. Благодаря внеклассной работе по иностранному языку углубляются познавательные интересы школьников, развиваются социальные и познавательные мотивы учебной деятельности, стимулируется развитие личности, особенно ее творческого потенциала.

На сегодняшний день иностранный язык является неотъемлемой частью нашей жизни, изучение иностранного языка способствует развитию интеллекта, памяти и мышления школьников. Внеклассная работа способствует более разностороннему раскрытию индивидуальных способностей ребенка, которые не всегда удается рассмотреть на уроке.

Цель нашего исследования: выявить наиболее эффективные формы внеклассные работы по иностранному языку в средней школе.

Нами были использованы следующие методы исследования: теоретический анализ педагогической литературы; систематизация материалов по структурным компонентам внеклассной работы по иностранному языку.

Внеклассная работа по иностранному языку имеет свои цели и задачи и строится по определенным принципам [1]:

- 1) Принцип связи обучения с жизнью.
- 2) Принцип коммуникативной активности учащихся.
- 3) Принцип учета уровня языковой подготовленности учащихся и преемственности внеклассной работы с уроками иностранного языка [2].

4) Принцип учета возрастных особенностей учащихся.

5) Принцип сочетания коллективных, групповых и индивидуальных форм работы.

6) Принцип межпредметных связей в подготовке и проведении внеклассной работы по иностранному языку.

В настоящее время во внеклассной работе по иностранному языку С.Н.Савина выделяет много возможностей для развития творческого потенциала школьников. Особенно эффективными являются практические факультативные занятия, а также заочные экскурсии. Мы рассмотрели такие формы внеклассной работы как факультативы, календарно-тематические праздники и экскурсии.

Нами разработана и проведена апробация различных внеклассных занятий для формирования мотивации к изучению иностранного языка в 3 классах МБОУ СОШ № 23.

В начале опытного обучения было проведено входное тестирование с целью выявить уровень мотивации учащихся к изучению иностранного языка, используя пройденный грамматический материал. Исходя из анализа результатов входного тестирования, были предложены системы упражнений и организовано опытное обучение в 3 а и 3 б классах с использованием данной системы упражнений.

Далее мы организовали и провели несколько внеклассных мероприятий по иностранному языку в данных классах, а затем провели итоговое тестирование.

Проведенное исследование позволило сделать следующие выводы: использование внеклассной работы в современной школе является неотъемлемой и важной частью педагогического процесса и при методически грамотном и целесообразном использовании разных форм внеклассной работы, при учете возрастных и психологических особенностей учащихся внеклассная работа по иностранному языку в средней школе будет проходить успешно.

Литература

1. Савина С.Н. Внеклассная работа по иностранному языку в средней школе. М.: Просвещение, 1991. 207с.
2. Шелелева В.И. Принципы организации внеклассной работы. М.: Высшая школа, 1991. 117с.

РОЛЬ УЧИТЕЛЯ В ОБРАЗОВАТЕЛЬНОМ ПРОЦЕССЕ

Современное российское общество нуждается в подготовке широко образованных, высоконравственных педагогов, обладающих не только знаниями, но и прекрасными чертами личности. От них требуется многое: быть корректными, внимательно относиться к детям, проявлять интерес к своей работе, предмету. Перед педагогом ставится задача подготовки ответственного гражданина, способного самостоятельно оценивать происходящее и строить свою деятельность в соответствии с интересами окружающих его людей.

Н.В.Кузьмина выделяет функциональные компоненты педагогической деятельности: субъект педагогического воздействия; объект педагогического воздействия; предмет их совместной деятельности; цели обучения; средства педагогической коммуникации. Разрабатывая проблему педагогической деятельности, Н.В.Кузьмина определила структуру деятельности учителя. В данной модели были обозначены пять функциональных компонентов: гностический; проектировочный; конструктивный; организаторский; коммуникативный [1].

Оригинальная концепция деятельности учителя разработана в исследованиях А.К.Марковой. В структуре труда учителя она выделяет следующие составляющие: профессиональные, психологические и педагогические знания; профессиональные педагогические умения; профессиональные психологические позиции и установки учителя; личностные особенности, обеспечивающие овладение профессиональными знаниями и умениями [2].

Уровень профессионализма педагога зависит от его компетентности (педагогической, социально-психологической, дифференциально-психологической), а также от степени развития профессионально-педагогического мышления.

Анализ педагогической литературы по данной проблеме позволил сделать вывод о том, что овладение различными видами педагогической деятельности может иметь различные уровни.

Так под педагогической умелостью следует понимать такой уровень профессионализма учителя, который включает в себя обстоятельное знание им своего учебного предмета, хорошее владение психолого-педагогической теорией и системой учебно-воспитательных умений и навыков, а также довольно развитые профессионально-личностные свойства и качества, что в своей совокупности позволяет достаточно квалифицированно осуществлять обучение и воспитание учащихся.

Следующей ступенью профессионального роста учителя является педагогическое мастерство - доведенная педагогом до высокой степени совершенства учебная и воспитательная умелость, которая проявляется в особой отшлифованности методов и приемов применения психолого-педагогической теории на практике, благодаря чему обеспечивается высокая эффективность учебно-воспитательного процесса.

Существенной спецификой характеризуется педагогическое творчество, заключающее в себе определенные элементы новизны, но чаще всего эта новизна связана не столько с выдвижением новых идей и принципов обучения и воспитания, сколько с видоизменением приемов учебно-воспитательной работы, их определенной модернизацией.

Высшим уровнем профессиональной деятельности учителя является педагогическое новаторство. Само это понятие происходит от лат. *novator*, что означает обновитель, человек, который вносит и осуществляет новые, прогрессивные принципы, идеи, приемы в той или иной сфере деятельности.

Педагогическая профессия сложна и увлекательна. Огромна общественная значимость труда учителя, поскольку в его руках судьбы поколений - будущее общества. Но эта профессия представляет большие возможности для творческой деятельности, является для человека, ее избравшего, источником постоянного роста и совершенствования. Чтобы продуктивно, качественно выполнять свои многочисленные функции в процессе самостоятельной педагогической деятельности, будущему специалисту требуется разносторонняя подготовка, а также призвание.

Литература

1. Кузьмина Н.В. Способности, одаренность, талант учителя / Н.В.Кузьмина. Л.: Знание, 1985. 32 с.
2. Маркова А.К. Психология труда учителя: Кн. для учителя / А.К.Маркова. М.: Просвещение, 1993. 192 с.

ИСПОЛЬЗОВАНИЕ ИКТ ДЛЯ РАЗВИТИЯ ИНТЕРЕСА ШКОЛЬНИКОВ К ИЗУЧЕНИЮ ИНОСТРАННОГО ЯЗЫКА

В настоящее время в распоряжении учителя иностранного языка имеется достаточно большой выбор современных мультимедийных программ. Задача учителя – активизировать познавательную деятельность учащегося в процессе обучения иностранным языкам. Мощным мотивационным инструментом при обучении английскому языку является использование интерактивной доски – устройства, объединяющего 2 различных инструмента: экран для отображения информации и обычную маркерную доску. Она представляет собой сенсорный экран, присоединенный к компьютеру, изображение с которого передает на доску проектор [2].

Обучающиеся с удовольствием выполняют интерактивные задания, поэтому результативность от таких занятий гораздо выше. Работа с данным учебным оборудованием делает уроки динамичными. Ученики могут делать записи на доске маркером, рисовать поверх любых приложений или сайтов, выделять мысли, фиксировать свои наблюдения [1].

Во время презентации грамматических навыков нами использовались схемы, рисунки, которые были выделены различными цветами для привлечения внимания учащихся. Также для наиболее успешного контроля навыков использования грамматического явления были сделаны таблицы, в которых учащимся предлагалось сопоставить используемое грамматическое явление с правильными формами.

Для того, чтобы ученики хорошо усвоили лексический материал, на доске помещаются рисунки, которые надо описать с помощью изученных лексических единиц.

Ведущий вид деятельности школьников – это учеба, но для младших школьников особенно важна игра. ИКТ позволяют объединить и то и другое. Мы смотрим мультфильмы, в которых главный герой объясняет тему или обучает песне, стихотворению. Иногда помогаем герою в его работе, попутно выполняя задания на английском языке, изучая цифры, буквы, лексику и более сложный грамматический материал, такой как порядок слов в предложении, употребление артиклей, предлогов. Для учеников среднего звена важно общение, и ИКТ обеспечивают организацию общения учащихся при подготовке проектного домашнего или классного задания. Творческие коллективные задания различаются по объему и позволяют ученикам работать в рамках межпредметных связей. Например, изучая в 7 классе тему «Лондон-столица Великобритании», на вводном уроке мы посмотрели англоязычный фильм о столице, на уроках активизации знаний по употреблению лексики составляли рекламные проекты, драматизировали диалоги, а на заключительном, обобщающем, уроке каждая группа защитила свой проект «Путешествие по Лондону» в виде презентации слайд-шоу, мультфильма или фильма. На эту работу детям понадобилось около 2 недель, в течение которых они составляли сценарий, подбирали материал и работали в ресурсном центре над проектом. Безусловно, повышению качества обучения, развитию мотивации к изучению английского языка способствовали знания, полученные на уроках информатики.

Использование ИКТ при обучении иностранным языкам может способствовать главному: повышать мотивацию учащихся к изучению дисциплины « Иностранный язык», а, следовательно, нацеливать учеников на качественное владение иностранным языком. ИКТ также помогают им развить самоконтроль и чувство ответственности за выполненную работу, расширить возможности общения, стимулировать их к самостоятельному поиску дополнительной информации, создавать возможности творческого саморазвития личности [3].

Литература

1. Дуда Н.В. «Тестовые задания для подготовки к ЕГЭ по английскому языку», 2003г.
2. www.mylinedu.ru
3. www.nsportal.ru

ДУХОВНО-НРАВСТВЕННОЕ ВОСПИТАНИЕ УЧАЩИХСЯ НА УРОКАХ ИСТОРИИ

В современном школьном образовании особую значимость приобрела проблема духовно-нравственного воспитания обучающихся. На ее актуальность указывают многие нежелательные явления, прежде всего: отсутствие у школьников уважения к людям старшего поколения, утрата ответственности за свои поступки, искажение представлений о добре, дружбе, милосердии, патриотизме.

Федеральный государственный стандарт общего образования определяет школе важнейшую функцию - обеспечить формирование духовного мира человека, его приобщение к ценностям национальной и мировой культуры.

Результатом духовно-нравственного воспитания является духовно-нравственная воспитанность, основу которой составляет система отношений личности к окружающему миру. Она проявляется в общественно ценных свойствах и качествах личности, отражается в отношениях к Родине, к деятельности, к людям. Духовно-нравственное воспитание обучающихся происходит под влиянием многих факторов: условий учебной деятельности, нравственной атмосферы школы, увиденного и услышанного на уроках и в процессе повседневного общения со сверстниками и учителями. Огромный воспитательный потенциал заложен в предметах гуманитарного цикла, прежде всего истории нашей Родины.

На уроках истории школьники анализируют исторические процессы, выявляют объективные причины событий прошлого, определяют их последствия и значение в судьбе Отечества. На уроках истории учащиеся приобретают опыт нравственных взаимоотношений, учатся слушать и понимать учителя и своих одноклассников, отстаивать свое мнение, переживать чувство радости от успехов и огорчения от ошибок.

Арсенал средств духовно-нравственного воспитания на уроках истории необычайно богат: портретные галереи исторических деятелей; оформленные стенды, выставки; видео и звукозаписи высказываний ученых; фрагменты видеофильмов, мультимедийные презентации; труды выдающихся историков; образцы поведения людей в разных ситуациях исторических событиях.

Изучение педагогической литературы оказало, что среди ученых нет единого подхода к определению уровней и критериев нравственной воспитанности учащихся. В зависимости от состава и полноты формируемых качеств личности, ее направленности и нравственной позиции выделяют: развитие нравственных чувств, отношений, устойчивых мотивов личности, мировоззрения (Е.В.Бондаревская, Е.Н.Шиянов); направленность личности (Л.И.Божович, А.В.Зосимовский); любовь и преданность своему Отечеству, понимание общественного долга и др. [1].

В работах ряда ученых в качестве критериев духовно-нравственной воспитанности школьников выделяются: нравственная направленность, сформированность отношения к Родине, обществу, семье, школе, себе, природе, учебе и труду [2]. Рассматривая проблему духовно-нравственного воспитания, мы обратились к опыту классных руководителей и учителей истории школ г.Нижевартовска. Нами были рассмотрены различные подходы к изучению духовно-нравственной воспитанности школьников. Основными критериями уровня духовно-нравственной воспитанности являются:

1. Свобода личности (самодисциплина, честность, чувство собственного достоинства, самоуважение).
2. Гуманность личности (милосердие, доброта, способность к состраданию, сопереживанию, доброжелательность, готовность оказать помощь близким и дальним, понимание ценности человеческой жизни).
3. Духовность личности (потребность в самопознании; потребность в красоте, потребность в общении) и другие.

Обобщая изученный опыт можно сделать вывод о том, что единого подхода к исследованию духовно-нравственной воспитанности нет. Образовательные учреждения и учителя индивидуальны в выборе уровней, критериев, свободны в выборе диагностического инструментария. Уровни и критерии нравственной воспитанности определяются возрастными особенностями и качествами личности, которые могут быть преобладающими для различного возраста учащихся.

Литература

1. Бабаян А.В. О нравственности и нравственном воспитании / А.В.Бабаян. М.: Педагогика, 2005.
2. Нечаев М.П. Практика управления воспитанием в школе: Практическое пособие / М.П.Нечаев. М.: АРКТИ, 2005. С.45, 47, 14

А.Н.Аббазова

Научный руководитель: к.филос.н., доцент Г.Г.Кругликова

г.Нижневартовск

Нижневартовский государственный университет

УСЛОВИЯ ПОВЫШЕНИЯ ЭФФЕКТИВНОСТИ НАУЧНО-МЕТОДИЧЕСКОГО ОБЕСПЕЧЕНИЯ ИННОВАЦИОННОЙ ДЕЯТЕЛЬНОСТИ ДЕТСКОГО ДОМА

Эффективность научно-методического обеспечения инновационной деятельности детского дома в значительной мере зависит от условий или среды, в которой оно осуществляется и модернизируется.

По толковому словарю Т.Ф.Ефремовой «условия» трактуется как обстановка, в которой протекает что-либо, обстоятельства, при которых совершается что-либо или обязательные обстоятельства, предпосылки, определяющие, обуславливающие существование, осуществление чего-либо [2, С. 735].

С.В.Кульневич определяет социально-педагогические условия как особую категорию, «представляющую собой специально организованную среду для востребования ценностно-смысло-творческого потенциала личностных структур сознания» [3, С. 50]. Условия – это то, что необходимо учитывать и создавать в качестве поддерживающего фона самоорганизации.

Условия эффективности научно-методического обеспечения образовательной деятельности рассматривают в своих трудах Л.В.Алферова, П.Ф.Анисимов, Л.М.Ахполова, В.К.Гололобов, С.В.Кульневич, И.С.Марьенко, Д.Л.Махотин, А.М.Моисеев, Г.А.Победоносцев, М.М.Поташник, В.Е.Сосонко, и др.

Условия эффективности инновационной деятельности рассматривают такие авторы как В.А.Антонюк, Т.Т.Браже, Ф.З.Вильданова, Л.Л.Власюк, Л.Л.Горбунова, Т.К.Донская, Л.И.Дудина, И.О.Загашев и др.

Анализ научной литературы позволил прийти к выводу, что условиями повышающими эффективность научно-методического обеспечения инновационной деятельности в детском доме являются:

1) наличие нормативно-правовой базы научно-методического обеспечения инновационной деятельности. Нормативно-правовые документы позволяют четко определить функции всех субъектов научно-методической деятельности;

2) ресурсное обеспечение: материально-техническое, организационное, информационное, финансовое, кадровое. Кадровое обеспечение предполагает: привлечение педагогов, готовых не столько к использованию готового методического обеспечения, сколько к его развитию, готовности обучаться, выполнять такие виды деятельности как проектирование, конструирование, научное исследование, экспертиза, проведение апробации;

3) эффективное управление научно-методической деятельностью. Управление предполагает выполнение управленческих функций по отношению к данному виду деятельности: целеполагание, планирование, организация, руководство, контроль, анализ;

4) наличие инновационной культуры у педагогического коллектива. Инновационная культура понимается как интегративное качество личности педагога-профессионала, условие и предпосылка эффективной педагогической деятельности, обобщенный показатель компетентности педагога и цель его профессионального самосовершенствования [1, С. 93].

Реализация перечисленных условий, на наш взгляд, позволит обеспечить успешность научно-методического обеспечения инновационной деятельности в детском доме.

Литература

1. Гильмидинова Т.В. Оценка эффективности инновационной деятельности педагогов дополнительного образования. // Человек и образование. 2012. № 1 (30). С. 89–94.
2. Ефремова Т.Ф. Современный толковый словарь русского языка. В 3 т. Т. 3. Из-во: АСТ, Апрель, 2006. 976 с.
3. Кульневич С.В., Иванченко В.Н. Дополнительное образование детей. Методическая служба: Пособ. для руководителей ОУ ДОД. Ростов-н/Д.: «Учитель», 2005. 336 с.

МОДЕЛЬ МЕТОДИЧЕСКОГО СОПРОВОЖДЕНИЯ ГРАЖДАНСКО-ПАТРИОТИЧЕСКОГО ВОСПИТАНИЯ В ШКОЛЕ

На современном этапе развития нашего общества особенно остро стоит проблема гражданско-патриотического воспитания между участниками педагогического процесса, в чем совершенно необходима помощь методического сопровождения.

Методическое пространство – это целостная, основанная на достижениях науки и передового педагогического опыта, система взаимосвязанных мер, направленных на всестороннее повышение квалификации и профессионального мастерства педагога.

Введение понятия сопровождения является оправданным в современных условиях развития образования в связи с формированием гуманистических ориентаций в российской педагогике. Концепция сопровождения как новая образовательная технология была разработана Е.И.Казаковой (1995–2001 гг.), которая определяет сопровождение как метод, обеспечивающий создание условий для принятия субъектом развития оптимальных решений в различных ситуациях жизненного выбора.

Исследователь подчеркивает необходимость самостоятельной деятельности субъекта в решении актуальных для его развития проблем, что придает сопровождению рекомендательный (необязательный) характер.

На формирующем этапе экспериментального исследования была разработана и проверена эффективность системы методического сопровождения организации работы по гражданско-патриотическому воспитанию у участников педагогического процесса при взаимодействии методических служб разного уровня. Выделены следующие формы: соревнования, конкурсы, фестивали, военно-спортивные игры, уроки Мужества, эстафеты патриотических дел, акции, военно-патриотические объединения и др. Нами внедрены формы музейной педагогики в учебно-воспитательный процесс, проведены акции: «музей на колесах», «музей в чемодане», выставки, экскурсии, уроки, викторины в музее.

Развитие форм и методов гражданско-патриотического воспитания мы осуществляем на основе информационно-коммуникационных технологий (ИКТ). Внедряем в практику интерактивные методы обучения.

Любая из вышеназванных форм организации деятельности имела свою цель: дать определенную сумму знаний, расширить круг информационных знаний, закрепить полученные ранее знания, сформировать позитивное отношение к присутствию в социуме людей разных национальностей, разных профессий. Трудно выделить или отдать предпочтение какой-либо одной форме. Каждая из них несет свою определенную значимость, может быть организована в разный этап работы и преследует определенную цель. Кроме того, она может быть организована методической службой разного уровня. Разработанное содержание форм методического сопровождения позволило активно использовать их в практике работы образовательных учреждений.

Для совершенствования системы гражданско-патриотического воспитания необходимо:

- скоординировать взаимодействие между различными учреждениями и ведомствами в вопросах гражданско-патриотического воспитания;
- создать единую электронную базу данных ресурсов, используемых в организации гражданско-патриотического воспитания, которые имеются в ОУ;
- организовать методическое обеспечение гражданско-патриотического воспитания;
- проводить работу по повышению профессионального мастерства специалистов, занимающихся патриотическим воспитанием;
- внедрять новые организационные формы, методы и технологии гражданско-патриотического воспитания;
- содействовать созданию и развитию сети клубов военно-патриотической направленности.

К ПРОБЛЕМЕ ФОРМИРОВАНИЯ ТОЛЕРАНТНОСТИ У ДЕТЕЙ СТАРШЕГО ДОШКОЛЬНОГО ВОЗРАСТА

Одним из приоритетных вопросов, стоящих перед современным обществом формирование нравственно-духовных ценностей у подрастающего поколения. Поэтому очень важно развить у детей такое качество личности как толерантность. Толерантность (tolerantia – лат.) – терпимость, терпение, устойчивость, выносливость, снисходительность к чему-либо, способность переносить неблагоприятное воздействие. В английском языке (tolerance, toleration) означает готовность, способность без протеста воспринимать личность, вещь. Во французском языке (tolerance) – это уважение свободы другого, его образа мысли. В китайском – проявление великодушия в отношении других; в арабском – прощение, снисхождение, мягкость, сострадание, благо-склонность; в персидском – терпение, терпимость, выносливость, готовность к примирению[3].

А.Г.Асмолов определил формулу толерантности «Признание+Принятие+Понимание=Толерантность», где

- Признание – это способность видеть в другом – именно другого – как носителя других ценностей, другой логики мышления, других форм поведения, а также осознание его права быть другим, отличным от остальных;

- Принятие – это положительное отношение к таким отличиям;

- Понимание – это умение видеть другого изнутри, способность взглянуть на его мир одновременно с двух точек зрения: своей собственной и его [2].

В современных исследованиях выделяют три вида толерантности:

– личностная толерантность трактуется как уважение к человеку, к его правам и свободам;

– социальная толерантность выражается во взаимоотношении с различными социальными группами в социуме, то есть отношение к инвалидам, к лицам без определенного места жительства;

– этническая толерантность основывается на отношении к другим по их этнической принадлежности.

Формирование толерантности у детей целесообразно начинать в старшем дошкольном возрасте, так как этот возраст является сенситивным. По мнению А.П.Леонтьева дошкольный возраст является первым этапом развития личностных «механизмов» поведения.

В ст. 4 Декларации принципов толерантности говорится: «Воспитание в духе толерантности начинается с обучения людей тому, в чем заключаются их общие права и свободы, дабы обеспечить осуществление этих прав, и с поощрения стремления к защите прав других»[1]. Развивать толерантность уже в дошкольном возрасте необходимо для того, чтобы дети умели выстраивать взаимоотношения с людьми разных национальностей, разного социального статуса, разных взглядов на жизнь.

Развитие толерантности у подрастающего поколения, на наш взгляд, будет способствовать развитию нового общества, где не будет интолерантных взглядов.

Литература

1. Декларация принципов толерантности. URL: http://www.un.org/ru/documents/decl_conv/declarations/intlaw_principles.shtml
2. Кузьмина В.А. Понятие емкое и многозначное. Электронная тифлобиблиотека. URL: <http://www.rosbs.ru>
3. Чебыкина О.А. Системный анализ к понятию «толерантность». Электронный журнал «Психологическая наука и образование» 2012. № 2.

НАУЧНЫЕ ПРЕДПОСЫЛКИ ФОРМИРОВАНИЯ ДУХОВНО-НРАВСТВЕННЫХ ЦЕННОСТЕЙ У СТУДЕНТОВ ВУЗА

Начало третьего тысячелетия отмечено значительным вниманием к проблемам формирования духовно-нравственной культуры, признанием ее значимости в развитии современного общества. В современной России под влиянием различных политических и социально-экономических обстоятельств происходят серьезные изменения, трансформация системы ценностей.

Приоритеты развития образования XXI века связаны с социальным и профессиональным становлением личности, формированием духовных и нравственных ценностей [2]. Изменения в обществе сказываются в большей степени на молодежи. Способность обеспечивать созидательную, творческую деятельность людей, доброта, порядочность, толерантность, готовность к сотрудничеству в условиях быстро меняющихся социальных условий является мерой конкурентоспособности, жизнестойкости будущего специалиста. Как предмет исследования духовно-нравственные ценности рассматриваются в философской, социальной и педагогической науке. Идеи и представления аксиологии, науке о ценностях, сформировавшейся сравнительно недавно, исследовали отечественные ученые С.Ф.Анисимов, О.Г.Дробницкий, А.Г.Здравомыслов, М.С.Каган, В.В.Кортова, В.Н.Сагатовский, Л.Н.Столович, В.П.Тугаринов, В.А.Ядов и др.

Философский аспект духовно-нравственных ценностей раскрывается в работах В.Брожики, Г.Гегеля, О.Г.Дробницкого, А.Г.Здравомыслова, И.А.Ильина и др.

Психологический аспект в воспитании духовно-нравственных ценностей рассматривается в работах Б.Г.Ананьева, Н.А.Батурина, А.А.Бодалева, Л.И.Божович, Л.С.Выготского, И.С.Кон, Н.С.Лейтеса, Д.А.Леонтьева, Д.И.Фельдштейна, В.Д.Шадрикова, А.Маслоу, К.Роджерса, В.Франкла, Э.Фромма и др.

Педагогический аспект воспитания духовно-нравственных ценностей раскрыт в исследованиях В.И.Андреева, Е.В.Бондаревской, З.И.Васильевой, Т.И.Власовой, Л.Я.Зорина, Л.А.Ибрагимова, В.А.Караковского, И.С.Марьенко, Н.Д.Никандрова, Е.И.Сухова, М.Г.Тайчиноваи др.

В работах ряда авторов в той или иной степени раскрывается проблема изучения ценностей учащихся различных образовательных учебных заведений: профессионально-технического образования (Б.П.Андреев, Г.Л.Бадоев, О.С.Гребенюк, А.Т.Канавец, В.И.Ковалев, В.Д.Шадриков и др.), средних специальных учебных заведений (Б.С.Алишев, О.А.Аникеенко, И.А.Бахтина, П.Н.Осипов, Р.Х.Шакуров и др.), высшей школе (Р.Р.Бибрих, В.И.Викторов, С.П.Дырин, Ю.С.Захаров, Ю.И.Леонавичюс, В.Т.Лисовский, З.Н.Присягина, Э.Н.Фаустова, и др.), факультетов профессиональной переподготовки (М.В.Дмитриева, И.М.Городецкая, Е.А.Журавлева, Е.К.Завьялова, А.В.Косова, О.Г.Кукосьяни др.).

Усиление воспитательной функции образовательных учреждений требует научного обеспечения инновационных направлений их учебно-воспитательной деятельности. В разнообразных инновационных проявлениях педагогической практики реализуются идеи широкого спектра «инновационных педагогик» и инновационных технологий обучения, формирующихся в рамках гуманистической парадигмы образования [3]. Вместе с тем возможности инновационной среды как фактора формирования духовно-нравственных ценностей студентов специально не исследовались.

Таким образом, одним из приоритетных направлений воспитательной работы вуза является воспитание личности на общечеловеческих ценностях, формировании ценностных ориентаций студентов в процессе их обучения в вузе. Ценностные ориентации представляют собой фиксацию жизненного опыта человека, его духовный мир, национальное самосознание, что проявляется затем в социальной практике во взаимоотношениях людей, прежде всего, в созидательной трудовой деятельности, добротворчестве человека [1].

Литература

1. Ибрагимова Л.А. Поликультурное образование в многонациональном обществе. Учебное пособие. Москва, Редакционно-издательский центр, 2006. 210 с.
2. Слободчиков В.И., Исаев Е. И. Основы психологической антропологии. М.: Канон, 1996. 69 с.
3. Сайко Э.В. Субъект: созидатель и носитель социального. М.: МПСИ, 2006. 424 с.

А.А.Кузьминых
Научный руководитель: д.пед.н., профессор Л.А.Ибрагимова
г.Нижневартковск
Нижневартковский государственный университет

ИНДИВИДУАЛЬНАЯ ОБРАЗОВАТЕЛЬНАЯ ТРАЕКТОРИЯ КАК ПРОЦЕСС САМОСТОЯТЕЛЬНОГО ВЫБОРА СТУДЕНТОМ СОДЕРЖАНИЯ И ФОРМ ОБУЧЕНИЯ

Перед высшими учебными заведениями, в связи с переходом на новые стандарты ФГОС ВПО бакалавров и магистров, встает задача приведения в соответствие содержания высшего образования и форм его реализации. С этим связано появление индивидуальной образовательной траектории, балльно-рейтинговой и кредитно-модульной системой и асинхронности организации учебного процесса. Существуют два типа организации учебного процесса: синхронная организация и асинхронная. Традиционная форма организации учебного процесса в Вузе – синхронная, предполагает предварительно составленное расписание учебных занятий, как для преподавателей, так и для студентов.

Асинхронная организация обучения отличается тем, что студенту дается возможность освоения учебного материала в любое удобное для него время, не установленное заранее расписанием занятий. Также асинхронная модель рассматривается синоним индивидуальной образовательной траектории, т.е. асинхронность проявляется в разнообразии выбора содержания образования, его индивидуализации в соответствии с интересами конкретных студентов, их личными профессиональными планами и особенностями профессионального самоопределения. В настоящее время, реализуется на практике сочетание синхронной и асинхронной модели организации учебного процесса в Вузе. В связи с этим, студент может самостоятельно проектировать индивидуальные учебные планы, свободно определить последовательность освоения дисциплин, самостоятельно составить личные семестровые расписания учебных занятий.

Согласно требованиям ФГОС ВПО нового поколения результатом обучения выступает набор разнообразных компетенций (общекультурных, профессиональных, специальных), сформированных у выпускников вуза. У студента есть возможность создания своей индивидуальной образовательной траектории обучения, т.е. самостоятельный выбор профессиональных навыков и умений, который наиболее полно отвечает его профессиональным ожиданиям и соответствует его индивидуальным возможностям и потребностям. Таким образом, индивидуальная образовательная траектория выступает, как процесс самостоятельного выбора студентом содержания и форм обучения.

Литература

1. Виландерберг А.А., Шубина Н.Л. Новый учебный процесс: кратко о главном. СПб, 2007.
2. Козырев В.А., Шубина Н.Л. Высшее образование России в зеркале Болонского процесса. СПб, 2005.

А.Ф.Мусина
Научный руководитель: к.филос.н., доцент Г.Г.Кругликова
г.Нижневартковск
Нижневартковский государственный университет

ПРОБЛЕМЫ ОРГАНИЗАЦИИ ПРОЕКТНО-ИССЛЕДОВАТЕЛЬСКОЙ ДЕЯТЕЛЬНОСТИ МЛАДШИХ ШКОЛЬНИКОВ

В настоящее время активно происходят изменения в целях, содержании, технологиях общего образования, так как возрастает потребность в самостоятельных людях, способных творчески подходить к решению проблем, адаптироваться к изменяющимся жизненным ситуациям. В основе нового федерального государственного стандарта начального общего образования (ФГОС) лежит системно-деятельностный подход, который определяет способы достижения социально желаемого уровня личностного и познавательного развития обучающихся и направлен на достижение разных групп результатов. К числу планируемых результатов освоения основной образовательной программы в стандарте отнесены: личностные результаты – готовность и способность обучающихся к саморазвитию, самообучению, сформированность ценностно-смысловых установок; предметные результаты - опыт специфической для каждой предметной области деятельности по получению новых знаний; метапредметные результаты – освоение обучающимися универсальных учебных действий

(познавательных, регулятивных, коммуникативных). Термин «универсальные учебные действия» означает умение учиться, то есть способность субъекта к саморазвитию и самосовершенствованию путем сознательного и активного присвоения нового социального опыта.

В начальной школе стала активно внедряться проектная и проектно-исследовательская деятельность, которая способно реализовать задачи, поставленные перед школой.

По мнению исследователей, дети младшего школьного возраста могут заниматься проектной деятельностью. С самого рождения ребенок является первооткрывателем, исследователем того мира, который его окружает. Для него все впервые: солнце и дождь, страх и радость. Познавательная активность детей младшего школьного возраста очень высока: каждый ответ педагога на детский вопрос рождает новые вопросы. Дети младшего школьного возраста еще не могут найти самостоятельно ответы на все интересующие их вопросы – им помогает учитель. Но наряду с объяснительно-иллюстративным методом обучения целесообразно использовать и проблемное обучение: вопросы, развивающие логическое мышление, моделирование проблемных ситуаций, экспериментирование, опытно-исследовательскую деятельность, решение кроссвордов, шарад, головоломок и т.д.

Благодаря проектно-исследовательской деятельности у детей формируются универсальные учебные действия: познавательные, информационно-речевые, организационно-деятельностные, также развиваются такие личностные качества, как любознательность, самостоятельность, ответственность, коммуникативность.

Несмотря на то, что проектно-исследовательская деятельность активно используется в образовательных организациях, существует ряд проблем:

– формализм в организации проектно-исследовательской деятельности: педагоги, не понимая сущности данной технологии, пытаются использовать ее элементы, не меняя, принципиально содержания и форм своей работы с детьми;

– недостаточный уровень теоретической и практической подготовки педагогов к организации проектно-исследовательской деятельности младших школьников и преобладание позиции руководителя в организации совместной деятельности с детьми, что ведет к снижению учебных и образовательных результатов;

– неопределенность этапов и содержания проектно-исследовательской деятельности применительно к начальной школе, что затрудняет управление этой деятельностью со стороны педагога.

Исходя из вышеизложенного, мы выделяем проблему организации содержания, этапов и форм обучения и организации проектно-исследовательской деятельности младших школьников, обеспечивающих максимальное использование ее образовательных ресурсов.

С.Н.Петрова

Научный руководитель: к.пед.н, доцент Г.А.Петрова

г.Нижневартовск

Нижневартовский государственный университет

НАУЧНО-ИССЛЕДОВАТЕЛЬСКАЯ И ИННОВАЦИОННАЯ ДЕЯТЕЛЬНОСТЬ РАБОТЫ СТУДЕНТОВ

Научно - исследовательская работа студентов является важнейшим направлением в общей системе функционирования вуза. Именно в рамках данной работы студенты получают возможность закрепления и совершенствования общепрофессиональных знаний, умений и навыков, формирования дополнительных инструментов профессиональной деятельности, а также апробации полученной теоретической информации в сфере ее практической реализации. Однако классический университет имеет свою специфику как в области общей направленности и содержания учебного процесса, так и в организации научной деятельности студентов.

На основании анализа сложившихся проблем НИРС очевидной становится цель преобразовательной деятельности в данной сфере – активизация научно-исследовательской деятельности студентов всех специальностей и направлений подготовки [1, С. 45].

Решение данной цели возможно путем решения инновационных задач:

1. Включение научной деятельности в общеучебную работу студентов;
2. Информирование студентов о возможных путях научной самореализации на внутриавузском, городском и российском уровнях;
3. Поддержка авторских, групповых и соавторских (в соавторстве с преподавателем) проектов студентов;
4. Обеспечение дополнительных условий для совершенствования профессиональных навыков студентов;

5. Организация контроля и учета научно-исследовательской деятельности студентов.

Среди основных направлений научно-исследовательской деятельности студентов можно выделить четыре:

1. Организационно-событийное;
2. Коммуникативное;
3. Внешнепрезентационное;
4. Научно-исследовательское.

Организационно-событийное направление НИРС подразумевает участие студентов в организации и проведении мероприятий научного, а также научно-учебного характера (профильных олимпиад, дискуссионных клубов, факультативов, конференций и пр.).

Общей целью данного направления является привлечение студентов к участию в мероприятиях научного характера как в роли участников, так и в роли организаторов.

В рамках коммуникативного направления осуществляется деятельность по совершенствованию взаимодействия студентов с управлением научных исследований по организации взаимодействия с внешними образовательными учреждениями.

Общей целью этого направления можно считать обеспечение тесных контактов кафедры в области студенческой науки с различными организациями города и области, социокультурных проектов города и участие в их осуществлении.

Внешнепрезентационное направление сводится к созданию и поддержке сайта университета по научной деятельности.

Данное направление решает, главным образом, задачи по презентации деятельности НВГУ в целом и его кафедр в частности в области студенческой науки на внешнем уровне, демонстрация исследовательской активности студентов вуза.

Научно-исследовательское направление подразумевает активизацию научной деятельности студентов в таких формах, как участие в конференциях, конкурсах, грантовой деятельности.

Активность и качество НИРС будет учитываться при выставлении экзаменационной оценки по профильным дисциплинам, при выставлении оценок по практикам, а так же при оценивании квалификационной работы [2, С. 13].

Представленная форма организации научной работы студентов в вузе позволяет решить (в полной или частичной мере) вышеназванные проблемы, которые возникают в сфере научно-исследовательской работы студентов, существенно активизировать научно-познавательную деятельность студентов, а также повысить их общую успеваемость и мотивационную заинтересованность в учебном процессе.

Литература

1. Пригожин, А.И. Нововведения: стимулы и препятствия. Социальные проблемы инноватики / А.И.Пригожин. М., 1989.
2. Тодосийчук А.В. Теоретико-методологические проблемы развития инновационных процессов в образовании/ А.В.Тодосийчук. М.: «Оргсервис-2000», 2005.

Э.М.Садькова

*Научный руководитель: к.пед.н., доцент О.И.Истрофилова
г.Нижневартовск
Нижневартовский государственный университет*

ПРОБЛЕМА ОБЕСПЕЧЕНИЯ КАЧЕСТВА ДОШКОЛЬНОГО ОБРАЗОВАНИЯ В УСЛОВИЯХ ВНЕДРЕНИЯ ФГОС ДО

Главной задачей государственной образовательной политики РФ является достижение современного качества образования в условиях внедрения ФГОС. В Законе РФ «Об образовании» от 29 декабря 2012 г. N 273-ФЗ [1], «Об утверждении Федеральной программы развития образования» [3], в «Национальной доктрине образования в Российской Федерации до 2025 года» [2] и др.), определяющих развитие системы образования в Российской Федерации, отмечается усиленное внимание государства и общества к такой важной ступени как дошкольное образование. Качество дошкольного образования в немалой степени влияет на качество последующих уровней системы образования в России. Дошкольное образование теперь должно работать в соответствии со стандартами, так как все уровни образования стандартизированы. Это придаст российскому образованию единство. Качество дошкольного образования определяется степенью соответствия дошкольного образования ФГОС.

Анализ деятельности дошкольных образовательных учреждений показывает, что в качестве их работы существуют следующие проблемы: разработано недостаточное количество предоставляемых услуг по сопровождению раннего развития детей (до 3 лет); дошкольные образовательные организации не соответствуют современным требованиям качества инфраструктуры; разработано недостаточно условий для предоставления услуг дошкольного образования детям с ограниченными возможностями здоровья, детям, проживающим в сельской местности; не хватает квалифицированных кадров, способных обеспечить дошкольное образование и воспитание в соответствии с современными требованиями, инклюзивное образование детей с ограниченными возможностями здоровья; существуют трудности в совершенствовании содержания образовательных программ в условиях вариативности, рассогласование концептуальных позиций программ с их реальной методической рекомендацией; утратилась специфика дошкольного возраста, больше времени уделяется подготовке детей к школе; не учитывается индивидуальность физического состояния ребенка, отсутствует единая форма отслеживания физического здоровья и достижений ребенка, что немаловажно в организации образовательного процесса.

Поэтому сложившаяся ситуация требует изменения общих подходов к организации воспитания и обучения детей в условиях ДОО, поиска актуальных методов и средств, способствующих повышению качества образовательного процесса в условиях внедрения ФГОС ДО. При оценивании качества объектов образовательных систем возникает проблема учета всего многообразия деятельности объектов. Эту проблему можно решить, если использовать комплексную оценку качества, сложность которой заключается в несопоставимости, разнородности показателей, которыми описываются различные свойства объектов образовательных систем, а также в отсутствии научно обоснованных подходов интегрирования этих показателей в одну оценку.

Также важным моментом при построении системы оценки качества образования является открытость образовательной системы. Поэтому при оценке качества образования нельзя требовать одинаковых результатов от образовательных систем, находящихся в основном в разных, не зависящих от них условиях.

Для обеспечения качества дошкольного образования в условиях внедрения ФГОС ДО на всех уровнях управления необходимо: объективно прогнозировать возможности и процесс развития образовательных систем; повышать качество дошкольного образования, ориентируясь на растущие потребности родителей и детей; своевременно выявлять и оценивать реальное качественное состояние образовательной системы, ее соответствие с ФГОС.

В этой связи необходимо подчеркнуть, что в Российской Федерации есть позитивный опыт создания специальных служб качества образования, которые могут обеспечить решение перечисленных проблем.

Литература

1. Федеральный закон Российской Федерации от 29 декабря 2012 г. N 273-ФЗ "Об образовании в Российской Федерации". <http://www.zakonrf.info/zakon-ob-obrazovanii-v-rf/>
2. Национальная доктрина образования в Российской Федерации (одобрена постановлением Правительства РФ от 4 октября 2000 г. № 751) <http://iv.garant.ru/SESSION/PILOT/main.htm>
3. Федеральная целевая программа развития образования <http://www.fcpro.ru>

Е.Э.Мамедова, Е.В.Тулякова, Г.Р.Линкер
Научный руководитель: к.пед.н., доцент Г.Р.Линкер
г.Нижневартовск
Нижневартовский государственный университет

ИЗУЧЕНИЕ МОТИВОВ ВЫБОРА ПРОФЕССИИ СТУДЕНТАМИ ВУЗА

В проблеме мотивации и мотивов поведения и деятельности специфическим образом высвечиваются основные моменты взаимодействия человека и общества, в котором процесс образования и воспитания приобретает приоритетное значение. Проблема выбора профессии встает перед каждым молодым человеком, содействовать в решении которой призваны все важнейшие социальные институты общества – семья, школа, учреждения дополнительного образования.

В педагогическом словаре мотив – субъективная причина (осознанная или неосознанная) того или иного поведения, действия человека; психическое явление, непосредственно побуждающее человека к выбору того или иного способа действия и его осуществлению. Основная часть мотивов формируется в процессе социализации личности, ее становления и воспитания [1, С. 56].

С целью изучения мотивов выбора профессии студентами Нижневартовского государственного университета нами было проведено исследование, в котором участвовали 24 студента 1 курса, обучающихся по направлению «Педагогическое образование» (экономика).

Результаты показали, что относительное большинство первокурсников при выборе будущей профессии ориентировались на мотивы «Сделать свою жизнь насыщенной, интересной, увлекательной (95,8%), «Возможность проявлять самостоятельность в работе» (87,5%), «Желание работать в престижном месте» (87,5%), «Возможность удовлетворить свои материальные потребности» (95,8%). Данные мотивы представляют собой основные требования, предъявляемые абитуриентами к будущей профессии, остальные критерии по уровню значимости существенно уступают первым. Интерес к содержанию профессии, желание узнать, в чем заключаются обязанности специалиста в избираемой профессии проявили 85% респондентов, стремление получить диплом о высшем образовании независимо от специальности выявлено у 60% опрошенных. Таким образом, в качестве ведущих мотивов выбора профессии у студентов преобладают личностные и престижные мотивы, а стремление получить диплом о высшем образовании как таковой обнаруживает почти каждый второй студент.

Таким образом, остается актуальным противоречие между потребностью современного рынка труда к определенной структуре кадров и субъективным профессиональным выбором молодых людей, руководствующихся личными устремлениями и престижем профессии.

Литература

1. Коджаспирова Г.М., Коджаспиров А.Ю. Педагогический словарь: Для студ. высш. и сред.пед. учеб. заведений. М.: Издательский центр «Академия», 2000. 176 с.

Т.Ю.Савицких, С.Г.Киртянова, Г.Р.Линкер
Научный руководитель: к.пед.н., доцент Г.Р.Линкер
г.Нижневартовск
Нижневартовский государственный университет

ИЗУЧЕНИЕ ПРОФЕССИОНАЛЬНОЙ САМООЦЕНКИ ВОЖАТЫХ

Формирование у вожатых адекватной самооценки профессиональной деятельности является одной из ключевых проблем профессиональной подготовки будущих педагогов в вузе. Самооценка выступает внутренним фактором, регулирующим формирование профессиональных, психолого-педагогических и гуманистических качеств личности будущего педагога. Профессиональная самооценка является дополнительным

стимулом в стремлении педагога к совершенствованию своих профессиональных качеств и педагогического мастерства.

Самооценка – оценка человеком самого себя, своих достоинств и недостатков, возможностей, качеств, своего места среди других людей. Под качествами личности в педагогических исследованиях понимают совокупность всех социально и биологически обусловленных компонентов личности, предопределяющих ее устойчивое поведение в социальной и природной среде [1, С. 43].

С целью сравнительного анализа формирования самооценки профессионально-значимых качеств личности вожатых в период прохождения летней вожатской практики было проведено исследование, в котором приняла 20 студентов-практикантов 3 курса НВГУ. Были проведены опросы вожатых с целью выявления самооценки сформированности профессионально-значимых качеств личности до и после прохождения летней практики в детском оздоровительном лагере.

В предложенной карте самооценки профессионально-значимых качеств выделены четыре основных составляющих ее компонентов: психологическим качества, которым составляют уверенность в себе, выдержка и сила воли, адаптивность и мобильность, эмоциональная стабильность, самоконтроль, нервно – психическая устойчивость и др.; к профессионально-значимым характеристикам относят грамотность и выразительность речи, рефлексивные способности, организаторские способности, культура внешнего вида, социальная активность, творческий потенциал и креативность и др.; к психолого-педагогическим качествам отнесены принципиальность, ответственность, тактичность и деликатность, инициативность, высокая работоспособность и др.; к гуманистическим – альтруизм, чувство собственного достоинства, толерантность, оптимизм, любовь к детям, объективность, гражданственность [2, С. 69].

По результатам контрольного этапа исследования выявлены изменения профессиональной самооценки вожатых: самооценка вожатыми психологических качеств личности понизилась на 3%; психолого-педагогических качеств личности понизилась на 4%; профессионально – значимых характеристик личности понизилась на 5%, самооценка гуманистических качеств личности понизилась на 5%.

Адекватная профессиональная самооценка педагога влияет на процесс овладения профессиональными знаниями, умениями и навыками, стимулирует творческие проявления личности вожатого на этапах индивидуального и профессионального саморазвития и самосовершенствования, а также является одним из важных факторов адаптации студента во время прохождения летней вожатской практики.

Литература

1. Воронин А.С. Словарь терминов по общей и социальной педагогике. Екатеринбург: ГОУ ВПО УГТУ-УПИ, 2006. 135 с.
2. Ковалева А.Г. Организация непрерывной педагогической практики в детском лагере. ВДЦ «Орленок», 2003. 100 с.

Д.А.Слепнева, Г.Р.Линкер

*Научный руководитель: к.пед.н., доцент Г.Р.Линкер
г.Нижневартовск
Нижневартовский государственный университет*

ИЗУЧЕНИЕ УРОВНЯ РАЗВИТИЯ СТУДЕНЧЕСКОГО САМОУПРАВЛЕНИЯ В УЧЕБНОМ КОЛЛЕКТИВЕ

В современных условиях необходимы новые идеи развития студенческого самоуправления, связанные с подготовкой молодых специалистов с высшим профессиональным образованием, которое отвечает современным требованиям социально-экономической ситуации на рынке труда. Студенческая среда заключает в себе огромный потенциал творческой интеллектуальной энергии, готовности к социально-активной позитивной деятельности.

Самоуправление – это метод самоорганизации коллектива, обеспечивающий формирование у его членов отношений взаимной ответственности, организаторских способностей при условии, что управлением делами коллектива занимаются работоспособные органы, поделенные реальными правами и полномочиями [1, С. 84]. Студенческое самоуправление – управление жизнедеятельностью коллектива, осуществляемое учащимися, основанное на инициативе, самостоятельности, творчестве, совершенствовании собственной жизни, чувстве ответственности, взаимопомощи и организаторских способностях учащихся [2, С. 74].

С целью выявления уровня развития студенческого самоуправления в учебном коллективе было организовано и проведено исследование, в котором приняли участие студенты 1 курса НВГУ. В основе исследования

была использована методика определения уровня развития самоуправления в коллективе (автор М.И.Рожков) [3, С. 101]. Анализ полученных данных исследования выявил, что выборный актив не пользуется авторитетом среди всех членов коллектива в 55%, регулярно участвуют в обсуждении проблем, стоящих перед коллективом всего 28% респондентов, удовлетворены отношением своих товарищей к другим коллективам 60% участников опроса, готовы отстаивать интересы всего коллектива в других коллективах и общественных организациях 78% респондентов.

Уровень развития самоуправления коллектива группы, согласно методике, определялся по результатам выведения коэффициентов по следующим показателям: включенность членов коллектива в самоуправленческую деятельность, организованность коллектива, ответственность членов коллектива за его дела. По результатам исследования данные показатели находятся на низком уровне (ниже 0,5), что свидетельствует о низком уровне развития студенческого самоуправления первокурсников. Полученные результаты свидетельствуют о процессе социальной адаптации коллектива первокурсников к новым условиям обучения в вузе, протекающей стадии формирования самоорганизации и самостоятельности членов учебного коллектива. Первокурсники проявляют меньше инициативы, так как не до конца влились в ряды студенчества.

Способствовать формированию студенческого самоуправления в учебном коллективе будет наличие модели самоуправления в учебном заведении и ее качество, понимание студентами сути ученического самоуправления и позитивное к нему отношение, функционирование студенческого самоуправления.

Литература

1. Словарь по социальной педагогике: учеб.пособие для студентов, изучающих психологию, соц. работу и соц. педагогику/ Моск. гос. соц. ун-т; авт.-сост. Л. В. Мардахаев. - М.: Академия, 2002. 366 с.
2. Рожков М.И. Развитие самоуправления в детских коллективах- М., «Владос», 2002 160 с.
3. Педагогическая диагностика в работе классного руководителя/сост. Н.А.Панченко. Волгоград, 2006. 128 с.

Н.А.Надеичев, Р.М.Тагиев, Г.Р.Линкер

*Научный руководитель: к.пед.н., доцент Г.Р.Линкер
г.Нижневартовск
Нижневартровский государственный университет*

К ПРОБЛЕМЕ ТОЛЕРАНТНОСТИ МОЛОДЕЖИ

Актуальность темы исследования обусловлена развитием отдельных негативных тенденций, связанных с проявлением сепаратизма, терроризма, ксенофобии в российском обществе; поиском новых методов социального управления на федеральном и региональном уровне, направленных на формирование ценностных ориентаций и мировоззрений, основанных на высоком уровне толерантности.

Толерантность – социологический термин, обозначающий терпимость к иному мировоззрению, образу жизни, поведению и обычаям. В педагогической литературе толерантность (от лат. *molerantia* – терпение) – отсутствие или ослабление реагирования на какой-либо неблагоприятный фактор в результате снижения чувствительности к его воздействию; способность человека противостоять разного рода жизненным трудностям без утраты психологической адаптации [1, С. 96]. М.И.Рожков определяет толерантность как реализуемую индивидом готовность к осознанным личностным действиям, направленным на достижение гуманистических отношений между людьми и группами людей, имеющими различное мировоззрение, разные ценностные ориентации, стереотипы поведения [2, С. 190].

Для изучения общего уровня толерантности группой был использован экспресс-опросник "Индекс толерантности" (Г.У.Солдатова, О.А.Кравцова, О.Е.Хухлаев, Л.А.Шайгерова), в основе которого лежат утверждения, отражающие как общее отношение к окружающему миру и другим людям, так и социальные установки в различных сферах взаимодействия, где проявляются толерантность и интолерантность человека.

В исследовании приняло участие 44 студента НВГУ в возрасте 18–20 лет. Результаты исследования показали, что 61,3% опрошенных респондентов согласны, что в СМИ может быть представлено любое мнение, остальные 38,7% – не согласны; 59% опрошенных респондентов не поддерживают мнение, что в смешанных браках обычно больше проблем, чем в браках между людьми одной национальности, однако 49% респондентов согласны с данным утверждением; 40,1% опрошенных респондентов считают свой народ лучше других народов, 59,1% данное мнение не разделяют; 81,8% опрошенных респондентов готовы выслушать другие точки зрения, лишь 18,2% не готовы их слушать и разделять.

В методику вошли также утверждения, выявляющие отношение к некоторым социальным группам - меньшинствам, психически больным людям, нищим. Так, 43,2% опрошенных респондентов считают, что нищие и бродяги виноваты в своих проблемах и 56,8% не согласны с утверждением; 39,5% опрошенных респондентов согласны с тем, что психически больных людей надо изолировать, 60,5% респондентов не считают это правильным. Отношение к беженцам опрошиваемые высказали следующим образом: 38,1% респондентов считают, что беженцам надо помогать не больше, чем всем остальным, так как у местных проблем не меньше, и 61,9% опрошиваемых так не считают.

В итоге опроса большинство респондентов высказали желание стать более терпимым человеком по отношению к другим 69,8% опрошиваемых респондентов и 30,2% такой потребности не испытывают.

Литература

1. Коджаспирова Г.М., Коджаспиров А.Ю. Педагогический словарь: Для студ. высш. и сред.пед. учеб. заведений. М.: Издательский центр «Академия», 2000. 176 с.
2. Педагогическое обеспечение работы с молодежью. Юногика: учеб. Пособие для студентов вузов, обучающихся по специальности «Организация работы с молодежью» / М.И.Рожков. М.: Гуманитар. Изд. Центр ВЛАДОС, 2008. 264 с.

И.В.Султанова

Научный руководитель: к.пед.н., доцент С.К.Овсянникова

г.Нижневартовск

Нижневартровский государственный университет

СОЦИАЛЬНОЕ ПРОЕКТИРОВАНИЕ В ОБРАЗОВАНИИ СОВРЕМЕННЫХ ШКОЛЬНИКОВ

Современное информационное общество формирует новую систему ценностей, в которой обладание знаниями, умениями и навыками является необходимым, но далеко не достаточным результатом образования. От сегодняшних школьников требуется выработка умений делать выбор, эффективно использовать ограниченные ресурсы и многие другие способности, необходимые для жизни в быстро меняющемся обществе.

Для современных подростков, в отличие от предыдущих поколений тинейджеров, характерна более выраженная потребность в социальном самоутверждении и самостоятельности. У них присутствует большое желание добиваться высоких результатов при получении профессионального образования. Еще в школе они понимают, что качественное образование – это путь к качественной жизни.

Задача современной школы – воспитывать и формировать универсальные знания, умения и навыки, которые помогут ученикам в дальнейшей жизни быть социально защищенными, добиться высокого качества жизни. Социальная гибкость, социальная мобильность станут результатом умений планирования, моделирования и проектирования своей жизни. Для достижения этой цели в современной педагогике существует множество инновационных методик. Одной из них является проектная технология (социальное, учебное проектирование и т.п.).

Сегодня эта технология активно используется в учебной и внеклассной (воспитательной) работе. Но практиковать ее с большим успехом можно и на уроках. Проектная технология позволяет в игровой, условной форме приобретать социальный опыт.

Социальное проектирование играет роль «подготовительных курсов» к жизни в гражданском обществе, катализатора самостоятельного формирования системы ценностного отношения к миру. Активизация деятельности учащихся через учебные деловые игры, дискуссии, обучение поиску необходимой информации и ее анализ, моделирование общественных процессов в игре являются практикумом в получении знаний об обществе, государстве, его институтах, основных социальных связях и отношениях, политических и правовых средствах регулирования общественной жизни. Каждый участник проекта имеет свое мнение и возможность выбрать траекторию поведения [1].

Создание школьной проектной лаборатории – один из вариантов внедрения проектной технологии в практику конкретного учебного заведения.

Целями деятельности школьной проектной лаборатории являются:

- создание условий для социализации, адаптации, самовыражения обучающихся и педагогов в образовательном пространстве школы;
- развитие конструктивного взаимодействия между обучающимися и педагогами для решения познавательных, исследовательских, творческих проблем (обучения и воспитания);

- формирование навыков проектирования у учащихся;
- воспитание у обучающихся активной гражданской позиции, потребности участия в решении актуальных вопросов социума;

Главными условиями для продуктивной работы над социальными проектами являются следующие умения и навыки школьников:

- видения проблемы, ее значимости и актуальности для социума;
- нахождения оптимальных способов ее решения, не противоречащих существующим социальным нормам;
- освоение позитивных способов общения и взаимопомощи;
- объективной оценки своего личного вклада в коллективное дело;
- понимания значимости и взаимодополняемости каждого участника проекта;
- осознания социальной значимости реализации проекта, его конечного продукта для социума [2].

Остановимся на нескольких проектах, которые были реализованы в школах нашего города в рамках работы школьной проектной лаборатории: «Конверт солдату» (подготовка подарков, сделанных своими руками, еды, писем с последними новостями школы от школьников – солдатам, бывшим ученикам школы).

«Грамота для всех» (ученики школы находили ошибки в объявлениях, на надписях различных заведений, на сайтах города и предупреждали авторов этих «произведений» об ошибках, а также выпустили буклеты с правилами на наиболее распространенные ошибки, впоследствии ученики их разместили в общественном транспорте).

Через проектную деятельность, социальное проектирование формируется социальная компетентность школьника.

Литература

1. Котов Л.Ю. Возможности технологии проектного обучения в развитии творческого потенциала учащихся // Повышение квалификации и переподготовка работников образования: теория и практика: сборник статей по материалам научно-практических конференций сотрудников ВГИПК РО, 2001–2002 г. Волгоград: Изд-во ВГИПК РО, 2003.
2. Павлова М.Б. Метод проектов в технологическом образовании школьников: пособие для учителя / М.Б.Павлова, Дж.Питт, М.И.Гуревич, И.А.Сасова; под ред. И.А.Сасовой. М.: Вентана-Граф, 2003.

О.А.Иванова

Научный руководитель: к.псих.н., доцент О.И.Близнецова
г.Нижевартовск

Нижевартовский государственный университет

ОСОБЕННОСТИ ЭТНИЧЕСКОЙ ТОЛЛЕРАНТНОСТИ ПОДРОСТКОВ

21 век характеризуется временем социальных преобразований, нестабильными взглядами и мнениями общества. Это в свою очередь является следствием волны осознания гражданами своей этнической принадлежности. Данное положение создает проблему в подростковом мире, где нет потребности в объединении совместных усилий, обеспечивающих формирование этнической толерантности личности. Возникшее рассогласование между этническим разнообразием в образовательной среде, процессов культурных заимствований и формированием «межнациональных» общекультурных норм и одновременным углублением потребности подростков в этническом разграничении и самоопределении, преувеличении позитивного отличия своей этнической группы от других остро выдвигает на первый план проблему формирования этнической толерантности личности порастающего поколения, воспитания веротерпимости, миропонимания.

Основываясь на исследованиях Дж.Берри, М.Плизента о психологической природе этнической толерантности и ее роли в жизнедеятельности, которые установили, что только уверенность в своей собственной позитивной групповой идентичности может дать основание для уважения других групп и выражения готовности обмена идеями, установками или участия в совместной деятельности. С опорой на эти результаты исследований, был сделан вывод, что основой этнической толерантности является позитивная этническая идентичность, которая способствует формированию этнической толерантности в многонациональном обществе.

Эмпирическое исследование осуществлялось на базе образовательной школы № 40 г.Нижевартовска. В исследовании приняли участие 136 учащихся подросткового возраста. В психодиагностической части исследования применялась методика Г.У.Солдатовой и С.В.Рыжовой «Типы этнической идентичности» и экспресс-опросник «Индекс толерантности».

Анализ полученных результатов позволил нам выявить уровни сформированности этнической толерантности подростков, что нашло отражение в таблице 1.

Таблица 1

Уровни сформированности этнической толерантности подростков

Группы	Уровни сформированности этнической толерантности		
	Низкий	Средний	Высокий
Контрольная	35(51,4%)	24 (35,2%)	9(13,2%)
Экспериментальная	34 (50%)	25 (36,7%)	9(13,2%)

Таким образом, в ходе констатирующего этапа эксперимента нам удалось установить, что 13,2% учащихся из числа подростков экспериментальной и 13,2% респондентов контрольной групп демонстрируют высокий уровень сформированности этнической толерантности; 35,2% респондентов контрольной и 36,7% респондентов экспериментальной групп продемонстрировали средний, необходимый для установления позитивных межэтнических отношений, уровень формирования этнической толерантности; а 51,4% подростков контрольной и 50% испытуемых экспериментальной групп - низкий уровень.

Результаты констатирующего эксперимента послужили основой для дальнейшего проектирования формирующего этапа исследования, направленного на оптимизацию процесса формирования этнической толерантности подростков, а также формирование этнической компетенции обучаемых, что, в свою очередь, создаст благоприятную почву для формирования позитивных межличностных отношений подростков в полиэтнической образовательной среде.

Литература

1. Петренко В.Ф. Психосемантический анализ этнических стереотипов: лики толерантности и нетерпимости. М.: Изд-во МГУ, 2000. 73 с.
2. Проблемы толерантности в подростковой субкультуре. Труды по социологии образования. Т. VIII. Вып. XIII / Под ред. В.С.Собкина. М.: Центр социологии образования РАО, 2003 391 с. 193 с.

К.В. Чугунова

*Научный руководитель: ст. преподаватель Н.В. Федосюк
г. Нижневартовск
Нижневартровский государственный университет*

ОСОБЕННОСТИ СОДЕРЖАНИЯ Я – ОБРАЗА В МЛАДШЕМ ШКОЛЬНОМ ВОЗРАСТЕ

Младший школьный возраст – это период, когда ребенок активно начинает приобретать знания о культурном и социальном мире, усваивает основы нравственного поведения, научается регулировать свои чувства, желания и потребности в соответствии с социально приемлемыми способами, а также ожиданиями его семья и всего общества, в котором он живет. Все это приводит к изменению в самосознании ребенка, в частности к развитию и формированию «Я – образа».

«Я-образ» рассматривается как совокупность всех представлений индивида о себе, сопряженная с их оценкой» [2]; как «относительно устойчивая, не всегда осознаваемая, переживаемая как неповторимая система представлений человека о самом себе, на основе которой он строит свое взаимодействие с другими» [16].

Исследование "Я-образа" детей младшего школьного возраста проводили в разное время как зарубежными, так и отечественными психологами, такими как М.Кун, Р.Бернс, А.В.Захарова, Т.Ю.Андрущенко, Н.И.Непомнящая, М.И.Лисина, Г.И.Морева, Т.Н.Овчиникова, В.С.Мухина, В.Л.Ситников и др.

Целью нашего исследования выступало выявление особенностей развития Я-образа у детей младшего школьного возраста путем выявления их самооценки и характеристик идентичности с помощью методики Манфреда Куна. В качестве конкретной диагностической методики будет использована специально разработанная анкета, направленная на выявление самооценки и идентичности характеристик личности. Экспериментальное исследование проводилось на базе МБОУ СОШ № 32, г.Нижневартовска. В исследовании приняли участие 10 младших школьников в возрасте 9–11 лет.

Сравнительный анализ средних значений по всем шкалам данной методики показывает преимущественно развитое у школьников данной группы «Я деятельного», «физического» и «социального».

При деятельной характеристике своего Я-образа девочки указали 36 вариантов ответа, мальчики – 24 варианта, общее количество ответов оставило 60 – «Я креативный», «умный», «быстро учусь новому», «Я люблю играть в компьютерные игры», «Я люблю животных» и т.п.

При социальной характеристике своего Я-образа девочки указали 16 вариантов ответа, мальчики – 19, общее количество ответов составило 35 – «я девочка (мальчик)», «сестра (брат)», «дочь (сын)», «россиянин» и др.

При физической характеристике своего Я-образа девочки указали 18 вариантов ответа, мальчики – 14 вариантов, общее количество ответов составило 32 – «Я спортивный», «Привлекательный», «Блондинка (брюнетка)». «Обычный».

При коммуникативной характеристике своего Я-образа девочки указали 8 вариантов ответа, мальчики – 5 вариантов, общее количество ответов по данному показателю составило 13 – «Подруга (друг)».

Таким образом, исследование Я-образа учащихся младшей школы и характеристик идентичности их личности показало, что представления детей о себе содержат различные компоненты, т.е. ориентированы на различные стороны жизнедеятельности: социальную, деятельностную, физическую и коммуникативно-поведенческую. «Я – образ» детей особенно зависит от оценки их деятельности и поведения взрослыми (родителями, учителями). Для формирования отношения к своему Я, ребенку необходимы внешняя информация о себе, внимание к себе тех, кто его окружает.

Литература

1. Бернс, Р. Я-концепция и воспитание / Р.Бернс. М.: Прогресс, 1986.
2. Непомнящая, Н. И. Становление личности ребенка 6–7 лет /Науч.-исслед. ин-т общей и педагогической психологии Акад. пед. наук СССР.М.: Педагогика, 1992. 160 с.

ПОЗНАВАТЕЛЬНАЯ РЕФЛЕКСИЯ КАК УУД МЛАДШИХ ШКОЛЬНИКОВ

Формирование у детей способности осознавать собственную учебную деятельность, осуществлять анализ учебных действий, становится главной задачей начального обучения в связи с внедрением ФГОС второго поколения. Достижение данной задачи предполагает осуществление с помощью развития «универсальных учебных действий» (УУД), обеспечивающих «умение учиться» [2].

«Умение учиться» предполагает полноценное освоение обучающимися всех структурных компонентов учебной деятельности: познавательных и учебных мотивов, учебной цели и учебной задачей, а также учебных действий.

Одним из основных общеучебных универсальных действий, сопровождающим и включенным в эти умения является познавательная рефлексия способов и условий действия.

В учебной деятельности, при решении различных учебных, творческих задач, происходят те изменения, которые позволяют ребенку, рефлексировав, сравнивать, себя самого прежнего и себя нынешнего. При этом он «становится для самого себя одновременно и предметом изменения, и субъектом, осуществляющим самоизменение» (В.В.Давыдов).

Рефлексия, отмечает В.В.Давыдов, становится возможной вследствие развития в младшем школьном возрасте «умения как бы со стороны рассматривать и оценивать собственные мысли и действия..., иметь замыслы своих действий, контролировать свои намерения, желания и чувства, формулировать высказывания, соответствующие конкретной ситуации» [1, С. 43].

При взаимодействии с учащимся учитель использует, в зависимости от обстоятельств, один из видов учебной рефлексии: содержательную, организаторскую, эмоциональную.

Содержательный характер рефлексии определяется предметными знаниями, содержательная рефлексия включает в себя утверждение «знаю, что...», «я не знал... – теперь я знаю...», т.е. это оценка своего знания и незнания, достижения цели.

Организаторская рефлексия определяется через «знаю, как...», т.е. учащиеся оценивают те действия, которые относятся к способам рождения, развития и преобразования знания в ходе освоения способов знания.

Эмоциональная рефлексия акцентирует внимание учащихся на вопросах «знаю, зачем», «знаю я», позволяющих сформулировать ценностные ориентиры по отношению к новому, полученному в результате выполнения деятельности знанию.

Развитие теоретического мышления, построение содержательно нового качества отношений между учеником и учителем, сотрудничество как уровень взаимодействия между обучающимися в ситуации коллективно-распределенной учебной деятельности выступают необходимыми условиями развития рефлексии в младшем школьном возрасте.

Рефлексивная деятельность позволяет ученику осознать свою индивидуальность, уникальность и предназначение. Это происходит в результате анализа собственного образовательного опыта.

Обладание рефлексией способствует развитию личностного, познавательного, регулятивного и коммуникативного потенциала младших школьников, т.е. создает условия для выполнения и освоения учащимися всего комплекса УУД, требуемых основной школой.

Литература

1. Давыдов В.В. Теория развивающего обучения М.: ИНТОР, 1996. 544 с.
2. Как проектировать универсальные учебные действия в начальной школе: от действия к мысли: пособие для учителя / А.Г.Асмолов, Г.В.Бурменская, И.А.Володарская и др.]; под ред. А.Г.Асмолова. М.: Просвещение, 2008. 151 с.

ПСИХОЛОГО-ПЕДАГОГИЧЕСКИЕ АСПЕКТЫ ПРОБЛЕМЫ ПРОФЕССИОНАЛЬНОГО САМООПРЕДЕЛЕНИЯ СТАРШЕКЛАСНИКОВ

Проблема профессионального самоопределения всегда была актуальна для молодежи и была предметом изучения философов, педагогов, психологов, социологов. Особенно остро эта проблема стоит сейчас в эпоху коренных социально-экономических перемен, произошедших в нашей стране за последние десятилетия. Одной из отличительных особенностей современного российского общества - эта необходимость переосмысления деятельности во всех областях и сферах общественной жизни, так как имеющиеся нормы в социальной, профессиональной практике приходят в противоречие с новыми условиями и требованиями в жизнедеятельности.

Внимание ученых в области психолого-педагогических наук, профориентации и социальной работы сосредоточено на поиске и разработке новых видов и форм действенной помощи учащимся старших классов, особенно имеющим проблемы в обучении, социализации, отягощающие процессы профессионального и жизненного самоопределения.

В нашей стране теоретическую основу концепции профессионального самоопределения личности составили исследования личности и деятельности К.А.Абульхановой-Славской, Б.Г.Ананьева, А.Г.Асмолова, Е.А.Климова, Г.В.Суходольского, В.Д.Шадрикова и др. Важный вклад в теорию профессионального самоопределения и развития личности внесли А.А.Бодалев, Ю.М.Забродин, Э.Ф.Зеер, Т.В.Кудрявцев, А.К.Маркова, Л.М.Митина, Н.С.Пряжников, С.Н.Чистякова и др.

Е.А.Климов определяет понятие профессионального самоопределения как: «Профессиональное самоопределение уместно понимать в общем виде как деятельность человека, принимающую то или иное содержание в зависимости от этапа его развития как субъекта труда» [3].

Профессиональное самоопределение рассматривается как сложный динамический процесс формирования личностной системы своих базовых отношений к профессионально-трудовой среде, развитию и самореализации духовных и физических возможностей, разработка профессиональных, жизненных планов и намерений, становления реалистического образа профессионала. Все это позволяет определить сущность профессионального самоопределения как поиск и нахождение личностного смысла в выбираемой, осваиваемой и уже выполняемой трудовой деятельности, а также – нахождение смысла в самом процессе самоопределения.

Формирование профессионального самоопределения старшеклассников рассматривается как один из компонентов и важнейших механизмов жизненного самоопределения, действия которого связаны с выявлением значимых и психологически характерных для личности ориентиров жизни, реализующихся одновременно с практическим освоением социального опыта. При этом полагаем, что формирование жизненного и профессионального самоопределения, должно осуществляться целенаправленно в индивидуальной и совместной деятельности всех субъектов образовательного процесса: воспитателей, педагогов, психологов и детей на основе субъект-субъективных отношений с учетом возможности их самореализации.

Результатом профессионального самоопределения школьника (как деятельности его самого) является его личный профессиональный жизненный план (или, что ближе к реальности, план профессионального «старта» и ближайших вслед за ним шагов).

Литература

1. Божович Л.И. Проблемы формирования личности. М.; Воронеж, 1995.
2. Зеер Э.Ф. Психология профессионального самоопределения в ранней юности: Учеб. Пособие / Э.Ф.Зеер, О.А.Рудей.- М.: Издательство МПСИ; Воронеж: Издательство НПО «МОДЭК», 2008.
3. Климов Е.А. Психология профессионального самоопределения. М.: Издательский центр «Академия», 2004.

И.С.Бурилло

*Научный руководитель: к.псих.н., доцент О.И.Близнецова
г.Нижевартовск*

Нижевартовский государственный университет

ПРОБЛЕМЫ ДИАГНОСТИКИ РАННЕЙ ОДАРЕННОСТИ ДЕТЕЙ В ДОПОЛНИТЕЛЬНОМ ОБРАЗОВАНИИ

В сегодняшнем мире, способности людей выступают в качестве главного ресурса государства, где основой конкурентоспособности стала высокотехнологичная, построенная на знаниях экономика. Проблема выявления одаренных детей состоит, прежде всего, в создании благоприятных условий для их развития, с тем, чтобы выявлять способных к интеллектуальному и личностному росту детей в самом учебно-воспитательном процессе.

Не всегда уделяется должное внимание работе по выявлению и развитию одаренности детей различных возрастных групп в образовательных учреждениях. Прежде всего, необходимо констатировать, что большая часть одаренных детей остается не выявленной, поскольку используемые методы не позволяют выявлять скрытой одаренности. В настоящее время выявление детей и подростков в России происходит на основе всего лишь одной формы – это система разноуровневых и многопредметных олимпиад, которая рассматривает способности ребенка лишь по фактическому результату, по конкретным достижениям в какой-либо предметной сфере. Не будем отрицать безусловной необходимости использования олимпиад для выявления одаренных детей, отметим лишь на ограниченность этого метода.

Основными принципами выявления одаренных детей являются [1, С. 30]:

- комплексный характер оценивания разных сторон поведения и деятельности ребенка;
- длительность идентификации;
- анализ поведения ребенка в тех сферах деятельности, которые в максимальной мере соответствуют его склонностям и интересам;
- подключение к оценке одаренного ребенка экспертов;
- оценка признаков одаренности ребенка не только на актуальном уровне, но и с учетом зоны ближайшего развития.

Основные направления диагностической работы:

- различные варианты метода наблюдения за детьми;
- специальные психодиагностические тренинги: экспертное оценивание поведения детей учителями, родителями, воспитателями;
- включение детей в специальные игровые и предметно-ориентированные занятия;
- экспертное оценивание конкретных продуктов творческой деятельности детей (рисунков, стихов и т.д.) профессионалами;
- организация различных интеллектуальных и предметных олимпиад, конференций, спортивных соревнований, фестивалей и т.п.;
- проведение психодиагностического исследования с использованием различных психометрических методик в зависимости от задачи анализа конкретного случая одаренности.

В настоящее время нет ни единого метода, теста, признака или показателя, который бы позволил с абсолютной надежностью выделить одаренных детей. Но нет никакого сомнения, что работа по выявлению одаренных детей, должна быть многоэтапной, и на каждом этапе должны использоваться разные методы психолого-педагогической диагностики.

Литература

1. Оказание маркетинговых услуг образовательными учреждениями по работе с одаренными детьми: Учебное пособие / В.Л.Вичиженко, М.Ю.Марина, Н.Д.Наумов, Т.В.Снегирева. Нижевартовск: Изд-во Нижеварт. гуманит. ун-та, 2007. 48 с.

ДИАГНОСТИКА ТВОРЧЕСКИ ОДАРЕННЫХ ДЕТЕЙ В ИЗОБРАЗИТЕЛЬНОЙ ДЕЯТЕЛЬНОСТИ

Опытно-экспериментальная работа проводилась в МБОУ СОШ № 42. В педагогическом эксперименте приняли участие 40 учащихся, 40 родителей, 5 преподавателей.

В ходе выявления развития творческой одаренности по методике «Карта одаренности» (А.И.Савенков) были определены следующие результаты (таблица 1).

Таблица 1

Результаты обследования по методике «Карта одаренности» (А.И.Савенков)

Художественно-изобразительная	45%
Лидерская	10%
Артистическая	5%
Музыкальная	10%
Спортивная	10%
Литературная	5%
Техническая	5%
Интеллектуальная	5%
Академическая	5%

Исходя из полученных результатов можно сделать следующие выводы:

– у всех исследованных детей имеются ярко выраженные способности в разных областях деятельности;

Для того, чтобы наиболее достоверно выявить одаренность ребенка, нужно применять и другие методики исследования одаренности.

В результате проведенного анализа (по критерию Т-Стьюдента) было получено достоверное различие по показателю «оригинальность» (среднее: – 5,7) и по общему показателю «образная креативность» (среднее: 56,5). Образная оригинальность может рассматриваться как способность производить необычные идеи, отличающиеся от общепринятых и выражать их в рисуночной форме, что является значимым показателем развития творческого мышления.

Таблица 2

Результаты, полученные по субтесту «Завершение картинок» Е.Торренса

Показатели	Среднее значение	Станд.откл.
Уникальность	9,7	1,3
Оригинальность	5,7	1,9

В результате интерпретации методики «Дом, дерево, человек»

И анализа всех рисунков, позволил установить, что детям этой группы по критерию «Дом» свойственны тревожность (общая сумма баллов по группе составила 25), недоверие к себе (сумма баллов – 14), депрессивность (общая сумма баллов по которой составила 13). Анализ этого же критерия в рамках методики дал возможность говорить о доминировании чувства отверженности у детей этой группы, изолированности, страха перед будущим и готовностью к контролю самих себя. Приоритетом эти дети ставят, в том числе, и доминирование родителей.

Для выявления развития творческой одаренности младших школьников в изобразительной деятельности на основе разработанного метода используются пять критериев оценки анализа рисунков – линия в детском рисунке, цвет в художественно - творческой деятельности детей, композиционно - пространственное решение изображения и художественно- образные решения.

В результате проведенной методики, нами были отнесены 3 младших школьника к высокому уровню развития творческой одаренности младших школьников в изобразительной деятельности, 7 человек к среднему уровню и 11 к низкому уровню.

Высоким уровнем развития творческой одаренности младших школьников в изобразительной деятельности обладают 35% испытуемых, средним – 45%, а низким – 20%. Полученные результаты свидетельствуют о том, что в данной выборке достаточно низко развито такое качество как креативность. Причиной таких показателей могут служить особенности образовательной среды школьников:

- низкий процент креативных заданий в учебном процессе;
- жесткая ориентация на правильный ответ;

– отсутствие мотивации к креативной деятельности.

Среди личностных характеристик, которые могут стать причиной низкой креативности, можно выделить следующие особенности:

– низкие когнитивные способности;

– заниженная самооценка;

– высокая тревожность, которая, зачастую, негативно влияет на выполнение креативных заданий.

П.А.Поляков

Научный руководитель: к.псх.н., доцент О.И.Близнецова

г.Нижневартовск

Нижневартовский государственный университет

КОГНИТИВНЫЕ СТИЛИ ПОЗНАНИЯ СТУДЕНТОВ С РАЗЛИЧНОЙ МОТИВАЦИЕЙ УЧЕНИЯ

В современной образовательной ситуации высшей школы, когда возрастает роль самостоятельности человека в процессе его учебной деятельности, актуальной остается проблема взаимосвязи интеллекта и мотивации. Это обуславливается дифференциацией знаний, высокими темпами развития образовательной парадигмы, а так же усложнением учебных программ и уменьшением временного промежутка, отведенного для освоения и переработки обучающимся полученной информации.

Цель исследования – выявить влияние когнитивного стиля познания на мотивацию учения студентов.

Выборку исследования составили студенты первого курса, факультета педагогики и психологии Нижневартовского Государственного Университета в количестве сорока человек

Методы исследования – тест «Определение стиля познания» (The Learning Style Inventory – LSI) Дэвида Колба [2] и опросник С.А.Пакулиной и С.М.Кетько «Мотивация учения студентов педагогического вуза» [1].

В ходе исследования сделаны следующие выводы: студенты с конвергентным стилем проявляют интерес к профессии, стараются успешно учиться и приобретать глубокие знания, получать интеллектуальное удовлетворение в процессе учебной деятельности, а так же предрасположены к самореализации и самосовершенствованию. Такие студенты имеют тенденцию к продолжению учебной деятельности исходя из своей активности и самостоятельности. Представители данного стиля предпочитают сложные и объемные учебные задачи, а также имеют высокую когнитивную гибкость в учебной деятельности и творчески подходят к решению учебных задач. Активное преобладание внутренних мотивов поступления в вуз над внешними мотивами той же группы, говорит о том, что такие студенты продуктивно адаптируются к вузовской среде и вузовской системе обучения. Студенты с аккомодационным стилем, в плане учебной мотивации, мало чем отличаются от студентов с конвергентным стилем мышления. Они так же активны, трудолюбивы, практичны, любят подходить к решению задач с творческой стороны. Однако, в отличие от конвергентных, студенты – аккомоданты склонны пассивно приспосабливаться к вузовской среде и вузовской системе обучения, нежели активно адаптироваться. Студентам с дивергентным стилем мышления в большей степени свойственны широкие учебно-познавательные мотивы, заложенные в самом процессе учения, однако могут встречаться случаи, когда мотивы не связаны с самим процессом учения и находятся вне учебной деятельности. Хотя студенты с дивергентным стилем и имеют высокую когнитивную гибкость, могут проявлять творчески подход к решению задач, а так же с легкостью могут решать трудные и объемные задачи, они получают основное удовольствие не от самого процесса познания, а от коммуникативной составляющей учебной деятельности. Такие студенты склонны не отставать от сокурсников, достигать уважения преподавателей, добиваться одобрения окружающих. Студенты с дивергентным стилем легко адаптируются к вузовской среде. Студенты с ассимилирующим стилем познания склонны успешно учиться, самореализовываться и самосовершенствоваться. Однако если отсутствует подкрепление с внешней стороны, то такой студент начинает относиться к обучению более лояльно: ослабляется когнитивная гибкость, предпочтение отдается упрощенному и не требующему много времени учебному действию, креативность подавляется, так как она способствует росту напряженности.

Литература

1. Пакулина С.А., Кетько С.М. Методика диагностики мотивации учения студентов педагогического вуза // Психологическая наука и образование. № 1. 2010.

2. URL: www.elitarium.ru/2005/12/07/opredelenie_svoego_stilja_poznaniya.html

А.Н.Шабалина

Научный руководитель: ст. преподаватель Т.Т.Архипова

г.Нижевартовск

Нижевартовский государственный университет

ИЗУЧЕНИЕ ЧУВСТВА ВЗРОСЛОСТИ КАК ЛИЧНОСТНОГО НОВООБРАЗОВАНИЯ У АКЦЕНТУИРОВАННЫХ ПОДРОСТКОВ

В настоящее время такие стороны общественной жизни как: социальные и технологические изменения; экономическая, социальная и духовная напряженность оказывают воздействие на психическое здоровье подрастающего поколения. Возникающие трудности во многом определяются возрастными особенностями подростков, среди которых наиболее значимыми в аспекте рассматриваемой проблемы являются психические новообразования подростка. В качестве центрального новообразования личности подростка Д.Б.Эльконин, Т.В.Драгунова выделяют чувство взрослости, которое понимается ими как отношение подростка к самому себе уже как к взрослому, его представление или ощущение себя в известной мере взрослым [1].

В исследованиях А.Е.Личко подростковый возраст рассматривается как группа повышенного риска [4]. Особенно подвержены влиянию извне подростки с чувствительной, уязвимой, нестабильной эмоциональной сферой, с дисгармоничным развитием характера, с гипертрофированной выраженностью отдельных черт [3]. Именно дети подросткового возраста с акцентуациями характера чаще всего оказываются в сложной жизненной ситуации (конфликтуют с родителями, уходят из дома, не находят понимания со сверстниками, бросают учиться, попадают в асоциальную среду, совершают попытки суицида и т.д.).

Цель исследования – определение типов акцентуаций характера и преобладающего типа ориентации на взросление как центрального новообразования личности подростка. Исследование проводилось с учащимися школы № 40, 42 г.Нижевартовска, с возрастной категорией детей 13–14 лет. Всего в исследовании приняло участие 80 подростков. Исследование состояло из ряда этапов.

Первый этап исследования состоял в определении типов акцентуаций характера у подростков на основе характерологического тест-опросника личности Х.Шмишека [2].

Вторым этапом нашего исследования являлось определение чувства взрослости подростков. Для изучения чувства взрослости как личностного новообразования подростка использовалась методика незаконченных предложений Т.В.Снегиревой, позволяющая определить типы ориентации взросления подростков с выраженными акцентуациями характера.

Полученные в исследовании данные позволяют сделать вывод о том, что подростки, с выраженными акцентуациями характера (гипертимность, демонстративность и циклотимность), демонстрируют преимущественно ориентацию на внешнее проявление взрослости. Такие подростки, как правило, характеризуются иллюзорной устремленностью в будущее, не имеют реальной основы для построения планов на будущее, руководствуются ситуационными побуждениями, демонстрируют абсолютную уверенность в том, что их асоциальное поведение не может служить препятствием в достижении целей. Возможно, результаты исследования объясняются тем, что детские формы контроля, основанные на соблюдении подростками внешних норм и послушании взрослым, уже не действуют, а взрослые способы, предполагающие сознательную дисциплину и самоконтроль, еще не сложились.

Литература

1. Драгунова Т.В. Проблема конфликта в подростковом возрасте // Психология подростка: Хрестоматия / Ред.-сост. Ю.И.Фролов. М., 1997. 526 с.
2. Кортнева Ю.В. Диагностика актуальной проблемы. Методика Леонгарда-Шмишека. М., 2004. 204 с.
3. Личко А.Е. Подростковая психиатрия. Л., 1995. 211с.
4. Личко А.Е. Психопатии и акцентуации характера у подростков. Л., 1983. 94 с.

СКЛОННОСТЬ К ВИКТИМНОМУ ПОВЕДЕНИЮ ПОДРОСТКОВ С РАЗНЫМ СОЦИОМЕТРИЧЕСКИМ СТАТУСОМ

Проблема виктимности в подростковом возрасте является одной из актуальных на современном этапе развития системы психолого-педагогического сопровождения детей и подростков в образовательных учреждениях. На сегодняшний день действительность содержит немало угроз и опасностей, требующих от детей и подростков бдительности, осмотрительности и разумной осторожности. Таким образом, вопрос формирования здоровой, активно созидающей и социально адаптированной личности, а также возросшей потребностью виктимологической профилактики и коррекции стоит очень остро [3].

Виктимное поведение – это такое поведение, в результате специфики которого повышается вероятность превращения лица в жертву преступления, обстоятельств или несчастного случая. Особенно актуальной является проблема виктимности в младшем подростковом возрасте (12–14 лет). Известно, что подростковый возраст является переходным как в биологическом (возраст полового созревания) так и в социальном смысле (подростковая фаза является продолжением первичной социализации) [2].

В российской психологии проблема виктимного поведения личности отражена в работах И.А.Невского, А.А.Кулакова, И.Г.Малкиной-Пых, В.П.Коновалов, В.И.Полубенского, В.Е.Христенко, М.П.Долговых [2; 4; 5; 6; 7; 8; 9].

О.А.Клачковой были выделены показатели виктимной личности: сниженный уровень мотивации; заниженная самооценка; дефицит ценностных ориентаций; высокий конформизм и т.д. [2].

Целью нашего психологического исследования было определение предрасположенности подростков с разным социометрическим статусом к реализации различных форм виктимного поведения.

В работе использовались методы исследования и диагностики: методика исследования склонности к виктимному поведению; метод социометрических измерений (социометрия).

В соответствии с выделенными О.О.Андронниковой шкалами была проведена диагностика, направленная на измерение предрасположенности к реализации отдельных форм виктимного поведения младшими подростками.

Сопоставив результаты, полученные при помощи методики исследования склонности к виктимному с результатами социометрического исследования мы получили следующие данные:

- Для «Звезд» и «Предпочитаемых» характерны показатели выше нормы по шкалам активное виктимное поведение, и инициативное виктимное поведение. Для данных детей характерны качества: смелость, решительность, отзывчивость, принципиальность, нетерпимость к поведению, нарушающему общественный порядок.

- Для «Пренебрегаемых» характерны высокие показатели по шкале «некритическое виктимное поведение». К данной группе относятся лица, демонстрирующие неосмотрительность, неумение правильно оценивать жизненные ситуации.

- Для «Изолированных» характерны низкие показатели по шкале «Инициативное виктимное поведение». Данные показатели указывают на пассивность, равнодушие со стороны подростка к тем явлениям, которые происходят вокруг него.

- Для группы «Отвергаемых» характерны показатели выше нормы по шкале «Склонности к зависимому и беспомощному поведению», которое проявляется в отказе от сопротивления, противодействия по различным причинам. Постоянно вовлекаются в кризисные ситуации с целью получения сочувствия и поддержки окружающих.

Экспериментальное исследование позволяет говорить о выявленной зависимости между формой проявления виктимного поведения и социометрическим статусом у младших подростков. Реализованная виктимность была выявлена у двоих учащихся в данной выборке испытуемых, оба младших подростка имеют статус «Отвергаемых».

Литература

1. Виктимология: Учебник / Под ред. Д.В.Ривмана, В.С.Устинова. СПб. 2000г.
2. Туляков В. Виктимность и ее выражение. Одесса, 1997
3. Христенко В.Е. Психология жертвы Харьков, 2001.

НРАВСТВЕННЫЙ АСПЕКТ ОТНОШЕНИЯ ДЕВИАНТНЫХ ПОДРОСТКОВ К ПРОТИВОПРАВНЫМ ПОСТУПКАМ

Во все века люди высоко ценили нравственную воспитанность. Глубокие социально-экономические преобразования, происходящие в современном обществе, заставляют нас размышлять о будущем России, о ее молодежи. В настоящее время смяты нравственные ориентиры, подрастающее поколение можно обвинять в бездуховности, безверии, агрессивности. Особое место в системе нравственного воспитания занимает нравственное поведение. Это поведение, определяемое глубоко усвоенными нравственными нормами, – показатель устойчивого морального мотива. Основой нравственного поведения является поступок. В традиционной педагогике и психологии, ряд отечественных ученых (С.Л.Рубинштейн, А.В.Петровский, А.Н.Леонтьев) понимают под поступком действие, которое выражает отношение человека к другим людям, поставленной задаче, существующим социальным нормам, ценностям и поэтому, как правило, подвергается общественной оценке.

Цель исследования: изучить отношение подростков с асоциальной направленностью к противоправным поступкам.

Исследование проводилось на базе Центра помощи детям, оставшимся без попечения родителей «Аистенок» г.Нижевартовска. Всего было обследовано 25 подростков в возрасте от 13 до 17 лет с асоциальной направленностью.

Эксперимент проходил в два этапа.

На первом этапе испытуемым предлагалось просмотреть три видеоролика, каждый из которых, согласно цели нашего исследования должен был соответствовать следующему требованию – наличие противоправного действия подростков, а именно насилие над личностью.

На втором этапе исследования с подростками проводилась индивидуальная беседа. В беседе мы ставили перед собой задачу выяснить, как подростки оценивают противоправные поступки сверстников, что им близко и понятно в их поведении/

Результаты анализа беседы с каждым подростком девиантом в отношении всех представленных видеороликов констатируют следующие: в большинстве ситуаций испытуемые оценивают происходящее с отрицательной стороны, не хотят сравнивать себя с подростками в видеофрагментах, не пытаются встать на их место, даже при условии, что каждый из них имеет совершенный деликт. Наличие данного противоречия может объясняться тем, что подростки в видеофрагментах существенно нарушают общепринятые нормы и правила, что, по мнению обследуемой группы говорит о «плохом» мальчике или девочке.

При этом понятие «плохой» каждый из них понимает на уровне нарушения общепринятых норм в социуме, не соотнося его с собой. Это позволяет нам предположить, что оценка сюжетов видеороликов осуществлялась только на основании формальных критериев «плохой» - «хороший».

Таким образом, в ходе исследования была обнаружена тенденция проявления отрицательного отношения к противоправным поступкам, в связи с нежеланием казаться плохим в отношении формальных характеристик самого понятия.

Это может послужить основой разработки программы по формированию готовности к нравственным поступкам через эталон у подростков с асоциальной направленностью. Поведение, соответствующее эталону, является основой готовности к нравственным поступкам.

Литература

1. Снегирева Т.В. Проблемы анализа поступка в поведении личности с деформацией готовности к самореализации. Образование. Наука. Инновации. Вып.2 (18), 2011 г.
2. Леонтьев А.Н. Методологические тетради / А.Н.Леонтьев. Деятельность. Сознание. Личность. М.: Смысл. 2004.
3. Рубинштейн С.Л. Основы общей психологии: В 2 т. Т.2 М.: Педагогика, 1989.

Я.Р.Суфиянова

Научный руководитель: ст. преподаватель Т.Т.Архипова

г.Нижевартовск

Нижевартовский государственный университет

БРЕНД ГОРОДА НИЖНЕВАРТОВСКА: СОЦИАЛЬНО-ПСИХОЛОГИЧЕСКИЙ КОНТЕКСТ

Одним из наиболее важных направлений конструирования имиджа города является разработка городского бренда. Разработка бренда города определяется необходимостью привлечения туристов, инвесторов, квалифицированных специалистов, внимания международного сообщества. Известно, что бренд как символ города является отличительным признаком, по которому потребители распознают город, его имидж и репутацию. Однако исследователи (В.Н.Домнин, И.Я.Рожков и др.) указывают на существенное отличие бренда города от бренда торговой марки. Во-первых, бренд города обладает внутренним и внешним содержанием. Создание внешне эффективного, благоприятного бренда города невозможно, если он не соотносится с благоприятным восприятием горожан. Во-вторых, содержание бренда города должно дополняться современными качествами, ожидаемыми и предпочитаемыми населением города [2]. Для обеспечения влияния бренда, указывает В.Н.Домнин, необходимо единство трех составляющих: товаров, услуг или фирмы, идентификаторов бренда и идентичности бренда. Одной из важнейших функций бренда является идентификация как система его характерных особенностей [1].

На основе контент-анализа изучались тексты СМИ, позволяющие выявить ценностные ориентации населения г.Нижевартовска. Анализ подвергались печатные СМИ, зарегистрированные в городе Нижевартовске. Результаты контент-анализа показали, что наиболее часто в текстах СМИ используются следующие ценностные идентификаторы: социальная защищенность, модернизация, успех, профессионализм, порядок, культура, здоровье, семья и др. Так, например, в качестве важного фактора идентификации выступает наименование города. Слово Вартовск в качестве короткого названия города в сообщениях СМИ соперничает с аббревиатурой Н-Вартовск. Не является устоявшимся наименованием горожан словом вартовчане, которое используется в текстах официальных изданий города. В процессе исследования выяснилось, что основным источником мифологем Нижевартовска являются его углеводородные ресурсы, которые представлены в текстах СМИ: «Нижевартовск – это Самотлорское нефтяное месторождение». Связь города с нефтью и природными богатствами приводят к такой языковой модели, встречающейся в СМИ: «Самотлор – золото Югры». Следующим важным фактором идентификации является комплекс представлений об особом характере жителей города. В информационном пространстве «характер вартовчан» описывается как характер первопроходцев, смелых и открытых людей, которые отличаются особой теплотой и взаимовыручкой, без чего невозможно было осваивать нефтяные богатства.

Изучение предпочтений, ценности и привлекательности бренда города Нижевартовска осуществлялось на основе субъективного шкалирования горожан по методу личного семантического дифференциала Ч.Осгуда. Анализ семантических значений бренда города показал, что: Нижевартовск имеет множественную территориальную идентификацию, горожане одновременно относят ее и к Сибири, и к Северу и к Уралу. Эмоционально-психологической основой бренда города могут стать мифологические представления о природном богатстве, уникальных энергетических возможностях, их роли для экономики региона и России. Одной из главных составляющих бренда города Нижевартовска является представление об особом характере жителей.

Таким образом, результаты исследования могут стать основой для PR-кампании по усилению бренда города Нижевартовска, которая должна подчеркнуть его особую уникальную роль для экономики региона, страны, привлечь внимание международного сообщества.

Литература

1. Домнин В.Н. Брендинг: Новые технологии в России. СПб., 2002. 352 с.
2. Леонтьев Д.А. От образа к имиджу: психосемантический брендинг //Реклама и жизнь. 2008. № 1. С. 19–22.

ИЗУЧЕНИЕ ИМИДЖА РУКОВОДИТЕЛЯ: СОЦИАЛЬНО-ПСИХОЛОГИЧЕСКИЙ АСПЕКТ

Для государственной структуры формирование имиджа имеет важное функциональное и статусное значение, так как является показателем уровня доверия к ней населения и критерием оценки обществом эффективности управленческой деятельности. Понятие «имидж» является важным для многих сфер практики: политики, журналистики, рекламы, маркетинга, менеджмента и др. С позиции коммуникационного менеджмента, имидж рассматривается как «публичное «Я» человека» [2, С. 16].

В отечественной психологической науке сложилось несколько отличное определение данного понятия. Имидж, с точки зрения социальной психологии, является разновидностью образа, возникающего в результате социального познания. Так, И.П.Шкуратова отмечает, что имидж возникает только в ситуации «взаимодействия носителя имиджа и аудитории, на которую он рассчитан. Без информации, отправленной со стороны его носителя, нет базы для формирования имиджа, а без аудитории он в принципе невозможен, так как всякий имидж ей адресован и ею, в конечном счете, порождается» [3, С. 64]. По мнению Г.М.Андреевой, «имидж» – это специфический «образ» воспринимаемого объекта, когда ракурс восприятия умышленно смещен и акцентируются лишь определенные стороны объекта или явления» [1, С. 164].

Имидж руководителя, представляя собой сложный социально-психологический феномен, как эмоционально окрашенный, социально-значимый образ, имеющий характер стереотипа, сложившийся в сознании его социального окружения, оказывающий психологическое влияние на поведение подчиненных и самого руководителя [2]. Структура имиджа руководителя состоит из следующих компонентов: личностного (психологические особенности руководителя, тип личности, характер, личное обаяние, нравственные и коммуникативные качества); социального (уровень образования, статус руководителя, модели его ролевого поведения, нормы и ценности, стиль общения, связь с различными социальными группами); профессионального (стиль руководства, уровень специальной подготовки, профессионализм, трудовой опыт, владение формами и методами обучения и воспитания, развитые аналитические способности). В процессе осуществления профессиональной деятельности у руководителя существует необходимость формировать о себе позитивное мнение в окружающем его социуме, так как он является примером, образцом поведения. Во многом, благодаря ему, усваиваются существующие в обществе нормы, ценности и традиции.

Изучение социально-психологических особенностей руководителя (главы администрации Нижневартовского района) осуществлялось на основе метода личностного семантического дифференциала Ч.Осгуда. Важным критерием оценки имиджа руководителя является притягательность, которая рассматривается, как способность возбуждать к себе интерес, желание подражать, быть значимым. Показателям этого критерия выступает фактор оценки личностного дифференциала, который интерпретируется как свидетельство уровня привлекательности, симпатии, которым обладает глава администрации в восприятии людей, проживающих на территории Нижневартовского района. Появляющееся чувство удовлетворения от общения с руководителем, способность эффективно принимать решения в изменившихся условиях, свидетельствуют о высоком уровне управленческой культуры руководителя, что делает его образ более привлекательным и позитивно оцениваемым населением Нижневартовского района. Для определения притягательности имиджа руководителя использовались показатели, полученные методикой личностного дифференциала по фактору оценки. Это позволило определить, является ли руководитель – глава администрации Нижневартовского района, в представлении жителей района, носителем позитивных, социально желательных характеристик.

В целях экспериментальной проверки выдвинутых положений проведен констатирующий эксперимент. Основную выборку составили граждане, проживающие на территории Нижневартовского района (280 человек). Результаты исследования показали, что респонденты отмечают у руководителя Нижневартовского района, прежде всего, высокую активность, энергичность, импульсивность и настойчивость в достижении взятых на себя обязательств. Глава администрации Нижневартовского района, как руководитель, является примером для жителей данного района, носителем ценностей, знаний, традиций, которые проявляются не только в ходе делового взаимодействия, но и в процессе межличностного общения с ним.

Литература

1. Андреева Г.М. Социальная психология: Учебник для высш. учеб. заведений. М., 2001.
2. Почепцов Г.Г. Профессия: имиджмейкер. Киев, 1999.

Н.Г.Тодосийчук

Научный руководитель: к.псих.н., доцент С.В.Коваленко

г.Нижевартовск

Нижевартовский государственный университет

ПСИХОЛОГИЧЕСКИЕ ОСОБЕННОСТИ СПОСОБНОСТЕЙ ЖУРНАЛИСТА (НА ПРИМЕРЕ ЖУРНАЛИСТОВ ТЕЛЕКАНАЛА N1 И СТУДЕНТОВ 2 КУРСА, ОБУЧАЮЩИХСЯ ПО НАПРАВЛЕНИЮ «ДЕЛОВАЯ ЖУРНАЛИСТИКА»)

В настоящее время проблеме особенностей способностей журналистов посвящены многие работы отечественных психологов: Б.М.Теплов, Э.А.Голубева, Д.А.Иванов, К.Г.Митрофанов, О.В.Соколова.

Между тем необходимость изучения особенностей способностей журналистов телеканала N 1 и студентов, обучающихся по направлению «Деловая журналистика», имеет важное значение для определения творческих и креативных способностей.

Целью нашего исследования явилось, изучение креативных способностей и особенностей предкоммуникативной ориентировки у студентов и журналистов.

Для изучения были определены следующие методики исследования: методика изучения креативности (Э.А.Голубева), методика изучения предкоммуникативной ориентировки (Иванов Д.А., Митрофанов К.Г, О.В.Соколова).

Исследование проводилось в студии телекомпании N 1 и в Нижевартовском государственном университете (НВГУ), в котором приняли участие 14 человек 20–26 лет: 7 журналистов и 7 студентов.

В ходе исследования было проведено 2 эксперимента. По результатам проведенных экспериментов видно, что креативные способности наиболее развиты у журналистов телеканала N 1, чем у студентов 2 курса направления «деловая журналистика».

Таким образом можно сделать вывод, что креативность, или творческая способность, стала активно изучаться после публикации работ Э.Гилфорда, который выделил:

а) конвергентное мышление, которое идет по определенному руслу и находит одно решение;
б) дивергентное мышление (или творческое), которое допускает вариативные пути решения проблемы, приводит к неожиданным результатам.

Творческое мышление имеет следующие особенности:

1) пластично, т.е. творческие люди предлагают множество решений в тех случаях, когда обычный человек может найти лишь одно или два;

2) подвижно, т.е. для творческого мышления не составляет труда перейти от одного аспекта проблемы к другому, не ограничиваясь одной единственной точкой зрения;

3) оригинально, оно порождает неожиданные, небанальные, непривычные решения.

Развитие творческого мышления зависит от того, какие возможности предоставит окружение для реализации творческого потенциала, который в различной степени присущ каждому.

В ходе исследования выяснилось, что у журналистов преобладает подвижность и оригинальность, чем у студентов 2 курса, но пластичность выявлена в большей степени у студентов, нежели у журналистов, в результате проведенного исследования, особенностью способностей журналистов явилась креативность.

ИССЛЕДОВАНИЕ КОРПОРАТИВНОЙ КУЛЬТУРЫ РЕСТОРАННОГО БИЗНЕСА (НА ПРИМЕРЕ ВЗАИМОДЕЙСТВИЯ СОТРУДНИКОВ КОФЕЙНИ TRAVELER'S COFFEE)

В настоящее время в связи с социально-экономическими преобразованиями, происходящими в России, корпоративная культура становится значимым фактором, влияющим на конкурентоспособность организаций. Понятие «культура», в широком смысле, означает совокупность «целого ряда идей, убеждений, традиций, ценностей и знаний, на которых базируется социальная деятельность» [2, С. 6] Проблема изучения корпоративной культуры в организации представлена в работах Э.Шейна, Ф.Харриса и Р.Моргана, Ч.Хэнди и др. Исследователями выделена структура и основные компоненты корпоративной культуры, определена значимость культуры для повышения конкурентоспособности предприятий. Большинство авторов наряду с термином «корпоративная культура» применяют термин «организационная культура», при этом данные понятия рассматриваются ими как синонимичные. Так, Д.Олдхэм определяет культуру организации как «способы выполнения работы и способы обхождения с людьми в организации» [2, С. 22] Согласно Д.Олдхэму, различные типы организаций имеют различные идеи, убеждения и традиции.

Классификация организационной культуры, отличающаяся способом распределения власти, ценностными ориентациями работника, характером отношений между личностью и организацией, структурой организации и характером ее деятельности предложена Ч.Хэнди. Типология организационной культуры включает: *культуру власти*, в которой доминирует руководитель организации, оказывающий сильное влияние на деятельность сотрудников; *культуру роли*, в которой деятельность сотрудников организации детально формализована, основана на должностных полномочиях, четкой системе норм и инструкций; *культуру задачи*, в которой эффективность деятельности организации во многом определяется высоким профессионализмом сотрудников и их кооперацией в процессе решения задач; *культуру личности*, в которой основа организационной культуры состоит в развитии сотрудников и содействии достижению ими их собственных целей [3].

Особую актуальность приобретает изучение корпоративной культуры в ресторанном бизнесе в связи с интенсивным развитием и увеличением занятости населения в данной сфере деятельности. Согласно В.В.Бородиной, ресторан – это «учреждение, которое производит и предлагает клиентам питание с целью удовлетворения гастрономических потребностей». [1, С. 82] Современные исследования корпоративной культуры в ресторанном бизнесе свидетельствуют о том, что уровень обслуживания и стратегия управления во многих российских ресторанах (кафе, кофейни и т.д.) не соответствует требованиям современной бизнес-среды. Значительные трудности, возникающие в сервисных организациях, обусловлены следующими социально-культурными причинами: сложившимися в общественном сознании установками в оценке привлекательности деятельности по обслуживанию; традиционно низким уровнем коммуникативной культуры персонала предприятий сферы обслуживания; недостаточной мотивацией трудового поведения; низким уровнем ответственности и исполнительской дисциплины.

В связи с этим, цель нашего исследования состояла в изучении корпоративной культуры в ресторанном бизнесе (на примере кофейни Traveler's Coffee). Traveler's Coffee создала и управляет специализированными кафе с меню, основанном на кофейных напитках, и возможностью для посетителей приобрести свежеразжаренные зерна кофе, а также сопутствующие товары: посуду, кофе-прессы и фильтры, сиропы и т.д. Исследование с сотрудниками кофейни Traveler's Coffee г.Нижневартковска осуществлялось на основе метода наблюдения, SWOT-анализа выявления сильных и слабых сторон компании, анкетирования. В качестве диагностического инструментария для изучения преобладающего типа корпоративной культуры использовался тест Ч.Хэнди «Что думают сотрудники о корпоративной культуре Вашей компании».

Изучение преобладающего типа корпоративной культуры в Traveler's Coffee показало, что в компании преобладает культура власти, которая характеризуется приоритетом личной власти руководителя, при этом источником власти служат ресурсы, находящиеся в его распоряжении. Результаты исследования свидетельствуют о том, что наличие проблем в Traveler's Coffee обусловлено недостаточным взаимодействием между сотрудниками компании и руководством; отсутствием возможности обучения для сотрудников организации; незнанием сотрудниками цели и миссии компании; текучестью кадров.

Литература

1. Бородина В.В. Ресторанно-гостиничный бизнес. Маркетинг и менеджмент. М., 2001. 176 с.
2. Олдхэм Д. Культура организации. М. Link, 2006. 306 с.
3. Рюттингер Р. Культура предпринимательства. М., 1992. 240 с.

Т.А.Креницина

Научный руководитель: к.пед.н., доцент И.С.Телегина
г.Нижневартовск

Нижневартовский государственный университет

НЕТРАДИЦИОННЫЕ ТЕХНИКИ РИСОВАНИЯ КАК СРЕДСТВО РАЗВИТИЯ ИЗОБРАЗИТЕЛЬНОГО ТВОРЧЕСТВА У ДЕТЕЙ ДОШКОЛЬНОГО ВОЗРАСТА

Дошкольное детство - очень важный период в жизни детей. Именно в этом возрасте каждый ребенок представляет собой маленького исследователя, с радостью и удивлением открывающего для себя незнакомый и удивительный окружающий мир. Чем разнообразнее детская деятельность, тем успешнее идет разно-стороннее развитие ребенка, реализуются его потенциальные возможности и первые проявления творчества

Детское творчество – одна из форм самостоятельной деятельности ребенка в процессе которой он от-ступает от привычных и знакомых ему способов проявления окружающего мира, экспериментирует и создает нечто новое для себя и других. Т.С.Комарова выделяет следующие этапы детского изобразительного твор-чества ребенка: формирование замысла, реализация замысла, анализ творческой работы [1].

В дошкольных образовательных учреждениях педагоги активно используют нетрадиционные техники ри-сования (НТР). Термин «нетрадиционный» (от лат. traditio – привычный) подразумевает использование мате-риалов, инструментов, способов рисования, которые не являются общепринятыми, традиционными, широко известными [2].

Применение нетрадиционных техник содействует развитию у детей дошкольного возраста: тактильной чувствительности, цветоразличения, самостоятельности, инициативы, обогащению и активизации словарного запаса.

Нетрадиционные техники рисования способствуют повышению: уровня развития зрительно-моторной ко-ординации, коррекции мелкой моторики пальцев рук, точности и быстроты движений, выносливости, аккурат-ности, внимания.

Во многом результат работы ребенка зависит от его заинтересованности, поэтому на занятии важно акти-визировать внимание дошкольника, побудить его к деятельности при помощи дополнительных стимулов.

Нетрадиционные техники должны отвечать следующим критериям [3]:

быть доступными детям с точки зрения понимания их особенностей и овладения ими;
содержать изобразительно выразительные средства создания художественного образа;
знакомить с новыми приемами работы (боковой поверхностью мелка, валиком, губкой по трафарету и т.д.);

развивать ручную умелость;

соответствовать санитарно-гигиеническим нормам.

Р.Г.Казакова предлагает некоторые виды нетрадиционных техник в обучении рисованию: «пальчики – па-литра» – рисование пальчиком, рисование штрихом, монотипия (техника печатки), набрызг и др. [2].

Итак, в настоящее время в детских садах применяют самые разнообразные нетрадиционные техники ри-сования. С уверенностью можно сказать, что разнообразие техник способствует выразительности образов в детских работах. Овладение техникой изображения доставляет истинную радость дошкольникам, если оно строиться с учетом специфики изобразительного творчества и возраста детей.

Литература

1. Комарова Т.С. Детское художественное творчество / Т.С.Комарова. М.: МОЗАИКА-СИНТЕЗ, 2008. 160 с.
2. Утробина К.К. Увлекательное рисование методом тычка с детьми 3–7 лет: Рисуем и познаем окружающий мир / К.К.Утробина. М.: Издательство ГНОМ и Д, 2001. 64 с.
3. Шайдурова Н.В. Методика обучения рисованию детей дошкольного возраста / Н.В.Шайдурова. М.: ТЦ Сфера, 2008. 160 с.

КАЛЕНДАРЬ ПРИРОДЫ КАК СРЕДСТВО ФОРМИРОВАНИЯ ЭКОЛОГИЧЕСКИХ ПРЕДСТАВЛЕНИЙ У СТАРШИХ ДОШКОЛЬНИКОВ

Все явления в природе происходят в определенной последовательности. Ежегодно в определенном порядке, одно за другим, идут времена года. У ребенка, который только начинает понимать окружающий мир, все это вызывает огромный интерес. Один из самых доступных способов понять окружающую действительность – понаблюдать за ней. Однако познание дошкольниками окружающего мира, явлений природы возможно не только посредством наблюдений – большую помощь в этом может оказать моделирующая деятельность. Многообразие природных явлений, составляющих непосредственное окружение детей, создает видимость их легкого познания в процессе наблюдений. Но пугливость и скрытый образ жизни многих животных, растянутая во времени изменчивость развивающихся организмов или сезонных явлений природы, рожают объективные трудности для дошкольников. Это и вызывает необходимость моделирования некоторых явлений, объектов природы.

В процессе ознакомления дошкольников с природой можно создавать и использовать самые различные модели. Одними из них являются календари природы.

Выделяют три типа календарей, имеющих широкое применение в дошкольных учреждениях и отражающих те явления природы, которые находятся в поле зрения детей и составляют содержание наиболее частых наблюдений [1, С. 96].

Календари наблюдений за ростом и развитием живых существ.

Проводя такую работу, можно наблюдать рост и развитие редиса, огурца, лука. Или животных – рост и развитие хомяка в старшей группе или развитие цыплят и их взаимоотношение с курицей в подготовительной группе. Этот вид календаря природы можно оформить в виде ширмы. Календарь-ширма отражает пространственно-временные параметры роста и развития огородной культуры. Одноразовые еженедельные наблюдения и отметки создают картину последовательных изменений подземной и надземной частей растения. Одновременная запись погоды, трудовых операций дает представление об условиях, в которых развивается овощная культура. Содержание графической модели этого типа более обширно. Поэтому запись поведения животных представляет некоторую сложность. Это связано с поиском адекватных и понятных значков-символов.

В календаре наблюдений за птицами ежедневно в полосках соответствующего дня проставляются цветные пометки – «галочки». Различаются календари не только записью наблюдений, но и своим содержанием. Объем моделируемого содержания для старших дошкольников более значителен: учитывается время (за единицу берется неделя, разделенная на дни), некоторые особенности поведения птиц на кормушке, погода, ассортимент кормов, т.е. все, что в комплексе составляет внешние условия, на фоне которых происходят наблюдения за птицами. Отбирая карточки с изображением виденных на участке птиц, расставляя их по соответствующим графам, а затем, переводя полученные ситуации в символическое изображение, дети обучаются одновременно умению последовательно соотносить образы и объекты.

Календарь наблюдения за сезонными изменениями в природе отражает состояние природы (неживой, растительного и животного мира) в ту неделю, когда происходят ежедневные наблюдения. Заполнение страницы календаря, то есть фиксация наблюдений, неотъемлемая часть «недельной методики» ознакомления детей с сезонными явлениями природы.

Работа с календарем на всех этапах (заполнение, подведение итогов, повторные рассматривания, сопоставление аналогичных явлений) обогащает экологические представления детей, отражающие процесс изменения объектов природы.

Литература

1. Николаева С.Н. Теория и методика экологического образования детей: Учебное пособие для студентов высших пед. учебн. заведений / С.Н.Николаева. М.: «Академия», 2002. 256

ЭТАПЫ РАЗВИТИЯ ИЗОБРАЗИТЕЛЬНОЙ ДЕЯТЕЛЬНОСТИ У ДЕТЕЙ ДОШКОЛЬНОГО ВОЗРАСТА

В течение детства увлечение изобразительной деятельностью проходит ряд стадий, каждая из которых характеризуется определенными особенностями рисунков. По ним можно судить о том, развивается ли ребенок в соответствии со своим возрастом, опережает его или отстает в развитии. Настоящий возраст ребенка и «возраст развития» не всегда совпадают.

Ю.А.Полуянов выделяет два этапа развития изобразительной деятельности: *доизобразительный* и *изобразительный* [1]: доизобразительный этап включает в себя три стадии: *стадия экспериментирования с изодейтельностью*. Потребность в познании мира у детей этого возраста реализуется в манипулятивной деятельности, а затем в предметно-орудийной. У ребенка до 1,5 лет нет потребности рисовать, его интересуют лишь действия с карандашом и бумагой (стучит, мнет, жуёт, разбирает, мажет, рвет, грызет, заворачивает карандаш в бумагу, накрывает бумагой голову). Первые графические изображения возникают случайно и ребенок не обращает на это внимания, он увлечен самим материалом, действием с ним.

Стадия экспериментирования со штрихом и пятном. Причины, по которым у ребенка возникает желание рисовать, состоят главным образом в подражании действиям взрослых (рисованию, черчению, письму и др.) и высокой моторной активности детей этого возраста. Манипулируя карандашом, малыш неожиданно замечает след на бумаге. Он радуется и стремится повторить действия.

Стадия каракулей. Через некоторое время, когда ребенок вдруг замечает, что между движениями его руки с карандашом и внешним видом линий существует какая-то связь, появляются изменения в каракулях. Ребенок начинает пробовать разные движения и, повторяя их на «рисунках». В завершение доизобразительной стадии должна появиться способность замыкать округлую или угловатую линию, в результате чего на бумаге могут получиться формы, приблизительно похожие на окружность, овал или угловато-округленную фигуру.

Изобразительный этап включает себя четыре стадии: *стадия бесформенных изображений*. Она продолжается от 2,5 до 4 лет и поначалу мало отличается от предыдущей: на рисунках те же каракули, среди которых с трудом обнаруживаются попытки нарисовать что-то реальное. В появлении ассоциативного образа большую роль играет речь. Ассоциативный образ еще очень неустойчив, малыш одну и ту же линию, штрих, пятно может называть по-разному.

Стадия схем. Обычно она протекает в период от 3 до 6 лет, но может быть и более длительной. Внутри этой стадии развитие умений рисования детей проходит ряд ступеней: от очень упрощенных схем, где изображаются лишь некоторые части объектов, неопределенные по форме, до постепенного их наполнения более существенными и узнаваемыми частями и деталями.

Стадия правдоподобных изображений. У большинства детей начинается с 7–8 лет и продолжается до 13–14. Н.М.Рыбников отмечал, что для ребенка продукт изобразительной деятельности играет второстепенную роль. На первый план для него выходит сам процесс рисования. Маленькие дети изображают на бумаге мало, но при этом много говорят, жестикулируют. Только к концу дошкольного возраста ребенок начинает обращать внимание на то, что им нарисовано [2].

Таким образом, дети, не прошедшие полностью все стадии развития изобразительной деятельности в дошкольном возрасте, испытывают значительные затруднения при обучении письму. Помимо этого, дети, как правило, хуже читают и не умеют описать предложенную им картинку.

Литература

1. Полуянов Ю.А. Диагностика общего и художественного развития детей / Ю.А.Полуянов. М.: Рига 2000. 157 с.
2. Шайдурова, Н. В. Методика обучения рисованию детей дошкольного возраста / Н.В.Шайдурова. М.: ТЦ Сфера, 2008. 160 с.

ОРГАНИЗАЦИЯ ЭКОЛОГИЧЕСКОЙ ТРОПИНКИ В ДОШКОЛЬНОМ УЧРЕЖДЕНИИ

В настоящее время в дошкольном образовании большое значение уделяется организации разных видов детской деятельности. Одним из условий развития у дошкольников представлений об окружающем мире и формирования практических навыков деятельности в природе, является создание экологической тропинки в детском саду.

Экологическая тропа – это специальный образовательный маршрут в природных условиях, где есть экологически значимые природные объекты. Знакомясь с растениями и животными, местами их обитания, особенностями природных ландшафтов дети и взрослые расширяют свой кругозор, практикуются в ориентировании.

Учитывая особенности возраста, а также специфику этой развивающей среды, при организации работы на экологической тропе можно использовать разнообразные формы: экскурсии, занятия-опыты, занятия-наблюдения, экологические игры, конкурсы, викторины, праздники.

Учебные тропы можно классифицировать по разным критериям: прежде всего по длине маршрута или его продолжительности.

В литературе можно встретить описание следующих видов: прогулочно-познавательные тропы, познавательно-туристические тропы, учебные экологические тропы. Однако учитывая специфику дошкольного возраста, в дошкольном учреждении организуются следующие разновидности: линейные, кольцевые и радиальные тропы. Из-за небольшой протяженности маршрута в детских садах они называются экологическими тропинками [1, С. 25].

В дошкольных учреждениях экологические тропинки выполняют познавательную, развивающую, эстетическую, оздоровительную функции. Основные критерии выбора маршрута и объектов экологической тропы – включение в нее как можно большего количества разнообразных и привлекающих внимание ребенка объектов, их доступность для дошкольников. В качестве объектов экологической тропинки выбираются различные виды как дикорастущих, так и культурных растений, гнезда птиц на деревьях, микроландшафты разных природных сообществ (луга, леса), клумбы, отдельные красиво цветущие растения, небольшие водоемы, огороды, альпийская горка [1, С. 68].

Последовательность действий по созданию тропинки может быть следующей:

- детальное обследование территории и выделение наиболее интересных объектов;
- составление картосхемы тропинки с нанесением маршрута и всех ее объектов. Картосхемы для детей должны содержать небольшое количество информации в виде понятных для ребенка рисунков объектов, стрелок, указывающих маршрут. Для малышей можно сделать яркие, крупные рисунки наиболее привлекательных для них объектов. Например, нарисовать в кружках бабочку, яркий цветок, дерево и соединить все эти рисунки линией – дорожкой, по которой они идут от одного объекта к другому;
- выбор вместе с детьми «хозяина» тропинки – сказочного персонажа, который будет давать ребятам задания и приглашать их в гости;
- фотографирование объектов и описание всех точек по схеме, оформленное в виде альбома (паспорта);
- изготовление табличек с рисунками, подписями для видовых точек, природоохранных знаков;
- составление рекомендаций по использованию объектов тропинки для работы с детьми.

Литература

1. Рыжова Н.А. Экологическое образование в детском саду / Н.А.Рыжова. М.: Изд. Дом "Карапуз", 2001. 350 с.

ИССЛЕДОВАНИЕ УРОВНЯ СФОРМИРОВАННОСТИ ПРЕДСТАВЛЕНИЙ О ТРУДЕ ВЗРОСЛЫХ У ДЕТЕЙ СТАРШЕГО ДОШКОЛЬНОГО ВОЗРАСТА

Процесс социализации личности ребенка-дошкольника неразрывно связан с познанием окружающего мира и прежде всего мира взрослых. Знания о социальных явлениях, важнейшим из которых является труд, призваны сыграть ведущую роль в становлении личности дошкольника.

Формирование системных знаний о труде взрослых предполагает формирование у детей знаний о направленности, содержании и структуре конкретных трудовых процессов и обобщенных знаний о построении трудового процесса вообще.

Целью нашего экспериментального исследования являлось изучение уровней сформированности представлений о труде взрослых у детей старшего дошкольного возраста. На основе анализа литературы были определены критерии и показатели сформированности представлений о труде взрослых у детей старшего дошкольного возраста, предложенные Г.А.Урунтаевой и Т.И.Гризик [1, С. 68]. В качестве таковых выступали полнота, дифференцированность и содержательность представлений о трудовом процессе: его направленности, компонентах и последовательности включения их в трудовой процесс.

Для выявления сформированности представлений о труде взрослых были использованы диагностические задания «Что такое профессия», предложенные Е.И.Медвецкой. В ходе беседы у детей выясняли, какие они знают профессии. По каждой названной профессии ребенку было предложено рассказать, какими орудиями труда пользуется человек названной профессии и объяснить процесс работы данной профессии.

При проведении констатирующего этапа эксперимента были получены результаты, которые представлены в таблице 1.

Таблица 1

**Исходные данные сформированности представлений о труде взрослых
у детей старшего дошкольного возраста**

Группа	Полнота %			Дифференцированность %			Содержательность %		
	В	С	Н	В	С	Н	В	С	Н
ЭГ	0	24	76	0	33	67	0	19	81

Полученные данные показали, что большинство детей назвали самые простые и распространенные профессии: пожарный, врач, полицейский. Практически все дети сразу же назвали профессии своих родителей. Вопрос об орудиях труда по каждой из профессий вызвал некоторые замешательства у детей.

Некоторые ребята смогли назвать профессии взрослых, но не смогли с легкостью рассказать о сопутствующих профессии орудиях труда. Так Карина Д. не смогла ответить на вопрос, чем пользуется в работе стоматолог, Вика Х. – чем пользуется продавец. На предложение объяснить процесс работы данной профессии, все дети с легкостью объяснили, что делают представители названных ими профессий.

Таким образом, большинство детей не имеют достаточно полных, исчерпывающих представлений о труде взрослых, особую трудность представляет выделение характерных трудовых действий, результатов труда. Это относится к профессии регулировщика, водителя. Характеризуя знакомые профессии, дети недостаточно полно ориентируются в трудовых средствах, прослеживается бедность словаря, характеризующего специфику профессий.

Эти данные позволяют делать заключение о необходимости проведения целенаправленной работы по развитию представлений у детей о труде взрослых, обеспечении условий, позволяющих успешно реализовывать это направление педагогической работы.

Литература

1. Урунтаева Г.А. Диагностика психологических особенностей дошкольника: Практикум для сред. и высш. пед. учебн. Заведений / Г.А.Урунтаева. 2-е изд., стереотип. М.: Академия, 1997. 189 с.

Г.В.Оруджева

Научный руководитель: к.пед.н., доцент О.А.Бизинова

г.Нижневартовск

Нижневартовский государственный университет

ПАЛОЧКИ Х.КЮИЗЕНЕРА КАК СРЕДСТВО ФОРМИРОВАНИЯ МАТЕМАТИЧЕСКИХ ПРЕДСТАВЛЕНИЙ У ДОШКОЛЬНИКОВ

В работах педагогов Я.А.Коменского, Дж.Локка, И.Г.Песталоцци, К.Д.Ушинского, Л.Н.Толстой, М.Монтесори и др. указывается на необходимость специальной математической подготовки детей дошкольного возраста.

Обучение математике дает широкие возможности для развития интеллектуальных способностей и логического мышления через разнообразные развивающие пособия, дидактические игры.

Существуют три взаимосвязанные линии развития детей: чувствовать – познавать – творить гармонично вписываются в естественную деятельность ребенка – игру, которая для него одновременно является и развлечением, и способом познания мира людей, предметов, природы, а также сферой приложения своей фантазии.

Соединение полезных игрушек и развивающих пособий с игрой – одно из условий реализации на практике идеи автодидактизма игры. Этой идее как нельзя лучше соответствуют игры, с так называемыми, цветными палочками бельгийского математика Х.Кюизенера. Палочки Х.Кюизенера – это полифункциональное пособие, широко известно во всем мире. Педагоги разных стран адаптируют и развивают технологии использования палочек Х.Кюизенера, расширяя горизонты их возможностей.

Палочки Х.Кюизенера предназначены для обучения математике и используется в работе с детьми, начиная с младших групп детского сада и кончая старшими классами школы.

Цветные палочки важны для накопления чувственного опыта, постепенного перехода от материального к материализованному, от конкретного к абстрактному, для развития желания овладеть числом, счетом, измерением, простейшими вычислениями, решения образовательных, воспитательных, развивающих задач и т.д.

Как полифункциональное пособие Палочки Х.Кюизенера в полной мере соответствуют специфике и особенностям элементарных математических представлений, формируемых у дошкольников, а также их возрастным возможностям, уровню развития детского мышления, в основном наглядно-действенного и наглядно-образного.

Использование «чисел в цвете» позволяет развивать у дошкольников представление о числе на основе счета и измерения. К выводу о том, что число появляется в результате счета и измерения, дети приходят на базе практической деятельности. Как известно, именно такое представление о числе является наиболее полноценным.

Палочки Кюизенера, как дидактическое средство соответствует специфике и особенностям элементарных математических представлений, формируемых у дошкольников, их возрастным возможностям, уровню развития детского мышления, в основном наглядно-действенного и наглядно-образного.

Палочки Кюизенера также содействуют развитию: мелкой моторики, зрительного и пространственного восприятия, воображение и приучают к порядку.

Благодаря этим играм у ребенка развиваются все психические процессы, мыслительные операции, развиваются способности к моделированию и конструированию, формируются математические представления, идет успешная подготовка к школе.

Литература

1. Михайлова З.А. Игровые задачи для дошкольников. СПб.: Детство-Пресс, 2007.
2. Фидлер М. Математика уже в детском саду // Теория и методика математического развития дошкольников: Хрестоматия: В 6 ч.. СПб.: Икар, 2000.

МОДЕЛИ КАК СРЕДСТВО ФОРМИРОВАНИЯ ВРЕМЕННЫХ ПРЕДСТАВЛЕНИЙ У ДЕТЕЙ ДОШКОЛЬНОГО ВОЗРАСТА

Все, что происходит в жизни, совершается во времени и пространстве. Время есть отражение вечного развития природы, общества, человека. Время выражает длительность процессов и событий, их последовательность, прерывность или непрерывность, взаимосвязь прошлого, настоящего и будущего. Время всегда в движении, течение времени всегда совершается в одном направлении – от прошлого к будущему, оно необратимо, его нельзя задержать, вернуть и «показать».

Время не имеет наглядных форм, не подлечит чувственному созерцанию, поэтому воспринимается оно опосредованно, через движение или какую-то деятельность, связанную с определенным временем, или через чередование каких-то постоянных явлений.

Одна из ведущих задач познания временных отношений состоит в том, чтобы дать возможность ребенку обнаружить взаимосвязи некоторых предметов и явлений окружающего мира, в частности последовательности действий (событий) во времени. Именно поэтому целесообразно использование моделей, так как они позволяют наглядно систематизировать чувственный опыт, выступают средством самостоятельного познания, способствуют развитию умений моделирования.

Модель выступает опорой действий, средством активизации обследования объекта. Успешность сопоставления реальности и модели зависит и от вида используемой модели, поэтому к моделям предъявляется ряд требований. Модель должна быть аналогична объекту; четко отражать основные выделяемые признаки; нести элемент обобщения; быть простой для восприятия, построения, использования; быть действенной.

Знаково-символические модели О.А.Фунтиковой помогли детям пятого года жизни осознать существенные количественно-качественные признаки суток, прошедшие и будущие сутки (вчера, сегодня, завтра) и на их основе наглядно представить главные и существенные признаки времени.

Ознакомление детей с частями суток в исследовании Т.Д.Рихтерман проводится с использованием картинок, с отражением деятельности детей в различные части суток. Пейзажные картинки помогают детям ориентироваться в сезонных временных отношениях по основным природным показателям: цвет неба, положение Солнца на небосклоне, степень освещенности дня. Далее она советует перейти на условные обозначения пейзажных картинок с помощью цветовой модели, где каждое время суток обозначается определенным цветом.

Исследования Е.И.Щербаковой показали, что плоскостное изображение временных эталонов – в виде замкнутых циклов – искажает суть времени, как последовательности существования сменяющих друг друга явлений и не формирует у детей общего представления о диалектической зависимости будущего с прошлым через настоящее. Она разработала объемную модель времени в виде спирали, каждый виток которой в зависимости от решения конкретной дидактической задачи наглядно показывал движение изменения процессов, явлений времени. Созданная объемная модель времени позволила наглядно показать динамику и основные свойства времени: одномерность, необратимость, текучесть и периодичность.

Таким образом, в дошкольной дидактике разработаны и успешно используется целый ряд моделей, отражающих временные отношения, помогающих детям усвоить представления о них.

Литература

1. Рихтерман Т.Д. Формирование представлений о времени у детей дошкольного возраста / Т.Д.Рихтерман. М., 1982.
2. Фунтикова О.А. Теоретические основы умственного развития дошкольников / О.А.Фунтикова. Симферополь: Таврида, 1999.
3. Щербакова Е.И. Теория и методика математического развития дошкольников / Е.И.Щербакова. М.: Издательство Московского психолого-социального института, 2005.

ИЗУЧЕНИЕ СФОРМИРОВАННОСТИ НРАВСТВЕННЫХ ПРЕДСТАВЛЕНИЙ ДЕТЕЙ СТАРШЕГО ДОШКОЛЬНОГО ВОЗРАСТА

Перед обществом в настоящее время остро стоит проблема нравственного воспитания детей. Педагогическое сообщество заново пытается выявить, каким образом привить современным детям нравственно-духовные ценности. В наши дни на ребенка с самого рождения обрушивается огромный поток информации: средства массовой коммуникации, детский сад, школа, интернет, – все это способствует размыванию общих представлений о нравственных нормах. Следовательно, необходимость эффективного нравственного воспитания ребенка дошкольного возраста, является актуальной и важной проблемой.

Высокий сформированности нравственных представлений имеет ребенок, который способен правильно оценить и понять чувства и эмоции другого человека, для которого понятия дружбы, доброты, справедливости, сострадания, любви не являются пустым звуком. Ребенок с таким пониманием не имеет проблем в общении с окружающими, устойчивее переносит стрессовые ситуации и не поддается негативному воздействию социальной среды.

У ребенка в дошкольном возрасте нравственные представления характеризуются тем, что у него начинают формироваться первоначальные моральные суждения и оценки. Дошкольник начинает понимать, что такое нравственная норма, и формирует свое отношение к ней, но, далеко не всегда обеспечивает соблюдение ее в своих поступках.

Активное умственное развитие детей старшего дошкольного возраста способствует формированию более высокой степени сознательности поведения. Дети 6–7 лет осознают смысл нравственных норм и правил, у них происходит развитие способности осознать последствия своих поступков. Поведение детей становится более сознательным и целенаправленным. Создаются определенные возможности для формирования у детей ответственности за свое поведение, элементов самоконтроля, организованности.

Поэтому целью констатирующего этапа эксперимента явилось изучение сформированности нравственных представлений у детей старшего дошкольного возраста.

Исследование проводилось на базе МАДОУ ЦРР-ДС № 41 «Росинка». В исследовании приняли участие 6 мальчиков и девочек старшего дошкольного возраста.

Для решения поставленных цели и задач констатирующего этапа эксперимента нами были использованы следующие методы исследования: опросные – беседа, диагностические – модифицированная методика «Закончи историю».

Результаты констатирующего этапа эксперимента позволили заключить, что двое детей (20%) имеют полные, содержательные представления о нравственной норме, правильно оценили поведение детей в той или иной ситуации, но не мотивировали свою оценку. Большинство детей (80%) либо оценивают поведение детей в предложенных ситуациях как положительное и отрицательное, но оценку не мотивируют и нравственную норму не формулируют, либо вообще не могут оценить поступки детей. Их представления разрозненные, несодержательные.

Таким образом, нами были определены 3 уровня сформированности нравственных представлений старших дошкольников. Низкий уровень сформированности нравственных представлений показали 20% детей, средний уровень – 80% детей, высокий уровень сформированности нравственных представлений продемонстрировано не было.

Таким образом, полученные результаты на констатирующем этапе эксперимента подтвердилась необходимость разработки педагогической технологии формирования нравственных представлений детей старшего дошкольного возраста.

Литература

1. Козлова С.А., Куликова Т.А. Дошкольная педагогика / Козлова С.А., Куликова Т.А. М.: Академия, 2013. 416 с.
2. Смирнова Е.О. Моральное и нравственное развитие дошкольников / Смирнова Е.О. // Дошкольное воспитание. 2005. № 4. С. 12–18.
3. Головей Л.А., Рыбалко Е.Ф. Практикум по возрастной психологии: учеб. пособие / Головей Л.А., Рыбалко Е.Ф. СПб: Речь, 2002. 694 с.

ГЕНДЕРНЫЙ ПОДХОД В ФОРМИРОВАНИИ «ОБРАЗА Я» У СТАРШИХ ДОШКОЛЬНИКОВ

В свете современных тенденций и все ускоряющегося темпа жизни, политических экономических и социальных преобразований в современном обществе особенно остро встает проблема формирования у подрастающего поколения гуманного отношения к людям. Такое отношение складывается из множества различных факторов, среди которых важное место занимает отношение к самому себе. А также от того, как маленький относится к самому себе, как он себя представляет и с кем себя сравнивает, зависит, кем в конечном счете он будет и каких высот в разных сферах жизни достигнет. Поэтому в центре внимания педагогов все чаще оказываются направления по формированию положительного «образа Я» у ребенка дошкольного возраста. В последнее время достаточно активными были попытки осмысления и обновления содержания воспитания положительного «образа Я», поиск адекватных ему средств и методов.

В первую очередь, необходимо осмыслить понятие «образ Я». Новейший психологический словарь трактует понятие «образа Я», как составную часть «Я – концепции», и как «..... установку по отношению к самому себе ...с включением таких компонентов, как когнитивный (образ своих качеств, способностей...); эмоциональный – самоуважение, себялюбие, самоуничтожение; оценочно-волевой – стремление повысить самооценку, завоевать самоуважение».

Первые работы, раскрывающие социальную природу «образа Я», принадлежат У.Джемсу, Ч.Кули, Дж.Миду. Уильям Джемс рассматривал личностное «Я» как двойственное образование, в котором соединяются Я – сознающее, рефлексивно-процессуальное и Я – как – объект, содержания сознания.

Большинство отечественных авторов понимают «образ Я» как представления о себе и результат познания, направленного на изучение самого себя (Б.Г.Ананьев, И.С.Кон, М.И.Лисина, В.С.Мухина, С.Л.Рубинштейн, В.В.Столин).

В результате анализа психолого-педагогических исследований, проведенных в России и за рубежом, было установлено, что именно в период дошкольного детства у всех детей, живущих в разных странах мира, происходит принятие гендерной роли, или гендерная социализация.

Изучение процесса гендерной социализации в дошкольном возрасте, где находятся его истоки, и условия, которые оказывают влияние на этот процесс, представляет особый интерес. Гендерная социализация включает в себя три аспекта: *когнитивный* – отнесения себя к определенному полу, представления о содержании типичного ролевого поведения (Д.Н.Исаев, В.Е.Каган, И.С.Кон, Т.А.Репина); *эмоциональный* – поло-ролевые предпочтения, интересы, ценностные ориентации, реакции на оценку, проявление эмоций, связанных с формированием черт маскулинности и феминности (Д.В.Колесов, А.Е.Ольшанникова, Н.Б.Сельверова, Т.П.Хризман); *поведенческий* – усвоение типичной для пола модели поведения (И.С.Кон, Д.В.Колесов, Н.В.Плисенко, Т.А.Репина).

При оценке поведения детей и результатов их деятельности (рисунка, лепки, аппликации, поделки, конструкции и т.п.) воспитателю необходимо помнить, что девочки крайне чувствительны к интонациям, к форме оценки, ее публичности. Для девочек очень важно, чтобы ими восхищались в присутствии других детей, родителей и т.п. Для мальчиков наиболее значимым является указание на то, что он добился результата именно в этом: научился здороваться, чистить зубы, конструировать что-то и т.п.

Таким образом, работа по формированию поло-ролевого поведения нацелена на ознакомление детей с качествами мужественности и женственности, проявлениями и предпочтениями мужчин и женщин в разных видах деятельности, их ролями в семье, на формирование отношений между девочками и мальчиками в группе.

Литература

1. Большой психологический словарь / Под ред. Б.Г.Мещерякова, В.П.Зинченко. СПб: Прайм-Еврознак, 2006. С. 636, 424.
2. Козлова С.А. Мой мир. Приобщение ребенка к социальному миру / С.А.Козлова. М.: Линка-пресс, 2000.
3. Лисина М.И. Психология самопознания у дошкольников / М.И.Лисина, А.И.Сильвестру. Кичнев: Наука, 1983.

ФОРМИРОВАНИЕ МЕТРО-РИТМИЧЕСКОГО ЧУВСТВА У ДЕТЕЙ СТАРШЕГО ДОШКОЛЬНОГО ВОЗРАСТА НА ЗАНЯТИЯХ В ОРКЕСТРЕ ШУМОВЫХ И ЭЛЕМЕНТАРНЫХ ИНСТРУМЕНТОВ

Одна из важнейших музыкальных способностей, без которой практически невозможна никакая музыкальная деятельность – это чувство ритма. Ритм – первооснова музыки, категория не только времяизмерительная, но и эмоционально-выразительная, образно-поэтическая, художественно-смысловая. Формирование чувства ритма – важнейшая задача в музыкальном воспитании ребенка. В основе чувства ритма – чувство времени, возможность ощущать в себе его течение, изменять его и изменяться вместе с ним. Одна из самых знаменитых в мире систем воспитания естественного чувства ритма – «Шульверк» К.Орфа. В основу упражнений, применяемых в «Шульверке», положена ритмизованная речь – ритмически организованная декламация стихотворного или прозаического текста. Ритмической основой служит как оригинальный ритм модели, так и специально сочиненный, измененный в соответствии с целью работы. По отношению к музицированию упражнения К.Орфа выполняют функцию ритмической и темброво-звуковой тренировки. Ритм, заключенный в словесных формулах, легко ощущается детьми. Они без труда вычленяют ритмический рисунок, прохлопывают или простукивают его, при необходимости легко перенося его в игру на элементарных музыкальных инструментах. Таким образом, легко и естественно формируется не только метроритмическое чувство, но и формирование умственных действий: сравнение, анализ, вычленение схожих и различных элементов и т.д.

Опираясь на существующий опыт, мы предполагаем разработать комплекс дидактических игр и упражнений, направленных на развитие чувства ритма у детей старшего дошкольного возраста через элементарное музицирование в детском шумовом оркестре – одной из самых доступных форм практического музицирования в детском саду. Занятия в шумовом оркестре позволяют довольно быстро, без особой индивидуальной работы, приобщить детей к интересной, яркой музыке в качестве слушателей и исполнителей.

Цель шумового оркестра – с помощью ритмического аккомпанемента подчеркнуть характер, настроение музыки, сделать ее ярче. Дети привлекаются к подбору тембров для аранжировок. Музыка исполняется как на фортепиано, так и в записи (народный оркестр или симфонический), дети исполняют ритмический аккомпанемент, тембром и характером звучания своих инструментов подчеркивая динамику, фразировку, характер музыки, ее ритмичность. На каждом занятии (на первых – особенно!) обязательно присутствуют упражнения на качество и скорость временной реакции. Например, коллективное вступление. Дети после вдоха и легкого взмаха рук (подготовительное движение) делают первый хлопок. Вначале только один хлопок, его повторяют через разные промежутки времени, затем в течение короткого времени равномерные хлопки. Повторения хлопков проводятся каждый раз в другом темпе (по жесту учителя). Или одновременное окончание хлопков: по знаку учителя, по ощущению каденции в мелодии и т.д.

Постепенно осуществляется переход к исполнению элементарного ритмического аккомпанемента не сложным песенкам. Для начала лучше использовать народные, с несложным размером. Позднее можно привлекать фонограммы выступлений известных музыкантов, чтобы дети пробовали сочинять ритмические подстрочники к более сложной музыке. Далее – от простого к сложному. Часто участие в шумовом оркестре подвигает ребенка на проектирование собственных – авторских – шумовых инструментов. И далее – к сочинению собственных партий ритмического аккомпанемента.

«Дайте ребенку возможность творить, и он не будет вытворять», – сказал кто-то из великих. Детский шумовой оркестр – замечательная площадка для экспериментирования и творчества.

ВОСПИТАНИЕ ЧУВСТВА ПАТРИОТИЗМА У СТАРШИХ ДОШКОЛЬНИКОВ В ПРОЦЕССЕ РАБОТЫ НАД ПЕСНЕЙ

Патриотическое воспитание сегодня – одно из важнейших звеньев системы воспитательной работы. В современных программах дошкольного образования родиноведение рассматривалось в рамках интернационального (Т.И.Богомолова), нравственно-патриотического (С.А.Козлова, Жуковская, Н.Ф.Виноградова), гражданского воспитания (Е.В.Соловьева). В последнее время появились новые подходы – ознакомление дошкольников с социальной действительностью (С.А.Козлова), воспитание у детей культуры межнационального общения (Э.К.Сулова). Исследование определений патриотизма в различных источниках позволяет выделить в содержании понятия следующие характеристики: чувство привязанности к тем местам, где человек родился и вырос; уважительное отношение к языку своего народа; уважительное отношение к историческому прошлому Родины, своего народа, его обычаям и традициям; ответственность за судьбу Родины и своего народа, их будущее, гуманизм, милосердие, общечеловеческие ценности и т.д.

Программы музыкального образования дошкольников не выделяют специально это направление работы, хотя песня по праву считается одним из самых эффективных средств формирования первых представлений о патриотизме как чувстве сопричастности жизни Родины. Детские песни российских и зарубежных композиторов и народные песни, используемые в работе с дошкольниками, просты, образны, мелодичны, поэтому дети их легко и быстро, без усилий усваивают ценности, представленные в песне. К сожалению, музыкальные руководители сегодня не очень охотно берут в работу песни о Родине, о народных героях. Систематической работы по формированию представлений о патриотизме как о чувстве «ответственности за судьбу Родины и своего народа» не ведется.

Мы предполагаем, что систематический характер работы в этом направлении будет способствовать воспитанию истинного патриота – человека, исповедующего гуманистические идеалы, способного уважать родную историю и культуру, толерантного, владеющего культурой межнациональных отношений. В связи с этим, **целью** нашего проекта является разработка и апробирование технологии формирования представлений о патриотизме как сопричастности жизни своего народа, своей страны у детей старшего дошкольного возраста через работу над песенным репертуаром. Методологической основой нашей деятельности явились ведущие разработки педагогики эстетического воспитания, музыкального образования, народной художественной культуры (Э.Б.Абдуллин, Т.И.Бакланова, М.Б.Зацепина, Т.С.Комарова, М.А.Некрасова, О.П.Радынова и др.).

Для построения системы работы мы определили несколько тематических линий, в рамках которых подбирается песенный репертуар:

«Посмотри, как хорош край, в котором ты живешь!», включает песни о родном крае, способствующие формированию чувства «малой родины», что, безусловно, входит как компонент в структуру понятия «патриотизм» (Качаева З. «В гости к солнышку», Полякова О. «Глобус», Полякова О. «Трубачи» и т.д.);

«Образы защитников Отечества в песнях для детей», содержит авторские и народные песни о героях – защитниках родины, исторические и современные (Пиллов Д. «Солдатская песня», Ермолов А. «Прадедушка» и др.);

«История России в наших песнях», посвящен значительным событиям в жизни нашей страны, нашедшим свое отражение в песнях народа и композиторов разных лет (Базя А. «В день Победы», Никонова Е. «Победный марш» и др.);

«Мы – россияне!», включает песни, способствующие формированию у ребенка способности к национальной и гражданской самоидентификации;

«Песни народов нашей страны», знакомит детей с фольклором и традициями народов России.

Народная мудрость гласит: «Пустым храмом черти владеют». Душа ребенка не должна стать таким прибежищем нечисти. И одним из путей решения этой педагогической проблемы может стать погружение детей в песенную культуру родной страны.

СОВРЕМЕННЫЕ МЕТОДЫ ВОКАЛЬНОЙ РАБОТЫ С ДЕТЬМИ МЛАДШЕГО ДОШКОЛЬНОГО ВОЗРАСТА

Современные исследования в области педагогики и психологии искусства свидетельствуют о том, что музыкальность ребенка закладывается еще во внутриутробный период: ребенок слышит и чувствует музыку, которую слушает или исполняет его мама. И эта музыка оказывает значительное влияние на его эмоциональное и психическое развитие. Особенно это относится к пению – одному из самых действенных средств разностороннего музыкального воспитания ребенка, развития его музыкально-творческих способностей. Певческий голос можно сравнить с музыкальным инструментом, которым ребенок пользуется с малых лет. Выразительное исполнение песен помогает более ярко и углубленно переживать их содержание, вызывать эстетическое отношение к музыке, к окружающей действительности. В пении активно формируется весь комплекс музыкальных способностей. Освоение певческих умений и овладение голосом у младших дошкольников происходит постепенно в результате многочисленных «проб». И строить вокальную работу с детьми этой возрастной группы необходимо с учетом особенностей восприятия, внимания, памяти и т.д.

В возрасте трех лет певческий голос ребенка еще только начинает формироваться. Для него характерно короткое дыхание, звучание близко к речевому, нечеткая дикция, крикливость. Очень ограниченный диапазон чисто интонируемых звуков. Ребенок еще не может петь всю песню правильно, но следует стремиться к правильному интонированию им отдельных мотивов. На четвертом году жизни певческий голос у детей звучит сильнее, они могут пропеть несложную песню, охотно включаются в пение взрослого, подпевая окончания музыкальных фраз, интонируя отдельные звуки. Особое внимание уделяется работе над четким правильным произношением звуков. Часто дети неверно произносят слова, потому что не понимают их смысла. Необходимо объяснить значение отдельных непонятных слов, научить правильному произношению. Показывая пример правильного звукопроизношения, педагог-музыкант создает образец для подражания, и ребенок, следуя примеру, подражая, невольно будет корректировать свое исполнение. Необходимо учитывать, что в этом возрасте подражательное пение – один из самых эффективных методов вокального воспитания, но образцы песен для подражания не должны превышать возможности ребенка по своей tessiture, по продолжительности фраз (то есть дыхания), по ритмической и ладовой сложности. На музыкальном занятии желательно, чтобы каждый вокальный образец прозвучал многократно, в разнообразных вариантах: например, в исполнении педагога, детей с хорошо развитым слухом, голосом, общей музыкальностью и пр. Полезно предлагать детям прослушивать вокальные образцы без сопровождения. Это приучит их ценить пение а capella; они охотнее и легче будут учиться петь без всякой музыкальной поддержки. Очень важно, чтобы при первом показе чего бы то ни было – песни, мелодии, попевки, интонации, даже ритмической фигуры – дети слушали молча, с сосредоточенным вниманием, без малейших попыток подражания. Систематическое использование приема «беззвучного пения» полезно для всех. Дети сосредотачивают свое внимание в полной тишине на исполнении попевки. Благодаря этому приему хорошо усваиваются слова, улучшается дикция, четче становится ритм. Такой внутренней активности нужно детей учить, ибо инстинкт подражания побуждает их соучаствовать в исполнении образца.

К концу четвертого года жизни ребенок должен уметь петь естественным голосом, При коллективном исполнении каждый участник должен слушать пение остальных, максимально точно интонировать мелодию в попевках и песнях, петь песни с помощью педагога и самостоятельно, с музыкальным сопровождением и а capella. В процессе дальнейшей работы над этой темой мы предполагаем разработать и апробировать на технологию организации вокально-хоровой работы с детьми младшего школьного возраста.

ИЗУЧЕНИЕ СФОРМИРОВАННОСТИ ОТВЕТСТВЕННОСТИ ДЕТЕЙ СТАРШЕГО ДОШКОЛЬНОГО ВОЗРАСТА В ТРУДОВОЙ ДЕЯТЕЛЬНОСТИ

Ответственность – один из самых сложных феноменов в теории нравственно-волевых качеств. Его называют «качеством высшего порядка» из-за тесной взаимосвязи с эмоциональной, нравственной и мировоззренческой сторонами развития личности. Это качество отражает склонность личности придерживаться в своем поведении общепринятых социальных норм, исполнять свои обязанности, а также готовность давать отчет за свои действия перед обществом и самим собой.

Изучением проблемы сформированности ответственности у детей дошкольного возраста занимались в разное время многие известные классики русской и отечественной педагогики: С.А.Макаренко, С.А.Козлова, В.Г.Нечаева и другие.

Процесс формирования личности ребенка сложен и многообразен. Формирование ответственности – одна из сторон этого процесса. В дошкольной педагогике сложилась и упрочилась тенденция сведения ответственности детей в основном к обязанности что-либо делать.

Рассмотрим проявление ответственности, как одного из основных нравственно-волевых качеств детей старшего дошкольного возраста в трудовой деятельности, среди показателей которого, В.Г.Нечаева выделяет:

- осознание ребенком необходимости и важности выполнения дежурств, имеющих значение для других;
- направленность действий на успешное выполнение порученных заданий (ребенок вовремя приступает, старается преодолеть трудности, доводит дело до конца и др.);
- эмоциональное переживание задания, его характера, результата (доволен, что дежурит, беспокоится за успех, испытывает удовлетворение от сознания успешного выполнения, переживает оценку других и т.п.);
- осознание необходимости держать ответ за выполнение дежурства.

Для оценки уровня сформированности ответственности старших дошкольников нами использованы следующие критерии (компоненты сформированности ответственности старших дошкольников): когнитивный компонент; эмоционально-волевой компонент; поведенческий компонент.

Исследование проводилось на базе МАДОУ ЦРР-ДС № 41 «Росинка». В исследовании приняли участие 8 девочек и мальчиков старшего дошкольного возраста.

Целью констатирующего этапа эксперимента явилось изучение уровня сформированности ответственности у детей старшего дошкольного возраста. Первоначально мы изучили уровень сформированности представлений старших дошкольников об ответственности, как нравственно-волевом качестве (когнитивный компонент). Для решения поставленной задачи нами была проведена беседа.

Результаты беседы показали, что высокий уровень сформированности представлений об ответственности имеют два ребенка старшего дошкольного возраста (25%), имеющие осознанные и полные представления о данном нравственно-волевом качестве. Средний уровень – четыре ребенка (50%), так как их представления об ответственности недостаточно полные и не вполне осознанные. Низкий уровень сформированности представлений об ответственности показали два дошкольника (25%). Они не имеют осознанных и полных представлений об ответственности. Для этих детей слово "ответственность" выступает синонимом других качеств личности (добрый, воспитанный).

В дальнейшем нами планируется изучение эмоционально-волевого и поведенческого компонентов сформированности ответственности старших дошкольников.

Литература

1. Акулова Е.Н. Формируем у детей самостоятельность и ответственность / Е.Н.Акулова // Дошкольное воспитание. 2009. № 9. С. 52–58.
2. Козлова С.А. Дошкольная педагогика: Учеб. пособие для студ. учеб. заведений / С.А.Козлова, Т.А.Куликова. М.: Издательский центр «Академия», 2013.

Г.Х.Зарипова

*Научный руководитель: к.филол.н., ст. преподаватель А.В.Пирогова
г.Нижневартовск*

Нижневартовский государственный университет

ТЕОРЕТИЧЕСКИЕ ОСНОВЫ ИССЛЕДОВАНИЯ РЕЧЕВЫХ ЖАНРОВ В ЯЗЫКОВОМ СОЗНАНИИ МЛАДШЕГО ШКОЛЬНИКА

Речевой жанр – вербально-знаковое оформление типических ситуаций социального взаимодействия людей. В младшем школьном возрасте наблюдается активное развитие речи ребенка [1].

Исследованием речевых жанров занимались такие ученые как М.М.Бахтин, Н.А.Лемякина, С.Ю.Толмачева и др.

Впервые советский ученый М.М.Бахтин отделил жанры художественной литературы от жанров, используемых в жизни [2].

Тематика наиболее часто используемых детьми речевых жанров определяется своеобразием детской картины мира.

К.Ф.Седов и О.Б.Сиротинина делят речевые жанры на нериторические (рассказ-история, болтовня, разговор по душам) и риторические жанры (анекдот и комплимент) [3].

В современном мире с появлением мобильной связи и интернета можно заявить о развитии жанра письма в виде электронной переписки. Здесь можно отметить следующую тенденцию: что к 4-му классу школьники уже активно используют различные социальные сети для общения.

Разным возрастным периодам социально-психологического развития человека свойственны свои речевые жанры. Для решения проблем соответствия развитости речевых функций у детей и требованиями, предъявляемыми школой важную роль играет изучение речевых жанров в языковом сознании младшего школьника. Отмечено, что дети 1–4 класса наиболее активно используют нериторические жанры: рассказ-историю, болтовню, разговор по душам, письмо, реже риторические жанры – комплимент, анекдот. Уже сформированные жанровые формы способны развиваться, или же, наоборот, редуцироваться. Одним из примеров развития речевого жанра в современном мире можно назвать электронную переписку. Авторы отмечают так же, что к 4 классу значительно уменьшается число детей, у которых не сформированы представления о тех или иных речевых жанрах, они схожи с представлениями взрослых.

Литература

1. См: Горелов И.Н. Основы психолингвистики / См: И.Н.Горелов, К.Ф.Седов. Учебное пособие. М.: Издательство "Лабиринт", 2001.
2. См: Бахтин М.М. Эстетика словесного творчества / М.М.Бахтин. М.: Искусство, 1979.
3. См: Горелов И.Н. Основы психолингвистики / См: И.Н.Горелов, К. Ф. Седов. Учебное пособие. М.: Издательство "Лабиринт", 2001. 304 с. / Сиротинина О.Б. (Ред.) Хорошая речь / О.Б.Сиротинина, М.А. Кормилицына. М.: Либроком, 2009.

А.А.Радионова

*Научный руководитель: к.филол.н., ст. преподаватель А.В.Пирогова
г.Нижневартовск*

Нижневартовский государственный университет

ИЗУЧЕНИЕ РЕГИОНАЛЬНОЙ ТОПОНИМИКИ НА УРОКАХ РУССКОГО ЯЗЫКА В НАЧАЛЬНОЙ ШКОЛЕ

Главной задачей школы стало воспитание гуманной и всесторонней развитой личности за счет введения в систему образования регионального компонента. Анализ учебников образования в области русского языка, позволил сделать вывод о недостаточном обеспечении регионального компонента в современной школе. В данной работе нами выделены несколько видов такой работы: лингвистический анализ художественных произведений местных писателей, что способствует воспитанию произносительной культуры речи в условиях

местных говоров, изучение топонимов на уроках русского языка в начальной школе. Раздел ономастики, исследующий географические названия, их функционирование, значение и происхождение, структуру интересов таких исследователей как: Г.П.Вуоно, Л.И.Калининой и др. Анализ региональной топонимики посвящены работы следующих авторов: А.П.Дульзона, Г.Д.Лазарева, А.В.Пироговой и др.

Для исследования топонимических единиц нами был выбран лингвистический материал, представленный в книге З.Г.Соколовой «Путешествие в Югру».

Лингвистический источник содержит следующие виды ономастической лексики:

- гидронимы (собственное название реки или озера) Конда и др.; ойконимы (названия населенного пункта) Саранпауль и др.;
- урбонимы (именование города) Лангепас и пр.;
- хоронимы (название больших географических областей) Сибирь и пр.; этнонимы (наименование народа) манси, ханты.

По способу образования топонимов выделяем три основных направления:

1) Топонимика, основанная на языке коренных народностей края: Ланге «белка» + пас «рукав» = Лангепас, Когалым «гибкое место» = Когалым, Мега «речной залив» = Мегион, Нях «смех» = Нягань и др..

2) Русская топонимика, основой которой служит русский язык, например: Ханты+ Манси = Ханты-Мансийск, Радуга = Радужный и др.

3) Смешанная топонимика, в которой присутствуют элементы русского, татарского и других языков, например, Нижний + вар «деревянная преграда к рыбе» = Нижневартовск, Нефть+ Юган «река» = Нефтеюганск и др.

Таким образом, подобный подход в преподавании является одним из направлений в формировании у школьников знаний о родном крае и имеет воспитательное значение, так как способствует развитию уважения и любви к родному краю и оказывает влияние на формирование личности учащихся т.к. любой вид работы со словом на уроке в школе имеет не только обучающий, но и воспитательный характер, который пробуждает интерес у учащихся к родному слову.

Литература

1. География Ханты-Мансийского автономного округа: Учебное пособие для 8–9 классов. М.: Издательство «Экопрос», 1996. 224 с.
2. Соколова З.П. Путешествие в Югру / З.П.Соколова; М.: Издательство «Мысль», 1982. 173 с.

А.В.Исаенко

*Научный руководитель: к.филол.н., ст. преподаватель А.В.Пирогова
г.Нижневартовск
Нижневартовский государственный университет*

ФОРМИРОВАНИЕ ЧУВСТВА ПАТРИОТИЗМА У МЛАДШИХ ШКОЛЬНИКОВ НА УРОКАХ ВНЕКЛАССНОГО ЧТЕНИЯ

Уважение и любовь к своей стране, к ее традициям и истории является основой для воспитания. Гражданином Российской Федерации должен учиться уважать и любить свою страну, ценить культуру и обычаи, а так же ее народные особенности.

За последнее десятилетие возросло влияния западных стран на культуру нашей страны, что способствовало снижению потенциала российской культуры и образования – главных факторов формирования чувства патриотизма. Что бы изменить эту ситуацию в лучшую сторону необходимо работать над формированием чувства патриотизма начиная с младшего школьного возраста, потому как этот возраст самый благоприятный для закладки понимания и осознания всех духовно-нравственных ценностей [1].

Формирование гражданственности и патриотизма является одной из ключевых задач образовательного процесса любой российской школы. В проекте Федеральных государственных стандартов общего образования второго поколения процесс образования понимается не только как усвоение системы знаний, умений и навыков, составляющих инструментальную основу компетенций учащегося, но и как процесс развития личности, принятия духовно-нравственных, социальных и семейных и др. ценностей [2].

На наш взгляд в достижении этих задач могут помочь уроки внеклассного чтения в начальной школе. Для эффективного формирования чувства патриотизма у младших школьников необходимо использовать различные методики, что бы дети с азартом и интересом читали и находили в книгах истину того, что залог

благополучия нашей страны, начинается с самого себя, необходимо любить и уважать свою родину и историю своей страны. Учитель в этой ситуации выступает в роле направляющего.

Что бы усилить заинтересованность младших школьников Т.Г.Рамзаева и М.Р.Львов в учебном пособии для студентов Методика обучения русскому языку в начальных классах выделили ряд форм вспомогательных работ.

Литература

1. Рамзаева Т.Г., Львов М.Р. Методика обучения русскому языку в начальных классах: Учебное пособие для студентов педагогических институтов М.: Просвещение, 1979. 431 с.
2. Савина Е.С. Примерная основная образовательная программа образовательного учреждения М.: Просвещение, 2011. 232 с.

М.Р.Миколюк

Научный руководитель: к.пед.н., доцент Н.Л.Жмакина

г.Нижневартовск

Нижневартровский государственный университет

ТЕХНОЛОГИЯ ФОРМИРОВАНИЯ МЕЖЭТНИЧЕСКОЙ ТОЛЕРАНТНОСТИ МЛАДШИХ ШКОЛЬНИКОВ НА УРОКАХ ИЗОБРАЗИТЕЛЬНОГО ИСКУССТВА В 3 КЛАССЕ

В настоящее время во взаимодействие вступают люди различного мировоззрения, этнической принадлежности, представители разных культур. С.С.Акавова отмечает, что трудности взаимопонимания, которые закономерно возникают у людей вследствие расовых, национальных, возрастных, половых, и других различий, в ситуации их постоянного интенсивного взаимодействия ведут к росту психологической напряженности, культурной нетерпимости, межэтнической агрессии, религиозного экстремизма. Преодолеть это можно только формируя межэтническую толерантность, научить людей эффективно и мирно взаимодействовать при решении тех сложных задач, которые ставит перед ними современная жизнь [1, С. 53]. В решении данной задачи может помочь школа. Е.П.Багрийчук отмечает, что начинаться эта работа должна с первых классов школы, так как именно в этом возрасте у детей возникают психологические предпосылки для формирования толерантности как качества личности. Если на этом этапе взрослые не помогут детям развить данное качество, не сформируют у них навыки толерантного взаимодействия, у детей может стихийно сформироваться интолерантное мировоззрение, изменить которое в дальнейшем будет непросто [2, С. 73].

Одним из эффективных средств формирования толерантности у младших школьников может стать изучение изобразительного искусства, в ходе которого младшие школьники приобщаются к общечеловеческим ценностям, овладевают национальным культурным наследием, у них происходит формирование духовной культуры личности, основ взаимодействия людей, групп людей между собой, уважительного отношения к культурам других народов.

С целью формирования межэтнической толерантности третьеклассников на уроках изобразительного искусства была разработана модель технологии, состоящая из 4 модулей.

1 модуль – целевой. Цель технологии – формирование межэтнической толерантности у детей 9–10 лет на уроках изобразительного искусства.

2 модуль – структурно-содержательный. Технология включает 2 раздела: «Жизнь, быт и традиции народов России»; «В единстве народов – сила и величие России».

3 модуль – Процессуально-деятельностный. В процессе реализации технологии предполагается использование разнообразных форм работы (уроки и интегрированные занятия по искусству, экскурсии в музеи) и методов (чтение художественных произведений, беседа по картинам, предметам декоративно-прикладного искусства, рассматривание картин, иллюстраций, репродукций, предметов ДПИ, предметов быта представителей разных народов; игровые ситуации, сюрпризный момент).

4 модуль – результативно-диагностический. Показателями сформированности межэтнической толерантности третьеклассников выступают: проявление уважения к другим народам, населяющим регион, страну, к их культуре и традициям; поступки толерантного характера по отношению к людям другой национальности; умение оценивать поведение других людей; проявления сопереживания и сочувствия к людям других национальностей; осознанность совершаемых поступков толерантного характера.

Данная работа позволит детям больше узнать о культуре и искусстве разных народов, научит понимать эту культуру и уважительно к ней относиться в любых жизненных ситуациях, что в целом позволит повысить уровень сформированности межэтнической толерантности у младших школьников.

Литература

1. Акавова С.С. Преодоление конфликтных ситуаций как одна из форм проявления толерантности в учебно-воспитательном процессе / С.С. Акавова // Стандарты и мониторинг в образовании. 2007. № 3. С. 50–54.
2. Багричук Е.П. Пропедевтика формирования толерантности в младшем школьном возрасте / Е.П.Багричук // Начальная школа До и После. 2011. № 2. С. 73–75.

Н.Х.Латыпова

*Научный руководитель: к.пед.н., доцент Т.А.Дергунова
г.Нижневартовск
Нижневартовский государственный университет*

ИЗУЧЕНИЕ МИФОЛОГИЧЕСКИХ ПРОИЗВЕДЕНИЙ НА УРОКАХ ЛИТЕРАТУРНОГО ЧТЕНИЯ В НАЧАЛЬНЫХ КЛАССАХ

В настоящее время одним из источников изучения народа являются мифологические произведения. «Мифы – предельно короткие по форме, безгранично глубокие по смыслу, охватывают буквально все темы, затрагивая жизненные и всегда злободневные вопросы морали и истины в их взаимопроникновении. Эти фундаментальные начала – познание и нравственность, а также взаимосвязь мира природы и внутреннего мира человека – и определяют доминанту творчества народа» [1, С. 65].

В курс литературного чтения включено изучение темы «Мифы народов мира». Мифологические произведения позволяют рассмотреть как определенное мировоззрение отражается в литературном произведении, и отследить процесс развития литературы [4, С. 13].

Н.А.Чуракова автор программы по литературному чтению «Литературное чтение», предлагает изучать мифы с 3 класса. Знакомство учащихся с мифологическими произведениями начинается с одного из вариантов былины о Святогоре и Илье [3, С. 89].

Автор предлагает обратить внимание учащихся на то, что главная мысль мифического произведения спрятана в сюжетном мотиве, языке, образах, символике, в легендах, волшебных сказках, отдельных древнерусских повестях («Повесть о Петре и Февронии»), в русских и зарубежных литературных сказках, летописях, былинах. Все это Н.А.Чуракова предлагает реализовать в системе уроков, создавая во время изучения мифов обстановку присутствия мифических персонажей, добиваться сопереживания к прочитанному.

Чуракова Н.А. отмечает, что изучение мифов благотворно повлияет на эстетические и познавательные запросы младшего школьника, а именно:

- содержание мифа откроет юным читателям знания о мире, природе, людях, красоте, нравственности;
- правильно осмысленная символика и мифологический мотив будут являться наглядным материалом для освоения разнообразия искусства слова, его возможностей не только формировать дух личности, но и изменить внешнюю жизнь, отражать действительность;
- знакомство с жанром мифических произведений с помощью творческих заданий помогут юным читателям понять особенности жанра, научат в соответствии с эстетикой и поэтикой мифа творчески размышлять.

В.Ю.Свиридова автор программы «Литературное чтение», по развивающей системе Л.В.Занкова. Предлагает изучение литературного чтения на основе родожанрового принципа, без ввода терминов – эпос, лирика, драма.

Первое знакомство с жанрами художественных произведений начинается с народных сказок и былин, для подготовки младших школьников к изучению более сложных произведений – мифов.

Во втором классе учащиеся учатся анализировать лирические тексты, эту главу В.Ю.Свиридова назвала «Поэзия», а затем идет знакомство с драматическими произведениями.

В третьем и четвертом классе младшие школьники более подробно изучают литературный материал, усиливается доля самостоятельной работы. Для лучшего усвоения особенностей разных жанров, педагоги предлагают много практических работ по анализу текстов и творческие работы, которые позволяют младшим школьникам глубоко и на личностном уровне войти в литературный род или жанр и понять их.

Знакомство с мифами необходимо младшим школьникам, оно пробуждает и развивает воображение. При изучении мифов разных народов, у школьников формируется собственный взгляд на окружающий мир, они учатся постигать богатство национальной литературы.

Литература

1. Воеводина Л.Н. Мифология и культура / Л.Н.Воеводина. М., 2002. С. 64–67, 72–84
2. Гаркунова И.Л. Самостоятельная работа учащихся на уроках чтения / Л.И.Гаркунова. М., 2002. С. 41–69
3. Занков Л.В. Развитие младших школьников в процессе обучения / Л.В.Занков. М., 1987. С. 85-90
4. Иванов Н.Н. О мифе на уроках литературного чтения [Текст] / Н.Н.Иванов // Литература в школе. 1995. №1. С. 12–14
5. Чуракова Н.А. Литературное чтение: Учебник для 1–4 кл. / Н.А.Чуракова. М., 1999

А.М.Закирова

*Научный руководитель: к.пед.н., ст. преподаватель Е.В.Хвостова
г.Нижневартовск*

Нижневартовский государственный университет

ФОРМИРОВАНИЕ АКТИВНОГО СЛОВАРЯ МЛАДШЕГО ШКОЛЬНИКА ЧЕРЕЗ ПРИМЕНЕНИЕ ДИДАКТИЧЕСКОЙ ИГРЫ НА УРОКАХ РУССКОГО ЯЗЫКА В 1 КЛАССЕ

Коммуникативная направленность процесса обучения – одно из направлений гуманизации образования. Готовность к сотрудничеству, развитие способности к созидательной деятельности; толерантность, умение вести диалог, искать и находить содержательные компромиссы – требования, предъявляемые современным обществом к выпускнику школы. К сожалению, в тоже время, сегодня приходится наблюдать крайнее обеднение активного словаря учащегося начальных классов, и, как следствие, низкий уровень его коммуникативной компетентности.

Словарный запас любого человека можно разделить на следующие группы: активный и пассивный. Активный словарь включает в себя слова, которые мы используем в устной и письменной речи, понимаем их значение. То есть повседневное их употребление не вызывает у нас сомнений или затруднений. В состав пассивного словаря входят слова, которые мы встречаем и узнаем в текстах, слышим, знаем, но либо не употребляем в своей речи совсем, либо употребляем крайне редко, когда нас к этому вынуждают обстоятельства. Наблюдая речь младшего школьника сегодня, мы можем отметить ограниченность активного словарного запаса у детей, обучающихся в начальных классах, а также их неумение отбирать из своего словаря и правильно употреблять в речи слова, являются одной из причин многочисленных и разнообразных речевых ошибок. Таким образом, одной из важнейших задач учителя мы видим развитие активного словаря учащихся. Мы принимаем как опорное понятие для нашего исследования определение М.Р.Львова, что «активный словарь учащегося – та часть его словаря, которая используется им в его самостоятельной устной или письменной речи: в диалогах, рассказах, пересказах прочитанного, в сочинениях и пр., т.е. без специального задания учителя употребить именно указанные слова» [..., С. 17].

Особое внимание сегодня уделяется таким приемам обучения речевому поведению школьников, как задания ситуативно-ролевого характера (играм, тренингам), направленным на освоение коммуникативной, языковой и речевой компетенций (Т.А.Ладыженская, Д.Х.Вагапова, Н.Г.Грудцына, О.А.Казанский, Л.Е.Тумина, Л.Г.Антонова, О.А.Степанова и др.). Мы предполагаем, что формировать языковую компетенцию учащихся (одним из показателей которой является объем активного словаря) вполне возможно также через игру. Диапазон дидактических языковых игр в современной методике необычайно широк: буриме, кроссворды (решение и составление своих), ребусы, шарады. Игровой характер принимают поисковые задачи: исследование происхождения фамилий, имен, топонимов – названий городов, деревень, рек, озер и т.п. Исходя из этого мы видим несколько направлений работы учителя начальных классов со словарем учащихся: обогащение словаря, т.е. усвоение новых слов, а также новых значений тех слов, которые уже имелись в словарном запасе школьников; уточнение словаря: конкретизация содержания слов, которые усвоены учащимися не совсем точно, анализ и осознание лексической сочетаемости слов, рассмотрение значений многозначных слов, овладение синонимией; активизация словаря, т.е. перенесение как можно большего количества слов из пассивного словаря в активный.

Обследование состояния активного словаря, учащихся 1 класса позволило определить основные направления последующей экспериментальной работы, разработать проект программы опытно-экспериментального

обучения, позволяющую решить выявленную проблему. В рамках формирующего эксперимента мы предполагаем апробировать в практике разработанный нами комплекс дидактических игр, способствующих увеличению словарного запаса учащихся, формированию их активного словаря. В случае подтверждения эффективности проведенной работы продолжением будет создание сборника игр с методическими рекомендациями.

С.П.Щербинина

Научный руководитель: к.пед.н., ст. преподаватель Е.В.Хвостова

г.Нижневарттовск

Нижневарттовский государственный университет

РАБОТА С ЛИТЕРАТУРНЫМ ПРОИЗВЕДЕНИЕМ КАК СРЕДСТВО ФОРМИРОВАНИЯ НРАВСТВЕННОГО ИДЕАЛА У МЛАДШИХ ШКОЛЬНИКОВ

Воспитание подрастающего поколения всегда и везде было ориентировано на достижение определенного нравственного идеала, т.е. образа человека, имеющего приоритетное значение для общества в конкретно-исторических социокультурных условиях. В России это было особенно важно: для сохранения целостности страны, территория которой постоянно расширялась, нужна была общая система нравственных ориентиров, ценностей и смыслов жизни, таких, как честь, верность, соборность, самоотверженность, служение, любовь. Согласно Концепции духовно-нравственного развития и воспитания гражданина России, согласно Закону Российской Федерации «Об образовании» в части общих требований к содержанию образования (ст. 14) современный национальный воспитательный идеал – это высоконравственный, творческий, компетентный гражданин России, принимающий судьбу Отечества как свою личную, осознающий ответственность за настоящее и будущее своей страны, укорененный в духовных и культурных традициях многонационального народа Российской Федерации.

В обыденной жизни под нравственным идеалом понимается совершенная личность, которая воплощает в себе лучшие моральные качества. Она является образцом подражания, эталоном. Проблема нравственного воспитания является одним из главных вопросов, стоящими перед учителем начальных классов. Ее актуальность обусловлена тем, что в современном обществе отсутствуют четкие положительные границы. Резкий упадок моральных ценностей сказывается на воспитании подрастающего поколения. На нравственное воспитание младшего школьника влияет множество факторов, которые существуют в обществе и искусственно создаются в школе и детском коллективе. Одним из главных условий духовно-нравственного воспитания является организация совместной деятельности детей, которая способствует развитию общения и взаимоотношений детей друг с другом, в процессе которых ребенок усваивает социально-исторический опыт, получает представления о другом человеке и о самом себе, о своих возможностях и способностях. В формировании у подрастающего поколения представлений о нравственной идеале мы предлагаем опираться благотворную силу искусства вообще и художественного слова в частности. Такой подход поможет ребенку воспринимать нравственное как синоним прекрасного и поможет ему избрать образец для подражания, поставить цель для самосовершенствования и приближения к данному эталону.

Детская литература, адресованная учащимся младших классов, предоставляет огромное поле для совместной работы педагога и ребенка в построении системы нравственных ценностей и поиске нравственного идеала. «Погружение» в литературное произведение, позволяет «прожить» ситуация нравственного поиска героев, приобрести неоценимый опыт в решении ситуаций с потребностью морального выбора. Л.Н.Толстой в свое время предлагал для воспитания Человека нравственного применять ежедневно «теорию малых добрых дел». Руководствуясь этой идеей, мы предполагаем разработать проект «Работа с литературным произведением как средство формирования нравственного идеала у учеников 4 класса», ориентированный на духовно-нравственное воспитание, которое предполагает становление отношений ребенка к Родине, обществу, коллективу, людям, к труду, своим обязанностям и к самому себе, и, соответственно, развитие качеств патриотизма, толерантности, товарищества, активное отношение к действительности, глубокое уважение к людям. Цель работы: разработать и апробировать в практической деятельности цикл внеурочных занятий для 4 класса по литературному чтению «Дорога к солнцу».

В процессе работы мы решили расширить перечень литературных произведений к ознакомлению и включить в него сказки Оскара Уайльда, которые, по нашему мнению, наиболее подходят к теме данного исследования. Работа со сказками особа важна для детей, так как она ориентирована на формирование нравственного идеала школьников.

С.В.Ананьева

Научный руководитель: д.пед.н. Е.В.Гончарова

г.Нижневартовск

Нижневартовский государственный университет

ТЕХНОЛОГИЯ РАЗВИТИЯ ХУДОЖЕСТВЕННО-ТВОРЧЕСКОЙ КОМПЕТЕНТНОСТИ СТАРШИХ ДОШКОЛЬНИКОВ

В соответствии с ФГОС дошкольного образования важной задачей является развитие художественного творчества детей, приобщение к изобразительному искусству, художественно-творческой компетентности детей [1].

Под *художественно-творческой компетентностью* мы понимаем интегративное качество личности ребенка, включающее совокупность знаний о жанрах и выразительных средствах живописи; мотивы, имеющие отношение к проявлению интереса к произведениям живописи; побуждающие к самостоятельной интерпретации и оценки произведений; использование полученных знаний при анализе произведений живописи.

Показатели уровней художественно-творческой компетентности мы связываем с основными компонентами личности (М.С.Каган, Н.И.Шевандрин, Л.Д.Столяренко и др.): когнитивным, эмоционально-мотивационным, предметно-практическим.

Констатирующий этап исследования проводился на базе МБДОУ ДСКВ № 48 «Золотой Петушок» г.Нижневартовск, в котором принимали участие 40 воспитанников подготовительной к школе групп, 10 педагогов и 20 родителей. Результаты беседы с детьми, наблюдений показали частичные и разрозненные представления старших дошкольников о жанрах и выразительных средствах живописи. Большая часть детей не обладает анализом содержания и средств выразительности живописи. У детей проявляется отсутствие эмоционального отклика на произведение, интереса к познанию живописи, а так же неумение соотносить эмоциональное состояние, отраженное в произведении, и собственное эмоциональное проявление. Восприятие художественных образов неадекватное, целостное, нерасчлененное.

Таким образом, можно сделать выводы о том, что художественно-творческая компетентность старших дошкольников находится на низком уровне. Для выявления причин этого, мы провели анкетирование педагогов и родителей.

Изучение анкет, анализ плана воспитательно-образовательного процесса и художественно-развивающей среды в группах показывает, что существуют проблемы: в планировании, организации работы с детьми и родителями, создании условий в группе, которые способствовали бы развитию художественно-творческой компетентности у детей старшего дошкольного возраста. Полученные данные свидетельствуют о том, что работа ведется на низком уровне, нет системы, чтобы с детства развивать художественно-творческую компетентность. Педагоги осознают необходимость развития художественно-творческой компетентности у детей, однако их знания нуждаются в определенной коррекции.

На основе анализа литературы [2,3] и результатов практической деятельности нами была разработана технология развития художественной компетентности старших дошкольников, состоящая из модулей: целевого, содержательного, процессуально-деятельностного и оценочно-результативного. Содержание работы разрабатывалось с учетом принципов доступности и научности, связи с жизнью, системности и последовательности и включает развитие художественной компетентности у старших дошкольников на основе 3 блоков: «Мир человека в живописи», «Мир природы в живописи», «Мир предметов в живописи».

Литература

1. Федеральный государственный образовательный стандарт дошкольного образования // Приказ МОиН РФ № 1155 от 17.10.2013 «Об утверждении федерального государственного образовательного стандарта дошкольного образования».
2. Чумичева Р. М. Дошкольникам о живописи. М. 1992.
3. Художественное творчество и ребенок / Ред. Ветлугиной Н.А.. М., 1972.

ПРОЕКТИРОВАНИЕ МОДЕЛИ ОБРАЗОВАТЕЛЬНОЙ СРЕДЫ РАЗВИТИЯ ЭТНОТОЛЕРАНТНОСТИ ДЕТЕЙ СТАРШЕГО ДОШКОЛЬНОГО ВОЗРАСТА

Теоретическая проработка проблемы служит основой осмысления и обновления образования с целью преодолеть стихийность процесса развития этнотолерантности детей старшего дошкольного возраста. Данные констатирующего эксперимента легли в основу проектирования модели образовательной среды развития этнотолерантности детей старшего дошкольного возраста.

Алгоритм проектирования образовательной среды развития этнотолерантности детей старшего дошкольного возраста в ДОУ, складывается из этапов: социального заказа; уровня дифференциации детей в ДОУ; конструирования компонентов образовательной среды в ДОУ; определения механизмов реализации технологии развития этнотолерантности детей старшего дошкольного возраста; анализа эффективности образовательных услуг.

Социальный заказ государства в образовании направлен на развитие человека, способного самостоятельно решать вопросы этнотолерантности, совершенствовать свои жизненные планы в отношении к своей жизни. В настоящее время этнотолерантность становится обязательным условием и одним из критериев эффективности деятельности образовательного учреждения.

Конструирование компонентов образовательной среды рассматривается как этап проектирования и осуществляется в форме построения и реализации предметной среды развития этнотолерантности детей старшего дошкольного возраста в ДОУ.

Анализ эффективности образовательных услуг осуществляется на основе педагогической диагностики, процессуально связанной с педагогическим прогнозированием и мониторингом целостного педагогического процесса. Именно это позволяет «технологизировать» процесс развития этнотолерантности детей старшего дошкольного возраста, т.е. вовремя обнаружить и объективно оценить нежелательные проявления и результаты, скорректировать дальнейшую организацию педагогического процесса. Диагностика образовательного процесса в нашем исследовании выступает компонентом проектирования образовательной среды развития этнотолерантности детей старшего дошкольного возраста.

Взаимодействие участников педагогического процесса направлено на личностно-ориентированное взаимодействие и ответственность педагогов за качество образования.

Учитывая роль семьи в воспитании детей, нами была спроектирована и система работы с родителями, которая включает в себя организацию практической деятельности по развитию у дошкольников этнотолерантности с привлечением родителей к участию в организации и проведении бесед, игр, тематических мероприятий по воспитанию этнотолерантности (знакомство с национальными традициями представителей разных этнических культур).

Работа с педагогами, включающая в себя проведение педагогических совещаний по результатам заседания рабочей инициативной группы, проведение семинаров, педагогической и социальной диагностики по изучению особенностей проявления этнотолерантности.

Особое значение для развития этнотолерантности детей старшего дошкольного возраста, на наш взгляд, имеет активная реализация в практике работы с ними такой формы организации их жизнедеятельности, как проведение праздников, и других массовых мероприятий, знакомящих детей с культурой и традициями своего народа и народов мира, а также создание условий для театрализованной деятельности дошкольников по сценариям, в основе которых лежат сказки народов мира, сюжетно-ролевых, а также подвижных игр разных народов мира: «Салки», «Большая змея», «Гори, гори ясно», «Поймай за хвост дракона» и др.

ТЕОРЕТИЧЕСКИЕ ОСНОВЫ ПЕДАГОГИЧЕСКОГО МОНИТОРИНГА СФОРМИРОВАННОСТИ ПОЗНАВАТЕЛЬНЫХ УНИВЕРСАЛЬНЫХ УЧЕБНЫХ ДЕЙСТВИЙ МЛАДШИХ ШКОЛЬНИКОВ

Одной из важных задач современной системы образования в условиях введения ФГОС является формирование универсальных учебных действий (УУД), обеспечивающих школьникам умение учиться, способность к саморазвитию и самосовершенствованию. К познавательным универсальным учебным действиям (УУД) относятся умения: осознать познавательную задачу; читать и слушать, извлекая нужную информацию, а также самостоятельно находить ее в материалах учебников, рабочих тетрадей, другой дополнительной литературе; осуществлять для решения учебных задач операции анализа, синтеза, сравнения, классификации, устанавливать причинно-следственные связи, делать обобщения, выводы; выполнять учебно-познавательные действия в материализованной и умственной форме; понимать информацию, представленную в изобразительной, схематичной, модельной форме, использовать знаково-символические средства для решения различных учебных задач.

Значительная часть познавательных УУД формируется и совершенствуется при изучении курса «Окружающий мир». В процессе изучения курса у младших школьников формируются отношение к окружающим его людям, родным, определяются ценностные и культурные ориентиры. Младшие школьники учатся осмысливать причинно-следственные связи в окружающем мире, в том числе на многообразном материале природы и культуры родного края.

В настоящее время инновационным направлением деятельности педагога становится разработка педагогического мониторинга, внедрение которого позволяет увидеть реальное продвижение сформированности познавательных универсальных учебных действий, систематически и всесторонне количественно и качественно отслеживать результат учебной деятельности в образовательном процессе. В связи с этим, первоочередной задачей является создание эффективной системы педагогического мониторинга достижения образовательных стандартов в качестве одного из ориентиров совершенствования образовательного процесса с целью повышения его качества [3, С. 10].

В основу нашего исследования положена трактовка А.С.Белкина, который под педагогическим мониторингом понимает процесс непрерывного научно-прогностического слежения за состоянием, развитием образовательного процесса в целях оптимального выбора его целей, задач и средств их решения [1, С. 6].

Педагогический мониторинг может быть представлен в виде модели, как совокупности этапов, последовательное выполнение которых способствует его реализации на практике. Модель при этом выступает как схема, изображение или описание какого-либо явления или процесса. Модель представлена шестью этапами: нормативно-установочным, аналитико-диагностическим прогностическим, деятельностно-технологическим, коррекционным и итогово-диагностическим. Все этапы процесса педагогического мониторинга и все его элементы структурно и функционально связаны и образуют единый цикл педагогического мониторинга. Потеря любого из этих компонентов мониторинга в системе действий педагога делает педагогический мониторинг не эффективным и некачественным, а, следовательно, может разрушить систему формирования познавательных универсальных учебных действий у младших школьников.

Литература

1. Голубева, Л.М. Педагогический мониторинг: понятие, виды. Красноярск: ИПК РО, 2003. 234 с.
2. Орлов А.А. Мониторинг инновационных процессов в образовании // Педагогика. 2008. № 3. С. 9–15.
3. Шаталов А. Мониторинг как особый вид научной теории и практики / А.Шаталов, В.Афанасьев, И.Афанасьева и др. // Педагогическая диагностика. 2008. № 4. С. 28–39.
4. Шишов. С.Е. Школа: мониторинг качества образования. / С.Е.Шишов, В.А.Кальней. М.: Педагогическое общество России, 2011. 320 с.

У.А.Аллахвердиева

Научный руководитель: к.филос.н., доцент Т.Н.Патрахина
г.Нижневартовск

Нижневартовский государственный университет

ПРОБЛЕМЫ И ПУТИ СОВЕРШЕНСТВОВАНИЯ СИСТЕМЫ ОБУЧЕНИЯ ПЕРСОНАЛА КОММЕРЧЕСКОГО БАНКА

Обучение персонала на сегодняшний день – это одно из главных направлений развития современной организации. Грамотно организованный процесс обучения персонала способствует росту производительности труда, которая оказывает огромное влияние на экономическую успешность организации в целом.

Достаточно большое количество отечественных ученых исследовало проблему обучения персонала: А.Я.Кибанов, А.П.Егоршин, А.В.Дейнека, Б.М.Генкин, Ю.Г.Одегов и др. Однако, специфика обучения персонала коммерческого банка не получила широкого распространения в научной литературе, исследования носят фрагментарный характер, этим обстоятельством и обусловлен выбор темы.

Цель работы – проанализировать организацию обучения персонала коммерческого банка, выявить причины неэффективности системы обучения персонала и рассмотреть возможность корректировки сложившейся ситуации.

Базой исследования послужил отдел по работе с предприятиями филиала Нижневартовского отделения № 5939 ОАО «Сбербанк России» ХМАО – Югры. В состав отдела входят 21 человек. Отметим, что в ОАО «Сбербанк России» в 2012 году был создан корпоративный Центр подготовки персонала. Несмотря на достаточно основательный подход к организации обучения персонала, в ходе наблюдения за работой специалистов отдела по работе с предприятиями, проводившегося с 30.09 по 21.12.2013 года, были выявлены следующие факты: 1) недостаточное владение персональным компьютером (ПК) и оргтехникой на уровне пользователя у ряда сотрудников отдела; 2) незнание всех возможностей программных продуктов, используемых в работе банка (IPSO, SWIFT, РКО).

На основании полученных результатов можно предложить программу обучения персонала (программу тренинга), которая ориентирована на ликвидацию разрыва между установленной компетентностью и компетентностью требуемой. Выбор тренингового метода обусловлен тем, что это наиболее эффективный метод обучения, сочетающий в себе минимум теории и максимум практики.

Ниже представлен проект программы тренинга «Курс компьютерной грамотности».

1. *Целевая аудитория:* специалисты, которым необходимо совершенствовать навыки эффективного использования программных продуктов. 2. *Цель обучения:* сформировать навык эффективной работы на ПК. 3. *Ожидаемые результаты обучения:* приобретение навыков по устранению незначительных технических сложностей по работе с компьютером; умение упростить использование программных продуктов в процессе трудовой деятельности; умение использовать функций сети Интернет. 4. *Содержание программы:* 3 модуля (Устройство компьютера. Компьютерные программы. Возможности сети Интернет). 5. *Продолжительность обучения:* 3 дня (с 14:00 до 16:00). 6. *Рекомендуемые методы обучения:* практические упражнения и задачи. 7. *Кто проводит обучение:* команда тренеров из 2 специалистов, работающих в сфере информационных технологий. 8. *Форма подведения итогов и фиксирования результатов:* по окончании обучения каждый участник заполняет анкету, в которой указывает, что он узнал и оценивает полезность тренинга. 9. *Кто управляет содержанием:* руководитель отдела совместно с тренерами на основе мнений сотрудников отдела.

В заключение отметим, что на продвижение банковских услуг в условиях современного рынка существенно влияет эффективность выполнения сотрудниками их производственных функций. Успешное выполнение этих функций зависит от уровня квалификации и профессиональной компетентности персонала организации. Поэтому эффективное обучение персонала для многих российских банков приобретает особое значение.

ПРОЕКТНЫЙ МЕНЕДЖМЕНТ – КОМПЕТЕНЦИЯ ЭФФЕКТИВНОГО РУКОВОДИТЕЛЯ

В России в настоящее время продолжает развиваться новое научное направление, получившее название «управление проектами». Оно формируется на стыке общей теории менеджмента, психологии, теории организационного дизайна, маркетинга, технологических инноваций, предпринимательства, трудового права, конфликтологии, ряда других наук. Применение этого направления к вопросам развития усиливает их методологическую и технологическую основу и обоснование, помогает в разработке правильного управленческого решения. В настоящее время, когда пришло понимание необходимости стратегического менеджмента, роль прикладных технологий, в том числе проектного менеджмента существенно возросли [1].

Помимо всего прочего сейчас в мировой практике проектный менеджмент становится эффективным методом управления изменениями.

Проектный менеджмент – это инструмент для разработки и реализации планов. Создание бизнеса, разработка и внедрение нового продукта или услуги, проведение важного мероприятия, прием зарубежных партнеров – все это примеры различных проектов. Именно понятие «изменения» являются сущностью любого проекта, а проектный менеджмент – универсальной технологией эффективного управления изменениями.

Использование проектного менеджмента позволяет ясно понять:

- какие результаты хотим получить?
- какие необходимы специалисты и ресурсы?
- в какие сроки нужно выполнить работы?
- сколько это будет стоить?

Важно отметить, что в этом случае применения знаний проектного менеджмента приводит к целенаправленности и эффективности деятельности.

Большой вклад в теорию и практику проектного менеджмента внесли Международная Ассоциация Управления проектами (IPMA) и Американский Институт Управления Проектами PMI (PMBOK).

По данным Международной Ассоциации Управления Проектами (IPMA) использование проектного менеджмента позволяет сэкономить порядка 20–30% времени и около 15–20% средств, затрачиваемых на осуществление проектов и проектных программ [2].

В России, где организационная система и методы управления гораздо слабее, чем на Западе, эффект от внедрения проектного менеджмента окажется еще более значительным [3].

Таким образом, использование проектного менеджмента даст возможность:

- реально определять приоритетные направления деятельности;
- облекать направления в форму цельных программ и проектов;
- четко и однозначно формулировать цели и ожидаемые результаты;
- формулировать критерии успешности выполнения проектов
- осознанно учитывать возможные риски;
- оптимизировать использование ресурсов организации.

Все это, несомненно, также придаст уверенности менеджерам, повысит эффективность их работы и деятельности организации в целом.

Литература

1. Бакун Т.В. Место маркетинга в проектном менеджменте // Современные научные исследования: теория, методология, практика: Сб. науч. тр. ППС по итогам отчетов кафедр по НИР за 2012 г. Вып. 7 / Под науч. ред. А.И.Барановского. Омск: Изд-во Омского экон. ин-та, 2013. С. 33–39.
2. Руководство к Своду знаний по управлению проектами. Четвертое издание (Руководство PMBOK), 2008, стр. 77
3. URL:<http://www.sovnet.ru/ipma/>

ПРОБЛЕМЫ ОРГАНИЗАЦИОННЫХ УПРАВЛЕНЧЕСКИХ МЕХАНИЗМОВ И ПУТИ ИХ РЕШЕНИЯ В ГОСТИНИЧНОМ КОМПЛЕКСЕ «НАДЕЖДА»

Организационные механизмы управления – совокупность разнообразных конкретных механизмов, которые призваны организовывать в интересах управленца эффективную деятельность организации как производственно-хозяйственной и социальной системы, действующая в постоянно изменяющихся условиях потребностей людей и нестабильной внешней среде [1].

Организационные механизмы применяются для усиления и укрепления организационного потенциала фирмы как составляющей части управленческих ресурсов, которые обеспечивают воздействие на факторы производства [2].

Объектом исследования является гостиничный комплекс «Надежда», г.Нижневартовск.

В результате проведения различных анализов были выявлены ряд проблем в организационных механизмах управления гостиничным комплексом.

В гостинице «Надежда» имеются проблемы с отбором и набором персонала. На этапе собеседований отказывают кандидатам, чьи анкетные заявления не подтверждаются на практике, а также психологически неподходящим кандидатам.

Успех в гостиничном бизнесе может быть достигнут, если перед менеджментом гостиничного предприятия в качестве главной цели стоит достижение наивысшего уровня качества обслуживания и он трансформирован в менеджмент качества.

Поэтому предлагается разработать профессиограммы профессионального профиля работника гостиницы, которые необходимы руководителю гостиницы для качественной работы с персоналом.

Повышение его уровня невозможно без постоянных инвестиций в образование работника, совершенствования профессионально-квалификационной подготовки. Владение новыми методами и технологиями управления становится основным фактором, определяющим успех гостиничного предприятия на рынке. При существующих темпах развития гостиничного бизнеса в России компании, сотрудники которых обладают лишь поверхностными знаниями, вряд ли выдержат конкуренцию. Сегодня уже многие высшие учебные заведения Российской Федерации ориентируются на выпуск специалистов для этой развивающейся индустрии.

Поэтому в качестве второго мероприятия по совершенствованию управления предлагается разработка мероприятий по обучению сотрудников.

Чтобы соответствовать требованиям потребителей в новых видах услуг и улучшить позиции в борьбе с конкурентами следует разработать новое эксклюзивное предложение, которое было бы востребовано потенциальными потребителями услуг. Необходимо ориентироваться на тех потребителей, работа с которыми с наибольшей вероятностью принесет прибыль и окупит вложенные средства. Но так же необходимо ориентироваться на конкурентов, и предложить услугу, которая не будет выбиваться из общей ценовой категории рынка. Фирме необходимо расширить ассортимент своих услуг, разработать новую услугу, ориентированную на пожелания потребителей, соответствующую портрету потребителя, так, чтобы она входила в ценовой диапазон конкурентов, и, соответственно, высокого уровня качества. Поэтому в качестве последнего мероприятия будет предложено разработать новую услугу, ориентированную на пожелания потребителей, соответствующую портрету потребителя, так, чтобы она входила в ценовой диапазон конкурентов, и, соответственно, высокого уровня качества. Тем более что у гостиницы «Надежда» имеются пустующие площади, которые можно эффективно использовать и получать дополнительный доход.

Таким образом, проведенное исследование позволило выявить в управленческих организационных механизмах проблемы в гостинице и наметить направления их решений.

Литература

1. Егоров В.Ф. Менеджмент в гостиничном и ресторанном бизнесе / В.Ф.Егоров. СПб.: Питер, 2010. 513 с.
2. Лесник А.В. Организация и управление гостиничным бизнесом / А.Л.Лесник, А.В.Чернышев. М.: Издательский дом "Альпина", 2011. 212 с.

О СОСТОЯНИИ МОТИВАЦИИ СОТРУДНИКОВ ОТДЕЛА УПРАВЛЕНИЕ ДЕЛАМИ АДМИНИСТРАЦИИ ГОРОДА НИЖНЕВАРТОВСКА

Мотивация персонала – это важная составная часть системы управления любой организации, а также ключевое направление кадровой политики. Определение мотивов, установление мотивационного профиля сотрудников дает информацию, которая позволяет разработать эффективную систему мотивации персонала. Сегодня в России исследованию мотивации уделяется недостаточно внимания. Несмотря на то, что инструментарий исследований мотивации достаточно широко представлен в научной отечественной и зарубежной литературе (А.Я.Кибанов, Н.Самоукина, О.Кондаратьев, Ф.Герцберг, А.Маслоу, П.Друкер и др.). При этом зарубежные исследователи акцентируют свое внимание в основном на вопросах исследования мотивации, а не стимулирования работников. Использование этих знаний на практике во многих российских организациях носит не системный, фрагментарный характер.

При этом специфика исследования системы мотивации персонала органов местного самоуправления (муниципалитета) представлена недостаточно и заслуживает особого рассмотрения. Этим обусловлена цель данного исследования.

Цель работы – рассмотреть методы исследования мотивации персонала отдела управления делами Администрации города Нижневартовска.

Отдел управления делами является структурным подразделением Администрации города Нижневартовска. В соответствии с «Положением об управлении делами» отдел подчиняется непосредственно Главе города Нижневартовска. Он реализует законодательные и нормативно-правовые акты Российской Федерации, Ханты-Мансийского автономного округа – Югры, муниципальных правовых актов Администрации города по вопросам награждения граждан, организует составление списков кандидатов в присяжные заседатели и информирует граждан о включении их в списки присяжных заседателей. В отделе работают 7 человек, которые: проводят прием граждан и юридических лиц, рассматривают обращения граждан и юридических лиц, и принимают по ним необходимые меры в пределах своих полномочий; контролируют подготовку муниципальных правовых актов города Нижневартовска муниципальных и ведомственных целевых программ в части своего ведения, а так же их выполнения; возглавляют в соответствии с муниципальными правовыми актами города Нижневартовска коллегиальные органы по вопросам своего ведения [2].

Для изучения мотивации сотрудников работодатели в администрации города были использованы метод наблюдения, беседа, анкетирование. Сотрудникам отдела в анкете предлагалось оценить по пятибалльной шкале, в соответствии с собственными представлениями, степень удовлетворенности таких важнейших аспектов своей работы, как режим работы, рабочее место, обеспечение со стороны руководства необходимыми для работы материалами, система обучения, система вознаграждения. Результаты анкетирования показали, что только один человек из пяти полностью удовлетворен всеми аспектами своей работы. Результаты наблюдения подтверждают данные анкетирования. Уровень мотивации сотрудников отдела невысокий, это связано с неудовлетворенностью режимом рабочего дня, своим рабочим местом. Система исследования мотивации сотрудников отдела не сформирована.

Таким образом, можно сделать вывод, что исследование мотивации сотрудников отдела управления делами Администрации города Нижневартовска не имеет системного подхода. Мотивация сотрудников осуществляется посредством традиционных способов стимулирования, без учета мотивационного профиля сотрудников.

Литература

1. Официальный сайт органов местного самоуправления города Нижневартовска [электронный ресурс]. URL: <http://www.n-vartovsk.ru>.

МОДЕЛЬ КОНКУРЕНТОСПОСОБНОГО ВЫПУСКНИКА-МЕНЕДЖЕРА НА РЫНКЕ ТРУДА ГОРОДА НИЖНЕВАРТОВСКА

В настоящее время рынок труда предъявляет требования, в виде профессиональных и личностных компетенций, к выпускникам высших учебных заведений. Выпускники, в свою очередь, обучаясь по стандартам, установленным Министерством образования и науки Российской Федерации, не видят полной картины и не знают, какими качествами необходимо обладать, чтобы стать востребованным специалистом в городе Нижневартовске.

В связи с этим актуальным становится вопрос совпадения теоретических представлений и практических запросов рынка труда.

В соответствии с научной литературой менеджер – это тот, кто управляет другими людьми, отвечает за рациональное использование ресурсов (всех, которые ему даны), принимает управленческие решения и несет за них ответственность, это специалист в области управленческой деятельности [1]. Таким образом, современный менеджер должен сочетать в себе интеллектуальные, эмоциональные, нравственные, коммуникативные и волевые качества [2].

В ходе изучения вакансий, представленных на рынке труда города Нижневартовска, и опроса руководителей различных предприятий города, был сформирован образ конкурентоспособного менеджера, востребованного на рынке труда. Таким образом, результаты исследования показали, что менеджер должен быть наделен такими личностными качествами как: лидерство, грамотность, внимательность к своим сотрудникам, требовательность, трудолюбие, ответственность, справедливость, творчески мыслить.

Помимо личностных качеств, он должен обладать следующими компетенциями:

планирование своей деятельности, как известно, если мы тратим 80% времени на планирование, то 20% уходит на реализацию, и наоборот.

умение формулировать цели и задачи, как на краткосрочный, так и на долгосрочный период;

знать производственную этику, чтобы правильно подобрать не только результативные методы воздействия на работников, но и соответствующие этические нормы поведения;

уметь анализировать процессы, происходящие внутри коллектива, а также выявлять причинно-следственные связи.

Таким образом, можно представить модель современного конкурентоспособного менеджера на рынке труда города Нижневартовска. Тогда перед нами предстанет специалист грамотный в своих мыслях, решительный и уверенный в своих поступках, целеустремленный в своих начинаниях, справедливый и внимательный к своим подчиненным, ответственный за принимаемые решения, трудолюбивый и творческий в работе, мастер своего дела.

Следовательно, чтобы высшим учебным заведениям выпускать конкурентоспособных специалистов, им необходимо тщательно анализировать требования, которые предъявляет рынок труда и работать над совершенствованием выпускников в соответствии с этими требованиями.

Литература

1. Балаханова Е.В. Менеджмент и маркетинг. Пенза: Информационно-издательский центр ПГУ, 2009. 272 с.
2. Модель современного менеджера // Режим доступа: URL: <http://www.sbmt.bsu.by/events/369>.

ВЫЯВЛЕНИЕ НЕДОСТАТКОВ ОТБОРА ПЕРСОНАЛА НА ПРЕДПРИЯТИЯХ ГОРОДА НИЖНЕВАРТОВСКА

Отбор персонала является важной проблемой, касающейся каждой компании. Любая организация хочет нанять на работу именно того работника, который принесет ей максимум выгоды. Однако в современных условиях наблюдается тенденция снижения качества отбора в целом. Начальство стремится максимально сэкономить денежные средства и полагается в большинстве случаев на собственный опыт и знания.

Отбор представляет собой процесс, в котором компания выбирает наиболее подходящих претендентов на необходимую должность [3]. От его итогов зависит эффективность и результативность труда работника, осуществление поставленных задач и достижение целей компании. Можно сказать, что при отборе компания должна убедиться, что выбранный кандидат сможет внести вклад в ее развитие.

Система отбора персонала включает в себя следующие основные этапы: первичный отбор, анкетирование, собеседование, тестирование, испытание на соответствие профессиональных навыков, медицинский осмотр и решение о найме [1, С. 33]. Зачастую при найме персонала управленец отдает предпочтение таким этапам отбора как анкетирование и личное собеседование. Такой подход ведет к принятию эмоционального решения и говорит о непрофессионализме руководителя.

На данный момент в Нижневартовске тоже существует проблема отбора персонала. Наиболее сильно подвержены сокращенному процессу отбора компании среднего и малого бизнеса. Особенно это прослеживается в организациях, связанных с торговой деятельностью. В них наблюдается постоянная текучесть кадров, а следовательно фирмы тратят большое количество временных и финансовых ресурсов на поиск и найм нового персонала.

Проводя отбор персонала, многие руководители города Нижневартовска выборочно используют только некоторые из этапов. Основопологающим фактором при приеме на работу выступает эффект первого впечатления. Серьезной ошибкой является принятие решения о приеме на работу в краткие сроки.

При проведении отбора руководителям важно уделять внимание выбору используемых инструментов, которые сокращают возможность нанять некомпетентного или неподходящего сотрудника. После принятия решения о найме, необходимо обязательное введение сотрудника в должность и ознакомление его с командой. «Организация больше потеряет, чем приобретет, если наймет на работу технически грамотного человека, но не способного устанавливать хорошие взаимоотношения с товарищами по работе... [2, С. 9]».

Таким образом, предприятиям города Нижневартовска необходимо усилить внимание к процессу отбора персонала, т.к. укрепление кадрового потенциала организаций города будет способствовать развитию предприятий и снижению их издержек.

Литература

1. Карякин А.М. Управление персоналом. 3-я редакция. 2007. 167 с.
2. Магура М.И. Настольная книга для предпринимателей, руководителей и специалистов кадровых служб и менеджеров. Поиск и отбор персонала. 2003. 335 с.
3. Маклаков А.Г. Профессиональный психологический отбор персонала. Теория и практика: Учебник для Вузов. URL: http://www.kniga.com/books/preview_txt.asp?sku=ebooks181615#TOC_IDALXQBC

О МОТИВАЦИОННОМ ПРОФИЛЕ СОТРУДНИКОВ АДМИНИСТРАЦИИ ГОРОДСКОГО ПОСЕЛЕНИЯ ИЗЛУЧИНСК

Мотивация сотрудников предприятия является одним из важных аспектов управления любой современной организацией. Не вызывает сомнения, что производительность труда каждого из работников напрямую зависит от правильного стимулирования.

Стимулы должны носить индивидуальный характер и зависеть от мотивационного профиля, который, в свою очередь, позволяет получить представление о типах сотрудников, что существенно увеличивает рациональность использования кадрового ресурса на местах.

Тема мотивации персонала актуальна во все времена, об этом свидетельствуют многочисленные работы как отечественных, так и зарубежных ученых: Н.Самоукиной, О.Кондаратьева, А.Я.Кибанова, А.Маслоу, Ф.Герцберга, П.Друкера, Ф.Котлера и др.

Определение мотивационного профиля возможно с помощью различных методов: наблюдение, опросы, анкетирование, собеседование.

В рамках данного исследования была поставлена следующая цель: выявить мотивационный профиль сотрудников Администрации городского поселения Излучинск путем проведения анкетирования (анкета «Типы мотивации и мотивационные профили персонала» Ю.К.Балашова, А.Г.Коваль), с целью формирования рекомендаций по мотивации персонала.

А.Г.Ковальи Ю.К.Балашов выделяют следующие мотивационные профили: инструментальный, профессиональный, патриотический, хозяйский и люмпенизированный [1].

По результатам анкетирования выяснилось, что сотрудников Администрации городского поселения Излучинск можно отнести к инструментальному, профессиональному и патриотическому мотивационному профилю.

Выявленные мотивационные профили предполагают следующие формы стимулирования:

– инструментальный – денежная форма стимулирования (зарплата, все виды премий, участие в прибылях, ссуды);

– профессиональный – организационная форма стимулирования (управление по целям, участие в делах организации, делегирование задач и полномочий, обогащение рабочего места, карьерный рост, обучение);

– патриотический – морально-психологические формы стимулирования (признание заслуг в различных формах: грамоты, благодарственные письма, переходящий вымпел и т.д., личная похвала руководителя, поддержка, уважение и доверие).

Данные мотивационные профили относятся к достижительному классу, т.е. это сотрудники, которые нацелены на достижение поставленных целей и правильное стимулирование повысит мотивацию к труду.

Таким образом, можно сделать вывод, что знание мотивационного профиля сотрудников Администрации городского поселения Излучинск позволит отобрать методы стимулирования в соответствии с мотивами и потребностями сотрудников и сформировать эффективную систему мотивации.

Литература

1. Некоммерческий образовательный проект. URL: www.psy-diagnoz.com

А.Д.Алексейчук, Э.Б.Энгиноева

Научный руководитель: ст. преподаватель Т.А.Климова

г.Нижевартовск

Нижевартовский государственный университет

СИСТЕМА НАССР КАК ОСНОВНАЯ МОДЕЛЬ УПРАВЛЕНИЯ КАЧЕСТВОМ И БЕЗОПАСНОСТЬЮ ПИЩЕВОЙ ПРОДУКЦИИ

Для достижения требований, установленных в законодательных актах и обеспечения стабильного качества и безопасности пищевой продукции все больше предприятий в мире успешно используют систему НАССР (Hazard Analysis and Critical Control Points), что в переводе на русский язык обозначает «Анализ опасных факторов и критические контрольные точки». Эта система занимает ведущее место в мировой пищевой индустрии.

Система НАССР помогает организациям сконцентрироваться на опасностях, влияющих на безопасность (гигиену) продуктов питания, а также устанавливать и контролировать предельные значения показателей в критических контрольных точках в ходе производственного процесса.

Эта система определяет систематический подход к анализу обработки и производства продуктов питания, распознаванию любых возможных рисков химического, физического и биологического происхождения и их контроля.

Анализ опыта работ ведущих специалистов по внедрению на пищевых предприятиях систем пищевой безопасности, основанных на системе НАССР, позволил выделить семь примерно равных по значимости принципов: определение и анализ потенциальных рисков; идентификация критических контрольных точек; определение допустимых значений параметров в критических контрольных точках и осуществление профилактических мер; мониторинг критических контрольных точек; принятие корректирующих действий; ведение записей; систематический и регулярный аудит системы менеджмента безопасности пищевых продуктов.

Эта система предопределяет безопасное проектирование производств пищевых продуктов и способствует применению единых требований НАССР к поставщику, производителю, дистрибьютору и представителю розничной торговли пищевой продукцией.

НАССР, дает возможность компаниям-производителям пищевых продуктов выпускать продукцию, соответствующую не только высоким европейским требованиям безопасности, но и продукцию, способную выдерживать жесткую конкуренцию на пищевом рынке Европы.

Для внедрения системы НАССР производители обязаны не только исследовать свой собственный продукт и методы производства, но и применять эту систему и ее требования к поставщикам сырья, вспомогательным материалам, а также к системе оптовой и розничной торговли.

Система была разработана в 60-х годах в NASA (США).

1 июля 2001 года – на территории РФ введен в действие государственный стандарт ГОСТ Р 51705.1-2001 «Системы качества. Управление качеством пищевых продуктов на основе принципов НАССР. Общие требования»[1].

В соответствии с решением № 880 от 9 декабря 2011 года Комиссии Таможенного Союза Евразийского Экономического Сообщества с 1 июля 2013 года в Республике Беларусь, Республике Казахстан и Российской Федерации вступает в силу технический регламент Таможенного союза «О безопасности пищевой продукции» (ТР ТС 021/2011)[2]. Согласно этому регламенту внедрение принципов НАССР для организаций, участвующих в цепи создания пищевой продукции становится обязательным[3].

Система НАССР постоянно совершенствуется и развивается. В 2007 году на базе системы НАССР введен в действие ГОСТ Р ИСО 22000-2007 «Система менеджмента безопасности пищевой продукции. Требования к организациям, участвующим в цепи создания пищевой продукции».

Исполнительные учреждения европейских стран признают сертификацию системы HACCP, проведенную компетентными органами, т.е. уполномоченными правительствами стран, на территории которых они расположены.

ОАО "ВНИИС" является компетентным Органом и ведущей организацией Российской Федерации по вопросам методологии HACCP (анализ рисков и критические контрольные точки), которая является в настоящее время основной моделью управления качеством и безопасностью пищевой продукции (по стандарту ISO 22000). Кроме того ВНИИС проводит обучение специалистов по внедрению систем HACCP и экспертов по сертификации.

Литература

1. Мухаметшина А.М. Безопасность пищевых продуктов на основе системы HACCP. /материалы V всероссийской научно-практической конференции: Качество продукции, технологий и образования. Магнитогорск: ГОУ ВПО «МГТУ им. Г.И.Носова, 2010. 244 с.
2. Анализ системы HACCP. Что такое система менеджмента качества HACCP. URL: <http://kripsspb.ru/articles/haccp.php>.
3. HACCP – Википедия, свободная энциклопедия. URL: <http://ru.wikipedia.org/wiki/HACCP>.

А.Я.Вахитова, Р.Р.Валеева

*Научный руководитель: ст. преподаватель Т.А.Климова
г.Нижневартовск
Нижневартровский государственный университет*

МОБИЛЬНЫЕ ТЕХНОЛОГИИ В СОВРЕМЕННОЙ КОММЕРЦИИ

Реалии современного мира таковы, что скорость развития сферы цифровых технологий увеличивается с каждым днем, принося новые тренды, оптимизационные решения и инструменты для развития бизнеса.

Современную жизнь невозможно представить без гаджетов и информационных технологий.

Актуальность темы состоит в том, что каждый бизнесмен постиндустриального общества нуждается во множестве информации, получаемой из интернета. Все новости, электронную почту, уведомления мы находим именно в мировой паутине.

Мобильные устройства стали критически важными для бизнеса. Лишь в 70% случаев ожидался рост производительности, а в 77% он действительно произошел после внедрения новых технологий. Более того, 59% респондентов уже используют мобильные устройства для важных бизнес-приложений

Коммуникации в жизни торговых работников необходимы. Коммерсанты связываются с клиентами и партнерами, договариваются о встречах и делают множество важных дел именно с помощью мобильной связи и интернета [1].

Мобильное приложение для бизнеса – это новый канал информирования и продаж. Они используются для создания отчетов, моментального поиска нужной и актуальной информации, записи и напоминания о важных событиях, считывания и обработки различных шифров и кодов. Всем этим мы можем воспользоваться в любое время суток и в любом месте, сохранив личное время.

Основные сферы, на которые рассчитаны мобильные приложения: продажа товаров и услуг, юриспруденция, музыка, рестораны, спорт, недвижимость, автосалоны, медиа и здоровье.

Гаджеты - это разнообразные цифровые устройства, главными характеристиками которых являются портативность, эргономичность, а также функциональность. Они созданы для того, чтобы люди справлялись с разными делами в разы проще.

С помощью интернета постоянно можно отслеживать и оплачивать начисленные налоги, отчисления, штрафы, пени.

В современном мире у большинства предприятий есть свой сайт, на котором указана полная информация для ознакомления с предоставляемыми товарами и услугами, и совершения заказа в онлайн – режиме. Например, на сайте авиа- жд компании можно приобрести билет на запланированную дату в любом направлении.

14.12.2012 г. был принят Приказ «О вводе в промышленную эксплуатацию программного обеспечения сервиса, позволяющего формировать заявление о государственной регистрации физического лица в качестве индивидуального предпринимателя в интерактивном режиме через сеть интернет, в том числе при помощи мобильных устройств [2].

То, что мобильный телефон вещь чрезвычайно удобная и многофункциональная, знает любой коммерсант. Так же у всех мобильных устройств есть свои плюсы и минусы.

Плюсы: мобильность, современность, удобство, сокращение издержек времени и материальных затрат, доступность, простота в использовании.

Минусы: зависимость от коммуникаций, сокращение развития памяти и снижение мозговой активности, вред от излучения магнитных волн, негативное воздействие на здоровье человека, при повреждении устройства или отключения связи – полная недееспособность.

Подводя итог, можно сказать, что мобильные технологии облегчают существование современного коммерсанта, тем самым упрощая работу в его деятельности, также они позволяют экономить большое количество времени и осуществлять контроль за выполнением работ и услуг, перемещением заказов и денежных средств. Благодаря всем новым технологиям развитие предпринимательства становится доступным для потенциальных коммерсантов.

Литература

1. URL: <http://ru-lenta.com/korotko/sovremennie-gadzheti-smartfoni-plansheti-ultrabuki-0000125070.html>
2. URL: <http://base.consultant.ru/cons/cgi/online.cgi?req=doc;base=LAW;n=142257.html>

Е.Ю.Гарбузова, Р.В.Кузьмин

Научный руководитель: ст. преподаватель Т.А.Климова

г.Нижневартовск

Нижневартовский государственный университет,

ВНЕДРЕНИЕ ПЕРЕДОВЫХ ТЕХНОЛОГИЙ В СОВРЕМЕННЫХ ТОРГОВЫХ ПРЕДПРИЯТИЯХ

В современном мире в условиях жесткой конкуренции, торговые предприятия принимают решения о том, как повысить эффективность своей деятельности и качество обслуживания покупателей.

Актуальность темы исследования определена тем, что развитие компьютерных технологий способствует повышению технической грамотности населения, что в свою очередь дает импульс к решению о внедрении передовых технологий в различные сферы деятельности, в том числе торговую.

Таким образом, торговые предприятия внедряют передовые технологии в систему обслуживания покупателей, чтобы ускорить процесс обслуживания и создать условия для комфортного совершения покупок.

Сегодня практически все торговые предприятия применяют специальное оборудование для осуществления безналичного расчета с покупателями – **POS-терминалы**.

В некоторых магазинах используются прайс-чекеры (Price Checker), установленные в торговом зале, с помощью которых покупатель может определить цену товара и его точное наименование по штрих-коду, не подходя для этого к кассе.

В крупных торговых предприятиях самообслуживания можно встретить электронные весы с печатью этикетки для самостоятельного взвешивания и этикетирования товара покупателями.

Для ускорения процесса оформления покупок и решения проблемы очередей применяется технология «убийца очередей». Пока покупатель ожидает своей очереди к расчетно-кассовому месту происходит сканирование штрих-кодов. Для сканирования покупательской корзины и приема заказа используется мобильный персонал, оснащенный терминалами сбора данных [1].

Для этих же целей была разработана система «self-checkout», которая предполагает самостоятельное использование кассовой техники покупателем. Все функции кассира исполняет сам покупатель, используя два вида специального оборудования: терминал сканирования товаров, который выдает талон с уникальным кодом покупки, и терминал оплаты, с помощью которого сканируется штрих-код талона и производится наличный или безналичный расчет за покупку. После оплаты терминал выдает кассовый чек. Данные терминалы могут быть объединены в единую систему – кассу самообслуживания [2].

Для установки касс самообслуживания требуется небольшая площадь, по сравнению с обычными кассами, так как они выполнены в компактном корпусе, а отсканированные товары перекладываются из одной тележки (корзинки) в другую или сразу в пакеты.

Уже сейчас отрабатывается технология сканирования выбранного товара самим покупателем при складывании его в тележку, оснащенную специальным терминалом со сканером. Так называемая «умная» тележка объединяет интернет-технологии с мобильными решениями. Она оборудована планшетным компьютером,

при синхронизации с мобильным устройством на который выводится заранее составленный список товаров, расположение товаров в магазине и т.д. [3].

Внедрение любого новшества всегда связано с рисками и задержкой отдачи. Требуются значительные стоимостные и временные затраты на покупку передовых технологий, интеграцию их в уже существующую информационную и платежную системы торгового предприятия.

Торговым предприятиям внедрение передовых технологий дает возможность повысить эффективность своей деятельности и стать привлекательными для покупателей.

Литература

1. «Убийца очередей». URL: <http://barcode.ru/opportunitites/turncontrol/5/>
2. Торговые сети убеждены в успехе систем кассового самообслуживания. URL: <http://www.retail-loyalty.org/>
3. Smart Shopping Cart: умная тележка для супермаркетов. URL: <http://www.merchandising.ru/news/smart-shopping-cart-umnaya-telezhka-dlya-supermarketov>

К.Ю.Павлова

Научный руководитель: к.экон.н., доцент Е.Е.Щербик

г.Нижневартовск

Нижневартровский государственный университет

ИСПОЛЬЗОВАНИЕ ABC-XYZ-АНАЛИЗА В ЦЕЛЯХ ОПТИМИЗАЦИИ ЛОГИСТИЧЕСКИХ ИЗДЕРЖЕК ТОРГОВОГО ПРЕДПРИЯТИЯ

Современный рынок характеризуется своей жесткой конкуренцией. И во многих случаях товары конкурентов схожи, их различие только в цене. Но чем выше цена, тем выше и различные издержки, в том числе и логистические. И для повышения конкурентоспособности необходимо оптимизировать логистические издержки.

Оптимизация издержек - это одна из наиболее актуальных и важных проблем, так как уровень, динамика и структура логистических издержек тесно связан со всеми сторонами хозяйственной деятельности предприятия.

Актуальность использования ABC-XYZ-анализа заключается в простоте и универсальности. Этот метод позволяет легко оптимизировать запасы, что и является одной из главных проблем каждого предприятия.

Целью данной работы является анализ логистических издержек предприятия ИП Щербинин с помощью ABC-XYZ-анализа.

Проанализировав ассортимент магазина «Все для сна» при помощи ABC-XYZ анализа было выявлено, что:

По группам AX и BX – необходимо обеспечить постоянное наличие товара, но для этого не нужно создавать избыточный страховой запас. Расход товаров этой группы стабилен и хорошо прогнозируется.

Для групп AY и BY с высоким и средним уровнем товарооборота необходимо увеличить страховой запас, т.к. имеют недостаточную стабильность потребления.

По товарам группы CX можно использовать систему заказов с постоянной периодичностью и снизить страховой товарный запас.

Товары группы AZ и BZ при высоком товарообороте отличаются низкой прогнозируемостью расхода. Следовательно, по товарам данной группы следует пересмотреть систему заказов:

перевести часть товаров на систему заказов с постоянным объемом;

выбрать поставщиков, расположенных близко к складу, тем самым снизив сумму страхового товарного запаса;

повысить периодичность контроля;

поручить работу с данной группой товаров самому опытному продавцу.

Группу товаров CZ можно безболезненно выводить из ассортимента, так как именно из товаров этой группы возникают неликвидные или труднореализуемые товарные запасы, от которых компания несет потери.

Следует отметить, что на каждом предприятии существуют такие моменты, которые нуждаются в оптимизации. В скором устранение этих узких мест приведет к уменьшению логистических издержек. И насколько быстро предприятие оптимизирует свою деятельность, настолько оно станет более конкурентоспособным, привлекая новых посетителей возможными скидками и приятной ценой товаров.

Литература

1. Алексинская Т.В. Основы логистики. Общие вопросы логистического управления / Т.В.Алексинскаяю Таганрог: Изд-во ТТИ ЮФУ, 2010. 116 с.
2. Гаджинский А. М. Практикум по логистике / А.М.Гаджинский. 8-е изд. М.: Издательско-торговая корпорация «Дашков и К°», 2012. 312 с.
3. Герасимов Б.И. Основы логистики: Учеб.ник / Б.И.Герасимов, В.В.Жариков, В.Д.Жариков. М.: изд-во Форум, 2010 г. 304 с.

Л.М.Шыхыева

*Научный руководитель: к.экон.н., доцент Т.В.Бакун
г.Нижневартовск
Нижневартовский государственный университет*

ПУТИ ПОВЫШЕНИЯ КОНКУРЕНТОСПОСОБНОСТИ ЗА СЧЕТ УПРАВЛЕНИЯ СЕРВИСОМ НА ПРЕДПРИЯТИИ

Сервис представляет собой комплекс услуг, связанных со сбытом и эксплуатацией машин, оборудования и другой промышленной продукции. Основными функциями сервиса являются привлечение покупателя, поддержка и развитие продаж товара и информированность покупателя.

Для любой нефтяной компании вопросы обеспечения работоспособности промышленного оборудования являются стратегически важными. Во многом, именно услуги сервисных компаний, занимающихся ремонтом и обслуживанием установок, определяют успешность внедрения и эксплуатации погружного нефтедобывающего оборудования, а соответственно и успехи нефтяных компаний. Сегодня для удержания лидирующих позиций на нефтесервисном рынке организациям необходимо непрерывное и качественное управление сервисом.

Конкурентный анализ нефтесервисного рынка в Западной Сибири показал, высокие перспективы развития российских компаний в данной отрасли. На сегодняшний день российские производители УЭЦН представляют собой достойных конкурентов зарубежным производителям.

Объектом исследования является предприятие ООО НТП «Нефтегазтехника», оказывающее сервисные услуги нефтедобывающим компаниям. Предприятие функционирует на рынке Нижневартовского региона с 2003 года и предоставляет сервисное обеспечение продукции, выпускаемой ЗАО «Нефтесервис».

Основной группой покупателей исследуемого предприятия являются нефтедобывающие компании Западно-Сибирского региона.

ООО НТП «Нефтегазтехника» имеет среди производителей на нефтесервисном рынке Нижневартовского региона три основных конкурента, среди которых на основании расчета конкурентоспособности ООО НТП «Нефтегазтехника» занимает второе место.

В ходе проведенного анализа финансово-хозяйственной деятельности полученные показатели позволяют с определенной долей уверенности утверждать, что экономическое и финансовое положение ООО НТП «Нефтегазтехника» не достаточно стабильное. Для повышения показателей ликвидности и платежеспособности предприятию можно порекомендовать снизить количество заемных средств в структуре капитала.

Для перспективного развития компании на рынке и повышению конкурентоспособности разработано и предложено реализовать следующие эффективные мероприятия:

1. Создание кабельного участка по ремонту и монтажу кабельных линий. Внедрение этого мероприятия позволит сократить расходы на транспортировку электрокабеля, снижению сроков простоя оборудования, получение дополнительной выручки от производства и реализации кабельных линий.

2. Внедрение «Горячей линии» сервисной поддержки персонала заказчика с целью оперативного решения возникающих вопросов по работе с УЭЦН. Это официальный источник информации, справочная служба, которая круглосуточно предоставляет консультации по широкому спектру вопросов, касающихся деятельности компании.

3. Организация разбора и ремонта оборудования в г.Нижневартовск позволит производить расследование отказов УЭЦН и ремонт установок совместно с персоналом Заказчика, что влечет увеличения наработки на отказ УЭЦН.

Разработанные мероприятия позволят качественно управлять сервисом ООО НТП «Нефтегазтехника» повысят его конкурентоспособность и привлекут новых клиентов.

Затраты на проведение мероприятий согласно произведенным расчетам окупятся через 5 месяцев. Чистая дисконтированная стоимость проекта составляет 5 450 775 тыс. руб., внутренняя норма доходности 40%.

После реализации предложенных мероприятий интегральный показатель конкурентоспособности ООО НТП «Нефтегазтехника» возрос на 5,4%.

Литература

1. Герчикова И. Анализ основных экономических показателей хозяйственной деятельности фирм // Маркетинг. 1996. № 6. С. 82–93
2. Гилязов Т.Ф. Формирование рынка сервисных услуг в нефтегазовой отрасли России // Электронное научное издание «Труды МЭЛИ: электронный журнал 2013. №13.
3. Голубева В.В. Нефтесервисные компании Уральского региона. Препринт WP1/2012/01. М.: Государственный университет – Высшая школа экономики, 2012. 40 с.
4. Комаровский Л. Сервис надо измерить. Сервисом нужно управлять // [www. marketprom.ru](http://www.marketprom.ru) Промышленный маркетинг // www.marketprom.ru
5. Кулибанова В.В. Маркетинг: Сервисная деятельность: Учебное пособие В.В.Кулибанова, СПб: Питер, 2000. 231с.
6. Официальный сайт ООО НТП «Нефтегазтехника» // www.ngt-nv.ru
7. Юлдашева О. Сервисная политика предприятия // www.sc-soft.ru Управление сервисным центром. // www.sc-soft.ru

А.А.Абдуллина

Научный руководитель: ст. преподаватель Т.А.Климова
г.Нижневартовск

Нижневартовский государственный университет,

СТАНДАРТИЗАЦИЯ И СЕРТИФИКАЦИЯ ПРОДУКЦИИ «ХАЛЯЛЬ» НА МИРОВОМ РЫНКЕ

Халяль (араб.) – «дозволенное, разрешенное». Термин, означающий соответствие чего-либо нормам Ислама, разрешенность для людей. Относится практически к любой сфере человеческой жизни: к продуктам питания, одежде, украшениям, косметике и парфюмерии, личной гигиене, отдыху, развлечениям, сфере финансов, отношениям между людьми, окружающей среде, к выполняемой работе, распоряжению своим имуществом и т.д.

Актуальность темы состоит в том, что индустрия «Халяль» – это динамично развивающаяся отрасль, стандартизация и сертификация которой являются гарантом качества продукции.

Рассмотрим мясные продукты, они изготавливаются по специальной технологии, предусматривающей щадящее отношение к животному во время убоя, отсутствие у животного перед убоем заболеваний, которые могут принести вред здоровью людей, наиболее полное удаление крови естественным способом, тщательное соблюдение гигиенических правил на всех этапах производства продукции и обязательно прочтена соответствующая молитва. Для других видов продукции – отсутствие в продуктах или несоприкосновение в момент производства продуктов крови, свинины, опьяняющих и наркотических веществ.

Тенденции в еде, которые складываются в Европе, показывают, что все больше европейцев начинают предпочитать халяльную продукцию традиционной. Как отмечают эксперты, на это есть ряд причин. Главной отличительной особенностью халяльной продукции является ее качество. В Европе население давно это уже осознало. Европейцы в этой продукции увидели новый уровень стандарта и дополнительный знак качества, где на каждом этапе производства ведется четкий контроль. Поэтому они на прилавках магазинов ищут продукцию именно с эмблемой «Халяль». Причем, значительную часть «халяльной» продукции потребляют люди, далекие от ислама. Спрос на продукцию производимую под каким-либо контролем религиозных общин возрастает прежде всего потому, что люди начинают задумываться, что они едят. «Халяльная» продукция – высокого качества. Например, в этой продукции к минимуму сведено использование химических добавок или субпродуктов, поэтому у потребителей больше доверия к ним.

Термин «халяль» применительно к финансовой сфере предполагает соблюдение следующих основополагающих принципов и ограничений:

- 1) запрет ссудного процента (ростовщичество);
- 2) разделение выгод от получения прибыли и рисков несения убытков между участниками отношений;
- 3) запрет на рискованные вложения;
- 4) запрет на финансирование деятельности, активов и производства, запрещенных Шариатом (порнография, алкоголь).

Сертификация "Халяль" (освидетельствование) – это процедура документального подтверждения третьей независимой стороной (ООО "МЦСиС "Халяль") соответствия сырья, добавок, специй, производимой продукции, производственных помещений, используемых средств, ведение дел (бизнеса), предоставляемых услуг и т.д. «заданным требованиям «Халяль» изложенным в нормативных документах религиозной организации (стандарт Совета муфтиев России "Халяль - ППТ -СМР"). Сертификация "Халяль" основное средство в условиях рыночной экономики, позволяющее гарантировать соответствие продукции и услуг требованиям «Халяль».

Сертификация «Халяль» направлена на достижение следующих целей:

- содействие потребителям мусульманам в компетентном выборе продукции и услуг "Халяль";
- защита потребителей мусульман от недобросовестного изготовителя (продавца, исполнителя);
- подтверждение информации "Халяль" о продукции (услуги и др.);
- создание условий для деятельности организаций и предпринимателей на рынке России, стран СНГ, а также для участия в международном экономическом, научно-техническом сотрудничестве и международной торговле.

Индустрия халяль – это огромный сектор мировой экономики: его общий объем оценивается в 2 триллиона долларов. Из них 700 миллиардов приходится на продукты питания.

В России проживают более 20 миллионов мусульман. К ним нужно добавить около 5 миллионов официально зарегистрированных мигрантов из республик бывшего СССР. Все они реальные или потенциальные покупатели продуктов халяль. Потребность в них на пространствах Российской Федерации огромна. А потому и производство халяльной продукции – это динамично развивающаяся отрасль, которая сосредоточена не только в Москве, но и на юге России, в Республиках Северного Кавказа, в Поволжье.

В России, кстати, не только мусульмане выбирают халяль. Принято считать, что российская печать "халяль" на упаковке продукта – это гарантия качества.

Литература

1. О нас. Раздел – что такое халяль? URL: [http:// halalexpo.org](http://halalexpo.org)
2. Международный Центр Стандартизации и сертификации "Халяль" Совета Муфтиев в России. Блок: Сертификация. Цели сертификации. URL: [http:// halalcenter.org](http://halalcenter.org)

М.С.Иванова

Научный руководитель: ст. преподаватель Н.В.Исламов

г.Нижневартковск

Нижневартковский государственный университет

ВЛИЯНИЕ ПОЛИТИКИ НА РАЗВИТИЕ ЭКОНОМИКИ РОССИЙСКОЙ ФЕДЕРАЦИИ

Политическая и экономическая сферы общества неразрывно связаны и представляют собой взаимодействие государства, гражданского общества и личности. Наша страна переживала различные периоды становления экономической сферы.

В настоящее время Россия переживает полосу реформ. В нашей стране на протяжении длительного периода не удается довести реформы до конца.

Отрекаясь от прежних стереотипов, историки и политологи ищут причины неудач в реформировании страны в особенностях европейской цивилизации.

Значительно меньше внимания уделяется теоретическому осмыслению властью процессов реформирования, которые отдаются экономическим или политическим интересам, нарушающим условия их взаимодействия.

Можно выделить важнейшие направления политического процесса, влияющие на экономическую сферу общества:

- 1) Организация законодательной, конституционной деятельности, система исполнительной власти.
- 2) Установившаяся система местной власти.
- 3) Система отношений с мировым сообществом.

Рассмотрим, как развивалась экономика на примере СССР и современной России.

В послереволюционный период на многие годы утверждается общая концепция, направленная на создание нерыночного типа хозяйства.

Победить рыночную экономику в годы «военного коммунизма» не удалось, потому что это вело к разрыву союза рабочего класса и крестьянства. В 1921 году В.И.Ленин вводит новую экономическую политику, которая носит рыночную направленность.

Новая экономическая политика оказала заметное влияние на общественную жизнь России. Однако уже в 1928–1929 годах НЭП стали сворачивать. Был взят курс на резкое ограничение товарно-денежных отношений и хозяйственной самостоятельности предприятий.

После проводилась реформа комплексных мероприятий. Она была призвана обеспечить существенный сдвиг экономической системы в переходе к рыночному механизму хозяйствования. Однако данная реформа оказалась противоречивой и к концу 70-х годов она была свернута.

Характеризуя реформы, проводимые в советской России, следует признать, что все они осуществлялись сложно и оставаясь незавершенными.

Перейдем непосредственно к современной экономической политике.

Для российской экономики сохраняется угроза оказаться в числе стран, чье влияние на развитие мировой экономики является незначительным.

Единственным способом ответа на вызовы является достижение устойчиво высоких темпов экономического роста [1].

Были выделены 3 этапа достижения этой цели:

2000 г. Создание базовых законодательных основ.

2001–2003 гг. Начата реализация экономической политики, основанной на новых принципах.

2004–2010 гг. Период масштабной перестройки экономики.

Но значительных результатов в росте ВВП Россия достигла только в 2012 году.

В 2013 году российская экономика подверглась кризису. Причина кризиса – уменьшение воздействия монетарного стимула на экономику.

Борьба с кризисом отняла у экономики России часть стимула, которая вернется с прекращением заморозки тарифов на услуги ЖКХ и зарплаты бюджетников. В результате, придется наращивать внешний долг.

В 2014 году Россию ждет еще один кризис, связанный с Олимпиадой в Сочи.

Таким образом, можно сделать вывод, что политическая и экономическая сферы неразрывно связаны друг с другом. Менялась политика – менялась экономика.

Литература

1. Программа Правительства России на 10 лет. URL: http://www.akm.ru/ru/gosinfo/progr_gov/

А.Т.Мухамедзанова

Научный руководитель: преподаватель А.А.Черкасова

г.Нижневартковск

Нижневартковский государственный университет

ОРГАНИЗАЦИЯ ПРОЦЕССА ПРОДАЖИ ТОВАРОВ И ТОРГОВОГО ОБСЛУЖИВАНИЯ ПОКУПАТЕЛЕЙ В РОЗНИЧНОЙ ТОРГОВЛЕ

Управление процессом обслуживания покупателей в магазине занимает одно из ведущих мест в комплексе менеджмента торговой организации.

В современных условиях качество торгового обслуживания – важнейшая характеристика торговли.

Задача торговли – доводить товары до конечного потребителя, а так же активно воздействовать на формирование потребительского спроса, что невозможно без качественного торгового обслуживания.

Проблема качества торгового обслуживания постоянно волнует и покупателей и продавцов. И это закономерно. Растет материальное благосостояние людей, растет их культурный уровень. В этих условиях вполне естественно желание покупателей приобрести необходимый ему товар в удобное для него время, в удобном месте, в нужном ассортименте.

Поэтому в условиях рыночной конкуренции большое значение уделяется торговому обслуживанию, так как от качества и уровня торгового обслуживания зависит эффективная торговая деятельность любого предприятия, основным показателем которой является размер прибыли.

Таким образом, актуальность темы исследования обусловлена следующими обстоятельствами:

процесс обслуживания покупателей является инструментом в конкурентной борьбе;

процесс обслуживания покупателей оказывает огромное влияние на настроение и удовлетворенность покупателей, так как 90% всех их потребностей удовлетворяется в торговле;

эффективное обслуживание покупателей способствует стимулированию сбыта товара, то есть побуждает покупателя приобрести товар;

эффективность процесса обслуживания покупателей способствует повышению основных экономических показателей хозяйственной деятельности торгового предприятия.

В ходе изучения проблемы был проведен анализ организации процесса продажи товаров и торгового обслуживания покупателей в магазине «EFF».

Прогрессивные методы реализации товаров способствуют активизации покупателей в процессе продаж. Для того чтобы продать товар, продавец должен провести покупателя по пяти стадиям процесса покупки:

Подход к покупателю.

Поиск необходимой информации для удовлетворения потребности.

Демонстрация товаров клиенту.

Заключение сделки.

Создание основы для будущих сделок [2, С. 164].

В розничной магазинной торговле применяют следующие методы продажи товаров:

самообслуживание;

через прилавок обслуживания;

по образцам;

с открытой выкладкой и свободным доступом покупателей к товарам;

по предварительным заказам. [1, С. 56].

При расположении товаров в торговом зале учитывается несколько факторов:

оптимальное использование пространства торгового зала,

оптимальное расположение товарных групп,

расположение основных и дополнительных точек продажи,

способы замедления потока покупателей.

На эффективность работы магазина и уровень торгового обслуживания в большей степени влияют размещение и выкладка товаров в торговом зале магазина [3, С. 223].

В магазине «EFF» было проведено маркетинговое исследование. Для сбора информации о качестве торгового обслуживания был проведен опрос среди покупателей магазина «EFF».

Опрос осуществлялся в течение двух месяцев (октябрь-ноябрь), анкетер лично вручал и получал анкету от респондента.

Общий объем выборки составил 150 респондентов.

Основные выводы по проведенному маркетинговому исследованию:

Низкая посещаемость магазина, обусловленная не известностью магазина, количество постоянных клиентов составляет всего лишь 52%;

Удовлетворенность покупателей представленным ассортиментом чуть выше среднего уровня (58%);

Значительная часть покупателей (83%) удовлетворено количеством и качеством предоставляемых товаров и услуг;

Основные клиенты магазина – женщины (97%);

Возрастной минимум покупателей составляет более 60 лет, а максимум от 25 до 45 лет.

Исходя из выше перечисленного, можно сделать общий вывод. Уровень торгового обслуживания покупателей в магазине достаточно высок в условиях рыночных отношений. Это с положительной стороны характеризует торговую деятельность магазина, а также торговое обслуживание, предоставляемое покупателям.

Литература

1. Бобров Ю.Г. Розничная торговля / Ю.Г.Бобров. М.: Лаборатория книги, 2010. 91 с. URL: <http://www.biblioclub.ru/index.php?page=book&id=89585>.
2. Леви М., Вейтц Б. А. Л36 Основы розничной торговли / Пер. с англ. под ред. Ю.Н.Каптуревского. СПб: Издательство «Питер», 2008. 448 с. (Серия «Теория и практика менеджмента»).
3. Панкратов Ф.Г. Коммерческая деятельность: Учеб. для студентов вузов / Ф.Г.Панкратов, Н.Ф.Солдатова. 12-е изд., перераб. и доп. М. : Дашков и К°, 2010. 500 с.

Е.С.Пермякова

Научный руководитель: преподаватель А.А.Черкасова

г.Нижневартовск

Нижневартровский государственный университет

ОРГАНИЗАЦИЯ УПРАВЛЕНИЯ ТОВАРНЫХ ПОТОКОВ НА СКЛАДЕ НА ПРИМЕРЕ ООО «ВЕСТА»

Рост численности предприятий общественного питания стремительно усиливает конкуренцию между ними, что неизбежно приводит к необходимости эффективно и рационально использовать имеющиеся людские и денежные ресурсы. В данных условиях руководителю для успешного ведения бизнеса необходимо вкладывать средства для его поддержания и развития. Один из основных инструментов развития бизнеса в

сфере общепитания – это современная автоматизированная система управления организацией (рестораном), с помощью которой можно наладить складской учет в сфере общественного питания.

Выделяют ряд показателей эффективности АСУ:

- сокращение сроков решения текущих проблем и задач и принятия управленческих решений;
- повышение качества труда за счет сокращения времени, затраченного на выполнение рутинных операций;
- получение новых аналитических возможностей;
- снижение количества времени, затрачиваемого на подготовку выходных документов;
- повышение оперативности и актуальности информации;
- повышение качества информации, ее точности, детальности.

АСУ, предназначенные для учета движения товаров на складе – это информационная система, предоставляющая всю оперативную информацию, необходимую для управления складом в режиме реального времени. В такой системе заложен широкий функционал для учета товара и других задач складского хозяйства.

Возможности программ позволяют формировать и печатать следующие виды отчетов:

- отчет о движении товаров, с возможностью подробной детализации по отдельным видам товаров, поставщикам, складам, состоянию товаров в промежутках между периодами (датами);
- отчет об остатках товаров на всех имеющихся складах организации;
- складские документы (акты списания, накладные на отпуск товаров со склада, товарные накладные, инвентаризационные ведомости, комплектацию, калькуляцию, возвратные накладные и т.д.);
- многие другие отчеты.

Все вышеперечисленные отчетные формы дают возможность быстро и эффективно управлять товарными потоками, своевременно контролировать остатки и формировать заказ необходимого товара.

На сегодняшний день на рынке предложения АСУ представлено многообразие систем, предназначенных для складского учета движения товарных потоков. Для получения эффективности при крупном капиталовложении, приобретая системы, следует правильно выбрать, какая именно система необходима и будет функциональной.

Планируя открытие новых заведений общественного питания, руководителя организации задается вопросом – как управлять сетью ресторанов?

Для управления сетью ресторанов необходима налаженная автоматизированная система управления, обеспечивающая бесперебойную работу всех заведений общественного питания. Таких систем очень много. На данный момент организация использует автоматизированную систему управления, состоящую из трех программ, взаимосвязанных между собой – это R-keeper, StoreHouse, 1С. Но такая система «не идеальна». В ней присутствуют программные ошибки; поломки той или иной программы останавливают работу всей системы, а, значит, подразделение организации.

Из множества предложенных программ на рынке АСУ, для работы складского хозяйства ООО «Веста» была выбрана программа ИКО.

Для автоматизации бизнеса ресторану не придется покупать несколько программных продуктов. «Iiko» обеспечит всю вертикаль управления: от отдельного заведения до крупной ресторанной сети; от продаж и склада до управления финансами, персоналом и видеонаблюдением. Появятся возможности повышения управляемости, прозрачности и масштабируемости бизнеса.

Можно сделать вывод о том, что Iiko – комплексное программное решение для управления всей организационной структурой организации, основные преимущества которого:

- Управление сетью ресторанов;
- Контроль работы всех подразделений в режиме реального времени и посредством сети Internet;
- Возможность проведения маркетинговых акций;
- Единая отчетность (предоставление различных видов отчетов);
- Эффективная работа всего персонала;
- Детализированные данные по одному ресторану из всей сети и сравнительный анализ всех ресторанов;
- Работа по взаимодействию со складами или единым распределительным складом;
- Централизованные закупки;
- Введение общей для всех номенклатуры с возможностью корректировки.

Все это объединено в одну программу – что позволяет экономить денежные средства и вести свой бизнес в режиме реального времени.

Литература

1. Гаврилов, Л.П. Информационные технологии в коммерции: Учебное пособие / Л.П.Гаврилов. М. : ИНФРА-М, 2010. 238 с
2. Гаджинский А.М. Современный склад. Организация, технологии, управление и логистика: учеб.-практическое пособие / А.М.Гаджинский. М. : ТК Велби, Изд-во Проспект, 2005 176 с.
3. Статья "Автоматизация ресторанов".URL: <http://www.iiko.ru>
4. Раздел "Логистика". URL: <http://www.skladportal.ru>

И.О.Шевченко

*Научный руководитель: к.экон.н., доцент Е.ЕЩербик
г.Нижневартовск
Нижневартовский государственный университет*

BITCOIN: ВАЛЮТА БУДУЩЕГО ИЛИ ФИНАНСОВАЯ ПИРАМИДА?

4 февраля 2014 года наступило ровно 5 лет со дня запуска пиринговой системы электронной наличности Bitcoin. За эти 5 лет электронная валюта BTC успела пройти путь от 0.003\$ до 1147\$ за 1 Bitcoin. Удивительно быстрый подъем, если учесть такую особенность BTC как необеспеченность.

Bitcoin– это одноранговая, децентрализованная система с одноименной виртуальной валютой. Система BTC анонима, то есть при регистрации и пользовании ей, не требуются личные данные, каждый участник системы может участвовать в процессе генерации bitcoin, используя вычислительные возможности своего оборудования, эмиссия криптовалюты ограничена заданным алгоритмом [2].

При рассмотрении BTC с точки зрения эволюционной теории происхождения денег, выявляется ее несоответствие двум главным аспектам данной теории [1, С. 10].

Эволюционная теория предполагает, что деньги не могут быть созданы государством или быть продуктом сознательной договоренности людей, но BTC это и есть сознательная договоренность людей в поддержании и использовании ни чем не обеспеченного BTC в качестве денег [1, С. 2].

Второе положение эволюционной теории говорит о том, что любое благо, прежде чем получить денежные функции, должно получить на рынке оценку на основе спроса исключительно как на товар. Bitcoin же получил свою стоимостную оценку при помощи курса валют [1. С. 2].

BTC вызывает живой интерес у ряда стран, которые, по всей видимости, будут пытаться установить контроль над системой. Интерес проявляют крупные мировые организации, поддерживая платежи через BTC. Частные лица склоняются к использованию BTC системы, так как в ней их капитал вне досягаемости для государства.

Но не все, что касается электронных денег BTC, так однозначно. Существует ряд опасностей угрожающих полноценному функционированию BTC. Например, взлом системы или использование ее в преступных целях.

Литература

1. Власов, А.В. Электронные деньги и эволюционная теория происхождения денег / А.В.Власов // Наука и образование: хозяйство и экономика; предпринимательство; право и управление. 2012. № 12. С. 13–23.
2. Новости и события сети bitcoin. URL: <http://bitcoin-info.net>

Н.В.Сивкова

Научный руководитель: к.биол.н., доцент И.А.Погоньшева

г.Нижневартовск

Нижневартовский государственный университет

ПСИХОЭМОЦИОНАЛЬНОЕ И ФУНКЦИОНАЛЬНОЕ СОСТОЯНИЕ ОРГАНИЗМА СТУДЕНТОВ, ПРОЖИВАЮЩИХ В УСЛОВИЯХ СЕВЕРА, В ЗАВИСИМОСТИ ОТ ДЛИНЫ СВЕТОВОГО ДНЯ

В условиях учебной деятельности студентов одной из наиболее актуальных задач является сохранение, прогнозирование и повышение работоспособности. Стрессовые состояния студентов, связанные с их учебной деятельностью, являются психофизиологическим феноменом и влияют на ее эффективность, а также могут обуславливать возникновение различных заболеваний и невротических состояний (Н.А.Агаджанян, 1996; К.В.Судаков, 1981).

Проведено исследование динамики психоэмоционального состояния организма студентов в зависимости от длины светового дня в эколого-климатических условиях Севера.

Были обследованы студенты 3-го и 4-го курса Естественно-географического факультета Нижневартовского государственного университета. Первый этап (исследование проводилось в весенний период с 26 по 30 марта, продолжительность светового дня составила 12 ч. 50 мин. – 13 ч. 13 мин.), второй этап (исследование проводилось в зимний период с 2 по 6 декабря, продолжительность светового дня составила 6 ч. 8 мин. – 5 ч. 55 мин.).

Исследование включало:

Заполнение студентами тестовой карты дифференцированной самооценки функционального состояния по 3 основным характеристикам: самочувствие, активность и настроение;

Выполнение теста «Исследование тревожности» (опросник Спилберга).

Выполнение психологических тестов-опросников на устройстве психофизиологического тестирования УПФТ-1/30 – «Психофизиолог».

По результатам методики САН было выявлено 14% обследуемых студентов с неблагоприятным психоэмоциональным состоянием, значения по все шкалам существенно понижались от 1-го ко 2-му этапу. Это контингент студентов, у которых вне зависимости от продолжительности светового дня отмечались высокие показатели по ситуативной шкале тревожности.

Согласно показателям, определенным с помощью методики САН состояние большинства испытуемых можно охарактеризовать как положительное, более благоприятные варианты ответов были отмечены в течение первого этапа исследования.

Наиболее высокие средние значения функционального состояния студентов были определены по шкале «настроение» (показатели выше 5,5 баллов). Наиболее низкие значения выявлены по шкале «активность».

Определенный уровень тревожности у студентов был выше на втором этапе исследования. Таким образом, при недостатке света у студентов в условиях Севера повышается уровень тревожности. С недостатком света связаны также сезонные аффективные расстройства, которые проявляются в подавленном психоэмоциональном состоянии.

Литература

1. Агаджанян Н.А. Человек в условиях Севера / Н.А.Агаджанян; П.Г.Петрова. М.: "КРУК", 1996. 208 с.
2. Судаков К.В. Системные механизмы эмоционального стресса / К.В.Судаков. М., 1981. 256с.

С.В.Довгаль
Научный руководитель: к.биол.н., доцент В.В.Александрова
г.Нижневартовск
Нижневартовский государственный университет

СЕЗОННЫЕ ИЗМЕНЕНИЯ ОКРАСКИ ЧЕШУИ РЫБ ГУППИ В ЗАВИСИМОСТИ ОТ ДЛИНЫ СВЕТОВОГО ДНЯ

Уровень синтеза мелатонина рыб гуппи зависит от сезонных изменений длины светового дня. Мелатонин влияет на пигментацию чешуи рыб – при низком уровне синтеза этого гормона чешуя темнеет, при высоком, соответственно, светлеет.

В ходе экспериментального исследования было установлено существование механизма эпигенетических внутриутробных изменений окраски чешуи живородящих рыб в зависимости от сезонных изменений длины светового дня.

За период исследования был проведен анализ уровня плодовитости рыб гуппи и изучена динамика изменения окраски чешуи в постэмбриональный период.

Проводится изучение количества пигмента меланина в меланофорах чешуи живородящих рыб разного возраста, а также эмбрионов гуппи в разные сезоны года методом микроскопирования.

Актуальность данной работы обусловлена отсутствием в литературе информации о существовании закономерности эпигенетических внутриутробных изменений окраски чешуи живородящих рыб в зависимости от сезонных изменений длины светового дня, а также тем, что ранее исследований изменения окраски чешуи рыб в постэмбриональный период и в Северных регионах не проводились.

Е.В.Оленькова
Научный руководитель: к.биол.н., доцент О.Н.Скоробогатова
г.Нижневартовск
Нижневартовский государственный университет

ОСОБЕННОСТИ РАЗВИТИЯ ЧИСЛЕННОСТИ ФИТОПЛАНКТОНА В ОЗЕРЕ ПОНТУР (ХМАО – ЮГРА)

Озеро Понтур входит в состав озерной системы природного парка «Кондинские озера», является культурно-историческим и рыбохозяйственным объектом. На территории самого парка проводятся работы по разведке, обустройству и освоению Тальникового нефтегазового месторождения.

Целью работы является оценка обилия раннелетнего фитопланктона озера Понтур за период 2011–2012 гг.

Материалом для исследований послужили 22 количественных пробы фитопланктона. Методика сбора фитопланктона и подготовка проб к идентификации выполнена по общепринятым в альгологии методам [1].

Температура воды при отборе проб 2011 года колебалась от 17 до 19°C, прозрачность 15–30 см, цветность изменялась соответственно от молочно-зеленой до желто-зеленоватой, отмечались молочно-зеленые взвеси в воде, активность рН варьировала в пределах 4.7–7.1. В этот же период 2012 года температура воды прогрелась до 22°C, прозрачность соответствовала 48–64 см, взвесей молочно-зеленого цвета в воде не наблюдалось, рН изменялась в диапазоне 3.1–6.1, цветность варьировала от желто-зеленоватой, до грязно-желтой. Отмечалось визуальное обилие коловраток в воде озера.

В июньском фитопланктоне озера Понтур за два года найдено 122 видовых и внутривидовых таксона из 7 отделов.

Численность фитопланктона в оз. Понтур оказались крайне неравномерной (табл. 1).

Таблица 1

Средняя численность фитопланктона озера Понтур

Отдел	Средняя численность (тыс. кл./л)		Средняя численность за годы исследования (тыс. кл./л)
	2011 г	2012 г.	
Синезеленые	19434,56	6208,71	12821,64
Золотистые	1,21	13,59	7,4
Диатомовые	1957,77	530,44	1244,11
Эвгленовые	3,82	6,50	8,41

Желтозеленые	64,77	0,40	32,59
Пирофитовые	0,36	1,67	1,02
Зеленые	467,62	467,50	467,56
Средняя численность всех водорослей в 1 л воды	3132,87	1032,69	2083,25

Общая средняя численность водорослей (тыс. кл./л.) в 2011 году в 3 раза превышала таковую 2012 года.

Особую роль в 2011 году в сложении численности играли три вида: *Anabaena circinalis* Raben. Born. & Flah., *Aphanocapsa conferta* (W.et G.S.West) Kom.-Legn. Et Cronb, и *Aulacoseira italica* (Ehr.) Sim. Численность *A. circinalis* колебалась от 1005,1 до 393633,3 тыс. кл/л, составляя высокую долю от общей, *A. italica* находилась в пределах 632,5–3984 тыс. кл/л [2].

В 2012 г. доминирующий комплекс включал тоже два вида *A. conferta* и *A. italica*. Численность *A. conferta* колебалась в пределах 148,75–4612,50 тыс. кл/л, а численность *A. italica* варьировала в диапазоне от 123,96 до 458,50 тыс. кл/л.

Выводы: высокая численность водорослей в озере обеспечивает хорошую кормовую базу в цепях питания экосистемы водоема; существует вероятность, что воды озера Понтур накапливают нейротоксины по причине обильного развития *A.conferta*, что создает опасность для обитания живых организмов; массовое развитие одного-трех видов водорослей: *A. circinalis*, *A.conferta* и *A. italica* свидетельствует о высоком содержании в водах озера аммонийного азота.

Литература

1. Вассер С.П. Водоросли: Справочник / С.П. Вассер. М.: 1989, 608 с.
2. Оленькова Е.В. Доминантные водоросли планктона озера Понтур (Западная Сибирь). XIX Международная научная конференция студентов, аспирантов и молодых ученых «Ломоносов 2012». М.: МАКС Пресс, 2012. 304 с.

И.С.Бендас

Научный руководитель: к.биол.н., доцент Э.Р.Юмагулова

г.Нижневартовск

Нижневартовский государственный университет

ОСОБЕННОСТИ ВОДНОГО РЕЖИМА РАСТЕНИЙ ВЕРХОВЫХ БОЛОТ В УСЛОВИИ ВОЗДЕЙСТВИЯ ФАКЕЛЬНОГО ХОЗЯЙСТВА И КОНТРОЛЬНОЙ СРЕДЫ

В Ханты-Мансийском автономном округе – Югра одним из источников хронического многолетнего загрязнения атмосферного воздуха и нарушения функционирования верховых болот является сжигание попутного газа на факелах.

В связи с важной функцией болот в биосфере, а также значительным антропогенным воздействием на природные экосистемы, изучение особенностей механизмов адаптации, физиологических функций растений верховых болот представляется весьма актуальным.

В данной работе проведено изучение особенностей водного обмена растений верховых болот в период с 2012 по 2013 гг. (конец июня, июль месяц). Контрольный участок был расположен в 20 км от поселка Высокого Нижневартовского района, опытный – на территории факельного хозяйства Ватинского месторождения в 7 км от г.Мегиона.

В качестве объектов исследования использовали доминирующие сосудистые растения верховых болот: мирт болотный (*Chara edulis*), клюква болотная (*Oxycoccus palustris*), подбел многолистный (*Andromeda polifolia*), пушица влагалищная (*Eriophorum vaginatum* L.), береза карликовая (*Betula pebescens*), сосна обыкновенная (*Pinus sylvestris*).

Нами проведено изучение особенностей водообмена в течении дня в 8, 13, 15, 17 часов. Интенсивность транспирации определяли методом быстрого взвешивания, степень открытия устьиц методом инфильтрации по Молишу, водоудерживающую и водопоглощающую способность листьев по методике предложенной А.А.Ничипоровичем, основанной на определении времени завядания срезанных листьев. Определение свободной и связанной воды проводили по методике Н.А.Гусева

Наши исследования показали, что величина интенсивности транспирации листьев в среднем у различных растений верховых болот в контрольной среде составляла – 755,11 мг/дм²ч и на факельном хозяйстве – 625,51 мг/дм²ч.

В условиях воздействия на болотные растения факельной установки, интенсивность транспирации снижается на 129,6 мг/дм²ч, по сравнению с контролем. Возможно эти изменения связаны с адаптацией растений к таким неблагоприятным факторам на территории факельного хозяйства, как снижение влажности воздуха, повышение температуры воздуха и токсическое воздействие продуктов горения на растения. Известно, что на одну тонну сгоревшего на факеле попутного газа приходится в среднем 50–80 кг выбросов различных вредных веществ.

Изучение дневного хода транспирации растений верхового болота, показало, что максимальное значение интенсивности транспирации у всех изученных видов наблюдалось в 8–15 ч в контрольной среде, в 13–17 ч. на факельном хозяйстве.

Анализ усредненных данных по водопоглощающей способности листьев показал, что в контрольной среде он имеет значение 97,17%, а при влиянии факела уменьшается в среднем до 67,2%. Показатели водоудерживающей способности листьев наоборот, выше на факельном хозяйстве – 81,97%, а в контроле снижается незначительно до 70,35%.

Оценка содержания воды в опыте и на контроле показала, что болотные растения характеризуются невысоким процентом воды, и это возможно связано с явлением физиологической сухости на болотах и формированием у них типичных ксероморфных признаков анатомо-морфологической структуры.

Анализ особенностей водного режима болотных растений может быть полезным при прогнозировании поведения растительности в условиях воздействия антропогенной нагрузки, изменения климатических условий, при разработке теории механизмов адаптации растений к экологическим условиям среды.

Т.В.Шмидт

Научный руководитель: к.биол.н., доцент О.Н.Скоробогатова

г.Нижневартовск

Нижневартовский государственный университет

ОСОБЕННОСТИ РАЗВИТИЯ ФИТОПЛАНКТОНА ОЗЕРА ВИЛЬЕНТ (САМОТЛОРСКАЯ ГРУППА)

Водоросли являются основополагающими в решении важной проблемы гидробиологии – продуктивности водных экосистем, что позволяет установить их трофический статус, оценить реальную биологическую продуктивность и возможность рационального использования в хозяйственной сфере. Прикладное значение изучения водорослей заключается в том, что они являются показателями ихтиомассы и промысловой рыбопродукции озер, величины его биомассы позволяют определить их сырьевые рыбные ресурсы и потенциальные возможности.

Водоросли озера Вильент изучаются автором с 2011 года, более ранних сведений об альгофлоре данного озера обнаружено не было.

Цель: исследование качественных и количественных характеристик водорослей планктона озера Вильент.

Озеро Вильент входит в Самотлорскую группу озер, расположено в Нижневартовском районе Ханты-Мансийского автономного округа – Югра. Самотлорская группа озер лежит на междуречье Ваха и Ватинского Егана и в основном сосредоточена в бассейне р.Ватинский Еган. Среди этой группы преобладают малые озера площадью менее 5 м² и глубиной 1–2 м. Крупные озера, как правило, сточные, а большинство малых – бессточные. По литературным сведениям [3] озера неглубокие и хорошо аэрируемые по всей толще, в летний период в большинстве их наблюдается дефицит кислорода. Низкое содержание кислорода в озерах объясняется тем, что большое количество его расходуется на окисление торфяных частиц и гуминовых соединений, поступающих с болот. Площадь озера Вильент составляет 1 км², форма озера близка к округлой с некоторой вытянутостью. Берега изрезанны, в заливах они низкие, сплавинного характера, очень зыбкие, а в остальной части – торфянистые.

Для исследования отобрано и обработано 23 пробы фитопланктона согласно альгологическим нормативам (Вассер, 1989). В период отбора проб температурный режим воды в июне достигал 23°C, в августе – 12°C, прозрачность воды отмечалась высокая, доля механических примесей низкая.

В ходе микроскопирования и идентификации водорослей, выявлено 46 видов, разновидностей, форм и вариаций из 4 отделов, 6 классов, 17 семейств и 18 родов

Динамика вегетации водорослей в ходе летнего периода изменялась. Первыми в водоеме появились *Trachilomonas hispida* Lemm., *Dinobryon elegans* Korsh из отделов *Euglenophyta* и *Chrysophyta*. Данные отделы насчитывают *Euglenophyta* по 5 и 4 вида, разновидности и формы соответственно. При переходе на самый высокий температурный режим, который был отмечен 28 июля, увеличилось количество видов, разновидностей и форм из отделов *Bacillariophyta* (11) и *Chlorophyta* (12). Это можно объяснить тем, что температурный режим оказывает на вегетацию водорослей лимитирующее или активизирующее воздействие. При повышении температуры, активно развиваются зеленые и другие водоросли. В диапазоне 12–20 °С наибольшее развитие получают большинство диатомовых, золотистых, синезеленых (Садчиков, 2003). Всего в июне было обнаружено 32 вида, разновидности и форм фитопланктона из 4 отделов, 6 классов, 17 семейств и 18 родов. Наиболее встречаемые в начале месяца *Trachilomonas hispida* Lemm., *dinobryon elegans* Korsh, *Eunotia exigua* Ehr. В конце месяца - *Closterium acicularis* Näg., *Scendesmus denficulatus* Schröd., *Cosmarium humile* Näg. *Facus coubatus* Lemm., *Synedra ulna* Ehr.

В июльских пробах из 17 видов, разновидностей и форм наиболее часто встречались *Navicula sp*, *Eunotia sp*, *Aulocoseira sp*. из отдела *Bacillariophyta*. Этот отдел является самым многочисленным – 19 видов, разновидностей и форм. В меньших количествах встречались *Dinobryon divergens* Imh. из отдела *Chlorophyta*. Отделы *Chrysophyta*, *Euglenophyta* и *Chlorophyta* 4, 3 и 1 вида, разновидности и формы соответственно.

Августовский фитопланктон состоял из 19 видов, разновидностей и форм. Самый многочисленный отдел *Bacillariophyta* (10), *Euglenophyta* (5), *Chrysophyta* и *Chlorophyta* по 2 вида, разновидности и формы. *Synedra ulna* Ehr., *Tabellaria flocculosa* Kütz., *Dinobryon divergens* Imh., *Trachelomonas hispida* Lemm., *Staurodesmus*(Nordst.) Teil. – часто встречаемые. Реже встречались *Monoraphidium komarkovae* Kom.-Legn., *Synedra sp*, *Eunotia sp*.

В результате исследований фитопланктона в водах оз. Вильент выявлен бедный состав водорослей. Основу фитопланктона формируют *Trachelomonas hispida* Lemm., *Closterium acicularis* Näg., и *Dinobryon divergens* Imh. Фитопланктон имеет диатомово-зелено-золотистый комплекс, что является наиболее типичным для северных широт.

При анализе видового состава фитопланктона по месяцам, обнаружено неравномерное распределение флоры. Известно (Садчиков, 2003), что температурный режим оказывает на вегетацию водорослей лимитирующее или активизирующее воздействие. При повышении температуры, активно развиваются зеленые и другие водоросли. В диапазоне 12-20 °С наибольшее развитие получают большинство диатомовых, золотистых, синезеленых. Анализируя полученные нами результаты по исследованному фитопланктону, снижение видового богатства в июле можно объяснить понижением температуры воды. Так как в июне наблюдались самые высокие температуры воды, выявлено наибольшее разнообразие водорослей. Также из литературных (Лезен, 1995) источников известно, что наиболее активное развитие фитопланктона происходит в середине июня, что может быть связано с высокой турбулентностью воды и подъемом биогенных веществ в поверхностные слои воды.

Литература

1. Вассер С.П. Водоросли: Справочник / С.П.Вассер. М., 1989, 608 с.
2. Горбунова Н.П. Альгология: Учеб. Пособие для вузов по спец. «Ботаника» / Н.П.Горбунова. М.: Высш. шк., 1991. 256 с.
3. Лезин В.А. Реки Ханты-Мансийского автономного округа. Справ. пособие/ В.А.Лезин. Тюмень: Издательство «Вектор Бук», 1999. 160 с.
4. Садчиков А.П. Методы изучения пресноводного фитопланктона: методическое руководство/ А.П. Садчиков. М.: изд-во «Университет и школа», 2003. 157 с.
5. Определитель пресноводных водорослей СССР. Общая часть/отв. ред. Савич В.П. М.: «Советская наука», 1951. 200 с.
6. Определитель пресноводных водорослей СССР. 11(3). Золотистые водоросли / Ред. М.М.Голлербах М.: «Советская наука», 1954. 200 с.

В.В.Огорельцева

Научный руководитель: к.биол.н., профессор Н.А.Иванова

г. Нижневартовск

Нижневартовский государственный университет

СТРУКТУРНО-ФУНКЦИОНАЛЬНЫЕ ОСОБЕННОСТИ РАСТЕНИЙ В УСЛОВИЯХ НЕФТЯНОГО ЗАГРЯЗНЕНИЯ ПОЧВ

В условиях Ханты-Мансийского автономного округа и Нижневартовского района основным фактором нарушения функционирования природных экосистем является нефтяное загрязнение [1, С. 332]. Растения отвечают на антропогенный стресс комплексом адаптивных механизмов, которые позволяют им достичь гомеостаза в этих условиях [2, С. 224].



Рис. 1. Влияние нефтяного загрязнения на количество хлоропластов в листьях растений (а) и количество клеток на единицу площади листа (б) 1 – контроль; 2 – нерекультивированный участок (1,2%); 3 – рекультивированный участок (10%); 4 – нерекультивированный участок (20%)

Структурно-функциональные особенности растений в природной среде в ответ на загрязнение почв нефтью на территории среднетаежной подзоны изучены недостаточно. В представленной работе исследован комплекс параметров ассимиляционного аппарата растений на контрольных, рекультивированных и нерекультивированных участках Самотлорского месторождения с различной степенью нефтяного загрязнения. Объектом исследования служили осока острая (*Carex acuta*), пушица влагалищная (*Eriophorum vaginatum*), рогоз широколистный (*Typha latifolia*). Количество хлоропластов в клетке при высокой концентрации нефти в почве на рекультивированных и нерекультивированных участках приближается к контролю (рис. 1 (а)). Количество клеток на единицу площади листа у рогоза широколистного достаточно стабильно на всех изученных вариантах. У пушицы влагалищной количество клеток на единицу площади листа при низкой концентрации нефти в почве росло, высокие концентрации не вызывали значительных изменений данного показателя. У осоки острой нефтяное загрязнение приводило к росту количества клеток на единицу площади листа (рис 1(б)).

Нефтяное загрязнение изменяет интенсивность функциональных процессов у растений. Наблюдается снижение интенсивности фотосинтеза, дыхания, транспирации у растений на опытных участках по сравнению с контрольными вариантами. Самая высокая степень подавления функциональных процессов наблюдалась на нерекультивированном участке при концентрации нефти в почве 20%. Среди изученных видов наиболее устойчивым к изученному фактору загрязнения почвы является осока острая.

Литература

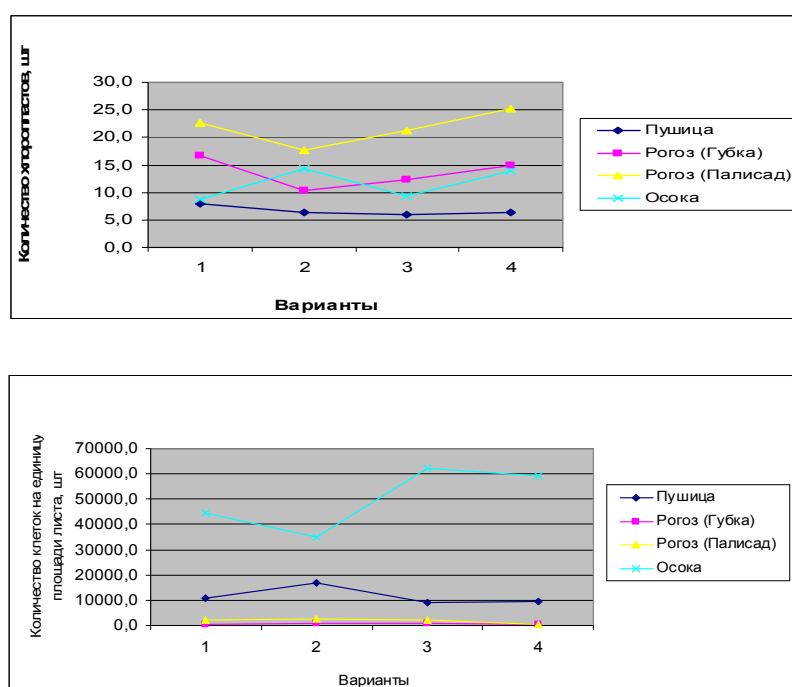
1. Вершинин Ю.А. Отчет о результатах научно-исследовательской работы по гранту Евросоюза «Environmental Risk Management for Contaminated Marsh Land In Khanty-Mansiysk» / Ю.А.Вершинин. Нижневартовск, 2008. 332 с.
2. Усманов И.Ю., Рахманкулова З.Ф., Кулагин А.Ю. Экологическая физиология растений. М.: Логос, 2001. 224 с.

С.Т.Галимзянова

Научный руководитель: к.биол.н., доцент О.Н.Скоробогатова

г.Нижневартовск

Нижневартовский государственный университет

РОДОВОЙ СОСТАВ ЗЕЛЕННЫХ ВОДОРОСЛЕЙ ОЗЕРА РАНГЕТУР

Озеро Рангетур входит в состав озерно – речного комплекса природного парка «Кондинские озера», расположенного на территории Советского района. Является природным памятником ХМАО – Югры. В литературных источниках сведений о составе альгоценоза в озере не найдено, в чем заключается актуальность и новизна данной работы. Цель исследования заключается в изучении родового состава фитопланктона зеленых водорослей озера Рангетур. Площадь озера составляет 2600 га, форма озера округлая диаметром 3,5км.

Материалом для данной работы послужили качественные пробы фитопланктона собранные в июне 2013 года с северного, южного и восточного берега озера Рангетур. При отборе проб зафиксировано изменение температуры от 13°С до 20°С, pH=5, прозрачность составила 50см. Фитопланктон собран и обработан согласно принятым в альгологии методам. Разнообразие водорослей определялись до родов.

При таксономическом обзоре впервые в озере Рангетур было обнаружено 3 класса, 5 порядков, 10 семейств, 12 родов из отдела Chlorophyta (Таблица). Наибольшее число родов обнаружено в классе Chlorophyceae (7), 4 рода в классе Conjugatophyceae и 1 род в классе Ulothrichales. Более активное развитие водорослей, относящихся к классу хлорококковые объясняется тем, что большинство из них являются космополитами и планктонными организмами.

Наивысшая встречаемость по шкале Штармаха (от 4 до 10 водорослей на стекле, что оценивается как «редко») наблюдалась у родов *Dictyosphaerium* и *Staurastrum*. На второй позиции расположились представители родов *Scenedesmus*, *Spirogyra* (от 2 до 3 водорослей на стекле). Единично были представлены *Ankistrodesmus*, *Pediastrum*, *Closteriopsis*, *Cosmarium*, *Xanthidium*, *Ulotrix*.

Таблица

Таксономический список выявленных водорослей

Класс	Порядок	Семейство	Род
Chlorophyceae	Chlorococcales	<i>Hydrodictyaceae</i>	<i>Pediastrum</i>
		<i>Selenastraceae</i>	<i>Closteriopsis</i>
		<i>Coelastraceae</i>	<i>Coelastrum</i>
		<i>Botryococcaceae</i>	<i>Dictyosphaerium</i>
		<i>Scenedesmaceae</i>	<i>Scenedesmus</i>
		<i>Ankistrodesmaceae</i>	<i>Ankistrodesmus</i>
	Volvocales	<i>Volvocaceae</i>	<i>Pandorina</i>
Conjugatophyceae	Desmiales	<i>Desmidiaceae</i>	<i>Staurastrum</i>
			<i>Cosmarium</i>
			<i>Xanthidium</i>
Zygnematales	<i>Zygnemataceae</i>	<i>Spirogyra</i>	
Ulothrichales	Ulothrichales	<i>Ulotrichaceae</i>	<i>Ulotrix</i>

Литература

1. Водоросли. Справочник / С.П. Вассер, Н.В. Кондратьева, Н.П. Масюк и др. Киев: Наук, думка, 1989. 608 с.
2. Паламарь-Мордвинцева Г.М. Определитель пресноводных водорослей СССР. Л., Наука, 1982, 620 с.

Р.И.Шаяхметова

Научный руководитель: к.биол.н., доцент Е.С.Овечкина

г.Нижевартовск

Нижевартовский государственный университет

СЕЗОННАЯ ДИНАМИКА СОДЕРЖАНИЯ ПИГМЕНТОВ В ХВОЕ СОСНЫ ОБЫКНОВЕННОЙ (*PINUS SYLVESTRIS L.*) НА ТЕРРИТОРИИ ГОРОДА НИЖНЕВАРТОВСКА

В настоящее время исследование эколого-физиологических особенностей хвои сосны обыкновенной является актуальным для выяснения причин индивидуальной изменчивости и устойчивости этого вида под влиянием природных и антропогенных факторов [2].

Большинство хвойных растений обладает широким температурным спектром действия ферментативных систем и специфичностью состояния многих кофакторов фотосинтетического процесса [4].

Цель исследования: Изучить содержание пигментов и марганца в хвое сосны обыкновенной по сезонам года.

Исследования по изучению содержания пигментов и марганца в хвое сосны обыкновенной проводили в 2013 году в г.Нижевартовске и в ее окрестностях.

Объектом проведенного исследования служили хвоинки сосны обыкновенной 1 и 2 года вегетации. Образцы хвои первого и второго года отбирали из средней части кроны 25-30-летних деревьев. Возраст деревьев определяли на основе анатомических и морфологических признаков по методике А.А. Корчагина [3]. Экстракцию фотосинтетических пигментов проводили в 100%-м ацетоне. Количество хлорофиллов а, b, их суммы, каротиноидов определяли спектрофотометрическим методом на приборе – SPECORD 30 (Analytik Jena – Германия) по стандартной методике [1].

Результаты исследований показали, что сезонные колебания содержания зеленых пигментов в хвое *Pinus sylvestris* довольно значительны. Для хвои 2 года характерно высокое содержание обеих форм хлорофилла и каротиноидов в сравнении с хвоей 1 года.

Кроме зеленых пигментов важную роль в процессе фотосинтеза играют каротиноиды, которые, кроме того, участвуют в защите клеток от воздействия неблагоприятных факторов окружающей среды.

С позиций понимания адаптации хвойных растений к действию низких отрицательных температур изучение динамики накопления марганца в хвое *Pinus sylvestris* в зависимости от сезонности показало, что начиная с сентября, у *Pinus sylvestris* содержание марганца резко увеличивается как в хвое первого года, так и особенно в хвое второго года.

Это согласуется с литературными данными, по которым марганец повышает устойчивость фотосинтетического аппарата, где он наряду с каротиноидами играет ключевую роль в фотоокислении воды и выделении кислорода.

Сходная динамика содержания марганца и каротиноидов, по-видимому, не случайна, так как известно, что данный микроэлемент повышает содержание каротиноидов. Особое внимание заслуживает то, что повышенное содержание каротиноидов в хвое *Pinus sylvestris* в зимний период обеспечивает повышение температуры хвои на 10-15С° по сравнению с температурой окружающего воздуха, что способствует процессу фотосинтеза в период низких отрицательных температур.

Литература

1. Гавриленко В.Ф. Большой практикум по фотосинтезу / В.Ф.Гавриленко, Т.В.Жигалова. М.: Академия, 2003. 256 с.
2. Овечкина Е.С., Шаяхметова Р.И. Морфологические изменения сосны обыкновенной на территории Нижевартовского района / Е.С.Овечкина Е.С., Р.И.Шаяхметова // Вестник Нижевартовского государственного гуманитарного университета. Нижевартовск: Изд-во Нижеварт. государств. ун-та, 2013. С. 75–84.
3. Полевая геоботаника / Под ред. Е.М.Лавренко, А.А.Корчагина. М.; Л.: Академия наук СССР, 1960. Т. 2. 500 с.
4. Тужилкина В.В. Реакция пигментной системы хвойных на длительное азротехногенное загрязнение / В.В.Тужилкина // Экология. 2009. № 4. С. 243–248.

СОЗДАНИЕ БАЗЫ ДАННЫХ И РАЗРАБОТКА НА ЕЕ ОСНОВЕ САЙТА ПО ФУНКЦИОНАЛЬНОМУ СОСТОЯНИЮ ЧЕЛОВЕКА

Сбор информации, ее систематизация и хранение, а в последующем и корректировка базы данных – актуальная задача, которая решается в медицинских учреждениях России различными методами. Развитие информационных систем в области биологии и медицины представляется актуальным и перспективным [1].

Существующие базы данных на основе sql запросов и реализованные в них интерфейсы определяются профессиональным уровнем подготовки специалистов и степенью развития их творческой составляющей, а также технической возможностью [2].

Работа по созданию базы данных и разработка на ее основе сайта продолжалась в течение 2012–2013 гг. В основе данной работы – разработка алгоритма визуализации, обеспечивающего отображение параметров человека и создание базы данных, включающей все сведения по функциональному состоянию организма человека.

Ввод обследований, результатов анализов и другой информации производится посредством создания записей, специально разработанных для нескольких пользователей. Архивирование всей документации – в электронном виде.

Все документы отсортированы по категориям и снабжены специальными описателями. Классификация позволяет быстро находить нужные документы в архиве. Работа с текстами может осуществляться либо посредством встроенного текстового редактора, либо с использованием Microsoft Word.

Данные могут быть скопированы из БД в документ. Помимо этого база данных дает возможность группировки сведений за разные периоды времени и по разным категориям, что позволяет использовать сведения для научных исследований в области экологии человека. Оценка уровня заболеваемости и выявление регионального аспекта представляется необходимым для создания системы профилактических мероприятий в каждом регионе.

Стоит соблюдать баланс технической оснащенности подобных комплексов и соответствия программного обеспечения требуемым стандартам, так как любое излишество усложняет систему и влияет на цену продукта. Наличие каждого элемента графического интерфейса программы должно быть рационально обосновано [2].

Эффективность разработки заключается в экономии времени, за счет автоматизации процесса регистрации больных и ведение электронных медицинских карт. В настоящее время существует ряд программ для выполнения подобных функций. Достоинством разработанной в дипломном проектировании автоматизированной системы является то, что данной персонализированной системой может пользоваться с личным доступом (личный кабинет) любой специалист, программа имеет достаточно простой и понятный интерфейс, а так же разработка в соответствии с гостом. Данная система предназначена для пользования поликлиническим, а так же аптечным учреждением. Также на разработку данной системы требуются значительно меньшие материальные затраты, чем на приобретение лицензионного программного обеспечения.

Литература

1. Базы данных. Разработка приложений: Л.В.Рудикова. Москва, БХВ-Петербург, 2006 г. 496 с.
2. Базы данных: модели, разработка, реализация под ред. Карповой Т. С., СПб, Питер, 2008. 390 с.
3. Базы данных: от проектирования до разработки приложений (+ дискета): Александр Чекалов – Санкт-Петербург, БХВ-Петербург, 2003 г. 384 с.

ВЛИЯНИЕ ПРОМЫШЛЕННОГО ЗАГРЯЗНЕНИЯ НА СОСНУ ОБЫКНОВЕННУЮ И СИБИРСКУЮ

Целью работы было проведение сравнительного анализа реакции сосны обыкновенной и сосны сибирской на атмосферное загрязнение в результате промышленного загрязнения. Сбор материала проводился с 2005 по 2013 гг. Количество пробных площадок – 24, а количество проб – более 5000 экз. Все сведения по исследуемым видам обрабатывались по различным морфологическим признакам. Площадки группировались по 3 группам: рекреация, промзона и город.

Анализ морфологических признаков хвои и побегов *Pinus sylvestris* L. и *Pinus sibirica* DuTour показал зависимость изменчивости состояния признаков от степени загрязнения. Так, в условиях промышленного загрязнения было обнаружено уменьшение длины хвои по сравнению с рекреационной зоной.

Проведя анализ средних значений длины хвои *Pinus sylvestris* L. и *Pinus sibirica* DuTour по промышленным и рекреационным площадкам и сравнив данные можно сделать вывод, что реакция сосны сибирской на промышленное загрязнение информативнее.

Изменчивость индекса охвоенности кедра, произрастающего в промышленной зоне к кедру в рекреационной составила 51,8%, а в отношении к городской - 53,45%, у сосны - 87,76% и 83,76%.

Изменчивость длины хвои у кедра, произрастающего в промышленной зоне 84,81% и в отношении к городской – 83,27%, у сосны – 0,2% и 3,1%.

Различия в длине побега очевидны как у сосны, так и у кедра, но при расчетах разницы получилось, что длина побегов сосны меняется на 15–25% больше, чем у кедра. Аналогично меняется и количество хвоинок на побегах сосны и кедра (рис.).



Рис. Индекс охвоенности сосны обыкновенной и сосны сибирской

На основании проведенных исследований установлено, что сосна обыкновенная является удобным и приемлемым биоиндикатором для оценки состояния окружающей среды

Она является чувствительным индикатором и реагирует даже на относительно слабое загрязнение среды. Наиболее целесообразно проводить оценку качества среды по сосне обыкновенной по изученным параметрам: индекс охвоенности – длина хвои и количество хвоинок на побеге.

Литература

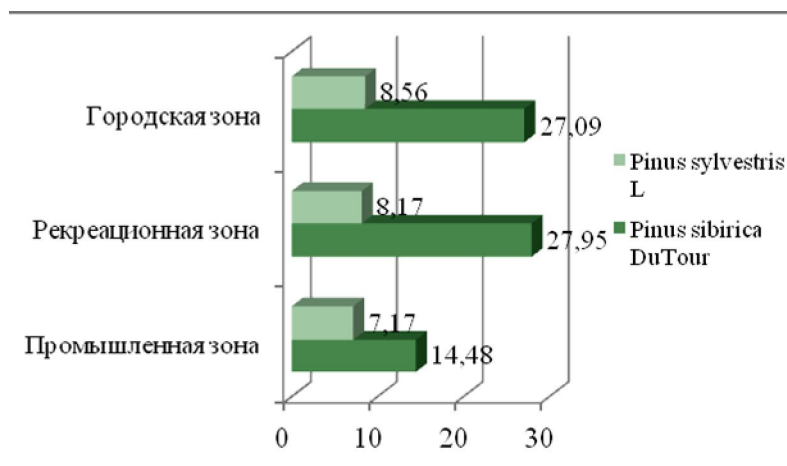
1. Новикова Т.Н., Милютин Л.И. Изменчивость некоторых признаков и свойств хвои у сосны обыкновенной в географических культурах (лесостепные районы Сибири) // Экология. 2006. № 2. С. 102–109.
2. Овечкина Е.С. Морфологические изменения сосны обыкновенной на территории Нижневартовского района / Е.С.Овечкина, Р.И.Шаяхметова // Вестник Нижневар.госуд.универ. 2013. №3.

Д.В.Кострикина

Научный руководитель: к.биол.н., ст. преподаватель О.С.Голубцова

г. Нижневартовск

Нижневартовский государственный университет

ОСОБЕННОСТИ ЧИСЛЕННОСТИ И ФУНКЦИОНАЛЬНОЙ АКТИВНОСТИ МИКРООРГАНИЗМОВ И ГРИБОВ В ПОЧВЕ ЭКОТОНОВ ПРИ ПИРОГЕННОЙ СУКЦЕССИИ В СРЕДНЕМ ПРИОБЬЕ

В настоящее время лесные пожары стали представлять серьезную опасность, в связи с расширением хозяйственной деятельности человека. В ряде фундаментальных работ достаточно полно освещены закономерности восстановления почв и лесных сообществ после пожаров [1, 2]. Сведений о восстановлении экотон и микробиологических процессах, происходящих в их почвах на территории Западной Сибири недостаточно. Актуальность и значимость данной проблемы связана с интенсивным развитием нефтегазовой промышленности и увеличением антропогенного воздействия на территории округа.

Исследования проводили на территории Нижневартовского района, Ханты-мансийского автономного округа-Югры. Образцы почв отбирали на четырех опытных контрольном экотонах с разной давностью пожаров (2, 15, 30, 55 и 156 лет). Количество микроорганизмов определяли методом посева почвенных суспензий с различной степенью разведения (от 1:10 до 1:1000) на (МПА) [3], грибов на твердую питательную среду Чапека [4]. Протеазную активность изучали методом аппликации на рентгеновской пленке [4].

Максимальная численность микроорганизмов и колоний грибов была выявлена в почве экотон поздних этапов пирогенной сукцессии и на контрольном участке – 1,2–1,4 млн./г почвы и 76–98% соответственно. Минимальные показатели отмечены на начальном этапе послепожарного возобновления в почве болотного сообщества – 0,1 млн./г почвы и 6% соответственно. Наибольшее число колоний грибов было на поздних стадиях пирогенной сукцессии в почвах экотона контрольного участка на глубине 10–15 см, глубже 15 см их численность снижается. В почвах изученных сообществ доминировали грибы из родов: *Trichoderma*, *Mucor*, *Penicillium*, а также *Actinomycetes*. В процессе пирогенной сукцессии происходит увеличение численности *Actinomycetes* и грибов. На начальных этапах пирогенной сукцессии преобладает *Penicillium*, на поздних – *Actinomycetes*. Протеазная активность почвы повышалась в процессе послепожарного восстановления и изменялась 9–11,7% – на болотах, 23,4–61,3% – на экотонах, лесные почвы имели средние значения.

Таким образом, почвам экотон в процессе пирогенной сукцессии в большей степени характерно увеличение протеазной активности, количества и видового разнообразия микроорганизмов, грибов, чем почвам болотных и лесных сообществ, что объясняется «краевым» эффектом, наличием субстратов питания, изменением факторов среды.

Литература

1. Седых В.Н., Смолоногов Е.П. Восстановительная динамика темнохвойно-кедровых лесов низовий р.Назым // Лесообразовательный процесс на Урале и в Зауралье. Свердловск, 1975. С. 148–157.
2. Голубцова О.С. Особенности факторов среды и функциональных процессов у травянистых растений при пирогенной сукцессии леса в Среднем Приобье // Автореф...дисс. канд. биол. наук, Тюмень, 2012. 16 с.
3. Черемисинов Н.А., Боева Л.И., Семихатова О.А. Практикум по микробиологии: Уч. пос. 2-е изд., перераб. и доп. М.: Высш. шк., 1967. 171с.
4. Егоров Н.С. Практикум по микробиологии / Под ред. Н.С.Егорова. М.: Изд-во МГУ, 1976. 307с.

ОСОБЕННОСТИ ИЗМЕНЕНИЯ ФИЗИЧЕСКИХ ФАКТОРОВ СРЕДЫ НА ЭКОТОНАХ И СОСЕДНИХ СООБЩЕСТВАХ В ПРОЦЕССЕ ИХ ПОСЛЕПОЖАРНОГО ВОЗОБНОВЛЕНИЯ В СРЕДНЕМ ПРИОБЬЕ

Лесные пожары являются мощным природным и антропогенным фактором, существенно изменяющим функционирование и состояние экосистем [1]. Для восстановления растительных сообществ часто требуется несколько десятков или сотен лет. Сменяемость во времени одних фитоценозов другими обусловлена непрерывным воздействием на них внешних, меняющихся по своей интенсивности абиотических факторов [2].

Лесной покров Западной Сибири представляет собой совокупность сообществ различного возраста и происхождения и выполняет важнейшие экологические функции [3]. В последнее время расширение хозяйственной деятельности человека приводит к сокращению площади растительного покрова. Особенно большой интерес у исследователей вызывает проблема взаимоотношений между сообществами в экотональных экосистемах. Экотоны отличаются структурой, микроклиматическими условиями, биологическим разнообразием, видовым богатством, что в свою очередь обуславливает состав, сложение, границы и другие особенности соседних фитоценозов [4]. Актуальность, недостаточная изученность и важность проблемы определили выбор темы.

Нами проведено изучение изменения интенсивности освещенности, температурного режима почвы и воздуха, кислотности почв на экотонах, соседних лесных и болотных сообществах разной давности пожара (5, 15, 30, 153 года). Исследования проводили в летний период 2013 года на территории Нижневартовского района, Ханты-Мансийского автономного округа – Югры. Нами использованы полевые, аналитические, математические методы исследования.

Полученные нами результаты показали, что в процессе послепожарного восстановления леса происходит снижение интенсивности освещенности. Максимальные показатели были зафиксированы на экотонах и болотных участках. Минимальные показатели были в лесных сообществах. Температура воздуха колебалась в пределах от 12,5°С до 26,5°С. Минимум был отмечен в лесном сообществе с давностью пожара 15 лет. Максимум был на начальных этапах пирогенной сукцессии на болоте и экотоне. Температура почвы изменялась, наибольшие показатели наблюдались на экотоне и болоте с давностью пожара 5 лет. Минимальные показатели были на поздних этапах пирогенной сукцессии на контрольном участке возрастом 153 года. Кислотность почвенного раствора менялась от сильно кислой до слабо кислой. Мы предполагаем, что данная тенденция связана с увеличением количества видов растений от первых этапов к поздним. А так же с поступлением зольных элементов в почву после пожара.

Таким образом, в процессе послепожарного возобновления абиотические факторы играют важную роль на первых этапах пирогенной сукцессии, на поздних этапах их роль ослабляется, т.к. увеличивается видовое разнообразие, затененность почвенного покрова в сообществах, и они в свою очередь сами оказывают воздействие на формирование микроклимата в фитоценозах.

Литература

1. Кузьменко Е.И., Смолоногов Е.П. Лесные экосистемы средней и южной тайги Западно-Сибирской равнины: Структура и пространственно-временная динамика. Новосибирск: Изд-во СО РАН, 2000. 218с.
2. Работнов Т.А. Фитоценология: Уч. пос. / 3-е изд., перераб. и доп. М.: Изд-во МГУ, 1992. 352с.
3. Седых В.Н. Формирование кедровых лесов Приобья / В.Н. Седых. Новосибирск: Наука, 1979. 112с.
4. Ильминских Н.Г. Полевая парадигма концепции экотона // Тобольск научный 2012: Материалы IX Всероссийской (с Международным участием) науч.-практ. конф. (Тобольск, Россия, 9-10 ноября 2012г.). Тюмень 2012. С. 93–96.

ОСОБЕННОСТИ МОХОВО-ЛИШАЙНИКОВОГО ПОКРОВА ЭКОТОНОВ, НАХОДЯЩИХСЯ НА РАЗНЫХ СТАДИЯХ ПИРОГЕННОЙ СУКЦЕССИИ В СРЕДНЕМ ПРИОБЬЕ

Пожары играют важную роль в жизни лесных сообществ. С точки зрения современной экологии, закономерно повторяющиеся пожары следует рассматривать как экосистемный процесс и естественный фактор среды, изменяющий и формирующий биоценозы. Причинами возникновения антропогенных пожаров считается нарушение правил пожарной безопасности и неосторожное обращение с огнем в природной обстановке. Естественные пожары могут быть вызваны молниями, засухами, а так же метеорологическими условиями. Пожар в лесу рассматривается как отрицательный, так и положительный природный фактор, оказывающий значительное влияние на формирование и динамику растительных сообществ, в том числе экотон. Экотон – переходные пространства между различными природными системами. Их распространенность огромна и роль существенна. Они выполняют роль «швов» между природными экосистемами и одновременно роль мембран. На территории Западной Сибири, Нижневартовского района изучение мохово-лишайникового покрова на экотонах не проводилось. В связи с этим, актуальность изучения влияния пожаров на структуру экотонных сообществ не вызывает сомнений.

Целью наших исследований было изучение особенностей мохово - лишайникового покрова экотон и контактных сообществ в ходе пирогенной сукцессии в условиях Среднего Приобья.

Исследования проводили в летний период 2012 и 2013 гг. на трех опытных и контрольном участке экотон и соседних сообществах с разной давностью пожара (2, 15, 30 и 55 лет) на территории Нижневартовского района, Ханты-Мансийского автономного округа-Югры.

Изучение мохово-лишайникового покрова экотон и контактных сообществ показало, что на разных стадиях пирогенных сукцессий развитие мохово-лишайникового яруса различно, на это в значительной степени влияют абиотические факторы среды. Характер пирогенной сукцессии зависит от типа растительности. На первом этапе (2 года) мохово-лишайниковый ярус отсутствует. На втором (15 лет) наблюдается развитие мохово-лишайникового яруса. На третьем (20 лет) наблюдается разнообразия видов. На четвертом (55 лет) мохово-лишайниковый покров стабилизируется и так же наблюдается увеличение числа видов. Экотон разных этапов пирогенной сукцессии отличались по видовому составу мохово-лишайникового покрова. В процессе послепожарного возобновления их видовое разнообразие увеличивается. Наибольшее количество видов отмечено на позднем этапе. Проективное покрытие и частота встречаемости мхов и лишайников на исследуемых участках увеличивались от начальных этапов пирогенной сукцессии к поздним, что связано со скоростью роста некоторых групп лишайников. Альфа-разнообразие, Индекс Уиттекера и коэффициент Жаккара подтверждают все выше сказанные выводы о взаимосвязи давности пожара со структурой мохово-лишайникового яруса на изученных нами участках.

Таким образом, полученная динамика связана с изменяющимися условиями среды в ходе сукцессионного процесса и со стабилизацией видовой структуры мохово-лишайникового яруса.

Литература

1. Нифонтова М.Г. Лихено-и биоиндикация радиоактивного загрязнения среды: автореф. дис. в виде научного докл., насоиск, учен. степ, док, биолог, наук (20.11.2003)/М.Г. Нифонтова. Пермский государственный университет. Пермь. 2003. 50с.
2. Пушкина Н. М. Растительность сосновых гарей Лапландского заповедника и характер ее возобновления//Тр. Лапландского гос. заповедника. 1938. Вып.1.
3. Работнов Т.А. Фитоценология. 3-е изд. М.: Изд-во Моск, ун-та. 1992. 350 с.

ОСОБЕННОСТИ ИЗМЕНЕНИЯ ДЫХАНИЯ РАСТЕНИЙ НА ЭКОТОНАХ И СОСЕДНИХ СООБЩЕСТВАХ ПРИ ПИРОГЕННОЙ СУКЦЕССИИ

Большое влияние на смену сообществ оказывают лесные пожары. Ежегодно количество пожаров в результате деятельности человека увеличивается, происходит сокращение площади растительного покрова. Из-за особенностей почвенно-климатических условий Ханты-Мансийского автономного округа – Югры восстановление фитоценозов протекает медленно.

Смены биоценозов вследствие пожара описаны во многих источниках [1, 2]. В последнее время интерес вызывает проблема взаимоотношений между растениями на экотонах, так как они являются местом формирования и сохранения биологического разнообразия, что очень важно учитывать в процессе восстановления фитоценозов. Экотоны в природе разнообразны, обладают особой структурой, составом и механизмами устойчивости, что связано с физиологическими особенностями растений населяющими их [3].

Так, интенсивность дыхания определяет рост и образование биомассы растений. Работ по изучению интенсивности дыхания растений экотонов, находящихся на разных стадиях послепожарного возобновления, в среднетаежной зоне недостаточно. В силу актуальности и слабой изученности данной проблемы мы выбрали ее для исследования.

Нами были изучены 4 экотонных сообщества и соседние экосистемы (лес, болото), с разной давностью пожара (5, 15, 30 и 153 года). Исследования проводились в летний период 2013 года, использовались виды-доминанты травянистых, кустарничковых и древесных растений.

Изучение интенсивности дыхания у травянистых растений выявило его уменьшение в процессе пирогенной сукцессии. Наибольшие показатели выявлены у растений начальных этапов с давностью после пожара – 5 и 15 лет.

Затем отмечается снижение показателей. Исключение составляла Пушица влагалищная, у которой интенсивность дыхания увеличивалась к поздним этапам сукцессии. Интенсивность дыхания у кустарничковых растений также снижалась, исключение составлял багульник болотный, интенсивность его дыхания незначительно увеличивалась. У кустарничковых интенсивность дыхания протекала прямо противоположно. Она увеличивалась к завершающим стадиям пирогенной сукцессии. У изученных доминирующих древесных растений интенсивность дыхания также увеличивалась в процессе послепожарного возобновления (рис. 2).

Минимальные значения были выявлены у березы пушистой на болоте с давностью пожара 15 лет и у осины в лесу с давностью пожара 30 лет. Максимальные показатели наблюдались у сосны обыкновенной и сибирской. Пихта имела средние значения.

Таким образом, у травянистых и кустарничковых видов растений интенсивность дыхания уменьшается в процессе послепожарного возобновления, а у кустарников и древесных увеличивается. Так же наблюдается повышение интенсивности дыхания у болотных растений. В целом, на экотонах данный физиологический процесс протекает на высоком уровне. Вероятно, выявленные закономерности обусловлены действием факторов окружающей среды, видом растений, их экологической толерантностью, а так же тем, что на первых этапах пирогенной сукцессии преобладают светлюбивые растения, а на поздних тенелюбивые и теневыносливые.

Литература

1. Седых В.Н., Смолоногов Е.П. Восстановительная динамика темнохвойно-кедровых лесов низовий р. Назым // Лесообразовательный процесс на Урале и в Зауралье. Свердловск, 1975. С. 148-157.
2. Иванова Н.А., Голубцова О.С. Динамика изменения видового состава и проективного покрытия растений на разных стадиях послепожарного восстановления леса в условиях Среднего Приобья // Вестник НГГУ. №2 «Естественные науки и науки о Земле». Изд-во Нижневарт. гос. гуманит. ун-та. 2011. С. 6–11.
3. Ильминских Н.Г. Полевая парадигма концепции экотона // Тобольск научный – 2012: Материалы IX Всероссийской (с Международным участием) науч.-практ. конф. (Тобольск, Россия, 9–10 ноября 2012г.). Тюмень 2012. С. 93–96.

А.Г.Свистильник

Научный руководитель: ст. преподаватель А.У.Кушанова

г.Нижневартовск

Нижневартовский государственный университет

ОБРАЗОВАНИЕ ЗЕМЕЛЬНОГО УЧАСТКА ПОД СТРОИТЕЛЬСТВО АВТОМОБИЛЬНОЙ ДОРОГИ

На территории города Нижневартовска на основании генплана предусмотрено строительство автомобильной дороги для обеспечения транспортного обслуживания новых жилых и рекреационных территорий. Для этого с учетом норм отвода был составлен и размещен вариант проекта земельного участка под строительство автомобильной дороги в восточной части города, проектируемая дорога будет соединять развязку на пересечении автодорог Нижневартовск – Излучинск и Нижневартовск – Радужный до проектной оси ул.Ленина [1].

Несмотря на развитую магистральную улично-дорожную сеть, обладающую на большинстве участков широкой проезжей частью, проблемными местами с точки зрения пропускной способности являются узкие улицы старой части города (п.Старый Вартовск). А так же затруднена связь с п.Старый Вартовск [1]. Именно поэтому данная тема является актуальной к рассмотрению.

Задачей данной статьи является образование земельного участка под автомобильную дорогу.

На основании генплана г.Нижневартовска и с учетом норм отвода был составлен и размещен вариант проекта земельного участка под строительство автомобильной дороги. Площадь формируемого земельного участка-29,93 га из них под полосу постоянного отвода изъято – 11,97 га земель, под полосу временного отвода изъято – 17,96 га.

Ширина полос земель, отводимых в постоянное и во временное пользование, устанавливается по нормам отвода земель для автомобильных дорог согласно постановлению правительства РФ от 2 сентября 2009 г. N 717 «О нормах отвода земель для размещения автомобильных дорог и (или) объектов дорожного сервиса»

Образуемое линейное сооружение-автомобильная дорога протяженностью 3000 м., предназначенная для транспортной связи характеризуется следующими показателями: технические условия – 2 категория, 4 полосы, полоса постоянного отвода – 40м, полоса временного отвода-60м, зона негативного влияния – 200 м, тип покрытия – асфальт.

Площадь под постоянный отвод составляет 11,97 га, в том числе сенокос заболоченный – 0,67 га; кустарнички – 1,12, под болотам– 4,29 га; лес(береза)-0,28, лес(сосна) – 3,95,лес заболоченный – 0,7, мелколесье- 0,71; под песками – 0,01 га; под водой – 0,12 га; под древесно-кустарниковой растительностью – 0,12 га;

Площадь под постоянный отвод составляет 17,96 га, в том числе сенокос заболоченный – 0,88 га; кустарнички – 1,83, под болотам – 5,88 га; лес(береза) – 0,87, лес(сосна) – 5,55, лес заболоченный – 0,97, мелколесье – 0,87; под песками – 0,28 га; под водой – 0,28 га; под древесно-кустарниковой растительностью – 0,40 га;

Запроектирован земельный участок был на топографической основе с применением геинформационной системы (ГИС) MapInfo. При помощи программного комплекса MapInfo была произведена векторизация областей, запроектированных под землепользование. На векторизованной топографической основе был произведен расчет площади и видов угодий при изъятии земель.

Литература

1. Проект внесения изменений в генеральный план, Санкт-Петербург, Нижневартовск 2011

К.В.Нестерова
Научный руководитель: к.геогр.н., доцент Е.А.Коркина
г.Нижневартовск
Нижневартовский государственный университет

ФАКТИЧЕСКАЯ КАДАСТРОВАЯ ОЦЕНКА ЗЕМЕЛЬ ПРОМЫШЛЕННОСТИ И ИНОГО СПЕЦИАЛЬНОГО НАЗНАЧЕНИЯ КОШИЛЬСКОГО ЛИЦЕНЗИОННОГО УЧАСТКА

При кадастровой оценке промышленных земель территории Нижневартовского региона, так же как и в других регионах РФ не учитываются плодородные свойства земли. Кроме этого, другой проблемой является контроль за фактическими границами промышленных земель, которые, как правило, не соответствуют с документальной площадью земельных участков промышленности.

Общая площадь земельных участков Кошильского лицензионного участка, поставленных на кадастровый учет – 1847600 м² [1]. Фактическая площадь – 1075137 м². Разница между документальной и фактической стоимостью земельных участков составляет 1478122 рублей. При кадастровой оценке земель промышленности и иного специального назначения также необходимо вести качественный и количественный учет земель.

На лицензионном участке для количественного учета земель выделено 2 вида угодий: болота (51760000 м²) и леса (115900000 м²), которые заняты землями промышленности и иного специального назначения.

При добавлении показателей учета качества земель в кадастровую оценку земель промышленности и иного специального назначения необходимо учитывать свойства почв их типологию.

На лицензионном участке выделены следующие типы почв:

подзолы иллювиально-гумусовые – пл. 98000000 м²;

торфяные олиготрофные – пл. 152500000 м².

Характеристика почв показывает, что торфяные почвы обладают высокими показателями плодородия. Фактически, на Кошильском лицензионном участке, 997110 м³ торфа уничтожено и не учтено в настоящее время при кадастровой оценке.

Фактическая кадастровая стоимость земель промышленности и иного специального назначения должна быть выше и на Кошильском лицензионном участке должна составлять 9660412 рублей, что на 15% выше заявленной документальной стоимости.

Фактическая кадастровая стоимость земель промышленности и иного специального назначения должна быть выше, чем заявлена в Росреестре, то есть, существенно снижен размер платежей за данные земли. Следовательно, не точно рассчитана кадастровая стоимость и существует факт «недополучения» бюджетами доходов от землепользования.

Литература

1. Официальный сайт Управления Федеральной службы государственной регистрации кадастра и картографии по ХМАО – ЮГРЕ. URL: www.to86.rosreestr.ru.

А.И.Тука
Научный руководитель: ст. преподаватель А.У.Кушанова
г.Нижневартовск
Нижневартовский государственный университет

ПРОЕКТ ТЕРРИТОРИАЛЬНОГО ЗЕМЛЕУСТРОЙСТВА НА ПРИМЕРЕ ОБРАЗОВАНИЯ КРЕСТЬЯНСКОГО (ФЕРМЕРСКОГО) ХОЗЯЙСТВА НА ТЕРРИТОРИИ НИЖНЕВАРТОВСКОГО РАЙОНА

Для развития сельского хозяйства на территории Нижневартовского района была разработана целевая программа «Развитие сельского хозяйства на территории Нижневартовского района на 2013–2015 годы», целью которой является развитие сельского хозяйства, повышение конкурентоспособности продукции, произведенной агропромышленными комплексами г.Нижневартовска и Нижневартовского района [1]. На территории Нижневартовского района преобладающим направлением КФХ является животноводство: мясо-молочной, молочной или мясной специализации [3].

В ходе работы был запроектирован земельный участок под крестьянское (фермерское) хозяйство «Буренка» площадью 105,90 га, из них под сенокосами 85,60 га, подлесом 3,92 га, под кустарником 16,16 га.

Образуемый земельный участок под КФХ расположен на территории Нижневартовского района на расстоянии 9,5 км северо-западнее от пгт. Излучинск на берегу реки Крымсымъеган. Расстояние до ближайшего города Нижневартовск составляет 20 километров. В 10 километрах на юго-восток расположен поселок Пасол. Удаленность от дорог составляет 0,2 км, что делает доступным реализацию продукции и доставку необходимых материалов и кормов.

Преобладающими почвами на территории хозяйства являются аллювиально-луговые и лугово-болотные, а также встречаются болотные верховые торфяные и торфянистые [2].

По итогам анализа природных, климатических, почвенных условий, в качестве специализации хозяйства было выбрано направление: разведение крупного рогатого скота (КРС). В соответствии с расчетом кормов поголовье скота составляет 75 голов КРС и 4 головы лошадей, которые необходимы для ведения хозяйства.

Усадьба КФХ будет расположена на участке, занятым кустарником, что поможет рационально использовать всю площадь сельскохозяйственных угодий.

Для определения рентабельности и срока окупаемости данного вида деятельности были произведены расчеты экономической эффективности.

Работы по созданию участка были произведены с помощью ГИС – MapInfo и ArcGIS, а также была использована картографическая основа. С помощью программы MapInfo была произведена векторизация проектируемого земельного участка, а также вычисление площадей угодий. Программный комплекс ArcGIS был использован для создания картографических изображений для отчета.

Согласно расчетам можно сделать вывод, что в Нижневартовском районе создание и ведение крестьянских (фермерских) хозяйств экономически эффективно и выгодно, поэтому результаты вычислений, а также картографический материал могут быть использованы в качестве основы для составления реального бизнес-плана для данного вида хозяйствования.

Литература

1. Целевая программа Ханты-Мансийского автономного округа – Югры «Развитие агропромышленного комплекса Ханты-Мансийского автономного округа – Югры в 2011–2013 годах»
2. Почвенная карта Нижневартовского района, ОАО «НижневартовскНИПИнефть»
3. Агропромышленный комплекс: Информация. URL: <http://www.nvraion.ru/agro-complex/information>

А.С.Стрелева

Научный руководитель: к.геогр.н., доцент Е.А.Коркина
г.Нижневартовск

Нижневартовский государственный университет

МОДЕЛИРОВАНИЕ РЕКРЕАЦИЙ ПРИБРЕЖНОЙ ЗОНЫ ВЫРАБОТАННОГО ГИДРОНАМЫВНОГО КАРЬЕРА ПЕСКА

Под влиянием деятельности гидромеханизированных и нефтяных предприятий, на территории Нижневартовского района возникают различные типы нарушений земель.

Негативное отношение к карьерам, как к техногенным объектам, формируют следующие факторы: заброшенность карьерных разработок, отсутствие качественно выполненной рекультивации и, соответственно, низкий эффект от ее проведения, использование карьеров в качестве стихийных свалок, что в значительной степени нарушает ландшафт и его эстетическое восприятие. Заранее спланированные рекреационные территории увеличат функциональные возможности выработанных гидронамывных карьеров, которые могут быть расширены и использованы в целях активного отдыха. В связи с этим, представленная к рассмотрению проблема является актуальной, особенно для небольших песчаных карьеров территории Западной Сибири. Моделирование прибрежной рекреационной зоны на месте добычи песка можно осуществлять после выработки песчаного карьера гидронамывным способом. Для **создания пляжа** необходимо выложить верховой откос берега, нижний пляж берега должен быть плавным и весь периметр территории нужно засеять многолетней растительностью, что бы предотвратить ветровую эрозию – дефляцию (рис. 1).



Рис. 1. Модель пляжной зоны отдыха

На территории, которая предназначена под пляж, необходимо выделить функциональные зоны, взаимное расположение и площадь которых зависит от численности населения и ГОСТ 17.1.5.02-80 «Гигиенические требования к зонам рекреации водных объектов» [1]. Данные о процентном соотношении и площадях каждой из функциональных зон представлены в таблице 1.

Таблица 1

Данные о функциональных зонах пляжа

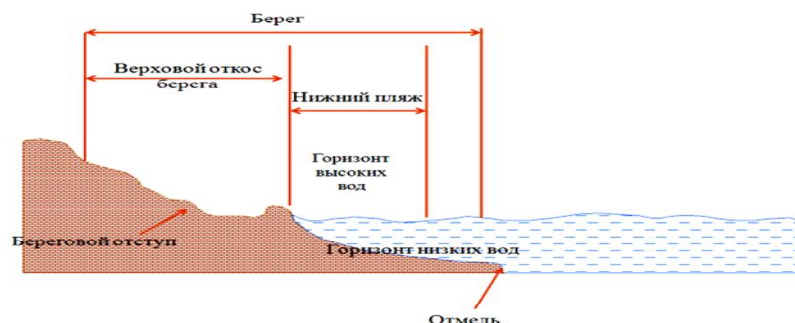
№п/п	Наименование функциональной зоны	Площадь, кв.м	Процентное соотношение функциональных зон
1	Зона купания		–
2	Зона отдыха (рекреационная)	22038,4	40
3	Зона обслуживания	5509,6	10
4	Зона зеленых насаждений	5509,6	10
5	Спортивная зона (спортплощадки)	5509,6	10
6	Детский парк развлечений	5509,6	10
7	Зона для парковки автомобилей	11019,2	20
ИТОГО:		55096	100

Планировочным решением предусматриваются все вышеуказанные зоны. (рис. 2)



Рис. 2. Функциональные зоны пляжной территории М 1:2000

Заранее спланированная территория искусственно созданного водоема у р.Ватинский Еган – это экономически выгодное решение, так как исследуемый участок расположен в непосредственной близости от населенных пунктов.

Литература

1. ГОСТ 17.1.5.02-80 Охрана природы. Гидросфера. Гигиенические требования к зонам рекреации водных объектов» 01.10.2008. // СНИПы, нормативы, документация: информационная система. URL: http://snipov.net/c_4702_snip_104356.html.

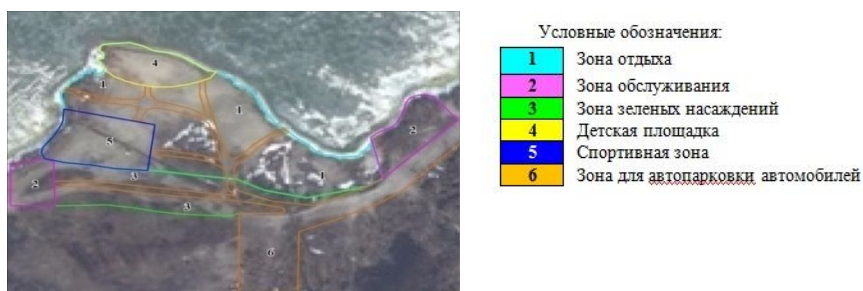
М.В.Волгутов

Научный руководитель: к.геогр.н., доцент И.С.Аитов
г.Нижневартовск
Нижневартовский государственный университет

ЦИФРОВОЕ МОДЕЛИРОВАНИЕ РЕЛЬЕФА

Рельеф является одним из основных факторов, определяющих ход и направленность процессов, протекающих в приповерхностном слое планеты. В частности, рельеф является одним из факторов почвообразования, так как во многом определяет микроклиматические и метеорологические характеристики, влияющие на гидрологический и тепловой режим почв и предпосылки латерального переноса воды и других веществ вдоль земной поверхности и в почве. В настоящее время моделирование рельефа местности и его последующее исследование по полученным моделям становятся неотъемлемой частью теоретических и экспериментальных изысканий в картографии, науках о Земле (геология, тектоника, гидрология, океанология, климатология и т.д.), в экологии, земельном кадастре и инженерных проектах. Основными источниками информации при цифровом моделировании рельефа являются крупномасштабные топографические карты, данные дистанционного зондирования, а также материалы полевых инструментальных съемок. Каждый из источников данных имеет свои достоинства и недостатки, но в целом следует отметить тенденцию роста роли ДДЗ и фотограмметрических методов создания ЦМР.

Одно из самых быстроразвивающихся направлений использования ЦМР – это трехмерное моделирование. Ведь в отличие от двумерной карты, трехмерные модели рельефа позволяют отчетливо увидеть воочию и визуально оценить форму и «пластику» рельефа, границы геоморфологических единиц и даже особенности строения речного русла

Дальнейшее развитие трехмерного моделирования и анимационных

технологий привело к созданию виртуальных геоизображений, сочетающих свойства карты, перспективного снимка, блок-диаграммы и компьютерной анимации.

Спрос на создание и реалистичное представление пространственной информации стимулирует развитие и широкое распространение новых программных продуктов, технологий и методов, позволяющих моделировать объекты и пространство в трехмерном виде. Применение геоинформационных технологий в землеустройстве и картографии имеет большой экономический эффект: происходит не только увеличение производительности работ, но в значительной степени возрастают точность и охват работ в целом.

Области применения цифровой модели рельефа (ЦМР):

– Прогнозирование изменений характеристик ландшафта в графическом виде приближенном к реальности;

- С учетом особенностей рельефа возможно вычисление геометрических характеристик для инженерных изысканий, прокладки маршрутов – навигации, архитектурного планирования;
- Оценка возможных рисков с учетом характерных особенностей рельефа – районы затопления в момент паводков, оползни и обвалы и т.д.
- Экологический мониторинг с учетом крутизны склона, ветрового баланса, освещенности;
- 3D визуализация для прокладки линий электропередач, проектирования автомобильных дорог, трубопроводов (газ, нефть).

3D модель рельефа позволяет на раннем этапе исключить возможные ошибки при проектировании и строительстве.

Данные в ГИС обладают своей спецификой и не имеют прямых аналогов в других автоматизированных системах. Они имеют множество форматов (практически каждая ГИС – свой) и разные формы представления.

ГИС могут содержать данные в двух основных формах представления – растровой и векторной.

Н.С.Миронова

Научный руководитель: к.геогр.н., доцент С.Е.Коркин

г.Нижевартовск

Нижевартовский государственный университет

ЗЕМЛЕУСТРОЙСТВО С УЧЕТОМ ОСОБЕННОСТЕЙ РЕЛЬЕФА ГОРОДА НИЖНЕВАРТОВСКА

Цель статьи: применение особенностей рельефа в при проведение землеустроительных работ.

Задачи статьи:

1. Определить научно-методические основы изучения рельефа.
2. Проанализировать особенности рельефа территории города Нижевартовска для производства землеустроительных работ.

Рельеф местности является главным при разработке генеральных планов населенных мест, проектов детальной планировки и застройки их территорий [1].

Рельеф местности характеризуется степенью изрезанности территории, экспозицией и крутизной склонов и выявлением особых геоморфологических условий (карстовых явлений, оползней, просадочных грунтов и т.п.). Результат оценки определяет необходимость и виды проведения в дальнейшем мероприятий по инженерной подготовке территории [2].

Город Нижевартовск расположен в долине р.Оби. Застроенная часть города расположена на первой и второй надпойменной террасой реки Обь. В целом, рельеф территории плоский, равнинный.

Коренные породы повсеместно перекрыты мощным чехлом четвертичных отложений: комплексом озерно-аллювиальных, аллювиальных, озерных и болотных отложений (пески, суглинки, глины). В пределах застроенной части города Нижевартовска по данным материалов технических отчетов инженерных изысканий четвертичные отложения представлены насыпными грунтами (пылеватые пески); торфом, суглинками, супесями пластичными и текучими, мелкозернистыми песками, местами водонасыщенными.

Рельеф рассматриваемой территории слабоволнистый, уклоны поверхности большей части территории не превышают 5%, за исключением отдельных участков склонов долины р. Обь.

На территории рассматриваемой площадки возможны проявления следующих геологических процессов: заболачивание и заторфовывание, проседание грунта и суффозия, боковая эрозия и разрушение берегов, термокарстовые явления, пучение грунтов.

Территория города Нижевартовска, ввиду сложного геологического строения и развития геологических процессов, относится к ограниченной для градостроительного освоения. Основными ограничивающими факторами выступают процессы подтопления, заболачивания, эрозии.

Застроенная часть города Нижевартовска, где были проведены мероприятия по инженерной подготовке территории, произведена отсыпка грунтов, однако развитие процессов подтопления в период обильных паводков и половодий приводит к образованию техногенного водоносного горизонта под слоем насыпных грунтов. Территории периодического подтопления, с проведенными мелиоративными работами (осушительные каналы). Территории с развитием процессов заболачивания и мощностью торфа до 4 м; уклоны поверхности 10–20%.

Территории неблагоприятные для градостроительного освоения представлены: болотами с мощностью торфа более 4 м (развиты в восточной и северной частях города); пойменным комплексом, сложенным местами текучепластичными неустойчивыми грунтами, развитием процессов подтопления и периодическим затоплением; нарушенными территориями (карьер по добыче песка, свалка ТБО, снегосвалка) с возможными развитиями эрозионных процессов, проседания грунтов и прочее; с уклонами поверхности более 20%.

Для предотвращения затопления и подтопления территорий садово-огороднических объединений, расположенных в пойме р.Оби и ее притоков предлагается провести расчистку русла р.Обь [3].

Дальнейшее градостроительное освоение территории города должно сопровождаться проведением дополнительных и более детальных инженерных изысканий, а также специальных мероприятий по инженерной и вертикальной подготовке территории.

Литература

1. И.Н. Кузнецова, Вертикальная планировка, Омск: СибАДИ, 2011. С. 8. URL:<http://bek.sibadi.org/fulltext/EPD252.pdf>
2. Филимоненко Л.А. Инженерное благоустройство городских территорий и транспорт: Учебное пособие. Челябинск: Изд-во ЮУрГУ, 2006, с. 6.; URL: http://www.lib.susu.ac.ru/ftd?base=SUSU_METHOD&key=000307259&dtype=F&etype=.pdf
3. Официальный сайт органов местного самоуправления города Нижневартовска. URL: http://www.n-vartovsk.ru/files/cms/2011/9/2767/2767_25.pdf

Е.А.Рагалевич

Научный руководитель: к.техн.н., доцент Г.В.Мальгин

г.Нижневартовск

ОАО «Горэлектросеть»

ОБЛАСТИ ПРИМЕНЕНИЯ ЭЛЕКТРИЧЕСКИХ СТАНЦИЙ

Главные понизительные подстанции (ГПП) – предназначены для питания промышленных предприятий, получают электроэнергию от энергосистемы на напряжение 35 кВ и распределяют ее по территории предприятия.

Трансформаторная подстанция (ПС) – подстанция напряжением 6–10 кВ, предназначенная для питания предприятий с небольшой нагрузкой [1].

Главным признаком электрических станций является назначение и роль в энергосистеме, высшее напряжение, число и мощность установленных силовых напряжений.

Подстанции по упрощенным схемам без выключателей или с малым их числом.

Проходные или транзитные подстанции.

Мощные коммутационные узлы системы.

По назначению подстанции могут быть потребительские (для электроснабжения потребителей), сетевые и системные (для отбора мощности).

Потребительские имеют два основных напряжения – высокое и низкое.

По способу присоединения сети подстанции делятся на тупиковые, ответвительные и проходные (транзитные).

По количеству устанавливаемых силовых трансформаторов подстанции делятся на однотрансформаторные, двухтрансформаторные, трехтрансформаторные и четырехтрансформаторные [2].

Рассматривая существующую схему электроснабжения г.Нижневартовска и основываясь на функциональных особенностях, город можно разделить на две части: промышленную и жилую территорию. Для промышленной территории города характерна применение ГПП по схеме проходных и ответвительных подстанций, что увеличивает надежность работы энергосистемы, а значит соответствует высокой категории надежности электроснабжения предъявляемой для промышленных предприятий.



Рис. 1. Основные способы присоединения сети подстанции

Безусловно, и жилая территория города требует повышенного внимания со стороны ресурсоснабжающих предприятий, поэтому для электроснабжения жителей города применяется двухтрансформаторные ПС включенные в сеть по схеме проходных и ответвительных ПС, что обеспечивает надежное электроснабжение жителей г.Нижневартовска.

Литература

1. Костин В.Н. Системы электроснабжения. Конструкции и механический расчет: Учебное пособие. СПб.: СЗТУ. 93с.
2. Николай Гужов, Владимир Ольховский, Дмитрий Павлюченко «Системы электроснабжения».

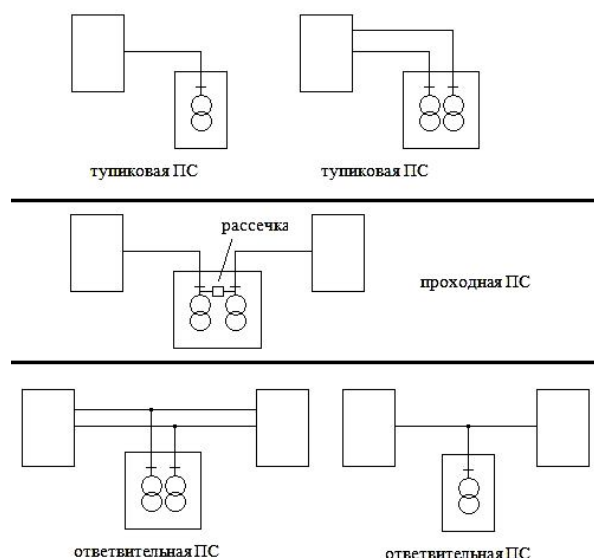
С.К.Дмитриев

Научный руководитель: к.техн.н., доцент Г.В.Мальгин

г.Нижневартовск

Нижневартовский государственный университет

АНАЛИЗ ОСНОВНЫХ ФУНКЦИЙ РАБОТЫ СТАНЦИЙ УПРАВЛЕНИЯ ЭЛЕКТОН-04 И ЭЛЕКТОН-05

Станция управления (СУ) предназначена для регулирования частоты вращения, оптимизации работы и защиты серийно выпускаемых электродвигателей.

Установка применяется в погружных асинхронных или вентильных электродвигателях для добычи нефти, асинхронных электродвигателях общепромышленного исполнения, применяемые для водозаборов и водоснабжения, приводов винтовых насосов, для дымососов и промвентиляции. С помощью данных установок добывается около 80% всей нефти в России.

Данные установки сертифицированы, они имеют сертификат соответствия и разрешение на применение.

Принцип работы: измерение тока погружного электродвигателя в станциях "Электон" осуществляется в первичной цепи повышающего трансформатора и пересчитывается в рабочий ток двигателя контроллером по специальной программе. Благодаря этому исключен ввод в станцию кабелей с вторичной обмотки повышающего трансформатора, что значительно упрощает монтаж и обеспечивает большую безопасность обслуживания.

Для подключения к системе телемеханики по протоколу Modbus существует встроенный интерфейс RS-485. Информация о работе станции может быть считана в портативный компьютер для дальнейшего анализа работы насосной установки и занесения в базу данных [1].

Рассматривая в сравнении две установки: «Электон 4» и «Электон 5», были выявлены следующие особенности присущие каждой установке:

В СУ «Электон-04-250 (400)» предусмотрена возможность установки устройства плавного пуска за счет применения медных шин.

Подключение кабелей осуществляется в дополнительной секции, установленной на задней стенке станции в верхней части. Это приводит к удобству монтажа станции на кустовой площадке.

Клеммы для подключения кабеля на 0,4 кВ позволяют присоединять до 4-х кабелей сечением 120 мм² или 95 мм² по каждой фазе.

Конструкция станций доведена до высокой степени ремонтпригодности и безопасности в обслуживании: облегчена замена основных узлов за счет применения разъемных соединений и соответствующих конструктивных решений [1].

В СУ серии «Электон-5» входные цепи выполнены на более высокое напряжение для повышения устойчивости при кратковременных перенапряжениях.

Имеется стабилизация выходного напряжения при эксплуатации от нестабильной питающей сети.

Встроенный фильтр предназначен для уменьшения коэффициента несинусоидальности напряжения на входе СУ.

Конструкция отличается повышенной ремонтпригодностью.

Более широкий диапазон отклонения питающего напряжения от номинального значения [2].

Интервал между значениями тока меньше, а суммарное значение тока больше, следовательно, двигатель запускается более плавно, что обеспечивает меньшие потери. И установка может обеспечивать работу более мощного двигателя.

Номинальное напряжение, климатическое исполнение, рабочее значение температуры воздуха и степень защиты у установок серии «Электон-4» и «Электон-5» одинаковое.

Таким образом, рассматривая две СУ серии «Электон-4» и «Электон-5», можно сделать вывод о том, что СУ серии «Электон-5» имеет ряд невосполнимых преимуществ. Эта установка надежнее и более производительна.

Литература

1. <http://www.elekton.ru/elekton04.shtml>
2. <http://www.elekton.ru/elekton05.shtml>

ЛИКВИДАЦИЯ ПОСЛЕДСТВИЙ ОДНОФАЗНЫХ ЗАМКЯНИЙ НА ЗЕМЛЮ С ПОМОЩЬЮ РЕЗИСТИВНОГО ЗАЗЕМЛЕНИЯ НЕЙТРАЛИ СЕТИ

Надежность работы электроустановок и потребителей электроэнергии в значительной степени зависит от уровня эксплуатации распределительных сетей напряжением 6-35 кВ. Наиболее частым видом повреждений в таких сетях являются однофазные замыкания на землю (ОЗЗ), которые составляют порядка 70–80% от общего числа повреждений [3].

В рассматриваемых сетях длительное присутствие ОЗЗ нередко служит причиной развития повреждения с последующим переходом в аварийное, которое требует немедленного отключения оборудования. При этом, как показывают статистические исследования, значительная часть ОЗЗ либо самоликвидируется через одну секунду после появления, либо в течение первой минуты переходит в между фазные или двойные замыкания [1]. К числу аварийных последствий однофазных замыканий на землю относятся:

- переход однофазного замыкания в междуфазное КЗ, вызванный повреждением изоляции между фазами на кабельных линиях в результате теплового воздействия тока ОЗЗ и электрической дуги в месте повреждения;
- появление двойных замыканий на землю в разных точках сети из-за повреждения изоляции неповрежденных фаз, вызванного перенапряжениями;
- возникновение феррорезонансных явлений;
- появление второго замыкания на землю в статоре высоковольтного двигателя;
- разрушение железобетонных опор;
- возникновение пожаров в кабельных помещениях и т.д.

Для уменьшения перечисленных последствий, вызванных однофазными замыканиями на землю, необходимо иметь надежные и эффективные устройства защиты от них. При этом в ряде случаев, например, при падении на землю оборвавшегося провода воздушной линии, рассматриваемая защита от ОЗЗ является практически единственным средством, уменьшающим вероятность случайного попадания человека под напряжение прикосновения или шага.

Однако по статистике на 80% российских подстанций рассматриваемого класса напряжения вообще отсутствует селективная защита от ОЗЗ [3]. Есть только сигнализация по признаку появления напряжения нулевой последовательности на сборных шинах и поврежденное присоединение приходится выявлять путем очередного отключения потребителей.

Эффективность тех защит, которые эксплуатируются на оставшихся 20% подстанций, низка, и по данным исследований ОРГРЭС не превышает трех баллов по пятибалльной шкале [2]. Таким образом, в настоящее время задача совершенствования защит от однофазных замыканий на землю в рассматриваемых сетях является весьма актуальной.

Принципиально новые возможности с точки зрения повышения эффективности таких защит появляются при резистивном заземлении нейтрали сети, которое в последние годы все чаще используется в энергосистемах. Наличие в нейтрали сети заземляющего резистора приводит к снижению уровня перенапряжений, практически исключает возникновение феррорезонанса, а также дает возможность построения селективной защиты от замыканий на землю.

Литература

1. Абрамович Б., Кабанов С., Сергеев А. и др. Перенапряжения и электромагнитная совместимость оборудования электрических сетей 6-35 кВ // Новости электротехники. № 5(17). 2002. С. 22–24.
2. Борулман В.А. Об эксплуатации селективных защит от замыканий на землю в сетях 6–10 кВ и мероприятиях по их совершенствованию // Энергетик. 2000. № 1. С. 20–22.
3. Федосеев А.М. Релейная защита электрических систем. Учебник для вузов. М.: Энергия, 1976. 560 с.

ЭНЕРГОСБЕРЕЖЕНИЯ В ОБЛАСТИ ОСВЕЩЕНИЯ В ОБРАЗОВАТЕЛЬНЫХ УЧРЕЖДЕНИЯХ

Энергосбережение есть практическая реализация комплекса разнообразных мероприятий по рациональному использованию энергоресурсов. Можно отметить главное: экономить энергию не только необходимо, но и выгодно, в связи со снижением расходов.

Цель данной статьи технико-экономическое обоснование внедрения средств экономии электроэнергии на примере образовательного учреждения с целью улучшения энергетической эффективности.

В пролетах и коридорах используются светильники ЛПО46-4x18 в количестве 100 штук и ЛПО46-2x36 в количестве 101 шт. Мощность светильника составляет 72 Вт[1].

В ходе обследования было отмечено нерациональное использование ресурсов для нужд освещения мест общего пользования. Подавляющее число светильников работает в светлое время суток, даже в тех случаях, когда на них падает солнечный свет. В темное время суток большинство коридоров и помещений работает без присутствия в них людей.

При расчете энергопотребления на освещение с установленными датчиками движения необходимо определить время работы светильников. Когда человек проходит мимо светильников, они поочередно включаются и продолжают работать настраиваемое количество времени ($t_{уст}$)

В сети интернет широко представлены устройства для управления освещением. Принцип работы основан на отслеживании уровня инфракрасного (ИК)-излучения в поле зрения датчика.

При расчете энергопотребления на освещение с установленными датчиками движения необходимо определить время работы светильников. Когда человек проходит мимо светильников, они поочередно включаются и продолжают работать настраиваемое количество времени ($t_{уст}$). Достаточно если время работы, светильника под которым проходит человек будет 0,5 минуты (0,0083 часа). В пустом коридоре светильники работать не будут [2].

Для контроля включения освещения в светлое время суток датчики движения совмещены с датчиком освещенности, он не позволяет срабатывание освещения при нормальном естественном освещении. Они устанавливаются возле окон в области действия естественного освещения [3, 4].

Таблица 1

Энергопотребление на освещение мест общего пользования за 10 мес.

	Мощность, кВт	Затраты рублях (тариф 1,7 руб. кВт/ч)
Общее потребление	64270,15	109259,26
Энергопотребление с установленными датчиками движения	22011,91	37420,25
Предполагаемая экономия	42258,24	71839,01

Таблица 2

Расчет затрат на применение средств автоматизации

	Цена руб
Стоимость 1 датчика движения	248
Стоимость монтажа 1 датчика	248
Общая стоимость:	39680

В результате расчетов срок окупаемости составляет 5,5 месяцев при условии экономических затрат на приобретение и монтаж 39680 руб., электропотребление 109259,26 руб.

Литература

1. Федеральный закон об энергосбережении и о повышении энергетической эффективности и о внесении изменений в отдельные законодательные акты Российской Федерации.
2. Государственная информационная система в области энергосбережения и повышения энергетической эффективности. URL: <http://gjsee.ru>
3. НЭСКО. URL: <http://www.nesko-nv.ru>.
4. Свет консалтинг. URL: <http://www.svet-consulting.ru>

ВЫБОР СИСТЕМЫ УПРАВЛЕНИЯ ДЛЯ КУСТОВОЙ НАСОСНОЙ СТАНЦИИ

В настоящее время большинство нефтяных месторождений истощено и для поддержания нормального уровня потребления в них используются системы поддержания пластового давления, основную работу в которых выполняют кустовые насосные станции (КНС). Двигатели большой мощности около 2000 кВт [3], работающие в нормальном режиме безостановочно, приводят к большим энергетическим затратам. В целом на системы ППД расходуется до 35% процентов общего электропотребления нефтедобывающих предприятий. Из них около 70% потребляют КНС. С целью снижения затрат на энергопотребление возможно применение систем управления двигателем, что позволяет снизить расход электроэнергии на 6,25% [1].

Выбор системы управления во многом зависит от конструкции кустовой насосной станции. Количество ступеней подъема и взаимодействие между ними во многом определяет КПД станции и ее энергозатраты. Требуется выдвигать следующие требования к системе управления:

В зависимости от динамической характеристики приемистости скважин, регулирование подачи насоса на вводе в скважину;

Регулирование скорости вращения двигателей насосов первичного подъема и насосами КНС для ограничения энергозатрат на излишнюю потребляемую мощность;

Контроль и регулирование параллельной работой двигателей насосов для подачи воды на различные скважины. Ограничение работы двигателей при «передавливании» одного насоса другим;

Защита двигателя от ненормальных режимов работы.

В целом система управления двигателя представляет собой совокупность элементов оказывающих управляющее воздействие на выбранные показатели и защита двигателя от повреждений в процессе работы. В общем виде система управления асинхронным двигателем с управляющим воздействием на угловую скорость (ω) и напряжение питания (u_1) представлена на рис.1



Рис.1. Структурная схема асинхронного двигателя при питании от источника напряжения [2]

В настоящее время наиболее часто используются системы векторного управления. В связи с динамической характеристикой закачки воды данная система управления наиболее энергоэффективно будет работать в данных условиях.

Литература

1. Велиев М.К. Разработка методики минимизации потерь электроэнергии в многомашинном комплексе технологической системы поддержания пластового давления. Тюмень, 2013.
2. Ключев В.И. Теория электропривода. Учебник для вузов. 2-е изд., испр. и доп. М.: Энергоатомиздат, 1998.
3. Лутошкин Г.С. Сбор и подготовка нефти, газа и воды. М.: «Недра», 1977, 192 с.

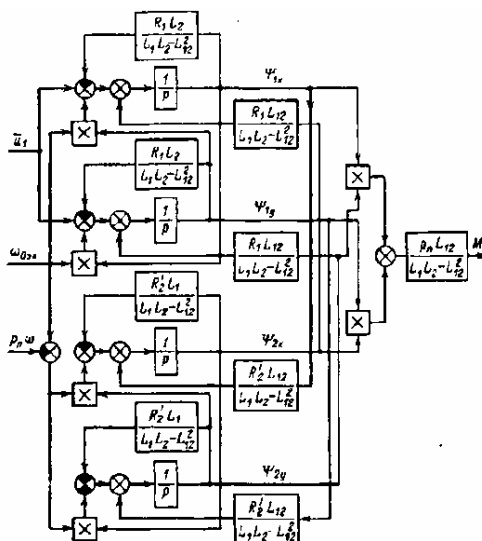
Д.Т.Шарипова

Научный руководитель: к.пед.н., доцент Л.Г.Пашенко

г.Нижневартовск

Нижневартовский государственный университет

ПРОЯВЛЕНИЕ ИНТЕРЕСА К УЧЕБНЫМ ЗАНЯТИЯМ ПО ФИЗИЧЕСКОМУ ВОСПИТАНИЮ У СТУДЕНТОК ВУЗА

Одним из ориентиров физической культуры личности является мотивационная составляющая. Социально значимые, личностно значимые и профессионально значимые мотивы, побуждающие личность к действию или бездействию, определяются знаниями, убеждениями, установками, интересами и потребностями.

Целью исследования явилось изучить отношение к занятиям физической культурой и спортом студенток 2-го курса, обучающихся в вузе.

Исследование проводилось на базе ФОК НВГУ. В нем приняли участие 30 студенток 2-го курса различных факультетов, обучающихся по различным направлениям подготовки, выбравших для учебных занятий по физическому воспитанию аэробику, волейбол или плавание, а также 10 студенток факультета физической культуры и спорта этого же курса.

Проанализировав полученные результаты, мы выяснили, что девушки, занимающиеся аэробикой, плаванием и студентки, обучающиеся на спортивном факультете, в целом, с нетерпением ждут занятий по физической культуре, так как они помогают укреплять им здоровье. В меньшей степени это характерно для девушек, выбравших для занятий волейбол (3,6 баллов). Студентки всех специализаций согласились с утверждением, что занятия физическими упражнениями улучшают их самочувствие и настроение, что в основном они хотят заниматься физической культурой, чтобы научиться красиво двигаться, иметь стройную фигуру и сильные мышцы.

Студентки, занимающиеся волейболом и плаванием, не считают необходимым накапливать опыт физкультурно-оздоровительной работы, в отличие от девушек, выбравших аэробику (3,8 балла) и спортсменок (5,0 баллов).

Девушки, занимающиеся аэробикой (3,2), волейболом (3,0) и особенно плаванием (2,7), слабо интересуются физкультурно-спортивной работой и стараются не принимать в ней участие. Им не нравятся физкультурно-спортивные праздники и соревнования, связанные с борьбой и соперничеством (аэробика – 2,8, волейбол – 2,7, плавание – 3), тогда как у спортсменок стремление к соперничеству более выражено (4,3 балла).

Анализ пропусков занятий по физическому воспитанию показал, что не пропускают занятия только 40% студенток, выбравших аэробику и 27,3% – волейбол. Опрошенные студентки отметили, что за предыдущий год более 4-х раз болели 13,4% студенток, занимающихся аэробикой. Не болели в прошедшем году, или болели 1 раз – 80% студенток, выбравших аэробику и 45,5% – волейбол. Все девушки, занимающиеся плаванием, болели в прошлом году 2-3 раза.

У студенток, выбравших для занятий специализацию волейбол, с повышением уровня подготовленности повышается желание заниматься физической культурой регулярно ($r=0,71$), эти занятия улучшают настроение и самочувствие ($r=0,69$). Второкурсницы, выбравшие для занятий физическим воспитанием плавание, имеющие низкие показатели физической подготовленности, всегда с нетерпением ждут занятий физической культурой ($r=-0,56$), стараются находить возможность для этого ($r=-0,57$), они с большим желанием хотят заниматься физическими упражнениями, потому что это модно и престижно ($r=-0,78$), во время каникул стараются больше двигаться ($r=-0,58$). У этих девушек с повышением уровня физической подготовленности повышается желание регулярно заниматься ($r=0,78$), участвовать в спортивно-массовых мероприятиях ($r=0,63$).

Таким образом, в процессе занятий необходимо учитывать индивидуальность студенток и их потребности. Это возможно при разработке индивидуальной траектории освоения учебной дисциплины «Физическая культура», подбирая и используя значимые для девушек средства и методы физического воспитания, содействуя изменению их отношения к занятиям по физическому воспитанию.

КООРДИНАЦИОННЫЕ СПОСОБНОСТИ МЛАДШИХ ШКОЛЬНИЦ И ИХ ВЗАИМОСВЯЗЬ С КОМПОНЕНТАМИ ИНТЕЛЛЕКТУАЛЬНОГО РАЗВИТИЯ

Чем выше требования к интеллектуальным качествам, тем доступнее и понятнее программа предполагаемой деятельности, тем активнее проявляется единство мыслительной и двигательной деятельности. Повышению уровня мышления и внимания способствуют занятия физической культурой и спортом. Исследование, проведенное Т.Н.Березиной, доказало наличие тесной связи между мышлением и равновесием, как интеграционным показателем координационных способностей у взрослых.

Мы решили изучить характер взаимосвязи между координационными способностями (КС) и компонентами интеллектуального развития у младших школьниц.

Нами использовались следующие методы исследования: анализ литературных источников; педагогическое тестирование для определения КС; психологическое тестирование для исследования скорости, логики мышления и внимания, методы математической статистики использовались для обработки полученных результатов. Для изучения координационных способностей применялись двигательные тесты, позволившие определить статическое равновесие (СР), реагирующую способность (РС), ориентирование в пространстве (ОП), кинестетическую способность (КинС). Используя компьютерную программу «Исследование временных и пространственных свойств человека», были оценены реакция на свет, реакция на звук, реакция на движущийся объект, реакция выбора, оценка скорости движения объекта, оценка величины отрезков, узнавание углов.

Исследование проводилось на базе МБУ Центра технических и прикладных видов спорта «Юность Самолора» и на базе Средней общеобразовательной школы № 11 г.Нижневартовска. В нем принимали участие девочки, учащиеся 2-го класса, занимающиеся оздоровительной гимнастикой в спортивно оздоровительных группах, и девочки, не посещающие спортивные секции.

Корреляционный анализ показал, что у девочек, обучающихся во 2-ом классе, со скоростью мышления коррелируют реакция на движущийся объект ($r=0,87$), на звук ($r=0,83$), проявления реагирующей ($r=0,81$) и кинестетической способностей ($r=0,81$), реакция выбора ($r=0,70$) и качество выполнения акробатической связки ($r=0,63$). С логикой мышления обнаружена взаимосвязь со способностью оценивать величины отрезков ($r=0,89$), статическим равновесием ($r = 0,81$), качеством выполнения акробатической связки ($r=0,83$), оценкой скорости движения объекта ($r=0,71$), ориентированием в пространстве($r=0,68$) и реакцией выбора ($r=0,62$).

Исследование взаимосвязи показало, что с состоянием внимания коррелируют практически все проявления КС у второклассниц, за исключением способности распознавать углы ($r=0,33$).

Проведенное исследование показало, что девочки, занимающиеся оздоровительной гимнастикой, имеют лучшие показатели в проявлении скорости мышления, логики мышления и внимания по сравнению с девочками, не занимающимися в спортивно-оздоровительных секциях. Обнаруженная взаимосвязь между отдельными проявлениями координационных способностей и компонентами интеллектуального развития, позволила сформулировать заключение о том, что развивая отдельные КС у девочек в процессе занятий оздоровительной гимнастикой, можно целенаправленно содействовать развитию их мышления и внимания. Полученные результаты могут быть использованы для разработки тренингов и специальных занятий, направленных на развитие компонентов интеллектуального развития через тренировку координационных способностей и учтены при организации дополнительных занятий с младшими школьниками в рамках реализации требований ФГОС начального общего образования.

ОСОБЕННОСТИ АДАПТАЦИИ ДЕТЕЙ 5 ЛЕТ К УСЛОВИЯМ ДОШКОЛЬНОГО ОБРАЗОВАТЕЛЬНОГО УЧРЕЖДЕНИЯ

В последнее время интерес к проблеме здоровья учащихся значительно вырос. Состояние здоровья подрастающего поколения в последние годы неуклонно ухудшается, что вызывает обоснованную тревогу. Данные многих авторов свидетельствуют о том, что за время посещения детского сада численность здоровых детей сокращается в 4–5 раз. Это объясняется низким исходным уровнем здоровья детей, что неблагоприятно отражается на процессе их адаптации к нагрузкам, являясь причиной дальнейшего ухудшения их здоровья и плохой успеваемости. В период адаптации к условиям детского сада здоровье детей еще больше ухудшается.

К сожалению, медицина сегодня фактически не справляется с возложенными на нее обязанностями, в связи с этим возникает явная необходимость активного участия педагогов в разработке и внедрении здоровьесберегающих технологий в целях улучшения ситуации со здоровьем воспитанников. На современном этапе подключение системы образования к решению проблем сохранения здоровья детей, поступающих в детский сад, является своевременным.

Таким образом, изучение показателей физической подготовленности и заболеваемости ОРВИ детей, вновь прибывающих в детский сад является актуальным и необходимым для дальнейшей разработки здоровьесберегающих технологий, позволяющих снизить риск возникновения у них процессов дезадаптации.

Мы решили сравнить показатели физической подготовленности и заболеваемости детей 5-летнего возраста, вновь прибывших в детский сад и посещающих его 2–3 года.

Исследование проводилось на базе ДООУ «Ласточка» г. Нижневартовска. В исследовании приняли участие дети 5-летнего возраста вновь поступившие в детский сад (9 мальчиков и 11 девочек) и посещающие его на протяжении 2–3-х лет (13 мальчиков и 12 девочек).

Для изучения физической подготовленности мальчиков и девочек 5 летнего возраста, вновь прибывших в детских сад и посещающих его на протяжении 2–3-х лет, нами было проведено тестирование. Оценивались следующие показатели: техника ходьбы, техника лазания по гимнастической стенке, бег на скорость (10 м с хода), прыжок в длину с места и метание мешочка с песком в даль правой рукой.

Техника ходьбы у детей, мальчиков и девочек, посещающих детский сад длительное время оценивается в 3 балла, что соответствует нормативным требованиям. У вновь прибывших в детский сад детей техника ходьбы оценена в среднем у мальчиков и у девочек 2 балла.

Таким образом, анализируя результаты физической подготовленности детей 5-летнего возраста, можно наблюдать более высокие показатели у детей, посещающих детский сад в течение 2–3-х лет.

Для изучения заболеваемости этого контингента детей, нами были изучены их медицинские карты. Общая заболеваемость детей, длительное время посещающих детский сад, значительно ниже аналогичных показателей детей посещающих детский сад в течение 1-го года. Так, мальчики, посещающие д/с 2–3 года, болели в течение года 48 дней, а их сверстники, посещающие это же учреждение 1 год, болели в среднем 83,7 дней.

Таким образом, мы наблюдаем, что более высокие показатели здоровья отмечаются у детей, длительное время посещающие ДООУ. Высокая заболеваемость ОРВИ у детей, недавно пришедших в детский сад, объясняется напряжением адаптационных механизмов, приводящих к снижению их иммунитета, что соотносится с данными авторов М.М. Безруких, В.Д. Сонькина, А.Г. Сухарева.

Полученные результаты позволяют констатировать о необходимости разработки программы, позволяющей подготовить ребенка к поступлению в детский сад, оптимизировать его адаптацию к условиям детского сада и снизить заболеваемость.

ОТНОШЕНИЕ ЮНОШЕЙ, ЗАНИМАЮЩИХСЯ ГИРЕВЫМ СПОРТОМ, К СЛУЖБЕ В АРМИИ

Гиревой спорт имеет большое значение в подготовке юношей к службе в армии, так как прекрасно развивает физическую выносливость, силу мышц, упорство и терпение, а также благотворно влияет на психику. Исследования, проведенные рядом ученых, показали, что занятия данным видом спорта являются необходимыми для психического здоровья военнослужащих, находящихся в непривычных жизненных условиях, а также вдалеке от дома.

Мы решили изучить отношение старших школьников, занимающихся гиревым спортом, к службе в армии.

Исследования проводились на базе ДЮСШ г.Мегиона. В исследовании приняли участие юноши 15–17 лет, обучающиеся в старших классах, занимающиеся гиревым спортом (10 человек) и юноши этого же возраста не занимающиеся спортом.

Опрос школьников, не занимающихся спортом показал, что большая часть юношей желают служить в войсках где не нужна высокая физическая подготовка. Школьники занимающиеся гиревым спортом на этот вопрос ответили в следующем порядке: мотострелковые 10%, ракетные 10%, ПВО 5%, ВДВ 50%, пограничные 25%. Из этого следует, что большая часть занимающихся гирями хотят служить в элитных, специальных войсках.

На вопрос какую форму службы вы бы выбрали, не занимающиеся юноши ответили: по призыву 20%, у занимающихся разница в два раза выше 45%, по контракту желают служить 20% не занимающихся, а гиревиков 50%, альтернативную службу выбирают 10% не занимающихся, а гиревиков 0%, затрудняются ответить гиревиков 5%, не занимающихся 50%. Большая часть занимающихся спортом предпочитают отслужить в ВС.

Отношение к военной службе у старших школьников не занимающихся спортом такое: желают отслужить срочную военную службу 20%, думают поступать в военное учебное заведение 5%, не желают, но придется служить 25%, не желают, попытаются любым путем уклониться от призыва 40%, альтернативную службу выбирают 10%. Ответы на этот вопрос у юношей занимающихся гиревым спортом: желают отслужить срочную военную службу 65%, думают поступать в военное учебное заведение 20%, не желают, но придется служить 15%, не желают, попытаются любым путем уклониться от призыва 0%, альтернативную службу выбирают 0%. Можно сказать что все занимающиеся готовы служить в ВС.

Действия по подготовке к военной службе у гиревиков и не занимающихся школьников: у гиревиков занимаются физической подготовкой 100%, посещают занятия по ОБЖ, НВП 20%, любят смотреть видеофильмы с военной тематикой 50%, нравится читать военно-мемуарную литературу 45%. У не занимающихся: ничего не делают 50%, занимаются физической подготовкой 15%, посещают занятия по ОБЖ, НВП 10%, любят смотреть видеофильмы с военной тематикой 15%, нравится читать военно-мемуарную литературу 10%.

На вопрос с какими основными трудностями придется столкнуться в армии, юноши ответили: не занимающиеся, неуставными отношениями 45%, когда у занимающихся 0%, что говорит о морально-психологической подготовке, физическими и нервно-эмоциональными нагрузками у гиревиков 0%, у не занимающихся 15%, твердой военной дисциплиной 20% у не занимающихся, а гиревиков всего 5%, другими трудностями, у гиревиков 15% и у не занимающихся спортом 20%. Из проведенного опроса становится ясно, что занимающиеся юноши более подготовлены к службе в вооруженных силах.

Таким образом, проведенное анкетирование показало, что юноши 15–17 лет, занимающиеся гиревым спортом, больше ориентированы на прохождение службы в Вооруженных силах России, относятся к этому осознанно и систематически к ней готовятся. Следовательно, занятия гиревым спортом можно рассматривать как одну из эффективных форм допризывной подготовки современной молодежи.

ОСОБЕННОСТИ ПОДГОТОВКИ СПОРТСМЕНОВ В ГИРЕВОМ СПОРТЕ

В процессе регулярных занятий гиревым спортом занимающиеся осваивают умения поднимать тяжести, развивают функциональные возможности, совершенствуют деятельность всех систем организма, повышают уровень развития физических качеств (силы, быстроты, выносливости, гибкости и ловкости) и спортивных результатов. Главными составляющими учебно-тренировочного процесса является техническая и физическая подготовка. Технической подготовкой или обучением называется та часть учебно-тренировочного процесса, в которой доминирующее значение приобретает задача освоения умений и совершенствование навыков поднимания гирь. Если же в процессе занятий доминируют задачи развития функциональных возможностей и физических качеств, то эта часть тренировочного процесса называется физической подготовкой.

Осваивая специфические навыки, занимающиеся выполняют большое количество двигательных действий, которые повышают уровень их физической подготовленности, необходимой для поднимания гирь. Выполняя тренировочные упражнения, гиревики непрерывно совершенствуют двигательные навыки, одновременно повышая уровень своих физических качеств, в свою очередь, направляя их на совершенствование техники упражнения и отдельных ее элементов.

Границы между обучением и тренировкой не существует: от начала обучения до конца периода роста спортивных достижений гиревика совершенствование техники движений и развитие физических качеств и функциональных возможностей проходит в тесном единстве.

Учебно-тренировочный процесс в гиревом спорте, как и в других видах спорта, подчиняется общим принципам системы физического воспитания, принципам обучения и тренировки, а также специфическим принципам спортивной тренировки.

Особое место в подготовке спортсменов-гиревиков отводится изучению тактических вариантов ведения спортивной борьбы. Тактика выступления на помосте зависит от уровня физической и функциональной подготовленности, волевой подготовки. Умение распределять силы в борьбе с соперниками в течение соревновательного времени, необходимо для поддержания оптимального темпа с целью достижения победы или заданного результата. В процессе регулярных занятий гиревым спортом занимающиеся осваивают навыки поднимания тяжестей, развивают функциональные возможности, совершенствуют деятельность всех систем организма, повышают уровень развития физических качеств (силы, быстроты, выносливости, гибкости и ловкости) и спортивных результатов. В зависимости от решения указанных задач учебно-тренировочный процесс условно разделяется на обучение и тренировку. Обучением называется тот этап, на котором доминирующее значение приобретает задача освоения навыков поднимания гирь. Если же в процессе занятий доминируют задачи совершенствования функциональных возможностей и физических качеств, он будет называться спортивной тренировкой.

Осваивая специфические навыки, занимающийся выполняет большое количество двигательных действий, которые повышают уровень его физической подготовленности в поднимании гирь. Также, выполняя тренировочные упражнения, гиревики непрерывно совершенствуют двигательные навыки, используют возросшие возможности развития своих физических качеств, направляя их на улучшение техники упражнения и ее элементов.

Таким образом, обучение и тренировка, являясь двумя сторонами единого и непрерывного педагогического процесса, органически связаны между собой. Границы между ними не существует: от начала обучения до конца периода роста спортивных достижений гиревика совершенствование техники движений и развитие физических качеств и функциональных возможностей проходит в тесном единстве.

Учебно-тренировочный процесс в гиревом спорте, как и в других видах, подчиняется общим принципам системы физического воспитания, принципам обучения и тренировки, а также специфическим принципам спортивной тренировки.

ХОККЕЙ В РОССИИ

Анализ результатов выступления сборных команд России по хоккею, клубных команд на международном уровне в последние годы, а также качества хоккея Российских профессиональных хоккейных лиг высшего спортивного мастерства позволяет говорить о наличии серьезных системных проблем в отечественном хоккее. Сегодня во всех ведущих хоккейных странах, за исключением России, разработаны и реализуются долгосрочные программы развития национального хоккея, существенное внимание уделяется хоккейной науке, внедрению ее результатов и современных хоккейных технологий. На сегодняшний день существуют несколько причин несоответствия качества российского хоккея требованиям международного уровня. В России отсутствует системная работа по повышению качества хоккея. В прошлые годы в СССР была создана самая совершенная для своего времени система и технология хоккея в мире. Об этом свидетельствуют и результаты на международном уровне и сравнения систем хоккея с иностранными аналогами того времени, в том числе с Канадой. Была создана сложная, разветвленная, но эффективная структура хоккея от детского уровня до высшего спортивного мастерства, эффективное и всестороннее научно-методическое, медико-биологическое, информационное обеспечение. Никто из специалистов хоккея не может определенно сказать, что такое сегодня российский стиль игры. Хоккейная лига не несет ответственности за развитие и повышение качества хоккея. За качество проведения соревнований – да, а за качество хоккея – нет. Но это не одно и то же. Сегодня именно Холдинг КХЛ, имеющий в составе своих клубов ведущие детские спортивные школы, лучшие молодежные команды и лучшие команды высшего спортивного мастерства, является основным источником развития и повышения качества российского хоккея, которое проверяется и оценивается на международном уровне. Сегодня качество учебно-тренировочного процесса и соревновательной деятельности российских команд высшего спортивного мастерства находится на уровне 25–30 летней давности. Такой вывод основан на результатах игр сборных команд России на Олимпийских играх, молодежных и взрослых чемпионатах мира, а также клубных команд в чемпионатах КХЛ. Таким образом, наш современный хоккей отстает от требований международного уровня по напряженности на 30–35%, а по интенсивности на 35–40% и находится на уровне 25–30 летней давности, а значит и учебно-тренировочный процесс и научно-методическое и другие виды обеспечения современного российского хоккея, направлены на обслуживание и подготовку игроков и команд именно к такому низкому уровню напряженности и интенсивности игры. Сегодня в играх сборной России мы имеем отрицательный коэффициент превосходства (от -0.1 до -0.7), т.е. по основным игровым компонентам соперник имеет преимущество над нашей командой и проводит на 10 – 70% больше атакующих действий. Например, в 80-х годах сборная СССР имела коэффициент превосходства на уровне +0.45 - +0.85 в играх с ведущими сборными, а в играх с более слабыми соперниками – более +1. При таких показателях игровой деятельности современных российских команд невозможно рассчитывать на победы в ответственных международных турнирах.

Для решения указанных проблем необходимо разработать Федеральную целевую программу развития детско-юношеского хоккея, повысить качество хоккея КХЛ на основе внедрения в спортивную сферу Лиги передового научно-методического, медико-биологического, антидопингового, материально-технического, информационно-технологического обеспечения, при этом национальный стиль игры не должен представлять собой шаблон, схему, единую для всех команд. Создать систему объективных критериев оценивания качества игры хоккеиста, его профессиональной пригодности на базе выполняемых технико-тактических действий в игре. Воспитание и развитие элементов тактико-технического мастерства, которые являются основой индивидуального класса, эффективных взаимодействий, высокого качества командной игры.

КАК ВЫБРАТЬ ДОДЗЕ

Понятно беспокойство родителей, желающих развития своего ребенка в не стенах своего дома, при этом идущих на риск потерять контроль над своим ребенком и лишиться его своей защиты. В настоящее время у родителей появилась возможность выбора: какое получить образование, где обучаться, у кого обучаться.

Додзе (яп. 道場 до:дзе; «место, где ищут путь») – изначально это место для медитаций и других духовных практик в японском буддизме и синтоизме. Позже, с одухотворением японских боевых искусств будзюцу и превращением их в будо, этот термин стал употребляться и для обозначения места, где проходят тренировки, соревнования и аттестации в боевых искусствах, таких как айкидо, дзюдо, дзю-дзютсу, кэндо, каратэ и др. [1].

Додзе – это место, где мы дисциплинируем себя и совершенствуемся, чтобы стать лучше. Додзе это не помещение, додзе это люди – ваш инструктор, ваши соратники. Додзе это все ваши предшественники на Пути в Школе.

Как же правильно выбрать додзе? Предлагаем несколько моментов, которые необходимо учесть родителям при выборе.

1. Собрать информацию о данном додзе и инструкторе через официальные сайты или источники информации: структура организации; цели и задачи; состояние тренировочной базы.

2. Поговорить с занимающимися только поступившими и занимающимися длительное время.

3. Побеседовать с инструктором. Инструктор должен быть вежлив, тактичен, доброжелателен, доступен, соблюдать этикет и субординацию. Инструктор не должен быть фамильярным. Объяснять доступно и просто. Выражать суть идеи полностью и понятно. Инструктор должен объяснить цель и порядок занятий, что необходимо для занятий и какие предоставляются возможности для обеспечения занятий.

4. В соответствии с установленными в данном додзе правилами этикета, участие родителей в спортивно-массовых мероприятиях или присутствие их на занятиях возможно только на основе личного приглашения от преподавателя, или предварительной с ним договоренности. Время преподавателя принадлежит всем родителям детей учебной группы и самим детям.

5. Додзе должно быть простым, чистым, функциональным. Ни в зале, ни на форме занимающихся не должно быть украшений, лейб и т.д. Форма должна соответствовать традиции. В зале не должно быть излишеств.

6. Занятие должно проводиться методически правильно, в соответствии с планом и традициями. На занятиях запрещено разговаривать, входить и выходить из зала, мешать занятиям окружающих, отвлекать инструктора, бездельничать. Нужно внимательно слушать и смотреть за демонстрацией техник или упражнений инструктором, заниматься активно и с желанием.

7. К залу должны примыкать служебные помещения, раздевалки (мужская и женская) с туалетами и душевыми. Вход с улицы в зал должен проходить через тамбур и вестибюль, где находится вся необходимая информация об организации, зале, тренерах, занимающихся, расписание занятий, планы мероприятий, уставная и правовая документация. Вход в зал только через раздевалки. В зале должно быть покрытие, необходимое оборудование и снаряжение. Зал должен быть хорошо освещен, иметь вентиляцию, должную температуру и влажность для занятий. Зал должен иметь ежедневный уход и приборку после каждого занятия, а покрытие обрабатываться антисептиками и противомикробными веществами.

8. Каждый занимающийся обязан выполнять порядок и правила занятий в зале и соблюдать установленную дисциплину в спортооружении, бережно относиться к общему инвентарю и имуществу.

Литература

1. URL: <http://ru.wikipedia.org/wiki>

КРИТЕРИИ И МЕТОДЫ ОЦЕНКИ ВЫНОСЛИВОСТИ

Выносливость – одно из важнейших физических качеств, проявляющееся в профессиональной, спортивной деятельности и в повседневной жизни людей. Она отражает общий уровень работоспособности человека. Можно сказать, что это способность организма противостоять утомлению. Выносливость необходима практически во всех видах спорта. Она может:

- непосредственно определять результат (в ходьбе, беге на средние и длинные дистанции, лыжных гонках и др.);
- помочь лучшим способом выполнить определенные тактические действия (в боксе, борьбе, спортивных играх и т.п.);
- помочь длительно переносить высокие тренировочные нагрузки и обеспечить быстрое восстановление сил организма между тренировками (в метаниях, прыжках, спринтерском беге и др.).

Одним из основных критериев оценки выносливости считается время, в течение которого спортсмен способен поддержать заданную интенсивность работы. На основе этого критерия разработаны прямой и косвенный способы измерения выносливости. При прямом способе предлагается выполнять какое-либо задание (например, бег) с заданной интенсивностью (60, 70, 80 или 90% от максимальной скорости). Сигналом для прекращения теста является начало снижения скорости выполнения данного задания. На практике прямым способом пользуются редко, поскольку сначала нужно определить максимальные скоростные возможности, затем вычислить для каждого из них заданную скорость, а это процедура длительная.

Для измерения выносливости обычно различают две группы тестов: неспецифические и специфические. Согласно Международного комитета по стандартизации, к неспецифическим тестам относят: 1) бег на тредбане; 2) педалирование на велоэргометре; 3) степ-тест. Измерению в этих пробах подлежат как эргометрические (время, объем и интенсивность выполнения), так и физиологические показатели (потребление кислорода, МПК, ЧСС и т.п.).

Выносливость измеряют с помощью специфических тестов – при выполнении определенной деятельности, например, в плавании, беге на лыжах, спортивных играх.

Выносливость зависит от множества факторов, к примеру, от скоростных и силовых способностей. Поэтому рекомендуется обратить внимание на абсолютные и относительные показатели выносливости. Наиболее распространенными способами вычисления считают следующие.

Запас скорости (ЗС) определяет, как разность между средним временем преодоления какого-либо короткого, эталонного отрезка (30, 60, 100 м в беге) при прохождении всей дистанции и лучшим временем на этом отрезке. $ЗС = t_n - t_K$. Где t_n – время преодоления эталонного отрезка; t_K – лучшее время на этом отрезке. Чем меньше ЗС, тем выше уровень развития выносливости [1].

Индекс выносливости (ИВ) – это разность между временем преодоления длинной дистанции и тем временем на этой дистанции, которое показал бы человек, если бы преодолел ее со скоростью, показываемой им на эталонном отрезке. Чем меньше ИВ, тем выше уровень развития выносливости [1].

Коэффициент выносливости (КВ) – отношение времени преодоления всей дистанции ко времени преодоления эталонного отрезка. И в этом случае, чем меньше КВ, тем выше уровень развития выносливости [1].

Подобным образом поступают и с измерением силовой выносливости. Сначала регистрируют показатель максимальной силы в каком-либо конкретном упражнении, затем измеряют число повторений данного задания.

Итак, единого универсального метода оценки выносливости не существует. Для получения наиболее полной картины определения выносливости рекомендуется использовать гетерогенные (разнородные) тесты.

Литература

1. Холодов Ж. К., Кузнецов В. С. Теория и методика физического воспитания и спорта. М.: Академия, 2003. 480 с.

АНАЛИЗ ОШИБОК, СОВЕРШАЕМЫХ СТУДЕНТАМИ ПРИ ЗАНЯТИЯХ В ТРЕНАЖЕРНОМ ЗАЛЕ

Занятие физической культурой в тренажерном зале довольно привлекательно для студентов. Однако, помимо большого количества возможностей, здесь кроется и огромное пространство для совершения ошибок.

Начинается все с правильно подобранной одежды, которая оказывает влияние не только на качество занятий, но и на безопасность. Необходима прилегающая обувь на твердой подошве, специальная спортивная одежда.

Одна из распространенных ошибок большинства молодых людей, посещающих тренажерный зал – это излишняя самоуверенность. Выражается она чаще всего в нежелании выполнять полноценную разминку. Цель разминки – приготовить тело к интенсивному стрессу, получаемому от последующего комплекса упражнений. Разминка увеличивает приток крови к мышцам (включая сердечную) и увеличивает внутримышечную температуру, повышает гибкость суставов и увеличивает амплитуду движения, что предохраняет их от травм. Часто студенты, занимающиеся силовым фитнесом, считают за разминку интенсивный бег в течение 15–20 минут. В результате такой разминки расходуется ценный мышечный запас гликогена, необходимый для последующей основной тренировки.

Студенты, не занимающиеся спортом, не знают, как провести растяжку максимально эффективно. Неправильное исходное положение и расположение частей тела при выполнении упражнения сводит на нет весь положительный эффект от упражнений.

Еще одной ошибкой является пренебрежение базовыми упражнениями, такими как: жим лежа, становая тяга, приседания. Они очень эффективны и при похудении, и при увеличении мышечной массы.

Чрезмерное использование тренажеров лишает мышцы стимула работать в комплексе с другими, т.к. действуют только изолированные группы мышц. При правильной технике выполнения базовые упражнения безопаснее изолированных, так как представляют собой естественные для тела движения, а изолированные упражнения могут быть опасны, поскольку подразумевают чрезмерную нагрузку на какую-то одну мышцу. Если цель занятий изменение внешних параметров тела, то их эффективность будет низкой. Также задействуется гораздо больше разных групп мышц при выполнении силовых и аэробных упражнений без тренажеров.

Качество упражнений гораздо важнее их количества. Многие пренебрегают качеством выполнения, стремясь выполнить необходимое количество повторов. Правильно научиться выполнять упражнения – наиболее сложный момент тренировки. Например, при выполнении упражнений на пресс, нельзя фиксировать ноги, потому что при этом большинство работы будет сделано сгибательными мышцами бедер. Если они утомлены или не достаточно сильны, а при этом ноги зафиксированы, сгибательные мышцы бедер вызывают прогиб таза.

Также широко распространена ошибка пытаться уменьшить талию только с помощью упражнений на пресс. Мышцы пресса – небольшие, они хорошо тренируются при выполнении базовых упражнений.

Неэффективная последовательность упражнений. Порядок влияет на возможный результат в связи с правильным распределением сил и мотивации. Например, упражнения на глубокие мышцы, которые требуют большой концентрации и четкости, должны выполняться сразу после легкой разминки без накопленной усталости. Упражнения с многократной нагрузкой на суставы – выпады, приседания, поднятие штанги на скамье и аналогичные им должны выполняться позднее. Следует чередовать нагрузку между нижней и верхней частями тела. Упражнения на более изолированные мышцы, например на трицепсы и бицепсы, выполняется позже, т.к. требуют меньше затрат энергии. Заканчивается занятие упражнениями на растягивание.

Е.А.Наумчик
Научный руководитель: к.пед.н., доцент Н.В.Самоловова
г.Нижневартовск
Нижневартовский государственный университет

РАЗВИТИЕ СКОРОСТНЫХ СПОСОБНОСТЕЙ В ТРЕНИРОВОЧНОМ ПРОЦЕССЕ У ЮНЫХ ПЛОВЦОВ

Основой высокой работоспособности в любой из видов жизнедеятельности является хорошая физическая подготовленность, которая определяется степенью развития важнейших физических качеств. Одним из основных видов деятельности у детей младшего школьного возраста является умственный труд, который требует постоянного сосредоточения внимания и необходимых усилий для удержания тела в сидячем положении за столом. В совокупности это все требует хорошего уровня развития силы некоторых групп мышц. У ребенка, который занимается плаванием и имеет достаточно высокую спортивную подготовленность, процесс освоения различных двигательных действий проходит гораздо успешнее. Ученик может с легкостью управлять собой, своим телом и своими движениями.

Огромное значение в плавании имеет развитие скоростных качеств, но целенаправленное воздействие на организм спортсменов требует целесообразно построенного тренировочного процесса. В этом и заключается актуальность выбранной мной темы. В ходе работы мы будем рассматривать методику тренировки юных пловцов в учебно-тренировочных группах 2–3-го годов обучения и развитие у них с помощью разнообразных упражнений на суше и на воде скоростных качеств.

Цель исследования: выявить и раскрыть особенности развития скоростных качеств у пловцов в учебно-тренировочных группах 2–3-го года обучения. Проанализировать полученные результаты

Задачи исследования:

1. Раскрыть понятия и описать развитие скоростных способностей у спортсменов 10–12 лет.
2. Раскрыть значение развития скоростных качеств, проанализировав различную научно-методическую литературу.
3. Основываясь на передовом тренерском опыте, описать методику (привести соответствующие упражнения) развития скоростных качеств у пловцов в учебно-тренировочных группах 2–3-го года обучения.

Объектом исследования является учебно-тренировочный процесс юных пловцов, а предметом – совершенствование методики развития скоростных качеств юных пловцов в учебно-тренировочных группах 2–3-го годов обучения.

Мы использовали такие методы исследования как изучение и обобщение передового тренерского опыта, анализ научно-методической литературы, педагогическое наблюдение.

Результаты исследования могут дополнить теорию обучения плаванию. А также работа может быть использована в практической деятельности тренера, инструктора по плаванию.

К.А.Абрамов
Научный руководитель: к.пед.н., доцент Ю.В.Коричко
г.Нижневартовск
Нижневартовский государственный университет

К ВОПРОСУ ОБ УРОВНЕ ФИЗИЧЕСКОЙ ПОДГОТОВКИ РАБОТНИКОВ ПОЖАРНОЙ ОХРАНЫ

В связи с ростом во всем мире, в том числе и в России, количества стихийных бедствий и катастроф различного характера возникла потребность в подготовке специалистов по ликвидации их последствий [1].

В настоящее время, в связи с острой кадровой проблемой в структурах министерства по чрезвычайным ситуациям (МЧС), подготовка специалистов для работы в экстремальных условиях возложена и на гражданские образовательные учреждения. К числу таковых относятся вузы Ханты-Мансийского автономного округа – Югры.

Подготовка молодежи к профессиональной деятельности и поведению в экстремальных ситуациях, которые являются элементом профессии, – одна из важнейших задач системы физического воспитания.

Методически правильное использование средств физической культуры и спорта укрепляет здоровье человека, повышает его работоспособность и производительность труда, способствует профилактике профессиональных заболеваний и травматизма. Именно этим целям должна служить профессионально-прикладная

физическая подготовка студенческой молодежи, являющаяся составной частью всесторонней физической подготовки будущих специалистов экстремальных профессий.

Физическая подготовка является органической частью профессионального обучения специалистов федеральной противопожарной службы. Она осуществляется во всех периодах профессиональной деятельности.

Анализ научно-методической литературы и мнений работников МЧС позволил установить, что профессиональная деятельность их сотрудников требует не только проявления высокого уровня всех основных физических качеств человека (силы, быстроты, гибкости, ловкости и выносливости), но и часто устойчивой работоспособности в условиях гипоксии. Кроме этого, чрезмерное напряжение в стрессовых ситуациях сопровождается непрерывным риском для жизни самого спасателя [2].

Специалисты также отмечают, что будущие спасатели, кроме хорошей физической и психологической подготовленности, еще должны уметь выполнять такие двигательные действия как: переноска тяжестей, разборка обломков зданий, преодоление длительных расстояний с грузом, бег по ступенькам вверх и вниз, лазание по канату и веревкам на различную высоту, прыжки и приземление с высоты.

Литература

1. Грачев В.А. Управление профессиональной подготовкой пожарных на основе исследования закономерностей их физической работоспособности: автореф. дис. ... канд. техн. наук: 05.13.10 / Академия ГПС МВД РФ. М., 2001. 219 с.
2. Профессионально-прикладная физическая подготовка студентов, обучающихся по специальностям «Пожарная безопасность» и «Защита в чрезвычайных ситуациях»//Ученые записки университета имени П.Ф. Лесгафта. Выпуск: 11 (69) 2010, С. 31–35.

А.М.Гусева

*Научный руководитель: к.пед.н., доцент Ю.В.Коричко
г.Нижневартовск
Нижневартовский государственный университет*

НЕКОТОРЫЕ АСПЕКТЫ СРАВНИТЕЛЬНОГО АНАЛИЗА ФЕДЕРАЛЬНЫХ ЗАКОНОВ «О ФИЗИЧЕСКОЙ КУЛЬТУРЕ И СПОРТЕ В РФ» 2007 и 2013 гг.

Физическая культура и спорт, как и любые другие сферы общественной жизни, претерпевают постоянные изменения, появляются новые виды спорта и соревнований, меняются условия, существующие в обществе для занятий спортом, меняется отношение людей к спорту и т.д.

Федеральный закон от 04.12.2007 N 329-ФЗ «О физической культуре и спорте в РФ» начал свое действие с 30.03.2008 и до настоящего времени неоднократно изменялся. Последние изменения в этот закон внесены Федеральными законами от 07.05.2013 N 104-ФЗ, от 07.06.2013 N 108-ФЗ, от 02.07.2013 N 185-ФЗ, от 23.07.2013 N 192-ФЗ, от 23.07.2013 N 198-ФЗ [1,2].

Анализируя первоначальную редакцию закона о физической культуре и спорте и последнюю, действующую в настоящее время редакцию можно отметить ряд положительных моментов.

Безусловным плюсом новых изменений в законе о физической культуре и спорте является введение понятия недобросовестной конкуренции, ограничение использования символики физкультурного мероприятия или спортивного мероприятия в рекламных или маркетинговых целях, использования входных билетов для размещения рекламы (ст. 20.1).

В последней редакции закона неоднократно упоминаются положения о предотвращении противоправного влияния на результаты официальных спортивных соревнований и борьбе с ним. Предусматривается ответственность как отдельных лиц, так и спортивных организаций за нарушение этих требований. (ст. 13,14 и др.).

Ужесточены требования, касающиеся объектов спорта, используемых для проведения официальных спортивных соревнований. В частности собственники, пользователи объектов спорта, используемых для проведения официальных спортивных соревнований, обеспечивают надлежащее техническое оборудование мест проведения таких соревнований, позволяющее осуществлять контроль за наличием у зрителей входных билетов или документов, их заменяющих (ч. 6.1 ст. 37).

Введены дополнительные обязанности для собственников, пользователей объектов спорта, используемых для проведения официальных спортивных соревнований по осуществлению деятельности в экстренной ситуации (ч. 10 ст. 37).

Новая редакция закона устанавливает, что обеспечение требований безопасности при проведении официальных спортивных мероприятий осуществляется за счет собственника объекта спорта, то есть собственник

объекта спорта, на котором проводятся официальные спортивные мероприятия, обязан осуществлять финансирование, техническое и иное оснащение объекта спорта, в целях выполнения требований безопасности (ст. 20 ч. 1)

Таким образом, все изменения отраженные в редакции 2013 года можно разделить на две большие группы. Первая группа – это изменения, в сфере обеспечения общественной безопасности и общественного порядка при проведении официальных спортивных соревнований, в сфере требований безопасности, предъявляемых к объектам спорта, на которых осуществляется проведение официальных соревнований, введены обязанности собственников объектов спорта, по обеспечению безопасности во время проведения официальных спортивных мероприятий.

Вторая группа изменений касается запрета на противоправное влияние на результат спортивных состязаний, запрет, так называемых, «договорных матчей», которые подрывают престиж спорта и спортивных мероприятий, вследствие чего у людей снижается интерес к спорту.

Литература

1. Федеральный закон от 04.12.2007 N 329-ФЗ (ред. от 02.07.2013) "О физической культуре и спорте в Российской Федерации"
2. Федеральный закон Российской Федерации от 23 июля 2013 г. N 198-ФЗ. "О внесении изменений в Федеральный закон "О физической культуре и спорте в Российской Федерации" и отдельные законодательные акты Российской Федерации в целях предотвращения противоправного влияния на результаты официальных спортивных соревнований"

Секция «МЕДИКО-БИОЛОГИЧЕСКИЕ ПРОБЛЕМЫ СОВЕРШЕНСТВОВАНИЯ ФИЗКУЛЬТУРНО-СПОРТИВНОЙ ДЕЯТЕЛЬНОСТИ»

А.В.Черняевская

Научный руководитель: к.пед.н., доцент Л.Г.Пашенко

г.Нижевартовск

Нижевартовский государственный университет

ПОКАЗАТЕЛИ ЗДОРОВЬЯ ДЕТЕЙ, ПОСЕЩАЮЩИХ ОЗДОРОВИТЕЛЬНЫЕ ЛАГЕРЯ ДНЕВНОГО ПРЕБЫВАНИЯ

Летние оздоровительные лагеря призваны создать условия для самоопределения, самореализации и развития школьников в каникулярный период. Все детские лагеря, не зависимо от реализуемых программ, должны решать оздоровительные задачи, что особенно важно для детей, проживающих в северных регионах. В связи с этим, важным является изучение влияния программ различной направленности, реализуемых в лагерях дневного пребывания на показатели здоровья детей.

Задачами исследования явились изучение особенностей реализации программ различных лагерей с дневным пребыванием детей г.Нижевартовска и их влияние на показатели здоровья школьников 9–11 лет.

Для решения поставленных задач использовались методы исследования: анализ данных научно-методической литературы и документальных источников, антропометрия, общеклинические методы исследования сердечно-сосудистой и дыхательной систем, методы статистики.

Исследование проводилось в период летней оздоровительной кампании 2013 года. В нем приняли участие дети лагеря дневного пребывания «Смайл» на базе подростковых клубов по месту жительства «ЦДТ», юные пловцы спортивно-оздоровительного лагеря «Олимпия» ДЮСШ, школьники, посещающие оздоровительный лагерь дневного пребывания «Островок Надежды» Социально оздоровительного центра семьи и детей «Голубое озеро», а также девочки, посещающие творческую площадку «Мастерская детства» «Регионального историко-культурного центра».

Анализ реализуемых в этих лагерях программ показал следующее. В лагере «Смайл» организация отдыха включала в себя обеспечение развлечений и развитие творческих способностей ребенка, физкультурно-оздоровительную деятельность, экскурсионные мероприятия. Содержание программы лагеря, реализуемого на базе ДЮСШ, направлено на совершенствование двигательных умений юных пловцов в сочетании с различными формами оздоровительной и досуговой деятельности, развитием творческих способностей. Загородный лагерь дневного пребывания детей «Островок Надежды» реализовывал спортивное, творческое, коммуникативное, социально-значимое, интеллектуальное, лидерское направления. На площадке «Мастерской детства» в специально оборудованных помещениях проводились занятия и мастер-классы по ткачеству, керамике, современному декоративно-прикладному искусству, уделяя особое внимание эстетическому воспитанию детей, развитию художественного вкуса.

В начале и в конце лагерной смены нами были изучены показатели ССС, ДС, физической работоспособности и определена динамика их изменений. Так, у девочек было обнаружено статистически не достоверное снижение показателя ЧСС в покое у всех обследованных. Артериальное давление наблюдалось в пределах возрастной нормы, но у юных спортсменок к концу смены обнаружилась тенденция к его повышению. Также у них повысились показатели физической работоспособности на 2,5%.

Жизненный индекс, характеризующий состояние дыхательной системы, увеличился у девочек посещающих клуб по месту жительства на 3,2%, у юных пловчих на 4%, не изменился у отдыхающих за городом и снизился у девочек, занимающихся творчеством в «Мастерской детства». Наибольшие изменения показателей силового индекса правой и левой кистей отмечены у спортсменок – 4,5% и 5,2% соответственно, у девочек лагеря «Смайл» на 3% и 2,7%, и не изменился у других детей.

У мальчиков, в целом, наблюдались аналогичные изменения. Но при этом, у юных пловцов, на фоне выраженного повышения силового индекса кисти наблюдалось снижение показателей работоспособности.

Полученные результаты позволили определить эффективность реализуемых программ летнего отдыха и в дальнейшем позволят разработать рекомендации по повышению оздоровительной эффективности летнего отдыха детей.

В.В.Золотаренко

Научный руководитель: к.пед.н., доцент О.С.Красникова

г.Нижевартовск

Нижевартовский государственный университет

ВЛИЯНИЕ ФИЗИЧЕСКОЙ НАГРУЗКИ НА ЦЕЛЕВУЮ ТОЧНОСТЬ ШТРАФНОГО БРОСКА

Постоянно возрастающая конкуренция на мировой спортивной арене выдвигает все более высокие требования к технической подготовке юных баскетболистов. Важнейшая из них проблема повышения уровня и надежности спортивного результата. Улучшение результативности игровых действий в баскетболе теснейшим образом связано с повышением точности бросков мяча в кольцо. Качество этого технического приема является решающим фактором в достижении победы [3].

Проблема точности броска в баскетболе на протяжении многих лет остается ведущей [1]. В современной теории и практике существуют многочисленные рекомендации по совершенствованию точности бросков.

Цель исследования: изучить влияние физической нагрузки на целевую точность броска в баскетболе.

Объект: учебно-тренировочный процесс баскетболисток 15–16 лет. Предмет: целевая точность штрафного броска.

Методы исследования: анализ научно-методической литературы, педагогическое наблюдение за тренировочной деятельностью, педагогическое тестирование, методы математической статистической обработки результатов.

Педагогическое наблюдение за тренировочной деятельностью баскетболисток проводилось на базе специализированной детско-юношеской спортивной школы олимпийского резерва по игровым видам спорта им. А.М.Беляева г.Нижевартовска в период с 01 февраля 2013 года по 25 апреля 2013 года. Для определения влияния физической нагрузки на целевую точность во время выполнения штрафного броска у баскетболисток 15–16 лет было проведено педагогическое тестирование, в которое включало пять основных тестов: 20 приседаний, 15 отжиманий, челночного бега 4 по 10 м., бег 6 минут, 15 передач набивным мячом. После выполнения каждого теста баскетболисткам предлагалось выполнить 10 штрафных бросков.

В исследовании установлено, что целевая точность баскетболисток во время выполнения штрафного броска, без предварительной физической нагрузки, находится в пределах 83% от 100%. После выполнения физической нагрузки в тестах: 20 приседаний и бега продолжительностью 6 минут, отмечено снижение целевой точности штрафного броска на 22%.

При выполнении 15 отжиманий баскетболистки испытывают существенное утомление мышц верхнего плечевого пояса, что становится причиной снижения результативности штрафного броска. Средний показатель группы после выполнения данного теста равен 72%.

Физическая нагрузка, которую испытывает функциональная система организма спортсменок, после челночного бега вызывает значительное ухудшение показателей целевой точности ($M = 65\%$). Из-за учащенного дыхания и не умения его быстро восстановить является одной из причин ухудшения результативности броска.

Самое большое снижение целевой точности штрафного броска ($M = 60\%$) выявлено после не сложного технического теста – 15 передач набивным мячом (2 кг). Это связано с тем, что нарушается чувствительное ощущение веса баскетбольного мяча.

Для эффективной организации учебно-тренировочного процесса по совершенствованию целевой точности важны сведения об особенностях взаимосвязи показателей зафиксированных во время броска после различной физической нагрузки.

Литература

1. Голомазов, С.В. Теоретические основы и методика совершенствования целевой точности двигательных действий: Автореф. дис. ... док. пед. наук / С.В.Голомазов. М. 24 с.
2. Баскетбол. Броски по кольцу: Мастера советуют // Физкультура в школе. 1999. № 7. С. 15–17.
3. Баскетбол: Учебник для институтов физической культуры // Под. ред. Ю.М.Портнова. М.: Физкультура и Спорт, 1998. 350с.

АНТРОПОМЕТРИЧЕСКИЕ ПОКАЗАТЕЛИ ЖЕНЩИН ПРИ ЗАНЯТИЯХ ШЕЙПИНГОМ

Шейпинг – вид ритмической гимнастики направленный на изменение и коррекцию форм тела. Относится к системе физического совершенствования человека. Широкое распространение и популярность в нашей стране, для взрослого населения, получила система «Шейпинг – Классик». В занятиях по данной системе преследуется совершенствование физической подготовленности, коррекции фигуры, профилактики заболеваний, а так же повышение эмоционального тонуса.

Для этого в шейпинг – системе важно осуществлять контроль за антропометрическими показателями. Антропометрическое тестирование позволяет получить текущую информацию о состоянии организма женщин. Ежемесячные измерения помогают выявить и проанализировать динамику изменений и выбрать оптимальные средства тренировки для каждого занимающегося.

Цель: изучить антропометрические данные женщин 30–40 лет занимающихся шейпингом.

Задачи исследования: определить информативные антропометрические данные женщин 30–40 лет занимающихся шейпингом; выявить антропометрические отклонения у женщин 30–40 лет; составить программу занятий шейпингом с учетом уровня сложности.

В исследовании применялись следующие методы: анализ научно-методической литературы; антропометрическое тестирование; методы математической статистики

В системе занятий «Шейпинг–классик», с целью достоверного выявления антропометрических показателей женщин, с последующей эффективной коррекцией, основными считаются обхваты проводимые в области: груди, талии, ягодиц, бедра.

В исследовании приняли участие женщины 30–40 лет в количестве 15 человек. С помощью тестов были выявлены основные антропометрические данные (рост, вес, общий % жира в организме, обхват груди, обхват талии, обхват ягодиц, обхват бедра), а также функциональные показатели. Обследование проводилось до начала основных занятий шейпингом. Женщины были разбиты на 2 группы. В первую вошли женщины в возрасте от 30 до 35 лет включительно, во второй – 36–40 лет.

Женщины в 1 группе отличаются выраженным повышением массы тела, по сравнению со 2 группой. При этом средние показатели роста двух групп существенно не отличаются (в 1 группе рост 164 см, во 2 группе 161,8 см) из чего следует, что у женщин 30–35 лет в большей степени наблюдается излишний вес.

Результаты антропометрических тестов, свидетельствуют о неравномерном распределении жировой массы между представительницами двух групп. Можно заключить, что накопление жира больше у женщин 1 группы – $M = 42,85\%$, а у женщин 2 группы – $M = 38,34\%$. Как установил, проведенный опрос женщин, большое преимущество в жировой массе объясняется тем, что женщины 30–5 лет недавно находились в детородном периоде и не смогли физически и функционально восстановиться.

В ходе антропометрического исследования установлено превышение жирового компонента во всех обследованных объемах. На основании полученных данных составляется индивидуальная программа тренировочного процесса по двум направлениям: катаболического и анаболического. Даны индивидуальные рекомендации по пульсовому режиму, выполнению физических упражнений.

Литература

1. Мотылянская Р.Е. Пути воздействия оздоровительной физической культуры на организм человека среднего и пожилого возраста / Р.Е.Мотылянская // Теория и практика физической культуры. 1983. № 4. С. 34–36.
2. Пирогова Е.А. Влияние физических упражнений на работоспособность и здоровье человека / Е.А.Пирогова, Л.Я.Иващенко, Н.П.Страпко. Киев: Здоровье, 1986. 150 с.

ФОРМИРОВАНИЕ И РАЗВИТИЕ ВЫНОСЛИВОСТИ ПРИ ЗАНЯТИЯХ МАРАФОНСКИМ БЕГОМ

Выносливость – важнейшее из пяти физических качеств, проявляющихся в спортивной деятельности и способствующих физическому развитию спортсмена в достижении высоких результатов на соревнованиях. Выносливость наиболее важна для спортсмена-марафонца, так как бег на марафонскую дистанцию это серьезная нагрузка на организм спортсмена которая требует специальной подготовки и тренировки.

Выносливость проявляется в двух основных формах: в продолжительности работы на заданном уровне мощности до появления первых признаков выраженного утомления и в скорости снижения работоспособности при наступлении утомления [1]. Поэтому различают общую и специальную выносливость. Общая выносливость играет существенную роль в оптимизации жизнедеятельности, выступает как важный компонент физического здоровья и служит предпосылкой развития специальной выносливости. Выделяют несколько видов специальной выносливости: скоростная, силовая, координационно-двигательная.

Выносливость – это комплексная многофакторная способность в основе которой лежат следующие факторы: личностно-психические, биоэнергетические, функциональной устойчивости, функциональной экономичности, генотипа и среды. Выносливость проверяется и оценивается большим количеством тестов. Все тесты разделяют на 2 группы: максимальные (спортивные) и непрелельные (физиологические) [2].

Общей особенностью всех методик и методов воспитания выносливости является: разнообразие общеподготовительных упражнений; доступность; систематичность; постепенное увеличение тренировочных нагрузок и непрелельная степень их возрастания; широкий диапазон выбора методов и незначительная их специализированность.

Основные направления работы в тренировке на выносливость – это работа над техникой бега, над скоростью бега, стилем бега.

Основными направлениями в организации соревновательной деятельности являются:

- совершенствование знаний, умений, навыков, приобретенных на стадии предварительной базовой подготовки;
- выработка окончательных целей соревновательной деятельности с учетом индивидуальных резервных возможностей;
- оценка индивидуальных резервных возможностей в соревновательной деятельности на избранной дистанции;
- выявление предельных возможностей организма в различных тактических вариантах соревновательной деятельности;
- определение максимально возможных результатов на смежных дистанциях, служащих для улучшения результата, показываемого на основной дистанции;
- окончательное формирование тактических приемов соревновательной деятельности;
- выработка «коронных» тактических приемов;
- моделирование в тренировочном процессе особенностей соревновательной деятельности с учетом «коронных» тактических приемов.

Таким образом, знания о формировании и развитии выносливости при правильном их учете и использовании могут помочь спортсмену разумно использовать свои физические силы, с целью достижения максимального результата.

Литература

1. Захаров Е.Н., Карасев А.В., Сафонов А.А. Энциклопедия физической подготовки / Под общей редакцией А.В.Карасева. М.:Лептос,1994. 368 с.
2. Настольная книга тренера: Наука побеждать / Н.Г.Озолин. М.: ООО «Издательство Астрель»: ООО «Издательство АСТ» 2004. 863с.: ил.

ЭФФЕКТИВНОСТЬ ПРИМЕНЕНИЯ ЭЛЕМЕНТОВ ФИТНЕСА НА ЗАНЯТИЯХ ПО ФИЗИЧЕСКОМ ВОСПИТАНИЮ В ВУЗЕ

В настоящее время особое значение приобретает укрепление и поддержание физического здоровья, формирование здорового образа жизни студентов в процессе обучения в Вузе, проживающих и обучающихся в условиях Северных регионов.

Неблагоприятные климатогеографические особенности Северных регионов оказывают дополнительное негативное влияние на состояние здоровья студентов, которые проживают и учатся в сложных климатогеографических условиях.

Заметное снижение показателей состояния здоровья студентов свидетельствуют о несоответствии организации процесса физического воспитания в вузе современным требованиям [1, 2].

Фитнес-упражнения являются одними из эффективных и доступных средств физического воспитания учащейся молодежи. В 2013 году было проведено анкетирование, в котором приняло участие 25 респондентов.

На основании проведенного анализа результатов анкетирования студентов 2 курса ФГБОУ ВПО «Нижневартовский государственный университет» определено, что разнообразные средства фитнеса повышают интерес и мотивацию к занятиям по физическому воспитанию.

По данным результатов анкетирования выявлено, что 94% респондентов нравится заниматься фитнесом. 52% студентов предпочитают заниматься аэробикой на степ-платформах, 26% предпочитают занятия с силовой направленностью (резиновые амортизаторы, утяжелители) и 22% аэробикой на фитболлах (надувных резиновых мячах).

Для определения психических состояний была выбрана методика САИ (самочувствие, активность, настроение). Исследование проводилось до и после занятий по физическому воспитанию. Выявлено, что у 88,3% испытуемых уровень активации и комфортности под влиянием занятия по физическому воспитанию заметно повысился. Это можно объяснить разнообразным и интересным содержанием физкультурного занятия с применением элементов фитнеса.

В целом, только при создании и поддержании на занятии по физическому воспитанию высокого уровня положительных психических состояний можно добиться наиболее эффективного и стабильного формирования физической культуры личности студента, что является одной из основных целей физического воспитания в высших учебных заведениях.

Таким образом, применение фитнес-упражнений способствует расширению арсенала применяемых средств на занятиях со студентками Вуза.

Литература

1. Булатова М.М., Усачев Ю.А. Современные физкультурно-оздоровительные технологии в физическом воспитании // Методика физического воспитания различных групп населения: Учебник для студентов вузов. Киев: Олимпийская литература, 2003. 379 с.
2. Григорьев В.И., Давиденко Д.Н., Малинина С.В. Фитнес-культура студентов: теория и практика: Учебное пособие. СПб.: Изд-во СПбГУЭФ, 2010. 228 с.

ПСИХОФИЗИОЛОГИЧЕСКИЕ ОСОБЕННОСТИ СПОРТСМЕНОВ 14–16 ЛЕТ, ЗАНИМАЮЩИХСЯ СТРЕЛЬБОЙ ИЗ ЛУКА

На современном уровне развития спорт выделился в специфический вид человеческой деятельности, требующий максимальной отдачи физических и психических сил. Современный спорт требует целенаправленной и систематической работы, специальной психологической подготовки [1, 2].

Целью исследования явилось выявление психофизиологических особенностей спортсменов 14–16 лет, занимающихся стрельбой из лука.

Для проведения исследования был использован аппаратно-программный комплекс «Спортивный психолог», который дает возможность исследовать психофизиологические особенности, психомоторные способности спортсменов и психологические свойства личности разного возраста и пола.

По результатам самооценки психических состояний Айзенка нами выявлены результаты, свидетельствующие о том, что у девушек преобладает средний уровень тревожности (10,6 б.), а у юношей тревожность отсутствует (4, 2 б.).

Интерпретируя показатели фрустрации, можно отметить что, что у девушек преобладает средний уровень фрустрации (10 б.), а у юношей – зафиксирована высокая самооценка данного показателя (3,2 б.), которая свидетельствует о устойчивости к неудачам и не боязни трудностей.

Анализируя данные исследования по показателям агрессивности (10,3 б.), выявлено, что у девушек наблюдается средний уровень агрессивности, а у юношей (4,25 б.) – низкий уровень, что говорит о спокойности и выдержанности. По показателям ригидности выявлено, что и у девушек и у юношей выявлен средний уровень (10,5 и 11 б. соответственно).

Нами выявлены показатели высокой ситуативной и личностной тревожности у девушек (в среднем 51,5 б.), что свидетельствует наличии невротического конфликта и эмоциональными срывами. По результатам того же теста определено, что юноши обладают средним уровнем ситуативной и личностной тревожности (в среднем 36 б.).

По результатам проведения теста Стреляю нами выявлено что, уровень процессов возбуждения у девушек и юношей имеет высокие баллы (62,9 б.), что говорит нам о сильной ответной реакции на возбуждение, стимуле, быстрой включаемости в работу, вработываемости и достижении высокой производительности; низкой утомляемостью, высокой работоспособности и выносливости.

По результатам теста САН, проведенному до тренировки мы наблюдали результаты хорошего самочувствия у девушек и у юношей (6,75 б.), высокие показатели активности (4,75 б.) и хорошего, приподнятого настроения (6 б.).

По тем же результатам САН, проведенному после тренировки, можно констатировать, что наблюдалось незначительное снижение показателей самочувствия и активности. Это свидетельствует о том, что у отдохнувшего человека оценки активности, настроения и самочувствия обычно примерно равны, но по мере нарастания усталости соотношение между ними изменяется за счет относительного снижения самочувствия и активности по сравнению с настроением.

Для оптимизации психологической подготовки лучников на этапе углубленной специализации мы рекомендуем следующие методы и психопедагогические мероприятия, которые должны использоваться с учетом уровней воздействия на организм и поведение человека. В частности: лекции и беседы, направленные на психологическое образование спортсменов, контроль и регуляция тонуса мимических мышц и мышечной системы спортсменов, специальные дыхательные упражнения, метод «разрядки», отвлечение путем сюжетных представлений и воображений, контрольные испытания (в виде соревнований).

Таким образом, можно сделать заключение о том, что выявление психофизиологических особенностей спортсменов – стрелков из лука позволили нам подобрать индивидуальные психологические траектории спортивной подготовки юных стрелков.

Литература

1. Адашевский В.М. Определение основных рациональных биомеханических характеристик в стрельбе из лука // Физическое воспитание студентов. 2012. № 3. С. 5–10.
2. Байдыченко Т.В. Особенности психомоторных способностей для совершенствования технической подготовленности спортсменов-стрелков из лука // Спортивный психолог. 2013. № 1 (28). С. 22–27.

К.Г.Рахматуллина

*Научный руководитель: к.культурологии, доцент А.Г.Краснобородкина
г.Нижневартовск*

Нижневартровский государственный университет

ОБРАЗ ЧЕЛОВЕКА В ТВОРЧЕСТВЕ ПИТЕРА БРЕЙГЕЛЯ СТАРШЕГО

Общественная жизнь Нидерландов в середине 16 в. была полна острых социальных противоречий и конфликтов. В этих условиях родилось необычное искусство Питера Брейгеля Старшего, создателя, как бытового крестьянского жанра, так и трагических произведений, в которых он обращается и к живой конкретной действительности, и к средневековому аллегоризму.

Одной из главных тем в творчестве Брейгеля является образ человека, как существа слабого и глупого, что являлось следствием позднесредневекового мышления. Примерами могут послужить картины «Детские игры», «Битва поста и масленицы», «Нидерландские пословицы».

Брейгель обогатил образы глупости на примере Иеронимуса Босха, создателя мрачных мистических видений, демонология которого уживается со здоровым народным юмором и беспощадной гротескностью в изображении людей. Во многих картинах мастера персонажи, изображенные со всеми подробностями и красочно одетые, имеют лишённые индивидуальности лица, напоминающие маски. Брейгеля никогда не интересовала человеческая индивидуальность. Его занимал обычный, средний человек из средневековых пьес-мистерий.

Одной из проблем, раскрывающихся в работах художника, является человеческое безразличие. Примером может послужить картина «Падение Икара». На всем огромном пространстве никто даже не удивлен полетом крылатых людей, каждый поглощен своим делом, никто не почувствовал ни волшебства полета, ни трагичности падения Икара.

В произведениях художника немаловажную роль играет пейзаж, служащий не просто декорацией, а целой ареной, на которой разворачивается человеческая драма. Величие Брейгеля заключается в утверждении неразрывной связи между человеком и природой. Свое представление о человечестве как о величественном множестве ничтожно малых величин Питер Брейгель воплощает на примере стихии городской, народной жизни. В картине «Игры детей» (из незаконченной серии «Четыре возраста человека») Брейгелем изображена улица, усыпанная играющими детьми, но перспектива ее не имеет предела, чем как бы утверждается, что веселые и бессмысленные забавы детей – своего рода символ столь же абсурдной деятельности всего человечества.

В работах конца 1550-х годов Брейгель с неизвестной прежде искусству последовательностью обращается к проблеме места человека в мире. Для того времени было характерно прямое уподобление людского общества природным явлениям и обратно. Художник в картине «Битва Масленицы и Поста» создает всеобъемлющую сцену народного веселья. Осознав космическую необъятность мира, он почувствовал и другую космичность – людских, человеческих масс. Вследствие чего, художник считал, что человеческое общество подобно муравейнику. И хотя Брейгель находит в нем истинную красоту, его маленькие герои столь же заняты, сколь и ничтожны, в такой же мере жизненны, как и гротескны - между человеческим лицом и маской карнавального шута разницы порой не существует.

Таким образом, можно сделать вывод об ироничном отношении Питера Брейгеля Старшего к человечеству, как к массе весьма не имеющей великой значимости. Но вместе с тем художник относится к этому со снисхождением, стараясь не судить столь строго человеческую натуру.

Литература

1. Алпатов М. Питер Брейгель Мужичкий. М., 1939.
2. Bastelaar R. van, Hulin de Loo G. Peter Bruegel l' Ancien, son oeuvre et son temps, v, 1-2. Brux., 1906–1907.
3. Гершензон-Чегодаева Н.М. Брейгель. М., 1983
4. Grossmann F. Peeter Brueghel. L.: Firenze, 1956
5. Ильина Т. В. Западноевропейское искусство. М., 2008
6. Климов Р. Питер Брейгель. М., 1959
7. Львов С.Л. Питер Брейгель Старший. М., 1971

К.А.Егорова

Научный руководитель: к.пед.н., доцент О.В.Павловский

г.Нижневартовск

Нижневартовский государственный университет

ТЕХНИКА РУЧНОЙ КОВКИ НА СОВРЕМЕННОМ ЭТАПЕ

В наши дни большую актуальность приобрели изделия из металла в частности методом свободной ручнойковки. Художник по металлу с помощью ударов кувалды или молота придает материалу необходимую форму, при этом ковать можно лишь пластичные металлы и сплавы и, как правило, в нагретом состоянии. Горячая ковка металла происходит в специально оборудованном помещении – кузнице, где в обязательном порядке есть наковальня, горн, набор слесарных инструментов, молот, пневматический молот, сварочный аппарат, бак с холодной водой и техническим маслом. Горн представляет собой открытую кузнечную печь, в которой нагревают металл дляковки. Печи в настоящее время используются разной конструкции и работают они на разном топливе – газе, угле, мазуте. Горн оборудуют электрическим вентилятором, нагнетающим необходимое количество воздуха. Нельзя допускать перегрева стали, во избежание деформации и сгорания заготовки. Если по недосмотру заготовка все-таки окажется перегретой, то эту часть следует отрубить. Наиболее благоприятный температурный интервалковки 800–900 градусов. Прочность стали при этих температурах уменьшается примерно в двадцать раз, а пластичность существенно увеличивается.

Также в технике ручная ковка существует ряд методов деформирования материала, с целью придания ему определенной эстетической формы. Один из них – это высадка, которая нужна для увеличения площади поперечного сечения определенной части металлической заготовки. И противоположный метод вытяжка – увеличение длины металлической заготовки за счет уменьшения площади ее поперечного сечения. Гибка – операцииковки, посредством которой придается изогнутая форма всей заготовке или ее части, осуществляется деформация по определенному контуру. Сварка кузнечная - это процесс соединения черных металлов путем их нагрева в кузнечном горне до сварочной температуры и нанесения флюса на места сварки с последующей проковкой на наковальне. Метод торсирования представляет собой процесс скручивания заготовки относительно своей оси.

По окончании процесса кузнец получает заготовку изделия, после чего такая деталь подвергается дальнейшей обработке. Последующие этапы работы напрямую зависят от сферы применения детали или декоративного элемента. Это могут быть шлифовка, полировка, антикоррозионные и декоративные покрытия.

Н.В.Кривоногова

Научный руководитель: к.пед.наук, доцент Л.В.Березуцкая

г.Нижневартовск

Нижневартовский государственный университет

РЕАЛИЗАЦИЯ ТРАДИЦИОННЫХ ЭЛЕМЕНТОВ ЯПОНСКОЙ РОСПИСИ В СОВРЕМЕННОМ БАТИКЕ

В Японии почти во всех национальных видах искусства используется этно-символика, сущность которой не менялась на протяжении многих веков. Все компоненты живой природы имеют символическое значение. Японцы считали, что места, окруженные камнями, избираются богами для постоянного пребывания, следовательно, эти места чисты и надежны. Камень символизирует гору и обозначает покой и защищенность. Поэтому для японцев изображение Фудзи (илл. 1) включает такие фундаментальные понятия как Страна, Нация, Красота, Божественная чистота, Гармония [1, С. 321]. Водная стихия также имеет большое значение: поток воды – это река жизни, по которой плывет корабль к Хораи-сан (острову бессмертных), а водопад – символ начала человеческой жизни. Сосна является символом сильного характера, отваги и мужественности, умения преодолевать трудности и препятствия. Бамбук – это стойкость и мужество. Особенно почитается в Японии

клен – символ вечности, величия, учености, жизненной мудрости, тактичности [2, С. 107]. Сакура – священное для Японии дерево. Цветки вишни символизируют самое лучшее в человеке и во взаимоотношениях людей: чистоту, любовь, верность, благородство, патриотизм, высокую духовность. Опадающие весной цветы вишни напоминают о недолговечности и изменчивости жизни. Практически все цветки фруктовых деревьев (апельсинового дерева, персикового и т.д.) обозначают радость и красоту. Наиболее распространенными в Японии символами являются именно цветы. Так лотос – символ целомудрия. Белые лилии символизируют душевную чистоту и невинность, преданность и бескорыстную любовь. Прекрасный, пышный георгин означает величие и благородство, доброжелательность и отзывчивость. Долго цветущие хризантемы – символ долголетия. Темно-красная роза символизирует страстную любовь, обожание, любовные переживания; белая роза – первую, чистую, платоническую любовь; а розовая роза – любовь тихую и застенчивую. Ирис считается мужским цветком, т.к. листья ириса напоминают мечи и символизируют прямоту, достоинство, отвагу и воинскую доблесть. В начале XVII в. особенно популярным был мотив цветущих пионов – символ человека знатного, благородного, знаменитого. Некоторые цветы и явления природы символизируют времена года: цветы сливы в снегу – зиму; цветки вишни, камелия, туманная дымка – весну; пион, кукушка, цикады – лето; хризантема, алые листья клена, олень, луна – осень [2, С. 126]. Образы животных в японской жизни и культуре занимают не менее значительное место, чем в европейской. Их поэтическая символика беднее, чем символика растений, но и они имеют место в японской прозе, в изделиях декоративно-прикладного и изобразительного искусства. Наибольшую символическую нагрузку из всех животных в Японии несет олень – священное животное, связанное с культом плодородия. Одним из наиболее значимых символов Дальнего Востока является черепаха, которая живет очень долго и потому является счастливым символом долгожительства и связанной с ним мудрости. Особое место в культуре и быте японцев занимают кошки. Уже ранние письменные свидетельства японцев отводили им роль оберегов священных мест. Журавль считается счастливым символом, олицетворяя свободулюбие, верность, бдительность (илл. 2). Весной он символизирует возвращение тепла, осенью – предупреждает, что зима не за горами. В японской духовной культуре символическая значимость рыб не особенно велика, популярными символами являются лишь карп, сом и золотые рыбки. Карп олицетворяет стойкость, мужество и хладнокровие, (т.к. умеет ловко плавать против течения и даже преодолевать пороги) (илл. 3). С сомом же японцы связывали большие неприятности и верили, что двигая своим хвостом и усатой головой, сом вызывает землетрясения. Золотая рыбка символизирует слабость и хрупкость.

Красота как эстетическая категория для японцев заключалась в мимолетности, неповторимости. Японский художник может рисовать на песке, на воде. Такой рисунок живет недолго, но он вполне удовлетворяет и художника, и зрителя, которые успели увидеть и насладиться изображенным мгновением. В природе нет некрасивого, надо просто научиться видеть красоту (илл. 4).

Литература

1. Иэрхарт Б.Г. Религиозные традиции мира: В 2 т. Т. 1. М.: КРОН-ПРЕСС, 1996. 610с.
2. Николаева Н.С. Японские сады. М.: Изогиз, 1975. 207с.

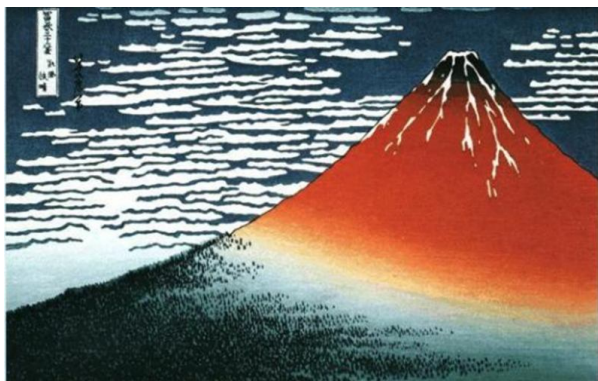

Илл. 1 Кацусика Хокусай
«Победный ветер. Ясный день» («КраснаяФудзи»), 1830–1831



Илл. 2. «Красное кимоно» (фрагмент)

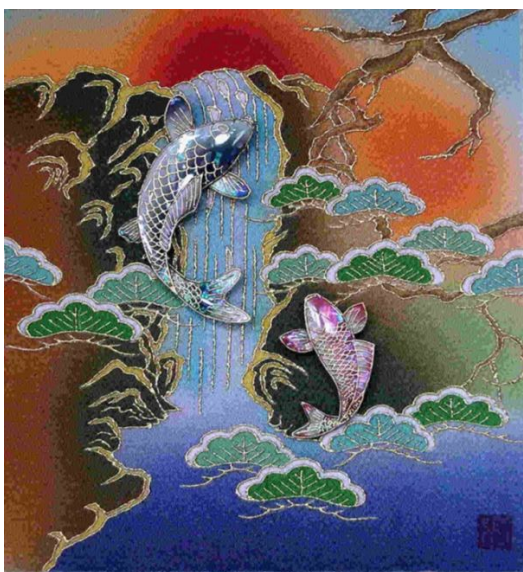

Илл. 3. «Карпы, плывущие по водопаду».
Автор неизвестен



Илл. 4. Кривоногова Н. «Мечта о Японии», 2013

А.А.Санникова

Научный руководитель: к.пед.наук, доцент Л.В.Березуцкая
г.Нижневартовск

Нижневартовский государственный университет

СОВРЕМЕННЫЕ МЕТОДЫ ХУДОЖЕСТВЕННОЙ ОБРАБОТКИ ШЕРСТИ

Художественная обработка шерсти в технике валяния является древним видом прикладного искусства. Во все времена валяние шерсти было доступным, так как материалы для этого вида творчества найти было не проблематично. Методы валяния шерсти существуют столько же, сколько веков одомашнены дикие животные. Кочевники, благодаря которым появилось валяние, не могли обойтись без теплых юрт, покрытых этим замечательным, а главное теплым полотном. В технике валяния можно изготавливать предметы быта и создавать настоящие произведения декоративно-прикладного искусства. В настоящее время в связи с техническим прогрессом появляется множество инструментов, что упрощает технологии валяния. Общеизвестны два основных метода валяния сухой и мокрый. «Фельтинг» («фильцевание») сухой способ сваливания изделий с помощью специальных зубчатых игл, с помощью которого создаются объемные игрушки, сумки, а так же возможно привалять рисунок на плоскостное полотно. Новинкой стали игло-пробивные машинки – приспособления, значительно упрощающие процесс создания рисунка на плоскости за счет большей рабочей поверхности. Существуют как автоматические, так и простые ручные машинки. Процесс работы происходит не на

поролоновой губке как при обычном валянии, а на специальной щетке, которая распределяет давление и позволяет избежать поломки игл. Автоматическая машинка внешне очень похожа на обычную швейную машинку, однако у нее нет челночного механизма. Вместо иглы вставлен блок с пятью или семью иглами, каждая из которых имеет зазубрины, направленные в разные стороны (вверх и вниз), благодаря чему волокна ткани или шерсти проникают сквозь основу и сваливаются друг с другом. Еще один достаточно распространенный метод в настоящее время – мокрое валяние. Данная техника требует большего числа приспособлений. Здесь изделия сваливаются при помощи воды и мыла на специальной ребристой пленке, что позволяет выполнять изделия большего размера и намного быстрее, чем при сухом методе. Возможна работа вручную, а так же при помощи вибро-шлифовальной машинки что уменьшает затрату сил и бережет руки. Валяние в стиральной машине еще один оригинальный способ обработки шерсти: можно сваливать отдельные небольшие элементы или целые вязаные вещи. Изделие может быть связано как спицами, так и крючком, однако пряжа должна содержать в составе натуральную шерсть. При вязании полотна по выкройке необходимо учитывать величину его усадки после валяния. «Нунофельтинг» – новый метод и техника приваливания двух натуральных материалов, которые легко соединяются друг с другом, но ведут себя при этом по-разному. Таким образом, на натуральный шелк или хлопок наваливают шерсть методом мокрого валяния. Создаются в этой технике очень интересные утилитарные вещи. Художественная обработка шерсти в наше время переживает «второе рождение», во многом превращаясь из жизненно необходимого ремесла в яркую форму художественного выражения. Сегодня художники по войлоку пользуются всеми известными приемами изготовления войлоков и изобретают новые. Ведь главное в этом творчестве ваша безграничная фантазия.

Литература

1. Голубева О.Л. Основы композиции. М., 2004.
2. Кнаке Ж. Картины из фетра своими руками. Практическое руководство. М., 2008.
3. Логвиненко Г.М. Декоративная композиция. М., 2005.
4. Логвиненко Г.М. Логвиненко И.К. Монокомпозиция: Учебно-методическое пособие для студентов ХГФ. Магнитогорск, 1997.
5. Пипер А. Шерстяные панно своими руками: практическое руководство. М., 2007.
7. Шинковская К. Ручная работа. Вещицы из войлока. М., 2007.
8. Эшер Ш., Бейтмен Дж. Фелтинг. Стильные поделки и аксессуары из непряженой шерсти. М., 2007.

Л.А.Вачаева

Научный руководитель: доцент С.Ф.Рашитова

г.Нижневартовск

Нижневартовский государственный университет

НАРОДНЫЙ КОСТЮМ И ЕГО СЕМАНТИКА

Народный костюм – это бесценное неотъемлемое достояние культуры народа, накопленное веками. Одежда, прошедшая в своем развитии долгий путь, тесно связано с историей и эстетическими взглядами создателей. Народный костюм – не только яркий самобытный элемент культуры, но и синтез различных видов декоративного творчества, вплоть до середины XX века донесшего традиционные элементы кроя, орнамента, использования материалов и украшений, свойственных русской одежде в прошлом.

На Руси национальный костюм всегда имел особенности в зависимости от региона и подразделялся на повседневный и праздничный. По национальной одежде можно было понять, откуда человек родом, к какому социальному классу он принадлежит. В русском костюме и его отделке была заложена символическая информация о целом роде, о его занятиях, обычаях и семейных событиях.

Народный костюм отражал миропонимание человека. Тройственная структура Мира отразилась на Человеке. Вертикальное условное деление на «верх», «низ» и «середину» отпечталось как принцип в конструкции и орнаменте народного костюма. А именно: головной убор семантически несет идею «верха» и украшен символами неба; рубаха и другая верхняя одежда несет идею материальной земной жизни, выражающуюся в плодородии, и украшается знаками земли, сущего. Хотя живот и все, что ниже живота, символически относится к миру «нижнему», человек стоит ногами на «ниже» (на земле), поэтому в костюме мир «нижний» не обозначен. Семантически линия тверди земной относится к подолу одежды и ногам.

Как в женском, так и в мужском костюме существуют группы символов, которые используются независимо от зонального членения одежды на миры Небесный, Земной и Подземный. Традиция наносить одинаковые символы в зонах костюма, соответствующих разным мирам, заставляет предположить, что отдельные знаки не имели, в отличие от букв, узкого, однозначно понимаемого значения, но олицетворяли собой развернутый мифологический образ, комплекс представлений, содержание которого, в зависимости от зоны расположения, половозрастной принадлежности владельца, приобретало тот или иной смысловой оттенок.

К основным, базисным символам Неба и Божественности можно отнести круг, кольцо, двойное кольцо, треугольник, равносторонний крест, свастику. В знаковой системе фигурирует ромб и клетка с различными наполнениями.

В народном костюме употреблялась разнообразная гамма цветов. Встречаются оттенки черного, белого, желтого (золотого), синего, зеленого, голубого, коричневого и даже фиолетового. Однако при всем том господствовали именно красный, черный и белый.

В заключении можно отметить целостный подход человека из прошлого к своему бытию во всем: в костюме, в жилище, в обрядах, в обычаях. Ничего не было случайным. Каждая вещь имела свое назначение и свое место в Мире. Человек имел целостное воззрение на Мир и себя в этом Мире. Об этом особенно ярко свидетельствует язык русского народного костюма, в котором каждая деталь – это образ Бога, его форма, глубочайшее содержание и Смысл.

Литература

1. Василенко В.М. Русское прикладное искусство. М.: Искусство, 1977. 464 с.
2. Ефимова Л. Русский народный костюм. М.: Советская Россия, 1989. 311 с.
3. Пармон Ф.М. Русский народный костюм как художественно-конструкторский источник творчества. М.: Легпромбытиздат, 1994. 271 с.
4. Пушкарева Н.Л. Женщины Древней Руси. М.: Мысль, 1989. 321 с.
5. Рябцева С.С. Древнерусский ювелирный убор. СПб.: Нестор-История, 2005. 384 с.

КИМОНО КАК ФЕНОМЕН СОВРЕМЕННОГО ИСКУССТВА

Одним из культурных и художественных центров современного мира является Япония. Японским архитекторам, дизайнером, художникам, опирающимся на древние традиции и использующим современные технологии, удалось создать уникальный художественный язык, который соответствует потребностям актуального искусства [2, С. 491]. Свежим примером влияния японского искусства на европейский дизайн являются кресла «KenzoMaison» (2012). В данном случае в кимоно были одеты кресла и диваны, а подушки их были опоясаны [5]. Обивка кресел выполнена с использованием традиционных японских этнических мотивов (илл. 1).

Именно кимоно становится тем элементом материальной культуры, который стойко ассоциируется в сознании большинства с японским стилем и образом жизни. В самой Японии, в середине XIX века понятие «кимоно» обозначало любую одежду. И сегодня для японцев кимоно не только предмет одежды, сколько ценный предмет искусства и часто украшает интерьер дома [1, С. 18] (илл. 2). В XX веке силуэт кимоно, его простой и «плоский» крой оказали существенное влияние на трехмерную западную одежду и мир моды в целом» [3, С. 155]. Основоположителем деконструктивизма в дизайне костюма стал Кензо Такада. Используя традиционный крой и различные детали кимоно, он создал новые предметы одежды: платья-свитера с широкими рукавами, многослойные туники, блузки-кимоно и платья-баллоны. Для футуристических коллекций Иссея Мияке характерно комбинирование элементов традиционного национального костюма с современными европейскими тенденциями моды. Такие костюмы были признаны шедеврами высокой моды и образцами «одежды будущего» (илл. 3). Кимоно, созданные известными дизайнерами, включены в фонды крупнейших музейных собраний и экспонируются по всему миру. Они приобрели статус арт-объектов, отражающих религиозно-философское понимание мира японцами.

Событием мирового искусства в 2013 году стала выставка «Преображение кимоно: искусство Итику Куботы», которая проходила и в Москве. «Кимоно размещены в темноте и выстроены в две светящиеся 75-метровые дуги. Эти дуги объединены в графический знак, напоминающий классическую монаду инь-ян. И посетитель оказывается внутри» [4]. В экспозиции были представлены восемьдесят шелковых кимоно, конструктивное решение которых было идентичным, а декоративное выполнено в технике цудзигахана, сочетающей художественное окрашивание тканей, вышивку и аппликацию. Каждое кимоно по замыслу художника – это часть большого художественного полотна, составляющего японский пейзаж: волны океана, виды Фудзи (илл. 4), ветви цветущей сакуры. Декоративный ландшафт перетекает из одного кимоно в другое, сменяя сезоны и настроение и демонстрируя универсализм японского сознания, которое характеризуется многомерностью и нелинейностью смысловых конструкций, емкостью образов и своеобразной иероглифичностью. Кимоно выступает в качестве символа и намека, оно становится средством трансляции бесконечного числа вариантов в замысле художника.

И сегодня неповторимое искусство Японии вызывает большой интерес у художников по всему миру. Кимоно стирает границы между модой, декоративно-прикладным искусством, живописью и дизайном; позволяет заглянуть в мир удивительной и прекрасной японской культуры, которая никого не оставляет равнодушным.

Литература

1. Фукай А. История моды XVIII-XX вв. Коллекция Института костюма Киото. М.: TASCHEN/APT – РОДНИК, 2003. 709 с.
2. Райли Н. Элементы дизайна. Развитие дизайна и элементов стиля от Ренессанса до Постмодернизма. М.: МАГМА, 2004. 522 с.
3. Петрова И.В., Бабушкина Л.Н. Что вы знаете о японском костюме. М.: Легпромбытиздат, 1992. 64 с.
4. Интернет источники
5. Осинковская И. Выставка «Преображение кимоно: искусство Итику Куботы» в Москве. URL: <http://www.vedomosti.ru/friday/article/2013/12/27/35691>
6. «Кресло в кимоно от KenzoMaison». URL: <http://marremont.ru/dizain-dekor/kreslo-v-kimono-ot-kenzo-maison>



Илл. 1. Кресло «Kenzo Riscio», 2012



Илл. 2. Кимоно в интерьере японского дома



Илл. 3. Issey Miyake. Пальто.
Коллекция «Весна – лето», 1995



Илл. 4. ИттикуКубота.
Кимоно «Фудзи и горящие облака», 2013

М.М.Усманова

*Научный руководитель: к.культурологии, доцент Т.Н.Адамецкая
г.Нижневартовск*

Нижневартовский государственный университет

МОРФОЛОГИЧЕСКИЙ И СОДЕРЖАТЕЛЬНЫЙ АНАЛИЗ КНИЖНЫХ ИЛЛЮСТРАЦИЙ К СКАЗКЕ ОБ ИВАНЕ ЦАРЕВИЧЕ, ЖАР-ПТИЦЕ И О СЕРОМ ВОЛКЕ

Автором морфологического подхода к анализу сказок является отечественный исследователь В.Я.Пропп, который писал: «Волшебные сказки выделяются не по признаку волшебности или чудесности, а по совершенно четкой композиции, по своим структурным признакам, по своему синтаксису, который устанавливается научно совершенно точно» [3]. С целью преодоления поверхностного, описательного подхода в осмыслении русской народной сказки в ее связи с изобразительным искусством, выявления особенностей отражения фольклорного материала изобразительными средствами был проведен морфологический анализ и сопоставлены книжные иллюстрации (всего иллюстративного ряда, а не отдельные иллюстрации) И.Я.Билибина и В. и М. Петровых на один и тот же сюжет – сказки об Иване Царевиче, Жар-птице и о сером волке (табл.).

Данная сказка классифицируется как волшебная сказка, в которой мир описывается системой основных двучленных противопоставлений (бинарных оппозиций), определяющих его пространственные, временные, социальные характеристики: некоторое царство – тридевятое царство, добрый Иван Царевич – злые братья, живая – мертвая вода и т.д. Композиционная линия сказки выстраивается как последовательность инициации главного героя.

Одним из известных иллюстраторов русских народных сказок является И.Я.Билибин. В 1899 году он проиллюстрировал сказку об Иване Царевиче, Жар-птице и о сером волке. В ходе осуществленного нами морфологического анализа иллюстраций к сказке был выделен ряд особенностей: отсутствует образ отца-царя и отчего дома (в начале и конце сказки) и старших братьев, олицетворяющих зло; большинство сцен символизируют опасность, смерть (ночь и полная луна, истлевшие останки, вороны) или нравственное падение героя; последней сценой становится не счастливое возвращение героя после всех испытаний, а его смерть (илл. 2). Если следовать логике волшебной сказки, иллюстрации Билибина дезориентируют зрителя в пространстве добра и зла и противоречат общему посылу волшебных сказок, т.к. «сказка, как создание целого народа, не терпит ни малейшего намеренного уклонения от добра и правды; она требует наказания всякой неправды и представляет добро торжествующим над злобою» [4].

Альтернативный иллюстративный ряд сказки представлен работами современных художников В. и М. Петровых (1993 г.). Художники скрупулезно отнеслись ко всем основным эпизодам сказки, пропустив лишь единственную сцену с похищением Жар-птицы и не забывая о значимых деталях и атрибутах повествования. Однако они не изобразили ни одной сцены с участием царей (нравственное падение и позор героя). Несколько иллюстраций совмещают два эпизода в одно действие, подчеркивая этим дуалистическую природу героев: старшие братья всегда отделены от Ивана Царевича аркой, рекой, стенами темницы. Логическая последовательность иллюстраций демонстрирует борьбу добра со злом: композиционным центром первой иллюстрации стали злые братья (илл. 1), которые будут наказаны в последней иллюстрации (илл. 3), что не соответствует тексту, но является проявлением воли иллюстраторов и в полной мере отражает сущность волшебной сказки.

Литература

1. Пропп В.Я. Фольклор и действительность // Избр. статьи. М, 1976. С.47.
2. Пропп В.Я. Морфология сказки. Исторические корни волшебной сказки / В.Я.Пропп. М.: Издательство «Лабиринт», 1998. 512 с.
3. Пропп В.Я. Избр. статьи. М, 1976. С. 53.
4. Афанасьев А.Н. Предисловие // Афанасьев А.Н. Народные русские сказки. 2-е изд. В 4-х кн. Кн. 1. М.: К. Солдатенков, 1873. С. 6–7.

Таблица

Значимые эпизоды сказки	Иллюстрации И.Я.Билибина	Иллюстрации В. И М. Петровых
Начало сказки: Жар-птица крадет яблоки у царя Демьяна	Иван Царевич поймал Жар-птицу	Две сцены в одной: Жар-птица крадет яблоки /Иван Царевич с пером Жар-птицы перед отцом, а братья плетут заговор
Иван Царевич едет в тридевятое царство	Иван Царевич на распутье	Встреча Ивана Царевича с Серым волком
Похищение Жар-птицы	Царь Афрон приказывает Ивану Царевичу привести ему коня	---
Похищение коня	---	Похищение коня Иваном Царевичем
Похищение Елены Прекрасной	Иван Царевич и Серый волк в образе Елены Прекрасной перед Царем Долманом	Похищение Елены Прекрасной Волком
Бегство из тридевятого царства	Бегство из тридевятого царства (без Жар-птицы)	Бегство из тридевятого царства (всех персонажей с атрибутами)
Отдых на пути домой / Похищение добычи и убийство Ивана Царевича братьями	Серый волк находит мертвого Ивана Царевича	Две сцены в одной: Отдых на пути домой и злой умысел братьев
Конец сказки: Возвращение героев домой	---	Две сцены в одной: Возвращение домой и наказание злых братьев

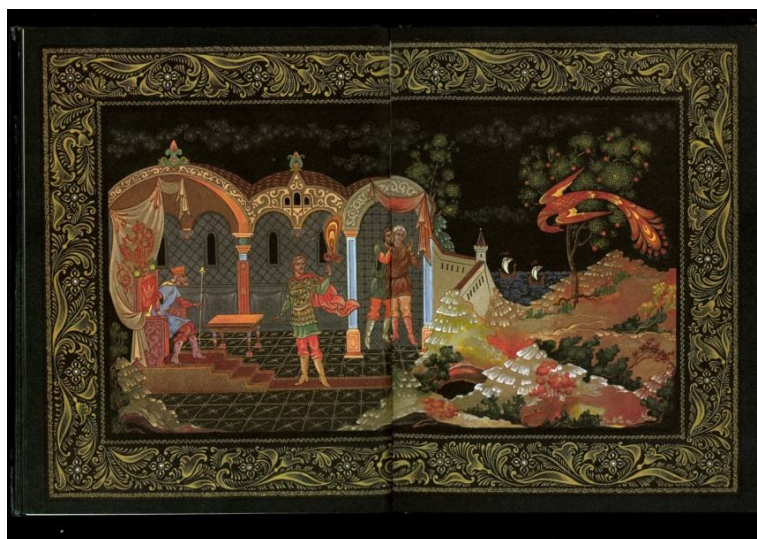

Илл. 1. Петровы В. и М. Иллюстрация к сказке об Иване Царевиче...» (Начало сказки)



Илл. 2. Билибин И.Я. Иллюстрация к сказке об Иване Царевиче...» (Конец сказки)



Илл. 3. Петровы В. и М. Иллюстрация к сказке об Иване Царевиче...» (Конец сказки)

У.Ю.Белова

Научный руководитель: к.культурологии, доцент М.М.Новикова

г.Нижневартоск

Нижневартоский государственный университет

СОЧЕТАНИЕ СТИЛИСТИЧЕСКИХ ТРАДИЦИЙ ВОСТОКА И ЗАПАДА В СОВРЕМЕННОМ ДИЗАЙНЕ ИНТЕРЬЕРА

Восток всегда притягивал европейцев. Влияние Азии, впоследствии образно называемое WindfromEast, было преимущественно культурным, поскольку восточные технологии, так интересовавшие европейцев, традиционно хранились в секрете.

В 18 веке с наступлением эпохи рококо поднимается волна новой культурной экспансии Востока. Китайское влияние проникло практически во все виды декоративно-прикладного искусства. В Европе появились ширмы, веера, ткани и росписи с псевдо восточной тематикой. Родился стиль под названием «шиноазри» (chinoiserie) – «китайщина». Пресыщенный вкус европейца искал изящество в экзотике. В России, в Ораниенбауме, строится «Китайский дворец», а в Петергофе – «Китайский садик». В Царском Селе появились «Китайская беседка», «Китайская деревня» и даже «Китайский театр». Помещения богатых домов украшают гобелены по мотивам китайских тканей и с «ориентальными» сюжетами. Восточное влияние в те времена очень прослеживается именно в интерьерах. На смену величественному и вместе с тем строгому стилю вроде классицизма эпохи Людовика 14 – «Короля Солнца», а так же роскошному ампиру приходит новый, продиктованный желанием камерности, уюта, интимности. Китайский интерьер как нельзя лучше соответствовал этому желанию. Вместо помпезных парадных залов в моду входят изящные кабинеты.

Течение в искусстве ArtNouveau, которое мы называем термином «модерн» – тоже в значительной мере навеяно Востоком. Идея «ориентального» интерьера предполагала чисто восточный перенос жизни со среднего уровня пространства в нижний, проще говоря, на пол. Вместо кровати, столь привычной нам, предполагалось использовать татами и футон. Спать на полу нравилось не всем, и многие сторонники идеи приняли ее в несколько адаптированном виде. Центр комнаты занимал подиум, часто состоявший из модульных ящиков-коробов высотой около полуметра, на нем лежал матрас – псевдофутон, – иногда покрытый ковром. Свободные модули использовались как многофункциональное рабочее пространство. На них можно было поставить и телевизор, и поднос с едой, а так же положить книгу или снятую на ночь одежду. Таким образом, верхняя плоскость каждого модуля могла служить и столом, и табуретом, и подставкой, а внутрь убиралось все ненужное в данный момент - одежда, книги, диски.

Некоторые японские архитекторы, посвятили много времени разработкам мебели и других предметов интерьера. И, несмотря на то, что Ито использует тонкие металлические сетки, сочетает сталь и алюминий, в его изделиях неуловимо присутствует что-то от японских традиций, естественно, не в прямую – ведь стул-то пришел из Европы. В них чувствуется что-то от хрупких деревянных конструкций японских домов или от мягкой прозрачности ширм из рисовой бумаги. Светильники из японской бумаги, появившиеся на европейском рынке в 70–80 годы 20 века, не случайно оказали сильное влияние на мировой дизайн подобных предметов. Такие художники, как Тоши Иукихито, превращали их просто-таки в философский объект, где главными были свет и неповторимая фактура самой бумаги. Кстати, слабое подражание этому замыслу мы видим сегодня в магазинах сети IKEA. Таким образом, несмотря на последовательное влияние разных стран Востока на Европу в разные века, Япония остается среди них единственной столь активно заявляющей о себе в сегодняшнем эстетическом пространстве Запада.

Китай вошел в моду, и это породило исключительный спрос на образцы его декоративного искусства. К концу 17 века они начинают влиять на барочные интерьеры, а в первой половине 18 века органично вписываются в достигшее своего расцвета рококо, удачно подчеркивая его декоративную сущность. Обнаружилась эстетическая общность этих двух стилей. И, как следствие, во многих аристократических домах Европы и Америки появляется вывезенная из Китая мебель и прочие предметы интерьера. Китайские обои, шелковые портьеры, лаковые изделия и керамика с изображениями людей в экзотических халатах, многоярусных пагод с изогнутыми крышами, мифических драконов и выщипанных цветов заняли в салонах и будуарах Запада свое прочное положение.

Восточная культура принесла в страны Запада простые формы, свободные пространства и максимальную функциональность каждого предмета. Философия созерцательности, на которой основывался минимализм, оказалась интересна европейцам, и постепенно этот стиль завоевал огромную популярность.

С помощью простых форм, а также функциональных предметов, Европа попыталась вытеснить стиль модерн, отличающийся романтичностью, витиеватостью и одухотворенностью. После первой мировой войны, изменившей идеалы и настроения общества, на смену романтики приходит функционализм, начинают ценить свойства предмета, а не его эстетические качества.

Восток же, как бы он не жил в мире своей культуры и традиций, не мог отказаться от появления нового в создании уже привычного интерьера. Каждая восточная культура уходит в сочетание природы и человека. Ценности природы отражаются и на интерьере их жилищ. С приходом западных тенденций оформления дизайна интерьера, эта природная сущность усилилась с помощью вспомогательных средств убранства западного мира. Поэтому искусство интерьера Востока так сильно повлияло на современный интерьер Запада, как и западный дизайн интерьера в свою очередь повлиял на восточный.

Литература

1. Жорж А. Агостон. Теория цвета и ее применение в искусстве и дизайне / Мир, 1982.
2. Блохин В.В. Архитектура интерьера промышленных зданий. 1973.
3. Бурова Н.В. Интерьеры производственных зданий. 1969.
4. Васильев Л.С. Культы, религия, традиции в Китае. 1970.
5. Восточный дневник дизайнера. М.: Мезонин, 2006.
6. Генри Б.Л. Фэн-шуй для начинающих. М.: Гранд, 2004.
7. Дао и даосизм в Китае. М., Изд-во Института востоковедения, 1982.
8. Емохонова Л.Г. Мировая художественная культура: Учеб. пособие. М., 2005.
9. Иофан Н.А. Культура Древней Японии. М., 1974.
10. Китайская философия / Энциклопедический справочник. М.: Мысль, 1994.
11. Культурология: История мировой культуры: Учеб. пособие / Г.С.Кнабе, И.В. Кондраков; Под ред. Т.Ф.Кузнецовой. М., 2003.
12. Нестеренко О.И. Краткая энциклопедия дизайна. М., 1994.
13. Раннев В. Интерьер. 1987.
14. Каченко Г.А. Космос, музыка, ритуал. М., 1990.
15. Холмянский Л., Щипанов А. Дизайн. М., 1985.
16. Япония. / Справочник «Страны мира». 1996.
17. Джон Пайл. История дизайна интерьеров. 6000 лет истории. / Астрель, 2011.

Д.А.Галеев

Научный руководитель: к.культурологии, доцент М.М.Новикова

г.Нижневартковск

Нижневартковский государственный университет

ОБЩЕЕ И ОСОБЕННОЕ В ГОТИЧЕСКОМ СТИЛЕ СТРАН ЗАПАДНОЙ ЕВРОПЫ (АНГЛИЯ, ГЕРМАНИЯ И ФРАНЦИЯ)

Франция, особенно ее центр Иль де Франс, по праву считается колыбелью готики. Еще в XII в. (1137–1151) при перестройке церкви Сен Дени здесь был впервые применен нервюрный свод (обход и капеллы). Каменные готические соборы получили во Франции свою классическую форму. Как правило, это 3–5 - нефные базилики с поперечным нефом – трансептом и полукруговым обходом хора («деамбула-ториум»), к которому примыкают радиальные капеллы («венец капелл»). Их высокий и просторный интерьер озарен цветным мерцанием витражей. Благодаря контрасту высокого главного и полутемных боковых нефов возникает живописное богатство аспектов, ощущение беспредельности пространства. Структура здания складывается из прямоугольных ячеек, ограниченных 4 столбами и 4 арками, которые вместе с арками-нервюрами образуют остов крестового свода, заполненного облегченными небольшими сводами – распалубками. Боковой распор свода главного нефа передается с помощью опорных арок (аркбутанов) на наружные столбы-контрфорсы. Освобожденные от нагрузки стены в промежутках между столбами прорезаются арочными окнами. Нейтрализация распора свода за счет вынесения наружу основных конструктивных элементов позволила создать ощущение легкости и творческое величие усилий человеческого коллектива. На фасадах соборов варьируются стрельчатые арки и богатые архитектурно-пластические декорации, детали – узорные вимперги, фиалы, краббы и т.д. Статуи на консолях перед колонками порталов и в их верхней арочной галерее,

рельефы на цоколях и в тимпанах порталов, а также на капителях колонн образуют цельную символическую сюжетную систему, в которую входят персонажи и эпизоды Священного писания, аллегорические образы.

Не приходится доказывать влияние французской архитектуры на немецкую, многие немецкие мастера просто учились во Франции, работали во французских строительных артелях. Но это не помешало немецким архитекторам сохранить свое национальное лицо. Немецкая готическая архитектура сложилась позднее французской. Немецкие соборы проще в плане, венец капелл, как правило, отсутствует, аркбутаны очень редки, своды выше, здание сильнее вытянуто по вертикали, шпили башен очень высоки. Особенностью германской готики являются однобашенные храмы, увенчанные высоким шпилем (собор во Фрейбурге, XIII–XIV вв.; собор в Ульме, 1377 – XVI в., башня достраивалась в XIX в., ее высота 161 м). На севере Германии вместо камня строительным материалом служит кирпич (церковь Марии в Любеке, конец XIII – начало XIV в.). Так называемая кирпичная готика вообще характерна для Северной Европы, особенно в гражданской архитектуре. Из-за запаздывания готики по сравнению с французской в Германии готические черты в архитектуре сильнее сплавились с романскими. Наружный декор много сдержаннее, скупее. Пример ранней готики – церковь св. Елизаветы в Марбурге.

Готические соборы Англии высятся часто на открытых участках и этим отличаются от французских, хотя и более стройных и динамичных, но обычно расположенных среди тесной городской застройки. В общей горизонтально-протяженной композиции обычно доминирует мощная башня средокрестия, относительно более высокая, чем во Франции. Строго симметричный западный фасад иногда по нормандскому обычаю фланкирован двумя башнями или украшен по углам декоративными башенками. Логика композиции здесь выступает более обнаженно. План сохраняет форму сильно вытянутого латинского креста, и пространство интерьера развивается вглубь. Если во французских соборах отношение ширины к длине остается в среднем 1:4, то в Англии оно доходит до 1:6. Апсида остается прямоугольной; полуциркулярная с венцом капелл встречается редко. В интерьере, особенно в период ранней готики (в Англии XIII в.), преобладают горизонтальные членения; основные пространства – хор, нефы, трансепт – трактуются как самостоятельные части целого. Как специфически английскую черту можно назвать огромную башню на средокрестье – доминанту собора. Фасады английских готических храмов обильно украшены декором. Интерьеры значительно более дифференцированы, дробны, чем французские. Наиболее чистый образец ранней английской готики – собор в Солсбери (1220–1270), воспетый позже в пейзажах Констебла. Итак, родиной готического стиля стала Франция в XII веке, постепенно оттесняя романский стиль. Преобладающие цвета готического стиля: желтый, синий, красный. Именно эти цвета активно использовались в работе с витражами. Линии стиля стрельчатые, образующие свод из двух пересекающихся дуг, ребристо повторяющиеся линии, преобладают стрельчатые арки, переходящие в столбы. Реймский собор во Франции поражает количеством и величавостью готических статуй. Соборная церковь Святого Петра во Вестминстере не только лучший памятник средневековой архитектуры Лондона, но и один из шедевров западноевропейской готики. Западный фасад с его двумя башнями своей компактностью скорее напоминает готические соборы Франции. Вместе с тем само декоративное решение фасада позволяет безошибочно угадать в нем английские черты. Общим результатом применения приемов готического стиля в архитектуре стало то, что массивные церковные строения приобрели вид легких скелетообразных каркасов. Ряды контрфорсных арок завершались остроконечными башенками, что усиливало устремленность в небо и стало одной из наиболее запоминающихся черт, присущих готическим зданиям.

Литература

1. URL: <http://art.ioso.ru/>
2. URL: <http://www.bestreferat.ru/referat-200843.html>
3. URL: <http://gothicstyle.ru>
4. URL: <http://otherreferats.allbest.ru>
5. URL: <http://slovari.yandex.ru>
6. URL: <http://dic.academic.ru>
7. URL: <http://www.keramaster.com/arxitekturnye-stili-gotika.html>
8. URL: http://smallbay.ru/article/archit_western_europe.html
9. URL: <http://www.bibliofond.ru/view.aspx?id=16037>
10. URL: <http://www.arhitekto.ru/txt/2razv42.shtml>
11. URL: <http://www.pandia.ru/text/77/216/5033.php>
12. URL: http://www.0zd.ru/kultura_i_iskusstvo/romanskij_i_goticheskij_stili.html
13. URL: <http://xreferat.ru/47/5542-1-kul-tura-srednevekovoij-evropy.html>

ГРАФИЧЕСКИЙ ДИЗАЙН В РАЗНЫХ КУЛЬТУРАХ

Графический дизайн индивидуален и этим похож на вербальный язык. Однако при современной глобализации и интеграции культурных тенденций происходит заимствование элементов дизайна одной культуры у другой. Поэтому представляется интересным рассмотреть национальные особенности графического языка дизайна на наиболее ярких примерах.

Латинская Америка создала, пожалуй, самую необычную и энергичную форму графической экспрессии, которую когда-либо видела история. Латиноамериканский дизайн – это отражение необузданного пейзажа уличного искусства: красочного и немного наивного, и все же в нем просматривается общая тема для латиноамериканского дизайна: любовь к жизни, танцу и празднику, контрастные цвета, эксцентричное оформление и энергичные формы. Мир может многому научиться у латиноамериканцев; например, воспринимать дизайн не только визуально, но всеми шестью чувствами.

Китай – одна из древнейших цивилизаций, имеющая богатую художественную, литературную и культурную историю. Китайский графический дизайн довольно новый, по сравнению с западным. Современный графический дизайн Китая до сих пор использует те изобразительные элементы, которые можно найти в традиционном китайском искусстве элементы в графического дизайнера из других культур. В последнее десятилетие, китайский графический дизайн находится под большим влиянием Запада, но все еще сохраняет собственную китайскую индивидуальность. Например, в дизайне используются символы фэн-шуй, каллиграфии, культурных фестивалей и т.д.

Японское современное искусство имеет много форм: архитектура, реклама, видеоигры, аниме и графический дизайн. Японское влияние в искусстве огромное, благодаря чему вносится множество идей в графический дизайн и современное искусство в целом. Японский графический дизайн урбанистический и оригинальный. В тоже время, японский графический дизайн испытывает огромное влияние японского традиционного искусства и манги. Его графический язык интересен еще и потому, что принципиально отличается от того, к чему привык Запад. С одной стороны, он очень минималистичен, с другой – детский и эксцентричный.

В Ближневосточном графическом дизайне присутствует сильное влияние старой каллиграфии и арабской вязи, копирование форм и образцов. Подобно другим азиатским странам, Ближний Восток упивается собой в красивых символах и каллиграфии. Ближний Восток медленно открывается для западной культуры «потребительского общества». Как и весь остальной мир, мир Ближнего Востока поражен вирусом минимализма, но до сих пор сохраняет национальную атмосферу. Ближний Восток приспособил много западных идей в дизайне, но сохранил уникальность, которая делает его отличным от других.

Нидерланды – страна, для культуры которой свойственны, с одной стороны – толерантность, с другой – независимость. Голландский графический дизайн стремится к индивидуализму. В нем предпочтительны чистые, минималистические решения – все же именно здесь зародилось движение, предшествовавшее минимализму. Голландцы тяготеют к концептуальному искусству и современным темам. Ценится простота – это общая дизайнерская стратегия. Их искусство совершенно, концептуально и выразительно, голландский графический дизайн входит в число самых передовых в мире.

Так как у разных культур разное прошлое и настоящее, то и мир в них отражается под разным углом. Графические дизайнеры во всем мире обладают своими собственными подходами к искусству. Несмотря на это, одно утверждение остается бесспорным: хороший дизайн всегда будет хорошим дизайном. Понимание дизайна – интернациональное и универсальное чувство, которое ощущают все, вне зависимости от цвета кожи или национальности.



Илл. 1. Граффити на улицах Аргентины



Илл. 2. Японский веб-дизайн



Илл. 3. Продукция китайской графической рекламы



Илл. 4. Реклама кофе. Ближний Восток



Илл. 5. Продукция графического дизайна Нидерландов

ЖАНРОВЫЕ И СТИЛИСТИЧЕСКИЕ ОСОБЕННОСТИ ЗАПАДНОЕВРОПЕЙСКОЙ И РОССИЙСКОЙ ИЛЛЮСТРАЦИИ ДЕТСКОЙ КНИГИ XX в.

В 20-е годы XX столетия книжная иллюстрация испытывает влияние новейших течений в искусстве. Язык изображения упрощается, заимствуются технические и пластические приемы, такие как коллаж, фотомонтаж и пр. Страница книги постепенно становится полем для игры, где слово и изображение взаимодействуют, взаимопроникают и комбинируются. Появляются малоформатные книги для игр, вырезания, раскрашивания, театрального действия.

Следующий подъем в отечественном детском книгоиздании можно отнести к периоду возникновения издательства «Детская литература». Расцвет этого издательства приходится на период творчества художников – шестидесятников. На этих книгах и на этих иллюстрациях выросло не одно поколение читателей – это иллюстрации Лебедева, Каневского, Чарушина, Владимирского, Митурича, Токмакова, Моница, Чижилова, Устинова, Калиновского, Попова и др.

Расцвет детской книги с картинками в Европе пришелся на конец 19-го – начало 20-го веков, когда новые разработки в книгопечатных технологиях вместе с меняющимся отношением к детству и новым поколением выдающихся художников достигли действительно Золотого Века детской иллюстрированной литературы. Первые три десятилетия 20-го века принесли ставшие классикой детской американской литературы «Любопытного Джорджа» (серия популярных книг авторства Ханса и Маргрет Рей) и «Историю Бабар» – французскую сказку о слоненке Бабар, придуманную JeandeBrunhoff и адаптированную для англоязычной литературы Аланом Милном, которого все мы знаем благодаря трогательному забавному мишке по имени Винни Пух. В 50-х годах двадцатого века, произошел своеобразный культурный сдвиг – грань между автором и художником начала стираться, появилось большое число известных талантливых иллюстраторов, нашедших в написании и иллюстрировании детских книг способ изучения визуального мышления. Среди наиболее ярких появившихся на этом рубеже событий – создание серии детских иллюстрированных книг легендарным – и парадоксально, известным своей отъявленной скупостью, – дизайнером Полом Рэндом.

В 1960-е года иллюстрированная книга вступила в новую эру ярких красок и цветов, и многие художники, покинув арт-колледж, зарабатывали себе на жизнь, комбинируя книжную иллюстрацию с живописью. (Одним из них был именитый Энди Уорхол). Это было время, когда появились некоторые из самых известных книжек с картинками.

Процесс развития книжной иллюстрации в России и Европе XX века, наглядно демонстрирует, что художники заложили основы, создали традиции, которые позволили сохранить многие лучшие достижения детской иллюстрированной книги, помогли формированию нового поколения мастеров книжного искусства. Оценка вклада иллюстраторов в искусстве детской книги увеличивается многократно, учитывая их теоретические исследования, мемуарные материалы, описания практического опыта, все, что вошло в общую эстетическую основу художественного книжного рисунка.

Литература

1. Бычков, М. Об искусстве книги Текст / М.Бычков// Новая детская художественная литература в издании, рекламе, критике и чтении. СПб, 2006. С. 85–87.
2. Вильборг, Г.П. Азбука книжного дизайна Текст / Г.П.Вильборг; пер. с нем. СПб: СПб ГКУ, 2003. 110с.
3. Герасимова, Д. Эрик Карл: новый взгляд на детскую книгу Текст./ Д. Герасимова// Детская литература 2001. № 3. С. 82–89.
4. Звонарева, Л. Н. Andersen и русские иллюстраторы Текст: альбом-энциклопедия/ Л. Звонарева, Л. Кудрявцева. М.: Арбор, 2005. 400 с.
5. Текст./Л. Звонарева// Детская литература. 2003. № 1–2. С. 120–128.
6. Карайченцева, С.А. Российское книгоиздание для детей: основные тенденции развития Текст./С.А. Карайченцева// Мир библиографии. 2002.
7. Чагодаев А.Д. Иллюстрация. // «Краткая литературная энциклопедия» Т. 3. М, 1966 с.174
8. Книжки и художники Текст.// Книжное обозрение. 2005.
9. Козлова М.М. Редакторская подготовка литературно-художественных изданий. Учебное пособие // УГТУ, 2002.
10. Кудрявцева, Л.С. Художники детской книги Текст / Л.С.Кудрявцева. М.: Academia, 1998. 112с.
11. Сетин Ф.И. История русской детской литературы. М.: Просвещение, 1990.

ГРАФИКА В ТВОРЧЕСТВЕ АЛЬБРЕХТА ДЮРЕРА

Альбрехт Дюрер создал 374 ксилографуры и 83 гравюры на меди. Для Дюрера гравюра была не только средством тиражирования художественных произведений и иллюстрирования книг, доступной широким слоям населения, но и самостоятельной отраслью изобразительного искусства. Кроме того, в гравюре, в отличие от живописи, раньше появились и легче приживались новые жанры. Помимо традиционных библейских и новых античных, Дюрер разрабатывал и бытовые сюжеты.

Дюрер стал первым немецким художником, кто работал одновременно в обоих видах гравюры – на дереве и на меди. Необычайной выразительности он достиг в ксилографии, реформировав традиционную манеру работы и используя технические приемы, сложившиеся в гравюре на металле. До Дюрера в ксилографии господствовал контурный рисунок, он же передавал форму предметов, объем и светотень с помощью разнообразных штрихов, все это усложняло задачу резчика. Дюрер имел возможность пользоваться услугами лучших резчиков Нюрнберга, а по мнению части исследователей, некоторые гравюры он резал сам. В конце 1490-х годов Дюрер создал ряд превосходных ксилографий, в том числе один из своих шедевров – серию из пятнадцати гравюр на дереве «Апокалипсис» (1498), являющихся удачным сочетанием позднеготического художественного языка и стилистики итальянского Возрождения.

Со временем страстные образы в творчестве Дюрера сменяются спокойным рассказом: экспрессия, резкие контрасты уступают плавным переходам, достигаемым более плотной штриховкой. Действие разворачивается в пространстве, построенном с соблюдением законов перспективы, такова, например, серия гравюр «Жизнь Марии». Художник изобразил типичных представителей городской среды, в «Жизни Марии» любовно переданы многочисленные бытовые подробности, все это делало произведение ближе к зрителю, заинтересовывало его; серия была очень популярна у современников. Под влиянием произведений Дюрера, ставших образцом для современных ему художников, многие немецкие мастера обратились к искусству ксилографии. Шедевром резцовой гравюры на металле в исполнении Дюрера считается гравюра «Адам и Ева» (1504), работа над которой художник использовал рисунки с античных статуй Аполлона и Венеры.

Техника Дюрера никогда не стояла так высоко, его замысел никогда не был так углублен, никогда не был так конкретен его реализм и одновременно так обобщены его образы, как в группе гравюр 1513–1514 годов, за которыми издревле установилось в историографии наименование «мастерских». В них Дюрер выступает не как техник или иллюстратор заранее данных ему тем, а разрабатывает свою тему, свое содержание. Эти образы Дюрер создает на основе того, что ему подсказано жизнью, выражает в них свой глубокий жизненный опыт. В 1513–1514 годах Дюрер создал три графических листа, шедевры резцовой гравюры, вошедшие в историю искусства под названием «Мастерские гравюры»: «Рыцарь, смерть и дьявол», «Святой Иероним в келье» и «Меланхолия». В итоге важно отметить, что Дюрер в 1513–1514 годах сознательно прибег к методу законченной графики для фиксации мыслей и идей, которые принципиально превосходят по своей глубине все, что было им создано после «Апокалипсиса», и что эти идеи художника коренятся в самом центре социальных, идеологических, политических устремлений его эпохи. Роль Дюрера в истории мирового искусства настолько велика, что искусствоведы с полным правом называют конец XV и первую половину XVI веков «эпохой Дюрера».

Литература

1. Бартрум Д. Дюрер / Пер. с англ. М.: Ниола-Пресс, 2010. 96с. (Из собрания Британского музея).
2. Бергер Я. Дюрер. М.: Арт-Родник, 2008. 96 с.
3. Альбрехт Дюрер. Гравюры. / Пред. А.Боре, прим. А.Боре и С.Бон, пер. с фр. А.Золотовой. М.: ООО «Магма», 2008
4. Брион М. Дюрер. М.: Молодая гвардия, 2006. (Жизнь замечательных людей).
5. Зарницкий С. Дюрер. М.: Молодая гвардия, 1984. (Жизнь замечательных людей).
6. Львов С. Альбрехт Дюрер. М.: Искусство, 1984. (Жизнь в искусстве).
7. Нессельштраус Ц. Рисунки Дюрера. М.: Искусство, 1966. 160 с.
8. Королева А. Дюрер. М.: Олма Пресс, 2007. (Галерея гениев).
9. Небезина В. Нюрнбергские гравюры XVI в. М., 1929.
10. Норберт В. Дюрер. М.: Арт-Родник, 2008.
11. Сидоров А. Дюрер. Изогиз, 1937.
12. Альбрехт Дюрер – электронный альбом на CD // М: электронное издательство «Директмедиа», 2008.

ПРАОБРАЗЫ СЛАВЯНСКИХ БОГОВ В ИЛЛЮСТРАЦИЯХ РУССКИХ СКАЗОК

Мифология – форма сознания, выражающее отношение народа к миру. На территории России, бывшей Руси, главенствовала славянская мифология, и главным источником для ее исследования является фольклор, то есть сказки.

Сказки интересовали и интересуют многих художников. Начало тщательного подхода художников к ним закладывалось в конце XIX века, когда к иллюстрированию русских сказок обратились В.Васнецов, И.Билибин и др. Рассмотрим подробнее некоторые образы, взятые из мифологии древних славян и имеющие интерпретацию в иллюстрировании сказок.

Один из главных персонажей сказки – это Прекрасная Девушка. Она имеет разные роли: сестры, невесты, падчерицы. Она всегда добра, мудра, ей даются трудности в жизни, которые приходится решать. В этом есть сходство с Лебедиными девами. Это водяные девы, им придается вещий характер и мудрость; они исполняют трудные задачи и заставляют подчиняться себе саму природу. На водах являются белыми лебедушками. Пляска, музыка и пение – их любимые занятия. Одна из наиболее близких к ним девиц – Василиса Премудрая («Царевна-Лягушка»). Именно момент танца Василисы на пиршестве царя – часто изображаемая художниками сцена, где проявляет она себя, именно как Лебединая дева (илл. 1).

Иван-Царевич – второй часто появляющийся персонаж в русских сказках. Это образ героя, прошедшего через смерть и обретшего новую жизнь. Иван-Царевич в сказках – это образ Ярило, воплощающий в себе плодородные силы весны, которую он приносит с собой. Ему подчиняются дикие животные и духи природы. Его представляют молодым, красивым, влюбленным женихом на белом коне. И именно подобным молодцем чаще всего и изображается художниками Иван-Царевич (илл. 2).

В сказках Кощей предстает как враждебный сказочному герою властелин иного мира. Имя его происходит от слова «кость» («скелет») Кощей можно сравнить с Чернобогом – Повелителем тьмы, Богом смерти. Он воплощение всего плохого в мифологии славян. Представлялся злодеем, облаченным в броню, с яростным лицом, в его облике присутствуют темные, цвета (илл. 3).

Еще более древним является образ Бабы Яги, изображавшийся злою, безобразною, с растрепанными волосами старухой. Обитает в дремучем лесу, который издавна вселял страх в людей, так как воспринимался границей между миром мертвых и живых. В сказках она может быть как воительница и антагонист героя, так и дарительница, его помощник. Образ Бабы Яги – это образ древней богини, повелевающей дикими зверями, лесом, жизнью, смертью, судьбой. Праобраз Бабы Яги – славянская богиня смерти Морана. Она воплощалась в образе устрашающем: неумолима и свирепа, зубы ее опаснее клыков дикого зверя, на руках страшные когти. В этом есть сходство с образом Бабы Яги. И именно ужасающей и некрасивой чаще всего и изображают ее художники (илл. 4).

В заключении хотелось бы подчеркнуть важность обращения к народному миропониманию и его отражению в искусстве графики, в иллюстрации, для формирования самосознания русского человека. Художники, обращаясь к славянской мифологии, интерпретируя древние праобразы, доносят до людей идеи борьбы Добра и Зла, преодоления испытаний во имя победы Добра.

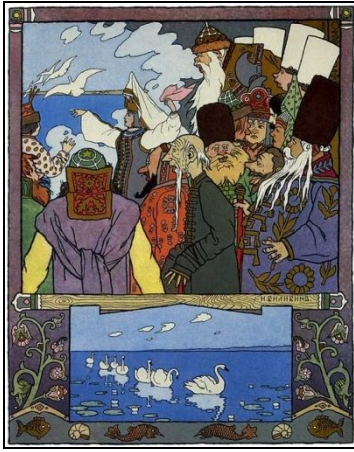

Илл. 1. Билибин И. Иллюстрация к сказке «Царевна-Лягушка», 1899



Илл. 2. Кочергин Н. Иллюстрация к сказке «Иван-Царевич и Серый волк», вторая половина XX века

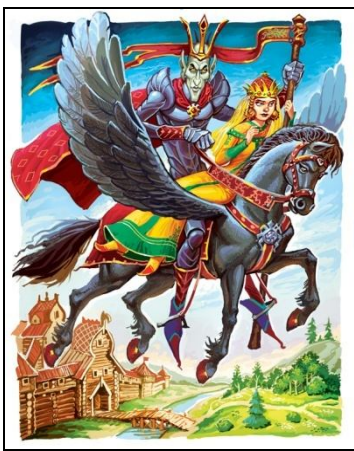

Илл. 3. Служаев В. Иллюстрация к сказке «Кощей Бессмертный», начало XXI века

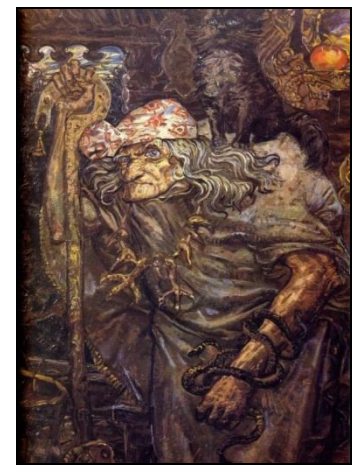

Илл. 4. Клименко А. «Баба Яга», конец XX века

К.С.Стремецкая

Научный руководитель: к.культурологии, доцент М.В.Исаева

г.Нижневартовск

Нижневартовский государственный университет

ПСИХОДЕЛИКА В ГРАФИЧЕСКОМ ДИЗАЙНЕ

Психоделика («психоделик» – psyche – душа, delicious – расширять) родилась в структуре хиппи в 1960-х годах прошлого века, в районе Сан-Франциско. Психоделическое искусство началось с бытовавшего тогда мнения, что измененное состояние сознания, вызванное наркотиками, может быть источником творческого вдохновения, и обращается оно в первую очередь к художественному направлению контркультуры.

Работавшие в этом направлении дизайнеры пытались уловить визуальное ощущение состояния человека под воздействием галлюциногенов. Поэтому сочетали контрастные формы и яркие цвета с искривленными линиями, а неразборчивые и кривые шрифты помогали им создавать хаос в дизайн-макетах. Эффект оптической вибрации, созданный при помощи графических линий и текстур также был очень популярен. В работах использовались консервные банки, страницы журналов, электроника, фотографии, билеты и т.п. Предметы многократно копировались, монтировались в коллажи и ассамбляжи. Сочетая масляную живопись с коллажем, абстрактные формы с изобразительными, дизайнер добивался впечатления беспорядка, информационного шума, с помощью своеобразной абстрактной техники.

Надо отметить, что психоделический дизайн чаще не притягивает, а отталкивает, т.к. это направление контркультуры. Но, несмотря на это, психоделическое направление быстро вошло в культуру дизайна всего мира: в музыку, моду, рекламный дизайн. Эффективность приемов психоделики в том, что они способны ментально захватывать внимание зрителя своими яркими цветами, оригинальным ритмическим строем и композицией.

Психоделический дизайн находит свое применение в графическом дизайне продуктов для:

- целевой аудитории с низкой степенью внимания, например, детей и подростков (илл. 1);
- билбордов и уличной рекламы: у прохожих и водителей нет времени смотреть на уличную рекламу дольше нескольких секунд. Им нужна сильная, безумная идея, которая сразу же западает в память. Использование психоделического дизайна идеально, чтобы захватить внимание в долю секунды (илл. 2);
- готовых к употреблению продуктов и ширпотреба. Это продукты, которые используются ежедневно – такие, как газировка (илл. 3), конфеты или энергетические напитки (илл. 4). Они также называются импульсными покупками, или внеплановыми. Чем ярче цвета рекламных продуктов, тем больше они бросаются в глаза, по сравнению с другими конкурентами;
- продуктов, которые «желают» казаться молодежными, «бойкими и полными жизни» (илл. 4, 5).

В настоящее время наблюдается всплеск интереса к психоделическому искусству в целом и его приемам выразительности в рекламе, в частности. Обусловлено это тем, что красочная психоделика позиционирует жизнь, веселье, молодость и удовольствие. Психоделика вошла в историю развития графической культуры и стала ее частью.



Илл. 1. Реклама детской обуви



Илл. 2. Реклама на улице



Илл. 3. Реклама Coca-Cola

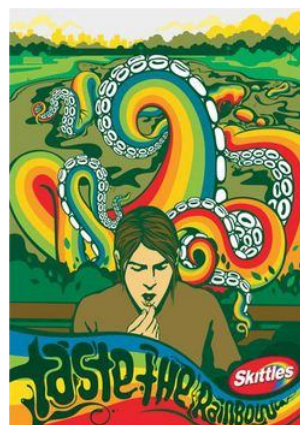

Илл. 4. Реклама энергетического напитка



Илл. 5. Применение приемов психоделики в дизайне часов



Илл. 6. Использование приемов психоделики в дизайне одежды

БАУХАУЗ И ВХУТЕМАС КАК ИСТОЧНИКИ СОВРЕМЕННОГО ДИЗАЙНА: ОБЩЕЕ И ОСОБЕННОЕ

Возникновение и становление Баухауз тесно связаны с общественным переворотом, начавшимся в конце и результате первой мировой войны. Главной проблемой начального развития школы являлась ее «структурная неопределенность», вытекающая из того, что коллектив педагогов был чрезвычайно разнороден. Первоначально в его состав входили четверо академически настроенные профессора бывшей Веймарской школы изобразительных искусств. Они с большим трудом и сомнениями принимали нововведения Гропиуса и педагогические установки приглашенных им известных художников немецкого и международного авангарда.

Что же касается советской школы, то она тоже не отставала от передовой немецкой. Но чтобы понять специфику творческой направленности в вопросах формообразования в советской художественной культуре в 20-е годы, необходимо учитывать особенности проблемной ситуации в искусстве России в 1910-е годы, которая существенно отличалась от условий зарождения нового стиля в других странах Европы. Специфика состояла в том, что в предреволюционные годы перед Октябрьской революцией 1917 года процессы формообразования в изобразительном искусстве и в предметно-художественной сфере (прежде всего в архитектуре) развивались как бы в противоположных направлениях. ВХУТЕМАС стал важнейшим центром формирования новой системы образования и нового художественного стиля в России. Целью этого учебного заведения была «подготовка художников-мастеров высшей квалификации для промышленности, а также инструкторов и руководителей для профессионально-технического образования», что зафиксировано в Постановлении Совета Народных Комиссаров о Мастерских, которое было подписано В.И.Лениным 18 декабря 1920 года.

В программе Баухауза Вальтер Гропиус поставил цель создать подлинное содружество учащихся и учащихся, собрать воедино все виды художественного творчества по подобию средневековых сообществ строительства храмов – мастеров, подмастерьев и учеников: архитекторов и каменщиков, скульпторов и живописцев, резчиков по камню и дереву, плотников и столяров, мастеров витража.

В раннем Баухаузе вся педагогическая работа была сконцентрирована на мастерских. Постепенно на базе этих занятий открываются: мастерская скульптуры из камня и дерева, мастерская по металлу, столярная мастерская, текстильная мастерская, мастерская по стеклу, гончарная мастерская и мастерская монументальной живописи. Часть мастерских начинает полноценно функционировать уже в веймарское время. Их продукция была показана на выставке «Искусство и техника – новое единство» (1923). Но расцвета своей деятельности мастерские достигают в Дессау.

В деятельности ВХУТЕМАСа впервые по-настоящему был выдвинут тезис о том, что производственное искусство должно повлиять на преобразование всей предметной среды, окружающей человека. Это движение охватило почти все области искусства, внося в его развитие вклад, поразительный по новаторству, свежести и цельности. На преподавательскую работу во ВХУТЕМАС были приглашены лучшие художники-производители: А.Веснин, А.Лавинский, А.Родченко, Л.Лисицкий, В.Татлин и др., ставшие первыми теоретиками и практиками русского художественного конструирования.

В отличие от зарубежного дизайна, который возник из потребности промышленности каким-либо образом стимулировать сбыт товаров, русский дизайн вышел из беспредметного искусства в основном через творчество производителей и конструктивистов. Художники и теоретики этих направлений дали толчок к его возникновению. Они искали универсальные элементы художественной формы, протестуя против традиционного реалистического изображения объектов действительности. Таким образом, художники пришли к противопоставлению конструкции как воплощения истинной сущности предметов и композиции как привнесенной извне формы, искусственно надетой на уже существующее.

Обе школы создавались на базе уже существующих учебных заведений. Баухауз объединил в Веймаре Саксонскую высшую школу изобразительных искусств, основанную в 1860 году, со школой прикладных искусств Хенри ван де Вельде (1906). ВХУТЕМАС вышел из двух традиционных московских художественных учебных училищ - Строгановского училища прикладного искусства (1825) и Училища живописи, ваяния и зодчества (1865), преобразованных в 1918 году в Свободные государственные художественные мастерские. В обоих случаях объединение художественных школ со школами прикладного искусства было не только организационным мероприятием, но и важным принципом новой художественно-педагогической политики.

В начале существования обеих школ, роль связующего звена играл Василий Кандинский, недолгое время преподававший во ВХУТЕМАСе перед своим отъездом в Германию. , а затем – Эль Лисицкий, который прошел

курс обучения в Баухаузе (1927–1928). Существовала переписка между преподавателями, двустороннее посещение студенческих групп, советские художники делали доклады о Баухаузе. В 1930 году Майер, отстраненный от руководства Баухаузом, приехал с несколькими учениками в Москву. Безусловно, эти связи способствовали сближению творческих и педагогических позиций.

Важным отличием ВХУТЕМАСа от Баухауза было то, что в нем с самого начала был очень сильный и влиятельный Архитектурный факультет. Этот факультет, занимая как бы промежуточное положение между производственными и изобразительными факультетами, играл наряду с Основным отделением цементную роль в комплексной художественной школе.

ВХУТЕМАС – в отличие от Баухауза – создавался вне претензий превратить его в идеальную общину, модель утопии. Но он был центром экспериментов авангарда, а не просто учебным заведением. В то же время, Баухауз мыслился Гропиусом не только как специализированное учебное заведение, готовящее художников для промышленности, но и как научный центр, занимающийся проблемами современного искусства.

ВХУТЕМАС и Баухауз занимают особое место в богатом формообразующими потенциями наследии 20-х годов. Но судьба материалов этих двух центров формирования нового стиля различна. Наследие Баухауза с большой тщательностью выявлено, собрано, классифицировано, проанализировано и введено в научный обиход. Наследие ВХУТЕМАСа оказалось в ином положении. Изменение в нашей стране творческой направленности во многих областях искусства в начале 30-х годов привело к тому, что почти четверть века это наследие с точки зрения профессиональных приемов формообразования не привлекало внимания советских художников.

Литература

1. Хан-Магомедов С.О. «Пионеры советского дизайна». М., 1995
2. Шатин Ю. Баухауз и ВХУТЕМАС. Сравнительный анализ. М.: ВНИИТЭ, 1994.
3. Шедлих Кристиан. Баухауз 1919–1933. Дессау, 1985.
4. Хан-Магомедов С.О. ВХУТЕМАС. М.: Издательство "Ладья", 2000.
6. Абрамова А., Наследие ВХУТЕМАСа, "Декоративное искусство СССР", 1964, № 4.
7. URL: <http://onshpora.ru/category/view/232>
8. URL: <http://www.dslib.net/prof-obrazovanie/pedagogicheskaja-koncepcija-bauhauza-i-ee-tradicii-v-sovremennom-hudozhestvennom.html>
9. URL: <http://www.uniip.ru/juornal/arhiv/soderghanie/185-av-1-2011/246-1-2011-koinova>
10. URL: <http://www.archjournal.ru/rus/03602010/whiutemas.htm>
11. URL: <http://www.xk-online.ru/index.php/likbez/25-parallel-worlds>
12. URL: http://myuniversity.ru/Педагогика/Методика_преподавания_в_Баухаузе/7826_394620_страница1.html
13. URL: <http://yx-design.ru/design/bauhauz-istor-ekskurs.html>
14. URL: <http://www.ccardesign.ru/articles/history/2010/07/08/4038/>
15. URL: <http://www.vkhutemas.ru/vkhutemas>
16. URL: http://www.superinf.ru/view_helpstud.php?id=1063
17. URL: http://otherreferats.allbest.ru/culture/00134826_0.html

Е.В.Фазлиева

*Научный руководитель: к.культурологии, доцент М.М.Новикова
г.Нижневартовск
Нижневартовский государственный университет*

СОВЕТСКАЯ КНИЖНАЯ ГРАФИКА В 1950–1960 ГОДЫ

Владимира Андреевича Фаворского можно назвать настоящим Художником книги: он уделял внимание не только иллюстрации, но и оформлению книги в целом. Мастер должен передать стиль книги, а «это достигается только всей совокупностью элементов оформления: и шрифтом, и заставками, и иллюстрациями». Очень важно чтобы иллюстрации соответствовали характеру иллюстрируемого материала. Он стремился понять, осмыслить внутренние законы творчества, писал глубокие статьи и книги, выступал с лекциями, он, увлекшись ксилографией, вернул ей ее былую славу. Фаворский разрабатывает собственную теорию книжной иллюстрации: «меньше всего надо заботиться о выражении своей индивидуальности, она обязательно будет выражена, если художник найдет основное, если, поняв писателя, согласно его теме, определит его». Он мыслит себе работу гравера и иллюстратора как работу по переводу смысловых категорий в пластическую метафору.

Пожалуй, самыми известными работами художника являются иллюстрации к «Слову о полку Игореве», «Борису Годунову» и «Маленьким трагедиям А.С.Пушкина», созданные в период с 1950 по 1960 года. Мастер сумел передать глубокое содержание, возвышенный строй "Слова" скупым, черно-белым языком гравюры. Он создал единый по стилю образ книги – от чеканно-строгих, будто овеванных эпическим духом былины,

иллюстраций до мелких, тщательно проработанных гравюр в тексте, которые можно разглядывать, как произведения ювелирного искусства. В совершенстве владея старинной и сложной техникой гравюры на дереве, художник умело использовал ее возможности для того, чтобы передать образы "Слова о полку Игореве" во всей их жизненной правдивости и, в то же время, художественно ярко.

Творчество Дмитрия Бисти пронизано активными гражданскими и эстетическими устремлениями. В его искусстве понятия «человек» и «художник», иногда противоречащие друг другу по своим намерениям и результатам, удивительно совпадают. Ему противопоказана лирическая созерцательность и «незамутненность» чувств. Его произведения, при всем их пафосе бескомпромиссного отношения художника к изображаемому явлению, всегда исполнены богатства диалектики жизни, множества конкретных противоречий, которые породили данный образ, и требуют от зрителя того же духовного напряжения, которое заложено в произведении. В его творчестве воплотилось все наиболее характерное для поколения художников книги, следующего за славной плеядой мастеров 1920–1940-х годов. Д.Бисти – художник широкого диапазона. Его беспокойный, ищущий характер не дает ему остановиться, заставляет искать новые художественные средства, позволяющие активно вторгаться в сознание современника. Основная идея, которую художник отстаивает своим творчеством, - право на счастье каждого человека, живущего на Земле.

Е.И.Чарушин – один из самых любимых детьми художников мира животных. Он был лучшим художником анималистом. Равных ему не было. Творчество Евгения Ивановича Чарушина эмоционально и многозначно. Оно трогательно и восхитительно, как улыбка ребенка. Художник и писатель, он дарит ребенку с ранних лет его жизни неповторимое чувство красоты родной природы, родного края, Родины. В иллюстрациях Чарушина, художника-анималиста, мир зверей раскрыт в ярких образах, с большой теплотой и гуманностью. У него свои приемы передачи формы, цвета и фактуры. Он стремится лаконичными средствами выразить характер каждого зверя, передать радость общения с живым. Чарушин стремился понимать животное – понимать его движения и мимику. Передать это в иллюстрациях и словах ему помог накопленный опыт. В том, что он создавал, нет вымысла, ведь животные не делают того, что им не свойственно. Собственная техника легкого акварельного рисунка без использования сковывающего контура, делает чарушинские иллюстрации запоминающимися. Он умел показать индивидуальность животного простым пятном и штрихом, передав при этом всю палитру чувств и великолепия его создания. Чарушин лаконичными средствами умеет выразить характер каждого зверька, его «психологию», мы узнаем хищника в оскаленном тигренке, видим незащищенность волчка, задиристость петуха.

Ю.Васнецова по праву называют художником русской сказки. Одной из основных особенностей его художественного метода является неразрывная органическая связь с народным искусством. Причем Ю.Васнецов перерабатывает принципы народного творчества, сближая их с современным ему искусством. Образы, созданные им, отмечены оптимизмом, жизнеутверждающей силой, которая характерна для народного искусства. Фантастические, сказочные пейзажи основаны на живых впечатлениях реальной русской природы. Птицы и звери, действующие в сказках, приобретают у Ю.Васнецова особенную выразительность именно потому, что художник придает им движения и повадки, зорко подмеченные в реальной действительности. Один из излюбленных композиционных приемов художника – повтор и перекличка мотивов. Вместе с тем каждая его книга представляет собой новый вариант образного, композиционного, колористического решения. Эмоциональный строй рисунков Ю.Васнецова организуется цветом, который играет особую роль. Он не утрачивает декоративности, характерной для народного искусства, оно одновременно становится носителем напряженного поэтического чувства, вложенного художником в тему сказки.

Таким образом, иллюстрация является важнейшей составляющей книжной графики, она неотъемлемо связана с содержанием книги. Ее главная задача передать и сделать наглядной идею, сформировать эмоции, которые пытается донести до нас автор литературного произведения.

Литература

1. Учебно-методическая газета для учителей МХК, музыки и ИЗО N15 «Искусство» (2007 год).
2. Э.Ганкина, «Художник в современной детской книге», «Советский художник», Москва, 1977
3. Лазарев М.П. «Дмитрий Бисти.Графика», издательство «Советский художник», Москва, 1978
4. Е.Чарушин «Большие и маленькие» -М:Изд-во «Жизнь и мысль»,ОАО «Московские учебники»,2005
5. URL: <http://turboreferat.ru/art/istoriya-knizhnoj-grafiki/153141-773257-page1.html>
6. URL: <http://xreferat.ru/29/127-1-knizhnaya-grafika.html>
7. URL: <http://www.ikleiner.ru/lib/painter/painter-0094.shtml>
8. URL: <http://literatura5.narod.ru/favorskij.html>
9. URL: <http://rudocs.exdat.com/docs/index-553078.html>
10. URL: <http://do.gendocs.ru/docs/index-144762.html#4179497>
11. URL: <http://odub.tomsk.ru/Illustrators/Painters/Illustrators/tabid/785/ArtMID/1888/ArticleID/1522/PageID/1/PgrID/1884/Default.aspx>
12. URL: <http://www.davno.ru/posters/artists/бисти/>

Е.Зубкова

Научный руководитель: асс. Т.С.Жуйко

г. Нижневартовск

Нижневартовский государственный университет

ДИЗАЙН СРЕДЫ С ЭЛЕМЕНТАМИ ЛАНШАФТНОГО ДИЗАЙНА ПРИЛЕГАЮЩЕЙ ТЕРРИТОРИИ РАЗВЛЕКАТЕЛЬНО-ДОСУГОВОГО КОМПЛЕКСА «МИРАЖ»

Дизайн среды – это создание стилистического единства элементов среды с четко распределенными, идеально исполняемыми объектами функциями. Основная задача дизайнера-средовика – сделать любую среду эргономичной, приспособленной для жизни, труда или отдыха человека. При этом необходимо сохранить и приумножить ее эстетические качества. Для создания дизайн-проекта следует изучить его составляющие: ландшафтный дизайн и городскую среду.

Ландшафтный дизайн – это создание гармоничной среды, состоящей из природных элементов, сформированной средствами озеленения, обводнения, пластики земли в сочетании с малыми архитектурными формами, скульптурой, освещением. Здесь играет большую роль каждая, казалось бы, незначительная деталь.

Городская среда и как антипод природной и сельской среды, нуждается в характерном предметном наполнении и эмоциональной окраске. Облик города складывается из многих элементов, первоосновой которых являются природные характеристики, а также градостроительные решения, архитектурные ансамбли, здания, сооружения, отдельные виды и приемы формирования среды обитания вторичны.

В соответствии с выше сказанным был разработан дизайн-проект прилегающей территории с элементами ландшафтного дизайна развлекательно-досугового комплекса «Мираж». Проект выполнен в масштабе 1:1000, размеры объектов указаны в натуральную величину. Озеленение территории выполнено согласно генеральному плану территории развлекательно-досугового комплекса «Мираж». Для разработки территории за основу был взят французский стиль ландшафтного дизайна. Элементы и арт-объекты ландшафтного дизайна выполнены в стиле хай-тек и минимализм. Территория была спроектирована на следующие основные зоны: парадная зона, зона отдыха и парковочная зона, которые дополнялись декоративными вазонами, газонами, дорожками, фонарями и ограждениями. По центру парадной зоны расположен информационный стенд, выполненный в металле холодных оттенков и оргстекле, от которого в разных направлениях расположены зоны отдыха:

скамейки, выполненные из металлических деталей теплых оттенков и природного дерева (высота 60 см, ширина 50 см, длина 150 см);

беседка, выполненная из металла теплых оттенков и декоративных металлических пластин (медь, латунь, бронза) и окрашенных в голубой цвет;

декоративные вазоны с цветами (лилии, тюльпаны, бархатцы), выполненные из гранита-керамики имитированной под природный камень (высота 40 см, радиус 20 см.);

газон, выполненный из партерного газона и имеет различные формы; декоративный цветочный газон (астра, петуния, крокус, лилия, тюльпан, бархатцы);

дорожки, выложенные каменной плиткой светлых и темных оттенков; уличные фонари, выполненные из металла теплых оттенков и матового стекла.

Вазоны с цветами (Вербена гибридная) выполнены из металла холодных оттенков. Декоративный газон выполнен из травы «Коттедж» и имеет форму окружности. Дорожки выполнены каменной плиткой, уличные фонари выполнены из металла холодных оттенков и матового стекла. Монументальное ограждение является арт-объектом и выполнено из металла холодных оттенков.

Цветовая гамма дизайн-проекта выполнена в сдержанных холодных оттенках (голубой, серебряный).

Целенаправленное изменение городских пространств с последовательным развитием природного каркаса обретает особый смысл, реально отражаясь на условиях жизнедеятельности человека. Исчерпаемость ресурсов природы стала настолько очевидна, что было бы неразумным не использовать пробуждение общественного интереса к ландшафтному дизайну как средству качественного обновления и возрождения городской среды. Дизайн-проект отвечает всем требованиям объемно-пространственных элементов ландшафтного

дизайна, его цветовой гаммы и сосредоточен на буквальное восприятие горожан реорганизации территории развлекательно-досугового комплекса.



Рис. 1. ПЛАН реорганизации территории «МИРАЖ»



Рис. 2. Арт-бъекты (Лавки, декоративные элементы, информационный стенд)

С.Чернышева

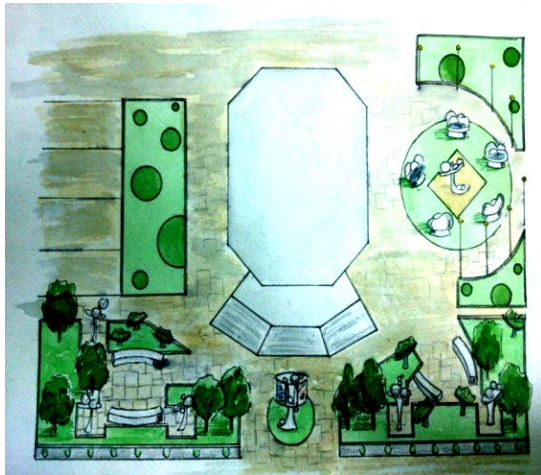
Научный руководитель: асс. Т.С.Жуйко

г.Нижневартовск

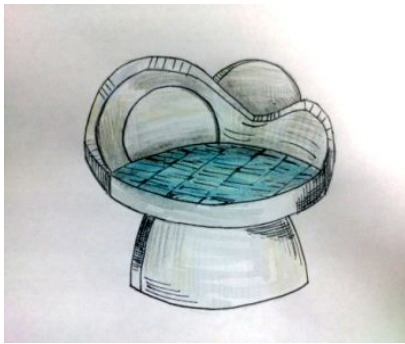
Нижневартовский государственный университет

ДИЗАЙН-ПРОЕКТ ВНУТРЕНЕЙ НАВИГАЦИОННОЙ СИСТЕМЫ ТОРГОВОГО ЦЕТРА «ЮГРА»

Что такое навигация ее проявление в обществе?

Дизайн – вид творческой деятельности по формированию эстетически выразительной предметно-пространственной среды, интегрирующий инженерно-конструкторскую, научную и художественную деятельность. Одним из направлений дизайна является средовой дизайн. Средовой дизайн – наиболее сложный комплексный вид проектной деятельности, направленный на обустройство функционального и эстетически осмысленного пространства жизнедеятельности. Неотъемлемой частью средового дизайна является навигационная система. Навигационная система может быть как внешней, так и внутренней. Навигация является важнейшей характеристикой высококлассного ТЦ (ТРЦ) – она способствует эффективному использованию торговой площади, так как психологический комфорт вызывает доверие посетителя, и это становится своеобразной гарантией того, что сэкономив время на поиске нужного магазина, он сможет совершить большее количество покупок. Система знаков и указателей должна помогать в ориентировании, быть проста, понятна и нести нужный объем информации, для того чтобы посетители могли достаточно точно сориентироваться в пространстве объекта., независимо от их возраста и способностью быстро ориентироваться в пространстве и воспринимать информацию.

Основываясь на выше сказанном был разработан дизайн-проект внутренней навигационной системы торгового центра «Югра», с учетом уже имеющегося фирменного стиля торгового центра.

Дизайн-проект внутренней навигационной системы включает в себя:

– внешнюю навигационную установку (на которой показаны имеющиеся торговые объекты с перечнем, оказываемых услуг в данном торговом центре). Установка выполнена в стиле минимализм с применением хантыйского орнамента. Холодная цветовая гамма (цвета: синий, зеленый, белый), за основу взят флаг Ханты-Мансийского Автономного Округа. Установка выполнена из материалов: нержавеющая сталь, мобильные и модульные пластиковые вставки, на которых располагается перечень услуг торгового центра. Конструкция имеет подсветку, для видимости установки в темное время суток. Цвета подсветки синий и зеленый. Размер установки (высота 600 см, ширина 120 см)

– внутренний навигационный стенд (план-карта каждого этажа с указанием расположения торговых объектов). Навигационный стенд представляет собой 2 планшета из пластика, для удобного расположения на стене. Перечень предоставляемых услуг мобилен, может меняться с изменением перечня услуг. Оформление в стиле минимализм с применением орнаментов Ханты-мансиских народов. Цветовая гамма холодная (основные цвета: синий, зеленый и их оттенки). Размер стендов (высота 120 см, ширина 100 см.)

– информационные значки графичные, информированные объекты с услугами торгового центра стилизованные, красочные на лаконичном белом фоне (обозначающие предлагаемые товары и услуги.). Зеленая и синяя полосы использованы для поддержания общего стиля. Знаковая система разрабатывалась на основе простого восприятия и ассоциациях, для более удобного и легкого понимания посетителями. Размер информационных значков: (высота: 7 см, ширина 9 см).

– внутренние навигационные указатели (указывающие направление к выбранному объекту.) Выполнены в стиле минимализм с применением орнаментов. Цветовая гамма холодная (цвета: синий, зеленый, белый). Установки мобильны. Сделаны установки из железа и пластиковых модульных вставок, для удобного изменения информации на указателях. Размер (высота 200 см, ширина 70 см)

Современные торговые объекты отличаются большими размерами, они увеличиваются вглубь, вширь и в высоту и могут представлять собой целые торговые города, занимающие несколько уровней. Растет количество торговых точек, и покупатели имеют возможность посещать разнообразные магазины и торговые центры. При этом они запоминает планировку только самых любимых объектов, где они бывают чаще всего. Многие торговые центры посещаются нерегулярно (например, специализированные), и покупателей приходится заново знакомить с пространством и произошедшими в нем изменениями. Создание внутренней навигационной системы данного проекта направлены на широкую аудиторию посетителей, указания пути становится все более актуальной задачей. Особенно это актуально в нашем городе. В городских торговых центрах имеется навигационная система, но она не доработана и не направлена на обустройство функционального пространства жизнедеятельности. Разработанный дизайн-проект навигационной системы торгового центра «Югра» органично вписывается в среду торговых площадей является неотъемлемой частью организации пространства и его восприятия.

Проект дизайн среды навигационной системы ТЦ Югра

Информационные значки

	Женская одежда		Сумки, чемоданы		Ювелирные изделия
	Мужская одежда		Аксессуары		Текстиль для дома
	Верхняя одежда		Парфюмерия		Общественное питание
	Нижнее белье		Бытовая техника и электроника		Банкоматы и отделы кредитования
	Обувь		Мобильные телефоны		Административные помещения
	Спортивные товары		Подарки		Туалет

<p>Внутренняя навигационная установка</p>	<p>Рекламная внешняя навигационная установка</p>
---	--

1 ЭТАЖ

1 ЭТАЖ

	585		СПОРТЛАВИА		БЕЛЫЙ СЕЛФИ
	O'STIN		СВЯЗНОЙ		Auntie Anne's
	GLORIA JEANS		КРАСНОМАН		Банкоматы
	zolla		Мир подарков		Административное помещение
	Leros		Ночь Нежды		Туалет
	COLIN'S		Palmetta		
	ROBINSON		Charmante		
	ИЛЬ ДЕ БОТЭ		INCANTO		

2 ЭТАЖ

2 ЭТАЖ

	ромпа		Luini		ИЗНАКОВЫЙ
	Подрум		ICE CUBE		Отдел кредитования
	ано		YNG		Административное помещение
	ELENA		ЮНИСТИЛ		Туалет
	BOLERO		АПОЛОНО		
	FLO&O		ВИССИ		
	КАМБАНИЯ		MILANA		
	MAN		НОВОЕ ВРЕМЯ		
	VAN CLIFF		Ильдебо		
	Jeansa				
	Mr. Bond				

А. О. Дзюба

Научный руководитель: к. культурологии, доцент М. М. Новикова

г. Нижневартовск

Нижневартовский государственный университет

СВЕТОВОЙ ДИЗАЙН КАК ХУДОЖЕСТВЕННО-ЭСТЕТИЧЕСКИЙ ФЕНОМЕН В АРХИТЕКТУРЕ СОВРЕМЕННОГО ГОРОДА

Традиционно считается, что световая среда города создается функциональным уличным освещением; архитектурным освещением фасадов достопримечательных объектов; световой рекламой; освещением элементов городского ландшафта; иллюминационным праздничным освещением; освещением спортивных сооружений; освещением промышленных объектов.

Параллельно с существующим термином «световая архитектура» появляется новый термин «световой урбанизм». В 1930 году Ле Корбюзье писал: "использование естественного и искусственного освещения приведет к новым выводам в области архитектуры и планировки". Сегодня в странах западной Европы выполняются и реализуются проектные работы в светопланировочном и светокомпозиционном направлении. Зодчие, работающие в области проектирования архитектурного освещения – И. Грашка, П. Гикш, М. Киттлер (Словакия), Д. Д. Гордица, (Украина), М. Н. Оболенский (Россия), Р. Нарбони, А. Гийо, П. Бидо, Я. Керсале, Ж. Берн (Франция), Р. деАлесси, Д. Д. Муни, Д. Лей (США), И. Мотоко, К. Тахара, Х. Фужита (Япония), К. Уилкинс, П. Фордхэм, П. Вудруфф (Англия).

Создание архитектурной подсветки зданий – это тонкое искусство, которое позволяет эффектно выделить одни части объекта, деликатно скрыть другие и добиться просто фантастических эффектов. В архитектурном освещении принято выделять несколько основных направлений:

освещение городских зданий;

освещение статуй, памятников и малых архитектурных форм;

освещение загородных домов.

Основные приемы подсветки в архитектурном освещении:

Заливающее освещение, позволяющее выделить объект. Применяется для отдельно стоящих небольших объектов, к примеру, памятников. Создается с помощью мощных осветительных приборов прожекторного типа.

Локальная подсветка, выделяющая отдельные элементы фасадов. Может комбинироваться с заливающим освещением. Создается с помощью светильников малой и средней мощности. Это наиболее универсальный прием. Его используют для подсветки самых разных объектов независимо от их месторасположения. Локальная подсветка требует минимальных энергетических затрат.

Световые фасады. Данный прием используется для зданий со сплошным фасадным остеклением. Подсветка устанавливается внутри и направляется на окна. При этом могут создаваться и статические, и динамические эффекты.

Световая графика. В данном случае фасад используется в качестве фона, на котором светом создаются изображения. Для такой подсветки используются светильники со специальной оптической системой.

Фоновое освещение. Объект выделяется на фоне светящегося заднего плана. Этот прием идеально подходит, если речь идет о здании с колоннадой.

Контурное освещение. Создается с помощью линейных светильников: гибкого неона или светодиодных линеек, устанавливаемых по контуру здания.

Цветодинамика. Светильники меняют оттенки и интенсивность света.

Освещение городских архитектурных ансамблей и отдельных строений стало привычным и широко востребованным. Архитектурная подсветка выделяет здание из окружающей панорамы, придает ему изысканный индивидуальный облик и привлекает к нему внимание. Концепция освещения городского пространства может быть основана на трех главных принципах. Первый принцип обозначается английским словом *sustainability* и означает долговечность, возобновляемость и самодостаточность. Повышенное внимание к этому параметру при создании проекта освещения очень характерно для европейского и американского светодизайна последнего десятилетия.

Структурный подход также подразумевает, что все элементы городского пространства требуют разного освещения в разное время. Для каждой центральной улицы или площади, для каждого значимого здания или памятника должно быть создано как минимум два индивидуальных световых сценария: будничным и праздничным. Третий принцип концепции - интегральный подход. Он призван уравновесить многообразие отдельных световых решений, собрать их воедино, чтобы получить цельный, гармоничный световой облик города в темное время суток, сбалансировать сочетание общего освещения и детальной световой проработки отдельных объектов и зон.

Литература

1. А.Н.Липов. Оптико-кинетическое искусство. Поиски новых типов формообразования // Эстетика: Вчера. Сегодня. Всегда. Вып. 2. М.: ИФ РАН, 2006.
2. Световой дизайн. URL: [http://ru.wikipedia.org/wiki/Световой дизайн](http://ru.wikipedia.org/wiki/Световой_дизайн).
3. Лебедева С.М. Архитектурное освещение. М., 1985.
4. Щепетков Н.И. Световой дизайн города. М.: Архитектура, 2006.
5. Городская среда. Проблемы существования: Сб. н. тр. / Под ред. А.А.Высоковского. М., 1990.
6. Архитектурное освещение. URL: http://www.armadasvet.ru/topics/arhitekturnoe_osveschenie.html

Я.А.Жукова

*Научный руководитель: к.культурологии, доцент М.М.Новикова
г.Нижневартковск
Нижневартковский государственный университет*

АРХИТЕКТУРА РУССКОГО БАРОККО (НА ПРИМЕРЕ НОВОДЕВИЧЬЕГО МОНАСТЫРЯ)

С точки зрения архитектуры, Новодевичий монастырь был построен в стиле московского или нарышкинского барокко, который сформировался в Москве к концу XVII века. Для этого стиля характерно яркое декоративное сочетание резных белокаменных деталей с красной кирпичной стеной. Пожалуй, Новодевичий монастырь является самым ярким примером данного стиля. В XVII веке, под руководством Софьи, монастырь был реконструирован. То, что мы можем увидеть сегодня, относится к XVII веку.

В монастыре сохранилось 6 храмов: Смоленский собор, Успенская церковь при трапезной, Амвросьевская церковь при Ирининских палатах, 2 надвратные церкви (Преображения Господня, над северными воротами, храм Покрова Богородицы, над южными воротами) и храм во имя преп. Варлаама и Иосафа в нижнем ярусе колокольни. Собор Смоленской иконы Божией Матери - старейший храм Новодевичьего монастыря. Он был построен в 1524–1525 годах и по архитектуре схож с Успенским собором Московского Кремля, хотя и отличается от него по ряду особенностей. Собор поставлен на высокий белокаменный подклет и сложен из большемерного кирпича; фасады его, разделенные лопатками на 4 прясла по длине и 3 – по ширине, практически лишены украшений. Только трехчастная апсида украшена тонким аркатурным пояском. Своды опираются на крестчатые столпы (новшество, привнесенное в русское зодчество итальянцами). Храм окружен галереями с арочными проемами (часть которых ныне заложена) и маленькими приделами с южной и северной сторон. Ступени высоких крылец ведут ко входу в собор.

По своему первоначальному назначению Успенский храм Новодевичьего монастыря принадлежит к типу особых, строившихся только в монастырях храмов, – храмов-трапезных. Это сооружение полуцерковного, полугражданского характера: собственно храм занимает здесь небольшую часть; все остальное принаровлено для нужд, не имеющих непосредственного отношения к Богослужению. Храмы подобного типа возникали и создавались в общежительских монастырях.

Трапезная Новодевичьего монастыря с Успенским храмом при ней представляет одно из наиболее величественных и интересных сооружений подобного рода. Она представляет собой обширное (площадью свыше 2000 кв. м) хорошо освещенное, устроенное на высоком подклете здание с целым рядом залов, тремя парадными крыльцами и богатой наружной и внутренней отделкой. Собственно трапезная и храм при ней образуют единое сооружение, причем храм по отношению к трапезной сильно возвышен и равен двум кубам, поставленным один на другой.

Храм имеет 2 этажа: внизу помещается "теплая" церковь во имя Успения Божией Матери, вверху – "холодная" (неотапливаемая) церковь в честь Сошествия Святого Духа. В нее ведет узкая лестница, устроенная в южной стене. Характер архитектуры Успенской церкви с трапезной очень типичен для московского (нарышкинского) барокко.

Высокий, столпообразный храм имеет примыкающие к нему более низкие алтарь с востока и трапезную с запада; формы окон и дверей прямоугольные, размеры их велики; на углах здания колонны, окна обрамлены наличниками; вся отделка отличается нарядностью; колористический эффект – красное (фон) с белым (декорацией). Главный вход в храм – через северо-западное крыльцо. Оно примыкает к обширной прихожей-паперти, восточная стена которой украшена иконами, перед ними висят неугасимые лампы. Из прихожей в помещение трапезной – дверь, обрамленная интересным резным белокаменным порталом. Церковь Святого Амвросия епископа Медиоланского (современный Милан) возведена на территории монастыря из белого камня предположительно в конце 1600-х годов. Надвратные храмы – Покрова Пресвятой Богородицы (построена в 1683–1688 годах) – над южным входом, трехглавый, с открытой террасой; в архитектурном стиле ощущается влияние южнорусского барокко и Преображения Господня (Спаса Преображения, 1687-1689гг.) – над северными воротами, пятиглавый, в стиле нарышкинского барокко; 3 яруса нарядных окон, внутри – восьмиярусный резной золоченый иконостас работы мастеров Оружейной палаты под руководством К. Золотарева (1688г). К Преображенскому храму примыкает Лопухинский корпус (1683–1686гг.) – жилые палаты. Еще дальше, тоже вдоль стены – бывшая стрелецкая караульня при Напрудной башне.

Колокольня Новодевичьего монастыря относится к лучшим произведениям русского зодчества XVII века. Среди известных колоколен подобного типа она поражает особой соразмерностью пропорций. На 72-метровую высоту легко и свободно поднимается ажурный столп. Изысканная стройность и легкость достигнуты умелым распределением частей сооружения. Глухие ярусы чередуются с ажурными, облегченными арками, и каждый имеет своеобразное декоративное решение, не повторяющееся по рисунку. Необычно расположив колокольню за алтарными апсидами собора, зодчий, таким образом, завершил и объединил все постройки архитектурного ансамбля и одновременно четко определил центральное положение Смоленского собора – архитектурной доминанты Новодевичьего монастыря.

Е.С.Зубкова

Научный руководитель: к.культурологии, доцент, М.М.Новикова

г.Нижневартовск

Нижневартовский государственный университет

СТИЛИСТИЧЕСКИЕ ТЕЧЕНИЯ В АРХИТЕКТУРЕ XX–XXI вв.: ОТ КОНСТРУКТИВИЗМА К ДЕКОНСТРУКТИВИЗМУ

В начале прошлого столетия перед советскими архитекторами встал вопрос, можно ли освободить архитектуру от гегемонии эстетики и красоты, так ли уж незыблемы понятия порядка и беспорядка и можно ли построить здание, отнесясь от общепринятых принципов создания архитектурных сооружений, основываясь лишь на функционализме. Тогда ответом архитекторов самим себе послужило появление нового направления – конструктивизма. Но вопрос не потерял своей актуальности. Современный западный ответ звучит как деконструктивизм. Термин «конструктивизм» использовался советскими художниками и архитекторами еще в 1920 году. В архитектуре конструктивизма функционализм приводит к созданию динамичных сооружений, состоящих из достаточно простых формальных элементов, совершенно лишенных привычного архитектурного декора, соединенных в соответствии с организацией внутреннего пространства и работой основных конструкций. Язык архитектурных форм, таким образом «очищается» от всего необязательного, декоративного, неконструктивного. Это язык нового мира, порвавшего со своим прошлым. Рождающийся архитектурный образ ясно передает динамику художественных процессов и жизни в постреволюционной России, упоение современными техническими возможностями.

К концу XX века становилось более очевидным, что архитектуре, если она стремится соответствовать цивилизационному процессу и одновременно оставаться человечной, придется удерживать равновесие между двумя весьма различными тенденциями: сознательным культивированием традиционных архетипов и перманентным экспериментом в области внеисторических, инновационных формальных построений, родившихся в авангардных прозрениях начала столетия и достигших небывалой остроты в последние два десятилетия.

Драматическим событием архитектурного процесса 20 века был декларированный в 70-е годы постмодернистами бунтарский отказ от догматов модернизма, эстетика и идеология которого, рожденная энергетикой авангардного поиска начала века, к 60-м годам уже утратила силу воздействия. Другими словами, деконструктивизм 80-х, выступающий как реприза конструктивизма, как своего рода негативная утопия, есть переоткрытие

модернизма и тем самым есть конец цикла». Деконструктивизм 80-х особый тип мышления, вырабатывающий стратегию кардинального пересмотра философской концепции архитектуры.

Архитекторы деконструктивизма пытаются осмыслить наследие, которое оставили конструктивисты, и переработать его с точки зрения современного видения. Возможно, деконструктивистская архитектура самая сложная и отдаленная от массового потребителя, это архитектура мегаполисов и «нового поколения», материальное воплощение экзистенциализма. Новизна и оригинальность стиля компенсировали нефункциональность объектов. Такие строения – игра. И творец, и зритель знают, что это игра, конструкция разрушена не по-настоящему, многообразие фактуры, формы и цвета уводит от серьезности, часто не укладывается в сознании. Архитектор играет с восприятием смотрящего: наша оценка объекта зависит от того, можем ли мы его осознать, если нет – создается впечатление хаоса, незавершенности. Деконструктивисты превращают архитектуру в способ исследования современного мира, в интуитивное искусство, похожее на поэзию, которая не призвана удовлетворять каким-либо потребностям или репрезентировать какую-то функцию. Часто архитекторы-деконструктивисты не делают различий между реальными объектами и планами и чертежами – все равноценно, что также является пересмотром архитектуры, отказом от иерархии.

Для деконструктивистских проектов характерны визуальная усложненность, изломанные формы, разрушение привычной системы координат, неожиданные изгибы линий, подчеркнуто агрессивное вторжение в городскую среду и перекрывающиеся поверхности, выступающие части конструкций, различные несимметричные окна. Яркими примерами архитектуры являются здания из стекла и стали. Цель стиля – демонстрация внутреннего содержания и функций объектов. Среди основных представителей этого направления стоит упомянуть П.Айзенмана, Б.Чуми, Д.Либескинда, Х.Фуджи. Признаки деконструктивизма усматривают в некоторых архитектурных работах Франка Гери и Захи Хадид.

Литература

1. URL: <http://architekturizm.ru/>, Деконструктивизм в архитектуре
2. URL: http://www.zdanija.ru/TermsD1/p2_articleid/1176
3. URL: <http://arx.novosibdom.ru/node/428>
4. URL: <http://www.abitant.com/posts/dekonstruktivizm>
5. Глеб Ушаков, Лекция Культурного проекта об эстетике, деформациях и превращениях деконструктивистского метода в современном искусстве
6. URL: <http://www.pb-bion.ru/>, Деконструктивизм в архитектуре
7. URL: <http://www.dizajnpedia.ru/>, Деконструктивизм в архитектуре
8. Аврамченко О.А. Особенности проектного мышления и творческой деятельности в архитектуре и дизайне.
9. Ильин И.П. Постструктурализм, деконструктивизм, постмодернизм.

А.В.Плотникова

Научный руководитель: к.культурологии, доцент О.В.Реш

г.Белгород

Белгородский государственный институт искусств и культуры

ПРОВИНЦИАЛЬНЫЕ УСАДЬБЫ ЧЕРНОЗЕМЬЯ: К ВОПРОСУ СОХРАНЕНИЯ ИСТОРИКО-АРХИТЕКТУРНОГО НАСЛЕДИЯ

Проблема сохранения и совершенствования историко-культурного наследия на сегодняшний день приобретает особое значение. Принятый закон «Об объектах культурного наследия (памятниках истории и культуры) народов Российской Федерации» от 25.06.2002 г. № 73-ФЗ [5] актуализирует вопрос о необходимости изучения провинциальной архитектуры. Вместе с тем, исследователи продолжают изучать наиболее значимые и известные дворцово-парковые ансамбли, находящиеся в пределах крупных городов, в то время как большое количество провинциальных усадеб остаются незаслуженно забытыми.

Усадебное зодчество XVIII-XIX вв. Костромской, Нижегородской, Московской, Воронежской, Курской областей сегодня является предметом изучения таких исследователей как: И.В.Краснобаев [2], Л.В.Кригер [1], Т.А.Третьякова [4], Е.В.Холодовой [6] и др. Их работы посвящены рассмотрению вопросов истории формирования наиболее известных усадеб и дворцово-парковых комплексов, однако не предполагают системного анализа в исследовании пространственного построения провинциальной архитектуры Черноземной зоны России.

На территории Белгородской области Ракитянского района п.Ракитное расположен уникальный памятник архитектуры XIX века дворцово-парковый комплекс князей Юсуповых. При знакомстве с ним зрителя одолевает чувство восхищения, но, в то же время, его волнует современное состояние и дальнейшая судьба памятника.

Анализ архивных данных и других источников дает возможность ознакомления с основными закономерностями распространения усадебного строительства на территории Центрального Черноземья. Большинство памятников архитектуры сосредоточены вблизи развитых городов, а также вдоль дорог, которые проходят в направлении Москвы, Киева, Харькова, Волгограда и др. Главным достоинством этих усадеб является их живописное расположение. Почти все поместья располагаются вблизи прудов, родников, крупных рек. Также удивляет большое разнообразие стилей, в которых выполнены произведения архитектуры: от английского готического до классицизма с элементами барокко и русского зодчества. Провинциальная усадьба представляет собой настоящее произведение искусства, в котором располагались богатые частные библиотеки, коллекции изобразительного искусства и домашние театры. Исследователь Ю.Г.Стернин поэтому по поводу писал, что усадьба являлась не только неотъемлемой частью провинциальной культуры, но и принадлежала к городской культуре [3]. Стоит отметить то, что в поместьях, которые принадлежали наиболее знаменитым владельцам, располагаются музейные комплексы. Примером является поместье «Воробьевка», расположенное на территории Курской области Золотухинского района, с которым связано имя А.А.Фета. На территории данного поместья находится экспозиция, которая посвящена жизни и творчеству поэта.

В настоящее время Российским Дворянским собранием и Фондом возрождения русской усадьбы разработаны и запущены проекты такие как: «Воссоздание усадьбы академика В.И.Вернадского», «Создание международного образовательного ноосферного центра в поселке Вернадовка», «Восстановление историко-архитектурного комплекса усадьбы Воронцовых-Дашковых», «Создание на базе усадьбы Воронцовых-Дашковых детского реабилитационного центра в селе Новотомниково». Однако на современном этапе, как показывает практика, проводимых мероприятий недостаточно, поэтому большое количество усадебных комплексов теряют свое прежнее величие и разрушаются. Ярким примером разрушения памятника архитектуры может служить усадьба дворян Мухановых, расположенная на территории Белгородской области Белгородского района в с.Веселая Лопань. Данная усадьба была построена в стиле неоготики и модерна.

Поскольку проблемы сохранения провинциальных усадебных комплексов на территории Центрального Черноземья не теряют своей актуальности, стоит обратиться к отечественной и зарубежной практике, способствующей возрождению не только усадебной культуры, но и памятников архитектуры. Зарубежный опыт сохранения и использования усадебных комплексов заключается в том, что государство предоставляет льготные программы на приобретение и реставрацию частных усадеб, независимо от размера предоставленной территории и степени сохранности, находящихся на ней построек. Что касается российского опыта в решении данной проблемы. Стоит выделить гостиницу-усадьбу «Плешанова» (Ярославская область, г.Ростов), элитные загородные учреждения – усадьба Вяземских (Новомосковский административный округ, с.Остафьево), а также различные фермерские хозяйства.

Подытожив сказанное, отметим, что сегодня, к сожалению, провинциальная усадьба и ее культура уходят в прошлое. Поэтому возникает необходимость поиска путей дальнейшего сохранения и развития провинциальных усадеб. Считаем необходимым исследовать и классифицировать загородные усадьбы, выявлять территориальные особенности их формирования. Стоит провести полный анализ развития пространственной структуры усадеб Центрального Черноземья, а также разработать рекомендации по градостроительной организации структурно-территориального развития провинциальных усадеб, а также предложить принципы, методы, формы, механизмы освоения и использования архитектурного наследия Черноземного региона России.

Литература

1. Кригер Л.В. Путеводитель по памятникам истории и культуры / Л.В.Кригер. Воронеж: ВГСАУ, 2006. 244 с.
2. Краснобаев И.В. Архитектурное наследие сельских дворянских усадеб Казанского Поволжья: потенциал сохранения и использования: автореф. дис. канд. Архитектуры / И.В.Краснобаев. Нижний Новгород, 2009. 23 с.
3. Стернин Г.Ю. Усадьба в поэтике русской культуры / Г.Ю.Стернин // Русская усадьба: сб. Общества изучения русской усадьбы (ОИРУ). М.: Проспект, 1994. С. 46–52.
4. Третьякова Т.А. Жизненное пространство дворянской усадьбы Угличско-Мышкинского Верхневолжья в первой половине XIX века: автореф. дис. канд. исторических наук / Т.А.Третьякова. Ярославль, 2008. 23 с.
5. Федеральный закон от 25.06.2002 № 73-ФЗ «Об объектах культурного наследия (памятниках истории и культуры) народов Российской Федерации». URL: <http://ivo.garant.ru/SESSION/PILOT/main.htm>
6. Холодова Е.В. Усадьбы Курской губернии. Историко-архитектурные очерки / Е.В.Холодова. Курск: Крона, 1997. 96 с.

АРКОЛОГИЯ ПАОЛО СОЛЕРИ

Вопрос о том, как обеспечить сосуществование городов с окружающей средой без нанесения ей критического ущерба, давно не дает ученым спать спокойно. В последние десятилетия профессионалами из различных областей промышленности активно предпринимаются в этой области всевозможные шаги. Одно из направлений в архитектуре, последователи которого стремятся к достижению баланса техничности и экологичности, именуется аркологией.

Идеологическим отцом аркологии считается американский архитектор итальянского происхождения Паоло Солери – один из самых известных архитекторов-утопистов двадцатого столетия. Термин «аркология» – изобретение Солери и образован синтезом слов «архитектура» и «экология».

Развивая идеи других архитекторов и ученых (а также фантастов), Солери выдвинул гипотезу о том, что одна из причин негативного влияния на природу – горизонтальный характер урбанизации. Города растутвширь, занимая все большую площадь, подминая под себя флору с фауной и, по сути, уничтожают складывавшиеся миллионами лет экосистемы. Поэтому Солери разрабатывал способы уплотнения городских структур в трех измерениях, чтобы сражаться с двумерной урбанизацией. Буквальным воплощением этого принципа стали проекты небоскребов, чья высота зашкаливает за несколько километров.

Солери видел выход в создании сооружений, обладающих самодостаточной инфраструктурой, органично вписывающихся в ландшафт, использующих чистые источники энергии. Подобные сооружения получили наименование гиперструктур (или мегаструктур и мегазданий). Эти в значительной степени гипотетические структуры содержали бы множество жилых, коммерческих, и сельскохозяйственных средств и минимизировали бы отдельное человеческое воздействие на окружающую среду.

Солериизвестен, прежде всего, экспериментальным городом Аркосанти, являющимся прототипом утопического «аркологического сообщества» (1970 г., Аризона, на высоте 1130 метров над уровнем моря). Большое количество оригинальных архитектурно-технологических и ориентировано-экологических особенностей отличают этот проект. Здесь Солери стремился комбинировать социальное взаимодействие и доступность городской окружающей среды со звуковыми экологическими принципами, такими как минимальное использование ресурсов и доступные природные материалы (илл. 1, 2).

Идеи аркологии П.Солери находят свое воплощение в современных архитектурных проектах: Миннеаполисская Система Авиатрассы (Канада), полоса Лас Вегаса (США), МакмердоСтэйшн (американский антарктический исследовательский центр), Кристальный Остров (Москва), «Город с зеленой крышей» (Париж), DalianAeropolis (город Далян Северо-восточный Китай), Shimizu'sDream (дрейфующий остров в экваториальных водах Тихого океана) (илл. 3–9).

Отец-основатель аркологии Паоло Солери был уверен в том, что аркология дает ответ, как достичь гармонии с природой и более эффективно использовать отведенное нам пространство и в том, что она нечто большее, чем просто новый подход к строительству, – это путь развития, по которому может пойти цивилизация. Его архитектурные мегапланы и экспериментальные сообщества – это поэтические манифесты того типа мира, который сможет быть возможным, как только человечество решит жить в гармонии с природой.

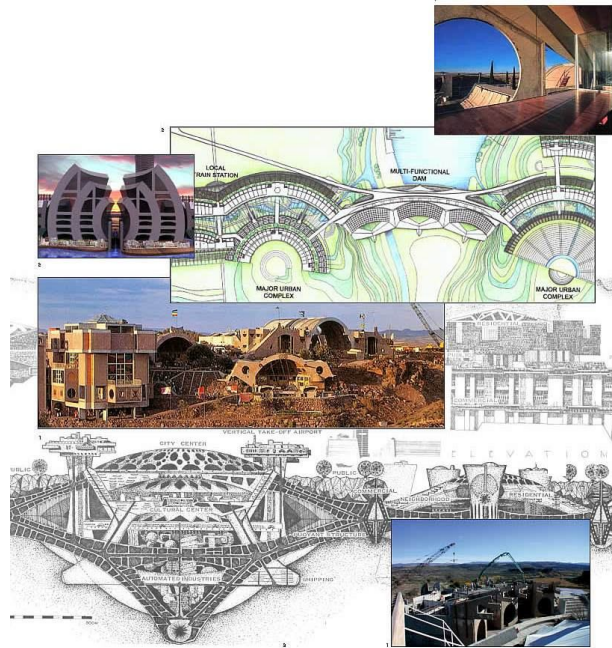

Илл. 1. Аркосанти Паоло Солери



Илл. 2. Аркосанти



Илл. 3. Миннеаполисская Система Авиатрассы (Канада)



Илл. 4. Полоса Лас Вегаса(США)



Илл. 5. МакмердоСтэйшн
(американский антарктический исследовательский центр)



Илл. 6. Кристальный Остров (Москва)



Илл. 7. Город с зеленой крышей (пригород Парижа)



Илл. 8. DalianAeropolis
(город Далянь Северо-восточный
в экваториальных водах Тихого океана)



Илл. 9. Shimizu'sDream
(дрейфующий остров Китай)

А.А.Удовиченко

Научный руководитель: к.культурологии, доцент, М.М.Новикова

г.Нижневартовск

Нижневартовский государственный университет

РАЗВИТИЕ ГРАДОСТРОИТЕЛЬСТВА В ПЕТЕРБУРГЕ СЕРЕДИНЫ И ВТОРОЙ ПОЛОВИНЫ XIX ВЕКА

В 30-е гг. XIX в. русский архитектурный классицизм вступил в пору кризиса. В то время в Петербурге развернулось строительство доходных (многоквартирных) домов. В них требовалось несколько подъездов, но по канонам классицизма можно было сделать только один главный вход – в центре здания. В нижних этажах доходных домов стали размещаться магазины, но их широкие витрины никак не сочетались с нормами классицизма. Творческая мысль архитекторов остановилась на принципе “умного выбора”. Считалось, что здание должно быть построено в том стиле, который более отвечает его назначению. В конечном же итоге все определялось желанием заказчика и вкусом архитектора. Помещики начали строить свои усадьбы в стиле средневековой готики. В городах появились аристократические особняки в стиле неobarocco (нового барокко).

Новые романтические веяния ускорили конец позднего классицизма и открыли эпоху историцизма, или эклектики. Суть этого метода - в свободном выборе или соединении приемов и мотивов любых исторических стилей, ассоциативно выражавших современное назначение зданий. Эклектика началась с обращения к средневековью в творчестве Александра Павловича Брюллова (1798–1877) и других архитекторов. Ведущий петербургский зодчий середины XIX века Андрей Иванович Штакеншнейдер (1802–1865) виртуозно варьировал в построенных им дворцах, особняках и парковых павильонах формы барокко и рококо, ренессанса и античности. Другой крупный мастер той поры Гаральд Андреевич (Эрнестович) Боссе (1812–1894), как и многие его современники, отдавал предпочтение неоренессансу. Он наиболее последовательно разрабатывал новаторские приемы свободной планировки и живописно-асимметричной композиции.

В архитектуре историцизма постепенно нарастала общая тенденция к измельчению форм, равнозначности частей и элементов, насыщению поверхности дробным декором. Эти особенности еще более сгустились в зрелой эклектике (1870-1890-е). Все чаще архитекторы прибегали к смешению разных исторических стилей в одной композиции. Однако преобладали классицистические варианты эклектики, опиравшиеся на ренессанс, барокко и «стиль Людовика XVI». Выделяются своей импозантностью великокняжеские дворцы и Музей барона Штиглица, возведенные Максимилианом Егоровичем Месмахером (1842–1906) в характере неоренессанса. Павел Юльевич Сюзор (1844–1919) и его последователи разрабатывали новый тип многоэтажного доходного дома с широкими витринами внизу, высокими эркерами и угловыми башнями, что задавало укрупненный ритм и масштаб жилой застройки.

Особо значимое место в ряду неостилей занял «русский стиль». В нем отразилась тяга к национальной самобытности, воплощением которой считалось древнерусское зодчество. Основателем и лидером национального направления выступал с 1830-х годов Константин Андреевич Тон (1794–1881), воскресивший в церковном строительстве образы старомосковского зодчества XV–XVII веков. Увы, почти все петербургские храмы Тона были снесены при советской власти, как и его же грандиозный собор Христа Спасителя в Москве, который недавно возведен заново. Одна из задач «русского стиля» заключалась в русификации европейского Петербурга. В конце прошлого века Альфред Александрович Парланд (1842–1920) и многие другие архитекторы обратились к яркой узорной архитектуре XVII века, как бы перекидывая мост от предпетровского времени к современности, минуя петербургскую эпоху. Рационалистическую альтернативу внешней декоративности эклектики составлял так называемый «кирпичный стиль». Крупнейшие его представители – Виктор Александрович Шретер (1839–1901), известный также как строитель театров и банков, и Иероним Севастьянович Китнер (1839–1929). Странники этого направления, стремясь к правдивости и экономичности, отказывались от штукатурной «косметики», оставляя открытой саму кирпичную кладку или применяя долговечную керамическую облицовку.

Здания второй половины XIX в. содержат черты, восходящие к древнерусской архитектуре, орнаменты, заимствованные из народной вышивки или воспроизводящие в камне резьбу по дереву... В большинстве случаев все это не связано с функцией и конструкцией сооружения и выглядит искусственно. Тем не менее, архитектура этой эпохи во многом определила облик современных городов: тогда были построены Церковь Воскресения «на крови» (1883-1907 гг., архитектор А.А.Парланд) в Петербурге, Исторический (1875–1883 гг., В.О.Шервуд) и Политехнический (1873-1877 гг., И.А.Монигетти и Н.А.Шохин) музеи, Верхние торговые ряды (ГУМ; 1889–1893 гг., Н.А.Померанцев) в Москве, здания вокзалов в ряде городов, театры в Одессе (1887 г., Ф.Фельнер и Г.Гельмер) и Киеве (рубеж XIX–XX вв., В.А.Шрегер), без которых эти города уже нельзя представить. Впечатление безвкусицы сглажено временем: сейчас внешний вид таких сооружений несет отпечаток старины, а их эклектизм воспринимается как своеобразие.

Литература

1. Борисова Е.А. Русская архитектура второй половины XIX века. М.: Инфра-М, 2006.
2. Гуревич П.С. Культурология: Учебник. М.: УИЦ Гардарики, 2009.
3. «Золотой век» русской культуры. М.: Инфра-М, 2006.
4. История изобразительного искусства / Под ред. Н.М. Сокольниковой. М.: Гардарики, 2007.
5. Изобразительные искусства и архитектура. М.: Радуга, 2008.
6. Культурология: Учебник для студентов технических вузов / Под ред. Н.Г.Багдасарьян. М.: Высшая школа, 2009.
7. Культурология. История мировой культуры: Учебное пособие для вузов / Под ред. проф. А.Н.Марковой. М. Культура и спорт, ЮНИТИ, 2008.
8. Культурология. Учебное пособие для студентов вузов / Под ред. Г.В. Драча. СПб: Питер, 2007.
9. Милюков П.Н. Очерки по истории русской культуры. М.: Культура, 2007.
10. Силичев Д.А. Культурология: Учебное пособие для вузов. М.: Изд. ПРИОР, 2008.

ОСОБЕННОСТИ РАЗВИТИЯ АРХИТЕКТУРЫ ДРЕВНЕЙ ГРЕЦИИ В КЛАССИЧЕСКИЙ ПЕРИОД

Во время греко-персидских войн начался первый этап развития классического искусства - ранняя, или строгая классика, – продолжавшаяся всю первую треть V века до н.э. В архитектуре ранней классики наибольшее распространение получают храмы дорического ордера, соответствующие духу гражданственности, героике полиса. Художественные произведения первой половины V века до н.э. четки, энергичны и напряжены. Прославленным сооружением этого периода был храм Зевса в Олимпии.

Вторая половина 5 в. до н.э. была временем особенно значительного расцвета искусств. Этот период именуется высокой классикой. Ведущая роль в расцвете искусства высокой классики принадлежала Афинам - самому развитому в политическом, экономическом и культурном отношении полису.

Искусство высокой классики - явное продолжение того, что возникло ранее, но есть одна область, где в это время рождается принципиально новое - урбанистика. Рождение градостроительства как теоретической и практической дисциплины, соединявшей в себе художественные и утилитарные цели, связано с именем Гипподама Милетского. Две основные черты характеризуют его схему: регулярность плана города, в котором улицы пересекаются под прямым углом, создавая систему прямоугольных кварталов, и зонирование, т.е. четкое выделение различных по функциональному назначению районов города.

Ведущим типом зданий по-прежнему оставался храм. Храмы дорического ордера активно строятся на греческом Западе: несколько храмов в Агригенте, среди которых выделяется так называемый храм Конкордии (в действительности – Геры Аргейи), считающийся лучшим из дорических храмов в Италии. Архитектура высокой классики характеризуется поразительной соразмерностью, сочетающейся с праздничной монументальностью. Продолжая традиции предшествующего времени, архитекторы вместе с тем не следовали рабски канонам, они смело искали новые средства, усиливающие выразительность создаваемых ими сооружений, наиболее полно отражающие заложенные в них идеи.

Далее следует период поздней классики - это период постепенного разрушения старых идеалов, появления новых форм и образов в ответ на те политические и общественные коллизии, которые переживает Греция в это время. Характер поздней классики определяется развитием реалистических тенденций. Развитие архитектуры протекает неравномерно, Афины еще долго продолжали оставаться центром культурной и художественной жизни, но государство уже не могло предпринимать строительство в прежних масштабах.

Постройки этого века следовали принципам ордерной системы, но имели ряд характерных особенностей. В них приобретали большее значение декоративные начала, поэтому сравнительно часто использовался самый сложный и изысканный из греческих архитектурных стилей – коринфский. Появились новые композиционные приемы, такие, например, как круглая форма сооружений. Заметно увлечение зодчих разными планами: квадратными, прямоугольными и круглыми. Чаще встречается совмещение различных ордеров. Появляются строения, в которых сочетаются черты восточной и греческой архитектуры.

Впервые уделяется большое внимание строительству зрелищных сооружений – театров, которые устраивались обычно под открытым небом. По склону холма вырубались места для зрителей – театрон, обрамлявший полукруглую оркестру - площадку, на которой выступал хор.

К наиболее значительным архитектурным комплексам относится центральный афинский архитектурный ансамбль Акрополь, представляющий собой мастерское произведение строительного искусства, возведенный виднейшими мастерами в середине и первой половине V в. до н. э. Акрополь стал композиционным центром города. Его характерная черта – свободное размещение отдельных сооружений.

Литература

1. ШаузиО. Всеобщая история архитектуры. М.: Эксмо, 2009.
2. КуманецкийК. История культуры Древней Греции и Рима. М.: «ВЫСШАЯ ШКОЛА», 1990.
3. URL: <http://crossmoda.narod.ru/Index.html>
4. URL: <http://artyx.ru/>
5. Любимов Л. Искусство Древнего мира. М.: Просвещение, 1980.

СОДЕРЖАНИЕ

Секция «ТЕХНОЛОГИИ ПРОДВИЖЕНИЯ ПРОДУКТА, УСЛУГИ»

Ахметсахипова А.Р. ЙОГА-ЦЕНТР «БЕЛЫЙ ЛОТОС: ПУТЬ К УСПЕХУ»	3
Воронцова Ю.В. САЙТ ГИПЕРМАРКЕТА КАК ИНСТРУМЕНТ КОММУНИКАЦИИ С ЦЕЛЕВЫМИ АУДИТОРИЯМИ (НА ПРИМЕРЕ ГИПЕРМАРКЕТОВ г.НИЖНЕВАРТОВСКА).....	4
Сибгатуллин И.Ш. КОМПЛЕКС МАРКЕТИНГОВЫХ КОММУНИКАЦИЙ НА ПРИМЕРЕ ВЫСТАВОЧНОГО САЛОНА ООО «МОС-ГРУПП»	5
Шламова Д.А. СРАВНИТЕЛЬНАЯ ХАРАКТЕРИСТИКА РЕКЛАМЫ, СВЯЗЕЙ С ОБЩЕСТВЕННОСТЬЮ И МАРКЕТИНГА	6
Цабрия И.В. ИНТЕРНЕТ-САЙТ КАК ИНСТРУМЕНТ ФОРМИРОВАНИЯ ИМИДЖА (НА ПРИМЕРЕ ИП М.А.ДЖИНДЖОЛИЯ).....	7
Чернобривец Т.А. К ВОПРОСУ О ВЛИЯНИИ ЦВЕТА НА ФОРМИРОВАНИЕ ПОТРЕБИТЕЛЬСКОГО ПОВЕДЕНИЯ (НА ПРИМЕРЕ ТЕЛЕКОММУНИКАЦИОННЫХ КОМПАНИЙ).....	8

Секция «АКТУАЛЬНЫЕ ПРОБЛЕМЫ РУСИСТИКИ»

Ахтарицева Н.Е. ЛЕКСИЧЕСКАЯ СОЧЕТАЕМОСТЬ ПРИЛАГАТЕЛЬНОГО ПУТИНСКИЙ.....	9
Вершинина Е.В. ПСИХОЛИНГВИСТИКА РЕКЛАМНЫХ ТЕКСТОВ РЕКЛАМНО-ИНФОРМАЦИОННОГО ЖУРНАЛА «ПРОСПЕКТ»	10
Клусова В.А. ФРАЗЕОЛОГИЗМЫ XXI ВЕКА В СОВРЕМЕННОМ РУССКОМ ЯЗЫКЕ.....	11
Кудина А.А. ПРЕДЛОЖЕНИЯ-ПЕРИОДЫ В ТВОРЧЕСТВЕ М.Ю.ЛЕРМОНТОВА.....	11
Ломаева А.Ю. К ВОПРОСУ О МЕТОДАХ ИССЛЕДОВАНИЯ АГНОНИМОВ	12
Мухаметшина А.Р. КУЛИНАРНЫЙ РЕЦЕПТ КАК РЕЧЕВОЙ ЖАНР	13
Сковердяка И.В. ЯЗЫКОВЫЕ ОШИБКИ В РЕЧЕВОЙ ДЕЯТЕЛЬНОСТИ НОСИТЕЛЕЙ РУССКОГО ЯЗЫКА.....	14
Ходаковская Л.Ю. МЕТАФОРИЧЕСКАЯ МОДЕЛЬ «ЧЕЛОВЕК-ДЕРЕВО» В ПОЭТИЧЕСКОМ ДИСКУРСЕ ЮГРЫ	15
Шарафутдинова А.И. ОСОБЕННОСТИ ЯЗЫКА АНДРЕЯ ПЛАТОНОВА.....	16
Сорока Ю.В. ФРЕЙМОВЫЙ АНАЛИЗ НОВОСТНОГО ТЕКСТА.....	17
Фаюршина Ю.Д. К ИССЛЕДОВАНИЮ КОНЦЕПТА «ЕВРОПА» В СОВРЕМЕННОМ СОЗНАНИИ НОСИТЕЛЕЙ РУССКОГО ЯЗЫКА.....	18

Секция «ИСТОРИЯ МИРОВОЙ ЛИТЕРАТУРЫ»

Боталова И.К. ЭВОЛЮЦИЯ МОТИВА СВОБОДЫ В ТВОРЧЕСТВЕ М.ГОРЬКОГО	20
Гаджиметова С.М. ЭВОЛЮЦИЯ ОБРАЗОВ «ОТЦОВ» В РОМАНАХ ИВАНА СЕРГЕЕВИЧА ТУРГЕНЕВА «ДВОРЯНСКОЕ ГНЕЗДО» (1859), «ОТЦЫ И ДЕТИ» (1862), «НОВЬ» (1877)	21
Гималтдинова В.М. ЭВОЛЮЦИЯ «МАЛЕНЬКОГО ЧЕЛОВЕКА».....	21

Каибханова Ф.Ф.	
ПОЭТИКА НАРОДНЫХ ПРЕДАНИЙ И СКАЗОВ В ТВОРЧЕСТВЕ И.С.ТУРГЕНЕВА И Н.С.ЛЕСКОВА	22
Фисенко А.Б.	
ОБРАЗ АВТОРА В ХУДОЖЕСТВЕННОМ МИРЕ М.И.ЦВЕТАЕВОЙ (НА МАТЕРИАЛЕ ЦИКЛА СТИХОТВОРЕНИЙ «СТИХИ О МОСКВЕ» И ПОЭМ «ПОЭМА ГОРЫ» И «ПОЭМА КОНЦА»).....	23
Секция «КОРПОРАТИВНАЯ КУЛЬТУРА И ИМИДЖ КОМПАНИИ, ПЕРСОНЫ»	
Емельянова В.М.	
КОРПОРАТИВНОЕ ИЗДАНИЕ ОАО «СЛАВНЕФТЬ-МЕГИОННЕФТЕГАЗ»: ПРОБЛЕМЫ, ПУТИ РЕШЕНИЯ.....	25
Кормильцева Я.А.	
ДЕЯТЕЛЬНОСТЬ ПРЕСС-СЛУЖБ В КОНТЕКСТЕ ФОРМИРОВАНИЯ ИМИДЖА ГОСУДАРСТВЕННЫХ СТРУКТУР (НА ПРИМЕРЕ ПРЕСС-СЛУЖБЫ АДМИНИСТРАЦИИ НИЖНЕВАРТОВСКОГО РАЙОНА)	26
Кузнецова Е.В.	
СПОСОБЫ ФОРМИРОВАНИЯ ПОЛОЖИТЕЛЬНОГО ИМИДЖА ОРГАНИЗАЦИИ АРТ-КАФЕ «ПИЖОН»	27
Спиридонова Е.В.	
БЛАГОТВОРИТЕЛЬНОСТЬ ОАО МПК «АГАННЕФТЕГАЗГЕОЛОГИЯ» КАК МЕТОД ФОРМИРОВАНИЯ РЕПУТАЦИИ: ПРОБЛЕМЫ И НАПРАВЛЕНИЯ РАЗВИТИЯ.....	28
Хисматуллина Э.М.	
РОЛЬ КОРПОРАТИВНОГО ИЗДАНИЯ В ФОРМИРОВАНИИ ИМИДЖА МЕБЕЛЬНОЙ КОМПАНИИ.....	29
Четина Е.А.	
РОЛЬ ВНУТРИКОРПОРАТИВНОЙ ПРЕССЫ (НА ПРИМЕРЕ «НАШЕЙ ГАЗЕТЫ» ФГБОУ ВПО «НВГУ»).....	30
Секция «ЯЗЫК РЕКЛАМЫ И СМИ»	
Зозуля А.В.	
ГЕНДЕРНЫЕ ОСОБЕННОСТИ ЯЗЫКА И СТИЛЯ В ЖУРНАЛИСТИКЕ	31
Кармалаева А.Ю.	
ЗАГОЛОВКИ НОВОСТНЫХ ТЕЛЕСЮЖЕТОВ.....	32
Кураева М.А.	
ЯЗЫКОВЫЕ, СТИЛЕВЫЕ И СТРУКТУРНЫЕ ОСОБЕННОСТИ РЕЦЕНЗИЙ В ПЕРИОДИЧЕСКИХ ИЗДАНИЯХ О КИНО	33
Секция «МАССОВЫЕ КОММУНИКАЦИИ В СОВРЕМЕННОМ ОБЩЕСТВЕ»	
Игнатикова В.И.	
ПЕРЕХОД ТРАДИЦИОННЫХ СМИ В ИНТЕРНЕТЕ (НА ПРИМЕРЕ ЖУРНАЛА «COSMOPOLITAN»).....	34
Кармалаева А.Ю.	
ЭТИЧЕСКИЕ НОРМЫ В РАБОТЕ ЖУРНАЛИСТА.....	35
Козлова Е.Е.	
ОСОБЕННОСТИ ЖУРНАЛИСТСКОГО МАСТЕРСТВА ПРИМЕНИТЕЛЬНО К РЕПОРТАЖНЫМ (ИНФОРМАЦИОННЫМ) ЖАНРАМ ПУБЛИЦИСТИКИ	35
Ляшенко А.В.	
МЕСТО ПОЛИТИЧЕСКОЙ ПРЕССЫ В СИСТЕМЕ РОССИЙСКИХ СМИ	36
Михайлович К.Н.	
ОСОБЕННОСТИ ОСВЕЩЕНИЯ МОЛОДЕЖНЫХ ПРОБЛЕМ НА РЕГИОНАЛЬНОМ ТЕЛЕВИДЕНИИ (НА ПРИМЕРЕ ТЕЛЕКАНАЛА «САМОТЛОР» г.НИЖНЕВАРТОВСКА).....	37
Никон Е.В.	
ОСОБЕННОСТИ МОЛОДЕЖНОЙ ТЕЛЕЖУРНАЛИСТИКИ НА ПРИМЕРЕ ПРОГРАММЫ «ПОКОЛЕНИЕ X» ТЕЛЕРАДИОКОМПАНИИ «САМОТЛОР».....	38
Никонова А.Е.	
СРАВНИТЕЛЬНЫЙ АНАЛИЗ ТЕКСТА В ПЕЧАТНЫХ СМИ И ИНТЕРНЕТ-СМИ НА ПРИМЕРЕ ГАЗЕТ «РОССИЙСКАЯ ГАЗЕТА» И «КОМСОМОЛЬСКАЯ ПРАВДА».....	39

Орехова А.О. ИМИДЖ ТЕЛЕВЕДУЩЕГО КАК ФАКТОР ЭФФЕКТИВНОСТИ МАССОВОЙ КОММУНИКАЦИОННОЙ ДЕЯТЕЛЬНОСТИ (НА ПРИМЕРЕ ТРК «САМОТЛОР»).....	40
Сержант Ю.И. ПРОБЛЕМЫ ВОСПРИЯТИЯ ПУБЛИЦИСТИЧЕСКИХ ТЕКСТОВ АЛЕКСАНДРА СОЛЖЕНИЦЫНА ПОСТДИССИДЕНСКОГО ПЕРИОДА.....	41
Степаненкова К.И. ОСОБЕННОСТИ ТОК-ШОУ НА ПРИМЕРЕ ПРОГРАММЫ «ТВС.ТВИТТЕР.КОМ» ТЕЛЕРАДИОКОМПАНИИ «САМОТЛОР»	42
Тенюкова О.Г. СОЦИАЛЬНАЯ ПРОБЛЕМАТИКА РОССИЙСКОГО ОБЩЕСТВА НА ТЕЛЕВИДЕНИИ (НА ПРИМЕРЕ ТЕЛЕПРОГРАММЫ «ПОЛЧАСА В ПРЯМОМ ЭФИРЕ» НА ТЕЛЕКАНАЛЕ «САМОТЛОР» г.НИЖНЕВАРТОВСКА)	43

Секция «ЭФФЕКТИВНЫЕ PR-КОММУНИКАЦИИ»

Вялкова К.С. ПРИМЕНЕНИЕ СОВРЕМЕННЫХ ИНФОРМАЦИОННО-КОММУНИКАЦИОННЫХ ТЕХНОЛОГИЙ В СВЯЗЯХ С ОБЩЕСТВЕННОСТЬЮ	44
Суфиянова Я.Р. ИССЛЕДОВАНИЕ ГОРОДА КАК ЭТАП ТЕХНОЛОГИИ СОЗДАНИЯ БРЕНДА (НА ПРИМЕРЕ ГОРОДА НИЖНЕВАРТОВСКА).....	45

Секция «АКТУАЛЬНЫЕ ВОПРОСЫ ИСТОРИИ ВОСТОКА»

Адещенко М.В. «ЧАЙНЫЙ КАНОН» ЛУ ЮЙЯ И «ЗОЛОТОЙ ВЕК ЧАЯ» В КИТАЕ.....	46
Бадалов М. ВЕРОВАНИЯ АРАБОВ ДОИСЛАМСКОГО ПЕРИОДА.....	47
Валитова Н. ПОЛОЖЕНИЕ МУСУЛЬМАНОВ В СОВРЕМЕННОЙ ИНДИИ.....	48
Григорица А.В. ДЕ ВОЛЛАНО ВЕСТЕРНИЗАЦИИ И КОНСЕРВАТИЗМЕ ЯПОНЦЕВ ПОСЛЕ «РЕСТАВРАЦИИ МЭЙДЗИ»	48
Желдыбина К. РЕФОРМЫ 20-Х гг. XIX в. В КАЗАХСТАНЕ И СОЦИАЛЬНЫЕ ИЗМЕНЕНИЯ В КОЧЕВОМ ОБЩЕСТВЕ.....	49
Рустамова Р.И. ИНКОРПОРИРОВАНИЕ КАЗАХСКИХ БИЕВ В РОССИЙСКУЮ ПРАВОВУЮ СИСТЕМУ ПО РЕФОРМЕ 1868 г.....	50
Саругланов А. СОЮЗЫ СЕЛЬСКИХ ОБЩИН В ДОРЕВОЛЮЦИОННОМ ДАГЕСТАНЕ	51
Слепнева Е.П. КАЗАХСКИЙ СУД БИЕВ В ОЦЕНКЕ Ч.Ч.ВАЛИХАНОВА	52

Секция «ДИСКУССИОННЫЕ ПРОБЛЕМЫ ИСТОРИИ СТРАН ЕВРОПЫ И АМЕРИКИ»

Берилло И.В. РАЗВИТИЕ ГЕРМАНСКОЙ АВИАЦИИ В МЕЖВОЕННЫЙ ПЕРИОД.....	53
Васильченко В.С. ПАЛАТА ОБЩИН ПАРЛАМЕНТА ВЕЛИКОБРИТАНИИ: К ВОПРОСУ О СТРУКТУРЕ	54
Герасимова В. ПАРЛАМЕНТ В СИСТЕМЕ ГОСУДАРСТВЕННОЙ ВЛАСТИ АНГЛИИ ВТОРОЙ ПОЛОВИНЫ XVI – НАЧАЛА XVII ВЕКОВ	55
Голубева М.Ю. «МОЛОТ ВЕДЬМ» О СПОСОБАХ УСТАНОВЛЕНИЯХ ВИНЫ.....	56
Исаева С.Г. ЭДУАРД VII И «ПЛАН ОКРУЖЕНИЯ ГЕРМАНИИ» НАКАНУНЕ ПЕРВОЙ МИРОВОЙ ВОЙНЫ	57

Милявский Ю. РАННЕСРЕДНЕВЕКОВЫЕ ИСТОЧНИКИ ДЛЯ ИССЛЕДОВАНИЯ ВЕДОВСТВА	58
Новикова А.Д. ЖЕНСКОЕ ОБРАЗОВАНИЕ В ГЕРМАНИИ В КОНЦЕ XIX – НАЧАЛЕ XX вв.....	59
Савельев А.О. СТРУКТУРА И ФУНКЦИИ ПАЛАТЫ ЛОРДОВ ПАРЛАМЕНТА ВЕЛИКОБРИТАНИИ	60
Совраненко Д.О. ПРОБЛЕМЫ ПЕРЕМИРИЯ СОЮЗНИКОВ СО СТРАНАМИ ФАШИСТСКОГО БЛОКА В КОНЦЕ ВТОРОЙ МИРОВОЙ ВОЙНЫ (НА ПРИМЕРЕ ВЕНГРИИ)	61
Сойкин А.А. ПОДВОДНЫЙ ФЛОТ СТРАН ТРОЙСТВЕННОГО СОЮЗА В ПЕРИОД ПЕРВОЙ МИРОВОЙ ВОЙНЫ (1914–1918 гг.)	62
Секция «ПРИКЛАДНЫЕ ИССЛЕДОВАНИЯ В СФЕРЕ ДОКУМЕНТОВЕДЕНИЯ И АРХИВОВЕДЕНИЯ»	
Адвахова О.С. ДОКУМЕНТЫ ТРАНСПОРТНОГО ПРЕДПРИЯТИЯ	63
Антипина Е.А. ИСПОЛЬЗОВАНИЕ АВТОМАТИЗИРОВАННОГО ИНФОРМАЦИОННОГО КОМПЛЕКСА «НАДЗОР» ПРИ РАБОТЕ С ДОКУМЕНТАМИ В СЛЕДСТВЕННЫХ ОРГАНАХ	64
Иванова Е.В. «РАЗРАБОТКА И ИСПОЛЬЗОВАНИЕ НАУЧНО-ТЕХНИЧЕСКОДОКУМЕНТАЦИИ НА ПРИМЕРЕ ООО «ЗАПСИБТРАНСГАЗ»	65
Комарова В.С. ДОКУМЕНТИРОВАНИЕ СОЗДАНИЯ ПСИХОЛОГИЧЕСКОЙ КОНСУЛЬТАЦИИ КАК АКЦИОНЕРНОГО ОБЩЕСТВА.....	66
Сотникова Н.В. ДОКУМЕНТИРОВАНИЕ ДЕЯТЕЛЬНОСТИ ПРЕСС-СЛУЖБЫ.....	67
Халилюлина Ю.Х. ДОКУМЕНТИРОВАНИЕ ПОЛУЧЕНИЯ СТАТУСА РЕЗИДЕНТА БИЗНЕС-ИНКУБАТОРА	68
Шихалиев Р.А. ДОКУМЕНТИРОВАНИЕ ПРОЦЕССОВ БОРЬБЫ С КОРРУПЦИЕЙ И ТЕРРОРИЗМОМ	69
Юмагужина А.М. ДОКУМЕНТИРОВАНИЕ ПРОЦЕССА ПОЛУЧЕНИЯ ЛИЦЕНЗИИ ПРИ ИСПОЛЬЗОВАНИИ СВЕДЕНИЙ, СОСТАВЛЯЮЩИХ ГОСУДАРСТВЕННУЮ ТАЙНУ	70
Юмагужина О.М. ПРАКТИКА ДОКУМЕНТИРОВАННОГО ВЕДЕНИЯ ИНДИВИДУАЛЬНОГО (ПЕРСОНИФИЦИРОВАННОГО) УЧЕТА В ПЕНСИОННОМ ФОНДЕ РОССИЙСКОЙ ФЕДЕРАЦИИ.....	71
Секция «ТЕОРЕТИЧЕСКИЕ ПРОБЛЕМЫ ДОКУМЕНТОВЕДЕНИЯ И АРХИВОВЕДЕНИЯ»	
Баканова Ю.А. ИСТОРИЯ УЧРЕЖДЕНИЙ ОБЩЕСТВЕННОГО ПРИЗРЕНИЯ ДЕТЕЙ В РОССИЙСКОЙ ИМПЕРИИ (ПО МАТЕРИАЛАМ ГБУТО «ГОСУДАРСТВЕННЫЙ АРХИВ В г.ТОБОЛЬСКЕ»).....	72
Басс Е.С. СОХРАННОСТЬ ЭЛЕКТРОННЫХ ДОКУМЕНТОВ.....	73
Гребенюк Э.М. ПРОЦЕССНЫЙ ПОДХОД К УПРАВЛЕНИЮ ОРГАНИЗАЦИЕЙ.....	73
Елизарова А.С. ДОКУМЕНТИРОВАНИЕ ВОЛОНТЕРСКОГО ДВИЖЕНИЯ: ПРОБЛЕМЫ И ПУТИ ИХ РЕШЕНИЯ	74
Калимуллина А.Г. К ВОПРОСУ О СТРУКТУРЕ И ДЕЯТЕЛЬНОСТИ НАЦИОНАЛЬНОГО АРХИВА США	75
Корженевская А.Б. СИСТЕМА КАДРОВОЙ ДОКУМЕНТАЦИИ В ОАО «РОССИЙСКИЕ ЖЕЛЕЗНЫЕ ДОРОГИ»	76

Мартынова А.В. ПРАВОВАЯ ДОКУМЕНТАЦИЯ ПРАВА СОБСТВЕННОСТИ НА НЕДВИЖИМОЕ ИМУЩЕСТВО.....	77
Матвеевич И.В. ИНФОРМАТИЗАЦИЯ ДЕЯТЕЛЬНОСТИ ОРГАНОВ МЕСТНОГО САМОУПРАВЛЕНИЯ (НА ПРИМЕРЕ ХМАО – ЮГРЫ).....	78
Мухаметова А.И. ДОКУМЕНТИРОВАНИЕ ДОРОЖНО-ТРАНСПОРТНОГО ПРОИСШЕСТВИЯ В РОССИИ.....	79
Нуриева А.Х. ИНФОРМАЦИОННОЕ ОБЕСПЕЧЕНИЕ АРХИВНОГО ПОИСКА СВЕДЕНИЙ О ЛИЧНОМ СОСТАВЕ ВОИНСКИХ СОЕДИНЕНИЙ ФРОНТОВ ВЕЛИКОЙ ОТЕЧЕСТВЕННОЙ ВОЙНЫ.....	79
Рыбальченко А.Р. СИСТЕМА ЭЛЕКТРОННОГО ДОКУМЕНТООБОРОТА: ВНЕДРЕНИЕ И ОЦЕНКА РЕЗУЛЬТАТОВ.....	80
Тыртышная И.Л. К ВОПРОСУ О ПРОБЛЕМАХ РЕАЛИЗАЦИИ КОНЦЕПЦИИ ЭЛЕКТРОННОГО ПРАВИТЕЛЬСТВА ВЕЛИКОБРИТАНИИ.....	81
Шошина А.А. ПРОБЛЕМЫ И ПУТИ ОПТИМИЗАЦИИ ДОКУМЕНТИРОВАНИЯ КУПЛИ-ПРОДАЖИ ЖИЛЫХ ПОМЕЩЕНИЙ – СОБСТВЕННОСТИ НЕСОВЕРШЕННОЛЕТНИХ.....	82
Секция «ОТЕЧЕСТВЕННАЯ ИСТОРИЯ, КРАЕВЕДЕНИЕ, ТЕОРИЯ И МЕТОДИКА ПРЕПОДАВАНИЯ ИСТОРИИ»	
Азиханов Е.Л. АЛБАЗИНСКАЯ ВОЙНА 1685–1689 гг.	83
Бытко С.С. АРХЕОГРАФИЧЕСКОЕ СРАВНЕНИЕ ДВУХ ЭКЗЕМПЛЯРОВ СТАРООБРЯДЧЕСКОГО СБОРНИКА «ИСТОРИЯ ОБ ОТЦАХ И СТАРДАЛЬЦАХ СОЛОВЕЦКИХ»	84
Книжников В.А. К ХАРАКТЕРИСТИКЕ ТРАНСПОРТНОЙ СИСТЕМЫ ХАНТЫ-МАНСКИЙСКОГО АВТОНОМНОГО ОКРУГА В 1960–1980-х гг.	85
Нерезова Ю.И. ОБ ОСОБЕННОСТЯХ ЖЕНСКОЙ МОДЫ В ПЕРВЫЕ ПОСЛЕРЕВОЛЮЦИОННЫЕ ГОДЫ	86
Нестеров А.В. КНЯЗЬ ИВАН ПЕТРОВИЧ ШУЙСКИЙ В ПОЛИТИЧЕСКОЙ БОРЬБЕ НАЧАЛА ЦАРСТВОВАНИЯ ФЕДОРА ИВАНОВИЧА.....	87
Стоякина Л.С. ВЗГЛЯДЫ Н.Л. СКАЛОЗУБОВА НА ПРОБЛЕМЫ МЕСТНОГО САМОУПРАВЛЕНИЯ В СИБИРИ.....	88
Секция «ТЕОРИИ И МЕТОДИКИ ОБУЧЕНИЯ ИСТОРИИ»	
Майбурова С.А. О ПРОБЛЕМЕ ОТРАЖЕНИЯ ТРУДНОСТЕЙ ИЗУЧЕНИЯ ИСТОРИИ ШКОЛЬНИКАМИ В СОВРЕМЕННОЙ ЛИТЕРАТУРЕ	90
Мошкин В.В. ИЗ ОПЫТА РАБОТЫ С ИСТОЧНИКАМИ НА УРОКАХ РЕГИОНАЛЬНОЙ ИСТОРИИ.....	91
Мошкина Е.В. И.Я. ЛЕРНЕР И Н.Г. ДАЙРИ ОБ ИЗУЧЕНИИ ДОКУМЕНТОВ НА УРОКИ ИСТОРИИ В СОВЕТСКОЙ ШКОЛЕ	93
Яковлева Е.В. КОМПЬЮТЕРНЫЕ ПРЕЗЕНТАЦИИ НА УРОКАХ ИСТОРИИ В СТАРШЕЙ ШКОЛЕ, КАК СРЕДСТВА ВИЗУАЛИЗАЦИИ.....	93
Секция «АКТУАЛЬНЫЕ ВОПРОСЫ ПЕРЕВОДА»	
Имирбекова А.М. ПРАГМАТИЧЕСКИЕ АСПЕКТЫ ПЕРЕВОДА.....	95
Жирнов А.В. СРЕДСТВА ПЕРЕДАЧИ СУБЪЕКТИВНОЙ МОДАЛЬНОСТИ ПРИ ПЕРЕВОДЕ СПОРТИВНЫХ ТЕКСТОВ.....	96

Мухамедьяров М.А. ОСОБЕННОСТИ ПЕРЕДАЧИ ИМЕН СОБСТВЕННЫХ ПРИ ПЕРЕВОДЕ МУЛЬТИПЛИКАЦИОННЫХ ФИЛЬМОВ.....	97
--	----

Секция «ЛИНГВИСТИКА И МЕЖКУЛЬТУРНАЯ КОММУНИКАЦИЯ»

Пискунова Е.В. ГРАФИКО-ОРФОГРАФИЧЕСКИЕ ИНОЯЗЫЧИЯ: ПРАГМАТИЧЕСКИЙ АСПЕКТ.....	98
--	----

Булахова А.И. СЕМАНТИЧЕСКИЙ И КОММУНИКАТИВНЫЙ ПОТЕНЦИАЛ СЛОВА.....	99
--	----

Корчуганова В.В. ОЦЕНОЧНОСТЬ В СЕМАНТИКЕ СЛОВА.....	100
---	-----

Секция «МОЛОДЕЖЬ И ВЫЗОВЫ СОВРЕМЕННОГО ОБЩЕСТВА»

Баранцева Д.Ю. МОЛОДЕЖНЫЕ ПРОБЛЕМЫ.....	101
---	-----

Деревянных Е.А. СОЦИАЛЬНЫЙ ИНФАНТИЛИЗМ В МОЛОДЕЖНОЙ СРЕДЕ.....	102
--	-----

Ильина Ю.М. МАССОВАЯ МНОГОПОЛЬЗОВАТЕЛЬСКАЯ РОЛЕВАЯ ОНЛАЙН ИГРА (MMORPG) КАК ФОРМИРУЮЩИЙ ВИД ДОСУГОВОЙ ДЕЯТЕЛЬНОСТИ СОВРЕМЕННОЙ МОЛОДЕЖИ.....	103
---	-----

Исламгулова М.Р. МОЛОДЕЖЬ ХМАО – ЮГРЫ: ПРЕДПРИНИМАТЕЛЬСТВО.....	104
---	-----

Кивайко М.В. РОЛЬ СТЕРЕОТИПОВ В ПОВЕДЕНИИ МОЛОДЕЖИ: ГЕНДЕРНЫЙ АСПЕКТ.....	105
---	-----

Ковтун Я.М. АКТУАЛЬНЫЕ ПРОБЛЕМЫ СОВРЕМЕННОЙ СИСТЕМЫ ОБРАЗОВАНИЯ В РОССИИ.....	106
---	-----

Мамедова Ф.Р. ДОБРОВОЛЬЧЕСКАЯ ДЕЯТЕЛЬНОСТЬ В НИЖНЕВАРТОВСКЕ.....	107
--	-----

Наполова М.М. МЕЖНАЦИОНАЛЬНЫЕ КОНФЛИКТЫ В МОЛОДЕЖНОЙ СРЕДЕ.....	107
---	-----

Романова А.А. ПРОФИЛАКТИКА БЕЗНАДЗОРНОСТИ И ПРАВОНАРУШЕНИЙ НЕСОВЕРШЕННОЛЕТНИХ.....	108
--	-----

Тухтасинов Р.С. ВЛИЯНИЕ СМИ НА ФОРМИРОВАНИЕ ПОЛИТИЧЕСКОЙ КУЛЬТУРЫ МОЛОДЕЖИ.....	109
---	-----

Фуников А.А. ТРАНСФОРМАЦИИ ДОБРАЧНОГО ПОВЕДЕНИЯ СОВРЕМЕННОЙ МОЛОДЕЖИ.....	110
---	-----

Чернова В.А. НОВЫЕ ФОРМЫ ДЕВИАНТНОГО ПОВЕДЕНИЯ СОВРЕМЕННОЙ РОССИЙСКОЙ МОЛОДЕЖИ.....	111
---	-----

Шихрагимова И.Ш. РОЛЬ СМИ В МАНИПУЛЯЦИИ СОЗНАНИЕМ МОЛОДЕЖИ.....	112
---	-----

Секция «АКТУАЛЬНЫЕ ПРОБЛЕМЫ В СФЕРЕ СЕРВИСА И ТУРИЗМА»

Акулова В.А. ПЕРСПЕКТИВЫ РАЗВИТИЯ ВЪЕЗДНОГО ТУРИЗМА В ХАНТЫ-МАНСИЙСКОМ АВТОНОМНОМ ОКРУГЕ – ЮГРЕ.....	113
--	-----

Аксентьева Д.Ф. ТУРИСТСКИЙ МАРШРУТ ПО ГОРОДУ КАК ФОРМА ТЕРРИТОРИАЛЬНОЙ ОРГАНИЗАЦИИ ТУРИСТСКИХ РЕСУРСОВ.....	114
--	-----

Антоненкова А.М. ФАКТОРЫ, ВЛИЯЮЩИЕ НА РАЗВИТИЕ ОБРАЗОВАТЕЛЬНОГО ТУРИЗМА В РОССИИ.....	115
---	-----

Арсланова А.М. ФОРМЫ ОБСЛУЖИВАНИЯ В КАФЕ TRAVELER'SCOFFEE.....	116
--	-----

Власов А.Е. ХМАО – ЮГРА КАК ТУРИСТСКАЯ ТЕРРИТОРИЯ.....	116
Герлах К.С. РИСКИ В ТУРБИЗНЕСЕ	117
Иванчук П.А. РОЛЬ МУЗЕЯ В СОХРАНЕНИИ ТРАДИЦИОННОЙ КУЛЬТУРЫ.....	118
Каринкина И.В. ПРОБЛЕМЫ ФОРМИРОВАНИЯ ВЪЕЗДНОГО ТУРА В ХМАО – ЮГРУ	119
Мандрык С.А. ИСПОЛЬЗОВАНИЕ ЕВРОПЕЙСКОГО ОПЫТА ДЛЯ РАЗВИТИЯ РЕКРЕАЦИОННОГО ТУРИЗМА В ХАНТЫ-МАНСИЙСКОМ АВТОНОМНОМ ОКРУГЕ – ЮГРЕ	120
Пяткова О.В. ПОТРЕБИТЕЛЬ КАК СУБЪЕКТ РЕКЛАМНОЙ КАМПАНИИ ТУРФИРМ г.НИЖНЕВАРТОВСКА.....	121
Ружейникова К.И. ТЕМАТИЧЕСКИЕ ЭКСКУРСИОННЫЕ ПРОГРАММЫ В ТУРИЗМЕ	122
Салимова Д.В. ОСОБЕННОСТИ ВЗАИМОДЕЙСТВИЯ МУЗЕЯ И ТУРИСТСКИХ КОМПАНИЙ	122
Хаустова Д.Г. КРУИЗНЫЙ ТУРИЗМ НА ТЕРРИТОРИИ ХМАО – ЮГРЫ: ПРОБЛЕМЫ И ПЕРСПЕКТИВЫ РАЗВИТИЯ	123
Чулакова Е.О., Чулакова А.О. КОННЫЕ ПРОГУЛКИ – ПЕРСПЕКТИВНОЕ НАПРАВЛЕНИЕ В РАЗВИТИИ ЭКОЛОГИЧЕСКОГО ТУРИЗМА.....	124
Яркова К.А. ТУРИСТИЧЕСКИЙ ПОТЕНЦИАЛ НИЖНЕВАРТОВСКОГО РАЙОНА: СОСТОЯНИЕ И ПЕРСПЕКТИВЫ.....	125

Секция «ОБЩЕСТВО. КУЛЬТУРА. ГУМАНИЗМ»

Волкова А.А. ИНТЕРНЕТ-ЗАВИСИМОСТЬ В МОЛОДЕЖНОЙ СРЕДЕ.....	126
Козаченко А.В. РОЛЬ МОЛОДЕЖНЫХ ОБЩЕСТВЕННЫХ ОРГАНИЗАЦИЙ В РАЗВИТИИ СОЦИАЛЬНОЙ АКТИВНОСТИ МОЛОДЕЖИ В ХМАО – ЮГРЕ	127
Литвякова Е.А. ГЛОБАЛИЗАЦИЯ И МЕЖКУЛЬТУРНЫЕ КОНФЛИКТЫ В СОВРЕМЕННОМ МИРЕ	128
Савченко О.П. ВЛИЯНИЕ СТИЛЕЙ СЕМЕЙНОГО ВОСПИТАНИЯ НА РАЗВИТИЕ ЛИЧНОСТИ РЕБЕНКА.....	129
Султанова Г.М. ВЛИЯНИЕ ГЛОБАЛИЗАЦИИ НА МОЛОДЕЖНУЮ КУЛЬТУРУ	130
Фатихова Ю.Ф. ФОРМИРОВАНИЕ ТРЕЗВОГО И ЗДОРОВОГО ОБРАЗА ЖИЗНИ В МОЛОДЕЖНОЙ СРЕДЕ.....	131
Федотова И.А. ФОРМИРОВАНИЕ ТОЛЕРАНТНЫХ ОТНОШЕНИЙ В МОЛОДЕЖНОЙ СРЕДЕ.....	132
Чащина Ю.С. РОЛЬ ПОЛИТИЧЕСКОЙ ОБРАЗОВАННОСТИ МОЛОДЕЖИ В ЖИЗНИ СОВРЕМЕННОГО ОБЩЕСТВА.....	133
Чижевич Т.А. МОЛОДЕЖНЫЙ ПАРЛАМЕНТАРИЗМ КАК ФОРМА ВЗАИМОДЕЙСТВИЯ ГОСУДАРСТВА И МОЛОДЕЖНЫХ ОРГАНИЗАЦИЙ.....	134

**Секция «ПЕДАГОГИКА МУЗЫКАЛЬНОГО ОБРАЗОВАНИЯ:
ПРОБЛЕМЫ И ПЕРСПЕКТИВЫ РАЗВИТИЯ»**

Алексеева С.А. ОБ АКТУАЛИЗАЦИИ ПРОБЛЕМЫ РАЗВИТИЯ МУЗЫКАЛЬНОГО МЫШЛЕНИЯ У ШКОЛЬНИКОВ.....	135
Ануфриева М.И. К ПРОБЛЕМЕ ВОЗНИКНОВЕНИЯ ЦВЕТНОГО СЛУХА.....	136
Байбара А.В. РАБОТА НАД КООРДИНАЦИЕЙ В ФОРТЕПИАННОМ КЛАССЕ И ЕЕ ЗНАЧЕНИЕ В ПИАНИСТИЧЕСКОМ РАЗВИТИИ.....	137
Галиуллина Д.А. НЕТРАДИЦИОННЫЕ МЕТОДЫ РАЗВИТИЯ ЧУВСТВА РИТМА С ДЕТЬМИ СТАРШЕГО ДОШКОЛЬНОГО ВОЗРАСТА.....	138
Гулян Н.Р. РАЗВИТИЕ МУЗЫКАЛЬНО-ОБРАЗНОГО МЫШЛЕНИЯ	139
Кора С.В. ИСПОЛЬЗОВАНИЕ ТЕХНОЛОГИИ ТРИЗ В РАЗВИТИИ КРЕАТИВНОСТИ СТАРШИХ ДОШКОЛЬНИКОВ.....	140
Мкртумян Н.В. РАЗВИТИЕ АРТИСТИЗМА И ПЛАСТИЧНОСТИ МЛАДШИХ ШКОЛЬНИКОВ НА ОСНОВЕ АРМЯНСКИХ НАРОДНЫХ ТАНЦЕВ.....	141
Свяжина С.С. РАЗВИТИЕ ИСПОЛНИТЕЛЬСКОЙ КУЛЬТУРЫ У ДЕТЕЙ СТАРШЕГО ДОШКОЛЬНОГО ВОЗРАСТА НА МУЗЫКАЛЬНЫХ ЗАНЯТИЯХ.....	142
Ефимова Е.В. О ФОНОПЕДИЧЕСКОМ МЕТОДЕ РАЗВИТИЯ ГОЛОСА В.ЕМЕЛЬЯНОВА.....	143
Клипикова А.А. ПУТИ ПРЕОДОЛЕНИЯ СЦЕНИЧЕСКОГО ВОЛНЕНИЯ.....	143
Ковальчук Н.Н. «НЕЗНАКОМКА» ЮРИЯ ФАЛИКА	144
Крайнова М.С. ОСОБЕННОСТИ СОЧЕТАНИЯ ТЕХНИЧЕСКИХ И ХУДОЖЕСТВЕННЫХ ЭЛЕМЕНТОВ В УПРАЖНЕНИЯХ НА МУЗЫКАЛЬНЫХ ШЕДЕВРАХ	145
Лопушкова Т.А. МУЛЬТИМЕДИА ПРЕЗЕНТАЦИЯ КАК СРЕДСТВО РАЗВИТИЯ ПОЗНАВАТЕЛЬНЫХ СПОСОБНОСТЕЙ УЧАЩИХСЯ.....	146
Максименко Д.М. ПСИХОЛОГО-ПЕДАГОГИЧЕСКИЙ АСПЕКТ ПРОБЛЕМЫ МУЗЫКАЛЬНЫХ СПОСОБНОСТЕЙ	147
Плетнева В.Г. О ПРОБЛЕМЕ СЦЕНИЧЕСКОГО ВОЛНЕНИЯ У МУЗЫКАНТОВ-ИСПОЛНИТЕЛЕЙ.....	148
Рыжих С.В. РОЛЬ ЦЕННОСТЕЙ В СОВРЕМЕННОМ МУЗЫКАЛЬНОМ ДОШКОЛЬНОМ ВОСПИТАНИИ	149
Щербакова И.А. ОСОБЕННОСТИ РАБОТЫ С ОДАРЕННЫМИ ДЕТЬМИ.....	150

Секция «АКТУАЛЬНЫЕ ПРОБЛЕМЫ СОВРЕМЕННОЙ ПЕДАГОГИКИ»

Бойко Л.В. ФОРМЫ И МЕТОДЫ ПАТРИОТИЧЕСКОГО ВОСПИТАНИЯ ШКОЛЬНИКОВ.....	151
Вербля Е.О. СОВЕРШЕНСТВОВАНИЕ ОРГАНИЗАЦИИ ФОРМЫ АТТЕСТАЦИИ ПЕДАГОГИЧЕСКИХ РАБОТНИКОВ.....	152
Ниязбакиева Д.Х. РАЗВИТИЕ ТВОРЧЕСКИХ СПОСОБНОСТЕЙ ДЕТЕЙ ДОШКОЛЬНОГО ВОЗРАСТА: СУЩНОСТЬ И ЗНАЧЕНИЕ	153
Егоров М.Е. ПРОБЛЕМА ЭМПАТИИ В ДЕЯТЕЛЬНОСТИ УЧИТЕЛЯ В СОВРЕМЕННЫХ ПЕДАГОГИЧЕСКИХ ИССЛЕДОВАНИЯХ.....	154

Идрисова Т.В. ФОРМИРОВАНИЕ НАВЫКОВ МЕЖЛИЧНОСТНОГО ВЗАИМОДЕЙСТВИЯ У ДЕТЕЙ ДОШКОЛЬНОГО ВОЗРАСТА В СИСТЕМЕ РЕБЕНОК – РОДИТЕЛЬ ПОСРЕДСТВОМ ТЕХНОЛОГИИ М.Н.ПОПОВОЙ «НАВСТРЕЧУ ДРУГ ДРУГУ»	155
Новикова А.Д. СОВРЕМЕННЫЕ СРЕДСТВА ОЦЕНИВАНИЯ УЧЕБНЫХ ДОСТИЖЕНИЙ ШКОЛЬНИКОВ НА УРОКАХ ИСТОРИИ.....	156
Самойлова Е.Л. ФОРМИРОВАНИЕ ОСНОВ ПРАВОВОЙ КУЛЬТУРЫ У ДЕТЕЙ СТАРШЕГО ДОШКОЛЬНОГО ВОЗРАСТА.....	158
Степаненко А.О. СУЩНОСТЬ ФЕНОМЕНА «КУЛЬТУРА РОДИТЕЛЬСТВА» И ПРОБЛЕМЫ ЕЕ ФОРМИРОВАНИЯ.....	159
Гайдамак А.О. ВНЕКЛАСНАЯ РАБОТА КАК СРЕДСТВО ФОРМИРОВАНИЯ МОТИВАЦИИ К ИЗУЧЕНИЮ ИНОСТРАННОГО ЯЗЫКА	160
Зарипова Г.Х. РОЛЬ УЧИТЕЛЯ В ОБРАЗОВАТЕЛЬНОМ ПРОЦЕССЕ.....	161
Миронова А.В. ИСПОЛЬЗОВАНИЕ ИКТ ДЛЯ РАЗВИТИЯ ИНТЕРЕСА ШКОЛЬНИКОВ К ИЗУЧЕНИЮ ИНОСТРАННОГО ЯЗЫКА.....	162
Фенина А.С. ДУХОВНО-НРАВСТВЕННОЕ ВОСПИТАНИЕ УЧАЩИХСЯ НА УРОКАХ ИСТОРИИ	163

Секция «АКТУАЛЬНЫЕ ПРОБЛЕМЫ ПЕДАГОГИЧЕСКОЙ НАУКИ»

Аббазова А.Н. УСЛОВИЯ ПОВЫШЕНИЯ ЭФФЕКТИВНОСТИ НАУЧНО-МЕТОДИЧЕСКОГО ОБЕСПЕЧЕНИЯ ИННОВАЦИОННОЙ ДЕЯТЕЛЬНОСТИ ДЕТСКОГО ДОМА	164
Абросимова О.В. МОДЕЛЬ МЕТОДИЧЕСКОГО СОПРОВОЖДЕНИЯ ГРАЖДАНСКО-ПАТРИОТИЧЕСКОГО ВОСПИТАНИЯ В ШКОЛЕ.....	165
Венглевская Н.В. К ПРОБЛЕМЕ ФОРМИРОВАНИЯ ТОЛЕРАНТНОСТИ У ДЕТЕЙ СТАРШЕГО ДОШКОЛЬНОГО ВОЗРАСТА.....	166
Егорнова Н.В. НАУЧНЫЕ ПРЕДПОСЫЛКИ ФОРМИРОВАНИЯ ДУХОВНО-НРАВСТВЕННЫХ ЦЕННОСТЕЙ У СТУДЕНТОВ ВУЗА.....	167
Кузьминых А.А. ИНДИВИДУАЛЬНАЯ ОБРАЗОВАТЕЛЬНАЯ ТРАЕКТОРИЯ КАК ПРОЦЕСС САМОСТОЯТЕЛЬНОГО ВЫБОРА СТУДЕНТОМ СОДЕРЖАНИЯ И ФОРМ ОБУЧЕНИЯ	168
Мусина А.Ф. ПРОБЛЕМЫ ОРГАНИЗАЦИИ ПРОЕКТНО-ИССЛЕДОВАТЕЛЬСКОЙ ДЕЯТЕЛЬНОСТИ МЛАДШИХ ШКОЛЬНИКОВ.....	168
Петрова С.Н. НАУЧНО-ИССЛЕДОВАТЕЛЬСКАЯ И ИННОВАЦИОННАЯ ДЕЯТЕЛЬНОСТЬ РАБОТЫ СТУДЕНТОВ.....	169
Садыкова Э.М. ПРОБЛЕМА ОБЕСПЕЧЕНИЯ КАЧЕСТВА ДОШКОЛЬНОГО ОБРАЗОВАНИЯ В УСЛОВИЯХ ВНЕДРЕНИЯ ФГОС ДО	170

Секция «СОЦИАЛЬНО-ПЕДАГОГИЧЕСКАЯ РАБОТА С ДЕТЬМИ И МОЛОДЕЖЬЮ»

Мамедова Е.Э., Тулякова Е.В., Линкер Г.Р. ИЗУЧЕНИЕ МОТИВОВ ВЫБОРА ПРОФЕССИИ СТУДЕНТАМИ ВУЗА	172
Савицких Т.Ю., Киртянова С.Г., Линкер Г.Р. ИЗУЧЕНИЕ ПРОФЕССИОНАЛЬНОЙ САМООЦЕНКИ ВОЖАТЫХ.....	172
Слепнева Д.А., Линкер Г.Р. ИЗУЧЕНИЕ УРОВНЯ РАЗВИТИЯ СТУЕНЧЕСКОГО САМОУПРАВЛЕНИЯ В УЧЕБНОМ КОЛЛЕКТИВЕ	173
Надеичев Н.А., Тагиев Р.М., Линкер Г.Р. К ПРОБЛЕМЕ ТОЛЕРАНТНОСТИ МОЛОДЕЖИ.....	174
Султанова И.В. СОЦИАЛЬНОЕ ПРОЕКТИРОВАНИЕ В ОБРАЗОВАНИИ СОВРЕМЕННЫХ ШКОЛЬНИКОВ	175

Секция «ВОЗРАСТНЫЕ АСПЕКТЫ ИССЛЕДОВАНИЯ ЛИЧНОСТИ»

Иванова О.А. ОСОБЕННОСТИ ЭТНИЧЕСКОЙ ТОЛЛЕРАНТНОСТИ ПОДРОСТКОВ.....	177
Чугунова К.В. ОСОБЕННОСТИ СОДЕРЖАНИЯ Я – ОБРАЗА В МЛАДШЕМ ШКОЛЬНОМ ВОЗРАСТЕ.....	178
Островская О.Н. ПОЗНАВАТЕЛЬНАЯ РЕФЛЕКСИЯ КАК УУД МЛАДШИХ ШКОЛЬНИКОВ.....	179
Хажеева Р.А. ПСИХОЛОГО-ПЕДАГОГИЧЕСКИЕ АСПЕКТЫ ПРОБЛЕМЫ ПРОФЕССИОНАЛЬНОГО САМООПРЕДЕЛЕНИЯ СТАРШЕКЛАССНИКОВ.....	180

Секция «ПРОБЛЕМЫ ПСИХОЛОГИИ ОБРАЗОВАНИЯ И РАЗВИТИЯ ЛИЧНОСТИ»

Бирилло И.С. ПРОБЛЕМЫ ДИАГНОСТИКИ РАННЕЙ ОДАРЕННОСТИ ДЕТЕЙ В ДОПОЛНИТЕЛЬНОМ ОБРАЗОВАНИИ.....	181
Сирик Л.А. ДИАГНОСТИКА ТВОРЧЕСКИ ОДАРЕННЫХ ДЕТЕЙ В ИЗОБРАЗИТЕЛЬНОЙ ДЕЯТЕЛЬНОСТИ.....	182
Поляков П.А. КОГНИТИВНЫЕ СТИЛИ ПОЗНАНИЯ СТУДЕНТОВ С РАЗЛИЧНОЙ МОТИВАЦИЕЙ УЧЕНИЯ.....	183

Секция «ПРОБЛЕМЫ ОТКЛОНЯЮЩЕГОСЯ ПОВЕДЕНИЯ ПОДРОСТКОВ»

Шабалина А.Н. ИЗУЧЕНИЕ ЧУВСТВА ВЗРОСЛОСТИ КАК ЛИЧНОСТНОГО НОВООБРАЗОВАНИЯ У АКЦЕНТУИРОВАННЫХ ПОДРОСТКОВ.....	184
Устарова И.У. СКЛОННОСТЬ К ВИКТИМНОМУ ПОВЕДЕНИЮ ПОДРОСТКОВ С РАЗНЫМ СОЦИОМЕТРИЧЕСКИМ СТАТУСОМ.....	185
Ильязова Ю.А. НРАВСТВЕННЫЙ АСПЕКТ ОТНОШЕНИЯ ДЕВИАНТНЫХ ПОДРОСТКОВ К ПРОТИВОПРАВНЫМ ПОСТУПКАМ.....	186

Секция «ПСИХОЛОГИЯ НА СТЫКЕ ЕСТЕСТВЕННЫХ И ГУМАНИТАРНЫХ НАУК»

Суфиянова Я.Р. БРЕНД ГОРОДА НИЖНЕВАРТОВСКА: СОЦИАЛЬНО-ПСИХОЛОГИЧЕСКИЙ КОНТЕКСТ.....	187
Кормильцева Я.А. ИЗУЧЕНИЕ ИМИДЖА РУКОВОДИТЕЛЯ: СОЦИАЛЬНО-ПСИХОЛОГИЧЕСКИЙ АСПЕКТ.....	188
Тодосийчук Н.Г. ПСИХОЛОГИЧЕСКИЕ ОСОБЕННОСТИ СПОСОБНОСТЕЙ ЖУРНАЛИСТА (НА ПРИМЕРЕ ЖУРНАЛИСТОВ ТЕЛЕКАНАЛА N1 И СТУДЕНТОВ 2 КУРСА, ОБУЧАЮЩИХСЯ ПО НАПРАВЛЕНИЮ «ДЕЛОВАЯ ЖУРНАЛИСТИКА»).....	189
Чепеленко А.Г. ИССЛЕДОВАНИЕ КОРПОРАТИВНОЙ КУЛЬТУРЫ РЕСТОРАННОГО БИЗНЕСА (НА ПРИМЕРЕ ВЗАИМОДЕЙСТВИЯ СОТРУДНИКОВ КОФЕЙНИ TRAVELER'S COFFEE).....	190

Секция «ПРОБЛЕМЫ РАЗВИТИЯ ДЕТЕЙ В РАЗЛИЧНЫХ ВИДАХ ДЕЯТЕЛЬНОСТИ»

Креницина Т.А. НЕТРАДИЦИОННЫЕ ТЕХНИКИ РИСОВАНИЯ КАК СРЕДСТВО РАЗВИТИЯ ИЗОБРАЗИТЕЛЬНОГО ТВОРЧЕСТВА У ДЕТЕЙ ДОШКОЛЬНОГО ВОЗРАСТА.....	191
Гайнуллина А.Ш. КАЛЕНДАРЬ ПРИРОДЫ КАК СРЕДСТВО ФОРМИРОВАНИЯ ЭКОЛОГИЧЕСКИХ ПРЕДСТАВЛЕНИЙ У СТАРШИХ ДОШКОЛЬНИКОВ.....	192
Новикова Е.А. ЭТАПЫ РАЗВИТИЯ ИЗОБРАЗИТЕЛЬНОЙ ДЕЯТЕЛЬНОСТИ У ДЕТЕЙ ДОШКОЛЬНОГО ВОЗРАСТА.....	193
Кайряк В. ОРГАНИЗАЦИЯ ЭКОЛОГИЧЕСКОЙ ТРОПИНКИ В ДОШКОЛЬНОМ УЧРЕЖДЕНИИ.....	194

Белобородова М.Н. ИССЛЕДОВАНИЕ УРОВНЯ СФОРМИРОВАННОСТИ ПРЕДСТАВЛЕНИЙ О ТРУДЕ ВЗРОСЛЫХ У ДЕТЕЙ СТАРШЕГО ДОШКОЛЬНОГО ВОЗРАСТА	195
--	-----

Секция «СОВРЕМЕННЫЕ ПРОБЛЕМЫ ДОШКОЛЬНОГО ОБРАЗОВАНИЯ»

Оруджева Г.В. ПАЛОЧКИ Х.КЮИЗИНЕРА КАК СРЕДСТВО ФОРМИРОВАНИЯ МАТЕМАТИЧЕСКИХ ПРЕДСТАВЛЕНИЙ У ДОШКОЛЬНИКОВ	196
--	-----

Бабич Я.О. МОДЕЛИ КАК СРЕДСТВО ФОРМИРОВАНИЯ ВРЕМЕННЫХ ПРЕДСТАВЛЕНИЙ У ДЕТЕЙ ДОШКОЛЬНОГО ВОЗРАСТА.....	197
--	-----

Вялкова Е.В. ИЗУЧЕНИЕ СФОРМИРОВАННОСТИ НРАВСТВЕННЫХ ПРЕДСТАВЛЕНИЙ ДЕТЕЙ СТАРШЕГО ДОШКОЛЬНОГО ВОЗРАСТА.....	198
---	-----

Жадан Э. ГЕНДЕРНЫЙ ПОДХОД В ФОРМИРОВАНИИ «ОБРАЗА Я» У СТАРШИХ ДОШКОЛЬНИКОВ.....	199
---	-----

Креницина Т.А. ФОРМИРОВАНИЕ МЕТРО-РИТМИЧЕСКОГО ЧУВСТВА У ДЕТЕЙ СТАРШЕГО ДОШКОЛЬНОГО ВОЗРАСТА НА ЗАНЯТИЯХ В ОРКЕСТРЕ ШУМОВЫХ И ЭЛЕМЕНТАРНЫХ ИНСТРУМЕНТОВ	200
--	-----

Новикова Е.А. ВОСПИТАНИЕ ЧУВСТВА ПАТРИОТИЗМА У СТАРШИХ ДОШКОЛЬНИКОВ В ПРОЦЕССЕ РАБОТЫ НАД ПЕСНЕЙ.....	201
---	-----

Оруджева Г.В. СОВРЕМЕННЫЕ МЕТОДЫ ВОКАЛЬНОЙ РАБОТЫ С ДЕТЬМИ МЛАДШЕГО ДОШКОЛЬНОГО ВОЗРАСТА	202
--	-----

Закирянова Г.З. ИЗУЧЕНИЕ СФОРМИРОВАННОСТИ ОТВЕТСТВЕННОСТИ ДЕТЕЙ СТАРШЕГО ДОШКОЛЬНОГО ВОЗРАСТА В ТРУДОВОЙ ДЕЯТЕЛЬНОСТИ	203
--	-----

Секция «ГУМАНИТАРНОЕ ОБРАЗОВАНИЕ МЛАДШИХ ШКОЛЬНИКОВ»

Зарипова Г.Х. ТЕОРЕТИЧЕСКИЕ ОСНОВЫ ИССЛЕДОВАНИЯ РЕЧЕВЫХ ЖАНРОВ В ЯЗЫКОВОМ СОЗНАНИИ МЛАДШЕГО ШКОЛЬНИКА.....	204
---	-----

Радионова А.А. ИЗУЧЕНИЕ РЕГИОНАЛЬНОЙ ТОПОНИМИКИ НА УРОКАХ РУССКОГО ЯЗЫКА В НАЧАЛЬНОЙ ШКОЛЕ	204
--	-----

Исаенко А.В. ФОРМИРОВАНИЕ ЧУВСТВА ПАТРИОТИЗМА У МЛАДШИХ ШКОЛЬНИКОВ НА УРОКАХ ВНЕКЛАССНОГО ЧТЕНИЯ	205
--	-----

Миколюк М.Р. ТЕХНОЛОГИЯ ФОРМИРОВАНИЯ МЕЖЭТНИЧЕСКОЙ ТОЛЕРАНТНОСТИ МЛАДШИХ ШКОЛЬНИКОВ НА УРОКАХ ИЗОБРАЗИТЕЛЬНОГО ИСКУССТВА В 3 КЛАССЕ	206
--	-----

Латыпова Н.Х. ИЗУЧЕНИЕ МИФОЛОГИЧЕСКИХ ПРОИЗВЕДЕНИЙ НА УРОКАХ ЛИТЕРАТУРНОГО ЧТЕНИЯ В НАЧАЛЬНЫХ КЛАССАХ.....	207
---	-----

Закирова А.М. ФОРМИРОВАНИЕ АКТИВНОГО СЛОВАРЯ МЛАДШЕГО ШКОЛЬНИКА ЧЕРЕЗ ПРИМЕНЕНИЕ ДИДАКТИЧЕСКОЙ ИГРЫ НА УРОКАХ РУССКОГО ЯЗЫКА В 1 КЛАССЕ.....	208
---	-----

Щербинина С.П. РАБОТА С ЛИТЕРАТУРНЫМ ПРОИЗВЕДЕНИЕМ КАК СРЕДСТВО ФОРМИРОВАНИЯ НРАВСТВЕННОГО ИДЕАЛА У МЛАДШИХ ШКОЛЬНИКОВ.....	209
--	-----

Секция «СОВРЕМЕННЫЕ ПОДХОДЫ В ОБРАЗОВАНИИ ПЕРИОДА ДЕТСТВА»

Ананьева С.В. ТЕХНОЛОГИЯ РАЗВИТИЯ ХУДОЖЕСТВЕННО-ТВОРЧЕСКОЙ КОМПЕТЕНТНОСТИ СТАРШИХ ДОШКОЛЬНИКОВ	210
--	-----

Ибрагимова С.З. ПРОЕКТИРОВАНИЕ МОДЕЛИ ОБРАЗОВАТЕЛЬНОЙ СРЕДЫ РАЗВИТИЯ ЭТНОТОЛЕРАНТНОСТИ ДЕТЕЙ СТАРШЕГО ДОШКОЛЬНОГО ВОЗРАСТА	211
---	-----

Миннихметова И.И. ТЕОРЕТИЧЕСКИЕ ОСНОВЫ ПЕДАГОГИЧЕСКОГО МОНИТОРИНГА СФОРМИРОВАННОСТИ ПОЗНАВАТЕЛЬНЫХ УНИВЕРСАЛЬНЫХ УЧЕБНЫХ ДЕЙСТВИЙ МЛАДШИХ ШКОЛЬНИКОВ.....	212
--	-----

Секция «СОВРЕМЕННЫЕ ТЕНДЕНЦИИ МЕНЕДЖМЕНТА»

Аллахвердиева У.А. ПРОБЛЕМЫ И ПУТИ СОВЕРШЕНСТВОВАНИЯ СИСТЕМЫ ОБУЧЕНИЯ ПЕРСОНАЛА КОММЕРЧЕСКОГО БАНКА.....	213
Винницкий М.С. ПРОЕКТНЫЙ МЕНЕДЖМЕНТ – КОМПЕТЕНЦИЯ ЭФФЕКТИВНОГО РУКОВОДИТЕЛЯ.....	214
Гильманшина Э.Ф. ПРОБЛЕМЫ ОРГАНИЗАЦИОННЫХ УПРАВЛЕНЧЕСКИХ МЕХАНИЗМОВ И ПУТИ ИХ РЕШЕНИЯ В ГОСТИНИЧНОМ КОМПЛЕКСЕ «НАДЕЖДА»	215
Левада О.В. О СОСТОЯНИИ МОТИВАЦИИ СОТРУДНИКОВ ОТДЕЛА УПРАВЛЕНИЕ ДЕЛАМИ АДМИНИСТРАЦИИ ГОРОДА НИЖНЕВАРТОВСКА	216
Павлова А.В. МОДЕЛЬ КОНКУРЕНТОСПОСОБНОГО ВЫПУСКНИКА-МЕНЕДЖЕРА НА РЫНКЕ ТРУДА ГОРОДА НИЖНЕВАРТОВСКА.....	217
Токарева В.П. ВЫЯВЛЕНИЕ НЕДОСТАТКОВ ОТБОРА ПЕРСОНАЛА НА ПРЕДПРИЯТИЯХ ГОРОДА НИЖНЕВАРТОВСКА.....	218
Шаповалова Ю.К. О МОТИВАЦИОННОМ ПРОФИЛЕ СОТРУДНИКОВ АДМИНИСТРАЦИИ ГОРОДСКОГО ПОСЕЛЕНИЯ ИЗЛУЧИНСК.....	219

Секция «ОСОБЕННОСТИ ФУНКЦИОНИРОВАНИЯ КОММЕРЧЕСКИХ ПРЕДПРИЯТИЙ В СОВРЕМЕННЫХ УСЛОВИЯХ»

Алексейчук А.Д., Энгинеева Э.Б. СИСТЕМА НАССП КАК ОСНОВНАЯ МОДЕЛЬ УПРАВЛЕНИЯ КАЧЕСТВОМ И БЕЗОПАСНОСТЬЮ ПИЩЕВОЙ ПРОДУКЦИИ.....	220
Вахитова А.Я., Валеева Р.Р. МОБИЛЬНЫЕ ТЕХНОЛОГИИ В СОВРЕМЕННОЙ КОММЕРЦИИ	221
Гарбузова Е.Ю., Кузьмин Р.В. ВНЕДРЕНИЕ ПЕРЕДОВЫХ ТЕХНОЛОГИЙ В СОВРЕМЕННЫХ ТОРГОВЫХ ПРЕДПРИЯТИЯХ	222
Павлова К.Ю. ИСПОЛЬЗОВАНИЕ АВС-ХУЗ-АНАЛИЗА В ЦЕЛЯХ ОПТИМИЗАЦИИ ЛОГИСТИЧЕСКИХ ИЗДЕРЖЕК ТОРГОВОГО ПРЕДПРИЯТИЯ	223
Шыхыева Л.М. ПУТИ ПОВЫШЕНИЯ КОНКУРЕНТОСПОСОБНОСТИ ЗА СЧЕТ УПРАВЛЕНИЯ СЕРВИСОМ НА ПРЕДПРИЯТИИ	224

Секция «ЭКОНОМИЧЕСКАЯ ТЕОРИЯ И ПРАКТИКА»

Абдуллина А.А. СТАНДАРТИЗАЦИЯ И СЕРТИФИКАЦИЯ ПРОДУКЦИИ «ХАЛЯЛЬ» НА МИРОВОМ РЫНКЕ	226
Иванова М.С. ВЛИЯНИЕ ПОЛИТИКИ НА РАЗВИТИЕ ЭКОНОМИКИ РОССИЙСКОЙ ФЕДЕРАЦИИ	227
Мухамедзанова А.Т. ОРГАНИЗАЦИЯ ПРОЦЕССА ПРОДАЖИ ТОВАРОВ И ТОРГОВОГО ОБСЛУЖИВАНИЯ ПОКУПАТЕЛЕЙ В РОЗНИЧНОЙ ТОРГОВЛЕ.....	228
Пермякова Е.С. ОРГАНИЗАЦИЯ УПРАВЛЕНИЯ ТОВАРНЫХ ПОТОКОВ НА СКЛАДЕ НА ПРИМЕРЕ ООО «ВЕСТА».....	229
Шевченко И.О. BITCOIN: ВАЛЮТА БУДУЩЕГО ИЛИ ФИНАНСОВАЯ ПИРАМИДА?	231

Секция «ЭКОЛОГИЯ ОРГАНИЗМОВ»

Сивкова Н.В. ПСИХОЭМОЦИОНАЛЬНОЕ И ФУНКЦИОНАЛЬНОЕ СОСТОЯНИЕ ОРГАНИЗМА СТУДЕНТОВ, ПРОЖИВАЮЩИХ В УСЛОВИЯХ СЕВЕРА, В ЗАВИСИМОСТИ ОТ ДЛИНЫ СВЕТОВОГО ДНЯ.....	232
Довгаль С.В. СЕЗОННЫЕ ИЗМЕНЕНИЯ ОКРАСКИ ЧЕШУИ РЫБ ГУППИ В ЗАВИСИМОСТИ ОТ ДЛИНЫ СВЕТОВОГО ДНЯ.....	233
Оленькова Е.В. ОСОБЕННОСТИ РАЗВИТИЯ ЧИСЛЕННОСТИ ФИТОПЛАНКТОНА В ОЗЕРЕ ПОНТУР (ХМАО – ЮГРА)	233
Бендас И.С. ОСОБЕННОСТИ ВОДНОГО РЕЖИМА РАСТЕНИЙ ВЕРХОВЫХ БОЛОТ В УСЛОВИИ ВОЗДЕЙСТВИЯ ФАКЕЛЬНОГО ХОЗЯЙСТВА И КОНТРОЛЬНОЙ СРЕДЫ	234
Шмидт Т.В. ОСОБЕННОСТИ РАЗВИТИЯ ФИТОПЛАНКТОНА ОЗЕРА ВИЛЬЕНТ (САМОТЛОРСКАЯ ГРУППА)	235

Секция «ЭКОЛОГИЧЕСКИЙ МОНИТОРИНГ»

Огорельцева В.В. СТРУКТУРНО-ФУНКЦИОНАЛЬНЫЕ ОСОБЕННОСТИ РАСТЕНИЙ В УСЛОВИЯХ НЕФТЯНОГО ЗАГРЯЗНЕНИЯ ПОЧВ	237
Галимзянова С.Т. РОДОВОЙ СОСТАВ ЗЕЛЕННЫХ ВОДОРОСЛЕЙ ОЗЕРА РАНГЕТУР	238
Шаяхметова Р.И. СЕЗОННАЯ ДИНАМИКА СОДЕРЖАНИЯ ПИГМЕНТОВ В ХВОЕ СОСНЫ ОБЫКНОВЕННОЙ (<i>PINUS SYLVESTRIS L.</i>) НА ТЕРРИТОРИИ ГОРОДА НИЖНЕВАРТОВСКА	239
Хухунин С.А. СОЗДАНИЕ БАЗЫ ДАННЫХ И РАЗРАБОТКА НА ЕЕ ОСНОВЕ САЙТА ПО ФУНКЦИОНАЛЬНОМУ СОСТОЯНИЮ ЧЕЛОВЕКА.....	240
Иванова Ю.А. ВЛИЯНИЕ ПРОМЫШЛЕННОГО ЗАГРЯЗНЕНИЯ НА СОСНУ ОБЫКНОВЕННУЮ И СИБИРСКУЮ	241

Секция «ЭКОЛОГИЯ И ПРИРОДОПОЛЬЗОВАНИЕ»

Кострикина Д.В. ОСОБЕННОСТИ ЧИСЛЕННОСТИ И ФУНКЦИОНАЛЬНОЙ АКТИВНОСТИ МИКРООРГАНИЗМОВ И ГРИБОВ В ПОЧВЕ ЭКОТОНОВ ПРИ ПИРОГЕННОЙ СУКЦЕССИИ В СРЕДНЕМ ПРИОБЬЕ.....	242
Погодин Н.С. ОСОБЕННОСТИ ИЗМЕНЕНИЯ ФИЗИЧЕСКИХ ФАКТОРОВ СРЕДЫ НА ЭКОТОНАХ И СОСЕДНИХ СООБЩЕСТВАХ В ПРОЦЕССЕ ИХ ПОСЛЕПОЖАРНОГО ВОЗОБНОВЛЕНИЯ В СРЕДНЕМ ПРИОБЬЕ	243
Уразова В.Ю. ОСОБЕННОСТИ МОХОВО-ЛИШАЙНИКОВОГО ПОКРОВА ЭКОТОНОВ, НАХОДЯЩИХСЯ НА РАЗНЫХ СТАДИЯХ ПИРОГЕННОЙ СУКЦЕССИИ В СРЕДНЕМ ПРИОБЬЕ.....	244
Сурков Э.А. ОСОБЕННОСТИ ИЗМЕНЕНИЯ ДЫХАНИЯ РАСТЕНИЙ НА ЭКОТОНАХ И СОСЕДНИХ СООБЩЕСТВАХ ПРИ ПИРОГЕННОЙ СУКЦЕССИИ.....	245

Секция «ГЕОГРАФИЯ. ПРОБЛЕМЫ И ПЕРСПЕКТИВЫ»

Свиистильник А.Г. ОБРАЗОВАНИЕ ЗЕМЕЛЬНОГО УЧАСТКА ПОД СТРОИТЕЛЬСТВО АВТОМОБИЛЬНОЙ ДОРОГИ.....	246
Нестерова К.В. ФАКТИЧЕСКАЯ КАДАСТРОВАЯ ОЦЕНКА ЗЕМЕЛЬ ПРОМЫШЛЕННОСТИ И ИНОГО СПЕЦИАЛЬНОГО НАЗНАЧЕНИЯ КОШИЛЬСКОГО ЛИЦЕНЗИОННОГО УЧАСТКА.....	247
Тука А.И. ПРОЕКТ ТЕРРИТОРИАЛЬНОГО ЗЕМЛЕУСТРОЙСТВА НА ПРИМЕРЕ ОБРАЗОВАНИЯ КРЕСТЬЯНСКОГО (ФЕРМЕРСКОГО) ХОЗЯЙСТВА НА ТЕРРИТОРИИ НИЖНЕВАРТОВСКОГО РАЙОНА	247

Секция «ЗЕМЛЕУСТРОЙСТВО В ГЕОГРАФИЧЕСКОЙ И ЭКОЛОГИЧЕСКОЙ СРЕДЕ»

Стреляева А.С. МОДЕЛИРОВАНИЕ РЕКРЕАЦИЙ ПРИБРЕЖНОЙ ЗОНЫ ВЫРАБОТАННОГО ГИДРОНАМЫВНОГО КАРЬЕРА ПЕСКА.....	249
Волгутов М.В. ЦИФРОВОЕ МОДЕЛИРОВАНИЕ РЕЛЬЕФА.....	250
Миронова Н.С. ЗЕМЛЕУСТРОЙСТВО С УЧЕТОМ ОСОБЕННОСТЕЙ РЕЛЬЕФА ГОРОДА НИЖНЕВАРТОВСКА	251

Секция «ЭЛЕКТРОЭНЕРГЕТИКА И ЭЛЕКТРОТЕХНИКА»

Рагалевич Е.А. ОБЛАСТИ ПРИМЕНЕНИЯ ЭЛЕКТРИЧЕСКИХ СТАНЦИЙ.....	253
Дмитриев С.К. АНАЛИЗ ОСНОВНЫХ ФУНКЦИЙ РАБОТЫ СТАНЦИЙ УПРАВЛЕНИЯ ЭЛЕКТОН-04 И ЭЛЕКТОН-05.....	254
Оберемченко А.В. ЛИКВИДАЦИЯ ПОСЛЕДСТВИЙ ОДНОФАЗНЫХ ЗАМКЫВАНИЙ НА ЗЕМЛЮ С ПОМОЩЬЮ РЕЗИСТИВНОГО ЗАЗЕМЛЕНИЯ НЕЙТРАЛИ СЕТИ.....	255
Исрафилов Р.Р. ЭНЕРГОСБЕРЕЖЕНИЯ В ОБЛАСТИ ОСВЕЩЕНИЯ В ОБРАЗОВАТЕЛЬНЫХ УЧРЕЖДЕНИЯХ	256
Павлов А.А. ВЫБОР СИСТЕМЫ УПРАВЛЕНИЯ ДЛЯ КУСТОВОЙ НАСОСНОЙ СТАНЦИИ.....	257

Секция «ПСИХОЛОГО-ПЕДАГОГИЧЕСКИЕ АСПЕКТЫ ФИЗИКУЛЬТУРНОГО ОБРАЗОВАНИЯ И ПОДГОТОВКИ СПОРТСМЕНОВ»

Шарипова Д.Т. ПРОЯВЛЕНИЕ ИНТЕРЕСА К УЧЕБНЫМ ЗАНЯТИЯМ ПО ФИЗИЧЕСКОМУ ВОСПИТАНИЮ У СТУДЕНТОК ВУЗА.....	258
Гончарова Ю.О. КООРДИНАЦИОННЫЕ СПОСОБНОСТИ МЛАДШИХ ШКОЛЬНИЦ И ИХ ВЗАИМОСВЯЗЬ С КОМПОНЕНТАМИ ИНТЕЛЛЕКТУАЛЬНОГО РАЗВИТИЯ.....	259
Самусева С.А. ОСОБЕННОСТИ АДАПТАЦИИ ДЕТЕЙ 5 ЛЕТ К УСЛОВИЯМ ДОШКОЛЬНОГО ОБРАЗОВАТЕЛЬНОГО УЧРЕЖДЕНИЯ.....	260
Максимов Д. ОТНОШЕНИЕ ЮНОШЕЙ, ЗАНИМАЮЩИХСЯ ГИРЕВЫМ СПОРТОМ, К СЛУЖБЕ В АРМИИ.....	261
Середа П.С. ОСОБЕННОСТИ ПОДГОТОВКИ СПОРТСМЕНОВ В ГИРЕВОМ СПОРТЕ.....	262
Гиматов Р.И. ХОККЕЙ В РОССИИ	263
Гамаль И.Ю. КАК ВЫБРАТЬ ДОДЗЕ.....	264
Корчагина Д.О. КРИТЕРИИ И МЕТОДЫ ОЦЕНКИ ВЫНОСЛИВОСТИ.....	265
Пермякова Е.С. АНАЛИЗ ОШИБОК, СОВЕРШАЕМЫХ СТУДЕНТАМИ ПРИ ЗАНЯТИЯХ В ТРЕНАЖЕРНОМ ЗАЛЕ	266
Наумчик Е.А. РАЗВИТИЕ СКОРОСТНЫХ СПОСОБНОСТЕЙ В ТРЕНИРОВОЧНОМ ПРОЦЕССЕ У ЮНЫХ ПЛОВЦОВ	267
Абрамов К.А. К ВОПРОСУ ОБ УРОВНЕ ФИЗИЧЕСКОЙ ПОДГОТОВКИ РАБОТНИКОВ ПОЖАРНОЙ ОХРАНЫ	267
Гусева А.М. НЕКОТОРЫЕ АСПЕКТЫ СРАВНИТЕЛЬНОГО АНАЛИЗА ФЕДЕРАЛЬНЫХ ЗАКОНОВ «О ФИЗИЧЕСКОЙ КУЛЬТУРЕ И СПОРТЕ В РФ» 2007 и 2013 гг.	268

**Секция «МЕДИКО-БИОЛОГИЧЕСКИЕ ПРОБЛЕМЫ СОВЕРШЕНСТВОВАНИЯ
ФИЗКУЛЬТУРНО-СПОРТИВНОЙ ДЕЯТЕЛЬНОСТИ»**

Чернявская А.В. ПОКАЗАТЕЛИ ЗДОРОВЬЯ ДЕТЕЙ, ПОСЕЩАЮЩИХ ОЗДОРОВИТЕЛЬНЫЕ ЛАГЕРЯ ДНЕВНОГО ПРЕБЫВАНИЯ	270
Золотаренко В.В. ВЛИЯНИЕ ФИЗИЧЕСКОЙ НАГРУЗКИ НА ЦЕЛЕВУЮ ТОЧНОСТЬ ШРАФНОГО БРОСКА.....	271
Халтурина П.А. АНТРОПОМЕТРИЧЕСКИЕ ПОКАЗАТЕЛИ ЖЕНЩИН ПРИ ЗАНЯТИЯХ ШЕЙПИНГОМ	272
Леонтьев О.И. ФОРМИРОВАНИЕ И РАЗВИТИЕ ВЫНОСЛИВОСТИ ПРИ ЗАНЯТИЯХ МАРАФОНСКИМ БЕГОМ.....	273
Макушина Т.А. ЭФФЕКТИВНОСТЬ ПРИМЕНЕНИЯ ЭЛЕМЕНТОВ ФИТНЕСА НА ЗАНЯТИЯХ ПО ФИЗИЧЕСКОМ ВОСПИТАНИЮ В ВУЗЕ	274
Колдасова Е.В. ПСИХОФИЗИОЛОГИЧЕСКИЕ ОСОБЕННОСТИ СПОРТСМЕНОВ 14–16 ЛЕТ, ЗАНИМАЮЩИХСЯ СТРЕЛЬБОЙ ИЗ ЛУКА	275

Секция «ИСТОРИЯ ИЗОБРАЗИТЕЛЬНОГО ИСКУССТВА: СЮЖЕТ И СУДЬБА»

Рахматуллина К.Г. ОБРАЗ ЧЕЛОВЕКА В ТВОРЧЕСТВЕ ПИТЕРА БРЕЙГЕЛЯ СТАРШЕГО	276
--	-----

Секция «ТЕХНИКИ И ТЕХНОЛОГИИ В ДЕКОРАТИВНО-ПРИКЛАДНОМ ИСКУССТВЕ»

Егорикина К.А. ТЕХНИКА РУЧНОЙ КОВКИ НА СОВРЕМЕННОМ ЭТАПЕ	277
Кривоногова Н.В. РЕАЛИЗАЦИЯ ТРАДИЦИОННЫХ ЭЛЕМЕНТОВ ЯПОНСКОЙ РОСПИСИ В СОВРЕМЕННОМ БАТИКЕ	277
Санникова А.А. СОВРЕМЕННЫЕ МЕТОДЫ ХУДОЖЕСТВЕННОЙ ОБРАБОТКИ ШЕРСТИ.....	279

**Секция «ХУДОЖЕСТВЕННЫЙ ОБРАЗ В ДЕКОРАТИВНО-ПРИКЛАДНОМ
И ИЗОБРАЗИТЕЛЬНОМ ИСКУССТВЕ»**

Вачаева Л.А. НАРОДНЫЙ КОСТЮМ И ЕГО СЕМАНТИКА	281
Кривоногова Н.В. КИМОНО КАК ФЕНОМЕН СОВРЕМЕННОГО ИСКУССТВА	282
Усманова М.М. МОРФОЛОГИЧЕСКИЙ И СОДЕРЖАТЕЛЬНЫЙ АНАЛИЗ КНИЖНЫХ ИЛЛЮСТРАЦИЙ К СКАЗКЕ ОБ ИВАНЕ ЦАРЕВИЧЕ, ЖАР-ПТИЦЕ И О СЕРОМ ВОЛКЕ	283

Секция «ИСТОРИЯ И ТЕОРИЯ ДИЗАЙНА»

Белова У.Ю. СОЧЕТАНИЕ СТИЛИСТИЧЕСКИХ ТРАДИЦИЙ ВОСТОКА И ЗАПАДА В СОВРЕМЕННОМ ДИЗАЙНЕ ИНТЕРЬЕРА.....	286
Галеев Д.А. ОБЩЕЕ И ОСОБЕННОЕ В ГОТИЧЕСКОМ СТИЛЕ СТРАН ЗАПАДНОЙ ЕВРОПЫ (АНГЛИЯ, ГЕРМАНИЯ И ФРАНЦИЯ).....	287
Карасюк К.М. ГРАФИЧЕСКИЙ ДИЗАЙН В РАЗНЫХ КУЛЬТУРАХ	289
Мензеленцева И.А. ЖАНРОВЫЕ И СТИЛИСТИЧЕСКИЕ ОСОБЕННОСТИ ЗАПАДНОЕВРОПЕЙСКОЙ И РОССИЙСКОЙ ИЛЛЮСТРАЦИИ ДЕТСКОЙ КНИГИ XX в.	291
Полуротова А.В. ГРАФИКА В ТВОРЧЕСТВЕ АЛЬБРЕХТА ДЮРЕРА	292

Пушкарева А.Н. ПРАОБРАЗЫ СЛАВЯНСКИХ БОГОВ В ИЛЛЮСТРАЦИЯХ РУССКИХ СКАЗОК	293
Стремецкая К.С. ПСИХОДЕЛИКА В ГРАФИЧЕСКОМ ДИЗАЙНЕ.....	294
Тулбаева М.Д. БАУХАУЗ И ВХУТЕМАС КАК ИСТОЧНИКИ СОВРЕМЕННОГО ДИЗАЙНА: ОБЩЕЕ И ОСОБЕННОЕ.....	296
Фазлиева Е.В. СОВЕТСКАЯ КНИЖНАЯ ГРАФИКА В 1950–1960 ГОДЫ.....	297

Секция «ПРАКТИКА ДИЗАЙНА»

Зубкова Е. ДИЗАЙН СРЕДЫ С ЭЛЕМЕНТАМИ ЛАНШАФТНОГО ДИЗАЙНА ПРИЛЕГАЮЩЕЙ ТЕРРИТОРИИ РАЗВЛЕКАТЕЛЬНО-ДОСУГОВОГО КОМПЛЕКСА «МИРАЖ».....	299
Чернышева С. ДИЗАЙН-ПРОЕКТ ВНУТРЕННЕЙ НАВИГАЦИОННОЙ СИСТЕМЫ ТОРГОВОГО ЦЕТРА «ЮГРА»	300

СЕКЦИЯ «ХУДОЖЕСТВЕННО-ЭСТЕТИЧЕСКИЕ И СТИЛИСТИЧЕСКИЕ ГРАНИ АРХИТЕКТУРЫ»

Дзюба А.О. СВЕТОВОЙ ДИЗАЙН КАК ХУДОЖЕСТВЕННО-ЭСТЕТИЧЕСКИЙ ФЕНОМЕН В АРХИТЕКТУРЕ СОВРЕМЕННОГО ГОРОДА.....	303
Жукова Я.А. АРХИТЕКТУРА РУССКОГО БАРОККО (НА ПРИМЕРЕ НОВОДЕВИЧЬЕГО МОНАСТЫРЯ).....	304
Зубкова Е.С. СТИЛИСТИЧЕСКИЕ ТЕЧЕНИЯ В АРХИТЕКТУРЕ XX–XXI ВВ.: ОТ КОНСТРУКТИВИЗМА К ДЕКОНСТРУКТИВИЗМУ	305
Плотникова А.В. ПРОВИНЦИАЛЬНЫЕ УСАДЬБЫ ЧЕРНОЗЕМЬЯ: К ВОПРОСУ СОХРАНЕНИЯ ИСТОРИКО-АРХИТЕКТУРНОГО НАСЛЕДИЯ.....	306
Терехова В. АРКОЛОГИЯ ПАОЛО СОЛЕРИ.....	308
Удовиченко А.А. РАЗВИТИЕ ГРАДОСТРОИТЕЛЬСТВА В ПЕТЕРБУРГЕ СЕРЕДИНЫ И ВТОРОЙ ПОЛОВИНЫ XIX ВЕКА	310
Халюкова М.О. ОСОБЕННОСТИ РАЗВИТИЯ АРХИТЕКТУРЫ ДРЕВНЕЙ ГРЕЦИИ В КЛАССИЧЕСКИЙ ПЕРИОД.....	312