

**AZƏRBAYCAN RESPUBLİKASI TƏHSİL NAZİRLİYİ
SUMQAYIT DÖVLƏT UNİVERSİTETİ
AZƏRBAYCAN DÖVLƏT İQTİSAD UNİVERSİTETİ**

*Ümummilli Lider Heydər Əliyevin anadan
olmasının 93-cü ildönümünə həsr edilir.*

**İQTİSADİYYATIN DAVAMLİ İNKİŞAFI
PROBLEMLƏR, PERSPEKTİVLƏR**

BEYNƏLXALQ ELMİ KONFRANSIN

MATERİALLARI

I HİSSƏ

27-28 aprel 2016-cı il

SUMQAYIT-2016

TƏŞKİLAT KOMİTƏSİ

HƏMSƏDRLƏR:

Elxan Hüseynov

Sumqayıt Dövlət Universitetinin rektoru, professor

Ədalət Muradov

Azərbaycan Dövlət İqtisad Universitetinin rektoru, professor

SƏDR MÜAVİNLƏRİ:

Ramazan Məmmədov

SDU-nun Elm və innovasiyalar üzrə prorektoru, professor

Sakit Yaqubov

ADİU-nun Elm və İnnovasiyalar Mərkəzinin direktoru, professor

ÜZVLƏR:

Natiq Talıbov

SDU-nun Tədrisin təşkili və təlim texnologiyaları üzrə prorektoru, dosent

Rövşən Quliyev

ADİU-nun İqtisadi Araşdırmalar Elmi Tədqiqat İnstitutunun direktor müavini, professor

Qafar Atayev

SDU-nun Qiyabi, distant və əlavə təhsil üzrə prorektoru, dosent

Məhiş Əhmədov

ADİU-nun İqtisadiyyatın Tənzimlənməsi kafedrasının müdiri, professor

Nizami Namazov

SDU-nun Humanitar məsələlər üzrə prorektoru, dosent

Naib Hacıyev

SDU-nun İqtisadi məsələlər üzrə prorektoru

Aynurə Yəhyayeva

SDU-nun İqtisadiyyat və idarəetmə fakültəsinin dekani, dosent

Ramiz Hüseynov

SDU-nun Doktorantura və magistratura şöbəsinin müdiri, dosent

Həmid Həmidov

ADİU-nun Doktorantura şöbəsinin müdiri, dosent

Anar Namazov

SDU-nun Elmi hissəsinin müdiri, dosent

Mustafa Sadıqov

ADİU-nun Elm şöbəsinin müdiri, dosent

Turqay Hüseynov

SDU-nun Beynəlxalq əməkdaşlıq şöbəsinin müdiri, dosent

Əlican Babayev

ADİU-nun İqtisadi Nəzəriyyə kafedrasının müdiri, professor

Ümidvar Əliyev

ADİU-nun Nəzəri və praktiki iqtisadiyyat kafedrasının müdiri, professor

İrşad Kərimov

ADİU-nun Beynəlxalq iqtisadiyyat kafedrasının müdiri, professor

Qalib Hüseynov

SDU-nun Biznesin təşkili və idarə edilməsi kafedrasının müdiri, dosent (*məsul katib*)

ОРГАНИЗАЦИОННЫЙ КОМИТЕТ

СОПРЕДСЕДАТЕЛИ:

<i>Эльхан Гусейнов</i>	ректор Сумгаитского государственного университета, профессор
<i>Адалят Мурадов</i>	ректор Азербайджанского государственного экономического университета, профессор

ЗАМЕСТИТЕЛИ ПРЕДСЕДАТЕЛЯ:

<i>Рамазан Мамедов</i>	проректор по науке и инновациям СГУ, профессор
<i>Сакит Ягубов</i>	директор центра науки и инноваций АГЭУ, профессор

ЧЛЕНЫ ОРГКОМИТЕТА:

<i>Натиг Талыбов</i>	проректор по организации учебного процесса и технологиям обучения СГУ, доцент
<i>Гафар Атаев</i>	проректор по заочному, дистанционному и дополнительному образованию СГУ, доцент
<i>Низами Намазов</i>	проректор по гуманитарным вопросам СГУ, доцент
<i>Наиб Гаджиев</i>	проректор по экономическим вопросам СГУ
<i>Айнура Яхьяева</i>	декан факультета экономики и управления СГУ, доцент
<i>Рамиз Гусейнов</i>	заведующий отделом докторантуры и магистратуры СГУ, доцент
<i>Гамид Гамидов</i>	заведующий отделом докторантуры АзГЭУ, доцент
<i>Анар Намазов</i>	заведующий научной частью СГУ, доцент
<i>Мустафа Садыгов</i>	заведующий отделом науки АзГЭУ, доцент
<i>Тургай Гусейнов</i>	заведующий отделом международного сотрудничества СГУ, доцент
<i>Алиджан Бабаев</i>	заведующий кафедрой экономической теории АзГЭУ, профессор
<i>Умудвар Алиев</i>	Заведующий кафедрой теоретической и практической экономики АзГЭУ, профессор
<i>Иршад Каримов</i>	заведующий кафедрой международной экономики Аз.ГЭУ, профессор
<i>Галиб Гусейнов</i>	заведующий кафедрой организации бизнеса и управления бизнесом СГУ, доцент (<i>ответственный секретарь</i>)

ORGANIZING COMMITTEE

CO-CHAIRMEN:

<i>Elxan Huseynov</i>	Rector of Sumgayit State University, professor
<i>Adalat Muradov</i>	Rector of Azerbaijan State University of Economics, professor

VICE-CHAIRMEN:

<i>Ramazan Mammadov</i>	Vice-Rector on Science and Innovations, SSU, professor
<i>Sakit Yagubov</i>	Director of the Centre for Science and Innovation, ASUE, professor

MEMBERS:

<i>Natig Talibov</i>	Vice-Rector on Education management and training technologies, SSU, Associated professor
<i>Rovshan Guliyev</i>	Vice-Director of the Scientific-Research Institute of Economic Studies, professor
<i>Gafar Atayev</i>	Vice-Rector on Correspondence, distant and extra-education, associated professor
<i>Mahish Ahmadov</i>	Head of the “Regulation of economy” department of ASUE, professor
<i>Nizami Namazov</i>	Vice-Rector on Humanitarian Issues, SSU, associated professor
<i>Naib Hajiyev</i>	Vice-Rector on Economic Issues, SSU
<i>Aynura Yahyayeva</i>	Dean of the Faculty of Economics and Management, associated professor
<i>Ramiz Huseynov</i>	Doctorate and Masters’ Programs Office, SSU, associated professor
<i>Hamid Hamidov</i>	Director of the Doctorate studies section of ASUE, associate professor
<i>Anar Namazov</i>	Head of Science Office, SSU, associated professor
<i>Mustafa Sadigov</i>	Head of the Department of Science of ASUE, associate professor
<i>Turgay Huseynov</i>	Head of the International Cooperation Office, SSU, associated professor
<i>Alijan Babayev</i>	Head of Chair of Economic theory, ASUE, professor
<i>Umudvar Aliyev</i>	Head of Chair of Theoretical and Practical Economics, ASUE, professor
<i>Irshad Kerimov</i>	Head of Chair of International Economics, ASUE, professor
<i>Galib Huseynov</i>	Head of Department, associated professor (<i>Executive secretary</i>)

PLENAR İCLAS

ПЛЕНАРНОЕ ЗАСЕДАНИЕ

PLENARY SESSION

İNNOVASIYALI İQTİSADI İNKİŞAFA KEÇİD: MÖVCUD VƏZİYYƏT VƏ PERSPEKTİVLƏR

Əliyev Ü.Q.

Azərbaycan Dövlət İqtisad Universiteti

Açar sözlər: *iqtisadiyyat; inkişaf, bazar, resurslar, sabitlik, innovasiya*

Cəmiyyətin inkişafının müxtəlif mərhələlərində iqtisadi inkişaf müxtəlif amillərin təsiri altında təmin edilir. Uzun müddət təbii resurslardan istifadə, sonralar elmi-texniki yeniliklərin tətbiqi, daha sonra isə innovasiya cəmiyyətin tərəqqisinin əsas amilinə çevrilir.

Müstəqillik illərindən formalaşmağa başlayan milli iqtisadiyyatımızın inkişafının müasir mərhələsini səciyyələndirən davamlı iqtisadi inkişafa keçidin reallaşmasında təbii ki, innovasiyalar da az əhəmiyyətli rol oynamır.

Hesab edirik ki, iqtisadi inkişafda innovasiyanın davamlı iqtisadi inkişafı qarşılıqlı əlaqəsinin yerini düzgün müəyyənləşdirmək üçün “innovasiya” anlayışına müxtəlif mövqelərdən yanaşmaları aydınlaşdırmağa ehtiyac var. Ədəbiyyatda “innovasiya” anlayışı ilə bağlı çoxlu sayda təriflərə rast gəlinir.

İqtisadi ədəbiyyatda bəzən “yenilik” və “innovasiya” anlayışları eyniləşdirilir, bəzən isə bu anlayışlar bir-birinin sinonimi kimi işlədilir. Əslində isə yenilik istənilən fəaliyyət sferasında istehsalın səmərəliliyinin yüksəldilməsinə dair fundamental, tətbiqi tədqiqatların, işləmələrin və yaxud təcrübə işlərin nəticəsi olduğu halda innovasiya olur. Prinsip etibarilə, innovasiya dedikdə, ixtira, kəşf, patent, əmtəə nişanı, səmərələşdirici təklif kimi tətbiq olunan yeniliklərdən alınan nəticələrin məcmusu başa düşülür.

İqtisadiyyatın innovasiya sferasının strukturuna nəzər yetirdikdə görmək olar ki, innovasiya fəaliyyəti sahələri əsasən aşağıdakılardan ibarətdir:

1. Elm. Burada innovasiyanın təyinatı – yeni biliklərin alınmasıdır.
2. İxtiraçılıq və yaradıcılıq. Burada innovasiyanın təyinatı – yeni məhsulların və texnologiyaların yaradılmasıdır.
3. Sahibkarlıq və menecment. Burada innovasiyaların təyinatı – innovasiya prosesinin idarə edilməsidir.
4. Mədəniyyət və incəsənət. İnnovasiyanın təyinatı – sosial və mənəvi innovasiyaların yaradılması və yayılmasıdır.
5. Təhsil. İnnovasiyanın təyinatı – biliklərin yayılması və mənimsənilməsidir.
6. İnnovasiya biznesi. İnnovasiyanın təyinatı – innovasiyaların yayılması və mənimsənilməsidir.

Tədqiqatlar göstərir ki, respublikamızda elmin inkişafı və elmi pedaqoji kadrların hazırlanması sahəsində müəyyən tədbirlər həyata keçirilsə də, bu sahədə hələ də ciddi islahatların aparılmasına ehtiyac vardır. Hazırda Azərbaycan Milli Elmlər Akademiyasında elmi fəaliyyətin səmərəliliyinin daha da artırılması, ölkənin digər elmi müəssisələrində və ali məktəblərində aparılan fundamental və tətbiqi araşdırmaların əlaqələndirilməsi, onların nəticələrinin sosial-iqtisadi və digər sahələrdə tətbiqinin təmin edilməsi, elmi kadrlardan düzgün istifadəsi məqsədilə müəyyən tədbirlər görülür.

Statistik məlumatların təhlili göstərir ki, Azərbaycanda tədqiqat və işləmələri yerinə yetirən təşkilatların sayı 2005-ci ildə 146, 2015-ci ildə isə 145 olmuşdur. 2015-ci ilin məlumatına görə, hazırda Azərbaycanda elmi-tədqiqat təşkilatlarının sayı 93, konstruktor təşkilatlarının sayı 3 vahid olmuşdur. Tədqiqat və işləmələri yerinə yetirən ali təhsil müəssisələrinin sayı 2000-ci ildəki 25-dən 2005-ci ildə 33ə, 2015-ci ildə isə 41-ə yüksəlmişdir.

Tədqiqat və işləmələri yerinə yetirən təşkilatların sektorlar üzrə bölgüsünün təhlili göstərir ki, həmin təşkilatların 64,1%-i (93-ü) dövlət sektoruna, 9,0% -i (13-ü) sahibkarlıq sektoruna, 26,9%-i (39-u) ali təhsil sektoruna məxsusdur.

Tədqiqat və işləmələri yerinə yetirən işçilərin sayı 2006-cı ildə 18164 nəfər, 2015-ci ildə isə 23329 nəfər olmuşdur.

Təhlil göstərir ki, son 9 ildə dövlət büdcəsindən elmə çəkilən xərclər xeyli artmışdır. Belə ki, 2005-ci

illə müqayisədə 2014-cü ildə elmə çəkilən xərclər 4,5 dəfə artaraq 124,2 milyon manat təşkil etmişdir.

Statistik məlumatlardan göründüyü kimi, təhlil olunan dövrdə, 2014-cü il də elmə çəkilən xərclərin ümumi daxili məhsulda xüsusi çəkisi dəyişməz qalaraq 0,2 faizə, dövlət büdcəsi xərclərində payı isə 1,2 faizdən azalaraq 0,7 faizə bərabər olmuşdur.

2012-ci ildə elmin inkişafı üçün dövlət büdcəsində 123,4 milyon manat (o cümlədən, Milli Elmlər Akademiyasına 74 milyon manat) və ya 2003-cü ildə müqayisədə 7,4 dəfə çox vəsait nəzərdə tutulmuşdur ki, bu da büdcə xərclərinin 0,7 faizini təşkil etmişdir.

Elmi-tədqiqat və işləmələrə çəkilən daxili xərclər 2014-cü ildə 2005-ci ilə nisbətən 5 dəfəyə yaxın artaraq 126,6 mln. manat təşkil etmişdir.

Ölkə prezidentinin 2012-ci il 29 dekabr tarixli Fərmanı ilə təsdiq edilmiş “Azərbaycan 2020: Gələcəyə baxış” inkişaf konsepsiyasında qeyd olunur ki, uzunmüddətli davamlı iqtisadi inkişafı təmin etmək, “bilik iqtisadiyyatı”nı formalaşdırmaq, elm tutumlu texnologiya, məhsul (işlər, xidmətlər) yaradılmasını sürətləndirmək məqsədi ilə innovasiya fəaliyyətinin genişləndirilməsi əsas istiqamətlərdən birini təşkil etməlidir. Bununla əlaqədar olaraq, elmin inkişafına yerli xüsusiyyətlər və qlobal meyillər nəzərə alınmaqla önəm verilməli və onun mütərəqqi dünya elminə səmərəli inteqrasiya prosesi davam etdirilməlidir. Ona görə də ölkədə innovasiya fəallığının yüksəldilməsi yolu ilə rəqabətqabiliyyətli məhsul istehsalının stimullaşdırılması, innovasiya fəaliyyətinin həyata keçirilməsi üçün zəruri mexanizmlərin qurulması, innovasiya potensialının səmərəli istifadə və inkişafının təmin edilməsi məqsədi ilə dövlət dəstəyi tədbirlərinin reallaşdırılmasına və müvafiq qanunvericilik bazasının yaradılmasına ehtiyac vardır. Ölkədə innovasiya fəallığının yüksəldilməsi yolu ilə rəqabətqabiliyyətli məhsul istehsalının stimullaşdırılması, innovasiya fəaliyyətinin həyata keçirilməsi üçün mexanizmlərin qurulması zəruridir. Bu məqsədlə Azərbaycan Respublikasının prezidenti tərəfindən ixracın təşviqinə dair qəbul edilmiş sərəncam əhəmiyyətli rol oynaya bilər. Sərəncamda nəzərdə tutulan stimullaşdırma mexanizmi (10 mln. dollarlıq məhsul ixrac edən sahibkara 300 min dollar subsidiyanın verilməsi) sahibkarları innovasiyalı məhsul istehsal etməkdə daha da maraqlı edəcək. Çünki innovasiyalı əmtəə və xidmətlər daha çox rəqabət qabiliyyətlidirlər.

Ədəbiyyat

1. Atakişiyev M.S., Süleymanov Z.S. İnnovasiya menecmenti. Bakı, 2004.
2. Vəliyev D.Ə. Azərbaycanın qlobal iqtisadiyyata inteqrasiyası. Bakı, Adiloğlu, 2008.
3. Mustafayev F.F. Keçid iqtisadiyyatında dövlət tənzimlənməsinin makroiqtisadi aspektləri. Bakı, Elm, 2008.
4. Аниконов Н.Б., Бобков А.Т. Инновации в системе экономического развития инновации. 2004.
5. Музаффароглы Н. Рейтинг Азербайджана. Баку «Кавказ» 2006. 469 стр.
6. Əliyev Ü.Q. İqtisad elminin aktual problemləri. Bakı, 2013. 150 səh.

KALKINMADA BEŞERİ SERMAYE OLGUSU VE REKABET GÜCÜNÜ TİKAYAN TEMEL UNSURLAR

Prof. Dr. Recep KÖK
Dokuz Eylül Üniversitesi

Bu çalışmanın amacı, Azerbaycan Cumhuriyeti'nin Kalkınma ve Sürdürülebilir Büyüme odaklı ekonomi politikalarına katkı sağlayacak kurumsal gelişme temelli strateji önerilerine yönelik bir denemeyi tartışmaya açmaktır. Burada bağlamı itibariyle kurumsal performans değerlendirmelerine dayanan “durum ve çevre” analizlerini esas alan “yapı-mekanizma” dizaynı teorik kurgu boyutuyla ele alınacak ve şu temel hususlar işlenmeye çalışılacaktır.

a) Ülke içi rekabet gücünün ölçülmesi, hedeflenen ve gerçekleşenlerin belirlenmiş olması veri iken; sürdürülebilir rekabet düzeyi ve rekabet edilebilirliğin kurumsal çatısını oluşturmak.

b) Belirlenmiş olan rekabet gücü (yüksek/düşük) nedenlerini tartışmak,

c) Kamusal girişimcilik, bireysel girişimcilik, katılımcı girişimcilik ve bölüşüm parametreleri üzerinden adalet ve sinerji etkisini esas alan yaratıcılık, yenilikçilik, Ar-Ge ve ortak Ar-Ge potansiyelleri konusunda değerlendirmeler yapmak, uygulanan politikaları destekleyecek/eleştirecek alternatif bir senaryo geliştirmek.

d) Hükümetin reel ekonomi politikası oluşturmasında referans alacağı bilimsel bulguların kurumsal tabanını harekete geçirmek.

e) Azerbaycan ekonomisinin kurumsal yapısı hangi ölçüde iyileştirilebilir ve üretkenliği artırılabilir ise küresel ölçekteki rekabet gücü ve topyekün kalkınma güdüsü o ölçüde etkin ve refah yaratıcı bir yapıya dönüşecektir.

Özetle kalkınmakta olan ülkeler için mevcut “kalkınma-sanayileşme stratejilerine” yeni bir ivme kazandırma amacıyla tarafımdan geliştirilen “SÜRDÜRÜLEBİLİR REKABET GÜCÜ KAZANMA VE REFAH YARATMA STRATEJİSİ” aşağıda bütüncül bir şekilde sunulmaktadır. Kalkınma da gereklilik koşulu olarak ele aldığım adım- adım kurumsal ilerleme ve eklemelenme temelli bu model (DETAY ŞEKİL ÜZERİNDEN İŞLENECEK) araştırmanın sınırları içinde kalmak kaydıyla ve öngörülen kurumsal mekanizmanın tanımlanması yönüyle olması gereken kurumsal faaliyet sürecinin büyük resmi olarak okunabilir. Burada Bilimsel bilgi ölçüsünde Azerbaycan’ın Kalkınma Politikası konseptine katkı sağlama amacıyla bulunan hazirunun üyesi olma onurunun ötesinde, bu modelin verimli tartışmalara eklemenebilir bir model olmasını ummamızın yanı sıra, bilim insanı olarak sosyal teorilerin odağına yaklaşmak için ve test edilebilir modeller oluşturmak ta ilk gereklilik koşulu sayılabilir.

SONUÇ:

Türk Milletinin geleneksel hamur teknesi Allah vergisi! Bu teknede yiğitlik, cömertlik, insan sevgisi, kesintisiz bir şekilde tarih şuurundan doğan Türk mayasıyla yoğruluyor. Ve fakat bu hamuru yoğuranlar ellerinin altındaki hamur teknesinin dönüşüm sürecini iyi izliyor mu? Bundan emin değilim! Sorgulamakta yarar var. Bu noktada akıl imbiğimizden geçirilmiş, damıtılmış bilimsel bilgiye şiddetle ihtiyaç duyduğumuzu belirtmeye çalışacağım.

Yukarıda sistematik hale getirmek istediğim kurumsal işleyiş açısından gerekli olan ile yeterli olan arasında önemli boşluklar var. İster Azerbaycan üzerinden, isterseniz Türkiye veya kalkınmakta olan ülkeler açısından bir değerlendirme yapalım, temel bir açığımız var. Öncelikle sürdürülebilirlik üzerinden kurguladığım gerekli olana ilişkin açık kanaatime göre üç başlı bir açık: Bunlardan birincisi kurumsal açık; ikincisi yenilikçi-yaratıcı güç olan bilim İnsanı açığı, üçüncüsü ise iki sinin kaçınılmaz sonucu olan topyekun entellektüel açık..

Malumunuz kalkınmanın odağında olan birinci itici güç beşeri sermaye veya entellektüel güçtür. Tarihi tecrübe göstermektedir ki, ikinci itici güç ise sömürge zihniyettir Bundan kastım ABD, İngiltere ve Rusya’nın da dâhil olduğu batı ülkelerinin tarih tecrübesi olarak bilinen ve bu günde başvurmadan sakınılmayan malum işlevsellikler, bu zihniyetin hala ne kadar diri olduğuna ve “tarihin sonu teziyle, kapitalizmin ölümsüz bir medeniyet göstergesi olarak takdim ediliş biçimine atıf yapmak istiyorum. Bu konuda sayısız örnekler verilebilir..

Topyekûn kalkınmamamın arka planında yer alan, araştırma ve bilimsel bilgi üretimindeki yetersizlik özlü bu tespitler, sadece Azerbaycan için geçerli değil, en başta Türkiye dahil gezdiğim gördüğüm, gözlemlediğim, araştırmalarımın; dolayısıyla Türk dünyası devletler şemsiyesi altındaki coğrafyadan çıkarttığım sonuç üzerinden buradaki çözüm üretme çabası, ulusalcı bir duruş, tecrübî bir sınavı, ahlaki bir arayış sayılmalıdır.

Nitekim dünya realizminden doğan kurumsal işleyiş algılama, içselleştirme konusu ve uygulama boyutundaki temel boşluklar ortadan kaldırılmadıkça; ulusal-yerel olan ile evrensel olan değerlerin kesişmesinden doğan etkileşim ve teknolojik dönüşüm kapasitemizdeki eksiklikler giderilmedikçe; **SÜRDÜRÜLEBİLİR REKABET GÜCÜ KAZANMA VE REFAH YARATMA STRATEJİSİ’ni** başarmamız oldukça zordur.

УДК 338 (075.8)

ВОПРОСЫ ОБЕСПЕЧЕНИЯ ПРОДОВОЛЬСТВЕННОЙ БЕЗОПАСНОСТИ - ВАЖНЕЙШЕЙ СОСТАВЛЯЮЩЕЙ ЭКОНОМИЧЕСКОЙ БЕЗОПАСНОСТИ В УСЛОВИЯХ ГЛОБАЛИЗАЦИИ МИРОВОГО ХОЗЯЙСТВА

Гарник С.В.

Государственный университет управления (Москва)

Аннотация

В статье рассмотрена ситуация на рынке сельскохозяйственной продукции после присоединения Российской Федерации к Всемирной торговой организации; политика государств европейских стран и России в области государственной поддержки агропромышленного комплекса.

Ключевые слова: *региональная интеграция, соглашения с ВТО, международное сотрудничество, интересы России, внешнеторговые связи*

В условиях глобализации современного мира явления региональной интеграции являются одним из самых существенных факторов, оказывающих влияние на все социально-

экономическое развитие общества. При этом Российская Федерация находится в центре интеграционных процессов на постсоветском пространстве, которые имеют тенденцию к развитию в рамках ЕврАзЭС, а после вступления России во Всемирную торговую организацию [3] – со странами Европейского союза, включая страны Центральной и Восточной Европы.

После присоединения Российской Федерации к ВТО в стране усиливается проведение структурных преобразований в национальной экономике, в основе которых лежит развитие внешнеэкономических связей российских хозяйствующих субъектов и их партнеров в рамках гармонизированного международного правового поля. Эти преобразования происходят на фоне развития конкуренции среди товаропроизводителей различных государств. Преобразования в сельском хозяйстве проходят с учетом положений Соглашения по сельскому хозяйству, которым определено, что долгосрочной целью, «является установление справедливой и ориентированной на рынок системы торговли в сфере сельского хозяйства, и что процесс реформы должен быть инициирован путем переговоров по обязательствам в области поддержки и защиты, а также путем установления более строгих и эффективных в практическом применении норм и правил ГАТТ».

В современных условиях уровень развития сельского хозяйства определяется проводимой государством политикой, используемыми инструментами регулирования, размерами выделяемого финансирования и его целевым распределением. В странах Европейского Союза большое внимание уделяется созданию привлекательных условий для инвестирования в сельское хозяйство, территориальному сотрудничеству, ноу-хау и инновациям. Эти мероприятия направлены на обеспечение качества сельскохозяйственной продукции, защиту окружающей среды и поддержку ущемленных территорий. Финансирование в ЕС на эти цели неуклонно растет: в период с 2000 по 2006 гг. составляло **8 млрд.** евро, а в 2007 - 2013 гг. – **12,6 млрд.** евро. Региональная политика в ЕС в 2007 – 2013 гг. предусматривала использование в качестве основных инструментов структурные фонды: Европейский фонд регионального развития (EFRE), Европейский социальный фонд (ESF) и Фонда сплочения (Kohäsionsfond).

В Российской Федерации развитие отраслей сельского хозяйства также происходит при активной поддержке государства. Так, «Государственная программа развития сельского хозяйства и регулирования рынков сельскохозяйственной продукции, сырья и продовольствия на 2013 – 2020 годы» предполагает выделение на ее реализацию средств в размере **1 525 млрд.** рублей, что примерно в **3** раза превышает финансирование реализации предыдущей Госпрограммы, а в сопоставимых ценах 2012 года размер составит около **1,2 трлн.** рублей. Направления программы в целом повторяют направления предыдущей программы, но особо выделена подпрограмма «Развитие мясного скотоводства», которая имеет важное значение для развития не только животноводства, но и для развития производства зерна. Увы, но в этой государственной программе не сделан акцент на важной составляющей развития национального сельского хозяйства – на вопросах регулирования внешнеторговой деятельности, которые в условиях членства России в ВТО должны стать ключевыми.

Россия предпринимает усилия по поддержке своего сельского хозяйства, но членство России в ВТО ставит под сомнение будущее отечественного животноводства и растениеводства. Развитие внешнеторговых связей в условиях ВТО, в том числе импорта и экспорта продовольственных товаров и сельскохозяйственной продукции, должно основываться на положениях Соглашения ВТО по сельскому хозяйству, которое предполагает, что в основном товар должен «проходить через таможенную границу без изменения цены». Это требование в явном виде в Соглашении не записано, но оно вытекает из ряда его положений и практики применения в странах-членах ВТО. Так, номинальные коэффициенты защиты потребителей и производителей, вычисляемые как отношение мировых цен к ценам внутри страны, по расчетам Организации экономического сотрудничества и развития в США и ЕС равны примерно единице. Это свидетельствует о том, что внутренние и внешние цены в этих странах одинаковы как для производителей, так и для потребителей продукции сельского хозяйства.

В России продукция животноводства (мясо, молоко) и сахар резко дорожают при ввозе, а продукция зерновых и масличных культур – при вывозе. Номинальные коэффициенты защиты производителей мяса, молока, сахара равны **1,5 - 2,0**, а производителей зерна и подсолнечника – **0,7 - 0,9**. Соответственно, потребители за продукцию животноводства переплачивают по сравнению с потребителями США и ЕС, а хлебопродукты и масло потребляют дешевле, чем в других странах. Только по яйцу птиц коэффициенты номинальной защиты интересов производителей и потребителей в последние годы равны примерно единице и незначительно колеблются по годам.

В условиях ВТО в России и в других государствах Евразийского экономического союза усиливается либерализация ввоза и вывоза товаров сельского хозяйства. Так, для всех компаний,

работающих в АПК и перерабатывающей промышленности, вступление России в ВТО стало ключевым событием и определило «правила игры» на срок до 2020 года. Российское животноводство и промышленность теперь будут развиваться в условиях глобальной конкуренции. По мнению многих экспертов, неэффективные производства не спасут никакие меры господдержки, размеры которой теперь ограничены и регламентированы. С другой стороны, для крупных и эффективных компаний появляются возможности роста, развития и выхода на зарубежные рынки.

Поскольку животноводство является главной отраслью сельскохозяйственного производства РФ, в нем создается **45 %** валовой продукции, оно аккумулирует **75 %** основных производственных фондов и **70 %** трудовых ресурсов в сельском хозяйстве, то необходимо понимать, что дальнейшее развитие сельского хозяйства РФ, его конкурентоспособность напрямую зависит от конкурентоспособности данной подотрасли. Для того чтобы российские сельхозпроизводители смогли уверенно конкурировать с европейскими товаропроизводителями на российском рынке сельскохозяйственной продукции необходимо не только взаимодействие различных структур внутри страны, но и взаимодействие с зарубежными торгово-экономическими партнерами. Наибольшее внимание необходимо уделять развитию международного сотрудничества, кооперации и интеграции образовательных систем в области кадрового обеспечения агропромышленного комплекса, в продвижении за рубежом интересов России в области сельского хозяйства, используя как инструменты – программы и соглашения с иностранными партнерами, межправительственные комиссии по сельскому хозяйству, экономике и торговле. В данном направлении сделан ряд практических шагов. Так, например, в прошлом году было подписано соглашение о взаимодействии по вопросам международного сельскохозяйственного сотрудничества и кадрового обеспечения деятельности торговых представительств Российской Федерации в иностранных государствах.

Практический опыт, наработанный в ходе реализации инициатив Российской Федерации по укреплению мер продовольственной безопасности, безусловно, представляет интерес для соседних государств Евразийского пространства, связанных общими проблемами постсоветского периода. Решение этих вопросов, как и всего, что связано с экономической безопасностью государства, выступают гарантии суверенитета и устойчивого развития экономик наших стран.

Литература

1. Министерство сельского хозяйства Российской Федерации. М.: OIM.RU, 2012-2013. Режим доступа: World Wide Web. URL: <http://www.mcx.ru>
2. Доклад «Последствия присоединения России к Всемирной торговой организации»/ ВТО, аналитический центр, М.: ИНФОРМ.-2012.
3. Протокол от 16.12.2011 «О присоединении Российской Федерации к Марракешскому соглашению об учреждении Всемирной торговой организации от 15 апреля 1994 г.»

УДК 331.1

НАКОПЛЕНИЕ ЧЕЛОВЕЧЕСКОГО КАПИТАЛА КАК ОСНОВА РАЗВИТИЯ ПРЕДПРИЯТИЙ МАЛОГО БИЗНЕСА

Аллахвердиева Л.М., Султанова М.К.

Московский государственный гуманитарно-экономический университет

Аннотация

Статья посвящена изучению специфических проблем управления персоналом в малом бизнесе. Рассмотрены значение и роль накопления человеческого капитала для развития малого бизнеса.

Ключевые слова: *человеческий капитал, персонал, менеджмент, управление персоналом, малый бизнес.*

Проблемам развития малого бизнеса в России в контексте устойчивого развития её экономики посвящено очень много научных работ, в которых предпринимаются попытки с различных точек зрения и в различных аспектах рассмотреть существо проблемы и найти способы её решения. Значительная часть из них нацелена на выявление причин, сдерживающих развитие малого бизнеса, практических рекомендаций по созданию благоприятных условий для его развития и пр. Но реальная практика постоянно доказывает, что пока не наблюдается резкого роста тех или иных показателей, связанных с этими процессами.

Иными словами, впечатляющих результатов пока нет. Но в то же время нет и никаких оснований подвергать сомнению тот факт, что частная инициатива, играющая безусловно важную роль в сфере экономики, не сошла на нет. Возникает вопрос о том, какие ещё могут оставаться

сдерживающие факторы для развития малого бизнеса в России?

Здесь уместно вспомнить слова Генри Форда, который, как известно, прекрасно знал, как обеспечить коммерческий успех своих предприятий: «Заберите у меня мои деньги, заводы, станки и фабрики, но оставьте мне моих людей – и вскоре мы создадим заводы лучше прежних. Оставьте мне мои фабрики, но заберите моих людей – и скоро полы заводов зарастут травой».

Доверяя профессионализму Г. Форда, можно повторить вслед за ним – главное в бизнесе – это люди. Но у нас многие до сих пор почему-то считают, что главный ресурс в бизнесе – это деньги. И переубедить в этом предпринимателей, усилить внимание их к персоналу реальная практика пока может только единственным и естественным для рыночной экономики способом – банкротством.

Невнимание к персоналу, непонимание его значения - это огромная экономическая ошибка для малого бизнеса. Причиной такого сознательного невнимания, с одной стороны, является святая вера в «невидимую руку рынка» и во всемогущую силу денег. С другой стороны, - это отголоски хотя уже далекой, но всё еще живучей советской эпохи, когда роль персонала предприятия была явно недооценена, а в существовавшей тогда экономической системе человек считался хоть и необходимым, но всё же далеко не главным элементом.

На наш взгляд, успех в малом бизнесе (как и в любом другом бизнесе) может быть обеспечен умелым сочетанием как экономических, технико-технологических факторов, так и человеческого фактора. Необходимо наличие не только финансовых ресурсов и современных технологий, но и человеческого капитала – только такое сочетание факторов может обеспечить рост предприятий малого бизнеса.

Когда же нет соответствующим образом подготовленного и заинтересованного в своей деятельности персонала, то в малом бизнесе вся работа обрушивается на плечи руководителя. Несомненно, что специфика малого бизнеса требует от его владельца наличие, прямо скажем, не рядовых личностных качеств, в том числе - особого профессионализма и мастерства в сфере управления людьми. От этого во многом зависит и весь успех его предпринимательской деятельности - или не успех.

То, что личные качества руководителя становятся основой успеха бизнеса, неоднократно было подтверждено практикой во всех странах мира. Но при этом не следует забывать о том, что главное в его деятельности - управление деятельностью людей, организация эффективной работы персонала предприятия.

Напомним, что в своей сущности содержание деятельности по управлению персоналом состоит в подборе и сохранении требуемого для любой организации персонала, его профессиональном обучении и развитии, оценке деятельности каждого из работников с точки зрения реализации целей организации, дающей возможность скорректировать его поведение, вознаграждении персонала за его усилия. И несмотря на все многообразие организаций, которые существуют в современном обществе, а также на разнообразие видов возможной их деятельности, можно достаточно легко убедиться в том, что эти функции присутствуют в деятельности каждой из них, не обходя стороной и малый бизнес.

В исследованиях Д. Карнеги есть фактическое подтверждение того, что менеджер большую часть своего времени - до 85% - тратит на взаимодействие с людьми, поэтому успех в работе менеджера зависит от его искусства в том, что называется «человеческой инженерией». Но сказанное Д. Карнеги относится к менеджменту на любом предприятии, а не только на малом. Возникает вопрос – какую же часть своего времени должны затрачивать на сферу человеческих отношений менеджеры в малом бизнесе? Ответ не лежит на поверхности, но, по нашему мнению – явно не меньше, чем менеджеры, работающие в больших корпорациях.

Когда мы говорим про малый бизнес, то стоит также понимать то, что несмотря на малые масштабы предприятий, масштабы проблем управления людьми для них остаются такими же объемными, как и для крупных фирм, а иногда и превосходят их по своей остроте и сложности. Одной из причин этому является то, что в малом бизнесе обычно работают универсальные люди, которые могут совмещать несколько должностей, и эта ситуация обусловлена небольшим кадровым резервом.

Так, что в управлении персоналом в малом бизнеса для его руководителей знание основ психологии и конкретных методик психологического воздействия (в хорошем смысле слова) является далеко не лишним. К сожалению, всему этому явно недостаточно обучены бизнесмены, даже если они обладают достаточно прочными экономическими знаниями и умеют грамотно организовать дело.

К примеру, предпринимателю хорошо понятно, что одной из основных задач финансового менеджмента на своем предприятии является повышение стоимости бизнеса. Но можно

предположить, а точнее с полной уверенностью утверждать, что аналогичной основной задачей менеджмента персонала должна быть задача роста уровня человеческого капитала. Казалось бы, просто и понятно, однако еще многими предпринимателями осознается с трудом.

Но не все так плохо, и жизнь не стоит на месте. Современная практика показывает, что если раньше задачей предпринимателей было сэкономить на рабочей силе, то теперь современные компании, в том числе и относящиеся к сфере малого бизнеса, стремятся внедрять методы эффективного управления персоналом, стараются максимально грамотно инвестировать в человеческие ресурсы, развивать, мотивировать своих работников – и, как следствие, достигать максимальной эффективности использования как самих человеческих ресурсов, так и за счет этого – повышать эффективность бизнеса.

Таким образом, можно сделать вывод о том, что развитие и накопление человеческого капитала имеет особое значение для успеха любого предприятия малого бизнеса. По своей значимости оно не менее важно, чем технико-экономические сферы менеджмента, так как именно персонал является основной производительной силой, главным ресурсом достижения целей бизнеса. В значительной степени именно за счет человеческого ресурса во многом обеспечивается конкурентоспособность предприятий, что и определяет конечный результат их деятельности.

Наряду с этой особенностью управления людьми в малом бизнесе не менее важное место занимает и наличие корпоративной культуры. Но только не такой, как в крупных компаниях, где внешние её проявления (обязательный логотип, форма и пр.) зачастую становятся во главу угла, заменяя само понятие культуры. Это должна быть реальная культура человеческих взаимоотношений в процессе своей совместной трудовой деятельности. И не суть важно, патернализм это, или раскованный демократизм, главное здесь живой позитивный корпоративный дух, когда любой работник может сказать о том, что ему достаточно комфортно работать в компании, хотя бы зарплата могла быть и повыше.

Даже имея диплом MBA, предприниматель не всегда получает достаточно знаний такого рода, не говоря уже о моральной стороне дела и своей ответственности. Перефразирую известное выражение «Мы в ответе за тех, кого приручили», предприниматель в малом бизнесе должен ощущать, что он ответственен за тех, кого он нанял на работу.

Природа управления человеческими ресурсами должна определить и эффективность бизнеса, и достижения отдельных его членов. Соответственно, способность владельца или руководителя бизнеса нематериально заинтересовать персонал в добросовестном выполнении своих функций имеет свой особый смысл. В конце концов, чувства коллективизма никто не отменял и в условиях частной собственности, напротив, сопричастность общему делу составляет важный элемент корпоративной культуры не только в крупном бизнесе с его формализованными корпоративными признаками и принципами, но, также, порой не в меньшей степени, и в малом предпринимательстве.

Сейчас, когда персонал стал мобильным, может проявлять активность, творчество, делать что-то незаурядное, вдруг оказалось, что мы не готовы людей выращивать, развивать и обучать.

Литература

1. Карякин А.М. Управление персоналом. Учебное пособие. // Административно-управленческий портал AUP.ru. [Электронный ресурс].
URL: <http://www.aup.ru/books/m900/5337> (Дата обращения: 10.03.2016).
2. Тихомирова Е. В. Человеческие ресурсы, основные понятия / Е. В. Тихомирова // Бизнес. Образование. Право. Вестник Волгоградского института бизнеса. №1. 2010.
3. Аллахвердиева Л.М. Управление персоналом в малом бизнесе: специфика личного фактора. // Экономика и предпринимательство. 2015. - № 7 (60).

UOT: 338.45: 338.242.2

SUMQAYIT SƏNAYE MƏRKƏZİNİN MÜASİR VƏZİYYƏTİ, İNKİŞAF ETDİRİLMƏSİ PROBLEMLƏRİ VƏ PERSPEKTİVLƏRİ

Əliyev Ş. T.

Sumqayıt Dövlət Universiteti

Xülasə

Azərbaycanda son 10-15 ildə makroiqtisadi səviyyədə bütün sahələrdə əsaslı sıçrayış əldə olunmuş, ölkə iqtisadiyyatının rəqabətqabiliyyətliliyi əhəmiyyətli səviyyədə artmış, Azərbaycan regionun və dünyanın dinamik inkişaf edən milli iqtisadiyyata malik ölkəsinə çevrilmişdir. Bununla belə, artıq modern iqtisadi inkişaf modelinə və yüksək təbii, iqtisadi potensiala malik olan ölkəmizdə strateji iqtisadi hədəflərin səviyyəsi əhəmiyyətli şəkildə yüksəldilməlidir. Xüsusilə, sənaye potensialının xeyli artırılması ehtiyatları diqqəti cəlb

edir. Məruzədə Sumqayıt sənaye mərkəzinin müasir vəziyyəti, inkişaf etdirilməsi problemləri və perspektivləri tədqiq edilmiş, bir sıra təkliflər verilmişdir.

Açar sözlər: Sumqayıt, sənaye mərkəzi, sənaye potensialı, rəqabətqabiliyyətlilik, səmərəlilik, iqtisadi inkişaf, milli iqtisadiyyat

Hələ 1970-80-ci illərdə Ümummilli liderimiz Heydər Əliyevin tarixi xidmətləri sayəsində Azərbaycanda güclü sənaye potensialı formalaşdırılmışdır. 1980-ci ildə Azərbaycanda sənayenin sahə strukturu Şəkil 1-də verilmişdir.

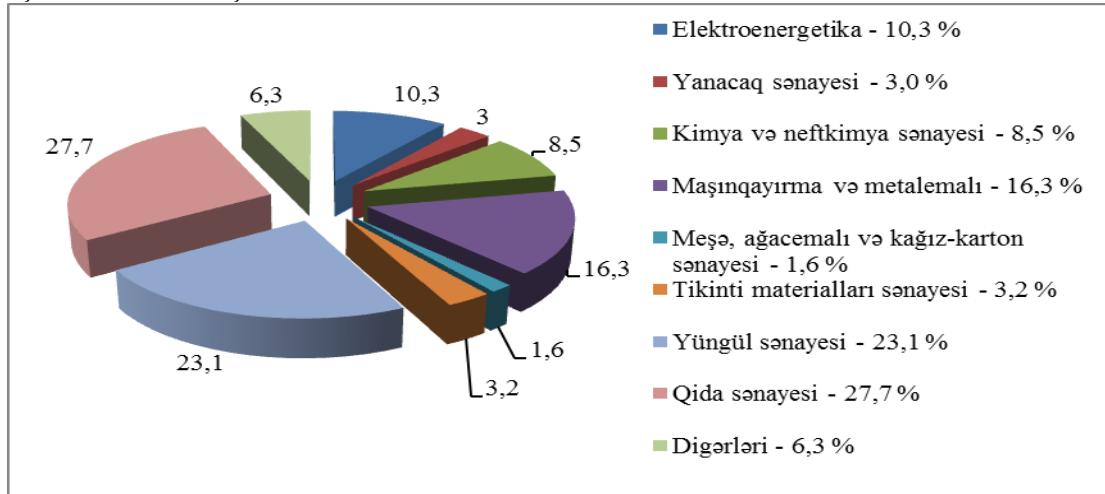

Şəkil 1. 1980-ci ildə Azərbaycan SSR-də sənayenin sahə strukturu, %-lə [1].

Göründüyü kimi, həmin dövrdə Azərbaycan Respublikasında sənayenin strukturunda yüngül və qida sənayesinin rolu əhəmiyyətli dərəcədə yüksək olmuş, bunlarla yanaşı, rəqabətqabiliyyətli maşınqayırma və metalemalı, kimya və neftkimya, elektroenergetika kimi qeyri-neft sənaye sahələri fəaliyyət göstərmişdir. Şəkil 2-də 2010-cu ildə Azərbaycan Respublikasında sənayenin sahə strukturu öz əksini tapmışdır[2].

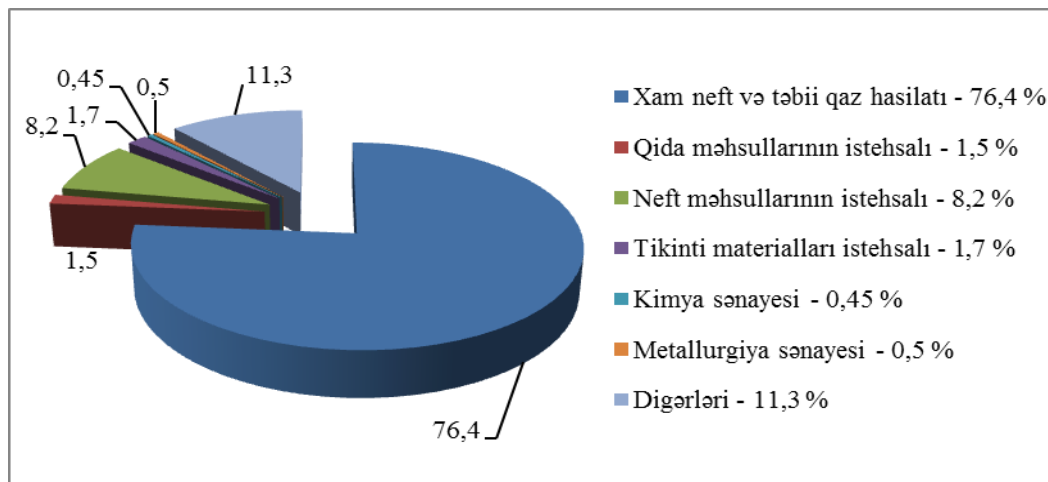

Şəkil 2. 2010-cu ildə Azərbaycan Respublikasında sənayenin sahə strukturu, %-lə.

Şəkil 2-dən göründüyü kimi, ölkə sənayesinin sahə strukturunda xam neft və təbii qaz hasilatı, həmçinin neft məhsullarının istehsalının payı birlikdə 84,6 % təşkil edir. Kimya və metallurgiya sənaye sahələrinin payı isə 1 %-dən aşağıdır. Şəkil 3-də isə 2014-cü il üçün Azərbaycan Respublikasında sənayenin sahə strukturu verilmişdir.

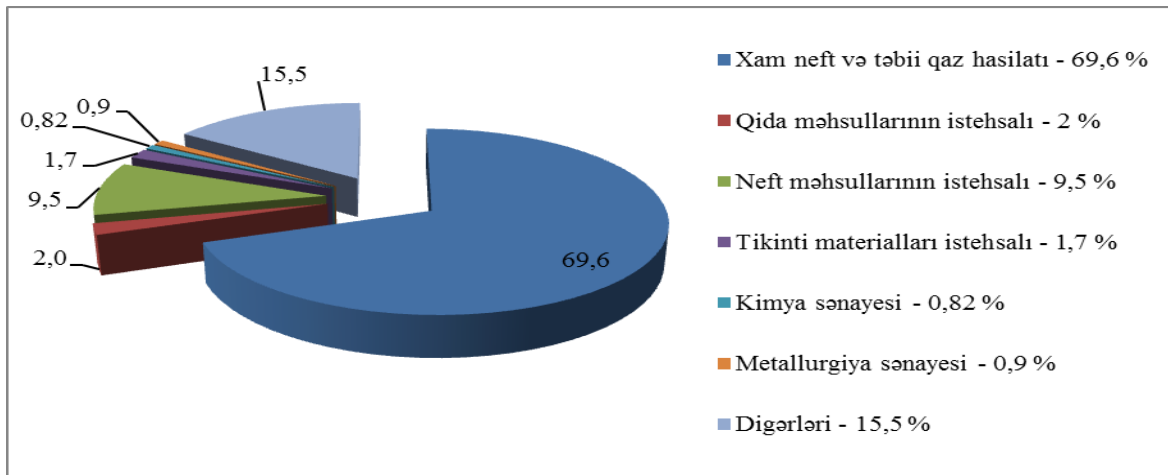

Şəkil 3. 2014-cü ildə Azərbaycan Respublikasında sənayenin sahə strukturu, %-lə.

Şəkil 3-ə baxsaq, görürük ki, 2014-cü ildə 2010-cu ilə nisbətən ölkə sənayesinin strukturunda xam neft və təbii qaz hasilatı 6,8 % azalmış, qida məhsullarının istehsalı, kimya və metallurgiya sənayelərinin payı az da olsa artmışdır. Şəkil 4-də Azərbaycanda sənaye məhsulunun həcmi faktiki qiymətlərlə əks olunmuşdur.

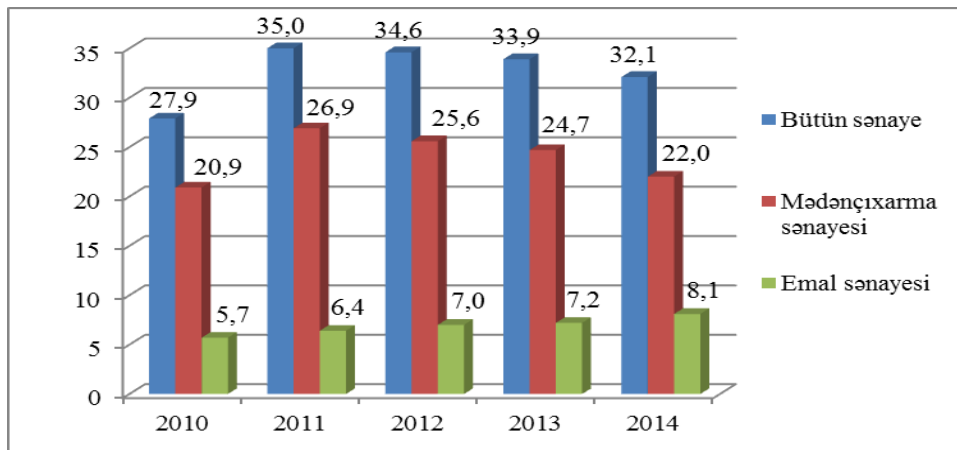

Şəkil 4. Azərbaycanda sənaye məhsulunun həcmi, faktiki qiymətlərlə (mlrd. manat).

Şəkil 5-də isə Azərbaycanda sənaye istehsalının 2007-2014-cü illərdə 2005-ci ilə nisbətən indeksləri göstərilmişdir.

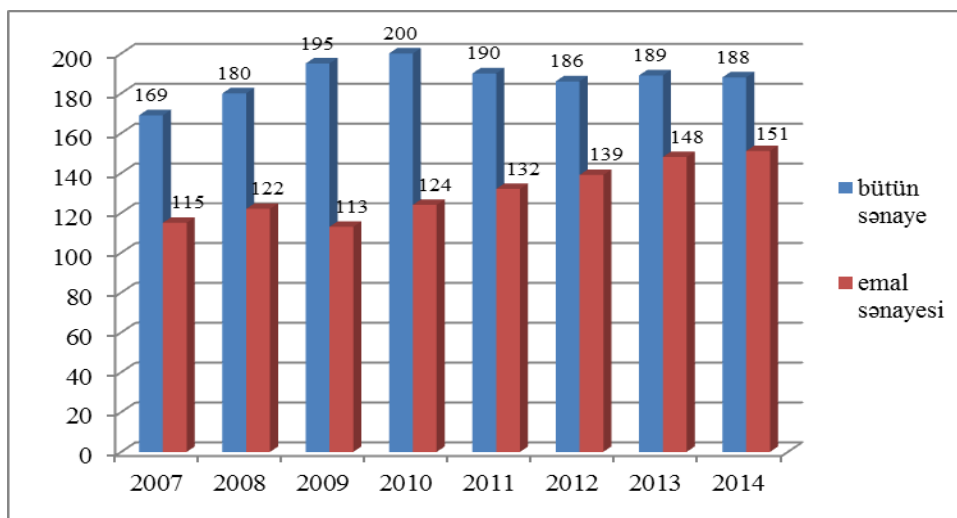

Şəkil 5. Azərbaycanda sənaye istehsalının indeksləri, %-lə (2005 = 100%).

Son illərdə ölkəmizdə, xüsusilə Sumqayıtda bir-birinin ardınca iri və modern sənaye müəssisələri istismara verilmişdir. Ekoloji cəhətdən Abşeron yarımadasında sabitliyin təmin edilməsinə imkan verən yüksək texnologiyalar əsaslı müasir sənaye mərkəzi formalaşdırılmaqdadır. Bununla belə, ölkə iqtisadiyyatının diversifikasiyasıyaşdırılması və ixracın strukturunun genişləndirilməsi məqsədilə sənaye

sahələrinin potensialının, ilk növbədə ixrac təyinatlı sənaye məhsullarının çeşidinin artırılması hazırkı dövrün aktual məsələlərindəndir [8]. Belə ki, Azərbaycanda sənaye istehsalının həcmi əhəmiyyətli artım göstərmir. Sənaye məhsullarının çeşidinin genişləndirilməsi prosesləri real potensialı əks etdirmir. Bir sıra rəqabətqabiliyyətli sənaye sahələrinin, məsələn kimya və neft-kimya, metallurgiya kompleksinin genişləndirilməsi proseslərinə başlanılsa da, hələlik bu sahələrin məhsulları ölkə ixracında cüzi paya malikdir [7]. Sumqayıtda iri elektromexanika məhsulları şəbəkəsi yaradılsa da, bu istehsal sahəsinin məhsullarının ixrac qabiliyyəti aşağıdır və ixrac bazarları həll olunmamışdır. Bunlar Sumqayıtın sənaye potensialının artırılmasına mane olan amillərdəndir. Hazırda Sumqayıtın sənaye potensialı tam olaraq, emal sənayesi hesabına formalaşmışdır və onun strukturu Şəkil 6-da verilmişdir [3].

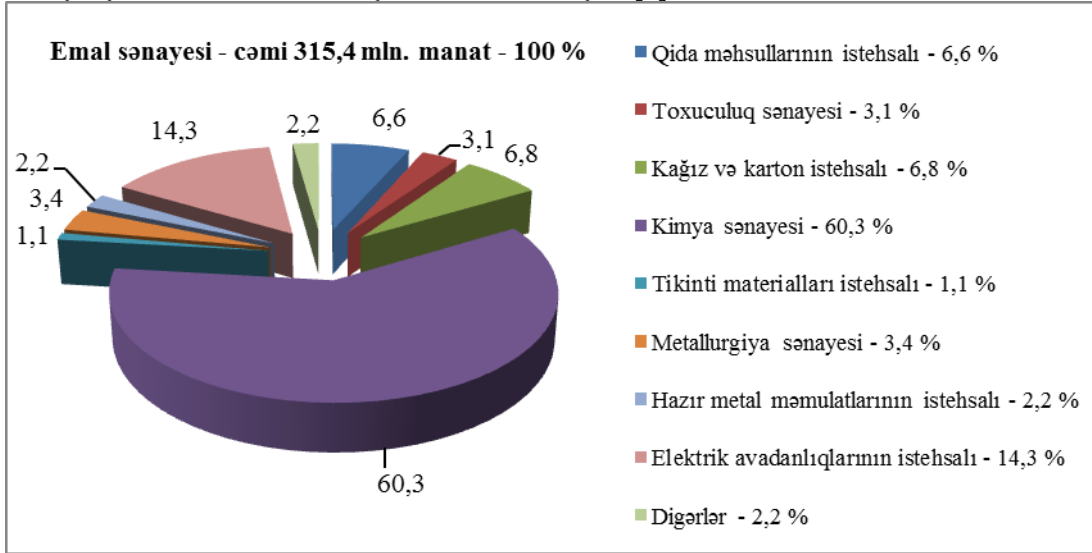

Şəkil 6. Sumqayıt üzrə 2015-ci ilin əvvəlinə emal sənayesinin strukturu, %-lə.

Şəhərin emal sənayesinin strukturunda kimya sənayesi əhəmiyyətli yer tutur [5]. Son illərdə elektrik avadanlıqların istehsalı, qida məhsullarının, kağız və karton istehsalının həcmi də artmaqdadır. Şəkil 7 və Şəkil 8-də Sumqayıtda fəaliyyət göstərən sənaye müəssisələrin və onlarda işləyənlərin sayı əks olunmuşdur.

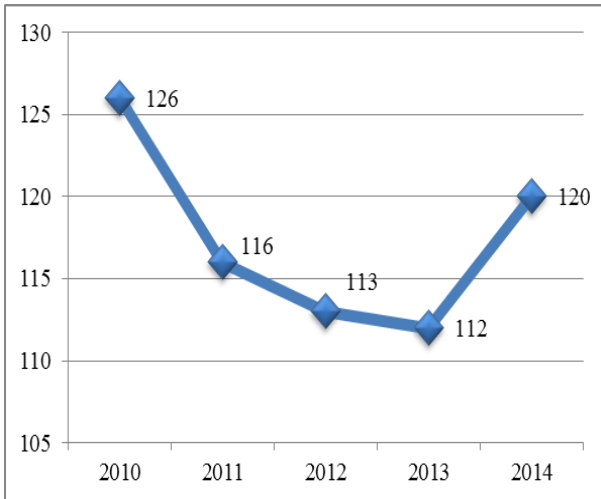

Şəkil 7. Sumqayıtda sənaye müəssisələrinin sayı

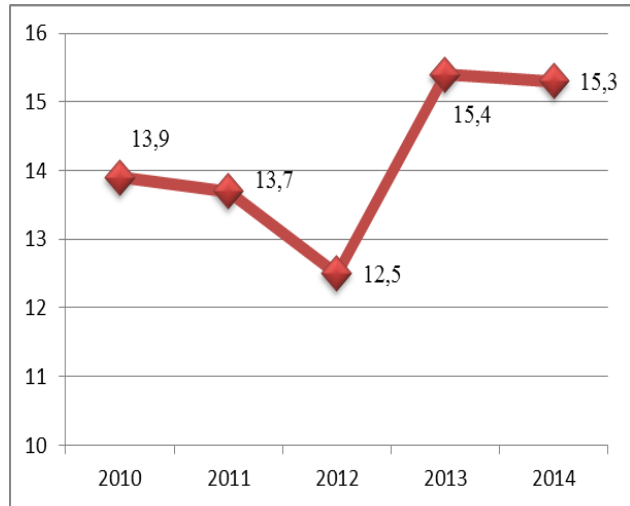

Şəkil 8. Sumqayıtda sənayedə işləyənlərin sayı, min nəfər

010-2014-cü illərdə Sumqayıtda sənaye müəssisələrin artımında intensivlik müşahidə olunmur və həmin dövrün sonuna 120 sənaye müəssisəsində 15,3 min nəfər işçi vardır. Şəkil 9 və Şəkil 10-da Sumqayıtda sənaye məhsulunun həcmi və əvvəlki ilə nisbətən dinamikası verilmişdir.

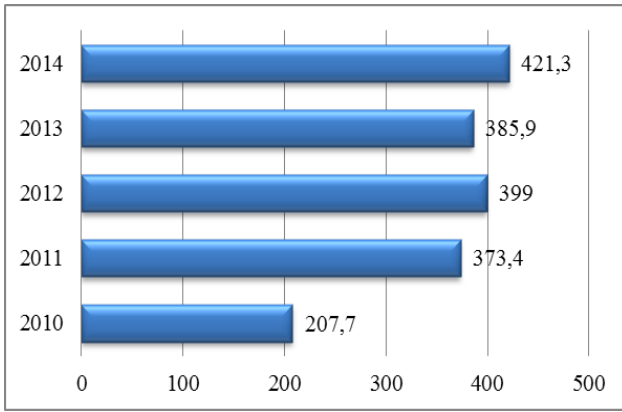

Şəkil 10. Sumqayıtda sənaye məhsulunun həcmi, əvvəlki ilə nisbətən, faizlə

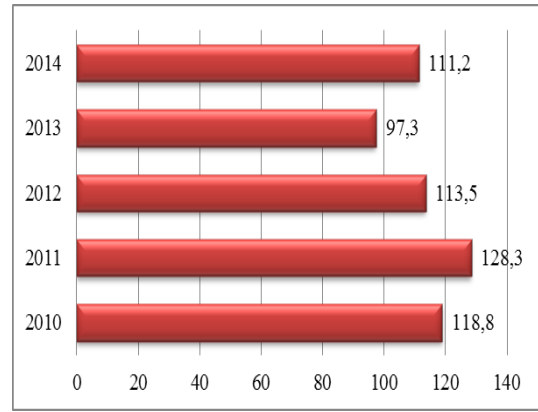

Şəkil 9. Sumqayıtda sənaye məhsulunun həcmi, faktiki qiymətlərlə, mln. manat

Göründüyü kimi, şəhər üzrə sənaye məhsulunun həcmi artım dinamikası nümayiş etdirir, bu isə Sumqayıtın iri sənaye mərkəzi kimi formalaşmasına ciddi zəmindir. Qeyd edək ki, ölkə Prezidentinin təşəbbüsü və rəhbərliyi altında Azərbaycanda sənayenin modernləşməsi və inkişafının intensivləşməsi tədbirləri həyata keçirilir. Bu sırada Sumqayıt Azərbaycanın müasir sənaye mərkəzi kimi əsas diqqət mərkəzindədir. Sənaye mərkəzinin iqtisadi strukturuna kimya və neft-kimya, metallurjiya, maşınqayırma, elektroenergetika, yeyinti və yüngül sənaye, tikinti materialları istehsalı müəssisələri daxildir [4]. Şəhərdə mövcud olan sənaye müəssisələrinin əksəriyyəti müasir texnologiyalar əsasında yenidən qurulmuşdur.

Şəhərin sənaye kompleksinin əsasını Sumqayıt Kimya Sənaye Parkının müasir zavodları, Sumqayıt Texnologiyalar Parkı, “Azərikimya” İstehsalat Birliyinin “Etilen Polietilen” zavodu, “Azərsun Sənaye Parkı”nın müasir zavodları, “İnter Textil” Açıq Səhmdar Cəmiyyəti, Gilan Textil Parkı, “Alyans Textil” MMC, “Bismak” Qida sənaye kompleksi, Beton məmulatları istehsalı zavodu və s. təşkil edir. Sumqayıtda Azərbaycan Milli Elmlər Akademiyasının Polimer Materialları İnstitutu, Azərbaycan Müdafiə Sənayesi Nazirliyinin «Neftqazavtomat» Elm İstehsalat Müəssisəsi fəaliyyət göstərir.

Son dövrlərdə dünya iqtisadi və maliyyə proseslərinin mürəkkəbliyi, Azərbaycan iqtisadiyyatı üçün mühüm amil olan neftin qiymətinin bir neçə dəfə düşməsi, çoxlu sayda dünya və region ölkələrinin, o cümlədən ölkəmizin milli valyutasının devalvasiyası milli iqtisadiyyatın şaxələndirilməsinin sürətləndirilməsini şərtləndirir. Neft və qaz ixracı ilə bərabər, ixrac yönümlü və valyuta gətirə biləcək sənaye sahələrinin təşkilini intensivləşdirmək xeyli aktuallaşmışdır. Digər tərəfdən, maliyyə resurslarının məhdudluğundan yeni iş yerlərinin yaradılmasında müəyyən çətinliklər yaranmışdır. Belə bir şəraitdə Sumqayıt sənaye mərkəzində bir sıra istiqamətlər üzrə rəqabətqabiliyyətli və müasir texnologiyalar əsaslı müəssisələr şəbəkəsinin yaradılması sənaye potensialını artırmaqla bərabər, regionda məşğulluğun təminatına ciddi təsir göstərir və əhalinin sosial-iqtisadi baxımdan rifahının yaxşılaşdırılmasına əlavə töhfələr verə bilər. Bu məqsədlə Sumqayıt sənaye mərkəzində sənaye təyinatlı iqtisadi zonaların, sənaye klasterlərinin təşkili məqsəduyğun hesab oluna bilər. Bunların bir qrupu və gözlənilən nəticələri nəzərinizə çatdırmaq istərdim.

“Sumqayıt Tekstil” Xüsusi İqtisadi Zonası – Ölkə Prezidentinin məlum Sərəncamına əsasən artıq ölkəmizdə Xüsusi İqtisadi Zonaların təşkilinə başlanılıb. Tekstil sahələri Sumqayıt şəhəri üçün ənənəvi və mühüm fəaliyyət sahələrindədir. Çoxlu sayda iri fabriklərdə minlərlə insanlar işləyib və bu müəssisələr qadınların işlə təminatında xüsusi əhəmiyyət kəsb edib. Biz əvvəldə qeyd etdik, artıq şəhərimizdə bir neçə müasir tekstil müəssisələri fəaliyyətə başlayıb. Ancaq bunlar əhalisi daim artmaqda olan Sumqayıt şəhərinin iqtisadi potensialına adekvat deyildir. Dünyanın bir çox ölkələrində, o cümlədən Çində və Türkiyədə hələ 30 il bundan əvvəl başlayaraq tekstil sahələrinin inkişafı və əhalinin məşğulluğunun gücləndirilməsi üçün Xüsusi İqtisadi Zonalardan səmərəli istifadə olunmuşdur [6]. Bu sahənin genişləndirilməsi ölkənin yüngül sənaye mallarına olan daxili tələbatının ödənilməsinə və ixracın təşkilinə də imkan verir. Hazırda ölkədə istifadə olunan tekstil məhsullarının əksəriyyəti xaricdən idxal olunur. Belə bir iqtisadi zonanın təşkili Sumqayıtın sənaye potensialını artırmaqla yanaşı, həm də əhalinin iqtisadi fəallığının yüksəldilməsinə, tekstil sənayesində sahibkarlığın inkişafının sürətləndirilməsinə, xüsusilə rəqabətqabiliyyətli tekstil şirkətlərinin və firmalarının yaradılmasına imkan verir. Burada fəaliyyətə başladığı dövrdən növbəti 5 il ərzində 8-10 min nəfərin işlə təminatı reallaşa bilər. “Sumqayıt Yüngül Sənaye” Xüsusi İqtisadi Zonasının quruluşu və fəaliyyətinin təxmini sxemi Şəkil 11-də verilmişdir.

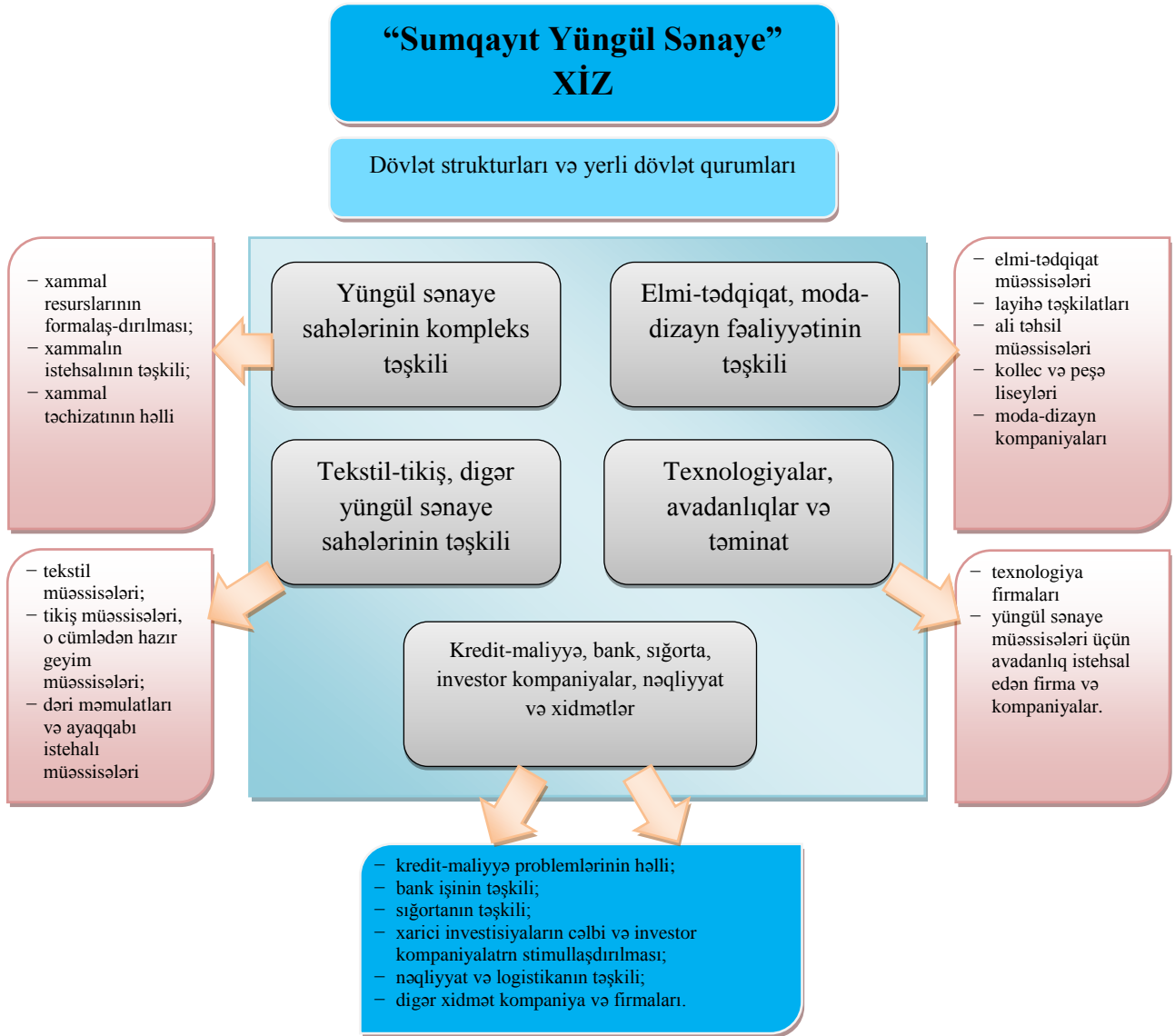

Şəkil 11. “Sumqayıt Yüngül Sənaye” Xüsusi İqtisadi Zonasının quruluşu və fəaliyyətinin təxmini sxemi.

Digər bir sənaye müəssisələri şəbəkəsinin təşkili məqsədilə **“Sumqayıt sənaye avadanlıqları və materialları” klasterinin** yaradılması təklif olunur. Məlumdur ki, son 20 il ərzində Bakı şəhərində yerləşən çoxlu sayda neft-qaz və neft-kimya maşınqayırma, həmçinin detal və cihazqayırma müəssisələri, o cümlədən kondisioner, soyuducu, məişət texnikaları istehsal edən müəssisələr öz istehsalını dayandırtıb və ya bundan sonra paytaxt – şəhərin içərisində fəaliyyəti məqsəduyğun deyildir. Bundan əlavə, qeyd olunan fəaliyyət istiqamətləri üzrə Azərbaycan Milli Elmlər Akademiyasının müxtəlif elmi-tədqiqat müəssisələri, həmçinin texniki təyinatlı ali təhsil müəssisələri fəaliyyət göstərirlər. Analoji müəssisələr vaxtı ilə Sumqayıt sənaye mərkəzində də olmuşdur, məsələn, Sumqayıt kompressorlar zavodu və s. Göründüyü kimi regionda belə bir iri sənaye klasterinin təşkili üçün iqtisadi-texniki zəminlə bərabər, həm də elmi-kadr potensialı da mövcuddur. Eyni zamanda, bu müəssisələr şəbəkəsində 6-8 min nəfərin işlə təminatına şərait yarana bilər. Bundan əlavə, Sumqayıtda ölkənin ən iri və güclü potensiala malik regional ali təhsil müəssisəsi – Sumqayıt Dövlət Universiteti yerləşir. Təklif olunan sənaye klasterinin təxmini sxemi Şəkil 12-də öz əksini tapmışdır.

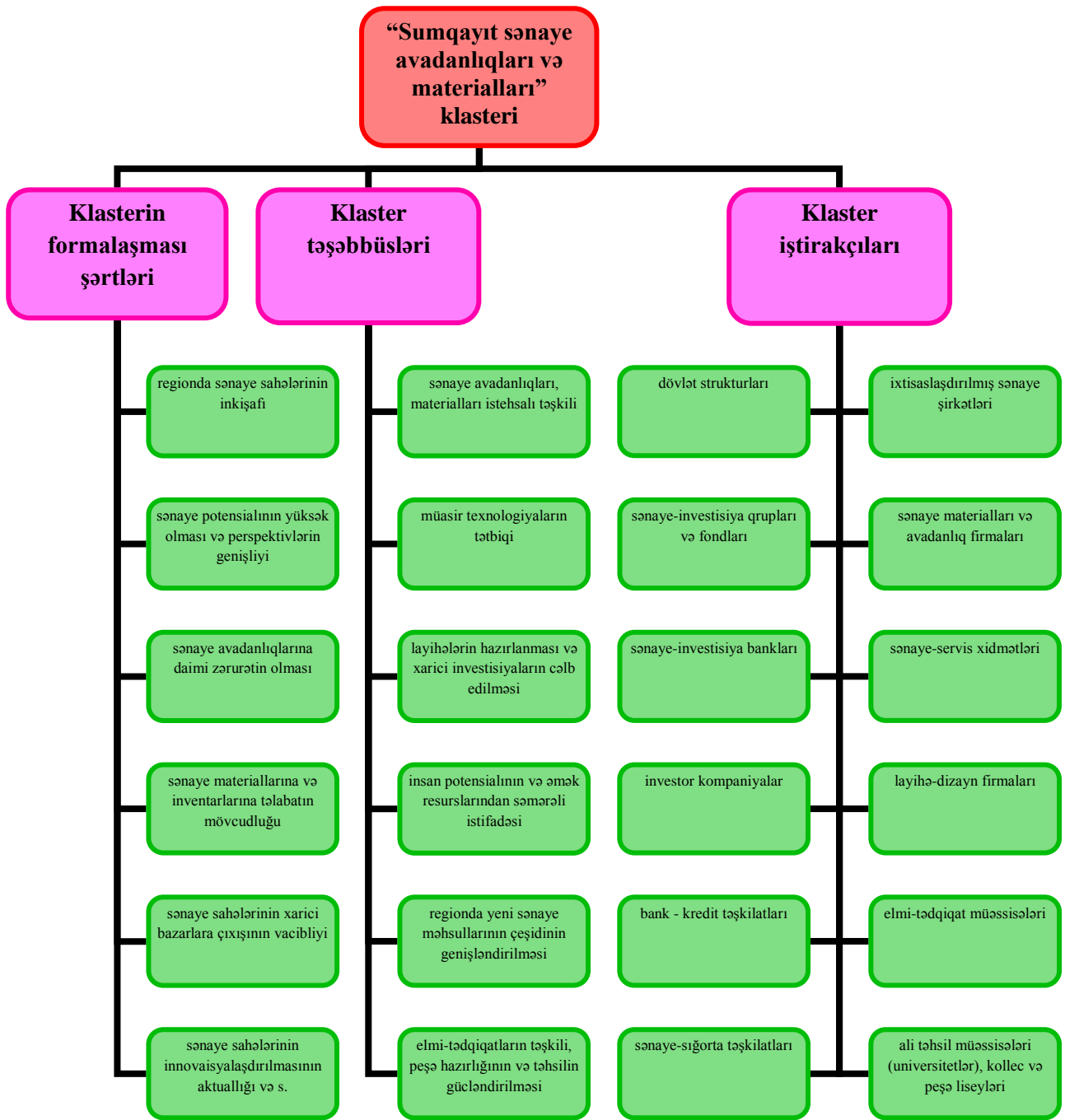

Şəkil 12. “Sumqayıt sənaye avadanlıqları və materialları” klasterinin təxmini sxemi.

Daha bir sənaye müəssisələri şəbəkəsi kimi “Sumqayıt Tikinti və Tikinti Materialları Parkı”nın yaradılması təklif olunur və bu Parkın təxmini sxemi Şəkil 13-də verilmişdir.

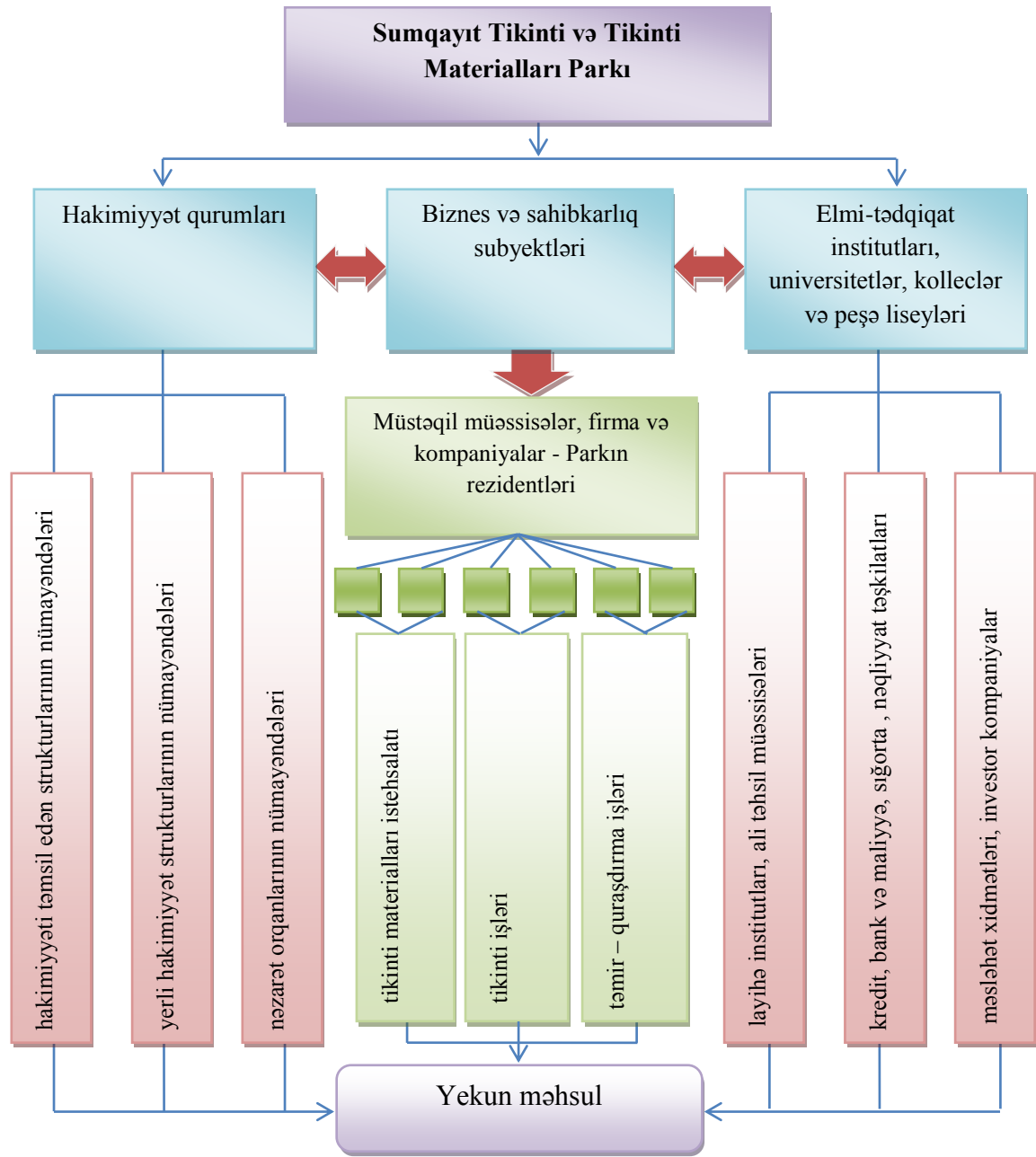

Şəkil 13. "Sumqayıt Tikinti və Tikinti Materialları Parkı"nın təxmini sxemi.

Göründüyü kimi, belə bir Parkın yaradılmasında müstəqil müəssisələr, firma və kompaniyalarla yanaşı, bu proseslərdə hakimiyyət strukturlarının və institusional qurumların qarşılıqlı fəaliyyət prinsiplərinin formalaşdırılması vacib şərtləndir.

Təklif olunan tikinti Parkının təxmini fəaliyyət sxemi isə Şəkil 14-də verilmişdir.

Şəkil 14-dən göründüyü kimi, təklif olunan tikinti Parkında mənzil, mülki və sənaye tikinti işlərinin təşkili və təchizatı üçün zəruri fəaliyyət istiqamətləri nəzərdə tutulmuşdur. Belə bir Parkın yaradılması aşağıdakı arqumentlərlə əsaslandırılır:

- Abşeron iqtisadi rayonunda tikinti materiallarının istehsalı üçün ehtiyatlar mövcuddur;
- Bakı və Sumqayıt şəhərlərində tikinti işlərinin təşkili üçün alternativ, rəqabətqabiliyyətli, daha ucuz, yerli xammal əsaslı tikinti materiallarının istehsalı daim aktualdır və tələb olunandır;
- Regionda tikinti-quruculuq işlərinin geniş miqyasda olması müasir tikinti şirkətlərinin və kompaniyalarının yaradılmasını zəruri edir;
- Sumqayıt şəhərinin mənzil fondunun yenilənməsi, yeni yaşayış massivlərinin salınması, yaşayış mənzillərinin tikilməsi, anti-sanitar vəziyyətdə olan yaşayış məhəllələrinin mərhələlərlə ləğv edilməsi,

burada məskunlaşmış insanların ucuz və yeni mənzillərə köçürülməsinin təmin edilməsi tikinti bazarında sahibkarlıq fəaliyyətinin gücləndirilməsini, mənzil tikintisinin maya dəyərinin aşağı salınmasını, tikinti şirkətləri arasında sağlam rəqabətin təmin edilməsini, bu sahələrə xarici investisiyaların cəlb olunmasını və xarici tikinti-investor kompaniyaların gəlməsinin stimullaşdırılmasını şərtləndirir. Belə bir iri tikinti Parkının təşkili 10 minədək insanın işlə təminatına imkan verə bilər.

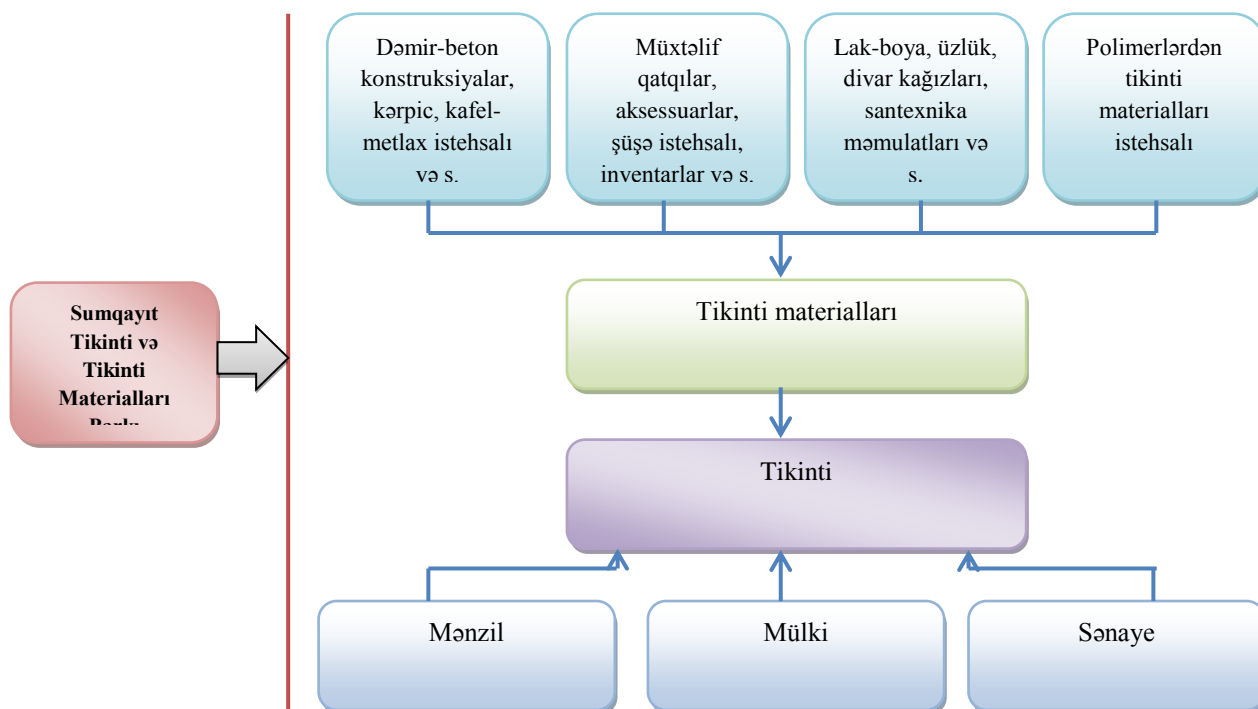

Şəkil 14. “Sumqayıt Tikinti və Tikinti Materialları Parkı”nın təxmini fəaliyyət sxemi.

Azərbaycan iqtisadiyyatı müasir dövrdə uzunmüddətli strateji hədəflərini müəyyənləşdirmişdir. Əsas hədəf neft erasından sonrakı dövr üçün rəqabətqabiliyyətli milli iqtisadiyyatın yaradılması, ölkəmizin davamlı inkişafının təmin edilməsidir. Bu proseslərdə sənayenin rolu və əhəmiyyəti həlledici amil kimi dəyərləndirilir. Sumqayıt sənaye mərkəzi özünün güclü potensialından maksimum səmərəli istifadə edilməsi hesabına ölkəmizin iqtisadi inkişafının intensivləşdirilməsinə öz layiqli töhfəsini vermək perspektivinə malikdir.

Ədəbiyyat

1. Самедзаде З.А. Этапы большого пути – экономика Азербайджана за полвека, ее новые реалии и перспективы. Баку, ИПЦ Нурлар, 2004. 936 стр.
2. Azərbaycan sənayesi. Statistik məcmuə. Bakı, 2015. 344 səh.
3. Azərbaycan regionları. Statistik məcmuə. Bakı, 2015. 836 səh.
4. Əliyev Ş.T. Sumqayıt sənaye mərkəzi: mövcud potensialdan istifadə, modernləşdirmə və müasirləşdirmə prioritetləri. Bakı, Elm və təhsil, 2012. 196 səh.
5. Əliyev Ş.T. Azərbaycanın kimya və neft-kimya kompleksinin qiymətləndirilməsi və yenidən qurulması istiqamətləri. Bakı, Elm və Təhsil, 2012. 156 səh.
6. Əliyev Ş.T. Xüsusi iqtisadi zonaların tətbiqi problemləri. Monoqrafiya. (Azərbaycan Respublikasının Prezidenti yanında Elmin İnkişafı Fondunun 2011-ci il I “Qrant” müsabiqəsin layihəsi). Bakı, 2012. 360 səh.
7. Əliyev Ş.T. Azərbaycanın milli iqtisadiyyatının inkişaf proseslərinin intensivləşdirilməsində xüsusi iqtisadi zonaların tətbiqinin sürətləndirilməsi məsələləri // Audit, № 2, 2015. səh. 50-55.
8. Əliyev Ş.T. Azərbaycanın maliyyə resurslarının və sənaye-ixrac potensialının artırılmasında texnoparkların əhəmiyyəti//Maliyyə və uçot, №6, 2015. səh. 47-53.

I BÖLMƏ

İNNOVASIYA FƏALİYYƏTİNİN İNKİŞAFI – İNNOVASIYA İQTİSADİYYATININ ƏSASI KİMİ

I СЕКЦИЯ

РАЗВИТИЕ ИННОВАЦИОННОЙ ДЕЯТЕЛЬНОСТИ КАК ОСНОВА ИННОВАЦИОННОЙ ЭКОНОМИКИ

PART 1

DEVELOPMENT OF INNOVATION ACTIVITY AS THE BASIS OF INNOVATION ECONOMY

İNNOVASIYA FƏALİYYƏTİNİN FORMALAŞMASININ PRİNSİPLƏRİ

*Abbasova T.C., Hüseynova S.Ə.
Azərbaycan Dövlət İqtisad Universiteti*

Açar sözlər: innovasiya, texnika, texnologiya, bazar, əmtəə, məhsul, istehsal, tələb, təklif, səmərəlilik

Ölkəmizdə dayanıqlı iqtisadi inkişaf prosesinin formalaşması və inkişafı müasir qlobal iqtisadi situasiyada hər bir kəsin öz yolunun düzgün müəyyənləşdirilməsini, sosial iqtisadi inkişafda nailiyyətlərin təmin olunmasını, hər an gözlənilə biləcək istər dünya, istər yerli böhranlardan qorunmaq və bu kimi hallardan səmərəli mühafizə sisteminin təşəkkülü elmi biliklərə əsaslanan ümummilli liderimiz H.Ə.Əliyevin iqtisadi quruculuq yoludur. Bu baxımdan son dövrlərdə möhtərəm prezidentimiz İlham Əliyevin rəhbərliyi və xüsusi diqqəti respublikamızda elmin inkişafı sahəsində həyata keçirilən məqsədyönlü və ardıcıl islahatlar kompleks müasir dövrün tələbləri və bazar münasibətlərinin, innovasiya fəaliyyətinin formalaşması buna misaldır.

İqtisadi ədəbiyyatda innovasiya, innovasiya potensialı və innovasiya prosesi müxtəlif formalarda xarakterizə olunur. İnnovasiya potensialı iqtisadiyyatın müxtəlif sferalarının beynəlxalq standartlara cavab verən və dünya bazarının tələblərinə uyğun elm tutumlu məhsul istehsal etmə qabiliyyətini xarakterizə edir. İnnovasiya potensialı özündə elmi təcrübə, texnoloji və s. kimi vasitə və tədbirləri birləşdirir. İnnovasiya prosesi elmi-texniki yeniliklərin əldə olunmasından reallaşdırılmasınadək olan dövrü əhatə edir. İnnovasiya prosesi üç mərhələ ilə xarakterizə olunur:

- ilkin olaraq innovasiyanın ilk texnikanın, texnologiyanın və ya məhsulun istehsalınadək olan mərhələsi nəzərdə tutulur;

- ikinci mərhələ qeyd olunan əmtəələrin istehlakçıların konkret tələblərinin kifayət səviyyədə ödənilməsi baxımından istehsalını əks etdirir;

- üçüncü mərhələ yeniliklərin geniş miqyasda istehsalı və tətbiqini əhatə edir.

Konkret əmtəə istehsalı üçün nəzərdə tutulan innovasiyalar texniki, sosial-iqtisadi, xidmət və kompleks tərkib hissələrini birləşdirir. İnnovasiyalar bazar mövqeyi baxımından da qiymətləndirilir.

Texniki əlamətlərə görə innovasiyalar əmtəə və texniki-texnoloji formalara bölünür. Əmtəə, texniki və texnoloji innovasiyalar özlüyündə əmtəə, texniki, texnoloji, material resurslarına yönəldilmiş yeniliklər və modernləşdirmə formalarını xarakterizə edən tərkib hissələrindən ibarətdir.

Sosial-iqtisadi innovasiyalara ümumi iqtisadi mexanizmdə maliyyə, qiymət, marketinq və təşkilatı-idarəetmə yenilikləri, mütəxəssis hazırlığı, əmək və sosial vəziyyətin qorunması, həyata keçirilən sosial-

iqtisadi islahatlar kimi tədbirləri daxildir.

Xidmətlə bağlı innovasiyalar istehsal və sosial sferalar üçün nəzərdə tutulan yeniliklərlə xarakterizə olunur.

Kompleks innovasiyalar texniki-iqtisadi və təşkilati- texnoloji strukturlara malikdir. Bazar mövqeyinə görə innovasiyalar müəssisələr, region, ölkə və dünya miqyasında əhəmiyyətli baxımından fərqləndirilir. Bu, eyni zamanda elmi-texniki məhsullar bazarı üçün xarakterikdir.

Maddi-texniki resurlar, iş və xidmətlər bazarında olduğu kimi elmi-texniki məhsullar bazarının fəaliyyəti də bütövlükdə istehsal prosesinə, o cümlədən kənd təsərrüfatı istehsalına xidmət etməklə də əlavə vəsait qoyuluşu tələb edir. Yəni kənd təsərrüfatı istehsalçısının bu bazar növlərinin xidmətindən istifadə etməsi istehsal xərclərinin artımı ilə nəticələnir. Lakin bir məsələni qeyd etmək lazımdır ki, tələb və təklifdən asılı olaraq qiymətlərin dəyişmə tempi hər bir bazar növündə fərqlidir. Eyni zamanda bu müxtəliflik onların tətbiq olunduğu kənd təsərrüfatına da şamil edilir. Belə ki, kənd təsərrüfatı məhsullarının satışı prosesində qiymətlərin elə səviyyəsi yarana bilir ki, bu sahə istehsalçısı mənfəət əldə etmədən, bəzən də zərərlə bazarı tərk etməli olur. Xüsusilə tez xarab olan məhsullar üçün bu daha xarakterik məsələdir. Qeyd olunan digər bazarlarda belə məhsullara demək olar ki, rast gəlinmir. Bundan başqa kənd təsərrüfatı məhsulları bazarında qiymət bilavasitə tələb və təklif əsasında formalaşır və dəyişir. Digər bazar növlərində bu proses nisbətən fərqlidir. Belə ki, maddi-texniki resurslar bazarında təklif olunan əsas və dövriyyə fondlarının, xüsusilə texniki vasitələrin qiyməti tələbə o qədər də həssas deyil. İş və xidmətlərin təklif olunan qiymət həddi nisbətən tələbə həssasdır. Yəni tələb qiymətlərin səviyyəsinə müəyyən qədər təsir göstərir. Elmi-texniki məhsullar bazarı əmtələrinin qiymətlərinə tələbin dəyişməsi çox cüzi təsir edir. Çünki bu və digər elmi-texniki yenilik külli miqdarda vəsait qoyuluşu tələb edir. Əslində elmi texniki məhsullar bazarı məhsullarına tələbat daim mövcuddur və durmadan artır. Lakin istehsalçının həmin məhsulları istehsalata tətbiq etmək imkanı-maliyyə vəsaiti heç də həmişə tələb olunan səviyyədə olmur.

Göründüyü kimi elmi-texniki məhsullar bazarında təklif olunan məhsula görə sərf olunan vəsaitin ödənilməsi bəzən uzun dövr və zaman tələb edir, hətta daim tələbat olsa belə. Ona görə bu bazar növünün fəaliyyətinə, beləliklə elmi-texniki yeniliklərin stimullaşdırılmasını təmin edəcək tədbirlər dövlətin daim diqqət mərkəzində olmalıdır.

Elmi-texniki məhsullar bazarının fəaliyyəti əsasən aşağıdakı istiqamətləri əhatə edir:

- iqtisadi mənfəət əldə edilməsi üçün qənaət rejimi hesabına kənd təsərrüfatında istehsalın iqtisadi səmərəliliyinin yüksəldilməsinə nail olunması;
- yüksək rəqabət qabiliyyətli və ixrac yönümlü məhsul istehsalı nəticəsində iqtisadi mənfəətin artırılması;
- sosial istiqamətdə təhsil, mühafizə və s. səmərəli nəticələr əldə olunması.

Belə ki, innovasiya potensialı hesabına əlavə vasitələrin əldə olunması hesabına müxtəlif istehsal sahələrində dünya və daxili bazarın tələblərinə uyğun elmi tutumlu məhsul istehsal etmək mümkündür. İnnovasiya potensialı elmi-texniki işlər və axtarışlarla məşğul olan elmi-tədqiqat müəssisələrinin, informasiya sistemlərinin fəaliyyətini xarakterizə edir.

Qeyd olunan mərhələlərin həyata keçirilməsi öz nəticəsini innovasiya fəaliyyətinin səmərəliliyində biruzə verir. Deməli elmi- texniki məhsullar bazarının inkişafı bilavasitə innovasiya prosesinin səmərəliliyindən asılıdır.

Ədəbiyyat

1. Şəkərləyev A.Ş. Azərbaycan iqtisadiyyatı: reallıqlar və perspektivlər. Bakı, 2016.
2. Meybullayev M.X. Makroiqtisadiyyat. Bakı, 2012.

UOT 334.012

İNNOVATİV İQTİSADİYYAT

Abdullayeva Ş.H.

Azərbaycan Dillər Universiteti

Xülasə

Məqalədə innovativ iqtisadiyyat anlayışı şərh edilmiş, onun yarandığı tarixə nəzər salınmış, innovativ iqtisadiyyatın təsnifatı aparılmış, onun struktur elementləri araşdırılmış və onların izahı verilmiş, eləcə də ölkədə mövcud infrastruktur nəzərə alınmaqla innovativ hərəkətin inkişafı üçün təkliflər irəli sürülmüşdür.

Açar sözlər: innovativ iqtisadiyyat, innovasiya qrupları, innovativ iqtisadiyyatın struktur elementləri, innovativ hərəkətin inkişafı.

Giriş

İnnovativ iqtisadiyyat dedikdə daimi inkişafda olan və təkmilləşən yüksək əlavə dəyərə malik üstün texnologiyalı məhsulların istehsalına, ixracına və mütəmadi innovasiya axınına əsaslanan iqtisadiyyat növü başa düşülür. Hesab olunur ki, bu halda mənfəətin böyük hissəsi məhsul istehsalı və maliyyə cəlbi ilə deyil, daim axtarışda olan yaradıcı elm adamlarının və yenilikçi alimlərin intellekti əsasında əldə olunur [1].

Əksər tədqiqatçılar iddia edirlər ki, müasir dünyada bir çox inkişaf etmiş ölkələrin iqtisadi üstünlüyünün təməlini məhz innovativ iqtisadiyyat təşkil edir. Hazırkı dövrdə innovativ iqtisadiyyata üstünlük verən ölkələr sırasında ABŞ, Almaniya, Yaponiya, Avstraliya, Kanada, İsveç, Finlandiya, Sinqapur, İsrail kimi qabaqcıl ölkələri görə bilərik.

İnnovativ iqtisadiyyatın yaranması: Tarix boyu iqtisad elminin müxtəlif məktəblərində (Merkantilist, Fiziokrat, Klassik, Marksist, Neoklassik, İntitutionalizm, Təkamül və Neoavstriya) innovativ iqtisadiyyat haqqında ilkin fikirlərə birbaşa və ya dolaylı yolla rast gəlinir. Təkamül məktəbinin üzvlərindən olan Y.Şumpeter innovativ iqtisadiyyata daha dolğun və ətraflı yanaşmışdır [2].

Avstriya iqtisadçısı Y. Şumpeterin 1911-ci ildə çap olunan “İqtisadi inkişafın nəzəriyyəsi” adlı monoqrafiyası innovativ iqtisadiyyatın nəzəriyyəsi hesab edilir. Sonralar bir çox qabaqcıl alimlər tərəfindən daha da zənginləşən nəzəriyyədə ilk olaraq Y. Şumpeter iqtisadiyyatın artımı və inkişafı arasındakı fərqi göstərmiş, burada innovasiyanı xüsusi qeyd edərək onu aşağıdakı kimi təsnifləşdirmişdir:

1. İstehlakçının hələ tanış olmadığı yeni və ya başqa keyfiyyətli məhsulların yaradılması;
2. Yalnız elmi kəşf əsaslı deyil, həmçinin malların ticarət dövriyyəsi zamanı meydana gələn və sənayenin müvafiq sahəsində hələ istifadə edilməyən yeni istehsal metodlarının tətbiqi;
3. Ölkədə sənayenin müvafiq sahəsi üzrə ticarətin aparılmadığı halda yeni bazarın yaradılması (uyğun bazarın əvvəllər mövcud olub olmamasından asılı olmayaraq);
4. İstehsal üzrə yeni mənbələrin kəşfi(həmin mənbələrin mövcud olmasından və ya onun yenidən yaradılmasından asılı olmayaraq);
5. Sənayenin yeni sektorunun təşkili (məsələn, inhisarçılığın və ya inhisar mövqelərinin aradan qaldırılmasına nail olmaq məqsədilə).

Kapitalizmin meydana gəlməsindən sonra xüsusi təhsili, elmi, yaradıcı sahibkarları və innovasiyaya maraqlı olan dövlətləri özündə cəmləşdirən innovativ iqtisadiyyat sektorunda yarandı.

XX əsrin ikinci yarısında elmi və texniki baxımdan aparıcı mövqe tutan dünya ölkələri innovativ iqtisadiyyat sektorunun dominant olduğu post-sənaye cəmiyyətini qurdu. Yeniliklərin iqtisadiyyatın bütün sahələrində meydana gəlməsi və onların tətbiqi bu iqtisadiyyatın “İnnovasiya iqtisadiyyatı” adlandırılmasına səbəb oldu.

İnnovativ iqtisadiyyatın struktur elementləri: İnnovativ iqtisadiyyatın strukturu əsasən novator və sahibkar, innovasiya, innovativ fəaliyyət və innovativ iş, innovativ infrastruktur və innovasiya sistemi elementlərindən ibarətdir. Bütün bu elementlər bir-biri ilə qarşılıqlı əlaqədədir. [3].

İnnovativ iqtisadiyyatın struktur elementləri

Mənbə: [3]

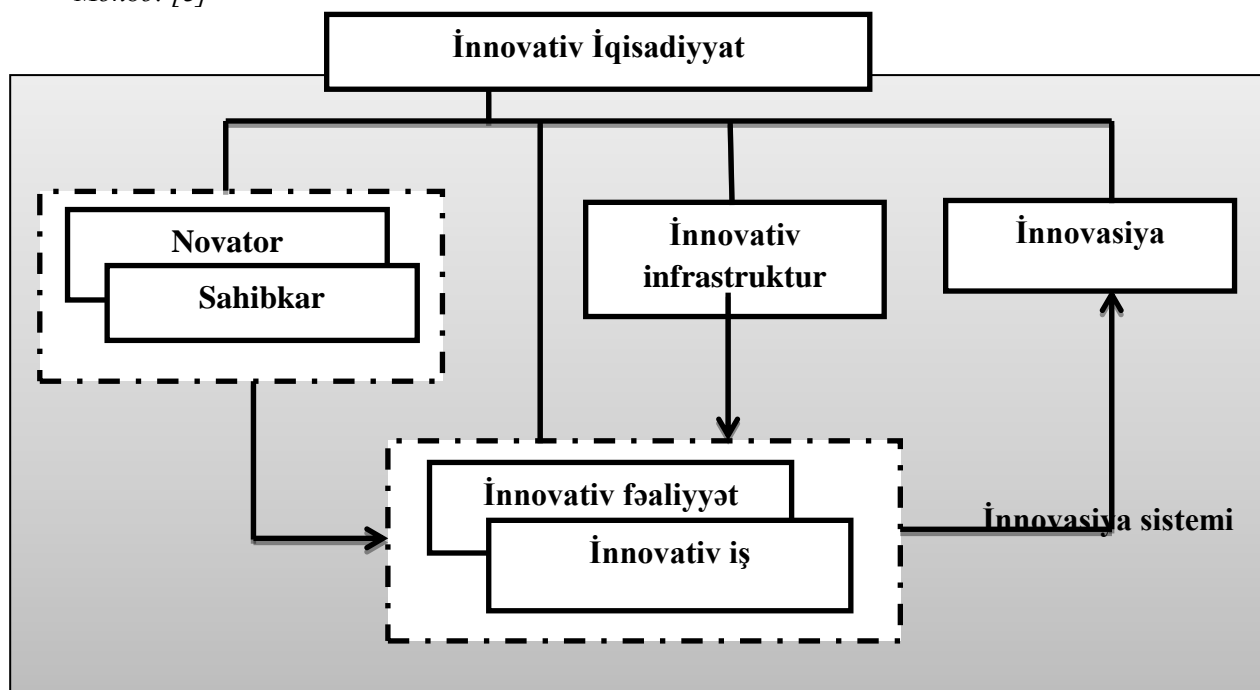

İnnovator dedikdə, Y.Şumpeter ixtiraçı olmaqla öz biznesini və iqtisadiyyatı inkişaf etdirən şəxsi nəzərdə tuturdu. Beləliklə, Y.Şumpeter **sahibkar** və **novatoru** bir-birindən ayrılmaz hesab edərək vahid subyekt altında birləşdirdi. Müasir dövrdə novator və innovator anlayışına obyektiv olaraq fərqli yanaşılır. Novator dedikdə - “Yenilik etmiş və ya hər hansı bir sahədə yeni ideyalar irəli sürmüş şəxs” kimi baş düşülür, innovator dedik də isə - “Yeniliyin uğurlu kommersiyasını təşkil edən və ya yenilikdən qazanc əldə edən şəxs” başa düşülür. Məlum olduğu kimi innovatora iki cür yanaşmaq lazımdır: həm ixtiraçı və sahibkar olan bir şəxs, həm də yeniliklərin biznes fəaliyyətinə uğurlu tətbiq edən sahibkar.

İnnovasiya ənənəvi olaraq gəlirlərin artırılması, iqtisadi, ictimai, ekoloji, elmi-texniki və başqa müxtəlif effektlərin əldə olunmasında yeniliklərin tətbiqinin nəticəsi olaraq xarakterizə edilir. **İnnovativ fəaliyyət** dedikdə istehsal və texniki nailiyyətlərin- innovasiyaların ictimayətdə praktiki olaraq reallaşdırılması sahəsində insanların fəaliyyəti kimi başa düşülməlidir. İnnovativ fəaliyyət - əldə olunmuş bilik, texnologiya və avadanlıqların kommersiyalaşmasına istiqamətlənmiş elmi, texnoloji, təşkilati, maliyyə və kommersiya sahəsində yerinə yetirilən tədbirlərdir. İnnovativ fəaliyyəti tam əhatə edən tədbirlərin zamana və struktura görə ardıcıl kompleks reallaşdırılması **İnnovativ iş** adlanır.

İnnovativ fəaliyyətin effektivliyi əsasən innovativ iqtisadiyyatın əsas elementi olmaqla cəmiyyətin innovativ potensialı kimi sahibkarlıq subyektlərinin innovativ aktivliyinin inkişafında mühüm rol oynayan **İnnovativ infrastruktur**dan asılıdır. İnkişaf etmiş ölkələrin təcrübəsi göstərir ki, qloballaşma və rəqabətin artdığı dünya bazarında innovasiyaların yaradılmasında və reallaşdırılmasında inkişaf etmiş infrastruktura və innovativ fəaliyyətdə daha effektiv mexanizmə mövcud ölkələr qalib çıxır.

İnnovativ sistem- elmi qruplar çərçivəsində elmi biliklərin və texnologiyaların kommersiyasını reallaşdıran və istehsalla məşğul olan təşkilatların qarşılıqlı fəaliyyətidir. Bu sistemlər milli innovasiya sistemləri adlanır.

Ölkədə innovativ hərəkətin mövcud vəziyyəti və inkişafı yolları: Dünyada baş verən iqtisadi böhranlar fonunda ölkə iqtisadiyyatının dayanıqlığını artırmaq məqsədilə iqtisadiyyatın şaxələndirilməsi xüsusilə də qeyri-neft sektorunun inkişafının dövlətin başlıca prioriteti kimi seçilməsi özəl sektorun, eləcə də innovativ iqtisadiyyatın inkişafını zəruri edir. Qeyd olunanlara əsasən innovativ iqtisadiyyatın strukturuna nəzər saldıqda innovatorların-yaradıcı sahibkarların meydana gəlməsi, fəaliyyəti və iqtisadiyyatın müxtəlif sahələrində onların uğur əldə etməsi üçün ilk növbədə innovativ infrastrukturun təşkili və dövlət tərəfindən dəstəklənməsi vacib rol oynayır. Yəni innovativ infrastrukturun təşkili innovatorların fəaliyyət göstərməsinə münbit şərait yaratmaqla onların fəaliyyətlərində uğur əldə etməsinə və bu istiqamətdə fəaliyyətin təşviqi və təbliğinə səbəb olacaq ki, bu da innovativ iqtisadiyyatın inkişafını sürətləndirəcəkdir.

Dövlətin müvafiq qurumları tərəfindən sahibkarlara göstərilən xidmətlərin keyfiyyət və kəmiyyətinin artırılması – vergi ödəyicilərinin bir pəncərə prinsipi əsasında qeydiyyatı, hesabatların aidyyəti qurumlarda elektron qəbulu, elektron əmək müqavilələrinin bağlanması və elektron karguzarlığın aparılması sahibkarlar üçün institusional baxımdan infrastrukturun yaradılmasının bariz nümunələridir [4].

Bundan başqa sahibkarlara əlavə dəstək olaraq dövlət qurumları tərəfindən qaynar xətlərin, çağrı mərkəzlərinin, xidmət mərkəzlərinin, ölkənin regionlarını əhatə edən biznes inkubatorlarının yaradılması, eləcə də göstərilən xidmətlər üzrə elektron və video təlimatların hazırlanaraq internetdə yerləşdirilməsi və interaktiv elektron xidmətlərin təşkilini qeyd edə bilirik. Həmçinin sahibkarlıq fəaliyyəti ilə məşğul olmaq istəyən şəxslərin maliyyə dəstəyinin təmin edilməsi məqsədilə “Sahibkarlığa kömək milli fondu”nun fəaliyyəti danılmazdır [5].

Bütün bunlarla yanaşı hər bir ölkənin innovativ iqtisadiyyatının inkişafında insan kapitalı əsas rol oynayır. Bu səbəbdən də dövlət müasir informasiya texnologiyalarından səmərəli istifadə etməyi bacaran, yaradıcı, yenilikçi və dünya-görüşünə malik insan kapitalının yetişdirilməsi istiqamətində aşağıdakı addımları atmalıdır:

- Müasir informasiya texnologiyalarından istifadə üzrə sahibkarların bilik və bacarıqların artırılması mərkəzlərinin yaradılması;
- İnnovasiya sahəsində qabaqcıl ölkələrin təcrübələrinin öyrənilməsi və təbliği;
- Beynəlxalq forumların təşkili;
- Bu sahədə bülleten və elektron məlumatların hazırlanması;
- Elm adamlarının, yenilikçi alimlərin, mühəndislərin öz ixtiralarının sınaqdan keçirilməsi məqsədilə laboratoriyaların, texnoparkların təşkili;
- Universitetlərdə təhsil alan tələbələrin bilik və bacarıqlarının praktik olaraq artırılması məqsədilə sənayenin müxtəlif sahələri üzrə innovasiyaları yaradan açıq işçi qrupların yaradılması və daim yenilənmə prinsipi əsasında fəaliyyətinin təşkili;
- İxtiraların və ya yeniliklərin müəllif hüquqları qorunmaqla yerli və xarici investora qanuni satışı təmin edən dövlət zəmanətli birjaların təşkili.

Ədəbiyyat

1. <https://ru.wikipedia.org/wiki/%D0%98%>
- 2,3. <https://books.google.az/books?id=gw57CgAAQBAJ&printsec=frontcover&hl=ru#v=onepage&q&f=false>
4. <http://www.oecd.org/innovation/inno/50586251.pdf>
5. <http://www.reading.ac.uk/web/FILES/management/427.pdf>

İNNOVASIYA YÖNÜMLÜ SƏNAYENİN İQTİSADI İNKİŞAFDA ROLU

Azizov Mayis
Qafqaz Universiteti

Xülasə

Təbii qaynaqlarla zəngin ölkələrdə iqtisadiyyatın tək sektora dayanıqlı iqtisadi inkişaf üçün çətinliklər ortaya çıxartmaqdadır. Bu qaynaqların tükənmə problemi digər sektorların inkişaf etdirilməsinin əhəmiyyətini artırmaqdadır. Bu baxımdan 1990-cı illərdən sonra müstəqilliyini qazanan ölkəmizin iqtisadiyyatına baxdıqımızda neft sektorunun aparıcı sektor olduğu görülməkdədir. Qeyri-neft sektorunun inkişaf etdirilməsi hər zaman gündəmdə olsa da bunların ÜDM-dəki paylı aşağı olmuşdur. Tədqiqatda innovasiya yönümlü sənayenin inkişaf etdirilməsi problemi araşdırılması düşünülmüşdür. Bununla həm qeyri-neft sənayesinin inkişafı, həm də digər sektorlara göstərəcəyi təsirlərin araşdırılması hədəflənməkdədir.

Açar sözlər: sənaye, innovasiya, qeyri-neft sektoru

Giriş

İqtisadi inkişafda sənaye sektoru hər zaman mühüm rol oynamışdır. Sənaye sektorunun inkişafı bu sektorla birlikdə digər sektorların inkişafına da müsbət təsir göstərir. Bu baxımdan ölkələrin inkişafındakı regional fərqliliklərin azaldılmasında sənaye sektorunun inkişafına xüsusi əhəmiyyət verilməlidir. Günümüzdə sənaye sektorunun inkişaf etdirilməsi problemiylə yanaşı bu sektorun innovasiyaya dayalı inkişafı ön plana çıxmaqdadır. İnkişaf etməkdə olan ölkələrdə hər hansı bir sektorun inkişaf etdirilməsində kadr çatışmamazlıqları, yeni texnologiyaların və yeni istehsal metodlarının tətbiq olunmasında xərclərin yüksək olması və bəzi digər səbəblərdən dolayı innovasiya yönümlü sənayenin inkişaf etdirilməsi aktual problem olaraq mövcudluğunu qorumaqdadır.

İnnovasiya fəaliyyəti

İnnovasiya bir təşkilat və ya müəssisələr üçün yeni dəyərlərin meydana gətirilməsi üçün yeni ideyaların həyata keçirilməsi prosesi kimi ifadə etmək olar.

A. Tağıyev innovasiya fəaliyyətinin üç yanaşmasından bəhs edir. Bunlardan biri də elmi tədqiqat nəticələrinin tətbiqi və bunların kommersionlaşdırılmasına yönəldilmiş fəaliyyət kimi izah etməkdədir [5].

İnnovasiya fəaliyyəti istehsal, kommersioniya, idarə etmə və sosial proseslərin səmərəliliyini artıran elmi tədqiqatların və təcrübi-konstruktor işlərinin (ETTKİ) nəticələrinin praktiki tətbiqi nəzərdə tutulur. İnnovasiya prosesi nəticəsində yeni və ya təkmilləşmiş məhsul, xidmət təklif olunur. Eyni zamanda innovasiya texnoloji prosesləri, idarə və təşkil etmə proseslərində tətbiq oluna bilər. Beləliklə, innovasiya fəaliyyəti cəmiyyətin intellektual fəaliyyətinin təkmilləşdirilməsinə yönələn nəticədir. Yaranma səbəblərinə görə innovasiya strateji və reaktiv ola bilər. Strateji innovasiyalar yeniliyin tətbiqi nəticəsində rəqabət üstünlüyünü təmin etmiş olur və onu tətbiq edən firma və ya dövlət elmi-texniki rentə qazanır. Reaktiv innovasiyalar strateji innovasiyanı tətbiq edən rəqiblərinə çatmaq məqsədi ilə həyata keçirilir [6].

Yuxarıdakı cədvəldə sənaye müəssisələrin inovasiya fəaliyyətlərinin həyata keçirilməsinə mane olan amilləri araşdırılmışdır. Cədvəldən görüldüyü kimi müəssisələrin bir hissəsinin maliyyə vəsaitlərinin kifayət qədər olmaması və ya innovasiya fəaliyyətlərinə maliyyə vəsaitinin müəssisələr tərəfindən ayrılması önəmli bir problem olaraq ortaya çıxmaqdadır. Bir digər məsələ dövlətin maliyyə dəstəyinin yetərli olmaması, müəssisə və elmi təşkilatlar arasında əlaqələrin zəif olması və innovasiya fəaliyyətlərini tənzimləyən infrastrukturun qənaətbəxş olmaması innovasiya fəaliyyətlərinin artırılması və bununla da yeni məhsulların istehsalı arzu olunan səviyyəyə çatmaqdadır.

Cədvəl 1.

Sənaye müəssisələrində innovasiyalara mane olan amillər (2011-2013)

	İnnovasiyalara mane olan amilləri aşağıdakı kimi dəyərləndirən müəssisələrin sayı								
	əsas və ya həlledici			əhəmiyyətli			az əhəmiyyətli		
	2011	2012	2013	2011	2012	2013	2011	2012	2013
İqtisadi amillər									
öz pul vəsaitinin kifayət qədər olmaması	30	22	25	41	47	28	32	23	24
dövlət tərəfindən maliyyə yardımının kifayət qədər olmaması	17	9	13	26	18	22	21	20	20
İstehsal amilləri									
müəssisənin innovasiya potensialının aşağı olması	7	5	8	33	43	35	39	21	23
digər müəssisələr və digər elmi təşkilatlar ilə kooperasiya üçün imkanların olmaması	2	3	-	12	9	11	17	23	27
Digər səbəblər									
innovasiya fəaliyyətini tənzimləyən və həvəsləndirən qanunvericilik və normativ-hüquqi sənədlərin olmaması	2	1	2	20	30	21	18	17	17

Mənbə: Azərbaycanın Sənayesi, Azərbaycan Respublikasının Dövlət Statistika Komitəsi, Statistik Məcmuəsi, 2014, [1].

Azərbaycan iqtisadiyyatında qeyri-neft sənayesi

2000-ci illərdən sonra Azərbaycan iqtisadiyyatı sürətlə inkişaf etmişdir. Bu iqtisadi inkişafda əsas yer neft və qaz sektorunun payına düşür. Xüsusilə 2004-cü ildə Bakı-Tiflis-Ceyhan neft boru kəmərinin istifadəyə verilməsindən sonra ÜDM-də ciddi artım tempi baş verdi. 2006-cı ildə bu artım 34.5 %-ə qədər yüksəldi.

Cədvəl 2

Makroiqtisadi göstəricilər, milyon manat, (2010-2014)

Göstəricilər	2010	2011	2012	2013	2014
Ümumi daxili məhsul	41 574.7	50 069.0	53 995.0	57 708.2	58 977,8
o cümlədən qeyri-neft ÜDM-si	18 442.7	24 164.7	28 474.9	32 637.9	35 968,6
Sənaye məhsulu	27 434.6	34 545.4	33 929.0	33 696.7	31 866,4
o cümlədən qeyri-neft sənayesi	5 033.4	5 701.8	6 510.4	6 776.6	7 189,8
Kənd təsərrüfatı məhsulu	3 880.0	4 526.4	4 763.7	5 244.6	5 225,8

Mənbə: Azərbaycan Respublikasının Dövlət Statistika Komitəsi, Bakı, 2014[2]

Yuxarıdakı cədvəldə Azərbaycan iqtisadiyyatında 2010-2014-cü illərdə hansı şəkildə dəyişdiyini analiz edə bilərik. 2010-2014-cü illəri arasında ÜDM- də qeyri-neft sektorunun payı uyğun olaraq 44 %, 48 %, 52 %, 56% və 60 % olmuşdur. Eyni illərdə sənaye sektorunun ÜDM-də payları isə 65 %, 68%, 62 %, 58 % və 54 % olmuşdur. Amma, xüsusi olaraq qeyd etmək lazımdır ki, sözügedən illərdə, sənaye sektorunda qeyri-neft sənayesinin ÜDM-də payları isə 11 - 12 % arasında dəyişmişdir. Yuxarıdakı statistik məlumatlardan belə nəticəyə gələ bilərik ki, Azərbaycan iqtisadiyyatının sənaye məhsulları içərisində qeyri-neft sənaye məhsullarının payı 2010-2014-cü əllərdə 18-22% arasında dəyişməkdədir [3]. Bu baxımdan sənaye sektorunda qeyri-neft sənaye məhsullarının innovativ metodlarla artırılması iqtisadiyyatımız üçün vacib məsələlərdən biridir. Digər tərəfdən neft və bənzəri qaynaqların tükənən olduğunu nəzərə alsaq, bu qaynaqların tükənməsindən sonra qeyri-neft sektorunda və ölkə iqtisadiyyatında böhranla qarşılaşmamaq üçün qeyri-neft sektorunun, xüsusilə innovasiyaya əsaslanan sənaye sektorunun inkişaf etdirilməsi əhəmiyyətli bir vəzifə olaraq qarşıya çıxır.

Azərbaycan iqtisadiyyatında kənd təsərrüfatı məhsullarının ÜDM-dəki payı 2010-2014-cü illərdə 8.8-9.3 % arasında dəyişmişdir. Bu sektorda məşğulluğun payı təxminən 38% olmaqla sənaye sektorundan daha çoxdur [7]. İnnovasiya yönümlü sənayenin inkişaf etdirilməsində emal sənayesinin inkişafı xüsusi əhəmiyyətə malikdir. Bununla həm sənaye sektorunun məhsullarının ÜDM-də payını artırma imkanları ortaya çıxacaq, həm də kənd təsərrüfatında istehsal olunan məhsullara yeni bazar imkanları meydana gətiriləcəkdir. Bu da öz növbəsində kənd təsərrüfatında məşğulluq səviyyəsinə və bu sektorda istehsal olunan kənd təsərrüfatı məhsullarının ÜDM-dəki payının artırılmasına təsir göstərəcəkdir. İnnovasiya yönümlü sənayenin inkişaf etdirilməsi sənaye sektoru ilə birlikdə kənd təsərrüfatı sektorunun da inkişafına təkan verəcəkdir.

İqtisadiyyatın neftə bağlılıqdan qurtarmaq üçün qeyri-neft sektorunun inkişaf etdirilməsinə xüsusi əhəmiyyət kəsb etməkdədir. "Azərbaycan 2020: Gələcəyə Baxış" inkişaf konsepsiyasında və iqtisadi inkişafı ilə bağlı digər dövlət proqramlarında qeyri- neft sənayesinin inkişaf etdirilməsi qeyri-neft sektorunun inkişafında xüsusi əhəmiyyətə malikdir [4].

Nəticə

İnnovasiya fəaliyyətlərinə yönəlik elmi tədqiqat fəaliyyətləri həm dövlət, həm də özəl müəssisələr tərəfindən dəstəklənməlidir. Qeyri-neft sektorunda məhsul istehsalının artırılması və bununla bu sektorda istehsal olunan məhsulların ÜDM-dəki payının artırılmasına çalışılmalıdır. Bu məhsullardan ixrac qabiliyyəti olan məhsulların istehsalına xüsusi diqqət verilməlidir. Son olaraq innovasiya yönümlü qeyri-neft sənayesinin inkişafında xarici ölkələrin təcrübələrinin öyrənilməsi və bunların tətbiq olunmasına yönəlik fəaliyyətlər dəstəklənməlidir.

Ədəbiyyat

1. Azərbaycanın Sənayesi, Azərbaycan Respublikasının Dövlət Statistika Komitəsi, Statistik Məcmuəsi, 2014.
2. Azərbaycan Respublikasının Dövlət Statistika Komitəsi, Bakı, 2014
3. Azərbaycan Respublikasının Mərkəz Bankı (CBAR), *İllik Hesabat*, Bakı, 2014
4. Azərbaycan Respublikası Prezidentinin 2012-ci il 29 dekabr tarixli Fərmanı. "Azərbaycan 2020: Gələcəyə Baxış" İnkişaf Konsepsiyası
5. Tağıyev A.H. İnnovasiya: İnnovasiya iqtisadiyyatına giriş VIII, Təknur nəşriyyatı, Bakı, 2015.
6. Əzizova G.A. Dövlətin investisiya-innovasiya siyasəti. İqtisad Universitetinin nəşriyyatı. Bakı, 2012.
7. <http://data.worldbank.org/indicator/SL.AGR.EMPL.ZS>, 11.03.2015

İNNOVASİYALI İNKİŞAF ELMİ-TEKNİKİ TƏRƏQQİNİN İNKİŞAFININ XÜSUSİ MƏRHƏLƏSİ KİMİ

Babayev Ə.P.

Azərbaycan Dövlət İqtisad Universiteti

Xülasə

В предлагаемой работе рассматриваются особенности современного этапа развития научно-технического прогресса, который получил устоявшееся название «инновационное развитие».

Ключевые слова: *научно-технический прогресс, инновационное развитие, экстенсивное развитие на основе НТП, интенсивное развитие на основе НТП.*

İqtisadi və sosial-siyasi həyata ingilis dilindən keçmiş və ehtimal ki, əvvəlcə sırf texniki hadisələrə aid olmuş "innovasiya", "innovasiyalı" terminləri sonradan yalnız konkret ixtiralar və ya texniki-texnoloji yenilikləri deyil, bütöv davranış tərzini, demək olar – milli təsərrüfat sistemlərinin inkişafının xüsusi tipini ifadə etməyə başlamışdır. Buna görə, hesab edirik ki, "innovasiyalılıq" və "innovasiyalı inkişaf" anlayışlarını yalnız tamamilə yeni ixtiraların bir növ konveyerləşdirilməsi və istehsalat tətbiq olunması mexanizmləri kimi izah etmək səhv olardı. Yəni, biz innovasiyalı inkişaf haqqında danışanda, əlbəttə, bu hədəfi də nəzərdə tuturuq, lakin bizim fikrimizcə, innovasiyalı inkişafı problemini yalnız bundan ibarət hesab etməklə, məsələni çox bəsitləşdirmiş olarıq. İnnovasiyalı inkişaf geniş mənada nəsə başqa anlayışdır; bununla əlaqədar, "innovasiya" anlayışına mütəxəssislərin verdiyi izaha diqqəti yönəltməyə dəyər.

R.S.Qrinberq və P.V.Savçenkonun redaktorluğu ilə nəşr edilmiş kollektiv monoqrafiyada deyilir: "İnnovasiya - kifayət qədər geniş anlayışdır. Bu anlayış təkcə prinsip etibarilə yeni məhsulları, texnoloji prosesləri, təşkilati dəyişiklikləri və s. deyil, həm də ixtiraları, yeni konsepsiyaları, yeni təsəvvürləri və baxışları əhatə edir. Bu, cəmiyyətin həyatında öz təcəssümünü tapan biliklərdə tərəqqi və hətta inqilab deməkdir". (2, s.60)

Bəli: yeni konsepsiyalar, təsəvvürlər və baxışlar. Başqa sözlə desək, hələ "metaldə" öz təcəssümünü

tapmamış elmi fikirlər, hələ istehsalda geniş miqyasda reallaşdırılmamış, amma təsəvvürlər və konsepsiyalar şəklində artıq ifadə edilmiş ideyalar innovasiyalara aid edilə bilər və aid edilməlidir. Bu halda aydındır ki, belə baxışlar, ideyalar, konsepsiyalar və s. yalnız müəyyən tarixi məqamda elmi-texniki tərəqqinin, necə deyirlər, “önündə gedən” ayrı-ayrı sahələrə aid ola bilməz. Bizim fikrimizcə, onlar iqtisadiyyatın və bütövlükdə insan həyatının ən müxtəlif sahələrinə aid ola bilər və insanların qarşısında duran müxtəlif problemlərin həlli yollarına dair təklifləri ehtiva edə bilər. Başlanğıcda onlar ümumiyyətlə iqtisadiyyatın mövcud strukturuna “uyğun gəlməyə” bilər, lakin öz məzmununa görə sıçrayış xarakterli ideyaları və həlləri əhatə etdiklərinə buna görə innovasiya hesab edilməlidirlər.

Belə bir qanunauyğun sual yaranır: əvvəlki onilliklərə (bəlkə də əvvəlki yüzilliklərə) aid ixtiraları, yeniliklər, ideyaları “innovasiyalar” adlandırmaq olarmı? Yuxarıda qeyd etdiyimiz kimi, prinsip etibarilə, bu sözün ilkin mənasına əsaslanaraq, yəqin ki olar. Ancaq həmin terminin bugünkü anlamında, hər halda onu bugünkü ixtiralara, yeniliklərə, ideyalara tətbiq etmək məqsədəuyğun olar.

Onda haqlı olaraq növbəti sual yaranır: bəs nəyə görə onilliklər ərzində sabitləşmiş “elmi-texniki tərəqqinin nailiyyətləri əsasında inkişaf” anlayışından istifadə etmək əvəzinə məhz bu gün birdən-birə hansısa xüsusi, “innovasiyalı inkişaf” haqqında danışılır?

Bununla əlaqədar, ilk baxışda paradoksal hesab edilə biləcək bir fikir söyləyəcəyik. İnnovasiyalı inkişaf elmi-texniki tərəqqinin nailiyyətləri əsasında inkişafın əvvəllər məlum olan bütün tiplərindən onunla fərqlənir ki, sonuncular, müəyyən mənada, “elmi-texniki tərəqqi əsasında ekstensiv inkişaf” nümunələridirlər.

Buna o mənada etiraz edə bilərlər ki, elmi-texniki tərəqqi artıq öz-özlüyündə intensivləşdirmənin, yəni insan zəkasının, elmin və texnikanın nailiyyətlərinin reallaşdırılmasının nəticəsi olan intensiv amillərdən istifadə əsasında istehsalın inkişafının hərəkətverici qüvvəsidir. Bunlar hamısı doğrudur, lakin bəşər tarixinin əvvəlki mərhələlərində – o cümlədən, nisbətən yaxın vaxtlarda – elmi-texniki tərəqqinin nailiyyətlərindən istifadə ilk növbədə və iqtisadiyyatın yeni və tamamilə yeni sahələrinin yaranmasını və sonrakı mərhələdə sürətli inkişafını nəzərdə tuturdu. Yeri gəlmişkən, ötən yüzilliyin 80-ci illərindən başlayaraq kifayət qədər geniş yayılmış nöqtəyi-nəzərin yaranması bununla bağlıdır. Həmin nöqtəyi-nəzərə görə, müasir təsərrüfat sistemində “yeni iqtisadiyyat”, yəni əsasən informasiya texnologiyaları, ən yeni rabitə vasitələri və onların imkanlarına əsaslanan maliyyə xidmətləri ilə bağlı sahələr kompleksi fərqlənir və üstünlük qazanır.

Bir sıra ciddi iqtisadçıların çıxışları göstərir ki, vahid iqtisadi komplekslərin ilk baxışda süni şəkildə hansısa “yeni” və “köhnə” tərkib hissələrə bölünməsi üçün, hər halda müəyyən əsaslar vardı. Məsələn, rusiyalı iqtisadçı Aleksandr Nekipelov elmi-texniki tərəqqinin ən yeni nailiyyətləri əsasında qlobal rəqabətin kəskinləşməsi şəraitində MDB üzvü olan ölkələrin inkişaf perspektivlərindən söhbət açaraq xatırladı ki, məhz ən qabaqcıl elektron rabitə vasitələrindən istifadə edilməsi artıq ötən yüzilliyin 90-cı illərinin sonunda dünyanın əsas valyuta bazarlarında əməliyyatların gündəlik həcmi 1,5 trilyon dollara çatdırmağa imkan vermişdi. (1.s.18) Onu da qeyd edək ki, o vaxtdan bəri belə əməliyyatların miqyası yalnız artmışdır.

Eyni zamanda, iqtisadiyyatın bu və ya digər sahələrinin obyektiv olaraq elmi-texniki tərəqqinin “zirvəsində” olması heç də o demək deyildir ki, bu halda başqa sahələrə, xüsusilə iqtisadi bazisə aid olan sahələrə diqqətin hər hansı şəkildə zəifləməsi nəzərdə tutulur. Əksinə, iqtisadi ədəbiyyatda artıq dəfələrlə sübut edilmişdir ki, məcmu halda milli iqtisadiyyatı təşkil edən sahələrin bu cür “yeni” və müvafiq olaraq, “köhnə” sahələrə bölünməsi çox “dəbdə olan” sahələrə həddən artıq aludə olmaqla nəticələnə bilər, bu isə labüd surətdə iqtisadi nəzəriyyədə və proqnozlaşdırmada əyintilərə, sonra isə, eyni dərəcədə labüdlüklə - cari iqtisadi siyasətdə investisiya əyintilərinə gətirib çıxarar. Məsələn, görkəmli Amerika iqtisadçısı, vaxtilə “Forbs” jurnalı və “Faynenşl Tayms” qəzeti kimi nüfuzlu nəşrlərin redaktoru olmuş İmon Finqlton hələ 1999-cu ildə belə bir təhlükəyə diqqəti cəlb edirdi ki, iqtisadiyyatın baza sahələri (ilk növbədə, müasir metallurgiya və maşınqayırma kimi sahələr) müvafiq səviyyədə inkişaf etdirilmədən informasiya texnologiyaları sahələrində artıq istehsal çox ağır struktur böhranına gətirib çıxara bilər.

O, məsələn, özünün “Ağır sənayeyə eşq olsun: nə üçün gələcək firavanlığın açarı informasiya iqtisadiyyatı deyil, sənaye malları istehsalıdır” adlı kitabında xəbərdarlıq edirdi ki, əgər Birləşmiş Ştatlar (informasiya sahəsinə və onunla bağlı sahələrə – Ə.P.) qoyulmuş investisiyalardan tezliklə səmərə almaq məqsədilə “sənaye malları istehsalından geri çəkilməkdə” davam edərsə, onda istənilən milli iqtisadiyyat - hətta Amerika iqtisadiyyatı kimi güclü iqtisadiyyat da - ciddi problemlərlə üzləşə bilər.(3.s.14)

İmon Finqlton “qlobal sənayesizləşdirmə” kimi təhlükəli hadisənin inkişafı haqqında danışdı. O vaxtdan keçən 15 il ərzində biz 2002-ci ildə ABŞ iqtisadiyyatını bürümüş maliyyə böhranının, daha sonra, 2008-ci ildə başlanmış və indiyə qədər aradan qaldırılmamış ümumdünya maliyyə-iqtisadi böhranının şahidi olduq. Bu gün inamla demək olar ki, Qərbin aparıcı dövlətlərinin iqtisadiyyatları, hər şeydən əlavə, struktur böhranına da məruz qalıblar. Əslində bu böhran, müasir tarixin istənilən mərhələsində istənilən təsərrüfat

fəaliyyəti üçün əvvəlki kimi bazis rolu oynayan həmin “klassik” sahələrin inkişafda geri qalması ilə bağlı idi. İnvestorların sənaye sahələrinə sərmayə qoymaqdan faktiki imtina etməsi son onilliklərdə inkişaf etmiş ölkələrin çoxunda artıq hipotetik mənada yox, real inkişaf etməkdə olan həmin qlobal sənayesizləşdirmənin əsas amilinə çevrilmişdir.

İnformasiya texnologiyaları ilə bağlı sahələrə qoyulmuş vəsaitlərin əvəzini mümkün qədər tez çıxmağa və üstəlik, maksimum mənfəət əldə etməyə çalışan investorların spekulyativ söyləri, bir tərəfdən də ekspertlər tərəfindən qızışdırılan ehtiraslar və məhz “yeni iqtisadiyyat” sahələrində sürətlə varlanmaq ümidləri isə, əksinə, həm Birləşmiş Ştatların, həm də inkişaf etmiş digər dövlətlərin əksəriyyətinin iqtisadiyyatında qabaqcıdan xəbər verilmiş “investisiya əyintilərinə” gətirib çıxarmışdır.

Bundan başqa: inkişaf etmiş ölkələrdə metallurgiya, maşınqayırma (müasir dəzgahqayırma da daxil olmaqla), avtomobilqayırma və başqa “klassik” istehsalatların faktiki olaraq inkişaf etməkdə olan ölkələrə sıxışdırılması prosesi baş verirdi (bu prosesi “daşınma” adlandırmaq daha düzgün olar). Buraya, hər şeydən əvvəl, Şərqi və Cənubi Asiya ölkələri, xüsusilə Çin aid idi. Əslində bu, son üç onillikdə inkişaf etmiş dövlətlərin əksəriyyətinin məqsədyönlü siyasətinin bir hissəsi idi. Hesab edilirdi ki, Qərbin “geridə qalmış sahələrin yükünü çəkməyə məcbur olmamış” iqtisadiyyatları yalnız İnternet-texnologiyalar və onlarla bağlı amillər əsasında “postsənaye cəmiyyəti”nin tam qurulmasını təmin edə biləcəklər. Həqiqət isə başqa cür oldu və bu gün də davam edən qlobal maliyyə-iqtisadi böhran ABŞ-ın və Avropa ölkələrinin bir neçə onillik ərzində öz dövlətlərinin hakim elitaları tərəfindən lazımınca diqqət yetirilməyən və modernləşdirmə üçün zəruri həcmdə maliyyələşdirilməyən iqtisadiyyatlarının “klassik” sahələrinə indiyə qədər güclü zərbə vurur.

İnkişaf etmiş iqtisadiyyatlardan nə vaxtsa “daşınmış aparılmış” qabaqcıl “klassik” sahələrin inkişafına gəlincə, əlbəttə, belə inkişafın ən parlaq nümunəsi Çindir. Məsələn, son illərdə həm Qərbdən alınmış, həm də artıq Çin Xalq Respublikasının özünün avtomobil sənayesində innovasiya araşdırmalarından geniş istifadə edilməsi nəticəsində, bu ölkə avtomobil istehsalının həcminə görə hələ bir neçə il əvvəl Amerika Birləşmiş Ştatlarını ötüb keçmişdi və artıq “dünya avtomobil lideri” kimi rəqiblərindən irəlidə getməkdə davam edirdi. Nəticədə, Beynəlxalq Avtomobil İstehsalçıları Təşkilatının (Organisation Internationale des Constructeurs d'Automobiles - OICA) məlumatlarına əsasən, 2013-cü ilin yekunlarına görə, Çin Xalq Respublikası ABŞ-da iki dəfə qabaqlamışdır. Belə ki, 2013-cü ildə ABŞ-da 11 milyon avtomobil istehsal edildiyi halda Çində müvafiq göstərici 22 milyon olmuşdur. Qərbin avtomobil nəhəngləri kimi tanınmış digər inkişaf etmiş ölkələrə gəlincə, 2013-cü ilin yekunlarına görə, Çin Yaponiyanı – 2,3 dəfə, Almaniyanı isə 4 dəfə qabaqlamışdır. (4, s. 8)

Ümumiyyətlə məhz innovasiyalı istehsalatların nisbi payının daim artdığı sənayenin sürətli inkişafı sayəsində Çin dünya iqtisadiyyatında faktiki liderliyə nail olmuşdur. Məsələn, Beynəlxalq Valyuta Fondunun 2014-cü il oktyabrın əvvəlində dərc edilmiş dünya iqtisadiyyatının ən yaxın perspektivləri haqqında məruzəsi bütün dünyada əsl sensasiya oldu: həmin məruzənin müəlliflərinin qənaətinə görə, Çinin ümum daxili məhsulu (ÜDM) alıcılıq qabiliyyətinin pariteti (AQP) üzrə artıq ABŞ-ı geridə qoymuşdur. 2014-cü ilin yekunlarına görə Çin iqtisadiyyatının həcmi ABŞ-dakı 17,4 trilyon dollara qarşı 17,6 trilyon dollar təşkil edəcəyi gözlənilir. Bu onun sayəsində mümkün olur ki, ümumdünya böhranına baxmayaraq Çin, ilk növbədə iqtisadiyyatın “klassik” sahələrində artım sürətini yüksək səviyyədə saxlayır.

Məsələn, Beynəlxalq Valyuta Fondunun həmin məruzəsindəki proqnozlarına əsasən, cari ilin yekunlarına görə Çin iqtisadiyyatının inkişafı 7,4 faiz, gələn il isə ən azı 7,1 faiz təşkil edəcək. Öz növbəsində, 2014-cü ilin yekunlarına görə Birləşmiş Ştatların iqtisadiyyatı cəmi 2 faizdən bir qədər çox arta bilər. (5, s. 3) Beləliklə, dünyanın iki aparıcı iqtisadi qüvvəsi arasında, artıq ÜDM-nin rəsmən, yəni valyuta məzənnələri vasitəsilə hesablanan həcmi üzrə fərq daha kəskin şəkildə azalır. Nəticədə Çin iqtisadiyyatı artıq bu göstərici üzrə də Amerika iqtisadiyyatının həcminə yaxınlaşır.

Bir halda ki Qərbin başqa inkişaf etmiş ölkələrini xatırladıq, onda, yeri gəlmişkən, Avropa İttifaqının aparıcı iqtisadi qüvvəsi olan AFR-ə xüsusi diqqət yetirmək lazımdır. Məsələ ondadır ki, Almaniya məhz kimya və elektron sənayesi, avtomobilqayırma və cihazqayırma kimi “klassik” sənaye sahələrini yüksək səviyyədə saxlaması sayəsində indiyə qədər – böhrana baxmayaraq – yüksək texnologiyalı hazır məhsulların dünya bazarlarının çoxunda liderliyi davam etdirir. Bununla bərabər, ən yeni elektron-kommunikasiya texnologiyaları əsasında işgüzar xidmətlər sektorunun, həmçinin intellektual fəaliyyətin nəticələrinin alğı-satqısının dinamik inkişafını da qeyd etmək lazımdır.

Beləliklə, informasiya sahələrinin müstəsna inkişafı əsasında “postsənaye” (oxu: qeyri-sənaye) cəmiyyəti qurulmasını elan etmək cəhdlərində yol verilmiş tələskənlik nəticəsində Qərbin inkişaf etmiş ölkələrinin çoxu dünya iqtisadiyyatında lider mövqelərini itirmiş, iqtisadçıların və siyasətçilərin əksəriyyətinin qeyd etdikləri kimi, dünya iqtisadiyyatının ağırlıq mərkəzi Asiyanın şərfinə, ilk növbədə Çinə keçmişdir.

Bizim tədqiqatımızın mövzusunə qayıdaraq, qeyd etmək lazımdır ki, vaxtilə (yəni ötən yüzilliyin 80-

ci–90-cı illərdə) maliyyə vəsaitlərini və qüvvələri iqtisadiyyatın yalnız həmin dövr üçün qabaqcıl sayılan sahələrində cəmləşdirməyin zəruri və mümkün olması haqqında siyasi, iqtisadi və dövlət elitaları səviyyəsində çıxarılan nəticə, bizim fikrimizcə, əslində, yanlış nəticə idi. Və məhz bu, bizim fikrimizcə, innovasiyalı inkişaf nümunəsi ola bilməz, çünki “dəbdə olan” sahələrin sürətli inkişafı qalan sahələrin faktiki geri qalması fonunda baş verirdi.

Biz isə öz tərəfimizdən bu nəticəyə gələ bilirik ki, elmi-texniki tərəqqinin əvvəlki mərhələlərində onun ən yeni nailiyyətlərindən ilk növbədə iqtisadiyyatın yeni sahələrinin təşəkkülü və inkişafı üçün geniş istifadə olunurdu. Yuxarıda “elmi-texniki tərəqqi əsasında ekstensiv inkişaf” və ya “elmi-texniki tərəqqinin “eninə” inkişafı” adlandırdığımız prosesi də məhz bu fakt xarakterizə edirdi. Bundan fərqli olaraq, “elmi-texniki tərəqqinin “dərinə” inkişafı” və ya “elmi-texniki tərəqqi əsasında intensiv inkişaf” iqtisadiyyatın çoxdan mövcud olan və elmi-texniki baxımdan çoxdan “öyrənilmiş” sayılan sahələrində elmi-texniki tərəqqinin ən yeni nailiyyətlərinin geniş tətbiqini nəzərdə tutur. Lakin innovasiya nailiyyətlərinin və müvafiq yanaşmaların tətbiqi əsasında həmin sahələrə bir növ “yeni nəfəs vermək” mümkündür.

Bizim fikrimizcə, məhz iqtisadiyyatın çoxdan inkişaf edən sahələrinin və sferalarının “ikinci nəfəs” əldə etməsi elmi-texniki tərəqqinin innovasiyalı mərhələsinin əsas məzmunu və nəticə etibarilə, həm iqtisadiyyatın, həm də bütövlükdə cəmiyyətin innovasiyalı inkişafının əsas xarakteristikasıdır. Başqa sözlə desək, iqtisadiyyatın ən müxtəlif sahələrində və insanların fəaliyyətinin ən müxtəlif sferalarında elmi-texniki tərəqqinin və insan zəkasının bütün əvvəlki nailiyyətlərindən istifadə edilən müəssisə və təşkilatlar innovasiya potensialının daşıyıcıları qismində çıxış edə bilirlər. Prinsip etibarilə, elmi-texniki tərəqqinin bu mərhələsini bildirmək üçün hər hansı başqa termindən istifadə etmək olardı, lakin “innovasiyalı inkişafı” termini həm xüsusi ədəbiyyatda, həm də gündəlik həyatda sabitləşdiyinə görə, bizim fikrimizcə, bundan sonra da həmin termindən istifadə etmək və onu yuxarı göstərilən kimi tamamilə müəyyən mənada tətbiq etmək lazımdır.

Daha sonra, bir halda ki, biz bu məsələnin sahəvi aspektinə toxunuruq, onda, bizim fikrimizcə, maşınqayırma sahələrinin qabaqlayıcı innovasiyalı inkişafının stimullaşdırılması üzrə tədbirlərin zəruriliyini xüsusi qeyd etmək lazımdır, çünki bütün iqtisadiyyatın təchizatının tamamilə – artıq ən müasir texnologiya əsasında yenilənməsi, əvvəlki kimi, məhz bundan asılıdır. İnnovasiyalı inkişafın bütün sonrakı mərhələləri üçün, milli iqtisadiyyatın rəqabətə davamlılığının və onun ixrac potensialının progressiv artımı üçün metallurgiya ilə yanaşı “klassik” emal istehsalatları həlledici əhəmiyyət kəsb edir.

Ədəbiyyat

1. Некипелов А. «Процесс глобализации и выбор странами СНГ сценариев социально-экономического развития»././«Общество и экономика». 2002. №2. С.18
2. Российская социально-экономическая система: реалии и векторы развития. / Под ред. Р.С.Гринберга и П.В.Савченко. – М.: ИНФРА-М. – 2014. - С.60
3. «Три удара против новой экономики»./Москва: «Бизнес-предложения». 2000. №9. С.14
4. “Financial Times”. – August 29. – 2014. – P.8.
5. “Financial Times”. – October 8. – 2014. – P.3.

UOT 316

AZƏRBAYCANDA İNNOVATİV FƏALLIĞIN ARTIRILMASI YOLLARI

Baxşəliyev K.Q.

Azərbaycan Respublikasının Prezidenti yanında Dövlət İdarəçilik Akademiyası

Xülasə

Məqalədə Azərbaycanda innovativ fəallığın əsas sahələri müəyyən edilmiş, innovativ inkişafa mane olan amillər üzə çıxarılmış, hazırkı iqtisadi böhran şəraitində təkmil innovasiya metodlarından istifadə zəruriliyi əsaslandırılmışdır.

Açar sözlər: *innovativ fəallıq, innovasiya, sahibkarlıq, müəssisə*

İqtisad ədəbiyyatda göstərilir ki, innovativ fəallığa maraq oyadan mexanizm elmi-texniki tərəqqinin müxtəlif fazaları üzrə əmtəələrin rəqabətqabiliyyətliliyinin və rentabelliyyətinin dəyişməsidir [1, səh. 458]. Məhz bunun nəticəsində elmi yenilikləri və yeni texnologiyaları birinci olaraq mənimsəyən sahibkarlar xərclərin ilk artımından sonra bazara daha keyfiyyətli məhsullar çıxararaq, daha az məsrəflərlə məhsul istehsalına nail ola bilirlər.

Ölkə bazarına keyfiyyətli və rəqabətə davamlı məhsul çıxarmaq üçün inkişaf etmiş texnologiyadan və idarəetmədən istifadə etmək lazımdır [2, səh. 9].

Elmi-texniki tərəqqi nəinki ayrı-ayrı ölkələri, hətta ayrı-ayrı firma, şirkət və korporasiyaları müəyyən elm və texniki sahələri üzrə ixtisaslaşdırır [3, səh. 838].

Azərbaycanda innovativ fəallıq maşınqayırma və metallurjiya sahələrinə aid müəssisələrə məxsusdur (sənayedə innovasiya fəallığı göstərən müəssisələrin yarısı bu sahələrin payına düşür). İkinci yeri qida sənayesi müəssisələri tutur, ondan sonra neft-kimya və kimya müəssisələri və yüngül sənaye müəssisələri. İnnovasiya növləri sahə cəhətinə görə bölünür: yanacaq, poliqrafiya və metallurjiya sənayələrində texnoloji innovasiyalar, başqa sahələrdə isə xərclərin üçdə ikisini təşkil edən ərzaq innovasiyaları üstünlük kəsb edir. Onlar daha elmtutumlu olur. Belə ki, onların həyata keçirilməsi zamanı ETTKİ-nə çəkilən investisiya qoyuluşların ümumi həcmindən üçdə biri xərclənir. Müəssisələrin 70 faizindən çoxu məhsulun çeşidini genişləndirmək və bununla bazar seqmentini ələ keçirmək məqsədilə həyata keçirilir. İstehsal məsrəflərinin azaldılması innovasiya fəallığını göstərən müəssisələrin demək olar ki, yarısının məqsədidir. Hər bir innovasiyalı fəaliyyət sahibkarlıq fəaliyyəti olub, yeni ideyaların axtarışına (yeni məhsuldan yeni struktura qədər) və onların qiymətləndirilməsinə; tələb olunan resursların axtarışına; müəssisənin yaradılması və idarə edilməsinə; pul mənfəətin alınması və əldə olunmuş nəticə ilə şəxsən məmnun olunmasına əsaslanır.

Hər sahibkarlıq innovasiyalı olmur, yalnız innovasiya məhsulunun istehsalı, istifadəsi və diffuziyası nəticəsində sahibkar gəlirini əldə etməyə imkan verən sahibkarlıq növləri olur. İnnovasiya sahibkarlığı subyektlərinə innovasiya fəaliyyətini həyata keçirən müəssisələr və təşkilatlar aid olunur. Azərbaycan ərazisində ilk innovasiya müəssisələri kimi elmi-texniki yaradıcılıq birliyi, ixtiraçılar ittifaqı, elmi-texniki cəmiyyətlər, elmi-texniki kooperativlər şəklində fəaliyyət göstərirdilər. Bu müəssisələr elmi-tədqiqat institutların maddi-texniki bazasını, elmi nailiyyətlərini və kadr potensialını istifadə edirlər. İqtisadi vəziyyətin pisləşməsi və innovasiyalı tələbin azalması nəticəsində yuxarıda adı çəkilən müəssisələrin çoxu öz fəaliyyətini dayandırmış, ya da fəaliyyət istiqamətini dəyişmişdi. İnnovasiya fəaliyyəti subyektlərinin tədqiqatı onların yüksək dərəcədə inkişaf etmiş ölkələrdə özündə nə kəsb etməsi, hansı iqtisadi münasibətlərdə fəaliyyət göstərməsi və hansı funksiyaları həyata keçirməsi məsələlərinə baxılmasını tələb edir.

İqtisadi cəhətdən inkişaf etmiş ölkələrdə təsərrüfat subyektlərinin innovasiyalı fəaliyyəti üzrə müasir nəzəri baxışların təhlilini aparmadan milli innovasiya sahəsinin islahatlaşması prosesinin məqsədlərini gerçəkləşdirmək mümkün deyildir. İnnovasiya müəssisələrinin mühüm funksiyası kimi istehsal və elmi-texniki sahələrin arasında vasitəçiliyin aparılması, demək olar ki, onların arasında rəqabət şəraitində avtomatik iqtisadi mübadilənin təmin edilməsi çıxışdır. Beləliklə, innovasiya firmaları, elmi-texniki sahədə yaranmış və təsərrüfat sahəsinə transformasiya olunma prosesində əmələ gəlmiş məsrəflərin ixtisar olunmasına tələbatın formalaşması nəticəsində meydana çıxmışdır.

Zəif innovativ inkişafın səbəblərindən biri elm və istehsal arasında əlaqənin qənaətbəxş olmamasındadır. Özəl biznesin aktivliyi ilə dövlətin maliyyə imkanlarının birləşdirilməsi ölkə iqtisadiyyatının innovasiya inkişafını sürətləndirmək iqtidarındadır [4]. Azərbaycan iqtisadiyyatının zəif innovasiya inkişafından çıxmasının vacib şərti kimi dövlətin innovasiya siyasətinin perspektivlərinin elmi cəhətdən əsaslandırılması, sosial yönümlü innovasiya fəaliyyətinin strateji istiqamətlərinin müəyyən edilməsi və əlverişli investisiya mühitinin formalaşdırılması çıxışdır. Ölkənin innovasiya potensialının effektiv istifadəsi əsasında sahibkarlıq strukturlarının sənaye kompleksi sahələrinin elmi cəhətdən əsaslandırılmış inkişaf proqramlarının işlənilməsinin vacibliyi məntiqi cəhətdən məqsədəuyğundur. Bunun üçün dövlət tərəfindən xərcləri xeyli dərəcədə artırmaq zəruridir.

Qlobal iqtisadi böhranın əhəmiyyətli dərəcə yumşaldılması yalnız innovasiyalar, istehsalın effektivliyinin yüksəldilməsi, yeni texnoloji və idarəetmə qərarlarının qəbul edilməsi əsasında mümkündür. Hazırda Azərbaycanın innovasiya siyasəti dövlətin iqtisadi siyasətinin prioritet vəzifələri sırasında dayanır. Qlobal maliyyə böhranı şəraitində ölkənin iqtisadiyyatı təsərrüfat strukturlarının idarə olunmasına, yeni texnoloji qərarların istehsalına innovasiya metodlarının tətbiq etmədən effektiv arta bilməz.

Ədəbiyyat

1. Musayev A.F. İnnovasiya siyasəti: Avropa birliyi təcrübəsi və Azərbaycan şəraitinə adaptasiya imkanları. Azərbaycanın vergi xəbərləri, № 5, 2010.
2. Мурадов Ш.М. Проблемы занятости в Азербайджане в условиях глобализации. "Qloballaşma prosesində Qafqaz və Orta Asiya beynəlxalq konfrans materialları" Bakı, 2003. səh. 8-11.
3. Kərimli İ. Keçid iqtisadiyyatı: Müstəqil yeni texnika yaratmağın zəruriti. Qloballaşma prosesində Qafqaz və Mərkəzi Asiya. İqtisadi və beynəlxalq münasibətlər. II Beynəlxalq konqresi. İqtisadiyyat bölməsi. II hissə. 02-05 may. Bakı, 2007. səh. 838-842.
4. Егудкин Б.А. Развитие организационных методов управления инновационной деятельностью организаций. Автореферат диссертации на соискание ученой степени кандидата экономических наук. Санкт-Петербург, 2007, 26 стр.

MÜƏSSİSƏNİN LƏĞVETMƏ DƏYƏRİNİN QIYMƏTLƏNDİRİLMƏSİ METODOLOGİYASI

Bayramov Q.S.

Azərbaycan Dövlət İqtisad Universiteti

Xülasə

Məqalədə müəssisənin ayrı-ayrı aktivlərinin və bütövlükdə əmlak kompleksinin ləğvetmə dəyərini müəyyənləşdirilməsində istifadə edilən mövcud metodologiyanın qüsurlu cəhətləri üzə çıxarılmış, onların aradan qaldırılması ilə əlaqədar müəllif yanaşması verilmişdir.

Açar sözlər: ləğvetmə dəyəri, müəssisə, aktivlər, əmlak kompleksi

Müəssisənin qiymətləndirilməsi zamanı qiymətləndirici bəzən ləğvetmə dəyərini (bundan sonra – LD) müəyyənləşdirmək zərurəti ilə qarşılaşır. LD-ni müəyyənləşdirmək üçün qiymətləndirməyə hamılıqla qəbul olunmuş üç yanaşma mövcud olsa da, iş prosesində onlardan yalnız biri – müqayisə yanaşması tətbiq edilə bilər. Lakin bazar dəyərini müəyyənləşdirilməsi ilə müqayisədə bu metodun tətbiqində əlavə bir elementə – statistik materiala ehtiyac yaranır. Bu cür materialın hətta inkişaf etmiş bazarlarda əldə edilməsi də çətindir. Sürətli satış məqsədi ilə ehtimal edilən dəyəri müəyyənləşdirməyin inkişaf etmiş və səmərəli metodologiyası mövcud deyildir.

Bu gün Azərbaycan şəraitində LD-ni müəyyənləşdirmək üçün bazar dəyərini kəmiyyətinin sürətli satış müddətləri və şərtləri baxımından təshih edilməsinə əsaslanan metodologiyadan daha çox istifadə edilir. Aşağıda şərh edilən tövsiyələr dolğun olmasa da, indi ən çox məlum olan tövsiyələrdir.

Bu yaxınlaradək ən geniş yayılmış metod Ukrayna alimləri V.V.Qalasyukun və V.V.Qalasyukun “Girov müqabilində kreditləşdirmə və ləğvetmə dəyəri” adlı monoqrafiyasında təqdim edilmiş metod idi [1]. Metodun məğzi kifayət qədər sadədir və qısaca olaraq aşağıdakılardan ibarətdir: “Obyektin bazar dəyərindən aşağı qiymətə satılması zamanı yaranan zərər həmin obyektin satışından əldə edilmiş pul vəsaitlərinin daha az həcmdə, lakin daha erkən yerləşdirilməsindən əldə edilən gəlirlər ilə kompensasiya edilməlidir”. Başqa sözlə, əgər bu gün biz obyekti bazar dəyərinə uyğun qiymətlə satışa çıxarırsaq (ən ümumi halda), o, əgəlabatan uzun satış dövrünə uyğun gələn dövrdən sonra həmin qiymətə satılacaqdır. Həmin dövr həm obyektin spesifikasiyasından, həm də bu cür obyektlərin bazarının xarakterindən asılıdır. Bu zaman LD-nin bazar dəyərindən asılılığı modelin bazar reallıqlarına adekvatlığı barəsində düşünməyə vadar edir. Həqiqətən, hətta satışın “sıfır” dövrü şəraitində də LD bazar dəyərindən xeyli aşağıdır, lakin sıfırdan nəzərəcərpacaq dərəcədə uzaqdadır. Bu isə açıq-aşkar bazarın məntiqinə uyğun deyildir. Bu ziddiyyəti aradan qaldırmaq üçün müəlliflər bazar dəyəri ilə müqayisədə LD-nin kəmiyyətinə müxtəlif amillərin (ilk növbədə tələbin qiymətə görə elastikliyinə) təsirini əks etdirən inteqral əmsalın kəmiyyətcə müəyyənləşdirilməsinə cəhd etsələr də, onlar bir sıra obyektiv çətinliklərlə qarşılaşmışlar.

Qalasyuklar diskont dərəcəsi kimi milli valyutada denominasiya olunmuş kreditlər, yaxud depozitlər üzrə gəlir normasından istifadə etməyi təklif etmişlər. Bu zaman belə bir məntiq əsas götürülmüşdür ki, obyektin LD səviyyəsində olan qiymətə satılması nəticəsində dəyən zərər həmin satışdan əldə edilən pul vəsaitlərinin daha erkən yerləşdirilməsindən götürülən əlavə gəlirlə kompensasiya edilməlidir. Həm də müəlliflər girov obyektinin LD-sini müəyyənləşdirmək üçün kreditorlar kimi bankların kredit dərəcələrindən, ləğv edilən müəssisələrin aktivlərinin LD-sini müəyyənləşdirmək üçün isə depozit dərəcələrindən istifadə olunmasını tövsiyə edirlər.

Rusiya alimləri V.V.Qriqoryevin və İ.İ.Ostrovkinin “Müəssisələrin qiymətləndirilməsi. Əmlak yanaşması” adlı dərs vəsaitində [2] LD-ni təshihedici əmsallardan istifadə etmədən diskont dərəcəsinin müəyyənləşdirilməsinə prinsipcə başqa yanaşma tövsiyə edirlər. Həmin modellər çərçivəsində LD qiymətləndirmə tarixindən sonra əgəlabatan uzun satış dövrü ərzində aktivin qiymətləndirmə tarixi üçün müəyyənləşdirmiş bazar dəyəri üzrə satışından əldə edilən mədaxilin cari dəyəri kimi nəzərdən keçirildiyinə görə qiymətləndirici aşağıdakılara diqqət yetirməlidir. Bazarda satışa çıxarılma müddəti ərzində bazar dəyəri azalıb-arta bilər (bazarın konyunkturasının dəyişməsi, satışa çıxarılma və ya satış müddəti ərzində obyektin texniki vəziyyətinin mümkün dəyişməsi səbəbindən). Belə olduğu üçün (və bu tamamilə məntiqlidir) diskont dərəcəsi öz təbiətinə görə bu risk amillərini də nəzərə almalıdır.

Təəssüf ki, müəlliflər diskont dərəcələrinin konkret kəmiyyətlərinin hesablanması üçün əsasları göstərmədən yalnız bunu qeyd edirlər ki (məsələn, daşınmaz əmlak obyektlərinə tətbiqən), “bu zaman diskontlama dərəcəsi çox yüksək qəbul edilir, çünki bu spesifik hərracın nəticəsinin qeyri-müəyyənlik dərəcəsi böyükdür. Həmin dərəcə 30% ilə 60% arasında dəyişə bilər”. Bu metodun öz məntiqi olsa da, Qalasyukların təklif etdikləri metodla eyni qüsurlara malikdir.

Ləğvetmə dəyərini qiymətləndirilməsi üçün irəli sürdüyümüz təkliflərin məğzi aşağıdakılardan ibarətdir:

- əmlakın məcburi satışı şəraitində qiymətləndirilməsinin məqsədi onun müsabiqə əsasında satışı üçün start dəyərinin müəyyənləşdirilməsidir;
- əmlakın bazarda satışa çıxarılması və satılması vaxtı barəsində mümkün məhdudyyətlərin təsviri müstəqil qiymətləndirmə aparılmasına dair müqavilənin mühüm şərtlərinə aiddir;
- qiymətləndirici məqbul metodoloji yanaşmalardan istifadə etməklə, qiymətləndirmənin bazasını əsaslandırır və dəyərini kəmiyyətini müəyyənləşdirir;
- əmlakın start dəyərini (dəyər diapazonunun aşağı həddi kimi) müəyyənləşdirmək üçün dəyərini yuxarıda əldə edilmiş kəmiyyəti satış şərtlərinə görə təshih əmsalı ilə təshih edilir.

Ədəbiyyat

1. Галасюк В.В., Галасюк В.В.. Кредитование под залог и ликвидационная стоимость. – Днепропетровск: Новая идеология, 2001. 89 стр.
2. Григорьев В.В., Островкин И.И. Оценка предприятий. Имущественный подход. Учебно-практическое пособие. – М.: Дело, 1998. 224 стр.

JEL:E00, E17, E47, H11, H21, O11

AZƏRBAYCANDA BÜDCƏ GƏLİRLƏRİNİN DİVERSİFİKASİYASININ İNNOVATİV İSTİQAMƏTLƏRİ

Bayramov V.

İqtisadi və Sosial İnkişaf Mərkəzi (CESD)

Xülasə

Məqalədə dayanıqlı iqtisadi inkişafın formalaşmasında büdcə gəlirlərinin diversifikasiyasının əhəmiyyəti tədqiq edilir. İstər beynəlxalq araşdırmalar, istərsə də Azərbaycan Respublikasında mövcud iqtisadi durumun dəyərləndirilməsi göstərir ki, büdcə gəlirlərinin mənbələr, istiqamətlər üzrə şaxələnmə iqtisadi inkişaf tempini daha dayanıqlı etməklə yanaşı iqtisadiyyatın diversifikasiyası prosesini sürətləndirir. Bu baxımdan son illər Azərbaycan Respublikası dövlət büdcəsinin təhlili göstərir ki, ölkəmizdə büdcə gəlirlərində neft sektorunun payında azalmalar müşahidə edilmiş və buna uyğun olaraq da qeyri-neft sektorunun dövlət gəlirlərinin formalaşmasında çəkisi yüksəlmişdir. Tədqiqatın nəticəsi göstərir ki, Azərbaycan Respublikasında xüsusən də post-neft dövründə büdcə gəlirlərinin diversifikasiyası əsas prioritet olmalıdır.

Açar sözlər: büdcə, iqtisadi siyasət, diversifikasiya, neft, qeyri-neft sektoru, inkişaf

Azərbaycan Respublikasının dayanıqlı sosial-iqtisadi inkişafı üçün əsas prioritetləri müəyyənləşdirmək və mövcud vəsaitlərin həmin prioritetlərə uyğun olaraq daha büdcə gəlirlərinin şaxələnməsinə nail olmaq olduqca vacibdir. Son illər həyata keçirilən iqtisadi inkişaf siyasəti iqtisadi islahatların dərinləşdirilməsi, mövcud potensialın gücləndirilməsi və ondan istifadənin səmərəliliyinin yüksəldilməsi əsasında ölkədə dinamik sosial-iqtisadi inkişafın davamlılığının təmin olunmasına yönəlmişdir. Dövlət büdcəsi gəlirlərinin dayanıqlı formalaşması makroiqtisadi sabitliyin qorunub saxlanması və dinamik iqtisadi inkişafın təmin edilməsinə, real sektorun potensialının gücləndirilməsi və strukturunun yenidən qurulmasının sürətləndirilməsi hesabına milli iqtisadiyyatın rəqabət qabiliyyətinin yüksəldilməsi, o cümlədən neft sektorunun dinamik inkişafı ilə yanaşı, qeyri-neft sektorunun inkişafının təmin olunmasına, investisiya fəallığının artırılması və investisiya mühitinin yaxşılaşdırılması hesabına ümumilikdə ölkədə, o cümlədən ayrı-ayrı regionlarda sahibkarlığın, istehsal, sosial və bazar infrastruktur sahələrinin inkişafının sürətləndirilməsinə, əhəmiyyətli sayda yeni iş yerlərinin yaradılması və məşğulluq səviyyəsinin yüksəldilməsinə, dövlət idarəetmə sisteminin bazar iqtisadiyyatı prinsiplərinə uyğunlaşdırılmasının sürətləndirilməsinə, əhalinin sosial vəziyyətinin yaxşılaşdırılması, o cümlədən əhalinin aztəminatlı təbəqəsinin sosial müdafiəsinin gücləndirilməsi, ünvanlı yardım sisteminin formalaşdırılması və yoxsulluğun azaldılmasına, milli iqtisadiyyatın dünya təsərrüfat sistemində inteqrasiyasının sürətləndirilməsinə əhəmiyyətli dərəcədə təkan verir [1. səh. 4].

İqtisadi diversifikasiya eyni zamanda büdcə gəlirlərinin şaxələnməsinə tələb edir. Aparılan tədqiqatlar göstərir ki, büdcə gəlirlərinin diversifikasiyası eyni zamanda iqtisadiyyatın dayanıqlı inkişaf baxımdan vacibdir [2. səh 17-21]. Bu dövlətin öz sosial öhdəliklərini yerinə yetirmək imkanı verməklə yanaşı, eyni zamanda iqtisadiyyatın sektorial şaxələnməsinə şərait yaradır [3. səh. 43-45].

Dövlət başçısının müəyyənləşdirdiyi prioritet istiqamətlərə uyğun olaraq iqtisadi diversifikasiya və bu aspektdən qeyri-neft sektorunun dövlət büdcəsindəki payının artırılması vacib məsələlərdən olduğunu nəzərə alaraq, gələn ilin büdcə layihəsinin təhlili göstərir ki, qeyri-neft sektorunun büdcədəki payında əvvəlki ilə nisbətən artım müşahidə ediləcək. Əgər, 2013-cü ildə qeyri neft sektorunun payı 26 faiz olubsa, 2014-cü ildə

bunun 34, 2015-ci ildə 35, bu il isə 48 faizə çatdırılması proqnozlaşdırılır. Bu o deməkdir ki, son 2 ildə dövlət büdcəsində qeyri-neft sektorunun payı təxminən 10 faiz bənd artıb. İqtisadiyyatda və eləcə də büdcə gəlirlərinin formalaşmasında enerji sektordan asılılığın aradan qaldırılması baxımdan bu kifayət qədər əhəmiyyətli faktır. 2016-cı ilin gəlirlərin strukturunda vergi daxilolmalarının həcmi də artacaq. Vergili daxilolmaların 68 faizə yaxını qeyri-neft sektorunun payına düşəcək. Bu da gəlirlərin strukturunun şaxələndirilməsi baxımından əhəmiyyətlidir. Eyni zamanda, 2015-ci ildə qeyri-neft daxilolmalarının həcmi 512 milyon manat və ya bu ilin proqnoz göstəriciləri ilə müqayisədə 11.9 faiz artmışdır. Bu əvvəlki ilin müvafiq göstəricisi ilə müqayisədə 1 milyard 48 milyon manat və ya 27.8 faiz çoxdur [4. səh. 2].

Büdcə gəlirlərinin iqtisadi inkişafa təsirlərini müəyyənləşdirən tədqiqatlar göstərir ki, burada birbaşa əlaqə vardır [5. səh 62-69]. Bu isə bilavasitə dayanıqlı iqtisadi inkişaf hesabına büdcə gəlirlərinin şaxələnməsi ilə bağlıdır. Eyni zamanda büdcə gəlirlərinin regional and sektoral fərqləndirilməsi də olduqca vacibdir. Bu artıq gəlirlərin mənbələrinə görə deyil, istiqamətlərinə görə diversifikasiyasına imkan yaradır [6. səh 14-19].

Qlobal iqtisadiyyatda yaşanan qeyri müəyyənliyi və resessiyanı nəzərə aldıqda inkişaf etmiş ölkələrdə büdcə müzakirələrinin necə gərgin şəraitdə keçdiyini təsəvvür etmək çətin deyil. İqtisadiyyatlarda yaşanan durğunluğun büdcə kəsinin artımı ilə təzahür etməsi dövlətləri həddən çox borc yükü ilə üz-üzə gətirib. Yaranmış vəziyyətdən konkret çıxış yolu tapmaqda Avropa ölkələrində adminstrativ qurumlar 2 hissəyə ayrılıb. Birinci yanaşma bu ölkələrdə büdcə xərclərində azaltmanı (infrastruktur layihələrinin dayandırılması, sosial xərclərdə ixtisarlara, büdcədən maliyyələşən təşkilatlarda işçilərin ixtisar edilməsi və hətta əmək fəaliyyətindən pensiyaya çıxma yaşının artırılması kimi, bir çox tədbirlər görməklə), ikinci isə həmin dövrlərdə vergiləri artırmaq, dövlətə məxsus müəssisələri özəlləşdirmək və s variantlarla büdcənin gəlirlər hissəsindəki artımı təmin etməkdə israr edirlər. 2008-ci il dünya maliyyə böhranı və sonrakı durğunluq dövründə Azərbaycanda büdcənin dinamikasına təhlili göstərir ki, qısa müddət ərzində müstəqilliyini əldə etmiş ölkə bu müddət ərzində daim inkişaf edib.

Ədəbiyyat

1. Vüqar Bayramov, 2013-cü ilin dövlət büdcəsi: iqtisadi inkişafın aynası / V. Bayramov // Xalq qəzeti. - 2012.-26 dekabr. - № 289. - S. 4
2. Tim Callen, RedaCherif, Economic Diversification in the GCC: The Past, the Present, and the Future, İMF Press, 2014
3. Jack Snyderhoud, State-Local Revenue Diversification, Balance, and Fiscal Performance, London, 2015
4. Azərbaycan Respublikası 2015-ci ilin Dövlət Büdcəsi Haqqında Qanun, Bakı, 2016
5. The Role of State Revenue Structure in the Occurrence and Magnitude of Negative Revenue Variance, The American Review of Public Administration October 5, 2015
6. Estimating Differential Responses to Local Fiscal Conditions: A Mixture Model Analysis, Public Finance Review January 1, 2005

UOT 622.658.115

NEFTÇIXARMA MÜƏSSİSƏLƏRİNDƏ XƏRCLƏRİN SƏMƏRƏLİ İDARƏ EDİLMƏSİ PROSESİNƏ İNNOVATİV YANAŞMA

Bakirova V.H.

Elm və Təhsil Mərkəzi, Təfəkkür Universiteti

Xülasə

Məqalədə hesabat sənədlərinin çoxillik məlumatları əsasında "Azneft" İB-sisteminə neft-qaz hasilatının həcmi, onun maya dəyərinin strukturunda baş verən dəyişikliklərin səbəbləri araşdırılmış, müəssisələrdə xərclərin səmərəli idarə edilməsi üzrə təşkilati-iqtisadi xarakterli tövsiyələrin təsnifatı verilmiş, onların tətbiqindən əldə ediləcək iqtisadi səmərənin məbləği göstərilmişdir.

Açar sözlər: *neftçixarma müəssisələri, neftin və qazın maya dəyəri, xərclərin tərkibi və quruluşu, innovativ yanaşma.*

Beynəlxalq miqyasda Azərbaycan neft və qaz hasilatı işinin beşiyi sayılan ölkələrdən biridir. Məhz ölkə iqtisadiyyatının aparıcı və həlledici qüvvəsi olan neft-qaz sənayesi həyata keçirilən uğurlu neft strategiyası nəticəsində özünün yüksəliş dövrünü yaşayır. Əsrlər boyu neftin, qazın kəşfiyyatı, hasilatı, emalı və nəqli sahələrində ən mütərəqqi ideyalar (innovasiyalar) istehsalatda ilk dəfə Azərbaycan neftçiləri tərəfindən tətbiq olunmuşdur. Neftin və qazın sənaye üsulu ilə hasilatına da məhz Azərbaycanda başlanılmışdır. Son 10 il ərzində Azərbaycan dünyada təkcə qədim neft diyarı kimi deyil, həm də zəngin təbii qaz mənbəyi, etibarlı və təhlükəsiz mavi yanacaq təchizatçısı kimi tanınmışdır. Ölkəmiz Avropanın enerji təhlükəsizliyinin təminatında mühüm rol oynayır. Hazırda ölkəmizdə bir sıra beynəlxalq əhəmiyyətli,

müasir innovasiya metodlarını və prinsiplərini özündə əks etdirən neft və qaz layihələri uğurla həyata keçirilir. İlk hesablamalara görə 2025-ci ilədək Azərbaycanın ümumi ixrac potensialının 40 mlrd.kub.m. qaz həcminə çatdırılması tamamilə realdır [3, səh. 2].

Azərbaycanda neft və qaz yataqlarının işlənməsi prosesinə nəzər yetirərkən aydın olmuşdur ki, 01.01.2015-ci il tarixə ölkə ərazisində 81 neft-qaz yatağı aşkar edilmiş və onların 61-də karbohidrogen hasil edilir. İşləmədə olan yataqların 67,2%-i quru, 32,8%-i isə dəniz ərazisində yerləşir. Həmin yataqların 50,8%-i “Azneft” İB-nin əhatə dairəsindədir. Qeyd edilən tarixə respublika üzrə istismarda olmuş yataqlardan işlənmənin əvvəlindən 1883 mln. ton neft-kondensat və 711,1 mlrd.kub m. qaz hasil olunmuşdur, o cümlədən, quruda yerləşən yataqlardan 970 mln.ton neft-kondensat, 138 mlrd.kub m.qaz, dəniz yataqlarından 913 mln.ton neft-kondensat, 573,1 mlrd.kub m. qaz hasil edilmişdir.

Araşdırmalar göstərir ki, təkcə 2014-cü ildə “Azneft” İB-nin istismar etdiyi yataqlarda 124,7 min m. istismar qazması aparılmış, 74 quyu istismara daxil olmuş və bu quyulardan 197 min ton neft, 32,6 mln kub m.qaz hasil edilmişdir. Quru yataqlarında qazılmış 19 yeni quyudan 4,9 min ton, dəniz yataqlarında qazılmış 55 yeni quyudan isə 191,6 min ton neft hasil olunmuşdur. [3,s.15]

Son illər ərzində aparılan qazıma işlərinin nəticəsində yeni quyular istismara verilmiş, köhnə quyular yeniləri ilə əvəz olunaraq, yataqların lazımi texnoloji rejimdə istismarı üçün münbit şərait yaranmışdır. “Azneft” İB-nin NQÇİ-də işləmədə olan yataqlarda lay təzyiqinin saxlanması və obyektlərin neft veriminin artırılması məqsədilə müxtəlif üsulların tətbiqi və genişləndirilməsi istiqamətində innovasiya yönümlü işlər həyata keçirilmişdir. Onların nəticəsində təkcə 2010-2014-cü illər ərzində 1674,1 min ton əlavə neft hasil olunmuşdur (cədvəl 1)

Cədvəl 1

“Azneft” İstehsalat Birliyi üzrə tətbiq edilən geoloji-texniki tədbirlərin sayı və onların tətbiqindən əldə edilən əlavə neft hasilatı [2;3]

Göstəricilər	İllər					2010-2014-cü illərdə cəmi
	2010	2011	2012	2013	2014	
Tətbiq edilən geoloji-texniki tədbirlərin sayı, ədəd	914	950	709	777	730	4080
Geoloji-texniki tədbirlərin tətbiqi nəticəsində əlavə neft hasilatının həcmi, min ton	291.8	394.7	293.9	363.5	330.6	1674.1

Lakin qeyd edilən illər ərzində həmin birlikdə neft hasilatının 5,6%, qaz hasilatının isə 8,9% azalmasına baxmayaraq, bir ton neftin maya dəyəri 124,3%, 1000 kub metr qazın maya dəyəri isə 109,4% yüksəlmişdir. (cədvəl 2).

Cədvəl 2

“Azneft” İstehsalat Birliyi üzrə hasil edilən neft və qazın həcmi və maya dəyəri (2:3)

Göstəricilər	İllər					2010-2014-cü illərdə artım tempi
	2010	2011	2012	2013	2014	
Neft hasilatı, min ton	7219	7146	6833	6808	6817	94.4
Bir ton neftin maya dəyəri, man	73.7	82.3	87.5	93.0	91.6	124.3
Qaz hasilatı, mlyn kub m.	7021	6797	6526	6573	6399	91.1
1000 kub. m. qazın maya dəyəri, man	34.0	35.8	44.1	33.5	37.2	109.4

Həmin birliyin quruda yerləşən neftçixarma idarələrində yataqlar işləmənin son həddində olduğundan orada hasilatın 71,5%-i qazlift, 6,8%-i isə dərinlik nasoslarının hesabına əldə edilir. “Azneft” İB sistemində, istismar quyu fondu ildən ilə azalmaqdadır. Orada 2014-cü il ərzində hasil edilmiş neftin 96,5%-i keçid fond quyularının hesabına mümkün olmuşdur. Ümumi neft hasilatının yalnız 21,7%-i fontan üsulunun payına düşür.

Təhlil zaman müəyyən edilmişdir ki, “Azneft” İB-in quyularında sulaşmanın artması orta günlük hasilata öz mənfi təsirini göstərir. Məhsulun sulaşmasının artması özünü laylara süni təsir xərcləri maddəsində büruzə verir. Bu xərc maddələrinə - elektrik enerjisi, sex və digər xərclər aiddir. Laya süni təsir xərcləri maddəsini iqtisadi elementlər üzrə təhlil edərkən məlum olur ki, onların içərisində enerji xərcləri və amortizasiya ayırmaları ümumi xərcləri uyğun olaraq 30% və 60% təşkil edir (1, səh. 224).

Neft və qaz hasilatına cəkilən xərclərin tərkibində fəhlə və qulluqçuların əmək haqqı, sosial sığorta

və pensiya fondu xərclərinin xüsusi çəkisi də yüksəkdir. Bütün bunlarla yanaşı hər il amortizasiya ayırmalarının, texniki xidmət xərclərinin, nəqliyyat vasitələrinin, qeyri istehsal və müstəqil xərclərinin məbləği artmaqdadır. Bu vaxtadək “Azneft” İB sistemində böyük xərc tələb edən, az təkmilləşən idarəetmə strukturu saxlanılır. Orada bir çox idarəetmə funksiyaları bir-birini təkrarlayır, əmək haqqının səviyyəsi istehsalın son nəticəsi ilə uzlaşmır. Bu uyğunsuzluq ən çox həmin birliyin idarə olunan sistemlərində özünü biruzə verir.

Tədqiqatımızla müəyyən edilmişdir ki, “Azneft” İB sistemində mövcud təşkilati strukturun əsas problemləri aşağıdakılardır:

- çoxpilləli idarəetmə sisteminin mövcudluğu;
- işçilər arasında cavabdehliyin düzgün bölüşdürülməməsi;
- idarəetmə aparatının şöbələri arasında üzvi əlaqələrin olmaması və funksiyaların təkrarlanması;
- səlahiyyətlərin yüksək idarəetmə səviyyəsində cəmləşdirilməsi.

Həmin problemləri həll etmək, mövcud iqtisadi potensiallarından səmərəli istifadə etmək, onları optimallaşdırmaq və xərclərin səmərəli idarə edilməsi məqsədilə aşağıdakı tövsiyələrin həyata keçirilməsi məqsədə uyğundur:

- təmir xidməti bölmələrinin mərkəzləşdirilməsi və təmir fəaliyyətinin optimallaşdırılması üzrə təşkilati-texniki tədbirlərin həyata keçirilməsi;
- qeyri-neft profilli bölmələrinin İB-nin və NQÇİ-lərin tərkibindən çıxarılması hesabına izafi xərclərin azaldılması;
- işçilərin sayının istehsalın mürəkkəblik amillərini nəzərə almaqla hesablanması və optimallaşdırılması;
- yeraltı təmir briqadalarında işçilərin sayının yerinə yetirilən işlərin həcminə uyğun optimallaşdırılması;
- işçilərin əməyinin motivləşdirilməsinin mütərəqqi sisteminin tətbiqi əsasında əməyin ödənişi sisteminin təkmilləşdirilməsi.

İlkin hesablamalara görə, həmin təşkilati-texniki və həvəsləndirici tədbirlərin “Azneft” İB sistemində həyata keçirilməsi nəticəsində yalnız mövcud əmək haqqı fonduna hər il 35-40 mln. man qənaət etmək mümkündür. Hesab edirik ki, adı çəkilən birlik sistemində kontrollinq xidmətinin yaradılması da xərclərin səmərəli idarə edilməsinə təminat yarada bilər.

Ədəbiyyat

1. Əliyev M.Ə. və başqaları. Neft qaz sənayesinin iqtisadiyyatı və idarə edilməsi. Bakı, Litterpress, 2016, 553 səh.
2. Azərbaycan Respublikası Dövlət neft Şirkətinin 2010-cu il üzrə illik hesabatı. Bakı, 2011, 224 səh.
3. Azərbaycan Respublikası Dövlət Neft Şirkətinin 2014-cü il üzrə illik hesabatı. Bakı, 2015, 180 səh.

UOT 338.4

NEFT-QAZ GƏLİRLƏRİNİN İNNOVASIYA YÖNÜMLÜ İSTİFADƏSİNİN QIYMƏTLƏNDİRİLMƏSİ

Əhmədova T.M.

Sumqayıt Dövlət Universiteti

Xülasə

Bazar iqtisadi münasibətləri şəraitində iqtisadiyyatın bütün səviyyələrində təkrar istehsal prosesinin normal həyata keçirilməsinin vacib şərti innovasiya fəaliyyətidir. İnnovasiya milli iqtisadiyyatın artım tempini və miqyasını müəyyən edir. Odur ki, neft-qaz gəlirlərinin milli iqtisadiyyatın innovasiya yönümlülüüyünün artırılması istiqamətində istifadəsi aktual məsələlərdən biridir.

Açar sözlər: *innovasiya, investisiya, neft, qaz, iqtisadi inkişaf, yanacaq-enerji*

Azərbaycan Respublikasının iqtisadiyyatının dünya iqtisadiyyatına səmərəli inteqrasiyası, beynəlxalq qurumlarla əlaqələrin və qarşılıqlı səmərəli əməkdaşlığın daha da genişlənməsi, iqtisadi inkişafın dayanıqlılığının təmin olunması həyata keçirilən uğurlu iqtisadi siyasətin məntiqi nəticəsidir. “Azərbaycan Respublikasında yanacaq-enerji kompleksinin inkişafı üzrə (2005-2015-ci illər) Dövlət Proqramı” və “Azərbaycan- 2020: gələcəyə baxış” İnkişaf Konsepsiyası çərçivəsində həyata keçirilən məqsədyönlü tədbirlər nəticəsində ölkədə ümumi daxili məhsul istehsalının əhəmiyyətli dərəcədə artması təmin olunmuşdur. Azərbaycan nəinki özünün enerji təhlükəsizliyini təmin etməklə yanaşı, regionun və Avropanın enerji təhlükəsizliyinin təminatında əsas tərəfdaşlardan biri olmuşdur. Bütün bunlar respublikamızın böyük

nüfuz sahibinə və lider dövlətə çevrilməsinə gətirib çıxarmışdır. Ölkə iqtisadiyyatının bütün sahələrində olduğu kimi, yanacaq-enerji kompleksi sahəsində həyata keçirilən məqsədyönlü tədbirlər nəticəsində respublika iqtisadiyyatının, o cümlədən yanacaq-energetika kompleksi sahələrinin davamlı inkişafı son illərdə də təmin edilmişdir.

İnkişaf edən Azərbaycanın iqtisadi gücünün və beynəlxalq nüfuzunun artmasında ölkəmizin yanacaq-energetika kompleksi mühüm və həlledici rola malikdir. Ölkə üzrə yanacaq-energetika kompleksinə qoyulmuş böyük həcmli investisiyaların və innovasiya texnologiyalarının tətbiqi neft və qaz hasilatında artımın yaranmasına, ümumilikdə respublikamızda müvafiq sahədə böyük nailiyyətlərin əldə olunmasına gətirib çıxarmışdır. Əldə olunan neft gəlirlərinin innovasiya yönümlülüğü də artmışdır.

Ümummilli Liderimiz Heydər Əliyev artan neft gəlirlərini ölkə iqtisadiyyatına düzgün istiqamətləndirmək məqsədilə uzunmüddətli neft strategiyası proqramını hazırlamışdır. Uzunmüddətli inkişaf proqramı olaraq həyata keçirilən neft strategiyasının əsas məqsədini ölkənin daxili imkanlarının səfərbər olunması və zəngin neft ehtiyatlarından Azərbaycan xalqının rifahı naminə səmərəli istifadə edilməsi təşkil edirdi. Bu məqsədlə Ümummilli Liderimiz Heydər Əliyevin 29 dekabr 1999-cu il tarixli 240 nömrəli Fərmanı ilə Azərbaycan Respublikası Dövlət Neft Fondu təsis edilmişdir. Dövlət Neft Fondunun Əsasnaməsi isə 29 dekabr 2000-ci il tarixli 434 nömrəli Fərmanla təsdiq edilmişdir. Hazırda Dövlət Neft Fondu çox yüksək formalaşmaqla bərabər, ölkə daxilində və eləcə də beynəlxalq səviyyədə tanınmış və vəsaitlərin idarə edilməsi, şəffaflığın təmin edilməsi baxımından güclü bir quruma çevrilmişdir. Dövlət Neft Fondunun əsas məqsədləri əldə edilmiş gəlirləri ölkənin sosial-iqtisadi inkişafına yönəltmək və gələcək nəsillər üçün toplanmasını təmin etməkdir [1, səh.316].

Neft gəlirlərinin qeyri-neft sektoruna yönəldilməsi ilə bu sahənin inkişafında da ciddi nailiyyətlər qazanılmış, son on ildə qeyri-neft sektorunun orta illik artım tempi yüksəlmişdir. Qeyri-neft sektorunda yeni istehsal sahələrinin açılması və yeni iş yerlərinin yaradılması, istehsal, nəqliyyat və kommunal infrastrukturun misli görünməmiş miqyasda inkişaf etdirilməsi, müasir sosial infrastruktur müəssisələrinin yaradılması, innovasiya yönümlü layihələrin maliyyələşdirilməsi, bütövlükdə ölkəmizin dinamik və dayanıqlı yüksəlişinin əsasını təşkil etmişdir. Bütün bunları biz aşağıdakı statistik məlumatlardan daha aydın görə bilərik.

Neft və qaz gəlirlərinin idarə olunması üzrə strategiya Azərbaycan Respublikası Prezidentinin 27 sentyabr 2004-cü il tarixli 128 nömrəli Fərmanı ilə təsdiq edilmişdir. Neft və qaz gəlirlərinin idarə olunması üzrə uzunmüddətli strategiya 2005-2025- ci illəri əhatə edir və bu müddət ərzində həmin gəlirlərdən istifadənin əsas prinsiplərini və ortamüddətli xərclər siyasətini müəyyənləşdirir. Neft və qaz gəlirlərinin istifadə strategiyası makroiqtisadi sabitliyin qorunub saxlanılması əsasında aşağıdakı əsas istiqamətləri əhatə edir:

- iqtisadiyyatın qeyri-neft sektorunun, regionların, kiçik və orta sahibkarlığın inkişafı;
- infrastruktur sahələrin genişmiqyaslı inkişafı;
- yoxsulluğun azaldılması üzrə tədbirlərin həyata keçirilməsi və digər sosial problemlərin həlli;
- iqtisadiyyatın intellektual və texnologiya bazasının səviyyəsinin yüksəldilməsinin stimullaşdırılması;
- “insan kapitalı”nın inkişafı;
- ölkənin müdafiə qabiliyyətinin gücləndirilməsi;
- azad edilmiş ərazilərin yenidən qurulması və məcburi köçkünlərin doğma yurdlarına qaytarılması ilə bağlı tədbirlərin həyata keçirilməsi.

Neft və qaz gəlirlərinin istifadə strategiyası əsas istiqamətlərinə diqqət yetirsək görərik ki, gəlirlərin bir qismi innovasiyalı iqtisadiyyatın inkişafına yönəldilmişdir. Ölkəmizdə Prezident İlham Əliyevin rəhbərliyi ilə neft gəlirlərinin uğurla modern, innovasiyalara əsaslanan, elmtutumlu sənaye quruculuğuna yönəldilməsi siyasəti həyata keçirilir. Möhtərəm Prezident cənab İlham Əliyevin həyata keçirdiyi iqtisadi kursun prioritet istiqaməti olaraq Azərbaycanda neft sektoru ilə bərabər qeyri-neft sektorunun inkişaf etdirilməsinə bu gün xüsusi diqqət yetirilir. Bu məqsədlə neft gəlirləri hesabına ölkədə mühüm innovasiya yönümlü layihələrin maliyyələşdirilməsi həyata keçirilir və ölkənin iqtisadi inkişafının stimullaşdırılmasında, strateji əhəmiyyətli dövlət proqramları və layihələrin maliyyələşdirilməsində, eləcə də regional investisiya qoyuluşunun təmin edilməsində mühüm rol oynayır. Son illərdə bu sahənin intensiv inkişafının təmin edilməsi məqsədilə mükəmməl infrastruktur yaradılıb, ayrı-ayrı mövcud müəssisələr müasir texnologiyalar əsasında yenidən qurulub, yerli xammalla işləyən, eyni zamanda, ixrac potensialına malik olan yeni istehsalatlar yaradılması məqsədilə əməli tədbirlər həyata keçirilib. İnnovasiya layihələrinin və regional inkişaf proqramlarının uğurla həyata keçirilməsi sayəsində ölkəmizin iqtisadi inkişafı üçün güclü baza formalaşdırılır. Azərbaycanda müasir tələblərə cavab verən innovasiya infrastrukturunu yaradılır. İnnovasiya infrastrukturunun yaradılması və inkişaf etdirilməsi istiqamətində həyata keçirilən məqsədyönlü tədbirlər eyni

zamanda insanların rahatlığı, firavan yaşayışı üçün həyata keçirilən tədbirlərin mühüm tərkib hissəsidir. Yaxın gələcəkdə Azərbaycanı yüksək texnologiyaların mərkəzinə çevirmək, iqtisadiyyatımızın neftdən asılılığını minimuma çatdırmaqla, innovasiya yönümlü məhsul və xidmətlərin istehsalçısı və ixracatçısına çevirmək üçün dövlət başçısının tapşırığı ilə bir sıra layihələr hazırlanmış və mərhələlərlə həyata keçirilməkdədir [2, səh.37].

Müasir yeni iqtisadiyyatda ümumi daxili məhsul artımının daha böyük payı innovasiya texnologiyalarında, avadanlıqlarında insan kapitalının keyfiyyətində, istehsalın və idarəetmənin təşkilində ifadə olunmuş yeni biliklər hesabına təmin edilir. Müasir cəmiyyətdə iqtisadi effektivliyin yalnız elm və real istehsalın inkişafı hesabına deyil, həm də innovasiya tsiklinin bütün fazalarının - yeni biliklərin alınması, bazar vasitəsilə onların iqtisadiyyatın istehsal sektoruna ötürülməsi və istehsal istifadəsi fazalarının effektiv fəaliyyətini təmin etmək əsasında əldə edilir. Bu cür istifadə bir qayda olaraq, son məhsul bazarında iqtisadi cəhətdən əhəmiyyətli rəqabət üstünlükləri almaq məqsədilə həyat keçirildikdə, onda innovasiya tsiklinin bütün mərhələləri müxtəlif dərəcələrdə olsa da, güclü informasiya, təşkilati, maliyyə və digər bazar amillərinin təsiri altında yerləşəcəklər. Məhz innovasiyanı mənimsəyənin iqtisadi marağı son nəticədə innovasiya fəaliyyətinin həyata keçirilməsinin məqsədəuyğunluğunu, yönümlülüyünü, miqyasını, tempini və formasını müəyyən edir. Ölkənin iqtisadi inkişaf səviyyəsinin yüksəlməsi resursların və istehlakın nisbətində əhəmiyyətli dəyişikliklər yaradır. İqtisadi inkişafın yüksək səviyyəsinə nail olmuş dövlətlər qaçılmaz surətdə resursların qıtlığı ilə qarşılaşır. Eyni zamanda, ölkənin iqtisadi inkişaf səviyyəsinin yüksəlməsi bütün təsərrüfat subyektlərinin iqtisadi tələbatlar sistemində, hər şeydən əvvəl işə, əhalinin şəxsi tələbat sistemində tezliklə kəmiyyət artımına və keyfiyyət yeniləşməsinə gətirib çıxarır. Beləliklə, iqtisadi inkişaf səviyyəsi yüksəldikcə, resursların məhdudluğu və əhalinin tələbatının məhdudiyatsız genişlənməsi arasında ziddiyyət daha da artır. İnkişaf etmiş bazar iqtisadiyyatlı ölkələrin təcrübəsi göstərdiyi kimi, bu ziddiyyət istehsalın genişləndirilməsinin üstün ekstensiv metodlarından innovasiya məhsulları və texnologiyasının tətbiqinə əsaslanan üstün intensiv metodlarına keçilməsi yolu ilə həll edilir. Odur ki, neft-qaz gəlirlərinin istifadəsinin innovasiya yönümlülüyünün artırılmasının mühüm vəzifə olduğunu görə bilərik. Yalnız innovasiyalı inkişaf modeli xammalın ixracında ixtisaslaşdırılmış iqtisadiyyatdan postindustrial iqtisadiyyata, elm tutumlu sahələrin inkişafına keçidi təmin edə bilər və ölkə qloballaşan dünyada özünə daha layiqli yer tuta bilər.

Bütün bunlara əsaslanaraq belə bir qənaətə gəlmək olar ki, neft-qaz hasilatının aşağı düşməsi ilə əlaqədar ümumi daxili məhsulda neft sektorundan azalan hissənin doldurulması, davamlı iqtisadi artımın təmin olunması, eyni zamanda uzunmüddətli dövrdə büdcənin maliyyələşmə problemi ilə üzləşməsi ehtimalının minimuma endirilməsi məqsədilə bir sıra iqtisadi, hüquqi və institusional tədbirlərin həyata keçirilməsini zəruri hesab edirik. Davamlı iqtisadi inkişafın təmin edilməsi baxımından innovasiya əsasında fəaliyyətin həyata keçirilməsini xüsusilə qeyd etmək lazımdır. Yalnız bu yolla bütün resurslardan ekoloji tarazlığı gözləməklə səmərəli istifadəni, milli iqtisadiyyatın rəqabət qabiliyyətinin artırılmasını, əhalinin həyat səviyyəsinin və keyfiyyətinin yüksəldilməsini təmin etmək olar.

Ədəbiyyat

1. Yüzbaşova Ç.R., Abdullayev Z.S. Azərbaycanın neft-qaz strategiyası: problemlər və proqnozlar. Bakı, Nurlan, 2006. 755 səh.

2. Musayev. A.F. İnnovasiya iqtisadiyyatı və vergi stimullaşdırması. Bakı, Azərbaycan Universitetinin nəşriyyatı, 2014. 184 səh.

UOT: 330.341.1

İNNOVASIYA FƏALİYYƏTİ PROSESİNDƏ MEYDANA ÇIXAN RİSKLƏR VƏ ONLARIN AŞAĞI SALINMASI YOLLARI

Əliyev T.Q.

Azərbaycan Dövlət Neft və Sənaye Universiteti

Xülasə

Məqalədə innovasiya fəaliyyəti prosesində meydana çıxan risklər, onların nəticəsində müəssisənin məruz qala biləcəyi itkilər araşdırılır. Məqalədə, eləcə də, innovasiya fəaliyyəti prosesində meydana çıxan risklərin və itkilərin aşağı salınması yolları göstərilir.

Açar sözlər: *innovasiya, layihə, risk, itkilər, yollar*

İnnovasiya-müəyyən yenilik ideyasının yaranmasından, onun həyata keçirilməsi məqsədilə yerinə yetirilən məqsədyönlü, ardıcıl, əlaqəli proseslərin məcmuudur [3, səh. 12]. İnnovasiya fəaliyyətinin nəticələri özünü yeni innovasiya layihələrinin hazırlanmasında, elmi-texniki nəaliyyətlərin nəticələri olan yeni və ya təkmilləşdirilmiş məhsulların istehsalında, xidmətlərin daha yaxşı və yüksək səviyyədə həyata keçirilməsində əks etdirir. İnnovasiya fəaliyyətinin həyata keçirilməsi mürəkkəb prosesdir və təbiidir ki, bu

prosesin həyata keçirilməsi zamanı müəssisələr müəyyən risklərlə qarşılaşmalı olurlar. Risk – innovasiya fəaliyyətinin ən mühüm, vacib elementidir. Risk – nəticənin qeyri-müəyyənliyidir. Onun üçün gözlənilməzlik, inamsızlıq, müvəffəqiyyət qazanılacağına ümid xarakterik cəhətlərdəndir. Risk-innovasiya fəaliyyətində baş verə biləcək itgilərdir. O, fəaliyyətə başlamazdan öncə qəbul edilmiş səhv qərarların və izafi xərclərin nəticəsində baş verən itkilərin cəmi kimi qəbul edilə bilər. Risk-inflyasiya, müəssisənin maliyyə vəziyyətinin pisləşməsi, riskli layihələrin həyata keçirilməsi və s. nəticəsində meydana çıxma bilər. Sahibkarlıq və Sahibkarlıq Fəaliyyəti Haqqında Azərbaycan Respublikasının Qanununda qeyd edilir ki, sahibkarlıq fəaliyyəti sahibkarın öz maliyyəsi, əmlak cavabdehliyi və riski əsasında həyata keçirilir.

Təcrübə göstərir ki, innovasiya fəaliyyəti prosesində müəssisələr əsasən aşağıdakı risklərlə qarşılaşırlar:

- iqtisadi qanunvericiliyin qeyri-sabitliyi və cari iqtisadi situasiya ilə əlaqədar risklər;
- mövcud investisiya şəraiti və innovasiya fəaliyyəti nəticəsində əldə edilən mənfəətin investisiya layihəsinin müəllifi (və ya müəllifləri) ilə müəssisə arasında bölünməsi və istifadəsi ilə bağlı risklər;
- innovasiya fəaliyyəti iştirakçılarının məqsədlərinin, maraqlarının üst-üstə düşməməsi ilə bağlı risklər;
- innovasiya layihələrinin texniki və texnoloji parametrləri haqqında dəqiq informasiyaların olmaması ilə əlaqədar risklər;
- innovasiya layihələrinin tətbiqi zamanı meydana çıxma biləcək istehsal-texnoloji risklər (zay məhsul istehsalı, gözlənilməz qəzalar və s.) ;
- bazar konyukturasının, valyuta məzənnələrinin dəyişməsi, investisiya layihələrinin tətbiqində ləngimələrlə bağlı risklər;
- fors-mojor hadisələri (təbii fəlakətlər, qanunvericilikdə gözlənilməz dəyişikliklər və s.) nəticəsində meydana çıxan risklər və s.

İnnovasiya fəaliyyəti prosesində meydana çıxan risklər nəticəsində müəssisə aşağıdakı itkilərlə qarşılaşa bilər:

- material itgiləri – layihədə nəzərdə tutulmayan xərclər və ya digər birbaşa material itgiləri;
- əmək itgiləri – təsadüfi və ya qabaqcadan nəzərdə tutula bilinməyən səbəblərdən baş verən iş vaxtı itgiləri;
- maliyyə itgiləri – birbaşa pul itgiləri nəticəsində meydana çıxır (məsələn, investisiya layihələrinin tətbiqi zamanı meydana çıxan və qabaqcadan nəzərdə tutulmayan xərclərlə bağlı itgilər) ;
- iş vaxtı itgisi- innovasiya fəaliyyəti prosesinin nəzərdə tutulduğundan zəif sürətlə baş verməsi nəticəsində meydana çıxan itgilər;
- xüsusi itgilər- insanların sağlamlığına və ya həyatına ziyan vurulması nəticəsində meydana çıxan, ətraf mühitin çirkləndirilməsi ilə bağlı itkilər, siyasi xarakterli amillərlə bağlı itkilər və s.

Xüsusi növ itkilərin ən spesifik qrupu siyasi xarakterli amillərlə bağlıdır. Bu xarakterli amillərlə bağlı itkilər təsərrüfat - istehsal fəaliyyətinin ritmini pozur, canlı və maddiləşmiş əmək sərfini artırır, mənfəəti aşağı salır. Riskin siyasi amillərinin tipik mənbələrinə aşağıdakıları aid etmək olar:

- innovasiya layihələri həyata keçirilərkən mövcud qanunverici aktlara riayət edilməməsi;
- innovasiya layihələrinin əldə edilməsi, reallaşdırılması ilə bağlı qarşılıqlı hesablaşmalar və ödəmələr üzrə öhdəliklərə əməl edilməməsi;
- innovasiya layihələrinin həyata keçirilməsi prosesində icra və istehsal intizamının aşağı düşməsi;
- vergi dərəcələrinin qeyri-sabitliyi.

İnnovasiya fəaliyyəti prosesində risklər həmişə mövcuddur, riskləri sıfıra endirmək mümkün deyildir. Ancaq risklərdən yayınmaq, onları idarə etmək, riskləri minimuma endirmək və bölüşmək, risklər nəticəsində meydana çıxan itkiləri azatmaq mümkündür. Təcrübə göstərir ki, riskin aşağı salınması yolları aşağıdakılar ola bilər:

- müəssisənin qarşısında duran məqsədlərə uyğun olaraq müvafiq innovasiya layihələrinin seçilməsi, onların istehsalata tətbiqi proseslərinə təcrübəli məsləhətçilərin, tərəfdaşların, ortaqların cəlb edilməsi;
- innovasiya layihələrinin reallaşdırılması prosesində meydana çıxma biləcək əlavə problemlərin nəzərə alınması, onların aradan qaldırılması üzrə tədbirlərin həyata keçirilməsi ;
- bazar konyukturasının dəyişmə meylinin proqnozlaşdırılması, innovasiya layihələrinin həyata keçirilməsi üçün tələb olunan əlavə xidmətlərə tələbatın səviyyəsinin öyrənilməsi;
- innovasiya layihələrinin həyata keçirilməsi prosesində gözlənilən riskdən (risklərdən) sığortalama;
- nəzərdə tutulmayan xərclərin bağlanması üçün ehtiyat vəsaitin toplanması;
- yüksək riskli innovasiya layihələrinin həyata keçirilməsinə maraqlı tərəfdaşların cəlb edilməsi yolu

ilə risqin bölüşdürülməsi və s.

Risqin tərəfdaşlar arasında bölüşdürülməsi o deməkdir ki, risqə görə cavabdehliyi layihənin o üzvü üzərinə götürməlidir ki, o başqalarına nisbətən risqi daha yaxşı hesablaya və nəzarətdə saxlaya bilər. Risqin bölüşdürülməsi innovasiya layihəsinin maliyyə planı və müqavilənin sənədləri hazırlanarkən reallaşdırılmalıdır. Risqin tərəfdaşlar arasında bölüşdürülməsi kəmiyyət və keyfiyyətə ola bilər. Risqin kəmiyyətə bölüşdürülməsi qaydası (qaydaları) müəssisəsinin tərəfdaşlarla bağladığı müqavilələrdə nəzərdə tutula bilər. Risqin keyfiyyətə bölüşdürülməsi aşağıdakıları nəzərdə tutmalıdır:

- risqin dərəcəsinin qiymətləndirilməsini;
- risqin strategiyasının seçilməsini;
- innovasiya layihəsinin dəyərinin sifarişçi (müəssisə) və icraçı tərəfindən qiymətləndirilməsini;
- sifarişçinin və icraçının gəlirinin qiymətləndirilməsini;
- innovasiya layihəsinin xalis dəyərinin müəyyən edilməsini;
- sifarişçinin (müəssisənin) və icraçının ümumi risqinin müəyyənləşdirilməsini.

Risqin keyfiyyətə bölüşdürülməsi həmçinin innovasiya layihəsinin iştirakçıları tərəfindən potensial investorların sayının artırılıb-azaldılması haqqında – risqin bir hissəsinin investorların üzərinə qoymaq istəyindən irəli gələrək – qərarlar qəbul edilməsini də nəzərdə tuta bilər. Ancaq bu təcrübəli investorların cəlb edilməsinə əngəl törədə bilər. İnnovasiya layihəsinin iştirakçıları investorlarla risqin bir hissəsinin onların öz üzərlərinə götürmələri ilə bağlı danışıqları olduqca ehtiyatla aparmalıdır.

Ədəbiyyat

1. Atakişiyev M.C., Süleymanov Q.S. İnnovasiya menecmenti. Dərs vəsaiti. Bakı, Təfəkkür, 2004. 134 səh.
2. Əliyev T.Q., Əliyeva Ş.T., Əliyev R.T. Kommersiya fəaliyyətinin əsasları. Bakı, ADNA-nın mətbəəsi, 2013. 413 səh.
3. Tağıyev A.H., Səfərov Q.Ə. İnnovasiya layihələrinin menecmenti. Bakı, Təknür, 2013. 271 səh.
4. Tağıyev A.H., Əmirov İ. İnnovasiya menecmenti. Bakı, Təknur, 2010. 190 səh.

UOT 338.658.011.46

AZƏRBAYCANIN QEYRİ-NEFT SEKTORUNDA İNNOVASIYA PROSESLƏRİNİN İNVESTİSIYA TƏMİNATI

Əliyev T.N.

Azərbaycan Milli Elmlər Akademiyasının İqtisadiyyat İnstitutu

Xülasə

Məqalədə ölkənin qeyri-neft sektorunda baş verən pozitiv dəyişikliklərin vəziyyəti, orada innovasiya proseslərinin investisiya təminatı çox illik statistik məlumatlar əsasında təhlil edilib qiymətləndirilmiş, onun müvafiq inkişaf konsepsiyası əsasında intensivləşdirilməsinin meyarları və yolları göstərilmişdir.

Acar sözlər: *qeyri-neft sektoru, innovasiya prosesi, investisiya təminatı, inkişaf konsepsiyası.*

Azərbaycanda həyata keçirilən uğurlu iqtisadi siyasətin nəticəsində ölkədə dinamik sosial-iqtisadi inkişafa nail olunmuş, sənayeləşmə prosesi daha da sürətlənmişdir. İqtisadiyyatın qeyri-neft sektorunun rəqabət qabiliyyətinin artırılması və strukturunun təkmilləşdirilməsi baxımından onun inkişafı ölkədə aparılan iqtisadi siyasətin əsas prioritetlərindən biridir. Düşünülmüş neft-qaz strategiyasının reallaşdırılması ölkənin dayanıqlı maliyyə resurslarının formalaşmasına və bununla da mövcud qeyri-neft sənaye potensialından səmərəli istifadə imkanlarının genişləndirilməsinə şərait yaratmışdır. Araşdırmalar göstərir ki, 1995-2015-ci illər ərzində müxtəlif maliyyə mənbələrində Azərbaycan iqtisadiyyatına 220 mlrd. doll. məbləğində investisiya yönəldilmişdir ki, onun da 47,4%-i xarici investisiyalardır.

Azərbaycan Respublikası Dövlət Statistika Komitəsinin (ARDSK) rəsmi məlumatlarına görə 1995-2000-ci illərdə ölkənin qeyri-neft sektoruna 2,5 mlrd., 2001-2005-ci illərdə - 2.8 mlrd., 2006-2010-cu illərdə 16.1 mlrd. doll., sonrakı il ərzində isə 21.7 mlrd doll. həcmində xarici investisiya yönəldilmişdir. Əgər təhlilin əhatə etdiyi ilk dövrdə qeyri-neft sektoruna yönəldilən investisiyanın bütün investisiyaların tərkibindəki xüsusi çəkisi 35,2% təşkil etmişdirsə, 2014-cü ildə həmin göstərici 59,6%-ə yüksəlmişdir. Müqayisə dövründə qeyri-neft sektoruna yönəldilən investisiyaların xüsusi çəkisi artıb-azalan xətlə dəyişmiş və onun ən yüksək həddi 2011-ci il üçün (60,7%) xarakterik olmuşdur. (cədvəl 1)

Azərbaycanda qeyri-neft sektorunun investisiya təminatı

İllər	İnvestisiyalar in ümumi həcmi mln. Doll	Onlardan		Qeyri-neft sektorunun xüsusi çəkisi	
		Xarici investisiyalar	Qeyri-neft sektoruna yönəldilmiş investisiyalar	Ümumi investisiyaların tərkibində	Xarici investisiyaların tərkibində
1995-2000	8116,2	5793,4	2475,0	35,2	42,7
2001-2005	21726,4	16166,7	2792,7	37,6	17,3
2006-2010	67215,8	32290,5	16146,2	63,3	50,0
2011	21589,0	8674	5266	69,5	60,7
2012	25777,3	10314	6026	68,2	58,4
2013	28010,5	10541	5606	65,6	53,2
2014	27907,0	11698	4967	59,6	42,5

*Cədvəl müəllif tərəfindən "Azərbaycanın Statistik Göstəriciləri" və "Azərbaycanda "tikinti" statistik məcmuələrinin əsasında tərtib edilib hesablanmışdır. (2, səh. 409; 407).

Son 15 il ərzində Azərbaycanda neft və qeyri-neft sektoru üzrə əsas kapitalla yönəldilmiş investisiyaların xüsusi çəkisi qeyri-neft sektorunun xeyrinə dəyişmişdir. Belə ki, əgər 2000-2005-ci illərdə qeyri-neft sektoru üzrə həmin vəsaitlərin xüsusi çəkisi orta hesabla 31,8%; 2006-2010-cu illərdə - 62,4% təşkil etmişdirsə, 2011-ci ildə onun səviyyəsi – 76%; təşkil etmişdir, sonrakı illərdə azalaraq, 2014-cü ildə 66,2%-ə enmişdir. (şəkil 1).

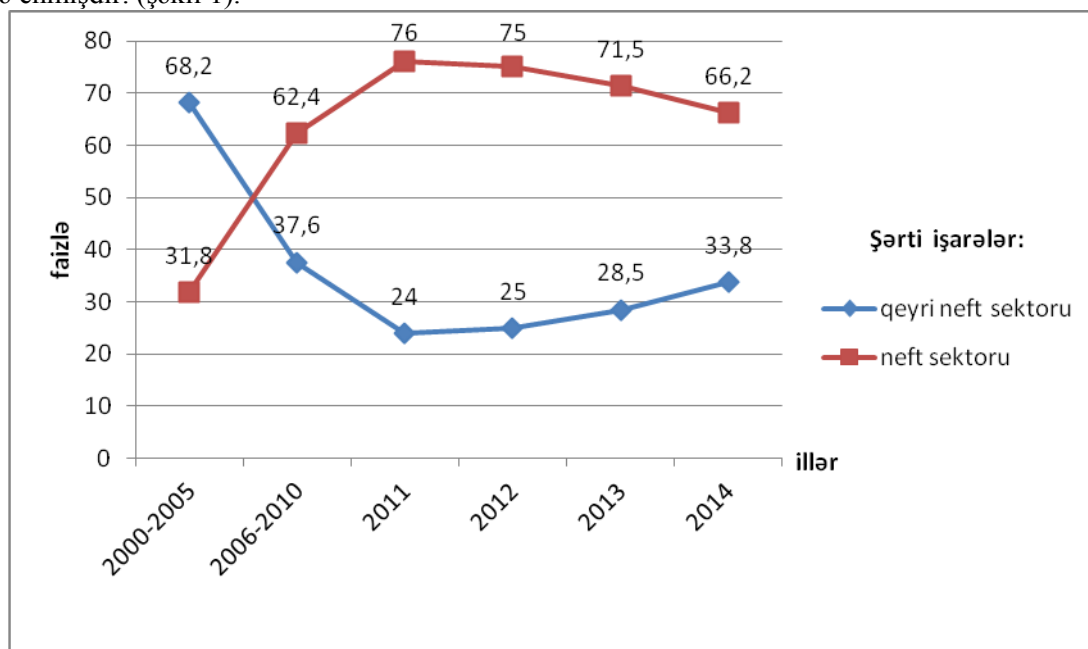

Şəkil 1. Azərbaycanada neft və qeyri-neft sektoru üzrə əsas kapitalla yönəldilmiş investisiyaların xüsusi çəkisi, (yekuna görə faizlə) (3, səh. 131).

Lakin bütün hallarda həmin vəsaitlərin məbləği dinamik xarakter daşmışdır. Bütün bunların nəticəsində Sumqayıt Texnologiyalar Parkının, Alüminium İstehsalı Kompleksinin və Azərbaycan Poladİstehsalı Kompleksinin yaradılması, Bakıda Gəmiqayırma zavodunun fəaliyyətə başlaması, Gədəbəy və Daşkəsəndə qızıl-mis emalı zavodlarının qurulması, Sumqayıtda neft-kimya, sənayesində modernizasiya işlərinə başlanılması və Karbamid Zavodunun inşası, Qaradağda Sement Zavodunun istehsal gücünün artırılması və yeni zavodun inşası, Qazaxda, Naxçıvanda yeni sement zavodlarının tikilib istifadəyə verilməsi qeyri-neft sənayesinin növbəti mərhələdə daha dərin şaxələndirilməsi təminat yaratmışdır.

Nəticədə, ölkədə qeyri-neft sənayesinin əsas halqalarını formalaşdıran maşınqayırma, avadanlıq istehsalı, cihazqayırma və tikinti materiallarının istehsalı sahələrində yeni rəqabətqabiliyyətli müəssisələr yaradılmış, o cümlədən Gəncədə traktor təsərrüfatı texnikası, Naxçıvanda avtomobil, Mingəçevirdə elektron avadanlıqlar, Sumqayıtda günəşpanellər, Qaradağda metal konstruksiyalar, Hacıqabulda seramik plitələr istehsalı müəssisələri qurulmuşdur. Bununla yanaşı, son illərdə güclü müdafiə sənayesinin qurulması istiqamətində mühüm layihələr icra olunmuş, qısa müddətdə bu sahədə 50-yə yaxın yeni istehsal sahəsi yaradılmış, Bakıda və regionlarda toxuculuq, geyim istehsalı, dəri məmulatları və ayaqqabı istehsalı, kağız

və karton istehsalı, mebel istehsalı və digər qeyri-neft emalı sənayesi sahələrində fəaliyyət göstərən yeni müəssisələr tikilib istifadəyə verilmişdir.

Ölkənin regionlarında yeni sənaye və innovasiya strukturunun yaradılması son illərdə aqrar emal sənayesinin inkişafına təkan vermiş və nəticədə, ərzaq məhsullarının istehsalı sahəsində bir sıra rəqabətqabiliyyətli yeni müəssisələr yaradılmışdır. Onların içərisində İmişlidə Şəkər Zavodu, Abşeron Duz Zavodu, Sumqayıtda Bitki Yağları Emalı Zavodu, Oğuzda Qarğıdalı Emalı və Qlükoza istehsalı Zavodu, müxtəlif bölgələrdə süd kombinatları, konserv zavodları və digər ərzaq məhsulları istehsalı müəssisələri öz müasirliyi və innovasiya aktivliyi baxımından diqqəti cəlb edir, idxalı əvəz edən və ixrac yönümlü, çoxçeşidli məhsul istehsalı ilə ərzaq təhlükəsizliyinin qorunmasına və qeyri-neft məhsullarının ixracına təminat yaratmışlar (1, səh. 5).

Azərbaycanda qeyri-neft sənaye sektorunda innovasiya prosesinin dinamikliyini şərtləndirən amillərdən biri – müvafiq innovativ strukturların yaradılmasıdır. Bu baxımdan Sumqayıt Texnologiyalar Parkı ilə yanaşı Sumqayıt Kimya Sənayesi Parkı, Balaxanı Sənaye Parkı və Yüksək Texnologiyalar Parkının formalaşması və inkişafı məqsədlə yönəldilən daxili və xarici investisiyalar öz bəhrəsinin verməkdədir. Artıq Azərbaycanda qeyri-neft sənaye sektorunun inkişafı üçün bütün zəruri şərtlər mövcuddur. Onların əsasını – biznes investisiya mühiti, ixtisaslı kadr potensialı, institusional potensial, yenilənmiş enerji və nəqliyyat infrastrukturunu, xammal resurslarının mövcudluğu, beynəlxalq bazarlara çıxış və geniş maliyyə imkanları təşkil edir. Belə bir şəraitdə qeyri-neft sənaye sektorunun inkişafı daxili bazarların həcmindən asılı olmayaraq idxal əvəzedici yanaşmadan ixrac yönümlü istehsal modelinə keçidi təkidlə tələb edir. Deməli, ilk növbədə qeyri-neft sənaye məhsullarının rəqabətqabiliyyəti yüksəlməlidir. Lakin buna bir sıra təşkilati-texnoloji amillər mənfi təsir göstərir. Belə ki, ARDSK-nın 2014-cü il üzrə məlumatlarına görə qeyri-neft sektoru cəmləşən emal sənayesində fəaliyyət göstərən müəssisələrin yalnız 25,5%-i orta və iri ölçülü müəssisələrdir. Onların 50%-dən çoxunda mövcud əsas istehsal fondlarının aşınma dərəcəsi 66%-dən yuxarıdır. Onların innovasiya aktivliyi beynəlxalq səviyyədə tövsiyə edilən eyni adlı göstərici səviyyəsindən kəskin şəkildə fərqlənir. Belə ki, 2014-cü ilin yekunlarına görə ölkənin emal sənayesində innovasiya məhsullarının xüsusi çəkisi 0,17% olmuş, təxmini hesablamalara görə 2015-ci ilin yekun məlumatlarında həmin göstərici 0,25%-dən çox deyil. Proqramlaşdırmanın normativ metodundan istifadə edərək apardığımız hesabatla müəyyən edilmişdir ki, 2020-ci ildə emal sənayesi üzrə innovasiya məhsulunun xüsusi çəkisi ən yaxşı halda 2,35% təşkil edəcəkdir ki, bu da tövsiyə olunan normativ həddən 6,4 dəfə aşağıdır. Deməli, qeyri-neft sənaye sektorunda innovasiya prosesini səmərəli təşkil etmək üçün:

- orta və iri ölçülü emal sənayesi müəssisələrinin ən azı 50%-i daxili və xarici investisiyalar cəlb etməklə yenidən qurulmalı;
- qeyri-neft sənaye sektorunun alt sahələri üzrə uzunmüddətli dövrü əhatə edən innovasiya proqramının işlənilməsi və həyata keçirilməsi;
- alt sahələrin müəssisələrdə məqsədli innovasiya layihələri həyata keçirməklə yeni növ məhsul istehsalı mənimsənilməli və onların ixracına təminat yaradılmalı;
- innovasiya-kommunikasiya texnologiyalarından geniş istifadə etməklə mövcud idarəetmə strukturu əsaslı şəkildə təkmilləşdirilməli;
- məhsulun keyfiyyəti menecmenti sisteminin tətbiqi nəticəsində xammal, material, enerji resurslarına qənaət edilməli, sertifikatlaşdırma prosesi intensiv xarakter müstəvisinə keçirilməli;
- rəqabət qabiliyyətinin yüksəldilməsi məqsədilə məhsulun keyfiyyətinə nəzarət sisteminin təkmilləşdirilməsi və istehsal edilən məhsulun nomenklaturasının diversifikasiyası olunması.

Həmin tədbirlərin uğurla həyata keçirilməsi üçün ölkənin qeyri-neft sektoru üzrə Məqsədli İnkişaf Konsepsiyasının işlənilməsinə zəruri ehtiyac duyulur. Fikrimizcə, həmin Konsepsiyanın işlənilməsi və həyata keçirilməsində aşağıdakı meyarlara üstünlük verilməlidir:

- qeyri-neft sənaye müəssisələrinin inkişafına təminat yarada biləcək yeni innovativ infrastruktur sisteminin yaradılması;
- innovasiya və rəqabət yönümlü, idxalı əvəz edən və ixrac olunan məhsul istehsalının artımının təmin edilməsi;
- istehsal müəssisələrinin davamlı inkişafına təminat yaradan stimullaşdırıcı tədbirlərin həyata keçirilməsi;
- ayrı-ayrı müəssisələrdə prioritet üstünlükləri müəyyən edərək, onların investisiya və innovasiya fəaliyyətini daim dəstəkləyəcək tədbirlər planını formalaşdırmaq;
- elmtutumlu və innovasiya yönümlü sahələr üçün intellektual qabiliyyətli kadr hazırlığını təmin etmək.

Ədəbiyyat

1. Azərbaycan Respublikası Prezidentinin 26 dekabr 2014-cü il tarixli sərəncamı ilə təsdiq edilmiş “Azərbaycan respublikasında sənayenin inkişafına dair 2015-2020-ci illər üçün “Dövlət Proqramı ” <http://www.prezident.az/articles/13900/print>
2. Azərbaycanın statistik göstəriciləri. Bakı, DSK, 2010, 840 s; 2015-814 səh.
3. Azərbaycanda tikinti. Bakı, DSK, 2015, 368 səh.

QEYRİ-NEFT SEKTORUNUN İNNOVATİV İNKİŞAFI

Əliyeva A.M.

Azərbaycan Dövlət İqtisad Universiteti

Xülasə

Ölkə iqtisadiyyatının davamlı və dinamik inkişafının əsas prioritetlərindən biri də qeyri-neft sektorunun müasir texnologiyalar əsasında innovasiyalı inkişafı ilə rəqabətqabiliyyətli və ixrac yönümlü məhsul istehsalının artırılmasıdır. Qeyri-neft sektorunun innovativ fəaliyyəti bu sahəyə investisiyaların artırılmasını tələb edir.

Açar sözlər: *qeyri-neft sektoru, innovasiya fəaliyyəti, innovasiya yönümlü iqtisadiyyat, innovativ inkişaf*

Müasir qloballaşma şəraitində bütün dünyada iqtisadi və təsərrüfat proseslərinə innovativ yeniliklərin tətbiqi, innovasiya fəaliyyətinin keyfiyyətə yeniləşməsi baş verir. Bu ölkələrin qabaqcıl texniki yeniliklərdən və idarəetmənin yeni metodlarından yararlanmasına imkan verir. “İnnovasiya – yeni istehlak mallarının, yeni istehsal və nəqliyyat vasitələrinin, bazarların və sənayedə təşkilati formaların tətbiqi və istifadəsi məqsədilə baş verən dəyişiklikdir” (1. səh. 18). Deməli, innovasiya texniki dəyişikliyin iqtisadi təsiri, innovasiya yeniliklərindən alınan nəticələrin məcmusudur.

XX əsrin sonlarından elm – istehsal yönümlü sahələrin yaranması, elm tutumlu texnologiyalardan istifadə edilməsi innovasiya yönümlü iqtisadi inkişafın yaranmasına səbəb oldu. İnnovasiya yönümlü iqtisadi inkişaf yeni elmi-texnoloji ideyaların istehsala tətbiq edilməsi və istifadə edilməsinin kompleks prosesini əhatə edir. Bu işə yeni məhsulların və bazarların yaradılmasını tələb edir. Çünki innovasiyalı məhsullar keyfiyyətli və bazarda kifayət qədər rəqabətə davamlı olması ilə səciyyələnir.

Dünya iqtisadiyyatının tərkib hissəsi olan ölkələrin iqtisadi artımı dövlətin iqtisadi siyasətinin vacib istiqamətlərindən biri olan innovasiya siyasətindən çox asılıdır. Ölkəmizdə iqtisadiyyatın davamlı və dinamik inkişafının təmin olunmasının əsas prioritetlərindən biri də qeyri-neft sektorunun ən müasir texnologiyaların tətbiqi əsasında inkişaf etdirilməsidir. Qeyri-neft sektorunun daha sürətlə inkişafına nail olmaq, istehsalın rəqabət qabiliyyətliliyini və səmərəliliyini artırmaq və innovasiya əsaslı inkişafını təmin etmək iqtisadi siyasət kursunda əsas yer tutur.

Məhz regionların sosial-iqtisadi infrastrukturunun yeniləşməsi dünya standartlarına cavab verən məhsulların yaradılması, rəqabətqabiliyyətli və ixrac yönümlü məhsul istehsalının artması, ixrac potensialının reallaşdırılması, elmlə istehsalın qarşılıqlı təsiri və elmtutumlu texnologiyaların istehsala tətbiqi nəticəsində mümkündür.

Hazırda qeyri-neft sektorunda kifayət qədər intensiv texnologiyalar tətbiq edilir ki, bu da son nəticədə innovasiyaların kifayət qədər geniş şəkildə reallaşdırılması ilə bağlıdır. Belə ki, müasir texnologiyalara əsaslanan yeni sənaye müəssisələri tikilir, xalq istehlakı mallarının və digər məhsulların istehsalını genişləndirmək üçün əlavə tədbirlər görülür. Qeyri-neft sektoruna aid sənaye müəssisələrinin strukturunda mütərəqqi sənaye sahələrinə (maşınqayırma, energetika, metal emalı, informasiya-kommunikasiya texnologiyaları və s.) aid yeni müəssisələrin xüsusi çəkisi sürətlə artır. Buna misal olaraq Şamaxı, Naxçıvan və Gəncə avtomobil zavodlarını, Mingəçevirdə generator zavodunu, Naxçıvan əlvan metal emalı zavodunu, Gədəbəydə qızıl-mis emal zavodunu, Bakıda kabel zavodunun, cihaz istehsalat birliyinin yenidən qurulması və istifadəyə verilməsini, habelə çoxsaylı energetika müəssisələrini və s. göstərmək olar.

İqtisadiyyatın innovasiya yönümlü inkişafı onun sürətlənməsində xüsusi rol oynayan elmi-texniki parkların, elm – istehsal əlaqələrinin təşkilinin yeni formaları xüsusi əhəmiyyətə malikdir. Sumqayıt Kimya Sənaye Parkı, Balaxanı Sənaye Parkı iqtisadiyyatın modernləşdirilməsini, innovativ iqtisadiyyatın formalaşmasını, sahibkarlığın inkişafını sürətləndirərək, idxaldan asılılığı azaltmaqla qeyri-neft ixracatını artıraraq əhalinin məşğulluğunun artırılmasında önəmli rol oynayır. 2015-2020-ci illər üçün sənayenin inkişafına dair Dövlət Proqramında ölkədə rəqabətə davamlı sənaye məhsulları istehsalını daha da artırmaq məqsədilə hazırda yeni sənaye parklarının yaradılması istiqamətində iş aparılır. Elmi yeniliklərin və elmtutumlu texnologiyaların istehsala tətbiq olunmasını nəzərdə tutan Ələt qəsəbəsində inşa edilən yeni Bakı

Limanı kompleksinə daxil olan Logistika və Ticarət Zonası (Azad Ticarət Zonası qanunları çərçivəsində) Azərbaycanın regionda ticarət və tranzit gücünü artırmaqla yanaşı yerli istehsalını da təşviq edəcəkdir ki, bu qeyri-neft sektorunun ÜDM-də kifayət qədər həcmnin artmasına səbəb olacaqdır.

Dövlətin iqtisadi siyasətinin əsas tərkib hissəsi olan innovasiya siyasəti isə ölkədə investisiya mühitinin daha da yaxşılaşdırılmasından asılıdır. Məlumdur ki, ölkə iqtisadiyyatının inkişafı, yəni istər neft sənayesi, istərsə də qeyri-neft və digər sahələrin fəaliyyəti maliyyə vəsaiti, investisiyalar olmadan mümkün deyil. Qeyri-neft sektorunun inkişafında innovativ fəaliyyət rəqabətqabiliyyətli məhsulların və ixracat bazarlarının genişləndirilməsini əhatə edir. Bu istiqamətdə fəaliyyət bu sahəyə investisiyaların artırılmasını tələb edir. Artıq 2010-cu ildən başlayaraq respublika iqtisadiyyatının inkişafının ağırlıq mərkəzi həm artım sürətinə, həm də investisiya qoyuluşunun miqdarına görə neft sektorundan qeyri-neft sektorunun, o cümlədən neft sənayesindən qeyri-neft sənayesinin üzərinə keçmişdir. 2008-ci ildən iqtisadiyyatda çoxşaxələnmənin artırılması üçün qeyri-neft sektoruna daha çox vəsait yönəldilmiş və 2015-ci ilə qədər Azərbaycan iqtisadiyyatına 200 mlrd dollar daxili və xarici investisiya qoyulmuşdur. 2016-cı ildə ölkə iqtisadiyyatına 19,9 mlrd. manat investisiya yönəldilməsi nəzərdə tutulmuşdur ki, bunun da 40,3 faizini qeyri-neft sektorunun inkişafına xidmət etmək üçün yönəldilməsi proqnozlaşdırılır [2].

Qeyri-neft sektorunun ixrac potensialının artırılması üçün bu sahələrə investisiyaların daha çox yönəldilməsi nəticəsində rəqabətə davamlı məhsulların istehsalına xüsusi diqqət yetirilir. Qeyd etmək vacibdir ki, qeyri-neft sektorunun üstün sürətlə inkişafı və innovasiya qoyuluşunun getdikcə daha çox hissəsini özünə cəlb etməsi iqtisadiyyatın bütün əsas sahələrində, o cümlədən bütün şəhər və rayonlarda özünü göstərir. İqtisadiyyatın inkişafının ağırlıq mərkəzini bütün istiqamətlərdə qeyri-neft sektorunun üzərinə keçməsi Azərbaycan iqtisadiyyatının gələcək çoxşaxəli və səmərəli inkişafına real zəmin yaratmış, digər tərəfdən bütövlükdə iqtisadiyyatın səmərəliliyi rəqabət qabiliyyətliliyi artmağa başlamışdır.

Ədəbiyyat

1. Şumpeter Y. İqtisadi inkişaf nəzəriyyəsi. M, Progress 1982, səh. 18.
2. www.aktual.az Azərbaycan iqtisadiyyatına milyard investisiya qoyulacaq. 25.03.2016

UOT 334.74

KİÇİK BİZNESİN İNNOVASIYA TƏMİNATI

Əliyeva İ.S.

Sumqayıt Texniki Kolleci

Xülasə

Innovasiya prosesinin həyata keçirilməsində iri innovasiya təşkilatları ilə yanaşı kiçik biznes də fəaliyyət göstərir. Öz inkişaf vəziyyətlərinə görə kiçik biznesi aşağıdakı qruplara ayırmaq olar. Adətən belə müəssisənin məhsulları ideya səviyyəsindədir. Yaxud sınaq nümunəsi və maket formasındadır. Onların dövriyyəsi ya dövlət vəsaitləri hesabına, yaxud qeyri-dövlət mənbələrindən olur. Adətən belə maliyyə vəsaitlərinin miqdarı on milyon dollar təşkil edir və bu müəssisələr müxtəlif nazirliklərin tabeliyində olur.

Açar sözlər: *innovasiya, kiçik biznes, injiniring firması, innovasiya firmaları, inkubatorlar*

Belə müəssisələr üçün xarakterik xüsusiyyət ondan ibarətdir ki, onun dövriyyəsi on milyon dollar ətrafında olur. Əlbəttə, bu qədər məbləğin yığılması onların imkanları xaricində olur. Odur ki, müəssisə özünü təmin etmək üçün kənar işlə məşğul olmağa məcburdur. İnnovasiya prosesinin intensivləşdirilməsi istiqamətində çox da böyük olmayan injiniring, tətbiqi və vençur firmaları mühüm yer tuturlar.

İnjiniring firması - bu elə təşkilati formadır ki, bir tərəfdən elmi tədqiqat işləmələrini, digər tərəfdən yeniliyin istehsalını birləşdirilir. İnjiniringin fəaliyyəti sənaye mülkiyyətli obyektin yaradılması ilə əlaqədardır. Onun fəaliyyəti maşınların, avalanlıqların layihələndirilməsi, istehsalı və istismarı ilə, funksional təyinatı, təhlükəsizliyi və qənaətliliyi nəzərə alınmaqla istehsal prosesinin təşkili ilə bağlıdır [1, səh. 13].

İnnovasiya firmaları - innovasiya ideyalarının, yeni texnologiya əhəmiyyətli modellərin, ixtiraların əhəmiyyətliliyinin ehtimalını, kommersiya vəziyyətinin proqnozlaşdırılmasını həyata keçirir, yenilikşünaslıqda olan çatışmamazlığı aşkar edir, onu aradan qaldırır; işlənilmə obyektinin tətbiqi prosesi zamanı məsləhətlər verir, xidmətlər göstərir, müəssisənin göstərişi ilə sınaq işlərini və işəalma və tənzimləmə işlərini yerinə yetirir.

Tətbiqi firmalar da – innovasiya prosesinin inkişafına təsir edir və əsasən yeni yaradılan və istifadə edilməyən patentli texnologiyaların istehsalat tətbiqi üzrə ixtisaslaşır. Bu firmalar eyni zamanda ayrı-ayrı ixtiraçılar tərəfindən işlənilmiş perspektivli ixtiraların lisenziya bazarının hərəkətini yerinə yetirir. İxtiraları sənaye səviyyəsinə gətirir və nəhayət, lisenziyaların satışı ilə məşğul olur. İnnovasiyanın

sürətləndirilməsində innovasiya parklarının və biznes inkubatorlarının da rolu çox yüksəkdir.

Innovasiya parkları. Adətən, innovasiya parkları universitetlərin, tədqiqat mərkəzlərinin yaxınlığında yaradılır. Bu parklar kiçik firmalara yüksək texnologiyaların mənimsənilməsi üzrə məsləhət verilməsi köməkliyi göstərir və yeni məhsulların layihələrinin işlənilməsində iştirak eirlər. İlk belə innovasiya parkı Amerikanın Kaliforniya Universtieti bazasında yaradılmışdır. Bu parkda yaradılan və yerləşdirilən kiçik firmalar əsasən elektronika məhsulları və kompüter istehsalı üzrə ixtisaslaşdırılır. Son zamanlar innovasiya parkları məqsədyönlü, əlaqəli şəkildə dövlətin, yerli təşkilatların və digər sərmayəçi subyektlərin birgə əməkdaşlığı ilə yaradılır. Dövlət və yerli təşkilatlar park yaratmaq üçün ərazi seçir, binalar və qurğular verir, avadanlıqların mənimsənilməsi üçün güzəştli şərtlərlə kredit ayırır, parkda yerləşən firmalara müəyyən vergi güzəştləri edir. Kiçik innovasiya firmalarının eyni bir parkda yerləşdirilməsi, onların meydana çıxan problemlərini birgə həll etmələrinə imkan yaradır. Bu firmalar sıx sürətdə bir-biri ilə əlaqədə olur, müxtəlif texnologiyaları dəyişə bilir və mütəxəssislərdən birgə istifadə edə bilirlər.

Artıq ABŞ-da 100-dən çox, Almaniyada isə 40-dan çox innovasiya parkı yaradılmışdır. Innovasiya parklarının yaradılmasında dövlət və yerli idarəetmə təşkilatları ilə yanaşı özəl firmalar və universitetlər də iştirak edir. Məsələn, Almaniyada Münhen rayonundakı innovasiya parkı dövlət tərəfindən yaradılmış və maliyyələşdirilir, lakin onun yaradılmasında “Simens”, “Messerşmitt” kompaniyaları ilə yanaşı Münhen Universiteti, Maks Plank cəmiyyəti və digər təşkilatlar da iştirak etmişlər. Kiçik firmaların inkişafının həvəsləndirilməsinin ikinci bir təşkilati forması “kiçik biznes inkubatoru”dur. Bu təşkilat fəaliyyətə başlamaq istəyən işgüzarlara müxtəlif istiqamətdə köməklik göstərir. Bu köməklilər maliyyə, məsləhət, təşkilati-idarəetmə və bu kimi istiqamətlərdə olur.

“İnkubatorlar” yeni firmalar üçün bina və avadanlıqlar ayırır. İlk vaxtlarda, adətən “inkubatorun” sərəncamında olan böyük bir binada (yaxud ərazidə) onlarla yeni firmalar yerləşdirilir. Bu firmalar müasir avadanlıqlarla və texnologiyalarla təmin edilir. İnkubatorun yaradılmasında əsas rol dövlətə məxsusdur. Lakin yerli idarəetmə orqanları bu işə çox böyük maraq göstərməlidirlər. Çünki bu yolla onlar öz ərazilərində yeni firmaların yaradılması və fəaliyyəti imkan qazanırlar [2, səh. 86].

Bundan başqa, bir sıra ölkələrdə kiçik biznesin inkişafını həvəsləndirmək üçün xüsusi proqramlar vardır. Məsələn, Almaniyada bir neçə xüsusi proqram vardır ki, bu proqramlar konkret istiqamətdə ixtisaslaşmış firmaların fəaliyyətinə hərtərəfli köməklik göstərir. Məsələn, elmi tədqiqat işlərilə məşğul olan işçilərin sayının artırılmasının həvəsləndirilməsi proqramı; elmi-tədqiqat, sınaq-layihə işlərinin maliyyələşdirilməsi proqramı və s.

Təkcə bunu demək kifayətdir ki, 1979-1989-cu illər ərzində elmi-tədqiqat işlərinə işçilərin cəlb edilməsi üçün 2,5 milyard marka xərclənmişdir. AFR-da Elmi-Tədqiqat və Texnologiya Nazirliyi tərəfindən 1983-cü ildə “yüksək texnologiyalı firmaların yaradılmasının eksperimental modeli” adlanan xüsusi proqram işlənilib hazırlanmış və tətbiq edilmişdir. Modeldə elmi-tədqiqat işlərinin aparılması ilə məşğul olan firmaların tədqiqatlarının müxtəlif mərhələlərində onlara necə kömək göstərilməsi və maliyyələşdirilməsi mexanizmləri müəyyən edilir.

Birinci mərhələdə yeni firmanın və məhsulun yaradılmasının yalnız ideyası olan halda firmayı yaratmaq istəyənlərlə texniki məsələlər, bazarın qiymətləndirilməsi və patent qanunçuluğu üzrə məsləhətlər verilir.

Məsləhət elmi-tədqiqat institutları, xüsusi ixtisaslaşdırılmış firmalar tərəfindən yerinə yetirilir. Məsləhət xərclərinin 90 faizini dövlət ödəyir (işin dəyəri 900 min markadan artıq olmamalıdır). İkinci mərhələdə (sınaq nümunəsi yaradılarkən) dövlət hazırlanan nümunənin 75%-nin dəyərini ödəyir. Bundan başqa bu mərhələdə dövlət firmanın aldığı kreditin 50%-nin özəlləşməsinə zəmanət verir. Üçüncü mərhələdə (kütləvi istehsal) dövlət firmanın kreditinin kifayət qədər hissəsini ödəməyi öz öhdəsinə götürür.

Yuxarıda qeyd edilən himayədarlıq və köməklikdən başqa dövlət kiçik firmalar üçün geniş informasiya və məsləhət xidməti göstərir. Almaniyada dövlət tərəfindən maliyyələşdirilən 6 informasiya mərkəzi fəaliyyət göstərir. Sənaye ilə universitetlər arasında əlaqəni təmin etmək üçün bir sıra mərkəzlər və agentliklər (sonuncunun sayı 150-dən çoxdur) yaradılır ki, bunlar da kiçik firmalara müxtəlif təbiətli xidmətlər, o cümlədən elmi-texniki informasiya xidməti göstərir.

Kiçik bizneslə məşğul olan işçilərin təhsil səviyyəsinin yüksəldilməsi üçün də dövlət qayğı göstərir. Bu məqsədlə dünyanın əksər dövlətləri öz universitetlərində xüsusi işgüzarlıq məktəbləri, kiçik biznes rəhbərləri üçün kurslar təşkil edirlər. Hətta ayrıca müstəqil tədris müəssisələri yaratmağa başlanmışdır ki, onlar da yalnız izgüzarlığın öyrədilməsi ilə məşğul olurlar. ABŞ-ın Babson Kolleci buna misal ola bilər.

Kiçik biznesin ölkədə yaradılması və inkişafının təmin edilməsini yekunlaşdırsaq, bu iş aşağıdakıları əhatə edir: birbaşa maliyyə yardımı; vergi və kredit güzəştləri; məsləhət –informasiya, texniki köməklik məqsədilə xüsusi təşkilatların – “innovasiya parkları”nın, “biznes inkubator”larının, texnoloji mərkəzlərin, risk maliyyələşdirilməsi firmalarının yaradılması; təlim və təhsilin artırılması üçün

ixtisaslaşdırılmış infrastrukturaların yaradılması və sairə. Bəs müasir şəraitdə Azərbaycan Respublikasında kiçik biznesin inkişafının təmin edilməsi üçün təxirəsalınmaz hazırlıq işlərini necə həyata keçirmək lazımdır? Bu sahədə qısaca olaraq aşağıdakıları yekunlaşdırmaq olar:

- respublikada yalnız kiçik biznesin problemləri ilə məşğul olan xüsusi təşkilatın yaradılması;
- onun funksiya və vəzifələrinin dəqiq müəyyən edilməsi;
- risk maliyyələşdirilməsinin hər vəchlə həvəsləndirilməsi;
- istehsal təyinatlı, ətraf mühitin mühafizəsi təyinatlı kiçik biznesin inkişafının həvəsləndirilməsi məqsədilə xüsusi proqramların işlənilib hazırlanması və fondların yaradılması;
- dövlət tərəfindən respublikada yerləşən istehsal birliklərinin, şirkətlərin, Səhmdar Cəmiyyətlərinin, elmi-tədqiqat mərkəzlərinin və universitetlərinin iştirakı ilə “biznes inkubator”larının və texniki parkların yaradılması;
- müxtəlif mənbələrdən maliyyələşdirilən və təsərrüfat hesablı əsasda fəaliyyət göstərən konsaltinq, audit və treyning üzrə məsləhət firmalarının yaradılması.

Ədəbiyyat

1. Tağıyev A.H. İnnovasiya VI, Bakı, Elm, 2012, 40 səh.
2. Фатхутдинов Р.А. Инновационный менеджмент. СПб. Питер, 2004. 275 стр.

INNOVASIYANIN İNKİŞAF ETMƏKDƏ OLAN ÖLKƏLƏRİN İQTİSADI İNKİŞAFINA TƏSİRİ: AZƏRBAYCAN İQTİSADIYYATINDA MÜMKÜN İNNOVASIYA SİYASƏTİ

Əlizadə T.C.

Azərbaycan Dövlət İqtisad Universiteti

Xülasə

Bu elmi məqalənin əsas araşdırma istiqamətləri inkişaf etməkdə olan ölkələrdə innovasiya siyasəti, innovasiyanın iqtisadi inkişafa təsirləridir. Nəzərə alsaq ki, inkişaf etməkdə olan ölkələrdə innovasiya fəaliyyətləri ilə bağlı bir sıra problemlər var, bu tədqiqat yazısında əsasən bu məqamlar araşdırılacaq, problemin həlli üçün istiqamətlər göstəriləcəkdir. Elmi tədqiqatın ikinci hissəsində Azərbaycan iqtisadiyyatındakı mümkün innovasiya siyasəti araşdırılıb. Artıq uzun illərdir ixracat payında xüsusən neft və neft məhsullarının dominantlıq təşkil etməsi, son dövrdə neftin dünyə bazarında ucuzlaşması ilə əlaqədar Azərbaycan iqtisadiyyatına mənfi təsir göstərmişdir. Bu proseslər Azərbaycanda innovasiya strategiyasının hazırlanmasını və tətbiqini zəruri edir. Bu araşdırma işində Azərbaycanda iqtisadi inkişaf üçün innovasiya siyasətindən bəhs edilib.

Açar sözlər: *innovasiya, innovasiya siyasəti, inkişaf etməkdə olan ölkələr, iqtisadi inkişaf*

İnnovasiya və innovasiya siyasəti hazırkı dövrün ən əsas xüsusiyyətlərindəndir. Çünki ölkələr yenilik, innovasiya tətbiq etmədən nə daxildə uğur qazana bilirlər nə də beynəlxalq səviyyədə. Ona görə də artıq ölkələr davamlı iqtisadi inkişaf əldə etmək üçün elm tutumlu, bilik iqtisadiyyatına keçirlər. Elm tutumlu, bilik iqtisadiyyatında isə araşdırma, innovasiyalar çox önəmlidir.

İnnovasiya ümumi olaraq yenilik deməkdir. Daha ətraflı izah versək, innovasiya yeni və ya inkişaf etdirilmiş məhsulun tətbiqi və ya yeni metodların reallaşdırılması deməkdir. İnnovasiyaya ümumi tərif verdikdən sonra iqtisad elmində innovasiyalara yanaşmalara diqqət yetirək. İnnovasiyanın iqtisad elmində bir anlayış kimi istifadə olunmasında ən əsas rolu Avstriya əsilli Amerikan iqtisadçısı Cosef Şumpeter oynayır. Cosef Şumpeterin “yaradıcı məhvətmə” (“creative destruction”) (1, s. 120) anlayışı iqtisad elmində innovasiya sahəsində çox mühüm yerə sahibdir. C. Şumpeter iddia edir ki, innovasiya texnoloji rəqabətin ən əsas mənbəyidir. Şumpeter Kapitalizm, Sosializm və Demokratiya kitabında innovasiya üçün “yaradıcı məhvətmə” (“creative destruction”) terminini, anlayışını işlədir.

Əsasən texnoloji sahəyə aid edilən innovasiya siyasəti artıq digər sahələrə də zamanla təsir etməyə başlamışdır. Ölkələr artıq bu istiqamətdə milli innovasiya strategiyaları hazırlayırlar. Bu tədqiqat yazısında araşdırılacaq birinci məqam inkişaf etməkdə olan ölkələrdə innovasiya siyasəti və bu innovasiya siyasətinin həmin ölkələrin iqtisadiyyatına təsirləridir. Araşdırmalar onu göstərir ki, inkişaf etməkdə olan ölkələrdə innovasiya siyasətinin tətbiqi və təkmilləşdirilməsi üçün bir çox istiqamətdə işlər aparılır. Bunun üçün inkişaf etməkdə olan ölkələrdə innovasiyanın təşviqi, tanıtılması çox mühüm yer tutur. Ölkələrin əsas məqsədi isə davamlı iqtisadi inkişafı təmin etmək, ölkədə rəqabəti gücləndirmək, rəqabət nəticəsində daha keyfiyyətli və beynəlxalq bazarlara çıxarıla biləcək məhsulların istehsalını yaratmaqdır.

Hazırkı dövrdə dünya üzrə innovasiyanın iqtisadi inkişadadakı rolu çox böyükdür. Uğurla inkişaf edən ölkələr öz iqtisadiyyatlarında mütləq şəkildə innovasiyanı tətbiq edirlər və innovasiya potensialını artırmaq üçün strategiyalar hazırlayırlar. Burada ən əsas məqam ondan ibarətdir ki, innovasiya yalnız yüksək texnoloji məhsulların istehsalında istifadə olunmur, eyni zamanda innovasiyanı bir çox sahələrin inkişafı

üçün istifadə etmək mümkündür. İnnovasiyanı tətbiq etməklə ölkələr bütün sahələrdə qarşıya qoyulan hədəflərə çatmaq üçün üstünlük əldə edirlər. Ümumi olaraq, onu qeyd edə bilərik ki, ölkənin innovasiya potensialının olması çox mühümdür və problemlərin həlli prosesində işi sürətləndirir.

İnnovasiyanı uğurla tətbiq edən İnkişaf etməkdə olan ölkələrə misal olaraq Malaziyanı, Türkiyəni, Tailandı və s. misal göstərə bilərik.

Azərbaycan iqtisadiyyatının əsas xüsusiyyəti hələ də hazır məhsula, elm tutumlu məhsula yox, xammala əsaslanmasıdır. Keçən dövr ərzində biz iqtisadiyyatımızda xammal ixracından gəlirlər əldə etmişik. Lakin uzun müddətli dövrdə bunun yaxşı nəticəsi olmayacağı aşkardır. Ona görə də biz artıq zaman itirmədən bilik iqtisadiyyatına, innovasiya tutumlu istehsalat, rəqabətqabiliyyətli məhsul istehsalı və ixracına keçməliyik. Bunun üçün isə ən zəruri olan universitet-sənaye əməkdaşlığının gücünü və önəmini artırmaq və innovasiya strategiyası hazırlamaq çox vacibdir. Mən bu tədqiqat yazısında Azərbaycan üçün innovasiya və elm tutumlu siyasətin istiqamətlərini araşdırmışam və inkişaf etməkdə olan ölkə olaraq bizə hansı tip innovasiya siyasətinin, hansı istiqamətlərin vacib olduğunu vurğulamışam. Əvvəldə də qeyd etdiyim kimi bu istiqamətlərdən biri bilik iqtisadiyyatına keçid, digəri isə regional innovasiya planının, strategiyasının tətbiqidir.

Son bir ildə Azərbaycan iqtisadiyyatında baş verən proseslər Bilik İqtisadiyyatına keçidin bizim üçün vacibliyini göstərdi. Əslində bilik iqtisadiyyatına keçid daima mühüm və vacib məsələ olub. İndiki reallıqda isə biz gələcəyimizə təminat almaq üçün heç vaxt itirmədən bilik iqtisadiyyatına keçməliyik. Təbii ki, bu bir az çətin və uzun proses olacaqdır. Lakin hər bir prosesdə olduğu kimi bu prosesində başlanğıc nöqtəsi, inkişaf nöqtəsi vardır.

Biliyə əsaslanan bilik iqtisadiyyatını yaratmaq üçün isə bizə iki təməl istiqamət gərəkli olacaqdır. Birincisi, təhsilə investisiyaları artırmaq və həmin investisiyaların geri dönüşünü, mənfəətini yüksəltmə, ikincisi isə, insan kapitalını yaratmaq və ya var olanı cəlb etməkdir.

Təhsilə investisiya yatırıldığı zaman biliyin istehsalı baş verəcəkdir. Bilik istehsalını isə ya müstəqil formada fəaliyyət göstərən araşdırma institutları və ya universitetlərlə qarşılıqlı fəaliyyətdə olan araşdırma mərkəzləri, institutları həyata keçirəcəklər. Biliyin istehsalı uzun müddətdə ölkəyə çox böyük gəlir gətirir və ölkədəki həyat standartlarını yüksəldir. Dünya ölkələrindən bunu tətbiq edən kifayət qədər uğurlu ölkələr var. Misal üçün, İsraili, Cənubi Koreyanı, Malaziyanı, Sinqapurunu buna misal olaraq göstərə bilərik.

Bilik iqtisadiyyatına keçid mərhələsində innovasiya siyasətinin əsas addımlarından biri təhsilə böyük həcmdə investisiyanın yatırması və universitetlərin sənaye müəssisələri ilə daha sıx əlaqəsinin qurulmasıdır. İkinci addım olaraq, araşdırma institutlarına böyük həcmdə investisiyalar yatırılmalıdır. Ölkə birbaşa olaraq bu araşdırma institutlarını maliyyələşdirməlidir və universitetlərlə kooperasiyasını və qarşılıqlı əməkdaşlığını gücləndirməlidir. Üçüncü addım olaraq, özəl sektoru universitetlərlə əməkdaşlığa sövq etmək lazımdır. Çünki bu əməkdaşlıq universitet müəllimlərinin, professorlarının əsil iqtisadi potensialını üzə çıxaracaqdır. Onların özəl sektorla qarşılıqlı əlaqəsi yeni dəyərlərin yaranmasına, daha rəqabətqabiliyyətli məhsulların yaranmasına səbəb olacaqdır. Ölkədə iqtisadi artım baş verəcəkdir.

Biz bu gün ölkəmizdə post-neft dövrü üçün təkliflərin hazırlanmasının zəruriliyini və aktuallığını müşahidə edirik. Post-neft dövrü üçün ölkə iqtisadiyyatı bilik yönümlü olmaqla, artıq daha çox rəqabətə ehtiyac duyur. İnnovasiya siyasətinin hissəsi olaraq regionlarda bilik mərkəzlərinin və sənaye müəssisələrinin yaradılması və onların əməkdaşlığı Azərbaycan üçün ixtisaslaşmaya çox böyük xeyir verəcək, həmin regionlarda məşğulluğu artıracaqdır, məhsul istehsalında rəqabət yaradacaqdır, regionların ixtisaslaşması nəticəsində həmin regionlara daha çox investisiya cəlb ediləcəkdir. Bunlar isə eyni zamanda digər sahələrin də inkişafı üçün stimuldur.

Ədəbiyyat

1. J. Schumpeter: Capitalism, Socialism and Democracy.
2. Innovation systems and developing countries, Rodrigo Arocena and Judith Sutz.
3. Innovation for development, OECD, May 2012.
4. Promoting innovations in developing countries: a conceptual framework, Jean-Eric Aubert, World Bank Institute, July 2004.

METALLURGIYADA İNNOVASİYALAR QEYRİ-NEFT SEKTORUNUN İNKİŞAFININ TƏMİNATÇISI KİMİ

Əmirov İ.B.

Sumqayıt Dövlət Universiteti

Xülasə

Məqalədə əsas məqsəd metallurgiya sənayesində innovasiyaların həyata keçirilməsinə təsir göstərən amillərin tədqiq edilməsindən ibarətdir. Burada, qeyri-neft sektorunun əsas sahələrindən biri hesab edilən metallurgiya sənayesində innovasiyaların ləngiməsinin əsas amilləri izah olunmuşdur. Tədqiqatın nəticəsində elmi-texniki tərəqqinin nailiyyətlərindən istifadə etməklə ölkədə innovasiya iqtisadiyyatının inkişafında metallurgiya sənayesinin inkişaf etdirilməsinin zəruriliyi əsaslandırılmışdır.

Açar sözlər: *rəqabət, innovasiya iqtisadiyyatı, metallurgiya, texnologiya.*

Yeni iqtisadi islahatların keçirildiyi bir dövrdə ölkə iqtisadiyyatının qarşısında duran mühüm vəzifələrdən biri qeyri-neft sektorunun inkişaf etdirilməsidir. Azərbaycanda ötən 8 ildə qeydə alınan sürətli iqtisadi inkişafda neft sektorunun rolu aparıcı olsa da son illər qeyri-neft sektoru ümumi iqtisadi artımda önə çıxmaqdadır. Rəsmi statistika və makroiqtisadi göstəricilərə əsasən son 8 ildə ölkədə qeyri-neft sektorunda artım 2,2 dəfədən çox olub. Neft gəlirlərinin iqtisadiyyatın şaxələndirilməsinə hesablanmış xərclənmə strategiyası özünü doğruldub. Bu strategiya nəticəsində ölkədə tikinti, turizm, (k/t), nəqliyyat, informasiya və kommunikasiya texnologiyaları sektorlarında davamlı artım meyilləri hökm sürməkdədir.

Azərbaycan ABŞ, Yaponiya və Almaniya kimi qabaqcıl ölkələrin sırasına çıxmaq, beynəlxalq rəqabət qabiliyyətini təmin etmək üçün innovasiya yönümlü inkişaf yoluna qədəm qoymuşdur. İnnovasiya iqtisadiyyatının inkişafını təmin etmək üçün hazırda ölkəmizdə müvafiq qanunvericilik bazası yaradılmış və bunun əsasında innovasiya siyasəti hazırlanmışdır.

İqtisadiyyatın şaxələndirilməsi və qeyri-neft sektorunun inkişafına zəmin yaratmaq üçün kiçik və orta sahibkarlığın dəstəklənməsinə, bu fəaliyyətlə məşğul olanlara güzəştli kreditlərin ayrılmasına, k/t-na subsidiyaların yönəldilməsinə, ölkə ərazisində nəqliyyat-kommunikasiya infrastrukturunun yenidən qurulmasına milyardlarla \$ həcmində vəsait xərclənmişdir. Bütün bunlar iqtisadiyyatın qeyri-neft sektorunda böyük canlanmaya səbəb olmuşdur. Hazırda AR-da istehsal edilən qeyri-neft məhsulları, o cümlədən elektrik maşınları və avadanlıqları, onların hissələri, kimya sənayesi məhsulları, tikinti materialları, hazır toxuculuq məmulatları və s. müxtəlif bölgələrə ixrac edilir.

Qeyd etmək lazımdır ki, qeyri-neft sektorunda xüsusi əhəmiyyət kəsb edən sahələrdən biri **metallurgiya sənayesidir**. Ənənəvi sayılan bu sənaye sahəsinin inkişafı maşınqayırma, kimya, tikinti, gəmiqayırma və digər sahələrin sürətli inkişafını təmin edə bilən strateji əhəmiyyətli sahədir. Metallurgiya sənayesini inkişaf etdirmədən milli iqtisadiyyatımızda digər sahələrin inkişafına nail olmaq demək olar ki, mümkün deyildir. İnkışaf etmiş ölkələrin təcrübəsi göstərir ki, hasilat sahələrinin payının artması adətən başqa səbəblər üzündən-maşınqayırmanın payının artmasından irəli gəlir və struktur dəyişikliklərin əksəriyyəti əsasən 2 tip-metallurgiya-maşınqayırma və metallurgiya-tikinti materialları istehsalı-tikinti əlaqələri ilə müəyyən olunur.

İstehsal vasitələrinə əmək predmetləri də daxil olduğundan (ilk növbədə metal) tikinti, maşınqayırma və metallurgiya sahələrinin yaratdığı birbaşa və dolaylı tələb inkişaf etmiş ölkələrdə investisiya axınlarının 40 %-ni təşkil edir. Bu baxımdan ölkəmizdə də metallurgiyaya yönəldilən investisiyalar digər sahələrin inkişafına təminat verə bilər. Öz növbəsində tikinti və maşınqayırma kimi mühüm sahələrin inkişaf etdirilməsi metallurgiya üçün artan tələbatı formalaşdırmalıdır.

AR-da metallurgiya sənayesinin inkişaf etdirilməsi dünya təcrübəsinin öyrənilməsinə daha da zəruri etmişdir. Bu sahədə xüsusilə 2-ci cahan müharibəsindən sonra güclü dağıntılara məruz qalmış Almaniya, Yaponiya və Koreyanın əldə etdiyi nailiyyətlər önəmli sayıla bilər. Mineral ehtiyatları olmayan və metallurgiya xammalını bütövlükdə idxal etməyə məcbur olan Yaponiya təcrübəsi xüsusi ilə əhəmiyyətlidir. Göstərilən ölkələrdə olduğu kimi AR-da da metallurgiya sənayesinin inkişaf etdirilməsi üzrə həyata keçirilən tədbirlər ölkənin metallurgiya kompaniyaları, xarici ticarət və sənaye nazirliklərinin birgə proqramları əsasında həyata keçirilməlidir.

Milli iqtisadiyyatımızın əsasını təşkil edən sahələrdən biri olan metallurgiya sənayesinin inkişafı birbaşa olaraq həmin sahəyə qoyulan investisiya qoyuluşu ilə əlaqədardır. Bu sahənin inkişafına yönəldilən investisiyalara nəzər salsaq vəziyyətin heç də qənaətbəxş olduğunu söyləmək çox çətindir (cədvəl 1) [1].

AR-da metallurgiya sənayesində sas kapitala yönəldilən investisiyalar (mln.man.)

<i>Nö</i>	<i>Göstəricilərin adları</i>	<i>2010</i>	<i>2011</i>	<i>2012</i>	<i>2013</i>	<i>2014</i>
<i>1</i>	<i>2</i>	<i>3</i>	<i>4</i>	<i>5</i>	<i>6</i>	<i>7</i>
1	Metal filizlərin hasilatı	-	-	-	-	0,2
	O cümlədən: xarici investisiyalar	-	-	-	-	-
	daxili investisiyalar	-	-	-	-	0,2
2	Metallurgiya sənayesi	21,5	100	54,4	51	2,3
	O cümlədən: xarici investisiyalar	-	-	-	-	-
	daxili investisiyalar	21,5	100	54,4	51	2,3
3	Hazır metal məmulatlarının istehsalı (maşın və avadanlıqlardan başqa)	149	294,3	259,1	366,2	170,8
	O cümlədən: xarici investisiyalar	149	294,3	259,1	366,2	170,8
	daxili investisiyalar	-	-	-	-	-

Cədvəl DSK-nın məlumatları əsasında tərtib edilmişdir

Yuxarıdakı cədvəl göstəricilərinin müqayisəsi bir daha onu göstərir ki, əsas kapitala istiqamətləndirilən investisiyalar heç də metallurgiya sənayesinin inkişafını təmin edəcək qədər deyildir. Ona görə də adı çəkilən sahəyə böyük sərmayə qoyuluşuna ehtiyacın olduğu təkzibedilməzdir.

Ümumiyyətlə innovasiya fəaliyyəti-məlum innovasiya ideyasının həyata keçirilməsi məqsədi ilə, başqa sözlə innovasiya məhsulunun alınması üçün müxtəlif yönümlü təşkilatların birgə fəaliyyətidir. Odur ki, onun dinamikasına təsir edən əsas amillərdən: əməyin elementlərini, onun motivləşdirilməsini, resurs təminatının təşkili və idarə edilməsini, rəqabət qabiliyyətliliyi, ətraf mühit şərtlərini və s. göstərmək olar. Qeyd edilən obyektiv amillərlə yanaşı innovasiya prosesinə-strategiya, taktika, siyasət və bu kimi subyektiv amillər də təsir edir. Təhlilin məqsədindən asılı olaraq bu amillər müxtəlif əlamətlərə görə qruplaşdırıla bilər. Qruplaşdırma əlamətlərinə misal olaraq-daxili və xarici; əsas və köməkçi; obyektiv və subyektiv; mikroiqtisadi və makroiqtisadi və s. bu kimi əlamətləri göstərmək olar. Bir qrup amillər innovasiya prosesinin gedişini ləngidirlər. Belə amillər “innovasiya maneələri” adlandırılır. Tanınmış alim **P.Druker** bu amillər çoxluğunu 5 qrupa ayırır: texniki; ixtisas; sosial; tənzimləmə və iqtisadi.

Təbiidir ki, istənilən innovasiya prosesinə pozitiv və neqativ amillər təsir göstərir. Onların təsirini öyrənmək və qüvvətləndirmək, belə amillərin təsir gücünü yüksək nailiyyətlərə istiqamətləndirmək və gözlənilən risklərin səviyyəsini aşağı endirmək istənilən səviyyəli idarəetmə təşkilatlarının başlıca vəzifəsidir. Bu dövlət, region, müəssisə səviyyələrində innovasiya siyasətinin işlənilməsi və həyata keçirilməsini zəruri edir [2, səh.40÷42].

İndiki gündə metallurgiya sənayesində həyata keçirilən innovasiyalara önəm verilməsi və bu sahədə yeni istehsal müəssisələrinin fəaliyyət göstərməsi üçün əlverişli şəraitin yaradılması xüsusi əhəmiyyət kəsb edir. “Baku Steel Company” (BSC) MMC-də Azərbaycanda ilk dəfə olaraq dairəvi pəstahların istehsalını həyata keçiriləcək yeni istehsal müəssisələri istifadəyə verilib. Yeni yaradılan müəssisə ağır metallurgiya sənayesinin inkişafı istiqamətində atılan uğurlu addımlardan biridir. Bu metallurgiya müəssisəsi müasir, tam avtomatlaşdırılmış, kombinə edilmiş qaz-oksigen odluqları və karbon injektorları ilə təchiz edilib. Bu da öz növbəsində elektrik enerjisi məsrəfinin azalmasına səbəb olmuşdur. Müəssisədə müasir tökmə sistemində malik elektrik qövs sobası da quraşdırılıb.

Ümumiyyətlə BSC MMC-nin 2-ci xətt polad əritmə sexi, Həm də Sumqayıt Azərboru zavodunun yenidən qurulmasına 71 mln. \$ məbləğində investisiya qoyulub. Hər 2 müəssisədə 850 nəfərə yaxın işçinin çalışması ilə orta əmək haqqının 1500 man. olacağı gözlənilir.

Yeni açılan müəssisənin istehsal gücü 250 min t. olmaqla burada ən son texnologiyaya əsaslanan avadanlıqlar müasir üslubda quraşdırılmışdır. Müəssisənin işə düşməsi ilə əlaqədar artıq bir sıra xarici şirkətlərdən sifarişlər qəbul edilmişdir. İlk olaraq polad 45, polad 20, polad 09 Q2S və digər bu kimi poladların istehsalı nəzərdə tutulub. Məhz bu istehsal prosesindən sonra həmin dairəvi pəstahlar BBC MMC-nin nəzdində fəaliyyət göstərən Sumqayıtdakı Azərboru zavoduna ötürülür. İstehsal olunan tikişsiz boruların Rusiya, Qazaxıstan, İran və Gürcüstana göndərilməsi nəzərdə tutulur [3, səh.5].

Metallurgiya sənayesində digər bir innovasiya istismar edilən yayma dəzgahlarının valları üçün yeni polad markası müəyyən edən tədqiqatlar nəticələr vermişdir. Belə valların mövcud materialı çuqundur. Lakin aparılmış tədqiqatlar nəticəsində Y18CXHM markalı eletektoidəqədərki poladın yeyilməyə daha davamlı və istiyə dözümlü olması müəyyən olunmuşdur. Bu poladdan hazırlanmış valların dözümlülüyü 30% çuqun vallardan yüksəkdir [4, səh. 62÷66].

Qeyd etmək lazımdır ki, fəaliyyət növləri və tətbiq istiqamətləri üzrə metallurjiya sənayesində texnoloji innovasiyalara çəkilmiş xərclər də son dövrlərdə qanəedici həcmdə olmamışdır. Maşın və avadanlıq üzrə ötən ildə metallurjiya sənayesində texnoloji innovasiyalara çəkilən xərclər 12,667 mln. man. təşkil etmişdir ki, bunun da 8,21 mln. man.-ı məhsul innovasiyaları istiqamətində olmuşdur.

Araşdırma nəticəsində qeyri-neft sektorunun mühüm sahələrindən bir sayılan metallurjiya sənayesində innovasiyaların ləng həyata keçirildiyi müəyyən etmək olur. Buna isə bir sıra amillər təsir göstərir. Qeyd edək ki, respublikamızın digər sənaye müəssisələrində olduğu kimi metallurjiya sənayesində də həyata keçirilən innovasiyalara eyni tip amillər təsir edir. Onları əsasən 3 amil üzrə qruplaşmaq mümkündür: iqtisadi, istehsal və digər amillər. İnnovasiyaya mane olan iqtisadi amillərin sırasına: müəssisələrin öz pul vəsaitlərinin kifayət etməməsi; dövlət tərəfindən maliyyə yardımının kifayət etməməsi; yeni məhsullara ödəniş qabiliyyətli tələbatın aşağı olması; innovasiyaların dəyərinin yüksək olması; innovasiyaların həyata keçirilməsində yüksək iqtisadi risk; yeni məhsullara çəkilən xərclərin əvəzinin ödənilməsi müddətinin uzun olması və s. daxildir:

Ədəbiyyat

1. www.stat.gov.az
2. Tağıyev A.H., Səfərov Q.Ə. İnnovasiya layihələrinin menecmenti. Bakı Təknur, 2013, 272 səh.
3. İqtisadiyyat № 09 (904) 4÷10.03.16, 8 səh.
4. Həmidov F.C., Məmmədov A.T. AMEA Xəbərləri. Elm və İnnovasiya seriyası № 4 (12). 2012.

SƏNAYENİN İNKİŞAFINDA TEXNOPARKLARIN YERİ VƏ ROLU

Hacıyev Ə.V.

Azərbaycan Dövlət İqtisad Universiteti

Xülasə

İqtisadi böhran şəraitində iqtisadi artımın innovativ inkişaf modelinə keçidin zəruriliyinə, texnoparkların qeyri-neft sektorunun inkişafında roluna, eləcə də mövcud texnoparkların fəaliyyətinin səmərəliliyinin yüksəldilməsinə baxılmışdır.

Açar sözlər: *texnopark, iqtisadi artımın innovasiya modeli, texnoparklar assosiyasiyası, innovasiya-texnoloji mərkəz*

Hazırda dünya iqtisadiyyatında mənfi meyillər davam edir, iqtisadi fəallığın zəifləməsi baş verir. Bu proses xammal və mineral resurslarına əsaslanan ölkələrdə daha kəskin formada özünü göstərir. Bu baxımdan baş verən mənfi meyillərin Azərbaycana da böyük təsiri olmuşdur. Ölkədə son 2 ildə ÜDM-in artım tempi azalmış, mühüm makroiqtisadi göstəricilər aşağı düşmüşdür. Buna baxmayaraq aparılan iqtisadi siyasət mənfi meyillərin iqtisadiyyata təsirini zəiflətməyə imkan vermişdir. Bunun nəticəsidir ki, 2015-ci ildə iqtisadiyyatın əsas göstəricisi olan ÜDM-in dəyəri real ifadədə 1,1% artmışdır. Diqqəti çəkən müsbət məqamlardan biri də odur ki, qeyri-neft sənayesində artım 10% təşkil etmişdir. Əsas kapitalla yönəldilən 16 milyard manat vəsaitin 55%-dən çoxu qeyri-neft sektorunun payına düşmüşdür. Lakin neftin qiymətinin 3 dəfədən çox aşağı düşməsi və bu səbəbdən ölkəyə valyuta daxil olmalarının azalması ilə əlaqədar makroiqtisadi tarazlığın gözlənilməsi və iqtisadiyyatın rəqabət potensialının artırılması zərurəti manatın devalvasiyasını qaçılmaz etmişdir.

İqtisadiyyatın mövcud durumunda baş verən proseslər 2015-2020-ci illərdə “Azərbaycan Respublikasında sənayenin inkişafı Dövlət Proqramında” nəzərdə tutulan təbii resursların ixracından iqtisadi artımın innovasiya modelinə keçidi daha kəskinliklə qarşıya qoymuşdur[3]. Bütövlükdə sənayeləşmə prosesində dinamizmin artırılmasına, emal sənayesinin diversifikasiyası və inkişafına, elmtutumlu və innovativ istehsalın genişləndirilməsinə, ixracyönümlü və rəqabətqabiliyyətli istehsalın artırılmasına və s. zərurət yaranmışdır.

Təhlil göstərir ki, Azərbaycanda qeyri-neft sektorunun inkişafı potensialının tam reallaşmasına yönəlmiş tədbirlərin kompleks şəkildə həyata keçirilməsi ixracyönümlü və idxalı əvəzetmə inkişaf strategiyalarının effektiv sintezinə imkan verən müvafiq iqtisadi mexanizmlərin işlənilməsi və realizasiyası əsasında mümkündür.

Qeyri-neft sənayesinin ənənəvi istehsal sahələrinin (kimya sənayesi, metallurjiya, maşınqayırma, elektronika, yüngül və yeyinti sənayesi və s.) inkişaf etdirilməsi və ixrac imkanlarının artırılması ilə yanaşı, rəqabətqabiliyyətli yeni istehsal sahələrinin yaradılması yönündə də intensiv işlərin aparılması zəruridir. Bu günkü gündə ölkənin qeyri-neft sektoruna yerli və xarici investörlərin cəlb edilməsinin intensivləşdirilməsi məqsədilə stimullaşdırıcı mexanizmlərin işlənilib hazırlanması, ixracyönümlü qeyri-neft sənaye sektorunun inkişafı məqsədilə dövlət və özəl sektorun investisiya əməkdaşlığının inkişaf etdirilməsinə böyük ehtiyac yaranmışdır.

Azərbaycan Respublikasının dövlət siyasəti iqtisadiyyatın hərtərəfli inkişafının təmin edilməsini, o cümlədən yüksək texnologiyalar əsasında sənayenin dinamik inkişafını və şaxələndirilməsini nəzərdə tutur. Bu siyasətin nəticəsi olaraq 2015-ci ildə ölkədə regionların sosial-iqtisadi inkişafına dair dövlət proqramları çərçivəsində müxtəlif təyinatlı 269 sənaye müəssisəsi yaradılmışdır [5]. Hazırda rəqabətədavamlı sənaye məhsulları istehsalını daha da artırmaq məqsədi ilə sənaye parklarının yaradılması istiqamətində işlər davam

etdirilir.

Azərbaycan dövlətinin sənaye parklarına və texnoparkların yaradılmasına, eləcə də xüsusi iqtisadi zonaların digər formalarının təşəkkülünə üstünlük verməsi 6 və 17 mart tarixlərində prezident İlham Əliyevin sərəncamlarıyla “Milli iqtisadiyyat və iqtisadiyyatın əsas sektorları üzrə strateji yol xəritəsinin başlıca istiqamətlərindən və Bakı şəhəri Qaradağ rayonunun Ələt qəsəbəsində yeni Bakı Beynəlxalq Ticarət Limanının ərazisi daxil olmaqla azad ticarət zonası tipli xüsusi iqtisadi zonanın yaradılması ilə bağlı tədbirlər haqqında” sərəncamlarından da qorunur [4]. Bundan bir az əvvəl isə Neftçala rayonunda sənaye məhəlləsinin yaradılması haqqında Prezident Fərmanı da təsdiq edir.

Azərbaycan sənayesinin inkişafı meylləri belə qənaətə gəlməyə imkan verir ki, texnoparkların yaradılması aşağıdakı məqsədlərə xidmət etməlidir: biliklərin və ixtiraların texnologiyalara çevrilməsi; bu texnologiyalar əsasında kommersiya məhsulunun yaradılması; tədqiqatlara çəkilən milli xərclərin səmərəliliyinin artırılması: kiçik və elmtutumlu sahibkarlıq sektoru vasitəsi ilə texnologiyaların sənayeyə ötürülməsi: elmtutumlu firmaların formalaşması və onların bazarda təşəkkülü; elmtutumlu biznes sahəsində müəssisələrin dəstəklənməsi, sənayenin strukturunun yenidən qurulması, regional qeyri-mütənasib inkişaf səviyyəsinin azalması: məşğulluq probleminin qismən həlli, yüksək texnologiyalar sahəsində nailiyyətlərin sürətli tətbiqi və s.

Bu baxımdan orta və uzunmüddətli perspektivdə texnoparkların inkişafını stimullaşdırmaq üçün ölkənin vergi qanunvericiliyində sənaye və texnologiyalar parklarında çalışan fiziki və hüquqi şəxslərə, eləcə də parkların idarəedici təşkilat və operatorlarına gəlir, mənfəət, ƏDV, əmlak və torpaq vergiləri üzrə 7 illik vergi güzəştləri nəzərdə tutulmuşdur [1]. Təbii ki, Vergi Məcəlləsinə texnoparklarla bağlı edilmiş əlavə və dəyişikliklər iqtisadiyyatın inkişafına müsbət təsir göstərəcək, layihələrin miqyasının artmasına, bu sahəyə investorların cəlb olunmasına, yüksək texnologiyalar əsasında rəqabətqabiliyyətli sənaye məhsullarının istehsalına, yeni iş yerlərinin yaradılmasına imkan verəcəkdir. Lakin texnoparkların yaradılmasında daha böyük nailiyyətlərin əldə olunması üçün daha dolğun qanunvericilik bazasının formalaşdırılması, təsirli dövlət dəstəyi, ciddi vergi və gömrük güzəştləri, müasir kadr hazırlığı sisteminin təşkili zəruridir. O cümlədən Azərbaycan Respublikası Təhsil Nazirliyinin strateji inkişaf planında texnoparkların formalaşdırılması, ali təhsil müəssisələri üçün universitet şəhərciklərinin (kampusların) yaradılmasına xüsusi yer verilməlidir. Ali təhsil müəssisələrinin ölkənin iqtisadi inkişafında artan roluna müvafiq olaraq yüksək ixtisaslı mütəxəssislər yetişdirilməsinə və onların təhsil-tədqiqat-innovasiya mərkəzlərinə çevrilməsinə imkan verən standartlara keçməlidir.

Universitet – sənaye əməkdaşlığının gücləndirilməsi, müasir startap layihələrinin reallaşdırılması, gənclərin investor dəstəklili fəaliyyətləri sürətləndirilməlidir.

Formalaşdırılacaq texnopark ekosistemlərinin uğuru üçün tətbiq olunan elmi-tədqiqat işlərinin kompleksliliyinə və texnoparkların fəaliyyətində müasir innovativ yanaşmalara diqqət yetirilməsi zəruridir.

Texnoparkların inkişafı perspektivlərində onların sahibkarlar konfederasiyası ilə əlaqələri təmin edilməlidir. Başqa sözlə dövlət idarəetmə sistemində texnoparkların inkişafında maraqlı olan struktur bölmələri arasında üzvi əlaqə yaradılmalıdır.

Daha mühüm bir məqam mövcud texnoparklarla beynəlxalq vençur fondlarının əlaqələrinin qurulmasıdır.

Fikrimizcə ölkədə texnoparkların fəaliyyətinin səmərəliliyinin yüksəldilməsi üçün aşağıdakı tövsiyələrin reallaşdırılması məqsədəuyğundur:

- Azərbaycan Respublikasının texnoparklar assosiyasının yaradılması,
- mövcud texnoparkların işinin səmərəliliyinin qiymətləndirilməsi meyarının və onların dəstəklənməsinin vahid normalarının, iş prinsiplərinin işlənilməsi
- yerli icra hakimiyyəti orqanlarına onların ərazi çərçivəsində texnoparkların inkişafı və dəstəklənməsi üzrə icmal planlarının işlənilməsi və təsdiqinin təklif edilməsi, texnoloji parkların dəstəklənməsi üzrə normativ-hüquqi aktların qəbul olunması.
- texnoparklar Assosiyasının Sahibkarlar təşkilatının Milli konfederasiyasının iştirakçıları sırasına daxil edilməsi
- texnoparkların fəaliyyətinin sahə standartlarının hazırlanması və onların sertifikatlaşma attestasiya sisteminin yaradılması [2].

Ədəbiyyat

1. Texnologiyalar parkı haqqında Nümunəvi Əsasnamə. Azərbaycan Respublikası Prezidentinin 2014-cü il 15 may tarixli Fərmanı.
2. Костюнина Г.М., Баранов В.И. Технопарки в зарубежной и российской практике.
3. 2015-2020-ci illərdə “Azərbaycan Respublikasında sənayenin inkişafının Dövlət Proqramı”.
4. Milli iqtisadiyyat və iqtisadiyyatın əsas sektorları.

XİDMƏT SEKTORUNDA İNNOVASIYALARIN XÜSUSİYYƏTLƏRİ

Hüseynov A.F.

Azərbaycan Dövlət İqtisad Universiteti, İqtisadi Araşdırmalar Elmi Tədqiqat İnstitutu

Xülasə

Xidmət sektorundakı fəaliyyətlərin Avropada və dünyada, inkişaf etmiş və inkişafda olan ölkələrin inkişafında çox önəmli rolu vurğulanır, xidmət sektorun təsnifatı, xidmət innovasiyaların xüsusiyyətləri və dörd ölçülü modeli verilir.

Açar sözlər: *xidmət sahələri, təsnifat sistemləri, xidmət innovasiyası, xidmətdə innovasiya, dörd ölçülü model*

Həm ÜDM-də və həm də məşğulluqda payına görə inkişaf etmiş və inkişaf etməkdə olan ölkələrdə xidmət sahəsinin əhəmiyyəti gündən-günə artmaqdadır. Xidmət sektoruna əsaslanan iqtisadiyyata malik olan ölkələr sənaye və kənd təsərrüfatına əsaslanan iqtisadiyyata malik olan ölkələrdən daha inkişaf etmiş ölkələr hesab olunur. Xidmət sektoruna əsaslanan iqtisadiyyata malik ölkələrə ABŞ, Avstraliya, Yaponiya və Böyük Britaniyanı misal kimi göstərmək olar. ABŞ-da əlavə dəyerdə xidmət sektorunun payı 79%, Avropa Birliyində (27) 73.6% təşkil edir (İƏİT-nin 2011-2012-ci illər hesabatlarında).

2008-ci Milli Hesablar Sistemində (Beynəlxalq Statistika Standartı) xidmətlər aşağıdakı kimi izah edilmişdir: “Xidmətlər istehlakın durumunu dəyişən və ya məhsul və maliyyə aktivlərinin mübadiləsini asanlaşdıran istehsal fəaliyyətinin nəticəsidir”.

1. Xidmət sahəsinin təsnifatı

Xidmət sektoru dedikdə müəssisələrin və təşkilatların iqtisadiyyatda bank işi, nəqliyyat, turizm və s. kimi xidmətlərlə təmin etməsi başa düşülür.

Avropada xidmət sektoru haqqında rəsmi statistika NACE (The Statistical Classification of Economic Activities in the European Community) klassifikasiyasına əsaslanır. Digər təsnifat sistemləri də mövcuddur - məsələn, Tədiyə Balansında istifadə edilən təsnifat və s.

Praktiki olaraq, xidmət sahələri (və ya fəaliyyətləri) İSİC, Rev.4-də (sənaye sahələrin Beynəlxalq Standart Sənaye Təsnifatı, təftiş 4-də) verilmiş G-S bölmələrin və istisnalar olaraq bəzi digər bölmələrin tərkibində olanlardır. Bu klassifikasiya sistemi Azərbaycan Dövlət Statistika Komitəsi tərəfindən qəbul olunmuşdur.

G 45-47	Ticarət; nəqliyyat vasitələrinin təmiri
H 49-53	Nəqliyyat və anbar təsərrüfatı
I 55-56	Turistlərin yerləşdirilməsi və ictimai iasə
J 58-63	İnformasiya və rabitə
K 64-66	Maliyyə və sığorta fəaliyyəti
L 68	Daşınmaz əmlakla əlaqədar əməliyyatlar
M 69-75	Peşə, elmi və texniki fəaliyyət
N 77-82	İnzibati və yardımçı xidmətlərin göstərilməsi
O 84	Dövlət idarəetməsi və müdafiə; sosial təminat
P 85	Təhsil
Q 86-88	Əhaliyə səhiyyə və sosial xidmətlərin göstərilməsi
R 90-93	İstirahət, əyləncə və incəsənət sahəsində fəaliyyət
S 94-96	Digər sahələrdə xidmətlərin göstərilməsi

2. Xidmət innovasiyasının anlayışı və xüsusiyyətləri

Xidmət innovasiyası haqqında bir sıra təriflər verilmişdir. Məsələn, Van Ark və başqaları (2003) xidmət sahəsində innovasiyanın bütün növlərini əhatə edən aşağıdakı tərifini vermişdir:

“Müəssisə üçün yeni olan və bazarda təklif olunan xidmətləri dəyişdirən, yeni və ya yenilənmiş xidmət funksiyasına gətirib çıxaran, eyni zamanda xidmət müəssisəsi tərəfindən yeni texnoloji, insan və təşkilat imkanlarının genişləndirilməsini tələb edən, yeni və ya əhəmiyyətli dərəcədə dəyişdirilmiş xidmət, müştəri ilə qarşılıqlı əlaqə kanalı, xidmət çatdırma sistemi və ya texnoloji anlayışdır”.

Hər şeydən əvvəl xidmətlərdə innovasiya ilə xidmət innovasiyasını fərqləndirmək lazımdır (Cədvəl 1). Birincisi xidmət göstərmə fəaliyyətində və ya sektorun özündə innovativ dəyişikliyi əhatə edir. Sonrakı isə innovativ xidmətlərdən istifadə edən və ya innovasiyanı yaradan təşkilatlarda və müəssisələrdə innovasiya dəyişikliyinə əhatə edir. Qeyd etmək lazımdır ki, yanaşmaların əksəriyyəti I və III üsullara əsaslanır və II, IV üsullarla əlaqədar az sayda yanaşmalar mövcuddur. Lakin kəmiyyət yanaşmaların əksəriyyəti I üsula, az hissəsi isə II üsula əsaslanır; xidmət fəaliyyətləri ilə bağlı məlumatların çatışmazlığı isə III və IV üsullarda kəmiyyət yanaşmaların tətbiqinə mane olur.

Xidmət innovasiyasının üsulları: təklif və ya tələb yanaşması

	Xidmətlərdə innovasiya (təklif yanaşması)	Xidmət innovasiyası (tələb yanaşması)
Xidmət təklif edən şirkətlər	İnnovativ xidmətlər şirkətləri (Üsul 1)	Şirkətlərin innovativ xidmətlərindən istifadə (Üsul II)
Xidmət fəaliyyətləri (hər hansı bir sahə)	İnnovativ xidmətlər fəaliyyəti (Üsul III)	Şirkətlərin innovativ xidmətlər fəaliyyətlərindən istifadə (Üsul IV)

Mənbə: Rubalcaba (2007)

Evangelista (2000) [1] İtaliya innovasiya tədqiqatının məlumatlarını araşdıraraq xidmət müəssisələrini dörd qrupa bölmüşdür:

- **texnologiya istifadəçiləri** – az innovativ qrupdur və tələbatəsaslı xidmətlərə daha yaxındır. Bu qrupa aid olan fəaliyyət sahələrinə tullantıların emalı, yerüstü və su nəqliyyatı, təhlükəsizlik, təmizləmə, hüquqi xidmətlər, səyahət xidmətləri və pərakəndə satışı daxil etmək olar.

- **interaktiv xidmətlər**. Bu sektorlarda innovasiya tədqiqat və işləmə və ya texnologiya əldə etməkdən deyil, müştərilər ilə sıx qarşılıqlı əlaqələr nəticəsində yaranır. Bu fəaliyyət proqram təminatının inkişafı və təkmilləşdirilməsinə və nou-hou-nun əldə edilməsinə əsaslanır. Bu təsnifat qrupuna aid edilən fəaliyyətlərə reklam, banklar, sığorta, otellər və restoranlar daxildir.

- **elm və texnologiya əsaslı xidmətlər**. Belə müəssisələr sonra emal sektoruna və başqa xidmət tədarükçülərinə diffuziya edən yeni texnoloji biliklərin əsas yaradıcılarıdır. Bura aid edilən fəaliyyətlər tədqiqat və işləmə xidmətləri, mühəndislik, kompüter və proqram təminatı xidmətləridir.

- **texnologiya məşvərət xidmətləri** – buraya elm və texnologiya əsaslı xidmətlərin və interaktiv xidmətlərin birləşmiş xarakteristikaları daxildir. Onlar daxili innovasiya fəaliyyətini həyata keçirir və əsasən müştərilərin biliklərinə əsaslanır. Texniki məsləhətçilərin əsas funksiyası onların müştərilərin xüsusi ehtiyaclarını ödəmək üçün həll yolunu tapmaqdır.

“Dialogic məşvərət” şirkəti tərəfindən təklif edilən modeldə [2,3] innovasiyanın dörd ölçüsü müəyyənləşdirilir və onlardan yalnız biri texnolojidir.

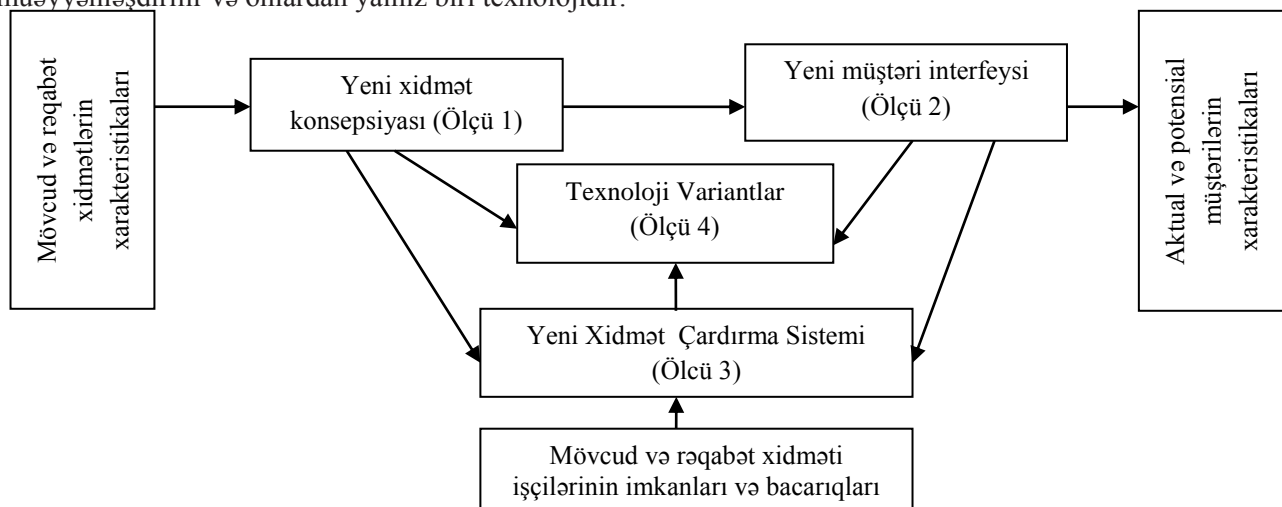

Diagram 1. Xidmətlərdə innovasiyanın dörd ölçülü modeli

Ədəbiyyat

1. Evangelista R. (2000) Sectoral patterns of technological change in services. Economics of Innovation and New Technology, vol. 9, pp.183-221.
2. Innovation in Services. DTI Occasional paper No. 9, June 2007
3. P.den Hertog. Managing service innovation: firm level dynamic capabilities and policy options. FEB: Amsterdam Business School Research Institute (ABS-Rİ). year 2010.

INNOVASIYA MÜƏSSISƏNİN RƏQABƏTQABLIYYƏTLİLİYİNİN YÜKSƏLDİLMƏSİNİN ƏSAS AMİLİ KİMİ

Hüseynov Ə.A.

Azərbaycan Dövlət İqtisad Universiteti

Xülasə

Tədqiqatın məqsədi müasir şəraitdə müəssisənin rəqabətqabiliyyətlik səviyyəsinin yüksəldilməsində innovasiya prosesinin təsirini elmi cəhətdən araşdırmaqdır. Tezisdə müəssisənin rəqabətqabiliyyətlik səviyyəsi qiymətləndirmək üçün istifadə olunan göstəricilər göstərilmiş, innovasiya prosesinin müəssisənin fəaliyyətinə təsiri izah edilmiş və ölkədə innovasiya fəaliyyətinin inkişafına dair təkliflər verilmişdir.

Açar sözlər: *rəqabət, rəqabətqabiliyyətlik, innovasiya, texnologiya, müəssisə*

Dünya iqtisadiyyatında qloballaşma proseslərinin dərinləşdiyi və dinamik beynəlxalq rəqabətin getdikcə kəskinləşdiyi müasir dövrdə məssisələrin cari və perspektiv inkişafı onların rəqabət qabiliyyətlik səviyyəsindən aslıdır. Müəssisənin rəqabətqabiliyyətliliyi - təsərrüfat subyektinin müvafiq sahənin başqa yerli və xarici müəssisələrinə nisbətən üstünlüyüdür. Müəssisənin rəqabətqabiliyyətlik səviyyəsi qiymətləndirilərkən əsasən – fəaliyyətin iqtisadi imkanları və səmərəliliyi; idarəetmənin təşkili səviyyəsi; müəssisənin hər hansı məhsulu tələb olunan müddətdə və həcmdə istehsal və realizə etmək imkanlarını göstərən istehsal və satış potensialı; elmi-tədqiqat potensialı, innovasiya fəaliyyəti; maliyyə vəziyyəti; müəssisənin imici; müəssisənin bazar strategiyası; əmək resurslarının ixtisaslaşma vəziyyəti və s. kimi göstəricilərdən istifadə edilir [6, səh.35-36].

Göründüyü kimi, müəssisənin rəqabət qabiliyyətliliyinə təsir edən əsas amillərdən biri və hətta başlıcası müəssisənin innovasiya fəaliyyətidir. Rəqabət probleminin görkəmli araşdırıcısı kimi tanınmış amerikalı iqtisadçı alim M.Porter ölkənin rəqabətli inkişafının dörd mərhələsini fərqləndirir və onlardan ən vacibi innovasiyalara əsaslanan inkişaf olduğunu qeyd edir.

Göründüyü kimi, ayrı-ayrı ölkələrin və şirkətlərin nailiyyətləri əsasən biliklərin və informasiyaların təsərrüfat fəaliyyətində istifadəsinin intensivliyi ilə, başqa sözlə, innovasiya aktivliyinin səviyyəsi ilə müəyyənləşir. Bu və ya digər dövlətin lider sıralarına aid edilməsi yalnız ayrı-ayrı firma və təşkilatların ən qabaqcıl texnologiya ilə təhciz olunması ilə deyil, iqtisadiyyatda elm və texnika nailiyyətlərinin tətbiq olunmasının orta səviyyəsi ilə müəyyənləşir. Ən qabaqcıl texnologiyanın istifadə edilməsi müəyyən istehsal sahəsində elmi-texniki tərəqqinin istiqamətinin göstəricisi kimi yalnız həmin texnologiyanın istifadə edilməsinin adı iqtisadi təcrübəyə çevrilməsinə qədər çıxış edə bilər [3, səh. 43].

Yalnız vaxtında həyata keçirilən innovasiyalar istehsal potensialını keyfiyyətcə təkmilləşdirməklə müəssisənin rəqabətə davamlılığının artırılmasında başlıca rol oynaya bilərlər [4, səh. 122]. Müəssisənin istehsal və innovasiya fəaliyyəti özlərinin spesifik funksiyalarını yerinə yetirir. Bununla belə onlar vahid təkrar istehsal prosesinin elmi-texniki və istehsal fəaliyyətinin qarşılıqlı mübadiləsi çərçivəsində tamamlayıcı strukturlarını təşkil edir.

İnnovasiya və istehsal fəaliyyətlərinin sistemli-funksional qarşılıqlı əlaqəsi ilk növbədə məhsuldar qüvvələrdə dəyişikliyə səbəb olur. Yeni elmi biliklərin toplanması onların tezliklə realizə olunması əsasında prinsipial olaraq yeni əmək alətləri və əmək cisimləri mütərəqqi texnoloji proseslər, idarəetmə üsulları və s yaradılır. Uyğun olaraq elmi-texniki tərəqqi ilə əsaslandırılmış innovasiya fəaliyyəti istehsal resurslarının həcmi və xarakterini, eyni zamanda ondan istifadənin təşkilini müəyyən edir. O, istehsalın bütün elementlərinin, ilk növbədə isə əmək vasitələrini yeni keyfiyyət vəziyyətinə keçidi üçün imkanlar yaradır.

Məhsuldar qüvvələrin keyfiyyətcə təkmilləşdirilməsi məhsul vahidinin istehsalına çəkilən əmək xərclərinin azaldılmasına, vaxt vahidi ərzində istehsal olunan əmtəənin həcmi artmasına kömək edir. İnnovasiya fəaliyyətinin nəticələrinin təsiri altında əməyin funksional bölgüsü dərinləşir, işçi qüvvəsinin peşakar-ixtisas tərkibi formalaşır. Bu öz əksini işçilərin icra etdiyi funksiyalarda sadə mexaniki işin payının azalması və müvafiq olaraq zehni əməyin payının artmasında tapır. İstehsal amillərinin kəmiyyət və keyfiyyət baxımından dəyişdirilməsi ilə yanaşı, innovasiya fəaliyyəti istehsalda canlı və maddiləşmiş əməyin nisbətində də dəyişikliklərə gətirib çıxarır. İnnovasiya fəaliyyətinin təkrar istehsal prosesinin intensivləşdirilməsinə istiqamətlənməsi istehsal vasitələrin kütləsinin onlara xidmət göstərən işçilərin sayı ilə nisbətdə artmasını təmin edir. Bunun nəticəsində əməyin texnika ilə silahlanmasının artması baş verir. Eyni zamanda əmək məsrəflərinin strukturunda istehsal edilmiş məhsul vahidinə düşən canlı əməyin payının azalması müşahidə edilir, bu da əsasən maddiləşmiş əməyin payının müfəviq artımı ilə şərtlənir. Bundan əlavə, maddiləşmiş əməyin öz məsrəflərinin strukturunda elmi əməyin payının artımı baş verir, çünki innovasiyalarda reallaşmış yeni fundamental və tətbiqi elmi biliklər məhz keçmiş əməkdə maddiləşirlər.

İnnovasiya prosesinin güclənməsi təkcə əmək və əmək alətlərində deyil, həm də istehsal metodlarında, yəni məhsulun hazırlanma texnologiyasında radikal dəyişikliklərin əmələ gəlməsinə səbəb olur. Texnologiya

istehsalın maddi elementi deyildir və həmişə əmək alətləri sistemində maddiləşir. Lakin o, istehsalın canlı və maddi ünsürlərində əlaqə formalarını, həmçinin istehsalın maddi elementləri və mərhələləri arasında məkan və zaman əlaqələrini müəyyən edir – məhsuldar qüvvələrin inkişafına texnologiyanın təsiri məhz bunda əks olunur.

Göründüyü kimi, müəssisə səviyyəsində həyata keçirilən innovasiya prosesi istehsal resurslarının əksəriyyətində yeni keyfiyyət dəyişikliklərinin yaranmasına səbəb olur, bu öz növbəsində ümumilikdə müəssisənin rəqabət qabiliyyətliliyinin yüksəldilməsinə imkan yaradır. İnnovasiya fəaliyyətinin bütün üstünlüklərinə rəğmən yerli müəssisələrimizdə bu proses çox zəif formada həyata keçirilir. Rəsmi statistik məlumatlara əsasən ölkə sənayesində əhəmiyyətli dəyişikliklərə məruz qalmış və ya yeni tətbiq olunmuş, həmçinin təkmilləşdirilmiş məhsulun həcmi kiçikdir. Belə ki, 2014-cü ildə belə məhsulların sənaye məhsulunun ümumi həcmində payı 0,04 faizə bərabər olmuşdur.

Rəqabət qabiliyyətinin artırılması üçün ciddi yeniliklərin yaradılması və tətbiqi böyük həcmdə xərclərlə başa gəldiyindən belə fəaliyyət əksər müəssisələrin imkanı xaricindədir. Bununla belə, yeniliklərin yardılması və tətbiqi yalnız müəssisələri və sahibkarları narahat edən məsələ deyil. Bu həm də ölkənin dünya təsərrüfatına səmərəli inteqrasiyası və rəqabət üstünlükləri əldə etməsi məsələsidir. Buna görə də, milli iqtisadiyyatın formalaşması və inkişafının indiki mərhələsində dövlət sənaye müəssisələrinin innovasiya fəaliyyətini dəstəkləməli, müxtəlif vasitələrlə stimullaşdırmalı və bunun üçün hər cür şəraiti təmin etməlidir.

İnnovasiya proseslərinin sürətlənməsində və bu yolla müəssisələrin bazar mühitinə uyğunlaşdırılması sahəsində dövlət mühüm rol oynaya bilər. Bunun üçün dövlətin innovasiya fəaliyyətinin təşviqinə və innovasiya infrastrukturunun qurulmasına (elmi-tədqiqat mərkəzləri, laboratoriyalar, biznes inkubatorlar, innovasiya zonaları) yönəlik dəstək tədbirləri həlledicidir. Ölkə sənayesinin innovasiya inkişafı rəsmi dövlət sənədlərində prioritet kimi qəbul olunmuşdur. Belə ki, Azərbaycanda son illər qəbul edilən bir sıra hüquqi sənədlərdə və dövlət proqramlarında ölkə iqtisadiyyatı üçün və hökumətin yeni dönmədə iqtisadi siyasəti üçün innovasiya amilinin önəmi vurğulanıb. 2020-ci ilədək dövrü əhatə edən “Azərbaycan 2020: gələcəyə baxış” İnkişaf Konsepsiyasının hazırlanması barədə prezident sərəncamında qeyd edilir ki, Azərbaycan iqtisadiyyatında yeni mərhələnin əsas hədəfi çoxşaxəli, səmərəli və innovasiya yönümlü iqtisadiyyatın formalaşdırılması ilə bağlıdır. Məşğulluq Strategiyasının həyata keçirilməsi üzrə 2011-2015-ci illər üçün Dövlət Proqramının əsas vəzifələrindən biri məhz elmtutumlu sahələrin inkişafı ilə bağlı qabaqcıl texnologiya və innovasiyaların tətbiqi edilməsidir. Ölkə Prezidentinin Sərəncamı ilə təsdiq edilmiş “Azərbaycan Respublikasında sənayenin inkişafına dair 2015-2020-ci illər üçün” Dövlət Proqramında əsas məqsədlərindən biri sənayedə elmtutumlu və innovativ istehsalın genişləndirilməsi olduğu qeyd edilmişdir. Lakin, ayrılıqda innovasiya fəaliyyəti ilə bağlı normativ-hüquqi akt və ya dövlət proqramı bu günə qədər qəbul edilməyib. Bunu nəzərə alaraq tezliklə respublikamızda “İnnovasiya Fəaliyyəti haqqında” qanunun hazırlanması və təsdiq edilməsi zəruridir.

Ədəbiyyat

1. Azərbaycan sənayesi. Statistik məcmuə. Bakı, Dövlət Statistika Komitəsi, 2015.
2. Пространственные факторы инновационной модернизации экономики: Материалы Всероссийской научно-практической конференцимм 25-26 июня 2013 г. ИПРЭ РАН. – СПб.: ГУАП, 2013. 352 стр.
3. Портер М. Конкурентное преимущество: как достичь высокого результата и обеспечить его устойчивость. Альпина бизнес букс, 2006.
4. Селезнев П.С. Государственная инновационная политика стран Запада и России (кон. 20 – нач. 21 в.): монография. М.: Финансовый университет, 2012.
5. Шилов А. Инновационная экономика: наука, государство, бизнес// Вопросы экономики. 2011. №1.
6. Гурков И.Б. Инновационное развитие и конкурентоспособность: оценка развития российских предприятий. – М.: ТЕИС, 2003.

UOT 334.74

KİÇİK VƏ ORTA BİZNESİN RƏQABƏT QABİLİYYƏTLİLİYİNİN TƏMİN EDİLMƏSİNDƏ İNNOVASIYA POTENSİALININ ROLU

Hüseynova M.S.

Sumqayıt Dövlət Universiteti

Xülasə

İqtisadiyyatın qlobalaşması şəraitində respublikamızda kiçik və orta biznesin rəqabət qabiliyyətliliyinin yüksəldilməsi mühüm əhəmiyyət kəsb edir. Bu problem yeni texnologiyalar və yeni məhsullar şəklində tətbiq olunan yeniliklərin həcmindən və keyfiyyətindən asılıdır. Odur ki, kiçik və orta biznesin rəqabət qabiliyyətliliyinin təmin edilməsində innovasiya potensialının rolunun tədqiqi aktual

məsələlərdən biridir.

Açar sözlər: *innovasiya, kiçik və orta biznes, rəqabət qabiliyyətlilik, iqtisadi inkişaf, milli iqtisadiyyat*

Azərbaycanda həyata keçirilən innovasiya siyasəti dayanıqlı və davamlı iqtisadi inkişafın və rəqabətliliyin daha da möhkəmləndirilməsini təmin etmək üçün dünyada mövcud olan ən yeni ideyaların, elmi biliklərin, texnologiya və məhsulların iqtisadiyyatının müxtəlif istehsal sahələrinə, habelə kiçik və orta biznesə tətbiq edilməsinə yönəlib. Kiçik və orta biznesin inkişafı üçün olduqca əhəmiyyətli rola malik olan bu mühüm prosesdə dövlət tərəfindən elmi-texniki tərəqqinin yenilikləri nəzərə alınır, müasir elmi tədqiqatların aparılmasına diqqət artırılır. Daxili bazarın yerli xammala əsaslanan məhsullarla zənginləşdirilməsində, əhalinin həyat səviyyəsinin yaxşılaşdırılmasında, yeni iş yerlərinin açılması və məşğulluğun səviyyəsinin artırılmasında azad rəqabət mühitinin yaradılmasında və digər sosial-iqtisadi problemlərin həllində və bütövlükdə davamlı iqtisadi inkişafda kiçik və orta biznesin inkişaf etdirilməsi müstəsna rol oynayır. Kiçik və orta biznesin inkişafı ölkənin inkişafında daha əhəmiyyətli rola malikdir. Ona görə də, bu müəssisələrin sayı getdikcə artır. Bu da işsizlərin işlə təmin olunmasında böyük rol oynayır.

Kiçik və orta biznes müəssisələrinin yaradılması yeni rəqabət şəraitində daha səmərəlidir. Belə ki, bu cür müəssisələr digər müəssisələrlə rəqabət aparmağa, vahid informasiya mübadiləsi sistemində iştirak etməyə imkan verir. Həmçinin yeni rəqabətin tələblərinə uğurla uyğunlaşmağa və onun əsasında xarici bazarlarda rəqabət münasibətlərinə daxil olmağa şərait yaradır. Rəqabət nəticəsində məhsulun keyfiyyətinin yaxşılaşdırılması dünya bazarına rəqabət qabiliyyətli məhsulla çıxmağa imkan yaradır. Təcrübə göstərir ki, dünya bazarında innovasiya fəaliyyətinin daha səmərəli mexanizminə sahib olan yeniliklərin reallaşdırılmasının inkişaf etmiş infrastrukturuna malik biznes subyektləri rəqabət mübarizəsində qalib gəlir. Uzunmüddətli perspektivdə rəqabət qabiliyyətliliyi və iqtisadi artımı təmin edən amil kimi innovasiyanın hakim rola malik olması müasir iqtisadiyyatın inkişafının xarakterik cəhəti sayılır. Deməli, iqtisadi inkişafın hazırkı mərhələsində innovasiya prosesi milli iqtisadiyyatın rəqabət qabiliyyətinin artırılması və davamlı inkişafın təmin edilməsi üçün mühüm əhəmiyyət kəsb edir.

Ölkənin biznes sisteminin innovasiya əsasında inkişafı iqtisadiyyatın şaxələnməsinin əsas şərti kimi çıxış etməklə kiçik və orta biznesin rəqabət qabiliyyətliliyinin artırılmasına da əlverişli şərait yaradır. İnkişaf etmiş ölkələrin təcrübəsi göstərir ki, biznes sisteminin inkişafının innovasiya sferasında reallaşdırılması yalnız xüsusi kapitalı innovasiya sferasına cəlb etməyə, elmi-texniki işləmələrin mühüm əhəmiyyət kəsb edən məhsul və texnologiyalara yönümlü həyata keçirməyə, qısa müddət ərzində yenilikləri mənimsəməyə və onları bazara yönəltməyə qadir olan kiçik və orta biznes potensialının istifadəsi şəraitində mümkündür. Kiçik və orta biznesin innovasiyalı inkişafının bəzi anlarında belə müəssisələr üçün iqtisadi situasiya əlverişli olmaya və müəyyən itkilərə səbəb ola bilər [1, səh. 47].

Mülkiyyət formasından asılı olmayaraq hər bir təsərrüfat subyektinin uğurlu biznes strategiyası qurması və reallaşdırması xeyli dərəcədə innovasiyanın tətbiqi səviyyəsi ilə müəyyən edilir. Bazar iqtisadiyyatı və rəqabət şəraitində kiçik və orta biznes müəssisələri gəlir və mənfəət artımına nail olmaq üçün öz yeniliklərini həyata keçirməli olurlar. Heç də belə təşkilatların hamısı pul vəsaitlərini müəssisələrin innovasiya fəaliyyətinə sərmayə qoymurlar və buna görə də gələcək inkişaf imkanlarını və perspektivlərini özləri işləyib hazırlamalı olurlar. Belə işləmələrin həyata keçirilməsi üçün şirkətin yaradıcı potensialına söykənmək, müştərinin tələbatını bilmək və hətta tapmaq lazımdır. Innovasiya layihələri formasında innovasiya ideyasının təqdim edilməsi və onların effektivliyinin qiymətləndirilməsi innovasiyalı inkişaf strategiyasının formalaşması prosesində mərkəzi halqadır. Innovasiyalı inkişaf strategiyasının formalaşması sistemində müəssisənin innovasiya potensialının qiymətləndirilməsi təkcə strateji innovasiyanı deyil, həm də cari istehsal fəaliyyətini effektiv təmin etmək üçün kiçik və orta biznesin maliyyə-iqtisadi resurslarının kifayət qədər olmasını müəyyənləşdirmək məqsədilə aparılır. Bu yanaşmanın təyinatı ondan ibarətdir ki, o, cari istehsal və strateji innovasiya fəaliyyətləri arasında dinamik uyğunluğu müəyyənləşdirməyə və yeni, yaxud yaxşılaşdırılmış texnologiyaların reallaşdırılmasında son dəfə seçim etməyə imkan verir.

Innovasiyalı inkişafın reallaşdırılması ilə bağlı əsas çətinlik yeni texnologiyaların istehsalı cəlb edilməsi planının yerinə yetirilməsi prosesinin maliyyə təminatında olur. Yeni texnologiyaların mənimsənilməsinə vaxtında, lazımi miqdarda investisiya qoyuluşunun başlıca səbəbi resursların bölgüsündə prioritetliyin düzgün müəyyən edilməsi ilə izah olunur.

Innovasiyalı potensialın qiymətləndirilməsi, hər şeydən əvvəl, innovasiyanın inkişafı kiçik və orta biznesin maliyyə dayanıqlılığını təhlil etməyə imkan verir. Eyni zamanda bu yanaşma cari istehsal ehtiyatları ilə kiçik və orta biznesin innovasiyalı inkişafındakı investisiya xərcləri arasında dinamikliyi müəyyənləşdirməyə kömək edir. Bu əsasda innovasiya potensialının tipinin müəyyənləşdirilməsi kiçik və orta biznesin maliyyə vəziyyəti mövqeyindən innovasiyalı inkişafının seçilən istiqamətinin düzgünlüyünə

nəzarət etməyə imkan verir. Sözügedən metod innovasiyalı inkişaf strategiyasının müəyyənləşdirilməsində tamamlayıcı mərhələ sayılır. Kiçik və orta biznesin innovasiya potensialının qiymətləndirilməsi metodu təkcə innovasiyalı inkişaf strategiyasının işlənilib hazırlanması üçün deyil, həm də digər məqsədlər üçün istifadə oluna bilər. Kiçik və orta biznes sahəsində innovasiyanı tətbiq etməzdən əvvəl bu sahənin innovasiya potensialını müəyyən edirlər. Qeyd edək ki, kiçik və orta biznesin innovasiya potensialı innovasiya fəaliyyətinin həyata keçirilməsi üçün zəruri olan maddi, maliyyə, intellektual, elmi-texniki və digər resursların məcmusudur [2, səh.25].

Kiçik və orta biznesin innovasiya potensialının qiymətləndirilməsinin müsbət nəticələrindən istifadə edilən yeni, yaxud yaxşılaşdırılmış texnologiyaların seçilməsi prosesində tamamlayıcı mərhələyə xidmət edə bilər. Yalnız bundan sonra seçilmiş innovasiyalı inkişaf strategiyasının reallaşdırılması mərhələsinə keçmək olar. Qeyd edilən startegiyanın effektiv yerinə yetirilməsi üçün innovasiya layihəsi əsas ola bilər, hansı ki, gələcək tədbirlərin müddətini, resursları və icraçıları özündə əks etdirir.

Kiçik və orta biznes daha böyük biznesə çevrilmək və qarşıdakı uzun müddətə innovasiya fəaliyyətini planlaşdırmaq imkanına malik olmaq üçün uzaq olmayan perspektivə söykənirlər. Kiçik və orta biznes aşağıdakı bir sıra səbəblər üzündən təbii ki, innovasiyanın inkişafının özülü seçilə bilər:

- kiçik və orta biznes fəaliyyətində elmi tədqiqatlar maksimum intensiv aparılır, çünki bütün qüvvə bir layihədə cəmləşir;

- kiçik və orta biznes fəaliyyətində idarəetmə aparatı böyük deyil ki, bu da iri korporasiyalarda elmi-tədqiqat işlərinin səmərəliliyini aşağı sala bilən əlavə xərcləri azaldır və bürokratik vəziyyətlərdən qaçmağa imkan verir;

- kiçik və orta biznes bir qayda olaraq, bazarın inkişaf meyillərini daha yaxşı görür, istehlakçıların tələblərinə daha bacarıqla uyğunlaşa bilər ki, bu da belə müəssisələrin istehsalını daha çevik edir.

Bütün bunlar kiçik və orta biznesin rəqabət qabiliyyətliliyinin təmin edilməsində innovasiya potensialından istifadə prosesini sürətləndirməyə imkan verir.

Ədəbiyyat

1. Abbasov A.B. və başqaları. Biznesin təşkili və idarə edilməsi. Bakı, İqtisad Universitetinin nəşriyyatı, 2011. 464 səh.

2. Musayev A.F. İnnovasiya iqtisadiyyatı və vergi stimullaşdırması. Bakı, Azərbaycan Universitetinin nəşriyyatı, 2014. 184 səh.

UOT 336.47

MƏNFƏƏT VERGİSİ İLƏ BAĞLI MÖVCUD VERGİ SİYASƏTİNİN İNNOVATİV CƏHƏTLƏRİNİN TƏDQIQI

İbrahimova Ç.İ., Hüseynzadə H.A.

Sumqayıt Dövlət Universiteti

Xülasə

Vergi Məcəlləsi mənfəət vergisi ilə bağlı müddəalarının innovasiya risklərinə təsirinin tədqiqi mövcud vergitutma mexanizminin amortizasiya mexanizmi istisna olmaqla bütün elementləri müəssisələrin innovasiya fəaliyyəti üçün əlverişli şərait yaradır. Mənfəət vergisi üzrə vergitutma bazasının müəyyən edilməsi zamanı innovasiya fəaliyyəti ilə bağlı xərclərin uçotunun aparılması və sahələr üzrə ümumləşdirilməsi bu istiqamətdə verilən vergi güzəştlərindən istifadə səviyyəsinin qiymətləndirilməsinə və müvafiq tənzimləmə tədbirlərinin işlənməsi üçün məlumat bazasının hazırlanmasına imkan yarada bilər.

Açar sözlər: *vergi, mənfəət, investisiya, rəqabət, innovasiya*

Mənfəət vergisinin tənzimləmə imkanların səviyyəsi onun konstruktiv elementlərinin və tətbiq olunan güzəştlərin investisiya qərarlarına təsir göstərən risklərin səviyyəsini nə dərəcədə nəzərə alması ilə bağlıdır. Bununla əlaqədar mənfəət vergisinin əsas vəsaitlərə investisiya qoyuluşu ilə bağlı risklərə təsirinin tədqiq edilməsi zərurəti yaranır. Sxem 1-də investisiya riskləri və vergilərin investisiya risklərinə təsirinin azaldılması üsulları göstərilmişdir.



Sxem 1. İnvestisiya risklərinin azaldılmasında vergi üsulları

Amerikan iqtisadçısı Teodor Levitin (1925-2006) təklif etdiyi “məhsulun həyat dövrü” modelinə görə yeni məhsulun bazara daxil olma dövründə tələbatın həcmi və artım tempi az olur. Bu dövrün müddəti yeni məhsulun alıcı üçün faydalılığının dərəcəsi, faydalılığın alıcılar tərəfindən qavranılmasının asanlıığı, yeni məhsuldan istifadəyə keçid xərclərinin həcmi, yeni məhsulun alıcının istehlak və istehsal vərdişlərinə uyğunluğu kimi amillərdən asılı olaraq dəyişir. İnstitusional alıcılar faydalı yenilikləri daha tez qəbul edirlər. Bazarın rəqabət mexanizmi belə alıcıları daha səmərəli məhsulları almağa və köhnə məhsullardan qısa müddət ərzində azad olmağa vadar edir. Yeni məhsulun bazara daxil olma dövrü bazarda informasiya qıtlığı, rəqiblərin və bazar seqmentinin sərhədlərinin qeyri-müəyyənliyi ilə səciyyələnir. Bu mərhələdə istehsal texnologiyaları təkmilləşmə dövrünü yaşayır. Bazara daxil olma mərhələsində müəssisənin xərcləri yüksək, gəlirləri isə nisbətən az olur. Bazarın məlumatlandırılması və satışın həvəsləndirilməsi üçün iri həcmli marketing xərclərinə zərurət yaranır. Tələbatın azlığı və istehsal imkanlarının məhdudluğu ilə şərtlənən kiçik istehsal həcmi isə məhsul vahidinə düşən daimi xərclərin (əsas vəsaitlərin amortizasiyası, ETSKİ xərcləri, reklam və digər şərti-daimi xərclər) artmasına səbəb olur və məhsulun maya dəyəri yüksəlir.

Qeyd olunanlardan belə nəticəyə gəlmək olar ki, yeni məhsulların yaradılması ilə məşğul olan müəssisələr ilk dövrlərdə bu məhsullardan mənfəət əldə etmir, əksinə iri həcmli zərərlərlə qarşılaşırlar. Bazarın rəqabət mexanizmi tərəfindən yenilikçiliyə istiqamətləndirilən müəssisələr bu zərərləri rentabelli məhsullardan əldə etdikləri gəlirlər hesabına kompensasiya edə bilirlər. İlk dəfə istehsal fəaliyyətinə başlayan yeni müəssisələrin maliyyə vəziyyəti isə daha gərgin olur. Borcların ödənilməsi, iri həcmli istehsal və marketing xərcləri ilk dövrlərdə mənfəəti olmayan yenilikçi müəssisələrin maliyyə vəziyyətini xeyli gərginləşdirir. Qeyd olunanları yenilikçiyə investisiyalarla bağlı riskləri artıran amillər kimi qəbul etmək olar.

Mənfəət vergisinin strukturu, vergi bazasının çəkilmiş xərclər qədər azaldılması və itkilərin gələcək dövrlərə keçirilməsinin nəzərdə tutulması investisiya risklərinin azaldılmasına kömək edə bilər.

Azərbaycan Respublikasının Vergi Məcəlləsinin 142.2-ci maddəsində aktivlərin təqdim edilməsindən yaranan zərər aktivlərin təqdim edilməsindən daxilolmalarla həmin aktivlərin dəyəri arasındakı mənfi fərq kimi müəyyən edilir. Burada aktivlərin dəyəri dedikdə (Vergi Məcəlləsi, 143-cü maddə) onların alınmasına, gətirilməsinə, istehsalına, tikilməsinə, quraşdırılmasına və qurulmasına, həmçinin vergi ödəyicisinin gəlirdən çıxmaq hüququna malik olduğu xərclər istisna olmaqla (nümunə üçün, aktivlər kreditlər hesabına alındığı halda kredit faizləri) aktivlərin dəyərini artıran digər xərclər (nümunə üçün, Vergi Məcəlləsinin 115-ci maddəsində göstərilmiş məhdudlaşdırmadan artıq təmir xərcləri) daxil edilir [1].

Vergi Məcəlləsinin 121-ci maddəsində göstərilmişdir ki, müəssisələrin zərəri (gəlirdən çıxılmasına yol verilən xərclərin gəlirdən artıq olan hissəsi) beş ilədək olan sonrakı dövrə keçirilə və illər üzrə məhdudiyət qoyulmadan həmin illərin mənfəəti hesabına kompensasiya edilə bilər. Fiziki şəxsin sahibkarlıq fəaliyyətindən zərərləri yalnız Vergi Məcəlləsinin 99.2-ci maddəsində göstərilmiş (fiziki şəxsin sahibkarlıq fəaliyyətindən gəlirləri) fəaliyyət növləri hesabına üç ilədək davam edən sonrakı dövrdə kompensasiya edilə bilər. Bu maddə fiziki şəxsin Vergi Məcəlləsinin 99.3-cü maddəsində göstərilən qeyri-sahibkarlıq

fəaliyyətindən (faiz, dividend, əmlakın icarəyə verilməsi, royalti, bağışlanmış borc, sahibkarlıq fəaliyyəti üçün istifadə olunmayan aktivlərin təqdim olunması, hədiyyə və mirasların məbləği, aktivlərin ilkin qiymətinin artdığını göstərən hər hansı digər gəlir (təqdim olunduğu və ya amortizasiya hesablandığı təqdirdə), həyatın yığıcı sığortası üzrə) və s.), müzdlü - və vergidən azad edilməyən digər gəlirlərindən belə zərərin ödənilməsi üçün istifadə olunmasını istisna edir [1].

Vergi Məcəlləsinin 113-cü maddəsində qeyd olunur ki, gəlir götürmək məqsədilə aparılan elmi-tədqiqat, layihə-axtarış və təcrübə-konstruktor işlərinə çəkilən xərclər (əsas vəsaitlərin alınması və qurulması ilə bağlı xərclər, habelə kapital xarakterli digər xərclər istisna olmaqla) gəlirdən çıxılır.

Göründüyü kimi, Azərbaycan Respublikasının Vergi Məcəlləsi ilə müəyyən edilmiş vergitutma mexanizmi yeniliklərə yönəldilmiş investisiya layihələrinin icrası zamanı yaranan itki və zərərlərin gələcək dövrlərin mənfəəti hesabına kompensasiya edilməsinə, elmi-tədqiqat və layihə-konstruktor işlərinə çəkilən xərclərin gəlirdən çıxılmasına hüquqi imkan yaratmaqla investisiya risklərinin azaldılması üçün əlverişli şərait yaradır.

Vergi Məcəlləsinin 114-cü maddəsində təsbit olunmuş əsas vəsaitlərin amortizasiya mexanizmi "azalan qalıq dəyəri" metodunun tətbiq edilmiş forması olaraq müəssisələrə yüksək amortizasiya normalarından istifadə etmək imkanı verir. Lakin bu normaların qalıq dəyərinə tətbiq olunması əsas vəsaitlərə investisiya qoyuluşlarının böyük hissəsinin ilk illərdə geri qaytarılmasını təmin etsə də, onların tam dəyərinin amortizasiya müddətinin artmasına gətirir [3].

Hüquqi şəxs yaratmadan sahibkarlıq fəaliyyəti ilə məşğul olan fiziki şəxslər əsas vəsaitlərin amortizasiyasını hesabladığı zaman hər hansı vəsaitin ilkin qiymətinin artdığı müəyyən edilərsə, onda bu artım (amortizasiyanın hesablandığı dəyərlə ilkin qiymətin fərqi) qeyri-sahibkarlıq fəaliyyəti kimi illik 14% dərəcə ilə vergitutmaya cəlb olunur. Fiziki şəxslər əsas vəsaitləri digər subyektlərə təqdim edərkən isə satış qiyməti ilə həmin vəsaitin qalıq dəyəri arasında müsbət fərq sahibkarlıq fəaliyyətindən gəlir kimi 20%-lik dərəcə ilə vergiyə cəlb olunur (Vergi Məcəlləsi, maddə 99.2.3).

Hüquqi şəxs üçün əsas vəsaitlərin təqdim edilməsindən əldə edilən məbləğlə həmin əsas vəsaitlərin qalıq dəyəri arasında yaranmış fərq müsbət olduqda hüquqi şəxsin gəlirinə daxil edilməklə vergitutmaya cəlb olunur, mənfəi olduqda isə gəlirdən çıxılır (Vergi Məcəlləsinin 114.7 və 114.9-cu maddələri). Yəni, Vergi Məcəlləsi əsas vəsaitlərin satışı zamanı müəssisələrin çəkdiyi zərəri gələcək illərin mənfəəti hesabına kompensasiya edilməsini deyil, birbaşa həmin ilin gəlirindən çıxılmasını nəzərdə tutur. Bu isə müəssisələrə əsas vəsaitlərin dəyərdən düşməsi riskini müəyyən qədər azaltmağa imkan verir.

Mövcud amortizasiya mexanizmi investisiyaların bazar dəyərini deyil, qalıq dəyərini əsas götürür. Müasir dövrdə elmi-texniki tərəqqinin yüksək inkişaf tempələri əmək alətlərinin mənəvi aşınmasının fiziki aşınmadan daha böyük sürətlə baş verməsinə gətirmişdir. Texnoloji inkişaf bir neçə il yaşı olan texniki elementlərin istehlak xassələrinin mənəvi aşınmasına, belə avadanlıqların xüsusilə yeni məhsulların istehsalında tətbiqinin səmərəliliyinin azalmasına gətirməklə onların bazar qiymətlərinin sürətlə azalmasını şərtləndirir. Buna görə də, qalıq dəyəri əsasında hesablanan amortizasiya əsas vəsaitlərə investisiyaların ödənilməsinə təmin edə bilmir və əsas vəsaitlərin modernizasiyasında amortizasiya prosesinin əhəmiyyətini kəskin şəkildə azaldır [2, 3].

İnvestorlar borcların və faizlərin qaytarılmaması risklərinin və borclunun müflisləşməsi ilə bağlı xərclərin yaranması risklərinin azaldılması üçün adətən yüksək faizlər tələb edirlər. Maliyyə riski borc vəsaitlərinin dəyərini artırır. Vergi Məcəlləsinin 143-cü maddəsində aktivlərin kreditlər hesabına alındığı təqdirdə kredit faizlərinin vergi tutulan gəlirdən çıxılan xərclərə aid edilməsinə icazə verilir. Mənfəət vergisi müəssisənin xüsusi maliyyə resurslarını azaltmaqla maliyyə dayanıqlığını zəiflədir. Nəticədə müəssisənin ödəmə qabiliyyəti azalır ki, bu da maliyyə risklərinin artmasına gətirir. Mənfəət vergisinin dərəcəsinin son 10 ildə 27%-dən 20%-dək azaldılması sahibkarlıq fəaliyyətində belə risklərin də azalması üçün əlverişli şərait yaratmışdır.

Bu risk inflyasiya nəticəsində kapitalın real dəyərinin və gözlənilən gəlirlərin qiymətdən düşməsi ilə bağlıdır. Nümunə üçün, inflyasiya səviyyəsi gözlənilməyindən yüksək olduqda müəssisənin mənfəəti süni qiymət artımı vasitəsilə yüksələcək ki, bu da vergi ödənişlərinin məbləğini artırır. Inflyasiya ilə bağlı qiymət artımı kapitalın yenilənməsi xərclərini də artırmış olur.

Digər tərəfdən isə, inflyasiya investisiyalarla bağlı olan borc öhdəliklərinin real dəyərini azaltmaqla kapitalın artımına şərait yaradır. Inflyasiyanın gəlirlərə və investisiya məbləğlərinə təsiri kapitalın vergi çərimələnməsini artırır, borc öhdəliklərini dəyərsizləşdirməsi isə inflyasiyanın investisiyalara mənfəi təsirini azaldır. Belə halda inflyasiyanın investisiyalara təsiri hər hansı müəssisənin konkret vəziyyəti ilə müəyyən olunacaq. Investisiyaları borc öhdəlikləri hesabına maliyyələşdirən müəssisələr kapitalın real dəyərini artırmaq imkanı qazanır, öz vəsaitləri hesabına reallaşdıran müəssisələr isə bu dəyəri itirmək riski ilə qarşılaşırlar.

Azərbaycanda inflyasiya səviyyəsi idarə olunan və nisbətən aşağı səviyyədə olduğu üçün inflyasiya itkilərinin baş vermə ehtimalı nisbətən azdır.

Hal-hazırda ölkəmizdə həyata keçirilən vergi siyasəti vergi ödəyiciləri üçün əlverişli və şəffaf vergi mühitinin yaradılması, vergi yükünün azaldılması, vergilərin könüllü ödənilməsi səviyyəsinin artırılması, vergi inzibatçılığının təkmilləşdirilməsi, vergi ödəyicilərinin uçotunda, vergilərin ödənilməsi və hesabatların təqdim edilməsində elektron vasitələrdən istifadənin genişləndirilməsi, vergi ödəyicilərinin vergilər və hüquqları barədə maarifləndirilməsi və digər belə mühüm sahələrə istiqamətlənmişdir. Bütün bunlar Azərbaycanda həyata keçirilən vergi siyasətinin sahibkarlıq mühitinə müsbət təsirini şərtləndirməklə vergitutma ilə bağlı siyasi riskləri minimuma endirir.

Ədəbiyyat siyahısı

1. Azərbaycan Respublikasının Vergi Məcəlləsi.
2. Məmmədov F.Ə. və başqaları. Vergilər və vergitutma. Ali məktəblər üçün dərslik. Bakı, 2010. 512 səh.
3. Seyfullayev İ. Z. İnnovasiya yönümlü amortizasiya siyasətinin cəhətləri. Azərbaycanın vergi xəbərləri, 2011, №12. səh 49-68.

UOT 330.341.1

İNNOVASİYA FƏALİYYƏTİNİN İNKİŞAFINDA DÖVLƏT VƏ XÜSUSİ SEKTORUN ƏMƏKDAŞLIĞI

İsmayılova L.F.

Sumqayıt Dövlət Universiteti

Xülasə

Dövlətin innovasiya siyasəti - innovasiya fəaliyyətinin inkişafına və stimullaşdırılmasına yönəldilən sosial-iqtisadi siyasətin tərkib hissəsidir. Burada elmi-tədqiqatların, işlənilmələrin, təcrübi-konstruktor işləri və ya hər hansı elmi-texniki nailiyyətlərin tətbiqi ilə iqtisadi dövriyyədə reallaşan yeni və ya təkmilləşdirilmiş məhsulun, yeni və ya təkmilləşdirilmiş texnoloji prosesin yaradılması nəzərdə tutulur. Dövlətin innovasiya siyasəti innovasiya fəaliyyətinin prioritetliyinin qəbul edilməsi ilə yerli məhsulların rəqabət qabiliyyətinin yüksəldilməsi, sabit iqtisadi artımın təmin edilməsi, əhəlinin həyat səviyyəsi və onun keyfiyyətinin, ölkənin müdafiə, texnoloji və ekoloji təhlükəsizliyinin yüksəldilməsinə yönəldilməsidir.

Açar sözlər: *innovasiya, mikroinnovasiya, innovasiya mühiti, bazis innovasiyaları*

Əgər mikroinnovasiya və yaxşılaşdırıcı innovasiyalar sahibkarın təşəbbüsü ilə nəzərdə tutulub onun hesabına yerinə yetirilərsə, bazis, iqtisadiyyatı dərinlən dəyişən əhəmiyyətli innovasiyalar (bazis innovasiyalar) dörd əsas tərəfdaşlıq qüvvəsinin qarşılıqlı əlaqəsini nəzərdə tutur: dövlət, elmlə məşğul olanlar, sahibkarlar və cəmiyyət. Bu qüvvələrdən hər birinin öz marağı var, bu əməkdaşlıqda onlar özünəməxsus funksiyaları yerinə yetirirlər və innovasiya bəhrələrindən, üstəlik mənfəətdən istifadə etməkdə öz paylarına malik olmalıdırlar. İnnovasiya prosesində dövlətin fəal iştirakı, innovasiya strategiyasının işlənilməsi və reallaşdırılması zərurəti bir necə amillərlə şərtlənir [1, səh.28].

Birinci, öncəgörmə səviyyəsi, məlumatı və məsuliyyətinə görə dövlət ayrı-ayrılıqda hər bir sahibkar və ya sahibkar qruplarından daha üstündür. O, keçmiş, indiki və gələcək nəsillər qarşısında ölkənin vəziyyəti və taleyi, onun iqtisadiyyatının rəqabət qabiliyyətinin səviyyəsi, global iqtisadi və texnoloji məkanda yeri, milli təhlükəsizliyi üçün cavabdehdir. Dövlətin vəzifəsi-uzunmüddətli və həcmli öncəgörmə qabiliyyəti, strateji həllərin bütün mümkün olan nəticələrinin hesaba alınması ilə əlaqədardır. Əgər dövlət bu funksiyaları yerinə yetirmərsə, o, cəmiyyət üçün də, sahibkarlar üçün də təhlükəli olur.

İkinci, dövlət innovasiya mühitini, sahibkarın innovasiya fəaliyyətini həyata keçirilməsinin ümumi hüquqi çərçivə və normalarını, spesifik şərtlərini və yüksək riskini nəzərə alaraq formalaşdırır. Bu mühit sahibkarlıq fəaliyyətinə ya “neqativ”, yaxud da “pozitiv” təsir göstərir. 90-cı illərdə bu mühit innovasiya sahibkarlığına neqativ təsir göstərirdi: innovasiya fəaliyyəti ilə məşğul olan sahibkarlar ən pis vəziyyətə düşürdülər. Dövlət onlara heç bir dəstək vermirdi (bazar qarşısında hamının bərabər olması şüarı ilə pərdələnərək) və özü də bazis innovasiyalarının mənimsənilməsində iştirak etməkdən imtina edirdi, bəzən də böyük antiinnovasiya həyata keçirirdi.

Üçüncü, dövlət iqtisadiyyatın qeyri-bazar sektorunda innovasiyaların həyata keçirilməsi strategiyalarının bazis və eləcə də təkmilləşdirmə sisteminin seçimini öz üzərinə götürməlidir. Söhbət fundamental (əsaslı) elmin, dövlət idarəçiliyi, müdafiə, qayda-qanun, ekoloji monitoring, iri ekoloji layihələrin və bu kimi innovasiya layihələrinin həyata keçirilməsi üçün seçilməsindən gedir. Nə əhali, nə də ki, sahibkarlar bu sektorun yeniləşməsinə tam həcmdə öz üzərlərinə götürə bilməzlər. Ancaq, qeyd etmək lazımdır ki, bu sferada innovasiyaların tətbiqi insan kapitalının təkrar istehsalında, ölkə fəaliyyətinin, onun

təhlükəsizliyinin təmin edilməsində mühüm rol oynayır.

Dördüncü, dövlət iqtisadiyyatın bazar sektorunda bazis innovasiyalarının mənimsənilməsi və genişləndirilməsindən kənar qala bilməz. Söhbət dövlətin bütövlükdə bazis, bir çox hallarda isə yaxşılaşdırıcı innovasiyalar sferasının planlaşdırılması və maliyyələşdirilməsi, mərkəzləşdirilmiş-planlı innovasiya sistemini öz üzərinə götürülməsinə qayıdırdan getmir. Bu özünü fəvqəladə situasiyalarda, səfərbər iqtisadiyyat, hərbi-sənaye kompleksində doğruldurdu, ancaq sahibkarların təşəbbüs və məsuliyyətini zəiflədirdi, çünki praktik olaraq rəqabət mübarizəsini, “yaxşı” və “pis”in uzlaşmasını və innovasiyanın stimullaşdırılmasını istisna edirdi. Ancaq bazar iqtisadiyyatında bazis, xüsusən də çox mühüm innovasiyaların mənimsənilməsi və yayılmasının bütün məsuliyyətini sahibkarların üzərinə qoymaq çox ehtiyatsız və təhlükəli olardı, çünki bu innovasiyalar ölkənin milli iqtisadiyyatının rəqabət qabiliyyətini, səmərəliliyini və təhlükəsizliyini təmin edir. Belə innovasiyalar adətən uzunmüddətli, yüksək riskli sahələrə xarakter daşıyır və sahibkarlar buna çox həvəssiz gedirlər. Bundan əlavə bazis innovasiyaları çox uzun ödənilmə müddəti olan iri uzunmüddətli investisiyalar tələb edir və sahibkarlar adətən buna qadir deyillər, xüsusən də Azərbaycan sahibkarları. Ona görə də dövlət yeni nəsəl texnikanın (texnologiyanın) mənimsənilməsində start qoyuluşlarını öz üzərinə götürməlidir və müəssisələrlə tərəfdaşlıqda onların payını tədricən artıraraq, yaxşılaşdırıcı innovasiyalar axını onları sərəncamına verməlidir.

Beşinci, dövlət innovasiya infrastrukturunu və kiçik biznesin inkişafına köməklik etməlidir. Bu iki fəaliyyət istiqaməti bir-biri ilə sıx bağlıdır. Xarici və müəyyən dərəcədə yerli təcrübənin təhlili göstərir ki, kiçik müəssisələr kəşfiyyatçıdır, çünki yeni innovasiya sahələrini mənimsəyirlər, onların arxasınca əsas qüvvə-strateji innovasiya kəşirini həyata keçirən kapitalla gətirir. Buna köməklik göstərən innovasiya infrastrukturunu eyni zamanda istehsal innovasiyanı gətirən elmi-texniki nailiyyətlər yolunda bir körpüdür.

Altıncı, dövlətin bilavasitə qayğısı predmeti innovasiya kəşiri üçün kadr potensialının hazırlanmasıdır. Söhbət, orta və ali təhsil və eləcə də kadrların yenidən hazırlanması və ixtisasartırmasının innovasiya istiqaməti, distansiya təhsili və konkret innovasiya proqramlarını və layihələrini yerinə yetirmək üçün ixtisaslaşdırılmış təhsildən, kiçik innovasiya biznesinin öyrədilməsindən gedir. Alim, konstruktor, mühəndis kadrları korpusunun cavanlaşdırılması əsas diqqət tələb edir. Burada orta yaşın və mühafizəkarlığın artması müşahidə olunur, bu sferaya gənclər az gəlir, onu da etmək yerinə düşər ki, Azərbaycanda əhəmiyyətli dərəcədə müdafiə-sənaye sektorunun tədqiqat, konstruktor və mühəndis əsası gücləndirilmişdir.

Yeddinci, dövlətin mühüm innovasiya fəaliyyəti sahəsi - intellektual mülkiyyətin ölkə və xaricdə istifadəsinin reqlamentləşdirilməsi və müdafiəsidir. Söhbət, ölkənin milli sərvətinin ən mühüm hissəsinin səmərəli tətbiqindən gedir. Burada intellektual məhsulun hansı vəsait hesabına və kimin təşəbbüsü ilə yaradılması vacib şərtədir (ixtira, faydalı modellər, sənaye nümunələri, seleksiya nailiyyətləri, EHM üçün proqramlar, inteqral mikrosxemlərin topologiyası, yeniliklər bazası və s.). Bu sərbəst yaradıcı şəxs, müəssisə, bələdiyyə, regional və ya dövlət büdcəsi hesabına ola bilər. İxtiraya sifarişin ekspertizasını və qiymətləndirilməsini həyata keçirərkən dövlət patent orqanı onlardan ən perspektivli və səmərəli olanını seçməlidir, onların Azərbaycanda və xaricdə patentləşdirilməsinə (maliyyə yardımını daxil etməklə), prinsipə yeni məhsul və texnologiyanın yaradılması üçün bütün mülkiyyət formalı müəssisələrdə onların tətbiqinə yardım etməlidir, ixtiranın reallaşdırılması nəticəsində alınan mənfəətin bütün tərəfdaşlar-ixtiraçıları, müəssisə və dövlət arasında bölünməsi qaydalarını təyin etməlidir. Ancaq yeni qaydaları daxil edərkən üçüncü ən əsas tərəf müqabili, öz ideyalarını ixtiralarda və elmi-texniki fəaliyyətin başqa nəticələrində əks etdirən yaradıcı şəxsi unutmamaq olmaz. Alimlər, konstruktorlar, mühəndislər və yeni səmərəli ideyaların innovasiyalarda reallaşdırılmasına köməklik göstərən müəlliflər, bundan əmələ gələn mənfəətdən və ya üstəlik mənfəətdən təminatlı pay almalıdırlar.

Dövlət yerli mülkiyyətin xaricdə müdafiə olunmasında da fəal rol oynamalıdır. İndi bunun böyük bir hissəsi praktiki olaraq əvəzsiz (pulsuz) xarici firmalar və transmilli kompaniyalar tərəfindən mənimsənilir və onlara böyük gəlir gətirir. Ekspert proqramları və digər intellektual məhsullardan, ofşor proqramlaşmadan milyardlarla gəlir əldə edən Hindistanın təcrübəsini nəzərə almaq lazımdır. Dünya informasiya texnologiyalarının 20%-ə yaxın hissəsi Hindistan eksportunun payına düşür. Söhbət dövlətin təbiətinə görə innovasiya xarakteri daşıyan humanist-noosfer post-industrial mədəniyyətin, cəmiyyətin, biliklərin təşəkkülü dövründə iqtisadiyyat və cəmiyyətin inkişafında rolunun yenidən dərk edilməsindən gedir. Alimlərin dəfələrlə qeyd etdiyi kimi transformasiyaya uğrayan cəmiyyətdə dövlətin roluna yeni yanaşmalar işlənilməlidir [2, str. 240].

İnnovasiya tərəfdaşlığı ideyasını yalnız innovasiya kəşirinin həyata keçirilməsində əsas rol oynayan sahibkar və dövlətin qarşılıqlı münasibətlərinə gətirib çıxarmamaq deyil. Məmurlara sahibkarlara da bir qədər mühafizəkarlıq xasdır və onlar cari maraqlara tabe olaraq, perspektiv maraqlara ziyan yetirirlər. Bu partnyorluğun iki mütləq iştirakçısı da vardır: innovasiyaların ilk mənbəyi və onların həyata keçirilməsində

fəal olan elm və dövlətlə, sahibkarların innovasiya strategiyasını onların həyata keçirilməsinin fəal agentləri olan elm və dövlətlə, sahibkarların innovasiya strategiyasını onların marağı naminə və nəzarəti altında həyata keçirən mülki cəmiyyət. Bundan əlavə alınmış nəticələrə mülkiyyət hüququnun və onun istifadəsindən iqtisadiyyatda alınmış gəlirdə iştirak etmək üçün bunu hüquqi təsbit etmək lazımdır. İntellektual potensialların, elmi biliklərin və onların innovasiya fəaliyyətində istifadə edilməsi üsullarının artırılmasına istiqamətləndirilməsi ən vacib məsələlərdən biridir [3, str. 76].

Artıq məktəbin yuxarı sinflərində böyüməkdə olan nəsəl yaradıcılıq və onun hüquqi tənzimlənməsi haqqında ilk bilikləri əldə etməlidirlər, yaradıcılıq romantikası ilə silahlandırılmalıdırlar. Bu bilikləri və vərdisləri ali məktəbdə alınan ixtisasa müvafiq genişləndirib fərqləndirmək lazımdır. Onların aramsız təhsil sistemində, alimlərin, mühəndis – texniki işçilərin, menecer və dövlət qulluqçularının yenidən hazırlanması və ixtisasartırması prosesinə daxil edilməsi lazım olacaq. Elmi texniki işçilərin, ali məktəblərin, konstruktor bürolarının, müəssisə əməkdaşlarının yaradıcılıq təşəbbüsünü hər vasitə ilə saxlamaq və stimullaşdırmaq lazımdır. Elmin, ali məktəblər və innovasiya cəhətdən fəal olan müəssisələrin real inteqrasiyası böyüməkdə olan nəslin təhsilində axtarışı təmin edən mühitin yaradılmasına köməklik edəcək. Mülki cəmiyyətin və onun institutları olan elmi-texniki və mühəndis cəmiyyətləri, ixtiraçıların, ictimai elmlər akademiyalarının, peşəkarlıq birliklərinin və s. innovasiya prosesində iştirakı da vacibdir.

Ədəbiyyat

1. Тагйев А.Н. Инновасија III, Баки, Elm, 2012, 58 səh.
2. Фагхутдинов Р.А. Инновасионный менеджмент. СПб. Питер, 2004, 275 стр.
3. Медынский В.Г. Инновасионный менеджмент-учебник. М: ИННФРА, 2002, 300 стр.

UOT 331.01

AQRAR SAHƏNİN İDARƏ EDİLMƏSİNDƏ İNNOVASİYALARIN XÜSUSİYYƏTLƏRİ

Kərimli V.B.

Azərbaycan Milli Elmlər Akademiyasının İqtisadiyyat İnstitutu

Xülasə

Məqalədə müasir dövrdə aqrar sahənin idarə edilməsində innovasiyaların xüsusiyyətləri öyrənilir və aqrar sektorun dövrün tələblərinə uyğun inkişaf etməsi üçün yeni idarəetmə prinsiplərinin tətbiqi araşdırılır. Məqalədə əsas istiqamətlər müəyyən edilir və ölkənin aqrar sahəsi üçün tətbiqi nəzərdən keçirilir. Xüsusən vurğulanır ki, innovasiyaların tətbiqi müəyyən üsullara əsaslanmalı və reallaşmalıdır.

Açar sözlər: *aqrar sahə, idarəetmə, innovasiya, texnologiya*

Qeyd etmək lazımdır ki, tətbiq baxımından yeni texnologiyalardan istifadə iqtisadiyyatın bütün sahələrində demək olar ki, eyni prinsipə əsaslanaraq həyata keçirilir. Lakin, aqrar sahənin özünəməxsus xüsusiyyətləri olduğuna görə müəyyən fərqli tətbiq və yanaşmalar vardır.

Respublikada aqrar sahənin iqtisadi göstəricilər əsasında təhlili onu deməyə əsas vermişdir ki, yeni texnoloji avadanlıqlarla silahlanma və innovasiya proseslərinin genişlənməsi olduqca zəif baş verməkdədir. Bir məsələni də xüsusi ilə nəzərə almaq lazımdır ki, yeniliklərin tətbiqinin əsas prinsiplərindən biri olan özəl bölmənin inkişafı və rəqabət mühitinin inkişaf etməsidir. Qeyd edilən iki amildən hər hansısa birinin zəif olması innovativ proseslərin tətbiqində də müəyyən çətinliklər yaradacaqdır. Buna görə də sahibkarlığın və rəqabət mühitinin yetərli inkişaf səviyyəsində olması şərt kimi götürülür. İnnovasiya proseslərinin öyrənilməsi və tətbiqinin səmərəli olması bir sıra iqtisadi hadisələrdən bilavasitə asılıdır. Demək olar ki, innovasiyaların tətbiqi məsələsi istənilən sahə və təşkilatlarda investisiya qoyuluşu amili ilə paralel öyrənilir və araşdırılır. Aparılan tədqiqatlar göstərir ki, qeyri-neft sektoruna manatla ifadədə investisiya qoyuluşu artsa da, ümumi faiz nisbətində aqrar sahə üçün yönəldilmiş investisiyanın həcmi kifayət edici deyildir. Bu fakt həmçinin onu deməyə əsas verir ki, investisiya ilə paralel sahənin innovasiya fəallığını da azaltmış olur. Nəzərə almaq lazımdır ki, hər iki iqtisadi prosesin kökündə maliyyə məsələsi vardır, ona görə də aqrar sahə üçün investisiya qoyuluşlarının həcmünün artırılması olduqca zəruridir. Həmçinin, onu da xüsusilə vurğulamaq lazımdır ki, bölgü baxımından özəl sektorun payı bu sahə üçün faiz etibarlı ilə çoxluq təşkil etsə də, bunu investisiya, innovasiya fəallığının artırılmasında birmənalı söyləmək olmur. Şübhəsiz ki, aqrar sektora xüsusi qayğı lazımdır və hər bir ölkədə bu yükü müəyyən mənada dövlətlər çəkir. Lakin, özəl sektorun təkrar istehsalın bütün fazaları üzrə funksiyalarının artırılması da vacibdir [1, səh. 90,92].

Respublikamızın aqrar sahəsində mövcud problemlərini və inkişafının potensialını nəzərə alaraq hesab edirik ki, tətbiq edilən innovasiya müəyyən şərtlər və amillər daxilində olmalıdır. İlk öncə innovasiya tətbiqi yolunda aqrar sferasının potensialını iki yerə bölmək lazımdır. Birincisi, prosesə əngəl ola biləcək neqativ amillər, ikincisi isə prosesi sürətləndirə biləcək müsbət amillər. Bu bölgü sırf aqrar sferasının mövcud

problemlərinə və xüsusiyyətlərinə görə aparılmış və qruplaşdırılmışdır. Bölgünü aşağıdakı kimi təsnifləşdirmək olar.

Negativ amillər:

1. Aqrar elmin zəif inkişaf etməsi, əlaqələrin zəif olması (kooperasiya proseslərinin). Dövlətin aqrar elmin inkişafı ilə bağlı yetəri maliyyə vəsaitinin ayırmaması.
2. Aqrar istehsalın mürəkkəbliyi. Daxili tələbatın tam ödənilə bilinməməsi və idxaldan asılılıq.
3. Yüksək riskliyin olması.
4. Sənaye məhsullarına nisbətdə qiymətlərin aqrar sahədə disparitet təşkil etməsi.
5. Aşağı əmək haqqı səviyyəsi.
6. Yüksək ixtisaslı kadrların çatışmazlığı, idarəedici mütəxəssislərin azlığı.
7. Daxili tələbatın sıxlığı.
8. Dövlətin bu sahə üçün innovasiya və strategiya siyasətinin zəif olması.

Müsbət amillər:

1. İqtisadiyyatın inzibati idarəetmə sistemindən uzaq olması.
2. Təsərrüfatçılığın çoxformalı olması.
3. Ərzaq təhlükəsizliyinin təmini üzrə prioritet sahə elan olunması.
4. Maliyyələşmə və kreditləşmə sistemi üzrə güzəştlərin tətbiq edilməsi (dövlət tərəfindən).
5. Ölkənin əsas qida məhsulları istehsal edən sahəsi kimi özündə ucuz işçi qüvvəsini birləşdirməsi.
6. Tətbiq edilən texnologiyanın uzunömürlü olması.
7. Texnologiyanın dövrü yerdəyişməsi və lizinq sisteminin daha çox inkişaf etməsi.
8. Ölkəmiz üçün münbit şəraiti özündə birləşdirən iqlimin olması.
9. Tədarük və təminat sisteminin (sifariş sistemi) daha çox bu sahə üçün inkişafının xarakterik olması və s [2, səh. 315].

Qeyd etdik ki, aqrar sahənin özünəməxsus xüsusiyyətləri olduğundan innovasiyaların tətbiqində müəyyən tələblər özünü göstərəcəkdir. Bu tələbləri xüsusiyyətlər baxımından aşağıdakı kimi göstərmək olar

Aqrar sahədə innovasiya fəaliyyətinin xüsusiyyətləri

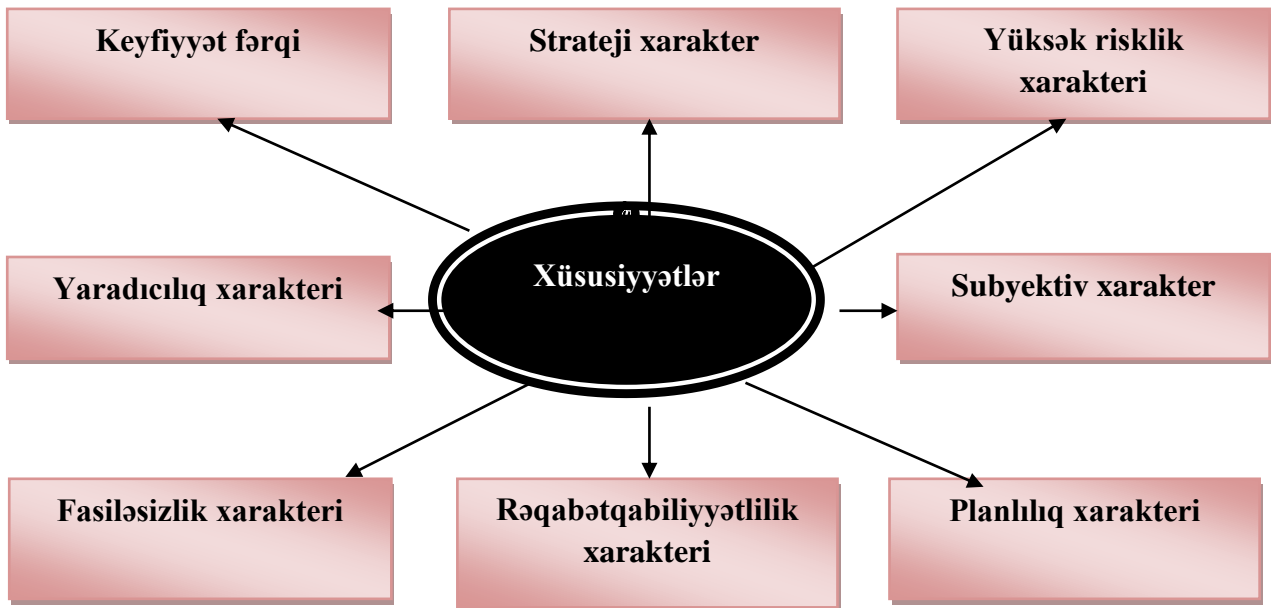

Nəticə olaraq təqdim edilmiş sxemə əsasən söyləmək olar ki, innovasiyaların aqrar sahə üçün tətbiqi müəyyən kriteriyalara əsaslanır. Bu kriteriyaları ümumiləşdirərək aşağıdakı formada təqdim edə bilərik (bax sxem.) Həmçinin, onu da vurğulamaq lazımdır ki, aqrar sahədə innovasiya sistemi maddi-texniki resursların mövcudluğu və elmi-texniki potensialla müəyyənləşir ki, bu da innovasiya siyasətinin məqsədi, istehsal olunmuş məhsulun rentabelli olması, innovasiya fəallığının makrosəviyyədə artırılması məqsədilə mühitin təmin edilməsi və elmi mexanizmlərin formalaşdırılmasından ibarətdir. Məhz həmin mexanizmlərin köməyi ilə istehsalın təşkilatı, iqtisadi, texniki və texnoloji yeniləşdirilməsi prosesi həyata keçirilir. Mütəxəssislərin fikrincə, innovasiya siyasətinin formalaşdırılmasında bir sıra mühüm amillərin nəzərə alınması diqqətdə saxlanılmalıdır:

- innovasiya bazarında, iqtisadiyyatda, məhsulların və texnologiyaların çeşidində strateji dəyişikliklərin qabaqcadan proqnozlaşdırılması;

- innovasiya qərarlarına müvafiq münasibət bildirilməsi və onların dəstəklənməsi üçün zəruri tədbirlərin hazırlanması;
- innovasiya dinamikasının ilkin şəraitinin aşkar edilməsi [3].

Ədəbiyyat

1. Mehrəliyev X.İ. İnnovasiya ölkədə sosial-iqtisadi risklərin neytrallaşdırılmasının amili kimi. Audit №2, Bakı, 2014, səh. 90, 92
2. İ.H.Aliyev Azərbaycan Respublikasında aqrar sahədə iqtisadi idarəetmə mexanizminin təkmilləşdirilməsi. Bakı, 2003, səh.315
3. <http://www.dist-cons.ru/modules/innova/section4.html>

UOT 330.341

İQTİSADI SİSTEMLƏRİN İNNOVASİYALI İNKİŞAFINA NƏZƏRİ-METODOLOJİ YANAŞMA

Qafarov A.H.

Azərbaycan Milli Elmlər Akademiyasının İqtisadiyyat İnstitutu

Xülasə

Təqdim olunan məqalədə dövlət səviyyəsində ölkədə investisiya prosesinin formalaşdırılmasında dünya təcrübəsinin rolu verilir. Müasir Azərbaycan Respublikasının investisiya siyasətinin məqsədli istiqaməti əsaslı olaraq müəyyən olunur. Əsas məsələlər xüsusi olaraq qeyd olunur.

Açar sözlər: *investisiya, iqtisadiyyat, innovasiya, innovasiyalı inkişaf, təhlil, iqtisadi sistem*

Azərbaycan Respublikası xarici investisiyaların iqtisadiyyata cəlb edilməsinin aparıcı və qabaqcıl ölkələrdən biridir. Buna onun iri daxili bazara, ixtisaslaşmış və eyni zamanda ucuz iş qüvvəsinə, mühüm elmi-texniki potensiala, mövcud infrastruktura, ehtiyat bazasına və təbib-iqlim şəraitinə malik olması şərait yaradır.

Dünya təcrübəsinə istinad edərək inamla demək olar ki, investisiyaların aktiv surətdə cəlb edilməsi və səmərəli istifadə olunması dövlətin ən yüksək səviyyədə, xüsusilə innovasiya səmtində iqtisadi inkişafa qaldırılmasının ən sürətli yollarından biridir. İnnovasiya ictimai əmək bölgüsünün və eyni zamanda iqtisadi inkişafın əsasını təşkil edir. Ona görə də innovasiyalılıq iqtisadiyyatda yeni bir hadisə deyildir. İnnovasiya xarakterli inkişaf etmiş ölkələrdə aparılmış tədqiqatlar iki amilin təsirini aşkar etmişdir:

- iqtisadiyyatın ənənəvi sahələrində gəlirlərin aşağı düşməsi;
- emal sənayesində, rəqabət və xərclərin azaldılmasında istehsalçıların kursu.

Belə çıxır ki, texnoloji proses təsərrüfatçılıq subyektlərinin təsiri altında baş verir. Belə iqtisadi model dünya iqtisadiyyatının inkişafında tamamilə qanunauyğun və müəyyən edici bir mərhələdir və ən azı iki şərtin mövcud olmasını qabaqcıdan nəzərdə tutur:

1. Bu orta gəlirlərlə vətəndaşların əsas tələbatlarının yüksək səviyyədə ödənilməsidir. Belə bir şəraitdə istehsalçıların daxili və dünya bazarlarında öz mövqelərini saxlamaq üçün əmtəələrin və xidmətlərin keyfiyyət xarakteristikalarını köklü surətdə təzələnmələri və genişləndirilmələri mütləq vacibdir.

2. Xüsusi ilə bazarda sabit tələb və təklifi təmin edəcək səmərəli milli elmi-texnoloji və sənaye bazasının mövcud olması vacibdir.

Hazırda innovasiya fəaliyyətinin elə aspekti tədqiq edilir ki, bu da iqtisadi sistemin innovasiyalı inkişafı deməkdir. İnnovasiyalı inkişaf qanunauyğun dəyişikliklərdən ibarət olmaqla, bir innovasiya vəziyyətindən digərinə, yəni sadədən mürəkkəbə keçid prosesi deməkdir. İnnovasiyalı inkişafın əsas məqsədi və vəzifəsi yeni texnologiyaların işlənilməsi və hazırlanması və həyata keçirilməsi yolu ilə ölkəmizin iqtisadi inkişafının yaxşılaşdırılmasına təsir etməkdən ibarətdir.

İqtisadi sistem iqtisadi şəraitin yaxşılaşdırılması üçün lazım olan istehsal, bölgü, mübadilə və istehlakın məcmusundan yaranmış qarşılıqlı əlaqəli iqtisadi elementlərdən ibarətdir. Beləliklə, iqtisadi sistemin innovativ inkişafını ilk məhsulun sona çatdırılmasına qədər iqtisadi sistem üzrə hərəkəti təmin edən bir proses kimi təsəvvür etmək olar.

Dövlətin innovasiyalı inkişafının monitorinq sisteminin konsepsiyası aşağıdakı kimi verilmişdir. Həmin sistemin əsas alt sistemləri aşağıdakılardır:

- hüquqi təmin etmə: strateji planlaşdırma və proqnozlaşdırma;
- marketinq təminatı;
- elmi-texniki təmin etmə, innovasiya layihələrinin seçilməsi və ekspertizaya verilməsi;
- istehsal-texnoloji təmin etmə;
- maliyyə ehtiyatlarının axtarılması da daxil edilməklə investisiyalaşma;
- kadr sistemi, yəni başqa aparıcı institutların və mərkəzlərin səmərəli fəaliyyəti nəticəsində

innovasiyaların tələblərinə uyğun aktiv kadrların hazırlanması və yenidən hazırlanması;

- informasiya fəaliyyətinin təminatı sistemi;

- innovasiya prosesinin qiymətləndirilməsini həyata keçirən innovasiyaların kommersiyalaşdırılması və transfer diaqnostikasının yaradılması.

Azərbaycanda artıq innovasiya siyasətinin reallaşdırılması yeni səviyyədə kompleks şəkildə həyata keçirilməsi və rəqabət qabiliyyətli və elmtutumlu məhsulların kənara ixracı üçün hər bir şərait yaradılır. Bunlara aşağıdakı amilləri aid etmək olar:

1. İnnovasiya fəaliyyətinin daha da inkişaf etdirilməsi üçün kompleks sistemin yaradılması.

2. Təhsil, fundamental və tətbiqi elmlər sferasının inkişafına dövlət siyasəti səviyyəsində konseptual sənədlər və uyğun proqramların qəbul edilməsi.

3. Dövlət siyasətinin ən mühüm elementlərindən olan texnoparkların yaradılmasının mütəmadi olaraq inkişaf etdirilməsi.

4. Elm və innovasiya fəaliyyətini tənzimləyən normativ-hüquqi bazanın təkmilləşdirilməsinə yönəldilən qanun layihələrinin fəaliyyət göstərməsi.

5. Dövlətin innovasiya iqtisadiyyatının inkişafı üçün mütəxəssis kadrların hazırlanmasına çox ciddi fikir verməsi.

6. İnformasiya təminatı, ekspert və maliyyə - iqtisad sistemləri də daxil olmaqla innovasiya prosesinin infrastrukturunun inkişafına xüsusi diqqət verilir.

7. Ölkənin iqtisadiyyatında və onun ayrı-ayrı iqtisadi rayonlarında müvafiq sahələrin yaradılmasına şərait yaradan ən lazımlı texnologiyaların və prioritet istiqamətlərin reallaşdırılması.

Aparılmış tədqiqatdan belə bir nəticəyə gəlmək olar ki, səmərəli investisiya siyasətinin aparılması ölkənin iqtisadi mühitinin və ayrı-ayrı sahələrə investisiyaların cəlb edilməsinin əsas mənbəyidir. Burada həmçinin innovasiyaların istiqamətləri və inkişafının əsas meyləri nəzəri cəhətdən təhlili aparılmışdır. Həmçinin iqtisadi sistemin və innovasiyanın inkişafının modelinə baxılmış, eləcə də innovasiyanın inkişafının monitorinqi aparılmışdır. İnnovasiya monitorinqinin elementlərinin sisteminin qruplaşdırılması aparılacaq təhlil və tədqiq edilmişdir. Digər tərəfdən investisiyanın prioritet istiqamətlərinə imitasiya dövlət dəstəyinin olması xüsusi xətlə qeyd edilmişdir.

Ədəbiyyat

1. Яшин С.Н., Кошелев Е.В., Купцов А.В. Разработка и реализация инновационно-инвестиционной стратегии предприятия: монография. Нижний Новгород, 2011.

2. Qafarov A.H. Mövcud istehsalın modernləşməsinə və yenilərinin inkişafına yönəldilmiş investisiya axınının stimullaşdırılması (Lənkəran iqtisadi rayonu təmsalında). AMEA İqtisadiyyat İnstitutu Respublika Elmi Praktiki konfrans. Bakı, 2013.

3. Qafarov A.H. Investisiya qoyuluşunun aktivləşdirilməsinin tənzimlənməsi və həyata keçirilməsi mexanizminin Strategiyası. Azərbaycan Respublikası Təhsil Nazirliyi, Mingəçevir Politexnik İnstitutu, AMEA İqtisadiyyat İnstitutu İqtisadiyyat və Sənaye Nazirliyi Apan Regional Bölməsi Respublika Elmi Praktiki konfrans. Bakı, 2013.

4. Кафаров А.А. Кластерные подходы в стратегии инновационного развития Азербайджанской Республики. Азербайджанская Республика Общественное Объединение «Творческая Интеллигенция Азербайджана». По теме «Современные Достижения Науки» Баку, 2014.

UOT 338.242

BİZNES FƏALİYYƏTİNDƏ LOGİSTİKANIN TƏŞKİLİ PROBLEMLƏRİ

Qasımova Z.M.

Sumqayıt Dövlət Universiteti

Xülasə

Müasir iqtisad elmləri qarşısında duran ən vacib problem məsələ məhsulların tədaviül kanallarında ləngimədən təkrar istehsalın növbəti mərhələsinə tez keçidinin təmin edilməsi, məhsul istehsalçılarının məhsullarının keyfiyyətinin yaxşılaşdırılması, məhsul çeşidinin artırılması, istehlakçı sifarişlərinə dolğun cavab vermək baxımından əlavə vaxt qazanması, ayrı-ayrı mərhələlərdə çəkilən maddi məsrəflərin azaldılmasından ibarətdir. Bazar iqtisadiyyatı yolu ilə inkişaf edən ölkələrin təcrübəsi göstərir ki, yuxarıda sadalanan problemlərin aradan qaldırılması və qeyd olunan məsələlərin həlli logistika vasitəsilə həyata keçirilir.

Açar sözlər: *logistika, istehsal, biznes, bazar, material, məhsul*

Bazar münasibətləri sisteminin mürəkkəbliyi, məhsulların bölgüsü prosesinə keyfiyyətcə yüksək tələbkarlıq, çevik istehsal sistemlərinin yaradılması, məhsulların daşınması, saxlanması, zəruri ehtiyatların

yaradılması və onlara nəzarət, tədarükat prosesinin planlaşdırılması və təşkili mexanizmi, servis xidməti və s. logistikanın tətbiqini zəruri edən ən mühüm amillərdir.

Bazar iqtisadiyyatı və onun genetik əsasları sübut edir ki, bu iqtisadi sistemdə mühüm rol oynayan və onun əsas həlqələrindən biri olan sahibkarlıq firmaları özlərinin korporativ missiyalarının həyata keçirilməsi və qarşılıqlarına qoyduqları məqsədlərə (mənfəət həcminin artırılması, bazar segmentinin genişləndirilməsi, istehsal xərclərinin azaldılması, əmək məhsuldarlığının və məhsulun keyfiyyətinin yüksəldilməsi) nail olması üçün marketing və menecment bazası əsasında güclü təsərrüfat mexanizminə malik olmalıdır. Bundan başqa, bazar uğurunda rəqabət mübarizəsinin getdikcə kəskinləşdiyi bir mərhələdə - resurs mərhələsində hər bir təsərrüfat subyekt material, maliyyə, informasiya, kadr və digər resursların həm istehsal, həm də tədavül sferasında səmərəli idarəedilməsini həyata keçirmək üçün elm və praktiki fəaliyyət sferası hesab edilən logistikaya böyük ehtiyac duyur.

Sənayecə inkişaf etmiş ölkələrdə logistikanın inkişaf etdirilməsi probleminə artan maraqlar hər şeydən əvvəl tarixi baxımdan iqtisadi xarakterə malik səbəblərlə əlaqədardır. İstehsalın həcmnin artdığı, ölkədaxili və beynəlxalq əlaqələrin genişləndiyi bir şəraitdə mübadilə sferasına aid olunan xərclərin də səviyyəsinin yüksəlməsi faktoru sahibkarların bazar fəaliyyətinin optimallaşdırılması məqsədi ilə yeni formaların axtarılıb tapılması üçün səylərini gücləndirdi.

Logistikadan aktiv istifadə edən Qərb ölkələrinin praktiki təcrübəsi göstərir ki, xammal, material, yarımfabrikat və dəstləşdirici məmulatların ilkin mənbədən son təyinat məntəqəsinə qədər ümumi hərəkətinin 93 %-i onların müxtəlif maddi-texniki təchizat kanallarından ötür keçməsinə, daha doğrusu, əsasən tədavül kanallarında yığılıb qalması və saxlanmasına sərf edilir. Ümumi vaxtın yerdə qalan hissəsinin 2 % - ni xüsusi istehsal (hazır məhsul istehsalı), 5% - ni isə nəqliyyat əməliyyatları təşkil edir. Bu ölkələrdə məcmu milli məhsulun 20 % - i bazara malyeridilişi ilə əlaqədar xərclərdən ibarətdir. Buna görə də belə xərclərin quruluşunda xammal, yarımfabrikat və hazır məhsulların saxlanılmasına çəkilən xərclər 44 %, saxlanma və ekspedisiya xərcləri - 16 %, yüklərin magistral və texnoloji daşınmasına çəkilən xərclər 23 və 9 %, hazır məhsulların satışının təmin edilməsinə sərf edilən xərclər isə 8 % təşkil edir.

O da nəzərə alınmalıdır ki, hazır və onlara bərabər tutulan məhsulların beynəlxalq bazarlar çərçivəsində yerdəyişməsi ilə əlaqədar icra olunan əməliyyatlar milli bazarlarda anoloji əməliyyatların yerinə yetirilməsi ilə müqayisədə daha mürəkkəb və çox xərc tutumludur. Başqa sözlə, əgər milli bazarlar səviyyəsində bu əməliyyatlara sərf olunan xərclər idxal-ixrac məhsullarının satış dəyərinin 8-10 %-ni təşkil edirsə, beynəlxalq bazarlar üzrə bu rəqəm müvafiq olaraq 25-35 % - dir [1, səh.117].

Rəqabət mübarizəsi şəraitində fəaliyyət göstərən milli və beynəlxalq bazarların subyektləri (məhsul istehsalçıları) təbii ki, qiymət və keyfiyyət parametrləri əsasında özlərinin bazar mövqelərinin möhkəmləndirilməsi, satış paylarının artırılması, daha çox istehlakçıların cəlb edilməsi və son nəticədə bazar liderliyinə sahib olmaq üçün bütün birbaşa və dolay xərclərinin dəqiq uçotunu aparmalı və onun azaldılması yollarını müəyyənləşdirməlidirlər. Bu kontekstdən çıxış edən hər bir bazar subyekt material, maliyyə və informasiya axınlarının idarə edilməsinə istiqamətlənən logistik prinsip və metodlardan mütləq istifadə etməlidir.

Məlum olduğu kimi istehsalın təşkilində istifadə olunan ənənəvi konveyerlərin robotlarla əvəzlənməsi, yəni istehsalın robotlaşdırılması əhəmiyyətli dərəcədə canlı əməyə qənaət edilməsinə və kiçik partiyalarla məhsul hazırlanması hesabına işlərin rentabellik səviyyəsini artıran çevik istehsal strukturlarının yaradılmasına gətirib çıxarır. İri istehsal müəssisələrində kütləvi istehsaldan imtina etməklə özlərinin istehsal fəaliyyətlərini məhz minimum xərclərlə kiçik seriyalı istehsal yönündə qurmaları üçün əlverişli imkanlar yaranır. İri müəssisələrlə müqayisədə kiçik biznes müəssisələrin çevik bazar şəraitinə uyğunlaşmaları və rəqabət qabiliyyətli olmaları üçün isə normal iqtisadi mühit formalaşır. Öz növbəsində istehsal fəaliyyətinin "kiçik partiyalar" prinsipi əsasında qurulması istehsalın material resursları ilə təminatı və hazır məhsulun satış sistemində müvafiq dəyişikliklərin həyata keçirilməsi ilə nəticələnir. Böyük həcmdə xammal, material, yarımfabrikat və son məhsulların göndərilməsi əksər hallarda iqtisadi nöqtəyi - nəzərdən əlverişli olmur. Bununla əlaqədar olaraq istehsalçı müəssisələrin böyük anbar tutumlarına olan ehtiyacı aradan qalxır və ciddi vaxt məhdudiyyətləri daxilində yüklərin kiçik partiyalarla daşınmasına tələbat meydana gəlir. İlk baxışda belə fikir formalaşsın ki, istehsal yerlərinin anbar tutumlarından imtina etmələri məhsulların saxlanması ilə əlaqədar xərcləri azaltsa da (bəzi hallarda tam aradan qaldırırsa da) kiçik partiyalarla məhsul göndərmələrə çəkilən xərclər saxlama xərclərindən çoxdur, onu üstələyir. Lakin belə yanaşmada nəticə etibarilə məhsulların daşınmasına çəkilən artan xərclər anbar xərclərinin azaldılması hesabına bərpa edilir [2, səh.370].

Logistikanın inkişafını bilavasitə müəyyənləşdirən faktorlarla yanaşı bunun üçün imkan yaradan amilləri də nəzərə almaq lazımdır. Buraya hər şeydən əvvəl:

- iqtisadi məsələlərin həlli üçün sistem və kompromisslər nəzəriyyəsindən istifadə;

- kommunikasiya sahəsində elmi-texniki tərəqqinin sürətləndirilməsi, mübadilə sferasında istifadə olunan sonuncu nəsl EHM- nin firmaların təsərrüfat praktikasında tətbiqi;
- məhsulgöndərmələr üzrə qayda və normaların xarici-iqtisadi fəaliyyətə uyğunlaşdırılması (unifikasiyası), ixrac və idxal üzrə müxtəlif səpkili məhdudiyətlərin aradan qaldırılması, dünya təsərrüfat sistemində intensiv iştirak edən ölkələrin logistik yük vahidlərinin daşınması zamanı istifadə etdikləri yükləmə-boşaltma vasitələri, hərəkətedici heyət və bütünlüklə nəqliyyat vasitələrinin texniki parametrlərinin standartlaşdırılması aid edilir.

Logistikanın inkişafı üçün obyektiv imkanların yaradılmasında mühüm rol rabitə vasitələri və informatika sahəsində texniki tərəqqi oynayır. Qeyd olunan sahələrdə texniki inqilabın nailiyyətlərinin ardıcıl və intensiv tətbiqi malyeridilişi ilə bağlı olan bütün əsas və köməkçi proseslərə yüksək səviyyədə nəzarət edilməsinə geniş imkanlar yaradır. Məsələn, avtomatlaşdırılmış nəzarət sistemlərindən istifadə etməklə yarımfabrikat və hazır məhsul istehsalı, istehsal ehtiyatlarının vəziyyəti, ayrı-ayrı məhsul nomenklaturaları üzrə məhsulgöndərmələrin həcmi, sifarişlərin yerinə yetirilməsi dərəcəsi, material axınlarının nəzərdə tutulan hərəkət marşrutu boyu yüklərin konkret yerləşdiyi yer və s. bu kimi göstəricilərə ciddi nəzarət etmək mümkün olur.

İlkin mənbədən son təyinat məntəqəsinə qədər material axınlarının hərəkətinə nəzarət olunması prosesində müasir informasiya vasitələrinin tətbiqi “kağızsız” texnologiyadan istifadə olunmasına şərait yaradır. “Kağızsız” texnologiyanın tətbiq edilməsinin mahiyyəti ondan ibarətdir ki, məsələn, material resurslarını təyinat məntəqəsinə daşınmasını həyata keçirən nəqliyyat vasitələrində yükləri müşahidə edən çoxlu sayda sənədlərlə yanaşı sinxron formada rabitə kanalları vasitəsilə göndərilən hər yük vahidini xarakterizə etmək üçün zəruri informasiyalar da ötürülür. Belə bir sistemin fəaliyyəti zamanı idarəetmə qərarlarını qəbul etmək üçün bu material resurslarının hərəkət istiqamətinin istənilən sahəsində daşınan yük haqqında lazımı informasiyanın əldə edilməsi prosesi asanlaşır. Deməli, kompyüter texnikasının yaratdığı xidmət növlərindən material axınlarının hərəkətinin optimal təşkili məsələsinin həllində istifadə etməklə firma və müəssisələrin təsərrüfat fəaliyyətinin təhlili və rəqiblərlə müqayisədə onların vəziyyətinin analitik qiymətləndirilməsi həyata keçirilir. Bu zaman yerinə yetirilən proseslərə avtomatik nəzarət etmək üçün istifadə olunan ilkin məlumatlar sisteminin öz strukturu isə logistik sistemin hər bir iştirakçısını xarakterizə edən spesifik xüsusiyyətlərdən asılıdır.

Ümumiyyətlə, axın proseslərinin idarə edilməsini yüksək effektivli metod və üsullarla təşkil edən, marketinqlə qarşılıqlı əlaqədə olan logistika bu gün biznesdə idarəetmə sistemlərinin ən ideal variantı hesab edilir. Ona görə də biznes fəaliyyətində logistikanın təşkili mühüm vəzifə kimi qarşıya qoyulmalıdır.

Ədəbiyyat

1. İsayev A.S. Maddi istehsalda fəaliyyət göstərən təsirlər, yaxud texniki-iqtisadi inkişafın yeni tələbləri. Bakı, Azərneşr, 2009. 425 səh.
2. Hüseynov T.Ə. Firmanın iqtisadiyyatı. Bakı, Azərneşr, 2009. 600 səh.

AQRAR-SƏNAYE SİSTEMİNİN İQTİSADI MEXANİZMİNİN İNNOVATİV DÖVLƏT TƏNZİMLƏNMƏSİNİN ƏSAS İSTİQAMƏTLƏRİ

Qəhrəmanova N.N.

Azərbaycan Dövlət İqtisad Universiteti

Müasir dövrdə aqrar-sənaye sistemində istehsal iqtisadi əlaqələri tamamilə yeni prinsiplər əsasında formalaşdırıldığından onun hər bir mərhələsindən irəli gələn problemləri tənzimləmədə, həll etmədə innovativ yanaşmaya zərurət yaranır. Bu problemlər aqrar-sənaye sisteminin daxili iqtisadi münasibətləri, aqrar-sənaye sistemi ilə iqtisadiyyatın digər sahələri arasındakı istehsal iqtisadi əlaqələrini, aqrar-sənaye sistemi müəssisələrinin təşkili formalarının təkmilləşməsini, onların ictimai birliklərinin yaranmasını, dövlət qurumları ilə olan əlaqələrinin mükəmməlləşməsini və sairə əhatə edir.

Dövlət cəmiyyət üçün müəyyən iqtisadi funksiyaları: bazarın müdafiəsi və inhisarlarla mübarizə “xarici” effektlərin və dövriyyədə olan pul kütləsinin tənzimlənməsi, sosial problemlərin həlli və ictimai malların istehsalına yardım-yerinə yetirir.

İqtisadiyyatın aqrar sferasına dövlətin innovativ tənzimləyici təsirinin daha mühüm prinsipləri aşağıdakılardan ibarətdir.

- iqtisadi və sosial məqsədlərin vahidliyi prinsipinə yeni münasibət;
- aqrar sferanın idarə edilməsində indikativliyin və direktivliyin əlaqələndirilməsi;
- aqrar proteksionizmdə innovativ metodların işlənməsi;
- proqram təmizləmə prinsipi.

Məlumdur ki, kənd təsərrüfatı müəssisələri dövlətdən başqa öz əməkçilərinə, kooperativ təşkilatlarına, şirkətlərinə, habelə pərakəndə satış bazarlarında xeyli miqdar müxtəlif növ məhsul satır. Həmçinin onlar öz istehsalından toxum, yem fondları (əsas və sığorta) ayırır, aldıkları natural borcları qaytarır. Beləliklə, onların ümumi istehsalı dövlətə satılan məhsulun həcmindən xeyli çox olur. Aqrar-sənaye sistemi müəssisələri üçün müəyyənləşdirilmiş dövlət sifarişləri, onların bütün məhsullarını deyil, yalnız müəyyən kontrakt əsasında dövlətə satılacaq məhsulların miqdarını özündə əks etdirir.

Bununla dövlət yeni şəraitdə aqrar-sənaye sisteminin inkişafında, onların fəaliyyətinin tənzimlənməsində özlərinin fəal iştirakını təmin etmiş olurlar. Həmçinin aqrar-sənaye sistemi müəssisələrinə dövlət sifarişlərinin verilməsi bazar iqtisadiyyatı şəraitində müəssisələr üçün istehsal etdikləri məhsulların satışda uzunmüddətə təminatlı tərəfmüqabili tapmış olur. Dövlət sifarişi sistemi aqrar-sənaye sistemi müəssisələrinin iqtisadiyyatını hər vasitə ilə yüksəltmək əsasında tədarük edilən məhsulları miqdarca artırmaq, keyfiyyətcə yaxşılaşdırmaq məqsədini güdməlidir. Lakin Azərbaycanda da dövlət sifarişi hələlik istehsalçının iqtisadi fəaliyyətinə çevik təsir imkanına malik deyildir. Dövlət sifarişinin mükəmməl bir forma olmadığından istehsalçı müəssisələrinin iqtisadi dayaqları çox zəifdir. Çox hallarda onlar bazarın tələblərindən daha çox öz natural tələblərini nəzərə alırlar.

Respublikada aqrar-sənaye sisteminin inkişafında, istehsal-iqtisadi əlaqələrin tənzimlənməsində vergi münasibətləri xüsusi əhəmiyyət kəsb edir. Vergilər ilk növbədə iqtisadiyyatın dövlət tərəfindən tənzimlənməsinin ən mühüm amili və büdcə gəlirlərinin formalaşması mənbə kimi qiymətləndirilir, sahibkarlığın, zəif inkişaf etmiş ayrı-ayrı regionların iqtisadiyyatının dirçəldilməsində, dövlətin ixrac potensialının artırılmasında stimullaşdırıcı vasitə kimi istifadə olunur.

Aqrar-sənaye sistemində, xüsusilə kənd təsərrüfatında mövcud çətinlikləri nəzərə alaraq innovativ yanaşma kimi vergiqoymada aşağıdakı variantlar təklif olunur.

Birinci variant:

- istehsalın inkişafı, ixracatın artımı, inflyasiyanın qarşısının alınması vergi vasitəsi ilə tənzimlənməli, vergiqoymanın dəqiq mexanizmi yaradılmalı, vergilərin gizlədilməsi, ondan yayınma hallarının qarşısının alınması üçün ciddi sanksiyaların tətbiq olunması;

- aqrar-sənaye sistemində, ələlxüsus kənd təsərrüfatında xüsusi sahibkarlığın fəaliyyətini gücləndirmək, istehsalın nəticəsinə görə maddi marağı artırmaq məqsədilə əlverişli vergi, kredit, sığortaların tətbiq olunması və sahibkarların qoyduqları investisiyaların müəyyən hissəsinin (20-30%-ə qədər) onların özlərinə qaytarılması imkanlarının öyrənilməsi;

- əmək haqqına görə sosial müdafiə fonduna ayırmaların miqdarının azaldılması;

- gəlirlərin istehsalın genişləndirilməsinə yönəldilən hissəsinin tamamilə vergidən azad edilməsi;

- istehsalçı müəssisələrin mənfəətinin qeyri-istehsal qurumlarından az olmamasının vergilərin tətbiqi ilə tənzimlənməsi və bu hesaba büdcə boşluqlarının doldurulması;

- gəlir vergisində (rentabellik səviyyəsinə görə cəlbolunmanın) tətbiq olunan faiz dərəcələri arasındakı kəskin fərqlərin azaldılması.

İkinci variant:

- kənd təsərrüfatı müəssisələrində (vergi məbləğinin torpaq vahidi ilə minimum əmək haqqının müəyyən misli qədər müxtəlif fondlar ayırmalar istisna olmaqla) vergi qoymanın çox sadələşdirilmiş formasının tətbiqi (hamı tərəfindən başa düşülən);

- emal sənayesində müxtəlif fondlarla ayırmalar istisna olmaqla bütün vergilər ləğv edilərək əlavə dəyər vergisində birləşdirilməli (verginin məbləği istehsalçının marağının ziddinə olmamalıdır);

- barvermə yaşına çatmamış çoxillik əkmələrin tutduğu torpaq sahəsinin barvermə yaşınadək vergidən azad edilməsi;

- kənd təsərrüfatı texnika və texnologiyası ilə bağlı xidmət təşkilatlarından (kirayə məntəqələri, lizinq təşkilatları və s.) alınan verginin məbləğinin satış qiymətinin 20-35% həcmində müəyyənləşdirilməsi.

UOT 339.9

İNNOVATİV İNKİŞAFIN REALLAŞDIRILMASINDA DÜNYA TƏCRÜBƏSİ

Qiyasova Z.H.

Azərbaycan Dövlət İqtisad Universiteti

Xülasə

Hökumət səviyyəsində regional innovasiya zonasının yaradılması layihəsinin müzakirələrə çıxarılması, ilk növbədə, kiçik və orta innovation sahibkarlıq üçün texnoparkların yaradılmasını, elektron avadanlıq və proqram təminatının istehsalı və ixracatı üzrə regional bazanın yaradılmasını nəzərdə tutur.

Təkliflər zərfində yerli və xarici şirkətlərin informasiya texnologiyaları avadanlıqları istehsalı üçün yeni müəssisələr yaratması, rabitə xidmətləri çeşidlərinin artırılması üstünlük təşkil edir.

Açar sözlər : *innovasiya, innovasiya modelləri, innovasiya layihələri, vergi krediti*

Son üç-beş il ərzində dünya ölkələrinin innovasiya siyasəti, xüsusilə də Səkkizlər Qrupu (G-8) ölkələrinin milli innovasiya sisteminin inkişafı istiqamətləri əhəmiyyətli dəyişikliklərə məruz qalmışdır. Bu, yalnız iqtisadi islahatlar tələb edən qlobal maliyyə və iqtisadi böhranla deyil, həmçinin XXI əsrin əvvəllərində ilk elmi-texniki və sənaye inqilabı ilə əlaqəli nano, bio, informasiya, idrak və kommunikasiya texnologiyaları kimi NBİC - texnologiyaları (Nanotechnology, Biotechnology, Information technology and Cognitive science) adını almış yeniliklərin yaranması ilə müşahidə olunur.

Dünya təcrübəsində müəssisələrə vergi güzəştlərinin tətbiqi müxtəlif növ innovativ fəaliyyətə təşviq etməkdə faydalıdır:

1) vergi kreditinin təmin edilməsi;

2) innovativ layihələrin həyata keçirilməsi və bu sahədə qrantların tətbiqi;

3) biznes və fiziki şəxslərin dividendlərində güzəştli vergi;

4) yenilikçi şirkətlərin səhmlərinin qəbulu;

5) R & D tədqiqatlarına yönəlmiş gəlir vergisi dərəcələrinin azaldılması;

6) patentlərin, lisenziyaların, nou-hau, əqli mülkiyyət, digər qeyri-maddi aktivlərin istifadəsi nəticəsində güzəştli gəlir vergisi;

Hal-hazırda inkişaf etmiş ölkələrdə *innovasiya modelləri* üç növ üzrə fərqlənir:

1) müdafiə sektoru üzrə (Amerika Birləşmiş Ştatları, Böyük Britaniya, Fransa) əhəmiyyətli elmi və innovativ potensial, tədqiqat və istehsal prosesinin bütün mərhələlərini əhatə edən irimiqyaslı hədəf layihələrin həyata keçirilməsi;

2) innovasiyaların yayılması, əlverişli yenilikçi mühitin yaradılması, iqtisadiyyatın bütün strukturunda (Almaniya, İsveç, İsveçrənin timsalında) səmərəli inkişafa diqqət;

3) Elm və Texnologiya (Yaponiya, Cənubi Koreya) sahəsində müxtəlif sektorlar arasında dünya elm və texnologiya, koordinasiya nailiyyətləri, innovativ infrastruktur proqram inkişafı vasitəsilə yeniliklərin stimullaşdırılmasına diqqət.

Bir sıra inkişaf etmiş ölkələrin (Norveç, İsveç, Yaponiya) timsalında innovasiya fəaliyyətinə və bu sahədə planlaşdırma təcrübəsinə nəzər yetirək:

Strateji planlaşdırma

Marketing təhlilləri

Bazarın tədqiqi

Missiyanın planlaşdırılması

Resurs vəsaitləri

Qiyətlərin planlaşdırılması və nəzarət

Məcmu keyfiyyətə nəzarət

İşin (biznesin) proqnozlaşdırılması - burada əsas göstərici kimi maliyyə hesabatları göstərilir.

Maliyyə hesabatlarında müəyyən nəticəyə gəlmək üçün maliyyə proqnozlaşdırılmasında iki cür modeldən istifadə olunur:

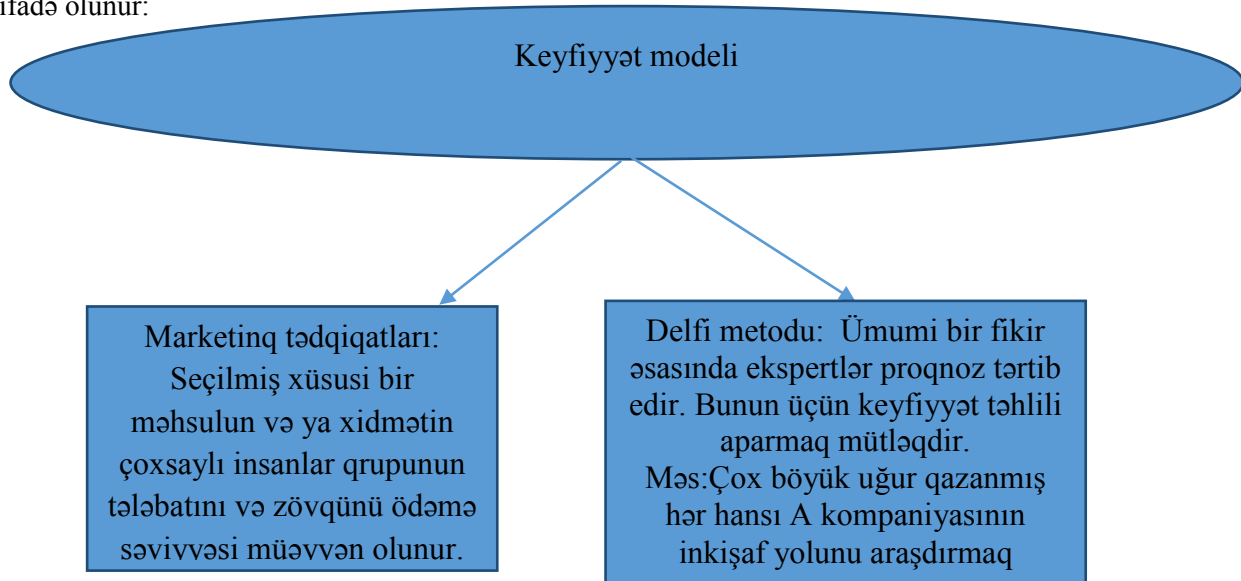

Keyfiyyət modeli - bu modeldə əsasən qısamüddətli proqnozlar uğurlu hesab oluna bilər.

Kəmiyyət modeli –Bu modeldə isə daha çox uzunmüddətli proqnozlardan istifadə olunur. Bu zaman indikatorlara, ekonometrik modelləşməyə və vaxt amilinə nəzər yetirilir.

Nümunə olaraq Yaponiyada dövlət siyasətinin uzunmüddətli məqsədini - texnologiya yaradan "stimulator" və "novator" ideyalarının inkişafı təşkil edir. Hökumət sənaye və ticarət sahəsində inkişaf strategiyasını həyata keçirmək üçün müəyyən xüsusi alətlər və üsullar tətbiq edir. İxracıya istehsal, güzəştli kreditlər, sığorta, vergi, birbaşa subsidiyalar kimi inkişafa təsir edən ənənəvi iqtisadi və inzibati üsullarla yanaşı *dolayı metodlardan da* geniş istifadə olunur:

- a) özəl banklar və prioritet sektorlarda maliyyə resurslarının hədəflənməsi;
- b) qabaqcıl texnologiya və innovativ inkişafı ilə fərqlənən müəssisələrə maliyyə dəstəyi göstərmək;
- c) xarici ölkələrlə elmi-texniki mübadiləyə nəzarət.

Yaponiyada innovativ proseslərin dövlət tənzimlənməsi prosesi də dünya təcrübəsi baxımından əhəmiyyətlidir. Yüksək idxal tarifləri, vergi tətbiq etməklə proteksionist siyasət həyata keçirilir. Beynəlxalq inteqrasiya və əməkdaşlığa təşviq etmək üçün tədbirlər də görülür. Məsələn, elm və texnologiya sahəsində ABŞ-Yaponiya arasında əməkdaşlığa dair müqavilə var.

Nəticə olaraq hal-hazırda Yaponiya əhalinin orta ömür müddəti, resurslardan istifadə səmərəliliyi, iqtisadi artım, ÜDM baxımından dünyada qabaqcıl ölkələr sırasındadır.

Dünya ölkələrinin təcrübəsini mənimsəyərək öz inkişaf yolu üzərində dayanmış Respublikamızda yeniliklərin tətbiqi – yeni məhsul və texnologiyanın təkmilləşdirilməsi geniş vüsət alıb. Hökumət səviyyəsində regional innovasiya zonasının yaradılması layihəsinin müzakirələrə çıxarılması, ilk növbədə, kiçik və orta innovasiya sahibkarlıq üçün texnoparkların yaradılmasını, elektron avadanlıq və proqram təminatının istehsalı və ixracatı üzrə regional bazanın yaradılmasını nəzərdə tutur. Təkliflər zərfində yerli və xarici şirkətlərin informasiya texnologiyaları avadanlıqları istehsalı üçün yeni müəssisələr yaratması, rabitə xidmətləri çeşidlərinin artırılması üstünlük təşkil edir. Layihənin həyata keçirilməsi üçün Azərbaycan ABŞ-in tanınmış "Hamelton" şirkətinin təcrübəsindən yararlanmaq niyyətindədir. Bundan əlavə, Dubay və Malayziya təcrübəsi nəzərdən keçirilir. Layihə tətbiq olunarkən təkcə Azərbaycan bazarı deyil, region dövlətlərinin İKT bölmələri nəzərə alınacaq. Yaxın illərdə Azərbaycanda bu bazarın satış dövriyyəsinin 4 milyard dollara çatdırılması planlaşdırılır. Bu göstərici hökuməti qane etmədiyindən istehsal məhsullarının Türkiyə, Qazaxıstan, Gürcüstan, Özbəkistan, İran və digər dövlətlərə ixracı nəzərdə tutulur. Hesablamalara görə, bu regionda İKT-nin dövriyyəsi 65 milyard dollar təşkil edir. Azərbaycan hətta bir neçə ildən sonra həmin texnologiyaların bazarını bir qədər də genişləndirməklə dövriyyəni 160 milyard dollara çatdırmağı planlaşdırır. Regional innovasiya zonalarının gəlir gətirməsi təxminən 2015-2018-ci illərə təsadüf edəcəkdir. Nəzərdə tutulan layihələr həyata keçiriləcəyi təqdirdə 2015-ci ildən başlayaraq İKT sektorundan əldə edilən gəlirlər neft gəlirlərini üstələyə bilər

Ədəbiyyat

1. Инновационная политика и национальные инновационные системы Канады, Великобритании, Италии, Германии и Японии В.Н. КИСЕЛЕВ, Д.А. РУБВАЛЬТЕР, О.В. РУДЕНСКИЙ

2. <http://edu.dvgups.ru/>

3. www.google.az

4. www.investopedia.com

5. www.president.az

6. www.science.gov.az

UOT 336.47

BANKLARIN NAĞDSIZ HESABLAŞMALARINDA İNNOVASIYA ERASI

Quliyev F.M.

Azərbaycan Respublikası Prezidenti Yanında Dövlət İdarəçilik Akademiyası

Xülasə

“Bankların nağdsız hesablaşmalarında innovasiya erası” mövzusunda əsasən, bank əməliyyatlarında, xüsusən də nağdsız hesablaşmaların aparılmasında yeni texnoloji proseslərin tətbiqindən və dünya təcrübəsinin imkanlarından söhbət açılır.

Açar sözlər: *Elektron pul, ATM, POS terminal, SWIFT, XÖHKS, KÖMİS, MÖS.*

“Elektron nağdsız” konsepsiyasının atası Devid Çaum bizi, pul sisteminin qeyri-müəyyənliyindən, yəni maddiliyindən azad edib, rahatlığımızı və təhlükəsizliyimizi işləyib hazırlayaraq, azad bank sisteminə yönəltdi. O, istəyirdi ki, insanları hay-küylü bazarlardan azad edib, komputer şəbəkəsinin inkişafına cəlb etsin: bazar, orada hər bir iş, şəhər qəzetinin alqısından tutmuş kilsənin xeyriyyə hədiyyəsinə kimi elektron

nağdiyyətin köməyi ilə həyata keçirilir və kredit kartının kimə verilməsi və kimdən qəbul edilməsi emitentin öz səlahiyyətlərində deyər, bildirmişdi.

Devid Çaumə görə elektron pul ən yaxşı pul hesab edilir. Belə ki, elektron nağdiyyət subyektin sərfiyyatının anonimliyini mühafizə edir, gələcək yatırımlarda transaksion xərclərindəki saxtakarlığın qarşısını alır və pulun gücü həm də mikroödənişlərin aparılması üçün əlverişlidir.

Kreydenin fikircə, (1998) elektron qurğu vasitəsilə nağdsız ödəniş üç elementin iştirakını tələb edir: vəsaitin ödəniş vəkalətliliyi və ödəniş qaydalarının təlimata uyğun ötürülməsi; vəsaitin ödəniş təlimatına uyğun dəyişdirilməsi (kredit ödənişi) və nəhayət, vəsaitin son hesablaşmasının (müxəbir hesabların birindən o birinə, yaxud Mərkəzi Banka) həyata keçirilməsi.

Sifersə görə, (1997) Elektron Ödəniş Sistemi (EÖS) iki iri qurğudan ibarətdir: Dövlətlə bank və şirkətlər arasındakı ümumi hesablaşmalar, yəni CHIPS, SWIFT (XÖHKS, BMHS) və FEDWIRE kimi xırda, istehlak ödənişləri ilə hesablaşmalar.

Tanakaya görə isə, adətən elektron ödəniş məhsulları dörd kateqoriyaya bölünür: elektron nağdı, elektron çeklər, kredit kartları və digər formalar.

Systemis LTD kompaniyasının əsasını qoyan (1996), Yan Qripp Elektron Pul Sistemini başa düşmək üçün maliyyə sistemində üç modelin istifadə edilməsini tövsiyə etmişdir: Elektron Pula Fraksiyaçı bank işinin təsiri; Baumol-Tobin modelində Elektron Pulun (EP) müvazinət təsiri və həmçinin maliyyə sisteminin başqa sahələrinin tətbiq edilməsi; Elektron Pul Sisteminin (EPS) iştirakçılarının pul siyasətinə təsiri. Ödəniş sisteminin iki iştirakçısı var: Sistemin özü və istifadəçisi iki əsas rolda çıxış edə bilər; istehlak (alıcı, ödəyici) və mağazadır ki, belə seqmentləşdirmə funksional xarakterdən çox, marketinq xarakteri daşıyır.

Avstraliya Milli Universitetindən Roccer Klark (1996) ödəniş mexanizminə başqa cür baxır, yəni ödəyici satış xidməti nöqtəsində, yaxud da terminalında iştirak etmir, ona görə də qarşıdakı birləşdirmə əlaqəsi hər hansı qlobal informasiya infrastrukturunu ilə birləşdirici (İnternet, kabelli televiziya və s.) xarakter daşıyır. Klarkın şərhində Elektron Pul Sistemi (EPS) internetdə olduğu kimi kartın, o cümlədən kredit, debet, prepeyd kartı, EFT/POS və FEDİ sxemi əsasında qurğuya daxil olur.

Pul sisteminin təbiətinə görə Roccer Klarkın təsnifatı belədir: təkamül sxemi (kredit və debet); inqilabi sxem (mikroödənişlərdə nağdı formada elektron jetonların və çek formada ödəniş qaydalarının yaradılması); inteqral yanaşma forması (toplanmış qiymətlərə görə kartla ödəniş). Göstərilən bu ödəniş sistemində ödəniş mexanizmi və ödəniş sistemi çox sahəli gücə malikdir. Klark “o biri tərəfdən” ödəniş sxemi barədə danışılmış təsnifat mexanizmini (payment sehme neqotion mechanisms) və bir sıra Ödəniş Sistemi (ÖS) arasındakı hesablaşmalarda saziş üçün klirinq sistemini nəzərdə tuturdu.

Yuxarıda qeyd olunan bu mütərəqqi və hal-hazırda reallaşmış yeniliklərin arxasında kodlaşmış və tarixi qaynaqlardan elmi istifadə imkanları durur. Belə ki, XIX əsrin axırlarında İngiltərədə, ingilis yazıçısı Geyms Bellami 1880-ci ildə özünün “Arxaya nəzər sal” əsərində kredit kart ideyasını irəli sürmüşdür (G.Bellami. Lookiny Baskwards, 1880)

Praktiki olaraq bu sahənin ilk təşəbbüskarı ABŞ olmuşdur, belə ki, 1914-cü ildə “General Petroleum Corpration of Californiya” firması tərəfindən neft məhsulları ticarəti prosesinin ödəniş forması kimi plastik kartlardan istifadə edilmişdir.

Ödəniş vəsaitini tam qiymətləndirən, birinci plastik kartı Diners Club (1950), American Express və Hilton Credit (1959) birlikləri tərəfindən buraxılmışdır. Birinci bank kartı isə az miqdarda 1951-ci ildə Nyi-York “Hond İslənd” bankı tərəfindən buraxılmışdır.

Keçmiş ittifaqda birinci plastik kart 1969-cu ildə xarici kompaniyalar tərəfindən buraxılmışdır. SSRİ-də birinci beynəlxalq kartın emitenti Beynəlxalq İqtisadi Bankı oldu və qısa bir dövr üçün olan bu kart “Eurocard”, “qızıl” kart adlandırıldı. [5]

Azərbaycanda maliyyə-kredit sferasında innovasiya transformasiyasına praktiki tələbatın nəticəsi kimi, bütün bank strukturları sistemində bank əməliyyatlarının, xüsusən də nağdsız hesablaşmaların yeri və xüsusiyyətinin iqtisad elmi çərçivəsində dərinlən öyrənilməsi, mənimsənilməsi və tətbiqi tələb edildi. Ona görə ki, iqtisadiyyat elmi arsenalında institusional istiqamətlərlə bağlı makroiqtisadi sistemin formalaşması, milli innovasiya menecmentinin əlaqələrinin müasir xüsusiyyətləri, Azərbaycan iqtisadi fikrində göstərilən bütün bu amillərin forma və məzmununun spesifik xarakterinin istiqamətlərini daha qabarıq və daha səmərəli səsləndirdi.

Dünyada gedən qlobal innovativ proseslərə istinad edilərək, dinamik iqtisadi inkişafa dəstək baxımından nağdsız hesablaşmaların nəzəri-metodoloji əsaslarının tətbiqi zəruri və əlverişli hesab edildi. Bu istiqamətdə Azərbaycan Respublikasının Prezidenti cənab İ. Əliyevin 9 dekabr 2004-cü il tarixli sərəncamından irəli gələn “Azərbaycan Respublikasında Milli Ödəniş Sistemi”nin inkişafı üzrə 2005-2007-ci illər üçün Dövlət Proqramı əsas rol oynadı.

Qəbul edilmiş həmin proqramda elektron ödəniş sistemi nağdsız hesablaşmaların əsas və funksional

predmeti kimi qeyd edilmiş və Azərbaycan Respublikası Mərkəzi Bankı tərəfindən elektron ödəniş infrastrukturuna qoşulan iştirakçılar üçün texniki və təhlükəsizlik standartları hazırlanmış və iştirakçılar tərəfindən həmin standartlara və sistemlərdə risklərin idarə olunması tələblərinə riayət olunmasına nəzarət funksiyası yerinə yetirilməkdədir [1].

Yuxarıdakılara istinad edərək, qeyd edə bilərik ki, son illərdə Mərkəzi Bank və Vergilər Nazirliyi tərəfindən yayımların qarşısının alınması məqsədilə ödəniş sisteminin təkmilləşdirilməsi istiqamətində aparılan elmi-praktiki işlər, nağdsız hesablaşmalar sisteminin formalaşması və genişləndirilməsinə ümidlər gerçəkləşdirilmişdir. Belə ki, Mərkəzi Bankda fəaliyyət göstərən Milli Ödəniş Şurasının üzvləri, Mərkəzi Bank, Vergilər və Rabitə və İnformasiya Texnologiyaları Nazirlikləri, Gömrük və bu günlərdə Prezident Aparatı yanında yaradılmış Maliyyə Bazarlarına Nəzarət Komitələri və eləcə də aparıcı kommersiya banklarının rəhbərliyi səviyyəsində ölkədə nağdsız hesablaşmaların müasir texnoloji avadanlıqlarla idarə edilməsi və inkişaf etmiş ölkələrin səviyyəsinə çatdırılması istiqamətində işlər aparılır. Bununla yanaşı, Milli Ödəniş Sisteminin əsas komponentlərindən hesab edilən sistemlər – AZİPS, XÖHKS və KÖMİS-nin müvəffəqiyyətlə istifadə olunduğu və bu sistemlərin istifadəyə verilməsi banklararası hesablaşmaların tam elektronlaşdırılmasının həyata keçirilməsini təsdiqləmişdir. Eyni zamanda elektron ödəniş xidmətlərinin inkişaf istiqamətləri və növbəti 5 il üçün strateji qərarlar qəbul edilmişdir.

Mərkəzi Bank tərəfindən 2008-ci ildən etibarən istifadəyə verilmiş Kütləvi Ödənişlər üzrə Mərkəzləşdirilmiş İnformasiya Sisteminin (KÖMİS) əhatə dairəsi regionlara doğru istiqamətlənmiş və həyata keçirilir.

Ölkə Prezidentinin vergi, rüsum, icarə haqqı və digər ödənişlərin və daxil olmaların Real Vaxt Rejimində elektron formada ödənilməsi istiqamətində məlum, DP-dan irəli gələn tapşırıqların icrası məqsədilə KÖMİS-in texniki və funksional imkanları genişləndirilərək “Hökumət Ödənişlər Portalı” yaradılmış və bu portalın başlanğıcı kimi 2011-ci ilin sonundan etibarən Vergilər Nazirliyi ilkin olaraq bu sistemə qoşulmuş və ilk ödənişin aparılmasını nümayiş etdirmişdir. Vergilər Nazirliyi bu imkandan istifadə edərək internet üzərindən “Elektron Vergi İdarəsi” yaratmış və virtual kabinet yolu ilə vergi ödənişlərinin plastik kartlardan və ya internetdən istifadə etməklə həyata keçirilməsini təmin etmişdir [6, səh. 23].

Yuxarıda qeyd olunanlara əsaslanaraq bildirə bilərik ki, 2015-ci ildə banklararası ödəniş sistemləri vasitəsilə ödəniş əməliyyatları dinamik inkişaf etmişdir. Belə ki, BMHS-də ödənişlər 61,0 min ədəd olmaqla, 15058,0 mln. manat təşkil etmiş və bir ödənişin məbləği 246,9 min manat təşkil etmişdir. XÖHKS üzrə isə 2815,0 min ədəd olmaqla, 1455,0 mln. manat təşkil etmiş və bir ödənişin məbləği 516,9 manat təşkil etmişdir.

Sürətli pul köçürmələri sistemləri vasitəsilə banka daxilolmalar 215,5 min ədəd olmaqla 130.3 mln. manat, bir ödənişin məbləği 604,6 manat olmuşdur. Bankdan kənar köçürmələr isə 116,9 min ədəd olmaqla, 76,5 mln. manat, bir ödənişin məbləği isə 557,3 manat təşkil etmişdir.

2015-ci ildə əhalinin əlində 5659 min ədəd ümumi ödəniş kartları olmuşdur ki, bunların əsas hissəsini debet kartları (sosial kartlar-2451, əmək haqqı kartları-1467, digər kartlar-732) 4650min ədəd, kredit kartları isə 1010 min ədəd təşkil etmişdir. Debet və kredit kartları vasitəsilə ümumi aparılan əməliyyatların sayı 7811 min əməliyyat olmaqla 1250 mln. manat təşkil etmişdir. ATM-lər vasitəsilə ölkə daxili 5336 min əməliyyat üzrə 906 mln. manat, POS terminallar vasitəsilə isə 36 min əməliyyat üzrə 89 mln. manat nağdı pul çıxarılmışdır. Həmin dövrdə nağdsız hesablaşmalar üzrə ATM-lər vasitəsilə 77 min əməliyyat üzrə 43 mln manat, POS terminallar vasitəsilə isə 698 min əməliyyat üzrə 38 mln manat hesablaşma aparılmışdır. Ölkəxarici əməliyyatlar üzrə 2015-ci ildə 553 min əməliyyat üzrə 74 mln. manat hesablaşma aparılmışdır. Beləliklə, qeyd edə bilərik ki, həmin dövrdə debet kartları vasitəsilə 6608 min əməliyyat üzrə 1057 mln. manat, kredit kartları vasitəsilə 1203 min əməliyyat üzrə 193 mln. manat hesablaşma aparılmışdır.

Hal-hazırda Respublikada 2694 ədəd ATM- bankomatlardan və 80301 ədəd POS terminallarından bank əməliyyatlarının, o cümlədən nağdsız hesablaşmaların aparılmasında istifadə edilir. Pərakəndə ticarət sferasında 78762 ədəd POS terminal istifadəyə verilmişdir ki, bu da nağdsız hesablaşmaların aparılmasına və yayımların aradan qaldırılmasına hesablanmış texnoloji yeniliklərin tətbiqi kimi dəyərləndirilə bilər [2].

Bank elektron biznes və elektron kommersiya işini informasiya texnologiyasının tarixi inkişafından kənardə təsəvvür etmək və ya tətbiq etmək mümkünsüzdür. Son illərdə bir çox informasiya texnologiyaları üzrə iqtisadçılar dünyada mövcud olan bankların inteqrasiya yolu ilə daha sürətlə texnoloji proseslərə həvəslə qoşulduğundan bəhs edirlər. Müasir informasiya texnologiyası başlıca olaraq ilkin şərt və faktorlara əsasən müasir maliyyə məhsullarının və qlobal maliyyə bazarlarının ciddi inkişafına səbəb oldu.

Bu nöqtəyi-nəzərdən elektron biznes bir sistem kimi, iqtisadiyyatda bütün biznes – prosesə təsir etdi və aşağıdakıları özündə ümumiləşdirə bildi:

- mövcud biznes;

- əməliyyatların sürətinin artırılmasının həyata keçirilməsi;
- məsafənin əhəmiyyətinin itirilməsi;
- vaxt faktorunun aradan qaldırılması.

Bu amillər ayrı-ayrı ölkələrin iqtisadi proseslərində, həmçinin elektron biznes işinin öz inkişaf tendensiyasında elektron biznesin müəyyən edilməsinə xidmət edir.

Elektron biznes işində ticarət meydançasının təşkili forması müxtəlif cür ola bilər. Belə ki, müasir elektron ticarət meydançası bazarının iştirakçıları əsas dörd modeldən bir və yaxud bir neçəsindən istifadə edə bilərlər. Bu on-line kataloqu, auksion, birja və birlikləri xarakterizə edir [6].

Yuxarıdakı abzasda istinadən qeyd edə bilərik ki, 2015-ci ilin yanvar-noyabr aylarında elektron pərakəndə ticarət dövriyyəsinin həcmi əvvəlki ilin eyni dövrünə nisbətən 2 dəfə artaraq 11, 5 milyon manat təşkil etmişdir. Elektron ticarət vasitəsilə əhalinin sifariş verdiyi istehlak məhsullarının 91,6 faizi hüquqi şəxslərin, 8,4 faizi isə fərdi sahibkarların payına düşür. Elektron ticarət dövriyyəsinin 96,2 faizi qeyri-ərzaq məhsullarını əhatə etmişdir [3].

Ölkədə SMS xəbərdarlıq xidməti, hesab üzrə balansın yoxlanılması, elektrik enerji haqlarının ödənişi, Azərsell mobil operatoru üzrə xidmət haqlarının ödənişi, əməliyyatlar haqqında sms- bildirişlərin alınması, hesab qalığı haqqında və vəsaitlərin əldə edilməsi, valyuta məzənnələri və digər məlumatların alınması, kartların siyahısının alınması, "Card to card" xidməti, turizm və s. xidmətlərin əldə edilməsi üçün Mobil Bankçılıq Xidmətindən bir sıra kommersiya bankları geniş istifadə edirlər. Hal-hazırda Azərbaycan Beynəlxalq Bankı, Ata Bank, Unibank, Bank Respublika, Azəriqazbank, Əmrahbank, Dəmirbank, Bank of Baku, Azərbaycan Kredit Bankı kimi aparıcı kommersiya bankları göstərilən xidmətlərin yerinə yetirilməsində xüsusi önəm daşıyırlar [7].

Qeyd etmək lazımdır ki, cəmiyyət inkişaf etdikcə, başqa sahələrdə olduğu kimi, bank strukturları da yeni innovasiyaların tətbiq edilməsi əsasında formalaşmağa və yeni müstəvidə inkişaf etməyə başlamışdır. Axtarışların məna və məzmunu, inkişaf edən cəmiyyətin tələbatını tam ödəyirsə, cəmiyyət də öz rahatlığını yeni və müasir istiqamətdə yəni institusional formada hesab edir. Bu baxımdan, banklar xalq təsərrüfatının iç strukturlarından biri kimi, bazar iqtisadiyyatının nağdsız hesablaşmalar yolu ilə formalaşması və inkişafında mühüm rol oynayır. Hal-hazır ki, təhlillər göstərir ki, Respublikamızda nağdsız hesablaşma işi bankomatlar, POS-terminallar, İnternet, mobil telefonlar və plastik kart əməliyyatları daxil olmaqla müasir dünyanın iqtisadi proseslərinə inteqrasiya formasında əsas və aparıcı amil kimi çıxış edir.

Mövzudan irəli gələn təkliflər

1. Topdasatış ticarət mərkəzləri istiqamətində alış-satış proseslərinə nəzarət etməklə, eelektron-ticarət, elektron-biznes işinin təkmilləşdirilməsini həyata keçirmək;
2. Pərakəndə ticarət sferasında mövcud malların vergidən yayınmasının qarşısını almaq nöqtəyi nəzərdən mövcud ödəniş terminallarından istifadə edilib-edilməməsi işlərini təhlil etməklə, müvafiq tədbirlərin görülməsi;
3. Regionlarda əhalinin tələbatına uyğun olaraq bank strukturlarında müasir formada texnoloji proseslərin və ona uyğun əməliyyatların genişləndirilməsini təmin etmək.

Ədəbiyyat

1. Azərbaycan Respublikasında Milli Ödəniş Sisteminin (MÖS) inkişafı üzrə 2005-2007-ci illər üçün Dövlət Proqramı. Bakı, 2004.
2. Azərbaycan Respublikasının Mərkəzi Bankının illik hesabat bülleteni. 2015.
3. İKT. Lent.az. 2016.
4. Quliyev F.M. Nağdsız Hesablaşmalarda Elektron Bazar Strukturu və İnternet. Azərbaycan Dövlət İqtisad Universitetinin Elmi Xəbərləri., iyul-sentyabr 2014-ci il. 2, cild 2., səh.31
5. Quliyev F.M. İdarəetmənin informasiya texnologiyaları. Ali məktəblər üçün dərs vəsaiti. Milli Aviasiya Akademiyası, 2009. səh. 66-67; 70-71.
6. Quliyev F.M. Elektron nağdsız hesablaşmalar Dövlətin diqqət mərkəzində. Təfəkkür Elmi Xəbərlər Jurnalı. № 6, 2014.
7. www.cbar.az-2016

AQRAR SAHƏDƏ İNNOVASIYALARIN VƏ İNNOVATİV TEXNOLOGİYALARIN TƏTBİQİ VƏ İŞÇİ QÜVVƏSİNİN İSTİFADƏ SƏMƏRƏLİLİYİNİN ARTIRILMASI

Qurbanov Q.R.

Azərbaycan Milli Elmlər Akademiyasının İqtisadiyyat İnstitutu

Abbasov H.H.

Azərbaycan Dövlət İqtisadiyyat Universiteti

Açar sözlər: *sosial-iqtisadi inkişaf, innovasiya, innovativ-texnologiya, müşahidə şurası, məşğulluq, işçi qüvvəsi, emal müəssisələri, səmərəlilik.*

Bu gün Azərbaycan iqtisadi regionlarımızın kənd ərazilərində iqtisadi münasibətlərin innovativ tələblərə uyğun təşkili kəndli fermerlərin təsərrüfatçılığın yeni forma və metodlarının axtarılması və bir işçi qüvvəsi tək onların təsərrüfat fəaliyyətinə təkan verən idarəetmə formalarının qəbul edilməsini qarşıya qoyur.

Kənd ərazilərində fermer təsərrüfatlarının ölkənin sosial-iqtisadi inkişaf tələblərinə uyğun təşkili və bu istiqamətdə onların birləşərək kooperasiyalarda birləşməsi ölkə kənd təsərrüfatının innovativ texnologiyaları əldə etmək imkanı qazanmaq və innovasiya tələblərinə yiyələnməklə yüksəlişə, nail olmaq imkanlarını əsaslandırır.

Kənd ərazilərində innovasiya tələblərinə uyğun fermer təsərrüfatlarının işçi qüvvəsi ilə təmini üçün yeni təşkil ediləcək "Fermer təsərrüfatları birliklərinə" daxil olmaq niyyətində olan başqa fermerlərin və müstəqil şəxslərin təşkil edilən və ediləcək kooperasiya birliyinin fəaliyyət yönəminə daxili üçün uyğun təlimlər təşkil edilməlidir. Tətbiq ediləcək bu təlimlər İSCO 88/08 standartlarına uyğun təşkil edilməlidir.

Təlimlər keçmiş fermerlər və yeni işə qəbul edilən işçilər işçi qüvvəsinin formalaşdırılaraq onlara kənd təsərrüfatı sahələrində tətbiq edilən yeni texnika və innovativ texnologiyaların istifadə sirlərini mənimsəməklə standartlarda tələb olunan səviyyəyə uyğun istehsal prosesində istifadə etməkdir.

Bu gün kənd ərazilərində istehsal prosesində innovasiyaların və innovativ texnologiyaların tətbiqi üçün Mingəçevir, Sabirabad, Yevlax və Saatlı rayonları fermerləri ilə görüşlərimizi təşkil edirik.

Bu səbəblərdən də biz kənd təsərrüfatlarında çalışanların maarifləndirilməsi, onların yeni texnikanın tətbiqi və innovativ texnologiyaların tətbiqi, habelə, fermer təsərrüfatı birliklərinin yaradılması məqsədi ilə bələdiyyələri bu işlərin təşkilində təşkilatçılıq rolu oynamalarına çağırırıq. Belə ki, bələdiyyələr Azərbaycan Respublikası Prezidenti cənab İ.H.Əliyevin 2014-2018-ci illərdə ölkənin inkişafının təmin edilməsi tələblərinə uyğun fəaliyyətə başlamalı və kəndli fermerlərin fəaliyyətlərinə uyğun fermerləri maarifləndirilməli və kəndli fermer kooperasiyalar təşkil etməlidirlər. Bu çağırışların reallaşdırılması üçün durmadan fəaliyyətdə olmalıdırlar.

Bu istiqamətdə kəndli fermerlərin maarifləndirilərək öz təsərrüfat fəaliyyətlərini davam etdirmək, istehsal və satış fəaliyyətlərini düzgün məcraya yönəltmək məsələlərində qarşıya çıxan problemlərdən biri də ölkədaxili bazarlarında monopsonistlərin və xarici ərzaq məhsulları idxalçılarının dempinq siyasətlərinin həyata keçirmələrinə nail olmaları əsas götürərək ölkədaxili azad rəqabət bazarlarına yerli fermerlərin, əmtəələrin daxil etmələrinə maneçilik törədirlər ki, bu problemlər təşkil ediləcək, fermer təsərrüfatı birlikləri tərəfindən diqqətlə izlənilməlidir.

Tədqiqatlarımız nəticəsində aşkar edilmişdir ki, təşkil edilmiş və ediləcək fermer təsərrüfatı birlikləri ayrı-ayrı kəndli təsərrüfatlarına nisbətən daha geniş imkanlara malik olaraq əkin-biçin və başqa istehsal proseslərində yeni texnika və texnologiyalardan geniş və məhsuldar istifadə etmələrinə səbəb olur. Əldə edilmiş yeni imkanlar fermerləri daha çox məhsul əldə etmələri üçün istehsal prosesinə əlavə işçi qüvvəsi cəlb etmələrinə səbəb olur. Əldə olunacaq məhsul buraxılışının genişləndirilməsi imkanları istifadə edilməyən əmək ehtiyatları xüsusi çəkisinin azalmasına və ölkədən intellektualın və ixtisaslı işçi qüvvəsinin xaricə emmiqrasiyasının yaxın 2-i ildə 18-22 faiz aşağı düşməsi ilə nəticələnirdi ki, bu gedişat bütün fermerlərə aydınlaşdırılmalıdır. Eyni zamanda innovativ texnologiyaların yiyələnmiş fermer təsərrüfatları bütün çeşidlərdə məhsul istehsalını artırmağa daxil olduqları fermer təsərrüfatları birliklərinin qarşılıqlı yardımlar və uyğun bazarlara əmtəələr göndərmək və xüsusi ilə də ərzaq məhsulları çıxarmaq imkanlarını birgə həll edərlər.

Ölkəmizdə həyata keçirməkdə olan 2014-2018-ci illərdə regionların sosial-iqtisadi inkişaf proqramını artıq uğurla tətbiqi nəticəsində yaradılan və yaradılması təklif edilən hər bir fermer təsərrüfatı birlikləri kooperasiyası daha çox iqtisadi inkişafa yönəldilməklə yanaşı, ölkənin sosial-iqtisadi inkişafında müəyyən önəm qazanacaqdır. Qeyd etməliyik ki, bu gün Azərbaycan Respublikasında fəaliyyət göstərən kooperasiya birlikləri daha kiçik kəndli fermer təsərrüfatlarını özündə birləşdirməkdədir və bu birliklər fermer təsərrüfatlarında istehsal, satış və sosial infrastrukturlarda çalışan işçilərin bilik səviyyəsi yüksələcək

və onların bacarıqları isə dörd bölgəli bacarıqlar standartında 3-ə yüksəlməsi ilə nəticələndi.

Fermerlərin daxil olduqları fermer təsərrüfatı birliklərində işçilərin fəaliyyətləri göstəricilərinin yaxşılaşdırılması üçün iri-fermer təsərrüfatlarında və ayrı-ayrı fermer təsərrüfatlarında onların əməyin səmərəliliyinin artırılması üçün fermerlərin əməyinin tətbiq edildiyi sahələrdə əvvəlcədən aşağıdakı fəaliyyətlər həyata keçirilməli və cəlb edilən işçilərə zəruri təlimlər verilməlidir:

A. Fermerlərin və cəlb edilən işçilərin işlədikləri kəndli təsərrüfatlarında istehsal prosesinə uyğun biliklərə və yiyələnmələrinin təmin edilməsi.

1. Kənd təsərrüfatında istifadə olunacaq texniki alətlərin işləmə funksiyalarının, habelə elektrik və elektron qurğularının nəzarət funksiyalarının istifadə edilməsinin təlimdə öyrədilməsi;

2. Hidravlik və pnevmatik generator sisteminin tətbiqinin öyrənilməsi;

3. Rəqəmsal və avtomatik idarəetmənin və nəzarətin mümkünlüyünə dair mühazirələrin təşkili;

4. Suvarma nasoslarından istifadə qaydalarının təliminin və sahələrdə suvarma sistemləri şəbəkəsi ilə tanış edilmənin təşkili;

5. Əməyin mühafizəsi və təhlükəsizlik qaydalarının təşkilinə dair mühazirələr edilməsi;

Tədqiqat əsasında aşkar edirik ki, fermer təsərrüfatı birliklərinin kənd ərazilərində təşkil və ölkənin sosial-iqtisadi inkişafına aqrar sahələrin dəstək olması üçün kənd ərazilərində bələdiyyə nümayəndələri və fermer kooperativləri birlikləri «müşahidə şurası» tərəfindən aşağıdakı fəaliyyətlərin həyata keçirilməsinə uyğun icra planının tərtib edilməsi nəzərdə tutulmalıdır.

a) bitkiçilik “fermer təsərrüfat birlikləri” nizamnaməsinin işlənərək yerli fermer təsərrüfatı müşahidə şurasına təqdim olunması;

b) hevdarlıqla məşğul olan fermer təsərrüfatları üçün birlik nizamnaməsinin işlənilməsi;

c) kənd ərazilərində fermer təsərrüfatı kooperativlərinin yaradılması və onun vətəndaş cəmiyyətlərinin təşkilində bu birliklərinin mahiyyətinin dərk edilməsi;

d) kənd ərazilərində tədqiqat nəticələrinin birliklərin təşkil edildiyi əraziliyi əhalinin məşğulluğuna necə təsir edəcəyinin müəyyən edilməsi;

q) kənd fermerlərin fermer təsərrüfatı kooperativlərində birləşməsi iqtisadi yüksəlişə kənd təsərrüfatı istehsal sahələrində nail olmaqla yanaşı eyni zamanda kənd ərazilərində çalışan işçilər sayının 22-24 % artırılması ilə nəticələndir.

e) “Marketing planlaşdırılması mərkəzinin” hər bir “iqtisadi rayonda təşkili əhəmiyyətinin ayrı-ayrı fermerlərə” və fermer birliklərində çalışanlara çatdırılması;

g) Təşkil edilmiş kooperativlərdə «Müşahidə şurası mahiyyətinin» kəndli fermerlərin innovasiyalı inkişafda və innovativ texnologiyalara yiyələnməkdə rolunun kəndli fermerlərə geniş təbliğ edilməsi;

h) Kənd ərazilərində fermer təsərrüfatları kooperativləri yaradılmasına sosial infrastrukturun genişləndirilməsində və əhalinin məşğulluq səviyyəsinin 2-3% artırılmasına səbəb olmasının elmi və nəzəri cəhətdən əsaslandırılması;

i) fəaliyyətdə olan və təşkil ediləcək fermer kooperativlərində çalışan hər bir fermerə aşağı faizli (2-4%) kreditlə təmin edilməsi

y) “Fermer təsərrüfatı kooperativləri” hər birində əmək kollektivləri torpaqlarının mülkiyyəti haqqında məlumatlandırılması;

k) yaradılan kooperasiya birlikləri üzvlərinin hüquq və vəzifələrinin kənd əhalisi arasında geniş şərhinin təşkili;

l) “Fermer təsərrüfatları birlikləri” üzvləri kim ola bilər məsələsini kəndlər əhalisi toplantılarında geniş şərh;

m) “Fermer təsərrüfatları birliklərinə” daxil olan hər bir kəndlinin pay torpaq fondundan necə istifadə edilməsi haqqında toplantı və seminarlarda geniş şərhlər verilməsi;

n) tədqiqat aparılan rayonlarda fermer təsərrüfatlarının kooperasiya birlikləri üzrə pay torpaqlarından səmərəli istifadə səviyyəsinin yoxlanılması.

Tədqiqatlardan aydındır ki, ölkənin kəndli-fermer təsərrüfatlarının kənd ərazilərində fəallaşdırılması ancaq onların təşkil edilmiş “fermer təsərrüfatları birliklərinin” yəni kooperativlərin yaradılması ilə mümkündür, bu isə əslində iqtisadi rayonların kənd ərazilərində sosial-iqtisadi inkişafın əsasıdır.

Ədəbiyyat

1. Azərbaycan Respublikası regionların 2009-2013-cü illərdə sosial-iqtisadi inkişafı. Dövlət proqramı.

2. Azərbaycan qəzeti. Bakı şəh. 16 aprel 2009-cu il.

3. 2014-2018-ci illərdə sosial-iqtisadi inkişaf proqramı

4. Abbasov Ç. Azərbaycanın dünya iqtisadiyyatına inteqrasiyası yolları. Bakı, 2005-ci il.

5. Qasımov T., Əliyev F., Nəcəfov Z. Milli İnnovasiya sisteminin təşkilinin idarə edilməsi.

6. Müasir Ekonomiks. Bakı. 2008 il. 648 səh.

İNNOVASIYA LAYİHƏLƏRİNİN REALLAŞDIRILMASININ STİMULLAŞDIRILMASI MEXANİZMİ

Mahmudova L.F.

Sumqayıt Dövlət Universiteti

Xülasə

İnnovasiya proseslərinin intensivliyinin artması hazırda global iqtisadi sistemdə baş verən dəyişikliklərin mühüm istiqamətlərindəndir. Milli müəssisələrin və iqtisadiyyatın rəqabətə davamlılığının artırılması məqsədi ilə ölkəmizdə innovasiya layihələrinin tətbiqi sahəsində başqa aparıcı ölkələrdən geriliyini minimuma endirmək əsas hədəflərdən biridir. Bununla əlaqədar olaraq innovasiya layihələrinin reallaşdırılmasının stimullaşdırılmasına yönəldilmiş müxtəlif tədbirlər işlənməli və tətbiq edilməlidir.

Açar sözlər: *innovasiya, stimullaşdırma, elmi-texniki tərəqqi, vergi sistemi, sahibkarlıq.*

Dünya təcrübəsi göstərir ki, innovasiya texnologiyalarından geniş istifadə olunması ölkənin hərtərəfli inkişafına xidmət edir. Bu texnologiyalar əhalinin sosial-iqtisadi vəziyyətində müşahidə olunan problemlərin həlli, həmçinin yoxsulluq səviyyəsinin azaldılması üçün tutarlı vasitələrdəndir. İqtisadiyyatın inkişafının innovasiya mərhələsinin əsas hədəfi milli iqtisadiyyatın rəqabət qabiliyyətliliyinin yüksəldilməsinə və dünya təsərrüfat sistemində səmərəli inteqrasiyasına nail olmaqla, uzunmüddətli perspektivə ölkədə dinamik sosial-iqtisadi inkişafın davamlılığını təmin etməkdən ibarətdir. Bunlara ölkənin malik olduğu iqtisadi potensialın gücləndirilməsini və bu potensialın kompleks şəkildə səmərəli reallaşdırılmasını, o cümlədən qeyri-neft sektorunun inkişaf etdirilməsini aid etmək olar. Eyni zamanda hər bir regionun malik olduğu potensialdan tam və səmərəli istifadə olunması, onların inkişafının tarazlaşdırılması, çoxlu sayda yeni iş yerlərinin açılmasına şərait yaradılması, sahibkarlığın inkişaf etdirilməsi, sosial xidmətlərin həcmi, əhəmiyyətli dərəcədə artırılması, yoxsulluğun azaldılması kimi vəzifələri də bura aid etmək olar. Ölkənin hər hansı bir fəaliyyət sahəsində innovasiyanı tətbiq etməzdən əvvəl bu sahənin innovasiya potensialını müəyyən edirlər [1, səh.25].

Bazar iqtisadi sistemin innovasiyalı inkişafa uyğunlaşmasının ölkə müəssisələri qarşısında qoyduğu tələblərdən biri də innovasiya layihələrindən daha səmərəli olanların tətbiqidir. İnnovasiya layihələrindən daha səmərəli olanın seçilməsi prosesi, dövlətimizin mövcud olduğu imkanlara əsaslanmaq şərti ilə, dünya təcrübəsində tətbiq olunan yeni inkişaf meyillərinə uyğun aparılmalıdır.

Digər tərəfdən isə dünya təcrübəsindən bizə məlumdur ki, şirkətlərdə radikal, təkmilləşdirici və qabaqcıl innovasiyaların tətbiqinə yönəlmiş investisiyalar axını zəifləyir. Bu baxımdan, təklif olunan innovasiya layihələrinin ölkə müəssisələri üçün faydalı olub-olmamasının müəyyənləşdirilməsi olduqca vacib məsələlərdən biridir.

Məlumdur ki, mülkiyyət formaları üzrə innovasiya bazarının strukturu müxtəlif təşkilati hüquqi formaya malik olan subyektlər arasında yeniliklərin mübadiləsinə əks etdirir. Bu isə bilavasitə innovasiya layihələrinin reallaşdırılmasının stimullaşdırılması üzrə dövlət siyasətinin bir sıra əsas istiqamətlərini qabaqcıdan müəyyən etməyə imkan verir. Həmin istiqamətlərə vençur kapitalına malik kiçik innovasiyalı müəssisə və təşkilatlara dövlət köməyinə dair tədbirləri, dövlət sektorundan özəl sektora texnoloji transfert şərtlərini, innovasiya fəaliyyətinin normativ hüquqi tənzimlənməsini və s. aid etmək olar. İnnovasiya layihələrinin reallaşdırılmasının stimullaşdırılması məqsədləri, həyata keçirilməsi üsulları, forma və müddətləri hər şeydən əvvəl ayrı-ayrı təsərrüfat subyektlərinin və bütövlükdə cəmiyyətin resurs imkanları ilə müəyyən olunmalıdır. İnnovasiya layihələrinin reallaşdırılmasının stimullaşdırılması üçün əlverişli şəraitin yaradılması dövlət idarəetmə orqanlarının başlıca vəzifəsi hesab olunmalıdır. İnnovasiya layihələrinin reallaşdırılmasının stimullaşdırılması üzrə dövlət dəstəyinin əsas istiqamətlərinə aşağıdakıları aid etmək olar:

- elmi-texniki nailiyyətlərin və istehsalın mənimsənilməsi;
- məhsulun rəqabət qabiliyyətinin artırılmasını təmin edən innovasiya aktivliyinin yüksəldilməsinə kömək göstərilməsi;
- müasir texnologiyaların əsasını təşkil edən innovasiyaya hərtərəfli dəstək verilməsi;
- innovasiya layihələrinin reallaşdırılmasının stimullaşdırılması üzrə dövlət tənzimlənməsinin rəqabətli bazar innovasiya mexanizminin səmərəli fəaliyyəti və intellektual mülkiyyətin qorunması ilə əlaqələndirilməsi.

İnnovasiya layihələrinin reallaşdırılmasının stimullaşdırılmasına maraq oyadan mexanizm, elmi-texniki tərəqqinin müxtəlif fazaları üzrə əmtəələrin rəqabət qabiliyyətliliyi və rentabelliyyətinin dəyişməsidir. Bu isə o deməkdir ki, elmi yenilikləri, yeni texnologiyaları birinci olaraq mənimsəyən sahibkarlar xərclərin ilk artımından sonra bazara daha keyfiyyətli məhsullar çıxara və daha az məsrəflərlə məhsul istehsalına nail ola bilirlər. Ümumiyyətlə, müəssisə səviyyəsində innovasiya layihələrinin reallaşdırılmasının

stimullaşdırılmasını fəallaşdıran innovasiya mexanizmləri sistemini işlənmə və tətbiq mexanizmləri, təşkilati mexanizmlər, maliyyələşdirmə mexanizmləri, texnoloji transfert mexanizmləri və intellektual mülkiyyətin müdafiəsi mexanizmləri kimi qruplaşdırmaq olar. Fikrimizcə, həmin mexanizmlər, həm bir-birindən ayrılıqda, həm də bütövlükdə tətbiq oluna bilərlər. Qeyd edək ki, innovasiya layihələrinin reallaşdırılmasında əsas stimullaşdırma metodlarından biri vergi stimullaşdırılmasıdır. İnnovasiya layihələrinin reallaşdırılmasının stimullaşdırılması mexanizminin digər bir elementi texnoloji transfert mexanizmi sayılır ki, bunu da dövlət sektorunda işlənilib hazırlanmış texnologiyaların sahibkarlıq sektoruna verilməsi kimi müəyyən etmək olar. Belə bir mexanizmin vacibliyi onunla əlaqədardır ki, çoxlu kəşflər və vacib texniki qərarlar dövlət elmi-tədqiqat institutlarında alınır. Lakin, onların kommersiyalaşdırılması üçün əlavə xərclərin həyata keçirilməsi lazım gəlir. Həmin xərclər öz həcminə görə tədqiqat mərhələsində həyata keçirilmiş qoyuluşları xeyli ötürür. Bütövlükdə innovasiya layihələrinin reallaşdırılmasının effektiv stimullaşdırılması intellektual mülkiyyətin müvafiq müdafiə mexanizmi olmadan mümkün deyildir. Bazar təsərrüfatı şəraitində həmin mexanizmə qoyulan əsas tələblər mövcuddur. Həmin tələblərə innovasiya layihələrinin reallaşdırılmasını həyata keçirən təsərrüfat subyekti tərəfindən texnoloji rentanın alınmasının təmin olunmasını, patentləşmə proseslərinin aşağı məsrəfliliyi və onun həyata keçirilməsi üçün güzəştli kreditlərin alınması imkanını, eləcə də innovasiya məhsulları və texnologiyaları istehsalının təşkili üçün lisenziyaların alınması zamanı dövlət strukturlarının köməyini aid etmək olar. İnnovasiya layihələrinin reallaşdırılmasının stimullaşdırılması mexanizmlərinin yuxarıda qeyd edilən sisteminin əməli olaraq qurulması innovasiya texnologiyaları tətbiq edən, yeni məhsul və xidmətlər yaradan müəssisələrin inkişafının səmərəliliyinin yüksəldilməsinə kömək edəcəkdir. Bu zaman innovasiya layihələrinin reallaşdırılmasının stimullaşdırılması prosesi aşağıdakı tələblərə cavab verməlidir:

- effektiv innovasiya yönümlü inkişafa innovasiya fəaliyyətinin həyata keçirilməsi prosesinin dəqiq təşkili kömək etməlidir;
- innovasiya yönümlü inkişaf retrospektiv təcrübəyə əsaslanmalıdır;
- innovasiya fəaliyyətinin effektiv inkişafı gələcəkdə səmərəsiz qərarların qəbulu ehtimalını aşağı salmağa imkan verəcəkdir;
- innovasiya vaxta görə dəqiq yönümlü olmalı və bu ya digər sahədə konkret əhəmiyyət kəsb etməlidir;
- innovasiya məhsulunun istehsalı zamanı müəyyən edici amil istehlakçının təklif olunan innovasiyaya reaksiyası olmalıdır;
- innovasiya məhsulunun sadəliyi və onun istifadəsinin yönümlüyü innovasiyanın səmərəliliyinin yüksəlməsinə kömək edəcəkdir;
- innovasiya məhsulu konkret tələbatın ödənilməsinə yönəldilməlidir;
- innovasiya məhsulunun tətbiqinin məqsədli istiqaməti təsərrüfat subyekti tərəfindən liderliyin əldə olunması strategiyasının tətbiqi zəruriliyini müəyyən edir.

İnnovasiya layihələrinin reallaşdırılmasının stimullaşdırılması baxımından həmin layihələrin iqtisadi səmərəliliyinin qiymətləndirilməsi, yüksəldilməsi imkanlarının aşkara çıxarılması və əsaslandırılması yollarının müəyyən olunması da mühüm əhəmiyyət kəsb edir. İnnovasiya layihələrinin iqtisadi səmərəliliyinin artırılması yollarının müəyyən edilməsi və qiymətləndirilməsi vacib və əməkütumlu prosesdir. Bunun həlli bütün maliyyə, mühasibat, qiymətləndirmə metodikaları və yanaşmalarının dəqiq dərk olunmasını tələb edir. İnnovasiya layihələri üçün innovasiyanın texniki və bazar yenilikləri, onların müəssisənin iqtisadiyyatına, təsirinin mürəkkəbliyi ilə şərtlənən spesifik qeyri-müəyyənlik xarakterikdir. Ona görə də yeniliklərin xüsusiyyətlərini və innovasiya proseslərinin milli spesifik cəhətlərini nəzərə almaqla innovasiya layihələrinin iqtisadi səmərəliliyinin artırılması yollarının müəyyən edilməsi və qiymətləndirilməsi sahəsində dünya metodoloji təcrübəsinin sınaqdan çıxmış alətlərinin istifadəsi zəruridir. İnnovasiya layihələrinin səmərəliliyi o vaxt müsbət qiymət ala bilər ki, bu layihənin həm iqtisadi, həm də texnoloji səmərəliliyi müsbət qiymət almış olsun. Əgər layihənin texnoloji səmərəliliyi yüksəkdirsə, lakin ona tələb yoxdursa, onda onun ümumi səmərəliliyi mənfi qiymət alacaqdır [2, səh. 307].

İnnovasiya onun bazara çıxışı və istehlakçılar tərəfindən rəğbətlə qarşılandığı hallarda mütərəqqi sayılır. Bununla əlaqədar olaraq, ölkəmizdə innovasiya layihələrinin reallaşdırılmasının stimullaşdırılması mexanizminin effektivliyini yüksəltməyin əsas istiqamətlərini formalaşdırarkən bazar münasibətlərinin bir sıra xüsusiyyətlərinin nəzərə alınması zəruridir. Bazar şəraitində innovasiya layihələrinin reallaşdırılmasının stimullaşdırılması xüsusiyyəti ondan ibarətdir ki, o, iqtisadi funksiyanı yerinə yetirir. Başqa sözlə desək, milli və beynəlxalq səviyyədə istehsal təcrübəsinin yayılmasına kömək etməklə kommersiya və qeyri-kommersiya mübadiləsinə elmi-texniki nailiyyətləri cəlb edir. İnnovasiya bazarında rəqabət müəssisənin innovasiya layihələrinin reallaşdırılmasını stimullaşdırır. İnnovasiya layihələrinin reallaşdırılmasının stimullaşdırılması mexanizminin təkmilləşdirilməsi prosesində təkcə ayrı-ayrı innovasiya yönümlü təsərrüfat

subyektləri tərəfindən, eləcə də bütövlükdə ölkənin xalq təsərrüfatı tərəfindən indiyə qədər toplanmış potensialı nəzərə almaq lazım deyil. Həm də bazar münasibətləri iştirakçılarının gələcək effektiv inkişafı üçün formalaşdırılan şəraiti də nəzərə almaq lazımdır.

Yekun olaraq deyə bilərik ki, innovasiya layihələrinin reallaşdırılmasının stimullaşdırılması mexanizminin əsasında müasir təsərrüfatçılıq şəraitinə cavab verən prinsiplər dayanmalıdır.

Ədəbiyyat

1. Musayev A.F. İnnovasiya iqtisadiyyatı və vergi stimullaşdırması. Bakı, Azərbaycan Universitetinin nəşriyyatı, 2014. 184 səh.
2. Hüseyinov T.Ə. Firmanın iqtisadiyyatı. Bakı, Azərneşr, 2009. 600 səh.

UOT 338.2

MÜASİR DÖVRDƏ İNNOVASIYA SAHİBKARLIĞININ İNKİŞAFININ BƏZİ ASPEKTLƏRİ

Manafov Q.N.

Azərbaycan Dövlət İqtisad Universiteti

Açar sözlər: innovasiya, innovasiya sahibkarlığı, vençur firmalar, texnoparklar

Müasir qloballaşma proseslərinin və dünya iqtisadi böhranının ziddiyyətli vəhdəti şəraitində ölkəmizin davamlı inkişafının qorunub saxlanması, onun iqtisadi təhlükəsizliyinin təmin olunmasında və rəqabətqabiliyyətinin yüksəldilməsində innovasiya sahibkarlığının inkişafı mühüm əhəmiyyət kəsb edir.

Sahibkarlığın bu forması elm və texnikadan geniş istifadə edilməsinə, yeni ideyaların və texnologiyaların hərtərəfli tətbiqinə, yeni növ məhsulların işlənilməsinə, məhsulun keyfiyyətinin yüksəldilməsinə, yaradıcılıq axtarışları və yeniliklər, idarəetmədə yeni mütərəqqi (lideral) formaların tətbiqi əsasında istehlakçıların tələbatının ödənilməsinə və iqtisadi artımın əldə edilməsinə yönəldilmişdir. İnnovasiya sahibkarlığı təkcə sahibkarın sərəncamında olan iqtisadi resurslarla deyil, həm də istehsal, bölgü, mübadilə və istehlakla bağlı münasibətlərin bütün kompleksini əhatə etməklə cəmiyyətin iqtisadi, texniki, idarəetmə və s. potensial imkanlarına əsaslanır [2, səh. 126].

Son dövrlərdə Azərbaycan hökuməti tərəfindən innovasiya sahibkarlığının üstünlüklərindən ölkə qarşısında dayanan iqtisadi, texniki və sosial problemlərin həlli üçün daha geniş istifadə edilməsi istiqamətində bir sıra vacib tədbirlər həyata keçirilir. Bu baxımdan xüsusilə 2014-cü il Azərbaycanda “sənaye ili” elan olunduqdan sonra iqtisadiyyatın modernləşdirilməsi və strukturunun təkmilləşdirilməsi, həm daxili tələbatın daha dolğun ödənməsi, həm də ixrac potensialının genişləndirilməsi, rəqabətqabiliyyətli, elmtutumlu və innovativ istehsalın genişləndirilməsi məqsədilə qəbul olunmuş Azərbaycan Respublikasında sənayenin inkişafına dair 2015-2020-ci illər üçün Dövlət Proqramını xüsusilə qeyd etmək lazımdır [1].

Belə ki, həmin proqramla ölkənin hər bir bölgəsində yaradılacaq sənaye məhəllələri (zonaları) daxilində təşkil olunması nəzərdə tutulan texnoparklar innovasiya sahibkarlığının inkişafı baxımından xüsusi önəm daşıyır.

Texnoparkların vəzifələrinə əsasən sahibkarlıq subyektləri tərəfindən elmi-tədqiqat işlərinin nəticələrinin, həmçinin bir çox ideya, layihə və ixtiraların yeni məhsula və ya istifadə edilə biləcək texnologiyaya çevrilməsilə əlaqədar köməklik göstərilməsi, innovasiya istiqamətində çalışan sahibkarlara təşkilati maddi-texniki, informasiya, məsləhət, maliyyə üzrə yardım edilməsi və s. daxildir. Texnoparklarda hazırlanan məhsullar yüksək keyfiyyəti ilə seçilir, daxili bazarla yanaşı, xarici bazarlarda da satılır. Onların fəaliyyəti ölkənin ixrac potensialını artırmaqla bərabər, həm də ölkəyə valyuta gətirir. Hazırda texnoparklar respublikanın əsasən ənənəvi sənaye mərkəzlərində yaradılır. İndi bu sahədə qarşıda dayanan əsas vəzifə mövcud texnoparkların fəaliyyətini genişləndirməklə yanaşı, ölkə başçısının göstərişinə müvafiq olaraq bölgələrdə sənaye məhəllələrinin yaradılması istiqamətində aparılan məqsədyönlü tədbirlər çərçivəsində texnoparkların səmərəli fəaliyyətinin təşkil edilməsidir.

Bir sıra qərb ölkələrinin təcrübəsi göstərir ki, milli iqtisadiyyatın rəqabət qabiliyyətinin artırılmasında dövlətin elmi-tədqiqat işlərinin maliyyələşdirilməsinə ayırdığı xərclərin həcmi həlledici rol oynayır. Həmin təcrübə, xüsusilə Yaponiya üçün xasdır. Burada elmi-tədqiqat və təcrübə konstruktor işlərinə dövlət tərəfindən vəsait qoyuluşu hər il (1960-cı ildən başlayaraq) digər ölkələrə nisbətən daha çox (orta hesabla 8,3 faiz) artmışdır. Yaponiyanın iri xüsusi firmalarının institutlarında tətbiqi elmi-tədqiqat işlərinə sərf edilən vəsait daha çox olmuşdur və onlar elm tutumlu perspektiv sahələrə yönəlmişdir [3, səh. 76-77].

Fikrimizcə, dünya ölkələrinin təcrübəsinə uyğun olaraq Azərbaycanda da innovasiya xarakterli işlərin dövlət tərəfindən maliyyələşdirilməsi innovasiya sahibkarlığının mühüm inkişaf amilinə çevrilməlidir. Bu məqsədlə Sahibkarlığa Kömək Milli Fondunu imkanlarından daha geniş istifadə olunmalıdır. Həmin fond tərəfindən iqtisadiyyatın mühüm problemləri ilə daha çox uzlaşan innovasiya layihələrinə buraxılan maliyyə vəsaitləri üçün daha güzəştli şərtlər tətbiq edilə bilər.

Respublikada sahibkarlığın innovasiya yönümünü gücləndirmək üçün güzəştli vergi dərəcələri və dövlət kreditləri, yerli büdcə ayırmaları, habelə özünəməxsus maliyyə vəsaiti hesabına prinsipcə yeni texnika və texnologiyanın yaradılmasına yönəlmiş ideyaları, ixtiraları, tədqiqatları, layihə-konstruktor işlərini maliyyələşdirən müstəqil vençur firmalarının yaradılması istiqamətində də əməli tədbirlər lazımdır. Bundan əlavə, dövlət vəsaiti hesabına xarici ölkələrin qabaqcıl texnika və texnologiyalarının, patent və lisenziyalarının əldə edilməsi və sahibkarlıq strukturları arasında güzəştli şərtlərlə yayılması üzrə dünya ölkələrinin təcrübəsindən geniş istifadə etmək məqsəduyğun olardı [4].

Ölkə prezidenti cənab İ.Əliyevin sözləri ilə desək, ölkənin ümumi inkişafı bundan sonra daha çox sahibkarlığın inkişafından asılı olacaqdır. Bu baxımdan ölkədə davamlı inkişafın təmin edilməsi ilə bağlı aparılan məqsədyönlü tədbirlər sistemində innovasiya sahibkarlığının genişləndirilməsi xüsusi yer tutmalı, o, struktur və elmi-texniki siyasətin mərkəzində dayanmalı, iqtisadiyyatın prioritet inkişaf sahələrinin texniki və texnoloji cəhətdən yeniləşməsinə, ölkənin qeyri-neft sektorunun inkişafına xidmət etməlidir. Son nəticədə iqtisadiyyatın elmi-texniki tərəqqinin son nailiyyətləri əsasında modernləşdirilməsi, mütərəqqi texnologiyaların tətbiqi, xüsusən xarici bazarlarda rəqabətə davam gətirə bilən yüksək keyfiyyətli məhsul istehsalının artırılması innovasiya sahibkarlığının inkişafından asılı olacaqdır.

Ədəbiyyat

1. Azərbaycan Respublikasında 2015-2020-ci illər üçün sənayenin inkişafına dair Dövlət Proqramı. Bakı, 2014.
2. Manafov Q.N. Sahibkarlıq nəzəriyyəsi, Bakı, 2011.
3. Мотина Ю. Японская стратегия разработки рыночной экспансии новой продукции. //Российский экономический журнал. 1995, № 9.
4. Лебедев А.С. Необходимые характеристики механизма государственной поддержки инновационного бизнеса в России. // Креативная экономика. 2011, № 9.
5. Горфинкель В.Я., Базилевич А.И., Попадюк Т.Г. Инновационное предпринимательство. Изд-во «Юрайт-Издат». 2013.

UOT 336.714

AZƏRBAYCAN RESPUBLİKASINDA İNVESTİSİYA –İNNOVASIYA FƏALİYYƏTİNİN DÖVLƏT TƏMİNATI

Məmmədov İ.S.

Sumqayıt Dövlət Universiteti

Xülasə

Makroiqtisadi sabitliyin və iqtisadi artımın təmin olunmasında, iqtisadi təhlükəsizlik, milli iqtisadiyyatın rəqabət qabiliyyətini təmin edilməsində, əhəlinin həyat səviyyəsinin yaxşılaşdırılmasında, bir çox sosial-iqtisadi problemlərin həllində ölkədəki investisiya durumu, investisiyaların innovasiya yönümlü olması vacib şərtlərdən biridir. İqtisadi artımı və iqtisadiyyatın tarazlı inkişafını təmin etmək məqsədilə investisiyaları iqtisadiyyatın prioritet sahələrinə yönəltmək, iqtisadiyyatın quruluşunda elm tutumlu sahələrin payını artırmaq zəruridir. Lakin bəzi hallarda investisiya resurslarının məhdudluğu iqtisadiyyatın texnoloji bazasının təzələnməsinə, müasir tələblərə cavab verməsinə imkan vermir, bağlı sahələrə yönəldilməsidir. Bu siyasət isə bütövlükdə ölkənin iqtisadi siyasətinin tərkib hissəsidir.

Açar sözlər: *innovasiya, investisiya, səmərəlilik*

Dövlətin iqtisadi siyasətinin subyektləri kimi dövlət-hakimiyyət strukturları və dövlət üstü qurumlar çıxış edir. Dövlət subyektlərinə qanunverici, icraedici və nəzarətedici qurumlar daxildir və ərazi baxımından onlar mərkəzi, regional və yerli hakimiyyət orqanlarına bölünür. Dövlət üstü qurumlara beynəlxalq dövlətlərarası birliklər, həmkarlar ittifaqları, sahibkarlar ittifaqları və s. daxildir. Bunlardan başqa, dövlətin iqtisadi siyasətinə ictimai təşkilatlar, siyasi partiyalar, müxtəlif lobbilər təsir göstərə bilər. Dövlətin iqtisadi siyasətinin bir çox istiqaməti var: büdcə-vergi, pul-kredit, antitsiklik, struktur, amortizasiya, dövlətin investisiya-innovasiya siyasəti, innovasiya, elmi-texniki, regional, ekoloji, sosial, qiymət, xarici-iqtisadi, antiinflasiya və s. Adı çəkilən müxtəlif istiqamətlərin mövcudluğu onların bir-biri ilə qarşılıqlı əlaqə və təsirinin olmasını nəzərə alaraq dövlətin iqtisadi siyasətinin kompleks şəkildə həyata keçirilməsini tələb edir.

İnvestisiya və iqtisadi artım arasında olan əlaqəyə dair 2 yanaşma mövcuddur. Birinci yanaşmaya əsasən investisiyalar iqtisadi artımın əsas şərtidir və ölkədə yığım nə qədər çox olarsa, o qədər iqtisadi artım templəri yüksək olar. İkinci yanaşmaya əsasən yüksək tələb istehsalın artırılmasına və firmaları investisiyaları qoymağa vadar edir, başqa sözlə desək, istehsalın və satışın yüksəlməsinə görə firmaların gəlirləri artdıqca investisiya imkanları da artır. Bu fərqli yanaşmalara müvafiq olaraq dövlətin kapital yığımına dair iki fərqli mövqeyi mövcuddur. Birinci yanaşmaya əsasən dövlətə yığımı həvəsləndirmək və

istehlakı məhdudlaşdırmaq tövsiyə olunur. İkinci yanaşmaya əsasən tələbi, o cümlədən istehlak tələbini stimullaşdırmaq və onun vasitəsi ilə iqtisadi inkişafa nail olmaq tövsiyə olunur.

Bu gün modernləşən və rəqabət qabiliyyətli iqtisadi sistemin davamlı inkişaf etməsi baxımından dövlətin investisiya-innovasiya siyasətini reallaşdırmaq üçün öz qarşısında bir sıra həlli vacib sayılan vəzifələr qoyulur ki, onlar da bu siyasətin rolunu açıqlayır. Həmin vəzifələrə aşağıdakılar şamil edilir:

- iqtisadiyyatın innovasiya əsasında inkişafı üçün ETT nailiyyətlərinin tətbiqini stimullaşdırmaq;
- rəqabətqabiliyyətli sahələrin inkişafını təmin etmək;
- ölkəni beynəlxalq əmək bölgüsündə inkişaf etmiş ölkələr səviyyəsinə çatdırmaq;
- modern iqtisadi sistemin qurulmasını stimullaşdırmaq;
- ölkə üzrə yüksək məşğulluq səviyyəsinə nail olmaq;
- xarici ixrac və daxili təminat potensialını artırmaq və s.

Onu da qeyd etmək lazımdır ki, bu vəzifələri yerinə yetirmək üçün investisiya və innovasiya anlayışlarını, onların növ və formalarının tətbiqi imkanlarını dəqiqləşdirməyə ehtiyac duyulur.

İnnovasiyalarla əlaqəli tətbiq olunan investisiyalar, bir qayda olaraq, böyük risklə əlaqədirlər. Amerikan alimi Tvissin fikrincə innovasiyalı layihələrin çox az hissəsi (10% yaxın) müvəffəqiyyətli ola bilər, əksər hallarda qoyulan investisiyalar itirilir. İnnovasiyalı layihə müvəffəqiyyətli olduğu halda, qoyulan investisiyadan alınan gəlir bir neçə dəfə artıq ola bilər.

İnvestisiya siyasəti vasitəsi ilə dövlət maliyyə və pul-kredit mexanizmindən istifadə edərək ictimai istehsalın artımına və tənasübünə təsir göstərir. Əgər investisiya siyasəti innovasiya xarakterlidirsə, buna investisiya-innovasiya siyasəti deyilir.

Ölkə iqtisadiyyatına investisiya cəlb etmək üçün dövrün tələblərinə cavab verən investisiya siyasəti işlənilib hazırlanmalıdır. Ona görə investisiya siyasətində kompleks şəkildə iqtisadiyyata yönələn investisiyaların həcmi, quruluşu və istiqamətləri müəyyən edilməlidir. İnvestisiya siyasətinin əsas vəzifəsi ölkənin sosial-iqtisadi inkişafına tələb olunan resursların cəlb edilməsi və onların səmərəli istifadəsi üçün əlverişli şəraitinin yaradılmasıdır.

İqtisadiyyatın səmərəli inkişafı üçün ənənəvi inkişaf modelindən innovasiyalı modelə keçidi təmin etmək vacibdir. Yalnız innovasiyalı inkişaf modeli xammalın ixracında ixtisaslaşdırılmış iqtisadiyyatdan postindustrial iqtisadiyyata, elm tutumlu sahələrin inkişafına keçidi təmin edə bilər və ölkə qloballaşan dünyada özünə daha layiqli yer tuta bilər. Müasir dövrdə dövlətin yalnız innovasiya tipli inkişafa nail olan ölkələr iqtisadi və hərbi-siyasi təhlükəsizliyini təmin edə bilər, əhalisinin həyat səviyyəsinin müasir sivilizasiyaya uyğun olmasına şərait yaradar. Xarici bazarda sərt rəqabətə davam gətirmək üçün innovasiyalı inkişaf ölkənin beynəlxalq münasibətlər subyekti kimi fəaliyyətinin əsas şərtlərindən biridir. İnnovasiyaların tək sayını artırmaq kifayət deyil, onlar bütün iqtisadi proseslərin tərkib hissəsinə çevrilməlidir və informasiya, maliyyə, sosial və s. proseslərdə istifadə olunmalıdırlar. Beləliklə, innovasiyalar tək texnika-texnoloji proseslərdə yox, hətta təşkilatı, idarəetmə, maliyyə, təhsil, ekoloji və digər sahələrdə də tətbiq olunmalıdır. İnnovasiyalı inkişaf elmi tədqiqatların aktivləşdirilməsini tələb edir. İnnovasiya anlayışının yeganə elmi və hüquqi tərif olmadığına görə bəzi hallarda innovasiya fəaliyyətinin meyarlarını müəyyən etmək və bu fəaliyyəti stimullaşdırmaq çətin olur. Azərbaycan üçün digər postsovet ölkələri kimi tək elmi tədqiqatların intensivləşdirilməsi deyil, həm də bu tədqiqatların tətbiqi mexanizminin işlənilib hazırlanması, müxtəlif kommertiya layihələrinin həyata keçirilməsi önəmlidir. Postsovet ölkələrinin çoxunda fundamental elmlərin yaxşı inkişaf etməsinə baxmayaraq, onların nəticələri hərbi-kosmik sahə istisna olmaqla iqtisadiyyatda az tətbiq olunurdu. Bu səbəbdən ölkədə istehsal olunan məhsullar inkişaf etmiş ölkələrdə istehsal olunmuş əmtələrdən geri qalırdılar, istehlakçıların dəyişən tələblərini ödəyə bilmirdilər. İnnovasiyaların işlənilib hazırlanması və tətbiqinin əsas məqsədi rəqabət strategiyasında üstünlüyün əldə olunmasıdır. İnnovasiyalı fəaliyyət nəticəsində innovasiya potensialı yaradılır. İnnovasiya potensialına aşağıda adı çəkilənlər daxildir:

- yeni məhsulun yaradılması, yəni onun istehsalı və ya təkmilləşdirilməsi. Bunun üçün maliyyə, texnoloji, elmi-texniki imkanları, texnoloji prosesin müxtəlif mərhələlərində olması və mütəxəssislərin vacibdir;

- yeni, rəqiblərin məhsulundan keyfiyyətə üstün, istehlakçıların dəyişən tələblərinə cavab verən məhsulların işlənilib hazırlanmasını, istehsalını və satışının təşkil etmək imkanı olmalıdır. Başqa sözlə, innovasiya potensialı innovasiya prosesinin həyata keçirilməsi üçün tələb olunan amillərin və şəraitin məcmusudur. Dünya təcrübəsi göstərir ki, investisiyaların innovasiyaya yönəlməsi iqtisadiyyatın sürətli inkişafına, həyat səviyyəsinin artırılmasına gətirir. Eyni zamanda innovasiyalı sahələrin inkişafı bəzi hallarda itkilərlə müşahidə olunur.

Bəzi hallarda iqtisadi səmərəlilik baxımından bir ölkə daxilində müxtəlif regionlarda investisiyaların müxtəlif növlərini, məsələn, bir regionda əməyə, digərində isə materiala qənaət edən investisiyalar tətbiq

etmək tələb olunur. Ölkə iqtisadiyyatının səmərəliliyini artırmaq üçün investisiyaları innovasiyalı inkişafı təmin etməlidirlər. Qloballaşan iqtisadi münasibətlər şəraitində belə model əsasında səmərəsiz iqtisadi strukturdan rəqabət qabiliyyətini təmin edən yüksək elm tutumlu postindustrial iqtisadi quruluşa keçmək mümkündür. İnnovasiyalı inkişaf tipi ölkənin iqtisadi və hərbi, siyasi təhlükəsizliyini təmin edə bilər. Mikrosəviyyədə innovasiyaların tətbiqi müəssisə üçün kəskin rəqabət şəraitində üstünlük verir, makrosəviyyədə isə ölkənin rəqabət qabiliyyətinin artmasına, beynəlxalq aləmdə onun nüfuzunun möhkəmlənməsinə şərait yaradır.

Ədəbiyyat

1. Azərbaycan Respublikası İqtisadi İnkişaf Nazirliyi. İnvestisiya üzrə məlumat kitabçası. Bakı, 2001.
2. Aslanzadə İ.A. İnvestisiyaların idarə edilməsi. Bakı, 2000.
3. Zeynalov F.D. İnvestisiyalar və Azərbaycanda onların mövcud durumu. Bakı, 2001.
4. Hüseynov A.G. Müasir şəraitdə Azərbaycan Respublikasının investisiya siyasətinin aspektləri. AzTU-nun əsərləri. Bakı, AzTU, 2000.
5. Səmədzadə Ş.Ə., Musayev V.R., Seyfullayev İ.Z. Sahibkarlığın əsasları. Bakı, 2000.

UOT 334.012

MÜƏSSİSƏNİN İNNOVASIYA SİYASƏTİNƏ TƏSİR EDƏN AMİLLƏR

Məmmədova E.Ş.

Sumqayıt Dövlət Universiteti

Xülasə

Son zamanlar qabaqcıl kompaniyalarda məqsədyönlü strateji istiqamətləndirmə müşahidə edilir. İlk növbədə bu – yüksək texnologiya, elmi-texniki nailiyyətlərdən operativ istifadənin yüksəldilməsi, bazar payının axtarışı planlarının işlənilməsi sahələrində rəqabətlik qabiliyyətinin yüksəldilməsilə əlaqədardır. Müasir dövrdə innovasiya prosesinin idarə edilməsi sahəsində ən səmərəli üsul proqram-məqsədli yanaşma üsulu hesab edilir.

Açar sözlər: *innovasiya, yüksək texnologiya, innovasiya strategiyası, innovasiya mühiti*

Yeniliyin tətbiqinin praktiki nəticələri yalnız o zaman yüksək ola bilər ki, idarəetmə məqsədli sistemə əsaslansın. Çox səviyyə zənciri kompleks xarakter daşdığından innovasiya prosesinin inkişafı və idarə edilməsi kompleks məsələlərin həllinə tabe olur. Proqram-məqsədli yanaşmanın əsas prinsipləri aşağıdakılardır [1, səh. 38]:

- proqramın son məqsədi dəqiq və konkret olaraq müəyyən edilsin, onun nəticəsi və ona nail olmaq qaydaları formalaşdırılsın;
- idarə edilən prosesin planlaşdırılması, son proqrama münasibətdə kompleks surətdə aparılması, başqa sözlə, işin xarakterindən və icraçıların müəssisənin müxtəlif bölmələrinə mənsub olmalarına baxmayaraq, məqsədin həyata keçirilməsi üçün zəruri olan, planda nəzərdə tutulmuş bütün işlər həyata keçirilməlidir;
- hər bir məsələnin və proqramın müəyyən hissəsinin yerinə yetirilməsində şəxsi cavabdehlik müəyyən edilir.

Beləliklə, istənilən iqtisadi subyektin fəaliyyətinin idarə edilməsinə onun məqsədinin müəyyən edilməsindən başlanılır. Korporativ strategiya səviyyəsində təsərrüfat fəaliyyətinin növünün seçilməsi, müəssisənin uzunmüddətli rəqabət üstünlüyünün saxlanması; resursların ayrı-ayrı strateji zonalar üzrə paylaşdırılması kimi ən vacib məsələlər yüksək səviyyəli menecerlər tərəfindən yerinə yetirilir. Müəssisənin funksional strategiyası hər bir fəaliyyət istiqamətləri üzrə, ən əsas funksional bölmələri tərəfindən formalaşdırılır. Əsas funksional bölmələrin strategiyalarının işlənilməsilə funksional bölmə menecerləri məşğul olurlar. Müəssisənin müxtəlif növ strategiyaları birlikdə-müəssisənin strateji yığımı adlanır.

Müəssisənin səmərəli inkişafının təmin edilməsində innovasiya strategiyasının işlənilməsi böyük rol oynayır. Bu rol aşağıdakılarla səciyyələnir:

- işlənilmiş innovasiya strategiyası – müəssisənin uzunmüddətli innovasiya strategiyasının iqtisadi və sosial inkişafının həyata keçirilməsinin mexanizmini təmin edir;
- işlənilmiş innovasiya strategiyası müəssisənin innovasiya imkanlarının real qiymətləndirilməsinə şərait yaradır, müəssisədaxili investisiya potensialından maksimum istifadə edilməsinə və maliyyə resurslarının aktiv surətdə səfərbər edilməsinə imkan yaradır;
- o, xarici mühitdə baş verən dəyişkən, dinamik proseslərin yeni perspektiv innovasiya imkanlarının istifadə edilməsini təmin edir.

Əvvəldə qeyd etdiyimiz kimi ən vacib funksional strategiyalardan biri innovasiya strategiyasıdır. Bu strategiya əsasında müəssisənin innovasiya siyasəti formalaşır. Müəssisənin inkişafının strateji

istiqamətlərinin seçilməsinin əsaslarını müəssisənin daxili imkanlarının təhlili, eləcə də onun fəaliyyətinə birbaşa, yaxud dolayı yolla təsir edən amillərin təsirinin müəyyən edilməsi təşkil edir. Müəssisənin innovasiya fəaliyyətinə birbaşa təsir edən xarici mühit amillərinin formalaşmasında dövlətin elmi-tədqiqat, sınaq konstruksiya işləri (ETSK) və müəssisələrin innovasiya fəaliyyətinin dövlət tənzimləməsi üzrə siyasəti mühüm rol oynayır. Müəssisənin xarici mühit amillərinin onun innovasiya siyasətinə təsiri dərəcəsini müəyyən etmək üçün SWOT təhlili və PEST təhlili metodlarından istifadə edilir. Müəssisənin innovasiya fəaliyyətinə təsir edən xarici mühit amilləri həddindən çox olduğundan onlar aşağıdakı qruplarda birləşdirilmişlər[2, səh. 87]:

- hüquqi-siyasi mühit amilləri;
- iqtisadi mühit amilləri;
- sosial-mədəni mühit amilləri;
- texnoloji mühit amilləri;
- elmi-texniki mühit amilləri və s.

Qeyd edilən xarici mühit amillərinin meydana gəlməsi səbəblərini nəzərdən keçirək:

Hüquqi-siyasi mühit amillərinə aşağıdakılar aiddir:

- innovasiya fəaliyyətinin dövlət tənzimlənməsinin forma və metodları;
- yüksək ixtisaslı mütəxəssislərin hazırlanması üzrə dövlət siyasəti;
- innovasiya sahəsinə cəlb edilən xarici investisiyaların qorunması üzrə dövlət siyasəti;
- siyasi risk səviyyəsi;
- xarici iqtisadi siyasət;

İqtisadi mühit amillərinə aşağıdakılar daxildir:

- iqtisadi inkişafın dövrüliyi;
- beynəlxalq ticarətin inkişafı;
- iqtisadi inteqrasiya;
- proteksionizm;
- milli valyutanın davamlılığı və dönərliliyi;
- investisiyanın həcmi və strukturu;
- amortizasiya ayırmaları şərtləri;
- kredit ödənişinin səviyyəsi və dinamikası;
- müəssisənin daxil olduğu sahənin inkişafı və s.

Sosial mədəni mühit amillərinə aşağıdakılar aid edilir:

- əmək qabiliyyətli əhalinin təhsil və mədəni səviyyəsi;
- zəruri ixtisasların hazırlıq səviyyəsi;
- mədəni dəyərlər sistemi;
- işsizliyin strukturu və səviyyəsi;
- əhalinin miqrasiyası (yerdəyişməsi);
- demoqrafik vəziyyət;
- ətraf mühitin qorunması.

Texnoloji mühit amilləri aşağıdakılardır:

- texnika və texnologiya sahəsində idarəetmə vasitələri və innovasiya texnologiyalarının vəziyyəti;
- istehsal materialları sahəsində yeniliyin səviyyəsi;
- istehsal texnologiyasının vəziyyəti;
- texnologiyanın inkişaf meyilləri;
- texnoloji proseslərə nəzarətin avtomatlaşdırılma səviyyəsi.

Elmi – texniki mühit amilləri aşağıdakıları əhatə edir:

- fundamental tədqiqatların maliyyələşdirilməsi səviyyəsi;
- yeniliyə istehsalçıların əlyətərlilik səviyyəsi;
- yüksək texnologiya sahəsinə yaxud innovasiya fəaliyyətilə məşğul olan müəssisələrin ümumi

müəssisələrin sayındakı xüsusi çəkisi.

Bazarın xüsusiyyətləri amillərinə aşağıdakılar aiddir:

- bazar tutumunun keyfiyyət xarakteristikaları;
- bazarın həyat tsikli (dövrü) fazası;
- bazarın təmin edilmə səviyyəsi;
- inkişaf tempi;
- tələbatın stabilliyi.

Rəqiblərin vəziyyəti amillərinə aşağıdakılar daxildir:

- ümumi satış həcmi;

- ən əsas bazar segmentlərində məhsul satışının həcmi;
- marketinq xərcləri;
- rəqabətdə olanların zəif və güclü cəhətləri.

Nəzərə alsaq ki, vasitəli xarici mühit amillərinin bir hissəsi yüksək dərəcəli qeyri-müəyyənlik inkişafı ilə xarakterizə edilir, SWOT-təhlili və PEST- təhlili ssenari metodları (“pessimistik”, “realistik” və “optimistik” proqnozlar variantlarda) və ya ekspert innovasiya təhlili ilə tamamlana bilər. Ən yaxşı nailiyyətlər almaq məqsədilə innovasiya fəaliyyətinin təşkili və formalarını təyin edən daxili innovasiya mühiti şərtlər və amillər sistemini xarakterizə edir və bu nailiyyətlər bilavasitə müəssisənin rəhbərlərinin və innovasiya xidməti mütəxəssislərinin nəzarətində saxlanılır. Bu daxili innovasiya mühiti özünə müəyyən dövrdə müəssisənin qoyulmuş məqsədlərə və məsələlərə çatmaq üçün innovasiya potensialını daxil edir. Amillər məcmusunu aşkar etdikdən sonra adı çəkilən amillərin firmanın fəaliyyətinə təsirinin ətraflı təhlili aparılır. Daxili mühit amillərinin innovasiya siyasətinə təsiri dərəcəsini təyin etmək üçün həmin müəssisənin tək innovasiya potensialını deyil, tətbiqinin səmərəsini də təhlil etmək lazımdır. Müəssisənin innovasiya siyasətinin işlənilməsi prosesində daxili innovasiya şəraitinin amillərinin tədqiqi müəssisənin innovasiya siyasətinin güclü və zəif tərəflərinin aşkar edilməsinə yönələn ənənəvi olaraq SWOT-təhlilə əsaslanır. Son illərdə bu yanaşmanın inkişafı yalnız müəssisənin daxili mühit amillərinin təhlili zamanı tətbiq edilən SNW-təhlilində əks olunmuşdur. SNW abbreviaturası tədqiq edilən amil üzrə müəssisənin mövqə xarakterini əks etdirir:

S- güclü mövqə (strength position), N-neytral mövqə (neutral position)

W-zəif mövqə (weakness position)

Müəssisənin ayrı-ayrı daxili mühit amillərinin qiymətləndirmə xarakterinə görə SNW –təhlili ilə SWOT-təhlilin müqayisəsi göstərir ki, bu qiymətləndirmə sistemi SNW –təhlildə neytral mövqəylə tamamlanır. Müəssisənin daxili mühitinin bu və ya digər amilin qiymətləndirilməsinin neytral mövqeyi bir qayda olaraq analogi müəssisələrin orta sahə qiymətlərinə müvafiqdir. Belə yanaşma müəssisənin innovasiya fəaliyyətinə təsir edən bu və ya digər amillərin neytral mövqeyini onun zəruri vəziyyətinin minimal meyarı kimi baxmağa imkan verir. Hər bir müəssisə daxili innovasiya mühitinin tədqiq edilən sistemini sərbəst özünün innovasiya fəaliyyətinin spesifikasiyasını nəzərə alaraq formalaşdırır.

Ədəbiyyat

1. Tağıyev A.H. İnnovasiya V, Bakı, 2012, Elm, 47 səh.

2. Фатхутдинов Р.А. Инновационный менеджмент. СПб. Питер, 2004, 275 ст.

İNNOVASİON İNKİŞAFIN TƏMİN EDİLMƏSİ DÖVLƏTİN STRATEJİ FUNKSİYASIDIR

Məmmədova S.F.

Azərbaycan Dövlət İqtisad Universiteti

Açar sözlər: *sosial-iqtisadi strategiya, ekoloji və ərazi inkişafı, indikativ planlaşdırma və proqramlaşdırma*

Dövlətin sosial-iqtisadi strategiyasının işlənilib-hazırlanması və həyata keçirilməsi sosial-iqtisadi, innovasiya-texnoloji, ekoloji və ərazi inkişafın uzunmüddətli meyllərinin qabaqcadan görülməsinə, strateji prioritetlərin seçiminə və onların strateji və indikativ planlar, milli layihə və məqsədli proqramlar vasitəsilə yerinə yetirilməsinə istinad edir [1].

Azərbaycanda keçmiş sovetlər birliyinin tərkibində perspektiv planlaşdırmanın və proqram-məqsədli idarəetmənin metodologiyası da işlənilib hazırlanmışdır. Bu, Vətəndaş və Böyük Vətən müharibələrinin ağır nəticələrini dəf etməyə, iqtisadiyyatın köklü transformasiyasına və XX-ci əsrin 50-60-cı illərindən dünyanın elmi-texniki və iqtisadi inkişafında liderlər sırasına daxil olmağa çox kömək etdi. Lakin, dövlət planlaşdırması və idarəsi sistemində bürokratik elementlər baş qaldırdı, SSRİ-nin qabaqcıl ölkələrdən texnoloji geriliyi artırdı, bazar mexanizm və stimulları kifayət qədər istifadə olunmurdu [3].

90-cı illərin bazar islahatları nəticəsində, ölkənin sosial-iqtisadi inkişafının dövlət proqnozlaşdırma və perspektiv planlaşdırma sistemi tamamilə dağıdıldı. Bazar sistemində uyğunlaşdırılmış yeni sistemin konturları, yuxarıda göstəriləyi kimi, «Regionların sosial-iqtisadi inkişafının dövlət proqramları» ilə müəyyən edilir. Ancaq bu proqramlarda strateji və indikativ planlama barədə müddəə yoxdur. Uzunmüddətli dövlət proqnozuna Elmlər Akademiyası və digər elmi təşkilatlar, praktiki olaraq, cəlb olunmamışlar, iqtisadiyyatın və sosial sferanın ayrı-ayrı sahələrinin perspektiv inkişafına dair sənədlər ümumi strategiya ilə uzlaşdırılmamışlar (2). Makrosəviyyədə strateji və indikativ planlama praktiki olaraq mövcud deyil, nəticədə ölkənin sosial-iqtisadi inkişafı strategiyasının hazırlanması və həyata keçirilməsinə cavabdeh olan dövlət orqanlarının məsuliyyəti zəifləyir, ağır səhvlərə yol verilir.

Proqnoz, strateji və indikativ planlama və proqramlaşdırma metodologiyasına yeni yanaşma aşağıdakıları özündə ehtiva edir:

- uzunmüddətli proqnoz əsasında iqtisadiyyatın, sosial sferanın inkişafının, innovasiya-texnoloji inkişafın, ərazilərin inkişafının, xarici iqtisadi əlaqələrin dövrü dinamikasının meyllərinin aşkara çıxarılması;
- strateji planlar, milli layihə və proqram, federal məqsədli proqramlar əsasında strateji prioritetlərin seçimi və onların reallaşdırılması;
- dövlətin və biznesin maraqlarını uzlaşdıran indikativ plan və büdcələr, əsaslandırılmış dövlət və korporativ strategiyaları əsasında strateji planın çevik qaydada həyata keçirilməsi; qloballaşma şəraitində milli iqtisadiyyatın sosial istiqamətini, onun innovasiya xarakterini və rəqabətədavamlığını təmin edən strateji plan və proqramların işlənilib hazırlanmasında elmin və təhsilin, dövlət strukturlarının və sahibkarlığın tərəfdaşlığı prinsipi.

Belə yanaşma, dövlətin əsas funksiyalarından olan strateji-innovasiya funksiyasının reallaşdırılmasına imkan verir. Dövlətin vətəndaş cəmiyyəti tərəfindən formalaşdırılması və saxlanması, ilk növbədə, mürəkkəb və dəyişkən sosial demoqrafik, elmi-texnoloji, iqtisadi, ərazi və ekoloji inkişaf şəraitində, milli maraqları ardıcıl şəkildə qoruyaraq, vaxtı yetişmiş innovasiyaları həyata keçirərək və öz iqtisadiyyatının rəqabətədavamlığını artıraraq, dünya iqtisadi konyunkturasının fırtınalı dənizində strateji oriyentirləri düzgün müəyyənləşdirmək zərurətindən irəli gəlir(6). Dünyada postsənaye cəmiyyətinə keçidin, növbəti elmi-texnoloji çevrilişin baş verdiyi, ziddiyyətli qloballaşma proseslərinin sürət aldığı bir zamanda, bu funksiyanın əhəmiyyəti müasir dövrdə əhəmiyyətli dərəcədə artır.

Bazar iqtisadiyyatının ümumi strateji idarəetmə sisteminin qurulmasının başlıca prinsipləri sırasında aşağıdakıları xüsusilə göstərmək olar (sistem tam həcmdə hələ formalaşmayıb).

1. Dövlətin perspektiv strategiyasının hazırlanmasının çıxış nöqtəsində dünya meylləri nəzərə alınmaqla ölkənin sosiodeмоqrafik, iqtisadi, innovasiya-texnoloji, ekoloji, ərazi və xarici-iqtisadi inkişafının uzunmüddətli və daha uzun müddətli proqnozlaşdırılması durur.

2. Uzunmüddətli proqnoz, perspektiv milli maraqlara, indiki və gələcək nəsillərin ehtiyaclarına daha artıq dərəcədə cavab verən optimal dinamikaya daha yaxın olan trayektoriyaları təmin edən strateji prioritetlərin seçimi üçün təməl kimi çıxış edir

3. Seçilmiş prioritetlər, sanballı dövlət dəstəyi alan və ölkənin ali rəhbərliyinin bilavasitə nəzarəti altında olan milli proqram və layihələr əsasında həyata keçirilir.

4. Dövlət strateji tənzimlənməsində növbəti yanaşma– 15-20 illik üfüqə malik strateji planın işlənilib hazırlanmasıdır (dövrü olaraq korreksiya edərək uzadılmaqla).

5. Strateji plan çərçivəsində strateji prioritetlərin reallaşdırılmasının konkret mexanizmi kimi – ortamüddətli perspektiv üçün hökumətin təsdiqlədiyi federal məqsədli proqramlar çıxış edir.

6. Strateji planın və proqramların həyata keçirilməsi və onların qarşılıqlı şəkildə uzlaşdırılması ortamüddətli (3-5 illik) və qısa müddətli (bir illik) indikativ planlar vasitəsi ilə aparılır.

7. Strateji və indikativ plan və proqramların icrası ortamüddətli və illik maliyyə planları və büdcələr vasitəsilə aparılır

8. Uzunmüddətli və ortamüddətli proqnozlar, strateji və indikativ planlar əsaslandırılarkən, nəzərdə tutulan struktur dəyişmələrini tarazlaşdırmağa və onların iqtisadi nəticələrini nəzərə almağa kömək edən makromodellərdən istifadə olunur (7). Bütün bu əsaslandırılmış və təcrübədə sınaqdan çıxarılmış alətlər arsenalı uzunmüddətli proqnozların və dövlətin sosial-iqtisadi strategiyasının hazırlanması və reallaşdırılması zamanı istifadə olunmalıdır.

Sosial-iqtisadi inkişafın dövlət tənzimlənməsi sisteminin sadalanmış elementlərinin səmərəli fəaliyyəti üçün, dövlət, regional, bələdiyyə səviyyələrində strateji və taktiki qərarları qəbul edən şəxslərin dərin peşə biliklərinə malik olması gərəkdir. Uzunmüddətli və ortamüddətli proqnozların, strateji və indikativ proqramların hazırlanması metodologiya və texnologiyalarına kadrların yiyələnməsi – dövlət və bələdiyyə idarəçiliyi kadrlarının hazırlanması və təkrar hazırlanması sisteminin başlıca vəzifəsinə çevrilir.

Ədəbiyyat

1. *Англишкин А.И.* Наука-техника-экономика. 2-е изд. М.; Экономика, 1980, гл.5; *Яковец Ю.В.* Ускорение научно-технического прогресса. Теория и экономический механизм. М.; Экономика, 1998, гл. 4.

2. *Кузык Б.Н., Яковец Ю.В.* «Будущее мира и России. Манифест интегрального макропрогнозирования» М., ИНЭС 2006.

3. *Минцберг Г., Альстрэнд Б., Лэмпел Дж.,* Школы стратегий: Пер. с англ. СПб: Питер. 2000, стр. 303.

4. *Карлсон Е.* Что знают экономисты. Основы экономической политики на 1990 – е годы и в перспективе. Пер. с англ. М: СП «КВАДРАТ», 1993. стр. 123.

5. Сорокин П.А. Главные тенденции нашего времени. М.; Наука, 1997. стр.124.
6. Хансен Э. Экономические циклы и национальный доход/Классики кейнсианства. Т.2., М.; Экономика, 1997.
7. Иванов Е. Индикативное планирование развития экономики// Экономист. 1993.№ 9. стр.3.

UOT 330.341

DAVAMLI İQTİSADI İNKİŞAFIN TƏMİN EDİLMƏSİNDƏ İNNOVASİYA PROSESİNİN YERİ VƏ ROLU

Məmmədova S.R.

Sumqayıt Dövlət Universiteti

Xülasə

Innovasiya iqtisadi kateqoriya kimi yeniliyin istehsalı və reallaşdırılmasının daha ümumi xassələrini, əlamətlərini, əlaqə və münasibətlərini əks etdirir. Innovasiyanın mahiyyəti özünü dövlətin iqtisadi sistemində və təsərrüfat prosesində yerinə yetirdiyi funksiyalarda ifadə edir. Innovasiyalar müəssisələrin rəqabət qabiliyyətinin, yüksəldilməsində xüsusi rol oynayır.

Açar sözlər: *innovasiya, innovasiya prosesi, yenilik, firma, planlaşdırma, texnologiya*

Müasir qloballaşma şəraitində texnologiya sahəsində baş verən yeniliklər firmalar, xüsusilə də kiçik müəssisələr üçün getdikcə daha böyük əhəmiyyət kəsb edir. Innovasiyanın səmərəliliyi xeyli dərəcədə bu sahədə çalışanların, o cümlədən firmaların, elmi-tədqiqat müəssisələrinin, universitetlərin peşəkar fəaliyyətindən, onların yerli, milli və beynəlxalq səviyyədə əlaqələrindən asılıdır. Digər tərəfdən, innovasiya sisteminin səmərəliliyinə təsir edən amillər sırasına fərdləri və müəssisələri öyrənməyə stimullaşdıran şərtlər, maliyyə sisteminin etibarlılığı, bu sahədə dövlət tənzimlənmələrinin səmərəliliyi və s. aid olunur.

Innovasiya prosesinin milli iqtisadiyyata müsbət təsir göstərə bilməsinin mühüm şərtlərindən biri elmi-tədqiqat müəssisələri və universitetlər ilə sahibkarlar arasında qarşılıqlı əlaqələrin yaradılmasını və inkişaf etdirilməsidir [1, səh.52]. Bu sahədə dövlətin vəzifələri sırasına innovasiya sisteminin gücləndirilməsini, innovasiya üçün zəruri şəraitin yaradılmasını, yeni texnologiyanın yayılmasını, şəbəkələşmə və təmərküzləşmənin tətbiqi daxil edilir.

Innovasiya prosesini səciyyələndirən cəhətlər aşağıdakılardan ibarətdir:

- qarşıya qoyulan məqsədə çatmaq üçün çoxlu qeyri-müəyyən yolların və yüksək riskin mövcudluğu;
- dəqiq proqnoz qiymətləndirilməsinin aparılmasının qeyri-mümkünlüyü;
- iqtisadi münasibətlərin mövcud olduğu sferada gərginliyin aradan qaldırılması;
- innovasiya prosesinin bilavasitə iştirakçılarının mənafeələrini qorumaq zərurəti.

Innovasiya prosesi dedikdə, müəssisənin hər bir həlqəsinin işinin rentabelliyyə nəzarət zamanı onun fəaliyyətinin müxtəlif sferalarının balanslaşdırılmasının təkmilləşdirilməsi başa düşülür. Bütün yeniliklər firmanın işinin müxtəlif tərəflərinin sistemli, kompleks təhlili əsasında aparılır ki, burada da ən başlıcası alınmış nəticələrin artıq əldə edilənlərlə deyil, bazarın həmin vaxtda malik olduğu potensialla müqayisə etməkdən ibarətdir.

Innovasiya prosesi yeni növ məhsulun mənimsənilməsi və buraxılan məhsulun modernləşdirilməsini, yeni maşın, avadanlıq və materialların istehsalata tətbiqini, yeni texnologiyalardan və məhsulun istehsalı üsullarından istifadə edilməsini, habelə istehsalın təşkilinin və mütərəqqi idarəetmə metodlarının, vasitə və qaydalarının tətbiqini nəzərdə tutur. Innovasiya prosesi müxtəlif yollarla həyata keçirilə bilər. Innovasiya prosesinə ən ümumi şəkildə elmi-texniki yeniliyi ilə seçilən və yeni ictimai tələbatı təmin edən məhsulların və texnologiyaların yaradılması, geniş yayılması və tətbiq edilməsi kimi tərif verilir [2, səh.32]. Hər bir konkret halda daha səmərəli yolun seçilməsi texnologiyanın xarakteri, son məhsul bazarı, firmanın potensialı, iqtisadi iqlim, rəhbərliyin səriştəlilik dərəcəsi kimi şərt və amillərdən asılıdır. İstənilən halda müxtəlif qruplar tərəfindən həyata keçirilən çoxüzlü və çoxmərhləli proseslərin, bir çox insanlar, bölmə və təşkilatlar arasında dinamik qarşılıqlı təsirin rolu böyükdür. Bununla yanaşı, həmişə uğur qazanılması manəə və müqavimətin aradan qaldırılması ilə bağlıdır. Odur ki, innovasiyalar təşəbbüsləşmə və inadsız, habelə istehsal, insan, təşkilatı və sosial amillər sahəsində iri xərclər çəkmədən mümkün deyildir.

Innovasiyaların mahiyyəti həmişə eksperiment qaydada öyrənilir. Planlar, tədqiqatlar, resursların düşünülmüş bölgüsü nə qədər vacib olsa da bazarın marketinqi bundan da vacibdir.

Innovasiya prosesi daxili ziddiyyətlərlə dolu bir prosesdir. Innovasiya prosesi ixtiraların, yeni texnologiyaların, məhsul və xidmət növlərinin, istehsal, maliyyə inzibati və s. xarakterli qərarların və intellektual fəaliyyətin digər nəticələrinin alınması və kommersionlaşdırılmasından ibarətdir.

Hazırda respublikamızda innovasiya prosesinin planlaşdırılması sferasında müəyyən qanunauyğunluqlar və meyllər müşahidə olunur. Belə ki, innovasiya prosesinin formalaşmasında plan

metodlarının istifadəsi firmanın fəaliyyətinin bütün tərəflərinin əsaslı surətdə yeniləşdirilməsinin mütləq şərti kimi çıxış edir. Müəssisənin fəaliyyətinin əsası sayılan planlaşdırma onun bütün sferalarına, həlqələrinə, bölmələrinə aiddir. İnnovasiya planlaşdırılmasının əsasını strateji perspektivlər, firmanın miqyasına əsaslanan plan proqramlar təşkil edir. Cari planlar strateji planlara əlavə kimi çıxış edir. Müəssisələrdə tez-tez həm strateji, həm də təşkilati strukturun bütün elementlərini əhatə edən cari proqramlar kimi xüsusi proqramlar yaradılır və reallaşdırılır.

İnnovasiya planları daha böyük son nəticəni təmin edən əsas yeniliklərin işlənilib hazırlanması və tətbiqində bütün xidmət və bölmə əməkdaşlarının qüvvələrini birləşdirməyə imkan verir. İnnovasiyanın plan metodları daha yüksək nəticələrə nail olmuş və işlərin daim yaxşı səmtə yönəlməsinə çalışmış əməkdaşların maddi və qeyri-maddi stimullaşdırılmasını dəqiq təşkil etməyə imkan verir. İnnovasiya prosesinin planlaşdırılması həyat tsikllərinin hər bir fazasında əmtəə və xidmətlərə toxunur. İnnovasiya prosesinin idarə edilməsi sahəsində mövcud olan qanunauyğunluqları haqqında danışarkən qeyd etmək lazımdır ki, innovasiyanın işlənilib hazırlanması və praktiki reallaşması prosesinin idarə edilməsi elmdə müstəqil istiqamətə çevrilir. İnnovasiya prosesinin daim inkişaf təmayülü müasir müəssisə üçün başlıca obyektiv zərurətə çevrilmişdir. Müəssisələrin əksəriyyətində innovasiya tədbirlərinin tətbiq sferasının genişlənməsini və səmərəliliyin keyfiyyətinin yüksəldilməsini təmin edən xüsusi bölmələr, xidmətlər yaradılmalıdır.

İnnovasiya sisteminə çox tez-tez, yeniliklərin yaradılması prosesinin idarə edilməsi, kollektivin yaradıcılıq potensialının daha yaxşı istifadə edilməsi daxil olunur. Yeniliklər sahəsində uğurun qazanılması firmanın bütün fəaliyyətinin inteqrasiyası və əlaqələndirilməsi mexanizminin yaradılmasından, innovasiya fəaliyyətində onların funksiyalar arası qarşılıqlı təsirinə tənzimlənməsindən asılıdır. Uğurla inkişaf edən müəssisələr kollektivdə ümumyaradıcılıq axtarışı atmosferini yaratmağa, yeniliklərin sürətlə mənimsənilməsinə can atırlar. Öz təşkilati strukturlarını təkmilləşdirərək firmalar ilk növbədə innovasiya prosesinin məqsədindən çıxış edirlər. Yeniliklərin işlənilib hazırlanması və tətbiqində daha tez-tez müxtəlif firmaların və təşkilatların əməkdaşlığından və qarşılıqlı fəaliyyətindən istifadə olunur. Azərbaycan iqtisadiyyatında rəqabətə davam gətirmək və hazırkı çətinlikləri aradan qaldırmaqla inkişafa can atmaq meylləri müəssisəni onun qarşısında duran problemlərin sürətli və məhsuldar həllinə kömək edən yeni idarəetmə alətlərinin axtarışına və fəal istifadəsinə məcbur edir.

Ədəbiyyat

1. Vəliyev D.Ə. Azərbaycanın qlobal iqtisadiyyata inteqrasiyası. Bakı, 2008
2. Tağıyev A.H., Köçərli H.R.. İnnovasiya siyasəti. Bakı, Təknur, 2013

UOT 332.122

REGIONAL İNNOVASIYANIN İNKİŞAFININ QABAQLAYICI KONSEPSİYASI

Namazova T.F.

Sumqayıt Dövlət Universiteti

Xülasə

İnnovasiya fəaliyyəti-maliyyə, maddi, informasiya, intellektual və insani resurslarının cəmləşdirilməsini və səfərbər edilməsini tələb edir. Bir çox elmi-tədqiqat institutlarının sınaq-konstruktor büroları (SKB) ilə kooperasiyada innovasiya strukturları yaradılır və onlara rəqabətqabiliyyətli məhsul istehsalının mənimsənilməsi öyrədilir. Xüsusi qərarlar olmadan yeniliklərin Azərbaycanın sənaye müəssisələrinə daxil edilməsi meyllini 8-10% dəyişmək olmur, bu isə inkişaf etmiş ölkələrlə müqayisədə kifayət qədər aşağı göstəricidir. İnnovasiya siyasətinin ən əsas tərkib hissələrindən biri – regional innovasiya siyasətidir.

Açar sözlər: *regional innovasiya, innovasiya mühiti, qabaqlayıcı innovasiya*

Regional innovasiya inkişafının qabaqlayıcı konsepsiyasının reallaşmasının iki ssenarisi mövcuddur:

1. Fəaliyyətdə olan iri müəssisələrdə yeni istehsal texnologiyasının tətbiqinin dəstəklənməsi.
2. Əldə edilmiş elmi-istehsal potensialından istifadə edən və dünya standartlarına cavab verən yeni müəssisələrin və elmi-istehsal mərkəzlərinin yaradılması.

Eyni zamanda onun reallaşdırılmasının təyinedici amilləri kimi elmtutumlu texnologiyalar, müasir menecment, yüksək ixtisaslı kadrlar, orta və ya uzun müddətli perspektiv inkişafın innovasiya strategiyası (və ya proqramı) çıxış edir [2, səh. 38].

İnnovasiya tsikli aşağıdakı mərhələlərdən ibarətdir:

- elmtutumlu texnologiyaların işlənilməsi;
- biznes –layihələrin hazırlanması;
- məqsədli maliyyələşdirmə həcmının müəyyən edilməsi;

- müəssisələrin layihələndirilməsi və yaradılması;
- layihə səviyyəsinə çıxış və sərf edilən maliyyə resuslarının qaytarılması.

Yalnız bu halda Azərbaycan regionlarında investisiya fəaliyyətinin aktivləşdirilməsinə nail olmaq olar.

Innovasiya fəaliyyətinin fəallaşdırılmasına aşağıdakı şərtlər neqativ və ya pozitiv təsir edə bilər: müxtəlif növ regional təhlükələrin mövcudluğu; innovasiya və sahibkarlıq potensialının mövcudluğu; regionun innovasiya inkişafının qəbul edilmiş ortamüddətli və uzunmüddətli strategiyası; səmərəli innovasiya fəaliyyəti üçün hüquqi baza; vençur tipli maliyyələşdirmə; regional proqramların reallaşdırılmasının innovasiya strukturuna dəstək və yardım; innovasiya prosesinin inteqrasiyalaşdırılmış idarəetmə sistemi.

Eyni zamanda bu şərtlərin hər biri konkret nəticəyə yönəldilməlidir, məsələn, rəqabət təhlükəsinin mövcudluğu-innovasiya məhsuluna və xidmətlərinə tələbatın yaranmasına; innovasiya potensialının mövcudluğu-innovasiya məhsulu və xidmətlərinə təklifin formalaşdırılmasına; regional innovasiya strategiyasının istiqamətlənməsinin mövcudluğu –dövlət və regional innovasiya siyasətinə; regional innovasiya siyasətinin normativ –hüquqi bazasının mövcudluğu-cəmiyyətdə innovasiya mədəniyyətinin formalaşdırılmasına; innovasiya infrastrukturunun mövcudluğu-innovasiya xidmətləri bazarının yaradılması və dəstəklənməsinə, daimi məsrəflərin azaldılmasına; inteqrasiyalaşdırılmış innovasiya sisteminin formalaşdırılmasının mövcudluğu-qəbul edilmiş tədbirlərin reallaşdırılması gedişatının daimi monitorinqlə bağlandırılmasına və s [1, c. 21].

Regional innovasiyanın inkişafı konsepsiyasının məqsədi - regional iqtisadiyyatın rəqabət qabiliyyətinin təmin edilməsidir. Yeni elementlər (ünsürlər) qismində aşağıdakıları qeyd etmək olar:

- menecmentin ən müasir texnologiyalarına əsaslanan biznes- layihələri;
- kreditlərin zəmanətli qaytarılmasına istiqamətlənən maliyyə resuslarından tsiklik istifadə edilməsi;
- biznes-layihənin konsepsiya strukturu ilə bağlanması.

Regional innovasiyanın inkişafı konsepsiyasının reallaşdırılması ilə məşğul olan müəssisələrin borc alınmış vəsaitlərin vaxtında qaytarılmasına çıxış.

Regional innovasiya siyasətinə təsir mexanizmləri aşağıdakılardır:

- vergi (regional vergilər üzrə güzəştlər, torpaq vergisi), ödənilmə vaxtının uzadılması, borcun resturukturlaşdırılması, rüsum və mütləq ödənilmələrin möhlətlə ödənilməsi;
- tarif (icarə, icarə ödəmələri, kommunal xidmətlərə görə güzəştlər);
- maliyyə (regional büdcədən qüzcəştlı kreditləşmə, dövlət kredit zəmanətləri, birbaşa dövlət investisiyaları, kommertiya kreditləri üzrə faiz ödənişləri normasına maliyyə yardımı, layihə və proqramların birgə pay maliyyələşdirilməsi);
- infrastruktur (marketinq tədqiqatları, informasiya –kommunikasiya yardımı, sərgi-yarmarka təminatı, kadrların hazırlanması təkmilləşdirilməsi, güzəştlı şərtlərlə Elmi Tədqiqat Sınaq Konstruksiya işlərinin nəticələrinin tətbiqi);
- təşkil (dövlət alqısı, xidmətlərin sertifikatlaşdırılması, xidmət idxalına yardım, regional proqramların reallaşdırılmasının qəbulu, servis xidmətlərinin koordinasiyası və s.) məsələləri.

Ölkəmizdə və onun regionlarının qabaqlayıcı innovasiya yolu ilə hərəkət etməsinə imkan verməyən əsas maneələr aşağıdakılardır:

- xammalın ixtisaslaşdırılma səviyyəsi;
- qeyri-ekvivalent xarici-iqtisadi mübadilə;
- ölkə və onun regionlarının elmi-texniki potensialının və yaranan regional elmi məktəblərin zəif olması;
- həyat səviyyəsinin aşağı olması;
- dövlət subyektlərinin, əhalinin büdcə təminatı səviyyəsi ilə fərqləndirilməsinin davam edilməsi.

XXI əsrin ilk onilliyində innovasiya inkişafının reallaşdırılmasının əsaslarını qoymağa qadir olan sahələr arasında bunları ayırmaq olar: aviakosmik sahə, qaz, sənayenin nüvə sahəsi, biotexnologiya, informasiya və telekommunikasiya xidmətləri. Azərbaycan Respublikasında regionların inkişaf səviyyəsinin nəzərə alınması ilə, artıq elm tutumlu texnologiyaların bu regionlarda tətbiq edilməsi vaxtı yetişmişdir. Bu texnologiyalara misal olaraq: yeni material texnologiyaları, optik-elektron və nüvə texnologiyaları, radioelektron texnologiyaları, informasiya texnologiyaları, perspektiv hərəkətverici qurğular texnologiyaları, energetika və enerjijə qənaət texnologiyaları, xüsusi kimya və enerji ilə doydurulmuş materiallar texnologiyaları, biotexnologiyalar, sabit və ekoloji təmiz yaşayış mühitinin təmin edilməsi texnologiyaları və s. göstərmək olar.

Son zamanlar, dünya ölkələrində regionların inkişafının ən əsas təminatçısı olan elmtutumlu istehsalların müvəffəqiyyətlə mənimsənilməsi üçün – regionda “Xüsusi iqtisadi zonaların” yaradılması

mexanizmindən geniş istifadə edilir.

Yüksək texnologiyaların qiymətləndirmə meyarı kimi iki yanaşmadan istifadə etmək olar:

1. Elmi-tədqiqat, sınaq-layihə-konstruktor işlərində yüksək xərclər payı olan müasir iqtisadi sahələrin texnoloji baza hissəsi *установка в производство*;

2. İqtisadiyyatın müxtəlif sahələrində yeni məhsulların işlənilməsi, yaradılması və istehsalında informasiya, bilik, təcrübə və maddi vəsaitlərin istifadə səviyyəsinə əsaslanmaq.

Yüksək texnoloji zonalarda sahibkarlıq fəaliyyətinin xüsusi rejiminin daxil edilməsi lazımdır. Onlara aşağıdakı vergi güzəştləri nəzərdə tutulmalıdır:

- dövlət büdcəsinə daxil olan hissəsinin, qeydiyyat şəhadətnaməsinin alınması anından sonrakı 5 il ərzində vergilərdən azad olunması;

- yüksək texnologiyalı zonalarının iştirakçılarının qeydiyyat vəsiqələrinin alınması anından sonra mənfəət vergisindən 5 il müddətinə azad olunması;

- faktiki olaraq xüsusi istehsalın genişləndirməsinə və modernləşdirilməsinə tətbiq edilən investisiya hesabına alınan mənfəətdən tutulan mənfəət vergisinin azaldılması.

MBD ölkələrində maraqlı təcrübə toplanmışdır. Məsələn, Belarus Respublikasında hər beş ildən bir regional elmi texniki proqramlara baxılır və təsdiq edilir (bunlardan sonuncu 2006-2010-cu illərə qədər edilmişdir), Belarus Respublikasının 2003-2007-ci illər üçün innovasiya siyasəti Konsepsiyasının reallaşdırılmasının gedişi təhlil edilir. Regional elmi-texniki proqramların yerinə yetirilməsinin nəticələrini yekunlaşdıraraq, BR NŞ yanında Dövlət elmi-texniki siyasəti məsələləri üzrə komissiya regional elmi-texniki proqramları innovasiya proseslərinin dövlət tərəfindən saxlanılmasının təsirli mexanizmi kimi qeyd etmişdir, çünki, bunlar regional innovasiya siyasətinin formalaşmasında yerli idarəetmə orqanlarının iştirakını təmin edip.

Qazaxıstanda innovasiyanın inkişafı yolunu regional iqtisadiyyatın yenidən qurulmasının əsası olduğunu hesab edirlər, burada “klasterlik” prinsipinə böyük diqqət vurulur (çünkü klasterin iştirakçıları öz aralarında rəqabət aparırlar və sahələrin müxtəlif seqmentlərinə xidmət edirlər)

Qabaqlayıcı regional innovasiyanın inkişafı konsepsiyası xarici təcrübəni də nəzərə almalıdır. Belə ki, ABŞ-da “Qabaqcıl texnologiyalar” (riskli, bahalı və öz xərclərini çox gec bir zamanda ödəyən layihələrin saxlanılmasına) və “Tərəfdaşlıq və istehsalın genişləndirilməsi” (buna, əsasən 380 min kiçik və orta fermer təsərrüfatlarının modernləşdirilməsinə texniki yardım) adlı proqramlar qəbul edilmişdir. Bu strukturların innovasiyanın inkişafının ölkədə təmin edilməsinin məqsədi, dünya bazarlarında rəqabətin güclənməsi şəraitində, təsərrüfat subyektlərinə yardım etməkdir.

Qabaqlayıcı innovasiya inkişafı konsepsiyasında əsas yeri - innovasiya məhsulunu yaradanlarla məhsul və xidmətlər bazarında fəaliyyət göstərənlər arasında bağlayıcı element olan, innovasiya infrastrukturunun yaradılması və inkişaf etdirilməsi problemi tutmalıdır. Bu, regional iqtisadiyyatın bütün sferalarında innovasiya proseslərinin ölkədə fəallaşdırılmasını nəzərə almağa və dövlət subyektlərində innovasiya fəaliyyətinin stimullaşdırılması və idarəedilməsi üsullarının təyin edilməsinə imkan yaradacaqdır.

Ədəbiyyat

1. Фатхутдинов Р.А. Инновационный менеджмент. СПб. Питер, 2004, 275 стр.

2. Тағыев А.Н. Innovasiya III, Bakı, Elm, 2012, 58 səh.

AZƏRBAYCANDA İNNOVASIYAYÖNÜMLÜ İQTİSADİYYATIN İNKİŞAF İSTİQAMƏTLƏRİ

Novruzova A.Q.

Azərbaycan Dövlət İqtisad Universiteti

Xülasə

Məqalədə Azərbaycanda dövlət tərəfindən innovasiya fəaliyyətinin tənzimlənməsi aspektlərindən bəhs edilir. Məqalənin məqsədi innovasiyaların maliyyələşdirilməsi sahəsində dövlət siyasəti, innovasiya prosesinin inkişaf etdirilməsi, yeni texnologiya istehsalının stimullaşdırılması kimi mühüm məsələləri gündəmə gətirir. Məqalədə Azərbaycanda innovasiyayönümlü iqtisadiyyatın inkişaf istiqamətləri qeyd edilir.

Burada yüksək texnologiyalar sahəsində qeyri-kommersiya mübadiləsinin informasiya və elmi-texniki sektor sahəsində bilik mübadiləsinə kömək etməsi məsələsinə diqqət yetirir. Sözü gedən sektorda biliklər müxtəlif sahələr üçün mütəxəssislərin təlimi prosesində istifadə olunur. Bu da istehsalın, elm və texnikanın inkişaf perspektivlərini təhlil etməyə imkan verir.

Açar sözlər: *innovasiyalar, innovasiya sistemi, innovasiyaların stimullaşdırılması, innovasiya inkişafı, innovasiya texnologiyaları*

Azərbaycanda həyata keçirilən yeni inkişaf strategiyasının başlıca istiqamətləri ölkədə davamlı və yüksək iqtisadi artıma nail olmaqdır. Bu da sosial rifahın yüksəlməsinə və iqtisadiyyatın şaxələndirilməsinə səbəb olur. Ona görə də hazırda təbii ehtiyatlar amilinin azaldılması, qeyri-neft sektorunun yüksək inkişaf tempinin təmin olunması, iqtisadiyyatda innovasiyaların tətbiqinin genişləndirilməsi qarşıda duran əsas vəzifələrdir. Həmin vəzifələrin reallaşdırılmasında İKT sektorunun rolu və potensialı önə çəkilmişdir. Ölkə rəhbərliyi respublikada innovasiyayönümlü iqtisadiyyatın qurulması hesabına davamlı iqtisadi artıma və tərəqqiyə nail olunması üçün İKT sahəsinin üzərinə yeni vəzifələr qoymuşdur.

Azərbaycanın uzunmüddətli inkişafının təmin edilməsi üçün birinci növbədə innovasiyalı iqtisadiyyatın yaradılması istiqamətində elm, təhsil və İKT-in ölkənin qeyri-neft sektoruna diqqət artırılmışdır. Bunun da əsasında davamlı iqtisadi inkişafı təmin etmək istəyi dayanır. Belə ki, yeni artım mənbəyi kimi informasiya-kommunikasiya texnologiyalarının (İKT), turizm və kənd təsərrüfatı sahələrinin inkişafına diqqət ayrılması nəticəsində müasir şəraitdə səmərəli iqtisadi münasibətlərin formalaşması üçün güclü zəmin yaranmış və yeni iqtisadiyyatın əsasını təşkil edən bilik iqtisadiyyatının güclənməsinə təkan vermişdir [3].

Dinamik inkişaf edən dünyada iqtisadiyyatın rəqabət qabiliyyəti müasir İKT-nin, yeni bazarların öyrənilməsi və tətbiqindən, biliklərin artırılması və onun əqli kapitala çevrilməsindən asılı olduğu da məlumdur. Qeyd etmək vacibdir ki, hər hansı bir ölkənin iqtisadi artımı həm dövlət, həm də cəmiyyət tərəfindən uzunmüddətli cəhdlər göstərilməsini tələb edir. Bu cəhdlərin də əsasında elm və innovasiyalar sahəsində təsirli dövlət siyasəti dayanır. Dünyanın qabaqcıl ölkələrində innovasiyalar sahəsində həyata keçirilən siyasət dövlətin iqtisadi siyasətinin vacib tərkib hissəsindən biridir [2]. Məsələn, elm, İKT və innovasiyalar sahəsində uzun illərdir liderliyini qoruyan ABŞ-ın son 30 il ərzində elm və innovasiyalar sahəsindəki siyasəti dəfələrlə dəyişikliklərə məruz qalmışdır. Avropa Birliyi, Yaponiya və yeni sənaye ölkələri də innovasiya siyasətinin formalaşmasına böyük diqqət ayırır.

Azərbaycan da “bilik istehsal edən” ölkələr sırasında layiqli yerini tutur. Prezident İlham Əliyev bununla bağlı çıxışlarında qeyd etmişdir ki, “qara qızıl”ın insan kapitalına çevrilməsi Azərbaycanda real vəziyyətdir. Buna görə də, təsadüfi deyil ki, qeyri-neft sektorunun inkişafında böyük rol oynayan İKT və innovativ fəaliyyəti dəstəkləyən dövlət milli iqtisadiyyatımızın modern rəlsələr üzərində irəliləməsi üçün strateji istiqamətlər müəyyənləşdirmişdir. Belə istiqamətlərdən biri innovativ inkişafdır və bu inkişaf Azərbaycanda fəaliyyət göstərən şirkətlərin müasir İKT-nin mənimsənilməsini, rəqabətqabiliyyətli məhsulların istehsalını və ixracat bazarlarının genişləndirilməsini əhatə edir [5, səh.47]. Dinamik inkişaf edən bazarların gücləndirilməsi və rəqabəti təmin edən fəaliyyətin dəstəklənməsi də mühüm əhəmiyyət kəsb edir. Bu istiqamətdə fəaliyyətini günün tələbləri səviyyəsində quran Azərbaycan dövləti investisiyaların cəlb olunması üçün ölkəmizin cəlbediciliyini artırır.

Müasir dövrdə mühüm məsələlərdən biri dünya ölkələrinin inkişaf prosesindən geri qalmamaq, iqtisadiyyatın səmərəliliyini və rəqabət qabiliyyətini artırmaq və onun innovasiya əsaslı irəliləyişini təmin etməkdir [4, səh.369]. Yəni, ənənəvi iqtisadiyyatdan bilik iqtisadiyyatına keçidi təmin etmək strateji məqsəd kimi dövlət qarşısında dayanmışdır. Belə bir vacib tapşırığın yerinə yetirilməsi üçün də yeni iqtisadi modelin formalaşdırılması zərurət kimi ortaya çıxır. Təhsil sistemində yeniliklərdən, İKT- dən və yeni iqtisadi modeldən istifadə sağlam rəqabəti təmin edən səmərəli iqtisadiyyatın innovasiya inkişafının əsas götürülməsini zəruri edir. Buna görə də, strateji məqsədə nail olmaq istiqamətində atılmış addımlar nəticəsində bu gün Azərbaycanda real imkanlar yaranmış və ölkəmiz innovasiyaların və texnologiyaların keyfiyyətə yeni inkişaf mərhələsinə qədəm qoymuş, yeni texnologiyalar sahəsində tərəqqiyə nail olmuşdur. Prezident İlham Əliyevin dediyi kimi, yeni texnologiyaların, informasiya-kommunikasiya texnologiyalarının tətbiqi Azərbaycanda geniş vüsət almışdır: “Biz bu sahədə bölgədə birinci yerlərdəyik. Ümumiyyətlə, dünya miqyasında reyting siyahılarında qabaqcıl yerlərdəyik”.

Bütün bunların reallaşdırılması dövlət idarəçiliyində yeni mərhələdir və yüksək peşə vərdişlərinə yiyələnmiş gənc kadrların yetişməsinə də böyük təkan verəcəkdir. Dövlət başçısı İlham Əliyevin vurğuladığı kimi, İKT sahəsində Azərbaycan son illər ərzində böyük uğurlar əldə edilmişdir: “Bu, həm biznes, həm zəka, həm də intellekt sahəsidir. Eyni zamanda, innovasiya və şəffaflığa təkan verən, xidmət göstərən bir sahədir. Biz bu imkanlardan daha da geniş şəkildə istifadə etməliyik. Elektron xidmətlərin sayı artmalıdır və bu sahədə görülən işlər davam etdiriləcəkdir”.

Bilik iqtisadiyyatının güclü inkişafına nail olmaq üçün Prezident İlham Əliyevin sərəncamı ilə təsdiqlənən “Azərbaycan 2020: gələcəyə baxış” İnkişaf Konsepsiyası da innovasiyayönümlü institutların yaradılması və müasir modelin formalaşdırılması, sosial infrastrukturun təkmilləşdirilməsi üçün geniş imkanlar açır [1, səh.7]. Vacib məqsədlərə nail olmaq üçün ilk növbədə təbii resurslardan asılılığın azaldılması və qeyri-neft sektorunun inkişaf etdirilməsi ilə yanaşı, elmtutumlu istehsal sahələrinə, innovasiyalara diqqətin artırılması nəzərdə tutulmuşdur. Bu istiqamətlərdə real nəticələr əldə etmək üçün

biliklərə əsaslanan iqtisadiyyatın formalaşması, İKT-dən səmərəli istifadə edilməsi, iqtisadi inkişafda yüksək rentabelliyyətə nail olmaq üçün yeni təfəkkürlü, yaradıcı gəncliyin formalaşması məsələlərini ön plana çıxarmışdır [1, səh. 18-19]. Konsepsiyanın əsas strateji baxışı- mövcud imkanları və ehtiyatları nəzərə alaraq Azərbaycanda sabit iqtisadi artımın, ölkənin ictimai həyatında vətəndaş cəmiyyətinin aktiv statusunun üstünlüyünün tam təminatı ilə xarakterizə olunan inkişaf mərhələsinə nail olmaqdır. Bu baxımdan demək olar ki, həyata keçirilən sosial-iqtisadi siyasət Azərbaycanda hər bir vətəndaş üçün geniş imkanlar yaradır.

Ədəbiyyat

1. Azərbaycan-2020: Gələcəyə Baxış İnkişaf Konsepsiyası. 29 dekabr 2012-ci il. www.president.az.
2. Воскресенская Ю.В. Требования инновационной экономики к современным компаниям. Вестник ИЭРАН №3. 2015. стр.177-182.
3. “Azərbaycan Gəncliyi 2011-2015-ci illərdə” Dövlət proqramı. Bakı şəhəri 7 iyul 2011-ci il. www.president.az. articles (272).
4. Фотхутдинов Р.А. «Инновационный менеджмент», М 2012.
5. Комов М.С. Направления повышения эффективности деятельности промышленных предприятий. Наука сегодня и завтра, 2013, 11 марта. 112 стр.

İNNOVASIYA STRATEGİYASI VƏ ONUN İDARƏ OLUNMASININ TƏKMİLLƏŞDİRİLMƏSİ

Ömərova E.Y.

Sumqayıt Dövlət Universteti

İş dünyasının bütün şərtlərini alt-üst edən iqtisadi quruluşdakı global və makro dəyişikliklər işin və iş yerinin yenidən təşkilatlanmasını zəruri edir. Texnika və texnologiyanın sürətli inkişafı, rəqabətin getdikcə qloballaşması və kəskinləşməsi iqtisadi strukturda, iqtisadiyyatın makro və mikro səviyyədə idarə olunmasının əhəmiyyətli dərəcədə təkmilləşdirilməsini gündəmə gətirmişdir. Ona görə də innovasiya strategiyalarının müəyyən edilməsi və idarə olunmasının tədqiqi mühüm əhəmiyyətə malikdir.

İnnovasiya firmalarda məhsuldarlığı və səmərəliliyi artırdığı, yeni bazarlara daxil olmağı və mövcud bazarın böyüdülməsini təmin etdiyi üçün çox əhəmiyyətli bir rəqabət vasitəsidir. Müasir şəraitdə işə səmərəli, mənfəətli və rəqabət gücü yüksək olan firmaların fəaliyyət göstərdiyi iqtisadiyyatlar inkişaf edir və global miqyasda rəqabət üstünlüyü qazanar. İnnovasiya anlayışı ayrılıqda istifadə edildiyi zaman prosesi ifadə edə bilər, amma innovasiyanın idarə edilməsi kimi istifadə edildikdə innovasiyanın tətbiqatında onun nəzarət edilə bilməsi və idarə edilə bilməsini də ifadə edir. İnnovasiya işlərinin ən səmərəli şəkildə reallaşdırılması və onun vasitəsilə müəssisəyə fayda təmin edilməsi üçün bu işlərin dəqiq idarə olunması vacibdir.

Təşkilatların əsas strateji xətti rəqabət üstünlüyü əldə edərək, uzun müddət ərzində bunu uğurla davam etdirə bilməkdir. Rəqabət üstünlüyünün etibarlı yollarının müəyyən edilməsi strateji idarəetmə heyətinin əsas problemidir. Təşkilatın rəqabət üstünlüyü əldə etməsi və onu davam etdirə bilməsi təşkilatın öz fəaliyyətini rəqiblərindən fərqləndirən əsaslandırılmış bir stratejiyanın hazırlanması və tətbiqi ilə mümkündür. Strateji idarəetməni, bir təşkilatın uzun müddətli fəaliyyət istiqamətini müəyyən edən idarəçilik qərarları və tədbirlər sistemi kimi xarakterizə etmək olar.

İnnovasiya prosesinin müvəffəqiyyəti iki əsas amildən asılıdır: texniki resurslar (insan, avadanlıq, informasiya, pul, və s.) və təşkilatın bunları idarə etmə bacarığı. Bu iki amili müvəffəqiyyətlə bir araya gətirmək üçün həm strateji, həm də idarəçilik bacarığına malik olunmalı və ya bu bacarıqlardan istifadə edilməlidir. Bunun üçün müəssisələrin uzun müddətli bir dünyagörüşü olmalı, bazar meylləri müəyyənləşdirilməli, proqnozlaşdırmaq bacarığına malik olmalı, texnoloji və iqtisadi məlumatları toplamaq, işləmək və istifadə etmək qabiliyyəti olmalıdır.

İnnovasiya, inamsızlığın əsas səbəblərindən biri kimi görünə bilər. Qeyri-müəyyənliyi diqqətə çatdırmaq üçün innovasiyalar üzərində güclü təsiri olan bəzi sualların soruşulması və cavablarının araşdırılması lazımdır: İşimiz necə qurulmalıdır? İşin dizayn prinsipi necə inkişaf etdirilməlidir? Kimə xidmət etməliyik? Bazarlar sahəsində hansı hədəfləri seçmək lazımdır?

Ölkələr arasında iqtisadi sərhədlərin aradan qalxması, buna paralel olaraq informasiyanın, texnologiyanın və insan gücünün sürətli və sərbəst hərəkəti, sürətli inkişaf, istehlakçıların həyat tərzlərindəki dəyişikliyin sürətlənməsi və gözləntilərinin artması müəssisələri məcburi olaraq hər an innovasiya fəaliyyətini genişləndirməyə vadar edir.

Bu mənada innovasiya, müəssisələrin ən əhəmiyyətli rəqabət mexanizmindən birinə çevrilib. Ancaq müəssisələr üçün əsl problem, özlərinə davamlı rəqabət üstünlüyü təmin edən, mənfəətlərini və bazarda paylarını artıran, yeni bazar imkanları yarada bilən bu innovasiyanı necə reallaşdırma bilmək problemidir. Ona görə də hazırda innovasiyanın nə qədər əhəmiyyətli olduğu deyil, onun necə təsirli və məhsuldar bir şəkildə

reallaşdırıla bilməsi üzərində daha çox durulur. Müəssisələrdə davamlı innovasiyanı hərəkətə gətirmək strateji inkişaf ilə əlaqədardır. Əgər bu nəzərə alınmazsa və müvafiq strategiyalar inkişaf etdirilməzsə innovasiyanın mənfi təsirlərə məruz qalacağı ehtimalı da mümkündür. Dəyişikliklərin müəssisələr tərəfindən izlənilməsinin və ona uyğunlaşmanın getdikcə çətinləşdiyi iş dünyasında, rəqabət üstünlüyü yaradabilən və hətta əsas qabiliyyət göstəricisinə çevrilən bacarıq, texnologiya və informasiya innovasiya fəaliyyətinin əsasını təşkil edir. Innovasiya strategiyası yeni məhsul və ya xidmət ilə əlaqədar olan maliyyə mənbələri əldə etmək və böyüməni təmin etmək məqsədlərinə xidmət edir; yeni məhsul və ya xidmətlərin strateji missiyasını müəyyən edən strateji rollar, yeni məhsul və ya xidmət fikirlərinin yaranması üçün lazım olan süzgəcləri ardıcılıqla təmin edən meyarların məcmusudur.

Yeni bir məhsul, istehsal üsulu, idarəetmə formasını ələ ala biləcəyi kimi yeni bazarlara açılmağı təmin edə bilər. Innovasiya prosesində işçilərin fikirləri təşviq edilərək və müqayisə edilərək strateji araşdırma və inkişaf etdirmə metodları ilə daha da inkişaf etdirilir. Müasir şəraitdə hər hansı bir müəssisənin var ola bilməsi, böyüyə bilməsi və rəqabət üstünlüyü əldə edə bilməsi çox yaxşı hazırlanmış bir strateji planın olmasından asılıdır. Yalnız inovasiyada deyil, hər bir sahədə müvəffəqiyyətli olmaq üçün strateji yanaşma ilə düşünüb strateji hərəkət edilməlidir. Müəssisələrdə innovasiya fəaliyyətlərinin müvəffəqiyyəti innovasiya strategiyasının müəssisənin təşkilati strategiyası ilə bütünləşməsi ilə sıxı surətdə əlaqəlidir.

Təşkilatın strateji kurs müəyyən etməsi və bu prosesi reallaşdırması, şərtlərin sürətlə dəyişdiyi müasir dövrdə onun mövcud ola bilməsinin əsas şərtidir. Müəssisə innovasiya idarəçiliyini həyata keçirərkən texnologiya, iş prosesləri (müşətilər, təchizatçılar, maliyyə və xarici mənbələr və s.) və insan münasibətlərini (mədəniyyət, rabitə, təşkilat və s.) ələ idarə etməlidir ki, onlar innovasiyanı dəstəkləsin və təşviq etsin. Innovasiyanın müvəffəqiyyəti insan, avadanlıq, bilik, sərmayə kimi faktorlarla yanaşı təşkilatın bunları idarə edə bilmək bacarığından asılıdır. Bunun üçün müəssisələrin uzun müddətli bir dünyagörüşü, bazar meyillərini müəyyənləşdirmək, proqnozlaşdırmaq, texnoloji və iqtisadi məlumatları toplamaq, emal etmək və özünüküleşdirmək qabiliyyəti olmalıdır. Müəssisənin bütün vahidləri də innovasiya strategiyasının həyata keçirilməsində məsul olmalıdırlar.

UOT 338.61

SƏMƏRƏLİ İNVESTİSİYA-İNNOVASIYA SİYASƏTİNİN FORMALAŞDIRILMASI DAVAMLİ İNKİŞAFA KEÇİDİN MÜHÜM ŞƏRTİDİR

Pənahova G.M.

Azərbaycan Dövlət İqtisad Universiteti

Xülasə

Məqalədə Azərbaycan Respublikasının müasir vəziyyəti təhlil olunur. Sahibkarlıq fəaliyyətinin inkişaf etdirilməsi regionun inkişaf etdirilməsinin əsas amili kimi nəzərdən keçirilir.

Açar sözlər: sahibkarlıq fəaliyyəti, investisiya-innovasiya siyasəti, multiplikator effekti, regionun iqtisadiyyatı.

Müasir dövrdə Azərbaycan iqtisadi-sosial inkişafın ələ bir mərhələsinə daxil olmuşdur ki, onun dinamik və davamlı inkişafının təmin edilməsi həlledici dərəcədə milli iqtisadiyyatın inkişafına yönəldilən investisiyaların innovasiya xarakterinin təmin edilməsindən və bütünlükdə bu prosesin səmərəli reallaşdırılmasından asılıdır. Ümumən, davamlı inkişafın təmin edilməsinə yönəldilən investisiya – innovasiya siyasəti çoxşaxəli kompleks bir problem olmasını, investisiya resurslarının məhdudluğunu nəzərə alaraq onun tətbiqinin optimal istiqamətlərinin müəyyənləşdirilməsi və səmərəli reallaşdırılması müstəsna əhəmiyyət kəsb edir. Hazırkı dövrdə başlıca problem milli iqtisadiyyata yönəldilən investisiyaların ümumi kəmiyyət artımında deyil, əsas məsələ onların texnoloji, sahə, təkrar istehsal quruluşunun təkmilləşdirilməsindən və onun innovasiya xarakterinin gücləndirilməsindən ibarətdir.

Belə bir şəraitdə ölkəmizdə yaxın gələcək üçün işlənilən investisiya-innovasiya siyasəti davamlı inkişafı təmin etmək üçün milli iqtisadiyyatın bütün sahə və istiqamətlərini əhatə etməlidir. Belə ki, innovasiyalı inkişaf modelinə keçid cəmiyyətin qarşısına qoyulan məqsədlərə çatmağın imkanlarını genişləndirməklə davamlı inkişafın tələblərinə uyğun milli iqtisadiyyatı inkişaf etdirməyə imkan verir. Bu baxımdan innovasiya prosesi sadəcə olaraq iqtisadi inkişafın sürətini deyil, həmçinin iqtisadi inkişafın xarakteri və artım amillərinin nisbətini dəyişir, insanların həyat şəraitinin yaxşılaşdırılmasının imkanlarını kəskin genişləndirir.

Milli iqtisadiyyatın investisiya-innovasiya siyasəti formalaşdırılarkən multiplikator effektini nəzərə alaraq iqtisadi siyasəti formalaşdırmaq lazımdır. Qeyd etmək lazımdır ki, son on illikdə ölkəmizdə innovativ inkişaf modelinə keçid nəzərdə tutulur. Kifayət qədər təminatlı iqtisadi-sosial, elmi-texniki, investisiya və kədr potensialı, başqa sözlə mühüm start kapitalı formalaşdırılmışdır. Ümumən, müstəqillik illərində Azərbaycan iqtisadiyyatına iki yüz milyard dollardan çox investisiya yatırılmışdır .

Müstəqilliyin ilkin illərində ölkəyə investisiya qoyuluşunun böyük əksər hissəsi xarici investisiyaların payına düşürdüsə, 2008-ci ildən başlayaraq daxili investisiyaların artım tempi xarici investisiyaların artım tempini xeyli üstələmişdir. Nəticədə ÜDM-də daxili investisiyaların xüsusi çəkisi xeyli yüksəldilmişdir. Əgər 2005-ci ildə ümumi investisiya qoyuluşunun quruluşunda daxili investisiyalar 13,4%, 2008-ci ildə 20,2% təşkil edirdisə, bu rəqəm 2014-cü ildə 41,5% olmuş, müvafiq olaraq xarici investisiyaların xüsusi çəkisi də 86,4%-dən 58,5%-ə enmişdir ki, bu da son 15 il ərzində ölkəmizdə reallaşdırılan səmərəli neft strategiyasının reallaşdırılmasının nəticəsi kimi qiymətləndirilməlidir. Investisiyaların innovasiya xarakterinin davamlı inkişaf baxımından təkmilləşdirilməsi onun istehsal və qeyri-istehsal sahələrinə yönəldilməsindən xüsusən, mütərəqqi sahələrə investisiyaların daha çox yönəldilməsindən asılı olur.

Qeyd etmək lazımdır ki, son illərdə əsas kapitalla və qeyri-neft sektoruna yönəldilən investisiyaların xüsusi çəkisi artmağa meyl etmişdir. Ümumən, 2014-cü il ərzində ölkəmizdə sosial və infrastruktur layihələrinin həyata keçirilməsinə 21,8 milyard manat sərf olunmuşdur ki, onun da 6,5 milyardı neft-qaz sektorunun inkişafına, 15,3 milyard manatı qeyri-neft sektorunun inkişafına sərf edilmişdir. Eyni zamanda son illərdə ümumi investisiyaların qoyuluşunun strukturunda əsas kapitalla yönəldilən vəsaitlərin xüsusi çəkisi xeyli artaraq 2010-2014-cü illərdə 41,7%-dən 61,5%-ə yüksəlmişdir ki, bu da investisiyaların innovasiya xarakterinin gücləndiyini göstərir [1].

Dünyada baş verən qlobal maliyyə böhranı dünya bazarında neftin qiymətinin kəskin aşağı düşməsi, manatın devalvasiyası müasir dövrdə ölkəmizdə investisiya, sahibkarlıq və biznes mühitinə neqativ təsir göstərmişdir. Bunu nəzərə alaraq Azərbaycan dövləti innovasiya inkişaf modelinə keçidi stimullaşdırmaq və bütünlükdə investisiya mühitini yaxşılaşdırmaq üçün kompleks tədbirlər sistemini müəyyənləşdirmiş və bu prosesin əməli cəhətdən səmərəli reallaşdırılması üçün normativ-hüquqi və qanunvericilik bazasını təkmilləşdirmək üçün konkret tədbirlər müəyyənləşdirmişdir. Bü baxımdan "İnvestisiyanın təşviqi" sənədinin qəbulu bu istiqamətdə atılmış mühüm addım kimi müəyyənləşdirilməlidir.

Dəyişən şəraiti mövcud sosial-iqtisadi reallıqları, artan qlobal təzyiqləri nəzərə alaraq zənnimizcə müasir dövrdə ölkəmizdə elmi cəhətdən əsaslandırılmış əməli cəhətdən reallaşdırılması mümkün olan iqtisadi inkişaf strategiyası, xüsusən də milli innovasiya sistemi formalaşdırılmalıdır. Fikrimizcə, yaxın gələcək üçün davamlı inkişafa keçidi təmin etmək məqsədilə ölkəmizdə işlənib hazırlanan milli innovasiya sistemi aşağıdakıları nəzərə almalıdır:

Birincisi, iqtisadi artımın uzunmüddətli qanunauyğunluqlarını; ikincisi, texniki-beynəlxalq iqtisadi inkişafın qlobal istiqamətlərini; üçüncüsü, milli iqtisadiyyatın rəqabət üstünlüklərini, dördüncüsü, bazarın tələblərini; beşincisi, milli iqtisadiyyatın inkişafının start vəziyyətini; altıncısı, resurslar balansını və ondan istifadə dərəcəsini; yeddincisi, bazara keçid şəraitində milli iqtisadiyyatın yeni tələblərdən irəli gələrək strukturun deformasiya dərəcəsini. Bununla belə, inkişaf konsepsiyasının xarakterinə qeyd olunan obyektiv amillərlə yanaşı, hər bir konkret dövrdə bu prosesə subyektiv və xarici amillərin də güclü təsir göstərir [2, səh. 123].

Qeyd olunan prinsiplərə əsaslanaraq yaxın gələcəkdə ölkəmizdə milli innovasiya siyasəti, funksional innovasiya, sahəvi innovasiya və regional innovasiya siyasəti ilə qarşılıqlı əlaqə və asılılıqda hazırlanaraq ayrı-ayrı sahə və istehsalatlar, başqa sözlə konkret istiqamətlər üzrə konsepsiyalar işlənib hazırlanması məqsədə uyğundur. Qeyd etmək lazımdır ki, Azərbaycanda yaxın gələcək üçün işlənib hazırlanan milli innovasiya sistemi ölkəmizin iqtisadi inkişaf konsepsiyasına, səviyyəsinə və imkanlarına uyğun formalaşdırılmalıdır. Milli innovasiya sistemi formalaşdırılarkən ölkənin iqtisadi-sosial təhlükəsizliyinin təmin edilməsi bütünlükdə bu proseslərin istisna bilməyən şərti və meyarı kimi əsas nəzərdən qacırılmamalıdır.

Ədəbiyyat

1. Dövlət Statistika Komitəsinin internet səhifəsi <http://www.stat.gov.az/>
2. Qasimov F.H., Nəcəfov Z.M. İnnovasiyaların yaranması, yayılması və inkişaf perspektivləri. Bakı, Elm, 2009. 416 səh.

QEYRI-NEFT SEKTORU OLAN MEBEL İSTEHSALI SƏNAYESİNİN PROBLEMLƏRİNİN TƏHLİLİ VƏ HƏLLİNDƏ İNNOVASİYALARIN TƏTBİQİ

*Pürhani S.H., Qasımov M.T.
Milli Aviasiya Akademiyası*

Xülasə

Hazırda milli innovasiya sisteminin təşəkkülü və səmərəli fəaliyyətində qeyri-neft sektorunun rolu artır. Məqalədə innovasiyalı mebel sənayesi istehsalının dayanıqlığı və rəqabət qabiliyyətinin qiymətləndirilməsi məsələləri tədqiq olunur. Sənayedə innovasiya layihələrinin səmərəliliyinin qiymətləndirilməsinin göstəricilər sistemi xarakterizə olunur.

***Açar sözlər:** innovasiya sistemi, mebel istehsalı, sənayedə innovasiya fəaliyyəti, səmərəlilik, rəqabət qabiliyyəti*

Azərbaycan iqtisadiyyatında rəqabətə davamlı əmtəə istehsal etmək üçün şəraitin yaradılması, sahibkarların hüquqlarının qorunması istiqamətində dövlətin proteksionist siyasətinin həyata keçirilməsi, daxili bazarın tələbatının milli məhsullarla ödənilməsi vacibdir. Bu da neft amilindən asılılığın azalmasına, yeni iş yerlərinin artırılmasına öz müsbət təsirini göstərəcəkdir. Bununla əlaqədar olaraq innovasiya fəaliyyətinin inkişafının stimullaşdırılmasına yönəldilmiş müxtəlif tədbirlər işlənməli və tətbiq edilməlidir.

Dünya bazarında neftin qiymətlərinin aşağı düşməsi, bununla bağlı ölkəyə valyuta daxilolmalarının azalması diqqəti qeyri-neft sektoruna yönəlmiş, bu sektorda daha səmərəli idarəetməyə, gəlirlərin daha şəffaf əldə edilməsinə və artırılmasına nail olmaq təxirəsalınmaz prioritet kimi önə çıxmışdır. Belə qeyri-neft sektorlarından biri də mebel istehsalı sənayesidir.

Azərbaycanda mebel sahəsinin inkişafı və qiymətləndirilməsi ilə əlaqədar olaraq, daxili bazarda fəaliyyət göstərən və cari tələbatları qismən ödəyə bilən şirkətlər fəaliyyət göstərir. Bu şirkətlərdən müəyyən qədər tanınmış olan Embawood, Belissa, M-line, Saloglu və digərlərini misal göstərmək olar. Eyni zamanda daxili bazarda Türkiyə, İtaliya, Çin, İspaniya, Rumıniya və digər istehsalçıların da məhsulları təklif olunur. Bazara daxil olma zamanı əmtəələrin qiyməti digərlərindən daha münasib olduğu üçün Türkiyə istehsalı olan mebellər üstünlük təşkil edir.

Mebel və mebel istehsalında istifadə olunan hissələrin istehsalı ölkə iqtisadiyyatında əhəmiyyətli hesab oluna bilər. Nəticədə, daxili tələbatın ödənilməsi ilə yanaşı, ÜDM-in artması, məşğulluğun təminatı, büdcəyə daxilolmalar, neft iqtisadiyyatından asılılığın azalması milli iqtisadiyyatın güclənməsinə səbəb olacaqdır. Bu məqsədə nail olmaq üçün dövlət dəstəyi ilə eyni zamanda, dünya təcrübəsində mövcud olan və geniş istifadə olunan innovasiyaların tətbiqi mütləqdir.

Bu gün mebel sahəsində mövcud olan bəzi problemlər və çatışmazlıqlar daxili tələbatın ödənilməməsi, müvafiq qeyri-neft sektorunun inkişafdan qalması, uyğun sahənin regional və beynəlxalq inkişaf səviyyəsindən geri qalmalar və günün tələbləri ilə ayaqlaşmamaq kimi halların baş verməsinə səbəb olur. Sahə üzrə aparılmış SWOT təhlilindən (cədvəl 1) və dünyanın aparıcı ölkələrinin təcrübəsində istifadə olunan innovasiyaların tətbiq olunmasını nəzərə alaraq aşağıdakı həll üsullarından faydalana bilərik:

- ixtisaslaşmış peşə təhsili. Yeni nəslin zamanın müvafiq ehtiyaclarına uyğun xüsusiyyətdə olmaması və yaradıcı düşüncə inkişaf etdirmədə qeyri-kafi qalması sektorun ən əhəmiyyətli problemlərdən biridir. Sahə üzrə təhsilə olan marağın azalması, ixtisaslı əmək, məşğulluq və təcrübə çatışmazlıqlarını özü ilə gətirməkdədir. Bu vəziyyət isə sahənin inkişafına və rəqabət gücünə mənfi təsir etməkdədir.

Çıxış yolu: Sahəyə aid olan peşə-ixtisas və ali məktəblərdə, mebel istehsalı sahəsində çalışanlar və bu sahə üzrə idarəedici heyətin stimullaşdırılması, yeni texnologiyaların izlənilməsi, kadrların təkmilləşdirilməsi və yenidən hazırlığı və s.

- məhsuldarlıq və idarəetmə. Mebel istehsalı sənayesində, böyük miqyaslı müəssisələrlə yanaşı kiçik müəssisələrin də yaranması labüddür. İstehsalçıların infrastruktur, sistem, təşkilatlanma və digər bir çox istiqamətdən fərqlilik göstərməsi nəticəsində mebel sənayesində idarəetmə və təşkilatı çatışmazlıqlar diqqət çəkici ölçülərə çata bilər.

Çıxış yolu: Sahə üzrə məhsuldarlıq, təşkilatı və idarəetmə səmərəliliyinin artırmaq üçün dövlət və təşkilatların proqramlarından aktiv faydalanma, müxtəlif dərəcələrdə aktiv iştirak, şirkət etüdlərinin yaxşı təhlil edilməsinə istiqamətlənmiş idarəedicilərə seminarlar keçirilməsi əhəmiyyətli məqamlardır. Problemin həlli üçün sənaye zonalarının aktiv olmaları əhəmiyyətlidir.

- dizayn. Fərdi gözləntilərdən ictimai təmənnaya, milli gözləntilərdən beynəlxalq təmənnaya, istehlakçılardan istehsalçılara və daha əhəmiyyətli ekoloji təmənnaya qədər fərqli sahələrə cavab verən və eyni zamanda sosial, mədəni, siyasi fəaliyyəti olan güc potensialını üzərində saxlamaqdadır.

Çıxış yolu: Mebel sənayesinin daxili və beynəlxalq arenada uzun müddətli olaraq iştirak edə bilməsi,

vahid dəyərdə artımın təmin edilməsi, ancaq xüsusi dizayna sahib məhsullar ilə mümkün ola bilər. İxracatın üstünlüklərindən davamlı faydalanmaq, effektiv bir nəzarət mexanizmi meydana gətirmək və dizayn mövzusunda mövcud olan insan potensialını inkişaf etdirərək dövlətin, firmaların və sahə təşkilatlarının ortaq səyini tələb edir.

- təqdimat, Markalaşma və Marketing. İnkişaf etmiş informasiya çağında ən əhəmiyyətli amil informasiya və kommunikasiya ilə yaradılan reklamdır. Daxili və xarici bazarlara çıxışın əsas amili təqdimat fəaliyyətləri, keyfiyyət və satış sonrası dəstək şəbəkəsinin kafi olmasıdır.

Çıxış yolu: Bazar haqqında məlumat, istehlakçının marka qəbulu, mebel dəyişdirmə sıxlığı və bir çox mövzuda müştəri təcrübəsi, davranışı və məlumat almağı təmin edən kanalların təsirli bir şəkildə istifadə olunmasıdır. Marka meydana gəlməsi həm firmalar tərəfindən həm də dövlət tərəfindən təşviq edilməli və markaya mükafat verilməlidir.

- xammal. Mebel sənayesi üzrə nəzərə çarpacaq dərəcədə problemlər izlənilir. Bu sıxıntılar sahə ilə əlaqəli olan və istehsalda bilavasitə iştirak edən digər kiçik sahələrin də inkişafına səbəb ola bilər.

Çıxış yolu: Xammal ehtiyatlarının çatışmaması, mebel sənayesindəki müəssisələrin rəqabət gücünü zəiflədən bir ünsürdür. İlk mərhələdə istifadə olunan laminat və ağac məmulatlarının idxalı ilə problemi həll etmək olar. İdxal olunan və yumşaq mebelə istifadə olunan parça, süngər, quş tükü kimi materialların tədarükü də idxal məhsullardan ibarətdir. Mebel sənayesi ilə paralel digər sahələrin də inkişafı əldə oluna bilər.

- investisiya, maliyyə. Sahəyə kapital cəlb olunması, maliyyə çətinliyi və kredit xərclərinin yüksəkliyi əhəmiyyətli problemlər arasında iştirak etməkdədir.

Çıxış yolu: Güclü və davamlı sərmayənin təmin edilməsi üçün sərmayə bazarlarının inkişafı lazımdır. Xarici sərmayənin bu sahəyə cəlb olunması, dövlət subsidiyalarının təmin edilməsi lazımdır.

Cədvəl 1.

Ölkəmizdəki mövcud mebel istehsalı sənayesinin SWOT təhlili

GÜCLÜ TƏRƏFLƏR	TƏHLÜKƏLƏR
Coğrafi mövqe, Sektorun inkişaf yönümlü olması, Sektorun son 10 ildəki nailiyyəti, Yüksək işçi qüvvəsi potensialı, Sektorda artan texnoloji transferlər, Mebel istehsal şəbəkəsi potensialı, Hədəf olan bazarlara istiqamətlənmiş ixracat işlərinin artırılması, Geniş çatdırılma şəbəkəsi, Material, məhsul müxtəlifliyi.	Xammal çətinliyi, İxtisaslı işçi qüvvəsinin çatışmaması, Dünya bazarında yaşanan böhranlar, Marketing çatışmazlığı, Markalaşma problemi, Aşağı standartlar, Model təkrarlanması, Reklam fəaliyyətlərinin qeyri-kafiliyi, Çin istehsalı mallar (böyük müəssisələr),
İMKANLAR	ZƏİF TƏRƏFLƏR
Qloballaşma, İnnovasiyalar, Dünyada baş verən innovativ imkanlar, İnformasiya texnologiyaları və elektron və proqram təminatları, "Ağıllı" mebellər, Markalı, tanınmış məhsullar, Müştəri yönümlü məhsullar, Əməkdaşlıq və investisiyaya həssaslıq, Yeni bazar axtarışları, İstehsaldakı artım və inkişaf, Ətraf mühitə edilən investisiya, Qlobal mebel istehlakında artım,	Peşə təhsilinin qeyri-kafiliyi, İxtisaslı işçi sayının qeyri-kafiliyi, Dizayn və müəllif hüquqlarının qorunması, Rəqabət qabiliyyəti, Yüksək xammal xərcləri, Reklam fəaliyyətlərinin qeyri-kafiliyi, Aşağı standartlar və ətraf mühit problemi, Markalaşma, keyfiyyət, imic, Təşkilati quruluş, Sərmayə, maliyyə çatışmazlığı, İnnovativ yanaşma.

Mebel sənayesinin mövcud vəziyyəti, ixrac və idxal ölçüsü, istehsal gücü və istifadəsi, daxili və xarici bazarlarda yeniliklər, rəqabətqabiliyyətlilik kimi çox ölçülü göstəricilərə görə bu sahənin daxili və

xarici imkanlarının qiymətləndirilməsi, təhlili və bu sahənin gələcək perspektivlərinin əldə olunması istiqamətində dünya təcrübəsindəki innovasiyalardan geniş istifadə olunması iqtisadiyyatımızın cari planlarının və gələcək təminatının əsas dəstəyidir.

Ədəbiyyat

1. Musayev A.F. İnnovasiya iqtisadiyyatı və vergi stimullaşdırması, Bakı, 2014.
2. Türkiyə mobilya ürünleri meclisi sektor raporu- TOBB, Ankara, 2013.
3. İsayev A.S. İstehsalın təşkili əsasları, Bakı, Azərneşr, 2009.

SƏNAYE MÜƏSSİSƏLƏRİNDƏ İNNOVASIYA FƏALİYYƏTİNİN GÜCLƏNDİRİLMƏSİ

Rəhmani F.P.

Azərbaycan Dövlət İqtisad Universiteti

Xülasə

İnnovasiya fəaliyyətinin təşkilinin fəallaşdırılmasının müəssisədaxili və xarici amilləri təhlil olunmuşdur. Ölkədə texnoparkların, sənaye məhəllələrinin yaradılmasının baxılan məsələlərin həllində roluna diqqət yetirilmişdir. İnnovasiya fəaliyyəti strategiyalarının işlənilməsi və həyata keçirilməsində Milli İnnovasiya Sisteminin qurulmasının əhəmiyyəti şərh olunmuşdur.

Açar sözləri: *innovasiya, innovasiya strategiyaları, innovativ inkişaf modeli, Milli innovasiya sistemi, texnopark, sənaye məhəlləsi*

Azərbaycan Respublikasının Prezidentinin 29 dekabr 2012-ci il tarixli sərəncamı ilə təsdiq edilmiş “Azərbaycan 2020: gələcəyə baxış” İnkişaf Konsepsiyasında qarşıdakı dövr üçün respublikanın əsas sosial-iqtisadi inkişaf istiqamətləri müəyyən olunmuşdur. Bu konsepsiyaya uyğun olaraq ölkədə prioritet sənaye istiqamətlərinin müəyyənəndirilməsi və sənayenin inkişafında növbəti mərhələnin təmin edilməsi məqsədilə “2015-2020-ci” illərdə “Azərbaycan Respublikasında sənayenin inkişafı” Dövlət Proqramı qəbul olunmuşdur.

Dövlət Proqramının başlıca məzmunu təbii resursların ixracından iqtisadi artımın innovasiya modelinə keçiddə ifadə olunur. Buna görə də sənayenin, o cümlədən emal sənayesinin diversifikasiyası və inkişafı, elmtutumlu və innovativ istehsalın genişləndirilməsi, ixracyönümlü və rəqabətqabiliyyətli istehsalın artırılması və s. əsas məqsədlər kimi qarşıya qoyulmuşdur [1, səh.8]. Göründüyü kimi milli iqtisadiyyatın innovativ inkişafına keçid bu məqsədlərin reallaşdırılmasının mühüm vasitəsidir. Deməli, iqtisadiyyatın bütün sahələrində, öncə isə sənayedə innovasiya səviyyəsinin artırılması bu gün üçün ən aktual problemlərdən biridir. Təcrübə göstərir ki, hazırda sənaye müəssisələrində innovasiya fəaliyyətinin aşağıdakı strategiyaları geniş yayılmışdır [3, səh.53].

Hücum strategiyası-texnoloji liderlik. Müdafiə strategiyası- “liderin təqib edilməsi”, İmitasiya strategiyası, asılı olmaq strategiyası, bazar yuvası strategiyası və s.

Sənaye müəssisələrinin fəaliyyəti göstərir ki, bu müəssisələrdə daha çox modernləşdirmə və imitasiya təcrübəsi üstünlük təşkil edir. Başqa sözlə, innovasiya baxımından aktiv müəssisələrin ancaq 10%-i satış bazarlarında analoqu olmayan tamamilə yeni məhsulun işlənilməsinə yönəlik fəaliyyətdə bulunurlar.

Statistik məlumatlara görə ümumilikdə sənaye üzrə yeni tətbiq olunmuş məhsulun həcmi 2008-ci ildə 6842 min manatdan 2014-cü ildə 12319 min manata, təkmilləşdirilmiş məhsulun həcmi isə 2008-ci ildə 1715 min manatdan, 2011-ci ildə 14403 manata qədər artmış, 2014-ci ildə isə 1018 min manat təşkil etmişdir [2, səh.91].

Beləliklə, aparılan araşdırmalar əsasında bir sıra ümumi və mühüm nəticələr çıxarmaq olar. Azərbaycan şirkətləri bütövlükdə innovasiya fəaliyyətinə həddən artıq qeyri-bərabər vəziyyətdə cəlb olunmuşlar. Digər tərəfdən onların çoxu cari fəaliyyət çərçivəsində onu strateji əhəmiyyətli və prioritet hesab etmirlər. İnnovasiya fəaliyyəti səviyyəsinin ümumən yüksək olmaması səviyyəsi qarşılığında Azərbaycanda yüksək göstəricilərlə səciyyələnən sektorlar (yüksək texnoloji sahələrə aid) inkişaf edir. Lakin bu sektorların özü də innovasiya fəaliyyətinin intensivliyinə görə inkişaf etmiş ölkələrin orta göstəricilərindən geri qalır.

Azərbaycan bazarında mövcud olan rəqabət mühiti birbaşa innovasiya fəallığının stimullaşdırılmasını təmin etmir. Şirkətlər tərəfindən seçilən fəaliyyət strategiyası və innovasiya rejimi də daxil olmaqla bazar davranışı innovasiyaların birbaşa səmərəsini məhdudlaşdırır.

Azərbaycanda innovasiya fəallığına görə qısa və uzun müddətli perspektivdə “mükafatlandırılmanın” və bonuslar əldə olunmasının mexanizmi və şərtləri yoxdur. Buna görə də innovasiyanın inkişafını limitləşdirən mühüm amillərdən biri resurs, xüsusilə də maliyyə imkanlarıdır. Maliyyələşdirmədə olan çatışmamazlıq nəinki müvafiq fəaliyyət növünün miqyasını azaldır, eləcə də innovasiyanın keyfiyyətini pisləşdirir. Bu baxımdan maliyyə bazarlarında sabitlik, manatın likvidliyinin bərpası, habelə maliyyə intizamının möhkəmləndirilməsi hazırda ölkənin innovasiya strategiyasının uğurunu

təmin edə bilən vasitələrdir. Fikrimizcə göstərilənlərin həyata keçirilməsi üçün maliyyə bazarlarına nəzarət Palatası və sahibkarlara dəstək üzrə appelasıya şuraları müsbət rol oynayacaqdır. Bunun üçün real sektorda maliyyə tənzimlənməsinə xüsusi diqqət yetirilməlidir. Bu məsələ son 2 ildə büdcənin yerinə yetirilməsində mövcud olan gərqliliklə daha da kəskinləşmişdir. 2016-cı il üçün dövlət büdcəsinin gəlirləri ÜDM 25,2% həcmində olmaqla, mütləq ifadədə 16 milyard 822 milyon manata, xərclər hissəsi isə 18 milyard 495 milyon manata çatdırılıb. Bu 2015-ci illə müqaisədə 25%-dən də azdır [4, səh.4].

Hazırkı dövrdə kredit resursları çatışmamazlığı və onların baha olması sahibkarların əksəriyyətini innovasiya texnologiyalarını istehsalda tətbiq etməkdən çəkindirir. Buna görə də yeni texnologiyaları tətbiq edən müəssisələr üçün, eləcə də bütün innovasiya fəaliyyəti subyektləri üçün faiz dərəcələrinin müəyyən hissəsinin ödənilməsi və digər vergi güzəştlərinin tətbiq olunması məqsəduyğundur. Bu müəssisələrdə daxili və xarici investorlar üçün əlverişli investisiya mühitinin yaradılması, ölkədən kapital axımının qarşısının alınması, qeyri-neft sənayesi sahələrinin inkişafına xüsusi diqqət yetirilməsi zəruridir. Xüsusi iqtisadi zonaların, sənaye parkları və sənaye məhəllələrinin yaradılması prosesi ölkədə klasterlərin formalaşdırılması intensivləşdirilməlidir. MİS-in səmərəli fəaliyyəti qurulmalıdır.

Azərbaycan sənaye müəssisələrində innovasiya fəaliyyətinin təşkilinin təhlili göstərir ki, bu sahədə ölkədə bəlli təcrübə toplanmışdır. Hazırda innovasiya fəaliyyətinin təşkilinin aşağıdakı səviyyələri özünü göstərir; innovasiya layihələri üzrə komitələrin yaradılması, məqsədli qruplar: daxili innovasiya layihələrinin və vençur bölmələrinin yaradılması, innovasiya konsorsiumları və s. Fikrimizcə, konkret məqsəddən və mövcud yaranmış şəraitdən asılı olaraq innovasiya fəaliyyətinin təşkilinin müvafiq səviyyəsi seçilə bilər. Bununla belə hazırda Respublika sənaye müəssisələri üçün vençur layihələrinin və vençur bölmələrinin yaradılmasının əhəmiyyəti xüsusilə böyükdür. Bu baxımdan ölkədə orta səviyyəli aktivlərə malik olan (5-10mln.\$) vençur fondlarının yaradılması daha məqsəduyğun olardı. Dünya təcrübəsində (ABŞ, Böyük Britaniya) fondun orta həcmi 50 mln. \$ təşkil edir. Vençur maliyyələşdirilməsinin həyata keçirilməsində iri maliyyə-sənaye qruplarının, banklar, sığorta şirkətləri, fərdi investorların fəallığının artırılması da zəruri şərtlərdəndir.

Sənaye müəssisələrinin innovasiya fəaliyyəti strategiyaları müəyyənləşdirilərkən müxtəlif növlü və təyinatlı xarici innovasiya fəallığı formalarına, sənayeləşmənin sürətləndirilməsinin müvafiq institutlarının yaradılmasına da diqqət yetirilməsi zəruridir. Son 5 ildə bu sahədə ölkəmizdə ciddi işlər görülmüşdür. O cümlədən Sumqayıt Texnologiyalar Parkı ilə yanaşı, Sumqayıt Kimya Sənaye Parkı, Balaxanı Sənaye Parkı və Yüksək Texnologiyalar Parkı işə salınmışdır. Neftçala rayonunda sənaye məhəlləsinin yaradılmasına, Mingəçevir texnoloji parkının təşkilinə başlanılmışdır. Xüsusi iqtisadi zonaların sənaye parkları və sənaye məhəllələrinin yaradılması prosesi, klasterlərin formalaşdırılması bütün rayonlarda davam etdirilməkdədir. Bu mütərəqqi meyl iqtisadi regionlarda sənaye müəssisələrində innovasiya strategiyalarının uğurla həyata keçirilməsinə imkan verəcəkdir.

Sənaye müəssisələrində innovasiya fəaliyyəti strategiyaların qeyd edilən və adları çəkilməyən təşkilatı formaları və əməliyyatları meta səviyyədə vahid innovasiya sistemində inteqrasiya olunan innovasiya infrastrukturunun üsürləridir ki, ona Milli İnnovasiya Sistemi deyilir. Belə bir səmərəli sistemin qurulması ölkədə innovasiya fəaliyyəti strategiyalarının işlənilməsi və həyata keçirilməsinə nəzarətin aparılmasının mühüm şərtidir.

Ədəbiyyat

1. “2015-2020-ci” illərdə “Azərbaycan Respublikasında sənayenin inkişafı” Dövlət Proqramı. Bakı, 2015.
2. Azərbaycan sənayesi. Statistik məcmuə. Bakı, 2015.
3. Методы и инструменты управления инновационным развитием промышленных предприятий Санкт Петербург, 2013.

UOT 339.138

MÜƏSSİSƏLƏRDƏ MARKETİNQ FƏALİYYƏTİNİN PLANLAŞDIRILMASI

Rüstəmovə G.R.

Sumqayıt Dövlət Universiteti

Xülasə

Müasir bazar iqtisadiyyatı şəraitində istənilən müəssisə öz kommersiya fəaliyyətini planlaşdırma əsasında reallaşdırır. Planlaşdırma isə onun fəaliyyətinin bütün sahələrini, o cümlədən marketinq fəaliyyətini əhatə edir. Müəssisənin səmərəli fəaliyyəti onun marketinq fəaliyyətinin düzgün qurulmasından asılıdır. Müəssisənin marketinq fəaliyyətinin planlaşdırılması deyəndə marketinq fəaliyyəti qarşısında duran məqsədə nail olmaq üçün zəruri olan ayrı-ayrı fəaliyyətlərin məntiqi ardıcılığı nəzərdə tutulur.

Açar sözlər: *marketing, müəssisə, planlaşdırma, bazar, segmentləşdirmə, marketing büdcəsi.*

Marketing fəaliyyətinin idarə edilməsinin mühüm mərhələsindən biri planlaşdırma. Müəssisənin fəaliyyətinin bütünlükdə planlaşdırılması daim dəyişən bazar münasibətləri şəraitində müəssisənin fəaliyyətinin təkmilləşdirilməsi üçün yeni yollar və metodların işlənməsini nəzərdə tutan planın fasiləsiz hazırlanması prosesidir. Plan isə müəssisənin müəyyən dövr üçün fəaliyyət modelidir. Plana müəssisə qarşısında duran məqsədə nail olmaq üçün tədbirlər sistemi kimi baxmaq daha doğrudur. Təsərrüfat subyektlərinin həcmindən asılı olmayaraq, o cümlədən ev təsərrüfatlarından tutmuş müəssisələrə qədər və ya bütövlükdə milli iqtisadiyyat səviyyəsinə qədər bütün təsərrüfat subyektləri öz fəaliyyətində müəyyən dövrü əhatə edən plana malik olur. Lakin bəzi hallarda təsərrüfat subyektinin planı geniş araşdırmalara və tədqiqatlara əsaslanmır. Təsərrüfat subyektlərinin fəaliyyətinin planlaşdırılması ümumi halda mümkün risklərin azaldılması və resurslardan səmərəli istifadə məqsədi daşıyır. Əlbəttə müəyyən zaman çərçivəsində bu məqsəd daha konkret aralıq məqsədlər zəncirindən ibarət ola bilər. Məsələn, bazarda hər hansı segmentdə rəqabət üstünlüyünə malik olma və s. Müəssisə əsas məqsədinə nail olmaq üçün onu əhatə edən ətraf mühitin və bazarın əsas amillərini öyrənməlidir. Daxili mühitin təhlili, mümkün risklərin təhlili, marketing planının, istehsal planının hazırlanması, mümkün maliyyə nəticələrinin hesablanması, maliyyə mənbələrinin müəyyən edilməsi, xərclər və nəticələrin daim izlənilməsi və s. məsələlər müəssisənin fəaliyyət planında öz əksini tapmalıdır.

Adətən müəssisələr illik, strateji və uzun müddətli planlar tərtib edirlər. Marketing fəaliyyətinin planlaşdırılması zamanı müəyyən ardıcılığa riayət edilir. Marketing fəaliyyətinin planlaşdırılması mərhələləri aşağıdakılardır:

1. Strateji planlaşdırma. Marketing planlaşdırılmasının bu mərhələsi müəssisənin yüksək idarəçiləri tərəfindən reallaşır. Burada müəssisənin inkişafının əsas məqsədləri və bu inkişafı şərtləndirən əsas istiqamətlər öz əksini tapır. Strateji planlaşdırma müəssisənin aydın ifadə olunmuş proqram bəyanatına, köməkçi məqsədlərin və vəzifələrin ifadəsinə, sağlam təsərrüfatçılıq portfelinə və artım strategiyasına istinad edir, yəni onlara əsaslanır [1, səh.148].

2. Taktiki planlaşdırma. Marketing planlaşdırılmasının bu mərhələsi müəssisənin orta idarəçiləri tərəfindən həyata keçirilir. Taktiki planlaşdırmada strateji planlaşdırmada müəyyən edilən strateji fəaliyyət üçün zəruri olan konkret tədbirlərin həyata keçirilməsi öz əksini tapır.

3. Operativ planlaşdırma. Marketing planlaşdırılmasının bu mərhələsi müəssisənin orta idarəçilərinin nəzarəti altında konkret icraçılar tərəfindən həyata keçirilir. Bu mərhələnin əsas xüsusiyyəti ondan ibarətdir ki, taktiki planda nəzərdə tutulan tədbirlərin həyata keçirilməsi üçün icraçılar, addımlar, metod və üsullar müəyyən edilir.

Marketing fəaliyyətinin strateji planlaşdırılması mərhələsinin özü də bir necə bölmədən ibarət olur:

- məhsul planı. Bura məhsulun adı, həcmi, istehsal müddəti və s. aid olur;
- satışı genişləndirmək üçün reklam işlərinin planı;
- satışın səmərəliliyinin artırılması planı;
- qiymət planı;
- məhsulun bölgü, satış və hərəkət kanallarının planı;
- müəssisə çərçivəsində marketingin təşkili planı;
- nəzərdə tutulan marketing tədqiqatları planı.

Marketing fəaliyyətinin taktiki planlaşdırılma mərhələsi strateji planlaşdırmadan sonra və operativ planlaşdırmadan əvvəl tərtib edilir və adətən 1-2 il əhatə edir. Strateji planlaşdırma 5 il, operativ planlaşdırma isə 1 il müddətinə tərtib edilir. Taktiki planlaşdırmada qəbul edilən qərarlar strateji planlaşdırmaya nisbətən daha az subyektivdir və daha obyektiv informasiyaların əldə edilməsini tələb edir. Digər tərəfdən, taktiki planlaşdırma daha çox müəssisənin daxili problemlərinə həsr olunduğundan onun həyata keçirilməsi zamanı risk ehtimalı da az olur. Taktiki planlaşdırmada optimal variantın seçilməsi də strateji planlaşdırmaya nisbətən daha asandır. Odur ki, taktiki planlaşdırmada konkret kəmiyyət göstəricilərindən və optimallaşdırma metodlarından daha çox istifadə edilir. Taktiki planlaşdırma ona aid olan funksiyaları yerinə yetirmək üçün aşağıdakı tələbləri ödəməlidir:

- taktiki plan çevik olmalıdır. Taktiki planın çevikliyi müxtəlif metodlarla təmin edilir. Məsələn, taktiki planın reallaşmasında hər hansı bir dəyişikliyin vaxtında edilməsinin asanlaşdırılması üçün o əlavə büdcə ilə təmin edilir. Yaxud taktiki plan bir neçə variantda tərtib edilir. Satışın 10,15 və ya 20% azalması zamanı bir variantdan digər varianta keçid baş verir. Müxtəlif müəssisələrdə konkret vəziyyətdən asılı olaraq taktiki planlaşdırmanın çevikliyi təmin etmək üçün müxtəlif metodlardan istifadə edilir;

- planlaşdırmanın tamlığı. Bu tələb taktiki planın qarşıya qoyduğu vəzifələrin reallığa və səmərəliliyinə təsir göstərə bilən bütün amillərin nəzərə alınmasını əks etdirir;

- müəssisənin rəhbərliyi tərəfindən dəstəyin olması. Heç bir müəssisədə rəhbərliyin dəstəyi olmadan

taktiki planı yerinə yetirmək mümkün deyil;

- taktiki plan müəssisədaxili ümumi planın tərkib hissəsi olmalıdır;
- taktiki planın tərtibinə və reallaşmasına cəlb edilən hər bir işçinin məsuliyyəti dəqiq olmalıdır;
- cari qərarların taktiki plandan üstünlüyünün təmin edilməsi. İstənilən plan kimi taktiki plan da müəyyən dövrdə fəaliyyətin istiqamətlənməsi funksiyasını yerinə yetirir və cari qərarlar bu fəaliyyətdə hər hansı dəyişikliklər edərsə planda da müvafiq dəyişikliklər oluna bilər;
- taktiki plan dəqiq, aydın və lakonik olmalıdır. Planda iki mənalılıq olmamalıdır;
- planın icraçıları onun tərtib edilməsində iştirak etməlidirlər. Onlar planın məqsədini və məhdudiyyətlərini bilməlidirlər.

Taktiki planın bölmələri və göstəriciləri müəssisənin xüsusiyyətlərindən, idarə edilməsi əhəmiyyətindən, iqtisadi vəziyyətindən və bazarın konyukturundan çox asılıdır. Lakin əksər müəssisələrin marketing fəaliyyətinin taktiki planlaşdırılmasında bir neçə bölmə (o cümlədən, istehsalın iqtisadi səmərəliliyi; norma və normativlər, məhsul istehsalı və satışı, istehsalın maddi-texniki təminatı, işçilər və əmək haqqı, istehsal xərcləri, gəlir və rentabellik, innovasiya, investisiya və əsaslı tikinti, təbiəti mühafizə və təbii resurslardan istifadə, kollektivin sosial inkişafı, sosial istiqamətli fondlar, maliyyə planı) mövcud olur.

Marketing fəaliyyətinin operativ planlaşdırılma mərhələsi adətən 1-2 il üçün tərtib edilir və cari marketing vəziyyətini, bazarda fəaliyyətin məqsədini və marketing strategiyasını əks etdirir. O təqribən 6 mərhələni əhatə edir:

1. Ayrı-ayrı məhsullar və bazarlar üçün marketing fəaliyyətinin məqsədinin müəyyən edilməsi.
2. Alternativ strategiyaların hazırlanması.
3. Ən yaxşı strategiyaların seçilməsi.
4. Marketing fəaliyyətinin planının formalaşması.
5. Operativ-təqvim planının hazırlanması.
6. Marketingin büdcəsinin hazırlanması.

Marketingin büdcəsi marketing planının bir bölməsidir. Bu bölmədə gəlirlərin, xərclərin və mənfəətin planlaşdırılan həcmi əks olunur. Gəlirin həcmi satışın həcmi ilə proqnozlaşdırılır. Xərclər isə bütün növ məsrəflərin cəmi kimi müəyyən olunur [2, səh. 436].

Təsdiq olunan büdcə isə məhsul istehsalı və marketing fəaliyyətinin təmin edilməsinin əsasında dayanır. Beləliklə, marketing fəaliyyəti müəyyən dövr üçün bazarın və müəssisənin daxili ehtiyatlarının kompleks tədqiqi əsasında hazırlanan elmi-texniki və istehsal-satış proqramı olaraq müəssisənin inkişafının optimal variantını müəyyən edir.

Ədəbiyyat

1. Axundov Ş. Marketing anlayışı. (dərs vəsaiti) Bakı – 2006. 404 səh.
2. Kotler. F. Marketingin əsasları. Azərbaycan nəşriyyatı. Bakı -1993. 559 səh.

UOT 314.247

AQRAR SAHƏNİN İNNOVASIYALI İNKİŞAFININ ƏSAS İSTİQAMƏTLƏRİ

Seyidova S.R.

Sumqayıt Dövlət Universiteti

Xülasə

Azərbaycan iqtisadiyyatının neft sektorundan asılılığını aradan qaldırmaq üçün iqtisadiyyatın ən iri sahələrindən biri olan aqrar sahənin inkişaf etdirilməsi mühüm vəzifələrdən biridir. Elmi- texniki inqilab əsrində dünya təcrübəsi isbat etmişdir ki, aqrar sahə iqtisadiyyatının inkişafının təmin edilməsində onun innovasiya yönümlü iqtisadiyyata istiqamətləndirilməsinin zəruri olduğu danılmazdır.

Açar sözlər: *innovasiya, ərzaq təhlükəsizliyi, aqrar- sənaye kompleksi*

Azərbaycan Respublikasının aqrar sahəsinin inkişaf etdirilməsi üçün onu da iqtisadi inkişafını innovasiya yönümlü iqtisadi istiqamətə yönəltmək lazımdır. Aqrar sahənin mühüm tərkib hissəsini təşkil edən kənd təsərrüfatı əhalinin ərzaq məhsullarına, sənayenin xammala olan ehtiyaclarının ödənilməsində əhəmiyyətli rol oynayır. Kənd təsərrüfatı ölkənin ərzaq təhlükəsizliyinin təmin edilməsində mühüm maddi istehsal sahəsi kimi çıxış edir.

Hazırda əhalinin ərzaq məhsullarına olan tələbatının ödənilməsində emal sənayesi müəssisələri də əhəmiyyətli rol oynayır. Kənd təsərrüfatı və emal sənayesi sektorunun inteqrasiyası aqrar sənaye kompleksini formalaşdırır. Aqrar- sənaye kompleksi üç sahədən ibarətdir. Dünya praktikasında hamılıqla qəbul edilmiş sahələrarası təsnifat metodikasına görə kənd təsərrüfatını istehsal vasitələri ilə təmin edən bütün sahələr və onun istehsal-texniki xidməti üzrə müəssisələr birinci sferaya aid edilir. İkinci, ən geniş sfera bilavasitə kənd təsərrüfatı istehsalı ilə təmsil olunmuşdur. Üçüncü sfera - kənd təsərrüfatı məhsullarını

istehlakçıya çatdırın sahələrdir (həmin məhsulların tədarükü, saxlanması, emal edilməsi, daşınması və satışı) [1, səh. 83].

Məlum həqiqətdir ki, elmi cəhətdən əsaslandırılmış və tarazlaşdırılmış innovasiya siyasəti, onun elmi, resurs, təşkilati və informasiya təminatının reallaşdırılmasından ibarət sistemli prinsipə riayət edilməsə, kənd təsərrüfatı istehsalının rentabelliyyəsinin artırılması problemini həli etmək mümkün deyil. İnnovasiya prosesinin optimallaşdırılması və innovasiyanın istehlakçılara çatdırılması vasitələrinin yaradılması milli əhəmiyyət kəsb edən dövlət probleminə çevrilməlidir.

Təhlil nəticəsində müəyyən edilmişdir ki, Azərbaycanda kənd təsərrüfatında innovasiyaların prioritet istiqamətləri aşağıdakılar hesab edilməlidir [2, c.120]:

- istehsal prosesində təşkilati-iqtisadi münasibətlərin təkmilləşdirilməsi;
- istehsalın və idarəetmənin təşkilinin perspektivli formalarının tətbiq edilməsi;
- kadrların hazırlanması, onların ixtisasının artırılması və əməyin motivləşdirilməsi sisteminin təkmilləşdirilməsi;
- məhsulun satışı sisteminin təkmilləşdirilməsi;
- maliyyə-kredit mexanizminin, vergi sisteminin və kənd təsərrüfatı məhsullarının qiymətyaranma prinsiplərinin təkmilləşdirilməsi;
- yeni informasiya texnologiyalarından və kompüter texnikasından istifadə edilməsi əsasında istehsalın planlaşdırılması, idarə edilməsi, uçot və nəzarət sisteminin təkmilləşdirilməsi;
- torpağın münbitliyinin artırılması;
- məhsuldarlığın artırılması və məhsulun keyfiyyətinin yaxşılaşdırılması;
- ekoloji təmiz kənd təsərrüfatı məhsul istehsalının qurulması;
- bitkiçilik və heyvandarlıq məhsulları istehsalının yüksək adaptiv resursqoruyucu texnologiyalarının mənimsənilməsi;
- əmək və material məsrəflərinə qənaət edilməsi;
- kənd təsərrüfatı heyvanlarının və quşlarının seleksion-genetik potensialının təkmilləşdirilməsi;
- yem ehtiyatlarından səmərəli istifadə edilməsi;
- istehsal güclərinin istehsal-texniki potensialının bərpa edilməsi və təkmilləşdirilməsi;
- kənd təsərrüfatı texnikasından istifadə edilməsinin kooperativ üsullarının təşkil edilməsi;
- təmir-bərpa bazasının və texniki servisin intensiv inkişafı.

Azərbaycan Respublikasının aqrar sahəsinin müasir reallıqları şəraitində innovasiya yönümlü iqtisadiyyatın inkişaf etdirilməsi bir sıra tədbirlərin həyata keçirilməsini tələb edir .

Bunlardan ən əsasları aşağıdakılardır:

- aqrar sahədə innovasiya siyasətinin yürüdülməsi;
- Milli İnnovasiya Sisteminin alt sistemi olan, aqrar sahənin “İnnovasiya Mərkəzi”nin yaradılması;
- aqrar sahə üzrə innovasiya qruplarının yaradılması;
- aqrar sahədə istehsalın sənayeləşdirilməsi və intensivləşdirilməsinə nail olunması;
- ən vacib problemlərin həlli üzrə “Dövlət Proqram”larının hazırlanması;
- əhalinin innovasiya fəallığının yüksəldilməsi və s.

Ədəbiyyat

1. Tağıyev A.H., Səfərov Q.Ə. İnnovasiya layihələrinin menecmenti. Bakı, Təknur, 2013. 272 səh.
2. Инновационная политика под ред., проф. В.И.Дуженкова, М, 2000, 375 стр.

TEXNOPARKLAR İNNOVASIYA İQTİSADİYYATININ ƏSAS MÜƏSSİSƏSİ KİMİ

Şahverdiyeva R.O., Abbasova V.Ə., İbişova M.M.

*Azərbaycan Milli Elmlər Akademiyasının İnformasiya Texnologiyaları İnstitutu,
Azərbaycan Texniki Universiteti*

Xülasə

Məqalədə innovativ iqtisadiyyatın əsas müəssisəsi kimi texnoparkların fəaliyyət istiqamətləri və idarə etmə problemləri tədqiq olunmuşdur. Azərbaycan iqtisadiyyatında innovativ strukturların yeri və rolu əsaslandırılmışdır. Texnoparkların yaradılmasının əsas məqsəd və xüsusiyyətləri şərh olunmuşdur. Onların fəaliyyətinin təşkili, idarə olunması və perspektiv inkişafı problemləri təhlil olunmuşdur.

Açar sözlər: *innovativ iqtisadiyyat, inkubator, yüksək texnologiyalar parkı, texnopolis, innovativ müəssisə*

Müasir dövrün iqtisadiyyatı innovasiyalar əsasında formalaşır və inkişaf edir. Bu istiqamətdə əksər dünya ölkələri özlərinin milli iqtisadiyyatlarının inkişaf strategiyalarını işləyib həyata keçirirlər. İnnovasiya iqtisadiyyatı əsasən innovativ struktur olan texnoparklar vasitəsi ilə formalaşdırılır. İnformasiya

cəmiyyətinin müvəffəqiyyətlə formalaşması ilk növbədə biliyə və innovasiyalara əsaslanan iqtisadiyyatın formalaşmasından və inkişafından asılıdır.

Informasiya cəmiyyətinin formalaşması, iqtisadi münasibətlərin daha da qloballaşması müasir dövrün xarakterik xüsusiyyətləridir. Qloballaşma və informasiyalaşma isə öz növbəsində yeni innovativ iqtisadiyyatın sürətli inkişafına təsir göstərir. İnnovasiya iqtisadiyyatı, informasiya iqtisadiyyatı, biliklər iqtisadiyyatı, postsənaye iqtisadiyyatı terminləri yeni formalaşan iqtisadiyyatın sinonim adları kimi elmi ədəbiyyata daxil olur. Müasir dövrdə ölkələrin iqtisadi inkişafı elmtutumlu sahələrin, o cümlədən texnoloji innovasiyaların, yeni texnologiyaların inkişafından çox asılıdır. Elmtutumlu texnologiyalardan istifadə edilməsi iqtisadi inkişafın yeni bir istiqamətinin “İnnovasiya yönümlü iqtisadi inkişafın” yaranmasına səbəb olmuşdur.

“Azərbaycan 2020: Gələcəyə Baxış” İnkişaf Konsepsiyasında, eləcə də İnformasiya Cəmiyyətinin inkişafına dair Milli Strategiyada elm-təhsil-istehsalat sahələri arasında qarşılıqlı əlaqələrin gücləndirilməsi istiqamətində yeni idarəetmə mexanizmlərinin işlənməsi, innovasiya mərkəzlərinin, texnoloji komplekslərin, texnoparkların, biznes-inkubatorların yaradılması və fəaliyyətinin təşkili məsələləri qoyulmuşdur. Azərbaycanda innovativ iqtisadiyyatın inkişaf etdirilməsi məqsədi ilə rəqabətədavamlı, yüksək ixrac potensialı, innovativ məhsul və ya xidmət istehsalının formalaşdırılması üçün Sumqayıt Sənaye və Kimya Texnologiyası Parkı, RYTN-də “Yüksək Texnologiyalar Parkı”, AMEA-da Elm və Texnologiya Parkı, Balaxanıda Eko-Sənaye Parkı, regionlarda aqro və digər yüksək texnologiyalar parkı yaradılmışdır.

İnnovativ iqtisadiyyatın əsas müəssisəsi olan texnoparkların yaradılması, fəaliyyətinin təşkili üzrə beynəlxalq təcrübənin uğurlu nəticələrinin Azərbaycanda formalaşmaqda olan texnopark strukturlarına tətbiq olunması hazırkı dövr üçün aktual məsələlərdən sayılır. İnnovasiya iqtisadiyyatı ümumidaxili məhsulun böyük hissəsinin informasiyanın və biliyin istehsalı, emalı, mühafizəsi və yayılması fəaliyyəti sahəsində təmin olunduğu və əmək qabiliyyətli əhalinin yarısından çoxunun bu fəaliyyətdə iştirak etdiyi iqtisadiyyatdır.

İnnovasiya iqtisadiyyatının formalaşması prosesində elmi innovasiyaları, intellektual mülkiyyəti və s. xarakterizə edən göstəricilər əsas götürülür. Bu iqtisadiyyata yalnız sənaye sahəsində deyil, eləcə də digər sahələrdəki ixtiralar, əmtəə nişanlarının, patentlərinin sayı, innovativ proqram məhsulları, innovativ məhsul və xidmət və s. aid edilir. İnnovasiya iqtisadiyyatı 1) informasiyanın, biliyin istehsal faktoru və əsas resurs olması, 2) İKT-nin istehsal və qeyri-istehsal sahələrində geniş tətbiqi, 3) yeni iqtisadiyyatın qlobal xarakter daşması və s. kimi fərqli xüsusiyyətlərə malikdir. İnnovasiya iqtisadiyyatının əsasını innovativ proseslərin reallaşmasına kömək edən texnoparklar təşkil edir.

Texnopark – innovasiya məhsulunun və yüksək texnologiyaların hazırlanması, işlənməsi və ya təkmilləşdirilməsi məqsədi ilə elmi tədqiqatların və təcrübə-konstruktor işlərinin aparılması, onların nəticələrinin sənaye, xidmət və digər sahələrdə tətbiqi üçün zəruri infrastruktur, maddi-texniki bazası və idarəetmə qurumları olan kompleksdir. Texnoparklar müxtəlif məqsədlər üçün yaradılır. Onun inkubatorlar, texnopolis, elmi parklar, elmi-texnoloji parklar, tədqiqat parkları, kommersiya parkı, sənaye parkları və s. kimi təşkilati formaları vardır. Texnoparklar innovativ şəraitin mövcudluğu, elmi-tədqiqat institutu və universitetlərə yaxın ərazidə yerləşməsi, inkişaf etmiş innovativ infraqurumla malik olması, əlverişli investisiya mühitinin olması, elmi və innovativ işlərin kommersiyalaşdırılması üçün əlverişli şəraitin olması, yüksək texnologiyalar və innovasiyalar yaratmaq, intellektual idarə etmə sisteminə malik olması, yeni texnologiyaların transferi ilə məşğul olmaq və s. kimi bir sıra əlamətlərlə xarakterizə olunur. Texnoparkların fəaliyyətinin vergi, gömrük, maliyyə və sığorta güzəştləri, dövlət yardımı, subsidiyalar, vençur, innovasiya və digər inkişaf fondlarından istifadə, kreditə görə faizlərin tutulmasında güzəştlər, elmi, innovativ tədqiqatların kommersiyalaşdırılmasına kömək və s. kimi stimullaşdırma mexanizmləri vardır. Dünyada 4000-ə yaxın texnopark fəaliyyət göstərir. Onların 71%-i dövlət mülkiyyəti, 21% xüsusi, 8%-i isə qarışıq mülkiyyət formasındadır. Dünyada texnoparkların və digər innovasiya-texnoloji mərkəzlərinin fəaliyyətini əlaqələndirən və müəyyən formalarda tənzimləyən strukturlar vardır. Texnoparkların 72%-i yeni iş yerlərinin yaradılmasını, 60%-dən çoxu xarici investisiyaların cəlb edilməsini əsas iş hesab edirlər.

Texnoparklarda innovasiya fəaliyyəti insanların və insan kollektivlərinin yeni elmi biliklər, ideyalar, kəşflər və ixtiralar, həmçinin mövcud elmi texnologiya, sistem və avadanlıqların istifadəsi və tətbiqi əsasında innovasiyaların formalaşmasına və realizə olunmasına yönəldilmiş sistemli fəaliyyət növüdür. İnnovasiya fəaliyyəti sisteminə elmi-tədqiqat, istehsal, texnologiya, yeni məhsul və ya proses, təhsil, kommersiyalaşma, transfer kimi tərkib hissələri daxildir. İnnovasiya fəaliyyətinin subyektləri aşağıdakılardır: innovasiya fəaliyyəti ilə məşğul olan hüquqi və fiziki şəxslər, müxtəlif mülkiyyət formalarına malik olan innovasiyanı həyata keçirən innovasiya müəssisələri, innovasiya prosesində reallaşdırılan intellektual mülkiyyət sahibləri, innovasiyanın həyata keçirilməsinə investisiya qoyuluşu, innovasiya prosesinə xidmət göstərən və onun infrastrukturunu təmin edən vasitəçilər, innovasiya fəaliyyətinin idarə edilməsində, tənzimlənməsində iştirak edən dövlət və yerli özünüidarəetmə təşkilatları.

Texnoparkların fəaliyyətinin təşkil problemləri. Texnoparklar ilk zamanlar ümumi problemlərlə qarşılaşır. Onların təşkil və fəaliyyəti ilə bağlı yaranan problemlərə aşağıdakıları daxil etmək olar: 1) "biznes-texnologiya-maliyyə" zəncirinin olmaması; 2) texnologiyaların kommersiyalaşdırılmasında neqativ hallar; 3) intellektual mülkiyyətin qorunması sahəsində problemlər; 4) universitet və elmi-tədqiqat institutları ilə əlaqələrin, həmçinin gənc alimlərlə əlaqələrin qurulması, 5) innovasiya şirkətləri ilə elmi mərkəzlərin arasında biliklərin ötürülməsi prosesinin zəif olması; 6) vençur maliyyələşmə vasitəsinin zəif olması; 7) maliyyə mənbələrinin kifayət etməməsi; 8) texnoparkda innovasiya layihələrinin effektivliyinin qiymətləndirilməsi meyarlarının dəqiq olmaması; 9) yüksək ixtisaslı mütəxəssislərin və kadrların çatışmaması; 10) dövlət dəstəyi mexanizminin zəif olması və s.

Texnoparkların fəaliyyətinin idarəetmə sisteminə innovativ texnologiyalar tətbiqi etməklə: 1) idarəetmə proseslərində kreativ insan resurslarından istifadə, 2) idarəetmə qərarlarının səmərəliliyinin yüksəldilməsi, 3) smart texnologiyaların tətbiqi, 4) intellektual-yaradıcı potensialın formalaşdırılması, 5) innovativ məhsul və xidmətlərin beynəlxalq bazarlara çıxış imkanlarını artırılması və s. kimi bir sıra səmərəli nəticələrə nail olmaq olar.

Qeyd etmək lazımdır ki, inkişaf etmiş ölkələrdə texnoparkların mövcud təcrübələrindən yararlanmaq, spesifik xarakter daşıyan xüsusiyyət və tendensiyalardan istifadə etməklə konkret ölkədə qarşıya qoyulan məqsədə daha yaxşı nail olmaq mümkündür. Qabaqcıl ölkələrin texnoparklarının idarəetmə modelinin uğurlu nəticələrini Azərbaycanda fəaliyyət göstərən texnoparklara tətbiq etməklə yaxın gələcəkdə iqtisadiyyatın innovasiya əsasında inkişafına nail olmaq mümkündür.

Ədəbiyyat

1. "Azərbaycan - 2020: Gələcəyə Baxış" İnkişaf Konsepsiyası. Bakı, 29 dekabr 2012-ci il. www.president.az
2. "Azərbaycan Respublikasında informasiya cəmiyyətinin inkişafına dair 2014-2020-ci illər üçün Milli Strategiya"nın təsdiq edilməsi haqqında Azərbaycan Respublikası Prezidentinin Sərəncamı. 02.04.2014-cü il. www.president.az
3. Yüksək texnologiyalar parkının yaradılması haqqında Azərbaycan Respublikası Prezidentinin Fərmanı, 5 noyabr 2012-ci il, <http://www.president.az>
4. R.M.Alguliyev, A.G.Aliyev, R.O.Shahverdiyeva. The content of innovations and structural analysis of their features in the formation of information economy. Life Science Journal 2014;11(12):119-125
5. A.B.Кравец. Инновационная экономика России: проблемы и перспективы экономического роста. Ж. Креативная экономика. №1, 2016. стр. 21-34
6. Jadranka Švarc, Marina Dabić. Evolution of the Knowledge Economy: a Historical Perspective with an Application to the Case of Europe. Journal of the Knowledge Economy. 2015. pp. 1-18
7. В.Ю.Тюрина, А.А.Ипполитова. Технопарк – важный элемент инфраструктуры национальной инновационной системы. Изв. СУ Нов. сер. Сер. Экономика. Управление. Право. 2014. Т. 14, вып. 4. 616- 620
8. Hak-Min Kim. Science and Technology Park as Regional Innovation Platform: A Case of Chungnam Techno Park, Korea. Technopolis. 2013. pp. 387-404.
9. Hamid R. Seddighi. A Model of a Firm's Innovation and Growth in a Knowledge-Based Economy. Journal of the Knowledge Economy. 2015, Volume 6, Issue 2, pp 215-227.

YEYİNTİ SƏNAYESİ MÜƏSSİSƏLƏRİNDƏ İNNOVASIYA

Şükürov A.F.

Azərbaycan Dövlət İqtisad Universiteti

Açar sözlər: *innovasiya, yeyinti sənayesi müəssisələri, iqtisadi səmərəlilik*

Bəşəriyyət ilk əmək alətləri dəyənək, sivri daş və iti uclu ağac olan bir cəmiyyətdən mövcud sivilizasiyaya əmək məhsuldarlığının yüksəlməsi ilə nail olmuşdur. Əməyin nəticəsinin ona sərf edilən vaxta nisbəti olan əmək məhsuldarlığının artımı eyni vaxtda kəmiyyətcə daha çox və keyfiyyətcə daha yaxşı əmək nəticəsinə nail olmağı nəzərdə tutur.

Əmək məhsuldarlığının artımı istehsal amillərinin inkişafından, yəni yeni daha təkmil istehsal resurslarının formalaşdırılmasından, innovasiyadan birbaşa asılıdır. Latıncadan tərcümədə "yenilik" mənasını verən "innovatus" sözündən meydana gələn "innovasiya" termini iqtisadi anlayış olaraq bütün yenilikləri deyil, yalnız kommersiyalaşan yenilikləri özündə ehtiva edir. Peter Drukerin deyimi ilə desək, "innovasiya yenilikdən fərqli olaraq dəyər yaradır" [1].

Fizioloji ehtiyacların (aclıq və susuzluq) ilk və təxirəsalınmaz olması daha ucuz, daha çox və daha

yaxşı qida istehsalı üçün cəmiyyətin bütün potensialından, o cümlədən innovasiya potensialından istifadə etməsini zəruri edir. İnnovasiya potensialı reallaşdıqca həm özünün mövcud potensialını genişləndirir, həm də digər fəaliyyətlərin səmərəliliyini artırır.

İnnovasiya arzu deyil, zərurətdir. Menecment üzrə bütün kitablarda innovasiya ehtiyacı qeyd edilir və xüsusi olaraq vurğulanır [2, səh.530]. Müəssisələr, o cümlədən yeyinti sənayesi müəssisələri (YSM), tarix boyu heç vaxt bugünkü qədər innovativ olmağa məcbur olmamışdır: fəaliyyətin davamiyyəti rəqabətqabiliyyətlilikdən, yəni bazar konyunkturasına reaksiya verə bilmə qabiliyyətindən asılıdır ki, bu da yalnız innovasiya ilə mümkündür. İnnovasiya müştəri məmnuniyyətinin artması ilə satış həcminin, bununla da mənfəətin artmasına, yerli və beynəlxalq yeni bazarlara çıxmağa, müəssisə etibarının artmasına, bununla da peşəkar işçilərin və kənar maliyyə resurslarının cəlb edilməsi imkanlarının artmasına, eyni zamanda nailiyyətlərin azalmasına səbəb olur. Müasir işgüzar mühit reaktivlikdən daha çox aktivliyi tələb edir. Yəni, bazarda, təbii inhisarlarda digər fəaliyyətlər kimi innovasiya da daimi əsasda olmalıdır.

İnnovasiya strategiyası, YSM-nən az innovativ olan ünsürünə daha çox diqqət ayırmaq şərtiylə, YSM-in ümumi strategiyasına uyğun olmalı və YSM-ə bütünlüklə sirayət etməli, istehsaldan əvvəlki, istehsal və istehsaldan sonrakı bütün fəaliyyətlər, o cümlədən əlaqədar innovasiya fəaliyyətləri bir-birini tamamlamalıdır. YSM əmtəə innovasiyasının əsas istiqamətlərinə əmtəənin daha uzun müddətə öz istehlak keyfiyyətini dəyişmədən saxlaması, ekoloji və gigiyeniklik dərəcəsinin artırılması, daha optimal və çoxçeşidli ölçülərdə və keyfiyyətdə qablaşdırma və s. aid edilə bilər. YSM-də innovasiya fəaliyyəti makro və mikromühit amilləri kompleks nəzərə alınaraq, əmtəə əsaslı, yəni yeni məhsulun yaradılması və ya mövcud olanın inkişaf etdirilməsi əsas götürülməklə xidmət, proses, iş modeli, marketinq kimi fəaliyyətləri əhatə etməli, riskli olduğu nəzərə alınaraq müstəqil investisiya layihələri kimi həyata keçirilməlidir.

İnnovasiyanın səmərəlilik (səmərə / xərclər) və satışın innovativliyi (yeni əmtəələrin dəyəri / ümumi satış) əsas qiymətləndirici meyarlardır. “Nou-hau”lardan başqa, digər innovasiyalar hüquqi təminat üçün patentləşdirilməlidir. Sevindirici haldır ki, 2001-ci ildən Azərbaycan Respublikası Standartlaşdırma, Metrologiya və Patent üzrə Dövlət Agentliyi formalaşdırılmış və 2008-ci ildən Komitə səviyyəsinə çatdırılmışdır [3].

“Coca-Cola” şirkəti 1886-cı ildən “kola”nın [4], “Erbak-Uludağ İçecek” şirkəti 1932-ci ildən “Uludağ Gazoz”un reseptini bir sirr olaraq saxlayır [5] və bu innovasiyalar sayəsində uzun müddətdir ki, bazar üstünlüyünə görə yüksək gəlir əldə edir. Fikrimizcə, ölkəmizin YSM də innovasiya potensiallarını reallaşırsalar bu şirkətlər kimi dünya bazarlarına ixrac edilə biləcək əmtəələr hazırlaya bilərlər.

Ədəbiyyat

1. <http://www.t-bim.org/?q=tr/node/16>
2. Peter F.Drucker. Management, New York, 1986
3. http://www.azstand.gov.az/?id=13&sub_id=37&lang=1
4. <http://assets.coca->

colacompany.com/11/e3/dcfce4724abda9b66d010a449d55/History%20of%20the%20Secret%20Formula%20Timeline.pdf

5. www.uludagicecek.com

İNNOVASIYA İQTİSADİYYATI VƏ ONUN AZƏRBAYCANDA FORMALAŞDIRILMASININ ƏSAS MÜDDƏALARI

Tağıyev A.H.

Sumqayıt Dövlət Universiteti

Xülasə

Məqalədə innovasiya iqtisadiyyatı şəraitində insan kapitalının rolu tədqiq edilmiş və Azərbaycan Respublikasında innovasiya iqtisadiyyatının formalaşdırılmasının əsas müddəaları işlənib hazırlanmışdır. Dünya təcrübəsi isbat etmişdir ki, iqtisadi inkişafın ən üstün yolu innovasiya iqtisadiyyatının ölkədə formalaşdırılmasıdır.

Açar sözlər: *innovasiya iqtisadiyyatı, innovasiya fəaliyyəti, insan kapitalı, innovasiya siyasəti, milli innovasiya sistemi, innovasiya fəallığı*

İnnovasiya iqtisadiyyatı elə yeni elm sahəsidir ki, innovator tərəfindən icra edilən yüksək texnologiyaların, avadanlıqların, idarəetmə sistemlərinin yaradılmasını, cəmiyyət qarşısında yaranan problemlərin həll edilməsinə istiqamətləndirə bilən kadrların hazırlanmasını əhatə edir.

İnnovasiya iqtisadiyyatının predmeti- innovasiya fəaliyyətinin müxtəlif mərhələlərini əhatə edən innovasiya prosesidir ki, bu da innovasiya məhsulunun yaradılması, tətbiqi və yayılması ilə əlaqədardır. Bu isə yeni texnoloji ukladın formalaşdırılmasını təmin edir.

Bir elm kimi innovasiya iqtisadiyyatının əsas vəzifəsi- innovasiya məhsulunun yaradılması və tətbiqi, əsas istehsal amillərinin intellektuallaşdırılması, təbiət və cəmiyyətin ahəngdar və ziddiyyətsiz inkişafını təmin edən, yeni müasir texnoloji ukladə keçməklə əlaqədar olan bütün təsərrüfatçılıq fəaliyyətində insanlar arasındakı münasibətləri öyrənməkdir.

İnnovasiya iqtisadiyyatının funksiyaları olduqca əhatəlidir və bunlardan ən əsasları- dünyagörüşü, innovasiya, sosial, proqnozlaşdırma, sistemlilik, maarifləndirmə, ekoloji, strateji, informasiya-kommunikasiya, innovasiya fəaliyyəti, hüquqi, intellektual, investisiya və təşkilati- idarəetmədir. Bunlar haqqında ətraflı məlumat (2) mənbəyində verilmişdir.

İnnovasiya iqtisadiyyatı məlum inkişaf mərhələləri keçdiyindən ona baxışlar yekdil deyildir. Təbii ki, bu belə də olmalıdır, hər bir tarixi dövrün öz tələbləri var. Belə ki, ölkələrin iqtisadiyyatının, bütövlükdə dünya iqtisadiyyatının inkişafı baxılan mərhələyə uyğun məzmun formalaşdırır.

İnnovasiya iqtisadiyyatının formalaşmasının birinci mərhələsi sənayecə inkişaf etmiş ölkələrin konsepsiyası hesab edilə bilər. Bu 20-ci əsrin 2-ci yarısından yayılmağa başlamışdır. İlk növbədə bu anlayış D.Bell, C. Qelbreyt və E.Toflerin (6,7,8) əsərlərində öz əksini tapmışdır. Yeni texnologiyaların inkişafı ilə əlaqədar olaraq cəmiyyətin iqtisadi həyatının bütün sahələrində prinsiplial dəyişikliklər baş vermişdir:

- iqtisadiyyatda innovasiya- informasiya sektorunun xüsusi çəkisi dəfələrlə artmış və inkişaf etmiş ölkələrdə bu göstərici 45-65 %-ə çatmışdır;

- innovasiya- informasiya sektoru müasir sosial- iqtisadi inkişafa, onun dinamikasına və artımına güclü təsir göstərmişdir;

- iqtisadi tərəqqinin mexanizmində və inkişafında ciddi dəyişikliklər nəzərə çarpmışdır.

Qeyd edilən dəyişikliklər əsasında insan kapitalı durur. İnsan kapitalı- bu təkcə insanın malik olduğu elmin, qabiliyyətin, davranışın, bacarığın mexaniki toplusu deyildir. Bu insanın yaradıcılıq potensialıdır ki, innovasiya təfəkkürünün formalaşdırılması və fəaliyyəti hesabına son nəticədə iqtisadiyyatın innovasiya yönümünü müəyyən edir.

Artıq elə bir vaxt gəlmişdir ki, innovasiya təhsilinin köməyi ilə innovasiya təfəkkürünün formalaşdırılması həyata keçirilir. Bununla əlaqədar olaraq insanların öyrədilməsi prosesi peşəkarlıq səriştəsinin inkişafını təmin edən pedaqoji innovasiyanın yaradılmasına yönəltmək lazımdır. Bu vəzifənin yerinə yetirilməsi aşağıdakıları zəruri edir:

- mənəvi- əxlaqi tərbiyənin verilməsi;

- peşəkarlıq səriştəsinin formalaşdırılması;

- innovasiya yaratmaq qabiliyyəti;

- fəal innovasiya fəaliyyətinin motivləşdirilməsi;

- işgüzarlıq və bizneslə məşğul olmaq qabiliyyətinin formalaşdırılması və s.

Beləliklə, insan kapitalının ölkənin milli varidatının ən əsas elementlərindən biridir, onun köməyi ilə innovasiya iqtisadiyyatı həyata keçirilir. İnsan kapitalı eyni zamanda cəmiyyətin və iqtisadiyyatın inkişafının əsas intensiv amilidir.

İnnovasiya fəaliyyətinə baxışlar olduqca genişdir. Lakin, burada biz, daha yığcam hesab etdiyimiz tərifi qeyd edəcəyik [3, səh.25].

İnnovasiya fəaliyyəti - innovasiya prosesinin bütün mərhələlərində yerinə yetirilən fəaliyyətlə və innovasiya prosesilə əlaqədar olan digər fəaliyyətlərin məcmusudur.

İnnovasiya fəaliyyəti meqafəaliyyət, çoxsaxəli və olduqca mürəkkəb bir fəaliyyət olduğunda onun inkişafı üçün, dövlətin, sahələrin, ayrı- ayrı təşkilatların, innovasiyaların və insanların birgə səyi səfərbərliyə alınmalıdır. Yalnız qeyd edilənlər ölkədə inovasiya fəaliyyətinin inkişafını təmin edə bilər.

Azərbaycan Respublikasının müasir durumu şəraitində innovasiya fəaliyyətinin inkişafı ona sistemli, kompleks və dinamik yanaşmanı tələb edir.

Qabaqcıl, sənayecə inkişaf etmiş ölkələrin bu sahədə iş təcrübəsi təhlilinə əsaslanaraq bu qənaətə gəlmişik ki, Azərbaycanda innovasiya fəaliyyətinin gücləndirilməsinin başqa sözlə innovasiya iqtisadiyyatının formalaşdırılmasının əsas müddəaları aşağıdakılardır:

- dövlət səviyyəsində vahid innovasiya siyasətinin yürüdülməsi;

- milli innovasiya siyasətini həyata keçirilməsi üçün milli innovasiya sisteminin yaradılması;

- innovasiyanın maliyyə təminatında dövlət dəstəyindən və müxtəlif maliyyə mənbələrindən istifadə edilməsi;

- milli iqtisadiyyata xarici texnika və texnologiyaların cəlb edilməsinə imkan verən xüsusi iqtisadi zonaların yaradılması;

- innovasiya sahibkarlığının inkişaf etdirilməsi;

- ölkədə innovasiya qurumlarının yaradılması;

- innovasiya fəaliyyətində kadrların hazırlanması;

- əhalinin innovasiya fəallığının yüksəldilməsi;
- innovasiya sahəsində ən vacib problemlərin həll edilməsi üçün dövlət proqramlarının hazırlanması

və s.

Qeyd edilən konsepsiyaların içərisində ən əsas yeri ölkə səviyyəsində dövlətin innovasiya siyasətinin yüksəldilməsi təşkil edir. Yerdə qalan digər konsepsiyalar xüsusilə, Milli innovasiya sisteminin yaradılması, innovasiya siyasətinin həyata keçirilməsinə xidmət edir. Yeri gəlmişkən qeyd edək ki, Milli innovasiya sisteminin yaradılması, təşkili, idarə edilməsi, funksiyaları, vəzifələri haqqında geniş məlumat (1) mənbəyindən alınə bilər.

Konfrans materiallarının məhdudiyətlərini nəzərə alaraq burada yalnız dövlətin innovasiya siyasəti üzrə apardığımız tədqiqat işlərinin nəticəsini verəcəyik.

Bu sahədə daha geniş və müfəssəl məlumatları (4) mənbədə almaq mümkündür.

Belə hesab edirik ki, burada verilmiş təklif və tövsiyələrə əməl edilərsə Azərbaycan Respublikasında innovasiya iqtisadiyyatının formalaşdırılması sürətləndirilə bilər.

Ədəbiyyat

1. Əliyev T.N., Qasımova F.H., Nəcəfov Z.M. Milli innovasiya sisteminin təşkili və idarədilməsi. Bakı, Elm və təhsil, 2013. 680 səh.
2. İnnovasiya iqtisadiyyatına giriş // İnnovasiya VIII, Bakı, Təknur, 2015. 60 səh.
3. İnnovasiyanın nəzəri əsasları // İnnovasiya II, Bakı, Təknur, 2011, 48 səh.
4. Tağıyev A.H., Köçərli H.R. İnnovasiya siyasəti. Bakı, Təknur, 2013, 160 səh.
5. Д.Велл- Грядущее постиндустриальное общество. М., 1999.
6. Гелбрейт Дж. Новое индустриальное общество. М.: Международные отношения, 2004
7. Тофлер Э.Х.- Создание новой цивилизации. Политика третьей волны- Новосибирск, 1996.
8. Тагиев А.Г., Амиров И.Б. Пути повышения инновационной активност на предприятия Азербайджана // Международный научно- исследоваельский журнал, Екатеринбург, 20015, стр. 99-105.

MÜASİR İQTİSADİYYATIN İNNOVASİYALI İNKİŞAF İSTİQAMƏTLƏRİNİN ZƏRURİ ŞƏRTLƏRİ

Tanrıverdi Paşa

Azərbaycan Milli Elmlər Akademiyasının İqtisadiyyat İnstitutu

Xülasə

Məqalədə dünyanın aparıcı ölkələrinin iqtisadi inkişafında innovativ amillərin roluna baxılır, milli iqtisadiyyatın rəqabət qabiliyyətinin inkişafında innovasiyalı inkişaf istiqamətlərinin təmin olunmasının zəruri şərtləri açıqlanır.

Açar sözlər: *innovasiya, investisiya, rəqabət qabiliyyəti, əmil*

Ümumi Daxili Məhsulun elmtutumluğu göstəricisi ölkədə elm və innovasiya fəaliyyətinin səviyyəsini xarakterizə edən əsas göstəricidir. Bu göstərici milli innovasiya sisteminin yetkinliyi və tarazlığını qiymətləndirmək üçün təməl meyardır. Dünyanın ən nəhəng iqtisadiyyatına malik ABŞ elm, texnologiya və təhsilə yönəltdiyi vəsaitlərin həcminə görə dünyada liderdir. Yeni texnologiyaların istehsalına dünya üzrə xərclərin 35,8%-i ABŞ-ın payına düşür. Başqa sözlə, ABŞ yüksək texnologiya sahələrinə bütün Avropa ölkələrinin ümumi xərclərindən çox investisiya yönəldir. ABŞ-ın elmi-tədqiqat və işləmələrə xərcləri təxminən “böyük yeddilik” ölkələrinin məcmu xərclərinə bərabərdir. İkinci yerdə duran Yaponiyaya bu xərclərin 17,6%-i, Almaniya 6,6%-i, İngiltərəyə 5,7%-i, Çinə isə 1,6%-i düşür [3, səh.18].

Belə yanaşmanın nəticəsi olaraq, bu gün dünyada yeni texnologiyaların yarından çoxu ABŞ-da yaradılır. Kompüter texnologiyalarına dünya üzrə investisiyaların 40%-dən artığı Amerika şirkətlərinin payına düşür. ABŞ-da kompüterlərin sayının işçilərin sayına nisbəti Qərbi ölkələri və hətta Yaponiya ilə müqayisədə təxminən 5 dəfə artıqdır. ABŞ-ın informasiya texnologiyaları ehtiyatlarına yönəltdiyi adambaşına xərclər Qərbi Avropa ölkələrindəkindən 2 dəfə artıqdır. Bu gün dünya üzrə internet saytının 90%-ə qədəri Amerika saytlarıdır və həm də dünyadakı kompüterlərin 40%-i ABŞ-dadır.

Hazırda innovasiya istiqamətlərini həm inkişaf etmiş ölkələr, həm də Çin və Hindistan kimi yox yeni industrial ölkələr böyük fəallıqla mənimsəməkdədirlər. Hazırda Çində və Hindistanda Elmi Tədqiqat və Təsribə Konstruksiya işlərinə (ETTKİ) dövlət büdcəsindən və digər mənbələrdən xərclərin daha sürətlə artması onlarda istehsal olunan elmtutumlu məhsul göstəricilərini inkişaf etmiş ölkələrdəkinə yaxınlaşdırmaqdadır. İndinin özündə, Cənubi Koreya, Çin və Hindistan informasiya-telekommunikasiya texnologiyalarının bəzi istiqamətlərində dünyada liderlik etməkdədirlər və onların məhsul innovasiyalarında

mövqelərinin daha da güclənməsi gözlənilir.

Ölkə iqtisadiyyatı üçün vacib və iqtisadi cəhətdən səmərə verə bilən elmi-tədqiqat işlərinin dövlət tərəfindən maliyyələşdirilməsi innovasiya prosesində ən mühüm amillərdən biri hesab olunur. Yaponiya, Koreya, Almaniya, ABŞ və s. inkişaf etmiş ölkələrin son illərdəki iqtisadi inkişafının tədqiqi göstərir ki, milli iqtisadiyyatın rəqabət qabiliyyətinin inkişafında dövlətin elmi-tədqiqat işlərinin maliyyələşdirilməsinə ayırdığı xərclərin həcmi həlledici əhəmiyyət kəsb edir. Problemlər üzrə alternativ layihələrin işlənilməsi və ən səmərəlisinin müsabiqə əsasında müəyyənləşdirilməsi, bir tərəfdən, texniki yaradıcılıqda rəqabətin inkişaf etdirilməsinə, digər tərəfdən isə dövlətin nüfuzunun və büdcənin gəlirlərinin artmasına imkan verir. Bu sistem xüsusən Yaponiyanın iqtisadiyyatı üçün daha xarakterikdir. Yaponiyada elmi-tədqiqat və təcrübə-konstruktor işləmələrinə dövlət tərəfindən (1960-cı illərin ortalarından) sərmayə qoyuluşu hər il digər ölkələrə nisbətən daha üstün (təxminən ÜDM-in 7-8%-dən az olmayaraq) artmaqdadır. Yaponiyanın xüsusi firmalarının institutlarında tətbiqi elmi-tədqiqat işlərinə sərf edilən vəsait daha çoxdur və əsasən çevik istehsal sistemlərinin, rəqəmsal proqramla idarə edilən avadanlıqların və s. yüksək elm tutumuna malik perspektiv sahələrə yönəldilmişdir. Özəl və dövlət firmalarının elmi-tədqiqat işlərinə yönəldikləri investisiyalardan vergi tutulmur. Mülkiyyət formasından asılı olmayaraq, əsas firmalar üzrə reallaşdırılmış məhsulun dəyərinin 3%-i həcmində məbləğ dövlətin nəzarətində olan xüsusi risk fonduna ödənilir. Yenilikləri tətbiq edən firma iflasa uğradıqda zərərin ¼ hissəsi bu fondlar hesabına ödənilir.

57 müsəlman ölkəsinin təmsil olunduğu İKT ölkələrində elmi fəaliyyətə yönəldilən vəsaitlər üzrə orta göstərici ÜDM-in 0,3%-ə qədərini təşkil edir. Bu göstərici hətta dünya üzrə orta göstəricidən 2,4% aşağıdır. İranda elmə yönəldilən xərclər 0,4%-ə yaxındır. Səudiyyə Ərəbistanında 2006-cı ildə elm və təhsilə büdcənin 26%-i xərclənmişdir. Pakistan son 5 ildə elm və təhsilə yönəltdiyi xərclərin artımına görə dünyada ən yüksək göstəriciyə (8 dəfə artım) nail olmuşdur.

Inkişaf etmiş ölkələrdə hər milyon əhaliyə 3500-5000 alim, mühəndis və texniki işçilər düşdüyü halda, İKT ölkələrində bu rəqəm 400-500 nəfərdən artıq deyildir. Təsadüfi deyil ki, İKT ölkələrində elmi-tədqiqat işçilərinin iqtisadi inkişafa təsiri də yox dərəcəsidir (TMK-ların rolu yüksək olan Malayziya istisna olmaqla).

Bu gün İKT ölkələrində 1800 Universitet olmasına baxmayaraq, onların cəmi 312 jurnalı dərc olunur. Bu jurnallardan - Türkiyədə 26, İranda 9, Malayziya və Misirdə 3, Pakistanda 2, İranda, BƏƏ, Səudiyyə Ərəbistanı, Livan, Küveyt, İordaniya və Azərbaycanda 1-i beynəlxalq reytingə malikdir. Həmin jurnallarda dərc olunan məqalələrin sayı 1500-ə yaxın olsa da, bu məqalələrdə istinadlar çox azdır.

Azərbaycanda elmə ayrılan xərclərin istər ÜDM-də, istərsə də dövlət büdcəsində payı dünyanın nə inkişaf ölkələri, nə də inkişaf etməkdə olan göstəricilərlə müqayisə edilməzdir. Statistik məlumatlara görə elm xərcləri üzrə ən yüksək göstərici - ÜDM-ə görə 2003-2005-ci illərdə (0,23%), dövlət büdcəsinə görə 2000-2001-ci illərdə (1,45-1,64%) olmuşdur. Lakin istənilən halda çox aşağı sayılan bu göstəricilər, eyni olaraq 2006-2014-cü illərdə ÜDM-ə görə 0,15-0,17 %, dövlət büdcəsinə görə isə 0,58-0,84% təşkil etmişdir. Milli Məclisin Dövlət büdcəsi haqqında müzakirələrində elm və təhsilə ayrılan xərclərin istər mütləq məbləğinə, istərsə də dünya təcrübəsində məqbul sayılan ÜDM və DB-də pay göstəricisinə görə çox aşağı olması kifayət qədər tutarlı arqumentlərlə əsaslandırılmasına baxmayaraq, ancaq 2009-cu ilin büdcəsində bu sahələrə bir qədər artımla, yəni əvvəlki illə müqayisədə görə 0,58-dən 0,79 %-ə yüksəlmişdir.

Azərbaycanın XXI əsrə uyğun rifahı üçün iqtisadiyyatımız postindustrial cəmiyyətin tələblərinə cavab verən, yəni innovasiya və yüksəkixtisaslı əməyi özündə əks etdirən mal və xidmətlər istehsal etməyi və onu dünya bazarında satmağı öyrənməlidir. Əlbəttə, bu gün dünya bazarına çıxardığımız, mahiyyətə rəqabətqabiliyyətli sayılan neft-qaz sərvətlərimizin əhəmiyyəti az deyildir. Allahın bizə verdiyi bu nemətlərin ehtiyatı çox olsa da, əbədi deyildir, uzağı 30 ildən sonra bu ehtiyatlar da tükənəcəkdir. Həm də bu ehtiyatlardan istifadə üçün xüsusi mədəniyyət və dəyərlər sistemi yaratmağa da ehtiyac yoxdur. Lakin neft-qaz məhsullarından əldə edilən gəlirlər sabit deyildir və onun həcmi dünya bazarlarındakı qiymətlərdən, həmin məhsullar tələbdən asılı olaraq daima dəyişir. Dünyanın inkişaf etmiş ölkələrində inkişaf tempinin azaldığı, yaxın vaxtlarda dünya üzrə orta illik artım tempinin 2-3%-dən yuxarı olmayacağı bir şəraitdə neft xammalına tələb də təxminən o səviyyədə qalacağı bir şəraitdə, neft gəlirlərinə ümid etmək mənasızdır. Düzdür, hələlik dünya böhranının ən azı toxunduğu və bu böhranın nəticələrinin ən tez aradan qaldırılacağı ölkələrdən biri Azərbaycan sayılır.

Buna görə də, ölkəmizin digər ölkələrlə müqayisədə stabil inkişafını təmin etmək, dünyanın iqtisadi və texnoloji tərəqqisinin iştirakçısı olmaq üçün rəqabətqabiliyyətli məhsul istehsal etməyi öyrənmək lazımdır. Belə məhsullar Azərbaycanın ixrac etdiyi məhsullar içərisində çox cüzdür və çox məhdud bazalar üçün nəzərdə tutulmuşdur. Hazırda yerli kənd təsərrüfatı istehsalına və onun emalına əsaslanan rəqabətqabiliyyətli və ekoloji cəhətdən təmiz qida məhsulları ixrac etmək üçün böyük imkanlar vardır. Ölkəmizin mövcud büdcə imkanları neft maşınqayırması, kənd təsərrüfatı maşın və mexanizmləri istehsalını

təşkil etməyə imkan verir. İnformasiya texnologiyalarının inkişafı, onun həm ölkədə geniş yayılması, həm də ixraca yönəldilməsi üçün də ölkəmizin böyük intellektual və kadr potensialı vardır.

Rəqabətqabiliyyətli məhsul – əslində, modernləşmənin məqsədidir. Belə məhsulun mənimsənilməsi və xarici bazarlarda reallaşması ölkənin gələcəyini, əhalinin yaşayış səviyyəsini müəyyən edən ümumdövlət, ümummilli məsələ olmalıdır. İqtisadiyyatın bütün sahələrini əhatə edən modernləşmə xəttinin reallaşmasında xarici və daxili investisiyalardan geniş istifadə edilməlidir. 2000-2009-cu illər ərzində ölkə iqtisadiyyatına 89,6 mlrd. dollar xarici, 101,4 mlrd. dollar daxili investisiya yönəldilməsinə baxmayaraq, onların böyük əksəriyyəti neft sektoruna və infrastrukturun inkişafına yönəldilmişdir [1. 2010, s. 409; 2015, 2015. ..407.]. Maliyyə bazarlarının inkişafına, əhalinin əmanətlərinin investisiyalara çevrilməsinə hər cür şərait yaradılmalıdır.

Azərbaycanda innovasiyalı inkişafın mənzərəsi neftmaşınqayırma sənayesi müəssisələrinin təmsalında daha aydın görünür. Azərbaycan Sovet ittifaqının tərkibində olarkən güclü elmi-texniki və intellektual potensiala malik olan respublikalardan biri olmuşdu. Ölkənin neft-mədən maşınqayırma sənayesi ölkənin bütünlükdə daxili tələbatının 70 faizini ödəmiş, hətta öz mallarını 30-a yaxın xarici ölkəyə ixrac etmişdi. Lakin sovet imperiyası çökdükdən sonra Azərbaycanın neft-maşınqayırma kompleksi istər dünya, istərsə də keçmiş sovet bazarlarında mövqeyini itirmiş, həmin müəssisələrin əksəriyyəti işini dayandırmışa məcbur olmuşdu. Bu müəssisələrin vəziyyətini çətinləşdirən məqamlardan biri də, onların xarici analoji məhsul istehsalçıları ilə təkcə xarici bazarlarda deyil, həm də daxili bazarda rəqabət aparmaq imkanının olmamasıdır.

Məhz 1994-cü ildən əsası qoyulan “Əsrin neft müqavilələri” çərçivəsində neft hasilatının artırılması, istismar edilən quyuların təmiri və ekoloji cəhətdən modernləşdirilməsi üçün lazım olan yeni qurğu və cihazların layihələşdirilməsi və onun istehsalının mənimsənilməsi ölkə iqtisadiyyatının, xüsusən neft sənayesi ilə bağlı maşınqayırma müəssisələrinin və elmi-tədqiqat institutlarının yenidən dirçəldilməsi üçün böyük şans hesab etmək olardı.

Daxili bazarda rəqabət qabiliyyəti bazar paylarının bölüşdürülməsi və bazar həcminin artım sürəti ilə əlaqədardır. Ölkə istehsalçılarının daxili bazarda əsas rəqibləri MDB ölkələrindən və uzaq xaricdən olan neft-mədən avadanlıqları istehsalçılarıdır. Daxili bazarda ölkənin neft-mədən avadanlıqları istehsalçılarının payı onun istehsal potensialı ilə müqayisədə kifayət qədər aşağı rəqəmlə xarakterizə olunur. Qeyd etdiyimiz kimi yaxın keçmişdə daxili bazarın tələbatını tamamilə ödəyən sahənin payı bu gün heç 10%-ə də çatmır. Daxili bazarda Azərbaycan neft-mədən avadanlıqlarının əsas rəqibləri Rusiya, Ukrayna (MDB), Böyük Britaniya, İtaliya, Yaponiya, ABŞ və Almaniyada istehsal olunan yüksək texnoloji avadanlıqlardır.

Hazırda daxili bazarın özünü doğrultmayan neft-mədən avadanlıqları idxalından müdafiəsini təmin etmək mühüm dövlət məsələsi olmalıdır. Daxili bazarın qeyri-bərabər idxal şərtlərindən qorunması üçün idxal olunan neft-qaz avadanlıqlarının daimi monitorinqini təşkil edilməli və bu avadanlıqların xarici ticarətində müdafiə tədbirləri həyata keçirilməlidir. Fikrimizcə, neft-mədən avadanlığı idxalına rüsum sistemi çevik olmalı, rüsumların səviyyəsi idxal olunan avadanlıqların vacibliyindən asılı olaraq müəyyənləşdirilməlidir.

Dünya təcrübəsində mövcud öncül yenilikləri, innovation-texniki nailiyyətləri mənimsəməklə, neftmaşınqayırma sənayesinin dirçəlişinə mühüm dəyişikliklər gətirən uğurlu amortizasiya strategiyası işlənilib hazırlanmalı və tətbiq edilməlidir. Bu istiqamətdə diferensiasiya aparmaqla müəyyən müəssisələrin amortizasiya prosesində hüquqları genişləndirilə bilər. Belə xətt rentabelliyyətin təminatına, yeni texnika və texnologiyalarla təchizatına təkan verə bilər.

Ölkə iqtisadiyyatı qarşısında duran məsələləri həll etmək üçün hər hansı istehsal deyil, yüksək keyfiyyətli məhsul istehsal edən, yalnız daxili tələbatı ödəmək üçün deyil, həm də xarici bazarda rəqabət apara biləcək istehsalatlara üstünlük verilməlidir. İstehsal sahibkarlığına vergi sistemi vasitəsilə himayəçilik siyasəti onun xüsusiyyətləri nəzərə alınmaqla həyata keçirilməlidir. Bu tələblərə ancaq innovasiya tipli istehsalatlar cavab verir.

Ədəbiyyat

1. Azərbaycanın statistik göstəriciləri. 2010, Bakı 2010, s.409; 2015, Bakı, 2015. səh. 407.
2. Мировая экономика: прогноз 2020 года/под.ред. акад. А.А.Дынкина, М.: 2008, 429 с.
3. Уткин Ф.И. Мировой порядок XXI века.-М.: Изд-во Эксмо, 2012. 512 стр.

PUL SİYASƏTİ DİZAYNINDA YENİLİKLƏR

Vəliyev C.R.

Azərbaycan Dövlət İqtisad Universiteti

Xülasə

Məqalədə Azərbaycanda bank sisteminin sabit və təhlükəsiz fəaliyyətinin təmin edilməsi məqsədi ilə Mərkəzi Bankın rolunu və əhəmiyyətini izah etməkdir. Məqalədə - Mərkəzi Bankın fəaliyyəti haqqında hesabatlılığı, Mərkəzi Bankın əməliyyatları, Azərbaycan Mərkəzi Bankının məqsəd və funksiyaları, pul siyasəti və Azərbaycan Mərkəz Bankının pul siyasətinin prioritet istiqamətləri təhlil edilir və qiymətlərdirmə aparılır.

Açar sözlər: Mərkəzi Bank, Mərkəzi Bankın əməliyyatları, pul siyasəti, maliyyə sabitliyi, faiz siyasəti

Global maliyyə böhranı sonrakı dövrdə Mərkəzi Bank - pul və valyuta siyasətinin yeni modelinin qurulması problemi həm xüsusi ədəbiyyatda, həm də çoxsaylı iqtisadi forumlarda geniş müzakirə edilir. Mərkəzi Bank - pul və valyuta siyasətinin müəyyənləşdirilməsi və həyata keçirilməsi, ödəniş sisteminin tənzimlənməsi və inkişafı, bank nəzarətinin həyata keçirilməsi, dövlətin beynəlxalq qızıl-valyuta ehtiyatlarının saxlanması və idarə edilməsi kimi mühüm strateji dövlət əhəmiyyətli funksiyaları həyata keçirir. Mərkəzi banklar pul siyasətinin məqsəd və vəzifələrini yerinə yetirmək üzrə maliyyə alətlərindən istifadə edərək bankların fəaliyyətinə təsir edir. Mərkəzi bank açıq bazar əməliyyatı vasitəsilə bankların likvidliyinə və bazarda pul miqdarındakı dəyişikliyə yol açmağa bilər. Müasir maliyyə-iqtisadi böhranın inkişafı göstərdi ki, böhran təkcə monetar təbiətli deyil, o, daha dərinədir, çünki iqtisadiyyatın resurs hissəsinə toxunur. Məlum olmuşdur ki, tələbin azalması təkcə pulların çatışmazlığı ilə deyil, resursların, mal kütləsinin, maşın, avadanlıqlar, işçi yerləri kimi real kapital qoyuluşlarının çatışmazlığı ilə də bağlıdır. Bununla belə mümkün iqtisadi artımın qabağını alan amillərdən biri borc münasibətlərindəki deformasiyalardır. İqtisadiyyatın real sektorunda problemlə borcların artması son nəticədə təkcə müəssisələrin dövrüdə olan vəsaitlərinin çatışmazlığına gətirib çıxarmır, həm də ödəmə öhdəliklərinin pozulmasını şərtləndirir.

Böhran zamanı mərkəzi bankların qeyri-ənənəvi siyasət tədbirləri (maliyyə sektoruna və real iqtisadiyyata geniş miqyaslı likvidlik dəstəyi, dövlət qiymətli kağızların alınması və s.) ABŞ və digər ölkələrdə iqtisadi aktivliyin artmasını dəstəkləməklə yanaşı bir sıra gözlənilməz fəsadlarla da nəticələnmişdir. Belə ki, qeyd olunan tədbirlər bəzi inkişaf etməkdə olan ölkələrə arzuolunmaz kapital axınına və əmtəə bazarlarında qiymətlərin artmasına təkan vermişdir.

Mərkəzi Bankın fəaliyyətinin əsas məqsədi öz səlahiyyətləri daxilində qiymətlərin sabitliyinin təmin edilməsidir. Maliyyə böhranların olmadığı şəraitdə mərkəzi bank ilk iki məqsədə nail olmaq üçün əməliyyatların aparılmasını bir araya gətirir. Lakin böhran dövründə məqsədlər yerini dəyişir. Bunun parlaq nümunəsi kimi son maliyyə böhranının (yeri gəlmişkən, bu böhran maliyyə böhranından maliyyə-iqtisadi, sonra da iqtisadi böhrana doğru inkişaf etmişdir) kəskin fazasında FRS-n addımlarını göstərmək olar. Onun prioritet fəaliyyət məqsədləri kimi iqtisadiyyatın artımı və məşğulluq səviyyəsi müəyyən edilmişdir.

Pul-kredit siyasəti dövlətin milli valyutaların sabitliyinin möhkəmləndirilməsinə, inflyasiya ilə mübarizəyə, həmçinin iqtisadi artımın tənzimlənməsi, xalq təsərrüfatı proporsiyalarının yaxşılaşdırılması, istehsalın effektivliyinin artırılması, məşğulluğun təmin olunması və hər bir ölkənin iqtisadiyyatı qarşısında duran digər strateji məsələlərin həll edilməsi məqsədilə pul dövrüdəsi vasitəsilə təkrar istehsal prosesinə təsir göstərilməsinə yönəldilən, mərkəzləşdirilmiş şəkildə işlənib hazırlanmış tədbirlər toplusudur.

Mərkəzi Bank məqsədlərinə nail olmaq - dövlətin pul və valyuta siyasətini müəyyən edir və həyata keçirir. Mərkəzi Bank qarşıdakı il üçün dövlətin pul siyasətinin əsas istiqamətlərini oktyabr ayının 1-dən gec olmayaraq, Azərbaycan Respublikası Prezidentinə təqdim edir və dekabr ayının 31-dək kütləvi informasiya vasitələrində ictimaiyyətə açıqlayır. Pul siyasətinin əsas istiqamətlərini açıqlayarkən, Mərkəzi Bank cari ildə həyata keçirilən pul siyasətinin yekunlarını, habelə qarşıdakı il üçün müəyyən etdiyi pul siyasətinin məqsəd və vəzifələrini, Mərkəzi Bankdan asılı olan və asılı olmayan amilləri də əks etdirməklə onların həyata keçirilməsi yollarını göstərir.

Mərkəzi banklar pul siyasətinin həyata keçirilməsi istiqamətində müəyyən etdikləri hədəf və məqsədlərə çatmaq üçün müxtəlif vasitələrdən istifadə edirlər. Ancaq bu vasitələrin təsirləri isə ölkədən ölkəyə və ən əsası da ölkələrin iqtisadi səviyyələrinə və struktur özəlliklərinə bağlı olaraq önəmli fərqliliklər göstərməkdədir.

Maliyyə bazarlarının inkişaf səviyyəsini nəzərə alaraq MB 2007-ci ildən etibarən pul siyasətinin beynəlxalq standartlara uyğunlaşdırılması çərçivəsində «faiz dərəcələri dəhlizi» yanaşmasının tətbiqini nəzərdə tutur. Yeridilən pul siyasətinin reallaşması mexanizmlərinin mütərəqqi formalarından olan faiz dəhlizinin tətbiqi yeni əməliyyat strukturunu nəzərdə tutmaqla MB iqtisadiyyatda pulun dəyərinə təsir etmək

imkanlarının genişləndirəcəkdir.

Azərbaycanda son illər yenidən maliyyələşdirmə sisteminin inkişafı üzrə tədbirlər görülmüş, lakin bu alətin təsiri iqtisadiyyat üçün yetərli qədər səmərəli hesab olunmur. Bu, onunla bağlıdır ki, depozit-kredit multiplikasiya mexanizmi əsasən iqtisadiyyatın real sektoruna kreditlərin inkişaf dərəcəsi ilə asılıdır.

Biz hesab edirik ki, Mərkəzi Bank Pul siyasətinin əsas istiqamətlərini hazırlamadan öncə, xarici və daxili iqtisadi mühit, maliyyə bazarlarının durumu və pul siyasətinin ötürücülük qabiliyyətinin xüsusiyyətlərinin təhlilini hərtərəfli qiymətləndirmə apardıqdan sonra nəzərə alınmalıdır.

Mərkəzi Bank valyuta ehtiyatlarını idarə edərkən təhlükəsizlik və likvidlik prinsiplərinə sadıqlıq nümayiş etməlidir.

Mərkəzi Bankın Pul siyasəti ölkədə makroiqtisadi dayanıqlığın qorunmasında aktiv rol oynadı. Pul təklifinin strukturunda müsbət keyfiyyət dəyişiklikləri davam etdi, iqtisadiyyatda dollarlaşma səviyyəsi daha da azaldı.

2016 -ci ildə nəzərdə tutulan qlobal maliyyə bazarlarında davam edən qeyri-müəyyənlik şəraitində, Mərkəzi Bankın ehtiyatlarının idarə edilməsi üzrə siyasətinin əsas prioriteti vəsaitlərin qorunub saxlanılması olmalıdır.

Biz hesab edirik ki, Mərkəzi Bank makroiqtisadi və maliyyə sabitliyinin idarə olunmasını, habelə qanunvericiliklə təsbit olunmuş mühüm funksiyaların realizasiyasını təmin edən fəaliyyət çərçivələrini əsaslı müasirləşdirmək və standartlaşdırmaq əzmindədir.

Manatın sabit məzənnəsi aşağı təkrəqəmli inflyasiya hədəfinə nail olunmasında, sosial rifahın və investisiya aktivliyinin qorunmasında mühüm rol oynayır. Bunu nəzərə alaraq 2016-cı ildə manatın məzənnəsinin sabitliyi mühüm prioritetdir. Qarşıda duran ən əsas məqsəd 2016-cü ildə manatın məzənnəsinin sabitliyi təmin etməkdir. Məzənnə siyasəti qeyri-neft sektorunun rəqabət qabiliyyətinin qorunması kontekstində tədiyə balansının vəziyyəti nəzərə alınmaqla həyata keçirilməlidir.

Düşünürük ki, Azərbaycan iqtisadiyyatının müasir durumuna uyğun olaraq Mərkəzi Bank sosial rifahın və investisiya aktivliyinin qorunmasında təminat olaraq manatın məzənnəsinin sabitliyi əsaslı olduğunu bilir və bu fəaliyyətində mühüm prioritet olaraq qalacaqdır.

Azərbaycanın səmərəli pul siyasətinin nəticəsi milli pul vahidinin sabitliyi, monetar siyasətin isə inflyasiyanın nisbətən aşağı səviyyədə saxlanılması və bununla da, iqtisadi yüksəlişin təmin edilməsi yoludur.

Hal hazırda pul və maliyyə siyasəti çərçivəsinin postkrizis dövrünün çağırışlarına uyğunlaşdırılması və beynəlxalq standartlaşma istiqamətində təkmilləşdirmə işlərini davam etdirir.

UOT 330.31

KEYFİYYƏTİ İDARƏETMƏ SİSTEMİNDƏN İSTİFADƏ MƏQSƏDLƏRİ VƏ ONLARIN DÜZGÜN FORMALAŞDIRILMASI

Yusifova L.V.

Azərbaycan Dövlət İqtisad Universiteti

Xülasə

Hər bir məhsulun və xidmətin keyfiyyətinin optimal səviyyəsinin təmin edilməsi, yüksəldilməsi və idarə edilməsi istehsalın nəticələrinə özünün faydalı təsirini göstərir. Bu təsir bir tərəfdən artıq itkilərə yol vermədən ən səmərəli üsullarla bir məhsul üçün müəyyən edilmiş keyfiyyət səviyyəsini təmin etməklə, digər tərəfdən isə böyük elmi axtarışların, layihələndirmə və istehsalın təşkili, elmi-texniki nailiyyətlərin və yeni iş metodlarının istehsalda tətbiqi yolu ilə məhsulun keyfiyyət səviyyəsini yüksəltmək və formalaşdırmaqla mümkün olur.

Açar sözlər: *keyfiyyəti idarəetmə sistemi, məhsul, keyfiyyət*

Güclü bir rəqabət üstünlüyü təmin edən məhsul keyfiyyəti artıq arxa planda düşünülməməkdədir. Əgər bir şirkət ucuz mal istehsal etmək əvəzinə yüksək keyfiyyətli bir məhsul çıxarmağa qərar versə buna uyğun istehsal planı və strategiyası tətbiq etməlidir. Keyfiyyət nəticə olaraq müştəri tərəfindən təyin olunan bir dəyərdir. Daxili keyfiyyət ölçümləri müştərilərin açıqca dəyər verdiklərinin vəkil dəyərlərlə ifadəsidir. Müştərilərin keyfiyyətə əhəmiyyət vermələrinin səbəbi aşağı keyfiyyətin meydana gətirdiyi pis nəticələndir. Məhsulun keyfiyyəti - məhsulun təyinatına uyğun olaraq müəyyən edilmiş tələbatların yerinə yetirilməsinə görə onun yararlılığını təyin edən xassələrin məcmusudur. Ona görə də məhz müəyyən istehlak şəraiti, tam konkret tələbat nəzərdə tutulmalıdır. İnsanların tələbatlarının konkret tarixi xarakteri vardır. Məhsuldar qüvvələrin və istehsal münasibətlərinin inkişafı ilə insanların maddi və mənəvi yaşayış səviyyəsi yüksəlir və yüksəldikcə də onların tələbatları inkişaf edir. Tələbatların müxtəlif səviyyəsi, həmçinin hər hansı bir məhsulun istehlak (istifadə, istismar) şəraitindəki müxtəliflik məhsulun keyfiyyət səviyyəsinin nisbi

xarakterini şərtləndirir. Bir vaxt yüksək keyfiyyət səviyyəsinə malik olan məmulat, sonrakı dövrlərdə həmin istehlakçını təmin etmir. Bu qanuni bir prosesdir.

Çox vaxt məhsulun keyfiyyəti müəssisənin fəaliyyətinin rəqabət qabiliyyətliliyi kimi göstəricisinin inkişafı səviyyəsini müəyyənləşdirir. Keyfiyyətlə əlaqədar bütün problemlərin bazar iqtisadiyyatı şəraitində dəqiq və hərtərəfli öyrənilməsi onun firma və ya müəssisənin istehsal siyasətinin tərkib hissəsi olması ilə əlaqədardır. Kəskin rəqabət mübarizəsi şəraitində müəssisələrin iqtisadi inkişafının şərtlərindən biri də məhz məhsul keyfiyyətinin elmi əsaslarla, sistemli şəkildə idarə edilməsinə nail olmaqdır. Keyfiyyətin səmərəli idarə olunmasını nəzərdə tutan 3 zəruri şərt bunlardır:

1. Hər hansı bir müəssisə rəhbərliyi tərəfindən keyfiyyətin yüksəldilməsi fəaliyyətin əsas strateji məqsədi kimi qəbul edilir. Bu zaman konkret vəzifələr müəyyən olunur və bu vəzifələrin yerinə yetirilməsi üçün vəsaitlər ayrılır. Keyfiyyətə bağlı bütün tələblər istehlakçı tərəfindən irəli sürüldüyündən keyfiyyətin sabit səviyyəsi də ola bilməz. Keyfiyyətin səviyyəsi daima artırılmalıdır, yəni keyfiyyət həmişə dəyişən məqsəddir.

2. Keyfiyyətin yüksəldilməsi tədbirləri bütün bölmələri əhatə etməlidir. Təcrübələr göstərir ki, həyata keçirilən tədbirlərin böyük əksəriyyətini keyfiyyətə nəzarət şöbəsi tənzimləyir.

3. Kadrların ixtisasının artırılması və onların istehsal olunan məhsulların keyfiyyətinin yüksəldilməsi sahəsində fəaliyyəti stimullaşdırılmalıdır. Keyfiyyətin idarə edilməsindən son məqsədə az məsrəflə və eyni zamanda səmərəli yolla məhsulun istismar və istehlak xassələrini istehlakçıların tələbi səviyyəsinə yüksəltməklə gəlir əldə etməkdir [1].

Məhsulun keyfiyyətinin yüksəldilməsi üzrə tədbirlərin reallaşması ilə bağlı olan məhsulun maya dəyərinin, mənfəətin, istehsalın rentabelliyyətinin, işçilərinin sayının, onların əmək haqqının, kapital qoyuluşu məbləğinin və s. planlaşdırılan dəyişiklikləri müvafiq hesablamalarla təsdiqlənməlidir.

Ətraf mühitlə qarşılıqlı əlaqə prosesi də müəssisələrin keyfiyyət sahəsindəki siyasəti ilə razılaşdırılmalıdır. Müəssisə məhsulunun keyfiyyətinin artırılması üçün nəzərdə tutulan planlarının təmin edilməsindən ötrü, öz tədarükçülərindən göndərdikləri xammalın, materialların, komplektləşdirici məmulatların, qovşaqların, ehtiyat hissələrinin və son məhsulun digər komponentlərinin də keyfiyyətlərinin müvafiq qaydada yaxşılaşdırılması tələb etməlidir. Eyni zamanda tədarükçü-müəssisələrə də onların məhsullarının keyfiyyətinin yaxşılaşdırılması üzrə hərtərəfli kömək göstərmək lazımdır. Bu kimi yardımları, habelə köməyin göstərilməsinə edilən məsrəflər müəssisədə məhsulun keyfiyyətinin yüksəldilməsinin planlaşdırılması işinin maddələrindən biri olmalıdır.

Məhsulun keyfiyyətinin artırılması üzrə müəssisənin planının tərkibinə ayrı-ayrı göstəricilər kimi keyfiyyətin yaxşılaşdırılmasına yönəldilən bütöv tədbirlər kompleksi də daxil ola bilər.

Müəssisədə məhsulun keyfiyyətinin artırılmasının planının əsası çox vaxt aşağıdakı tədbirlərdən ibarət olur:

- ən yaxşı ölkə və xarici nümunələrin texniki səviyyəsinə və keyfiyyətinə çatmalı və ötməli;
- sertifikatlaşdırılmış məhsulun buraxılışını artırmalı;
- buraxılan məhsulun ayrı-ayrı keyfiyyət göstəricilərini yaxşılaşdırmalı;
- rəqabət qabiliyyətliliyi olmayan məhsulu modernizə etməli, yaxud istehsaldan çıxarmalı;
- verilmiş keyfiyyət səviyyəsinə nail olmaq üzrə konkret tədbirləri işləyib hazırlamalı, tətbiq etməli

və s [1].

Müəssisədə məhsulun keyfiyyətinin artırılmasının planlaşdırılmasının sərbəst istiqamətləri kimi adətən aşağıdakılara xüsusi fikir verilir:

- məhsulun keyfiyyətinin firmadaxili (istehsal daxili) planlaşdırılması;
- müəssisədə keyfiyyətin idarə olunması sisteminin tətbiqinin planlaşdırılması;
- məhsulun keyfiyyətinin yüksəldilməsinin kadr təminatının planlaşdırılması;
- daxili və xarici çıxıxdan müəssisənin itkilərinin planlaşdırılması;
- müqavilələrdə və kontraktlarda məhsulun keyfiyyətinin planlaşdırılması.

Son illərdə buraxılan məmulatların (işlərin, xidmətlərin), keyfiyyət və istehsal sistemlərinin sertifikatlaşdırılmaya hazırlanmasının planlaşdırılması müəssisədə məhsul keyfiyyətinin yüksəldilməsinin ən mühüm istiqamətlərindən birinə çevrilmişdir.

Keyfiyyətin artırılmasının planlaşdırılması istiqamətlərinin məzmunu müəssisənin mülkiyyət formasından, fəaliyyətinin məqsədlərindən və təşkilat strukturunun növündən asılı olaraq fərqlənə bilər. Məhsulun istehsalına edilən xərclərin azaldılmasının və keyfiyyətinin yüksəldilməsinin ən mühüm problemlərindən biri də daxili və xarici çıxıxdan itkilərinin azaldılmasından ibarətdir. Planlaşdırma zamanı həmin amilin nəzərə alınması müəssisəyə öz ehtiyatlarına daha uğurla qənaət etmək və vəsaitləri öz inkişafına sərf etmək imkanı verir.

Kiçik müəssisələrdə məhsulun keyfiyyətinin planlaşdırılması ilə peşəkarcasına məşğul olan

ixtisaslaşdırılmış struktur bölmələri, yaxud ayrı-ayrı işçilər olur. Nəticədə keyfiyyətin planlaşdırılması prosesinin informativ və normativ təminatı sahəsində bəzən çətinliklər meydana çıxır, metodoloji çatışmazlıqlar əmələ gəlir.

Kiçik müəssisələrin məhsul keyfiyyətinin yüksəldilməsi planlarının özündə, bir qayda olaraq, məhdud miqdarda işlənilib hazırlanmış göstəriciləri olur və bunlar çox vaxt məhsulun tədarükünə (xidmətlərin göstərilməsinə, işlərin icrasına) dair bağlanmış müqavilələrdən irəli gəlir. Çox vaxt müəssisələrdə keyfiyyətin artırılması məsələləri onların öz inkişaflarına dair işlənilib hazırlanmış biznes planlarda da öz lazımı əksini tapmır.

Ədəbiyyat

1. Басовский Л.Е., Протасьев В.Б. Управление качеством: Учебник. -М: ИНФРА-М, 2001.
2. <http://unec.edu.az/application/uploads/2015/05/.pdf>

УДК 338.43

ФОРМИРОВАНИЕ СТРАТЕГИИ УСТОЙЧИВОГО РАЗВИТИЯ АГРОПРОМЫШЛЕННОГО КОМПЛЕКСА

Абдуллаева Т.К., Османов М.З.

Дагестанский государственный технический университет

Аннотация

В статье проанализированы концепции устойчивого развития аграрного комплекса. Рассмотрены пути управления на региональном уровне, предложены методы оптимизации экономического механизма в АПК.

Ключевые слова: устойчивое развитие, аграрная промышленность, экономические системы.

Изучение системы управления аграрной отраслью имеет большое значение для экономического развития региональной экономики и хозяйства страны в целом. Аграрный сектор является основой развития хозяйства многих развитых стран.

Процесс становления и подъема аграрной системы является очень сложным и подразумевает эффективное управление. Различные факторы внешнего и внутреннего характера оказывают воздействие на хозяйственную систему и при целенаправленном управлении могут способствовать обновлению аграрного сектора.

Существует различное понимание устойчивости и связанного с ним процесса. В экономической науке устойчивость относят к характеристике всего комплекса. Различные составные части целого имеют разную устойчивость. При объединении отдельных элементов, в совокупности их действие не всегда оказывается устойчивым, поэтому процесс объединения различных предприятий имеет разный результат с отличающимися показателями устойчивости.

Устойчивость выступает одной из основных характеристик производственной деятельности и условием рационального функционирования отраслей экономики.

В случае слияния неустойчивых объектов целое может отличаться устойчивостью. Данный результат может быть получен в результате эффективной организации.

Экономические системы функционируют в соответствии с циклами развития. Агропромышленные предприятия также зависят от периодически повторяющихся законов в зависимости от фазы развития. Поэтому задачей сельскохозяйственного комплекса является переход к фазе поступательного развития с сохранением достигнутых результатов.

Развитие хозяйства производится на основе достижения стабильности и перехода к устойчивому состоянию системы. Данный процесс должен основываться на взаимосвязи и применении последовательной смены состояний. Главным аспектом в устойчивом развитии является стабилизация. Виды устойчивости, рассматриваемые в сельском хозяйстве, имеют отличия. Под видами устойчивости подразумевают социальную, экологическую, производственную, экономическую и финансовую.

При оценке устойчивости должны быть рассмотрены разнообразные виды устойчивости. Должно учитываться влияние устойчивости на всю систему, в качестве целого. Факторами, которые влияют на устойчивость предприятия, являются накопления, расходы организации, доходы, рентабельность. Рассмотренные факторы не полностью отражают особенности сельского хозяйства.

Агропромышленная сфера отличается следующими особенностями: экологические и биологические факторы, почвенно-климатические условия, производственная технология, социальные факторы, территориальные условия. Сельскохозяйственный сектор очень зависит от

данного фактора, потому что ведение хозяйственной деятельности предприятий агропромышленного комплекса происходит в меняющихся условиях окружающей среды и не малую роль играет фактор сезонности.

Существуют различные методы, посредством которых возможно достижение устойчивости агропромышленного сектора. Во всех случаях неременным условием является неравномерное количество выпуска продукции в разные временные периоды.

Факторы, которые сильно сдерживают процесс производства в агропромышленной отрасли разделяют на следующие: отсутствие производительных кадров, неравное распределение цен в сфере сельского хозяйства, низкий уровень технологической оснащенности и внедрения новшеств, снижение качественных характеристик почвенного состава.

Агропромышленный комплекс отличается структурой, которая непосредственно зависит от факторов природной среды, а также от её окружения и рынка. Все эти условия оказывают влияние на состояние и устойчивость агропромышленной сферы. Для устойчивого развития аграрной промышленности неотъемлемым условием является государственная поддержка.

Устойчивость не является залогом эффективной деятельности. Но с расширением производства непосредственно связана эффективная организация деятельности. Устойчивое функционирование аграрной промышленности находится в зависимости от организации целенаправленного процесса производства и установления прочных связей между элементами.

При расширенном понимании устойчивость рассматривается в качестве динамического взаимодействия сфер и возможности сохранять достигнутые результаты, возможность воспроизводить продукцию для широкого потребления и вырабатывать независимость страны.

Ведение деятельности в условиях рыночного хозяйствования предполагает рациональную организацию таких составляющих как расходы, стоимость и доходы от реализации продукции для перехода к устойчивому развитию. Российский рынок сельскохозяйственной продукции имеет свои недостатки. Цены на данном рынке нуждаются в урегулировании, и существует неравномерность в распределении цен на сельскохозяйственную продукцию и другие товары. Возникает потребность в установлении политики урегулирования цен на рынке аграрной продукции. Способом реализации такой политики может служить формирование резервов на рынке, которые могут быть реализованы при увеличении спроса на товары. Государственное регулирование посредством внедрения закупок, способствующих выравниванию цен и становлению прочной основы агропромышленного комплекса.

Об эффективности сельского хозяйства можно судить по тому, как реагирует данная отрасль на изменения в экономике. Агропромышленный комплекс должен сохранять баланс производства в хозяйственной деятельности страны.

В процессе управления агропромышленным комплексом выполняются действия по достижению устойчивого состояния. Случаи, в которых возникают отрицательные изменения в сельскохозяйственном комплексе, должны подвергаться оценке со стороны субъектов управления для установления причин. В управлении сельским хозяйством важное значение имеет принятие мер антикризисного характера. Государственная поддержка в области антикризисного регулирования предполагает качественную финансовую поддержку агропромышленного комплекса. Возникает необходимость в организации государственного контроля на рынке сельскохозяйственной продукции.

Организация инвестиционной политики должна способствовать улучшению технической оснащенности агропромышленного комплекса. Необходимым элементом является активизация инновационной деятельности в области аграрной промышленности и восстановление материальной базы.

Действенным способом является предоставления налоговых льгот для субъектов сельскохозяйственного комплекса.

В механизме аграрных преобразований достойное место принадлежит такому его элементу, как ориентация стратегии развития аграрного сектора на формирование цивилизованных форм агрокооперации и интеграции с участием государства. То есть, стратегия устойчивого развития сельского хозяйства просматривается через создание государственно-кооперативной интеграционной агроэкономической системы, которая складывается как соединение крупных кооперативных союзов сельхозтоваропроизводителей, создавших на кооперативной основе собственную систему кооперативов, с одной стороны, и акционированных агрокорпораций всех сфер АПК, с другой.

В условиях сужения материально-технической и ресурсной базы аграрного производства определяющее значение в его дальнейшем развитии имеет совершенствование экономического механизма. Основные его элементы:

- сбалансированная система цен, способствующая эквивалентному товарно-денежному обмену на продовольственном рынке, осуществлению закупок продукции в государственные фонды и резервы по гарантированным базовым ценам, объявляемым в начале года и уточняемым с учетом возможной инфляции на период поставок этой продукции;

- кредитно-финансовая политика, определяющая процентную ставку по кредитам, сроки предоставления заемных средств, условия бюджетного финансирования и поддержки сельских товаропроизводителей и непосредственно воздействующая на эффективность производства, если она активизирует интересы товаропроизводителей;

- система налогообложения, которая должна трансформироваться в единый земельный налог. Оптимизация налоговых ставок, льготы по налогам, увязанные с показателями экономической эффективности, должны влиять на повышение производства сельскохозяйственной продукции и гарантировать своевременное поступление налогов.

Эффективная государственная агропродовольственная политика, должна мотивировать регионы на оптимизацию уровня их продовольственного самообеспечения, гарантирующего устойчивое функционирование аграрных хозяйств и достаточную занятость сельского населения является важнейшим элементом экономического механизма аграрных преобразований.

Рыночная экономика также не может функционировать без действенных правовых механизмов, экономической ответственности со стороны государства за принимаемые решения и обязательства. Поэтому нужна интенсивная законодательная деятельность в аграрной и всей экономической сфере. Такая законодательная деятельность должна включать: выработку общеэкономических единых норм и правил деятельности для всех форм собственности и хозяйствования; определение специфических функциональных правил с учетом особенностей многообразных форм хозяйствующих субъектов; установление механизма экономической ответственности за стимулирование и поддержку со стороны государства реального сектора экономики и хозяйствующих субъектов, способных обеспечить быстрый экономический рост; применение договорных способов регулирования экономических отношений всех хозяйствующих субъектов; полную юридическую защиту прав и законных экономических интересов физических и юридических лиц.

В этой связи, только совместные усилия федерального центра и субъектов Федерации будут способствовать повышению эффективности и надежности правовой системы экономической ответственности, устранению «теневой» экономики, декриминализации экономических отношений, а также принятию мер по упорядочению цен на продукцию АПК, нормализации денежного обращения, наведению порядка в управлении государственным имуществом, устранению имеющихся противоречий в федеральном и региональном законодательствах.

Литература

1. Федотов А.П. Глобалистика: начала науки о соврем. мире: курс лекций. – 2-е изд., испр. и доп. – М.: Аспект Пресс, 2002.

2. Добрынин, В.А. Три главных направления выхода АПК из катастроф // АПК: экономика, управление. 2001.

3. Зельднер, А.Г. Устойчивое развитие аграрной сферы: состояние и приоритеты // Экономика сельскохозяйственных и перерабатывающих пред-приятий. – 2006.

4. Серова, Е.В. Агропродовольственная политика России и ее влияние на эффективность сектора // Экономика сельскохозяйственных и перерабатывающих предприятий. 2006.

УОТ 330.341.1.01

ПРОБЛЕМЫ РАЗВИТИЯ ИННОВАЦИОННОЙ МОДЕЛИ ЭКОНОМИКИ В АЗЕРБАЙДЖАНЕ

Велиев Т.С.

Бакинский государственный университет

Аннотация

В статье на примере Азербайджана рассматривается инновационная модель. Также тут описываются ее основные характеристики и проблемы, с которыми она сталкивается. По поводу которых выдвигается ряд предложений.

Ключевые слова: *инновации, инвестиции, предпринимательство, технологии, финансирование.*

Основными показателями, отображающими необходимый уровень экономического развития

государства, являются экономический рост и конкурентоспособность экономики на мировом уровне. Государства в полной мере обладающие положительными значениями данных показателей относятся к развитым. В 21 веке, в веке технологий и ускоренного развития, основным фактором, позволяющим добиться соответствующего успеха, становятся инновации. Инновация – это нововведение, «которое серьезно повышает эффективность действующей системы» [6] и является конечным результатом интеллектуальной деятельности человека. Инновации бывают: социальные, организационные, технологические и маркетинговые [3]. К ним можно отнести как сами продукты, так и экономические процессы. При этом стоит понимать, что «инновация» требует не частичного, а комплексного подхода. Сейчас инновации играют большую роль в экономике и формируют новую модель развития – инновационную. К примеру, в 20 развитых странах ежегодно внедряется не менее 70% разработок, а импортируется 30% инноваций [5], что оказывает сильное влияние на развитие. Эту модель развития обладает своими характеристиками, и ныне ее можно считать наиболее эффективной.

Рассматривая экономику Азербайджану, мы можем отметить, что для качественно нового этапа в развитии и становлении экономики страны, необходим переход к инновационной модели развития. По мнению основателя теории циклов Н.Д. Кондратьева, перед началом роста экономики происходят глубокие изменения техники производства и обмена [2, стр.320-321], что мы и называем инновациями. Инновационная деятельность сама по себе зависит от ряда важных факторов. По мнению Й. Шумпетера, данный вид деятельности является основной функцией предпринимателей, а сами по себе инновации представляют собой результат попыток по улучшению техники и технологий. Если учесть это, то в качестве основных факторов развития инновационной модели и инноваций соответственно является развитие предпринимательства и науки. Если проследить историю развития наиболее инновационных государств (Япония, Сингапур, Эстония и т.д.), то можно заметить, что в основе их успеха лежат инвестиции, что является еще одним фактором развития в нашей модели.

Таким образом, если говорить о проблемах инновационного развития страны, то нам следует рассмотреть проблемы, возникающие на пути развития предпринимательства, науки и инвестиций. Стоит понимать, что данные факторы тесно связаны друг с другом. Если говорить об инвестициях, то их надо рассматривать совместно с предпринимательством. А рассматривая науку, нам следует рассмотреть и уровень развития высшего образования. Сейчас численность предпринимателей в стране ежегодно растет на 5-10%. Учитывая специфику развития бизнеса в Азербайджане, во многих отраслях экономики наблюдается засилье крупных предприятий, а госзаказ становится основным источником доходов большинства предприятий. Как итог во многих сферах

Таблица 1.

Затраты на инновации в промышленности Азербайджана (млн. ман.)*

Показатели	Годы				
	2005	2007	2009	2011	2013
Затраты на технологические инновации	53,3	49,6	4,6	31,6	13,8
Продукция, подвергнувшаяся значительным изменениям	8,5	0,8	0,7	13,1	11,6
Продукция, подвергшаяся усовершенствованию	0,2	0,4	0,07	14,4	0,8

**Тут и далее таблицы основаны на данных Государственного комитета по статистике[7].*

уровень инновационного развития недостаточен. Единственной отраслью промышленности, обделенной проблемами с инновациями и инвестициями, является нефтегазовая отрасль. Данная отрасль стала переживать этап роста и модернизации за счет крупных инвестиций со стороны мировых нефтяных компаний: были обновлены основные фонды, введены новые технологии. Баку, можно сказать, превратился в один из центров современных нефтегазовых технологий. Этому способствовало то, что рынок нефтяной промышленности и компаний, осуществлявших строительные услуги для иностранных компаний, был полностью открыт для инвестиций. Наряду с этим для данных компаний был применен особый режим налогообложения, что стимулировало их деятельность (тут действовало более 20 компаний и около 100 обслуживающих компаний). Развитие нефтяной промышленности дало толчок применению современных технологий в сопутствующих отраслях экономики (стало расширяться применение мобильных и некоторых иных

Таблица 2.

Показатели валовых инвестиций в экономику Азербайджана и их распределение (млн. ман.)*

Инвестиции	2003	2005	2007	2009	2011	2013
Совокупные внутренние инвестиции	683,2	1324	4626,7	6079,9	10199	13178,9
Совокупные внешние инвестиции	3311	4496,3	5727,2	4395,1	6849,8	8269,3
ВСЕГО	3994,2	5820,3	10353,9	10475	17048,8	21447,3

технологий). Но их применение в промышленности было на низком уровне, основной причиной чего было банкротство большинства предприятий и отсутствие внятной приватизационной политики. В определенной степени, помочь развитию «нефтефтяного» сектора должен был приток «нефтедолларов» в страну, так как теперь страна могла сама вкладывать инвестиции в отрасли, необходимые для ее развития. В этот момент и появилась в стране необходимость в инновациях: были приняты госпрограммы и стратегии, направленные на развитие инноваций, ИКТ и т.п. Несмотря на это, уровень развития науки и высшего образования оставался неудовлетворительным, что связано с его низким уровнем финансирования. Согласно общепринятым международным стандартам, для развития науки и высшего образования страны необходимо направлять на их финансирование 2 и 1,1% от ВВП соответственно[1]. Но в Азербайджане ее доля не менялась на протяжении

Таблица 3.

Расходы на науку и высшее образование в в 2011-2013 (млн. ман.)*

Показатели	Годы	2011	2012	2013
Расходы на науку из бюджета		106,1	116,7	117
В процентах к ВВП		0,2	0,2	0,2
В процентах к общим расходам бюджета		0,7	0,7	0,6
Расходы на высшее образование из бюджета		125,3	116,9	57,1
Расходы населения на высшее образование		165	178,2	194,1
ВСЕГО		290,3	295,1	251,2
В процентах от ВВП		0,5%	0,5%	0,4%

последних 20 лет, а по высшему образованию вовсе фиксируется снижение. Поэтому несмотря на отдельные меры (закон о создании специальных экономических зонах, Сумгаитский технопарк, первый азербайджанский спутник, создание «Фонда развития науки»), результаты по целому ряду показателей демонстрируют негативную тенденцию.

Особенно ярко это можно видеть в годы снижения добычи нефти, так как экономический рост в стране также сильно замедлился. Так, согласно исследованию Центра стратегических исследований, в 2003-2010 годах экономика выросла в 3 раза, темпы роста в среднем составляли 17% [4] в год, а в 2010 году замедлилось, в 2011 году составило 0,1%, в 2012 чуть больше 1%. Инновации были достигнуты за счет инвестиций, количество которых только лишь в 2003-2008 годах составило 44 млрд. долларов. Как можно заметить из табл. 2, в целом уровень инновационности экономики оказался низким. К примеру, согласно «Global competitiveness report» по инновациям мы занимали 40-42 места, но в 2010 году мы резко скатились на 61-ое место [8, s.400]. В настоящее время фактически инновации возникают и работают лишь в тех сферах, где они действовали и до этого (нельзя отрицать лидерство в регионе по банковским, мобильным и нефтяным технологиям), но это недостаточно для полноценного развития. Но в сфере промышленных, аграрных и компьютерных технологий мы не используем даже собственный потенциал. В настоящий момент в Азербайджане в производстве используется лишь 20% создаваемых инноваций. Невозможно говорить о развитии, если, к примеру, в 2009 году всем частным бизнесом на научные исследования и обновление оборудования было потрачено 328700 манат [8, s.401]. Более или менее ситуацию спасает государственный сектор. Но и там в связи с сокращением государственных расходов наблюдаются негативные тенденции.

Литература

1. Затраты на высшее образование в Европе. Журнал «Отечественные записки». Выпуск №1(40), 2008.
2. Кондратьев Н.Д. Большие циклы конъюнктуры и теория предвидения. Москва, Экономика, 2002.
3. Милославский И. Новизна с последствиями. Газета «Известия» от 7.06.2009.
4. «Социально-экономическое развитие Азербайджана в 2003-2011» Отчет Центра стратегических исследований Азербайджана.
5. Фазлиахметов Р.Г. Роль инноваций в современной экономике. Брошюра «Институт макроэкономики», Москва, 2007.
6. Шумпетер Й. История экономического анализа в 3-х томах. Спб, Экономическая школа, 2004.
7. Dövlət Statistika Komitəsinin rəsmi saytı. URL: stat.gov.az.
8. Rzayev R.Z. Milli innovasiya sistemi Azərbaycanın milli rəqabət qabiliyyətinin əsasıdır. «Korporativ İdarəetmə və iqtisadiyyatın innovasiya inkişafı» beynəlxalq elmi-praktiki konfransın materialları, Bakı, 31.03.2011.

ИННОВАЦИЯ - КАК ФАКТОР РАЗВИТИЯ И ПОВЫШЕНИЯ ЭФФЕКТИВНОСТИ ПРОИЗВОДСТВА

Велиева С.И.

Азербайджанский государственный экономический университет

Аннотация

В настоящее время в стратегиях многих предприятий происходит определенная переориентация, т. е. переход от всемерного использования экономического эффекта крупномасштабного производства к более целенаправленной инновационной стратегии. Нововведения представляют собой важнейшие средства обеспечения стабильности, эффективности хозяйственного функционирования и конкурентоспособности. Существует строгая зависимость между конкурентными позициями, эффективностью предприятия и его инновационным потенциалом.

Ключевые слова: *инновации, инновационная деятельность, инновационное развитие, эффективность, инвестиции в инновации, конкурентоспособность*

Современная эпоха существенно отличается от прежних столетий не только типом господствующей сегодня производственной структуры, успехами человека в преобразовании и покорении природы и обретением цивилизацией невиданного доселе уровня материального прогресса. "Она отличается также, неким особым ощущением сути опасности грядущих перемен, чувством смутной тревоги, сопровождающим вступление человечества в эпоху, которую с гораздо большим основанием можно обозначить как новое время" [4, стр.171]. В настоящее время подошло к концу время индустриального общества и в мире началась эпоха постиндустриального общества.

Такие понятия как «устойчивый рост», «глобализация», широко распространенные в современных условиях по отношению к общественному развитию тесно связаны с категорией «инновационное развитие». При этом сущность нового этапа социальных, экономических, политических и иных процессов более точно отражают не первые два понятия, а категория «инновационное развитие». При этом естественно, что каждое из этих понятий, обладающее различными смысловыми нагрузками, имеет право на существование.

Мотивациями инноваций в рыночной экономике служат конкурентная борьба, механизм дифференциального научно-технического дохода (убытка); предприниматели, первыми применившие эффективное нововведение, получают сверхприбыль (дифференциальный доход) и могут расширять производство, теснить конкурентов, осваивать новые рынки; предприниматели, выпускающие устаревшую продукцию или применяющие неэффективную технологию, несут убытки и вытесняются из рынка.

В современных условиях и в перспективе максимизация инновационного фактора становится решающим условием устойчивого развития современных экономических систем. Уникальность современной инновационной ситуации в Азербайджане характеризуется, с одной стороны, наличием значительных фундаментальных и технологических заделов, квалифицированных научных и инженерных кадров, развитой, не имеющей по отдельным стратегическим направлениям мировых аналогов научно-производственной базы, а с другой, местами слабой ориентированностью этого

важного элемента национального богатства на реализацию в конкретных инновациях [1, стр.54-55]. Анализ инновационной деятельности промышленных предприятий разных форм собственности подтвердил общую тенденцию усиления рыночных требований к повышению конкурентоспособности отечественной продукции, особенно в отраслях, ориентированных на внешний рынок (топливной, металлургической, нефтехимической и др.). Но неприемлемые условия кредитования и недостаток собственных финансовых средств сдерживают инновационную активность в этом направлении. Новые финансовые структуры (в первую очередь коммерческие банки), по существу, не всегда вкладывают средства в реальный сектор экономики [3, стр. 294].

В результате, экономика страны распалась на два слабо связанных друг с другом сектора: высокорентабельное обращение и убыточное производство. Финансовая сфера перестала выполнять функцию обеспечения потребностей производственного процесса, его единства и непрерывности, включая инновационную стадию. Отмеченные особенности поведения хозяйствующих субъектов наиболее остро проявляются в инновационной сфере, специфика которой, в частности, заключается в том, что продолжительные сроки окупаемости инновационных проектов повышают степень риска вложений финансовых средств [2, стр. 38-42].

Вместе с тем, хотя имеющиеся финансовые ресурсы ограничены, активизация инновационной деятельности, включая и экстенсивные, и интенсивные факторы развития, остается актуальной. Именно инновационное развитие нужно рассматривать как важнейшее средство достижения конечных результатов, обеспечивающее выход страны из кризиса, стабилизацию экономики и ее последующий рост. Поэтому, несмотря на тяжелую экономическую ситуацию, сегодня требуется активная государственная инновационная политика, основанная на жестком выборе целей, в комплексном обосновании приоритетов, распределении ресурсов, новых методах ее реализации.

Прежде всего, необходим отбор приоритетных инноваций, оказывающих большое влияние на темпы и пропорции развития экономики. Именно такие инновации должны служить объектом государственного протекционизма. Создаваемая в рамках этих приоритетов техника новых поколений призвана обеспечить конкурентоспособность отечественной продукции на мировом рынке, решение актуальных социальных и экономических проблем, качественно новый уровень ресурсосбережения и многократное повышение производительности труда.

Литература

1. Бююккиши Н.Б. Машиностроение нуждается в государственной поддержке. Consulting Business. Деловой журнал Азербайджана. – август-сентябрь 2001. стр. 54-55.
2. Борисов В., Жигин А., Абрамов М. Машиностроение: инновации и конкурентоспособность. //Экономист-2000, № 8, стр. 38-42.
3. Инновационная экономика /Под ред. Дынкина А. А., Иванова Н.И., М.: Наука, 2001, стр.294
4. Курс предпринимательства: Учебник для вузов. В.Я.Горфинкель, В.А.Швайдар и др.; под редакцией проф. В.Я.Горфинкеля. М., Финансы, ЮНИТИ, 1999, 439 стр.

УДК: 336

БАНКОВСКАЯ ИННОВАЦИОННАЯ ДЕЯТЕЛЬНОСТЬ: РЕАЛИИ И ТЕНДЕНЦИИ

Гамидуллаев Б.Н., Абсалудинова П.А.

Дагестанский государственный технический университет

Аннотация

В данной статье рассмотрены реалии современной банковской инновационной деятельности, а также тенденции развития в будущем. Дана характеристика банковских инноваций и их влияние на конкурентоспособность банка. Представлена характеристика «банка будущего» с учетом тенденции развития инновационной деятельности.

Ключевые слова: реалии, тенденции, инновации, банкоматы, глобализация, модернизация

В настоящее время развитие банков происходит в условиях жесткой конкуренции и кризисных условиях на финансовых рынках. И значительным фактором успешного развития банков становится политика непрерывного внедрения инноваций. Современные реалии инновационной деятельности банков позволяют выявить 3 катализатора внедрения нововведений:

1. Глобализация мировых финансовых и рынков и рынков банковских услуг, в частности;
2. Жесткая конкуренция со стороны банковского и небанковского секторов бизнеса;
3. Мировой финансовый кризис [1, 688].

Описанные факторы, таким образом, приводят к изменениям предпочтений клиентов в сторону наиболее удовлетворяющих их потребности учреждений, оставляя единственную

возможность банкам повысить конкурентоспособность внедряя инновации, направлением которых определяется стратегия банковской деятельности [2, 108].

Вообще, инновации можно охарактеризовать как модернизацию продуктов или услуг для улучшения характеристик, создание качественно нового продукта для привлечения клиентов, а также изменения в технологии для реализации существующих продуктов и услуг.

Сегодня банки участвуют практически во всех сферах деятельности человека. Так, кредитные структуры призваны обеспечить удовлетворение финансовых потребностей в банковских услугах и в роли основных финансовых посредников банки – это источники финансовых новаций, которые расширяют возможности предложения денег, инвестирования сбережений. А также на экономику воздействует денежно-кредитная система. Развиваясь и интегрируясь в мировую финансовую систему банки способны повысить конкурентоспособность государства [3]. Также банковские услуги довольно широко применяются в повседневной жизни человека, главным образом, для совершения моментальных платежей с реальными и визуальными банковскими картами. Так, например, в России в 2008 году Альфа-банк, Банк Открытие и РосЕвроБанк связали свои банковские карты с платежной системой Яндекс. Деньги. На рынок вышел новый продукт для расчетов в Интернете – виртуальная кредитная карта. Ключевой технологической тенденцией последних лет стала модель непрерывного банкинга. В 2011 году Банк Москвы представил полностью автоматизированный Digital Office, в состав которого входят информационные киоски, банкоматы с touch screen, POS-терминал, депозитор для ночной инкассации по карте, автоматизированные кассиры, видеостена [4].

Реалией банковской деятельности в современном мире являются и такие факты как повышение международных операций в общем объеме операций, в эпоху экономической глобализации государства стали зависимы от международного рынка капиталов, ставший самостоятельным фактором развития мировой экономики. Это приводит к тому, что капитал, в том числе и страховой, концентрируется и приводит к формированию транснациональных финансовых корпораций, капитал которых распространяется за пределами национальных экономик, а размер их активов может превышать бюджет страны [5].

Глобализация сопровождается либерализацией финансовых рынков. Что приводит к изменению характера и формы конкуренции на финансовых рынках. Банки, участвуя одновременно во многих сегментах финансового рынка, вступают в конкурентные отношения не только между собой, но и с другими финансовыми институтами – страховыми и инвестиционными фондами, финансовыми компаниями и т.д., а в условиях либерализации – и с нерезидентами. Так, например, в России на 1 января 2015г. 225 кредитных организаций из 834 имеют в уставном капитале иностранное участие.

Современные тенденции инновационных нововведений в зарубежных и отечественных банках в последнее время сводятся к нескольким основным направлениям. Во-первых, это внедрение дистанционного обслуживания клиентов в различных вариантах. Изначально это были инфокиоски и другие автоматизированные средства оказания услуг, что лишало банковских сотрудников возможности личного контакта с клиентами, что необходимо для выработки доверия.

Во-вторых, новая волна модернизации кредитных организаций имеет в своей основе дистанционную визуальную связь с каждым клиентом. В будущем, с большой вероятностью, это будет воплощено в видеотерминалах, заменяющих обычные банкоматы.

Третьим направлением, подвергшимся инновационному преобразованию, стал документооборот. В современных российских банках он постепенно упрощается, что значительно ускоряет обслуживание клиентов [6].

Четвертым и достаточно новым направлением выступило создание «базы клиентских впечатлений». Это направление является началом следующего этапа развития инновационной банковской деятельности, так как охватывает абсолютно новую область инноваций – непосредственное взаимодействие человека и техники, без необходимости обращения к сотрудникам банка.

Однако это не просто работа с мобильными сервисами или банкоматом, это автоматический сбор сведений без непосредственных действий клиента. Банки и телекоммуникационные компании обладают развернутой информацией о своих клиентах и местах где они тратят деньги: телефонные звонки, покупки и т.д., и ставят перед собой цель использовать и управлять этими данными и с их помощью предугадывать желания и потребности клиента, создавать новые уникальные услуги. На данный момент к такой технологии относится браслет, измеряющий частоту сердцебиения человека и способный идентифицировать человека при совершении бесконтактных платежей. В настоящее время он тестируется MasterCard для идентификации клиентов Royal Bank of Canada. Банк Westpac из

Новой Зеландии ввел идентификацию при входе на мобильное приложение по отпечаткам пальцев.

Такая функция есть и в российских банках. Например, мобильное приложение Сбербанка также позволяет использовать эту функцию. Клиентов ТКС-банка проверяют в ходе телефонного звонка за несколько секунд по голосу. БКИ Equifax разработало биометрический сервис, который поможет выявлять мошенников, пытающихся получить кредит, по фотографиям. В других кредитных организациях некоторые операции можно совершать без карт, снимать деньги с помощью мобильного телефона и оплачивать покупки с помощью QR-кодов.

Одно из направлений инновационного развития – это «безлюдные офисы», существующие в Японии. В России роботы никогда полностью не заменят человеческое общение, но многие продукты они действительно смогут продавать не хуже людей. Банк будущего – это финансовая компания, которая обладает развитыми технологическими сервисами, позволяющими создать дополнительную ценность для пользователя, объединяющими повседневные потребности, желания, интересы клиентов [7].

Для банков будущего необходим поиск способа однозначной идентификации клиента не только с помощью пароля и физического наличия карты. Это позволяет прогнозировать, что бесконтактные платежи будут развиваться, что потребует сканирования отпечатка пальца, распознавания лица – идентификация биопараметров.

Литература

1. Hannan T.H., McDowell J.M. Market Concentration and the Diffusion of New Technology in the Banking Industry // The Review of Economics and Statistics. 1984. Vol. 66, № 4. P. 686-691
2. Roberts P.W., Amit R. The Dynamics of Innovative Activity and Competitive Advantage: The Case of Australian Retail Banking, 1981 to 1995. Organization Science. 2003. Vol. 14, No. 2. P. 107-122.
3. Лаврушин О.И. Управление деятельностью коммерческого банка / под ред. О.И. Лаврушина. М.: Юристъ, 2005.
4. Кондрашов В.А. Причины, сдерживающие развитие банковских инноваций в современной России // Научный журнал «Вектор науки ТГУ». – 2012. – № 3 (21). С. 170–173. Образовательный портал ТГУ [Электронный ресурс]. Режим доступа http://edu.tltsu.ru/sites/sites_content/site1238/html/media72609/37Kondrasho.pdf (дата обращения: 26.03.2016).
5. Габбасова Л.Б., Мирзагалямов Б.Б. Банковская система Республики Татарстан: тенденция и инструменты развития // Вестник экономики, права и социологии. – 2014. – № 4. – С. 33-37.
6. Значимые инновации в банковской сфере 21-го века // АИР – агентство по инновациям и развитию [Электронный ресурс]. – Режим доступа <http://www.innoros.ru/publications/interesting/11/znachimye-innovatsii-v-bankovskoi-sfere-21-goveka> (дата обращения: 17.03.2016).
7. Filina F. Bank budushhego: bez ocheredej, bez ljudej, bez sotrudnikov // RBK Innovacii [Elektronnyj resurs]. Rezhim dostupa: <http://i.rbc.ru/publication/analytic/bank-budushchego-bez-ocheredejbez-lyudejbez> (data obrashhenija: 20.03.2016).

ББК 65.291.55.

РЕИНЖИНИРИНГ ПРОЦЕССОВ УПРАВЛЕНИЯ: РАЗВИТИЕ ПРОИЗВОДСТВЕННО-ИННОВАЦИОННОЙ ДЕЯТЕЛЬНОСТИ ПРЕДПРИЯТИЯ

Гамидуллаев Р.Б.

Дагестанский государственный технический университет

Аннотация

В статье рассматриваются преимущества и предпосылки проведения реинжинирингового подхода при развитии производственно-инновационной деятельности предприятия, приводятся основополагающие принципы, на которые следует основываться, рекомендуется соблюдение определенных этапов реализации такого подхода и представлены участники такого процесса.

Ключевые слова: *реинжиниринг процессов управления, производственно-инновационная деятельность, инновации, развитие, предприятие*

При осуществлении модернизации экономики в условиях рынка как процесса обновления отсталого, устаревшего и не соответствующего духу требований современности необходимы другие подходы к системе управления предприятием. Мы полагаем одним их определяющих подходов развития производственно-инновационной деятельности предприятия должно быть связано с таким понятием как «реинжиниринг» процессов управления.

Нам представляется невозможным отождествлять понятия «реинжиниринг» с такими прочно вошедшим в обиход понятиями как «модернизация», «реструктуризация», «реорганизация», «совершенствование» и т.д. Слово «реинжиниринг» не имеет семантического эквивалента в современном русском языке, и это становится очевидным при глубоком его изучении.

Реинжиниринг процессов управления мы определяем как глубокое переосмысление и радикальное перепроектирование процессов управления предприятием для достижения существенных улучшений в таких ключевых для предприятия показателях результативности, как трудовые и финансовые затраты, качество, интенсификация и ускорение процессов управления.

Зарубежные ученые так и отечественные установили, что относительная величина изменений при реализации программы реинжиниринга может достигать более 40% в сторону улучшения, в то время как другие способы модернизации приводят к позитивным изменениям не более 10-20%.

По сути, своей производственно-инновационную деятельность мы рассматриваем как специфический вид экономической деятельности, направленный на создание, внедрение, распространение, потребление и обновление инноваций. Следовательно, для такой деятельности требуется принципиально новый подход, которым на наш взгляд может выступать реинжиниринг процессов управления.

Осуществление и развитие на предприятии эффективной производственно-инновационной деятельности должно основываться на следующих основополагающих принципах.

Принцип баланса интересов. Суть этого принципа заключается в том, что все виды инноваций, реализуемые на предприятии и как результат производимая продукция должны рассматриваться в купе как итог поиска интересов производителя и потребителей. Другими словами, насущные интересы предприятия в инновационном развитии плюс требования потребительского спроса рынка. Этот принцип должен выступать как определяющий.

Принцип непрерывности. Этот принцип должен обеспечивать важнейшее требование инновационной деятельности на предприятии суть, которой заключается в непрерывности реинжиниринга производственно-инновационной деятельности предприятия с целевой ориентацией на потребителя.

При реинжиниринговом подходе управления производственно-инновационной деятельностью предприятия необходимо соблюдение следующих этапов реализации такого подхода.

Этап 1- анализа необходимости инноваций. На этом этапе необходимо обосновать и убедиться в необходимости реализации инноваций на предприятии. Для этого проводится своего рода комплексный анализ деятельности предприятия с целью выявления проблем, поиска инновационных идей, технических и технологических решений с учетом специфики предприятия. Актуальность этого этапа заключается в том, что именно на этом этапе приходится принимать важные решения по инновационному развитию

Этап 2 - разработки проектов. Этап осуществления разработки проектов инновационных технологий, оборудования, продуктового ряда и т.д. На этом этапе должен быть задействован опыт лучших предприятий в инновационном плане и лучшие инженерные и управленческие кадры не только своего предприятия, но и различных продвинутых консультантов.

Этап 3 - инновационные решения. Это этап конкретных разработок по различным видам инноваций (технические, технологические, продуктовые, организационно-экономические) и принятия по ним решений на предприятии. Также осуществляется поиск новой технологической и материально-технической базы производства для разработки инновационного продукта.

Этап 4 – возможность реализации. На этом этапе изучаются и отрабатываются потенциальные возможности предприятия по налаживанию инновационной техники и технологий, производственные возможности, создание первых образцов новых продуктов, реализации новых идей в инновационный продукт и убедиться наличия возможности практического воплощения инноваций на предприятии.

Этап 5 – адаптация. Осуществляется адаптация инновационного продукта, технологии и оборудования к производственно-технологическим особенностям предприятия. Адаптация к производственно-технологическим и техническим требованиям нового оборудования, технологий инновационного продукта; подготовка и обучение персонала особенностям технологического процесса в соответствии с требованиями производства новых видом продукции; обоснование новых схем снабжения и сбыта произведенной продукции.

Этап 6 – внедрение. Важный этап внедрения инновационных технологий, оборудования и продукта. Это этап необходимости в кратчайшие сроки завершить развертывание инновационного производства, обеспечив получение рыночных преимуществ перед конкурентами, заметное

снижение издержек производства и увеличение прибыли.

Этап 7 – продвижение. Продвижение инновационного продукта на рынок. На этом этапе промышленным предприятием интенсивно осуществляется продвижение на рынок результатов производственно-инновационных деятельности посредством активной рекламы, адаптации ценовой политики, консультирования клиентов и др. Именно на этом этапе осуществляется реальная коммерциализация инновационных видов продукции на рынке. И именно этот этап во многом определяет дальнейшую эффективную деятельность предприятия [1].

Опыт реализации реинжиниринга процессов управления на предприятиях показывает, что организация инновационных работ требует решения таких вопросов, как определение перечня заинтересованных предприятий и организаций, и принимающих участие в разработке и реализации инновационных проектов промышленных предприятий, а также распределения функций между ними.

Основными участниками процесса производственно-инновационной деятельности в интегрированных формированиях выступают:

1. **Потребители** инновационных разработок, т.е. предприятия, которые непосредственно будут использовать, и применять на практике результаты инновационных проектов.

2. **Заказчики** инновационных разработок, которыми являются либо непосредственно предприятия, либо отраслевые министерства и ведомства различных иерархических уровней (федеральные, региональные, муниципальные). Как полномочные представители интересов потребителей заказчики формируют задание на разработку инновационных проектов, определяют желаемые результаты, лимиты затрат, сроки разработки рекомендаций и т.д.

3. **Головные** разработчики инновационных проектов, которыми выступают научно-исследовательские и проектные организации, высшие учебные заведения, консалтинговые фирмы, венчурные и иные организации. Головные разработчики обеспечивают непосредственное организационно-методическое руководство всем процессом разработки инновационных проектов.

4. **Соисполнители** разработки инновационных проектов на основе целевых установок головного разработчика осуществляют подготовку конкретных инновационных проектов и несут ответственность за сроки и качество их разработки, а также соответствие целевым требованиям.

Следует подчеркнуть, что права и ответственность заказчика, головного разработчика и исполнителей должны полностью определяться условиями договора и соответствующими положениями.

Таким образом, как видим из содержания материала при развитии производственно-инновационной деятельности предприятия, задействованные нами многие составляющие реинжиниринга процессов управления (принципы, этапы, участники) могут более эффективно обеспечить реализацию инновационных проектов.

Литература

1. Алехин С.П., Степанов А.А. и др. Актуальные проблемы и перспективы развития малых промышленных предприятий в инновационной экономике.-М.: Издательский дом «Центросоюз», 2010, 12 п.л.

2. Корпоративное управление инновационным развитием: монография под. ред. Ю. П. Анискина. – М: Изд. «Омега-Л», 2007.

3. Hammer M., Champy J. Reengineering the corporation: a manifesto for business revolution. - New York, NY: HarperBusiness, 1993. - 223.

4. Hammer M., "Reengineering work: don't automate, obliterate", *Harvard Business Review* July-August: 1990.

JEL Classification: E61, F43

ВОПРОСЫ ФОРМИРОВАНИЯ ИННОВАЦИОННОЙ ЭКОНОМИКИ НА СОВРЕМЕННОМ ЭТАПЕ

Джамилев М.Р.

Азербайджанский государственный экономический университет

Ключевые слова: инновационная экономика, индустриализация, кластеры

Современный постнефтяной этап развития национальной экономики Азербайджана характеризуется кардинальным реформированием под руководством Президента страны Ильхама Алиева всей структуры управления и регулирования хозяйства, стратегической целью которого является формирование и развитие инновационной конкурентоспособной экономики. С января 2016 года Президентом были подписаны сразу несколько распоряжений и указов, главным содержанием

которых выступает новая экономическая стратегия: Распоряжение «О дополнительных мерах по стимулированию экспорта ненефтяной продукции»; Указ «О дополнительных мерах в связи с поощрением экспорта ненефтяной продукции» (лицам, занимающимся экспортом ненефтяной продукции местного производства будет выплачиваться экспортное поощрение за счёт бюджета); Распоряжение «О мерах по созданию в посёлке Алят Гарадагского района Баку специальной экономической зоны типа свободной торговой зоны, включая территорию нового Бакинского международного морского торгового порта»; Распоряжение «Главные направления стратегической дорожной карты по национальной экономике и основным секторам экономики».

Политика Президента Ильхама Алиева, нацеленная на уменьшение зависимости от энергоресурсов, создание инновационной или, иными словами, «умной» экономики, трансформация «черного золота» в человеческий интеллектуальный капитал уже даёт видимые ощутимые и реальные результаты. На наш взгляд, основными направлениями формирования и развития инновационной конкурентоспособной экономики Азербайджана могут стать: модернизация приоритетных секторов на основе кластерного подхода, создания комплексов, охватывающих и объединяющих отдельные отрасли в единое целое; развитие в регионах промышленных городков и сети специальных и инновационных зон предпринимательства; формирование принципиально новых механизмов регулирования и финансирования инновационной деятельности, разработка законодательной базы по созданию технопарков и зон высоких технологий, всей инфраструктуры национальной инновационной системы; приоритетное развитие ненефтяных кластеров: сектор ИКТ; туризм; транспорт и логистика; агробизнес. В минувший период (2004-2015 г.г.), наряду с инфраструктурными проектами, государственные инвестиции направлялись на ряд проектов производственного значения, в стране была создана благоприятная инвестиционная среда, обеспечены льготное финансирование государством проектов, реализуемых частным сектором, и в случае необходимости доленое участие государства в этих проектах. В результате проделанной работы промышленность вступила в новый этап развития, и в результате 2014 год был объявлен в Азербайджанской Республике «Годом промышленности». На новом этапе индустриализации в целях обеспечения превращения Азербайджана в региональный промышленный инновационный центр с более рациональным использованием имеющегося потенциала с учетом направлений деятельности, определенных в Концепции развития «Азербайджан 2020: взгляд в будущее», была подготовлена «Государственная программа по развитию промышленности в Азербайджанской Республике на 2015—2020 годы». На наш взгляд, для успешной политики индустриализации следует опираться на передовой мировой опыт. В мировой практике развитие промышленности поощряется по четырем основным направлениям. Эти направления включают: деятельность государств в качестве регулятора посредством тарифов, фискальных льгот или субсидий, в качестве финансового регулятора, который, влияя на кредитный рынок, направляет государственные и частные ресурсы на промышленные проекты, в качестве производителя, напрямую участвующего в экономической активности, и в качестве потребителя, посредством правительственных закупок обеспечивающего рынок для стратегических промышленных отраслей. В отмеченных направлениях широко распространены меры поддержки государством деятельности промышленных предприятий. Среди указанных мер поддержки особое значение имеют трансферт технологий и поощрение инноваций. Проводимую во многих государствах политику по поощрению инноваций в соответствии с уровнем развития и исследовательским потенциалом стран можно разделить на 4 группы: трансферт технологий, повышение внутреннего технологического потенциала, усиление инновационной направленности малых и средних предприятий, развитие новых компаний по высоким и средним технологиям (start-up). Во многих динамично развивающихся странах есть общая закономерность, проявившаяся в наиболее успешном развитии сообществ малых и средних предприятий, сгруппировавшихся вокруг лидирующих крупных фирм на основе производственно-технологических, научно-технических, коммерческих связей в пределах географически ограниченных территорий. Эти территории обычно представляют собой либо обычные административно-географические единицы, либо ареалы высших учебных заведений, НИИ, заводов и называются технопарками или технополисами, которые являются своего рода кластерами, как и крупные консорциумы и альянсы.

Литература

1. www.president.az
2. www.economy.gov.az
3. www.ereport.ru

СЕРВИС АВТОДИЛЕРА: МАРКЕТИНГОВЫЙ ПОДХОД К ПОВЫШЕНИЮ ЭФФЕКТИВНОСТИ

Зобов П.В., Великанова Ю.А

Ульяновский государственный технический университет

Аннотация

Эффективность всегда выступает как индикатор развития любого предприятия, она же и является его важнейшим стимулом. Стремясь повысить эффективность товарной политики, а именно сервиса, определяются конкретные меры, способствующие процессу развития, и отсекаем те из них, что ведут к регрессу.

Ключевые слова: *маркетинг, исследование, товарная политика, сервис, опрос, автодилер.*

Повышение конкурентоспособности предприятия невозможно без совершенствования качества. В свою очередь требуется алгоритм комплексного маркетингового решения. Для повышения эффективности сервиса автодилера нами предлагается следующий алгоритм:

1. Оценить эффективность сервиса по следующим показателям:

- коэффициент экспозиционной площади;
- коэффициент устойчивости ассортимента;
- коэффициент обновления ассортимента;
- коэффициент широты ассортимента.
- прибыль;

Для анализа эффективности сервисного обслуживания необходимо проводить опрос и анализировать вторичные данные.

В качестве примера был взят и проанализирован крупнейший дилерский центр в Ульяновске «Авторай-Киа».

В ходе работы были рассчитаны показатели эффективности сервиса.

Коэффициент экспозиционной площади рассчитывается по формуле: $K_э = S_m / S_o$; $K_э$ - коэффициент экспозиционной площади; S_m - торговая площадь; S_o - общая площадь.

$$K_э = 900 / 4200 = 0.21$$

Норма экспозиционной площади - 0.2-0.3, следовательно на предприятии экспозиционная площадь соответствует нормам.

Следующий показатель это - балансовая прибыль, который рассчитывается по такой формуле как : $P = V_p - C_{сб}$ где, P - прибыль; V_p - выручка от продаж; $C_{сб}$ - себестоимость.

$$P = 350361 - 312908 = 37453 \text{ тыс. руб.}$$

В результате получается, что на нашем предприятии в 2015 году прибыль от продаж составила 37453 тыс.руб.

Не менее важным показателем является коэффициент устойчивости ассортимента, рассчитываемый по формуле : $K_y = 1 - O_n / (a \times n)$, где, O_n - количество товаров, отсутствующих на полках во время проверок; a - количество товарных позиций в утвержденном ассортиментном перечне; n - количество проверок за период.

$$K_y = 4 / (13 \times 1) = 0.7$$

В результате получаем коэффициент - 0,7. Установлено, что оптимальный коэффициент устойчивости ассортимента должен выражаться следующими значениями специализированных магазинов — 0,75, т.е. в результате коэффициент на предприятии входит в пределы нормы.

Далее рассчитаем коэффициент обновления ассортимента по формуле : $K_n = H / Шб * 100\%$ где, H - новизна товара; $Шб$ - ширина базовая ; K_n - коэффициент новизны.

$$K_n = 4 / (13 - 4) = 0.4, \text{ считается, что чем показатель ближе к 1, тем лучше ассортимент обновляется}$$

на предприятии.

И рассмотрим последний показатель, который называется: коэффициент широты ассортимента, рассчитывается по формуле: $K_{ш} = Шд / Шб * 100\%$ где, $Шд$ – ширина действительная; $Шб$ – ширина базовая; $K_{ш}$ – коэффициент широты.

$$K_{ш} = 9 / 13 = 0.7$$

Нормой широты коэффициента является 1-0.9 ,следовательно полученный результат не соответствует норме, это может повлиять на эффективность товарной политики предприятия.

2. Считаем необходимым сделать 2 шаг- провести опрос.

В нашем случае был проведен опрос 19 респондентов по следующим критериям:

- возраст автомобилей которых составляет не менее 1 года и не более 5 лет (без ограничений

по пробегу)

- сумма счета за выполненные работы составляет не менее 1000
- не принимавшие участие в телефонных опросах
- давшие согласие на передачу их контактной информации в центральную базу данных.

Опрос включал следующие вопросы:

1. Насколько в целом Вы довольны деятельностью сотрудников сервисного центра?
2. Насколько Вы довольны деятельностью консультанта сервиса по следующим аспектам:

- приветливость / готовность оказать помощь
- техническая компетенция -консультанта сервиса
- готовность предоставить калькуляцию расходов
- способность понять Ваши индивидуальные проблемы
- разъяснения относительно произведенных работ

3. Насколько Вы довольны некоторыми другими аспектами деятельности сервисной станции:

- соблюдение запланированных сроков выполнения работ
- качество произведенных работ
- оперативность приема автомобиля сервисным центром
- чистота автомобиля после ремонта, без повреждений.
- дилер устранил все обнаруженные неисправности с первого раза? (Да/нет)

4. Устраивают ли Вас цены, предъявляемые за оказание услуг?

5. Насколько Вы довольны тем, как дилер поддерживал контакт с Вами во время нахождения Вашего автомобиля в сервисе?

6. Насколько Вы в целом довольны Вашим автомобилем Киа?

7. Учитывая Ваш собственный опыт, стали бы Вы рекомендовать данный дилерский центр своим друзьям и знакомым?

Респонденты отвечали на вопросы используя шкалу от 1 до 5, где 1 является минимальной оценкой и означает «полностью недоволен», а 5 является максимальной оценкой и означает «полностью доволен».

3. На данном этапе необходим анализ вторичных данных в котором особое место занимает отзыв клиентов на сайтах

В ходе исследования было замечено много недовольств клиентов, связанных именно с работой персонала, а в частности:

- долгий ремонт машины;
- предлагают бесплатное кофе, такси, но эти затраты включают в дополнительные услуги, которые не требуются, например, мойка автомобиля;
- небрежное обращения с машиной;
- плохое качество камеры, по которой можно наблюдать за ходом ремонта.
- бросали работу с машиной, как только наблюдали, что хозяин машины ушел и занимались другими делами.

На основании применения выше указанного алгоритма, мы считаем необходимым дать следующие рекомендации по эффективности сервиса автодиллера:

- необходима своевременная реакция на отсутствие какого-либо автомобиля при наличии спроса на него, для того чтобы потребителю не приходилось ждать своего автомобиля долгое время;
- нужны регулярные маркетинговые исследования с целью выявления потребностей в новых сервисных услугах для клиентов и в соответствии с результатами исследования совершенствовать перечень предоставляемых сервисных услуг;
- необходимо организовать систематическое повышение квалификации сотрудников на основании тренинг-технологий и кейсовых подходов;
- необходимо поставить камеры с высоким уровнем разрешения для стороннего наблюдения и контроля за качеством оказываемых услуг;
- ввести инновационную услугу: при наличии у клиента желания, после техники безопасности обеспечить доступ к визуальному осмотру оказания услуг.

Расчёт эффективности предложенных мероприятий может быть сделан по след формуле:

$$\mathcal{E}_m = \Delta\Pi_m / Z_m,$$

где \mathcal{E}_m - эффективность маркетингового мероприятия; $\Delta\Pi_m$ - прирост прибыли за счет данного маркетингового мероприятия; Z_m - затраты на данное маркетинговое мероприятие.

Предполагаемый результат является рентабельным, так как составляет 175%.

ИННОВАЦИОННЫЕ АСПЕКТЫ ОРГАНИЗАЦИИ БИЗНЕС-ПРОЦЕССОВ В НЕФТЕГАЗОДОБЫВАЮЩЕЙ ПРОМЫШЛЕННОСТИ.

Ибрагимова Н.Р.

Азербайджанского государственного университета нефти и промышленности

Аннотация

В статье излагаются отличительные особенности нефтегазовой промышленности; проанализированы основные экономические показатели предприятий и на этой основе обоснована целесообразность применения инновационных технологий, направленных на совершенствование действующей структуры управления, сокращение издержек и рациональную организацию инфраструктуры бизнес-процессов в отрасли.

Ключевые слова: *нефтегазодобывающая промышленность, организация бизнес-процессов, инфраструктура, инновационные аспекты.*

В условиях рыночной экономики совершенствование действующей системы управления предъявляет повышенные требования к эффективному развитию бизнес-процессов в нефтегазодобывающей промышленности. От правильного выбора стратегии управления бизнес-процессами во многом зависит конкурентоспособность предприятий, базис которой кроется в инновационной деятельности.

Наличие значительных нефтяных и газовых ресурсов, сравнительно быстрые темпы разработки нефтяных месторождений в Азербайджане, относительно низкие затраты на добычу, высокие качественные параметры азербайджанской нефти и расположение республики вблизи от основных мировых потребителей энергоресурсов привлекали внимание развитых стран мира. Однако для нефтяных и газовых месторождений в Азербайджане, находящихся в поздней стадии разработки, характерен процесс ухудшения структуры запасов углеводородов. На экономическую эффективность производства влияет достаточно большое количество факторов. Среди них особенно следует отметить горно-геологические, технологические, экономические и экологические. Данные факторы влияют на совокупные затраты на проведение мероприятий, последующую эксплуатацию залежи. Наибольшее влияние на экономический результат оказывают: прирост объема добычи; затраты на внедрение мероприятия; обводненность добываемой продукции; себестоимость добычи нефти; в том числе условно-переменные затраты; цена реализации нефти и действующая система налогообложения. Под влиянием указанных факторов меняется структура затрат и ухудшаются технические условия добычи, а это в свою очередь, требует применения более сложных и современных инновационных технологий. При этом на первый план выходит задача повышения эффективности непрофильных бизнес-процессов обеспечения производства в нефтегазовой промышленности. Снижение удельных затрат на прирост запасов и их добычу достигается за счет применения новых технологий и новых организационных решений.

Особую актуальность приобретают проблемы учета особенностей нефтяной продукции и факторов, влияющих на ее качество с позиций повышения эффективности бизнес-процессов.

Необходимо отметить, что нефтегазодобывающая промышленность обладает рядом отличительных особенностей, к числу которых можно отнести: комплексность и тесную технологическую взаимосвязь различных стадий производства и использования ресурсов; самостоятельность в подготовке сырьевой базы; высокую капиталоемкость и большую степень риска инвестиции; невозпроизводимый характер добываемых ресурсов и ограниченность в каждый момент времени лучших по качеству и расположению месторождений; ориентацию в развитии главным образом на отечественные ресурсы; большие масштабы и широкую географию размещения скоплений нефти и газа; динамизм; инерционность; тесную связь со всеми отраслями народного хозяйства; обеспечение экономической независимости и энергетической безопасности страны; возможность использования ресурсов и производственного потенциала для решения внешнеполитических задач.

Потенциал углеводородных ресурсов, являющихся важнейшей составляющей национального богатства Азербайджана, уникален. Добываемая нефть по своему содержанию является одним из качественных углеводородов в мире. Ныне в республике открыто 81 месторождения нефти и газа, из которых 61 - находятся в разработке. С начала промышленной эксплуатации нефтяных месторождений в Азербайджане добыто 1883 млн. ман. нефти с конденсатом и более 711 млрд. куб. м газа. Из общего объема добываемых нефти и газа более 90% приходится на долю морских месторождений. В настоящее время коэффициент нефтеотдачи на старых

месторождениях составляет 0,51 практически приблизившись проектному, что редко достигается в мировой практике разработки нефтяных месторождений. Экономическая устойчивость нефтегазодобывающих предприятий республики характеризуется фондом скважин. Анализ показал, что в 2005-2014 гг. в системе SOCAR количество эксплуатируемых скважин в целом уменьшилось на 10,6% и по состоянию на 01.01.2015 год составило 8769 ед. За указанный период количество действующих скважин уменьшилось, на 3,1%, количество вновь освоенных, наоборот - увеличилось на 194,1%. В 2014 г. из общего количества эксплуатационного фонда 74,7% составил действующий, 25,1% - бездействующий и 0,4% - освоенный фонд. В 2014 году из общего объема извлеченной из недр нефти с конденсатом 19,1% добывалась фонтанным; 60,2% - компрессорным способом, а 20,7% - с помощью глубинных насосов. При этом удельный вес добычи нефти фонтанным способом имел тенденцию снижения, а компрессорным способом - тенденцию роста. Такое положение способствовало заметному росту себестоимости добываемой нефти. Анализ показал, что в 2005-2014 гг. себестоимость одной тонны нефти увеличилась на 51,6 ман., а себестоимость 1000 куб м. газа – на 13,8 ман. [4]. Все эти факты свидетельствуют о том, что в организации инфраструктуры бизнес-процессов в нефтегазовой промышленности республики имеются значительные резервы. Дело в том, что система организации инфраструктуры бизнес-процессов в нефтедобыче является сложной подотраслью, поскольку наряду с чисто производственными функциями выполняет значительный объем транспортно-технологического обслуживания и материально-технического обеспечения производственной деятельности предприятий нефтедобычи.

Доля подразделений вспомогательного производства на предприятиях нефтяной промышленности достигает в структуре стоимости основных фондов 30-40%, по численности работающих 40-50%, а в эксплуатационных затратах 15-25%. [1:2]

К основным задачам организации бизнес-процессов инфраструктуры основного производства добычи нефти относят:

- беспечение рациональной эксплуатации нефтепромыслового бурового оборудования и инструмента, их ремонт и восстановление, изготовление отдельных запасных частей;
- обеспечение производственных объектов энергией, водой, паром;
- оснащение производственных объектов контрольно-измерительными приборами;
- капитальный и подземный ремонт скважин;
- материально-техническое снабжение;
- транспортно-технологическое обеспечение производства. [3]

Для повышения эффективности разработки нефтяных месторождений предприятия проводят большое количество мероприятий, направленных на интенсификацию добычи нефти и нефтеотдачи пластов.

Исходя из этого, весьма актуальным является разработка эффективных бизнес-процессов, направленных на своевременное и качественное транспортно-технологическое обслуживание нефтегазовых предприятий и снижение транспортных затрат.

В условиях спада добычи нефти стоит проблема эффективного управления бизнес-процессами на нефтегазодобывающих предприятиях республики. Для решения этой проблемы необходимо определить основные приоритеты совершенствования организации бизнес-процессов предприятия. На наш взгляд к основным целевым приоритетам можно отнести:

- повышение способности к адаптации предприятия в новых условиях хозяйствования;
- снижение издержек как условие повышения конкурентоспособности предприятия;
- поиск дополнительной загрузки основных фондов и работающих;
- повышение инициативы и личной заинтересованности в росте эффективности производства.

Для реализации этих приоритетов базовая проблема эффективности нефтегазодобывающих предприятий связана со следующими основными направлениями:

- рациональное использование сырьевой базы и пополнение запасов нефти и газа за счет доразведки осваиваемых месторождений и постоянной разведки новых территорий;
- совершенствование систем разработки нефтяных месторождений и повышение эффективности их эксплуатации;
- повышение экономической устойчивости нефтегазовых компаний за счет совершенствования организации и управления производством;
- применение инновационных технологий, направленных на сокращение издержек и повышение фондоотдачи;
- переход от функционально-операционной системы к функционально-процессной;
- реализация целевых программ по экологической и промышленной безопасности, а также

охране труда работников;

- реализация аутсорсинга непрофильных бизнес-процессов.

Подводя итоги в вышеизложенному, следует подчеркнуть, что при рациональной организации бизнес-процесса необходимо использование процессного подхода, который содержит построение новых бизнес-процессов и их оптимизацию. Спад добычи нефти настоятельно требует эффективного управления бизнес-процессами на основе разработки и осуществления его приоритетных направлений. При этом особое внимание следует уделять применению инновационных технологий, направленных на сокращение издержек, совершенствование действующей структуры управления в отрасли и рациональную организацию инфраструктуры бизнес-процессов.

Литература

1. Сафаров Г.А. Экономические проблемы эффективности производства в нефтегазодобыче и методы их решения. Баку, «Элм», 1997, 296 стр
2. Сыромятников Е.С., Победоносцева Н.Н. Организация, планирование и управление нефтегазодобывающими предприятиями. – М.: Недра, 1987. 278 стр.
3. Некрасов В.И., Колесова С.Б. Особенности организации бизнес-процессов предприятий нефтегазовой промышленности. //Вестник Удмуртского Университета. Выпуск 4. Удмурт. 2011, стр. 37-41.
4. Годовые отчеты ГНКАР за 2005-2014 гг.

УДК 338

ПРОБЛЕМЫ СТАНОВЛЕНИЯ ИННОВАЦИОННОЙ ЭКОНОМИКИ В РОССИИ

Круглов И.М.

Ульяновский государственный университет

Аннотация

В статье говорится о понятии инновационной экономики. Рассмотрены и проанализированы проблемы, возникающие на пути становления инновационной экономики в России.

Ключевые слова: *технопарки, инновационная экономика, передовые технологии, инновационная инфраструктура.*

На рубеже третьего тысячелетия человечество столкнулось с проблемой исчерпаемости природных ресурсов. В свою очередь, природные ресурсы являются фундаментом успешного экономического развития, вследствие этого – фактором, обеспечивающим необходимый уровень социальных гарантий. Эти условия побудили ученых на создание новой структуры экономического пространства, удовлетворяющего запросы экологического и социально-экономического характера. Таким образом, в практике появился новый путь развития экономики: инновационный. Он направлен на создание и внедрение передовых технологий в экономическую сферу, с целью повышения эффективности функционирования всех ее элементов и сокращения издержек.

Возрастание роли науки в жизни общества идет параллельно ее собственному бурному прогрессу. На данный момент научные достижения широко применяются во всех сферах жизнедеятельности человека. Однако в советский период они были направлены на урегулирование отношений между СССР и США, то есть в зоны соперничества: военная и космическая. «Инъекция технологий» была, но осуществлялась лишь на нескольких предприятиях. Ей не хватало массового распространения, которое ярко отразилось бы на результатах развития экономики.

Первый технопарк на территории Российской Федерации был создан в 1990 г. в Томске («Томский научно-технологический парк»). Затем их образование резко ускорилось: 1990 г. - 2 технопарка, 1991 г. - 8, 1992 г. - 24, 1993 г. - 43. На сегодняшний день создано около 80 технопарков, преимущественно при вузах [1]. Технопарков, на первый взгляд, достаточное количество, чтобы подтолкнуть общественное развитие, однако, многие из них не выполняют своих прямых обязанностей, а лишь сдают под аренду площади различным организациям. Более того, в ходе проверки госаккредитации прошло 30 технопарков и чуть более 10 были признаны отвечающими международным стандартам [1]. Деграция инновационной инфраструктуры является самым серьезным барьером на пути становления инновационной экономики.

Согласно рейтингу, одного из ведущих поставщиков финансовой информации, Bloomberg, первая десятка инновационных стран, которую возглавляет Республика Корея, выглядит следующим образом:

1. Республика Корея

2. Германия
3. Швеция
4. Япония
5. Швейцария
6. Сингапур
7. Финляндия
8. США
9. Дания
10. Франция

Россия в этом рейтинге заняла 12 место [2].

Рядовые организации привыкли плыть по течению, делать то, что у них получается, пусть даже уже не так эффективно. Следующая проблема инновационной экономики – неготовность предприятий и организаций к массовому внедрению различных разработок по следующим причинам:

- персонал не заинтересован в совершенствовании собственных навыков;
- предприятие ориентируется на устранение слабых сторон нежелая, чем на развитие сильных.

Еще одной преградой для успешного перехода к инновационной экономике стала проблема финансирования и развития российской науки. В открытом письме президенту России и главе российского правительства 45 российских ученых, которые предпочли заниматься наукой за границей, выделяют несколько наиболее важных проблем, особенно остро стоящих перед Россией [3]. Таковыми, по их мнению, являются:

- существенное отставание российской науки от науки мирового уровня;
- отсутствие стратегического планирования с постановкой ясных целей;
- неадекватность финансирования работающих учёных, резкое падение престижа научных профессий, связанная с этим проблема кадров;
- серьезное снижение стандартов в преподавании естественнонаучных дисциплин, ухудшение качества подготовки студентов и аспирантов.

Все вышеперечисленные препятствия резко снижают возможности преобразования экономики и их решение зависит не только от государственной политики, но и от заинтересованности малого и среднего бизнеса в развитии и внедрении инноваций.

Литература

1. Технопарки в России. [Электронный ресурс] – URL: <http://www.raexpert.ru/researches/technopark/part3/>
2. Рейтинг самых инновационных стран [Электронный ресурс] –URL: <http://svspb.net/novosti/rejting-innovatsionnyih-stran/>
3. «Российская наука: развивать или экономить?» [Электронный ресурс] –URL: <http://kapital-rus.ru/articles/article/175236/>

РЫНОК ИННОВАЦИЙ: КЛЮЧЕВЫЕ ОСОБЕННОСТИ СОВРЕМЕННОГО РАЗВИТИЯ

Литвиненко И.Л.

Московский государственный гуманитарно-экономический университет

Аннотация

В рамках настоящей статьи автором проанализированы ключевые тенденции развития рынка инноваций как одного из основных элементов развития экономических систем мега- и макроуровня на современном этапе развития.

Ключевые слова: *инновации, инновационное развитие, рынок инноваций, трансферт технологий*

Понимание инноваций как основного фактора экономического развития способствовало значительной конкурентной борьбе между наиболее развитыми экономиками мира, активизировало новаторскую деятельность и трансферт технологий.

В зарубежных странах производство наукоемких товаров обеспечивают всего 50-55 макротехнологий, каждая из которых есть сумма знаний и содержит сотни конкретных технико-технологических и производственных мощностей для выпуска товаров и услуг. Семь наиболее развитых национальных экономик, располагая 46 макротехнологиями, контролируют 80% данного рынка. США каждый год зарабатывают на экспорте инновационной продукции около 700, Германия – 530, Япония – 400 млрд. долл. Масштаб международного рынка наукоемких товаров оценивается в настоящее время около в 2,3 трлн. долл. Из данной суммы 39% приходится на продукцию США, 30%

– Японии, 16% – Германии, доля России оценивается всего в 0,3% [3, стр. 65-66].

В тоже время в РФ уровень национальных расходов на научно-исследовательские разработки в ВВП во много раз ниже (1,12% – 29-е место в мире), чем, к примеру, в Израиле (4,65%), в Швеции (3,73%), Финляндии (3,41%), Японии (3,39 %), Южной Корее (3,23 %), США (2,62 %). Затраты в России на науку в расчете на одного ученого равняются около 19 тыс. долл. в год против 131 тыс. в Германии и 147 тыс. в Южной Корее [4].

Количество организаций, реализующих технологические инновации, оценивается в 9,7% от общего числа предприятий, в то время как средний тренд по странам Европейского союза – примерно 40%. Удельный вес инновационных отраслей производства товаров и услуг на территории нашей страны равняется лишь 5,5% ВВП [1, стр. 54].

В настоящий момент в мире происходит наделение высокой значимостью и ценностью самого наукоемкого продукта, которым становится ноу-хау, опытная установка, конструктивное решение и даже идея. На такой продукт формируется высокий спрос. На текущий момент степень интенсивности конкурентной борьбы среди компаний настолько велика, что практически нет возможности себе представить появление нового предприятия на рынке, которое не реализовало бы одну из новаций, связанных с процессом, продуктом или управлением самой организацией.

Таким образом образуется специфический рынок инноваций. Новаторская деятельность предприятия направлена не только на выход на рынок с новыми продуктами и услугами, на трансформацию применяемых производственных технологий и усовершенствование организационно-управленческого механизма, но и на получение прибыли от продажи самих новшеств.

Рынок инноваций представляет собой общественный институт, способствующий установлению и реализации товарно-денежных отношений экономических агентов в инновационной сфере. В наиболее простой форме рынок новаций можно абстрагировать отношениями между собственниками наукоемкого продукта и покупателями права собственности на него, в результате которых происходит взаимообмен платежеспособного спроса покупателя на потребительскую ценность, которая заключена в инновационном товаре или услуге.



Рисунок 1 – Структурирование ключевых инфраструктурных агентов рынка инноваций

Инфраструктура инновационного рынка – это совокупность субъектов новаторской деятельности, обслуживающих рынок и выполняющих определенные функции содействия наукоемким процессам. Основными элементами инфраструктуры современного рынка новаций являются: инновационно-технологические центры (ИТЦ), инжиниринговые структуры, центры подготовки кадров для новаторской деятельности, инвестиционные и венчурные фонды, финансовые, кредитные и страховые структуры (рисунок 1).

Одной из самых главных специфических особенностей рынка новаций на современном этапе развития является структура представленных на нем товаров. Значительную долю в ней занимают нематериальные, или информационные продукты (патенты на промышленную собственность, рационализаторские предложения, техническая документация, промышленные образцы, ноу-хау). Поэтому информационная составляющая оказывает существенное влияние на развитие рынка новшеств.

Информация, вращающаяся на рынке инноваций, может иметь документированный или формальный вид (патент, научный отчет, бизнес-план, описание технологий, художественный эскиз) и неформальный вид (идея, мысленный проект, открытие, новое знание).

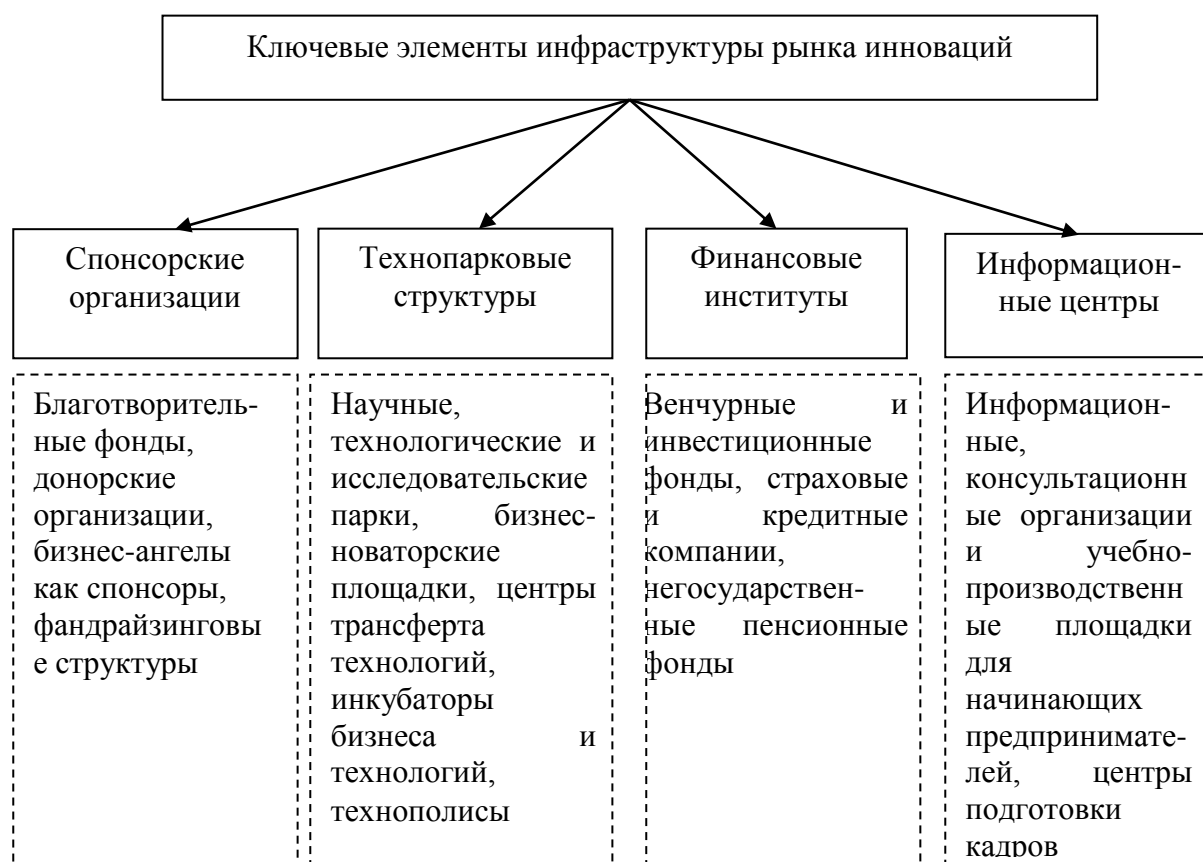
В обоих случаях информация всегда представляется как результат интеллектуальной или творческой деятельности. Источниками полезной наукоемкой информации для предприятия могут выступать как внешние каналы, так и внутренние (таблица 1).

Таблица 1

Классификация внешних источников инновационной информации предприятия

Группа	Характеристика группы
Группа 1	Прямые контрагенты предприятия, имеющие отношение к его хозяйственному обороту (поставщики, потребители, акционеры, кредитные организации, налоговые органы посредники, подрядчики)
Группа 2	Интеграционные организации и их участники (ассоциации, союзы, научно-исследовательские клубы, фонды, группы, кластеры и другие)
Группа 3	Мероприятия по обмену опытом и знаний (конференции, семинары, симпозиумы, форумы)
Группа 4	Обезличенные источники (научно-методическая и научно-техническая литература, монографии, научные публикации, книги, официальные издания патентной службы)

Внутренними источниками инновационной информации выступают собственные специалисты, занятые не только в научно-исследовательских подразделениях, но и в иных подразделениях (производственный, маркетинговый, отдел закупок), включая аппарат управления.

Инновационный характер современной экономики предопределяет активный поиск бизнесом инновационных идей и информации. Для его представителей высока ценность путей и средств передачи информации, носящей инновационный, неповторимый характер. На практике всю совокупность этих путей и средств передачи инновационной информации назвали трансфертом технологий. В более узком смысле под трансфертом технологий понимают движение технологии с применением каких-либо коммуникативно-информационных каналов от одного ее индивидуального или коллективного носителя к иному.

Определим три ключевые формы трансферта технологий:

- внутренний трансферт, когда передача технологии осуществляется внутри организации от одного его структурного элемента к другому.
- квазивнутренний трансферт, когда движение технологии происходит внутри ассоциаций (союзов), альянсов, консорциумов и других объединений юридических лиц.
- внешний трансферт, когда передача технологии осуществляется между независимыми разработчиками и потребителями технологий.

В основе трансферта технологий всегда лежат реализуемые со стороны инновационно активного предприятия процессы сканирования и мониторинга рынка инноваций. Эти процессы включают в себя обзор и анализ информационного поля исследований и разработок и идентификацию тех из них, которые наиболее оптимально реализуют инновационную стратегию развития предприятия. Передача знаний (трансферт технологий) осуществляется в двух возможных формах: на коммерческой и некоммерческой основе.

Трансферт технологий занимает свое достойное место в осуществлении инновационного процесса и коммерциализации технологий. Разнообразие форм и методов трансферта инновационных интеллектуальных продуктов предопределяет формирование сложной сети взаимодействия

рыночных агентов. И от развития этой сети во многом зависит развитие всего рынка инноваций.

Таким образом, рынок инноваций является весьма специфичным общественным институтом, формируя постоянную готовность предприятия к изменениям, отчего его развитие становится абсолютно непредсказуемым и нелинейным.

Литература

1. Голиченко О.Г. Национальная инновационная система: от концепции к методологии исследования. // Вопросы экономики. 2014. - №7. с. 35-50.
2. Гражданский кодекс Российской Федерации. – Глава 72 Патентное право. Статьи 1255, 1354, 1363.
3. Мальцева А.А., Серов А.А. Позиционирование мировых экономик на основе глобальных индексов. // Международная экономика. 2014. № 5. стр. 64-79.
4. Официальный сайт Федеральной службы государственной статистики. [Электронный ресурс]. URL: <http://www.gks.ru/>. (Дата обращения: 28.01.2016).

УДК 336.2

НАЛОГОВЫЕ ИНСТРУМЕНТЫ СТИМУЛИРОВАНИЯ ИННОВАЦИОННОЙ ДЕЯТЕЛЬНОСТИ ПРЕДПРИЯТИЙ

Магомедов А.Г.

Дагестанский государственный технический университет

Аннотация

Отмечается, что для инновационного развития страны необходима инновационная активность бизнеса к инновациям. Рассматриваются проблемы и особенности существующей практики налогового стимулирования инновационной деятельности предприятий. Предложены направления по ее совершенствованию с учетом передового зарубежного опыта.

Ключевые слова: *инновации, инновационная деятельность, налоги, налоговое стимулирование, налоговые инструменты.*

Инновации играют в современной экономике первостепенную роль, являясь объективным элементом ее функционирования. Без нововведений невозможно обеспечить рост производительных сил, создать условия для эффективного развития производства. Важным фактором инновационного развития страны служит повышение инновационной активности предприятий.

Инновационное развитие страны в значительной степени должна строиться на грамотной и четкой государственной инновационной политике, создании благоприятного инновационного климата, включающего создание стимулов для развития инноваций, устранения барьеров, препятствующих инновационной деятельности предприятий.

Существуют две формы государственной поддержки инновационной деятельности предприятий: прямой и косвенный [1]. Прямая поддержка заключается в бюджетном финансировании НИОКР, государственных контрактах, заказах, в субсидировании, предоставлении гарантии. Действенной формой косвенной поддержки выступают налоговые инструменты: льготное налогообложение прибыли, налоговый кредит, система налоговых скидок на инновационную деятельность и др. Значение косвенных форм регулирования проявляется прежде всего тем, что для стимулирования инновационной деятельности требуется меньше бюджетных затрат и может быть охвачен гораздо больший круг инновационных субъектов [2].

Без создания эффективной, действенной системы налогового стимулирования субъектов инновационной деятельности невозможно добиться успеха в деле перевода российской экономики на инновационный путь развития.

Однако на сегодняшний день можно выделить ряд факторов, оказывающих негативное влияние на действенность налоговых методов стимулирования инновационной деятельности предприятия:

1. Отсутствие методических разработок в системе правового регулирования налоговых отношений в инвестиционной и инновационной сфере.
2. Ориентированность на фискальные начала в области налогового законодательства, которое было направлено на включение в налогооблагаемую базу как можно больше объектов в сочетании с поиском новых источников, в результате чего снижался инновационный потенциал российской экономики.
3. Недостатки законодательного регулирования, повлекшие за собой издание большого количества подзаконных ведомственных актов по отдельным вопросам налогообложения, которые

часто противоречили другим нормативным документам, создавая проблемные ситуации, как для налогоплательщиков, так и для субъектов налогового администрирования. Данные обстоятельства вносили неопределенность в инновационный процесс и повышали налоговые риски при осуществлении инвестиций в инновационные проекты.

4. Бессистемность внесения изменений и дополнений в законодательство о налогах и сборах, которое решало сиюминутные тактические задачи.

Неадекватное и постоянно меняющееся налоговое законодательство стало главным препятствием для привлечения как отечественных, так и иностранных инвестиций в инновационную деятельность. Данное положение осложнял тот факт, что многие изменения вводились задним числом. Меняя "правила игры" налогоплательщиков, государство становится ненадежным партнером и тем создает условия не только для нарушения налогового законодательства, но и отпугивает инвесторов от вложения капитала в инновационные проекты на очный период. Инвесторам необходимы не временные налоговые привилегии или более низкие налоговые ставки по сравнению с международными, а разумная и предсказуемая налоговая система.

В процессе формирования экономики, ориентированной на государственную поддержку инноваций, необходимо перенести акценты в реформирование системы налогообложения с фискальных начал на регулирующие и стимулирующие функции, обеспечивающие более тесную увязку налоговых платежей с результатами хозяйственной деятельности экономических субъектов.

Принятие Налогового Кодекса открыло новый этап развития налогообложения инновационной деятельности. При разработке различных вариантов Налогового Кодекса ставилась цель не механически собрать все налоговые нормы в одном документе, а отразить в нем единую концепцию налоговой реформы, ликвидировать многочисленные противоречия между действующими налоговыми законами. Предполагалось создать налоговую систему, которая стимулировала бы инвестиции в инновации, обновление производства инфраструктуры в высокотехнологичных отраслях экономики, а также развитие среднего и малого бизнеса [3].

С введением в действие Налогового Кодекса предполагалось решение следующих принципиальных задач:

- снижение налогового бремени;
- равномерное распределение налогового бремени;
- упрощение налоговой системы;
- усовершенствование системы сбора налогов.

Национальная экономическая и налоговая политика в инновационной сфере должна обеспечивать одновременно устойчивый экономический рост в сочетании с увеличением доходов государства. Увеличение налоговых поступлений возможно за счет роста налогооблагаемой базы, увеличения налоговых ставок и повышения эффективности налогового администрирования.

Повышение удельного веса льгот, обеспечивающих благоприятный инновационный климат, является общей тенденцией в мировой практике налогового стимулирования. В США, например, насчитывается более сотни льгот, активизирующих научно-технический прогресс. Основное преимущество налоговой поддержки состоит в том, что льготы предоставляются не авансом, а в качестве поощрения за реальную инновацию. Главный принцип западной системы состоит в том, что налоговые льготы предоставляются не научным организациям, а предприятиям и инвесторам. Чаще всего применяются налоговые льготы применительно к НИОКР в виде скидок с расходов компаний на эти цели. При этом скидки такого рода бывают двух видов – объемные и приростные. Объемные скидки дают льготу пропорционально объему затрат, при этом из налогооблагаемых доходов компаний вычитаются 100% расходов на НИОКР. Такие скидки применяются в США, Великобритании, Канаде, Швеции.

Налоговый кредит также является распространенной формой стимулирования инновационной деятельности, который широко применяется во Франции, США.

Учитывая отечественный и зарубежный опыт, можно предложить следующие направления налогового стимулирования инновационной деятельности:

Во-первых, целесообразно уменьшать ставку по налогу на прибыль в зависимости от объемов НИОКР и инвестиций, а также предоставлять налоговые каникулы по налогу на прибыль инновационным предприятиям.

Во-вторых, необходимо освободить от налога на добавленную стоимость ввоз на территорию России технологического оборудования, комплектующих и запасных частей к нему, а также ввести льготные ставки НДС при реализации российского высокотехнологичного оборудования. Нужны

также льготы по налогу на имущество организаций в отношении вновь вводимого технологического оборудования, а также имущества, используемого в целях научной, научно-технической и инновационной деятельности.

В-третьих, следует исключить из налоговой базы средства, полученные организациями на осуществление научной и инновационной деятельности напрямую от коммерческих и некоммерческих организаций, т.е. вне зависимости от источника финансирования.

В-четвертых, не следует взимать земельный налог с научных и инновационных организаций в отношении земельных участков, используемых ими исключительно в целях научной, научно-технической, инновационной и экспериментальной деятельности.

В-пятых, необходимо осуществлять налоговое стимулирование инновационной деятельности не только организаций, но и физических лиц. В этой связи предлагается отнести к выплатам, не подлежащим налогообложению вознаграждения и премии, полученные авторами изобретений и рационализаторских предложений.

Учитывая складывающуюся трудную экономическую ситуацию, следует также начать предоставлять нуждающимся компаниям отсрочки налоговых платежей на длительный срок. При этом такие отсрочки не должны получать вполне благополучные фирмы, пытающиеся таким образом получить конкурентные преимущества.

Литература

1. Налоговое стимулирование инновационных процессов. Под ред. Н.И. Иванова. М., 2009. 160 стр.
2. Гугелев А.В., Инновационный менеджмент. – М., 2008. 336 стр.
3. Налоговый кодекс РФ. URL: <http://base.grant.ru/10900200/> (дата обращения: 15.03.2012).

УДК 001.895

ОСОБЕННОСТИ ИННОВАЦИОННЫХ ПРОЦЕССОВ В ОБРАЗОВАНИИ

*Мамедов Г.А., Пирмамедов И.Т., Джафаров З.А.
Азербайджанский технический университет*

Аннотация

Раскрываются понятия «инновация», «нововведение», «новшество». Рассматриваются свойства, объекты, направления и основные стадии инновационного процесса в образовании. Предлагаются к обсуждению энтропийные характеристики инновационных процессов в образовательных системах. Актуализируется проблема эффективной взаимосвязи и развития науки, инноваций и образования.

Ключевые слова: *инновация, образование, инновации в образовании, объекты инноваций в образовании, энтропийные характеристики инновационных процессов*

Инновации являются основным средством устойчивого развития высшей школы. В общем понимании под инновацией подразумевают осуществление изменений путем внедрения чего-либо нового. В рамках данного подхода различные специалисты определяют нововведение либо как результат целесообразной интеллектуальной деятельности, творческого процесса, открытий, изобретений и рационализации в виде новых или отличных от предшествующих объектов, практическое применение которого приводит к существенным изменениям в функционировании системы, либо как процесс внедрения нового вместо ранее действовавшего, но устаревшего [1]. В узком смысле инновация — новое техническое решение, осуществленное на практике. Новшество, разработанное, но не внедренное в практической деятельности, называется новацией. Инновация — это внедренное новшество, обладающее высокой эффективностью. Инновации разрабатываются и проводятся не органами государственной власти, а работниками и организациями системы образования и науки. Вышеуказанные определения позволяют выделить основные свойства (критерии) инновации (рис. 1):

- научно-техническая новизна;
- практическое воплощение (напр. использование в образовании);
- коммерческая реализация, которая означает, что новшество «воспринято» рынком, способность удовлетворить определенные запросы потребителей.



Рис. 1. Свойства инноваций

Под инновациями в учебе понимается процесс совершенствования образовательных технологий, совокупности методов, приемов и средств обучения. Инновация в образовании – это специфическая форма управления развитием образования, позволяющая системно изменять структуру, содержание и организацию образовательного процесса в целом. Под инновацией понимается принципиально новое образование, новую идею, существенно меняющую сложившуюся технологию обучения, новый тип учебного заведения или управления образованием. Инновационный процесс в сфере образования – кардинальные изменения сложившихся традиционных элементов образовательной системы или их взаимосвязей и достижение нового качественного состояния системы. Применительно к образованию инновация означает введение нового в цели, содержание, формы обучения, организацию совместной деятельности участников учебного процесса.

Инновационный процесс - это комплексная деятельность по созданию, освоению, использованию и распространению новшеств. Инновационный процесс в сфере образования - это обновление и изменение концепций образования, содержания учебных программ, методов и методик, способов обучения и воспитания. Инновации в образовании внедряются непосредственно в организацию учебного процесса, в программы и методики. Объектами инновационных процессов в образовании являются: содержание и структура образования, технологии учебно-воспитательных процессов, методы и средства обучения и воспитания, организационно-экономический механизм управления [2].

Основными направлениями инновационных преобразований в образовании являются:

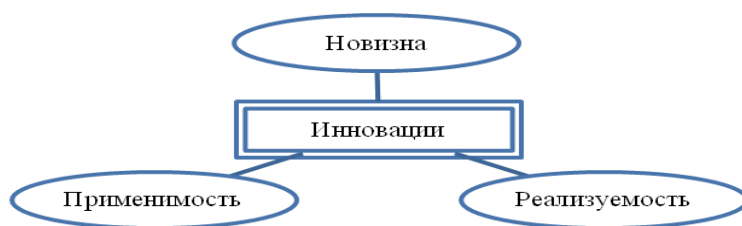
- разработка концепций и стратегий развития образования и образовательных учреждений;
- совершенствование управления образовательными учреждениями и системой образования в целом;
- улучшение подготовки педагогических кадров и повышения их квалификации

Инновационный процесс представляет последовательную цепь событий, в ходе которых инновация вызревает от исследований и разработок новой технической идеи до практического внедрения созданного на ее основе новшества. Поэтому необходима целостная система управления инновациями [3]. Укрупненный инновационный процесс в образовании включает следующие стадии (рис. 2): наука – экспериментальная работа – освоение и тиражирование новшеств в образовательной практике (учебно-воспитательном процессе) .



Рис. 2. Стадии инновационного процесса в образовании

Базисом инновационного процесса являются научные исследования и разработки (НИР). На этой стадии исследуются проблемы выявления закономерностей развития обучения и воспитания, разрабатываются проекты (информационные модели) будущих образовательных новшеств. Именно инновационная деятельность не только создает основу для создания конкурентоспособности того или иного учреждения на рынке образовательных услуг, но и определяет направления профессионального роста педагога, его творческого поиска, реально способствует личностному росту воспитанников. Поэтому инновационная деятельность неразрывно связана с научно-методической деятельностью

педагогов и учебно-исследовательской деятельностью воспитанников.

На второй стадии осуществляется их экспериментальная проба в учебно-воспитательном процессе проектирования образовательных новшеств. Для обеспечения инновационного развития образования наука должна опережать практическую деятельность, поскольку от нее требуется разработка нового, того, чего еще нет в практике деятельности учебных заведений.

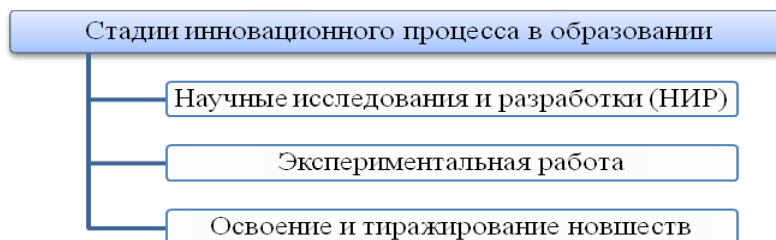
На заключительной, третьей стадии осуществляется освоение и последующее тиражирование (распространение) новшества. Основными направлениями освоения (внедрения) результатов НИР в сфере образования являются их использование для разработки образовательных инноваций, научно-методических и учебно-методических материалов, применяемых в учебной и воспитательной работе, для подготовки и переподготовки кадров в образовательных учреждениях высшего профессионального образования. Использование результатов НИР позволяет переориентировать учебный процесс с передачи учащимся совокупности знаний на формирование навыков их приобретения, повысить качество образования.

Внедрению результатов НИР в образовательную практику предшествует стадия освоения. Освоением результатов НИР в сфере образования называется процесс, в течение которого происходит необходимая отладка технологии, организации и планирования учебно-воспитательной деятельности с целью развития творческого потенциала учащихся и студентов, повышения уровня трудового и эстетического воспитания молодежи. Процесс освоения находится между стадиями разработки новшества и его массовым использованием. Внедрение новшеств в образовательный процесс, в конечном итоге, либо призвано обеспечивать улучшение результатов обучения и воспитания, либо уменьшать затраты на достижение тех же результатов образования. Иначе говоря, повышение эффективности образовательного процесса – это тот результат, достижение которого является целью всякого нововведения. Эти изменения могут быть количественными или качественными. Увеличение доли учащихся, успешно осваивающих учебную программу, благодаря введению новшеств в технологию обучения, – это пример количественного улучшения результатов.

Длительность периода освоения во многом зависит от уровня энтропии, то есть меры неопределенности возникающих ситуаций. Энтропия в свою очередь является функцией уровня имеющихся теоретических знаний и практических навыков по организации перехода к использованию новшества, а также качества и полноты образовательного механизма.

Рассмотрим систему управления инновациями (I), на которую влияют случайно возникающие ситуация (V) и действуют управляющие алгоритмы ((T) - теоретические знания и практические навыки) вырабатываемые управляющим органом ((U)- образовательная система) (рис. 3).



Рис. 3. Система управления инновациями

Пусть целью управления будет поддержание выходного параметра Y (освоения) на некотором эталонном уровне Y_0 . Так как возникающая ситуация (V) носит случайный характер, то величина Y случайна и рассеяна вокруг заданного значения Y_0 . Поэтому длительность периода освоения (качества управления инновациями в системе образования) можно оценить по степени неопределенности, т.е. энтропии $E(Y)$ величины управляемого параметра Y . Очевидно, что эта энтропия в свою очередь зависит от неопределенности, или энтропии $E(V)$ возникающих ситуаций V . Чем более разнообразными и следовательно неопределенными будут эти воздействия V , тем, очевидно, большим запасом различных управляющих алгоритмов T должна обладать образовательная система, чтобы достичь цели освоения. Таким образом, цель нейтрализации возрастания энтропии $E(V)$ и, как следствие, $E(Y)$ может быть реализована соответствующим увеличением энтропии $E(T)$. Подобные рассуждения привели их автора У.Р. Эшби к установлению так называемого закона необходимого разнообразия. Согласно этому закону только разнообразие

может уничтожить разнообразие. Математическим выражение этого закона служит полученное Эшби соотношение

$$E(Y) \geq E(V) + E(T/V) - E(T),$$

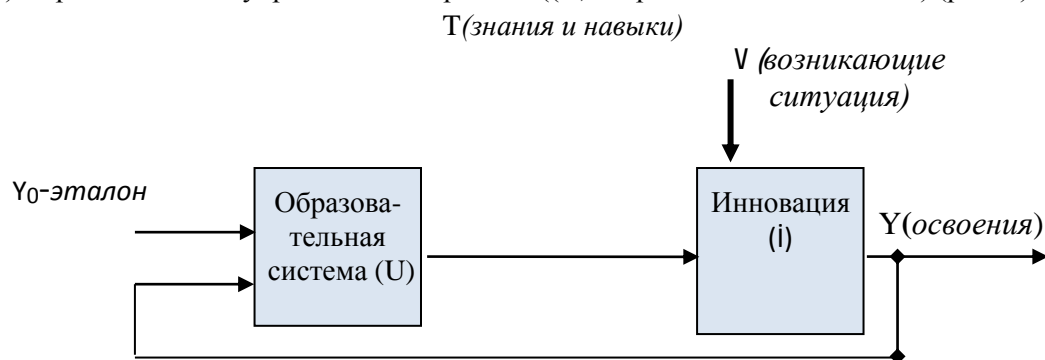
где, $E(T/V)$ - полная условная энтропия системы T относительно системы V (неопределенность переменной T при известном состоянии V). Из данного соотношения видно, что минимум энтропия $E(Y)$ будет наименьшим по абсолютной величине, когда $E(T/V)=0$, т.е. когда управляющие воздействия T является однозначной функцией возмущающего воздействия V . При этом

$$\min E(Y) = E(V) - E(T)$$

Этот вывод подтверждает, что минимальное значение энтропия выходного параметра управляемой системы может быть уменьшено относительно энтропии возмущающего воздействия только за счет соответствующего увеличения энтропии управляющего воздействия.

Освоение можно считать законченным только тогда, когда показатели социальной ценности образования и экономические показатели деятельности образовательного учреждения достигнут проектного уровня (энтропийного равновесия $-E(T/V)=0$).

Качество реализации каждого из этапов инновационного процесса зависит также от умения поставить цель перед его участниками, от правильного подбора способов и средств её достижения, от профессионализма непосредственных исполнителей. Эффективность реализации каждого из этапов инновационного процесса напрямую оказывает влияние на конечный результат. Необходимо также учитывать мотивацию участников инновационного процесса, стимулирование по результатам реализации этапов. Очень важной составляющей успеха является создание благоприятного психологического климата и обстановки творческого взаимодействия участников инновационного процесса. Без позитивного отношения к нововведению невозможно достичь желаемого результата. Создание таких условий – задача руководства образовательного учреждения, от умелого управления которого зависит эффективность нововведения.

Инновационный путь развития общества требует адекватных изменений и в сфере образования. Преобразования должны затрагивать не только изменения в структуре деятельности образовательных учреждений, но, в первую очередь, должны быть ориентированы на достижение конечного результата – подготовку грамотного, компетентного специалиста, отвечающего требованиям современного уровня культуры, экономики и гражданского общества. Инициатором подобных инноваций должны стать, безусловно, высшие учебные заведения. Интеграция университетов с инновационным сектором экономики является приоритетом современной высшей школы.

Итак, эффективные инновации в сфере образования способны многократно повысить качество образовательных услуг и заложить основу для пропорционального наукоемкого роста экономики. Взаимосвязь и развитие науки, инноваций и образования вытекает из рассмотрения основы инновационного процесса, а именно процесса создания и распространения образовательных новшеств. Связь «наука – образование – инновации» реализуется в создании и развитии на базе университетских технологических и научных парков, инкубаторов технологий, инновационно-технологических комплексов, объединенных с вузом или входящих в его структуру. Благодаря этому обеспечивается активное участие ученых и студентов вузов в программах технологического развития наукоемких отраслей.

Литература

1. Лаврентьев Г.В., Лаврентьева Н.Б. Инновационные обучающие технологии в профессиональной подготовке специалистов// <http://www2.asu.ru/cppkp/index.files/ucheb.files/innov>
2. Вишняков Я.Д. Универсальный подход к пониманию образования инновационных систем в информационном поле // Вестник университета, ГУУ, 2011, №17.
3. Международная конференция «Применение новых технологий в образовании» <http://www.bytic.ru> .

РАЗВИТИЕ ИННОВАЦИОННОГО ПРОЦЕССА НА ОСНОВЕ МЕТОДОВ СТРАТЕГИЧЕСКОГО ПЛАНИРОВАНИЯ

Мурадалиев С.Г.

Дагестанский государственный технический университет

Аннотация

В статье рассматривается значение стратегического планирования в создании системы инновационного развития предприятий. Также рассмотрены задачи развития предприятия, факторы, влияющие на выбор методов стратегического планирования.

Ключевые слова: *стратегическое планирование, развитие, инновации, предприятие*

В современной экономике к инновационной политике и управлению интеллектуальной собственностью невозможно относиться только как к системе разработки и охраны технологии, на основе которой выпускается новый продукт. Научно-техническая сфера все больше и больше влияет на общую стратегию бизнеса, что перемещает ее на уровень ответственности высшего корпоративного руководства. И если прежние условия конкуренции позволяли ограничиваться периодическими инвестициями в научно – исследовательские работы, то сейчас финансирование научных разработок строится на постоянной основе, с вовлечением в этот процесс остальные службы предприятия. Реализация стратегии инноваций в силе корпоративных способствует тому, что технологическое развитие делается общей стратегической целью предприятия и перестает быть частной функциональной задачей отдельного подразделения, входящего в состав предприятия [3].

Развитие инновационного процесса на основе методов стратегического планирования позволяет не только вывести деятельность подразделений по технологическому развитию на корпоративный уровень, но и установить динамичное соответствие с другими долгосрочными ориентирами предприятия. При разработке перспективных планов развития предприятие анализирует и определяет в первую очередь свои стратегические ориентиры на рынке. Затем эти общие долгосрочные направления конкретизируются и реализуются в форме различных стратегических программ и планов-проектов. Интеграция стратегического и инновационного управления позволит установить взаимосвязь и взаимодействие между технологическими и другими нетехнологическими направлениями хозяйствования предприятий и послужит методологической основой эффективного вовлечения новых технологий в хозяйственный оборот.

Управление инновационным развитием на предприятии непосредственно связано с проблемой повышения экономической эффективности производства. Оно базируется на реализации системы организационно-технических мероприятий, конкретизирующих направления использования достижений научно-технического прогресса и включает планово-экономическую и организационную форму деятельности.

Планово-экономическая форма деятельности предусматривает определение основных направлений и задач повышения эффективности производства, разработку плановых заданий. Она находит свое конкретное выражение в разработке плана повышения эффективности производства, а также в контроле и анализе его выполнения [1].

Организационная форма деятельности включает выбор направлений, средств и методов повышения эффективности производства. Конкретное выражение она находит в разработке плана повышения технического уровня и организации производства, а также в плане капитального строительства, расширении и реконструкции предприятия.

Управление эффективностью производства и научно-техническим прогрессом как непрерывным процессом может быть представлено в виде двух взаимосвязанных контуров, объединяющих планово-экономическую и организационную формы деятельности. Первый контур объединяет формирование основных технико-экономических показателей повышения эффективности производства и формирование мероприятий плана повышения технического уровня и организации производства. Можно считать, что стадия планирования формирует поток заданий в виде системы технико-экономических показателей, являющихся основанием для разработки плана повышения технического уровня и организации производства. На его основе должен определяться состав мероприятий плана, включая задания по освоению новых видов продукции, организационно-технические мероприятия, мероприятия по внедрению новой техники, а также плана капитального строительства, расширения и реконструкции предприятия. Замыкающим в данном контуре является поток технико-экономических обоснований мероприятий, с учетом которых осуществляется окончательное формирование плана повышения эффективности производства [4].

Второй контур объединяет разработку плановых заданий для подразделений предприятия, оперативный контроль и учет их выполнения, а также анализ хозяйственной деятельности. Сопоставление плановых заданий с результатами их выполнения является основанием для формирования обратного потока во втором контуре управления, отражающего отклонения фактических данных от плановых заданий. Эта информация создает основу для выявления резервов производства, которые в свою очередь рассматриваются как источники повышения его эффективности при определенных условиях. Возможность использования резервов определяется условиями, вытекающими из возможностей плана повышения технического уровня и организации производства. Поэтому в процессе управления формируется также поток, связывающий стадию анализа хозяйственной деятельности с формированием плана повышения технического уровня и организации производства. С тем чтобы инновационное развитие стало стратегической целью, в процесс формирования стратегического поведения включаются основные этапы разработки и внедрения новых технологий.

Для решения этой задачи можно объединить стратегическую и инновационную деятельность и представить ее в виде четырех ключевых блоков - анализ, планирование, реализация и контроль:

1. Анализ (оценка внешнего и внутреннего окружения, определение миссии, формулировка целей);
2. Планирование (планирование стратегии, постановка задач);
3. Реализация (разработка планов, проведение структурных изменений);
4. Контроль (формирование бюджетов, оперативное управление, оценка и контроль).

В каждом из этих блоков можно выделить этапы в процессе формирования общего корпоративного поведения предприятия на рынке, которые являются не только наиболее значимыми с точки зрения формирования политики инновационного развития, но и требуют дальнейшего совершенствования. В процесс разработки и реализации общего корпоративного поведения включаются элементы инновационного процесса. Такое объединение позволит ввести инновационные цели и задачи в формирование каждого стратегического плана [2].

Рассмотренная схема управления повышением эффективности производства раскрывает практически и принципы управления научно-техническим прогрессом на предприятии. Успешное решение задач повышения эффективности производства во многом определяется используемыми приемами и методами управления, эффективностью организации и выполнения функций управления, задействованных в рассмотренной системе, возможностью их совершенствования. План повышения эффективности производства до недавнего времени был подчинен условиям централизованного управления и ориентирован на выполнение плановых заданий, устанавливаемых вышестоящей организацией. Эти условия определяли практические методы и подходы к разработке плановых заданий по повышению эффективности производства и управлению научно-техническим прогрессом. В их основе лежит анализ хозяйственной деятельности, в результате проведения которого выявляются резервы производства как факторы повышения его эффективности. Процесс разработки плановых заданий ориентирован на использование выявленных резервов. Исходя из этого принципа определяют средства мобилизации резервов, а также затраты, связанные с их использованием. При этом предполагается, что резервы обеспечат и улучшение конечных результатов, характеризующих эффективность производства.

Литература

1. Туленков Н. Ключевая позиция стратегического менеджмента в организации // Проблемы теории и практики управления. – 2007. - № 4. Стр. 104-108.
2. Атоян В.Р., Коваль А.А., Тюрина В.Ю. Координация научных исследований с использованием внутривузовских научно-технических программ. Программно-целевое планирование научно-технических работ в техническом университете:, 2005. Стр. 24-41.
3. Тюрина В.Ю. Стратегическое планирование инновационной деятельности // Логистические стратегии товародвижения СГТУ, 2007. Стр. 137-142.
4. Тюрина В.Ю. Планирование и управление научными исследованиями в вузе // Логистические системы: Межвуз. науч. сб. СГТУ, 2009. Стр. 123-128.

СОВЕРШЕНСТВОВАНИЕ ОРГАНИЗАЦИОННОЙ СТРУКТУРЫ МАЛОГО БИЗНЕСА В АЗЕРБАЙДЖАНЕ

Самедова Э.Р.

Азербайджанский государственный экономический университет

Аннотация

В статье определяется необходимость создания благоприятных условий для развития организационных структур малого бизнеса в Азербайджане, которые бы наиболее полно отвечали интересам хозяйствующих субъектов. Здесь автор дает рекомендации по построению оптимальной и эффективной организационной структуры малых предприятий.

Ключевые слова: *малый бизнес, организационная структура, кросс-функциональная структура, оптимальная структура*

Высокий уровень развития малого бизнеса – является важной составляющей социально-экономической системы развитых рыночных стран, в которых малое предпринимательство во многом определяет структуру и качество валового внутреннего продукта, темпы экономического роста. Малый бизнес является фактором развития экономики, повышением уровня жизни населения и стабильным гарантом демократического развития. Одним из основных факторов, препятствующих успешной деятельности и развитию предприятий малого бизнеса республики, является низкая эффективность системы управления, которая в свою очередь обусловлена несоответствием формы их организационной структуры управления окружающей внешней среде. Организационная структура управления является основой, на которой базируется система управления, благодаря которой реализуется мощный потенциал разделения и специализации управленческого труда, осуществляется воспроизводство системы управления в условиях изменения рыночной среды.

Большое разнообразие организационно-технических условий ведения бизнеса, возможностей получения и сбора информации, мастерство, умение разработчиков способствовали появлению различных методов осуществления работ по совершенствованию организационных структур управления. Организационная структура управления бизнесом, несмотря на то, что представляет собой статичную, неподвижную часть системы управления, вследствие динамичности самой системы управления также должна меняться, развиваться и адаптироваться. Этот процесс не должен проходить стихийно, его следует осуществлять целеустремленно. Мы считаем, что можно получить всю необходимую информацию и повысить ее полезность и эффективность с помощью заранее спланированной модификации в комбинациях отдельных элементов организационной структуры, в их внутренних структурах, во взаимосвязи отдельных элементов технологии управления. Наиболее оптимальной управленческой структурой для малого предприятия является бригадная структура. Эту структуру также называют кросс-функциональной. Данная структура обладает высокой степенью гибкости, стабильности и адаптивности. В то же время эта система предусматривает условия для повышения квалификации персонала, не позволяет разрастаться аппарату управления и дает возможность гибко использовать персонал организации в соответствии с их знаниями и компетентностью. В то же время кросс-функциональные структуры, можно использовать в сочетании с элементами многомерных организационных структур, что еще больше повышает гибкость и приспособляемость малых предприятий, в конечном итоге.

Мы считаем, что:

1. Малое предприятие должно иметь простую, не требующую больших затрат организационную структуру. Обычно эти затраты ресурсов идут на разработку, обслуживание и реорганизацию организационной структуры;

2. Так как малые предприятия считаются наиболее уязвимыми организационно-правовыми формами бизнеса в неопределенных, быстроменяющихся условиях, то их организационная структура должна быть максимально гибкой.

3. Малое предприятие должно иметь такую организационную структуру, которая обеспечивала бы запас стабильности, без бюрократизации бизнес-процессов;

4. Организационная структура малого предприятия, отрицает дублирование функций, а также двойное подчинение;

5. Эффективным инструментом формирования оптимальной структуры малых предприятий является механизм аутсорсинга. Поэтому, организационная структура малого предприятия, должна быть максимально направлена на аутсорсинг.

Жизнеспособными сегодня в Азербайджане оказываются те малые предприятия, которые

занимаются внедрением форм и методов управления, основанных на стратегии предприимчивости. Успеху деятельности таких малых предприятий способствуют систематические инновации в области продукции или услуг, которые позволяют создать новый рынок, удовлетворить новые потребности. Другими словами, главным требованием к управлению малым предприятием в современных условиях является гибкость и обеспечение его приспособляемости к меняющимся условиям внешней среды.

УДК 339.137

ПРОЦЕСС УПРАВЛЕНИЯ АССОРТИМЕНТОМ

Сердюкова Н.С.

Ульяновский государственный университет

Аннотация

В условиях жесткой конкуренции предприятию крайне важно знать и эффективно использовать все доступные рычаги управления своим положением на рынке. Управление ассортиментом товаров – один из таких рычагов. Финансовый результат предприятия напрямую зависит от того, насколько эффективно оно сможет удовлетворить спрос, при этом оптимально задействовав имеющиеся ресурсы. Управление ассортиментом позволяет предприятию своевременно и планомерно решать эти и другие задачи. В статье рассматриваются принципы и процесс управления ассортиментом.

Ключевые слова: *ассортимент, ассортиментная политика, управление ассортиментом, принципы управления ассортиментом, процесс управления ассортиментом*

Основным объектом внимания управленческой деятельности предприятия был и остается товар (продукция, услуга) как средство удовлетворения нужд и запросов потребителей. Если товар предприятия не пользуется спросом, то есть не удовлетворяет потребностей покупателей, то предприятие, скорее всего, ожидает банкротство. В этой связи вопрос формирования и управления ассортиментом товаров (продукции, услуг) приобретает особую актуальность и становится важнейшей задачей менеджмента, от своевременного решения которой зависит будущее предприятия. Целью нашего исследования является определение этапов процесса формирования и управления ассортиментом. Задачами являются: дать определение ключевым терминам изучаемого вопроса; выявить принципы и основные моменты формирования и управления ассортиментом; изучить взгляды современных авторов на процессы формирования и управления ассортиментом.

Ассортимент товаров - набор товаров, объединенных по какому-либо одному или совокупности признаков (видам, классам, группам, моделям, размерам, цветам и/или иным признакам), предназначенный для продажи населению (ГОСТ Р 51303-2013) [1].

Оптимальный ассортимент – это оптимальная пропорция товаров (продукции, услуг), находящихся на разных стадиях жизненного цикла, способных максимально удовлетворить растущие потребности по всем основным и дополнительным признакам, с учетом ресурсных, производственных возможностей и экономической целесообразности [2].

Управление ассортиментом — это принятие управленческих решений руководством предприятия в области планирования, анализа и контроля товарного ассортимента с целью максимального удовлетворения запросов покупателей в результате своевременной и гибкой адаптации к изменяющимся рыночным условиям. Формирование и управление ассортиментом осуществляется в рамках ассортиментной политики.

Взгляды российских ученых на определение ассортиментной политики претерпевали изменения вместе с изменением условий хозяйствования и рыночной конъюнктуры в стране [3]; в данной работе сформулируем свое определение ассортиментной политики. *Ассортиментная политика* – это система взглядов на развитие ассортимента и адекватная система мер по её воплощению, основанная на принципах рационального использования ресурсов предприятия и учитывающая теорию о жизненных циклах товаров, реализуемая с целью обеспечения экономической эффективности и прибыльности предприятия путем удовлетворения потребностей рынка (потребителей).

Задачи ассортиментной политики [4]:

1. Удовлетворение запросов потребителей;

2. Оптимальное использование технологических знаний и опыта работников предприятия;
3. Оптимизация финансовых результатов предприятия;
4. Завоевание новых покупателей путем расширения сферы применения существующей программы. Этот подход рассчитан на краткосрочные результаты и предполагает увеличение жизненного цикла устаревающих товаров за счет нахождения новых рынков сбыта;
5. Соблюдение принципа синергизма, предполагающего расширение услуг предприятия, связанных между собой определенной технологией, единой квалификацией кадров и другой логической зависимостью.

На российских предприятиях ассортиментная политика в большей степени носит формальный характер, ассортимент формируется интуитивно. Во многом это является следствием непредсказуемости конъюнктуры российского рынка, отсутствием средств, специалистов и необходимого количества времени для работы над ассортиментом в соответствии с научными рекомендациями, особенностями менталитета руководителей российских предприятий и др. Немалое влияние на существующее положение вещей оказывает отсутствие единой, устоявшейся методологии управления ассортиментом, хотя теоретиками в данной области предложено большое количество методов. Условно их классификацию можно представить в виде схемы [2].

Уровень управления	Стратегический	Методы анализа рыночной ситуации
		Методы оптимизации управления ассортиментом
		Методы формирования ассортиментной стратегии
	Тактический	Методы определения спроса
		Методы разработки плана продаж
		Методы экономического анализа ассортимента

Схема 1. Классификация методов управления ассортиментом

Процесс управления ассортиментом является цикличным, т.е. с определенной периодичностью предприятию необходимо анализировать существующий ассортимент по показателям рентабельности, динамики объемов продаж, жизненного цикла товаров и др. и корректировать ассортиментную политику (стратегию), если результат проведенного анализа выявит такую необходимость. Таким образом, в качестве методов управления ассортиментом на стратегическом уровне чаще всего используют матричные методы (матрица "продукт - рынок" И. Ансоффа, ее модификации, предложенные Д. Абелем, Е.В. Клавдиевой, М. Ковалевым, матрица родовых стратегий М. Портера, матрица Бостонской консалтинговой группы (классическая, модифицированная, адаптированная), матрица Маккинзи, Матрица Хофер-Шендель и др.), а также рейтинговый анализ. Исследователями в области управления ассортиментом рекомендуется для анализа ассортимента применять несколько методов в комплексе. Это позволит получить более точные результаты и увидеть дополнительные пути оптимизации.

Для управления на тактическом уровне, в частности, для экономического анализа ассортимента, используется ABC- и XYZ- анализ, метод Дибба-Симкина. Для разработки плана продаж целесообразно применять методы математического моделирования, а для определения спроса – статистические методы и методы экспертной оценки.

Применение перечисленных методов может быть затруднительно при нестабильном положении предприятия и рыночной ситуации, а также при недостаточной полноте имеющихся данных. В условиях неопределенности эффективно применяются экспертные методы.

Исследователи проблематики в области управления ассортиментом по-разному формулируют основные принципы управления ассортиментом. [5], [6] На наш взгляд, актуальными и наиболее важными в современных условиях являются следующие:

Ассортимент должен полностью соответствовать характеру спроса. Чрезмерно большой ассортимент товаров, значительная часть которых не пользуется спросом – путь к банкротству предприятия.

Ассортимент должен быть устойчивым и гармоничным. Это позволит предприятию сформировать круг постоянных покупателей.

Обновление ассортимента должно производиться регулярно с учетом: совокупных характеристик соответствующих аналогов у конкурентов, уровня спроса, требований моды и реальных возможностей компании (производственных, финансовых, сбытовых).

Ассортимент должен быть рентабельным и обеспечивать предприятию стабильный уровень дохода.

В процессе формирования ассортимента необходимо учитывать загрузку производственных мощностей и по возможности, формировать ассортимент таким образом, чтобы иметь возможность снизить издержки, благодаря синергетическому эффекту (эффекту масштаба); также это позволит повысить отдачу от капиталовложений.

Оптимальный товарный ассортимент является результатом эффективного и тесного взаимодействия подразделений предприятия: производственного, финансово-экономического, маркетингового, сбытового, снабженческого.

Товарный ассортимент должен способствовать формированию конкурентоспособности компании.

Ассортиментная политика должна быть достаточно гибкой, чтобы своевременно реагировать на изменения рыночной конъюнктуры.

Кроме принципов, специалистам, занимающимся управлением ассортиментом, необходимо принимать во внимание существующие ограничения [7]:

- при планировании ассортимента необходимо учитывать имеющиеся ресурсы предприятия: капитал, персонал, производственные мощности, сбытовые возможности;
- планы по оптимизации ассортимента не должны вступать в противоречие с целями предприятия.

Таким образом, мы перечислили методы управления ассортиментом, рассмотрели основные принципы и ограничения. Далее перейдем к изучению этапов процесса управления ассортиментом. В процессе подбора материала для данной работы мы выяснили, что вопрос управления ассортиментом наиболее детально проработан в сфере торговли, где создан подход к управлению ассортиментом под названием «категорийный менеджмент» (управление на основе товарных категорий). Процесс управления ассортиментом в торговом предприятии, основанный на концепции категорийного менеджмента, представлен на рис. 1. [8] Что касается производственных предприятий, то здесь нет единого подхода, и каждое предприятие самостоятельно определяет для себя этапы процесса управления ассортиментом. Исследователями выделяются следующие подходы к управлению ассортиментом, в зависимости от сочетания которых будут формироваться этапы процесса управления:

- Маркетинговый подход – основан на соотношении спроса и предложения, привычек и предпочтений потребителя. В данном подходе выясняются предпочтения потребителей, и на этой основе подбирается ассортимент.

- Логистический (или материалистический) подход – в данном случае делается упор на процессы товароснабжения и материального обеспечения.

- Нормативный подход – в этом случае рассматривается исполнение нормативов государства по номенклатуре ассортимента.

- Конкурентный подход – рассматривает влияние конкурентов на формирование, поддержание и изменение ассортимента.

- Финансово-экономический подход – рассматривает вопросы анализа издержек и создания товарных запасов.

- Исторический подход – рассматривает жизненные циклы предприятия, товаров, брендов, сезонных факторов.

Отметим, что процесс управления ассортиментом может быть сокращен, если предприятие практикует целевой подход. В данном случае выделяют следующие направления управления ассортиментом, в зависимости от поставленной цели (см. схему 2). [9]



Схема 2. Направления управления ассортиментом

Для большинства российских предприятий основной резерв оптимизации ассортимента до сих пор заложен в значительном сокращении (сужении) ассортиментного ряда. Слишком большой ассортимент плохо сказывается на экономических показателях – появляется много позиций, которые по объемам продаж не могут выйти даже на уровень безубыточности. В итоге общая рентабельность сильно падает. Только исключение нерентабельных и малорентабельных позиций из ассортимента может дать компании увеличение общей рентабельности на 30 – 50%. [10]

В работе [5] авторы представили процесс управления ассортиментом в виде модели (рис.2)

Уточним, что составляющей процесса управления ассортиментом является процесс формирования ассортимента. Данное уточнение необходимо, так как ряд авторов разделяет эти два процесса. Так, процесс формирования ассортимента включает следующие этапы [11]:

1. типизация потребителей изучаемого товара по ценовым категориям, вкусам, потребностям и требовательности;
2. выявление конкретных требований определенных групп потребителей к ассортименту и качеству товара;
3. анализ возможности учета всех требований различных групп потребителей;
4. заключается непосредственно в формировании ассортимента конкретных групп товаров с использованием существующих методов;
5. построение структуры ассортимента с учетом всех мотивирующих и сдерживающих факторов;
6. отслеживания реакции потребителей;
7. при необходимости осуществление корректировки ассортимента с учетом реакции потребителей.



Рис.1 . Стадии управления ассортиментом в рамках концепции категориального менеджмента.



Рис. 2. Процесс управления товарным ассортиментом

Таким образом, попытаемся сформулировать этапы процесса управления ассортиментом, универсального как для торговых, так и для производственных предприятий (схема 3).

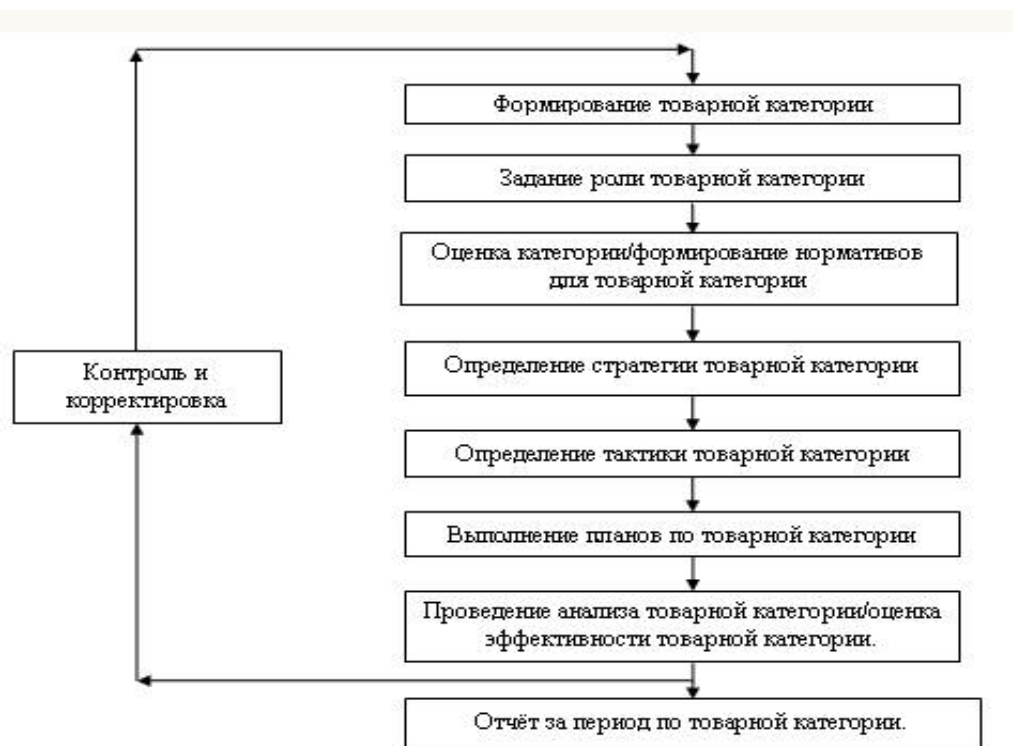
Подготовка	<p>Этап 1. <i>Определение целей предприятия на рынке.</i> На данном этапе необходимо определить масштаб деятельности предприятия: границы рынка, характеристики целевой аудитории и целевого сегмента(ов) рынка.</p> <p>Этап 2. <i>Оценка имеющихся ресурсов предприятия:</i> производственных, технологических, сбытовых, финансовых, человеческих и возможностей их увеличения.</p> <p>Этап 3. <i>Анализ спроса, конкурентного окружения. Исследования.</i></p>
Формирование	<p>Этап 4. <i>Формирование ассортиментной политики</i> (концепции, стратегии) с учетом целей, показателей и параметров, выявленных на этапах 1 – 3.</p> <p>Этап 5. <i>Планирование ассортимента:</i> товарных групп, структуры, разделения по ценовым сегментам – в соответствии с ассортиментной политикой. На данном этапе необходимо определить все потребительские характеристики ассортиментных единиц, формат и дизайн упаковки, просчитать экономические показатели (себестоимость, маржинальность, рентабельность и др.), ожидаемый объем продаж с учетом имеющихся возможностей сбыта. Получение лицензий и разрешений. Также здесь целесообразно определить стадии жизненного цикла каждого наименования. На этом этапе большую роль играет качество взаимодействия между подразделениями предприятия.</p>
Запуск	<p>Этап 6. <i>Пилотный запуск.</i> Выпуск (закупка) опытной партии ассортимента, отслеживание и фиксирование реакции рынка. Внесение коррективов.</p>
Мониторинг и корректировка	<p>Этап 7. <i>Мониторинг.</i> Постоянное (периодическое) отслеживание изменений рыночной конъюнктуры, колебаний спроса, цен, активности и планов конкурентов, рентабельности и динамики продаж каждого наименования. Периодический анализ ассортимента с помощью выбранных методов. Анализ выполнения целевых показателей предприятия. Мониторинг социальной среды (соцсети) на выявление новых трендов и тенденций в предпочтениях целевой аудитории, с целью оперативной реакции на последующее изменение спроса. Обратная связь с потребителем.</p> <p>Этап 8. <i>Корректировка</i> ассортиментной политики (стратегии, концепции) и ассортимента (расширение, сужение, углубление, прореживание) в соответствии с управленческими решениями, принятыми по результатам анализа (см. Этап 7).</p>

Схема 3. Этапы процесса управления ассортиментом.

В заключение отметим, что успех управления ассортиментом во многом зависит от того, насколько слаженно и быстро будет вестись работа в этом направлении. К примеру, мониторинг социальной среды (см. этап 7) на предмет выявления новых тенденций – на сегодняшний день это реальная возможность для генерирования концепций принципиально новых товаров, либо наделяния старых товаров новыми характеристиками, новыми функциями. Однако как скоро предприятие сможет выявить эти тенденции, оценить перспективы и воплотить их в жизнь – зависит от качества взаимодействия внутри предприятия. Так, если работа организована на должном уровне – предприятие сможет открыть для себя новые возможности, выйти на новый, более высокий уровень конкурентной борьбы и эффективности, а если взаимодействие осуществляется слабо – возможностью воспользуются конкуренты.

Литература

- ГОСТ Р 51303-2013. Национальный стандарт Российской Федерации. Торговля. Термины и определения" (утв. Приказом Росстандарта от 28.08.2013 N 582-ст).
- Айвазян К.З., Семашкина З.Н. К вопросу о методах управления ассортиментом на промышленных предприятиях // Проблемы совершенствования организации производства и управления промышленными предприятиями: Межвузовский сборник научных трудов. 2014. № 2. С. 3-8.
- Халявина М.Л. Ассортиментная политика предприятий: анализ основных взглядов // Научный журнал КубГАУ, №84(10), 2012
- Дмитриченко М.И., Зыбин О.С., Киятов А.Л., Управление ассортиментом товаров на торговых предприятиях современного формата // Техничко-технологические проблемы сервиса №4 (26) 2013г. [Электронный ресурс] URL: <http://cyberleninka.ru/article/n/upravlenie-assortimentom-tovarov-na-torgovyh-predpriyatiyah-sovremennogo-formata> (дата обращения 03.03.2016).

5. Сурай Н.М., Ковалева И.В. Механизм формирования и управления товарным ассортиментом // Вестник алтайского государственного аграрного университета №8 (130) 2015. стр. 153 – 159.

6. Губарь А.Н. Подходы к формированию оптимального товарного ассортимента предприятия // Современные научные исследования и инновации. 2015. № 5 [Электронный ресурс]. URL: <http://web.snauka.ru/issues/2015/05/53448> (дата обращения: 03.03.2016).

7. Дюпина Л.Ф., Мазур Н.А. Принципы и этапы формирования ассортимента продукции//Вестник ИЭАУ № 7 [Электронный ресурс]. URL: <http://www.ieau.ru/nauka-v-ieau/vestnik-ieau/publikacii-zhurnalavestnik-ieau/vestnik-ieau-n-7/4.-dyupina-l.f.-mazur-n.a.-principy-i-etapy-formirovaniya-assortimenta-produkcii/?wb=on> (дата обращения 03.03.2016).

8. Балакирев С.В. Категорийный менеджмент в качестве современного подхода к управлению товарным ассортиментом // "Менеджмент в России и за рубежом" №5 2006

9. Азоев Г.Л., Челенков А.П. Конкурентное преимущество фирмы. М.: Типография «НОВОСТИ», 2000 ISBN 5-88149-045-2

10. Крайнюченко О. Ф., Безпалько Е. В., Белова Т. Г. Теоретические основы формирования сбалансированного портфеля товаров предприятия//Альманах современной науки и образования. Тамбов: Грамота, 2014. № 2 (81). С. 89-91. ISSN 1993-5552.

11. Мажара А.В., Батова Т.Н. Основные правила формирования товарного ассортимента // Материалы VII Международной студенческой электронной научной конференции «Студенческий научный форум» URL: <http://www.scienceforum.ru/2015/811/12434> (дата обращения: 03.03.2016).

УДК 378.14(045)

ИННОВАЦИОННЫЕ ТЕНДЕНЦИИ В УНИВЕРСИТЕТСКОМ ОБРАЗОВАНИИ

Соколова Н.Г.

Ижевский государственный технический университет имени М.Т. Калашникова

Аннотация

Рассматриваются инновационные тенденции в университетском образовании связанные с возрождением инженерно-экономического образования в технических университетах России.

Ключевые слова: *система образования, инженерно-экономическое образование, двухуровневая система образования*

В современной России система образования непрерывно развивается и для нее характерно постоянное обновление и саморазвитие. Инновационная деятельность при этом проявляется в ряде тенденций, это:

- развитие многоуровневой системы и включение вузов России в обновление высшего профессионального образования с учетом требований мировых стандартов;
- университетизация высшего образования в России и процесс интеграции всех высших учебных заведений с ведущими в стране и в мире университетами, что приводит к появлению университетских комплексов;
- перевод высшей школы России на самофинансирование;
- мощное обогащение вузов современными информационными технологиями.

Нововведения прослеживаются в целях и содержании образования; в методиках, средствах, приемах, технологиях педагогического процесса; в формах и способах организации обучения и воспитания; в деятельности администрации, педагогов и учащихся. Одной из форм проявления инновационной деятельности в университетском образовании, по мнению автора, является возрождение и постановка на «новые рельсы» инженерно-экономического образования в технических университетах России.

Инженерно-экономическое образование – это система подготовки инженеров-экономистов для отдельных отраслей народного хозяйства, включающее подготовку инженеров по экономике и организации производства для отдельных отраслей промышленности и транспорта, энергетики, строительства, связи, городского хозяйства, а также по организации механизированной обработки экономической информации [1].

Инженерно-экономическое образование начало складываться в СССР впервые годы Советской власти. Наряду с имевшимися коммерческими институтами (факультетами) в ряде вузов были организованы факультеты по подготовке хозяйственных кадров с техническими экономическим образованием. К 1972 в Советской России подготовку специалистов с инженерно-экономическим образованием, помимо 3 специализированных институтов, осуществляли факультеты (отделения)

свыше 40 отраслевых вузов. В их числе и Ижевский механический институт (ИМИ), который был образован на основании Постановления Совета Министров СССР № 1034 от 22 февраля 1952 года как самостоятельное высшее учебное заведение для обеспечения квалифицированными инженерными кадрами промышленности города Ижевска и Удмуртской республики.

В 1970 году состоялся первый в Удмуртии выпуск инженеров-экономистов. Это был период истории, вплоть до 2000 г., когда ИМИ выпускал специалистов экономического профиля, которые, кроме того, получали еще и серьезное инженерно-техническое образование [2]. Далее был период кардинальных перемен, приведший к отрицанию идеи инженерно-экономического образования. После вхождения России в Болонский процесс (сентябрь 2003г.) ИжГТУ им. М.Т. Калашникова строит свою образовательную политику с учетом тенденции мировых образовательных и экономических процессов. С 2006 года начата подготовка бакалавров по направлениям «Экономика», «Менеджмент» и «Торговое дело», с 2008 - подготовка магистров. На сегодняшний день университет и инженерно-экономический факультет обучает студентов по 7 направлениям обучения бакалавров (14 профилей). Магистратура обучает по 10 направлениям (19 программ) [3].

По мнению автора, университету есть чем гордиться. Достижения, которых добились выпускники инженерно-экономического факультета, сформировавшие значительную часть нынешней экономической и производственной элиты Удмуртии очевидны. Но соответствует ли современная система образования современным условиям? Не оторвана ли она от действительности? Способны ли наши выпускники к исследованию и анализу быстро меняющейся окружающей их технико-экономической системы.

В сложных экономических условиях России, как воздух, необходимы компетентные специалисты, способные структурно перестроить экономику страны, стирая ее экспортно-сырьевые черты и развивая производство высокотехнологичной продукции. Достижение столь сложной цели возможно лишь в том случае, если на любом предприятии ключевые управленческие решения, касающиеся многоаспектной производственной деятельности, станут принимать специалисты, обладающие глубокими междисциплинарными знаниями. Вот здесь вполне уместно вспомнить подход, в соответствии с которым строились учебные планы и программы, рекомендуемые студентам так называемых отраслевых кафедр инженерно-экономических факультетов. Эти учебные планы предполагали освоение дисциплин базового цикла, крупный блок технико-технологических дисциплин и курсы дисциплин экономического и организационно-управленческого профиля. Что это давало на практике? Выпускники упомянутых кафедр хорошо знали технико-технологические особенности отраслевого производства, на которые впоследствии естественно накладывались знания экономики, планирования и организации производства, нормирования труда, управления производственными циклами и т.д.[4, 5].

Это требует создания системы образования, в которой естественнонаучное, инженерное и гуманитарное знание формируется как единое целое, на основе взаимосвязанных взаимосогласованных моделей. В связи с этим особую роль приобретает инженерно-экономическое образование! Эта современная тенденция воспринята должным образом на Инженерно-экономическом факультете ИжГТУ им. М.Т. Калашникова. За последние 3 года открыты новые и модернизированы традиционные учебные планы и программы подготовки бакалавров и магистров, соответствующие духу подготовки инженеров-экономистов:

- «Производственный менеджмент» (38.03.02 Менеджмент);
- «Предпринимательство в инновационной деятельности» (27.03.05 Инноватика);
- «Коммерциализация и коммерческое сопровождение технологий машиностроения» (38.04.06 Торговое дело);
- «Инновационное предпринимательство» (27.04.05 Инноватика);
- «Коммерциализация инноваций в области информационных технологий» (09.04.01 Информатика и вычислительная техника);
- «Информационные системы планирования ресурсов и управление предприятием», «Информационный маркетинг-менеджмент» (09.04.05 Информационные системы и технологии);
- «Коммерциализация мехатронных и робототехнических систем» (15.04.06 Мехатроника и робототехника).

С точки зрения автора, в высокоинтегрированной экономике инженерно-экономические факультеты технических университетов должны выступать как инструменты совместного развития естественнонаучного и экономического компонентов сложной системы принятия решений.

Мы стоим на пороге большой реорганизации высшего образования в России. Региональным ВУЗам сложно удерживать свои позиции в период перемен. Но мы смотрим в будущее с оптимизмом

– и считаем, что инженерно-экономические факультеты технических университетов могут и должны стать драйверами процесса преобразования системы экономического высшего образования в рамках удержания эффективности деятельности вуза в имеющемся укладе двухуровневой системы высшего образования, так как они являются источниками новых интегрированных образовательных моделей, методов и кадров.

Литература

1. Большая советская энциклопедия. Инженерно-экономическое образование это: <http://dic.academic.ru/dic.nsf/bse/90582> (дата обращения 25.03.2016)
2. Ижевский государственный технический Университет. Историческая справка. <http://www.istu.ru/history-sprav> (дата обращения 20.03.2016)
3. Инженерно-экономический факультет ИжГТУ. <http://fmim.istu.ru/> (дата обращения 20.03.2016)
4. Фирстов Ю. П., Сычев А. В. Развитие инженерно-экономического образования как ключевой фактор модернизации / Корпоративное управление и инновационное развитие экономики Севера / <http://koet.syktso.ru/vestnik/2012/2012-4/17/17.htm> (дата обращения 5.11.2015)
5. Криворотов В.В. Инженерно-экономическое образование: назад в будущее / Федеральный университет: новая планка образовательной деятельности / <http://elar.urfu.ru/bitstream/10995/25712/1/unup-2010-03-08.pdf> (дата обращения 6.11.2015)
6. Соколова Надежда Геннадьевна, док. экон. наук, доцент, профессор кафедры «Экономика, технология и управление коммерческой деятельностью», ФГБОУ ВО «ИжГТУ им. М.Т.Калашникова», 426072, г.Ижевск, ул.Студенческая, 42., Sokolova-ng@mail.ru, тел. 89128555532

УДК 336.71

ПРОБЛЕМЫ И ВОЗМОЖНОСТИ ИСПОЛЬЗОВАНИЯ АЛЬТЕРНАТИВНЫХ МОДЕЛЕЙ ВЕДЕНИЯ БАНКОВСКОГО БИЗНЕСА В РОССИИ

Филина Ф.В.

Московский государственный гуманитарно-экономический университет

Аннотация

Модель функционирования исламских банков, как одна из альтернативных моделей организации банковского бизнеса, способна оказывать положительное влияние на реальный сектор экономики. Перспективы дальнейшего наращивания присутствия исламских банков в экономике России зависят от направленности реформ банковского законодательства и оценки позитивного потенциала содержания операций, практикуемых в исламских банках мира.

Ключевые слова: *исламские банки, социальная ориентация банковского сектора, процент, доверие в бизнесе*

Мировая финансовая система в настоящее время неустойчива и ее развитие прерывается периодически повторяющимися кризисами. Вместе с тем, развитие финансовой системы невозможно без эффективно функционирующего и устойчивого банковского сектора. Существующий на сегодня реальный российский рынок банковских продуктов носит ярко выраженный проолигархический и спекулятивный характер, что снижает до критического уровня потенциал стимулирующего влияния данного сегмента рыночной инфраструктуры на реальный сектор экономики. Монетарные власти поддерживают крупные банки, не дают им «утонуть», что порождает моральные риски [6, стр. 98-99], то есть дополнительные мотивации руководства банков не слишком опасаться возможного банкротства. Тем самым проолигархическая политика монетарных властей по отношению к системообразующим банкам, с одной стороны, резко увеличивает риски устойчивости банковского сектора. При этом, банковский сектор в своей основной части не ориентирован на потребности населения и малого бизнеса, что рождает дополнительные социальные риски [3, 4, 5]. Такая политика потворства банковским монополистам ставит под угрозу реализацию антикризисных мер и проведение модернизации реального сектора экономики, что представляет собой значительную угрозу национальной безопасности страны. Эти обстоятельства заставляют искать альтернативные модели, способствующие формированию и развитию более устойчивой финансовой, в том числе и банковской системы, которая была бы при этом социально ориентированной.

Многие ученые описывали альтернативные монотеистические модели ведения банковского бизнеса (иногда они называются «этическими», иногда «моральными»), основу которых составляют «ценности...и стандарты поведения, регулирующие широкие области поведения системы финансовых

отношений» [2, с. 6] - христианскую, иудейскую, исламскую, но именно последняя - исламская, получила наибольшее распространение на мировом финансовом рынке. Причем в последние несколько лет наблюдается стремительный рост исламских банков в странах Персидского залива, стабильное развитие этого сектора продолжается и в странах Юго-Восточной Азии, прежде всего в Малайзии. В трех государствах - Пакистане, Иране и Судане – банковская система целиком функционирует на основе принципов шариата. В Кувейте в исламских банках размещено от четверти до трети всех сбережений населения [3]. Сообщество исламских банков является наиболее быстро растущим сегментом финансового сектора всего Ближнего Востока. По разным оценкам в 2000-х годах рыночная капитализация более чем 265 исламских банков превышала 13 млрд. долл. США, а с инвестициями в ценные бумаги свыше 400 млрд. долл. [8, стр. 77]. По мнению финансовых аналитиков, общий объем исламской финансовой индустрии в мире по итогам 2014 года превысил 2 трлн. долл., общая сумма активов, управляемых на основе принципов шариата, составляет, по разным оценкам, от 100 до 160 млрд. долларов, количество финансовых институтов, предоставляющих исламские финансовые услуги, достигло 700 организаций. Активы исламских банков ежегодно увеличиваются на 20 процентов, и по ряду экспертных оценок на конец 2015 года активы системы исламских финансов составили более 3 трлн. долл. [9]. При этом сравнительный анализ финансовых показателей пятерки крупных по рыночной стоимости банков США с показателями четверки крупных исламских банков выявил, что в период финансового кризиса 1997-1998 гг. рентабельность активов и капитала у последних превысила аналогичные показатели у американских банков, что говорит о повышении степени финансовой зрелости и устойчивости исламского банковского сектора за последнее десятилетие [1, 270-272].

Как и любую сферу жизни мусульманина, финансовую деятельность регламентирует священное писание мусульман - Коран, а также свод правовых и религиозных норм - шариат. Основными понятиями Корана, описывающими то, чего в своей финансовой практике должен избегать мусульманин, являются *риба* (дословно «излишек») и *гарар*. *Риба* как неоправданное приращение капитала при займе или в торговой сделке - это тяжкий грех, как и *гарар* - намеренный риск, выходящий за рамки неизбежной случайности.

Чтобы банковская система соответствовала исламской философии и идеологии, она должна придерживаться следующих принципов: ведущая роль в аккумуляции капитала должна принадлежать государству; исламское правительство в накоплении банковского капитала не стремится к получению фиксированного процента, а исходит из своей экономической доктрины; запрет на взятие процента, накопление и трату золота и серебра.

Главным рекомендованным исламской доктриной методом мобилизации денежных ресурсов, в том числе и для банков, является долевое финансирование (*equity finance*) - привлечение средств за счет участия инвестора в акционерном капитале. Как считается в исламе, приращение капитала не может происходить в сфере денежного оборота, в его основе должны лежать сделки, касающиеся реально существующих товаров и услуг. Деньги сами по себе не могут приносить новые деньги, капитал должен использоваться в производительных целях. Многие экономисты указывают, что в долевом финансировании кроются значительные преимущества. Так, если в западной экономике размер ссудного процента, зависящего в свою очередь от установленной Центробанком учетной ставки, диктует условия для развития реального сектора, то в исламской финансовой системе доход по вкладам зависит от прибыльности акций компаний, в которые банк вложил капитал вкладчиков. Таким образом, именно динамика развития реального сектора способствует установлению благоприятного инвестиционного климата и эффективному распределению финансовых ресурсов в пользу наиболее успешных отраслей экономики.

Нежелательные особенности процентного банковского дела могут быть сформулированы следующим образом:

1) Сделки, основанные на проценте, нарушают принцип справедливости экономической системы. Требование процента от вложенных денег вне зависимости от экономических обстоятельств заёмщика нарушает нормы справедливости в исламе. В бизнесе этичной является лишь та ситуация, когда индивид получает вознаграждение пропорционально затратам умственного и физического труда.

2) Нестабильность системы, основанной на проценте, в результате неудачи финансируемых банками бизнес - проектов ведёт к банкротствам, результатом которых является потеря производственного потенциала и безработица, что в свою очередь ведёт к негативным последствиям в занятости населения.

3) Система, основанная на процентах, ориентирована больше на безопасность, нежели рост. Так как банки имеют обязательства перед своими вкладчиками, они становятся более заинтересованы в безопасном возврате выданных кредитов и процентов по ним. А поэтому банки ограничивают круг своих

заёмщиков только большими компаниями, такими организациями или лицами, которые зарекомендовали себя как достаточно безопасные. Избыточное предложение капитала крупным компаниям и его ограничение для большого сегмента населения ведёт к возрастающим диспропорциям в уровне состояния и доходах.

4) Процентная система не является стимулом для инноваций, особенно для многочисленных малых предприятий, которые не могут обеспечить выплаты больших процентов по кредитам, а собственных средств на инновации у них, как правило, недостаточно. Это отрицательно влияет на уровень роста в национальной экономике и также увеличивает диспропорции в распределении дохода.

5) При процентной системе банки заинтересованы только в сохранении своего капитала и получении процентов. Интерес в финансируемым ими предприятиям ограничен только лишь оценкой их способности создавать ощутимый поток денежных средств, который бы гарантированно обеспечил выплаты по процентам. При этом недостаточно внимания уделяется потенциальной полезности от проектов социальной направленности, поскольку они, как правило с экономической точки зрения неэффективны.

Изучение механизма и опыта работы исламских банков подвигает нас к следующим выводам.

Во-первых, заслуживает внимания те элементы опыта исламских банков, в которых выражается отрицание традиционных для Запада представлений о законности процента как источника дохода владельцев капитала самого по себе, независимо от полезной функции владельцев капитала. По концепции западных стран полезная функция состоит в самом по себе предоставлении капитала, а процент есть плата за это предоставление независимо от целесообразности и эффективности использования капитала. Концепция исламских банков экономически более точна, а нравственно – более справедлива: вознаграждение владельцам капитала – это плата за соучастие в кредитуемом бизнесе, из которого логически вытекает разделение риска и доходов. Целесообразно, чтобы и в России плата за пользование капиталом зависела от самостоятельной оценки доходности и риска кредитуемой операции поставщиками капитала. Поставщики капитала должны реально соучаствовать в прибылях и разделять риски заемщиков, банки же должны получать доход как посредники.

Во-вторых, практика исламских банков основана на идеологии морального долга, ответственности в системе взаимоотношений поставщиков капитала, посредников и заемщиков. Соблюдение моральных норм является важнейшим фактором уменьшения риска недобросовестного поведения участников кредитных отношений. Целесообразно и в России строить идеологию взаимоотношений банков, заемщиков, поставщиков капитала, а также профессиональные нормы поведения в сфере банковского бизнеса не только на соображениях выгоды, но и на соображениях и представлениях населения о справедливости – тогда эти правила будут пользоваться всеобщим одобрением, а их нарушители – будут вызывать всеобщее осуждение.

В-третьих, обязательная связь получаемого дохода с риском в реальном секторе и с доходностью бизнеса, получающего кредит, моральное осуждение процента как дохода банка независимо от дохода в реальном бизнес - проекте и выгоды кредитуемой операции является основой идейного единства всех игроков финансового рынка. Именно такая идеология, по нашему убеждению, создает ограничение для господства банковского капитала в экономике независимо от выполняемых им полезных функций по отношению к реальному сектору экономики. Узвязка доходов банков с полезностью выполняемых ими функций для реального сектора экономики должны и в России стать:

- мериллом для оценки общественной полезности банковского бизнеса; законодательного ограничения произвола банков по отношению к предприятиям реального сектора;
- ориентиром для контроля за использованием кредитов Банка России, предоставленных комбанкам в порядке рефинансирования; для введения дифференцированной ставки налогообложения прибыли банков в зависимости от того, как эта прибыль получена банками; для законодательного и экономического ограничения спекулятивных операций банков и т.д.[4,5]

Однако реальность такова, что несмотря на достаточно долгую мировую историю развития исламского банковского дела успешных практик их организационного оформления в России практически нет [3]. В России с большой численностью мусульманского населения (по разным оценкам от 10 до 20 млн. чел) нет ни одного исламского банка. Лишь в Казани есть финансовый дом «Амаль», исполняющий некоторые операции из перечня услуг исламских банков [7].

Причиной такого положения является практически неустранимые противоречия правил функционирования исламских финансов и российского банковского законодательства, в основу которого, что вполне понятно, положены доктрины функционирования традиционной банковской системы. Наверное, нельзя сбрасывать со счетов и опасения увеличения рисков использования финансовых источников исламских банков экстремистски настроенной частью мусульманско населения.

Но для сравнения укажем, что во многих странах мира с меньшим количеством мусульман (Великобритания, Германия, Франция) функционируют десятки исламских банков. И что касается опасности финансовой подпитки экстремистов, то ее они с неменьшим успехом могут получить через немусульманских банки.

Между тем, состояние банковской системы России таково, что на начало марта 2016 года количество банков сократилось до 666, их совокупный капитал около 27 млрд. долл., что очень мало. Для сравнения - возглавляющий мировой рейтинг банков по капиталу Промышленно-торговый банк Китая имеет показатель в 248 млрд. долл., капитал Bank of America составляет 169 млрд. долл. и т.п. [7]. Из примеров по кредитованию банками бизнеса: в 2015 году средний показатель процентной ставки по кредитам для малого бизнеса составил 16-22%, по потребительским кредитам от 22 до 37%, по ипотечным от 12 до 19%. Таким образом, банковская система РФ в существующем на сегодня виде обладает весьма скромными финансовыми ресурсами и завышенными ставками кредитования с не слишком оптимистичными перспективами улучшения финансового положения страны.

Россия нуждается в больших притоках финансовых ресурсов в условиях ограниченности доступа к рынкам капитала Европы и США. Вследствие санкций в ближайшие годы вряд ли возможно восстановление сотрудничества по этим вопросам в полном объеме с известными финансовыми институтами - Всемирным банком, Европейским банком реконструкции и развития, и др. Но известный Международный исламский банк развития с достаточным финансовым потенциалом не ввел санкции против России и готов к финансовому сотрудничеству, правда при одном условии: наличие в стране исламского банка и его присутствие в этом сотрудничестве [9].

Возможно ситуация изменится, так как 15.03.2016 г. в Москве прошел международный форум по исламским финансам IFN CIS & Ruassia Forum с участием 45 стран, на котором были обсуждены вопросы создания инфраструктуры для развития исламских финансов в России и странах СНГ, развития ключевых секторов экономики России и стран СНГ с помощью исламских финансов, конкретные шаги для того, чтобы исламские финансовые механизмы могли полноценно функционировать в России, а также вопросы привлечения капитала по принципам шариата.

В условиях существования альтернативных мировых систем банкинга только конкуренция между ними может выявить преимущества или возможности занятия определенных ниш в экономике страны, на ее финансовых рынках [3,5]. Поэтому полагаем, что опыт бизнеса исламских банков целесообразно изучать и применить в России, поскольку внедрение в сферу кредитно-деpositных операций определенных моральных профессиональных норм поведения, расширение практики отказа в кредите и услугах банков на основании нарушения участником финансовых отношений общепринятых морально-профессиональных и (или) этических норм поведения будет способствовать улучшению авторитета банковского бизнеса и сделает его более успешным и надежным.

Литература

1. Батаева Б.С. Исламские банки сквозь призму развития этических финансов и банков // Проблемы современной экономики. 2013. № 1 (45). с. 270-272.
2. Вовченко Н.Г., Евлахова Ю.С. Формирование институциональной платформы глобальной финансовой стабильности // Финансовые исследования. 2010. № 26. с. 3-10.
3. Лаптев С.В., Филина Ф.В., Либерман Т.И. Развитие российской банковской системы в период мирового финансово-экономического кризиса (2009-2012) и посткризисной трансформации: проблемы повышения устойчивости. Монография / Под редакцией С.В. Лаптева. Москва, 2014. 228 с.
4. Лаптев С.В., Филина Ф.В. Финансово-кредитная система как условие и фактор модернизации и перехода российской экономики к инновационной модели развития // Terra Economicus. 2012. Т. 10. № 4-2. с. 27-32.
5. Лаптев С.В., Филина Ф.В. Проблемы совершенствования механизма функционирования банковской системы в условиях перехода к инновационной экономике // Проблемы современной экономики. 2013. № 4 (48). стр. 214-218.
6. Лаптев С.В., Филина Ф.В. Проблемы управления моральным риском в банковской сфере // Сибирская финансовая школа. 2015. № 5 (112). с. 97-103.
7. Самигуллин Э.В. О необходимости формирования новой государственной политики России по развитию исламских банков в стране // Уникальные исследования XXI века. 2016. № 1 (13). стр. 5-8.
8. Семенюта О.Г., Данченко Е.А. Трансформация современного банковского дела на основе исламского банкинга // Theoretical & Applied Science. 2015. № 6 (26). с. 76-84.
9. Яхин Э. Перспективы развития исламских финансов в мире / Э. Яхин. [Электронный ресурс]. - Режим доступа: [islamic-finance-ru / board / 2-1-0-30](http://islamic-finance-ru/board/2-1-0-30) //

РАЗВИТИЕ СИСТЕМЫ УПРАВЛЕНИЯ ИННОВАЦИЯМИ В СФЕРЕ ТУРИСТИЧЕСКИХ УСЛУГ

Халимбеков Х.З., Айдаева С.А.

Дагестанский государственный технический университет

Аннотация

В работе исследована роль инноваций в развитии туристических продуктов и их влияние на эффективность деятельности турфирмы. Определены особенности государственной поддержки инновационного развития сферы туристических услуг.

Ключевые слова: *инновации, развитие, туризм*

В 2014 году одной из самых активно освещаемых в СМИ тем стал «парад банкротств» крупнейших российских турфирм, среди которых были такие «акулы бизнеса», как «Нева», «Лабиринт», «Интаэр», «Роза ветров мир», «Экспо-тур» и другие. За соответствующий период количество «проблемных» туристов возросло настолько, что фонд «Турпомощь» был вынужден потратить более половины своих средств.

И эксперты, и главы обанкротившихся компаний называли различные причины резкого падения продаж. Так, одни винили во всем санкции, которые сначала запретили выезд за границу госслужащим и сотрудникам силовых ведомств, а потом снизили число желающих отдохнуть в Европе, другие объясняют падение спроса на отдых за границей удорожанием иностранной валюты по отношению к рублю, третьи сетовали на «общую негативную экономическую ситуацию» в стране, имея в виду продолжающийся финансовый кризис, благодаря которому за последние два года продажи туристических фирм упали на 30% [2].

Ситуация усугубилась и тем, что некоторые из закрывшихся компаний без стеснения продавали туры в день объявления о банкротстве, что привело к потере доверия среди потенциальных клиентов. Чтобы не оказаться жертвой такой ситуации, туристы в последнее время стали проявлять больше самостоятельности и часто предпочитают организовывать поездки без помощи профессионалов, полагаясь на информацию соответствующих сайтов в сети интернет.

В сложившейся ситуации туристические фирмы вынуждены снижать цены для того, чтобы выиграть борьбу за клиента, но становится ясно, что в момент, когда турфирма достигает ценового минимума и дальнейшее снижение цен на турпродукт приведет к дополнительным займам повысит риск банкротства компании, необходимым становится использование методов неценовой борьбы за счет широкого внедрения инноваций в деятельность компании.

Необходимым условием развития любой отрасли экономики, и в том числе туризма, является постоянное внедрение инноваций. Инновационное развитие туристических фирм в свете последних событий становится одной из самых актуальных тем при обсуждении перспектив развития турбизнеса в России.

Деятельность является инновационной, если в нее приносятся новые знания, технологии, приемы, подходы для получения результата, который широко востребован в обществе. Существует множество различных направлений внедрения инноваций для повышения конкурентоспособности турагентств, такие как:

- разработка новых видов туристского продукта;
- использование информационных технологий в организации деятельности турфирм;
- развитие инновационного менеджмента;
- инновации в продвижении и реализации туристских продуктов,
- активное привлечение туристов к формированию турпродуктов на основе использования информационных технологий.

Изучая роль инноваций в развитии туристических продуктов и его влияние на эффективность деятельности турфирмы, первым делом необходимо обратить внимание на информационные технологии.

С развитием Интернета высокими темпами начало расти число самостоятельных путешествий. Потенциальные клиенты научились без особых трудностей бронировать билеты, отели, формировать туры, оформлять визы. И эксперты предрекают усиление подобной тенденции после недавних событий. Поэтому главной задачей турфирмы в этой случае является появление новых видов туристического продукта для удержания клиентов. Любой туристический продукт содержит в себе три составляющие: тур, дополнительные туристско-экскурсионные услуги и товары.

В настоящее время каждый отдыхающий может оформить тур и посетить практически любой уголок планеты. В масштабе реального времени агент по требованию клиента составляет различные комбинации поездки с единой ценой на весь пакет услуг, включенных в тур. Потребители могут выбрать предпочтительные виды транспорта и рейсы, гостиницы, набор экскурсий, одновременно оплачивая весь пакет заказанных услуг. Отдельно при желании можно получить такие туристические услуги, как оформление загранпаспортов, страховку, прокат автомобиля, а также товары туристического назначения, в т. ч. различные информационные материалы (каталоги, справочники, карты, словари, путеводители и т.д.), необходимые туристу и путнику в стране пребывания.

За последние десятилетия огромное значение в аспекте снижения стоимости путевок приобрела логистическая составляющая в формировании инновационного туристического продукта. Доля транспортных расходов может составлять и до 50% стоимости тура. Поэтому экономисты считают необходимым первичный анализ трансфертных издержек. Конечно, наиболее популярным средством передвижения были и остаются авиалинии, однако, для развития внутреннего туризма авторы считают перспективным изучение возможности более тесного сотрудничества турфирм с автотранспортными компаниями, с РЖД, с компаниями, предоставляющими морские [2].

Что касается инноваций в размещении, то ситуация осложняется непростыми отношениями турфирм и гостиничного бизнеса. Обеспечить более низкую цену путевки можно только заключая кабальные для себя договоры с отелями. Если обычная комиссия за проданное место с отеля составляет 5-10%, то, если гарантировано заселение половины номеров, можно добиться скидки до 30%. Таким образом, цена конечного продукта тоже становится ощутимо ниже, чем, например, в системах для самостоятельного бронирования или у конкурентов [2]. Но взятые на себя обязательства приходится выполнять, и в конечном итоге, все зависит от способности турфирмы реализовать туры.

Инновации в развитии туристских продуктов необходимы для повышения эффективности деятельности компаний, однако инновации в туризме следует рассматривать как системные мероприятия, имеющие качественную новизну и приводящие к позитивным сдвигам, обеспечивающим устойчивое функционирование и развитие организаций турбизнеса государства. Поэтому внедрение инноваций лишь во все сегменты деятельности компаний может привести к появлению существенного синергетического эффекта, выраженного в повышении конкурентоспособности турфирм [2].

При этом инновационное развитие туризма невозможно лишь за счет эффективного использования турфирмами своего внутреннего потенциала, и в сложившейся ситуации огромное значение приобретает государственная поддержка инноваций в туризме, которая в настоящее время реализуется в том числе и в рамках применения кластерного подхода.

В соответствии с законодательством РФ, «государство, признавая туристскую деятельность одной из приоритетных отраслей экономики Российской Федерации, содействует туристской деятельности и создает благоприятные условия для ее развития...»[1] Однако, к сожалению, государственная политика в данном аспекте не выполняет намеченные цели.

Вместе с тем, необходимо отметить работу, проводимую государственными органами по содействию туристической деятельности. Так, предстоящий отчет Министерства экономического развития РФ будет посвящен в том числе и развитию особых экономических зон туристско-рекреационной деятельности в 2015 году и можно с уверенностью отметить, что данный документ получит пристальное внимание со стороны хозяйствующих субъектов, особенно в условиях, когда вследствие изменений во внешней политике внутреннее развитие туризма становится приоритетом государственной политики России.

Литература

1. Федеральный закон от 24 ноября 1996 г. N 132-ФЗ "Об основах туристской деятельности в Российской Федерации" (с изменениями и дополнениями). URL:<http://base.garant.ru/136248/>.
2. Халимбеков Х.З., Шахбанова З.Р. Формирование национальной инновационной системы развития туризма как фактор улучшения инвестиционного климата в регионе // Вестник Ассоциации вузов туризма и сервиса. т.9. № 2. с.34-39.
3. Мониц И.П. Роль логистической составляющей в формировании инновационного туристического продукта // Вестник-Экономист. № 3. 2012.

**ПРИОРИТЕТНЫЕ НАПРАВЛЕНИЯ РАЗВИТИЯ КОММУНАЛЬНОГО ХОЗЯЙСТВА В
МУНИЦИПАЛЬНОМ ОБРАЗОВАНИИ «ГОРОД МАХАЧКАЛА»**

Шабанова М.М., Атуева Э.Б., Дусилаева Х.М.

Дагестанский государственный технический университет

Аннотация

В статье дана оценка современного состояния жилищно-коммунального хозяйства в муниципальном образовании «Город Махачкала»; обозначаются основные проблемы, возникающие в данной отрасли. Предлагается ряд перспективных направлений повышения эффективности развития сектора коммунального хозяйства города которые позволят преодолеть названные проблемы

Ключевые слова: *жилищно-коммунальный комплекс, жилищное строительство, коммунальное хозяйство*

Социальная значимость жилищно-коммунальных услуг предопределяет необходимость обеспечения эффективного воспроизводственного процесса в отрасли. Однако в современных реалиях этот процесс фокусирует наиболее острые и болезненные проблемы развития этого сектора: нарастающий износ основных фондов системы ЖКХ, снижение качества услуг, увеличение доли расходов населения на их оплату и др.

В Республике Дагестан помимо высокой степени износа объектов коммунальной инфраструктуры, снижения качества коммунальных услуг, и постоянного роста цен на эти услуги, выделяют следующие проблемы в этой сфере:

- высокая задолженность предприятий коммунального хозяйства перед поставщиками электроэнергии и тепла;
- отсутствие на местах программного подхода к поэтапному восстановлению системы жизнеобеспечения;
- инвестиционная непривлекательность сферы коммунального хозяйства, связанная с тем, что ни в одном муниципальном образовании до недавнего времени не были разработаны комплексные инвестиционные программы развития коммунальной инфраструктуры.

Указанные выше проблемы характерны и для городского округа «Город Махачкала».

Но есть еще ряд проблем в жилищной и коммунальной сферах города, которые наиболее остро стоят перед органами местного самоуправления. К ним можно отнести:

- нехватка жилья, соответствующего установленным требованиям (техническим, структурным, функционально-потребительским), для значительной части населения
- возросшие нагрузки на инженерную инфраструктуру города;
- проблемы с обеспечением водой населения города и ее качеством;
- износ инженерных коммуникаций;
- низкое качество состояния дорожной сети города, ее пропускной способности;
- проблемы с утилизацией бытовых отходов и отсутствие предприятия, занимающегося переработкой, хранением и утилизацией твердых бытовых отходов;
- нерешенность вопросов водоотведения и создания действенной канализационной системы;
- необходимость реконструкции и расширения зоны зеленых насаждений.

В условиях дотационного региона, недостаточного финансирования, в городе Махачкала были обеспечены высокие темпы модернизации инфраструктуры и обновления. Однако темпы модернизации всё ещё недостаточны для нейтрализации фактора износа инженерных коммуникаций, что сохраняет возможность чрезвычайных ситуаций. Пятый год город добивается решения наиболее острых проблем развития коммунальной инфраструктуры в целях бесперебойного обеспечения населения водой, электроэнергией и теплом через федеральное и региональное финансирование, поскольку город не может нести за короткое время такие финансовые нагрузки при нынешнем состоянии экономики.

В направлении модернизации систем коммунальной инфраструктуры, повышения эффективности их управления и улучшения качества и надежности поставки коммунальных ресурсов в городе Махачкала необходимо проведение следующих мероприятий:

- формирование базы данных о реальных объемах производства, потребления и потерь коммунальных ресурсов как основы для принятия взвешенных, объективных и приближенных к реальности решений в области эффективного управления системами коммунальной инфраструктуры за счет установки, обеспечения в дальнейшем надлежащей эксплуатации, сохранности и

своевременной замены установленных индивидуальных приборов учета воды, электроэнергии и общедомовых (коллективных) приборов учета воды, электроэнергии, теплоэнергии, природного газа, а также внедрения автоматизированных систем сбора данных, полученных по показаниям приборов учета.

- создание условий для привлечения частных инвестиций в модернизацию систем коммунальной инфраструктуры и стимулов для ресурсоснабжающих организаций к проведению модернизации систем коммунальной инфраструктуры и повышения качества и надежности поставки коммунальных ресурсов.

- создание эффективных методов управления системами коммунальной инфраструктуры, в том числе устойчивого планирования и развития таких систем.

Учитывая, что интенсивность движения на основных улицах города Махачкалы достигает 10 – 15 тысяч автомобилей в сутки, в сложившихся условиях особую актуальность приобретает решение следующих задач:

- постоянный мониторинг транспортно-эксплуатационного состояния дорожной сети по основным показателям – безопасности, интенсивности и скорости дорожного движения, пропускной способности;

- создание и ведение автоматизированного банка данных о состоянии улично-дорожной сети;

- расчет и обоснование необходимого объема средств для приоритетного выполнения работ по ремонту и содержанию улично-дорожной сети;

- экономичное и целевое планирование дорожных работ в условиях жестких финансовых ограничений.

Город Махачкала относится к наиболее загрязненным территориям, где сосредоточены предприятия обрабатывающих отраслей, теплоэнергетики, а также большой парк транспорта. Одним из ключевых вопросов является утилизация бытовых отходов. Стихийные свалки в городах Махачкала и Каспийск оказывают негативное воздействие практически на все компоненты природной среды: атмосферу, водные источники, почву, растительный и животный мир. В настоящее время в городе отсутствуют предприятия, занимающиеся переработкой, хранением и утилизацией твердых бытовых отходов.

Одновременно крайне остро стоит проблема завершения канализационного тоннеля от Махачкалы до Каспия, увеличения мощности очистных сооружений и предотвращения загрязнения побережья и акватории Каспия.

В этой связи было бы целесообразно привлекать предпринимателей для решения этих проблем или реализовать проекты по линии партнерства государства и частного сектора по строительству мусороперерабатывающих заводов и очистных сооружений на правах концессии с последующей передачей их муниципалитетам по истечении срока окупаемости.

Для повышения качества городской среды, улучшения экологической обстановки необходимо продолжить работу по реконструкции и расширению зоны зеленых насаждений на основе внедрения таких принципиально новых, прогрессивных подходов к озеленению городских территорий как: создание многоярусных полос из зеленых насаждений, экранирующих пешеходные зоны и зоны отдыха от воздействия движущегося транспорта; создание озелененных автомобильных парковок; применение крупных контейнеров для подъема растительности в случаях, когда необходима защита от засорения, а также при близком залегании подземных коммуникаций (цветочные вазы, ящики на силовых ограждениях, многоярусные мобильные конструкции, конструкции на опорах освещения) и т.п.

Таким образом, совершенствования организационно-экономического механизма управления коммунальным хозяйством заключаются: в формировании эффективной системы организации и условий договорных отношений, создании условий для развития конкурентных отношений и привлечения частного бизнеса на рынок коммунальных услуг, создании экономической заинтересованности (мотивации) участников процесса предоставления услуг в снижении непроизводительных затрат за счет конкурсного их отбора и внедрении методов контроля и мониторинга оценки результатов и качества функционирования организаций коммунального хозяйства.

CHANGES IN GLOBAL WORLD ECONOMY

Allahmanli Toghrul M., master

Baku Business University

Summary

Decrease of oil price influenced to economy of countries during globalization world. It is impossible to regulate and this process in the nearest time. In the result of losing side will be businessman. Thus, countries are begun to search new resources. Researches had been begun in different directions again solve problem which is weakened economy.

Key words: *World economy, G-20, Oil, FED*

We are living competitive World. Oil is so fastly change. Oil prices are flexible. World economy needs more aggregate demand. Aggregate demand is the total amount of goods and services demanded in the economy. It calculates: Investment spending by companies on capital goods plus government expenditures on publicly provided goods and services plus exports of goods and services plus imports of goods and services.

China's new annual economic report, which Premier Li Keqiang unveiled to the National People's Congress over the weekend, recognizes the problems associated with China's fundamental transformation notably the danger of unmanageable debt spread through the system but lands on the side of optimism. China's economy is living decreasing while oil prices is decreased. Li forecasts GDP growth of 6.5 percent to 7 percent this year an acknowledgement that China's in a new developmental phase and the budget deficit expands by a cautious 3 percent over last year. Inflation holds steady and job creation is sufficient to keep unemployment where it is. The growth band, Li added, should prove sustainable through 2020. Onward, comrades, with President Xi Jinping's ambitious market-reform program. That's Li's core position. "Problems and risks that have been building up over the years are becoming more evident," the premier said in his lengthy speech. "But there is no difficulty we cannot get beyond."

I have no trouble with either of these observations. I have plenty with prevalent responses in news reports, on opinion pages, and from the securities firms. These lie somewhere between Beijing's flinching, the Chinese still don't grasp the gravity of their problems, and Li's cheerleading with out of touch forecasts that are far too sunny.

The problem is the markets can't read China very well. They overreact in consequence, and then they over commit to defending the overreaction. The media, largely, simply reflect this which is only part of what they're supposed to do.

"It continues to strike me how some of these people who should know better are very far from up to speed on the world's second largest, fastest growing major economy," Kenneth S. Courtis, chairman of Starfort Holdings wrote the other day. "This is la crème de la crème of the global economic and financial elite, and we still hear stuff that even Donald Trump would be embarrassed to say."

That remark arrived just as the Group of 20 meeting in Shanghai wrapped up the week prior to Li's speech. Since the context is pertinent to the China question, let's add the G-20 gathering to the picture.

As everyone now seems to agree, we're watching a global slowdown that's either durable and secular as Martin Wolf just argued in the Financial Times or we're at risk of tipping into another cyclical recession. Not brilliant either way, of course.

"Behind this is a simple reality," Wolf writes. "The global savings glut the tendency for desired savings to rise more than desired investment is growing and so the 'chronic demand deficiency syndrome' is worsening." Wolf quotes that last phrase from the OECD's latest forecasts.

Companies aren't investing because people aren't buying. I would add this: People aren't buying because prevalent economic policies not to mention ideologies leave too many people around the world too uncertain, too broke, too indebted, or all three to do so. Here's the real and present problem: The two phases of central bank-centered policy lower interest rates and monetary easing are maxed out. The alternative is fiscal stimulus, which begets two corollary problems.

One, the emerging market economies can't afford much stimulus. Li Keqiang just said so as he unwrapped China's 2016 economic strategy. Two, fiscal stimulus strategies are unavailable to the nations that can afford them because to propose one is politically off-limits for the moment.

Wolf, citing Ray Dalio, founder of the hedge fund Bridgewater, suggests a third phase of monetary strategy: "Monetary policy 3' directly targeted at encouraging spending." Milton Friedman used to call these "helicopter drops," Wolf reminds us direct infusions of cash where they'll be most effective. This is fiscal stimulus with a new name for the sake of ideological cover. Among the developing economies, there are glimmers of good news. Antoine van Agtmael, who gave us the term "emerging markets" in the 1980s,

now argues that they're re-emerging, having found the bottom at last. Not coincidentally, there are also signs that commodity markets are bouncing off the floor. Inventories are down and big consumers i.e., the Chinese are coming back into some markets.

In The Smartest Places on Earth, van Agtmael asserts that developing nations aren't going to prove the global growth drivers they were long expected to be. The key lies in reading the acceleration of technological change. One, labor inputs will prove less decisive as a comparative advantage. Two, and counter-intuitively, the new growth leaders will be what we used to call the Rust Belt economies, where cultures of innovation take root in all those splendid old grease-and-oil factories once given up for dead. In the meantime, the policy planners in the advanced nations really do need a reboot George Osborne, Britain's Chancellor of the Exchequer, being Exhibit A. Osborne will present his new budget to parliament March 16, and as you may have noticed, Britons are outraged already.

Osborne is sticking to his target of a budget surplus by the 2019-20 fiscal year, and seems committed to doing everything necessary to reach it. Enough already with the austerity theme in Britain and elsewhere. It's hopelessly old hat and prevents us from doing what the global economy plainly needs doing. Now's the time to Guess what borrow and spend.

Experts warn major headaches for the world economy still lie ahead as some government stimulus programmes begin to wind down, unemployment rises and concerns linger over the banking sector.

In Germany for instance, fears rose on Wednesday of massive job cuts in the giant auto industry as a five-billion-euro government "cash for clunkers" programme wound down.

Stock markets have also shrugged off the upbeat economic data, tumbling around the world this week as traders rush to cash in quick profits. London's benchmark FTSE 100 index was 0.36 percent down in midday trading. "Compared to last month's optimism, investors seem afraid of fear itself, more than anything else," said Daniel Roy, equities analyst at Newedge brokers.

"Across market players, it is generally accepted that a correction is due on equity markets" after strong recent gains, he added.

Stock market drops in turn prompted traders on Wednesday to buy up the Japanese yen seen as a safe-haven investment against the dollar and euro. The trend "reflects the nervousness of investors about the sustainability of global economic recovery," Barclays Capital analysts wrote to clients. Oil prices, which tend to reflect economic recovery hopes, also remained below 70 dollars a barrel on Wednesday amid worries about energy demand.

When the Federal Reserve decided that it was time to start normalizing interest rates back in December, the debate over the wisdom of the decision was generally limited to whether the central bank should have waited a few more months and started moving off the zero bound sometime in 2016. Now, however, with the state of the economy in serious question, analysts are beginning to question whether there will be any more movement in rates before 2018. It's not yet foredoomed that the world economy will undergo a substantial recession in the next three years or so: we might still escape. But governments should play it safe by starting to take more steps now to cushion, soften and shorten the period of high unemployment and slow or negative growth that now looks very likely. It is a fact of nature human nature, at least that prudent and appropriate policies now will later seem excessive. At some point, the world economy will begin expanding rapidly again. But it would be most imprudent to assume that the turning point is right now, and that things are as bad as they will get.

On Thursday, BNP Paribas analysts released a markedly pessimistic assessment of the US economy's short-term future and the effect it will have on interest rates.

The benchmark fed funds rate had been at zero since December of 2008, and the Federal Open Market Committee's decision to hike it by one quarter of a percentage point two months ago wasn't exactly a shock. BNP itself had previously predicted seven additional rate increases before the end of 2017. However, BNP analysts argue that in hindsight, given low oil prices and a slowing global economy, not only was the December rate hike the wrong call, but that the number of rate hikes expected in the next two years is no longer seven, but also zero.

"Our overall conclusion is that, for a variety of reasons connected with US policy and developments abroad, US policy has tightened prematurely and has reached neutral too rapidly," analysts wrote. "This development is not adequately captured by looking at the fed funds rate alone. We believe current policy is consistent with growth in line with the 1.5 percent trend, but no more." "The current boost to consumer demand from lower oil prices is giving a false sense of security on the economy," they continued. "We believe a slowdown is coming to growth of 1.5 percent in 2017. In light of this, no further tightening of fed funds is warranted this year or next."

The Fed, of course, doesn't take its marching orders from international bankers. But the fact that the

global economic slowdown is affecting the US is hard to dispute, and at least raises the possibility that interest rates could remain at historic lows for several more years. Among the world's 63 major stock indexes, 28 with a combined value of \$28.5 trillion are in bull markets. Another 10 with \$4.3 trillion are poised to join them. Global shares are rebounding from the worst January plunge in seven years as oil prices recovered and the Federal Reserve slowed the path of interest-rate increases, adding to signals the world's major central banks remain dovish. That helped to ease investor concern over the drag on the world economy from China's weakest growth in a quarter century. The MSCI All-Country World Index has jumped 12% since its February 11 low. World leaders have been upbeat but equally cautious about declaring victory in the epic battle against recession and have warned that recovery will be slow as they focus on the looming dilemma of how to exit stimulus programmes.

"The global economy is not out of the woods yet by a long stretch," Prime Minister Kevin Rudd said even as data showed Australia's economy growing 0.6 percent in the second quarter the best result among developed countries. His Treasurer Wayne Swan sounded a more upbeat note, calling the result "remarkable" given the fragility of the world economy and saying: "Today's result means we are the fastest growing advanced economy over the past year."

Resource-rich Australia's shipments to China and its government stimulus programme have helped shield it from the worst of the global downturn, with the only blip so far an 0.5 percent contraction in the final quarter of 2008. In the United States, US President Barack Obama on Tuesday said the growth in US manufacturing in August for the first time in 19 months was "a sign that we are on the path to economic recovery." But he also warned: "There is no doubt we have a long way to go." Analysts at Dutch bank ING said in a research note to clients: "A stronger US manufacturing sector could help underpin the global recovery, and provide support for commodity prices." They added however that US "economic activity remains exceedingly weak." Paul Dales from Capital Economics in London was also optimistic but cautious. "The good news is that the recovery in the US manufacturing and housing sectors appears to be gathering pace. The bad news is that it is still not creating any extra jobs," Dales said. "It is worth remembering that the recovery has not even begun in the all-important consumer sector," he said, adding: "Overall, it's shaping up to be another jobless recovery."

II BÖLMƏ

SAHƏLƏRİN YÜKSƏK TEXNOLOGİYALARI VƏ ONLARIN İNKİŞAF ETDİRİLMƏSİ PROBLEMLƏRİ

II СЕКЦИЯ

ВЫСОКИЕ ТЕХНОЛОГИИ ОТРАСЛЕЙ И ПРОБЛЕМЫ ИХ РАЗВИТИЯ

PART 2.

HIGH TECHNOLOGY OF FIELDS AND THEIR DEVELOPMENT PROBLEMS

UOT 621.771.2

İSTİLİK TƏSİRİNDƏN SƏTHİ ÇATLAR ƏTRAFINDA YARANAN GƏRGİNLİKLƏRİN MÜASİR METODLARLA QARŞISININ ALINMASI

Abdullayev Q. S., Bağirov Z.O.

Sumqayıt Dövlət Universiteti

Xülasə

Məqalədə əyrixətli konturdan çıxan səth çatları ilə zəiflədilmiş lövhənin stasionar istilik seli təsirindən kövrək dağılması məsələlərinə baxılır. Xüsusi halda seçmə konturundan çıxan çatların yayılması məsələsində temperaturun kritik qiyməti təyin edilir. İstilik selinin kritik qiymətinə yalnız çatların ölçüləri təsir edir, çevrənin ölçülərinin təsiri isə çox kiçikdir. Həmin çatların qarşısının alınması istehsalata böyük səməərə verir və avadanlıqların uzunömürlülüyünü artırır.

Açar sözlər: istilik seli; qüsür; çat; kontur; gərginlik.

Məlumdur ki, real konstruksiya materiallarında xüsusi halda metallarda müxtəlif növlü qüsurlar, itiuclu çatlar mövcud olurlar ki, bunlar da çox vaxt konstruksiya elementlərinin yüklənməsi zamanı dağılma mənbəyinə çevrilirlər. Hesab etsək ki, bir çox maşın və aparatların işlək hissələri istismar zamanı yüksək temperatur təsirinə məruz qalırlar, onda yuxarıda göstərilən itiuclu çatlar ətrafında həcm üzrə qeyri-müntəzəm paylanmış istilik selinin təsirindən yaranan gərginlik vəziyyətinin və materialların dağılmasının öyrənilməsi maraqlıdır.

İşin məqsədi çevrə konturundan çıxan bir və ya iki simmetrik səthi çatlar ilə zəiflədilmiş lövhədə qərarlaşmış istilik selinin təsirindən səthi çatlar ətrafında yaranan gərginlik və deformasiya vəziyyətinin təyin edilməsidir.

Fərz edək ki, çevrə konturundan çıxan bir və ya iki simmetrik çatla zəiflədilmiş sonsuz kövrək lövhəyə xətti qanun üzrə paylanmış temperatur sahəsi təsir edir

$$t_{\infty} = Q(x \cos \alpha) + t_0 \quad (1)$$

Burada $Q = \tilde{Q} / \alpha$, α - istilik keçirmə əmsalı, α - istilik selinin OX oxu üzərində əmələ gətirdiyi bucaq, \tilde{Q} - isə istilik seli intensivliyidir.

Baxılan müstəvidə R-radiuslu çevrə konturundan çıxan L-uzunluqlu çatın xaricini göstərir, ζ -

müstəvisindəki vahid radiuslu çevrənin xaricinə inikas etdirici funksiyanı isə aşağıdakı kimi yazaq [1,2].

$$k=1, \quad \omega(\zeta) = R \left\{ \frac{L_0+1}{4}(\zeta + \zeta^{-1}) + \frac{L_0-1}{2} + \sqrt{\left[\frac{L_0+1}{4}(\zeta + \zeta^{-1})^2 + \frac{L_0-1}{2} \right] - 1} \right\} \quad (2)$$

$$\sigma_r = \frac{1}{4\sqrt{2\pi r}} \left[K_{1,j} \left(5 \cos \frac{\beta}{2} - \cos \frac{3\pi}{2} \right) + K_{2,j} \left(-5 \sin \frac{\beta}{2} + 3 \sin \frac{3\beta}{2} \right) \right] + O(r)$$

$$\sigma_r = \frac{1}{4\sqrt{2\pi r}} \left[K_{1,j} \left(3 \cos \frac{\beta}{2} + \cos \frac{3\pi}{2} \right) - 3K_{2,j} \left(\sin \frac{\beta}{2} + \sin \frac{3\beta}{2} \right) \right] + O(r)$$

$$\sigma_r = \frac{1}{4\sqrt{2\pi r}} \left[K_{1,j} \left(\sin \frac{\beta}{2} + \sin \frac{3\pi}{2} \right) + K_{2,j} \left(\cos \frac{\beta}{2} + 3 \cos \frac{3\beta}{2} \right) \right] + O(r)$$

Burada (r, β) çatların uc nöqtəsi ətrafında polyar koordinatlarıdır. $K_{1,j}$ və $K_{2,j}$ –kəmiyyətləri isə gərginlik intensivliyi əmsalları adlanır və aşağıdakı kimi axtarılır [1,2].

$$K_{1,j} - iK_{2,j} = 2\sqrt{\pi} \left\{ \frac{\varphi'(\zeta)}{\sqrt{\omega'(\zeta)}} \right\} \quad (3)$$

$\omega(\zeta)$ burada (2), (3) inikas etdirici funksiyadır, $\varphi(\zeta)$ isə gərginliyin kompleks potensialı olub (2) ifadəsindən tapılır. (1) və (2) ifadələrini (3)-də yerinə yazsaq və müəyyən çevrilmə aparsaq gərginliyin intensivliyi əmsallarını aşağıdakı kimi yazarıq:

$$\left. \begin{aligned} K_{1,j} &= H_j \left[3C_2 \cos(\alpha + \beta) - 3 \cos(\alpha - \beta) + (B_k - B_2 C_2 - C_3) \cos \alpha \right] \\ K_{2,j} &= H_j \left[-\sin(\alpha - \beta) - C_2 \sin(\alpha + \beta) + (B_k + B_2 C_2 - C_1) \cos \alpha \right] \end{aligned} \right\} \quad (4)$$

Burada,

$$H_j = \frac{\alpha E Q R_k^{3/2}}{2\Delta} \sqrt{\frac{1 - \Delta^{2k}}{2k\Delta}} \left(\frac{1 + \Delta^k}{2} \right)^{\frac{1-k}{k}}$$

$$\Delta = \left(1 + \frac{1}{\delta^{-1}} \right)$$

β isə çatın yayıldığı bucaq istiqamətini göstərir:

$$\beta = -2 \sin(K_{2,j}) \operatorname{arcsin} \sqrt{\frac{6n^2 + 1 - \sin K_{1,j} \sqrt{8n^2 + 1}}{2(9n^2 + 1)}}$$

$$n = \frac{K_{2,j}}{K_{1,j}}$$

Qeyd edək ki, (4) ifadələrinin köməyi ilə təyin edilən gərginlik intensivliyi əmsalları istilik təsirindən çatlar yaranan gərginlik vəziyyətini xarakterizə edir.

İstiliyin kritik qiymətinin təyin etmək üçün kövrək dağılma kriteriyasından istifadə edək [1,2].

$$\left. \begin{aligned} Q_* &= \min \{ Q_* \} \\ \lim_{r \rightarrow 0} \left[\sqrt{2\pi r} \sigma_\beta(r, \beta) \right] &= K_c \end{aligned} \right\} \quad (5)$$

K_c –gərginlik intensivliyi əmsalının kritik qiyməti adlanır.

(5) şərtindən istilik selinin kritik qiymətinin təyin edilməsi üçün aşağıdakı formulları alarıq:

$$Q_* = \frac{2K_c}{\alpha_t E R^{3/2}} \left(\frac{2\Delta^k}{1 + \Delta^k} \right)^{\frac{8-k}{2k}} \sqrt{\frac{2K\Delta^{8-k}}{1 + \Delta^k}} f_j^{-1}(\alpha, \beta) \quad (6)$$

$$f_j^{-1}(\alpha, \beta) = \left\{ (B_k - B_2 C_2 - C_1) \cos \alpha + 3C_2 \cos(\alpha + \beta) - 3 \cos(\alpha - \beta) - \right.$$

$$\left. - 3[(B_k + B_2 C_2 - C_1) \sin \alpha - C_2 \sin(\alpha + \beta)] \operatorname{tg} \beta / 2 \right\} \cdot \cos^2 \frac{\beta}{2}$$

$$\text{Burada, } k=1 \text{ olanda } C_1 = \frac{2\delta^2}{(1+\Delta^{-1})^2}; \quad C_2 = \frac{8\delta^2 + 8\delta^3 + \delta^4}{(1+\Delta^{-1})^6}$$

$$k=2 \text{ olanda } C_1 = 0; \quad C_2 = \frac{(1-\Delta^2)^2}{(1+\Delta^2)^2}$$

Beləliklə bircinsli kövrək lövhəyə təsir edən istilik selinin kriyik qiymətini (6) formulası şəklində əldə etdik. Bu formuladan görürük ki, istilik selinin kritik qiyməti çatların həndəsi ölçülərindən və istilik selinin düşmə bucağından asılıdır.

Əgər $\delta > 1$ olarsa, yəni çatın uzunluğu çevrənin radiusundan böyük olduqda istilik selinin kritik qiyməti, lövhə yalnız çatla zəiflədikdəki kritik qiymətinə uyğun gəlir. Bu vaxt çevrənin ölçülərinin istilik selinin kritik qiymətinə təsiri çox kiçikdir.

Buna görə də istilik təsirindən möhkəmliyə görə hesabat məsələlərində dairə konturundan çıxan çatla zəiflədilmiş baxılarkən, böyük uzunluqlu çatlar üçün, istilik selinin kritik qiymətində çevrə konturunun ölçülərini nəzərə almamaq olar.

Ədəbiyyat

1. Каминский А.А Хрупкое разрушение взлизе отверстий. Киев. «Наукова думка», 1982, 158 стр.
2. Мускелишвили Н.И. Некоторые основные задачи математической теории упругости. Москва, Наука, 1990, 700 стр.

UOT 547.35.547

MODİFİKASIYA OLUNMUŞ FERRİT KATALİZATORU İŞTİRAKI İLƏ FENOLUN VƏ METANOL ƏSASINDA METİL FENOLUN ALINMA PROSESİNİN TEXNİKİ-İQTİSADI QIYMƏTLƏNDİRİLMƏSİ

*Ağayev Ə.Ə., Muradov M.M., Mürşüdlü N.A., Hüseynova İ.H.
Sumqayıt Dövlət Universiteti*

2-metil fenol (o-krezol) pestisidlər, selektiv təsirə malik olan metilxlorfenoks; proriion turşusu və metakson herbisidlərinin, effektiv kontakt insektisidi və herbisidi olan dinitroortokrezolin, ətirli maddələrdən veraton və kedrolun, elektroizolə materialları və konervləşmə örtüklərin, boyaların istehsalında qiymətli yarım məhsul sayılır.

Krezollara olan tələbat keçən əsrin 70-ci illərinə qədər daş kömür qatranlarının payına düşürdü. Sonralar onlara olan tələbatın artması sintetik alınma üsullarının yaradılmasına səbəb oldu. ABŞ-da 4, Böyük Britaniyada -5, Almaniyada -7, Yaponiyada-8, keçmiş SSRİ-də - 2 qurğunun istehsalına başlandı. SSRİ-də yaradılan və bu gün də fəaliyyət göstərən o-krezolun istehsalı qurğuları “Uralximplast” (Nijni Taqıl) və Ufa şəhərlərindəki neft-kimya kompleksində yerləşir. Novosibirsk şəhərindəki “Plast”ın layihə institutu tərəfindən layihələndirilib tətbiq olunan qurğuların ümumi məhsuldarlığı 7,0 min ton/ildir. Bu qurğuda temperatur 300°C, həcmi sürət 0,2-0,3 st⁻¹, xammaldakı metanolun qatılığı 16-18 kütlə %-dir. Prosesin 2 metilfenola görə selektivliyi 59,0% fenolun birdəfəlik konversiyası isə 40,0%-dir.

Modifikasiya olunmuş ferrit katalizatoru iştirakı ilə işlənilib hazırlanmış fenolun metanolla alkilləşmə prosesinin temperaturu 370°C, həcmi sürət 0,8 st⁻¹ təzyiq atmosfer götürülür. 2-metilfenola görə prosesin selektivliyi 85,0-91,0%, fenolun burdəfəlik konversiyası 46,5% təşkil edir. Alınan alkilatlarla tri- və tetrametilfenollara rast gəlinmədiyindən analoqla müqayisədə texnoloji sxem sadələşir və 2 vakuum destillə kalonu sistem çıxarılır. Nəticədə analoqla müqayisədə kapital xərcləri – 20% azalmaqla 2,6 milyon manat təşkil edir.

Tərtib edilmiş maddə balans cədvəlindən aydın olur ki, xammala görə sərf normaları, köməkçi materialların sərf normaları analoqa yaxın olsa da enerji sərfi 10% azalır.

Aparılmış ilkin texniki-iqtisadi qiymətləndirmə nəticəsində alınan 2 metilfenolun maya dəyəri 564 manat (analoqda 625 manat) iqtisadi effekt isə 2,3 milyon manat olur.

Bu nəticələr kafedrada işlənilib hazırlanmış 2 metilfenolun alınma prosesinin iqtisadi cəhətdən əlverişli olduğunu göstərməklə yanaşı layihələndirmə mərhələsində onların bir daha dəqiqləşdirilməsini tələb edir.

ELEKTROKİMYƏVİ ÜSULLA PROPİLEN OKSİDİN ALINMASI PROSESİNİN İQTİSADI ƏSASLARI

*Aşurov D.Ə., Ağayev Ə.Ə., Nəzərova M.K., Muradov M.M.
Sumqayıt Dövlət Universiteti*

Kimya məhsullarının sənayenin müxtəlif sahələrində daha geniş tətbiq olunmasını təmin etmək üçün aralıq mərhələdə xlor üzvi birləşmələrdən istifadə olunur. Xlor üzvi birləşmələr isə neft məhsullarının birbaşa xlorlaşdırılmasından alınır. Məsələn, propilen əsasında propilen oksid (PO) almaq üçün əvvəlcə propilen əsasında propilənxlorhidrin (PXH), epixlorhidrin istehsalında propiləni xlorlaşdırmaqla allil xlorid və onun da xlorhidrinləşdirilməsi nəticəsində dixlorhidrinqliserin, 2,3-dixlorpropen-1-in oksixlorlaşdırılması əsasında simmetrik dixloraseton və s. alınır. Təkcə onu qeyd etmək kifayətdir ki, dünya miqyasında istehsal olunan xlorun 70 %-dən çoxu xlor tərkibli üzvi birləşmələrin istehsalında istifadə olunur. Digər tərəfdən üzvi birləşmələrin xlorlaşdırılması proseslərində istifadə olunan çox qiymətli xlorun yarısı HCl qazına çevrilir ki, onun da yuyulması zamanı zəif qatılıqlı abqaz xlorid turşusu alınır. Nəticədə xlor kimyası sənayesində külli miqdarda abqaz xlorid turşusu alınır ki, bu da ekoloji tarazlığı pozur, həm də iqtisadi baxımdan qeyriqənaəybəxşdir.

Göstərilən problemləri qismən həll etmək məqsədilə abqaz xlorid turşusunun elektrolizindən alınan xlorun hesabına xlor tərkibli üzvi maddələrin alınması həm iqtisadi cəhətdən, həm də ekoloji baxımdan əlverişlidir [1].

PO-nin alınma üsulları içərisində klassik xlorlu üsul daha geniş yayılmışdır. PO istehsalı zamanı reaksiya zonasına verilən xlorun 40 %-ə yaxını əsas məhsulların alınması sərf olursa da, 40 %-dən çoxu zəif qatılıqlı xlorid turşusuna və xlor üzvi maddələrə çevrilir. Bu da əsas məhsulun maya dəyərini baha başa gəlməsilə bərabər ekoloji baxımdan da əlverişli deyil.

Maya dəyərini aşağı salmaq üçün yeni texnoloji proses işlənmişdir. İstehsal şəraitində xlorlu üsulla alınmış PXH məhlulunda olan 2,0-5,0 % qatılıqlı xlorid turşusu yeni texnoloji prosesdə elektrolizə uğradılır. Bu da ilkin xammalların sərf normasını sabit saxlamaqla məhsuldarlığı 30 %-ə qədər artırmaq deməkdir. Bununla yanaşı neytrallaşmaya sərf olunan qələvi reagentlərin də sərf norması azalmış olur ki, bu da iqtisadi səmərəliliyin xeyli artmasına və maya dəyərini aşağı salınmasına səbəb olur [2].

Təkliflə bağlı olaraq yeni texnikanın tətbiqindən sonra əldə olunacaq iqtisadi səmərə, əsaslı kapital qoyuluşunun mütləq səmərəliliyinin faktiki əmsali hesablanır. Hesablamadan məlum olur ki, təklif yüksək iqtisadi səmərəyə malikdir, yəni 1 manatlıq vəsait qoyuluşuna əlavə olaraq 0,23 manat səmərə əldə olunur [3].

İstehsalın səmərəliliyinin yüksəldilməsinə yönəldilmiş tədbirlərin hər hansı bir sahədə həyata keçirilməsindən alınan iqtisadi nəticə – iqtisadi səmərədir [4]. İqtisadi səmərəyə aşağıdakı yollarla nail olunur:

- istehsalın təkmilləşdirilməsi və məhsul istehsalının artması ilə;
- məhsulun maya dəyərini aşağı salınması ilə;
- buraxılan məhsulun keyfiyyətinin yüksəldilməsi ilə;
- əmək şəraitinin yaxşılaşdırılması.

İqtisadi səmərəliliyin yüksəldilməsinə yönəldilən istənilən tədbirlərin layihələndirilməsi zamanı bir sıra məsələləri həll etmək lazım gəlir:

1. Tədbirlərin tətbiqi üçün hansı məsrəflərin tələb olunmasını və hansı mənbələr hesabına aparılmasını müəyyən etmək;
2. Tədbirlərin tətbiqi nəticəsində alınan iqtisadi səmərəni müəyyən etmək;
3. Çəkilən xərclər və alınan iqtisadi səmərəni müqayisə etmək yolu ilə bu tədbirin görülməsinin iqtisadi səmərəliliyini təyin etmək lazımdır.

Yuxarıda, təklif edildiyi kimi proses elektroliz yolu ilə həyata keçirilərsə, onda istehsalın həcmi 30000 ton/il istehsal gücünə qarşı 30-35%-ə qədər yüksəldərək 39000 ton/ilə (30000·1,30) çatdırmaq tam reallığa çevriləcəkdir. Onda istehsalın artım həcmi nisbi qiymətlə (%)

$$\frac{39000}{30000} \cdot 100 - 100 = +30\%$$

və ya mütləq qiymətlə 39000 – 30000 = +9000 ton olacaqdır.

Təklifin digər ən əsas müsbət cəhətlərindən biri də odur ki, vahid məhsulun maya dəyərinə daxil olan xərc maddələrindən – şərti sabit xərclərin səviyyəsi aşağı düşəcəkdir.

Elektroliz prosesini aparmaq üçün elektrik enerjisindən istifadə olunacaqdır ki, bu da yuxarıdakı

hesablamalara əsasən 1 ton məhsul almaq üçün əlavə olaraq 40 kVt-saata qədər enerji sərfi nəzərdə tutulur.

Təkliflə bağlı olaraq, yeni texnikanın tətbiqindən əldə olunacaq iqtisadi səmərə aşağıdakı düsturla tapılacaqdır [4]:

$$C_{am}^{il} = (G_1 - G_2) \cdot \ddot{O}_2 = [(S_1 + E_H \cdot G_1^X) - (S_2 + E_H \cdot G_2^X)] \cdot \ddot{O}_2$$

Burada C_{am}^{il} - illik iqtisadi səmərə, min manat, G_1, G_2 – təklifdən əvvəlki və sonrakı gətirilmiş məsrəflər, man/ton, S_1, S_2 – təklifdən əvvəlki və sonrakı maya dəyərləri, man/ton, G_1^X, G_2^X - təklifdən əvvəlki və sonrakı xüsusi kapital qoyuluşları, man/ton, E_H -əsaslı kapital qoyuluşunun mütləq (ümumi) səmərəliliyinin normativ əmsalı, $E_H=0,15$, \ddot{O}_2 - təklifdən sonra istehsalın həcmi, ton.

Onda: $C_{am}^{il} = [(6424514,14 + 0,15 \cdot 709342,5) - (6353845 + 0,15 \cdot 961732,2)] \times$
 $\times 39000 = 1279615,5$ min manat olacaq.

Əsaslı kapital qoyuluşunun mütləq səmərəliliyinin faktiki əmsalı E_f , aşağıdakı düsturla tapılacaq [4]:

$$E_f = [(S_1 - S_2) / (G_2^X - G_1^X)] \geq E_H$$

Onda mütləq verilənlər belə olacaq:

$$E_f = [(6424514 - 6353845) / (961732,2 - 709342,5)] = 0,28$$

Əsas şərt kimi $E_f \geq E_H$ olmalıdır. Buradan belə bir nəticə çıxır ki, təklif bütün iqtisadi əsaslara malikdir, yəni 1 manatlıq qoyulmuş vəsaitə əlavə olaraq 0,28 manat səmərə əldə olunacaqdır.

Qoyulmuş əsas vəsaitlərin geri qaytarılma müddəti aşağıdakı düsturla tapılacaq [4]:

$$T_f = 1 / E_f \leq T_n$$

$$T_H = 1 / 0,15 = 6,67 \text{ il}$$

$$T_f = 1 / 0,28 = 3,57 \text{ il}$$

Şərt ödənilir, yəni $6,67 > 3,57$.

Layihə üzrə təklif olunan elektroliz əsasında PO-in alınmasının digər əsas texniki iqtisadi göstəriciləri hesablanmışdır.

Mövcud istehsalın texniki iqtisadi göstəriciləri ilə layihə edilənin göstəricilərinin müqayisəsi göstərir ki, təklif olunan üsulla PO-in alınmasının iqtisadi cəhətdən üstün olması müəyyən edilmişdir.

Ədəbiyyat

1. Тедорадзе Г.А., Ашуров Д.А., Мурадов М.М., Мамедов Ф.А. Электрохимическое хлоргидринирование. Ученые записи. №3 1993 Азерб ГНА. стр.26-29.

2. Muradov M.M. «Zəif xlorid turşusu iştirakında propilənxlorhidrinin alınma prosesi». Namizədlik dissertasiyasının avtoreferatı. Bakı, 2001.

3. Muradov M.M., Seyidova Ə.N., Ramanzadə M.M., Aşurov D.Ə. PXH məhlulunun qatılma prosesi iqtisadi effektivliyi. Azərbaycan Respub. iqtisadi islahatlar və problemlər elmi-praktiki konfransının tezisləri. Bakı, 1999, səh.143-145.

4. Смирницкий Е.К. Экономические показатели промышленности. Справочник, -М.: 1974. 381 стр.

İQTİSADİYYATIN DÖVLƏT TƏNZİMLƏNMƏSİ VƏ AQRAR SAHƏDƏ ONUN XÜSUSİYYƏTLƏRİ

Babayev T.Q.

Azərbaycan Dövlət İqtisad Universiteti

İqtisadiyyata dövlətin müdaxiləsi və iqtisadiyyatın dövlət tərəfindən tənzimlənməsinin tarixi ilk quldarlıq dövlətinin yaranması ilə əlaqədar olsa da, XVII əsrdə kapitalist istehsal üsulunun formalaşması və kapitalist dövlətinin yaranması ilə onun tarixi və fəaliyyət dairəsi daha da zənginləşmişdir. Dövlət tərəfindən iqtisadiyyatın idarə edilməsi və yaxud tənzimlənməsi prosesi dövlətin qarşısında duran funksiyalarla əlaqədar olsa da azad sahibkarlıq şəraitində bu məsələlərə dair klassiklərin fikirləri sahibkarların mənafeyinin müdafiəsinə yönəldilən istiqamətdə nəzəriyyəbazlıqdan başqa bir şey deyildir. Bu baxımdan klassik siyasi iqtisadın görkəmli nümayəndəsi A.Smitin “görünməyən əl” prinsipi ətrafında formalaşdırdığı nəzəriyyəni də özündən əvvəlki dövrdə “mütləq monarxiyanın” azad bazara ciddi maneə yaratmasına cavab kimi qiymətləndirmək olar. A.Smit öz nəzəriyyəsində bazar mexanizminin dayanıqlı olduğunu, onun kənar himayəyə ehtiyacı olmadığını əsaslandırmağa çalışır, dövlətin iqtisadiyyatdakı rolunu Hayekə məxsus ifadə ilə “gecə gözətçisi” funksiyası ilə eyniləşdirir. O, dövlətin vəzifəsini yalnız sahibkarlığın toxunulmazlığını

təmin etmək üçün zəruri normativ hüquqi sənədlərin hazırlanmasında görünür.

Kapitalizmin inkişafı və siyasi hakimiyyətin “gecə gözetçisi” olan burjuaziyanın əlinə keçməsi ilə dövlət ölkə daxilində sosial-iqtisadi vəziyyətə nəzarət etməyə, dünya bazarında ölkənin mənafeyini qorumaq vəzifəsini yerinə yetirməyə başladı. İqtisadi inkişafı yaxşılaşdırmaq üçün istehsal və müdafiə sahələrini yaratmaq, maliyyə-bank sistemini formalaşdırmaq və pul-kredit dövriyyəsinə təşkil etmək dövlətin zəruri funksiyalarına çevrildi. Dövlətin funksiyaları bununla məhdudlaşdı. Xarici hərbi müdaxilələrin qarşısının alınması, daxili siyasi sabitliyi qorumaq üçün işsizliyin aradan qaldırılması, məşğulluq səviyyəsinin yüksəldilməsi, inflyasiyanın qarşısının alınması və s. tədbirlərin həyata keçirilməsi də dövlətin zəruri vəzifələri siyahısını artırdı. Bu şəraitdə sahibkarlar torpaq icarəyə verən və renta formasında sərvət toplayan feodal torpaq sahibləri kimi “hazırın nazirine” çevrildilər. Onlar tədriclə güclənərək dövlət strukturlarında öz mövqelərini möhkəmləndirdilər, lakin iqtisadiyyata müdaxilə etmədilər. İllər və əsrlər keçdi, A.Smitin iqtisadiyyata dövlət müdaxiləsi olmadan kapitalizmin özü-özünü tənzimləmə qabiliyyətinə malik olması haqqında dillərdə əzbər olan qiymətli nəzəriyyəsi “Böyük depressiya” zamanı iflasa uğradı. Belə bir şəraitdə dünya şöhrətli iqtisadçı alim C.Keyns sübut etdi ki, dövlət tənzimlənməsi olmadan, kapitalizmin yaşaması və inkişaf etməsi ümumiyyətlə mümkün deyildir. Bizə belə gəlir ki, bu halda C.Keyns özünün nəzəri müddəaları ilə K.Marksın iqtisadiyyatın dövlət tərəfindən idarə edilməsi və tənzimlənməsinə dair müddəalarını müdafiə edir və sovet sisteminin təşkilati idarəetmə qaydalarına haqq qazandırır. Biz K.Markısı qəbul etsək də, etməsək də onun nəzəri müddəaları Sovet sisteminin qərarlaşması ilə praktiki olaraq həyatda reallaşdı. Lakin, 70 ildən sonra o, xəyanətin qurbanına çevrildi. Sovet sistemi dağıldı. Müstəqillik yoluna qədəm qoyduqdan sonra bizim bazar iqtisadiyyatı yoluna - kapitalizm yoluna, kapitalizm sisteminə qayıtmaqdan başqa çıxış yolumuz qalmadı. Bazar iqtisadiyyatının formalaşması üçün xüsusi mülkiyyət münasibətlərini formalaşdırmaq zəruriliyi iqtisadi islahatları həyata keçirmək zəruriliyini irəli sürdü. Bu ilk növbədə ictimai mülkiyyətin özəlləşdirilməsi, yəni dövlətsizləşdirilməsi yolu ilə həyata keçirildi. Sahibkarlıq fəaliyyətinin genişləndirilməsi, onların fəaliyyətinin dövlət tənzimlənməsini də zəruri etdi.

Bizə belə gəlir ki, hansı cəmiyyət olursa olsun, cəmiyyət hansı inkişaf mərhələsində olursa olsun dövləti idarə edənlər öz şüurlu fəaliyyətlərini bazarın kortəbii fəaliyyətinə qurban verməməli, ictimai, iqtisadi və siyasi proseslərin tənzimlənməsində iqtisadi metodlarla yanaşı, lazım gəldikdə inzibati metodlardan da istifadə etməlidirlər. Xüsusilə də klassik kapitalist inkişaf yolu keçən ölkələrdən fərqli olaraq Sovet sistemindən qopub ayrılan və bazar iqtisadiyyatı yoluna yenidən qədəm qoyan respublikamız üçün hədləri və sərhədləri pozmadan bu metodlardan bacarıqla istifadə edilməsi mühüm əhəmiyyət kəsb edir.

Respublika iqtisadiyyatının ən mühüm sahələrindən biri olan kənd təsərrüfatı sahəsində aparılan islahatlar nəticəsində torpaqlar kollektiv, kolxoz-kooperativ mülkiyyətindən çıxarılaraq adambaşına xüsusi mülkiyyətə verildi. Onların əmlakı isə bu əmlakda payı olanlar arasında bölüşdürüldü. Ümumiyyətlə, ABŞ-ın və qərbi ölkələrinin xüsusi xidmət orqanları tərəfindən təlimatlandırılan və göndərilən mütəxəssislərin rəhbərliyi və tövsiyələri əsasında həyata keçirilən sürətli aqrar islahatlar nəticəsində Sovet dönəmində çox çətinliklə formalaşdırılan və bazar münasibətlərinə uyğun olan kollektiv təsərrüfatlar da daxil olmaqla Respublika Aqrar Sənaye Kompleksi bütövlükdə dağıldı. Çox təəssüf ki, dövlətin son 10 il ərzində qəbul etdiyi qərarlar və həyata keçirdiyi bir sıra tədbirlər hələ də onu bərpa etmək üçün gözlənilən nəticəni əldə etməyə imkan vermir.

Aqrar sahədə apardığımız 30 illik araşdırmalar nəticəsində müəyyən edilmişdir ki, müstəqillik yoluna qədəm qoyduqdan sonra həyata keçirilən sürətli iqtisadi islahatlar ötən əsrin 70-80-ci illərlə müqayisədə aqrar sahədə nəinki əsaslı dönüşə səbəb ola bilməmiş, hətta burada sadalanması mümkün olmayan bir sıra obyektiv və subyektiv səbəblər üzündən tamamilə çökmüşdür. Təkcə onu göstərmək kifayətdir ki, aqrar islahatlar prosesində yaradılan əsas özəl təsərrüfat forması olan kəndli (fermer) təsərrüfatlarında, yəni fərdi sahibkarlıq təsərrüfatlarında istehsal edilən məhsul müstəqillik illərində heç vaxt kənd təsərrüfatının ümumi məhsulunun 1%-nə bərabər olmamışdır. Kiçik müəssisələrin daxil edildiyi kənd təsərrüfatı müəssisələri və s. təşkilatlarda istehsal olunan məhsul isə respublikamızda istehsal olunan kənd təsərrüfatı məhsulunun 5-6%-nə bərabər olduğunu nəzərə alsaq kənd təsərrüfatı məhsullarının əsas hissəsinin ailə-kəndli və ev təsərrüfatlarında istehsal edildiyini görə bilərik. Buradan belə bir nəticəyə gəlmək olar ki, bütün başqa səbəblərdən sərf nəzər etsək məhsul istehsalının azalması bir tərəfdən kollektiv təsərrüfatların dağıdılması ilə bağlıdır, digər tərəfdən isə inhisarlar tərəfindən xarici ölkələrdə istehsal edilən məhsullarla daxili bazarın zəbt edilməsidir. Ən başlıca səbəb isə iqtisadi islahatların elmi cəhətdən əsaslandırılmaması, ardıcılığın gözlənilməməsi, alimlərin və mütəxəssislərin məsləhətlərinə əməl edilməməsidir. Nəhayət kənd təsərrüfatında yaranmış acınacaqlı vəziyyətin bir səbəbi də Kənd Təsərrüfatı Nazirliyinin məsul işçilərinin uzun illər boyu seyrçi mövqə tutması, kənd təsərrüfatı məhsulları istehsalını artırmaq üçün əməli fəaliyyət göstərmək əvəzinə vəzifə kreslolarında oturaraq əkin sahəsinə, məhsuldarlığa, məhsulun həcminə, kəndli

fermer təsərrüfatlarına dair real həyatdan kosmik sürətlə uzaqlaşan statistik məlumatlar istehsalı ilə məşğul olmasıdır ki, bu da dövlət başçısının vaxtında düzgün aqrar siyasət işləyib həyata keçirməsinə mane olmuşdur. Hazırda bu sahədə canlanma baş verməkdədir. Bu iş aqrar sahənin dövlət tənzimlənməsinin zəruriliyini ön plana çəkir.

Ədəbiyyat

1. Əliyev İ.H. Azərbaycan Respublikası regionlarının 2009-2013-cü illərdə sosial-iqtisadi inkişafı dövlət proqramı icrasına həsr olunmuş konfransda nitqi. "Azərbaycan" qəzeti. Bakı, 2010, 13 mart.
2. Azərbaycanın kənd təsərrüfatı. Statistik məcməə. Bakı, 2013. 636 səh.
3. Abbasov A.İ. Ərzaq təhlükəsizliyi və kənd təsərrüfatının prioritet istiqamətləri. Bakı, "Elm və Təhsil" nəşriyyatı, 2011. 700 səh.
4. A.Smit. Xalqların sərvətinin təbiəti və səbəblərinə dair tədqiqat. İqtisad Universiteti. Bakı, 2012. 767 səh.
5. İbrahimov İ.H. Sahibkarlıq fəaliyyətinin tənzimlənməsi məsələləri. Bakı, 2010. 248 səh.
6. Xəyirxəbərov İ.M. Kənd təsərrüfatı istehsalının tənzimlənməsində dövlətin rolu. AMEA-nın xəbərləri, iqtisadiyyat seriyası. 1997, №1-3. 192 səh.
7. Kənd təsərrüfatı məhsullarının istehsalına dövlət dəstəyi haqqında Respublika prezidentinin sərəncamı. 23 yanvar 2007-ci il.
8. Salahov S. Aqrar sahənin dövlət tənzimlənməsi problemləri. Bakı, 2004. 504 səh.

UOT 621.58.372.632

ASINXRON MAŞINLARINDA MAQNİT SƏPƏLƏNMƏSİNİN OPTİMALLAŞDIRILMASI İQTİSADI SƏMƏRƏ VƏ EKOLOJİ TƏMİZLİYİN ƏSASIDIR

Balayeva Ə.H.

Sumqayıt Dövlət Universiteti

Rasulov V.H.

Sumqayıt Dövlət Texniki Kolleci

Xülasə

Elektrik maşınlarının istehsalı çox sahəli olmaqla, onun əmək və istehsalat tutumu, sərflənən materialların dəyəri çox yüksəkdir. İqtisadi səmərə əldə etmək üçün bəzən elə lak materiallarından istifadə olunur ki, dolaqlar qızdıqda ətraf mühitə yayılan özinəməxsus qoxu, eyni zamanda səs tullantısı ekoloji problemlərin yaranmasına səbəb olur.

Açar sözlər: stator, rotor, maqnit seli, cüt qütblər

Mühərriklərin dəmir içliklərində yaranan maqnit səpələnmələri yuva dişlərində əsas maqnit selinin doydurmasının qeyri- simmetrikliliyi və eninə maqnit selinin yuvalarda səpələnməsidir ki, o da dişlərdə uzununa qapanma yaradır, faza sərhədlərində qarşılıqlı nasazlığa səbəb olur. Yuva dişlərinin zonasında doyma və onun silkələnmə amilinə təsiri çox mürəkkəbdir. Əgər əsas maqnit selini nəzərə alsaq onun hava boşluğunda doyması çox şaxəli olub, müstəvi axımlı olur. Sahənin axımlı təsiri fiktiv maqnit keçiriciliyinin $2p$ periodlu olub, statorun yonulmuş hissəsinin çevrəsi üzrə paylanan və əsas sahənin bucaq sürəti ilə fırlanan amilinə aiddir.

Birinci faza harmonikasının keçiriciliyi

$$\lambda_n = A_n \cos^2(\rho\theta - \omega_1 t - \varphi_{02}) \quad \text{EMBED Equation.3} \quad (1)$$

Burada λ_n – dalğa uzunluğu, A_n – amplituda, ρ – keçiriciliyin sıxlığı, ω – bucaq sürəti, θ və φ_0 – əsas maqnit selinin və səpələnmə maqnit selinin təsir etmə bucaqlarıdır.

Sahədə cüt qütblər sayı $3p$, bucaq sürəti 3ω olduqda bu 3 – cü harmonikaya aid olub doydurması

$$b_d = b_d \cos^2(\rho\theta - \omega_1 t - \varphi_{02}) \quad (2)$$

düsturu ilə təyin edilir. Qalan sahələr doydurmanın yüksək harmonikalarına aid edilir.

Dişlərdə əsas və səpələnmə maqnit selinin doyma harmonikasını

$b_{d1} = B_{d1} \cos(\gamma_d \theta - \omega t - \varphi_{02})$ olub, (2) düsturunda verilənlərə uyğundur. Elektrik

maşınlarını layəhə edərkən, mühərriklərin yüksüz və yükləndiyi halda işləmə rejimlərində maqnitləşmədə səs-küy tullantısının səviyyəsinə, səsin yüksəlməsinə xüsusi fikir verilir. Maşınların səpələnmə akustika səviyyəsi sınaq zamanı, yüksüz işləmə rejimində laboratoriya şəraitində aparılır. Yük altında maşının silkələnmə - akustika səviyyəsinin ölçülməsi xüsusi stendlər vasitəsilə texnoloji avadanlıqların quraşdırılma yerlərində yerinə yetirilir.

Maqnit sahəsinin əsas dalğası yük rejimindən yüksüz işləmə mərhələsinə keçdikdə əsas kəmiyyətlər

faktiki olaraq dəyişmir. Əsas dalğanın təsiri altında yaranan silkələnmənin səviyyəsinin artması stator və rotor paketlərinin yaxşı bərkidilməsi, tam ədədli dolaqlarda baş verir.

Statorun yüksək harmonikasi B_γ , rotorun B_μ öz kəmiyyətini $\frac{I_1}{I_{0r}}$ və $\frac{I_2}{I_{0r}}$ nisbətində uyğun dəyişir. Bu harmonikalardan təsirdən, maşın yük rejimindən yüksüz işləmə mərhələsinə keçdikdə silkələnmənin

səviyyəsi (3) düsturunda göstərilən qədər azalmış olur.

$$\frac{\Delta L = 20 \lg(B_\gamma \cdot B_\mu) \text{ y\u00fck}}{(B_\gamma \cdot B_\mu)_0} = \frac{20 \lg(I_1 \cdot I_2)}{I_0^2} \quad (3)$$

iki budaqlanmaya mənsub olur. Onlardan biri dolaqlara aid olub yüklənmə cərəyanından və harmonikadan, ikincisi dişlərin konstruktiv quruluşundan irəli gəlir ki, o da yüklənmə cərəyanından asılı olmur.

Belə nəticə əldə olunur ki, ekoloji faydalı elektrik mühərriki istehsal etmək üçün əsas maqnit seli və maqnit sərəpələnməsinin optimallaşdırılmasına imkan verən amilləri layihələndirmə zamanı vacib bir məsələ kimi qarşıya qoymaq lazım gəlir.

Ədəbiyyat

1. Шубов И.Г. Шум и вибрация электрических машин. Ленинград . Энергоатомиздат, 1986 г. стр.208.

UOT 338.45

ÖLKƏDƏ SƏNAYE SEKTORUNUN SAHƏLƏRİ ÜZRƏ İNKİŞAFININ ƏSAS PROBLEMLƏRİ

Cafarova R.M., Abbasova Y.Ə.

Azərbaycan Dövlət Aqrar Universiteti

Xülasə

Məqalədə ölkənin sənaye sektorunun xarakterik xüsusiyyətləri qeyd edilərək, sənayenin inkişafının ölkə iqtisadiyyatındakı payı sahələri üzrə təhlil edilmişdir. Uyğun olaraq bu sahədə baş verən müsbət dəyişikliklərlə yanaşı mövcud problemlər də məqalədə öz əksini tapmışdır.

Açar sözlər: sənaye sahələri, rəqabətqabiliyyətlilik, investisiya, əsas kapital, iqtisadi siyasət, sənaye məhsulları

İqtisadiyyatın rəqabət qabiliyyətinin artırılması və strukturunun təkmilləşdirilməsi baxımından sənayenin inkişafı ölkədə aparılan iqtisadi siyasətin əsas prioritetlərindən biridir.

Sənayeləşmə əhalinin məşğulluğu, gəlir səviyyəsi, urbanizasiya, ixtisaslı işçi qüvvəsi, araşdırma və tədqiqat kimi bir sıra sosial, elmi və mədəni aspektlər baxımından əhəmiyyətlidir [1].

Azərbaycanda sənayeləşmənin əsasını qoyan Ümummillə Lider Heydər Əliyevin təşəbbüsü ilə hələ ötən əsrin 70-80-ci illərində sənayenin inkişafına irihəcmli vəsaitlər yönəldilmiş, ittifaq miqyaslı bir sıra iri sənaye müəssisələri qurulmuş, ölkə üçün əhəmiyyətli olmayan yeni sənaye sahələri yaradılmış, sənayenin diversifikasiyası sürətlənmişdir. 1991-ci ildə müstəqilliyini yenidən bərpa edən Azərbaycanda yaranmış siyasi böhran, yeni dövrün tələblərinə uyğun iqtisadiyyatın qurulmaması, ölkənin iqtisadi blokadaya alınması digər sahələrdə olduğu kimi, sənaye sahəsində də geriləməyə səbəb oldu. Sənaye istehsalının azalması kəskin xarakter aldı, 1985-ci ilə nisbətən sənaye istehsalının həcmi 1991-ci ildə 10%, 1992-ci ildə 37%, 1993-cü ildə 50%-ə qədər azaldı [2].

2004-cü ildən etibarən dövlətin yürütdüyü siyasət nəticəsində sənayeləşmə templəri ölkədə yüksəlməyə başladı. Sənayenin regional strukturunun təkmilləşdirilməsi əsas prioritetlərdən biri kimi müəyyən olunmuş, sənaye istehsalı üçün həyati əhəmiyyət kəsb edən enerji təminatı məsələlərinin həlli istiqamətində məqsədyönlü tədbirlər həyata keçirilmiş, respublika təbii qaz və elektrik enerjisi idxalçısından ixracatçıya çevrilmiş, sənayenin infrastruktur təminatı əhəmiyyətli dərəcədə yaxşılaşdırılmışdır.

Müstəqillikdən sonra, neftlə bağlı sənaye sahələrindən, metal emalı və kimya sektorlarında inkişaf başlamışdır. Xüsusilə də, son illərdə neft avadanlıqları istehsalı və metallurjiya sahələrində ciddi irəliləyişlər olmuşdur [3].

Azərbaycanda ÜDM-nin yarısından çoxu sənaye sektorunda formalaşır. Bu baxımdan Azərbaycanı

sənaye ölkəsi adlandırmaq mümkündür. Lakin sənaye istehsalının sahə strukturuna nəzər salsaq görərik ki, 2014-cü ildə mədənçixarma sənayesi 73%, emal sənayesi isə 20% təşkil edib. Bu isə onu göstərir ki, hələ də ölkəmiz sovetlər dönəmindəki sənayeləşmə səviyyəsinə çatmayıb.

Sənaye məhsullarının ÜDM-dəki payı 2005-ci ildə 33,5% olarkən, 2009-cu ildən nisbətən aşağı düşərək 2010-cu ildə 2,6% olmuşdur. 2011-ci ildə sənayenin payı ÜDM-də azalaraq -5% olmuşdur. Bu 2013-cü ildə nisbətən yüksəlsə də 2014-cü ildə azalaraq -3,5 % olmuşdur ki, bu da dünya bazarında neftin qiymətinin aşağı düşməsi ilə əlaqədar iqtisadiyyatda neft hasilatının kəskin azalması ilə əlaqədardır. Nəzərə alsaq ki, Azərbaycanda sənaye sektorunda məhsul istehsalının yarısından çoxu mədənçixarma sənayesinin payına düşür, belə vəziyyət qaçılmazdır [4].

Sənaye sahəsində özəl sektorun payının ildən-ilə artımı müşahidə olunur. 1997-2001-ci illərdə sənaye istehsalında dövlət sektoru üstünlük təşkil edirdisə, 2001-ci ildən başlayaraq 2014-cü il də daxil olmaqla qeyri-dövlət sektoru üstünlük təşkil etmişdir. Belə ki, sənaye məhsulları istehsalının 1998-ci ildə 33,4%-i, 1999-cu ildə 43,7%-i, 2000-ci ildə 48,4%-i, 2002-ci ildə 54,9%-i, 2008-ci ildə 80,8%, 2013-cü ildə 81,1%, 2014-cü ildə isə 79%-i özəl sektorun payına, 23,3%-i isə dövlət sektorunun payına düşür. Qeyd edək ki, özəl sektorun iqtisadiyyatdakı artımı dövlət sektoruna aid sənaye müəssisələrinin istehsal həcmindən aşağı düşməsi və bəzi məhsulların istehsalının tamamilə dayandırılmasından da asılıdır.

Ümumilikdə götürüldə, son illər Azərbaycanda həyata keçirilən iqtisadi siyasət nəticəsində sənayeləşmə prosesi sürətlənməkdədir. Dövlət sənaye potensialından səmərəli istifadə etmək üçün mövcud imkanların genişləndirilməsinə şərait yaradır.

Iqtisadiyyatda əsas kapitalla yönəldilmiş vəsaitlərin xüsusi çəkisində sənaye ən böyük paya malik olmuşdur - 43,4%. Sənayedə əsas kapitalla yönəldilən investisiyaların strukturunda daxili investisiyaların həcmi yüksəkdir. 2008-2012-ci illərdə əsas kapitalla yönəldilən investisiyaların strukturunda daxili investisiyalar üstünlük təşkil etməsi əsasən qeyri-neft sektorunun inkişafına yönəldirilmişdir. 2012-ci ilin göstəricilərinə əsasən sənaye sektoruna qoyulmuş investisiyanın 44,2 faizi xarici investisiyaların, 55,8 faizi isə daxili investisiyaların payına düşmüş, sənaye üzrə əsas fondların dəyəri 13 faiz artaraq 46,8 milyard manat və ya iqtisadiyyatda mövcud olan əsas fondların 56,9 faizini təşkil etmişdir. Nəticədə son 10 ildə sənaye istehsalı 2,7 dəfə, o cümlədən tikinti məmulatlarının istehsalı 2,5 dəfə, elektrik avadanlıqlarının istehsalı 2,1 dəfə, metallurgiya sənayesi 2,2 dəfə, geyim istehsalı 2,5 dəfə artmışdır. 2013-2014-cü illərdə isə xarici investisiyalar üstün olmuşdur. 2013-cü ildə sənayedə 33,7 milyard manatlıq məhsul və xidmətlər istehsal olunmuş, ümumi istehsalın 74 faizi mədənçixarma, 20,1 faizi emal, 5,2 faizi elektrik enerjisi, qaz və buxar istehsalı, bölüşdürülməsi və təchizatı, 0,7 faizi su təchizatı, tullantıların təmizlənməsi və emalı sahələrinin payına düşmüşdür. 2014-cü ildə sənaye sektoruna qoyulan investisiyaların 44,2%-ni xarici investisiyalar təşkil etmişdir. Əsas kapitalla yönəldilmiş investisiyaların strukturunda mədən çixarma sənayesi 77,9% təşkil etmişdir ki, bunun da 77,6% xam neft və təbii qaz hasilatı, 0,3%-i isə daş, qum, çınqıl, duz və digər mədənçixarma sənayesi məhsullarının hasilatına sərf olunmuşdur. Emal sənayesində əsas kapitalla yönəldilmiş investisiyaların həcmi 8,4%, Elektrik enerjisi, qaz və buxar istehsalı, bölüşdürülməsi və təchizatı 5,5%, Su təchizatı, tullantıların təmizlənməsi və emalı 8,2% təşkil etmişdir.

Azərbaycanın neft ehtiyatları digər karbohidrogen resursları ilə zəngin ölkələrlə müqayisədə azdır. Ölkədə emal sənayesini inkişaf etdirmək dövlətin əsas siyasətlərindəndir.

Son illərdə həyata keçirilən sənayeləşmə tədbirləri çərçivəsində sənayenin diversifikasiyası genişləndirilmiş, yeni istehsal gücləri istifadəyə verilmiş, müasir texnologiyalara əsaslanan rəqabətqabiliyyətli müəssisələr yaradılmışdır. Əgər sənaye yüksəlişinin birinci mərhələsi karbohidrogen resurslarına əsaslanırdısa, hazırkı mərhələdə inkişaf iqtisadi səmərəliliyin üzərində qurulmaqdadır.

Dövlət Proqramının icra müddətində yüksək texnologiyaların tətbiqi ilə yeni istehsal sahələrinin fəaliyyətə başlaması da prioritetlər sırasındadır. İnnovativ sahibkarlığın inkişafı, qabaqcıl texnologiyaların transferi və mənimsənilməsi istiqamətində işlər gedir. Elmtutumlu məhsulların və texnologiyaların işlənilməsi və tətbiqi üçün texnoparklar və innovasiya zonaları yaradılır. Bu baxımdan elektron avadanlıqların istehsalının genişləndirilməsi və əczaçılıq məhsullarının istehsalının qurulması istiqamətində də işlər görülməkdədir [5].

Bütün bu nailiyyətlərlə yanaşı sənayenin modernləşdirilməsi, ənənəvi sənaye sahələri ilə yanaşı yeni prioritet istehsal sahələrinin yaradılması, regionların sənaye potensialının gücləndirilməsi və innovativ inkişafın təmin edilməsi kimi problemlər də mövcuddur. Bu isə emal sənayesinin texnoloji səviyyəsindən asılı olaraq kapital qoyuluşuna tələbi artırır.

Ədəbiyyat

1. Андреев А. (2010). Модернизация и промышленная политика государства. М: Свободная МЫСЛЬ.
2. Aras O.N., Süleymanov E. Azərbaycan iqtisadiyyatı. Bakı, Şərq-Qərb, 2010.

3. Azərbaycan portalı - www.azerbaijan.az
4. Azərbaycanın statistik göstəriciləri.
5. Azərbaycan Respublikası İqtisadiyyat və Sənaye Nazirliyi - <http://www.economy.gov.az/>

UOT 681.518

SÜNI İNTELLEKT ÜSULLARI İLƏ ÇEVİK İSTEHSAL SİSTEMLƏRİNİN KOMPÜTER MODELLƏŞDİRİLMƏSİ

Əhmədov M.A., Əhmədova S.M.

Sumqayıt Dövlət Universiteti

Xülasə

Məruzədə süni intellekt üsullarına əsaslanan imitasiya modelləşdirilməsi sistemlərindən РДО mühitində istehsal proseslərinin imitasiya modelləşdirilməsi ilə tədqiqi, layihələndirilməsi və nəticələrin animasiya üsulları ilə yoxlanmasına baxılır

Açar sözlər: çevik istehsal sistemləri, produksiya sistemi, imitasiya, animasiya, modelləşdirilmə

Ölkənin iqtisadi cəhətdən inkişafının perspektivləri sənaye müəssisələrində yeni texnologiyaların daha effektiv istifadəsindən asılıdır. Bu planda xüsusi rolu ən müasir texnoloji avadanlıqlarla, hesablama texnikası və avtomatlaşdırılmış texnoloji komplekslərlə təchiz edilmiş çevik istehsal sistemləri (ÇİS) oynamaqlıdır.

Təcrübə göstərir ki, mürəkkəb olmayan istehsal sistemlərinin abstrakt ifadələrini müxtəlif təyinatlı riyazi aparatlarla təsvir və tədqiq etmək olar. Ancaq ÇİS-dən başlanan və növbəti mərhələlərdə proseslərin alt sistemlərinin qarşılıqlı əlaqələrinin mürəkkəbliyi o dərəcədə artır ki, onların mövcud modelləşdirmə alətləri ilə tədqiqi və qənaətbəxş nəticələrin alınması çətinləşir, bəzi hallarda isə mümkünsüz olur. Bu halda imitasiya modelləşdirilməsi (İM) analiz və idarəetmə məsələlərinin həlli nöqtəyi-nəzərdən qənaətbəxş nəticələrin alınması üçün səmərəli aparat hesab edilir [1].

Mahiyyət etibarlı ilə imitasiya modelləşdirilməsi fiziki modelləşdirməyə bənzəyir. Fərq ondadır ki, imitasiya modelləşdirilməsində eksperimentlər fiziki obyektə deyil, onun kompüter modeli üzərində həyata keçirilir.

Mürəkkəb sistemlərin kompüter modelləşdirilməsi - onun fəaliyyət prosesi zamanı sistemin elementlərinin hərəkətinin formal və alqoritmik olaraq təsvir edən model (proqram) üzərində kompüter eksperimentlərinin aparılmasıdır. Mürəkkəb sistemlərin fəaliyyət prosesi kompyuterdə realizə olunan müəyyən alqoritm şəkildə göstərilir ki, bu da imitasiya modelləşdirilməsinin mahiyyətini təşkil edir. İmitasiya modelləşdirilməsi kifayət qədər çevik modelləşdirmə üsuludur. Onun əsas ideyasını sistem haqqında bütün mövcud informasiyadan maksimum istifadə etmək əsasında analitik çətinlikləri dəf etmək imkanı qazanmaq və sistemin fəaliyyətinə dair qoyulan bütün suallara cavab tapmaq təşkil edir. Bu zaman bütün prosesin ayrı-ayrı hissələrinin və onların əlaqələrinin təsviri üçün "adi" riyazi modellərdən istifadə oluna bilər. İmitasiya sistemləri ilə iş kompyuterdə həyata keçirilən eksperimentdən ibarətdir [2].

Model maddi və ya xəyali göstərilə bilən elə obyektədir ki, tədqiqat prosesində obyekt orijinalı əvəz edir və onun bilavasitə öyrənilməsilə, orijinal haqqında yeni biliklər yaranır.

Modelə qoyulan əsas tələbatlar aşağıdakılardır:

1. Modelin tamlığı – sistemin tələb olunan dəqiqliklə və tamlıqla qiymətləndirilməsi üçün istifadəçiyə lazımi informasiyanın alınması imkanının verilməsidir.

2. Modelin çevikliyi- eksperimentin gedişində modelin ekzogen dəyişənləri, parametrləri variasiya edilir, onun strukturu təkmilləşdirilir, qəbul edilmiş fərziyyələr dəqiqləşdirilir. Qeyd etmək lazımdır ki, struktur bloklardan ibarət olmalıdır, yəni bütün modelə zərər vermədən bəzi hissələrdə dəyişiklik, əlavələr etmək və silmək imkanının olmalıdır.

3. Modelin kompüterdə reallaşması texniki resurslara uyğun olmalıdır.

Modelin işlənməsi və kompüterdə reallaşması iterasiyalı prosesdir.

Son zamanlar aktual olan süni intellekt üsullarına əsaslanan imitasiya modelləşdirilməsi sistemlərindən biri də Bauman adına Moskva Dövlət Universitetinin "İstehsalın avtomatlaşdırılmasının kompüter sistemləri" kafedrasında yaradılmış РДО ("Ресурсы - Действия - Операции" – "Resurslar – Fəaliyyətlər – Əməliyyatlar") imitasiya mühitidir.

RDO dilinin əsasını produksiya sistemi təşkil edir, hansı ki, üç elementdən ibarətdir: siniflər və münasibətlər, qaydalar, idarəetmə strukturu .

Siniflər və münasibətlər deklarativ biliklərdən ibarət olan verilənlər bazası kimidir.

Prosedurlar modifikasiya olunmuş produksiya **qaydalarını** təsvir edirlər:

ƏGƏR – ONDA HƏRƏKƏT

İdarəetmə strukturu qaydalar yığımını idarəedən qaydalar interpretatorudur.

Şərt - verilənlər bazasının vəziyyətini yoxlayır.

Hərəkət – verilənlər bazasını dəyişir.

Produksiyalardan ibarət olan bu sistemin üstünlükləri:

- ayrı-ayrı qaydaların yaranması və başa düşülməsinin sadəliyi;
- modifikasiyaların mümkünlüyü.

Hal-hazırda PDO imitasiya mühitində çevik istehsal sistemlərinin modellərinin yaradılması və kompüter eksperimentləri ilə tədqiqi istiqamətində elmi-tədqiqat işləri yerinə yetirilir. Bu işlərin yerinə yetirilməsi layihələndirmə mərhələlərinin müddətini azaltmaqla layihələndirilən obyektlərin real istehsallarda yaşama müddətlərinin artırılmasını təmin edir.

SDU-nun İnformasiya texnologiyaları və proqramlaşdırma kafedrasında müxtəlif növ obyektlərin istehsal proseslərinin imitasiya modelləşdirilməsi ilə tədqiqi, layihələndirilməsi və nəticələrin animasiya üsulları ilə yoxlanması istiqamətində elmi-tədqiqat işləri yerinə yetirilir.

Məruzədə həmin yanaşmaların birinə baxılır.

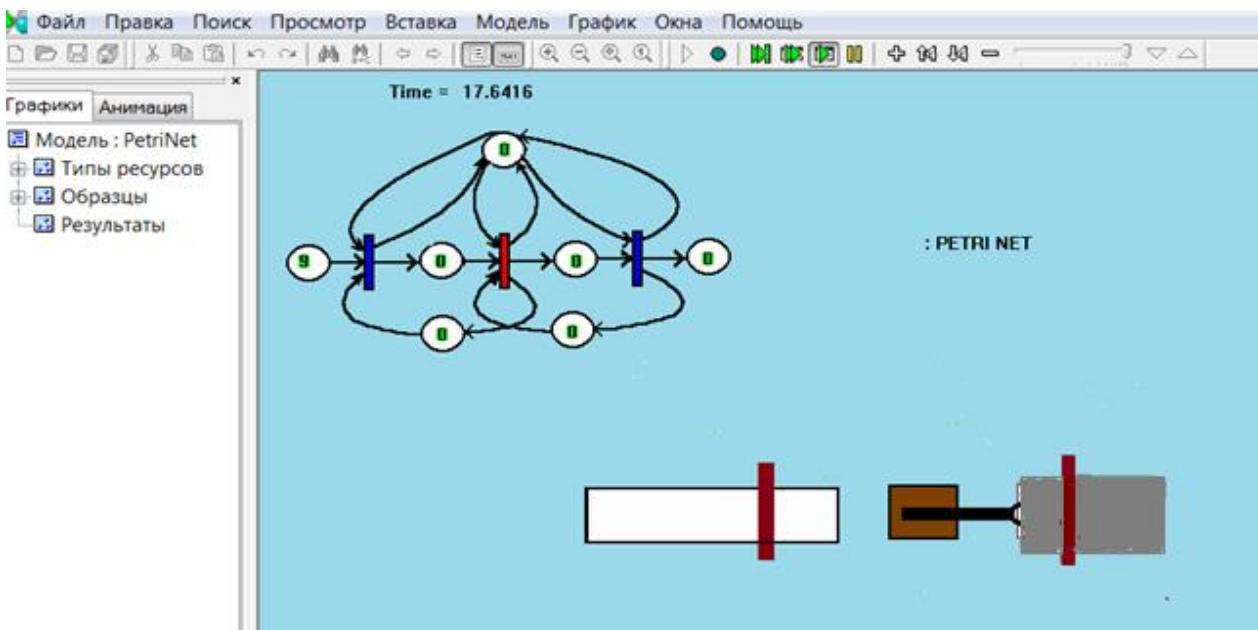
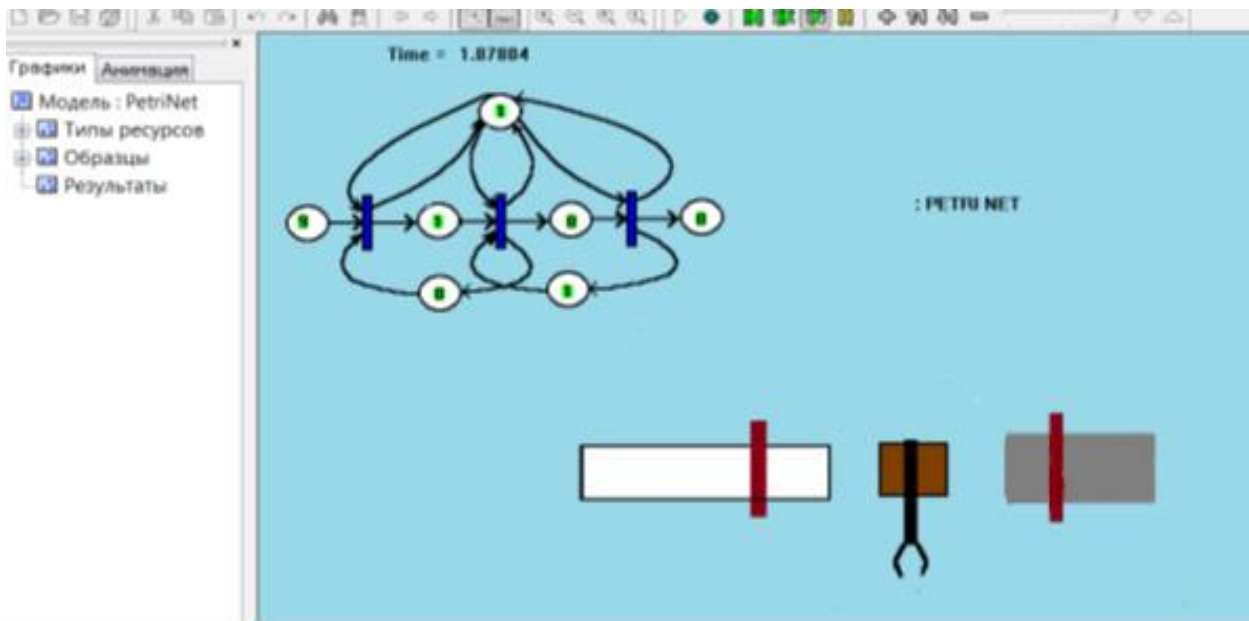

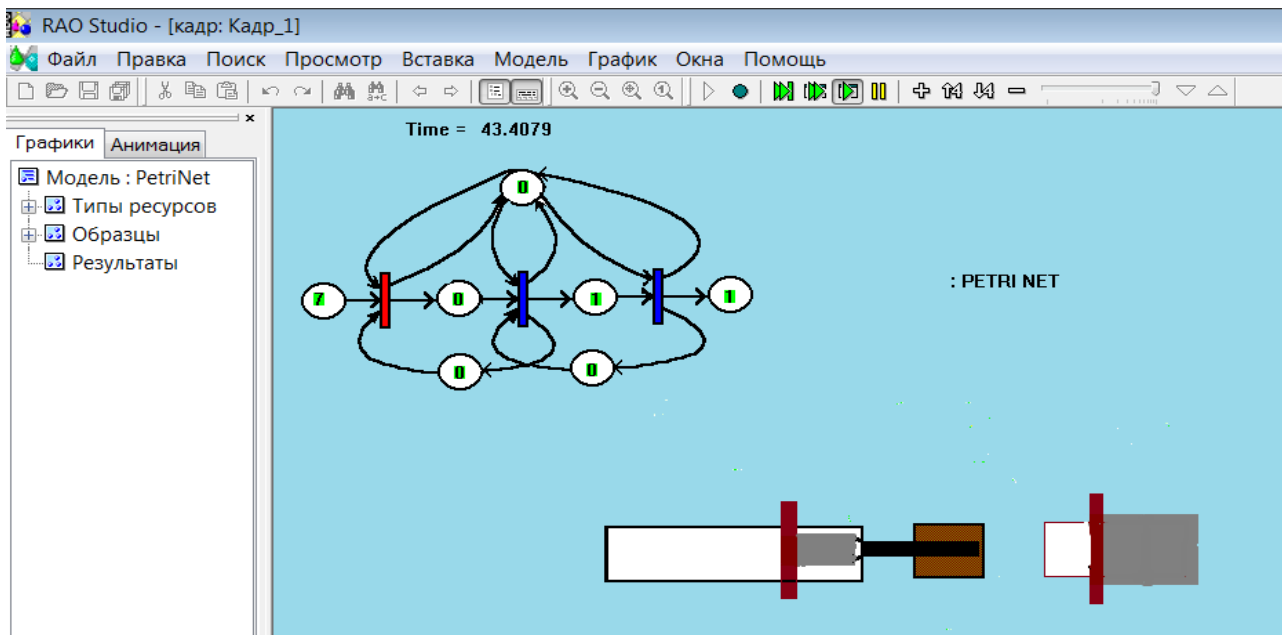

Ədəbiyyat

1. Əhmədov M.A., Əhmədova S.M., Məhəmmədli H.M., Xəlilov E.O. Mürəkkəb sistemlərin kompüter modelləşdirilməsi ilə tədqiqinin müasir vəziyyətinin təhlili. SDU-nun Elmi xəbərləri, №4, 2012. Sumqayıt, səh. 88-95.
2. Əhmədov M.A., Əhmədova S. M. Kompüter modelləşdirilməsinin nəticələrinin animasiya metodları ilə tədqiqi, laboratoriya işlərinə dair metodik vəsait. Sumqayıt, 2014. 100 səh.

UOT 332

MƏNZİL FONDUNUN TƏKRAR İSTEHSALININ İDARƏ EDİLMƏSİNƏ KLASTER YANAŞMASI

Əhmədov M.M.

Azərbaycan Dövlət İqtisad Universiteti

Xülasə

Məqalədə mənzil fondunun təkrar istehsalının tənzimləmə metodlarının təsnifatı dəqiqləşdirilmiş, müasir şəraitdə klasterlərin təyinatı və formalaşdırılması xüsusiyyətləri araşdırılmış, mənzil klasterin formalaşmasının səciyyəvi cəhətləri üzə çıxarılmışdır. Bələdiyyə səviyyəsində mənzil fondunun təkrar istehsalı sferasında klaster yanaşmasının prinsipləri və inkişaf istiqamətləri tədqiq edilmişdir.

Açar sözlər: bələdiyyə, mənzil fondunun təkrar istehsalı, klaster, mənzil klasteri

Daşınmaz əmlak bazarı iqtisadiyyatın tikinti şirkətlərini, kommunal təsərrüfatı müəssisələrini, developerləri, bankları, sığorta şirkətlərini və s. özündə birləşdirən bütöv bir sektoru təmsil edir. Mənzil fondunun təkrar istehsalına klaster yanaşmasında bu prosesin əsas iştirakçısı tikinti və mənzil-kommunal kompleksinin təşkilatları olurlar. Coğrafi lokallaşdırılmış qarşılıqlı bağlı şirkətlər qrupunu təmsil etməklə onlar bu klasterə daxil olan digər təşkilatların da inkişafını təmin edə bilirlər. Bu, bir tərəfdən, mənzil fondunun təkrar istehsal bazarını kifayət qədər sabit və perspektivli edir, digər tərəfdən isə mənzil fondunun vəziyyətindən və əhalinin ödəmə qabiliyyəti asılıdır.

O.Y.Ulyanovanın fikrincə, mənzil klasteri özündə eyni bir ərazidə coğrafi cəhətdən yaxın yerləşmiş müəssisələr qrupunu (təchizatçılardan son məhsul istehlakçılara qədər), eləcə də infrastruktur müəssisələri və firmaları birləşdirir [1].

S.İ.Bajenova görə, mənzil sosial klaster dedikdə, maliyyə, sosial, investisiya və iqtisadi fəaliyyətin qarşılıqlı əlaqədar iştirakçılarının lokal şəkildə üfqi bölüşdürülmüş məcmusunu başa düşmək lazımdır [2].

Klaster qruplarının yaradılmasına həsr olunmuş işlər arasında A.N.Asaulun [3], A.V. Voroninin [4] əsərlərini xüsusi olaraq qeyd etmək lazımdır. Həmin tədqiqatların əsasında, bizim tərəfimizdən mənzil fondunun təkrar istehsalının inkişafına yönəldilmiş klasterin strukturu işlənilib hazırlanmışdır.

Mənzil fondunun təkrar istehsalı klaster modelinin xüsusi bir formasıdır, çünki həm tikinti, həm də mənzil-kommunal təsərrüfatı, ilk növbədə, daxili bazara yönəldilmiş fəaliyyət növləridir ki, bunun da əsas məhsulu orada rahat yaşamaq üçün şəraiti təmin edilən müasir mənzil fondu və xidmətlər kompleksi sayılır.

Bu modeldən göründüyü kimi, nəzərdən keçirilən klasterin formalaşmasının səciyyəvi xüsusiyyətləri aşağıdakılardan ibarət olmalıdır:

- bütövlükdə klasterin uzunmüddətli təsərrüfat, innovativ və digər strategiyasını müəyyən edən iri tikinti və idarəetmə şirkətlərinin mövcudluğu;
- əsas kütləvi təşkilatların ərazi cəhətdən lokallaşdırılması – klasterin iştirakçıları;
- təşkilatlar arasında təsərrüfat əlaqələrinin dayanıqlığı və dominant əhəmiyyəti;
- əsas idarəetmə, inkişaf proqramları, innovativ proseslər sistemləri çərçivəsində klaster iştirakçılarının qarşılıqlı təsirinin uzunmüddətli əlaqələndirilməsi;
- yerinə yetirilən işlərin keyfiyyətinə nəzarət və s.

Bələdiyyə qurumunda klaster strukturu yaradarkən, bu ərazi nəticədə nə almaq istədiyini başa düşməlidir. Buna görə də, mənzil fondunun təkrar istehsalı sahəsində şirkətlər qruplarını formalaşdırarkən klaster yanaşmaya uyğun olaraq bələdiyyələr aşağıdakı prinsipləri rəhbər tutmalıdırlar:

1. Ərazi baxımından tətbiq olunan olması. Təkrar istehsal sferasında yaradılan iqtisadi və texnoloji işləmələr, təkcə bu ərazidə deyil, həm də bütövlükdə ölkədə tətbiq oluna bilər.

2. Biliklərin daimi dövriyyəsi. Biliklərin (texnoloji, humanitar, iqtisadi) dövriyyəsi həyata keçirilməlidir. Akademik müəssisələrdə cəmlənmiş bilikləri mənzil fondunun bərpası prosesi ilə əlaqədar müxtəlif sektorlarda tətbiq edilən praktiki istehsal texnologiyalarına fəal surətdə tətbiq etmək lazımdır.

3. İnvestisiya qoyuluşlarının prioritetləri. Xüsusi maliyyə-investisiya sxemlərinin və investisiya strategiyalarının işlənilib hazırlanması lazımdır. Biliklərin dövriyyəsi prinsipləri, maliyyə mühəndislik sxemləri, innovasiya-şəbəkə strategiyaları bilik və təcrübə əsasında işlənilib hazırlanmalıdır və prioritet investisiya qoyuluşları zonalarının daha dəqiq müəyyən məqsədinə yönəldilməlidir.

4. Təhsil prosesi. Formalaşmaqda olan menecerlərin və tədqiqatçıların yenidən hazırlanma prosesi daim həyata keçirilməlidir ki, bu da ona yeni institusional fəaliyyət sxemini mənimsəyən təhsil təşkilatı kimi baxmağa imkan verir və s.

Klaster strukturlarının yaradılması təcrübəsini təhlil edərək, mənzil bərpası sahəsində praktiki tətbiqi üçün aşağıdakı inkişaf istiqamətlərini təklif edirik: texnologiyalarının inkişafı; yeni strukturların yaradılması; innovasiyalı; idxalyönümlü.

Yuxarıda qeyd edilənləri ümumiləşdirərək, klasterin tərifinin aşağıdakı kimi dəqiqləşdirilməsini təklif edirik: klaster - sinergetik effektdə malik olan və mənzil fondunun bərpasına yönəlmiş vahid strategiyalı coğrafi cəhətdən lokallaşdırılmış və qarşılıqlı əlaqədar müəssisələrin sistemidir.

Ədəbiyyat

1. Ульянова О.Ю. Развитие жилищной системы в региональной инфраструктуре: инновации, инвестиции и культура: монография / О.Ю. Ульянова. - Волгоград. Изд-во Волгогр. гос. ун-та, 2008. 414 стр.

2. Баженов С.И. Кластерный подход к развитию жилищно-коммунального хозяйства региона // Экономика региона, 2012, № 1. стр. 270 – 275.

3. Асаул А.Н. Реконструкция и реставрация объектов недвижимости / А.Н. Асаул, Ю.Н.Казаков, В. И. Ипанов. - СПб: Гуманистика, 2005. 320 стр.

4. Воронин В.А. Теория и методология стратегического управления инвестиционно-строительным комплексом региона в условиях конкурентной среды: диссертация кандидата экономических наук / А.В. Воронин. - СПб., 2008. 235 стр.

UOT 541.64:678.046.3:677.861

ATMOSFERİN ÇİRKƏNƏMƏSİNƏ GÖRƏ ÖDƏNİŞLƏRİN NORMA VƏ MİQDARININ MÜƏYYƏN OLUNMASI

Əhmədova R.R., Hüseynova A.E., Ələsgərova R.Ə.

Sumqayıt Dövlət Universiteti

Xülasə

Ətraf mühitin mühafizəsində tullantılar buraxıla bilən qatılıqdan artıq miqdarda olduqda atmosferin çirklənməsinə görə ekoloji və iqtisadi zərər hesablanır. Hər bir regiona uyğun cərimə ödənişləri müəyyən olunur. Tullantıların miqdarına və ətraf mühitə vurduğu zərər görə normativlər qəbul olunur.

***Açar sözlər:** atmosfer, tullantı ətraf mühit, tullantıların izn həddi (TİH), iqtisadi zərər.*

Məlumdur ki, ətraf mühitin çirklənməsinə görə müxtəlif sənaye sahələrinin özünəməxsus xarakteristikaları mövcuddur.

Təbii sərvətlərdən istifadə zamanı və ətraf mühitin çirklənməsinə görə ödənişlərin miqdar və normasının müəyyən olunması bütün ölkə və regionlarda eyni ola bilməz.

Hər regionun özünəməxsus sənaye strukturu var. Hər sənaye müəssisəsinin də spesifik tullantıları və ekoloji problemləri var. Uzun illər obyektiv iqtisadi inkişaf qanunlarının qəbul edilməsi, bazar münasibətlərinin olmaması, müəssisələrin maliyyə - iqtisadi vəziyyətinin kəskin fərqlənməsinə gətirib çıxarmışdır. Tətbiq olunan vahid üsula əsasən bəzi müəssisələri müflis vəziyyətinə, digərlərini isə təbiəti mühafizə işlərinə diqqəti stimullaşdıracaq [2].

Atmosferə atılan zərərli maddələrə görə ödəniş miqdarı aşağıdakı düsturla hesablanır [1]:

$$\ddot{O}_q = \sum_{i=1}^n C_i + E_n \sum_{i=1}^n K_i$$

Burada;

\ddot{O}_q – tullantıların normativ həddinə görə hesablanan ödənişin miqdarı, man;

C_i – regionun i müəssisəsində atmosferin mühafizəsinə sərf olan xərclər, man;

E_n – investisiyaların (kapital qoyuluşlarının) səmərəlilik norması;

K_i – müəssisəsinin atmosferin mühafizəsi sahəsində (üzrə) əsas fondlarının balans qiyməti, man;

n – regionda müəssisələrin sayı;

Tullantıların normativ həddinə görə ödənişləri orta qiyməti aşağıdakı düsturla hesablanır[1]:

$$\ddot{O}_n = \frac{\ddot{O}_q}{\sum_{i=1}^n \sum_{\tau=1}^m m_{i\tau} \cdot T_\tau} \cdot \frac{\ddot{O}_q}{M_{atm}}$$

Burada;

$m_{i\tau}$ - i müəssisəsinin atmosferə atdığı τ çirklə maddəsinin illik həcmi;

T_τ – τ çirklə maddəsinin nisbi təhlükə əmsalı.

Atmosferin çirklənməsinə görə ödənişlərin ümumi həcmi aşağıdakı düsturla hesablanır:

$$\ddot{O}_{atm} = \ddot{O}_n + \ddot{O}_\tau + \ddot{O}_{la}$$

Yerdəyişən mənbələrdən atmosferə atılan zərərli maddələrə görə iki qrupa bölünür:

- norma həddində tullantılara görə ödənişlər;
- normadan artıq tullantılara görə ödənişlər.

Tullantıların izn həddindən artıq atmosferə atılan çirklə maddələrə görə ödəniş norma həddindəki ödənişdən 5 qat artıq olur.

Tədqiqatlar göstərir ki, çirklənməyə görə ödəniş həmişə təbiəti mühafizəsinin stimullaşdırılması rolunu oynamır və bu ödənişlərin toplanması bir o qədər də böyük ekoloji fondların yaranmasına gətirib çıxartmır. Tullantılara görə ödənişlərin həcmnin azaldılması ümumən yaxşı fon yaratsa da təbiətin mühafizəsinə kifayət edəcək təsiri göstərmir [3]. Bəzən mükəmməl nəticənin alınmasına inflyasiya, bəzən bazar iqtisadiyyatına keçid şəraiti, bəzən isə müəssisələrin az gəlirli yaxud da gəlirsiz işləməsi səbəb olur. Bu normativlərin müəyyən olunmasında monitorinqin xüsusi əhəmiyyəti var. Monitorinqin kifayət qədər düzgün məlumat verməməsi nəticəyə təsir göstərir. Xüsusən bu hallar normadan artıq çirklənmə vaxtı baş verir.

Ədəbiyyat

1. Ələsgərov M.M. Təbiət və qanunvericilik. Bakı. 1999
2. Əliyev F. Müasir ekologiya. Bakı. 2009.
3. Əmrahov S.İ. Azərbaycan təbiətindən istifadənin aktual sualları. Bakı. 2000.

UOT 312.11.

İNFORMASIYA XİDMƏTLƏRİ BAZARININ İDARƏ EDİLMƏSİ VƏ TƏNZİMLƏNMƏSİ

Əliyeva S.Y., Həsənova T.Ş.

Sumqayıt Dövlət Universiteti

Xülasə

İnformasiya bir tərəfdən istehsal faktorı kimi iştirak edir, digər tərəfdən isə istehsalın nəticəsi kimi məhsul rolunu oynayır. Müasir informasiya sistemində informasiya resurslarının aparıcı rola malik olması, onun funksiyalarının dəyişməsi və əhəmiyyətinin artıq danılmaz olduğu məlumdur. Bu baxımdan informasiya məhsulları bazarının idarə edilməsi və tənzimlənməsi mühüm əhəmiyyət kəsb edən problemlərdən biridir.

Açar sözlər: *informasiya, bazar, informasiya bazarı, məhsul, istehsal, satış kanalları*

Müasir bazar iqtisadiyyatı sistemi dövründə yalnız o müəssisə müvəffəqiyyətlə fəaliyyət göstərə bilər ki, onun rəhbərliyi və mütəxəssisləri sahibkarlıq fəaliyyətinin bütün istiqamətləri üzrə kifayət qədər tam, həqiqi və vaxtında verilmiş informasiyaya malik olsun. Odur ki, bu məsələyə müəssisə rəhbərliyi daim

ciddi diqqət yetirməlidir. Mütəxəssislərin qənaətinə görə bu problemin həlli aşağıdakı materiallardan istifadə etməklə, marketing informasiya sisteminin yaradılması yolu ilə mümkündür:

- müəssisənin məhsul satışı həcmi, tədarükünü, xərclərini və material resurslarının miqdar göstəricilərini, həm də döviyyə vəsaitlərinin hərəkətinə, debitor və kreditor borclarına dair məlumatları özündə əks etdirən daxili hesabatlar və s.;

- sahibkarlıq mühitində baş verən bütün hadisələrə dair ətraflı və tam xarici informasiyalar;

- müəssisə qarşısında duran əsas məsələlərin həllini təmin edəcək zəruri informasiyanı əldə etmək məqsədilə tədqiqatların aparılması;

- idarəedici qərarların qəbul edilməsi üzrə konkret təklifləri özündə əks etdirən informasiyaların təhlili, nəticələri və s.

İnformasiya məhsullarının mövcudluğu informasiya bazarının yaranmasına səbəb olmuşdur. Hazırkı dövrdə qeyd etmək lazımdır ki, informasiya məhsulları bazarı mükəmməl rəqabətin olduğu bazar deyil. Yəni bu bazarda qiymətə təsir imkanına malik olmadan oxşar məhsullar təklif edən çoxlu sayda istehsalçılar mövcud deyil. İnformasiya məhsulları bazarında ya qiymət və xərclərə görə lider olmaq, ya da bazara unikal informasiya məhsulu çıxarmaq lazımdır. Məhsula qiymət qoyularkən həmin məhsulun istehlakçısının da tələbləri nəzərə alınmalıdır. Əgər məhsul istehsalçısı bazarda aparıcı rola malikdirsə və rəqabət onu çox narahat etmirsə, belə məhsulun qiymətləndirilməsinə xüsusi diqqət ayrılmalıdır ki, satışdan əldə olunan gəlir maksimum olsun.

Müasir dövrdə informasiya məhsulları istehsalı ilə məşğul olan iri şirkət və müəssisələr qiymət tənzimlənməsinə nail olmaq məqsədilə eyni məhsul istehsal edən kiçik həcmli müəssisələri həm onları, həm də kiçik müəssisəni qane edən qiymətlərlə alır və ya istehsalın birgə təşkilinə nail olmağa çalışırlar. Əgər buna nail olunmursa, onda müəssisə məhsulun istehsalını və bununla da bazara çıxarılan məhsulun sayını artırır. Lakin prosesin bu cür gedişi məhsulun satış qiymətinin aşağı düşməsinə səbəb olur. Məhz buna görə də bazara çıxarılan məhsulun sayını o həddə qədər artırmaq lazımdır ki, satışdan əldə edilən gəlir, qiymət düşməsindən itirilən gəlirdən artıq olsun və eyni zamanda bazarda liderlik əldə saxlanıla bilsin. Ümumiyyətlə, informasiya məhsulları bazarında eyni məhsulun dəfələrlə satışının mümkün olduğu nəzərə alınarsa, qiymətləndirmənin xüsusi əhəmiyyətə malik olan problem olduğu məlum olar [1, səh. 324].

İri həcmli informasiya məhsulları istehsalçısı olan şirkətlər bazarda uzunmüddətli liderliyi saxlamaq məqsədilə hər bir yeni məhsulun ilkin satışa çıxarılması zamanı gələcək tələbatları və potensial müştəriləri əvvəlcədən özünükümləşdirirlər və müəyyən intervallarla həmin sifarişçilərə və alıcılara müxtəlif xidmət və ya əlavə komponentlər təklif edirlər.

İnformasiya məhsullarının qoyulmuş qiymətlərinin qorunması və uzun müddətə qalması məqsədilə oxşar məhsulu bazara çıxarmağa çalışan şirkətlərlə mübarizənin digər bir üsulu məhsulla əlaqədar ikinci dərəcəli məhsulların istehsalı və aşağı qiymətə təklif edilməsi, məhsulun digərlərinin edə bilməyəcəyi təminat və keyfiyyət göstəricilərinə malik olmasına çalışmaqdır.

İnformasiya məhsullarının informasiya bazarında hərəkəti satış kanalları ilə həyata keçirilir. Müasir dövrdə bazarda satışın təşkili üçün müxtəlif modellərdən istifadə olunur ki, bunlardan biri effektiv franşayzinq modelidir. Bu modelin klassik sxemi belədir. Müəyyən bazarda artıq özünə möhkəm yer tutmuş, istehlakçılar arasında tanınmış ticarət markasına malik iri müəssisə (franşayzer) satış şəbəkəsini genişləndirmək məqsədilə, xırda şirkətlərlə ciddi qaydada razılaşıdırılmış, standartlara uyğun müəyyən məhsul və xidmətlərin istehsal və satışı üzrə müqavilə bağlayır. Adətən, müqaviləyə əsasən həmin iri müəssisə (franşayzer) bu kiçik şirkətlərə özünün malik olduğu ticarət markasından, texnologiyalardan, texnoloji yeniliklərdən istifadə hüququ verir, habelə daimi olaraq peşəkar kömək göstərir, işçi heyətə təlimlər keçir, reklam işini təmin edir, onlarla əlaqədar marketing tədqiqatları aparır. Beləliklə, aydın olur ki, əslində iri müəssisə xırda şirkətlərə onun yoxlanılmış və təcrübədən keçmiş işin təşkili modelindən istifadə etməyə imkan verir. Bununla da iri müəssisə əlavə investisiya qoyuluşları etmədən satış şəbəkələrini və satış bazarının miqyasını genişləndirir, öz növbəsində kiçik müəssisələr heç bir riskə getmədən sınıyılmış biznes aparılmasını əldə edir, istehlakçı isə bazarın xüsusiyyətlərini nəzərə alınması ilə vaxtlı-vaxtında tələbatlarını ödəyirlər.

Bu gün dünyada informasiya bazarında informasiya texnologiyaları ilə əlaqədar xidmətlərin göstərilməsinə uyğun qiymətləndirmədə müxtəlif sxemlərdən istifadə edilir. Onlar içərisində üç əsas modelin kombinasiyaları xüsusi yerə malikdir.

1. Vaxt və material. Bu ənənəvi sxemə görə müştəri informasiya texnologiyaları xidmətləri göstərən mütəxəssisə işin görülməsinə sərf olunan saat və ya günə görə ödəniş edir. Ödəmə əvvəlcədən razılaşıdırılmış qiymətləndirməyə görə aparılır. Qiymətləndirmə adam-günün və ya adam-saatın qiymətinə görə, ya da konkret layihədə qeyd olunmuş bir işinin orta layihə qiymətinə görə müəyyənləşdirilir. Bəzən bu sxemdən istifadə olunması zamanı müştəri artıq pul ödəmək riskini edir və beləliklə ödənişlər büdcəsindən kənara

çıxır. Buna görə də modifikasiya edilmiş sxemdən istifadə edilir. Belə ki, bu sxemdə işin yerinə yetirilməsinə nə qədər adam-gün tələb olunmasından asılı olmayaraq kontraktın maksimal dəyərində məhdudiyət qoyulur.

2. Qəti müəyyən olunmuş qiymət. Qeyd olunan sxemə əsasən informasiya xidmətinin yerinə yetirilməsinə görə ödəniləcək məbləğ əvvəlcədən qəti müəyyən edilmiş olur.

3. Layihənin yerinə yetirilməsinin nəticələrinə görə ödəniş. Bu modeldən istifadə edildikdə informasiya xidməti göstərən qarşısında konkret biznes-məqsədin əldə olunması qoyulur. Bu zaman iş görən müəyyən olunmuş məbləğdə avans alır. Lakin bu məbləğdən başqa iş görən, ya qoyulmuş biznes-məqsədə yaxınlaşma dərəcəsi ilə müəyyənləşdirilən, ya da layihənin yerinə yetirilməsindən müştərinin aldığı vəsaitdən müəyyən faiz şəklində “bonus” almağa ümid edir.

Qərb ölkələrində əvvəllər bu modellərin birincisindən daha çox istifadə edilirdisə, hazırda daha çox ikinci və üçüncü modellərdən istifadə olunur.

İnformasiya bazarında informasiya xidmətləri və bu xidmətlər üzrə bağlanmış kontraktların dəyəri aşağıdakı faktorlardan asılı olur:

- təqdim olunmuş xidmətlərin dəyəri;
- xidmətlərin satışından əldə olunan gəlirlə, göstərilən xidmətlərin dəyəri arasındakı fərqdən-mənfəətdən;

- qiymətləndirmə modeli və ya sxemindən. Adətən tez-tez istifadə olunan maliyyə modelinin tətbiqi “daxili korporativ vergilər” və digər səbəblərdən xidməti almış müştəri üçün işin dəyərini artırma bilər.

Göstərilən informasiya xidmətlərinin dəyəri adətən kontrakt üzrə işlərin görülməsi üçün lazım olan insan resurslarının dəyərindən və həmi dəyərin kontraktın ümumi dəyərindəki payından asılı olur. İnformasiya xidmətlərinin hazırlanması və göstərilməsi informasiya sistemləri və informasiya texnologiyaları vasitəsilə həyata keçirilir [2, səh. 29].

Hazırda informasiya xidmətlərinin təqdim olunmasında geniş yer tapan tendensiyalardan biri də outsorsinqdir. Outsorsinq müştərinin əsas xidmət göstərən təchizatçı-şirkətlə arasında olan uzunmüddətli münasibətləri saxlamaqla yanaşı öz biznes proseslərinin bəzilərini (tam şəkildə və ya müəyyən hissəsini) yerinə yetirmə məsuliyyətini ilə birgə kənar təchizatçı-şirkətlərə verir. Beləliklə, informasiya texnologiyalarında outsorsinq kənar podratçıya bəzi daxili xidmətlərin və sifarişçi-şirkətin daxili servislərinin, proqram məhsullarının, texniki vasitələrinin və infrastrukturunun fraqmentlərinin verilməsidir. Outsorsinq sifarişçi şirkətlərin informasiya sistemləri və proqramlarının istismarına əmək və pul vəsaitlərinin sərfinin azalmasına və şirkətin əsas biznes proseslərə daha çox diqqət göstərməsinə imkan verir.

Hazırkı informasiya cəmiyyətində informasiya bazarının əsas rolu mövcud informasiya potensialından effektiv istifadəni təmin edən şəraitin yaradılması, onun artırılması və gələcəkdə istifadəyə tam yararlı şəkllə salınmasından ibarətdir.

İnformasiya məhsulları olmadan cəmiyyətin informasiya potensialı gəlir gətirməyən, amma saxlanması üçün xərc tələb edilən sadə əmlakə çevrilir. Buradan belə nəticəyə gəlmək olar ki, informasiya məhsulları bazarının fəaliyyəti iqtisadiyyatın inkişafında xüsusi əhəmiyyətə malikdir. Odur ki, informasiya məhsulları bazarının idarə edilməsi və tənzimlənməsi obyektiv zərurətə çevrilir.

Ədəbiyyat

1. Kərimov S. Q. İnformasiya sistemləri. Bakı, Elm, 2008. 412 səh.
2. Əliyeva T.Ə. İdarəetmənin informasiya texnologiyaları. Bakı, İqtisad Universitetinin nəşriyyatı, 2012. 370 səh.

İNFORMASIYA TEXNOLOGİYALARI VƏ İNSAN İNKİŞAFI

Heydərov N.İ.

Azərbaycan Respublikası Əmək və Əhalinin Sosial Müdafiəsi Nazirliyi

Xülasə

Məqalədə informasiya texnologiyalarının mövcud vəziyyəti və onların insan inkişafına təsiri araşdırılmış bu sahədə əldə olunmuş uğurlar qeyd olunmuş, eləcə də problemlər təhlil olunaraq müvafiq təkliflər verilmişdir.

Açar sözlər: *informasiya texnologiyaları, insan inkişafı, innovasiya məhsulları, sellular xətt, internet-rabitə*

İnformasiya və insan cəmiyyətinin inkişafı prosesi həmişə bir-biri ilə qarşılıqlı surətdə bağlı olmuşdur. Yeni informasiya texnologiyalarının yaradılması və yayılması davamlı bir prosesdir. Sivilizasiyanın ümumi inkişafı kimi, informasiya resurslarının da yaradılma, emal və təchizat formalarında, metodlarında və texnoloji üsullarında davamlı tərəqqi müşahidə olunur. Buna görə də yeni informasiya texnologiyalarının inkişafı və onların insanların gündəlik həyatına inteqrasiyası gələcək üçün qarşıda duran

əsas məramdır.

1990-cı illərin ortalarından bəri Azərbaycanda iqtisadi və maliyyə bazarlarında sabitliyin yaranması Azərbaycanda istehsalın, o cümlədən informasiya texnologiyaları sahəsinin texnoloji cəhətdən yenidən qurulmasını təmin etmişdir. İnformasiya və Kommunikasiya Texnologiyaları iqtisadiyyatın liberallaşdırılması prosesində vacib komponentə çevrilmişdir və demokratikləşməyə dair məsələlərin həllinə təkan vermək üçün istifadə olunmaqdadır. Yerli hökumət və qeyri-hökumət təşkilatları ilə beynəlxalq təşkilatlar arasında olan əməkdaşlıq bu proseslərin ərəsəyə gəlməsində vacib rol oynayır. İqtisadi artımın sabit səviyyəsi bunu deməyə əsas verir ki, telekommunikasiyalar inkişaf üçün geniş potensial yaradır və yaxın gələcəkdə ölkənin iqtisadi və siyasi həyatında onların rolu daha da artacaqdır. Müasir informasiya texnologiyaları təhsil sisteminin, xüsusilə də universitetə tələbələrin qəbulu sisteminin vacib komponentinə çevrilmişdir.

Hazırda İnformasiya və Kommunikasiya Texnologiyaları (İKT) sektoru ən sürətlə inkişaf edən sektorlardan biridir. O, Azərbaycanın iqtisadi və siyasi inkişafında vacib rol oynayır və Ümumi Daxili Məhsulun (ÜDM) artımına böyük töhfələr verir.

İKT-dən əldə olunan mənfəətlərin artımı əsasən sellular xətlərin və internetə çıxış xidmətlərinin sürətli inkişafı ilə izah olunur. 2014-cü ildə ənənəvi kabel telefon şəbəkələrindən əldə olunmuş mənfəət əvvəlki illərlə müqayisədə xeyli artmışdır. Belə ki, innovasiya məhsullarının (xidmətlərin) həcmi 2013-cü ildə 23 334,4 min manat olmuşdursa, bu göstərici 2014-cü ildə 49762,0 min manat artaraq 73096,4 min manat olmuşdur [1]. Bütün fəaliyyət sahələri üzrə texnoloji innovasiyalara çəkilən xərclər isə 4371,0 min manat azalaraq 2013-cü ildə 137535,0 min manat, 2014-cü ildə 133164,0 min manat olmuşdur [2]. Ümumilikdə isə informasiya və rabitə fəaliyyətləri üzrə xərclər 2013-cü ildə 100575,3 min manatdan 2014-cü ildə 87633,5 min manata qədər azalmışdır [3]. Bunun nəticəsində İKT-nin inkişaf indeksi 2013-cü illə müqayisədə 0,31 vahid artaraq 7,62 olmuşdur [4]. Sellular xətt seqmentlərinin və İnternetin inkişafı üzrə fiziki indekslər də xeyli artmışdır. Sellular xətlərin və İnternet xidmətlərinin inkişaf perspektivləri yüksək səviyyədədir.

İKT sektorunun inkişafı Azərbaycanda həm də ictimai əlaqələrin formalaşdırılmasına güclü təsir göstərmişdir. Telekommunikasiyalar və informasiya texnologiyaları əhalinin məlumatlılıq səviyyəsinin artırılmasını təmin edir və vətəndaş institutlarının formalaşdırılması, eləcə də cəmiyyətin demokratikləşməsi baxımından böyük əhəmiyyət kəsb edir. Dövlət təşkilatları və milli biznes sahələrində yeni informasiya texnologiyalarının artan tətbiqi ilə yanaşı, kütləvi informasiya vasitələrində (KİV-) də İnternet (qəzetlər, yeni agentliklər, şəbəkə radio və televiziya) istifadəçilərinin sayının artması müşahidə olunur [5].

Hər 100 nəfərə	2011	2012	2013	2014
İnternet istifadəçilərinin sayı	65	70	73	75
Fərdi kompüter istifadəçilərinin sayı	48	56	62	67.8
Telefon xətləri aparatlarının sayı	17	17	17	17
Mobil telefon abunəçilərinin sayı	104	105	105	107

Mənbə: [5].

Telekommunikasiyalar əsasən 1995-1996-cı illərdən sonra, yəni ölkədəki iqtisadi və maliyyə bazarlarının mövqeləri daha stabil hal aldıqdan sonra genişlənməyə başladı. Bu sektorun inkişafına yönəldilmiş prioritet proqramlara o zamandan bəri kabel rabitə xətlərinin müasirləşdirilməsi, beynəlxalq əlaqə kanalları üçün fiber optik və peyk rabitəsindən istifadəyə keçid, sellular rabitə əlaqələrinin inkişaf etdirilməsi, beynəlxalq televiziya şəbəkələrinin genişləndirilməsi və elektron-poçt və İnternet təminatçıları şəbəkəsinin genişləndirilməsi məsələləri daxil olmuşdur.

İKT-nin inkişafı müvafiq ənənəvi telekommunikasiya xətlərinə ehtiyac doğurmuşdur. Odur ki, bu sahədə son illərdə həyata keçirilmiş tədbirlər nəticəsində yüksək nəticələr əldə olunmuşdur. Belə ki, ADSL və HDSL komplektlərinin sayı 2013-cü ildə 6611 ədəddən 2014-cü ildə 8179 ədədə çatdırılmışdır. Buna müvafiq olaraq ADSL və HDSL abunəçilərinin sayı da 2013-cü il ilə müqayisədə 79838 abunəçi artaraq 477071 abunəçi olmuşdur. Həmçinin İnternet qoşulmalarının sayı da 2013-cü ildə 660,1 min nəfərdən 2014-cü ildə 710,4 min nəfər olmuşdur [6].

İnternet qoşulmalarının sayının artımı və əhalinin əsas və mobil telefon aparatlarından istifadə sayının artımı internet istifadəçilərinin sayının da artımına müsbət təsir etmişdir. Belə ki, 2014-cü ildə mobil rabitə ilə əhatə olunmuş ərazidə yaşayan əhalinin ölkə əhalisində xüsusi çəkisi 99,8% olmuşdur ki, bu da internetdən istifadə tarifiinin son illərdə aşağı düşməsinə səbəb olmuşdur. Belə ki, internetdən istifadə tarifiinin adambaşına düşən orta aylıq ümumi milli gəlirə nisbəti 2010-cu ildə olan 0,6%-dən 2014-cü ildə 0,2%-ə qədər azalmışdır. Mobil danışq tarifiinin adambaşına düşən orta aylıq ümumi gəlirə nisbəti isə 2010-

cu illə müqayisədə 1,1% azalaraq 1,4% olmuşdur[7].

Qeyd etmək lazımdır ki, Azərbaycan yuxarıda qeyd olunmuş sahələr üzrə qonşu ölkələri xeyli qabaqlayır. Belə ki, 2014-cü ilin məlumatına əsasən hər 100 nəfərə internet istifadəçilərinin sayı Azərbaycanda 61 nəfər olduğu halda bu göstərici Ermənistanda 46,3 nəfər, Gürcüstanda 48,9 nəfər, Belarusda 59,2 nəfər, Qazaxıstanda 54,9 nəfər, Türkiyədə 51,0 nəfər, Ukraynada 43,4 nəfər və s. Müqayisə üçün bildirmək istəyirik ki, yüksək inkişaf etmiş Fransada bu göstərici 83,8 nəfərdir [8].

Həmçinin Dünya Bankının məlumatına əsasən yüksək texnologiyaların ixracına görə də Azərbaycan bir sıra ölkələri xeyli qabaqlayır. Məsələn, 2013-cü ildə yüksək texnologiyaların ixracı Azərbaycanda 71872 min ABŞ dolları olmuşdusa bu göstərici Ermənistanda 8887 min, Gürcüstanda 21683 min, Qırğızıstanda 16771 min ABŞ dolları olmuşdur [9].

Son illər ərzində Azərbaycanda İnternetdən yalnız evdə deyil həm də İnternet kafelərində və İnternet klublarda daimi istifadə edənlərin sayında artım müşahidə olunur. Qeyd etmək lazımdır ki, İnternet istifadəçilərinin əksər hissəsini gənclər təşkil edir. Gənclər arasında istifadəçilərin sayının artmasına müsbət təsir göstərən amillərdən biri müxtəlif universitetlər tərəfindən pulsuz İnternet xidmətlərinin təklif olunması ilə bağlıdır. Bundan əlavə, bəzi orta məktəblər də bu cür xidmətləri təklif etməyə başlamışdır.

İnkişaf vüsət aldığca mənfəətin, gələrin əsas mənbəyini maddi resurslar deyil, elm, bilik, informasiya resursları (elmi-texniki nailiyyətlər, innovasiyalar, yeni texnologiyalar, nou-hau və s.) təşkil edir. İnformasiya cəmiyyətində bilik əmtəə dəyərinin əsas mənbəyidir. İnsan kapitalı inkişaf etmiş ölkələrin indiki durumunu müəyyən edən amildir. Həmin ölkələr təbii resurslar hesabına yox, intellektual potensiala, yeni texnologiyaların icad olmasına, tətbiqinə görə inkişaf edirlər. Biz də bu yolu seçməliyik.

Ədəbiyyat

1. http://www.stat.gov.az/source/communication/az/024_1.xls.
- 2,3. http://www.stat.gov.az/source/communication/az/024_2.xls.
4. http://www.stat.gov.az/source/communication/az/023_1.xls.
5. http://www.stat.gov.az/source/millennium/source/MDG_az-14.08.2015.pdf.
6. http://www.stat.gov.az/source/communication/az/003_1.xls.
7. http://www.stat.gov.az/source/communication/az/023_1.xls.
8. <http://data.worldbank.org/indicator/IT.NET.USER.P2>.
9. <http://data.worldbank.org/indicator/TX.VAL.TECH.CD>.

YÜKSƏK TEXNOLOGİYALAR: İQTİSADİYYATIN İNKİŞAF AMİLİ

Həmzəyeva Q.R.

Azərbaycan Memarlıq və İnşaat Universiteti

Xülasə

Məqalədə yüksək texnologiyaların inkişafı, bu sahədə əldə olunmuş uğurlar qeyd olunmuş, eləcə də problemlər təhlil olunaraq müvafiq təkliflər verilmişdir.

Açar sözlər: *tədqiqat, yüksək texnologiya, ixracyönümlü məhsul, texnologiya parkı, infrastruktur*

Ümummilli Liderimiz Heydər Əliyev tərəfindən müəyyən edilmiş və hazırda Azərbaycan Respublikasının Prezidenti cənab İlham Əliyev tərəfindən uğurla davam etdirilən sosial-iqtisadi inkişaf strategiyasının mühüm istiqamətləri ölkədə biznes mühitinin daha da yaxşılaşdırılması, qanunvericilik bazasının təkmilləşdirilməsi, eləcə də yerli və xarici investisiyaların, müasir yüksək texnologiyaların, idarəetmə təcrübəsinin cəlb edilməsi ilə yüksək keyfiyyətli, rəqabətqabiliyyətli məhsulların istehsalı Azərbaycan iqtisadiyyatının prioritetlərindəndir.

Həyata keçirilən iqtisadi siyasətin əsas prioritetlərindən biri də ölkəmizdə yüksək texnologiyaların inkişafı, bu sahədə yeni müəssisələrin və iş yerlərinin yaradılması və nəticə etibarilə əhəlinin həyat səviyyəsinin yaxşılaşdırılmasıdır.

Belə ki, yüksək texnologiyaların inkişafı istiqamətində uğurlu islahatlar aparılmış, bu sahənin inkişafı xüsusi diqqətdə saxlanılmış və ölkədə yeni institusional strukturlar tətbiq edilməkdədir.

Azərbaycan Respublikası Prezidentinin 5 noyabr 2012-ci il tarixli 736 nömrəli Fərmanı ölkə iqtisadiyyatının davamlı inkişafını və rəqabətqabiliyyətinin artırılmasını, müasir elmi və texnoloji nailiyyətlərə əsaslanan informasiya və kommunikasiya texnologiyaları sahələrinin genişləndirilməsini, elmi tədqiqatlar aparılmasını və yeni informasiya texnologiyalarının işlənilməsi üzrə müasir komplekslər yaradılmasını təmin etmək məqsədi ilə Bakı şəhəri Pirallahı rayonunda 50 hektar torpaq ərazisində “Yüksək Texnologiyalar Parkı” yaradılmışdır. Hal-hazırda sözügedən parkda zəruri infrastruktur yaradılmış, elmi tədqiqat və təcrübə-konstruktor işlərinin həyata keçirilməsi üçün yerli və xarici elmi tədqiqat və ali təhsil

müəssisələrinin fəaliyyətinin əlaqələndirilməsi, xidmətlərin göstərilməsi və parkın fəaliyyətinin səmərəli həyata keçirilməsi məqsədilə müvafiq işlər davam etdirilməkdədir [1].

Ölkənin sosial-iqtisadi inkişaf strategiyasında müstəsna rol oynayan regional inkişaf üzrə Dövlət Proqramları əhalinin işgüzar fəallığının artmasına, infrastruktur layihələrinin həyata keçirilməsinə, beynəlxalq tələblərə cavab verən rəqabətqabiliyyətli və ixracəyönlü məhsullar istehsal edən yeni müəssisə və obyektlərin yaradılmasına, o cümlədən regionlarda sahibkarlıq fəaliyyətinin daha da genişlənməsinə səbəb olmuş və yüksək texnologiyalar sahəsinin regionlarda da inkişafı xüsusi diqqətdə saxlanılmışdır.

Azərbaycan Respublikası Prezidentinin 26 fevral 2015-ci il tarixli 481 nömrəli Fərmanı ilə regionlarda da iqtisadiyyatın davamlı inkişafını və rəqabət qabiliyyətinin artırılmasını, müasir elmi və texnoloji nailiyyətlərə əsaslanan innovasiya və yüksək texnologiya sahələrinin genişləndirilməsini, elmi tədqiqatlar aparılmasını və yeni texnologiyaların işlənilməsi üzrə müasir komplekslərin yaradılmasını təmin etmək məqsədi ilə Mingəçevir şəhərində 1,3 hektar torpaq sahəsi olmaqla “Mingəçevir Yüksək Texnologiyalar Parkı” yaradılmışdır. Sözügedən parkda hal-hazırda innovasiya məhsulunun və yüksək texnologiyaların hazırlanması, işlənilməsi və ya təkmilləşdirilməsi məqsədi ilə elmi tədqiqatların və təcrübə-konstruktor işlərinin aparılması, onların nəticələrinin sənaye, xidmət və digər sahələrdə tətbiqi (kommersiyalaşdırılması) üçün zəruri infrastrukturunu, maddi-texniki bazası və idarəetmə qurumlarının təşkili istiqamətində işlər həyata keçirilməkdədir [2].

Ölkəmizdə əmək bazarının inkişaf etdirilməsi, qeyri-formal məşğulluğun qarşısının alınması istiqamətində də son vaxtlar genişmiqyaslı işlər aparılır.

Ölkəmizdə məşğulluq imkanlarının getdikcə genişlənməsi, digər tərəfdən əmək bazarında formal əmək müqavilələrinin bağlanması hallarına tez-tez yol verilməsi və belə halların, son nəticədə, həm işçi hüquqlarının təminatında, həm də vergi və sosial sığorta haqlarının ödənişində ciddi problemlərə yol açması bu sahəyə dövlət nəzarətinin yeni informasiya texnologiyalarının tətbiqi yolu ilə daha səmərəli təşkili məsələsini aktuallaşdırdı. Azərbaycan Respublikası Prezidentinin “Azərbaycan Respublikasının Əmək Məcəlləsində dəyişikliklər edilməsi haqqında” Azərbaycan Respublikası Qanununun tətbiqi barədə” 2014-cü il 3 fevral tarixli Fərmanı bu aktual məsələnin həlli üçün mühüm islahatın aparılmasına əsas yaratdı. Əmək və Əhalinin Sosial Müdafiəsi Nazirliyi tərəfindən qısa müddətdə mükəmməl proqram təminatına malik əmək müqaviləsi bildirişi üzrə elektron informasiya sisteminin hazırlanaraq “Elektron hökumət” portalı üzərindən istifadəyə verilməsi Azərbaycanda əmək münasibətlərinin rəsmiləşdirilməsində keyfiyyətə yeni bir mərhələ açdı və bu sahədə 2014-cü ilin ən uğurlu nəticələrindən biri MDB məkanında ilk dəfə olaraq Azərbaycanda əmək müqavilələrinin elektron qeydiyyatı sisteminin qurulması oldu.

Bununla da əmək hüquqlarının təminatına dövlət nəzarətinin səmərəli təşkili, əmək müqavilələrinin bağlanmasında formal yanaşmalardan irəli gələn, işçinin hazırkı əmək və gələcək sosial təminat hüquqlarını sual altında qoyan, qeyri-leqal məşğulluq hallarının aradan qaldırılmasına imkanlar yarandı.

Ölkəmizdə məşğulluq imkanlarının getdikcə genişlənməsi, digər tərəfdən əmək bazarında formal əmək müqavilələrinin bağlanması hallarına tez-tez yol verilməsi və belə halların, son nəticədə, həm işçi hüquqlarının təminatında, həm də vergi və sosial sığorta haqlarının ödənişində ciddi problemlərə yol açması bu sahəyə dövlət nəzarətinin yeni informasiya texnologiyalarının tətbiqi yolu ilə daha səmərəli təşkili məsələsini aktuallaşdırdı. Azərbaycan Respublikası Prezidentinin “Azərbaycan Respublikasının Əmək Məcəlləsində dəyişikliklər edilməsi haqqında” Azərbaycan Respublikası Qanununun tətbiqi barədə” 2014-cü il 3 fevral tarixli Fərmanı bu aktual məsələnin həlli üçün mühüm islahatın aparılmasına əsas yaratdı.

2015-ci ilin 1 yanvar tarixinə elektron informasiya sistemində 52 min işəgötürən tərəfindən 1,26 milyon aktiv işçi üzrə 1,73 milyon əmək müqaviləsi bildirişi daxil edilmişdir[3].

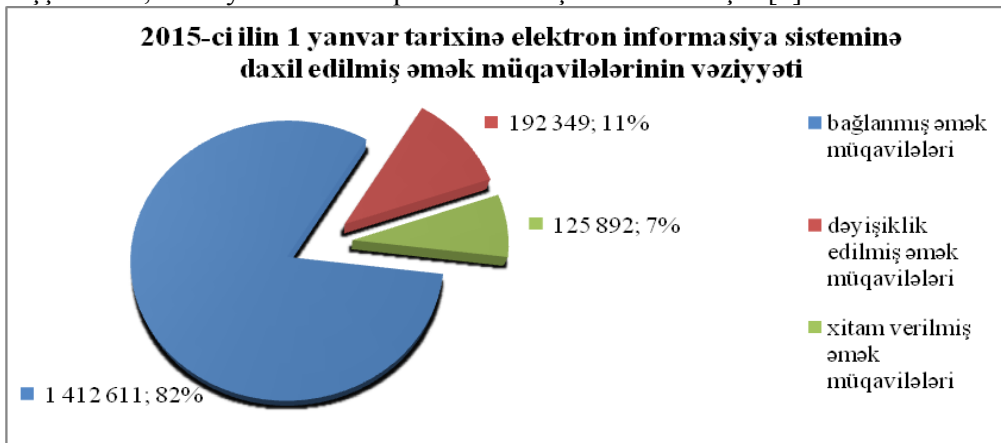

Hazırkı inkişaf mərhələsi işçi qüvvəsinə iqtisadiyyatın əsas resurslarından biri kimi yeni baxışla bağlıdır. Bu baxış indiki texnoloji və innovativ inkişaf şəraitində insan amilinin real artımının sübutudur. Belə ki, istehsalın nəticəsi işçi qüvvəsindən istifadənin xarakteri və ümumilikdə işçi qüvvəsinin fərdi motivasiyasından birbaşa asılıdır.

Son vaxtlar yüksək texnologiyalardan istifadə milli və qlobal bazar sivilizasiyasının mühüm bir hissəsinə çevrilir. Burada cəmiyyətin gündəlik təkamül həyatına təsir edəcək yaradıcı işçi qüvvəsi və texnoloji əmək ehtiyatları formalaşır.

Azərbaycanın uğurlu iqtisadi islahatlar siyasəti bu gün imkan verir ki, əldə olunan gəlirləri biz humanitar sahələrə, təhsilə, səhiyyəyə, yeni texnologiyaların tətbiq olunmasına, bir sözlə insan kapitalının inkişaf etdirilməsinə yönəldək.

Nəzərə alsaq ki, keçid dövrünün çətinlikləri ilə əlaqədar uzun müddət kitabxanalar yeni ədəbiyyatlarla təmin edilməyib, alimlərimiz elmi konfranslardan təcrid olunublar, onda internet informasiya blokadasından çıxışın yeganə yolu məhz yeni texnologiyalara yiyələnməkdir. Mövcud elmi potensialı qoruya bilməsək, gələcək nəsillər üçün yeni intellektual potensialı yetişdirə bilməyəcəyik. Digər tərəfdən yeni nəsildə elmə marağın az olmasını nəzərə alsaq və ömrünü elmə həsr edən nisbətən yaşlı alimlərin davamlı maddi çətinliklərlə yaşadığını görən tələbələr, magistrələr, təbii ki, elm dalınca getmək barəsində düşünməyəcəklər. Gələcəyin insan potensialının yaradıcısı olan bu günün alimi, universitet müəllimi indiki maddi və mənəvi durumla nə özü, nə də yaşadığı cəmiyyət İnformasiya cəmiyyətinə keçə bilməz. Gələcək milli inkişaf naminə bu problemlər təcili həll edilməlidir. Bu gün alimin, universitet müəlliminin bəzi peşə sahibləri kimi sosial müdafiəsinin ciddi şəkildə gücləndirilməsinə kəskin ehtiyacı var, professor-müəllim heyətinin sosial müdafiəsini gücləndirmək istiqamətində addımlar atmağın zamanı yetişmişdir. Axı bütün digər sahələr üzrə insan resurslarının inkişafını, xalqın gələcəyini, onun beynəlxalq səviyyədə rəqabətə davamlılığını məhz insan potensialının mühəndisləri olan professor – müəllim heyəti formalaşdırır. Bir az da vaxt itkisinə yol versək, yaxın gələcəkdə alimlər ordusunu təcridən itirə bilərik, sonra isə bu boşluğu doldurmaq üçün xaricdən mütəxəssis gətirməli olacağıq. Bu halda elmin ayrı-ayrı sahələri üzrə yeni nəsillər də yaxın onilliklərdə daha yaranmayacaq. Bu gələcək milli inkişaf baxımından çox böyük təhlükə deməkdir.

Bu problemlərin yaxın gələcəkdə həlli isə elmi kadrların yaradıcı potensialının inkişafına, onların beynəlxalq əlaqələrinin qurulmasına, bu sahəyə yeni qabiliyyətli gənclərin cəlb edilməsinə kömək edə bilər. Nəticədə, respublikanın insan potensialı həqiqi mənada yüksələr, elmtutumlu sahələr üçün müasir təblərə cavab verən milli kadrların səviyyəsi daha da artar və beləliklə də yeni texnologiyalardan istifadə etməklə dünya bazarında rəqabətə davamlı istehsala nail olmaq olar.

Ədəbiyyat

1. <http://hightech.az/>
2. <http://www.president.az/articles/14434>
3. <http://www.e-gov.az/az/login/?return=/az/services/read/3188/>

UOT 330.48

İNFORMASIYA TEXNOLOGİYALARI SAHƏSİNDƏ KONSALTING XİDMƏTİNİN MÜASİR İSTİQAMƏTLƏRİ

Hümbətəliyeva S.Ə.

Sumqayıt Dövlət Universiteti

Xülasə

İnformasiya konsaltingi işgüzar xidmətlərin yeni növüdür. Müasir şəraitdə bir çox xidmət növləri informasiya və telekommunikasiya texnologiyaları əsasında yaranır. Konsalting, təhsil, maliyyə və sığorta xidmətlərinin göstərilməsində onların payı daha çoxdur. İqtisadi cəhətdən inkişaf etmiş ölkələrdə son illər yeni iş yerlərinin $\frac{2}{3}$ -dən çoxu xidmət sahələrində yaradılır.

Açar sözlər: *informasiya texnologiyaları, konsalting xidməti, biznes prosesləri, idarəetmə, kommunikasiya*

İnformasiya texnologiyaları (İT) həyatımızın müxtəlif sahələrinə, o cümlədən, iqtisadiyyata getdikcə daha çox təsir göstərir. İnkişaf etmiş ölkələrdə eyni zamanda iki sahədə inqilab baş verir: informasiya texnologiyalarında və biznesdə. Onlar qarşılıqlı təsir nəticəsində bir-birinin inkişafına kömək göstərilir. Əvvəlcə informasiya texnologiyalarının təsiri altında müəssisələrin idarə edilməsinin səmərəli metodu - keyfiyyətin ümumi idarə edilməsi metodu yarandı. Sonra isə müəssisələrin köklü surətdə dəyişdirilməsi – biznes-proseslərinin reinjinerinqi, istehsal proseslərinin idarə edilməsi sistemi,

ixtisaslaşdırılmış aparat və proqram təchizatlarının quraşdırılması və tətbiqi baş verdi. Bundan əlavə bu sahə daha çox dinamikliyi ilə seçilir. İllik artım tempi 7-8% təşkil edir.

İnformasiya texnologiyaları – informasiyanın hər hansı xüsusiyyətlərinin məqsədyönlü şəkildə dəyişdirilməsinin metod və vasitələrinin məcmusudur. İnformasiya texnologiyaları (İT), mütəxəssislərinin qeyd etdikləri kimi, informasiya texnologiyaları kompüterlərin, elektronikanın və əlaqə vasitələrinin inteqrasiyasıdır.

Səmərəli idarəetməni təmin etmək istəyən müəssisə rəhbərlərində bəzən mühitin, marketing tədqiqatlarının aparılmasının, buraxılan məhsulun keyfiyyət təminatının və müəssisənin köklü surətdə dəyişdirilməsinin qiymətləndirilməsi ilə əlaqədar suallar yaranır. İnformasiya texnologiyalarından istifadə olunarsa, bütün bu suallar müvəffəqiyyətlə öz həllini tapa bilər.

Bundan əlavə, aşağıda sadalananlar daha çox perspektivlidir:

- bazarın tədqiqatı və müəssisənin inkişaf planının tərtib edilməsi;
- marketing tədqiqatlarının matris metodları;
- biznes-planların investisiyanın səmərəliliyi tədqiqatının keş-flo və dinamik metodları əsasında yaradılması;

- keyfiyyətin ümumi idarəetməsi (Total Quality Management);

- İSO 9000 keyfiyyət standartı;

- İDEF – biznes-proseslərin modelləşdirilməsi.

Bu zaman yaddan çıxarmaq lazım deyil ki, qəbul edilən qərarlar üzrə məsuliyyəti menecer daşıyır. İnformasiya sistemi isə yalnız qəbul edilmiş qərarların dəstəklənməsinə xidmət edir.

İnformasiya texnologiyaları ilə təminatın texniki vasitələri kompleksinin tərkibinə aşağıdakılar daxildir;

- kompüter texnikası vasitələri (Unix, OS/2, Windows) - idarəetmə fəaliyyətində istifadə olunan müxtəlif növ informasiyaların emalı və dəyişdirilməsi üçün nəzərdə tutulan informasiya texnologiyalarının texniki vasitələrinin tam kompleksi.

- kommunikasiya texnikası vasitələri idarəetmə fəaliyyətinin əsas funksiyalarını – idarəetmə sistemi çərçivəsində informasiyaların ötürülməsini və xarici mühitlə məlumatların mübadiləsini təmin edir, müxtəlif metod və texnologiyaların, o cümlədən kompüter texnikasının tətbiqi ilə istifadəsini tələb edir.

- təşkilat texnikası vasitələri idarəetmə fəaliyyətinin bütün sahələrində mexanikləşdirmə və avtomatlaşdırılma üçün nəzərdə tutulur.

Müasir müəssisələr informasiya texnologiyalarının nailiyyətlərindən aşağıdakı məqsədlər üçün istifadə edirlər:

- yaranan informasiyaların emalı üçün hər bir iş yerində kifayət qədər ehtiyatlar olduğu halda fərdi bölünmüş əməliyyatların həyata keçirilməsi;

- məlumatların göndərilməsi üçün iş yerlərinin birləşdirilməsi zamanı təkmilləşdirilmiş kommunikasiya sistemlərinin yaradılması;

- müəssisənin dünya informasiya şəbəkəsinə qoşulduğu zaman çevik qlobal kommunikasiyaya birləşdirilməsi;

- elektron ticarət sisteminin yaradılması və inkişafı;

- müəssisə - xarici mühit inteqrasiyası sistemində aralıq hissələrin aradan qaldırılması.

İnformasiya texnologiyalarının düzgün tətbiqi biznesin dinamikliyini kəskin surətdə yüksəldib və yüksək ixtisaslı heyətin əmək məsrəflərini ixtisar edə bilər.

IBM Global Services, Mercer Consulting Group, EDS Corporation, American Systems və s. kimi iri konsaltinq şirkətləri aşağıdakı informasiya - konsaltinq xidmətlərini həyata keçirir [3];

- korporativ informasiya sistemlərinin layihələndirilməsi və tətbiqini;

- hesablama sistemləri, lokal şəbəkələr və telekommunikasiya sistemləri də daxil olmaqla kompüter şəbəkələrinin texniki müdafiəsini;

- proqram məhsullarının inteqrasiyasını, oxşar sistemlərin işə salınması və xidmətlərini;

- yüksək texnoloji məhsulların və telekommunikasiya vasitələrinin istehsalı sahəsində kompleks tədqiqatını;

- istehsalçı müəssisənin məhsulu və onun rəqabət qabiliyyəti haqqında informasiyanın müasir təqdimatını;

- müştərinin işçiləri üçün ümumi informasiya texnologiyaları üzrə, həmçinin onların uyğun sahələrdə səmərəli istifadəsi üzrə seminarların təşkili və keçirilməsini;

- müştərinin sahəsi üzrə səmərəli strategiyaların seçimində onlara kömək göstərilməsini.

Konsultantlar idarəetmə məsələlərinin optimallaşdırılması və rəsmiləşdirilməsi, layihələndirmə,

idarəetmənin informasiya sistemlərinin yaradılması və tətbiqi üzrə xidmətlər təklif edirlər. Başqa sözlə, onlar mövcud informasiyadan daha səmərəli və sürətli istifadəyə imkan yaradan qərarlar işləyib hazırlayırlar. Bundan əlavə, idarəetmə konsaltinqinin bu sahəsində əvvəllər sistemli inteqrasiya ilə məşğul olan kompaniyalar uğur qazanmışdılar. Mütəxəsislərin fikrincə, gələcəkdə İT konsaltinq xidmətlərini operativ konsaltinq üzrə xidmətlərlə təkmilləşdirən İT müəssisələr daha çox müvəffəqiyyət qazanacaqlar. Texnologiyalar yalnız istehsal xərclərinin aşağı salınması və biznes-proseslərin keyfiyyətinin yüksəldilməsi məqsədi ilə tətbiq edilməlidir [1, səh.9].

Məsələn, Rusiya təcrübəsində aşağıdakı məsələlər həll olunur:

- iri metallurgiya holdinqləri üçün idarəetmə qərarlarının qəbulunun müdafiə sisteminin səmərəliliyinin yüksəldilməsi, bu prosesin uyğun İT texnologiyalarının tətbiqi yolu ilə avtomatlaşdırılması;
- maliyyə korporasiyaları üçün informasiya texnologiyalarının istifadəsi sahəsində strategiyaların işlənilib hazırlanması;
- maşınqayırma müəssisələrində tətbiq edilməli olan İT qərarlarına olan tələblərin hazırlanması;
- kütləvi istehlak mallarının istehsalçıları ilə mal göndərənlərin qarşılıqlı əlaqələrinin idarə edilməsinin avtomatlaşdırılması üçün səmərəli İT qərarlarının seçimi;
- iri neft emalı kompaniyalarının müəssisələrində inteqrasiyalı idarəetmə sisteminin tətbiqi [1, səh.11-12].

İnternet sahəsində, internet texnologiyaları və elektron kommərasiya sahəsində fəaliyyət göstərən müəssisələr özündə iri internet – layihələr dəstini - veb – portalların dizaynı və konsepsiyasının işlənilib hazırlanmasından, şəbəkə infrastrukturunun təhlili və təkmilləşdirilməsinə qədər xidmətləri birləşdirən xidmətlər spektrini təklif edir. Onların fəaliyyətlərinin əsas istiqaməti internet şəbəkədə statistik tədqiqatdır: saytlara daxilolmaların təhlili, müxtəlif qrup istifadəçilərin arzu və istəklərinin aşkar edilməsi və s.

Bu sahənin yüksək artım tempi bazarda öz payını əldə etmək istəyən digər qrup müəssisələri də cəlb edir. Bu bazarda fəaliyyət göstərən kompaniyalarla (IBM Global Services; Accenture; Mercer Consulting Group, Cap Gemini Ernst & Young; Electronic Data Systems (EDS); Corporation Computer Sciences Corporation (CSC); Cambridge Technology Partners; People Soft) yanaşı, liderlərə layiqli rəqib olan yeni kompaniyalar da (Scient, Razorfish, Viant, İXL, US Web/CKS, Proxicom) işləyir [2, səh.176].

İnformasiya texnologiyaları sahəsində konsaltinq xidmətlərinə tələb artmaqda davam edir, getdikcə daha dərin dərk edilir və təşkilatçılıq səviyyəsi artır. Sifarişçilər konsultantların cəlb edilməsinə və onların qərarlarına məsuliyyətlə yanaşırlar.

Ədəbiyyat

1. Корнеев И.К., Машурцев В.А. «Информационные технологии в управлении» Москва: ИНФРА, 2001
2. Ткалич А.И. «Консалтинговый сервис» Учебное пособие, Москва: «Альфа-М», 2007
3. www. managementconsultantsonline.ru

AQRAR İSTEHSALIN DÖVLƏT TƏNZİMLƏNMƏSİ MƏSƏLƏLƏRİ

Hümbətova S.İ.

Azərbaycan Dövlət İqtisad Universiteti

Xülasə

Kənd təsərrüfatının dinamik və sabit inkişaf probleminin həllində dövlətin rolu və onun tənzimləyici funksiyaları, əlverişli iqtisadi fəaliyyət mühitinin yaradılmasına, əsas ərzaq növləri ilə özünütəminatın səviyyəsi toxunulub.

Açar sözlər: *aqrar bölmə, dövlət tənzimlənməsi, ərzaq təhlükəsizliyi*

Azərbaycanda kənd təsərrüfatının dinamik və sabit inkişaf probleminin həllində milli iqtisadiyyatın bu vacib sektorunda dövlətin rolunun artmasına və dövlət tənzimlənməsi sisteminin təkmilləşdirilməsinə xüsusi yer verilir.

Bu sahənin dövlət tənzimlənməsi bir sıra vacib obyektiv və subyektiv amillərlə şərtlənir: ərzaq təhlükəsizliyi məsələlərinin həllində, əhalinin bütün təbəqələrinin ekoloji təmiz və zəruri ərzaq məhsulları ilə təminatında, sahələrarası əlaqələr sayəsində milli iqtisadiyyatın digər sahələrinin inkişafının stimullaşdırılması üçün şəraitin yaradılmasında iqtisadiyyatın aqrar sektorunun yüksək əhəmiyyətliyi; kənd təsərrüfatının istehsal-resurs potensialında nisbi çatışmazlıq və kənd təsərrüfatı əmtəə istehsalçılarındakı maliyyə-kredit dəstəyinin daha da artırılması zəruriliyi; kənd ərazilərində əhalinin həyat səviyyəsində və keyfiyyətində daima mövcud olan xroniki gerilik, işsizlik səviyyəsinin xeyli yüksək olması və yararlı

ərazilərin itib batması təhlükəsi; bəzi əsas ərzaq məhsullarının idxalının yerli kənd təsərrüfatı məhsulları istehsalından yenə də yüksək olması; kənd təsərrüfatında sosial-iqtisadi inkişafın bir sıra problemlərinin yenə də qalması, pozitivliyin zəif olması; aqrar sektorun inkişafına yönəlmiş dövlətin bəzi makroiqtisadi tədbirlərinin effektivliyinin gözlənilən səviyyədə olmaması; iqtisadiyyatın aqrar sektorun sağlamlaşdırılmasına və kənd təsərrüfatı əmtəə istehsalçılarının işgüzar aktivliyinin stimullaşdırılmasına yönəlmiş daha effektiv strategiya və taktikaya dəyişdirilməsi və kənd təsərrüfatında sosial-iqtisadi islahatlar kursunda müəyyən təshihlərin aparılması zəruriliyi (xüsusilə neft bumundan sonrakı dövrdə, qeyri-neft sektorunun ixrac potensialının formalaşdırılması) [3].

Yuxarıda sadalananlar kənd ictimaiyyətinin müəyyən qədər yer almış deqradasiyasının ləğv edilməsi məqsədilə aqrar sferaya dövlət tərəfindən tənzimləyici təsirin gücləndirilməsi, kənd təsərrüfatı müəssisələrinin və ASK-nın digər müəssisələrinin fəaliyyətinin effektivliyinin yüksəldilməsinə dövlət dəstəyinin göstərilməsi üzrə kompleks tədbirlərin reallaşdırılması, kənd ərazilərinin effektiv inkişafı və kənd təsərrüfatı istehsalçılarının və onların ailə üzvlərinin rifah hallarının yüksəldilməsi üçün əlverişli şəraitin yaradılması, tam əsaslı istehsal infrastrukturunun formalaşdırılması zəruriliyini şərtləndirir [5].

İqtisadiyyatın, o cümlədən aqrar sahənin dövlət tənzimlənməsi mürəkkəb və çox planlı bir problemdir. İqtisadiyyatın aqrar sektorunun dövlət tənzimlənməsinin obyektiv zəruriliyi kifayət qədər məlum olan və elmi nəşrlərdə dolğun şəkildə işıqlandırılan bir sıra səbəblərlə şərtlənmişdir. Belə səbəblərə milli iqtisadiyyatın aqrar sektorunun spesifikliyi və unikalığı (təbii-iqlim amillərindən kəskin şəkildə asılılığı, istehsal-təsərrüfat fəaliyyətində bioloji obyektlərdən istifadə edilməsi) aiddir ki, bunun da nəticəsində bu sahədə bazar təsərrüfatçılıq mexanizminin funksiyalaşması öz spesifikliyinə malik olur; islahatların ilk illərində aqrar islahatların səhv modelinin tətbiqi və təcridən aparılan özəlləşdirmə nəticəsində yerli aqrar təsərrüfatın dağılması; qiymət siyasətinin mükəmməl olmaması, sahədə illər ərzində qiymət sistemi vasitəsilə ümumi və əmtəəlik məhsulun müəyyən hissəsinin itirilməsi; kənd təsərrüfatı əmtəə istehsalçılarının aşağı gəlirliyi ilə bağlı iqtisadi artımın nisbi geriliyi; kənd ərazilərində sosial-əmək sferası böhranı, yararlı kənd ərazilərin kütləvi itkisi; ərzaq təhlükəsizliyinin təmin edilməsində müəyyən çətinliklərin yaranması [2].

Milli iqtisadiyyatın aqrar sektorunun fəaliyyəti üçün xüsusi əlverişli şəraitin yaradılmasının zəruriliyini doğuran şərti olaraq aşağıdakı səbəblərini artırmaq olar: kənd təsərrüfatının və onunla əlaqəli olan ASK-nın bir çox sahələrinin dövlətin xarici (milli təhlükəsizlik-iqtisadi təhlükəsizlik-ərzaq təhlükəsizliyi) və daxili (əhalinin maddi və sosial rifah halının yaxşılaşdırılması) siyasətinə əhəmiyyətli rol oynaması; kənd təsərrüfatı istehsalının bir sıra əhəmiyyətli, obyektiv və subyektiv xüsusiyyətlərin olması; aqrar sektorun bazar özünü-tənzimlənməsi mexanizminin və iqtisadiyyatın müxtəlif sahələrindəki təsərrüfat subyektləri arasında bazar münasibətlərinin tam mükəmməl olmaması; “xalis bazar” münasibətləri başqa sözlə dövlətin bazar iqtisadiyyatına müdaxilə etməməsi şəraitində ərzağın bölgüsündə ədalətliyin gözlənilməsində çətinlik; regionların müxtəlifliyini və infrastruktur-kommunikasiya şəraitini nəzərə alaraq dövlət tənzimlənməsinin diferensiasiyası, xüsusilə kreditləşmə və maliyyələşmə məsələlərində; kənd ərazilərinin xeyli hissəsinin nəzarətsiz və yerli əhalinin məskunlaşma məsələsində olan məlum problem.

Kənd təsərrüfatı əsas ərzaq növlərilə özünü-təminatla sıx bağlıdır və ərzaq təhlükəsizliyi sisteminin əsas həlqəsi kimi çıxış edir. Aqrar sektor milli iqtisadiyyatın həyati vacib və sistem-yaradıcı sahəsi sırasına aiddir [1]. Kənd təsərrüfatının inkişaf tempinin sürətlənməsi kənd təsərrüfatı ilə bağlı və əlaqəli olan ASK-nın bir çox sahələrinin (kənd təsərrüfatı maşınqayırması, kənd təsərrüfatı xammalının emalı ilə məşğul olan sənaye sahələrinin, kimya sənayesinin və s.) maliyyə-iqtisadi fəaliyyətinin aktivləşməsinə doğurur, kənd ərazilərinin inkişafının dayanıqlığını yüksəldir [6]. Kənd təsərrüfatı istehsalının miqyasının genişlənməsi ümumi bazar və istehsal infrastrukturunun rəşadətli formalaşmasına, iqtisadiyyatın digər sahələrindən investisiyaların və digər xidmətlərin kənd ərazilərinə cəlb olunmasına səbəb olur, əmtəələrdən başqa sabit maliyyə axını təmin edir, yüksək sabitliklə xarakterizə olunur.

İnkişaf etmiş dövlətlərlə müqayisədə Azərbaycan bir sıra obyektiv və subyektiv səbəblərdən irəli gələrək daha aşağı effektivliklə və rəqabətqabiliyyətliliklə xarakterizə olunur. Azərbaycanda kənd təsərrüfatı istehsalçıları xarici dövlətlərinin fermerlərindən fərqli olaraq kifayət qədər pis şəraitdə istehsal fəaliyyətini həyata keçirirlər. Bundan başqa neqativ səbəblər sırasına əvvəlki inzibat-amirlik sistemində olan müəyyən obyektiv və subyektiv səbəblər üzündən miras qalmış və şərtlənmiş keçid dövrünün spesifik, həll edilməmiş problemlərini də aid etmək olar.

Ədəbiyyat

1. Батырова М.К. Некоторые аспекты государственной поддержки сельского хозяйства (на примере США) // Социально-экономические проблемы агропромышленного комплекса России – М.: ГНУ ВНИИЭСХ, 2006. с. 14.
2. Гриценко Г. Основные направления государственной поддержки малого предпринимательства / Г. Гриценко // АПК: экономика, управление. – 2006. - № 1. с. 18.

3. Семин А.Н. О совершенствовании механизма государственной поддержки сельскохозяйственных товаропроизводителей /А.Н. Семин // Экономика сельскохозяйственных и перерабатывающих предприятий. – 2009 - №11. с.5.

4. Михайлюк О.Н. Формы государственной поддержки субъектов хозяйствования АПК / О.Н. Михайлюк // Экономика сельского хозяйства и перерабатывающих предприятий. – 2009. - № 9. с. 36.

5. Крылов В.С. Возродим АПК – спасем Россию // Экономика сельскохозяйственных и перерабатывающих предприятий. – 2003. с. 4-22.

6. Эффективность государственной поддержки развития аграрной сферы экономики: монография / Е.Г. Коваленко, Г.М. Полушкина. О.Ю. Якимова и др. – Саранск: Изд-во Мордов. ун-та, 2009. с. 5-11.

UOT 621.31.338.5

AZƏRBAYCANDA TƏBİİ İNHİSARLARIN QİSMƏN ÖZƏLLƏŞDİRİLMƏSİ: YOLLARI, NƏTİCƏLƏRİ, SƏMƏRƏLİLİYİ

Hüseynov Q. S.

Sumqayıt Dövlət Universiteti

Xülasə

Məqalədə Azərbaycanada mövcud iri təbii inhisarların özəlləşdirilməsi məsələlərinə toxunulmuşdur. Bunun üçün müxtəlif yollar təklif edilmişdir. Bu yolla dövlət büdcəsinin yükün qismən azaltmaq və böhranın təsirlərindən yaxa qurtarmaq olar.

Açar sözlər: təbii inhisar, özəlləşdirmə, səmərə, böhran

Təbii inhisar sahələri hər bir ölkənin həyatında çox mühüm iqtisadi, sosial və siyasi rol oynayır. Onlar cəmiyyətə bütövlükdə ölkə üçün strateji və həyati əhəmiyyətə malik məhsullar verirlər. Təbii inhisar sahələrində qeyr-səmərəli təsərrüfatçılıq bir çox inkişaf etmiş və inkişaf etməkdə olan ölkələrin hökumətlərini XX əsrin sonunda təbii inhisar bazarlarının fəaliyyətində əhəmiyyətli dəyişikliklərə səbəb olan ciddi struktur islahatları aparmağa vadar etmişdir. Təsərrüfat subyektlərinin fəaliyyəti şərtləri, təbii inhisar subyektlərinin, bir tərəfdən dövlət tənzimləyici orqanları ilə, digər tərəfdən isə son xidmət istifadəçiləri və onların məhsullarının istehlakçıları ilə qarşılıqlı əlaqə təcrübəsi dəyişmişdir. [1, səh. 91].

Uzun illər Azərbaycanada təbii inhisar sahələrinin islahatı barədə fikirlər səsləndirilsə də dünyada neft qiymətlərinin aşağı düşməsi və bunun ardınca baş verən devalvasiya bu prosesə impuls verdi. Neftin dünya bazarında qiyməti aşağı düşdükcə Azərbaycanın dövlət gəlirlərinin son bir ildə 3 dəfə azalması büdcə gəlirlərinin artırılması üçün əlavə gəlir mənbələrinin – belə mənbələrdən biri də özəlləşdirmədir - müəyyənləşdirilməsinə ehtiyac yaratdı. Rusiyalı mütəxəssislərin 2000-dən çox dövlət və özəlləşdirilmiş müəssisənin fəaliyyətinin iqtisadi nəticələri üzrə apardıqları müqayisəli təhlil göstərib ki, özəl firmalar dövlət müəssisələrini əsas göstəricilər üzrə üstələyir. Rəqabətli və gəlirli iqtisadi mühitin yaradılmasında özəlləşdirmənin xüsusi rolu olduğundan bu siyasətin inkişafını, xüsusən iqtisadi böhranın mövcud olduğu indiki dövərdə daha zəruri addım kimi qiymətləndirmək olar. Odur ki, ölkədə iqtisadi fəallığa şərait yaradılması üçün təcrübəli yerli və beynəlxalq mütəxəssislərin iştirakı ilə özəlləşdirilməsinə ehtiyac olan dövlət müəssisələri sistemli şəkildə özəl mülkiyyətçilərin istifadəsinə verilməlidir. Dünyada gedən iqtisadi katalizmlərin ölkə iqtisadiyyatına mənfi təsirini bu yolla azaltmaq, dövlətin valyuta gəlirlərini artırmaq olar. Əksər dünya dövlətlərinin təcrübəsi də göstərir ki, səmərəli özəlləşdirmə siyasəti iqtisadiyyatın inkişafı üçün vacib addımlardandır. Dünya iqtisadçılarının apardığı araşdırmalara əsasən Fransa, Almaniya, Böyük Britaniya, Avstriya kimi ölkələrdə dövlət müəssisələrinin özəlləşdirilməsi əhəmiyyətli dərəcədə yüksək gəlir əldə etməyə imkan vermişdir. Bu yolla hökumətlər dövlət büdcəsində yaranan defisiti müəyyən qədər doldurmağa çalışırlar. Neft gəlirlərinin kəskin azalması ilə iqtisadiyyatı böhran mərhələsinə düşən Qazaxıstan da oxşar addımlar atmaq məcburiyyətində qalmışdır.

Əvvəla Azərbaycanada təbii inhisar sahələrində islahatlar qərb ölkələrindəki islahatlardan geri qalması ilə, digər tərəfdən isə plan iqtisadiyyatı prinsiplərindən təsərrüfatçılığın bazar mexanizmlərinə keçdi fonunda və nəticəsində həyata keçilməsi ilə xarakterizə olunacaqdır. Qeyd etmək lazımdır ki, Azərbaycanada keçən əsrin 90-cı illərinin ikinci yarısından start götürən və həyata keçirilən məlum özəlləşdirmə prosesi tələb olunan səviyyədə effektiv nəticələr vermədi. Bunun da əsas səbəblərindən biri ondan ibarət oldu ki, sözügedən proses dövlət mülkiyyətinə məxsus müəyyən hissə əmlakın de-fakto sahibi olanların sanki bir növ de-yure vəziyyətə gətirilməsi xarakteri daşdı. Əhalinin iqtisadi savadlılıq baxımından özəlləşdirmə prosesinə yanaşma tərzinin aşağı səviyyədə olması, kiçik özəlləşdirmə sahəsində mövcud mexanizmin kifayət qədər düzgün təşkil olunmaması, təbliğat və təşviqat işlərinin yerinə yetirilməməsi, özəlləşdirmədə əsas məqsədin düzgün seçilməməsi kimi amillər vətəndaşların bu prosesdən gəlsirsiz çıxması ilə nəticələndi. Halbuki inkişaf etmiş ölkələrdə məsələn, ailələrin və vətəndaşların çox hissəsi səhm sahibidirlər, tanınmış şirkətlərin,

müəssisələrin müəyyən payına malikdirlər.

2016-cı ilin yanvarın 18-də ölkənin iqtisadi və sosial problemlərinin həlli ilə bağlı keçirilən növbəti müşavirədə Azərbaycan Respublikasının Prezidenti İlham Əliyev qeyd etdi ki, biz həm xarici, həm də yerli investorları bu işə cəlb etməliyik. “Hələ ki, Azərbaycanda bir çox özəlləşdirilməmiş müəssisələr var və onların fəaliyyəti dayanıb. Bəzi hallarda bu müəssisələr yarıdağılmış vəziyyətdədir, onların çox böyük torpaq sahələri var. Biznes mühitini yaxşılaşdırmaq və iqtisadi canlanmanı sürətləndirmək üçün mütləq geniş özəlləşdirmə proqramı həyata keçirilməlidir”.

İrəlindən təxmin etmək olar ki, prezident bu proqramı başladarkən ilk növbədə dövlət büdcəsinə yük olan təbii inhisarların özəlləşdirilməsini nəzərdə tutur.

Azərbaycan Respublikasının Nazirlər Kabineti “Təbii inhisar subyektlərinin Siyahısı”nın təsdiq edilməsi barədə qəbul etdiyi qərara görə Azərbaycanda 141 təbii inhisar subyekti mövcuddur.

Böyük özəlləşdirmə proqramına daxil edilə biləcək dövlət səhmdar cəmiyyətləri arasında ilk növbədə səhm-nəzarət paketi 100% dövlətə məxsus olan “Azərenerji”, AZAL, “Azərsu”, “Azəristliktəchizat” kimi nəhəng təbii inhisar sahələri yer ala bilər. Çünki bu ASC-lərə ötən 10-12 il ərzində həm dövlət büdcəsindən, həm xarici kreditlər hesabına milyardlarla dollar investisiya yönəldilsə də əsasən pis menecment ucbatından onların maliyyə səmərəliliyi çox aşağı olmuşdur. Bu ASC-lərin dövlət büdcəsi qarşısında milyardlarla manat vergi borcları yığılıb qalmışdır. Əslində bu müəssisələr çoxdan gəlirlə işləməli və öz borclarını özləri ödəməli idi. Lakin pis menecment, ayrılan vəsaitlərin düzgün xərclənməməsi və bir çox səbəblər üzündən təbii inhisarlar dövlətə böyük yükə çevrilmişdir. Belə görünür ki, indiki iqtisadi vəziyyət dövləti “pis aktivlərdən” yaxa qurtarmağa məcbur edir. Bu sahələrin özəlləşdirilməsi nəticəsində Azərbaycan həm dövlət xərclərini azaldar, həm idarəetmənin səmərəliliyini xeyli dərəcədə artırır bilər. Bu həm də daxili borclanmanın, qarşılıqlı ödəməmələr probleminin birdəfəlik həlli üçün də çıxış yoludur. Onlara büdcədən böyük subsidiyaların verilməsinin aşağı salınması özəlləşdirmədə büdcə yükünün azalmasına imkan verəcək. 2015-ci ildə “Azərenerji”nin “Azəriqaz”a təxminən yarım milyard manat borcu olmuşdur. Bu cür qarşılıqlı iqtisadi və istehsal əlaqələrində olan sahələr üzrə borc vəsaitlərinin yığılıb qalması sonradan dövlətin özü üçün əlavə yükə çevrilir. Onlar həm də rəqabət mühitini pozurlar. Belə sahələrdə problemi birdəfəlik həll etməyin yolu bu nəhəng təbii inhisar subyektlərinin özəlləşdirilməsindən keçir. Qısa desək, özəlləşdirmə yeni iqtisadi inkişaf yoluna dair modelin yaradılması işində bir növ əsas elementlərdən birini təşkil edir. O global iqtisadi böhranın təsirlərindən yaxa qurtarmaq üçün də bir vasitədir.

Dövlət sözügedən təbii inhisarların işinə görə məsuliyyət daşımağa son qoymalıdır. Onlardan büdcəyə ödəməli olduqları vergilər tam və artıqlaması ilə tələb olunmalıdır. Ümumiyyətlə, özəlləşdirmə kommunal xidmət sahələrindən start götürməklə iqtisadiyyatın bütün sahələrini əhatə etməlidir. “Azərenerji”nin səhmlərinin mərhələli özəlləşdirilməsi mümkündür. Çünki bu, vəsait cəlb etmək imkanlarına malikdir. Bu prosedəndən dövlət büdcəsinə böyük məbləğdə vəsaitlər daxil olması, iqtisadiyyatda canlanma əmələ gəlməsi, ölkəyə xarici investorların gəlməsi, idarəetmənin təkmilləşdirilməsi, dayanıqlı inkişaf əldə edilməsi üçün onsuz da əksəriyyəti hələ xeyli əvvəl səhmdar cəmiyyətlərə çevrilmiş təbii inhisarların əmlakının ən azı 40-50%-i açıq satışa çıxarılmqla özəlləşdirilməlidir. Birinci mərhələdə “Azərenerji”nin səhmlərinin 49 faizinin özəlləşdirilməsi təklif edilir, ancaq sonrakı prosedəndə tamamilə özəlləşdirilə bilər. Yəni özəlləşdirmə ABŞ və bir çox ölkələrdə olduğu kimi, tam deyil, şirkətin müəyyən hissəsinin dövlətin əlində saxlanılması ilə aparıla bilər [3].

Ancaq bu sahələrin istehsal etdiyi məhsullar və göstərdiyi xidmətlər bütün əhali təbəqələrini əhatə etdiyi üçün sosial məsələlərin həllində diqqətli olmaq lazımdır. Çünki xarici investorların dəvət olunması ilə ilk növbədə xərclərin optimallaşdırılması, azaldılması ehtimalı artır ki, bu da qiymət amilində özünü göstərir.

Özəlləşdirmə proqramına dövlət neft şirkəti SOCAR-ın (State Oil Company of Azerbaijan Republic - Azərbaycan Respublikası Dövlət Neft Şirkətinin ingilis dilində yazılışı) da daxil edilməsi ehtimalı hazırda çox aşağı dəyərləndirilə bilər. Elə Prezident İlham Əliyev də ölkənin əsas ixrac məhsulunun dəyərsizləşməsi səbəbindən Azərbaycan hökumətinin strateji aktivini olan SOCAR-ın özəlləşdirilməyəcəyi barədə bəyan edib: “SOCAR dövlətin strateji aktividir. Bu səbəbdən onun özəlləşdirilməsindən söz gedə bilməz”. Lakin istisna deyil ki, SOCAR-ın özü bütövlükdə olmasa da onun ayrı-ayrı strukturları, məsələn, qaz operatoru “Azəriqaz” özəlləşdirməyə çıxarılsın. Çünki “Azəriqaz”a ayrılan milyardlarla manat investisiyalara, Bakının və ətraf qəsəbələrinin qazpaylayıcı şəbəkəsinin yenidən qurulmasına baxmayaraq bu strukturda təsərrüfatsızlığı, böyük həcmdə qaz itkilərini (ildə az qala 1 milyard kubmetr) aradan qaldırmaq mümkün olmayıb.

Bundan əlavə SOCAR-ın bitməmiş layihələri var. TANAP, TAP layihəsi üzrə, Şahdəniz 2-də işlər gedir. SOCAR-ın özəlləşdirilməsi məsələsi o zaman daha aktual olar ki, bu aktivlər, bu işlər bitmiş olsun tamamilə və SOCAR-ın qiyməti - bazar dəyəri daha da artmış olsun. Ancaq SOCAR-da idarəetmənin optimallaşdırılması üçün ona birləşdirilmiş, bir çox qurumlar yenidən ayrılıb özəlləşdirilə bilər.

"Azəriqaz"dan başqa SOCAR-ın tərkibində ciddi səmərəliliklə fəaliyyət göstərməyən bir neçə institut, elmi idarə, müxtəlif laboratoriya və emal zavodları var ki, onlar da özəlləşdirilə bilər. Ümumiyyətlə neftin çıxarılmasından kənar nə fəaliyyət varsa, SOCAR-dan çıxarılaq sonradan özəlləşdirilməyə açıla bilər.

Belə halda həmin müəssisələrə xarici investorlar cəlb oluna bilər, onların qoyduğu investisiya nəticəsində yeni texnologiyalar tətbiq olunur, köhnə, bərhad avadanlıqlar yeniləri ilə əvəz olunur və ölkədə istehsal olunan neft məhsulları və xüsusilə benzinin keyfiyyəti yüksəlir.

Hazırda "Azneft" İstehsalat Birliyi, "Geofizika və Mühəndis Geologiyası" İstehsalat Birliyi, "Neft Kəmərləri" İdarəsi, "Marketing və İqtisadi Əməliyyatlar" İdarəsi, "Xarici Sərmayələr" İdarəsi, "Azərneftyağ" Neft Emalı Zavodu, "Azərneftyanacaq" Neft Emalı Zavodu, "Bakı Dərin Özüllər Zavodu" SOCAR-ın müəssisələri olaraq qalır. Neftin qiyməti daha da aşağı gedərsə bu müəssisələrin iqtisadi vəziyyəti pisləşəcək. Neftə görə dövlətimizin gəlirləri azaldığı üçün Neft Fondundan transfert həyata keçirilməsə sosial istiqamətdə ödənişləri icra etmək mümkün olmayacaqdır. Üstəlik, dövlət öz vəsaitləri hesabına investisiyalar həyata keçirtmək, hətta iqtisadiyyatın bəzi sahələri üzrə müxtəlif xarakterli daxili və xarici borc öhdəliklərini də ödəməklə məşğuldur. Özəlləşdirmənin daha geniş yayılmış formalarından biri də təbii inhisarların uzunmüddətli özəl sektorun, xüsusilə də xarici şirkətlərin idarəetməsinə verilməsidir. Bu həm də imkan verir ki, həmin qurumların idarəedilməsinə biznes təcrübəsi gətirilsin, investorlar bu sahəyə vəsait qoysun və orada dövlətin yükü azalsın. Xarici investorların bu sahələr vəsait yatırması ilə həm dövlət daha çox qənaət etmiş olar, həm də bu sahədə şəffaflıq, hesabatlılıq formalaşar. Hökumət özəlləşdirmə ilə yanaşı, korporativləşmə proqramını elan etməlidir. Sözügedən səhmdar cəmiyyətləri xarici investorlara o qədər də açıq deyil. Hökumət belə şirkətlərin xarici fond bazarlarına çıxmasına stimulyer versə, strateji investorlar buna maraqlı göstərəcəklər. Təbii inhisarların özəlləşdirilməsi dövlətsizləşdirmə formasında da həyata keçirilə bilər. Dövlətsizləşdirmə zamanı təbii inhisar sahəsi satılmır, sadəcə olaraq uzun müddətə özəl sektora icarəyə verilir [2, səh. 11]. Bu da səmərəli metoddur. Yuxarıda qeyd edilənləri ümumiləşdirərək təbii inhisarların özəlləşdirilməsi ilə bağlı aşağıdakı təklifləri irəli sürürük:

1. Bir sıra dövlət əmlaklarının uzun müddətə icarəyə verilməsinə şərait yaradan konsepsiyanın qəbul edilməsi

2. Təbii inhisar müəssisələrinin özəlləşdirilməsinin beynəlxalq ekspertlərin cəlb olunması və şəffaf müsabiqələr yolu ilə aparılması üçün qanunvericilikdə müəyyən dəyişikliklərin edilməsi, iqtisadi mexanizmlərin yaradılması, ictimai nəzarətin təmin olunması

3. Təbii inhisar subyektlərinin xarici fond bazarlarına çıxmasına stimulyer verilməsi, son dövrlərdə yaradılan və dövlət sifarişində işləyən sənaye müəssisələrinin səhmlərinin peşəkar, təcrübəli xarici investorlara satılması.

4. Xarici ölkələrdə vətəndaşların tanınmış şirkət və müəssisələrin səhmlərinə sahib olmasının mövcud təcrübəsinin Azərbaycanda yayılması

5. Özəlləşdirilmə prosesi həyata keçirilməklə çevik idarəetmə sisteminin formalaşması və qərarların verilməsi prosedurlarına nail olunması

6. Mobil operatorların fəaliyyətinin özünü təsdiq etdiyini əsas götürürək onların uğurlu təcrübəsindən çıxış edərək rabitə sektorunun özəlləşdirilməsi

Ədəbiyyat

1. Hüseyinov Q.S. Təbii inhisarların islahatının nəzəri, praktiki və qiymətəmələgəlmə məsələləri // İqtisad elmləri: nəzəriyyə və praktika. Rüblik nəzəri və elmi-praktiki jurnal, 2010, №2.

2. Трачук А.В. Реформирование естественных монополий: цели, результаты и направления развития. Москва, Экономика, 2011, 319 стр.

3. <http://www.olaylar.az/news/economy/158952>.

UOT 339.1

MÜASİR ŞƏRAİTDƏ LİZİNQ XİDMƏTLƏRİ BAZARINDA QİYMƏTLƏRİN FORMALAŞMASI XÜSUSİYYƏTLƏRİ

Hüseynova S.M.

Azərbaycan Dövlət İqtisad Universiteti

Xülasə

Məqalədə lizinq müəssisəsinin xidmətlər üzrə qiymət siyasətinin formalaşması xüsusiyyətləri müəyyən edilmiş, lizinq xidməti sferasında qiymətqoyma strategiyası tədqiq edilmiş, Azərbaycanın lizinq xidmətləri bazarında qiymət siyasətinin əsas problemləri araşdırılmışdır.

Açar sözlər: *lizinq xidmətinin qiyməti, lizinq xidməti sferası, qiymətqoyma strategiyası*

Lizinq xidməti sferasında qiymətəmələgəlmə təcrübəsinin ümumiləşdirilməsi və istifadə olunan

metodların sistemləşdirilməsi nəzərə alınan amillərin daha vacib xüsusiyyətlərini və fərqlərini, sadəliyini və mürəkkəbliyini, müəyyən elementlər üzrə qarşılıqlı şərtlənməni, danışıqlar apararı təərflərin maraqlarının razılaşdırılmasını, lizinq sövdələşməsinin kompleksliliyini aşkara çıxarmağa imkan verir. Nəticədə lizinqin qiymətini tətbiq etməklə təsərrüfat subyektlərinin investisiya lizinq fəaliyyətinin idarə olunması üzrə əməli tövsiyələr işləyib hazırlamaq imkanı yaranır.

Qiymətməhləgəlmə prosesində iki mühüm məqam iştirak edir [1, səh.27].

- Lizinq xidmətinin göstərilməsinə faktiki xərclər.
- Lizinq xidmətlərinin satılacağı qiymət.

Qiymətməhləgəlmə lizinq şirkətinin bazara çıxardığı müxtəlif lizinq məhsullarının mahiyyəti haqqında hərtərəfli biliyin mövcudluğunu nəzərdə tutur. Müəyyən ümumiliyinə baxmayaraq, istehlakçılara təklif olunan məhsullar öz xüsusiyyətlərinə və spesifikliyinə malik olmaqla onları müəyyən edən bir sıra bütöv amillərdən, xüsusilə lizinqin növləri üzrə: maliyyə, operativ, qaytarma, sublizinq, leverec-lizinq, Vendor-lizinq və s.; lizinq obyektləri üzrə: minik və yük avto – nəqliyyatı, klassik daşınmaz əmlak, avia – nəqliyyat, rabitə və telekommunikasiya vasitələri, texnoloji avadanlıq, inşaat, kənd təsərrüfatı texnikası və s.; sövdələşmənin miqyasına görə: xırda, iri, orta; partnyorlarla qarşılıqlı təsirə görə: malgöndərənlərlə, kreditorlarla, sığortaçılarla, zamanətlərlə, lizinqalanlarla; sövdələşmənin maliyyələşdirilməsi mənbələrinə və istiqamətlərinə görə və s. amillərdən asılı olaraq əhəmiyyətli dərəcədə dəyişə bilərlər [2, s.148-149].

Nəzərdən keçirilən məsələlər kontekstində lizinq şirkətinin ixtisaslaşması və universallaşması səviyyəsinə xüsusi diqqət yetirmək lazımdır.

Əgər lizinq şirkətinin strateji məqsədi müştərilərin sayının artırılması, göstərilən xidmətlərin həcmının genişləndirilməsi, lizinq verənin mənfəətinin mütləq artımı halında xidmətin qiymətinin nisbi azaldılması sayılarsa, onda bu məqsədə qiymətin xərcyaradıcı amillərinin kompleks idarə edilməsi vasitəsilə resurs qənaət siyasətinin aparılması əsasında çatmaq olar.

Azərbaycanın lizinq xidmətləri bazarında qiymətlər nəinki regionlarda, həm də ayrı-ayrı şəhərlərin daxilində də xeyli fərqlənir, bu da lizinq xidmətləri bazarının hələ kifayət qədər formalaşmadığını göstərir. İnkişaf etmiş ölkələrdə lizinq xidmətləri sferasında eyni xidmət növləri üçün qiymətlər kifayət qədər yaxındır, ona görə də, əsas rəqabət üstünlüklərinə lizinq şirkətləri göstərilən xidmətlərin müxtəlifliyi və keyfiyyəti ilə nail olurlar. Güman etmək olar ki, ölkəmizin lizinq şirkətləri də yaxın vaxtlarda lizinq faizlərini aşağı salacaq və analoji xidmətlər üçün qiymətlər ən azı region daxilindəkinə yaxın olacaqdır. Bir çox lizinq şirkətlərinin beynəlxalq maliyyə bazarına çıxmaq cəhdləri istehlakçılara göstərilən xidmətlərin də beynəlxalq standartlara uyğunlaşmasını tələb edir.

Lizinq xidmətlərinə qiymətdəyima mexanizminin nəzəri müddəaları [3] və lizinq şirkətlərinin mövcud təcrübəsinin təhlili göstərir ki, müştərilərə xidmət zamanı güzəştli şəraitin yaradılması lizinq şirkətinin müştəri dairəsinin genişlənməsinə, onun rəqabət qabiliyyətinin yüksəlməsinə və maliyyə vəsaitlərinin artmasına imkan verir.

Azərbaycanın hazırkı inkişaf mərhələsində lizinq xidmətləri bazarında qiymət vasitəsilə rəqabət metodlarının imkanları hələ tükənməmişdir. Lizinq şirkətinin marketingində qiymət təşkil edicisinin vacibliyi bununla izah edilir. Hər bir lizinq şirkəti qiymətləri müəyyənləşdirərkən özünəməxsus alət, vasitə və yanaşmalardan istifadə edir. Bu zaman çoxsaylı amillərin təsirini nəzərə alır. Onlardan ən vacibləri maliyyə bazarında konyuktur şərait və lizinq şirkətinin öz marketing strategiyası və imkanlarıdır.

Təcrübə göstərir ki, hər bir lizinq şirkəti qiymətdəyimanın spesifik alət və taktiki üsullarının geniş spektrinə malik olur. Ancaq konkret qiymətin seçilməsi isə bir çox amillərdən asılıdır: lizinq şirkətinin imici, onun ərazicə yerləşməsi, şöbə və filial şəbəkələrinin sayı, lizinq şirkətinin nəzarətdə saxladığı bazarın payı, yeni lizinq məhsulunun bazara daxil olma sürəti, bazarda rəqabətin səviyyəsi, dövlət təmizləmə tədbirləri, payçıların təsiri və s. Qiymətlərin müəyyən edilməsində bu və digər çoxsaylı amilləri nəzərə almaq lazım gəlir.

Prinsipcə, lizinq xidmətlərinə qiymətlərin növləri və mümkün qiymət strategiyaları elə mallara qoyulan qiymətlər kimi çox müxtəlifdir.

Lizinq şirkəti yeni xidmətlərə ilkin olaraq yüksək qiymətlər qoymaqla “qaymaq yığmaq” strategiyasından istifadə edə bilər, sonra isə tədricən qiymətləri aşağı sala bilər. Bu, belə xidmətə görə ödəməyə hazır olan müştərilər hesabına maksimum gəlir əldə etməyə istiqamətlənmiş siyasət və ya müştərilərin vaxta görə qiymət ayırı-seçkiliyidir. Müxtəlif vaxtlarda belə strategiya müxtəlif xidmətlərə şamil edilmişdir.

Ədəbiyyat

1. Газман В.Д. Ценообразование лизинга. Учебное Пособие.-М.:ГУ ВШЭ, 2006, 148 с.
2. Газман В.Д. Финансовый лизинг. М. ГУВШЭ, 2003, 392 с.
3. Kotler F. Marketing-menecment. Ekspress-kurs. 2-ci nəşr \Rus dilindən tərcümə\ Bakı, İqtisad Universiteti, 2008, 468 səh.

MARKETİNQİN MAHIYYƏTİ, FUNKSİYALARI, SUBYEKTLƏRİ VƏ NÖVLƏRİ

Xursudov Ş.N., Məmmədova V.İ.

Gəncə Dövlət Universiteti

Açar sözlər: *marketing, istehsal imkanları, marketing texnologiyası, aqromarketingin mərhələləri, rəqabət qabiliyyəti, marketing proqramı, marketingin funksiyaları, marketingin növləri*

Marketing müəssisənin idarə edilməsi sisteminə təsir göstərən başlıca sahələrdən biridir. Marketingdən istifadə edilməsi bir çox cəhətdən maliyyə vəsaitinin idarə olunmasının, təchizat və satış sisteminin, yeridilən texniki siyasətin və istehsal strategiyasının, müəssisənin şöbə və xidmət sahələrinin təşkilatı strukturunun xarakterini müəyyən edir. Marketing, habelə müəssisənin üzərinə düşən bütün vəzifələrin həyata keçirilməsinə təsir göstərir. Belə ki, müəssisə fəaliyyətinin məqsəd və vəzifələrinin müəyyən edilməsi sahəsində əsas diqqət onun istehsal imkanlarına deyil, bazarda vəziyyətin öyrənilməsinə yönəldilir, müəssisənin ümumi resursları bazarın tələbi ilə əlaqələndirilir. Müəssisə asanlıqla hazırlanması mümkün olan məhsulların istehsalını deyil, satışından mənfəət əldə edilməsi mümkün olan məhsulların istehsalına üstünlük verir. Mənfəət isə qiymətlərin yüksəldilməsi yolu ilə yox, istehlakçılara lazım olan və onlar tərəfindən satın alınan məhsulların istehsalını təşkil etmək yolu ilə əldə edilir. Odur ki, istehlakçıların ehtiyacları və arzularını öyrənməyi və onların həmin məhsullara olan tələbatını daha yaxşı ödəməyi bacarmaq lazımdır. Müəssisənin qarşısında duran bu vəzifələrin həll edilməsi elmi cəhətdən əsaslandırılmış marketing texnologiyaları əsasında mümkündür. Ona görə də əvvəlcə «marketing texnologiyası» anlayışının mahiyyətinə dair xarici ölkə mütəxəssislərinin fikirlərini nəzərdən keçirək.

Ümumiyyətlə, marketing texnologiyası dedikdə, müəssisənin öz qarşısını qoyduğu məqsədə çatmaq, istehlakçıların əmtəələrə olan tələbatını ödəmək və normal gəlir və mənfəət əldə etmək üçün səmərəli bazar fəaliyyətinin həyata keçirilməsinə yönəldilən marketing qərarlarının yerinə yetirilməsi üçün zəruri olan mərhələlərin, əməliyyatların, üsulların və fəaliyyətlərin toplusu nəzərdə tutulur.

Marketing sahəsində tanınmış mütəxəssis olan Fransa alimi A.Dayan marketingdə göstərilən fəaliyyəti aşağıdakı kimi sistemləşdirir:

- sözün geniş mənasında bazarın imkanlarının və bazar mühitinin təhlili – diaqnostikasi;
- müəssisənin potensialından asılı olan əlverişli şəraitin axtarılması və rəqiblərin öyrənilməsi;
- marketingin orta və uzunmüddətli məqsədlərinin müəyyən olunması;
- potensial bazarların və potensial müştəri segmentlərinin seçilməsi;
- qarşıya qoyulmuş məqsəd və vəzifələrin həyata keçirilməsi üçün lazım olan vəsaitin müəyyən edilməsi;
- marketingin qarşısında duran məqsəd və vəzifələrin həyata keçirilməsinə yönəldilən ümumi, orta və uzunmüddətli planlaşdırmanın aparılması.

A.Dayanın fikrincə, bazar, müəssisənin strateji siyasətini və marketing texnologiyasını formalaşdırır. Bununla yanaşı, marketing texnologiyasının həyata keçirilməsi ilə əlaqədar əməliyyatların məzmunu da aydınlaşdırılır. Məsələn, potensial bazarın təhlili və diaqnostikasi bir-biri ilə birbaşa rəqabət aparən və əvəzedici məhsulların satıcıları, istehlakçılar, satış sistemləri arasında iqtisadi vəziyyət uğrunda rəqabət mübarizəsini nəzərdə tutur. Marketingin orta və uzunmüddətli dövr üzrə məqsədini müəyyən edərkən bazarın konyukturu (cari vəziyyəti) və imkanları (texniki, maliyyə) və s. nəzərə alınmalıdır.

Marketing sahəsində tanınmış mütəxəssis M.Kotler belə hesab edir ki, menecmentin ən mühüm funksiyalarından olan marketing texnologiyaları yerinə yetirilməsi xüsusiyyətlərindən asılı olaraq aşağıdakı mərhələlərdən ibarətdir:

- 1) marketing imkanlarının təhlili;
- 2) marketing strategiyasının formalaşdırılması;
- 3) marketing proqramlarının planlaşdırılması;
- 4) marketing fəaliyyətinin idarə edilməsi.

Y.A.Tsipkin, A.N.Lyukşinov, N.D.Eriaşvili, V.A.Bespalov marketing texnologiyası proseslərinin tədqiqinə sistemli yanaşılmasını təklif edirlər. Onlar marketingin idarə edilməsi texnologiyası proseslərinin aşağıdakı mərhələlərdən keçdiyini qeyd edirlər:

- 1) bazar və marketing imkanlarının təhlili;
- 2) proqnozlaşdırma, məqsədin müəyyən edilməsi və planlaşdırma;
- 3) marketing prosesinin təşkili və tənzimlənməsi;
- 4) marketing prosesinə nəzarət olunması;
- 5) marketing fəaliyyətinin qiymətləndirilməsi.

Y.A.Tsipkin, A.N.Lyukşinov və N.D.Eriaşvilinin fikrincə marketingdə aşağıdakıları ayırd etmək lazımdır: marketing texnologiyası prosesi, marketingin təşkili texnologiyası, marketingin idarə edilməsi

texnologiyası və marketing qərarlarının qəbul edilməsi texnologiyası. Onlar tərəfindən aqromarketingin aşağıdakı mərhələlərdən ibarət olan texnoloji prosesləri işləyib hazırlanmışdır:

- 1) bazarın öyrənilməsi;
- 2) bazarın proqnozlaşdırılması, məqsədin müəyyən edilməsi və planlaşdırma;
- 3) marketing sisteminin təhlili;
- 4) marketing prosesinin təhlili, ona nəzarət edilməsi və səmərələşdirilməsi;
- 5) marketing prosesinin əlaqələndirilməsi və tənzimlənməsi;
- 6) marketing fəaliyyətinin qiymətləndirilməsi və onun inkişaf perspektivlərinin müəyyən edilməsi [1, s. 677-679].

Məlum olduğu kimi, iqtisadiyyatın digər sahələrinə nisbətən aqrar-sənaye kompleksinin marketing sisteminin özünəməxsus prinsipial fərqləri və xüsusiyyətləri vardır. Bu kənd təsərrüfatının və onun məhsullarının xüsusiyyətləri ilə müəyyən edilir. Odur ki, kənd təsərrüfatı müəssisələrinin marketing texnologiyalarının yerinə yetirilməsi prosesinin məzmununu bu mövqedən nəzərdən keçirək.

Hər bir kənd təsərrüfatı müəssisəsinin fəaliyyəti bazarın öyrənilməsi və satışın proqnozlaşdırılmasından başlanmalıdır. Çünki müəyyən dövr üzrə hər bir məhsul növünün rəqabət qabiliyyətinin təmin olunması üçün kompleks tədbirlər sistemini özündə ehtiva edən marketing proqramlarının işlənilib hazırlanması bazarın hərtərəfli təhlil olunmasını tələb edir.

Bazarın hərtərəfli öyrənilməsi üçün tədqiqatın aşağıdakı bölümlər üzrə aparılması məqsədəuyğundur: 1) satış bazarlarının öyrənilməsi və qiymətləndirilməsi; 2) alıcıların öyrənilməsi; 3) məhsulların (əmtəələrin) öyrənilməsi; 4) satış fəaliyyətinin öyrənilməsi; 5) rəqiblərin öyrənilməsi.

Bazarın öyrənilməsi prosesində onun seqmentləşdirilməsi və daha perspektivli seqmentlərin seçilməsi həyata keçirilir; bazarın, yaxud da onun ayrı-ayrı seqmentlərinin tutumu müəyyən edilir; bazarın strukturu və konyukturu (qiymətlərin dinamikası, tələb və təklif arasındakı nisbət) nəzərdən keçirilir; əmtəə çeşidlərinin və əmtəələrin irəlilədilməsi kanalları təhlil olunur; bazarın inhisarlaşdırılması səviyyəsi öyrənilir; perspektivdə bazarın inkişaf meylləri tədqiq edilir. Aparılmış təhlil əsasında kənd təsərrüfatı məhsulları bazarlarına tam xarakteristika vermək mümkün olur.

Alıcıları (istehlakçıları) öyrənərkən aşağıdakılara xüsusi diqqət yetirmək lazımdır: təklif olunan məhsulların mümkün olan alıcıları və onların həvəsləndirilməsi; istehlakçıların üstünlükvermə cəhətlərinin formalaşmasına və bazar davranışlarına təsir edən amillər; tələbatlara görə eynicinsli (seqmentə daxil olan) alıcılar qrupunun müəyyən edilməsi imkanları və i.a.

Məhsulları öyrənərkən yenilikləri və rəqiblərin məhsullarına nisbətən firmanın öz məhsullarının rəqabət qabiliyyətliliyinin; potensial alıcıların (istehlakçıların) indi və perspektivdə tələbatlarının ödənilməsi üsullarının, məhsulların keyfiyyət parametrlərinin dəyişməsinin, qablaşdırılması qaydalarının nəzərə alınması olduqca vacibdir.

Satışın öyrənilməsi məhsulların satış həcmnin artması və ya azalması səbəblərini müəyyən etməyə, məhsulların hərəkətini izləməyə, qiymət siyasətinin işlənilib hazırlanmasına, reklam fəaliyyətində müxtəlif kütləvi informasiya vasitələrinin təsirini aşkara çıxarmağa imkan verir [2, s. 67-68].

Satış bazarları uğrunda mübarizədə öz üstünlüklərini qiymətləndirmək üçün kənd təsərrüfatı müəssisələri rəqiblər haqqında informasiyaya malik olmalıdırlar. Rəqabət qabiliyyətinə isə aşağıdakı amillər təsir edir:

- məhsulun alıcıların tələbatına uyğun olması (keyfiyyəti, əmtəə markası, əmtəə nişanı, korporativ işarələri, qablaşdırılması, tutumu, ekoloji təmizliyi, saxlanma üsulları və müddəti);
- qiymət siyasəti (qiymətlərin səviyyəsi, istehsal xərcləri, ödənilmə müddəti, qiymət güzəştləri, qiymətlərin bazarın tələblərinə uyğun olub-olmaması);
- əmtəələrin irəlilədilməsi və satış imkanları (topdan və pərakəndə ticarət, özünün xüsusi satış sistemi, bazarın əhatə olunma dərəcəsi, daşınmanın növləri);
- kütləvi informasiya vasitələrindən, sərğilərdən, yarmarkalardan, reklamdan istifadə sistemi;
- elmi-tədqiqatlar və təcrübə konstruktor işlərinə - ETTKİ - investisiyaların əsas istiqamətləri; yeni məhsulların və mütərəqqi texnologiyaların işlənilib hazırlanması üçün ayrılmış vəsaitin həcmi;
- mənfəət və zərər haqqında məlumat.

Bazarların kompleks tədqiqi və müəssisənin fəaliyyətinin təhlili əsasında onun marketing strategiyası və marketing proqramı işlənilib hazırlanır.

Marketing proqramına aşağıdakılar daxil edilə bilər:

- 1) məqsədli bazarın seçilməsi;
- 2) məhsulların fərqləndirilməsi (buraxılan məhsulun həcmi, istehsalın strukturunda və satışın ümumi həcmində onun xüsusi çəkisi);
- 3) maliyyə nəticələri (istehsalın, maddi-texniki resursların inkişaf etdirilməsi üçün ayrılan vəsait);

4) məhsulların satışı ilə əlaqədar sərf edilən xərclər (əmtəələrin irəlilədilməsi, istehlakçılara xidmət göstərilməsi, satışın stimullaşdırılması ilə əlaqədar xərclər);

5) məhsul vahidinin istehsalına sərf olunan xərclər (məhsul vahidinə çəkilən xərclərin rəqiblərin eyni göstəriciləri ilə müqayisəsi);

6) qiymətlər (müqavilə üzrə məhsul vahidinin qiymətlərinin və bazar qiymətinin səviyyəsi);

7) mənfəət (ümumi mənfəət, məhsulların satışından əldə edilən mənfəət, xalis mənfəət, bölünməsi nəzərdə tutulan mənfəət);

8) daxiəlmələr (vəsaitin banklarda saxlanmasıdan daxil olan faiz məbləği);

9) mənfəətdən ayırmələr (mənfəət vergisi, amortizasiya ayırmələri, icarə haqları, kredit üzrə faiz məbləği, kreditlərin ödənilməsi);

10) məhsulların istehsalı və satışının səmərəliliyinin (rentabelliyyinin) qiymətləndirilməsi.

Marketing texnologiyalarının sonuncu mərhələsi marketing fəaliyyətinin və onun inkişaf perspektivlərinin müəyyən edilməsidir.

ASK müəssisələrində marketing texnologiyası (marketing fəaliyyəti) onu yerinə yetirənlərin hamısının səyləri birləşdirildikdə daha səmərəli olur. Bunlara marketing xidməti mütəxəssisləri, müəssisənin və onun daxili struktur bölmə rəhbərləri, baş mütəxəssislər, ayrı-ayrı şöbələrin mütəxəssisləri, topdan və pərakəndə ticarət üçün işçilər, brokerlər, dilerlər, vasitəçilər və s. şəxslər aiddir. Marketing texnologiyalarından istifadənin səmərəliliyi həm də vəzifələrin adları çəkilən mütəxəssislər arasında düzgün bölüşdürülməsindən asılıdır [3, s. 476-480].

İstehsalın və satışın idarə edilməsinin bazar konsepsiyası olan marketing texnologiyaları metodologiyasına əsaslanaraq marketing funksiyalarını nəzərdən keçirmək olar.

Marketing funksiyası dedikdə, qərarların hazırlanması, qəbul edilməsi və həyata keçirilməsində istifadə marketing fəaliyyətinin sabit, əlahiddələşmiş və spesifik istiqamətlərinin toplusu nəzərdə tutulur.

Marketing funksiyalarının aşağıdakı müstəqil bölümlərdə birləşdirilməsi məqsədəuyğundur:

- **analitik bölüm.** Bu bölüm bazarın istehlakçıların, məhsulların və onun çeşidinin firmanın strukturunun və daxili mühitinin öyrənilməsi daxildir;

- **istehsal bölümü.** Bu bölüme yeni məhsul növləri istehsalının, yeni texnologiyaların işlənilib hazırlanması, maddi-texniki təchizatın təşkili, hazır məhsulun keyfiyyəti və rəqəbat qabiliyyətinin idarə edilməsi aid edilir.

- **satış funksiyaları bölümü.** Bu bölümdə əmtəələrin hərəkəti, servis xidmətləri, tələbin formalaşdırılması və satışın stimullaşdırılması sistemlərinin təşkili, məqsədyönlü əmtəə və qiymət siyasətinin yeridilməsi nəzərdə tutulur;

- **idarəetmə və nəzarət funksiyaları bölümünə** mütəxəssislər adətən müəssisədə strateji və operativ planlaşdırmanı, marketing və risklərin idarə edilməsi ilə əlaqədar informasiya təminatını, marketing üzərində nəzarətin həyata keçirilməsini aid edirlər.

Bütün marketing funksiyalarının yerinə yetirilməsi üçün məsuliyyət müəssisənin marketing xidmətinə həvalə olunur.

Marketing fəaliyyəti konsepsiyalarından, qarşıya qoyulan məqsəd və vəzifələrdən asılı olaraq təcrübədə marketing müxtəlif növlərindən istifadə edilir.

İstehsal olunan əmtəələrin və göstərilən xidmətlərin növlərindən asılı olaraq marketing aşağıdakı növlərə ayrılır: 1) istehlak mallarının, o cümlədən ərzaq məhsullarının marketingi; 2) innovasiya, o cümlədən sənaye marketingi; 3) xidmətlərin marketingi.

İstehlak malları və xidmətləri marketingi fərdi istehlaka, konkret alıcıya xidmət edir. Buna aşağıdakı səciyyəvi əlamətlər –marketing qərarlarının qəbul edilməsində fərdiyyətçiliyin böyük xüsusi çəkiyə malik olması, tələbin orijinallığı və i.a. – xasdır. İnvestisiya (sənaye) marketingində marketing strategiyası əsas etibarilə istehsal xərclərinin aşağı salınması, əmək məhsuldarlığının və buraxılan məhsulların keyfiyyətinin yüksəldilməsi üçün yeni texnologiyaların axtarılmasına yönəldilir.

Bazarın əhatə edilməsindən asılı olaraq marketing aşağıdakı növləri bir-birindən fərqlənir:

- **kütləvi marketing.** Marketing bu növü kütləvi istehsalı və bütün istehlakçılar üçün nəzərdə tutulan bir məhsulun marketingini xarakterizə edir;

- **fərqləndirilən məhsulların marketingi.** Bu müxtəlif xassələrə malik olan və alıcıların zövqləri nəzərə alınmaqla onların hamısı üçün nəzərdə tutulan bir neçə məhsulun istehsalı və marketingini səciyyələndirir;

- **məqsədli marketing.** Bu marketing növü xüsusi olaraq bazarın müəyyən seqmentləri üçün işlənilib hazırlanmış məhsulların istehsalı və marketingini xarakterizə edir.

Mənfi tələbin mövcudluğu ilə əlaqədar marketing. Burada marketingin vəzifəsi istehlakçıların əmtəələrə olan mənfi münasibətini müsbət məcraya yönəltməkdən ibarətdir. Buna isə istehsal

texnologiyasının təkmilləşdirilməsi, qiymətlərin aşağı salınması, reklam işlərinin fəallaşdırılması yolu ilə nail olmaq mümkündür.

Stimullaşdırıcı marketing. Bu marketing növündən məhsullara tələb olmadıqda, başqa sözlə, əmtələri satın almaq üçün istehlakçılarda maraq olmadıqda istifadə edilir.

İnkişaf etməkdə olan marketing. Marketingin bu növü əmtəələrə gizli tələbin olması ilə əlaqədardır. Marketingin vəzifəsi potensial bazarın tutumunu qiymətləndirməkdən, gizli tələbi real tələbə çevirmək iqtidarında olan sərəmə verən məhsulların işlənilməsindən ibarətdir.

Yeni marketing. Bundan bir qayda olaraq tələb aşağı düşməyə doğru meyli etdikdə istifadə olunur. Burada marketingin vəzifəsi əvvəllərdə mövcud olmuş marketing yanaşmalarından yaradıcılıqla istifadə edilməsi əsasında istehsal texnologiyalarının, məhsulların keyfiyyətinin təkmilləşdirilməsi yolu ilə tələbin aşağı düşməsi meylinin qarşısının alınmasından ibarətdir.

Qorunub saxlanan marketing. Marketingin bu növündən əmtə və xidmətlərə olan tələbin səviyyəsi və strukturu təklifin səviyyəsi və strukturuna tam uyğun gəldikdə istifadə edilir. Marketingin vəzifəsi qiymətlərin cüzi dəyişdirilməsi, məhsulların qablaşdırılmasına «əl gəzdirilməsi» yolu ilə onların cəlbediciliyinin yüksəldilməsi əsasında tələbin mövcud səviyyəsinin qorunub saxlanmasından ibarətdir və i.a. [3, s. 476-480].

Marketingin bütün növlərini istehlakçılarla ünsiyyət, onların tələbatlarının və nəyə üstünlük vermələrinin öyrənilməsi vasitəsi kimi nəzərdən keçirmək lazımdır. Tələbatlar ödənilmədikdə şəraitdən asılı olaraq marketingin növünü dəyişmək məqsədəuyğundur.

Ədəbiyyat

1. Экономика и управление аграрным производством. Учебное пособие. Коллектив авторов. ООО «Мини Тайп», 2008, 714 с.
2. Мəmmədov O. və başqaları. İqtisadi nəzəriyyənin əsasları. Dərs vəsaiti. III hissə, Azərbaycan Kənd Təsərrüfatı Akademiyasının mətbəəsi, Gəncə, 1995-ci il, 167 s.
3. Böyük İqtisadi Ensiklopediya. Azərbaycan İqtisadçılar İttifaqı. III cild, Bakı, “Şərq-Qərb” nəşriyyat evi, 2012-ci il, 608 səh.

UOT: 338.43

AQRAR SAHƏNİN İNKİŞAFININ DÖVLƏT TƏNZİMLƏNMƏSİ PRIORİTETLƏRİ

Quliyev İ.Q.

Azərbaycan Dövlət İqtisad Universiteti

Xülasə

Aqrar siyasət ölkənin iqtisadi siyasətinin mühüm tərkib hissəsi və istiqamətidir. Sərəməli aqrar siyasət yüngül sənaye sahələrinin xammala və əhalinin ərzağa olan tələbatının daha dolğun ödənilməsinə xidmət edir. Ona görə kənd təsərrüfatının inkişafı üzrə təbii-iqtisadi potensialın aşkar edilməsi və ondan sərəməli istifadə istiqamətləri dövrün aktual vəzifələrindəndir. Onların uğurlu həlli istehsal infrastrukturunu, rəqabət qabiliyyəti, innovation inkişaf və s. ilə bağlı parametrlərin tədricən dünya göstəricilərinə çatdırılması tələbini qarşıya qoyur. Təqdim olunan məqalədə respublikada aqrar siyasətin sərəməli istiqamətləri təhlil olunmuş, onun təkmilləşdirilməsi ilə bağlı təkliflər öz əksini tapmışdır.

Açar sözlər: *istehsal, rəqabət, modernləşdirmə, innovasiya, sərəməlilik, dayanıqlıq, dövlət dəstəyi*

Azərbaycan kənd təsərrüfatının inkişafı üçün zəruri olan nəhəng təbii-iqtisadi potensiala malikdir. Buna baxmayaraq, hələ də ölkəmizdə bir çox məhsullar üzrə Ərzaq Təhlükəsizliyi Doktrinası ilə müəyyən edilən özünü təminat astana həddinə nail olunmamışdır. Bundan əlavə ev təsərrüfatlarının qida məhsullarının alınmasına sərəf etdikləri xərclər onların ümumi xərclərində 50%-ə yaxın xüsusi çəkiyə malikdir. Bu faktlar öz növbəsində sual yaradır- Hansı səbəblərdən aqrar islahatların nəticələri qənaətbəxş deyil? Əslində bu sual bir qədər əvvəl yaranmışdır, lakin postneft dövrünün çətinlikləri onlara konkret cavabların verilməsinə zərurət yaratdı. Qeyd olunan vəziyyətin tarixi köklərini araşdırsaq qeyd etməliyik ki, ötən əsrin 90-cı illərində iqtisadiyyatda köklü islahatların aparılmasına start verildi. Reallaşdırılan proqramların təhlili göstərir ki, bir iqtisadi sistemdən digərinə keçid 2 ildən az müddətə həyata keçirilə bilməz. Lakin həmin dövrdə bilavasitə sosializmin kapitalizmlə əvəz olunması variantı qarşıya qoyulmasa da işlərin gedişi sanki məqsədin yalnız belə olduğunu təsdiq edirdi. Dəyişikliklərin şok xarakteri əhalinin, müəssisə və təşkilatların üzləşdiyi təbii fəlakətləri xatırladırdı. Nəticədə əhali arasından ümumxalq mülkiyyətinin mənimsənilməsi hesabına kapitala sahib olan yeni təbəqə formalaşdı. Xüsusi mülkiyyətin və sahibkarlar sinfinin formalaşması prosesi ictimai fəaliyyətin prioritetinə çevrildi. İlk kapitalın yaradılması metodları və formaları müxtəlif olsa da, bir qayda olaraq mənəvi prinsiplərə uyğun deyildi.

Mövcud iqtisadi sistemin dağılması istehsalın tənəzzülünə səbəb oldu. Əhalinin real gəlirləri dəfələrlə azaldı, sahələrarası əlaqələr qırıldı və inkişaf perspektivləri itirildi. İslahatların daha az itkilərlə

aparılması mümkün olsa da göstərilən əlverişsiz vəziyyət keçid dövrünün çətinlikləri kimi qiymətləndirilirdi. Həmin dövrdə iqtisadiyyatın tənəzzülü nəticələrinin yumşaldılması üçün milli valyuta dövrüyyəyə buraxıldı və onun məzənnəsi yaxın qonşu dövlətlərin, o cümlədən rublun məzənnəsindən yüksək təyin olundu. Nəticədə xarici ölkələrdən idxal olunan məhsullar ucuzlaşdı və yerli məhsulları daxili bazardan sıxışdırıb çıxarmağa başladı. Bu respublikanın təbii sərvətlərinin cəlb etdiyi idxalçı ölkələrin maraqlarına tam uyğun idi. Beləliklə, milli sərvətlərin xarici ölkələrlə birlikdə istifadəsi üzrə münasibətlər mexanizmi formalaşdı. Bu ssenari daha çox enerji resursları üzərində quruldu. Sxem çox sadədir: neft və neft məhsulları ixracı hesabına əldə olunan valyuta resurslarının bir hissəsi bu məhsulları idxal edən ölkədə saxlanılır, digər hissəsi isə ərzaq malları ilə mübadilə olunur. Həmin ssenari bu gün də öz mənfi nəticələri ilə tətbiq olunmaqdadır.

Kənd təsərrüfatında əlverişsiz qiymət nisbətləri formalaşdı, lakin hesab olunurdu ki, bazarın bu «görünməz əli» bütün məsələləri tənzimləyəcək və dövlət heç də bütün sahələrin fəaliyyəti nəticələrinə görə məsuliyyət daşıyamamalıdır. Səmərəsizlik bəhanəsi ilə iri kənd təsərrüfatı müəssisələri və infrastrukturları dağıdıldı, daxili qiymətlərin tədricən dünya qiymətlərinə yaxınlaşdırılması üzrə tədbirlərə start verildi. Nəticədə yerli istehsalçılar demək olar ki, bütün rəqabət üstünlüklərini itirdilər. Dünya iqtisadiyyatına sürətli inteqrasiya olmaq istəyi ilə beynəlxalq ticarət qaydalarına və Ümumdünya Ticarət Təşkilatının tələblərinə çox yüksək əhəmiyyət verildi.

Ərzaq məhsulları istehsalının kəskin azalması şəraitində yerli bazar açıq qaldı və əhalini qida məhsulları ilə təmin etmək başlıca vəzifə çevrildi. Ona görə də ixracatçı müəssisələr tərəfindən göndərilən məhsulların keyfiyyətinə nəzarət zəiflədi və onların təhlükəsizliyinə zəmanət olmadı. ÜTT-nin üzvü olmasa da Azərbaycanda əvəzində heç nə tələb etmədən, itkilərə məruz qalaraq bu təşkilatın qaydalarına riayət olunur. Həmin qaydalarla tanış olan hər kəs bilir ki, ÜTT-yə daxil olmaq şərtləri olduqca diskriminasiya yaxud ayrı-seçkilidir. Müvafiq qaydalara görə kənd təsərrüfatına dövlət yardımının həcmi ötən əsrin 90-cı illərində olan səviyyədə dondurulmuşdur. Düşünürük ki, bu həmin təşkilatda «söz sahibi» olan ölkələrdə aparılmış dövlət yardımı təcrübəsinə uyğun gəlir. Ona görə ki, bu dövlətlərdə aqrar sfera təxminən 20-30 il müddətində güclü dəstək altında formalaşmış və inkişaf etmişdir. 90-cı illərdə müvafiq kənd təsərrüfatı istehsalçılarından yerli və dünya bazarında öz mövqeyini möhkəmləndirilməsi yardım paketinin azaldılmasına rəvac vermişdir. Lakin aqrar sahibkarlıq təşəkkül tapmaqda olan ölkələr qarşısında belə tələblərin qoyulmasının heç bir iqtisadi, sosial, humanitar və mənəvi əsası yoxdur. Məqsəd birdir: «enerji daşıyıcıları əvəzinə ərzaq» ssenarisi daim işlək olmalıdır. Başqa sözlə, iqtisadi əməkdaşlıq və yardım adı altında öz iqtisadi hökmranlığını təmin etmək öhdəliyi yerinə yetirir. Sanki, «iqtisadi əməkdaşlıqdan iqtisadi hökmranlığa doğru» şüarı rəhbər götürülür. Ən acınacaqlısı odur ki, ÜTT-nin tələblərinə daha çox riayət edən qeyri-üzv ölkələr fitosanitar və veterinar xidmətin ciddiliyində, ixracatçıların daxili bazara nail olunmasında maneələr yaradılmasında mühakimə olunurlar.

Bundan əlavə inkişaf etməkdə olan ölkələrə ikinci dərəcəli münasibət göstərilməklə onların veterinar təhlükəsizlik normalarını qəbul etmək istəmirlər. Bunun əksinə olaraq aparıcı ölkələrin ixrac məhsullarında sağlamlıq üçün təhlükəli maddələr – kimyəvi gübrələr, bitkiləri mühafizə vasitələri, gendəyişdirici maddələr və artım hormonları aşkar olunur.

Ona da diqqət yetirmək lazımdır ki, Qərb ixracatçıları üçün kifayət qədər əlverişli şərait yaradılmışdır. Məsələn, 2005-ci ildə ABŞ-a güzəştli gömrük rüsumları ilə 1090,4 min ton quş əti, 430 min ton mal əti və 467,4 min ton donuz əti idxal olunmuşdur. Bundan əlavə ABŞ ilə 2009-cu ilə qədər bütün ət növləri üzrə kvotaların 200 min ton artırmaq «Əsrin müqaviləsi» adlı müqavilə razılaşdırılmışdır. Bu həcmdə artıq miqdarda ət məhsulunun daha yüksək rüsumları üzrə idxalına icazə verilmişdir. Halbuki, güzəştli vergi rejimi genişlənməli və vaxt keçdikcə bütün idxal həcminə tətbiq olunmalıdır [1, səh 28].

Elə bunların nəticəsidir ki, ÜTT kimi beynəlxalq təşkilatların, həmçinin üzv aparıcı ölkələrin ayrı-seçkilik üzərində qurulmuş siyasəti nəticəsində beynəlxalq kənd təsərrüfatı məhsulları bazarı oliqopolistik struktur almaqdadır. Nəzəri baxışlar və rəqabət prinsipləri mövqeyindən yanaşsaq əslində o xalis (təkmil) rəqabətli bazar strukturuna yaxın olmalıdır.

İdxalın yerli istehsal məhsulu ilə əvəzlənməsi, ərzaq təhlükəsizliyini necə təmin edilə bilər? Bu sualın ilkin müzakirəsi onun mürəkkəbliyini və aktuallığını təsdiq edir. Ehtiyat güclərinin olmaması səbəbindən yeni idxalçıların məhsulu «qadağan olunmuş ölkə»lərin məhsuluna alternativ ola bilməz. Onlar öz güclərini yeni istehsal üzrə artırmalıdır. Bundan əlavə onların məhsullarının uzun müddət ərzində Azərbaycan bazarının tələblərinə cavab verəcəyinə zəmanət olmalıdır, lakin idxal ölkəsinin dəyişdirilməsinə çıxış yolu kimi baxmaq olmaz. Ölkədə yerli istehsal məhsullarının istehsalı həcmi ilbəil artırılmalı və ilk növbədə daxili tələbatı ödəyəcək səviyyəyə çatdırılmalıdır [5, səh.137].

Yerli və xarici təcrübə göstərir ki, böhran dövründə iqtisadiyyatın dövlət təzlimlənməsinin rolu yüksəkdir. Ona görə ki, bazar ölkənin iqtisadi inkişafının bir çox məsələlərini həll etmək gücündə deyil. Yüksək texnologiyalı istehsal külli miqdarda vəsait tələb edir. Bu baxımdan aqrar sektor investorlarını böyük

risklər gözləyir. İstehsalın spesifik şəraiti səbəbindən kənd təsərrüfatı obyektiv olaraq iqtisadiyyatın digər sahələri ilə rəqabət apara bilmir, ardıcıl olaraq dövlət tənzimlənməsinə və himayəsinə möhtacdır. ABŞ-da təxminən 80 il ərzində kənd təsərrüfatının hərtərəfli tənzimlənməsi həyata keçirilir. Bu ölkədə məhsulun maya dəyərinin 28%-i dövlət subsidiyasıdır, fermerlərə kredit 0,5 – 1,5 faizə bərabər illik dərəcə ilə verilir, ərzaq ixracına dəstək göstərilir. Avropa kəndliləri 1 ha əkin sahəsinə 300 avrodan 1000 avroyadək yardım alırlar ki, bu da yerli istehsalçılarımızla müqayisədə dəfələrlə yüksəkdir.

Aqrar sahədə yüksək məhsuldarlığa nail olmaq, ölkənin ərzaq təhlükəsizliyi problemini həll etmək, kənd təsərrüfatı xammalının və məhsulunun iri ixracatçısına çevrilmək üçün Azərbaycanda hərtərəfli şərait vardır. Bu məsələnin reallaşdırılması dünya ərzaq böhranının güclənməsi şəraitində olduqca vacibdir.

İdxalın əvəzlənməsi prosesi yalnız bir variantda, yəni istehsalın inkişafı və genişlənməsi ilə mümkündür. Əks halda iqtisadi sistem öz ərazisindən idxal məhsulunu sıxışdırıb çıxara bilməz.

Aqrar sektorda modernləşdirmənin aparılması və innovasiyanın tətbiqi üçün maliyyə resursları tələb olunur. Təcrübə göstərir ki, böhran dövründə ümumi əlavə gəlirin bölgüsü yığımın xeyrinə baş verir, bu da uzunmüddətli dövrdə əhalinin həyat səviyyəsinin yüksəldilməsinə səbəb olsa da ilk əvvəllər çətinliklər yaradır. İlk baxımdan milli iqtisadiyyatın maliyyə resursları ilə təminatının ən məqbul üsulu ölkədən kapital axımını dayandırmaq və tədricən ölkəyə qaytarılmasıdır. Şübhəsiz ki, kapitalın hərəkətini dayandırmaq mümkün deyil. Lakin ona təsir etmək olar. Xaricdə toplanmış yerli kapital yerli istehsalın inkişafının güclü stimulu ola bilər [4, səh.152].

Həyata keçirilən tədbirlər nəticəsində məhsulun reallaşdırılması ilə bağlı iqtisadi münasibətlər dəyişə bilər. Unutmaq olmaz ki, iqtisadi islahatlara qiymətəmələgəlmədən başlanmışdır. Lakin, ötən dövrdə qiymətlərin sabitliyinin təmin olunmaması əmtəə istehsalçıları ticarət kapitalından tam asılı vəziyyətə salmışdır. Əmtəələrin daha əhəmiyyətli növlərinin məhdud dairəsinin qiymətlərinə dövlətin təsiri mövcud iqtisadi vəziyyətdə iqtisadi və hüquqi xidmətlərin fəaliyyətinin səmərəli istiqamətidir. Belə əmtəələrə benzin, dizel yanacağı, elektrik enerjisi, taxıl və kredit vəsaitlərini aid etmək olar. Belə ki, onların qiymətlərinin hərəkətini və inflyasiya səviyyəsini müəyyən edir.

Etiraf etməliyik ki, hazırda kənd təsərrüfatı məhsullarının qiymətləri regionlarda istehsalçıların böyük əksəriyyətinin rentabelliğini təmin etmir. Hesablamalara görə rentabellik dərəcəsi inflyasiya səviyyəsindən 20-25% yüksək olmalıdır. Bundan əlavə məhsul satışına zəmanət sistemi yaradılmalıdır.

Daxili istehsalın sürətli inkişafına, idxalın əvəz olunmasına yönəldilən iqtisadi siyasətin xarakterik prinsipləri, əlamətləri və tələbləri vardır. Belə ki, iqtisadi islahatlar dövründə inkişaf etməkdə olan ölkələr xarici tərəfdaşların tədbirləri ilə üzləşir. Bir qayda olaraq, onlar uğursuz iqtisadi islahatların nəticələrini “dəstəkləyirlər”. Nəticədə xarici iqtisadiyyatın ölkənin texniki imkanlarına və ardıcıl olaraq əhalinin həyat səviyyəsinə təsiri tədricən artır.

Vacib məqamlardan biri də ölkədə qiymətlərin artımıdır. Hazırda iri ticarət şəbəkələrinin işinin optimallaşdırılması üzrə tədbirlər görülür. Ərzaq məhsullarına qiymətəmələgəlmə sferasında nəzarət gücləndirilir, süni qiymət artımlarının qarşısı alınır. Təcrübə göstərir ki, istehlak kooperasiyası vəziyyətin daha da yaxşılaşmasına gətirib çıxara bilər. Daha doğrusu, kənd təsərrüfatı istehsalçıları üçün digər ticarət şəbəkələri ilə rəqabət apara bilən kooperativlər ən yaxşı vasitəçidir.

Yekun olaraq demək olar ki, lazımı texniki, maliyyə və hüquqi imkanlara malik olan yerli aqrar istehsalçı yalnız ölkə əhalisini təmin edən şəxs deyil, həm də rəqabət qabiliyyətli ixracatçı kimi tanına bilər. Ona əlverişli şərait lazımdır: aşağı inflyasiya, məhsulun satışına zəmanət, optimal qiymət, əlverişli və şəffaf formada dövlət himayədarlığı.

Ədəbiyyat

1. Əhmədov M.A. Qloballaşma və milli iqtisadiyyatın problemləri. Bakı. Azərneşr, 2003. 520 səh.
2. Salahov S.V. Aqrar sahənin dövlət tənzimlənməsi problemləri. Bakı, Nurlar, 2004. 504 səh.
3. Alıyev İ.H. Milli İqtisadiyyat və Aqrar Sahənin İnkişaf problemləri. Bakı, 2006, 380 səh.
4. İbrahimov İ.H. Regionlarda sahibkarlığın inkişaf meyilləri və xüsusiyyətləri. Bakı, Səda, 2007. 296 səh.
5. Журнал АПК: экономика, управление. 2010 . № 6.

AZƏRBAYCANIN İQTİSADİYYATININ TARAZLI İNKİŞAFINDA NEFTQAZÇIXARMA SƏNAYESİNİN ROLU

Quliyev Z.A.

Neftqazəlmətdəqiqatlayihə İnstitutu

Xülasə

Məqalədə Azərbaycanın neft strategiyasının uğurları, Dövlət Neft Fondunun vəsaitlərindən istifadənin vəziyyəti, neft gəlirlərinin dövlət büdcəsinə transferinin hədləri çoxillik statistik məlumatlar və analitik ümumiləşdirmələr əsasında araşdırılmış, neftqazçıxarma sənayesinin ölkə iqtisadiyyatının tarazlı inkişafındakı rolu qiymətləndirilmiş, sosial problemlərin həllində əhəmiyyəti göstərilmişdir.

***Açar sözlər:** tarazlı inkişaf, neftqazçıxarma sənayesi, neft strategiyası, neftdən gələn gəlirlər, sosial infrastruktur obyektləri.*

Ölkə iqtisadiyyatının tarazlı və dayanıqlı inkişafını təmin etmək, sosial-iqtisadi inkişafın keyfiyyətə yeni modelini formalaşdırmaq Azərbaycan Dövlətinin fəaliyyətində önəmli yer tutur.

Tarazlı inkişaf – (ingiliscə, Sustainable Development) – təbii resursların istismarı, investisiya qoyuluşu, ETT – nin inkişafı, şəxsiyyətin formalaşması və s. amillərin bu günkü və gələcək nəsillərin potensial tələbatını ödəyə bilmək zəminində qarşılıqlı razılaşıdırılmış şəkildə inkişafını nəzərdə tutur. Tarazlı inkişaf konsepsiyası iqtisadi, sosial və ekoloji anlayışların birləşməsindən əmələ gəlmişdir. Tədqiq edilən neftqazçıxarma sənayesinin timsalında tarazlı inkişaf konsepsiyasının iqtisadi aspektinə bu məqalədə üstünlük verilmişdir. Tarazlı inkişafın iqtisadi baxış aspekti özündə təbii ehtiyatlardan səmərəli istifadə, təbii, enerji və material qoruyucu texnologiyadan istifadə, tullantısız texnologiyaya keçid, tullantıların minimuma endirilməsi, yenidən emalı və səmərəli şəkildə istifadə edilməsini əks etdirir. Tarazlı inkişafın iqtisadi tərkibində dayanıqlılığın 2 növü fərqlənir: zəif və güclü. Zəif dayanıqlılıq – müəyyən zaman çərçivəsində təbii və istehsal kapitalının tələb olunan həcmdə saxlanılmasını göstərir. Güclü dayanıqlılıq isə - bərpa olunmayan ehtiyatların istismarından əldə olunan kapitalın bərpa olunan ehtiyatların dəyərinin artmasına sərf olunmasıdır. Qeyd edilən aspektlərin müəyyən hissəsini tədqiqat obyektini seçilən neftqazçıxarma sənayesinin timsalında nəzərdən keçirək.

Azərbaycanın malik olduğu təbii sərvətlərin ən geniş və mütləq hissəsini təşkil edən neft-qaz resursları üzərində qurulan sənaye indi də respublika iqtisadiyyatının aparıcı sahəsi olaraq özünü göstərir. Ölkənin yanacaq-enerji kompleksinin mütləq hissəsini özündə birləşdirən neft-qaz sənayesi, həm də respublikanın sosial-iqtisadi inkişafının əsası kimi iqtisadi dirçəlişi stimullaşdıran mühüm sahədir.

Azərbaycanda həyata keçirilən neft siyasəti xarici sərmayələr ilə yanaşı, müasir texnologiyaların, iş təcrübələrinin, yeni idarəçilik qaydalarının, iqtisadi münasibətlərin daxil olması üçün də şərait yaratmışdır.

Əsil həqiqət ondadır ki, Azərbaycan iqtisadiyyatı neft və qaz sənayesinin üzərində qurulmuşdur. Lakin neft-qaz tükənən sərvət olduğundan həmin təməl uzunmüddətli və müsbət cəhət hesab oluna bilməz. Bununla belə ölkənin neft-qaz sənayesinin sürətli inkişafı digər iqtisadi fəaliyyət sahələrinin inkişafına da öz müsbət təsirini göstərməkdədir.

Fikirləri ilə tam razı olduğumuz prof. A.Ş.Şəkəraliyev hələ 2011-ci ildə nəşr etdirdiyi fundamental monoqrafiyasında göstərmişdir ki, Azərbaycan iqtisadiyyatı əsaslı şəkildə aşağıdakı əlamətlər üzrə neft amilindən asılıdır:

1. Neft istehsalı və ixracının artmasından əldə edilən neft gəlirlərinin (xarici valyutanın) valyuta bazarına daxil olması nəticəsində milli valyutanın möhkəmlənməsi.
2. Milli valyutanın möhkəmlənməsi nəticəsində ənənəvi ixrac məhsullarının rəqabət qabiliyyətinin aşağı düşməsi və ixracın səviyyəsinin azalması.
3. Xam neft istehsalının həcmünün sürətlə artımı, sənayenin qeyri-neft sektorunda istehsal məhsullarının rəqabət qabiliyyətinin azalması nəticəsində istər iqtisadiyyatın, istərsə də sənayenin sahə strukturunun dəyişməsi və iqtisadiyyatda birtərəfli inkişafın baş verməsi.
4. Dövlət büdcəsinin gəlirlərinin neftdən asılılığının artması və dünya bazarında neftin qiymətinin aşağı düşməsindən büdcənin qarşılaşa biləcəyi təhlükənin dərinləşməsi [1, səh.201].

Bütün bunlara baxmayaraq, Azərbaycanın iqtisadi qüdrətinin artmasında, beynəlxalq əlaqələrin möhkəmlənməsində neft-qaz kimi sərvətdən düzgün istifadə olunması mühüm rol oynayır. Bu məqsədlə 1994-cü ildə imzalanmış “Əsrin Müqaviləsi” və formalaşan Neft Strategiyasının uğurlu icrası dinamik sosial-iqtisadi inkişafı təminat yaratmış, xarici investisiyaların axınının sürətləndirmişdir. Son illər ərzində Azərbaycan öz enerji təhlükəsizliyini tam şəkildə təmin etməsinə və ixrac üçün əlavə potensialın yaradılması kimi məqsədlərə nail ola bilmişdir. Bu gün Azərbaycan dünya ölkələrinə neft, qaz və elektrik enerjisi təhlükəsizliyində ən etibarlı tərəfdaşdır, ölkə iqtisadiyyatında öz strateji mövqeyini qorumaqdadır.

Beynəlxalq təcrübədə neft və qaz hasilatından, nəqlindən və satışından əldə edilən gəlirlər ölkənin qeyri-neft sektorunun inkişafına, innovasiya fəaliyyətinin genişləndirilməsinə, elmin və təhsilin inkişafına, intellektual mülkiyyətindən səmərəli istifadəyə yönəldilir. Neftqazçıxarma sənayesinin ölkə iqtisadiyyatının tarazlı inkişafındakı rolunu qiymətləndirmək üçün ilk növbədə hasil edilən neftin və qazın həcmi, nəqli və ixracı səviyyəsinə qiymət vermək lazımdır. (cədvəl 1)

Cədvəl 1

Azərbaycanda hasil edilən neftin və qazın həcmi, nəqli və ixracı *)

İllər	Neft hasilatı (kondensatla birlikdə) mln.ton	Təbii qaz hasilatı mlrd.kub m.	İxrac boru kəmərləri ilə xam neftin nəqli, mln.ton	Xam neftin ixracı mln.ton	Təbii qazın ixracı mlrd.kub m.
2005	22.2	5.7	10.9	6.3	x
2006	32.3	9.1	17.8	9.2	x
2007	42.6	17.0	30.3	6.3	x
2008	44.5	23.4	35.1	78.1	x
2009	50.4	23.8	42.5	27.8	671.7
2010	50.8	26.4	42.3	31.9	1793.0
2011	45.6	25.8	25.5	27.8	2885.8
2012	43.4	26.9	24.9	24.1	2714.0
2013	43.5	29.5	37.5	24.9	3035.1
2014	42.0	29.4	36.2	24.1	3216.5

Cədvəl AR DSK-nın və SOCAR-ın İqtisadi Əməliyyatlar və Marketing İdarəsinin məlumatları əsasında tərtib edilmişdir.

Cədvəldən görüldüyü kimi, təkcə 2005-2014-cü illərdə Azərbaycanda neft hasilatı 189,2%; qaz hasilatı – 5,2 dəfə, ixrac boru kəmərləri ilə xam neftin nəqli – 3,3 dəfə; onun ixracı – 3,8 dəfə artmış, 2009-cu ildən başlayaraq təbii qazın ixracı dinamik xarakter daşmışdır. Ölkədə hasil edilən neft və qazdan əldə olunan gəlirlərin idarə edilməsi üçün 2001-ci ildən Azərbaycan Respublikasında Dövlət Neft Fondu (AR DNF) yaradılmışdır. Onun başlıca vəzifəsi ölkə vətəndaşlarının bugünkü və gələcək nəsillərinin mənafeyinə uyğun neft və qaz ehtiyatlarının kəşfiyyatı və işlənilməsi sahəsində əldə olunan vəsaitlərin yığılmasını və səmərəli idarə olunmasını təmin etməkdir. Fondun vəsaiti ölkənin sosial-iqtisadi tərəqqisi naminə ən mühüm ümummilli problemlərin həllinə, strateji əhəmiyyətli infrastruktur obyektlərinin inasına və bərpaasına yönəldilir, vəsaitin bir hissəsi isə - dövlət büdcəsinə transfer olunur. (Cədvəl 2)

Cədvəl 2

Azərbaycan Respublikası Dövlət Neft Fondunun vəsaitlərinin dövlət büdcəsinə transfer edilən məbləği və xüsusi çəkisi *)

İllər	Dövlət büdcəsinin gəlirləri	Dövlət büdcəsinə ARDNF-dən transfer edilən vəsaitin məbləği, mlyn. Man	ARDNF-nin vəsaitinin dövlət büdcəsinin gəlir hissəsindəki xüsusi çəkisi, faizlə
2007	6007	585	9,7
2008	10763	4628	42,9
2009	10326	4652	45,1
2010	11403	4915	43,1
2011	15701	6480	41,3
2012	17281	9905	57,3
2013	19159	11350	59,2
2014	18384	9337	50,8
2015	19438	8130	41,8

**) Cədvəl müəllif tərəfindən KİV-in məlumatları əsasında tərtib edilmişdir.*

Araşdırmalar göstərir ki, təkcə 2016-cı ilin yanvar ayında ARDNF-nin mənfəət neftinin satışından əldə edilən daxilolmalar 446 mlyn. doll təşkil etmişdir ki, onun da 442 mlyn. doll “Azəri-Çıraq-Günəşli” blokundan, 4,0 mlyn. doll isə “Şahdəniz” yatağından hasil edilmiş mənfəət neftin və qazın satışından daxil olmaların payına düşmüşdür. Bütünlükdə 2001-ci ildən 2016-cı ilin fevral ayının əvvəlinə qədər olan dövrdə adı çəkilən blok və yataqdan hasil edilən Azərbaycan neft və qazının satışından əldə edilən daxilolmaların məbləği 120 mlrd. doll təşkil etmişdir.

Artıq 15 ildir ki, ARDNF-nin vəsaiti hesabına ümummilli və beynəlxalq əhəmiyyətə malik layihələrin maliyyələşdirilməsi həyata keçirilir. Onların içərisində Azərbaycan iqtisadiyyatının tarazlı inkişafında mühüm rol oynayan: “Bakı-Tbilisi-Ceyhan”, “Bakı-Tbilisi-Ərzurum” ixrac boru kəmərlərinin,

“Bakı-Tbilisi-Qars” dəmir yolu, “Oğuz-Qəbələ-Bakı” içməli su kəməri, neftqaz və neft-kimya kompleksinin tikintisi, TAP, TANAP və digər layihələrin adlarını fərəhlə çəkmək olar. Bununla yanaşı neft-qaz sektorunda əldə edilən gəlir ölkə ərazisində böyük həcmli sosial-iqtisadi proqramların həyata keçirilməsində başlıca maliyyə mənbəyidir. Məhz həmin vəsaitin hesabına ölkənin şəhər və kəndləri başdan-başa qazlaşdırılmış, müasir tipli yol infrastrukturunu yaradılmış, müasir poçt və rabitə şəbəkələri formalaşdırılmış, yüzlərlə su təmizləyici qurğular istifadəyə verilmiş, əhalinin fasiləsiz enerji və su təchizatı yaxşılaşdırılmışdır. ARDNF-nin vəsaiti hesabına Dağlıq Qarabağ münaqişəsindən zərər çəkən məcburi köçkünlər və qaçqınlar üçün geniş sosial infrastruktura malik 90 müasir yaşayış sahəsinin tikintisi başa çatdırılmışdır.

Son 15 ildə ölkə ərazisində beynəlxalq standartlara cavab verən 35 müasir Olimpiya İdman Kompleksi istismara verilmiş və belə 7 kompleksin tikintisi davam etdirilir. ARDNF-nin vəsaiti hesabına 2007-ci ildən başlayaraq Azərbaycanlı tələbələrin xarici ölkələrdə təhsil almaq üzrə Dövlət Proqramı maliyyələşdirilmişdir. Qeyd edilənlərlə yanaşı, son 10 il ərzində SOCAR-ın vəsaiti hesabına ölkəmizin iri şəhərlərində və rayon mərkəzlərində mütərəqqi tibbi avadanlıqlarla tam təchiz edilmiş, müasir tipli Müalicə Diaqnostika Mərkəzləri tikilib istifadəyə verilmişdir. Onların hər birinin tikintisinə 100 mln. man vəsait xərclənmişdir.

Bir sözlə, neftqazçıxarma sənayesi ölkə iqtisadiyyatının etibarlı dayağı olmaqla hələ uzun illər güclü sənaye və sosial infrastrukturun yaradılması və inkişafı üzrə təminatçı kimi çıxış edəcəkdir. İmzalanan və həyata keçirilən müştərək neft və qaz layihələri ölkəyə xarici investisiya axınını təmin etməklə yanaşı, yeni texnika və texnologiyaların alınmasına, yüksək keyfiyyətli məhsul istehsalına, yüksək ixtisaslı kadr hazırlığına, iqtisadi fəaliyyət sferalarında yeni iş yerlərinin yaradılmasına imkan verəcək və bunlar da öz növbəsində qeyri-neft sektorunun intensiv və davamlı inkişafında neftdən sonrakı dövrdə zəmanət rolunu oynayacaqdır.

Ədəbiyyat

1. Şəkəraliyev A.Ş. Dövlətin iqtisadi siyasəti: dayanıqlı və davamlı inkişafın təntənəsi. Bakı, İqtisad Universiteti, 2011, 542 səh.
2. Azərbaycanın statistik göstəriciləri. Bakı, DSK, 2015, 814 səh.
3. ARDNF-nin 2001-2016-cı illər üzrə illik hesabatları.

UOT 338.4

SƏNAYE MÜƏSSİSƏLƏRİNİN İNNOVASIYALI İNKİŞAFINDA ELMI-TEXNİKİ TƏRƏQQİNİN ROLU

Mirzəbəyov A.Ə.

Sumqayıt Dövlət Universiteti

Xülasə

Müasir şəraitdə sadəcə istehsalı təşkil etmək deyil, xüsusən onun səmərəliliyinin yüksəldilməsini təmin edən əsas amillərdən biri yeni texnologiyalarda və rəqabətqabiliyyət növlü məhsullarda ifadə olunan innovasiya proseslərinin inkişafıdır. Sənaye müəssisələrində innovasiyanın tapılması və istifadəsi demək olar ki, ən aktual problemlərdən hesab olunur. Elmi-texniki tərəqqinin nailiyyətlərinin tətbiqi sənaye müəssisələrinin innovasiyalı inkişafı üçün əlverişli şərait yaradır ki, bu da öz növbəsində iqtisadi artıma əlavə təkan vermiş olur.

Açar sözlər: *elmi-texniki tərəqqi, innovasiya, texnika, texnologiya, sənaye müəssisəsi*

Mütərəqqi yeniliklərin əksəriyyəti öz real təcəssümünü elm tutumlu və rəqabət qabiliyyətli məhsulun yaradılmasında tapır. Müasir şəraitdə yeni texnika və texnologiyaların təsərrüfat dövriyyəsinə cəlb edilməsi effektivliyinin yüksəldilməsi müəssisənin innovasiyalı inkişafını zəruri edir. İnnovasiya prosesi müxtəlif resursların istehsal fəaliyyətinə cəlb edilməsilə bağlıdır. Elmi-texniki tərəqqinin nailiyyətlərinin istehsala tətbiqi müəssisənin innovasiyalı inkişafı üçün əsas ola bilər.

Elmi-texniki tərəqqinin hərtərəfli sürətləndirilməsi və onun səmərəliliyinin yüksəldilməsi sənaye müəssisələrinin maddi-texniki bazasının yaradılmasında mühüm rol oynayır. Sənaye müəssisələri qarşısında duran sosial – iqtisadi vəzifələr yalnız elm və texnikanın sürətli inkişafı əsasında həll edilə bilər. Yeni texnika, texnologiya habelə istehsalın, əməyin və idarəetmənin təşkili metodları məhsul vahidinin istehsalı üçün canlı və maddiləşmiş əmək məsrəflərinin azaldılmasına, istehsalın səmərəliliyinin yüksəldilməsinə kömək edir. O, müəssisələrin, birliklərin və bütün sahələrin texnika ilə yenidən təchiz edilməsində özünü göstərir. İstehsalın yenidən təchiz edilməsində yeni texnikanın tətbiqi mərkəzi yer tutur. Bu anlayış elmi-texniki tərəqqini xaraktercə müxtəlif obyektlərini və istiqamətlərini əhatə edir; maşın, avadanlıq, aparat və cihazların yeni konstruksiyaları; materiallar və texnologiya; yanacaq və enerji; əməyin və istehsalın idarə edilməsinin təşkili. Elmi-texniki tərəqqi iqtisadi inkişafın xüsusi amilidir. Onun iqtisadi səmərəliliyi texnikanın inkişafının aşağıdakı mərhələləri yerinə yetirdikdən sonra üzə çıxır:

1. Maşının, cihazın və texnikanın başqa növlərinin fəaliyyətinin fiziki və texniki prinsiplərinin formalaşması.

2. Layihə-konstruktor işi və maşının sənəq-sənaye nümunəsinin yaradılması və istismar şəraitində onun yoxlanması.

3. Texnikanın sənaye istehsalının təşkili və onun xalq təsərrüfatı sahələrində yayılması [1, səh.233].

Texnikanın konstruksiya edilməsi – vaxta görə uzun bir prosesdir. Texnikanın yayılmış nümunəsi bir sıra illər ərzində hərtərəfli yoxlanılır və sınaqdan keçirilir. Sınaqların gedişində texnikanın müəyyən növünün xalq təsərrüfatında yayılmasının iqtisadi məqsədəuyğunluğu təsdiq edilir. Məsələn, 500-800 min kvv gücündə olan enerji avadanlığı onun elektrik energetikasında yayılması haqqında qərar qəbul etməzdən əvvəl istismar şəraitində uzunmüddətli yoxlanılır. Bu, yeni texnikanın yaradılması və tətbiqinin mürəkkəb proses olduğunu, iqtisadi inkişafın amili kimi elmi-texniki tərəqqidən istifadə zamanı, bir sıra problemlərin olduğunu göstərir. Onların içərisində aşağıdakıları qeyd etmək olar:

- elmi-texniki tərəqqini sürətləndirməklə ölkənin əsas sosial-iqtisadi vəzifələrinin həll edilməsi;
- elmi-texniki potensialın artırılması;
- elmi-texniki tərəqqinin idarə edilməsi;
- elmi-texniki tərəqqinin stimullaşdırılmasının gücləndirilməsi.

Bazar iqtisadiyyatı şəraitində respublikamızda istehsalın miqyası artır, istehsalın səmərəliliyi, əmək məhsuldarlığı və işin keyfiyyəti yüksəlir. Əsas məsələ elmi-texniki tərəqqini sürətləndirməklə sənaye müəssisələrinin inkişaf sürətlərini artırmaqdan ibarətdir. Bu halda yeni texnikanın yaradılması, texniki siyasətin hazırlanması və həyata keçirilməsi həlledici əhəmiyyət kəsb edir. Texnikanın mütərəqqi inkişafı güclü elmi-texniki potensial vasitəsilə təmin edilir ki, bu da müəssisə və birliklərin elmi-tədqiqat, layihə və texnoloji institutları, konstruktor büroları, elmi-texniki informasiya orqanları, elmi və mühəndis-texniki işçilərin sayı ilə xarakterizə edilir. Əsas problem elmi-texniki tərəqqinin sürətləndirilməsini təmin edəcək elmi-texniki potensialın inkişafına səmərəli münasibətdən ibarətdir.

Bütün bunların səmərəliliyinin təmin edilməsi üçün elmi-texniki tərəqqinin iqtisadi stimullaşdırılması zərurəti meydana çıxır. Müasir dövrdə elmi-texniki tərəqqinin iqtisadi stimullaşdırılması daim təkmilləşdirilməlidir. Belə ki, iqtisadi stimullaşdırmanın köməyi ilə yeni texnika vasitələrinin yaradılması və tətbiq edilməsi sürətləndirilir, onların keyfiyyəti təkmilləşdirilir, yeni texnikaya çəkilən məsrəflər azaldılır və onların iqtisadi səmərəliliyi yüksəldilir.

Elmi-texniki tərəqqinin maliyyələşdirilməsi sahəsində məsrəflərdə birliklərin və müəssisələrin öz vəsaitinin payının artırılmasına və büdcə vəsaitinin azaldılmasına, texniki tədbirlərin həyata keçirilməsinə və işləyən müəssisələrin texnika ilə yenidən təchiz edilməsində bank kreditlərinin genişləndirilməsinə çalışmaq lazımdır. Fiziki və mənəvi köhnəmə üzündən sıradan çıxan maşınların əvəzinə yenilərini almaq və avadanlığı modernləşdirmək üçün amortizasiya ayırmalarından tam istifadə etmək lazımdır. Yeni texnikaya məsrəflərin maliyyələşdirilməsi metodları sahəsində qeyd edilən tədbirlər əsaslı vəsait qoyuluşlarından daha yaxşı istifadə etməkdə maddi maraq yüksəldir, məsuliyyəti artırır. Kreditin qaytarma, təcillik və məqsədli xarakteri kimi xüsusiyyətləri yeni texnikanın iqtisadi səmərəliliyinin yüksəldilməsinə kömək edir. Yeni texnika vasitələrinə qiymətqoymanın təkmilləşdirilməsi elmi-texniki tərəqqinin iqtisadi stimullaşdırılmasının mühüm formasıdır. Qiymətlər daha mütərəqqi məhsul növlərinin istehsalını və onun keyfiyyətinin yaxşılaşmasını stimullaşdırmalıdır. Qiymətlər həmçinin yeni texnikanın səmərəlilik meyarlarından biri rolunu oynayır, çünki, onların kəmiyyətinə görə faydalı səmərə vahidinə, ictimai əmək məsrəflərinin azaldılmasında qiymətlərin rolu barədə mülahizə yürütmək olar. Yeni texnika vasitələrinin qiyməti onların hazırlanması və istismarına çəkilən ictimai məsrəflərə əsasən müəyyən edilməlidir. Bu qiymətlər həm yeni texnikanı hazırlayanların, həm də istehlakçıların marağını stimullaşdırmalıdır. Bu tələblər qiymətqoyma praktikasında pilləli qiymətləri tətbiq etmək yolu ilə həyata keçirilir; preyskuranta daimi topdansatış qiyməti ilə yanaşı, yeni texnika üçün dəyişən qiymətlər də daxil edilir ki, bu da texnikaya məsrəflər azaldıqca müntəzəm olaraq aşağı salınır. Seriyalı buraxılış artdıqca və yeni texnika vasitələrinin istehsalı mənimsənildikcə onların maya dəyəri aşağı düşür, bununla əlaqədar olaraq onların qiyməti də aşağı düşməlidir. Yeni texnikanın istehsalını mənimsəyən müəssisələr müvəqqəti əlavə məsrəfləri ödəməlidirlər. Lakin bu məsrəfləri qiymətə daxil etmək lazım deyildir, çünki, yeni texnikanı istehlak edən müəssisələr üçün onu almaq əlverişli olmaz. Dəyişən qiymətlər bu ziddiyyətin həll edilməsinə kömək edir. Yeni texnikanın qiymətlərini işləyib hazırlayarkən yeni texnikanı hazırlayan müəssisələrin onun istehsalına çəkdiyi məsrəfləri ödəməklə yanaşı, mənimsənilmiş məhsul istehsalında olduğundan daha yüksək mənfəət təmin etməyin məqsədəuyğunluğunu nəzərə almaq lazımdır.

Texnikanın yeni növlərinin istifadəyə verilməsi və ya köhnə texnikanın yenisi ilə əvəz olunması zamanı istehsalın yenidən qurulmasının təşkili nə qədər mükəmməl olsa da, yeni istehsalın mənimsənilməsinin obyektiv şəraitindən irəli gələn itkilər yaranır. Bu müəssisənin iş göstəricilərinin

pisləşməsində - satışın həcmində, mənfəətdə, rentabellikdə, xüsusi texniki iqtisadi göstəricilərdə təzahür edir.

Elmi-texniki tərəqqinin əsas istiqamətlərinin yaranması və inkişafında müəssisənin özü, onun elmi-texniki potensialı mərkəzi yeri tutur. Xalq təsərrüfatı sahələrinin texnika ilə yenidən silahlandırılmasında sənaye müəssisələrinin xidməti aşağıdakı istiqamətlər hesabına təmin edilir:

- sənaye müəssisələrinin təkmilləşdirilməsi və onun iqtisadi səmərəliliyinin yüksəldilməsi;
- sənaye istehsalının təkmilləşdirilməsi və onun texniki-iqtisadi səviyyəsinin yüksəldilməsi.

İqtisadi artımın perspektivləri baxımından sənayedə elmi-texniki tərəqqinin mühüm istiqaməti yeni hərəkət prinsiplərinə malik maşın konstruksiyalarının hazırlanmasıdır. Bu cür maşınların analoqu olmur, bir qayda olaraq yeni yaradılır. Bunun üçün axtarış xarakterli tədqiqatlar silsiləsi və sınaq-konstruktor işləri aparılmalıdır. Texnikanın yeni növləri, müxtəlif bilik sahələrindəki elmi fikirlərdən kompleks istifadə edilməsi nəticəsində meydana gəlir. Yaxın on-on beş ildə məhsul buraxılışı həcmının planlaşdırılan artımının və istehsalın iqtisadi səmərəliliyinin yüksəldilməsini mövcud texnikanın hərtərəfli təkmilləşdirilməsi və yeni növ maşın komplekslərinin yaradılması hesabına təmin etmək nəzərdə tutulur [2, səh.143].

Texnikanın təkmilləşdirilməsinin əsas istiqamətləri aşağıdakılardır;

- maşınların vahid gücünün artırılması;
- texnoloji proseslərin və maşınların iş rejiminin intensivləşdirilməsi;
- mexanikləşdirmə və avtomatlaşdırma əsasında maşınların texnoloji xətlərdə birləşdirilməsi yolu ilə maşın komplekslərinin yaradılması;
- maşınların avtomatik idarəetmə və tənzimləmə sistemləri ilə təchiz edilməsi;
- maşınların iş prosesinin son tənzimlənən parametrlərinin və onlar əsasında istehsal edilən məhsulun keyfiyyətinin yaxşılaşdırılması hesabına işlərin dəqiqliyinin yüksəldilməsi;
- maşınların qənaətcilliyinin yüksəldilməsi.

Qeyd edək ki, dünya təsərrüfat sistemi inkişaf etdikcə elmi-texniki tərəqqinin sürətlənməsi ilə innovasiya funksiyaları özünü göstərməkdədir. Dünya ölkələrində son 20-30 il ərzində innovasiya sisteminin formalaşması və tətbiqində nanotexnologiyaların gerçəkləşdirilməsində mühüm nəticələr əldə edilmişdir.

Azərbaycanda sənaye müəssisələrinin innovasiyalı inkişafında nanotexnologiyalardan istifadənin genişləndirilməsi onların rəqabətqabiliyyətliliyinin artırılmasında əhəmiyyətli rol oynayacaqdır.

Ədəbiyyat

1. Muradov A.N. Elmi-texniki potensial: əsas inkişaf meyilləri və problemləri. Bakı, Elm, 2005. 324 səh.
2. Власкин Г.А., Ленчук Е.Б. Промышленная политика в условиях перехода к инновационной экономике. М.: Наука, 2006. 246 стр.

MÜASİR DÖVRDƏ STRATEJİ PLANLAŞDIRMANIN FORMALAŞDIRILMASI VƏ REALLAŞDIRILMASININ XÜSUSİYYƏTLƏRİ

Mirzəbəyova M.S.

Azərbaycan Dövlət İqtisad Universiteti

Açar sözlər: planlaşdırma, büdcə planlaşdırması, dövlət sifarişləri

Müasir dövrdə perspektiv dövr üçün sosial-iqtisadi proseslərin proqnozlaşdırılmasında və perspektiv inkişaf konsepsiyalarının işlənilməsində strateji planlaşdırmanın formalaşması və reallaşmasının elmi əsaslarının təkmilləşdirilməsi mühüm əhəmiyyət kəsb edir. Məlumdur ki, strateji planlaşdırma milli iqtisadiyyatın yaxın gələcək üçün strateji məqsədlərinin müəyyənləşdirilməsi və ona çatmağın əsas yolları, vasitələri və mexanizmlərini özündə əks etdirir.

Qeyd etmək lazımdır ki, strateji planlaşdırmanın metodologiyası hər bir ölkədə iqtisadi inkişafın səviyyəsindən, bazar münasibətlərinin yetkinlik dərəcəsiindən asılı olsa da dünya təcrübəsində məlum metodologiyaya söykənir və konkret prinsiplərlə dərinləşdirilir.

Son illərdə Azərbaycanda iqtisadi inkişafda əldə olunan uğurlar yaradılan iqtisadi-sosial, institusional potensial, normativ hüquqi baza ölkəmizdə strateji planlaşdırmanın imkanlarından geniş istifadə üçün zəruri imkanları yaratmışdır.

Strateji planlaşdırma özünə innovasiya – sənaye siyasəti, sosial-iqtisadi siyasət, milli layihələr, sosial-iqtisadi inkişafın illik planları, büdcələşdirmə, məqsədli proqramlar, korporativ strategiyalar, planlar və proqramlar, regional planlar və proqramlar, ölkənin sosial-iqtisadi inkişafı ilə bağlı digər problemlərin həllini özündə birləşdirir.

Strateji planla üzvi əlaqədə milli proqramlar və layihələr formalaşdırılır ki, bu da maksimum mümkün olan iqtisadi və sosial aspektə, mütərəqqi texnologiyalara və struktur irəliləyişlərinə nail olmaqla biznesin inkişafına və vətəndaş cəmiyyətinin yardımına əsaslanaraq dövlət resurslarını milli üstünlüklərin

reallaşdırılmasına təmərkişləşməyə imkan verir.

Strateji planların strukturu adətən uzunmüddətli proqnozların strukturuna müvafiq olur, ancaq seçilmiş ssenarinin daha konkret göstəricilərini özündə birləşdirir. Lazım olarsa, strateji planda sahələr, xalq təsərrüfatı kompleksləri və s. seçilmiş üstünlüklər üzrə daha ətraflı göstəricilər ola bilər.

Strateji və indikativ planların işlənilib hazırlanması və reallaşdırılmasının ölkənin sənaye siyasətinin formalaşdırılması və həyata keçirilməsi mexanizmləri ilə üzvi, qarşılıqlı əlaqələrə xüsusi fikir vermək istəyirik. Biz milli – sosial təsərrüfat sisteminin inkişafı üzrə dövlət siyasətini bütün forma və variantları məcmusundan sənaye siyasətini ona görə ayırırıq ki, o dövlətin strateji xəttinin innovasiya – yaradıcı imkanlarını cəmlənmiş şəkildə əks etdirir.

Ölkənin sosial-iqtisadi inkişafının bilavasitə uzunmüddətli strategiyalarında və indikativ planlarında təcəssüm olunması korporasiyalar (müəssisələr) vasitəsilə, məqsədli kompleks proqramlar vasitəsilə, habelə regional indikativ planlar və məqsədli proqramlar vasitəsilə həyata keçirir.

Dünya təcrübəsi sübut etmişdir ki, dövlət idarəetmə orqanlarının dövlət və qeyri-dövlət təsərrüfat subyektləri ilə birlikdə koordinasiya fəaliyyətini təmin edən əsas vasitələrdən biri müasir dövrdə planlaşdırmaqdır. Dünyada baş verən global dəyişikliklər inkişaf modelinin və idarəetmə mexanizmlərinin təkmilləşdirilməsini, yeni-yeni elementlər hesabına onun zənginləşdirilməsini zəruri edir.

Cari və perspektiv planların tətbiqinin zəruriliyi həmçinin Azərbaycanda iqtisadi tarazlığın daim təmin edilməsindən irəli gəlir.

Sosial-iqtisadi inkişafın planla tənzimlənməsinə aid sənədlərin siyahısına, strukturuna və məzmununa tələblər hökumət tərəfindən rəsmi qaydada formalaşdırılmalıdır. Sosial-iqtisadi inkişaf planlarının məqsədli dövlət proqramlarının və proqnozların qarşılıqlı əlaqədə işlənməsinin ümumi qaydaları, onların hüquqi statusu, məqsədləri və göstəricilər sistemi hökumət tərəfindən müəyyənləşdirilməlidir.

Qeyd etmək lazımdır ki, regional inkişaf səmərəli olmaqla, regionlararası əlaqələrin gücləndirilməsinə və ölkə iqtisadiyyatının kompleksliliyinə istiqamətləndirilməlidir. Bu məqsədlə regionlarda təsərrüfat fəallığı stimullaşdırılmalı, iri şəhərlərin, meqapolislərin iqtisadi-sosial inkişafı planlaşdırılmalı, həmçinin korporativ planlaşdırma, yəni müəssisə səviyyəsində planlaşdırma tətbiq edilməlidir.

Ədəbiyyat

1. Ангишкин А.И. Наука-техника-экономика. 2-е изд. М.; Экономика, 1980, гл.5;
2. Иванов Е. Индикативное планирование развития экономики// Экономист. 1993.№9. стр.3.
3. Карлсон Е. Что знают экономисты. Основы экономической политики на 1990 – е годы и в перспективе. Пер. с англ. М: СП «КВАДРАТ», 1993. стр. 123.
4. Кондратьев Н.Д. Большие циклы конъюнктуры и теория предвидения. М.: Экономика, 2002. стр. 511.
5. Кузык Б.Н., Яковец Ю.В. «Интегральный макропрогноз инновационно-технологической и структурной динамики экономики России на период до 2030. М., ИНЭС 2006.
6. Кинг У., Клиланд Д. Стратегическое планирование и хозяйственная политика. М.Прогресс, 1982. стр. 26.
7. Сорокин. П.А. Главные тенденции нашего времени. М.; Наука, 1997. стр.124.
8. Хансен Э. Экономические циклы и национальный доход/Классики кейнсианства. Т.2., М.; Экономика, 1997
9. Минцберг Г., Альстрэнд Б., Лэмпел Дж., Школы стратегий: Пер. с англ. СПб: Питер. 2000, с. 303
10. Яковец Ю.В. Рента, антирента, квазирента в глобально цивилизационном измерении. М., Академии, 2003.

UOT 336.01/02; 339.7.01

AZƏRBAYCANDA PUL SİYASƏTİNİN TRANSMİSSİYASI MEXANİZMLƏRİNİN QIYMƏTLƏNDİRİLMƏSİ

Muxtarov Ş., Mikayılov C.

Qafqaz Universiteti

Xülasə

Tədqiqatın məqsədi Azərbaycan iqtisadiyyatında pul siyasətinin transmissiyası kanallarının effektivliyini ekonometrik model vasitəsi ilə yoxlamaqdır. Tədqiqatda pul siyasətinin transmissiyası mexanizmləri haqqında ümumi məlumatlar verilmiş, pul siyasətinin transmissiyası kanalları Vektorial Xətalara Təşih Modeli istifadə edilərək analiz edilmişdir. Nəticələr, kredit və faiz kanalının əhəmiyyətli, amma az da olsa fərqli xüsusiyyətlər göstərdiklərini ortaya qoymuşdur.

Açar sözlər: pul siyasəti, Mərkəzi Bank, pul siyasətinin transmissiyası mexanizmləri, VECM

Giriş

Pul siyasətinin real iqtisadiyyatı necə canlandırdığı iqtisadi ədəbiyyatlarda uzun müddətdir müzakirə edilən mövzulardandır. Bu çərçivədə pul siyasətinin transmissiyası mexanizmlərinin tərfi ilə əlaqədar iqtisadçılar tərəfindən müxtəlif fikirlər səsləndirilir. Pul siyasətinin transmissiya mexanizmləri pul aqreqlərində və ya faiz dərəcələrində meydana gələn dəyişikliklərin ÜDM, məşğulluq və inflyasiya kimi makroiqtisadi dəyişənlər üzərindəki təsirlərini izah edir [1]. Yəni, pul siyasətinin transmissiya mexanizmləri pul siyasəti qərarlarının kanallar vasitəsilə real ÜDM-yə və inflyasiyaya təsir prosesidir [2]. Pul siyasətinin yararlı təsirlərinin və nəticələrinin olması üçün Mərkəzi Bank, verdiyi pul siyasəti qərarlarının hansı transmissiya kanalları vasitəsi ilə real iqtisadiyyata təsir göstərdiyini bilməsi son dərəcə əhəmiyyət kəsb edir. Pul siyasətinin transmissiyası mexanizmləri, pulun iqtisadiyyatdakı rolunu daha yaxşı analiz etmək üçün lazımı məlumatları təmin edir. Eyni zamanda Pul siyasətinin səmərəliliyini təmin etmək üçün müvafiq qərarların iqtisadiyyata optimal ötürülməsi haqqında doğru bir qiymətləndirmə etmək lazımdır [3].

Pul siyasətinin transmissiyası mexanizmləri

Transmissiya mexanizmi ümumi olaraq, pul siyasəti qərarlarının məcmu istehsala hansı yollarla, nə dərəcədə təsir etdiyini və qeyd edilən təsirlərin meydana gəlmə müddətində işləyən transmissiya kanallarını göstərən bir mexanizmdir [4]. Tərifdə də ifadə edildiyi kimi, Mərkəzi Bankın qərarları iqtisadi fəaliyyətlərə və qiymətlərin ümumi səviyyəsinə müxtəlif kanallar vasitəsi ilə təsir edir. Transmissiya kanallarını bir-birindən ayırmaq o qədər də asan deyil. Bu kanallar bir-birinə təsir edərək və ya bir-birini tamamlayaraq kompleks bir xüsusiyyət daşıyır [5]. Məsələn, faiz dərəcələrində yüksəlmə milli valyutanın dəyərlənməsinə səbəb olur. Bu da valyuta məzənnəsi kanalının işinə və ya aktiv qiymətlərinə təsir edərək varlıq kanalının işinə kömək edir. Pul siyasəti tətbiq etmələrində dəyişmələrin əsas olaraq hansı kanal vasitəsilə real iqtisadiyyata köçürüldüyü və istehsal ilə qiymətlərə nə dərəcədə təsir etdiyi iqtisadiyyatın quruluşu, böyüklüyü və açıqlığı ilə əlaqədar olaraq fərqlilik göstərir və zaman keçdikcə dəyişə bilər [6]. Pul siyasətinin uzunmüddətli dövrdə bitərəf olduğunu müdafiə edən bəzi iqtisadçılar ən azından qısamüddətli dövrdə, pul siyasətinin iqtisadi fəaliyyətlər üzərində böyük ölçüdə təsirli olduğu mövzusunda həmfikirdirlər. Son zamanlarda aparılan empirik tədqiqatların çoxu, pul siyasətinin real iqtisadi fəaliyyətlərə təsir göstərdiyi fikrini təsdiqləməkdədir [7].

Mərkəzi Bankların transmissiya mexanizmlərinin necə işlədiyini bilmələri, pul siyasəti alətlərinin istehsal səviyyəsi və inflyasiya üzərindəki təsirləri və onların müddətini müəyyən etmə baxımından önəmlidir. Pul siyasətinin ilk mərhələsi, inflyasiya və istehsal səviyyəsinə təsir göstərən xarici dəyişənlərin müəyyən edilməsidir. Bu dəyişənlərin bir qismi neft qiymətləri, hava şəraiti, önəmli məhsul və xidmətlərin dünya qiymətləri kimi beynəlxalq bazarlar tərəfindən daim izlənən gələcəyə yönəlik təxminlər ola bilər, ancaq iqtisadi strukturda dəyişikliyə səbəb olan digər dəyişənləri müəyyən etmək çox çətindir. Burada önəmli olan bu dəyişənlərin gələcəkdə hansı istiqamətdə dəyişəcəkləri, inflyasiya və istehsal səviyyəsinə necə təsir göstərəcəklərinin müəyyən edilməsidir [8]. Pul siyasətinin transmissiya mexanizminin işləyişi ümumi olaraq 3 mərhələyə ayrılaraq göstərilə bilər [9]:

1. Birinci mərhələdə pul siyasətindəki dəyişmələr faizlərdə, varlıq qiymətlərində, valyuta məzənnəsində, likvidlikdə və kredit şərtlərində əks olunmaqla maliyyə bazarlarına təsir göstərir. Bu da maliyyə xərclərində dəyişikliklərə səbəb olur. Transmissiyanın bu ilk mərhələsində maliyyə sisteminin strukturu, iqtisadiyyatın böyüklüyü və izahediciliyi müəyyənedici rol oynayır.

2. İkinci mərhələdə maliyyə xərclərindəki dəyişikliklərin ev təsərrüfatları və firmaların xərcləmələrinə əks olunması reallaşır.

3. Xərcləmələrdəki bu dəyişikliklərin qiymət və istehsala təsiri isə 3-cü mərhələdə ortaya çıxır.

Bizim tədqiqatımızda transmissiya mexanizmi kanalları əsas olaraq Mishkinin (1996) apardığı təsnifat əsas götürülərək araşdırılır. Bu təsnifə görə başlıca transmissiya kanalları faiz dərəcələri kanalı, digər varlıq qiymətləri kanalı və kredit kanalı şəklində göstərilə bilər.

Metodologiya

Bizim tədqiqatımızın əvvəlki bənzər tədqiqatlardan əsas fərqi, Bhattacharya və yoldaşlarının istifadə etdikləri modelləşdirmə yanaşmasını Azərbaycanın şərtlərinə uyğunlaşdırmaqdır. Bu çərçivədə, analizdə həm qısa, həm də uzunmüddətli əlaqələri əks etdirmək üçün Vektorial Xətalardan Təshihli Modeli istifadə edilmişdir. Bu tədqiqatda 2001:1-2014:3 dövrünü əhatə edən məlumat bazasından istifadə edilmişdir. İstifadə edilən bütün məlumatlar Azərbaycan Respublikasının Mərkəzi Bankı və Azərbaycan Dövlət Statistika Komitəsinin mənbələrindən təmin edilmişdir. Milli gəlir olaraq sabit qiymətlərlə ÜDM, qiymətlər olaraq isə istehlakçı qiymətləri indeksi istifadə edilmişdir. Kredit və depozitlər olaraq, Azərbaycan bank sisteminin sahib olduğu cəmi kredit və depozitlər əsas götürülmüşdür. Faiz dərəcəsi olaraq nominal kredit faizləri nəzərə alınmışdır. Məzənnə olaraq Manat-ABŞ dolları məzənnəsi istifadə edilmişdir. Neft qiymətləri isə,

Brent neftin dollar cinsindən barrel qiymətidir.

Dəyişənlər arasında konteqrasiya əlaqəsi Johansen-Juselius konterqrasiya testləri ilə araşdırılmışdır. Analizin son mərhələsində VECM modeli 4 gecikmə uzunluğu üçün qiymətləndirilmiş, dəyişənlər arasında qarşılıqlı əlaqəni tədqiq etmək məqsədi ilə “*təsir-cavab*” funksiyasından istifadə olunaraq pul təklifində baş verən şok nəticəsində digər dəyişənlərin dəyişmə dinamikası təhlil edilmişdir. Nəticələr aşağıdakı qrafikdə təqdim edilmişdir.

Qrafik 1.

Bir standart meyletməlik pul kütləsi (M) şokuna dəyişənlərin cavabı

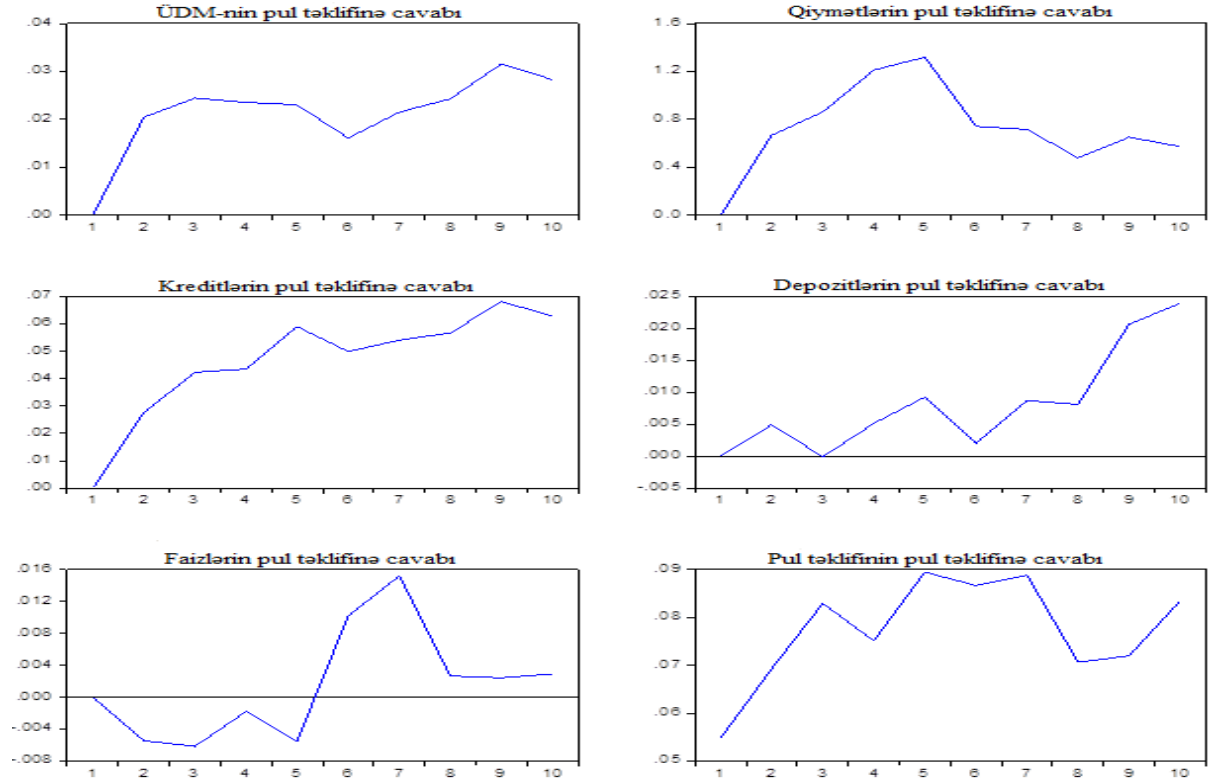

Qrafikdən də görüldüyü üzrə, bütün dövr ərzində pul təklifindəki bir standart meyletməlik şoka milli gəlir və qiymətlər ümumi səviyyəsi gözlənilən nəticəyə uyğun və əvvəlki tədqiqatların nəticələri ilə də adekvat mahiyyətdə müsbət istiqamətdə cavab vermişdir. Pul kütləsi şokuna əmanət banklarının balanslarının aktivində yer alan kreditlər və passivində olan cəmi depozitlər, dərhal artaraq cavab verməkdədir. Bu nəticələr işığında kredit təklifi pul kütləsi şokuna həssas olduğu və bank kredit kanalı nəzəriyyəsi ilə uyğun olduğu deyilə bilər. Pul kütləsi şokuna faiz dərəcələri üçüncü rübün sonuna qədər azalaraq cavab vermişdir. Bu reaksiya ənənəvi faiz dərəcəsi kanalı nəzəriyyəsi ilə uyğun olduğu görülməkdədir. Nəzəriyyədə pul kütləsinin artımı real faiz dərəcəsinə bir düşüşə səbəb olur, bu da investisiyaları artırır. Investisiyalardakı artım isə məcmu tələb və istehsalatın artmasına gətirib çıxarmaqdadır.

Nəticə

Tədqiqatda, transmissiya kanallarından faiz və bank krediti kanallarının fəaliyyəti test edilmişdir. Təsir-cavab analizi Azərbaycan iqtisadiyyatı üçün kredit kanalının faiz dərəcələri kanalıyla müqayisədə daha əhəmiyyətli olduğunu göstərmişdir. Kreditlər dərhal bütün dəyişənlərdə böyük dalğalanmalara səbəb olduğu üçün, artması ilə iqtisadiyyatı sürətlə canlandıracaq, azalması ilə isə ciddi bir böhrana salacaq potensiala malik olduğu ortaya çıxmışdır. Ayrıca təsir-cavab nəticələri ÜDM və bank kreditlərinin pul siyasəti şokuna bir-birinə bənzər formada reaksiya verdiyini göstərir. Bu vəziyyət Azərbaycanda fəaliyyət göstərən firmaların bank kreditlərindən asılı olduğunu göstərmək baxımından əhəmiyyət daşıyır və kredit kanalının, milli gəlir, məcmu tələb kontekstində işlədiyini göstərir. Faizin pul təklifindəki artıma gözlənilən istiqamətdə azalaraq reaksiya verməsi və faizlərdəki artımın da, milli gəlir və qiymətlərdə müəyyən bir müddət sonra enişə səbəb olması faiz dərəcəsi kanalının qismən işlədiyini göstərir. Əldə edilən nəticələr kredit və faiz kanalının Azərbaycan iqtisadiyyatı üçün əhəmiyyətli, amma az da olsa fərqli xüsusiyyətlər göstərdiklərini ortaya qoymuşdur. Bundan başqa, əldə edilən nəticələrə görə, kredit böyüklüyünün, milli gəlir və məcmu tələbdəki dəyişmələri izah etmədə faiz dərəcələri ilə müqayisədə daha təsirli olduğu,

görülməkdədir.

Ədəbiyyat

1. Ireland Peter N., "The Monetary Transmission Mechanism", Boston Colloge Working Paper in Economics, WP 168, 2005, s.1.
2. Taylor John B., "The Monetary Transmission Mechanism: An Empirical Framework", Journal of Economic Perspectives, Vol. 9, Nu. 4, Fall 1995, s. 11.
3. Mishkin Frederic S., "Symposium on the Monetary Transmission Mechanism", The Journal of Economic Perspectives, Vol. 9, Nu. 4, Fall 1995, s.4.
4. Petursson Thorarinn G., "The Transmission Mechanism of Monetary Policy: Analysing The Financial Market Pass-Through", Central Bank Of Iceland Working Papers, Nu. 4, November 2001, s.2.
5. TCMB, Parasal Aktarım Mekanizması 2013, 2013, s.5.
6. Cambazoğlu Birgül və Karaalp Hacer Simay," Parasal Aktarım Mekanizması Döviz Kuru Kanalı: Türkiye Örneği", Yönetim ve Ekonomi, Cilt. 19, Sayı. 2, 2012, s.54.
7. Bernanke Ben S. və Blinder Alan S., "The Federal Funds Rate and the Channels of Monetary Transmission", The American Economic Review, Vol. 82, Nu. 4, September 1992, s.904.
8. Kasapoğlu Özgür, "Parasal Aktarım Mekanizmaları: Türkiye İçin Uygulama", (Uzmanlık Yeterlilik Tezi, Türkiye Cumhuriyet Merkez Bankası Piyasalar Genel Müdürlüğü, 2007), s.7.
9. Berk Jan Marc, "Monetary Transmission: What Do We Know and How Can We Use It?", Banca Nazionale del Lavoro Quarterly Review, Vol. 51, Nu. 205, 1998, ss.148-149.
10. Mishkin Frederic. S., The Economics of Money, Banking and Financial Markets, 7. b., Boston: Pearson(The Addison-Wesley series in economics), 2004, s.619.
11. Bhattacharya Rudrani, Patnaik Ila və Shah Ajay, "Monetary Policy Transmission in An Emerging Market Setting", IMF Working Papers, No: WP/11/5, 2011.

UOT 338;658

MÜASİR İQTİSADI ŞƏRAİTDƏ KİMYA SƏNAYESİNİN TƏŞKİLİ

Muradov M.M., Səmədov M.M, Əhmədov V.N., Seyidova Ə.N.

Sumqayıt Dövlət Universiteti

Məlumdur ki, müasir iqtisadi şəraitə, yəni bazar iqtisadiyyatına keçid aşağıda qeyd olunan meyarlarla xarakterizə olunur: a) istehsal və əmək vasitələri və onların nəticələrinin istifadəsi və idarə olunması üzərindəki dövlət nəzarətindən və inhisarçılığından təsərrüfat müəssisələrinin müstəqilliyinə və sərbəstliyinə əsaslanan mülkiyyətin müxtəlif formalarına keçilməsi; b) təsərrüfatçılığın və idarəetmənin avtoritar- bürokratik və inzibatçılıq sistemindən sərbəst tənzimlənən bazar iqtisadiyyatına keçid; c) əməyin nəticəsinə görə yaranan mənfəətin bölgüsündəki bərabərçilikdən imtina etməklə, gəlirlərin əməyin nəticələrindən asılı olaraq sosial ədalət prinsipi əsasında bölgüyə cəlb edilməsinin təmin olunması.

Bu meyarlar bir-biri ilə əlaqədar olub, tənzimlənən sərbəst iqtisadiyyata keçidin əsas mahiyyətini müəyyənləşdirirlər. Bəzi müəlliflər bazar iqtisadiyyatına keçidi istehsalın sürətlə və total şəkildə özəlləşdirilməsi kimi dəyərləndirirlər. İddia edirlər ki, xüsusi mülkiyyət bütün ölkə boyu başdan - başa, hər yerdə yayılmazsa bazar iqtisadiyyatına keçid mümkün olmaz. Lakin mülkiyyət formasının istehsalın xarakterinə uyğunluğu mövcuddursa, onda belə obyektiv qanunauyğunluq əksər hallarda xüsusi mülkiyyətə keçid üçün əlverişli şərait yaradır. Ümumiyyətlə, sərbəst bazar münasibətlərinin mövcud olub normal fəaliyyət göstərməsi üçün oturuşmuş ən müxtəlif mülkiyyət formalarının mövcud olması zəruridir. Məsələn, müasir şəraitdə Çin iqtisadiyyatında olduğu kimi.

Beləliklə, sərbəst bazar iqtisadiyyatının formalaşmasını şərtləndirən əsas istiqamətlər: a) xüsusi mülkiyyət və dövlət mülkiyyəti də daxil olmaqla ən müxtəlif təsərrüfatçılıq və mülkiyyət formalarına keçilməsi; b) dövlət müəssisələrinin əmək kollektivlərini mülkiyyətin və təsərrüfatçılığın real subyektlərinə çevirməklə səhmdar cəmiyyətlərin yaradılmasıdır.

Kimya sənayesinin təşkilini sərbəst bazar iqtisadiyyatına uyğunlaşdırmaq üçün ilk növbədə rəqabət qabiliyyətli məhsul istehsalına nail olunmalıdır. İnkişaf etmiş ölkələrin təcrübəsi göstərir ki, yalnız beynəlxalq standartlara uyğun yüksək keyfiyyətli məhsul istehsal etməklə müasir iqtisadi şəraitdə uğur qazanmaq mümkündür. Məsələn, ABŞ-da dənəvər superfosfatın bazarda mövqeyini saxlamaq üçün yeni standartlar hazırlanmış və məhsulun çeşidi artırılmışdır. Yəni, əvvəllər yalnız kənd təsərrüfatında istifadə olunması üçün istehsal olunan dənəvər superfosfatla yanaşı, ekologiyanı yaxşılaşdırmaq məqsədilə təbii meşələrə mineral gübrələrin verilməsi üçün yeni standart uyğun dənəvər superfosfat istehsal olunmuşdur (kənd təsərrüfatı üçün istifadə olunan dənəvər superfosfatın əmtəlik fraksiyası 1-4 mm olduğu halda, təbii meşələr üçün tələb olunan gübrənin uyğun fraksiyası ~9-10 mm olur).

Beləliklə, bazar iqtisadiyyatında müxtəlif mülkiyyət formaları reallaşmalı və onlar arasında rəqabət baş verməlidir. Burada bir - biri ilə ziddiyyətdə olan mənafeələr qarşılaşır və bu rəqabət daha yüksək keyfiyyətli məhsul istehsalını şərtləndirir. Bu ziddiyyətlərin həlli alıcıların tələbinin ödənilməsi, satıcıların məsrəflərinin bərpa olunması və mənafeələrinin həyata keçirilməsi ilə tənzimlənir.

KİMYA SƏNAYESİNİN YARANMASI, DAVAMLİ İQTİSADI İNKİŞAFIN TƏMİN OLUNMASINDA ROLU VƏ ƏHƏMİYYƏTİ

Mustafazadə C.M., Mustafayev M.M., Səmədov M.M.

Sumqayıt Dövlət Universiteti

Kimya sənayesi texniki cəhətdən inkişaf etmiş ölkələrdə iqtisadiyyatın nisbətən daha sürətlə inkişaf edən əsas sahələrindən biridir. Kimya sənayesi bir-birinə yaxın olan bir sıra sənaye sahələrinin məcmusundan ibarət olan və hər bir ölkənin milli gəlirinin yüksəldilməsinə kifayət qədər töhfə verən sənaye sahəsidir.

Qabaqcıl dünya ölkələrinin iqtisadi tərəqqi yolunda davamlı inkişafını təmin edən başlıca şərtlərdən biri, onların güclü kimya sənayesinə malik olmasıdır. Məsələn, 1974-cü ildə ABŞ-da neft-kimya məhsullarının istifadəsi pulla ifadədə 37,5 milyard dollar, digər ölkələrə kimya sənayesi məhsullarının satışından ABŞ-ın təmiz gəliri isə 4.8 milyard dollar təşkil etmişdir [1].

Dünyada ilk kimya sənayesi müəssisələri hələ 1740-cı ildə sənaye inqilabının beşiyi hesab edilən Böyük Britaniyada, 1766-cı ildə Avropanın inkişaf etmiş ölkələrindən olan Fransada, 1805-ci ildə iqtisadi inkişafdan geri qalmasına baxmayaraq çar Rusiyasında, 1810-cu ildə Almaniyada yaranmışdır.

Kimya sənayesinin nisbətən qədim yarım müəssisələri XIX əsrdə yaranmağa başlamışdı. Buraya təbii xammallar, məsələn, xörək duzu və kükürd əsasında qeyri-üzvi maddələr istehsalı ilə məşğul olan müəssisələr aid idi. Üzvi birləşmələri ilk dövrlərdə əsasən kənd təsərrüfatı məhsullarının qıvcırdılması (fermentasiya) yolu ilə alırdılar. 1860-cı illərə qədər bu üsulla yalnız yeyinti məhsulları - sirkə, alkoqollu içkilər (etil spirti) və s. istehsal edilirdi. XIX əsrin sonlarında süd turşusunun, bir qədər sonralar isə qliserin, aseton, 1-butanol, limon turşusu və bir sıra bakteriya və göbələk fermentlərinin fermentativ istehsalı proseslərinin əsası qoyuldu.

1940-1960-cı illərdə fermentasiya prosesləri əsasında istehsal olunan məhsulların çeşidləri kifayət qədər genişləndi. Buraya antibiotiklər, vitaminlər, aminturşular və steroidlər kimi mürəkkəb üzvi birləşmələr əlavə edildi.

XIX əsrin sonlarında üzvi birləşmələrin sintetik alınma metodları kimya sənayesinə daxil olmağa başladı. Bu dövrdə sintetik boyalar, partlayıcı maddələr, tibbi preparatlar istehsalı yaranmağa başlandı. Onlar üçün əsas xammal bazası daş kömürün koklaşma məhsulları idi. Göstərilən istehsal prosesləri üçün lazım olan üzvi birləşmələri əsas etibarilə daş kömür qatranından və onun emalı məhsullarından alırdılar.

XX əsrin əvvəllərində daş kömür əsasında üzvi birləşmələr istehsalı sürətlə inkişaf etməyə başladı. Bu sahədə dünyada birinci yeri Almaniya tuturdu. Lakin daş kömür istehsal edən digər ölkələr – ABŞ, Böyük Britaniya və Fransa da 1914-1920-ci illərdə özlərinin daş kömürə əsaslanan kimya sənayələrini yaratdılar. 1939-1940-cı illərdə alkanların sulfoxlorlaşma reaksiyası dünyada ilk dəfə olaraq Almaniyada sabunun sintetik əvəzicisinin alınması məqsədilə istifadə edilmişdir. Bu məqsədlə daş kömürün hidrogenləşdirilməsindən alınan mühərrik yanacağına dizel fraksiyası kükürd dioksid (SO₂) və molekulyar xlorla (Cl₂) sulfoxlorlaşdırılmışdır. Tərkibində reaksiyaya daxil olmayan karbohidrogenlər olan sulfoxlorlaşma məhsulları “merzollar” adlandırılmışdı. “Merzollar” qələvilərlə emal edilməklə sulfoturşuların duzları (merzolyatlar) alınmış, onlar da soda yaxud silikatlarla qarışdırılaraq yuyucu tozlar kimi istifadə edilmişdir:

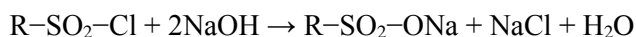

Hələ qismən birinci dünya müharibəsi illərində aparılmış tədqiqatlara əsaslanaraq söyləmək olar ki, ABŞ-da neft-kimya sənayesinin yaradılmasına 1920-ci illərdə başlanmışdı. Bu sənaye müəssisələrində xammal kimi neft emalı məhsullarından istifadə edilirdi.

İkinci Dünya müharibəsi neft-kimya sənayesinin sürətli inkişafına təkan verdi. Bu ilk növbədə əsas etibarilə benzin və sintetik kauçuk kimi strateji məhsullara ciddi tələbatın yaranması ilə əlaqədar idi. Belə ki, məsələn, 1925-ci ildə ABŞ-da neft məhsullarından 100 t kimyəvi məhsullar istehsal olunduğu halda, 1930-cu ildə kimyəvi məhsullar istehsalı 45 min ton oldu və artmaqda davam edərək 1940-cı ildə artıq 1 mln. tona çatdı. Müharibədən sonrakı illərdə kimya sənayesinin sürətli inkişaf tempi nəticəsində neft-kimya sintezi məhsullarının istehsal həcmi 1967-ci ildə 49 mln. ton təşkil edirdi.

Ədəbiyyat mənbələrinin yazdığına görə dünyanın digər ölkələrində ikinci dünya müharibəsinin sonuna qədər neft-kimya sənayesi demək olar ki, yox səviyyəsində idi.

Lakin, qeyd etmək lazımdır ki, keçmiş SSRİ-də birinci neft-kimya müəssisəsi hələ 1920-ci illərin sonlarında yaradılmışdı. Həmin müəssisədə neftin kerosin fraksiyasının pirolizi nəticəsində tərkibində 20%-ə qədər etilen və 10-13%-ə qədər propilen olan qaz qarışığı alınır. Qaz qarışığının tərkib hissələrinə ayrılması kondensləşmə metodunun köməyi ilə həyata keçirilirdi. Hələ müharibədən əvvəlki illərdə həmin müəssisədə istehsal olunan etilendən sənaye miqyasında dixloretan, vinilxlorid, etilxlorid, etilen oksidi, etilenqlikol, propilendən isə izopropil spirti, aseton və dibrompropan alınır [2].

Neft sənayesinin inkişafı və xüsusən də neft emalı zavodlarının tikilərək istifadəyə verilməsi neft-kimya sənayesi üçün əlverişli xammal bazasının yaranmasına səbəb oldu. 1955-ci ilə qədər əksər ölkələr aşağı molekullu alkenlər və onlar əsasında məhsulların istehsalı ilə kifayətlənirdilər. Bu ölkələrdə təbii qazın olmaması onları neft-kimya sənayesinin xammallarından - maye karbohidrogen fraksiyasından istifadəyə istiqamətləndirmişdi. Daş kömürün distilləsindən aromatik karbohidrogenlərin rahat və əlverişli əldə edilməsi onların neft-kimya xammalına əsaslanan istehsal müəssisələrini iqtisadi cəhətdən əlverişsiz hala gətirmişdi.

Qərbi Avropa ölkələrində neft emalı zavodları çoxlu sayda müxtəlif və əsas neft məhsullarına tələbatın ödənilməsi məqsədilə layihələndirilirdi. ABŞ-da isə vəziyyət bir qədər başqa idi və benzina olduqca böyük tələbat var idi. Belə ki, əgər ABŞ-da əhalinin hər min nəfərinə 1950-ci ildə 270-dən çox avtomobil düşürdüsə, Qərbi Avropa ölkələrində bu göstərici orta hesabla 23-ə bərabər idi. Bununla yanaşı Amerika avtomobillərində daha güclü mühərriklərdən istifadə edilirdi ki, bu da ABŞ-da benzina tələbatı daha da artırırdı. Qərbi Avropa ölkələrində benzina tələbatı Amerikaya nisbətən o qədər də yüksək olmadığından onların neftayırma zavodlarında daha çox ağır neft məhsulları və nisbətən az benzin istehsal olunurdu. Amerikanın neftayırma zavodlarında isə daha çox benzin və nisbətən az miqdarda ağır neft məhsulları alınır.

Yuxarıda göstərilən səbəbdən ABŞ-da neft-kimya sənayesi yarandığı gündən iki əsas xammal bazasına əsaslanırdı: təbii qaz kondensatına (etan və propana) və katalitik krekinqin qaz məhsullarına (etilen və propilenə). Katalitik krekinqin qaz məhsulları çoxsaylı krekinq qurğularında alınır. Əksinə, Qərbi Avropa ölkələrində kifayət qədər təbii qaz ehtiyatı olmadığından və krekinq qurğularının sayı az olduğundan, aşağı molekullu alkenlərin istehsalı nisbətən ağır neft məhsullarına və əsasən də neftə əsaslanırdı.

Nisbətən son dövrlərdə neft emalı zavodlarının sayının durmadan artması və digər ölkələrdən xam neftin alınması hesabına dünya ölkələrində neft-kimya məhsulları istehsalının həcmində sürətli artım hiss olunur.

Əgər iqtisadi düşüncələri nəzərdən atsaq görərik ki, kimyanın möhtəşəmliyi o qədər böyükdür ki, sənayedə ehtiyac duyulan bütün üzvi maddələri karbon və sudan almaq olar. Aydın ki, bu halda üzvi maddələrin bir çox sintez üsulları kifayət qədər mürəkkəb olardı və nəticədə məhsulun maya dəyəri kəskin artardı. Odur ki, insanlar daha əlverişli və asan tapılan xammallardan, məsələn, bitki və heyvan mənşəli maddələrdən, daş kömürdən, neftdən və təbii qazdan istifadə etdilər ki, bu da proseslərin nisbətən sadələşməsinə və məhsulların maya dəyərinin aşağı düşməsinə səbəb oldu. Bu və ya digər xammal növünün seçilməsi isə bir sıra amillərlə müəyyən olunur. Bu amillərə müəssisənin yerləşdiyi məkana görə xammalın digər xammal növlərinə nisbətən asan tapılması və qiyməti, istehsal olunan məhsulun xarakteri, həmin məhsulun istehsalı üçün əlverişli texnologiyanın mövcudluğu, istehsalın layihə üzrə gücü, müəssisənin tikilməsi üçün lazım olan vəsaitin mövcudluğu, əmək tutumu, həmçinin müəssisənin normal fəaliyyətinin təminatı üçün suyun, buxar və elektrik enerjilərinin asan və əldə edilməsi və qiymətini aid etmək olar. Bundan əlavə yuxarıda adları sadalanan xammal növlərinin hər birinin özünəməxsus üstünlükləri və çatışmazlıqları vardır ki, bu da hər hansı konkret halda həlledici rol malik ola bilər. Məsələn, hidrogenin karbona olan kütlə nisbəti neftdə (1.8) daş kömürlə (0.8) müqayisədə yüksəkdir. Bu da karbohidrogenlərin alınması üçün nefti daş kömürə nisbətən daha əlverişli xammal hesab etməyə imkan verir. Bundan əlavə neftin böyük gəmilərdə daşınması daha ucuz başa gəlir.

Lakin qeyd etmək lazımdır ki, dünyanın heç də bütün ölkələri neft yataqlarına malik deyildir. Odur ki, dünyada siyasi vəziyyətdən asılı olaraq bu və ya digər ölkədə neftin çatışmazlığı həmin ölkəni yerli daş kömür ehtiyatlarından istifadəyə məcbur edə bilər. Bu ikinci dünya müharibəsi illərində Almaniyada və XX əsrin 80-ci illərində ABŞ-da baş vermişdi. Hər iki ölkə təbii qaz ehtiyatının tükənməsi ilə üzləşdiyindən daş kömürün qazlaşdırılması sahəsində tədqiqat işlərini gücləndirməyə məcbur olmuşdu.

XX əsrin 50-ci illərindən başlayaraq dünyada kimya sənayesinin inkişafında ümumi ənənə ondan ibarətdir ki, bütün hallarda digər texnoloji həll imkanları olduğu halda kənd təsərrüfatı məhsullarından xammal kimi istifadəyə yol verilməsin.

Ədəbiyyat

1. Теддер Дж., Нехватал А., Джубб А. Промышленная органическая химия. – М.: «Мир», 1977. 704 стр.
2. Советская химическая наука и промышленность за 50 лет. – М.: «Химия», 1967. 183 стр.

UOT: 332.1.

REGIONLARIN İQTİSADI İNKİŞAF PROSESLƏRİNDƏ TİKİNTİ KLASTERLƏRİNİN ƏHƏMİYYƏTİ

Novruzov N.A.

Odlar Yurdu Universiteti

Xülasə

Bazar münasibətlərinin formalaşdırılmasınının dərinləşməsi ilə əlaqədar tikinti sektorunda rəqabət münasibətlərinin inkişafı və reallaşdırılması üçün əlverişli imkanlar mövcuddur. Bununla bağlı regionların iqtisadi inkişaf proseslərində tikinti klasterlərinin əhəmiyyəti xeyli artmışdır. Tikinti klasterləri regionda biznes mühitinin yaxşılaşdırmasına və tikinti sektorunda sahibkarlığın inkişafına əlavə stimullar verə bilərlər. Tezisdə bu kimi problemlər araşdırılmış və tövsiyələr hazırlanmışdır.

Açar sözlər: *tikinti sektoru, tikinti klasterləri, xüsusiyyətlər, milli iqtisadiyyat, iqtisadi inkişaf, bazar iqtisadiyyatı, regionlar*

Müasir dövrdə regionların iqtisadi inkişaf prioritetləri aktuallığı ilə diqqəti cəlb edir. Bu proseslərdə tikinti sektorunun rolu mühüm əhəmiyyət kəsb edir. Belə ki, tikinti sektoru milli iqtisadiyyatın aparıcı sahələrindən biri kimi xarakterizə olunduğundan, bu sahənin davamlı və kompleks inkişafı hər bir dövlətin strateji vəzifələrindən biri kimi diqqət çəkir. Tikinti sektoru mürəkkəb və kifayət qədər maliyyə resursları tələb etdiyindən, bu sektorun davamlı və sürətli inkişafının təmin edilməsində effektivli iqtisadi mexanizmlərin, yeni praktiki alətlərin işlənilməsi və tətbiq edilməsi zərurəti xüsusi ilə fərqlənir.

Qeyd edək ki, 2003-2015-cü illərdə ölkəmizin iqtisadi və sosial tərəqqisi tikinti kompleksinin geniş miqyaslı inkişafı ilə sıx əlaqədar olmuşdur. Həmin dövrdə çoxlu sayda məhsul və xidmət sahələri üçün mühüm əhəmiyyətli yeni obyektlər tikilib istifadəyə verilmiş, fəaliyyət göstərənlər genişləndirilmiş və ya yenidən qurularaq modernləşdirilmişdir. Bu dövr ərzində bütün mülkiyyət formalarından olan müəssisə və təşkilatlar tərəfindən ölkə iqtisadiyyatının və sosial sahələrin inkişafı üçün əsas kapitalla 101,8 mlrd. manat vəsait yönəldilmişdir. Bu vəsaitin 51,2 %-i və ya 52,2 mlrd. manatı dövlət mülkiyyətində olan təşkilatlara, 48,8 %-i və ya 79,6 mlrd. manatı isə qeyri-dövlət mülkiyyətində olan təşkilatlara aid olmuşdur. Bu dövr ərzində əsas kapitalla yönəldilmiş ümumi vəsaitin 32,5%-i xarici mənbələrdən, 67,5%-i isə daxili mənbələrdən yönəldilmiş vəsait təşkil etmişdir. Bunlarla bərabər, əsas kapitalla yönəldilmiş investisiyanın 37,1 mlrd. manatı və yaxud 36,5 %-i neft sektorunun, 64,7 mlrd. manatı və yaxud 63,5%-i qeyri-neft sektorunun inkişafına istiqamətləndirilmişdir. Həmin dövr ərzində ümumi sahəsi 19,5 mln. m² olan 176,1 min yeni mənzil tikilib istifadəyə verilmiş, o cümlədən bunların 32,8 %-i kənd yerlərində inşa edilmişdir. Bu dövrdə çoxlu sayda xəstəxanalar, digər səhiyyə müəssisələri, ümumtəhsil məktəbləri, mədəniyyət və idman obyektləri tikilib istifadəyə verilmişdir [1]. Ölkəmizdə tikinti materialları sənayesinin baza sahələri - mineral-tikinti xammalı, hörgü materiallarının istehsalı və bina, digər tikililər üçün müxtəlif divar materiallarının, məmulat və konstruksiyaların hazırlanması sahələri fəaliyyət göstərirlər və bunlarla bağlı yerli potensialın yüksəkliyi diqqət çəkir. Belə ki, ölkədə minə qədər mineral tikinti xammalı məlumdur və bu ehtiyatların az bir hissəsindən, başqa sözlə 25%-dən istifadə olunur. Bir çox mineral tikinti xammalı yataqları üzrə kompleks tikinti müəssisələrinin, xüsusilə tikinti klasterlərinin yaradılması perspektivləri vardır. Bu sektorda idarəetmə mexanizmlərinin və maliyyələşdirmə mənbələrinin təkmilləşdirilməsi, yeni texnologiyaların cəlbinin genişləndirilməsi potensialı yüksəkdir. Tikinti sektorunun inkişafının gücləndirilməsi və fəaliyyətinin genişləndirilməsi milli iqtisadiyyatın strukturunun şaxələndirilməsinə, onun dayanıqlılığının artırılmasına, ölkənin istehsal imkanlarının yüksəlməsinə, sosial-iqtisadi problemlərin həllinə əlavə töhfələr verə bilər.

“Klaster” anlayışı ingiliscə “cluster” sözündən formalaşmışdır və mənaca özündə bir-birinə yaxın olan, müəyyən yerdə cəmləşən, fəaliyyət tsiklləri tamamlayıcısı xarakteri daşıyan, qonşuluq prinsiplərinə əsaslanan, oxşar məhsulların buraxılması üzrə fəaliyyəti özündə əks etdirən, qarşılıqlı fəaliyyətdə bir-birindən nisbətən asılı olan kompaniyalar, universitetlər və s. ibarət təşkilatların məcmusunu əks etdirir. Amerika iqtisadçısı M.Porterə görə, klasterlər müəyyən sahədə fəaliyyət göstərən, bir-birini tamamlayan, coğrafi cəhətdən qonşuluq edən, qarşılıqlı əlaqədə olan kompaniyalar və onunla bağlı təşkilatlardır [6]. Tikinti klasterləri bu kimi xüsusiyyətlərə malik olmaqla zəruri və vacib mexanizmlər hesabına tikinti sektorunun inkişafının intensivləşdirilməsində ciddi rol oynaya bilər. Tikinti klasterlərinin formalaşması

şərtləri, klaster təşəbbüsləri və klaster iştirakçıları elementləri kimi aşağıdakılar daha çox diqqət çəkirlər:

- tikinti klasterlərinin formalaşması şərtləri: milli resursların və təbii ehtiyatların mövcudluğu, hazır tikinti məhsulunun əldə edilməsinə ciddi zərurətin olması, tikinti təşkilatları arasında inteqrasiya və kooperasiya əlaqələrinə ehtiyacın yaranması, bu təşkilatlar arasında iqtisadi fəallığa və innovasiyaların tətbiqinə marağın yaranması;

- klaster təşəbbüsləri: yeni tikinti məhsullarının və materialların alınması, müasir texnologiyaların tətbiqi və investisiya fəallığı, iri tikinti layihələrinin hazırlanması və reallaşdırılması, regionun əmək resurslarından, tikinti xammalı və materiallarından səmərəli istifadənin təmin olunması;

- klaster iştirakçıları: mərkəzi və regional dövlət strukturları, tikinti təşkilatları, firma və müəssisələri, tikinti-sənaye bankları və tikinti-kredit təşkilatları, sığorta firmaları, ali və elmi-tədqiqat müəssisələri, layihə-dizayn və memarlıq firmaları, xüsusi tikinti-servis xidmətləri, tikinti materialları və məmulatları istehsalçıları, tikinti-nəqliyyat kompaniyaları, tikinti-lizinq firmaları.

Qeyd edək ki, tikinti klasterləri regionların iqtisadi fəallığının artırılması, bu regionlarda olan təbii ehtiyatlardan, tikinti materialları istehsalı üçün faydalı qazıntılardan, tikinti material ehtiyatlarından istifadənin təşkili məqsədi ilə emal müəssisələrinin yaradılması, tikinti klasterlərinin səmərəli fəaliyyəti hesabına tikintinin intensivliyinin yüksəldilməsi və, bütövlükdə, region iqtisadiyyatının gücləndirilməsi proseslərinə ciddi təsir göstərə bilirlər. Bundan əlavə, tikinti klasteri mürəkkəb ərazi strukturuna malik olan regionun rəqabətqabiliyyətinin təmin edilməsinə imkan verə bilər [3]. Eyni zamanda region ərazisinin inkişaf etdirilməsi yeni mexanizmlər, yəni əvvəllər bu region üçün o qədər də spesifik xüsusiyyətlərə malik olmayan təsərrüfat mexanizmləri və yanaşmaları tələb edir.

Tikinti klasterləri praktiki proseslərdə mürəkkəb problemləri öz üzərlərinə götürmək xüsusiyyətləri ilə diqqət çəkirlər [4]. Tikinti klasterlərinin praktiki xüsusiyyətlərinə daha çox aşağıdakılar aiddirlər:

- tikinti işlərinin kompleks və vahid fəaliyyət mexanizmləri formasında təşkil etmək potensialına malikdir;

- tikinti klasterləri çoxfunksiyallıq keyfiyyətlərini özündə birləşdirir və müəyyən bir ərazidə tikinti sektorunun müxtəlif istiqamətləri üzrə iş və xidmətləri vahid kompleks kimi təşkil edirlər;

- tikinti klasterləri tikinti resurslarına çıxışı asanlaşdırır və regionların resurs potensialından səmərəli istifadəni təmin edir, geniş çeşiddə tikinti materialları istehsalını reallaşdırır;

- tikinti klasterləri investisiyaların cəlbi baxımından əlverişli iqtisadi fəaliyyət məkanı kimi xarici investitorlar üçün maraqlıdırlar və bu mexanizmlər üçün regiona müasir texnologiyaların gətirilməsi xüsusiyyətləri xasdır;

- tikinti klasterləri regionda elmi-texniki və resurs potensialını birləşdirməklə, region iqtisadiyyatının innovasiyalaşdırılmasını sürətləndirir və s.

Regionların inkişafında sənaye sahələrinin potensialının artırılması, rəqabətqabiliyyətli sənaye müəssisələrinin yaradılması klaster institutunun tətbiqinin genişləndirilməsi hesabına mümkün olan bilərdi. Belə ki, yeni regional istehsal sistemi kimi tikinti klasterlərinin roluna ciddi əhəmiyyət verilmədir [2]. Tikinti klasteri ilə bağlı proseslər tam spesifik cəhətlərlə əhatə olunmuşdur, yəni bu sahənin təşkili özü belə spesifik yanaşmanı şərtləndirir, alınan məhsullar, istifadə olunan texnologiyalar, xammal və material elementləri, texniki əsaslar, işin təşkili mexanizmləri, investisiya və maliyyə resurslarının cəlbi mexanizmləri spesifik xüsusiyyətlərlə fərqlənilir.

Bundan əlavə, regionlararası klasterlər şəbəkəsinin formalaşması hesabına bu regionlarda investisiya fəallığını effektivli təmin etmək mümkün olardı. Belə ki, tikinti klasterləri öz mahiyyətlərinə və xüsusiyyətlərinə görə mühüm sənaye klasterləri kimi xarakterizə olunurlar[5]. Bu klasterlər region iqtisadiyyatının mümkün potensialını reallaşdırmaqla, buradakı təbii ehtiyatlardan, faydalı qazıntılardan, resurslardan emal sahələrini genişləndirməklə, region iqtisadiyyatının inkişafının intensivləşdirilməsi proseslərinə ciddi təkan verirlər.

Qeyd edək ki, Azərbaycanda da regionların inkişaf prioritetləri daim diqqət mərkəzindədir və bu baxımdan ölkəmizin regionlarında tikinti klasterlərinin təşkili hesabına həmin regionların iqtisadi fəallığını əhəmiyyətli dərəcədə artırmaq olardı. Tikinti klasterləri mexanizmləri vasitəsi ilə regionların iqtisadi inkişaf proseslərinə əlavə stimullar vermək mümkündür və bu baxımdan bir qrup amilləri qeyd etmək olar:

- tikinti klasterlərinin regionlarda təşkili burada iqtisadi fəallığı artırmaqla bərabər, bu regionun xammal və əmək ehtiyatları resurslarından daha səmərəli istifadəyə imkan verir;

- tikinti klasterləri hesabına regionda tikinti sektorunun davamlı və intensiv inkişafını təmin etməklə yanaşı, bu sektordan sahibkarlığın və biznesin inkişafına əlavə stimullar yaranar;

- tikinti klasterləri region iqtisadiyyatına müasir texnologiyalar, yeni idarəetmə metodları və dünya təcrübəsi gətirməklə, rəqabət qabiliyyətli iqtisadiyyat sahələri formalaşdırılır və dünya iqtisadiyyatına inteqrasiya edilməsinə əlverişli mühit formalaşır və s.

Ədəbiyyat

1. Azərbaycanca tikinti. ARDSK. Statistik məcmuə. Bakı, 2015. <http://www.stat.gov.az>.
2. Асаулов А.Н. Строительный кластер новая региональная производственная система // Проблемы современной экономики. - 2005. - № 7. Стр. 16-25.
3. Бачинина Ю. П. Обеспечение конкурентоспособности сложнопостроенного региона на основе кластерного подхода: автореф. дисс. канд. экон. наук. Тюмень, 2008 г. 23 стр.
4. Дранев, Я.Н. Кластерный подход к развитию территорий / Я.Н. Дранев // Практика экономического развития территорий: опыт ЕС в России. М.: Сканрс, 2001 г. 231 стр.
5. Захаров В. Я. Устойчивое экономическое развитие региона на основе формирования промышленных кластеров / В. Я. Захаров // Вестник Тамбовского Государственного университета. 2006 - Т. 11, Вып. 3. 389 стр.
6. Porter M. The Competitive Advantage of Nations. London: Macmillian. 1990.

UOT 334.7

AZƏRBAYCANDA NEFT-QAZ SƏNAYESİNİN EMAL ŞƏBƏKƏSİNİN GENİŞLƏNDİRİLMƏSİ YOLLARI

Paşazadə C.H.

Odlar Yurdu Universiteti

Xülasə

Müasir dövrdə ölkənin neft-qaz sənayesinin emal şəbəkəsinin vəziyyətinin obyektiv qiymətləndirilməsi məsələləri aktualığı ilə diqqəti cəlb edir. Neft-qaz sənayesinin emalı sahəsində maksimum optimal modellərin işlənilib hazırlanması və onların tətbiqinin əsaslandırılması kifayət qədər mürəkkəb vəzifə kimi xarakterizə olunur. Tezisdə bu kimi problemlərə baxılmış, bir sıra təkliflər irəli sürülmüşdür.

Açar sözlər: *neft, qaz, neft emalı, neft-kimya, səmərəlilik, rəqabətqabiliyyətilik*

Azərbaycanın neft-qaz sənayesinin mövcud emal potensialı, neft-qaz emalı və neft-kimya müəssisələrinin fəaliyyəti, bütövlükdə ölkənin neft və qaz emalı şəbəkəsinin hazırkı durumu, əsas fəaliyyət istiqamətləri, texniki imkanları, məhsul istehsalının dinamikası, xammal itkisi üzrə göstəricilər, istehsal güclərinin yüklənmə səviyyəsinin dərinlənə araşdırılması və rəqabətqabiliyyətli emal şəbəkəsi müəssisələrinin fəaliyyətinin təmin edilməsi vacib məsələlərdəndir [1].

Bu baxımdan ölkəmizin neft-qaz sənayesinin resurs potensialından, bu sahədəki perspektiv imkanlardan, emal şəbəkəsinin təşkili üzrə mütərəqqi dünya təcrübəsindən çıxış etməklə, Azərbaycanda neft-qaz sənayesinin emal proseslərinin təkmilləşdirilməsinin əsas istiqamətləri və neft-qaz sənayesinin emal şəbəkəsinin genişləndirilməsi yollarının müəyyənləşdirilməsi mühüm əhəmiyyət daşıyır. Bu sahənin kompleks inkişaf etdirilməsi aşağıdakı amillərlə izah olunur:

- təbii sərvətlər və mineral resurslar, o cümlədən neft-qaz resursları dünyanın ən qiymətli resurslarından hesab olunur. Mineral resurs potensialı hər bir ölkənin və “xalqların milli sərvətləridir”, onlardan maksimum səmərəli istifadə isə mütləq təmin edilməli, resurs potensialından istifadə xalqların və millətlərin rifahını yaxşılaşdırmalı və həyat səviyyəsini yüksəltməlidir;

- neft-qaz sənayesinin milli iqtisadiyyatın davamlı inkişafında rolu nəzərə alınmaqla onun uzun müddətə inkişafı perspektivləri əsas götürülməklə, bu sahənin resurslarının səmərəlilik əmsallarının müəyyənləşdirilməsi, inkişaf amillərinin mahiyyətinin öyrənilməsi neft-qaz sənayesinin formalaşması elementlərinin sistemləşdirilməsi və baxılması təmin edilməlidir;

- ölkə iqtisadiyyatının inkişafında neft sənayesinin müstəsna əhəmiyyətini qeyd etməklə bərabər, bu sahənin resurslarından kompleks və səmərəli istifadə edilməsi hesabına digər iqtisadiyyat sahələrinin rəqabətqabiliyyətli və məhsuldar emal müəssisələri şəbəkəsinin yaradılması prioritet vəzifələr kimi qarşıya qoyulmalı və reallaşdırılmalıdır;

- neft-qaz sənayesinin optimal formalaşması və inkişafı üçün bu sahənin modern və yüksək texnologiyalar əsasında inkişaf etdirilməsinə geniş yer verilməli, bu sektorun innovasiyalı inkişafı prioritetlik təşkil etməli, yeni neft-qaz yataqlarının kəşfiyyatının genişlənməsi, mövcud neft-qaz müəssisələrinin modernləşməsi və onların idarəetmə mexanizmlərinin təkmilləşdirilməsi həyata keçirilməlidir;

- ölkədə neft-qaz sənayesinin əsas hədəfləri, onun formalaşmasının və inkişafının başlıca mənbələri, bu sahədə xammal ehtiyatları və resurs potensialları nəzərə alınmaqla neft-qaz sənayesinin müasir dövrün tələblərinə adekvat təşkili strategiyası işlənilib hazırlanmalı və həyata keçirilməlidir və s.

Qeyd edək ki, inkişaf etmiş dünya ölkələrində istehlak olunan neftin və qazın əksər hissəsi emal proseslərinə gedir və dünya üzrə neft-qaz-kimya kompleksinin məhsullarının satışından əldə edilən vəsaitin

illik məbləği 3 trln. dollar səviyyəsindədir [2]. ABŞ-da neft-qaz-kimyayın xammal strukturunun 65 %-ni etan, Yaponiyada isə 81 %-ni benzin fraksiyaları, qonşu Rusiyada 51 %-ni sıxılmış qazlar, 39 %-ni isə birbaşa qovulmuş benzin fraksiyaları təşkil edir. Neft-qaz və neft-kimya regional strukturunda Şimali Amerika ölkələrinin payı 17,1 %, Avropa İttifaqı ölkələrinin payı – 23,4 %, Sakit Okean hövzəsi ölkələrinin payı – 45,6 %, Yaponiyanın payı isə 6,4 % təşkil edir. ABŞ, Çin, Yaponiya, Almaniya, Böyük Britaniya və Fransa kimi ölkələr neft-qaz-kimya məhsullarının istehsalına, yəni neft-qaz sənayesinin emal sahəsinin təşkilinə və bu sahənin inkişafına 100 milyardlarla dollar investisiya yönəldirlər. ABŞ-da neft-kimya sahəsinin illik istehsal həcmi 560-580 mlrd. dollar, Çində isə 730-740 mlrd. dollar səviyyəsindədir. Proqnozlara görə 2020-ci ilədək neft-kimya kompleksinin dünya ÜDM-də həcmi 5,3 %, 2030-cu ildə isə 7,4 %, dünya ixracında müvafiq surətdə 15 % və 20 % təşkil edəcəkdir. ABŞ və Avropa ölkələrində neftin emal səviyyəsi hasilata nisbətən 3 dəfəyə yaxındır və ABŞ-da neft emalı müəssisələrin sayı 200-ə qədərdir [3]. Neft-qaz xammalının geniş emal şəbəkəsinin formalaşdırılmasında Səudiyyə Ərəbistanının təcrübəsi də diqqət çəkir. Ölkənin hasilat etdiyi qaz resurslarının 40 % qədəri elektroenergetika, 22 %-i isə qaz-kimya emal müəssisələrinə verilir və bu ölkənin 7 iri qaz emalı zavodunda ildə orta hesabla 90-92 mlrd. m³ qaz xammalı resurslarını emal etmək mümkündür.

Son illərdə Azərbaycanda neft-qaz sənayesinin emal şəbəkəsinin təhlili və qiymətləndirilməsi, neft-qaz sənayesinin emal şəbəkəsinin mövcud potensialının araşdırılması göstərmişdir ki, bu istiqamətdə bir sıra tədbirlərin reallaşdırılmasına baxmayaraq, bu sahənin, yəni neft-qaz emalı və neft-kimya komplekslərinin müasirləşdirilməsi və yenidən qurulmasını sürətləndirmək hələlik mümkün olmamışdır [4]. Belə ki, 2014-cü ilin yekunu üzrə 2010-cu ilə nisbətdə ölkədə neft hasilatı 21 %-ə qədər azalıb, bundan əlavə, 2013-2014-cü illərdə təbii qazın hasilatında da ciddi artım yoxdur [5]. Neft və qaz xammallarının daha dərin emal imkanları olan neft-kimya kompleksində ümumi istehsalın gücündən istifadə xeyli aşağıdır və təxminən 25 % səviyyəsindədir. Bütün bunlar nəzərə alınmaqla, ölkədə neft-qaz sənayesinin emal səviyyəsinin yüksəldilməsi və bu istiqamətlərdə strateji tədbirlərinin intensivləşdirilməsi müasir dövrün vacib məsələlərindəndir:

- neft-qaz sənayesinin emal səviyyəsi mövcud reallıqlara uyğun yenidən formalaşdırılmalıdır;
- neft-qaz-kimya sektoruna xarici investisiyaların və texnologiyaların gətirilməsinin sürətləndirilməsi üzrə strateji tədbirlər planı hazırlanmalı və həyata keçirilməlidir;
- neft-qaz resurslarının emal şəbəkəsinin genişləndirilməsi üçün bu sahədə sahibkarlıq fəaliyyətinin gücləndirilməsi, kiçik və orta biznesin inkişafının intensivləşdirilməsi üçün məqsədli dövlət proqramı qəbul edilməli və reallaşdırılmalıdır və s.

Təhlillər göstərir ki, ölkə üzrə xam neftin əmtəə balansında 2014-cü ilin yekunu üzrə istehsal olunan xam neftin 84 %-ə qədəri ixrac edilmişdir, təbii qaz üzrə əmtəə balansında isə qaz emalının səviyyəsi olduqca cüzdür. Bununla əlaqədar olaraq bir sıra tədbirlərin reallaşdırılmasını məqbul hesab olunur:

- ölkədə neft-qaz resurslarının emalı potensialından istifadənin səmərəliliyinin yüksəldilməsi məqsədi ilə bu sahənin resurs balansını ciddi şəkildə təhlil edilməli, yenidən qiymətləndirilməli və emal proseslərinin genişləndirilməsi nəzərə alınmaqla yenidən baxılmalıdır;
- ölkənin müasir neft-qaz emalı kompleksinin optimal formalaşdırılması, təşkili və inkişafı meyarları, strateji hədəfləri, perspektiv istiqamətləri müəyyənləşdirilməli, bunlara müvafiq yüksək texnologiyalar və idarəetmə metodlarından ibarət yeni iqtisadi mexanizmlər, emal kompleksi (şəbəkəsi) modelləri tətbiq edilməlidir və s.

Azərbaycanın neft-qaz resurslarının emal potensialından istifadəsinin səmərəliliyinin qiymətləndirilməsi və müasir neft-qaz emalı kompleksinin təşkilini şərtləndirən amillərin müəyyənləşdirilməsi üzrə problemlərə baxılması göstərmişdir ki, ölkəmizdə neft-qaz resurslarının emal potensialı neft və qaz hasilatı ilə müqayisədə adekvat deyildir. Digər bir mühüm amil, ölkədə karbohidrogen resurslarının tükənməsi tendensiyası əsas götürülməklə, neft-qaz resurslarının emalı şəbəkəsinin yeni modelinin yaradılması və təşkili reallaşdırılmalıdır. Təhlillər göstərmişdir ki, ölkə üzrə xam neftin əmtəə balansında 2014-cü ilin yekunu üzrə istehsal olunan xam neftin 84 %-ə qədəri ixrac edilmişdir, təbii qaz üzrə əmtəə balansında isə qaz emalının səviyyəsi olduqca cüzdür. 2007, 2014-cü illər ərzində ölkə iqtisadiyyatının enerji təchizatında xam neftin həcmi yüksəlməmişdir və neft emalı prosesləri əhəmiyyətli şəkildə genişləndirilməmişdir.

Araşdırmalar bu qənaətə gəlməyə imkan verir ki, Azərbaycanda neft-qaz sənayesinin emal proseslərinin təkmilləşdirilməsi tədbirləri gücləndirilməli və bunlarla bağlı əsas fəaliyyət istiqamətləri müəyyənləşdirilməlidir. Bundan əlavə, ölkənin neft-qaz sənayesinin emal şəbəkəsinin genişləndirilməsinin daha məhsuldar və perspektiv modelləri üzrə praktiki fəaliyyət təmin olunmalıdır:

- ölkədə neft-qaz sənayesinin emal şəbəkəsinin genişləndirilməsi potensialından maksimum səmərəli istifadənin təmin edilməsi məqsədi ilə bu sahənin qanunvericilik bazasının təkmilləşdirilməli və praktiki

fəaliyyət mexanizmləri yenilənməlidir;

- neft-qaz sənayesinin emal proseslərinin adekvat olaraq yenidən qurulması və inkişafının intensivləşdirilməsi üçün məqsədli dövlət proqramları, müasir reallıqları və perspektivləri nəzərə alan “Azərbaycan Respublikasında neft-qaz sənayesinin emal şəbəkəsinin yenidən qurulması və inkişaf etdirilməsi Strategiya”sının işlənilib hazırlanması, qəbul edilməsi və reallaşdırılması həyata keçirilməlidir;

- neft-qaz-kimya emalı məhsullarının bazar qiymətlərinin və son dəyərinin dəfələrlə ilkin xammal resurslarından yüksək olması əsas götürülməklə, ölkənin neft və qaz hasilatının hansı hissəsinin, yəni həcmnin emal proseslərinə yönəldilməsi məsələlərinə kompleks baxılmalı, səmərəli emal istiqamətləri müəyyənləşdirilməsi və bu istiqamətlər üzrə zəruri tədbirlər həyata keçirilməlidir və s.

Ədəbiyyat

1. Əliyev Ş.T. Azərbaycanın kimya və neft-kimya kompleksinin qiymətləndirilməsi və yenidən qurulması istiqamətləri. Bakı, Elm və təhsil, 2012. 156 səh.

2. World Energy Outlook 2013.

3. Брагинский О.Б. Современное состояние и тенденции развития мировой и отечественной нефтегазохимической промышленности. Изд-во ИПП РАН, Москва, 2014. 85 стр.

4. Алиев Ш.Т. Вопросы развития химической промышленности Азербайджанской Республики // Журнал «Химическая промышленность России сегодня», № 8, Москва, 2010. Стр. 5-9.

5. ARDNŞ-nin 2013-cü ildə təsərrüfat fəaliyyəti haqqında hesabat. Bakı, 2013. 110 str. <http://www.socar.az>.

UOT 338;658

AZƏRBAYCANDA PLASTİK SƏNAYENİN İNKİŞAFININ İQTİSADİYYATIN DİVERSİFİKASIYASINDA ROLU

Ramazanov Q.Ə.

Sumqayıt Dövlət Universiteti

2012-ci ildə Azərbaycan Respublikası Prezidenti İ.Əliyev tərəfindən təsdiq olunmuş “Azərbaycan 2020: Gələcəyə baxış” strategiya sənədi Azərbaycan iqtisadiyyatının diversifikasiyası və qeyri-neft sektorunun ixracının təşviqini əsas prioritet istiqamət kimi müəyyən etmişdir. Bu kontekstdə, kimya sənayesinin, xüsusilə də plastik sənayedə dəyər zəncirinin inkişaf etdirilməsi mühüm əhəmiyyət kəsb edir. 2014-cü ilin nəticələrinə görə, Azərbaycanda plastik məhsulların ixracı 100 milyon ABŞ dollarından artıq olmuşdur.

Müasir dövrdə elə bir fəaliyyət sahəsi yoxdur ki, orada polimerlərdən istifadə olunmasın. Bu polimerlər içərisində plastik kütlələr və onların əsasında hazırlanan termoplastik materiallar xüsusi əhəmiyyət kəsb edir. Onlar müxtəlif sənaye sahələrində və məişətdə qablaşdırıcılar, polimer borular, izoləedici materiallar, plastik qutular, mətbəx əşyaları, uşaq oyuncaqları, plyonkalar kimi geniş istifadə olunurlar.

Plastik polimerlər arasında istehlak həcminə görə əsas yeri polietilen və polipropilen tutur. Dünya plastik sənayesində polietilenin və polipropilenin miqdarı $\frac{2}{3}$ hissə təşkil edir ki, onun da 37%-i polietilenin,

26%-i isə polipropilenin payına düşür. 2014-cü ildə dünya miqyasında 250 milyon ton plastik materiallar istehsal edilmişdir. İstehsal olunan plastik materialların 40%-dən çoxu Çin və digər Asya ölkələrinin payına düşür. 2013-cü ildə dünya üzrə təkə polietilen ixracı 69 milyard dollar olmuşdur.

Yaxın şərq ölkələri zəngin neft və qaz yataqlarına malik olması səbəbi ilə dünya bazarında əsas plastik məmulatlar istehsalçısı kimi tanınır. Qeyd etmək lazımdır ki, polietilenin və polipropilenin alınmasında xammal kimi istifadə olunan etilen və propilen neftin emalından alınan aşağı oktanlı benzinin pirolizi ilə alınır. Ölkəmizin zəngin neft yataqlarına malik olması yuxarıda göstərilən unikal xassələrə və ixrac qabiliyyətinə malik plastik polimerlərin, o cümlədən müxtəlif çeşidli polietilen və polipropilenlərin sənaye istehsalına əsas vermişdir.

1981-ci ildə ümummilli liderimiz H.Əliyevin qətiyyəti və uzaqgörənliyi sayəsində Sumqayıtda müasir, iritonajlı, tullantısız texnologiyaya, yüksək istehsal gücünə malik, neft kimyasının qiymətli məhsulları olan etilen və propilen istehsal edən EP-300 kompleksinin inşasına başlandı. Kompleksdə Respublikanın neft emalı zavodlarının karbohidrogen xammalından istifadə olunması nəzərdə tutulurdu. Xüsusilə qeyd etmək lazımdır ki, son və qabaqcıl texnologiyaya əsaslanan belə bir kompleksin işə salınması o dövr üçün, hətta SSRİ miqyasında, ox böyük bir hadisə idi.

Hal hazırda “Etilen –Polietilen ” zavodunun EP-300 və Polimer-120 qurğularında rekonstruksiya aparılmış və mənəvi –fiziki köhnəlmiş avadanlıqlar daha müasir avadanlıqlarla əvəzlənmişdir. 2015-ci ilin

oktyabr ayında Prezident İ.Əliyev Sumqayıtda “Azərikimya ” İstehsalat Birliyinin Etilen –Polietilen zavodunda yeni qurğuların işə salınması mərasimində iştirak etmişdir.

2015-ci il aprel ayında isə Azərbaycan-İtaliya işgüzar görüşü zamanı İtaliyanın “Maire Technimont” Mühəndislik Şirkətlər Qrupu və Azərbaycanda “SOKAR- Polimer” arasında dəyəri 750 mln. Avro olan Sumqayıt Polipropilen zavodunun inşası layihəsi üzrə müqavilə imzalanıb. İnvestisiyanın 60%-i borc kapitalı, 40%-i isə səhmdar kapitalından ibarətdir.

Azərbaycanın ilk polipropilen zavodu olacaq bu müəssisənin Sumqayıt Kimya Sənaye Parkında 30 hektar ərazidə tikilməsi planlaşdırılır. “SOKAR-Polimer” 23 sentyabr 2013-cü ildə parkın rezidenti qismində qeydə alınmışdır.

Layihənin əsas səhmdarı SOKAR-dır. Bundan başqa, layihəyə ölkənin 3 əsas holdinqi –“PASHA Holding”, “Gilan Holding” və “Azersun Holding” də cəlb olunacaq. Layihənin 40% kapitalını bu şirkətlər ödəyəcək.

Layihədə istehsal olunacaq məhsulların 30%-i yerli bazara çıxarılacaq. Qalan 70% isə “SOKAR-Trading” vasitəsi ilə dünya bazarlarına ixrac olunacaq.

Müqavilənin şərtlərinə görə “SOKAR Polimer” MMC-nin strukturuna daxil olan layihə gücü 180 min ton/il olan Polipropilen qurğusunun 2018-ci ilin əvvəlində və layihə gücü 120 min ton/il olan yüksək sıxlıqlı Polietilen (HDPE) qurğusunun isə 2018-ci ilin ikinci yarısında tikilib istismara verilməsi planlaşdırılır. Polipropilen və yüksək sıxlıqlı Polietilen (HDPE) zavodlarının tikilməsi üçün Rusiyanın “Qazprombank”I ilə 425 mln. ABŞ dolları həcmində kreditin ayrılmasına dair ilkin şərtlər toplusu imzalanıb. Polipropilen qurğusunun Lisenziyalı “Lyondell Basel” , olan yüksək sıxlıqlı Polietilen (HDPE) qurğusunun lisenziyası isə “Ineos” şirkətidir.

Yuxarıda qeyd edilən layihələrin icra edilməsi nəticəsində plastik sənayenin rəqabətqabiliyyətli, yüksək əlavə dəyərə malik məhsullar istehsal etməsi və qeyri neft ixracının əhəmiyyətli dərəcədə artırılması mümkün olacaqdır. Bundan əlavə yaradılan müəssisələrdə yeni iş yerlərinin açılması ilə işsizliyin aradan qaldırılması istiqamətində mühüm addımlar atılacaqdır.

DÖVLƏTİN ELMİ-TEXNİKİ SİYASƏTİ VƏ İNNOVASIYA İNFRASTRUKTURUNUN FORMALAŞDIRILMASI

Rəsulova Ü.R.

Azərbaycan Dövlət İqtisad Universiteti

Xülasə

Tezisdə dövlətin elmi-texniki siyasətinin mahiyyəti, məqsədi, fəaliyyət istiqamətləri araşdırılmış, elm və texnikanın dövlət dəstəyi formaları tədqiq olunmuşdur. Dövlətin elmi-texniki siyasətinin əsas elementlərindən biri ölkədə innovasiya infrastrukturunun inkişaf etdirilməsidir. Tezisdə innovasiya infrastrukturunun mahiyyəti, yaradılması, fəaliyyət istiqamətləri və bu sahədə olan problemlər araşdırılmışdır.

Açar sözlər: *milli innovasiya sistemi, elmi-texniki siyasət, innovasiya infrastrukturu, biznes inkubatoru, innovasiya mərkəzi, texnopark, texnopolis*

Dövlətin elmi-texniki siyasətinin məqsədi elmi-texniki potensialının inkişafına nail olmaqla yüksək texnologiyalar bazarlarında ölkənin mövqelərini möhkəmlətməkdir. YUNESKO-nun təsnifatına görə elmi-texniki fəaliyyət 3 əsas tərkib hissədən ibarətdir:

1) Elmi-texniki və təcrübi-konstruktor işləri – bu, fundamental tədqiqatları, tətbiqi tədqiqatları və yeniliklərin işlənilib hazırlanması və həyata keçirilməsi proseslərini özündə cəmləşdirir;

2) Elmi-texniki təhsil və kadr hazırlığı – bu, ixtisaslaşdırılmış ali təhsilin bütün səviyyələrini əhatə edir: bakalavr, magistr, doktor dərəcələrini almaq üçün hazırlığı, digər alim və mühəndislərin təhsil almaq sistemini nəzərdə tutur;

3) Elmi-texniki xidmətlər - buna ETTKİ bağlı texniki biliklərin yaradılması, yayılması və istifadəsi ilə bağlı fəaliyyət daxildir [3, səh.63].

Elmi-texniki fəaliyyət sahəsində dövlətin əsas vəzifələri elm və texnikanın inkişaf prioritetlərinin müəyyən edilməsi, intellektual mülkiyyətin müdafiəsi, məqsədli layihə və proqramlarının işlənilib hazırlanması və reallaşması, elmi müəssisələr sisteminin formalaşması və onların fəaliyyətinin koordinasiyası, elm və istehsal arasında inteqrasiyaya nail olunması və s.dən ibarətdir. Bu zaman dövlət tənzimlənməsinin obyektini kimi yeni biliklər və onların yeni texnika və texnologiyada təcəssüm olunması çıxış edir. Elmi-texniki siyasətin metodlarına tədqiqatların birbaşa və dolaylı maliyyələşdirilməsi, elmi-texniki infrastrukturun formalaşması, elm və təhsil sahəsində təşkilatı qarşılıqlı fəaliyyətin strukturunun formalaşması və ETTKİ sahəsində mülkiyyət hüququnun müdafiəsi kimi tədbirlər daxildir.

Dövlət elmi-texniki siyasətini 2 istiqamətdə həyata keçirə bilər:

1. Elmi-texniki inkişafın bütün sahələrinə və tədqiqat proqramlarına, cəmiyyət üçün əhəmiyyətindən asılı olaraq, daim dövlət dəstəyi göstərilir.

2. Elmi-texniki inkişafın seçmə üsulu ilə dəstəklənməsi, yəni elm və texnikanın müəyyən prioritet sahələrinin stimullaşdırılmasını təmin edən müddətli dəstəyin göstərilməsi.

Elm və texnikanın dövlət dəstəyi formalarına aşağıdakılar aid edilə bilər:

1. Tədqiqatların bilavasitə maliyyələşdirilməsi, məsələn qrantların ayrılması, avadanlığın alınması və s.

2. Məqsədli proqramların maliyyələşdirilməsi, məsələn, ETTKİ koordinasiya çərçivəsində iri iqtisadi, hərbi, elmi və d. vəzifələrin həyata keçirilməsi.

3. Layihə maliyyələşdirilməsi - müxtəlif (elmi, texniki, iqtisadi, hərbi, ictimai və s.) vəzifələrin həlli üçün maddi-texniki obyektlərin yaradılmasının maliyyələşdirilməsini nəzərdə tutur. Layihə maliyyələşdirilməsi obyektləri kimi təbii elmlərin tədqiqi sahəsində fəaliyyət göstərən qurğular, rəsədxana, peyk, reaktor, beynəlxalq kosmik stansiya və s. çıxış edir bilər.

Dövlətin elmi-texniki siyasətinin əsas elementlərindən biri ölkədə innovasiya infrastrukturunun inkişaf etdirilməsidir. Innovasiya infrastrukturunu (İİ) dedikdə yeni bilik, müxtəlif yenilikləri yeni əmtəə və xidmətlərə çevirən, bazar şəraitində onların yayılması və istehlakını təşkil və təmin edən, bir-biri ilə əlaqəli innovasiya fəaliyyəti obyektlərinin məcmusu başa düşülür [4, səh.70]. İİ elmi yeniliklərinin nəticələri bazar, dövlət, sahibkarlıq fəaliyyəti arasında əlaqə yaradır. Milli innovasiya sisteminin infrastruktur əsasını innovasiya-texnoloji mərkəzlər, texnoparklar, elmi-tədqiqat və təcrübi-konstruktor işlərinə dəstək fondları, ilkin və vençur maliyyələşdirmə fondları, mütəxəssislərin hazırlanması mərkəzləri, elmi-inkubatorlar, innovasiya fəaliyyətinin informasiya təminatı kimi qurumlar təşkil edir. İİ birinci növbədə xüsusi, bazara istiqamətləndirilmiş texnopark, texnopolis, innovasiya texnoloji mərkəzlərin və kiçik innovasiya və vençur müəssisələrin olmasını nəzərdə tutur. Bu müəssisələrin əsas məqsədi – innovasiya və ETTKİ fəaliyyətinin nəticələrinin kommersiyalaşdırılmasıdır, başqa sözlə desək, maddi istehsal sahəsinə yeridilməsidir.

İİ 4 tərkib hissəyə ayırmaq olar:

1. Hüquqi infrastruktur –buraya aiddir: intellektual fəaliyyət obyektləri və intellektual hüququ qoruyan qanunlar; ETTKİ stimullaşdıran, onun nəticələrinin tətbiq sahəsinə çatdırılmasını tənzimləyən hüquqi aktlar; sahibkarlığın dəstəklənməsinə yönələn qanunverici aktların mövcudluğu; kiçik və orta biznesin hüquqi təminatı;

2. İnformasiya infrastrukturunu yeniliklərin patentləşməsi, marketinq tədqiqatların aparılmasında tələb olunan informasiya ilə təmin olunmasına yönəlir və məlumat, patent, təhlil, texniki və reklam xarakterli olur;

3. İxtisaslaşdırılmış innovasiya mərkəzləri – biznes-inkubatorları, texnopark, innovasiya mərkəzləri, sahibkarlığın dəstəklənməsi mərkəzləri və s.;

4. Maliyyə institutları – banklar, investisiya fondları, fərdi investorlar, vençur fondlar və s [4, səh.71].

Kiçik biznes inkubatoru müxtəlif mülkiyyət formalarından yaradılan və müəyyən şərtlərlə fəaliyyətə başlayan kiçik müəssisələrə inkişaf edib maliyyə müstəqilliyi əldə edənədək kömək məqsədi ilə ofis və istehsalat müəssisələrinin verilməsini təşkil edən şirkətdir. Inkubatorun əsas vəzifəsi – kiçik biznes subyektlərinin inkişafı və dəstəklənməsi üçün əlverişli təşkilatı-iqtisadi şəraitin yaradılmasıdır. Innovasiya mərkəzi kiçik biznesin ixtisaslaşdırılmış inkubatoru kimi fəaliyyət göstərirlər və burada kiçik müəssisələrdə yeni texnologiyaların işlənilib hazırlanması və istifadəsi üçün şərait yaradılır ki, gələcəkdə onlar müstəqil istehsal təşkil etsinlər. Innovasiya mərkəzləri kiçik biznesin informasiya təminatını həyata keçirir, tərəf müqabili, investor və kreditorların axtarışı ilə məşğul olurlar, marketinq tədqiqatlar və konsaltinq xidmətləri göstərirlər. Innovasiya mərkəzləri həm də kiçik müəssisələrə maliyyə dəstəyi göstərir.

Azərbaycanda iqtisadi inkişaf strategiyası artıq modernləşmə xəttinə əsaslanmaqla innovativ yönümdə həyata keçirilir. "Azərbaycan 2020 gələcəyə baxış" İnkişaf Konsepsiyasının əsas istiqamətlərindən olan sənayenin davamlı inkişafının təmin edilməsi məqsədilə dövlət tərəfindən çoxsaylı layihələr hazırlanır, ən müasir infrastruktur yaradılır, islahatlar aparılır [1]. Qeyd edək ki, Bakı, Sumqayıt və Gəncə şəhərlərində texnoparklar yaradılmışdır, həmçinin Mingəçevirdə də müasir sənaye kompleksinin yaradılması istiqamətində işlər görülür. Bu sahədə artıq müvafiq qanunvericilik bazası yaradılmışdır. Azərbaycan Respublikası Prezidentinin 24 aprel 2013-cü il tarixli fərmanı ilə təsdiq edilmiş "Sənaye parkları haqqında Nümunəvi Əsasnamə" sənaye parklarının yaradılması, idarə edilməsi və onlarda sahibkarlıq fəaliyyətinin həyata keçirilməsi ilə bağlı məsələləri tənzimləyən çox mühüm baza sənədidir [2]. Bu siyahıya həm də 24 fevral 2015-ci ildə MM-in plenar iclasında I oxunuşdan keçən Elm haqqında qanunu da əlavə etmək olar.

Ədəbiyyat

1. "Azərbaycan 2020 gələcəyə baxış" İnkişaf Konsepsiyası.
2. "Sənaye parkları haqqında Nümunəvi Əsasnamə". Bakı, 2013.
3. Musayev A.F. İnnovasiya iqtisadiyyatı və vergi stimullaşdırılması. Bakı, 2014.
4. Əzizova G.A. Dövlətin investisiya-innovasiya siyasəti. Bakı, 2012.
5. Atakişiyev M.C., Süleymanov Q.S. İnnovasiya menecmenti. Bakı, 2004.

UOT: 656.078

DAVAMLI İQTİSADI İNKİŞAFIN TƏMİN EDİLMƏSİNDƏ NƏQLİYYAT XİDMƏTLƏRİNİN ROLU

Rzayev A.R.

Azərbaycan Milli Elmlər Akademiyasının İqtisadiyyat İnstitutu

Xülasə

Məqalədə nəqliyyat sisteminin, nəqliyyat xidmətlərinin sosial-iqtisadi mahiyyəti qısaca izah edilmiş, müasir qloballaşma və integrasiya şəraitində sistemin mahiyyəti aydınlaşdırılmışdır. Azərbaycanda nəqliyyat sisteminin perspektivləri açıqlanmışdır. Müəllif ölkənin davamlı inkişafında nəqliyyat sisteminin rolunu əsaslandırılmış, nəqliyyat əlaqələri, tranzit imkanları kimi məsələlərin davamlı inkişafa təsirlərini göstərmişdir. Məqalənin sonunda nəqliyyat sisteminin, o cümlədən tranzit imkanlarının davamlı inkişafa təsirlərinin daha yaxşılaşdırılması istiqamətində müəyyən təklif və tövsiyələr verilmişdir.

Açar sözlər: davamlı inkişaf, nəqliyyat xidmətləri, tranzit, BTC, TASİS, TRACECA, beynəlxalq layihələr

Müasir dövrdə bütün dünyanın diqqət mərkəzində olan məsələlərdən biri də davamlı iqtisadi inkişafın təmin edilməsidir. Aydındır ki, iqtisadiyyat müxtəlif alt sahələrdən ibarət olduğu üçün, ümumi davamlı iqtisadi tərəqqi də bu sahələrin inkişafını tələb edir. Ayrı-ayrı sahələr üzrə davamlı inkişaf təmin edilməlidir və bu sahələr də ümumi tərəqqiyə özünəməxsus şəkildə təsir göstərir. Təbii ki, istehsal müəssisələrini xammal və işçi qüvvəsi, istehlakçıları isə hazır məhsullarla təmin etməklə cəmiyyətin normal yaşayış şəraitinin formalaşmasında xüsusi rol oynayan nəqliyyat sektoru, daşıma xidmətləri də davamlı iqtisadi tərəqqidə özünəməxsus əhəmiyyətə malikdir. Eyni zamanda, cəmiyyətin daşımalarına olan tələbatının vaxtında və minimum məsrəflərlə yerinə yetirilməsi kimi məsul vəzifə də nəqliyyat sisteminin üzərinə düşür. İntegrasiya proseslərinin sürətləndiyi müasir qloballaşma və informasiya əsrində milli və qlobal iqtisadi məkanda baş verən dəyişikliklər istər ayrı-ayrı dövlətlərin, istərsə də dünyanın nəqliyyat sistemində də müəyyən yeniliklərə səbəb olmuşdur. Müşahidə edilən yeniliklər isə, ilk növbədə, sistem qarşısında da yeni-yeni vəzifələr qoyurdu. Belə ki, cəmiyyətin sosial-iqtisadi, siyasi, mədəni və s. həyatında müşahidə edilən dəyişikliklərin, işıq sürəti ilə baş verməsi, nəqliyyat sisteminin də daha operativ fəaliyyət göstərməyini, insanların və yüklərin mənzil başına daha tez, rahat və daha az xərclərlə çatdırılmasını tələb edir.

Qloballaşan dünyada davamlı inkişafın təmin edilməsi daxili və xarici amillərin qarşılıqlı əlaqəsindən asılıdır ki, bu da müasir dövrdə ÜDM artımının xarici iqtisadi amillərlə şərtlənməsini tələb edir. Aydındır ki, davamlı inkişafın nəzəri-praktiki əhəmiyyəti iqtisadi səmərəliliyin təmin edilməsi, sosial müdafiə və ekoloji təhlükəsizlik kimi məsələlərinə kompleks şəkildə yanaşılması, eləcə də bütün bunları vahid prinsiplər sistemində birləşdirməsidir. İstər davamlı iqtisadi inkişafın təmin edilməsi və iqtisadiyyatın qloballaşması, istərsə də milli iqtisadiyyatda müşahidə edilən inkişaf proseslərinin tarazlaşdırılması hal-hazırda iqtisad elmindən və iqtisadçılardan təcili həllini tələb edən aktual problemlərdən biri hesab olunur [1, səh.67-82; 2, səh.42-58].

Qeyd olunduğu kimi, nəqliyyat xidmətləri gündəlik həyatımızın ayrılmaz hissəsi olmaqla yanaşı, həm də bir çox problemlərin səbəbkarı kimi də qəbul edilir. Təsədüfi deyildir ki, bəzən avtomobil nəqliyyatını "cəmiyyətə bəla gətirən ən böyük elmi-texniki tərəqqi" də adlandırırlar. Davamlı inkişafın təmin olunması isə nəqliyyat sisteminin əhatə etdiyi bütün sahələrdə rast gəlinən və gələcək üçün təhlükəli hesab edilən problemlərin aradan qaldırılmasını tələb edir. Bütün bunlarla yanaşı, qloballaşma və dövlətlərin biri-birinə integrasiyası kimi prosesləri də nəqliyyat əlaqələri, tranzit xidmətləri olmadan təsəvvür etmək qeyri-mümkündür. Başqa sözlə desək, aparıcı integrativ əlaqələrdən olan nəqliyyat əlaqələri həm də davamlı iqtisadi inkişafın mühüm amili kimi qəbul edilə bilər. Ümumiyyətlə, hər bir ölkənin nəqliyyat sisteminin vəziyyəti, coğrafi mövqeyi və tranzit imkanları onun dünyaya integrasiyasında və iqtisadi inkişafında mühüm rol oynayır. Bu baxımdan ölkəmizin əlverişli coğrafi mövqeyi onu Avropa və Asiya dövlətləri arasında obyektiv olaraq iqtisadi və geosiyasi körpü rolunu oynamağa vadar edir və respublikamızın beynəlxalq tranzitdə yaxından iştirakına şərait yaradır. Hal-hazırda isə TRASEKA, TASİS, İNOQEYT və s. iri regional layihələrin reallaşması ölkəmizin gələcəkdə tranzit xidmətlərindən daha çox faydalanmasına səbəb

ola bilər. Bunun üçün Azərbaycanda beynəlxalq standartlara uyğun tranzit xidmətlərinin göstərilməsi, xidmətlərin keyfiyyətli, operativ və təhlükəsiz təşkilinə nail olmaqla mövcud potensialdan səmərəli istifadənin təmin olunması zəruridir [1, 3].

Bu baxımdan da, müasir dövrdə milli iqtisadiyyatın təşəkkülündə və formalaşmasında respublikamızın nəqliyyat sistemi xüsusi əhəmiyyət kəsb edir. Ayrı-ayrılıqda nəqliyyat növlərinin əhəmiyyətinə gəldikdə isə, son illərin müşahidəsi boru-kəməri nəqliyyatının üzərində dayanmağı zəruri edir. Təbii ki, burada əsas səbəblərdən biri ölkəmizin ixrac potensialının əsasını neft və neft məhsullarının təşkil etməsidir. Aydın ki, neft respublikamızın ən zəngin təbii sərvətidir və onun ölkə iqtisadiyyatının inkişafında əvəzsiz rolu vardır. Bünövrəsi Ümummilli Lider Heydər Əliyev tərəfindən qoyulan böyük neft strategiyası 1994-cü ilin sentyabrında 15 dövlətdən 33 şirkətin iştirakı ilə 21 müqavilənin imzalandığı “Əsrin müqaviləsi”nin reallaşması üçün labüd şərait yaratdı. Nəhayət, 10 ildən artıq davam edən strategiya tam reallaşmaqdadır və bunun davamı kimi, dövlətimizin siyasi, iqtisadi və s. cəhətdən inkişafına önəmli təkan verəcək, Ümummilli Lider Heydər Əliyevin adını daşıyan Bakı-Tbilisi-Ceyhan ixrac neft boru kəməri istismara verildi. Çoxillik zəhmətlər və bu illərdə neft strategiyası istiqamətində ardıcıl həyata keçirilən məqsədyönlü siyasət, axır ki, bəhrəsini verdi. Bakı-Tbilisi-Ceyhan (BTC) əsas ixrac neft kəmərinin açılışı isə ayrı-ayrı qonşu dövlətləri də bu kəmərin yaratdığı imkanlardan bəhrələnməyə, tranzit potensialından istifadəni daha da səmərəliləşdirən, o cümlədən ölkəmizin inkişafında əhəmiyyətli olan təkliflər irəli sürməyə həvəsləndirdi. BTC əsas ixrac neft kəməri özünün yüksək rəqabət qabiliyyətliliyi, səmərəliliyi, təhlükəsizliyi və s. kimi cəlbedici xüsusiyyətləri ilə neft ixrac edən digər dövlətlərin də diqqətini cəlb etməkdədir. Artıq Qazaxıstan dövləti də öz neftinin bu kəmərlə nəql edilməsi barədə müqavilə imzalamışdır. Bu isə bir daha sübut edir ki, Azərbaycan BTC əsas ixrac neft kəmərinə həm hasil edilən neftin dünya bazarlarına çıxarılması ilə, həm də tranzit xidmətləri göstərməklə bəhrələnəcəkdir ki, bu da milli iqtisadiyyatın davamlı inkişafı üçün xüsusi əhəmiyyətə malikdir [3; 4].

Artıq Azərbaycan Respublikası beynəlxalq aləmdə zəngin neft-qaz ölkəsi olmaqla yanaşı, həm də güclü nəqliyyat imkanlarına, tranzit potensialına malik bir ölkə kimi də bölgədə liderliyini inamla davam etdirir. Ölkə iqtisadiyyatındakı dinamik proseslər daha da güclənir, güclü sənaye potensialı yaranır, sosial problemlərin həlli istiqamətində görülən tədbirlər öz bəhrəsini verir. Dövlətimizin BTC, Şərq-Qərb, Şimal-Cənub, Bakı-Tbilisi-Qars və digər iri layihələrdəki iştirakdan əldə etdiyi uğurları, artıq iqtisadi durumda aydın hiss edilməkdədir ki, bütün bu uğurlar dəfələrlə nüfuzlu beynəlxalq təşkilatların hesabatlarında da öz əksini tapmışdır. Eyni zamanda, transmilli nəqliyyat proqramları və layihələri çərçivəsində, o cümlədən TRASEKA və Şimal-Cənub beynəlxalq dəhlizlərinin Azərbaycan segmentində avtomobil magistrallarının tikintisi və yenidənqurulması, regionlarda, xüsusən dağ rayonlarında yol şəbəkəsinin bərpası və təkmilləşdirilməsi işləri həyata keçirilmişdir ki, bütün bunlar da daşıma xidmətlərinin kəmiyyət və keyfiyyət göstəricilərinin artmasına təsir göstərmişdir. Təbii ki, əldə edilən nailiyyətlər yalnız avtomobil daşımaları xidmətində deyil, bütün nəqliyyat xidmətlərində artıma şərait yaratmışdır. Məsələn, Azərbaycanda hasil edilmiş karbohidrogenin dünya bazarlarına nəql edilməsi məqsədilə illik layihə gücü 50 milyon ton olan Heydər Əliyev adına Bakı-Tbilisi-Ceyhan Əsas Neft İxrac Kəməri, eləcə də Bakı-Tbilisi-Ərzurum Cənubi Qafqaz Boru Kəməri istismara verilmişdir ki, bu da milli nəqliyyat sistemini inkişaf etdirməklə yanaşı, həm də ölkəmizi Avropanın enerji təhlükəsizliyində aparıcı bir dövlətə çevirmişdir. Azərbaycan, Gürcüstan və Türkiyə arasında imzalanmış “Bakı-Tbilisi-Qars yeni dəmiryol xətti haqqında” sazişə müvafiq olaraq, Türkiyə və Gürcüstan ərazilərində dəmir yolu xətlərinin inşası və yenidənqurulması işlərinin aparılması nəticəsində Türkiyə ilə Azərbaycan arasında birbaşa dəmir yolu əlaqəsinin yaradılması, eləcə də Qara dəniz və Xəzər dənizi ölkələrinin Avropanın dəmir yolu şəbəkəsinə qoşulması mümkün olacaqdır ki, bu da yuxarıda qeyd edilənləri bir daha təsdiq edir [3, səh.56-70; 5].

Müşahidələr göstərir ki, tranzit imkanlarının artması, bu imkandan daha geniş miqyasda istifadə edilməsi milli nəqliyyat sistemində ciddi uğurların əldə edilməsinə şərait yaratmışdır ki, bu da ümumilikdə milli iqtisadiyyata öz təsirini göstərmişdir. Başqa sözlə desək, nəqliyyat sektorunda qazanılmış uğurlar ümumi iqtisadi göstəricilərin artımına da şərait yaratmışdır. Son dövrlər ölkəmizin sosial və iqtisadi sahədə əldə etdiyi uğurlar da bunun bariz nümunəsidir. Ümumilikdə isə, dünyada gedən qlobal proseslər və müstəqil Azərbaycan dövlətinin əldə etdiyi iqtisadi uğurlar ölkəmizin davamlı inkişaf etdiyini və onun regional güc mərkəzi kimi, artıq formalaşdığını bir daha sübut edir. Qlobal maliyyə-iqtisadi böhran nəticəsində bir çox ölkələrdə müşahidə edilən tənəzzülə baxmayaraq, Azərbaycanda makroiqtisadi sabitlik, iqtisadi artım, yoxsulluq səviyyəsinin azalması və əhalinin maddi rifah halının yüksəlməsi dinamikası davam etmişdir. Bütün bunlar bu nəticəyə gəlməyə əsas verir ki, artıq Azərbaycan Respublikasının davamlı iqtisadi inkişaf yolunda olduğunu sübut edir ki, bu da uğurla reallaşdırılan yerli və beynəlxalq layihələrin real nəticəsidir. Bu layihələr nəticəsində milli nəqliyyat sisteminin uzunmüddətli inkişaf tempi təmin edilmiş, coğrafi-strateji mövqeyə uyğun çoxşaxəli tranzit potensialı formalaşmışdır ki, bu da ölkənin, eləcə də onun

ayrı-ayrı regionlarının davamlı sosial-iqtisadi inkişafının təmin olunmasında ciddi rol oynamaqdadır. Bu baxımdan da, qarşıda duran başlıca vəzifələrdən biri də nəqliyyat sisteminin yaratdığı potensial imkanların tam və səmərəli şəkildə reallaşdırılmasıdır [1; 4,səh. 43-54].

İnkişaf səviyyəsindən və mövqeyindən asılı olmayaraq, nəqliyyat sistemi, o cümlədən nəqliyyat əlaqələri və tranzit imkanları ölkənin və onun ayrı-ayrı regionlarının inkişafında önəmli rol oynayır. Nəzərə alsaq ki, Azərbaycan Respublikası bu sahədə olduqca əlverişli mövqeyə və geniş əlaqələrə malikdir, onda ölkənin inkişafında bu potensialdan daha səmərəli istifadə edilməsi bir zərurətə çevrilir. Təbii ki, bütün bunlar müvafiq araşdırmaların aparılması, ölkənin davamlı inkişafında nəqliyyat və tranzit imkanlarından tam və maksimum səmərəli istifadənin təmin olunması məqsədilə elmi cəhətdən əsaslandırılmış təklif və tövsiyələrin işlənilib hazırlanmasını zəruri edir. Eyni zamanda, davamlı iqtisadi inkişafın sosial, iqtisadi və ekoloji aspektlərinin nəzərə alınması da zəruridir. Nəqliyyat isə, həm sosial, həm iqtisadi və həm də ekoloji xarakterə malik bir sahə olduğu üçün hər üç istiqamətin dəqiqliklə nəzərə alınması vacibdir.

Ədəbiyyat

1. Əsgərov Ə., Hüseynov S., Hüseynov E. Davamlı insan inkişafı. İqtisad Universitetinin nəşriyyatı, 2009, 600 səh.
2. Cümşüdoğ S.Q., Əsədov A.M. Nəqliyyat infrastrukturunun inkişaf istiqamətləri (avtomobil nəqliyyatı təmsalında), Bakı, Təhsil NPM, 2008, 152 səh.
3. Azərbaycanda nəqliyyat və turizm sektorlarının davamlı inkişafı: problemlər və perspektivlər. Bakı, AMEA II, kol. monoq., Avropa nəşriyyatı, 2011. 238 səh.
4. Rzayev İ.M. Ölkənin davamlı inkişafının təmin edilməsində regionların rolu. AMEA İqtisadiyyat İnstitutu, Elmi əsərləri, 2008, №3, səh. 464-470.
5. Eyüp Zengin. Davamlı inkişaf və vahid ekoloji siyasət: Türkiyə və Azərbaycan. Bakı, Adiloğlu, 2007, səh.260
6. http://www.azstat.org/press_reliz.

ELMİ-TƏDQIQAT TƏCRÜBƏ KONSTRUKTOR İŞLƏRİNİN TƏSƏRRÜFAT MEXANİZMİ VƏ ONUN XÜSUSİYYƏTLƏRİ

Seyidov Z.M.

Azərbaycan Dövlət İqtisad Universiteti

Xülasə

ETTKİ-nin təsərrüfat mexanizmi son yüzillikdə bir sıra təkamül mərhələlərindən keçmişdir. Artıq XIX əsrin axırlarından ilk elmi-texniki inqilab şəraitində İ.Şumpeter tərəfindən müəyyən edilmiş bazar innovasiya modeli təcrübədə həyata keçirilməyə başlamışdır.

Hazırda iri sənaye şirkətlərinin çoxu rəqabət mübarizəsində üstünlük qazanmaq üçün özlərinin laboratoriyalarını yaratmışlar.

XX əsrin 70-ci illərində elm və texnikada baş verən kəskin inqilabi dəyişikliklər bütün inkişaf etmiş ölkələrdə sənaye məhsullarının elm tutumunun, başqa sözlə, sahədə istehsal olunan məhsulların dəyərində ETTKİ üzrə xərclərin xüsusi çəkisinin artmasına səbəb olmuşdur.

Açar sözlər: *elmi-tədqiqat işləri, ETTKİ, artım, büdcə-maliyyə, Fundamental elm, rəqabət qabiliyyətli, rəqabət, təsərrüfat mexanizmi, investisiya*

1. İnkişaf etmiş ölkələrdə ETTKİ özünün əhatə dairəsinin geniş olması ilə səciyyələnir, mülkiyyət və təsərrüfatçılıq baxımından olduqca mürəkkəb quruluşa malikdir. ETTKİ – nin icraçıları elmi statuslarına, mülkiyyət formalarına və məqsədlərinə görə fərqlənən elmi – tədqiqat strukturlarıdır. Beynəlxalq statistikada onlar dörd bölmədə birləşdirilir. Sənaye (sahibkarlıq) bölməsi adlandırılan birinci bölmə əsas fəaliyyəti elmi məhsulları istehsal edib satmaqla mənfəət əldə etməkdən ibarət olan bütün müəssisə və təşkilatları əhatə edir. Bu bölməyə iri sənaye korporasiyalarının ,o cümlədən dövlət mülkiyyətində olan korporasiyalarının elmi bölmələri və kiçik innovasiya formaları da daxildir.

İkinci bölmə dövlət bölməsi adlanır. Bu bölməyə dövlət orqanlarının tabeliyində olan və bütün cəmiyyətin tələbatını ödəyən elmi – tədqiqat institutları və laboratoriyaları daxildir. Sonrakı iki bölməyə ali təhsil müəssisələri, habelə qeyri kommersiya xarakterli elmi- tədqiqat təşkilatları daxildir. Bunların əsas məqsədi öz təşkilatlarını inkişaf etdirməkdən ibarətdir.

2. Elmin əhatə etdiyi sahələr müxtəlif mənbələr hesabına maliyyələşdirilir. Bunlara dövlət büdcəsini, firmaların vəsaitini, ali məktəblərin özlərinin xüsusi vəsaitlərini, müxtəlif təyinatlı xüsusi fondları , xarici kapitalı misal göstərmək olar.

Müasir dövrdə inkişaf etmiş ölkələrdə yerinə yetirilən elmi – tədqiqat işlərinin həcminə və onların maliyyələşdirilməsi mənbələrinə görə hakim mövqə sənaye (sahibkarlıq) bölməsinə məxsusdur və keçən

əsrin 90-cı illərindən başlayaraq onun rolu daha da artmışdır.

Elmi biliklərin “istehsalında” dövlətin bilavasitə iştirakı ayrı – ayrı ölkələrdə elmi – texniki inkişafın milli modelindən asılı olaraq eyni olmasa da bütün ölkələrdə o, ETTKİ-nin maliyyələşdirilməsində böyük rol oynayır.

3. ETTKİ –nin təsərrüfat mexanizmi son yüzillikdə bir sıra təkamül mərhələlərindən keçmişdir. Artıq XIX əsrin axırlarından ilk elmi – texniki inqilab şəraitində İ. Şumpeter tərəfindən müəyyən edilmiş bazar innovasiya modeli təcrübədə həyata keçirilməyə başlanmışdır. (Bax: Şumpeter У, Теория экономического развития.М.,Прогресс,1992)

Hazırda iri sənaye şirkətlərinin çoxu rəqabət mübarizəsində üstünlük qazanmaq üçün özlərinin laboratoriyalarını yaratmışlar.

4. XX əsrin 70- ci illərində elm və texnikada baş verən kəskin inqilabi dəyişikliklər bütün inkişaf etmiş ölkələrdə sənaye məhsullarının elm tutumunun, başqa sözlə, sahədə istehsal olunan məhsulların dəyərində ETTKİ üzrə xərclərin xüsusi çəkisinin artmasına səbəb olmuşdur.

5. Məlum olduğu kimi, bazarda müəyyən dövr ərzində ən yaxşı yeniliklərdən istifadə edilməsi uzunmüddətli rəqabət şəraitində əlavə inkişaf mənfəəti əldə olunmasına imkan verir. Lakin elmi – texniki yeniliklərin tez-tez, demək olar ki, hər gün baş verdiyi və bunun nəticəsində rəqabətin xarakterinin dəyişdiyi hallarda vəziyyət dəyişir. Başqa sözlə, bu yenilikləri rəqiblərin ələ keçirmələrinə maneçilik törətmək mümkün olmur və inkişaf edən rəqabət meydana gəlir. Bu yeniliklərin 40%-ə qədəri məhz ETTKİ-nin payına düşür. ETTKİ prosesinin əsas mərhələləri arasındakı qarşılıqlı əlaqələrin güclənməsi fundamental tədqiqatların bir hissəsinin sənaye firmalarının elmi mərkəzlərinin fəaliyyət dairəsinə daxil olmasını obyektiv zərurətə çevirmişdir. Bütün bunlar isə korporasiyaların elmi bazasının genişlənməsinə səbəb olmuşdur. Firmalar elmi sahəni yalnız konyuktura şəraiti yaxşı olduqda deyil, mənfəət norması aşağı düşdüyü şəraitdə də maliyyələşdirirlər. Bu, həm də yeniliklərin çoxalmasının zəruriliyinə bir işarədir. Firmalar elmi işçilərin ən sayılıb – seçilənlərini, obrazlı ifadə ilə desək, “qaymağını” müdafiə edir və belə hesab edirlər ki, alim və ya mühəndis ən azı beş il elmi mərkəzdə işləməlidir ki, elmi bölmənin fəaliyyətinə qoşula bilsin.

6. Müasir dövrdə inkişaf etmiş ölkələr də elmi sahənin qarışıq bazar – dövlət təsərrüfat mexanizmi modeli fəaliyyət göstərir. Bu, özündə bazarın innovasiya mexanizmi ilə iri korporasiyalar və dövlət tərəfindən tənzimləmə mexanizmini birləşdirir. İkinci dünya müharibəsi illərində elmin dövlət büdcəsindən ayrılan vəsait hesabına maliyyələşdirilməsinə xüsusi diqqət yetirilmişdir. Müharibədən sonrakı dövrdə isə dövlət hərbi elmlərlə yanaşı, həm də mülki elmlər sahəsində əsas sistem – formalaşdırıcı rol oynamağa başlamışdır.

7. Büdcədən fundamental elmlərin maliyyələşdirilməsinə ayrılan vəsaitin xüsusi çəkisi daha yüksəkdir. Bu elmi sahələrin inkişaf etdirilməsinə sərf olunan vəsaitin 50 % - dən üçdə iki hissəsinə qədəri dövlətin payına düşür. Bu elmlərin nəticələri öz əksini təyinatlarına görə ictimai əmtəə hesab edilən şeylərdə (müdafiə sənayesi məhsullarında, infrastrukturda və i.a.) tapır. Bu məhsulların əsas, bəzi hallarda hətta yeganə alıcısı dövlət olur.

8. Milli məhsulların rəqabət qabiliyyətinə, nəticəsi yeniliklərdən ibarət olan axtarış xarakterli elmi – tədqiqat işləri daha çox təsir göstərir. Bu investisiyalar özlərinin yüksək risk dərəcəsi ilə fərqlənilir. Məsələn, İngiltərə sənayesində ETTKİ - ə sərf olunan xərclərin yalnız 5 %-i bazarda nüfuz qazanan yeni məhsulların meydana gəlməsilə nəticələnir.

9. Ümumiyyətlə, inkişaf etmiş ölkələrdə elmi sahələrin inkişaf etdirilməsinə xüsusi diqqət yetirilir, bu məqsədlə büdcədən böyük məbləğdə vəsait ayrılır. Lakin burada da prioritet sahələr mövcuddur. Məsələn, ABŞ-in aerokosmik sənayesində ETTKİ – nin maliyyələşdirilməsi üzrə xərclərin 82%-ə dövlət büdcəsindən ayrılır, bu göstərici avtomobil sənayesində 17%-ə , neft-kimya sənayesində isə 1%-ə bərabərdir.

Dövlət, həmçinin müxtəlif proqramlarda iştirak etməklə, xüsusi firmaların ETTKİ ilə əlaqədar xərclərinin maliyyələşdirilməsində birbaşa və ya dolayısı ilə iştirak edir.

10. XX əsrin 80-90- cı illəri inkişaf edən rəqabətlə səciyyələnir. Bu, özünü həm də beynəlxalq aləmdə daha kəskin şəkildə göstərmişdir. Xüsusi firmalarda ETTKİ-ə sərf olunan xərclərin artırılmasını və dolayısı ilə dövlətin müdafiəsini zəruri etmişdir. Bu, birbaşa dotasiya subsidiyalarına nisbətən daha faydalıdır.

ETTKİ-nin maliyyə cəhətdən dolayı yolla müdafiəsinə xüsusi diqqət yetirilməsi, hər şeydən əvvəl, elmi – tədqiqatlara sərf olunan xərclərin artmasına görə vegi güzəştlərinin tətbiq edilməsidir. Böyük Britaniyada bu güzəştlər ümumi vergi sistemi çərçivəsində həyata keçirilir. Fransada vergi güzəştləri ayrı-ayrı fəaliyyət sahələri üzrə müəyyən edilir. ETTKİ-nin stimullaşdırılmasının dolayı metoduna elmi tədqiqat və təcrübə konstruktor işlərini aparmaq üçün istifadə olunan avadanlıqların sürətli amortizasiyası misal ola bilər. Riskli fəaliyyətlə məşğul olan firmaların xüsusi kredit müəsislərindən aldıkları kreditlərə dövlət tərəfindən təminat verilməsi olduqca böyük əhəmiyyətə malikdir. Bütün bu tədbirlər bazar seçiminin sət

şərtlərinin yumşaldılmasına yönəldilmişdir. Kiçik elmi biznes üçün bunlar xüsusilə böyük əhəmiyyət kəsb edir.

11. Elmi – texniki inqilabın müasir mərhələsində bir çox iri elmi layihələr çox böyük məbləğdə ilkin kapital, işlənmə və tətbiq olunma proseslərinin sürətləndirilməsini tələb edir. Ona görə də dövlət milli məhsulların rəqabət qabiliyyətini qoruyub saxlamaq üçün elmi – texniki kooperasiyanı stimullaşdırır və bu prosesdə özü bilavasitə iştirak edir. Avropa İttifaqında şirkətlər, dövlət elmi – tədqiqat mərkəzləri və universitetlər arasında çoxtərəfli əməkdaşlığın ən geniş yayılmış forması elmi – tədqiqat assosiasiyalarıdır.

Ədəbiyyat

1. Babayev Ə. İqtisadi inkişafdan modernləşdirməyə doğru. Bakı, 1973.
2. Государственное регулирование рыночной экономики. Отв.ред. И.И.Столяров. М., 2004.
3. Найт Ф. Риск, неопределенность и прибыль. М., Дипо, 2003.
4. Гарное Р. История западного мышления. М., 2005.
5. Yak Norvey, Enri Tovsey. Müasir ekonomiks. Bakı, 2008.
6. Шумпетер И. История экономического анализа. Б., 3 т., 2001.

UOT: 338.501

REGIONAL AQRAR İNKİŞAFIN QIYMƏT TƏNZİMLƏNMƏSİ

Süleymanova A.İ.

Azərbaycan Dövlət İqtisad Universiteti

Xülasə

Milli iqtisadiyyat istər sahəvi baxımdan, istərsə də regional baxımdan birtərəfli inkişaf etməməlidir. Bu bütün sahələrdə əlavə problemlər yaradır, regionlar arasında inkişaf fərqlərini daha da gücləndirir və insanların regionlar üzrə həyat səviyyəsinə mənfi təsir edir. Regionların sosial-iqtisadi inkişafının başlıca məsələlərindən biri rayonlarda müasir tələblər baxımından istehsal və sosial infrastrukturun yaradılmasıdır. Regionlara ixtisaslı işçi qüvvəsi cəlb etmək, onların fəaliyyəti üçün stimulyat yaratmaq məqsədilə əmək haqqı və qiymət sistemində differensial yanaşmaya ehtiyac vardır. İqtisadi struktur siyasəti elə aparılmalıdır ki, ilk növbədə yerli iqtisadi potensialdan səmərəli istifadəyə imkan versin və regionların inkişafına təkan versin.

Təqdim olunan məqalədə qeyd olunan məsələlərin uğurlu həllində iqtisadi tənzimləyicilərdən istifadə istiqamətləri öz əksini tapmışdır.

Açar sözlər: maliyyə, qiymət, istehsal amilləri, səmərəlilik, məşğulluq, struktur siyasət

Ölkənin iqtisadi inkişafında mühüm vəzifələrdən biri səmərəli regional iqtisadi siyasətin aparılması və ölkədə məhsuldar qüvvələrin kompleks inkişafının təmin edilməsidir. Bu baxımdan, milli iqtisadiyyat istər sahəvi baxımdan, istərsə də regional baxımdan birtərəfli inkişaf etməməlidir. İmkan daxilində o, kompleks inkişaf etməli və bütün regionları əhatə etməlidir. Xüsusilə, bu Azərbaycan şəraitində son dərəcə vacibdir. İqtisadi araşdırmalar göstərir ki, regional iqtisadi siyasətə son dövrlərə qədər ölkəmizdə lazımı diqqət yetirilməmişdir və inkişaf baxımından regionlarımız bir-birindən əhəmiyyətli dərəcədə fərqlənirlər [1,səh.98]. Əsas iqtisadi və sosial potensial Bakı-Sumqayıt regionunda cəmlənmişdir. Hazırda respublika üzrə istehsal olunan Ümumi Daxili Məhsulun 78-80%-i, dövlət büdcəsinə ödəmələrin 85%-ə qədəri, milli gəlirin 80%-dən çoxu təkcə bu regionun payına düşür. Sənaye sahələri və infrastruktur obyektləri də əsasən bu regionda cəmlənmişdir.

Yuxarıda qeyd olunanlar bütün sahələrdə əlavə problemlər yaradır, regionlar arasında inkişaf fərqlərini daha da gücləndirir və insanların regionlar üzrə həyat səviyyəsinə mənfi təsir edir. Nəticədə bəzi regionların sosial-iqtisadi inkişaf və əhalinin həyat səviyyəsi aşağı səviyyədə qalır ki, bu da Azərbaycan kimi güclü potensiala malik olan bir ölkədə yolverilməzdir və bu problemlərin həlli üçün konkret tədbirlər görülməlidir. Bu istiqamətdə qəbul edilmiş Dövlət Proqramında deyilir: «...ölkənin bütün regionlarını sosial-iqtisadi baxımdan yüksək səviyyədə inkişaf etdirmək, əhalinin güzəranını daha da yaxşılaşdırmaq üçün regionlarda mövcud potensialdan istifadənin səmərəsini artırmaq, yeni iş yerlərinin açılmasını, sənayenin ayrı-ayrı sahələrinin, aqrar sektorun inkişafını, kənd təsərrüfatı məhsullarının emalının genişləndirilməsini təmin etmək və digər tədbirləri həyata keçirmək lazımdır». Bu məqsədlə tamamilə düzgün olaraq respublika ərazisi kompleks parametrlərə görə təsnifləşdirilərək iqtisadi rayonlara ayrılmış (bu əvvəllər də olmuş, lakin bir qədər fərqli) və hər region üzrə yerli potensial və tələbə uyğun konkret inkişaf istiqamətləri müəyyənləşdirilmişdir. Təbii ki, inkişaf proqramının hazırlanmasında regionların ənənəvi istehsal ixtisaslaşması əsas götürülmüşdür. Çünki regionların əksəriyyəti aqrar-sənaye sisteminin inkişafı ilə xarakterizə olunur və istehsal əsasən aqrar yönümlüdür. Bu isə öz növbəsində təbii amillərin istehsal istiqamətlərinin müəyyən edilməsində əsas götürülməsini tələb edir. Təbii amillər regionlar üzrə bir-

birindən əsaslı surətdə fərqlənir. Ona görə də onların və digər iqtisadi inkişaf amillərinin əsasında formalaşan istehsal istiqamətləri perspektiv inkişaf üçün əsas götürülməlidir [3, səh.102].

Regional iqtisadi-sosial inkişafın tənzimlənməsi, mövcud regional fərqlərin nisbətən aradan götürülməsi və kompleks inkişafın təmin edilməsində differensial yanaşmaya böyük ehtiyac vardır. Hər regionun yerli potensialı və xüsusiyyətləri ümumi inkişaf prinsipləri paralel götürülməlidir. Differensial yanaşma iqtisadi-sosial inkişafın bütün istiqamətlərində öz əksini tapmalıdır. Bu, iqtisadi resurslardan səmərəli istifadə, məşğulluq, kortəbii miqrasiyanın qarşısının alınması, həm də məhsuldar qüvvələrin kompleks inkişafı baxımından vacibdir.

Regional inkişafa təsir göstərən vacib iqtisadi rıçaqlardan biri daxili qiymət siyasəti və bu əsasda formalaşan qiymət mexanizmidir. Məlum olduğu kimi, qiymət böyük təsir gücünə malik olan, cəmiyyətdə iqtisadi-sosial mənafehlərin toqquşma nöqtəsi və tənzimlənməsi vasitəsidir. Bu baxımdan qiymət mexanizminin formalaşmasına xüsusi diqqət yetirilməli və o, mövcud reallıqlar əsasında müəyyənləşdirilməlidir. Bu xüsusilə, kənd təsərrüfatı məhsulları istehsalı sahəsində özünü daha aydın şəkildə göstərməlidir. Belə ki regionlar üzrə təbii və torpaq-iqlim şəraitinin müxtəlifliyi istehsal şəraiti və amillərinin kəskin fərqlənməsinə səbəb olur ki, bu da qiymətin əsasını təşkil edən istehsal xərcləri və maya dəyərində öz əksini tapır. Deməli, müxtəlif istehsal şəraitində istehsal edilən məhsullara eyni qiymətin qoyulması elmi cəhətdən düzgün deyil. Ona görə ki, bu nisbətən əlverişsiz torpaq-iqlim şəraitində işləyən istehsalçıların mənafehinə toxunur və onların maliyyə imkanlarını əsaslı surətdə məhdudlaşdırır. Əksinə, əlverişli təbii şəraitdə işləyən sahibkarlar üçün əlavə imkanlar yaranır. Deməli, qiymət siyasətinin qurulmasında regional yanaşmaya böyük ehtiyac vardır.

Azərbaycan reallığını nəzərə alaraq qiymətlər ilk növbədə dağlıq, dağətəyi və aran zonaları üzrə differensiallaşdırılmalıdır. Bu məqsədlə respublika ərazisinin kənd təsərrüfatı məhsullarına dövlət satınalma qiymətlərinin müəyyənləşdirilməsi baxımından 3 qiymət zonasına bölünməsi məqsədəuyğun hesab edilir. Gələcəkdə bu yanaşma kompleks parametrlər əsasında daha da dərinləşməli və dəqiqləşdirilməlidir. Təcrübə göstərir ki, differensiallaşdırma nə qədər dəqiq aparılırsa və uyğun iqtisadi mexanizm qurulursa, nəticələr də bir o qədər yüksək olur. Bu istiqamətdə inkişaf etmiş ölkələrin təcrübəsinə istinad etmək olar. Dövlət bütün hallarda kənd təsərrüfatı istehsalçılarının mənafehinə qorunmalıdır. Belə ki, sahibkarlar müqaviləyə uyğun olaraq dövlətə satdıqları məhsullardan əlavə istehsal etdikləri məhsulların reallaşdırılmasında problem yarandıqda da dövlət onlara yardımçı olmalıdır. Yəni, bütün hallarda kənd təsərrüfatı istehsalının rentabelliği təmin edilməlidir. Göstərmək olar ki, ABŞ-da məqsədli qiymətlərin tətbiqi nəticəsində fermerlərin gəlirli işləməsi və onların əlverişsiz şəraitdə də müəyyən səviyyədə saxlanması təmin edilir [5, səh. 156].

Avropa ölkələrində də kənd təsərrüfatı istehsalçılarının mənafehinə qorumaq və onlara təkrar istehsal üçün əlverişli şərait yaratmaq üçün təqribən buna bənzər tədbirlər həyata keçirilir. İstər bütövlükdə, istərsə də regional inkişafda ən başlıca məsələlərdən biri də düzgün investisiya siyasəti və investisiyadan səmərəli istifadə məsələsidir. Ona görə də digər sahələrdə olduğu kimi, investisiya qoyuluşları tədricən regionlara, xüsusən sərhəd regionlarına istiqamətləndirilməlidir. Bu hər bir region üçün son dərəcə vacibdir. Sərhəd rayonlarında iqtisadi və sosial inkişafın sürətləndirilməsi həm də sərhədlərimizin gücləndirilməsi, əhalinin iri şəhərlərə axınının qarşısının alınması deməkdir.

Regionların sosial-iqtisadi inkişafının başlıca məsələlərindən biri də rayonlarda müasir tələblər baxımından istehsal və sosial infrastrukturların yaradılması məsələsidir. Bu sahədə də hazırda respublikanın regionları arasında qeyri-bərabərlik vardır. Müasir iqtisadi infrastrukturun olmaması istehsal olunan məhsulların vaxtında istehlakçıya çatdırılmamasına, onların uzun müddət reallaşdırıla bilməməsi üzündən keyfiyyətin itirilməsinə, müasir emal müəssisələrinin olmaması səbəbindən istehsal olunan xammalın lazımı səviyyədə emalının həyata keçirilməməsinə səbəb olur.

Regionlarda yeni iş yerlərinin açılması üçün yerli resursların hərəkətə gətirilməsi, infrastruktur və servis xidmətlərinin genişləndirilməsi son dərəcə vacibdir. Bu məqsədlə istər dövlət, istərsə də özəl sektor xətti ilə regionlara güclü kapital qoyuluşuna böyük ehtiyac vardır. Ailə büdcəsi və əhalinin real gəlirlərinin səviyyəsindəki regional fərqlərin inkişaf yolu ilə aradan qaldırılması üçün görüləcək tədbirlər sistemindən danışarkən bir məsələni də qeyd etmək yerinə düşərdi. Regionlara ixtisaslı işçi qüvvəsi cəlb etmək, onların fəaliyyəti üçün stimül yaratmaq məqsədilə əmək haqqı sistemində differensial yanaşmaya ehtiyac vardır. Bu baxımdan respublika regionlarının bir-birindən fərqləndiyini nəzərə alaraq mütəxəssislərin əmək haqqının müəyyənləşdirilməsində 4 qrup region əmsalının tətbiqi məqsədəuyğun olardı: dağlıq və dağətəyi sərhəd kəndləri, Naxçıvan Muxtar Respublikası, Kür-Araz ovalığında yerləşən aran kəndləri və yerdə qalan rayonlar.

Hər bir region yerli iqtisadi potensialına görə digərindən köklü surətdə fərqlənir. Məhz onun əsasında regional istehsalın strukturu formalaşmalı və inkişaf etməlidir. Bu prosesin reallaşmasında

sahələr və regionlar üzrə ixtisaslaşma xüsusi rol oynayır. Xüsusilə aqrar istehsal yönümlü regionlarda ixtisaslaşmanın istehsal strukturunun formalaşmasında rolu daha böyükdür. İqtisadi struktur siyasəti elə aparılmalıdır ki, ilk növbədə yerli iqtisadi potensialdan səmərəli istifadəyə imkan versin, digər regionlarla düzgün inteqrasiya olunsun və regionlarda sosial sferanın inkişafına təkan versin. Ona görə də ölkənin iqtisadi-sosial inkişaf proqramı işlənildikdən istehsal struktur siyasətinə diqqət yetirilməlidir. Strukturlar arasında düzgün iqtisadi münasibətlərin qurulması, birinin inkişafının digərinin inkişafına təkan verməsi və onu tamamlaması regionun kompleks inkişafının təmin edilməsi deməkdir. Emal sənaye sahələri, sosial infrastruktur və aqroservis xidməti elə təşkil edilməlidir ki, kənd təsərrüfatı məhsulları istehsalını stimullaşdırsın. Bu, aqrar sferada mövcud problemlərin həllində kənd təsərrüfatı ilə ona xidmət edən istehsal və xidmət sahələri arasında intensiv iqtisadi münasibətlərin yaranmasına, fermerlərə öz istehsalını yenidən qurmağa və inkişaf etdirməyə kömək etməklə müəyyən struktur dəyişiklikliyinə səbəb olacaqdır. Bu zaman strateji sahələrə xüsusi diqqət yetirilməlidir ki, onların digər sahələrin inkişafına təsiri yüksəlsin.

Ardıcıl olaraq hər bir rayonda onun relyefi, iqlim şəraiti və istehsal istiqamətinə (ixtisaslaşmaya) uyğun olaraq aqroservis xidməti təşkil edilməlidir. Hətta lazım gəldikdə rayon daxilində mikro səviyyəli aqroservis təşkilatları da yaradıla bilər. Belə differensiallaşdırma işlərinə daha yüksək səviyyədə qurulmasına şərait yarada bilər. Məsələnin bu şəkildə qoyuluşu öz növbəsində yerli iqtisadi resurslardan səmərəli istifadə etməklə yeni istehsal strukturlarının yaranmasına təkan verə bilər. Çünki hazırda lazımi aqroservis xidmətlərinin olmaması üzündən bəzi istehsal sahələri inkişaf edə bilmir, istehsal strukturu yerli potensiala uyğun formalaşmır və regional inkişaf səviyyəsi aşağı düşür. Bütün bu deyilənləri yekunlaşdıraraq struktur siyasəti və dəyişmələrinin ən vacib amillərini aşağıdakı kimi təsnifləşdirmək olar:

- 1) yerli potensialdan səmərəli istifadənin təşkili;
- 2) intensiv inkişaf və yüksək iqtisadi səmərə;
- 3) istehsal sahələri arasında düzgün iqtisadi münasibətlərin qurulması;
- 4) infrastruktur və sosial sferanın əsaslı inkişafı;
- 5) yüksək məşğulluq və əmək ehtiyatlarının faydalı əməyə cəlb edilməsi;
- 6) ölkə iqtisadiyyatına inteqrasiya;
- 7) regionlarda yüksək sosial inkişaf səviyyəsinin təmin edilməsi.

Beləliklə, regional və qiymət siyasəti ardıcıl olaraq struktur siyasəti müəyyənləşdirir, struktur siyasət isə öz növbəsində regional siyasəti tamamlayır. Hər iki siyasətin sistemliliyi və optimal koordinasiyası iqtisadi siyasətin vacib tərkib hissəsi olmaqla biri digərinin həyata keçirilməsi üçün zəmin yaradır.

Ədəbiyyat

1. Əhmədov M.A. Qloballaşma və milli iqtisadiyyatın problemləri. Bakı. Azərneşr, 2003. 520 səh.
2. Salahov S.V. Aqrar sahənin dövlət tənzimlənməsi problemləri. Bakı, Nurlar, 2004. 504 səh.
3. Alıyev İ.H. Milli İqtisadiyyat və Aqrar Sahənin İnkişaf problemləri. Bakı, 2006. 380 səh.
4. İbrahimov İ.H. Regionlarda sahibkarlığın inkişaf meylləri və xüsusiyyətləri. Bakı, Səda, 2007. 296 səh.
5. Журнал АПК: экономика, управление. 2010. № 6.

UOT 312.11.

RƏQƏMSAL İQTİSADİYYAT VƏ ONUN İNKİŞAF İSTİQAMƏTLƏRİ

Şəfiyeva T.İ.

Sumqayıt Dövlət Universiteti

Xülasə

Müasir bazar iqtisadiyyatı sistemi dövründə yalnız o müəssisə müvəffəqiyyətlə fəaliyyət göstərə bilər ki, onun rəhbərliyi və mütəxəssisləri sahibkarlıq fəaliyyətinin bütün istiqamətləri üzrə kifayət qədər tam, həqiqi və vaxtında verilmiş informasiyaya malik olsun. Odur ki, bu məsələyə müəssisə rəhbərliyi daim ciddi diqqət yetirməlidir. Mütəxəssislərin qənaətinə görə bu problemin həlli rəqəmsal iqtisadiyyatın köməyi ilə mümkündür.

Açar sözlər: *rəqəmsal iqtisadiyyat, informasiya, kapital, internet, sənaye*

XX əsrin sonlarında informasiya kommunikasiya texnologiyalarının tətbiqi, şəbəkə texnologiyalarından istifadənin genişlənməsi, informasiya mübadiləsinin lazımi sürət və effektivliyinin, tələbata uyğunluğunun təmin olunması məqsədilə rəqəmsal vasitələrdən istifadəyə xüsusi diqqət ayrılmasını gündəmə gətirdi. İri həcmli informasiya kütlələrinin, rəsmlərin, video görüntülərin, müxtəlif animasiya tipli məlumatların, musiqi klipləri və filmlərin ötürülməsi məqsədilə qısa bir müddətdə multimediyaya vasitələri yaradıldı və onların tətbiqi vüsət tapdı. İnformasiya sənayesinin bu yeniliklərdən istifadəsi, iqtisadiyyata da

öz təsirini göstərdi. Şəbəkə texnologiyaları vasitəsilə iqtisadi əlaqələrin qurulması, lokal və qlobal şəbəkələrdən istifadə, iri müəssisələrin korporativ şəbəkə və sistemlərinin yaranması iqtisadiyyatın bu elementlərə əsaslanan sahəsi olan rəqəmsal iqtisadiyyatın meydana gəlməsinə səbəb oldu. Əslində rəqəmsal iqtisadiyyat “yeni iqtisadiyyat”ın, “informasiya iqtisadiyyatı”nın, informasiya cəmiyyətinin əsasında duran başlıca vasitədir. Rəqəmsal iqtisadiyyatın yaranması və ildən-ilə genişlənməsi ilə bərabər o, ənənəvi iqtisadiyyatda bir çox dəyişikliklərin də yaranmasına səbəb oldu.

Əslində rəqəmsal iqtisadiyyatın üstünlükləri rəqəmsal texnologiyanın malik olduğu üstünlüklər bazasında meydana gəlmişdir. Belə ki, rəqəmsal texnologiya xüsusi kodlaşdırma, mübadilə və istifadə qaydalarına əsaslanaraq informasiyanın saxlanması, daşınması və ötürülməsində yüksək sürətin, operativliyin və daha az yer tutmaqla daha çox məlumatın əldə olunmasını təmin edir. Rəqəmsal texnologiya informasiya emalı prosesində dəqiq riyazi üsulların tətbiqinə, informasiya ilə müxtəlif manipulyasiyaların həyata keçirilməsinə imkan yaradır.

Rəqəmsal iqtisadiyyatın meydana gəlməsi qeyd edildiyi kimi ənənəvi iqtisadiyyatda dəyişikliklərin baş verməsinə səbəb oldu. Bu hər şeydən əvvəl iqtisadi aktivlərə yeni elementin və ya yeni növün əlavəsinə səbəb oldu. Klassik iqtisadiyyat elmində kapital maddi formada qəbul edilir. Buraya adətən maşınlar, qurğu və binalar, torpaq və s. daxildir. Sonralar iqtisadiyyatda pulun rolu möhkəmləndikcə kapitalı pul formasında başa düşməyə başladılar. Belə ki, məhz pul kütləsi vasitəsilə əmək alətləri və vasitələri əldə etmək mümkün olduğu qəbul edilirdi. Rəqəmsal iqtisadiyyatın meydana gəlməsi əsas təyinedici rolunu informasiyaya verdi və beləliklə informasiya kapitalı meydana gəldi.

Rəqəmsal iqtisadiyyatın ənənəvi iqtisadiyyatdan əsas fərqi və üstünlüyü ondan ibarətdir ki, burada məhsul, daha doğrusu informasiya məhsulu hərəkətdə və dövriyyədə daha aktivdir. Yüksək texnoloji yeniliklərin tətbiqinin mümkünlüyü və qlobal əlaqənin mövcudluğu qısa müddətdə məhsulun istehsal və realizasiyasının həyata keçirilməsini təmin edir. Digər tərəfdən, məhsul satışı üçün bazarın axtarılması və seçilməsi, satışa görə ödəmələrin gecikdirilmədən həyata keçirilməsi, yeni növ və çeşidlərin müəyyənləşdirilməsi və alıcıya təklif olunması, rəqabətin gedişatının daimi olaraq nəzarətdə saxlanması mümkündür. Rəqəmsal iqtisadiyyat vasitə və texnologiya təminatı baxımından müəyyən böyük xərclərin və genişmiqyaslı əlaqələrin qurulmasını tələb etsə də, əhatə dairəsi və fəaliyyət zonasına görə qat-qat geniş ərazini tutur. Ənənəvi iqtisadiyyatda hazırkı dövrdə mövcud olan ən əsas problemlərin məhsulun saxlanması, qablaşdırılması, düzgün marketinq və reklamın təşkili, sifarişçiyə məhsulun vaxtında çatdırılması və s. hesab edilir. Rəqəmsal iqtisadiyyatda bu problemlərin əksəriyyəti ənənəvi iqtisadiyyatla müqayisədə çox cüzdür. İnkişaf, yeni layihələrin hazırlanması, istehlakçı ilə birbaşa əlaqələrin qurulması, məhsulun kəmiyyət və keyfiyyət göstəricilərinin istehlakçı və ya sifarişçinin istəklərinə uyğun qurulması daha effektiv həyata keçirilə bilər [1, səh. 249].

Rəqəmsal iqtisadiyyat bütün bu üstünlüklərə baxmayaraq, dünya miqyasında hələlik elə də geniş yayılmamışdır. Bu hər şeydən əvvəl rəqəmsal iqtisadiyyatın formalaşmasında başlıca rol oynayan informasiya kommunikasiya texnologiyalarının müxtəlif region və ölkələrdə inkişaf səviyyəsindəki fərqlərlə izah oluna bilər. Digər tərəfdən rəqəmsal iqtisadiyyatın bəzi çatışmazlıqları da onun geniş yayılmasına mane olur.

İnkişaf etmiş dünya ölkələrində iri müəssisələr arasındakı iqtisadi münasibətlərin qurulması ilə yanaşı, adi məişət proseslərini və müxtəlif xidmətlərin həyata keçirilməsində də rəqəmsal iqtisadiyyatın rolu vacibdir. Bu hər şeydən əvvəl məhsulların satışı və xidmətlərin göstərilməsinin pərakəndə şəkildə həyata keçirilməsində özünü büruzə verir. İri market və ticarət mərkəzlərindən malların alınması, onların sifarişçiyə evə çatdırılması, ödənişlərin həyata keçirilməsi, müxtəlif kommunal xidmətlərin, tibbi, səhiyyə xidmətlərini göstərilməsi, təhsil və tədrisdə, iş axtarmada, müxtəlif yönümlü məlumatların əldə olunmasında özünü büruzə verir. Rəqəmsal iqtisadiyyatın ənənəvi iqtisadiyyatdan fərqlərindən biri də istehsal, proqnozların verilməsi, gələcək planlaşdırma, tələb və təklif arasındakı asılılıq və münasibətlərin araşdırılmasında təkə müəssisənin özünün deyil, müxtəlif şirkətlərin, institutların, fərdlərin birbaşa iştirakının mümkünlüyüdür. Aydın ki, iqtisadi münasibətlərin bu cür qurulması bir çox adəti olmayan problemlərin də meydana gəlməsinə səbəb olur. Bu hər şeydən əvvəl münasibət və ya məsələlərin həllinə aidiyyəti olmayanların yersiz müdaxiləsində, ümumi şəbəkədə əmələ gələn kaosda və s. özünü tez-tez göstərir.

Rəqəmsal iqtisadiyyat müxtəlif iqtisadi sahələrin qarşılıqlı əlaqəli inkişafı ilə bərabər həm də onun əsasında yaranmış və onun özünün inkişafını təmin edən və bu prosesin təkanvericisi olan informasiya iqtisadiyyatının inkişafında da xüsusi rol oynayır. Məhz bu cür qarşılıqlı inkişaf müasir informasiya cəmiyyətinin formalaşmasının bazasını təşkil edir.

Rəqəmsal iqtisadiyyatın malik olduğu və yuxarıda qeyd olunan üstünlükləri hazırda idarəetmədə, biznesin təşkilində, baş müəssisə ilə tabeçilikdə olan müəssisələr arasındakı əlaqələrin qurulmasında, yeni istehsal sahələrinin açılmasında effektivliyin təmin edicisidir.

Rəqəmsal imkanlara bu gün kino sənayesi, müxtəlif festival və toplantıların keçirilməsində, böyük idman yarışlarının təşkili və nümayişində, konfransların, beynəlxalq görüşlərin keçirilməsində, dünyəvi problemlərin həllində, ümumdünya məlumatlarının çatdırılmasında, kütləvi informasiya vasitələrinin beynəlxalq miqyaslaşmasında böyük rola malikdir. Məhz bu texnologiyaların tətbiqi, idman, incəsənət, turizm sahəsində yeni gəlir gətirən sahələrin açılmasına, böyük həcmdə investisiya qoyuluşlarına, dünya miqyasında reklamların təşkilinə və bu işdən külli miqdarda gəlir əldə olunmasına şərait yaratmışdır.

Rəqəmsal iqtisadiyyatın inkişafı elə bir tarixi qüvvəyə çevrilə bilər ki, onun sayəsində cəmiyyətdə hərtərəfli liberal tarazlıq bərqərar ola bilər. Əgər rəqəmsal texnologiyaların imkan və perspektivləri məqsədyönlü şəkildə, düzgün istifadə edilərsə, müasir dövrdə mövcud olan pulun və hakimiyyətin bölgüsü prosesi kökündən dəyişmiş olacaq. Bu texnologiyaların və iqtisadiyyatın inkişafı iqtisadi maqnatların zəifləməsi, əslində isə bütün dünyanı əhatə edən daha kiçik müəssisələrə bölünməsinə gətirib çıxaracaq. Belə kiçik müəssisələrin yaranması iqtisadi inkişafın bütün yer kürəsində eyni tempdə inkişafına, daha mütəhərrik olmasına, müxtəlif regionların ehtiyatlarının vaxtında və lazımı səviyyədə istifadəsinə şərait yaradacaq.

Rəqəmsal iqtisadiyyatın fəaliyyət dairəsinin genişlənməsi, onun daha çox dünya ölkələrini əhatə etməsi rəqəmsal fəzanın qorunması və istifadəsinin səviyyəsindən daha çox asılıdır. Bu məqsədlə hazırda geniş kontekstlər çərçivəsində hansı ehtiyatlara malik olma, onların mübadiləsi və istifadəsinin tələbata uyğunluğu, informasiyanın bazarda hansı qiymətə satılması, istifadə baxımından onun yararlılığı və şəraitə uyğunluğu problemlərinin həllinə xüsusi diqqət yetirilir. Əslində bu günkü şəraitdə bu qiymətləndirilmələrin aparılması heç də asan deyil. Çünki dünya informasiya fəzasında hal-hazırda müxtəlif mənbə və istehsalçıların məhsullarına rast gəlmək olur. Eyni zamanda istifadə edilən texniki vasitələr də həm texniki parametrlər, həm istifadə imkanları, həm də texniki mürəkkəblik dərəcəsi ilə bir-birindən fərqlənir. Belə vəziyyətdə məhsulun seçilməsi və istifadəsi, istifadənin nəticəsinin necə olacağına əvvəlcədən müəyyənləşdirilməsi və proqnozlaşdırılması həddən artıq çətindir.

Son illərdə internetin inkişafı rəqəmsal texnologiyaların iqtisadiyyatın müxtəlif sahələrində geniş tətbiqinə yol açmışdır. Belə düşünmək olar ki, bu tendensiya rəqəmsal texnologiyaların ümumbəşəri istifadəsinə yol açaraq informasiyanın mülkiyyət baxımından azadlığını təmin etməlidir. Lakin internet, eləcə də qlobal şəbəkələrin kommersiya şəbəkələri olması istənilən istifadəçinin informasiya məhsullarından birbaşa istifadəsinə imkan vermir. Belə ki, şəbəkə kabelləri, müxtəlif gücləndiricilər, şəbəkə modemləri və digər texniki qurğulara, informasiyanın şəbəkədə mübadiləyə uyğun təşkil olunması, şəbəkə fəaliyyətinin müxtəlif səviyyələrdə işinin təşkili sonda yenə də iqtisadi asılılığa və məhdudiyyətlərin meydana gəlməsinə səbəb olmuşdur. Göründüyü kimi rəqəmsal iqtisadiyyatın müasir inkişafı təzadlarla irəliləyir. Bir tərəfdən iqtisadi inkişaf ənənəvi formalardan uzaqlaşmağa çalışır, digər tərəfdən isə ənənəvi iqtisadi qanunların təsiri altına düşür. İnformasiya iqtisadiyyatının, yəni rəqəmsal texnologiyaların istifadəçilərinin ən iri nümayəndələri özlərinin iqtisadi mənfəətlərinin saxlanması üçün digər iştirakçıların fəaliyyət dairəsinin məhdudlaşdırmağa çalışır ki, bu da sonda informasiya iqtisadiyyatının, eləcə də rəqəmsal iqtisadiyyatın təcrid olunmasına gətirib çıxarır. Məhz bu səbəbə görə son illərdə ideya və informasiyanın azad hərəkətinin təmin olunması istiqamətində müəyyən işlərin görülməsinə xüsusi diqqət yetirilir. Artıq bir çox şirkət və müəssisələr belə iqtisadi siyasətin, yəni təcrid etmə istiqamətində aparılan fəaliyyətin ümumi inkişaf üçün zərərli olduğunu və hətta bir çox hallarda iqtisadi böhrana gətirib çıxarılmasına səbəb olduğunu başa düşmüşlər [2, səh. 113].

Artıq bir çox proqram məhsulları hazırlanaraq bazara çıxarıldığı an gözlənilmədən ayrı-ayrı fərdlər və ya kiçik kompaniyalar tərəfindən həmin məhsulun daha keyfiyyətli nüsxələrinin hazırlanması və ya daha geniş fəaliyyət dairəsinə malik məhsulun istehsal edildiyi aşkarlanır. Bu isə iri şirkətlərin sifarişçilərini azalmasına. Onların məhsul bazarının əhatə dairəsinin kiçilməsinə səbəb olur. Buna görə də rəqəmsal iqtisadiyyatın ümumi prinsipləri istər-istəməz məhsul bazarında gec və ya tez olaraq bərqərar olmasına nail olacaq.

Beləliklə, məlum olur ki, rəqəmsal iqtisadiyyat bütün qeyd edilən üstünlüklərlə bərabər öz qayda və prinsiplərini qəbul etdirmək qabiliyyətinə də malikdir. Texnologiyaların inkişafı, istifadəçi mühitinin genişlənməsi, yeni xammal, intellektual fərd və institutların bu iqtisadiyyata daxil olması istər-istəməz ümumi qəbul olunmuş qaydalara riayət olunmasına zəmin yaradır. Ona görə də yaxın onilliklər üçün seçdiyimiz siyasi, iqtisadi istiqamət bizim gələcək həyatımızın, eləcə də rəqəmsal iqtisadiyyatın inkişafını müəyyən edəcək.

Ədəbiyyat

1. Kərimov S.Q. İnformasiya sistemləri. Bakı, Elm, 2008. 676 səh.
2. Əliyeva T.Ə. İdarəetmənin informasiya texnologiyaları. Bakı, İqtisad Universitetinin nəşriyyatı, 2012. 370 səh.

AZƏRBAYCAN SƏNAYESİNİN İNKİŞAFININ REGIONAL-ƏRAZI ASPEKTLƏRİ

Tağıyeva R.A.

Azərbaycan Dövlət İqtisad Universiteti

Xülasə

Azərbaycanın regionlarında qeyri-neft sənayesinin səmərəli inkişafını təmin edən iqtisadi mexanizmlərin təklif edilməsidir.

Açar sözlər: *regional inkişaf, yerli sənaye, klasterlər, tarazlı inkişaf*

Azərbaycan iqtisadiyyatının bugünkü inkişaf mərhələsində regionlar üzrə tarazlığın yaradılması üçün bölgələrdə sənayenin sürətli və miqyaslı yüksəlişini təmin etmək zəruridir. Dövlət Statistika Komitəsinin məlumatlarına əsasən, hazırda respublikanın sənaye müəssisələrinin 44 faizdən çoxunun regionlarda yerləşməsinə baxmayaraq, ölkə üzrə ümumi sənaye məhsulunun cəmi 7 faizə qədəri regionlarda formalaşır. Bu da onu göstərir ki, regionlarda fəaliyyət göstərən müəssisələr ölkənin ümumi sosial-iqtisadi inkişafına lazımi təsir göstərə bilmir [2].

Buna görə də hazırda ölkədə həyata keçirilən iqtisadi siyasətin, xüsusilə sənaye siyasətinin qarşısında duran mühüm vəzifələrdən biri məhz ölkə sənayesinin regional-ərazi strukturunun yenidən qurulması, sənaye istehsalının ölkənin regionları üzrə yayılmasının təmin edilməsi, regionlarda çoxlu sayda kiçik, orta və iri sənaye müəssisələrinin yaradılması ərazilərin sənaye potensialının iqtisadi dövrüyyəyə cəlb edilməsi, bütün bölgələrdə azad sahibkarlığın inkişaf etdirilməsidir [4].

Məhsuldar qüvvələrin, o cümlədən sənaye istehsalının ərazi üzrə məqsədəuyğun yerləşdirilməsi təbii ehtiyatlardan, əmək ehtiyatlarından və digər imkanlardan səmərəli istifadə edilməsi yolu ilə regionlarda iqtisadiyyatın yüksək səviyyədə inkişafını nəzərdə tutur. Sənayenin ölkə miqyasında səmərəli yerləşdirilməsi məhsuldar qüvvələrin ərazicə təşkili məsələsinin bir cəhəti olmaqla, milli iqtisadiyyatın inkişafı və sosial tərəqqini təmin edə biləcək mühüm təsərrüfat tədbirlərindən biridir.

Son illərdə Azərbaycanın regionlarında sosial-iqtisadi inkişafın təmin edilməsi, yerli sənayenin və sahibkarlığın inkişafı üçün yuxarıda sadalanan sənaye istehsalının yerləşdirilməsi amilləri və şərtlərinin təmin edilməsi istiqamətində mühüm addımlar atılmış və ciddi nailiyyətlər əldə edilmişdir. 2004-cü ildən bəri ölkədə regionların sosial-iqtisadi inkişafının təminatına yönəlik 2 dövlət proqramı (2004-2008-ci illər və 2009-2013-cü illər üzrə) icra olunmuş, hazırda isə bu istiqamətdə 3-cü dövlət proqramı – 2014 - 2018-ci illər üzrə - icra edilməkdədir [3].

Araşdırmalarımız göstərir ki, 2004-cü ildən başlayaraq ölkənin bütün iqtisadi rayonları üzrə sənaye məhsulu istehsalının həcmi ildən-ilə artmışdır. Bu artım səviyyəsi Bakı şəhəri və qəsəbələri üzrə 3,6 dəfə, Abşeron iqtisadi rayonu üzrə 2,4 dəfə, Şəki-Zaqatala iqtisadi rayonu üzrə 4,2 dəfə, Lənkəran iqtisadi rayonu üzrə 3,9 dəfə, Quba-Xaçmaz iqtisadi rayonu üzrə 2,1 dəfə, Aran iqtisadi rayonu üzrə 2,6 dəfə, Yuxarı Qarabağ iqtisadi rayonu üzrə 6,5 dəfə, Dağlıq Şirvan iqtisadi rayonu üzrə 3,1 dəfə və Naxçıvan iqtisadi rayonu üzrə 21,6 dəfə təşkil etmişdir.

Bütün bunlar sənayedə işgüzar fəallığın artmasına, yeni iş yerlərinin açılmasına, kiçik sahibkarlığın inkişafına güclü təkan vermişdir.

Azərbaycan Respublikasında sənayenin inkişafına dair 2015-2020-ci illər üçün Dövlət Proqramında da qeyd olunur ki, İlk növbədə *yerli xammala əsaslanan rəqabətqabiliyyətli ağır sənaye istehsalının genişlənməsi* zəruridir.

Son zamanlar Azərbaycanda sənayenin inkişafı üçün istehsalın daha təkmil və mütərəqqi təşkili formaları mənimsənilir və bununla da iqtisadiyyatın bu aparıcı sahəsinin respublika həyatında əhəmiyyəti artır. Ölkəmizdə yaradılan sənaye texnologiya parkları yeni istehsal sahələrinin meydana gəlməsində və regionların tarazlı sosial-iqtisadi inkişafında mühüm rol oynayır.

Azərbaycan Respublikasında sənayenin inkişafına dair 2015-2020-ci illər üçün Dövlət Proqramında da qeyd olunur ki, Dövlət Proqramın icra müddətində mövcud sənaye və texnologiyalar parklarının fəaliyyətinin gücləndirilməsi, yeni sənaye parklarının və sənaye məhəllələrinin yaradılması, xüsusi iqtisadi zonaların fəaliyyətə başlaması və regionların sənaye potensialının artırılması istiqamətləri diqqət mərkəzində saxlanılmalıdır.

Azərbaycanda sənayenin inkişafında regional disbalansın aradan qaldırılmasında klaster yanaşmasının tətbiq olunması zəruridir. Klaster (iqtisadiyyatda) – müəyyən ərazidə təmərküzləşmiş qarşılıqlı əlaqəli təşkilatlar (şirkətlər, korporasiyalar, universitetlər, bank və sair) qrupudur. Bu qrupa bir-biriləri ilə qarşılıqlı istehsal və təsərrüfat əlaqələrində olan və bir-birilərini tamamlayan baza məhsul istehsalçıları, məhsulların, komplektləşdirici hissələrin və ixtisaslaşdırılmış xidmətlərin tədarükçüləri, infrastruktur, eimi-tədqiqat institutları, ali təhsil müəssisələri və başqa təşkilatlar daxildir ki, bunlar ayrı-ayrı şirkətlərin və bütünlüklə klasterin rəqabət üstünlüklərini gücləndirir.

Dövlət Proqramının icrası zamanı sənaye istehsalının regional inkişaf məsələlərinin tənzimlənməsi zamanı aşağıdakı xüsusiyyətlərin nəzərə alınması zəruridir:

- istehsal edilən məhsulun iqtisadi təyinatını, kütləvilik dərəcəsini və ölkənin iqtisadi rayonları üzrə istehlak miqyaslarını (çəşid üzrə), məhsulun daşınmaya davamlılığı;
- sahədə istehlak olunan ilkin xam materialların xarakteri, ölkənin ərazisi üzrə xammal ehtiyatları mənbələrinin yayılma dərəcəsi;
- sənaye xammalının ən mühüm növlərinin daşınmaya davamlılığı;
- sahənin texniki bazası: tətbiq edilən texnologiyanın xarakteri, istehsalın istilik və enerji tutumu, suya tələbat dərəcəsi, istehsal tullantılarının xarakteri və s.;
- müəssisələrin tipi: onların ölçüsü, strukturu, ixtisaslaşma xarakteri və kombinəlmə imkanı;
- həmin sahənin rayonun iqtisadi kompleksinin ixtisaslaşmasına və profilinə təsir dərəcəsi;
- sahənin müəssisələrinin iri yaşayış məntəqələrinin (şəhərlərin) əmələ gəlməsinə təsiri.

Ədəbiyyat

1. “Azərbaycan 2020: Gələcəyə baxış” İnkişaf Konsepsiyası. Azərbaycan Respublikası Prezidentinin 2012-ci il 29 dekabr tarixli Fərmanı.
2. Azərbaycan Respublikası regionlarının 2014-2018-ci illərdə sosial-iqtisadi inkişafı Dövlət Proqramı. Azərbaycan Respublikası Prezidentinin 27 fevral 2014-cü il tarixli 118 sayılı Fərmanı.
3. “Azərbaycan Respublikası regionlarının 2014-2018-ci illərdə sosial-iqtisadi inkişafı Dövlət Proqramı”nın icrasının birinci ilinin yekunlarına həsr olunan konfransın materialları. 27 yanvar 2015-ci il. <http://president.az/articles/14135>.
4. Nadirov A. Sənayeləşmə regionların sosial-iqtisadi inkişafının əsasıdır. “Azərbaycan” qəzeti, 2 mart 2014-cü il.
5. Гуриев С, Плеканов А, Сонин К. Экономический механизм сырьевой модели развития //Вопросы экономики.

UOT 6219

KONSEPTUAL LAYİHƏLƏNDİRMƏ PROSESİNİN MƏHSULDARLIĞININ YÜKSƏLDİLMƏSİ YOLLARININ TƏDQIQI

*Talbov N.H., Hüseynov A.H.
Sumqayıt Dövlət Universiteti*

***Açar sözlər:** konseptual layihələndirmə, layihələndirmə mərhələləri, paralel layihələndirmə, avtomatlaşdırılmış layihələndirmə sistemləri, biliklər bazası*

İşdə texniki obyektlərin və sistemlərin layihələndirmə prosesinin səmərəliliyinin yüksəldilməsi yolları analiz və tədqiq edilir. Əsasən konseptual layihələndirmə prosesinin əsas məsələləri öyrənilir və həmin məsələlərin müasir avtomatlaşdırılmış layihələndirmə sistemlərinin tətbiqi ilə həllinə baxılır. Həmçinin konseptual layihələndirmə prosesinin intellektuallığının yüksəldilməsi məqsədi ilə biliklər bazasından istifadənin mümkünlüyü və daxili və xarici layihələndirmə zamanı həlli zəruri olan məsələlər müəyyənləşir.

İstənilən müasir istehsalat avtomatlaşdırma vəsaitlərindən istifadəni, o cümlədən, avtomatlaşdırılmış layihələndirmə sistemlərindən istifadəni zəruri etmişdir. ALS – tapşırığın analizindən, tam həcmdə konstruktor və texnoloji sənədlərin işlənməsində kompleks məsələləri həll edən alətdir. ALS mühəndis layihələndirilməsi və konstruksiyalaşdırılması məsələlərinin xüsusiyyətlərini maksimum nəzərə almaqla, parametr və xarakteristikaları seçilən texniki vəsaitləri, riyazi və proqram təminatını birləşdirir [1].

Layihələndirmə mərhələləri – zamandan asılı olaraq inkişaf edən proses kimi layihələndirmənin daha iri hissələridir. Ümumi halda elmi tədqiqat işləri, eskiz layihələndirmə, texniki, işçi layihələndirmə, nümunələrin təcrübədə yoxlanması mərhələlərinə bölünür. Elmi tədqiqat işləri mərhələsi layihələndirmədən əvvəlki tədqiqat mərhələsi və ya texniki təklif mərhələsi adlanır.

Aydındır ki, mərhələdən mərhələyə keçid nəticəsində layihənin reallaşdırma dərəcəsi artır və işçi layihə təcrübə və kütləvi istehsal nümunələrinin hazırlanması üçün işlənmiş olur.

Layihələndirmə səviyyələri və ya mərhələləri layihə proseduraları adlanan tərkib hissələrinə bölünürlər. Layihə proseduraları da özlüyündə layihə əməliyyatlarından təşkil olunur, yəni layihələndirmə prosesi layihə proseduralarının bir sıra ardıcılığını yerinə yetirir. Təsəvvür olunan layihələndirmə obyektinə hansı ki, nəticədə insanların müəyyən tələbatını ödəmək üçün süni yolla təşkil olunur. Layihələndirmə obyektinə hesab olunur. Bu obyektin hazırlanmasında və fəaliyyət dövrünün başqa mərhələlərində çoxlu sayda insanlar iştirak edirlər. Ona görə layihələndirilən obyekt haqqında abstrakt təsəvvürlər vahid və dəqiq ola bilməz.

Layihələndirilən qurğu qayda üzrə qarşılıqlı əlaqəli konstruksiyalar çoxluğundan ibarətdir ki, onun

da quruluşu layihələndirmənin ilkin mərhələlərində təyin edilmir.

Layihələndirmə texniki tapşırığın işlənməsi ilə başlayır ki, bu da xarici layihələndirmə, texniki tapşırığın reallaşdırılması isə daxili layihələndirmə adlandırılır.

Xarici layihələndirmənin məsələləri layihələndirilən obyektin element kimi daxil olduğu sistemin tədqiqat məsələlərindən ibarətdir. Belə sistemlər açıq və məqsədyönlü sistemlərdir.

Daxili layihələndirmə məsələlərində layihələndirilən obyektin funksionallılığını və daxili qurulmasını ifadə edən strukturlaşdırılmış sistemə baxılır. Bu səviyyədə informasiyanın toplanması məqsədilə sistemin tədqiqi (analizi) məsələlərinə, həmçinin alınmış biliklərin əsasında sistemin layihələndirilməsi (sintezi) məsələlərinə baxılır.

Layihələndirməyə sərf olunan zamanın qısaldılmasına cəhd paralel layihələndirmə metodikasının işlənməsinə gətirib çıxarmışdır. Belə ki, məsələlərin birinin həlli üçün başqa məsələlərin həllərinin nəticələri haqqında biliklər tələb olunur ki, nəticədə giriş və çıxış verilənlərinə görə əlaqəli məsələlər zamana görə paralel həll edilir. Baxmayaraq ki, paralel layihələndirmənin başlanğıc proseduralarında bu nəticələr hələ alınmamışdır ancaq, paralel layihələndirmə metodikasında parametrlərin hələ təyin edilməmiş qiymətlərinin verilmə qaydaları göstərilmişdir.

Layihələndirilən qurğunun və sistemin fəaliyyət prinsipinə və obrazına görə prinsipial layihə həlləri qəbul edən proseslər, yəni layihələndirmənin başlanğıc mərhələləri konseptual layihələndirmə adlanır. [1]-də konseptual layihələndirmə prosesinin sistemli analizi aparılır. Layihələndirmə prosesində meydana çıxan əsas məsələlər sadalanır.

Konseptual layihələndirmədə reallaşan layihə proseduraları çətin formalaşdırılan və zərif strukturlaşan məsələlərin həlli ilə əlaqəlidir.

Konseptual layihələndirmə aşağıdakı mərhələlərə bölünür: məqsədin modelinin formalaşdırılması, konseptual modellərin sintezi, modelləşdirmənin nəticəsinin interpretasiyası.

İstifadə olunan texnologiya nöqtəyi-nəzərindən modelləşdirməni üç səviyyədə aparmaq olar: hiper struktur səviyyədə, fiziki funksional səviyyədə və konstruktiv funksional səviyyədə.

Eyni zamanda, istifadə olunan texnologiyalar çərçivəsində aşağıdakı növ qeyri-səlisliyi ayırmaq olar:

- məqsədin modelinin formalaşdırılmasının quruluşca tam olmaması və qeyri-səlisliyi;
- texniki sistemin sintezləşdirilən quruluşunu xarakterizə edən modelin qeyri-dəqiqliyi;
- sintez prosesində iştirak edən alt sistemlərin əlaqələrinin və uyğunluq əlaqələrinin və uyğunluq dərəcələrinin qeyri-dəqiqliyi.

Konseptual modelləşdirmənin avtomatlaşdırılmış sisteminin qurulması üçün çoxagentli sistemin metodologiyası qəbul edilmişdir ki, o da biliklərə əsaslanır. Çoxagentli sistemdən istifadə paylanmış paralel layihələndirmə sisteminin qurulmasına imkan verir.

Məqalə [2]-də qeyd olunur ki, istənilən təyinatlı məhsulun işlənməsi üçün predmet sahəsinə uyğun məlumat bazasının təşkili tələb olunur. O, hər biri hər hansı əlamətlər toplusu ilə xarakterizə olunan layihə həlləri toplusundan ibarətdir. Onun təqdim olunmasının təbii forması relyasiya tipli verilənlər bazasıdır. Empirik yolla təşkil olunan verilənlər bazasının çatışmazlığı onun tam olmaması, bir-birini inkar etməsi və s.-dir. Empirik verilənlər bazasına alternativ kimi predmet sahəsinin qanunauyğunluqlarına əsaslanan, layihə həllərinin generasiyası üçün biliklər bazasından istifadə hesab olunur.

Analiz göstərir ki, layihələndirmə prosesində layihə həllərinin qəbulu aşağıda sadalanan səbəblərdən olduqca mürəkkəbdir:

- layihələndirmə obyektlərinin ayrı-ayrı blokları və qovşaqları kimi standart olmayan komponentlərin tətbiqi;
- intellektual sistemlərin tətbiqinə qoyulan tələblərin yüksəldilməsi, hansı ki, hesablama qovşaqlarına düşən yük bərabər deyildir və dinamik olaraq dəyişə bilər;
- yüksək dəqiqlikli layihələndirmənin təmini üçün verilənlərin mübadilə sürətlərinin kifayət qədər olmaması;
- verilənlərin qısa müddətli və eləcə də uzunmüddətli saxlanması alt sisteminə qoyulan yüksək tələblər.

Sadalanan problemlərdən başqa, prinsipial olaraq qeyd etmək lazımdır ki, element bazası çoxalternativliyi də bir sıra çətinlik yaradır. Ancaq, qeyd olunanlara baxmayaraq, kompyuter texnikası istehsalçıları kompyuterlərin və onun element bazasının imkanlarını sürətlə inkişaf etdirirlər. Bütün bunlar geniş alternativlər sahəsinin yaranmasını təmin edir və yeni, əlavə vəsaitlərin qurulması problemini aktuallaşdırır, fəaliyyət göstərən avtomatlaşdırılmış layihələndirmə sistemlərinin, həmçinin problem təyinatlı ALS-lərin imkanlarını artırır.

İntellektual ALS-in mübahisə olunmayan üstünlüyü məhsulun layihələndirmə prosesinin sonuncu istifadəçisinin ixtisas səviyyəsindən asılı olmamasıdır.

Yeni texnologiyanın ənənəvidən fərqi, verilənlərin emalının proqramlaşdırılmasının prosedur oriyentasiyalı üsullarının köməyi ilə reallaşdırılmasıdır ki, burada da aparıcı rolu prosedur komponentlər oynayır, deklarativ komponentlər passiv qalırlar.

Hazırda, yeni nəsil ALS-in təşkili problemi aktualdır, layihələndirmənin bütün mərhələləri işlənərkən səmərəliliyin daha yüksəlməsinin təmin edilməsinə, layihələndirmənin müddətinin dəfələrlə qısaldılmasına, məhsulun keyfiyyətinin nəzərə çarpacaq dərəcədə yaxşılaşdırılmasına yönəldilir. Belə yeni nəsil ALS-lər inteqrasiyalı intellektual ALS kimi qurulmalıdır [3]. Bunun üçün müxtəlif informasiya texnologiyaları, o cümlədən, biliklərin emalı vasitələri, maşın qrafikası vasitələri, layihə-konstruktor verilənlər bazası, hesabat, optimallaşdırma və imitasiya paketləri birlikdə tətbiq edilməlidir. Biliklərin emalının gücləndirilmiş yeni informasiya texnologiyaları, həmçinin modullarla inkişaf etmiş əlaqə vasitələri ilə təchiz olunmuş klassik ALS inteqrasiyalı intellektual ALS adlanır.

Yeni nəsil ALS-in təşkilinin əsas istiqamətləri aşağıdakılardan ibarətdir:

1. Layihələndirmənin bütün mərhələlər üzrə aktualaşdırılması: layihələndirmə məsələsinin səmərəliliyini yüksəltmək məqsədi ilə ixtiyari layihə prosedurasının formalizə edilməsinə yaxınlaşma;
2. İnsanla kompyuter sisteminin məlumat əlaqəsinin optimallaşdırılması, tətbiqi proqram topluları ilə daxili və xarici interfeyslərin təşkili;
3. ALS-in instrumental vəsaitlərinin köməyi ilə layihə modellərini təqdim edən verilən/biliklər bazasının idarəsi.

Bütün bu istiqamətlər süni intellektin üsul və vəsaitlərin geniş istifadə olunmasını fərz edir. ALS-lərin intellektuallaşdırılmasının iki əsas strategiyası mövcuddur:

- Daxili intellektuallaşdırma – proseslərin təşkilinin və ayrı-ayrı layihə-hesabat məsələlərinin intellektuallaşdırılması, həmçinin uyğun alqoritmlərin.
- Xarici intellektuallaşdırma – mövcud layihə proseduraları da daxil olmaqla layihələndirmə prosedurasının intellektual idarə vasitələrinin təşkili, tətbiqi məsələlər toplusu, həndəsi modelləşdirmə toplusunun və s. təşkili.

Hazırda, xarici intellektuallaşdırma daha aktual hesab olunur. Bu, məhsulun obrazını təşkil edən və layihələndirmə prosesində əsas hesab olunan güclü proqram məhsullarının iştirakı ilə izah edilir. Ancaq, ona görə göstərilən proqram məhsullarını intellektual adlandırmaq olmaz.

Xarici intellektuallaşdırmanı və proqram vəsaitlərinin inteqrasiyasının əsası, vahid prinsiplə qurulmuş paylanmış biliklər bazasından ibarətdir ki, onun istifadəsi ilə layihələndirmənin ixtiyari mərhələsindəki aşağıdakı dörd əsas tip məsələ həll edilir:

- axtarışlı layihələndirmə (məlumat axtarış və layihələndirilən obyektin modellərinin sintezi);
- layihə və yoxlama hesabatlarının yerinə yetirilməsi ilə əlaqəli mühəndis analizi;
- alınmış layihə həllərinin çox kriteriyalı qiymətləndirilməsi və optimallaşdırma (səmərəli həllin seçilməsi);
- çertyoj-qrafik işlərin yerinə yetirilməsi.

Müasir ALS olduqca mürəkkəb arxitekturaya malikdir. Onların əksəriyyəti arxitekturanın qurulmasının klassik prinsiplərinə əsaslanır. Bu prinsiplər layihələndirmə prinsiplərinin müasir tələblərinə cavab vermir. Belə ki, ancaq müəyyən növ məhsulların buraxılışına və layihələndirilməsinə istiqamətləndirilir. Keyfiyyətli yeni layihələndirməyə və keyfiyyətli yeni məhsul buraxılışına keçid ALS-in özünün qlobal yenidən qurulması ilə müşayiət olunur. Bu problemi həll etmək üçün süni intellektin müasir ideyalarından istifadə etmək təklif olunur. Praktikada belə ideyalardan istifadə etmək, məhsulların yeni növünün mənimsənilməsi üçün bütün keyfiyyətli dəyişikliklərin sadələşməsinə və sistemin özünün məhsuldarlığının artmasına imkan verir.

Ədəbiyyat

1. Норенков И. П. Введение в автоматизированное проектирование технических систем и устройств. //Электронный журнал «Наука и образование». Инженерное образование ассоциации технических университетов. ЭЛ № ФС 77, 27.11.2004.
2. Халилов С.А., Гусейнов А.Г., Талыбов Н.Г. Наука и техника: Автоматизированное проектирование нестандартных механических модулей с применением интеллектуальных средств. Монография, / отв. ред. Я.А.Максимов, -Красноярск: Научно-инновационный центр, 2011. 179 стр.
3. Янушко В.В., Жмурко С.А. Многоагентные системы в САПР (часть 1). //Перспективные информационные технологии и интеллектуальные системы. ЮФУ, Таганрог, №1, 2007. стр.24-30.

MAQNİT İŞƏ BURAXICILARININ İQTİSADI SƏMƏRƏLİLİYİ*Teyyubova S.R.**Sumqayıt Dövlət Universiteti***Xülasə**

Verilən məqalədə maqnit işəburaxıcının konstruksiya dəyişikliyi, iş prinsipi və bütöv nüvəli maqnit işəburaxıcının hazırlanma texnologiyasının üstünlüyü haqqında məlumat verilmişdir.

Açar sözlər: *maqnit işəburaxıcıları, elektrik intiqalı, sarğac, dəyişən cərəyan bütöv nüvə*

Dünya iqtisadiyyatının, o cümlədən ayrıca götürülmüş ölkənin davamlı inkişafı bilavasitə enerji daşıyıcılarının, elektrik enerjisini geniş istifadəsi ilə sıx əlaqədardır. Müəssisələrdə ən az xərclə daha çox yüksək keyfiyyətli məhsulların hazırlanması, texnoloji əməliyyatların səmərəli təşkil edilməsi və təkmilləşdirilməsi mühüm əhəmiyyət kəsb edir.

Sənayenin müxtəlif sahələri üçün buraxılan maqnit işəburaxıcılarının öz etibarlılığına görə uzun müddətli və istismar rejimində normal işləməsi həmişə nəzərdə tutulur. Maqnit işəburaxıcılar qulluq edən personaldan və texnoloji işçilərdən uzaqda yerləşdirilir. Belə elektromaqnit işəburaxıcılarının nüvəsi elektrotexniki, qalınlığı $(0.35 \div 0.5) 10^{-3}$ m olan nazik poladdan “III” şəkilində ştamplanır, onların bir üzünə nazik təbəqəli izoləedici lak çəkilib, sonra lak qurudulur. Lakı qurudulmuş vərəqlər bir-biri üzünə elə yığılır ki, vərəqlər arasında lak örtüyü yerləşmiş olsun. Yığılmış vərəqlər toplusu sarğacın pəncərəsinin qalınlığına çatdırılıb, bir-birinə metal çubuqlar vasitəsilə bərkidilir. Bütün bunlar maqnit işəburaxıcılarının nüvəsinin mürəkkəb hazırlanma texnologiyaya malik olmasını göstərir [1].

Belə maqnit işəburaxıcısının nüvəsi “III” şəkilli olub ən kəsiyi dördbucaqlıdır. Burada nüvə, təsirlənmə dolağının yaratdığı dəyişən maqnit sahəsində olur və bunun hesabına onda dövrü cərəyanlar yaranır. Yaranmış dövrü cərəyanlar nüvənin dördü qüvvəsini zəiflədir.

Maqnit işəburaxıcılarda dördü qüvvəsi yaradan maqnit hərəkət qüvvəsi təbii ki, dəmir içliyin qızmasına səbəb olur və ətrafa səs-küy tullantısı atılır. Nüvənin dolaq məftillərinin lak örtüyünün temperaturu dolaq naqilləri üçün buraxıla bilən temperaturdan yuxarı olduqda ətraf mühitə eyni zamanda xoşagəlməyən yanacaq qoxusu ifraz edilir, sarğının dolağı qızaraq kommutasiyanı pisləşdirir, qızma keçid müqavimətini artırır. Nəhayət, sarğac sıradan çıxır, elektromexaniki itkilərin artması qızma prosesində daha da özünü büruzə verir

Təklif olunan əsas məqsədi maqnit işəburaxıcısının konstruktiv hazırlanma texnologiyasını sadələşdirmək və onun dördü qüvvəsini artırmaqdır [2]. Qarşıya qoyulan məsələnin həlli üçün maqnit işəburaxıcının nüvəsini bütöv, silindrik formada sarğac pəncərəsinin ölçüsünə (qalınlıq, hündürlük və s.) uyğun yüksək maqnit nüfuzluğuna malik olan “III” şəkilli, konstruksion poladdan torna dəzgahında kəsilir. Təqdim olunan nüvə iki hissədən ibarətdir. Sarğac yerləşdirilən hissə tərənəmz (nüvə), ona induksiya hesabına dartılana tərənən (lövbər) hissə deyilir. Statiki halda nüvə və lövbər arasında “δ” hava məsafəsi vardır

Bütöv nüvəli maqnit işəburaxıcısının şəkil 1-də yandan görünüşü verilmişdir.

Burada,

- 1- hərəkət edə bilən silindrik “III” şəkilli lövbər;
- 2- tərənəmz silindrik “III” şəkilli nüvə;
- 3- təsirlənmə dolağı;
- 4,5 - silindrik içliklər;
- 6 - qısa qapalı həlqələrdir.

Bütöv nüvəli maqnit işəburaxıcılar, onun komplektinə daxil olan istilik relesi və düymələri ilə birlikdə asinxron mühərrikinin işə salınması, dayandırılması, fırlanma istiqamətinin dəyişdirilməsi və qeyri-normal rejimlərin mühafizə olunması rotorun tormozlanmasını yerinə yetirir. Müxtəlif mexanizmləri o cümlədən elektrik intiqallarını hərəkətə gətirmək üçün dəyişən cərəyan maqnit işəburaxıcılarından geniş miqyasda istifadə edilir. Belə maqnit işəburaxıcılarının köməkliyi ilə gücü $(0.8 \div 100)$ KVT-a qədər olan asinxron mühərriklərini işə salmaq mümkün olur.

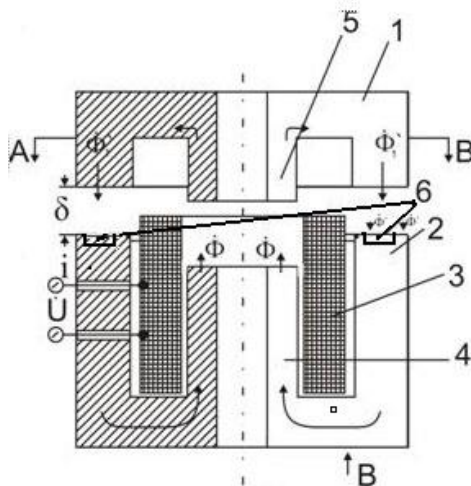

Şəkil 1. Bütöv nüvəli maqnit işəburaxıcı

MİB aşağıdakı prinsipdə işləyir:

Təsirlənmə dolağı tezliyi 50 Hz olan dəyişən cərəyan mənbəyinə qoşulur, bu dolaqdan axan i_t cərəyanı nüvədə Φ dəyişən maqnit selini yaradır və bu maqnit seli nüvənin konsentrik qolları (ϕ_1 və ϕ'_1) arasında budaqlanır. ϕ_1 və ϕ'_1 maqnit selləri öz növbəsində hava məsafəsindən keçərək fiqur 1a.-da göstərilən formada qapanır. Qısa qapalı dolağın daxilindən qapanan maqnit seli ϕ'_1 , onun kənar hissəsindən qapanan maqnit seli isə ϕ'_{12} ilə işarə olunur. ϕ'_1 maqnit seli dolağı kəsərək onda E_6 elektrik hərəkət qüvvəsi yaradır. Bu elektrik hərəkət qüvvəsi isə öz növbəsində həmin dolaqda induksiya cərəyanını yaradır. Yaranmış induksiya cərəyanı əsas maqnit selini zəiflətməyə çalışan maqnit selini yaradır və bu da 1 və 2 nüvələri arasındakı mexaniki zərbələri zəiflədir [2].

Maqnit işəburaxıcılarının normal işləməsi üçün termiki xarakteristikası iqtisadi göstəricilərinə uyğun olmalıdır. Bu göstərici bilavasitə ölkə iqtisadiyyatında istifadə olunan texnika və texnologiyaların səviyyəsini müəyyənləşdirməyə imkan verən ən əsas göstərici kimi xarakterizə olunur.

Ədəbiyyat

1. Чунихин А.А. Электрические аппараты, М.: «Энергия»-1975, 313-318 стр.
2. Məmmədov F. İ., Dadaşova R. B., Hüseynov R. A., Teyyubova S.R. Bütöv nüvəli maqnit buraxıcısının elektromaqnit parametrlərinin təyini məsələlərinə dair. Fizika - 2005, Məqalələr toplusu. AMEA fizika institutu, fizika-riyaziyyat və texniki elmləri bölməsi, Bakı "Elm" 2005, səh. 498-501.

UOT 334.75

BİZNESİN İNKİŞAFINDA LİZİNQ MÜNASİBƏTLƏRİNİN ROLU

Zalov Z.M.

Sumqayıt Dövlət Universiteti

Xülasə

Müasir şəraitdə başlıca iqtisadi problemlərdən biri biznes fəaliyyətinin inkişafı və səmərəliliyinin artırılması məsələsidir. Bu baxımdan lizinqin tətbiqi mühüm əhəmiyyət kəsb edir. Lizinq fəaliyyətinin biznesin dinamik və tarazlı inkişafı üçün mühüm əhəmiyyət kəsb etdiyini nəzərə alaraq bu istiqamətdə araşdırmaların aparılmasını məqsədəuyğun hesab edirəm.

Açar sözlər: lizinq, biznes, iqtisadi inkişaf, istehsal, texnika

Hal-hazırda respublikamızda həyata keçirilən iqtisadi islahatların əsas istiqamətlərindən biri biznesin inkişafı üçün əlverişli mühitin formalaşdırılması hesab edilir. İqtisadi sahədə həyata keçirilən tədbirlər bazar iqtisadiyyatı mexanizmləri əsasında biznes fəaliyyətinin genişlənməsinə, yerli və xarici investisiyaları, müasir texnologiyaları cəlb etmək və qabaqcıl idarəetmə təcrübəsindən faydalanmaqla rəqabətə davamlı məhsul istehsal edən müəssisələrin, yeni iş yerlərinin yaradılmasına yönəldilmişdir. Əsas məqsəd isə ölkənin iqtisadi qüdrətinin artırılmasına yönəlmişdir. Bazar münasibətləri şəraitində müxtəlif mülkiyyət formalarının yaranması insanların mülkiyyətə münasibətini dəyişdirir, sahibkarlıq hissini gücləndirir və məhsul bolluğu yaratmağa olan marağını artırır.

Biznes fəaliyyətinin inkişafı bir tərəfdən məhsul bolluğu yaratmaqla daxili istehlak bazarının formalaşmasına səbəb olur və sağlam rəqabət üçün geniş imkanlar açır, digər tərəfdən isə işsizlik kimi kəskin sosial-iqtisadi problemlərin həllini sürətləndirir və dövlət büdcəsinin zənginləşməsinə kömək edir. Bazar iqtisadiyyatının əsas hərəkətverici qüvvəsi olan sahibkarlıq həmişə çalışır ki, mövcud iqtisadi resurslardan qənaətlə, səmərəli istifadə edərək dünya standartlarına uyğun rəqabət qabiliyyətli məhsul istehsalını artırsın, rəqabət bazarında öz təklifi ilə çıxış edə bilsin və nəticədə yüksək mənfəət götürsün. Deməli, milli iqtisadiyyatı formalaşdırmaq və inkişaf etdirmək üçün sağlam biznes mühitinin yaradılması, insanların sahibkarlıq ruhunda tərbiyə olunması və biznes fəaliyyətinin inkişaf istiqamətlərinin müəyyənləşdirilməsi zəruridir. Bu baxımdan lizinq münasibətlərinin inkişaf etdirilməsi aktual problemlərdən biridir.

Lizinq investisiya fəaliyyətini canlandırır, istehsalın inkişafına əlavə stimulyer verir, qabaqcıl texnika və texnoloji proseslərin tətbiqinə geniş imkanlar açır. Ona görə də lizinq fəaliyyəti bütün inkişaf etmiş ölkələrdə, o cümlədən Azərbaycanda müdafiə olunur və onun inkişafına hərtərəfli dəstək göstərilir. Lizinq sahibkara əmlak sahibi olmağa imkan yaradır, istehsal-təsərrüfat fəaliyyətində müstəqilliyini möhkəmləndirir, nəticədə aqrar sahənin inkişafına əlverişli imkanlar açır.

Lizinq fəaliyyətinin dövlət tərəfindən dəstəklənməsi istehsalın strukturunun yeniləşməsinə və biznesin inkişafının sürətləndirilməsinə böyük təkan verir. Təcrübə göstərir ki, bilavasitə lizinq fəaliyyətinin düzgün təşkili əlavə iş yerləri yaradılmasına, əhəlinin fəal hissəsinin gəlirlərinin artmasına gətirib çıxarır. İqtisadi vəziyyətin təhlili, marketinq və sosioloji araşdırmalar onu deməyə əsas verir ki, lizinq fəaliyyətinin inkişaf etdirilməsi ölkəmizin iqtisadi potensialının gücləndirilməsində xüsusi rol oynaya bilər.

Lizinq əməliyyatlarını həyata keçirərkən ən çətin məsələlərdən biri lizinq ödənişinin məbləğinin müəyyən edilməsidir. Bu ödənişlərin əsasında icarəyə verilmiş obyektin dəyəri və lizinq sövdələşməsinin müddəti ilə bağlı hesablaşmalar dayanır. Oudur ki, bu məsələdə çox diqqətli olmaq lazımdır.

Lizinq xidməti göstərən kompaniyalar öz fəaliyyətləri nəticəsində müəyyən məbləğdə mənfəət əldə edirlər. Adətən lizinq kompaniyalarının əldə etdikləri mənfəətin məbləği aşağıdakı vəsaitlərdən yararlanır: əmlakın icarəyə verilməsi ilə əlaqədar olaraq xidmətlər üçün verilən haqq; istehsalçıdan onun məhsulunun iri həcmdə aldığı üçün qiymət güzəştləri: icarə müddəti bitdikdən sonra avadanlığın realizəşməsindən əldə edilən vəsait və s. İstehlakçının mənfəəti aşağıdakı mənbələr hesabına yararlanır: avadanlığın icarəsinin onun birdəfəlik satın alınmasından ucuz başa gəlməsi, istehsal vasitəsinin bütün iş müddəti ərzində ona müəyyən formada yüksək keyfiyyətli xidmətin göstərilməsi. Bundan başqa bir sıra hallarda işə başlamaq istəyən şəxsin bankdan kredit götürülməsi üçün heç bir təyinatı olmasa və buna görə də bank ona kredit verməzsə, avadanlığın icarəyə götürülməsi öz şəxsi işinə başlamağın və genişləndirməyin yeganə vasitəsi olur. Adətən, lizinq xidmətinin operativ və maliyyə lizinq xidməti növlərini fərqləndirirlər.

Operativ lizinq bütün lizinq sazişləri daxildir. Bu növ lizinq icarə əmlakının istifadəsinin təklif olunan müddəti onun fiziki aşınması müddətindən adətən az olduğu hallarda tətbiq edilir. Lizinq ilə alınmış maşınlar mövsümi, yaxud da birdəfəlik işləri yerinə yetirmək üçün nəzərdə tutulur və müəyyən məqsədli istifadəsi var, yəni xüsusi texniki xidmət tələb edir. Operativ lizinqin əsas fondların uzunmüddətli kirayəsi ilə yaxın uyğunluğu var və onların texniki qulluğu, təmiri, sığortası üzrə məsuliyyəti icarəyə verənin üzərinə düşür. Lizinqin bu növü mənəvi cəhətdən yüksək tempdə köhnələn maşın və avadanlıqlara tətbiq edilir. İcarə müddətinin qurtarmasından sonra əmlak icarə verənə qaytarılır ki, onların yenidən başqa istehlakçılara icarəyə verilməsi mümkün olsun.

Maliyyə lizinq istehsal vasitələrinin uzun müddətli adi icarəsinə yaxındır. Bunun əsas üstünlüyü icarəyə verilən əmlakın icarəyə verənin mülkiyyətindən icarəçinin mülkiyyətinə keçməsidir. Maliyyə lizinq müqaviləsinin ən zəruri şərti istehlakçının (icarəçinin) icarəyə götürdüyü texnikanın icarə müddəti qurtarana qədər nominal qiymətlər üzrə satın alınması öhdəliyinə əməl etməsidir.

Xarici ölkələrdə operativ lizinqin tətbiqinə üstünlük verilir. Respublikamızda operativ lizinqin tətbiqinə müəyyən üstünlüklər verilir. Bu da operativ lizinqin tətbiqi üçün icarə verənin icarəyə verdiyi texnikaların normal iş qabiliyyətinə icarə müddəti ərzində keyfiyyətli təminatı üçün zəruri şəraitin olmasından irəli gəlir [1, səh. 134].

Lizinq xidmətinin təşkili kiçik müəssisələr, fermer təsərrüfatları və digər yeni təsərrüfatçılıq formaları ilə məşğul olan təşkilatlar üçün olduqca əlverişlidir. Çünki bu zaman təşkilatların investisiya imkanları genişlənir, birdəfəlik maliyyə qoyuluşlarından azad olurlar və s.

Lizinq həmçinin kənd təsərrüfatı əmtəə istehsalçıları və emal müəssisələrinin maşın və avadanlıqlarla təminatı sistemini yüksəldən vasitələrdən biridir. O, əmtəə istehsalçıları lizinq olan texnika və texnologiya, habelə maşın- traktor parkının təzələnməsində xüsusi maliyyələşdirmə formasıdır. Beləliklə də texnika və texnologiyanın dəyəri hissə-hissə ödənilərək istehlakçıya icarəyə verilir. Bundan əlavə, icarəçi (texnikanı istifadə edən) maşın və texnika sahibinə kreditə görə müəyyən fond ödəyir, normativ gəliri, habelə göstərilən xidmətin dəyərini ödəyir. Beləliklə, kənd təsərrüfatı istehsalçıları və emal müəssisələri üçün lizinq

eyni zamanda iki problemi: texnikanın əldə olunmasını və alınmış malların maliyyələşdirilməsini həll edir. Nəticədə kəndli təsərrüfatının və digər kənd təsərrüfatı və emal müəssisələrinin bazar münasibətləri şəraitində rəqabət qabiliyyətini xeyli yüksəltdir.

Qeyd edək ki, 2015-ci il qlobal miqyasda büdcə xərclərinə qənaət rejiminin tətbiq olunması fonunda ölkəmizdə kənd təsərrüfatının inkişafına dövlət dəstəyinin artırılması və əhatə dairəsinin genişləndirilməsi ilə yadda qalıb. Bu məqsədlə “Aqrolizing” Açıq Səhmdar Cəmiyyəti tərəfindən lizinqə verilən kənd təsərrüfatı texnikalarının ilkin dəyərində 40 % güzəşt tətbiq olunub ki, nəticədə bir il ərzində 4100 nəfər texnika istifadəçisi yerlərdə “ASAN xidmət” prinsipi ilə 50 milyon manatadək güzəşt əldə edib. Bu isə onların həmin sahəyə investisiya imkanlarını xeyli artırıb. Sabit büdcə ayırmaları, yığımın kəskin şəkildə artırılması və dövriyyənin sürətləndirilməsi hesabına son 2 ildə əsasən Avropa istehsalı olan 6900-dən çox kənd təsərrüfatı texnikası alınaraq lizinqə verilib ki, bu göstərici də “Aqrolizing” Açıq Səhmdar Cəmiyyətinin yarandığı tarixdən gətirilən texnikaların 62 %-ni təşkil edir. Fermerlərə satılan gübrənin qiymətinə tətbiq edilən güzəşt 50 %-dən 70 %-ə, güzəşt məbləğinin yuxarı həddi isə hər hektara görə 50 manatdan 80 manata qaldırılıb ki, bunun nəticəsində də əvvəlki illərlə müqayisədə ölkəyə gətirilən gübrənin həcmi 85 min tondan 150 min tona çatdırılmaqla, inkişaf etmiş dövlətlərdəki səviyyəyə uyğunlaşmaq üçün ciddi addım atılıb. Yanacaq və motor yağlarına görə verilən subsidiyanın həcmi 25 % artırılaraq 50 manata yüksəldilib ki, bununla da həmin məqsədlə büdcədən verilən subsidiyanın həcmi 22 % artırılıb.

Qeyd etmək lazımdır ki, 2005-2015-ci illər ərzində “Aqrolizing” Açıq Səhmdar Cəmiyyəti tərəfindən 23641 ədəd kənd təsərrüfatı texnikası, o cümlədən 1869 ədəd taxılıyğan kombayn, 7265 ədəd traktor və 14305 ədəd kənd təsərrüfatı maşınları gətirilərək kənd təsərrüfatı məhsulları istehsalçılarının istifadəsinə verilmişdir. Xüsusi ilə qeyd edilməlidir ki, son iki ildə “Aqrolizing” Açıq Səhmdar Cəmiyyəti tərəfindən müasir tələblərə cavab verən 6427 ədəd kənd təsərrüfatı texnikası, o cümlədən 647 ədəd taxılıyğan kombayn, 2120 ədəd traktor və 3642 ədəd digər kənd təsərrüfatı texnikası alınaraq istifadəyə verilmişdir. “Aqrolizing” Açıq Səhmdar Cəmiyyəti tərəfindən alınmış texnikanın fiziki və hüquqi şəxslərə lizinqə verilməsi və lizinq yolu ilə satılmasında son iki ildə ciddi dinamika əldə edilmişdir. Belə ki, texnika növləri üzrə bütünlükdə 2005-2014-cü illərdə 11197 texnika lizinqə verildiyi halda, son iki ildə 6893 texnika lizinqə verilmişdir. Bu isə son iki ildə lizinqə verilən texnikanın əvvəlki dövrlə müqayisədə 62 % artdığını göstərir [2, səh. 1].

Təhlil göstərir ki, son illərdə lizinq şirkətləri tərəfindən ölkənin kənd təsərrüfatının texniki təminatı və kənd təsərrüfatı məhsulları istehsalçılarına göstərilən xidmətin səviyyəsi yüksəldilmişdir. Bütün bunlar onu göstərir ki, biznesin səmərəli maliyyələşmə vasitəsi kimi lizinqin inkişafı vacibdir. Odur ki, lizinq şirkətlərinin fəaliyyətini aktivləşdirmək və bunun üçün qanunvericiliyə dəyişiklik edilməsi zəruridir.

Ədəbiyyat

1. Məmmədov İ.A., Abdullayev Z.S. İstehsala xidmətin iqtisadiyyatı və idarə edilməsi. Bakı, Azərneşr, 2001. 337 səh.
2. Respublika qəzeti. 09 Fevral 2016 - <http://www.respublica-news.az>.

УДК 339.13

О РОЛИ ПРЕДПРИНИМАТЕЛЬСКИХ АССОЦИАЦИЙ В ОБЕСПЕЧЕНИИ КОНКУРЕНТОСПОСОБНОСТИ ПРЕДПРИЯТИЙ

Баламирзоев Н.Л.

Дагестанский государственный технический университет

Аннотация

В статье рассматриваются предпосылки возникновения предпринимательских ассоциаций, их роль в обеспечении конкурентоспособности предприятий. Рассмотрены также разновидности предпринимательских сетей, особенности их формирования и основные преимущества.

Ключевые слова: *ассоциация, конкурентоспособность, предпринимательские сети, стратегия*

Одна из наиболее острых проблем экономики региона – слабая адаптация промышленных предприятий к условиям современного рынка, прежде всего из-за отсталости технической и технологической базы и неконкурентоспособности выпускаемой продукции. Особенно это касается предприятий обрабатывающей промышленности, которым даже на внутреннем рынке удается удержать свои позиции только благодаря политике государства. Выработка эффективной стратегии экономического развития должна в первую очередь опираться на анализ и всесторонний учет общемировых тенденций, главные из которых – порожденные сильной конкуренцией темпы научно-технического обновления и глобализация производства.

Научно-техническое лидерство как главный фактор конкурентоспособности предъявляет возрастающие требования к потенциалу предприятий, усиливает предпринимательские риски. В этих условиях обеспечение должного уровня развития в рамках конкретного направления научно-технического прогресса непосильно не только для предприятий, но и для отдельно взятых национальных экономик. Неизбежное следствие – сужение области национальной экономики, углубление разделения труда и взаимодействия между национальными хозяйствами. Взамен конкуренции предприниматели все более склоняются к сотрудничеству в освоении рыночных ниш и контроле над ними, совместному использованию накопленных знаний. Результатом этой тенденции явилось создание глобальных и мультилокальных компаний, международных предпринимательских сетей и союзов [3].

Стратегия деятельности глобальных компаний состоит в создании глобальных рынков определенных продуктов. Свой успех они обеспечивают благодаря формированию массового спроса и установлению глобальных стандартов. Мультилокальные компании осваивают рынки путем создания или приобретения на них полной деловой системы (например, Nestle, Shell). В основе их стратегии лежит привилегированный доступ на рынки различных стран, получаемый за счет значительных инвестиций. Как и глобальные компании, они владеют большей частью своих компетенций и имеют почти неограниченный доступ к капиталу.

Международные предпринимательские сети и альянсы представляют форму объединения предпринимательских структур по отраслевому признаку или принципу смежных отраслей и сфер деятельности, позволяющую кардинально изменить подход к обеспечению научно-технического превосходства, адаптации к постоянно изменяющимся потребностям рынка, созданию условий для эффективного использования накопленного потенциала. В рамках предпринимательских сетей создаются условия для получения важных преимуществ, в числе которых: распределение затрат и рисков; рост объема производства до уровня, позволяющего получать эффект масштаба; возрастание уровня консолидации материальных и нематериальных активов; получение доступа к другим рынкам и каналам распределения продуктов; создание новых выходных барьеров на пути неконсолидированных конкурентов и укрепление собственных конкурентных позиций. При этом акцент переносится с конкуренции на партнерство. Конкуренция же смещается в область борьбы за право воздействовать на развитие как существующих, так и новых перспективных рынков. Развитие предпринимательских сетей вносит изменения в соотношение сил на отраслевом конкурентном рынке. С появлением предпринимательских союзов для входящих в их состав предприятий конкурентные возможности не измеряются их отраслевым потенциалом. Они многократно возрастают за счет системы «особых» отношений, возникающих внутри объединения. Еще одним доводом в пользу предпринимательских сетей и союзов является возрастание динамичности и неопределенности внешней среды, важнейшими факторами которого являются значительные колебания потребительского спроса и нарастание напряженности конкурентной борьбы. Предложение все ближе придвигается к границам платежеспособного спроса. Дефицита товаров уже нет, есть дефицит потребительского спроса, связанный с постоянным увеличением числа производителей и зрелостью рынков [1].

Любая национальная территория (в т.ч. и Дагестан) в условиях либерализации внешнеэкономической деятельности становится незащищенной от проникновения зарубежных конкурентов. В таких условиях даже самый высокий производственный потенциал не позволяет предприятию полностью устранить неопределенность. Поэтому создание предпринимательских сетей стало одной из наиболее эффективных форм преодоления внешней среды. Предпринимательские сети представляются конкурентоспособной структурой, позволяя реализовывать любую функцию с использованием ряда преимуществ. В частности, большая гибкость и подвижность, поскольку состав участников может изменяться в соответствии с критериями оптимальности и получения наибольшего вклада от каждого участника. Этот тип интеграции основан на заключении среднесрочных и многосторонних соглашений о сотрудничестве между предприятиями, идущих далее обычных торговых операций, но не доводящих дела до слияния предприятий. В предпринимательскую сеть могут вступать не только поставщики и потребители продукции, но и желающие объединить свои усилия конкуренты. Осуществляемая в рамках объединения координация стратегического планирования и управления позволяет предприятиям согласовать долгосрочные партнерские отношения с выгодой для каждого участника [4].

Сети и союзы формируются на основе горизонтальной межфирменной кооперации между предприятиями, занятыми в смежных отраслях и обладающих взаимодополняющими технологиями и опытом. Предприятия могут стать участниками множества союзов и сетей, так как подвижны,

свободны для партнерства. Они создаются на определенный срок и распадаются, когда необходимость в объединении отпадает. Это уникальная организационная форма сочетания присущих различным предприятиям технологий, знаний, опыта, ведущая к получению дополнительной прибыли и созданию наилучших условий для формирования конкурентных преимуществ.

Можно выделить следующие разновидности предпринимательских сетей: с акционерным участием в существующих предприятиях; с созданием новых предприятий (совместных предприятий); консорциумы для реализации инвестиционных проектов, а также сети и союзы со слабой кооперацией. В отраслях высокой технологией, где рыночные условия подвержены сильным колебаниям, значение приобретает скорость заключения договоров о союзе. Учет этого фактора потребовал реструктуризации предприятий в плане придания своим подразделениям большей самостоятельности в вопросах изучения информации и принятия соответствующих решений. Создаются также специальные дивизионы и междивизионные команды, занимающиеся проектированием, поддержкой организации и управлением этой формой объединений. Они осуществляют мониторинг деловой среды, долгосрочное прогнозирование и на этой основе вырабатывают стратегии функционирования и роста.

Наряду с преимуществами предпринимательским сетям присущ и ряд недостатков. Наибольшая опасность заключается в том, что предприятия – участники могут хорошо изучить и скопировать компетенции своих партнеров. Со значительными сложностями связана также эффективная координация деятельности самостоятельных предприятий, учитывая несовпадающую мотивацию и порой противоречащие цели [2].

Для достижения максимального положительного эффекта объединения, необходимо учитывать надежность и совместимость партнеров; глубину их взаимосвязи и взаимозависимости в интересах освоения рынка; четко определять объем информации, которая может быть передана для совместного использования. При подписании соглашений важно также добиваться равноправных партнерских отношений.

Литература

1. Воронов А.А. Моделирование конкурентоспособности продукции // Стандарты и качество. 2004. N 11. стр. 44-47.
2. Кони́на, Н.Ю. Конкурентоспособность фирмы в глобальном мире / Н. Ю. Кони́на. - Москва: Проспект, 2012. 361 с.
3. Конкурентоспособность предприятия (фирмы): учебное пособие / А.К. Александров и др. – Минск-Москва: Новое знание: ИНФРА-М, 2013. 284 стр.
4. Фатхутдинов, Р.А. Концепция новой теории управления конкурентоспособностью и конкуренцией / Фатхутдинов Р.А. // Современная конкуренция. 2007. № 1. стр. 73-76.

УДК 338

ПРОГНОЗИРОВАНИЕ РАЗВИТИЯ ПРЕДПРИЯТИЙ СТРОИТЕЛЬНОГО КОМПЛЕКСА В СОВРЕМЕННЫХ УСЛОВИЯХ ХОЗЯЙСТВОВАНИЯ

Гасанова Н.М.

Дагестанский государственный технический университет

Аннотация

В статье рассматривается значение прогнозирования развития предприятия в создании системы управления устойчивым развитием предприятий строительного комплекса. Рассмотрены также задачи развития предприятия, факторы, влияющие на выбор методов прогнозирования.

Ключевые слова: *прогнозирование, развитие, строительный комплекс, предприятие*

На современном этапе рыночных преобразований резко возрастает роль и значение первичных звеньев национального хозяйства, как реальной основы создания социально ориентированной рыночной экономики. Тем самым становится объективно необходимым и практически востребованным создание системы управления устойчивым развитием предприятий всех форм собственности и видов хозяйствования, независимо от возможных изменений рыночной ситуации, экономической, социальной и государственной конъюнктуры. Одним из важных средств выполнения данного требования выступает прогнозирование развития предприятий всех отраслей, в том числе строительства. Оно способствует не только выработке научного суждения, предвидения развития системы, но также поиску способов влияния на предполагаемые изменения. В этом видится реальность влияния прогнозов на повышение эффективности управленческих решений по развитию

предприятий строительного комплекса на тот или иной период времени [3].

На этапе стабилизации и подъема экономики необходимость в комплексном подходе к вопросам прогнозирования экономического развития строительного комплекса и его подразделений стала еще более актуальной. Разработка и реализация программ финансового и производственного оздоровления экономики предприятия, повышения его инвестиционной привлекательности предопределяет практическую значимость выявления наиболее устойчивых предприятий и организаций строительства и направлений их развития. Во многом решение этой задачи связано с разработкой прогнозов развития предприятий строительного комплекса и повышением точности полученных результатов. Достижение подобного положения возможно только при наличии научного обеспечения прогнозных разработок, исходящего из уровня современных знаний в области прогнозирования, отвечающего требованиям и учитывающего особенности экономических, хозяйственных, организационных и социальных процессов в строительстве.

С данной точки зрения прогнозирование развития предприятий строительного комплекса рассматривается как многоэтапный процесс раскрытия неопределенностей, связанных с развитием такой социально-экономической системы, как предприятие строительного производства, подверженное сильному влиянию факторов внешней и внутренней среды. Прогнозирование развития предприятия осуществляется на базе информации (интуитивной, предметной, количественной, математической и логической), получение которой возможно только на основе исследования законов развития предприятия, определения причин и движущих сил его развития, что и является основной задачей прогнозирования [1].

В соответствии с таким его пониманием можно выделить три основные задачи развития предприятия:

- установление целей развития предприятия;
- исследование оптимальных путей достижения целей;
- определение ресурсов, необходимых для достижения поставленных целей.

Для решения такого рода задач необходимо изучение потенциальных возможностей предприятия с учетом взаимодействия с внешней средой, так как это вытекает из того положения, что предприятия стремятся выступать на наиболее выгодных рынках, используя устойчивые конкурентные преимущества и учитывая такие рыночные силы, которые связаны с временным фактором, т.е. потребителями, поставщиками, существующими и потенциальными конкурентами [2].

В то же время, не все рыночные сегменты одинаково чувствительны к фактору времени. Иными словами, ускорение деловых операций не всегда приводит к стратегии дифференциации потребностей, ориентированной на время. Поэтому важно предвидеть специфические запросы потребителя, связанные с такими факторами, как пунктуальность, временная гибкость, своевременность и новизна. Следовательно, использование времени в качестве конкурентного фактора должно приносить потребителю выгоду, за которую он готов платить более высокую цену. В этом достаточно четко просматривается влияние точности результатов на эффективность прогнозов.

Достоверность и точность прогноза развития строительного предприятия непосредственно зависит от выбора метода прогнозирования, рациональность которого позволяет обеспечить его функциональную полноту, а также уменьшить затраты времени и средств на прогнозирование. На выбор методов прогнозирования оказывают влияние следующие факторы:

- сложность практической проблемы, подлежащей решению;
- динамические характеристики объекта прогнозирования и рыночной среды;
- информационная база (вид и характер располагаемой информации), типовое представление объекта прогнозирования;
- различные комбинации фаз жизненного цикла разработки, реализации и эксплуатации продукции, а также самого строительного предприятия;
- период упреждения и его соотношения с прогнозируемой продолжительностью жизненного цикла товара, цикла разработки и реализации продукции;
- возможный тип менеджмента: традиционный, ситуационный, системный и т.д.;
- требования к конечным результатам прогнозирования [4].

Указанные факторы должны рассматриваться в системном единстве. Таким образом, предприятие (комплекс), стремящееся к развитию, повышению прибыли, укреплению своих позиций на рынке должно прогнозировать функционирование и развитие в динамических условиях открывающихся новых возможностей в текущем периоде и на перспективу.

Литература

1. Ефименко А.З. Планирование маркетинга // Экономика строительства. 2000. № 2.
2. Басовский Л.Е. Прогнозирование и планирование в условиях рынка: Учебное пособие. М.: ИНФРА-М, 2004.
3. Краснова Н.А. Прогнозирование и бюджетирование производственно-хозяйственной деятельности инновационного предприятия// NovaInfo.Ru. 2014. № 27. стр. 44-62.
4. Цигичко В.Л. Прогнозирование социально-экономических процессов. М.: Финансы и статистика, 2007.

УДК 338.4

ОЦЕНКА ЛОГИСТИЧЕСКОЙ СБЫТОВОЙ ДЕЯТЕЛЬНОСТИ ПРОИЗВОДСТВЕННО-КОММЕРЧЕСКИХ ПРЕДПРИЯТИЙ ПО ОТДЕЛЬНЫМ НАПРАВЛЕНИЯМ

Гусейнова Н.Ю.

Азербайджанский государственный экономический университет

Одним из основных направлений совершенствования логистической стратегии является всесторонняя оценка сбытовой деятельности производственно-коммерческих предприятий по следующим направлениям:

- оценка логистической сбытовой способности региона отдельными производственно-коммерческими предприятиями (ОПКП);
- оценка времени логистической сбытовой деятельности ОПКП;
- оценка системы показателей динамики развития сбыта в складском хозяйстве ОПКП;
- определение коэффициентов неравномерности и интенсивности сбытовой деятельности ОПКП в процессе складирования;
- оценка безопасности логистической сбытовой деятельности ОПКП;
- оценка логистической сбытовой деятельности ОПКП в процессе управления запасами;
- оценка издержек логистической сбытовой деятельности ОПКП в транспортном секторе.

По нашему мнению, вышеперечисленные направления могут дать наиболее комплексную оценку логистической стратегии сбытовой деятельности производственно-коммерческих предприятий.

Следует подчеркнуть, что проведение практических оценочных расчетов должны носить системный характер и опираться на все имеющиеся фазы развития логистики, включая логистику сбытовой деятельности.

К этим фазам относятся:

Ключевые моменты I фазы развития логистики включают адаптацию к резким вариациям спроса; оценка сбытовой деятельности предприятия путем минимизации совокупных издержек на материальное распределение.

II фаза развития логистики характеризуется активным взаимодействием складского хозяйства и транспорта с производством, что будет способствовать, оперативно реагировать на изменения внешней среды, улучшить использование технических средств и уменьшить сроки выполнения определенных заказов. При этом, критерием оптимальности выступает минимизация совокупных затрат всех вышеназванных подразделений. Однако, следует помнить, что минимизация совокупных затрат может быть достигнута снижением эффективности работы других подразделений предприятия. Попытки минимизировать затраты отдельного вида деятельности могут привести к повышению всех издержек при организации материального потока. Например, снижение запасов может снизить издержки, связанные с хранением, но увеличить издержки, связанные с работой транспорта.

Ключевые моменты II фазы развития логистики [74]:

- данный этап состоит из следующих компонентов: прием заказов, сервис заказчика, управление товарными запасами; использование современных информационно-коммуникационных технологий, которые включают не сложную систему; определяется процесс оценки в соответствии с реальными расходами и сметными показателями.

III фаза включает всех игроков логистической цепи - поставщиков сырья, производственное предприятие, оптовое и розничное звено.

Логистика на III фазе представляет собой совокупность: фундаментального подхода к отдельным звеньям и функциональным сферам логистики в целом; методических способов и методов расчета параметров и отдельных операций всего логистического процесса; инноваций и

организационных форм, обеспечивающих принятие оптимальных управленческих решений и др.

Ключевые моменты III фазы развития логистики: поставка и закупка сырья, процесс движения продукции, управление товарными запасами; управление осуществляется методом планирования упреждающих воздействий; осуществляется оценка результатов с сервисными стандартами.

IV фаза (современная). Логистические операции интегрируются с операциями маркетинга и финансов.

Ключевые моменты IV фазы: решение конфликтных ситуаций в структурах предприятия; стратегическое планирование; оценка деятельности системы согласно международным стандартам [74].

На данном этапе следует выявить наиболее важные стратегические решения при организации сбыта; определение типа и числа каналов сбыта; выбор метода сбыта; установление интенсивности охвата рынка; определение типов посредников и определение их роли в каналах сбыта; при развитии регионального сбыта - определение уровня централизации решений в области сбыта; выбор уровня сбытовой интеграции; принятие решения о необходимости конкуренции, как в каналах сбыта, так и между каналами конкуренция в каналах сбыта [169].

Литература

1. Меламедов С.А. Логистическая стратегия управления снабжением и запасами сбытовых подразделений. Автор. Дис. Самара: СГЭУ. 2004.
2. Мишина Л.А. Логистика. М.: Эксмо. 2008, - 160 с.
3. Тяпухин А.П. Проектирование товаропроизводящих систем на основе логистики. М.: Финансы и статистика. 2007, - 240 с.
4. Токарев Б. Адаптация стратегии маркетинговой логистики для инновационных продуктов. // Логистика. № 12. 2013. /www.logistika-prim.ru/

ЗНАЧЕНИЕ АССОРТИМЕНТНОЙ ПОЛИТИКИ В ДЕЯТЕЛЬНОСТИ ПРЕДПРИЯТИЯ

Емельянова Д.А., Шульгина А.И., Мезенцева В.Г.

Курский государственный университет

Аннотация

Становление и развитие конкуренции на рынке, постоянное обновление требований и динамизм внешних факторов предприятия, требуют постоянного отслеживания ситуации на рынке и динамических адекватных решений в области ассортиментной политики. Формирование ассортиментной политики предприятий начинается с оценки потребностей населения в конкретном товаре, выявление наборов признаков этого товара, которые бы соответствовали требованиям всех групп потребителей и определении реальных путей их обеспечения.

Ключевые слова: *ассортимент, ассортиментная политика, товар, удовлетворение потребностей, конечный потребитель*

Предпринимательская деятельность эффективна, когда производимый товар находит спрос на рынке, а удовлетворение потребностей покупателей благодаря приобретению данного товара приносит прибыль предприятию. Ассортиментная политика - это ядро маркетинговых решений, вокруг которого формируются другие решения, связанные с условием приобретения и продвижения товара к конечному потребителю. Товар обладает специфическими качественными характеристиками, которые определяют его полезные свойства и благодаря которым он приобретает и потребляется. Также необходимо знать что товар как продукт труда, произведенный для продажи, должен быть наделен кроме физических характеристик еще и привлекательны своим оформлением, которое делало бы товар узнаваемым на рынке, престижным, рациональным по цене и сервисному обслуживанию [2].

Ассортимент - это достаточно большая совокупность товаров, объединенных каким-либо общим признаком (сырье, назначение, производитель и пр.), различающихся друг от друга по другим признакам. Ассортиментная политика - определение ассортимента, наиболее предпочтительного для успешной работы на рынке и обеспечивающего экономическую эффективность деятельности предприятия в целом, формирование ассортимента продукции в зависимости от потребностей рынка, финансового состояния предприятия и его стратегических целей. Обычно ассортиментная политика преследует долгосрочные цели. Различают промышленный и торговый, простой и сложный, развернутый и укрупненный ассортимент товаров [5].

В том случае, когда товары классифицируются не более, чем по трем признакам, они

составляют простой ассортимент товаров. Если виды товаров классифицируются более чем по трем признакам, то в совокупности будут составлять сложный ассортимент.

Укрупненный ассортимент определяется соотношением отдельных групп изделий. Группа товаров должна объединяться по ряду признаков: способ производства, назначение, особенности конструкции и др.

Развернутый ассортимент определяется представленными разновидностями товаров.

Основными показателями ассортимента товара являются:

- структура ассортимента;
- полнота ассортимента;
- глубина ассортимента;
- устойчивость ассортимента;
- новизна ассортимента [1].

Структура ассортимента — это процентное соотношение определенных совокупностей изделий к их общему количеству. Показатели структуры ассортимента чаще выражают в процентах.

Широта ассортимента определяется количеством товарных групп и оценивается коэффициентом широты

Полнота ассортимента — это соответствие фактического наличия видов товаров разработанному ассортиментному перечню, существующему спросу.

Глубина ассортимента определяется числом разновидностей товаров по каждому наименованию.

Устойчивость (стабильность) характеризует постоянное наличие товара соответствующего вида (разновидности) в продаже.

Новизна характеризует появление новых разновидностей товаров за определенный период времени и оценивается коэффициентом новизны. Коэффициент новизны характеризует степень обновления ассортимента, появление новых изделий.

Исходя из этих показателей складывается ассортимент товаров предприятия.

Становление и развитие конкуренции на рынке, постоянное обновление требований и динамизм внешних факторов предприятия, требуют постоянного отслеживания ситуации на рынке и динамических адекватных решений в области ассортиментной политики.

Основные факторы, которые влияют на необходимость постоянного совершенствования ассортимента предприятия:

- появление новых или уже усовершенствующих товаров;
- изменение в ассортименте конкурентов [4].

Современная ассортиментная политика должна решать следующие важные задачи:

- удовлетворение спроса целевых сегментов рынка;
- быстрое и гибкое реагирование предприятия на требования рынка;
- обеспечение устойчивости предприятия на рынке.

Основные направления ассортиментной политики:

1) расширение ассортимента - принятие товарных групп, которые до этого еще не были представлены;

2) углубление ассортимента - принятие в ассортимент как можно большего количества разнообразных сортов товара внутри одной группы;

3) устранение ассортимента - отсортировка артикулов;

4) обобщение ассортимента - к основному ассортименту добавляются товары, которые предлагаются клиентами после первоначального.

Формирование ассортиментной политики предприятий начинается с оценки потребностей населения в конкретном товаре, выявление наборов признаков этого товара, которые бы соответствовали требованиям всех групп потребителей и определению реальных путей их обеспечения. Ассортиментная структура формируется исходя из комплекса требований различных групп потребителей к качеству, выявленных в ходе обработки материалов опроса населения. Понимание различий между отдельными типами потребителей дает возможность предприятию на стадиях планирования и реализации более тесно связывать потребности с предложением товаров и услуг.

Принципами формирования ассортимента являются:

- отражение в ассортименте особенностей спроса обслуживаемого контингента;
- обеспечение комплексности в выборе и покупке товаров покупателями;
- соблюдение установленного оптового профиля организации;

- составление ассортимента трудно заменяемых и незаменимых товаров;
- определение круга взаимозаменяемых товаров;
- расширение ассортимента за счет новых товаров [3].

Таким образом, одно из принципиальных решений, которое приходится принимать предприятию, касаемое ассортиментной политики- это, какие товары предлагать покупателю. Значительность ассортимента предприятия заключается в том, что основная его задача - удовлетворить потребность. Покупатели купят товар потому, что у них есть потребность, которая может быть удовлетворена за счет преимуществ товара. Если предприятие не имеет нужный для удовлетворения потребностей товар, покупатели отправятся искать его в другом месте. Очевидно, предприятия хотели бы иметь возможность предлагать любой товар, удовлетворяющий потребность покупателя, но ограничения в размере ассортимента существуют в связи с ограниченным количеством торговой площади, имеющимся в каждом магазине. Этот факт означает, что нужно грамотно разрабатывать ассортиментную политику, чтобы учесть все факторы для повышения экономической эффективности предприятия.

Литература

1. Банчева А.А. К вопросу о маркетинговой политике предприятия (маркетинговая политика в теории и практике)// Маркетинг в России и за рубежом. 2011. - № 6. Режим доступа: <http://mavriz.ru>.
2. Багиев, Г.Л. Маркетинг [Текст]: учебник для вузов, рек. МО РФ / Г.Л. Багиев, В.М. Тарасевич; под общ. ред. Г.Л. Багиева . 3-е изд., перераб.и доп. СПб. : Питер, 2011. 573 стр.
3. Мазилкина, Е.И. Маркетинговые коммуникации: Учебно-практическое пособие[Текст] / Е.И. Мазилкина. М.: Дашков и К, 2014. 256 стр.
4. Липсица И.В. Маркетинг. Учебник (для бакалавров) [Текст]. Под ред. И.В. Липсица. – М.: ГЭОТАР-Медиа, 2012. 576 стр.
5. Котлер, Ф. Основы маркетинга: краткий курс: [перевод с английского] / Филип Котлер. - Москва [и др.]: Вильямс, 2012. 488 стр.

УДК 338.24.01

МЕТОДЫ ИССЛЕДОВАНИЯ СИСТЕМЫ УПРАВЛЕНИЯ КОММЕРЧЕСКОЙ ДЕЯТЕЛЬНОСТЬЮ ПРЕДПРИЯТИЯ

Косинова Н.А.

Курский государственный университет

Аннотация

В статье рассмотрены основные методы исследования системы управления коммерческой деятельностью предприятия. Отмечена специфика их применения на практике.

Ключевые слова: *методы, системный анализ, метод декомпозиции, метод сравнений, метод структуризации, метод нормативный*

Наука и практика выработали инструментарий изучения состояния действующей системы управления организацией, построения, обоснование и реализации новой системы - методы исследования системы управления.

В данной статье рассмотрим основные методы исследования системы управления коммерческой деятельностью предприятия.

На практике широко используется системный анализ, который служит методическим средством системного подхода к решению проблем совершенствования системы управления. Системный подход помогает раскрыть сущность системы управления в целом [3].

Метод декомпозиции позволяет расчленить сложные явления на более простые. Этот метод применяется в том случае, если модели логические, графические или цифровые. Более простые элементы поддаются более глубокому исследованию.

Метод последовательной подстановки очень важен при изучении каждого фактора в отдельности. Это позволяет изучить их влияние в отдельности на формирование системы управления, при этом, исключая действие других факторов. После этого выбираются более значимые факторы, которые в большей степени могут оказать влияние на систему управления в целом.

Метод сравнений необходим для проведения сравнения существующей системы управления организацией с неким эталоном или таковой системой в прошлом. Это позволит выявить достоинства и недостатки существующей системы управления организацией, что в дальнейшем немаловажно для эффективного функционирования организации.

Динамический метод предусматривает расположение данных в динамическом ряду и

исключение из него случайных отклонений. В этом случае ряд отражает устойчивые тенденции. В основном используется при исследовании количественных показателей, характеризующих систему управления в целом.

Метод структуризации целей. Благодаря этому методу система управления организацией рассматривается с точки зрения ее соответствия общим целям. В данном случае предусматривает количественное и качественное обоснование целей организации и целей системы управления организацией. Используя этот метод необходимо обеспечить взаимосвязь, полноту, сопоставимость целей разных уровней управления организацией. Только тогда можно получить положительные результаты.

Экспертно-аналитический метод имеет свои достоинства и недостатки. С одной стороны он позволяет выявить основные направления совершенствования системы управления, дает оценки результатов анализа и позволяет выявить причины недостатков. С другой стороны он не всегда обладает высокой точностью и объективностью, так как у экспертов отсутствуют единые критерии оценок.

Нормативный метод предусматривает применение системы нормативов, которые определяют состав и содержание функций по управлению организацией, тип организационной структуры, критерии построения структуры аппарата управления организацией в целом [2].

Все шире применяется параметрический метод. Задача этого метода - установление функциональных зависимостей между параметрами элементов производственной системы и системы управления организацией для выявления степени их соответствия.

В последнее время при совершенствовании системы управления организацией начали применять метод функционально-стоимостного анализа. Этот метод позволяет выбрать такой вариант построения системы управления, который требует наименьших затрат и является наиболее эффективным с точки зрения конечных результатов. Он позволяет выявить лишние или дублирующие функции управления, функции, которые по тем или иным причинам не выполняются, определить степень централизации и децентрализации функций управления организацией и т.п.

Метод главных компонент позволяет отразить в одном показателе свойства десятков показателей. Это дает возможность сравнивать не множество показателей одной системы управления организацией с множеством показателей другой подобной системы, а только один.

Важным методом при совершенствовании системы управления организацией является метод аналогии. Его суть состоит в применении организационных форм, которые оправдали себя со сходными экономико-организационными характеристиками по отношению к рассматриваемой системе. Это позволяет разработать типовые решения и определить границы и условия их применения.

Эффективным методом использования типовых решений при совершенствовании управления организацией является блочный метод типизации подсистем линейно-функциональных и программно-целевых структур. Типовые блочные решения увязываются вместе с оригинальными организационными решениями в единой организационной системе управления организацией. Блочный метод ускоряет процесс формирования новой системы управления организацией и повышает эффективность функционирования системы с наименьшими затратами.

СТЭП метод применяется при проведении стратегического анализа фирмы, для анализа макроокружения фирмы и выделения особо значимых факторов для деятельности фирмы. Данный тип анализа характеризует следующие группы факторов, влияющие на деятельность организации: экономические, политические, социальные и технологические.

SWOT - анализ используется на этапе проведения стратегического анализа, предполагает определение степени влияния макроокружения на деятельность организации, выявление возможностей и угроз, определение степени влияния микроокружения на деятельность организации, оценка конкурентных позиций организации, определение потенциала организации и ее слабых сторон. Представляет собой наглядное отображение результатов анализа среды организации в удобной форме в сочетании с вариантами стратегий [1].

SWOT-анализ дает возможность определить эффективность или неэффективность работы кампании, это анализ маркетинговой деятельности, на основании которого, кампания должна сделать выводы в каком направлении двигаться дальше.

Данный анализ дает понять:

- использует ли предприятие сильные стороны или отрицательные преимущества в стратегии;
- на какие угрозы стоит обратить особое внимание;
- какие возможности имеются у кампании для построения стратегии развития коммерческой

деятельности.

Наибольший эффект и качество системы управления организацией достигается в том случае, когда применяется система методов в комплексе. Применение системы методов позволяет взглянуть на объект совершенствования со всех сторон, что помогает избежать просчетов.

Методы управления деятельностью предприятия определяются в каждом конкретном случае, и используются в зависимости от целей и задач организации. Применение системы методов позволяет взглянуть на объект совершенствования со всех сторон, что позволяет избегать просчетов в будущем либо снизить риск из возникновения до минимума.

Литература

1. Коммерческая деятельность / Под ред. Виноградова С.Н. М.: ИНФРА-М., 2013. 254 стр.
2. Стрекалов О.Б. Инновационный менеджмент: учеб. пособие. Казань: Казан, гос технол. ун-т., 2011. 256 стр.
3. Управление организацией: Учебник / Под ред. Поршнева А.Г., Румянцевой З.П., Соломатина Н.А. М.: ИНФРА-М, 2013. 669 стр.

СОВРЕМЕННЫЕ ПРОБЛЕМЫ АНТИКРИЗИСНОГО УПРАВЛЕНИЯ

Магомедов О.А., Джалилова Э.А.

Дагестанский государственный технический университет

Аннотация

Рассмотрена сущность кризиса и антикризисного управления. Определены цель, задачи, принципы и тенденции антикризисного управления. Выявлены основные проблемы антикризисного управления, исходя из которых определена значимость и роль государства в рамках социально-экономического развития общества.

Ключевые слова: антикризисное управление, государственное регулирование экономики, несостоятельность, оздоровление финансово хозяйственной деятельности, прогнозирование

Не только экономика, однако и все системы развиваются циклично. Неизбежность и неминуемость периодов регресса и взлета в развитии разных систем есть при всяком, в том числе и самом удачном управлении. Потому управление общественно-финансовой системой в конкретной мерке постоянно обязано существовать антикризисным [3, стр. 211].

Объективная природа происхождения денежного упадка на предприятиях отображает никак не регулярность его повторяющегося проявления, однако и вероятность его удачного разрешения.

Антикризисное экономическое управление как устройство адаптационного регулирования бизнес-действий компаний считается важным и нужным как в научной сфере, так и в практическом использовании. В данном значении искусство и компетентность управления компаний содержатся в том, чтоб предугадать и предупредить трудности, которые имеют все шансы вызвать за собой остальные, иницируя этим опасности и денежный упадок [2, стр. 268].

Антикризисное регулирование – конструкция административных граней сообразно диагностике, предостережению, нейтрализации и преодолению переломных явлений и их обстоятельств в целых уровнях экономики; комплекс фигур и способов осуществления антикризисных операций. Антикризисное регулирование – такого типа разряд управления, около чего выработаны машины предвидения прогноза упадка, разбора его природы, вероятности, показателей, внедрения способов понижения негативных результатов упадка и применения его итогов в целях грядущего наиболее стабильного становления [1, стр. 43].

Почти все авторы делают акцент на экономическом нюансе антикризисного управления, либо «управления на краю бездны», разорения. Осмотрим, на каких принципах основывается конструкция антикризисного управления.

К части главных основ принадлежат:

– ранняя проверка переломных явлений в финансовой и денежной деловитости компании. Беря во внимание, происхождение упадка в компании веет опасность лично наличию компании и сопряжено с ощутимыми утратами денежных средств его владельцев, вероятность происхождения упадка обязана диагностироваться в наиболее ранних стадиях с целью актуального применения способностей ее нейтрализации;

– неотложность реагирования на переломные явления. Любое возникнувшее переломное действие не только владеет направленностью к расширению с любым новейшим домашним циклом, однако и порождает новейшие сопутствующие ему действия. Потому чем ранее станут использованы антикризисные машины, тем огромными способностями к возобновлению станет владеть

организация;

– соразмерность реагирования компании в степень настоящей опасности его денежному балансу. Применяемая конструкция устройств сообразно нейтрализации опасности разорения в запрещающей собственной доли сопряжена с экономическими расходами либо утратами. При этом степень данных издержек и утрат обязан быть адекватен степени опасности разорения компании. Иначе либо не будет достигнут прогнозируемый результат (если действие устройств мало), либо начинание станет нести необоснованно высочайшие затраты (если действие приспособления чрезмерно).

– абсолютная исполнение внутренних способностей выхода компании из переломного состояния. В борьбе с опасностью разорения организация обязано полагаться только на внутренние денежные способности.

Перечисленные выше взгляды считаются основой системы антикризисного управления предприятием [4, стр. 130].

Суть операции разорения подразумевает конкретную взаимозависимость проблем муниципального значения. Так, синхронно с реализацией мер сообразно санации хозяйствующего субъекта намечается заключение его общественных трудностей. Высвобождаемый штат имеет необходимость в общественной помощи и устройстве на работу. Масштабы схожей службы в русских критериях совсем огромные, к примеру, с точки зрения градообразующих компаний.

Таким образом, секрет и значимость проблемы муниципального управления действиями санации объясняет надобность создания особого органа сообразно регулировке сферы денежного выздоровления хозяйствующих субъектов. Вместе с тем укрепление за государственным органом определенных функций сопряжено с вспомогательным разбором системы управления экономическими действиями. На сегодня, сообразно суждению С. В. Седыкина, оживление значения страны в антикризисном управлении коммерческими организациями обязана совершаться сообразно чертам:

– распространение участка вмешательства страны в ход антикризисного управления, переход с парадигмы компенсации «крахов рынка» к добавлению и ужесточению рыночного действия;

– продолжение состава функций, исполняемых страной, и совокупности результатов, получаемых страной и платными организациями от антикризисных действий заключительного;

– поднятие значения избирательности действий страны в антикризисном управлении в территориальном, фазовом и инструментальном качествах [5, с. 119].

Национальное упорядочение экономики с внедрением денежных и денежно-пластиковых способов исполняется сообразно последующим направлениям:

– регулировка общеотраслевой текстуры экономики, макроэкономических стоимостных соотношений, инноваторского обновления;

– регулировка общественной сферы, демографического состояния государства;

– регулировка территориальных диспропорций.

Е. В. Наумова говорит о том, что тест работающих законов и подзаконных операций, приуроченных к проблемам бедности (разорения), говорит о том, будто законы о бедности остается все еще достаточно несовместимым. Так, обозначилась столкновение между Законодательством о разорении, показывающим лишь в 2 административные структуры (стабилизирующий и поверенный аппараты) в отношениях сообразно денежному оздоровлению и банкротству, и Указом Президента РФ с 12 мая 2008 г. № 724 «Вопросы структуры федеральных организаций исполнительной власти», где одна из функций сообразно регулировке взаимоотношений института бедности передается третьему органу – Министерству экономического развития Российской Федерации, ранее не принимавшему участия в данных правоотношениях.

Таким образом, можно сказать, что никто кроме государства не в силах справиться с задачей столь высокого уровня сложности. Регулирование рыночных сил решает ключевые проблемы, среди которых несостоятельность субъектов рыночной экономики и процесса распределения доходов как такового.

Литература

1. Бурмирова Л. А. Финансово-кредитные методы управления экономикой государства // Экономика и управление: проблемы, решения. 2012. № 7. стр. 43–49.

2. Гуськова Н.Д. Антикризисное финансовое управление – механизм адаптационного регулирования бизнес-процессов предприятий/ Гуськова Н.Д., Никитина Н.В. // Экономика и управление: новые вызовы и перспективы. 2012. № 3. стр. 75–78.

3. Куликова Е.А. Антикризисное управление: учеб. пособие. Екатеринбург: Изд-во УрГУПС.

2013. 279 стр.

4. Наумова Е.В. Финансово-правовые и организационные аспекты института несостоятельности (банкротства) / Е. В. Наумова // Финансовое право. 2013. № 2 [СПС Консультант Плюс]. стр. 130–135.

5. Трещевский Ю.И. Активизация роли государства в антикризисном управлении коммерческой организацией / Трещевский Ю.И, Седыкин С.В. // Регион: системы, экономика, управление. 2012. № 1. стр. 114–120.

УПРАВЛЕНЧЕСКОЕ РЕШЕНИЕ КАК ЭЛЕМЕНТ СТРУКТУРЫ ПРОЦЕССА УПРАВЛЕНИЯ ПРОМЫШЛЕННОЙ ОРГАНИЗАЦИЕЙ

Мамедов С.М.

Азербайджанский государственный экономический университет

Аннотация

В данной работе рассмотрены подходы и определение ведущих ученых экономистов таким понятиям как организация управления промышленным предприятием, управленческое решение, системность управления.

В статье рассматривается системы и технология управления, принципиальная структура процесса выполнения функции или подфункции управления и управленческое решение - как концентрированное выражение процесса заключительной стадии технологии и процесса управления. Систематизированы ряд требований, к которым должны отвечать каждое управленческое воздействие.

Ключевые слова: *организация управления промышленным предприятием, управленческое решение, системность управления, принятие решения*

Организация управления промышленным предприятием может рассматриваться как система средств и методов, с помощью которых большое количество занятых решением сложных задач лиц, взаимосвязаны друг с другом в процессе сознательного, систематического установления и последующего достижения согласованных целей. Данное определение, в отличие от сформулированного Г.Э.Слезингером, по мнению которого осуществляется "организация управленческой деятельности путем создания систем выполнения соответствующих функций и формирования организационных структур управления" [6], учитывает в качестве основных принципов целеполагание и системность. Системность управления проявляется в органической связи структуры органов управления, методов подготовки решений, информации и техники управления, во взаимозависимости решений, принимаемых в разные периоды времени и на разных уровнях [1].

Выделяют следующие свойства систем управления:

- а) целостность, предполагающая связанность элементов системы и ее эммежерентность;
- б) чувствительность как к отдельным параметрам, так и вариантность системы в зависимости от изменений внешней среды;
- в) членность, то есть деление всей системы и ее элементов на управляемую и управляющую части;
- г) устойчивость, которая классифицируется: устойчивость системы по Ляпунову, условная, абсолютная, стохастическая и гиперустойчивость;
- д) наблюдаемость состояний, которая может быть полной, частичной и должна давать возможность идентифицируемости состояния;
- е) управляемость как относительно начала координат, так и достижение начала координат либо частичная [3, с.5].

В относительно обособленной системе управления объектом становится технология управления. Обычно технология управления рассматривается применительно к двум стадиям: оперативного и стратегического управления.

Технологию управления можно рассматривать как технологическую основу организации умственного труда руководителей, специалистов и технических исполнителей на предприятии [2,3]. Технологическая структура процессов управления определяется тем, из каких стадий и операций она состоит, какова их последовательность, какие методы и средства применяются при их выполнении.

Первая стадия - получение и восприятие необходимой информации - имеет целью оценку ситуации или уяснение проблемы в той степени, которая необходима и достаточна для подготовки

решения по соответствующей функции.

Вторая стадия - выработка и принятие решения - заключается, во-первых, в анализе необходимой для этого информации, во-вторых, в составлении программы ее обработки, в-третьих, в подготовке на этой основе оптимального решения и, в-четвертых, в принятии решения.

Принятие решения означает не только некоторое санкционирование соответствующего действия, но и выбор оптимального варианта решения из известного числа возможных альтернатив.

Третья стадия - организация выполнения решения - заключается в формулировании соответствующих заданий и доведении их до исполнителей в устной или письменной форме.

Четвертая стадия - оперативное управление ходом выполнения в ведении соответствующего учета, а так же в контроле и регулировании состояния управляемого объекта.

Пятая стадия - информация о выполнении решения и оценка полученных результатов с точки зрения степени достижения цели данного процесса. Такова принципиальная структура процесса выполнения любой функции или подфункции управления.

Управленческое решение - это концентрированное выражение процесса заключительной стадии [4,6]. Такое решение выступает как своеобразная формула управленческого воздействия на определенный объект и должно отвечать ряду требований. Главные среди них - обоснованность, четкость формулировок, реальная осуществимость, своевременность, экономичность, результативность и эффективность.

Очень важным условием положительного воздействия решения на работу организации является его согласованность с теми решениями, что принимались ранее - как по вертикали, так и по горизонтали управления. Для этого должны соблюдаться определенные правила [4,6]. Во-первых, любое решение должно соответствовать целям организации, для чего требуется постоянно отслеживать и прогнозировать процесс возникновения и взаимоувязки целей. Во-вторых, необходимо учитывать перспективы развития организации, представляющие ее интерес. В-третьих, нужно представлять порядок выбора альтернативных действий для упорядочения процесса принятия решения. В-четвертых, важно постоянно контролировать результаты решения и определять расхождения их с реальностью.

Чтобы проводить исследования в области принятия управленческих решений очень важно правильно классифицировать их по определенным критериям оценки.

Анализ существующего состояния проблемы показал, что управленческое решение само являясь элементом структуры процесса управления имеет сложную организацию, требует постоянного внимания исследователей, поскольку должно быть всегда актуально, оптимально на текущий момент времени и принято в соответствии с прогрессивными концепциями управления.

Литература

1. Богданов А.А. Тектология: Всеобщая организационная наука. В 2-х кн.- М.: Экономика, 1989. Кн.2. 352 стр.
2. Брагина З.В., Маченова Т.А., Кожохина В.П. Организация управления производственными процессами текстильных предприятий. - М.: Легпромбытиздат, 1990. 236 стр.
3. Горина С.В. Управление текстильным предприятием: логистическая концепция: Дис. ... д.э.н. Иваново, 2004.
4. Мамедов С.М. Организационно-методическое обеспечение подготовки управленческих решений: Монография. - Элм-Баку, 2004. 181стр.
5. Məmmədov S.M. İdarəetmənin əsasları: Dərs vəsaiti. -Lpres-Bakı, 2015. 221 str.
6. Литвак Б.Г. Управленческое решение.-М.:Ассоциация авторов и издателей "ТАНДЕМ", Изд-во ЭКМОС, 1998. 248 стр.

УДК 338.432

ПУТИ УЛУЧШЕНИЯ ОБЕСПЕЧЕНИЯ СЕЛЬСКОГО ХОЗЯЙСТВА ПРОИЗВОДСТВЕННЫМИ ФОНДАМИ

Модинова Р.Р., Насирова Ф.Ч.

АГАУ

Аннотация

Одним из важнейших факторов повышения эффективности производства на сельскохозяйственных предприятиях является обеспеченность их основными фондами. В статье рассматриваются пути улучшения обеспечения сельского хозяйства производственными фондами.

Ключевые слова: *эффективность производства, основные производственные фонды,*

модернизация, лизинг

Наращивание объемов производства сельскохозяйственной продукции требует соответствующего развития материально-технической базы отрасли.

Одним из важнейших факторов повышения эффективности производства на сельскохозяйственных предприятиях является обеспеченность их основными фондами в необходимом количестве и ассортименте и более полное их использование.

Основные производственные фонды, состоящие из зданий, сооружений, машин, оборудования и других средств труда, которые участвуют в процессе производства, являются основой деятельности любого предприятия, в том числе и сельскохозяйственного. Они представляют собой наиболее дорогостоящую часть средств производства и обслуживают большое число производственных циклов в течение длительного периода времени, поэтому их состояние и эффективное использование прямо влияет на конечные результаты хозяйственной деятельности предприятий [1].

В современных условиях, когда в сельском хозяйстве Азербайджана действуют в основном мелкие сельскохозяйственные предприятия, у которых основные фонды либо старые оставшиеся еще с советских времен, либо их нет особенно актуальным становится вопрос обеспечения их этими средствами.

Низкая обеспеченность основными средствами производства приводит к несвоевременному выполнению важнейших технологических операций, росту трудоемкости и увеличению материальных затрат на производство продукции. В свою очередь, наличие большого количества сверхнормативных средств производства способствует росту амортизационных отчислений, увеличению затрат на их сохранение и обслуживание техники, что в конечном итоге ведет к удорожанию производимой продукции. Высокая эффективность сельскохозяйственного производства достигается при оптимальной обеспеченности хозяйств основными производственными фондами.

В процессе производства сельскохозяйственной продукции происходит постепенное изнашивание и выбытие основных фондов. Это вызывает необходимость их простого, а при наращивании производства и расширенного воспроизводства [2].

Увеличение размеров производственных фондов осуществляется за счет дополнительных вложений материальных и денежных средств направленных на расширение производственного потенциала сельского хозяйства. Устойчивое развитие отраслей агропромышленного комплекса в современных условиях нуждается в инвестиционной активности, в предоставлении предприятиями необходимых денежных и материальных ресурсов.

Можно предложить следующие пути улучшения обеспеченности сельскохозяйственных предприятий основными производственными фондами :

Техническое совершенствование средств труда:

- техническое перевооружение на базе комплексной автоматизации и гибких производственных систем;

- замена устаревшей техники, модернизация оборудования;
- ликвидация узких мест и диспропорции в производственных мощностях предприятия;
- механизация вспомогательных и обслуживающих производств.

Увеличение времени работы машин и оборудования:

- ликвидация бездействующего оборудования (сдача в аренду, лизинг, реализация и проч.);
- сокращение сроков ремонта оборудования;
- снижение простоев.

Всего этого можно достичь, если увеличить реальные инвестиции в сельское хозяйство, а в качестве инструмента обеспечения сельского хозяйства основными фондами использовать лизинг.

Создание широкой сети лизинговых компаний способствует снижению стоимости техники и оборудования для сельскохозяйственных потребителей, а это расширяет возможности сельхозтоваропроизводителей полностью обеспечить себя основными фондами.

Особое значение необходимо придать развитию лизинговых поставок техники, созданию коммерческих лизинговых компаний в различных регионах страны [3]. Поставки техники на основе лизинга представляют важное значение для сельскохозяйственных предприятий и крестьянских (фермерских) хозяйств, имеющих слабую материально-техническую базу. На лизинговой основе могут работать машинно-технологические станции для обслуживания сельскохозяйственных товаропроизводителей.

По Распоряжению Президента Азербайджанской Республики в 2004 году было создано ОАО

«Агролизинг». Открытому акционерному обществу «Агролизинг» в течение 2005-2013 годов из государственного бюджета и резервных фондов было выделено 458 миллионов манат, его инвестиционный портфель с учетом возвращенных из повторного использования 179 миллионов манат, а также выделенных из различных источников 13 миллионов манат, составил 650 миллионов манат. За счет этих средств в этот период было закуплено более 1200 новых комбайнов, 5145 тракторов, 184 экскаватора и другая сельскохозяйственная техника и технологическое оборудование и передано в лизинг 6591 юридическому и физическому лицу, или же реализованы лизинговым путем, что сыграло исключительную роль в техническом оснащении производителей сельскохозяйственной продукции. С целью повышения плодородности земель, достижения высокой урожайности закуплено 400 тысяч тонн минеральных удобрений разного вида на сумму 121 миллион манатов, с целью улучшения породистости животных, начиная с 2009 года в соответствии с поручениями Президента были закуплены и на льготных условиях переданы в лизинг 9306 голов племенного крупного рогатого скота мясного и молочного направления и 1321 голова высокопродуктивных породистых коз. За счет средств, выделенных из Резервного фонда Президента и других источников, в течение 2014 года было закуплено у самых известных компаний мира 470 единиц новых комбайнов и более 600 тракторов типа «Беларусь» местного производства, которые были переданы в пользование [4]. Это равно приблизительно половине всех работающих до этого времени комбайнов, закупленных в предыдущие годы, и стало переломным моментом технического обеспечения.

Литература

1. М.В.Свободин, И.Ф.Суслов. Экономика сельского хозяйства. Москва. 2003 г.
2. Грищенко О.В. Анализ использования основных производственных фондов // Экономика. Финансы. Управление. - 2006. - №5. стр.81-87.
3. Панина Н.М., Глухова Т.Н. Лизинг - одна из форм обновления основных средств // Экономика. Финансы. Управление. - 2004. - № 10. стр.8-11.
4. <http://www.stat.gov.az>.

ЕСТЕСТВЕННЫЕ МОНОПОЛИИ: ПРОБЛЕМЫ ФУНКЦИОНИРОВАНИЯ И ПРАКТИКА РЕГУЛИРОВАНИЯ В СОВРЕМЕННЫХ УСЛОВИЯХ

Наджафова З.Б.

Азербайджанский государственный экономический университет

Ключевые слова: *естественные монополии, контроль естественных монополий, регулирование государство-естественных монополий*

Современная теория естественной монополии сложилась в последние несколько десятилетий на Западе, и имеет важное прикладное значение для реформирования отечественных естественных монополий. В определённом смысле теорию естественной монополии можно рассматривать как часть более общей теории организации производства и анализа структуры отраслей.

Очевидно, что любой монополист, стремясь защитить свое рыночное положение, будет настаивать на отнесении своей компании к естественным монополиям.

Фактически именно на этой позиции стоят противники теории естественной монополии. Согласно им, монополии сформировались в ответ на недовольство производителей жесткой конкуренцией на рынке (например, в США в конце XIX-начале XX вв.), причем помогло им возникнуть правительство США, де-факто предоставившее им монопольный статус. Сама же теория естественной монополии возникла как необходимость оправдать существование таких монополий

Такая специфическая ситуация возникает в результате действия трех факторов[2]:

1) особенности технологии. Если несколько обобщить, то можно констатировать, что существование естественной монополии обуславливается объективными физическими законами (которые лежат в основе используемой технологии);

2) уникальность продукции и ресурсов. Уникальность товаров или услуг, произведенных естественными монополистами, заключается в невозможности их замены на другие товары или услуги из-за особых потребительских свойствах.

3) высокие барьеры входа на рынок. Хотя предполагается, что этот фактор имеет наибольшее значение не столько для формирования новых естественных монополий, сколько для сохранения уже сложившимися монополиями своего статуса (поскольку конкуренты не могут позволить себе инвестировать в проект со столь высокими издержками), однако это не совсем так.

Если монополия возникла в результате действия хотя бы одного из перечисленных выше

факторов, то она может быть отнесена к естественным.

Прочие факторы, обуславливающие наличие монополии, типичны как для естественных, так и для традиционных монополий, и критериями разграничения быть не могут. К этим факторам можно отнести:

- 1) экономия на разнообразии;
- 2) вертикальная интеграция деятельности;
- 3) наличие секрета или патента.

Очевидно, что естественные монополии играют стратегическую роль в экономике страны в силу своего масштаба (фактически охватывая целую отрасль) и значимости своей деятельности для обеспечения общественного благосостояния (поскольку иные компании вести тот же вид деятельности не в состоянии). По этой причине государство, желая создать для таких монополий благоприятные условия ведения бизнеса, но при этом стремясь защитить своих граждан от возможного недобросовестного поведения естественного монополиста, берет на себя функцию регулирования и контроля естественных монополий[3].

Принято считать, что существуют два типа контроля естественных монополий со стороны государства – внешний и внутренний. Эти типы раскрывает Ж. Сапир. Внешний – «через принятие регламентирующих актов или корректирующее налогообложение (штрафы и субсидии), внутренний – «через присутствие представителей государственных органов (с правом принятия решения) в самих компаниях[4]».

Регулирование естественных монополий в западных странах реализуется с помощью административных органов, судов, либо тех и других.

Выбор метода регулирования осуществляет сам регулирующий орган и осуществляет применительно к конкретному субъекту естественной монополии на основе анализа его деятельности. При этом учитывается стимулирующая роль указанных методов в повышении качества производимых (реализуемых) товаров и в удовлетворении спроса на них, а также оценивается обоснованность затрат. Во внимание принимаются [5]:

1. Издержки производства (реализации) товаров; налоги и другие платежи;
2. Стоимость основных производственных средств, потребности в инвестициях, необходимых для их воспроизводства, и амортизационные отчисления;
3. Прогнозируемая прибыль от возможной реализации товаров по различным ценам (тарифам); удаленность различных групп потребителей от места производства товаров;
4. Соответствие качества производимых (реализуемых) товаров спросу потребителей;
5. Государственные дотации и другие меры государственной поддержки.

Литература

1. Зотов А.П., Галлямова Д.Х. Методы государственного регулирования функционирующих естественных монополий // Экономика и управление. 2006. №4. стр. 84.
2. Сапир Ж. Естественные монополии: проблемы определения и контроля // Проблемы прогнозирования. 2004. №6. стр. 46.
3. Гольденберг И.А. Проблемы институциональной реформы и регулирование естественной монополии // Проблемы прогнозирования. 2002. №2. стр. 99.
4. Салиева Р.Н. Правовое обеспечение государственного регулирования естественных монополий в нефтегазовом секторе экономики // Вестник Тюменского государственного университета. 2004. № 1. стр. 136.
5. Гаврилов А.И. Проблемы реформирования естественных монополий // Современные проблемы науки и образования. 2005. № 1.

УДК 65.011

МЕТОДИКА ОЦЕНКИ ЭФФЕКТИВНОСТИ РАЗВИТИЯ ПРОИЗВОДСТВЕННО-ТЕХНОЛОГИЧЕСКОЙ ЦЕПОЧКИ

Никифорова Э.Г., Сафина А.А.

*Институт управления экономики и финансов,
Казанский федеральный университет*

Аннотация

В тезисах рассмотрены особенности основных методов оценки эффективности производственно-технологических цепочек. Обоснована методика оценки эффективности развития производственно-технологической цепочки.

Ключевые слова: производственно-технологическая цепочка, технологический передел, вертикальная интеграция, транзакционные издержки, эффективность, функциональный анализ

Производственно-технологическая цепочка представляет собой систему устойчивых производственных, инновационных, организационно-экономических, управленческих отношений между субъектами хозяйствования, производящими виды продукта, представляющие собой взаимосвязанные технологические переделы.

Нами предлагается методика оценки эффективности развития производственно-технологической цепочки, включающая следующие этапы:

I этап. Качественный анализ цепочки, в т.ч. хозяйственных договоров, обеспечивающих устойчивые поставки продукции между предприятиями, входящими в состав цепочки, возможные интеграционные отношения, реальные противоречия и потенциальные конфликтные ситуации между участниками цепочки.

II этап. Анализ состава и структуры транзакционных издержек на различных уровнях производственно-технологической цепочки, выявление причин их формирования и возможностей минимизации. Наиболее предпочтительный вид зависимости суммарных удельных транзакционных издержек (суммы транзакционных издержек всех уровней цепочки в расчете на объем конечной продукции последнего технологического передела (T)) от интенсивности производственно-технологической цепочки (x) представлен на рис. 1.



Рис. 1. Наиболее предпочтительный вид зависимости удельных транзакционных издержек от интенсивности производственно-технологической цепочки ($T = f(x)$)

Таким образом, функция зависимости удельных транзакционных издержек от интенсивности производственно-технологической цепочки, в идеале, должна быть убывающей и вогнутой: с увеличением интенсивности производственно-технологической цепочки удельные транзакционные издержки должны сокращаться ускоренными темпами.

III этап. Оценка эффективности производственно-технологической цепочки с позиций минимизации транзакционных издержек. Такого рода оценку предлагается производить посредством исследования эластичности функции $T = f(x)$ (1).

$$E_{tc} = - (x_1 / T_1) * (dT / dx) \quad (1)$$

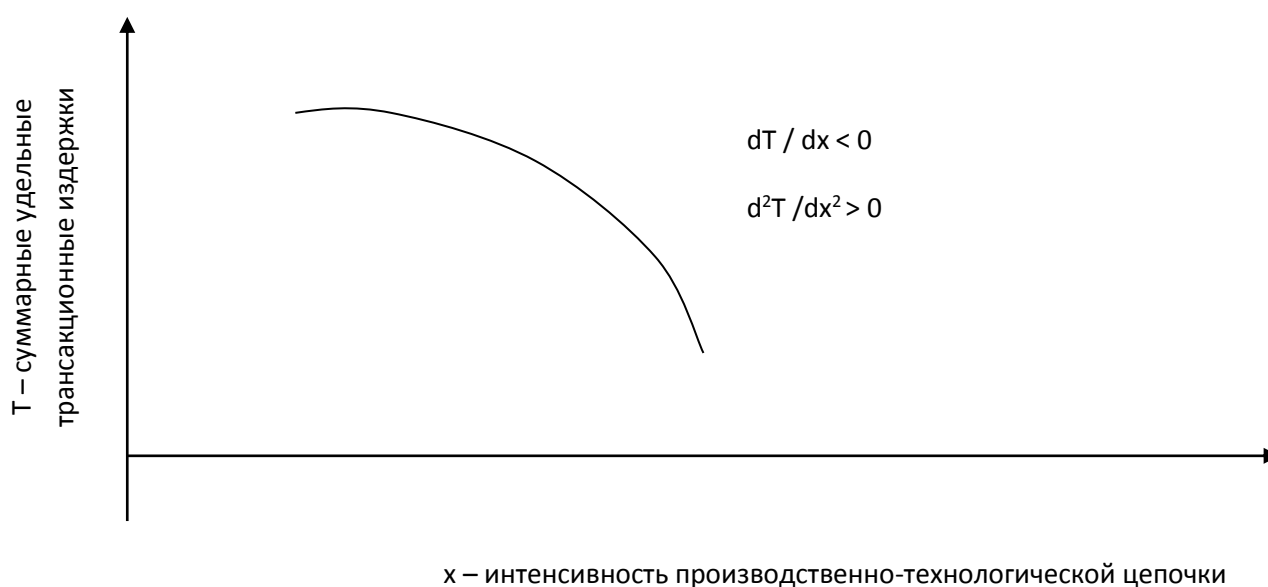
где E_{tc} – эффективность производственно-технологической цепочки с позиций минимизации удельных транзакционных издержек; $T = f(x)$ – функция зависимости удельных транзакционных издержек от интенсивности производственно-технологической цепочки; x_1 – значение интенсивности производственно-технологической цепочки в последнем (отчетном) периоде; T_1 – уровень удельных транзакционных издержек в отчетном периоде; dT / dx – значение производной функции $T = f(x)$ в отчетном периоде.

IV этап. Оценка влияния интенсивности производственно-технологической цепочки на

стоимость предприятий, входящих в ее состав. Представление о том, что в долгосрочном периоде рост стоимости компании является одним из наиболее общих критериев эффективности ее финансово-экономического развития является одним из доминирующих в современной экономической науке.

Очевидно, что вхождение компании в состав производственно-технологической цепочки и развитие в ее рамках является одним из факторов, оказывающих влияние на стоимость такого рода компании. Подобное влияние обуславливается, по нашему мнению, не только повышением операционной эффективности деятельности, непосредственно связанным с производственно-технологической цепочкой, но и улучшением параметров ликвидности и финансовой устойчивости компании, что положительно влияет на потенциальные возможности привлечения капитала, его цену, ставку дисконтирования денежных потоков и иные драйверы стоимости. При этом, однако, принципиально важной является рациональная организация самой производственно-технологической цепочки, проявляющаяся, в первую очередь, в экономически справедливом, паритетном распределении дополнительного экономического эффекта между ее участниками. Нами предлагается показатель мультипликатора суммарной стоимости компаний, входящих в состав производственно-технологической цепочки, в зависимости от изменения уровня ее интенсивности (2):

$$M_c = (T_c / T_m) / (x_1 / x_0) \quad (2)$$

где M_c – мультипликатор стоимости компаний, входящих в состав производственно-технологической цепочки, в зависимости от изменения уровня ее интенсивности; x_1 – значение интенсивности производственно-технологической цепочки в отчетном периоде; x_0 – значение интенсивности производственно-технологической цепочки в базовом периоде; T_c – темп роста реальной суммарной стоимости компаний, входящих в состав производственно-технологической цепочки, в отчетном периоде по сравнению с базовым; T_m – темп роста общей стоимости компаний аналогичных отраслей экономики на рынке.

V этап. Оценка социальной эффективности развития производственно-технологической цепочки. Предлагается следующий показатель социальной эффективности развития производственно-технологической цепочки (3):

$$E_s = (HK_1 / HK_0) * (TX_1 / TX_0) * (INF_1 / INF_0) / (x_1 / x_0) \quad (3)$$

где E_s – социальная эффективность развития производственно-технологической цепочки;

HK_1 и HK_0 – средняя доля инвестиций в человеческий капитал предприятий, входящих в состав производственно-технологической цепочки, в отчетном и базовом периодах соответственно; TX_1 и TX_0 – средняя доля налогов в бюджеты различного уровня предприятий, входящих в состав производственно-технологической цепочки, в отчетном и базовом периодах соответственно; INF_1 и INF_0 – доля инвестиций в развитие социально-бытовой и инженерной инфраструктуры в общем объеме инвестиций предприятий производственно-технологической цепочки в отчетном и базовом периодах.

VI этап. Расчет предлагаемого комплексного показателя эффективности развития производственно-технологической цепочки на основании перемножения рассмотренных на этапах III – V методики индексов, с учетом сравнительной рентабельности продукции, поставляемой в производственно-технологическую цепочку (4):

$$K = (R_c / R_t) * E_{tc} * M_c * E_s \quad (4)$$

где K – комплексный показатель социально-экономической эффективности развития производственно-технологической цепочки;

R_c – средняя рентабельность предприятий в части продукции, поступающей в производственно-технологическую цепочку;

R_t – средняя рентабельность предприятий, входящих в состав производственно-технологической цепочки, в целом.

VI этап. Определение наиболее значимых резервов повышения эффективности развития производственно-технологической цепочки. Такого рода резервы могут быть определены на основании исследования динамики комплексного показателя эффективности развития производственно-технологической цепочки (K) и его составных элементов.

Литература

1. Harrigan K.R. Vertical integration, outsourcing and corporate strategy. (1983). Beard Books
2. Hofstede G. Cultures and organisations (2010). McGraw-Hill; 3 edition.
3. Koller, T. (2010). Value: The Four Cornerstones of Corporate Finance. Wiley, 272 p.

ПИЩЕВАЯ И ПЕРЕРАБАТЫВАЮЩАЯ ПРОМЫШЛЕННОСТЬ РЕСПУБЛИКИ ДАГЕСТАН: АНАЛИЗ СОСТОЯНИЯ И ПРИОРИТЕТНЫЕ НАПРАВЛЕНИЯ РАЗВИТИЯ

Рахманова М.М.

Дагестанский государственный технический университет

Аннотация

В статье проведен анализ состояния пищевой и перерабатывающей промышленности Республики Дагестан. В качестве основного направления обеспечения условий устойчивого развития предприятий пищевой и перерабатывающей промышленности определена активизация инновационной деятельности. Сформулированы цель и задачи инновационной деятельности предприятий исследуемой отрасли.

Ключевые слова: *пищевая и перерабатывающая промышленность, инновационная деятельность, конкурентоспособность предприятия*

Стратегической отраслью АПК, призванной решить проблему обеспечения населения различными продуктами питания в объемах и ассортименте, достаточных для формирования правильного и сбалансированного рациона питания, является пищевая и перерабатывающая промышленность.

Пищевая и перерабатывающая промышленность является одним из важнейших звеньев агропромышленного комплекса Республики Дагестан и определяющим фактором социально-экономического развития региона.

Объем продукции пищевой промышленности Республики Дагестан в 2014г. составил 11956,6 млн. руб., что на 26,7% меньше чем в 2013 г., и на 14,3 % меньше чем в 2012 г. Значительно сократилось число действующих предприятий, занимающихся производством пищевых продуктов, включая напитки и табак. В 2014 г. данный показатель составил 52, в 2013 – 46, а в 2005 – 583. Доля производства пищевой продукции в общем объеме обрабатывающих производств в 2014 г. составила 44,8% [2].

Сравнительный анализ индексов промышленного производства по обрабатывающим производствам СКФО, РД и производства пищевых продуктов, включая напитков и табака, по РД представлен на диаграмме 1. В результате анализа представленной диаграммы визуализируется негативная тенденция уменьшения индексов промышленного производства по обрабатывающим производствам РД за последние несколько лет, однако данные показатели выше аналогичных показателей промышленного производства по обрабатывающим отраслям по СКФО.



Диаграмма 1. Сравнительный анализ индексов промышленного производства по

обрабатывающим производствам СКФО, РД и производства пищевых продуктов, включая напитков и табака по РД

Источник: составлено автором на основе [2].

Одним из условий обеспечения экономического роста в пищевой отрасли, как и в любой отрасли, является развитие материально-технической базы. Имевшая место в эпоху плановой экономики действенная система формирования и использования материально-технической базы предприятий пищевой и перерабатывающей промышленности полностью разрушена. Отлаженная система обновления материально-технической базы предприятий данной отрасли, к сожалению, не сформирована. В итоге мы наблюдаем повышение физического и морального износа основных фондов предприятий данной отрасли, что подтверждается данными Дагестанстата (таблица 1). По данным Дагестанстата наблюдается положительная динамика стоимости основных фондов предприятий, производящих пищевые продукты, включая напитки и табак, при одновременном снижении коэффициента ликвидации основных фондов, что объясняет тенденцию повышения степени износа основных фондов.

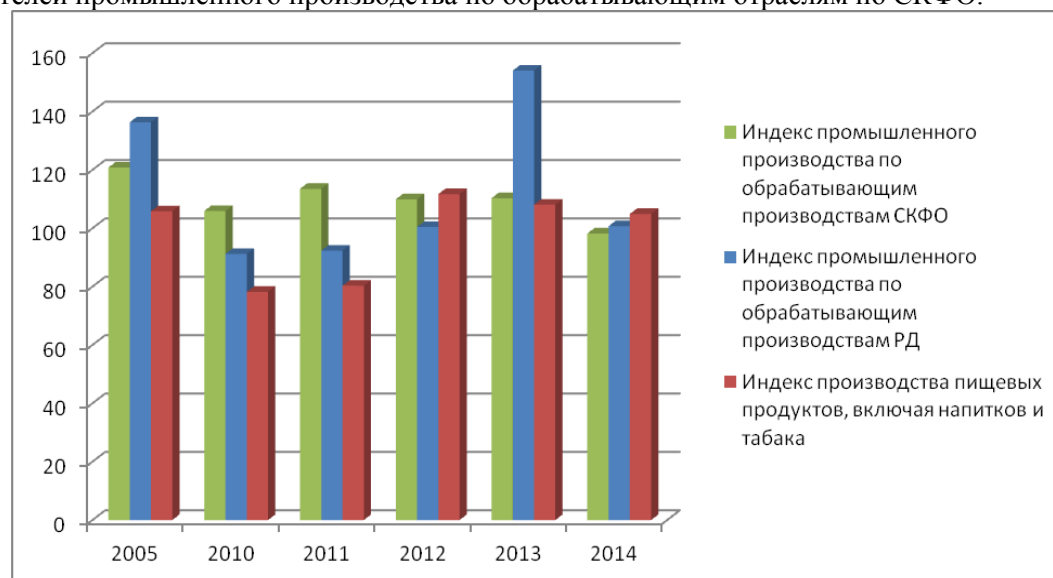
Таблица 1.

**Динамика изменения материально-технической базы
пищевой и перерабатывающей промышленности РД**

Показатели	2005	2010	2011	2012	2013	2014
Основные фонды организаций, в млн. руб.	1760,3	3402,0	4075,8	4793,6	5306,4	5487,1
Основные фонды организаций, в % к 2005 г.	100	193,3	231,5	272,3	301,4	311,8
Коэффициент ликвидации основных фондов в организациях, в %	1,2	0,9	1,8	0,6	0,4	0,4
Коэффициент ликвидации основных фондов в организациях, в % к 2005 г.	100	75	150	50	33	33
Степень износа основных фондов в организациях, в %	45,7	35,5	33,9	33,1	36,7	38,4
Степень износа основных фондов в организациях, в % к 2005 г.	100	77,7	74,2	72,4	80,3	84

Источник: составлено автором на основе [2].

Причем, важно отметить то, что повышение степени износа основных средств предприятий пищевой и перерабатывающей промышленности сопровождается повышением объема инвестиций в основной капитал. Так, индексы физического объема инвестиций в основной капитал по производству пищевых продуктов, включая напитки и табака в 2014 г. составили 210 %, в 2013 г. – 177,4 %, в 2012 г. – 52,4 %. Устойчивая тенденция роста объема инвестиций на предприятиях пищевой и перерабатывающей промышленности РД наблюдается начиная с 2013 г. [2]. Данный факт свидетельствует о недостаточности объемов инвестиционных ресурсов и низкой эффективности их использования с целью обновления основных фондов в пищевой и перерабатывающей отрасли.

Негативной также является тенденция уменьшения рентабельности проданных товаров, продукции (работ, услуг) предприятий пищевой промышленности. В 2014г. данный показатель составил 22,6 %, в 2013г. – 17,7 %, а в 2012 г. – 27,6%. [2].

Анализ статистических данных развития пищевой и перерабатывающей промышленности РД свидетельствует о наличии ряда проблем. Имеющиеся в настоящее время мощности предприятий пищевой и перерабатывающей отрасли не позволяют осуществить переработку всего объема выращиваемой в республике сельскохозяйственной продукции, выпускаемая продукция по многим ассортиментным позициям неконкурентоспособна, что актуализирует проблему модернизации и технического перевооружения материально-технической базы отрасли, решение которой видится в реализации системной инновационной политики.

Именно инновационная деятельность является приоритетным фактором сохранения и роста в результате импортозамещения темпов экономического роста в современных кризисных условиях функционирования хозяйствующих субъектов. Инновационная деятельность ориентирована на использование результатов научных исследований и разработок, реализацию структурных преобразований, повышение конкурентоспособности предприятий и товаров, совершенствование методов организации труда, управления и коммерческой реализации продуктов и услуг, формирование новых подходов оказания социальных услуг.

В настоящее время не только ученые-экономисты, но и работники административных

управленческих организаций и корпоративных структур обеспокоены тем, что наблюдается полная разбалансированность инновационной деятельности и усугубляется ее оторванность от реальной экономики, а некоторые непрофессиональные попытки активизации деятельности государственными структурами только имитируют инновационный прогресс [1].

Для того, чтобы обеспечить пищевой и перерабатывающей промышленности РД условия устойчивого экономического роста и повышения конкурентоспособности, инновационная деятельность должна быть не единичным актом коммерциализации научных разработок, а системой мероприятий по разработке, внедрению, освоению, производству, распространению и внедрению новшеств.

Многовариантность, неопределенность и альтернативность инновационной деятельности придает особую сложность и динамичность системы управления инновационной деятельностью. В данной связи актуализируется проблема уточнения целей, задач и стратегий инновационной деятельности предприятий пищевой и перерабатывающей промышленности РД, которые, безусловно, должны основываться на прогнозе потребностей рынка и учитывать перспективные направления развития научно-технического прогресса.

Поскольку основными проблемами исследуемой отрасли РД является недостаточность и техническая отсталость производственных мощностей и низкая конкурентоспособность продукции основной целью инновационной деятельности является реализация долгосрочных научно-технических программ внедрения, преимущественно, технологических и продуктовых инноваций, обеспечивающих рост производительности труда и внедрение современных технологий производства традиционных и качественно новых продуктов питания.

В целях активизации инновационной деятельности предприятия пищевой и перерабатывающей промышленности РД должны решить следующие задачи:

- разработка инновационной стратегии и инновационной политики, ориентированные на внедрение результатов научно-технического прогресса в производство;
- ориентирование инвестиционных ресурсов преимущественно на проведение технической и технологической модернизации производственного процесса, внедрение ресурсосберегающих технологий производства продуктов питания, реализацию продуктовых инноваций;
- включение в систему управления предприятием подсистемы управления инновационной деятельностью, которая на основе применения концепций стратегического и инновационного менеджмента повысит эффективность инвестирования в инновационные проекты;
- повышение квалификации и мотивирование персонала предприятия, как менеджеров, определяющих направления инновационной деятельности, так и работников, ответственных за реализацию конкретных инновационных проектов.

По нашему мнению решение вышеперечисленных задач позволит предприятиям пищевой и перерабатывающей промышленности РД достичь высокого уровня ресурсосбережения производственного процесса, роста производительности труда работников, фондоотдачи, снижения капиталоемкости продукции, а также повышение ее конкурентоспособности.

Проведенный анализ направлений активизации инновационной деятельности предприятий пищевой и перерабатывающей промышленности позволил в качестве приоритетных выделить следующие. Первое направление предполагает рассмотрение активизации инновационной деятельности как процесса использования стимулов внедрения технологических и продуктовых инноваций в производственный процесс, второе – как систему нормативно-правовых, социально-экономических и инфраструктурных условий, обеспечивающих расширение масштабов и повышение эффективности инновационной деятельности. В сложившихся условиях развития пищевой и перерабатывающей отрасли РД, по нашему мнению, предпочтителен второй подход. И сами предприятия, и инвесторы должны быть мотивированы к внедрению инноваций в производственный процесс, способствующих повышению конкурентоспособности предприятий РД и их продукции.

Литература

1. Новицкий Н.А. Макроэкономическая сбалансированность инновационного развития с инвестиционно-структурными факторами // Инвестиции в модернизацию и инновационное развитие российской экономики / под ред. Е.Б. Ленчук, Н.А. Новицкого. М., 2011. стр. 115.
2. Промышленность Республики Дагестан. 2015: Стат. сб./Дагестанстат, М., 2015.

СОРЕМЕННЫЕ СПОСОБЫ ОПРЕДЕЛЕНИЯ СЕБЕСТОИМОСТИ ПРОДУКЦИИ ХИМИЧЕСКИХ ПРОИЗВОДСТВ

Самедов М.М. , Мустафаев М.М. , Гахраманов Р.Ф., Оруджов К.Дж., Бабаев С.Б.
Сумгаитский государственный университет

Известно , что показатель себестоимости химических продукции в денежной форме отражает все затраты предприятия на производство, изготовление "реализацию продукции. Состав полной себестоимости единицы продукции опеределяется следющей формулой

$$C_{\text{с.б.}} = Z_{\text{м}} + Z + C_{\text{э}} + C_{\text{г.а.}} + C_{\text{ц.р.}} + C_{\text{о.р.}} + C_{\text{в.р.}}$$

где

$Z_{\text{м}}$ - материальные затраты;

Z - заработная плата производственных рабочих;

$C_{\text{э}}$ - сумма затрат на энергию;

$C_{\text{г.а.}}$ - годовая сумма амортизационных отчислений ;

$C_{\text{ц.р.}}$ - сумма цеховых раскодов;

$C_{\text{о.р.}}$ - сумма общезаводских расходов (по обслуживанию и управлению предприятием);

$C_{\text{в.р.}}$ -сумма внепроизводственных расходов (по сбыту , на научно- исследовательские работы).

Снижение себестоимости единицы продукции в результате снижения затрат на отдельные элементы опеределяется по формуле (в%) :

$$C_{\text{с.с.}} = \frac{Z_{\text{с.н}} \times U_{\text{д.в}}}{100}$$

где. $Z_{\text{с.н.}}$ - снижение затрат по данному элементу (сырье, материалы, энергии и.т.д.);

$U_{\text{д.в.}}$ - удельный вес данного элемента затрат в полной себестоимости единицы продукции , %

Затраты на 1 манат товарной продукции опеределяют по формуле:

$$Z_{1 \text{ ман.}} = \frac{C_{\text{с.б.}}}{Ц_0}$$

где

$C_{\text{с.б.}}$ - полная себестоимость единицы продукции;

$Ц_0$ - отпускная цена предприятия единицы продукции.

Однако, опеределение себестимости по известному способу не учитывает расходы на рекламу и дизайн продукции , а также приминение новой, современной техники и технологии, направленные на улучшение качественных показателей продукции химических производств. Например , при производстве гранулированного суперфосфата, нецелесобразна реализация продукции навалом, необходимо затаривание применением современного оборудования. Для придания товарного вида на упаковке ванного суперфосфата необходимо указать содержание питательных элементов, которые находятся в усвояемой растениями форме , а также расход гранулированного суперфосфата на единицу площади полей и влияние отдельных питательных элементов , таких как фосфор (в виде $\text{Ca}(\text{H}_2\text{PO}_4)_2 \cdot \text{H}_2\text{O}$ и CaHPO_4) , азот (в виде $\text{NH}_4\text{H}_2\text{PO}_4$), калий (в виде K_2O) и микроэлементы (Mn , Mo , V и т. д) на производительность, морозостойкость устойчивость и другие показатели сельскохозяйственных растений.

ОЦЕНКА ЭФФЕКТИВНОГО ИСПОЛЬЗОВАНИЯ ТОПЛИВО И ЭНЕРГИИ НА ПРОМЫШЛЕННЫХ ПРЕДПРИЯТИЯХ

Ширвани К.В.

Сумгаитский государственный университет

Аннотация

Задача энергоресурсосбережения сегодня особенно актуальна для развивающихся субъектов ввиду дефицита основных топливно-энергоресурсов, возрастающей стоимости их добычи, а также в связи с глобальными экологическими проблемами, которые имеют отношение к каждому жителю нашей планеты. От результатов решения этой задачи зависят уровень жизни

граждан. Оптимизация энергетических процессов в соответствии с инновационными трендами в сфере энергосбережения является одним из основных факторов повышения экономической эффективности хозяйствующих субъектов. Очевидно, что при формировании стратегии энергосбережения в промышленности следует рассматривать систему факторов, способствующих повышению уровня энергоэффективности. В настоящее время основу данной системы составляет концепция продвижения инновационных решений как в области организации программ экономии энергии, так и в области совершенствования технико-технологических систем. Наиболее эффективным подходом к данной проблеме является комплексный подход.

Ключевые слова: энергия, топливо, промышленные предприятия, экономия

Современное производство является крупнейшим потребителем топлива, электроэнергии, пара, газа, сжатого воздуха и прочих видов энергии. В промышленности расходуется примерно половина всего топлива и две трети электроэнергии; удельный вес затрат на энергию устойчиво растет, что выдвигает в качестве важнейшей задачи рационализацию их использования.

Любой перебой в обеспечении производства энергией приводит к перерывам производства, простоям оборудования, а в ряде случаев – к браку, существенным потерям сырья и оборудования, ответственность энергообеспечения повышается в связи с тем, что энергия не может накапливаться, а процесс ее производства совпадает с потреблением. Следовательно, любое нарушение графика энергообеспечения нарушает работу предприятия.

Основными задачами энергообеспечения является регулярное бесперебойное производство или получение со стороны всех видов необходимой энергии; преобразованные энергии и подготовка ее к использованию – изменения напряжения, давления, насыщенности и т.п.; своевременное распределение и подача энергии к рабочим местам, в том числе уход и поддержание в рабочем состоянии коммуникации; обеспечение рационального энергопотребления во всех процессах; надзор и контроль за энергетическими установками; повторное использование энергоресурсов.

Задача энергетического хозяйства предприятия является своевременное и полное питание всех подразделений различными видами энергии установленных параметров, в выполнение работ по ремонту и монтажу энергооборудования, обеспечение экономного энергопотребления и снижение затрат на содержание энергохозяйства предприятия. Качество работы энергетического службы предприятия оказывает существенное влияние на экономику предприятия. Это определяется тем, что энергозатраты составляют значительную величину в себестоимости продукции, особенно в таких энергоемах, производствах, как металлургическое и химическое с другой стороны, даже кратковременное перебой в энергообеспечении приводят к нарушению хода производства и следовательно, к существенным потерям. Энергоснабжение предприятия может взять как централизованно от городских энергетических и тепловых сетей, сетей газоснабжения, так и на основе собственного производства энергии и генерирующих установках в теплоцентралях, котельных компрессорных станциях. Наиболее эффективным является централизованное энергоснабжение при котором повышается надежность и эффективность обеспечения энергией.

Современные предприятия располагают крупными энергохозяйствами, в состав которых входят: теплосиловое хозяйство с котельным, компрессорными, паровыми и воздушными сетями, водоснабжением, канализацией, нефтехозяйством, газовое хозяйство с газовыми сетями, кислородными и ацетиленовыми станциями, холодильными установками, промышленной вентиляцией; электросиловое хозяйство с подстанциями, электрическими сетями, аккумуляторным участком, трансформаторным хозяйством; печное хозяйство; связь (АТС, диспетчерская связь, радиосеть, и т.д.).

Руководство энергохозяйством возлагается на главного энергетика предприятия и соответствующие звенья аппарата управления; в производственных единицах и цехах, как правило, предусмотрена специальная должность инженера по надзору за энергохозяйством.

Эффективность использования топлива и энергии на разных предприятиях и участках одного и того же предприятия неодинакова. Она зависит от уровня техники и технологии основного производства и энергохозяйства, организации производства, степени подготовки кадров и т.п. О значительных резервах экономии топлива и энергии на многих предприятиях можно судить по низкому уровню к п.д. технологического оборудования и значительным потерям энергии и топлива в сетях и на рабочих местах. По этой причине систематическая работа по совершенствованию энергопотребления является обязательным условием экономии топлива и энергии.

Основные направления рационализации потребления топлива и энергии на промышленных предприятиях связаны с ликвидацией прямых потерь топлива и энергии: правильным выбором энергоносителей; улучшением технологии и организации производства; улучшением режимов

работы технологического оборудования; проведением общепроизводственных и организационных методов по экономии топлива и энергии.

К мероприятиям по ликвидации прямых потерь относятся: устранение потерь в сетях и энергооборудовании, использование вторичных энергоресурсов, выбор наиболее экономических энергоносителей, наиболее полное использование топлива и энергии. Значительные потери топлива и энергии часто связаны с недостаточной теплоизоляцией паропроводов и печей. Причиной потерь электроэнергии иногда является неудовлетворительное состояние сетей, электролизных ванн и другого электрооборудования. Аналогичные причины вызывают также большие потери сжатого воздуха горячей и холодной воды, мазута и других энергоносителей.

Условием эффективной борьбы с потерями энергоресурсов являются: систематический контроль за состоянием сетей, шлангов и их соединений, теплоизоляцией; проведение мероприятий по подготовке зданий к зимнему периоду и т.д.

Важное значение для экономии топлива и энергии и совершенствования энергетических процессов имеет правильный выбор энергоносителей для одних и тех же процессов можно применять разные энергоносители, отличающиеся по энергетическим, технологическим показателям. Поэтому в процессе проектирования производства следует отдавать предпочтение наиболее приемлемым и экономичным энергоносителям с учетом особенностей технологического процесса, стоимости топлива или энергии, создания нормальных условий труда, получения высококачественной продукции и т.д. при выборе таких энергоносителей как пар и горячая вода, существенное значение имеет источник снабжения – районная ТЭЦ или собственная котельная, поскольку собственность пара и горячей воды значительно колеблется в зависимости источника снабжения.

Значительная экономия энергии достигается путем совершенствования технологических процессов основного производства. Аналогичные результаты достигаются и в тех случаях, когда интенсификация процесса обеспечивается не за счет повышения скоростей, а путем совершенствования технологии [2, сәһ. 337-338].

Наряду с совершенствованием технологии на экономию энергии и топлива большие влияние оказывают методы организации производства, при вторичных методах затраты энергии и топлива на единицу продукции на многих операциях сокращаются. Сокращаются удельный расход на многих операциях, сокращается удельный расход топлива в конверторных печах на нагрев заготовок и т.д. Значительные резервы экономики энергии могут быть реализованы при организации взаимосвязанных энергоемких процессов по жесткому графику. Так, большая экономия тепла достигается при безостановочной подаче жидкого металла из доменных печей в мартены и горячего металла из мартеновских цехах на прокатные станы.

Литература

1. Байтов Н. Топливо-энергетический комплекс У/Мировая экономика и международные отношения. -1999. № 8. - С.49-54.
2. Ширвани К.В. Экономия электрической энергии в системах электроснабжения в промышленных предприятиях. Energetikanın müasir problemləri Beynəlxalq Elmi Konfransın materilları

UOT 338: 004; 330.47;338:002.6

ОБЩАЯ ТЕНДЕНЦИЯ ПРИМЕНЕНИЯ ИКТ В АЗЕРБАЙДЖАНЕ

Шихализаде С.Э.

Бакинский государственный университет

Аннотация

В результате успешной экономической политики, проводимой президентом Азербайджана Ильхамом Алиевым, в стране стал развиваться не- нефтяной сектор, успешно реализуются рассчитанные на будущее грандиозные проекты. С этой точки зрения развитие ИКТ, считающихся вторым приоритетным направлением развития после нефтяного сектора предопределяют дальнейшее усиление сектора ИКТ. Для изучения существующего мирового опыта в области ИКТ, применения современных технологий в стране, с целью обмена знаниями и опытом с развитыми в данной области странами за последние четыре года министерство заключило многочисленные меморандумы о взаимопонимании, на основании принципа взаимного сотрудничества.

Ключевые слова: *информационно-коммуникационные технологии (ИКТ); индекс развития ИКТ; инфраструктура; «электронное правительство»*

Состояние сектора ИКТ в настоящее время является важным показателем социально-экономического развития государства. развитие информационно-коммуникационных технологий

(ИКТ), считающихся вторым приоритетным направлением развития после нефтяного сектора предопределяют дальнейшее усиление сектора ИКТ. Не случайно, соответствующие международные структуры и самые крупные компании проявляют интерес к нашей стране, в Азербайджан приходят современный опыт и нововведения, а также инвестиции. Все это, наряду с обеспечением динамичного развития ИКТ – сферы в Азербайджане, также создает основу для будущего устойчивого и продолжительного развития данного сектора.

Первоочередную важность представляет увеличение непосредственных капиталовложений в данную сферу, реконструкция инфраструктуры ИКТ на основе современных технологий, осуществление комплексных мероприятий по производству и экспорту конкурентоспособных электронных программ и электронной продукции, развитие человеческого капитала.

Доведение телекоммуникационной системы страны до уровня современных мировых стандартов, применение современных технологий всегда остается в центре внимания. Являясь составной частью государственной политики, в результате повышенного внимания, оказываемого развитию ИКТ в Азербайджане, показатели по ИКТ страны значительно увеличились. Так, за последние 4 года темп среднегодового роста доходов в этой области составил в среднем 30-35%, обогнав темп всемирного развития в 2,7 раза. Динамично растущие прямые инвестиции создали выгодные условия для развития данной области в качестве новой приоритетной сферы для осуществления инновационных проектов научно – технологического содержания.

Параллельно были осуществлены важные мероприятия по переходу телекоммуникационной сети AP на цифровую систему передачи информации, развитию почтовой связи, расширилось использование спутникового, кабельного и эфирного телевидения.

Для выполнения задач, вытекающих из «Государственной программы по развитию связи и информационных технологий в Азербайджанской Республике на 2005-2008 годы» в республике были определены четыре основных направления развития сектора ИКТ. К ним относятся – продолжение реформ, построение инфраструктуры сети на основе новых технологий, формирование е-управления и е-правительства, создание Региональной инновационной зоны (РИЗ). По этим направлениям осуществляются различные проекты.

По инициативе Министерства связи и информационных технологий (МСИТ) создается Национальная сеть по передаче данных – «AzDATACOM». В настоящее время удачно завершены работы по первому этапу сети «AzDATACOM», в результате АТС городов Баку и Сумгаит, были объединены в единую сеть, и появилась возможность обмена информацией со скоростью 10 Гб/сек. В ближайшее время будут завершены работы по применению данной сети на всей территории республики. В результате высокоскоростного и абсолютно безопасного обмена информацией между действующими в регионах структурами государственных органов, посредством данной сети станет возможным оказание гражданам республики электронных услуг в режиме «on-line».

С целью реконструкции почтовой системы, улучшения качества и ассортимента услуг МСИТ совместно со Всемирным банком осуществляет проект «Развитие финансовых услуг». В результате реализации данного проекта почтовые услуги достигнут качественно нового уровня путем оказания в почтовых отделениях банковских услуг. В качестве пилотных проектов услуги будут оказаны в первую очередь в Баку и Сумгаите, а позднее – в регионах страны.

Для МСИТ региональная интеграция, создание новых возможностей экспорта и сотрудничества для сектора ИКТ всегда являлись приоритетными вопросами. Учитывая все это, создание Региональной инновационной зоны может стать гарантией успешного осуществления вышеперечисленных и иных реформ. Основными целями РИЗ являются увеличение удельного веса ИКТ в экономике страны, осуществление роли катализатора в процессе диверсификации экономики страны, поощрение развития интеллектуального потенциала и производства инновационного характера, развитие регионов, рост экспортного потенциала страны, превращение Азербайджана в центр ИКТ региона.

Деятельность региональной инновационной зоны планируется по 5 основным направлениям:

- Создание условий для применения инноваций в сфере развития и технологий малого и среднего предпринимательства;
- Обеспечение возможности развития человеческих ресурсов и учреждение Университета информационных технологий;
- Создание международного информационного центра;
- Поощрение развития экспорта в Азербайджане.

Ведущая консультационная компания США «Booz Allen Hamilton» совместно с особой экспертной группой из международных и местных специалистов подготовила технико-

экономическое обоснование в связи с созданием РИЗ в Азербайджане и представила ее правительству. С целью повышения эффективности государственного управления путем широкого применения в этой сфере ИКТ, создания условий для осуществления гражданами своих конституционных прав, обеспечения участия граждан на всех уровнях управления государством, был подготовлен и представлен правительству «План деятельности и мероприятий «Электронного правительства». В настоящее время в республике подготавливаются тендерные документы по «Созданию главного центра сертифицированных услуг».

В течение короткого периода государством были приняты имеющие особую значимость Законы Азербайджанской Республики «О телекоммуникациях», «Об электронной подписи и электронном документе», «Об электронной торговле», «О получении информации» и т.д. Принятые законы, государственные программы и иные документы напрямую направлены на развитие сектора ИКТ.

В настоящее время часть международной и междугородней связи и основная часть телерадиовещания в регионах республики осуществляется посредством спутниковой связи.

Если учесть, что более 50% рельефа территории республики состоит из горной местности, а системы спутниковой связи позволяют организовать более оперативную связь, можно ожидать, что в перспективе потребность в этой связи значительно возрастет.

Благодаря росту спроса на установку локальных сетей для государственных и негосударственных структур, иностранных и местных компаний, подключение их к международным сетям, за последние несколько лет в стране было установлено более 100 наземных спутниковых станций с использованием различных технологий.

Весьма впечатляют перспективы развития ИКТ в стране на будущее. В соответствии с Концепцией развития «Азербайджан 2020: взгляд в будущее» нашей целью является, сохранив годовой рост ИКТ приблизительно на уровне 18-20%, в предстоящее 8 лет довести доходы сектора до уровня 8-9 миллиардов долларов США. Это запланировано достичь в основном за счет улучшения среды конкуренции, фискальных и монетарных льгот для сектора политики, направленной на повышение экспортного потенциала, создания региональных ИКТ – ресурсов, высокотехнологичных продуктов и услуг, развития инновативного предпринимательства, основанного на мощном человеческом капитале.

Литература

1. Белл Д. Грядущее постиндустриальное общество. 1987 год.
2. Волгина Н.А. Международная экономика. Учебное пособие. Изд.: Эксмо – Пресс, 2010.
3. Иноземцев В. Перспективы постиндустриальной теории в меняющемся мире. Новая постиндустриальная волна на Западе. Онтология. М., 1999 год.
4. Ивасенко А.Г., Никонова Я.И. Мировая экономика. Учебное пособие. Изд: КноРус, 2010.
5. Шумпетер Й. Теория экономического развития и исследование предпринимательской прибыли, капитала, процента и цикла конъюнктуры. Прогресс. М., 1982 год.
6. «Государственная Программа по реализации национальной стратегии развития науки в Азербайджанской Республике на 2009-2015 г.г.».

УДК 336.6

ОЦЕНКА ВЛИЯНИЯ РАЗЛИЧНЫХ ФАКТОРОВ НА ДОХОДНОСТЬ ПОРТФЕЛЯ АКТИВОВ ПРЕДПРИЯТИЯ

Щедрина И. Н., Горбатенко С.В.,
Курский государственный университет

Аннотация

В статье рассматривается понятие портфеля активов, базовая цель обладателей портфеля активов, основные характеристики портфеля финансовых активов, модель формирования портфеля ценных бумаг на предприятии. Грамотное управление портфелем активов является в значительной степени источником большинства технологических, технических и продуктовых нововведений в современных условиях. Формирование портфеля активов на внутреннем уровне позволит использовать его в качестве инструмента для разработки эффективной инновационной стратегии предприятия.

Ключевые слова: *портфель активов, ценные бумаги, активы, доходность, арбитраж, хеджирование, риск, резервный фонд, денежные средства, корреляция*

Предприятия стремятся работать не с отдельными активами, а с некоторым набором активов,

получившим название инвестиционного портфеля (или портфеля ценных бумаг).

Объединение акций в портфель приводит к снижению риска, поскольку цены различных акций изменяются неодинаково и потери по одним акциям могут компенсироваться получением дохода по другим.

Базовая цель обладателей портфеля активов – это прежде всего увеличение стоимости портфеля, посредством выбора инвестиции, которые по предположению будут расти в цене.

К основным статистическими характеристиками портфеля финансовых активов традиционно относят: среднюю ожидаемую доходность и риск [1, стр. 309], оцениваемые, как правило, на основе исторических данных изменения стоимости финансовых активов, входящих в портфель.

В результате, хозяйствующие субъекты вынуждены анализировать широкий объем факторов, выбирая направления инвестирования, в условиях достаточно высоких рисков и ограниченной доходности. Факторы влияющие на доходность активов, могут быть как макроэкономические так и микроэкономические (рис.1).

Наиболее известной и широко применяемой моделью формирования портфеля ценных бумаг является модель, описанная в классических работах Марковица Г. Он показал важность учета корреляции доходностей активов, обратил внимание на взаимосвязи доходностей активов в портфеле, на изменение стоимости портфеля как единого целого, а не только отдельных его составляющих [2, стр. 241].



Рисунок 1 - Факторы доходности активов предприятия

Халиков М.А., Максимов Д.А. [3, стр. 71] обосновывают значимость в современных российских условиях ликвидности финансовых активов, входящих в портфель, и предлагают методы оценки ликвидности в зависимости от интервала планирования и количества торговых операций, добавляя новые ограничения в задачу оптимизации.

Зависимость доходности финансовых активов от их риска рассматривается в модели оценки доходности финансовых активов (CapitalAssetPricingModel, или CAPM). Суть CAPM модели заключается в следующем: предполагая существование высоколиквидного эффективного рынка финансовых активов, можно прийти к выводу о том, что величина требуемой отдачи на средства, вложенные в какой-либо актив, определяется не столько специфическим риском, присущим конкретному активу, сколько общим уровнем риска, характерным для фондового рынка [4, стр.72].

В основу CAPM положены следующие допущения:

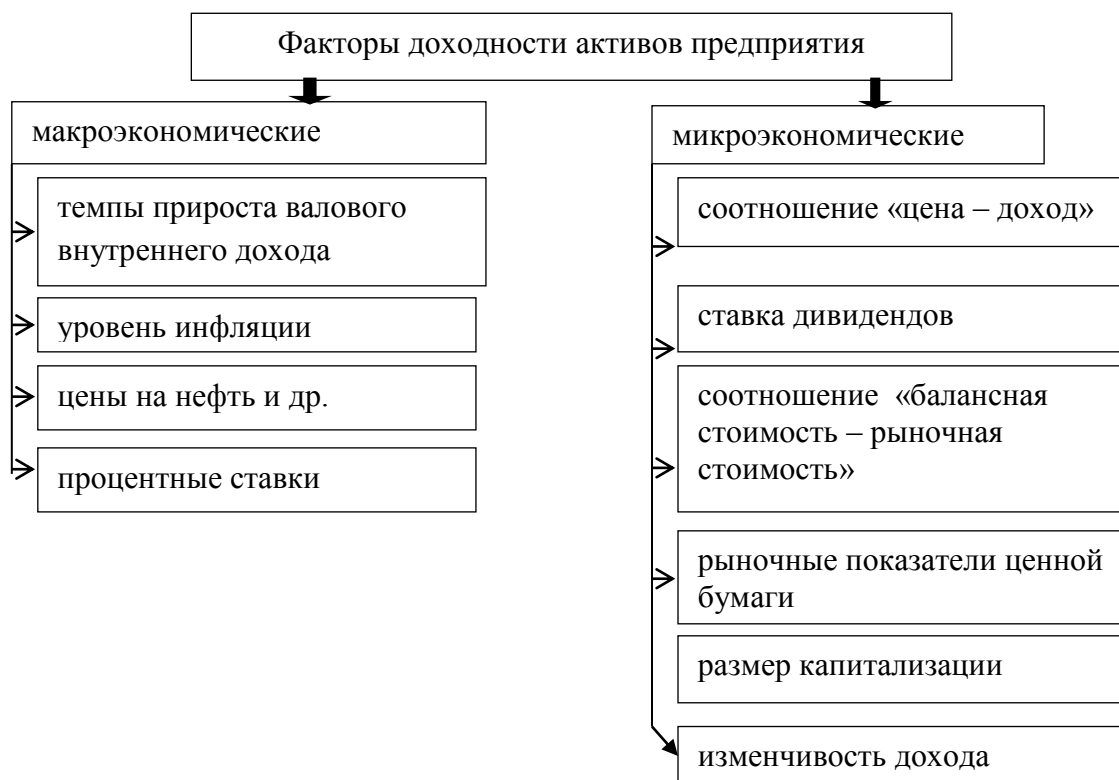
Снижению риска обесценивания портфеля активов инвестиций, создавая диверсифицированный портфель, включающий ценные бумаги разных типов или классов, чтобы, по

крайней мере, некоторые из них могли иметь высокую доходность при любой экономической обстановке.

Одним из основных преимуществ в применении модели является то что, модель САРМ позволяет учесть влияние внешних факторов, не зависящих от хода реализации проекта, – страновые и политические риски, ставки доходности (без рисковые, отраслевые и среднерыночные).

В качестве альтернативной теории, объясняющей взаимосвязь риска и доходности, была предложена теория арбитражного ценообразования. В ней предполагается, что требуемая доходность акции зависит не от одного фактора, как в САРМ (фактора v), а от многих факторов риска.

При существовании возможности совершения операций на нескольких торговых площадках, важно проводить мониторинг изменения цен на финансовые активы, входящие в портфель, для использования возможностей осуществления арбитражных операций при корректировке состава портфеля. В качестве основы может быть использована теория арбитражного ценообразования (Arbitrage Pricing Theory – АРТ), учитывающая чувствительность цен активов к макроэкономическим индикаторам [5, стр. 109].

Под арбитражем понимается получение прибыли без риска (на практике, с низкой вероятностью риска) за счет разницы цен на операции с входящими в портфель финансовыми активами. Обычно стратегия состоит из продажи актива по завышенной цене на одном рынке и одновременной покупки такого же актива или эквивалентного ему по более низкой цене на другом рынке.

В условиях возникновения внешних и внутренних факторов риска, достаточно универсальным для снижения именно внешних ценовых рисков, имеющих высокую вероятность возникновения и постоянно сопровождающих инвестиционную деятельность, представляется нам метод хеджирования [4, стр. 74]. Хеджирование осуществляется с помощью производных инструментов путем занятия противоположной риску позиции, и позволяет сбалансировать неблагоприятные направления изменения цен базового актива. Производные инструменты представляют собой двухсторонний срочный контракт, который в момент заключения фиксирует условия будущей покупки или продажи базового актива (цену, сроки и т.п.). С помощью производных инструментов продаются права на операции с базовыми финансовыми активами в будущем и, таким образом, формируется более предсказуемая рыночная ситуация для инвестора.

Литература

1. Богданов А.И. Методические подходы к оптимизации портфеля инвестиций в рисковые активы // Ученые записки Санкт-Петербургского имени В.Б. Бобкова филиала Российской таможенной академии, 2013. № 1 (27). стр. 308-314.
2. Марковиц Г. Инвестиционный портфель фондового рынка. М.: Дело, 2012. № 2. 238 стр.
3. Халиков М.А. Моделирование инвестиционной деятельности предприятия, ориентированной на рост производства и снижение производственного риска//Ученые записки Российской Академии предпринимательства, 2012. № 16. стр. 70-80.
4. Шур В.Л. Формирование оптимального портфеля ценных бумаг с ограничениями при наличии безрискового актива//Вестник СамГУПС, 2013. № 3. стр. 71-77.
5. Ширшикова Л.А. Анализ стратегий управления портфелем финансовых активов // Интернет-журнал Науковедение, 2015. № 5. стр. 109.

III BÖLMƏ.

İQTİSADI VƏ EKOLOJİ TƏHLÜKƏSİZLİK PROBLEMLƏRİ

III СЕКЦИЯ.

ПРОБЛЕМЫ ЭКОНОМИЧЕСКОЙ И ЭКОЛОГИЧЕСКОЙ БЕЗОПАСНОСТИ

PART 3.

ECONOMIC AND ECOLOGICAL SAFETY PROBLEMS

KƏND TƏSƏRRÜFATI VƏ SƏNAYE İSTEHSALI SAHƏLƏRİNİN KOMPLEKS İNKİŞAF PRIORİTETLƏRİ

Abbasov V.H.
Bakı Dövlət Universiteti

Xülasə

Aran iqtisadi rayonunda kənd təsərrüfatı və sənaye istehsalı arasında iqtisadi və təşkilati əlaqələrin mövcud vəziyyəti xarakterizə olunaraq, əmək resurslarından istifadəyə, məşğulluq və gəlirlilik səviyyəsinə təsirinin prioritet istiqamətləri şərh edilmişdir. Fəaliyyət göstərən təsərrüfat subyektləri xarakterizə olunmaqla, kənd təsərrüfatı və sənaye istehsalının qarşılıqlı təsirləri müəyyənləşdirilmiş, ölkənin maliyyə bazarına göstərə biləcəyi müsbət təsir imkanları dəyərləndirilmişdir. Sənaye potensialının mövcud vəziyyəti və bu potensialdan istifadə imkanları araşdırılaraq, kənd təsərrüfatı və sənaye istehsalının artırılmasında sahələrarası istehsal və iqtisadi əlaqələrin inkişaf etdirilməsinə dair təklif və tövsiyələr verilmişdir.

Açar sözlər: kənd təsərrüfatı, sənaye müəssisələri, pambıq emalı, gön-dəri sənayesi, emal sənayesi, inteqrasiya əlaqələri

İqtisadi inkişafın bütün mərhələlərində kənd təsərrüfatı istehsalı ilə sənaye emalı arasında müvafiq istehsal münasibətləri formalaşmış, kənd təsərrüfatı və sənaye müəssisələrinin mənafelərinə uyğun olaraq təşkilati-iqtisadi əlaqələrin idarə edilməsinin aqrar-sənaye müəssisələri, aqrar-sənaye kombinatları, aqrar-sənaye birlikləri və elmi-istehsalat birlikləri kimi müxtəlif formalarının yaradılmasına səbəb olmuşdur. Hal-hazırda bu təşkilati birliklərin postsosialist dövründəki fəaliyyət prinsipləri mövcud olmasa da, xüsusi mülkiyyətin hakim olduğu bazar iqtisadiyyatı şəraitində kənd təsərrüfatı və sənaye istehsalı arasında mövcud olan iqtisadi münasibətlər sistemi hələ də təkmil formada deyildir [5].

Bütün bunlar da son nəticədə ümumi milli məhsulun həcmində kənd təsərrüfatı və emal sənayesi sahələrinin xüsusi çəkilərinin aşağı düşməsinə səbəb olmuşdur. Hələ doxsanıncı illər ərəfəsində ümumi daxili məhsulun həcmində kənd təsərrüfatı məhsullarının emalı ilə məşğul olan sənaye sahələrinin xüsusi

çəkisi 23,5%-ə çatırdısa, bunun da 14,4%-ə qədəri ancaq qida sənayesinin payına düşürdü. Hal-hazırda isə kənd təsərrüfatının bəzi sahələrində istehsalın aşağı düşməsi və emal sahələri ilə inteqrasiya əlaqələrinin pozulması nəticəsində, emal sənayesinin xüsusi çəkisi 16,5%-ə çatır ki, burada da kənd təsərrüfatı xammallarını emal edən sənaye müəssisələrinin xüsusi çəkisi 3,1%-dən çox deyildir.

Kənd təsərrüfatı və sənaye istehsalının inkişafına dair araşdırmaları Aran iqtisadi rayonunun timsalında nəzərdən keçirək. Bu iqtisadi rayonda istehsal edilmiş sənaye məhsulunun ümumi həcmi 2013-cü ildə 858,9 mln. manat təşkil etmişdir ki, bu 2005-ci illə müqayisədə müəyyən artım dinamikası ilə inkişaf etməklə, 2,3 dəfəyə qədər artmışdır. Sənaye məhsulunun 38%-i emal sənayesinin, 33%-i elektrik və qaz istehsalı, 28%-i hasilat sahələrinin, 1%-i isə sair sahələrin payına düşmüşdür. Emal sənayesi kənd təsərrüfatının inkişafında xüsusi rol oynamaqdadır ki, məhsul istehsalının da 67,7%-i ancaq kənd təsərrüfatı xammallarının emalından əldə olunmaqla formalaşmışdır. Emal sənayesinin isə ümumi məhsulunun 58,3%-i isə qida sənayesi məhsullarının payına düşməkdədir [2].

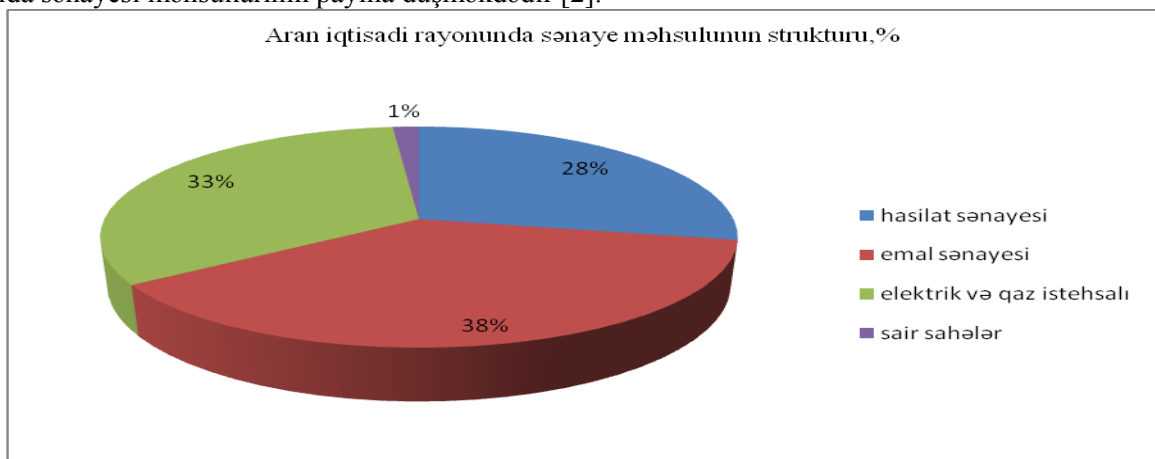

Emal sənayesinin inkişaf etdirilməsi məşğulluğun artmasına, işsizliyin aşağı düşməsinə təsir edərək, iqtisadi rayonların sosial-iqtisadi inkişafında əhəmiyyətli təsirlərə malikdir. Kəndli təsərrüfatlarının ilkin emal müəssisələri ilə iqtisadi və texnoloji əlaqələri hələ də qənaətbəxş səviyyədə deyildir, bəzi emal müəssisələrinin inhisarçılıq mövqeləri qalmaqda davam edir.

Kəndli təsərrüfatlarının pərakəndəliyi və təmərküzləşmə proseslərinin çox ləng getməsi, üfiqi və şaquli kooperasiyaların yaranmasını ləngidir. İlkin mərhələlərdə təsərrüfatların ölçülərinin kiçilməsi fərdi sahibkarlığa xas olan bir proses olsa da, maddi-texniki təchizatın zəif olduğu şəraitdə istehsal resurslarından səmərəli istifadə edilməsinin xeyrinə deyildir.

Aran iqtisadi rayonunda 2000-2013-cü illərdə sənaye müəssisələrinin sayında müəyyən artım müşahidə olunsada, 2010-2013-cü illər ərzində sənaye müəssisələrinin sayı 12%-ə qədər azalmışdır. Buna baxmayaraq sənaye məhsulunun ümumi həcmi dəyər ifadəsində faktiki qiymətlərlə 341 mln. manatdan 859 mln. manata qədər, yaxud da 2,5 dəfədən çox artmışdır. Ancaq bu artım sənaye məhsullarının fiziki artımı hesabına deyil, resursların süni qiymət artımı hesabına baş vermişdir. Müqayisəli qiymətlərlə sənaye məhsulunun həcmində isə stabil olaraq nisbi artım müşahidə olunmaqdadır [3].

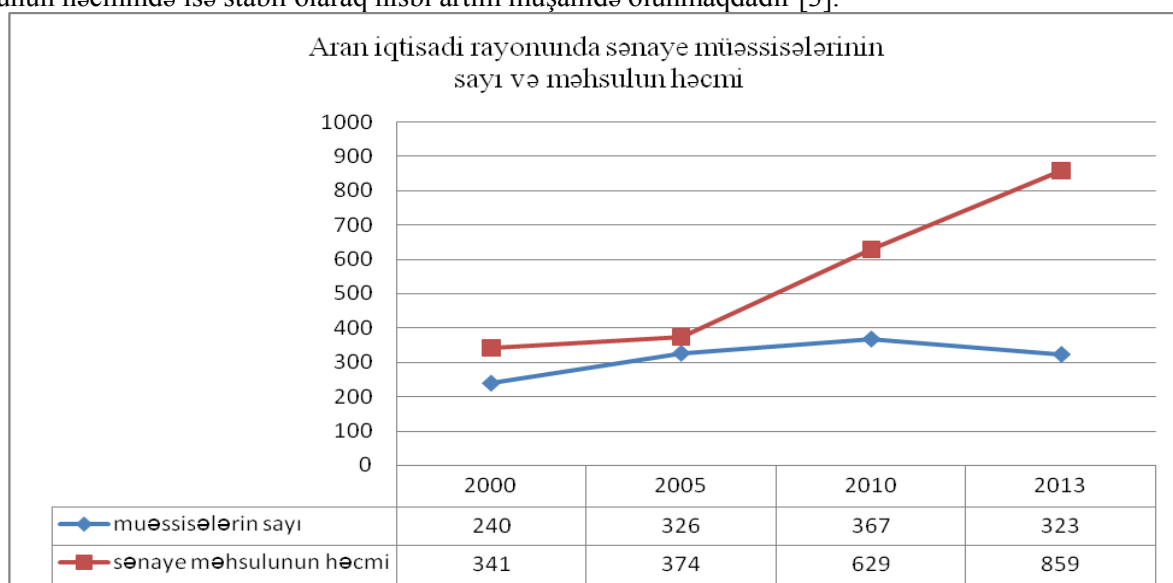

Özəl sektora məqsədyönlü dövlət dəstəyinin göstərilməsi nəticəsində, sənaye məhsulunun həcmində özəl sektorun xüsusi çəkisi 31,1%-dən 60,9%-ə qədər artmışdır. Sənaye müəssisələrində çalışanların orta aylıq əmək haqqı 64 manatdan 412 manata qədər, yaxud da 6,4 dəfədən çox artmışdır.

Müqayisə olunan dövrdə sənaye təyinatlı əsas istehsal fondlarının həcmi 3,8 dəfəyə qədər artmasına baxmayaraq, sənaye məhsulunun ümumi həcmi cəmi 2,5 dəfəyə qədər artmışdır. Nəticədə sənaye müəssisələrində fondverimi 2000-ci ildəki 0,48 manatdan 2013-cü ildəki 0,31 manata, yaxud 35,4% azalmasına səbəb olmuşdur.

Aran iqtisadi rayonunda istehsal olunan pambıq xammalı 9 rayonda fəaliyyət göstərən pambıqtəmizləmə zavodlarında emal olunaraq 11,25 min ton pambıq mahlıçı, 11,5 min ton pambıq tiftiyi və pambıq çiyidi istehsal olunmuşdur. Şirvan şəhərində mövcud olan yağ-piy kombinatında isə pambıq çiyidinin emal olunması ilə 1625 ton pambıq yağı istehsal olunmuşdur. İqtisadi rayon ərazisində fəaliyyət göstərən 10 müəssisədə 5,13 min ton çörək və çörək məmulatları istehsal olunmuşdur ki, bunun da 46,2%-ə qədəri Beyləqan rayonu müəssisələrinin payına düşür. İqtisadi rayonun ərazisində fəaliyyət göstərən 2 nar emalı müəssisəsində 375,6 min dekalitr nar şirəsi istehsal olunmuşdur ki, bunun da 68,3%-ə qədəri Göyçay rayonunun, 31,7%-i isə Sabirabad rayonunun payına düşmüşdür. Əhalinin çörək və çörək məhsullarına, heyvandarlığın qarışıq yemlərə olan tələbatının ödənilməsində vacib rol oynayan dəyirman təsərrüfatlarında 104,6 min ton un istehsal olunmuşdur ki, bunun da 104,3 min tonu, yaxud 99,74%-i Kürdəmir rayonunun payına düşmüşdür. Pendir istehsal edən yeganə zavod isə Bərdə rayonunda yerləşmişdir ki, burada da 2013-cü ildə 118,7 ton pendir istehsal edilmişdir. Biləsuvar və Saatlı rayonlarında mövcud olan konserv zavodlarında 9,85 min ton konserv məhsulları istehsal olunmuşdur ki, bunun da 97,9%-i Biləsuvar rayonunun payına düşmüşdür. İmişli rayonunda fəaliyyət göstərən yeganə şəkər zavodunda ildə 400,7 min tona qədər qənd rafinad, Yevlax rayonunda isə 307,2 ton dəri istehsal olunmuşdur.

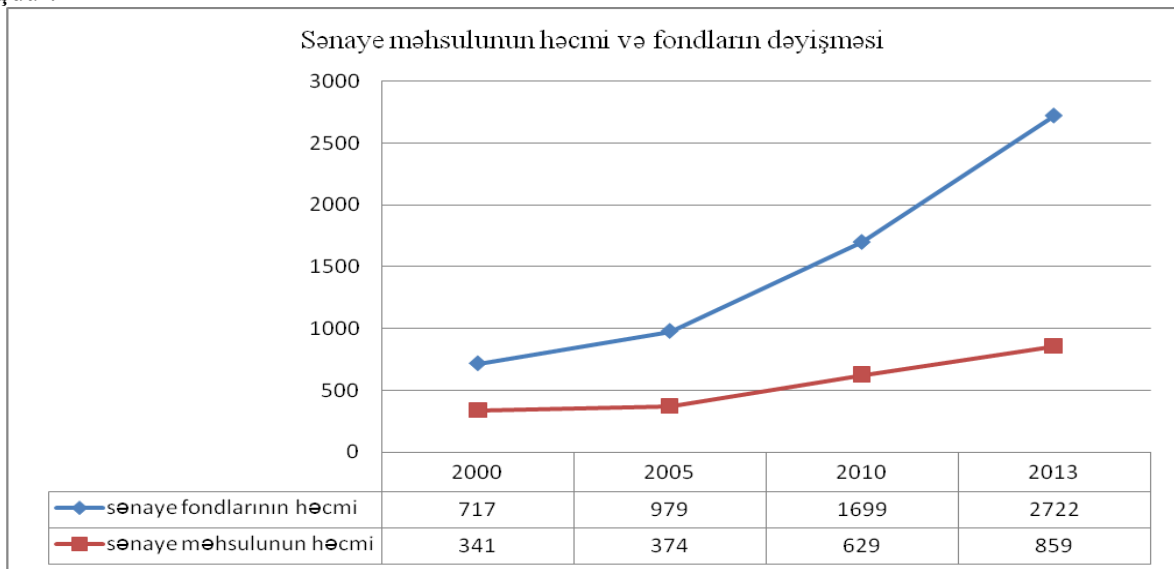

Emal sənayesinin fəaliyyətinin əsas xarakterik cəhətlərindən biri kiçik və orta sahibkarlıq fəaliyyətlərinin müvafiq qanunvericilik əsasında tənzimlənməsindən ibarətdir. Respublikada fəaliyyət göstərən cəmi sənaye müəssisələrinin 72,2%-i kiçik müəssisələrinin payına düşmüşdür ki, bunların da 29,2%-i kənd təsərrüfatı xammallarını emal edən müəssisələrin payına düşmüşdür. Bunların da 78 %-ə qədəri kiçik müəssisələrdən ibarət olmuşdur.

Əgər nəzərə alsaq ki, emal sənayesinin satış həcmi bütün sənaye üzrə satış həcmlərinin 21,4%-ə qədərini və bunun da 37,5%-i təkə kənd təsərrüfatı xammallarını emal edən sənaye müəssisələrinin payına düşür, onda gələcəkdə bu sənaye sahəsinin inkişaf etdirilməsinin nə dərəcədə əhəmiyyət kəsb etməsini təsəvvür etmək heç də o qədər çətin deyildir. Kənd təsərrüfatı xammallarını emal edən sənaye müəssisələrinin satış həcmlərində qida sənayesi məhsullarının satışı 94,1% təşkil edir, yerdə qalan 5,9%-i isə bütün məmulatları, pambıq emalı, geyim, dəri məmulatları və ayaqqabı sənayesinin payına düşür.

Ət və süd məhsullarının kənd təsərrüfatı və sənaye istehsalı artmaqda davam edir ki, burada da yem bazasının xüsusi rolu vardır. Ölkədə qarışıq yem istehsal edən sənaye müəssisələrinin qeyri qənaətbəxş fəaliyyəti nəticəsində istehsal 26,5 min tondan 0,04 min tona qədər, yaxud 662,5 dəfə azalmışdır.

Aran iqtisadi rayonunda isə yem istehsalının, o cümlədən qarışıq yemlərin istehsalı yox dərəcəsindədir ki, bu da ərazidə dəyirman təsərrüfatlarının fəaliyyətinin genişləndiyi şəraitdə məqbul sayıla bilməz. Qarışıq yemlərin istehsalının artırılması həm südçülük, həm də ətçilik heyvandarlığının və

quşçuluğun inkişafında mühüm əhəmiyyət kəsb edir. Əks halda qarışıq yemlərə olan tələbatlar idxal məhsulları hesabına həyata keçirilmək zərurəti ilə üzləşir ki, bu heyvanlar və quşlar arasında kütləvi olaraq müxtəlif yoluxucu xəstəliklərin yayılma risklərini artırmaqla yanaşı, ərzaq bazarının idxaldan asılılığını artırır. Respublikada və Aran iqtisadi rayonunda taxılçılığın artımına nail olunduğu halda, qarışıq yemlərin istehsalında təbii artımların olmaması da təəssüf doğurur.

Statistik məlumatların təhlili göstərir ki, ayrı-ayrı illərdə yüngül sənayenin vacib sahələrindən olan ayaqqabı istehsalı 300 min cütdən çox olmamışdır. Halbuki 1990-cı illərə qədər Azərbaycanda ildə 23,5 milyon cüt ayaqqabı istehsal edilirdi ki, bu da indiki səviyyədə 26,1 dəfə çox idi. Əgər 1990-cı ildə 1 nəfər əhaliyə düşən ayaqqabı istehsalı 3 cüt təşkil edirdisə, 2009-cu ildə hər 30 nəfərə 3 cüt ayaqqabı istehsal olunmuşdur. Hər 30 nəfərə düşən ayaqqabı istehsalı 2013-cü ildə bir az da azalaraq, 2 cütə yaxınlaşmışdır.

Xatırladaq ki, son illərdə xarici ölkələrə heyvan dərilərinin ixracı artmaqla yanaşı, ölkəmizə gön-dəri məmulatlarının idxalı xeyli yüksəlmişdir. Heyvandarlığın və dəri emalı müəssisələrinin maliyyələşmə imkanlarının genişləndirilməsi, ölkədən valyuta axının qarşısının alınması məqsədi ilə gön-dəri və ayaqqabı sənayesinin inkişaf etdirilməsinə diqqət artırılmalıdır.

Ədəbiyyat

1. Azərbaycan Respublikası regionlarının sosial-iqtisadi inkişafı Dövlət Proqramı. (2014-2018). Bakı, 2014.
2. Azərbaycanın sənayesi. Dövlət Statistika Komitəsinin nəşri, Bakı, 2014.
3. Azərbaycanın regionları. Dövlət Statistika Komitəsinin nəşri, Bakı, 2014.
4. Alıyev İ.H. Milli iqtisadiyyat və aqrar sahənin inkişaf problemləri. Bakı, 2006. 210 səh.
5. Abbasov V.H. Aqrar sahədə iqtisadi tənzimləmənin aktual problemləri. Bakı, 2012. 126 səh.
6. Verdiyev Ə.Ç., Qarayev İ.Ş. Aqrar bazarın formalaşmasının iqtisadi problemləri. Bakı, 2000. 256 səh.

UOT 338.431.2

AZƏRBAYCAN RESPUBLİKASINDA AQRAR SAHƏNİN İNKİŞAF İSTİQAMƏTLƏRİ

Abdullayev L. İ.

Sumqayıt Dövlət Universiteti

Xülasə

Müasir dövrdə aqrar sahədə məqsədyönlü fəaliyyətin həyata keçirilməsi əhalinin ərzaq məhsullarına olan tələbatının yerli istehsal hesabına ödənilməsinə imkanlar yaradır. Bu əsasda regionlarda əkin sahələrinin becərilməsi, emal prosesinin təşkili, istehsal olunmuş məhsulların uzunmüddətli saxlanılması, satış bazarlarında keyfiyyətli ərzaq məhsullarının əhaliyə təqdim olunması əhəmiyyətli şəkildə təşkil olunur. Mövcud olan iqtisadi və texniki problemlərin həlli əsasən dövlətin müəyyən etdiyi inkişafa səbəb olacaq işlər əsasında aparılır.

Açar sözlər: *aqrar sahə, ərzaq məhsulları, emal sənayesi, torpaq islahatı, aqrolizinq*

Müasir dövrdə Respublikamızda kənd təsərrüfatı məhsullarına olan tələbat yerli və xarici istehsalçıların hesabına ödənilir. Aparılan aqrar islahatlar nəticəsində son illər kənd təsərrüfatı sürətlə inkişaf etmiş, adambaşına düşən ərzaq məhsullarının istehsalı xeyli artmışdır. Həyata keçirilən tədbirlər bir çox sahələrdə olduğu kimi, bitkiçilik məhsullarının istehsalının strukturunda da müəyyən dəyişikliklərə səbəb olmuşdur. Bu, ilk növbədə, ölkənin əkin strukturuna təsir edərək, onun daxili və xarici bazarın tələblərinə uyğun formalaşmasına imkan vermişdir. Son illər kənd təsərrüfatı məhsullarının emalı sahəsində böyük quruculuq işləri həyata keçirilmiş, onlarla yeni kiçik və iri müəssisələr tikilib, yaxud bərpa olunaraq yenidən fəaliyyətə başlamışdır. Müasir dövrdə fəaliyyət göstərən müəssisələrin əsas fəaliyyət növü regionlarda kənd təsərrüfatı məhsulların istehsalı və satışından ibarətdir. Bu baxımdan kənd təsərrüfatı istiqaməti üzrə fəaliyyət sahəsində bir sıra uğurlar əldə edilmiş və bölgələrdə aqrar sahənin inkişaf olunması ilə bağlı çoxsaylı tədbirlər həyata keçirilmişdir. Regionlar üzrə müxtəlif növ meyvə bağları salınmasına müvəffəq olmuş, aqrar-sənaye kompleksin inkişaf etdirilməsində aktiv fəaliyyət həyata keçirilmişdir. Bu kimi amilləri nəzərə alaraq, qeyd etmək lazımdır ki, aqrar sahə üzrə fəaliyyəti həyata keçirmək və inkişaf etdirmək üçün Azərbaycan Respublikasının kifayət qədər imkanı, təcrübəsi və potensialı mövcuddur. Nəticə etibarlı ilə ölkədə bir sıra məhsullar üzrə ərzaq təminatının balansı müsbət saldoya doğru dəyişməyə başlamışdır. Artıq kartofa, tərəvəz və bostan məhsullarına və meyvəyə əhalinin illik tələbatı daxili istehsal hesabına təmin olunur və onların ixrac imkanları genişlənir. Bununla belə, taxıl da daxil olmaqla, ümumən bitkiçilik məhsullarının istehsal göstəriciləri sahənin potensial imkanlarından xeyli aşağıdır. Əsas ərzaq məhsulu olan dənli və dənli-paxlalılar üzrə orta məhsuldarlıq Azərbaycanda 27,1 s/ha təşkil edir. Bununla belə müasir texnologiyalar tətbiq etməklə, əkin sahələrini genişləndirmədən məhsul istehsalını əhəmiyyətli dərəcədə artırmaq mümkündür. Ərzaq məhsullarına olan tələbatın ödənilməsində idxaldan ən yüksək asılılıq bitki

yağlarının payına düşür. Eyni zamanda, ölkədə bu məhsulun, xüsusilə zeytunun istehsalının artırılması üçün böyük potensial mövcuddur. Eynilə kartof, tərəvəz, şəkər çuğunduru və digər kənd təsərrüfatı məhsullarının istehsalı sahəsində təsərrüfat fəaliyyətinin intensivləşdirilməsi əsasında məhsul artımına nail olmaq mümkündür. Toxumçuluq kənd təsərrüfatı bitkilərinin məhsuldarlığının artırılmasında, keyfiyyətinin yüksəldilməsində və ərzaq təminatının yaxşılaşdırılmasında xüsusi əhəmiyyətə malikdir. Hazırda toxum və ting istehsalı ilə 300-dən çox hüquqi və fiziki təsərrüfat subyekti, o cümlədən 20 dövlət kənd təsərrüfatı istehsalı müəssisəsi məşğul olur. Lakin göstərilən təsərrüfatlarda hər il ölkə üzrə tələbatın tam həcmində taxıl toxumu istehsal olunmur. Bu baxımdan, toxum və ting istehsalı ilə məşğul olan dövlət və özəl təsərrüfatlarda toxumçuluq sahəsindəki işləri müasir tələblərə uyğunlaşdırmağa ehtiyac vardır. Ümumilikdə, ölkədə dənli və dənli paxlalı bitkilərin toxumçuluğunda müəyyən irəliləyiş olsa da, yem, tərəvəz, kartof və bostan bitkilərinin toxumçuluğundakı, habelə tingçilik sahəsindəki problemlər hələ də öz həllini tam tapmamışdır. Kifayət qədər tədarük-satış bazaları olmadığından, meyvə-tərəvəzin yerlərdə tədarüki, saxlanması və satışı lazımı səviyyədə deyil. Hesablamalara görə qeyd olunan səbəblərdən hər il yetişdirilmiş meyvə və tərəvəzin 10-15% faizi itirilir.

Hal hazırda ərzaq təminatı sahəsində sahibkarlıq fəaliyyətinin genişləndirilməsinə, bununla bağlı əlavə həvəsləndirici tədbirlərin görülməsinə, aqrar sektorun kreditləşdirilməsinin artırılmasına ciddi ehtiyac vardır. Xüsusilə ərzaq məhsullarının saxlanması üçün anbarların, soyuducu kameraların, elevatorların, eləcə də kənd təsərrüfatı texnikası və gübrə istehsalı, qablaşdırma müəssisələrinin yaradılması, taxıl, yem, ət və süd məhsulları, meyvə-tərəvəz və digər ərzaq məhsullarının istehsalının genişləndirilməsi, emal sənayesinin inkişafı ilə bağlı tədbirlərin görülməsi zəruridir. Məhsul istehsalı, onun satışı və əldə olunmuş mənfəətin həcmi hər bir müəssisə üçün mühüm əhəmiyyət kəsb edir. Belə ki, məhsul istehsalının təşkili ilə yanaşı onun satışının həyata keçirilməsinin təmin olunmasında ciddi məsələdir. Eyni zamanda istehsal olunmuş məhsulların emalı, saxlanması, satışının təşkili və həcmi, ümumi təsərrüfat fəaliyyətinin son nəticələri, pul dövriyyəsi, xalis mənfəətin ümumi səviyyəsi, investisiyanın səmərəliliyi, büdcə ilə əsas ödənişlər və digər ayırmalar mühüm məsələlərdən biridir [2, səh. 264].

Qeyd etmək lazımdı ki ölkədə aqrar islahatların uğurla həyata keçirilməsi üçün itehsal olunmuş kənd təsərrüfatı məhsullarının alqı-satqısını sürətləndirəcək yeni iqtisadi münasibətlərə uyğun mühüm bazar atributları və infrastruktur inkişaf etdirilməlidir. Ölkədə bəzi kənd təsərrüfatı məhsullarının emalı müəssisələrinin olmaması və bəzilərinin də müasir tələbatdan geri qalması kənd təsərrüfatı məhsulları istehsalının artım səviyyəsinin ləngiməsinə, məhsulların müəyyən hissəsinin itkisinə səbəb olur, istehlakçıların çeşidli yerli məhsullarla təminatına mənfəət təsir göstərir. Aparılan təhlil və araşdırmalar göstərir ki, respublikanın daxili və xarici istehlak bazarında artıma doğru yaranmış inkişaf vəziyyətində bazarın təmin olunması ilə bağlı müəyyən çətinliklər mövcuddur. Həmin məhsulların istehsalı üçün lazım olan ləvazimatların, avadanlıqların yerli istehsalçılarda olmadığı üçün və ya onların az məhsuldar olması səbəbindən məhsulun istehsal edilməsi iqtisadi cəhətdən sərfəli olmur. Buna görə bəzi kommertiya strukturları məhsulu xaricdən alır və onun maya dəyəri yuxarı olur. Eyni zamanda mövcud problemlərlə yanaşı xüsusi olaraq qeyd olunmalıdır ki, respublikamızda aqrar sahəni inkişaf etdirmək üçün əlverişli torpaq - iqlim şəraiti mövcuddur. Xüsusən dağlıq əraziləri çıxmaq şərti ilə qalan ərazilərdə - Kür-Araz, Lənkəran, Gəncə-Qazax, Abşeronda ildə 2 dəfə məhsul götürmək mümkündür. Lakin düzən ərazilərdə yerləşən Kür-Araz, Samur-Dəvəçi, Lənkəran, Gəncə-Qazax, Abşeron və Naxçıvanın Arazboyu düzənliklərində rütubət çatışmadığından bu ərazilərdə suvarmasız məhsul götürmək mümkün deyil və bu torpaqları suvarmaq üçün su anbarları və kanalların tikilməsi mütləqdir. Dəmyə əkinçiliyi isə əsasən Böyük və Kiçik Qafqazın alçaq və orta dağlıq rayonlarında inkişaf edib. Respublikamızın əlverişli iqlim şəraiti müxtəlif növ bitkilərin becərilməsinə imkan verir. Xüsusilə pambıqçılıq, meyvə tərəvəz sahələri, tütünçülük ölkədə kənd təsərrüfatının ixtisaslaşmış sahələri hesab olunur və bu sahələr əsasən daxili tələbatı ödəyir. Azərbaycan Respublikasının ən qədim bitkiçilik sahəsi olan taxıl (buğda, qarğıdalı, çəltik, arpa və s.) istehsalı bütün rayonlarda əkilə də, əhalinin tələbatını tam ödəmir və buna olan tələbatı ödəmək üçün həmin məhsulların bir hissəsi idxal olunur. Hal hazırda Respublikanın dağlıq və dağ-ətəyi rayonlarında dəmyə, aran rayonlarında isə suvarılan taxılçılıq inkişaf edib və əsasən taxıl bitkilərindən payızlıq buğda və arpa daha çox əkilir. Əkinçilik sahəsində ənənəvi qaydalara əsasən son illərdə Lənkəran və Şəki-Zaqatala bölgələrində çəltikçilik (düyü) inkişaf etdirilir. Eyni zamanda qədim tarixə malik olan çayçılıq rütubətli subtropik iqlim şəraitinə malik Lənkəran, Astara, Masallı və qismən də Zaqatala rayonlarında əkilir. Yüngül və yeyinti sənayesi üçün xammal hesab edilən pambıqçılıq sahəsi gəlir gətirən, strateji bitki hesab olunur. Pambıq əsasən Kür-Araz ovalığının boz, boz-qonur və boz-çəmən torpaqlarında əkilir.

Hal hazırda qeyd olunanlara əsaslanaraq aqrar sahə ilə bağlı Azərbaycan Respublikasında əhalinin etibarlı ərzaq təminatında sahibkarlıq fəaliyyəti mühüm rol oynayır və bununla əlaqədar olaraq ölkədə işgüzar mühitin davamlı yaxşılaşdırılması dövlətin iqtisadi siyasətinin mühüm istiqamətlərindən birini təşkil

edir. Ölkədə həyata keçirilən siyasət nəticəsində aqrar bölmədə sahibkarlıq fəaliyyəti ilə məşğul olan hüquqi şəxslərin sayı 15669-a çatmışdır. Onlardan 9521-i bilavasitə kənd təsərrüfatı ilə, 6148-i isə emal sahəsində fəaliyyət göstərən sahibkarlıq subyektləridir (3, səh. 71).

Kənd təsərrüfatı və ərzaq məhsullarının istehsalı sahəsində sahibkarlıq fəaliyyətini genişləndirmək məqsədilə dövlətin maliyyə dəstəyi uğurla həyata keçirilir. Əldə edilmiş nailiyyətlərlə yanaşı, ərzaq təminatı sahəsində sahibkarlıq fəaliyyətinin genişləndirilməsinə, bununla bağlı əlavə həvəsləndirici tədbirlərin görülməsinə, aqrar sektorun kreditləşdirilməsinin artırılmasına ciddi ehtiyac vardır. Xüsusilə ərzaq məhsullarının saxlanılması üçün anbarların, soyuducu kameraların, elevatorların, eləcə də kənd təsərrüfatı texnikası və gübrə istehsalı, qablaşdırma müəssisələrinin yaradılması, taxıl, yem, ət və süd məhsulları, meyvə-tərəvəz və digər ərzaq məhsullarının istehsalının genişləndirilməsi, emal sənayesinin inkişafı ilə bağlı tədbirlərin görülməsi zəruridir.

Qeyd olunan problemlərin həlli üçün ölkəmizdə aqrar-sənaye kompleksini inkişaf etdirmək, ərzaq təminatını yaxşılaşdırmaq üçün bazar iqtisadiyyatı prinsiplərinə uyğun olan qanunvericilik bazası yaradılmış, torpaq islahatları həyata keçirilmiş, kənd təsərrüfatı məhsulları istehsalçıları torpaq vergisi istisna olmaqla, bütün vergilərdən azad edilmiş, fermerlərə yanacaqın, motor yağının və gübrənin alınmasına çəkilən xərclərin 50 faizinin dövlət tərəfindən ödənilməsinə, taxıl əkinlərinə görə subsidiyaların verilməsinə başlanılmış, texniki təminatın yaxşılaşdırılması üçün "Aqrolizinq" Açıq Səhmdar Cəmiyyəti yaradılmış, istehsalçılara lizinq yolu ilə güzəştli şərtlər əsasında texnikanın və gübrələrin verilməsi həyata keçirilmişdir. Eyni zamanda kənd təsərrüfatı məhsullarının ixracını artırmaq, xarici bazarda rəqabətqabiliyyətli məhsul satmaq üçün çeşidləmə, qablaşdırma, saxlama, reklam, nəqliyyat məsələləri həll olunması, istehsala və ixraca stimül yaradan tədbirlərin həyata keçirilməsi, ölkədə aqrar sahənin inkişafına səmərəli təsir göstərir. Kənd təsərrüfatı məhsullarının ixracını artırmaq, xarici bazarda rəqabətqabiliyyətli məhsul satmaq üçün çeşidləmə, qablaşdırma, saxlama, reklam, nəqliyyat məsələləri həll olunmalı, istehsala və ixraca stimül yaradan tədbirlər həyata keçirilməlidir.

Ədəbiyyat

1. Əliyev A.Ə., Şəkərləyev.A.Ş. Bazar iqtisadiyyatına keçid: dövlətin iqtisadi siyasəti. Bakı, Bakı Universitetinin nəşriyyatı, 2002. 440 səh.
2. Əlirzayev. Ə.Q. İqtisadiyyat: düşüncələr, baxışlar. Bakı, Bakı Universitetinin nəşriyyatı, 2002. 466 səh.
3. Qarayev İ.Ş. Aqrar sferanın iqtisadiyyatı və idarə edilməsi. Bakı, İqtisad Universitetinin nəşriyyatı, 2011. 522 səh.

UOT 338.45

EMAL SƏNAYESİ MÜƏSSİSƏLƏRİNİN DAVAMLİ İQTİSADİ İNKİŞAF PROBLEMLƏRİ VƏ ONLARIN HƏLLİ YOLLARI

Ağayeva X.Y.

Azərbaycan Dövlət Neft və Sənaye Universiteti

Xülasə

Məqalədə tədqiqatlara əsaslanaraq, sahənin dayanıqlı və davamlı iqtisadi inkişafına təsir edən iqtisadi göstəricilər toplusu müəyyənləşdirilir. Bu göstəricilərin sahənin rəqabətqabiliyyətli iqtisadi inkişafında rolu elmi cəhətdən əsaslandırılır. Bu məqsədlə tədqiqat obyektini kimi maşınqayırma sənayesi götürülür.

Məqalənin sonunda isə emal sənaye müəssisələrinin dayanıqlı inkişafı istiqamətlərinin meyarları müəyyən edilir.

Açar sözləri: *dayanıqlılıq, iqtisadi inkişaf, sənaye, müəssisə, rəqabət, innovasiya*

Qloballaşan müasir dünyada Azərbaycanın emal sənayesi müəssisələrinin inkişaf etdirilməsi dövlətin əsas strateji məqsədlərindəndir ki, bu da emal sənayesinə daxil olan müəssisələrin bazis və zəncirvari artım templərinin hesablanması zərurətini ortaya qoyur. Təhli nəticəsində məlum olur ki, emal sənayesinə daxil olan Azərbaycanın maşınqayırma sənayesinin artım templəri üzrə inkişafı bütün sənayenin inkişafı dinamikasına uyğundur. Lakin 2008-ci ildən etibarən iqtisadi fəaliyyətin "maşın və avadanlıqların istehsalı" növünə görə göstəricilərin hərəkətini təhlil edərək artım templərinin qeyri-sabitliyini və ayrı-ayrı illərdə olan istehsal həcmünün aşağı düşməsi ni müşahidə etmək mümkündür.

"Azneftkimyamaş" ASC-nin inkişaf templərini nəzərdə keçirsək, görmək olar ki, həm müəssisə, həm də bütövlükdə sənaye templərindən qabaqlama əmsalları son beş il ərzində vahidə bərabərdir ya da müəyyən qədər azdır. Amma ümumi götürsək, görə bilirik ki, müəssisənin artım templəri sahə dinamikasını aşır. Həmçinin qeyd etmək olar ki, 2009-cu ildə 2008-ci ilə nisbətə çox böyük geriləmə mövcud idi, amma

2009-cu ildən etibarən qabaqlama əmsal, yalnız 2012-ci ili çıxmaqla, daimə müsbət zonada yerləşmişdi [1].

“Azneftkimyamaş” ASC-nin 2009-2014-cü illər üzrə ümumi gəliri demək olar ki, iki dəfə, məhsulun rentabelliliyi isə 3% artmışdı. Bununla belə, verilmiş tendensiyalar sahə göstəricilərinin daha hamar fonunda özünü göstərir. Eyni zamanda gəlirin dinamikasının qeyri-müntəzəmliyini də qeyd etmək olar. Məsələn, “Azneftkimyamaş” ASC üzrə 2011-cü ildə ümumi gəlirinin zəncirvari artımı 136,9 %, 2014-cü ildə isə 16% azalma təşkil etmişdir. Digər tərəfdən isə, məhsul (iş, xidmət) satışından daxil olan məbləğ və satış məhsulunun maya dəyəri 2009-cu illə müqayisədə bütün növbəti illərdə artmağa doğru meyl edir. Bu zaman satış məhsulunun maya dəyərinin artım sürəti məhsul satışından daxil olan məbləğin artım sürətindən aşağı olması diqqəti cəlb edir. Bunun əsas səbəbi 1 manatlıq satılmış məhsula çəkilən xərclərin azalmasını göstərmək mümkündür.

Təhlil olunan dövrlərdə “Azneftkimyamaş” ASC-nin iqtisadi potensialını xarakterizə edən əsas göstəricilərin kəmiyyətlərinin əhəmiyyətli dərəcədə aşağı düşməsi müşahidə olunur. 2009-2014-cü illərdə səhmdar cəmiyyətin əsas fondlarının orta illik dəyəri-18%, dövrüyyədə olan aktivlərin orta illik dəyəri -7,8%, işçilərin orta illik sayı -10% azalmışdır.

Səhmdar cəmiyyətində də istehsalın genişləndirilməsi, təşkilinin təkmilləşdirilməsi, yeni texnika və texnologiyaların tətbiqi yeni investisiyaların cəlb edilməsi zərurətini ortaya çıxarır. Investisiyanın ilk növbədə müəssisənin özünün daxili mənbələri hesabına həyata keçirilməsi vacibdir. Məsələn, 2010-cu ildə Səhmdar cəmiyyətdə istifadə edilən cəmi investisiyanın 96%-ni öz xüsusi vəsaitləri təşkil edirdi ki, onun da 99,3 %-i amortizasiya ayırmalarının payına düşür. 2014-cü ildə isə investisiya yatırımlarının 97,7%-ni müəssisənin öz xüsusi vəsaitləri təşkil edir və onun 99,3%-i amortizasiya ayırımlarının payına düşür. Cəlb edilmiş vəsaitlərin ümumi investisiya həcmində xüsusi çəkisi 2,3% təşkil edir ki, onun da 94,5%-i bank kreditlərinin, 5,5%-i isə digər təşkilatlardan götürülən vəsaitlərdir.

Yuxarıda qeyd edilənlərdən belə nəticə çıxarmaq olar ki, ölkədə müxtəlif sahələrə böyük həcmdə investisiya yatırımları həyata keçirilsə də, respublikanın neftməşinqayırma sənaye sahəsini təmsil edən “Azneftkimyamaş” ASC uzun müddətdir ki, istehsala investisiya yatırımlarını əsasən öz daxili mənbələrinin, daha doğrusu amortizasiya ayırmalarının hesabına həyata keçirir. Bu da istehsalın inkişaf etdirilməsi üçün yetərli deyil.

Tədqiqatlarla əsaslanaraq demək olar ki, “Azneftkimyamaş” ASC 2007-ci illə müqayisədə 2014-cü ildə fontan armaturu istehsalı 38%, kolon başlığı istehsalı 29,2 %, quyu təmiri üçün qaldırıcı qurğu istehsalı 2,4 dəfə, ştanqlı dərinlik nasosların istehsalı 58 %, yuyucu nasos qurğuları istehsalı 3 dəfə, mancanaq dəzgahı istehsalı 2,7 dəfə, reduktorlar istehsalı 1,9 dəfə, fəvvarə siyirtməsi istehsalı isə 54 % artmışdır.

Maşınqayırma müəssisələrində mövcud vəziyyətini qiymətləndirərək qeyd etmək olar ki, “Azneftkimyamaş” ASC hal-hazırda Azərbaycanda sahə üzrə daha çox fəaliyyət göstərən və bütün bazar seqmentləri üzrə rəqibləri olmayan yeganə müəssisə hesab olunmaqla 2009-2014-cü illər ərzində onun bazar payı sabit qalmışdır. Sahədə vəziyyəti xarakterizə edərək demək olar ki, “Azneftkimyamaş” ASC-nin təklif etdiyi neft-mədən avadanlığının rəqabət üstünlükləri uzunmüddətli əməkdaşlıq üçün zəmin yaradır.

Ortamüddətli gələcəkdə (2014-2017-ci illər) indiki vəziyyətin əhəmiyyətli dəyişməsi proqnozlaşdırılmır.

“Azneftkimyamaş” ASC özünün istehsal potensialı ilə Azərbaycanın bir sıra iqtisadi problemlərinin həllində o cümlədən tikinti sektoru, qaz və neft çıxarılma, kimya və neft emal inkişafında feal rol oynaya bilər.

Dayanıqlı iqtisadi inkişafın baza göstəricisinin-sənaye istehsalının artım templərinin təhlili göstərir ki, tədqiq olunan neft-maşınqayırma müəssisələrdə bütövlükdə dayanıqlı iqtisadi inkişaf müşahidə olunur. “Azneftkimyamaş” ASC üzrə qabaqlama əmsalı son beş il ərzində vahiddən böyükdür. Təhlil olunan dövrdə (2009-2014-cü illər) müəssisənin ümumi gəlirinin demək olar ki, iki dəfə, məhsulun rentabelliliyinin isə yalnız 3% artmasına dair müddəanın qiymətləndirilməsi “Azneftkimyamaş” ASC-nin fəaliyyətinin dərin struktur təhlinin aparılmasını tələb edir.

Bu eyni zamanda sahənin kifayət qədər ixtisaslaşması ilə bağlı olmaqla “Azneftkimyamaş” ASC-in bütün fəaliyyət istiqamətləri üzrə sifarişlərin həcmnin artırılmasına imkan verir.

Yuxarıda ifadə olunanları əsas göstərərək emal sənayesi müəssisələrinin dayanıqlı və davamlı inkişaf istiqamətlərinin əsaslandırılması üçün aşağıdakı müddəaların nəzərə alınmasını məqsəduyğun hesab etmək mümkündür:

- Dövlət sifarişlərinin əsas parametrləri və prioritetləri;
- Azərbaycanın maliyyə sisteminin vəziyyəti (Dövlət Büdcənin gəlirlərinin artımı/azalması və profisit/defisitinin olması);
- Dövlət büdcənin strukturu (dövlətin sərmayə xərclərinin xüsusi çəkisi).
- Neft bazarının istehsal tələbatları;

- Azərbaycanın neft infrastrukturunun vəziyyəti;
- Neft və təbii qaz qiymətlərinin dünya dinamikası;
- Dövlət sərmaye proqramlarının prioritetləri və əsas istiqamətləri.

Ədəbiyyat

1. “Azneftkimyamaş” ASC-nin və onun törəmə müəssisələrinin ilkin uçot və hesabat sənədlərinin məlumatları (2009-2014-cü illər).
2. “AR-nin maşınqayırma sənayesinin inkişaf proqramı”, Bakı, 2002.
3. Azərbaycan sənayesi. Azərbaycan Dövlət Statistika komitəsi; Səda nəşriyyatı, Bakı, 2015.
4. Лось, В.А. Устойчивое развитие. М.: Агар, 2000.

MAKROİQTİSADİ TARAZLIĞIN TƏMİN EDİLMƏSİNİN DAVAMLI İNKİŞAFA TƏSİRİNİN MÜASİR VƏZİYYƏTİ

Aslanova İ.E.

Azərbaycan Universiteti

Xülasə

Məqalədə Azərbaycanda davamlı inkişafı makroiqtisadi tarazlığın bir–biri ilə əlaqəsi tədqiq edilmişdir. Makroiqtisadi tarazlığın davamlı inkişafa təsiri tədqiq ediləndə digər region ölkələrindən fərqli olaraq neft gəlirlərinin ÜDM-da və xarici ticarətdə mühüm çəkiyə malik olması da nəzər alınmışdır. Tarazlığın təmin edilməsi məqsədilə məcmu təklifin həcmi ilə məcmu tələbin həcmnin yaxınlaşdırılması üçün müəyyən iqtisadi islahatların həyata keçirilməsi yolları göstərilmişdir.

Açar sözlər: davamlı inkişaf, makroiqtisadi tarazlıq, məcmu tələb, məcmu təklif, iqtisadi artım, istehlak xərcləri

Makroiqtisadi tarazlığın təmin edilməsi müxtəlif məktəbin nümayəndələrinin yanaşmaları əsasında öyrənilərək ümumiləşdirmələr aparılmışdır. Nəzəri dəyərləndirmələr aparıldıqdan sonra belə nəticəyə gəlmək olar ki, makroiqtisadi tarazlığın təmin edilməsi iki istiqamətdə tətbiq edilməlidir. Birinci istiqamət - tarazlığın təmin edilməsinə maneə yaradan amillərin öyrənilməsi, ikincisi - tarazlığın təmin edilməsini şərtləndirən amillərin öyrənilməsi.

İqtisadi tarazlaşdırmaya maneə olan ən vacib amillərdən biri də ölkənin gizli iqtisadiyyatının səviyyəsidir. Rəsmi mənbələrə görə hər hansı bir ölkədə gizli iqtisadiyyatın səviyyəsi ümumi daxili məhsulun 21-22 %-i həcmində olarsa bu halı iqtisadi tarazlaşmanın ciddi surətdə pozulması kimi xarakterizə etmək olar. Bundan başqa iqtisadi tarazlığa təsir göstərən ən vacib hadisələrdən biri də inflyasiya və inhisarçılığın mövcudluğudur. İqtisadi nəzəriyyədə iqtisadi tarazlığın təmin edilməsi istiqamətində ölkənin elmi fəaliyyəti və onun nailiyyətləri də əvəzəilməz rola malikdir. Hər bir problem kimi iqtisadi tarazlıq probleminə də müəyyən metodoloji istiqamətlər tətbiq olunur ki, bunların da başında iqtisadi riyazi üsullar gəlir. İqtisadi inkişafın optimal tarazlığının təmin edilməsi riyazi alətlər vasitəsi ilə modellər və metodları, müasir informasiya kommunikasiya texnologiyalarını özündə birləşdirir. Tarazlığın yaradılmasında tez-tez istifadə edilən modellərə misal olaraq makro modellər sistemini, optimallaşdırma modellərini, istehsal funksiyası əmsallarını, elastiklik və korrelyasiya əmsallarını misal göstərmək olar.

Makroiqtisadi tarazlığın təmin edilməsi davamlı inkişafın təmin olunmasına istiqamətlənən bir iqtisadi proses olub, iqtisadiyyatda digər bir sıra münasibətlərlə səbəb-nəticə əlaqələrini şərtləndirməkdədir. Nəzərə almaq lazımdır ki, davamlı inkişaf təmin olunma baxımından müəyyən konsepsiyaya əsaslanır və müəyyən olunmuşdur ki, Azərbaycan üçün onun başlıca prinsipləri bunlardır:

- cəmiyyət sosial-iqtisadi sferada inkişafın gedişatına uzunmüddətli dövr üçün davamlı xarakter vermək gücündə olmalıdır;

- təbii ehtiyatlardan istifadə sferasındakı işləmələr məhdudluq baxımından nisbi xarakter daşıyır, çünki cəmiyyət və onun müasir inkişaf səviyyəsi alternativ ehtiyat mənbələri yaratmalıdır;

- davamlı inkişafın mümkünlük şərtlərindən biri kimi cəmiyyət üzvlərinin adi tələbatlarının ödənilməsinin problem mövzusu olmamalıdır. Nəzərə almaq lazımdır ki, davamlı inkişafda diqqət mərkəzində saxlanılan ekoloji amil əsas etibarilə adi tələbatların ödənilməsi prosesində aktualıq kəsb etməlidir;

- kapital sahibi olanların həyat tərzlərini ölkənin və regionun ekoloji gücü ilə eyniləşdirmək, nadir resurslardan istifadə üzrə səmərəliliklə uzlaşmalıdır;

- əhəlinin artımı və sakinliyi ərazinin qlobal ekosistemi ilə uzlaşdırmalı və gücün istehsal prosesində müəyyən olunmasına istiqamətlənməlidir.

Davamlı inkişaf anlayışı Azərbaycan iqtisadiyyatı üçün daha çox yoxsulluğun aradan qaldırılması mənasında yanaşılmış və bu məqsədə çatmaq üçün aşağıdakı tədbirlər prioritet hesab olunmuşdur:

- makroiqtisadi stabilliyin qorunması və qeyri-neft sektorunun tarazlı inkişaf etdirilməsi;
- gəlir əldə etmək imkanlarının genişliyi və yoxsulluğun azaldılması;
- sosial müdafiə sistemində səmərəliliyin əldə olunması və xüsusən də sosial risklərin azaldılması
- müharibə vəziyyəti ilə əlaqədar olaraq məcburi köçkünlərin həyat şəraitinin yaxşılaşdırılması məqsədi ilə iqtisadi tədbirlərin gücləndirilməsi;
- xüsusən təhsil və səhiyyə sistemində islahatların həyata keçirilməsi və xidmətlərin keyfiyyətinin artırılması;
- sosial sferada infrastrukturun genişləndirilməsi və xidmətlər sisteminin təkmil hala gətirilməsi;
- ekoloji vəziyyət ilə əlaqədar ətraf mühitin mühafizəsi üzrə iqtisadi imkanlardan istifadə;
- institusional islahatların davam etdirilməsi fonunda səmərəli idarəetmə sisteminin yaradılması.

Göründüyü kimi davamlı inkişafın əldə olunmasının başlıca şərti kimi makroiqtisadi stabilliyin təmin olunması əsas götürülmüşdür. Davamlı inkişaf ilə makroiqtisadi tarazlıq bir-birini qarşılıqlı olaraq tamamlayan iki prosesdir. Lakin burada davamlı inkişafı bağlı zaman amilini mütləq nəzərə almaq lazımdır.

Mövcud nəzəri dəyərləndirmələrə görə makroiqtisadi tarazlığın təmin edilməsinin özünəməxsus yanaşma əlamətləri mövcuddur. Bunlar aşağıdakılardır:

✓ Yeni iqtisadi nəzəriyyə paradigması maksimal dərəcədə qlobal olmalı, onun alətləri dünyanın müxtəlif dövlət və regionlarında effektiv qəbul edilməlidir. Eyni zamanda paradigma çərçivəsində milli xüsusiyyətlərdən, ənənələrin formalaşmasından və bazar təsərrüfatının inkişafından asılı olaraq lokal modifikasiyanın formalaşması imkanlarına da baxılmalıdır.

✓ Paradigma təkamül xarakteri daşmalıdır, onun vəziyyəti əvvəlki əksər paradigmalardan nailiyyətlərini inkar etməməlidir.

✓ Yeni paradigma nizamlı xarakter daşmalıdır, daxili mexanizmlərin qarşılıqlı əlaqəsi olmalıdır, hüquqi, kibernetika, ekologiya, sosiologiya, psixologiya və b. elmlərin paradigmalarının baza prinsipləri ilə vəhdət təşkil etməlidir.

✓ Paradigma makro və mikro səviyyədə iqtisadi sistemlərin inkişafında elmi tədqiqatlarda və təcrübə fəaliyyətində effektiv istifadə olunmalıdır

✓ Paradigma radikal və doqmatik olmamalıdır, əks təqdirdə onun yayılma diapazonu dar çərçivədə olacaqdır, çünki hazırkı vaxtda radikalizm və doqmatizm dünya iqtisadi cəmiyyətlərinin əksər hissəsində istifadə olunmur.

✓ Yeni paradigma iqtisadiyyata mürəkkəb, coxfunksiyalı, özü özüə əmələ gələn orqanizm kimi baxılmalıdır. Təbii ki, burada planlı və mərkəzləşdirilmiş imkanlar tamamilə inkar edilməməlidir.

Məcmu tələbin və məcmu təklifin dinamikası və bazarda müəyyən edilən qiymət dinamikası ilə əlaqəsi Azərbaycan iqtisadiyyatının bəzi özünəməxsus xüsusiyyətləri ilə bağlıdır. Belə ki, 2000-ci ildən sonra Azərbaycan iqtisadiyyatına daxil olan gəlirlər Azərbaycanda istehlak xərclərinin təmin edilməsi ilə yanaşı yeni istehlak tələblərini də formalaşdırdı. Başqa sözlə desək, gəlirlərin çoxalması, bəzi tələblərin təmin edilməsi ilə yanaşı yeni tələblərin də yaranmasına səbəb olur. Bu tələblərin təmin edilməsi isə əsasən idxal malları hesabına olduğundan bazarda qiymətlərin enməsinə təsir göstərmir. Bu qiymətlər daxili bazarla yox, daha çox dünya bazarındakı qiymətlərlə, daha doğrusu tələb və təkliflə tənzimlənir.

Tarazlığın təmin edilməsi yaxın illərdə məcmu təklifin həcmi ilə məcmu tələbin həcmi yaxınlaşdırılmasından ibarət ola bilər. Deməli, elə iqtisadi islahatlar həyata keçirilməlidir ki, növbəti 5-10 ildə bu iki göstəricini ifadə edən əyrilər bir-birinə tədricən və mümkün qədər daha çox yaxınlaşsın. Bu iki göstəricinin bir-birinə yaxınlaşması nəzəri cəhətdən aşağıdakı hallarda mümkündür:

1. Yalnız məcmu tələbin azaldılması yolu ilə.
2. Yalnız məcmu təklifin artırılması yolu ilə.
3. Həm məcmu tələbin azaldılması, həm də məcmu təklifin artırılması yolu ilə.

Azərbaycan iqtisadiyyatında makroiqtisadi tarazlığın təmin edilməsi üçün yuxarıda göstərilən mümkün üç variantın hər biri özünəməxsus iqtisadi islahatların aparılmasını zəruri edir. Əlbəttə, təsvir edilən mümkün halları bir-birindən təcrid edilmiş hesab etmək olmaz. Belə ki, “yalnız məcmu tələbin azaldılması” o demək deyil ki, məcmu tələbin azalması məcmu təklifin həcminə təsir göstərməyəcək. Eyni ilə “yalnız məcmu təklifin” artırılmasına da məcmu tələbin həcminə təsirsiz nail olmaq mümkün deyil. Məcmu tələbin hər hansı həcmdə dəyişməsi dolayısı ilə məcmu təklifin də həcminə və yaxud əksinə, təsirsiz ötürməyəcək. Lakin yuxarıda qeyd etdiyimiz mümkün variantlar iqtisadi proseslərə dövlət müdaxiləsi nöqtəyi-nəzərindən bir-birindən fərqləndirilir. Belə ki, dövlət tənzimləməsi tədbirləri “yalnız məcmu tələbin azaldılması” variantında məcmu tələb komponentlərinin, “yalnız məcmu təklifin artırılması” variantında isə məcmu təklifin komponentlərinin dəyişdirilməsinə yönəldilir. Yuxarıda nəzərdə tutulan üçüncü variantda isə dövlət tənzimlənməsi hər iki göstəricinin komponentlərinin dəyişdirilməsinə yönəlir.

Beləliklə, makroiqtisadi tarazlığın təmin edilməsi üçün məcmu tələbin əsas komponentlərindən olan

istehlak xərclərinin həcmnin dövlət müdaxiləsi vasitəsilə azaldılması arzu olunmasa da neft gəlirlərinin azalması şəraitində növbəti illərdə kəskin azalacağı təhlükəsi mövcuddur. Əhalinin istehlak xərclərinin azalması, onların real gəlirlərinin azalması deməkdir. Bu isə ciddi sosial-iqtisadi problemlərə yol açar.

Neft gəlirlərinin və ARDNF-un xərclərinin azalması heç şübhəsiz ki, bazarda orta qiymətin dəyişməsinə də ciddi təsir göstərir. Neft gəlirlərinin azalması ilə adətən əhali tərəfindən məcmu tələbin və ya onun komponentlərinin azalması, həmçinin əhalinin gəlirlərinin azalması kimi yox, daha çox bazarda qiymətlərin artması kimi qəbul edilir. Bazarda ona görə qiymətlər artmış olur ki, məcmu tələbin qarşılığında uyğun məcmu təklif ortaya çıxmır. Azərbaycanda istehlak mallarının, xüsusilə mühüm istehlak mallarının əsas hissəsi idxal edildiyindən neft gəlirlərinin həcmi kifayət edirdi ki, idxal üçün zəruri olan xarici valyuta əldə edilsin. Lakin neft gəlirləri azaldığından idxal üçün zəruri olan valyuta kifayət etmir və ona tələb çoxalır. Bu isə milli valyuta ilə hesablama da xarici valyutanın qiymətinin artmasına səbəb olur. Milli valyutanın xarici valyutaya nisbətən dəyərdən düşməsi (devalvasiya) əsasən tədiyyə balansına bağlı olur. Beləliklə, daxili bazarda təqribən 1\$=0,7850 manat olduğu illərdə $M_1 * V = P_1 * Q_1$ idisə və ikinci devalvasiya dalğasından sonra, yəni təqribən 1\$=1,55 manat olduğu şəraitdə $M_2 * V = P_2 * Q_2$ oldu. Deməli, dövriyyədə olan pul kütləsinin həcmi dəyişməzsə, onda qiymətlərin manatla ifadəsi təqribən neçə dəfə artarsa, mal kütləsinin bazarda həcmi də o qədər azalacaq.

Ədəbiyyat

1. Bazar iqtisadiyyatı şəraitində Azərbaycanın milli iqtisadiyyatının dayanıqlı inkişafının əsas istiqamətləri. Bakı, Elm, 2008. səh.72-74.
2. 2008-2015-ci illərdə Azərbaycan Respublikasında yoxsulluğun azaldılması və davamlı inkişaf Dövlət Proqramı. səh.66-68.
3. Azərbaycanın iqtisadi inkişaf modelləri. İqtisadi Tədqiqatlar Mərkəzi. Bakı, 2009.

İQTİSADI ARTIMIN YENİ KEYFİYYƏTİ VƏ ONUN ÖLCÜLMƏSİ

Babayeva A.Ə.

Azərbaycan Dövlət İqtisad Universiteti

İnnovasiya artımının təmin edilməsinin mühüm şərtlərindən biri, yoxsulluğun aradan qaldırılmasıdır, çünki yoxsulluq vəziyyətində olan insan nə iqtisadiyyatın hər hansı bir sahəsində, nə də bütövlükdə ictimai fəaliyyətdə innovator ola bilməz. Bununla bağlı qeyd olunmalıdır ki, son 10 ildə yoxsulluğun azaldılması sahəsində Azərbaycanda xeyli uğurlar əldə olunmuşdur, yəni ən müxtəlif kateqoriyalar üzrə «mütləq yoxsulluq» kateqoriyasına aid edilən həm fərdlərin, həm də ailələrin sayının kəskin azaldılması təmin edilmişdir. 2003-2015-ci illər ərzində yoxsulluğun səviyyəsi Azərbaycanda 48 faizdən 5 faizə qədər kəskin azalmışdır [2, səh.12-13].

Bu, nəzəri baxımdan da vacib məqamdır. Xatırladaq ki, Con Meynard Keyns bildirirdi ki, «bazar islahatlarının akselerasiyası» əhalinin sayının artması zamanı yüksələn həyat səviyyəsi imkanı» yaradır [1, səh.173]. Həqiqətən də, bizim dövrümüzdə də vətəndaşlarımız üçün müasir tələblərə cavab verən həyat səviyyəsi və həyat keyfiyyətini əhalinin sayının artması zamanı yalnız innovasiyalı artım amillərinin intensiv istifadəsi şərti ilə təmin etmək olar.

Qeyd etmək lazımdır ki, bu amillər özü-özlüyündə durğunluq vəziyyətində deyillər, onlar da inkişaf edir, dəyişilə bilirlər, verilmiş şərtlərdən, sosial-iqtisadi mühitdən, aparılan sosial-iqtisadi siyasətin əsas yönümlərindən asılı olaraq yenidən yaranırlar. Buna görə də belə amillərin yeniləşməsi və yenilərinin formalaşması daim getməlidir və bu proses elə getməlidir ki, onlar iqtisadiyyatı və cəmiyyəti irəli aparmaqla, özləri iqtisadiyyatın və bütün cəmiyyətin innovasiyalı inkişafının nəticəsi olsun.

Göstərilən innovasiyalı artım amillərinin formalaşması məhsuldar qüvvələrin strukturunda və istehsal münasibətləri sistemində dəyişikliklər vasitəsilə həyata keçirilir. İnnovasiyalı artım şəraitində məhsuldar qüvvələrin yeni məzmunu, o cümlədən, aşağıda sadalanan məqamlarla müəyyən edilir.

Birincisi, innovasiyalı artım şəraitində əmək məhsuldarlığının, son nəticədə isə əhalinin gəlirlərinin artması labüddür. Bu da öz növbəsində, bilavasitə konkret milli iqtisadiyyat miqyasında istehlakçı tələbatının strukturunun dəyişməsinə, daha keyfiyyətli əmtəə və xidmətlərə ehtiyacın artmasına təsir edir.

Məsələn, məlumdur ki, əhalinin ümumi gəlirləri artdıqca onun ərzağa xərclərinin payı azalır, daha “mürəkkəb” xərclərin payı isə artır. Amerika iqtisadçısı K.Klark hələ XX əsrin ortalarında göstərdirdi ki, texniki tərəqqinin genişlənməsi şəraitində dəyişən istehlakçı tələbatı bütün iqtisadiyyatın strukturuna mütləq təsir edir [4].

İkincisi, başqa şərtlər eyni olduqda zəruri iş vaxtının azalması asudə vaxtda şəxsiyyətin inkişafı üçün böyük imkanlar yaradır, bu da öz növbəsində, həyatın keyfiyyətinə, o cümlədən ətraf mühitin və

iqtisadiyyatın sosial sferasının vəziyyətinə tələbkarlığı artırır.

Üçüncüsü, məşğulluq strukturunun dəyişməsinin qaçılmaz olması işləyən əhalinin və təhsil alan gənclərin üstünlük verdiyi dəyərlərin də eyni dərəcədə qaçılmaz dəyişikliklərinə səbəb olur, bu isə onların həyat tərzinə təsir edir.

Bununla bağlı demək olar ki, Azərbaycan Respublikasında sosial-iqtisadi inkişafda əldə olunmuş uğurlar özü-özlüyündə nə qədər dəyərli və vacib olsalar da, dayanaqlı innovasiya artımı üçün möhkəm maddi zəmin yaradırlar.

Bununla əlaqədar, yenə C.M.Keynsin əhalinin sayının artması haqqında fikrinə qayıtmaq və daha bir mühüm məqama diqqəti yönəltmək lazımdır. Məsələ ondadır ki, son onilliklərdə bütövlükdə planetin əhalisinin sayının artması ilə yanaşı, dünyanın müxtəlif ölkələrində əhalinin fəal urbanizasiyası prosesi davam edir; özü də bu sözlər həm iqtisadi baxımdan inkişaf etmiş ölkələrə, həm də ən dinamik inkişaf edən dövlətlərə aiddir. Birləşmiş Millətlər Təşkilatının “World Urbanization Prospects” hesabatında təqdim edilmiş məlumatlara görə, XX əsrin başlanğıcında Yer kürəsi əhalisinin təqribən 90 faizi kənd yerlərində yaşayırdısa, hazırda dünya sakinlərinin 54 faizi şəhərlərdə məskunlaşmışdır [5]. Bu halda kənd əhalisinin əsas hissəsi Cənubi Asiya ölkələrinin (Hindistan da daxil olmaqla), qismən Cənub-Şərqi Asiya ölkələrinin və Afrika qitəsinin payına düşür. Bununla əlaqədar vurğulamaq lazımdır ki, hələ yaxın vaxtlara qədər əsasən aqrar ölkələr sayılan dövlətlərin çoxu indi qabaqcıl, çoxsahəli iqtisadiyyatı fəal inkişaf etdirir, urbanizasiya bu ölkələr üçün inkişafın səciyyəvi xüsusiyyətinə çevrilir.

Bu proses Azərbaycana daha çox aiddir, çünki əvvəllər, sovet dövründə sənaye cəhətdən inkişaf etmiş bu respublikada indi emaledici sənayenin elm tutumlu sahələri fəal inkişaf edir, bu isə həm yüksək hazırlıqlı ixtisaslı kadrların ölkəyə daimi axınını, həm də belə kadrların yaşayış mühitinin onların hazırlıq səviyyəsinə müvafiq olmasını tələb edir. Buna görə də, yuxarıda deyilənləri nəzərə alaraq, iddia etmək olar ki, şəhər və şəhəratrafi mühitin hərtərəfli inkişafı ölkəmizin sosial-iqtisadi inkişafının magistral istiqaməti olacaq, bu mühitdə sosial baxımdan uğursuz rayonların, əhalinin yoxsul və marginallaşmış təbəqələri üçün bir növ “şəhər gettoları” yaranmasına yol verilməməlidir. Əlbəttə, yuxarıda deyilənlər kəndlərin, o cümlədən yüksək dağlıq regionların əhəmiyyətini (xüsusən xalqın mədəni-tarixi adət və ənənələrinin qorunub saxlanması onları ənənəvi rolunu nəzərə alaraq) əsla azaltmır, ancaq məsələyə obyektiv yanaşsaq, ölkənin innovasiyalı inkişafının lokomotivi və belə inkişaf üçün ixtisaslaşdırılmış kadrların təchizatçısı rolunu məhz Azərbaycan şəhərləri yerinə yetirməlidir.

Innovasiyalı inkişaf şəraitində iqtisadi artımın yeni keyfiyyəti məsələsi ilə əlaqədar, biz yenə innovasiya fəaliyyətinin təminatında özəl sektorun və dövlətin rolunun nisbəti probleminə qayıtmalıyıq. Bir daha vurğulamalıyıq ki, məhsuldar qüvvələrin inkişafını nəzərdə tutan bütün sahibkarlıq fəaliyyəti nəticə etibarilə mənfəəti maksimallaşdırmaq məqsədinə tabe edilmişdir. Bununla bərabər, məhsuldar qüvvələrin inkişafı əhalinin əsas təbəqələrinin rifahının artması, bütövlükdə sosial sferanın yaxşılaşması üçün obyektiv imkanlar yaradır. Bizim fikrimizcə, dövlətin başqa vəzifələri ilə yanaşı, onun həyata keçirdiyi sosial-iqtisadi siyasətin məqsədi innovasiyalı inkişafın tələblərini əks etdirən ÜDM-in strukturunun təkmilləşdirməsini, insanların rifah halının, həyat səviyyəsinin və yaşayış keyfiyyətinin yüksəldilməsi ilə əlaqələndirməsinə xidmət etsin. Nəticə etibarilə, bu həm də istehsalın əsas sosial hədəfidir və deməli, istehsalın sosial-iqtisadi effektivliyi bununla müəyyən edilir.

Innovasiyalı artımın müəyyənedici amilləri sırasına, məsələn, əsas fondlara (hətta ən müasir fondlara) qoyulan investisiyaların həcmi deyil (hərçənd investisiya fəallığının əhəmiyyətinə heç kəs şübhə etmir), hər şeydən əvvəl, həyat səviyyəsinin və sosial inkişafın ən mühüm tərkib hissəsi olan daxili istehlakın keyfiyyəti aid edilməlidir.

Beləliklə, bizim fikrimizcə, bu nəticəyə gəlmək olar ki, müasir şəraitdə innovasiyaların öz xərclərini çıxartması (və bütövlükdə elmi-texniki tərəqqinin inkişafına çəkilən xərclərin kompensasiyası) məsələsinə ÜDM-in mütləq artımı mövqeyindən deyil, hər şeydən əvvəl, əhalinin həyat keyfiyyətinin artımı nöqtəyindən baxmaq olar. Buraya əhalinin ömrünün gözlənilən uzunluğu, iqtisadi artımın sosial və ekoloji xərcləri də daxildir. Müvafiq olaraq, iqtisadi artımın keyfiyyətinin ən yüksək sosial meyarı yuxarıda göstərilən mənada ictimai istehsalın sosial-iqtisadi effektivliyinin səviyyəsi və dinamikası ilə təyin edilir.

Yuxarıda deyilənləri nəzərə alaraq qeyd etməliyik ki, bir sıra mütəxəssislərin fikrincə, Azərbaycan Respublikasının iqtisadiyyatında islahatlardan əvvəlki dövrdə, biz hələ cəmiyyətin inkişafının yeni keyfiyyətinə xas olan göstəricilərlə səciyyələnməyə çatmamışıq. Bu məqamı N. Mustafayeva da qeyd edir [3, səh.70-71].

Ona görə dəyə bilirik ki, Azərbaycan iqtisadiyyatının bugünkü inkişaf səviyyəsi əhalinin rifahını hələ sosial yönümlü müasir dövlətin tələblərinə cavab verən dərəcədə təmin etmir. Xüsusi halda, respublikada nail olunmuş makroiqtisadi sabitləşmə və büdcə kəsirinin aşağı səviyyədə olması hələlik innovasiya nailiyyətlərinə əsaslanmır, çünki onlar uzunmüddətli davamlı sosial inkişafa zəmanət verə bilmir.

Belə inkişafın təmin edilməsi üçün dövlətin prioritet hədəflərinin təyin olunması məsələsinə yanaşmada düzəlişlər edilməli, bu hədəflər hökmən aşkar ifadə edilmiş sosial xarakter daşmalıdır.

Ədəbiyyat

1. Кейнс Дж.М. Общая теория занятости, процента и денег. М. 1978. стр.173
2. Концепция развития «Азербайджан – 2020: взгляд в будущее». стр.11
3. Мустафаева Н.М. Динамика отраслевой структуры экономики Азербайджана в современный период.// Экономика и предпринимательство. – 2014. - № 4 (ч.2). стр.70-71.
4. Communication from the Commission to the European Parliament, the Council, the Economic and Social Committee and the Committee of the Regions. Europe 2020. A strategy for smart, sustainable and inclusive growth. – Brussels. – 2010. – PP. 8-9.
5. UN World Urbanization Prospects. – New York. – July 2015.

MİLLİ İQTİSADİYYATIN TƏHLÜKƏSİZLİYİNİN TƏMİN OLUNMASININ DÖVLƏT MEXANİZMİ VƏ ONUN TƏKMİLLƏŞDİRİLMƏSİNİN PRİORİTETLƏRİ

Əhmədov M.A.

Azərbaycan Dövlət İqtisad Universiteti

Açar sözlər: global maliyyə böhranı, milli iqtisadiyyatın təhlükəsizliyi, iqtisadi təhlükəsizliyin indikatorları, davamlı inkişaf

Global maliyyə böhranı, dünya bazarında neftin qiymətinin kəskin aşağı düşməsi, ölkəmizdə manatın devalvasiyası, sosial-iqtisadi proseslərə global təzyiqlərin artması müasir dövrdə milli iqtisadiyyatın təhlükəsizliyinin mövcud vəziyyətinin konkret və sistemli təhlilini yenidən dəyərləndirilməsini obyektiv zərurətə çevirdi. Bütün bu neqativ proseslərin məntiqi nəticəsi olaraq ölkəmizin gəlirlərinin azalmasına səbəb olmuşdur ki, o da son nəticədə öz əksini büdcənin gəlir və xərclərinin həcmi və strukturunda tapmışdır. Milli iqtisadiyyatın təhlükəsizliyinin təmin edilməsinin effektiv dövlət mexanizminin formalaşdırılmasını tələb edir.

Milli iqtisadiyyatın təhlükəsizliyinin gözlənilməsində başlıca məqsəd ölkədə reallaşdırılan inkişaf strategiyasında dəyişən şəraitə və tələblərə uyğun olaraq mövcud əmək, kapital, təbii resurslardan səmərəli və optimal istifadə etməklə bazarın, dövlətin, vətəndaşın birgə və səmərəli fəaliyyətini, onların hər biri üzrə və eləcə də onların arasında yarana biləcək ziddiyyətləri vaxtında və effektiv həll etmək qabiliyyətinə malik olmasıdır.

Qeyd etmək lazımdır ki, milli iqtisadiyyatın təhlükəsizliyinin təmin edilməsinin dövlət mexanizmi qeyd olunanlarla yanaşı ölkənin beynəlxalq miqyasda milli maraqlarının qorunması, mühafizəsi və onun səmərəli reallaşdırılmasını, milli sahibkarlığın inkişafının stimullaşdırılması, cəmiyyətdə sosial-iqtisadi sabitliyin qorunması məqsədlərinə xidmət etməlidir. Milli iqtisadiyyatın təhlükəsizliyinin təmin edilməsinin dövlət mexanizmi işlənilib hazırlanarkən milli iqtisadiyyatın iqtisadi, sosial, elmi-texniki, kadr, intellektual potensialı və bütünlükdə milli iqtisadiyyatın davamlılığını şərtləndirən amillərin sistem halında nəzərə alınması zəruridir.

Bu gün dünyada liberalizmə, realizmə və strukturalizmə əsaslanan global dünya iqtisadiyyatı formalaşır. Bu baxımdan milli iqtisadiyyatın təhlükəsizliyinin təmin edilməsinin dövlət mexanizmi mikro, mezo və makro səviyyədə funksional istiqamətləri əhatə etməklə yanaşı ölkənin beynəlxalq miqyasda iqtisadi təhlükəsizliyinin təmin edilməsi və mövcud ola biləcək təhdidləri nəzərə alaraq iqtisadi siyasət formalaşdırılmalıdır. Qloballaşma şəraitində Azərbaycan iqtisadiyyatının açıqlığının artması, onun müxtəlif beynəlxalq təşkilatların çoxtərəfli və ikitərəfli müqavilələrdə iştirakı və eləcə də ölkəmizin Ümumdünya Ticarət Təşkilatına daxil olmaq mümkünlüyünü nəzərə alaraq meydana çıxan bütün problemlər milli iqtisadiyyatın təhlükəsizliyi baxımından dəyərləndirilməsini tələb edir.

Ümumən, iqtisadiyyatın təhlükəsizlik səviyyəsini qiymətləndirərkən bütünlükdə milli iqtisadiyyatın rəqabətqabiliyyətliliyini, mövcud potensialdan səmərəli istifadə imkanlarını, ölkənin malik olduğu resurslar balansı və onlardan istifadə dərəcəsini nəzərə alaraq qərarlar qəbul etmək lazımdır.

Beləliklə, milli iqtisadiyyatın təhlükəsizlik strategiyası özündə, milli iqtisadiyyatların səmərəli reallaşdırılmasını, onları maksimum dərəcədə xarici amillərin neqativ təsirindən qorumaq üçün zəruri tədbirlərin görülməsini, iqtisadi, sosial, demoqrafik, ekoloji və beynəlxalq təhlükəsizlik problemlərinin birgə qarşılıqlı əlaqə və asılılıqda həllini əks etdirilməlidir.

Milli iqtisadiyyatın təhlükəsizliyinin təmin edilməsinin dövlət mexanizminin işlənilib hazırlanması ilkin mərhələdə ölkənin qarşısında duran başlıca məqsədlər və prioritetlərin müəyyənləşdirilməli, bu sahədə mövcud olan konkret vəziyyətin monitorinqi həyata keçirilməli, iqtisadiyyat və maliyyə sferasında müşahidə olunan başlıca meyillər dəyərləndirilərək onların ölkəmizin sosial-iqtisadi inkişafına pozitiv və neqativ təsiri

qiymətləndirilməlidir.

Son iki ildə dünyada baş verən məlum iqtisadi və sosial prosesləri, iqtisadi konyukturanın dəyişməsinə nəzərə alaraq Azərbaycan Respublikasının prezidenti İlham Əliyevin bilavasitə təşəbbüsü və rəhbərliyi ilə ölkəmizin mümkün qədər az itkilərlə böhrandan çıxmasını və təhlükəsizliyini təmin etmək məqsədilə əmək haqqı, təqaüd və müavinətlər sisteminin təkmilləşdirilməsi; institusional və struktur islahatların aparılması; investisiya-innovasiya, biznes mühitinin yaxşılaşdırılması; qeyri-neft sektorunun inkişafı və ixracının stimullaşdırılması; milli valyutanın tənzimlənməsi məqsədilə qeyd olunan istiqamətlər üzrə müvafiq dəyişikliklər edilmiş, zəruri tədbirlər sisteminin həyata keçirilməsi nəzərdə tutulmuşdur.

Qeyd etmək lazımdır ki, ölkəmizin dinamik və davamlı inkişafını təmin etmək üçün bütün səviyyə və istiqamətlərdə ölkədə həyata keçirilməsi nəzərdə tutulan bütün sistem dəyişikliklərinin, islahatların, təkmilləşdirmələrin istisna bilməyən şərti və meyarı milli iqtisadiyyatın iqtisadi təhlükəsizliyinin gözlənilməsi zəruriyyəti hesab olunmalıdır.

Ədəbiyyat

1. Azərbaycan 2020: gələcəyə baxış inkişaf konsepsiyası. Bakı, 2012.
2. Azərbaycan qəzeti 18.01.2016.
3. İlham Əliyev «Azərbaycan iqtisadiyyatının gələcəyi» Davamlı iqtisadi forum www.president.az/ticles/ 2016.
4. M.A.Əhmədov, A.H.Hüseyn «Dövlətin iqtisadi siyasəti Bakı, 2012.
5. M.A.Əhmədov «Qloballaşma və milli iqtisadiyyatın formalaşması» Bakı, 2005.
6. M.A.Əhmədov «Qlobal maliyyə böhranına Azərbaycan iqtisadiyyatının davamlılığını şərtləndirən iqtisadi siyasətin prioritetləri» Beynəlxalq konfransın materialları. Bakı, 2012.

UOT 541.64:678.046.3:677.861

ƏTRAF MÜHİTİN ÇİRLƏNMƏSİNDƏN DƏYƏN ZƏRƏRİN HESABLANMASI

Əhmədova R.R., Aşurova N.D., Avdunova A.M.

Sumqayıt Dövlət Universiteti

Xülasə

Təbii sərvətlərdən düzgün istifadə edilmədikdə ətraf mühit çirklənir. Bu zaman ekoloji təhlükəsizliyi təmin etmək üçün ətraf mühitin çirklənməsindən atmosferə, hidrosferə və torpağa dəyən zərərin hesablanması məsələsi aktual problem kimi qarşıda durur

Açar sözlər: *təbii sərvətlər, ətraf mühit, ərazinin çirklənmə tipləri, iqtisadi zərər*

Məlumdur ki, təbiətdən istifadə prosesində müxtəlif növ təbii resursların ictimai istehlakı həyata keçirilir. Belə sərvətlərə torpaq, meşə, faydalı qazıntılar, atmosfer havası, su və b. aiddir. Təbii sərvətlərdən istifadə səmərəli və səmərəsiz ola bilər.

Burada əsas məqsəd insanların təsərrüfat fəaliyyəti nəticəsində təbii sərvətlərdən səmərəli istifadə üsullarının, metod və qaydalarının ekoloji təhlükəsizliyinin təmin etmə yollarının hazırlanmasıdır.

Hal-hazırda təbii sərvətlərdən düzgün istifadə iki əsas istiqaməti özündə birləşdirir.

1) İnsanların təbii sərvətlərə olan tələbatını təmin edən və ətraf mühitin lazımı keyfiyyətini saxlayan məqsədyönlü fəaliyyət kimi:

2) təbiətlə cəmiyyətin qarşılıqlı əlaqəsini tənzimləyən sistemi kimi.

Ətraf mühitin çirklənməsindən dəyən sosial-iqtisadi zərərin hesablanması bir neçə üsulu vardır.

- Birbaşa hesablama üsulu;
- analitik üsul;
- Empirik üsul.

Ətraf mühitin çirklənməsi zamanı istifadə olunan “Birbaşa hesablama” üsulu sənayeyə dəyən zərərin ayrı-ayrı sahələr üzrə vurulmuş zərərin cəminə bərabərdir [2]:

$$Z = Z_s + Z_{k/t} + Z_{m/k} + Z_{şah.}$$

Burada: Z_s – sənayeyə dəyən zərər;

$Z_{k/t}$ – kənd təsərrüfatına dəyən zərər

$Z_{m/k}$ – mənzil kommunal təsərrüfatına dəyən zərər;

$Z_{şah.}$ – səhiyyəyə dəyən zərər.

Ətraf mühitin çirklənməsindən dəyən zərərin empirik üsulla hesablanması zamanı bir neçə faktorlar nəzərə alınır. Məsələn: İl ərzində çirkab maddələrin su hövzələrinə atılmasından dəyən zərər aşağıdakı düsturla hesablanır:

$$Z_{su} = y \cdot b_k \cdot M_{su}$$

Burada: y – orta xüsusi zərər. Əmsal kimi inflyasiya nəzərə alınaraq hesablanır. Hazırda bu əmsal təxminən 1000000 manat/t-dur;

b_k - əmsaldır. Su təsərrüfatı hövzələrindən asılı olaraq dəyişir.

M_{su} – su hövzələrinə atılan tullantıların xüsusi həcmi.

b_k - əmsalının Azərbaycanın bəzi su hövzələri üçün qiymətləri:

Sıra №-si	Hövzənin adı	b_k
1	Kür çayı	2,5
2	Araz çayı, Oxçu çay, Samur və s.	2,0
3	Dağ çayları	1

M_{su} – aşağıdakı düsturla hesablanır [3]:

$$M_{su} = \sum_{\tau=1}^n T_{\tau} m_{\tau}$$

Burada: n – qiymətləndirilən mənbə tərəfindən su hövzəsinə atılan çirkab maddələrin miqdarı;

T_{τ} – τ çirkab maddəsinin nisbi təhlükə əmsalı;

m_{τ} - qiymətləndirilən mənbə tərəfindən atılan τ çirkab maddəsinin illik həcmi.

Atmosferin çirklənməsindən dəyən iqtisadi zərər aşağıdakı düsturla hesablanır:

$$Z_{atm} = \ddot{O} M_{atm}$$

Burada: \ddot{O} - ərazinin çirklənmə tiplərinə görə fərqlənən əmsaldır. Suvarılan sahələr üçün bu əmsal 2-yə vurulur.

<i>Ərazinin çirklənmə tipləri</i>		<i>\ddot{O}</i>
Fəal çirklənmə zonaları üçün	Kurort, sanatoriya, qoruq əraziləri	10
	Şəhəratrafi rekreasiya zonaları, bağlar və s.	8
	n sıxlıqda (adam/ha) yaşayış məntəqələri	0,1
	Sənaye müəssisələri və qovşaqlarının əraziləri	4
	Meşələr: I tip	0,2
	II tip	0,1
	III tip	0,025

zonaları üçün \ddot{O} əmsalı aşağıdakı düsturla hesablanır:

$$\ddot{O}_{f\check{z}} = \sum_{x=1}^n S_x / S_{f\check{z}} \cdot \ddot{O}_x$$

Burada: S_x – fəal çirklənmə zonasının x hissəsinin sahəsi;

$S_{f\check{z}}$ – fəal çirklənmə zonasının ümumi sahəsi;

\ddot{O}_x – yuxarıda göstərilmiş cədvəl üzrə ərazi tipləri üzrə əmsal;

n – fəal çirklənmə zonasına düşən ərazi tiplərinin ümumi sayı;

Hər bir mənbə üçün fəal çirklənmə zonası aşağıdakı üsulla təyin olunur. Hündürlüyü 10 m-dən az olan mənbələr üçün ($h < 10$) fəal çirklənmə zonası mərkəzi həmin mənbənin mərkəzi olmaqla $r = 50h$ radiusda dairə əmələ gətirir. əgər boru və ya mənbələrin hündürlüyü $h \geq 10$ m olarsa, FÇZ üzük şəklində olur. Onun kiçik radiusu $z_r = 2\phi h$, böyük radiusu isə $z_R = 20\phi h$ olur [1].

Burada: h – mənbə və ya boruların hündürlüyü;

ϕ – alovun qalxmasına görə olan düzəlişdir.

$$\phi = 1 + \Delta T / 5^{\circ}C$$

burada: ΔT – çirkli maddələr atılan mənbə ilə ətraf atmosferdə olan temperaturların fərqi (C°).

Ədəbiyyat

1. Нестеров П.М. Экономика природопользования. Москва, Высшая школа. 2000.
2. Nəbiyev N.A. Təbii sərvətlərin qorunması və istifadəsi. Bakı, Azərneşr. 1989.
3. Əmrahov S.İ. Azərbaycan təbiətindən istifadənin aktual sualları. Bakı. 2000.

BANKIN MALİYYƏ SABİTLİYİNİN YÜKSƏLDİLMƏSİ BAXIMINDAN ONUN MALİYYƏ STRATEGİYASININ TƏKMİLLƏŞDİRİLMƏSİ İSTİQAMƏTLƏRİ

Əliyev Ə.İ.

Azərbaycan Dövlət İqtisad Universiteti

Acar sözlər: bank, maliyyə sabitliyi, idarəetmə strategiyası, daxili amil, xarici amil, diversifikasiya, investisiya, depozit, kredit

Kommersiya banklarının fəaliyyəti çoxsaylı amillərdən asılı və qarşılıqlı əlaqədə olan kompleks prosesdir. Buna həm daxili, həm də xarici amillər təsir göstərir. Bankın maliyyə strategiyasının məqsədləri sistemində maliyyə sabitliyinin yüksəldilməsi mühüm yerlərdən birini tutur. Bankın maliyyə sabitliyinin mahiyyətinə dair müxtəlif yanaşmalar vardır. Bəzi müəlliflər bankın maliyyə sabitliyi dedikdə fəaliyyətin səmərəliliyinin, kapitalın kifayətliliyinin və aktivlərin keyfiyyətinin qiymətləndirilməsi, bəziləri şəxsi vəsaitlərin mövcud olması, digərləri kapitalın sabitliyinin, likvidli balansın, ödəməqabiliyyətinin mövcudluğu kimi başa düşür. Deməli, bankın maliyyə sabitliyi uzunmüddətli perspektivdə maliyyə vəziyyətinin sabitliyidir və maliyyə resurslarının bu vəziyyətində bank pul vəsaitlərindən səmərəli istifadə etmək yolu ilə özünün fasiləsiz iqtisadi fəaliyyəti prosesini həyata keçirməyə qadir olur. Başqa sözlə desək, bankın maliyyə sabitliyi istənilən xarici təsirlərə qarşı durmaq qabiliyyətidir.

Bankın idarəetmə strategiyasında maliyyə sabitliyi mühüm rol oynayır və bankın maliyyə vəziyyəti onun fəaliyyətinin digər tərəflərinə təsir göstərir. Ayrı-ayrı bankların fəaliyyətinə çoxlu sayda amillər təsir göstərir. Qarşılıqlı əlaqədə olan amillər bankın fəaliyyətinə müxtəlif istiqamətlərdə təsir göstərir və bu da hər bir bankı məcbur edir ki, maliyyə bazarında özünün strategiyasını dəyişsin. Kommersiya bankının sabitliyinə təsir edən amillər çoxsaylıdır və onlar müxtəlif əlamətlər üzrə təsnifləşdirilir. Belə ki, yaranma üsuluna görə onları daxili və xarici, fəaliyyət müddətinə görə daimi və fors-major, nəticənin mühümlük dərəcəsinə görə əsas və ikinci dərəcəli, quruluşuna görə sadə və mürəkkəb, təsir istiqamətlərinə görə müsbət və mənfi, məzmununa görə siyasi, təşkilati, iqtisadi və sosial amillərə ayırmaq olar. Ümumiyyətlə, bankın maliyyə sabitliyinə bu və ya digər istiqamətdə təsir bütün amilləri iki kateqoriyaya - daxili və xarici - ayırmaq olar. Bankın sabitliyinə umumi iqtisadi amillər də əhəmiyyətli şəkildə təsir göstərir. İqtisadi amillərə iqtisadiyyatın real sektorunun potensialı, istehsal güclərinin yeniləşməsi və sıradan çıxması, istehsalçıların rəqabətqabiliyyəti, ölkənin tədiyə balansının saldosu, resursların sahələrarası axını imkanları, investisiyanın, ÜDM həcmi və s. aiddir.

Bankın maliyyə sabitliyinin təmin edilməsində daxili amillər mühüm rol oynayır. Bankın daxili amillərinə onun özü tərəfindən formalaşdırılan və fəaliyyətindən asılı olan amillərin aid edilməsi zəruridir. Bankın strategiyası, şəxsi kapitalla təminatlılıq, idarəetmə sistemi, bankın daxili siyasəti, ixtisaslı kadrların səviyyəsi və s. daxili amillərə aid etmək olar. Ümumiyyətlə, bankın maliyyə sabitliyinə təsir edən amilləri üç qrupda - təşkilati, texniki və maliyyə-iqtisadi amillər - birləşdirmək olar. Qeyd edilənlərdən aydın olur ki, müasir dövrdə istənilən bank özünün maliyyə sabitliyini təmin etmək və rəqabətli maliyyə bazarında strateji mövqeyini qoruyub saxlamaq üçün daxili və xarici mühit amillərinin təsirinə adekvat və diversifikasiyalı idarəetmə modeli olmalıdır. Bankda düzgün idarəetmə modelinin seçilməsi bütövlükdə sistemin səmərəli və düzgün inkişafının əsasıdır.

Beləliklə, son dövrlərdə ölkənin kommersiya banklarının maliyyə vəziyyətinin pisləşməsi, onların bəzilərinin müflisləşməsi, əhalinin və təsərrüfat subyektlərinin bütövlükdə bank sisteminə inamının aşağı düşməsi banklardan bütün imkan və ehtiyatlardan maksimum istifadə edilməsini tələb edir. Kommersiya bankları öz fəaliyyətinin diversifikasiyasında yalnız maliyyə bazarının tələblərinə reaksiya vermək deyil, həm də həyata keçirilən əməliyyatların gəlirliliyi və risklərinin optimal nisbətinin axtarılıb tapılmasına, özlərinin rəqabətqabiliyyətinin və etibarlılığının, maliyyə sabitliyinin yüksəldilməsinə cəhd göstərməlidir. Formalaşmış şərait həm bank, həm də qeyri-bank məhsullarının istehsalının qarşılıqlı tamamlanması yolu ilə bazarda öz işlərinin kompleks və diversifikasiyalı yanaşma əsasında qurulması problemini ölkənin bank strukturları qarşısında ön plana çəkir. Araşdırma göstərir ki, bazar iqtisadiyyatı inkişaf etmiş ölkələrdə bank fəaliyyətinin müasir inkişaf meyli qeyri-ənənəvi bank əməliyyatlarının genişlənməsi, bank və qeyri-bank müəssisələri arasındakı sərhəddin aradan götürülməsi, bank fəaliyyətinin universallaşdırılması, kreditlərin strukturunda orta və uzunmüddətli kreditləşdirmənin payının artması, bank fəaliyyətində müasir informasiya texnologiyalarının geniş tətbiq edilməsi və s. ilə xarakterizə olunur. Bankın real iqtisadi şəraitə adekvat fəaliyyəti ilk növbədə onun etibarlılığının yüksəldilməsini tələb edir. Buna yalnız şəxsi kapitalın həcmi deyil, digər çoxlu sayda amillər (bankın müəssisələrlə, əhaliylə, tərəfmüqabillərlə, maliyyə-kredit institutları ilə və s. əlaqələrin genişliyi, dərinlik dərəcəsi) də təsir göstərir. Belə şəraitdə bankın funksional-əməliyyat strukturu, bankın müştərilərə təklif etdiyi xidmətlər dəstəsinin genişliyi və məhdudluğu mühüm əhəmiyyət kəsb edir. Digər bərabər şərtlər daxilində xidmətlər çeşidini təkmilləşdirən və onların keyfiyyətini yüksəldən

çoxfunksiyalı bankların fəaliyyəti daha sabitdir.

Qeyd etdiyimiz kimi müasir şəraitdə diversifikasiya bankın rəqabətqabiliyyətliliyinin və maliyyə sabitliyinin yüksəldilməsinin ən perspektivli istiqamətlərindən biri hesab edilir. Fikrimizcə, bankın rəqabət mühitində uğur qazanması üçün maliyyə xidmətləri sferasında rəqabətin üç əsas qatına - əhalinin inamı, müştərilər üçün əlverişlilik və tərəfmüqabillik münasibətlərinə riayət edilməsi - diqqət yetirməsi məqsəddəyğündür. Bu üç qatı əhatə edən modelin qurulması ilə yanaşı, rəqabətdə qeyri-qiymət amilinə, bankın mənfəətinin və fəaliyyət səmərəliliyinin yüksəldilməsinə, həyata keçirilən əməliyyat xərclərinin aşağı salınmasına, maksimum səmərə verən məhsulların istehsalına və xidmətlərin təqdim edilməsinə, maliyyə bazarının digər iştirakçıları ilə səmərəli biznesə əlaqələrinə və s. fikir verilməsi də lazımdır. Bankın maliyyə sabitliyinin yüksəldilməsi məqsədilə maliyyə strategiyasını formalaşdırarkən qarşıya qoyulmuş məqsədlər sistemində məhz bu qeyd edilən istiqamətlərin nəzərə alınması nəinki bankın aktiv və passivlərinin keyfiyyətinin yüksəldilməsində, maliyyə sabitliyinin təmin edilməsində, həm də onun maliyyə bazarında strateji mövqeyinin qorunub saxlanmasında mühüm rolunu ola bilər. Fikrimizcə, bank sisteminin modernləşdirilməsinə yeni yanaşmasının mahiyyəti “depozit-kredit” menecmenti paradigmasının, “investisiya-bank-maliyyə” menecmenti paradigması ilə əvəz edilməsində ifadə edilir.

Ədəbiyyat

1. Бланк И.А. Финансовая стратегия предприятия. / И.А. Бланк. - Киев: Ника-Центр: Эльга, 2006.
2. Жилкина А.Н. Управление финансами. Финансовый анализ предприятия: Учебник. / А.Н. Жилкина. – М.: ИНФРА-М, 2012.
3. Бибикова Е.А. Финансовая политика коммерческого банка: значение, роль, принципы формирования «Вестник ИГЭУ» Вып. 5, 2013.
4. Борисова В.Д., Сычёв П.П. Особенности финансовых стратегий российских компаний // Известия ПГПУ им. В. Г. Белинского. № 24. 2011.
5. Бурмистрова О. Взаимосвязь финансовой стратегии с общей стратегией развития компании. // Проблемы теории и практики управления, №8, 2011.

UOT 631.1(479.24)

ƏRZAQ TƏMİNATININ PROBLEMLƏRİ VƏ İNKİŞAF MƏRHƏLƏLƏRİ

Əliyeva A.H.

Sumqayıt Dövlət Universiteti

Xülasə

Məqalədə dünya alimlərinin, beynəlxalq təşkilatların və dövlət orqanlarının həmişə diqqət mərkəzində olan ərzaq probleminin vəziyyəti təhlil edilmişdir. Ayırı - ayırı dövrlərdə bu sahədə müzakirələr, təhlillər, geniş araşdırmalar aparılaraq əsas global problemlər və onların həlli yolları məqalədə öz əksini tapmışdır.

Açar sözlər: ərzaq təhlükəsizliyi, ərzaq problemi, ərzaq məhsulları, əhali artımı.

Ərzaq təhlükəsizliyi - ərzaq çatışmazlığı təhlükəsi ilə bağlıdır. Dünya əhalisinin 1/5 hissəsinin ərzaq qıtlığı şəraitində yaşadığı və aclıq çəkdiyi, əhalinin sürətlə artdığı, təbii ehtiyatların tükəndiyi bir şəraitdə, kortəbii rəqabət prinsipinə əsaslanan istehsal üsulundan imtina edilməsi və bu sahədə tədqiqat apararı iqtisadçıların fikir və rəyləri məqsəddəyğün sayılır. Hələ 200 il bundan əvvəl ingilis iqtisadçı Tomas Robert Maltus 1798 - ci ildə “əhali qanunu haqqında təcrübə” adlı əsər yazaraq, anonim ad ilə nəşr etdirmişdir. O göstərirdi ki, hər 25 ildən bir əhalinin sayı 2 dəfə artdığı halda əhali üçün yaşayış vasitələri ədədi silsilədə olduğundan tez arta bilməz. Beləliklə o, ərzaq məhsullarının çatışmazlığını təbii hal hesab edirdi. Ərzaq probleminin vəziyyəti həmişə dünya alimlərinin, beynəlxalq təşkilatların və dövlət orqanlarının diqqət mərkəzində olmuşdur [1, səh. 39]. Ayırı - ayırı dövrlərdə bu sahədə müzakirələr, təhlillər, geniş araşdırmalar aparılaraq 5 əsas global problem və onların həlli nəzərdə tutulmuşdur.

Bunlar aşağıdakılardır:

- * Sürətli sənayeləşmə;
- * Əhalinin sürətli artımı;
- * Aclıq və ərzaq çatışmazlığının geniş yayılması;
- * Təbii ehtiyatların tükənməsi;
- * Məskunlaşma mühitinin pisləşməsi;

Bu problemlərin tədqiq edilməsi üçün müəlliflər 4 ümumiləşdirilmiş göstəriciyə əsaslanmışlar:

1. Dünyanın potensial əkin sahəsi (3.2 mlrd. hektardır);

2. 1970 - ci ilə nisbətən məhsuldarlığın 3 dəfə artırılması mümkünlüyü;
3. 1970 - ci illə müqayisədə əldə edilə bilən ehtiyatların 200 dəfə artırılması mümkünlüyü;
4. Yer üzündəki müxtəlif çirklənmələrin qarşısının alınması.

Beləliklə, müəlliflər əhalinin sayının təqribən 33 ilə, sənaye istehsalının isə 10-15 ilə 2 dəfə artması ehtimalını qəbul etmişlər.

Ərzaq təhlükəsizliyi ilə bağlı olaraq 1974 - cü ildə Romada BMT “Ümumdünya ərzaq konfransı” keçirilmişdir. Bu konfransda ərzaq qıtlığına və aclığa qarşı birgə mübarizə üçün ümumbəşəri bəyannamə qəbul edilmişdir. Bəyannamədə belə halların yaranma səbəblərinin öyrənilməsi, xəbərdarlıq edilməsi, qarşısının alınması üçün tədbirlər görülməsi məsələlərinə diqqətin artırılması tövsiyə edilmişdir. Elə bu məqsədlə də 1974 - cü ildə “Ümumdünya Ərzaq Şurası” yaradılıbdır. Bu şura ümumdünya ərzaq proqramı təşkilatı kimi fəaliyyət göstərir [1, səh.77].

Alimlərin geniş araşdırmalarına əsasən aşağıdakı problemlərə diqqətin artırılması ön plana çəkilmişdir:

* Əsas ərzaq növü olan taxılçılığın əkin sahəsinin azalması məsələsi.

Bu vəziyyəti 3 əsas səbəblə əlaqələndirmək olar:

- torpağın böyük bir qismi əkin dövriyyəsiindən çıxarılarq sənaye məqsədlərinə, infrastrukturun inkişafına cəlb edilmişdir;

- 60-80-ci illərdə kənd təsərrüfatının intensiv inkişafının nəticəsi olaraq torpaqların eroziyası artmışdır. Ona görə də bir çox ərazilərdə yeni meşə salınması və çəmənliklər yaradılması zərurəti meydana çıxmışdır;

- dünya üzrə əhalinin sayının artması, şəhərlərin, qəsəbələrin, bağ təsərrüfatlarının, müvafiq infrastrukturun genişlənməsini tələb edir.

- İcməli su qıtlığı problemi. Etiraf etməliyik ki, hazırda dünya əhalisinin 50 faizə qədəri icməli su ilə qeyri qənaətbəxş təmin olunur.

Bir çox hallarda sudan qənaətlə istifadə olunmur. Sənaye məqsədləri üçün sudan istifadə artır, bu isə su mənbələrini çirkləndirir. Bəzi regionlarda suvarılan torpaqların artması da icməli suların azalmasına səbəb olur.

Dünya okeanının qlobal problemi də ərzaq problemini çətinləşdirir. Okeanlarda (Atlantik və Sakit okeanda) balıqçılıq hövzələrindən həddindən artıq balıq tutulması, dəniz məhsullarının mənimlənməsi bir çox balıq növlərinin yox olmasına gətirib çıxarmışdır.

* Ətraf mühitin çirklənməsi problemi də kənd təsərrüfatı və ərzaq təminatına böyük zərər vurur.

Bir çox tullantıların - qaz və digər maddələrin ətraf mühitə atılması iqlimin istiləşməsinə səbəb olmuşdur. Eyni zamanda qasırğa və tufanlar, quraqlıqlar, daşqınlar və digər fəlakətlərin də sayı artmışdır.

İqlimin gələcəkdə daha da istiləşməsi, buzlaqların əriməsi Dünya okeanın qalxmasına səbəb ola bilər ki, bu da yüzlərlə şəhər və kəndlərin, torpaqların su altında qalması gətirib çıxara bilər.

- Məhsuldarlıq səviyyəsinin aşağı düşməsi problemi.

- Biçənəklərdə otarılan mal-qaranın qədəri. Biçənəklərdə, çəmənliklərdə mal-qaranın otarılması heyvandarlıq məhsullarının artmasına zəmin yaradır. Lakin nəzərə almaq lazımdır ki, bunun da müəyyən həddi var. Mal - qaranın və qoyunların sayının çoxalması həmin torpaqların üst qatının korlanmasına səbəb olur. Ona görə də gələcəkdə mal əti və qoyun ətinin artırılması ehtimalı daha da azalır [2, səh.56].

Beləliklə, ərzaq probleminin həllində üç cəhətə xüsusi fikir verilir:

1. İstehsalın 2 dəfə artırılması;
2. Təbii artımın məhdudlaşdırılması;
3. Əsas ərzaq növləri üzrə qida normalarının azaldılması mümkünlüyü.

Bazar təsərrüfatının qərarlaşması prosesi Avropada XIV - XV əsrlərdə başlamış və ingilis burjua inqilabı ilə (XVII əsr) orta əsrlərdə başa çatmışdır. Asiya istehsal üsulu şəraitində kapitalist transformasiyası Avropanın kütləvi müstəmləkələşdirmə və qərbləşmə siyasətinin güclü təsiri altında XIX əsrin ortalarından start götürmüşdür [3].

Son illərin məlumatına görə inkişaf etməkdə olan 113 ölkənin 24 - ü daha aşağı səviyyədə ərzaq təhlükəsizliyinə nail olmuşdur ki, bunun da 22 - i Afrika ölkələridir.

Vahid dünya təsərrüfatı sisteminin tələbatını nəzərə alaraq, qlobal beynəlxalq miqyasda və ayrı-ayrı region və ölkələr üzrə istehsal münasibətlərinin planauyğun təşkili və tənzimləmə mexanizminin tətbiqi təbii ehtiyatlardan səmərəli istifadə edilməsinin və ərzaq təhlükəsizliyi probleminin həlli üçün zəruri vasitələrdən biri sayılır.

Ədəbiyyat

1. Hacıyev Ş.H., Bayramov Ə.İ. Dünya iqtisadiyyatının tarixi. Bakı, İqtisad Universiteti, 2010. 217 səh.
2. Abbasov İ.D. Ərzaq təhlükəsizliyi və kənd təsərrüfatının prioritet istiqamətləri. Bakı, Elm, 2011. 234 səh.
3. <http://www.azadinform.az/news/>

REGIONLARIN DAVAMLI VƏ TARAZLI İNKİŞAFININ TƏMİN EDİLMƏSİNDƏ AQRAR SEKTORUN ROLU

Əliyeva L.Z.

Azərbaycan Dövlət İqtisad Universiteti

Xülasə

İşdə göstərilir ki, son illər əldə olunmuş nailiyyətlərin artırılması və ölkənin əsas ərzaq məhsulları ilə özünütənzimləmə səviyyəsinin möhkəmləndirilməsi məqsədilə ardıcıl tədbirlər həyata keçirilir. Bunlara bitkiçilikdə taxılçılığın, meyvəçiliyin, üzümçülüyn, tərəvəzçiliyin, tütüncülüyn, toxumçuluq və tingçiliyin, heyvandarlıqda damazlıq seleksiya işinin, yemçiliyin, aqrar emal sənayesinin və aqroservis xidmətlərinin inkişaf etdirilməsi aiddir.

Açar sözlər: kənd təsərrüfatı məhsulları, ərzaq təhlükəsizliyi, aqrar emal sənayesi, aqroservis xidmətləri, yerli istehsal

Müasir şəraitdə ölkəmizdə qeyri-neft sektorunun və regionların inkişafına xüsusi diqqət yetirildiyi bir vaxtda kənd təsərrüfatının inkişafı əsas istiqamətlərdən biri sayılır. Çünki, istənilən ölkənin iqtisadi təhlükəsizliyi birbaşa kənd təsərrüfatının dayanıqlı inkişafından asılıdır. Hələ bizim eradan əvvəl yunan filosofu Ksenofont kənd təsərrüfatını bütün digər sahələrin anası adlandırır. Kənd təsərrüfatı iqtisadi artımın başlıca hərəkətverici qüvvəsi hesab olunmaqla, onun yüksəlməsi və ümumilikdə isə iqtisadiyyatın artımı deməkdir. İqtisadi artımın sürəti yüksək olan ölkələrdə ərzaqla təmin olunma səviyyəsi də yüksək olur. Kənd təsərrüfatı insanlar üçün əsas ərzaq mənbəyi hesab edilir. Hazırda ölkənin ərzaq təhlükəsizliyini təmin etmək üçün başlıca məqsəd bitkiçilikdə taxılçılığın, meyvəçiliyin, üzümçülüyn, tərəvəzçiliyin, tütüncülüyn, toxumçuluq və tingçiliyin, heyvandarlıqda damazlıq-seleksiya işinin, yemçiliyin, aqrar emal sənayesinin və aqromarketinqin, aqroservis xidmətlərinin və kənd yerlərinin inkişaf etdirilməsindən ibarətdir. Bununla əlaqədar Azərbaycan Respublikası Prezidentinin müvafiq Fərmanı ilə təsdiq edilmiş "Azərbaycan 2020: gələcəyə baxış" İnkişaf Konsepsiyası üzrə müəyyən edilmiş istiqamətlərə uyğun olaraq 2016-2019-cu illərdə də aqrar sektorda intensiv metodların tətbiqinin prioritetliyi qarşıda duran əsas məsələlərdəndir. Regionların sosial-iqtisadi inkişafında aqrar sektora ayrılan diqqət cari ilin ötən dövrü ərzində də onun ölkə iqtisadiyyatında ümumi payının artmasına və əsas ərzaq məhsullarına olan daxili tələbatın yerli istehsal hesabına ödənilməsinə təkan vermişdir. Belə ki, 2015-ci il "Kənd təsərrüfatı ili" elan edilmiş və bununla əlaqədar zəruri işlərin həyata keçirilməsi üçün Tədbirlər Planı təsdiq edilmişdir. Dünya Bankının məlumatına əsasən son on il ərzində dünya miqyasında kənd təsərrüfatı sahəsi üzrə artım 31,8 faiz təşkil etmişdir. Azərbaycanda isə bu göstərici 48,9 faiz, yəni dünya üzrə orta göstəricilərdən 17,1 faiz artıq olmuşdur [3]. 2015-ci ilin yanvar-iyun aylarında kənd təsərrüfatının ümumi məhsulunun faktiki qiymətlərlə dəyəri 2648,6 milyon manat olmuşdur. Onun sabit qiymətlərlə dəyəri keçən ilin müvafiq dövrü ilə müqayisədə 7,3 faiz, o cümlədən heyvandarlıq məhsulları üzrə 2,6 faiz, bitkiçilik məhsulları üzrə isə 14,0 faiz artmışdır. 2015-ci ilin yanvar-iyun aylarında əsas kapitalla yönəldilmiş ümumi vəsaitin 2,9 faizi kənd təsərrüfatına sərf edilmişdir. Haqqında bəhs olunan dövrdə ölkənin kənd təsərrüfatı məhsulları üzrə ixracının əsasını təşkil edən meyvə-tərəvəz ixracının həcmi əvvəlki illə müqayisədə 16,1 faiz çox olmuşdur. Yerli istehsalın artımı nəticəsində respublikaya meyvə-tərəvəz idxalı da əhəmiyyətli dərəcədə azalmışdır. Azərbaycan Respublikasının Prezidenti cənab İlham Əliyev Nazirlər Kabinetinin 2011-ci ilin sosial-iqtisadi inkişafının yekunlarına və 2012-ci ildə qarşıda duran vəzifələrə həsr olunmuş iclasındakı nitqində göstərmişdir: "Bizim indi satış məntəqələrimizdə satılan məhsulların böyük əksəriyyəti, mütləq əksəriyyəti Azərbaycanda istehsal olunan məhsullardır. Əgər biz keçmiş yada salsaq görərik ki, o vaxt yerli məhsulları heç tapmaq mümkün deyildi. İndi bizim yerli məhsullarımız heç xarici məhsullardan geri qalmır- həm keyfiyyəti, həm də onların müasir qablaşdırılması, xarici görünüşü, dadı baxımından. Bizim məhsullarımız, xüsusilə tərəvəz, meyvə məhsullarımız təbiidir... Bu, bizim böyük sərvətimizdir. Biz bunu qorumalıyıq. Biz kənd təsərrüfatının inkişafını, xüsusilə meyvə-tərəvəz sahəsindəki inkişafını da keyfiyyəti itirmədən təmin etməliyik" [1, səh.17]. Aqrar sahənin inkişafı və kənd təsərrüfatı istehsalının genişləndirilməsi üçün ölkə başçısının müvafiq sərəncamları ilə "Aqrarlıq" Açıq Səhmdar Cəmiyyətinə kənd təsərrüfatı məhsulları istehsalçılarının kənd təsərrüfatı texnikasına, o cümlədən taxılığın kombaynlara əlavə ehtiyacını təmin

etmək və xaricdən damazlıq heyvanların idxalı və heyvandarlıqla məşğul olan kənd təsərrüfatı məhsulları istehsalçılarına 50 faiz güzəştə lizinq yolu ilə satılması üçün 46,5 milyon manat, habelə Kənd Təsərrüfatı Nazirliyinə Süni Mayalama Mərkəzinin müasir tələblərə uyğun yenidən qurulması və bu sahədə müvafiq tədbirlərin həyata keçirilməsi üçün 1,5 milyon manat maliyyə vəsaiti ayrılmışdır. Həmçinin, Azərbaycan Respublikasının Prezidenti cənab İlham Əliyev tərəfindən aqrar sahədə idarəetmənin təkmilləşdirilməsi və institusional islahatların sürətləndirilməsi ilə bağlı Fərman, kənd təsərrüfatı və ərzaq məhsulları bazarının fəaliyyətinin təkmilləşdirilməsi sahəsində əlavə tədbirlər haqqında Sərəncam imzalanmışdır. Kənd təsərrüfatının inkişafına dövlət dəstəyinin gücləndirilməsi ilə bağlı ölkədə məhsul istehsalçılarının yüksək məhsuldar toxumlara tələbatının dolğun şəkildə ödənilməsi məqsədilə Dövlət Toxum Fondunun yaradılması, yanacaq və motor yağlarına görə dövlət büdcəsinin vəsaiti hesabına verilən yardımın həcmünün 25 faiz artırılması, lizinqə verilən və ya lizinq yolu ilə satılan suvarma sistemləri dəstinə və avadanlığına onların ilkin dəyərinin 40 faizi həcmində güzəştin müəyyən edilməsi, Azərbaycan Aqrar Elm Mərkəzinin, onun regional bölmələrinin və tabeliyindəki elmi tədqiqat institutlarının yenidən qurulması və müasir laboratoriya avadanlığı ilə təchiz olunması üçün 2015-ci ilin 6 ayında ölkə başçısının müvafiq sərəncamları imzalanmışdır. Son illər əldə olunmuş nailiyyətlərin artırılması və ölkənin əsas ərzaq məhsulları ilə özünütəminatmə səviyyəsinin möhkəmləndirilməsi məqsədilə ardıcıl tədbirlər həyata keçirilir. Növbəti illərdə kənd təsərrüfatının inkişafı məqsədilə mövcud torpaq sahələrindən səmərəli istifadə olunması sahəsində yeni torpaqların istifadəyə verilməsi ilə yanaşı, iri təsərrüfatların və aqroparkların yaradılması üzrə də işlər daha da intensivləşdiriləcəkdir [2, səh.54].

Ədəbiyyat

1. Böyük İqtisadi Ensiklopediya. IV cild, Bakı, 2012.
2. Azərbaycan Respublikasının 2016-cı il və sonrakı üç il üzrə iqtisadi və sosial inkişaf konsepsiyası. Bakı, 2015.
3. Azərbaycan Respublikası Dövlət Statistika Komitəsinin rəsmi saytı.
www.azstat.org/statinfo/index.shtml

UOT 330:59

ETİLEN-POLİETİLEN ZAVODUNUN TƏSƏRRÜFAT-MALİYYƏ FƏALİYYƏTİNİN YAXŞILAŞDIRILMASI YOLLARI

Əmiraslanova D.Ə.

Sumqayıt Dövlət Universiteti

Xülasə

Müəssisədə nəzərdə tutulmuş istehsal-təsərrüfat planlarının yerinə yetirilməsi səviyyəsinin təmin edilməsi yekun olaraq maliyyə nəticələrinə, istehsalın maliyyə vəsaitlərilə təminatına müsbət təsir göstərir, və əksinə, istehsal və satış planlarının yerinə yetirilməsində geriliklər məhsulun maya dəyərinin artmasına, satış həcmələrinin və gəlirin aşağı düşməsinə gətirib çıxarmaqla yanaşı maliyyə göstəricilərinə də mənfi təsir edir. Belə səbəblərdən maliyyə göstəricilərinin daima öyrənilməsi, onların yaxşılaşdırılması üzrə ehtiyatların müəyyən edilməsi, maliyyə vəsaitlərindən səmərəli istifadə edilməsi müasir dövrdə müəssisələrin idarəetmə sisteminin vacib vəzifələrindəndir.

Açar sözlər: *əmtəə, mənfəət, maliyyə göstəriciləri, maya dəyəri, maliyyə nəticələri*

Məlumdur ki, bazar iqtisadiyyatı şəraitində mənfəətin əldə edilməsi müəssisənin bilavasitə məqsədidir. Mənfəət müəssisənin gələcək fəaliyyəti və mövcudluğu üçün təminat yaradır, çünki onun müxtəlif ehtiyat fondları şəklində yığılması əmtəələrin bazarda satışı ilə əlaqədar risklərin nəticələrinin aradan qaldırılmasına kömək edir.

Müəssisələr bazarda nisbətən xüsusiləşmiş məhsul istehsalçıları kimi çıxış edirlər. Məhsula qiyməti müəyyən edərək onlar məhsulu istehlakçılara satır və pul mədaxili əldə edirlər. Lakin sonuncu, hələ mənfəət deyildir. Maliyyə nəticəsini müəyyən etmək üçün həmin pulu istehsal və satış üçün çəkilmiş xərclərlə, yəni maya dəyəri ilə müqayisə etmək lazımdır.

Əgər mədaxil maya dəyərindən çox olarsa maliyyə nəticəsi mənfəətin əldə olunduğunu təsdiq edir. Müəssisə həmişə mənfəət əldə etmək vəzifəsini qarşısına qoysa da, heç də həmişə buna nail olmur. Əgər mədaxil maya dəyərinə bərabərdirsə, onda yalnız məhsulun istehsalı və satışı ilə əlaqədar olan xərcləri ödənilir. Əgər xərclər mədaxildən çox olarsa, müəssisə mənfəətə maliyyə göstəricisinə – zərərə malik olur. Bu isə müəssisənin maliyyə vəziyyətini gərginləşdirir və müəyyən müddət keçəndən sonra, onun müflisləşməsinə gətirib çıxara bilər.

İstehsal-təsərrüfat fəaliyyəti nəticəsində əmtəəlik məhsul çeşidləri və həcmələri, görülən iş və xidmətlər hesabına müəssisənin maliyyə göstəriciləri formalaşır. Həmin göstəricilər satılmış məhsulun

həcmindən, maya dəyərindən asılı olaraq həm müsbət, həm də mənfi ola bilərlər, yəni mənfəət və ya zərər kimi ifadə oluna bilərlər [1, səh.105]. Müasir şəraitdə maliyyə göstəriciləri müəssisələrin cari və perspektiv fəaliyyətinin davam etdirilməsi məqsədilə ayrı-ayrı pul fondlarının formalaşdırılması, onların bölüşdürülməsi və istifadəsi üçün mühüm əhəmiyyət kəsb edirlər.

Müəssisədə nəzərdə tutulmuş istehsal-təsərrüfat planlarının yerinə yetirilməsi səviyyəsinin təmin edilməsi yekun olaraq maliyyə nəticələrinə, istehsalın maliyyə vəsaitlərilə təminatına müsbət təsir göstərir və əksinə, istehsal və satış planlarının yerinə yetirilməsində geriliklər məhsulun maya dəyərinin artmasına, satış həcmlərinin və gəlirin aşağı düşməsinə gətirib çıxarmaqla yanaşı maliyyə göstəricilərinə də mənfi təsir edir. Belə səbəblərdən maliyyə göstəricilərinin daima öyrənilməsi, onların yaxşılaşdırılması üzrə ehtiyatların müəyyən edilməsi, maliyyə vəsaitlərindən səmərəli istifadə edilməsi müasir dövrdə müəssisələrin idarəetmə sisteminin vacib vəzifələrindəndir.

Müəssisənin fəaliyyətinin maliyyə göstəricilərinin təhlili üzrə nəzəri məsələlərin öyrənilməsi, “Etilen-Polietilen” zavodunun məlumatları əsasında onun maliyyə göstəricilərinin təhlili neft-kimya müəssisəsinin maliyyə göstəricilərinin yaxşılaşdırılması üzrə mövcud ehtiyatları aşkara çıxarmağa imkan vermişdir.

İlk növbədə müəssisədə planlaşdırma işlərinə diqqət artırılmalıdır. Müasir dövrdə istehsal həcmi həm azala, həm də arta bilərlər. Belə şəraitdə maliyyənin səmərəli təşkili və idarə edilməsi təsərrüfat fəaliyyətinin idarə edilməsi prosesində əsas vəzifələrdən olmalıdır, bağlanmış müqavilələrə, istehsalat proqramına uyğun olaraq dəqiq maliyyə planlaşdırılması aparılmalıdır. Çünki, maliyyə planlaşdırılması istehsal prosesinin material və dəyər amillərinin balanslaşdırılmasının mühüm vasitəsidir. Onun köməyi ilə pul və maliyyə ehtiyatlarının məbləği natural göstəricilərə uyğunlaşdırılır, tələb amilinin dəyişilməsindən asılı olaraq tənzimlənir. Maliyyə planlaşdırılması vasitəsilə maliyyə ehtiyatlarından istifadə istiqamətlərinin müəyyənləşdirilməsinə, material-dəyər məsrəflərinin, pul-tələb təkliflərinin müəyyənləşdirilib öyrənilməsinə, müəssisənin bütün sahələrinə nəzarətin təmin olunmasına nail olmaq mümkündür.

2013-2014-ci illər üzrə göstəricilərin öyrənilməsindən aydın olur ki, “Etilen-Polietilen” zavodunda 10-12 mln.manat həddində hazır məhsul və satış üçün silinmiş mallar üzrə ehtiyatlar formalaşmışdır. Görünür həmin məhsulların növbəti dövrdə satılması nəzərdə tutulmuşdur və bu da yaxşı haldır. Ancaq yaxşı olardı ki, belə ehtiyatların həcmi azaldılsın, yəni müasir şəraitdə istehsal və satış həcmlərinin uzlaşdırılması daha məqsədəuyğundur [4]. Çünki belə vəziyyətdə istehsal edilən məhsullar bilavasitə satılır və məhsul ehtiyatının formalaşdırılmasına ehtiyac yaranmır. Bununla yanaşı həddən artıq məhsul ehtiyatının formalaşdırılması, onların həcmindən asılı olaraq, istehsala xidmət edən dövriyyə vəsaitlərinin qeyri-səmərəsiz istifadəsi, dondurulması kimi qiymətləndirilə bilər. Bu səbəblərdən müqavilələr üzrə istehsal öhdəlikləri ilə yanaşı zavodun marketinq-istehsal-satış sistemi hərtərəfli təhlil yolu ilə proqnoz göstəricilərini, ehtimal olunan əlavə tələbi müəyyən etməli və bu amillər nəzərə alınmaqla məhsul ehtiyatını optimal şəkildə formalaşdırılmasına dair təkliflər hazırlamalıdır.

Dövriyyə vəsaitlərindən istifadəyə gəldikdə isə belə bir mühüm məqamı da qeyd etmək lazımdır ki, onların səviyyəsi ilə müəssisənin mənfəəti arasında da asılılıq vardır. Dövriyyə vəsaitlərinin səviyyəsi zəruri normadan az olduqda müəssisənin işində tez-tez fasilələr yaranır ki, nəticədə mənfəətin həcmi azalır. Dövriyyə vəsaitlərinin səviyyəsinin normativdən yüksək olması vəsaitlərin müəyyən qisminin fəaliyyətsiz qalmasına, xərclərin artmasına və beləliklə də mənfəətin azalmasına gətirib çıxarır. Buna görə də dövriyyə vəsaitləri elə optimal səviyyədə saxlanmalıdır ki, müəssisənin vəsaitlərindən səmərəli istifadə olunsun və ən yüksək mənfəət əldə edilsin.

Təhlil göstərmişdir ki, son bir neçə ildə zavod üzrə kreditor və debitor borclar yaranmışdır. İstənilən müəssisənin təsərrüfat fəaliyyətində bu, demək olar ki, təbii maliyyə-iqtisadi prosesdir. Bununla belə, müəssisə tərəfindən yaranan borcların ödənilməsində maliyyə daxilolmalarından istifadə edilməsi olduqca əhəmiyyətlidir. Hesab edirik ki, “Etilen-Polietilen” zavodunun kreditor və debitor borclarının azaldılmasını aşağıdakı yollarla təmin etmək mümkün olar:

- a) istehlakçılarla, sifarişçilərlə satılan məhsullar üzrə ödəmə intizamı şərtlərinin dəqiq müəyyənləşdirilməsi, onlara riayət olunmasına mütəmadi nəzarət edilməsi;
- b) vaxtı keçmiş borclar üzrə debitorlarla hesablaşmaların vəziyyətinə daima nəzarət etmək;
- c) “Azərkimya” İstehsalat Birliyinin müəssisələri ilə kreditor və debitor borclarının qarşılıqlı əvəzlənməsini təşkil etmək.

“Etilen-Polietilen” zavodunun məlumatlarının təhlili göstərmişdir ki, onun maliyyə göstəricilərinə təsir göstərən səbəblərdən biri də maya dəyərinin yüksək olmasıdır ki, bu da təhlil dövrünün son ilini müəssisənin zərərlə başa vurmağı ilə təsdiq olunur. Buna görə də maya dəyərinin aşağı salınması ilə əlaqədar texniki tədbirlərin həyata keçirilməsi, qənaət rejiminə ciddi riayət edilməsi və ona nəzarətin gücləndirilməsi işlərinin ardıcıl davam etdirilməsi maliyyə göstəricilərinin yaxşılaşdırılması ehtiyatları kimi qəbul

olunmalıdır.

Hər bir müəssisənin maliyyə göstəriciləri onun istehsal-təsərrüfat fəaliyyətinin səmərəliliyini xarakterizə edirlər. Müəssisənin mənfəətlə işləməsi onun maliyyə imkanlarının və istehsalın genişləndirilməsinə, bir sıra sosial-iqtisadi problemlərinin həll edilməsinə müsbət təsir göstərir. Müəssisənin ümumi rentabellik səviyyəsinin təmin edilməsi çərçivəsində maliyyə nəticələri göstəricilərinin yaxşılaşdırılması mühüm əhəmiyyətli məsələlərdən olmalıdırlar. Yəni təkcə cari deyil, həm də gələcək dövrlərdə də mənfəətin təmin edilməsi üçün müxtəlif istiqamətlərdə işlər yerinə yetirilməlidir. Zavodun balans mənfəətinin əsasını məhsul satışından əldə edilən mənfəət təşkil edir. Bu səbəbdən zavodda istehsal olunan məhsulların satış həcmələrinin artırılmasını mənfəətin həcmində artırılmasının mühüm amili hesab etmək olar.

Məlumdur ki, istehsal müəssisələrində təsərrüfat fəaliyyətinin qiymətləndirilməsində ümumi rentabellik göstəricisi ilə bərabər, məhsulun rentabellik göstəricisi də istifadə edilir. Bununla əlaqədar olaraq istehsal olunan məhsulun səmərəlilik və mənfəətlilik səviyyəsinə görə fərqləndirilməsi zəruridir. Satılan məhsulun ümumi həcmində yüksək mənfəətli məhsulların sayı və həcmi artdıqca, ümumi mənfəət çoxalır. Ona görə, "Etilen-Polietilen" zavodunda yüksək mənfəətli məhsulların istehsalının genişləndirilməsinin ümumi istehsal-satış siyasətinin tərkib hissəsinə çevrilməsini müəssisənin təsərrüfat-maliyyə fəaliyyətinin səmərəliliyinin yüksəldilməsinin əsas istiqaməti kimi qiymətləndirmək məqsədəuyğundur.

Ədəbiyyat

1. Əhmədov M.Ə., Qasımova L.F. Bazar iqtisadiyyatına keçid şəraitində istehsala məsrəflərin operativ təhlili. Bakı, Elm, 2004. 350 səh.
2. Mahmudov İ.M., Zeynalov T.Ş. Maliyyə vəziyyətinin təhlili. Bakı, Nasir nəşriyyatı, 2000. 180 səh.
3. Баканов М.И., Шеремет А.Д. Теория анализа хозяйственной деятельности предприятия. М., ДИС, 2001. 380 стр.
4. Azərbaycan İstehsalat Birliyinin Etilen-Polietilen zavodunun hesabat və uçot materialları (2011-2014-cü illər).

UOT: 656.078, 504.06/3

NƏQLİYYAT VƏ EKOLOJİ TƏHLÜKƏSİZLİK: "YAŞIL NƏQLİYYAT SİSTEMİ" NİN FORMALAŞDIRILMASI VƏ İNKİŞAFI

Əsədov A.

Azərbaycan Milli Elmlər Akademiyasının İqtisadiyyat İnstitutu

Əsədov Ə.

Azərbaycan Kooperasiya Universiteti

Xülasə

Məqalədə nəqliyyat sisteminin təsiri ilə yaranan ekoloji problemlər tədqiq edilmişdir. Araşdırmalar ən çox ekoloji zərərli nəqliyyat növü kimi avtomobil nəqliyyatı təmsilində aparılır. Müəlliflər avtomobil nəqliyyatının ətraf mühitə təsirlərini konkret rəqəmlərlə ifadə etmişlər. Məqalədə Bakı şəhərində avtomobil nəqliyyatının təsiri ilə yaranan ekoloji mənzərə təsvir edilmişdir. Müəlliflər yaşıl nəqliyyat sisteminin formalaşdırılması zərurliyini qeyd edərək, elektrik nəqliyyatının inkişafını təklif edirlər. Xüsusilə Bakı və digər iri şəhərlərin ictimai nəqliyyat sistemində elektrik nəqliyyatının tətbiqi zəruri hesab edilir.

Açar sözlər: *Yaşıl nəqliyyat sistemi, avtomobil, ekoloji zərər, tullantılar, zərərli qazlar, şəhərsalma*

"Yaşıl nəqliyyat sistemi" dedikdə ətraf mühitə təsirləri azaldan istənilən növ hərəkət üsulu və təşkilati forma başa düşülür. Bu baxımdan da, ümumilikdə nəqliyyat sistemi üçün "Yaşıl nəqliyyat sistemi", ətraf mühitə ən az təsirləri baxımından elektrik nəqliyyatının inkişafını dəstəkləyir. Beynəlxalq təcrübədə, yaşıl nəqliyyat vasitələri standart nəqliyyat vasitələri ilə müqayisədə böyük yanacaq səmərəliliyinə malikdirlər ki, bu da daşımaların səmərəli təşkili baxımından olduqca mühüm əhəmiyyət kəsb edir. Eyni zamanda, bu nəqliyyat vasitələri ilə yollarda hadisələrin və tıxacların əmələ gəlməsi daha az ehtimallıdır. Yaşıl ictimai nəqliyyata isə elektroqatarlar, tramvaylar və trolleybuslar daxil edilir. Ümumilikdə "Yaşıl nəqliyyat sistemi"nin başlıca tələbləri əsas mənbəyi nəqliyyat vasitələri olan mənfəət ekoloji təsirlərlə bağlıdır. Bu da ondan irəli gəlir ki, nəqliyyat müasir dövrdə ətraf mühiti çirkləndirmə dərəcəsinə görə, birinci yerdədir. Dünyada istehsal olunan neftin 2,3 milyard tonu avtomobil yanacağına gedir. Məlumat üçün qeyd edək ki, hər 1 kq yanacağın yanması üçün 15 kq hava lazımdır. 2,3 milyardı 15 kq vurub nə qədər hava sərf olunduğunu hesablayanda çox narahatedici bir rəqəm alınır. Məhz bunun nəticəsidir ki, təbiətin özünü bərpa etmə balansı pozulub [2, səh. 275-290].

Aydındır ki, nəqliyyatın bütün növləri atmosferi çirkləndirir. ABŞ alimlərinin hesablamalarına görə nəqliyyat növləri arasında çirkləndirmə bölgüsü belədir: avtomobillər -75%, təyyarələr - 5%, dizel

yanacaqları ilə işləyən avtomobillər - 4%, traktorlar və kənd təsərrüfatı maşınları - 4%, dəmir yolu nəqliyyatı isə - 2% [2, səh. 279].

Nəzərə alsaq ki, çirkləndirmədə xüsusi çəkisi daha çox olan avtomobil nəqliyyatı 200-dən çox zərərli və zərərli maddə ixrac edir, eləcə də bu maddələrin tərkibi canlı aləm üçün olduqca təhlükəlidir, onda məsələnin ciddiliyi aydın olar. Bir gündə hər min ədəd avtomobil mühərrikindən havaya 3,2 t karbon oksidi, 200-400 kq-a qədər digər qazabənzər maddələr buraxılır, avtomobil şosse yolları ətrafında (təqribən, 200 m məsafədə) torpağın məhsuldarlığı 2-3 dəfə az olur, atmosferin çirklənməsi, şübhəsiz ki, kosmik fəzaya da öz mənfi təsirini göstərir [1, səh.123-142; 5].

Müasir dünyanın quru ərazisininin hər 1 km²-nə 8 avtomobil düşdüyü halda, Bakı şəhərində olan avtomobillərin sayını, onun ərazisinə bölsək, təqribən hər 1 km²-ə 350 avtomobil düşür. Nəzərə alsaq ki, yollarımız bu avtomobillərin normal hərəkəti üçün yetərli deyil, onda ekoloji durumu da təsəvvür etmək çətin olmaz. Avtomobil nəqliyyatı ərazini zəbt edir, səs-küy yaranır, atmosfer çirklənir, titrəyiş olur və s. bütün bu neqativ hallar canlı aləmi məhv edir. Çirklənmənin artmasının səbəblərindən biri də tıxaclardır, eləcə də avtomobillərin texniki vəziyyəti də qənaətbəxş deyil [4].

Müşahidələr göstərir ki, Bakı şəhərinin əsas küçə və prospektləri ilə gündəlik hərəkət edən avtomobillərin sayı aşağıdakı kimidir:

Cədvəl 1.

Bakı şəhərinin əsas küçə və prospektləri ilə gündəlik hərəkət edən avtomobillərin sayı

Küçə və prospektlər	Nəqliyyat vasitələrinin sayı, ədəd
Heydər Əliyev pr. şəhər istiqaməti	91217
Heydər Əliyev pr. Koroğlu m. istiqaməti	90142
Bakı-Sumqayıt	85617
Sumqayıt – Bakı	85348
Neftçilər pr. - Nobel pr.	82112
Nobel pr.-Neftçilər Azneft istiqaməti	61845
Babək pr. şəhər istiqaməti	80413
Babək pr. X/dostluğu m. Istiqaməti	81175
Z.Bünyadov pr. Koroğlu m.- 20 yanvar dairəsi	80216
Z.Bünyadov pr. 20 yanvar dairəsi - Koroğlu m.	81814
Üzeyir Hacıbəyov pr.	61796
Yusif Səfərov küçəsi H.Əliyev pr. istiqaməti	71132
Tbilisi pr. 20 yanvar istiqaməti	54618
Tbilisi pr. şəhər istiqaməti	50214
Cəmi:	1 057 659

Mənbə: Cədvəl müşahidə əsasında müəlliflər tərəfindən tərtib edilmişdir.

Nəzərə alsaq ki, Bakı şəhərinin ümumi yol örtüyü, təqribən 2240 km təşkil edir, onda 1 km yola düşən nəqliyyat vasitələrinin sayını aşağıdakı kimi hesablaya bilərik:

$$N_{1km} = 1\ 057\ 659 : 2240 = 472,2 = 473 \text{ avt./km}$$

Göründüyü kimi, Bakı şəhərində 1 km yola, təqribən 473 avtomobil düşür ki, bu da ekoloji baxımdan olduqca zərərliyədir. Nəzərə alsaq ki, bir avtomobil, orta hesabla hər il 4,0 ton oksigen udur, 800 kq zərərli qaz, 40 kq azot oksidi, 200 kq müxtəlif karbohidrogenlər buraxır, eləcə də 1 litr yanacağın tam yanması üçün 15 kq oksigen tələb olunur, onda avtonəqliyyat vasitələrinin ekoloji zərərini hesablamaq olar. Eyni zamanda, bu hesablamaları həm ümumilikdə ölkə üzrə, həm də ayrı-ayrı şəhər və regionlar üzrə də hesablamaq mümkündür [1; 34; 5].

Göründüyü kimi, benzin və ya dizel yanacağı ilə işləyən bir avtomobil mühərrikinin illik ümumi ekoloji zərərini 1040 kq, gündəlik 2,8 kq qəbul etsək, yalnız yuxarıda adı çəkilən küçə və prospektlər üzrə ekoloji mənzərə aşağıdakı kimi olacaqdır:

Cədvəl 2.

Bakı şəhərinin əsas küçə və prospektləri ilə gündəlik hərəkət edən avtomobillərdən ətraf mühitə atılan zərərli tullantılar

Küçə və prospektlər	Nəqliyyat vasitələrinin Sayı, ədəd	Nəqliyyat vasitələrindən ətraf mühitə zərərli tullantılar, ton
Heydər Əliyev pr. şəhər istiqaməti	91217	255,4
Heydər Əliyev pr. Koroğlu m. Istiqaməti	90142	252,4

Bakı-Sumqayıt	85617	239,7
Sumqayıt – Bakı	85348	239,0
Neftçilər pr. - Nobel pr.	82112	230,0
Nobel pr.-Neftçilər Azneft istiqaməti	61845	173,2
Babək pr. şəhər istiqaməti	80413	225,2
Babək pr. X/dostluğu m. istiqaməti	81175	227,3
Z.Bünyadov pr. 20 yanvar istiqaməti	80216	224,6
Z.Bünyadov pr. Koroğlu m. istiqaməti	81814	229,1
Üzeyir Hacıbəyov pr.	61796	173,0
Y.Səfərov küçəsi H.Əliyev pr. istiqaməti	71132	199,2
Tbilisi pr. 20 yanvar istiqaməti	54618	152,9
Tbilisi pr. şəhər istiqaməti	50214	140,6
Cəmi:	1 057 659	2961,0

Mənbə: Cədvəl müəlliflərin hesablamaları əsasında tərtib edilmişdir.

Hesablamalar göstərir ki, Bakı şəhərinin yalnız adıçəkilən küçə və prospektlərində atmosfərə atılan zərərlərin həcmi olduqca narahatedici səviyyədədir. Bu səbəblərdən də Bakı şəhərində nəqliyyatın idarə olunmasındakı mövcud problemlər ciddi narahatlıq doğurur, hansı ki, bu, ilk növbədə, ekoloji problemdir, ikincisi isə, sosial-iqtisadi problemlər yaradır. Bütün dünya ölkələri dayanıqlı, ekoloji təmiz, yaşıl nəqliyyatla bağlı maraqlı layihələr həyata keçirirlər. Azərbaycan Respublikasında da bu istiqamətdə gözəl təşəbbüslər olur, çoxsaylı layihə və tədbirlər həyata keçirilir, amma bunlar düzgün əlaqələndirilmədiyi, vahid mərkəzdə birləşdirilmədiyindən bir çox hallarda gözlənilən səmərə əldə edilmir.

Aydındır ki, meqapolislərdə nəqliyyatın təsiri ilə yaranan ekoloji problemlərin başlıca səbəblərindən biri də şəhərsalma ilə bağlıdır. Şəhərsalmanın bir çox amillər nəzərə alınır ki, bunlardan da birincisi əhali, ikincisi isə ərazidir. Yəni ərazidən elə istifadə etmək lazımdır ki, əhali normal, sağlam, təhlükəsiz mühitdə yaşaya bilsin, normal fəaliyyət mühiti olsun. “Sağlam bədəndə sağlam ruh olar” reallığını nəzərə alaraq, deyə bilərik ki, sağlam bədən də sağlam mühitdə formalaşar. Şəhərsalma mühitində sağlamlığa mənfi təsir edən amillərdən biri də ekoloji təsirlərdir ki, bu təsirlərin həm də mənəvi-psixoloji tərəfləri mövcuddur. Bütün bunların formalaşmasında isə nəqliyyatın çox böyük rolu var.

Son illər şəhərlərdə avtomobillərin artması, ətraf mühitə buraxılan zərərli maddələrin miqdarını da artırmaqdadır ki, nəticədə şəhərlər böyüdükcə nəqliyyat problemi də daha kəskin hal alır. Sadə bir hesablama aparaq, orta hesabla ildə 15.000 km yol gedən minik maşını 4350 kq oksigen işlədir. Eyni zamanda o, atmosfərə 3250 kq CO₂, 350 kq CO və 93 kq başqa zərərli qazlar buraxaraq havanı zəhərləyir, eləcə də avtomobil 100 km yol getdikdə bir nəfərin bir ildə udduğu qədər oksigen işlədir. Təbii ki, avtomobillərin atmosfərə buraxdığı zərərli qazların konsentrasiyası, yalnız mühərrikin tipindən deyil, həm də avtomobillərin texniki vəziyyətindən, onlara edilən xidmətdən, qidalanma və yanma sisteminin vaxtlı-vaxtında təmirindən və yolun xarakterindən də asılıdır. Benzində işləyən mühərrikin, yalnız karbyuratorunun lazımı səviyyədə tənzimlənməməsi nəticəsində havaya buraxılan zərərli qazların miqdarı 4-5 dəfə artır. Eyni zamanda, avtomobillər atmosfer havasını yalnız işlənmiş qazların toksik komponentləri ilə deyil, həm də yanacağın buxarı və təkərlərin tozu ilə cirkəndirir. Nəzərə alsaq ki, hər bir avtomobil atmosfərə ildə 10 kq rezin tozu buraxır, onda ölkəmizdə 2014-cü il üçün bunun təqribən 12,9 min ton olduğunu görürük. Hansı ki, bu yalnız rezin tozunun həcmidir və canlı orqanizm üçün olduqca təhlükəlidir [1;2;5].

Müşahidələr göstərir ki, elektrik nəqliyyatı ekoloji cəhətdən ən səmərəli nəqliyyat növüdür. Beynəlxalq təcrübədən də aydın olur ki, hətta elektrik enerjisinin çatışmadığı ölkələrdə belə, elektrik nəqliyyatından istifadəyə daha çox üstünlük verilir. Hansı ki, belə dövlətlər elektrik enerjisini qonşu dövlətlərdən idxal edərək nəqliyyat xidmətlərinin təşkilinə sərf edirlər. Əfsuslar olsun ki, Azərbaycan Respublikasının enerji ehtiyatları, konkret olaraq elektrik enerjisi ilə təminatı bir çox dövlətlərdən yüksək olduğu halda respublikamızda yerüstü elektrik nəqliyyatı (tramvay, trolleybus, metrobus) yox dərəcədədir. Elektrik enerjisinin daha ucuz başa gəlməsini və elektrik nəqliyyatının iqtisadi və ekoloji baxımdan sərfəli olmasını nəzərə alsaq, bu nəqliyyat növünün ölkəmizdəki mövcud vəziyyətinə ancaq təəssüflənmək olar.

Statistik məlumatlar göstərir ki, elektrik nəqliyyatı respublika nəqliyyat sistemindən silinmək üzrədir. Respublikanın iri sənaye şəhərlərində ekoloji baxımdan ən əlverişli nəqliyyat növü olan elektrik nəqliyyatının belə vəziyyəti qətiyyənlə qənaətbəxş hesab edilə bilməz. Ona görə də yaxşı olardı ki, milli iqtisadiyyatın aparıcı qeyri-neft sahəsi olan nəqliyyat sektorunda həyata keçirilən tədbirlərin bir istiqamətini də, xüsusilə iri şəhərlərdə elektrik nəqliyyatının inkişafı təşkil etsin. Başqa sözlə desək, müasir şəraitdə, Bakı, Gəncə və s. əhali ilə yüklənmiş iri şəhərlərdə elektrik nəqliyyatının inkişafı istiqamətində müvafiq addımların atılması məqsədəuyğun olardı. Lakin təəssüflə qeyd etmək lazımdır ki, Bakı və Gəncə

şəhərlərinə elektrik gücü ilə işləyən tramvay və trolleybus xətləri çox yerdə sökülmüşdür.

Ədəbiyyat

1. Алиев А.В. Теория организация дорожного движения и безопасность на автотранспорте. Баку, Чашыюглы, 2000, 438 стр.
2. Əsədov A.M. Azərbaycan Respublikasında yeni nəqliyyat sisteminin formalaşması və davamlı inkişafı: elmi-nəzəri əsasları və perspektivləri. Bakı, Avropa nəşriyyatı, 2013. 400 səh.
3. Əsədov Ə.M., Əsədov A.M. Xidmət sahələrində kommersiya fəaliyyətinin əsasları. Bakı, Yeni poliqrafist MMC, 2016, 283 səh.
4. Əliyev. E.Ə. və b. Bakı şəhərində hərəkətin təhlükəsizliyinə təsir edən amillər və onların aradan qaldırılması yolları. Nəqliyyat hüququ jurnalı, Bakı, 2006, № 2, səh.25-31.
5. Мамедов Г.А., Гезалов С.К. Экологические проблемы транспортной системы Азербайджана. Bakı, Nəqliyyat hüququ jurnalı, 2011, № 4, səh. 12-21.

ƏTRAF MÜHİTİN QORUNMASININ TƏNZİMLƏNMƏSİNİN MALİYYƏ-HÜQUQİ MEXANİZMİNİN TƏKMİLLƏŞDİRİLMƏSİ

Əsədov T.F.

Azərbaycan Dövlət İqtisad Universiteti

Açar sözlər: *ətraf mühit, maliyyə-hüquqi mexanizm, vergi qanunvericiliyi, ekoloji vergi*

Ətraf mühitin qorunmasının tənzimlənməsi mexanizminin seçilməsinin əsasında səmərəli ekoloji siyasətin aparılması prinsipləri dayanır. Bunların sırasına aşağıdakılar daxildir: təbiətdən istifadə məqsədlərinə nail olmağın səmərəliliyi və çirklənməsilə mübarizəyə xərclər; çirkləndirən günahkarlar tərəfindən bu çirklənmədən dəyən zərərin dəyərini ödənilməsi və ya onun aradan qaldırılması üzrə xərclərin ödənilməsi; təbiətdən istifadə xərclərinin sosial baxımda ədalətli bölgüsü; tənzimləmə obyektlərinin və subyektlərinin informasiya təminatı, inzibati və hüquqi tələblər baxımından tənzimləmənin həyata keçirilməsi. Bu mexanizmə əsas tələb ondan ibarətdir ki, o, siyasi cəhətdən qəbul edilən və ən az idarəetmə xərclərində reallaşdırılan olmalıdır. Bundan başqa, o, ətraf mühitin qorunması sferasında ümumi ideologiyaya və siyasətə uyğun gəlməlidir. Ekoloji tənzimləmə siyasəti iki yanaşmanın – təbiətdən istifadə edənlərin ətraf mühitə vurduğu ziyanın əvəzinin ödənilməsinə məcbur edilməsi; dövlət tərəfindən təbiətdən istifadə edənlərə fəal maddi dəstək və kömək göstərilməsi yanaşmalarının əlaqələndirilməsi əsasında qurulmalıdır.

Müəllif hesab edir ki, ətraf mühitin qorunmasının tənzimlənməsinin maliyyə-hüquqi mexanizminin əsas elementlərindən biri vergi sistemidir. Bu onunla izah edilir ki, məhz ətraf mühitin qorunmasının vergi tənzimlənməsi təsərrüfat subyektlərini təbiətdən səmərəli istifadəyə görə stimullaşdırmalıdır. Ətraf mühitin qorunması sferasında vergi təbiət və cəmiyyətin müəyyən qarşılıqı münasibətlər tipinin dolayı tənzimləyicisidir. Bu zaman vergi tənzimlənməsinin səmərəliliyi birbaşa olaraq onun hüquqi təminatından asılılıqda yerləşir.

Ətraf təbii mühitin çirklənməsinə görə ödənişin ekoloji vergiyə transformasiya edilməsi ətraf mühitin qorunmasının tənzimlənməsinin maliyyə-hüquqi mexanizminin səmərəliliyinin yüksəlməsinə kömək edəcəkdir. Müasir şəraitdə ətraf təbii mühitin çirklənməsinə görə ödənişin edilməsinin vergi forması daha məqsədəuyğun sayılır. Lakin ekoloji vergini eyni vaxtda həm ətraf mühitin çirklənməsinə görə ödəniş kimi, həm də ekoloji cəhətdən zərərli məhsulun, eləcə də ekoloji cəhətdən təhlükəli texnologiyaların tətbiqi ilə buraxılan məhsulun istehsalı və istifadəsinə görə vergi kimi başa düşmək olmaz. Odur ki, Azərbaycan Respublikasının Vergi Məcəlləsinə ekoloji verginin tətbiqi zamanı müvafiq fəsillər və bölmələr işləyib hazırlamaq lazımdır.

Hesab edirik ki, çirklənməyə görə ödənişin planlaşdırmaya məruz qalmayan və cərimə xarakterinə malik olan mənfəətə aid edilən müəyyənləşdirilmiş normativlərdən yuxarı ekoloji vergiyə transformasiya edilməsini əsaslandırılmış hesab etmək olmaz. “Ekoloji vergi” anlayışının tərifinə belə yanaşma zamanı kompensasiya tendensiyasına malik təbiəti mühafizə fəaliyyətinin stimullaşdırılmasının iqtisadi mexanizmindən və nəzarətdən əlavə, həm də fərdi yanaşma kimi, müəssisənin istehsal bazasının yaxşılaşdırılması üzrə güzəşt və tədbirlər sistemi, çevik normalaşdırma sistemi nəzərdə tutulur.

Hesab edirik ki, ətraf mühitin çirklənməsinə görə ekoloji vergiyə transformasiya edilmiş ödənişlər ətraf mühitin qorunması üçün yetərli maliyyələşdirmə mənbəyi ola bilməz, çünki onlar iqtisad rentanı tutmurlar, onların fiskal funksiyası demək olar ki, əhəmiyyətsizdir.

Ətraf mühitin çirklənməsinə görə xərclər ekoloji vergi modelinin yenidən qurulmasını göstərir. Bunun üçün bir sıra məsələlərin həlli tələb edilir:

- bütün zərərli maddələrin tullantılarının nəzarət sisteminin qurulması və nəzarəti tələb olunur. Bəzi

hesaba alınmayan çirkləndiricilər verginin azalmasına gətirib çıxarır;

- vergi hesablamaları üçün normativ metodik bazaların hazırlanması tələb olunur;

- vergi tarifi elə olmalıdır ki, müəssisə üçün tullantıları azaltmaq pul ödəməkdən daha sərfəli olsun.

Buna yalnız vergi taarifatının çirklənmə səviyyəsinin azalması maliyyəindən (xərclər) artıq olduğu halda nail olmaq olar.

Bunu hər müəssisə üçün etmək lazımdır, çünki onların nail olduqları tullantı səviyyələri və onların azalmasına olan xüsusi xərclər müxtəlifdir. Bundan başqa hər bir müəssisə üçün və hər növ çirklənmə üçün müntəzəm və mərhələli vergi taarifatının yenidən baxılması sistemi nəzərə alınmalıdır. Bu müəyyən qanunauyğunluğa tabe olan çirkləndiricilərin və çirklənmənin dinamik xərclərinin spesifik azalması ilə bağlı olub, tullantıların yüksək dərəcədə aradan qaldırılmasında nail olunmuş xərclərin artması ilə səciyyələndirilir.

Ədəbiyyat

1. Azərbaycan Respublikasının Vergi Məcəlləsi.

2. İqtisadi subyektlərin iqtisadi təhlükəsizliyi. Prof. Ş.Ə.Səmədzadənin redaktorluğu ilə. Bakı: Təhsil, 2009. 360 səh.

3. Mikayılov N.K., Nuriyev C.Q., Nuriyeva K.Q. Ekologiya hüququ. Dərs vəsaiti, Bakı, Qanun, 2000. 250 səh.

4. Лукьянчиков Н.Н., Черников А.Н. Экономическая оценка экологического ущерба - основа экономического механизма охраны окружающей среды. М.: НИА, Природа, 2004. 204 стр.

AZƏRBAYCAN BANK SEKTORUNUN MÜASİR PROBLEMLƏRİ VƏ BU İSTİQAMƏTDƏ BANK NƏZARƏTİNİN ROLU

Əsgərova R.V.

Azərbaycan Dövlət İqtisad Universiteti

Xülasə

Son illər dünya iqtisadi arenasında baş verən proseslər, neft hasil edən ölkələrin hasilatını artırmaları, dünyada və əsasən də iri dövlətlərin iqtisadiyyatındakı gəriləmələr, neftə tələbin azalması kimi iqtisadi və siyasi səbəblər onun qiymətinin demək olar ki, dörd dəfəyə qədər aşağı düşməsi ilə nəticələndi. Bu prosesin ardınca ayrı-ayrı dövlətlərin, həmçinin ölkəmizin də xarici valyutada gəlirləri azaldı. Bu isə öz növbəsində devalvasiya prosesinin baş verməsinə səbəb oldu. Azərbaycanda son ildə ard-arda baş verən devalvasiya ilk növbədə bank sektoruna öz zərbəsini vurmuş oldu. Belə ki, ölkə banklarının sayı azaldı, problemlə banklar sıradan çıxdı, bəzilərinin konsolidasiyası məsələsinə ön plana çəkildi. Nəticə etibarilə bu problemlər ölkənin maliyyə bazarına nəzarətin güclənməsini tələb etdi ki, bu istiqamətdə Azərbaycan Respublikasının "Maliyyə Bazarlarına Nəzarət Palatası" publik hüquqi şəxsin yaradılması haqqında Azərbaycan Respublikası Prezidentinin 03 fevral 2016-cı il Fərmanı vaxtında və düzgün verilən qərar kimi qiymətləndirilə bilər.

Açar sözlər: bank nəzarəti, problemlə banklar, qeyri-sabit banklar, bank nəzarət tədbirləri, bank aktivləri, preventiv tədbirlər

Maliyyə bazarının əsas iştirakçıları olan banklar vasitəçi qurum kimi iqtisadi münasibətlərin formalaşması və gələcək inkişafında əsas hərəkətverici qüvvə hesab edilir. Banklar xüsusi məhsul sayılan pul vəsaitlərinin istehsalı və satışı ilə məşğul olduqlarından iqtisadi arenada baş verən böhranların yaranmasının həm səbəbkarları kimi iştirak edirlər, eyni zamanda da bu böhrandan elə ən çox zərər çəkmiş tərəf də bankların özləri olurlar. İstənilən kommərsiya bankının fəaliyyətinin vacib məqsədi gəlir əldə etməkdir. Lakin bu vacib məqsəd olsa da bankın bütün kommərsiya fəaliyyətini təyin etmir. Müasir iqtisadi dünyada müəssisə nəzəriyyəsinə uyğun olaraq bankın bazarda rəqabətli mövqeyi, sabit şəkildə inkişaf edən iqtisadi subyektin nüfuzu bank üçün həddindən ziyadə böyük əhəmiyyət kəsb edir. Bu gün isə bu şərtlər əksər dövlətlərdə olduğu kimi, Azərbaycan bank sektorunda da xüsusi əhəmiyyət kəsb edir. Belə ki, son illər dünya iqtisadi arenasında baş verən proseslər, neft hasil edən ölkələrin hasilatını artırmaları, dünyada və əsasən də iri dövlətlərin iqtisadiyyatındakı gəriləmələr, neftə tələbin azalması kimi iqtisadi və siyasi səbəblər onun qiymətinin demək olar ki, dörd dəfəyə qədər aşağı düşməsi ilə nəticələndi. Bu prosesin ardınca ayrı-ayrı dövlətlərin xarici valyutada gəlirləri azaldı. Bu isə öz növbəsində devalvasiya prosesinin baş verməsinə səbəb oldu.

Ölbəttə ki, qonşu dövlətlərdə baş verən iqtisadi proseslərin dalğası Azərbaycana da təsirini göstərmiş oldu. Ölkəmizin dünyaya inteqrasiyası, dünya iqtisadiyyatında yaxından iştirak etməsi və ən başlıcası da, ölkənin əsas gəlirlərinin neftdən gələn gəlirlər olması, dünya iqtisadiyyatında baş verən proseslərin ölkəmizə təsirini göstərmiş oldu. Bu proseslər ölkədə ard-arda baş verən devalvasiya səbəb oldu ki, bu da ilk növbədə bank sektoruna öz zərbəsini vurmuş oldu. Bank sektorunda kapital səviyyəsi aşağı düşdü, bank gəlirləri

azaldı, və iqtisadi proseslərin əhalinin gəlirlərinə də mənfi təsiri nəticəsində banklarda problemlı kreditlərin həcmi artmış oldu. Bütün bu proseslər öz növbəsində ölkə banklarının sayının azalmasına, problemlı bankların sıradan çıxmasına, bəzilərinin konsolidasiyası məsələsinə baxılmasına səbəb oldu.

Bildiyimiz kimi, maliyyə problemləri olan banklar istənilən dövətdə siyasi quruluşdan, maliyyə sistemindən və iqtisadi inkişaf səviyyəsindən asılı olmayaraq bank nəzarəti orqanları üçün problemlərin daimi mənbəyi olur. Məhz bu səbəbdən bank nəzarəti orqanları problemlı bankların daha geniş yayılmasına mane olur və milli qanunvericilik tərəfindən həyata keçirilən tədbirlər işləyib hazırlayır və yerinə yetirirlər.

Maliyyə baxımından qeyri-sabit kredit təşkilatları aktivlərin pis keyfiyyəti ilə, bir qayda olaraq belə təşkilatların fəaliyyətinin real vəziyyətinə adekvat olan yüksək əməliyyat məsrəfləri ilə və müxtəlif səbəblərdən hesabatlarda əksini tapmayan gizli itkilərlə şərtləşdirilən ümumi problemlərə malik olurlar.

Aktivlərin keyfiyyətinin azaldılmasının əsas səbəblərindən biri kredit riskinin bir coğrafi ərazidə və yaxud da müəyyən bir sahə sektorunda cəmlənməsidir. Regionda və ya sahədə vahid qrup təşkil edən riskin konkret şirkətlərdə konsentrasiyasının nəticəsi, məbləği vaxtında qaytarmamağın səbəbi hər hansı bir bankda problemin yaranma amili ola bilər. Banklarda problemlı vəziyyətin yaranma səbəblərindən biri də kredit siyasətində və daxili təlimatlarda təsbit edilmiş tələblərin və prosedurların kredit təşkilatının menecmenti tərəfindən riayət olunmaması, daxili nəzarət və audit xidmətlərinin qeyri-effektiv fəaliyyətidir.

İdarəetmədə qüsurlar maliyyə hesabatının müvafiq bölmələrində (gəlir və itki hesabatlarında) gəlirləri deyil, qaytarılmayan borcların əks tapmasına, bankın balansında isə şübhəli kreditlərin vaxtı keçmiş kreditlərin qeydiyyat hesablarında göstərilməməsinə səbəb olur.

Belə idarəetmə metodları korporativ etika səviyyəsinin azalması, hesabatda yanlış faktların əks olunması, maliyyə vəziyyəti haqda məlumatların gizlədilməsi, möhtəkir əməliyyatların təşviqi ilə müşayiət olunur. Elə məhz bu səbəblərdən də bankların maliyyə sabitliyinin əhəmiyyətli səviyyədə aşağı düşməsi baş verir ki, bu da nəzarət orqanlarını konkret vəziyyəti və bank qanunvericiliyi normalarını nəzərə almaqla adekvat ölçülər götürməyə sövq edir. Bank nəzarəti orqanının əsas vəzifəsi maliyyə baxımından qeyri-sabit bankların onların inkişafının ilk mərhələsində aşkar edilməsindən, preventiv və ya sağlamaşdırıcı tədbirlərin qəbul olunması üçün müvafiq şəraitin təmin edilməsi, bu tədbirlərin təsiri olmadıqda isə, problemlərin həlli strategiyasının işləyib hazırlanmasıdır.

Amma ilk növbədə bu istiqamətdə problemlı və maliyyə baxımından qeyri-sabit bank anlayışlarını bir-birindən ayırmaq lazımdır.

Problemlı banklar – likvidlik qabiliyyəti real təhlükə qarşısında olan və fəaliyyəti uğursuzluqla nəticələnən bankdır [1, səh.45].

Bu baxımdan maliyyə baxımından qeyri-sabit və problemlı bankları fərqləndirmək lazımdır.

Maliyyə baxımından qeyri-sabit banklar bank-likvidlik qabiliyyəti potensial şəkildə zəif olan, fəaliyyətində yaranan problemləri müvəqqəti xarakter daşıyan və müvafiq sağlamlıq, preventiv tədbirlərinin köməyi ilə aradan qaldıran bankdır. Maliyyə baxımından qeyri-sabit bank xarici ədəbiyyatda zəif bank adlanır.

Başqa sözlə desək, banklar maliyyə durumunun sabitliyi dərəcəsinə görə fərqlənirlər və bununla əlaqədar olaraq onları likvidlik qabiliyyəti və tədiyyə qabiliyyəti üçün potensial və real təhlükələri nəzərə almaqla qruplara bölürlər. Problemlı bank “statusu” adətən maliyyə baxımından qeyri-sabitliyinin səbəbləri fundamental xarakter daşıyan kredit təşkilatlarına təqdim olunur.

Bu istiqamətdə bank nəzarəti tədbirlərinin vaxtında həyata keçirilməsi nəzarət orqanına imkan verir ki, o, maliyyə baxımından sağalma və ya ləğv olunma ilə əlaqədar xərcləri əhəmiyyətli şəkildə azalda bilsin. Bütün bunları nəzərə alaraq bank nəzarət orqanları problemlı banklarla fəaliyyəti zamanı bir sıra prinsipləri rəhbər tutmalıdır. Bu prinsiplərə ilk növbədə operativlik, səmərəli xərclər, çeviklik və ardıcılıq prinsipləri aiddir. Bu prinsiplər bank nəzarəti orqanları tərəfindən qorunmalıdır. Həmçinin bank nəzarət orqanları konkret şəraiti nəzərə almaqla öhdələrində olan vəsaitləri və rəhbər səlahiyyətlərini tətbiq etməklə kifayət qədər çevik hərəkət etməli, həmçinin rəqabət mühitini deformasiyaya uğratmamalıdırlar. Belə ki, nəzarət orqanı iri və kiçik, dövlət və özəl banklara qarşı münasibətdə eyni yanaşma üsulu tətbiq etməlidir. Bank nəzarəti müvafiq tədbirləri həyata keçirdiyi zaman yubanmadan, vaxtında bu məsələnin aradan qaldırılması tədbirlərini yerinə yetirməlidir ki, bu problemlərin həlli ilə bağlı məsrəflər artmasın, cüzi məsrəflər meyarını prinsip tutsun, problem isə irimiqyaslı və sistemli problemə çevirməsin. Məhz bu səbəbdən ölkə banklarının maliyyə sabitliyi istiqamətindəki problemlərini nəzərə alaraq və bu problemlərin vaxtında qarşısının alınması üçün demək olar ki, Azərbaycan Respublikasının “Maliyyə Bazarlarına Nəzarət Palatası” publik hüquqi şəxsin yaradılması haqqında Azərbaycan Respublikası Prezidentinin 03 fevral 2016-cı il Fərmanı vaxtında və düzgün verilən qərardır. Fərmanda da qeyd edildiyi kimi dünyada son dövrlərdə baş verən iqtisadi-siyasi proseslər ölkədə qiymətli kağızlar bazarının, investisiya fondu, bank və sığorta fəaliyyəti sahələrinin, habelə ödəniş sistemlərinin fəaliyyətinin çevikliyinin və şəffaflığının təmin olunmasını, həmçinin bu sahələrdə

tənzimləmə və nəzarət sisteminin təkmilləşdirilməsini, eləcə də ictimai nəzarət sisteminin yaradılmasını zəruri edir. Qeyd edək ki, Azərbaycan Maliyyə Bazarlarına Nəzarət Palatasının Direktorlar Şurası 30 mart 2016-cı ildə özünün ilk iclasını keçirmişdir. Respublikanın maliyyə sisteminin sabit və dayanıqlı olması, rəqabətqabiliyyətliliyi bankların fəaliyyəti, kreditorların, investorların və sığorta olunanların hüquqlarının qorunması və s. bu kimi işlərin yerinə yetirilməsi istiqamətində Palatanın görəcəyi səmərəli fəaliyyət və düzgün seçilmiş istiqamət müasir iqtisadi vəziyyətdə olduqca böyük əhəmiyyət kəsb edir. Belə ki, global maliyyə və iqtisadi böhranın Azərbaycan iqtisadiyyatına təsirinin minimuma endirilməsi üçün maliyyə bazarına nəzarətin ümumi bazar iqtisadiyyatı prinsiplərinə riayət etməklə, Avropa standartlarına uyğun olan düzgün hədəf və istiqamətləri seçilməlidir. Bu sahədə irəliləyişlərə nail olmaq üçün ilk növbədə Dünya Bankının ekspert mütəxəssisləri tərəfindən aparılan tədqiqatlar nəzərdən keçirilməli, dünya maliyyə bazarında həyata keçirilən tənzimləmə və nəzarət prosesləri izlənməli və düzgün nəticələr çıxarılmalıdır.

Ədəbiyyat

1. Abdullayev Ş.Ə., Əsgərova R.V. Bank işi.

UOT 330.34; 330.35

İQTİSADİYYATIN DAVAMLI İNKİŞAFININ QİYMƏTLƏNDİRİLMƏSİ MEYARLARI

Əsgərova S.Ə.

Azərbaycan Kooperasiya Universiteti

Xülasə

Milli iqtisadiyyatın davamlı və dayanıqlı inkişafının təmin edilməsi hər bir ölkənin iqtisadi siyasətinin prioritetlərindəndir. Ona görə də müvafiq inkişaf səviyyəsinin qiymətləndirilməsinin konkret meyarları seçilməlidir. Davamlı inkişaf meyarları və göstəriciləri sistemi üzrə təkmil standartlar olmasa buna cəhdlər göstərilir. İlk növbədə ölkənin iqtisadi təhlükəsizlik meyarlarına istinad etməklə onları davamlı inkişaf prinsiplərinə uyğunlaşdırmaq olar. Təqdim olunan məqalədə dünyanın bir neçə aparıcı ölkəsində işlənmiş davamlı inkişaf konsepsiyası təhlil olunmuş və onlardan milli iqtisadi reallıqlar çərçivəsində istifadə variantları araşdırılmışdır.

Açar sözlər: *iqtisadi potensial, istehsal, ümumi daxili məhsul, investisiya, davamlı inkişaf*

Milli iqtisadiyyatın iqtisadi potensialın davamlı inkişaf baxımından qiymətləndirilməsi mahiyyət və struktur etibarilə mürəkkəb problemdir. Ona görə ki, davamlı inkişafın iqtisadi potensialının meyarları və metodoloji prinsipləri haqqında indiyə qədər vahid standartlar işlənib hazırlanmamışdır. Bununla belə hər bir ölkənin sosial-iqtisadi inkişafını təmin etmək üçün onun malik olduğu resurslardan səmərəli istifadə ilə bağlı ardıcıl tədbirlər görülür. Bu məsələnin həllinə iki yanaşma mövcuddur. Birinci yanaşmaya görə resursların qiymətləndirilməsi milli iqtisadiyyatın malik olduğu resurslara uyğun aparılır. İkinci yanaşmada isə iqtisadi potensial bütün resurslardan istifadə nəticəsində əldə olunan son nəticə əsasında qiymətləndirilir. Bu halda hesablamalar dövr ərzində təsərrüfat dövrüyyəsinə cəlb olunan təbii, əmək və maliyyə resurslarına uyğun olaraq aparılır.

İqtisadiyyatın davamlı inkişafı göstəriciləri qiymətləndirilərkən nəzərə almaq lazımdır ki, mövcud inkişaf təbii-ekoloji potensialın təkrar istehsalı təmin edilsin, gələcəkdə əhalinin həyat səviyyəsinə və iqtisadi artıma müsbət təsir göstərsin. Eyni zamanda ÜDM – in bölgüsü və yenidən bölgüsü ölkədə maliyyə – büdcə sisteminin vəziyyətinə uyğun olaraq, cari və perspektiv məqsədlər nəzərə alınmaqla həyata keçirilməlidir.

Bir çox ölkələrdə davamlı inkişafın səviyyəsini qiymətləndirmək üçün növbəti göstəricilərdən istifadə olunur: ölkə əhalisinin sayı, sənaye istehsalı, ərzaq, bərpa olunmayan resurslara tələbat, ətraf mühitin çirklənməsi və s.

Qeyd etmək lazımdır ki, BMT davamlı inkişafın səviyyəsini xarakterizə etmək üçün 4 qrup (iqtisadi, sosial, ətraf mühit və institusional) göstəricilər sistemi tərtib etmişdir. Əksər ölkələrdə hazırlanan davamlı inkişaf konsepsiyaları bir qayda olaraq bu göstəricilərin dinamikası əsas götürülərək aşağıdakı kimi müəyyənləşdirilmişdir: adambaşına düşən ÜDM, ÜDM – də investisiyaların payı, məhsul və xidmət üzrə ticarət balansı, xarici borcun ÜMM – ə nisbəti, adambaşına düşən illik enerjisi, təhlükəli və radioaktiv tullantıların istehsalı, tullantıların təkrar emalı və yenidən istifadəsi, nəqliyyat növləri üzrə qət edilmiş məsafə və s.

Ümumi Daxili Məhsul - manat, dollar və avro ilə

İllər	Cəmi			Adambaşına			1\$= manat	1avro= manat
	milyon manatla	milyon dollarla	milyon avro ilə	manatla	dollarla	avro ilə		
2010	42465,0	52909,3	39952,0	4753	5922	4471,7	0,8026	1,0629
2011	52082,0	65951,6	47377,4	5752,9	7285	5233,3	0,7897	1,0993
2012	54743,7	69683,9	54180,2	5966,1	7594,3	5904,7	0,7856	1,0104
2013	58182,0	74164,4	55826,1	6258,3	7977,4	6004,9	0,7845	1,0422
2014	58977,8	75188,4	56546,3	6264,1	7985,9	6005,9	0,7844	1,0430

Cədvəl məlumatlarından göründüyü kimi əsas makroiqtisadi göstəricilər üzrə Azərbaycan iqtisadiyyatının davamlı və dayanıqlı inkişafı demək olar ki, təmin olunmuşdur.

Onu da nəzərə almaq lazımdır ki, bir və ya bir neçə göstəricinin dinamikası milli iqtisadiyyatın ümumi vəziyyətinin dəyişməsinə tam obyektiv xarakterizə etməyə imkan vermir. Çünki, hər bir ölkənin özünün iqtisadi – sosial, siyasi reallıqları və xüsusiyyətləri vardır. Digər tərəfdən müxtəlif ölkələrdə davamlı inkişafın və iqtisadi təhlükəsizliyin müəyyənləşdirilməsi metodu və statistik məlumatların işlənməsi qaydası da bir - birindən fərqlidir. Bu zaman problemi mürəkkəbləşdirən əsas cəhətlərdən biri də ondan ibarətdir ki, rəsmi statistika və hesabatlarda iqtisadiyyatın yeniləşməsinə, modernləşməsinə xarakterizə edən real göstəricilər bəzən təhrif olunur

Hər hansı bir dövrdə iqtisadi artımın elə bir həcmi əldə olunmalıdır ki, o, milli iqtisadiyyatın rəqabətqabiliyyətliliyinin əsas iqtisadi fəaliyyəti maliyyələşdirmək və investisiyalaşdırmaq imkanına malik olmaqla, müstəqil iqtisadi inkişafı təmin etsin. Sənaye istehsalının strukturunda mütərəqqi sahələr elə yüksək xüsusi çəkiyə malik olmalıdır ki, onlar ölkədə əsasən Milli bazaya söykənən təkrar istehsal prosesini həyata keçirməyə imkan versin. Əsas ərzaq məhsulları üzrə daxili istehlakda idxalın xüsusi çəkisi təhlükəsizlik həddini (1/3 – dən çox olmayaraq) ötməsin, əhalinin əksər hissəsinin həyat səviyyəsi yaşayış minimumundan aşağı olmasın və s. [2, səh.45-47].

Qeyd olunanları nəzərə alaraq, deyə bilərik ki, ölkəmizin malik olduğu zəngin təbii resurslar, intellektual potensial, Azərbaycanın qloballaşma proseslərində fəal iştirakı və son onillikdə bütün istiqamətlər üzrə yaradılmış potensial davamlı inkişaf konsepsiyasını işləyib hazırlamağa və reallaşdırmağa imkan verir.

Beləliklə, milli iqtisadiyyatın davamlı inkişafının təmin edilməsi çoxsaylı göstəricilər sistemi və meyarlar vasitəsilə müəyyənləşir. Bu baxımdan hər bir ölkədə davamlı inkişafın real səviyyəsini qiymətləndirərkən müvafiq meyarların cari və perspektiv ümummillə məqsədlərin reallaşmasına nə dərəcədə cavab verməsi də nəzərə alınmalıdır.

Qeyd olunan prinsip və meyarlar əsasında davamlı inkişaf strategiyası işlənilib hazırlanır. Davamlı inkişaf strategiyası dünyada ilk dəfə 1994–cü ildə Böyük Britaniyada işlənilib hazırlanmışdır. Daha sonra onun əsasında 1998 – ci ildə qəbul edilmiş Böyük Britaniyanın davamlı inkişaf strategiyası konsepsiyasında göstərilir ki, davamlı inkişaf bütün indiki və gələcək nəsillər üçün yaxşı həyat keyfiyyətinin təmin edilməsidir.

ABŞ – da qəbul olunmuş davamlı inkişaf konsepsiyasına görə davamlı inkişafı təmin etmək üçün elə iqtisadi artım lazımdır ki, iş yerlərinin sayının, əmək haqqının, kapital yığılmasının, gəlirlərin artırılması, informasiya təminatının yaxşılaşdırılması, təhsil səviyyəsinin yüksəldilməsi, eləcə də yoxsulluğun azaldılması tədbirləri aparmağa imkan versin. ABŞ–ın davamlı inkişaf konsepsiyasını iqtisadi təhlili onda aşağıdakı prinsiplə müddəaların seçilməsinə imkan verir:

- gələcək nəsillərin üzərinə əlavə xərc yüklənməsin;
- nəsillər arasında mənfi effektlər tədricən azaldılsın;
- istehsal potensialı yeni keyfiyyət əsasında bərpa edilsin;
- kapitaldan əldə olunan faiz hesabına cəmiyyətin inkişafı təmin olunsun.

Bu müddəalar əsasında işlənilmiş davamlı inkişaf konsepsiyası 16 prinsipə söykənir ki, onlardan 7–si bilavasitə iqtisadi artım, iqtisadi inkişaf və səmərəliliklə, qalan 9-u isə ətraf mühitin çirklənməsinin, tullantıların azaldılması, sağlam ətraf mühitin formalaşdırılması və təbii sistemin bərpası ilə bağlı müddəalardır.

Nəzərdən keçirilən müddəalara uyğun olaraq xüsusi qeyd olunur ki, davamlı inkişafın məqsədi iqtisadiyyatın dinamik inkişafıdır. Bu məqsədə çatmaq üçün ABŞ–da iqtisadiyyatın sağlam inkişafına nail olunması, sosial ədalətin bərpa edilməsi, ölkənin bütün vətəndaşlarının iqtisadi, sosial və ekoloji təminatına

zəmanət verilməsi prioritet bir vəzifə kimi qarşıya qoyulur. Bu zaman həm də səmərəli təsərrüfatçılıq etikasının yaradılması və geniş yayılması hər bir bazar subyektinin gördüyü iş görə məsuliyyətinin artırılması ön plana çəkilir.

Dünyada qəbul edilmiş davamlı inkişaf konsepsiyaları içərisində Çində qəbul edilmiş konsepsiya da diqqəti cəlb edir. Bu konsepsiya Çinin mövcud reallıqlarını, iqtisadi sistemin fəaliyyət xüsusiyyətlərini və inkişaf modelini nəzərə alaraq işlənmişdir və dünyada baş verən global proseslərə cavab vermək məqsədi daşıyır. XXI əsr Çin proqramında qeyd olunur ki, nisbətən sürətli iqtisadi artım dinamikasını saxlamaqla ölkədə yoxsulluğu aradan qaldırmaq, həyat səviyyəsini yüksəltmək və sabitliyə nail olmaq, iqtisadiyyatda elm və texnologiyanın nailiyyətlərinin geniş tətbiqi əsasında milli gücü artırmaqla cəmiyyətin gələcək inkişafı və ətraf mühiti yaxşılaşdırmaq üçün tam şərait yaratmaq mümkündür [4, səh. 78-80].

Dünya təcrübəsi göstərir ki, davamlı inkişafın təmin edilməsinin ölkənin əldə olunmuş inkişaf səviyyəsi, potensialı, institusional bazası ilə yanaşı Milli iqtisadiyyatın mövcud reallıqlarına uyğun, düzgün iqtisadi strategiyanın seçilməsi zəruridir. Beynəlxalq təcrübəyə istinad edərək respublikamızda milli iqtisadiyyatın rəqabət qabiliyyətini yüksəltmək üçün iqtisadi inkişafın prioritetləri müəyyənləşdirilməli, onların reallaşdırılmasının mövcud reallıq və imkanlara uyğun üsul, vasitə və mexanizmləri seçilməlidir. Bu zaman iqtisadi sistemin səmərəli fəaliyyəti maddi amillərlə yanaşı insanların şüur, təfəkkür və düşüncə tərzini, həmçinin ölkədə reallaşdırılan iqtisadi siyasətin xarakterinin mövcud reallıqlara nə dərəcədə cavab verməsi müstəsna əhəmiyyətə malikdir.

Məlumdur ki, keçidin ilkin mərhələsində ölkəmizdə liberal və himayədar dövlət müdaxiləsinin tətbiq miqyasının optimal hədlərinin gözlənilməməsi qısa bir müddət ərzində ölkədə yaradılan iqtisadi potensialın dağılmasına, inflyasiyanın güclənməsinə, işsizliyin kəskin artmasına, məşğulluğun azalmasına və digər hallarla müşahidə olunan sistemin böhranını dərinləşdirdi [1, səh. 123].

Makroiqtisadi göstəricilərin dinamikasının təhlili göstərir ki, hazırda respublikamızda iqtisadiyyatın rəqabət qabiliyyətinin artırılması və innovativ davamlı inkişafın təmin edilməsi üçün zəruri maddi və normativ-hüquqi baza yaradılmışdır. Nəzərə almaq lazımdır ki, davamlı inkişafın ideyası heç də müvafiq göstəricilərin səviyyəsinin yüksək və ya aşağı olmasından ibarət deyildir. Belə nəticəyə gəlmək olar ki, milli iqtisadiyyatın davamlı inkişaf səviyyəsinin meyarları və göstəriciləri mövcud iqtisadi potensialın obyektiv və real qiymətləndirilməsini tələb edir.

Ədəbiyyat

1. Урсул А.Д., Романович А.Л. Безопасность и устойчивое развитие, 2001.
2. Нәсəнов R.T. İqtisadi inkişaf və makroiqtisadi siyasət, Bakı, 2002.
3. Əhmədov M.A. Qloballaşma və milli iqtisadiyyatın formalaşması, Bakı, 2003.
4. Бобылев С.Н., Гирусов Э.В., Перелет Р.А. Экономика устойчивого развития, Москва, 2004.
5. Hüseynov T.Ə. Azərbaycan sənayesi və davamlı iqtisadi inkişaf strategiyası, "Milli iqtisadi inkişafın Azərbaycan modeli" mövzusunda beynəlxalq konfransın plenar iclasının materialları. IV cild, Bakı, 2007.

UOT 338.431.2

DÖVLƏTİN AQRAR SİYASƏTİNİN İQTİSADI İNKİŞAF MEXANİZMİNİN ƏSASLARI

Əzizova K. V.

Sumqayıt Dövlət Universiteti

Xülasə

Bazar münasibətləri şəraitində əhəlinin ərzaq təminatı və ərzaq təhlükəsizliyinin təmin edilməsi dövlətin əsas vəzifələrindən birinə çevrilir. Dövlət özünün bu funksiyasını aqrar siyasətin formalaşdırılması və reallaşdırılması yolu ilə həyata keçirməyə çalışır. Odur ki, aqrar siyasətin iqtisadi inkişaf mexanizminin işlənilməsi mühüm vəzifə kimi qarşıya qoyulur.

Açar sözlər: *aqrar sektor, aqrar siyasət, həyat səviyyəsi, iqtisadi inkişaf mexanizmi, dövlət tənzimlənməsi*

Müasir dövrdə dövlətin aqrar siyasətinin daha yaxşı dərk edilməsi və effektivliyinin artırılması məqsədilə bu sahənin spesifik xüsusiyyətlərinin və ölkə iqtisadiyyatında oynadığı rolunun ətraflı öyrənilməsinə ehtiyac vardır. Aqrar sahə texnoloji inkişafın təsirinə ən çox məruz qalan sahələrdən biridir. Aqrar sahədə istehsal prosesi daha çox təbii amillərdən asılıdır. Kənd təsərrüfatında istehsalın əsas amili torpaq olduğundan orada baş verən istehsal prosesinə istehsalçılar tərəfindən tam nəzarət edilə bilmir. Yəni, istehsalçının iradəsindən kənar baş verən daşqın, sərt quraqlıq, gözlənilməz şaxta, zərərverici həşəratların yayılması kimi təbiət hadisələri istehsal səviyyəsinə birbaşa təsir edir. Dövlətin aqrar sahə ilə bağlı siyasəti kənd və regional iqtisadi siyasət kimi bir sıra dövlət siyasəti istiqamətləri ilə sıx

bağlıdır. Məlumdur ki, dünyanın hər yerində aqrar sahə fəaliyyətləri müəyyən ərazi üzrə və kənd əhalisi tərəfindən aparılır. Bu baxımdan aqrar siyasət tədbirləri kəndlər və regional inkişafı ilə bağlı bir sıra tədbirlərlə uzlaşmalı və birgə aparılmalıdır [1, səh. 55].

Dayanıqlı iqtisadi inkişaf şəraitində həyata keçirilən aqrar siyasət tədbirləri mövcud aqrar münasibətlərin səmərəliliyini artıraraq, onların daha da inkişaf etdirilməsinə xidmət edir. Dayanıqlı iqtisadi inkişaf şəraitində aqrar siyasət kənd təsərrüfatı məhsullarının qiymət və buraxılış səviyyəsini lazımı həddə saxlamaq, onların sığortalanmasını təmin etmək, dünya bazarlarında satışını subsidiyalaşdırmaq, aqrar təsərrüfatlara xammal yardımı göstərmək, torpaq və su ehtiyatlarını qorumaq, aqrar elm sahəsində araşdırmaları genişləndirmək, fermerlərin kreditləşdirilmə məsələlərini həll etmək kimi vəzifələri yerinə yetirsə də, bazar iqtisadiyyatı şəraitində aqrar sahənin qarşısında aşağıdakı vəzifələrin yerinə yetirilməsi dayanır [1, səh.143]:

1. Aqrar bazarın liberallaşdırılması.
2. Aqrar sahədə yeni mülkiyyət münasibətlərinin formalaşdırılması.
3. Aqrar təsərrüfatların restrukturizasiyası.
4. Aqrar sahədə kommertiya infrastrukturunun yaradılması.
5. Aqrar sahədə dövlət təminatı sisteminin yaradılması.

Milli iqtisadiyyatın inkişafı, həlledici surətdə işgüzar fəallıq mühitindən, təsərrüfatçılığın tətbiq edilən forma və metodlarından asılıdır.

Torpaq, əmək və kapitaldan istifadə amillərinin üzvü vəhdətini nəzərdə tutan aqrar istehsalın inkişafı mexanizminin səmərəliliyi sistem əmələgətirən parametrlərin nizamlanması prosesi, nəzəri-metodoloji və praktiki aspektlərdə əsaslandırma sayəsində əldə edilir. Yeni iqtisadi sistemdə səmərəli aqrar fəaliyyət onun inkişafının konseptual əsaslarının işlənilib hazırlanmasından tutmuş mütərəqqi təcrübənin qiymətləndirilməsinə və onun tətbiq imkanlarının reallaşmasına qədər geniş əhatəli məsələlərin həllini tələb edir.

Hər hansı hadisə və ya prosesin dərk edilməsi üçün vahid baxışlar sistemi kimi nəzərdən keçirilən inkişaf konsepsiyasının əsaslandırılması məqsədilə, ilk növbədə prioritetlər və onların reallaşdırılması vasitələri müəyyənəndirilməlidir. Müasir kənd təsərrüfatında həmin prioritetlərə: çoxfunksiyalılığın təminatı; istehsalın ərazi təşkilində insan inkişafı amilinin önə çəkilməsi; dayanıqlı-davamlı və regional tarazlı inkişaf; ərzaq təhlükəsizliyinin təminatı; son məhsul istehsalının artırılması və ixracının dəstəklənməsi; iqtisadi-təsərrüfatçılıq fəaliyyətində qarşıya çıxan risklərin minimuma endirilməsi, antiböhran ehtiyatlarının idarə edilməsi və s. aiddir.

Sadələn prioritetlərin əsaslandırılması və onların hər hansı qrupunun konkret zaman üçün ön plana çıxarılması, demək olar ki, bütün amillərin təhlilə cəlb edilməsini və əsaslandırılmış qərarlar qəbul edilməsini nəzərdə tutur. Prioritet istiqamətlərdə fəaliyyətin zəruri səmərəliliyinin əldə olunması inkişafın iqtisadi mexanizminin əsaslandırılmış meyarlar baxımından mükəmməlliyinin hərtərəfli qiymətləndirilməsini tələb edir [3, səh.367].

Son dövrlərdə nisbətən az istifadə olunan təsərrüfat mexanizmi kateqoriyası iqtisadi qanunların tətbiqini, müxtəlif səviyyəli maraqların uzlaşdırılmasını təmin edən forma və metodların məcmusu kimi təqdim olunur. Belə ki, “təsərrüfat mexanizmi təşkilati strukturların təsərrüfatçılığın və idarəetmənin konkret formalarının, hüquqi normaların məcmusudur. Cəmiyyət bu məcmunun köməyi ilə tarixi özünəməxsusluğu nəzərə alaraq iqtisadi qanunlardan istifadə edir”.

İlk baxışdan görüldüyü kimi, konkret halda təsərrüfat mexanizmində təşkilati aspekt önə çəkməklə, iqtisadi mexanizmə nisbətən onun institusional mahiyyəti xüsusilə qeyd olunur. Digər mənbələrlə tanışlıq əhəmiyyətli alternativlər meydana çıxarmasa da, ona ehtiyatlı münasibət göstərməyi tələb edir. “Təsərrüfat mexanizmi iqtisadi strukturların, institutların, təsərrüfatçılığın forma və metodlarının məcmusu olub, ictimai, qrup və fərdi maraqların razılaşdırılması, iqtisadi fəaliyyət və iqtisadi inkişafı təmin edir” [1, səh.421].

Əlbəttə, müəyyən qeyri-şərtlərlə təşkilati strukturlar və iqtisadi institutlar anlayışlarının eyniləşdirilməsi cəhdlərini başa düşmək mümkündür. Eyni zamanda, iqtisadi mexanizm və təsərrüfat mexanizminin fərqli cəhətlərini araşdırarkən, təşkilati struktur amilinin rolunu tamamilə inkar etmək də düzgün olmazdı. Başqa sözlə, təsərrüfat mexanizmi iqtisadi mexanizmdən daha əhatəli anlayışdır. Təsadüfi deyildir ki, bəzi müəlliflər “iqtisadi mexanizm istehsal amillərindən səmərəli istifadənin yalnız bir variantını nəzərdə tutur” mülahizəsini irəli sürürlər.

Kənd təsərrüfatının çoxfunksiyalılığının təmin edilməsini zərurətə çevirən qloballaşma və ekoloji böhran, təsərrüfat mexanizmində: ətraf mühitin mühafizəsi; kənd həyat tərzinin qorunması; kənddə alternativ məşğulluğun dəstəklənməsi elementlərinin də əhatə olunmasını tələb edir.

Mahiyyət etibarlı ilə aqrar sahədə təsərrüfat mexanizminin çoxfunksiyalılığa adekvatlığı, onun iqtisadi mexanizmə nisbətən daha əhatəli anlayış olduğunu, bir daha təsdiqləyir. Eyni zamanda, kənd

təsərrüfatının çoxfunksiyalılığı şəraitində fəaliyyətin iqtisadi və təsərrüfat mexanizmində kəşifən məqamların əhəmiyyətli surətdə artması baş verir.

Müasir iqtisad elmində müvafiq ümumiləşdirici kateqoriya keyfiyyətində bazar mexanizmi anlayışından daha geniş istifadə olunur. Alıcıların və satıcıların birləşdirilməsi və məhdud iqtisadi resursların qiymət əmələgəlmə və rəqabət sistemi vasitəsilə ilə bölgüsü mexanizmi kimi təqdim olunan bazar mexanizmi, onun formalaşması və inkişafı məsələləri iqtisadi nəzəriyyənin mühüm bölməsi kimi öyrənilir. Bazar-əmtəə və xidmətlərin alqı-satqısı, ticarət əqdələrinin icra edildiyi məkan və ya xidmətlərin mübadiləsi ilə bağlı olan münasibətlər sistemi olmaqla tələb, təklif və qiymət formalaşdırır.

Müasir iqtisadiyyatın bazarın və dövlətin tənzimləyici alətləri ilə idarə olunur. Milli iqtisadiyyatın demək olar ki, bütün sahələrinə nüfuz etməklə bazar mexanizmi forma, metod və strukturları ilə iqtisadi və təsərrüfat mexanizmi anlayışlarında, rəqabət mühitinin idarə olunması elementlərindən başqa, bütün digər tərkib hissələrini əhatə edir. Bazar iqtisadiyyatı şəraitində aqrar münasibətlər iki formada, dövlət və təsərrüfatlar səviyyəsində tənzimlənir. Təsərrüfatlar səviyyəsində tənzimləmə əsasən müəssisələrin marketinq xidmətlərinin fəaliyyəti, onların ayrı-ayrı bazar subyektləri ilə bağladığı müstəqil müqavilələr, üzv olduqları və ya xidmətlərindən istifadə etdikləri sahibkar birlikləri, müxtəlif bazar informasiya mərkəzlərinin fəaliyyəti vasitəsilə həyata keçirildiyi halda, dövlət səviyyəsində dövlət idarəetmə orqanlarının işləyib hazırladığı və həyata keçirdiyi tənzimləmənin müxtəlif üsul və mexanizmləri ilə həyata keçirilir. Ümumi şəkildə tənzimləmə metodları adlandırma biləcəyimiz bu üsul və mexanizmlər xarakter etibarilə birbaşa və dolaylı metodlara bölünür. Birbaşa metodlar dövlətin inzibati-imperativ xarakterinə əsaslanmaqla aqrar münasibətlərin tənzimlənməsinə birbaşa müdaxiləni nəzərdə tutur [4, səh.101].

Kənd təsərrüfatı məhsuluna tələbatın genişlənməsi, müasir dövrün xarakterik cəhətlərindən biridir və əhalinin artması, ekoloji təmiz məhsullara marağın güclənməsi ilə əlaqədardır. Aqrar sahəsində ilkin xammaldan daha çox məhsul alınmasına, aztullantılı texnologiyaların tətbiqinə yönəlmiş innovasiyalar bazarda son məhsulun çeşidini zənginləşdirməklə kənd təsərrüfatı məhsuluna xammala tələbatın strukturunda ciddi dəyişikliklərə səbəb olur. Həmin dəyişikliklər aqrar istehsalın ixtisaslaşmasının xarakteri və səviyyəsində də əksini tapır. Aqrar-sənaye inteqrasiyası bazarda tələb-təklif nisbətində, əsasən müsbət təsir etsə də, istehsalçı (emalçı) və son istehlakçı arasında vasitəçilərin gəlirdə iştirak payını artırır. Bu payın onların ümumi işə verdiyi töhfəyə proporsionallığının təminatına yönəlik tənzimləmə aqrar sahədə iqtisadi mexanizmin reallaşdırılması imkanlarının genişləndirilməsini tələb edir. Əlbəttə, tənzimləmənin bazarın öhdəsinə düşən hissəsinin məhdudlaşdırılması, hər bir addımda hərtərəfli əsaslandırma tələb edir. Əks halda, rəqabət mühitinin inkişafı məhdudlaşdırıla bilər.

İnkişaf etmiş bazar iqtisadiyyatı ölkələrin təcrübəsinin öyrənilməsi göstərir ki, bazar mexanizmi aqrar sahənin çoxfunksiyalılığının kompleksliyini təmin etmək iqtidarında deyildir. Digər tərəfdən, bazar mexanizmi özlüyündə kəndin bir çox sosial və ekoloji problemlərinin həlli üçün kifayət qədər səmərəli mühit formalaşdırır. Aqrar sahədə fəaliyyətin iqtisadi mexanizmi və bazar mexanizmi haqqında deyilənləri ümumiləşdirməyə cəhd etsək, deyə bilərik ki, yeni təsərrüfatçılıq sistemində aqrar sahənin inkişafının forma, metod və strukturlarının səmərəli məcmusu kimi, iqtisadi mexanizm anlayışından istifadə etmək daha məqsədəuyğundur. Bu həm funksional, həm də əhatə dairəsi baxımından münasibdir.

Ədəbiyyat

1. Allahverdiyev H.B., Qafarov K.S., Əhmədov M.Ə. Milli iqtisadiyyatın dövlət tənzimlənməsinin əsasları. Bakı, İqtisad Universitetinin nəşriyyatı, 2006. 834 səh.
2. Ağayev A. Maliyyə. Terminlər lüğəti. Bakı, Ziya, 2005, 421 səh.
3. İqtisadi nəzəriyyə. Bakı, Çarşıoğlu, 2001, 691 səh.
4. İzahlı iqtisadi terminlər lüğəti. I-ci cild. Bakı, Nurlan, 2005, 536 səh.

AZƏRBAYCANDA ENERJİ SİYASƏTİNİN DAVAMLILIĞI: EKOLOJİ TƏHLÜKƏSİZLİK

Haxverdiyev Ə.

Qafqaz Universiteti

Açar sözlər: *ətraf mühit, ekologiya, enerji, siyasət, təhlükəsizlik, davamlılıq*

Ətraf mühit insan fəaliyyəti və canlı varlıqlar üzərində dərhal və ya müəyyən müddətdən sonra, birbaşa və dolaylı təsirə malik olan fiziki, kimyəvi, bioloji və ictimai təsirlərin məcmusudur [5, səh. 32]. Göründüyü kimi ətraf mühitin əhatə etmədiyi sahə və vaxt intervalı yoxdur. Bu səbəbdən onun sabitliyinin və "sağlamlılığının" təmin edilməsi bəşəriyyət üçün vacib amildir.

Bu anlayış XX əsrin sonlarında terminologiyaya daxil edilsə də, ətraf mühitin insana təqdim etdiyi

resurslardan tarixin istənilən dövründə istifadə edilmişdir [4, səh. 73]. Amma bu istifadə elə kortəbii olmuşdur ki, sonda müəyyən problemlərə yol açmışdır. Belə ki, “World Wildlife Fund”un apardığı araşdırmaya əsasən, 1970 və 1995-ci illər arasındakı vaxt intervalında dünya üzərində olan təbii zənginliklərin 1/3 hissəsi yox olmuşdur [8, səh. 192].

Vəziyyətin bu həddə gəlib çıxması müəyyən ekoloji tədbirlər görməyi vacib hala gətirdi. Bunlardan ilki isə dövlətin ekoloji siyasəti formalaşdırılması idi. Bu siyasətin formalaşdırılması istiqamətində öz təsdiqini tapmış bir çox prinsiplər mövcuddur: qarşısını alma prinsipi, əməkdaşlıq və təşəbbüskarlıq prinsipi, inteqrasiya prinsipi, iştirak etmə prinsipi, “çirkəndirən ödəməlidir” prinsipi, ehtiyat prinsipi [3, səh. 20-23].

Birləşmiş Millətlər Təşkilatının 28 oktyabr 1982-ci ildə qəbul etdiyi “World Charter for Nature” sənədində “davamlılıq” prinsipi də ətraf mühitlə bağlı yeridiləcək siyasətə tətbiqi vacib hesab edilmişdir. Bu prinsip insanların faydalandığı ekosistemlərin, orqanizmlərin və müxtəlif təbii resursların davamlılığını təmin etməyin vacibliyini əks etdirir. [1, səh. 2].

Göründüyü kimi təbii resurslardan istifadə davamlı inkişaf üçün vacibdir. Bu səbəbdən yeridiləcək istənilən siyasət, xüsusilə, enerji siyasəti ekoloji siyasətdən ayrı, pərakəndə deyil, bircə həyata keçirilməlidir. Son dövrlərdə yeni məna qazanmış enerji təhlükəsizliyi özündə ekoloji təhlükəsizliyi də ehtiva edir. Bu yöndə həyata keçirilən enerji siyasəti isə davamlı hesab edilir. Ümumiyyətlə, enerji sahəsində davamlılıq 3 prinsipə əsaslanır. Bunların ilki enerjiden səmərəli istifadə və qənaət, ikincisi yenilənə bilən enerji mənbələrdən istifadə, üçüncü isə yeni enerji texnologiyalarının inkişaf etdirilməsi və yayılmasıdır [6, səh. 196]. Dünya təcrübəsində bu yöndə müşahidə edilən əsas addım enerji mənbələrinin yenilənə bilməyəndən yenilənə bilənə çevrilməsi və diversifikasiya etdirilməsidir [4, səh. 88].

Azərbaycan neft-qaz ehtiyatları ilə zəngin ölkələr sırasındadır. Bu halın inkişafa töhfə verməsi ilə yanaşı resurslardan səmərəli istifadə və bunun ətraf mühitə təsiri ilə bağlı narahatlıqları, ümumilikdə isə enerji siyasətinin davamlılığı ilə əlaqədar sualları özü ilə birlikdə gətirir. İlk növbədə Azərbaycanın enerjiyə daxili ehtiyacını hansı səviyyədə və hansı mənbələr hesabına təmin etdiyinə nəzər yetirək.

Qrafik 1-də 1991-2014-cü illərdə Azərbaycanda neft ehtiyatları, hasilatı və istehlakı ilə bağlı göstəricilər əks etdirilmişdir.

Qrafik1. 1991-2014-cü illərdə neft ehtiyatları, hasilatı və istehlakı

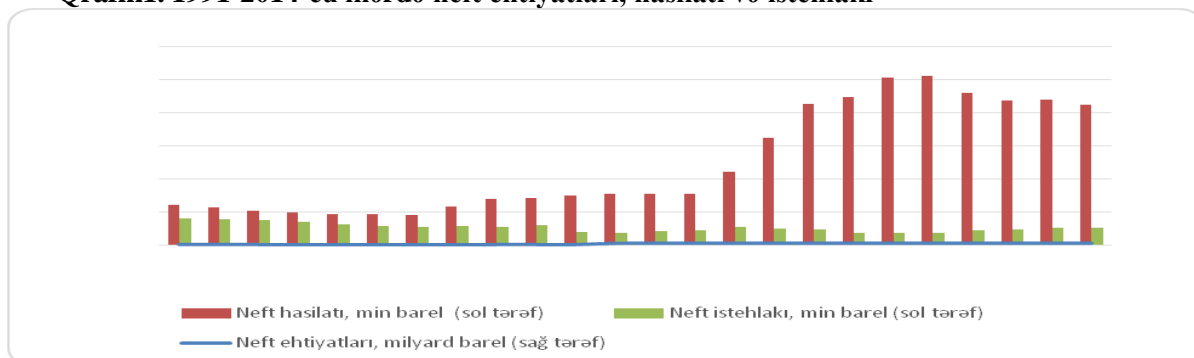

Mənbə: BP Statistical Review of World Energy. June 2015. (bp.com/statisticalreview)

Qeyd: Neft hasilatı və istehlakı günlük göstəricilərdir.

Göründüyü kimi tədqiq edilən istənilən dövrdə Azərbaycanın neft hasilatı istehlakını daim, son dövrlərdə isə dəfələrlə çox ödəmişdir. Neft ehtiyatları 2002-ci ildə kəskin sürətdə artdığı, buna müqabil olaraq hasilatın da (3 illik gecikmə ilə) artdığı görünməkdədir. Qrafikin formasından da göründüyü kimi kiçik uyğunlaşma dövrünü (2002-2004) çıxmaq şərti ilə Azərbaycanda neft hasilatı ehtiyatlara proporsional olaraq təşkil olunur.

Qaz hasilatı və istehlakı ilə bağlı olan vəziyyət isə bir az fərqlidir. Belə ki, Qrafik 2-yə nəzər yetirdikdə istehlakın yalnız 2007-ci ildən etibarən daxili hasilat hesabına tam təmin edildiyi görünməkdədir.

Qrafik2. 2001-2014-cü illərdə qaz ehtiyatları, hasilatı və istehlakı

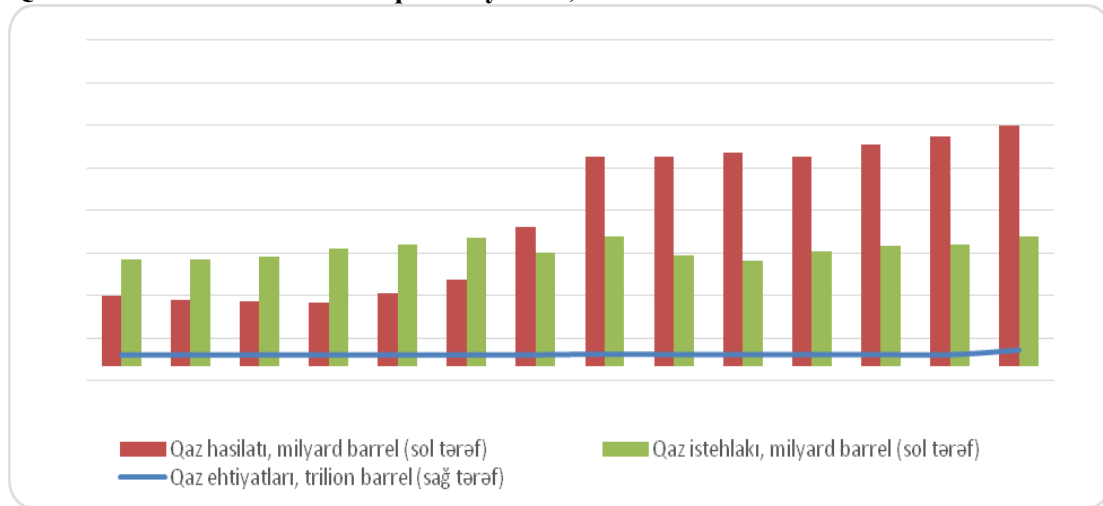

Mənbə: BP Statistical Review of World Energy. June 2015. (bp.com/statisticalreview)

Həmçinin 2001-2014-cü ili əhatə edən qrafikdə qaz ehtiyatlarının uzun müddət sabit qaldığını, 2014-cü ildə isə kəskin sürətdə artdığını görmək mümkündür.

Ən vacib enerji mənbələrindən biri də elektrik enerjisidir. 2007-2014-cü illərdə Azərbaycanda bu enerji növünün istehsalı və istehlakı qrafikinə baxdıqda istənilən ildə bu enerjiyə olan tələbatın ödəndiyi görünür. (Bax: Qrafik 3).

Qrafik3. 2007-2014-cü illərdə elektrik enerjisinin istehsalı və istehlakı (Mln. kvtsaat)

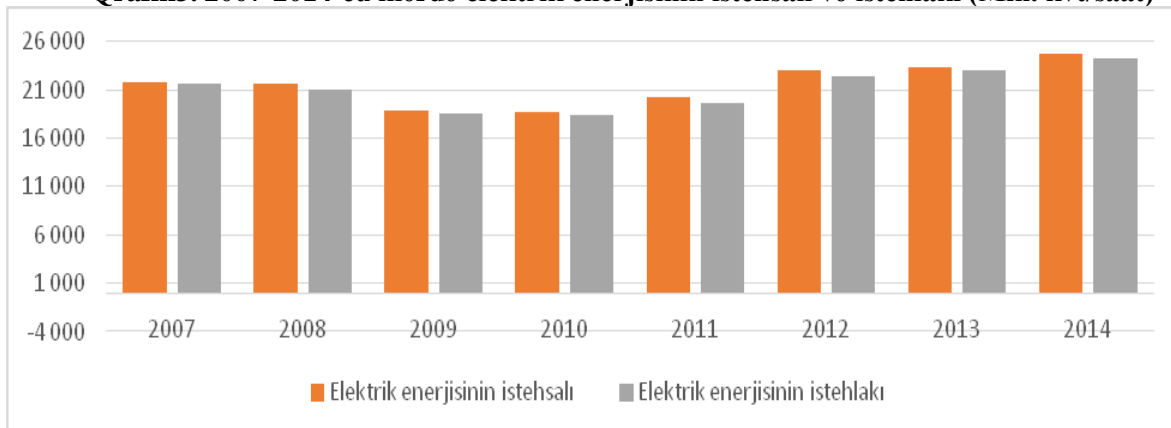

Mənbə:

Azərbaycan Respublikası Dövlət Statistika Komitəsinin məlumatları əsasında tərtib edilmişdir.

(www.stat.gov.az)

2014-cü il üçün elektrik enerjisinin mənbələrinə baxdıqda burada “SES”-lərin payı 5,26%, günəş və külək enerjisinin payları isə ümumilikdə 0,02% təşkil edir. Bu isə elektrik enerjisinin təminində böyük bir payın yenilənə bilməyən enerji mənbələrinə məxsus olduğunu göstərir.

Bu enerji mənbələrinin səbəb olduğu ekoloji problemləri görmək üçün Azərbaycanda atmosfərə atılan çirkləndirici maddələrin mənbələrinə baxmaq kifayətdir. (Bax: Diaqram 1)

Diaqram1. 2014-cü ildə atmosfərə atılmış tullantıların mənbəyi

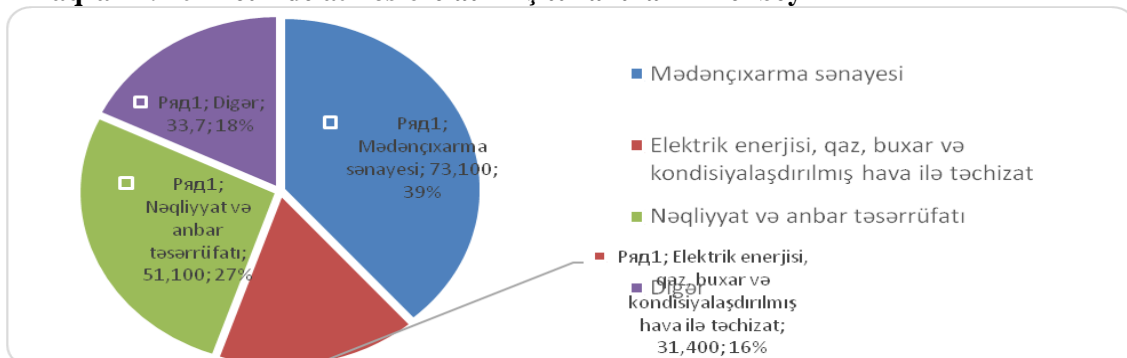

Mənbə: Azərbaycan Respublikası Dövlət Statistika Komitəsinin məlumatları əsasında tərtib

edilmişdir. (www.stat.gov.az)

Göründüyü kimi atmosfərə atılan çirkləndirici maddələrin əksər hissəsi mədənçıxarma sənayesinin payına düşür (39%). İkinci yerdə isə nəqliyyat və anbar təsərrüfatı gəlir. Elektrik enerjisi ilə bağlı çirklənmənin ümumi kütlədəki payı isə 16% təşkil edir. Nəticə etibarlı ilə atmosfərə atılan tullantıların əksər hissəsi (55%) enerji istehsalı ilə bağlı olduğu görünür.

Vəziyyətə ümumilikdə yanaşdıqda isə Azərbaycanın özünün enerji təhlükəsizliyini təmin etdiyini söyləmək olar. Amma enerji istehsalının səbəb olduğu çirklənmə davamlı enerji siyasətinin vəziyyəti ilə bağlı müəyyən suallar doğurur. Nəticə etibarlı ilə Azərbaycanın ekoloji təhlükəsizliyini də özündə ehtiva edən enerji təhlükəsizliyinin davamlılığının qiymətləndirilməsi, enerji mənbələrindən istifadənin səmərəliliyi və qənaətliliyi səviyyəsinin müəyyənəndirilməsi, diversifikasiya istiqamətlərinin, imkanlarının, maliyyə mənbələrinin araşdırılması, gətirə biləcəyi iqtisadi və ekoloji üstünlüklərin aşkarlanması növbəti nəsillər üçün daha sağlam bir gələcək formalaşdırmaqda həlledici rol oynayacaqdır.

Ədəbiyyat

1. Ayşegül Mengi, Nesrin Algan; Küreselleşmə və Yerelleşmə Çağında Bölgəsel Sürdürülebilir Gelişmə AB və Türkiyə Örneği, Siyasal Kitabevi, Ankara, 2003.
2. Emreleşer Cem Özen. Türkiyə'de Sürdürülebilir Enerji Politikaları Kapsamında Nükleer Enerjinin Konumu. İ.Ü. Siyasal Bilgiler Fakültesi Dergisi No:47. 2012. ss.161-180.
3. Ezgi Çerçi. Çevre Hukukunun Temel İlkeleri. Anahtar dergisi. Haziran 2011. Səh 20-23
4. Örgen Uğurlu. Türkiyə'de Çevresel Güvenlik Bağlamında Sürdürülebilir Enerji Politikaları. Doktora tezi. Ankara Üniversitesi. Ankara. 2006.
5. Ruşen Keleş, Can Hamamcı, Çevre Politikası, İmge Kitabevi Yayınları, 5. Baskı, Ankara, 2005.
6. Zerrin Taç Altuntaş oğlu; "Sürdürülebilir Kalkınma-Yenilenebilir Enerji ve Yenilenebilir Enerji Kaynakları Kanun Tasarısı Taslağı", TMMOB Türkiye VI. Enerji Sempozyumu Bildiriler Kitabı. Ankara, 2003.
7. BP Statistical Review of World Energy. June 2015.
8. World Wildlife Fund, Living Planet Report, Switzerland, 1998.
9. www.elsevier.com/locate/enpol.
10. www.stat.gov.az.

UOT 338.431.

MÜASİR ŞƏRAİTDƏ AQRAR SEKTORUN ƏSAS FUNKSİYALARI VƏ İNDİKATORLARI

Hacıyev N.Q.

Azərbaycan Dövlət İqtisad Universiteti

Xülasə

Aqrar bölmənin əsas funksiyaları və indikatorları, aqrar sahənin inkişafı, kənd ərazilərinin sabit inkişafı, kənd əhalisinin məşğulluğunun və həyat səviyyəsinin qaldırılması, kənd təsərrüfatının maliyyə sabitliyi və modernləşdirilməsi, idxalın əvəzlənməsi məsələlərinin zəruriliyi qeyd olunub

Açar sözlər: *Aqrar bölmənin funksiyaları və indikatorları, kənd əhalisinin məşğulluğu, idxalın əvəzlənməsi siyasəti*

Aqrar sahənin özünəməxsusluğu onun coxfunksiyalı xarakterindən ibarətdir. Aqrar sahənin beş mühüm funksiyalarını seçmək lazımdır: iqtisadi, sosial, ekoloji, innovasiya və informasiya.

İqtisadi funksiya ölkə əhalisinin tələblərinin ödənilməsi və ərzaq təhlükəsizliyinin təmin edilməsi məqsədilə kənd təsərrüfatı məhsullarının istehsalından, digər sahələrdən olan istehsal ehtiyatlarından istifadədən və sahələrarası əlaqələrin inkişafında iştirakdan, aqrar bazarlarının işləməsindən, maliyyə axınlarının yaradılmasından, investisiyaların cəlb edilməsindən və onlardan istifadədən və ibarətdir [2]. Eləcə də nəzərə almaq lazımdır ki, AƏK öz xarakterinə görə çoxsistemlidir: burada dövlət və özəl iri və orta müəssisələr, fermer və şəxsi təsərrüfatlar, kooperativlər, kiçik müəssisələr işləyir və qarşılıqlı fəaliyyət göstərir.

Sosial funksiya ölkə əhalisi sağlamlığının möhkəmlənməsinə və həyat davamiyyətinin artmasına gətirib çıxaran keyfiyyətli ərzaq təminatı, kənd əhalisinin həyat şəraitinin yaxşılaşması, sosial infrastrukturun yaradılması, təhsil, mədəniyyət, əmək məşğulluğu və kənd sakinlərinin boş vaxtı ilə əlaqədardır. Son zamanlarda bu funksiya kənd solumunun dayanıqlı inkişaf konsepsiyası, eləcə də sosial xarakterli prioritet milli layihələrin reallaşması ilə əlaqələndirilir.

Ekoloji funksiya aqrar istehsalda torpaq yerlərindən və onların məhsuldarlığından, su ehtiyatlarından, bitki və heyvan aləmi obyektlərindən istifadə ilə müəyyənəndirilir. Kənd təsərrüfatı yalnız təbii ehtiyatların keyfiyyətindən, onların yerləşməsindən deyil, eləcə də hava-iqlim şəraitindən asılıdır. Bu

məhsuldarlıqda, istehsal həcmində və məhsulun satışında tərəddüdlər yaradır [3]. Kənd təsərrüfatı özü həddən artıq kimyalaşdırma, su ehtiyatlarının cirklənməsi, torpaq məhsuldarlığının azaldılması nəticəsində təbii mühitə çox hallarda ziyan vurur. Ona görə optimal ekoloji tarazlığın kənd ərazilərində saxlanılması, aqrolaşfaftın qorunması və inkişafı aqrar istehsalın və ümumilikdə ASK-nin tapşırığıdır.

İnnovasiya funksiyası gen mühəndisliyi, biotexnologiya metodlarından, bioloji obyektlərin xəstəliklərdən və ziyanvericilərdən mühafizəsi vasitələrindən və cəmiyyətin kənd təsərrüfatı və elmi-texniki cəhətdən tərəqqisi ucun digər innovasiya nailiyyətlərindən istifadəsi imkanlarını və istehlakı əks etdirir [2]. Kənd təsərrüfatı xammalının təkrar emalı sferasında eləcə də məhsulun saxlanılmasını və yüksək keyfiyyətini təmin edən biotexnologiyalardan istifadə edilir. Son on ildə bir çox ölkələrdə kənd təsərrüfatı xammalından bioyanacağın istehsalı innovasiya texnologiyası mənimsənilir.

İnformasiya funksiyası onunla xarakterizə olunur ki, aqrar sfera yuxarıda sadalanan funksiyaların icrası gedişatında digər sferalara informasiya yaradır (generasiya edir, oturur), eləcə də böyük informasiya axını əldə edir, təkrar emal və istifadə edir [4]. Onun öz vaxtında alınmasından, ötürülməsindən, etibarlılığından, idarəetmə qərarlarının keyfiyyətindən və ASK-nin bütün funksiyalarının yerinə yetirilməsindən asılıdır.

Aqrar sahənin və kənd ərazilərinin sabit inkişafı, kənd əhalisinin məşğulluğunun və həyat səviyyəsinin qaldırılması, kənd təsərrüfatının maliyyə sabitliyi və modernləşdirilməsi, idxalın əvəzlənməsi məqsədilə kənd təsərrüfatının prioritet yarım sahələrinin sürətli inkişafı əsasında daxili kənd təsərrüfatı məhsulunun rəqabət qabiliyyətinin qaldırılması, kənd təsərrüfatında istifadə edilən torpaq və digər təbii ehtiyatların mühafizəsi və bərpası məqsədilə həyata keçirilən tədbirlər planında təhlili ucun indikator kimi aşağıdakılar müəyyən edilməsini tövsiyə etmək olar:

1. Kənd təsərrüfatı və qida sənayesi ümumi məhsulunun artım indeksləri;
2. Kənd təsərrüfatına qoyulan investisiyalar;
3. Kənd yerlərində yaşayan vətəndaşların gəirlərinin səviyyəsi və dinamikası;
4. İl ərzində əhalinin hər nəfərinə düşən qida məhsullarının istehlakı göstəriciləri;
5. Ərzaq malları ilə xarici ticarətdən olan daxilolmaların saldosu;
6. İstehlak bazarında yerli məhsullarının pay göstəricisi;
7. Kənd təsərrüfatı istehsalının rentabelliği;
8. Qiymətlərin pariteti göstəriciləri;
9. Kənd təsərrüfatı təşkilatlarının texniki təchizatı indeksləri;
10. Kənd yerlərində yaşayan vətəndaşlar ucun sosial sferdəki xidmətlər həcmının artımı indeksi [5].

Beləliklə, aqrar sferanın çoxfunksiyalılığı xalq təsərrüfatı strukturundakı bütün aqrar-ərzaq sektorunun spesifikasiyasını müəyyənləşdirir. Öz növbəsində bu spesifikasiya və indikatorlar ASK-nin təhlili, proqnozlaşdırılması, planlaşdırılması və proqramlaşdırılması metodologiyasında, metodların seçimində əksini tapır.

Ədəbiyyat

1. Кондратьев Н.Д. Большие циклы конъюнктуры и теория предвидения. М.: Экономика, 2002. С. 511
2. Кондратьев Н.Д. Проблемы экономической динамики. М.: Экономика, 1989. С.97-98.
3. Шубин А. Россия 2020; Будущее страны в условиях глобальных перемен. // В кн. Контурь мирового будущего. М.: Европа, 2005, с. 190
4. Кинг У., Клиланд Д. Стратегическое планирование и хозяйственная политика. М.Прогресс, 1982, с. 26
5. Минцберг Г., Альстрэнд Б., Лэмпл Дж., Школы стратегий: Пер. с англ. СПб: Питер. 2000, с. 303

TRANSMİLLİ MÜQAVİLƏLƏR - BİRLƏŞMƏ VƏ QOVUŞMALARIN İQTİSADI TƏHLÜKƏSİZLİYƏ TƏSİRİ

Насиёва А.Ə.

Azərbaycan Dövlət İqtisad Universiteti

Xülasə

Son dövrlərdə beynəlxalq integrasiyanın dərinləşməsi və kapital axının sürətlənməsi ilə dünyada baş verən transmilli birləşmə və qovuşmaların artımı benefisiar ölkələrin iqtisadi təhlükəsizliyinə zərər yetirir. Bu da birləşmə və qovuşmalar üzrə müqavilələrin uğursuzluqla nəticələnməsinə səbəb olan əsas amillərdən biri hesab olunur.

Açar sözlər: transmilli müqavilələr, birləşmə və qovuşmalar, iqtisadi təhlükəsizlik, transmilliləşmə

Müasir dünya iqtisadiyyatında transmilli tendensiya günü-gündən çoxalmaqdadır və transmilliləşmə prosesinin stimullaşdırılmasında transmilli korporasiyalar önəmli yer almaqdadır. Bu tendensiyanı daha da sürətləndirən amillərdən biri dövlətlərin öz milli sərhədlərini aşaraq dünyaya inteqrasiya etməsidir. Transmilli şirkətlər milli sərhədlərdən kənara ekspansiya edərək kapitalın beynəlxalq hərəkətinə və birbaşa xarici investisiyalara özlərinin sonrakı ekspansiyasını təkcə yeni müəssisələrin yaradılması ilə deyil, həmçinin birləşmə və qovuşmalar yolu ilə də həyata keçirirlər.

Transmilliləşmə prosesinin əsas xüsusiyyətlərindən olan birləşmə və qovuşmaların meydana gəlməsi 90-cı illərdən etibarən başlanmışdır. Birləşmə və qovuşma strategiyası vasitəsilə şirkətlər böyük həcmli kapitalı daha çevik və sərfəli şəkildə səfərbərliyə almaq imkanına nail olur. Hal-hazırda bir sıra sənaye yönümlü ölkələrdə şirkətlərin yenidən qurulması prosesi baş tutmaqdadır. Bu proses nəticəsində bazarda geniş yer əldə etmək imkanları qazanmaq istəyi, eləcə də son dövrlərdə fond bazarının həcmində müşahidə olunan artım birləşmə və qovuşmaların sayının vartmasına səbəb olmuşdur [2].

Şirkətlərin birləşməsi dedikdə bir şirkətin öz mövcudluğunu hüquqi olaraq saxlaması, birləşən şirkətin isə mövcudluğuna son qoyulması nəzərdə tutulur. Birləşmənin digər növü konsolidasiya adlanır ki, bu halda iki şirkətin birləşməsi nəticəsində yeni şirkət yaradılmış olur. Əgər birləşmə bir şirkətin digər şirkətin aktivlərinin əldə olunması yolu ilə baş tutursa, buna qanunla müəyyən edilmiş birləşmə deyilir. Bir şirkət digər bir şirkətin qız kompaniyasına çevrilirsə və ya tam tabeliyinə alınarsa, bu zaman bu növ birləşmə tabeəddi birləşmə adlanır.

Şirkətlərin qovuşmalarının bir neçə yolu var. Birincisi, iki şirkətin yeni vahid bir şirkət altında birləşməsidir. Bu halda şirkətlərin ayrılıqda hüquqi mövcudluqlarına son qoyulur və hər iki şirkət yeni yaradılmış şirkətin tərkib hissəsi kimi fəaliyyət göstərirlər. İkinci hal isə hədəf şirkətin nəğd yolla və ya səhm mübadiləsi ilə satın alınmasıdır

İqtisadi təcrübədə birləşmələrin aşağıdakı növləri mövcuddur:

- Üfüqi birləşmələr – eyni sektor üzrə fəaliyyət göstərən rəqib şirkətlərin birləşməsidir.
- Şaquli birləşmələr – bir-biri ilə qarşılıqlı əlaqədə olan sektorlar üzrə fəaliyyət göstərən şirkətlərin birləşməsidir.

- Konqlomerat – müxtəlif sektorlar üzrə fəaliyyət göstərən şirkətlərin birləşməsidir [2].

Son dövrlərdə beynəlxalq birləşmələr üzrə müqavilələr uğursuzluqla nəticələnir. Ümumən transmilli birləşmələrin iqtisadi inteqrasiya prosesi zamanı təklifi qəbul edən ölkənin iqtisadi təhlükəsizliyinə nə dərəcədə təsir etməsi düşündürücüdür. Dünyada ən böyük mədən şirkətlərindən olan Avstraliyanın BHP Billitonun Kanadanın potasium gübrə istehsalçısı Potaş Şirkətini alması layihəsinə Kanada Hökuməti imtina etmiş və ya Sinqapurun fond birjasının Avstraliyanın böyük ticarət platformasını almaq istəyi Avstraliyada mənfi reaksiyaya səbəb olmuşdur. Bu onun göstəricisidir ki, nəhəng ölkələr transmilli birləşmə və qovuşmalara ehtiyatla yanaşır [4].

Transmilli müqavilələr qlobal miqyasda kapitalın hərəkətini sürətləndirir, beynəlxalq ticarəti genişləndirir və dünyada iqtisadi inteqrasiya prosesini stimullaşdırır. Lakin bununla yanaşı, bu cür müqavilələr bir sıra problemlərin yaranmasına səbəb olur. Bu cür transmilli layihələr asanlıqla bazarda inhisarın yaranmasına gətirib çıxara bilər. Bazar üzərində nəzarət transmilli şirkətlər üçün mənfəətin maksimumlaşdırılması üçün ən effektiv və birbaşa vasitədir. Bununla bağlı, transmilli şirkətlər bu və ya digər sahələr üzrə qabaqcıl şirkətlərin alınmasına cəhd edirlər. Bu yol ilə transmilli şirkətlər öz sahələri üzrə qabaqcıl şirkət təcrübəsinə, texnologiyaya, brend və miqyas iqtisadiyyatına dayanaraq bu və ya digər bazarda inhisar yaratmaqla liderə çevrilməyə çalışırlar ki, bu da öz növbəsində müəyyən sənaye sahəsi üzrə ölkə iqtisadiyyatına mümkün təhlükəyə səbəb olur. Bu səbəbdən bütün hökumətlər əsas sənaye sahələri üzrə transmilli müqavilələr üzərində ciddi nəzarət aparırlar. Bu səbəbdən Kanada və Avstraliya hökumətlərinin yuxarıda qeyd olunan transmilli müqavilələrlə bağlı tərəddüdləri və imtina etmələri anlaşılır.

Ümumiyyətlə birləşmə və qovuşma şəraitində, sektordakı rəqabətin nə dərəcədə azalaraq inhisar dərəcəsinin yüksəlmə səviyyəsini öyrənmək üçün ən çox istifadə edilən və uğur qazanan indekslərdən biri Herfindahl indeksidir. Sözügedən indeks Orrish C.Herfindahl tərəfindən sənayenin təmərküzləşməsinin təhlili zamanı istifadə edildikdən sonra Herfindahl indeksi adlandırılmağa başlanmışdır. Herfindahl indeksi - bazarda firmaların ümumi sayından və onların nisbi həcmlərinin bölgüsündən (ümumi istehsalda payları) çıxış edərək hesablanan satıcıların təmərküzləşməsinin göstəricisidir; bazarın ümumi həcmində firmaların paylarının kvadratları cəmi kimi hesablanır. Bazar hökmranlığı dərəcəsini göstərir [1].

21-ci əsrdə transmilli şirkətlərin mərkəzləşdirilməsi daha aydın görünməyə başladı. Transmilli müqavilələr bu tendensiyanı daha da gücləndirdi və transmilli şirkətlər birbaşa xarici investisiyaların yatırılmasında əsas vasitəyə çevrildi. Kapital bazarlarının canlanması ilə, üfüqi birləşmədən şaquli birləşməyədək getdikcə daha çox aparıcı dünya sektorları azsaylı nəhəng transmilli şirkətlərin nəzarəti altında cəmləşir. Qlobal iqtisadi inteqrasiyanın növbəti dərinləşməsinin ardınca müxtəlif ölkələrin əsas

istehsal komponentləri üçün mübarizəsi və bazar üzərində nəzarəti güclənir. Nəzərə alsaq ki, transmilli şirkətlər çox zaman həssas sektorlara yönəlir və həmin şirkətlərin kapitalı ilə həyata keçirilən əməliyyatlara nəzarət daha çətinləşir, beynəlxalq birləşmə və qovuşmalar bu və ya digər ölkədə daim ictimaiyyətin diqqətini cəlb edir [3].

Yerli iqtisadiyyatın inkişafı üçün birbaşa xarici investisiyaların cəlb olunması tələbatı və istəyi ilə yanaşı gələcək iqtisadi inkişafa mümkün təhlükə qorxusu birbaşa xarici investisiyaların beynəlxalq vəziyyətini çətinləşməsinin əsas səbəbi oldu, eləcə də yerli hökumət və transmilli şirkətlər arasında idarəetmə “oyunu”nun başlanğıcını qoydu. Bu prosesdə bu və ya digər ölkədə milli iqtisadiyyatın təhlükəsizliyi və ticarət azadlığı qorunub saxlanılmalı, eləcə də balanslaşdırılmış investisiya strukturu dəstəklənməlidir.

Ədəbiyyat

1. Child, J., Falkner, D., Pitkethly, R., 2001. The Management of International Acquisitions. Oxford Univ. Press, Oxford, UK.
2. Fu, Min. 2007. An Overview of Industry Security. Economic Theory and Business Management
3. Valdez St. 2008 «International Capital Markets». London – New-York, Palgrave,
4. http://paper.people.com.cn/rmrb/html/2010-11/25/nw.D110000renmrb20154125_2-22.htm?div=-1

AZƏRBAYCAN NEFT-QAZ SƏNAYESİNİN RƏQABƏTQABİLİYYƏTLİLİYİNİN ARTIRILMASI

Həsənova M.A.

Azərbaycan Dövlət İqtisad Universiteti

Xülasə

Dünyanın enerji bazarlarında rəqabət mübarizəsinin daha da kəskinləşdiyi müasir şəraitdə ölkəmizin neft-qaz sənayesinin rəqabət qabiliyyətinin artırılması amillərini ortaya qoymaqdır.

Açar sözlər: *neft sənayesi, dünya neft bazarı, rəqabətqabiliyyətlilik, neft şirkəti, rəqabət üstünlüyü*

Rəqabət bazar iqtisadiyyatının fəaliyyətinin səmərəliliyini müəyyən edən fundamental əlamətidir. Müasir qloballaşma şəraitində rəqabət həm də hər bir ölkənin iqtisadiyyatının dinamik və tarazlı inkişafının əsası hesab olunur.

Dünya iqtisadiyyatına inteqrasiya şəraitində səmərəli və yüksək rəqabətqabiliyyətli iqtisadiyyatın qurulması Azərbaycanın sosial-iqtisadi inkişafının əsas məsələlərindəndir. Bazar münasibətlərinin ölkəmizdə uğurla inkişafı sənaye, o cümlədən neft-qaz sənayesində istehsal səmərəliliyinin yüksəldilməsini, məhsul və xidmətin rəqabətqabiliyyətinin artırılmasını və bu məqsədlə innovasiya-texnoloji inkişafın tətbiqini, istehsalın səmərəli təsərrüfat forması və sahibkarlığın, o cümlədən innovasiya sahibkarlığının inkişafını şərtləndirmişdir [2, səh.3].

Neft-qaz sənayesi müasir dünya iqtisadiyyatının elə bir dinamik sahəsidir ki, bu sahənin məhsuluna tələb və təklifin həcmi bütün digər sahələrdən daha sürətlə dəyişir, sahə bazarlarının kontunkturası dünyanın iqtisadi və siyasi həyatında “iqlimi” müəyyən edən aparıcı ölkələrdə (yüksək inkişaf etmiş, habelə son zamanlar sürətlə inkişaf etməkdə olan böyük ölkələrdə) iqtisadi artımın və siyasi proseslərin gedisindən, neft hasilatı və ixracı ölkələrində baş verən ictimai-siyasi proseslərdən, iqlim dəyişikliklərindən, ekoloji proseslərdən və başqa bu kimi amillərdən asılı olaraq kəskin tullanıqlı dəyişikliklərə məruz qalır. Neft-qaz ehtiyatları tükəndikcə yeni ehtiyatların aşkara çıxarılması üçün getdikcə yerin daha dərinliklərinə, dərin sulu və mürəkkəb relyefə malik ərazilərə nüfuz etmək zərurəti yaranır, bunun üçün daha mütərəqqi texnologiyaların tətbiqi tələb olunur, belə ərazilərdə neft quyularının qazılması və istismarı çox böyük kapital xərcləri və investisiya hesabına başa gəlir. Bununla yanaşı, dünya bazarında enerji daşıyıcılarının qiymətlərinin kəskin yüksəlməsi alternativ enerji mənbələrinin genişləndirilməsinə, hətta yanar şistlərdən neft və qaz alınması texnologiyalarının geniş tətbiqinə gətirib çıxarmışdır ki, bunlar da beynəlxalq səviyyədə neft şirkətləri arasında rəqabətin kəskinləşməsinə qaçılmazdır.

Müasir dövrdə neft-qaz sənayesində rəqabətqabiliyyətliliyə nail olmaq üçün aşağıdakılar zəruridir:

- global istehsal sistemini qurmaq;
- ən yeni texnologiyalar üzrə texnoloji liderliyə nail olmaq;
- logistika (nəqləmə) sistemini təkmilləşdirmək;
- böyük kapital (investisiya) imkanlarına malik olmaq;
- dayanıqlı inkişaf edən və etibarlı tərəfdaş şirkət imicinə malik olmaq;
- əməyin yüksək məhsuldarlığını və keyfiyyətini təmin etmək;
- istehlakçıların tələblərini tam ödəmək və s.

Elmi texniki inkişaf müasir dövrdə hər bir təsərrüfat subyektinin ciddi şəkildə diqqət yetirməli olduğu əsas məsələlərdən biri olmaqla müəssisə və sahələrin rəqabətqabiliyyətliliyini müəyyən edən əsas

amildir.

Neft sənayesində ETT istehsal zəncirinin müxtəlif mərhələlərinə uyğun olaraq fərqli formalarda özünü göstərir. Ümumi halda burada istehsalın texniki səviyyəsini və məhsulun keyfiyyətini yüksəltməyə yönəldilmiş aşağıdakı tədbirlər xüsusilə fərqləndirilir:

- mütərəqqi texnologiyaların tətbiqi (məsələn, biotexnologiyaların, nanotexnologiyaların və s.);
- istehsal proseslərinin kompleks mexanikləşdirilməsi, avtomatlaşdırılması və kompüterləşdirilməsi;
- müəssisələrin texniki cəhətdən yenidən qurulması və yeni materialların (məhsulların) tətbiqi;
- istehsal və idarəetmə proseslərinin kompüterləşdirilməsi və informasiya texnologiyalarının tətbiqi.

Rəqabət şəraitində iri neft hasilatı şirkətinin uğur qazanmasında onun istehsal sistemi böyük əhəmiyyət kəsb edir. Bütün dünyada olan şaquli inteqrasiya etmiş neft şirkətlərinin iş təcrübəsi sübut edir ki, onların fəaliyyətində məhz neft hasilatı həlledici əhəmiyyət daşıyır. Neft hasilatının inkişafı və rentabelliği, ilk növbədə, məhz şirkətin malik olduğu texnoloji səviyyə və tətbiq etdiyi elmi-texniki yeniliklərlə müəyyən edilir. Bu baxımdan, neft hasilatının texnoloji səviyyəsinə neft hasilatı şirkətinin rəqabət gücünü müəyyən edən başlıca amil kimi yanaşılmalıdır [3].

Texnoloji səviyyənin yüksəldilməsi vəzifəsi neft şirkətlərindən yeni elmi-texniki siyasətin formalaşdırılmasını tələb edir. Bu yeni elmi-texniki siyasət aşağıdakı prinsiplərə əsaslanmalıdır:

- müasir dünya standartlarına uyğun yüksək dərəcədə səmərəli texnologiyaların tətbiqinə yönəlmə;
- quyuların tikintisində, neft hasilatında, mədənlərin təchizatında, boru kəmərləri sisteminin tikintisində və toplu halında neftin sabit hasilatını təmin edən bütün digər istehsalatlarda yeni texnologiyaların və texniki vasitələrin tətbiqində kompleksliliyin təmin edilməsi;
- qabaqcıl xarici texnologiyaların alınması ilə yanaşı yerli müəssisələrin və mütəxəssislərin beynəlxalq səviyyəli texnoloji və texniki potensialından maksimum yararlanmaq, habelə bu potensialın davamlı gücləndirilməsi;
- elmi-tədqiqat, layihə-konstruktor işləmələrinin (ETLKİ), innovasiya proseslərinin, layihə işləmələrinin və texniki-texnoloji məhsulların elmtutumlu növlərinin geniş tətbiqinin dəstəklənməsi və s.

İri neft şirkətlərinin ETLKİ-nə yönəldikləri vəsaitin həcmi ildən-ilə sürətlə artmaqdadır. Həm də, əgər əvvəllər – ötən əsrin son onilliklərində - investisiyaların əksər hissəsi fundamental tədqiqatlara yönəldilirdisə, hazırda vəsaitlərin çox hissəsi istehsal prosesinin müəyyən seqmentinə, məsələn, neft yataqlarının kəşfiyyatına və hasilatına istifadə olunur. Statistik məlumatlara görə, elmi tədqiqatların maliyyələşdirilməsinin ümumi həcminə görə dünyada ABŞ və Avropanın neft-qaz şirkətləri liderlik edir. Bu sahənin mütləq liderləri Exxon Mobil və Total hesab olunurlar. Bu şirkətlər hər il ETLKİ-nə 700-800 milyon ABŞ dolları yönəldirlər [5]. İstehsal prosesindəki sürət mühüm rəqabət üstünlüyünə çevrilir. İstehsal prosesinin sürətləndirilməsi və rəqiblərə təzyiqin gücləndirilməsi üçün əksər beynəlxalq şirkətlər bürokratik məhdudiyyətləri və prosedurları ixtisar edir, kross-funksional işçi qrupları yaradır, istehsalın strukturunu və təşkilini yenidən qurur və ən yeni texnologiyaları tətbiq edirlər.

Dünyanın aparıcı beynəlxalq şirkətlərinin, xüsusilə yüksək texnologiyalı şirkətlərin rəqabət mövqeləri getdikcə daha çox dərəcədə əsas heyətin bilikləri, təcrübəsi, fəallığı, yaradıcı potensialının ortaya çıxarılması, ümumi işə cəlb edilməsi və məsuliyyəti ilə müəyyən olunur [4, səh.23].

Azərbaycan Respublikasının Prezidentinin 29 dekabr 2012-ci il tarixli Fərmanı ilə təsdiq edilmiş “Azərbaycan 2020: Gələcəyə baxış” İnkişaf Konsepsiyasının “İqtisadiyyatın strukturunun təkmilləşdirilməsi, qeyri-neft sektorunun inkişafı” adlı bölməsində yanacaq-enerji kompleksinin inkişaf perspektivləri müəyyən edilmişdir. Neft-qaz hasilatı sahəsində innovativ texnologiyalardan, o cümlədən nanotexnologiyalardan istifadənin genişləndirilməsi davam etdiriləcəkdir [1, səh.15].

Dünyanın iri neft şirkətlərinin rəqabətqabiliyyətliliyinin tədqiqi əsasında milli neft şirkətinin beynəlxalq rəqabət gücünün artırılması üçün aşağıdakı istiqamətləri təklif etmək olar:

- servis funksiyasını yerinə yetirəcək xarici tərəfdaşla birgə müəssisə yaradılması şərti ilə beynəlxalq texnoloji əməkdaşlığın fəallaşdırılması;
- transmilli şirkətlərlə bağlanan sazişlərdə kadrların peşəkar hazırlığı və onlara texnoloji biliklərin verilməsi planı üzrə parametrlərin daxil edilməsi;
- şirkətin fəaliyyətinin iqtisadi göstəricilərinin dünya neft bazarının konyunkturundan asılılığını azaldan – neft və qaz kimyası, elektroenergetika və s. kimi - yanaşı sektorların inkişafı;
- kapital və əməliyyat xərcləri üzərində sərt nəzarət proqramlarının tətbiqi, konservativ maliyyə siyasətinin həyata keçirilməsi və s.

Ədəbiyyat

1. “Azərbaycan 2020: Gələcəyə baxış” İnkişaf Konsepsiyası. Azərbaycan Respublikası Prezidentinin 2012-ci il 29 dekabr tarixli Fərmanı ilə təsdiq edilmişdir

2. Əliyev N. Ölkənin güclü iqtisadi potensialının əsasını neft amili təşkil edir// Azərbaycan qəzeti. 20

sentyabr 2014-cü il <http://www.azerbaijan-news.az/index.php?mod=3&id=49423>

3. Мурадвердиева Л.А. Инновационные вызовы развития нефтяной промышленности // Креативная экономика, 2012, № 12 (72) <http://www.creativeconomy.ru/articles/26609/>

4. Богданчиков С.М. Технологии – наш путь к лидерству // Нефтяное хозяйство, №11, 2007

5. Витрик Н.Н. Современные тенденции в развитии нефтегазовых компаний // Нефтепромысловое дело, 2005, № 12

UOT 338.4

ZƏLZƏLƏ NƏTİCƏLƏRİNİN İQTİSADİYYATA TƏSİRİ VƏ AXTARIŞ VƏ QƏZA-XİLASETMƏ İŞLƏRİNİN RİYAZİ PROQNOZLAŞDIRILMASI

İlyasov M.X., Hüseynli E.Ç.

Milli Aviasiya Akademiyası

Xülasə

Məqalədə yerin geoloji quruluşunun yaranma tarixi, zəlzələnin yaranması və səbəbləri, zəlzələnin proqnozlaşdırılması, ölkə iqtisadiyyatına təsiri, zəlzələdən sonra axtarış və qəza xilasetmə işlərinin təşkili və onların riyazi proqnozlaşdırılması üsulları analiz olunmuşdur.

Açar sözlər: zəlzələnin tarixi, iqtisadiyyata təsiri, riyazi proqnozlaşdırılması

Yer planeti 4,6 mlrd. il bundan əvvəl əmələ gəlmişdir. O vaxtkı yer kürəsi nə daxili quruluşuna, nə də xarici görünüşünə görə müasir Yerə oxşamırdı. Yer kürəsinin daxili hazırda olduğu kimi, dairəvi laylara, qatlara - geosferlərə bölünməmişdir; Yer kürəsinin səthi isə indiki relyefə malik deyildi. Yer kürəsi ümumdünya cazibə qüvvəsinin təsiri ilə müxtəlif ölçülü və tərkibli kosmik cisimlərdən toplanaraq (akkresiya), böyük bir kürə şəklinə düşmüşdür.

Yerin inkişafının geoloji dövrdən əvvəlki mərhələ deyilən ilk mərhələsində soyuyan planetin səthində nazik bazalt qabığı əmələ gəlmişdir. Onu ay qabığı adlandırdılar. Planetin relyefini vulkanik proseslər yaratmışdır. Yerdə eni 60 km olan vulkanik qalxmalar, partlayışlar, partlayış qıfları, lava axınları geniş vüsət almışdır. Yer üzərində hələ platformalar və geosinkilinallar olmamışdır. Bazalt qabığın səthində temperatur 100°C-dən yüksək idi, su ancaq buxar halında havada vardı. Fiziki aşınma intensiv gedirdi, aşınma materialları yalnız külək vasitəsilə kiçik məsafələrə aparılırdı.

Yerin səthi soyuyaraq temperatur 100°C-dən aşağı düşdükdən və su maye fazaya keçdikdən sonra planetin geoloji tarixi başlamışdır. Okeanların əmələ gəlməsilə rütubət dövrünü olmuş, materiklərdə axar sular meydana gəlmiş və relyef əmələ gətirən proseslərin ən mürəkkəblərindən biri-denudasiya inkişaf etmişdir. Atmosfer, hidrosfer və litosferin qarşılıqlı təsirləri elə xarakter almışdır ki, materiklərin Yer qabığının inkişafı geosinkinal mərhələyə keçmişdir [1].

Yer səthində baş verən və yer qabığını dəyişikliyə məruz qoyan geofiziki proseslərdən biridə zəlzələdir. Zəlzələ Yerdə baş verən dinamik proseslər nəticəsində baş verir. Bunun bir nəticəsi kimi lay tektonikasını göstərmək olar. Yerlin özəyi və qabığı arasındakı litosfer laylar zəlzələlərin yaranmasında böyük rol oynayır. Zəlzələlər əsasən bu layların sərhəd zonalarında əmələ gəlirlər. Müxtəlif layların bir-birinə nəzərən sürüşməsi və toqquşması yeraltı təkanlara səbəb olurlar. Yeraltı daşların kəsicilik möhkəmliyi həddi keçdikdə onlar burada yaranan gərginliyi sıçrayışla boşlayır və nəticədə yeraltı tektonik təkanlar baş verir. Yaranan enerjinin qiyməti hidrogen bombasının gücündən də 100 dəfə çox olması məlumdur. Bu gərginlik boşalması layların sərhəd zonalarında baş verdiyi kimi, onların orta hissələrində, möhkəmliyi zəif zonalarda da yarana bilər.

Yer qabığının dərinliklərində toplanan potensial enerjinin təsiri ilə yer səthinin ani vaxt ərzində titrəməsinə zəlzələ deyilir. Zəlzələni öyrənən elm seysmologiya adlanır. Xəritədə eyni zəlzələ şiddətindəki nöqtələri birləşdirən xətlərə izoseyestlər deyilir.

Zəlzələnin daim baş verdiyi yerlər seysmik qurşaq adlanır. Dünyada 2 seysmik qurşaq var. Alp-Himalay qurşağı, Sakit okean qurşağı. Alp-Himalay seysmo-aktiv bölgəsində yerləşən Azərbaycanda ilk böyük zəlzələ 5-ci əsrə təsadüf edib. 427-ci ildə Gəncə şəhərində baş verən təbii fəlakət zamanı 100 minlərlə adam həlak olub. 700 il sonra Gəncədə yenidən böyük bir zəlzələ baş verib. 1139-cu ildə isə Gəncədə olan təbii fəlakət zamanı Kəpəz dağı uçaraq Ağsu çayının qarşısını kəsib və Göy Göl yaranıb. 1667-68-ci illərdə Şamaxıda da zəlzələlər seriyası başlayıb. Şamaxı zəlzələləri 17-ci əsrin 2-ci yarısında və 19-cu əsrin 2-ci yarısında baş verib: Axırıncı zəlzələ 1902-ci ildə baş vermiş və 9-10 ballıq zəlzələ nəticəsində Şamaxı dağılmışdı. Şamaxıda 20-ci əsrdə baş verən zəlzələ dağıdıcılığı ilə tarixə düşdü. Həmin vaxt şəhər yerlə-yeksan olmuşdu. 1935-ci ildə Gəncədə yenidən böyük dağıntılara səbəb olan Zurnabad zəlzələsi qeydə alınıb. Bakı şəhərində isə ilk zəlzələ 1950-ci ilə təsadüf edib, lakin şəhərə ciddi ziyan dəyməyib. 1960-61-ci ildə Bakıda yenidən baş verən zəlzələlər zamanı dağıntıların və həlak olanların sayı bir o qədər də çox

olmayıb. Paytaxtda sonuncu, ən yadda qalan zəlzələ isə 2000-ci il noyabrın 25-də baş verib. Azərbaycan, o cümlədən də paytaxt Bakı təhlükəli seysmoaktiv zonada yerləşir. Bakı 8 ballıq, Şamaxı, Gəncə, Naxçıvan isə 9 ballıq aktiv zona sayılır [1].

S.V.Medvedev (1962) zəlzələnin bal gücünü nəzərə alıb, ondan gözlənilən itkilərin təxmini hesablanması metodunu təklif etmişdir. Zəlzələlər zamanı müxtəlif sənaye sahələri ondan eyni dərəcə də zərər çəkmirlər, bu məqsədlə o, i-sənaye sahəsinin binasına bir ballıq zəlzələdən dəyən zərər ölçüsünü təyin edən K_{ii} əmsalını daxil etmişdir. Bu əmsala gözlənilən ziyan əmsalı kimi baxıla bilər.

M.T.Boleqenova (1971) bu əmsaldan müxtəlif ballı zəlzələlərin baş verdikləri zonalarda onun sənayeyə vurduğu ortaillik ziyanın hesablanması üçün Alma-Ata sənaye qovşağını tədqiq edən zaman istifadə etmişdir (V1 bal və daha çox; az ballı zəif zəlzələlər zamanı itki olmur və itkilər cüzi olduqda onlar hesablanmır) [2].

Gücü bir bal olan zəlzələnin sənayenin i – sahəsinə vurduğu ziyan bu sahənin bina və qurğuların dəyərinin (Iii) eyni ballı zəlzələlərin baş verməsi zamanı gözlənilən itkilər əmsalına (K_{ii}) hasili ilə ifadə olunur.

Orta illik itkilər isə eyni ballı zəlzələlərin orta təkrarlanma (T_1) müddətinə bölgüsü ilə ifadə olunur.

Lakin, bir bal gücündə zəlzələlərin mövcud olduğu ərazilərdə müvafiq qaydada ziyan vura bilən daha zəif zəlzələlər də baş verir. (məsələn, 8 ballıq zəlzələ zonalarda gücü 6-7 bal olan zəlzələlərdə baş verir). Buna görə də bir ballıq zəlzələ zonasında zəlzələlər nəticəsində dəyən ortaillik ziyan ikiqat məbləğ ilə ifadə olunur. Bu məbləğlərdən hər biri kəsr kimi təqdim olunaraq, onun surəti bir ballıq zəlzələnin baş verməsi zamanı bu sahədə gözlənilən itkilərin əmsalına vurulan hər bir sənaye sahəsi binalarının və tikililərinin dəyərinin vurma hasilinin məbləği kimi, məxrəci isə - bu zonada eyni ballı zəlzələnin təkrarlanmasının orta müddəti kimi təyin olunur. [3]

$$A_i = \frac{\sum \Pi_i K_{li}}{T_1} + \frac{\sum \Pi_i K_{(i-1)i}}{T_{i-1}} + \dots + \frac{\sum \Pi_i K_{vli}}{T_{v1}}$$

Burada A_d -orta bir ballıq zəlzələ zonasında bütün sənaye sahələrinə zəlzələ nəticəsində dəyən ortaillik ziyan; P-i sənayenin i-sahəsinin bina və qurğuların dəyəri;

K_{i-1} bal gücündə zəlzələnin baş verməsi zamanı sənayenin i-sahəsində itkilər əmsalı (bu sahədə inşa olunan bina və tikililərin ümumi dəyərindən alınan pay kimi ifadə olunur); T_1 -isə orta ballı zonalarda zəlzələlərin maksimal sürətdə təkrarlanmasının orta dövrüdür.

Sonuncu toplanan 6 ballıq zəlzələlər üçün hesablanır (yuxarıda qeyd olunduğu kimi daha zəif zəlzələlər isə nəzərə alınmır).

8 ballıq seysmik zona üçün hesablama nümunəsi:

$$A_{vIII} = \frac{\sum \Pi_i K_{vIII}}{T_{vIII}} + \frac{\sum \Pi_i K_{vIIi}}{T_{vII}} + \dots + \frac{\sum \Pi_i K_{vli}}{T_{v1}}$$

9 ballıq seysmik zonalarda toplananların sayı 1 ədəd çox, 7 ballıq seysmik zonalarda isə 1 ədəd az olacaqdır.

Qəza-xilasetmə və digər təxirəsalınmaz tədbirlər FH zonasında ilk növbədə yerinə yetirilən işlərin məcmusudur. İnsanların xilas edilməsi və onlara yardım edilməsi; zədələnmə ocaqlarının lokallaşdırılması və yayılmasının qarşısının alınması; ikincili zədələyici amillərin əmələ gəlməsinin qarşısının alınması; maddi və mədəni sərvətlərin xilas edilməsi və mühafizəsi; həyat fəaliyyətinin minimal ehtiyaclarının təmin edilməsi- bu işlərə aiddir.

Qəza-xilasetmə işləri dedikdə – FH baş vermiş zonada insanların, maddi və mədəni sərvətlərin xilas edilməsi, təbii mühitin mühafizəsi, FH lokallaşdırılması, FH zədələyici amillərinin təsirinin qarşısının alınması və ya minimal səviyyəyə qədər azaldılması başa düşülür.

Digər təxirə salınmaz tədbirlər dedikdə — qəza-xilasetmə işlərinin hərtərəfli təmin olunması, FH zərərçəkmiş əhaliyə tibbi yardım və başqa yardımların edilməsi, insanların sağlamlığı və həyatını, əmək qabiliyyətini təmin edən minimal şəraitin yaradılması başa düşülür.

Real şəraitdə qəza-xilasetmə və digər təxirə salınmaz tədbirləri bir-birindən ayırmaq çətindir və bu bölgü şərtidir. Qısa olaraq həmin işləri XI (xilasetmə işləri) və DTT (digər təxirə salınmaz tədbirlər).

XI və DTT adətən, gecə-gündüz, hər bir havada fasiləsiz olaraq aparılır. Böyük qəzalar və fəlakətlər zamanı XI və DTT işlərinin həcmi böyük olduğu üçün işlər 2-3 növbədə təşkil olunur. Növbələr birbaşa iş yerlərində dəyişdirilir. Bu zaman ağır mühəndis texnikası ərazidən çıxarılmır, yeni gələn növbəyə iş yerində təhvil verilir. FH nəticələri o zaman aradan qaldırılmış hesab olunur ki, insanların həyatına və sağlamlığına təhlükə yaradan amillər aradan qaldırılmış olsun və ya təsiri minimal səviyyəyə qədər endirilsin [5].

Ədəbiyyat

1. L.P. Şubayev “Ümumi şərqşünaslıq”
2. N.V.Koşelenko, N.V.Dumitroşko, K.Kitazova, N.A.Babaxanovun məqalələri.
3. Sauşkin, Zuvonkova, Simanov, Kotlyanovun tətqiqat nəticələri
4. B. Məlikovun təbii fəlakətlər kitabı
5. WWW.FHN.GOV.AZ

UOT 331.08

AQRAR SAHƏDƏ İSTEHSALIN İQTİSADI SƏMƏRƏLİLİYİNİN YÜKSƏLDİLMƏSİ İSTİQAMƏTLƏRİ

İmamverdiyev E.Ə., İsazadə E.İ.
Azərbaycan Dövlət Aqrar Universiteti

Xülasə

Məqalədə aqrar sahədə istehsalın iqtisadi səmərəliliyinin yüksəldilməsi istiqamətləri təhlil edilir, bir sıra təkliflər verilir.

Açar sözlər: *səmərəlilik, sahibkar, aqrar sahə, maya dəyəri, rentabellik*

İstehsal münasibətlərinin əsas amillərindən biri olan iqtisadi səmərəlilik anlayışı hər zaman olduğu kimi bu gün də mühüm iqtisadi göstəricilərdən biridir. İstehsalın səmərəliliyi mürəkkəb iqtisadi kateqoriyadır. Onun mahiyyəti müxtəlif yanaşma formaları ilə müəyyənləşdirilir. Aqrar sahədə məhsul istehsalının iqtisadi səmərəliliyi dedikdə, məhsul istehsalına az məsarif xərclənməsi hesabına yüksək həcmdə mənfəət əldə olunması başa düşülür. Fikrimizcə, ölkədə sahibkarlığın inkişafı şəraitində aqrar sahədə səmərəlilikdən danışarkən təsərrüfatçılıq formaları, təşkilati, iqtisadi, ictimai və sosial aspektlər əsas meyar kimi qəbul etmək daha məqsədə uyğun olardı.

Aqrar sahənin davamlı inkişafına nail olunması kənd təsərrüfatında müxtəlif təsərrüfatçılıq formalarının inkişafına paritet əsasda iqtisadi şərait yaradılmasından əhəmiyyətli dərəcədə asılıdır. Təsərrüfatçılıq formaları aspektində məhsul istehsalının səmərəliliyinin araşdırılması əlverişli istehsal forma və mühitin yaradılması, bu istiqamətdə ixtisaslaşdırma məsələlərinin həllinə imkan verir. Müasir texnologiyaya cavab verə bilən istehsalların meydana çıxmasına şərait yaranır.

İstehsal nəticələrinin düzgün qiymətləndirilməsi, yol verilmiş nöqsanların vaxtında aşkar edilməsi, onların operativ sürətdə aradan qaldırılması yalnız fərdi mülkiyyətə əsaslanan təsərrüfat formalarında – sahibkarlıq şəraitində səmərəlilik problemi özünün daha düzgün həllini tapır. Məhsul istehsalı səmərəliliyinin təşkilati aspekti müvafiq istehsal sahələrində çalışan işçilərin bilik, bacarıq və istehsal vərdişlərindən bilavasitə asılı olur. Sahibkar özü və onun məqsədinin icra olunmasında iştirak edən ailə üzvləri və cəlb edilmiş işçilərin bilik və istehsal mədəniyyəti nə qədər təkmil olarsa bir o qədər səmərəli nəticələr əldə etmək mümkün olar. [1, s.28] Son nəticədə məhsulun və istehsalın səmərəli işləməsinə nail olunur. Belə bir nəticə əldə etmək mümkündür ki, səmərəlilik məqsədə nail olmaq üçün iqtisadi bir vasitə və kateqoriyadır. Səmərəlilik yalnız iqtisadi münasibətlərin nəticələrinin deyil, insan fəaliyyətinin bütün sahələrinin qiymətləndirilməsi üçün istifadə edilə bilən anlayışdır.

Məhsul istehsalının iqtisadi səmərəlilik aspekti ayrı-ayrı növ məhsulların istehsalına çəkilən xərclər, satış qiymətləri, rentabellik səviyyəsi və digər iqtisadi qiymətləndirmə xüsusiyyətlərini özündə əks etdirir. Sahibkarın başlıca məqsədi mümkün qədər az xərc çəkmək müqabilində daha çox və keyfiyyətli məhsul əldə etməkdən ibarətdir. Hər bir konkret sahibkarın və bütövlükdə istehsal sahələrinin səmərəliliyinə təsir edən amilləri iki qrupa bölmək olar: daxili və xarici amillər.

Daxili amillər sahibkarın fəaliyyətindən asılı olur. Bu amilləri də iki istiqamətdə qruplaşdıraraq birbaşa və dolaylı yolla təsir edən amillərə bölmək olar. Səmərəliliyə birbaşa təsir edən amillərə məhsulun kəmiyyət və keyfiyyəti, istehsal bazasının səviyyəsi, mövcud texnologiyanın uyğunluğu, xammal və materiallardan istifadə imkanları daxildir. Dolaylı təsir göstərən amillərə isə insan amili, istehsalın təşkili, iş üsulları, idarəetmə qaydalarını daxil etmək olar. Təbiidir ki, bacarıqlı və ixtisaslı işçilərin məhsuldarlığı və istehsal etdiyi məhsulun düzgün təşkili sahibkarın bütün istehsal bazasından, əmək və pul ehtiyatlarından səmərəli istifadə olunmasının əsas şərtlərindən hesab edilir. Tətbiq edilən iş üsulları mütərəqqi texnoloji prinsiplərə uyğun gəlməlidir. Nəhayət, idarəetmə amilləri məhsul istehsalı, istifadə olunması, bazar münasibətlərinə uyğunlaşma, istehsalın səmərəliliyini şərtləndirən daxili və xarici amillərin tarazlaşdırılmış ahəngdarlığının təmin edilməsində mühüm rol oynayır. Səmərəliliyə təsir edən xarici amilləri üç növə bölmək olar: quruluş islahatları, təbii sərvətlər, hökumət və infrastruktur amilləri. Quruluş islahatları əsasən iki qrupa bölünür: a) iqtisadi islahatlar, b) sosial və demoqrafik dəyişikliklər. Təbii sərvət amilləri torpaq, əmək (işçi qüvvəsi), enerji, xammal və material ehtiyatlarının mövcudluğu baxımından təsnifləşdirilib.

Torpağın tərkibi və keyfiyyəti məhsul istehsalının həcminə və çəkilən xərclərin səviyyəsinə bilavasitə təsir göstərir [2, səh.37].

İstehsalın səmərəliliyi özünü texnoloji, iqtisadi və sosial səmərəlilik formalarında göstərir. Kənd təsərrüfatında istehsalın iqtisadi səmərəliliyini ifadə edən ən mühüm göstəricilərdən biri də bitkilərin və heyvanların məhsuldarlığıdır. Kənd təsərrüfatı bitkiləri məhsuldarlığının yüksəldilməsi əkin sahəsinə aqrotexniki qaydada qulluq edilməsindən, heyvandarlıqda isə daha çox məhsul verən heyvan cinslərindən istifadə olunması, mal-qaranın yüksək keyfiyyətli yemlərə olan tələbatının ödənilməsindən və s. aslıdır.

Aqrar sahədə istehsalın texnoloji səmərəliliyi kənd təsərrüfatı bitkilərinin və heyvandarlığın məhsuldarlığı, bitkiçilik və heyvandarlıq məhsullarının enerjitutumu, müqayisəli qiymətlərlə kənd təsərrüfatının ümumi məhsulu, hər hektar yararlı torpağa, o cümlədən əkin yerinə görə əsas heyvandarlıq məhsulları istehsalı, əlavə sərf olunmuş resursların hər vahidi hesabı ilə müqayisəli qiymətlərlə ümumi məhsul istehsalının artımı və s. göstəricilər vasitəsilə müəyyən edilir. İqtisadi səmərəlilik əsas növ kənd təsərrüfatı məhsullarının maya dəyəri, cari qiymətlərlə ümumi məhsulun dəyəri, ümumi gəlir, mənfəət, bir hektar kənd təsərrüfatına yararlı torpaq, bir hektar əkin yeri, bir nəfər orta illik işçi, bir manatlıq əsas istehsal fondları və cari istehsal vasitələrinin hər bir vahidi hesabı ilə cari qiymətlərlə ümumi məhsulun dəyəri, ümumi gəlir və mənfəət göstəriciləri ilə səciyyələndirilir [3, səh.122].

Bəzi iqtisadçılar aqrar sahədə səmərəliliyi, ictimai istehsal anlayışı kimi, 1 hektar torpaq sahəsindən minimal xərclər müqabilində daha çox məhsul istehsalı ilə xarakterizə etməyi, digər iqtisadçılar isə cəmiyyətin tələbatının ödənilməsi ilə yanaşı xalis məhsul alınmasının təmin edilməsini səmərəlilik kimi qəbul edilməsini təklif edirlər. Bu da hazırkı iqtisadi münasibətlər şəraitinə prinsip etibarilə uyğun gəlmir. Məsələn, sahibkarın işçi qüvvəsi əsasən öz ailə üzvlərindən ibarətdir və bu halda onlara əmək haqqı ödənilir. Onlar yalnız istehsal nəticəsində əldə edilmiş mənfəətin sahibi olurlar. Yalnız cəlb edilmiş işçilərə əmək haqqı ödənilir. Buna uyğun olaraq müasir şəraitdə ümumi nəzəri və tematik tədqiqatlar zamanı əmək haqqı əvəzində cəlb edilmiş işçilərin əmək haqqından söhbət getməlidir. Başqa bir prinsiplə yenilik onunla xarakterizə edilir ki, müasir şəraitdə iqtisadi münasibətlərin nəticələrinin qiymətləndirilməsi zamanı, beynəlxalq standartlara əsaslanaraq, maya dəyəri göstəricilərinin əvəzində aralıq istehlak xərclərinin hesablanması zərurəti yaranmışdır. Maya dəyərindən fərqli olaraq, aralıq istehlak xərcləri əmək haqqı xərclərini və amortizasiya ayırmalarının dəyərini özündə əks etdirmir.

Sahibkarlığın səmərəliliyinin təmin edilməsi məqsədilə əmtəəlik məhsul göstəricisinə üstünlük verir. Onun rentabellik səviyyəsinə təsiri, əhəmiyyəti açıqlanır. Rentabelliğin üç növünün: məhsulların rentabelliği, istehsalın rentabelliği və təsərrüfatın rentabelliğinin hesablanması mümkünlüyü göstərilir. Onların hesablanmasına dair metodika verilir. Fikrimizcə, sahibkarın fəaliyyətini qiymətləndirmək üçün 4 qrup göstəricilərdən istifadə edilməlidir:

a) İstehsal imkanlarını (ehtiyatlarını) xarakterizə edən göstəricilər: İşçilərin sayı, cəlb edilən işçilərin sayı, kənd təsərrüfatına yararlı torpaqlar və onun tərkibi, əkin sahələri və tərkibi, mal-qaranın sayı və tərkibi, istehsal tikililəri, dövrüvə vəsaitlərinin tərkibi, təbii-iqlim şəraiti, su və enerji təminatı;

b) İstehsalın səviyyəsini xarakterizə edən göstəricilər: istehsal edilən məhsulların miqdarı və dəyəri, onlardan istifadə edilməsinə dair məlumatlar, əmtəəlik məhsulun həcmi və s. göstəricilər üzrə məlumatları daxil edirik;

c) Maliyyə resursları və istifadəsini xarakterizə edən göstəricilər: məhsul istehsalına çəkilən xərclər, məhsul satışından əldə edilən pul vəsaiti, hesablaşmalar və s. pul-kredit məsələlərini müəyyən edən göstəriciləri daxil edirik.

d) Səmərəliliyi xarakterizə edən göstəricilər: istehsal ehtiyatlarına və istehsal xərcləri ilə müqayisədə istehsal olunmuş məhsulun miqdar və dəyər göstəricilərini daxil etməyi təklif edirik.

Birinci üç qrup göstəricilər natural və dəyər ifadəsində olmaqla mütləq və nisbi kəmiyyətlər vasitəsilə öz obyektini xarakterizə edirlər. Onlar sahibkarın fəaliyyətinin qiymətləndirilməsinin bütün istiqamətlərini (təşkilatı-texnoloji, iqtisadi, ictimai, sosial) müəyyən etmək üçün yardımçı vasitələr sayılır. Dördüncü qrup göstəricilər isə səmərəliliyi müəyyən edən nisbi göstəriciləri özündə əks etdirir. Bu qrup göstəricilər də natural və dəyər ifadəsində hesablanabilir. Belə metodoloji yanaşmaya uyğun olaraq heyvandarlıqda səmərəliliyi müəyyən edən göstəriciləri aşağıdakı kimi təsnifləşdirməyi məqsədəuyğun sayırıq:

İstehsal ehtiyatlarını xarakterizə edən göstəricilərə: kənd təsərrüfatına yararlı torpaq sahəsi, əkinə yararlı torpaq sahəsi, biçənək və otlaqlar, yem bitkilərinin əkin sahəsi, yaylaq və qışlaq sahələri, mövcud mal-qaranın və quşların sayı, ana mal-qaranın sayı, törədici mal-qaranın sayı, işçi mal-qaranın sayı, heyvandarlıqda məşğul olan işçilərin sayı, cavan mal-qaranın sayı, cəlb edilmiş muzdlu işçilərin sayı, habelə heyvandarlıq bina, qurğu, tikililərinin mövcudluğunu və texniki təchizat səviyyəsini xarakterizə edən göstəricilər və s. daxil edilir.

Maliyyə resursları və istifadəsini xarakterizə edən göstəricilər istehsal ehtiyatlarını, istehsal nəticələrini və onlardan istifadə edilməsini, istehsalın son nəticələrini qiymətləndirmək və səmərəliliyi müəyyən etmək məqsədilə zəruri sayılan və dəyər ifadəsində hesablanan göstəriciləri əhatə edir. Buraya sahibkarın nağd pul ehtiyatları, istifadə etdiyi qısa müddətli uzun müddətli kreditlər, subsidiyalar, ianələr şəklində daxil olan vəsaitlər; əsas vəsaitlərin (aktivlərin), dövrüyyə vəsaitlərinin (aktivlərin) və qeyri-maddi aktivlərin dəyəri, istehsal edilmiş ümumi məhsulun dəyəri, aralıq istehlak xərcləri, yeni yaradılmış əlavə dəyər, istehsala subsidiyalar, sərəncamda qalan əlavə dəyər, vergilər, amortizasiya ayırmaları, cəlb edilmiş işçilərin əmək haqqı, sahibkarın mənfəəti və digər göstəriciləri daxil etməyi məqsəduyğun sayırıq. İstehsalçı qiymətlərinin müəyyən edilməsini ayrı-ayrı növ heyvandarlıq məhsulları satışından alınan puldan həmin məhsulun satışı hesabına alınmış əlavə dəyər vergisi və aksizlərin dəyərini çıxdıqdan və subsidiya alınmışsa onda subsidiyanın dəyərini üstə gəldikdən sonra satılmış məhsulun miqdarına nisbəti kimi qəbul edirik.

Səmərəliliyi xarakterizə edən göstəricilərə istehsalın nəticələrinin istehsal ehtiyatlarına və aralıq istehlak xərclərinə nisbətini xarakterizə edən nisbi göstəricilərin daxil edilməsi aiddir. Bizim fikrimizcə, səmərəliliyi xarakterizə edən göstəriciləri istehsal-texnoloji, iqtisadi, ictimai, sosial aralıq göstəricilər sistemi kimi təsnifləşdirmək olar.

Səmərəliliyin müəyyən edilməsinin iqtisadi göstəricilərinə istehsal xərcləri müqabilində yeni dəyərin (ümumi daxili məhsulun) səviyyəsini xarakterizə edən göstəriciləri daxil etməyi təklif edirik. Bura aiddir ayrı-ayrı növ heyvandarlıq məhsulları üzrə 1 manat aralıq istehsal xərclərinə (müstəqim xərclərə) görə yeni yaradılmış əlavə dəyərin (ümumi daxili məhsulun) məbləği, istehsalçı qiymətləri ilə istehlakçı qiymətləri arasındakı mütənasiblik, rentabellik səviyyəsini xarakterizə edən və s. göstəricilər.

Bütün yuxarıda deyilənləri nəzərə alaraq bütünlükdə aqrar sahədə və onun əhəmiyyətli bir yarım sahəsi olan heyvandarlıqda iqtisadi səmərəliliyi artırmaq üçün aşağıdakı tədbirlərin həyata keçirilməsi məqsədə uyğun sayılır.

Heyvandarlıq məhsulları istehsalının səmərəliliyini xarakterizə edən təsərrüfatçılıq formalarının tətbiqi məqsəduyğundur:

- məhsul istehsalının səmərəliliyi təbii iqlim şəraitindən bilavasitə asılı olur. Odur ki, məsələnin tədqiqatı zamanı regional müqayisə metodu ilə təhlil işlərinin aparılması əhəmiyyətli və zəruridir;

- kənd təsərrüfatı istehsalçılarının iqtisadi fəaliyyətinin səmərəliliyinin təmin edilməsində ixtisaslaşmanın mühüm əhəmiyyəti vardır;

- istehsalın təşkili və iqtisadi münasibətlərin yerinə yetirilməsində iştirak edən işçilərin bilik və bacarığının artırılması iqtisadi səmərəliliyi təmin edən əsas şərtlərdəndir;

- iqtisadi səmərəliliyin təmin edilməsi iqtisadi münasibətlərin nəticələrinin düzgün qiymətləndirilməsi, istehsal edilmiş məhsulun istehlak dəyərinin, satış qiymətinin, aralıq istehlak xərclərinin, yeni yaradılmış dəyərin, ondan düzgün istifadə olunması və s. iqtisadi münasibət formalarını səciyyələndirən və tamamlayan digər göstəricilər üzrə xarakterizə nəticəsində mümkündür.

Ədəbiyyat

1. İsmayılov M.A. Bazar münasibətlərinə keçid şəraitində aqrar sahəyə istehsalının iqtisadi səmərəliliyinin yolları, Bakı, 2012.

2. Məmmədli O.Q., İsmayılov M.İ., İsmayılov F.İ. İqtisadi nəzəriyyə. Ali məktəblər üçün dərs vəsaiti. Bakı, 2010.

3. Salahov S.V. Aqrar sahənin dövlət tənzimlənməsi problemləri. Bakı, Nurlar, 2004.

AZƏRBAYCANIN MİLLİ İQTİSADİYYATINDA BAZAR MEXANİZMİNİN ÇEVİK MODELİNİN FORMALAŞMASI YOLLARI

Kərimov R.İ.

Azərbaycan Milli Elmlər Akademiyasının İqtisadiyyat İnstitutu

Xülasə

Azərbaycanın milli iqtisadiyyatında bazar mexanizminin çevik iqtisadi sistem kimi işləməsi tələb olunur. Bunun üçün iqtisadiyyatda real bazar qanunlarının tələbləri nəzərə alınmaqla milli təkrar istehsal prosesinin fasiləsiz və ahəngdar işləməsini təmin edən bazar mexanizminin inkişaf modelinin qurulması və tətbiq olunması lazım gəlir. Bu model bazar mexanizminin işləməsinin milli xüsusiyyətlərini, milli maraqları ifadə etməklə, dünya təcrübəsinə, sosial-iqtisadi şəraitə uyğunlaşmalıdır.

Açar sözlər: bazar mexanizmi, çevik iqtisadi sistem, milli təkrar istehsal prosesi, iqtisadi inkişaf modeli, milli maraqlar, sosial-iqtisadi şərait, iqtisadi uyğunlaşma

Bazar mexanizmi işləyən iqtisadi sistem kimi bazar qanunlarının tələbləri əhatəsində formalaşan bir

çox amillərin təsiri ilə inkişaf edir və özünün də daim təkmilləşdirilməsini ön sıraya çıxarır. Belə bir zəncirvari təsir və əks təsir prosesində bazar mexanizmi milli təkrar istehsal prosesinin fasiləsizliyinə, onun ahəngdarlığına təminat verməklə milli iqtisadi artıma və son nəticədə isə milli iqtisadi inkişafa təsir edə bilər. Milli iqtisadiyyatın mövcud durumundan və gələcək inkişafından irəli gələn xüsusiyyətləri hərtərəfli nəzərə almaqla bazar qanunlarının sistemli fəaliyyətindən irəli gələn tələbləri, onların təsir dairəsini öyrənib, bazar mexanizminin fəaliyyətini tənzimləmək olar. Yalnız bu yolla Azərbaycanın milli iqtisadiyyatında bazar mexanizminin işləyən, çevik və dinamik modelini formalaşdırmaq mümkündür.

Azərbaycanda ümumi iqtisadi inkişafa baxmayaraq, iqtisadi artım göstəriciləri üzrə hələ də Azərbaycan ilə dünya ölkələri arasında fərqlər qalmaqdadır. Ümumi Daxili Məhsulun artımının 2,5 – 3,0% həddində olması göstərir ki, bu sürət gələcəkdə də davam edərsə, həmin halda təxminən 15 ildən sonra Azərbaycanda əhalinin hər nəfərinə düşən ÜDM-in həcmi orta dünya göstəricisinin indiki səviyyəsinə çatacaqdır. Bu isə əvvəlcədən signal verir ki, milli iqtisadi inkişafa dövrün tələblərinə uyğun nail olmaq üçün ilk növbədə əhalinin hər nəfərinə düşən ÜDM-in daha sürətli artımına nail olmaq lazımdır.

Azərbaycanın milli iqtisadiyyatına yönəldilən investisiyaların iqtisadi artıma təsirinin dəqiqləşdirilməsi məqsədilə investisiya qoyuluşlarının ÜDM həcminə təsirinin sosial-iqtisadi nəticələrinin qiymətləndirilməsi tələb olunur. Cari qiymətlərdə ÜDM artımının 98,6%-i əmtəə və xidmətlərin xalis ixracının payına düşür. Diqqətəlayiq cəhət budur ki, əhalinin gəlirlərinin əvvəlki illə müqayisədə 2015-ci ildə 1,4 dəfə artmasına baxmayaraq ev təsərrüfatlarında istehlak xərcləri cari qiymətlərlə cəmi 0,07% çox olub. Müqayisə olunan illərdə istehlak qiymətləri indeksinin də artımını nəzərə alsaq, həmin halda real ifadədə istehlak xərclərinin 8,3% azaldığını görürük. Ölkədə dövlət büdcəsinin xərclərinin isə 43,5% artması şəraitində dövlət büdcə və ictimai təşkilatların istehlak xərclərinin artımı cəmi 4,75% təşkil etmişdir (cədvəl 1.).

Cədvəl 1.

Milli iqtisadi artımın xərc elementləri üzrə tərkibi (cari qiymətlərlə, mln.manat) [1, s. 390]

№	Xərc elementləri	2000	2005	2010	2015	2015-ci ildə 2000-ci ilə nisbətən artım	
						Məbləğ, mln.man.	Artımda xüsusi çəkisi, %-lə
1.	Ev təsərrüfatlarının istehlak xərcləri	2972,9	5210,5	6873	15048,9	12076	19,0
2.	Dövlət istehlak xərcləri	780,9	1369,2	1683,3	4133,2	3352,3	10,72
3.	Əsas fondların yığılı	1091,6	5172,9	5567,8	6700	5608,4	17,94
4.	Əmtəə və xidmətlərin ixracı	1895,3	7881,8	12467	18383,1	16487,8	10,3
5.	Əmtəə və xidmətlərin idxalı	1810,7	6624,5	7265,7	8226,9	6416,2	22,0
6.	Xalis ixrac (4-5)	84,6	1257,3	5201,3	10156,2	10071,6	32,21
7.	Dövriyyə vəsaitlərinin dəyişməsi	-116,2	28,3	29,7	46	162,2	0,52
8.	Statistik fərq	-95,7	-515,7	-608,9	-482,8	-387,1	
9.	ÜDM (1+2+3+6+7)	4813,8	13038,2	19355,1	36084,3	31270,5	100,00

Azərbaycan iqtisadiyyatında, onun milli təkrar istehsalının bazar mexanizmində milli iqtisadi artımın yuxarıda göstərilən amillərinin fəallaşmasının əsas səbəbi 2000-ci ildən başlayaraq iqtisadi proseslərdə milli iqtisadi inkişafın Azərbaycan modelinin tədricən reallığa çevrilməsidir. Bu model bazar mexanizminin işləməsinin milli xüsusiyyətlərini, milli maraqları ifadə etməsini özündə ifadə etməklə bütünlükdə təkrar istehsal sisteminin bazar mexanizminə keçidin dünya təcrübəsini əsas götürür, siyasi vəziyyət, sosial-iqtisadi şərait, adət-ənənələr əsasında demokratik-hüquqi dövlət quruculuğunu ön plana çəkir. Bu mənada Azərbaycanda davamlı və dinamik milli iqtisadi inkişafın məntiqi gedişini şərtləndirən həmin modelin bazar mexanizminə əsaslanan strateji istiqamətləri aşağıdakı sxematik şəkildə göstərilən ardıcılıqla formalaşmaqdadır (şəkil 1.).

Milli iqtisadi inkişafın bazar mexanizminə əsaslanan strateji istiqamətləri [2].

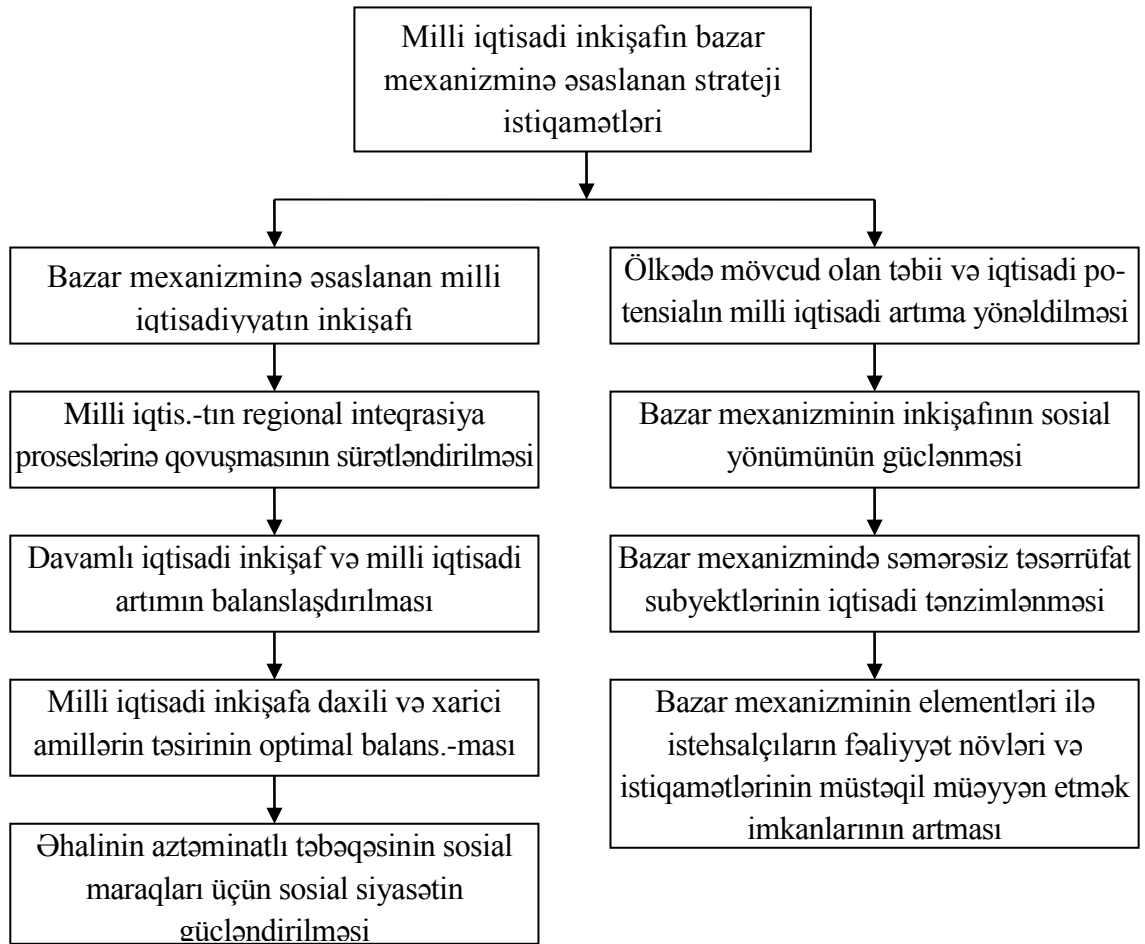

Şəkil 1.

Qeyd edilən iqtisadi inkişaf modeli üzrə milli iqtisadi artım amillərinin də fəallaşması gedisinin fərqləndirici xüsusiyyətləri: *ilk növbədə*, göstərilən istiqamətlərin hər biri üzrə bazar mexanizminin paralel şəkildə fəaliyyətinin həyata keçirilməsi əlaqələndirilmiş proqramlar üzrə aparılması; *ikinci*, milli iqtisadi inkişafın obyektiv qanunauyğunluqlarını nəzərə alan perspektiv dövr üçün hesablanan riskli qərarların qəbul olunması; *üçüncü*, bazar mexanizminin fəaliyyətində sosial yönümlülüyn gözlənilməsi; *dördüncü*, milli iqtisadi mənafehlərin, mentalitetin nəzərə alınması və mütərəqqi beynəlxalq təcrübəyə arxalanması öz ifadəsini tapmalıdır (2, səh. 175).

Azərbaycanda milli iqtisadi artım göstəricilərinin təhlili və ümumiləşdirilməsi belə bir qənaətə gəlməyə imkan verir ki, son illər ölkədə baş vermiş iqtisadi dəyişikliklər məqsədyönlüdür, mütərəqqidir, lakin buna baxmayaraq hələ də dayanıqlı milli iqtisadi inkişafın qarşısını ala biləcək maneələr və onları şərtləndirən amillər mövcuddur. Belə ki, milli iqtisadi artımın fiziki həcmi üzrə göstəricilərin artımı özlüyündə prosesin kəmiyyət tərəfidir. Əsas məsələ milli iqtisadi artımda keyfiyyət dəyişikliklərinin əldə olunmasıdır. Qeyd edilənlər bütün hallarda aşağıdakı xarici iqtisadi amillərin fəallaşması ilə yanaşı onların təsir imkanlarının daha dəqiq müəyyən edilməsini tələb edir:

- mallar və xidmətlər ixracının milli iqtisadi artımda əsas rol oynamasına baxmayaraq, Azərbaycanda həmin sahədə ciddi problemlər mövcuddur və bunlar da sabit iqtisadi artıma mane olacaq əsas amillərdəndir;

- Azərbaycanın ixrac etdiyi malların və xidmətlərin çeşidi çox aşağıdır. Hesablamalara görə cəmi 4-5 çeşiddə ixrac olunan mallar ümumi ixracın 80%-dən çoxunu təşkil edir;

- ixrac olunan malların əksəriyyəti beynəlxalq əmək bölgüsünün ümumi prinsiplərinə uyğun olan ölkənin müqayisəli üstünlüyünə əsaslanmır və bunlar milli təkrar istehsal prosesinin nəticəsi deyildir;

- milli iqtisadiyyatda fəaliyyət göstərən bazar subyektlərinin çox az hissəsi xarici bazara mallar və xidmətlər çıxara bilir və bununla ümumi milli iqtisadi artıma fəal təsir göstərə bilmir.

Ədəbiyyat

1. Azərbaycanın statistik göstəriciləri 2015. Azərbaycan Dövlət Statistika Komitəsi, Bakı, 2015.
2. Rüstəmbəyov H. B. Milli iqtisadi mənafeələr: postsovet məkanında təkamül prosesi, rus dilində, Bakı, 2012.

UOT 330.012

AZƏRBAYCANIN EMAL SƏNAYESİNİN RƏQABƏTƏDAVAMLI İQTİSADI İNKİŞAF PROBLEMLƏRİ VƏ ONLARIN HƏLLİ YOLLARI

Qarayev R.H.

Azərbaycan Dövlət Neft və Sənaye Universiteti

Xülasə

Məqalədə emal sənayesi müəssisələrinin istehsal-təsərrüfat fəaliyyətinin mövcud vəziyyəti və onların rəqabətədavamlılığı təhlil olunur. Bu məqsədlə sahənin rəqabətqabiliyyətinə təsir edən amillər kompleksi müəyyənləşdirilir. Məqalənin sonunda isə emal sənayesi müəssisələrinin rəqabətədavamlı iqtisadi inkişafının strateji istiqamətləri təklif edilir.

Açar sözləri: rəqabət, istehsal, innovasiya, məhsul, müəssisə, sənaye

Ölkəmizdə bazar iqtisadiyyatının inkişafı onu göstərir ki, sahədə rəqabət əmtəə istehsalı ilə eyni vaxtda yaradılmalıdır. Bununla yanaşı, rəqabət bazar münasibətlərinin ən mühüm amilinə və həm də ictimai istehsalın çevik tənzimlənmə vasitəsinə çevrilmişdir [1, səh. 2].

Tədqiqatlar göstərir ki, XIX əsrin ortalarından başlayaraq, dünya ölkələrində dövlət tərəfindən tənzimlənməyən və azad rəqabətin geniş inkişaf etdiyi bazar iqtisadiyyatı formalaşmağa başlamışdır. Bu cür bazar əmtəə istehsalına müstəsna hallarda yalnız tələb və təklif mexanizmi və ona uyğun olaraq qiymətin dəyişməsi yolu ilə təsir edirdi. Təbii ki, bazar münasibətlərinin bu cür formalaşması və inkişafı əmtəə istehsalını istehlakçıların tələblərini öyrənməyə, istehsal etdikləri məhsulun keyfiyyətini yaxşılaşdırmağa, əmək məhsuldarlığını yüksəltməyə, istehsalı genişləndirməyə və istehsal xərclərini aşağı salmağa məcbur edirdi. Bu dövrdə rəqabətin iki əsas forması – sahədaxili və sahələrarası rəqabət yaranıb inkişaf etməyə başladı.

Son zamanlar inkişaf etmiş ölkələrdə qiymət rəqabətinə yenidən maraq yaranır. Bu isə ilk növbədə resurslara qənaət edən texnikanın tətbiqi və istehsal xərclərinə qənaət edilməsi ilə bağlıdır.

Qeyri-qiymət rəqabəti yüksək keyfiyyətə malik, ən yaxşı etibarlılıq və xidmət müddəti, yüksək məhsuldarlığı, həmçinin geniş assortimenti ilə şərtlərdən məhsulun təklif edilməsini nəzərdə tutur. Qeyri-qiymət rəqabətində istehsal olunan məhsulda ekoloji şərtlər, enerji tutumu, iqtisadi və estetik göstəricilər, onun təhlükəsizliyi mühüm əhəmiyyət kəsb edir. Daha keyfiyyətli məhsul istehsalı bazarda hakim mövqeyə malik olmaq üçün mühüm əhəmiyyət kəsb edir [3, səh. 4].

Beləliklə, emal sənayesi müəssisələrində rəqabət mühitinin ən əhəmiyyətli cəhəti istehsal xərclərinin aşağı salınması, məhsulun çeşidinin dəyişən tələbata uyğun surətdə yeniləşdirilməsi, onun keyfiyyətinin yaxşılaşdırılması, məhsulun və onu istehsal edən müəssisənin rəqabət qabiliyyətinin yüksəldilməsi, qanunvericilik yolu ilə dövlət tərəfindən hüquqi müdafiənin təmin edilməsi və inhisarçı fəaliyyətin məhdudlaşdırılmasıdır.

Bu halda əmtəə istehsalçıları arasında kəskin mübarizə şəraitində rəqabət qaydaları və normalarının pozulması kimi nisbətən geniş yayılmış qeyri-qanuni üsul və metodlardan istifadə olunur. Bu da iqtisadi ədəbiyyatda və praktikada haqsız və ya qeyri-xoş məramlı rəqabət fəaliyyəti adlandırılır. Praktikada emal sənayesi müəssisələrində haqsız rəqabəti xarakterizə edən ən başlıca cəhətlər aşağıdakılardan ibarətdir:

- dempinq qaydalarının tətbiqi. Yəni məhsulun satışı zamanı qiymətlərin bilərəkdən maya dəyərindən aşağı müəyyənləşdirilməsi;
- rəqabət aparan digər müəssisələrin fəaliyyəti üzərində aparıcı müəssisənin nəzarəti imkanları;
- bazarda tutduğu hakim mövqedən sui-istifadə;
- diskriminasiyalı (qeyri-bərabər) qiymətlərin və ya kommersiya şərtlərinin müəyyənləşdirilməsi;
- rəqabət səviyyəli məhsul edən müəssisələrin fəaliyyəti məhdudliyyətlərin tətbiq edilməsi (kimə qarşı nə vaxt);
- ticarətin həyata keçirilməsi zamanı aparıcı müəssisələr tərəfindən gizli danışıqların həyata keçirilməsi;
- yalan informasiya və ya reklam;
- məhsulların göndərilməsi və daşınması ilə bağlı standartların pozulması.

Bununla yanaşı, Azərbaycanın emal sənayesi müəssisələrinin rəqabətqabiliyyətliliyinin artımı amillərindən biri kimi ölkənin müasir infrastrukturunun yaradılmasının əsas tərkib hissələrinin, o cümlədən vergi sisteminin, bu prosesin dövlət tənzimləməsinin əsas alətlərinin təkmilləşdirilməsinin davam etdirilməsi zəruridir. Hazırda Azərbaycan iqtisadiyyatının infrastrukturuna kapital investisiyalarının başlıca obyektləri kimi mənzil, avtomobil magistralları, yeni yolların inşası, su təchizatı və kanalizasiya sistemlərinin tikintisi, nəqliyyat, energetika və rabitə sahələrinin inkişafına dövlət investisiyaları ilə yanaşı maliyyə alternativ mənbələrinin yönəldilməsi vacibdir. Bunun üçün bazarın çevik tənzimlənmə sisteminin yaradılması və ölkə infrastrukturunun dövlət maliyyələşdirilməsi mexanizminin təkmilləşdirilməsi tələb olunur.

Ədəbiyyat

1. “Azərbaycan Respublikası regionlarının 2014-2014-ci illərdə sosial-iqtisadi inkişafı Dövlət Proqramı”, B., 2014, 21 səh.
2. “Rəqabət Məcəlləsi”nin layihəsi., B., 2005, 28 səh.
3. “Повышение конкурентоспособности промышленных предприятий в системе рынка” дисс. к.э.н. 08.00.05. Соколов Алексей Владимирович, М., 2009
4. Портер М.Е. Международная конкуренция. Пер. с англ. М., 2005, 601 с.

UOT 338.439

ƏRZAQ BAZARININ QORUNMASINDA YERLİ İSTEHSALIN STİMULLAŞDIRILMASI

*Qambərova R.M., Məmmədova M.Z.
Azərbaycan Dövlət Aqrar Universiteti*

Xülasə

Aqrar istehsalın stimullaşdırılması tədbirləri zamanı əsasən qeyri-iqtisadi və iqtisadi metodlardan istifadə edilir. Aqrar sahənin stimullaşdırılmasında istifadə olunan iqtisadi vasitələr əsasən aşağıdakılardır: qiymət, pul-kredit, büdcə, vergi, gömrük və sığorta sistemləri. Qiymət aqrar sahənin stimullaşdırılmasının əsas vasitələrdən hesab edilir.

Açar sözlər: *aqrar sahə, ərzaq bazarı, idxal, ixrac, istehsal, stimullaşdırma, qiymət*

Beynəlxalq təcrübə göstərir ki, bazar iqtisadi münasibətlərinin formalaşması hələ problemlərin tam həlli demək deyil, yəni bu iqtisadi münasibətlər sistemi özünün bütün tərəflərinin səmərəliliyini və funksiyalarının hamısının yerinə yetirilməsini təmin edə bilmir. Ona görə də onun fəaliyyətinin ardıcıl şəkildə tənzimlənməsi və stimullaşdırıcı tədbirlərin önə çəkilməsi lazım gəlir.

Regionlar üzrə aqrar istehsalın stimullaşdırılması tədbirləri zamanı əsasən qeyri-iqtisadi və iqtisadi metodlardan istifadə edilir.

Qeyri-iqtisadi metodlar iqtisadi metodlarla qarşılıqlı əlaqədə fəaliyyət göstərir. Belə ki, qanunvericilik sənədlərinin qəbulu bu və ya digər iqtisadi prosesin hüquqi mexanizmini, fəaliyyət prinsiplərini və istiqamətlərini müəyyənləşdirsə də növbəti mərhələdə onların müəyyən tərəfləri özünü tənzimləmə prinsipi əsasında fəaliyyət göstərir. Aqrar sahənin stimullaşdırılmasında istifadə olunan iqtisadi vasitələr: qiymət, pul-kredit, büdcə, vergi, gömrük və sığorta sistemləridir.

İqtisadi vasitələrlə aqrar bölmənin stimullaşdırılmasının əsas istiqamətlərinə daxildir:

- yerli istehsalın stimullaşdırılması və daxili bazarın qorunması;
- kənd təsərrüfatı ilə sənaye, iş və xidmətlər sferası arasında qarşılıqlı iqtisadi münasibətlərin mü-tənəsibliyinin elmi əsaslarla təmin olunması;
- kənd təsərrüfatı əmtəə istehsalçılarının gəlirlərinin təkrar istehsal prosesini həyata keçirə biləcək səviyyəsinə stimulyar yaradılması;
- istehsalın iqtisadi səmərəliliyinin yüksəldilməsini təmin etmək məqsədilə elmi-texniki tərəqqinin istehsalata geniş miqyaslı tətbiqinə şərait yaradılması;
- ölkədə istehsal olunan məhsulların rəqabətqabiliyyətinin yüksəldilməsini və ekoloji təmiz məhsul istehsalını stimullaşdırmaqla onların xarici bazara çıxarılmasının təmin edilməsi.

Qiymət aqrar sahənin stimullaşdırılmasının əsas vasitələrdən hesab edilir. Qiymət sistemi vasitəsilə stimullaşdırma birbaşa və dolay yollarla mümkündür. Birbaşa stimullaşdırma istehsalçı və istehlakçılara qiymət artımı və azalma nəticəsinə görə subsidiya, yaxud digər bir başa ödəmələri, həmçinin inhisarçılıq şəraitində sərt qiymətlərin müəyyənləşdirilməsini (qiymətin son hədd limitinin-aşağı və yuxarı həddinin müəyyənləşdirilməsini misal göstərmək olar) nəzərdə tutur. Aqrar sahənin dolay yolla stimullaşdırılmasına vergi dərəcələrinin dəyişdirilməsi, gömrük rüsumlarında dəyişikliklər, tələb və təklifin səviyyəsinə təsir və s. aiddir.

Qiymət sistemi ilə aqrar sahənin stimullaşdırılmasında əsas məqsəd kənd təsərrüfatı əmtəə istehsalçılarının gəlirlərinin artımına şərait yaradılması, qiymət tarazlığının təmin edilməsi, istehsalın

stimullaşdırılması, istehlakçıların zəruri ərzaq ehtiyaclarının  d nilm si v  daxili bazarın qorunmasıdır.

K nd t s rr fatı  mt  istehsalçılarının g lirl rinin s viyy si h m bazar qiym tl rind n, h m d  maddi-texniki resurslar, i  v  xidm tl rin qiym tind n, onlara  kilk n x rcld nd n asılıdır.

Qiym t arasında m t nasibliyin pozulması istehsal x rcld rinin artımına s b b olmaqla istehsalçıların g lirl rin  m nfi t sir g st rir. Bu problemin yaranması, yaxud aradan qaldırılmasında son h dd qiym ti v  t minatlı qiym td n istifadə olunur. Son h dd qiym ti  sas n s naye m hsullarına el  s viyy d  m  yy nl şdirilir ki, bu halda istehsal  c n z ruri m hsullar  ld  etmək – almaq imkanı yaranır. T minatlı qiym tl r  sas n k nd t s rr fatı m hsullarına t tbiq olunur.

Aqrar bazar m nasib tl ri  raitind  istehsalı stimullaşdırmaqla m hsul istehsalının artırılmasında, bel likl  istehlakçıların k nd t s rr fatının ərzaq m hsullarına t l batının  d nilməsində t tbiq olunan  sas qiym t n v  girov qiym tidir. Girov qiym ti vasit sil  d vl t girov  m liyyatları aparmaqla istehsalçıdan  lav  m hsulunu (satı dan qalan m hsul) el  qiym t s viyy sində alırkı,  mt  istehsalçısı minimum s viyy d  bel  g lir  ld  ed  bilsin.

Aqrar sah nin stimullaşdırılması prosesində pul– kredit sisteminin iqtisadi mahiyy tini pul t dav l n n sabitl şdirilm si, kredit faizl rinin sosial-iqtisadi prosesl rin inkişaf istiqam tind n asılı olaraq m  yy nl şdirilm si, kredit  olan t l batın  d nilm si, ayrılmı  kreditl rd n istifadəy  n zar t edilm si v  s. t şkil edir. Kreditl rin verilm si b dc  sistemi il  d   laq lidir. Bel  ki, d vl t b dc d n g z ştlı kreditl r ayırmaqla bir t r fd n istehsala v sait qoyuluşunun artımına  rait yarađır, dig r t r fd n bu sah nin maddi– texniki resurslarla t min olunmasında iştirak edir. K nd t s rr fatı istehsalına k m k m qs dil  b dc d n dotasiya v  subsidiyaların ayrılmasını da n z rd  tutulur. Bundan ba qa, aqrar sah nin iqtisadi vasit l rl  stimullaşdırılmasında vergi sistemi m h m  h miyy t daşıyır. Vergi d r c l rinin y ks ldilm si hesabına d vl t k nd t s rr fatı il  maddi– texniki resurslar, h mçinin i  v  xidm tl r sferası arasında g lirl rin m t nasibliyini t nziml yir.

İqtisadiyyatda ba  ver n m xt lif istiqam tli d yişiklikl r v  d nya t s rr fatı sistemin  integrasiya ayrı-ayrı sferalarda bazar m nasib tl rinin t l bl rin  uyğun stimullaşdırıcı t dbirl rin m  yy nl şdirilm sini t l b edir. İqtisadiyyatın dem k olar ki, b t n sah l ri  c n xarakterik olan bu istiqam t qlobal iqtisadi transformasiyalar m hitində x susil  z rur t t şkil edir.  nk n bel   raitd  a ıq bazar prinsipl ri baxımından daha y ks k r qab t qabiliyy tli sah l rin inkişafını t min ed n t dbirl r h yata ke irilm kl  daxili bazarın, o c ml d n m r kk b xarakter  malik aqrar sah nin qorunması t min olunmalıdır. Qeyd olunanlar baxımından aqrar sah d  struktur d yişiklikl ri eyni zamanda bilavasit  c miyy tin t l batı baxımından d vl tin uzunm dd tli iqtisadi maraqlarının t min olunmasına y n ldilm lidir. Bu m qs dl  a ağıdakı m s l l rin h lli  n   kilkir:

- ilk n vb d  iqtisadiyyatda, x susil  prosesl r  daha h ssas reaksiyası il  xarakteriz  olunan aqrar b lm d  h yata ke irilm si n z rd  tutulan t dbirl r daha  st n r qab t aparma imkanlarına malik d vl tl rin iqtisadi t sirini azaltmağa xidm t etməkl  davamlı xarakter daşmalıdır;

- idxal-ixrac  m liyyatları aqrar sah nin inkişafına bilavasit  t sir etdiyind n, x susil  y ks k texnoloji v  iqtisadi t r qqi  ld  etmi   lk l rin r qab t qabiliyy tli ixrac sah l ri dig r  lk l ri asılı v ziyy td  saxlamaq imkanları yaratdığından struktur d yişiklikl ri h m iqtisadiyyatın m xt lif sferalarında, h m d  aqrar bazarda  laq li  kild  h yata ke irilm lidir; - aqrar sah nin stimullaşdırılmasına y n ldil n struktur siyas tinin iqtisadi mahiyy ti iqtisadi t hl k sizlikl  yanaşı r qab t imkanları baxımından potensial xarici bazarların m  yy nl şdirilm sini d  t l b edir. Bu baxımdan strateji struktur siyas tinin formalaşdırılması son d r c   h miyy tlidir.

Beyn lxalq integrasiya n tic sində formalaşan  mumi iqtisadi m hitd  t kmill şdirm  v  inkişaf istiqam tində aqrar sah nin stimullaşdırılması m qs dil  qısa m dd t  c n hazırlanan t dbirl r, araşdırmaların g st rdiyi kimi, kifay t q d r m sb t n tic l r vermir. Eyni zamanda aqrar bazarın inkişafında  saslı rol oynayan spesifik sah l r m vcuddur ki, onların inkişafı orta v  uzun m dd tli zaman t l b edir–m  yy n infrastruktur sah l rinin inkişafı, k nd t s rr fatında bağılılıq,  z m c l k v  s. kimi sah l r. Ona g r  d  stimullaşdırma istiqam tli struktur siyas ti d vl tin m qs d y nl  iqtisadi strategiyasına  saslanmaqla tamamlanmış v  sistemli xarakter daşmalıdır.  sas diqq t prosesd  daxild  v  xaricd  y ks k r qab t aparma qabiliyy tin  malik sah l rin stimullaşdırılması  rti il  iqtisadi f aliyy tin b t n n vl rin   lverişıli  rait yaradılmasına y n ldilm lidir.

Bel likl  aqrar sah nin stimullaşdırılmasında d vl tin struktur siyas tinin  sas m qs di uzun m dd tli perspektiv  c n istehsal olunan yerli  mt l rin (i  v  xidm tl rin) r qab t qabiliyy tinin daxili v  xarici bazarda y ks ldilm si, bazarın t l bin  uyğun istehsalın strukturunda d yişiklikl r   rait yaradılması v  t min edilm si, maddi-texniki resurslar, i  v  xidm tl r sferasında qarşılıqlı  laq l rinin s m r liliyinin y ks ldilm si, bu  laq l rin stabil inkişafına  lverişıli z min yaradılması kimi  ox m h m m s l l rin m  y-

yənəldirilməsi və həllindən ibarətdir. Bu məqsədə çatmaq imkanları faktiki olaraq orta və uzun müddətli dövr üçün hazırlanmış optimal istehsal-satış strukturunun formalaşması tədbirləri (proqramı), habelə struktur siyasətini reallaşdırmaq üçün dövlətin malik olduğu vasitə və mexanizmlərlə sıx bağlıdır. Dövlətin struktur siyasətinin tərkibində aqrar sahənin stimullaşdırılması aşağıdakı istiqamətləri özündə birləşdirməklə xüsusi mahiyyət və əhəmiyyət kəsb edir:

- bütün subyektlərin iqtisadi fəaliyyəti üçün təkcə iqtisadiyyatın müxtəlif sferalarında deyil, həmçinin ayrı-ayrı sahələr səviyyəsində, o cümlədən həmin sahələri formalaşdıran strukturlarda bərabər və normal rəqabət mühitinin yaradılması;

- yalnız makro səviyyədə deyil, eyni zamanda mikro səviyyədə iqtisadi inkişafın stimullaşdırılması məqsədi ilə idxal-ixrac əməliyyatlarından və digər vasitələrdən geniş şəkildə istifadə olunması;

- əmtəlik məhsul istehsalı ilə məşğul olan bütün təsərrüfat formalarının fəaliyyətinin dəstəklənməsi (maliyyə, texniki, material resursları ilə təminat və s.) və onlar arasında inteqrasiyanın stimullaşdırılması.

Aqrar sahənin stimullaşdırılmasında istifadə olunan vasitələrin spesifik tətbiqi onların əlaqələndirilməsini, paralel şəkildə istifadəsini, istehsalçıların fəaliyyətinin stimullaşdırılmaqla həmin vasitələrin ardıcıl olaraq təkmilləşdirilməsini tələb edir. Bütövlükdə mövcud iqtisadi şəraitdə struktur siyasəti vasitəsilə aqrar sahənin dövlət tərəfindən stimullaşdırılması xüsusi əhəmiyyət kəsb edən bir sıra prinsiplər əsasında reallaşmalıdır:

- açıq iqtisadi sistemin (iqtisadiyyatın) yaradılması;

- iqtisadiyyata dövlət müdaxiləsinin optimallaşdırılması (müdaxilənin minimum həddə endirilməsi və s.);

- rəqabətli bazarın formalaşdırılması;

- infrastruktur sahələrinin inkişafının dəstəklənməsi və investisiya qoyuluşunun, o cümlədən ölkəyə investisiya cəlbinin stimullaşdırılması.

Qeyd olunanlar göstərir ki, aqrar sahənin inkişaf etdirilməsində kifayət səviyyədə səmərəli nəticələr əldə olunması qısa müddətli zaman kəsiyində demək olar ki, mümkün deyil. Bunu konkret olaraq spesifik xüsusiyyətləri ilə seçilən və ölkəni ərzaq məhsulları ilə təmin edən kənd təsərrüfatında istehsal strukturunun dəyişdirilməsi üçün yetərincə uzun dövr tələb olunması bir daha təsdiq edir. Bununla yanaşı aqrar sahə özü bütöv bir sistem olaraq fəaliyyət göstərdiyindən hazırlanan tədbirlərin konkret istiqamətini müəyyənləşdirmək birmənalı olaraq düzgün olmazdı. Odur ki, dövlətin struktur siyasətində aqrar sahənin stimullaşdırılması tədbirlərinin hazırlanması orta və uzun müddətli dövrü əhatə etməklə kompleks xarakterə malik olmalı, aqrar bazarın bütün seqmentlərini və onunla bağlı bütün sferaları əhatə etməlidir. Bu, eyni zamanda onunla əlaqədardır ki, istehsal sferasının təcrid olunmuş formada fəaliyyəti həm praktik olaraq demək olar ki, mümkün deyil, həm də istehsalda bilavasitə və dolaylı olaraq iştirak edən, həmçinin istehsala xidmət göstərən sahələrin fəaliyyət mexanizmləri əlaqələndirilməlidir.

Ədəbiyyat

1. "Azərbaycan Respublikası regionlarının 2014 – 2018 - cü illərdə sosial-iqtisadi inkişafı Dövlət Proqramı". Bakı, 2014.

2. "Aqrar sahədə idarəetmənin təkmilləşdirilməsi və institusional islahatların sürətləndirilməsi ilə bağlı tədbirlər haqqında" fərman. Bakı, 2014.

3. "2008 – 2015 - ci illərdə Azərbaycan Respublikasında əhalinin ərzaq məhsulları ilə etibarlı təminatına dair Dövlət Proqramı". Bakı, 2008.

4. "Kənd təsərrüfatı və ərzaq məhsulları bazarının fəaliyyətinin təkmilləşdirilməsi sahəsində əlavə tədbirlər haqqında" Azərbaycan Respublikası Prezidentinin Sərəncamı Bakı, 2014-cü il.

5. Aliyev İ.H. Aqrar sahənin inkişafının təkmilləşdirilməsi və regionlarda islahatların keyfiyyətə səmərəli aparılması. Bakı 2004, 110 səh.

İNHİSARÇILIĞIN ARADAN QALDIRILMASI RƏQABƏT QABİLİYYƏTLİ İSTEHSALIN FORMALAŞMASININ ƏSAS ŞƏRTLƏRİNDƏNDİR

Quliyeva G.Ü.

Azərbaycan Dövlət İqtisad Universiteti

Açar sözlər: inhisar, azad bazar iqtisadiyyatı, iqtisadi inkişaf, inhisar üstünlüyü, təşkilatı-iqtisadi forma

Dünyada baş verən iqtisadi böhranın davam etdiyi şəraitdə Azərbaycan iqtisadiyyatının qarşısında duran mühüm vəzifələrdən biri də iqtisadi inkişafımıza təkan verə biləcək bütün inzibati və iqtisadi alətlərin çevik hərəkətə gətirilməsidir.

Məlumdur ki, bazar münasibətləri yetkinləşdikcə rəqabət daha geniş tənzimləyici, motivəedici, bölgü

və nəzarətəddici funksiyalarını yerinə yetirir ki, bu da öz növbəsində dövlətin bu sahədə siyasətinin daha əhatəli və təkamil olmasını tələb edir. Təbii ki, inhisarçılığın mövcudluğu şəraitində rəqabət məzmununa uyğun tam fəaliyyət göstərə bilmir. İnhisarçılıq iqtisadi inkişafa mane olan amilə çevrilir.

Bu gün hər şeydən əvvəl iqtisadi inkişafa mane olan bütün amillər müəyyənləşdirilməli və onların aradan qaldırılması üçün təsirli tədbirlər görülməkdədir. Respublikamızda gələcək onilliklərə istiqamətlənən iqtisadi siyasətimiz neftdən asılılığın minimuma endirilməsi və qeyri-neft sektorunun inkişaf etdirilməsidir. Daha çox siyasi amillərin təsiri altında neftin qiymətinin dörd dəfədən də çox aşağı düşməsi iqtisadi inkişafa təkan verə biləcək digər sahələrin, qeyri-neft sahələrinin inkişaf etdirilməsini qabarıq şəkildə gündəmə gətirdi.

İnzibati amirlik iqtisadiyyatından transformasiya olunan iqtisadiyyatımız idarəetmədə və istehsalda müəyyən səviyyədə inhisarçılığın sındırılmasına nail olsa da real gerçəklikdə inhisarçılığın mövcudluğu iqtisadi inkişafımıza mane olan mühüm amillərdən biridir. Azərbaycan Respublikasının Prezidenti cənab İ.H.Əliyev son dövrlərdə çox mötəbər beynəlxalq tədbirlərdə və respublikamızda keçirilən yığıncaqlarda inhisarçılığın iqtisadi inkişafımıza mane olan əsas amillərdən biri kimi vurğulamış və onun aradan qaldırılması üçün çox ciddi tədbirlər görülməyini diqqətə çatdırmışdır. Cənab prezident hesab edir ki, inhisarçıların öz mənafelərinə uyğun yol verdikləri sui-istifadə hallarının qarşısını almaqla bir sıra ciddi problemləri aradan qaldırmaq mümkündür. Hər şeydən əvvəl inhisarçı fəaliyyəti tənzimləməklə sahibkarlığın bütün formalarının, xüsusi ilə də kiçik və orta sahibkarlığın inkişafına əlverişli şərait yaratmaq mümkündür. Azad rəqabət mühitinin formalaşdırılması sahibkarlığın inkişaf etdirə biləcək əsas amillərdəndir. Belə hesab edirik ki, sahibkarlığın inkişafının ilkin nəticəsi kimi idxaldan asılılıq minimuma endiriləcəkdir. Azərbaycanda əhalinin ilkin tələbat mallarına olan ehtiyacının əhəmiyyətli hissəsi daxili istehsal hesabına ödənilsə də burada daha geniş imkanlar var. Ərzaq məhsullarına olan tələbatımızı aqrar istehsalı, emal sənayesini inkişaf etdirməklə tam daxili istehsal hesabına ödəmək mümkündür. Nəinki öz tələbatımızı, hətta bəzi məhsulları region və dünya bazarına çıxarmaqla kifayət dərəcədə valyuta qazana bilərik. Həm də həmin məhsulların idxalına sərf oluna biləcək xarici valyuta ölkədə qalar.

İnhisarçılığın məhdudlaşdırılması idxalı və ixracı stimullaşdıran başlıca vasitələrdəndir. Bu zaman daha çox kiçik və orta sahibkarlar idxal və ixrac əməliyyatlarında iştirak imkanını əldə edirlər.

Ölkəmizdə qəbul olunan Regionların inkişafının üç dövlət proqramları regionların xüsusiyyətləri nəzərə alınmaqla sahibkarlığın müxtəlif formalarının inkişaf etdirilməsinə istiqamətləndirilmişdir. Hər üç dövlət proqramı reallaşdırılmasına bütövlükdə 55 mlrd. ABŞ dolları civarında vəsait qoyulmuşdur. Artıq iki dövlət proqramı (2004-2008, 2009-2013-cü illər) müvəffəqiyyətlə yerinə yetirilmiş, üçüncü dövlət proqramı isə (2014-2018-ci illər) yerinə yetirilməkdədir. Hər üç dövlət proqramı nəticə etibarilə regionlarda rəqabət qabiliyyətli istehsalı inkişaf etdirməyə istiqamətləndirilmişdir. 2015-ci ildə ölkədə baş verən devalvasiya mövcud maliyyə resurslarından daha da səmərəli istifadəyə zərurət yaradır. Beləki, iqtisadi layihələr sosial əhəmiyyətliyi dərəcəsindən asılı olaraq sıralanmalı və daha mühüm layihələrin maliyyələşdirilməsi önə çəkilməlidir.

İxrac yönümlü məhsul istehsal edən sahibkarlıq fəaliyyəti dövlət tərəfindən dəstəklənməlidir. İxrac yönümlü məhsul istehsalını stimullaşdırmaq üçün dövlət sifarişləri genişləndirilməli, dövlət vergi güzəştləri və subsidiyalar tətbiq olunmalıdır. Xaricə mal çıxaran müəssisələrin xaricə mal çıxarması zamanı itirə biləcəyi (daxili və xarici qiymətlər arasındakı fərq) məbləğ müxtəlif formada (məsələn, subsidiyalar şəklində) geri qaytarılmalıdır. Məsələn, Türkiyədə satılan toyuq-quş əti Türkiyə istehsalçılarının Azərbaycan bazarında satdığı toyuq-quş ətindən bahadır. Bu zaman dövlətin marağı ölkəyə dövrəli valyuta daxil olmasını stimullaşdırmaqdan ibarətdir.

Azərbaycanda turizmin inkişaf etdirilməsi perspektivli sahələrdən hesab olunur. Ölkəmizin təbii-coğrafi şəraiti yay-qış turizminin inkişafı üçün çox əlverişlidir. Lakin, təbii-coğrafi şəraitin əlverişliliyi turizmin inkişafı üçün yetərli deyildir. Turizmin cəlbədiciliyini müəyyən edən mühüm amillərdən biri də nəqliyyat xərcləridir. Ölkəmizdə nəqliyyat xərclərinin yüksək olması turizmin inkişafına mane olan amillərdən hesab oluna bilər. Hava nəqliyyatında AZAL-ın inhisarçılığın nəqliyyat xərclərinin yüksək olmasına gətirib çıxarır. Belə ki, yüksək qiymətlər ölkəyə gələnlərin və ölkədən gedənlərin bir qisminin AZAL-ın xidmətindən imtina etməsi ilə nəticələnir. Bu xidmətdən imtina edənlər digər ölkələrin hava nəqliyyatı şirkətlərinin (Gürcüstan, Rusiya Federasiyası) xidmətlərindən istifadə edirlər. Nəticədə bizim hava nəqliyyatı şirkətlərinin qazana biləcəyi vəsaitləri başqa ölkənin şirkətləri qazanır.

Gömrük əməliyyatlarının sadələşdirilməsi inhisarçılığın məhdudlaşdırılmasına yönəldilən tədbirlərdən biri kimi kiçik və orta sahibkarların idxal-ixrac əməliyyatlarında iştirakına maraq yaradan amillərdən hesab oluna bilər. İnhisarlar əlverişli gömrük rejiminə malik olduqları üçün gömrük rüsumlarının ödənilməsində üstünlüyə malik olurlar. Onlar müxtəlif yollarla gömrük rüsumlarından yayınırlar. Kiçik və orta sahibkarlar bu rüsumlardan yayına bilmədikləri üçün onların xərclərinin səviyyəsi inhisarlara nisbətən

yüksək olur. Bunun nəticəsində onlar üçün idxal və ixrac əməliyyatlarında iştirak etmək maraqlı olmur.

Hər halda inhisarçılığın məhdudlaşdırılması istiqamətində ölkə rəhbərliyi tərəfindən atılan ciddi və inamlı addımlar rəqabət mühitinə əlverişli şərait yaratmaqla sahibkarlığın bütün formalarının inkişafına mane olan amillərin o cümlədən də inhisarçılığın aradan qaldırılmasına gətirib çıxaracaq.

Ədəbiyyat

1. "Antiinhisar fəaliyyəti haqqında" Azərbaycan Respublikasının qanunu.
2. İnhisarçı müəssisələrin dövlət reyestri.
3. A.V.Sidaroviçin ümumi redaktəsi ilə İqtisadi nəzəriyyə kursu, Moskva, 2007.
4. İqtisad elminin aktual problemləri, Ü.Q.Əliyev, Bakı, 2013.
5. AR İqtisadi İnkişaf Nazirliyinin Antiinhisar Siyasəti Departamenti (2006-cı ilə qədər) və AR İqtisadi İnkişaf Nazirliyi yanında Antiinhisar Siyasəti və İstehlakçıların Hüquqlarının Müdafiəsi Dövlət Xidmətinin məlumatları.

UOT 33.(479.24)

PUL-KREDİT SİYASƏTİ İQTİSADI TƏHLÜKƏSİZLİYİN TƏMİN EDİLMƏSİ VASİTƏLƏRİNDƏN BİRİ KİMİ

Quliyeva M.G.

Sumqayıt Dövlət Universiteti

Xülasə

Pul-kredit siyasətinin əsas məqsədi qiymət səviyyəsinə nəzarəti, məşğulluğu, iqtisadi artımı və xarici ödəmələr balansında tarazlığı təmin etməkdən ibarətdir. Pul-kredit siyasəti iqtisadiyyatın inkişafına, iqtisadiyyatın sabitliyinə xidmət edir. Odur ki, pul-kredit siyasətinin iqtisadi təhlükəsizliyin təmin edilməsində rolunun araşdırılması mühüm vəzifə kimi qarşıya qoyulur.

Açar sözlər: *iqtisadi təhlükəsizlik, pul-kredit sistemi, maliyyə-bank, milli valyuta*

İqtisadi təhlükəsizliyin bütün təhdidlərinin bütövlükdə ümumiləşdirilməsi göstərir ki, onlar iqtisadiyyatın ən vacib sferalarını əhatə etmiş, insanın həyat fəaliyyətinin fundamental əsaslarına toxunmuşdur. Məlum oldu ki, struktur cəhətdən yenidənqurma maraqları altında aparılan, lakin istehsalın tənəzzülünə gətirib çıxaran iqtisadi siyasətin həyata keçirilməsinin özü də milli təhlükəsizliyin əsaslarına zərbə vurmaqla, inkişafı süni olaraq ləngidir. Azərbaycanın iqtisadi təhlükəsizliyinin təmin edilməsi sahəsində dövlət strategiyası hər şeydən əvvəl istehsal potensialının və elmi-texniki potensialın lazımı səviyyədə qorunub saxlanmasını, əhalinin həyat səviyyəsinin son hədd kəmiyyətinə qədər aşağı düşməsinə yol verilməməsinə, əhalinin ayrı-ayrı təbəqə və qrupları, ayrı-ayrı millət və xalqları arasında münaqişələrin aradan qaldırılmasını tələb edir.

İqtisadi təhlükəsizliyin təmin edilməsi üzrə dövlət fəaliyyətinin bəzi vacib müddəaları Azərbaycanın sosial-iqtisadi inkişaf proqnozu və hər növbəti il üçün dövlət büdcəsi layihələrinin işlənilib hazırlanması prosesində həyata keçirilir. İqtisadi təhlükəsizliyin təmin edilməsi sahəsində dövlət strategiyası həyata keçirilən iqtisadi siyasət çərçivəsində işlənilib hazırlanır və reallaşdırılır. Həmin iqtisadi siyasətin əsas istiqamətləri şəxsiyyətin iqtisadi vəziyyətinin sabitliyinə, cəmiyyətin, dövlətin sosial-iqtisadi sabitliyinə nail olunması, vətəndaşların konstitutsiya hüquqlarına və azadlıqlarına əməl edilməsi sayılır. Bu məqsədlə iqtisadiyyata dövlət təsirinin nizamlı və etibarlı sistemi yaradılmalıdır. Həmin sistem ən az itkilərlə mühüm iqtisadi dəyişikliklərin tənzimlənməsini həyata keçirməyə imkan verməli, həm də təhlükəsiz səviyyədə öz üzərinə ölkə iqtisadiyyatının idarə edilməsi və qorunub saxlanması funksiyalarını götürməyə qadir olmalıdır. Bunun üçün dövlətin iqtisadiyyata müdaxiləsinin sərhədləri və meyarları, xüsusilə də dövlət sektorunun sərhədləri dəqiq müəyyən edilməli, eləcə də dövlət tənzimlənməsinin səmərəli metodlarının inkişafı təmin edilməlidir. Bu baxımdan pul-kredit siyasətinin rolunu xüsusilə qeyd etmək lazımdır. Pul-kredit siyasəti məlum iqtisadi məqsədləri təmin etmək üçün pul və kredit şərtlərinə mərkəzi bank tərəfindən nəzarət edilməklə həyata keçirilən planlaşdırılmış bir siyasətdir [1, səh. 137].

Respublikanın iqtisadi maraqlarının, iqtisadi təhlükəsizliyinin təmin edilməsində yaxından iştirak edən gömrük orqanları iqtisadi siyasətin tərkib hissəsi olan pul-kredit siyasətinin həyata keçirilməsində çox əhəmiyyətli mövqeyə malikdir. Pul-kredit siyasətinin əsas öhdəliklərindən biri iqtisadi inkişafın davamlılığını təmin etməkdir. Ölkədə aparılan düzgün pul-kredit siyasəti inflyasiyanın səviyyəsinin aşağı düşməsinə, ölkədə iqtisadi artımın yüksəlməsinə və iqtisadi inkişafa şərait yaradır. Lakin iqtisadiyyat daim bir xətt üzrə inkişaf etmir. Davamlı iqtisadi inkişafı təmin etmək üçün makromaliyyə sabitliyinin qorunub saxlanması, möhkəmləndirilməsi vacibdir. İqtisadiyyatın uzunmüddətli sabit inkişafı pul-kredit siyasətinin təkmilləşdirilməsi, iqtisadi şəraitə uyğunlaşdırılmasını tələb edir. Qlobal risklərin milli iqtisadiyyatın inkişaf səviyyəsinə mənfi təsirlərini qabaqlayıcı rejimdə məhdudlaşdıran çevik makroiqtisadi tənzimləmənin həyata

keçirilməsi vacib şərtidir. Bu baxımdan ölkə iqtisadiyyatının inkişafının davam etməsi və maliyyə dayanıqlığının təmin olunması üçün makroiqtisadi siyasətin bütün istiqamətlərinin daha güclü konsolidasiyası və koordinasiyası zəruridir. Artıq postböhran dövrünün pul-kredit siyasətinin strategiyası da müəyyənləşdirilmişdir. Bu strategiyada 2 cəhət maraq doğurur:

1. Dünya valyuta sisteminin perspektivlərinin nəzərə alınması.
2. Milli iqtisadiyyatın inkişaf etdirilməsi [23, səh.406].

Pul-kredit və büdcə-vergi siyasətinin hər hansı birinə üstünlük verilməsi düzgün deyildir. Makromaliyyə sabitliyini qoruyub saxlamaq üçün mövcud şəraitə uyğun pul-kredit və büdcə-vergi strategiyası hazırlanmalı və səmərəli şəkildə həyata keçirilməlidir. 2016-cı ildə də Mərkəzi Bankın fəaliyyətində makroiqtisadi və maliyyə sabitliyinin qorunması əsas hədəflərdəndir. Mərkəzi Bank pul-kredit siyasətini həyata keçirməklə ölkədə maliyyə sabitliyini təmin etməyə, onu qoruyub saxlamağa çalışır. Pul-kredit siyasətinin başlıca istiqamətlərində Azərbaycan Respublikasının makroiqtisadi və makromaliyyə vəziyyəti təhlil edilir, pul-kredit siyasətinin və bank sisteminin inkişafının əsas istiqamətləri əks etdirilir.

Pul-kredit siyasətinin başlıca istiqamətlərində inflyasiyanın səviyyəsinin azaldılması və manatın xarici dönerli valyutalara nisbətən məzənnəsinin möhkəmləndirilməsi kimi əsas vəzifələrin yerinə yetirilməsi üçün aşağıdakılar nəzərdə tutulur:

1. Qarşıdakı il üçün pul-kredit siyasətinin məqsəd və vəzifələrinin, bunlara nail olmaq yollarının müəyyənləşdirilməsi.
2. Inflyasiyanın proqnozlaşdırılan səviyyəsinə nail olmaq üçün pul kütləsi həcmnin və strukturunun tənzimlənməsi.
3. Daxili aktivlərin və ehtiyat pulun maksimum və xarici ehtiyatların minimum səviyyəsinin təmin olunması tədbirləri.
4. Ölkənin tədiyə qabiliyyətinin sabitliyi və valyuta bazarının tənzimlənməsi üçün valyuta ehtiyatlarının zəruri səviyyəsinin müəyyənləşdirilməsi.
5. Həyata keçirilən pul-kredit siyasətinə uyğun olaraq bank işinin təkmilləşdirilməsi tədbirləri. Pul-kredit siyasəti yalnız makromaliyyə sabitliyi naminə deyil, istehsalın canlandırılması və sağlamlaşdırılmasına və bütövlükdə iqtisadi konyunkturanın yaxşılaşdırılmasına kömək etməlidir. Manatın sabitliyinin və inflyasiyanın cilovlanmasını təmin edən sərt pul-kredit siyasəti elə aparılmalıdır ki, bu siyasətin iqtisadiyata olan mənfi təsirini minimuma endirmək mümkün olsun.

Bu gün iqtisadi islahatları uğurla aparmaq üçün sabit manat və inflyasiyanın aşağı olması vacibdir. Buna nail olmaq üçün möhkəm iqtisadiyata söykənən əsl maliyyə sabitliyi olan mikromaliyyə sabitliyinin yaradılması zəruridir. Bunun üçün pul-kredit siyasəti iqtisadi siyasətin digər blokları ilə əlaqə aparmalı və bütövlükdə iqtisadiyyatın səmərəli fəaliyyət göstərməsinə xidmət etməlidir. Qeyd edək ki, iqtisadi təhlükəsizlik strategiyasının aspektlərindən biri milli valyutanın sabitliyidir. Belə bir qənaətə gəlmək olar ki, monetarist yanaşma çərçivəsində Azərbaycanda hələ də valyutanın sabitliyini təmin etmək mümkün olmamışdır. Onu da qeyd edək ki, milli valyutanın sabitliyi problemi bütün bazar indikatorları sistemində çox mühüm əhəmiyyət kəsb edir.

Dövlətin pul-kredit siyasətinin əsas monetar istiqamətlərindən biri də iqtisadiyyatın monetizasiyasının daha da artırılmasından ibarətdir. Bunun üçün makroiqtisadi sferada, o cümlədən valyuta bazarında baş verəcək proseslərin çoxvariantlı inkişaf ssenariləri tərtib edilməli, pul kütləsinə təsir edəcək bütün potensial monetar və qeyri-monetar amillər qruplaşdırılmalı və bu əsasda pul təklifinin müvafiq dövr üçün proqnozları verilməlidir.

Qeyd etmək lazımdır ki, pul siyasəti ilə fiskal siyasətin səmərəli şəkildə əlaqələndirilməsi məsələsinə xüsusi diqqət yetirilməlidir. Odur ki, pul təklifi parametrlərinin formalaşma biləcəkləri bütün halları üzrə inkişaf ssenarilərinin və mümkün sterilizasiya variantlarının işlənilməsi və hazırlanması mühüm əhəmiyyət kəsb edir ki, bu da pul kütləsinin adekvat səviyyəsini təmin etməyə imkan yaradır. Ölkənin pul-kredit siyasətinin səmərəliliyini artırmaq üçün daha əsaslandırılmış qərarların qəbuluna imkan verən iqtisadi tədqiqatlar bazası təkmilləşdirilməlidir. Bu zaman ekonometrik metodların daha geniş tətbiqinə xüsusi fikir verilməli, mütərəqqi ekonometrik modellərin tətbiqi genişləndirilməlidir. Eyni zamanda, yaxın vaxtlarda bank risklərinin qiymətləndirilməsinə və real sektorun ekonometrik modellərinin, habelə ölkə iqtisadiyyatının ümumi makro-modelinin qurulub başa çatdırılmasına nail olunmalıdır.

Ədəbiyyat

1. Məmmədov N. M. Ölkənin iqtisadi təhlükəsizliyi Bakı, Azərneşr, 2005. 309 səh.
2. Qafarov Ş.S. Pulun diktaturası. Bakı, İqtisad Universitetinin nəşriyyatı, 2014. 551 səh.

MÜHASİBAT UÇOTU VƏ HESABATLARININ HARMONİZASİYASI VƏ STANDARTLAŞMASININ ZƏRURİLİYİ

Quluzadə Ç.Ə.

Sumqayıt Dövlət Universiteti

Xülasə

Müasir şəraitdə mühasibat uçotu və hesabatlarının harmonizasiyası və standartlaşması aktual problemlərdən biridir. Bu problemin aktuallığını yaradan səbəblərə iqtisadi inteqrasiya, beynəlxalq kapital bazarının formalaşması, transmilli korporasiyaların güclənməsi, beynəlxalq statistika aid edilir. Uçotun unifikasiyası səviyyəsində uçot prosedurlarının standartlaşması və vahid standartların yaradılması üçün ölkələrin peşə təşkilatlarının könüllü razılığı zəruridir.

Açar sözlər : maliyyə hesabatları, harmonizasiya, standartlaşma

Son 20 ildə dünya miqyasında mühasibat uçotu və hesabatının beynəlxalq səviyyədə unifikasiyası və standartlaşması problemlərinin həllinə çox böyük diqqət yetirilməkdədir. İqtisadi sferada beynəlxalq inteqrasiyanın rolunun güclənməsi ilə müşayiət olunan biznesin inkişafı müxtəlif ölkələrdə mənfəətin hesablanması, vergiyə cəlb olunma bazası, investisiya şərtləri, qazanılan vəsaitlərin kapitallaşdırılması və s. üzrə prinsiplərin və alqoritmlərin formalaşmasının vahid və anlaşıqlı qaydada aparılmasının qarşısına müəyyən tələblər qoyur. İdarəetmə qərarlarının qəbulu üçün informasiya bazası sayılan mühasibat hesabatı bütün istifadəçilərin (o cümlədən xarici) tələbatını maksimum ödəməlidir. Lakin uçot və hesabatın milli praktikası göstərmiş ki, MHBS və MMUS arasında oxşar cəhətlər çox olsa da fərqli cəhətlər də müşahidə olunmaqdadır.

Maliyyə hesabatlarının harmonizasiyası və standartlaşması probleminin aktuallığı bir sıra obyektiv səbəblərdən irəli gəlir.

İqtisadi inteqrasiya. İnteqrasiya müxtəlif təşkilati formalarda həyata keçirilə bilər. Məs., bəzi şirkətlər özlərinin biznesini digər bölmələrlə paralel şəkildə fəaliyyət göstərən ayrıca bölmə şəklində təşkil edir. Digər şirkətlər həm daxili, həm də xarici bazarlarda özlərinin fəaliyyətini müxtəlif şəkildə ayrıca istehsalat xətti vasitəsilə təşkil etməyə üstünlük verirlər. Üçüncü qisim təşkilatlar funksional əlamətləri üzrə fəaliyyət göstərirlər. Bu halda istehsalat, təchizat, satış, maliyyə və uçot funksiyaları müxtəlif funksional istehsalat vahidlərində inteqrasiya olunur;

Beynəlxalq kapital bazarının formalaşması. Potensial investorlar maliyyə hesabatlarının şəffaf (anlaşıqlı) olmasını tələb edirlər. Belə ki, investor, qoyduğu kapitaldan necə istifadə olunduğunu izləmək imkanına malik olmalıdır;

Transmilli korporasiyaların (TMK) güclənməsi. İlk belə korporasiyalar 50-60 il bundan əvvəl yaranmışdır. Həmin dövrlərdə onların təsir dairəsi cüzi idi. Lakin müasir şəraitdə transmilli korporasiyalar özlərinin iqtisadi və siyasi güclərini toplamaqdadırlar. TMK –nın fəaliyyət göstərdiyi şəraitdə müxtəlif ölkələrdən alınan uçot məlumatlarının müqayisəliliyi problemi xüsusi aktuallıq kəsb edir. Belə ki, beynəlxalq qaydalara görə TMK-nın filialı yerləşdiyi ölkənin qanunlarını və uçot standartlarını əsas göstərməlidirlər. Müvafiq surətdə müxtəlif ölkələrin maliyyə hesabatları biri-biri ilə müqayisə oluna bilmir və son nəticədə konsolidə edilmiş hesabatın formalaşması prosesi müəyyən çətinliyə məruz qalır;

Beynəlxalq statistika. Milli iqtisadiyyatın beynəlxalq statistik məlumatlarda verilməsi müqayisəyə gəlinməlidir [2, səh. 64-65].

Beləliklə, mühasibat uçotu və hesabatı modellərinin uyğunsuzluğu problemi nadir hadisə deyildir və hadisəyə Azərbaycanda da rast gəlinir. Bu global xarakter daşıyır. Maliyyə hesabatlarının tərtibi və istifadəsi prosesində bütün dünyada unifikasiya problemi meydana çıxır. Daha konkret desək, uçotda istifadə edilən metodların yaxınlaşdırılması, mühasibat uçotu və hesabatın vahidliyi kimi məsələlər çox böyük önəm daşıyır.

Hazırda adı çəkilən problemin həllinə iki cür yanaşma mövcuddur: harmonizasiya və standartlaşma. Bir çox hallarda bu terminlər necə bir sinonim kimi işlədilir, bəzən isə onların əhəmiyyəti müxtəlif olub bilər. Məs, standartlaşma dedikdə, tətbiq üçün mümkün olan bir neçə alternativ metoddan birinin seçilməsi başa düşülür. Harmonizasiya dedikdə isə müxtəlif sistemləri qarşılıqlı surətdə uyğunlaşdırmaq üçün razılığa gətirmək başa düşülür.

Mühasibat uçotunun müxtəlif sistemlərinin harmonizasiyası ideyası Avropa İttifaqı çərçivəsində reallaşır. İdeyanın mahiyyəti bundadır ki, hər bir ölkə uçot və hesabat sistemləri üzrə özünün modellərini verə bilər. Başlıcası isə həmin standartlar digər Avropa İttifaqı ölkələrində qüvvədə olan standartlarla ziddiyyət təşkil etməməlidir, başqa sözlə biri-biri ilə “harmoniyada” olmalıdır. Bu istiqamətdə işlər 1961-ci ildən həyata keçirilir Avropa İttifaqı ölkələrində uçotun inkişafı konsepsiyasını formalaşdırmaq üçün

mühasibat uçotu və hesabat problemləri üzrə tədqiqat qrupu yaradılmışdır. Tədqiqatın nəticələri normativ sənədlər şəklində dərc olunmuş və İttifaqa daxil olan ölkələrin uçot və hesabat sistemində tətbiqi tövsiyə edilmişdir.

Uçot prosedurlarının standartlaşma ideyası uçotun unifikasiyası çərçivəsində reallaşır. Bu ideya Maliyyə hesabatlarının Beynəlxalq Standartlar Komitəsi tərəfindən həyata keçirilməkdədir. Həmin ideyanın mahiyyəti bundadır ki, istənilən ölkədə istənilən situasiyada tətbiq olunan standartların unifikasiya edilən dəstinin hazırlanmasında milli standartların yaradılması zərurətinə ehtiyac qalmır. Vahid standartların tətbiqinə gəldikdə isə, buna qanunvericilik yolu ilə deyil, ölkələrin peşə təşkilatlarının könüllü razılığı əsasında nail olmaq mümkündür.

MHBS üzrə Komitə 2000-ci ilədək harmonizasiya və standartlaşma məsələlərinin həllini qarşıya qoymuşdu. Bu prosədə Komitə uçot məsələlərinin keyfiyyətə yeni həllini nəzərdə tuturdu və alınan nəticə milli standartların unifikasiyası üçün əsas götürülməli idi. 2001-ci ildə MHBS üzrə Komitə tərəfindən konvergensiya prosesini nəzərdə tutan yeni Nizamnamə qüvvəyə mindi [3].

Konvergensiya dedikdə Komitə və uçotu tənzimləyən milli orqanlarla birlikdə hesabatlarda daha effektiv və keyfiyyətli informasiyaların verilməsinin təmin edilməsi nəzərdə tutulur. Başqa sözlə, harmonizasiyadan fərqli olaraq konvergensiya MHBS komitəsinin və uçotu tənzimləyən milli orqanların daha dəqiq və effektiv qərarların tanınması və qəbulu üçün birgə fəaliyyəti kimi başa düşülməlidir. Konvergensiya prosesi MHBS Komitəsi üzrə Nizamnamədə və prosedurlarda nəzərdə tutulan bir sıra konkret tədbirlərin həyata keçirilməsi ilə səciyyələnir. Onların arasında olan ən mühümlərini qeyd etmək olar: Komitənin partnyoru qismində bir sıra milli tənzimləyici orqanların müəyyənləşdirilməsi; Komitənin İdarə heyətinin müntəzəm surətdə (üç ildə bir dəfədən az olmamaq şərtilə) milli tənzimləyici orqanlarla görüşməsi; iş planlarının koordinasiyası; konkret milli tənzimləyici orqanlarla əlaqələrə məsuliyyət daşıyan İdarə Heyəti üzvlərinin təyin edilməsi; Standartların qəbulu proseslərinin razılaştırılması; birgə işçi qruplarının yaradılması.

2002-ci ildən və daha sonra aparılan tədqiqatlar maliyyə hesabatlarının vahid dünya dilinin formalaşmasında əhəmiyyətli tərəqqiyə gətirib çıxartdı. Konvergensiya prosesində gələcək addımlar müxtəlif ölkələrin milli uçot sistemlərinin səylərini birləşdirməyə və daha sıx əməkdaşlığı nəzərdə tutur. Prosesin başlıca vəzifələrinə aşağıdakılar aiddir:

Ölkələrin hökumətləri üzrə:

- şirkətlərin MHBS-na keçirilməsinin konkret müddətləri göstərilməklə, konvergensiyanın rəsmi planının qəbulu;
- konvergensiya yolunda meydana çıxan əngəllərin aradan götürülməsi (məs., maliyyə hesabatları ilə vergi qanunvericiliyi arasında əlaqələr üzrə).

Tənzimləyici orqanlar (Mərkəzi Bank, Qiymətli Kağızlar üzrə Komitə və s.):

- MHBS ilə əlaqəli şəkildə milli standartların konvergensiyasının irəliləməsi;
 - MHBS-nin tətbiqini, təmin edən effektiv və həqiqi mexanizmin təşkili;
- Standartların hazırlanması üzrə milli orqanlar (maliyyə Nazirliyi Mərkəzi Bank):
- konvergensiyanın həyata keçirilməsi strategiyasının və müddətlərinin qəbulu;
 - Milli Standartları MHBS-dən fərqləndirən əsas cəhətlərin aradan qaldırılmasına hədəflənən proqramın hazırlanması;

- MHBS-nin hazırlanması prosesinə fəal münasibət bəsləmək;

Mühasiblər (auditorlar):

- MHBS-nin təlimi prosesinin təşkili;
- konvergensiya planlarının tərtibi və qüvvəyə minməsi ilə bağlı standartların hazırlanması ilə məşğul olan hökumət və digər orqanlara köməklik göstərmək;
- MHBS sisteminin inkişafı haqqında informasiyaların özünə məxsus şəkildə yayılmasının həqiqi sisteminin təşkili;

Maliyyə hesabatlarını tərtib edənlər:

- standartların hazırlanması prosesində fəal surətdə iştirak etmək;
- mövcud fərqləri aşkara çıxartmaq yolu ilə MHBS-ni hazırlamaq və tətbiq etmək;

Ali təhsil müəssisələri: MHBS-ni mühasibat uçotu üzrə əsas tədris proqramlarına daxil etmək;

Analitiklər və investolar:

- maliyyə hesabatları üzrə Milli Standartların MHBS ilə konvergen siyahısının irəliləməsinə səy göstərmək;

- MHBS hazırlanılması prosesində (xüsusən də istifadəçilərin tələblərinin müəyyənləşdirilməsində fəal iştirak etmək [3. səh. 92-93 s].

Hər bir ölkədə konvergensiyanın son məqsədi MHBS-ni qəbul etməkdən və bu zaman milli

xüsusiyyətləri nəzərə almaqdan ibarətdir. Bu proses Azərbaycanda artıq başa çatmaq ərəfəsindədir.

Ədəbiyyat

1. Rzayev Q.R. Mühasibat uçotunun beynəlxalq standartları və maliyyə hesabatı. Dərs vəsaiti. Bakı, “ Adiloğlu” nəşriyyatı 2004, 176 səh.
2. Rzayev Q.R. Beynəlxalq mühasibat uçotu və audit. Dərs vəsaiti. Bakı, “Təhsil” nəşriyyatı 2000, 171 səh.
3. www.maliyye.gov.az

UOT 336.47

AZƏRBAYCANDA DAVAMLI İQTİSADI İNKİŞAFIN TƏMİN OLUNMASININ BÜDCƏ XƏRCLƏRİ AMİLİ

Qurbanov T.M.

Azərbaycan Milli Elmlər Akademiyasının İqtisadiyyat İnstitutu

Xülasə

Tezisdə yeni iqtisadi şəraitdə davamlı iqtisadi inkişaf və iqtisadi artımın təmin olunması məsələlərindən bəhs edilir. Eyni zamanda dövlətin iqtisadi təhlükəsizliyinin möhkəmlənməsində büdcə siyasətinin, ələxsus da büdcə xərclərinin rolunun vacibliyi qeyd edilir. Dəyərləndirmələr əsasında büdcə xərclərinin effektivliyi və strukturunun optimallığının məqsədəuyğunluğu diqqətə çatdırılır.

Açar sözlər: *iqtisadi inkişaf, makroiqtisadi tarazlıq, büdcə xərcləri*

Davamlı iqtisadi inkişaf və uzunmüddətli iqtisadi artımın təmin olunması, eyni zamanda dövlətin iqtisadi təhlükəsizliyinin möhkəmlənməsi müxtəlif sosial-iqtisadi amillərin təsirindən bilavasitə olaraq asılıdır. İqtisadi təhlükəsizlik cəmiyyətin bütün təbəqələrinin tələbatlarının ödənilməsi, iqtisadiyyatın səmərəli fəaliyyətinin təmin olunması və bu əsasda ölkənin milli maraqlarının reallaşmasını özündə əks etdirməklə, ölkənin iqtisadi inkişafının normal gedişinə mənfi təsir göstərə bilən amillərin neytrallaşdırılmasını təmin edir [1,s.137].

Son illərdə ölkəmizdə makroiqtisadi göstəricilər üzrə əldə edilmiş əsas nəticələr dövlət tərəfindən həyata keçirilmiş iqtisadi siyasətin təcəssümü kimi əks olunur. Ölkədə həyata keçirilən iqtisadi siyasət dövlət büdcəsinə, onun strukturunun dinamikasına, öz müsbət təsirini göstərmişdir. Nəticədə dövlət büdcəsinin həcmnin ÜDM-ə nisbəti ilbəl dəyişmişdir [2,s.118].

Makroiqtisadi tarazlıq və iqtisadi artımın təmin olunması prosesində aydın məsələdir ki, xərc amili xüsusi çəkiyə malikdir. Həm nəzəriyyə, həm də praktika sübut etmişdir ki, xərc parametrlərinin, xüsusən də büdcə xərclərinin effektivliyi nəzərə alınmadan iqtisadiyyatın dayanıqlılığı təmin edilə bilməz. Deməli, büdcə xərcləri ilə iqtisadi artımın təmin olunmasında birbaşa əlaqə vardır ki, bu əlaqə də milli iqtisadiyyatın tarazlı inkişafına öz təsirini göstərir.

Hesab edirik ki, iqtisadi artımın Azərbaycanda təmin olunma sistemi Keynsin xərclər amili üzrə təmin olunma siyasətinə daha çox uyğun gəlir. Ona görə də hesab edirik ki, makroiqtisadi proseslərdə əsas rol büdcə xərclərinin, daha doğrusu real iqtisadiyyata çəkilən xərclərin üzərinə düşür. Bu baxımdan iqtisadi artıma birbaşa təsir mexanizmini özündə birləşdirən büdcə xərclərinin dəyərləndirilməsi daha məqsədəuyğundur.

Dünya iqtisadiyyatında mövcud olan qeyri-sabitlik şəraitində iqtisadi və maliyyə risklərinin neytrallaşdırılması, iqtisadi artımın dayanıqlı olması üçün ən səmərəli vasitə real sektorun inkişafına dövlət dəstəyinin göstərilməsidir. Bu məqsədlə məhdud resurslar çərçivəsində vəsaitlərin daha prioritet sahələrə yönəldilərək iqtisadiyyatın inkişafının davamlılığına nail olunması müstəsna əhəmiyyətə malikdir.

Azərbaycanda davamlı iqtisadi inkişafa nail olunmasına və qeyri-neft sahələrinin inkişafının sürətlənməsinə iqtisadiyyatın real sektorunda və iqtisadi fəaliyyətin digər sahələrində əldə edilmiş irəliləyişlərin təsiri olduqca böyükdür. Bu baxımdan, dövlət büdcəsindən mənzil və kommunal təsərrüfatı, yanacaq və enerji, kənd təsərrüfatı, meşə təsərrüfatı, balıqçılıq, ovçuluq və ətraf mühitin mühafizəsi, nəqliyyat və rabitə sahələrinə, habelə iqtisadi fəaliyyətin digər sahələrinə ayrılan vəsaitlər bilavasitə sosial-iqtisadi inkişafın dayanıqlılığının təmin edilməsində büdcənin rolunu vurğulamaqla, iqtisadiyyatın real sektorunun dövlət tərəfindən mütəmadi olaraq dəstəklədiyini göstərir.

İqtisadiyyatın real sektoruna daxil olan mənzil və kommunal təsərrüfatı, yanacaq və enerji, kənd təsərrüfatı, meşə təsərrüfatı, balıqçılıq, ovçuluq və ətraf mühitin mühafizəsi, nəqliyyat və rabitə sahələrinə ayrılan büdcə xərcləri son 5 ildə ilbəl artmışdır ki, bunu da statistik məlumatlar sübut edir.

Ötən il ümumi büdcə xərclərinin 40,6%-nin iqtisadi fəaliyyətlə bağlı sahələrə və investisiyaya yönəldilməsi dövlət büdcəsinin iqtisadiyyatın davamlı inkişafında, eləcə də, iqtisadiyyatın saxələndirilməsində, regional tarazlığa nail olunmasında rolunu artırmaqla bərabər, Ümumi Daxili Məhsulun

və büdcə gəlirlərinin formalaşmasına müsbət təsir göstərmişdir. Bütövlükdə iqtisadiyyatın real sektoruna və investisiyaya yönəldilən xərclərin xüsusi çəkisinin yüksək olması büdcənin iqtisadi fəallıqda rolunu xarakterizə edən cəhətlərdəndir ki, bu da müsbət qiymətləndirilməlidir.

“2008-2015-ci illərdə Azərbaycan Respublikasında əhalinin ərzaq məhsulları ilə etibarlı təminatına dair Dövlət Proqramı”nın icrasının təmin edilməsi ilə bağlı da lazımı xərclər ayrılmışdır. Dövlət Proqramının icrası ilə əlaqədar ayrılmış vəsait Azərbaycan Respublikasında kənd təsərrüfatı məhsullarının istehsalının artırılmasını stimullaşdırmaq (kənd təsərrüfatı məhsulları istehsalçılarının istifadə etdikləri yanacaqın, motor yağının dəyərinin orta hesabla 50%-nin, mineral gübrələrin dəyərinin isə orta hesabla 70%-nin dövlət büdcəsinin vəsaiti hesabına ödənilməsi) və əhalinin ərzaq təminatını yerli istehsal hesabına daha da yaxşılaşdırmaq məqsədilə imzaladığı sərəncamların icrasının təmin edilməsi, kənd təsərrüfatı məhsulları istehsalçıları tərəfindən "Aqrolizinq" Açıq Səhmdar Cəmiyyətindən müəyyən olunmuş qaydada lizinqə götürülmüş və satın alınmış kənd təsərrüfatı texnikalarına güzəştlərin tətbiq edilməsi, ASC-yə 440 ədəd traktorun alınması, Kənd Təsərrüfatı Nazirliyi sistemində tikinti və yenidənqurma işlərinin aparılması və s. üçün istifadə edilmişdir.

Ölkədə iqtisadi artımın təmin olunması, xüsusilə sosial-iqtisadi inkişaf sahəsində qarşıda duran vəzifələrin reallaşdırılması və ölkənin iqtisadi potensialından səmərəli istifadə edilməsi məqsədilə həyata keçirilən investisiya siyasəti mühüm əhəmiyyət kəsb edir. Bu baxımdan, əvvəlki illərdə olduğu kimi, yeni iqtisadi şəraitdə də dövlətin investisiya siyasəti ölkədə iqtisadi inkişafın təmin edilməsi, istehsalın səmərəliliyinin yüksəldilməsi və sosial problemlərin həll edilməsi məqsədilə investisiya fəallığını stimullaşdırmaqla və investisiya mühitini yaxşılaşdırmaqla kompleks xarakter daşmışdır.

Ölkənin sosial-iqtisadi inkişaf məqsədləri və prioritetlərinə uyğun dövlət proqramlarında nəzərdə tutulmuş vəzifələrin əsas hissəsi dövlət investisiya siyasəti ilə müəyyən edilən istiqamətlərə əsasən hazırlanan Dövlət Investisiya Proqramı (DİP) əsasında həyata keçirilir. DİP-də müəyyən edilən layihələrin yerinə yetirilməsi nəticəsində ölkədə qeyri-neft sektorunun davamlı inkişafı, yeni müəssisələrin və iş yerlərinin yaradılması, regionlarda, eləcə də, paytaxtda kommunal xidmət və sosial infrastruktur təminatının həcmünün və keyfiyyətinin yüksəldilməsi, sahibkarlıq mühitinin daha da yaxşılaşdırılması sahəsində nailiyyətlər əldə olunmuşdur.

Bununla belə, büdcə vəsaitlərinin idarə olunması qənaət rejiminə, xərclərin səviyyəsinin və quruluşunun optimallaşdırılmasına, real istehsal sahəsinin aktiv iqtisadi artımına yönəldilməlidir [3,s.24].

Nəticə olaraq aşağıdakı müddəaların vacibliyi qeyd olunmalıdır:

- dövlət büdcəsi xərclərinin iqtisadi artıma birbaşa təsir gücü effektiv olmamış, statik xarakter daşmışdır;

- büdcə xərclərinin ildən-ilə artmasını Keynsçi nəzəriyyə ilə əsaslandırılrsa da, onu səmərəli tələbin stimullaşdırılması baxımından effektiv saymaq olmaz;

- hesab edirik ki, mövcud vəziyyətdə büdcə xərclərinin strukturunda müəyyən optimallaşmaya gedilə bilər. Belə ki, dövlət əmlakı ilə əlaqədar yeni özəlləşdirmə proqramının icrası da istisna deyildir. Bunu inkişaf etmiş ölkələrin təcrübələri dəfələrlə sübut etmişdir;

- xüsusən də vurğulamaq lazımdır ki, indiki vəziyyətdə dövlət büdcəsinin davamlı iqtisadi inkişafı təmin etmək baxımından uzunmüddətli dövr üçün imkanları məhduddur. Ona görə də büdcə mexanzimi əsasında yalnız qısamüddətli tədbirlər nəzərə alınmalı və onların intensivliyi yüksəldilməlidir.

Ədəbiyyat

1. Aliyev İ.H., Hüseynov S.Y., Əsədov A.M. Milli iqtisadiyyat: modernləşmə və davamlı inkişaf. Bakı, Avropa, 2012, 475 səh.

2. Qurbanov T.M. Azərbaycanın milli iqtisadiyyatı: tarixi aspektlər və inkişaf meyilləri. Bakı, Avropa, 2015, 202 səh.

3. Ələkbərov Ə.Ə. Sosial-iqtisadi inkişafın maliyyə-büdcə tənzimlənməsi problemləri (avtoferat). Bakı, Elm, 2007, 47 səh.

GLOBAL MALİYYƏ BÖHRANI KONTEKSTİNDƏ AZƏRBAYCAN BANK SEKTORUNDA MALİYYƏ SABİTLİYİNİN TƏMİNATI PROBLEMLƏRİ

Mahmudova G.Ş.

Azərbaycan Dövlət İqtisad Universiteti

Xülasə

Məqalədə - global maliyyə böhranı kontekstində Azərbaycan banksektorunda maliyyə sabitliyinin təminatı problemləri araşdırılır. Tədqiqat işində, global maliyyə böhranı fonunda Azərbaycan Mərkəz Bankının maliyyə sabitliyinin təminatında pul siyasətinin rolu təhlil edilir.

Açar sözlər: Qlobal maliyyə böhranı; Azərbaycan Mərkəz Bankı; maliyyə sabitliyi; bank sektoru; əmanət sığorta fondu.

Bildiyimiz kimi son illər iqtisadi ədəbiyyatlarda maliyyə sabitliyi termininə tez-tez rast gəlirik. Artıq bir neçə ildir ki, Mərkəzi Banklar pul siyasəti ilə bərabər maliyyə sabitliyinin qorunması ilə əlaqədar tədbirlər planları hazırlayır və həyata keçirirlər. Cari maliyyə böhranlarının baş verməsindən sonra maliyyə sabitliyi Mərkəzi Bankların nəzarətinin gücləndirməli olduğu əsas həlqələrdən biri olmuşdur.

Xüsusilə 2007-2009-cu illər maliyyə böhranı maliyyə sabitliyinin idarə edilməsi zəruriyyətini bir daha ortaya qoymuşdur. Maliyyə sabitliyi ölkənin maliyyə sisteminin və eyni zamanda bütün ölkə iqtisadiyyatının normal fəaliyyət göstərməsində mühüm əhəmiyyətə malikdir. Ölkə iqtisadiyyatında iqtisadi artımı təmin etmək üçün əsas- dayanıqlı və davamlı maliyyə sisteminin qurulması və bu sistemin sabitliyinin qorunmasının təmin edilməsidir. Qeyd etmək lazımdır ki, müasir qloballaşan dünyada ölkə iqtisadiyyatları tədric olunmuş formada fəaliyyət göstərə bilmədikləri üçün maliyyə sistemi də qlobal təsirlərdən sığortalanmış deyildir. Demək olar ki, iqtisadi əməkdaşlıq və maliyyə institutları vasitəsilə dünya iqtisadiyyatı tam inteqrasiya olunmuş şəraitdə fəaliyyət göstərir. Bu baxımdan müasir dövrdə ölkə iqtisadiyyatının və maliyyə sisteminin sabitliyi, eyni zamanda qlobal iqtisadi və maliyyə turbulənlərinin təsirlərinin neytrallaşdırılması qarşıda duran əsas məsələlərdəndir. Digər tərəfdən ölkə iqtisadiyyatının həcmnin kiçik olması, texnoloji və eyni zamanda maliyyə baxımından digər ölkələrdən asılılıq bu prosesi daha da dərinləşdirir.

Maliyyə bazarlarında sistemli böhran böyük valyuta, faiz şokları və ümumi iqtisadi durğunluq nəticəsində meydana gəlir. Maliyyə və real sektorda yaşanan çətinliklər, ödənişlərin vaxtında edilməməsi, borc keyfiyyətinin düşməsi, faiz və valyuta məzənnəsində yerdəyişmələr, səhm qiymətlərində enmələr ilə meydana gəlir. Bu formada meydana çıxan böhranlarda firmaların öz aralarında, hökumət və iqtisadiyyatın digər sektorları arasında, xarici və yerli investorlar arasında koordinasiya problemi yaranır.

Qlobal maliyyə böhranına baxmayaraq, Mərkəz Bankının pul siyasəti ölkədə makroiqtisadi dayanıqlığın qorunmasında aktiv rol oynamışdır. Qlobal maliyyə böhranının təsiri Azərbaycan maliyyə sistemində daha çox psixoloji xarakterli olmuş və maliyyə institutlarını inkişaf strategiyalarını yenidən nəzərdən keçirməyə sövq etmişdir. Əlverişsiz xarici mühitə baxmayaraq Azərbaycan bank sistemi reallaşan risklərə davamlılıq nümayiş etmişdir. Beləliklə, qlobal maliyyə və iqtisadi böhran şəraitində makroiqtisadi sabitliyin qorunub saxlanılması, dövriyyədə pul kütləsinin artmasına nəzarətin gücləndirilməsi və maliyyə intizamının sərtləşdirilməsi, uğurla həyata keçirilən neft strategiyası nəticəsində ölkənin getdikcə artan maliyyə ehtiyatlarından istifadənin səmərəliliyinin artırılması, istehlak bazarına nəzarətin gücləndirilməsi, iqtisadiyyatda sağlam rəqabət mühitinin formalaşması ilə bağlı bir sıra vacib tədbirlərin, infrastruktur layihələrin və digər sosial və iqtisadi proqramların icra olunması və həyata keçirilməsi Azərbaycan iqtisadiyyatına müsbət təsir göstərəcəkdir. Mərkəzi Bankın makroiqtisadi sabitliyə yönəldilmiş pul və məzənnə siyasəti ölkədə maliyyə sabitliyinin qorunmasında xüsusi rolu var.

Bankların iflası zamanı dövlət tərəfindən hazırlanan lazımı tədbirlər və proqramlar kontekstində Əmanət sığorta bank sistemi (ƏSBC) dünya praktikasında müştərilərin banklardan əmanətlərinin götürülməsini önləmək və özəl sektoru əmanət risqindən qorumaq sahəsində mükəmməl bir institut kimi qəbul edilir. Əmanət sığorta sisteminin məqsədi - makro baxımdan əmanət sahiblərinin bank sistemlərinə olan güvəni gücləndirir və əmanətlərin bankçılıq sistemi kənarında qalmasını və ya sistem kənarına çıxarılmasının qarşısını almaq üçün fəaliyyət göstərir. Eyni zamanda, ƏSS yığım sahiblərinin əmanətlərini topluca və ani olaraq banklardan çəkmələri durumunda bu sektorda yaşana biləcək böhranların da qarşısını alır və ya ola biləcək mənfi təsirlərin minimuma endirilməsində əvəzsiz xidmət göstərir.

Azərbaycanda «Əmanətlərin Sığortalanması haqqında» Azərbaycan Respublikasının Qanunu Azərbaycan Respublikasında fəaliyyət göstərən banklarda fiziki şəxslərin əmanətlərinin kollektiv icbari sığortalanması sisteminin yaradılması və fəaliyyəti, o cümlədən əmanətlər üzrə kompensasiya ödənilməsi qaydalarını müəyyən edir. Respublikamızda Əmanət Sığorta Sisteminin gələcək inkişafı əmanət sahiblərinin bank sistemində olan inamının artmasına və əmanətlərin bankçılıq sistemindən kənar qalmasının və ya sistem kənarına çıxarılmasının, həmçinin əmanətlərini məcmu və ani olaraq banklardan götürülməsi durumunda belə, bu sektorda yaşana biləcək böhranların da qarşısının alınmasına və ya ola biləcək mənfi təsirləri minimuma endirilməsinə əhəmiyyətli təsir edir.

Azərbaycanda maliyyə sabitliyinin əsas məqsədlərinə nail olmaqdan və Bazel III standartlarına tam uyğunlaşmaqdan ötrü prudensial nəzarətin təkmilləşdirilməsi tədbirləri davam edir.

Azərbaycanın səmərəli maliyyə siyasətinin nəticəsi milli pul vahidinin sabitliyi, monetar siyasətin isə inflyasiyanın nisbətən aşağı səviyyədə saxlanılması və bununla da, iqtisadi yüksəlişin təmin edilməsi yoludur.

Bununla belə bu istiqamətdə həyata keçirilən tədbirlər gücləndirilməli, baş verə biləcək risklərin

qabaqcadan müəyyənləşdirilməsi prosesi aparılmalıdır. Buna misal olaraq 2014-cü ilin yanvar ayından başlayaraq vaxtı keçmiş kreditlərin həcmi nəzarətdə saxlamaq üçün Mərkəzi Bankın istehlak kreditlərinin verilməsi zamanı tələb olunan proseduranın sərtləşdirilməsini qeyd edə bilərik. Bir məsələni də qeyd etmək lazımdır ki, bu həyata keçirilən tədbirlər iqtisadi aktivliyin zəiflədilməsi istiqamətində olmamalıdır. Çünki, Mərkəzi Bankın son hədəflərindən biri də ÜDM artımının təmin edilməsi olduğundan Mərkəzi Bank həyata keçirdiyi preventiv tədbirlərdə bu xüsusiyyəti mütləq diqqətdə saxlamalıdır.

Bank sisteminin maliyyə sabitliyini qorumaq üçün hələ böhranın təsirləri hiss olunmamışdan öncə bir sıra qabaqlayıcı immunizasiya tədbirləri - xüsusən, iqtisadi və kredit bumu dövründə kontrtsiklik prudensial tənzimləmə tədbirləri görüldü.

Belə ki, bank aktivlərinin yüksək templərlə artdığı bum illərində Mərkəzi Bank aktiv dialoq şəraitində bankları ehtiyatlı kredit siyasətinə dəvət etdi, kapitallaşma və ehtiyatlanma səviyyəsinin artırılmasını təmin etdi, prudensial tənzimləmə normativlərini sərtləşdirmiş, xarici borclar üzrə məcburi ehtiyatlar tətbiq etdi. Mərkəzi Bankın böhrandan əvvəl həyata keçirdiyi “maliyyə immunizasiyası” tədbirləri sayəsində bank sistemi qlobal böhranı hazırlıqlı qarşıladı, ölkədə maliyyə sabitliyi qorundu:

- bank aktivlərinin yüksək və risqli artım templəri Mərkəzi Bank tərəfindən məhdudlaşdırıldı;
- xarici borcların həcmi tənzimlənməsi sistemi tətbiq edildi, oxşar region ölkələrindən fərqli olaraq Azərbaycanda xarici borclar bankların öhdəliklərinin cəmi 20%-i səviyyəsində məhdudlaşdırıldı;

- kapitallaşma və maliyyə ehtiyatlanması səviyyəsi əhəmiyyətli surətdə artırıldı;
- prudensial tənzimləmə normativləri və çərçivəsi sərtləşdirildi;
- Nəticədə, Azərbaycan bank sistemi qlobal böhranı adekvat kapitallaşma səviyyəsi, yüksək maliyyə ehtiyatlanması və likvidlik göstəriciləri ilə qarşıladı;

- bankların likvidlik mövqeyi idarəetməyə alınmış, xarici borcların yenidən maliyyələşməsi həyata keçirildi, sistem əhəmiyyətli institutlara zəruri likvidlik dəstəyi verildi;

- bankların korporativ idarəetmə, xüsusilə risqlərin idarə olunması sistemlərinə tələblər artırıldı;

- əmanətlərin tam qorunması haqqında qəbul edildi;
- stress-testlər vasitəsilə bankların risq zonalarının davamlı monitorinqi sistemi yaradıldı, adekvat korrekativ tənzimləmə rejimi müəyyən edildi;

- Mərkəzi Bankın qarantiyası ilə banklararası pul bazarı fəaliyyətə başlamış və bu bazar banklar arasında izafi likvidliyin hərəkətinin yüksək mobilliyini təmin etdi;

- həyata keçirilmiş antiböhran proqramı nəticəsində bank sektorunun maliyyə dözümlülüyü daha da gücləndi;

- bank sistemi cari öhdəliklərinin təqribən 80%-i səviyyəsində likvid aktivlərə malik oldu ki, bu da minimal normadan çox (30%) idi;

- sektorun kapital adekvatlığı göstəricisi qəbul edilmiş normadan iki dəfə çox (19%) oldu;

- kredit portfelinin keyfiyyəti məqbul səviyyədə qorunub saxlandı, vaxtı keçmiş kreditlərin ümumi portfeldə xüsusi çəkisi 3,3% təşkil etdi.

Maliyyə böhranı şəraitində Mərkəzi bankın tətbiq etdiyi tədbirlər toplusu bank sektorunun inkişafı baxımından xüsusi əhəmiyyət kəsb etmişdir. Bu, xüsusi ilə kreditlərin verilməsinin asanlaşdırılması, fərdlərin əllərindəki nağd imkanları əmanətlərə yönləndirilməsi və də fərqli bank xidmətlərindən istifadə edilməsinə imkan vermişdir. Bank bölməsinin inkişafı və bu sistemə etibar edilməsi bu sektorun iqtisadiyyata müsbət təsirinin olması ilə nəticələnəcəkdir.

Ədəbiyyat

1. Z. Məmmədov “Bank fəaliyyətinin əsasları” Bakı Azərneşr 2013 səh.480
2. Z.Məmmədov “Beynəlxalq valyuta – kredit münasibətləri və xarici ölkələrin pul kredit sistemi” Bakı, Azərneşr 2012, səh 504
3. Мамедов З. Ф. Влияние кризиса на логику реформирования банковской системы.– СПб: Изд-во СПбГУЭФ, 2005.
4. “Əmanətlərin sığortalanması haqqında” Azərbaycan Respublikası Qanunu
5. Banklar haqqında Azərbaycan Respublikasının Qanunu
6. www.cbar.az
7. www.adif.az

REGIONAL SİYASƏTİN FORMALAŞDIRILMASI VƏ PRIORİTETLƏRİ

Mahmudova İ.M.

Azərbaycan Dövlət İqtisad Universiteti

Açar sözlər: *iqtisadi siyasət, region, iqtisadi, hüquqi, iqtisadi rayon, investisiya, elmi-texniki, dövlət proqramı, regional siyasət, iqtisadi böhran, davamlı inkişaf*

Azərbaycanın müstəqilliyinin ilkin dövründə dövlətin iqtisadi siyasətinin məqsədləri, vəzifələri və metodlarının əks olunduğu sosial-iqtisadi inkişafın konsepsiyasının olmaması həm də regional siyasətin lazımsızlığı haqda təsəvvürlərin formalaşmasına səbəb olmuşdur. Nəticədə regionlar arasında əlaqələr pozulmuş, ölkənin iqtisadi inkişafı ilə regional inkişafın uzlaşdırılmaması baş vermiş və ölkə səviyyəsində qəbul edilən qərarlar yerlərdə zəruri nəticələri verməmişdir. Əlbəttə, bu prosesə torpaqlarımızın 20%-nin işğalı və ondan irəli gələn məlum çoxsaylı iqtisadi, sosial, siyasi, hüquqi və digər problemlərin çox neqativ təsir göstərərək, həmin ziddiyyətləri katosrafik dərəcədə dərinləşdirdi. Dövlətin regional iqtisadi siyasəti və onun tənzimləmə-idarəetmə mexanizmləri regionların, onların təsərrüfat sahələrinin inkişafı qarşısında prioritet-perspektiv məqsədlər qoymalı, cəmiyyətin mənafeyi baxımından onların yerinə yetirilməsini stimullaşdırmalı və təmin etməlidir. Ayrı-ayrı mütəxəssislər regionların ümumi - iqtisadi və hüquqi mühiti formalaşdırmış və yalnız müəyyən normativ-hüquqi aktların qəbulu ilə mövcud problemlərinin həlli yollarını axtarıb tapmışdır [3].

Müasir inkişaf mərhələsində regional siyasətin qarşıya qoyduğu strateji və cari məqsədlərə çatmağın başlıca vasitəsi respublikanın bütün iqtisadi rayonlarının istehsal potensialından, təbii-iqtisadi imkanlarından, yerli və xarici investisiyadan, elmi-texniki və kadr potensialdan səmərəli istifadə etməklə müxtəlif təsərrüfatçılıq formalarının inkişafına nail olmaqdır. Regionların sosial-iqtisadi inkişafı ilə əlaqədar olaraq Azərbaycanda bu gün bir sıra normativ – hüquqi aktlarla yanaşı regional tənzimlənmə alətlərinin istifadəsinə böyük ehtiyac duyulur. Regional inkişafı ilə bağlı problemlər daha çox öz əksini dövlət səviyyəsində qəbul edilmiş proqramlarda tapır. Regionların yerli resurslarını və digər amilləri nəzərə almaqla, onların sosial-iqtisadi inkişafı davamlı regional inkişafa nail olmaq üçün dövlət tərəfindən regional indikativ planların və hər bir konkret region üçün məqsədli proqramların hazırlanması və yerinə yetirilməsinin stimullaşdırılması aparılan təhlildə belə qənaətə əsas verir ki, «Azərbaycan Respublikasında regionların inkişafı» dövlət proqramının (2004-2008-ci illər), (2009-2013-cü il) və (2014-2018-ci illər) qəbul edilməsi ölkəmizin sosial-iqtisadi inkişafı və güdrətli dövlətə çevrilməsində mühüm bir mərhələ kimi dəyərləndirilməlidir [1].

Regional siyasətlə bağlı dövlət proqramını uğurla həyata keçirmək üçün, respublikadaxili iqtisadi rayonlarının əmək ehtiyatlarından, istehsalın maddi ünsürlərindən, müxtəlif təbii ehtiyatlardan, iqlim şəraitindən, maliyyə imkanlarından, xarici investisiya və elmi-texniki potensialından səmərəli istifadə etməklə müxtəlif təsərrüfatçılıq formalarının inkişafına və respublikanın iqtisadi rayonlarında məhsuldar qüvvələrin səmərəli yeniləşdirilməsinə nail olmaq üçün tədbirlər müəyyənləşdirilmişdir [1].

Regional siyasətin və davamlı sosial-iqtisadi inkişaf konsepsiyasının məqsədi və vəzifələri müəyyən edilərkən respublika iqtisadiyyatının və hər bir regionun ayrı-ayrılıqda mövcud vəziyyəti, sosial şəraiti, iqtisadiyyatın sabitləşməsi şəraitində bazar strukturlu təsərrüfat formalarının inkişafı səviyyəsinə görə regionlar arasında böyük fərq və xarici kapitalın, elmi-texniki və kadr potensialının, qabaqcıl texnologiyanın axınının sürətlənməsinə baxmayaraq respublikamızın ayrı-ayrı regionlarının tələbatlarının müxtəlifliyi hələ də mövcuddur və bu gələcək proqramlarda, investisiya layihələrində nəzərə alınmalıdır. Dövlətin səmərəli regional siyasətin reallaşmasında iqtisadiyyatın dövlət tənzimlənməsinin effektivliyinin artırılması üçün aşağıdakılar həyata keçirilməlidir:

- regionların özünü təmin etmə və iqtisadi asılılıq səviyyəsi müəyyənləşdirilməli, büdcə vəziyyətinə görə donor və asılı regionlar üçün ayrı inkişaf konsepsiyası formalaşdırılmalıdır;

- respublikanın bütün inzibati və iqtisadi rayonlarının öz daxili istehsal, elmi-texniki və kadr potensialından səmərəli istifadəsi imkanları müəyyən edilməli, mövcud problemlər aşkarlanmalı və konkret regionların iqtisadiyyatlarının sabitləşməsi, dirçəliş və inkişaf proqnozları, strateji, indikativ plan və məqsədli proqramları işlənilib hazırlanmalıdır;

- maddi, maliyyə, kadr və elmi-texniki resursların inkişaf səviyyəsi nisbətən aşağı olan, təbii-iqlim şəraiti pis olan depressiv iqtisadi rayonlar təyin edilməklə onlara dövlət tərəfindən xüsusi sosial-iqtisadi diqqət yetirilməlidir;

- dövlət regional təsərrüfat komplekslərinin inkişafı, regionda dövlət mülkiyyətində olan müəssisələrin öz arasında və bu müəssisələrlə özəl müəssisələr arasında münasibətlər sahəsində dövlət tənzimlənməsindən istifadə olunmasının prinsiplial əsaslarını elmi cəhətdən əsaslandırmaqla tənzimlənmə və idarə olunması mexanizmini işləyib hazırlamaq;

- Azərbaycanda azad iqtisadi zonaların yaranmasının mümkünlüyünü təyin etməklə bu sahədə dövlət

siyasətini formalaşdırmaq;

- təbii resurslardan səmərəli istifadə və ekoloji təhlükəsizlik üzrə regional tədbirlər planını həyata keçirmək [1].

2015-ci ildə dünyada iqtisadi böhran daha dərinləşmişdir. Dünya iqtisadiyyatı hələ ki böhrandan çıxa bilmir. Davos Ümumdünya İqtisadi Forumunda hələlik dünya iqtisadiyyatı ağır vəziyyətdə olması qeyd olunmuşdur. Buna baxmayaraq, 2015-ci ildə Azərbaycanda bir çox məsələlər öz həllini tapmışdır. İlin əvvəlində nəzərdə tutulan bütün vəzifələr icra edilmişdir [4].

Prezident İlham Əliyevin yeni dövrün tələblərinə uyğun, zamanın nəbzini tutmaqla həyata keçirdiyi düşünülmüş, sürətli və davamlı inkişaf strategiyasının nəticəsi olaraq Azərbaycan artıq iqtisadi sahədə keçid dövrünü başa vurub. Bu gün özünün uzunmüddətli inkişaf strategiyasının istiqamətlərini müəyyən edən Azərbaycan dünya miqyasında iqtisadi artım sürətinə görə ön sıralarda gedərək islahatçı ölkə kimi tanınır. Respublikamızda neft və qeyri-neft sektorlarının yüksəlişi, çoxşaxəli iqtisadiyyatın ahəngdar inkişafı təmin olunmuşdur. Ümumi daxili məhsul, büdcə və valyuta ehtiyatları ildən-ilə artmaqdadır [4].

Dövlət Proqramında qeyd olunan istiqamətlərdə nəzərdə tutulmuş tədbirlərin həyata keçirilməsi Azərbaycan Respublikasının sosial-iqtisadi inkişafında vacib mərhələ olmaqla ölkə regionlarının davamlı inkişafında və «Azərbaycan 2020: gələcəyə baxış» İnkişaf Konsepsiyası çərçivəsində nəzərdə tutulan məqsədlərə nail olunmasında, eləcə də ölkə əhalisinin rifahının daha da yaxşılaşdırılmasında mühüm rol oynayacaqdır [2].

Azərbaycanın davamlı inkişafının və iqtisadi dayanıqlılığının təmin olunmasında ölkədə yaradılmış siyasi sabitliklə yanaşı, iqtisadiyyatın şaxələndirilməsi siyasətinin, bu siyasətin prioritet istiqamətlərindən olan regionların sosial-iqtisadi inkişafı proqramlarının müstəsna əhəmiyyəti var. Ötən il ərzində proqrama uyğun olaraq regionların inkişafına bütün mənbələr hesabına 3,6 milyard manat vəsait yönəldilib. Regional inkişaf sahəsində əldə olunmuş uğurlu nəticə respublikamızda qlobal böhrandan irəli gələn çətinliklərə baxmayaraq davamlı inkişaf edir. Dünya bazarında neftin qiymətinin büdcədə nəzərdə tutulmuş həddən aşağı düşməsi də mühüm layihələrin başa çatdırılmasına təsir göstərməmişdir. Bütün bunlar isə ölkədə həyata keçirilən çoxşaxəli dövlət siyasətinin əsasında insan və şəxsiyyət amilinin dayandığını bir daha təsdiqləyir [4].

Dövlət regional siyasətin bütün bu məsələlərinin həllində hər bir regionun konkret xüsusiyyətini nəzərə almaqla bütün ölkənin sosial-iqtisadi inkişafına nail olaraq Azərbaycanın qlobal dünya iqtisadiyyatına qoşulmasında dövlət tənzimlənməsinin prioritetlərinə ümumxalq mənafeyinə uyğun istiqamət vermiş olar.

Ədəbiyyat

1. “Azərbaycan Respublikası regionlarının sosial-iqtisadi inkişafı Dövlət Proqramı” (2014-2018), Bakı, 2014.
2. Müstəqilliyin 20 illiyi - az.stat.org
3. Mahmudova M.M., Mahmudova İ.M. Regionların sosial-iqtisadi inkişafının tənzimlənməsi. Bakı, 2012.
4. “Azərbaycan Respublikası regionlarının 2014-2018-ci illərdə sosial-iqtisadi inkişafı Dövlət Proqramı”nın icrasının ikinci ilinin yekunlarına həsr olunan konfrans . Bakı, 26 yanvar 2016

İQTİSADI VƏ EKOLOJİ TƏHLÜKƏSİZLİK PROBLEMLƏRİ

Mehdizadə M.M

Azərbaycan Dövlət İqtisad Universiteti

Xülasə

Müasir dövrdə Azərbaycan Respublikasının həyata keçirdiyi düzgün, daxili və xarici iqtisadi siyasət ölkəmizin təhlükəsizliyini təmin edir. Məhz buna görə iqtisadi sahədə təhlükəsizliyin təmin olunması iqtisadi münasibətlərin inkişafına geniş imkan yaradır. Buna görə respublikanın iqtisadi təhlükəsizliyinin təmin olunması nəticəsində mühüm nailiyyətlər əldə edilmişdir.

Ekoloji təhlükəsizliyin düzgün təmin olunması əhalinin maddi və mənəvi tələbatlarının həyata keçirilməsi üçün tədbirlər sisteminin formalaşmasına xidmət edir.

Açar sözlər: *ekologiya, iqtisadi təhlükəsizlik, iqtisadi inkişaf, ətraf mühit*

İqtisadi və ekoloji təhlükəsizlik problemi daim dövlət xadimlərinin və tədqiqatçıların diqqət mərkəzində olub. Bu ilk növbədə milli təhlükəsizliyin əsas ünsürü kimi iqtisadi və ekoloji təhlükəsizliyin mürəkkəbliyindən irəli gəlir. Qeyd etmək lazımdır ki, iqtisadi təhlükəsizlik xalqın müstəqil olaraq xaricdən heç bir təzyiq, müdaxilə olmadan öz iqtisadi inkişafının yollarının müəyyən edilməsi vəziyyətidir. Ölkənin iqtisadi təhlükəsizliyi dedikdə zəruri maliyyə, istehsal, əmək, intellektual potensialı, onun effektiv funksiyalaşmasına təminat verən istehsalat təşkili sistemi başa düşülür. Bu, ölkənin iqtisadi-sosial inkişafı ilə

bağlıdır. Azərbaycan Respublikası daxili və xarici iqtisadi siyasət aparmaqla ölkənin təhlükəsizliyini təmin edir.

Azərbaycan Respublikasının iqtisadi sahədə təhlükəsizliyin təmin olunması Azərbaycan Respublikasının milli iqtisadiyyatının və iqtisadi münasibətlərinin inkişafına təhlükə yaradan daxili və xarici amillərdən qorunmasıdır.

Azərbaycan Respublikasının iqtisadi təhlükəsizliyinin təmin olunmasının əsas istiqamətləri kimi aşağıdakılar qeyd edilir:

1. Daxili və xarici maliyyə ehtiyatlarının ölkə iqtisadiyyatına yönəldilməsi;
2. Bütçə və dövlət ehtiyatlarının səmərəsiz istifadəsinə yol verilməməsi;
3. Bank sisteminin formalaşması və təkmilləşdirilməsi;
4. İqtisadiyyatda dövlət idarəetməsinin təkmilləşdirilməsi və s.

İqtisadiyyatı zəif olan ölkələrdə sabitlik ola bilməz. Beynəlxalq əhəmiyyətli neft-qaz və nəqliyyat infrastrukturalarının inkişafı Azərbaycanın Qərblə iqtisadi əlaqələrini daha da möhkəmləndirmiş, respublikanın iqtisadi təhlükəsizliyinin təmin olunmasında mühüm nəticələr əldə edilmişdir.

SSRİ dövründə iqtisadiyyatın ekstensiv inkişaf siyasəti ilə əlaqədar ekoloji problemlərin son plana çəkilməsi respublikanın ekologiyasına və ətraf mühitə ciddi ziyan vurmuşdur.

Ermənistanın 1990-cı illərdən Azərbaycana qarşı hərbi münaqişəsi işğal olunmuş ərazilərin ətraf mühitinə və ekologiyasına mənfi təsir göstərir. Ermənilər ekoloji normalara əməl etmədən işğal olunmuş ərazilərin təbii sərvətlərini amansızlıqla istismar edir, nadir, qiymətli meşə ağaclarının kütləvi şəkildə qırılmasını həyata keçirir, narkotik maddələrin yetişdirilməsini, ərazidə təhlükəli tullantıların basdırılmasını təşkil edir, təmas xəttində genişmiqyaslı yanğınlar törətməklə yaşıllıqların məhvini səbəb olurlar.

Geoiqtisadi, eləcə də geosiyasi təhlükəsizliyin təmin edilməsi istiqamətində əsas uğurlardan biri də bütün güc mərkəzləri ilə balanslaşdırılmış siyasi, iqtisadi münasibətlərin qurulmasıdır.

Ekoloji təhlükəsizlik - insanın və cəmiyyətin həyatı vacib maraqlarının, ətraf mühitə ona antropogen və təbii təsirlər nəticəsində yaranan təhlükələrdən qorunmasının təmin edilməsidir.

Ekoloji təhlükəsizliyin bəzi tərkib hissələrinin məzmunu ilə tanış olaq:

Ekoloji təhlükəsizlik sistemi - biosfer ilə antropogen, həmçinin təbii xarici qüvvələr arasında tarazlığın qorunub saxlanılmasına yönəlmiş qanunvericilik, texniki, tibbi və bioloji tədbirlərin toplusudur.

Ekoloji təhlükəsizliyin subyektləri – insan, cəmiyyət, dövlət, biosfer.

Ekoloji təhlükəsizliyin obyektləri – təhlükəsizlik subyektlərinin həyatı vacib maraqları: insan hüquqları, maddi və mənəvi tələbat, dövlət və cəmiyyətin inkişafının əsası kimi təbii ehtiyatlar və təbii mühit.

Sağlamlıq – sadəcə xəstəliklərin olmaması deyil, fiziki, psixi və sosial rifahın tam olması vəziyyətidir.

Təhlükəsizliyin məqsədi təkcə əhalinin sağlamlığının mühafizəsi deyil, həm də ətraf mühitin qorunması olduğundan, onun vəziyyətini və keyfiyyətini kəmiyyətcə qiymətləndirən göstəriciləri də müəyyən etmək vacibdir. Belə göstəricilərə ekosistemin vəziyyətinin onun sabitlik sərhəddinə yaxınlıq dərəcəsi aid edilir.

Ekoloji təhlükəsizliyin idarəetmə sistemində aşağıdakılar daxildir:

- iqtisadiyyatın ekologiyalaşdırılması;
- yeni ekoloji təhlükəsiz texnologiyalar;
- ətraf mühitin keyfiyyətinin bərpasına mane olmayan və təbii ehtiyatların səmərəli istifadə edilməsinə

xidmət edən iqtisadi inkişaf tempinin saxlanılması.

Ekoloji risk dərəcələrinin müəyyənləşdirilməsi ekoloji təhlükəsizliyin təmin edilməsində mühüm şərtlərdən biridir. Ekoloji risk dərəcələrinin müəyyənləşdirilməsi həyatın mövcudluğunu təmin edən fiziki sistemin (atmosfer havası, su, torpaq, qida, mənzil və s.) çirklənmə dərəcəsinin öyrənilməsinə xidmət edir.

Təhlükəsizlik məqsədlərinə nail olunması xeyli maddi xərclər ilə əlaqədardır və məhdud ehtiyatlar şəraitində yalnız eyni cəhətdən əsaslandırılmış işlənmələr ilə və hüquqi, iqtisadi və siyasi tədbirlərin qarşılıqlı əlaqədə olan kompleks halda yerinə yetirilməsi ilə əldə olunur. “Mütləq” təhlükəsizlik konsepsiyasından “qəbul edilən” risk konsepsiyasına keçid, cəmiyyətin inkişafının idarə edilməsində yeni yanaşmanın yaranmasına səbəb olmuşdur. Bunun əsas mahiyyəti ondan ibarətdir ki, əhalinin maddi və mənəvi tələbatlarının ödənilməsi insanın və onu əhatə edən mühitin təhlükəsizliyinin tələblərinin məcburi surətdə yerinə yetirilməsindən ibarətdir.

Ədəbiyyat

1. Мехтиев А.Ш., Байрамов А.А. Экологический анализ объектов окружающей среды. Баку, 2005. 294 стр.
2. Əhmədov Ş.Ə., Məmmədova Ş.İ. Ekoloji monitorinq. Bakı, 2012. 120 səh.
3. Əhmədov Ş.Ə., Ağayev və b. Ümumi ekologiya. Müəllim. Bakı, 2005. 100 səh.

İQTİSADI TƏHLÜKƏSİZLİK VƏ CƏMIYYƏTİN İQTİSADI İNKİŞAFINDA ONUN ROLU

Məmmədov A.B.

Azərbaycan Dövlət İqtisad Universiteti

Açar sözlər: *iqtisadi təhlükəsizlik, təminatlı sosial siyasət, milli mənafe*

Təhlükəsizlik anlayışı ilk dəfə XII əsrdə Avropada işlənmişdir və insan mənəviyyatının hər cür təhlükədən qorumaq mənasını vermişdir. Əmtəə-pul münasibətləri və bu əsasda bazar iqtisadiyyatı sisteminin formalaşması ilə əlaqədar ölkə daxilində sabitliyi təmin etmək, insanları fiziki və mənəvi təhlükələrdən qorumaq, siyasi və iqtisadi sahələrin təhlükəsizliyini təmin etmək üçün dövlətin təhlükəsizliyi ön plana keçmişdir. Müasir bazar iqtisadiyyatı sistemində dövlətlərin xammal mənbələri, satış bazarları uğrunda mübarizə aparmaları, eyni zamanda dövlətin daxilində əhalinin az bir qrupunun həddindən çox zənginləşməsi, çoxluğun isə yoxsullaşması təhlükəni artırır və buna görə də ölkə daxilində də təhlükəsizliyin təmin olunması zərurətə çevrilir. Təhlükəsizlik iqtisadi kateqoriya kimi cəmiyyət üzvlərinin sosial-iqtisadi tələbatlarının ödənilməsi ilə bu tələbatların ödənilməsi üçün lazım olan iqtisadi ehtiyatların bir-biri ilə uzlaşmasıdır. Ancaq belə uzlaşma ilə cəmiyyətin iqtisadi tələbatının, onun iqtisadi müstəqilliyinin, sabit və davamlı inkişafının, xarici və daxili təhlükə və maneələrdən müdafiəsinin təmin olunması mümkün olur.

İqtisadi təhlükəsizlik dedikdə iqtisadiyyatın elə vəziyyəti başa düşülür ki, ölkədə milli mənafeyin müdafiəsi, təminatlı sosial siyasət və ölkənin müdafiə qabiliyyətinin tələb olunan səviyyədə təmin olunsun.

İqtisadi təhlükəsizlik nəinki iqtisadiyyatın, eyni zamanda cəmiyyətin inkişafının normal fəaliyyət göstərməsinin əsas şərti olmaqla cəmiyyətin sosial-iqtisadi inkişafına səbəb olur.

O son nəticədə şəxsiyyətin normal yaşaması və inkişafı üçün əlverişli şərait yaratmaqla sosial-iqtisadi sabitliyə nail olmaq və bunun əsasında iqtisadi inkişafın səmərəliliyinin təmin olunmasına şərait yaradır. Bu isə iqtisadi təhlükəsizliyin başlıca ölçüsü olan ümumi milli mənafeyin təmin olunması və qorunması deməkdir. İqtisadi təhlükəsizliyi təmin etmədən milli mənafeləri qorumaq qeyri-mümkündür. Beləliklə, iqtisadi təhlükəsizliyin başlıca məqsədi milli iqtisadiyyatın formalaşması və milli mənafeələrin qorunmasıdır.

Beləliklə, iqtisadi təhlükəsizliyin təmin olunmasına bir sıra şərtlər, amillər təsir göstərir. Bu amillərə ilk növbədə təbii amillər daxildir. Təbii amillər dedikdə isə ölkələrin yerləşdiyi coğrafi mövqe, onların malik olduğu təbii ehtiyatlar, əmək ehtiyatları və s. başa düşülür. Belə ki, əlverişli coğrafi şəraitə, geniş, zəngin təbii ehtiyatlara malik olan ölkələrdən iqtisadi təhlükəsizliyin təmini böyük güc tələb etmir. Məsələn, Azərbaycan belə qrup ölkələr sırasındadır, zəngin neft, qaz ehtiyatlarına malikdir.

İnkişaf etmiş qabaqcıl ölkələrin heç də hamısı kifayət qədər zəngin təbii ehtiyatlara malik deyil. Başlıca şərt mövcud təbii ehtiyatlardan səmərəli istifadə etməklə rəqabətqabiliyyətli məhsul istehsalının həyata keçirilməsidir. Digər sahələrin inkişafının zəif olması iqtisadi təhlükə yaradır. Deməli, iqtisadi təhlükəsizliyin təmin olunmasında təbii amil əsas olsa da, həlledici deyil.

İqtisadi təhlükəsizliyin təmin olunması mövcud təbii ehtiyatlardan, kapital və əmək ehtiyatlarından nə dərəcədə səmərəli istifadə edilməsindən, ölkənin əmək bölgüsündəki yerindən asılıdır.

İqtisadiyyatın rəqabətqabiliyyətinin təmin edilməsi milli iqtisadiyyatın formalaşmasının, onun təhlükəsizliyinin, müstəqilliyinin təmin edilməsi, son nəticədə isə əhalinin həyat səviyyəsinin yüksəldilməsinin çox mühüm şərti kimi çıxış edir.

İqtisadi təhlükəsizlik anlayışı hər şeydən əvvəl, mühüm makroiqtisadi komponentlərlə müəyyənləşdirilir. Burada hər bir dövlətin, o cümlədən Azərbaycanın milli-dövlətçilik maraqlarına və məqsədlərinə uyğun gələn hədd göstəricilər sistemi fəaliyyət göstərir. Bu hədd göstəriciləri **qısa və uzunmüddətli** dövrlər üçün iqtisadi, sosial, ekoloji potensialından **istifadəsi səviyyəsini** və **imkanını** əks etdirməklə, müvafiq **sabitləşdirici** tədbirlərin görülməsinə imkan yaradır. Beləliklə, milli iqtisadiyyatda mövcud olan **resurs potensialından** istifadə olunması imkanlarını, **rəqabətqabiliyyətliliyin** təmin olunması səviyyəsini, **sosial gərginliyin** aradan qaldırılması imkanlarını müəyyənləşdirmək olur.

Müasir şəraitdə iqtisadi təhlükəsizlik və iqtisadi mənafeələrin milli müstəqillik şəraitində qiymətləndirilməsi, onların mahiyyət və məzmununa sistemli, kompleks və məntiqi baxımdan yanaşmaq, formalaşacaq iqtisadi sistemlə qarşılıqlı əlaqəsini üzə çıxarmaq, iqtisadi strategiyanın elmi və metodoloji bazasının formalaşmasına kömək edəcək mülahizələrin irəli sürülməsi olduqca vacibdir. Bu, hər şeydən əvvəl, onunla əlaqədardır ki, formalaşmaqda olan bazar iqtisadiyyatının xüsusiyyətlərini, qloballaşma prosesindən doğan ikitərəfli, regional və çoxtərəfli inteqrasiya prosesinin gedişatını, milli mənafeələrin qorunması istiqamətində vətəndaş, dövlət və cəmiyyətin əlaqələndirilmiş və balanslaşdırılmış iqtisadi təhlükəsizlik sisteminin yaradılması prosesi gedir. İqtisadi təhlükəsizlik milli təhlükəsizliyin tərkib hissəsi kimi əhalinin normal həyat fəaliyyətinə təminat verən iqtisadi sistemin səmərəliliyinin qorunması meyarı

kimi çıxış edir.

Makroiqtisadi baxımdan iqtisadi təhlükəsizliyin mahiyyətinin müasir iqtisadi tərəkür baxımdan qiymətləndirilməsi müstəqillik dövrünün ilk illərindən başlayaraq, hazırkı müddətə qədər həyata keçirilmiş milli dövlət quruculuğu, etibarlı müdafiə qabiliyyətinin yaradılması, milli iqtisadiyyatın sabitliyinin qorunması, davamlı iqtisadi inkişafın təmini və sosial gərginliyin azaldılması ilə əlaqədardır.

Ədəbiyyat

1. Meybullayev M.X. İqtisadi sistem və onun strukturu. Bakı, 1993
2. Əliyev Ü.Q. Keçid dövrünün milli iqtisadi problemləri. Bakı, 2008.
3. Qafarov Ş.S. Müasir iqtisadi sistem və qloballaşma. Bakı, 2005.
4. Əhmədov M.A. Qloballaşma və milli iqtisadiyyatın formalaşması. Bakı, 2008.
5. Mustafayev F. Keçid iqtisadiyyatında dövlət tənzimlənməsinin makroiqtisadi aspektləri. Bakı, 2008.

İQTİSADI TƏHLÜKƏSİZLİYİN STRATEJİ MƏQSƏDLƏRİ VƏ VƏZİFƏLƏRİ

Məmmədov A.B.

Azərbaycan Dövlət İqtisad Universiteti

Xülasə

İqtisadi təhlükəsizliyin strateji məqsədinin qoyulduğu və müəyyən edilməsi onu təmin etmək üzrə müvafiq vəzifələr və tədbirlər konkretləşdirilmədən siyasətin və məqsədyönlü fəaliyyətlərin həqiqi aləti ola bilməz. Bununla əlaqədar dövlət hər şeydən əvvəl iqtisadiyyatın mövcud problem situasiyadan çıxarılması üzrə kompleks tədbirlər həyata keçirilməlidir ki, ölkənin iqtisadi təhlükəsizliyinin təminatçısı olsun. Özü də bu tədbirlər iqtisadiyyatın bütün sferalarında reallaşdırılmalıdır. Bu o deməkdir ki, iqtisadi təhlükəsizliyin təmin edilməsinə yönəldilmiş tədbirlərin reallaşdırılması fəal struktur və sosial siyasətin həyata keçirilməsi dövlətin investisiya, maliyyə, kredit-pul və xarici-iqtisadi sferada və institusional dəyişikliklərin davam etdirilməsində dövlətin fəallığının gücləndirilməsi istiqamətində aparılmalıdır.

***Açar sözləri:** strateji məqsəd, təhlükəsizlik, dövlətin strategiyası, təhlükəsizliyin struktur islahatı, sosial siyasət, makroiqtisadi səviyyə*

1. İqtisadi təhlükəsizliyin təmin edilməsinin strateji məqsədi elə iqtisadi inkişafa nail olmaqdır ki, şəxsiyyətin həyatı və inkişafı üçün qəbul edilmiş şərtlər, cəmiyyətin sosial-iqtisadi və hərbi-siyasi sabitliyi əldə olunsun, dövlətin bütövlüyü saxlanılsın, daxili və xarici təhlükələr uğurla dəf edilsin. Azərbaycanın iqtisadi təhlükəsizliyinin dövlət strategiyası, hər şeydən əvvəl, istehsal, elmi-texniki potensialı kifayətedici səviyyəsinin saxlanmasına, əhalinin həyat səviyyəsinin sosial gərginlik doğura biləcək həddə düşməməsinə, əhalinin ayrı-ayrı təbəqələri və qrupları, ayrı-ayrı millətlər və qövmlər arasında münafişlərin aradan qaldırılmasına yönəldilməlidir.

2. İqtisadi təhlükəsizliyin təmin olunması sahəsində dövlət strategiyası öncə təhlükəsizlik sistemi vasitəsilə həyata keçirilməlidir ki, bunu da qanunvericilik, icra və məhkəmə hakimiyyəti orqanları və digər təşkilatlar və birliklər təşkil edir. Dövlət strategiyası yalnız bir sıra müəyyən tələblərə riayət edilməsi zamanı uğurla həyata keçirilə bilər.

Birincisi, respublika səviyyəli mərkəzi icra orqanları ilə yerli idarəetmə orqanlarının səlahiyyətlərinin hüdudları dəqiqləşdirilməlidir.

İkincisi, dövlətin tənzimləyici funksiyalarının adekvat informasiya təminatı zəruridir.

Üçüncüsü, bir-birini təkrar edən və ya üst-üstə düşən dövlət orqanlarının struktur islahatı həyata keçirilməlidir.

3. İqtisadi təhlükəsizliyin təmin edilməsi üzrə dövlət fəaliyyətinin bəzi mühüm istiqamətləri Azərbaycanın sosial-iqtisadi inkişafının hər bir növbəti ilə dövlət büdcəsinin proqnozlaşdırılması layihələrinin işlənilib hazırlanması prosesində həyata keçirilməlidir.

4. İqtisadi təhlükəsizliyin strateji məqsədinin qoyulduğu və müəyyən edilməsi onu təmin etmək üzrə müvafiq vəzifələr və tədbirlər konkretləşdirilmədən siyasətin və məqsədyönlü fəaliyyətlərin həqiqi aləti ola bilməz. Bununla əlaqədar dövlət hər şeydən əvvəl iqtisadiyyatın mövcud problem situasiyadan çıxarılması üzrə kompleks tədbirləri həyata keçirməlidir ki, ölkənin iqtisadi təhlükəsizliyinin təminatçısı olsun. Özü də bu tədbirlər iqtisadiyyatın bütün sferalarında reallaşdırılmalıdır. Bu o deməkdir ki, iqtisadi təhlükəsizliyin təmin edilməsinə yönəldilmiş tədbirlərin reallaşdırılması fəal struktur və sosial siyasətin həyata keçirilməsi dövlətin investisiya, maliyyə, kredit-pul və xarici iqtisadi sferada və institusional dəyişikliklərin davam etdirilməsində dövlətin fəallığının gücləndirilməsi istiqamətində aparılmalıdır.

5. Struktur siyasət sahəsində böyük vəzifələr durur. Makroiqtisadi səviyyədə struktur siyasətin reallaşdırılması gedişində məcmu tələbin yüksəldilməsi, şəxsi yığım normasının artması və yığımların

investisiyalara transformasiyasına səbəb olan investisiya mühitinin formalaşması, istehsal və maliyyə resurslarının həyati qabiliyyəti olmayan müəssisələrdən və qeyri-sağlam bölmələrdən səmərəli istehsalçılara və artım bölmələrinə axınının təmin edilməsi ixracın və onun şaxələnməsinin stimullaşdırılması, qəbul olunmuş ümumi prosedurlar çərçivəsində milli istehsalçıların müdafiə olunması məqsədilə idxalın tənzimlənməsi vəzifələri həll edilməlidir.

Makroiqtisadi səviyyədə struktur siyasətin həyata keçirilməsi gedişində iqtisadi cəhətdən səmərəli müəssisələrin müəssisə və təşkilatların inkişafının dəstəklənməsi və stimullaşdırılması, qeyri-iqtisadi strukturların ləğv edilməsi və yenidən təşkili, qiymətlərin artımının saxlanması məqsədilə razılaşdırma prosesinin təşkili iqtisadi subyektlərin davranışının bazar normalarının tətbiqinin təşkili vəzifələri qoyulmalı və reallaşdırılmalıdır.

Bu məqsədlərin həyata keçirilməsi üçün “artım nöqtələrini”, yaxud azad bazarda real tədiyyə qabiliyyətli tələbin tapılması və mənimsənilməsinə təmin edən layihə və proqramları reallaşdıran müəssisələri, təşkilatları aşkar etmək, təsərrüfat sistemində fəaliyyət göstərən müəssisələrin rolu və yerini müəyyən etmək, qeyri-səmərəli müəssisələri sıradan çıxartmaq prosesini təşkil etmək, dövlət müəssisələrini idarəetmə səmərəliliyini yüksəltmək; məhsulu dövlət ehtiyaclarını təmin etmək üçün zəruri olan dövlət müəssisələrinin siyahısını müəyyən etmək (tamamilə hərbi sifarişlə işləyən və konversiyaya aid olmayan müəssisələr, atom tullantılarının emalı üzrə müəssisələrin və i.a.-in siyahısını təyin etmək); iqtisadi təhlükəsizliyi təmin etmək məqsədilə bu subyektlərin qəbul etdikləri qərarlara təsir etmək üçün nəzarət səhm zərfləri və ya “qızıl səhmi” dövlətin səlahiyyətinə verilən təsərrüfat subyektlərini müəyyən etmək; Azərbaycan Respublikasının iqtisadi təhlükəsizliyini təmin etmək məqsədilə dövlət dəstəyinə təqdim olunması zəruri olan konkret müəssisələrin siyahısını müəyyən etmək zəruridir.

1. İqtisadi təhlükəsizliyin tələblərinə nail olmağın vacib şərti istər elmi və innovasiyalı, istərsə də istehsal və investisiyaların birgə sintez olunmuş perspektiv layihə və proqramlar sisteminin reallaşdırılmasıdır.

2. Bununla yanaşı iqtisadi siyasətin reallaşdırılması cəmiyyətin təbəqələnməsinin dərinləşməsi ilə deyil, məhz problem situasiyanın ağırlığının əhalinin müxtəlif sosial qrupları arasında bərabər, ədalətli bölgüsü ilə müşayiət olunmalıdır. Bu şəraitdə iqtisadi cəhətdən güclü qrupların gəlirlərinin artmasına yönəldilmiş real mexanizm yaratmaq zəruridir. Yüksək məhsuldarlı əməyin, cəmiyyətdə sosial gərginliyin yumşaldılması stimulu kimi əmək haqqının əsas funksiyasını bərpa etmək və bu məsələlərin həllində dövlətin rolunu artırmaq vacibdir. Mülkiyyət formasından və səlahiyyət təbəçiliyindən asılı olmayaraq əmək haqqının ödənilməsi müddətini pozmağa görə müəssisə, təşkilat və təşkilatların rəhbərlərinin maddi məsuliyyətini tətbiq etmək məqsədyönlüdür.

3. Azərbaycanın strateji mənafeələrini və elmi-texniki müstəqilliyini təmin edən elmi-texniki potensialın qorunub saxlanması və inkişaf etdirilməsi üçün ölkənin iqtisadi təhlükəsizliyini təmin etmək vəzifələri razılaşdırılmış dövlət elmi-texniki siyasətinin prioritetlərini müəyyən etmək; ölkənin elmi-texniki müstəqilliyini təmin etmək üçün vacib fundamental tədqiqatların istiqamətləri üzrə dövlət proqramlarını işləyib hazırlamaq; qabaqcıl texnologiyaların yayılmasının və elmtutumlu rəqabət qabiliyyətli məhsulun milli istehsalçıların müdafiəsinin dövlət stimullaşdırılmasının müxtəlif formalarından istifadə etməklə iqtisadiyyatda əlverişli innovasiya mühitinin yaradılması zəruridir.

4. Maliyyə və kredit sisteminin möhkəmləndirilməsi üzrə mühüm tədbirləri həyata keçirmək vacibdir. Bu tədbirlər vergi sisteminin səmərəliliyinin yüksəldilməsi, vergilərin kəmiyyətinin azaldılması və onların bazasını genişləndirməklə yığımlılıq dərəcəsinin artırılması: büdcə kəsirinin maliyyələşdirilməsinin qeyri-inflyasiya metodlarının inkişaf etdirilməsinə; ümumdövlət prioritetlərinə istinad etməklə maliyyə resurslarının səmərəli surətdə yenidən bölgüsünə; milli müdafiəyə xərclərin rasionallaşdırılmasına yönəldilməlidir.

5. Hal-hazırda investisiyaya siyasətinin əsas istiqaməti investisiya fəallığının yüksəldilməsi, milli iqtisadiyyatın yenidən qurulması üçün xüsusi milli və xarici investisiyaların cəlb edilməsinə səbəb olan əlverişli mühitin formalaşdırılması olmalıdır.

Ədəbiyyat

1. Нестеренко А.Н. Экономика и институциональная экономика. М., 2002.
2. Блауг М. Методология экономической науки или как экономисты объединяют. Изд.дом ГУВШЕ, 2004.
3. Вальрас Л. Элементы чистой политической экономии. М., 2000.
4. Отмахов П.А. Риторическая концепция методы в экономической теории. М., 2000.
5. Экономическая и национальная безопасность. Под ред. Е.А.Олейникова. М., 2004
6. Экономическая теория. Под ред. Акад.В.И.Видяпина, А.И.Добринина, П.П. Журавлевой, Л.С.Тарасовича. М., 2001

RESPUBLİKAMIZDA EKOLOJİ PROBLEMLƏRİN HƏLLİNDƏ BƏRPA OLUNAN ENERJİ MƏNBƏLƏRİNİN TƏTBİQİNİN ROLU

Məmmədov Ç.R.

Azərbaycan Dövlət Neft və Sənaye Universiteti

Xülasə

Məqalədə müasir cəmiyyətin enerji tələbatının ənənəvi enerji resurslarından asılılığı səbəbindən meydana çıxan ekoloji və enerji böhranlarının fəsadlarının azaldılmasında bərpa olunan enerji mənbələrinin tətbiqinin zəruriliyi şərh olunur. Karbohidrogen ehtiyatlarının məhdudluğu, ətraf mühitin ifrat dərəcədə çirklənməsi enerji istehsalında alternativ enerji mənbələrindən istifadənin genişləndirilməsini şərtləndirir. Energetikanın inkişafı perspektivləri baxımından, dünyada, eləcə də respublikamızda neft və qaz ehtiyatları tükəndikcə, bərpa olunan enerji, gələcəkdə ölkənin davamlı sosial-iqtisadi inkişafının, iqtisadi və enerji təhlükəsizliyinin təmin edilməsinin strateji elementinə çevriləcəkdir.

***Açar sözlər:** alternativ enerji mənbələri, energetik böhran, ətraf mühit*

Son illərdə baş vermiş siyasi, iqtisadi və ekoloji böhranlar dünya ölkələrinin və regionların enerji təhlükəsizliyinə öz təsirini qabarıq şəkildə biruzə verməkdədir. 1973-ci ilin neft böhranı, 2001-ci ildə ABŞ-da baş vermiş terror, 2005-ci ildə Moskva şəhərində energetik qəza, 2009-cu ildə Avropa ölkələrinə Ukrayna tranziti vasitəsilə nəql olunan qazın qeyri müntəzəm verilməsi, 2011-ci ildə Yaponiyanın "Fukusima-1" AES-dəki qəza, habelə dünyanın müxtəlif nöqtələrində baş vermiş daş kömür saxtalarındakı partlayışlar, neft-qaz mədənlərində yüngül və nəhəng tankerlərin qəzasından sonra okeanlarda əmələ gəlmiş neft gölməçələrinin fəsadları artıq bəşəriyyət üçün global problemlərə çevrilərək, ölkələrin enerji təminatında yeni, təhlükəsiz, ekoloji təmiz, tükənməyən və səmərəli olan enerji mənbələrindən istifadə yollarının tapılmasını labüd etmişdir. Ənənəvi enerji mənbəyi kimi karbohidrogen ehtiyatlarının məhdudluğu, ətraf mühitin ifrat dərəcədə çirklənməsi həm enerji hasilatının effektivliyi, həm də iqtisadi nöqtəyi-nəzərdən perspektivli olan alternativ və bərpa olunan enerji mənbələrindən istehsal olunan enerjinin həcmünün artırılmasını zəruri edir.

Bütün dünyada əhalinin sürətlə çoxalması, digər tərəfdən insanların tələbatlarının artması ilə əlaqədar sənaye istehsalının miqyası sürətlə genişlənir. Buna görə də istehsal proseslərinə cəlb edilən xammalın, təbii sərvətlərin və energetika resurslarının həcmi və miqdarı da getdikcə artır. Təkcə bunu qeyd etmək kifayətdir ki, indi bir ton sintetik kauçuk istehsal etmək üçün təqribən 150 min kilovat-saat, bir ton alüminium istehsal etmək üçün isə 18-20 min kilovat-saat elektrik enerjisi sərf etmək lazım gəlir. Müasir dövrdə işlənən yanacağın tərkibində neftin və təbii qazın xüsusi çəkisi getdikcə yüksəlir. Onlar dünya miqyasında işlədilən yanacağın təqribən 70 faizini, Azərbaycanda isə 90 faizini təşkil edir. Hər il dünyada orta hesabla bir milyard ton neft işlədilir. İyirmi birinci əsr əhalinin sürətlə çoxalması və neft, daş kömür, qaz kimi enerji daşıyıcılarının böyük miqyasda istehlak edilməsi əsri adlandırılır. Son yüz ildə planetin enerji resurslarının hasil edilməsi min dəfədən çox artmışdır. Bunun nəticəsində yer kürəsində təbii sərvətlərin ehtiyatı hər ildə təqribən yüz milyard ton azalır.

Mütəxəssislərin hesablamalarına görə sərvətlərdən bu cür geniş miqyasda istifadə davam etdirilərsə 70-80 ildən sonra neft, daş kömür və təbii qaz kimi ənənəvi enerji daşıyıcılarının ehtiyatı tamamilə tükənə bilər. Bu proqnozların reallığı artıq göz qabağındadır [1]. Beləliklə, ənənəvi enerji daşıyıcılarından səmərəli istifadə edilməlidir. Başlıcası isə yeni-yeni enerji mənbələri axtarılıb tapılmalı, onlar elmi əsaslarla işlənib istifadəyə verilməlidir.

Artıq bu istiqamətdə müsbət təcrübə mövcuddur və bir sıra ölkələrdə günəş, külək və digər təmiz və bərpa olunan enerji mənbələrindən istifadə ildən-ilə genişlənir. Azərbaycan özünün əlverişli təbii şəraiti ilə kifayət qədər alternativ və bərpa olunan enerji potensialına malikdir. Lakin bu potensialdan hələlik cüzi istifadə olunur. Azərbaycan üçün davamlı inkişafda alternativ enerji mənbələrinin rolu çox böyük qiymətləndirilsə də burada seçim kifayət qədər mürəkkəbdir və sonrakı prioritetlərin məhz bu seçimdən asılı olacağı aydın görünür. Belə ki, seçilmiş bərpa olunan enerji mənbəyinin potensial imkanları, tələb olunan investisiya miqdarı, qoyulan investisiyanın özünü ödəmə müddəti, ölkədə həmin sahə üzrə istehsal imkanları və kənd təsəvvüf potensialı, coğrafi qiymətləndirmə və risk qiymətləndirilməsinin aparılması bu günün aktual problemlərindəndir.

Respublikanın enerji istehsalının mövcud vəziyyətinin təhlili və qiymətləndirilməsi ilə yanaşı olaraq, alternativ enerji mənbələrindən istifadə üzrə dövlət siyasəti də önəmli rol oynayır. Azərbaycan Respublikasının prezidenti İlham Əliyev bu haqda belə demişdir: "...malik olduğumuz alternativ və bərpa olunan enerji mənbələrinin hərəkətə gətirilməsi, ölkəmizin gələcək enerji təhlükəsizliyinin etibarlı təminatında mühüm rol oynamaqla bərabər, ətraf mühitin mühafizəsi və ekoloji tarazlığın qorunmasına da

əvəzsiz töhfələr verəcəkdir". Respublika rəhbərliyi bu məsələnin əhəmiyyətini nəzərə alaraq və dünya təcrübəsindən geniş istifadə etməklə ölkədə mövcud olan alternativ və bərpa olunan enerji mənbələri hesabına yeni enerji güclərinin yaradılmasını təmin etmək məqsədilə "Azərbaycan Respublikasında alternativ və bərpa olunan enerji mənbələrindən istifadə olunması üzrə Dövlət Proqramı" da təsdiq etmişdir. Dövlət Proqramında Azərbaycanda alternativ (bərpa olunan) enerji potensialının növləri kimi külək, günəş, biokütlə, geoterminal enerji və kiçik su elektrik stansiyaları ayrılır. Burada göstəriləndiyi kimi, Azərbaycanın təbii iqlim şəraiti günəş enerjisindən istifadə etməklə elektrik və istilik enerjisini artırmağa geniş imkanlar açır. Hesablamalara görə, Azərbaycan ərazisində düşən günəş şüalarının miqdarı digər ölkələrlə (o cümlədən ABŞ, Rusiya, Fransa ilə) müqayisədə çoxdur ki, bu da günəş enerjisindən istifadənin tətbiqinə sərmayələrin cəlb edilməsinin səmərəlilik meyarlarından biri kimi qiymətləndirilə bilər [4].

Energetika sektorunda qanunvericilik bazasının formalaşdırılması, bu sahəyə dair hüquqi əsasların təkmilləşdirilməsi istiqamətində də mühüm tədbirlər həyata keçirilmişdir. "Energetika haqqında", "Enerji resurslarından istifadə haqqında", "Elektroenergetika haqqında", "Elektrik və istilik stansiyaları haqqında" qanunlar qəbul edilmişdir.

Ənənəvi yanacaq növlərinin geniş istifadəsi Respublika ərazisini müntəzəm olaraq zəhərli yanacaq tullantıları ilə çirkləndirir. Yanacaq tutumlu sahələrdən iri miqyaslı ətraf mühit çirkləndiriciləri isə əsasən neft sənayesi və elektrik stansiyalarıdır.

Cədvəl 1-də 2012-2014-cü illərdə neft şirkəti üzrə atmosfərə atılan çirkləndirici maddələrin miqdarı göstərilmişdir [2, səh.109].

Cədvəl 1

2012-2014- -cü illərdə atmosfərə atılan çirkləndirici maddələrin miqdarı, min ton

Göstəricilər	2012	2013	2014
Atmosfərə atılan çirkləndirici maddələr	142,47	121,89	125,75
O cümlədən:			
Bərk maddələr	0,23	0,27	0,23
Qaz və maye halında olan cisimlər	142,24	121,62	125,52
O cümlədən:			
Kükürd dioksidi	0,72	0,73	0,657
Azot oksidi	4,71	2,42	4,331
Karbon oksidi	13,72	4,52	1,904
Karbohidrogenlər	114,47	104,95	110,445
Uçucu üzvi birləşmələr	8,01	8,14	0,663
Digər qaz halında olan maddələr	0,61	0,59	7,282

Cədvəl 1-dən göründüyü kimi, atmosfərə atılan karbon oksidinin miqdarının ildən ilə azaldılmasına nail olunsa da, digər maddəli çirkləndiricilərdən bəzilərinin miqdarı daha da artmışdır. Bərpa olunan enerji mənbələrinin tətbiqi isə ətraf mühiti tullantılardan azad edəcək.

Cədvəl 2-də son illərdə Respublika üzrə elektrik enerjisi istehsalının inkişaf dinamikası və uyğun olaraq stasionar mənbələrdən atmosfərə atılan çirkləndirici maddələrin miqdarı göstərilmişdir [3].

Cədvəl 2

Göstərici	2007	2008	2009	2010	2011	2012	2013	2014
Elektrik enerjisinin istehsalı (mln Kvt.s)	21847.2	21642.6	18869.1	18709.5	20293.8	22988.1	23354.4	24727.7
Stasionar mənbələrdən atmosfərə atılan çirkləndirici maddələr (min ton)	386.0	295.0	300.0	215.0	224.0	226.5	197.3	189.3

Mənbə: Azərbaycan Respublikasının Dövlət Statistika Komitəsi

Uzun müddət istismarda olmuş elektrik stansiyalarının əsas avadanlıqları köhnələrək aşınmaya məruz qaldığından, onların yanacaq sərfiyyatı normativdən iki dəfə artıq olur. Buna misal olaraq Sumqayıtdakı İEM –lərini göstərmək olar. Hələ sovetlər dövründə Sumqayıtda quraşdırılmış iki stansiya: İEM-1 və İEM-2 avadanlıqlarının köhnəlməsi, yanacaq sərfinin yüksək olması və ətraf mühitin çirkləndirilməsi baxımından qeyri-rentabelli hesab edilərək ləğv olunmuş, əvəzində 2009-cu ildə: müasir, qaz-buxar turbin tipli istilik elektrik stansiyası istismara verilmişdir. BMT-in İqlim Dəyişmələri üzrə Çərçivə Konvensiyasının İcraiyyə Şurasının qərarı ilə tikilmiş "Sumqayıt İstilik Elektrik Stansiyası"nın gücü 525 MVt, illik enerji istehsalı 4150 mln.kvt.s. şərti yanacaq sərfi 234 qr/kvt.s təşkil edir. Hazırda bu stansiya

Təmiz İnkişaf Mexanizmi prinsipi ilə istismar olunur və 2010-cu ilin oktyabrın 15-də Birləşmiş Millətlər Təşkilatı tərəfindən respublika üzrə ilk dəfə olaraq qeydiyyatla alınmışdır. Beynəlxalq ekspertlərin rəyinə görə, təkcə bu layihənin icrası nəticəsində karbon qazının atmosferə tullantısı ildə 1,5 milyon ton azalmışdır [4]. Təkcə bu faktı nəzərə alaraq, belə bir nəticəyə gəlmək olar ki, ölkəmizdə elektrik enerjisi istehsalı alternativ enerji mənbələri hesabına inkişaf etdirilərək, generasiya güclərində bərpa olunan enerji mənbələrinin payı artırıldıqca, atmosferə atılan çirkləndirici maddələrin miqdarı da bir o qədər azalar.

Ümumi olaraq aşağıdakı nəticələri qeyd etmək olar.

1. Dövlət tərəfindən "Azərbaycan Respublikasında alternativ və bərpa olunan enerji mənbələrindən istifadə olunması üzrə Dövlət Proqramı" təsdiq edilmiş, "Energetika haqqında", "Enerji resurslarından istifadə haqqında", "Elektroenergetika haqqında", "Elektrik və istilik stansiyaları haqqında" qanunlar qəbul edilmişdir.

2. Dünyada, eləcə də respublikamızda neft və qaz ehtiyatları tükəndikcə, bərpa olunan enerji gələcəkdə ölkənin davamlı sosial-iqtisadi inkişafının, iqtisadi və enerji təhlükəsizliyinin təmin edilməsinin strateji elementinə çevriləcəkdir.

3. Respublikanın enerjiyə olan tələbatının xeyli hissəsinin bərpa olunan enerji mənbələrinin hesabına ödənilməsi, bu sahədə yeni texnologiyaların tətbiqi karbohidrogen yanacaq növlərinin hasilatı və istifadəsi ilə bağlı yaranan bir çox cari ekoloji problemlərin həllinə imkan verəcəkdir [5].

Ədəbiyyat

1. Cəlilov M.F. Alternativ regenerativ enerji sistemləri. Bakı, NPM "Təhsil", 2009. 406 səh.
2. SOCAR-Davamlı İnkişaf Haqqında Hesabat. 2014.
3. Azərbaycan Respublikasının Dövlət Statistika Komitəsinin hesabatı. Bakı, 2015.
4. <http://president.az/documents/>
5. Наджафбейли М., Теймуров Э. Перспективы развития возобновляемой энергии, в Азербайджане. Баку, 2011. <http://www.ictsd.org/bridges-news/мосты>.

ƏTRAF MÜHİT: EKOLOJİ MƏSƏLƏLƏRİN ƏSAS İSTİQAMƏTLƏRİ

Məmmədov N.

Azərbaycan Dövlət İqtisad Universiteti

Xülasə

Məqalədə Azərbaycan Respublikasının ekoloji məsələlərinin istiqamətləri müxtəlif aspektlərdən araşdırılır. Ətraf mühitlə bağlı mövcud vəziyyət qiymətləndirilir. Ətraf mühitin mühafizəsi sahəsində beynəlxalq əməkdaşlığın vacibliyi göstərilir. Ekoloji məsələlərə münasibətdə ətraf mühit haqqında daha müfəssəl və etibarlı məlumatların əldə edilməsi zəruriyyəti bildirilir. Azərbaycan Respublikasında həllini təcili tələb edən bir sıra ekoloji problemlərin həlli yolları təklif olunur.

Açar sözlər: ətraf mühit, ekoloji məsələ, təbii sərvətlər, ekoloji təhlükəsizlik, ətraf mühitin mühafizəsi, biomüxtəliflik.

Azərbaycan Respublikası zəngin təbii sərvətlərə və inkişaf etmiş sənaye sahələrinə malik olan bir dövlətdir. Lakin uzun illərdən bəri yığılıb qalmış ekoloji problemlər vaxtında öz həllini tapmadığı üçün Respublikamızın ətraf mühiti həddindən artıq çirkləndirilmişdir. Hazırda respublikamızda həllini təcili tələb edən bir sıra ekoloji problemlər vardır: su hövzələrinin, o cümlədən Xəzər dənizinin məişət və sənaye sularının tullantıları ilə çirkləndirilməsi, Xəzər dənizinin səviyyəsinin dəyişməsi ilə əlaqədar vurulan ziyanlar, atmosfer havasına zərərli qazların yol verilən normadan artıq atılması, biomüxtəlifliyin azalması, torpaqların eroziyaya uğraması və şoranlaşması, sənaye və məişət tullantılarının utilizasiyası və s.

İndiki dövrdə ətraf mühitlə bağlı mövcud vəziyyət hər bir ölkəni ekoloji problemləri ümumbəşəri kontekstə çıxarmağa məcbur etmişdir. Bu gün artıq ətraf mühitin mühafizəsi məsələləri aparıcı beynəlxalq təşkilatların proqram sənədlərində öz əksini tapmışdır.

Ətraf mühitin mühafizəsi sahəsində beynəlxalq əməkdaşlığı genişləndirmək və qlobal ekoloji problemlərin həllində fəal iştirak etmək məqsədilə Azərbaycan bir çox ekoloji konvensiyalara qoşulmuşdur. Respublikamızın beynəlxalq konvensiyalara qoşulması ətraf mühitin mühafizəsi və qlobal ekoloji problemlərin həllində Azərbaycanın iştirakına nümunədir. Bu konvensiyaların ratifikasiya edilməsi respublikamızın ekologiya sahəsində beynəlxalq səviyyədə əməkdaşlığını göstərir. Müstəqillik qazandıqdan sonra ətraf mühitin mühafizəsi ilə əlaqədar qəbul olunmuş qanunların hər birinin tətbiq edilməsi barədə Respublika prezidentinin müvafiq fərmanları verilmiş, idarəetmə orqanlarının səlahiyyətləri və icra mexanizmi müəyyənləşdirilmişdir. Mövcud qanunlara müvafiq olaraq bir sıra normativ sənədlər, qaydalar və əsasnamələr işlənilib təsdiq edilmişdir [3].

Müasir dövrdə yaranmış ekoloji durumu və sosial-iqtisadi vəziyyəti nəzərə alaraq respublikamızın

ekoloji siyasətinin aşağıdakı üç əsas istiqamətlərini müəyyənləşdirmək olar:

- ekoloji təhlükəsizliyin təmin olunmasını əsas götürərək, ətraf mühitin çirklənməsinin minimuma endirilməsi və mühafizəsinin tənzimlənməsi məqsədilə Davamlı inkişaf prinsipləri üzrə mütərəqqi üsulların tətbiq edilməsi;

- indiki və gələcək nəsillərin tələbatını ödəmək məqsədilə təbii sərvətlərdən səmərəli istifadə etmək, alternativ, qeyri-ənənəvi metodlar vasitəsilə tükənməyən enerji mənbələrindən yararlanmaq və enerji effektivliyinə nail olmaq;

- global ekoloji problemlər üzrə milli səviyyədə tələbatların qiymətləndirilməsi, həlli yollarının müəyyənləşdirilməsi, Beynəlxalq təşkilatlarla əlaqələrin genişləndirilməsi, eləcə də milli potensial imkanlardan istifadə etməklə həyata keçirilməsinin təmin edilməsi.

Ekoloji məsələlərə münasibətdə artan narahatçılıq ətraf mühit haqqında daha müfəssəl və etibarlı məlumatların əldə edilməsi zəruriyyətini yaradır. Belə məlumatlar qərar qəbul edilməsi və inkişafın ölçülməsi üçün təkmil zəmin yaratsa belə, hesabatlılıq, inkişafın məqsəd və meyarları aydın olduğu zaman mümkündür.[2] Uyğun şəkildə formalaşdırılmış meyarlar vəziyyətin diaqnozunu genişləndirən inkişafı və ya çıxılmaz vəziyyəti hamı üçün aşkar edən ölçülər təklif edə bilər. Geniş miqyasda qəbul olunur ki, ekoloji davamlılıq heç də asanlıqla ölçülə və qiymətləndirilə bilməyən və qiymətləndirilməsinə münasibətdə vahid yanaşma mövcud olmayan mürəkkəb və çoxüzlü konsepsiyadır. Ətraf mühit sahəsində qəbul olunan hədəflərə doğru addımlarkən ekoloji inkişafın vəziyyətinin monitorinqi çoxlu sayda və müxtəlif meyarlardan istifadəni tələb edir.[1]

Hazırda respublikamızda həllini təcili tələb edən bir sıra ekoloji problemlər vardır: su hövzələrinin, o cümlədən Xəzər dənizinin məişət və sənaye sularının tullantıları ilə çirkləndirilməsi, Xəzər dənizinin səviyyəsinin dəyişməsi ilə əlaqədar vurulan ziyanlar, atmosfer havasına zərərli qazların yol verilən normadan artıq atılması, biomüxtəlifliyin azalması, torpaqların eroziyaya uğraması və şoranlaşması, sənaye və məişət tullantılarının utilizasiyası və s.[5]

Su ehtiyatlarının qorunmasının və səmərəli istifadəsinin davamlı inkişaf prinsipləri əsasında həyata keçirilməsi və bu məqsədlə su ehtiyatlarının inkişafı və idarə edilməsi üzrə milli və regional proqramların həyata keçirilməsi üçün aşağıdakı tədbirlərin həyata keçirilməsi zəruridir:

- ümumi nəzarət əsasında bu ehtiyatlardan səmərəli istifadənin stimullaşdırılması;

- içməli suyun keyfiyyətinin yaxşılaşdırılması və müvafiq standartlara uyğunlaşdırılması;

- su ekosistemlərinin fəaliyyətini tənzimləyən müvafiq qanunların təkmilləşdirilməsi;

- transsərhəd çayların çirklənmədən mühafizəsi və onların hövzəsində yerləşən dövlətlər tərəfindən su ehtiyatlarından səmərəli istifadə edilməsi məqsədilə regional və beynəlxalq əməkdaşlığın genişləndirilməsi;

- su çatışmazlığının aradan qaldırılması məqsədilə sənaye və digər obyektlərdə suyun təkrar istifadəsinin genişləndirilməsi üçün qeyri-ənənəvi suların (tullantı, kollektor-drenaj, çirkab və s.) məqsədyönlü istifadə edilməsi istiqamətində tədbirlərin həyata keçirilməsi.

Atmosfer havasının mühafizəsi problemlərin həll edilməsi və respublikada davamlı inkişafın təmin edilməsi üçün aşağıdakı strateji tədbirlərin həyata keçirilməsi zəruridir:

- sənaye müəssisələrindəki qaz-toz tutucu qurğuların əsaslı təmir edilməsi və ya yeniləri ilə əvəz edilməsi;

- ekoloji tələblərə cavab verməyən köhnə nəqliyyat vasitələrinin istismarının qadağan edilməsi;

- yaşayış məskənlərində, yol kənarında və məhəllələrdə yaşıllıqların artırılması yolu ilə atmosfer havasının keyfiyyətinin yaxşılaşdırılması və s.

Torpaq ehtiyatlarının qorunması və səmərəli istifadə olunması üçün aşağıdakı strateji tədbirlərin həyata keçirilməsi zəruridir:

- kənd təsərrüfatına yararlı torpaq ehtiyatlarının mühafizə edilməsi və münbitliyinin artırılması məqsədilə milli fəaliyyət planının hazırlanması;

- eroziya proseslərinin qarşısının alınması və şoranlaşmış torpaqların yuyulması üçün müvafiq tədbirlərin həyata keçirilməsi;

- neftlə çirklənmiş torpaqlarda rekultivasiya işlərinin davam etdirilməsi;

- mövcud kollektor-drenaj və suvarma şəbəkələrinin inventarlaşdırılması və onların yararlı vəziyyətə gətirilməsi;

- meliorasiya işlərinin düzgün aparılmaması nəticəsində əmələ gəlmiş süni gölməçə və bataqlıqların qurudulması yolu ilə torpaq sahələrinin münbitləşdirilməsi və s.

Meşə ehtiyatlarının mühafizəsi qorunması üçün aşağıdakı strateji tədbirlərin həyata keçirilməsini məqsəduyğun hesab edilir:

- meşələrdə qanunsuz ağac tədərükü və digər meşə qırılmalarının qarşısının alınması ilə əlaqədar

tədbirlərin görülməsi;

- meşələrin müasir vəziyyətinin öyrənilməsi, inventarizasiya olunması və yeni meşəsalma layihələrinin hazırlanması;

- meşələrin bərpası üçün tədbirlərin hazırlanması və həyata keçirilməsi;

- bərpa olunan meşə ehtiyatlarından (meyvə, dərman və digər bitkilərdən) səmərəli istifadəsinin təşkili;

- rekreasiya əhəmiyyətli meşə sahələrinin müəyyən edilməsi, onlara yol verilən təzyiqlərin həcmi müəyyənləşdirilməsi, bunun əsasında turizm yönümlü rekreasiya potensialının təyin və istifadəsinin təşkil edilməsi;

- yeni əkinçilik metodikasının tələblərinə cavab verən təsərrüfat əhəmiyyətli meşə-bağların layihələndirilməsi və salınması;

- meşə ərazilərində yerləşən yaşayış məntəqələrində yaşayan əhəlinin məşğulluq probleminin həlli və təbii meşə ehtiyatları ilə əlaqədar olmayan məşğulluq sahələrinin yaradılması;

- inşaat və mebel sənayesi üçün yararlı oduncaq istehsal etmək üçün müvafiq keyfiyyətə malik olan və tez böyüyən ağacların becərilməsi və istismarı;

- meşələrin müxtəlif xəstəliklərdən və zərərvericilərdən qorunması üçün müvafiq tədbirlərin mütəmadi olaraq vaxtında həyata keçirilməsi.

Bioloji müxtəlifliyin qorunub saxlanması qorunması üçün aşağıdakı strateji tədbirlərin həyata keçirilməsi məqsədə müvafiqdir:

- biomüxtəlifliyin qorunmasına yönəldilmiş bütün ekoloji proseslərə, beynəlxalq konvensiyalara, digər ölkələrarası və regional müqavilələrə qoşulmaq;

- bioloji müxtəlifliyin əhəmiyyətli komponentlərinin müəyyənləşdirilməsi və onların qorunması üçün əlavə tədbirlərin hazırlanması və həyata keçirilməsi;

- biomüxtəlifliyin vəziyyətinin monitorinqi üçün ölkələrin flora və faunasının Qırmızı və Yaşıl Kitablarının tərtibi və yeniləndirilməsi;

- xüsusi mühafizə olunan ərazilərdə müxtəlif qorunma statusuna malik olan bitki və heyvanlar aləminin bərpası üçün müvafiq şəraitin yaradılması;

- nadir və kökü kəsilməkdə olan bitki və heyvan növlərinin genofondunun qorunmasının təmin edilməsi və onların xüsusi qorunan təbii ərazilərdə, botanika bağlarında, zooloji parklarda saxlanması üçün şəraitin yaradılması;

- biomüxtəliflik üçün təhlükənin və bu təhlükə nəticəsində ilk növbədə təsir altına düşə bilən təbii bitki və heyvan növlərinin proqnozlaşdırılması;

- biomüxtəlifliyin qorunması məqsədilə yeni milli parkların yaradılması.

Ədəbiyyat

1. Əsgərov Ə.A., Hüseynov E.M., Hüseynov S.Y. Davamlı insan inkişafı. Bakı, 2009.

2. Məmmədov Q., Xəlilov M. Ekologiya, ətraf mühit və insan. Bakı, 2009.

3. <http://eco.gov.az/> - Azərbaycan Respublikası Ekologiya və Təbii Sərvətlər Nazirliyi.

4. <http://www.undp.org/> - The United Nations Development Programme.

5. <http://www.az.undp.org/> - The United Nations Development Programme in Azerbaijan.

6. <http://stat.gov.az/> - Azərbaycan Respublikasının Dövlət Statistika Komitəsi.

UOT: 63/5995

QIDA MƏHSULLARI BAZARININ SOSIAL-İQTİSADI MAHIYYƏTİ VƏ SƏCİYYƏVİ XÜSUSİYYƏTLƏRİ

Məmmədov T.N.

Azərbaycan Milli Elmlər Akademiyasının İqtisadiyyat İnstitutu

Xülasə

Məqalədə qida məhsullarının əhəmiyyətliliyi haqqında qeyd edilir, bu bazarın formalaşması məsələləri nəzərdən keçirilir. Müəllif qida məhsullarının keyfiyyət məsələlərini də araşdırmışdır. Məqalədə qida məhsullarının keyfiyyətliliyinə ərzaq təhlükəsizliyinin mühüm amili kimi yanaşılmışdır. Eyni zamanda, müəllif bütün bunların iqtisadi təhlükəsizlik baxımından zəruri olduğunu qeyd edir, qidaların keyfiyyətinə iqtisadi təhlükəsizliyin başlıca amili kimi yanaşır. Məqalədə qida məhsullarının səciyyəvi xüsusiyyətləri, bunun bazara təsiri və s. kimi məsələlər geniş şəkildə araşdırılmışdır. Məqalənin sonunda qida məhsullarının keyfiyyətinin yaxşılaşdırılması, məhsulların keyfiyyət itkisinin aradan qaldırılması və qida məhsulları bazarının fəaliyyətinə nəzarətin gücləndirilməsi istiqamətində müvafiq fikir və tövsiyələr verilmişdir.

Açar sözlər: qida məhsulları, qida məhsulları bazarı, keyfiyyət, ərzaq təhlükəsizliyi, iqtisadi təhlükəsizlik və s.

Tarixən zamandan və məkandan, ictimai-siyasi quruluşundan və idarəetmə sistemindən asılı olmayaraq hər bir dövlətin qarşısında duran ən vacib vəzifələrdən biri əhalinin təhlükəsiz ərzaq məhsulları ilə etibarlı təminatı olmuşdur. Bu məsələ müasir dövr üçün də öz aktuallığını itirməmiş, əksinə, daha da ciddiləşmişdir. Yəqinliklə demək olar ki, istənilən dövlətin qarşısında duran çoxsaylı vəzifələr arasında ölkə əhalisinin təhlükəsiz ərzaq məhsulları ilə etibarlı təminatı məsələsi xüsusi yer tutur. Bunu çox dəqiqliklə qiymətləndirən Ümummilli Liderimiz Heydər Əliyev Azərbaycana rəhbərlik etdiyi bütün dövrlərdə ölkənin ərzaq təhlükəsizliyi məsələsini daim diqqət mərkəzində saxlamış və bu məsələnin gələcək nəsillər üçün olduqca vacib və aktual olduğunu nəzərə alaraq ərzaq təhlükəsizliyi məsələsini özünün dövlətçilik strategiyasının əsas elementləri sırasına daxil etmişdir [1, səh 3].

Ümummilli Liderin layiqli davamçısı, Azərbaycan Respublikasının Prezidenti möhtərəm İlham Əliyev də ölkə əhalisinin ərzaq məhsulları ilə etibarlı təminatı məsələsini özünün iqtisadi strategiyasının əsas komponenti kimi daim diqqət mərkəzində saxlayır və bu istiqamətdə xüsusi dövlət tədbirləri həyata keçirir. Azərbaycan Respublikası regionlarının sosial-iqtisadi inkişafı üzrə həyata keçirilmiş birinci Dövlət Proqramı bu sahədə böyük uğurların qazanılmasına şərait yaratmış, ölkə Prezidentinin 14 aprel 2009-cu il tarixli Fərmanı ilə təsdiq olunmuş "Azərbaycan Respublikası regionlarının 2009-2013-cü illərdə sosial-iqtisadi inkişafı Dövlət Proqramı"nın isə icrası müvəffəqiyyətlə başa çatdırılmışdır. Əminliklə demək olar ki, ikinci Dövlət Proqramının icrası da ərzaq təminatı sahəsində ciddi nailiyyətlərə səbəb olmuşdur. Bundan əlavə, möhtərəm Prezidentin 25 avqust 2008-ci il tarixli Sərəncamı ilə təsdiqlənmiş "2008-2015-ci illərdə Azərbaycan Respublikasında əhalinin ərzaq məhsulları ilə etibarlı təminatına dair Dövlət Proqramı" da uğurla icra olunmuş və ölkənin ərzaq təhlükəsizliyinin təmin edilməsində müstəsna əhəmiyyətə malik olmuşdur [3].

Aydındır ki, hər ölkənin mövcudluğunu, müstəqilliyinin, davamlı və dinamik inkişafının zəruri şərtlərindən biri də iqtisadi təhlükəsizliyin təmin edilməsidir. Milli təhlükəsizliyin mühüm tərkib hissəsi olan iqtisadi təhlükəsizlik də, öz növbəsində müxtəlif istiqamətləri əhatə edir. Təbii ki, insanların normal yaşayışı və fəaliyyəti baxımından iqtisadi təhlükəsizliyin ən vacib istiqamətlərindən biri ərzaq təhlükəsizliyinin təmin olunmasıdır. Başqa sözlə desək, insan bir işçi qüvvəsidir və onun fəaliyyətinin məhsuldarlığı, səmərəliliyi ərzaq təminatından çox asılıdır. Burada, həm ərzağın keyfiyyəti, həm də kəmiyyəti mühüm rol oynayır. Yəni, ərzaq təhlükəsizliyi dedikdə insanların normaya uyğun həcmdə və keyfiyyətdə qida məhsulları ilə təmin edilməsi nəzərdə tutulur ki, burada da, göründüyü kimi, kəmiyyət və keyfiyyət amili birlikdə nəzərə alınır. Ümumilikdə isə, kəmiyyətə və keyfiyyətə ayrılıqda yanaşmaq mümkün deyildir, ona görə ki, insanın sağlamlığı, insan həyatının təhlükəsizliyi hər iki amildən eyni dərəcədə asılıdır [2, səh 4].

Qeyd edilənlərdən də göründüyü kimi, qida məhsulları, bu məhsulların satıldığı bazar olduqca mühüm əhəmiyyət kəsb edir və daim diqqət mərkəzində saxlanmalıdır. Xüsusilə, müasir qloballaşma dövründə, qida məhsulları bazarına daha məsuliyyətlə yanaşılması çox vacibdir. Ona görə ki, son dövrlər sürətlənən inteqrasiya və qloballaşma prosesləri beynəlxalq ticarətin liberallaşmasına, əmtəələrin beynəlxalq hərəkətinin sərbəstləşməsinə şərait yaratmışdır ki, bu da xüsusilə qida məhsulları bazarına daxil olan əmtəələrin keyfiyyət göstəricilərinə ciddi nəzarət etməyi tələb edir. Aydındır ki, bütün insanlar bu və ya digər dərəcə də gündəlik qida qəbul edir ki, bu da qida ilə yayıla bilən neqativ halların təhlükəlilik səviyyəsini daha da yüksəldir. Bu mənada, qida məhsulları bazarı olduqca mühüm əhəmiyyət kəsb edir, eyni zamanda, burada müvafiq tənzimləmələr aparılmadıqda, daşıma, saxlanma və qablaşdırma zamanı keyfiyyət norma və normativlərinə əməl edilmədikdə yüksək risklilik mənbəyidir. Eyni zamanda, bazarın xarakterik cəhətlərindən biri də insanların zövq və tələbatından asılı olmasıdır. Belə ki, qida bazarında təklif edilən məhsullar, əsasən saxlama müddəti o qədər də çox olmayan məhsullardır ki, bu da bazarın təklifi ilə istehlakçı tələbatının daha ciddi şəkildə uzlaşdırılmasını zəruri edir.

Təbii ki, qida məhsulları bazarının zənginliyi yerli resursların bolluğundan və bu resurslardan səmərəli istifadə dərəcəsindən asılıdır. Təcrübədə qida məhsulları istehsalını həyata keçirən müəssisələrin inkişafı, əsas etibarlı ilə yerli xammal mənbələrinə əsaslanır. Başqa sözlə desək, qida məhsulları bazarını əmtəələrlə təmin edən yeyinti sənayesinin inkişafı mövcud yerli potensiala uyğun baş verir. Aydındır ki, yerli xammal ehtiyatlarının, yerli potensial inkişaf imkanlarının dəqiq qiymətləndirilməsi və səmərəli şəkildə reallaşdırılması, yeyinti sənayesinin də daha uğurlu inkişafı deməkdir [3; 5; 6].

Sürətlə qloballaşan dünyanın bir hissəsi də, olduqca strateji mövqedə yerləşən Azərbaycan Respublikasıdır. Müasir dövrdə təcrid olunmuş halda və ya fərdi qaydada ölkənin ərzaq təhlükəsizliyini təmin etmək qeyri-mümkündür. Azərbaycan açıq və sərbəst iqtisadi sistemə, qloballaşan istehsal münasibətlərinə malik bir dövlətdir. Dünyada baş verən iqtisadi proseslər təbii ki, Azərbaycandan yan ötmür və öz təsirini göstərməkdədir. Ümumdünya ərzaq bazarının konyunkturasında baş verən proseslər milli

istehsalların strukturunun və bazar konyukturasının formalaşmasında mühüm rol oynayır [5].

Son dövrlərdə yer kürəsində baş verən ekoloji və iqlim dəyişiklikləri, kənd təsərrüfatı istehsalına yararlı torpaq və su resurslarının eroziya proseslərinin sürətlənməsi, habelə dünya əhalisinin artım tempi ərzaq məhsullarına qlobal tələbatın yetərinə ödənilməsində ciddi çağırışlara səbəb olmuşdur. Ərzaq məhsullarına tələbatın artım tempi ilə mövcud istehsal resursları arasında yaranan kəskin disparitetlik artan dünya əhalisinin ərzaq təminatında bir sıra problemlər vəd edir. Son məlumatlara əsasən hazırda dünya əhalisi 6,7 milyard nəfəri ötmüş və 2050-ci ildə onların sayı 9,2 milyard nəfərə çatacaqdır. Təbii ki, əhalinin artım tempi özlüyündə ərzağa tələbatın artım tempini müəyyən edir, digər tərəfdən isə bu tələbat ilbəlil keyfiyyətə təkmilləşir, dəyişir və yeniləşir. Belə bir şəraitdə istehsalın artım dinamikasının tələbatın artım dinamikası ilə harmonizasiyası, tələblə təklifin sinxronlaşdırılması müasir dünyanın ən aktual problemlərindən biri olaraq qalır. Bu səbəbdən də ərzaq məhsulları istehsalında məhsuldarlığın artırılması məqsədilə mütəmadi olaraq elmi tədqiqatlar aparılır, yeni texnika və texnologiyaların kənd təsərrüfatı istehsalına tətbiqi, innovasiyaların istehsal sahələrinə gətirilməsi problemin həllində əsas vasitə və alət kimi istifadə olunmaqdadır [3; 6].

Bunlar arasında gen mühəndisliyi və genetik cəhətdən modifikasiya olunmuş mikroorqanizmlərdən, müxtəlif kimyəvi preparatlardan, qida əlavələrindən, əvəzedicilərdən və s. istifadə hazırda geniş yayılmışdır. Təbii ki, bu vasitələr və elmi-texniki nailiyyətlər istehsal həcmının artırılmasında mühüm rol oynamaqla yanaşı, bəzən düzgün istifadə edilmədikdə qida sağlamlığı üçün müəyyən təhlükələr yaradır. Bundan əlavə, tələbatın artım tempi istehlak bazarında keyfiyyətsiz, insan sağlamlığı üçün təhlükə yarada biləcək ərzaq məhsullarının yer almasına da şərait yaradır. Keyfiyyətin və qida təhlükəsizliyinin idarə edilməsi sistemlərinin mövcud çağırışlara qeyri-adekvatlığı, qida təhlükəsizliyi sahəsində əhalidə bilik və informasiyaların yetərinə olmaması aqrar siyasətin bu komponentinə diqqətin artırılmasını zəruri edir. Bu məsələ, əsasən, inkişaf etməkdə olan və iqtisadi-siyasi sistemi transformasiyaya uğrayan ölkələrdə daha qabarıqdır [1; 5].

Qeyd edildiyi kimi, müasir dövrün tələbləri, istehsal amilləri ilə yanaşı, hazır məhsulların da dövrüyyəsinə kəskin şəkildə sürətləndirir. Nəticədə, açıq iqtisadiyyata üstünlük verildiyi indiki dövrdə, bəzən daxili bazarın qorunma tədbirləri keyfiyyətsiz məhsulların ölkəyə daxil olmasının qarşısını almaqda çətinlik çəkir. Bu baxımdan da, ərzaq məhsulları bazarı daha təsirlərə məruz qalır. Nəticə də isə, ölkənin ərzaq və iqtisadi təhlükəsizliyinə təhdidlər yaranır. Ona görə də, müasir dövrün zəruri tələblərindən biri də, ərzaq məhsullarının idxalının məhdudlaşdırılması, yerli istehsalda üstünlük verilməsi, eləcə də açıq iqtisadiyyat prinsiplərini dəstəkləməklə bərabər, xüsusilə ərzaq məhsulları bazarına nəzarətin gücləndirilməsidir.

Ədəbiyyat

1. Abbasov A.F. Ərzaq təhlükəsizliyi. Bakı, Nasir nəşriyyatı, 2007. 602 səh.
2. Alıyev İ.H. Bazar iqtisadiyyatı şəraitində aqrar münasibətlərin inkişafı və təkmilləşdirilməsi. Bakı, Elm, 2006. 257 səh.
3. Ataşov B.X. Ərzaq təhlükəsizliyinin aktual problemləri. Bakı, Elm, 2005. 336 səh.
4. Əliyev R.M. Aqrar bazar və ərzaq təhlükəsizliyi məsələləri. Bakı, 2003.
5. Xəlilov H.A. Milli ərzaq təhlükəsizliyi: bazar transformasiyaları və iqtisadi qloballaşma amilləri. Bakı, 2001, 176 səh.
6. И.Я.Богданов, Е.Н.Борисенко “Продовольственная безопасность: международные и внутренние аспекты”. М.:, 2002, 544 стр.

REGIONUN RƏQABƏTQABİLİYYƏTLİYİNİN YÜKSƏLDİLMƏSİNDƏ MALİYYƏ İNSTİTUTLARININ ROLU

Məmmədova G.Q.

Azərbaycan Dövlət İqtisad Universiteti

Xülasə

Məqalədə regionun rəqabətqabiliyyətliliyinin yüksəldilməsinə təsir edən amillər araşdırılır, regionun investisiya potensialının formalaşdırılması şərtləri müəyyənləşdirilir, regionların sosial-iqtisadi inkişafını təmin etmək üçün investisiya strategiyasının formalaşdırılması zəruriliyi və istiqamətləri əsaslandırılır.

Açar sözlər: *region, rəqabətqabiliyyətlilik, maliyyə institutları, investisiya strategiyası*

Regional maliyyələri toplayan, hesablaşmaların optimallaşdırılmasını təmin edən regional maliyyə sisteminin mövcudluğu, iqtisadiyyatın real sektorunun gələcəkdə yenidən maliyyələşdirilməsi məqsədilə kapitalın regiondaxili axını, eləcə də kənar investisiyaların cəlb edilməsi ərazinin rəqabətqabiliyyətliliyinin yüksəldilməsinin əsas amillərindən biridir. Regional maliyyələr - ən çevik resurs olub, düzgün istifadəsi “bir çox digər resursların potensial məhsuldarlığı”na [1,səh.669] təsir etməyə, regionun digər resurslarının inkişafının sürətləndirilməsini və istifadə səmərəliliyinin yüksəldilməsini təmin etməyə imkan verir.

Ərazinin rəqabətqabiliyyətinin yüksəldilməsi baxımından regional maliyyə sisteminin təhlili regionun iqtisadi siyasətində prioritetləri əsaslandırılmış şəkildə müəyyən etməyə, uzunmüddətli vaxt aralığında rəqabət üstünlüyünü nəinki formalaşdırmağa, həm də qoruyub saxlamağa imkan verir. Əgər tədqiqatın başlanğıc nöqtəsi kimi onun inkişafının əsas hərəkətverici qüvvələrinə: istehsal amillərinə, investisiyaya, yeniliklərə və sərvətə uyğun olaraq milli iqtisadiyyatın rəqabətqabiliyyətinin dörd əsas fazasını götürsək, onda belə bir nəticəyə gəlmək olar ki, Azərbaycan iqtisadiyyatı istehsal amillərinə əsaslanan rəqabətdən investisiyaya əsaslanan rəqabətə keçid fazasında yerləşir. M.Porterə görə, bu faza ölkənin, onun vətəndaşlarının və milli firmalarının mövcud istehsala təcavüzkar sərmayə yatırmaq hazırlığı və qabiliyyəti ilə müəyyən edilir. Belə halda digər ölkələrin təcrübəsi göstərir ki, bu fazada məhsuluna kifayət qədər yüksək daxili tələbi olan sahələrin uğurlu inkişafı daha ehtimal olunandır. Bununla da daxili bazara yönəldilmiş sahələrin inkişafı və daxili tələbin yüksək həcmi regionun rəqabətqabiliyyətinin vacib amillərinə çevrilirlər.

Beləliklə, ərazinin iqtisadi inkişafı sözsüz rəqabət üstünlüyünə malik olan və regional iqtisadiyyatın digər bütün sahələri üçün “artımın lokomotivi” kimi çıxış edən ayrıca götürülmüş sahələrə sərmayələrin yatırılması üçün maliyyə resurslarının mövcudluğunu tələb edir. Lakin bu problemin həlli “avtomatik rejimdə” baş vermir. Əgər nəzərə alsaq ki, həm dövlət, həm də yerli səviyyələrdə hökumətin siyasəti milli rəqabət üstünlüyünün formalaşdırılması üçün böyük əhəmiyyət kəsb edir, məhz inkişafın bu mərhələsində dövlət dəstəyinin rolunu xüsusi qeyd etmək lazımdır. “Bu fazada dövlətin düzgün iqtisadi siyasəti rəqabət üstünlüklərinin resurs bazasının möhkəmlənməsinə kömək edir. Rəqabətin başlıca olaraq amil xərclərində aparıldığı və iqtisadiyyata investisiyaların artımının tələb olduğu şəraitdə dövlətin rolu son dərəcə əhəmiyyətlidir. Dövlət bu fazada amillərin yaradılması və inkişafına sərmayə yatırılması istiqamətində aparıcı rol oynayır...” [1, səh. 593].

Region iqtisadiyyatına investisiyaların birinci növbədə və əsas mənbəyi ərazinin yalnız öz maliyyə resursları ola bilər. Heç kim, nəinki tanımadığı, onun pulqabında nə qədər pul olduğu bilinməyən, həm də öz pulu üzərində sərəncam verməyən və ya yırtıq cibə malik borc alana borc verməz. Beləliklə, regionun investisiya potensialı xeyli dərəcədə ərazinin idarəetmə orqanlarının aşağıdakı kompleks məsələləri həll etmək yolu ilə regional maliyyə bəzənləmə bazarını formalaşdırmaq qabiliyyətindən asılıdır:

- regionun maliyyə sisteminin, onun maliyyə axınlarının vəziyyəti haqqında informasiya bazasının formalaşması, onların daimi monitorinqi;
- maliyyə resurslarının regional maliyyə institutlarında cəmləşdirilməsi;
- pul resursunun regionun mənafevi baxımından effektiv istifadəsinin təmin edilməsi;
- regionun investisiya cəlb ediciliyinin yüksəldilməsi, kapitalın ölkədən gətməsinin qarşısını almaq üçün sosial, maliyyə, investisiya və digər risklərin minimumlaşdırılması.

Bu zaman ərazi idarəsinin investisiya strategiyası regionun inkişaf strategiyası ilə üzvi surətdə əlaqələndirilməlidir. Üstünlüyün isə birbaşa bəzənləmə deyil, regionun investisiya cəlb ediciliyinin yüksəldilməsinə kömək edən və xüsusi kapitalın investisiya layihələrinə cəlb edilməsini stimullaşdıran şəraitin yaradılmasına yönəldilməsi məqsədəuyğun sayılır.

Düşünülmüş və ölçülmüş birbaşa bəzənləmə öz növbəsində regionlara kredit tarixini formalaşdırmağa, milli və beynəlxalq kredit reytingi əsasında özlərinin borc kapitalları bazarına daxil olmalarını təmin etməyə imkan verməlidir. Şəhərlər və regionlar nəticədə aşağıdakı üstünlükləri əldə edə bilərlər [2, str. 78]:

- büdcə gəlirlərinin artırılması;
- kredit ödəmə qabiliyyətinin və kredit reytinginin yüksəldilməsi;
- müstəqilliyin və maliyyə cəhətdən qeyri-əsliliğinin artırılması;
- borc kapitalı bazasına təsiri.

Beləliklə, regionun maliyyə sisteminin: regionun nəgd pul dövriyyəsində, region daxilində dövr edən maliyyə axınlarında, kapitalın daxilolma və tərketmə kanallarında vəziyyəti haqqında informasiya bazasının formalaşmasını ön plana çəkmək lazımdır. Maliyyə institutlarından, regionların maliyyə institutlarına xidmət edən institutlardan statistik informasiyanın alınması, regionun maliyyə bazarının tənzimlənməsi üzrə təqdim edilmiş məlumatların təhlili və qərar qəbul edilməsi-ərazinin iqtisadi və sosial inkişafının təminatının əsasıdır. Burada yığılan statistik informasiyaların, hesabat göstəricilərinin strukturunun dəyişdirilməsi, maliyyə bazarı iştirakçılarının fəaliyyəti haqqında məlumatların şəffaflığı və əlçatarlığının yüksəldilməsi zəruriliyi yaranır. Belə bir maksimum səmərəliliklə işin aparılması ayrı-ayrı bələdiyyə və rayon qurumları səviyyələrində deyil, bütövlükdə region səviyyəsində təmin edilməlidir.

Ədəbiyyat

1. Портер М. Международная конкуренция. М.: Междунар. отношения 1993. 896 стр.
2. Грудинский В. Цели заимствований городов и регионов // ПЦБ. 2001, № 24 (207). стр. 78-79.

AZƏRBAYCANDA SAHİBKARLIQ FƏALİYYƏTİNİN DAVAMLI İQTİSADI İNKİŞAF PROBLEMLƏRİ VƏ ONLARIN HƏLLİ YOLLARI

Məmmədova S.A.

Azərbaycan Milli Elmlər Akademiyasının İqtisadiyyat İnstitutu

Xülasə

Məqalədə ölkədə sahibkarlıq fəaliyyətinin inkişaf etdirilməsinin ÜDM-də və büdcə gəlirlərinin yüksəldilməsində rolu elmi cəhətdən əsaslandırılır. Bu məqsədlə respublikada sahibkarlıq subyektlərinin mövcud vəziyyəti və sahədə problemləri doğuran səbəblər təhlil edilir.

Məqalənin sonunda isə bu istiqamətdə həm dövlət siyasətinin, həm də sahənin əsas istiqamətləri müəyyənləşdirilir və buna uyğun tövsiyələr paketi işlənilib hazırlanmışdır.

Açar sözləri: *sahibkarlıq, rəqabət, maliyyə, innovasiya, məhsul, istehsal*

Məlumdur ki, sahibkarlıq fəaliyyətinin əsas subyekti sahibkardır. Sahibkarlıq fəaliyyəti haqqında Azərbaycan Respublikasının Qanununun 3-cü maddəsində göstərilir ki, sahibkarlıq fəaliyyəti ilə Azərbaycan Respublikasının qanunvericilik aktlarında nəzərdə tutulmuş hallar istisna edilməklə fəaliyyət qabiliyyəti olan Azərbaycan Respublikasının hər bir vətəndaşı, mülkiyyət formasından asılı olmayaraq hüquqi şəxslər, hər bir xarici vətəndaş və ya vətəndaşlığı olmayan şəxs və xarici hüquqi şəxslər məşğul ola bilərlər [3].

Sahibkarlıq subyektlərinin təhlilini apararkən hüquqi şəxs yaratmadan sahibkarlıq fəaliyyəti ilə məşğul olan fiziki şəxslərinin sənaye, nəqliyyat və tikintidə, xidmət, informasiya və digər sahələrdə sahibkarlıq fəaliyyəti ilə məşğul olan fiziki şəxslərin eləcə də hüquqi şəxs statusuna malik olan müəssisələrin, firmaların, təşkilatların say qöstəricilərinə diqqət yetirilməsi zəruridir. Həmçinin bu müəssisələrdə müəyyən illərdə çalışan işçilərin say tərkibini və onların aylıq əmək haqqının məbləği haqda bəzi statistik göstəricilərin öyrənilməsi vacibdir. Ölkədə sahibkarlıq subyektlərinin ümumi bölgüsünə görə onların 15,9%-ni hüquqi şəxslər, 84,1%-ni isə fiziki şəxslər təşkil edir. 2013-cü il ərzində müəssisə və təşkilatların sayı ötən ilə nisbətən 8,9 faiz artaraq 78966 vahid olmuşdur. Bunların 9208 ədədi dövlət, 1755 ədədi bələdiyyə, 62143 ədədi xüsusi, 4404 xarici və 1456 ədədi qarışıq tipli mülkiyyət növləri üzrə fəaliyyət göstərən müəssisələr olmuşdur. 2013-cü ildə 5417 yeni sahibkarlıq fəaliyyəti ilə məşğul olan hüquqi şəxs qeydiyyatına alınmışdır ki, bu da son 5 ildə ən yüksək göstəricidir. Belə ki, 2010-cu ildə 5314, 2011-ci ildə 4296, 2012-ci ildə 5137 və 2013-cü ildə 5417 yeni müəssisə fəaliyyətə başlamışdır. 2013-cü ildə yaradılan müəssisələrin sayı son 4 ildə yaradılan müəssisələrin orta sayından 7.5 faiz çoxdur. Yeni fəaliyyətə başlamış sahibkarlıq subyektləri iqtisadiyyatın bütün sahələrini əhatə edir. Müəssisələrin 62899 vahidini və ya 79.7 faizini kiçik müəssisələr təşkil edir. 2014-cü ildə qeydiyyatdan 7879 hüquqi şəxs keçmişdir və bunların 211-i dövlət mülkiyyətinə, 6956-sı xüsusi mülkiyyətə, 568-i tam xarici investisiyalı, 138-i birgə müəssisələrə, 6-sı isə bələdiyyə mülkiyyətinə aid olunmuşdur. Ötən illər ərzində fiziki şəxslərin sayı dinamik şəkildə artmaqda davam etmişdir. 2013-cü il ərzində hüquqi şəxs yaratmadan fərdi sahibkarlıq formasında fəaliyyət göstərən fiziki şəxslərin sayı 18,5 faiz artaraq 432141 vahidə çatmışdır [1]. Ölkə iqtisadiyyatında əsas rolunu əsasən kiçik müəssisələr oynadığından Azərbaycan Respublikası da kiçik sahibkarlıq subyektlərinin inkişafına xüsusi diqqət yetirirlər. Bu məqsədlə "Kiçik sahibkarlığa dövlət köməyi haqqında Azərbaycan Respublikasının Qanunu" (Bakı şəhəri, 4 iyun 1999-cu il) imzalamış və kiçik sahibkarlıq subyektlərinə dövlət yardımı və bir sıra məsələlər bu qanunla tənzimlənir.

Kiçik sahibkarlıq subyektlərinin sahələr üzrə müəssisə daxilində işləyən işçilərin sayına və illik dövriyyəsinə görə qruplaşdırılması aşağıdakı kimi müəyyən edilir. Kiçik Sahibkarlıq subyektlərinin inkişaf dinamikasına baxsaq görərik ki, 2013-cü ildə kiçik sahibkarlıq subyektlərinin sayı ötən illə müqayisədə 4.9 % artaraq ötən 2012-ci ildə sahibkarlıq subyektlərinin 248288 təşkil etmişdir. 2013-ci ildə kiçik sahibkarlıq subyektlərinin sayı 260563-ə qədər artmışdır. Bunlardan 246102 ədədi fərdi sahibkarlardı. 2012-ci ildə isə bu göstərici 234634 ədədir. Ötən illə müqayisədə fərdi sahibkarların sayı da 4.6% artım olmuşdur. Digər illərə nəzər yetirsək ötən son beş ildə 2009-cu ildə 205028, 2010-cu ildə 207120 və 2011-ci illərdə 223547 ədəd kiçik sahibkarlıq müəssisələri fəaliyyət göstərmişdir. Müvafiq olaraq fərdi sahibkarlıq subyektlərində sayında artım müşahidə olunub 2009-cu ildə 186765, 2010-cu illərdə 192588 və 2011-ci illərdə 210643 ədəd fərdi sahibkarlıq subyektləri mövcud olmuşdur.

Kiçik sahibkarlıq müəssisələrində işləyən maddəli işçilərin sayı 1.4 % artmışdır. 2013-cü ildə kiçik müəssisələrdə çalışan maddəli işçilərin sayı 108976 olmuş, bu isə həmin ildə iqtisadiyyatda çalışan 3972.5 min nəfər maddəli işçinin 2.7%-i deməkdir. 2012-cü ildə isə kiçik müəssisələrdə 95503 nəfər maddəli işçi işləmişdir. İşçilərin sayında artımın təmin olunması ölkədə mövcud işsizlik səviyyəsinin aşağı salınmasına əhalinin məşğulluq səviyyəsinin artımına öz müsbət təsirini göstərir. Onların orta aylıq əmək haqqı 303 manat 50 qəpik olmuşdur bu isə ötən 2012-ci ildə işçilərin orta aylıq əmək haqqının 263 manat 30 qəpik olduğunu

nəzərə alsaq 15.3% artım deməkdir. Yaradılmış əlavə dəyərdə 20% artım olmuş və ümumi əlavə dəyər 1620.0 milyon manat olmuşdur. Bu isə ölkə iqtisadiyyatında məcmu əmək haqqının payının 3%, qeyri-neft sektoru üzrə isə 5.4% olmuşdur. İllik dövriyyə 10.5% təşkil edərək ümumi dəyəri 6072.6 milyon manat təşkil etmişdir qeyri neft sektorunun payı isə 20% olmuşdur. 2013-cü ildə fəaliyyət göstərən 14461 kiçik sahibkarlıq subyektlərinin 1227 dövlət mülkiyyətli dövlət müəs-sisələri olmuş 13234 ədədi isə qeyri dövlət mülkiyyətli olmuşdur. Ölkə üzrə fəaliyyət göstərən kiçik sahibkarlıq subyektlərinin əsasən kənd təsərrüfatı, meşə təsərrüfatı və balıqçılıq, sənaye, tikinti, ticarət; nəqliyyat vasitələrinin təmiri, nəqliyyat və anbar təsərrüfatı, turistlərin yerləşdirilməsi və ictimai işə, informasiya və rabitə, daşınmaz əmlakla əlaqədar əməliyyatlar, təhsil, əhaliyə səhiyyə və sosial xidmətlərin göstərilməsi və digər sahələr digər sahələrdə fəaliyyət göstərir.

Kiçik sahibkarlıq subyektlərinin fəaliyyət göstərdiyi sahələr üzrə payına nəzər yetirsək görərik ki, sahibkarlıq subyektlərinin əksər hissəsi - 70.1 %-i ticarət; nəqliyyat vasitələrinin təmiri sahəsinin, 10.7%-i nəqliyyat anbar təsərrüfatında, 3,6%-i turizm və işə, 2%-i isə sənayenin payına düşür.

Respublika iqtisadiyyatında və sənaye sahibkarlığı sferasında emal sənayesinin rolu və əhəmiyyəti ildən ilə artır. 2011-ci ilin yekunlarına görə sənaye müəssisələrinin ümumi 72 %-dən 52,4-i % əsas istehsal fondlarının 1,3 %-i emal sənayesində cəmləşmişdir. Bununla belə, bu sahənin ümumi istehsal olunan məhsulunun həcmnin payı dağ-mədən sənayesi ilə müqayisədə ümumi sənayenin tərkibində enmə tendensiyasına malikdir.

Azərbaycanda sahibkarlıq fəaliyyətinin yeniləndirilməsinin əsas istiqamətləri aşağıdakılar olmalıdır: qüvvədə olan qanunvericilikdən və bağladığı müqavilələrdən irəli gələn bütün vəzifələri yerinə yetirmək; iş qəbul edilən vətəndaşlarla müqavilələr (bağlaşmalar), habelə lazım gəldikdə Azərbaycan Respublikasının qanunvericiliyinə uyğun surətdə əmək kollektivlərinin adından çıxış edən həmkarlar ittifaqları ilə kollektiv müqavilələr bağlamaq; işçilərin həmkarlar ittifaqlarında birləşməsinə mane olmamaq; işçilərin əmək haqqını Azərbaycan Respublikasının qanunvericiliyi ilə müəyyən olunmuş minimum məbləğindən az olmayan səviyyədə ödəmək; Dövlət Sosial Müdafiə Fonduna, habelə işçilərin sosial müdafiəsi məqsədilə yaradılan digər fondlara müəyyən edilmiş qaydada və həcmdə ayırmalar vermək; qanunvericilikdə müəyyən edilmiş vergilər ödəmək; işçilərə qüvvədə olan qanunvericiliyə və müqavilələrə (bağlaşmalara) müvafiq əmək şəraiti yaratmaq; qüvvədə olan normativ aktları rəhbər tutaraq ekoloji təhlükəsizliyin, əməyin mühafizəsinin, təhlükəsizlik texnikasının, istehsal gigiyenasının və sanitariyasının təmin edilməsi, arxitektura abidələrinin və digər tarixi abidələrin mühafizəsi sahəsində tədbirlər görmək; istehsal olunan məhsulların (işlərin, xidmətlərin) rəqabət qabiliyyətliliyinə nail olmaq; müəlliflik hüququnun qorunmasının qanunvericiliklə müəyyən olunmuş tələblərinə əməl etmək;əmtəə nişanları və coğrafi göstəricilər haqqında qanunvericiliyin tələblərinə əməl etmək; istehsal etdiyi məhsulları markalaşdırmaq; qüvvədə olan qanunvericiliyə müvafiq surətdə lisenziyalaşdırılmalı olan sahələrdə fəaliyyət üçün xüsusi razılıq (lisenziya) almaq; antiinhisar qanunvericiliyinə riayət etmək; haqsız rəqabət metodlarından istifadə olunmasına yol verməmək; öz fəaliyyəti haqqında dövlət, statistika və maliyyə orqanlarına müəyyən edilmiş formada hesabatlar vermək; müharibə şəraitində və ya başqa fəvqəladə hallarda səlahiyyətli dövlət orqanlarının göstərişi ilə təsis sənədlərində nəzərdə tutulmayan və ya həmin sənədlərdə qeyd olunan məqsədlərə uyğun gəlməyən hər hansı qanuni fəaliyyət forması ilə məşğul olmaq.

Ədəbiyyat

1. Azərbaycan rəqəmlərdə. Statistik toplu. Bakı, 2015.
2. Батычко В.Т. Предпринимательское право. Конспект лекций. Таганрог, ТТИ ЮФУ, 2011.
3. "Sahibkarlıq fəaliyyəti haqqında" Azərbaycan Respublikası qanunu, Bakı şəhəri, 15 dekabr 1992-ci il.
4. Исследование специфики ведения в Азербайджане предпринимательской деятельности. Обзор рынков товаров и услуг в Азербайджане. Пермская торгово-промышленная палата. Пермь, 2014.

AZƏRBAYCAN NÜMUNƏSİNDƏ NƏQLİYYAT SEKTORUNUN ATMOSFER ÇİRLƏNMƏSİNƏ TƏSİRLƏRİNİN EKONOMETRİK QIYMƏTLƏNDİRİLMƏSİ

*Mikayılov C., Şükürov V.
Qafqaz Universiteti*

Xülasə

Tədqiqatda Azərbaycanda 1990-2014 dövrü üçün enerji istehlakı, real gəlir, əhali sayı və urbanizasiyanın nəqliyyat sektorundan emissiyaya təsirləri STİRPAT modeli çərçivəsində qiymətləndirilmişdir. Kiçik ölçülü nümunə halında alternativlərindən üstün hesab olunan Gecikməsi Paylanmış Avtoregressiv Modelə Məhdudiyət Testi yanaşmasının nəticələri göstərmişdir ki, Azərbaycanda əhali sayı, urbanizasiya və enerji istehlakı nəqliyyatdan emissiya üzərində əhəmiyyətli təsirə malikdir, real gəlirin emissiya üzərində müsbət, ancaq statistik cəhətdən əhəmiyyətli olmayan təsiri vardır. Tədqiqatın nəticələri, nəqliyyat sektorundan atmosfərə buraxılan çirkləndirici maddələrin azaldılması istiqamətində adekvat qərarların verilməsində istifadə oluna bilər.

Açar sözlər: nəqliyyatdan atmosfərə emissiya, enerji istehlakı, real ÜDM, əhali sayı, urbanizasiya, STİRPAT, Azərbaycan

Giriş

XXI əsrdə global istiləşmə və enerji böhranı beynəlxalq səviyyədə aşağı karbon emissiyalı iqtisadi inkişafın labüdlüyünü meydana çıxarmışdır. Yüksək sürətli iqtisadi və sosial inkişaf şəhərləri əsas karbon emissiyaçılarına, şəhər nəqliyyatını isə həmin karbon emissiyasında əsas formalaşma mənbəyinə çevirmişdir [3]. BMT-nin statistikasına əsasən şəhərlər ümumi karbon emissiyasında 75% paya malikdirlər, hansı ki onun 17,5%-i nəqliyyatın payına düşmüşdür (Li və Liu, 2014). Artan nəqliyyat emissiyası global iqtisadiyyatın böyümə sürətini məhdudlaşdıran vacib faktora çevrilmişdir. Ümumiyyətlə minik və yük avtomobilləri istismar ömrü boyu daima havanı çirkləndirirlər. Belə ki, avtomobillərin istehsalı və istifadəsi müddəti, həmçinin yanacaq doldurulması və yandırılması və avtomobillərin yararsızlaşdırılması zamanı havaya müəyyən dərəcədə çirkləndiricilər daxil olur [1]. Lakin Azərbaycanda atmosfərə emissiya edilən çirkləndirici maddələrin ortalama 67%-dən çoxu karbon dioksidin payına düşür [2]. Qlobal istiləşmənin formalaşmasında CO₂ konsentrasiyası 60% paya malikdir ki, həmin qazların emissiyasında yol nəqliyyat sektoru enerji istehsalından sonra ən böyük mənbədir və global emissiyasında 1971-ci ildən illik 1,9% olmaqla 106%-lik artım meydana gəlmişdir (EEA 2006).

Statistik verilənlər və Metodologiya

Azərbaycanın 1990-2014-cü illərdəki real Ümum Daxili Məhsulu (ÜDM), əhali sayı, urbanizasiya səviyyəsi və 1990-2012-ci illərdə Azərbaycanda ümumi enerji istehlakı Dünya Bankının 12 noyabr 2015-ci ildə təqdim etdiyi “Dünya İnkişaf Göstəriciləri” bazasından götürülmüşdür [8]. 1990-2014-cü illər ərzində nəqliyyatdan atmosfərə atılan çirkləndirici maddələrin statistikasını isə Azərbaycan Respublikası Dövlət Statistika Komitəsinin məlumatları əsasında modelə daxil edilmişdir. Real ÜDM 2005-ci il ABŞ dolları ilə, əhali sayı və urbanizasiya nəfərlə, enerji istehlakı kiloqram neft ekvivalenti ilə, nəqliyyatdan atmosfərə atılan çirkləndirici maddələr isə kiloqramla ifadə edilmişdir. Azərbaycanda nəqliyyatdan çirkləndirici maddələrin emissiyası ilə ÜDM, əhali sayı, enerji istehlakı və urbanizasiya arasındakı uzunmüddətli əlaqəni göstərmək üçün aşağıdakı asılılıqdan istifadə edəcəyik:

$$pol = b_0 + b_1 enuse + b_2 gdp + b_3 pop + b_4 gdp^2 + u \quad (1)$$

$$pol = b_0 + b_1 enuse + b_2 gdp + b_3 urb + b_4 gdp^2 + u \quad (2)$$

Burada, *pol* – Azərbaycanda nəqliyyatdan atmosfərə atılan çirkləndirici maddələr, *enuse* – enerji istehlakı, *pop* - əhali sayı, *gdp* – real ÜDM, *gdp²* – real ÜDM-in kvadratı, *urb* – urbanizasiya, *u* – qalıqlar, *b₁*, *b₂*, *b₃*, *b₄* və *b₅* uyğun parametrlərin uzunmüddətli dövr üçün reqressiya əmsallarıdır.

Daxil edilmiş dəyişənlər arasında uzunmüddətli əlaqəni müəyyənləşdirmək üçün 1999-cu ildə Pesaran və Shin tərəfindən təklif edilmiş və 2001-ci ildə Pesaran və digərləri tərəfindən genişləndirilmiş Gecikməsi Paylanmış Avtoregressiv Modelə Məhdudiyət Testi (ARDLBT) yanaşmasından istifadə edilmişdir. ARDLBT yanaşması şərti Məhdudiyətsiz Xəta Korreksiya Modeli (UECM) altında dəyişənlərin gecikmə səviyyələrinin əhəmiyyətliliyini test edir [5, 6]. ARDL yanaşması digər metodlarla müqayisədə bir sıra üstün cəhətlərə malikdir [4, 6, 8]. Məhdudiyət testinin tətbiqi sadədir. Fərz edək ki, *z_t* iki dəyişənin vektorudur, hansı ki *z_t*=(*y_t*, *x_t*)-dir və burada *y_t* asılı, *x_t* isə əsas dəyişəndir. Kointeqrasiya analizi üçün Δ*y_t*-nin aşağıdakı kimi modelləşdiririk:

$$\Delta y_t = c_0 + \theta_{yy} y_{t-1} + \theta_{yx} x_{t-1} + \sum_{i=1}^n \varpi_i \Delta y_{t-i} + \sum_{i=0}^n \varphi_i \Delta x_{t-i} + u_t \quad (3)$$

Burada, y asılı, x əsas dəyişəni, u ağ küy xətasını, c_0 sərbəst həddi, θ_i uzun müddətli dövr əmsallarını, ω_i və φ_i isə qısa müddətli dövr əmsallarını ifadə edir. Δy_t -nin gecikmələrlə olan, Δx_t -nin isə həm gecikmələrlə olan, həm də cari dəyərləri dəyişənlərin qısamüddətli dinamik strukturunu modelləşdirmək üçün istifadə edilir. Məhdudiyət testini dəyərləndirərkən y_t və x_t arasında hər hansı əlaqənin olmaması üçün (3) tənliyindən dəyişənlərin gecikmiş variantlarını – y_{t-1} və x_{t-1} -i çıxarmaq lazımdır. Başqa sözlə, dəyişənlər arasında kointegrasiya əlaqəsinin mövcudluğunu yoxlamaq üçün aşağıdakı sıfır və alternativ hipotezlərdən istifadə olunur:

$$H_0 : \theta_{yy} = 0, \theta_{yx} = 0 \quad (4)$$

$$H_1 : \theta_{yy} \neq 0, \theta_{yx} \neq 0 \text{ or } \theta_{yy} = 0, \theta_{yx} \neq 0 \text{ yaxud, } \theta_{yy} \neq 0, \theta_{yx} = 0 \quad (5)$$

Hesablanmış F-statistika iki dəst kritik qiymətlərlə müqayisə olunur, bu kritik qiymətlər Pesaran və digərləri tərəfindən 2001-ci ildə hazırlanmış və bir dəst kritik F-statistika qiymətləri bütün dəyişənlərin $I(0)$ olduğu halda tətbiq edilirsə, ikinci dəst bütün dəyişənlər $I(1)$ olduğu zaman tətbiq edilir [7]. Stasionarlığın yoxlanılması üçün ADF testindən istifadə olunmuşdur[2].

Empirik nəticələr

Vahid kök testinin nəticələrinə əsasən ARDL metodundan istifadə etmək olar. Müxtəlif modellərin müqayisəsi nəticəsində müəyyən olunmuşdur ki, Azərbaycan nümunəsində EKC hipotezi ödənilmir. Ona görə də sonrakı modellərdə *üdm*-nin kvadratı dəyişəni iştirak etmir. Kointegrasiya testlərinin (Trace və Maximum Eigenvalue, Phillips-Ouliaris, Bounds test) nəticələri göstərmişdir ki, dəyişənlər arasında uzunmüddətli dövr əlaqəsi mövcuddur.

Kointegrasiya əlaqəsinin varlığına əsaslanaraq ARDL metodu ilə qısamüddətli və uzunmüddətli dövr üçün (1) və (2) modelləri ayrılıqda qiymətləndirilmişdir. (1) modelinin qiymətləndirilməsi göstərir ki, uzunmüddətli dövr üçün *enerji istehlakı* və *əhali sayı* dəyişənlərinin əmsalları həm statistik həm də iqtisadi cəhətdən əhəmiyyətlidir. Lakin *üdm* dəyişəni isə müsbət əmsallı olmaqla iqtisadi əhəmiyyətliliyə malik olsa da, 10,83% *p*-qiyməti onun statistik əhəmiyyətli olmadığını göstərir.

Uzunmüddətli dövr əlaqəsi üçün avtomobil nəqliyyatından emissiya üçün aşağıdakı tənlik alınır:

$$pol = 1,003568enuse + 0,134004gdp + 3,356437pop - 59,881574 \quad (6)$$

Uzunmüddətli dövr üçün aldığımız nəticəyə əsasən Azərbaycanda enerji istehlakındakı 1% artım nəqliyyatdan emissiya edilən çirkləndirici maddələrin 1,004% artması ilə, əhali artımındakı 1%-lik artım isə emissiyada 3,356% artımla nəticələnir. Bunlardan əlavə, hesablanmış tarazlığa korreksiya sürəti (-1,37) statistik cəhətdən əhəmiyyətli olmaqla bərabər, qısamüddətli kənarlaşmanın uzunmüddətli asılılığa yığılmasının sürət göstəricisidir. Alınan tarazlığa korreksiya sürəti 137%- çox yüksək olmaqla, tətbiq edilən innovasiyaların yaratdığı şokların 1 ildən də qısa müddətdə yoxa çıxdığını göstərir. (2) tənliyinin qiymətləndirilməsindən alınan model aşağıdakı kimidir:

$$pol = 0,802472enuse + 0,130993gdp + 2,712431urb - 43,120876 \quad (7)$$

Bu nəticəyə görə enerji istehlakındakı 1% artım emissiyanı 0,8%, urbanizasiyanın 1% artımı isə 2,7% emissiya artımı ilə nəticələnir.

Nəticə və Təkliflər

Tədqiqat işində iki model qiymətləndirilmiş və hər iki modeldə Azərbaycanda 1990-2014-cü illər ərzində nəqliyyatdan atmosfərə daxil olan çirkləndirici maddələrə sosial və iqtisadi təsirlər araşdırılmışdır. Modellərdən alınan nəticələrə əsasən Azərbaycanda EKC hipotezi ödənilmir, enerji istehlakındakı 1% artım nəqliyyatdan emissiyanı 1,004% (0,802%), əhali sayındakı 1% artım 3,36%, urbanizasiya səviyyəsindəki 1% artım isə nəqliyyatdan emissiyanı 2,712% artırır. Azərbaycanda əhalinin və iş yerlərinin iri sənaye mərkəzində toplanmasının yaratdığı şərait nəqliyyat sayının da artmasına səbəb olur ki, bu da öz növbəsində urbanizasiyanın, həmçinin əhali sayının emissiyaya güclü təsirini formalaşdırır. Bu məqsədlə aşağıdakıları tədbirlərin həyata keçirilməsini təklif edirik: Avtomobillərdə mühərrik gücünə və emissiyasına görə əlavə vergilər tətbiq etmək; Avtomobillərin texniki baxışı zamanı texniki sazlıq vəziyyətinə müvafiq vergi və rüsumların tətbiqi; Şəhərlər üçün yeni hərəkət marşrutu hazırlamaq, bütün şəhər boyunca velosiped zolaqlarının salınması, şəbəkə velosiped icarəsi və veloparkların tikilməsi.

Ədəbiyyat

[1] Apergis, Nicholas, Payne, James E. (2010). "The emissions, energy consumption, and growth nexus: Evidence from the commonwealth of independent states". Energy Policy, Vol. 38(1), pp 650-655. <https://ideas.repec.org/a/eee/enepol/v38y2010i1p650-655.html>

[2] Doldado J., Jenkinson T., Sosvilla-Rivero S. (1990). "Cointegration and Unit Roots". Journal of Economic Surveys Vol 4, pp. 249-273

- [3] Fengyan F., Yalin L. (2015). "Factor analysis of energy-related carbon emissions: a case study of Beijing". Journal of Cleaner Production. doi:10.1016/j.jclepro.2015.07.094
- [4] Oteng-Abayie E.F., Frimpong J.M. (2006). "Bounds Testing Approach to Cointegration: An Examination of Foreign Direct Investment Trade and Growth Relationships". American Journal of Applied Sciences Vol. 3, pp. 2079-2085
- [5] Pesaran M., Shin Y. (1999). "An Autoregressive Distributed Lag Modeling Approach to Cointegration Analysis" in S. Strom, (ed) Econometrics and Economic Theory in the 20th Century: The Ragnar Frisch centennial Symposium, Cambridge University Press, Cambridge
- [6] Pesaran M. H., Shin Y., Smith R. J. (2001). "Bounds testing approaches to the analysis of level relationships". Journal of Applied Econometrics, Vol. 16, pp. 289-326
- [7] Sulaiman D. M., Muhammad U. (2010). "The Bound Testing Approach for Co-Integration and Causality between Financial Development and Economic Growth in Case of Pakistan". European Journal of Social Sciences, Vol 13, pp. 525-
- [8] World Bank (2015). Countries and Economies. <http://data.worldbank.org/country>

UOT 338.45

BAZAR İQTİSADİYYATINDA RƏQABƏTİN ROLU

Mikayılov V.M.

SOCAR "Neftqazelmütədqıqatlayihə" İnstitutu

Xülasə

Azərbaycan Respublikasında bazar iqtisadiyyatının inkişafı. Bazar iqtisadiyyatı şəraitində innovativ inkişaf. Dayanıqlı və davamlı inkişaf şəraitində rəqabət qabiliyyətinin saxlanması.

Açar sözlər: *bazar iqtisadiyyatı, dayanıqlı inkişaf, sağlam rəqabət, innovativ inkişaf*

Azərbaycan Respublikasında iqtisadi şəraitin sabitləşməsi sənaye müəssisələrində dayanıqlı artım üçün şəraitin yaradılmasından xəbər verir. Bunun əsas amillərindən biri isə məhsulun rəqabət qabiliyyətinin yüksəldilməsidir.

Müasir bazar iqtisadi münasibətləri şəraitində məhsulun rəqabət qabiliyyətliliyi problemi yeni prinsiplər xarakter daşıyır, strateji status kimi səslənir. Beynəlxalq rəqabət fonunda hər bir sənaye müəssisəsi istehsal prosesində elmi-texniki tərəqqinin nəticələrinin tətbiqi, elm tutumlu məhsul istehsalının genişləndirilməsi və s. kimi amillərlə səciyyələnir.

Azərbaycanda son dövrlər sənayenin innovasiya bazasında inkişafına diqqət xeyli artmış, bu barədə bir sıra normativ sənədlər qəbul edilmişdir. Bununla yanaşı, innovasiyaya ayrılan xərclər Ümumdaxili Məhsulda hələ çox kiçikdir və bir sıra dünya dövlətləri ilə müqayisədə qənaətbəxş deyildir. Bununla əlaqədar olaraq, qanunvericilik və konkret təsərrüfat subyektlərinin rəhbərlərinin bu sahədəki real fəaliyyətləri arasında böyük fərqlər mövcuddur. Fikrimcə bunların əsas səbəbi, hər hansı təsərrüfat subyektləri səviyyəsində innovasiya proseslərinin idarə edilməsi sisteminin qurulmasında metodoloji bazanın və yanaşmaların lazımı səviyyədə işlənilməməsidir [1].

Azərbaycan Respublikası bazar iqtisadiyyatı prinsiplərinə müvafiq olaraq, öz iqtisadiyyatını inkişaf etdirir. Bu mənada qeyd olunmalıdır ki, bazar iqtisadiyyatının təkmilləşdirilmiş inzibati idarə etmə üstünlüyündən biri rəqabətdir. Məhz rəqabət bazar iqtisadiyyatının tərəqqisi və cəmiyyətin davamlı inkişafını təmin edir [2]. Təbii ki, bazara rəqabət qabiliyyətli məhsul ilə daxil olmaq bazar iqtisadiyyatında müəssisənin yaşamasına imkan verir. Bu baxımdan iqtisadçı alimlər bazar iqtisadiyyatının fəaliyyətində rəqabətin mövcudluğunu qəbul edirlər. Bazar iqtisadi münasibətləri insana qeyri-məhdud azadlıq verən və bazar iqtisadiyyatına bu mənada fərdilik xasdır. Bazar iqtisadiyyatında fərdilik aşağıdakılarla səciyyələnir:

- bazar münasibətlərində xüsusi mülkiyyət mövcuddur və ölkənin sərvətlərinin böyük hissəsi burada cəmlənmişdir. Xüsusi mülkiyyətçi bu mülkünü qanun çərçivəsində istədiyi kimi idarə edə bilər;
- xüsusi mülkiyyət sahibkarlığa, onun inkişafına bir əhəngdarlıq verir, sahibkar nə, necə, nə qədər istehsal etmək kimi suallara öz imkanlarına müvafiq cavab verir;
- fərdilik həm də istehlakçıya müəyyən azadlıq və sərbəstlik verir. İstehlakçı rəqabət şəraitində seçim imkanlarına malikdir;
- rəqabət şəraitində dövlətin lazımı vaxtlarda müdaxiləsi. Bu müdaxilə məhdud xarakter daşıyır, yəni məhsulun həcmi, quruluşu, qiymət səviyyəsi və başqa parametrlərin tənzimlənməsinə dövlət müdaxiləsi olmur.

Bazar iqtisadiyyatında fərdiliyin bəzi çatışmayan cəhətləri də mövcuddur. Belə ki, xüsusi mülkiyyətçilərin fərdi maraqları bütövlükdə iqtisadiyyatın normal fəaliyyətinə mənfi təsir göstərir və nəticədə onun yaşamasına əngəl ola bilər. Bütün bunların qarşısının alınmasında rəqabətin böyük təsiri

vardır. Rəqabət şəraitində hər bir firma öz məhsullarının təkmilləşdirilməsi yollarının axtarılmasında maraqlıdır və bu hisslər istehlakçı tələbatının ödənilməsinə istiqamətlənir.

A.Marşal əsərlərinin birində qeyd edir ki, “Rəqabət, təbiidir, ondan ibarətdir ki, bir insan başqası ilə yarışır, xüsusən də nəyinsə alınıb-satılmasında” bu zaman A.Marşal “insan” deyəndə nəinki konkret istehlakçını, həm də bazarın başqa subyektlərini nəzərdə tuturdu. Məhz yarış, rəqabət bazarına xasdır və o elə bir hərəkətverici qüvvədir ki, ən yaxşı iqtisadi metodlardan istifadə edərək istehlakçıların əldə edilməsini özündə cəmləşdirir.

Rəqabət, bazar iqtisadiyyatına fərdliyin özünəməxsus əksikliyi kimi əlavəsi sayılır. Əgər fərdi maraqlar təsərrüfat prinsiplərinin bütün iştirakçılarının fəaliyyətini bütövlükdə cəmiyyətin tələbatlarının ödənilməsinə istiqamətləndirir [3]. Həmçinin, rəqabətdə konkret istehlakçının maraqlarını yaxşı ödəyən iştirakçı qalib gəlir.

Qeyd edir ki, bazar iqtisadiyyatının fəaliyyətində rəqabətin rolu on səkkizinci əsrdə “görünməz əl” prinsipində göstərilmişdir. Bu zaman A.Smitə görə mühüm prinsip rəqabət mühitində bazar iqtisadiyyatında müsbət nəticənin təmin edilməsidir.

İqtisadi ədəbiyyatda rəqabətin ayrı-ayrı növlərinə baxılmışdır: düzgün (qeyri-düzgün), qiymət (qeyri-qiymət), sahədaxili (sahələrarxası), səmərəli, işləyən və s.

Bazar iqtisadiyyatında rəqabətin rolunu qiymətləndirərkən “görünməz əl” prinsipinə uyğun olaraq, bazarın özünü tənzimləməsi bir tərəfdən isə təsərrüfatçılıq metodu kimi özünü göstərir. Bazar sisteminin özünü tənzimləməsinin təsərrüfatçılıq mexanizminin əsasında rəqabət və inteqrasiya proseslərinin fəaliyyəti durur. Təsərrüfatçılıq metodu kimi rəqabətqabiliyyətli əmtəə istehsalçıları arasında mübarizədə özünü göstərir. Inteqrasiya istehsal-təsərrüfat fəaliyyətində razılaşıdırılmış, qarşılıqlı əlaqələrin əmələ gəlməsi ilə müşayiət edilir.

Bütövlükdə qeyd etmək lazımdır ki, insan cəmiyyətinin tarixi, bu rəqabət mübarizəsinin tarixidir.

Qeyri-mükəmməl bazarda rəqabətin iqtisadi modelləri aşağıdakılara bölünür: Sırf rəqabət bazarı. İnhisarçı rəqabəti bazarı. Oligopolist bazar. Sırf inhisar bazarı. Bu rəqabət formaları onların məzmunu iqtisadi ədəbiyyatlarda geniş tədqiq və təhlil olunmuşdur.

Rəqabət, Fridrix fon Hayekə görə prosesdir, bunun vasitəsilə insanlar biliyi alıb və ötürürlər. Onun fikrincə, bazarda rəqabətin sayəsində bağlı olanlar açıqlanır.

Rəqabət çox geniş məfhumdur və bir tezis çərçivəsində onun bütün tərəflərinin açıqlanması qeyri-mümkündür. Bununla belə qeyd etmək lazımdır ki, rəqabət olmadan iqtisadiyyat inkişaf edə bilməz. Məhz rəqabət ayrı-ayrı firmalar arasında, ölkələr arasında iqtisadi fəaliyyətin, onun inkişaf etdirilməsinin mühüm mənbəyidir.

Ədəbiyyat

1. Уолш К. Ключевые показатели менеджмента. Пер с. англ. М.: Дело, 2001., 314 стр
2. Акимова Т.А., Мосейкин Ю.Н. Экономика устойчивого развития. М.: ЗАО Изд-во «Экономика», 2009, 430 стр.
3. Портер М. Международная конкуренция. Пер. с. англ, под ред. и с. предисловиям В.Д. Щетинина. М. Международная отношения. 1993, 896стр.

MALİYYƏ SİYASƏTİNİN MƏZMUNU VƏ NƏZƏRİ-KONSEPTUAL ƏSASLARI

Musayeva R.A.

Azərbaycan Dövlət İqtisad Universiteti

Açar sözlər: maliyyə siyasəti, maliyyə resursları, maliyyə münasibətləri

İqtisadi münasibətlər müstəsna dərəcədə çoxcəhətli olub, təkrar istehsal prosesinin müxtəlif fondlarında, təsərrüfatçılığın bütün səviyyələrində, ictimai fəaliyyətin bütün sferalarında meydana gəlirlər. Bu zaman ictimai varlığın tərəflərindən birini xarakterizə edən eynicinsli iqtisadi münasibətlər gələcəkdə ümumiləşdirilmiş abstrakt şəkildə təmsil olunur, iqtisadi kateqoriyanı əmələ gətirir. Maliyyə cəmiyyətdə obyektiv xarakterə və spesifik ictimai təyinatla malik real mövcud olan istehsal münasibətlərini ifadə etməklə, iqtisadi kateqoriya kimi çıxış edir.

Maliyyə resurslarının maliyyə münasibətlərinin maddi daşıyıcısı kimi nəzərdən keçirilməsi dəyər bölgüsündə iştirak edən kateqoriyalardan maliyyəni ayırmağa imkan verir. Maliyyədən başqa onlardan heç biri bu cür maddi daşıyıcı kimi xarakterizə edilmir. Buradan isə maliyyəni digər bölgü kateqoriyalardan fərqləndirən mühüm spesifik əlamətlər meydana çıxır. Bu əlamətlər ondan ibarətdir ki, maliyyə münasibətləri həmişə maliyyə resursları və yığımlarının formalaşması ilə bağlıdır. Bu əlamət harada fəaliyyət göstərməsindən asılı olmayaraq istənilən ictimai-iqtisadi informasiyanın maliyyə münasibətləri üçün ümumi sayılır (3). Bu zaman maliyyə resurslarının yaranması və istifadəsində istinad olunan forma və

metodlar cəmiyyətin sosial təbiətinin dəyişməsindən asılı olaraq əvəz olunurdu.

İstehsal münasibətlərinin gələcək hissəsi sayılan maliyyə iqtisadi bazisə aid olunur: onların dəyər bölgüsü ilə şərtlənməsi maliyyələrin tarixən keçid xarakterli olmasına dəlalət verir(50, s.342).

Maliyyə elmində bir sıra mübahisəli məsələlər, hər şeydən əvvəl isə, maliyyə münasibətlərinin iqtisadi təbiəti və sərhədləri haqqında məsələ mövcuddur. Alimlərin bir hissəsi hesab edir ki, maliyyə təkrar istehsal prosesinin ikinci fazasında-ictimai məhsulun dəyərinin bölgüsü və yenidən bölgüsü zamanı meydana çıxır (2). Digər qrup alimlər isə, maliyyəyə bütövlükdə təkrar istehsal kateqoriyası kimi baxmaqla, onun tərkibinə mübadilə fazasında olan pul münasibətlərini də daxil edirlər (5). Lakin bölgü və mübadilə öz xüsusi iqtisadi ifadə formasına malik olan müxtəlif təkrar istehsal fazalarıdır. Odur ki, daha məqsədəuyğun saymaq olar ki, pul münasibətlərinin müxtəlif növləri müxtəlif iqtisadi formalarda ifadə olunur: ictimai məhsulun dəyərinin pul formasında bölgüsü ilə bağlı münasibətlər maliyyə kateqoriyasının məcmusunu təşkil edir, alqı-satqının nizamlı şəkildə başa çatdırılan aktları əsasında əmtəə tədavülü prosesində meydana çıxan münasibətlər isə, ümumi ekvivalent kimi pul vasitəsilə və dəyərin pulla ifadəsi kimi qiymət vasitəsilə həyata keçirilən hesablaşmalar formasını qəbul edirlər.

Gələcəkdə bölüşdürücü xarakterə malik olan maliyyə münasibətləri bütün istehsal münasibətləri sisteminin ayrılmaz tərkib hissəsi sayılır, təkrar istehsal prosesinin bütün fazaları ilə üzvi surətdə qarşılıqlı əlaqədədir və onlara təsir edə bilər.

Maliyyə elminin banisi sayılan Adam Smit 1876-cı ildə “Xalqların sərvətinin təbiəti və səbəbləri haqqında tədqiqat” kitabını nəşr etdirdi. Burada o, ilk dəfə olaraq, özünün məhsuldar və qeyri-məhsuldar əməyi haqqında təliminə əsaslanmaqla dövlət maliyyəsinin mahiyyəti haqqında ayrı-ayrı müddəalar işləyib hazırladı. Bu əsərində o, əsas maliyyə kateqoriyaları sayılan dövlət gəlirləri və xərclərinin xarakteristikasını verdi. Belə bir nəticə çıxardı ki, dövlət xərclərinin demək olar ki, hamısı qeyri-məhsuldar sərf olunur. A.Smit vergilərə mənfi yanaşır və dövlət xərclərini azaltmağı təklif edirdi. Dövlət kapital yığıcı üçün əlverişli şərait yaratmalıdır. A.Smit vergitutmanın 4 əsas prinsipini formalaşdırdı: 1) vergilər vətəndaşların qabiliyyətinə və gücünə uyğun olaraq ödənilir; 2) vergilərin ölçüsü və onların ödənilmə müddəti dəqiq müəyyən olunmalıdır; 3) vergilərin tutulma vaxtı ödəyici üçün əlverişli müəyyən edilməlidir; 4) vergilərin yığılması zamanı minimal xərclər ödənilir.

D. Rikardo özünün “Siyasi iqtisadın və vergitutmanın başlanğıcı” adlı əsərində vergini çox böyük bəla adlandırır və vergini azaltmağı təkid edirdi. Onun fikrincə, dövlət müəssisənin təsərrüfat fəaliyyətinə qarışmamalıdır.

Stüart Mill gəlir vergisi tutması zamanı vergi qoyulmayan minimumun tətbiqini təklif edir. Bu minimum normal yaşamaq gəlirinə bərabərdir. Mill müfəssəl olaraq xidmətlərin vergi nəzəriyyəsini işləyib hazırladı. Bu nəzəriyyəyə əsasən hər bir adam dövlətdən aldığı köməyə görə öz gəlirinin bir hissəsini dövlətə verməlidir. Mill asılılıq yaratmaqla onları birləşdirdi. Millin nəzəriyyəsini sonradan İsveç iqtisadçıları inkişaf etdirdilər.

XIX əsrin ortalarında maliyyə elmi marksist cərəyanın təsiri altında olmuşdur. Marks və Engels, eləcə də klassik məktəbin nümayəndələri vergini tədqiq etmişlər. Onların fikrincə, vergilər xalq üçün yük və əlavə istismar alətidir. Büdcəni təhlil edərək onlar belə bir nəticəyə gəlmişdilər ki, saldo necədirsə, ölkənin maddi rifahı da elədir.

Maliyyə münasibətlərinin irimiqyaslı və keyfiyyətə yeni inkişafı XX əsrdə, xüsusilə də ikinci dünya müharibəsindən sonra baş vermişdir. Dövlət büdcələrinin həcmi milyardlarla milli valyutalarda ifadə olunmağa başladı. Bütün dünya ölkələrində milli gəlirin bir hissəsinin dövlətsizləşdirilməsi baş verdi, dövlət onun həcmiminin 50%-nə qədərini sahibinə və sərəncamına çevrildi. Pul vəsaitlərinin külli miqdarda həcminə malik olmaqla dövlətlər təkrar istehsal prosesinə böyük təsir göstərdilər.

XX əsrin 30-cu illərində Keynsin yeni nəzəriyyəsi (keynsçilik) meydana çıxdı. O, kapitalist rəhbərliyinin dövlət tənzimlənməsinə tələbat kimi meydana çıxdı. Keyns və onun tərəfdarları hesab edirdilər ki, qeyri-stabillik, inflyasiya və işsizlik xarakterik olduğuna görə dövlət tənzimlənməsi zəruridir. Tənəzzül dövründə onlar aşağıdakıları tövsiyə edirlər (6):

1) kifayət olmayan tələbi kompensasiya etmək və bu zaman nə büdcə kəsirindən, nə də inflyasiyadan qorxmamaqdan ötrü əmtəə və xidmətlərin satın alınması üçün dövlət xərclərini artırmaq;

2) investisiyaları stimullaşdırmaq üçün şəxsi gəlirə və mənfəətə vergi dərəcələrini azaltmaq;

3) dövlət tərəfindən iş yerləri yaratmaq;

4) daha ucuz kreditləşdirmə və investisiyaları genişləndirmək məqsədilə bank faizi normasına təsir göstərmək.

Yüksəliş dövründə aşağıdakıları məsləhət görürlər (89):

1) əmtəəyə məcmu tələbi azaltmaq üçün dövlət alışı azaltmaq;

2) istehlak investisiya məsrəflərini azaltmaq məqsədilə vergi dərəcələrini artırmaq;

3) kreditin bahalanması üzrə tədbirlər hazırlamaq.

Keyns və onun tərəfdarları dövlət büdcəsinə iqtisadiyyatın əsas tənzimləyici vasitəsi kimi yanaşır, onu istehsal amilləri, investisiya və məşğulluq problemləri ilə əlaqələndirir. Onlar dövlət maliyyəsinə məşğulluq və gəlirlər nəzəriyyəsinin bir hissəsi kimi yanaşır, maliyyə siyasətinə isə iqtisadi siyasətin ayrılmaz bir hissəsi kimi qiymət verirdilər. Keynsçilər hesab edirdilər ki, dövlət xərcləri iqtisadi böhranın aradan qaldırılmasının mühüm vasitəsidir.

Ədəbiyyat

1. Allahverdiyev H.B., Qafarov K.S., Əhmədov M.Ə. İqtisadiyyatın dövlət tənzimlənməsi. Bakı, Nasir, 2012. 408 səh.

2. Əhmədov M.A. Qloballaşma və milli iqtisadiyyatın formalaşması. Bakı, Azərneşr, 2003. 520 səh.

3. Əlirzayev Ə.Q. Azərbaycanın iqtisadi inkişafının konsepsiyası. Bakı, Odlar Yurdu nəşriyyatı, 1999. 104 səh.

4. Əliyev R.B., Novruzov N.A., Məmmədov M.A. Investisiyanın maliyyələşdirilməsi və kreditləşdirilməsi. Bakı, 2003. 432 səh.

İQTİSADI-EKOLOJİ TƏHLÜKƏSİZLİYİN NƏZƏRİ-METODOLOJİ ƏSASLARI VƏ İDARƏETMƏ MEXANİZMLƏRİ

Mustafayeva N.Ə.

Azərbaycan Respublikasının Prezidenti yanında Dövlət İdarəçilik Akademiyası

Xülasə

Son yüzillikdə dünyada elmi-texniki tərəqqinin sürətli inkişafı insan fəaliyyətinin ətraf mühitə təsirinin artmasına və təbiətin həddən artıq istismarına səbəb olmuşdur. Müasir dövrdə ekoloji vəziyyətin gərginləşməsi ilə əlaqədar və ekologiya – iqtisadi münasibətlərinin dərinləşməsinə uyğun olaraq təbiətin və cəmiyyətin harmonik qarşılıqlı əlaqə və təsir istiqamətində müəyyən işlər görülməlidir. Bu baxımdan iqtisadi-ekoloji təhlükəsizlik mexanizmləri xüsusi yer tutur və böyük əhəmiyyətə malikdir.

Açar sözlər: *iqtisadi təhlükəsizlik, ekoloji tənzimləmə, metodoloji əsaslar, elmi-texniki tərəqqi*

XIX əsrin sonu və XX əsrdə insanın antropogen və texnogen fəaliyyətinin təsiri nəticəsində ətraf mühitin, onun amillərinin, təbii sərvətlərin, biosferin, ekosistemlərin normal ahəngi tamamilə pozulmuş və çox ciddi ekoloji disbalans yaranmışdır. Bu baxımdan iqtisadi-ekoloji təhlükəsizliyin təmin edilməsi hər bir dövlət üçün öz ərazisində və onun ətrafında təhlükəli ekoloji vəziyyətlərin qarşısının alınması, onların mənfi nəticələrinin maksimum aradan qaldırılması üzrə milli tədbirlər sisteminin yaradılması və həyata keçirilməsini ehtiva edir. Ekoloji təhlükəsizlik yalnız milli fəaliyyət deyil, qlobal geosiyasi məsələ olduğundan, onun əhatə dairəsi ayrıca götürülmüş bir ölkənin ərazisi, lokal strukturlar və yerli səviyyəli fəaliyyətlə məhdudlaşmır [4].

Qloballaşan cəmiyyətin iqtisadi, siyasi və ekoloji idarə edilməsinin başlıca istiqamətlərindən biri də təhlükəsizlik sisteminin yaradılmasıdır. Lakin iqtisadi -ekoloji təhlükəsizliyin mahiyyətinin araşdırılmasına keçməzdən əvvəl "təhlükəsizlik" anlayışının təkamülü, antropologiyası ilə məlumatlandırmaq zərurəti yaranır.

Hər bir elmin özünəməxsus kateqoriya və anlayışlar sistemi olur. Həmin elmin əsasları da məhz onlar vasitəsilə öyrənilir. Təhlükənin mənbəyi mənşə etibarilə üç formada təzahür edir:

1) təbii; 2) texnogen; 3) sosial.

Təbii təhlükəyə təbiətin qanunlar əsasında baş verən təbii hadisələr daxildir. Bura zəlzələlər, daşqınlar, quraqlıq və başqalarını aid etmək olar. Texnogen anlayışı elmi-texniki inkişafın ətraf mühiti yararsızlaşdırması kimi problemləri öz məzmununda ehtiva edir [2]. Sosial mənşəli təhlükə isə əhalinin sosial vəziyyətinin pisləşməsi nəticəsində sosial partlayışın yaranması şəraiti kimi başa düşülür. Təhlükə və onun qarşısının alınmasına yönəldilmiş tədbirlər bütün dövrlərdə öz aktuallığını saxlamış və saxlamaqdadır. Obyektindən asılı olmayaraq təhlükə o zaman reallaşır ki, istər fərd, istər cəmiyyət, istərsə də dövlət onu doğuran səbəblərə qarşı effektiv preventiv (qabaqlama) tədbirləri həyata keçirmək iqtidarında olmur və nəticədə bir sistem kimi öz müvazinətini və dayanıqlığını itirir [5]. Bəşər sivilizasiyası yer üzərində mövcud olduğu andan etibarən cəmiyyət təhlükə əhatəsində olmuşdur.

Təhlükə- sosial-iqtisadi sistemdə olan cəmiyyətə neqativ təsir göstərmək imkanlarını əks etdirir. Təhlükəsizlik və onun təmin edilməsi hətta dövlətin mövcud olmadığı iqtisadi cəmiyyətdə də aktualıq kəsb etmiş əksər hallarda şəxsi, birgə qorunma- təhlükəsizlik tədbirləri mövcud olmuşdur.

"Təhlükəsizlik" mahiyyəti etibarilə insanın fiziki mövcudluğuna zərərli təsir gösərən amillərdən sığortalanmış həyat şəraitinin yaradılmasına və hər hansı bir təhlükədən müdafiə edilməsinə yönəldilən tədbirlərin məcmusunu özündə əks etdirir. Lakin bununla yanaşı, bu termin məzmun baxımından Qərbi

Avropa xalqlarının leksikonuna adekvat şəkildə daxil olmadığından XII əsrə qədər demək olar ki, çox nadir hallarda istifadə edilmişdir.

İqtisadi-ekoloji təhlükəsizlik (İET) özünəməxsus mürəkkəb bir sistemdir. O həm də müxtəlif sistemlərin, o cümlədən, iqtisadi və ekoloji sistemlərin, informasiya sistemlərini özündə birləşdirir. İqtisadi-ekoloji təhlükəsizlik hər bir dövlətin siyasi, hüquqi idarəetmə mədəniyyətidir. Bu problem milli çərçivəni aşaraq ümumbəşəri bir prosesə çevrilmişdir [1]. Beynəlxalq sosial-iqtisadi əlaqələr sistemi genişləndikcə ölkələrarası iqtisadi-ekoloji təhlükəsizliyin idarəetmə münasibətləri də inkişaf edir. Nəticədə hər bir ölkə özünün idarəetmə sistemini formalaşdırır və müstəqil olaraq iqtisadi ekoloji təhlükəsizlik siyasətini təkmilləşdirmək imkanına malik olur.

İqtisadi-ekoloji təhlükəsizliyin idarəetmə vasitəsilə sosial-iqtisadi və hüquqi münasibətlər məqsədyönlü şəkildə təşkil olunur. Onun struktur tsiklləri arasında dayanıqlı əlaqələr formalaşır. Bu zaman idarə ediləcək ekoloji obyektlər, qarşıya qoyulacaq məqsədlər müəyyən edilir.

Öz mahiyyəti etibarilə İET prosesi ekoloji sisteminin dinamik inkişafını və tarazlığını saxlamaq, təkmilləşdirilməsini təmin etmək və məqsədyönlü faydalı nəticəyə nail olmaqdır. Mövcud İET sistem, başqa sistemlərdə olduğu kimi müxtəlif istiqamətli amillərin təsiri və dəyişikliyə məruz qalır. Ümumi formada yanaşsaq İET idarəetmənin əsas məqsədi ekoloji sistemin fəaliyyətinin optimal meyarına nail olmaqdan ibarətdir. İET-nin optimallıq meyarı bütövlükdə idarəetmə elminin nailiyyətlərindən istifadə etməklə mümkün olur. Optimalıq meyarı idarəetmə sistemidir [3]. Onun da məzmunu, strukturu və metodları mövcuddur.

İET-nin optimallıq meyarının obyektiv qanunlarının tələblərinə uyğun idarə olunur. İET-nin öz metodları və prinsipləri ilə idarə olunması çərçivəsində onun optimallığı təmin edilir, dayanıqlığı saxlanır. Deyilənlərə , əsasən, İET idarəetməni aşağıdakı formada səciyyələndirmək mümkündür. Bu məqsədlə ekoloji hadisə və prosesləri tənzim edən obyektiv qanunları aydınlaşdırmaq və ətraf mühitdən istifadə etmək mexanizmini hərəkətə gətirməklə ölkənin (regionun) iqtisadi-ekoloji potensialının effektivliyinə nail olmaq imkanını yaratmaqdan ibarətdir.

İET çərçivəsində investisiya mühitinə artan diqqət optimallığın xarakterik cəhətlərindəndir. Bu ilk növbədə xeyli dərəcədə investisiyaların həcmi, strukturundan asılıdır. İnvestisiya proseslərinin xarakteri və optimallaşdırılması imkanları iqtisadi-ekoloji təhlükəsizliyin təminatında mühüm effektiv imkanlara malikdir. Bu və digər səbəblərdən iqtisadi-ekoloji təhlükəsizliyin nəzəri-metodoloji və pratiki məsələlərinin tədqiqində investisiya aspektlərinin önə çəkilməsi obyektiv zərurətdir.

İET-nin idarəetmə funksiyaları təbii resursların ətraf mühitin mühafizəsinin kompleks təşkili və idarə edilməsinin təzahür formalarıdır. Məntiqi olaraq problemin həlli zamanı idarəetmə aparatı təşkil olunur və onun hər bir bölməsi müəyyən funksiyaların ekoloji- iqtisadi üzrə formalaşır. İET-nin idarəetmə funksiyaları öz məzmunu, strukturu və təzahür formalarına görə fərqli olsalar da, onların hamısı eyni bir mahiyyəti ifadə edir və əsas məqsədin reallaşmasına xidmət edir.

İET-in idarə edilməsi obyektiv iqtisadi, ekoloji qanunlar və dövlətin qəbul edildiyi hüquqi qanunlarla tənzimlənir. İET-nin funksiyaları çox səviyyəlidir və onların idarəetmə prosesinin məzmununa, idarəetmə obyektlərini, yerinə yetirilməli olan problemlər mövcuddur [1]. İET-nin idarəetmə səviyyəsinə görə aşağıdakı əsas funksiyaları ayrılır: global və lokal.

Hər iki səviyyədə İET-nin idarəetmə funksiyalarının iqtisadi və ekoloji cəhətdən reallaşmasını təmin etməlidir. Bu idarəetmənin çox mühüm funksiyasıdır. Başqa bir mühüm funksiya dövlətin ekoloji siyasətinin həyata keçirilməsinə maksimum şərait yaratmasıdır. Hər bir dövlətin iqtisadi-ekoloji təhlükəsizliyi qiymətləndirilərkən həmin ölkənin iqtisadi inkişaf səviyyəsi, onun keçdiyi inkişaf yolu, geoiqtisadi, geostrateji və başqa xüsusiyyətləri nəzərə alınmaqla yanaşı, iqtisadi təhlükəsizliyin qiymətləndirilməsinin ümumi metodları da tətbiq olunur. Bunlar aşağıdakılardır: - optimal, ən münasib metod; - nəzəri metod;

İET-nin funksiyaları bir-birilə qarşılıqlı əlaqədə fəaliyyət göstərir. İET idarəetmə onun dayanıqlığını təmin edən prinsiplərə əsaslanmalıdır:

Obyektivlik prinsipi. Bu prinsip ətraf mühitin tarazlıq qaydalarının tələblərinə istinad etmək, real imkanları nəzərə almaqla təmin edilir. Ətraf mühitin obyektiv prinsiplərini təhlil etmədən effektiv idarəetmə qeyri- mümkündür.

Sistem halında fəaliyyətdə olan ekoloji tsikllərin müxtəlif istiqamətlərinin xarakterinə uyğun idarəetmə prinsipləri mövcuddur. Burada əsas və əsas olmayan istiqamətlər mühüm və mühüm olmayan ətraf mühitin istifadə edilməsi vəzifələri nəzərdə tutulur. Bu səbəbdən də konkret ekoloji şəraitə qarşıya qoyulmuş strateji məqsədlərə uyğun olaraq əsas tsiklləri sistemli təhlil edib və nəticə etibarilə idarəetmə qanunlarına uyğunlaşdırmaq lazımdır [4, 6].

Ekologiya elminin idarəetmə konsepsiyasının əsas mahiyyəti tədqiq olunan obyektin hər tərəfli izahı yox, onun əsas parametrlərinin mühüm cəhətlərinin öyrənilməsi, ümumi elmi-praktiki nəticələrinin müəyyən

edilməsindən ibarətdir. Buna görə də ekoloji idarəetmə təlimi ona məxsus olan tədqiqat metodlarına əsaslanır.

Ekoloji idarəetmə- "təbiət-cəmiyyət" arasındakı münasibətləri öyrənir, tədqiqat obyektinə xas olan metodları və üsulları müəyyən edir, idarəetmə obyektinə fəal təsiretmə sistemlərini işləyib hazırlayır, öyrənilən ekoloji proseslərin proqnozlaşdırılmasına nail olur. Bu əməliyyatda ekoloji idarəetmə obyektiv faktlara əsaslanaraq nəzəri-praktiki problemləri həll edir. Problemin həllində idrakda və praktikada geniş istifadə edilən empirik-nəzəri metodları sayılan analiz və sintezlərdən istifadə olunur. Analiz ətraf mühitin ekoloji proseslərinin tərkib hissələrinə ayrılmaz və hissələrin nədən təşkil olunduğunu, xassələrini, əlaqələrini, qanunauyğunluqlarını öyrənməkdən ibarətdir. Müasir elmi araşdırmalara əsasən iqtisadi-ekoloji sistem (İES): ekosistemlərin hər bir həlqəsinin obyektiv səbəblər üzərində müşahidə və təhlillərin nəticələrinə uyğun aparılması tövsiyə olunur. Bütün sistem kimi İES iki tip tədqiqat zamanı vəzifəni özündə birləşdirir: 1. Təhlil -iqtisadi-ekoloji sistemin funksiyalarını müəyyən etmək; 2. Sintez- müəyyən edilmiş funksiyaya görə onu yaxşı həyata keçirən modeli tapmaq [5].

Ümumiyyətlə, iqtisadi- ekoloji təhlükəsizlik prosesini bir neçə təhlil bloklarına ayırmaq olar:

1. Ekoloji diaqnozlardan qaldırmağa müyəssər olan ekoloji gərginlik zonalarının müəyyənləşdirilməsi.

2. Modelləşdirmə -ekoloji sistemin xüsusi metodlarla (qrafik, riyazi və s.) tədqiq edilməsi.

3. Sistemin layihələşdirilməsi- təşkilatın konkret formalarının, işin metodlarının, sənədlərin tiplərinin, proqramlarının tərtib edilməsi.

Qloballaşan bazar iqtisadiyyatının potensial imkanları genişləndikcə ətraf mühitin ekoloji problemlərinin meydana gəlməsinə səbəb olur. Bu ilk növbədə sənaye potensialının sürətlə artması, elmi-texniki tərəqqinin transformasiyasının nəticəsində meydana çıxan ekoloji-iqtisadi prosesləri kimi qəbul edilir. BMT-nin verdiyi məlumata görə dünya ölkələrində beş mln-dan artıq təsərrüfat sahələrindən müxtəlif istiqamətli məhsullar istehsal edilir[6]. Bununla bərabər hər il beynəlxalq bazarlarda 7-8 min adda yeni sənaye, kənd təsərrüfatı məhsulları iştirak edir.

İqtisadi inkişaf strategiyasının reallaşması mexanizmlərinə sistemli yanaşmaqla bərabər, yeniləşmə şəraitinə, qarşıda duran vəzifələri adekvat, ölkədə sosial-iqtisadi inkişafın sürətləndirilməsini reallaşdıran dinamik bir proses kimi yanaşmaq lazımdır. Odur ki, iqtisadi inkişaf strategiyasında iqtisadi-ekoloji təhlükəsizliyin tənzimlənməsində dövlətlərarası iqtisadi əlaqələrdə milli mənafehlərin düzgün və səmərəli həllinə xüsusi əhəmiyyət verilməlidir.

Ədəbiyyat

1. Əliyev A., Şəkəraliyev A. Bazar iqtisadiyyatına keçid: dövlətin iqtisadi siyasəti. Bakı, İqtisad Universiteti, 2002. 358 səh.

2. Həsənov Ə. Azərbaycan Respublikasının ekoloji təhlükəsizlik siyasəti. Dövlət İdarəçiliyi jurnalı, Bakı, 2014. 127-134 səh.

3. Məmmədov N., Bərxudarov M.: İqtisadi Təhlükəsizlik. Bakı, İqtisad Universiteti, 2006. 452 səh.

4. Маглакемидзе Т. Технологическая безопасность и охрана интеллектуальной собственности в переходной экономике Грузии // Журнал «Финансы и кредит», №9 (123), 2003, стр. 76-79.

5. Rasimoğlu R. Qloballaşan iqtisadiyyat Azərbaycan prizmasında. Bakı, Nurlan, 2002, 165 səh.

6. Vəliyev D. Azərbaycanın qlobal iqtisadiyyata inteqrasiyası. Bakı, Adiloğlu, 2008.426 səh.

UOT 334.012

İQTİSADI TƏHLÜKƏSİZLİYİNİN TƏMİNİ MƏQSƏDİLƏ AVİASİYA SAHƏSİNDƏ BİOMETRİK TEXNOLOGİYALARIN TƏTBİQİ VƏ ONLARIN İNKİŞAF ETDİRİLMƏSİ PROBLEMLƏRİ

Nağıyev N.T., Əhmədova S.T.

Milli Aviasiya Akademiyası

Xülasə

Məqalədə aviasiya bazarının orta illik artımı ,biometrik texnologiyalar, aeroportların təhlükəsizlik bazarında qlobal texnologiyaların tətbiq və istifadə zamanı meydana çıxan təhlükəsizlik problemləri və onların həlli yolları analiz olunmuşdur.

Açar sözlər: *iqtisadi təhlükəsizlik, biometrik texnologiyalar, iqtisadi və hüquqi xarakterli təhdidlər*

Müasir dünyada informasiyanın emalı, saxlanması və ötürülməsi texnologiyaları coşqun sürətlə inkişaf edir. İnformasiya texnologiyalarının tətbiqi informasiya təhlükəsizliyi üzrə məsələlərə yüksək diqqətin ayrılmasını tələb edir. İnformasiya resurslarının məhv edilməsi, onlardan istifadənin mümkünsüzlüyü iqtisadi təhlükəsizliyinin, informasiya təhlükəsizliyinin pozulması nəticəsində icazəsiz

istifadəsi vətəndaşlar, ictimai qruplar, şirkət və dövlətlər üçün ciddi problemlər yaradır.

İnformasiya təhlükəsizliyi üzrə problemləri üç böyük qrupa bölmək olar:

1. Humanitar xarakterli problemlər – vətəndaşlar barədə fərdi məlumatların nəzarətsiz istifadə və yayılması, özəl həyata müdaxilə, iftira və şəxsiyyətlərin oğurluğu ilə əlaqədar yaranan informasiya təhlükəsizliyi problemləri.

2. İqtisadi və hüquqi xarakterli problemlər – kommersiya və maliyyə məlumatlarının sızması, təhrifi və itirilməsi, brend və intellektual mülkiyyətinin oğurlanması, vətəndaşların maddi durumu haqqında məlumatların açıqlanması, sənaye casusluğu və şirkətlərin nüfuzuna zərər gətirən materialların yayılması nəticəsində yaranan informasiya təhlükəsizliyi problemləri.

3. Siyasi xarakterli problemlər – informasiya müharibələri, kibermüharibə və siyasi qrupların marağında olan elektron kəşfiyyatı, dövlət sirrinin etibardan salınması, vacib müdafiə, nəqliyyat və sənaye obyektlərinin formasiya sistemlərinə hücumlar, iri müəssisə rəhbərlərinin natamam məlumatlandırılmaları və dezinformasiyalaşdırılmaları nəticəsində yaranan informasiya təhlükəsizliyi problemləri [1].

Digər sahələrdə olduğu kimi aviasiya sahəsində də iqtisadi təhlükəsizliyinə təhdidlər ildən-ildə artmaqdadır. Buda aviasiya sahəsinin iqtisadi cəhətdən ziyan çəkməsinə gətirib çıxarır. 2015-ci ildə informasiya təhlükəsizliyinə təhdidləri nəzərə alaraq dünya bazarında aviasiya təhlükəsizliyinə 1.8 milyard dollar vəsait ayrılıb. Aviasiya təhlükəsizlik bazarında hava nəqliyyatı sisteminin daha da təkmilləşdirilməsinə, informasiya təhlükəsizliyinin mühafizə olunma qaydalarını yenidən işlənilməsinə baxılmasını zəruri edir. Texnologiyanın inkişafı obyektlərdə eyniləşdirmə üçün biometrik texnologiyaların perspektivlərini artırır. Yüksək operativ texniki xarakteristikaların sayəsində biometrik texnologiyalar 20 il ərzində mütəxəssislərin araşdırılmaları nəticəsində daha da inkişaf etməyə başlayıb. Bu gün biometrik sistemlərin dünya bazarına 300-dən çox şirkət məhsulunu təqdim edir.

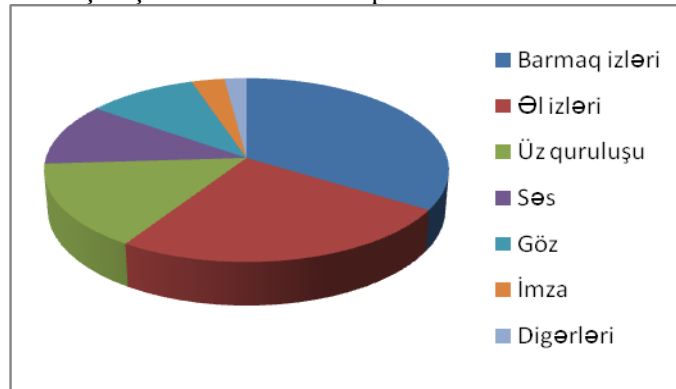

Müdafiənin biometrik vasitələrlə mühafizə olunmasının dünya bazarında strukturu

Barmaq izləri-34%, Əlin quruluşu-25%, Üzün quruluşu- 15%, Səs-11%, Göz-10%, İmza-3%, Digərləri- 2%

Biometrik əlamətlər üzrə texniki vasitələrin bölgüsünü təhlil edəndə barmaq izlərinin şəkili daha çox inkişaf etmişdir. Hal- hazırda dünya bazarında 34% yer tutur. 2025-ci ildə bu göstərici 50%-ə çatacağı gözlənilir. Mütəxəssislərin proqnozlarına görə biometrik vasitələrin ümumi bazarı son 5 ildə 58.4 milyon dollar qalxacaq. 2004-ci ildə bu göstərici 1.8 milyon dollar idi [2].

Bazar analizlərindən də aydındır ki, obyektlərin qorunmasında, xüsusilə aeroportların informasiya təhlükəsizliyinin təminində biometrik texnologiyalardan istifadə aktualdır və bundan sonra da aktuallığını hələ də saxlayacaq. Ekspertlərin verdiyi məlumatlara görə səsin və imzanın skan edilməsi texnologiyasına maraq artacaq. Bu tempin saxlanılması ilə 15 il ərzində yer kürəsinin bütün əhalisi biometrik vəsiqəylə təmin olunacaq. Hansı ki, Qlobal İnformasiya Beynəlxalq eyniləşdirmə dövlət məlumat bazasında saxlanacaq [4].

Avropa bazarının orta illik artımı 7.4% sürətlə artması Avropa və Asiya-Sakit okean regionlarının aviasiya təhlükəsizlik sahəsinə daha müasir texnologiyaların tətbiq edilməsinə vadar edir. Aeroportun təhlükəsizlik bazarında qlobal texnologiyaların tətbiqinə görə ABŞ digər dövlətlərdən üstündür. Hal –hazırda Avropa, Yaxın Şərq, Asiya-Sakit okean regionun aeroportları sərhəd-nəzarət yoxlanışının avtomatlaşdırılması, yüklərin yoxlanılması, kibertəhlükəsizlik, perimetrin mühafizəsinə İnformasiya Kommunikasiya Texnologiyalarından istifadə sistemlərini yaradırlar. Hesabata görə aviasiya təhlükəsizlik bazarı 2014-2020 illər ərzində təhlükəsizlik sahəsinin etibarlı şəkildə qorunması proqnozlaşdırılır. Regionlar üzrə qlobal təhlükəsizlik bazarının %-lə payı aşağıdakı kimi olacaq (2011-2020- ci illər ərzində).

2011-ci ilə görə

- Şimali Amerika - 40%

- Asiya-Sakit okean regionu-30%
- Avropa-18%
- Yaxın Şərq və Afrika - 8%
- Latın Amerikasını - 4%

2020-ci ilə görə

- Şimali Amerika - 30%
- Asiya-Sakit okean regionu - 35%
- Avropa-23 %
- Yaxın Şərq və Afrika - 8%
- Latın Amerikasını - 4%

Dünya iqtisadiyyatının artması hava nəqliyyatında təsir edir. Xüsusilə Yaxın Şərq və Asiya-Sakit okean regionlarının hava nəqliyyatına güclü təsir edəcək. Asiya –Sakit Okean regionlarının aeroport sektorunun sürətli artımı (Məsələn Çin yeni aeroportların tikilməsi dünyada 3 yeni aeroport layihəsindən ikisi Çinə məxsusdur) yeni texnologiyaların tətbiqinə ehtiyac duyacaq. Bununla əlaqədar olaraq 5 region üzrə Şimali Amerika, Latın Amerika, Avropa, Yaxın Şərq və Afrika, Asiya-Sakit Okean regionu 16 texnologiya bazarı üzrə yük, İKT, rentgen skanerləri, tomoqrafik aparatların təhlükəsizliyi, sənədlərin yoxlanışında texnologiyaların avtomatlaşdırılması, videomüşahidə, perimetrin multimodal sistemlərlə mühafizə şəraitinin təmin olunması üçün 2015-2020-ci illər arasında tətbiq olunmasına başlanacaq. Sistemə qoşulan 44 dünya ölkələrinin siyahısında Azərbaycan da qoşulmuşdur [3].

Aeroportun Qlobal Təhlükəsizlik Proqramına (2015-2020 ci illər) qoşulacaq ölkələr bu sahə üzrə biznes imkanları, texnologiyaların tendensiyaları, risklərin idarə olunması, təhlükələrə qarşı təhlükəsizlik planları haqqında işlər aparılacaq. ABŞ-ın müxtəlif şirkətlərinin verdiyi məlumata görə Smiths Detection, Rapiscan Security Products, L-3 Communications, Morpho Detection Inc şirkəti və digər sözüünü demiş şirkətlər Qlobal Aviasiya Təhlükəsizlik Proqramına qoşulan 40 ölkədən 1300-dən çox aeroport 2552 milyon çox səmşinin (89% dünya səmşini) məlumatlarının qorunması və onların təhlükəsiz uçuşunu təmin edəcək.

Dünya bazarında iqtisadi artım dövlətlərə, şirkətlərə, strateji obyektlərə o cümlədən aviasiya sahəsinə təhdidlərin, təhlükələrin artmasına gətirib çıxarır. İqtisadi təhlükəsizliyin təmin edilməsi ölkənin müstəqilliyinin zəmanətçisi, sabitliyin və cəmiyyətin səmərəli fəaliyyətinin mühüm şərtidir. Buna görə də aviasiya sahəsində də iqtisadi təhlükəsizliyin təmin edilməsi üçün yüksək texnologiyalardan hesab olunan biometrik texnologiyaların tətbiq edilməsi hal kimi qiymətləndirilir.

Ədəbiyyat

1. Soleimanian F., Hashemi S. Security Challenges in Cloud computing with More Emphasis on Trust and Privacy // International Journal of Scientific & Technology Research, 2012.
2. Барсуков В.С., Рычков С.А. Новые технологии интеллектуальных объектов: комфорт плюс безопасность./Специальная техника, 2004, № 4
3. Global Airport Security: Technologies Industry and Markets 2015-2020. Pages 819
4. Security guidance for critical areas of focus in cloud computing. Cloud Security Alliance, 2011.

UOT 330.341.1

AVIASIYA SAHƏSİNDƏ İQTİSADI İNKİŞAFA TƏSİR EDƏN DAXİLİ HƏDƏLƏR VƏ İNSAYDER ANLAYIŞI

Nağıyev N.T., Qurbanov Z.Ş.

Milli Aviasiya Akademiyası

Xülasə

Müasir dövrdə beynəlxalq iqtisadi münasibətlər sisteminin mühüm komponenti olan nəqliyyat və beynəlxalq nəqliyyat daşımaları hər bir ölkənin iqtisadi infrastrukturunda xüsusi yer tutur. Sənayenin, xarici ticarətin, beynəlxalq nəqliyyat daşımalarının və digər xidmət sahələrinin ahəngdar işi məhz yük və səmşinlərin vaxtında daşınmasından, nəqliyyat müəssisələrinin müntəzəm fəaliyyət göstərməsindən funksional şəkildə asılıdır. Mülki aviasiya isə istehsalat fəaliyyəti xüsusi şəraitdə reallaşan nəqliyyat obyektləri sırasına aiddir. Məhz bu sahədə hədələr daha çox inkişaf etmişdir. Başlıca yerlərdən birini tutan daxili hədələr mülki aviasiya sahəsində iqtisadi inkişafın reallaşmasına təsir edən amildən biridir. Bu tezisdə də daxili hədələrin aviasiya sahəsində iqtisadi inkişafa təsirindən və eləcə də müxtəlif istiqamətlərdə fəaliyyətindən danışılmışdır.

Açar sözlər: *aviasiya, insayder, daxili hədələr, təhlükəsizlik, informasiya*

Azərbaycanın əlverişli coğrafi mövqeyinin regional nəqliyyat infrastrukturunun və logistik mərkəzin

yaradılması baxımından yaxşı imkan yaratmış və mülki aviasiyanın daha da inkişaf etdirilməsinin iqtisadi strategiyasının çox əhəmiyyətli hissəsi olmuşdur. İnfrastruktur layihələrinə böyük həcmdə sərmayə yatırmaqla son illər Azərbaycanda bir neçə hava limanının inşa edildiyini, Heydər Əliyev Beynəlxalq Aeroportunun isə tamamilə yenidən qurulduğunu, çoxlu sayda yeni təyyarələrin alındığını qeyd etmək olar. Lakin aviasiya sahəsində iqtisadi inkişafa təsir edən amillər vardır ki, onlardan biri də daxili hədələrdir. Mülki aviasiyanın fəaliyyətində daxili hədələr və onlarla mübarizə barədə bir çox yanaşmalar, qaydalar qəbul edilmişdir. Son dövrlərdə baş vermiş terror aktlarını, o cümlədən təyyarə qəzalarını, bir çox aviaşirkətlərin, müəssisələrin müflisləşməsini təhlil etsək, onların səbəbləri arasında daxili hədələrin rolunun böyük olduğunu görürük. 2001-ci il 11 sentyabr hadisəsindən, böyük iqtisadi ziyanadan sonra hava limanlarında daha çox diqqət fiziki təhlükəsizlik tələblərinə yönəldilmişdir. Bu sistemə aeroportun perimetrinə nəzarət sistemi, girişə nəzarət və idarəetmə sistemi, kompüterləşdirilmiş elektron nəzarət-buraxılış məntəqələri, qapalı telemüşahidə sistemi, biometrik qurğular və s. daxildir. Təəssüf ki, aviasiya işçilərinin səlahiyyəti çərçivəsində fiziki-təhlükəsizlik maneələrini aşmaq və məhdud girişli zonalara daxil olmaqla mülki aviasiyanın təhlükəsizliyinə hədə yaratmaq mümkündür. Bu baxımdan yanaşsaq, səlahiyyətlərindən istifadə etməklə qeyri-qanuni fəaliyyət göstərən, terror aktlarının törədilməsinə şərait yarada bilən şəxslər mülki aviasiya sahəsində fəaliyyət göstərən və ya keçmiş işçilər potensial təhlükə mənbəyi kimi insayderlərdir. İnsayder ingilis sözü olan “inside” sözündən götürülmüş və digər şəxslərə məlum olmayan hər hansı bir informasiyaya malik müəyyən qrup üzvü və ya şəxsdir. Digər tərəfdən insayder öz müəssisəsinin və ya şirkətinin işləri haqqında konfidensial məlumatla malik şəxsdir [1; 8]. Daxili hədə rus ədəbiyyatlarında “внутренние угрозы”, ingilis ədəbiyyatlarında “insider threats” adlandırılır. Mülki aviasiyanın təhlükəsizliyinin təminatının normativ hüquqi sənədlərində və elmi ədəbiyyatlarda daxili hədələrə konkret anlayış verilməmişdir. Məsələn, Amerikanın Federal Tədqiqatlar Bürosunun (FBI), Daxili hədələrlə bağlı Koordinasiya Mərkəzinin (CERT) daxili hədələrlə mübarizə və onların qarşısının alınması ilə əlaqədar normativ hüquqi sənədlərində aşağıdakı kimi göstərilmişdir [1; 7]:

- daxili hədə təşkilat və ya qurumların təhlükəsizlik, kompüter sistemləri və ümumiyyətlə işləri haqqında informasiya malik cari, keçmiş işçiləri, podratçıları, tərəfdaşlıq etdiyi digər təşkilatların işçiləri tərəfindən həmin təşkilata göstərdiyi hədədir (FBI) [1];

- hazırkı və ya keçmiş işçilər tərəfindən müəssisənin əmlakının, kritik obyektlərinin haqqında konfidensial və ya kommersiya baxımından qiymətli informasiyasını oğurlamaqla öz məqsədləri və terror hadisələri törətmək üçün istifadə etməklə müəssisəyə qarşı olan daxili hədədir (CERT) [7].

Daxili hədəni rus ədəbiyyatlarında “инсайдерская угроза” kimi yəni, öz işlədiyi müəssisənin və ya şirkətin işləri haqqında konfidensial məlumatla malik şəxs tərəfindən mümkün hədə adlandırırırlar. Bunları nəzərə alaraq daxili hədələrə belə bir anlayışın verilməsini təklif edirik. Daxili hədə dedikdə, müəyyən bir müəssisənin struktur elementlərindən, kompüter şəbəkəsindən, informasiya sistemindən əvvəlcədən düşünülmüş şəkildə sui-istifadə etməklə qanunsuz hərəkətləri və hərəkətsizliyi ilə onun fəaliyyətinə, maddi və maliyyə resurslarına, personalına mənəvi və ya maddi zərər vura bilən həmin müəssisənin cari və ya keçmiş işçilərinin, podratçılarının və ya digər biznes tərəfdaşlarının potensial mümkün və real qeyri-qanuni fəaliyyəti kimi başa düşülür.

Böyük iqtisadi ziyanla nəticələnən hadisələr daxili hədələrlə mübarizənin aktuallığını sübut edir. Aviasiya sahəsi bu cür hücumlara qarşı çox həssasdır. Aviasiya müəssisənin işçiləri – insayderlər öz səlahiyyətlərindən istifadə etməklə partlayıcı maddələri, silahlı və digər qadağan olunmuş əşya və maddələri məhdud girişli zonalardan keçirə bilər və müəssisə daxilində terror aktlarına gətirib çıxara bilən təhlükələrə səbəb ola bilərlər. Daxili hədələr müəyyən olunmuş xüsusiyyətlərinə görə digər hədələrdən fərqlənir:

- mülki aviasiyanın fəaliyyətinin əsaslarını, aeroport xidmətlərinin strukturunu, fəaliyyət və qarşılıqlı əlaqə qaydaları haqqında müəyyən biliklərə malik olması, onların qeyri-qanuni fəaliyyətlərində məqsədə çatmaq üçün daha təcrübəli, ixtisaslı olmağa imkan verir [4];

- müəyyən səlahiyyətlərə və biliklərə malik olması insayderləri aviasiya təhlükəsizlik tədbirləri üzərində taktiki üstün edir [5; 7];

- hava limanlarında (aviamüəssisədə və aviaşirkətdə) çalışan insayderlər işlədikləri müəssisənin ərazisinə və nəzarət olunan zonalarına giriş və orada hərəkət qaydalarına bələd olması onların qeyri-qanuni fəaliyyətini asanlaşdırır;

- insayderlər öz mövqelərindən istifadə etməklə maliyyə və material resurslarına giriş əldə edə bilərlər [2; 4];

- aeroport xidmətlərinə aid konfidensial informasiyaların sızması əksər hallarda insayderlərin qeyri-qanuni fəaliyyəti nəticəsində baş verir;

- insayderlər müəssisənin vacib kritik elementlərindən istifadə etməklə onun sisteminin pozulmasına, xidmətlərin strukturunda çəşqinlik, anlaşılmazlıq və hətta informasiya sisteminin pozulması ilə kiber

hücumlara şərait yarada bilirlər [3; 6].

Məhz bu xüsusiyyətlər daxili hədələrin üstünlüyə malik olduğunu göstərir. Belə ki, mülki aviasiya obyektində terror hadisəsi törətmək istəyən tərəf aşağıdakı səbəblərdən aviasiyada daxili hədə mənbələrindən istifadə etməyə üstünlük verirlər. Daxili hədələrdən istifadəni şərtləndirən əsas xüsusiyyətlər:

- qeyri qanuni fəaliyyətin həyata keçirilməsində səmərəlilik və effektivlik;
- daha çox informasiya bazasının olması;
- maliyyə xərclərinin az olması;
- qısa müddət ərzində məqsədə çatmaq [6].

Daxili hədələr mülki aviasiyanın fəaliyyətində təşkilati, texniki, fiziki, hüquqi istiqamətlərdə mövcud olan problemlərin yaratdığı potensial təhlükə mənbələridir.

Mülki aviasiyanın fəaliyyətində təşkilati struktur idarəetmənin məqsədləri, funksiyaları və prosesləri, personalın işi və onlar arasında səlahiyyətlərin müəyyən olunması ilə sıx əlaqədardır. Təşkilati strukturun reallaşdırılması zamanı optimallıq, operativlik, etibarlılıq və idarəetmə strukturunun dayanıqlılıq tələbləri və ən əsası insan faktorunu nəzərə alınmalıdır. Aviasiya təhlükəsizliyinin təminində təşkilati elementlər aşağıdakılardır:

- istehsalat göstəricilərinin səmərəliliyinin ölçü standartları və onların yerinə yetirilməsi tədbirləri;
- bu standartların mövcud korporativ mədəniyyət çərçivəsindəki fəaliyyət siyasətinə, proseslərə və qaydalara təsiri mexanizmləri;
- işçilərin seçilməsi sahəsində təsdiq edilmiş seçim üsullarının tətbiqi;
- personalın xüsusi hazırlığı və onların biliklərinin və iş göstəricilərinin obyektiv qiymətləndirilməsi;
- operatorların bilik və vərdişlərini yüksəldən qabaqcıl texniki vasitələrin tətbiqi;
- uçuşların təhlükəsizliyinin tənzimlənməsi qaydalarının təyin olunması;
- avadanlıqların layihələndirilməsi və sertifikatlaşdırılması prosesinə insan faktoru;
- insanın buraxdığı səhvə qarşı sistemin davamlılığını təmin edən prosedurların işlənilib hazırlanması və tətbiqi;
- kadrların seçilməsi, peşəkar hazırlığı və tədrisin nəticələrinin qiymətləndirilməsinə, həmçinin təhlükəsizlik personalının fəaliyyətinin təşkilinə dair tövsiyələrin hazırlanması.

Mülki aviasiyanın fəaliyyətində daxili hədələrin törədilməsi və ya buna gətirib çıxaran halların baş verməsi, məhz yuxarıda göstərilən təşkilati struktur elementlərinin tətbiq edilməməsidir və ya qüsurlu tətbiq edilməsidir. Personalın peşə hazırlığının təmin olunmaması, fəaliyyət planlarının hazırlanmaması və həmin planların icrasının təmin edilməməsi daxili hədəni potensial təhlükəli mənbəyə çevirir. Aviasiyanın fəaliyyətində texniki istiqamətlərdə yaranan problemlər insanların həlak olması ilə nəticələnən hadisələrə gətirib çıxara bilər. Texniki qurğulara vaxtılı vaxtında texniki xidmət göstərilməməsi, onların sazlığına nəzarətin təmin edilməməsi, sıradan çıxması zamanı nasazlığın aradan qaldırılmaması, etibarlılıq müddətinin yoxlanılmaması və s. daxili hədələrin yaranmasına şərait yaradır.

Daxili hədələrin yaranmasına gətirib çıxaran əsas səbəblərdən biri də fiziki istiqamətlərin aparılmaması və personal seçiminin düzgün təmin edilməməsidir. Bundan əlavə işə qəbul olunan bütün heyət vəzifə borcunu tələb olunan səviyyədə yerinə yetirmək üçün yaxşı fiziki və mənəvi psixoloji sağlamlığa malik olmalıdır. Mülki aviasiya sahəsində hüquq normalarının qüsurluluğu və ya normalara əməl olunmaması, işçilərin hüquqlarının pozulması, əməyin mühafizəsinə olan tələblərin yerinə yetirilməməsi, təhlükəsizlik qaydalarına əməl olunmaması və ya bütün bunların təlimatlandırılması qəbul edilən səviyyədə aparılmaması daxili hədələrin hüquqi istiqamətlərdə mövcud problemlərin əsas mənbəyinə çevrilir. Mülki aviasiyada insayder pilot, bort mexanik, bort bələdçi, təhlükəsizlik xidmətinin işçiləri, daşıyıcı xidmətinin işçiləri, sürücülər, polis, sərhəd, gömrük və digər xidmət işçiləri ola bilər. Daxili hədə daşıyıcısı olan potensial təhlükəli şəxslərin əsas kateqoriyalarına aşağıdakıları aid etmək olar:

- cinayətkar qruplarla əlaqəsi olan şəxslər;
- narkotik, psixotrop maddələrin qəbuluna aludə olan şəxslər;
- radikal mövqeli, dini təşkilat üzvləri;
- psixi qüsurlu şəxslər;
- əvvəllər məhkum olunmuş şəxslər;
- işdən çıxarılmış (ələxüsus mənfi motivlərlə) narazı şəxslər;
- bu və digər səbəbdən cəzalandırılmış, başqa işə keçirilmiş, narazı (aşağı vəzifəyə, az əmək haqqı olan işə və s.) və s. bu kimi şəxslər;
- müxtəlif radikal təmayüllü, siyasi partiyaların və ictimai təşkilatların üzvləri;
- bir əməkdaş kimi xidməti vəzifəsinə uyğun olmayan şəxslər (savadsız, fiziki qüsurlu, məsuliyyətsiz, maddi maraq güdən, xidməti vəzifə səlahiyyətlərini və borcunu bilməyən və s.);
- xarici kəşfiyyat orqanları ilə əlaqəli şəxslər;

- ermənilərlə qohumluq və ya digər əlaqəsi olan şəxslər;
- maliyyə çatışmazlığından əziyyət çəkən şəxslər.

İnsayderlərin fəaliyyəti gizli və ya konfidensial informasiyaların yayılmasında özünü daha çox büruzə vermişdir. İnformasiya təhlükəsizliyi sahəsində fəaliyyət göstərən ekspertlər etiraf edirlər ki, müəssisənin konfidensial informasiyasına əsas hədənin yaradılması ümumiyyətlə nə haker, nə də kiber terrorçular tərəfindən törədilir. Son zamanlar kütləvi informasiya vasitələrinin, ekspertlərin, müəssisə rəhbərlərinin diqqəti informasiya təhlükəsizliyinə qarşı istiqamətlənən insayderlərə yönəlmişdir. Aviation Safety Network müəssisəsinin saytında yerləşdirdiyi daxili hədələrlə bağlı statistikaya görə ölkədə yerləşən dövlət müəssisələrində gün ərzində 2500 sayda daxili təhlükəsizliyin pozulması ilə informasiya yayılır. Bu pozuntular ən çox üç istiqamətdə aparılır:

- öz məqsədləri üçün konfidensial informasiyaların oğurlanması və ya dəyişdirilməsi;
- kommersiya sirlərinin və ya informasiyaların biznes tərəfdaşları və ya digər şəxslər üçün oğurlanması;
- diversiya törətmək məqsədilə informasiya sistemlərində sabotaj yaratmaq [1].

Daxili hədələrin müəyyənləşdirilməsi, onlar haqqında informasiyaların işlənməsi və təhlili onlara qarşı mübarizənin ilk addımlarındandır. Mütəxəssislərin əsas vəzifəsi bu problemi əvvəlcədən görmək və onlara qarşı əks-tədbirlər hazırlamaqdır. Beynəlxalq Mülki Aviasiya Təşkilatının eləcədə bir çox beynəlxalq təşkilatların keçirdiyi konfranslarda daxili hədələrlə mübarizədə ciddi tədbirlər, texniki-hüquqi təfsilatlı təhlillər, təcrübələr və gələcəkdə 17-ci Əlavədə daxili hədələrlə bağlı bir sıra dəyişikliklər ediləcəyi bildirilmişdir.

Ədəbiyyat

1. Внутренние угрозы и борьба с ними – Р. Хайретдинов, 2005.
2. Конференция высокого уровня по авиационной безопасности (HLcas) Монреаль, 12–14 сентября 2012 года.
3. The Insider Threat to Airport Security – Steven Goff , March 14, 2013.
4. Azərbaycan Respublikası Dövlət Statistika Komitəsinin materialları.
5. Mustafayev Ş.A. 2011-ci il iqtisadi inkişafın daha bir uğurlu dövrü oldu. Maliyyə və uçot. 2012, №3. S. 2-9.
6. www.economy.gov.az
7. Azərbaycanın statistik göstəriciləri - 2009, Səda nəşriyyatı, 2009.
8. Müəssisələr haqqında Azərbaycan Respublikasının Qanunu. Bakı, 1996.

İNFORMASIYA CƏMIYYƏTİNİN İNKİŞAFININ MONİTORİNQİNİN BƏZİ MƏSƏLƏLƏRİ

Namazova L.S.

Azərbaycan Dövlət İqtisad Universiteti

Acar sözlər: *informasiya cəmiyyəti, monitorinq, təsnifat, göstəricilər sistemi, İKT, insan kapitalı, işgüzar mühit, elektron biznes*

İnformasiya cəmiyyətinin formalaşdırılması və inkişafı əhalinin həyat keyfiyyətinin yüksəldilməsini, cəmiyyətin sosial-iqtisadi və mədəni sferasının inkişafını, müasir informasiya və telekommunikasiya texnologiyalarından istifadə edilməsi əsasında dövlət idarəetmə sisteminin təkmilləşdirilməsini tələb edir. Araşdırma göstərir ki, son dövrlərdə inkişaf etmiş ölkələrin Ümumi Daxili Məhsulunun artımında informasiya texnologiyalarının payı orta hesabla 20-40%, informasiya texnologiyalarına xərclərin illik artım tempi 5-6% təşkil edir, eyni zamanda onlar çoxamillli məhsuldarlığın müsbət dinamikasının 70-80%-ni müəyyən edir.

Müasir dövrdə ölkədə informasiya cəmiyyətinin əsasları yaradılır. Əsas resursu informasiya olan cəmiyyətin mühüm əlamətləri informasiya və biliyin cəmiyyət həyatında rolunu artırmaq, çevik informasiya məkanını yaratmaqdır. İqtisadiyyatda informasiya-kommunikasiya texnologiyalarından istifadə edilməsində prinsip etibarilə yeni yanaşma ortaya çıxır, bütün sahələrdə əhalinin peşəkar və mədəni səviyyəsi yüksəlir. İnformasiya cəmiyyəti informasiya-kommunikasiya texnologiyalarının yüksək inkişaf səviyyəsi və onlardan cəmiyyətin bütün sferalarında intensiv istifadə olunması ilə xarakterizə edilir. İqtisadiyyatda əlavə dəyərin artırılması intellektual fəaliyyət, istehsalın texnoloji səviyyəsinin yüksəldilməsi və müasir informasiya – kommunikasiya texnologiyalarının geniş yayılması hesabına baş verir. Müasir cəmiyyətin inkişafında informasiya-kommunikasiya texnologiyalarının rolunun və bu sektorun iqtisadi əhəmiyyətinin artması onun monitorinqinin və statistik təhlilin həyata keçirilməsini zəruri edir. Qeyd etmək lazımdır ki, həm milli, həm də beynəlxalq səviyyədə informasiya cəmiyyətinin inkişafının monitorinqi məqsədilə təsnifatların və göstəricilər sisteminin işlənilməsi və hazırlanması üzrə müəyyən işlər həyata keçirilir.

Mükəmməl monitorinq sistemi informasiya cəmiyyətinin inkişaf proqramlarının işlənilib hazırlanması və həyata keçirilməsində mühüm rol oynayır. O, əks əlaqə funksiyasını yerinə yetirərək bir sıra məsələləri həll etməyə imkan verir. Belə ki, o, informasiya cəmiyyətinin inkişaf proqramlarının yerinə yetirilməsi nəticələrinə nəzarət etməyə və müəyyənləşdirilmiş məqsədlərə nail olma səviyyəsini işləməyə, bu sahənin inkişaf strategiyasına vaxtında düzəlişlərin edilməsinə imkan verən zəruri informasiyanın əldə edilməsinə imkan verir. İnformasiya cəmiyyətinin inkişafının monitorinqi üçün adətən informasiya-kommunikasiya texnologiyalarının infrastrukturunu, əhalinin, ev təsərrüfatlarının və müəssisələrin İKT-dən istifadəsi, həmçinin İKT sektorunun inkişafı göstəricilərindən istifadə edilir. Fikrimizcə, informasiya cəmiyyətinin formalaşdırılmasının adekvat siyasətini işləyib hazırlayarkən yalnız İKT sektorunun inkişafını və müxtəlif fəaliyyət sferalarına onun nüfuz etməsinin nəzərə alınması deyil, həm də bu proseslərə təsir edən amillərin (insan kapitalı, dövlət tənzimlənməsi, işgüzar mühit, İKT-yə əlçatanlıq, informasiya təhlükəsizliyi) kompleks təhlili zəruridir. Belə yanaşma çərçivəsində informasiya cəmiyyətinin inkişaf göstəricilərinə sistemli baxılmalı, həmçinin tədqiq edilən proseslər və onlara təsir edən amillər kompleks təhlil edilməlidir. İnformasiya cəmiyyətinin inkişafının qiymətləndirilməsinin xüsusiyyətlərindən biri də müxtəlif fəaliyyət sferalarının (təhsil, səhiyyə, biznes, mədəniyyət, dövlət idarəetməsi, gündəlik həyat) inkişafı üçün İKT-dən istifadənin monitorinqinə sahəvi yanaşmadır. Son illərdə İKT-nin müxtəlif fəaliyyət sferaları ilə yüksək dərəcədə inteqrasiyası hər bir sahəyə müvafiq onun əlavə ixtisaslaşmasına gətirib çıxarmışdır. Odur ki, monitorinq bu xüsusiyyəti nəzərə almalı və hər bir sfera üçün xüsusi göstəricilər sistemi, məlumatların toplanması və təhlilinin həyata keçirilməsinin ixtisaslaşmış vasitələri işlənilib hazırlanmalıdır.

Fikrimizcə, informasiya cəmiyyətinin inkişaf səviyyəsini qiymətləndirmək üçün dünya təcrübəsində geniş tətbiq edilən ölkənin informasiya cəmiyyətinə hazırlığı indeksindən istifadə edilməsi məqsədəuyğundur. Bu indeksin qurulması informasiya cəmiyyətinin inkişafının üç mühüm amilinin (insan kapitalı, İKT-nin infrastrukturunu, işgüzar mühit) və beş fəaliyyət sferasının (dövlət idarəetməsi, biznes, səhiyyə, təhsil, mədəniyyət) inkişafı üçün, həmçinin əhali və ev təsərrüfatlarının İKT-dən istifadənin qiymətləndirilməsinə əsaslanır. Onu hesablamaq üçün ölkənin sosial-iqtisadi inkişafını və İKT-dən istifadə səviyyəsini xarakterizə edən 70-ə yaxın göstəricidən istifadə edilir. Ümumiyyətlə, informasiya cəmiyyətinə hazırlıq indeksinin quruluşunu aşağıdakı kimi vermək olar.

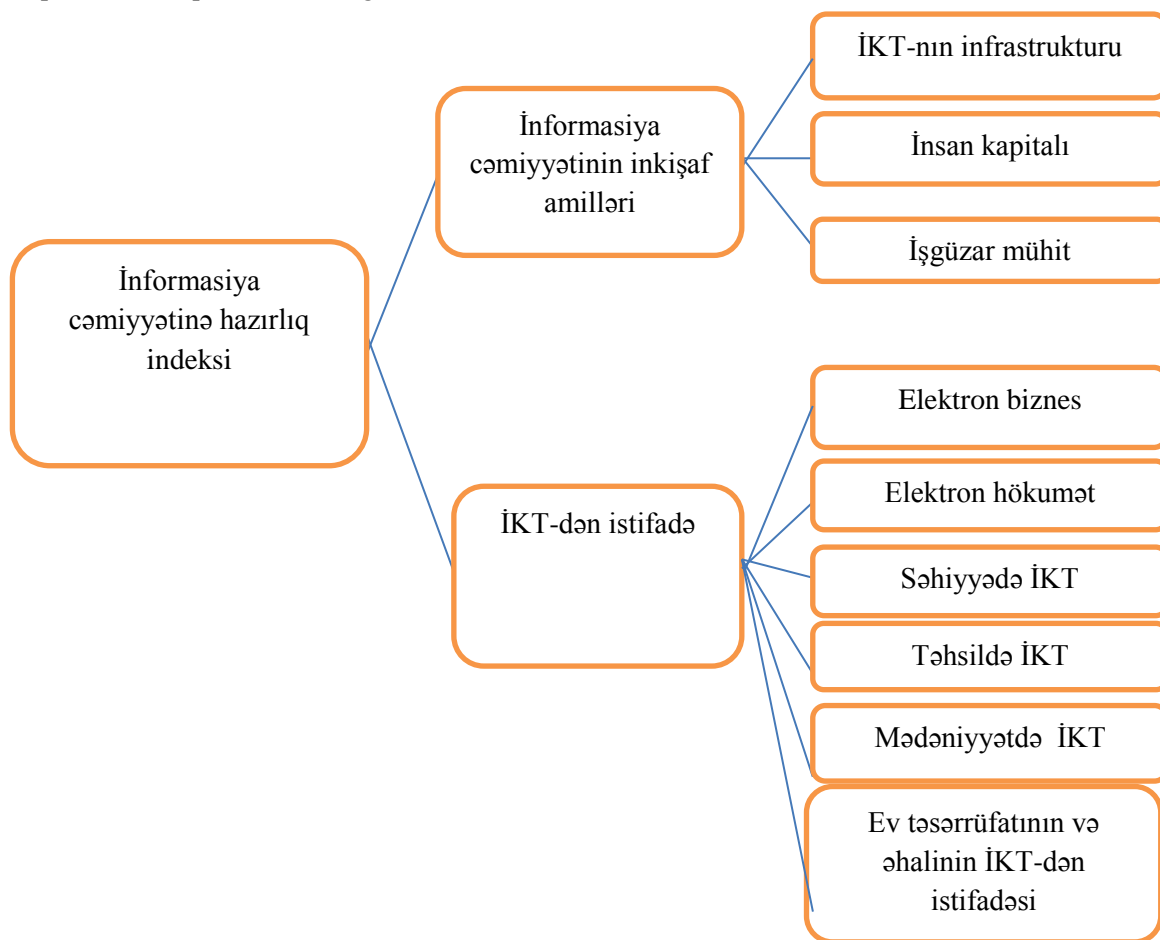

Sxem 1. İnformasiya cəmiyyətinə hazırlıq indeksinin quruluşu.

Beləliklə, qeyd edilənlərdən göründüyü kimi, informasiya cəmiyyətinin inkişafının monitorinqi İKT-dən istifadə və ona əlçatanlıq göstəriciləri ilə məhdudlaşmamalıdır. İnformasiya cəmiyyətinin inkişaf səviyyəsini və tempini əhəmiyyətli dərəcədə müəyyən edən amillər də daimi müşahidə obyektinə olmalıdır. İnformasiya cəmiyyətinin inkişaf siyasəti kompleks xarakter daşmalı və informasiya cəmiyyətinin inkişafına əlverişli şərait (İKT infrastrukturunun, insan kapitalının inkişafı, İKT-nin istehsalı və istifadəsini stimullaşdırıran işgüzar mühitin formalaşdırılması və s.) formalaşdırılmalıdır. Fikrimizcə, kompleks xarakterli monitorinq informasiya cəmiyyətinin inkişafı yolunda maneələri aşkar etməyə və müxtəlif fəaliyyət sferalarında İKT-dən səmərəli istifadə edilməsinə şəraitin yaradılması üçün adekvat tədbirlər sisteminin formalaşdırılmasına imkan verir.

Ədəbiyyat

1. Ключкова Е.Н., Леднева О.В. Оценка эффективности развития информационного общества в России и некоторых странах мира, Информационное общество, вып. 2, 2014.
2. Новицкая Е.Г. Система показателей оценки развития информационного общества в регионах республики Беларусь, Экономика и управления, № 4, 2012.
3. Методология индекса // Электронный регион [Электронный ресурс]. – Режим доступа: <http://eregion.ru/metodologiya-indeksa>.
4. Скородумова О. Б. Отечественные подходы к интерпретации информационного общества: постиндустриалистская, синергетическая и постмодернистская парадигмы // Электронный журнал «Знание. Понимание. Умение», № 4, 2009.
5. Azərbaycanda informasiya cəmiyyəti, ADSK, 2015.
6. Metodoloji izahlar, Azərbaycanda informasiya cəmiyyəti, ADSK, 2015.

UOT: 332.1.

REGIONLARIN TARAZLI İNKİŞAFI: NAİLİYYƏTLƏR, PROBLEMLƏR VƏ PERSPEKTİVLƏR

Nuriyev Ə.X., Abdalova M.Ə.

Azərbaycan Milli Elmlər Akademiyasının İqtisadiyyat İnstitutu

Xülasə

Məqalədə tarazlı regional inkişafın mahiyyəti açılır, göstəricilər sistemi verilir, 2008 və 2013-cü illərdə Azərbaycan regionlarının tarazlı inkişafı vəziyyəti təhlil olunur, yaxın gələcəkdə tarazlı inkişafı sürətləndirmək üçün təkliflər verilir.

Açar sözlər: inkişaf səviyyəsi, inkişaf sürəti, tarazlı regional inkişaf, ÜDM, hər nəfərə düşən, sənaye məhsulu, kənd təsərrüfatı məhsulu

Regionların tarazlı inkişafı yeni problem deyil. Tarazlı regional inkişaf anlayışı XX əsrin 60-cı illərində demokratik ölkələrdə davamlı inkişafın mühüm vasitəsi və daxili tərkib hissəsi kimi irəli sürülmüşdür. XX əsrin 70-80-cı illərində tarazlı inkişafa münasibət daha müntəzəm xarakter almışdır. İnkişaf səviyyəsinə görə geri qalmış regionların ucuz işçi qüvvəsi və əksər hallarda zəngin təbii imkanları, əlverişli coğrafi mövqeyi iri sahibkarların kapitalının bu regionlara qoyulmasını tələb edir və buna şərait yaradırdı.

Bu problem məhsuldar qüvvələrin səmərəli yerləşməsi, regionların əmək, maddi və maliyyə ehtiyatlarından səmərəli istifadə olunması, istehsalın inkişafı və əhalinin həyat səviyyəsinin yüksəlməsinin ümumi istiqaməti kimi Sovet İttifaqında da regionşünas alimlərin, iqtisadi coğrafiya və digər elm sahələrinin mütəxəssislərinin diqqətini geniş miqyasda cəlb etmişdir. Sovet İttifaqında bu problem əsasən iqtisadi rayonların, müttəfiq Respublikaların inkişaf səviyyəsinin bir-birinə yaxınlaşması formasında ifadə olunurdu. Lakin istər nəzəriyyədə, istərsə də praktikada öz həllinə çətinliklə yol açırdı. Regionların tarazlı inkişafı məsələsi müasir dövrdə Respublikamızda regional siyasətin ədalətliyini və səmərəliliyini təmin edən çox mühüm amilə çevrilmişdir. Bu da tarazlı inkişafı bağlı bir çox məsələlərin həm elmi-nəzəri, həm də praktiki baxımdan həllini ön plana çəkmişdir.

Əvvəla, tarazlı regional inkişafın mahiyyəti açılmalı, hansı göstəricilərlə ifadə olunması və bugünkü Azərbaycan reallığına tətbiq edilməsi imkanları göstərilməlidir. Fikrimizcə, burada iki məsələni bir-biri ilə qarışdırmaq olmaz. Birincisi, regionların inkişaf səviyyəsində yaradılan tarazlıq: başqa sözlə regionlarda ərazinin hər kv. km-ə və adambaşına düşən ÜDM-in, sənaye, kənd təsərrüfatı sahələri üzrə məhsul istehsalının miqdarı, eləcə də əhalinin pul gəlirləri, investisiya qoyuluşu və digər belə göstəricilərin bir-birinə yaxınlaşması. Bu baxımdan Abşeron iqtisadi rayonu (Bakı şəhəri ilə) və digər rayonlar arasında böyük fərqlər var və onların imkan daxilində aradan qaldırılmasına nail olmaq perspektivdə tədricən öz həllini tapmalıdır.

İkincisi, inkişaf sürətinə görə regionlar arasında yaradılan tarazlıq. Bu, regionların inkişaf səviyyəsində tarazlıq yaratmaq üçün mühüm vasitədir. Azərbaycanda son illərdə hər iki istiqamətdə sürətli

inkişaf olmasına baxmayaraq regionların inkişafında həm səviyyə və həm də sürət etibarilə fərqlər var. Tarazlı inkişaf fikrimizcə, inkişaf səviyyəsinə görə nisbətən geri qalmış iqtisadi rayonların inkişafına sürət baxımından üstünlük verilməsi, real sektorun və xidmət sahələrinin inkişafında mümkün optimal nisbətlərin gözlənilməsi, regional siyasətdə ədalətlik və səmərəlilik prinsiplərinin düzgün əlaqələndirilməsi, başqa sözlə, regional siyasətdə hər ikisinin nəzərə alınmasını nəzərdə tutur.

Beləliklə, regionların tarazlı inkişafı anlayışı əslində onların arasında inkişaf səviyyəsinə görə yaxınlaşmanı qismən “bərabərləşmə” olmasını nəzərdə tutur.

Lakin regionların inkişafı üçün mövcud olan ilkin şərtlər - iqtisadi, sosial, təbii, texniki-texnoloji, investisiya imkanları bərabər olmadığına görə onların inkişaf səviyyələrinin tam tarazlaşmasına-bərabərləşməsinə nail olmaq çox böyük çətinliklərlə əlaqədardır. Regionların inkişafının tarazlaşması dedikdə, ancaq onların inkişaf səviyyəsinin bir-birinə mümkün dərəcədə yaxınlaşması nəzərdə tutula bilər. Burada tam bərabərləşmə, həm də ona görə mümkün ola bilməz ki, bazar münasibətləri şəraitində iqtisadiyyatın bütün sahələrinin və regionların vahid mərkəzdən idarə olunması sistemi məhduddur. Odur ki, iqtisadiyyatın dövlət tənzimlənməsi yolu ilə bu problemin həllində (regionların inkişaf səviyyəsinin tarazlaşmasında) böyük müvəffəqiyyət qazanmaq olar, lakin problemin əsaslı, köklü həllinə nail olmaq demək olar ki, mümkün deyil. Beləliklə, burada regionların inkişaf səviyyəsinin maksimum bir-birinə yaxınlaşmasından söhbət gedə bilər.

Tarazlı regional iqtisadi inkişafın əsas hədəfi regionlarda əhalinin həyat səviyyəsinin, davamlı insan inkişafı göstəricilərinin artması və bir-birinə yaxınlaşması olmalıdır.

Eyni zamanda regionların inkişaf səviyyəsinin nisbi mənada tarazlaşması təkcə ayrı-ayrı dövlətlərin ümumi inkişaf səviyyəsinin yüksəldilməsi, istehsalın səmərəliliyinin artması, davamlı iqtisadi artımın təmin olunması mənafeyindən deyil, həm də dünyada müxtəlif resursların tükənməsi şəraitində iqtisadi artımın təmin edilməsi və yüksək mənfəət əldə edilməsi mənafeyindən irəli gəlir.

Regional siyasətdə ədalətlik və səmərəlilik prinsipinin təmin edilməsi və regionların inkişaf səviyyəsinin tarazlaşmasını müəyyən etmək üçün aşağıdakılar əsas göstəricilər kimi qəbul edilə bilər:

1. Əhalinin hər nəfərinə düşən daxili ümumi məhsulun miqdarı.
2. Ərazinin hər kv. km.-ə düşən daxili ümumi məhsulun miqdarı.
3. Regionda bütün təsərrüfat fəaliyyətinin rentabellik səviyyəsi
4. Regionda əhalinin hər nəfərinə düşən ümumi gəlirlər (əmək haqqı, pensiya, yardım və s. gəlirlərin məcmusu) miqdarı.
5. Əhalinin gəlirləri ilə pərakəndə qiymət arasında nisbətlər.

Əlbəttə bu göstəricilərə yenilərinin əlavə olunması imkanının olmasını da inkar etmək olmaz. Lakin bütün hallarda bu beş göstərici vacib göstəricilər kimi qüvvədə qalır.

Bunların da içərisində ikisi- hər nəfərə istehsal olunan daxili ümumi məhsul və əhalinin hər nəfərinə düşən ümumi gəlirlər səmərəli və ədalətli regional siyasətin daha vacib göstəriciləridir.

Fikrimizcə, bu beş göstəricidən əlavə yerdə qalan bütün göstəricilər regionların inkişaf səviyyəsi və sürətinin tarazlaşmasına doğru aparar, tarazlaşmanın bu və ya digər cəhətini əks etdirən xüsusi göstəricilərdir. Bunlara aşağıdakıları aid etmək olar: Əhalinin hər nəfərinə sənaye, kənd təsərrüfatı məhsulu və hər ikisinin birlikdə məhsul istehsalı; Real sektorda hər nəfərə istehsal olunan daxili ümumi məhsul; İnfrastruktura sahələrində hər nəfərə görə əldə olunan ümumi daxili məhsulun dəyəri; Regionda əhalinin hər nəfərinə düşən əmtəə dövriyyəsi; Ərazinin hər kv. km sahəsinə düşən sənaye və kənd təsərrüfatı məhsulu; Ərazinin hər kv. km-ə və hər nəfərə düşən investisiya qoyuluşu və s.

Təhlil göstərir ki, inkişaf sürəti və səviyyəsinin tarazlığı baxımından Azərbaycan regionları arasında, xüsusilə Abşeron iqtisadi rayonu ilə digər iqtisadi rayonlar arasında əsaslı fərqlər vardır. Bu fərqlərin bir hissəsi uzaq tarixli keçmişdə, bir hissəsi müstəqillik illərində yaranmışdır. Müstəqilliyin ilk beş-altı ilində Abşeron iqtisadi rayonuna nisbətən digər iqtisadi rayonlar daha dərin böhrana düşdüyündən onlar arasında tarazlı inkişafda olan fərqlər Sovet dövründə olduğuna nisbətən artmışdır.

Regionların sosial-iqtisadi inkişafı birinci Dövlət Proqramı dövründə (2004-2008-ci illər) isə bütün regionlarımız əsasən infrastruktur sahələrinin hesabına sürətlə inkişaf etmişdir. Eyni zamanda əsasən neft-qaz hasilatının artması, Bakı şəhəri və ətraf kəndlərin 2006-2007-ci illərdə sosial-iqtisadi inkişafına dair dövlət proqramının yerinə yetirilməsi nəticəsində Abşeron iqtisadi rayonu (Bakı şəhərilə birlikdə) daha sürətlə inkişaf etmişdir. Nəticədə inkişaf səviyyəsi və sürətində bu rayonla digər iqtisadi rayonlar arasındakı fərqlər daha da artmışdır.

Cədvəl 1.

2008-ci ildə Azərbaycan regionlarının tarazlı iqtisadi inkişaf göstəricilərinin vəziyyəti (yekuna görə %-lə)

İqtisadi rayonlar	Ərazi	Əhali	Məhsulun ümumi buraxılışı	Sənaye məhsulu istehsalı (İşlərin həcmi)	Sənaye işçilərinin sayı	Kənd təsərrüfatı istehsalının ümumi həcmi	Əsas kapitala investisiyanın həcmi	Pərakəndə əmtəə dövriyyəsi
Abşeron	6,3	28,7	81,0	94,8	67,5	2,7	73,0	54,3
Gəncə-Qazax	14,5	13,2	3,5	0,7	7,1	20,3	4,1	9,5
Şəki-Zaqatala	10,3	5,3	1,6	0,2	2,3	10,1	2,1	4,5
Lənkəran	7,0	9,2	1,7	0,2	1,8	11,3	1,5	6,1
Quba-Xaçmaz	8,1	6,5	2,5	0,3	2,5	11,7	6,7	4,0
Aran	24,5	20,1	6,1	2,7	12,6	30,2	6,4	14,5
Yuxarı Qarabağ	7,9	6,8	0,7	-	0,2	4,0	1,5	1,2
Kəlbəcər-Laçın	7,1	2,5	-	-	-	0,6	-	-
Dağlıq Şirvan	8,0	3,2	0,8	0,1	0,8	4,5	1,3	2,2
Naxçıvan MR	6,3	4,5	2,1	1,0	5,5	4,6	3,4	3,7

Mənbə: Azərbaycan regionlarının statistik göstəriciləri. ARDSK, Bakı-2009 əsasında hesablanmışdır [1].

2008-ci ildə Azərbaycan ərazisinin 6,3%-i, əhalisinin 28,7%-i Abşeron iqtisadi rayonunun payına düşdüyü halda ÜDM-in 81%-i, sənaye məhsulunun 94,8%-i, sənaye işçilərinin 67,5%-i, kənd təsərrüfatı məhsulunun 2,7%-i, əsas kapitala investisiyanın 73,0%-i, pərakəndə əmtəə dövriyyəsinin 54,3%-i Abşeron iqtisadi rayonunun payına düşürdü.

Regional inkişaf üzrə ikinci Dövlət Proqramının reallaşması dövründə qeyri neft sektorunun inkişafına daha çox üstünlük verilməsi və digər obyektiv və subyektiv amillər nəticəsində Abşeron iqtisadi rayonu ilə digər iqtisadi rayonlar arasında tarazlı inkişafda olan fərqlər nisbətən azalmışdır.

Cədvəl 2.

Əsas ümumi iqtisadi inkişaf göstəricilərində regionların xüsusi çəkisi, %-lə (2013-cü il)

İqtisadi rayonlar	ərazi	əhali	ÜDM istehsalı		Pərakəndə Ticarət dövriyyəsi	Sənaye	Kənd təsərrüfatı	əsas kapitala investisiyalar
			Xüsusi çəkisi	Hər nəfərə manat				
Azərbaycan O cümlədən	100	100	100	6989,5	100	100	100	100
Bakı şəhəri	2,5	23,1	67,84	25983	52,0	89,2	0,45	60,2
Abşeron i./r.	3,8	5,7	2,5	24889	3,9	1,5	1,64	3,3
Gəncə-Qazax	14,5	12,9	4,5	2247,8	8,9	0,9	17,4	5,3
Şəki-Zaqatala	10,3	6,2	2,3	2513,1	3,8	0,22	9,1	3,7
Lənkəran	7,0	9,3	2,0	1424,6	5,4	0,21	10,5	1,6
Quba-Xaçmaz	8,1	5,5	2,1	2511,6	3,4	0,25	10,5	2,73
Aran	24,5	20,2	7,9	2527,1	14,3	2,5	30,2	8,4
Yuxarı Qarabağ	7,9	6,8	0,6	581	0,9	0,06	4,0	0,32
Kəlbəcər-Laçın	7,1	2,5	0,1	412,7	-	0,002	0,86	0,012
Dağlıq Şirvan	8,0	3,2	0,9	1841	2,0	0,05	4,4	0,89
Naxçıvan MR	6,3	4,6	4,6	6601	5,4	2,55	6,4	5,8

Qeyd: iqtisadi rayonlar üzrə ÜDM, sənaye və kənd təsərrüfatı məhsulu, habelə əsas kapitala yönəlmiş vəsaitlər hesablanarkən ev təsərrüfatı və çörəkbişirmə sahəsində olan iqtisadi göstəricilər nəzərə alınmamışdır. Odur ki, regionların bu sahələr üzrə xüsusi çəki göstəriciləri Azərbaycanın müvafiq ümumi göstəricilərindən bir qədər aşağıdır.

Mənbə: Azərbaycan regionlarının statistik göstəriciləri. ARDSK, Bakı-2009 əsasında hesablanmışdır [1].

Abşeron iqtisadi rayonunun xüsusi çəkisi ÜDM istehsalında 81%-dən 70,34%-ə, sənaye məhsulu istehsalında 94,8%-dən 90,7%-ə, əsas kapitala investisiyalarda 73%-dən 63,5%-ə düşmüşdür. Beləliklə,

regionların inkişaf səviyyəsində müəyyən dərəcədə tarazlaşma meylləri başlanmışdır. Bu prosesi sürətləndirmək üçün aşağıdakı istiqamətlərdə tədbirlər görülməsi məqsəduyğundur:

- kiçik və orta sahibkarların xarici bazarlara çıxması imkanlarını artırmaq üçün tədbirlərin görülməsi;
- regionlarda kənd təsərrüfatının və emal sənayenin yaxın keçmişdə ixtisaslaşmış sahələrinin üstün sürətlə inkişafının təmin edilməsi;
- aqrar sənaye kompleksinin idarə olunmasının təkmilləşdirilməsi;
- kənd təsərrüfatının ixtisaslaşmış sahələrində kooperativlərin təşkili;
- kənd təsərrüfatı məhsulunun bir hissəsinin dövlət tərəfindən tədarükünün təşkili

Ədəbiyyat

1. Azərbaycan regionlarının statistik göstəriciləri. ARDSK, Bakı-2009

REGIONLARIN SOSIAL-İQTİSADI İNKİŞAFININ TƏMİN EDİLMƏSİNİN MALİYYƏ MEXANİZMİNİN QIYMƏTLƏNDİRİLMƏSİ

Nuriyeva K.M.

Azərbaycan Turizm və Menecment Universiteti

Xülasə

Tədqiqatın əsas məqsədi – müasir şəraitdə ölkəmizdə regionların sosial-iqtisadi inkişafının təmin edilməsinin maliyyə mexanizminin qiymətləndirilməsindən ibarətdir. Tədqiqatın nəticəsi olaraq, dövlət büdcəsinin xərclərinin planlaşdırılması prosesində mühüm məsələlərdən biri – geridə qalmış regionlar müəyyən edilmiş və xərclərin regionlararası bölüşdürülməsi meyarları aşkarlanmışdır. Hazırda, dövlət büdcəsinin tərtibi prosesində büdcə xərclərinin regionlararası bölüşdürülməsi mexanizmi formalaşdırılmamışdır. Tədqiqatın elmi yeniliyi və orijinallığı : dövlət regionların inkişafının maliyyələşdirilməsində müxtəlif alət və formalardan: birbaşa maliyyələşdirmə, subsidiya və dotasiya, kreditləşdirmə, əvəzsiz yardımların verilməsi və s. metodlardan istifadə edilir.

Müasir dövrdə dövlətimizin iqtisadi siyasətinin mühüm prioritetlərindən biri regionların sosial-iqtisadi inkişafının təmin edilməsidir. Belə ki, 2004-2013-cü illərdə həyata keçirilmiş “Azərbaycan Respublikasının regionlarının sosial-iqtisadi inkişafı Dövlət Proqramı (2004-2008-ci illər)” və “Azərbaycan Respublikası regionlarının 2009-2013-cü illərdə sosial-iqtisadi inkişafı Dövlət Proqramı” və “Azərbaycan Respublikası regionlarının 2014-2018-ci illərdə sosial-iqtisadi inkişafı Dövlət Proqramı”nın əsas məqsədi ölkə regionlarının əsaslı inkişafının təmin edilməsi, bütün regionlarda mövcud potensialdan daha səmərəli istifadə etməklə qeyri-neft sektorunun inkişafı, regionlarda mövcud olan rabitə, habelə kommunal xidmət və sosial infrastrukturun yaxşılaşdırılması, əhalinin məşğulluq və həyat səviyyəsinin yüksəldirilməsinə yönəldilmiş yeni iş yerlərinin və müəssisələrin açılması, mövcud müəssisələrdə istehsal fəaliyyətinin genişləndirilməsi, rabitə və informasiya texnologiyalarının tətbiqinin sürətləndirilməsi, sosial infrastrukturun yaxşılaşdırılması, o cümlədən müasir standartlara uyğun təhsil, elm, səhiyyə, mədəniyyət və idman obyektlərinin inşası, yenidən qurulması, əlillər və şəhid ailələri üçün yaşayış binalarının tikintisi üzrə kompleks tədbirlər olmuşdur. Belə şəraitdə dövlətin maliyyə siyasəti məhdud iqtisadi resursların yenidən bölgüsünü tələb edir. Dövlət sosial-iqtisadi inkişafa ünvanlanmış maliyyə resurslarını müəyyənləşdirir və onları müvafiq sahələr üzrə istifadə edir.

Ölkədə regional maliyyə siyasətinin reallaşdırılması maliyyə mexanizmləri vasitəsilə həyata keçirilir. Maliyyə resurslarının cəlb edilməsində əsas təminatçı kimi dövlət büdcəsi çıxış edir. Dövlət büdcəsi dövlətin baş maliyyə planıdır, müvafiq dövlət hakimiyyəti orqanlarının vəzifə və funksiyalarını yerinə yetirmək üçün lazım olan pul vəsaitləri fondunun yığılması və istifadə olunması formasıdır. Onun məqsədi ölkənin iqtisadi, sosial və digər strateji problemlərinin həlli, habelə, dövlətin digər funksiyalarının yerinə yetirilməsi üçün zəruri olan maliyyə vəsaitinin qanunvericiliklə müəyyən edilmiş qaydada toplanmasını və istifadəsini təmin etməkdir. Büdcə, həm də ölkənin iqtisadi sosial inkişaf proseslərini tənzimləmək alətidir. Dövlət büdcəsinin tərtibi və icrası “Büdcə sistemi haqqında” Azərbaycan Respublikası Qanunu ilə tənzimlənir. Bu qanunun reallaşması Nazirlər Kabinetinin 2004-cü il 24 may tarixli qərarına əsasən icra edilir. Dövlətin büdcə layihəsinin tərtibi növbəti büdcə ilinə 11 ay qalmış başlanır və ölkənin iqtisadi və sosial inkişafının proqnozları, məqsədli proqramları, mülkiyyət formasından asılı olmayaraq bütün müəssisələrin cari və növbəti il üzrə maliyyə-təsərrüfat fəaliyyəti nəticələrinin qiymətləndirilməsi əsasında hazırlanır. “Büdcə sistemi haqqında” qanuna uyğun olaraq hazırlanan ali maliyyə sənədinin strateji hədəfləri qeyri-neft sektorunun inkişafı, makroiqtisadi sabitliyin təmini, iqtisadiyyatın rəqabət qabiliyyətinin yüksəldilməsi, ixrac qabiliyyətinin artırılması, regionların davamlı və tarazlı inkişafının təmin edilməsi, sosialyönümlü siyasətin prioritetliyinin qorunub saxlanması, maliyyə intizamının gücləndirilməsi, şəffaflığın artırılmasıdır.

Dövlət büdcəsinin tərtibi zamanı dünyada gedən iqtisadi proseslərin ölkə iqtisadiyyatına mümkün təsirləri, xüsusən də neftin qiymətlərinin azalması nəzərə alınıb. “Azərbaycan Respublikasının 2016-cı il dövlət büdcəsi haqqında” sənədə əsasən, dövlət büdcəsinin gəlirləri ümumi daxili məhsulun 25,2 faizi həcmində olmaqla mütləq ifadədə 14 milyard 566 milyon manat nəzərdə tutulub. 2016-cı il üçün işə hasilatın pay bölgüsü müqavilələri üzrə mənfəət vergisindən dövlət büdcəsinə daxilolmaların məbləği 500 milyon manat proqnozlaşdırılır ki, bu da 2015-ci ilin proqnozu ilə müqayisədə 300 milyon manat və yaxud 37,5 faiz az, 2015-ci ilin gözlənilən icrası ilə müqayisədə isə 112 milyon manat və ya 18,3 faiz azdır. Növbəti ildə Dövlət Neft Şirkəti (SOCAR) üzrə dövlət büdcəsinə 1 milyard 290 milyon manat vergi daxilolmaları proqnozlaşdırılır. 2016-cı il üçün dövlət büdcəsi gəlirlərinin 6 milyard 773 milyon manatı və yaxud 46,5 faizi qeyri-neft sektoru üzrə daxilolmaların payına düşəcək. Dövlət Neft Fondundan dövlət büdcəsinə transfertlərin məbləğinin azalması fonunda 2016-cı ilin dövlət büdcəsində qeyri-neft sektorundan daxilolmaların dövlət büdcəsinin gəlirlərində xüsusi çəkisi cari ilin gözlənilən icrası ilə müqayisədə 11,8 faiz çox olacaq.

Maliyyə planlaşdırılması və proqnozlaşdırılması, eləcə də regionların vergi potensialı maliyyə mexanizminin əsas hissəsidir. Bir şeyi xüsusi olaraq qeyd etmək lazımdır ki, son illərdə dövlət büdcəsində yerli gəlirlər və yerli xərclər fərqləndirilir. Yerli gəlirlər regionda dövlət büdcəsinə ödənilən bütün gəlirləri əhatə edir, yerli xərclər isə regionların inkişafına yönəldilmiş bütün maliyyə vəsaitlərini əks etdirir.

Ölkəmizdə Vergilər Məcəlləsinə əsasən dövlət, muxtar respublika və yerli (bələdiyyə) vergilər ödənilir. Dövlət vergiləri hesabına toplanılmış bütün vəsaitlərin həcmi həm vergi potensialını, həm də iqtisadi fəallığı qiymətləndirilməsi üçün mühüm göstəricidir. Regionlara yönəldilən xərclər əsasən Dövlət İnvestisiya Proqramı əsasında həyata keçirilir. Azərbaycan Respublikası Prezidentinin 2010-cu il 17 mart tarixli fərmanı ilə təsdiq edilmiş Azərbaycan Respublikası Dövlət İnvestisiya Proqramının tərtibi, icrası, monitorinqi və qiymətləndirilməsi Qaydalarına əsasən mərkəzi və yerli icra hakimiyyəti orqanları və onların tabeliyində olan qurumlar, dövlət büdcəsindən maliyyələşən digər təşkilatlar, Naxçıvan MR-nın Nazirlər Kabineti, nizamnamə kapitalında dövlətin payı olan müəssisələr, bələdiyyələr, büdcədən kənar dövlət fondları, ölkə prezidentinin və Nazirlər Kabinetinin müəyyən etdiyi digər müəssisə və təşkilatlar Dövlət İnvestisiya Proqramına daxil edilməsi üçün investisiya layihələri təklif edə bilərlər. Bir nümunə göstərək. Məsələn, nəqliyyat sahəsində həyata keçirilən investisiya qoyuluşlarının regionlar üzrə bölgüsü ilə paralel olaraq, Gəncə-Qazax və yaxud da, Şəki-Zaqatala iqtisadi rayonunda müxtəlif sahələr üzrə həyata keçiriləcək investisiya layihələrinin prioritetləşdirilməsi həyata keçirilə bilər.

Lakin layihə təklifində yerli icra hakimiyyəti orqanlarına bəzi məhdudiyətlər qoyulur. Məsələn, yerli kənd və qəsəbə yollarının çəkilməsi üçün xərclər Dövlət İnvestisiya Proqramında çox kiçik həcmdə yer alır, əvəzində isə prezidentin ehtiyat fondundan vəsaitlər ayrılır. Daha bir nümunə çəkək: 2013-cü ildə adını çəkdiyimiz ehtiyat fondundan İsmayılı-Göytəpə-Qalınçaq-Ruşan avtomobil yolunun çəkilişi məqsədilə İsmayılı Rayon İcra Hakimiyyətinə 2 milyon manat, Mirzəbəyli-Çuxur Qəbələ-Dizaxlı-Çarxana yolunun tikilməsinə dair Qəbələ Rayon İcra Hakimiyyətinə 3 milyon manat, Xızı-Altıtağ avtomobil yol tikintisinə müvafiq olaraq Xızı Rayon İcra Hakimiyyətinə 1.5 milyon manat və digər icra hakimiyyətlərinə əlavə maliyyə vəsaitləri ayrılmışdır.

Son illərdə olduğu kimi, 2016-cı ildə də iqtisadi artım qeyri-neft sektorunun hesabına təmin ediləcək. Cari ilin sonuna qeyri-neft sahəsinin 5,9 faiz, 2016-cı ildə isə 3,4 faiz artacağı proqnozlaşdırılıb. Onun ümumi daxili məhsuldakı payının 2014-cü ildə 61 faizdən 2016-cı ildə 71,8 faizə çatacağı proqnozlaşdırılır. Tikinti sektoru nəzərə alınmasa, qeyri-neft sahəsi 5,3 faiz, qeyri-neft ticari sektorlar isə 7,2 faiz artacaq. Qarşıdakı illərdə qeyri-neft sektorunun inkişafında, bu sahədə istehsal və ixrac potensialının artırılmasında qeyri-neft sənayesi əhəmiyyətli rol oynayacaq.

Maliyyə vəsaitlərinin ayrılmasında əsas məsələlərdən biri geridə qalmış iqtisadi rayonların müəyyən edilməsidir. Eləcə də, ölkəmizdə təhsil və səhiyyə xidmətinin pulsuz olması bütün vətəndaşların bərabər şəkildə ödənişsiz sistemdən istifadəsini asanlaşdırır. Maliyyə münasibətlərindən bəhs ediriksə, Ünvanlı dövlət sosial yardım haqqında Azərbaycan Respublikasının Qanununun qəbul edilməsini mütləq qeyd etməliyik. Qanun qəbul edilməsində əsas məqsəd dövlətin maliyyə resursları hesabına regionlarda yoxsulluğun azaldılmasıdır. Sosial yardımın məbləği ailənin orta aylıq gəliri ilə bir nəfər üçün müəyyən olunmuş ehtiyac norması ilə hesablanmış gəlir arasında yaranan fərq əsasında müəyyən olunur.

Son illərdə ölkədə kənd təsərrüfatının inkişaf etdirilməsi məqsədilə iri həcmli subsidiyaların verilməsi prosesinə başlanmışdır. “Kənd təsərrüfatı məhsulları istehsalçılarında dövlət dəstəyi haqqında” Azərbaycan Respublikası Prezidentinin 2007-ci il 23 yanvar tarixli sərəncamının icrası ilə əlaqədar Nazirlər kabinetinin 2007-ci il 15 fevral tarixli qərarı ilə təsdiq edilmiş Kənd təsərrüfatı məhsullarının istehsalçılarında əkin sahəsinin becərilməsində istifadə etdiyi yanacaq və motor yağlarına görə dövlət büdcəsinin vəsaiti hesabına yardımın verilməsi Qaydaları, Aqrolizinq ASC və digər hüquqi və fiziki şəxslər tərəfindən Kənd

təsərrüfatı məhsullarının istehsalçılarına mineral gübrələrin güzəştə satılması Qaydaları, Nazirlər Kabinetinin 2007-ci il 16 noyabr tarixli qərarı ilə təsdiq edilmiş Buğda və çəltik istehsalçılarının maddi marağının artırılması və buğda və çəltik istehsalının stimullaşdırılması məqsədilə dövlət büdcəsinin vəsaiti hesabına yardım verilməsi Qaydaları, Nazirlər Kabinetinin 2007-ci il 25 iyun tarixli qərarı ilə təsdiq edilmiş Toxumçuluq və tinglik təsərrüfatlarından satılan birinci və ikinci reproduksiya toxumlarına və tinglərə görə dövlət büdcəsindən təsərrüfatlara subsidiyanın ödənilməsi Qaydası qəbul edilmiş və hazırda bu qaydalar əsasında kənd təsərrüfatı məhsulları istehsalçılarının dəstəklənməsi həyata keçirilir. Bu subsidiyaların ümumi məbləği 93 mln. manata bərabər olmuşdur.

Son illərdə özəl sahibkarlığın inkişafının dəstəklənməsi üçün Aqrolizinq ASC, Kənd Təsərrüfatı Kreditləri üzrə Dövlət Agentliyi, Sahibkarlığa Yardım Milli Fondu və s. institutlar yaradılmışdır. Kənd Təsərrüfatı Kreditləri üzrə Dövlət Agentliyi tərəfindən 2007-ci ildə 5 mln. manat güzəştli kredit verilmişdirsə, bu rəqəm son illərdə 17.7 mln. manata çatdırılmışdır.

Ölkə ərazisində maliyyələşdirilmə müxtəlif: subsidiya və dotasiya, kreditləşmə, əvəzsiz yardım və s. formalarda aparılır. Hər bir sahədə aparılan maliyyələşdirmə hüquq çərçivəsində təşkil edilir. Maliyyənin idarə olunması olduqca mürəkkəb və riskli bir məsələdir. Bu prosesi ölkədə dövlət və iqtisadi subyektlərin idarəetmə orqanları həyata keçirir. Ölkədə dövlət maliyyəsini, habelə, regionların sosial-iqtisadi inkişafının dövlət büdcəsi tərəfindən maliyyələşdirilməsi Azərbaycan Respublikasının Maliyyə Nazirliyi tərəfindən idarə edilir. Maliyyə Nazirliyinin idarəetmə və təşkilatı strukturuna Dövlət Xəzinədarlığı Agentliyi, Dövlət Borcunun İdarə Edilməsi Agentliyi, Dövlət Sığorta Nəzarəti Xidməti, Qiymətli Metallara və Qiymətli Daşlara Dövlət Nəzarəti Xidməti aiddir.

Azərbaycan Prezidenti İlham Əliyev dəfələrlə vurğulamışdır ki, sosial-iqtisadi hüquqların müdafiəsi sahəsində dövlətin əsas vəzifəsi mütərəqqi iqtisadi və sosial islahatları həyata keçirmək, iqtisadi inkişaf prosesində hər bir vətəndaşın iştirakını təmin etmək, mövcud potensialdan hər bir fərdin bacarıq və qabiliyyətinə görə ədalətli şəkildə yararlanmasına şərait yaratmaqdır. Respublikamızın iqtisadi siyasətinin sosialyönümlü səciyyə daşması bir tərəfdən insan amilinə, insan hüquqları sistemində yüksək həssaslıq nümunəsidirsə, digər tərəfdən isə bazar iqtisadiyyatı yolu ilə inkişaf etmiş bir sıra qabaqcıl dünya dövlətlərinin təcrübəsinə əsaslanır. Qeyri-neft sektorunun və sahibkarlığın inkişafı, yeni müəssisələrin işə salınması məqsədilə reallaşdırılan islahatlar yoxsulluğun səviyyəsinin azaldılmasına, əmək qabiliyyətli əhəlinin iqtisadi fəallığının yüksəlməsinə, eləcə də ölkənin məşğulluq strategiyasının səmərəliliyinə imkan vermişdir. 2016-cı ildə sosial proqramların icrası təmin ediləcək, orta aylıq əməkhaqqı artaraq 474,5 manata çatacaq, yaşayış minimumu 136 manat təşkil edəcək. 2016-cı ilin dövlət büdcəsinin xərclərində sosialyönümlü xərclərin xüsusi çəkisi 36,1 faiz səviyyəsində olacaq ki, bu da cari illə müqayisədə 8,6 faiz-bənd çoxdur. Bu xərclər 2015-ci illə müqayisədə 42 milyon manat və yaxud 0,7 faiz artaraq 5 milyard 868 milyon manat təşkil edəcək.

2016-cı il üçün dövlət büdcəsindən elm, təhsil, səhiyyə, sosial təminat, mədəniyyət, bədən tərbiyəsi və gənclər siyasəti xərcləri üçün 5 milyard 139 milyon manat vəsait ayrılacaq ki, bu da cari ilin gözlənilən icrası ilə müqayisədə 4.3 faiz çoxdur. 2016-cı ildə səhiyyə xərcləri üçün 745 milyon manat vəsait ayrılıb ki, bu da 2015-ci illə müqayisədə 0.9 faiz çoxdur. 2016-cı il üçün sosial müdafiə və sosial təminat xərclərinə 1 milyard 897 milyon manat vəsait nəzərdə tutulur ki, bu da dövlət büdcəsi xərclərinin 11.7 faizi həcmində olmaqla, cari illə müqayisədə 2.0 faiz-bənd çoxdur. Rayon və şəhərlərin yerli xərcləri üçün dövlət büdcəsi xərclərinin 9.5 faizi həcmində və yaxud 1 milyard 541 milyon manat vəsait ayrılıb.

Maliyyə vəsaitlərinin istifadəsinin düzgünlüyü və səmərəliliyinin qiymətləndirilməsi Dövlət Maliyyə Nəzarəti Xidməti, Hesablanma Palatası və digər qurumlar həyata keçirir.

Ədəbiyyat

1. <http://www.azerbaijan-news.az/index.php?mod=3&id=81383>
2. <http://news.milli.az/economy/307736.html>
3. <http://www.budget.az/main?content=1262>
4. <http://www.maliyye.gov.az/>
5. az.wikipedia.org

BÖHRANLI ŞƏRAİTDƏ BİZNESİN İQTİSADI TƏHLÜKƏSİZLİYİNİN TƏMİN EDİLMƏSİ YOLLARI

*Osmanov İ.O., Zalov Z.M.
Sumqayıt Dövlət Universiteti*

Xülasə

İqtisadi təhlükəsizliyin təmin olunması strateji əhəmiyyətli vəzifələrdən biridir. İqtisadi təhlükəsizliyin mühüm tərkib hissəsi kimi biznesin iqtisadi təhlükəsizliyi çıxış edir. Biznesin iqtisadi təhlükəsizliyinin təmin olunması onun müstəqilliyinin təminatçısı, sabitliyinin, dayanıqlığının və cəmiyyətdə səmərəli fəaliyyətinin mühüm şərtidir.

***Açar sözlər:** iqtisadi təhlükəsizlik, biznes, informasiya, ziyan, kommersiya*

Böhranlı şəraitdə öz fəaliyyətinin təhlükəsizliyini təmin etmək sahibkarların, bankın, firmanın, korporasiyanın fəaliyyətinin olduqca vacib şərtlərindən biri hesab olunur. Bir çox sahibkarlar çox təəssüf ki, problemin vacibliyini lazımınca qiymətləndirmir, iqtisadi təhlükəsizliyin təmini üçün lazımı şərait yaratmır. Bunun nəticəsində onlar əhəmiyyətli dərəcədə ziyana düşürlər. Biznes fəaliyyətinin iqtisadi təhlükəsizliyi biznes fəaliyyəti ilə məşğul olan firma və müəssisələrin həyat əhəmiyyətli maraqlarını daxili və xarici təhlükələrdən müdafiəsi, daha doğrusu, onların kadr və intellektual potensialının, informasiya, texnologiya, kapital və gəlirlərinin müdafiəsi deməkdir. Biznesin iqtisadi təhlükəsizliyinin təmini məqsədini onun fəaliyyətinə vurulacaq ziyanın qarşısını almaq, müəssisənin hüquqlarını qorumaq, əməkdaşları və mülkiyyəti daxili və xarici təhlükələrdən müdafiə etməkdir. Eyni zamanda maliyyə vəsaitlərini, maddi dəyərlərini qorumaq, müxtəlif qanun pozuntularını vaxtında aşkarlamaq və aradan qaldırmaq, onları doğuran səbəblərin qarşısını almaq, eləcə də fəvqəladə situasiyanın olmasına imkan verməmək, yaxud onların neqativ nəticələrini minimumlaşdırmaqdır. İqtisadi təhlükəsizliyin təmininin vacibliyindən çıxış edərək təhlükəsizliyin təmini sisteminin həll etdiyi məsələlərin siyahısını vermək olar:

- biznesi daxili və xarici təhlükələrdən qorumaq dərəcəsi və etibarlılığın səviyyəsinin aşkarlanması, təhlükəsizliyə kompleks yanaşma əsasında rəhbərliyə və personala qarşı olan təhlükənin qabağının alınması;
- biznesin maliyyə, maddi və mənəvi maraqlarına dəyəcək ziyanın şərt və səbəblərinin aşkarlanması, eləcə də onun normal fəaliyyət və inkişafının pozulması səbəbinin aşkarlanması;
- möhkəm sabit iqtisadi fəaliyyətin strategiya və taktika məsələləri üzrə optimal idarə qərarlarının işlənilib hazırlanması üçün lazımı informasiyanın əldə edilməsi;
- partnyor, müştəri və rəqiblərin öyrənilməsi, biznesin xarici fəaliyyətinin təhlükəsizliyinin təmini;
- hüquqi və fiziki şəxslərin qanuna zidd fəaliyyətləri ilə bağlı vurulan maddi və mənəvi ziyanın əvəzinin ödənilməsi üçün şəraitin yaradılması, iqtisadi təhlükəsizliyin pozulduğu hallarda yaranan neqativ nəticələrin minimumlaşdırılması;
- kommersiya strukturu barədə partnyor və müştərilərdə yaxşı fikirin formalaşması üçün müvafiq təsirin göstərilməsi;
- biznesin iqtisadi təhlükəsizliyi sisteminin bütün kompleksinin vəziyyətini xarakterizə edən məlumatların yığılması, analizi, qiymətləndirilməsi və proqnozlaşdırılması, onun fəaliyyətinin effektiv olmasının yoxlanılması, nəzarət edilməsi və s.

Biznesin etibarlı işinə və onun inkişafına səbəb olan əsas faktorlar, ixtisaslaşmış personal, müvafiq maddi, intellektual və informasiya resurslarıdır ki, bununla əlaqədar olaraq iqtisadi təhlükəsizliyin təmini üzrə olan fəaliyyət özündə aşağıdakı əsas istiqamətləri birləşdirir:

- personal effektiv idarə etmək;
- müəssisənin maliyyə və maddi dəyərlərinin müdafiəsi;
- müəssisənin informasiya resurslarının müdafiəsi.

Beləliklə, təhlükəsizliyin kompleks sistemi fiziki və hüquqi şəxslərin və kommersiya strukturlarının daxili və xarici təhlükələrdən qorunmasını təmin edən xüsusi orqan, xidmət, vasitə, metod və tədbirlərin məcmuəsidir.

Yalnız kompleks yanaşma istənilən kommersiya strukturunun təhlükəsizliyinin təminində yüksək nəticələr əldə etməsinə səbəb ola bilər. İqtisadi təhlükəsizliyin kompleks sistemə çevrilməsi bir neçə etapdan keçən uzun və gərgin prosesin nəticəsidir. Bu etaplara mühafizə-patrol xidmətinin yaranması, onun sonrakı inkişafı və təhlükəsizlik xidmətinə yüksəlməsi və nəhayət, yüksək peşəkarlığa malik nəşriyyat-informasiya şöbələrinin formalaşması aiddir.

Biznesin təhlükəsizliyinin təmini bahalı və əmək tələb edən işdir. Biznesin təhlükəsizliyini təmin edən optimal sistem yaratmaq üçün təhlükəsizlik konsepsiyası işləyib hazırlamaq lazımdır. Bunun bazası əsasında isə

sonra bu sistemin fərz edilən modeli yaradılır və onun uzunmüddətli fəaliyyəti üçün müvafiq mexanizmlər işlənib hazırlanır. Biznes fəaliyyətinin etibarlı müdafiəsi üçün ya bu sahədə ixtisaslaşmış firmaların köməyinə müraciət etmək, ya da müəssisə özünümüdafiə yaratmalıdır. Ancaq iqtisadi təhlükəsizlik sistemi yaratmaq üzrə aparılan iş diletantlıqdan uzaq olmalıdır [1, səh. 78].

Daxili və xarici təhlükəni real qiymətləndirərək öz müəssisəsini əsas müdafiə elementləri konsepsiyasını konkretləşdirməlidir. Təəssüf ki, bir çox müəssisə və firmalarda biznesin iqtisadi təhlükəsizliyin təmini sahəsində xüsusi bilik və təcrübəyə malik olan işçilər, məsləhətçilər yoxdur. Lakin belə işçilərin olduğu və müvafiq müdafiə sistemi olan müəssisələrdə də iqtisadi təhlükəsizliyin təmini bir çox çətinliklərlə üzləşir. Bu çətinliklər bazar münasibətlərinin xüsusiyyətlərindən, hüquq-normativ və metodoloji bazanın çatışmazlığından, ixtisaslaşmış mütəxəssislərin yoxluğundan irəli gəlir. Kommersiya strukturunun təhlükəsizlik xidmətinin sayı və tərkibi müəssisənin real ehtiyaclarına əsasən təyin olunur. Onun informasiya məxfiliyinin dərəcəsinə, öz fəaliyyətinin həyata keçirdiyi bazar sektoruna, təhlükəsizlik xidməti qarşısında qoyulan məqsəd və vəzifələrə, yaradılan təhlükəsizlik strukturunun miqyasına və gücünə birbaşa və dolayısı ilə təsir göstərən bir çox digər faktorlara əsasən təyin olunur. Onu da qeyd etmək lazımdır ki, bu vacib işdə açıqdan –açığa qənaət etmək yolverilməzdir.

İqtisadi təhlükəsizliyin təmini sisteminin effektivliyi və etibarlılığı kriteriyalarına obyektə cinayətkar məqsədlərlə edilən qeyri-leqal müdaxilə cəhdlərinin qarşısını almaq, yaxud vaxtında aşkarlamaq, kommersiya sirri olan məlumatın sızması və yayılmasına yol verməmək, sənədlərin, məlumatların itkisinə yol verməmək, personal tərəfindən qeyri-qanuni və digər neqativ fəaliyyətə operativ reaksiya vermək və onun qarşısını almaq, firma kollektivində stabil mənəvi-psixoloji iqlim yaratmaq, maddi-texniki vasitələrin, pulun və digər dəyərlilərin etibarlı qorunması, əməkdaşların və rəhbərliyin həyat və sağlamlığına edilən qəsdlərin qarşısının alınması, fəvqəladə hadisələrin qarşısının alınması və s. göstərmək olar. Ancaq obyektin müdafiə vəziyyətinin ekspert qiymətləndirilməsinin keçirilməsini müstəqil informasiya agentliyinə yaxud konsaltinq-informasiya firmasına həvalə etmək daha məqsəduyğun olardı. Bu işə biznesmeni təhlükəsizlik sahəsindəki məlumatsızlıq və inamsızlıq hissindən xilas edər, ona real və potensial təhlükəni göstərər, özünü və biznesini vaxtında lazımı tədbirlər görməklə müdafiə etməsinə kömək edər.

Biznesin iqtisadi təhlükəsizliyinin təmin olunması aşağıdakı məsələlərin həllini tələb edir:

- iqtisadi inteqrasiya şəraitində iqtisadiyyatın açıqlığını təmin etməklə onun geniş təkrar istehsal rejimində fəaliyyətinin texniki, təşkilati, institusional əsaslarını təmin etmək;
- nisbətən az səmərəli iqtisadi institutların strukturunun təkmilləşdirilməsi, səmərəli bazar sisteminin formalaşması, biznesin inkişafı üçün əlverişli şəraitin yaradılması, dünya iqtisadi sisteminə inteqrasiya, mikrosəviyyədə biznesin inkişafının qarşısını alan maneələrin aradan qaldırılması;
- təşkilati-institusional strukturun təkmilləşdirilməsi yolu ilə iqtisadiyyatın sahələrinin yenidənqurulmasını həyata keçirmək. Bu, elm və istehsalın inteqrasiyasının sürətlənməsi, yerli sənaye müəssisələrinin formalaşması və idarə olunması proseslərinin təkmilləşməsi, onların rəqabətqabiliyyətliliyinin yüksəlməsi dövrüyyə kapitalından səmərəli istifadəyə geniş imkanlar açır. Onu da qeyd edək ki, istehsalın strukturunun yenidən qurulması məhsulun resurs və enerji tutumunun azaldılması, elm tutumlu məhsul istehsalının həcmünün genişləndirilməsinə yönəlməlidir [2, səh. 363].

Ümumiyyətlə hər bir biznesmen iqtisadi təhlükəsizliyin təmini üzrə elə tədbirlər sistemi yaratmağa can atmalıdır ki, bu sistem ilkin mərhələdə mümkün qanun pozuntularının əmanətlərini aşkarlasın, cinayətkar fəaliyyətlə bağlı planın işlənib hazırlanmasının ilkin mərhələdə qarşısını alsın. Bu işə öz növbəsində böyük itkilər olmadan cinayətkar məqsədlərin qarşısının alınmasına kömək etməli olacaq.

Təhlükəsizlik biznesin yaranması üçün son məqsədi dəqiq müəyyən etməklə yanaşı, ona çatmaq yolunda rast gəlinə biləcək bütün maneələri qabaqcadan görmək lazımdır. Bir çox kommersiya strukturlarını müflşləşdirən, yaxud zəiflədən böhranlar, onların sahiblərini əvvəllər əhəmiyyətsiz hesab etdikləri məsələlərə daha ehtiyatla və diqqətlə yanaşmağa məcbur edir. Beləliklə, biznes fəaliyyətinə müəyyən təhlükə yaratdığı xarici mühitin təsir faktorlarını belə qruplaşdırmaq olar: iqtisadi, siyasi, texnoloji, bazar, rəqabət, sosial, beynəlxalq və s. Vurduğu ziyanın səviyyəsinə görə ən ağır nəticələrə gətirib çıxaran təbii fəlakətləri qeyd etmək olar. Təbii fəlakətlərə daşqın, zəlzələ, çovğun və digərlərini misal çəkmək olar ki, bunu da qabaqcadan bilmək olmur. Nəticədə işə həmin zonada yerləşən firma ağır vəziyyətə düşə bilər. Daha ağır nəticələr siyasi və sosial-iqtisadi faktorların təsiri ilə yaranır. Maliyyə-kredit sisteminin qeyri-stabilliyi işə hər bir nəticənin qeyri-müəyyən olmasına və çoxlu sayda müəssisələrin məhvində səbəb olur. Buna görə də müəssisənin yaşaması üçün onun personalının həyatını qorumaq, ziyanı azaltmaq, maddi və texniki vasitələrin, avadanlığın itkisini minimallaşdırmaq, müəssisənin normal fəaliyyəti üçün şərait yaratmaq üçün vaxtında bu cür kritik situasiyaların qarşısını alan tədbirlər planı hazırlamaq lazımdır.

Ədəbiyyat

1. Məmmədov N. M. Ölkənin iqtisadi təhlükəsizliyi, Bakı, Azərənşr, 2005. 278 səh.
2. Mikayılova S.M. İqtisadi təhlükəsizliyin təmin olunmasının makroiqtisadi problemləri. Bakı, Gənclik,

İQTİSADİYYATIN DİVERSİFİKASIYASININ SÜRƏTLƏNDİRİLMƏSİNDƏ QEYRİ-NEFT SƏNAYESİNİN ROLU

Rzayeva Ş.M.

Azərbaycan Dövlət İqtisad Universiteti

Xülasə

İşdə göstərilir ki, qeyri-neft sənayesinin gücləndirilməsi və ixrac potensialının artırılması məqsədilə, yüksək əlavə dəyər yaradan rəqabətqabiliyyətli sənaye istehsalının genişləndirilməsi, elmtutumlu, innovativ istehsalın təşkil edilməsi, istehsalın və ixracın diversifikasiyasının sürətləndirilməsi istiqamətində sistemli və ardıcıl tədbirlər həyata keçirmək lazımdır.

Açar sözlər: *qeyri-neft sənayesi məhsulları, investisiya mühiti, müasir texnologiyalı müəssisələr, sənaye və texnologiyalar parkı, qeyri-neft emal sənayesi*

Qeyri-neft sektorunun inkişaf etdirilməsi Azərbaycan iqtisadiyyatının dayanıqlı inkişafının təmin olunması istiqamətində yürüdülmüş siyasətin əsas prioritetidir. Azərbaycanda sənayeləşmə siyasətinin əsası ötən əsrin 70-80-ci illərində Ümummilli Liderimiz Heydər Əliyev tərəfindən qoyulmuş və məhz onun müstəsna xidmətləri sayəsində güclü sənaye potensialı formalaşdırılmışdır. Bu dövrdə məişət kondisionerləri, radio-quraşdırma, elektron-hesablama maşınları zavodları və digər iri müəssisələr nəinki respublikanın, hətta keçmiş SSRİ-nin bu sənaye məhsullarına olan tələbatının böyük hissəsini ödəmişdir. Azərbaycan Respublikasının Prezidenti cənab İlham Əliyev tərəfindən həyata keçirilən uzaqgörən siyasətin nəticəsi olaraq ölkədə sənayenin inkişafı yeni mərhələyə qədəm qoymuşdur. Bu dövrdə ölkə sənayesinə 40 milyard manatdan çox investisiya yatırılmış, müasir tələblərə cavab verən rəqabət qabiliyyətli sənayenin yaradılması tədbirləri real nəticələr vermişdir. Belə ki, son 10 il ərzində Sumqayıt Texnologiyalar Parkı, Naxçıvan avtomobil, bərk məişət tullantılarının yandırılması, Qaradağ metal konstruksiyalar, Gədəbəy qızıl-emalı, Gəncə alüminium, Mingəçevir elektron avadanlıqları zavodları, Qaradağ sement zavodunun yeni istehsal xətti, "Azbentonit" müəssisəsi, Qəbələ piano, "M-Line", AZMDF, "EMBAWOOD" mebel fabrikləri, İmişli şəkər, Masazır duz zavodları, Qəbələ və Xaçmazda konserv, Ağcabədi süd məhsulları, Oğuz qarğıdalı emalı və qlükoza istehsalı müəssisələri, eləcə də energetika, maşınqayırma, qida, məişət cihazları, tikinti materialları və digər sahələrdə yüzlərlə müasir sənaye müəssisəsi istifadəyə verilmişdir. Təkcə 2013-cü il ərzində Bakının Qaradağ rayonunda Gəmiqayırma, Qazaxda sement, Sumqayıtda polad boru, Daşkəsəndə qızıl, Qəbələdə şərab zavodları, Sumqayıtda tekstil parkı, Hacıqabulda seramik plitələr, Abşeronda karton qablar istehsalı müəssisələri, Cənub Elektrik Stansiyası da daxil olmaqla 30-dan çox müasir sənaye müəssisəsi istifadəyə verilmişdir (1, 433). Qeyd edilənlərlə yanaşı, ölkəmizdən əvvəllər mövcud olmayan müdafiə, kosmik və alternativ enerji sənaye sahələrinin yaradılmasını xüsusi vurğulamaq lazımdır. Yeni və müasir sənaye müəssisələrinin fəaliyyətə başlaması nəticəsində 2003-2012-ci illərdə əlavə dəyər qeyri-neft sənayesində 2,2 dəfə, o cümlədən qeyri-neft emalı sənayesində 2,3 dəfə artmışdır. Sənaye məhsulunda əlavə dəyərin xüsusi çəkisi 53,5%-dən 78%-ə, ümumi daxili məhsulun strukturunda sənayedə yaradılmış əlavə dəyərin payı 40,4%-dən 50%-ə yüksəlmişdir. Qeyri-neft sənayesi məhsullarının ixracı 5 dəfə, sənaye müəssisələrində əsas fondlar 3,9 dəfə artmış və 46,8 milyard manata çatmışdır [1].

Qrafik 1

Qeyri-neft sənayesində yaradılmış əlavə dəyərin strukturu

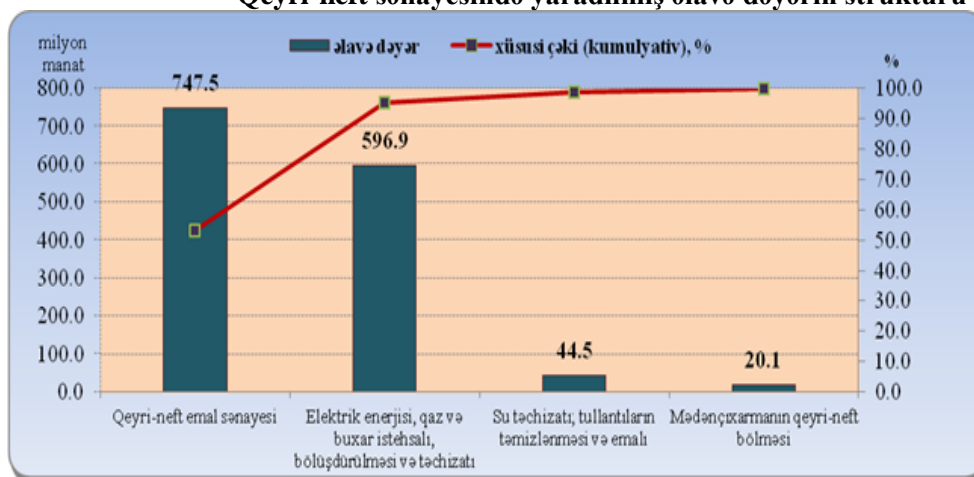

Mənbə: Dövlət Statistika Komitəsinin Materiallarına əsasən.

2015-ci ilin yanvar-iyun ayları ərzində iqtisadiyyatda əsas kapitalla qoyulmuş cəmi investisiyaların 56.7%-i və ya 4490.6 milyon manatı qeyri-neft sektoruna yönləndirilmişdir. Əsas kapitalla qoyulmuş investisiyaların 7.1%-i, qeyri-neft sektoruna yönləndirilən investisiyaların isə 12.5%-i və ya 560.0 milyon manatı qeyri-neft sənayesi bölməsinin inkişafında istifadə edilmişdir. Hazırda bu inkişafın davamlılığının təmin edilməsi, dünya iqtisadiyyatına inteqrasiya prosesində ölkə iqtisadiyyatının rəqabətqabiliyyətliliyinin artırılması və ölkənin uzunmüddətli inkişaf strategiyasına uyğun olaraq qeyri-neft sahələrinin daha da inkişaf etdirilməsi məqsədilə müvafiq tədbirlər davam etdirilir. Yeni sənaye müəssisələrinin yaradılması, mövcud müəssisələrin əsaslı yenidən qurulması, xüsusən yerli təbii resurslara və kənd təsərrüfatı məhsullarına, eləcə də istehsalat və məişət tullantılarının emalına əsaslanan müəssisələrin yaradılması sürətləndirilir. Azərbaycan Respublikası Prezidentinin “Sumqayıt Kimya Sənaye Parkının yaradılması haqqında” 21 dekabr 2011-ci il tarixli 548 nömrəli Fərmanı və “Bakı şəhərində Balaxanı Sənaye Parkının yaradılması haqqında” 28 dekabr 2011-ci il tarixli 1947 nömrəli Sərəncamı, “Yüksək Texnologiyalar Parkının yaradılması haqqında” 5 noyabr 2012-ci il tarixli 736 nömrəli Fərmanı, “Neftçala Sənaye Məhəlləsinin yaradılması haqqında” 2015-ci il 2 fevral tarixli 1011 nömrəli Sərəncamı, “Mingəçevir Sənaye Parkının yaradılması haqqında” 2015-ci il 26 fevral tarixli 1077 nömrəli Sərəncamı, “Mingəçevir Yüksək Texnologiyalar Parkının yaradılması haqqında” 2015-ci il 26 fevral tarixli 481 nömrəli Fərmanı və “Qaradağ Sənaye Parkının yaradılması haqqında” 2015-ci il 3 iyun tarixli 1255 nömrəli Sərəncamına əsasən salınacaq sənaye və texnologiyalar parklarında müasir texnologiyalı müəssisələrin fəaliyyətinə və rəqabət qabiliyyətli məhsul istehsalına təkan verəcəkdir [1, səh. 50].

Ədəbiyyat

1. Böyük İqtisadi Ensiklopediya, IV cild, Bakı, 2012.
2. Azərbaycan Respublikasının 2016-cı il və sonrakı üç il üzrə iqtisadi və sosial inkişaf konsepsiyası, Bakı, 2015.
3. ARDSK-nin rəsmi saytı, www.azstat.orq/statinfo/index.shtml.

XALQIMIZIN EKOLOJİ SAĞLAMLIĞININ TƏMİNATÇISI

Sadiqov H.Ş.

Sumqayıt Dövlət Universiteti

“Elmi surətdə sübut edilmiş və təcrübədə təsdiq olunmuşdur ki, sənaye istehsalının coşğun yüksəlişi nəticəsində atmosferə daha çox miqdarda tullantılar atılır ki, buda havanın, suyun, torpağın tərkibinə və insan orqanizminə spesifik təsir göstərir”

Heydər Əliyev

“Ekologiya” anlayışı çoxmənalıdır. O, qədim yunan sözü olub aşağıdakı mənaları verir:

“Oikos”-ev, yaşayış yeri, vətən. “Loqos”-isə təlim, tədris mənasındadır. Ekologiya bu gün elmlər təsnifatında biologiya elmlər cərgəsindədir və insan orqanizmi ilə onu əhatə edən təbii və süni mühitin qarşılıqlı münasibətlərini öyrənir.

Hələ çox qədim dövrlərdən məlum olmuşdur ki, insanların əsas vəzifələrindən biri də təbiətlə cəmiyyət arasında yaranmış vəhdəti saxlamaq və bu ahəngdarlığı gələcək nəsillər üçün saxlamağı bacarmaqdan ibarətdir.

Müasir dövrdə təbiətlə cəmiyyət arasında mövcud vəhdətin pozulması hər şeydən əvvəl Yer kürəsində flora və faunanın qorunması, torpağın, suyun, atmosfer havasının ekoloji cəhətdən təmizliyinin saxlanması, təbii sərvətlərdən səmərəli istifadə edilməsi, kənd, qəsəbə və şəhərlərdə yaşıllıqların salınmasından asılıdır.

Məlumdur ki, XX əsrin ikinci yarısında respublikamızda sənayesalma və şəhərsalma prosesləri nəticəsində böyük sənaye mərkəzləri olan Bakıda, Sumqayıtda və digər yerlərdə insanla təbiət arasında əsrlər boyu formalaşmış tarazlıq pozulmuşdur və dözülməz ekoloji vəziyyət yaranmışdır.

XX əsrin 60-cı illərində respublikamızın iri şəhərləri olan Bakıda və Sumqayıtda salınmış yaşıllıqların həcmi əhalinin və sənaye obyektlərinin artımı baxımından tələbata cavab vermirdi.

1969-cu ildə Azərbaycan Respublikasında dövlət başçısı vəzifəsinə gələn Heydər Əliyev ölkəmizdə digər mühüm sahələrlə iş görməklə yanaşı, ətraf mühitin mühafizəsi, ekoloji problemlərin həll olunması, respublika ərazisində geniş miqyasda yaşıllıq zonalarının salınması siyasətini də həyata keçirməyə başladı.

Heydər Əliyev 5 fevral 1971-ci ildə Bakı 40-cı Partiya Konfransında ətraf mühitin mühafizəsi və ekoloji problemlərin həllində yaşıllaşdırmanın mühüm əhəmiyyət kəsb etdiyini vurğulayaraq demişdir: “Yaşıllıqların artırılması problemi pis həll edilir, onların qorunması yarıtmaz təşkil olunmuşdur... buna görə də belə bir fikir var ki, yaşıllaşdırma ümumxalq işi elan olunsun, bütün ictimaiyyət bu işə cəlb edilsin”. Bu

mühüm məsələyə başlamaq üçün 1971-ci il fevral ayının 27-də Bakıda və Sumqayıtda ümumxalq iməciliyi təşkil olunmuşdur.

1971-ci ilin martın 7-də Sumqayıtda keçirilən iməcilikdə 90 mindən çox adam iştirak etmişdir.

Heydər Əliyev 1981-ci il yanvarın 7-də Bakı şəhər 44-cü Partiya Konfransındakı nitqində isə demişdir: “Son 10 il ərzində Bakıda yaşıllıqların sahəsi 3,4 dəfə genişləndirilərək 9,6 hektara çatmışdır”.

Statistik məlumata görə Heydər Əliyevin böyük zəhməti nəticəsində 1977-ci ilin sentyabrına qədər respublikamızda 134 park salınmışdır ki, onların da ümumi sahəsi 908,7 hektar təşkil edirdi.

1993-cü ildə xalqın tələbi ilə yenidən siyasi hakimiyyətə qayıdan Heydər Əliyev Bakı şəhərində salınmış yaşıllıqların məhv olunmasını görərək demişdir: “Mən 1993-cü ildə Bakıya gələrkən bizim əkdiyimiz, becərdiyimiz, ağacların kəsildiyini görərək elə bildim ki, mənə yaralayıblar”.

Heydər Əliyev 1993-cü il 18 fevral tarixli sərəncamı ilə “Azərbaycan Respublikasında meşələrin bərpa edilməsi və artırılmasına dair Milli Proqram” təsdiq etmişdir. Bu proqramın 10-cu bölməsi uşaq və gənclərin ekoloji tərbiyəsi, tədrisi və təbliğatına həsr olunmuşdur.

Ümummilli lider Heydər Əliyev tərəfindən əsas qoyulmuş respublikada yaşıllaşdırma və ətraf mühitin mühafizəsi müasir dövrün ekoloji tələblərinə uyğun olaraq hörmətli prezidentimiz cənab İlham Əliyev tərəfindən böyük uğurla davam etdirilir. Cənab İlham Əliyev 22 may 2004-cü ildə “Azərbaycan Respublikasında yay-qış otlaqlarının, biçənəklərinin səmərəli istifadə olunması və səhrələşmənin qarşısının alınmasına dair Dövlət Proqramı”-nın təsdiq edilməsi haqqında sərəncam imzalamışdır. Dövlət proqramının əsas fəaliyyət istiqamətlərində həm də deyilir ki, “Ölkənin ekoloji durumunun sağlamlaşdırılması və təbii sərvətlərdən ekosistemlərin, təbii landşaftların və biomüxtəlifliyin qorunub saxlanması” mühüm məsələlərdəndir.

RƏQABƏTQABİLİYYƏTLİYİN TƏMİN OLUNMASININ QIYMƏT AMİLİ VƏ ONUN AZƏRBAYCANIN EMAL SƏNAYESİ SAHƏLƏRİNDƏ ROLU

Səfərova F.M.

Azərbaycan Dövlət İqtisad Universiteti

Açar sözlər: *qiymət rəqabəti, qeyri-qiymət rəqabəti, rəqabətqabiliyyətlilik, bazar*

Azərbaycan iqtisadiyyatının rəqabətqabiliyyətliliyi birbaşa qeyri-neft sektorunun inkişafı ilə bağlıdır və bu istiqamətdə həyata keçirilən müəyyən uğurlu iqtisadi islahatlar öz nəticələrini uzunmüddətli və dayanıqlı inkişafa nail olunmasında, neft-qaz gəlirləri bazasında iqtisadiyyatın rəqabətqabiliyyətliliyinin yaradılmasında verir. Sosial-iqtisadi proseslərin intensivləşdirilməsi, son illərdə qeyri-neft sektorunda dayanıqlı inkişafın nəticəsi olaraq qeyri-neft sənayesində 2014-cü ildə 7,0% illik artım əldə edilmişdir.

Lakin ölkədə emal sənayesinin gələcək inkişaf prosesi xeyli dərəcədə daxili bazarda qiymət rəqabətqabiliyyətliliyinin səviyyəsinin yüksəldilməsindən asılıdır. Məqalədə həmin problemin bəzi aspektləri nəzərdən keçirilir.

Dünya iqtisadiyyatında qloballaşma proseslərinin güclənməsi şəraitində inkişaf etməkdə olan ölkələrin bazarında rəqabətqabiliyyətliliyin qiymət parametrləri kəskin pisləşir. Belə olan halda problemin həlli bu sahələrin rəqabətqabiliyyətliliyinin artırılmasını tələb edir ki, bu da öz növbəsində istehsalçılar və istehlakçılar arasında qarşılıqlı münasibətlərin təkmilləşdirilməsindən, istehsal həcmi və satış siyasətinin koordinasiyasından, sahənin texniki-texnoloji səviyyəsindən və s. asılıdır.

Hər bir obyektin, firmanın, şirkətin, eləcə də ölkənin böyük gəlir əldə etməsi və inkişafı, ilk növbədə, mal və xidmətlərin digərlərinə reallaşdırılmasından asılıdır. A.Smit qeyd etmişdir ki, hər bir ölkənin malik olduğu sərvət onun pulla miqdarındadır. Smitin inqilabi baxışı ondan ibarətdir ki, sərvət millətin xəzinəsində qızılın və gümüşün miqdarı ilə ölçülür [1]. Millətin sərvəti onun tərəfindən yaradılan real əmtəə axını ilə ölçülür. Burada məqsəd prinsipə, elə bir iş görməkdən ibarətdir ki, daha çox pul qaytarmaq, eləcə də xaricə xeyli vəsait və nəgd pul axınlarının qarşısını almaq üçün digərlərindən daha az əmtəə almaq mümkün olsun [2].

İstehsalın hansı səviyyədə mənfəət və ya zərər gətirməsinin müəyyən edilməsi onun fasiləsizliyinin təmin edilməsinin əsas amilidir. Məhsulun istehsalı və reallaşdırılması ilə bağlı məsrəflər onun maya dəyərini müəyyən edir. Beləliklə, hər bir istehsal prosesinin başlıca vəzifəsi istehsal xərclərinin azaldılması sayılır. Sənayenin bütün sahələrində əsas məqsəd məhsulun istehsalı prosesində dəyişən xərclərin (xammal, material xərcləri, əmək resurslarına xərclər, nəqliyyat məsrəfləri) düzgün istifadəsi və onların minimuma endirilməsi sayılır, belə ki, bu xərclərin azaldılması əmtəənin maya dəyərini formalaşdırmasında başlıca rol oynayır və onun qiymətini müəyyən edir [3].

Beləliklə, qiymət siyasətinin səmərəli aparılması istehsal xərclərinin idarə edilməsi yolu ilə həyata keçirilir ki, bu da öz növbəsində, satış prosesini sürətləndirir, müəssisənin rəqabətqabiliyyətliliyinin

yüksəldilməsi üçün şərait yaradır, eləcə də ölkənin rəqabətqabiliyyətinin artırılmasına kömək edir. Bu məqsədlə müəllif tərəfindən emal sənayesi sahələrində rəqabətqabiliyyətinin təmin edilməsinə qiymət mexanizminin təsiri araşdırılmış və təkmilləşdirilməsi istiqamətləri müəyyən edilmişdir. Belə qənaətə gəlinmişdir ki, bazarın emal sənayesi malları ilə həddən artıq doldurulması son nəticədə qiymətlərin azalmasına gətirir. Qiymətlərin aşağı düşməsi satış həcmi azaldır, istehsalın dinamik ritmini pisləşdirir və nəticədə sahibi (meneceri) istehsalın modernləşdirilməsinə məcbur edir. Həm də nəzərə almaq lazımdır ki, fasiləsiz istehsal fəaliyyətini təmin etməkdən ötrü sahibkara öz istehsalına investisiya həcmi artırmaq lazım gəlir. İstehsala əlavə investisiyaların cəlb olunması yeni texnika və texnologiyaların tətbiqini, kadrların hazırlanmasını təmin edir və daha keyfiyyətli, rəqabətqabiliyyətli (qiymət və qeyri-qiymət amilləri baxımından) məhsul bazarının tələblərinə uyğun yeni səviyyədə istehsal üçün şərait yaradır. Bununla da müəssisələrdə fasiləsiz istehsal fəaliyyəti təmin edilir.

Yuxarıda qeyd edilənlərdən belə qənaətə gəlmək olar ki, rəqabətqabiliyyətin təmin edilməsində vacib rol oynayan qiymət və qeyri-qiymət amillərinin formalaşması əsasən orada istifadə edilən resursların maksimum səmərəliliklə istifadə olunması yolu ilə əldə edilə bilər. Qiymət və qeyri-qiymət amilləri milli iqtisadiyyatın rəqabətqabiliyyətinin yüksəldilməsində mühüm əhəmiyyət kəsb edir. Beləliklə, bu sahələrdə əmtələrin (iş və xidmətlərin) istehsalına xərclərin azaldılması, resursların daha səmərəli istifadəsi buraxılan məhsulların rəqabətqabiliyyətini artırır. Müasir şəraitdə bazar və istehsalçı arasında əlaqələrin düzgün müəyyən edilməsinə təsir edən qiymət amili istehsalın fasiləsiz fəaliyyəti, istehsal edilən əmtələrin rəqabətqabiliyyətinin yüksəldilməsi üçün şərait yaradır, alıcılıq qabiliyyətinin artırılmasına kömək edir. Bu isə qeyri-neft sektorunun dinamik inkişafında müstəsna rol oynayan müxtəlif sənaye müəssisələrinin artımına gətirib çıxara bilər.

Ədəbiyyat

1. Смит А. «Исследование о природе и принципах богатства народов». М., 1962.
2. Экономика: принципы, проблемы и политика: В 2-х т.; Пер. с англ. / Макконнелл К.Р., Брю С.А. – Баку: Азербайджан, 1992. 400 стр.
3. Широканов Д., Медведев В. Факторы повышения конкурентоспособности экономики. Москва: Прометей. 2006. 125 стр.

UOT: 338.43

AQRAR SAHƏNİN DAYANIQLI İNKİŞAF STRATEGİYASINA ÜMUMİ BAXIŞ

Soltanlı İ.Q.

Azərbaycan Milli Elmlər Akademiyasının İqtisadiyyat İnstitutu

Xülasə

Məqalədə, bazar iqtisadiyyatı şəraitində aqrar sahənin dayanıqlı inkişafının təmin olunması məsələləri araşdırılmışdır. Bu məqsədlə, göstərilən sahədə modernləşmə, infrastruktur, çevik maliyyə siyasəti və digər analogi tədbirlərin həyata keçirilməsinin zəruri olduğu göstərilmişdir.

Açar sözlər: bazar iqtisadiyyatı, aqrar sahə, dayanıqlı inkişaf, modernləşmə, aqrar infrastruktur, maliyyə siyasəti

Giriş

Bu gün ölkə iqtisadiyyatının qeyri-neft bölməsində öz yeri və cəmiyyət həyatında oynadığı rol ilə xüsusi seçilən sahələrdən biri də aqrar sahədir. O, bütövlükdə cəmiyyətin davamlı inkişafında mühüm rol oynamaqla çoxsahəli və çoxfunksiyalı (iqtisadi-sosial, ekoloji, innovasiyalı və informasiya) missiya yerinə yetirir. Hazırkı şəraitdə Azərbaycanda istehsal olunan ümumi daxili məhsulun 6,6 faizi, əsas fondların 7,9 faizi, məşğul olan əhəlinin 38 faizi isə bu bölmənin payına düşür.

Aqrar sahənin dayanıqlı inkişafı dedikdə - bu sahədə istehsal olunan müxtəlif kənd təsərrüfatı və ərzaq məhsullarının artan xətlə, davamlı şəkildə həcmi artması, kənd yerlərində yaşayan insanların yoxsulluq və işsizlik səviyyəsinin aşağı salınaraq mövcud həyat şəraiti və dolanışıq imkanlarının yüksəldilməsi, onların gəlirlərinin yüksələn xətlə bərpa olunması, dünyada gedən prosesləri nəzərə alaraq, ekoloji təmiz qida resurslarının istehsalının təşkil olunması, səmərəli istehsal, sosial və bazar infrastruktur elementlərinin yaradılması başa düşülür.

İnkişaf etmiş ölkələrin təcrübəsi göstərir ki, aqrar sahənin dayanıqlı inkişafı çoxsaylı kompleks və məqsədlə proqramların hazırlanaraq həyata keçirilməsi vasitəsilə təmin edilir. Bu tip proqramlar isə, əsas etibarilə aqrar sahənin bu və ya digər bölməsinin inkişafına tələb olunan həcmdə lazımi maliyyə - investisiya resurslarının yönəldilməsi əsasında zəruri infrastruktur sisteminin yaradılmasını əks etdirərək, əsasən büdcə və qeyri - büdcə vəsaitləri hesabına maliyyələşdirilir. Ümumiyyətlə, aqrar sahədə dayanıqlı inkişaf meylləri aşağıdakı iki əsas məsələni özündə birləşdirir:

- birincisi, ölkə əhalisinin daxili resurslar hesabına kənd təsərrüfatı və ərzaq məhsulları ilə səmərəli təminatı - dövlətin aqrar siyasətinin prioritet istiqaməti sayılmaqla, bu sahənin dayanıqlı inkişafı diqqət mərkəzində saxlanılmasını tələb edir;

- ikincisi, aqrar sahənin potensial imkanları, əhali tələbatının hazırda və gələcəkdə dolğun ödənilməsi, təbii landşaftın bərpası və ətraf mühitin qorunması, rəqabət qabiliyyətliliyin təmin olunması, ardıcıl şəkildə modernləşmə tədbirlərinin həyata keçirilməsi, həmçinin bu sahənin məqsədyönlü idarə olunmasını həyata keçirən institusional qurumların imkanları və istehsal prosesində istifadə olunan texnika və texnologiyalardan istifadə səviyyəsi yüksəldilməlidir.

Aqrar sahənin dayanıqlı inkişafı - həm də bu sahənin inkişafının düzgün proqnozlaşdırılmasından çox asılıdır və bu eyni zamanda aqrar iqtisadiyyatın dövlət tənzimlənməsində mühüm əhəmiyyət kəsb edir. İqtisad elmləri doktoru, professor Sadiq Salahovun fikrincə, "...aqrar sahənin dayanıqlı inkişafının əsas vəzifəsi – yoxsulluğun səviyyəsinin tam azaldılması ilə yanaşı, ölkədə sosial-iqtisadi və ekoloji durumun hərtərəfli yaxşılaşdırılmasına nail olmaqdan ibarətdir. Kənd təsərrüfatı və bütövlükdə aqrar iqtisadiyyatda artımın təmin edilməsi, dayanıqlı inkişafa nail olunmasının başlıca amili kimi çıxış edir. Bu zaman onun aşağıdakı komponentlərinə üstünlük verilir:

- kənd təsərrüfatında iqtisadi artımın səmərəli üsullarla təmin edilməsi;
- bu sahədə yeni iqtisadi siyasətin formalaşdırılaraq həyata keçirilməsi;
- ümumi daxili məhsulun həcmının artırılması;
- aqrar siyasət tədbirlərinin çağdaş bazar tələblərinə uyğunlaşdırılması;
- mütərəqqi texnologiyalara əsaslanan emal müəssisələrinin yaradılması;
- zəruri iqtisadi biliklərin artırılması;
- aqrar marketinq, aqrarlıq və digər bazar xidmətlərinin səmərəli təşkili;
- göstərilən istiqamətlərdə daxili və xarici bazarın geniş öyrənilməsi və s." [3, səh.124-125].

Bununla yanaşı, aqrar sahənin dayanıqlı inkişafının təmin edilməsi baxımından rəqabət qabiliyyətinin yüksəldilməsi və modernləşdirilməsi – müasir dövrün ən aktual məsələlərindən biridir. Qeyd edildiyi kimi, aqrar sahə hazırda mövcud bazar prinsipləri əsasında fəaliyyət göstərir. Həmin prinsiplərin təşəkkülü və inkişafının əsas dayaq nöqtələrindən birini isə sağlam rəqabət mexanizmi təşkil edir. Araşdırmalar göstərir ki, həmin mexanizmin tam formalaşması və inkişafı - aqrar sahədə həyata keçirilən iqtisadi siyasətin əsas istiqamətlərindən biridir. Bununla yanaşı, aqrar modernləşdirmənin həyata keçirilməsi və burada müasir texnologiyanın tətbiqi istiqamətində mövcud resurslardan düzgün istifadə olunması da önəmli çəkiyə malikdir.

Qeyd edək ki, aqrar sahədə "...yerli əmtəə istehsalçılarının rəqabət qabiliyyəti yalnız iki prosesin fəal qarşılıqlı hərəkəti şəraitində təmin edilə bilər. Bu proseslərdən biri – səmərəli aqrar himayədarlıq sisteminin inkişaf etdirilməsi və onun köməyiylə, ilk növbədə keyfiyyətin artırılması və istehsal edilən məhsula çəkilən xərclərin azaldılması hesabına yüksək iqtisadi səmərəliliyə nail olmaqdan, digəri isə, təsərrüfatçılıq səviyyəsindən irəli gələn müvafiq radikal dəyişikliklərin edilməsindən ibarətdir" [4, səh 33].

Müşahidələr göstərir ki, aqrar sahənin dayanıqlı inkişaf etdirilməsi - bu sahədə fəaliyyət göstərən müxtəlif mülkiyyət mənsublu təsərrüfat subyektlərinin tək-cə daxili imkanları hesabına mümkün deyildir. Belə ki, məhsul istehsalçıları öz maliyyə resursları hesabına, optimal üsulla aqrar texniki tədbirləri həyata keçirə bilməzlər. Eyni zamanda, onların sərəncamında olan pay torpaqlarının həcmi az olması (orta hesabla 1,7 ha), texnika və digər maddi-texniki resurslar əldə etmək imkanlarını məhdudlaşdırır. Bu baxımdan, mövcud reallıqları nəzərə alaraq aqrar sahənin dayanıqlı inkişafına nail olunması ilə bağlı həyata keçirilən tədbirləri bir neçə mərhələdə həyata keçirmək lazımdır. Belə olmazsa, həmin proses kifayət qədər xaotik və tənzimlənməyən bir aspektdə gedə bilər. Məsələn, göstərilən istiqamətdə inkişaf səviyyəsi hələ də mövcud tələbatı hələ ki, tam səviyyədə ödəmək iqtidarında deyil. Çünki, aqrar sahənin inkişafı indiyə qədər daha çox ekstensiv amillərin (bitkiçilikdə məhsul həcmi sahə vahidinin, heyvandarlıqda isə mal-qaranın sayının artırılması ilə bağlı artım) hesabına formalaşmış. Bu isə ona şərait yaradıb ki, məhsul həcmində artım meylləri müşahidə olunsay da, lakin məhsul vahidinə çəkilən xərclərin yüksək olması maya dəyərini və müvafiq olaraq qiymətlərin səviyyəsinin artmasına təkan vermişdir. Bu isə daxili bazara ucuz idxal məhsullarının daxil olmasına münbit şərait yaradıb.

Azərbaycan Respublikası Prezidenti İlham Əliyevin 2012-ci il 29 dekabr tarixli fərmanı ilə təsdiq edilmiş "Azərbaycan 2020: gələcəyə baxış" İnkişaf Konsepsiyasında qeyri-neft sektorunun inkişafı istiqamətində və ərzaq təhlükəsizliyi baxımından xüsusi əhəmiyyət kəsb edən sahələrdən biri kimi kənd təsərrüfatı məhsullarının istehsalı və emalına xüsusi diqqət yetirilməsinin nəzərdə tutulmasını da aqrar sahəyə göstərilən diqqətin nümunəsi hesab etmək olar.

Aqrar sahədə problemlərə kompleks, məqsədyönlü yanaşma istiqamətində atılan addımlar sırasında, ölkə Prezidentinin 12 yanvar 2015-ci il tarixli sərəncamı ilə 2015-ci ilin "Kənd təsərrüfatı ili" elan edilməsi,

daha sonra Kənd Təsərrüfatı Nazirliyi sisteminə daxil olan Aqrar Elm və İnformasiya Məsləhət Mərkəzinin, onun regional bölmələrinin, habelə tabeliyindəki elmi-tədqiqat institutlarının yenidən qurulması və müasir laboratoriya avadanlığı ilə təchiz olunması üçün Prezidentin Ehtiyat Fondundan Kənd Təsərrüfatı Nazirliyinə 10 milyon manat ayrılması, elmi idarəetmə sistemində aparılan struktur islahatları, müasir dövrün çağırışları ilə səsleşən yeni tipli sosial-iqtisadi layihələrindən biri kimi elektron kənd təsərrüfatı sisteminin geniş tətbiq edilməyə başlamasını göstərmək olar [1].

Qeyd etmək lazımdır ki, bu gün aqrar sahənin mümkün potensialından tam mənada və səmərəli şəkildə istifadə edilməsi tədbirləri - "Azərbaycan 2020: gələcəyə baxış" İnkişaf Konsepsiyası üçün də ən aktual mövzulardan birinə çevrilmişdir. Həmin sənəddə qeyd olunduğu kimi, "...qeyri-neft sənayesinin inkişafı və ərzaq təhlükəsizliyi baxımından xüsusi əhəmiyyət kəsb edən sahələrdən biri kimi, kənd təsərrüfatı məhsullarının istehsalı və emalına xüsusi diqqət yetiriləcək, müasir texnologiyaların tətbiqi yolu ilə mövcud aqroemal qurumlarının istehsal gücünün artırılması və yeni belə müəssisələrin yaradılması istiqamətində kompleks tədbirlər həyata keçiriləcəkdir. Aqrar sektorun intensiv və səmərəli inkişafının stimullaşdırılması üçün dövlət dəstəyi tədbirləri beynəlxalq təcrübəyə uyğun olaraq davam etdiriləcəkdir.

Növbəti illərdə ölkədə torpaq bazarı inkişaf etdiriləcək, fermerlərin könüllülük əsasında birgə təsərrüfatçılıq əməllərinin formalaşması təşviq olunacaqdır. Meliorasiya və irriqasiya tədbirləri gücləndiriləcək, torpaqların eroziyaya uğramasının, suvarılan əkin sahələrinin şoranlaşmasının qarşısının alınması və münbitliyinin artırılması istiqamətində tədbirlər gücləndiriləcəkdir. Ölkədə ekoloji təmiz kənd təsərrüfatı və ərzaq məhsullarının istehsalı stimullaşdırılacaq, genetik ehtiyatların və bioloji müxtəlifliyin qorunması, tingçilik, toxumçuluq və damazlıq işlərinin, mal-qaranın cins tərkibinin daha da yaxşılaşdırılması istiqamətində məqsədyönlü tədbirlər həyata keçiriləcəkdir [2].

Nəticə

Hesab edirik ki, aqrar sahənin dayanıqlı inkişaf strategiyası istiqamətində aşağıda göstərilən tədbirlərin həyata keçirilməsi zəruridir:

- aqrar sahənin mövcud potensialından daha səmərəli və optimal istifadə olunması, bu sahənin düzgün və dayanıqlı inkişafının təmin edilməsi məqsədilə, strateji proqnozlaşdırma və məqsədyönlü planlaşdırma tədbirlərinə ciddi fikir verilməsi;

- kənd təsərrüfatı məhsullarının istehsalı və emalı sahəsində prioritet istiqamətlərinin dəstəklənməsi, emal sahələrində ciddi struktur dəyişikliklərin aparılması, regionlar üzrə aqrar emal qurumlarının sayının artırılması;

- yuxarıdakı istiqamətlərə uyğun bazar infrastrukturunu elementlərinin tətbiqinin sürətləndirilməsinə yardım edilməsi (rəqabət mühitinin yaradılması, beynəlxalq sertifikatlaşdırmanın tətbiqi, keyfiyyət və standartların mövcud qiymətləndirilməsinin harmonlaşdırılmış sisteminin həyata keçirilməsi), bu sahədə sağlam rəqabət mühitinin təmin olunması;

- aqrar sahədə modernləşdirməyə daha çox meyilli, həmçinin geniş rəqabət üstünlüklərinə malik olan bölmələrin üstün inkişafı əsasında, dünya aqrar bazarına səmərəli şəkildə inteqrasiyanın təmin edilməsi;

- aqrar sahədə çevik maliyyə siyasətinin həyata keçirilməsi, bu sahənin maddi-texniki təminatının təkmilləşdirilməsi, həmçinin onun çağdaş dövrün xüsusiyyətlərinə uyğun optimal idarə olunması metodlarının səmərəli tətbiqi;

- kənd əhalisinin sosial-iqtisadi problemlərinin hərtərəfli həlli ilə urbanizasiya proseslərini azaldılması və s.

Ədəbiyyat

1. Azərbaycan qəzeti, 31.07.2015, 8 səh.
2. Azərbaycan 2020: Gələcəyə baxış İnkişaf Konsepsiyası. president.az
3. S.V.Salahov Aqrar sahənin dövlət tənzimlənməsi problemləri. Bakı, 2004, 504 səh.
4. Aqrar sahənin dayanıqlı inkişaf problemləri (kollektiv monoqrafiya). Bakı, MBM, 2012, 438 səh.
5. www. agro.gov.az

**AZƏRBAYCANIN EMAL SƏNAYESİNİN DAVAMLİ İQTİSADI İNKİŞAFINDA YARANAN
RİSK AMİLLƏRİ VƏ ONLARIN
ARADAN QALDIRILMASI YOLLARI**

Süleymanov Q.S., Feyziyeva N.V.

Azərbaycan Dövlət Neft və Sənaye Universiteti

Xülasə

Məqalədə emal sənayesinin istehsal fəaliyyətində əhəmiyyətli rola malik olankompleks amillər-risk amilləri təsnif olunur və sistemləşdirilir. Bu amillərin istehsal prosesinə təsirinin xüsusi çəkisi müəyyənləşdirilir.

Məqalənin sonunda isə bu risk amillərinin idarə edilməsi-aradan qaldırılması və azaldılması mexanizmləri təklif edilir.

Açar sözləri: *risk, istehsal, maliyyə, innovasiya, rəqabət, sənaye*

Hər bir istehsalat sahəsinin rəqabətə davamlı inkişafı sahədə yarana bilən risklərin düzgün qiymətləndirilməsindən, yəni risklərinin keyfiyyət təhlilinin təsnifləşdirmə mərhələsi tamamlandıqdan sonra risklərin minimumlaşdırılma tədbirlərindən- diversifikasiya, sığortalama, limintləmə və s.-dən asılıdır. Layihə risklərinin keyfiyyət təhlili zamanı ilk olaraq layihənin konkret riskləri, onların yaranma səbəbləri müəyyən olunur, sonra bu risklərin reallaşmasından zərərin məbləği və onların minimumlaşdırma tədbirləri ilə bağlı xərclər hesablanılır [1,2].

Araşdırmalar göstərdi ki, müəssisələrin istehsal-təsərrüfat fəaliyyətində yaranan müxtəlif növ risklərlə mübarizədə risklərin idarə olunmasına fərqi yanaşıldıqda daha səmərəli nəticə əldə edilir. Bu faktı nəzərə aldıqda ayrı-ayrı risk növlərinin aradan qaldırılması tədbirlərinin əhəmiyyəti və zərurəti də artmış olur. Çünki layihənin ümumi riskini azaltmaq çox vaxt layihənin müxtəlif növdə olan risklərini ayrı-ayrılıqda öyrənməyi və uyğun azaltma tədbirlərinin seçib qarşılıqlı əlaqəli şəkildə tədqiq etməyi tələb edir. Yəni, emal sənayesi müəssisələrinin istehsal-təsərrüfat fəaliyyətinin idarə olunması zamanı “start riski” “final riskə” çevirmək üçün isə aşağıdakı mümkün üsulları qeyd etmək olar [3, səh. 4]:

- Orta kvadratik (standart) kənarlaşmaya əsaslanan metoddan istifadə edərək xərc və nəticələri qiymətləndirmək. Çox təəssüf ki, bu zaman ehtimallar subyektiv, yəni ekspertlər tərəfindən təcrübəyə əsaslanaraq hesablanılır və çox vaxt etibarlı olmur.

- Vəziyyəti aydınlaşdırmaq və tam informasiya almaq məqsədilə qərar qəbulunu müəyyən müddətə təxirə salmaq –məs: müəssisələrin fəaliyyətinin tam təhlilini başqa müəssisələrə (elmi tədqiqat müəssisələrinə, konsaltinq firmasına) həvalə etmək, yekunlaşdırıcı eksperiment həyata keçirmək və s. Bu zaman vaxt itkisi uğura gedən yoldur. Çünki tamamlayıcı informasiya toplamaqda məqsəd layihənin bəzi parametrlərini dəqiqləşdirmək, çıxış informasiyanın etibarlılıq və dürüstlük səviyyəsinə yüksəltməkdir ki, bu da nəticə etibarlılığı ilə qeyri-effektiv qərarların verilmə ehtimalını azaldır.

- Riski müştəriyə ötürmək –məs: müəssisələrin bank faizində riskə görə mükafatın artırılması . Lakin bu halda rəqibi udmaq lazımdır, əks halda müştəri qaçacaq.

- Riski digər sahibkarlarla və banklarla bölüşmək-sığorta şirkətində biznes layihələrini sığortlamaqla. Xarici sığorta təcrübəsində biznes layihələrinin tam və qismən sığortalanması mövcud olsa da, ən çox layihə risklərinin qismən, yəni bina, avadanlıq, şəxsi heyətin, bəzi ekstremal vəziyyətlərin və s. sığortalanması daha geniş yayılıb. Lakin bu zaman sığorta haqqlarını ödəmək tələb olunur ki, bu da layihənin rəqabət qabiliyyətliyini azaldır.

- Riskin diversifikasiyası -bu geniş yayılmış metodlardan biridir. Onun mahiyyəti ondan ibarətdir ki, bu zaman bir layihə deyil, bir neçə layihə eyni zamanda maliyyələşdirilir. Bu da müəyyən layihələrin icrasından əldə edilən gəlirlər hesabına digər layihələrdəki mümkün itkiləri kompensasiya etməyə imkan verir. Bu metodun çatışmazlıqları kimi vəsaitin səpələnməsinə görə səmərəliliyin azalmasını, biznes proseslərinin idarə olunmasının (müstəqilləşərək) qismən itirilməsini qeyd etmək olar.

- Sistemə ehtiyat elementlərin daxil edilməsi –məs:bankda ehtiyat aktivlər. Gözlənilməz xərclərin ödənilməsi üçün vəsaitlərin ehtiyat halında saxlanması risklərin azaldılmasında geniş yayılmış metodlardan biridir. Vəsaitlərin ehtiyat halında saxlanması layihənin dəyərini dəyişdirən potensial risklə layihənin reallaşdırılması zamanı maneələrin aradan qaldırılması xərcləri arasında münasibəti nəzərdə tutur. Xarici təcrübədə fors-major halları üçün vəsaitlərin ehtiyat halında saxlanılaraq layihə dəyərinin 7-12% artırılmasına icazə verilir. Yəni ehtiyatlar vəsaitləri dondurduğu üçün onlar, çox ciddi məhdudlaşdırılmış həcmdə yaradılmasına yol verilir.

- Proqnozlaşdırılmış qiymətlər, satış həcmi və digər məlumatlarda mümkün səhvləri nəzərə alaraq

hesabat nəticələrini yenidən yoxlamaq üçün yekun məlumatların bir neçə variantı üzrə səmərəliliyin hesabı aparılır. Nisbətən sabit nəticələr –yəni bütün variantlarda olmasa da, daha çox variantda təkrarlanan nəticələr əsasında biznes qərarları qəbul edilir. Bu üsul təkə layihəni deyil, həm də müəssisənin inkişafını likvidləşdirir və çox zaman layihədən imtina edilməsi ilə nəticələnir.

- Layihənin reallaşdırma sxemini sadələşdirmək-məs: müəssisələrin tikinti layihələrində buraxılış komplekslərinin tiplərinə görə layihəni hissələrə bölmək. Bu yolla mürəkkəb avtomatlaşdırılmış sistemlər hissə-hissə reallaşdırılır. Lakin bu halda sistemin tamlıq və bütövlüyünün pozulması təhlükəsi də yarana bilər.

- Layihənin icra müddətini ixtisar etməklə riski azaltmaq- çünki risk vaxt uzandıqca artır. Bunun üçün əmək, maliyyə və material resurslarının yüksək konsentrasiyası tələb olunur ki, bu da layihənin dəyəri ilə bağlıdır.

- Layihə haqda qərar qəbul edən ekspertlərin sayını artırmaq- lakin bu addım riskdən çox, riskin nəticələrinə görə məsuliyyəti azaldır.

Yekun olaraq onu da qeyd etmək lazımdır ki, layihə riskləri ilə mübarizədə əsas məsələlərdən biri də bu sadalanan üsullar içərisində layihə üçün ən uyğun olan variantı və ya variantlar kompleksini seçib uğurla həyata keçirməkdir. Əks halda gözlənilən effekti əldə etmək mümkün olmur.

Ədəbiyyat

1. Дубинин Евгений. Анализ рисков инвестиционного проекта. Журнал “Финансовый директор” http://www.cfin.ru/finanalysis/invrisk/inv_risk.shtml 24.04.2008.
2. Кошечкин С.А., Концепция риска инвестиционного проекта, www.cfin.ru/finanalysis/koshechin.shtml 24.04.2008.
3. Fıkrkoca M., Bütünsel risk yönetimi, Kalder-pozitif yayıncılık, İSBN: 9752881297 Ankara 2003, s 267.
4. www.economy.gov.az.

UOT 334.74

AZƏRBAYCANDA SAHİBKARLIQ FƏALİYYƏTİNİN MALİYYƏLƏŞDİRİLMƏSİ METODLARININ TƏKMİLLƏŞDİRİLMƏSİ

Tağtyeva A.V.

Sumqayıt Dövlət Universiteti

Xülasə

İqtisadi böhran dövründə sahibkarlığın inkişafında əsas məsələlərdən biri onun maliyyələşdirilməsidir. Azərbaycan iqtisadiyyatında bu məsələ ilə bağlı əsas problem ondan ibarətdir ki, yeni fəaliyyətə başlayan sahibkarlar kifayət qədər maliyyə vəsaitlərinə malik olmurlar. Bu baxımdan sahibkarlıq fəaliyyətinin maliyyələşdirilməsi metodlarının təkmilləşdirilməsinin nə qədər aktual bir məsələ olduğunu görə bilərik.

Açar sözlər: *sahibkarlıq, maliyyələşdirmə, lizinq, franqayzing, investisiya*

Hər bir ölkədə sahibkarlıq fəaliyyətində müxtəlif metodlardan istifadə edilməsi məsələsi bu istiqamətdə formalaşan siyasətdən asılıdır. Hazırda Azərbaycan hökumətinin investisiya siyasəti, pul vəsaitinin qıtlığı səbəbindən, büdcə ödəmələrinə qənaət etməklə sahibkarların şəxsi vəsaitlərdən, həmçinin kənardan cəlb edilən vəsaitlərdən daha geniş istifadə etmək siyasətini gündəmdə saxlayır. Buna baxmayaraq, sahibkarlıq fəaliyyətinin dövlət vəsaiti hesabına maliyyələşdirilməsi davam etdirilir. Bu məqsədlə Azərbaycanın İqtisadiyyat Nazirliyi ayrı-ayrı sahələrin iqtisadi inkişafının istiqamətlərini müəyyənləşdirərək müvafiq investisiya layihələrinin həyata keçirilməsinə təminat yaradır. Bu zaman investisiya layihələri üç mərhələdə seçilir.

Birinci mərhələdə müsabiqə elan edilir və onun keçirilməsi nəticəsində seçilmiş layihə həyata keçirilən tədbirlər siyahısına daxil olunur.

İkinci mərhələdə layihəni həyata keçirən təşkilatla dövlət arasında müqavilə imzalanaraq ayrılacaq vəsaitin məbləği və işin yerinə yetirilməsi müddəti müəyyən edilir.

Sonuncu mərhələ maliyyələşmə sisteminin seçilməsi ilə xarakterizə olunur.

Hər hansı bir layihəyə, bank depozitlərinə və ya qiymətli kağızlara istənilən vəsait qoyuluşu qazanc və gələcək gəlirin qiymətləndirilməsini tələb edir. Lakin, müəyyən məbləğdə pulun dəyəri – zamandan asılı olaraq dəyişir. İnflyasiya nəticəsində, bu günün yüz manatı bir ildən sonra dəyərdən düşə bilər. Bundan başqa, konkret layihədən asılı olaraq, pulun bir hissəsinin itirilməsi riski mövcuddur. Buna görə də, ən yaxşı layihəni seçərkən, eyni zaman kəsiyində pul axınlarının müqayisəsi vacibdir. Yəni, pul axınlarının müqayisəli qiymətləndirilməsi üçün, onların dəyərini eyni zaman kəsiyində uzlaşdırmaq lazımdır [2, səh. 91]

Sahibkarlığın maliyyələşdirilməsi metodlarından biri olan qarışıq birbaşa maliyyələşdirmə qaytarılan

və bağışlanan əsasda həyata keçirilir. Belə maliyyələşmə həm dövlət büdcəsindən, həm də təşkilatların şəxsi vəsaitindən ödənilir. Təəssüflə qeyd olunmalıdır ki, birbaşa bağışlanan maliyyələşmə metodundan ölkəmizdə geniş istifadə olunmur. Bu metodun tətbiqi sahibkarlıq fəaliyyətində əsas vəsaitlərin alınub quraşdırılmasına yönəldilməlidir. Belə vəsait sahibkara nağd şəkildə ödəniləndə, onun təyinatı ilə xərclənməsində çoxlu kənarlaşmalar olur. Bağışlanan birbaşa dövlət vəsaitinin yeni növ məhsul istehsalına yönəldilməsi bütövlükdə müəssisələrin rəqabət qabiliyyətinin artmasına təminat yaradır. Büdcədənkənar maliyyələşdirmə metodu - sahibkarlıq fəaliyyətinin inkişafı və müvafiq məqsədli kompleks proqramların həyata keçirilməsində istifadə edilir. Lakin həmin mənbəyin formalaşması özünün bir sıra xüsusiyyətləri ilə fərqlənir. Əvvəla, dövlət büdcədənkənar vəsait hesabına sahibkarlıq subyektinin və vəsait ödəyən təşkilatın maliyyə-təsərrüfat fəaliyyətinə nəzarət edir, ikincisi, müxtəlif təyinatlı investisiya layihələrinin və sahibkarlıq subyektlərinin maliyyələşdirilməsinə imkan yaranır, üçüncüsü, dövlət tərəfindən büdcədənkənar vəsaitdən düzgün istifadə olunması üzərində nəzarət funksiyasını həyata keçirir.

Öz-özünü maliyyələşdirmə sahibkarlıq fəaliyyətində və maliyyə menecmenti təcrübəsində ən geniş yayılmış metoddur. Məlumdur ki, gəlir modeli ilə işləyən hər bir sahibkarlıq subyekti üçün bütün mənbələrdən əldə etdiyi pul vəsaitindən müvafiq vergiləri və büdcə ödəmələrini həyata keçirdikdən sonra qalan pul resursu əmək kollektivinin sərəncamında qalır. Öz-özünü maliyyələşdirmə sistemi sahibkarlıq subyektinin mənfəət və amortizasiya ayırmaları hesabına öz daxili vəsaitini formalaşdırmağa imkan verir.

Sahibkarlıq fəaliyyətinin maliyyələşdirilməsində istifadə edilən metodlar içərisində lizinq xüsusi əhəmiyyət kəsb edir. Azərbaycanda lizinq bazarı üçün geniş perspektivlər vardır: qeyri-neft sektorunun inkişafı, kiçik və orta sahibkarlığın stimullaşdırılması, ölkədə dünya səviyyəli yarışların, tədbirlərin həyata keçirilməsi üçün tikinti və yenidənqurma işlərinin artması bunun üçün real faktır. Lizinq sahibkara əmlak sahibi olmağa imkan yaradır, istehsal-təsərrüfat fəaliyyətində müstəqilliyini möhkəmləndirir, nəticədə aqrar sahənin inkişafına əlverişli imkanlar açır. Lizinq investisiya fəaliyyətini canlandırır, istehsalın inkişafına əlavə stimulyer verir, qabaqcıl texnika və texnoloji proseslərin tətbiqinə geniş imkanlar açır. Ona görə də lizinq fəaliyyəti bütün inkişaf etmiş ölkələrdə, o cümlədən Azərbaycanda da müdafiə olunur və onun inkişafına hərtərəfli dəstək göstərilir və sahibkarlıq fəaliyyətinin maliyyələşdirilməsində bu metod daim təkmilləşdirilir.

Sahibkarlıq fəaliyyətinin maliyyələşdirilməsində tətbiq edilən, lakin Azərbaycanda hələ az istifadə olunan metodlardan biri də franşayzinqdir. franşayzinqin ölkəmizdə inkişaf etdirilməsi aşağıdakılara səbəb ola bilər:

- ölkə iqtisadiyyatının dünya iqtisadiyyatına inteqrasiyası sürətlənər;
- yeni sahibkarlıq istiqaməti olan "himayədarlıq sahibkarlığı" inkişaf etdirilə bilər;
- bazar rəqabəti güclənər;
- əhalinin məşğulluq səviyyəsi yüksələr və s.

Respublikamızda franşayzinqin inkişaf etdirilməsi üçün franşayzinq ittifaqları, assosiasiyaları və fondları yaradılmalı, franşayzinq üzrə əhalinin maariflənməsi üçün tədbirlər işlənib hazırlanmalıdır.

Uzunmüddətli beynəlxalq yeni maliyyələşdirmə formalarından biri layihə üzrə maliyyələşdirmə metodudur. Onun digər əvvəlki metodlardan üstün cəhəti ondan ibarətdir ki, maliyyələşmə obyektin layihələndirmə mərhələsindən onun istismara verilməsində davam edir. Layihə üzrə maliyyələşdirmə metodu Azərbaycanda neft və qaz yataqlarının işlənilməsi və istismarı prosesində daha geniş istifadə edilir. Dünyanın 35-ə yaxın neft şirkəti öz vəsaitlərini cəmləşdirərək Xəzərin Azərbaycan bölməsində iri miqyaslı geoloji-kəşfiyyat, qazma və istismar işləri aparır. Bununla yanaşı, ölkənin sənaye və qeyri-sənaye sahələrində həmin tipli və qısamüddətli layihələrin həyata keçirilməsi təmin edilmiş və öz müsbət nəticəsini vermişdir.

Elmi-texniki tərəqqinin sürətləndirilməsi və elmtutumlu istehsal sahələrinin inkişafı innovasiya maraqlarını təmsil edən elmi-texniki tədqiqatlar və təcrübə konstruktor işləmələri sferasında kiçik sahibkarlığa əhəmiyyətli təsir edə bilən yeni maliyyələşdirmə mənbələrindən istifadə olunmasını ön plana çəkir.

Son illərdə inkişaf etmiş bir çox ölkələrdə vençur maliyyələşdirməsi geniş yayılmaqdadır. Bu, mahiyyətcə vəsait qoyuluşunun geri qaytarılmasına zəmanət almadan sürətlə inkişaf edən kiçik innovasiya şirkətlərinin nizamnamə kapitalına investisiya qoyuluşudur. Vençur maliyyələşdirməsi riskli olmaqla yanaşı investisiyanın daha yüksək gəlir gətirəcəyini ehtimal edir, çünki vəsait elmtutumlu layihələrin icrasına qoyulur [3, səh. 95].

Hesab edirik ki, Azərbaycan sənayesinin inkişafı baxımından vençur sahibkarlığın və vençur maliyyələşdirilməsinin perspektivləri genişdir. Vençur maliyyələşdirilməsinin imkanları Azərbaycanda sənaye müəssisələrində, o, cümlədən kimya sənayesində müəssisələrin fəaliyyətinin səmərəliliyinin yüksəldilməsinin, onların mövcud fəaliyyət mexanizmlərinin yaradılmasının mühüm amilinə çevrilə bilər. Burada ən aktual məsələ ilk növbədə yüksək texnologiyalı sahibkarlığı maliyyələşdirmək üçün yerli vençur

fondların yaradılması tələb olunur.

Azərbaycanda sahibkarlıq fəaliyyətini genişləndirmək və ölkə iqtisadiyyatında rolunu artırmaq üçün yuxarıdakı metodlardan geniş istifadə olunması və bu metodların təkmilləşdirilməsi zəruridir.

Ədəbiyyat

1. Abbasov A.B. və başqaları. Biznesin təşkili və idarə edilməsi. Bakı, İqtisad Universitetinin nəşriyyatı, 2011. 464 səh.

2. Əzizova G.A. Dövlətin investisiya-innovasiya siyasəti. Bakı, İqtisad Universitetinin nəşriyyatı, 2012. 212 səh.

MONETAR SİYASƏTİN TƏTBİQİNDƏ ŞƏFFAFLIĞIN GENİŞLƏNDİRİLMƏSİ İSTİQAMƏTLƏRİ

Vəliyev E.N.

Azərbaycan Dövlət İqtisad Universiteti

Xülasə

Monetar siyasətin tətbiqində şəffaflığın genişləndirilməsi ölkənin maliyyə sisteminin və eyni zamanda bütün ölkə iqtisadiyyatının normal fəaliyyət göstərməsində mühüm əhəmiyyətə malikdir. Pul-kredit və maliyyə sabitliyi siyasətinin məqsədləri və alətləri ictimaiyyətə məlum olarsa, lazımi şəffaflıq praktikası bazarların potensial effektivliklərinin yüksəlməsinə yardım edir.

Açar sözlər: mərkəzi banklar, pul və maliyyə sabitliyi, şəffaflıq

Son illər müasir iqtisadiyyatda Mərkəzi Bankın fəaliyyət məqsədləri haqqında məsələ Azərbaycan və digər ölkələrdə həm elmi dairələrdə, həm də dövlət orqanı və bank birliyi səviyyəsində ən çox müzakirə olunan məsələlərdəndir. Bu məsələ niyə birdən-birə belə bir aktualıq kəsb etməyə başladı? Düzdür, bütün ölkələrdə mərkəzi bankların fəaliyyət məqsədləri kredit təşkilatları vasitəsilə dövlətlə iqtisadiyyat arasında spesifik vasitəçi kimi çıxış edən bu xüsusi bir dövlət orqanının fəaliyyətini müəyyənləşdirən müvafiq qanunlarda dəqiq müəyyən edilmişdir.

Beynəlxalq Valyuta Fondu Beynəlxalq Hesablaşmalar Bankı ilə birgə, habelə mərkəzi bankların, maliyyə agentliklərinin, digər müvafiq beynəlxalq və regional təşkilatların və elmi dairələrdən ayrı-ayrı ekspertlərin nümayəndə qrupu ilə məsləhətləşmələr əsasında işləyərək, "Pul-kredit və maliyyə siyasətində şəffaflığın təmin olunması üzrə lazımi təcrübə kodeksi"ni işləyib hazırlamışdır [1].

Bu Kodeksdə şəffaflığın təmin olunmasının məqsəduyğun praktikası təsbit olunur. Kodeksin əhatə etdiyi şəffaflığın təmin olunması praktikası aşağıdakıları açıqlayır:

- mərkəzi bankların funksiya, vəzifə və məqsədlərinin aydınlığı;
- mərkəzi bankların aparılan pul siyasətinə dair qərarlarının qəbul edilməsi və ictimaiyyətin diqqətinə çatdırılması proseduraları;
- ictimaiyyətin pul siyasəti haqqında məlumatı çıxışı;
- mərkəzi bankların hesabatlılığı və vicdanlılığına zəmanət.

Pul-kredit və maliyyə sabitliyi siyasətində şəffaflıq zərurəti iki başlıca şərtə əsaslanır. Birincisi, pul-kredit və maliyyə sabitliyi siyasətinin məqsədləri və alətləri ictimaiyyətə məlum olarsa və əgər dövlət idarəetmə orqanları onlara nail olunması üzrə etimad doğuran öhdəlikləri öz üzərinə götürə bilərsə, onların faydası artırıla bilər. Pul- kredit və maliyyə siyasəti haqqında daha böyük həcmdə məlumatın təqdim olunmasını təmin etməklə, lazımi şəffaflıq praktikası bazarların potensial effektivliklərinin yüksəlməsinə yardım edir.

İkincisi, lazımi idarəetmə mərkəzi bankların və maliyyə orqanlarının hesabatlılığını tələb edir, xüsusilə də pul-kredit və maliyyə sahələrini idarəetmə orqanları daha yüksək muxtariyyətə malik olduğu yerlərdə. Dövlət orqanları və ya bu orqanların daxilində mübahisə yarandıqda (məsələn, Mərkəzi Bank yaxud maliyyə agentliyi eyni zamanda maliyyə müəssisəsinin mülkiyyətçisi olduğu və ona maliyyə nəzarətini həyata keçirdiyi hallarda, yaxud pul-kredit və valyuta siyasətinin aparılmasına görə məsuliyyət bölündüyü hallarda) məqsədlərin şəffaflığı və agentliklərin fəaliyyətində qaydaların və proseduraların aydınlığı bu cür mübahisələrin tənzimlənməsinə, dövlət idarəetməsinin və hərəkətlərin ardıcılığının möhkəmləndirilməsinə kömək edə bilər.

Pul və maliyyə sabitliyi siyasətində şəffaflığın artırılması bu siyasətin keçirilməsinin təsirinə təhlükə törədə və ya bazarların sabitliyinə yaxud maliyyə nəzarəti altında olan təşkilatların qanuni maraqlarına ziyan vura biləcəyi hallarda bu cür şəffaflığın dərəcəsinin məhdudlaşdırılması məqsəduyğun ola bilər.

Şəffaflığın təmin olunması praktikasında fərqlər təkcə mahiyyətə deyil, həm də formaya aiddir. İctimaiyyətin pul-kredit müəssisələrinin və onların siyasətinin işi barədə məlumatlandırılmasına gəldikdə isə, bu sahədə vacib məsələ – belə məlumatın açıqlanmasının xarakteridir. Xüsusilə, pul-kredit siyasətinə

münasibətdə müəyyən olunmalıdır ki, şəffaflığın təmin olunması praktikası Mərkəzi Bank haqqında qanunda və ya digər qanunlarda və qanunaltı aktlarda qanuni təsbitini tapmalıdır, yoxsa digər üsullarla təmin olunmalıdır?

Mərkəzi bankların rolu, vəzifələri və məqsədləri məsələlərinə gəldikdə isə, qanunvericilikdə (məsələn, Mərkəzi Bank haqqında qanunda) bu məsələlərlə bağlı izahları vermək məqsədəuyğun olardı.

Belə praktikanın bəzi elementlərinin qanunvericilikdə təsbit edilməsi onlara xüsusi çəki verir və mərkəzi bankların və müvafiq maliyyə agentliklərinin fəaliyyətinin bu mühüm aspektlərinin xüsusi olaraq tez-tez dəyişdirilməsinin qarşısını almağa imkan verir.

Şəffaflığın digər aspektləri haqqında, xüsusilə də siyasətin hazırlanması və həyata keçirilməsi prosedurası haqqında və məlumatın təqdim edilməsi haqqında məlumat daha çevik əsaslarla təmin edilməlidir. Bu zaman belə məlumat əlçatan olmalıdır ki, ictimaiyyətin nümayəndələri həddindən artıq səy göstərmədən onu əldə edə və anlama bilsinlər.

Bəzi hallarda, xüsusilə maliyyə sabitliyi siyasəti kontekstində, bəzi qanunaltı aktların və siyasət tədbirlərinin reallaşdırılması və ya həyata keçirilməsi məqsədilə həmin qanunaltı aktların və siyasət tədbirlərinin bilavasitə toxunduğu şəxslərə və təşkilatlara şamil olunan şərh vermək daha məqsədəuyğun ola bilər. Maliyyə sabitliyi siyasəti sahəsində aşağıdakı məsələlərin şərh olunmasına ehtiyac var:

- Bank nəzarəti üzrə Bazel Komitəsinin işləyib hazırladığı “Effektiv bank nəzarətinin əsas Bazel prinsipləri”;
- Qiymətli kağızlar üzrə beynəlxalq komissiyanın hazırladığı “Qiymətli kağızların tənzimlənməsinin məqsəd və prinsipləri”;
- Ödəniş və hesablaşma sistemləri üzrə Komitənin, Sığorta fəaliyyətinə beynəlxalq nəzarət assosiasiyasının və Mühasibat uçotunun standartları üzrə beynəlxalq komitənin işləyib hazırladığı standartlar.

Eyni zamanda, pul-kredit siyasətinin şəffaflığının üstünlükləri nəzarət olunması müəssisələrə və özünü tənzimləyən təşkilatlara münasibətdə bütövlükdə bazarlarda şəffaflığa yönəldilən müvafiq tədbirlərlə möhkəmləndirilməlidir.

Beləliklə, pul siyasətinin tətbiqində şəffaflığın təmin edilməsi praktikası çevik şəkildə istifadəyə tətbiq edilməlidir. Pul-kredit siyasətində şəffaflıq bu sahədə işlərin vəziyyəti haqqında məlumatın ictimaiyyət üçün açıq olduğunu nəzərdə tutur. Bu o deməkdir ki, Mərkəzi Bank tərəfindən məlumatın təqdim olunması və buraxılması forması əhatəsinə, dövriliyinə, vaxtlı vaxtında olmasına və ictimaiyyətə açıqlığına görə standartlara cavab verməlidir.

Mərkəzi bankların apardığı pul-kredit siyasətində şəffaflığın təmin edilməsi üzrə lazımı praktika pul-kredit siyasətinin aparılmasında mərkəzi bankların rollarının, vəzifələrinin və məqsədlərinin müəyyən dəqiqliyini nəzərdə tutur. Bu isə, Mərkəzi Bank haqqında qanunda son məqsədi (məqsədləri) və pul-kredit siyasətinin təşkilati-hüquqi əsaslarını dəqiq müəyyən etməyə məcbur edir.

Mərkəzi Bank əvvəlcədən elan etdiyi qrafik üzrə və əvvəlcədən müəyyən olunmuş müddət başa çatdıqdan sonra öz balansını, bazarda əməliyyatlar barədə seçmə məcmu məlumatı ictimaiyyətə açıqlamalıdır. Mərkəzi Bankın dövlət sənədlərində müəyyən edilmiş və əks olunmuş mühasibat uçotunun standartları əsasında hazırlanan müfəssəl balansları Mərkəzi Bank tərəfindən ictimaiyyətə ən azı ildə bir dəfə açıqlanmalıdır.

İctimaiyyət ölkənin ehtiyat valyuta aktivləri, pul-kredit orqanlarının aktivləri və öhdəlikləri haqqında məlumatlandırılmalıdır.

Mərkəzi Bankda nəşrlərin, o cümlədən illik hesabatın buraxılması proqramı olmalıdır. Mərkəzi Bankın yuxarı vəzifəli şəxsləri ictimaiyyətə öz təşkilatlarının məqsədini (məqsədlərini) və işin göstəricilərini izah etməyə hazır olmalı, habelə öz çıxışlarının mətnlərinin dərc olunmasına üstünlük verməlidirlər. İctimaiyyət Mərkəzi Bankın dərc etdiyi normativ aktlara maneəsiz çıxışı olmalıdır.

Ədəbiyyat

1. Кодекс надлежащей практики по обеспечению прозрачности в денежно-кредитной и финансовой политике: Декларация принципов // Международный валютный фонд// Вестник Банка России. 1999. № 83.

2. Məmmədov Z.F. Bank fəaliyyətində pul siyasətinin təhlili və qiymətləndirilməsi prinsiplərinin konseptual əsasları // Audit. 2015.4. səh.14-21.

3. Roles and objectives of modern central banks / BIS publication / D. Archer . Режим доступа: http://www.bis.org/publ/othp04_2.pdf

4. **federalreserve.gov** — официальный сайт Федеральной резервной системы США (англ.).

5. <http://www.bankofengland.co.uk/Pages/home.aspx>

6. Federal Act on the Swiss National Bank (англ.) (pdf). — Федеральный закон о Национальном

MÜƏSSISƏNİN MALİYYƏ TƏHLÜKƏSİZLİYİ İQTİSADI TƏHLÜKƏSİZLİYİN TƏRKİB HİSSƏSİ KİMİ

Vəliyeva L.M.

Sumqayıt Dövlət Universiteti

Xülasə

Müəssisənin iqtisadi təhlükəsizliyinin təmin olunmasının əsas məqsədlərindən biri hazırda və gələcəkdə müəssisənin iqtisadi potensialını artırmaq və bunun əsasında müəssisənin iqtisadi inkişafını təmin etməkdir. Bu baxımdan müəssisənin maliyyə təhlükəsizliyinin təmin edilməsi mühüm vəzifə kimi qarşıya qoyulur.

Açar sözlər: *iqtisadi təhlükəsizlik, müəssisə, maliyyə, inflyasiya, rentabellik*

Dayanıqlı və davamlı iqtisadi inkişafın təmin edilməsi baxımından müəssisənin maliyyə təhlükəsizliyinin təmin olunması müasir dövrdə aktuallıq kəsb edir. Bu baxımdan dünya iqtisadi sisteminə inteqrasiyanın sürətlənməsi ilə əlaqədar olaraq həyata keçirilən yeni iqtisadi siyasətin mühüm bir qolu kimi müəssisənin maliyyə təhlükəsizliyi strategiyasının işlənilib-hazırlanması mühüm əhəmiyyət kəsb edir. Bu, öz növbəsində müəssisələrin sağlamlaşdırılması və iqtisadi inkişafının yeni prinsiplərlə təmin edilməsinə yönəlmiş ardıcıl məqsədli praktiki işlərin həyata keçirilməsini tələb edir. Beləliklə, müəssisənin maliyyə təhlükəsizliyi sistemi konsepsiyasının yaradılması müəssisənin maliyyə sisteminin özünün səmərəli fəaliyyəti ilə yanaşı, ölkənin maliyyə-iqtisadi mexanizminin böyük elementlərinin təhlükəsiz fəaliyyətinin təmin edilməsini tələb edir.

Müəssisənin maliyyə təhlükəsizliyinə aşağıdakılar daxildir:

1. Maliyyə sabitliyi göstəriciləri.

2. İşgüzar fəallıq göstəriciləri.

3. Rentabellik göstəriciləri. Maliyyə təhlükəsizliyinin əsas göstəricisi maliyyə əməliyyatlarının keçirilməsi, təşviq edilən sərmayənin qorunması ilə xarakterizə edilir. İşgüzar fəallığın göstəricisi isə əsas və dövriyyə kapitalının dövriyyə sürəti ilə ölçülür. İstehsal fondlarının strukturunda passiv hissənin yüksək olması müəssisənin iqtisadi cəhətdən qeyri-sabitliyinə səbəb olur. Bu da müəssisənin alıcılıq qabiliyyəti səviyyəsinin aşağı olmasına səbəb olur. Müəssisənin hansı mənbədən olmasından asılı olmayaraq fondlarını artırması öz maliyyə sabitliyini təmin edir. Buna görə də bölüşdürülməmiş mənfəət, istehsal vasitələrinin həcm və keyfiyyətinin yükəlməsinə səbəb olur. Bu da özlüyündə müəssisənin qısamüddətli borclarının düşməsinə səbəb olur. Müəssisənin aktivinin dövriyyə sürəti onun maliyyə siyasətinin keyfiyyət göstəricisidir. Yəni dövriyyə sürəti nə qədər yüksək olarsa, seçilmiş strategiya bir o qədər səmərəli olur. Müəssisə ziyanla işləyirsə, demək normal istehsal fəaliyyətini davam etdirmək üçün xüsusi maliyyə mənbəyi yoxdur. Müəssisənin fəaliyyəti gəlir əldə edərsə, bu halda ümumi fondla istehlak fondu arasında optimal balans yaratmaq mümkündür. Bu zaman əlavə bölmələr istehlak fondunun artmasını və müəssisənin maliyyə fəaliyyətinin həyata keçirilməsini xarakterizə edir. Rentabellik müəssisənin maliyyə təhlükəsizliyinin göstəricilərindən olub, onun şəxsi vəsaiti, istehsal fondlarının kəmiyyət və keyfiyyəti, uzun və qısamüddətli maliyyə qoyuluşlarının həcmi, mənfəətin səviyyəsi ilə ölçülür. Müəssisənin fəaliyyətinin mütləq nəticəsi, istehsalı təşkil etmək və idarəetmədə mühüm rol oynayan kapitalın və ümumi kapitalın həcmindən, eləcə də mənfəətin dövriyyəsinə asılıdır. Müəssisənin fəaliyyəti o halda səmərəli sayılır ki, məhsulun satışından əldə edilən mədaxil məhsulun istehsalı və satışı xərclərini ödəməklə bərabər müəyyən mənfəəti də təmin etsin. Hər bir sahibkar öz müəssisəsinin iqtisadi təhlükəsizliyini təmin etmək istəyirsə o iqtisadi təhlükəsizliyin göstəricilərini müəyyən etməli və vaxtında onun qarşısını almalıdır. Bunun ən yaxşı yolu rüblük və aylıq hesabatlar əsasında biznesin fəaliyyətini yoxlamaq və təhlükənin dərəcəsini müəyyən etməkdir. Müəssisənin iqtisadi fəaliyyətinin qısa müddətli təhlili onun vəziyyətinin zəif və güclü cəhətlərini aşkar etməyə imkan verir. Bu zaman açıq illik hesabatlar istifadə edilməlidir.

İllik hesabatlardan aşağıdakı məlumatları əldə etməli və onların əsasında iqtisadi təhlükəsizliyin vəziyyəti müəyyənəndirilməlidir:

1. Müəssisənin fəaliyyətinin əvvəlki illərdəki parametrlərini və ya intensiv inkişafını təmin edən amillər.

2. Zaman ərzində alıcılıq qabiliyyətini bərpa etmək imkanı və ya mövcud vəziyyəti daha da yaxşılaşdırmaq.

3. Müəssisə aktivlərinin və onun investisiyalarının pula çevrilmə qabiliyyətinin vəziyyəti.

Müəssisənin fəaliyyət göstərməkdə əsas məqsədi mənfəət əldə etməkdir. Qazanlı ola bilməsi üçün qazanc gətirən amillərin təhlükəsizliyinin təmin olunması vacibdir. Müəssisənin iqtisadi təhlükəsizliyi çox geniş bir anlayışdır, onu bir meyarla müəyyən etmək mümkünsüzdür. Müəssisənin iqtisadi vəziyyəti yaxşı,

orta, pis və çox pis ola bilər. Bu vəziyyətin müəyyənləşdirilməsi üçün aylıq, rüblük, illik hesabatlar əsasında təhlillər aparılmalıdır. Qazancla yanaşı maliyyə resursları müəssisənin borclarının vaxtında və tam olaraq geri qaytarılmasını təmin etsin. Müəssisənin alıcılıq qabiliyyəti öz ifadəsini, alınan istiqraz və götürülən öhdəlikləri vaxtında yerinə yetirməsində tapır. Müəssisənin maliyyə vəziyyətinin yaxşı olması onun alıcılıq qabiliyyətinin sabitliyini təmin edir. Pis olması isə əksinə, müəssisənin davamlılığına böyük təhlükə yaradır. Bu halların aradan qaldırılmasının ən yaxşı yolu sərbəst pul vəsaitinin olmasıdır. Müəssisənin istehsal və dövriyyə fondları da onun maliyyə vəziyyətinə təsir edən amillərdəndir. Belə ki, əsas və dövriyyə kapitalının payı yüksək olduqda müəssisənin maliyyə vəziyyəti yaxşı olur və iqtisadi fəaliyyətini uğurla davam etdirir. Dövr edən kapitalın dövriyyə sürətinin artması biznes potensialının pula çevrilməsi sürətini artırır, digər tərəfdən, əsas kapitalın payının az olması əsas kapital xərclərinin azalması deməkdir. Müəssisənin maliyyə təhlükəsizliyinin təmin edilməsi digər təhlükəsizlik amillərinin də təmin edilməsinə zəmin yaradır.

Müəssisənin maliyyə vəziyyətinin mühüm tərkib hissələrindən biri onun ödəmə qabiliyyətinin qiymətləndirilməsidir. Müəssisənin ümumi aktivləri onun uzunmüddətli və qısamüddətli öhdəliklərdən artıq olduğu zaman ödəmə qabiliyyətli hesab edilir. Müəssisənin cari aktivləri onun qısamüddətli öhdəliklərdən artıq olduğu halda likvid hesab edilir. Bu zaman nəzərə almaq lazımdır ki, müəssisənin maliyyə fəaliyyətinin uğurlu idarə olunması üçün, mənfəətdən çox nağd (pul) vəsaitlərin olması vacibdir. İstənilən vaxt, vəsaitlərin dövrünün obyektiv xüsusiyyətləri səbəbindən bank hesabında nağd pulun olmaması müəssisənin böhranlı maliyyə vəziyyətinə səbəb ola bilər. Ölkədə qeyri-iqtisadi sabitlik, müəssisənin daxili və xarici şərtlərinin daima dəyişməsi şəraitində müəssisə maliyyə resurslarının çevik strukturuna malik olmalı və zərurət yarandıqda borc vəsaitlərini cəlb etmək imkanı əldə etməlidir, yəni kredit ödəmək qabiliyyətinə malik olmalıdır [1, səh. 107].

Müəssisələrdə dövriyyə vəsaitlərinin kəskin şəkildə çatışmazlığı hətta ödəməqabiliyyətli sektorda istehsalı məhdudlaşdırır. Bu zaman pul kütləsi həcmi dəyişməz qalarsa və ya azalarsa, onda istehsal prosesinin özü güclü inflyasiya amilinə çevrilir. Lakin Azərbaycan iqtisadiyyatında bu vəziyyət istehsalın azalması fonunda baş vermişdir. Onu da qeyd etmək ki, bu şəraitdə inflyasiya ilə mübarizə metodları istehsalın azalması şəraitində qiymətlərin qalxması vəziyyətinə uyğun olmalıdır. Əgər ölkədə aparılan pul-kredit siyasəti istehsalın və investisiyanın artımına müsbət təsir göstərsə, o zaman qiymətlərin qalxımı problem xarakteri daşımır.

İnflyasiyanın aşağı düşməsi, pul kütləsinin azalması, dövlətin qısamüddətli borc bazarının gəlirliyinin aşağı düşməsi bankları və digər maliyyə institutlarını kapital qoyuluşu üçün yeni sahələr, sferalar axtarır-tapmaq məcburiyyətində qoyur. Belə olan halda onların istehsal sferası ilə sıx əməkdaşlıq etmək məsələləri daha da ciddi xarakter alır və zərurətə çevrilir. Bu heç də bankların istehsala tərəf çevrilməsi demək deyildir. Sənaye müəssisələri arasında yatırılan investisiyaları qaytarmaq qabiliyyəti olan müəssisələrin sayı da bu prosesə əhəmiyyətli dərəcədə təsir göstərir. Bu baxımdan, banklar özləri zərbə altında qalmamaları üçün çox vaxt belə müəssisələrlə kreditləşmə sövdələşmələri aparmırlar. Bu ziddiyyətli məsələni həll etmək üçün həm maliyyə institutları, həm də müəssisələr investisiya mühitinin dəyişməsinə ciddi reaksiya verməklə yanaşı, onlar öz mövqelərini də düşünülmüş şəkildə qiymətləndirməlidirlər.

İnvestisiya almaq arzusunda olan hər bir müəssisə öz layihələrini əsaslandırmalıdır. Çünki heç bir investor təminatlısız olaraq verilən vədlər müqabilində öz vəsaitlərini hər hansı bir müəssisənin inkişafına yönəltmək fikrində deyildir. Dünya təcrübəsindən də aydındır ki, vəsaitlər yalnız inkişaf istiqamətləri məlum olan, əsaslandırılan müəssisələrə yönəldilir. Praktiki olaraq hər hansı bir müəssisəyə investisiya yatırılmamışdan əvvəl, həmin müəssisə bu istiqamətdə hazırlıq mərhələsindən keçməlidir. Bununla o, öz inkişaf perspektivlərini göstərərək, investisiya yatırımlarını cəlb etmək baxımından ciddi iddiaçı olduğunu bir daha sübut etmiş olur. Yalnız bu zaman investor yatırdığı vəsaitinin hədəf yerə sərf edilməyəcəyinə əmin ola bilər. Kapital qoyuluşlarına hazırlıq məsələləri böyük həcmdə kapital məsrəfləri tələb etmir. Bir sıra hallarda müəssisələrin işində qeyri-sabitlik yarada biləcək təşkilati, struktur və digər səbəblər aradan qaldırılmalıdır. İnvestisiya proseslərində maliyyə innovasiyası problemi korporasiya və iri təşkilatlar üçün olduqca aktualdır. Hər bir müəssisənin, təşkilatın gələcəyi, qazanacağı uğurlar investisiya ilə bağlı məsələlərin müvəffəqiyyətlə həllindən asılıdır. Burada əsas cəhətlər aşağıdakılardır:

1. İnvestisiya ilə bağlı təkliflərin müəyyən dəyişiklikləri yaratması. Bu təklifləri aşağıdakı istiqamətlər üzrə təsnifləşdirmək olar:

2. Bu təkliflərin həyata keçirilməsi üçün pul vəsaitləri mənbələrinin müəyyənləşdirilməsi.

3. Vəsait mənbələrinin qiymətləndirilməsi.

4. Meyarlar üzrə layihələrin seçilməsi və qiymətləndirilməsi.

5. İnvestisiya layihələrinin onların reallaşdırılmasına başlandıqdan sonra dövrü olaraq yenidən qiymətləndirilməsi [2, səh. 115].

Ümumiyyətlə, müəssisənin iqtisadi təhlükəsizliyinin təmin olunması üçün onun maliyyə sabitliyinə

əlverişli şəraitin yaradılması əsas vəzifələrdən biridir. Müəssisənin maliyyə sabitliyi dedikdə, onun maliyyə resurslarının bölgüsü və istifadəsinin elə təşkil olunmasıdır ki, bu bölgü gəlirin artmasına imkan yaratsın. Müəssisənin maliyyə sabitliyi siyasətinin və müsbət cəhətlərinin səmərəli sənaye siyasəti ilə tamamlanması isə iqtisadi inkişafın yeni mərhələsini şərtləndirir.

Ədəbiyyat

1. Liferenko Q.N. Müəssisənin maliyyə təhlili. Bakı, İqtisad Universitetinin nəşriyyatı, 2010. 133 səh.
2. Mikayılova S.M. İqtisadi təhlükəsizliyin təmin olunmasının makroiqtisadi problemləri. Bakı, Gənclik, 2009, 400 səh.

UOT 336.47

BÜDCƏ-VERGİ SİYASƏTİNİN TƏKMİLLƏŞDİRİLMƏSİ MALİYYƏ SABİTLİYİNİN DAYANIQLIĞININ TƏMİN OLUNMASININ PRIORİTET İSTİQAMƏTLƏRİNDƏN BİRİ KİMİ

Yəhyayeva A.Y.

Sumqayıt Dövlət Universiteti

Xülasə

Dayanıqlı və davamlı iqtisadi inkişaf ölkədə maliyyə sabitliyinin təmin edilməsi baxımından mühüm əhəmiyyət kəsb edir. Maliyyə sabitliyini təmin etməklə iqtisadi inkişafa və əhalinin həyat səviyyəsinin yaxşılaşmasına nail olmaq olar. Bu baxımdan büdcə-vergi sisteminin rolunu xüsusilə qeyd etmək olar. Belə ki, maliyyə sabitliyi bilavasitə büdcə-vergi siyasətinin səmərəli tətbiqindən asılıdır.

Açar sözlər: maliyyə, dövlət büdcəsi, vergi, iqtisadi inkişaf, inflyasiya

Son dövrlərdə dünya maliyyə böhranları milli iqtisadiyyatın inkişafına, o cümlədən milli iqtisadiyyatın maliyyə sabitliyinin dayanıqlılığına öz mənfi təsirini göstərmişdir. Ölkədə maliyyə sabitliyini tam şəkildə təmin etmək mümkün deyil. Maliyyə sabitliyinin dayanıqlılığı büdcə kəsirinin, dövlət borclarının, inflyasiyanın, valyuta kursunun, tədiyə balansının, xarici ticarət balansının kəsirliliyinin minimum həddə olmasını, iqtisadi inkişafın optimal səviyyədə təmin edilməsini əhatə edir. Qeyd edək ki, respublikamızda 2014-ci ildə büdcə kəsiri, dövlət borcu, vergi yükü yol verilən həddə olmuş, inflyasiyanın təkrəqəmli, aşağı səviyyədə olması ilə dünya ölkələri içərisində fərqlənmişdir. 2015-ci ildə isə makroiqtisadi vəziyyət xeyli dəyişmişdir. Neftin qiymətinin aşağı düşməsi manatın sabitliyinə öz mənfi təsirini göstərmişdir. 2015-ci ildə maliyyə sabitliyinin dayanıqlılığının pozulması təhlükəsi yaranmışdır. Bunu biz dövlət büdcəsinin 2016-cı il üzrə gəlir və xərclərinin həcmindən daha aydın görə bilərik. Belə ki, 2016-cı il üçün dövlət büdcəsinin gəlirləri 16822,0 mln manat, xərcləri 18495,0 mln manat, dövlət büdcəsi kəsirinin yuxarı həddi 1673,0 mln manat proqnozlaşdırılmışdır. 2015-ci ildə isə dövlət büdcəsinin gəlirləri 19438 milyon manat, dövlət büdcəsinin xərcləri isə 21100 milyon manat, büdcə kəsirinin yuxarı həddi 1662 mln manat proqnozlaşdırılmışdır. Proqnoz göstəricilərinə əsasən 2016-cı ildə 2015-ci illə müqayisədə dövlət büdcəsinin gəlirləri 2616,0 mln manat və yaxud 15,6%, dövlət büdcəsinin xərcləri isə 2605,0 mln manat və yaxud 14,1% azalmış, büdcə kəsirinin yuxarı həddi isə 9 mln manat və yaxud 0,4% artmışdır.

Milli iqtisadi inkişaf strategiyasına uyğun olaraq son illər vergi sisteminin təkmilləşdirilməsi, vergi xidmətinin müasir Avropa standartlarına uyğunlaşdırılması sahəsində əhəmiyyətli işlər görülmüş, vergi qanunvericiliyi və vergi inzibatçılığının müasir şəkildə qurulmasında çox mühüm nailiyyətlər əldə edilmişdir. Bu nailiyyətlərin konseptual əsasları vergi ödəyicilərinin hüquqlarının genişləndirilməsi, vergi güzəştlərinin minimuma endirilməsi, vergidən yayınma hallarına qarşı səmərəli mübarizənin təşkili və əlverişli investisiya mühitinin yaradılmasından ibarət olmuşdur. Eyni zamanda, bütün vergi ödəyiciləri üçün bərabər iqtisadi şəraitin yaradılması, ölkədə sahibkarlığın inkişafı və azad rəqabətin formalaşması vergi qanunvericiliyi və inzibatçılığının təkmilləşdirilməsinin əsas prinsiplərindəndir. Vergitutma sahəsində strateji məqsəd və hədəflərə nail olmaq üçün son dövrlərdə səmərəli vergi siyasəti həyata keçirilmişdir.

Respublikamızda aparılan vergi siyasəti vergi dərəcələrinin aşağı salınması və vergi güzəştlərinin azaldılması hesabına vergi bazasının genişləndirilməsinə, iqtisadiyyata investisiya qoyuluşlarının stimullaşdırılmasına, hüquqi şəxslərlə fərdi sahibkarlar arasında, rezident və qeyri-rezident vergi ödəyiciləri arasında vergi yükünün bərabərləşdirilməsinə, kiçik və orta sahibkarlıq, biznes fəaliyyəti üçün əlverişli şəraitin yaradılmasına və son nəticədə mövcud iqtisadi potensialın artırılmasına və əhalinin maddi rifahının yüksəldilməsinə yönəldilmişdir [1, səh. 38].

Maliyyə sabitliyinin dayanıqlılığını möhkəmləndirmək üçün uzunmüddətli strategiya işlənib hazırlanmalı və daima təkmilləşdirilməlidir. Dövlət qarşısında duran mühüm məsələlərdən biri maliyyə sabitliyinin həm milli iqtisadiyyat, həm də regional səviyyədə təmin olunması və qorunub saxlanmasıdır. Lakin regional səviyyədə istehsalın qeyri-bərabər yerləşdirilməsi makroiqtisadi sabitliyin regional səviyyədə

təmin edilməsinin qarşısını alır. Regional səviyyədə makroiqtisadi sabitliyi təmin etmək üçün məqsədəuyğun pul-kredit və büdcə-vergi siyasəti həyata keçirilməlidir. Maliyyə sabitliyinin dayanıqlığının möhkəmləndirilməsi və qorunub saxlanması əsas istiqamətlərdən biri kimi büdcə-vergi siyasətinin təkmilləşdirilməsini xüsusilə qeyd etmək lazımdır. Maliyyə sabitliyinin dayanıqlılığı büdcə-vergi siyasətinin dövrü olaraq səmərəli tətbiqindən asılıdır. Büdcə-vergi siyasətinin təkmilləşdirilməsi məqsədilə həyata keçirilməli əsas tədbirlər aşağıdakı prioritet istiqamətlərdə olmalıdır:

- büdcə qanunvericiliyinin təkmilləşdirilməsi;
- büdcə gəlirlərinin artırılması;
- büdcə xərclərinin səmərəliliyinin yüksəldilməsi;
- dövlət borcunun idarə edilməsi mexanizminin təkmilləşdirilməsi.

Aparılan tədqiqatlar göstərir ki, vergi sisteminin təkmilləşdirilməsi istiqamətində son dövrlərdə aparılan islahatlar əsasən ölkədə sahibkarlıq fəaliyyətinin inkişaf etdirilməsinə yönəldilmişdir. Burada əsas diqqət vergi sisteminin sadələşdirilməsinə və dəyişdirilməsinə, qeyri-səmərəli və əsaslandırılmamış vergi güzəştlərinin ləğv olunmasına, vergiqoyma şərtlərinin bərabərləşdirilməsinə, nominal vergi yükünün azaldılmasına yönəldilmişdir. Hesab etmək olar ki, vergi islahatları istiqamətində, ilk növbədə vergi ödəyiciləri arasında vergi yükünün nisbətən bərabər bölüşdürülməsinə üstünlük verilməli, vergi islahatları kompleks şəkildə aparılmalıdır. Büdcə gəlirlərini formalaşdırmaq üçün mənfəət və əlavə dəyər vergisinin gəlirdə payının artırmaq, əhalidən alınan gəlir vergisinin isə payını azaltmaq daha məqsədəuyğundur. Qeyd edək ki, Azərbaycan Respublikasının 2016-cı il üçün dövlət büdcəsi təsdiq edilərkən əsas dəyişikliklərdən biri aylıq gəlirləri 250 manatı keçənlərin gəlir vergisi üzrə tətbiq olunan güzəştdən kənara qalması ilə bağlı idi ki, həmin güzəştin tətbiq olunan yuxarı həddinin 2500 manata artırılmasıdır ki, bu da 500 mindən çox adamı əhatə edəcək və həmin şəxslərin aylıq gəlirlərinin 3-9% çərçivəsində artmasına səbəb olacaqdır.

2016-cı ildə və qarşıdakı illərdə də dünya üzrə inkişaf meyilləri də nəzərə alınmaqla uzunmüddətli dövrdə ölkədə maliyyə dayanıqlığının qorunması və möhkəmləndirilməsi üçün müvafiq tədbirlər həyata keçirilməsi vacibdir.

Maliyyə sabitliyinin təmin olunması baxımından büdcə siyasəti xüsusi rol oynayır. Büdcə siyasətinin səmərəliliyi onun həll etməli olduğu məsələlər kontekstində müəyyənləşdirilməlidir. Məsələn, əgər büdcə maliyyə məsələlərini həll edərsə, onda səmərəlilik göstəriciləri, dövlət maliyyəsinin vəziyyətini əks etdirən, büdcənin kəsiri və dövlət borcu göstəriciləri hesab edilir. Əksinə, əgər büdcə siyasəti iqtisadi problemlərin həllinə yönəldilsə, onda əsas səmərəlilik göstəriciləri ümumdaxili məhsulun artımı və məcmu investisiyaların həcmi, investisiyaların və işsizliyin səviyyəsi göstəriciləri olacaqdır. Bu halda maliyyə göstəriciləri iqtisadi səmərəlilik göstəricilərinin tamamlayıcısına çevrilir [2, səh. 160].

Gələcək illərdə maliyyə sabitliyinin dayanıqlılığının möhkəmləndirilməsində büdcə siyasətinin əsas prioritetləri aşağıdakılardan ibarət olmalıdır:

- Ümumi Daxili Məhsulda qeyri-neft sektoru üzrə büdcə gəlirlərinin xüsusi çəkisini yüksəltmək və büdcə gəlirlərinin yığım əmsalını artırmaq;
- dövlət büdcəsi xərclərinin strukturunun təkmilləşdirilməsi üzrə qanunvericilik bazasının gücləndirilməsi istiqamətində işləri davam etdirmək;
- dövlət büdcəsi kəsirinin maliyyələşdirmə strukturunun təkmilləşdirilməsi işini davam etdirmək;
- dövlət borclarının idarə olunmasında səmərəliliyi daha da artırmaq;
- dövlət büdcəsindən müəssisə və təşkilatlara verilən maliyyə yardımlarının və transfertlərin istifadə mexanizmini təkmilləşdirmək.

Gələcək illərdə maliyyə sabitliyinin dayanıqlılığının möhkəmləndirilməsi üzrə vergi siyasətinin əsas istiqamətləri aşağıdakılardan ibarət olmalıdır:

- vergi dərəcələrini təkmilləşdirmək, sahibkarlıq fəaliyyəti üçün əlverişli vergi mühitinin yaradılması;
- vergi ödəyiciləri ilə vergi orqanları arasında partnyorluq münasibətlərinin genişləndirilməsi, vergi nəzarətinin və vergi inzibətçiliğinin təkmilləşdirilməsi;
- vergi qanunvericiliyinin beynəlxalq vergi sisteminə inteqrasiyasının daha da gücləndirilməsi;
- vergidən azadolmaların və vergi güzəştlərinin minimuma endirilməsi yolu ilə vergitutma bazasının genişləndirilməsi və s.

Büdcə kəsirinin maliyyələşməsində xarici borclara üstünlük verilməsi düzgün deyil. Xarici borclanma, borc ödəmək üçün təkrar borclanma ölkənin iqtisadi təhlükəsizliyinə mənfi təsir edə bilər. Büdcə kəsirinin maliyyələşməsində daxili borclara üstünlük verilməsi daha məqsədə uyğundur. Vergi dərəcələri sahələr və regionlar üzrə fərqləndirilməli, bütövlükdə vergiqoyma baxımından konkretləşdirilməlidir. Büdcə tarazlığını qoruyub saxlamaq üçün vergi yayınmalarının qarşısı alınmalı, vergi nəzarəti gücləndirilməlidir.

Ümumiyyətlə, maliyyə sabitliyinin dayanıqlılığının möhkəmləndirilməsi və qorunub saxlanması

makro və mikro səviyyədə iqtisadiyyatın düzgün qurulmasından asılıdır. Maliyyə sabitliyinin dayanıqlığının möhkəmləndirilməsi və davamlı iqtisadi inkişaf sahibkarlığın inkişaf etdirilməsindən asılıdır. Sahibkarlıq fəaliyyətini inkişaf etdirmək və əlverişli investisiya mühitini yaratmaq üçün vergi dərəcələri, vergi yükü yol verilən həddə olmalıdır. Vergi dərəcələrinin yüksək olması ölkəyə investisiya axınının qarşısını alır və nəticədə tədiyə balansının pozulmasına gətirib çıxarır. Mövcud təcrübəyə əsaslanaraq demək olar ki, vergi tutulmalarının səviyyəsi artdıqca iqtisadi artım tempi aşağı düşür. Əksinə vergi yükü azaldıqca həm mikro, həm də makro səviyyədə iqtisadi inkişafa nail olmaq olar. Odur ki, maliyyə sabitliyinin dayanıqlığının təmin olunması üçün həmin tendensiyanın nəzərə alınması mütləq vacibdir.

Ədəbiyyat

1. Kəlbəyev Y. A. Vergi siyasətinin konseptual əsasları və praktiki aspektləri. Bakı, Elm, 2011. 488 səh.
2. Həsənov R.T. İqtisadi siyasət: metodologiya və praktika. Bakı, İqtisad Universitetinin nəşriyyatı, 2009. 282 səh.

AZƏRBAYCANDA İNFLYASIYA PROSESLƏRİNİN MODELƏŞDİRİLMƏSİ: TARCH MODELİNİN TƏTBİQİ

Yusifov M.Y.

Bakı Dövlət Universiteti

Açar sözlər : *inflyasiya prosesləri, TARCH modeli, inflyasiya qeyri-müəyyənliyi.*

İnflyasiya qeyri-müəyyənliyinin öyrənilməsi pul tənzimləyiciləri üçün mühüm əhəmiyyət kəsb edir [5]. Belə ki, yüksək qeyri-müəyyənlik aktiv pul siyasətinin həyata keçirilməsini tələb edir [10].

Hazırda dünyada inflyasiya səviyyəsi ilə inflyasiya qeyri-müəyyənliyi arasında qarşılıqlı əlaqəyə dair dörd hipotez (Friedman-Ball hipotezi, Cukierman və Meltzer hipotezi, Pourqerami və Maskus hipotezi və Holland hipotezi) mövcuddur [1],[3],[4],[6],[8]. İnflyasiya səviyyəsi və inflyasiya qeyri-müəyyənliyi arasında qarşılıqlı əlaqələrin tədqiqi, inflyasiya prosesləri üzrə müsbət şokların mənfi şoklara nisbətən inflyasiya qeyri-müəyyənliyinə assimetrik təsirlərinin öyrənilməsi üçün işdə tətbiq olunan TARCH modeli aşağıdakı kimidir [7], [9]:

$$\sigma_t^2 = \alpha_0 + \alpha_1 \varepsilon_{t-1}^2 + \lambda_1 d_{t-1} \varepsilon_{t-1}^2 + \beta_1 \sigma_{t-1}^2 + \gamma z_t \quad (11)$$

TARCH(q,m) modelini ilk dəfə L.Glosten, R.Jaganathan və D.Runkle GARCH(q,m) modelini genişləndirməklə yaratmışlar. Onlar müsbət şokların təsirinin və mənfi şokların təsiri ilə eyni olmadığını göstərmişlər. Belə ki, yaxşı və pis xəbərlər inflyasiya dəyişiklikləri üzərində müxtəlif təsirlərə malikdir.

Granjer səbəbiyyət testi inflyasiya qeyri-müəyyənliyi ilə inflyasiya arasında ikitərəfli əlaqənin olduğunu göstərir.

(1) əsas tənliyində inflyasiyaya özündən əvvəlki inflyasiya səviyyəsinin təsirinin 0.47-ə bərabər olmaqla əhəmiyyətli olduğunu göstərir. Empirik nəticələr göstərir ki, inflyasiya qeyri-müəyyənliyinin inflyasiyaya təsiri mənfi olmaqla -0.52-ə bərabərdir. Bu Azərbaycanda inflyasiya prosesləri üzrə S.Holland hipotezinin olduğunu təsdiqləmiş olur.

$$\pi_t = 36.19 + 0.47\pi_{t-1} + 0.172\pi_{t-12} - 0.526\sigma_t \quad (1)$$

Deməli aparılan tədqiqat işində Holland hipotezi özünü təsdiqləmiş olur. Başqa sözlə, inflyasiyanın mənfi təsirlərini aradan qaldırılması məqsədilə Mərkəzi Bank buna cavab olaraq pul kütləsini azaltdığını qeyd etmək olar.

Aşağıdakı (2) tənliyi inflyasiya qeyri-müəyyənliyinin inflyasiya arasında mənfi əlaqənin olduğunu ortaya qoyur.

$$\sigma_t^2 = 0.48 + 0.019\varepsilon_{t-1}^2 - 0.215d_{t-1}\varepsilon_{t-1}^2 + 0.96\sigma_{t-1}^2 - 0,00473\pi_{t-1} + 0,00129d_{nft}\pi_{t-1} \quad (2)$$

Variyasiya tənliyi inflyasiya səviyyəsinin inflyasiya qeyri-müəyyənliyinə mənfi təsirinin olduğunu göstərir. Belə ki, -0.00473 əhəmiyyətli məbləğ olmasına baxmayaraq mənfi işarəli olması inflyasiya qeyri-müəyyənliyinin olmasının iqtisadi subyektlər tərəfindən izlənilə bilən olmasını göstərir. (26) tənliyində əgər $\varepsilon_{t-1} < 0$ olarsa, d_{t-1} -in qiyməti 1-ə bərabər olur. Onda σ_t^2 üzərində ε_{t-1} şokunun təsiri $(0.019 - 0.215)\varepsilon_{t-1}^2$ -ə bərabər olur. $\lambda_1 = -0.215$ olduğuna görə deməli, $\lambda_1 \neq 0$ olur. Bu göstəricilərin assimetriklik təsirinə malik olduğunu göstərir.

TARCH (1,1) model qiymətləndirməsi üzrə diaqnostik testlər etibarlı alınmışdır. Durbin-Vatson statistikasının 2-ə yaxın qiymət alması onun etibarlı olduğunu göstərir.

Modelin parametrlərinin qiymətləri $\alpha_1 > 0$ və $\beta_1 > 0$, $(\alpha_1 + \beta_1) < 1$ olması stasionarlıq şərtinin ödənildiyini göstərir[11]. Qeyd edək ki, $\alpha_1 + \beta_1 = 0.97$ -ə bərabər olması, başqa sözlə, ARCH və GARCH əmsallarının cəminin 1-ə daha yaxın olması inflyasiya dəyişkənliyi şoklarının güclü olduğunu göstərir[2].

$\lambda_1 = -0.215 < 0$ olduğu üçün inflyasiya proseslərinə təsir edən müsbət şokların mənfi şoklara nisbətən dəyişikliklərə və ya inflyasiya qeyri-müəyyənliyinə daha böyük təsir etməsini göstərir. Habelə neftin dünya bazar qiymətinin azalmasının inflyasiya qeyri-müəyyənliyini artırdığını göstərir. Bütün parametrlər 99% inam səviyyəsində statistik əhəmiyyətlidir. Deməli inflyasiya səviyyəsinə dair “yaxşı xəbərlər”, “pis xəbərlər”lərə nəzərən inflyasiya qeyri-müəyyənliyində daha az artım nəticələndirir.

Bu Mərkəzi Bank tərəfindən kommunikasiyanın daha da təkmilləşdirilməsini zəruri edir. Belə ki, inflyasiya qeyri-müəyyənliyinin və maliyyə informasiya assimetriyasının azaldılması məqsədilə kommunikasiyanın inkişafı mühüm əhəmiyyət kəsb edir.

Ədəbiyyat

1. Ball L., Why does higher inflation raise inflation uncertainty? // Journal of Monetary Economics, 1992, v.29., pp. 371-378.
2. Baillie R., Chung C., Tieslau, M., “Analyzing inflation by the fractionally integrated ARFIMA-GARCH model // Journal of Applied Econometrics, 1996, v.11, pp. 23-40.
3. Cukierman A., Meltzer A., A theory of ambiguity, credibility, and inflation under discretion and asymmetric information//Econometrica, 1986,v.54, pp.1099-1128.
4. Friedman M., Nobel lecture: inflation and unemployment //Journal of Political Economy, June 1977, v.85, pp. 451-472.
5. Friedman M.,The Role of Monetary Policy//American Economic Review. 1968, No.1, pp. 1-17.
6. Holland S., Inflation and uncertainty: tests for temporal ordering // Journal of Money, Credit, and Banking, 1995, v.27, pp.827-837.
7. Kontonikas A., Inflation and inflation uncertainty in the United Kingdom, evidence from GARCH modelling.//Economic Modelling, 2004, v.21 (3), pp.525-543
8. Pourgerami, A., Maskus, K.. The effects of inflation on the predictability of price changes in Latin America: some estimates and policy implications // World Development, 1987, v.15, pp.287-290.
9. Rabemananjara R., Zakoian M., Threshold Arch Models and Asymmetrics in Volatility// Journal of Applied Econometrics, Jan.-Mar. 1993, v.8, No.1, pp.31-49.
10. Soderstrom U,Monetary Policy with uncertain parameters // The Scandinavian Journal of Economics, 1977,v.104(1), pp.125-145.
11. Zakoian J., 1994. Threshold Heteroskedastic Models // Journal of Economic Dynamics and Control, 1994,v.18, pp.931-944.

УДК:330

ОБЕСПЕЧЕНИЕ БЕЗОПАСНОСТИ В ТУРИСТСКОЙ СФЕРЕ

Абдуллаева Т.К., Курбанова П.М.

Дагестанский государственный технический университет

Аннотация

В статье рассмотрен вопрос обеспечения безопасности в туристской сфере. Проведен анализ действующего законодательства в сфере туризма. Проанализированы изменения, внесенные в нормативные правовые акты в области туризма, с точки зрения повышения его безопасности.

Ключевые слова: *туристская сфера, туристические фирмы, безопасность туристов, туристский продукт, внутренний туризм*

В современных условиях развития сферы туризма ключевыми остаются обеспечения безопасности данной отрасли. Безопасность отрасли туризма в первую очередь должна быть результатом правильной государственной политики в этом секторе экономики.

Безопасность туризма подразумевает обеспечение безопасности туристов (экскурсантов), сохранность их имущества, а также нанесение ущерба окружающей среде при совершении путешествий, материальным и духовным ценностям государства и его безопасности [3].

Вопросы безопасности туристов должны беспокоить не только государство, но также и турфирм, туроператоров и самих туристов. Данный вопрос особенно актуален в наши дни, учитывая сложившееся политическое положение во всем мире. События, происходящие сегодня в международном масштабе, особенно в курортных зонах, естественно, вызывают опасения у туристов. Данный факт говорит о том, что правительства этих стран обязаны усилить безопасность граждан, находящихся на территории их страны, в том числе и иностранных туристов.

Вопрос безопасности туристов должен беспокоить не только правительство той страны, которую посещают туристы, но и той страны, из которой они выезжают на отдых. С целью обеспечения безопасности своих граждан, некоторые страны прекращают воздушное сообщение со странами, где наблюдается опасность. К примеру, правительство РФ прекратило авиасообщение с Египтом, после крупнейшей авиакатастрофы в октябре 2015 года, и полеты в эту страну возобновятся только после того, как правительство Египта обеспечит дополнительную безопасность для туристов из России [1,5].

Кроме правительства страны, вопросами безопасности туристов занимаются и сами турфирмы. Туристские предприятия берут на себя обязанность ознакомления туристов с существующими рисками той или иной предоставляемой туристической услуги и мерами по их предотвращению. Необходимая для туристов информация в целях охраны их жизни и здоровья предоставляется как до начала отдыха, так и в процессе обслуживания. Существуют меры, которые необходимо предпринимать турфирмам с целью повышения информированности туристов о правилах безопасности (Рис.1).

Также следует уделять пристальное внимание вопросам повышения безопасности туристов на маршрутах с активными способами передвижения и повышенной опасности. Для этого следует разработать "дорожную карту", связанную с повышением безопасности этой категории путешествий, в которой необходимо отразить задачу введения системы обязательного страхования туристов на маршрутах повышенной опасности и развития системы подготовки инструкторов-проводников.



Рисунок 1. Меры, обеспечивающие повышение информированности туристов о правилах безопасности

В Российской Федерации механизм защиты прав туристов постоянно совершенствуется. Так, до 2007 года туристская деятельность регулировалась путем выдачи лицензий. В 2012 году были внесены изменения, касающиеся создания специального компенсационного фонда. Теперь законодательство в сфере туризма обязывает туроператоров, осуществляющих деятельность в сфере выездного туризма, быть членами объединения туроператоров "Турпомощь" [2].

Современный этап стратегического планирования туризма связан с повышением внимания к вопросам устойчивости развития отрасли. Для этой цели необходимо разработать мероприятия по стимулированию использования ресурсосберегающих и экотехнологий на предприятиях туристской инфраструктуры, применения следующих принципов устойчивого развития отрасли при реализации

региональных стратегий в сфере туризма:

- неограниченно долгое, неистощительное использование туристских ресурсов без потери их качества;
- обеспечение сохранения природного, социального и культурного разнообразия;
- тщательное планирование, комплексный подход, интеграция туризма в планы регионального развития;
- поддержка экономики региона, участие местного населения в развитии туризма и получение финансовых и прочих преимуществ от этой деятельности;
- реализация просветительской и образовательной функции туризма, повышение уровня культуры и сознательности в обществе, экологической ответственности и патриотизма;
- координация, кооперация и развитие сотрудничества между всеми участниками рынка туристских услуг;
- сокращение чрезмерных затрат природных и энергетических ресурсов [4].

Таким образом, данные мероприятия позволят повысить безопасность туризма, минимизировать риск потребителей туристского продукта как в России, так за рубежом, перевести отрасль на рельсы устойчивого развития.

Литература

1. Абдуллаева Т.К., Курбанова П.М., Проблемы организации туристских услуг в современных условиях развития экономики// Экономика и предпринимательство №12(ч.3).- Москва,2015.-51с
2. Государственная политика в сфере туризма: правовой аспект: [Электронный ресурс].- Режим доступа: http://tourlib.net/statti_tourism/bessonova.htm
3. Государственная политика в сфере туризма: [Электронный ресурс].- Режим доступа: <http://turboreferat.ru/turism/gosudarstvennaya-politika-v-sfere-turizma/38395.html> (дата обращения 15.03.2016)
4. Обеспечение безопасности в туризме: [Электронный ресурс].- Режим доступа: <http://infofromvalpio.0pk.ru/viewtopic.php?id=21> (дата обращения 18.03.2016)
5. Ростуризм требует от Египта гарантий безопасности российских туристов [Электронный ресурс].- Режим доступа: <http://www.news-egypt.ru/rosturizm-trebuot-ot-egipta-garantij-bezopasnosti-rossijskix-turistov.html> (дата обращения 17.03.2015)

УДК 334:723-06

МАКРО И МИКРОСРЕДА ПРЕДПРИЯТИЙ ОТЕЧЕСТВЕННОГО АВИАСТРОЕНИЯ: ОСНОВНЫЕ ПРОБЛЕМЫ ОБЕСПЕЧЕНИЯ ЭКОНОМИЧЕСКОЙ БЕЗОПАСНОСТИ

Брыкин И.А., Михайлюк А.В.

Ульяновский государственный университет

Аннотация

Работа освещает основные проблемы обеспечения экономической безопасности предприятий отечественного авиастроения. Авторами выделены ключевые моменты анализа микро- и микроокружения авиастроительных предприятий. Предложены мероприятия по обеспечению экономической безопасности.

Ключевые слова: *экономическая безопасность, авиастроение, сегментарный учет, кадровая безопасность, ценовая политика*

Современные реалии с каждым днем диктуют субъектам экономической деятельности новые, более жесткие правила ведения бизнеса. В свете последних событий перед российской экономикой стоит одна из главнейших проблем, заключающаяся в обеспечении экономической безопасности.

Настоящая статья раскрывает проблему обеспечения экономической безопасности на макро- и микроуровне в отдельно взятой отрасли (авиастроение).

К сожалению, для многих жителей других городов России, г.Ульяновск малоизвестен в качестве авиационной столицы РФ. А ведь ульяновский завод "Авиастар-СП" - авиастроительное предприятие в составе Объединенной авиастроительной корпорации (далее по тексту ОАК), является главным поставщиком парка транспортных воздушных судов серии Ил-76 для Министерства Обороны РФ (далее по тексту МО РФ).

С целью создания в России высококонкурентной авиационной промышленности и закрепления ее на мировом рынке в качестве третьего производителя по объемам выпуска авиационной техники государство диктует ОАК (в том числе и Авиастару) необходимость

достижения целевых индикаторов, заявленных в Государственной программе "Развитие авиационной промышленности на 2013 - 2025 годы" [1].

Достижение указанной выше цели осуществляется путем разработки и внедрения различного рода мероприятий по восстановлению и модернизации действующих мощностей предприятий отечественного авиастроения. Однако этого становится недостаточно. Следуя принципам организации взаимодействия высоко интегрированных структур - эталонов в авиастроительной отрасли (таких как Boeing, например), деятельность российских авиастроительных предприятий нуждается в повсеместной интеграции и кооперации, которые на данный момент носят лишь фрагментарный характер. Необходимо объединяться для решения логистических проблем, что в современных реалиях особенно актуально. Политическая ситуация на Украине, и, как следствие, "антироссийские" санкции подорвали налаженные за долгие годы сотрудничества связи (по поставке комплектующих, а также разработке конструкторской документации).

В свою очередь создание высоко интегрированной структуры невозможно без выявления проблемных зон внутри предприятий.

Так, сложная экономическая ситуация на Авиастаре связана с низкими конкурентными преимуществами выпускаемой продукции. Из-за низкого спроса на воздушные суда отечественного производства со стороны, подчеркнем, не только зарубежных, но, в первую очередь, российских авиакомпаний, государство вынуждено поддерживать отечественный авиапром. Соответственно, основным заказчиком выступает МО РФ, в лице которого государство диктует цену производимой ульяновским заводом продукции, устанавливая лимиты отдельных калькуляционных статей. При этом действующий на предприятии позаказный метод учета затрат и котловой способ распределения накладных расходов приводят к ситуации, когда цена продуктовых программ, отличных от производимых для нужд МО РФ, необъяснимо высока, и, как следствие, данная продукция становится неконкурентоспособной. Как результат - замкнутый круг, из которого Авиастару невозможно вырваться без пересмотра действующей ценовой политики.

Следуя логике проводимого исследования, необходимо сделать акцент на изучении вопросов, касающихся макро- и микросреды обеспечения экономической безопасности авиастроительных предприятий:

1) **проблема обеспечения кадровой безопасности** предприятий отечественного авиастроения в контексте подготовки и последующего развития кадрового потенциала авиастроительной отрасли (**макросреда**).

В соответствии с прогнозом научно-технологического развития РФ на период до 2030 г., подготовленного Министерством образования и науки РФ, сфера авиационных транспортных систем сталкивается с проблемой дефицита квалифицированных кадров в авиастроении и эксплуатации авиационной техники [2].

Ликвидацию проблемы дефицита квалифицированных кадров целесообразно осуществлять за счет различных стипендиальных и грантовых программ, стимулирования создания крупными предприятиями центров подготовки и переподготовки кадров, а также за счет государственной поддержки подготовки кадров на предприятиях.

В этой связи возникает необходимость организации взаимодействия трех основных сторон: соответствующих органов исполнительной власти; промышленности (ОАК) и вузов, имеющих лицензии на подготовку специалистов по соответствующим специальностям.

2) **проблема обеспечения экономической безопасности** предприятий отечественного авиастроения - в контексте управления рисками и совершенствования ценовой политики (**микросреда**).

Необходимость постепенного отказа от котлового порядка распределения накладных расходов, возможность определения фактических затрат по конкретному проекту, а также строение действующего на предприятии плана счетов (при его незначительной модификации) является предпосылкой создания системы сегментарного учета в АО "Авиастар-СП". При этом в качестве основы выделения сегментов должны стать **проекты**.

Среди преимуществ предложенных рекомендаций - определение выручки, себестоимости, валовой прибыли и рентабельности по проектам, и, как следствие совершенствование политики ценообразования.

Таким образом, поддержка развития кадрового потенциала со стороны государства, а также обоснованная политика ценообразования авиастроительных предприятий должны способствовать росту конкурентных преимуществ, и в результате - целевых индикаторов экономической безопасности отечественного авиастроения.

Литература

1. Государственная программа Российской Федерации "Развитие авиационной промышленности на 2013 - 2025 годы": утв. Постановлением Правительства РФ от 15.04.2014 N 303 [Электронный ресурс]. Режим доступа: <http://www.consultant.ru>.

2. Прогноз научно-технологического развития Российской Федерации на период до 2030 года (утв. Правительством РФ) [Электронный ресурс]: Режим доступа: <http://www.consultant.ru>

ОБЕСПЕЧЕНИЕ ЭКОНОМИЧЕСКОЙ БЕЗОПАСНОСТИ АЗЕРБАЙДЖАНА

Гамидова Л.А.

Азербайджанский государственный экономический университет

Аннотация

Целью исследования является раскрытие направлений обеспечения экономической безопасности, разработка рекомендаций по устранению угрозы экономической безопасности. В исследовательской работе показана необходимость обеспечения экономической безопасности страны, исследованы направления, обеспечивающие экономическую безопасность.

Ключевые слова: *экономическая безопасность, устойчивое развитие, экономическая политика, угрозы безопасности*

В условиях нестабильной экономической обстановки перед государством особенно остро стоят проблемы обеспечения экономической безопасности страны. Это связано с тем, экономическая безопасность обеспечивает удовлетворение потребностей общества, способствует технологической независимости страны отвозможных внешних угроз, отражает защиту внутренних и внешних экономических интересов страны, ведет к стабильности и устойчивому росту, способности к самосовершенствованию. Исходя из вышеперечисленного, экономическую безопасность рассматривают как устойчивое состояние развития экономики [4, стр. 118].

Без обеспечения экономической безопасности невозможно решение внутренних и внешних задач, стоящих перед государством. Поэтому любое государство разрабатывает собственную стратегию экономической безопасности. В целом, стратегия национальной экономической безопасности включает:

- характеристику внешних и внутренних угроз экономической безопасности страны, создающих опасность для экономических интересов личности, общества и государства;
- определение критериев и параметров, характеризующих национальные интересы в области экономики;
- формирование институтов, позволяющих устранить или смягчить воздействие факторов, негативно влияющих на устойчивость экономического развития [2, стр.36].

Распоряжением Президента Азербайджанской Республики от 23 мая 2007 года (№ 2198) была утверждена «Концепция национальной безопасности Азербайджанской Республики». В ней изложены цели, принципы и мероприятия, направленные на защиту личности, общества и государства от внутренних и внешних угроз, его территориальную целостность и демократический путь развития, интеграцию в евроатлантическое пространство [1].

Потенциальной угрозой экономической безопасности Азербайджана выступает деградированная структура экспорта, более 90% которой составляют сырая нефть и нефтепродукты [3, стр.124]. Так как цены на углеводородные ресурсы волатильны, о чем свидетельствует почти четырехкратное падение мировых цен на нефть за последний год, это представляет серьезную опасность для страны, платежный баланс которой зависит от поступлений нефти и газа. К факторам, отрицательно влияющим на платежный баланс Азербайджана, относятся также низкое качество и конкурентоспособность на мировом и внутреннем рынке произведенной в стране продукции, что приводит к удовлетворению потребностей населения за счет импортной продукции.

Состояние валютно-кредитной системы также зависит от состояния платежного баланса. Так, снижение мировых цен на нефть привело к уменьшению притока иностранной валюты в страну [5, стр. 51]. Поэтому для устранения дефицита в платежном балансе необходимо привлечение в страну иностранных инвестиций. Особую роль в обеспечении устойчивого развития Азербайджана играют меры, направленные на улучшение инвестиционного климата в стране. 18 января 2016 года Президент Азербайджана Ильхам Алиев издал Указ «О дополнительных мерах по поощрению инвестиций», в соответствии с которым были утверждены Порядок выдачи документа о поощрении инвестиций.

Для привлечения иностранных инвестиций следует задействовать механизм создания свободных экономических зон, расширить деятельность технопарков, бизнес-инкубаторов, промышленных парков в стране.

Другим направлением обеспечения экономической безопасности страны является поощрение малого и среднего предпринимательства, устранение препятствий, мешающих развитию бизнеса. С целью развития предпринимательской сферы необходимы пересмотр законодательной базы в сторону предоставления налоговых льгот начинающим предпринимателям, увеличение объема льготного кредитования, предоставляемого Национальным фондом поддержки предпринимательства, выдача микрокредитов малому бизнесу, облегчение административных процедур и проверок, связанных с предпринимательской деятельностью. Для начинающих предпринимателей целесообразно введение так называемых «финансовых» и «налоговых каникул» в приоритетных отраслях экономики.

С целью обеспечения продовольственной безопасности необходима поддержка аграрного сектора. Для решения этих вопросов на правительственном уровне была разработана государственная стратегия, направленная на импортозамещение сельскохозяйственной продукции и привлечение современных технологий. С целью поддержки сельского хозяйства осуществляется субсидирование и предоставление льготных кредитов. С точки зрения обеспечения продовольственной безопасности развитие аграрного сектора Азербайджана оценивается специалистами на среднем уровне. Азербайджан считается страной, имеющий огромный потенциал в этой сфере. Дальнейшее развитие аграрного сектора ставится приоритетным направлением постнефтяной эры Азербайджана.

Важнейшим принципом проводимой экономической политики государства является устойчивость экономического развития страны. Для достижения устойчивости развития необходимо преодолевать высокую зависимость экспорта и бюджета от цен на нефть. В целях обеспечения экономической безопасности приоритетными направлениями развития страны становятся ускорение структурных преобразований, диверсификация национальной экономики Азербайджана, улучшение бизнес-среды, укрепление банковской системы привлечение иностранных инвестиций в нефтяной сектор.

Литература

1. Распоряжение Президента Азербайджанской Республики «Об утверждении Концепции национальной безопасности Азербайджанской Республики». Баку, 23 мая 2007 года, № 2198. Газета «Азербайджан» (24 мая 2007 года, № 112).

2. Игнатов Ю.В. Экономическая безопасность в современном международном праве // Вестник МГЛУ. Выпуск 508. Юридические науки. Серия «Право». - М: МГЛУ, 2015. стр. 36-49.

3. Алиев А.Б. Международная экономическая безопасность как важнейшая составляющая внешнеэкономической политики Азербайджанской Республики//«Российское предпринимательство» № 16 (214) за 2012 год, стр. 123-128.

4. Бабаева З.Г. Сущность и система экономической безопасности Азербайджанской Республики//Bakı Universitetinin xəbərləri. Sosial-siyası elmlər seriyası, № 3, 2005, стр. 118-125.

5. Эйвазов Е.Т. Обеспечение экономической безопасности Азербайджана в финансовой сфере. *Економічна наука*, 2012, с. 51-53, www.economy.in.ua

УДК 338 (075.8)

СОВРЕМЕННЫЕ ПОДХОДЫ К ПРОБЛЕМЕ ЭКОНОМИЧЕСКОЙ БЕЗОПАСНОСТИ

Казиева Ж.Н., Черкасова С.А.

Дагестанский государственный технический университет

Аннотация

Проведен анализ подходов к определению сущности экономической безопасности. Определена внутренняя структура экономической безопасности. Раскрыта взаимосвязь безопасности и развития.

Ключевые слова: *человеческая безопасность, экономическая безопасность, структура экономической безопасности, устойчивое развитие*

Среди факторов, обеспечивающих устойчивое развитие промышленности, безусловно важное место принадлежит факторам безопасности. Само возникновение понятия устойчивого развития было связано с осознанием угроз будущему человечества в случае, если не будет обеспечена экологическая безопасность развития. В дальнейшем, ввиду недостаточности только экологической безопасности и высокой взаимосвязи всех ее видов, устойчивое развитие стало связываться с

безопасностью всех сторон общественной жизни.

В Федеральном законе «О безопасности» (1992г.) понятие безопасности определяется как состояние защищенности жизненно важных интересов личности, общества и государства от внутренних и внешних угроз. Безопасность трактуется как защищенность системы от деструктивных воздействий, которая выражается в сохранении ее целостности, стабильности, относительной самостоятельности и возможности саморазвития.

В научной литературе роль и место безопасности в процессах развития рассматривается с двух позиций:

- 1) безопасность как важный фактор и условие устойчивого развития;
- 2) устойчивое развитие понимается в качестве основного механизма, обеспечивающего безопасность.

По выражению бывшего Генерального секретаря ООН К.Аннана, «человечество не обретет безопасность без развития, не обретет развития без безопасности и не обретет ни того, ни другого без соблюдения прав человека» [3, стр.169].

Этой же позиции придерживаются видные специалисты в области устойчивого развития, которые подчеркивают, что «устойчивое развитие – это не только системное единство экономических, социальных и экологических видов и аспектов деятельности, но и имманентная взаимосвязь развития и безопасности, это обеспечение безопасности через развитие и развитие через обеспечение безопасности» [5, стр.128].

Современные подходы к рассмотрению проблемы безопасности, выраженные международной организацией – Программой развития ООН (ПРООН), смещают акценты с обеспечения национальной (государственной) безопасности, к безопасности человека. Такой подход является логическим отражением понимания того, что развитие должно служить интересам человека и расширению его возможностей как участника процесса развития. Безопасность общества и государства выступают в качестве аспектов или форм обеспечения человеческой безопасности.

Концепция безопасности была сформулирована в Докладе о развитии человека - 1994.

Концепция выделяет семь основных аспектов безопасности человека:

– *экономическая безопасность* трактуется как обеспеченность доходом, достаточным для удовлетворения насущных потребностей;

– *продовольственная безопасность* – это доступность основных продуктов питания, что предполагает наличие их достаточного количества и свободного доступа к ним, достаточную покупательную способность населения;

– *экологическая безопасность* – это свобода и защита от угроз экологического загрязнения, прежде всего наличие чистого воздуха и незагрязненной воды; возможность приобретения экологически безопасной пищи; возможность проживания в условиях, не представляющих опасности для здоровья с точки зрения экологии (жилище, условия труда и т.п.); защищенность от экологических катастроф;

– *безопасность для здоровья* – защищенность человека от рисков заболеваемости, т.е. возможность жить в безопасной для здоровья среде обитания; доступность эффективного медицинского обслуживания;

– *личная безопасность* – свобода и защита человека от угроз насилия;

– *политическая безопасность* – возможность жить в обществе, которое признает основные права человека;

– *общественная и культурная безопасность* – защищенность культурного многообразия и защита общественного развития от деструктивных тенденций [4].

В Докладе о развитии человека - 2005 дается новое определение безопасности – «коллективная безопасность», которая исходит из признания, что бедность, социальные неурядицы и гражданские конфликты составляют основные компоненты глобальной угрозы безопасности. Сегодняшние угрозы не ограничены пределами национальных границ. В какой бы стране государство не оказалось неспособным выполнять свои функции где бы не вспыхнул насильственный конфликт, угрожающие условия возникают и в других странах. Именно поэтому государство не может обеспечить безопасность самостоятельно и требуется построение коллективной безопасности [3, стр. 170, 203].

При всей безусловной значимости всех частей системы человеческой безопасности (экономической, социальной, экологической и т.д.) экономическая безопасность, как база их обеспечения, имеет первостепенное значение.

Специалисты отмечают сложную внутреннюю структуру экономической безопасности,

основными составляющими которой являются:

- экономическая независимость, предполагающая наличие у страны совокупности сил и средств, позволяющих противостоять угрозам экономическим интересам государства и общества;
- самосохранение как способность экономики нейтрализовать действие внутренних и внешних факторов, оказывающих отрицательное действие;
- способность к саморазвитию и прогрессу экономики как способность страны обеспечивать соответствие деятельности экономического механизма изменяющимся условиям и целям развития;
- стабильность национальной экономики, позволяющая осуществлять необходимые действия для достижения поставленных целей на протяжении данного периода времени, возможность эффективно использовать ресурсы.

Так, например, Л.И. Абалкин дает следующее толкование: «Экономическая безопасность – это совокупность условий и факторов, обеспечивающих независимость национальной экономики, ее стабильность и устойчивость к постоянному обновлению и самосовершенствованию» [1, стр. 57 ;2].

Экономическую безопасность рассматривают как такое устойчивое состояние национальной экономики, при котором она способна обеспечить: максимально возможное удовлетворение общественных потребностей; технико-экономическую и технологическую независимость, неуязвимость страны от внешних и внутренних угроз и влияний; защиту экономических интересов России на внутреннем и внешнем рынках вне зависимости от изменения текущих целей государства и соответствующей им трансформации внутренних и внешних угроз и влияний [2, стр.177].

С этих позиций прямую угрозу экономической безопасности создают: отсталая структура хозяйства, соответствующая предыдущему технологическому укладу и обрекающая страну на подчинение и вторые роли в мировом разделении труда; доминирование сырьевого экспорта во внешнеэкономических связях, вызывающее зависимость экономики от складывающихся мировых цен на сырьевые ресурсы; отсутствие развитой инновационной системы, что обуславливает научную и технологическую отсталость, неспособность к постоянному совершенствованию экономики.

Литература

1. Абалкин Л.И. Экономическая безопасность России: угрозы и их отражение // Вопросы экономики, 1994, № 12.
2. Ващенко Н.П., Дзлиев М.И., Урсул А.Д. Безопасность и устойчивое развитие России. М.: МГУК, 1998.
3. Доклад о развитии человека 2005. Международное сотрудничество на перепутье: помощь, торговля и безопасность в мире неравенства / Пер. с англ.-М.: Весь мир, 2005.
4. ПРООН. Отчет по человеческому развитию за 1994. Нью-Йорк, 1994.
5. Урсул А.Д., Романович А.Л. Устойчивое развитие, экологическая и продовольственная безопасность (концеп-методол. аспекты). М.: МГУК, 2002.

УДК-334

ВНЕДРЕНИЕ ИННОВАЦИЙ В РЕСТОРАННЫЙ БИЗНЕС АЗЕРБАЙДЖАНА, КАК МЕРА ПО СОХРАНЕНИЮ ЕГО ФИНАНСОВОЙ УСТОЙЧИВОСТИ В УСЛОВИЯХ ЭКОНОМИЧЕСКОГО КРИЗИСА

Кашиева Л.А.

Азербайджанский государственный экономический университет

Ключевые слова: *ресторанный бизнес, продуктовые инновации, финансовая устойчивость*

Ресторанный бизнес - это неотъемлемая часть сервисного сектора в рыночной экономике, роль, значение, а также объем предоставляемых услуг которого непрерывно возрастает по мере общего социально-экономического развития страны, региона, города.

В отличие от других сфер сервисного сектора экономики, ориентированных преимущественно на удовлетворение утилитарных потребностей, ресторанный бизнес выполняет важную с социальной точки зрения функцию – вызывать у потребителя ощущение удовольствия (по существу, это сформулированная в наиболее общем виде миссия ресторанного бизнеса).

Ресторанный бизнес имеет практически неограниченный потенциал роста, поскольку потребность в удовольствии, связанном с приемом пищи, также не ограничена. Единственный сдерживающий развитие фактор – доходы потребителей. Меры по стабилизации финансовой устойчивости и совершенствованию деятельности ресторана в условиях экономического кризиса могут быть связаны с внедрением различного рода инноваций.

Основными видами и технологиями инноваций, применяемых в ресторанном бизнесе,

являются вторичные инновации. Эти инновации в большинстве случаев представляют новизну только для кафе или ресторана, которые их инициатируют, включая диверсификация деятельности (расширение меню, номенклатуры услуг, бизнес-ланчей и т.п.), использование новых для данного заведения общественного питания, но уже применяемых в практике управленческих подходов или технологических идей других заведений.

Продуктовые инновации в ресторанном бизнесе связаны с созданием новых видов блюд, новых видов обслуживания.

Инновации в оперативном управлении ресторанным делом включают применение автоматизации ресторанного дела, внедрение электронных систем как инструмента качественного управления, обеспечения безопасности, оптимизации производственных и технологических процессов.

В целях совершенствования деятельности кафе можно предложить следующие меры:

1. Внедрение «Карты постоянного клиента».

Цель внедрения: сохранение постоянных посетителей. Клиенты, которые заходят в кафе раз в один-два месяца, важны для данного кафе, но основное внимание должно уделяться постоянным посетителям, на это должны быть направлены вводимые инновации. Тем более, что основная часть клиентов приходит в обеденное время.

То есть, необходимо следовать правилу, что кафе не пойдет на удовлетворение запросов случайных посетителей в ущерб постоянным клиентам. Задача кафе - привлечь и удержать постоянных клиентов, которые должны составлять не менее половины всех посетителей. Предлагается бесплатная выдача карты постоянного клиента для посетителей, с определенной суммой чека.

Целесообразно сделать данную карту накопительной. На карте будут накапливаться определенные баллы за каждый заказ. После накопления определенной суммы баллов (в среднем для их накопления потребуется произвести около 7 визитов в кафе) будет предоставлять возможность бесплатного обеда (ужина) в любом из заведений типа «кафе» (для каждого из заведений – соответствующая сумма баллов). Данная бонусная система будет выгодна для большинства заведений общественного питания.

2. Развитие сайта компаний и внедрение системы заказов через Интернет. Анализ информационной среды выявил, что услуги ресторанов в Азербайджане рекламируются на различных сайтах, однако собственный сайт ресторанов не способствует продвижению на рынке их самих.

Цель внедрения: привлечение дополнительных клиентов, прежде всего работников офисов, имеющих постоянный доступ к сети Интернет.

Предлагается в дополнении к существующей системе заказов доставки и выездного обслуживания внедрить заказы через Интернет. Это существенно расширит аудиторию посетителей и облегчит заказ. На созданном сайте компании будет возможно (по электронной почте, либо с использованием программ ICQ) осуществить заказ в электронном меню.

Финансовые затраты. Внедрение данной инновации возможно параллельно с внедрением автоматизации работы кафе. Не потребуется дополнительной численности персонала, для осуществления услуги. Расходы связаны с созданием и обслуживанием сайта компании, внедрение электронного меню составят около 1590 манат.

Перечисленные выше мероприятия должны сопровождаться нововведениями в менеджменте, направленными на обеспечение качества предоставляемых работ, постоянное развитие и повышение уровня сервиса, обучение персонала компании, создание сплоченной команды, повышение профессионализма, освоение новых рынков.

Литература

1. Бородина В.В. Ресторанно-гостиничный бизнес: Учёт и налоги, маркетинг, менеджмент. - М.: Книжный мир, 2010. 165 стр.
2. Гарви, Майкл, Дизмор, Хезер, Дизмор, Эндрю. Ресторанный бизнес для "чайников".; Пер. с англ. – М.: ООО "И.Д. Вильямс", 2010. 320 стр.
3. Девятко В. Ресторанная мода и психология гостя.// Рестораторъ. 2004.
4. Дементьева Е.П. Ресторанный бизнес: секреты успеха/ Е.П. Дементьева – изд. 2-Е. – Ростов – н/Д: Феникс, 2008. 253, (3) стр.
5. Назаров О. Как "раскрутить" ресторан. М.: Издательский дом "Ресторанные ведомости", 2010. 176 стр.

ОСНОВНЫЕ НАПРАВЛЕНИЯ РЕШЕНИЯ ПРОДОВОЛЬСТВЕННОЙ БЕЗОПАСНОСТИ СТРАНЫ

Керимзаде М.В.

Азербайджанский государственный экономический университет

Аннотация

В тезисе показывается стратегия обеспечения продовольственной безопасности, необходимость регулирования агробизнеса стороны государства и даются основные направления государственного вмешательства в продовольственный рынок.

Ключевые слова: *продовольственная безопасность, государственное регулирование, агробизнес*

Продовольственная стратегия любого государства заключается в достижении оптимальной для национальных условий комбинации политических, экономических, социальных, культурных и других факторов, направленных на наиболее полное снабжение населения продуктами питания, исходя из медицинских норм потребления. Роль государства заключается в разработке долгосрочных целей продовольственного обеспечения страны и мер социально-экономического регулирования.

Система агробизнеса вследствие своей специфики является одной из наиболее регулируемых отраслей экономики. Весь опыт существования стран с развитой рыночной экономикой постоянно указывает на неизбежность активного государственного регулирования. Даже высокоразвитое сельское хозяйство зарубежных стран не может функционировать без государственной поддержки, осуществляемой как через бюджет, так и через ценовой механизм. Уровень поддержки по отношению к стоимости продукции составляет в Австрии 44%, в Канаде 35%, в ЕС 38%, в Финляндии 72%, в Японии 72%, в Швеции 47%, в Швейцарии 76%, в США колеблется по годам от 27 до 40% [1].

В Римской декларации по всемирной продовольственной безопасности основные направления обеспечения международной продовольственной безопасности с помощью национальных систем регулирования аграрного производства выражены следующими положениями: установление благоприятной политической, экономической и социальной обстановки, имеющей целью создание лучших условий для искоренения бедности, неравенства и установления прочного мира, что является наиболее важным для достижения устойчивой продовольственной безопасности для всех; проведение политики усовершенствования физического и экономического доступа для всех в любое время, к достаточному, соответствующему требованиям продовольственной корзины и безопасному питанию; следованию устойчивой политики и практики продовольственного, сельскохозяйственного, рыболовецкого, лесоводческого развития на территориях с высоким или низким потенциалом возможностей, то есть мобилизация и максимальное использование ресурсов и национального агроэкономического потенциала, что, в конечном итоге, ведет к увеличению общемировых ресурсов продовольствия; создание условия для того, чтобы продовольственная, сельскохозяйственная и общеторговая политика вела к установлению продовольственной безопасности для всех путем честной и ориентированной на рынок мировой торговой системы [2].

Фундаментальной основой обеспечения продовольственной безопасности республики может служить только высокоэффективно работающее продовольственное хозяйство, поэтому поддержка и стимулирование его со стороны государства является чрезвычайно важным. Осуществить это можно только через систему государственного регулирования.

Как показывает анализ, основными направлениями государственного вмешательства в продовольственный рынок являются:

- гарантии государства по беспрепятственному приобретению всей продукции продовольственного рынка, предъявленной производителями системы агробизнеса к реализации;
- гарантии государства, по оплате сдаваемой производителями системы агробизнеса продукции продовольственного рынка по гарантированным, заранее объявленным ценам;
- введение системы регулируемых цен на некоторые виды сырья;
- дотации на отдельные виды продукции продовольственного рынка;
- дотации при покупке отдельных видов материально-технических ресурсов, необходимых для нормального функционирования продовольственного хозяйства;
- льготное кредитование и льготное налогообложение;
- финансирование научных программ по проблемам селекции и семеноводству, совершенствованию технологий производства, переработки, хранения и рационального

использования продовольственных ресурсов.

Литература

1. Филонова Т.Н. – Продовольственная безопасность и ее регулирование в условиях открытой экономики. Орел – 2007, 203 стр.
2. Римская декларация о всемирной продовольственной безопасности и План действий Всемирной встречи на высшем уровне по проблемам продовольствия. Рим, 13 ноября 1996 г.
3. Ataşov B.X. Ərzaq təhlükəsizliyinin aktual problemləri. Bakı, Elm, 2005, 335 səh.

КУЛЬТУРА ЗЕМЛЕПОЛЬЗОВАНИЯ

Кузнецов В.В.

Ульяновский государственный технический университет

Сайфутдинов Р.А.

Российская академия народного хозяйства и государственной службы Ульяновский филиал

Аннотация

В статье представлены итоги анализа сельскохозяйственного производства России в результате проведенных в последние десятилетия реформ. В ней также представлены организационные меры для создания территориальных сельскохозяйственных холдингов, направленных на развитие и внедрение прогрессивных научных достижений в фермерских хозяйствах.

Ключевые слова: *крестьянские фермерские хозяйства, реформирование аграрной сферы, производственно-потребительский кооператив*

Россия в начале 90-х отказалась от базовых основ организации крестьянства: соборность, коллективные формы деятельности, справедливость как мерило нравственности и за последние 25 лет (до настоящего времени) не выработала для себя этические нормы владения собственностью, организации форм деятельности.

На современном этапе развития общественных отношений, на первом плане остаются такие важнейшие признаки: отношение к собственности, отношение к доходам, полученным в результате деятельности, система управления территориями. Вокруг этих, как нам представляется, важнейших вопросов жизнедеятельности народов ведутся ожесточенные споры умов, принимаются Правительствами решения, достигаются или не достигаются согласия в обществе. Академик РАН профессор Д. Львов утверждает: «Истоки социальной несправедливости коренятся в неразрешенности проблем собственности на природные ресурсы. Природные богатства, – должны принадлежать всем, т.е. обществу в целом». Именно это противоречие и не позволяет разрешить проблему справедливости по существу в нашей стране.

Сравнение колхозно-совхозного землепользования с общинной формой показывает, что при формировании в советское время использования земель, очевидно, были учтены безусловные преимущества коллективных форм организации сельскохозяйственного производства. История развития коллективных форм доказала жизнеспособность и в напряженный для страны период индустриализации и в тяжелые годы Великой отечественной войны.

Объясняя причины резкого сокращения объемов сельхозпродукции в России после реформ 90-х годов, профессор А.Зельднер пишет: «Основными причинами, очевидно, следует считать – отсутствие собственных средств в сельхозпредприятиях на закупку семян, горючего, техники, дорогие кредиты, очень слабая бюджетная поддержка и серьезное нарушение ценового паритета. Но, стартовым условием послужило неподготовленное реформирование аграрной сферы. Преждевременная реорганизация колхозов и совхозов, наделение селян паями без господдержки как финансовой, так и правовой. Эти причины стали тем спусковым крючком, который и заложил долготенную тенденцию ухудшения использования земельных ресурсов» [1].

Низкая фондооснащенность в сочетании с уменьшением количества вносимых удобрений и сокращением мелиорируемых земель приводит к ухудшению их состояния. Оставляя в стороне вопросы водной эрозии, кислотности, заболоченности и др. остановимся только на вопросе уменьшения содержания гумуса в пахотной земле. За последние 25 лет содержание гумуса в почвах снизилось в среднем на 20%. Уменьшилось внесение и органических удобрений на 1 га посевных площадей с 3,5 т до 1,1 т в 2010 г. или в 3,1 раза. Удельный вес удобряемой площади ко всей посевной составил 7,5%. Так, если Германия вносит на 1 га пашни в 7,8 раза больше по сравнению с Россией минеральных удобрений, то урожайность у нее выше в 3,1 раза, в США

соответственно в 4,7 раза и 3,1.

Следовательно, на наш взгляд, необходимо возрождать крупные сельскохозяйственные предприятия на правах коллективной собственности, вооруженные современной передовой техникой, технологией, возродить кадры, с предоставлением льгот на налоги на прибыль этих коллективных предприятий, предназначенная на развитие этих коллективных предприятий, а так же на развитие социально-экономической сферы села.

Одним из организационных мер по концентрации средств на вывод сельскохозяйственных предприятий, фермерских хозяйств и предпринимательских структур, занимающихся производством и переработкой сельскохозяйственной продукции, на рентабельный уровень функционирования является создание территориальных сельскохозяйственных холдингов (ассоциаций), способных на развитие и внедрение прогрессивных научных достижений на полях и фермах.

Такого рода кооперативы могут объединяться в ассоциации при организующей роли муниципальных образований, что, в свою очередь должно привести к расширению прав и должностных полномочий и уточнению Устава самих муниципальных образований.

Представлена на рисунке схема, как один из возможных вариантов взаимодействия участников создания и реализации сельскохозяйственной продукции. Владельцы земельных паев на добровольной основе объединяются в *производственно-потребительский кооператив*. Кооператив не ущемляет их права на собственность, сохраняются их права на владение – пользование – распоряжение землей и одновременно расширяются возможности совместной обработки разрозненных участков земли – это своего рода товарищество по совместной обработке земли.



Рис. 1 – Схема взаимодействия субъектов АПК, объединенных в состав единой компании

Для обновления и дальнейшего увеличения количества техники на селе нужны лизинговые компании, создание малых машино-технологических, транспортных и ремонтных структур, обслуживающих сельскохозяйственное производство на договорной основе. Необходима организация производства и ремонта сельскохозяйственной техники в рамках внутриобластной кооперации.

Учитывая положительный опыт организации сельской самозанятости, целесообразно было бы создание специального фонда в бюджете области на поддержку сельской самозанятости на принципах работы Фонда поддержки малого предпринимательства на основе конкурса бизнес-планов.

Литература

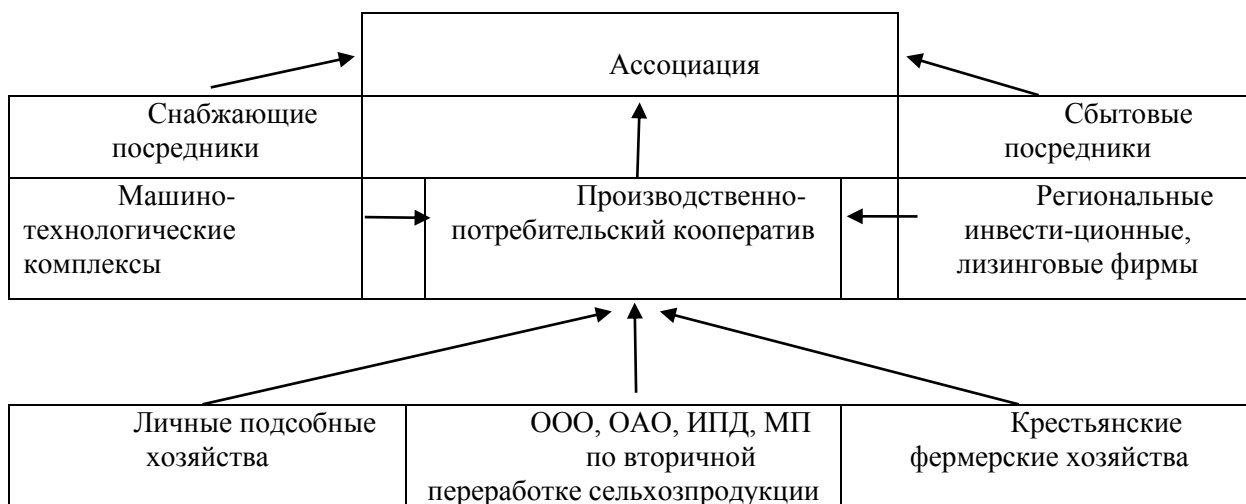
1. А.Зельднер. «Состояние и основные направления улучшения использования сельскохозяйственных земель в России». zeldner@inecon.ru

СОЦИАЛЬНОЕ ОБЕСПЕЧЕНИЕ: ЗНАЧЕНИЕ И СОВРЕМЕННЫЕ ТЕНДЕНЦИИ

Лаврова Е.Л.

Московский государственный гуманитарно-экономический университет

Аннотация

Статья затрагивает проблемы преодоления негативных тенденций мирового кризиса путем развития системы социального обеспечения. Представлен анализ положения системы социального обеспечения в странах с различным уровнем экономики и определены современные тенденции ее дальнейшего развития. Выявлен уровень значимости развития системы социального обеспечения в современных условиях глобального экономического кризиса.

Ключевые слова: *социальное обеспечение, глобализация экономики, уровень жизни, бедность, социальное неравенство*

Глобальный мировой кризис последних лет, замедление экономического роста, разрушительная межнациональная политика большинства влиятельных стран отражаются в первую очередь на уровне жизни простых людей. Вместо того чтобы зарабатывать средства и потреблять материальные блага, они теряют доходы, работу, а зачастую и родину.

В этих условиях право граждан на социальное обеспечение становится важнейшей составной частью экономики каждого государства. Залогом успеха преодоления негативных тенденций в тяжелой социально-экономической ситуации для любого государства должен стать поворот вектора стратегии развития в ту сторону, где система социального обеспечения стремится побороть растущую бедность и использует все возможности для стабилизации экономики. При этом одна из главных задач правительства заключается в том, чтобы оказать скорейшую поддержку гражданам в приспособлении к переменам в условиях жизни.

Система социального обеспечения для государства представляет собой фундаментальный социально-экономический инструмент, с помощью которого можно и нужно стабилизировать положение экономики и преодолевать негативные тенденции. Первоочередными мерами в этот период необходимо считать поддержку трудоспособных граждан. Потому что именно эта категория является определяющей для экономики страны, а основанием возникновения или изменения отношений по социальному обеспечению становятся такие значимые для каждого события, как рождение человека, утрата трудоспособности, безработица, бедность. Кроме того, причины, вызвавшие нуждаемость, могут быть и независимы от самого человека [2, стр. 4].

Получая протекцию государства в виде социального обеспечения, трудоспособные граждане представляют собой колоссальный человеческий ресурс, который в критической ситуации способен решать производственные задачи и увеличивать экономическую активность.

В этой связи, значимость социального обеспечения отражает зависимость способности страны преодолеть последствия экономического кризиса с тем уровнем системы социального обеспечения, которого государству удалось достичь.

Кроме того, совершенно ясно, что перераспределение доходов через системы социального обеспечения может значительно сгладить неравенство доходов и сократить бедность в развивающихся странах. Мировому сообществу вряд ли удастся достичь Целей развития тысячелетия без решительного продвижения по пути к введению минимальных мер социальной защиты на национальном уровне в тех странах, где подобная система все еще отсутствует или недостаточно развита.

В докладе Международной организации труда (МОТ) «Социальная защита в мире в 2014-2015 гг.: Обеспечить экономическое восстановление, инклюзивное развитие и социальную справедливость» представлены неоспоримые данные, что система социального обеспечения играет важнейшую роль в смягчении социальных последствий любых экономических кризисов, однако большинство людей в мире, особенно в странах с низким уровнем доходов, по-прежнему не охвачены даже минимальными мерами социального обеспечения.

Рассматривая положение мировой экономики в период кризиса 2008- 2009 гг. следует отметить, что социальная защита сыграла важную роль в политике, направленной на стимулирование роста. Не менее 48 стран с высокими и средними уровнями доходов объявили о принятии пакетов бюджетных стимулов на общую сумму в 2,4 трлн.\$, из которой примерно четверть была направлена на финансирование контрциклических мер социальной защиты.

На этапе кризиса 2010 года, несмотря на острую необходимость государственной поддержки незащищенных групп населения, правительства перешли к бюджетной консолидации и преждевременному сокращению расходов.

В 2014 году произошло значительное усиление корректировок государственных расходов: согласно прогнозам МВФ, 122 страны сократили расходы как доли ВВП, из которых 82 – это развивающиеся страны.

Многие правительства также рассматривают принятие мер по доходной части бюджета, например, повышение налогов (таких как НДС) на основные продукты, потребляемые малоимущими домашними хозяйствами. В развивающихся странах часть доходов от этих корректировок, например от отмены субсидий, используется в целях разработки адресных сетей социальной защиты как механизма компенсации самым неимущим.

Глобализация последних лет явилась средством повышения уровня жизни и помогла некоторым бедным странам сократить отставание. Уровень жизни вырос не только по параметру дохода: и средняя продолжительность жизни, и длительность школьного обучения поднялись до уровня, достигнутого богатыми странами в 1960 году. Примером тому является Вьетнам, который успешно вышел на мировые рынки трудоемкой продукции, рост занятости привел к росту доходов бедных слоев населения и снижению количества людей, живущих за чертой бедности с 75% населения в 1988 г. до 28,9% в 2003 г. В результате среди стран со средним уровнем развития человеческого потенциала Вьетнам имеет значение индекса нищеты населения на самом низком уровне – 15,7%.

Однако хотелось бы отметить, что глобальные достижения распределяются крайне неравномерно. Средние доходы в 20 наиболее богатых странах в 37 раз превышают средние доходы в 20 беднейших, и за последние 40 лет этот разрыв удвоился [3].

Борьба с бедностью в разных странах охватывает все аспекты социальной политики государства и включает в себя системы социальной защиты, социального обеспечения и социального страхования. Национальные системы соцзащиты многообразны, и, на первый взгляд, сходства трудно выделить. Тем не менее, возможна их типологизация. В данном случае говорят о «моделях социальной защиты». Согласно отчету Европейской комиссии, представленному в 1995 г., в странах ЕС доминируют четыре основные модели: континентальная, англосаксонская (либеральная), скандинавская и южноевропейская [1, стр. 10]

Особое значение имеют различные тенденции в богатых и бедных странах: в то время как многие страны с высокими уровнями доходов сокращают системы социального обеспечения, многие развивающиеся страны расширяют их. Страны с высокими уровнями доходов сужают круг социальных пособий и ограничивают доступ к качественным государственным услугам. Вместе с хронической безработицей, низкой зарплатой и высокими налогами эти меры способствуют росту масштабов бедности и социальной изоляции, от которых в настоящее время страдает 123 млн жителей стран Европейского союза, т.е. 24% населения, многие из которых – дети, женщины, престарелые и инвалиды.

Суды ряда европейских государств признали эти сокращения противоречащими конституции. Вызванные корректировками издержки перекадываются на плечи рядовых граждан, которые в течение более чем пяти лет страдают из-за сокращающегося числа рабочих мест и снижения доходов. Сокращение доходов домашних хозяйств ведет к падению внутреннего потребления и спроса, что замедляет процесс восстановления. Достижения европейской социальной модели, выразившиеся в резком сокращении масштабов бедности и росте благосостояния в период после Второй мировой войны, нивелируются краткосрочными корректирующими реформами.

Многие страны со средними уровнями доходов решительно расширяют системы социальной защиты, действуя согласно своим стратегиям роста на основе стимулирования внутреннего спроса: они преподносят убедительный урок в области развития. Так, Китай добился почти всеобщего охвата пенсионной системы и повысил размеры заработной платы; начиная с 2009 года в Бразилии ускорилось расширение системы социальной защиты и минимальной оплаты труда. Для преодоления сохраняющегося неравенства необходимо прилагать к этому неослабные усилия/

В современном мире стали неоспоримы аргументы в пользу большого значения социальной защиты. Именно она является ключевым элементом разумной экономической политики. Социальная защита – это мощный фактор, способствующий сокращению масштабов бедности, социальной изоляции и неравенства и одновременно укрепляющий политическую стабильность и социальную сплоченность. Социальная защита также стимулирует экономический рост, поскольку она содействует сохранению доходов домашних хозяйств и, тем самым, поддерживает внутреннее

потребление; это особенно важно в наше время, которое характеризуется медленными темпами восстановления и низким уровнем спроса в мире. Кроме того, социальная защита обогащает человеческий капитал и повышает производительность; таким образом она стала одним из важнейших направлений политики, нацеленной на преобразующее жизнь национальное развитие. Социальная защита, точнее говоря минимальные уровни социальной защиты—необходимы для экономического восстановления, инклюзивного развития и социальной справедливости, и эти параметры должны стать частью программы развития на период после 2015 года.

Литература

1. Беглова Е.И. Опыт преодоления бедности в странах с различным уровнем экономического развития // Российское предпринимательство. — 2012. — № 11 (209). — стр. 4-9.
2. Галаганов В. П. Право социального обеспечения: учебник для студ. учреждений сред. проф. образования / В.П. Галаганов. — 8-е изд., стер. — М.: Издательский центр «Академия», 2014. — 448 стр.
3. Официальный сайт Международной организации труда (МОТ). [Электронный ресурс]. URL: <http://www.ilo.org/moscow/lang--ru/index.htm>. (Дата обращения: 23.03.2016).

СОВРЕМЕННЫЕ ТЕНДЕНЦИИ РАЗВИТИЯ СИСТЕМЫ ГОСУДАРСТВЕННОГО ФИНАНСОВОГО КОНТРОЛЯ РЕСПУБЛИКИ ДАГЕСТАН

Магомедова Т.В., Улубиева П.М.

Дагестанский государственный технический университет

Аннотация

Государственный финансовый контроль представляет собой инструмент финансовой политики, конечной целью которого является повышение эффективности использования финансовых ресурсов государства. Исследованы проблемы системы государственного финансового контроля. Успех организации зависит от построения единой и эффективной системы государственного контроля и от своевременного решения намеченных вопросов.

Ключевые слова: *бюджетный контроль, государственный финансовый контроль, финансовый контроль и предварительный контроль*

Финансовый контроль должен быть направлен на ускорение социально-экономического развития и на проверку своевременности выполнения обязательств перед бюджетом, взаимных платежей между хозяйствующими субъектами. Такой контроль решает проблему рационального использования всех ресурсов, сохранности денежных средств, а также материальных ценностей субъектами всех форм собственности, использования государственных финансовых ресурсов по целевому назначению.

Роль финансового контроля проявляется в результатах практического использования функций финансов, которые неразрывны и должны быть реализованы в интересах повышения эффективности применения финансовых ресурсов [4].

Государственный финансовый контроль (ГФК) - это одна из основных предпосылок высококачественного исправления процесса управления экономикой, ее становления и стабилизации. Он должен быть направлен на обеспечение развития общественного и частного производства, ускорение темпов усовершенствования индустрии, развитие научно-технического прогресса, повышение качества и размеров выпускаемой продукции.

Финансовый контроль осуществляется на всех стадиях финансовой деятельности, т. е. в процессе осуществления и применения фондов денежных средств. Финансовый контроль ориентирован на проверку соблюдения финансового законодательства и необходимости деятельности всех органов власти [2].

Представляется возможным определить финансовый контроль как контроль со стороны уполномоченных государством органов и компаний за законностью действий в процессе распределения и использования денежных фондов страны в целях осуществления эффективной финансовой политики.

Финансовый контроль считается сложной и многоаспектной категорией:

⇒ контроль выступает средством и инструментом реализации политики страны;

⇒ контроль можно рассматривать как управленческую деятельность

В докладе Министерства финансов РФ о результатах и основных направлениях деятельности на 2010- 2022 гг. просматриваются несколько

тенденций:

1. Введение проверки бюджетной отчетности федерального бюджета и годовой отчетности распорядителей бюджетных средств;
2. Ставится задача по развитию контроля в обществе, т.е. восстановление того уровня ГФК, который на сегодняшний день реально утрачен;
3. Предполагается развитие системы финансового контроля и внутреннего аудита;
4. Ставится задача переориентации внешнего финансового контроля в государственном секторе на оценку эффективности функционирования системы ГФК.

Для обеспечения финансовой безопасности экономики страны необходимо ставить более жесткие требования по функционированию систем внутреннего текущего контроля.

В целях усиления ГФК, а также обеспечения их комплексности в РД стороны координируют собственную деятельность.

Стороны исходят из такого, будто общая деятельность имеет возможность проявить помощь в решении некоторых задач:

- обеспечить контролирование за использованием налоговых льгот, которых предоставляется законодательством РД;
- определить необходимость расходования денежных средств из федерального бюджета в РД;
- анализ эффективности функционирования бюджетной системы.

Основной задачей государственного управления считается достижение правового порядка в обществе, строящейся в строгом соответствии с требованиями закона. Для достижения этой задачи страна организует проведение контроля во всех областях общественной жизни и в сфере финансов, в процессе осуществления финансовой деятельности. ГФК является средством достижения одной из стоящих перед государством целей - это установление правопорядка [3].

В развитых странах правовое регулирование финансовых отношений и финансового контроля во всех сферах используются в той мере, в какой диктуются решаемыми экономическими задачами. Гарантией сохранения социальной направленности финансовой политики страны в процессе осуществления деятельности считается законодательное закрепление принципов ее реализации.

Анализируя все изменения, которые происходят в сфере экономики и связаны с формированием рыночных отношений, необходимо сделать вывод о том, что в обществе возникли не только положительные результаты, но негативные процессы. Они обусловлены ослаблением государственного управления.

Проблема правового регулирования контроля в нынешних условиях заключается в подходе к финансовому контролю одновременно как функции финансов, государственного управления, облеченному в соответствующую правовую форму, что позволяет сформулировать предложения, которые направлены на совершенствование всей системы ГФК:

- ⇒ назрела необходимость законодательного определения форм финансового контроля;
- ⇒ одной из угроз экономического положения государства считается расширяющаяся криминализация экономических отношений;
- ⇒ осуществление ГФК в рыночных условиях должно быть направлено на сохранение социального предназначения в экономической политике;
- ⇒ условием успешного функционирования системы ГФК в нынешних рыночных условиях считается изучение зарубежного опыта и использование практики осуществления ГФК;
- ⇒ углублению понимания сущности ГФК способствует рассмотрение его как функции социального управления.

Поэтому, наблюдаются тенденции восстановления целостной системы финансового контроля в государственном секторе, сформулирована в данной области государственная политика и ведется разработка соответствующего нормативно-правового регулирования.

Литература

1. Грачева Е.Ю.: Государственный финансовый контроль. - М.: Проспект, 2005.
2. Пансков В.Г. О некоторых вопросах государственного финансового контроля в стране. // Финансы 2008 - 5 13.
3. Петров А.Ю. Государственный финансовый контроль// Финансы, 2010.
4. <http://center-yf.ru/data/economy/Finansovyi-kontrol.php>

МАКРОФИНАНСОВАЯ СТАБИЛИЗАЦИЯ СТРАНЫ В УСЛОВИЯХ ФИНАНСОВОГО КРИЗИСА

Меликова Л.А.

Азербайджанский университет

Аннотация

Современные реалии экономики мира требуют фундаментального изучения макроэкономической стабилизации и фискальной политики как основных механизмов государственного регулирования экономики с целью обеспечения долгосрочного стабильного развития и укрепления позиции государства в мирохозяйственной системе. Государство должно всесторонне рассмотреть и обеспечить системный подход к решению проблем, связанных с финансовой стабилизацией страны и постоянно совершенствовать государственную политику в данных направлениях. В тезисе рассмотрены проблемы макрофинансовой стабилизации страны в условиях финансового кризиса.

Ключевые слова: макрофинансовая стабилизация, финансовые кризисы, финансовые механизмы, национальная экономика, рациональность

В современных условиях государству необходимо разработать и осуществить определенные целенаправленные механизмы и инструменты эффективного управления финансовыми потоками, их распределения и рационального вложения в ту или иную отрасль национальной экономики. Исследователь В. Зайков изучал проблемы теории и методологии управления финансовыми потоками. Автор отмечает, что в совокупности финансовые потоки и их управление образуют стержневую основу для формирования и развития системного подхода в управлении финансовыми потоками экономических систем различных уровней. Здесь можно отметить 4 этапа:

- 1) обоснование системного подхода в управлении финансовыми потоками, анализ и обобщение опыта существующего знания;
- 2) формирование общих принципов и базовых процедур системного подхода управления финансовыми потоками экономических систем;
- 3) разработка научной методологии построения и функционирования систем управления финансовыми потоками на разных уровнях экономики;
- 4) конкретизация методологии управления финансовыми потоками для различных сфер функционирования экономических субъектов [1].

В.Зайков обосновывал и конкретизировал алгоритм управления финансовыми потоками на макроуровне (см.Рис. 1):



Рис.1. Алгоритм управления финансовыми потоками на макроуровне.

Как видно из Рис.1, оптимальный алгоритм управления финансовыми потоками требует разработки и осуществления сложных и объемных макроэкономических мероприятий с использованием рыночных инструментов наряду с применением финансовых потоков. Исследователи Т.Цукарев и Д.Дмитриев разработали агрегированный индекс финансовой стабильности в контексте макроэкономического подхода. Авторы отмечают, что последствия финансово-экономических кризисов конца XX - начала XXI века вызвали необходимость проведения научным обществом исследований в области финансовой устойчивости на национальном и международном уровнях. Для рассмотрения финансовой устойчивости как системного явления в рамках отдельного государства или региона в мировой практике распространено использование некоторой совокупности индикативных показателей, отражающих состояние не только учреждений финансового сектора, инфраструктуры и рынка в целом, но и реального, государственного, внешнего сектора экономики. Таким образом, она учитывает изменения в макроэкономической среде, которая оказывает существенное влияние на состояние финансовой системы [2].

Следует подчеркнуть, что разработка и осуществление государственной политики стабилизации экономического развития и финансового состояния страны во многом требуют взаимосвязанных и взаимодополняющих, отличающихся сложностью экономических и финансовых мероприятий. При этом остро ощущается внедрение эффективных государственных экономических и финансовых инструментов. Например, чтобы разработать и принять сбалансированный и оптимизированный документ государственного бюджета необходимо четко, обоснованно и прагматично определить цели и направления государственной экономической политики, приоритетные сферы финансирования и инвестирования, которые позволят в целом обеспечить достаточное финансирование социально-экономического развития страны, не оставив проблемными отрасли и сферы, способствующие возрастанию напряженности в обществе, появлению проблемных вопросов и пр. Кроме того, инструменты стабилизации темпов экономического развития и финансового равновесия должны быть нацелены на развивающую и создающую среду, как в экономической, так и социальной сферах.

Следует отметить, что ученый Л.Вернер рассматривал вопросы экономического развития на макроэкономическом и микроэкономическом уровне посредством сопоставления различных экономических школ: фискализма и монетаризма, классической теории и неоклассического направления, кейнсианства и новой политэкономии [3]. Противники кейнсианства – монетаристы вели продолжительную борьбу и называли кейнсианство «фискализмом». По их мнению, проводимые кейнсианцами мероприятия фискальной политики по истечению определенного периода времени при изменении экономических условий могут иметь и отрицательные последствия. В связи с этим монетаристы предлагают теорию под названием «эффект вытеснения», которая заключается в том, что государство выигрывает за счет расширения хозяйства с помощью государственных инвестиций настолько, насколько проигрывает за счет сокращения частных инвестиций [4]. «Эффект вытеснения» считается побочным эффектом стимулирующей фискальной политики, проводимой государством. Действия государства, использующего стимулирующую фискальную политику в период экономического спада, например, можно представить в виде следующей схемы:



Рис. 2. Схема действий государства, использующего стимулирующую фискальную политику в период экономического спада

Из Рис.2 видно, что с увеличением государственных расходов (в т.ч. государственных инвестиций) уменьшаются возможности инвестирования в экономику страны.

На основе научных мыслей и результатов вышеприведенных авторов, можно отметить, что финансовая стабильность выступает комплексной и сложной совокупностью экономических и финансовых процессов, требующих всестороннего и фундаментального изучения, разработки сбалансированной государственной политики исходя из реалий и опыта мировых экономических и финансовых тенденций, учитывающих современные глобальные проблемы, деформацию мирохозяйственной системы и прочие важные факторы макрофинансовой стабильности и экономической безопасности страны.

Литература

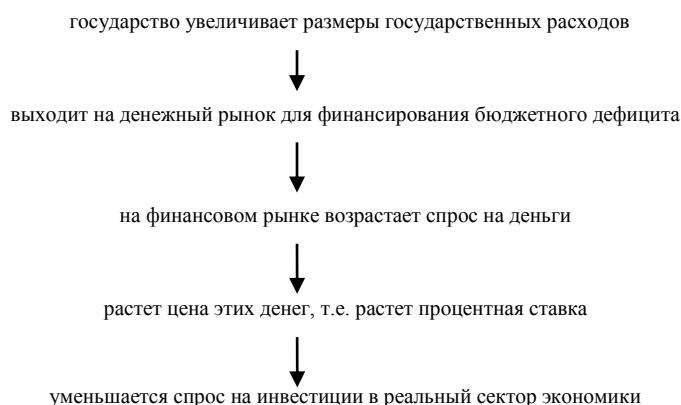
1. Зайков В.П. Теория и методология управления финансовыми потоками. Автореферат дисс. д-ра экон. наук. Санкт-Петербург, 2008.
2. Цукарев Т.В., Дмитриев Т.А. Разработка агрегированного индекса финансовой стабильности (макроэкономический подход) // Банкаўскі Веснік, Национальный банк Республики Беларусь, Исследования банка № 7. www.nbrb.by.
3. Лахман Вернер. Экономика народного хозяйства: основы и проблемы. 2008. Изд-во «Волтерс Клувер». 448 стр.
4. История экономических учений / под общей ред. проф. М.Х.Мейбуллаева. Баку, «НУРЛАР», 2005. 640 стр.

УДК 338.2: 20

К ВОПРОСУ О ПРОБЛЕМЕ ЭКОЛОГИЧЕСКОЙ И ЭКОНОМИЧЕСКОЙ БЕЗОПАСНОСТИ ОРГАНИЗАЦИЙ И ПРЕДПРИЯТИЙ

Мызрова К.А., Утяганов Р.А.

Ульяновский государственный университет

Аннотация

Авторами рассмотрены проблемные вопросы для обеспечения устойчивости организаций – экологическая и экономическая безопасность. Каждый день изменяются факторы, в окружении которых действуют организации на рынке, в этих условиях актуальность приобретает решение проблем, связанных с экологической и экономической безопасностью организаций и предприятий, естественно, что государство, наука и бизнес играют здесь огромное значение. Только интеграционные взаимодействия науки, бизнеса и власти смогут привести к стабилизации и устойчивому росту как экономики, так и экологической безопасности и экономической безопасности организаций, что настоятельно требует проработанности предлагаемых стратегических программ и принимаемых решений на всех трех уровнях.

Ключевые слова: экологическая безопасность, экономическая безопасность, устойчивость организации.

Устойчивое, безопасное развитие общества на сегодняшний день стало основной проблемой функционирования государства и мировой цивилизации. Синергетика перестраивает наше мышление и мировоззрение в области моделирования и применения моделей для обеспечения устойчивого развития и управления системами разной природы. Ещё в конце второй половины прошлого века начала осуществляться интегративная идея экономических и экологических процессов, что легло в основу устойчивого развития.

Каждый день изменяются факторы, в окружении которых действуют организации на рынке, в этих условиях актуальность приобретает решение проблем, связанных с экологической и экономической безопасностью организаций и предприятий, естественно, что государство, наука и бизнес играют здесь огромное значение. Осуществление жизнеспособности экологически устойчивого развития подразумевает под собой слияние социально-экономических и экологических взаимодействий.

Взаимоотношения между организациями и окружающей средой являются одной из острейших проблем современности. Обострение экологической ситуации на планете оказало на предпринимательство двойственное воздействие. С одной стороны, возникла новая и обширная сфера приложения капитала [2]:

- разработка и выпуск безотходных технологий и очистного оборудования для различных отраслей производства;
- разработка технологий и выпуск оборудования по утилизации производственных и бытовых отходов;
- выпуск экологически чистого питания и питьевой воды;

- развитие индустрии отдыха в экологически чистых районах;
- финансирование природоохранных мероприятий и т.д.

С другой стороны, возросли затраты капитала и многие предприниматели должны:

- платить значительные суммы в виде штрафов за загрязнение окружающей среды и за нанесённые природе экологический ущерб;
- изменять технологию производства, вкладывая значительные средства в его модернизацию с учётом существующих экологических стандартов;
- учитывать в своей деятельности природоохранное законодательство, которое имеет тенденцию к ужесточению своих норм;
- создавать привлекательный «экологический имидж» своей компании и своей продукции в глазах общественности и государственных природоохранных организаций;
- сотрудничать с государственными службами, представителями местного самоуправления, профсоюзными и общественными организациями в деле охраны окружающей среды;
- выработать рациональную стратегию в сфере природопользования, учитывая экологическую ситуацию в регионе, где осуществляется деятельность.

Реальная практика свидетельствует: многие организации пытаются решить экологические проблемы, нарушая моральные и юридические нормы. Соккрытие подлинной информации о последствиях вредных производств для окружающей среды, перенос таких производств в страны с неразвитым экологическим законодательством, подкуп чиновников, отвечающих за соблюдение природоохранных мер, - наиболее распространённые методы нарушений.

Организации и предприятия, отчисляющие часть своих прибылей уже сейчас на экологическую и экологическую безопасность, совершенно правы, так как уже сейчас начали выстраивать долгосрочную перспективу для успешной деятельности своих организаций, что поможет снизить их затраты в будущем периоде на исправление прошлых ошибок. К примеру, установка водоочистных сооружений не приведет в будущем к существенным экономическим и экологическим последствиям, также это все не превратится в большой снежный ком, где будут затронуты не причастные субъекты.

Амбициозные менеджеры ищут способы привлечь внимание, выделиться среди других. Некоторые полагают, что нетрудно хорошо выглядеть в краткосрочной перспективе, если избегать того, что даст результат только в долгосрочном плане (например, можно игнорировать службу ремонта, или переобучение, или проблему повышения качества обслуживания покупателей). Менеджеров часто продвигают по служебной лестнице на основании «огромных» результатов, достигнутых именно такими способами, а ответственность за принятые ранее решения несут их менее удачливые последователи. Многие случаи незаконного поведения в организациях никогда не расследуются. К сожалению, в кризисные моменты о границах недопустимых действий вообще «забывают».

Большая часть людей, встречаясь в организациях с вопиющими фактами растрат, обмана или коррупции, ничего не делает для их служебного разоблачения. Начиная с детского возраста, информирование старших о неблагоприятных делах ровесников, а позднее сослуживцев или непосредственно начальства воспринимается многими весьма негативно. С этической точки зрения в таких ситуациях действительно существует нравственная дилемма. Возникает вопрос о критериях правильности такого рода информирования.

Если же рассматривать эту проблему со стороны государства, то она имеет большое значение, как на уровне страны так и региона.

Малые предприятия при осуществлении экономической и экологической безопасности нуждаются в поддержке, прежде всего из регионального или федерального бюджета. Если же «спуститься» к основам проблемы всей экономической и экологической безопасности, то все будет указывать на идеи в умах человека. Следовательно, чтобы изменить структуру всего происходящего необходимо изменить мысли отдельных стоящих людей.

Нередко в деловых отношениях проблемы решаются в нарушение существующего юридического, экономического, морального порядка, за счёт использования положения отдельных людей, имеющих привилегированный доступ к товарам и услугам. В системе взаимных услуг получатель обязан возратить услугу когда -нибудь в будущем, но – с «процентами». А когда услуга возвращена, то человек ранее оказавший её снова обязан отплатить за эту ещё большей услугой. Разрастаясь, система такого рода неформальных взаимоотношений по принципу «ты – мне, я - тебе» разрушает существующие официальные отношения между людьми и организациями.

Именно деградация общественного сознания и установок приводит к проблемам в развитии

экономической и экологической безопасности организаций. Основными причинами кардинального изменения развития общества служат: дисбаланс ресурсов, т.е огромная пропасть между богатыми и бедными; доминирование общества потребления; возрастание количества опасных отходов как химической промышленности в частности так и в целом всего производства; низкий уровень экологического сознания людей.

На наш взгляд, искать первопричину вышеописанных проблем необходимо в уровне экологического сознания, которое находится на низком уровне. Организации, преследуя исключительно «увеличение прибыли забывают о рациональности, продукт должен стоить исходя из его полезности»[1].

Сегодня уровень экологизации экономики недостаточен для увеличения экологической чистоты, снижения нагрузки на окружающую среду в целом. Только интеграционные взаимодействия науки, бизнеса и власти смогут привести к стабилизации и устойчивому росту как экономики, так и экологической безопасности и экономической безопасности организаций, что настоятельно требует проработанности предлагаемых стратегических программ и принимаемых решений на всех трех уровнях.

Литература

1. Июдина Е. О государственной политике обеспечения экологически приемлемого развития экономики. // Общество и экономика, 2011. – № 8 - 9.
2. Мызрова, К. А. Этика деловых отношений: учебное пособие / К. А. Мызрова. – Ульяновск : УлГУ, 2012. 200 стр.

УДК: 338

ЭКОНОМИЧЕСКАЯ БЕЗОПАСНОСТЬ РОССИИ

Муллахмедова С.С., Эмирбекова К.Н.

Дагестанский государственный технический университет

Аннотация

Данная статья посвящена экономической безопасности России. Эта тема достаточно актуальна, так как проблемы экономической безопасности России в качестве предпосылки для ее возрождения привлекают все больше и больше внимания политиков, ученых, самых широких слоев населения. Такое внимание не случайно. Масштабы угроз и даже реальный урон, нанесенный экономической безопасности страны, выдвинули, эти проблемы на первый план общественной жизни.

Ключевые слова: *экономическая безопасность*

Закон РФ "О безопасности" определяет экономическую безопасность России как защиту жизненно важных интересов непосредственно всех граждан страны, русского общества в целом и государства в экономической сфере от потенциальных угроз. Экономическая безопасность представляет собой важную составляющую национальной безопасности. Гарантия экономической безопасности имеет значение для дальнейшего устойчивого развития национальной экономики.

Проблемы экономической безопасности России в качестве предпосылки для ее возрождения влечут все больше и больше внимания политиков, ученых, со всех уголков мира. Масштабы угроз и даже возможный вред, причиняемый экономической безопасности страны, вынесли эти проблемы на первый план общественной жизни.

Одной из главной степени экономической безопасности страны является валовой внутренний продукт - общая цена конечных товаров и услуг, произведенных на территории, в течении года.

Так же принято различать номинальный ВВП – это стоимость всех товаров и услуг, произведенных в экономике за конкретный период, рассчитанный в ценах периода, а реальный ВВП - это стоимость всех товаров и услуг, произведенных в экономике в текущий период, рассчитанный в ценах фиксированного базисного года. В России есть положительная динамика изменения реального ВВП на протяжении последних лет. Медиана на протяжении многих лет - 6,9%.

Например, страны Германия, Япония, Франция, которые мы считаем традиционными, “разработанными”, такая цифра в последние годы является недостижимой. Но не стоит забывать, в каком положении мы были 90 – лет. Наш рост подвесных потолков гораздо больше, чем эти страны. В связи с этим, Президентом была поставлена задача Правительства - удвоение ВВП к 2011 году, для этого потребуется ежегодный рост на 7,2%.

Угрозы экономической безопасности пагубно влияют на экономическое состояние страны, неполные экономические интересы личности, общества и государства, которые несут опасность для национальных ценностей и национального образа жизни.

Угрозы экономической безопасности можно разделить на внутренние и внешние.

Внутренние угрозы экономической безопасности России включают в себя: рост имущественного расслоения общества. По показателям Министерства экономического развития, уровень доходов наиболее обеспеченных россиян в 15 раз больше, уровня доходов самых бедных граждан.

Криминализация экономики и общества. Оценки масштабов теневой экономике России в целом варьируется в диапазоне 20-40% от ВВП. В этом году президент России Путин В.В. демонстрирует на примере и призывает всех сотрудников раскрывать налоговые декларации.

Разрушение научно-технического потенциала страны. С точки зрения абсолютных затрат русской науки сегодня примерно в 5 раз меньше, чем в Германии, в 7 раз - в Японии и 17,5 - 100 раз - в Соединенных Штатах.

Наиболее значительные внешние угрозы экономической безопасности России являются:

Утечке мозгов за рубеж. К сожалению, в настоящее время Россия является основным поставщиком высококвалифицированных специалистов за рубежом. И в этом случае речь идет о потере той части населения, которые могли бы обеспечить России достойное место в мире XXI века.

Бегство капитала за границу. Понятие "бегство капитала" означает нелегального вывоза капитала за рубеж. В опубликованных материалах Банка России: за последний год в 2012 году страны утекло почти 130 миллиардов долларов. Растущая зависимость от импорта продовольствия и потребительских товаров. Сегодня 80% рынка в России наркотиков и более 40% продовольственного рынка в России, импортируется.

В интересах реального социально-экономического роста в России необходимо пересмотреть политику правительства и реформ в структурной, промышленной, денежно-кредитной политики и использование внешнеэкономических связей.

Важной задачей является восстановление отношений со странами Варшавского договора и стран СНГ, необходимо вернуть рынки для экономики России, желательно создание профсоюзов, таких как НАФТА.

Обязательные строгие меры для предотвращения незаконного вывоза капитала за рубеж.

Фондового рынка, в его нынешнем виде сильно зависит от спекулятивных нерезидентов. Это своего рода казино. Необходимо сделать русский рынок более конкурентоспособным, его архитектуру менее искаженным, наконец, ввести налоговые стимулы для инвестиций в ценные бумаги и начать создание "финансового центра" Россия.

Акцент должен быть сделан на развитие рынка корпоративных облигаций с большим сроком погашения. В ближайшем будущем ожидается спад в мировой экономике, поэтому необходимо развивать на внутреннем рынке России, повышению платежеспособности населения.

Это должно улучшить управление собственностью - как в частном и государственном секторах. Не копейки, чтобы выгодно приватизировать государственные предприятия, как это происходит сейчас.

Покаж те менеджеров, которые советую. Необходимо провести полное расследование приватизации крупнейших предприятий России, так что приватизированные предприятия с большими дефектами, плохо управляемые реальные владельцы национализированных, так и на предприятиях с эффективной прозрачной финансовой структурой урегулировать все небольшие нарушения законодательства и закрыть случаи. Таким образом, владельцы твердо убеждены, что это их собственность и государство больше не предъявит претензии к старому преступлению.

Сократить существующий дисбаланс национальной экономики в пользу экспортно-ориентированных секторах экономики путем размещения крупномасштабных государственных контрактов в оборонной промышленности, атомной, машиностроении, авиационной и аэрокосмической, химической и фармацевтической, электронной промышленности, и ряд других областей, обеспечивающих создание продуктов с высокой добавленной стоимостью. Необходимо обеспечить максимальную прозрачность инвестиционного процесса для непрерывного мониторинга и контроля.

Создание налоговых стимулов для компаний, сотрудничающих в их работе с компаниями из других регионов. И сделать это умнее, чем с улучшенными характеристиками для малого бизнеса в виде отмены НДС для предприятий с квартальной оборот менее одного миллиона рублей. После этого другие компании просто отказались работать с бенефициарами в результате состояние невозврата НДС.

Пересмотреть план реструктуризации РАО «ЕЭС», в настоящем виде ведущий только к кратному повышению цен на электроэнергию, разрыву единого энергетического пространства и

растаскиванию наиболее экономически выгодных электростанций в собственность менеджмента и крупных зарубежных энергокомпаний.

Всеми мерами увеличивать благосостояние населения, через повышение заработной платы бюджетникам, признание государством долга перед гражданами и предприятиями, амнистия по долгам последних. Построение государственной политики в области взаимодействия с национальными ТНК, путём приобретения в них блокирующего пакета за предоставление государством техники, земельных участков и определённой инфраструктуры.

JEL: G01

ЖЕСТКОСТЬ ДОЛГОВЫХ ОБЯЗАТЕЛЬСТВ И ДОЛГОВОЙ КРИЗИС

Наджафов С.А.

Азербайджанский государственный экономический университет

Аннотация

В работе показано, что современные экономические проблемы, с которыми столкнулась мировая экономика, обусловлены жесткостью долговых обязательств: так же как и жесткость цен, жесткость долговых обязательств уменьшает способность экономики быстро и адекватно адаптироваться к потрясениям в экономике. В статье обосновывается, что для того, чтобы сделать компании и банки более гибкими и устойчивыми к шокам, их обязательства так же, как доходы и стоимость активов, должны быть гибкими, что может быть обеспечено посредством развития финансовых инструментов, предусматривающих участие в прибыли/убытках, таких как гибридное финансирование, проектное финансирование.

Ключевые слова: *долговой кризис, жесткость долговых обязательств, гибридное финансирование, участие в прибыли/убытках*

Введение

Одним из основных факторов эффективности фирм и экономики в целом является гибкость и способность быстро и адекватно адаптироваться к потрясениям в экономике. В частности, ключевым фактором гибкости фирм и рынков является гибкость цен и заработной платы, и наличие номинальной жесткости препятствует быстрой адаптации фирм и рынков к шокам и способствует кризисам.

Как и жесткость заработной платы и цен, жесткость долговых обязательств также делает рынки несостоятельными быстро и адекватно адаптироваться к потрясениям в экономике. Кризис долговой жесткости может быть выражен следующим образом: доходы и стоимость активов экономических агентов являются гибкими и снижаются во время рецессии, однако их долги не снижаются. В результате, должники сталкиваются с проблемами в обслуживании долговых обязательств.

Для того чтобы сделать реальный сектор и банки более гибкими и способными быстро и адекватно адаптироваться к потрясениям, их обязательства так же, как доходы и стоимость активов, должны быть гибкими. Гибкость обязательств может быть обеспечена посредством инструментов участия в прибыли, таких как гибридное финансирование, проектное финансирование, долевое разделение прибыли/убытков.

Жесткость долговых обязательств как одна из причин долгового кризиса

Как известно, долговой кризис характеризуется неспособностью должников выполнять долговые обязательства перед кредиторами. Ход развития долгового кризиса был описан Минским [1]. Мински показал, что в начале фазы бума фирмы для финансирования инвестиционных проектов используют в основном внутренние источники финансирования, в то время как роль кредитов является низкой. Доходы компаний позволяют им погашать проценты и основную сумму долга. С ростом экономики и улучшением прогнозов фирмы начинают увеличивать инвестиции и активно привлекать внешнее финансирование. Через некоторое время по мере уменьшения темпов роста доходов фирмы сталкиваются с проблемами в обслуживании долговых обязательств. Такие фирмы для выплаты долговых обязательств начинают привлекать новые долги или же продавать активы для уплаты долгов. Но новые заимствования увеличивают выплаты по долгам в будущем, продажи же активов уменьшают их будущие доходы, что еще больше уменьшает способности фирм обслуживать долги.

Таким образом, долговые кризисы обусловлены циклическим характером экономического развития и вызваны жесткостью долговых обязательств: доходы фирм цикличны и уменьшаются в фазе экономического спада, однако долги компаний в фазе понижения экономики не сокращаются, что ограничивает их способности выполнять долговые обязательства.

Долговой кризис может быть вызван также снижением цен активов. В случае, когда активы фирмы (капитальные или финансовые активы) финансируются за счет долга, способность должников обслуживать долг зависит не только от дохода должников, но также от цен активов: в случае коллапса цен на активы стоимость активов является недостаточным для обслуживания долга, и должники сталкиваются с долговым дефолтом.

Для повышения устойчивости реального сектора к шокам, обязательства компаний так же, как доходы и стоимость активов, должны быть гибкими. Гибкость обязательств может быть обеспечена посредством инструментов участия в прибыли (гибридного финансирования, долевого разделения прибыли/убытков). В результате гибкости обязательств компании реальный сектор в целом будет более гибким и лучше реагировать на экономические потрясения.

Развитие инструментов участия в прибыли укрепят также стабильность банков, так как средства, привлекаемые банками, будут не долговыми обязательствами, а средствами, переданными банку в доверительное управление.

Стоит также отметить, что в кризисные периоды кредиторам часто приходится реструктурировать и даже списывать часть долга и/или проценты по долгу. Если же эмитируемые долговые обязательства будут включать в себя такое свойство, как увязка процентных выплат с текущим финансовым состоянием эмитента, то инвесторы смогут изначально более точно оценивать доходность и риски этих долговых обязательств и отражать их в стоимости как самих обязательств, так и инструментов, хеджирующих риски по подобным обязательствам. Более того, и эмитент, и инвесторы будут избавлены от длительных и дорогостоящих переговоров по реструктуризации обязательств.

Жесткость долговых обязательств и долговые проблемы в США и странах еврозоны

Проблема жесткости долговых обязательств актуальна для США и европейских стран. Учитывая высокий уровень задолженности компаний (в ряде стран Европы около 40% долгов имеют коэффициент покрытия процентов менее 1, то есть процентные выплаты превышают чистые доходы компаний (то есть прибыли компаний до выплаты дивидендов) (диаграмма 1)), существует риск, что ужесточение денежно-кредитной политики, вызвав падение доходов компаний, создаст для компаний с высокой долговой нагрузкой трудности в погашении долга.

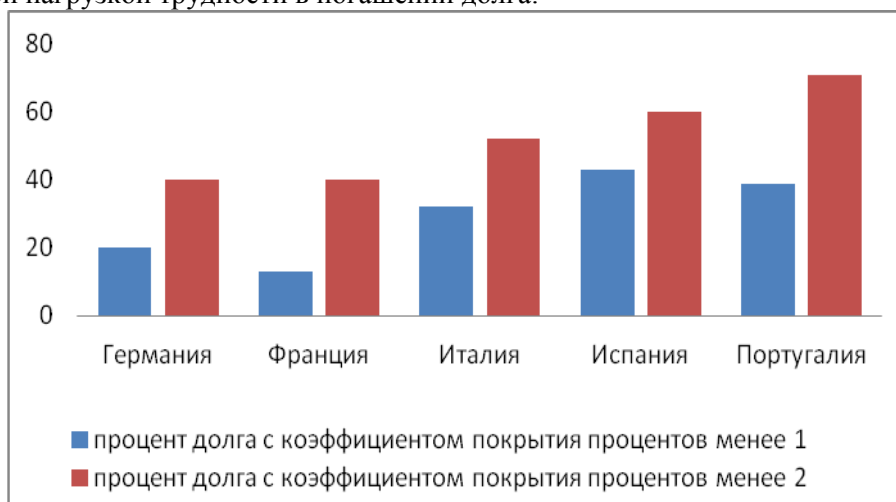

Источник: *Global Financial Stability Report, IMF, April 2015, p. 22*

Диаграмма 1. Коэффициент покрытия процентов компаний (процент долга), (коэффициент покрытия процентов – отношение чистого дохода до выплаты процентов и налогов к процентным выплатам), 2013 год

Есть риски также для банков. Доля ценных бумаг в банковских активах в США и ряде стран еврозоны (Италии, Ирландии, Португалии, Словакии) составляет около 20%. В этих условиях увеличение процентной ставки, вызвав снижение стоимости ценных бумаг, которые держат банки, ухудшит балансы банков и еще более усугубит их финансовые трудности.

Вывод

Как и жесткость зарплаты и цен, жесткость долговых обязательств ограничивает гибкость рынков и делает их несостоятельными быстро и адекватно адаптироваться к шокам. Для того чтобы сделать реальный сектор и банки более гибкими и устойчивыми к шокам, их долговые обязательства также, как доходы и стоимость активов, должны быть гибкими. Гибкость долговых обязательств

может быть обеспечена посредством развития инструментов участия в прибыли, в частности, гибридного финансирования, долевого разделения прибыли/убытков. Развитие инструментов участия в прибыли повысит также стабильность банков, так как средства, привлеченные банками, будут не долговым обязательством, а средствами, переданными банку в доверительное управление.

Проблема жесткости долгов актуальна для США и европейских стран. Учитывая высокий уровень задолженности компаний, а также существенную долю ценных бумаг в банковских активах в США и ряде стран еврозоны, ужесточение денежно-кредитной политики, вызвав падение доходов компаний, а также обесценение ценных бумаг на банковских балансах, создаст для компаний и банков финансовые трудности.

Литература

1. Minsky H. P. The Financial Instability Hypothesis//The Jerome Levy Economics Institute of Bard College, Working Paper No. 74, May 1992.
2. Global Financial Stability Report, IMF, April 2015.

УДК 338.512

ПРОИЗВОДСТВЕННЫЕ ИЗДЕРЖКИ ТОРГОВОГО ПРЕДПРИЯТИЯ В УСЛОВИЯХ СОВРЕМЕННОГО ЭКОНОМИЧЕСКОГО РАЗВИТИЯ

Назаров К.К.

Дагестанский государственный технический университет

Аннотация

Нынешнее состояние экономического развития Российской Федерации требует пересмотра большинства сформировавшихся представлений о различных процессах и явлениях встречающихся в экономике. Данная статья характеризует особенности, возникающие на рынке, в момент взаимодействия при торговых операциях.

Как уже всем известно, к издержкам относят те затраты, которые формируются в ходе определенной производственной деятельности и сбыта реализуемой продукции. Однако, вследствие того, что бытовая жизнь общества рассматривается с различных позиций, по поводу издержек существуют множество точек зрения. В связи с чем, возникает необходимость разработки концепции издержек производства, которая нацеливала бы на их прямое снижение и улучшение качества товарооборота.

Ключевые слова: *формирование издержек, оптимизация структуры издержек, внутренняя торговля.*

Первичной целью текущей стадии перемен экономического характера, происходящих в процессе торговых отношений, служит конструирование подходящей обстановки для плодотворного функционирования предприятий занимающихся торговой деятельностью. При достижении поставленной цели, в первом случае, предусматривается модернизация законодательной, финансовой, а также налоговой баз, благодаря которыми осуществляется жизненный цикл торговых предприятий, а во втором, кардинально улучшается продуктивность самих предприятий в условиях развития рыночных отношений.

Стоит отметить, что сущностью деятельности торговых фирм является обеспечение и координация процесса товарооборота, вследствие чего, возникающие издержки предстают в форме издержек обращения. Издержки обращения в большинстве случаев имеют непрерывный вид.

Значимость издержек обращения в текущем механизме управления исходит из того, что они являются двигателем, подталкивающим к движению основных фондов отраслей товарооборота. Кроме этого, в условиях образования цен на рынке, они играют главенствующую роль в регулировании прибыли и рентабельности торговых фирм. Причем величина извлекаемой прибыли и налога на прибыль фирмы, напрямую обусловлена теми условиями, в которых формируется структура издержек обращения.

Издержки обращения представляются в наше время как денежная форма, в виде затрат живого труда, используемого для получения потребителями производственных товаров социального значения, обеспечению материальных потребностей населения[1].

Одним из основных показателей издержек обращения служит их абсолютная сумма. Ее вычисляют путем нахождения суммы общих затрат предприятия. Данный показатель указывает на то, как отразится товародвижение относительно конкретного производителя.

Исходя из типа торговой фирмы и ее расположения на территории, издержки могут варьироваться по уровням. Таким образом, у предприятий, которые находятся на удаленных

расстояниях от поставщиков товаров, наблюдается более высокий уровень расходования внутренних средств. Это напрямую связано с повышением затрат на доставку груза, заработную плату, медленный товарооборот и возрастающую стоимость услуг.

Чистые издержки обращения – это те затраты торговых предприятий, которые, являясь существенными для общества, по своей сути малоэффективны. Наличие самого понятия определяется тем, что поставка товаров и их получение происходит благодаря процессу купли-продажи и, разумеется, замещения формы стоимости. К чистым издержкам обращения торговых фирм причисляю затраты, связанные с рекламой, ведением бухгалтерского учета, финансового контроля и т.д.

Дополнительные издержки обращения – это расходы торгующих фирм, обусловленные продолжительностью производственного процесса в сфере товарооборота. К издержкам данного вида относят затраты на перевозку, хранение, распаковку и т.д.

Основные методы снижения издержек обращения в торговом предприятии предполагают:

- рационализацию предпринимательской деятельности и улучшение товарооборота;
- модернизацию организации торговли и увеличение товарооборота;
- рост КПД использования производственных фондов и др.

Впрочем, сокращение издержек товарооборота в своем роде не является самоцелью в процессе формирования современной рыночной экономики. Ее реализация должна обеспечиваться без какого-либо вреда качеству стимулирования сбыта товаров. Оптимизация структуры издержек происходит за счёт той деятельности, которая нацелена на снижение их количества и увеличение плодотворности прорабатываемой работы.

Понижение уровня издержек в товарообороте, активно содействует улучшению результативности хозяйственной деятельности торгового предприятия, что, несомненно, вызывает доверительный характер у партнеров, кредиторов и самое главное потребителей[2].

Литература

1. Бланк И.А. Управление торговым предприятием. – М.: ЭКМОС, 2003. 232 стр.
2. Бланк И.А. Торговый менеджмент. – Киев: Украинско-Финский институт менеджмента и бизнеса, 2009. 416 стр.
3. Абатуров А.И. Резервы снижения издержек обращения в розничной торговле. М.: Экономика, 1980. 72 стр.

АНАЛИЗ СОСТОЯНИЯ НЕФТЕГАЗОВОЙ ПРОМЫШЛЕННОСТИ С УЧЕТОМ ЭКОНОМИЧЕСКОГО РИСКА

Нур-Мамедова Н.А.

Азербайджанский государственный университет нефти и промышленности

Нефтяная промышленность была и остается ведущей отраслью экономики. Главная роль принадлежит транспортировке нефти, газа и нефтепродуктов по магистральным трубопроводам. Мировой нефтяной комплекс в течение многих лет служил основой для прогресса не только технического, но и индустриального. При близком рассмотрении, можно сказать, что в процессе изменения среды нефтяного рынка, от тех же цен на нефть, происходят трансформации и в других сегментах, изменяются направления их деяний, сокращаются или увеличиваются их доходы/расходы.

Необходимая правильная оценка экономических, технических, финансовых и других сторон деятельности нефтяной и газовой промышленности возможны, только если рассматривать эти вопросы в общепромышленном контексте. Мировой нефтяной рынок – это саморегулирующийся рынок, что дает ему возможность адаптироваться к любым изменениям внешней среды. Вопрос в том, могут ли адаптироваться предприятия и страны к таким изменениям? Если основной доход страны занимает нефтяная промышленность, то уменьшение доходов ведет к уменьшению и остальных нефтяных отраслей, что сильно сказывается на будущих финансовых прогнозах. Так ситуация на мировом нефтяном рынке оказала сильное влияние на цену AzeriLight, совсем не на много превышающую «эталонные сорта» в 51-52\$ за баррель (данные 2014 года), что повлекло за собой уменьшение расходов как материальных, так и человеческих, на нефтяных предприятиях в стране. Снижение цен также повлекло за собой уменьшение доходов страны, к примеру, в порядке 20млрд. долларов, полученных от продажи нефти, уменьшились из-за падения до 5-6млрд. долларов.

Изменения и колебания цен на нефть оказали и другое негативное влияние на экономику республики: в начале 2015 года произошла сильная девальвация национальной валюты, что нанесло удар по товарно-оборотному сектору, в частности, при торговле с иностранными валютами, такими

как американский доллар и евро. Таким образом, попытка искусственного сохранения национальной валюты и цены на нефть при мировом кризисе оказалась неоправданной. Данная ситуация ясно показала насколько сильно нуждается азербайджанский нефтяной рынок в правильном прогнозировании и расчете рисков.

Конечно, большая часть технико-экономических показателей носят прогнозный характер и поэтому являются неопределенными.

А как мы знаем, абстрактные прогнозы обычно приводят к тому, что в случаях мировых кризисов промышленность терпит упадок и неспособна восстановиться в короткий срок.

Да и внедрение разнообразных методов расчета рисков несколько проблематично, так как они требуют особого внимания к получению точной информативной базы, ее анализа, планирования и выведения нужного результата.

Однако следует отметить, что наличие правильного риск-контроллинга помогает своевременно определять проблемные секторы в деятельности нефтяных предприятий. Если рассмотреть рынок Азербайджана во время нынешнего мирового кризиса, можно отметить, что в основном пострадал его внутренний рынок, так как основные доходы государственной нефтяной компании направляются именно в эту сферу. Это составляет 72% от общего объема добываемой нефти и газа, тогда как, на экспорт выделяется 28%. Насколько сильно зависимы доходы страны от нефтяного сектора, можно увидеть из статистики экспорта - импорта за последние восемь месяцев текущего года. Объем того же экспорта сократился на 46%, а импорта, наоборот, увеличился на 5%. Естественно, что такое снижение процента экспорта – это отражение падений цен на нефть. Будучи одной из ведущих стран с развитой нефтяной промышленностью, Азербайджан не мог не оказаться вовлеченным в эти события. Спад доходов от экспорта нефти составил 51%, нефтепродуктов – 38%, природного газа – 29%. Однако Государственная Нефтяная Компания (ГНКАР), даже в условиях кризиса старается развивать области добычи, транспортировки национальных ресурсов (нефти, газа), а главное, привлекает к этому иностранных инвесторов. Одним из таких проектов, к примеру, является прокладка газовой трубы, которая относится к одной из основных ветвей «Южного газового коридора», предназначенного на экспорт азербайджанского газа из нового газоконденсатного месторождения Шах-Дениз 2 в Европу. ЕС признало создание «Южного газового коридора» для поставок газа из Каспийского региона и со Среднего Востока, необходимого для удовлетворения потребностей стран ЕС, одним из высших приоритетов энергетической безопасности.

Газ в рамках второй стадии разработки месторождения будет экспортироваться в Турцию и на европейские рынки путем расширения Южнокавказского газопровода, строительства Трансанатолийского (TANAP) и Трансадриатического (TAP) газопроводов. Это сотрудничество позволяет Азербайджану противодействовать мировому нефтяному кризису и продолжать получать свои доходы не только в текущее время, но и иметь хороший финансовый прогноз в будущем. По данным Государственного комитета по статистике республики, только в первом полугодии 2015 года в нефтегазовый сектор страны были инвестированы 3,44 миллиарда манатов, что на 15,97 процента больше показателя января-июня 2014 года.

Исходя из вышеизложенного, ясно видна нить, соединяющая доходность и риск, при принятии каких либо решений об инвестировании в эту отрасль экономики. Важен не только правильный подсчет риска инвестиций, но и расчет ситуаций при уменьшении нефтяных и газовых запасов. В результате удачной реализации нефтяной стратегии, Азербайджан играет ключевую роль в геополитике всего Каспийского региона, превратившись в международный центр освоения природных углеводородных ресурсов и экспорта их на мировой рынок.

Увеличение добычи нефти в Каспийском регионе и динамика ее экспорта реализует существующие мощности пропускной способности нефтепроводов и перспективы их увеличения за счет расширения действующих и строительства новых магистральных нефтепроводов. Суммируя все факты, и принимая во внимания все анализы, хотелось бы добавить, что в настоящее время энергетическая политика Азербайджана, в основу которой заложены национальные интересы страны, базируется на принципах взаимовыгодного и равноправного партнерства. К тому же она направлена на достижение максимальной эффективности результатов ее реализации, когда за счет нефтяного фактора страна хочет получить не только прямую экономическую выгоду и финансовую прибыль, но и ощутимые внешнеэкономические дивиденды, способные укрепить независимость, положение и рейтинг Азербайджана и в регионе, и в мировом сообществе.

Литература

1. https://ru.wikipedia.org/wiki/Нефтяная_отрасль_Азербайджана
2. https://kniga.biz.ua/book/Нефть_благословенная_и_проклинаемая

АКТУАЛЬНЫЕ ВОПРОСЫ ОБЕСПЕЧЕНИЯ ЭКОНОМИЧЕСКОЙ БЕЗОПАСНОСТИ В УСЛОВИЯХ ГЛОБАЛИЗАЦИИ И ИНТЕГРАЦИИ

Сокольникова О.Б.

Российская таможенная академия

Аннотация

В статье рассмотрены вопросы обеспечения национальной и экономической безопасности Российской Федерации в условиях активного участия России в интеграционных процессах, происходящих в мире, определены роль и значение внешнеэкономической безопасности в составе экономической безопасности государства.

Ключевые слова: *национальная безопасность, экономическая безопасность, национальные интересы, угрозы экономической безопасности, внешнеэкономическая безопасность*

С конца 80-х годов XX века переход Российской Федерации к рыночным отношениям в экономике сопровождается активизацией интеграции в мирохозяйственные связи, которые зачастую определяют направления развития экономики страны. Бурное развитие интеграционных процессов в мире свидетельствует об усилении экономических связей и взаимозависимости государств, с одной стороны, но также дает основание полагать, что совместными усилиями государства пытаются решать национальные и региональные проблемы обеспечения национальной и экономической безопасности.

Безопасность в современном государстве является одной из главных целей, а стремление к ней - неотъемлемой составляющей деятельности людей, обществ, государств, мирового сообщества в целом.

Содержание понятия «безопасность» изменяется в зависимости от уровня и характера социально-экономического развития общества, при этом основными ее составляющими остаются национальная, экономическая и военная безопасность. В соответствии с Законом Российской Федерации «О безопасности» принятым 25 марта 1992 года, безопасность – это состояние защищенности жизненно важных интересов личности, общества и государства от внутренних и внешних угроз, обеспечивающее прогрессивное развитие личности, общества и государства [1] как основных субъектов безопасности. Анализируя и классифицируя опасности и угрозы каждого конкретного государства подлежат определению основные (базовые) интересы субъектов безопасности или национальные интересы.

К базовым, неизменяющимся во времени интересам относятся:

1. Сохранение территориальной целостности, т.е. сохранение страны в существующих границах.

2. Сохранение суверенитета.

3. Поступательное повышение уровня жизни населения, от которого напрямую зависит реализация первых двух интересов.

4. Сохранение национальной идентичности, т.е. сохранение присущего данной стране образа жизни - набора определённых ценностей, которые составляют основу жизни общества. Возвращение к национальному самосознанию и идентичности все больше характеризует современные процессы экономической и культурной глобализации.

Одновременно с национальными интересами появилось и получило развитие новое понятие «интерес интеграционной группировки», который представляет сумму национальных интересов стран-участниц. Участие Российской Федерации БРИКС и ЕАЭС показывает, что в ряде случаев интерес интеграционной группировки не всегда является суммой национальных интересов, а иногда могут вступать в противоречия с ними. Но в целом сегодня можно выделить три уровня отражения национальных интересов:

- непосредственно национальный (страновой) уровень;

- уровень интеграционной группировки;

- общечеловеческий или глобальный уровень.

Гармонизация национальных, региональных и глобальных интересов является труднодостижимой целью, но многосторонние переговоры в рамках Всемирной торговой организации в Дохе, на Бали, в Найроби свидетельствуют о том, что торговые отношения являются одним из ключевых направлений сближения этих интересов, развитию которых уделяется большое

внимание. Практические проблемы реализации задачи гармонизации этих групп интересов подтверждают мысль о том, что взаимозависимость государств в условиях активной глобализации и интеграции предполагает поиск компромиссов между национальными (страновыми) интересами, интеграционными интересами и общечеловеческими интересами. В последние годы ряд экономистов (Дж. Стиглер, Т. Пиккети) в структуру этих интересов включают интересы крупного капитала.

Для реализации любого стратегического или базового интереса страны нужна, прежде всего, материальная база. Эта база формируется в результате развития экономики и именно от состояния развития экономики зависит возможность реализации и защиты национальных интересов в целом. Следовательно, экономика - это важнейшая составляющая жизнеспособности любого государства, интересы страны в области экономики это, прежде всего, реализация базового национального интереса, а именно - последовательное улучшение уровня и качества жизни населения.

Экономическая безопасность самым непосредственным образом связана с достижением экономической независимости, стабильности и устойчивости национальной экономики, способности к саморазвитию и прогрессу.

Экономическая независимость в контексте экономической безопасности не носит абсолютного характера, так как международное разделение труда делает национальные экономики взаимозависимыми. В этих условиях экономическая независимость означает: достижение такого уровня производства, эффективности и качества продукции, который обеспечивает ее конкурентоспособность и позволяет на равных участвовать в мировой торговле и кооперационных связях; возможность контроля над национальными ресурсами, а также способность полноценно функционировать в случае применения к стране экономических санкций.

Стабильность и устойчивость национальной экономики означает защиту собственности во всех ее формах, создание надежных условий и гарантий для предпринимательской активности.

Способность к саморазвитию и прогрессу одна из важнейших характеристик современной экономической системы, предполагающая создание благоприятного климата для инвестиций и инноваций, постоянную модернизацию производства, повышение профессионального, образовательного и культурного уровня работников.

Для экономической безопасности, как и для национальной безопасности в целом, очень важным является выявление, изучение, предупреждение, ослабление и устранение внутренних и внешних угроз.

К внутренним угрозам экономической безопасности страны обычно относят: структурную деформированность экономики; низкую конкурентоспособность продукции; высокий уровень инфляции; высокую степень монополизации экономики; отсутствие побудительных мотивов для эффективного производства; истощение земель и экологическое загрязнение; ухудшение состояния научно-технического потенциала; усиление тенденций к расслоению общества на бедных и богатых; ухудшение здоровья населения; дезинтеграцию единого экономического пространства и кризис в большинстве регионов; криминализацию экономики.

К внешним угрозам экономической безопасности РФ можно отнести:

- усиливающаяся экспансия иностранных компаний на рынке геологоразведочных работ;
- усиливающаяся зависимость от поставок товаров с высокой степенью переработки и технологий;
- скупка земли иностранными компаниями, особенно земли сельскохозяйственного назначения, через различные фонды развития и т.д.
- приобретение иностранными фирмами российских предприятий в целях вытеснения отечественной продукции, как с внешнего, так и с внутреннего рынка
- завоевание иностранными фирмами внутреннего рынка России по многим видам продукции;
- зависимость от поставок импортного продовольствия;
- зависимость от поставок импортных товаров высокой степени переработки и технологий;
- потеря контроля над национальными ресурсами, ухудшение состояния сырьевой базы промышленности и энергетики;
- незаконная миграция;
- вытеснение России с рынков стратегических российских партнеров;
- дискриминация страны в торговле с международным сообществом;
- экономические санкции со стороны других государств и интеграционных группировок;
- изменение конъюнктуры мирового рынка нефти в части снижения цен;
- угрозы, вызванные ускоренной евразийской интеграцией. Совершенно новый вид угроз, вызванный ускоренными процессами евразийской интеграции.

- зависимость от иностранных платёжных систем;
- угроза возникновения мировых экономических кризисов;
- неконтролируемый трафик оружия и боевиков,
- морское пиратство;
- незаконный оборот наркотиков.

Последние четыре угрозы экономической безопасности, в меньшей степени зависят от внешнеэкономической политики страны, тем не менее, внешние угрозы - это прямое следствие внутриэкономической и внешнеэкономической политики страны. В целом, надо отметить, что тенденцией последних десятилетий стало поступательное увеличение и обострение внешних угроз. Именно поэтому целесообразно пойти по пути выделения внешнеэкономических угроз в отдельный документ «Стратегия внешнеэкономической безопасности».

На современном этапе развития мирового хозяйства невозможно развивать экономику без учета внешних факторов и внешнего окружения. Экономические и геополитические интересы ведущих мировых игроков становятся решающим фактором развития мировой экономики. Именно поэтому из экономической безопасности выделена отдельная подсистема – внешнеэкономическая безопасность, основная задача которой состоит в определении внешнеэкономических интересов, угроз этим интересам и механизмов их реализации и защиты. Базовым интересом внешнеэкономической безопасности в условиях нестабильности мировой экономики становится сохранение и укрепление позиций страны в мировой хозяйственной системе. На современном этапе развития мирового хозяйства в условиях глобализации внешнеэкономическая безопасность становится одним из ключевых факторов обеспечения национальной и экономической безопасности страны. При этом основной задачей внешнеэкономической безопасности страны является сведение зависимости национальной экономики от внешних факторов к минимуму или создание возможности в случае необходимости трансформации её, путём замещения внешних источников получения ресурсов и кооперационных связей на внутренние. Т.е. политика, направленная на достижение внешнеэкономической безопасности, должна обеспечить устойчивое, независимое развитие страны как целостной хозяйственной структуры, повышение ее конкурентоспособности на мировом рынке, расширение сфер экономического и политического влияния.

Литература

1. Федеральный закон от 5 марта 1992 г. N 2446-I "О безопасности". [Электронный ресурс] URL: <http://base.garant.ru/10136200/#ixzz3KMGmZy3A>
2. Государственная программа Российской Федерации «Развитие внешнеэкономической деятельности». [Электронный ресурс] URL: http://economy.gov.ru/minec/activity/sections/foreignEconomicActivity/doc20130322_019
3. Концепция формирования Единого экономического пространства от 19 сентября 2003 г. [Электронный ресурс] URL: <http://cis.minsk.by>.
4. Договор о Евразийском экономическом союзе [Электронный ресурс] URL: www.consultant.ru/document/cons_doc_LAW_163855/
5. Основные параметры прогноза социально-экономического развития РФ на период до 2020-2030 годов (Приложение к концепции долгосрочного социально-экономического развития РФ). Министерство экономического развития, август 2008 год. [Электронный ресурс] URL: <http://base.consultant.ru/cons/cgi/online.cgi?req=doc; base=LAW;n=119928>
6. Абдишев Б.Т. Таможенный союз трех стран как фактор формирования и развития международной экономической региональной интеграции // Рос. внешнеэкон. вестн. – 2011. – № 3. Стр. 61–72.
7. Бакаева О.Ю. Таможенный Союз – Единое экономическое пространство – Евразийский экономический союз: этапы интеграции // Междунар. публичное и частное право. – 2012. – № 4. стр. 7–9.
8. Баландина Г. Таможенный союз и перспективы интеграции // Тамож. регулирование. Тамож. контроль. – 2011. – № 8. стр. 4–6.
9. Бельянинов А.Ю., Мантусов В.Б. Интеграция стран СНГ: этапы, условия и предпосылки взаимодействия: монография. – М.: Научная книга, 2012. 144 стр.
10. Гринберг Р.С. О новой концепции внешней политики Российской Федерации. Международная жизнь, 2012, N 11.
11. Пикетти Т. Капитал в XXI веке. [Электронный ресурс] URL: https://vk.com/doc35927296_431022278?hash...dl...
11. Стиглиц Дж. Ю. Цена неравенства. Чем расслоение общества грозит нашему будущему.

РАЗВИТИЕ КОНКУРЕНТНЫХ ОТНОШЕНИЙ В СФЕРЕ ВЫСШЕГО ОБРАЗОВАНИЯ

Султалиева З.М.

Дагестанский государственный технический университет

Аннотация

Постоянные изменения макросреды, реформирование системы высшего образования, изменение роли и места учебных заведений в системе профессиональной подготовки, а также смена образовательной парадигмы порождает необходимость формирования новой модели вуза.

Ключевые слова: *менеджмент качества, система образования, вузы*

В современных условиях вузы постоянно находятся под влиянием различных субъектов образовательного рынка, в том числе иностранных. Конкуренция выступает двояко: как проблема для вуза и как стимул к развитию. Работать как прежде, полагаясь на имеющийся опыт и классические инструменты управления, не представляется возможным. Вузы должны выработать собственную стратегию и тактику развития, а также определить свое место и роль на рынке образовательных услуг.

Существующие рейтинговые системы является хорошим подспорьем в определении перспектив своего развития. Национальные рейтинговые системы разрабатываются в соответствии с мировыми требованиями, предъявляемым к оценке вузов. Среди ключевых параметров оценки вузов можно выделить следующие:

- качество и организация научной деятельности вуза,
- качество профессорско-преподавательского состава,
- международное сотрудничество,
- качество подготовки выпускников вуза,
- материально-техническое и финансовое обеспечение учебного процесса,
- оценка качества работы профессорско-преподавательского состава студентами – потребителями услуг,
- оценка работодателями уровня профессиональных компетенций выпускников вуза.

Повышению конкуренции на рынке образовательных услуг способствует множество факторов, в том числе экономического, демографического и финансового характера. Помимо внутренних факторов, на систему высшего образования существенное влияние оказала интеграция России в ВТО, а также реализация положений Болонского процесса, в части обеспечения академической мобильности. У обучающихся появляется возможность получить европейское или американское образование, либо после окончания бакалавриата в российском вузе, освоить магистерскую программу за рубежом. Также появляется возможность трудоустроиться за пределами страны.

Сегодня вузу необходимо принять тот факт, что он является участником рыночных отношений и предоставляет определенного рода услуги. Соответственно, существенно меняется парадигма управления вузом. Это должны понимать и принимать все уровни управления образовательной организации, что в свою очередь порождает принципиально иные требования к менеджменту вуза. Для достижения конкурентных преимуществ в долгосрочной перспективе вуз должен внедрять в свою деятельность инструменты маркетинга и рекламы, продвижения свой услуг.

Проблема актуальности внедрения маркетинга в сферу высшего образования представляет огромный интерес. Существующая практика, опыт процветающих коммерческих вузов наглядно демонстрирует, что ключевым залогом успешной деятельности вуза является применение маркетингового подхода в управлении деятельностью образовательного учреждения, в частности сбытом и продвижением оказываемых услуг [1, стр.12].

Маркетинг помогает ВУЗам занять свое место на рынке образовательных услуг, культивируя особую миссию каждого учебного заведения. Он обычно реализуется в маркетинговом комплексе, что подразумевает составление проекта программы, включающей ценообразование, методы распространения и систему продвижения. Это означает, что каждый из элементов комплекса оказывает собственное влияние на поведение потребителей образовательных услуг.

Актуальность проблемы оценки и маркетинга образования объясняется тем, что за последние десятилетия высшее образование приобрело широкомасштабный характер. Наряду с положительными моментами, это стало вызывать растущее беспокойство за качество и эффективность образовательного процесса [2, стр.319].

В контексте анализируемой проблемы управления конкурентоспособностью вуза следует рекомендовать участникам рынка образовательных услуг внедрять в свою деятельность следующие маркетинговые приемы:

- проведение мониторинга и маркетинговых исследований рынка образовательных услуг;
- организация рекламных кампаний на телевидении, радио, в Интернет-среде, в том числе в социальных группах, в печатных изданиях в течение всего учебного года.
- активизация PR-публикаций в печатных изданиях, ориентированных на молодежь, как наиболее значимую целевую группу;
- активное использование современных информационных технологий в создании различных инструментов продвижения (создание специализированных ресурсов в среде Интернет, анимационных рекламных роликов и т.д.);
- проведение профориентационных мероприятий по школам;
- функционирование службы, которая занималась трудоустройством выпускников или содействовала поиску работы [1, стр. 21-22].

Проведение многочисленных реформ в сфере образования не дало ожидаемого результата и лишь усугубило положение многих вузов.

Несмотря на динамические темпы развития образовательной системы в целом, и высшего образования в частности, у большинства вузов отсутствуют внутренние стимулы к изменениям и инновациям.

Немаловажным вектором развития для вузов является взаимодействие вузов с государственными органами и организациями. Государственные вузы должны быть социальными институтами развития, передовиками образовательного менеджмента и научных достижений. У государственных вузов больше возможностей для получения заказов для проведения крупных научных исследований. Определенные перспективы имеет региональное частно-государственное партнерство.

Также необходимо учитывать возможности, которые открывает госсектор, как проводник образовательной политики по формированию рыночных механизмов конкуренции на рынке образовательных услуг.

Таким образом, осуществляя конкурентные действия, вузы в качестве экономических субъектов стремятся обеспечивать собственную безопасность от внешних и внутренних угроз, чреватых утратой конкурентных преимуществ и потерей имеющейся доли рынка, а также доказывать превосходство над соперниками в ключевых результирующих показателях деятельности, прежде всего, в увеличении доли рынка. В этом смысле конкуренция на рынке образовательных услуг представляет собой целостную профессиональную деятельность, направляемую руководством вузов для выполнения наступательных и защитных функций.

Но какими бы стратегиями и тактическими моделями конкурентного поведения ни руководствовались учреждения сферы высшего профессионального образования, они в идеале должны исходить из необходимости проведения только тех действий, которые могут быть определены как добросовестные.

До сих пор российское государство выступало на конкурентном поле рынка образовательных услуг в качестве арбитра, и игрока. Так, собирая налоги с негосударственных вузов, государство перераспределяет их посредством бюджетирования на содержание государственных вузов, создавая тем самым парадоксальную ситуацию, невыносимую в цивилизованных рыночных условиях, когда одни субъекты экономики финансируют, хотя и опосредованно, своих прямых конкурентов. Государственные образовательные стандарты, будучи краеугольным камнем прямого бюджетного финансирования государственных вузов, являются обязательными для исполнения негосударственными вузами, желающими сохранить за собой государственную аккредитацию.

Литература

1. Павлюченко Е.И. Эффективное управление образовательным процессом в вузе (теория, методология и практика) /диссертация на соискание ученой степени доктора экономических наук / Дагестанский государственный технический университет. Махачкала, 2009.
2. Султалиева З.М. Маркетинговые коммуникации в системе высшего профессионального образования // Вопросы структуризации экономики. - 2010. - № 3. стр. 319-322.

ПРОДОВОЛЬСТВЕННАЯ БЕЗОПАСНОСТЬ КАК ОДНО ИЗ КЛЮЧЕВЫХ НАПРАВЛЕНИЙ УЧТОЙЧИВОГО ЭКОНОМИЧЕСКОГО РАЗВИТИЯ АЗЕРБАЙДЖАНСКОЙ РЕСПУБЛИКИ

Эюбов А.Дж.

Азербайджанский государственный экономический университет

Аннотация

В современных условиях развития мировой экономики обеспечение продовольственной безопасности является одной из ключевых проблем и находится в центре внимания различных стран и организаций. В государственной стратегии Азербайджанской Республики эффективное обеспечение продовольственной безопасности является одной из основных направлений экономического развития страны. В связи с этим, проведение реформ в данной области играет важную роль в диверсификации экономики.

Ключевые слова: *экономическая безопасность, продовольственная безопасность, экспорт, импорт, стратегия*

Продовольственная безопасность является одной из ключевых составляющих национальной экономической безопасности. В современных условиях развития процессов глобализации продовольственная безопасность выступает как одно из основных направлений государственной стратегии. Данный вопрос находится в числе приоритетных задач каждой страны и требует особого внимания.

В целом, продовольственная безопасность занимает ключевую позицию в стратегии развитых стран.

Продовольственная безопасность представляет собой физическую доступность продовольствия. Продукты питания должны быть в наличии на территории страны в необходимом объеме и ассортименте (в соответствии с принятыми нормами потребления), их поступление должно быть бесперебойным. Достижение этого условия обеспечивается за счет государственного контроля за внешними и внутренними поставками, а также имеющимся запасами продуктов питания [Чеботарева М. С. Продовольственная безопасность в России и мире: сущность и проблемы // Молодой ученый. - 2012. - №8. - С. 149-151].

В стратегии экономической безопасности Азербайджана, обеспечение продовольственной безопасности занимает одно из основополагающих действий. За последние годы в данном направлении со стороны правительства Азербайджана было проделано огромное количество работ. Были приняты различные программы по обеспечению продовольственной безопасности в стране, а также ряд законов направленных на развитие и улучшение данной сферы.

Для обеспечения своей продовольственной безопасности Азербайджан развивает свой внутренний потенциал. В условиях резкого понижения цен на нефть и нефтяные продукты Азербайджан уделяет особое внимание так внутреннему развитию продовольственной сферы, так и повышению экспортного потенциала в данной сфере. Хотя, несмотря на то, что существенную роль в продовольственной сфере занимают продукция импорта, вместе с этим в данный момент предпринимаются ключевые шаги по уменьшению импорта тех продуктов, которые можно развивать внутри страны. Развитие данной сферы предусматривает также открытие новых рабочих мест, что наравне с обеспечением продовольственной безопасности, оказывает положительное влияние на устойчивое развитие национальной экономической безопасности.

Одним из основных мер в данном направлении является, также изучение зарубежного опыта. Применение зарубежного опыта в направлении обеспечения продовольственной безопасности создает предпосылку для комплексного анализа основных проблем в данной сфере. Кроме этого, данные действия предусматривают также модернизацию сферы продовольствия. В данный момент на долю развитых стран, к примеру, США, Европейский Союз, Россия приходится основное количество экспорта продовольственной продукции. Кроме этого, перечисленные страны также являются импортерами продукции продовольствия. В связи с этим, изучение зарубежного опыта, также будет иметь положительные и эффективные результаты в сфере обеспечения продовольственной безопасности Азербайджана.

В данный момент сфера сельского хозяйства в Азербайджане имеет огромный потенциал. Развитие сферы сельского хозяйства является одной из основных показателей обеспечения продовольственной безопасности.

Основы обеспечения населения основными продовольственными продуктами и развития

аграрного сектора, в котором трудится большая часть занятого населения, были заложены в середине 90-х годов прошлого века. В данной сфере в Азербайджане были осуществлены различные земельные реформы, сформированы механизмы помощи и поддержки производителей сельскохозяйственной продукции, совместно с международными организациями, в том числе с Всемирным банком и Продовольственной организацией ООН (FAO), начато осуществление важных для этого сектора проектов.

В 2001-м году решением президента страны была утверждена «Программа продовольственной безопасности Азербайджанской Республики». В результате работ, осуществленных в рамках этой программы, значительно возросло производство продовольственных продуктов и сельскохозяйственной продукции. В результате ускоренного экономического развития Азербайджана, также были расширены меры по развитию аграрного сектора. Развитие аграрного сектора является одним из основных направлений стратегии Президента Азербайджана по диверсификации экономики.

За короткий срок со стороны правительства Азербайджанской Республики по развитию сельского хозяйства был достигнут эффективный результат. Были проделаны работы по совершенствованию используемых технологий, транспортных сфер в данной сфере. Кроме этого были открыты новые предприятия, специализирующиеся на производстве сельскохозяйственной продукции. В связи с этим, данный прогресс оказал существенное влияние на уменьшение уровня безработицы в стране.

Государственная стратегия в сфере развития сельского хозяйства направлено на улучшение имеющегося потенциала с целью его дальнейшего экспорта. Развитие экспортноориентированной стратегии в сфере ненефтяного сектора, сегодня является одной из основных задач Азербайджана.

Одним из инструментов по развитию сельского хозяйства является субсидирование данной сферы со стороны государства. Кроме этого, важную роль также играет выдача кредитов на льготной основе, а также уменьшение налогов.

В государственной программе социально-экономического развития регионов Азербайджанской Республики в 2014-2018 годах, одной из важных и приоритетных направлений является развитие сферы сельского хозяйства как одного из приоритетных направлений ненефтяного сектора.

В концепции развития «Азербайджан 2020: взгляд в будущее» усиление продовольственной безопасности является как одно из ключевых направлений. Стимулирование в стране чистой сельскохозяйственной и продовольственной продукции является одной из важных направлений.

Кроме этого, улучшение обеспечения сельскохозяйственных производителей современной техникой, удобрениями, семенами и саженцами составляет одно из основных направлений шагов. Предусматривается дальнейшее улучшение и развитие научного обеспечения и подготовки кадров в аграрном секторе. Наравне с этим, будет осуществляться стимулирующие меры по интенсивному развитию различных отраслей сельского хозяйства, поддерживаться инициативы по созданию крупных зерноводческих хозяйств.

Важную роль также играют меры направленные на стимулирование внутреннего производства в стране сельскохозяйственной продукции, а также сохранение стабильных цен на продукции местного производства. В данный момент в этом направлении ведутся активные работы.

Обеспечение продовольственной безопасности является одной из ключевых и неотъемлемых составляющих экономической безопасности страны. Азербайджанская Республика уделяет особое внимание развитию и совершенствованию данной сферы. В целом, за последние годы в данном направлении было проделано огромное количество работ. Эффективное развитие продовольственной безопасности является гарантом развития национальной экономической безопасности.

Литература

1. Концепция развития: «Азербайджан 2020: взгляд в будущее».
2. «Государственная программа социально-экономического развития регионов Азербайджанской Республики в 2014-2018».
3. Чеботарева М. С. Продовольственная безопасность в России и мире: сущность и проблемы.

MÜNDƏRİCAT

PLENAR BÖLMƏ

1.	Əliyev Ü.Q. İnnovasiyalı iqtisadi inkişafa keçid: mövcud vəziyyət və perspektivlər. (ADİU).....	5
2.	Recep KÖK. Kalkınmada beşeri sərmaye olgusu və rəqabət gücünü tikəyan temel unsurlar. Dokuz Eylül Üniversitesi.....	6
3.	Гарник С.В. Вопросы обеспечения продовольственной безопасности - важнейшей составляющей экономической безопасности в условиях глобализации мирового хозяйства. (ГВУ, Москва).....	8
4.	Аллахвердиева Л.М., Султанова М.К. Накопление человеческого капитала как основа развития предприятий малого бизнеса. (МГГЭУ).....	10
5.	Əliyev Ş.T. Sumqayıt sənaye mərkəzinin müasir vəziyyəti, inkişaf etdirilməsi problemləri və perspektivləri. (SDU).....	12

I BÖLMƏ

6.	Abbasova T.C., Hüseynova S.Ə. İnnovasiya fəaliyyətinin formalaşmasının prinsipləri. (ADİU).....	21
7.	Abdullayeva Ş.H. İnnovativ iqtisadiyyat. (ADU).....	22
8.	Azizov M. İnnovasiya yönümlü sənayenin iqtisadi inkişafda rolu. (QU).....	25
9.	Babayev Ə.P. İnnovasiyalı inkişaf elmi-texniki tərəqqinin inkişafının xüsusi mərhələsi kimi. (ADİU).....	27
10.	Baxşəliyev K.Q. Azərbaycanda innovativ fəallığın artırılması yolları. (DİA).....	30
11.	Bayramov Q.S. Müəssisənin ləğvətmə dəyərinin qiymətləndirilməsi metodologiyası. (ADİU).....	32
12.	Bayramov V. Azərbaycanda büdcə gəlirlərinin diversifikasiyasının innovativ istiqamətləri. (İSİM).....	33
13.	Bəkirova V.H. Neftçıxarma müəssisələrində xərclərin səmərəli idarə edilməsi prosesinə innovativ yanaşma. (TU).....	34
14.	Əhmədova T.M. Neft-qaz gəlirlərinin innovasiya yönümlü istifadəsinin qiymətləndirilməsi. (SDU).....	36
15.	Əliyev T.Q. İnnovasiya fəaliyyəti prosesində meydana çıxan risklər və onların aşağı salınması yolları. (ADNSU).....	38
16.	Əliyev T.N. Azərbaycanın qeyri-neft sektorunda innovasiya proseslərinin investisiya təminatı. (AMEA İİ).....	40
17.	Əliyeva A.M. Qeyri-neft sektorunun innovativ inkişafı. (ADİU).....	43
18.	Əliyeva İ.S. Kiçik biznesin innovasiya təminatı. (SDTK).....	44
19.	Əlizadə T.C. İnnovasiyanın inkişaf etməkdə olan ölkələrin iqtisadi inkişafına təsiri: Azərbaycan iqtisadiyyatında mümkün innovasiya siyasəti. (ADİU).....	46
20.	Əmirov İ.B. Metallurjiyada innovasiyalar qeyri-neft sektorunun inkişafının təminatçısı kimi. (SDU).....	48
21.	Hacıyev Ə.V. Sənayenin inkişafında texnoparkların yeri və rolu. (ADİU).....	50
22.	Hüseynov A.F. Xidmət sektorunda innovasiyaların xüsusiyyətləri. (ADİU).....	52
23.	Hüseynov Ə.A. İnnovasiya müəssisəsinin rəqabətqabiliyyət-liliyinin yüksəldilməsinin əsas amili kimi. (ADİU).....	54
24.	Hüseynova M.S. Kiçik və orta biznesin rəqabət qabiliyyətliliyinin təmin edilməsində innovasiya potensialının rolu. (SDU).....	55
25.	İbrahimova Ç.İ., Hüseynzadə H.A. Mənfəət vergisi ilə bağlı mövcud vergi siyasətinin innovativ cəhətlərinin tədqiqi. (SDU).....	57
26.	İsmayılova L.F. İnnovasiya fəaliyyətinin inkişafında dövlət və xüsusi sektorun əməkdaşlığı. (SDU).....	60
27.	Kərimli V.B. Aqrar sahənin idarə edilməsində innovasiyaların xüsusiyyətləri. (AMEA İİ).....	62
28.	Qafarov A.H. İqtisadi sistemlərin innovasiyalı inkişafına nəzəri-metodoloji	

	yanaşma. (AMEA II).....	64
29.	Qasımova Z.M. Biznes fəaliyyətində logistikanın təşkili problemləri. (SDU).....	65
30.	Qəhrəmanova N.N. Aqrar-sənaye sisteminin iqtisadi mexanizminin innovativ dövlət tənzimlənməsinin əsas istiqamətləri. (ADIU).....	67
31.	Qiyasova Z.H. İnnovativ inkişafın reallaşdırılmasında dünya təcrübəsi. (ADIU).....	68
32.	Quliyev F.M. Bankların nağdsız hesablaşmalarında innovasiya erası. (DİA).....	70
33.	Qurbanov Q.R., Abbasov H.H. Aqrar sahədə innovasiyaların və innovativ texnologiyaların tətbiqi və işçi qüvvəsinin istifadə səmərəliliyinin artırılması. (AMEA II, ADIU).....	74
34.	Mahmudova L.F. İnnovasiya layihələrinin reallaşdırılmasının stimullaşdırılması mexanizmi. (SDU).....	76
35.	Manafov Q.N. Müasir dövrdə innovasiya sahibkarlığının inkişafının bəzi aspektləri. (ADIU).....	78
36.	Məmmədov İ.S. Azərbaycan Respublikasında investisiya–innovasiya fəaliyyətinin dövlət təminatı. (SDU).....	79
37.	Məmmədova E.Ş. Müəssisənin innovasiya siyasətinə təsir edən amillər. (SDU).....	81
38.	Məmmədova S.F. İnnovasiya inkişafının təmin edilməsi dövlətin strateji funksiyasıdır. (ADIU).....	83
39.	Məmmədova S.R. Davamlı iqtisadi inkişafın təmin edilməsində innovasiya prosesinin yeri və rolu. (SDU).....	85
40.	Namazova T.F. Regional innovasiyanın inkişafının qabaqlayıcı konsepsiyası. (SDU).....	86
41.	Novruzova A.Q. Azərbaycanda innovasiya yönümlü iqtisadiyyatın inkişaf istiqamətləri. (ADIU).....	88
42.	Ömərova E.Y. İnnovasiya strategiyası və onun idarə olunmasının təkmilləşdirilməsi. (SDU).....	90
43.	Pənahova G.M. Səmərəli investisiya-innovasiya siyasətinin formalaşdırılması davamlı inkişafa keçidin mühüm şərtidir. (ADIU).....	91
44.	Pürhəni S.H., Qasımov M.T. Qeyri-neft sektoru olan mebel istehsalı sənayesinin problemlərinin təhlili və həllində innovasiyaların tətbiqi. (MAA).....	93
45.	Rəhmani F.P. Sənaye müəssisələrində innovasiya fəaliyyətinin gücləndirilməsi. (ADIU).....	95
46.	Rüstəmov G.R. Müəssisələrdə marketinq fəaliyyətinin planlaşdırılması. (SDU).....	96
47.	Seyidova S.R. Aqrar sahənin innovasiyalı inkişafının əsas istiqamətləri. (SDU).....	98
48.	Şahverdiyeva R.O., Abbasova V.Ə., İbişova M.M. Texnoparklar innovasiya iqtisadiyyatının əsas müəssisəsi kimi. (AMEA İTİ, ATU ¹).....	99
49.	Şükürov A.F. Yeyinti sənayesi müəssisələrində innovasiya. (ADIU).....	101
50.	Tağıyev A.H. İnnovasiya iqtisadiyyatı və onun Azərbaycanda formalaşdırılmasının əsas müddəaları. (SDU).....	102
51.	Tarıverdi Paşa. Müasir iqtisadiyyatın innovasiyalı inkişaf istiqamətlərinin zəruri şərtləri. (AMEA II).....	104
52.	Vəliyev C.R. Pul siyasəti dizaynında yeniliklər. (ADIU).....	107
53.	Yusifova L.V. Keyfiyyəti idarəetmə sistemindən istifadə məqsədləri və onların düzgün formalaşdırılması. (ADIU).....	108
54.	Абдуллаева Т.К., Османов М.З. Формирование стратегии устойчивого развития агропромышленного комплекса. (ДГТУ).....	110
55.	Велиев Т.С. Проблемы развития инновационной модели экономики в Азербайджане. (BDU).....	112
56.	Велиева С.И. Инновация - как фактор развития и повышения эффективности производства. (ADIU).....	115
57.	Гамидуллаев Б.Н., Абсалудинова П.А. Банковская инновационная деятельность: реалии и тенденции. (ДГТУ).....	116
58.	Гамидуллаев Р.Б. Реинжиниринг процессов управления: развитие производственно-инновационной деятельности предприятия. (ДГТУ).....	118
59.	Джамилев М.Р. Вопросы формирования инновационной экономики на современном этапе. (ADIU).....	120
60.	Зобов П.В., Великанова Ю.А. Сервис автодилера: маркетинговый подход повышению эффективности. (УГУ).....	122
61.	Ибрагимова Н.Р. Инновационные аспекты организации бизнес-процессов в нефтегазодобывающей промышленности. (ADNSU).....	124

62.	<i>Круглов И. М.</i> Проблемы становления инновационной экономики в России. (УГУ).....	126
63.	<i>Литвиненко И.Л.</i> Рынок инноваций: ключевые особенности современного развития. (МГГЭУ).....	127
64.	<i>Магомедов А.Г.</i> Налоговые инструменты стимулирования инновационной деятельности предприятий. (ДГТУ).....	130
65.	<i>Мамедов Г.А., Пирмамедов И.Т., Джафаров З.А.</i> Особенности инновационных процессов в образовании. (АТУ ¹).....	132
66.	<i>Мурадалиев С.Г.</i> Развитие инновационного процесса на основе методов стратегического планирования. (ДГТУ).....	136
67.	<i>Самедова Э.Р.</i> Совершенствование организационной структуры малого бизнеса в Азербайджане. (АДИУ).....	138
68.	<i>Сердюкова Н. С.</i> Процесс управления ассортиментом. (УГУ).....	139
69.	<i>Соколова Н.Г.</i> Инновационные тенденции в университетском образовании. (ИГТУ).....	145
70.	<i>Филина Ф.В.</i> Проблемы и возможности использования альтернативных моделей ведения банковского бизнеса в России. (МГГЭУ).....	147
71.	<i>Халимбеков Х.З., Айдаева С.А., Шахбанова З.Р.</i> Развитие системы управления инновациями в сфере туристических услуг. (ДГТУ)	151
72.	<i>Шабанова М.М., Атуева Э.Б., Дусилаева Х.М.</i> Приоритетные направления развития коммунального хозяйства в муниципальном образовании «Город Махачкала». (ДГТУ)	153
73.	<i>Allahmanli T.</i> Changes in global world economy. (BBU).....	155

II BÖLMƏ

74.	<i>Abdullayev Q.S., Bağırov Z.O.</i> İstilik təsirindən səthi çatlar ətrafında yaranan gərginliklərin müasir metodlarla qarşısının alınması. (SDU).....	158
75.	<i>Ağayev Ə.Ə., Muradov M.M., Mürşüdlü N.A., Hüseynova İ.H.</i> Modifikasiya olunmuş ferrit katalizatoru iştirakı ilə fenolun və metanol əsasında metil fenolun alınma prosesinin texniki-iqtisadi qiymətləndirilməsi. (SDU).....	160
76.	<i>Aşurov D.Ə., Ağayev Ə.Ə., Nəzərova M.K., Muradov M.M.</i> Elektrokimyəvi üsulla propilen oksidin alınması prosesinin iqtisadi əsasları. (SDU).....	161
77.	<i>Babayev T.Q.</i> İqtisadiyyatın dövlət tənzimlənməsi və aqrar sahədə onun xüsusiyyətləri. (ADİU)	162
78.	<i>Balayeva Ə.H., Rasulov V.H.</i> Asinxron maşınlarında maqnit səpələnməsinin optimallaşdırılması iqtisadi səmərə və ekoloji təmizliyin əsasıdır. (SDU, SDTK).....	164
79.	<i>Cəfərova R.M., Abbasova Y.Ə.</i> Ölkədə sənaye sektorunun sahələri üzrə inkişafının əsas problemləri. (ADAU).....	165
80.	<i>Əhmədov M.A., Əhmədova S.M.</i> Süni intellekt üsulları ilə çevik istehsal sistemlərinin kompüter modelləşdirilməsi. (SDU).....	167
81.	<i>Əhmədov M.M.</i> Mənzil fondunun təkrar istehsalının idarə edilməsinə klaster yanaşması. (ADİU).....	169
82.	<i>Əhmədova R.R., Hüseynova A.E., Ələsgərova R.Ə.</i> Atmosferin çirklənməsinə görə ödənişlərin norma və miqdarının müəyyən olunması. (SDU).....	170
83.	<i>Əliyeva S.Y., Həsənova T.Ş.</i> İnformasiya xidmətləri bazarının idarə edilməsi və tənzimlənməsi. (SDU).....	171
84.	<i>Heydərov N.İ.</i> İnformasiya texnologiyaları və insan inkişafı. (ƏƏSMN).....	173
85.	<i>Həmzəyeva Q.R.</i> Yüksək texnologiyalar: iqtisadiyyatın inkişaf amili. (AMİU).....	175
86.	<i>Hümbətəliyeva S.Ə.</i> İnformasiya texnologiyaları sahəsində konsaltinq xidmətinin müasir istiqamətləri. (SDU).....	177
87.	<i>Hümbətova S.İ.</i> Aqrar istehsalın dövlət tənzimlənməsi məsələləri. (ADİU).....	179
88.	<i>Hüseynov Q.S.</i> Azərbaycanca təbii inhisarların qismən özəlləşdirilməsi: yolları, nəticələri, səmərəliliyi. (SDU).....	181
89.	<i>Hüseynova S.M.</i> Müasir şəraitdə lizinq xidmətləri bazarında qiymətlərin formalaşması	

	xüsusiyyətləri. (ADİU).....	183
90.	<i>Xurşudov Ş.N., Məmmədova V.İ.</i> Marketinqin mahiyyəti, funksiyaları, subyektləri və növləri. (GDU).....	185
91.	<i>Quliyev İ.Q.</i> Aqrar sahənin inkişafının dövlət tənzimlənməsi prioritetləri. (ADİU).....	188
92.	<i>Quliyev Z.A.</i> Azərbaycanın iqtisadiyyatının tarazlı inkişafında neftqazçıxarma sənayesinin rolu. (NQETLİ).....	191
93.	<i>Mirzəbəyov A.Ə.</i> Sənaye müəssisələrinin innovasiyalı inkişafında elmi-texniki tərəqqinin rolu. (SDU).....	193
94.	<i>Mirzəbəyova M.S.</i> Müasir dövrdə strateji planlaşdırmanın formalaşdırılması və reallaşdırılmasının xüsusiyyətləri. (ADİU).....	195
95.	<i>Muxtarov Ş., Mikayılov C.</i> Azərbaycanda pul siyasətinin transmissiyası mexanizmlərinin qiymətləndirilməsi. (QU).....	196
96.	<i>Muradov M.M., Səmədov M.M., Əhmədov V.N., Seyidova Ə.N.</i> Müasir iqtisadi şəraitdə kimya sənayesinin təşkili. (SDU).....	199
97.	<i>Mustafazadə C.M., Mustafayev M.M., Səmədov M.M.</i> Kimya sənayesinin yaranması, davamlı iqtisadi inkişafın təmin olunmasında rolu və əhəmiyyəti. (SDU).....	200
98.	<i>Novruzov N.A.</i> Regionların iqtisadi inkişaf proseslərində tikinti klasterlərinin əhəmiyyəti. (OYU).....	202
99.	<i>Paşazadə C.H.</i> Azərbaycanda neft-qaz sənayesinin emal şəbəkəsinin genişləndirilməsi yolları. (OYU).....	204
100.	<i>Ramazanov Q.Ə.</i> Azərbaycanda plastik sənayenin inkişafının iqtisadiyyatın diversifikasiyasında rolu. (SDU).....	206
101.	<i>Rəsulova Ü.R.</i> Dövlətin elmi-texniki siyasəti və innovasiya infrastrukturunun formalaşdırılması. (ADİU).....	207
102.	<i>Rzayev A.R.</i> Davamlı iqtisadi inkişafın təmin edilməsində nəqliyyat xidmətlərinin rolu. (AMEA İİ).....	209
103.	<i>Seyidov Z.M.</i> Elmi-tədqiqat təcrübə konstruktor işlərinin təsərrüfat mexanizmi və onun xüsusiyyətləri. (ADİU).....	211
104.	<i>Süleymanova A.İ.</i> Regional aqrar inkişafın qiymət tənzimlənməsi. (ADİU).....	213
105.	<i>Şəfiyeva T.İ.</i> Rəqəmsal iqtisadiyyat və onun inkişaf istiqamətləri. (SDU).....	215
106.	<i>Tağıyeva R.A.</i> Azərbaycan sənayesinin inkişafının regional-ərazi aspektləri. (ADİU).....	218
107.	<i>Talıbov N.H., Hüseynov A.H.</i> Konseptual layihələndirmə prosesinin məhsuldarlığının yüksəldilməsi yollarının tədqiqi. (SDU).....	219
108.	<i>Teyyubova S.R.</i> Maqnit işəburaxıcılarının iqtisadi səmərəliliyi. (SDU).....	222
109.	<i>Zalov Z.M.</i> Biznesin inkişafında lizinq münasibətlərinin rolu. (SDU).....	223
110.	<i>Баламирзоев Н.Л.</i> О роли предпринимательских ассоциаций в обеспечении конкурентоспособности предприятий. (ДГТУ).....	225
111.	<i>Гасанова Н.М.</i> Прогнозирование развития предприятий строительного комплекса в современных условиях хозяйствования. (ДГТУ).....	227
112.	<i>Гусейнова Н.Ю.</i> Оценка логистической сбытовой деятельности производственно-коммерческих предприятий по отдельным направлениям. (ADİU).....	229
113.	<i>Емельянова Д.А., Шульгина А. И., Мезенцева В. Г.</i> Значение ассортиментной политики в деятельности предприятия. (КГУ).....	230
114.	<i>Косинова Н.А.</i> Методы исследования системы управления коммерческой деятельностью предприятия. (КГУ).....	232
115.	<i>Магомедов О.А., Джалилова Э.А.</i> Современные проблемы антикризисного управления. (ДГТУ).....	234
116.	<i>Мамедов С.М.</i> Управленческое решение как элемент структуры процесса управления промышленной организацией. (ADİU).....	236
117.	<i>Модинова Р.Р.</i> Пути улучшения обеспечения сельского хозяйства производственными фондами. (ADAU).....	237
118.	<i>Наджафова З.Б.</i> Естественные монополии: проблемы функционирования и практика регулирования в современных условиях. (ADİU).....	239
119.	<i>Никифорова Э.Г., Сафина А.А.</i> Методика оценки эффективности развития	

	производственно-технологической цепочки. (ИУЭФ, КФУ).....	240
120.	<i>Рахманова М.М.</i> Пищевая и перерабатывающая промышленность республики Дагестан: анализ состояния и приоритетные направления развития. (ДГТУ).....	243
121.	<i>Самедов М.М., Мустафаев М.М., Гахраманов Р.Ф., Оруджов К. Дж., Бабаев С.Б.</i> Современные способы определения себестоимости продукции химических производств. (SDU).....	246
122.	<i>Ширвани К.В.</i> Оценка эффективного использования топлива и энергии на промышленных предприятиях. (СГУ).....	246
123.	<i>Шихализаде С.Э.</i> Общая тенденция применения ИКТ в Азербайджане. (BDU).....	248
124.	<i>Щедрина И. Н., Горбатенко С.В.</i> Оценка влияния различных факторов на доходность портфеля активов предприятия. (КТУ).....	250

III BÖLMƏ

125.	<i>Abbasov V.H.</i> Kənd təsərrüfatı və sənaye istehsalı sahələrinin kompleks inkişaf prioritetləri. (BDU).....	253
126.	<i>Abdullayev L.İ.</i> Azərbaycan Respublikasında aqrar sahənin inkişaf istiqamətləri. (SDU).....	256
127.	<i>Ağayeva X.Y.</i> Emal sənayesi müəssisələrinin davamlı iqtisadi inkişaf problemləri və onların həlli yolları. (ADNSU).....	258
128.	<i>Aslanova İ.E.</i> Makroiqtisadi tarazlığın təmin edilməsinin davamlı inkişafa təsirinin müasir vəziyyəti. (AU).....	260
129.	<i>Babayeva A.Ə.</i> İqtisadi artımın yeni keyfiyyəti və onun ölçülməsi. (ADİU).....	262
130.	<i>Əhmədov M.A.</i> Milli iqtisadiyyatın təhlükəsizliyinin təmin olunmasının dövlət mexanizmi və onun təkmilləşdirilməsinin prioritetləri. (ADİU).....	264
131.	<i>Əhmədova R.R., Aşurova N.D., Avdunova A.M.</i> Ətraf mühitin çirklənməsindən dəyən zərərin hesablanması. (SDU).....	265
132.	<i>Əliyev Ə.İ.</i> Bankın maliyyə sabitliyinin yüksəldilməsi baxımından onun maliyyə strategiyasının təkmilləşdirilməsi istiqamətləri. (ADİU).....	267
133.	<i>Əliyeva A.H.</i> Ərzaq təminatının problemləri və inkişaf mərhələləri. (SDU).....	268
134.	<i>Əliyeva L.Z.</i> Regionların davamlı və tarazlı inkişafının təmin edilməsində aqrar sektorun rolu. (ADİU).....	270
135.	<i>Əmiraslanova D.Ə.</i> Etilen-polietilen zavodunun təsərrüfat-maliyyə fəaliyyətinin yaxşılaşdırılması yolları. (SDU).....	271
136.	<i>Əsədov A., Əsədov Ə.</i> Nəqliyyat və ekoloji təhlükəsizlik: “Yaşıl nəqliyyat sistemi”nin formalaşdırılması və inkişafı. (AMEA II, AKU).....	273
137.	<i>Əsədov T.F.</i> Ətraf mühitin qorunmasının tənzimlənməsinin maliyyə-hüquqi mexanizminin təkmilləşdirilməsi. (ADİU).....	276
138.	<i>Əsgərova R.V.</i> Azərbaycan bank sektorunun müasir problemləri və bu istiqamətdə bank nəzarətinin rolu. (ADİU).....	277
139.	<i>Əsgərova S.Ə.</i> İqtisadiyyatın davamlı inkişafının qiymətləndirilməsi meyarları. (AKU).....	279
140.	<i>Əzizova K.V.</i> Dövlətin aqrar siyasətinin iqtisadi inkişaf mexanizminin əsasları. (SDU).....	281
141.	<i>Haxverdiyev Ə.</i> Azərbaycanda enerji siyasətinin davamlılığı: ekoloji təhlükəsizlik. (QU).....	283
142.	<i>Hacıyev N.Q.</i> Müasir şəraitdə aqrar sektorun əsas funksiyaları və indikatorları. (ADİU).....	286
143.	<i>Hacıyeva A.Ə.</i> Transmilli müqavilələr - birləşmə və qovuşmaların iqtisadi təhlükəsizliyə təsiri. (ADİU).....	287
144.	<i>Həsənova M.A.</i> Azərbaycan neft-qaz sənayesinin rəqabətqabiliyyətliliyinin artırılması. (ADİU).....	289
145.	<i>İlyasov M.X., Hüseynli E.Ç.</i> Zəlzələ nəticələrinin iqtisadiyyata təsiri və axtarış və qəza-xilasetmə işlərinin riyazi proqnozlaşdırılması. (MAA).....	291
146.	<i>İmamverdiyev E.Ə., İsayadə E.İ.</i> Aqrar sahədə istehsalın iqtisadi səmərəliliyinin yüksəldilməsi istiqamətləri. (ADAU).....	293
147.	<i>Kərimov R.İ.</i> Azərbaycanın milli iqtisadiyyatında bazar mexanizminin çevik modelinin formalaşması yolları. (AMEA II).....	295

148.	<i>Qarayev R.H.</i> Azərbaycanın emal sənayesinin rəqabətədavamlı iqtisadi inkişaf problemləri və onların həlli yolları. (<i>ADNSU</i>).....	298
149.	<i>Qəmbərova R.M., Məmmədova M.Z.</i> Ərzaq bazarının qorunmasında yerli istehsalın stimullaşdırılması. (<i>ADAU</i>).....	299
150.	<i>Quliyeva G.Ü.</i> İnhisarçılığın aradan qaldırılması rəqabət qabiliyyətli istehsalın formalaşmasının əsas şərtlərindəndir. (<i>ADİU</i>).....	301
151.	<i>Quliyeva M.G.</i> Pul-kredit siyasəti iqtisadi təhlükəsizliyin təmin edilməsi vasitələrindən biri kimi. (<i>SDU</i>).....	303
152.	<i>Quluzadə Ç.Ə.</i> Mühəsibat uçotu və hesabatlarının harmonizasiyası və standartlaşmasının zəruriliyi. (<i>SDU</i>).....	305
153.	<i>Qurbanov T. M.</i> Azərbaycanda davamlı iqtisadi inkişafın təmin olunmasının büdcə xərcləri amili. (<i>AMEA İİ</i>).....	307
154.	<i>Mahmudova G.Ş.</i> Qlobal maliyyə böhranı kontekstində Azərbaycan bank sektorunda maliyyə sabitliyinin təminatı problemləri (<i>ADİU</i>).....	308
155.	<i>Mahmudova İ.M.</i> Regional siyasətin formalaşdırılması və prioritetləri. (<i>ADİU</i>).....	311
156.	<i>Mehdizadə M.M.</i> İqtisadi və ekoloji təhlükəsizlik problemləri. (<i>ADİU</i>).....	312
157.	<i>Məmmədov A.B.</i> İqtisadi təhlükəsizlik və cəmiyyətin iqtisadi inkişafında onun rolu. (<i>ADİU</i>).....	314
158.	<i>Məmmədov A.B.</i> İqtisadi təhlükəsizliyin strateji məqsədləri və vəzifələri. (<i>ADİU</i>).....	315
159.	<i>Məmmədov Ç.R.</i> Azərbaycan Respublikasında ekoloji problemlərin həllində bərpa olunan enerji mənbələrinin tətbiqinin rolu. (<i>ADNSU</i>).....	317
160.	<i>Məmmədov N.</i> Ətraf mühit: ekoloji məsələlərin əsas istiqamətləri. (<i>ADİU</i>).....	319
161.	<i>Məmmədov T.N.</i> Qida məhsulları bazarının sosial-iqtisadi mahiyyəti və səciyyəvi xüsusiyyətləri. (<i>AMEA İİ</i>).....	321
162.	<i>Məmmədova G.Q.</i> Regionun rəqabətqabiliyyətinin yüksəldilməsində maliyyə institutlarının rolu. (<i>ADİU</i>).....	323
163.	<i>Məmmədova S.A.</i> Azərbaycanda sahibkarlıq fəaliyyətinin davamlı iqtisadi inkişaf problemləri və onların həlli yolları. (<i>AMEA İİ</i>).....	325
164.	<i>Mikayilov C., Şükürov V.</i> Azərbaycan nümunəsində nəqliyyat sektorunun atmosfer çirklənməsinə təsirlərinin ekonometrik qiymətləndirilməsi. (<i>QU</i>).....	327
165.	<i>Mikayilov V.M.</i> Bazar iqtisadiyyatında rəqabətin rolu. (<i>NQETLİ</i>).....	329
166.	<i>Musayeva R.A.</i> Maliyyə siyasətinin məzmunu və nəzəri-konseptual əsasları. (<i>ADİU</i>).....	330
167.	<i>Mustafayeva N.Ə.</i> İqtisadi-ekoloji təhlükəsizliyin nəzəri-metodoloji əsasları və idarəetmə mexanizmləri. (<i>DİA</i>).....	332
168.	<i>Nağıyev N.T., Əhmədova S.T.</i> İqtisadi təhlükəsizliyinin təmini məqsədlə aviasiya sahəsində biometrik texnologiyaların tətbiqi və onların inkişaf etdirilməsi problemləri. (<i>MAA</i>).....	334
169.	<i>Nağıyev N.T., Qurbanov Z.Ş.</i> Aviasiya sahəsində iqtisadi inkişafa təsir edən daxili hədələr və insayder anlayışı. (<i>MAA</i>).....	336
170.	<i>Namazova L.S.</i> İnformasiya cəmiyyətinin inkişafının monitorinqinin bəzi məsələləri. (<i>ADİU</i>).....	339
171.	<i>Nuriyev Ə.X., Abdalova M.Ə.</i> Regionların tarazlı inkişafı: nailiyyətlər, problemlər və perspektivlər. (<i>AMEA İİ</i>).....	341
172.	<i>Nuriyeva K.M.</i> Regionların sosial-iqtisadi inkişafının təmin edilməsinin maliyyə mexanizmini qiymətləndirilməsi. (<i>ATMU</i>).....	344
173.	<i>Osmanov İ.O., Zalov Z.M.</i> Böhranlı şəraitdə biznesin iqtisadi təhlükəsizliyinin təmin edilməsi yolları. (<i>SDU</i>).....	347
174.	<i>Rzayeva Ş.M.</i> İqtisadiyyatın diversifikasiyasının sürətləndirilmə-sində qeyri-neft sənayesinin rolu. (<i>ADİU</i>).....	349
175.	<i>Sadiqov H.Ş.</i> Xalqımızın ekoloji sağlamlığının təminatçısı. (<i>SDU</i>).....	350
176.	<i>Səfərova F.M.</i> Rəqabətqabiliyyətin təmin olunmasının qiymət amili və onun Azərbaycanın emal sənayesi sahələrində rolu. (<i>ADİU</i>).....	351
177.	<i>Soltanlı İ.Q.</i> Aqrar sahənin dayanıqlı inkişaf strategiyasına ümumi baxış. (<i>AMEA İİ</i>).....	352
178.	<i>Süleymanov Q.S., Feyziyeva N.V.</i> Azərbaycanın emal sənayesinin davamlı iqtisadi inkişafında yaranan risk amilləri və onların aradan qaldırılması yolları. (<i>ADNSU</i>).....	355
179.	<i>Tağıyeva A. V.</i> Azərbaycanda sahibkarlıq fəaliyyətinin maliyyələşdirilməsi metodlarının təkmilləşdirilməsi. (<i>SDU</i>).....	356

180.	<i>Vəliyev E.N.</i> Monetar siyasətin tətbiqində şəffaflığının genişləndirilməsi istiqamətləri. (ADİU).....	358
181.	<i>Vəliyeva L.M.</i> Müəssisənin maliyyə təhlükəsizliyi iqtisadi təhlükəsizliyin tərkib hissəsi kimi. (SDU).....	360
182.	<i>Yəhyayeva A.Y.</i> Bütçə-vergi siyasətinin təkmilləşdirilməsi maliyyə sabitliyinin dayanıqlığının təmin olunmasının prioritet istiqamətlərindən biri kimi. (SDU).....	362
183.	<i>Yusifov M.Y.</i> Azərbaycanda inflyasiya proseslərinin modelləşdirilməsi: <i>TARCH modelinin tətbiqi.</i> (BDU).....	364
184.	<i>Абдуллаева Т.К., Курбанова П.М.</i> Обеспечение безопасности в туристской сфере. (ДГТУ).....	365
185.	<i>Брыкин И.А., Михайлюк А.В.</i> Макро и микросреда предприятий отечественного авиастроения: основные проблемы обеспечения экономической безопасности. (УГУ).....	367
186.	<i>Гамидова Л.А.</i> Обеспечение экономической безопасности Азербайджана. (ADİU).....	369
187.	<i>Казиева Ж.Н., Черкасова С.А.</i> Современные подходы к проблеме экономической безопасности. (ДГТУ).....	370
188.	<i>Кашиева Л.А.</i> Внедрение инноваций в ресторанный бизнес Азербайджана, как мера по сохранению его финансовой устойчивости в условиях экономического кризиса. (ADİU).....	372
189.	<i>Керимзаде М.В.</i> Основные направления решения продовольственной безопасности страны. (ADİU).....	374
190.	<i>Кузнецов В.В., Сайфутдинов Р.А.</i> Культура землепользования. (УГТУ, РАН ХГС УФ).....	375
191.	<i>Лаврова Е.Л.</i> Социальное обеспечение: значение и современные тенденции. (МГГЭУ).....	377
192.	<i>Магомедова Т.В., Улубиева П.М.</i> Современные тенденции развития системы государственного финансового контроля Республики Дагестан. (ДГТУ).....	379
193.	<i>Меликова Л.А.</i> Макрофинансовая стабилизация страны в условиях финансового кризиса. (AU).....	381
194.	<i>Мызрова К.А., Утяганов Р.А.</i> К вопросу о проблеме экологической и экономической безопасности организаций и предприятий. (УГУ).....	383
195.	<i>Муллахмедова С.С., Эмирбекова К.Н.</i> Экономическая безопасность России. (ДГТУ).....	385
196.	<i>Наджафов С.А.</i> Жесткость долговых обязательств и долговой кризис. (ADİU).....	387
197.	<i>Назаров К.К.</i> Производственные издержки торгового предприятия в условиях современного экономического развития. (ДГТУ).....	389
198.	<i>Нур-Мамедова Н.А.</i> Анализ состояния нефтегазовой промышленности с учетом экономического риска. (ADNSU).....	390
199.	<i>Сокольникова О.Б.</i> Актуальные вопросы обеспечения экономической безопасности в условиях глобализации и интеграции. (РТА).....	392
200.	<i>Султалиева З.М.</i> Развитие конкурентных отношений в сфере высшего образования. (ДГТУ).....	395
201.	<i>Эюбов А.Дж.</i> Продовольственная безопасность как одно из ключевых направлений устойчивого экономического развития Азербайджанской Республики. (ADİU).....	397

Kompüter t rtibatı - *A.Adilova*
- *A.Bayramova*
Korrektorlar - *İ.Osmanov*
- *S.Əlizayeva*
Texniki redaktor - *E.H sr tova*
M sul katib - dos.Q.H seynov

 pa imzalanmıřdır: 19.04.2016-cı il.
M tb  kağızı, kağızın formatı: 70*108 ¼.
Y ks k  ap  sulu. H cmi: 50,6 ř. .v.
Sifariř 11. Tiraj 250 n sx .
Qiym ti m qavil  yolu il .

Sumqayıt D vl t Universitetinin
m tb sində  ap olunmuřdur.

M xbir  nvan:

Az rbaycan, 5008, Sumqayıt,
43-c  m h ll 
Tel: (0-12) 448-12-74
(0-18) 644-88-10
Faks: (0-18) 642-02-70
Web: www.sdu.edu.az
E-mail: sdu.elmihisse@mail.ru