

Негосударственное образовательное учреждение  
дополнительного профессионального образования  
«Экспертно-методический центр»  
Научно-издательский центр «Articulus-инфо» г. Чебоксары

# **ИДЕИ И ПРОЕКТЫ МОЛОДЕЖИ РОССИИ**

Материалы Всероссийской  
научно-практической конференции

29 октября 2015 г.

**Чебоксары  
2015**

УДК 303  
ББК 60  
И 29

**Главный редактор**

*Нечаев Михаил Петрович, главный редактор, д.п.н., профессор, член-корр. МАНПО*

**Редакционная коллегия**

*Зорина Елена Евгеньевна, кандидат педагогических наук, доцент, Санкт-Петербургский филиал ФГОБУ ВПО «Финансовый университет при Правительстве Российской Федерации»  
Захарова Татьяна Львовна, кандидат физико-математических наук, доцент, МАОУ «Лицей № 3» г. Чебоксары  
Левченко Виктория Викторовна, кандидат педагогических наук, Финансовый Университет при Правительстве Российской Федерации (г. Москва), кафедра «Иностранные языки-1»  
Ярутова Алла Николаевна, ответственный редактор, генеральный директор НОУ ДПО «Экспертно-методический центр»*

**Идеи и проекты молодежи России:** материалы Всероссийской научно-практической конференции. 29 октября 2015 г. / гл. ред. М.П. Нечаев. – Чебоксары: Экспертно-методический центр, 2015. – 300 с.

ISBN 978-5-906212-92-4

В сборнике материалов Всероссийской научно-практической конференции «Идеи и проекты молодежи России» представлены исследовательские работы, проекты, идеи и программы талантливой молодежи, занятой научно-техническим и научно-исследовательским творчеством.

Материалы сборника предназначены для всех категорий работников образовательных организаций, а также научных сотрудников, докторантов, аспирантов, соискателей, студентов педагогических вузов и всех, интересующихся научными и педагогическими исследованиями.

Сборник подготовлен по материалам, предоставленным в электронном виде, и сохраняет авторскую редакцию.

ISBN 978-5-906212-92-4

© НОУ ДПО «Экспертно-методический центр», 2015

© Коллектив авторов, 2015

## СОДЕРЖАНИЕ

### НАУЧНОЕ ИССЛЕДОВАНИЕ

Организационно-правовые основы миграционной политики в эпоху правления Екатерины II <b>Аверкова В.А.</b> .....	10
Категория героики в русской литературе XIX века <b>Батьянова А.Д.</b> .....	13
Интеграция людей с ограниченными возможностями здоровья в трудовую сферу <b>Габдрахманова М.Р.</b> .....	15
Ситуация успеха в учебном процессе <b>Ковалёва Л.И.</b> .....	17
Артпедагогика как условие творческой деятельности в обучении у студентов <b>Небесаева Ж.О., Сманова А.С., Нурке М.С.</b> .....	20

### НАУЧНО-ПРАКТИЧЕСКОЕ ИССЛЕДОВАНИЕ

Возможности использования стевиозида в йогуртах функционального назначения <b>Вольхина Н.А., Ефимова Н.О.</b> .....	25
Развитие молодежного информационного пространства в контексте реализации молодежной политики <b>Геворгян А.А.</b> .....	27
Магические квадраты <b>Данченко С.А.</b> .....	29
Педагогические условия становления готовности учителя к воспитанию патриотизма подростков <b>Домбровская М.Г.</b> .....	33
Принципы работы систем компьютерного зрения <b>Доронин В.А., Кузьмин В.В., Корнилова А.Ю., Фролкина А.В., Дюпин В.Н.</b> .....	35
Анализ частоты встречаемости дисбактериоза кишечника у обследованных детей г. Северодвинска <b>Кочеткова Л.А., Поликарпова С.С.</b> .....	40

Развитие и коррекция у младших школьников с легкой степенью умственной отсталости представлений о неживой природе посредством дидактических игр и заданий <b>Никонорова А.Е.</b> .....	<b>47</b>
Факторы, влияющие на формирование мировоззрения молодёжи <b>Опацкая Т.Н., Линькова В.Р.</b> .....	<b>51</b>
Английский язык среди русских программистов <b>Шахов А.В.</b> .....	<b>54</b>
Социальные качества спортсменов <b>Шевелев А.С.</b> .....	<b>57</b>

## **ТВОРЧЕСКИЕ ПРОЕКТЫ**

Значение проектной деятельности учащихся СПО в формировании сознательной гражданской позиции на примере мероприятия «Отстоим правду истории!» (Защита от фальсификаций памяти о Великой Отечественной войне) <b>Алексеева Е.А., Сагнак Ю.С.</b> .....	<b>62</b>
Инновационные подходы в обучении народным ремеслам в центре детского творчества <b>Жученко О.Г.</b> .....	<b>64</b>
Формирование духовности у учащихся средствами народной культуры <b>Жученко О.Г.</b> .....	<b>69</b>
Декоративно-прикладное искусство в современном художественном пространстве (к вопросу морфологии) <b>Жученко О.Г.</b> .....	<b>73</b>
Духовно-нравственное воспитание детей в условиях дополнительного образования на примере работы МАУДОД «Народные ремесла» <b>Жученко О.Г.</b> .....	<b>80</b>
Создание электронного пособия по истории и кубановедению в программе HELPNDOC <b>Хрупин В.Ю.</b> .....	<b>82</b>

## **ИССЛЕДОВАТЕЛЬСКИЕ ПРОЕКТЫ**

Проблемы современной молодежи и пути их решения <b>Балахнина Ю.В.</b> .....	<b>86</b>
--	-----------

## ИДЕИ И ПРОЕКТЫ МОЛОДЕЖИ РОССИИ

---

Исследование организационных аспектов в системе найма персонала <b>Брушковская Е.С., Ерискина А.А.</b> .....	89
Исследование длины тормозного пути автомобиля <b>Волков В.В.</b> .....	93
Исследование качества сливочного масла <b>Галеева О.В.</b> .....	97
Путь становления М.В. Ломоносова как российского ученого <b>Гукасян Э.Г.</b> .....	99
Развитие просодической стороны речи у детей дошкольного возраста в театрализованной деятельности <b>Дружинина И.В.</b> .....	103
Повышение безопасности лабораторных исследований нефти путем применения альтернативных растворителей <b>Ислентьев Н.С.</b> .....	105
Фридерик Шопен, его окружение и последователи <b>Исхакова З.Х., Шарафуллина И.А.</b> .....	114
Применение мультимедийных технологий для повышения учебной мотивации учащихся <b>Константинова И.С., Константинов А.А.</b> .....	120
700-летие Св. Преподобного Сергия Радонежского <b>Кофанова В.С.</b> .....	123
Исследование качества белого чая <b>Николаева А.В.</b> .....	125
Мы – за чистый город! <b>Потаенков М.В.</b> .....	127
Вычисление объемов <b>Хайруллина Я.А., Хайртдинова Г.Ф.</b> .....	129
Американская периодика конца XIX – начала XX вв. о казахском национальном напитке – кумысе <b>Хасанай А.М.</b> .....	133

## ПРАКТИКО-ОРИЕНТИРОВАННЫЕ ПРОЕКТЫ

Краеведческое воспитание детей с ОВЗ в начальных классах <b>Айдарова Л.У.</b> .....	139
Программа «Знакомство детей 6 лет с компьютером» <b>Бежаева Д.Н., Диганова О.А., Зиновенко О.А., Князева Т.Е.</b> ...	141

Использование компьютерных технологий на уроках музыкальной литературы: работа с нотной хрестоматией и программой FINALE 2014 <b>Викторова К.В.</b> .....	<b>145</b>
Создание галереи выдающихся ИТ-специалистов <b>Ефимова К.П., Кузбагарова А.С.</b> .....	<b>151</b>
Проект по физической культуре в ДООУ «Весёлая физкультура» <b>Коковкина Н.Б.</b> .....	<b>154</b>
Многофункциональность применения стекла <b>Комяков А.Р.</b> .....	<b>157</b>
Создание автоматизированной системы регулирования с использованием пакетов Codesys и Labview <b>Корнев М.В.</b> .....	<b>159</b>
Рабочая тетрадь как средство повышения эффективности обучения на занятиях музыкальной литературы <b>Лысенкова Т.В.</b> .....	<b>163</b>
Волонтерское движение как важный компонент процесса социализации студенчества <b>Мышегреб П.К.</b> .....	<b>173</b>
Дистанционное обучение праву <b>Пашковская Е.И.</b> .....	<b>177</b>
Расчет узла синтеза метанола на низкотемпературном катализаторе <b>Секинаева А.С.</b> .....	<b>180</b>
Обеспечение безопасности проведения ремонтных работ по замене дефектного участка нефтепровода <b>Сулим А.А.</b> .....	<b>184</b>
Развитие регулятивных универсальных учебных действий на уроках физики <b>Трубицин Д.И., Трубицина Н.Н.</b> .....	<b>188</b>

## **МЕЖДИСЦИПЛИНАРНЫЕ ПРОЕКТЫ**

Расчет себестоимости одного анализа по методике «Определения мутности в питьевой воде фотометрическим методом» на ООО «Томскводоканал» <b>Нестерович А.В.</b> .....	<b>192</b>
--	------------

## СОЦИАЛЬНЫЙ ПРОЕКТ

Здоровое поколение <b>Аверина М.В.</b> .....	197
Создание городского журнала <b>Багрецова Н.В.</b> .....	200
«Народная школа» <b>Боровенская И.Ю., Косинова А.П., Шайхуллина А.Н.</b> .....	201
Молодежный проект «Тур-спорт» <b>Зайцева В.А.</b> .....	206
Методическая разработка социального проекта «Английские надписи на одежде» <b>Игушкин И.А.</b> .....	208
Создание центра творческих компетенций для вовлечения молодежи с. Песчанка в возрасте от 10 до 30 лет в процесс творческой самореализации <b>Карпенко Е.Ю.</b> .....	211
Английский: волонтер – волонтеру <b>Кириллина Н.А., Федорова О.В.</b> .....	213
Голосуем за здоровый образ жизни <b>Курицына О.В., Лашкарава Т.Д., Малышева К.Е., Миланина Е.С., Фадеева Е.С., Шахмаев А.А.</b> .....	217
Уличное искусство «граффити» в общественной сфере <b>Музырева С.Н.</b> .....	221
Социальный проект «Конкурс схем безопасности передвижения детей «Безопасная дорога в детский сад» <b>Пороскова Е.С., Хлынова А.В.</b> .....	223
Сетевое взаимодействие как условие эффективного управления качеством педагогического образования, направленного на повышение престижа профессии педагога (на примере Центра непрерывного образования) <b>Рожнова И.С.</b> .....	225
Здоровый образ жизни – выбор молодых! <b>Савостина Е.В., Кирющенко Н.И.</b> .....	229
Социальные сети в современном профессиональном образовании <b>Смирнов А.С.</b> .....	232

Идея создания проекта совместной благотворительной и добровольческой деятельности детей, подростков, молодежи и взрослых «Дневник добрых дел» <b>Стрешнева М.А.</b> .....	<b>234</b>
Время говорить на русском языке <b>Шалдина А.В.</b> .....	<b>239</b>

## ПРОГРАММЫ

Методические рекомендации по аттестации педагогических работников с целью подтверждения соответствия занимаемой должности <b>Кучеренко Я.Ю.</b> .....	<b>245</b>
Программа опытно-экспериментальной работы по формированию у учащихся старших классов мотивации к исследовательской деятельности во внеклассной воспитательной работе <b>Литвиненко Е.В.</b> .....	<b>248</b>
Программа подготовки молодежи к семейной жизни <b>Мартынова А.С.</b> .....	<b>255</b>
Программа «Основы классического танца» <b>Павинская К.В.</b> .....	<b>260</b>
Тренинг родительской активности <b>Рудь Н.П.</b> .....	<b>282</b>
Психологическое сопровождение по вопросам гармонизации межличностных отношений в старшей школе <b>Соболева Д.Ю., Верещагина Т.Ю.</b> .....	<b>286</b>

## ИНТЕЛЛЕКТ-ИДЕЯ

Влияние закона притяжения или силы на мысли человека <b>Астафьева Ю.Е.</b> .....	<b>290</b>
Усовершенствование дизель-генераторной установки <b>Лескин А.Н.</b> .....	<b>291</b>
Создание и постобработка фотографий при использовании мобильных устройств и online-сервисов <b>Шитикова Ю.В.</b> .....	<b>294</b>



The background features a complex geometric design. It consists of several overlapping circles of varying shades of gray, creating a sense of depth and movement. A prominent feature is a grid of small, light gray dots that forms a circular pattern, partially obscured by the larger circles. The overall aesthetic is clean, modern, and scientific.

**НАУЧНОЕ  
ИССЛЕДОВАНИЕ**

## ОРГАНИЗАЦИОННО-ПРАВОВЫЕ ОСНОВЫ МИГРАЦИОННОЙ ПОЛИТИКИ В ЭПОХУ ПРАВЛЕНИЯ ЕКАТЕРИНЫ II

**Аверкова Вероника Александровна,**

2 курс, ФГБОУ ВО «Воронежский государственный аграрный университет имени императора Петра I», г. Воронеж  
Руководитель – Пыльцина Марина Викторовна, к.и.н, доцент

---

**Ключевые слова:** колонизация, сельское хозяйство, право, история.

Актуальность выбора темы исследования обусловлена стоящей перед европейскими странами проблемой неконтролируемой миграции, повлекшей за собой этническую преступность и религиозный экстремизм. Многие эксперты сходятся во мнении, что в настоящее время ЕС необходимо выработать взвешенную и солидарную миграционную политику, основанную на действенном правовом механизме, способствовать интеграции переселенцев в систему европейских ценностей. В связи с этим представляется важным исследование законодательно урегулированных миграционных процессов второй половины XVIII в. Возведя сельское хозяйство в круг государственных интересов, Екатерина II стремилась не только опираться на внутренний потенциал, но решать заданные временем дилеммы посредством привлечения иностранного человеческого ресурса.

Цель исследования заключается в анализе законодательства второй половины XVIII в. по привлечению в Россию внешних трудовых ресурсов, обеспечению защиты прав колонистов и выявлению их роли в аграрных модернизационных процессах.

Методологической основой является структурно-функциональный, сравнительно-правовой, хронологический, статистический методы.

Во второй половине XVIII в. экономический потенциал Российского государства был сосредоточен в аграрном секторе. Но состояние сельскохозяйственной сферы можно оценить как неудовлетворительное. Екатерина II в своем «Наказе» предлагала проблему процветания государства и благополучия подданных решать посредством развития хлебопашества, подчеркивая, что «не может быть там ни искусное рукоделие, ни твердо основанная торговля, где земледелие в уничтожении или незначительно производится» [4, с. 114].

Начиная с XVI в. усовершенствование сельского хозяйства шло экстенсивным путем, опираясь на внутренние колонизационные мероприятия. К началу XVIII в. внутренний источник колонизации иссяк: основная масса земледельцев, оказавшись в тисках крепостной зависимости, утратила свободу передвижения по стране.

Решая данную проблему, царское правительство обратило свой взор на Запад, приступив к реализации целенаправленной масштабной колонизационной политики. «Только со времен царствования Екатерины II начинают появляться широкие общие мероприятия по развитию сельского хозяйства вообще и земледелия в особенности. Сюда относится, главным образом, основание в различных местностях России колоний иностранных поселенцев...» [7, с. 38].

Со времен Петра I Россия приложила громадные усилия, чтобы интегрироваться в Европу. Результатом этого стало усвоение теорий меркан-

тилизма и протекционизма, а также народонаселения, а затем и учения физиократов. Именно они стали той теоретической основой, на которой базировалась колонизационная политика Екатерины Великой.

Правовой основой миграционной политики явились манифесты, изданные в 1762 и 1763 гг. Значительное количество законодательных актов об иностранной колонизации, принятых в годы царствования Екатерины II, стали правовой основой Устава о колониях иностранцев в империи 1857 г.

4 декабря 1762 г. был подписан Манифест «О позволении иностранцам, кроме жидов, выходить и селиться в России и о свободном возвращении в свое отечество русских людей, бежавших за границу». Этот акт, определяя основные принципы миграционной политики, – забота о спокойствии в стране, увеличение численности населения и стремление к благополучию подданных, скорее носил учредительный характер. Однако колонисты-иностранцы не торопились ехать в Россию. В 1763 г. не было образовано ни одной иностранной колонии [3, с. 7].

Логическим продолжением Манифеста 1762 г. явился Манифест от 22 июля 1763 г., зафиксировавший гражданский статус переселенцев. Манифест провозглашал возможность всем иностранцам в Россию въезжать и селиться, где пожелает. Колонистам предлагались земли в Сибири, Оренбургской, Воронежской и Астраханской губерниях.

Манифест предлагал мигрантам льготные условия: переезд за счет правительства России, выбор места поселения, освобождение на 30 лет от налогов и постоев, и навсегда – от обязательной военной и государственной службы. Также Манифест гарантировал: беспроцентную ссуду на обзаведение хозяйством; разрешение на строительство промышленных предприятий. Государство проявляло попечение прежде о заселении свободных земель и развитии сельского хозяйства. На территории Российского государства в период с 1764 по 1795 гг. было основано 132 иностранной колонии.

В то же время в окружении Екатерины возникла идея об учреждении особенного «опекунственного места», которое управляло бы иностранной колонизацией в России. 22 июля 1763 г. было принято решение о создании Канцелярии опекунства иностранных, которой были «даны власть и преимущества против прочих государственных коллегиев». Главная задача учреждения состояла в том, чтобы заботиться о приехавших иностранцах, а также способствовать своими действиями созданию положительного мнения о России, что привело бы, в свою очередь, к увеличению притока колонистов. Канцелярия опекунства иностранных рассматривалась как один из элементов механизма правового регулирования сельскохозяйственной деятельности в рассматриваемый период.

На протяжении большей части XVIII столетия представители государственной власти в России не рассматривали сельское хозяйство в качестве приоритетной. Со вступлением на престол Екатерины II ситуация кардинально изменилась, что было вызвано необходимостью изменения устаревших форм и методов природопользования, которые замедляли развитие и других отраслей экономики, а также торговли. Колонизационная политика Екатерины II шла по пути уподобления России Европе, т.е. в колониях вводились те формы землевладения, которые применялись на родине переселенцев и которые в дальнейшем распространялись на местное население.

Однако миграционная политика Екатерины II носила незавершенный характер, хотя и достигла определенных успехов. Колонисты заняли определенные ниши в экономической и военной сфере, внося немалый вклад в продвижение интересов России. В целом, у власти сформировалось представление об иностранцах, как о людях предприимчивых, искусных в торговле, трудолюбивых земледельцах, умелых промышленниках, которые приносят пользу и доход казне. Незавершенность же состояла в том, что многие переселенцы не были готовы к земледелию, другие – пользовались предоставленными им льготными условиями, при этом наотрез отказывались от работы. На наш взгляд, ошибка правительственной реформы заключалась в водворении поселенцев отдельными от прочего населения колониями, в поддержании их обособленности в управлении, обучении и прочее, «...вследствие чего иностранные колонии ... представляли собой как бы государство в государстве, затруднявшее слитие прошлого элемента с туземным» [9, с. 23].

В ходе проведенного исследования были получены следующие результаты:

1) выдвинуты новые гипотезы о роли миграционной политики и её вкладе в развитие страны (передача иностранцами научных технологий, навыков, традиций);

2) определены новые проблемы:

а) незаконченность аграрной реформы и незавершенный характер миграционной политики;

б) невыполнение некоторых аспектов договоров, заключенных Российским государством и иностранными переселенцами.

#### СПИСОК ЛИТЕРАТУРЫ

1. Велицын, А. Иностранная колонизация в России / А. Велицын // Русский вестник. – 1889. – Т. 201. – С. 98-130.
2. Гинс, Г. Переселение и колонизация. Вып. 1 / Г. Гинс. – СПб.: Тип. Ф. Вайсберга и П. Гершунина, 1913. – 48 с.
3. Клаус, А.А. Наши колонии. Опыт и материалы по истории и статистике иностранной колонизации. Т. 1. / А.А. Клаус. – СПб., 1869. – 516 с.
4. Наказ Ее Императорского Величества Екатерины Второй, самодержицы Всероссийской, данный Комиссии о сочинении проекта нового Уложения. – СПб.: при Императорской Академии наук, 1770. – 402 с.
5. Немцы: 250 лет в России. Т. 2. Документальная история / сост. Н.Ф. Бугай и др. – М., 2012-2013. – 1074 с.
6. Писаревский, Г. Из истории иностранной колонизации в России в XVIII в. / Г. Писаревский. – М., 1909. – с. 438
7. Пономарев Н.В. Исторический обзор правительственных мероприятий к развитию сельского хозяйства от начала государства до настоящего времени. – СПб.: Типография В. Киршбаума, в д. Министерства Финанс., на Дворц. площ., 1888. – 412 с.
8. Пыльцина М.В. История сельскохозяйственных обществ Воронежской губернии и их влияния на производственную культуру крестьян (конец XVIII – начало XX вв.): дисс. ... канд. истор. наук: 07.00.02. – Воронеж, 2005. – 202 с.
9. Шадт, А. Правовой статус немецких колонистов в России XVIII-XIX вв. (состояние вопроса и постановка проблемы) // немцы России: социально-экономическое и духовное развитие 1871-1941 гг. материалы 8-й международной научной конференции. –М., 13-16 октября 2001 г. м., 2002. – 291 с.

## КАТЕГОРИЯ ГЕРОИКИ В РУССКОЙ ЛИТЕРАТУРЕ XIX ВЕКА

**Батянова Анна Дмитриевна,**

1 курс, ГАПОУ СПО «Самарский металлургический колледж», г. Самара

Руководитель – Шульц Лилия Валериевна, преподаватель русского языка и литературы

---

**Ключевые слова:** героика, литература XIX века, былина, герой.

Героика – эстетическая категория, разновидность возвышенного (наряду с романтикой и трагизмом). В литературе героическое является одним из видов идейно-эстетического содержания и предполагает мужественные, требующие подвига и самоотверженности поступки героя или героев во имя высоких целей, позитивных для общества и порой для всего человечества.

Первоначально эстетическая составляющая в героическом не была обязательной. Например, в греческой литературе словом герой называли сына бога и человека. Полубоги, включая сильнейшего из них – Геракла, как правило, совершали выдающиеся подвиги ради собственной славы. Подобное проявление героики было унаследовано рыцарями западноевропейской литературы.

А вот герои русских былин чаще выступали защитниками родины, заступниками слабых. Например, самый известный подвиг богатыря Ильи Муромца – бой с бандитом Соловьем-разбойником, который оккупировал прямую дорогу до столицы Руси, Киева, и не давал вольного прохода «ни конному, ни пешему».

В литературе XIX века сохраняется пафос героики при характеристике завоевателей, известных исторических личностей, борцов за освобождение своего народа. А.С. Пушкин по старинке называет героем завоевателя Карла XII в поэме «Полтава»:

Останки разоренной сени,  
Три углубленные в земле  
И мхом поросшие ступени  
Гласят о шведском короле.  
С них отражал герой безумный,  
Один в толпе домашних слуг,  
Турецкой рати приступ шумный,  
И бросил шпагу под бунчук;

Поставив в центр поэмы события исторические, а не частные, Пушкин называет героем именно историческую личность, а не обыкновенного человека. Мазепа, Кочубей не лишены храбрости и отваги, но ими движут личные, а не государственные интересы. Герой должен выражать интересы целого народа. В Петре I, как в былинном герое, народ видит заступника, освободителя, с ним связывает будущее страны:

Лишь ты воздвиг, герой Полтавы,  
Огромный памятник себе.

В «Евгении Онегине» Пушкин называет героем Наполеона, хотя и прославляет при этом не покорившуюся ему Москву:

Не праздник, не приемный дар,  
Она готовила пожар  
Нетерпеливому герою.

В стихотворении-диалоге «Герой» (1830 г.) Пушкин говорит устами Поэта по поводу легенды о том, что Наполеон во время египетского похода посетил чумной госпиталь:

Тьмы низких истин мне дороже  
Нас возвышающий обман...  
Оставь герою сердце... что же  
Он будет без него? Тиран...

Эти строки – напоминание облеченному безграничной властью над людьми монарху, что у него такое же, как и у всех, человеческое сердце, способное предохранять его от несправедливых действий.

Собственный поэтический труд во имя добра поэт, по сути, считает героическим деянием, которое всегда будет ценимо народом не меньше, а даже больше увековеченных исторических свершений прошлого («Я памятник себе воздвиг нерукотворный...», 1836 г).

Раньше героями считались лишь великие государственные мужи, полководцы да наиболее отличившиеся войны. В стихотворении «Бородино» (1837 г.) М.Ю. Лермонтова впервые солдатская масса предстала коллективным героем, впрочем, романтически осмысленным как поколение «богатырей», противопоставляемое новому, слабому поколению. При этом для рассказчика в «Бородине» будто бы вовсе не существует мотива славы – ни личной, ни общей, – нечто совершенно немыслимое для героев былых веков.

Л.Н. Толстой в «Войне и мире» пошел дальше, утвердил непатетическую, скромную героику, развенчал прославленных участников войны 1812 г., отдав заслуги в деле победы над захватчиками людям незаметным (Тимохину, Денисову, партизану Тихону Щербатому и др.), неприязнательным, обиженным вниманием вышестоящих, наконец, вообще народу.

Наполеон же предстал антигероем, ибо героическое возвышенно, величественно, а по Толстому, «нет величия там, где нет простоты, добра и правды» [8, т. 4, ч. 3, гл. XVIII]. Писатель счел слово герой совершенно дискредитированным и не применил его к Кутузову, наделенному «народным чувством», но охарактеризовал старого полководца как раз с точки зрения героики в ее новом понимании: «Простая, скромная и потому истинно величественная фигура эта не могла улечься в ту лживую форму европейского героя, мнимо управляющего людьми, которую придумала история» [8, т. 4, ч. 4, гл. V].

#### СПИСОК ЛИТЕРАТУРЫ

1. Азбелев С.Н. Историзм былин и специфика фольклора. – Л., 1982.
2. Андроников И.Л. Лермонтов. Исследования и находки. – М.: Худож. лит., 1964.
3. Астахова А.М. Былины. Итоги и проблемы изучения. – М. – Л., 1966.
4. Кузьмин А.И. Военная героика в русском народно-поэтическом творчестве. – М.: Просвещение, 1981.
5. Лермонтов М.Ю. Бородино. – М.: Просвещение, 2013.
6. Лермонтовская энциклопедия / Глав. ред. В. А. Мануйлов. – М.: Сов. энциклопедия, 1981.
7. Пропп В.Я. Русский героический эпос. (Собрание трудов В.Я.Проппа). – М.: Издательство «Лабиринт», 1999.
8. Толстой Л.Н. Война и мир. В 4-х т. – М.: «АСТ», «Олимп», 2002.
9. Ухов П.Д. Былины. – М., 1957.

### **ИНТЕГРАЦИЯ ЛЮДЕЙ С ОГРАНИЧЕННЫМИ ВОЗМОЖНОСТЯМИ ЗДОРОВЬЯ В ТРУДОВУЮ СФЕРУ**

**Габдрахманова Миляуша Ринатовна,**

3 курс, Елабужский институт ФГАОУ ВО «Казанский (Приволжский) федеральный университет», факультет психологии и педагогики, г. Елабуга  
Руководитель – Макарова Оксана Александровна, старший преподаватель кафедры психологии ЕИ К(П)ФУ

---

***Ключевые слова:** люди с ограниченными возможностями здоровья, трудовая сфера, интеграция, отношение.*

Как сказал Хемингуэй Э.М., работа – это главное в жизни. От всех неприятностей, от всех бед можно найти одно избавление – в работе. Действительно, только работа дает нам возможности к существованию, обеспечивает доступ ко всем благам современной жизни, доставляет удовольствие, ощущение своей необходимости для человечества, ощущение защищенности. К сожалению, не всем людям предоставляется возможность трудоустроиться в современном обществе. К такой категории людей относятся лица с ограниченными возможностями, то есть люди, у которых возможности его личной жизнедеятельности в обществе ограничены из-за физических, умственных, сенсорных или психических отклонений.

Количество людей с ограниченными возможностями с каждым годом возрастает. На начало декабря 2014 года в нашей стране насчитывается 2,5 млн людей с ограниченными возможностями, находящихся в трудоспособном возрасте, однако работают всего лишь около 817,2 тыс. человек. И встает вопрос, в чем же главная проблема интеграции данной категории людей в трудовую сферу? Что именно дает им ощущение своей зависимости, ущербности и одиночества, изолирует их от общества?

Современные исследователи выделяют ряд барьеров, препятствующих самореализации людей с инвалидностью в трудовой сфере. К таким проблемам относятся: нежелание работодателей брать в свои штаты таких сотрудников, непригодность рабочих мест для осуществления деятельности, трудности в получении образования, неполная доступность транспортных, торговых и прочих услуг и объектов инфраструктуры [1, с. 76].

Правительства многих стран мира считали, что одним из приоритетных путей решения данной проблемы является законодательное обеспечение прав людей данной категории на труд и на равные условия при трудоустройстве. 20 декабря 1993 года Генеральной ассамблеей Организации Объединенных Наций были приняты стандартные правила «Обеспечения равных возможностей для людей с ограниченными возможностями». В Конституции РФ гл. 2 «Права и свободы человека и гражданина», а именно в ч. 1 ст.37 прописано, что труд свободен, и каждый имеет право свободно распоряжаться своими способностями к труду, выбирать род деятельности и профессию [2].

Наверное, многим кажется, что осуществление законной поддержки уже должно решить существующие проблемы, снизить показатели уровня нетрудоустроенных людей с инвалидностью. Но проблема трудоустройства до сих пор остается не решенной. Тогда встает вопрос, что же является доминирующим препятствием в интеграции людей данной категории в трудовую сферу?

Вспоминается напутствие взрослых «Будьте человечными!». А вы спросите, каким образом связаны понятия «быть человечным» и «интеграция людей с ограниченными возможностями в трудовую сферу»? Полагаем, что они тесно переплетены друг с другом. «Быть человечным» означает быть гуманным, добрым, терпимым, человеколюбивым.

К чему же нам вести эту дискуссию о человечности? Мы считаем, что важным препятствием является нежелание здоровых людей принять в свои ряды людей-инвалидов, в их сознание не внедрена идея равных прав и возможностей инвалидов [4, с. 26]. Таких людей боятся, презируют и избегают в нашем обществе. Люди-инвалиды буквально каждый день сталкиваются с грубым к ним отношением, слышат злорадные шутки в свою сторону.

Можно представить только, с какими трудностями приходится сталкиваться инвалиду при трудоустройстве, или уже имеющему постоянную работу? Первое препятствие – это не оснащенность здания пандусами, что мешает самостоятельному вхождению в здание. Следующее препятствие – игнорирование окружающих людей, презрение или, наоборот, унижительная жалость. Когда человек с особыми потребностями приходит на работу, то встречает целый ряд сочувственных, презрительных и насмешливых взглядов людей, которые норовят как бы быстрее мимо тебя пройти, и даже не дай бог поздороваться. В современном обществе можно стать свидетелем, как, например, сотрудник-колясочник приходит на работу, и не может переехать порог, так как средство его передвижения не совпадает по размерам с шириной дверного проема. А все остальные попрытались и безразличными лицами уткнулись в свои компьютеры, а кто-то втихомолку сидит и насмехается над затруднительным положением человека.

Все эти примеры говорят о том, что самым первым шагом в интеграции людей с ограниченными возможностями в трудовую сферу является осознание здоровыми людьми равных прав инвалидов, то есть необходим сдвиг в общественном сознании и психологии в сторону восприятия инвалидов не как «особых», «других», уязвимых и обездоленных, а как равных, «как все» [3, с. 126].

Но для того, чтобы относиться к ним как равным, необходимо обеспечить им нормальные условия жизни, чтобы они чувствовали себя полноценными членами общества.

Успех включения данной категории людей в социум возможен только тогда, когда люди откажутся от своих предрассудков. Только тогда у них появится шанс действительно увидеть людей с инвалидностью, реальных, совершенно разных людей, чьи потребности и чаяния ничем не отличаются от их собственных.

#### СПИСОК ЛИТЕРАТУРЫ

1. Маслова Т.Ф., Шаповалов В.К., Ткаченко В.С. Концепция исследования интеграции людей с инвалидностью в общество // Интеграция людей с инвалидностью в российское общество: теория и практика / под ред. Шаповалова В.К. – М.: Муравей, 2006. – С. 73-80.
2. Российская Федерация, Конституция (12.12.1993) (с учетом поправок, внесенных законами Российской Федерации о поправках к Конституции Российской Федерации) [Электронный ресурс]. – Режим доступа: [http://constitution.garant.ru/rf/chapter/1/#block\\_1000](http://constitution.garant.ru/rf/chapter/1/#block_1000).
3. Ткаченко В.С. Общество и проблемы инвалидности: монография. – Ставрополь: Сервисшкола, 2006. – 300 с.
4. Циткилов П.Я. История социальной работы. – Ростов н/Д: Феникс, 2008. – С. 279.



## СИТУАЦИЯ УСПЕХА В УЧЕБНОМ ПРОЦЕССЕ

**Ковалёва Любовь Ивановна,**

заместитель директора по учебной работе,  
Казённое общеобразовательное учреждение  
«Ханты-Мансийская школа для обучающихся с ОВЗ»  
г. Ханты-Мансийск

---

Древняя мудрость гласит – можно привести коня к водопою, но заставить его напиться нельзя. Учитель способен добиться идеальной дисциплины на уроке, но без пробуждения интереса у учеников, без внутренней мотивации – освоения знаний не произойдет. Учащимся с ОВЗ (нарушением интеллекта) трудно дается учение. Ситуация успеха на уроке помогает ему поверить в свои силы. Как же пробудить у детей желание «напиться» из источника знаний? Над этим вопросом задумываются многие педагоги, в том числе, работающие с детьми, имеющими ограниченные возможности здоровья.

В.А. Сухомлинский утверждал, что методы, используемые в учебной деятельности, должны вызывать интерес у ребенка к познанию окружающего мира, а учебное заведение стать школой радости. Радости познания, радости творчества, радости общения. Это определяет главный смысл деятельности учителя: создать каждому ученику ситуацию успеха. Большое внимание созданию ситуаций успеха уделяет А.С. Белкин, доктор педагогических наук. Он твердо убежден, если ребенка лишить веры в себя, трудно надеяться на его «светлое будущее». Одно неосторожное слово, один непродуманный шаг учителя могут надломить ребенка так, что потом не помогут никакие воспитательные ухищрения.

С педагогической точки зрения ситуация успеха – это такое целенаправленное, организованное сочетание условий, при которых создается возможность достичь значительных результатов в деятельности как отдельной взятой личности, так и коллектива в целом.

Каждый урок – это результат напряженных поисков и размышлений о том, как заставит учеников слушать, с помощью каких средств и методов зажечь в их глазах хотя бы на несколько минут огонек. Зачем учить с горькими и бесполезными слезами тому, чему можно выучить с улыбкой, если интересно построить урок. На скучных уроках будет шум, безразличие.

Задача учителя вносить в содержание урока элементы занимательности, развивающие любознательность учеников, раскрывающие их творческие возможности. Создание благоприятной эмоциональной атмосферы на уроке необходимо для того, чтобы учащийся ощущал себя на занятиях комфортно и учился с удовольствием. Ведь если человек занят делом, которое действительно нравится, результаты будут самыми наилучшими. Многозаталность и высокий темп уроков даёт возможность не только охватить большой объём материала, но и позволяет разнообразить виды речевой, игровой деятельности. Ситуация успеха удовлетворяет потребность каждого школьника в самоуважении и повышении престижа, что в конечном итоге ведёт к сохранению и укреплению психического здоровья ребёнка. Важен и такой стимул, как оценка. Оценка является одним из структурных компонентов педагогической деятельности. Оценка практически всегда носит субъективный характер, следовательно, очень важны

профессиональные умения учителя, при этом необходимо при наличии отрицательных результатов находить успехи в чем-то и уметь их показать и всему классу, и ученику в том числе.

При её выставлении необходимо максимально доброжелательное отношение учителя к ученику, что позволяет выставить адекватную оценку даже слабому учащемуся. Иногда для создания ситуации успеха можно незначительно завысить оценку, но только в том случае, если учитель уверен, что обучающиеся класса поддержат и поймут данную ситуацию в классе.

Пробуждению интереса к изучаемому материалу способствует и использование нестандартных форм урока, которые отличаются от традиционных новизной и оригинальностью. Особенно такие уроки уместны при повторении и обобщении изученного материала, а цель их – привитие интереса к учёбе в целом и к урокам русского языка в частности. Например, для организации итогового повторения можно провести «Урок-соревнование», а систематизируя и обобщая изученное «Урок-путешествие».

Применяя в течение ряда лет в своей практике нетрадиционные формы ведения уроков, сделала вывод, что именно такие уроки повышают эффективность обучения, предполагают творческий подход со стороны учителя и ученика. Это одна из форм активного обучения. Целесообразно использовать не только уроки на игровой основе, но и такие нестандартные форм:

- урок-диспут,
- урок-викторину,
- урок-зачёт.

Для оживления интереса учащихся в традиционный урок ввожу элементы игры: разгадывание кроссворда по теме, решение ребусов, шарад.

Развитию познавательной деятельности обучающихся помогают уроки с использованием информационно – коммуникационных технологий.

При проведении урока стараюсь применять следующие требования:

#### **Общие требования.**

1. Научность, точность фактического материала.
2. Целесообразность выбора данного вида занятий и его настроения.
3. Правильное определение, чёткая формулировка цели и достижения её в результате проведения занятия.
4. Соответствие учебного материала требованиям, темам, цели и задаче урока, возрасту учащихся, их возможностям (с учётом психофизического состояния класса).
5. Объём изучаемого материала.
6. Использование наглядности.

#### **Требования к структурным элементам урока следующие:**

1) При проверке домашнего задания: время, затраченное на опрос, разнообразие форм опроса, формулировка вопросов, объективность оценки знаний, разнообразие методов проверки знаний.

2) При изложении нового материала (правильный выбор метода сообщения знаний, связь учебного материала с предыдущим и последующим, межпредметная связь, логичность изложения, соблюдение принципа от «простого к сложному», умение создать проблемные ситуации, использование ТСО, наглядности.

3) При закреплении нового материала: использование разных форм и методов закрепления материала, эффективность используемых методов для совершенствования познавательной деятельности.

4) При выдаче домашнего задания: наличие разъяснения по его выполнению, объём, его дифференциация, целесообразность задания, доступность.

5) Коррекционная направленность урока: упражнения на развитие высших психических функций, включение заданий с опорой на несколько анализаторов, смена видов деятельности.

### **Требования, предъявляемые к поведению учителя на уроке:**

уверенность, собранность, инициатива, педагогический такт, культура речи, эмоциональный тон, умение наблюдать за классом и отдельными учащимися, внешний облик, манеры, темп ведения урока, авторитет учителя у учащихся.

«Крик – это самый верный признак отсутствия культуры человеческих отношений», – писал В.А. Сухомлинский. Сдержанность – важное психологическое свойство в общении учителя с учениками.

Использование различных приёмов, форм, методов на уроках ведёт к пробуждению интереса обучающихся к предмету, что помогает активизировать познавательную деятельность школьников, а это, в свою очередь, не может не воздействовать на формирование мотивации к обучению. Заинтересованный, активный ребёнок имеет более высокую мотивацию по сравнению с ребёнком пассивным, равнодушным. Успехи же в учении ободряют, воодушевляют школьника, помогают ему раскрыться как личности.

### **Педагогические технологии для создания ситуаций успеха на уроках**

1. Информационно-коммуникативные технологии.

Использование мультимедиа-техники и компьютерных ресурсов. Формы работы: урок-презентация, урок-исследование, урок-соревнование. На таких уроках дети не боятся допускать ошибки, проявляют повышенный интерес к предмету, чувствуют себя успешными.

2. Технология развивающего разноуровневого обучения – данная технология ориентированна на «Зону ближайшего развития». Все упражнения, задания подбираются с учетом индивидуальных возможностей конкретного ребенка.

3. Применение технологий на основе проектной деятельности.

4. Активно адаптируются в коррекционной школе технологии интегрированного обучения. Данная технология способствует формированию познавательных мотивов, умения делать выводы, повышению интереса и активности.

5. Широко используются игровые технологии, что позволяет сделать изучаемый материал более увлекательным и запоминающимся, а так же снятию психоэмоционального напряжения.

### **Действия педагогов, обеспечивающие ситуацию успеха на уроках:**

1. Не заострять внимание на негативном, чаще улыбайтесь, используйте элементы юмора при общении с детьми.

2. Проявляйте интерес и великодушие к ученикам.

3. Не давайте прозвища детям, не вешайте на них ярлыков.

4. Не сравнивайте ребенка с другими, отмечайте индивидуальность.

5. Оценивайте действия ученика с акцентом на детали.

6. Не говорите много за детей, вызывайте их на диалог позволяйте выражать им свое мнение.

7. Не высказывайте недовольство ученику при всем классе, не применяйте угрозы.

Педагоги, формируют личность учащегося, его самооценку и одно неосторожное слово, один непродуманный шаг, могут надломить ребенка так, что потом не помогут никакие воспитательные ухищрения.

#### СПИСОК ЛИТЕРАТУРЫ

1. Аксенова А.К. Методика обучения русскому языку в коррекционной школе. – М., 1999.
2. Белкин А.С. Ситуация успеха. Как ее создать? – М.: Просвещение, 1991.
3. Воронкова В.В. Воспитание и обучение детей во вспомогательной школе. – М.: 1994.
4. Интернет-ресурсы.
5. Коррекционная педагогика: Основы обучения и воспитания детей с отклонениями в развитии: Учеб. пос. для студ. сред. пед. уч. зав. / Под ред. Б.П. Пузанова. – М.: Академия, 1998.
6. Эльконин Д.Б. Избранные психологические труды / Под. ред. В.В. Давыдова, В.П. Зинченко. – М., 2001.

## **АРТПЕДАГОГИКА КАК УСЛОВИЕ ТВОРЧЕСКОЙ ДЕЯТЕЛЬНОСТИ В ОБУЧЕНИИ У СТУДЕНТОВ**

**Небесаева Жанар Орынбековна,**

PhD докторантка кафедры Теории и методики изобразительного и декоративного искусства, КазНПУ имени Абая, г. Алматы;

**Сманова Акмарал Смаиловна,**

Кандидат педагогических наук, заведующая кафедры Теории и методики изобразительного и декоративного искусства, КазНПУ имени Абая, г. Алматы;

**Нурке Майра Сыздыковна,**

Магистрантка кафедры Теории и методики изобразительного и декоративного искусства, КазНПУ имени Абая, г. Алматы

.....

**Ключевые слова:** *артпедагогика, изобразительное искусство, педагогика, культура, коллектив.*

На сегодняшний день в Республике Казахстан понятие «артпедагогика», как особое направление в современной педагогической науке, все больше получает определения в искусстве. Творчески мыслящие педагоги, преподаватели вузов и так далее все чаще начинают использовать в своей практике отдельные приемы, методы и технологии артпедагогики. Можно уверенно говорить о том, что данное направление с каждым годом все более настойчиво заявляет о себе в современном образовательном и культурном пространстве Республики Казахстан. Здесь стоит заметить, что сегодня в использовании элемента «арт» педагогами ощущается некоторая образность, поскольку в артпедагогике искусство не является единственной целью деятельности, а становится средством решения профессиональных задач. Иными словами, артпедагогическая теория и практика при помощи средств искусства решает профессиональные педагогические задачи.

Нынешние студенты большую часть времени где-то между реальностью и виртуальностью. Новые технологии, разработанные империалистической агрессией, служат средством художественного образования.

Всё это создаёт новую ситуацию в нашем художественном образовании. И таким образом актуальность нашей темы является очевидной. Виртуальные изображения и изобразительное искусство напрямую связаны между собой и все это изучает артпедагогика.

Предметы художественно-эстетического цикла всегда занимали и занимают особое место в воспитании творческих способностей. Искусство – важнейшее средство приобщения студента к общечеловеческим духовным ценностям через собственный внутренний опыт, через личное эмоциональное переживание. Оно выражает и формирует отношения человека ко всем явлениям бытия и к самому себе, ненавязчиво вводит студента в контекст культуры человеческих отношений, стимулирует развитие творческого начала в самом широком смысле.

Самой жизнью диктуется необходимость решать важнейшие для нашего будущего задачи воспитания творческой личности студента, его способности строить жизнь по законам красоты.

Формирование личности, развитие его творческого потенциала, самореализация человека зависят от многих факторов, среди которых важное место занимает его эмоциональное состояние и самочувствие. Поэтому не случаен интерес к артпедагогике – новому направлению в системе воспитания студентов через искусство и художественно-творческую деятельность (изобразительную, музыкальную, театральную-игровую). Актуальность изучения и исследования артпедагогике определяется тем, что в последнее время в нашей стране бурно развивается психотерапия и активно осваиваются ее новые формы и модели.

Цель данного исследования: дать определение артпедагогике, познакомиться с возможностями артпедагогике в системе общего образования и артпедагогическими техниками, выступающими в качестве эффективного средства помощи студентам.

Артпедагогика – самостоятельная отрасль педагогической науки, изучающая закономерности воспитания и развития человека средствами искусства. Артпедагогика имеет с общей педагогикой единые конечные цели – помочь студенту научиться понимать себя и жить в ладу с самим собой, научиться жить вместе с другими людьми, то есть помочь развивающейся личности в ее социализации и самореализации. Особенностью артпедагогике является то, что она оперирует средствами искусства и художественно-творческой деятельности, обладающими развивающим и воспитывающим потенциалом.

Её задачи и функции отличаются от существующих программ художественного воспитания тем, что в процессе обучения и воспитания не ставится цель научить студента рисовать («правильно», «похоже» и т.д.). Методы и приемы артпедагогике развивают и усиливают внимание к чувствам, предоставляют возможность для самовыражения и самопознания; помогают студенту приобрести коммуникативные навыки и опыт творческой работы в коллективе, развивают воображение и творческое мышление.

Выделение концептуальных идей артпедагогике позволяет рассмотреть общую направленность этой отрасли педагогического знания. В качестве таковых выделены следующие: идея гуманизации, идея креативности, идея интегративности и идея рефлексивности.

Для артпедагогике характерен приоритет воспитательных целей над целями обучения. Идея гуманизма реализуется и в содержании воспита-

ния, насыщении его «вечной» проблематикой (Добро и зло, Любовь, Мудрость, Красота), обращении к внутреннему миру студента. Эффективное взаимодействие между преподавателем и студентом является основанием для взаимного развития, самосовершенствования и служит раскрытию индивидуального творческого потенциала.

#### **Принципы артпедагогики:**

1. Принцип самовыражения и спонтанности. Этот принцип проявляется в том, что каждый студент в процессе предлагаемых занятий самовыражается, его творчество носит спонтанный характер. Для обеспечения положительного эмоционального самочувствия и достижения гармонии с самим собой, с окружающими людьми необходимо давать безопасный выход своим эмоциям. В ходе выполнения творческих заданий укрепляется вера в собственные силы, развивается индивидуальность, реализуются собственные идеи. Студент осваивает дополнительные способы и средства выражения своих чувств, эмоций, самого себя.

2. Принцип уникальности. Этот принцип предполагает отсутствие заданного образца в предлагаемых студентами творческих работах. Любой результат – продукт индивидуального или коллективного опыта. Этим он интересен и уникален. Работа, выполненная студентом, обладает самоценностью независимо от содержания, формы и качества, так как активизирует и сохраняет внутренние переживания и чувства студента. Реализация данного принципа требует организации свободной творческой деятельности студентов таким образом, чтобы ее результат был заранее успешен и не являлся бы предметом оценки.

3. Принцип сотворчества. Индивид становится личностью, благодаря общению и связанному с ним обособлению. Язык творчества один из самых эффективных языков в общении с другими людьми. В совместной творческой деятельности легче выявить индивидуальность каждого человека, увидеть его проблемы и трудности. В процессе выполнения творческих заданий решается важнейшая задача воспитания – вхождение студента в социальную жизнь. Только в коллективе наиболее полно и ярко развивается и проявляет себя отдельная личность. Коллектив не поглощает, а раскрепощает личность, открывает широкий простор для ее всестороннего и гармоничного развития. Организация совместной работы (сотворчества) помогает приобрести целый комплекс очень важных для социального развития навыков, способствующих достижению эмоционального благополучия студента в коллективе: признание и принятие другого (успешно работать с кем-либо можно, если понимаешь этого человека), взаимодействие, вовлеченность в групповую деятельность (человек становится членом сообщества людей, выполняющих единую задачу), коммуникация в группе (невозможно выполнить общую задачу, если не научился договариваться с другими людьми, не умеешь слушать другого, не умеешь донести до него свою идею), отношения взаимозависимости в группе, поддержка и доверие, групповая сплоченность (общий успех – это успех каждого).

#### **Артпедагогические методы и технологии:**

- метод направленной фантазии (Развивает воображение, фантазию и творческое мышление),
- образно-символическое рисование (Развивает образное мышление),
- совместная изобразительная деятельность (Помогает студентам

приобрести коммуникативные навыки и опыт творческой работы в коллективе).

Сегодня занятия художественным творчеством приобретают особое значение для здорового психического развития студентов. Изображая свои переживания, чувства, студент как бы заново переживает и «выплескивает» отрицательные эмоции на бумагу. Рисование, лепка или живопись красками являются безопасными способами разрядки напряжения. Кроме того, внутренние переживания легче выражаются с помощью зрительных образов, чем в разговоре. Эти задачи и решает в системе образования артпедагогика. Подобные занятия также способны повысить самооценку, контролировать свое поведение. Методы и приемы артпедагогики развивают и усиливают внимание к чувствам, представляют возможность для самовыражения и самопознания, помогают приобрести студенту коммуникативные навыки и опыт творческой работы в коллективе, развивают воображение и творческое мышление. А это очень важно. Студенту нужен успех! Степень успешности во многом определяет его самочувствие, отношение к миру, желание творить. Помочь поверить в себя, в свои силы, выразить свои идеи, эмоции, чувства, отстоять свои убеждения – главная задача педагога.

Артпедагог – это еще и активный наблюдатель. Его глаза и душа направлены на познание каждого студента как личности, обеспечение психологического комфорта, доверия, теплоты и безопасности творящего студента.

### СПИСОК ЛИТЕРАТУРЫ

1. Артпедагогика и арттерапия в специальном образовании: Учеб. для студ. сред. и высш. пед. учеб. заведения / Е.А. Медведева, И.Ю. Левченко, Л.Н. Комисарова, Т.А. Добровольская. – М.: Издательский центр «Академия», 2001.
2. Венгер А.Л. Психологические рисуночные тесты: Иллюстрированное руководство. – М.: ВЛАДОС -Пресс, 2003.
3. Копытин А.И. Основы Арт-терапии. – СПб.: Изд-во «Лань», 1999.
4. Кузьмина Е.Р. Нарисуй мне о себе. – М.: Когелет, 2001.
5. Сергеева Н.Ю. Артпедагогика: радость самовыражения: Учебно-методическое пособие. – Чебоксары: Чуваш госпед университет им. И.Я. Яковлева, 2003.



**НАУЧНО-  
ПРАКТИЧЕСКОЕ  
ИССЛЕДОВАНИЕ**



### **ВОЗМОЖНОСТИ ИСПОЛЬЗОВАНИЯ СТЕВИОЗИДА В ЙОГУРТАХ ФУНКЦИОНАЛЬНОГО НАЗНАЧЕНИЯ**

**Вольхина Наталья Александровна,**

**Ефимова Наталья Олеговна,**

2 курс, ФГБОУ ВПО «РАНХиГС», г. Калуга

Руководитель – Шаурина Ольга Сергеевна, кандидат технических наук

---

**Ключевые слова:** сахарный диабет, йогурт функционального назначения, натуральный подсластитель стевियोид.

Как бы ни казалась нам фраза, что дети – это наше будущее – избитой и банальной, она имеет глубокий смысл. Для всех и каждого из нас дети – это воплощение и реализация неосуществлённых желаний и надежд.

В современном мире человек имеет большую возможность выбора разнообразных продуктов питания, среди которых есть как полезные, так и вредные. Многие люди не задумываются о выборе среди этих двух категорий, что порождает развитие большого числа заболеваний.

Целью данной научно-исследовательской работы является изучение и исследование возможности создания кисломолочных напитков функционального назначения с заменого сахарного песка на натуральный подсластитель стевियोид.

Направленность данной научно-исследовательской работы обусловлена необходимостью профилактики такого заболевания как сахарный диабет, поскольку данная болезнь является одной из самых распространенных в России.

Сахарный диабет – нарушение обмена веществ, характеризующееся высоким уровнем сахара (глюкозы) крови, которое следует в результате дефекта секреции инсулина или его действия. Сахарный диабет в XXI развивается по самым неутешительным прогнозам. Он встречается у 1-3% населения, а с учетом не диагностированных форм может достигать 6%. Ежегодно число больных сахарным диабетом увеличивается на 6-10%. Число больных сахарным диабетом в России неуклонно увеличивается и уже превышает 3 млн. (2,1% в популяции), среди них более 20 тысяч детей в возрасте 0-17 лет.

В ходе научно-исследовательской работы был проведен анализ статистических данных заболеваемости сахарным диабетом детей Калуги и Калужской области, в результате которого был сделан вывод о росте распространенности сахарного диабета и инвалидности, обусловленной этим заболеванием. Основной массив заболеваний и инвалидности сосредоточен в старших (подростковых) возрастных группах детей. Среди всех больных сахарным диабетом 74,5% детей стали инвалидами. Отмечается увеличение числа больных в среднем на 1-1,5 % в год. Такая же тенденция сохраняется в ЦФО и в РФ [9].

Одним из главных направлений профилактики сахарного диабета является правильное рациональное и сбалансированное питание. Рациональное питание может быть не только полезным, но и вкусным как для взрослых, так и для детей.

Заслуженной популярностью у миллионов людей различных стран мира пользуются кисломолочные напитки, т. е. продукты, полученные пу-

тем сквашивания молока различными видами молочнокислых бактерий. Йогурт относится к числу универсальных продуктов питания, а также обладает многими полезными для организма свойствами.

Йогурт – это и самостоятельная еда, и соус, особенно для детей, которым нравится макать кусочки в приправу или поливать им салаты. К полезным свойствам йогурта относится прежде всего то, что он переваривается лучше, чем молоко, помогает толстой кишке оставаться здоровой, способствует улучшению усвоения других питательных веществ, таких как кальций и витамины группы В. Кроме того, йогурт укрепляет иммунитет, помогает восстанавливаться после кишечных инфекций, может подавлять грибковые инфекции. Также йогурт – ценный источник кальция. В двух стаканчиках йогурта содержится 450 мг кальция. Это половина рекомендуемой суточной нормы потребления кальция для ребенка и примерно 30-40% нормы для взрослых.

Несомненно, благодаря полезным свойствам йогурта его можно включить в список продуктов рационального питания, но в его состав входит сахар, что является неблагоприятным фактором для страдающих сахарным диабетом людей. Однако и этот фактор можно превратить в пользу для человека, заменив сахар на стевизид – экстракт травы стевии.

Сладкий секрет стевии заключается в сложной молекуле, называемой стевизидом, которая является гликозидом, состоящим из сахарозы, стевииола и очень небольшого количества глюкозы. Именно эта сложная молекула и ряд других родственных веществ отвечают за необычайную сладость стевии. Трава стевия в своей естественной форме приблизительно в 10-15 раз слаще, чем обычный сахар. Экстракты из стевии в форме стевизидов могут превышать обычный сахар по сладости в пределах от 100 до 300 раз, при этом иметь крайне низкий гликемический индекс [7].

Многие страны уже долгое время активно используют стевию в качестве подсластителя, однако в нашей стране маркетинговое исследование показало отсутствие многообразия на прилавках магазинов продуктов на основе стевии или стевизида [6].

Экспериментальная часть научно-исследовательской работы заключалась в производстве опытных образцов йогурта с заданными функциональными свойствами. Кисломолочный напиток – йогурт вырабатывали в пищевой производственной лаборатории, которая находится в молочном колледже города Калуги резервуарным способом.

В целом, поставленная цель данной научно-исследовательской работы достигнута и решены все задачи, поставленные к работе. Необходимо отметить, что производство кисломолочных напитков с применением стевизида вполне реально. Также хочется отметить, что йогурт со стевизидом может быть рекомендован не только детям, но всем взрослым, которые относятся к себе с уважением и реально верят в то, что мы – то, что мы едим.

#### СПИСОК ЛИТЕРАТУРЫ

1. ГОСТ Р 51331-99 «Продукты молочные. Йогурт. Общие технические условия».
2. Дедов И.И. Сахарный диабет – проблема XXI века // Врач. – 2000. – С. 4-5.
3. Здравоохранение в России. 2009: Стат.сб. – М.: Росстат, 2009. – 365 с.
4. Крусъ, Г.Н., А.Г., Храмцов, З.В. Волокитина, С.В. Технология молока и молочных продуктов. Учебник. – М.: КолосС, 2008.
5. Обзор российского рынка йогуртов [Электронный ресурс]. – Режим доступа: <http://www.4p.ru/index.php?page=18328>.

6. Рынок йогурта в России: проблемы и перспективы развития [Электронный ресурс]. – Режим доступа: <http://research.finam.ru/pdf/D/dpotreb030804.pdf>.
7. Сахарный диабет и стевия [Электронный ресурс]. – Режим доступа: <http://stevian.narod.ru/>.
8. Стевия: история распространения и исследования [Электронный ресурс]. – Режим доступа: <http://www.seryogina.ru/stevia-3/>.
9. Статистика сахарного диабета [Электронный ресурс]. – Режим доступа: <http://stat.narod.ru/>.

### **РАЗВИТИЕ МОЛОДЕЖНОГО ИНФОРМАЦИОННОГО ПРОСТРАНСТВА В КОНТЕКСТЕ РЕАЛИЗАЦИИ МОЛОДЕЖНОЙ ПОЛИТИКИ**

**Геворгян Аревик Ашотовна,**

преподаватель,

Пятигорский государственный лингвистический университет,

г. Пятигорск, Ставропольский край

---

**Аннотация:** *В данной статье рассматривается решение проблем развития молодежного медиапространства в контексте реализации молодежной политики, а также современные подходы и возможные меры по организации информационного обеспечения молодежи и формирования единого молодежного медиапространства.*

**Ключевые слова:** *молодежная политика, молодежные СМИ, студенческие СМИ, медиапространство молодежи.*

Средства массовой информации – несомненный лидер в формировании жизненных ценностей и образцов для подражания современной молодежи. Именно СМИ в юные годы формируют ценности и определяют расстановку жизненных приоритетов в будущем. Молодежная политика, очевидно, нуждается в освещении, в позитивном продвижении в молодежной среде на этапе формирования мировоззрения и становления жизненной позиции. Таким образом, молодежная политика не может выстраиваться и развиваться без средств массовой информации.

В контексте развития цифровых технологий: массового продвижения интернета, мобильной связи и иных возможностей распространения информации с помощью мобильных устройств, рост популярности социальных сетей – информационная свобода молодого поколения растет в геометрической прогрессии. За последние годы информационное воздействие приобретает социально-сетевой характер, бывшее ранее массовым преобразуется в индивидуализированное.

При таком интенсивном воздействии СМИ и социальных сетей снижается степень прямого влияния государственных институтов на формирование мировоззрения молодого поколения, возникает вопрос обеспечения информационной безопасности молодежи. В таком потоке вероятно получение агрессивной, несоответствующей действительности информации молодежью. В целях формирования позитивно ориентированной информационной молодежной среды необходима поддержка молодежных медиаресурсов, а также принятие мер, обеспечивающих реализацию мо-

лодежной политики в молодежном информационном пространстве как на государственном, так и на региональном уровнях.

К тому же в настоящее время в каждом вузе есть студенческое или вузовское СМИ, а в некоторых даже не одно; могут быть представлены различные виды СМИ, самых разных форматов, и даже медиацентры. В данном контексте формирование именно единого студенческо-молодежного информационного пространства, реализующего основы государственной молодежной политики в каждом регионе, городе или вузе, актуально [1].

Нельзя оставить без внимания проблемы молодежного медиапространства и пути их решения в контексте реализации молодежной политики. Далее рассмотрены новаторские подходы и возможные меры с целью организации информационного обеспечения молодежи, развития единого информационного пространства и поддержки молодежных и студенческих СМИ:

- организация эффективного взаимодействия власти и информирования молодежных СМИ о проектах и программах для молодежи, проводимых правительствами города, региона и государства;
- формирование инициативной группы из представителей СМИ для подготовки конференции с целью объединения студенческих и молодежных изданий и обмена опытом на региональном и общероссийском уровнях;
- поддержка новых разноформатных молодежных и студенческих СМИ;
- создание базы данных молодежных СМИ для оперативного получения информации по всем вопросам, касающимся молодежи;
- оказание материальной поддержки молодежных медиаресурсов;
- налаживание конструктивного взаимодействия с органами власти и ректоратами вузов для содействия развитию студенческих и молодежных СМИ;
- организация журналистской практики в ведущих изданиях, мастер-классов по журналистике, словесности и менеджменту в СМИ от известных представителей профессионального сообщества, а также выделение грантов на обучение и стажировку для молодых журналистов;
- проведение конкурсов, фестивалей, форумов молодежных СМИ с призами лауреатам для развития их СМИ;
- поддержка в создании интернет-версий студенческих и молодежных изданий;
- создание молодежных интернет-порталов с интеграцией в социальные сети;
- налаживание работы со средствами массовой информации регионов, городов и т.д. по вопросам освещения реализации молодежной политики;
- налаживание конструктивного сотрудничества департаментов молодежной политики регионов со студенческими СМИ, например, организация студенческого совета при руководителе департамента.

Необходимо отметить, что данные меры будут наиболее эффективны в комплексе.

Сегодня особую актуальность приобретают СМИ, выпускающиеся не только для молодежи, но и силами самой молодежи. Важно слышать голос молодежи и читать, в том числе и критику на страницах студенческих изданий. В регионах особенно необходимо сообщество неравнодушных начинающих журналистов и их читателей в молодежной среде. Тем более, что

сверстники к молодым журналистам больше прислушиваются и охотнее доверяют. Важно также то, что молодые журналисты пишут о молодых людях, которые создают нашу страну: предпринимателях, рабочих, учителях, фермерах и т.д. Таким образом, способствуя приобретению компетенций, необходимых для успешной самореализации и становлению всесторонне развитой, творческой, социально эффективной личности. Целевая аудитория таких СМИ – это молодежь, самая активная часть населения [3].

Последние новости из жизни молодежи регионов, информация о деятельности студенческих организаций и молодежных общественных объединений городов и регионов, федеральное и региональное законодательство в области молодежной политики, студенческие программы и самая последняя информация о возможностях на межрегиональном и международном уровнях – вот, что необходимо знать и донести о молодежи и для молодежи [2].

Созидательной работы в области государственной молодежной политики много, и трудностей хватает. Но если молодежь верит в себя, патриотична, активно действует, она может достичь много. Развитие единого молодежного медиапространства – залог эффективной реализации государственной молодежной политики.

### СПИСОК ЛИТЕРАТУРЫ

1. Портал для журналистов [Электронный ресурс]. – Режим доступа: [http://www.moeobrazovanie.ru/partners/portal\\_dlya\\_journalistov](http://www.moeobrazovanie.ru/partners/portal_dlya_journalistov) (дата обращения: 05.10.2015).
2. Сайт департамента молодежной политики [Электронный ресурс]. – Режим доступа: <http://www.molod.info/departamentnews/> (дата обращения: 06.10.2015).
3. Сайт «Наша молодежь» [Электронный ресурс]. – Режим доступа: <http://nasha-molodezh.ru/blogs/petr-aleshkin/molodezhnaya-politika-i-smi.html> (дата обращения: 05.10.2015).

**Arevik Gevorgyan**

*Assistant professor*

*Pyatigorsk State Linguistic University  
Pyatigorsk, Stavropol Region*

**Summary:** *In the given article the decision of youth media space problems in connection to the state youth policy is covered, and also modern approaches and possible organisation measures of the youth media space are considered.*

**Keywords:** *youth policy, youth mass-media, students' mass-media, youth media space.*

## МАГИЧЕСКИЕ КВАДРАТЫ

**Данченко Софья Александровна,**

10 класс, МБОУ «Школа № 14», г. Прокопьевск, Кемеровская область  
Руководитель – Собиная Татьяна Аврельевна, учитель математики

---

В работе представлены различные способы составления магических квадратов, изучив которые, можно заполнять квадраты любых размеров. Так же рассказано об истории появления магических квадратов и показано их практическое применение. Рассмотрен вопрос о квадрате Пифа-

гора, представляющем исторический интерес и, возможно, полезном для составления психологического портрета личности. Можно использовать на факультативных занятиях в 5-7 классах, при подготовке к математическим олимпиадам и в качестве индивидуальных дополнительных заданий.

### История появления магических квадратов

Впервые магические квадраты появились в Древнем Китае. Согласно легенде из вод Хуанхэ (Желтой реки) всплыла священная черепаха, на панцире которой были начертаны таинственные иероглифы и эти знаки известны под названием ло-шу и равносильны магическому квадрату, изображенному на рис. 1. Так появился магический квадрат  $3 \times 3$ .

4	9	2
3	5	7
8	1	6

Рисунок 1.  
Квадрат  $3 \times 3$

Полного описания всех возможных магических квадратов не получено и до сего времени. Из магического квадрата  $3 \times 3$  получают другие магические квадраты путем перестановки строк или столбцов либо путем поворота исходного квадрата на 900 или на 1800.

### Способы составления магических квадратов

Общий метод построения квадратов неизвестен, хотя широко применяются различные частные алгоритмы. Правила построения магических квадратов делятся на три категории в зависимости от того, каков порядок квадрата:

- нечетный;
- четный, порядок, которого равен степени числа 2;
- четный, порядок, которого равен удвоенному нечетному;
- четный, порядок, которого равен учетверенному нечетному;

### Методы построения магических квадратов

Существуют разные методы построения магических квадратов. Магические квадраты делятся на четные и нечетные. Для построения нечетных



квадратов используют метод достроения и метод А. де Лубера. Четные квадраты в свою очередь делятся на четно-четные и четно-нечетные. Для построения четно-четных квадратов используют метод порядка  $2^n$ , а для построения четно-нечетных – диагональный метод и метод Раус – Бола. Все это можно представить в виде следующей схемы (см. рисунок 2).

Рисунок 2. Методы построения магических квадратов

Построим нечетный магический квадрат, используя метод А. де ла Лубера.

### **Метод А. де ла Лубера (французского геометра 17 в.)**

Рассмотрим этот метод на примере квадрата 5-го порядка. Число 1 помещается в центральную клетку верхней строки. Все натуральные числа располагаются в естественном порядке циклически снизу вверх в клетках диагоналей справа налево. Дойдя до верхнего края квадрата (как в случае числа 1), продолжаем заполнять диагональ, начинающуюся от нижней клетки следующего столбца. Дойдя до правого края квадрата (число 3), продолжаем заполнять диагональ, идущую от левой клетки строкой выше. Дойдя до заполненной клетки (число 5) или угла (число 15), траектория спускается на одну клетку вниз, после чего процесс заполнения продолжается. Сумма чисел в столбцах, строках, диагоналях равна 65.

17	24	1	8	15
23	5	7	14	16
4	6	13	20	22
10	12	19	21	3
11	18	25	2	9

*Рисунок 3. Метод А. де ла Лубера*

### **Применение магических квадратов**

Один из примеров применения магических квадратов – это шифрование текстов.

Шифруемый текст вписывали в магические квадраты нужного размера в соответствии с нумерацией их клеток. Если затем выписать содержимое такой таблицы по строкам, то получится шифртекст, сформированный благодаря перестановке букв исходного сообщения. Пример магического квадрата и его заполнения сообщением показан на рисунке 3. Шифртекст, получаемый при считывании содержимого правой таблицы по строкам, имеет вид: ОИРМ ЕОСЮ ВТАЬ ЛГОП.

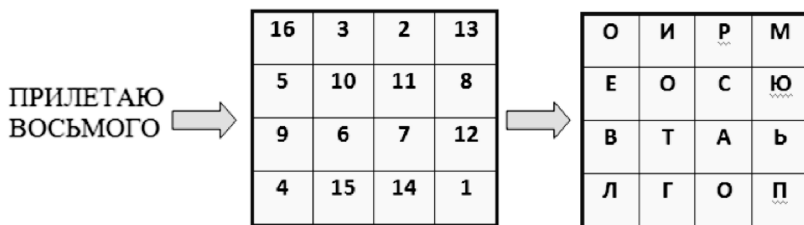

*Рисунок 4. Применение магических квадратов (шифрование текстов)*

### **Магический квадрат Пифагора**

Насколько он магический? Великий ученый Пифагор, считал, что всем на свете управляют числа. Поэтому сущность человека заключается тоже в числе – дате рождения. Он создал метод построения квадрата, по которому можно познать характер человека, состояние его здоровья и его потенциальные возможности, раскрыть достоинства и недостатки и тем самым выявить, что следует предпринять для его совершенствования.

Я провела исследование, и посмотрела насколько это утверждение верно. Для этого я составила магические квадраты на себя, своих родителей, родных и знакомых, некоторых учителей. Люди разного возраста. Всего 25 человек. Затем я попросила их подсчитать, на сколько процентов то или иное качество, показанное магическим квадратом, совпадает с представлениями человека о себе. Получились следующие результаты:

*Таблица 1*

до 20 лет	74 %	64 %	69 %
до 30 лет	71 %	79 %	75 %
до 40 лет	72 %	83 %	77,5 %
до 60 лет	67 %	58 %	62,5 %
итого	71 %	71 %	71 %

По этой таблице видно, что у мужчин процент совпадений стабильный и не зависит от возраста. У женщин к 40 годам процент совпадений возрастает, затем с возрастом он резко падает. Хотя в среднем он совпадает с показателями мужчин. На основании этого я сделал вывод, что не следует слепо верить всему магическому. Может быть некоторые черты характера и заложены в дате рождения человека, но человек всегда может найти способы что-то изменить в своей судьбе.

### **Заключение**

В работе рассмотрены вопросы, связанные с историей развития одного из вопросов математики, занимавшего умы очень многих великих людей – магических квадратов. Несмотря на то, что собственно магические квадраты не нашли широкого применения в науке и технике, они подвигли на занятия математикой множество незаурядных людей и способствовали развитию других разделов математики.

Работая на проблемой заполнения квадратов, я пришла к выводу, что общий метод построения квадратов неизвестен, хотя широко применяются различные частные алгоритмы. Мною было проведено исследование, насколько магический квадрат Пифагора соответствует реальным качествам человека. В результате, я выяснила, что его магические свойства совпадают на 71%. Таким образом, нельзя доверять всему магическому, потому что всегда можно найти способ изменить что-то в своей судьбе.

### **СПИСОК ЛИТЕРАТУРЫ**

1. Волина В.В. Мир математики. – Ростов-на-Дону, 1999.
2. Гусак А.А., Гусак Г.М., Гусак Е.А. В мире чисел. – Минск, 1987.
3. Климченко Д.В. Задачи для любознательных. – М.: Просвещение, 1999.
4. Лэнгдон Н., Снейп Ч. С математикой в путь. – М.: Педагогика, 1987.



### ПЕДАГОГИЧЕСКИЕ УСЛОВИЯ СТАНОВЛЕНИЯ ГОТОВНОСТИ УЧИТЕЛЯ К ВОСПИТАНИЮ ПАТРИОТИЗМА ПОДРОСТКОВ

**Домбровская Мария Геннадьевна,**

аспирант кафедры психологии,  
ФГБОУ ВПО Уральский государственный университет физической культуры,  
г. Челябинск

---

**Ключевые слова:** педагогические условия, становление, готовность к воспитанию патриотизма.

Введение: воспитание патриотизма является неотъемлемой частью образовательного процесса. Эффективность деятельности по воспитанию патриотизма подрастающего поколения зависит от учителя, поэтому к нему предъявляется ряд базовых требований: профессионализм, знания, умения и навыки, необходимые для воспитания патриотизма подростков. Учитель является источником знаний историко-культурного наследия, социальных ценностей общества, поэтому педагогу необходимо ориентироваться в программах и концепциях патриотического воспитания, уметь анализировать потоки информации в современных социально-политических условиях. Также учителю необходимо развивать в себе чувство патриотизма, положительную мотивацию и готовность к патриотическому воспитанию.

Цель – определить педагогические условия становления готовности учителя к воспитанию патриотизма подростков.

В психолого-педагогической литературе понятие «становление» рассматривается как:

- процесс развития, в котором индивид берет на себя ответственность за максимально полную реализацию своего потенциала [5, с. 256];
- непрерывный процесс целенаправленного прогрессивного изменения личности под влиянием социальных содействий и собственной активности, направленной на самосовершенствование и самоосуществление [2, с. 60].

В нашем исследовании речь пойдет о переходе от одного уровня готовности учителя к воспитанию патриотизма подростков к более высокому. Следовательно, становление, в рамках нашего исследования, – это процесс результативного изменения уровня готовности учителя к воспитанию патриотизма подростков.

Под «готовностью к воспитанию патриотизма» мы понимаем интегративное качество личности учителя, которое основывается на владении правовыми, теоретическими, методическими, психолого-педагогическими знаниями и умениями, направленными на воспитание патриотизма подростков.

Анализ научной литературы показал, что понятие «педагогические условия» рассматривается учеными с разных позиций.

В.И. Андреев определяет педагогические условия как комплекс мер, содержание, методы (приемы) и организационные формы обучения и воспитания [1, с. 73].

А.Я. Найн рассматривает педагогические условия, как совокупность объективных возможностей содержания, форм, методов, средств и мате-

риально-пространственной среды, направленных на решение поставленных задач [4, с. 44-49].

Исходя из выше изложенного, можно сказать, что педагогические условия представляют собой необходимую и достаточную совокупность мер рассматриваемого нами процесса, соблюдение которых обеспечивает достижение более высокого уровня готовности учителя к воспитанию патриотизма подростков.

Процесс становления готовности учителя к воспитанию патриотизма подростков требует подбора таких педагогических условий, которые бы способствовали становлению более высокого уровня готовности учителя к воспитанию патриотизма подростков. Этому, по нашему мнению, способствуют следующие педагогические условия:

- 1) разработанность технологии педагогического содействия становлению готовности учителя к воспитанию патриотизма подростков;
- 2) применение на разных этапах исследования диагностических процедур в целях определения уровня готовности учителя к воспитанию патриотизма подростков;
- 3) научно-методическое обеспечение становления готовности учителя к воспитанию патриотизма подростков.

Для обоснования первого условия раскроем суть понятия «технология». Термин «технология» пришел к нам из греческого языка и означает «наука об искусстве». В педагогике под «технологией» понимают совокупность психолого-педагогических приемов, методов обучения, воспитательных средств [3, с. 276]. Мы будем рассматривать «технология педагогического содействия становлению готовности» как сложный целенаправленный процесс, состоящий из взаимосвязанных компонентов (мотивационный, когнитивный и деятельностный), направленный на становление готовности учителя к выполнению задач, исследуемой проблемы.

Введение второго условия было продиктовано необходимостью учета следующих взаимосвязанных факторов:

- необходимостью оперативного получения объективной, полной, систематической и точной информации об уровне готовности учителя к воспитанию патриотизма подростков;
- учет полученных результатов диагностики при разработке методики педагогического содействия становлению готовности учителя к воспитанию патриотизма подростков.

Диагностическая деятельность в педагогике, как и всякая другая, имеет свой объект и предмет. В рамках рассматриваемого условия педагогическим объектом выступает учитель, а предметом диагностики – уровень его готовности к воспитанию патриотизма подростков. Следовательно, в контексте нашего исследования под педагогической диагностикой готовности учителя к воспитанию патриотизма подростков мы будем понимать процесс выявления уровня готовности учителя к воспитанию патриотизма подростков, оценки его состояния, контроля за ходом становления более высокого уровня готовности учителя к воспитанию патриотизма, с целью определения факторов положительно или отрицательно влияющих на данный процесс и их совершенствование.

Для реализации второго условия нам необходимо: проведение диагностической оценки уровня готовности учителя к воспитанию патриотизма на всех этапах исследования.

Третье педагогическое условие предполагает разработку научно-методического обеспечения, в виде спецкурса для обеспечения педагогического содействия становлению готовности учителя к воспитанию патриотизма подростков. Спецкурс направлен на расширение правовых, теоретических, методических, психолого-педагогических знаний, направленных на воспитание патриотизма подростков. Данный спецкурс мы планируем реализовать в рамках внутришкольного повышения квалификации учителя.

Выводы: выделяя выше обозначенные педагогические условия, мы исходим из того, что становление готовности учителя к воспитанию патриотизма подростков может быть эффективным только при создании комплекса педагогических условий, поскольку отдельные условия в полной мере не могут обеспечить достижение поставленной цели.

### СПИСОК ЛИТЕРАТУРЫ

1. Андреев, В.И. Диалектика воспитания и самовоспитания творческой личности / В.И. Андреев. – Казань: КГУ, 1988. – 238 с.
2. Зеер, Э.Ф. Психология профессионального образования / Э.Ф. Зеер. – М.: Изд-во Московского психолого-социального института, 2003. – 480 с.
3. Лихачев, Б.Т. Педагогика. Курс лекций: учебник / Б.Т. Лихачев. – М.: Юрайт, 1999. – 523 с.
4. Найн, А.Я. О методологическом аппарате диссертационных исследований / А.Я. Найн // Педагогика. – 1995. – № 5. – С. 44-49.
5. Пидкасистый, П.И. Психолого-педагогический справочник преподавателя высшей школы / П.И. Пидкасистый. – М.: Педагогическое общество России, 1999. – 354 с.

## ПРИНЦИПЫ РАБОТЫ СИСТЕМ КОМПЬЮТЕРНОГО ЗРЕНИЯ

**Доронин Виталий Александрович,**

студент 3 курса специальности «Прикладная математика»;

**Кузьмин Владислав Васильевич,**

студент 3 курса специальности «Прикладная математика»;

**Корнилова Алена Юрьевна,**

студент 3 курса специальности «Электроника и автоматика физических установок»;

**Фролкина Анастасия Владимировна,**

аспирант 09.06.01;

**Дюпин Владимир Николаевич,**

аспирант 09.06.01,

ФГАОУ ВПО «СарФТИ НИЯУ МИФИ»,

г. Саров, Нижегородская область

Руководитель – Холушкин Владимир Семенович, к.ф.-м.н.

---

В статье приведены общие принципы работы систем компьютерного зрения, а также рассмотрены этапы процесса распознавания объектов.

**Ключевые слова:** система компьютерного зрения, объект, сегментация, декодирование, алгоритм распознавания образов.

Цель работы – исследование и применение алгоритмов поиска объектов на двумерном изображении.

Компьютерное зрение (машинное зрение) – совокупность программно-технических средств, обеспечивающих считывание в цифровой форме видеоизображений, их обработку и выдачу результата в форме, пригодной для его практического применения в реальном масштабе времени.

Различают монокулярное и бинокулярное машинное зрение, предназначенное соответственно для построения и обработки плоских и объемных изображений. Исследование компьютерного зрения является научным направлением в области искусственного интеллекта и связанных с ним технологий считывания изображений реальных объектов, их обработки и использования полученных данных для автоматизированного решения прикладных задач [1].

На текущий момент достаточно много различных подходов к реализации систем компьютерного зрения, начиная от сравнения полученного изображения с шаблонным, до построения по изображениям сложных трехмерных моделей. Данная статья сконцентрирована на алгоритмах распознавания объектов на двумерных изображениях.

### **Разница между зрением человека и компьютера**

С самого рождения человек учится распознавать объекты окружающего мира. Изначально он способен отличать лишь интенсивность освещения объектов. С течением времени он начинает определять схожие черты в окружающих объектах, формируя базу знаний об абстрактных образах (эта база располагается в затылочной доле головного мозга, отвечающей за восприятие и переработку зрительной информации). В ходе обучения человек начинает осознавать, как меняется форма объекта в зависимости от его положения и освещения. В дальнейшем при распознавании объектов человек ориентируется на предыдущий опыт. За свою жизнь человек накапливает огромное количество информации, процесс обучения нейронной сети головного мозга не останавливается ни на секунду. Для человека не представляет особой сложности по плоской картинке восстановить перспективу и представить себе, как бы все это выглядело в трех измерениях [2].

Задача «обучения и распознавания образов» (ОРО) с точки зрения компьютера имеет высокую сложность, сопоставимую с задачей создания искусственного интеллекта (ИИ). Сложность задачи ОРО в первую очередь обусловлена проблемой накопления опыта, включающей принципы формирования базы знаний, обучения системы компьютерного зрения, реализации алгоритмов поиска координат центра, границ и масштаба объектов.

Кроме того, человек при ОРО всегда учитывает окружение (контекст) объекта – множество объектов, расположенных вблизи исследуемого образа. Если выдернуть объект из привычного контекста, узнать его станет заметно труднее. Тут тоже играет роль накопленный за жизнь опыт, которого у компьютера нет.

### **Структура системы**

Система компьютерного зрения имеет модульную структуру (Рис. 1).

- Интерпретатор Python – среда для выполнения сценариев на языке Python;

- OpenCV – библиотека алгоритмов компьютерного зрения, обработки изображений и численных алгоритмов общего назначения с открытым кодом;

- Python-сценарий – исходный код системы компьютерного зрения;

- Web-камера – малоразмерная цифровая видео- или фотокамера, способная в реальном времени фиксировать изображения, предназначенные для дальнейшей передачи системе компьютерного зрения;

- Модуль знаний – модуль, содержащий средства для хранения БД образов;

- JPEG-файл – файл исходных данных системы в формате JPEG.



Рисунок 1. Структура системы компьютерного зрения

## Формат исходных данных

Файл исходных данных хранит сжатый вариант цифрового изображения окружающего мира. Под цифровым изображением следует понимать двумерный массив, каждый элемент (пиксел) которого хранит информацию о цвете. Чаще всего для хранения цифровых изображений используется цветовое пространство RGB. В нем каждой из трех осей (каналов) присваивается свой цвет: красный, зеленый и синий. На каждый канал выделяется по 8 бит информации, соответственно, интенсивность цвета на каждой оси может принимать значения в диапазоне от 0 до 255. Все цвета в цифровом пространстве RGB получаются путем смешивания трех основных цветов (Рис. 2 левая часть).

Наиболее важной характеристикой цвета является его интенсивность Value, используемая в пространстве HSV (Hue, Saturation, Value). Hue представляется в виде угла и отвечает за основной тон. От значения Saturation (расстояние от центра к краю) зависит насыщенность цвета (Рис. 2 правая часть).



Рисунок 2. Цветовые пространства

### **Постановка задачи**

На вход системы с Web-камеры поступают два JPEG файла (Рис. 3). Слева снимок на момент времени 0 секунд, справа – на момент времени 5 секунд.

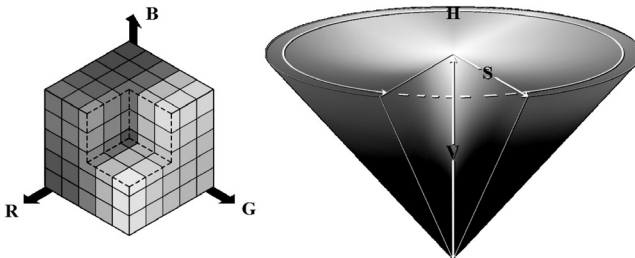

*Рисунок 3. Исходные данные системы*

Временной интервал между снимками 5 секунд. Требуется определить контуры объектов (уток и селезней) и распознать объекты первого снимка на втором снимке. Проблема ОРО систем компьютерного зрения осложняется рядом моментов:

- Место. Объекты реального мира могут не только стоять, но и перемещаться в пространстве;
- Масштаб. Объекты могут уменьшаться в размерах, приближаясь к линии горизонта и наоборот;
- Фон и помехи. Освещение и форма контекста объекта может измениться;

### **Сегментация и декодирование**

Отделение объектов от контекста включает этапы сегментации и детектирования. Сегментация – это разделение изображения на множество частей, связанных друг с другом визуально, либо семантически.

Тривиальным решением операции сегментации является операция вычитание фона второго снимка из фона первого снимка. Результатом этого вычитания являются области смещенных объектов. Следует учесть, что при таком подходе неподвижные объекты воспринимаются, как фон и не учитываются в процессе детектирования (Рис. 4 слева).

Альтернативным решением проблемы сегментации является поиск контура объектов, основанный на методе Difference of Gaussians (DoG) – метод, заключающийся в поиске наиболее контрастных границ фрагментов реального мира (Рис. 4 справа).



*Рисунок 4. Сегментирование снимков*

Детектирование – процесс восстановления объекта по его частям. Процесс распознавания объектов подразумевает сопоставление восстановленного образа полученного в процессе детектирования с образом, хранящимся в базе знаний.

## Распознавание изображений

В простейшем варианте распознавание изображений сводится к поочередному сравнению объектов на первом снимке с объектами на втором снимке. В качестве критерия оценки подобия изображения удобно использовать PSNR (Peak signal-to-noise ratio) – пиковое отношение сигнал/шум. Это отношение вычисляется по формуле

$$PSNR = 10 \lg \frac{M^2}{MSE},$$

где  $M$  – максимальное значение интенсивности пикселей (интенсивность определяется значением Value цветового пространства HSV), а  $MSE$  – среднеквадратичное отклонение интенсивности пиксела.

$$MSE = \frac{1}{N} \sum_{i=1}^N (x_i - y_i)^2,$$

где  $N$  – количество пикселей, а  $x_i$  и  $y_i$  – значение интенсивности  $i$ -го пиксела снимка  $X$  и снимка  $Y$  соответственно.

## Заключение

Проблема распознавания объектов, как средство замещения биологического зрения, чрезвычайно сложна и требует значительных ресурсов. Однако, реализация систем компьютерного зрения для прикладных задач не требует больших ресурсов и может быть реализована в виде отдельного приложения для мобильного устройства пользователя. Перспективным направлением развития систем компьютерного зрения является робототехника.

## СПИСОК ЛИТЕРАТУРЫ:

1. Компьютерное зрение [Электронный ресурс]. – Режим доступа: [https://ru.wikipedia.org/wiki/Компьютерное\\_зрение](https://ru.wikipedia.org/wiki/Компьютерное_зрение) (дата обращения: 18.08.15).
2. Крайнов А. Компьютерное зрение. Лекция для Малого ШАДа Яндекса [Электронный ресурс]. – Режим доступа: <http://video.yandex.ru/users/ya-events/view/1266> (дата обращения: 20.10.15).

**Vitaliy Aleksandrovich Doronin,**

*3rd year student of the specialty "Applied mathematics";*

**Vladislav Vasilevich Kuzmin,**

*3rd year student of the specialty "Applied mathematics";*

**Alena Yurevna Kornilova,**

*3rd year student of the specialty "Electronics and automation of physical facilities";*

**Anastasiya Vladimirovna Frolkina,**

*06.09.01 graduate student;*

**Vladimir Nikolaevich Dyupin,**

*06.09.01 graduate student;*

*FSAEI HE "SarFTI MPhI", Sarov, Nizhny Novgorod region*

## **How it works computer vision systems**

*The article presents the general principles of computer vision systems, and the stages of the process of recognizing objects.*

**Key words:** *computer vision, object, segmentation, decoding, algorithm for recognizing images.*

## **АНАЛИЗ ЧАСТОТЫ ВСТРЕЧАЕМОСТИ ДИСБАКТЕРИОЗА КИШЕЧНИКА У ОБСЛЕДОВАННЫХ ДЕТЕЙ Г. СЕВЕРОДВИНСКА**

**Кочеткова Лада Алексеевна,**

**Поликарпова Светлана Сергеевна,**

1 курс, филиал ГАПОУ АО «Архангельский медицинский колледж»

в г. Северодвинске

Руководитель – Быкова Ирина Петровна, преподаватель

---

**Ключевые слова:** микрофлора кишечника, дисбактериоз.

Дисбактериоз (также дисбиоз) (от др. греч. *δισ-* – приставка, отрицающая положительный смысл слова или усиливающая отрицательный – и «бактерия») – представляет собой состояние микробного дисбаланса на теле или внутри него. Чаще всего дисбактериоз встречается в пищеварительном тракте или на коже, но может также встречаться на любой обнаженной поверхности или слизистой оболочке, такой как влагалище, лёгкие, рот, нос, пазухи, уши, ногти или глаза. При этом сам по себе дисбактериоз не является болезнью, но может иногда являться следствием какой-либо болезни [1, с. 17].

В здоровом и нормально функционирующем организме человека в разном соотношении присутствуют как полезные, так и патогенные или болезнетворные микроорганизмы. Причем перевес сил находится на стороне полезной микрофлоры (оптимальное соотношение). При неблагоприятных условиях, это соотношение может нарушаться в пользу патогенной микрофлоры [5, с. 22].

Дисбактериоз возникает в основном в толстом кишечнике, который является основным базовым местом локализации большинства микроорганизмов. При дисбактериозе нарушения микрофлоры имеют смешанный характер, но чаще проявляются подавлением анаэробного микробного компонента, прежде всего бифидобактерий и лактобацилл, и увеличением количества условно-патогенных микроорганизмов [3, с. 9].

Причины дисбактериоза:

- пищеварительных ферментов выделяется недостаточное количество, и непереваренные остатки пищи подвергаются брожению и служат субстратом для роста болезнетворных микробов (изменение функций желудка, поджелудочной железы, печени);
- мышцы кишечника не обеспечивают нормального продвижения пищевых масс по кишечнику (понижение тонуса или спазмы гладких мышц кишечника на почве психического или физического стресса, перенесенные хирургические операции, вегетососудистая дистония);
- среда, в которой живут микроорганизмы, становится очень кислой или слишком щелочной, что изменяет обмен веществ и клеточные мембраны полезных бактерий (холецистит, гепатит, гастрит, панкреатит, язвенная болезнь, болезни кишечника);
- в пищевом рационе недостаточное количество веществ, которые служат субстратом для роста полезных микробов или присутствуют вещества, способствующие их уничтожению (жесткие диеты, недостаточное количество в рационе человека кисломолочных продуктов и раститель-



ной клетчатки лишает полезную флору питательной среды; применение в пищу консервантов уничтожает нормальную микрофлору);

- в кишечнике имеются паразиты (глисты, простейшие) или болезнетворные микробы, которые выделяют вещества, убивающие полезных микробов (дизентерия, сальмонеллез, вирусные заболевания, лямблиоз, гельминтозы);

- употребление антибиотиков [1, с. 36]

Анализ литературных источников позволил нам выдвинуть гипотезу: частыми причинами дисбактериоза у детей является нерациональное питание (у младенцев – искусственное вскармливание) и кишечные инфекции.

Поэтому целью исследовательской работы стало выявить взаимосвязь между частотой встречаемости дисбактериоза кишечника и инфекционными заболеваниями у детей г. Северодвинска, находящимися на лечении в инфекционном отделении детской клинической больницы.

Задачи исследования:

1. Изучить показатели и значение микроорганизмов, входящих в состав нормальной микрофлоры кишечника.

2. Изучить методику исследования на дисбактериоз.

3. Обработать и проанализировать данные лабораторного обследования на дисбактериоз кишечника.

Для выполнения исследования мы использовали следующие методы:

1. Аналитический – изучение специальной литературы.

2. Бактериологический – изучение методики исследования на дисбактериоз.

3. Статистический – обработка и анализ материалов исследования.

Объект исследования: медицинская документация (журналы на дисбактериоз) бактериологического отдела клинико-диагностической лаборатории государственного бюджетного учреждения здравоохранения Архангельской области «Северодвинская городская детская клиническая больница».

Предмет исследования: частота встречаемости дисбактериоза у обследованных детей г. Северодвинска.

В рамках работы кружка «Микробиология» мы провели изучение этапов исследования на дисбактериоз, проанализировали медицинскую документацию. В исследовании приняло участие 50 человек – детей в возрасте от 1 года до 18 лет, находящихся на лечении в инфекционном отделении ГБУЗ АО «Северодвинская детская клиническая больница» по причине кишечной инфекции.

Материал для исследования на дисбактериоз – кал.

Этапы исследования на дисбактериоз кишечника

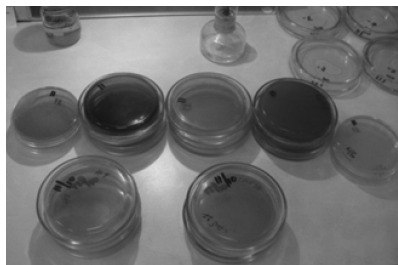

1 этап. Регистрация материала

2 этап. Разведение материала:

Детям до 1 года:  $10^{-1}$ ,  $10^{-3}$ ,  $10^{-5}$ ,  $10^{-7}$ ,  $10^{-9}$ ,  $10^{-11}$

Детям после 1 года:  $10^{-1}$ ,  $10^{-3}$ ,  $10^{-5}$ ,  $10^{-7}$ ,  $10^{-9}$



*Рисунок 1. Разведение материала*

3 этап. Посев исследуемого материала на среду обогащения

Посев исследуемого материала происходит на среду обогащения – селенитовую среду, на висмут-сульфит агар для накопления и выявления сальмонелл. Посевы ставят в термостат на 24 часа

4 этап. Посев на питательные среды

С разведения  $10^{-1}$  производят посев на среды:

- Плоскирева, Левина – для выявления сальмонелл, шигелл. Посев материала проводят тампоном, затем тщательно растирают шпателем.

- Эндо – для выявления кишечной палочки;

- Кровяной агар – для выявления гемолитических микроорганизмов (стрептококки и др.). Для посева используется бактериологическая петля.

Чашки с посевами ставят в термостат на 24 часа.

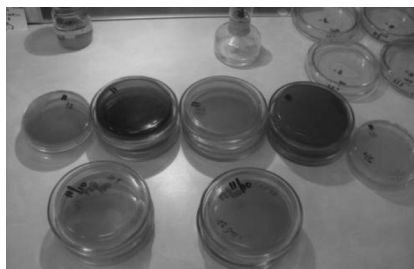

*Рисунок 2. Чашки Петри со средами*

- Азидная среда – для выявления энтерококка;

- Желточно-солевой агар – для выявления стафилококка.

Чашки с посевами оставляют в термостате на 48 часов.

- Среда Сабуро – для выявления на грибов рода *Candida*. Посевы оставляют при комнатной температуре на 5 суток.

Для обнаружения анаэробных бифидобактерий посев проводят на среде Блаурока (в пробирки высоким столбиком):

- Детям до 1 года из разведения  $10^{-7}$ ,  $10^{-9}$ ,  $10^{-11}$

- После 1 года –  $10^{-7}$ ,  $10^{-9}$

Посевы ставят в термостат на 48 ч.

Наблюдается рост в виде тяжей

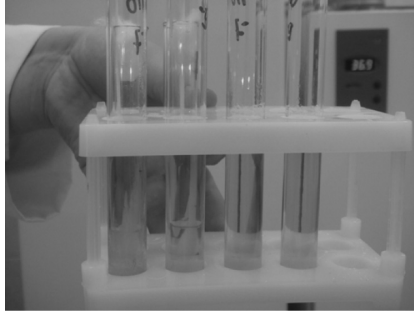

*Рисунок 3. Среда Блаурока*

Для выявления лактобактерии в пустые стерильные чашки наливают по 1 мл исследуемого материала из разведения  $10^{-5}$ ,  $10^{-7}$ , заливают разогретым лактоагаром. После застывания оставляют при комнатной температуре на 72 часа



*Рисунок 4. Посев материала для выявления лактобактерий*

5 этап. Изучение результатов посева

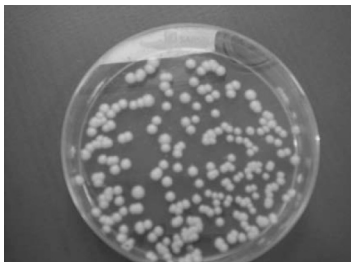

*Рисунок 5. Рост грибов рода Candida на среде Сабуро*



*Рисунок 6. E. coli на среде Эндо образует красные колонии с металлическим блеском*



Рисунок 7 *St. aureus* на желточно-солевом агаре – колонии с зоной лецитиназы



Рисунок 8. Рост гемофильной культуры на кровяном агаре

Мы изучили показатели нормальной микрофлоры кишечника, значение микроорганизмов кишечника. Показатели нормофлоры сравнили с результатами обследования детей.

Наимен-е группы микроорганизмов	Дети первого года	Взрослые	Люди пожилого возраста
Бифидобактерии	$10^{10}-10^{11}$	$10^9-10^{10}$	$10^9-10^{10}$
Лактобактерии	$10^6-10^7$	$10^7-10^8$	$10^6-10^7$
Бактероиды	$10^7-10^9$	$10^9-10^{10}$	$10^{10}-10^{11}$
Фузобактерии	$< 10^6$	$10^8-10^9$	$10^8-10^9$
Вейлонеллы	$\bar{J} 10^5$	$10^5-10^6$	$10^5-10^6$
Эубактерии	$10^6-10^7$	$10^9-10^{10}$	$10^9-10^{10}$
Пептострептококки	$\bar{J} 10^5$	$10^9-10^{10}$	$10^{10}$
Клостридии (лецитинопозитивные)	$< 10^5$	$< 10^5$	$< 10^6$
Клостридии (лецитинонегативные)	$\bar{J} 10^7$	$10^7-10^8$	$10^8-10^9$
Энтеробактерии: <i>Escherichia coli</i> (с типичными свойствами).	$10^7-10^8$	$10^7-10^8$	$10^7-10^8$
Другие энтеробактерии	$\bar{J} 10^4$	$\bar{J} 10^7$	$\bar{J} 10^7$
Энтерококки	$10^6-10^7$	$10^7-10^8$	$10^6-10^7$
Стафилококки: <i>Staphylococcus epidermidis</i> ; <i>Staphylococcus aureus</i>	$\bar{J} 10^5$ $< 10^1$	$\bar{J} 10^4$ $\bar{J} 10^2$	$\bar{J} 10^3$ $\bar{J} 10^2$
Аэробные бациллы	$\bar{J} 10^3$	$\bar{J} 10^5$	$\bar{J} 10^5$
Грибы рода <i>Candida</i>	$\bar{J} 10^3$	$\bar{J} 10^4$	$\bar{J} 10^4$

Рисунок 9. Показатели нормальной микрофлоры кишечника

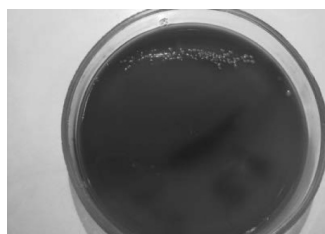
Анализ результатов обследования на дисбактериоз, детей проходящих лечение в инфекционном отделении ГБУЗ АО «Северодвинская городская детская клиническая больница» показал:

- Клебсиелла обнаружена в большем количестве у 12% обследованных детей. Клебсиелла – условно-патогенная бактерия, входящая в состав нормальной микрофлоры желудочно-кишечного тракта, но может вызывать ряд гастроэнтерологических заболеваний [6, с. 48].

## ИДЕИ И ПРОЕКТЫ МОЛОДЕЖИ РОССИИ

- У 10% обследованных энтерококк не обнаружен, у 22% его меньше нормы и у 8% – больше нормы. В небольших количествах энтерококк относится к нормальной микрофлоре кишечника. Он участвует в обмене углеводов.

- Кишечная палочка не выявлена у 4% обследованных, у 40% детей ее меньше нормы. Кишечная палочка появляется в кишечнике новорожденных и сохраняется на всю жизнь. Кишечные палочки с нормальными ферментативными свойствами участвуют в образовании витаминов К и В, способствуют усилению иммунитета, препятствуют росту болезнетворных бактерий. Снижение общего количества кишечной палочки может быть признаком присутствия в кишечнике глистов [2, с. 32].

- Не обнаружены лактобактерии у 6% обследованных детей, бифидобактерии у 4%. Лактобактерии являются важным компонентом микрофлоры всей пищеварительной системы человека. Они препятствуют росту в пищеварительном тракте гнилостных бактерий, а также Протея и других болезнетворных микробов. Бифидобактерии присутствуют в организме человека на протяжении всей жизни. Они представляют основную массу нормальной микрофлоры кишечника в детском возрасте. Бифидобактерии защищают кишечник от болезнетворных бактерий, участвуют в образовании витаминов К, В, фолиевой кислоты. Способствуют всасыванию витамина D, кальция в кишечнике [2, с. 34, 41].



Рисунок 10. Результаты обследования детей на дисбактериоз

Среди микроорганизмов, которые не должны входить в состав нормальной микрофлоры у обследованных обнаружены:

- Лактозонегативная кишечная палочка – 10%. Кишечная палочка со сниженной ферментативной активностью – это неполноценная кишечная палочка. От нее нет ни пользы, ни вреда. Однако присутствие ее в организме является признаком начинающегося дисбактериоза [6, с. 33].

- Условно-патогенные микроорганизмы – 8%. Условно-патогенные микробы мешают нормальному пищеварению и вызывают у ребенка изжогу, отрыжку, чувство давления или распираания в животе [6, с. 41].

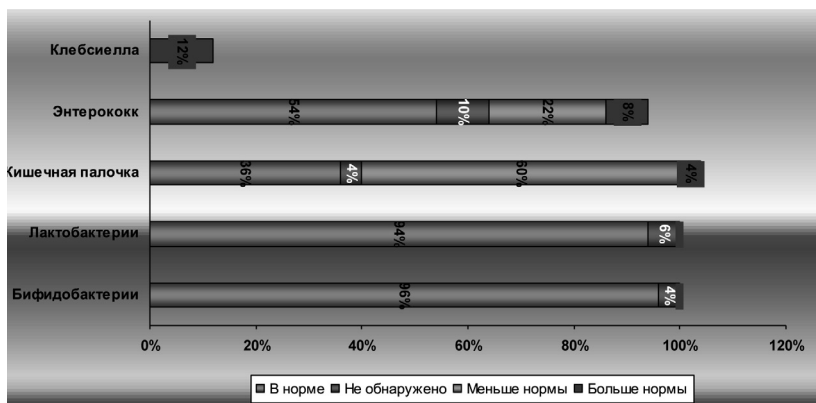
• Дрожжеподобные грибы – 18%. Кандида относится к условно-патогенной флоре кишечника – вызывает дисбактериоз кишечника только при возникновении неблагоприятных условий. Дрожжеподобные грибы способствуют поддержанию кислой среды [6, с. 32].

• Стафилококк – 6%. Золотистый стафилококк грудничку может попасть через грудное молоко. Даже небольшое его количество может вызвать выраженные клинические проявления (сильнейший понос, рвоту, боли в животе), особенно у детей первых месяцев жизни. Патогенность золотистого стафилококка напрямую зависит от состояния нормальной микрофлоры: чем больше бифидобактерий, лактобактерий, нормальной кишечной палочки, тем меньше вреда от стафилококка [6, с. 39].

• Гемолитическая кишечная палочка – 14%. Гемолитические кишечные палочки способны вырабатывать токсины, действующие на нервную систему и на кишечник, могут вызывать аллергические и кишечные проявления [6, с. 34].

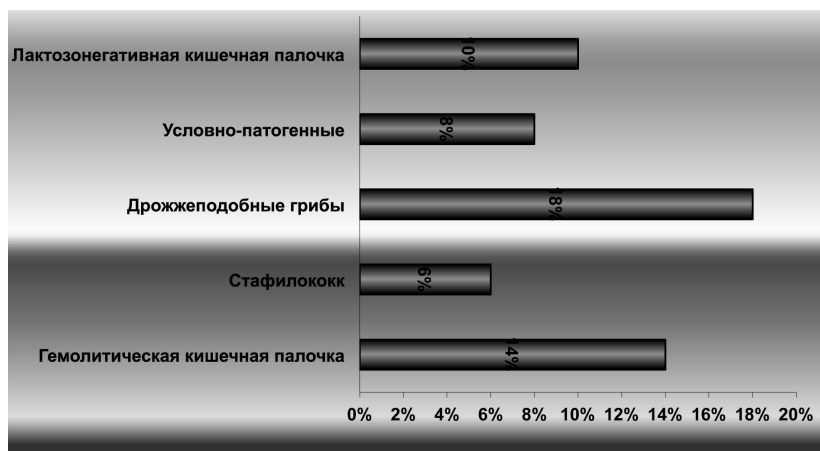

*Рисунок 11. Показатели патогенной микрофлоры кишечника обследованных детей*

В ходе проводимого нами исследования мы изучили состав и значение микроорганизмов микрофлоры кишечника человека. На практике познакомились с этапами исследования на дисбактериоз. Анализ медицинской документации позволил нам сделать следующие выводы:

1. Дисбактериоз кишечника встречается у 96 % обследованных детей, находящихся на лечении в инфекционном отделении ГБУЗ АО «Северодвинская городская детская клиническая больница»;

2. Чаще наблюдаются следующие изменения микрофлоры: присутствие

- условно-патогенных микроорганизмов – 8%;
- стафилококка – 6%;
- дрожжеподобных грибов – 18%;
- лактозонегативной кишечной палочки – 10%;
- гемолитической кишечной палочки – 14%.

отсутствие анаэробных микроорганизмов:

- бифидобактерий – 4 %
- Лактобактерий – 6 %

3. Нами выявлена прямая взаимосвязь между частотой встречаемости дисбактериоза кишечника и кишечными инфекциями у детей г. Северодвинска, находящимися на лечении в инфекционном отделении детской клинической больницы.

Нами разработаны рекомендации по профилактике дисбактериоза у детей:

- Детям до 1 года необходимо грудное вскармливание;
- В рацион питания должны входить продукты растительного происхождения, содержащие клетчатку; молочно-кислые продукты;
- Лекарственные препараты (в частности антибиотики) принимать строго по назначению врача.
- Соблюдение правил личной гигиены поможет избежать кишечной инфекции, тем самым значительно снизит риск возникновения дисбактериоза.

Эти правила очень просты. При их соблюдении можно существенно снизить вероятность возникновения дисбактериоза.

### СПИСОК ЛИТЕРАТУРЫ

1. Болотовский Г.В. Дисбактериоз: симптомы, лечение, профилактика. – СПб.: НПК «Омега» (Серия «Доктор Болотовский рекомендует»). 2008. – 160 с.
2. Заостровская Е. Нет бактериозу! Умные бактерии для здоровья желудочно-кишечного тракта. – М.: Эксмо, 2012. – 56 с.
3. Лифляндский В.Г., Смоленский Б.Л. Заболевания кишечника – выбор диеты: Рекомендации по диетическому питанию: Острые кишечные инфекции; Дисбактериоз; Геморрой. – СПб.: ИД Нева, 2004. – 128 с.
4. Луппова Н., Приворотский В. Дисбактериоз кишечника у малышей. – СПб.: Литера, 2011. – 48 с.
5. Немцов В. Правильное питание при дисбактериозе. – СПб: ДИЛЯ, 2012. – 128 с.
6. Семенова Н. Чистая правда о грязном кишечнике и о дисбактериозе. – СПб.: ДИЛЯ, 2009. – 128 с.

## **РАЗВИТИЕ И КОРРЕКЦИЯ У МЛАДШИХ ШКОЛЬНИКОВ С ЛЕГКОЙ СТЕПЕНЬЮ УМСТВЕННОЙ ОТСТАЛОСТИ ПРЕДСТАВЛЕНИЙ О НЕЖИВОЙ ПРИРОДЕ ПОСРЕДСТВОМ ДИДАКТИЧЕСКИХ ИГР И ЗАДАНИЙ**

**Никонорова Анастасия Евгеньевна,**

5 курс, ФГБОУ ВП «Омский государственный педагогический университет», г. Омск  
Руководитель – Ячменёва Инна Викторовна, старший преподаватель кафедр СП, ФГБОУ ВП «Омский государственный педагогический университет», г. Омск

---

**Ключевые слова:** умственно отсталые дети, живая природа, неживая природа, представления, явления, коррекционная работа, дидактическая игра.

Вопросы, связанные с совершенствованием у ребёнка представлений об окружающей действительности, вызывают особый интерес в олигофренопедагогике и специальной психологии.

Л.С. Выготский в своих работах отмечал, что ознакомление детей с лёгкой степенью умственной отсталости с природой, ее объектами, явлениями следует рассматривать как обязательный компонент полноценного образования. Процесс овладения представлениями о неживой природе детьми с нарушенным интеллектом характеризуется определённым своеобразием, которое обусловлено как биологическими факторами (наличием нарушения ЦНС – головного мозга), так и социальными факторами (условиями воспитания и обучения в семье и образовательной организации). Благодаря целенаправленному познанию учащимися с умственной отсталостью неживой природы обеспечивается социализация этих детей, формирование у них гуманного мировоззрения, возможность использования полученных знаний в различных жизненных ситуациях [1].

Так же необходимо отметить, что овладение этими представлениями об объектах неживой природы обусловлено требованиями СФГОС (специальный федеральный государственный образовательный стандарт) для обучающихся с умственной отсталостью. Так, ученики названной категории, как в рамках академического компонента, так и в соответствии с сущностью компонента жизненной компетенции должны научиться устанавливать связь между объектами живой и неживой природы, дифференцировать эти объекты, определять связь человека с неживой природой.

Анализ научной литературы позволил нам отметить, что у детей рассматриваемой категории изначально резко ограничены предпосылки овладения представлениями о неживой природе, что, в первую очередь, обусловлено нарушением познавательной деятельности. Так, у школьников этой категории отмечается недифференцированность, фрагментарность, уподобление образов, неспособность к отвлеченным обобщениям, установлению связей, к анализу и синтезу. Дети с легкой степенью умственной отсталости не могут полноценно усвоить материал о неживой природе, ее объектах и явлениях, тогда как у их сверстников с сохранным интеллектом данные знания закладываются уже в раннем возрасте. То, что дети с сохранным интеллектом видят сразу, ребенок с легкой умственной отсталостью – последовательно. И.М. Соловьев в своих работах уточнял, что такой ребенок, осматривая окрестности или улицы, по которой идет, меньше замечает, чем его сверстник – ребенок с сохранным интеллектом [3].

Целью нашего исследования являлось – экспериментально выявить особенности развития представлений о неживой природе у третьеклассников с легкой степенью умственной отсталости и определить дальнейшее содержание коррекционно-развивающей работы. Нами была использована диагностическая методика В.Г. Фокиной «Сведения о неживой природе» [4], которая состояла из двух взаимосвязанных частей:

1. Собеседование. Ученикам предлагалось ответить на 5 вопросов о неживой природе.

2. Выполнение заданий по методике В.Г.Фокиной. Школьникам предлагалось выполнить 5 заданий: «Предметы, сделанные руками человека», «Предметы неживой природы», «Раздели на 2 группы», «Времена года», «Угадай время года».

По результатам диагностики нам удалось установить типичные ошибки, отмечающиеся у младших школьников с лёгкой степенью умственной отсталости которые свидетельствуют о недоразвитии представлений о неживой природе:



неверно (неточно) характеризуют объекты неживой природы (100 % испытуемых);

неверно словесно обозначают объекты неживой природы – бедность терминологического словаря (100 % испытуемых);

не различают предметы неживой природы и предметы, сделанные руками человека (66,7 % испытуемых);

не относят предметы и явления неживой природы к природе вообще (50 % испытуемых);

неправильно устанавливают простейшие причинно-следственные связи и зависимости между объектами неживой природы (83,3 % испытуемых);

неправильно устанавливают причины сезонных изменений в природе, смешивают смежные времена года (50 % испытуемых).

Приведем примеры ответов детей: «Природа – это в деревне или в лесу»; «Природа – это деревья и птицы»; «Природа бывает живая и неживая»; «Лопата – это неживая природа»; «Время года – это лето, зима, октябрь, осень, холодно, дождь»; «Это песок, он не природа»; «Это гора, она не природа, потому что не растет».

Для преодоления выявленных у учащихся ошибок и недостатков представлений о неживой природе нами была проведена коррекционно-развивающая работа. Коррекционная работа проводилась по трем направлениям с использованием дидактических игр:

Направление 1. Развитие у детей навыков вести наблюдение за объектами и явлениями неживой природы, обозначать их соответствующими терминами. При работе по первому направлению, с одной стороны, мы учили школьников вести наблюдения за объектами и явлениями неживой природы, делать простейшие выводы; с другой стороны, мы развивали у школьников терминологический словарь.

Объектами наблюдений являлись:

- природные явления: роса, гололёд, дождь, снег, туман;
- объекты неживой природы: вода; песок, сосульки, горы.

Направление 2. Развитие у детей навыков осуществлять анализ природного объекта, выделять его основные признаки. В процессе реализации содержания второго направления работы большое внимание уделялось обсуждению и анализу каждого конкретного природного объекта, чему способствовали дидактические игры: «Как люди и речка помирились», «Изменчивая вода», «Какой, какая, какое?», «Снег и вода», «Солнышко», «Теплый ветерок», «Туча», «Снежинка».

Перед проведением игр осуществлялась подготовительная работа:

- рассматривание объекта,
- выделение его частей (при наличии возможности),
- прослушивание и обсуждение экологических сказок,
- отгадывание загадок.

Направление 3. Развитие у детей навыков дифференцировать объекты неживой природы.

При работе по третьему направлению мы учили детей отличать объекты неживой природы от объектов живой природы. В ходе коррекционной работы с учениками с легкой умственной отсталости предлагались различные дидактические игры: «Четвертый лишний», «Природа и рукотворный мир», «Живое – неживое», «Закончи предложение», «Природа или нет», «Чудесный мешочек», «Природа и человек».

После проведённого формирующего этапа эксперимента нами был организован контрольный срез представлений о неживой природе детей экспериментальной группы. Полученные нами результаты были подвергнуты сравнительному анализу с данными, которые были зафиксированы до реализации и проведения коррекционной работы:

- ученики стали увереннее отвечать на вопросы, давать более точные и развернутые ответы (83,7% испытуемых);

- стали точнее характеризовать объекты неживой природы (100% испытуемых);

- старались отметить связь между живой и неживой природой (50% испытуемых);

- сократилось количество ошибок, связанных с установлением последовательности времен года и месяцев (50% испытуемых);

- лучше устанавливают причинно-следственные связи и зависимости между объектами неживой природы (50% испытуемых);

Приведем примеры ответов детей: «Природа – это все живое. Это деревья, птицы, звери, люди. Есть еще неживая природа. Горы там, вода...», «Природа – это все, что есть на свете», «Песок нужен человеку. С песком можно играть», «Время года – это январь, лето, сентябрь, зима».

Таким образом, в работе представлены результаты экспериментальной работы по выявлению особенностей представлений о неживой природе у младших школьников с лёгкой степенью умственной отсталости. Выявлены и описаны типичные ошибки, указывающие на недоразвитие представлений о неживой природе данной категории детей. Определены и апробированы направления коррекционной работы по преодолению имеющихся недостатков представлений о неживой природе у детей младшего школьного возраста с лёгкой степенью умственной отсталости.

Проведенная коррекционно-развивающая работа позволила сформировать некоторые представления о неживой природе, которыми ранее дети не владели. Установлено, что третьеклассники стали увереннее отвечать на вопросы, давать более точные и развернутые ответы. Пополнился терминологический словарь детей. Школьники стали успешней выделять основные признаки объектов и явлений неживой природы, допускать значительно меньше ошибок при характеристике неживого объекта природы. Учащиеся смогли правильно определить времена года, установить их последовательность, называть основные признаки сезонных изменений. Сократилось количество ошибок связанных с дифференциацией смежных сезонов и при группировке предметов неживой природы. Дети стали понимать многообразное значение неживой природы в жизнедеятельности человека.

#### СПИСОК ЛИТЕРАТУРЫ

1. Выготский Л.С. Лекции по психологии. – СПб.: Союз, 1997.
2. Рысьева, Т.Г. Дидактические игры и возможности их применения при изучении биологии и экологии в школе / Т.Г. Рысьева. – Ижевск: Издательский дом «Удмуртский университет», 2011. – 160 с.
3. Соловьёв, И.М. Особенности познавательной деятельности учащихся вспомогательной школы / И.М. Соловьёв. – М.: Просвещение, 1983. – 162 с.
4. Фокина В.Г. Особенности и объём запаса представлений о природе у детей в предшкольный период и на этапе школьного обучения. – М.: Аркти, 2002.

## **ФАКТОРЫ, ВЛИЯЮЩИЕ НА ФОРМИРОВАНИЕ МИРОВОЗЗРЕНИЯ МОЛОДЁЖИ**

**Опацкая Татьяна Николаевна,  
Линькова Виктория Романовна,**

2 курс, КГА ПОУ «Дальневосточный технический колледж», г. Уссурийск  
Руководитель – Фадеева Любовь Васильевна

---

**Ключевые слова:** *генезис мировоззрения, систему группировки факторов, государственная идеология.*

Тема нашего социологического исследования «Факторы, влияющие на формирование мировоззрения молодёжи».

Актуальность темы в первую очередь вызвана тем, что именно молодёжь – самая мобильная, подвижная, энергичная часть нашего общества. Именно ей принадлежит громадная роль в будущем. Современная молодёжь – явление уникальное, у неё особенный взгляд на мир.

Предметом нашего исследования является генезис мировоззрения молодёжи и те особенные черты, которые присущи мировоззрению сегодняшнего поколения. В своей работе мы использовали данные анкетирования, проводимого в 2013-2015 годах среди студентов нашего колледжа, старшеклассников школ города.

Мировоззрение – система представлений о мире и месте в нем человека, об отношении человека к окружающей действительности и самому себе, а также обусловленные этими взглядами основные жизненные позиции людей, их убеждения, идеалы, ценностные ориентации. Это способ освоения мира человеком.

Следует выделить три основных типа мировоззрения:

- житейское (обыденное) порождается непосредственными условиями жизни и передающимся с поколениями опытом,
- религиозное – связано с признанием сверхъестественного мирового начала, выражается в эмоционально-образной форме,
- философское – выступает в понятийной форме, в той или иной мере опирается на достижения наук о природе и обществе.

Молодёжь в контексте нашего исследования – социально-демографическая группа, переживающая период становления социальной зрелости, вхождения в мир взрослых, адаптации к нему. Современная молодёжь как социокультурная группа характеризуется несколькими общими чертами: она более образована, владеет новыми профессиями, является носителем нового образа жизни и социального динамизма.

Для того чтобы понять особенности мировоззрения человека, необходимо подробно рассмотреть факторы, которые влияют на его формирование.

Мы разработали следующую систему группировки факторов:

1. Образовательная система. Под этим следует иметь в виду не только собственно образовательные учреждения, но и воздействие на человека воспитательных процессов.

2. Государственная идеология и политика – то есть требования государства сформировать некий стандарт жизненных позиций, ему (государству) необходимых.

3. Средства массовой информации. Степень влияния основных источников информации на сознание подростка, подверженность воздействию.

4. Ценностные ориентиры (отношение к труду, отношению к деньгам).

Далее мы хотим подробнее разобрать каждый из представленных факторов на основе анкетных данных и показать их влияние на формирование мировоззрения молодежи.

Число студентов, удовлетворенных сегодняшним состоянием образовательной системы крайне невелико (30% опрошенных).

Основные ее недостатки:

- в чрезмерной загруженности студентов занятиями (большая продолжительность пар) – 40% респондентов;
- отсутствие права выбора предметов, к которым они чувствуют наибольшую предрасположенность (или это право крайне ограничено государственными стандартами по образованию) – 25%;
- не устраивает качество знаний – 25%;
- неоправданные ожидания – 10%.

#### **Государственная идеология**

В современной России имеющаяся государственная идеология в среде молодежи не имеет успеха. Какой молодежь видит свою страну в будущем и что они готовы сделать для этого?

40% студентов на вопрос о предпочтительной политике в государстве, отвечают – «не знаю». И лишь 20% респондентов (в основном из старших курсов) могут четко и аргументировано объяснить свои политические взгляды на текущую политику государства. Только 5% из них за продолжение реформ и развития демократии. А вот остальные 15%, на что следует обратить особое внимание, хотя бы ведение жесткой и достаточно авторитарной политики, которая бы смогла, по их мнению, решить первоочередные государственные задачи. Кроме того, у многих респондентов, представления о необходимых мерах для изменения сложившейся обстановки расплывчаты, абстрактны и отражают лишь основные потребности, острые проблемы без учета путей реализации этих требований (например, 20% – за улучшение условий жизни, 10% – за наведение порядка, но и в том, и в другом случае это лишь благие пожелания, а не конкретные меры).

Отношение к политике как к виду деятельности, профессии, и к политикам как к людям, к их человеческим качествам среди молодежи достаточно негативное.

60% респондентов считают всех современных политиков людьми корыстными, основной задачей которых – поиск выгоды для себя, и только 20% молодежи считают, что бывают исключения. 15% не согласны с утверждением о своекорыстии политиков.

Мы видим, что доверие к деятелям сегодняшней политической арены среди молодежи крайне мало, и нужно сказать, что вызвано это недоверие действиями самих политиков.

Все возрастающую роль в современной жизни играют средства массовой информации (СМИ), через которые человек сегодня не только получает необходимую ему информацию, но и черпает из них поведенческие стереотипы, ценности, идеалы и многое другое. Средства массовой информации сегодня вышли за пределы своего изначального предназначения – распространения информации и превратились, наряду со всем прочим, в один из факторов формирования мировоззрения.

Современная молодежь, как показало анкетирование, значительную часть своего свободного времени проводит за телевизором (42% проводят у голубого экрана более 3 часов в день). 50% – проводят время за компьютером (в Инете, в «Агенте» и др. социальных сетях).

Если учесть то, что информация, поглощаемая с экрана, носит в основном развлекательный характер (около 25% респондентов из всех программ выделяют развлекательные, более 55% регулярно смотрят художественные фильмы), то можно уверенно говорить, о том, что телевизор используется как средство отдыха и развлечения. Однако необходимо заметить, что 15% респондентов уделяют наибольшее внимание информационным и познавательным программам, следовательно, для них телевизор – источник знаний, средство повысить собственную образованность.

Для основной массы респондентов (55%) телевизор – прежде всего кинофильмы, причём низкопробные иностранные боевики, ужастики и т.д., проповедующие культ насилия.

Особое внимание следует обратить на 10% респондентов, которые смотрят все подряд, вне зависимости от содержания передач – очевидно, для них телевизор является средством «убийства» свободного времени (которое больше занять нечем) без каких-либо познавательных воздействий.

Однако, современная молодежь из всего объема информации имеет способность отфильтровывать ненужное и бесполезное, не принимая на веру все, что видят на экране, то есть обладают некоторым иммунитетом к влиянию СМИ на разум. 52% респондентов самостоятельно анализируют и сопоставляют информацию, поступающую из СМИ. Около 30% – полностью доверяет СМИ. 11% аудитории полностью не верят СМИ.

Таким образом, несмотря на массивное давление СМИ на молодежь, она выработала четкие оценивающие функции относительно содержания и поэтому не может быть легко контролируема через СМИ.

Одним из основных критериев оценки сформированности личности является способность к созидательному труду и отношению к нему.

По результатам анкетирования постоянную потребность в труде испытывают 45%, 20% – нет, периодически – 25% молодежи. Это свидетельствует о том, что около половины респондентов понимают всю необходимость и важность для себя и общества трудовой и умственной деятельности.

Сейчас в условиях современной экономической ситуации, большую роль в жизни любого человека стали играть деньги. И особым влиянием они стали пользоваться в среде молодежи. Большинство респондентов (64%) четко осознают, что для них деньги – средство для удовлетворения всех своих потребностей. 11% респондентов относится к ним резко скептически, считая, что это – бесполезные бумажки, приносящие зло. Вероятно, эти люди либо безденежные идеалисты, либо из очень состоятельных семей.

Подводя итоги, можно отметить следующие выводы:

1. В ряд важнейших ценностей, ориентиров в жизни выдвигается образованность, способность к самообразованию.

2. Политическая жизнь молодежь не интересует, она намеренно игнорирует и устраняется от основных политических событий.

3. Большое воздействие на молодежь оказывают средства массовой информации, что ведет к пассивному формированию мировоззрения, то есть мировоззрение формируют силы извне, стоящие за СМИ.

4. Во взаимоотношениях внутри собственного круга молодежь становится все более коммуникативной, почти исчезает барьер в общении между полами, интересы девушек и юношей сближаются.

5. На первом месте в шкале ценностных ориентиров нового поколения занимают общечеловеческие ценности, такие как доброта, взаимопонимание, любовь, целеустремленность, сила воли. Однако следующие позиции занимают такие сугубо меркантильные ценности как деньги, желание власти, стремление отдохнуть и расслабиться.

Итак, как мы выяснили, тема нашего исследования достаточно актуальна, в данной работе мы постарались отобразить современное мировоззрение молодежи, влияющие факторы и особенности его формирования.

#### СПИСОК ЛИТЕРАТУРЫ

1. Волков Ю.Г., Добренков В.И. и др. Социология молодежи. – 2001.
2. Дружинин В.М. Психология семьи. – М., 1999.
3. Карпунин О.И. Молодежь России: особенности социализации и самоопределения // СОЦИС. – 2000. – № 3.
4. Кон И.С. Социология молодежи. В кн.: Краткий словарь по социологии. – М., 1998.
5. Липпман У. Общественное мнение / пер. с англ. Т.В. Барчунова, под ред. К.А. Левинсон, К.В. Петренко. – М.: Институт Фонда «Общественное мнение», 2004.
6. Морозов В.В., Скрябов А.П. Противоречивость социализации и воспитания молодежи в условиях реформ // Социально-политический журнал. – 2002. – № 1.
7. Суртаев В.Я. Молодежная культура. – 1999.
8. Ядов В.А. Идеология как форма духовной деятельности / Ядов В.А. – Л., 1991.

## АНГЛИЙСКИЙ ЯЗЫК СРЕДИ РУССКИХ ПРОГРАММИСТОВ

**Шахов Андрей Викторович,**

4 курс, ГБПОУ «Волгоградский Колледж Управления и Новых Технологий»,

г. Волгоград

Руководитель – Уколова Светлана Анатольевна

---

**Ключевые слова:** *английский язык, работа, программирование, общение, знания.*

IT сфера распространяется в России быстрыми темпами. Она проникает в любую другую, внедряя современные технологии в самые разные сферы нашей жизни. Конечно, для правильного внедрения нужны специалисты, которые понимают новые технологии и разбираются в них.

Большинство технологий, внедряемых в тех или иных областях – иностранные. А все потому, что у них развитие прошло быстрее, чем у нас, но мы уже сокращаем этот разрыв, создавая и продвигая свои новинки. Большинство же технологий остаются иностранными, поддерживаемые разными компаниями со всего земного шара. На Земле же мировым и самым популярным языком считается пока еще английский язык. На нем говорит больше половины населения планеты.

Конечно, проще всего и понятней будет писать код, документацию и многое другое на английском языке. Поймут друг друга и американский

заказчик, предоставляющий техническое задание, и индийский разработчик, выполняющий его. То же самое и с любой открытой библиотекой, open-source проектом. Разработчикам проще написать одну документацию на английском языке, независимо от их родного языка.

Часто бывает, разработчики того или иного продукта, под которым можно создавать свои модули, расширения, пишут документацию к API на английском, но оставляют возможность получения переводов на другие языки для последующего размещения в официальной документации. Это очень распространенная практика, используемая практически повсеместно.

Русским же программистам, как и вообще всем IT-специалистам, знать английский язык не просто желательно, а очень важно. Без него круг доступных материалов резко сокращается практически до нуля, оставляя лишь малую часть того, что все-таки было переведено на русский.

Цель данной исследовательской работы – выявить возможные пути, варианты действий для русских специалистов в информационной сфере, дабы им было легче работать и изучать новое.

Так какие же есть возможные варианты? Их достаточно:

- посещение курсов по английскому языку;
- самостоятельное изучение языка с помощью учебников и интернета;
- общение с коллегами, которые хорошо владеют английским языком;
- изучение англоязычной документации к интересующим проектам, библиотекам, разработкам;

- общаться в интернете на профильных английских ресурсах.

Это – основные варианты, расположены они в порядке повышения начального уровня знаний английского языка. Кто совсем не знает английский – тем лучше пойти на курсы или самостоятельно изучать с нуля, но тем, кто уже имеет базовые знания языка и желает лишь более углубленно знать и общаться с коллегами со всего мира – хватит и он-лайн-общения.

Давайте рассмотрим каждый пункт подробнее, подберем возможные варианты.

Начнем с курсов: цены, конечно же, разные для разных регионов, как и сроки обучения, поэтому трудно выделить для рассмотрения даже средние цены. Очевидно, в Москве цены будут в разы выше, чем в Волгограде. Поэтому рассмотрим общие плюсы и минусы.

Плюсы:

1. Обучают высококвалифицированные специалисты, отлично знают английский язык;
2. В процессе обучения есть возможность задать вопросы;
3. Обучение чаще всего проходит в группах.

Минусы:

1. Строго определенное время занятий;
2. Пропуск занятий грозит пробелами в изучении языка;
3. Цена курсов часто достаточно высокая.

Таким образом, курсы будут полезны тем, кто имеет достаточно времени для их посещения, а так же средства для оплаты.

Перейдем к другому, похожему способу – самостоятельное изучение английского языка. Чем же он отличается от курсов? Отличия следующие:

1. Обучаться можно в любое удобное время, хоть рано утром, хоть поздно ночью;

2. Много материалов в интернете позволяют разобраться в нюансах;

3. Это бесплатно.

Но есть и свои минусы:

1. Некому быстро задать вопрос и надеяться на точный ответ;

2. Не все материалы корректны и правильны, встречаются ошибки.

Как можно заметить, некоторые минусы курсов перекрываются при самостоятельном изучении, но и плюсы также пропадают. Такой вариант подходит для тех, кому легко дается самостоятельное изучение, у кого нет возможности посещать систематически курсы, но раз в несколько дней появляется час-другой для изучения материалов в интернете.

Далее обратим внимание на следующий пункт – общение с коллегами. Ведь IT-специалист обычно работает в коллективе, а там обязательно есть те, кто уже хорошо владеет техническим английским языком и готов помочь. Общение может быть как в процессе работы, по рабочим вопросам, так и отдельно в виде помощи по изучению языка.

Итак, плюсы:

1. Можно задавать вопросы коллегам, если что-либо непонятно;

2. Коллега с больше вероятностью разбирается в нюансах технического английского языка IT-сферы;

3. Общение может происходить в процессе работы, на примерах.

Но и без минусов никуда:

1. Есть вероятность, что коллеги знают не намного больше, и научить они смогут немногому;

2. Иногда коллеги могут отказать в помощи, ссылаясь на занятость или простое нежелание;

3. Рабочий процесс может требовать изначальных хороших знаний английского языка.

Таким образом, при общении с коллегами можно повысить свой уровень знаний английского языка, но быть уверенным на все 100%, что это поможет, нельзя. Играет роль человеческий фактор, насколько коллектив будет благосклонен к человеку, который плохо разбирается в английских терминах и плохо или совсем не может прочесть документацию.

Последние два пункта, изучение документаций различных проектов и общение на англоязычных профильных ресурсах можно объединить, ибо очень часто приходится обращаться к англоязычному сообществу того или иного проекта, библиотеки, чтобы разобраться с проблемой или предложить какую-нибудь идею.

Тут также выделим плюсы:

1. Общение с большой аудиторией, которая с высокой вероятностью поможет;

2. Возможность пообщаться с разработчиками (с оговорками);

3. Много технических терминов, которые часто используются;

4. Часто многие вопросы, возникающие в процессе изучения и использования того или иного проекта/библиотеки, уже решены и ответы есть на английском языке.

И выделим минусы:

1. Часто используются сленговые сокращения, которые понятны с трудом или совсем непонятны;

2. Иногда даже англоязычная аудитория очень маленькая и не сможет помочь;



3. Разработчики не всегда общаются напрямую с аудиторией посредством мгновенных сообщений.

Как можно заметить, в данном случае можно быстро освоить технический английский, но требуются хорошие базовые знания, чтобы понимать фразы и некоторые сокращения, используемые при общении и в документации.

Резюмируя, можно сказать, что все зависит от начальных знаний английского: если их практически нет, то надо начать с курсов или самостоятельного изучения, но если уже есть навык хотя бы чтения английских текстов – можно перейти сразу к документации, общению с англоязычным сообществом. Выбор остается за самим специалистом, что ему требуется и насколько он заинтересован в пополнении знаний, потому что в IT-сфере без них – никуда. Любые ответы быстрее можно найти на английском языке, или получить ответ также на английском.

Пока английский язык очень распространен, а русских проектов не так много, нам, программистам, надо хорошо владеть им, хотя бы имея возможность читать документации.

### СПИСОК ЛИТЕРАТУРЫ

1. Bonamy David, Jacques Christofer Technical English 1A / David Bonamy, Christofer Jacques. – Pearson Longman, 2008.
2. Mark Ibbotson Cambridge English for engineering / Mark Ibbotson. – Cambridge University Press, 2008.
3. Geektimes [Электронный ресурс]: сайт. – Электрон. дан. – Режим доступа: <http://geektimes.ru/post/252908/> – Заглавие с экрана. – (Дата обращения 14.10.2015).
4. StackOverflow [Электронный ресурс]: сайт. – Электрон. дан. – Режим доступа: <http://ru.stackoverflow.com/questions/278819/Важен-ли-английский-язык-программисту/> – Заглавие с экрана. – (Дата обращения 05.10.2015).

## СОЦИАЛЬНЫЕ КАЧЕСТВА СПОРТСМЕНОВ

### **Шевелев Артем Сергеевич,**

5 курс, ФГБОУ СПО «Омское государственное училище (техникум) олимпийского резерва», г. Омск  
Руководитель – Перевальская Светлана Викторовна, к.ф.н.

.....

**Ключевые слова:** личность, социальные качества, спорт, социальный портрет спортсмена.

Спорт относится к тем видам социокультурной деятельности, где личностные качества спортсмена во многом определяют успешность, эффективность и ценность успеха высших достижений на профессиональном поприще. Формирование спортивной и околоспортивной субкультуры, уровень состязательности, развитие технологий и средств подготовки спортсмена, усложнение правил ведения спортивной борьбы на современном этапе предъявляют к спортсмену определенные требования. Он должен обладать определенными качествами и подготовкой, чтобы в современных условиях спортивной борьбы эффективно достигать и решать поставленные перед ним цели и задачи. Поэтому в процессе спортивной деятельности человека происходит не только профессиональное становление, но и воспитание его как личности, развитие его социальных ка-

чества, которые атлет должен проявлять при выполнении своих обязанностей как гражданина и патриота своего Отечества.

Всестороннее исследование профессионально важных для личности спортсмена социальных качеств как фактора объективации его духовности и гражданской позиции предполагает уяснение некоторых теоретических идей, положений и подходов, выступающих научными ориентирами в изучении этого сложного духовного явления. Учитывая тот факт, что спортсмен должен обладать определенными качествами и подготовкой, чтобы в современных условиях спортивной борьбы эффективно достигать и решать поставленные перед ним цели и задачи, актуальным является анализ того, какими же качествами для этого должен обладать спортсмен.

Цель исследования: выделить и проанализировать социальные качества спортсменов.

На основе цели были сформулированы следующие задачи:

1. Выявить специфику социологического подхода к определению понятия личности;
2. Проанализировать влияние спорта на формирование личности;
3. Выявить социальные качества личности, формируемые под влиянием спорта;
4. Разработать анкету и провести социологический опрос студентов ФГБОУ СПО «Омское ГУОР».
5. Проанализировать мнение экспертов, и выделить какие социальные качества проявляются в спортсменах в большей степени.

Для решения поставленных задач использовались следующие методы исследования: анализ научно-методической литературы по проблеме исследования; анкетирование; метод математической обработки результатов; метод экспертного оценивания (вычисление коэффициента конкурдации (W)).

Исследование проводилось на базе ФГБОУ СПО «Омское государственное училище олимпийского резерва». В первую очередь, был проведен анализ научно-методической литературы, благодаря чему мы выявили десять социальных качеств, из которых наиболее ярко в спортсменах выражены: властность, социальная мотивация, стремление добиться высокого социального статуса, общительность и коллективизм, а такие качества как дружелюбие, терпимость, заботливость, зависимость и лояльность выражены в спортсменах меньше, чем у не спортсменов.

Затем проводилось анкетирование среди студентов училища, с целью выявления у спортсменов выше указанных качеств. В анкетировании приняли участие 52 спортсмена, из которых 29 юношей и 23 девушки. Также был составлен лист опроса, включающий в себя десять социальных качеств, которые мы выявили при помощи анализа научно-методической литературы и анкетирования. В опросе приняли участие шесть экспертов, которыми являлись преподаватели и тренеры ФГБОУ СПО «Омское ГУОР». Экспертам предложили определить относительную значимость объектов экспертизы – качества, которые в большей степени проявляются у спортсменов.

В результате проведенного анализа научно-методической литературы можно сделать вывод, что большинство исследователей рассматривают спорт как сложный социальный феномен и указывают на безусловное влияние спорта на личность спортсмена. Некоторые даже выделяют особое качество присущее личности спортсмена (т.н. «спортивность»)

[4, с. 183], однако они не рассматривают отдельно социальную составляющую в личности, сформированную под влиянием спорта. Наша задача описать социальные портрет личности спортсмена, поэтому в нашем исследовании ценность спорта обусловлена тем, что он является важным фактором в развитии именно социальной направленности личности. Интегрируя вышесказанное можно сделать вывод, исследователи в области социологии спорта не имеют однозначной позиции относительно того, что в личности спортсмена является определяющим, его социальная природа, сформированная под влиянием спорта или его индивидуальность. Однако специалисты отмечают, что спортивная деятельность способствует развитию в спортсмене социальных качеств, которые помогают спортсмену в достижении высокого спортивного результата [3, с. 97].

На основе анализа научно-методической литературы можно сделать вывод, что под влиянием спорта определенные социальные качества, помогающие спортсмену достичь высокого спортивного результата, в личности спортсмена будут выражены ярче других, требующих мягкости, лояльности и терпимости по отношению к другим [3, с. 120]. К ним относятся: властность, социальная мотивация, стремление добиться высокого социального статуса, стремление к достижениям, общительность и коллективизм.

В ходе анализа проведенного социологического опроса, было выявлено преобладание у спортсменов таких социальных качеств как общительность, дружелюбие, заботливость и терпимость к чужому мнению. А такие качества как социальная мотивация (стремление произвести хорошее впечатление) и стремление добиться высокого социального статуса представлены не столь ярко и выразительно. В этом отношении имеет место быть несовпадение с данными, представленными в литературе. Что касается наличия таких качеств как зависимость, лояльность и коллективизм, то у людей, профессионально занимающихся спортом, они действительно развиты в меньшей степени, что соответствует с данными, полученными через анализ литературы.

Затем было принято решение привлечь преподавателей ФГБОУ СПО «Омское ГУОР» и тренеров с целью выявления ведущих социальных качеств, которые в большей степени проявляются в спортсменах. Для этого решено было использовать, так называемый, метод экспертных оценок. В данном исследовании приняло участие шесть экспертов, которыми являлись преподаватели ФГБОУ СПО «Омское ГУОР» и тренеры. Результаты проведенного исследования представлены в таблице 1.

*Таблица 1*

### **Сопоставление результатов исследования по выявлению социальных качеств спортсменов**

<b>Социальные качества</b>	<b>Анализ литературы</b>	<b>Социологический опрос (анкетирование)</b>	<b>Мнение экспертов</b>
властность	+	-	-
социальная мотивация	+	-	+
стремление добиться высокого социального статуса	+	-	+
общительность	+	+	+

дружелюбие	-	+	+
терпимость	-	+	+
заботливость	-	+	-
зависимость	-	-	-
лояльность	-	-	-
коллективизм	+	-	-

Проанализировав полученные данные, можно сделать вывод, что имеет место быть расхождение между данными, представленными в научно-методической литературе и данными, полученными в ходе практического исследования. Совпадение было обнаружено лишь относительно одного качества: общительность. Относительно других качеств обнаруживается расхождение между мнением, изложенным в литературе и данными, полученными в ходе социологического опроса.

Если в литературе господствует мнение о том, что спортсмены обладают большей выраженностью тех свойств личности, которые связаны со стремлением достичь преимущества в спортивной борьбе, противостоять напряженности этой борьбы. В то же время качества, не способствующие этому, выражены у спортсменов в меньшей степени, чем у не спортсменов. В действительности же обнаружили иные результаты. В ходе исследования обнаружилось, что у спортсменов, обучающихся в училище олимпийского резерва, на самом деле преобладают такие качества как дружелюбие, терпимость к чужому мнению и заботливость, а стремление к достижению высокого статуса, властность и социальная признательность не являются определяющими для них качествами на данном этапе их спортивной карьеры.

#### СПИСОК ЛИТЕРАТУРЫ

1. Большой психологический словарь / под ред. Б.Г. Мещерякова, В.П. Зинченко. – 3-е изд., доп. и перераб. – СПб.: ПРАЙМ-ЕВРОЗНАК, 2006. – 672 с. – (Большая университетская библиотека), с. 266.
2. Гогонов Е.Н., Мартыянов Б.И. Психология физического воспитания и спорта: Учеб. Пособие для студ. Высш. Учеб. Заведений / Е.Н. Гогонов, Б.И. Мартыянов. – 2-е изд., дораб. – М.: Издательский центр «Академия», 2004. – 224 с.
3. Ильин Е.П. Психология спорта. – СПб.: Питер, 2010. – 352 с.: ил. – (Серия «Мастера психологии»).
4. Лубышева Л. И. Социология физической культуры и спорта: Учеб. пособие. – М.: Издательский центр «Академия», 2001. – 240 с.

The background features a complex, abstract design. It consists of several overlapping, semi-transparent circles of varying shades of gray. A prominent feature is a large, bright white circle in the center, which serves as a backdrop for the text. Behind this white circle and extending across the middle of the page is a halftone pattern of small, light gray dots. The overall composition is dynamic and modern, with a focus on geometric shapes and tonal values.

**ТВОРЧЕСКИЕ  
ПРОЕКТЫ**

## **ЗНАЧЕНИЕ ПРОЕКТНОЙ ДЕЯТЕЛЬНОСТИ УЧАЩИХСЯ СПО В ФОРМИРОВАНИИ СОЗНАТЕЛЬНОЙ ГРАЖДАНСКОЙ ПОЗИЦИИ НА ПРИМЕРЕ МЕРОПРИЯТИЯ «ОТСТОИМ ПРАВДУ ИСТОРИИ!»**

**(защита от фальсификаций памяти о Великой Отечественной войне)**

**Алексеева Екатерина Александровна,**

2 курс, ФГБОУ ВПО Южно-Сахалинский педагогический колледж  
Сахалинского государственного университета;

**Сагнак Юлия Сергеевна,**

2 курс, ФГБОУ ВПО Южно-Сахалинский педагогический колледж  
Сахалинского государственного университета,  
г. Южно-Сахалинск, Сахалинская область  
Руководитель – Хон Ольга Владимировна, преподаватель

---

**Аннотация:** тезисы характеризуют цель, задачи, методы и результаты организации мероприятия «Отстоим правду истории!», в котором студенты и преподаватели обосновали необходимость борьбы против искажения памяти о Великой Отечественной войне.

**Ключевые слова:** проектная деятельность, сознательная гражданская позиция, Великая Отечественная война, фальсификация.

Современная система образования направлена на формирование творческой, коммуникабельной личности с твердой гражданской позицией [6; 7]. Эффективный путь для развития такой личности – выполнение коллективного проекта [1; 6; 7].

В мае 2015 года праздновалась одна из самых торжественных дат нашей истории: исполнилось семьдесят лет со дня Победы, и в честь этого юбилея наш коллектив разработал и реализовал проект, чтобы привлечь внимание молодежи к проблемам искажения информации о событиях Войны 1941-1945 годов [2; 3, с. 473-503; 4; 5].

1. Цель: формирование сознательной гражданской позиции, российской идентичности, патриотизма у сахалинской молодежи.

2. Задачи:

– способствовать пониманию современного значения памяти о Великой Отечественной войне;

– сформировать у молодежи критическое отношение к попыткам фальсификации сведений о Великой Отечественной войне;

– способствовать пониманию ключевой роли СССР в разгроме Германии и ее союзников;

– развить чувство гордости за подвиги советского народа.

3. Методы: проведено мероприятие с использованием различных форм работы с аудиторией:

– доклады-дискуссии на основе научных сведений, включая архивные источники и интервью с ветеранами Великой Отечественной войны;

– театральные постановки (пьесы-миниатюры о планах фальсификаторов; о том, как память о Великой Отечественной войне сближает поколения и нации);

– мультимедийная презентация, которой были иллюстрированы доказательства о подвигах советского народа; данные о концентрационных

лагерях и других преступлениях фашизма; также были продемонстрированы диаграммы (действительная роль поставок по ленд-лизу в Победе, и так далее), карты, агитационные плакаты и многое другое [2; 3, с. 473-500; 4; 5];

- фрагменты документальных, научных и художественных фильмов;
- художественное чтение прозы и поэзии о героях Великой Отечественной войны;

- предоставление аудитории раздаточного материала (сравнительные таблицы, цитаты политических деятелей XX – XXI веков);

- проведение викторины, причем главные туры требовали обоснованных ответов, которые показали высокое внимание зала и его искренний интерес к теме, а также привели к оживленной дискуссии.

#### 4. Результаты:

- викторина и интервью с выступавшими ребятами и с аудиторией показали, что каждая сторона научилась новому – речь идет не только об информации, но и о личном общении (умение тактично вести дискуссию), о командной работе (ответственность за свой сектор проекта, взаимная помощь, совместный поиск решения организационных вопросов и многое другое);

- интервью показали, что учащиеся осознают современную роль памяти о Великой Отечественной войне, так как эта память, по их мнению, объединяет и сплачивает россиян; поддерживает и вдохновляет в самых тяжелых ситуациях; остается лучшей основой для воспитания, показывая примеры мужества, стойкости, верности, гуманизма, упорства; помогает сохранять связи в СНГ и ближнем зарубежье; гарантирует поддержку нашего международного статуса; является гарантом того, что не будет допущено процветание нацизма, расизма, фашизма.

Командная работа студентов и преподавателей при создании подобных проектов направляется на то, чтобы помочь нашей молодежи – как организаторам, так и аудитории – обрести твердую, обоснованную гражданскую позицию, быть патриотами своей страны и гордиться своей Родиной.

#### СПИСОК ЛИТЕРАТУРЫ

1. Ильинская И.А. Проблемные ситуации и пути их создания в процессе обучения. – М.: Наука, 2011. 312 с.

2. Кравчук М.И., Погребинский М.Б. Проверенная войной. – М.: Политиздат, 2010. 173 с.

3. Орлов А.С. Хрестоматия по истории России. Учебное пособие / А.С. Орлов, Сивохина Т.А., В.А. Георгиев и др. – М.: Проспект, 2010. – 592 с.

4. Сидоров П.В., Быстрова М.А. Информационная война: поле битвы – память // Россия сегодня. – М., 2010. – № 17.

5. Юрьев В.А. Великая Отечественная война 1941-1945 гг.: ключевые проблемы истории в вопросах и ответах. // Военное право: сетевой журн. 2010 [Электронный ресурс]. – Режим доступа: [dpgaidar.ru/key\\_problem\\_history.doc](http://dpgaidar.ru/key_problem_history.doc) (дата обращения: 29.03.2014).

6. Федеральный государственный образовательный стандарт (ФГОС) по специальности среднего профессионального образования 44.02.03 – Педагогика дополнительного образования (приказ Минобрнауки РФ от 13 августа 2014 г. № 998; зарегистрирован в Минюсте РФ от 25 августа 2014 г. № 33825) – С. 4-5.

7. Федеральный государственный образовательный стандарт по специальности среднего профессионального образования 44.02.02 Преподавание в начальных классах (приказ Минобрнауки РФ от 27 октября 2014 г. № 1353; зарегистрирован в Минюсте РФ от 24 ноября 2014 г. № 34864) – С. 4-6.

## **ИННОВАЦИОННЫЕ ПОДХОДЫ В ОБУЧЕНИИ НАРОДНЫМ РЕМЕСЛАМ В ЦЕНТРЕ ДЕТСКОГО ТВОРЧЕСТВА**

**Жученко Ольга Григорьевна,**

Почетный работник образования, директор,

МАУДО «Народные ремесла», г. Хабаровск

Руководитель – Давидова Тамара Александровна, кандидат пед. наук, доцент

---

**Ключевые слова:** инновация, обучение, ремесла.

### **Аннотация**

*Цель: Способствование формированию мотивации, самоопределению, самореализации.*

*Результат: Выявление одаренных детей в раннем детском возрасте и создание условий для их художественного образования и эстетического воспитания, приобретения ими знаний, умений, навыков в области выбранного вида искусств, опыта творческой деятельности.*

*Подготовка к поступлению в образовательные учреждения, реализующие профессиональные образовательные программы в области культуры и искусства.*

В настоящее время народное искусство все больше обращается к традиционным, этническим видам творчества. Процесс глобализации наиболее болезненно затрагивает своеобразие народной культуры, происходит процесс обезличивания и развития массовой субкультуры. С другой стороны, в обществе наблюдается значительный интерес к индивидуальным и ручным видам творчества, как протест стандартным, типовым, урбанизированным, промышленным предметам и вещам. Этническая тема интегрируется в другие культуры, находит разнообразные стороны своего взаимодействия. Этнический, иногда говорят фольклорный стиль, прочно используется современными художниками и дизайнерами. Поэтому отвергать сегодня традиционные народные ремесла как искусство прошлого, «рукоделие бабушек» не совсем является оправданным.

Народное искусство является важной частью образовательного процесса. Роль традиционных народных ремесел в воспитании детей огромна, приобщает к своим нравственным обычаям, а также знакомит с традициями и культурным опытом других народов. Как и другие виды изобразительного искусства, народное творчество учит детей овладевать практическими навыками создания художественных произведений, способствует развитию общей культуры, формирует эстетический и художественный вкус.

Народное искусство входит составной частью в образовательные программы по изобразительному искусству в общеобразовательные заведения, а также отдельные его виды являются образовательными услугами в различных учреждениях системы дополнительного образования. Наиболее распространены кружки ручного творчества: бисероплетение, вышивка, керамика, игрушка, сувениры и др., которые представляют себя как обучение народным ремеслам.

Рассмотрим современные подходы обучения народному искусству. Т.Я. Шпикалова была первым ученым-педагогом, которая в 70-ые годы XX века предложила систему художественного образования на основе на-



родного искусства. Она ввела в научный оборот понятия – историческая (культурная и народная) память, как «...представления о художественном явлении (вещи, звуке, движении), как об образе-типе, реализованном в традициях локальной школы народного мастерства на региональном или национальном уровне» [с. 2].

В 90-ые годы, в условиях многоукладности, разновариантности и дифференциации образования, значительное внимание было обращено на возрождение традиций народного искусства, которые нашли реализацию в разнообразных учебных курсах. Например, в программах по обучению учащихся изготовлению изделий народных художественных промыслов (5-11 классы), разработанных научными сотрудниками НИИ художественной промышленности, опирались на технологические и творческие методы обучения создания художественных изделий. Основные задачи в данных курсах предполагали «ознакомление учащихся с народными художественными промыслами, основами композиции, материаловедения для художественных работ, технологией художественной обработки и декорирования изделия» [с. 4]. Реализация узкопрофильных программ: «Изготовление художественных керамических изделий», «Русская народная вышивка», «Художественная обработка камня мягких пород» и др., требовала достаточно подготовленных профессиональных специалистов и хорошо оборудованных мастерских. В эти годы рухнула система народных художественных промыслов в нашей стране, и обучение учащихся изготовлению изделий для предприятий не состоялась.

Значительный интерес представляют исследования Т.Я. Шпикаловой, которая совместно с научным коллективом, разработали программу «Основы народного и декоративно-прикладного искусства» для школ с углубленным изучением предметов художественно-эстетического цикла. Структура программы была необычна и базировалась на основной идее о синкретическом характере народного искусства. Данный интеграционный курс в начальных классах объединил следующие дисциплины: изобразительное искусство, трудовое обучение и обучение чтению. Раздел «Народное и декоративно-прикладное искусство» состоял из четырех направлений: основы художественного изображения; орнамент в искусстве народов мира; народный орнамент России; основы художественного ремесла. Раздел «Устное народное творчество» включал учебный материал, воспринимаемый изустно, а также для обучения чтению. В средней школе развитие личности ученика осуществляется на уровне формирования и развития творческого опыта путем профессиональной ориентации в области отдельного вида народного искусства. Программа включает художественные традиции народного искусства на уровне регионального, национального.

Однако данный учебный курс не нашел своего должного места в практике художественно-эстетического образования. В последствие авторский коллектив под руководством Т.Я. Шпикаловой предложил альтернативную программу для общеобразовательных школ «Изобразительное искусство и художественный труд», в которой формирование целостной личности осуществляется на основе высших гуманитарных ценностей средствами народных традиций

Обращаем внимание на программу факультативного курса для учащихся начальных классов М.Ю. Новицкой «Введение в народоведение»,

в которой основой является культурологический принцип целостности народной культуры. «Это значит, что разные виды народного творчества (Устно-поэтическое, музыкально-песенное, хореографическое, изобразительно-прикладное) должны быть осмыслены в процессе преподавания этой дисциплины как органические составляющие части единого – народной исторической памяти, народного самосознания. Именно потому, что народное искусство есть отражение народного взгляда на жизнь в ее базовых основах, дети должны увидеть универсальность и важность основ и для современного человека» [с. 314]. Автор предлагает раскрыть в процессе обучения систему миропонимания, по трем основным параметрам человеческой жизни: хозяйственно-практической, духовной, нравственно-эстетической, которые соответствуют: календарно-обрядовой культуре, семейно-обрядовой культуре и культурному наследию, отражающему разные этапы в жизни народа и их своеобразии, способы осмысления истории и процесс становления национального характера. И, пожалуй, самой главной мировоззренческой проблемой курса является ее реализация на материале культуры любого народа или нескольких народов в сопоставлении между собой. В центре каждого из трех направлений стоит человек на разных уровнях: общего, особенного и единичного. Таким образом, осуществляется принцип дифференцированного, индивидуального обучения.

В настоящее время народное искусство активно используется в образовательном процессе. Открылась в Москве Высшая школа народных искусств (институт) – первое и единственное в России государственное учебное заведение, осуществляющее профессиональную подготовку художников традиционного декоративно-прикладного искусства. Выпускники Московской школы художественных ремесел отличаются высоким уровнем профессионального мастерства, широким общекультурным и научным кругозором и пользуются постоянным спросом на рынке художественного труда и профессионального образования в области декоративно-прикладного искусства и народных промыслов.

В рамках многоуровневой подготовки в нашей стране многие высшие и средние профессиональные учреждения занимаются подготовкой специалистов по специальности: декоративно-прикладное искусство и народные промыслы. Организованы разнообразные формы деятельности в системе дополнительного образования. К примеру, с целью сохранения традиций народного искусства с 1993 г. в Балашихинском районе действует Центр искусств и ремесел, который ведет обучение художественным ремеслам детей и взрослых, а также работу с мастерами художественных ремесел. В г. Архангельске Детская школа народных ремесел предлагает учащимся в 11 творческих мастерских широкий набор образовательных программ: художественная резьба по дереву; художественная обработка бересты; резьбы по кости; северная вышивка; лоскутное шитье; северное ткачество; орнаментальное вязание; роспись по дереву; вязание крючком; художественная обработка корня; бондарное дело. На образовательной платформе Поморского ведутся авторские дистанционные курсы по традиционным ремеслам Русского Севера: игровые куклы Северной старины; народная кукла Прикамья; мерное кружево; куклы в девичьих нарядах Пинежского района; куклы на бересте и полене и др.

Анализ практики обучения детей и подростков в системе учреждений дополнительного образования свидетельствует, что в стране достаточно

широкое распространения получило этнокультурное и поликультурное направление. Можно выделить основные структуры и направления обучения народным ремеслам:

1. Ремесленный;
2. Культурологический;
3. Творческий;
4. Комплексный.

Считаем, что выбор образовательных программ зависит от территории расположения, наличия и сохранности народных традиций, этнического состава учеников. На базе школы № 223 г. Москвы, как дополнительное образование, осуществляют деятельность такие факультативы: «Национальные традиции народов России и Кавказа», «Русские народные танцы», «Танцы народов Кавказа» и др. Ремесленный принцип построения дополнительных образовательных программ может быть организован в местах традиционных народных промыслов. В рамках культурологического принципа работают кружки: «Духовно-нравственные традиции русского народа», «Культура и искусство народов мира» и др.

В Хабаровске, Южном округе в 2012 году открыт Центр детского творчества «Народные ремесла», который продолжает традиции основной образовательной политики, заложенной в Школе народной культуры.

Система дополнительного образования сегодня рассматривается важной и составной частью системы непрерывного образования, развития детей молодежи в возрасте от 5 до 18 лет. Под «дополнительным» понимается мотивированное образование за рамками основного образования, позволяющее человеку приобрести устойчивую потребность в познании и творчестве. Современные реформы российского образования (третья волна) ориентированы на инновационные направления содержания и форм образования. Роль дополнительного образования возрастает, которое в ближайшие годы должно охватить не менее 2/3 детей в нашей стране. Показателем эффективности деятельности образовательного учреждения является участие не менее половины контингента детей в конкурсах, фестивалях, выставках. Таким образом, именно дополнительное образование способно стать одной из «точек роста», источником индивидуального развития творческих способностей, личных интересов, самоопределения и профессионализации.

В «Концепции дополнительного образования детей РФ» и «Концепции развития образования в сфере культуры и искусства», опирающихся на Закон «Об образовании» особое внимание уделяется следующим основным программам в системе дополнительного образования:

1. Создание условий для свободного выбора каждым учащимся образовательной области, (направления, вида деятельности), профиля программы и времени ее освоения. Способствование формированию мотивации, самоопределению, самореализации.

2. Выявление одаренных детей в раннем детском возрасте и создание условий для их художественного образования и эстетического воспитания, приобретения ими знаний, умений, навыков в области выбранного вида искусств, опыта творческой деятельности.

3. Подготовка к поступлению в образовательные учреждения, реализующие профессиональные образовательные программы в области культуры и искусства.

Таким образом, организация системы обучения народным ремеслам в условиях дополнительного образования предполагает базовый принцип – в центре, которого стоит личность ученика. Именно с позиции – «Человек и культура» необходимо рассматривать: природу, семью, историю народа, как условия, в которых складывается и осуществляется жизненная цель каждой конкретной личности. Поэтому вокруг человека, как центрального образа образовательной программы, осуществляются следующие виды деятельности: «Человек и Семья»; «Человек и Природа»; «Человек и Искусство»; «Человек и Здоровье»; «Человек и История». «Народные ремесла» изучаются во всех блоках, потому что ремесло, в традиционном понимании этого слова, понимается как мастерство, связанное со всеми ценностными категориями жизни человека.

Особенности содержания определяются, с одной стороны, необходимостью показать самобытность и своеобразие русской культуры, а с другой стороны, необходимостью передать уважительное отношение к другим национальным формам и разным типам культур.

1. Народные ремесла в блоке «Человек и Семья». Построение программы строится на понимании этапов жизни человека и представляется в важнейших семейно-бытовых обрядах. Идея семьи как частицы рода, в которой сливаются мысли и чувства народа о верности, духовной крепости и чистоте личных человеческих помыслов;

2. Народные ремесла в блоке «Человек и Природа». Календарно-обрядовая деятельность народа предстает перед детьми как способ, с помощью которого люди выстраивали свое отношение с природой. Дети узнают как космогонические представления народа выявляют через систему сказок, сюжеты и образы народных сказок..

1. Народные ремесла в блоке «Человек и Искусство».

2. Народные ремесла в блоке «Человек и Здоровье».

3. Народные ремесла в блоке «Человек и История».

#### СПИСОК ЛИТЕРАТУРЫ

1. Основы народного и декоративно-прикладного искусства для школ с углубленным изучением предметов художественно-эстетического цикла / Науч. рук. Т.Я. Шпикалова: Программы средней общеобразовательной школы (I-IV классы одиннадцатилетней школы). – М.: Просвещение, 1992. – 78 с.
2. Изобразительное искусство и художественный труд. // Программы общеобразовательных учреждений. Начальные классы (1-4). В 2-х ч. / Науч.рук. Т.Я. Шпикалова. – М.: Просвещение, 2001. – С. 290-312.
3. Новицкая М.Ю. Факультативный курс. Введение в народоведение // Программы общеобразовательных учреждений. Начальные классы (1-4). В 2-х ч. / Науч.рук. Т.Я. Шпикалова. – М.: Просвещение, 2001. – Ч. 2. – С. 313-345.
4. Концепция развития образования в сфере культуры и искусства Российской Федерации 2008-2015 гг.
5. Закон об образовании с. 26 [Закон «Об образовании»] [Глава II] [Статья 26]
6. Созонова Т.В. Развитие креативности школьников в системе дополнительного образования средствами народных промыслов (на примере бисерных промыслов): Автореферат на соиск. канд. пед. наук: 2005.
7. ГОУ ДОД «Детская школа народных ремесел» г. Архангельска [Электронный ресурс]. – Режим доступа: <http://www.shkolaremesel.varkhangelske.ru/>.
8. Федеральный закон о дополнительном образовании [Электронный ресурс]. – Режим доступа: <http://www.czprof.ru/index.php/else/134-2009-11-25-10-39-01>.

## **ФОРМИРОВАНИЕ ДУХОВНОСТИ У УЧАЩИХСЯ СРЕДСТВАМИ НАРОДНОЙ КУЛЬТУРЫ**

**Жученко Ольга Григорьевна,**

Почетный работник образования, директор,

МАУДОД «Народные ремесла», г. Хабаровск

Руководитель – Давидова Тамара Александровна, кандидат пед. наук, доцент

---

**Ключевые слова:** *духовность, традиции, народные ремесла.*

### **Аннотация**

Актуальность темы определяется проблемами поликультурного образования в многонациональном российском обществе.

В современном сообществе возрастает межнациональная напряженность, которая проявляется в негативных тенденциях: межэтнической и межконфессиональной враждебности и нетерпимости, агрессии и насилия на межэтнической основе, распространения негативных этнических и конфессиональных стереотипов, ксенофобии, бытового расизма, шовинизма, политического экстремизма на националистической почве.

В настоящее время поликультурное образование является важным фактором освоения, сохранения и развития культурного наследия и укрепления межнационального сотрудничества.

Сегодня появилась необходимость поиска новых подходов к воспитанию, актуализации проблемы духовно-нравственного и национального воспитания, которые были бы признаны сохранить лучшие национальные культурные традиции, духовно-нравственные идеалы и ценности.

### **Цель:**

Научно-методическое обоснование и апробация системного подхода этнокультурного содержания учебно-воспитательного процесса в условиях учреждения дополнительного образования детей.

### **Предполагаемый результат:**

– Разработать теоретико-методологическое обоснование содержания и процесса духовно-нравственного воспитания и сформировать понятийный аппарат исследования.

– Выявить специфические особенности народной культуры как педагогического явления.

– Определить психолого-педагогические условия использования народной культуры в духовно-нравственном воспитании детей в системе дополнительного образования.

– Разработать педагогическую модель духовно-нравственного воспитания детей средствами народной культуры.

– Экспериментально апробировать эффективность педагогических принципов, методов, форм, средств, условий развития личности ребенка, творческих и художественных способностей.

– Внедрить эффективное содержание и педагогические технологии в учебно-воспитательный процесс центра детского творчества «Народные ремесла».

В современных условиях развития России чрезвычайно важными являются гуманистические аспекты воспитания детей и молодежи, поэтому

на первый план выдвигаются проблемы формирования духовных ценностей личности. Успешность решения этой проблемы и эффективность формирования гуманистической личности во многом определяется слаженностью многих составляющих воспитательного процесса: это семья, и образовательные учреждения, средства массовой информации, а также государственные и общественные организации.

Все нравственные стороны личности закладываются в детстве, поэтому значительная роль в формировании нравственности принадлежит окружающей среде ребенка. Именно учителя, ежедневно общаясь с ребенком, должны способствовать воспитанию у учащихся духовных качеств, способствовать восхождению к идеалам гуманизма.

Но современная жизнь, наряду с положительными сторонами гуманистического воспитания и формирования духовных ценностей у учащихся, показывает определенные недостатки в этой работе. Всем известны случаи: вандализма над памятниками культуры, детской жестокости и преступности, вражды на национальной почве и другие проявления низкого уровня культуры человека. Эти факты говорят, прежде всего, о недостаточном внимании общества, образовательных учреждений и других организаций к нравственным проблемам в воспитании детей и молодежи.

В соответствии с Законом Российской Федерации «Об образовании» сегодня важная роль в формировании духовных ценностей у учащихся отводится учреждениям дополнительного образования. Педагогический коллектив Центра детского творчества «Народные ремесла» поделится небольшим опытом работы в воспитании учащихся средствами использования народных традиций русской культуры. Центр детского творчества располагается в Южном округе г. Хабаровска, в нем на сегодняшний день обучается 807 детей в 40 группах. Образовательный процесс осуществляют 37 педагогов. Расположение Центра детского творчества в отдаленном от центра микрорайоне и других специализированных учреждений дополнительного образования определяют его роль, образовательные цели и задачи. Контингент учащихся состоит в основном из детей и подростков, которые не посещают художественные и музыкальные школы и другие учреждения дополнительного образования. Свыше 40% составляют дети из неполных и неблагополучных семей, есть дети инвалиды, около 70% – это дети дошкольного и младшего школьного возраста.

Основной целью Центра детского творчества «Народные ремесла» является удовлетворение познавательных и духовных потребностей ребенка, обучение и ориентация на будущую профессию и передача социально и лично значимых не проходящих ценностей общечеловеческой культуры. В нашем образовательном учреждении реализуются образовательные программы, объединенные базовым принципом – «Человек и Культура», где личность ученика участвует в основных направлениях культуры: Семья, Природа, Здоровье, История, Искусство.

Народная культура – это богатейшие традиции, сформированные веками и передаваемые из поколения в поколение и, которые в современном обществе были прерваны и во многом были утрачены. Самым важным принципом народной культуры и народных традиций является принцип УВАЖЕНИЕ. Уважение к самому себе и своей семье, своему роду, своим соседям, учителям, другим людям, в том числе и к иноверам, а также – уважительное отношение к природе, труду, дому, вещам, произведениям

искусства, истории своей семьи и истории народа. Когда прерывается связь поколений, когда теряются семейные связи, когда человек не знает своих родовых корней, когда человек не сформировал уважение, то этот человек становится безнравственным. Тогда вступает в действие противоположный принцип – НЕ УВАЖЕНИЕ, теряется чувство ЖАЛОСТИ, СОСТРАДАНИЯ, СОПЕРЕЖИВАНИЯ, СОЧУВСТВИЯ. Безнравственному человеку становится НЕ ЖАЛКО себя, родителей, друзей, природу, человеческий труд и многое другое. И это неуважение превращается в агрессивное поведение.

Поэтому на первое место в образовательных программах нашего Центра детского творчества, мы поставили направление – «Человек и Семья». Сегодня актуальными являются воззрения известного философа В.С. Соловьева, который в своих трудах показал пути духовно-нравственного воспитания. Мыслитель считал, что ЛЮБОВЬ и СЕМЬЯ есть главное содержание нравственного идеала, основа духовного пути его восхождения. Он говорил, что нравственное воспитание, начинающееся в семье через любовь родителей, любовь к детям, которая постепенно переходит в любовь к отечеству и достигает вершины через любовь к ближнему и выводит человека из состояния собственной замкнутости, изолированности, из рамок эгоизма и учит искусству общения. Семья рассматривается ученым как единое целое, одухотворенное культом предков, браком и воспитанием детей.

Направление «Человек и Семья» в нашей образовательной деятельности знакомит детей с основами уважительного общения в семье, с позиции естественного кровно-родственного союза и духовного сообщества. Учащиеся изучают семейно-бытовые обряды и традиции. Учитывая, что Центр детского творчества в основном посещают дети младшего и среднего школьного возраста, то воспитательная работа по формированию нравственного и духовного освоения мира, проводится в игровой форме или праздничной обстановке, а также в виде конкурсов, викторин и других, интересных мероприятий. Образовательный процесс рассматривается нами как сотворчество старших и младших и обязательно с привлечением членов семьи. Освоение народных и христианских традиций осуществляется как на занятиях, так и в организации совместных мероприятий. Например, в течение учебного года в направлении «Человек и Семья» были проведены следующие традиционные праздники:

- «Поле красно стогами, а изба – пирогами» – как праздник традиций гостеприимства;
- «Матушка Покрова, покрой сыру землю» – праздник Покрова Пресвятой Богородицы;
- «У нас – Рождественский сочельник» – образ праздника «Рождество Христово» в живописи, литературе, музыке и освоение духовных традиций: стихи, обрядовые действия, хождение со звездой, оформление праздничного стола;
- «Учимся величать семью нашу» – фольклорный праздник;
- «Пасха» – занятие-праздник как христианская традиция обновления жизни.

Направление «Человек и Природа» также способствует духовному и нравственному воспитанию детей. Учащиеся осваивают экологическое отношение к природе, знакомятся с традиционными производственными промыслами, изучают календарно-обрядовые традиции в русской культуре. В нашем Центре детского творчества проводятся следующие мероприятия:

- «Осеннее новолетие» – праздник-ярмарка;
- «Синичкин день» – конкурс кормушек для птиц;
- «Доброе семя – в добрую пору» – занятие-конкурс на знание обрядов и обычаев весенней пахоты и сева;
- «Жавороночки, прилетите к нам!» – праздник весны и конкурс художественных творческих работ.
- «Прославление расцветающей природы» – праздник лета, занятие освоения обрядов и обычаев Троицы»;
- «Здравствуй лето, красное!» – праздник хороводов.

Направление «Человек и История» способствует формированию у учащихся культурно-исторической памяти; проводится работа с ветеранами; изучаются культурно-исторические традиции своего рода (семьи), своего города, края. Данное направление реализуется в рамках занятий и в рамках следующих тематических мероприятий:

- «Велика святорусская земля» – знакомство с историческими событиями России;
- «Про отцов и дедов помнить завещано» – занятие памяти.
- «Образ св. Георгия Победоносца в русской художественной культуре» – коллективное занятие

Направление «Человек и Искусство» носит больше практическую форму, знакомит учащихся с основами народных художественных ремесел в области изобразительного и декоративно-прикладного искусства, а также в области песенного и танцевального творчества. В течение года проводится следующие мероприятия:

- «Добро творить – себя веселить» – праздник традиционного рукоделия;
- «Рисуем мир волшебных сказок» – выставка-конкурс детского творчества;
- «В гостях у Василисы Премудрой» – образ женщины в народном прикладном искусстве и волшебных сказках;
- «Льняные смотрины» – ярмарка, посвященная женскому рукоделию.

Направление «Человек и здоровье» способствует привитию основ здорового образа жизни, изучению традиций народных подвижных игр, знакомит приемам ухода за новорожденным ребенком, больными и престарелыми людьми.

Таким образом, реализация программы «Человек и Культура» обеспечивает передачу социально и личностно значимых, не проходящих ценностей общечеловеческой культуры. Не в назидательной форме, а в практической деятельности, участия в различных совместных мероприятиях, постепенно обогащает ребенка, формирует духовные ориентиры, которые, как мы считаем, будут способствовать его дальнейшему развитию – как личности нравственной.

В заключение отметим, что духовно-нравственное воспитание должно осуществляться на всех ступенях развития нашего общества, начиная от семьи, образовательных учреждений, религиозных и общественных организаций и заканчивая государством в целом.

#### СПИСОК ЛИТЕРАТУРЫ

1. Соловьев В.С. Духовные основы жизни. Текст / В.С. Соловьев // Избранные произведения. – Ростов-на-Дону: Феникс, 1998.
2. Федеральный закон «Об образовании» (проект) [Электронный ресурс]. – Режим доступа: <http://www.rg.ru/2010/12/01/obrazovanie-dok.html>.



## **ДЕКОРАТИВНО-ПРИКЛАДНОЕ ИСКУССТВО В СОВРЕМЕННОМ ХУДОЖЕСТВЕННОМ ПРОСТРАНСТВЕ (к вопросу морфологии)**

**Жученко Ольга Григорьевна,**

Почетный работник образования, директор,

МАУДОД «Народные ремесла», г. Хабаровск

Руководитель – Давидова Тамара Александровна, кандидат пед. наук, доцент

---

**Ключевые слова:** искусство, современность, новые подходы.

### **Аннотация**

*В современном декоративно-прикладном искусстве сохраняются традиционные виды: керамика, батик, ковроткачество, резьба по дереву и другие материалы и техники, но за последние годы, благодаря значительному расширению информационного пространства, получили развитие традиционные и появились новые направления деятельности художника-прикладника*

*В художественном творчестве применяются известные техники: аппликация, коллаж, инкрустация, плетение, ажурная вырезка, бумагопластика и др.*

*В связи со значительными процессами, происходящими в искусстве начала XXI века, морфологическая структура декоративно-прикладного искусства, также как и других пространственно-пластических видов искусств, остается открытой и требует своего глубокого анализа.*

Декоративно-прикладное искусство – это художественные предметы, выполненные из разнообразных материалов и техник, в различных стилистических и видовых направлениях, создаваемые на протяжении многовековой истории развития человеческой цивилизации. Сегодня чаще используется термин декоративное искусство, который объединяет: изделия народного искусства и народных ремесел, художественные промыслы, мировые образцы прикладного искусства, современные уникальные арт-объекты и работы мастеров-любителей ручного творчества. Важной стороной произведений декоративного искусства является эстетическая функция, которая заключается, в преобразении материальных предметов в художественные произведения, приобщая их к миру духовных ценностей. Декоративное искусство стало приоритетным видом среди других визуальных искусств, в связи с тем, что входит в среду жизнедеятельности человека.

В настоящее время произведения декоративного искусства осмысливаются как универсальная пластическая и пространственно-временная категория, которая, с одной стороны, взаимодействует с живописно-графической линией, а с другой стороны, – с пространством, продолжая связь со скульптурой и архитектурой. В морфологической структуре особенно заметны контакты с областью дизайна, в связи с использованием методов художественного проектирования. Анализируя структуру современного декоративного искусства, прежде всего, необходимо обратить внимание на нечеткость границ и неопределенность круга объектов.

Наиболее распространенным определением является, что декоративно-прикладное искусство связано с изготовлением бытовых предметов,

обладающих художественными и эстетическими качествами, его характеризуют широта распространения, массовость, множественность видов и направлений. Но данная характеристика вызывает возражение, потому что вычленяет только одну из сторон – изготовление бытовых предметов, а современному декоративному творчеству подвластно решение самых разнообразных художественных образов, в том числе и авторских, выставочных композиций, способных создавать художественные образы большой содержательной значимостью.

Современная классификация декоративно-прикладных искусств имеет весьма устойчивую тенденцию к видовому разделению по материалам или художественной обработке материалов: художественное стекло, художественная обработка древесины, художественный текстиль, керамика, береста и другие виды. Другая структура выделяет технологическое начало и его непосредственной связью с производством: резьба, роспись, вышивка, набойка, литье, чеканка, интарсия, ткачество и др.

М.С. Каган, исследуя художественные ремесла, называет их прикладным искусством, обладающим одновременно двойной функцией – утилитарной и эстетической. Это позволило ему выделить технический и мусический комплексы, утверждая принцип деления на изобразительное и архитектурное творчество. Прикладные и промышленные (дизайн) искусства сближаются, с одной стороны – искусством орнаментации, а с другой – с архитектурой. В прикладном искусстве ученый выделяет четыре разновидности: искусство одежды; ювелирное искусство; художественно-конструируемая «утварь»; художественно-конструируемая обстановка интерьера. [2, с. 322]

К 70-ым годам в современном искусствознании утвердился бифункциональный термин – «декоративно-прикладное искусство», совмещающий в себе функционально-утилитарное и декоративно-оформительское содержание. Время активного развития декоративно-прикладного искусства и в центре внимания оказалась уникальная самоцель образа, эмоциональная характеристика произведений, позволяющая художникам-прикладникам творить наряду с художниками – станковистами. Расширился диапазон художественных средств, появились оригинальные пластические решения в стекле, керамике, ткачестве (гобелене), ювелирном искусстве, росписи ткани. Значительно обогатился язык декоративно-прикладного искусства. Роль декоративно-прикладного искусства была связана с эстетической организацией пространства, разрушая стандарты типового строительства и урбанизированной среды.

В художественной практике 80-ых годов происходят значительные эволюционные процессы, которые отражаются в появлении новых видов и жанров. Возникли такие «промежуточные» виды, как «декоративно-монументальное», «декоративно-оформительское» и «декоративно-театральное» искусство, «декоративная скульптура», «декоративная живопись» и «декоративная графика». Но в морфологической структуре искусств многие виды не нашли своего места.

В рамках теории искусствоведения Л. Крамаренко [3, с. 36]) предлагает следующую систематизацию видов декоративного искусства:

1. Декоративно-уникальные произведения;
2. Утилитарно-бытовые предметы;
3. Художественное конструирование технических приборов;

#### 4. Художественное проектирование среды и другие сферы.

Автор отдельно выделила самостоятельным направлением область художественной промышленности, в которую входят фарфоровые, фаянсовые, керамические, стекольные, текстильные предприятия.

Интерес представляет классификация, предложенная О.С. Поповой, где декоративное искусство объединяет следующие направления: декоративно-прикладное, монументально-декоративное, оформительское искусство. Сфера декоративно-прикладного искусства «посвящена созданию художественных изделий предназначенных главным образом для быта (утварь)» [5, с. 212]. Это мебель, ткани, орудия труда, оружие, одежда, украшения.

Французский искусствовед Анри де Моран [4] рассматривает декоративно-прикладное искусство как богатейший пласт материальной культуры в рамках этнических и временных границах:

1. Народное искусство, сохраняющее древние традиции;
2. Декоративно-прикладное искусство (камень, декоративная живопись, керамика, стекло, ювелирное дело, металлы, дерево, ткани);
3. Современные изделия;
4. Дизайн.

Несколько необоснованным, на наш взгляд, является включение в классификационную структуру – декоративная живопись. По мнению автора, народное искусство существует параллельно со светским искусством, которое в настоящее время частично сохранилось, но значительно изменилось.

Значительный вклад в теоретическое обоснование классификации современного искусства внес В.Г. Власов [1]. Он отказался от академического подхода морфологии искусства и предложил создать единую систему терминологии, объединяя термины философии, эстетики, истории искусства. По мнению автора, понятия «искусство», «эстетика», «красота», «художественность», «проектирование», «дизайн» находятся в сложных взаимосвязях и постоянно изменяются в разные исторические периоды, но в современных условиях наблюдается процесс их сближения. Ученый предложил основу классификации – широкое понимание искусства как качественного уровня профессиональной («искусной») деятельности, охватывающей многие разновидности технического, эстетического и художественного творчества, то есть феномен художественности. Автор полагает, что трансморфологический и энциклопедический метод изучения искусства будут отражать интеграционные и одновременно, дифференцированные процессы развития культуры в современном мире.

Таким образом, за декоративно-прикладным искусством остается область ручного авторского производства, а дизайн охватывает предметы промышленного производства. Единственным критерием является принцип художественности. Рукотворные вещи, предметы, произведения становятся одним из основных способов самовыражения индивидуальной личности, стилем жизни современных людей. В разных странах существуют свои традиции и национальные предпочтения, которые явно проявляются в предметном пространстве. Ручные работы наполняют рынок художественных товаров, создают рабочие места, являются источником дохода и увлекательным творчеством людей. Но, с другой стороны, под видом декоративного искусства появляется огромное количество предме-

тов самостоятельного уровня, откровенного «китча», то есть фальшивой подделки под настоящее высокохудожественное или антикварное изделие, и просто предметов украшательских для домашнего быта и модных аксессуаров.

В связи со значительными процессами, происходящими в искусстве начала XXI века, морфологическая структура декоративного и декоративно-прикладного искусства, также как и других пространственно-пластических искусств, в современном, художественном пространстве остается открытой и требует своего глубокого анализа. С этой целью обратим внимание и выделим современные направления функционирования декоративного искусства:

1. Декор, декоратор – украшение, подбор и наполнение интерьера предметами, вещами, текстилем, осветительными приборами в соответствии с художественно-образным стилем и дизайнерским решением. Декоративное украшение присутствует и в области ландшафтного дизайна, поэтому работа художника-декоратора взаимодействует с дизайном окружающего пространства среды. Это и декоративные скульптуры, вазы, красивые и оригинальные предметы экстерьера, украшения витрин, декоративные заставки и росписи архитектурных построек и другие разнообразные объекты.

2. Стайлинг – индивидуальный подход к оформлению внешнего вида массовых изделий. Применяя разнообразные технические приемы и современные материалы, предметам промышленного производства придается уникальный художественный образ. Оформляются предметы, одежда, компьютерная техника, технические приборы, музыкальные инструменты, посуда, свадебная атрибутика, папки для файлов и др. Распространенным направлением является аэрография – ручная роспись на автомобиле, а также на другой бытовой технике.

3. Хенд-мэй (ручная работа) – изготовление неповторимых, уникальных предметов ручными способами. Многие изделия становятся интересным сувениром, авторским подарком, учитывающим вкус и потребность человека, его принадлежность к определенным слоям общества, группам и к производственным сферам. Хенд-мейд – это предметы декоративно-прикладного искусства, выполненные из керамики, валянием из шерсти, а также всевозможные поделки из камня, стекла, полимерной глины, дерева, кожи. Появились отдельные направления – мягкая игрушка, настенные панно из природных материалов, аксессуары и оформление одежды, и другие виды творчества. Профессиональные художники, дизайнеры, мастера народных промыслов и просто талантливые любители создают неповторимые вещи, в которых заключена частица их души. Наибольшей популярностью сегодня пользуется лепка фигурок животных из глины, авторские куклы, свечи ручной работы, войлочные игрушки, выдувание бусин из стекла и др. Среди огромного количества направлений «ручной работы» выделяются следующие виды:

Хоум свит – изготовление предметов, украшений для домашнего интерьера, основная идея которых – создать атмосферу «милого дома».

Хэндарт – ручное графическое творчество, использующее разнообразные изображения, узоры, надписи, символы и эмблемы с целью художественного оформления предметов и вещей. К этому виду относится каллиграфия, сувенирная графика, а также графические изображения на

футболках, камнях, ракушках, птичьих перьях и других объектах. Данное направление имеет уникальную, рекламную, сувенирную направленность.

Боди-арт – рисование на теле человека, но в отличие от татуировки, это временные изображения. Роспись лица называют фэйс-арт, спины – бэк-арт, ноги – нэйл-арт, руки – хэнд арт. Отдельное направление – искусство оформления ногтей – нейл-арт. Татуировка и татуаж также можно отнести к данному направлению творчества.

Скрапбугинг (скрэмбунинг) – изготовление и оформление семейных альбомов, способ хранения фотографий, газетных и журнальных вырезок, открыток и других памятных вещей. Выделяют условные стили: ложно-старинный, европейский, американский, наследие, потертый шик, свободный, чистый, простой и смешение стилей.

Кардмейкинг или кардмэйкинг – ручное изготовление открыток, сувенирных, праздничных открыток. Иногда его считают поднаправлением-скрапбукинга. Выделяют еще одну разновидность – это поп-ап, как изготовление открыток с открывающимися внутри объемными фигурками, словами, объектами.

Арт кукла – искусство ручной, индивидуальной авторской куклы, но в отличие от театральных кукол, кукол-игрушек и кукольной анимации, арт-куклы создаются исключительно для созерцания и украшения. Разнообразие этого направления – мягкие тряпичные куклы «Тильди».

Пекингарт – праздничная упаковка товаров и сувениров. Совмещая творческие методы дизайна и ручного художественного творчества, создаются оригинальные объекты, которые могут быть многоцветными, а также служить украшением в оформлении праздников и торжественных событий.

Секондхэндарт – это создание композиций из старых и бывших в употреблении предметов, вещей как авторское самовыражение художника.

Отметим наиболее популярные техники художественного творчества:  
1. Художественные работы с бумагой.

Квиллинг – бумагокручение, искусство изготовления плоских или объемных композиций из скрученных в спиральки длинных и узких полосок бумаги.

Декупаж – декоративная техника по ткани, посуде, мебели и др., заключающаяся в вырезании изображений из различных материалов (дерева, кожи, тканей, бумаги и т. п.), которые как декор наклеиваются или приклепляются иным способом на различные поверхности.

Айрис-фолдинг – техника «радужное» складывание, которая делает эффектные открытки или украшение странички памятного альбома.

Кристалльные цветы – техника изготовления цветов и других композиции из специальной бумаги и при помощи различных техник достигается натуральный эффект.

Папье-маше – техника изготовления изделий из рваной бумаги. Существует два способа: первый – лепка формы из поддающейся формированию массы, состоящей из мягкой бумаги и клеящего вещества; второй (традиционный) или маширование – наклеивание слоями кусочки бумаги. Полученные формы часто декорируются в технике декупажа или других приемов бумаги, природного сырья.

Папье-вабоско или торсион-папье – изготовление изделий из крученой бумаги. В этой технике делаются разнообразные шкатулки, сувениры, корзинки, рамки, панно, аксессуары, декоративные вазы, сувениры и др.

Оригами – искусство сложения бумаги, или эту технику называют искусством целого листа. Киригами – допускает работу с ножницами, надрезы при работе с бумагой. Мокрое складывание использует смоченную водой специальную бумагу, содержащую водорастворимый клей, придающий пластичность в изготовлении различных фигурок и цветов. Модульное оригами – складывание из многих одинаковых элементов (модулей) осуществляется крепление за счет силы трения, однако для больших конструкций используется клей.

Хандигырим (бумажная живопись) – техника, основанная на уникальных свойствах материала – оригинальной корейской бумаге ручного производства (ханди) и работы имеют сходство с акварельной или масляной живописью.

Наряду с указанными популярными видами в художественном творчестве применяются известные техники: аппликация, коллаж, инкрустация, плетение, ажурная вырезка, бумагопластика и др.

2. Художественные работы из природных материалов.

Осибана – выполнение картин, панно в технике прессованной флористики из листьев, цветов, пуха и др.

Икебана – искусство составления букетов цветов. Топиарии – традиционный вид садоводства – формирование определенной формы деревьям и кустарникам с мелкой листвой (колонны, беседки, геометрические формы). В современном интерьере топиарии – это напольные или настольные искусственно созданные деревья небольшого размера в декоративной посуде из природных и разнообразных материалов, которые сейчас называют «деревьями счастья» и их используют в качестве сувенира или подарка.

Карвинг – техника резьбы из овощей и фруктов, создание неповторимых образных композиций, которые применяются как оформление, сервировка праздничного стола.

3. Художественные работы из стекла.

Фюизинг – техника спекания специального высококачественного стекла при высоких температурах.

Тиффани – техника резки и соединения цветных стекол с помощью флюи (медной полоски) в витражные композиции.

Лэмпворк – техника работы со стеклом (цветным) с использованием горелки или лампы для придания желаемой формы: бусины, подвески, мелкая пластика и др. Популярными и дорогими украшениями являются изделия из муранского стекла.

Аппликационный витраж – техника имитации производства классического витража с использованием декоративных искусственных пленок с различными свойствами и свинцовых лент с эффектом золота, серебра, латуни.

Роспись витражными красками – несложный и доступный способ декорирования стекла и стеклянных изделий, создавая имитацию витража или живописную поверхность. Витражные краски бывают: с обжигом и без обжига.

4. Художественные работы с текстильными материалами.

Квилт, пэчворк – лоскутное шитье, при котором сшивается цельное изделие из разноцветных и пёстрых кусочков ткани (лоскутков) с определённым рисунком. Техника квилт первоначально использовала войлочную

основу, а сейчас в этой технике лоскуты сшиваются в произвольной форме, создавая художественные композиции.

Фелтинг – технология валяния из шерсти, в процессе которого создаётся войлок. Из шерсти можно придать различные по форме и объёму предметы или сделать рисунок как декор на ткани и на войлоке. Выделяется два вида: сухое (с помощью специальных игл) и мокрое валяние. Популярными изделиями являются: игрушки, декоративные панно, головные уборы, одежда и разнообразные украшения и др.

Канзаши – изготовление украшений, цветов из атласных лент, шифона, органзы и других тканей для украшения волос, одежды и самостоятельных декоративных композиций.

Вышивка лентами – вид художественного рукоделия с помощью иглы и цветных атласных и шелковых лент различной ширины.

В современном художественном пространстве существует огромное количество разновидностей и направлений ручного творчества, активно вовлекающих не только профессиональных художников, но самодеятельных и народных мастеров. Хотелось бы обратить внимание, что данные направления пронизывают культуру различных стран, вовлекая традиционные виды и техники из различных этнических культур. Изготовление предметов объединяет людей в клубы, сообщества по интересам, где существует потребление своей субкультуры.

Таким образом, постмодернизм как современное направление художественной культуры проявляется, прежде всего, в размывании морфологических рамок искусства. Сегодня можно убедительно говорить о слиянии самодеятельного и профессионального творчества, о проникновении элементов глобализации в искусство. Происходит процесс синкретизма в искусстве, где объединяются и соединяются творческие методы самых разнообразных его видов и жанров.

### СПИСОК ЛИТЕРАТУРЫ

1. Власов В.Г. Теоретико-методологические концепции искусства и терминология дизайна: Автореферат на соиск. докт. искусствоведения. -СПб.: РГУ, 2009 [Электронный ресурс]. – Режим доступа: <http://www.famous-scientists.ru/list/>.
2. Каган М.С. Морфология искусства. Историко-теоретическое исследование внутреннего строения мира искусств. – Л.: Искусство, 1972. – 440 с.
3. Крамаренко Л.О профессии художника промышленности // Советское декоративное искусство 73/74. – М.: Советский художник, 1975. – С. 36-48.
4. Моран Анри де. История декоративно-прикладного искусства (от древнейших времен до настоящего времени). Пер. с фр. – М.: Искусство, 1982. – 577 с.
5. Попова О.С. Декоративное искусство // Популярная художественная энциклопедия (архитектура, живопись, скульптура, графика, декоративное искусство). – М.: Научное издание Большая энциклопедия, 1986. – С. 212.

## **ДУХОВНО-НРАВСТВЕННОЕ ВОСПИТАНИЕ ДЕТЕЙ В УСЛОВИЯХ ДОПОЛНИТЕЛЬНОГО ОБРАЗОВАНИЯ НА ПРИМЕРЕ РАБОТЫ МАУДОД «НАРОДНЫЕ ремесла»**

**Жученко Ольга Григорьевна,**

Почетный работник образования, директор,

МАУДОД «Народные ремесла», г. Хабаровск

Руководитель – Давидова Тамара Александровна, кандидат пед. наук, доцент

---

**Ключевые слова:** *воспитание, дополнительное образование, нравственность.*

### **Аннотация**

Актуальность темы определяется проблемами поликультурного образования в многонациональном российском обществе.

В современном сообществе возрастает межнациональная напряженность, которая проявляется в негативных тенденциях: межэтнической и межконфессиональной враждебности и нетерпимости, агрессии и насилия на межэтнической основе, распространения негативных этнических и конфессиональных стереотипов, ксенофобии, бытового расизма, шовинизма, политического экстремизма на националистической почве.

В настоящее время поликультурное образование является важным фактором освоения, сохранения и развития культурного наследия и укрепления межнационального сотрудничества.

Сегодня появилась необходимость поиска новых подходов к воспитанию, актуализации проблемы духовно-нравственного и национального воспитания, которые были бы признаны сохранить лучшие национальные культурные традиции, духовно-нравственные идеалы и ценности.

### **Цель:**

Научно-методическое обоснование и апробация системного подхода этнокультурного содержания учебно-воспитательного процесса в условиях учреждения дополнительного образования детей.

### **Предполагаемый результат:**

– Разработать теоретико-методологическое обоснование содержания и процесса духовно-нравственного воспитания и сформировать понятийный аппарат исследования.

– Выявить специфические особенности народной культуры как педагогического явления.

– Определить психолого-педагогические условия использования народной культуры в духовно-нравственном воспитании детей в системе дополнительного образования.

– Разработать педагогическую модель духовно-нравственного воспитания детей средствами народной культуры.

– Экспериментально апробировать эффективность педагогических принципов, методов, форм, средств, условий развития личности ребенка, творческих и художественных способностей.

– Внедрить эффективное содержание и педагогические технологии в учебно-воспитательный процесс центра детского творчества «Народные ремесла».



В русле современной политики в городе Хабаровске совершенствуется система дополнительного образования. Администрацией города значительное внимание уделяется развитию учреждений дополнительного образования, рассматривая их деятельность как инструмент духовно-нравственного воспитания детей и молодежи.

В 2012 году было открыто новое муниципальное автономное образовательное учреждение – Центр детского творчества «Народные ремесла», в Южном округе, по ул. Суворова 45.

Создание учреждения нового типа способствует возрождению национальной культуры, обучению детей русским народным ремеслам, формированию исторической памяти, развитию духовно-нравственных ценностей.

Центр в своей деятельности делает упор на формирование духовно-нравственных качеств личности ребенка. Разработан и реализуется базовый принцип образовательных программ, в центре которого стоит личность ребенка. Именно с позиции – "Человек и Культура» рассматриваются все стороны культуры: природа, семья, здоровье, история народа, как условия, в которых складывается и осуществляется жизненная цель каждой конкретной личности.

Эффективность работы в значительной степени определяется высоко-профессиональным педагогическим коллективом, хорошей материальной базой, красивым оформлением кабинетов и доброжелательным отношением к детям.

В Центре почти вдвое выросло количество детей. При открытии контингент учащихся составлял 700 детей, а к концу учебного года составил – 1600 детей.

На сегодняшний день активно идет запись детей на различные направления, уже принято 1300 детей, из них 500 детей на внебюджетной основе.

Педагогическую деятельность осуществляют 14 штатных педагогов и 20 педагогов, работающих на коммерческой основе. Автономная структура позволяет вести коммерческую деятельность и использовать заработанные средства на развитие учреждения. За прошлый учебный год образовательные услуги привлекли 4 млн. рублей, что для нового учреждения площадью 300 кв.м. – очень неплохо. Мы стараемся интенсивно использовать помещение центра и работаем с 8.00 до 21.00 каждый день без выходных.

Анализ деятельности учреждения показывает:

1. Около 70% – это дети дошкольного и младшего школьного возраста. В перспективе мы планируем вовлечь в образовательный процесс подростков.

2. 30%-это дети из неполных семей, 20%-дети-инвалиды. Центр сотрудничает с интернатом, где обучаются слабослышащие дети. Важным направлением деятельности центра являются инклюзивные подходы в учебно-воспитательном процессе, направленные на поддержку этих детей в обучении и достижении успеха. Наш опыт показывает, что совместное обучение в общих группах способствует социальной адаптации детей.

3. В Центре обучаются дети, представители самых разных национальностей, свыше 20% – это дети украинцев, таджиков, узбеков, корейцев, нанайцев и других народов. Образовательная политика центра способ-

ствует формированию у учащихся навыков толерантности и основ межнационального общения.

4. Наибольшей популярностью пользуется художественно-эстетическое направление, давно забытые народные ремесла (лозоплетение, бисероплетение, резьба и роспись по дереву, изготовление глиняных игрушек), поэтому мы планируем расширить различные виды народного и декоративно-прикладного искусства.

5. Особое внимание в центре уделяется работе с одаренными и талантливыми детьми, на каждого ученика ведется портфолио его достижений.

6. Центр детского творчества «Народные ремесла» стал инициатором в проведении городской научно-практической конференции «Поликультурное образование и межнациональное общение» и семинара в рамках Дней славянской письменности и культуры «Третьи краевые Кирилло-Мефодиевские чтения».

7. Воспитанники Центра активно участвуют в конкурсах различных уровней. В 2012 году на международном конкурсе ЮНЕСКО учреждению был присужден специальный приз «Ника». В 2013 году 33 воспитанника студии ИЗО стали победителями на международном конкурсе детского рисунка, их работы сейчас экспонируются в Париже.

8. В каникулярный период в центре для детей проводятся мастер-классы, на жилмассиве – воспитательные, праздничные мероприятия.

9. Разработанная и внедряемая концепция культурно-образовательного пространства как система условий для личностного становления, культурного саморазвития, способствующая формированию поведенческих установок и ценностных ориентации личности стала сегодня востребованной среди населения города.

Новый закон РФ «Об образовании» относит организацию предоставления дополнительного образования детей к полномочиям органов местного самоуправления. Это очень хорошо. Так как администрация города, управление образования, зная наши потребности и возможности, сможет напрямую способствовать развитию системы дополнительного образования детей. Сегодня мы готовы стать городской инновационной экспериментальной площадкой «Духовно-нравственное воспитание детей средствами народной культуры», методическим центром «Народная культура в системе образования».

## **СОЗДАНИЕ ЭЛЕКТРОННОГО ПОСОБИЯ ПО ИСТОРИИ И КУБАНОВЕДЕНИЮ В ПРОГРАММЕ HELPNDOC**

**Хрупин Вадим Юрьевич,**

2 курс, ГАПОУ КК «Ленинградский социально-педагогический колледж»,  
ст. Ленинградская, Краснодарский край  
Руководитель – Харченко Марина Викторовна, преподаватель

---

**Ключевые слова:** электронное пособие, программа HELPNDOC, кубановедение, история.

В условиях недостаточного количества учебников по разнообразным дисциплинам значимость пособий, изготовленных самостоятельно, еще

более возрастает. Процесс создания учебного пособия связан, прежде всего, с осознанием и пониманием тематики учебного материала, охватываемого данным учебным пособием. Таким образом, включаясь в процесс конструирования, преподаватель сможет более тщательно изучить предметный материал, по которому создается электронное учебное пособие. Богатый и красочный иллюстративный материал в электронном пособии позволяет наглядно продемонстрировать теоретическую информацию во всем ее многообразии и комплексности. При использовании электронных учебных пособий происходит не только репродуктивная деятельность учащихся, но и абстрактно-логическая, что способствует лучшему осознанию и усвоению учебного материала.

Конечно, новые электронные продукты с трудом вписываются в узкое русло существующей классно-урочной системы, к тому же есть ряд других проблем. К сожалению, разработкой и использованием новых форм обучения занимается не так много специалистов, хотя о проблемном подходе, методе проектов, креативном обучении и пр. многие уже не раз слышали. Приходится констатировать, что разрабатываемые программистскими коллективами ЭУ часто не вписываются и в новые формы обучения, поскольку программисты знакомы с ними только понаслышке. Получается противоречие: новейшие (по технологиям) продукты разрабатываются программистами, знающими на собственном опыте только старые формы обучения и пытающимися приспособить разрабатываемый электронный продукт именно к этой устаревшей форме.

На основании выше изложенного актуальность проекта очевидна.

**ЦЕЛЬ:** создать электронное пособие по истории и кубановедению средствами программы HelpnDoc.

**МЕТОДЫ ИССЛЕДОВАНИЯ:** анализ методической и технической литературы с целью выявления состояния исследуемой проблемы. Теоретической разработкой данной проблемы в разное время занимались разные ученые, педагоги практики, среди них можно выделить следующих представителей, внесших наиболее весомый вклад: А.Я. Коменкий, К.Д. Ушинский, А.С. Макаренко, В.А. Сухомлинский, В.М. Коротков, Б.Т. Лихачев, В.П. Беспалько, А.А. Леонтьев, М.В. Моисеева, Е.С. Полат и другие. Их труды и послужили методологической основой исследования.

Важно отметить, что в учебной среде электронное пособие чаще всего воспринимается как простое переложение содержания традиционных учебных материалов на «компьютерные рельсы», снабженное банком вопросов и заранее заложенных ответов на них. Такое представление является упрощенным, неточным и не дающим полного представления о рассматриваемом явлении. Оно связано с недооценкой потенциальных возможностей воздействия компьютерных средств обучения на когнитивную сферу обучающихся [1, с. 183].

Существуют различные мнения о целесообразности использования информационных технологий в учебном процессе. Диапазон этих суждений простирается от чрезмерного превознесения роли таких технологий до их полного отрицания. Различие мнений вызвано тем, что каждый из высказывающихся имеет ограниченный субъективный опыт в этой достаточно новой области знания. Объективная оценка целесообразности применения современных технологий в учебном процессе может быть получена лишь на основе анализа достаточного объема существенной информации по данной теме.

Отметим, что применение информационных технологий в сфере обучения действительно может привести дополнительный инновационный элемент, который позитивно повлияет на процесс усвоения новых знаний учащимися и вывести его на качественно более высокий уровень [3, с. 23].

Итог анализу некоторых сторон такой острой и не однозначной проблемы, как использование электронных учебных пособий в современном процессе.

Во-первых, электронное учебное пособие должно полностью соответствовать учебной программе и располагаться на цифровом материальном носителе.

Во-вторых, электронное учебное пособие, используемое наряду с традиционным учебником, повышает эффективность образовательного процесса.

В-третьих, для оптимизации учебного процесса немаловажным фактором будет являться открытость учебника, то есть возможность вносить новый материал, что возможно при активном использовании электронного учебного пособия, где потребуются помощь специалиста.

Электронное методическое пособие подготовлено в помощь учителям истории, литературы, кубановедения, основ православной культуры, мировой художественной культуры, руководителям кружков и групп внеурочной деятельности, педагогам-инструкторам исторического туризма, библиотекарям, учащимся, родителям.

Первая часть – теоретическая, демонстрирует историю кубанских писателей, их биографии, связи со станицами современного Ленинградского района Краснодарского края. В дореволюционный период эта территория входила в состав Ейского отдела Кубанской области, и станица Уманская (ныне – Ленинградская) с 1902 года являлась административным центром отдела.

Вторая часть – практическая. В ней продемонстрированы направления выезда наших педагогов по историческим местам, так или иначе связанных с прошлым кубанских писателей и учёных, о котором заявлено в теоретической части пособия.

НОВИЗНА: созданное пособие имеет единственный аналог в своем роде по данной тематике, где представлена практическая значимость данного пособия, которое можно изменять и дополнять в соответствии с собственными взглядами.

ПРАКТИЧЕСКАЯ ЗНАЧИМОСТЬ: состоит в разработке электронного пособия по истории и кубановедению, методических рекомендаций по его применению.

#### СПИСОК ЛИТЕРАТУРЫ

1. Беляев М.И., Вымятин В.М., Григорьев С.Г. и др. Теоретические основы создания образовательных электронных изданий. – Томск: Изд-во Том. Ун-та, 2002. – 86 с. Теоретические основы создания образовательных электронных изданий.
2. Власов Д.А., Кузина Л.С., Монахов В.М. и др. Технологические процедуры создания электронного учебника. 2-я всероссийская конференция «Электронные учебники и электронные библиотеки в открытом образовании». – М: МЭСИ, 2011. – С. 118.
3. Олимов К.Т. Проблемы создания учебников специальных дисциплин нового поколения в сфере среднего специального и профессионального образования. – Ташкент: Фан, 2004. – 143 с.
4. Сапрыкина Г.А. Электронные учебники для школьного образования / Г.А. Сапрыкина // Математика в школе. – 2011.

The background features a complex geometric design. It consists of several overlapping circles of varying shades of gray, some with thick white outlines. A grid of small, light gray dots is visible in the background, partially obscured by the larger circles. The overall effect is a sense of depth and movement.

# **ИССЛЕДОВАТЕЛЬСКИЕ ПРОЕКТЫ**

## **ПРОБЛЕМЫ СОВРЕМЕННОЙ МОЛОДЕЖИ И ПУТИ ИХ РЕШЕНИЯ**

**Балахнина Юлия Вячеславовна,**

10 класс, МБОУ «СОШ № 14 г. Юрга»

Руководитель – Балашова Наталья Викторовна, преподаватель отделения ТПОП,  
ГБОУ СПО Юргинский технологический колледж

---

**Ключевые слова:** молодежь, проблема, интерес, цель, адаптация, ценности, образование, здоровье.

Мы должны создать для нашей молодежи такую социальную программу, при которой они бы оставались самими собой и которая приносила бы им удовлетворение. Такая общественная деятельность способствовала бы укреплению душевного здоровья личности.

Р. Мэй [1, с. 45]

В возникающих проблемах виноваты мы сами или окружающий нас мир?

Проблемные вопросы:

Какие проблемы возникают у современной молодежи и способы их решения?; Как относится современная молодежь к общечеловеческим ценностям?; Какие факторы влияют на формирование здорового образа жизни?

В настоящее время объектом пристального внимания различных общественных институтов и организаций стала проблема социальной адаптации молодежи в условиях общественного и духовного кризиса. Это закономерно, поскольку именно состояние молодежи обуславливает будущее общества, перспективу его развития. Воспитание подрастающего поколения должно, с одной стороны, отвечать потребностям общества, с другой – учитывать интересы личности [1, с. 75].

Личностные качества необходимые человеку в современных условиях: высокая коммуникативная культура; формирование индивидуально-образной жизни; деловые качества; внутренняя устойчивость; высокая духовная и нравственная культура как фундамент для формирования вышеперечисленных качеств, ибо игнорирование этого аспекта ведет к деградации как отдельной личности, так и общества в целом [2, с. 265].

Цель исследования: выявление роли групповых методов воздействия в создании благоприятной для личностного развития воспитательной среды.

Задачи исследования: обосновать эффективность использования групповых методов воздействия на формирование личности в юношеском возрасте; исследовать отношение молодежи к общечеловеческим ценностям.

Методы исследования: наблюдение и самонаблюдение; опрос (анкетирование, беседа); тестирование; метод логического анализа и интерпретации; метод статистической обработки данных; деловая графика.

В ходе нашей работы нами была разработана анкета, для того, чтобы точно выяснить интересы и проблемы молодежи. Учащимся нескольких школ нашего города (в составе 300 человек – это учащиеся 9 и 10 классов) было предложено ответить на вопросы анкеты. Данные исследования проводились в несколько этапов.

На первом этапе исследования учащимся были заданы вопросы.

## ИДЕИ И ПРОЕКТЫ МОЛОДЕЖИ РОССИИ

На вопрос: «Считаете ли вы, что получение высшего образования является неперенным условием для достижения успеха в жизни?» Положительно ответило 49% респондентов. На вопрос: «Какие жизненные цели, по вашему мнению, чаще всего ставит перед собой современная молодежь? Престижная работа, считают 42% респондентов. На вопрос: «Что, по вашему мнению, мешает современной молодежи достичь поставленных целей?» Недостаток финансов – 38% респондентов. На вопрос: «Какие преимущества, по вашему мнению, дает молодежи получение высшего образования?» Получение престижной работы – 42%.

Второй этап исследования это – отношения молодежи школы к общечеловеческим ценностям и проблемам. Данные исследования строились на основе методики проблемных вопросов, отраженных в проблемных темах, таких, как: мужчины и женщины; свобода и привязанность; семья и измена; любовь; святое, центральные ценности; принятие себя, других, мира; открытость во взаимоотношениях; одиночество; дети; игра и «роли-по-жизни»; самореализация; полнота и осмысленность жизни; дело и развлечения; переживание собственной уникальности. Варианты ответов: не задумывался над этим вопросом; актуальная для меня тема; хотел бы обсудить этот вопрос с другими участниками группы; нейтральное отношение к проблеме.



Рисунок 1. Исследование отношения молодежи к общечеловеческим ценностям и проблемам

Третий этап исследования социально-психологическая характеристика групповых методов воздействия и их использование в работе с молодежью. Влияние группы на личность посредством взаимоотношений достаточно велико. Не последнюю роль играет и позиция самого члена группы. То, насколько человек активен в своем стремлении к творческому самовыражению, самосовершенствованию, участию в развитии, в небольшой степени способствует его адаптации, индивидуализации и интеграции в коллективе [1, с. 84].

В Юргинском городском округе на протяжении многих лет проводятся различные мероприятия по привлечению подростков в различные профильные секции и кружки такие как: военно-патриотические, экологические, художественно-эстетические, спортивные. Основная задача которых: организация занятости детей, максимальный охват различными формами отдыха, организованным трудом, первичная профилактика наркомании, токсикомании, алкоголизма среди детей и подростков, профилактика правонарушений. А также, занятость подростков в летний период времени. В учебных и оздоровительных заведениях города за период 2014-2015 учебного года инспекторами ПДН проведено 65 бесед с подростками на правовые темы. В рамках профилактики были проведены мероприятия, такие как «Беглец», «Подросток-Игла», «Подросток-Лето-2015-детям», «Подросток-Мигрант», «Подросток-семья», «Безнадзорные дети», «Мир без наркотиков». Управлением молодежной политики и спорта Администрации города Юрги, Управлением образованием Администрации города Юрги совместно с МБУ «Молодежный центр» г. Юрги проводилась ежегодная военно-спортивная игра «Виктория» для подростков, попавших в сложную жизненную ситуацию. За лето было охвачено отдыхом, оздоровлением и занятостью 2500 несовершеннолетних. В трудовых бригадах на каникулах трудилось 320 ребят.

Четвертый этап исследования – здоровье современной молодежи.

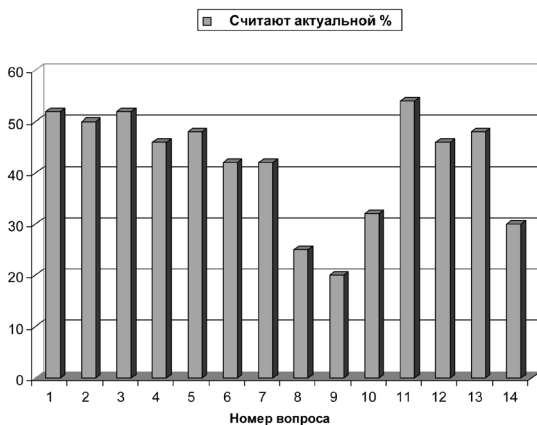
Для начала, мы изучили и проанализировали проценты общей заболеваемости подростков России в 15-17 лет. В чем же причина, столь впечатляющих цифр? В настоящее время в России, по данным СМИ, главным признаком успешного развития личности является формирование материального и финансового капитала. В этих создавшихся условиях происходит повышение смертности и сокращение продолжительности жизни, а также значительному ухудшению здоровья подрастающего поколения. Необходимо изменение психологии населения по отношению к здоровью, пропаганда здорового образа жизни. В Юргинском городском округе на протяжении многих лет существует волонтерское движение, где проводятся различные мероприятия и беседы о здоровом образе жизни. Я являюсь членом клуба «Сыны отечества», посещаю секцию «Самооборона». Тренировки, разбор и сбор автоматов, зарницы, марш-броски – все это присутствует в моей жизни! Я хотела бы обратиться к сверстникам: «Удалим спортом по наркомании, табакокурению и пьянству!!!».

Результаты исследования показали:

Основная цель современной молодежи – получение престижной работы, посредством получения образования, одна из составляющих в достижении жизненного успеха; общечеловеческие ценности и проблемы близки современной молодежи, они считают их актуальными и пытаются найти пути их решения; приоритетными направлениями деятельности Управления молодежной политики и спорта Администрации города Юрги, Управления образованием Администрации города Юрги в рамках различных мероприятий округа явились: профилактика правонарушений и пропаганда здорового образа жизни; формирование у молодежной аудитории правовой культуры; организация полезного отдыха; вовлечение в клубы по интересам.

Осветив многообразие форм и методов групповой работы, рассмотрев механизмы влияния группы на личность можно сделать вывод, что такое



влияние неоченимо для саморазвития в период юности, оказывает благоприятное влияние на формирование и развитие личности, способствует удовлетворению насущных потребностей современной молодежи, решению актуальных возрастных задач и преодолению проблем, но человек должен быть активен в своем стремлении к творческому самовыражению, самосовершенствованию и тогда все будет хорошо.

### СПИСОК ЛИТЕРАТУРЫ

1. Андреева, Г.М. Социальная психология. [Текст]: учебник / Г.М. Андреева. – М.: Экономика, 1998.
2. Маклаков, А. Г. Общая психология. [Текст]: учебник / А.Г. Маклаков. – СПб., 2008.

### ИНТЕРНЕТ-РЕСУРСЫ

1. Групповые методики психологического воздействия [Электронный ресурс]. – Режим доступа: <http://nkozlov.ru/>, свободный. – Загл. с экрана.
2. Юрга Онлайн [Электронный ресурс]. – Режим доступа: [http://www.yugs.ru/novosti\\_2015/novosti\\_yurgi\\_i\\_yurginskogo\\_rajona/itogi\\_letnego\\_otduaha/](http://www.yugs.ru/novosti_2015/novosti_yurgi_i_yurginskogo_rajona/itogi_letnego_otduaha/), свободный. – Загл. с экрана.

## ИССЛЕДОВАНИЕ ОРГАНИЗАЦИОННЫХ АСПЕКТОВ В СИСТЕМЕ НАЙМА ПЕРСОНАЛА

**Брушковская Екатерина Сергеевна,**

**Ерискина Анна Андреевна,**

4 курс, ФГБОУ ВПО Тольяттинский государственный университет, г. Тольятти  
Руководитель – Никишина Антонина Львовна, доцент

---

**Ключевые слова:** *Адаптация персонала, система найма персонала, текучесть кадров.*

Актуальность данной темы заключается в том, что в современном бизнесе все большее значение приобретает деятельность кадровой службы. Основная цель процесса управления персоналом – это получение максимальной отдачи от использования имеющихся трудовых ресурсов, что позволяет повысить общую результативность и прибыльность деятельности предприятия. Для того чтобы получить максимальную прибыль от деятельности предприятия, необходимо наладить систему найма персонала организации, вследствие чего повысится производительность и результативность труда, тем самым улучшится финансовый результат.

Данное исследование посвящено анализу организационных аспектов системы найма персонала АО «КАДВИ». Сегодня ОАО «Калужский двигатель» – современное многопрофильное предприятие, специализирующееся на производстве газотурбинных двигателей наземного применения и установок на их основе.

Система управления персоналом на предприятие АО «КАДВИ» включает в себя ряд организационных аспектов: организация подбора и отбора персонала и организация адаптации персонала, данные аспекты являются проблемными на предприятии «КАДВИ», поэтому на них направлено основное внимание.

Успешное функционирование любой организации в значительной степени зависит от ее способности подобрать необходимых работников.

В основе подбора персонала лежит процесс планирования человеческих ресурсов – определение когда, где, сколько и какой квалификации сотрудников потребуется организации. При возникновении потребности в персонале необходимо организовать его набор. Общая схема технологии набора персонала приведена на рисунке 1.



Рисунок 1. Схема технологии набора персонала

Поиск и найм сотрудника – долгий и трудоемкий процесс, который считается очень важным для того, чтобы адаптация персонала в организации прошла успешно. Адаптация персонала – процесс ознакомления, приспособления работников к содержанию и условиям трудовой деятельности, а также к социальной среде организации. Условно процесс адаптации персонала можно разделить на 4 этапа, они представлены в таблице 1.

Таблица 1

### Основные этапы прохождения адаптации

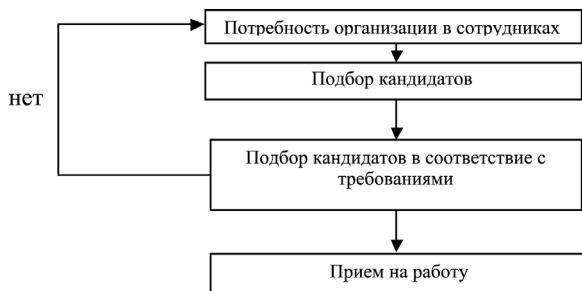
Название этапа	Сущность
1. Оценка уровня подготовленности работника	Если сотрудник имеет не только специальную подготовку, но и опыт работы в аналогичных подразделениях других компаний, период его адаптации будет минимальным.
2. Ориентация	Практическое знакомство нового работника со своими обязанностями и требованиями, которые к нему предъявляются со стороны организации.
3. Действенная ориентация	Приспособление работника к своему статусу, включение в межличностные отношения с коллегами и руководством.
4. Функционирование	Последний этап процесса адаптации. Характеризуется постепенным преодолением производственных и межличностных проблем и переходом к стабильной работе.

Стоит сказать, что первый организационный аспект связан с организацией подбора и отбора персоналом, на этом этапе происходит поиск сотрудника, который будет отвечать всем требованиям и профессиональным компетенциям. Следующим организационным аспектом является организация адаптации персонала, на этом этапе выбранный сотрудник проходит ознакомление с компанией, приспосабливается к условиям трудовой деятельности, а также социальной среде.

Для полного исследования процедуры найма персонал «КАДВИ», проанализируем состояние текучести кадров на данном предприятии (таблица 2). Эта информация способствует выявлению основных проблем, связанных с процессом найма персонала.

## ИДЕИ И ПРОЕКТЫ МОЛОДЕЖИ РОССИИ

Таблица 2

### Коэффициент текучести кадров на АО «КАДВИ» в 2013 – 2015 гг. по категориям персонала

Показатель	Коэффициент текучести кадров, %			2013/2012		2015/2014		2015/2013	
	2013 г.	2014 г.	2015 г.	Отн. откл.	Абс. откл.	Отн. откл.	Абс. откл.	Отн. откл.	Абс. откл.
Категории персонала									
Весь ППП, в том числе:	35,1	41,3	43,5	6,2	117,7	6,8	105,3	8,4	123,9
рабочие	29,3	33,9	35,3	4,6	115,7	1,4	104,1	6	120,5
руководители	0,3	0,5	0,6	0,2	166,7	0,1	120	0,3	200
специалисты	3,2	3,9	4,3	0,7	121,9	0,4	110,3	1,1	134,4
служащие	2,2	2,8	3,2	0,6	127,3	0,4	114,3	1	145,5
прочие	0,2	0,2	0,1	0	100	-0,1	50	-0,1	50

Наибольшая текучесть кадров наблюдается в категории производственного персонала. Это обусловлено тем, что кадровая политика организации направлена на найм персонала со стажем до 1 года, а это означает, что работники не имеют достаточного опыта и квалификации для выполнения своих обязанностей. Из этого следует, что отдел кадров не справляется со своей задачей в определении качественной потребности персонала.

Последним этапом процедуры найма персонала является введение в должность и адаптация нового сотрудника. На АО "КАДВИ" процесс введения в должность заключается лишь в проведении инструктажа по технике безопасности. Программа адаптации сотрудников в организации отсутствует.

На основе проведенного анализа можно сделать вывод, что процедура найма персонала на предприятие "КАДВИ" осуществляется не достаточно эффективно.

Таблица 3

### Обоснование проблем и их решение

Проблема	Обоснование проблемы	Рекомендации
Качественный анализ потребности в кадрах проводится не эффективно.	Анализ текучести кадров	Проведение единой кадровой политики, основу которой составляет непрерывное внутрифирменное развитие персонала с учетом вертикального его роста, создание резерва кадрового потенциала. Создание специальной программы по подготовке, переподготовке и повышению квалификации кадров.
Неэффективное проведение процедуры адаптации, отсутствие программы адаптации персонала.	Анализ процесса адаптации новых сотрудников АО "КАДВИ"	Разработка программы адаптации.

Первой рекомендацией является проведение единой кадровой политики, основу которой составляет непрерывное внутрифирменное развитие персонала с учетом вертикального его роста, создание резерва кадрового потенциала и создание специальной программы по подготовке кадров. Для того, чтобы определить социальную эффективность данной рекомендации, проанализируем текучесть кадров до внедрения и после (таблица 4, таблица 5).

Таблица 4

#### Состояние текучести кадров до внедрения рекомендации

Наименование категории персонала	Кол-во принятых сотрудников на 2014 год, чел.	Кол-во уволенных сотрудников за 3 месяцев, чел	Текучесть кадров, %
рабочие (ремонтного отдела)	15	6	2,5

На основании, анализа таблицы 4 можно сделать вывод о том, что за 2014 год текучесть кадров категории рабочего персонала ремонтного отдела составила 2,5%.

Таблица 5

#### Состояние текучести кадров после внедрения рекомендации

Наименование категории персонала	Кол-во принятых сотрудников на 2015 год, чел.	Кол-во уволенных сотрудников за 3 месяцев, чел	Текучесть кадров, %
рабочие	15	3	1,9

На основании проведенного анализа таблицы 5 можно утверждать, что кадров рабочих, успешно прошедших организационное обучение, равна 1,9 %.

В результате проведенного анализа текучести кадров на предприятии «КАДВИ» было выявлено, что при разработке программы обучения персонала, снизиться коэффициент текучести с 2,5 до 1,9%, что положительно повлияет на деятельность предприятия в целом и каждого сотрудника в отдельности.

Таким образом, предложенные рекомендации будут способствовать совершенствованию организационных аспектов системы найма персонала на предприятии АО «КАДВИ».

#### СПИСОК ЛИТЕРАТУРЫ

1. Зайцева Т.В., Зуб А.Т. Управление персоналом: учебник. – М.: ИНФРА-М, 2010. – 336 с.
2. Зудина Л. Н. Организация управленческого труда: учебное пособие. – Новосибирск: Изд-во НГАЭиУ, 2010. – 419 с.
3. Никишина А.Л., Каверина К.К. Оценка эффективности HR-службы как одна из своевременных персонал – технологий менеджмента. Экономика и бизнес / Взгляд молодых. – 2013. – № 1. – С. 403.
4. Портер М. Международная конкуренция: Конкурентные преимущества стран. – М.: Международные отношения, 2013. – 896 с.

## ИССЛЕДОВАНИЕ ДЛИНЫ ТОРМОЗНОГО ПУТИ АВТОМОБИЛЯ

**Волков Валерий Викторович,**

3 курс, ГАПОУ «КанТЭТ» Минобразования Чувашии, г. Канаш

Руководители – Кузьминых Наталья Львовна, преподаватель;

Газиева Эльмира Ильшадовна, мастер производственного обучения

---

### *Оглавление*

#### *Введение*

*1. Теоретическое обоснование величин факторов, влияющих на длину тормозного пути*

*2. Практическое обоснование величин факторов, влияющих на длину тормозного пути*

#### *Заключение*

*Список использованной литературы*

### *Введение*

Ключевые слова: авария, тормозной путь, коэффициент сцепления, скорость движения, зона безопасного торможения.

Автомобиль называют «баловнем двадцать первого века», без преувеличения, он завоевал мир. Благодаря удобствам, которые создает автомобиль, он стал основным транспортным средством – в настоящее время мировой автопарк насчитывает более 500 млн. машин. Но в жизни все взаимосвязано, и продолжением достоинств, как известно, являются недостатки. Поэтому автомобиль одновременно является источником повышенной опасности, сея смерть, увечья, принося материальные потери, загрязняя окружающую среду. Решение проблем отрицательного влияния автомобиля на жизнь на планете в большей мере определяется мастерством водителя.

Современный этап развития общества характеризуется стремлением к наиболее полному удовлетворению своих материальных и духовных потребностей, что влечёт за собой увеличение масштабов производства.

Промышленное производство стало постоянным источником возникновения: несчастных случаев; аварий; катастроф.

По сводке Госавтоинспекции службы общественной безопасности МВД России общее количество (ДТП) с января по март в России произошло 41 356 ДТП!!!

Только за 3 месяца 2015 г. зарегистрировано 13 324 ДТП с участием детей и подростков, в них погибли 750 и получили ранения 13 543 детей. Ежедневно в дорожных происшествиях погибают 3 и получают ранения 70 несовершеннолетних жителей страны. 58% от общего количества ДТП составляют случаи, когда пострадавшие были пешеходами, а 32% – пассажирами. Эти цифры, учитывая масштабы и тяжесть травм, соответствуют всем признакам национальной катастрофы.

Заинтересовавшись этой проблемой, мы исследовали зависимость тормозного пути автомобиля – от скорости его движения в интервале от 20 до 70 км/ч.

Целью исследования стало теоретическое и практическое обоснование факторов влияющих на определение длины тормозного пути.

Объект исследования – процесс торможения автомобиля.

Предмет исследования – скорость движения, погодные условия движения автомобиля.

В основу исследования была положена гипотеза о том, что длина тормозного пути будет зависеть от ряда факторов.

Для реализации поставленной цели и проверки гипотезы определены следующие задачи:

1. Определить факторы, влияющие на длину тормозного пути.

2. Теоретически обосновать влияние различных факторов на длину тормозного пути.

3. Практически, проверить расчетные данные.

Базой исследования являлся полигон для отработки навыков вождения ГАПОУ «КанТЭТ» Минобразования Чувашии.

1. Теоретическое обоснование величин факторов, влияющих на длину тормозного пути

Тормозной путь – это расстояние, которое проходит автомобиль с момента нажатия на педаль тормоза до полной остановки.

1.1. Рассмотрим:

Расчет длины тормозного пути в зависимости от скорости и коэффициента трения. (Расчет мы взяли из учебника)

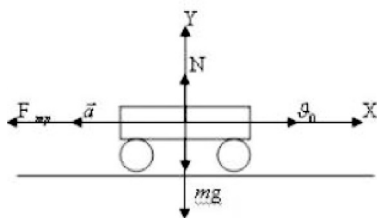

$$m\vec{a} = \vec{F}_{тп} + m\vec{g} + \vec{N}$$

$$OX: -ma = -F_{тп}$$

$$F_{тп} = \mu N$$

$$OY: 0 = -mg + N$$

$$N = mg$$

$$ma = \mu mg$$

$$l = \frac{v^2 - v_0^2}{2a}; \quad v^2 = 0; \quad a = \frac{-v_0^2}{2}$$

$$\frac{mv_0^2}{2l} = \mu mg; \quad l = \frac{v_0^2}{2\mu g}$$

Теоретические расчеты сведены в таблицу.

Таблица 1

**Анализ определения тормозного пути при различных скоростях и коэффициентах трения**

	v <sub>0</sub>					
	v <sub>0</sub> = 20км/ч = 5,56м/с	v <sub>0</sub> = 30км/ч = 8,33м/с	v <sub>0</sub> = 40км/ч = 11,11м/с	v <sub>0</sub> = 50км/ч = 13,89м/с	v <sub>0</sub> = 60км/ч = 16,67м/с	v <sub>0</sub> = 70км/ч = <b>19,44</b> м/с
Сухой асфальт μ=0,5	3,12	7	12,46	19,49	28	38,17
Мокрый асфальт μ=0,35	4,46	10	17,81	27,84	40	54,53
Гололед μ=0,15	10,41	23,36	41,56	64,96	93,44	127,24

# ИДЕИ И ПРОЕКТЫ МОЛОДЕЖИ РОССИИ

На основании теоретически полученных данных составим график длин тормозных путей в зависимости от скорости и коэффициента сцепления



Рисунок 1. Длина тормозных путей в зависимости от скорости и коэффициента сцепления

## 1.2. Выводы по главе 1:

Анализ расчетов показал, что:

- При движении автомобиля по поверхности сухого асфальта, мокрого асфальта или в условиях гололеда тормозной путь зависит от начальной скорости и прямо пропорционален квадрату начальной скорости.
- Поскольку зимой коэффициент сцепления резины по асфальту, покрытому льдом, уменьшается, то тормозной путь увеличивается.

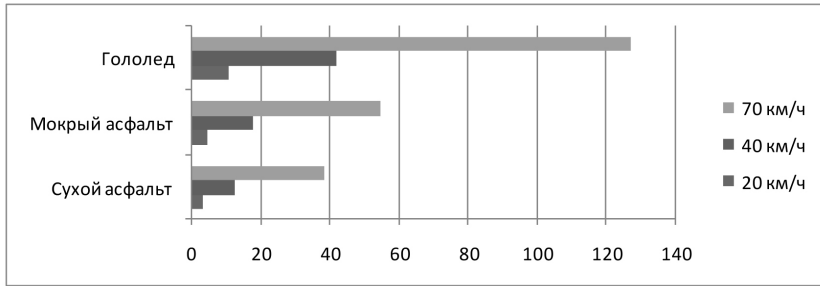
## 2. Практическое обоснование величин факторов, влияющих на длину тормозного пути

Заинтересовавшись этой проблемой, мы исследовали зависимость тормозного пути автомобиля – от скорости его движения в интервале от 20 до 70 км/ч. Около «реперного» столба начинали торможение и с помощью рулетки измеряли тормозной путь – до полной остановки.

Эксперимент проводили в начале апреля 2015 г. при сухой солнечной погоде и при мокрой погоде на полигоне училища (при этом соблюдали правила дорожного движения).

Результаты измерений представлены в таблице 2 и таблице 3.

Таблица 2

### Тормозной путь автомобиля по сухому асфальту:

Скорость		Коэффициент трения	Тормозной путь, м
км/час	м/с		
20	5,5	0,5	3,2
30	8,33		7,1
40	11,11		12,7
50	13,89		19,8
60	16,67		28,1
70	19,44		38,4



Рисунок 3. График зависимости тормозного пути автомобиля от скорости движения (экспериментально)

Таблица 3

**Тормозной путь автомобиля по мокрому асфальту:**

Скорость		Коэффициент трения	Тормозной путь, м
км/час	м/с		
20	5,5	0,35	4,7
30	8,33		10,2
40	11,11		18
50	13,89		28
60	16,67		40,3
70	19,44		55

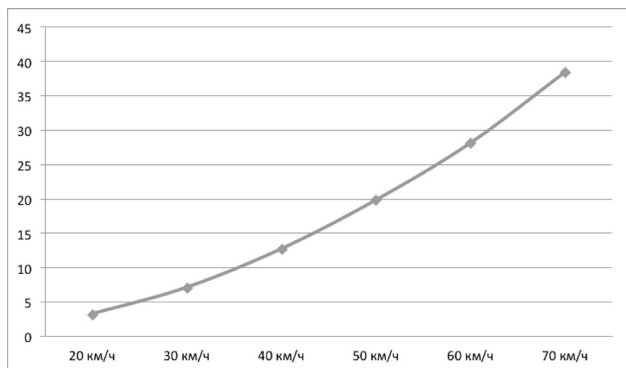

Рисунок 4. График зависимости тормозного пути автомобиля от скорости движения (экспериментально)

Выводы по главе 2:

Анализ результатов исследования подтверждает с вероятностью 95%, что:

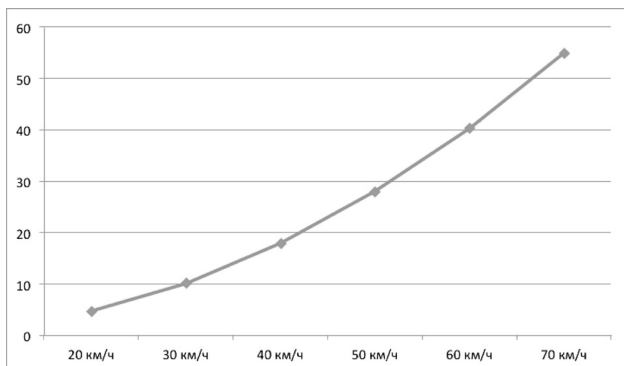

– При движении автомобиля при сухом асфальте, мокром асфальте и гололеде тормозной путь зависит от начальной скорости и прямо пропорционален квадрату начальной скорости (что подтверждается графиком)

Заключение.

В результате проведенной работы:

1. Уточнены величины расчетных факторов влияющих на длину тормозного пути.

2. Определена, согласно графика, зависимость длины тормозного пути от скорости движения (экспериментально)

3. Выявлены возможности зоны безопасного торможения.

Проведенное исследование зависимости длины тормозного пути автомобиля от различных факторов (скорость движения, коэффициент сцепления при различных погодных условиях) не исчерпывает всего содержания рассматриваемой проблемы. Дальнейшее изучение факторов влияющих на длину тормозного пути может быть продолжено в следующих направлениях: материал шин, груженный автомобиль или порожний, подъем или спуск и др.

### СПИСОК ЛИТЕРАТУРЫ

1. Безопасное и экономичное управление автомобилем: Учеб. Пособие для нач. проф. образования / С.К. Шестопалов. – М.: Издательский центр «Академия», 2013. – 112 с.
2. Основы управления автомобилем и безопасность движения: учебник водителя автотранспортных средств категорий «С», «Д», «Е» / О.В. Майборода. – 7-е изд., стер. – М.: Издательский центр «Академия», 2011. – 256 с.
3. Технология проектного метода обучения. – Чебоксары: ГУДПО «Научно-методический центр профессионального образования» Министерство образования и молодежной политики Чувашской республики, 2005.
4. Энциклопедия «Физика» и «Техника». – М.: Аванта+, 2001. – 487 с.

## ИССЛЕДОВАНИЕ КАЧЕСТВА СЛИВОЧНОГО МАСЛА

**Галева Ольга Владимировна,**

3 курс, ГБОУ СПО «Чапаевский губернский колледж», г.о. Чапаевск  
Руководитель – Солтанова Татьяна Александровна

---

**Ключевые слова:** *качество, сливочное масло, эксперимент, здоровье.*

Сливочное масло – высококалорийный жировой молочный продукт. Масло обладает хорошей усвояемостью и высокими вкусовыми достоинствами. Усвояемость масла составляет 95-98%. Впервые сливочное масло упоминается в истории Ирландии, где уже в V веке довольно хорошо развивалось молочное хозяйство. Примерно в IX веке сливочное масло появилось и в России. Здесь для его приготовления использовали сметану, сливки или кислое молоко. Из сливок получали масло самого высокого качества, а масло, сбитое из сметаны и прокисшего молока, было предназначено для добавления в различные блюда. По технологии производства и используемому сырью масло подразделяют на сливочное и топленое. Сливочное масло получают двумя способами: сбиванием сливок и преобразованием (термомеханическим или вакуумным способом) высокожирных сливок. При производстве сливочного масла методом сбивания

сливки пастеризуют при температуре 90-95 °С, охлаждают до 1-4 °С и подвергают созреванию в течение 1-3 ч, во время которого молочный жир затвердевает, белковые оболочки жировых шариков набухают.

Химический состав сливочного масла:

В состав масла входит: молочный жир (от 61 до 82 %), витамины группы А, Е, D, В. Для исследования качества сливочного масла были использованы образцы трех производителей: Кошкинское, Крестьянское, Выбор хозяйки.

Оценка качества партии сливочного масла.

Исследование №1: определение веса пачки сливочного масла.

Оборудование для работы: весы, образцы масла.

Порядок выполнения исследования:

Этапы исследования №1: взвесить три образца сливочного масла массой брутто; №2: сопоставить информацию на упаковке с результатом взвешивания, №3: выявить разницу веса.

Вывод: Образец №1 – вес, заявленный на упаковке соответствует действительности; образец №2 – вес, заявленный на упаковке соответствует действительности; образец №3 – вес заявленный на упаковке не соответствует действительности.

Исследование №2: Визуальное определение качества упаковки масла.

Оборудование для работы: стандарт, образцы масла.

Порядок выполнения исследования:

Этапы исследования № 1: осмотреть упаковки масла; № 2: выявить дефекты упаковки, если имеются.

Вывод: Образец №1 – тщательно заделаны концы упаковки; образец №2 – тщательно заделаны концы упаковки; образец №3-упаковка повреждена.

Исследование №3: определение консистенции масла.

Оборудование для работы: стандарт, образцы масла, шпатель, щуп.

Порядок выполнения исследования:

Этапы исследования №1: погрузить щуп в масло на 4-5 см, повернуть щуп и вынуть пробу, равномерность влаги, наличие «слезы»; №2: нажать шпателем на столбик масла, выявить крошливость и мягкость, однородность.

Вывод: Образец №1 – сухое, однородное, плотное, пластичное; образец №2 – сухое, однородное, плотное, в меру пластичное; образец №3 – сухое, плотное, неоднородное, мало пластичное.

Исследование №4: определение органолептически вкуса и запаха масла.

Оборудование для работы: стандарт, образец масла, щуп

Порядок выполнения исследования:

Этапы исследования №1: погрузить щуп в масло на 4-5 см, повернуть щуп и вынуть пробу, разделить запах масла; №2: взять кусок масла в рот, когда масло расплавится подержать его некоторое время во рту, не проглатывая; №3: отметить не имеет ли масло посторонних привкусов.

Вывод: Образец №1 – чистый, без посторонних привкусов, характерный вкусу масла; образец №2 – чистый, без посторонних привкусов, характерный вкусу масла; образец №3 – чистый, с привкусом металла.

Исследование №5: определение органолептически качества посола масла.

Оборудование для работы: стандарт, образец масла, щуп.

Порядок выполнения исследования:

Этапы исследования №1: погрузить щуп в масло на 4-5 см, повернуть щуп и вынуть пробу; №2: поместить пробу в рот установить равномерность посола, отсутствие или наличие кристаллов нерастворившейся соли.

Вывод: Образец №1 – в меру солёный без кристаллов; образец №2 – слабо солёный без кристаллов; образец №3 – солёный, наличие кристаллов;

Исследование №6: определение органолептическим способом цвета сливочного масла

Оборудование для работы: стандарт, образец масла.

Порядок выполнения исследования:

Этапы исследования №1: цвет определяют при хорошем дневном освещении; №2: пачку масла раскрыть, определить цвет.

Вывод: Образец №1 – белый; образец №2 – желтоватый; образец №3 – белый;

Заключение:

При исследовании сливочного масла я получила обширную информацию о свойствах, ассортименте, нового сорта, нормах потребления сливочного масла. Пополнила свои знания о качестве сливочного масла и, что я должна знать о нем, как потребитель.

### СПИСОК ЛИТЕРАТУРЫ

1. Жиряева Е.В. Товароведение. – СПб.: Питер, 2000.
2. Кругляков Г.Н., Круглякова Г.В. Товароведение продовольственных товаров.

## ПУТЬ СТАНОВЛЕНИЯ М.В. ЛОМОНОСОВА КАК РОССИЙСКОГО УЧЕНОГО

### Гукасян Эвелина Гукасовна,

9 класс, МБОУ СОШ № 26, с. Краснокумское, Ставропольский край

Руководитель – Олейник Людмила Павловна, учитель истории высшей категории

---

Проходя курс истории, я узнаю о многих прославившихся исторических деятелях, но больше всего меня заинтересовал Михаил Васильевич Ломоносов. Я решила поподробнее узнать о его деятельности и роли в историческом процессе и хочу поделиться с Вами.

Для начала, хочу рассказать о детстве и отрочестве Ломоносова.

Родина Михаила Васильевича Ломоносова является северная поморская Русь, деревня Денисовка на берегу Белого моря, близ города Холмогор. Михаил Васильевич родился 19 ноября 1711 года в кругу сильных, «видавших виды», сметливых людей, часто общавшихся с путешественниками-иностранцами. Отец великого ученого – помор Василий Дорофеевич, владелец нескольких судов, ходивший на них за рыбным промыслом в Белое море и Ледовитый океан. Мать – Елена Ивановна Сивкова – дочь дьякона из тамошних мест. Михаил с детства помогал отцу в его трудном и опасном деле. Рано научившись читать, любознательный и вдумчивый мальчик в мгновении ока перечитал все книги. В подростковом возрасте

он дошел до границ книжной премудрости, до русской физико-математической энциклопедии того времени – «Арифметики» Магницкого – и славянской грамматики Смотрицкого. Первым учителем Ломоносова был крестьянин Иван Шубной. Он отличался замечательной чертой, выделяющей его среди многих великих современников, предшественников и потомков, – несокрушимая воля и охота к знаниям. Михаил Васильевич грыз граниты науки и для получения высшего образования, бежал. Его бегство совершилось около 7 декабря 1730 года. Но путь его в Москву был очень тяжелым, но его жажда научного знания, всецело завладевшая пылкой и страстной душой молодого человека, заставляла его забывать обо всех неприятностях и лишениях, которые приходилось терпеть изо дня в день.

В Заиконоспасском монастыре Ломоносов быстро перешел из низшего класса во второй, а затем в третий. Через два года он настолько овладел языком древних римлян, что в состоянии был сам сочинять латинские произведения. Он всё своё свободное время проводил в монастырской библиотеке. Архимандрит обратил внимание на талант ученика и отправил его учиться в Киев философии, физике и математике. Через некоторое время он попал в число 12 учеников «остроумия не последнего» и был препровожден в Петербург. В Петербурге он пробыл недолго.

В сентябре 1736 года Ломоносов с двумя другими академическими студентами Г.У. Райзером и Д.И. Виноградовым направляется Академией в Германию для обучения металлургии и горному делу в связи с намечавшейся научной экспедицией на Камчатку. Ломоносов был учеником Вольфа, Дуйзинга и всю жизнь вспоминал своих учителей с теплым чувством и глубоким уважением. Почти 5 лет длилась заграничная жизнь Михаила Васильевича. Этим временем, главным образом, Ломоносов учился в университете философии, физике и механике. Когда Ломоносова перевели во Фрейберг к Генкелю, отношения между ним и учителем складывались очень хорошо, но с начала 1740 года они начинают портиться и доходят до полного разрыва. Так начались странствия М.Ю. Ломоносова по немецким и голландским городам в поисках поддержки у русских посланников. С помощью русского посланника в 1741 году Ломоносов возвращается в Россию, в Петербург. Михаил Васильевич принял за работу и ко дню рождения маленького императора Ионна VI Антоновича написал оду. В 1741 году на престол вступила императрица Елизавета, Ломоносов посвятил в честь этого события знаменитую оду «Ода восшествия на Всероссийский престол Её Величества Государыни Императрицы Елисаветы Петровны 1747 года». Невиданная одаренность и величайшие знания М.Ю. Ломоносова взяли, однако, своё. Ломоносов решает подать прошение на высочайшее имя о произведении его в академики. Его прошение возымело надлежащее действие. Несмотря на свои «проступки», Ломоносов всё же стал профессором химии и полноправным членом Академии. Занятия литературой также не прекращались: он писал оду за одой, пользуясь всяким удобным случаем. Его поэтическая слава росла с каждым днём. Вне Академии на Ломоносова смотрели, конечно же, как на поэта. Химическая лаборатория стала главным местом Ломоносова – здесь он с увлечением занимался своим новым, масштабным делом – мозаикой. Это дело было, несомненно, по душе, характеру и вкусу Михаила Васильевича.

В 1748 году вышла ломоносовская «Риторика». Труд Ломоносова имеет столько преимуществ, достоинств, что становится понятным тот вос-

торг, который возбуждала эта книга даже спустя многих столетий. Это была первая риторика на русском языке; ранее риторика преподавалась в школах исключительно на латинском. В книге было помещено большое количество отрывков и целых произведений в стихах и прозе, оригинальных и в переводе, которые служили для разъяснения и подтверждения риторических правил.

С 1749 года в деятельности Ломоносова происходит крупная перемена. Он постепенно оставляет занятия естественными науками и еще больше отдается в изучение литературы и истории. Так как Михаил Васильевич занимался мозаикой, то ему было поручено украсить восемь мозаичными картинами многосложный и роскошный памятник Петру Великому, а также он успешно окончил одну из картин, изображавшую бой в годы Полтавской битвы.

26 мая 1761 года М.В. Ломоносов у себя дома наблюдал редкое астрономическое явление – прохождение Венеры по солнечному диску. Итоги своих наблюдений Ломоносов опубликовал в мемуаре. В нём Михаил Васильевич рассказывает о замечательном явлении расплывания кажущегося края солнечного диска при вступлении планеты.

М.В. Ломоносов писал: «Твердо помнить должно, что видимые телесные на земле вещи и весь мир не в таком состоянии были с начала от создания, как иные находим, но великие происходили в нём перемены...». В 1754 году Ломоносов принимал участие в развитии и осуществлении плодотворной мысли – учредить в Москве первый университет. Нет сомнений, что это высшее учебное заведение обязано своим возникновением стараниям Ломоносова. Елизавета утвердила проект университета 12 января 1755 года. Через 5 лет, в 1760 году за подписью графа Разумовского и Ломоносова вышли правила университета. Этими правилами пользовались три факультета – юридический, медицинский и философский. Со студенческих лет Ломоносов отличался знаниями русского языка, считал себя реформатором стихосложения. Он говорил: «Я не могу довольно о том нарадоваться, что российский наш язык не токмо бодрости и героическим звоном греческому, латинскому и немецкому не уступает, но и подобную оным, а себе купно природную и ответственную версификацию иметь может». Его очень привлекает связь церковно-славянского языка с русским – на ее основе он делит литературный язык на соответствующие стили: высокий, средний, низкий. С 1757 года М.В. Ломоносов был назначен советником академической канцелярии. Летом 1761 года он написал «Краткую историю о поведении Академической канцелярии в рассуждении ученых людей и дел с начала сего корпуса до нынешнего времени». В этой истории он описал похождения знаменитого Шумахера и его преемника Тауберта, кончалась она грустной фразой, что ежели бы не вмешательство императрицы, то «верить должно, но нет божеского благоволения, чтобы науки возросли и распространялись в России».

Ломоносов подал прошение на высочайшее имя и просил государыню уволить его со службы, произведя чин статского советника. За содействием и удовлетворении просьбы он обратился к Федору Орлову. Несмотря на многочисленные хлопоты, весь 1762 год Ломоносов остался забытым. К оскорбленному самолюбию присоединилась болезнь, приковавшая великого ученого к постели. И только через некоторое время, в 1702 году

императрица подписала указ об отставке Ломоносова. Все враги и завистники ученого ликовали; но недолго им пришлось радоваться. Вследствие каких-то до сих пор не выясненных причин Екатерина II отменила указ Ломоносова и 20 декабря 1763 года произвела его в статские советники с жалованьем 1875 рублей в год. Ломоносов являлся душой задуманного предприятия: все его предложения и советы выполнялись беспрекословно. Последние два года Ломоносов все чаще стал недомогать. Иногда по нескольку дней не выходил из дому. Императрица, узнав о его болезни только 7 июня 1764 года, навестила его на дому вместе с княгиней Дашковой и некоторыми из придворных. Но надолго влить бодрость и энергию в Ломоносова императрице не удалось. О тяжелых настроениях Михаила Васильевича перед смертью свидетельствует такая запись в его бумагах последнего периода: «За то терплю, что стараюсь защитить труд Петра Великого, чтобы научились Россияне, чтобы показали своё достоинство...Я не тужу о смерти: пожил, потерпел, и знаю, что обо мне дети отечества пожалеют». В конце марта 1765 года великий ученый простудился и окончательно слёг. Он умер 4 апреля 1765 года, хотя разные источники по-разному информируют нас о числе его смерти, на второй день Пасхи, около пяти часов пополудни, встретив смерть со спокойствием истинного философа. Умер Михаил Васильевич в возрасте 54 лет. Он был похоронен на кладбище Александро-Невской лавры.

Я подвела все итоги жизни и деятельности прославившегося русского ученого Михаила Васильевича Ломоносова. Это было яркая, запоминающаяся личность в истории нашего государства. В Ломоносовские времена были широко развиты практически все научные сферы деятельности. Своими знаниями и достижениями он продвинул Российское государство на несколько шагов вперед. Вот как, на первый взгляд, простой человек из поморской семьи, может стать величайшим российским ученым и философом.

Несмотря на то, что прошло 250 лет со дня смерти Михаила Васильевича Ломоносова, но он по-прежнему, как выразился Александр Сергеевич Пушкин – остается «первым русским университетом». Мы до сих пор обращаемся к его наследию, не только на уроках литературы и истории, но и во многих областях химии, где он предсказал химические элементы, физики – закон сохранения массы вещества, мозаики, астрономии, геологии, риторики, великий ученый предсказал, что богатство России будет приывать Сибирью, и, действительно, всё сбылось, так как в Сибири очень много ресурсов. Это было одно из гениальнейших предсказаний.

#### СПИСОК ЛИТЕРАТУРЫ

1. Степанов Ю.Г., Артемов В.В. Великие люди России. – М.: ОЛМА МЕДИА ГРУПП, 2014.
2. Биографическая библиотека Ф.Павленкова. – ОЛМА ПРЕСС, 2003.

### **РАЗВИТИЕ ПРОСОДИЧЕСКОЙ СТОРОНЫ РЕЧИ У ДЕТЕЙ ДОШКОЛЬНОГО ВОЗРАСТА В ТЕАТРАЛИЗОВАННОЙ ДЕЯТЕЛЬНОСТИ**

**Дружинина Ирина Васильевна,**

4 курс, ФГБОУ ВПО «Волгоградский социально педагогический университет»,  
г. Волгоград

Руководитель – Шатрова Светлана Анатольевна, к.п.н., доцент

---

**Ключевые слова:** *просодическая сторона речи, дошкольный возраст, театрализованные игры.*

Дошкольный возраст – яркая, неповторимая страница в жизни каждого человека. Именно в этот период начинается процесс социализации, устанавливается связь ребёнка с ведущими сферами жизни. Происходит приобщение к культуре, к общечеловеческим ценностям. Дошкольное детство время первоначального становления личности, формирование основ самосознания и индивидуальности ребёнка. Все процессы происходят посредством и с помощью речи. Она является неотъемлемой частью жизнедеятельности ребенка.

Наше исследование посвящено изучению просодической стороны речи детей старшего дошкольного возраста. Данный аспект изучали многие деятели науки, такие как В.А. Гиляровский, Г.В. Волкова, Е.А. Брызгунова, М.П. Панов, А.Н. Гвоздев, А.З. Андропова-Арутюнян, Г.Н. Иванова-Лукьянова, и другие [3, с. 472; 4, с. 200]. Просодическая сторона речи – это неотъемлемая часть речевой деятельности человека. Она представляет собой единство взаимосвязанных компонентов: мелодики, длительности, интенсивности, темпа, ритма речи и тембра произнесения. Состояние просодической стороны речи влияет на разборчивость, внятность, эмоциональный рисунок речи. Просодия, по мнению исследователей, является наивысшим уровнем развития языка.

В настоящее время существуют различные подходы в работе по развитию просодической стороны речи у детей дошкольного возраста в общей и специальной педагогике. В которых предлагаются различные средства по развитию просодической стороны речи.

В своем исследовании нами было выдвинуто предположение о том, что процесс развития просодической стороны речи у старших дошкольников будет успешным, если:

- будут учтены психолого-педагогические особенности развития просодической стороны речи у дошкольников;
- будет подобран и апробирован комплекс театрализованных игр как средство развития просодических компонентов речи у старших дошкольников;
- будет выявлено влияние театрализованных игр на этот процесс.

Исследование проводили на базе МОУ 347 Тракторозаводского района г. Волгограда. В нем приняли участие дети старшего дошкольного возраста. В основу диагностического исследования вошли серии заданий авторской методики Архиповой Е.Ф. [1, с. 278].

Диагностика проходила в десять серий, каждая из них была направлена на изучения состояния сформированности просодических компонен-

тов, таких как мелодика, длительность, интенсивность, темп, ритм речи и тембра произнесение.

После каждой серии был проведен количественный и качественный анализ ответов детей, обработав данные, мы пришли к выводу о том, что наиболее проблемной частью в освоение просодической стороны речи детей старшего дошкольного возраста происходит с компонентами – восприятие ритма речи, продуцирование логического ударения, восприятие логического ударения, восприятие интонации. По результатам диагностики данные компоненты у детей старшего дошкольного возраста были сформированы на следующих уровнях – восприятия чувства ритма (низкий – 10%; средний – 80%; высокий – 10%); продуцирование, восприятие логического ударения (низкий – 10%; средний – 70%; высокий – 20%); восприятие интонации (низкий – 0%; средний – 100%; высокий – 0%).

С учётом полученных данных нами был подобран комплекс театрализованных игр для организации процесса формирования просодических компонентов речи у детей старшего дошкольного возраста. В основу комплекса легли авторские игры Жога Л.Н., Овчинниковой Е.В., Чуриловой Э.Г., Линчук Л.А., Печерога А.В. [3, с. 75; 5, с. 160].

Организация формирующего этапа предполагала проведение фронтальных занятий в три этапа. Продолжительность одного занятия 10-15 минут.

Целью первого этапа являлось повышение уровня развития продуцирования и восприятия логического ударения речи у детей старшего дошкольного возраста. Целью второго этапа – повышение уровня сформированности восприятия интонации речи у детей старшего дошкольного возраста. Целью третьего этапа являлось повышение уровня развития восприятия ритма речи, у детей старшего дошкольного возраста.

После проведенного комплекса театрализованных игр, был организован контрольный эксперимент. Анализируя и сравнивая полученные результаты, можно сказать, что проведенный нами эксперимент получил положительную динамику. Сформированность восприятия ритма на констатирующем эксперименте получила следующие показатели (80% и 10%), а на контрольном этапе у детей был выявлен только высокий и средний показатели (70% и 30%). Сформированность восприятия и продуцирования логического ударения на констатирующем этапе были на низком и среднем показателе (10% и 70%), а на контрольном этапе высокий и средний (80% и 20%). Сформированность восприятия интонации на констатирующем эксперименте у всех детей был на среднем показателе (100%), а на контрольном высокий и средний (90% и 10%).

Таким образом, на основании вышеизложенного, мы можем утверждать, что в результате организованного нами комплекса, у детей значительно повысился уровень развития просодических компонентов речи. Это стало возможно благодаря проведенной нами театрализованные игры по развитию выше указанных компонентов просодической стороны речи. Это доказывает, что театрализованные игры являются продуктивным средством для процесса развития просодической стороны речи.

Подводя итоги, отметим незавершенность и многочисленные перспективы продолжения данного исследования. Во-первых, на основе анализа теоретических материалов можно создать свою программу по развитию просодических компонентов речи дошкольников. Во-вторых, можно су-



щественно расширить выборку и пригласить для участия в исследовании респондентов других возрастных групп.

## СПИСОК ЛИТЕРАТУРЫ

1. Архипова, Е.Ф. Коррекционно-логопедическая работа по преодолению стертой дизартрии у детей. – Астрель, 2008. – 278 с.
2. Гвоздев, А. Н. Вопросы изучения детской речи / А.Н. Гвоздев. – 4-е изд., перераб. – М.: Детство-Пресс, 2007. – 472 с.
3. Жога, Л.Н. Театрализованная деятельность как средство коррекции речевых нарушений в условиях специального детского сада // Логопед. – 2007. – № 4. – 46-75 с.
4. Иванова-Лукиянова, Г.Н. Культура устной речи: интонация, паузирование, логическое ударение, темп, ритм / – 6-е изд., перераб. – М., 2000. – 200 с.
5. Чурилова, Э. Г. Методика и организация театральной деятельности дошкольников и младших школьников. – М., 2003. – 160 с.

## ПОВЫШЕНИЕ БЕЗОПАСНОСТИ ЛАБОРАТОРНЫХ ИССЛЕДОВАНИЙ НЕФТИ ПУТЕМ ПРИМЕНЕНИЯ АЛЬТЕРНАТИВНЫХ РАСТВОРИТЕЛЕЙ

**Ислентьев Николай Сергеевич,**

1 курс, ГАПОУ «КанТЭТ» Минобразования Чувашии, г. Канаш  
Руководители – Газиева Эльмира Ильшадовна, мастер производственного обучения;  
Волкова Наталья Владимировна, преподаватель

.....

*Оглавление*

*Введение*

*Основная часть*

*Глава 1. Контроль качества нефти. Лабораторные методы определения содержания солей и воды в нефти*

*Определение содержания массовой доли воды в нефти*

*1.2 Метод определения содержания хлористых солей в нефти*

*Глава 2. Использование нефраса в анализе нефти*

*2.1 Характеристика нефраса*

*2.2 Характеристика толуола*

*2.3 Испытание ГСО с применением нефраса*

*Глава 3.*

*3.1 Обоснование безопасности применения*

*3.2 Экономическое обоснование*

*Заключение*

*Список литературы*

### **Введение**

Только те средства по обеспечению безопасности хороши, надежны и долговечны, которые зависят от вас самих и от вашей собственной энергии.

Николо Макиавелли

Актуальность выбранной темы важна тем, что химический анализ является одним из инструментов для выявления и обеспечения качества продукции, работ и услуг – как важнейшего аспекта многогранной коммерческой деятельности.

Проблема качества актуальна для всех стран независимо от зрелости их рыночной экономики. Для участия в мировых хозяйственных связях и

развития международных экономических отношений необходимо совершенствование национальной экономики с учетом мировых достижений и тенденций. Но в реализации указанных целей немаловажная роль отводится аспекту обеспечения техногенной безопасности производства, разработки мероприятий и технологий, позволяющих минимизировать риск и сохранить здоровье работников.

Лаборатория химического анализа и ее деятельность на сегодняшний день является очень востребованной во многих направлениях человеческой деятельности. Для проведения химического анализа необходим обширный состав специального оборудования, профессиональных знаний и скрупулезного соблюдения правил безопасности.

Наш техникум, являясь кузницей рабочих кадров по различным профессиям нефтепроводного транспорта выпускает в том числе и специалистов, осуществляющих контроль физико-химических свойств транспортируемой нефти. В связи с этим, имеющаяся химическая лаборатория оснащена новейшими образцами различного испытательного оборудования, лабораторной посуды и реактивов, позволяющих в полном объеме проводить химические анализы нефти по стандартизованным методикам, основанным, подчас на химических реакциях связанных с использованием в качестве растворителей высокотоксичного толуола. Однако, в свете Постановления Правительства РФ от 8 декабря 2011 г. N 1023, толуол включен в «Перечень наркотических средств, психотропных веществ и их прекурсоров» [1].

Прекурсор (лат. *praecursor* – предшественник) – вещество, участвующее в реакции, приводящей к образованию целевого вещества. Химический реагент, участвующий на любой стадии производства токсичного химического вещества любым способом, играющий важную роль в определении токсичных свойств конечного продукта и быстро реагирующий с другими химикатами в бинарной или многокомпонентной системе. В частном случае – предшественник наркотических средств и психотропных веществ, включённых в «Перечень наркотических средств, психотропных веществ и их прекурсоров» [1].

В связи с вышеизложенным, установлены меры контроля за оборотом химреактивов, которые многим кажутся избыточными и сложными. Но такова реальность. И если мы хотим жить в безопасном обществе, то соблюдать данные правила – обязательное условие и для контрольно-аналитической, биологической лаборатории, и для учебной лаборатории и для производства.

Поэтому к работе в нашей лаборатории допускаются только лица достигшие 18 лет, прошедшие медицинский осмотр и не имеющие противопоказаний в связи с состоянием здоровья. Кроме того все сотрудники и студенты обязательно проходят инструктаж по безопасному проведению работ и охране труда в химических лабораториях. Однако, вышеперечисленные предупредительные меры не освобождали нас от риска и ответственности за использование запрещенных веществ, в связи с чем было принято решение опробовать проведение методик с использованием альтернативных, менее токсичных и менее затратных растворителей, предлагаемых в ГОСТах. Сложность состояла лишь в доказательстве и обеспечении требуемой точности конечных результатов анализов при использовании альтернативных растворителей. К числу

таких испытаний относится определение массовой доли воды и хлористых солей в нефти.

Заинтересовавшись проблемой воздействия высокотоксичного толуола на организм человека, мы исследовали результаты использования в качестве альтернативного растворителя – нефраса (80/120), при проведении анализа на определение массовой доли воды и массовой концентрации хлористых солей в пробе нефти.

**Цель исследования** – сравнительный анализ, а также теоретическое и практическое обоснование возможности использования альтернативного, менее токсичного растворителя при определении показателей качества нефти, без нарушения требований ГОСТ по точности конечных результатов.

**Объект исследования** – методики выполняемые согласно ГОСТ 21534-Нефть. Методы определения содержания хлористых солей и ГОСТ 2477-65 Нефть и нефтепродукты. Метод определения содержания воды

**Предмет исследования** – растворители «Нефрас 80/120» и толуол.

В основу исследования была положена гипотеза о преимуществе нефраса перед толуолом в части безопасности применения (низкое содержание ароматических углеводородов и меньшая токсичность) при сохранении качества конечных результатов. Также, безусловная экономическая выгода замены толуола на нефрас

Для реализации поставленной цели и проверки гипотезы определены следующие задачи:

1. Провести сравнительный анализ степени вредного воздействия обоих растворителей на организм человека,
2. Теоретически обосновать а также практически проверить выполнение требований воспроизводимости результатов анализов при использовании каждого из растворителей.

Базой исследования являлась учебная лаборатория АУ ЧР СПО «Канашского транспортно-энергетического техникума».

Основная часть

### **ГЛАВА I. Контроль качества нефти**

Поступающая из нефтяных и газовых скважин продукция не представляет соответственно чистые нефть и газ. Из скважин вместе с нефтью поступают пластовые воды, попутный (нефтяной) газ, твердые частицы механических примесей (горных затвердевшего цемента)

Пластовые воды, добываемые с нефтью и образующие с ней дисперсную среду содержат как правило, значительное количество растворимых минеральных солей. Содержание солей в нефти нередко достигает 2000-3000 мг/л и в отдельных случаях доходит до 0,4%. Особенно большое количество пластовой воды содержится в нефти на завершающей эксплуатации нефтяных месторождений, когда ее содержание может достигать 80-90 % и с каждым кубометром нефти извлекается около 4 м<sup>3</sup> воды.

В нефти и нефтепродуктах вода может содержаться в виде простой взвеси (то есть легко отстаивается при хранении), либо в виде стойкой эмульсии (тогда прибегают к приемам обезвоживания нефти).

Образование устойчивых нефтяных эмульсий приводит к большим финансовым потерям. Даже при небольшом содержании пластовая вода образует с нефтью устойчивую эмульсию, что приводит к удорожанию транспортировки нефти по трубопроводам, ввиду увеличения ее вязкости. Присутствие в нефти воды, особенно с растворенными в ней хлори-

стыми солями, дополняет список нежелательных факторов еще и тем, что осложняет как ее транспортировку так и переработку, вызывая коррозию трубопроводов и оборудования. В нефтепродуктах, при низких температурах, растворенная вода, кристаллизуясь засоряет фильтры, что может служить причиной аварий при эксплуатации авиационных двигателей. Содержание воды в масле усиливает ее склонность к окислению ускоряет процесс коррозии металлических деталей, соприкасающихся с маслом.

Следовательно, вода оказывает негативное влияние как на процесс переработки так и на эксплуатационные свойства нефтепродуктов. Поэтому содержание ее жестко нормируется еще на стадии приема сырой нефти от производителей, транспортировки и сдачи на НПЗ согласно ГОСТ Р 51858-2004.

Таблица 3

### Группы нефти

Наименование показателя	Норма для нефти группы			Метод испытания
	1	2	3	
1 Массовая доля воды, %, не более	0,5	0,5	1,0	По ГОСТ 2477 и 9.5 настоящего стандарта
2 Массовая концентрация хлористых солей, мг/дм <sup>3</sup> , не более	100	300	900	по ГОСТ 21534 и 9.6 настоящего стандарта

И, наконец, содержание воды в нефти является самой весомой поправкой при проведении учетных операций (вычислении массы нетто нефти). Этот показатель качества, наряду с механическими примесями и хлористыми солями, составляет балласт и при проведении коммерческих операций по учету нефти вычитается из массы брутто нефти.

Если говорить о солях в нефти, то присутствующие соли в нефти причиняют особенно тяжелые и разнообразные осложнения при переработке.

Соли, откладываясь в трубах, уменьшают их проходные сечения, что в значительной степени снижает производительность последних. Кроме того, соли, накапливаясь в остаточных, нефтепродуктах – мазуте, гудроне и коксе, значительно ухудшают их качество, что приводит к отказу от их производства.

Присутствующие хлориды в нефти являются основным корродирующим агентом. При подогреве нефти до 120 С и выше в присутствии даже следов воды происходит интенсивный гидролиз хлоридов с выделением сильно корродирующего агента – хлористого водорода HCl.

Гидролиз хлоридов идет следующим уравнениям:

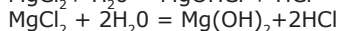
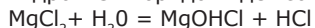

С повышением температуры скорость гидролиза хлоридов значительно увеличивается.

Из содержащихся в нефти хлоридов наиболее легко гидролизуется хлористый магний, за ним следует хлористый кальций и труднее всех гидролизуется хлористый натрий.

Наличие значительного количества минеральных солей в мазутах, которые представляют собой остаток при перегонке нефтей и используются в качестве котельного топлива, приводит к отложению солей в топках, на наружных стенках нагревательных труб. Это приводит к снижению теплоотдачи и, следовательно, к снижению коэффициента полезного действия печи.

Таким образом, переработка таких нефтей может осуществляться только после обязательного обессоливания и обезвоживания. Решающий контроль качества осуществляется в лаборатории. При сдаче нефти выписывается паспорт качества с основными показателями. Задача испытательной лаборатории – точно, быстро и экономично установить эти показатели.

## 1.1 Определение содержания массовой доли воды в нефти

При измерении содержания воды в нефти ставятся две цели: оценка качества подготовки нефти в соответствии с требованиями ГОСТ Р 51858 [2] и определение балласта при определении массы нетто нефти.

Для измерения содержания воды в товарной и сырой нефти в нормативных документах традиционно указывается дистилляционный лабораторный метод по ГОСТ 2477 [3], сущность которого заключается в нагревании пробы нефти с нерастворимым в воде растворителем с последующим измерением объема сконденсированной воды в приемнике ловушке (рис. 1).

Массовую долю воды (X) в процентах вычисляют по формуле:

$$X = \frac{V_0}{m} * 100$$

где  $V_0$  – объем воды в приёмнике-ловушке, см<sup>3</sup>;

m – масса пробы, г.

За результат испытания принимают среднее арифметическое значение двух определений.

*Точность метода*

Объём воды в приёмнике-ловушке	Повторяемость	Воспроизводимость
при объёме воды ≤ 1,0 см <sup>3</sup> ;	0,1 см <sup>3</sup>	0,2 см <sup>3</sup>
при объёме воды > 1,0 см <sup>3</sup> ;	0,1 см <sup>3</sup> или 2% от среднего значения объёма (выбирают большее значение)	0,2 см <sup>3</sup> или 10 % от среднего значения объёма (выбирают большее значение)

## 1.2 Метод определения содержания хлористых солей в нефти

ГОСТ 21534 устанавливает два метода определения хлористых солей в нефти: титрованием водного экстракта (метод А) и неводным потенциометрическим титрованием метод Б). Мы используем метод А, сущность которого заключается в извлечении хлористых солей из нефти водой с последующим индикаторным титрованием их в водной вытяжке

Массовую концентрацию хлористых солей (X) в мг/дм<sup>3</sup> вычисляют по формуле:

$$X = \frac{(V - V_K) * T * 1000}{V_H}$$

где  $V$  – объём титранта, израсходованный на титрование вытяжки,  $\text{см}^3$ ;  
 $V_k$  – объём титранта, израсходованный на титрование контрольного опыта,  $\text{см}^3$ ;

$V_n$  – объём нефти, взятой для анализа,  $\text{см}^3$ ;

$T$  – титр 0,005 моль/дм<sup>3</sup> раствора азотной кислоты,  $\text{мг}/\text{см}^3$ ;

1000 – коэффициент пересчёта;

Полученные результаты вычислений титрования каждой водной вытяжки суммируют.

За результат испытания принимают среднее арифметическое результатов двух определений.

*Точность метода*

Содержание хлористых солей, $\text{мг}/\text{дм}^3$	Сходимость, $\text{мг}/\text{дм}^3$
До 10	1,5
Свыше 10 до 50	3,0
Свыше 50 до 2000	6,0
Свыше 200 до 1000	25,0
Свыше 1000	4% от среднего значения

## ГЛАВА II. Использование нефраса в анализе нефти

### 2.1 Характеристика нефраса

В нашей работе мы использовали нефрас в качестве растворителя нефти. Отсюда и более точное название «Неф. Рас», то есть Нефтяной Растворитель. По химическим свойствам Нефрас 80/120 представляет собой фракцию деароматизированного бензина, отличающуюся низкой точкой кипения, получаемую в результате каталитического риформинга.

Бензиновый растворитель Нефрас С2 – 80/120 производится согласно ТУ 38.401-67-108-92 Нефрас С2 -представляет собой бензиновый растворитель смешанного вида. Его отличительной особенностью является: способность за короткое время растворять органические соединения, некоторая коррозионная активность и быстрая испаряемость.

Конечной формулы для бензина нефраса С2-80/120 нет, поскольку это не чистое вещество а смесь углеводородов как нормального так и ароматического строения, выкипающих в диапазоне температур от 80 до 120 градусов.

### 2.2 Характеристика толуола

Толуол – химическое соединение, углеводород, член гомологического ряда ароматических углеводородов (аренов). Прозрачная жидкость, не содержащая посторонних примесей и воды, имеет резкий запах. Толуол горюч и пожароопасен.

Это соединение является сильно токсичным ядом, влияющим на функцию кроветворения организма, аналогично бензолу. Нарушение кроветворения проявляется в цианозе и гипоксии. Существует также толуольная токсикомания.

Цианоз – синюшная окраска кожи и слизистых оболочек, обусловленная высоким содержанием в крови восстановленного гемоглобина. Он появляется при концентрации в капиллярной крови восстановленного гемоглобина более 50 г/л (при норме до 30 г/л).

Гипоксия – состояние кислородного голодания как всего организма в целом, так и отдельных органов и тканей. Вследствие гипоксии в жизненно важных органах развиваются необратимые изменения. Наиболее чувствительными к кислородной недостаточности являются центральная нервная система, мышца сердца, ткани почек, печени. Может вызывать появление необъяснимого чувства эйфории, приводит к головокружениям, снижению мышечного тонуса.

Опьянение начинается с эйфории без двигательного возбуждения: приятные телесные ощущения теплоты, расслабленности конечностей за которыми следует диссоциативное состояние с нарастающей силой действия. Эйфорический фон сохраняется на всем протяжении опьянения. В какие-то моменты потребитель как бы отключается от окружающего, будучи полностью поглощен занимательными зрительными галлюцинациями.

Пары толуола как и другие гомологи бензола, могут проникать через неповрежденную кожу и органы дыхания, вызывать поражение нервной системы, в том числе необратимое. Толуол обладает также канцерогенным действием.

### 2.3 Испытания ГСО с применением нефраса

Для обоснования возможности использования нефраса в качестве растворителя для определения массовой доли воды и массовой концентрации хлористых солей в нефти были проведены серии экспериментов с использованием набора государственных стандартных образцов.

Кроме того, проводились 2 серии сравнительных экспериментов по измерению массовой доли воды в ГСО с применением толуола и нефраса, (табл. 2.3.1).

*Таблица 2.3.1*

#### **Зависимость определяемого содержания воды ГСО от используемого растворителя**

№ пробы	Аттестованное значение	Массовая доля воды, %	
		Нефрас	Толуол
1	0,10	0,09	0,10
2	0,30	0,27	0,30
3	0,50	0,50	0,60
4	0,70	0,80	0,70
5	1,00	1,00	0,90
6	2,00	1,80	2,00
7	3,00	2,80	3,20
8	4,00	4,20	4,40
9	5,00	5,40	5,20
10	6,00	6,00	6,20

Построена корреляционная зависимость двух наборов данных. Они являются хорошо сопоставимыми на что указывают высокие коэффициенты корреляции близкие к единице.

Зависимость теоретического значения массовой доли воды от найденного экспериментально представлена на графике 2.3.1.

График 2.3.1

Зависимость теоретического значения массовой доли воды от найденного экспериментально.

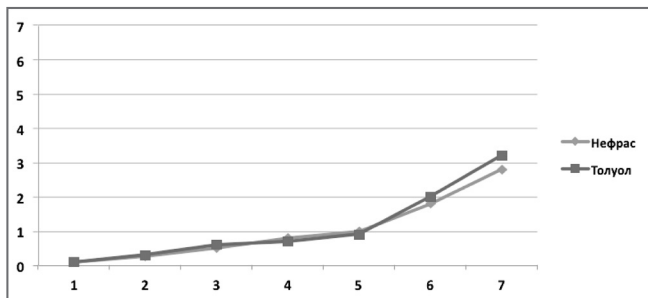

Аналогичным образом получены результаты по определению массовой концентрации хлористых солей в ГСО с использованием нефраса и толуола в качестве растворителя (табл. 2.3.2).

Таблица 2.3.2

**Зависимость определяемого содержания хлористых солей ГСО от используемого растворителя**

№ пробы	Массовая концентрация хлористых солей, мг/дм <sup>3</sup>		
	Аттестованное значение	Тoluол	Нефрас
1	5	4	5
2	10	9	9
3	50	48	53
4	100	104	96
5	300	293	296

Зависимость теоретического значения массовой концентрации хлористых солей ГСО от найденного экспериментально представлены на графике 2.3.2

График 2.3.2 Зависимость теоретического значения массовой концентрации хлористых солей ГСО от найденного экспериментально

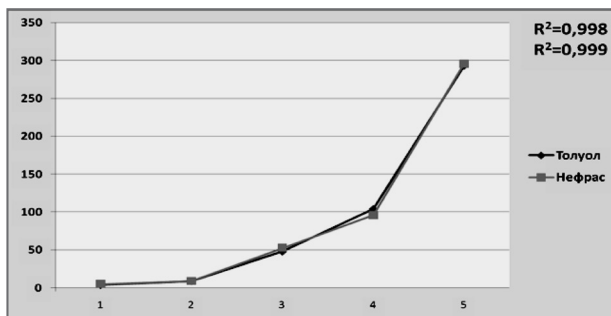



# ИДЕИ И ПРОЕКТЫ МОЛОДЕЖИ РОССИИ

## ГЛАВА III.

### 3.1 Обоснование безопасности применения

№ п/п		толуол	нефрас
1	<b>Класс опасности</b>	<b>3</b>	<b>3</b>
<b>Влияние на организм человека</b>			
2	<b>Вдыхание</b> Токсичность	– Оказывает наркотическое воздействие на человека, вызывая сильные галлюцинации диссоциативное состояние; – Поражение нервной системы (наблюдается заторможенность и нарушения работы вестибулярного аппарата. Иногда эти процессы необратимые; – Нарушение кроветворения проявляется в цианозе и гипоксии – Обладает канцерогенным действием; – <b>Накапливаясь в организме обладает мутагенным действием.</b>	Может воздействовать на центральную нервную систему
3	Раздражение:		Пренебрежимо слабая опасность в случае обращения с материалом при температуре окружающего воздуха или нормальной температуре.
4	<b>При проглатывании</b> Токсичность		Минимально токсичен.
5	<b>КОЖА</b> Токсичность:		Минимально токсичен
6	Раздражение		Минимально токсичен.
7	<b>ГЛАЗА</b> Раздражение		Может вызвать слабое кратковременное ощущение дискомфорта для глаз.

### 3.2 Экономическое обоснование

Еще одним преимуществом нефраса является его дешевизна (примерно в 3,6 раза дешевле толуола). Поэтому мы провели серию расчетов для демонстрации еще и экономической выгоды перехода на нефрас.

За 6 месяцев в лаборатории было выполнено 96 испытаний. Из них 42 на содержание воды и 54 на содержание хлористых солей в нефти. Расчеты были составлены исходя из того, что цена за литр толуола составляет 145 рублей, а литр нефраса 40 рублей (табл. 2.4.1).

Таблица 2.4.1

Месяц	Расход, л	Стоимость	
		толуол	нефрас
Сентябрь	1,3	188,5	52
Октябрь	1,2	174	48
Ноябрь	1,3	188,5	52
Декабрь	1,2	174	48
Январь	1,3	188,5	52
Февраль	1,2	174	48
Итого	7,5	1087,5	300

В итоге, за шесть месяцев экономия от перехода на нефрас составляет 787,5 рублей.

#### **Заключение**

Испытанием на ГСО установлено, что нефрас, как альтернатива толуолу может быть использован в качестве растворителя при определении массовой доли воды и хлористых солей в нефти без нарушения требований по точности результатов, т.к. статистически определено, что методики, при которых используются нефрас и толуол, обладают одинаковой воспроизводимостью.

Сравнительным анализом было установлено, что в пределах третьего класса токсичности нефрас С2 80/120 обладает наименьшим токсическим эффектом. Таким образом, продемонстрировано преимущество нефраса перед толуолом по двум критериям: безопасного использования и экономической целесообразности.

#### **СПИСОК ЛИТЕРАТУРЫ**

1. Правительство Российской Федерации // Постановление от 8 декабря 2011 г. № 1030 «О внесении изменений в некоторые акты Правительства Российской Федерации в связи с совершенствованием контроля за оборотом прекурсоров наркотических средств и психотропных веществ»
2. ГОСТ Р 51858-2002. Нефть. Общие технические условия
3. ГОСТ 2477-65. Нефть и нефтепродукты. Метод определения содержания воды.
4. ГОСТ 21534-76. Нефть. Метод определения содержания хлористых солей
5. Коршак А.А., Шаммазов А.М. Нефтегазовое дело. – ООО Дизайн ПолиграфСервис 2010. – С. 554.
6. Глубоков Ю.М., Головачева В.А., Ефимова Ю.А. Аналитическая химия: учебник для студ. сред. проф. учеб. заведений / под ред. А.А. Ищенко / – 6-е изд., стер. – М.: Издательский центр «Академия», 2010. – 320 с.

## **ФРИДЕРИК ШОПЕН, ЕГО ОКРУЖЕНИЕ И ПОСЛЕДОВАТЕЛИ**

**Исхакова Залина Халиловна,  
Шарафуллина Илюза Айратовна,**

2 курс, ГБОУ СПО КиИ РБ Октябрьский музыкальный колледж, г. Октябрьский,  
Республика Башкортостан  
Руководитель – Алимину Юлия Сергеевна

---

**Ключевые слова:** Шопен, Делакруа, Санд, Мицкевич, Гейне, Лист, Шуман, Польша, Франция, Париж, романтизм.

Введение.

В этом году Фридрику Шопену – великому польскому композитору, исполнителю и педагогу исполнилось 205 лет со дня рождения. В связи с этой датой предметом нашего исследования стали некоторые факты его биографии, изучаемой на уроках музыкальной литературы зарубежных стран. Особенный интерес с нашей стороны вызван благоговейным отношением к музыке Шопена.

С нашей точки зрения, жизнь и деятельность композитора-романтика обуславливается тенденциями, которые характеризуют I половину XIX века, и имя Фридерика Шопена во всех его проявлениях должно рассматриваться наряду с представителями других искусств.

Методом исследования стало изучение музыковедческой литературы о жизни и творчестве композитора, в частности трудов М. Томашевского, Ю. Кремлева, И. Белзы и других.

С именем этого композитора связаны многие деятели культуры и искусства XIX века – такие, как Эжен Делакруа, Жорж Санд, Адам Мицкевич, Ференц Лист, Генрих Гейне и многие другие.

Ранняя творческая деятельность Шопена.

Осенью 1826 года Шопен в своем письме Яну Бялоблочкиму сообщает, что по шесть часов в неделю занимается с Эльснером контрапунктом, слушает лекции профессоров университета. Вместе с тем, Шопен более интересуется литературой.

В начале 1827 года впервые в письмах Шопена появляется имя Адама Мицкевича – молодого польского поэта. Он сразу провозгласил принцип единения с народом. Поэзия Мицкевича произвела на композитора глубокое, неизгладимое впечатление, образы которой раскрылись в дальнейшем в музыке Шопена с потрясающей силой. Между произведениями этих авторов много общего и, конечно же, это образ родины – Польши. Шопен, как истинный патриот, тосковал по своей родине. Многие великие его произведения рождались именно под наплывом чувств по его родной земле. Именно это качество, по словам Белзы [2, с. 37], объединяло его с соотечественником и современником А. Мицкевичем – участником национально-освободительного движения, поэтом и писателем. В том числе и произведения. Все творчество Шопена буквально пропитано темой родины. Например, баллады композитора навеяны произведениями Мицкевича. И, конечно, мазурки и полонезы, которые являются «визитной карточкой» музыки Польши.

Мицкевич является одним из представителей польского революционного романтизма. Его жизнь и творчество совпали с важными событиями в жизни их страны. Вынужденный жить вдали от Польши, он творил во имя своей родины. Все его произведения пропитаны тоской по родной земле, так же, как и Шопена. В 1828 году имя Мицкевича вновь упоминается в письме к Яну Бялоблочкиму. После написания поэмы «Конрад Валленрод», о Мицкевиче писали: «Первый поэт польский и один из первых во всем литературном мире».

В этом же году Шопен принимает активное участие в музыкальной жизни Варшавы. Играет на концерте Ф. Бухгольца вместе с Ю. Фонтаной и М. Эрнеманом. В 1829 году Шопен едет на гастроли в Вену. Он дает множество концертов в городах Австрии и Германии, где его ожидают новые знакомства, и в 1831 году, минув города Штутгарт и Страсбург, добирается до Парижа.

В 1830 году в Польше вспыхнуло одно из наиболее крупных восстаний. Сформировалось национально-освободительное движение, которое



Рисунок 1. Портрет Ф. Шопена, работа Э. Делакруа, 1838 год

развило свою деятельность за независимость Польши. В эту организацию, по сведениям Томашевского [7, с. 86], входили и друзья Шопена: Я. Матушинский, Т. Войчеховский, Д. Магнушевский, М. Мохнацкий, В. Кольберг, С. Козьян, К. Гашинский и многие другие. Попытка поляков добиться победы не увенчалась успехом. Польша стала частью Российской империи. В это время Шопен совершает гастрольное турне и направляется в Париж. Узнав о поражении, Фридерик хочет вернуться обратно, но друзья убеждают его, что он должен служить родине своим искусством, которое при сложившейся в Польше обстановке было бы обречено на гибель. Ему оставалось только тревожиться за участь своих родных, за исход восстания издали.

Романтизм во Франции.

Романтизм во Франции начал свое развитие в 30-х годах XIX века. Факты французского романтизма располагаются вокруг событий Июльской революции 1830 года. Однако если говорить о романтизме в целом, то он все же порожден Великой французской революцией 1789-1794 годов. Романтики открывали частного, субъективного человека. Интерес к внутреннему миру человека способствовал возникновению психологизма, открывались принципы историзма в художественном творчестве. Это направление оказало влияние на культурную жизнь Франции всего XIX века. Париж стал романтической столицей Европы.

Появление Шопена во Франции и новые знакомства.

Осенью 1831 года, будучи 21-летним, он приехал в Париж, где оставался до конца своей жизни. В Париже Шопена ожидало огромное количество знакомств с представителями современной культуры.

Композитор выступает и посещает концерты других исполнителей. Так, со временем к нему приходит популярность. Он становится частым гостем в домах важных персон того времени и посещает салоны и званые вечера.

Во время гастролей и концертов Шопена, с его творчеством знакомится композитор-романтик и известный музыкальный критик – Роберт Шуман. В своих отзывах он пишет: «Шапки долой, господа, перед вами гений!» [6, с. 56]. В дальнейшем, в 1835 году они встретятся в Германии, где под впечатлением от игры Шопена, Шуман напишет: «Он играет совершенно так же, как и сочиняет, то есть в своем собственном стиле» [6, с. 71].

Уже в 1831 году в своем письме Н. Кумельскому Шопен описывает свою жизнь: «Я доволен тем, что здесь нашел. У меня первые в мире музыканты и первая в мире опера. Я знаком с Россини, Керубини, Паэром и т.д. Очень близко сошелся с Калькбреннером, первым пианистом Европы...» [6, с. 54]. Искусство и личность Калькбреннера на много недель становится сосредоточием интересов Шопена, о чем он пишет в письме своим родным. Шопен сравнивает Калькбреннера и Паганини, и говорит, что они – совершенство.

В этом же 1831 году Шопен знакомится с писателем Генрихом Гейне. Шопен и Гейне прекрасно понимали друг друга. Подтверждение этому можно найти в письме из Парижа (1838 год): «Когда он садится за рояль и импровизирует, мне кажется, что меня посетил кто-то из моей страны», – писал Гейне [10]. Общей страной для обоих художников было вожденное царствие поэзии. Оказала ли влияние музыка Шопена на творчество Гейне? Точного ответа на этот вопрос не найти, но возможно

именно из-за бесед с Шопеном изменились его взгляды на музыку. Поэт писал о Шопене с неизменным восторгом. Он называл Шопена «Рафаэлем фортепиано», что означало преклонение Гейне перед его творчеством и гениальностью.

Также одним из важных в жизни композитора становится знакомство с венгерским композитором и пианистом Ференцем Листом. Музыкант был восхищен тонким очарованием, исходившим от игры Шопена. Еще больше его поражали свежесть, смелость исполненных произведений. В первые годы пребывания друзей в Париже они часто виделись, много играли друг другу. Словом, между ними возникла дружба, пусть и не очень тесная, но крепкая.

Шопен и живопись.

Одним из важных и значимых лиц в жизни Шопена был Эжен Делакруа – французский живописец и график, предводитель романтического направления в европейской живописи. Знакомство с ним произошло в доме Ференца Листа. Их сближало многое: в 1830 году, который принес польскому народу столько испытаний, великий художник откликнулся картиной «Свобода, ведущая народ».



*Рисунок 2. Эжен Делакруа «Свобода, ведущая народ», («Свобода на баррикадах»), 1830 год*

Делакруа и Шопена сблизил В. А. Моцарт. Оба ставили его выше всех композиторов. Потом, в доме Листа, Шопен осмелился заговорить о Д. Чимарозе и Д. Скарлатти. Затем они дружно посетовали на пошлость оперы. Вскоре Делакруа стал для хрупкого и теряющегося при любом затруднении Шопена кем-то вроде старшего брата. Шопен ввел Делакруа в дом князя Чарторыйского, где тот был принят с истинно польским радушием. Знакомство с родовитыми и образованными поляками сказалось на политическом мировоззрении Делакруа.

Шопен не переносил одиночества. Зная это, Делакруа поставил в своей мастерской рояль, чтобы его друг мог приходить туда и играть ему.

Делакруа и Шопен часто посещали званые вечера, концерты и бывали в гостях у своего друга Ференца Листа. В один из таких вечеров, в доме графини д'Агу, Фридерик и познакомился с известной французской писательницей Жорж Санд.

### Шопен и литература.

Был 1836 год. Шопен писал родителям, что лицо Жорж Санд показалось ему антипатичным и совсем не понравилось. Судя по «музыкальным портретам» его бывших возлюбленных, Шопен ценил обаяние чистоты. Жорж Санд полностью не соответствовала его представлениям о чистоте. К тому времени, после развода с мужем, оставшись с двумя детьми, имевшая бесчисленные любовные похождения, Аврора Дюпен (ее настоящее имя) пользовалась скандальной репутацией. Во время знакомства с Шопеном, она выглядела слегка мужеподобно. Еще больше, чем успехом своих романов, она обращала на себя внимание панталонами, сигарами и мужской одеждой.

Однако, с присущей ей навязчивостью, она добивалась близости с Шопеном. Когда из писем Шопен понял, что с его возлюбленной Марией Водзиньской не будет будущего, это сближение наступило. Сразу же обрушился поток сплетен, и Шопен решил на время покинуть Париж.

В 1838 году, композитор направился в Перпиньян, где встретился с Санд и ее детьми Соланж и Морисом. Миновав еще несколько городов, они отправились на Майорку. Резкое ухудшение здоровья и отсутствие фортепиано оказывали влияние на настроение Шопена. Вскоре они возвращаются в Париж.

Санд была для Шопена музой, источником вдохновения. Делакура был рад, что его подруга стала так близка Шопену. Ему нужна была та, кто станет ему матерью, другом и любовницей, хотя Шопен не ставил это превыше всего. Ему было важно то, что он чувствует поддержку, любовь и понимание. Делакура, приехав к ним в гости, в Ноан, в 1838 году, был восхищен тем, как Шопен преображается в присутствии Жорж Санд.

Художник решил написать картину этой пары. Однако, их отношениям не суждено было иметь продолжение. В 1846 году бесконечные ссоры дают свой результат, и следует разрыв.



*Рисунок 3. Жорж Санд и Фредерик Шопен.  
Работа Э. Делакура. 1838 год*

### Оценка творчества.

Несмотря на то, что Шопен не являлся единственным представителем романтического направления, его творчество кратко можно определить, как романтизм во всех его проявлениях. Его многочисленные фортепианные миниатюры воспринимаются как разные грани одного бриллиан-

та. Композитор написал очень мало крупных произведений. Наиболее известна среди них вторая соната с траурным маршем в третьей части. Польские мазурки и полонезы – это поэтические пьесы, проникнутые тоской по родине. Наиболее лиричные произведения композитора – прелюдии. Они проходят через все творчество Шопена, составляя энциклопедию романтических образов.

Многие из последователей Шопена продолжают его традиции в XIX веке, как Лист и Дебюсси, и, перешагнув в XX век, как Скрябин и Рахманинов.

Заключение.

Некоторые элементы шопеновской поэтики нашли отклик у современников. Его гармония и фактура оказали влияние на Р. Шумана, что особенно проявилось в 30-е годы, например, в фортепианном цикле «Карнавал».

Отзвуки раннего творчества Шопена были подхвачены Ф. Листом и доведены им до крайности. А позднее творчество заметно в таких произведениях, как «Утешения», «Грезы любви» и другие.

Для истории музыки XIX века особое значение имел Шопен как вдохновитель так называемых национальных школ в Венгрии, Норвегии, Чехии, России, Испании.

Шопеновский музыкальный язык, жанры и его манера высказывания – все это легко обнаруживается в музыке многих русских композиторов следующих поколений. «Шопенизмы» встречаются у А. Глазунова и А. Аренского. Особенно значительным воздействием Шопена отмечено творчество А. Лядова, С. Рахманинова и А. Скрябина.

Разностороннее влияние Шопена отмечено в чешской музыке – в творчестве Б. Сметаны, А. Дворжака, Л. Яначека. Шопену многим обязан Э. Григ, которого иногда называют «Шопеном Севера».

Что касается музыки европейского модернизма, то «присутствие» Шопена выявляется как в экспрессионизме, так и в импрессионизме. По мнению С. Киселевского, Шопен своим новаторством «апеллирует прямо к XX веку, к Скрябину, импрессионистам, джазу, к равелевским наонакордам и последованиям диссонантных созвучий у Дебюсси» [6, с. 770].

На писателей и художников следующих поколений личность Шопена воздействовала через музыку. Л. Толстой и Б. Пастернак, слушая выдающиеся интерпретации произведений Шопена, испытали огромное потрясение. Первый назвал музыку Шопена «стенографией чувств», второй определил значение композитора шире музыки, а его деятельность ее вторичным открытием.

Шопен стал одним из самых крупных представителей прогрессивного романтизма. Расплывчатой мечтательности реакционных романтиков он противопоставил тепло простых, глубоких, пылких человеческих чувств, трезвость мысли, эмоциональную действенность. Мы знаем, что Шопен избегал программных заглавий своих сочинений. Со стороны композитора это было данью романтической таинственности. Нельзя, конечно, забывать, что развитие реалистических элементов в творчестве Шопена имело свои неодолимые пределы, причины которых лежали в тяжелейших для польской культуры условиях.

Есть явления в искусстве, вместить которые может только человеческое сердце. Так же и Шопен. Он любовь не только поляков, но и русских людей. По словам Кремлёва – «Шопен – одно из нерушимых звеньев, свя-

зывающих лучшие национальные порывы и свободолюбивые идеи польского и русского народов» [4, с. 215].

«Значение музыки Шопена и «послание», которое она несет все новым и новым поколениям, трудно охарактеризовать в немногих словах. Она вызывает отклик среди самых разных людей, представляющих всевозможные культуры. Ее определяющие черты – те, которые оставили след в европейской культуре, – складываются в многогранную совокупность, которую можно назвать «музыкальным синдромом Шопена» [6, с. 774].

#### СПИСОК ЛИТЕРАТУРЫ

1. Белза, И.Ф. Исторические судьбы романтизма и музыка [Текст]: очерки. – М.: Музыка, 1985. – 200 с., нот.
2. Белза, И. Ф. Шопен [Текст]. – М.: Музыка, 1991. – 141 с., ил.
3. Жюллиан, Ф. Эжен Делакруа [Текст] / перевод с фр. И.В. Радченко; [коммент. М.Н. Прокофьевой]. – М.: Искусство, 1986. – 222 с., 23 л. ил., портр.
4. Кремлев, Ю.А. Избранные статьи [Текст] / общ. ред. В.В. Смирнова. – Л.: Музыка, 1976. – С. 204-227.
5. Мильштейн, Я.И. Очерки о Шопене [Текст]. – М.: Музыка, 1987. – 176 с., нот.
6. Томашевский, М. Шопен. Творчество, человек, резонанс [Текст] / перевод с польского Л. Акопяна и Е. Янус. – М.: Музыка, 2011. – 840 с., нот.
7. Шопен, Ф. Письма [Текст]. В 2 т. Т.2. / [Сост., коммент., статьи и аннотированный словарь имен Г.С. Кухарского]. – М.: Музыка, 1984. – 461 с.
8. koi.tspu.edu.ru/koi\_books/skripnik/page9.htm
9. <http://www.detskiysad.ru/raznilit/zarlit15.html>
10. <http://music-fantasy.ru/materials/frederik-shopen-povoroty-sudby>

## ПРИМЕНЕНИЕ МУЛЬТИМЕДИЙНЫХ ТЕХНОЛОГИЙ ДЛЯ ПОВЫШЕНИЯ УЧЕБНОЙ МОТИВАЦИИ УЧАЩИХСЯ

**Константинова Инга Саввична,**

учитель английского языка,

МБОУ «Бердигестяхская СОШ им. С.П. Данилова» Горного улуса, Якутия;

**Константинов Антон Алексеевич,**

спортивный инструктор по физической культуре,

МБДОУ ЦРР №10 «Кырачаан ымылар»

---

**Ключевые слова:** мультимедийные технологии, электронное пособие, мотивация.

Актуальность внедрения информационных технологий в педагогический процесс сегодня не подвергается сомнению. Широкое использование мультимедийных технологий в преподавании различных школьных предметов, в том числе и в начальных классах стало необходимостью. Наше время требует от педагога высокого профессионализма, оперативности в использовании новых знаний, новых технологий. Повышение информационной культуры с максимальным использованием информационных технологий на уроках означает сегодня постоянный поиск новых форм обучения, педагогических новаций.

Таким образом, актуальность данной темы может быть аргументирована важностью проблемы и в тоже время её недостаточной разработанностью для применения в условиях сельской школы.



Цель исследования: выявление теоретической обоснованности и эффективности применения мультимедийных технологий для повышения учебной мотивации учащихся.

Первая глава рассматривает теоретические основы мотивации учебной деятельности учащихся начального этапа и дается теоретическое обоснование применения мультимедийных технологий.

– Психологические вопросы мотивации решаются в работах Е.П. Ильина, И. А. Зимней, А. А. Леонтьева, С.А. Рубинштейн, Н.М. Симоновой и др.

– Мотивация – система побуждающих импульсов, направляющих учебную деятельность, в случае положительной установки преподавателя, на более глубокое изучение иностранного языка, его совершенствование и стремление развивать потребности познания иноязычной речевой деятельности.

– По вопросам применения компьютерных технологий в образовательном процессе опирались на труды А.В. Осина, И.В. Каспина, Д.М. Калашника, Е.С. Полат, Еф. Изр. Пассова и др.

• По определению К. Халм-Караденица, под мультимедийным обучением подразумевается одна из приоритетных современных форм образования, предполагающая применение информационных и коммуникационных технологий (ИКТ) и мультимедиа, с целью достижения саморазвития личности в процессе самостоятельной работы обучающихся на базе мультимедиа-средств, повышения качества обучения и улучшения управления учебным процессом.

Мультимедийные технологии в нашем понимании означает компьютерную технологию, использующую для представления информации не только текст, но и графику, цвет, звук, анимацию, видео в любых сочетаниях.

В практической части описывается применение мультимедийных технологий для повышения учебной мотивации учащихся. Для реализации цели и задач формирующего эксперимента были разработаны уроки, построенные на применении мультимедиа технологий в учебном процессе. Такие же эксперименты проведены на уроках якутской литературы и на уроках 1 классов. До этого выявлялся реальный учебный мотив учащихся, а также определялись условия, усиливающие учебную мотивацию. При изучении исходного и итогового уровня мотивации учащихся использовались следующие методики «Направленность на отметку», «Направленность на получение знаний», разработанные Е.П. Ильиным и Н.А. Курдюковой. По итогам исходный уровень учебной мотивации учащихся является невысоким и требует повышения; мотивы получения знаний подменяются мотивами получения отметки, что требует смещения акцентов с оценки на практическую ценность знаний;

После этого проведен ряд уроков, которые мы разработали сами применительно к педагогическим условиям сельской школы. Также разработали электронные пособия, которые включает мультимедийные презентации: «Let's enjoy English», «Таабырынна таай», «Gorny district», «Ура! Физкультминутка!».

По классификации цифровых образовательных ресурсов электронное пособие «Let's enjoy English» относится:

Электронное пособие состоит из следующих разделов:

• Уроки по следующим темам: Спорт наш друг, В гостях у Альберто и Калико, Задания Веселого Винни-пуха, Сравнительная степень имен при-

лагательных, Музыкальные инструменты, Животный мир зоопарка,

В гости к королеве Британии;

• Методические материалы для учителя: английские, фольклорные, дидактические, пальчиковые игры детям, сказка про язычок;

• Внеклассные мероприятия: Звездный час, Страна сказок;

• ММП по темам: английские договорки, скороговорки, пословицы, загадки, песни, веселый алфавит, короткие рассказы, сравнения и звуки, издаваемые животными;

• Контрольно-измерительные материалы: самостоятельные и проверочные работы;

Разработанные мультимедийные презентации можно применить и на уроках и во внеклассных мероприятиях.

Электронный дидактический материал «Gorny district» предназначен для учителей и для учащихся старших классов. Данное пособие содержит информацию о Горном улусе (климат, географическое положение, природные условия, наслеги, история, известные люди улуса) на английском языке. Материал можно использовать на уроках и во внеклассных мероприятиях по английскому языку.

В электронном пособии «Таабырынна таай» собраны 38 стихотворений-загадок. Кроме этого, включены авторские стихотворения-загадки учащихся нашей школы. Загадки даны на разные темы: природные явления, животные, птицы, растения, человек. Электронное пособие «Таабырынна таай» можно использовать на уроках и во внеклассных мероприятиях для учащихся, учителей и родителей.

В представленном методическом пособии «Ура! Физкультминутка» находится комплекс музыкальных физкультурных минуток с анимированными животными, которые помогают разнообразить физкультминутки, возбудить интерес у детей к занятиям физическими упражнениями, сформировать простейшие представления о влиянии физических упражнений на самочувствие человека.

Электронное пособие «Ура! Физкультминутка» поможет организовать двигательную деятельность младших школьников в дружелюбной, радостной обстановке, поможет повысить своё профессиональное мастерство и сделать уроки эмоционально насыщенными, живыми и интересными.

Целью итогового этапа стало выявление эффективности применения мультимедиа технологий в образовательном процессе. Для решения поставленных задач применялись методы аналогичные тем, которые были задействованы на первом этапе. По сравнению с констатирующим этапом в классах произошли видимые изменения: учащиеся стремились прийти на урок, не хотели уходить, активно работали на уроке и интересовались, будут ли еще проводиться занятия подобного рода. Также изменения произошли в отношении к предмету: всем учащимся стал нравиться урок английского языка и у двух учащихся оценки с «4» изменились на «5».

На основе полученных данных мы составили методические рекомендации по применению мультимедийных технологий для повышения учебной мотивации учащихся.

В заключении обобщая опыт применения мультимедийных технологий на уроках и во внеурочное можно сделать вывод:

- мультимедийные технологии ускоряют процесс обучения;
- повышают мотивацию к изучению языка;

- они способствуют резкому росту интереса учащихся к предмету;
- улучшают качество усвоения материала;
- позволяют индивидуализировать процесс обучения;
- дают возможность избежать субъективности оценки.

Таким образом, мультимедийные технологии являются мощным средством повышения мотивации учащихся начального этапа обучения иностранному языку.

Разработанное электронное пособие является практическим результатом данного исследования и его можно использовать и на уроках и во внеклассных мероприятиях. В будущем планируется выпустить другие электронные пособия по классам и сборник грамматических упражнений для начальных классов.

### 700-ЛЕТНИЕ СВ. ПРЕПОДОБНОГО СЕРГИЯ РАДОНЕЖСКОГО

**Кофанова Валентина Сергеевна,**

2 курс, ГБОУ СПО «Чапаевский губернский колледж», г.о. Чапаевск

Руководитель – Пикалова Елена Геннадьевна

---

**Ключевые слова:** *граждане, духовность, церковь, Сергей Радонежский.*

Актуальность данной работы заключается в том, что Сергей Радонежский в своё лихое время проповедовал среди народа духовность. Для того чтобы поднимать эту духовность, люди должны знать биографии таких людей как Сергей Радонежский. Какое же такое дело совершил Сергей Радонежский, что его имя стало, освящено сквозь столько столетий истории? Жизнь Сергея Радонежского не достаточно освещена в российской истории и поэтому её изучение следует продолжать, искать новые связи с другими великими деятелями той эпохи.

Цель работы: выявить уровень осведомленности о жизнедеятельности Св. Преподобного Сергея Радонежского у различных категорий населения.

Объект исследования – различные категории граждан.

Предмет исследования уровень осведомленности о жизнедеятельности Св. Преподобного Сергея Радонежского. Задачи исследования: 1) Собрать материалы. 2) Провести исследование уровня осведомленности разных категорий населения о жизнедеятельности Св. Преподобного Сергея Радонежского. 3) Проанализировать результаты исследования. Методы исследования: фактологический, источниковедческий, информационный и диагностического анализ, опрос, анкетирование, презентация. Какое же такое дело совершил Сергей Радонежский, что его имя стало, освящено сквозь столько столетий истории? Роль Сергея была в том, чтобы народ смог укрепить свои нравственные силы и смог сбросить вековое порабощение и уныние. Нравственному воспитанию народа и посвятил свою жизнь преп. Сергей. Чтобы укрепить нравственную дисциплину, необходимо было воспользоваться самым доступным и понятным для народа методом: живой пример, наглядное осуществление правила. В период жизни святого от самого рождения и до получения Сергием игуменства

наблюдается много примеров проявления святости сначала у Варфоломея, а потом уже у Сергия. Всё начинается с рождения, когда будущий святой закричал в животе у матери, потом Варфоломей обучается грамоте с помощью молитв. В 20 лет он духовно созревает для пострижения в монахи. Похоронив родителей, он идёт вместе со своим старшим братом Стефаном в лес, но старший брат не выдерживает пустынножительства и уходит в Москву. Свой путь Варфоломей продолжает сам и слава о его подвижничестве доходит до ближних сёл, к нему начинает сходить братия, количество которой достигает 12 человек. Братия решает открыть монастырь. Сергий принял на себя игуменство вместе с восприятием сана священства. Игуменство не привлекало, а тяготило смиренного Сергия. При игуменстве Сергий делает строже устав для братии. Дальше идёт несколько рассказов о святости Сергия. Далее начинается соперничество за игуменство между Сергием и вернувшимся Стефаном. Государственная деятельность Радонежского начинается с того, что он направляет своих учеников строить по просьбе митрополита Алексия Чудов монастырь. Но главное: он благословил Дмитрия Ивановича на битву с татарами, что укрепило боевой дух войска, которое первый раз за 140 лет сражалось с татарами в открытом поле. Имя Сергия было и остаётся символом духовного богатства русского народа. Заветы Сергия – христианская любовь к людям, непрестанное восхождение к нравственному совершенству путём мужественного самоотречения – стали светлыми идеалами русской культуры. В результате исследовательской работы выявлено, что информацией о жизнедеятельности и роли Сергия Радонежского в нравственном воспитании народа владеют 4% студентов, 35% посетителей выставки и 83% прихожан и служителей церкви. В ходе исследования также были выявлены причины низкой осведомленности у студентов и посетителей выставки. Среди них: отсутствие интереса к религиозной жизни, отсутствие просветительской работы на уроках и во внеурочное время. Новизной исследования является: изучение и сопоставление уровня осведомленности у различных категорий населения о жизнедеятельности Св. Преподобного Сергия Радонежского; проведение анкетирования. Практической значимостью результатов исследования является: использование собранной информации для проведения внеклассных мероприятий, для развития духовно-нравственной культуры и приобщения к русской православной церкви.

Хотя Сергий Радонежский и не оставил после себя никаких писаний и будто бы ничему не учит, но его ученье дошло до нас с помощью его учеников, один из которых, Епифаний Премудрый, написал «Житие Сергия Радонежского». И вот так безмолвно Сергий учит самому простому: правде, прямоте, мужественности, труду, благоговению и вере.

#### СПИСОК ЛИТЕРАТУРЫ

1. Ануфриева О.А., Белова М.В. Три жизни храма Сергия Радонежского // Самарский край в истории России. Вып. 3. Материалы межрегиональной научной конференции, посвященной 120-летию со дня основания Самарского областного историко-краеведческого музея им. П.В. Алабина. – Самара, 2007. – С. 153-154.
2. Великие святые. Сергий Радонежский [Электронный ресурс]. – Режим доступа: <http://www.liveinternet.ru/users/3503277/post294886663/>.
3. Жизнь и чудеса преподобного Сергия Радонежского [Электронный ресурс]. – Режим доступа: [http://cdk-zp.narod.ru/lec\\_great\\_001.html](http://cdk-zp.narod.ru/lec_great_001.html).

## ИССЛЕДОВАНИЕ КАЧЕСТВА БЕЛОГО ЧАЯ

**Николаева Анастасия Васильевна,**

2 курс, ГБОУ СПО «Чапаевский губернский колледж», г.о. Чапаевск  
Руководитель – Кожевникова Людмила Петровна

---

**Ключевые слова:** *белый чай, эксперимент, качество, здоровье.*

Чай является самым традиционным напитком в России. В современном мире мы часто задумываемся о здоровом и правильном питании и следим за полезными свойствами продукта. Полки магазинов радуют нас многообразием чая: черные, зеленые, красные, белые, (крупнолистовые, просто листовые, пакетированные со всевозможными фруктами и ягодными наполнителями). Какому же отдать предпочтение? Белый чай – самый полезный из всех сортов чая, поскольку в сухом листе сохраняются все те витамины и микроэлементы, которые содержит свежий чайный лист. В Китае за белым чаем еще в начале нашей эры закрепилась слава эликсира бессмертия. Для того чтобы выбрать качественный белый чай, надо знать, каким он должен быть. Я решила изучить секрет неизвестного мне белого чая с точки зрения его химического состава и пользы для здоровья, провести исследование качества белого чая тех сортов, которые постоянно пользуются спросом у населения в чайном магазине города.

Цель работы: научиться определять качество белого чая, учитывая органолептические и химические показатели.

Задачи: Экспериментальным путем определить: органолептические показатели химические показатели, для этого необходимо изучить: методы определения и основные показатели чая, значение белого чая, ассортимент белого чая, химический состав и свойства чая, хранение белого чая.

Актуальность: В наше время высокая популярность чая и его разнообразие приводит к неправильному промышленному приготовлению или к неправильному хранению, что сказывается на его качестве. Употребление низкокачественного чая наносит вред здоровью. Решение проблемы здоровья человека в настоящее время является актуальной и в практике моей жизни для меня новыми. Для исследования были взяты образцы белого байхового чая «Серебряные нити», «Жасминовая жемчужина», «Ледяной дракон», «Феерия вкуса» и образцы пакетированного белого чая «Greenfield» MANGO DELIGHT, «CURTIS» BOUNTEA. Я провела исследования качества белого чая по следующей методике. Определила органолептические показатели чая: (внешний вид чайного листа, интенсивность настоя чая, аромат и вкус чая, цвет разваренного листа) и определила химический состав чая путем проведения качественных реакций на содержание в чае танина, кофеина, витамина С и определила pH среду чая. При подготовке работы были использованы следующие методы исследования: Общенаучные методы: метод анализа; метод эксперимента; метод классификации; метод наблюдения. Диалектические методы: методы ощущения и восприятия. Специальные методы: метод информационного анализа; метод диагностического анализа. Социологические методы: метод консультирования. Заключение. В ходе проведенного исследования химического состава образцов белого байхового и пакетированного чая было установлено содержание танина, кофеина, витамина С. Проведен-

ные реакции подтвердили, что данные соединения входят в состав белого чая, а их присутствие придают целебные свойства чая. Среда чая нейтральная (pH=7), что соответствует нормативным требованиям. Исследования органолептических показателей образцов белого байхового и пакетированного чая показали, в ходе проведенного исследования были выявлены внешние дефекты у пакетированного чая «Greenfield» MANGO DELIGHT, «CURTIS» BOUNTEA: наличие в чае грубых стеблей, чай плохо отсортирован. В чае «Greenfield»MANGO DELIGHT в пакетиках содержится чайная пыль, что не соответствует нормативным требованиям и говорит о низком качестве чая и позднеосеннего сбора. Ароматизированный чай «Ледяной дракон», «Феерия вкуса» содержат грубые стебли цвет листьев темно-зеленый и сильно скручены, это говорит о нарушении технологии изготовления и хранения, использования некачественного сырья для производства белого чая. Чай «Серебряные нити» и «Жасминовая жемчужина» – не имеют дефектов: лист имеет форму жемчужины, цвет сухого листа серо-зеленый, нет примесей, вкус терпкий, цвет разваренного листа зеленый – соответствует нормативным требованиям. Основными причинами низкого качества чая явилось следующее: чай выработан из сырья позднеосеннего сбора, что характеризует низкий сорт чая; пластинки чая скручены, легко крошатся, меньше содержится экстрактивных веществ, что отрицательно влияет на аромат и вкус чая; нарушена технология ферментации чая. На основе проведенного исследования можно рекомендовать к употреблению: чай «Серебряные нити» и «Жасминовая жемчужина» – т. к. эти сорта белого чая соответствуют нормативным требованиям и являются высококачественным сырьем, т.к. сохранены все природные свойства, витамины чая. Позитивное влияние на организм такого чая просто не оценимо.

Рекомендации. Белый чай, как и другие элитные его сорта, продаются на развес. Срок изготовления не должен превышать 11-12 месяцев. Качественно высушенные чайники разламываются при попытке растереть их между пальцами. Пересушенные – рассыпаются в пыль, недосушенные – скатываются в комочки. Хранить его следует в герметично закрытой металлической или керамической банке (ни в коем случае не в стеклянной). Тара с драгоценным содержимым должна находиться в сухом прохладном месте, как можно дальше от сильно ароматизированных продуктов, поскольку чай, особенно белый, легко вбирает в себя любой запах. Проведенные исследования позволяют мне более обоснованно подходить к выбору качественного продукта.

#### СПИСОК ЛИТЕРАТУРЫ:

1. Иванова Л.И. Напитки безалкогольные. – М., 1994.
2. Матюхина Э.П. Товароведение пищевых продуктов. – М., 2000.
3. Похлебкин В.В. Чай. – М.: Центрполиграф.

## МЫ – ЗА ЧИСТЫЙ ГОРОД!

**Потаенков Максим Владиславович,**

3 курс, ГБОУ СПО «Чапаевский губернский колледж», г.о. Чапаевск  
Руководитель – Абрамова Светлана Ивановна

---

**Ключевые слова:** чистый город; бытовые отходы; общественное мнение; здоровье.

Я люблю свой город. Меня радуют происходящие в нём перемены. Центр города, куда я каждый день приезжаю на учёбу, выглядит ухоженным и нарядным. На моей родной улице и на других городских окраинах всё не так благополучно. Неприятно бросаются в глаза остатки деятельности человека в виде мусора. От нас зависит санитарное состояние города. Я хочу донести эту мысль до тех, кто пока думает иначе.

Проблема: Экологическая культура жителей г.о. Чапаевск не на должном уровне, о чём свидетельствует санитарное состояние города.

Актуальность: Каждый из нас хочет жить в чистом городе, на чистой улице. От состояния окружающей среды зависит наше духовное и физическое здоровье, здоровье наших будущих детей.

Цель научно-исследовательской работы: Привлечь внимание жителей г. о. Чапаевск к проблеме загрязнения улиц и районов бытовым мусором, изучить ситуацию по данному вопросу в г.о. Чапаевск, изложить информацию в такой форме, чтобы она могла оказать воспитательное воздействие.

Задачи: Собрать информацию о бытовых отходах. Познакомиться с возможными опасностями, которые возникают в результате накопления большого количества мусора. Изучить ситуацию в г.о. Чапаевск на предмет загрязнения территории бытовыми отходами, наличия несанкционированных мусорных свалок. Познакомиться с законами. Выяснить, что пишут об этом средства массовой информации. Разработать анкету и провести анкетирование среди студентов и работников колледжа, чтобы выяснить общественное мнение и спрогнозировать дальнейшее развитие ситуации в г.о. Чапаевск. Разработать рекомендации молодому человеку. Практическая ценность темы заключается в возможности изменить ситуацию в г.о. Чапаевск, воспитывая у молодых людей экологическую культуру, ответственность за свои действия, любовь к окружающему миру, нормы поведения.

Исследование №1. Исследование ситуации в г.о. Чапаевск на предмет наличия бытовых отходов (фотографии). Чтобы получить объективную информацию по этому вопросу мы в течение нескольких дней изучали ситуацию в разных районах города. Наблюдения велись во дворах, имеющих мусорные контейнеры, на территории рынков, на площадках перед входом в образовательные учреждения. Вывод. Городские службы, отвечающие за санитарное состояние города активны и добросовестны. Но проблема бытовых отходов существует. Жители города демонстрируют неорганизованность и низкий уровень бытовой культуры.

Исследование №2. Изучение количества мусора производимого в моей семье. Моя семья состоит из 4-х человек. Вывод: В моей семье на человека в год приходится 6 кг. 612 г. отходов, из них – 57% – пищевых, 13,3% – макулатуры, 18,4% – полиэтилена и других отходов 11,2%.

Исследование №3. Оценка ситуации работниками городских служб.

Чтобы выяснить как обстоит дело с вывозом и захоронением отходов в городе мы взяли интервью у заместителя директора муниципального унитарного предприятия г.о. Чапаевск «Вывоз и захоронение отходов» Алёхина Е.М. Вывод. Городскими службами, отвечающими за вывоз и захоронение отходов, делается всё возможное для улучшения санитарно-экологического состояния города.

Исследование №4. Освещение проблемы бытовых отходов средствами массовой информации. Вывод. Проблема санитарно-экологического состояния г.о. Чапаевск находится в поле зрения средств массовой информации.

Исследование №5. Суть исследования заключается в том, чтобы изучить экологическое законодательство. Вывод. Существуют законы, регулирующие отношение человека к окружающей среде, нарушение которых предполагает ответственность. Но самые строгие законы не помогут сохранить город чистым, если горожане будут равнодушны к этой проблеме.

Исследование №6. Как перерабатывают отходы в Самарской области? Вывод. На территории Самарской области действуют достаточно большое количество предприятий по переработке промышленных и бытовых отходов.

Исследование №7. Анкетирование среди студентов и работников колледжа. Вывод. Не все имеют представление об экологической культуре, но почти каждый считает, что санитарное состояние города зависит от нас (горожан), желает видеть свой город чистым, современным, цветущим, счастливым.

Рекомендации молодому человеку, желающему помочь родному городу избавиться от бытовых отходов.

Собирайте макулатуру и сдавайте в пункты приёма вторичного сырья. Сведите к минимуму использование одноразовой посуды. Отказаться от упаковки нельзя, но в отношении упаковочных материалов существует «правило трёх П» (использовать поменьше, использовать повторно, переработать). Возьмите это правило на вооружение. При подготовке к утилизации бытовых отходов примите меры, чтобы придать им компактную форму, это будет ваш минимальный вклад в уменьшение общего объёма мусора в контейнере, на полигоне, на поверхности Земли. Проявляйте личную культуру и дисциплинированность. Разъясняйте окружающим правила обращения с бытовыми отходами, принципы экологической культуры. Активно участвуйте в мероприятиях по улучшению санитарно-экологического состояния города. Только экологическое сознание, культура и личное участие каждого жителя города Чапаевска могут способствовать снижению уровня загрязнения окружающей среды бытовым мусором.

#### СПИСОК ЛИТЕРАТУРЫ

1. Кто отвечает за обустройство мусорных площадок? / Чапаевский рабочий. – 2014. – № 225.
2. <http://www.consultant.ru/popular/okrsred/>
3. <http://base.garant.ru/12112084>



## ВЫЧИСЛЕНИЕ ОБЪЕМОВ

**Хайруллина Язиля Анваровна,**

**Хайртдинова Гузель Флеровна,**

2 курс, Казанский (Приволжский) федеральный университет,

Елабужский институт КФУ

Руководитель – Миронова Юлия Николаевна, кандидат физ.-мат. наук,

профессор РАЕ

**Ключевые слова:** понятие объема, площади сечения тела, эллипсоида, суммы Дарбу; принцип Кавальери.

Анализ проблемы: вычисление объемов фигур является одним из важнейших методов, способствующих закреплению интегральных исчислений. Именно поэтому данной теме уделяется большое внимание и она остается актуальной и в наши дни.

Цель: научиться вычислять объемы цилиндра, тела с заданным поперечным сечением, тела вращения; применять принцип Кавальери.

Средства достижения: умение, знание способов и методов вычисления интегралов, пределов; знание площадей фигур из курса аналитической геометрии.

Описание поэтапного достижения поставленной цели:

Мы решили самостоятельно изучить тему, которую мы проходим на лекциях и семинарах по математическому анализу. Исследовав этот вопрос, мы преподнесли изученный материал нашим одногруппникам. Теперь мы хотим предоставить вам процесс нашей проектной работы.

Для того чтобы полностью освоить данный материал, мы введем основные понятия и определения, математические формулы для решения поставленных задач:

### Понятие объема

Пусть дано тело  $(V)$ , ограниченное замкнутой поверхностью,  $(C)$  - любой многогранник, содержащийся в  $(V)$ ,  $(D)$  - содержащий  $(V)$ . Определение и вычисление объема многогранника считаем известным из геометрии. Множество чисел  $\{C\}$  ограничено сверху и потому существует  $\sup\{C\} = \underline{V}$ . Множество чисел  $\{D\}$  ограничено снизу и потому существует  $\inf\{D\} = \overline{V}$ . Если  $\overline{V} = \underline{V}$ , то тело  $(V)$  называется *кубируемым*, а их общее значение  $V$  называется *объемом тела*  $(V)$ .

### Объем цилиндра

Пусть дан прямой цилиндр высоты  $h$ , основанием которого является квадратуемая фигура  $(P)$  площади  $P$ . Построим две последовательности многоугольников  $\{(A_n)\}$  и  $\{(B_n)\}$  соответственно содержащихся в  $(P)$  и содержащих  $(P)$ . На эти многоугольнички построим прямые призмы  $(C_n)$  и  $(D_n)$  соответственно высоты  $h$ .  $(C_n)$  содержится в цилиндре,  $(D_n)$  содержит цилиндр. Их объемы  $C_n = A_n h$  и  $D_n = B_n h$  имеют один предел  $Ph$ , так как

$\lim_{n \rightarrow \infty} A_n = \lim_{n \rightarrow \infty} B_n = P$ . Таким образом, цилиндр кубируем и его объем равен  $Ph$ .

### Объем тела с заданным поперечным сечением. Принцип Кавальери

Пусть тело  $(V)$  ограничено замкнутой поверхностью. Пересечем  $(V)$  плоскостью

$\perp Ox$ . В сечении получим фигуру, площадь  $q$  которой зависит от положения секущей плоскости,  $q = q(x)$ .

Рассмотрим задачу о вычислении объема части этого тела, заключенной между сечениями при  $x = a$  и  $x = b$ . Будем предполагать, что из каждых двух сечений одно проектируется внутрь другого по оси  $Ox$ , а функция  $q(x)$  непрерывна на  $[a, b]$ . Пусть  $T$  – любое разбиение  $[a, b]$ . Через каждую точку деления проведем плоскость  $\perp Ox$ . Тело пересекается на  $n$  слоев. Рассмотрим  $i$ -ый слой. Пусть  $m_i = \min_{[x_{i-1}, x_i]} q(x)$ ,  $M_i = \max_{[x_{i-1}, x_i]} q(x)$ . Построим прямые цилиндры высоты  $\Delta x = x_i - x_{i-1}$  с площадями оснований  $m_i$  и  $M_i$ .

Цилиндр с основанием  $m_i$  содержится в рассматриваемом слое, а с основанием  $M_i$  – содержит его. Тело ( $F$ ), образованное всеми цилиндрами с основаниями  $m_i$ , содержится в рассматриваемом теле; а тело ( $G$ ), образованное всеми цилиндрами с основаниями  $M_i$  ( $i = \overline{1, n}$ ), содержит его. Их объемы  $F = \sum_{i=1}^n m_i \Delta x_i$  и  $G = \sum_{i=1}^n M_i \Delta x_i$  являются суммами Дарбу для функции  $q(x)$  на  $[a, b]$ . Так как  $q(x)$  непрерывна, то она интегрируема на  $[a, b]$ , а  $F$  и  $G$  при  $\lambda \rightarrow 0$  стремятся к одному пределу, т.е. ( $V$ ) кубиреуго и

$$V = \int_a^b q(x) dx \quad (1)$$

Здесь  $q(x)$  – площадь сечения тела в произвольной точке  $x$ ,  $\perp Ox$ .

Рассмотрим следующий пример [3, с. 83]:

Вычислить объемы тел, ограниченных поверхностями (Рис. 1.)

$$\frac{x^2}{16} + \frac{y^2}{9} + \frac{z^2}{100} = 1, \quad z = 5, z = 0.$$



Рисунок 1.

Поперечным сечением является эллипс:

$$\frac{x^2}{16\left(1 - \frac{z^2}{100}\right)} + \frac{y^2}{9\left(1 - \frac{z^2}{100}\right)} = 1$$

Площадь эллипса:

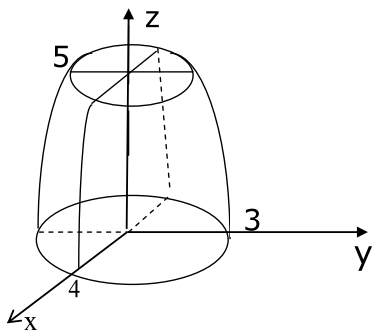
$$S(z) = \pi ab = 12\pi \left(1 - \frac{z^2}{100}\right)$$

Объем:

$$V = 12\pi \int_0^5 \left(1 - \frac{z^2}{100}\right) dz = 12\pi \left(z - \frac{z^3}{300}\right) \Big|_0^5 = 12\pi \left(5 - \frac{125}{300}\right) = 55\pi$$

Ответ:  $V=55\pi$ .

– Принцип Кавальери (XVII век, итал.): если два тела могут быть помещены в такое положение, в котором любая плоскость, перпендикулярная какой-либо прямой и пересекающая оба тела, дает в сечении с ними равновеликие фигуры, то объемы тел одинаковы.

Этот принцип следует из формулы (1).

### Объем тела вращения

Пусть вокруг оси  $Ox$  вращается криволинейная трапеция, ограниченная кривой  $y=f(x)$  и прямыми  $y=0, x=a, x=b$ ; функция  $f(x)$  непрерывна и неотрицательна на  $[a, b]$ . Имеем тело вращения.

Всякое сечение  $\perp Ox$  в точке  $x$  является кругом радиуса  $f(x)$ . Площадь сечения  $q(x) = \pi \cdot (f(x))^2 = \pi y^2$ .

$$V = \int_a^b \pi \cdot (f(x))^2 dx = \int_a^b \pi y^2 dx.$$

Решим следующую задачу:

Найти объем тела, ограниченной поверхности, полученной при вращении кривых:  $y^2 = 2px, x = h$ . (Рис. 2.)



Рисунок 2.

$$V = \int_0^h \pi y^2 dx = \int_0^h \pi 2px dx = 2\pi p \int_0^h x dx = 2\pi p \frac{x^2}{2} \Big|_0^h = \pi p h$$

Ответ:  $V = \pi p h$ .

На самостоятельное рассмотрение предлагаются следующие задачи:

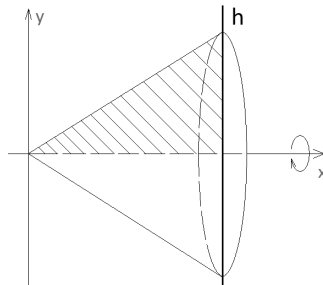
1. Найти объем эллипсоида  $\frac{x^2}{a^2} + \frac{y^2}{b^2} + \frac{z^2}{c^2} = 1$ .

2. Вычислить объем шарового сегмента высоты  $h$ ; шар радиуса  $R$ .

Решение:

1. Сечение в точке  $x$  – эллипс  $\frac{y^2}{b^2} + \frac{z^2}{c^2} = 1 - \frac{x^2}{a^2}$ ,

т.е.  $\frac{y^2}{b^2(1-\frac{x^2}{a^2})} + \frac{z^2}{c^2(1-\frac{x^2}{a^2})} = 1$ . Его площадь  $q(x) = \pi b c \left(1 - \frac{x^2}{a^2}\right)$ .

$$V = 2 \int_0^a \pi b c \left(1 - \frac{x^2}{a^2}\right) dx = \frac{4}{3} \pi a b c. \quad V_{\text{ш}} = \frac{4}{3} \pi R^3.$$

2. Шаровой сегмент получим от вращения фигуры  $(ABC)$  вокруг оси  $Ox$ ,  $AB = h$ ,  $OB = R$ ,  $OA = R - h$ . Уравнение окружности  $x^2 + y^2 = R^2$ .

$$V_{\text{сегм}} = \int_{R-h}^R \pi y^2 dx = \int_{R-h}^R (R^2 - x^2) dx = \pi h^2 \left(R - \frac{h}{3}\right)$$

Оценка полученных результатов и выводов:

Изучив и тщательно разобрав тему «Вычисление объемов», мы научились вычислять объемы фигур с помощью интегралов. По принципу Кавальери мы определили, что ограниченные параллельными плоскостями два тела имеют равные объемы при условии, что плоские сечения, которые параллельны данным плоскостям и проведены на одинаковых расстояниях от оснований имеют равные площади. Зная определения непрерывности, разбиения, площади сечения, опираясь на суммы Дарбу и пользуясь вычислением пределов, мы вывели формулы для нахождения объемов эллипсоида, гиперboloида, шарового сегмента, эллиптического параболоида и т.д..

#### СПИСОК ЛИТЕРАТУРЫ

1. Виленкин Н.Я., Мордкович А.Г., Куницкая Е.С. Математический анализ, интегральное исчисление. – М.: Просвещение, 1988. – Гл. 3. – 192 с.
2. Ильин В.А., Позняк Э.Г. Основы математического анализа. – М.: Физматлит, 2005. – Часть 1. – 648 с.
3. Кузнецов Л.А. Сборник заданий по высшей математике. – М.: Высшая школа, 1983. – Часть 4. – С. 83.
4. Миронов Н.П. Лекции по математическому анализу. – Елабуга: Елабужский гос. пед. институт, 1999. – Часть 3. – 64 с.
5. Уваренков И.М., Маллер Н.З. Курс математического анализа. – М.: Просвещение, 1996. – Т. 1. – 629 с.

### **АМЕРИКАНСКАЯ ПЕРИОДИКА КОНЦА XIX – НАЧАЛА XX ВВ. О КАЗАХСКОМ НАЦИОНАЛЬНОМ НАПИТКЕ – КУМЫСЕ**

**Хасанай Алихан Масатулы,**

2 курс, специальность «Регионоведение», Казахский Университет Международных Отношений и Мировых Языков им. Абылай хана, г. Алматы, Республика Казахстан  
Руководитель – Шаймарданова Зара Джуандыковна, доктор исторических наук

---

Изучение традиционного кочевого казахского общества и его основных механизмов жизнеобеспечения, ответы этого общества на вызовы того времени, в том числе на вторжение других цивилизаций, т.е. российской колонизации и Советской власти, представляло большой научный интерес в географической и этнографической парадигме, переросшей затем в геополитический интерес.

Хорошо известно, что в истории гуманитарной науки особое место принадлежит конечно же этнографии. Науке, без которой невозможно осуществление серьезных общеисторических исследований. Невозможна разработка фундаментальных закономерностей исторического, социального характера, касающихся генезиса культуры народа.

Интерес американских исследователей к кочевому народу был всегда очень велик, исследователи стремились дать полное и объективное описание внешнего вида людей, черт характера, одежды, отношения к женщинам, детям, старикам, определение образа мыслей и их особенностей. Все эти исследования были зафиксированы и опубликованы на страницах американских газет XIX – начала XX вв. Здесь же были отражены исторические этапы развития Казахстана и реконструкция национальной идентичности. Публикация материалов по этнографии казахов раскрывала перед американским читателем казахскую степь, сформировало ее социально-культурный облик. В данной статье использованы материалы базы данных «Historic American Newspapers» библиотеки Конгресса США о кумысе, которые впервые вводятся в научный оборот.

В зарубежных источниках XIX века казахи назывались киргизами. По этому поводу А.Н. Харузин, известный тюрколог, писал: «Под этим именем известны у нас племена, обитающие ныне в бассейне Иссык-Куля, верховьях реки Текес, по долинам рек Чу и Таласа и далее, в китайских пределах, по южному склону Тянь-Шаня, верховьям реки Тарим, Памирскому плоскогорью и в окрестностях хребта Сары-куль». У китайцев эти племена известны теперь под двумя общими прозваниями ки-ли-ги-цзы (киргизы) и бо-лу-тэ (древнее бо-лу или бу-лу); ойраты также именовали их киргизами и бурутами, а киргиз-кайсаки – каракиргизами. Мейендорф, на пути в Бухару, проезжая через киргиз-кайсацкие степи, постоянно называл киргизами самих кайсаков; когда же ему пришлось говорить о действительных киргизах, обитавших в Восточном Туркестане, то в отличие их от кайсаков, он начал называть их по-кайсацки каракиргизами, а иногда, с переводом слова «кара» – черными киргизами, или, наконец, дикими и дикокаменными киргизами. Под всеми этими прозваниями киргизы и доселе еще известны в европейской литературе» [3].

1840-1850-е годы характеризовались как время повышенного интереса зарубежных стран к центральноазиатскому региону, куда под видом

миссионеров, путешественников, естествоиспытателей и т.д. направлялись представители различных государственных структур и независимых обществ. Так американские газеты размещали статьи английских путешественников: Томаса Аткинсона – писателя, живописца и архитектора, Стефена Грэхэма – британского журналиста, путешественника, эссеиста и новеллиста, английского промышленника Нельсона Эдварда Фелла, который работал в Караганде, Арчибальда Колгуна, британского путешественника и публициста, члена Королевского географического общества.

Исследователи изучали не только историю Казахстана, но и уклад жизни, быт, одежду, отношения между людьми, нравы и традиции представителей региона. Им это было ново и интересно. Так, общаясь с казахами, американские гости были удивлены гостеприимством этих людей. И это действительно так. Отличительной чертой казахского народа являлось и является гостеприимство. Обычаев и традиций, связанных с гостеприимством у казахов очень много. Например, обязанностью хозяев считалось хорошо встретить и накормить гостя. Казахская кухня всегда славилась разнообразием вкуснейших мясных блюд и деликатесов, таких как бешбармак, сорпа, казы, шужук и т.д. а также полезными напитками: кумыс, шубат, айран, ашыган коже и конечно же чай. В национальной юрте накрывали праздничный дастархан, пели песни, танцевали под звуки народных музыкальных инструментов, играли национальные игры. Считалось большим позором для хозяина, плохо встретить гостя, не напоить и не накормить его тем, чем богат. Также было высшей бестактностью показать гостю свое плохое настроение. Хозяева дома всегда стремились, чтобы гостю все понравилось и еда, и прием. А если в гости приходили дети, то их обязательно угощали каким-нибудь деликатесом и дарили подарки. Гостеприимство и вкуснейшая национальная еда-вот некоторые отличительные особенности казахского народа. Поэтому казахская кухня была признана одной из полезных и питательных кухонь мира.

В мире широко известен кумыс, казахский напиток. Кумысом лечили многие заболевания, такие как туберкулез, болезни почек, воспаление кишечника и т.д. Конечно же, это не могло не заинтересовать американских исследователей [6].

Исторические следы напитка кумыс были найдены 3000 лет назад в эпоху энеолита. Готовить кумыс впервые начали кочевые племена Средней Азии. Как готовить кумыс знали только кочевники. Секрет его приготовления хранился ими веками в тайне от других чужеземных племен [6]. Первые упоминания о кумысе были найдены в трудах древнегреческого ученого Геродота (484–424 гг. до н. э.), французского монаха и миссионера Гийом де Рубрука и венецианца Марко Поло в XIII веке, в древнерусской Ипатьевской летописи, в первой четверти XVв., найденной М. Н. Карамзиным. Авиценна еще 1000 лет назад в своем труде «Канон врачебной науки» писал о целебных свойствах кумыса и успешно применял его в лечении.

Кумыс – кобылье молоко, приготовленное особым образом. Это целебный напиток наших предков с древних времен. Опираясь на исторические факты, мы выяснили что, в середине XIX века русские врачи лечили чахотку (ныне туберкулез) именно при помощи кумыса. Благодаря успешному лечению кумысом многих заболеваний, русский врач Н. Постников в 1858 году организовал под городом Самара, первую в мире кумысолечебницу, где лечебный сезон длился от одного до пяти

месяцев. На кумысолечение к нему приезжали знаменитые русские писатели – Лев Толстой и Антон Чехов. Лечение кумысом заинтересовало не только американских исследователей, но и американских медиков. Так в 1875 году американец Джейкоб Рупперт открыл первую компанию по производству кумыса в Нью-Йорке. А в марте 1903 года другой американец Генри Джонсон, также открыл компанию по производству «Down's elixir» – кумыса. Эти американцы – бизнесмены не только производили кумыс, но и постоянно рекламировали его в средствах массовой информации, в нашем случае, в газетах. Теперь и американцы убедились в целебных свойствах кумыса. Испробовав напиток кочевников, многие американцы дали хорошую оценку данному продукту, что также указано в американской периодике. Они поняли, что кумыс оказывает не только общеукрепляющее и омолаживающее действие, нормализует обмен веществ и улучшает состав крови, но также улучшает работу сердца и сосудов. Его стали продавать не только в аптеках, но и в бакалейных отделах лавках Америки. В аптеках кумыс рекомендовали как лекарственное средство при лечении неврастении, заболеваний центральной нервной системы, при повышенной умственной и физической нагрузке, особенно в стрессовых условиях.

О кумысе писали и рекламировали в таких американских газетах (1876-1928), как «Burlington Free Press», «The Evening World», «The Sun (N.Y.C.)», «National Republican», «New York Tribune», «The Daily Globe», «New York Telegram» и других.

Это были по тем временам серьезные издательства. Не оставляет сомнений, что американские газеты уделяли большое внимание изучению этнографии среднеазиатских стран.

Впервые в газете «Burlington Weekly Free Press» вышедшей 17 ноября 1876 года, американский исследователь Е. Шайлер публикует статью «Киргизская еда и ее особенности», где рассказывает о киргизах-казахах, их быте и укладе жизни. В статье особое место уделено кумысу, его лечебным свойствам. Е. Шайлер пишет и о первой кумысолечебнице в России, под Самарой [1, p.1].

Статья о лечении кумысом 20-го Президента США (март-сентябрь 1881) Джеймса Абрама Гарфилда (1831-1881) вызвала особый интерес у общества. Единственный за всю историю США Президент, избранный на эту должность в бытность депутатом Палаты представителей Конгресса США. 2 июля 1881 г. он был тяжело ранен через три месяца после вступления в должность и умер через два с половиной месяца (19 сентября). Президент находился на железнодорожном вокзале в Вашингтоне, когда ему выстрелил в спину некий Гито, психически неуравновешенный человек. Президент умер от последствий неудачного лечения, о чем свидетельствует статья «Чувствует себя хорошо» в вашингтонской газете «The Evening Critic» от 19 августа 1881 г. Вот некоторые выдержки из статьи: «Большую часть ночи Президент спал, и сегодня утром чувствует себя лучше, чем вчера. Отек правой околушной железы не увеличивается со вчерашнего дня, и сейчас у него нет болей. Время до полудня Президент провел спокойно, спал через короткие промежутки времени. Он выпил немного кумыса и съел молочную кашу, что не вызвало у него тошноту. Шейный отек несколько увеличился, казалось, что он не может скончаться без видимых плохих результатов» [2, p.1].

Конечно же, кумыс не является панацеей от всех болезней, смертью Президента явилось неправильное медикаментозное лечение врачей. Возможно, сочетание медикаментозного лечения и лечение кумысом спасло бы жизнь Президента, к сожалению, все случилось иначе. Газеты также свидетельствуют о лечении кумысом королевы Елизаветы Румынской в России (1880,1895 гг.) Как упоминают сторожили тех времен, лечение проходило с большим успехом.

В 1903 году в одной из статей «Good for Children» американской газеты «Burlington Weekly Free Press», автор Генри Джонсон называет кумыс «Даунс эликсиром» и рекомендуют его употребление детьми, как особо полезного вида молока. В статье говорится, что «март является месяцем простуд, коклюша и пневмонии. В этот дождливый месяц возрастает риск заболевания простудными болезнями, поэтому необходимо применять напиток «Даунс эликсир». В качестве примера удачного исцеления выступает г-жа Е.Г. Дэрби. Она пишет: «Мои дети принимали «Даунс Элексир» во время простуды, и я очень довольна результатами» [4, р.5]. В конце статьи указано, что ««Даунс эликсир» продается всеми дилерами лекарственных препаратов», а это значит, что кумыс был признан американской фармакологией как «лекарственное средство от простудных заболеваний» [4, р.5].

Популярная среди рабочего класса по тем временам, ежедневная газета «The San Francisco Call», выходящая в течение 60 лет, также неоднократно писала о целебных свойствах кумыса. Данная газета начала выпускаться с 1 декабря 1856 года, первоначально она именовалась «Daily Morning Call». 13 февраля 1910 г. в статье «The House mother's exchange» домохозяйкам давался рецепт изготовления кумыса в домашних условиях [5, р.10]. Здесь автор предлагал использование кумыса не только как напитка ежедневного использования, но и в качестве иммуностимулирующего продукта. Автором этой статьи был Ричфилд Спрингс.

Другая газета «The Sun», которая издавалась ежедневно в Нью-Йорке, выходила свыше 80 лет. Именно в этой газете, впервые в Америке рекламируется кумыс – напиток кочевников, обладающий целебными свойствами выпущенный под брендом «Dr. Brush's Kumysss». Основателем которого являлся американец Джейкоб Рупперт.

Д. Рупперт был не только основателем компании по производству кумыса, он и сам был страстным любителем рекламируемого напитка. Так, он рекламировал кумыс в газете «The Evening World Try». Большая реклама носила название «A Glass of Dr. Brush's Kumysss» [7, р.13].

Рупперт утверждает что его кумыс, очень полезный и освежающий напиток для тех, кому хочется быть энергичным и бодрым целый день.

Игристое молоко» напиток для всех возрастов – вот еще одно новое название кумыса в Америке. В рекламе Рупперт пишет, что «кумыс прекрасно подходит всем – старым или молодым. Для людей всех возрастов нет лучше еды, чем кумыс доктора Браша. Заботясь о людях, он предотвращает многие расстройства, обусловленные возрастом» [7, р.13].

«Оставьте заказ у вашего аптекаря или бакалейщика для получения кумыса домой», – вот таким образом, становится ясно, что кумыс начали продавать не только в бакалеях, но и в аптеках страны [7, р.13].

В газете «The Ogden Standard» за 1919 год вышла статья «О лечении нервных заболеваний» выдающегося невролога (личного доктора 28-го



Президента Америки В. Вильсона) – доктора Френсиса Х. Деркума. В этой статье доктор Френсис предлагает лечить нервные и психические заболевания отдыхом и новыми терапевтическими методами. К новым методам он относит и лечение кумысом. В статье говорится об изготовлении кумыса и его применении пациентами в период острого нервного либо психического заболевания. Доктор Френсис признал кумыс как целебное, лекарственное средство для больных [8, p.20].

Таким образом, из текстов статей по употреблению, изготовлению и рекламе кумыса в американских газетах конца XIX-первой четверти XX века, мы видим, что кумыс стал одним из любимых целебных напитков американцев. Впервые, американские газеты опубликовали сведения о кумысе в 1876 году [4, p.1]. Однако, Джейкоб Рупперт – основатель компании по производству кумыса начинает изготавливать, в Америке, кумыс под брендом «Dr. Brush's Kumyss» с 1875 года.

Американские бизнесмены, врачи, проведя исследования начали активно предлагать кумыс для лечения многих заболеваний, размещая объявления, рекламы и статьи о полезных свойствах данного напитка. Всего нами было выявлено 14 статей о кумысе:

1. Schuyler E. Kirghiz Food and Drink // Burlington Weekly Free Press. – 1876. – November 17. – P.1.
2. He Is Doing Well // The Evening Critic. – 1881. – August 19. – P.1.
3. Good for Children // Burlington Weekly Free Press. – 1903. – March 19. – P.5.
4. Home Made Kumiss // The Burlington Free Press. – 1918. – August 21. – P.3
5. Try a Glass of Dr. Brush's Kumyss // The Evening World. – 1919. – April 28. – P.13.
6. For That Between-Meals Lunch // The Evening World. 1919. – April 29. – P.17.
7. Dr. Brush's Kumyss // The Evening World. – 1919. – May 01. – P.22.
8. Dr. Brush's Kumyss // The Evening World. – 1919. – May 07. – P.12.
9. Dr. Brush's Kumyss // The Evening World. – 1919. – May 09. – P.24.
10. Drink To Your Own Health // The Evening World. – 1919. – May 13. – P.1.
11. It is a «Sparkling milk» // The Evening World. – 1919. – May 16. – P.23.
12. Sparkling Milk // The Evening World. – 1919. – May 21. – P.16.
13. When you drink // The Evening World. – 1919. – May 22. – P.20.
14. Dr. Brush's Kumiss // The Evening World. – 1920. – July 28. – P.5.

По первоисточникам, каковыми являются американские газеты, бывшие в то время одними из основных источников информации, издававшиеся в разных штатах Америки, очень четко просматривается динамика роста интереса американцев к кумысу и его целебным свойствам.

### СПИСОК ЛИТЕРАТУРЫ

1. Schuyler E. Kirghiz Food and Drink // Burlington Weekly Free Press. – 1876. – November 17. – P. 1.
2. He is doing well // The Evening critic (Washington, D.C.). – 1881. – August 19. – P. 1.
3. Харузин А.Н. Киргизы Букеевской Орды. – М., 1889. – 338 с.
4. Good for Children // Burlington weekly free press. – 1903. – March 19. – P. 5.
5. The Housemothers' exchange // The San Francisco call. (San Francisco [Calif.]). – 1910. – February 13. – P 10.
6. Достоевский М. Старина и быт Средней Азии. – М.: Общественная польза, 1917. – 91 с.
7. Try a Glass of Dr. Brush's Kumyss // The Evening World. – 1919. – April 28. – P. 13.
8. How to cure «nervous prostration» // The Ogden Standard. – 1919. October 25. – P. 20.
9. Востров В.В., Муқанов М.С. Родоплеменной состав и расселение казахов (конец XIX – начало XX в.) – Алма-Ата: Наука Казахской ССР, 1968. – 255 с.

The background features a complex geometric design. It consists of several overlapping circles of varying shades of gray, creating a sense of depth and movement. A prominent feature is a grid of small, light gray dots that forms a circular pattern, partially obscured by the larger circles. The overall aesthetic is modern and technical.

**ПРАКТИКО-  
ОРИЕНТИРОВАННЫЕ  
ПРОЕКТЫ**

### **КРАЕВЕДЧЕСКОЕ ВОСПИТАНИЕ ДЕТЕЙ С ОВЗ В НАЧАЛЬНЫХ КЛАССАХ**

**Айдарова Лиана Ураловна,**

воспитатель, «Ханты-Мансийская школа для обучающихся с ОВЗ,  
г. Ханты-Мансийск

---

В связи со снижением нашим обществом традиционно российского патриотического сознания, большое значение приобретает использование сведений о героических событиях отечественной истории, достижениях края, города в науке, культуре, производстве, как основы для патриотического воспитания подрастающего поколения. Воспитывая в детях любовь к малой Родине, можно воспитать в них нравственность и патриотизм. Чтобы считаться патриотом, мало любить свой край и гордиться им, надо глубоко знать его историю. Только знания сделают нашу любовь к родному городу и краю деятельной, позволят сохранить и развить лучшие его традиции. Таким образом, воспитание любви к малой Родине – одна из основных задач современного образования детей с проблемами интеллектуального развития. В связи с этим разработана программа «Моя малая Родина», являющаяся продолжением системы патриотического воспитания детей. Программа является актуальной потому, что проблема формирования патриотической направленности учащихся с ограниченными возможностями здоровья обусловлена все возрастающей потребностью нашего общества в подготовке социально активных граждан к участию в дальнейшем общественном преобразовании и необходимостью поиска наиболее современных методов воспитания средствами краеведения.

Краеведение, как никакая другая дисциплина, воспитывает у школьников причастность к истории своих предков, заставляет задуматься о прошлом и настоящем через поиск, исследования, изучение традиций и обычаев родного края, познание своих корней, неразрывной связи с предшествующими поколениями, т. е. формирует те ценности, которые необходимы именно сегодня: патриотизм, духовность, национальное самосознание. Но сопричастность к прошлому и настоящему невозможно воспитать только словами или передачей знаний: нужны более тонкие и эффективные подходы и средства, способные возбуждать, волновать, вызывать истинно высокие чувства и переживания, которые формируют эмоционально-ценностное отношение личности к действительности.

Начальное краеведческое воспитание детей с ограниченными возможностями здоровья отличается тем, что оно осуществляется в соответствии с учебными и воспитательными задачами образовательного учреждения. Одно из условий школьного краеведения – направляющее участие руководителя. Исходя из программы, состава группы и местных возможностей, он определяет объекты для исследования, виды и методы работы, организует детей с ограниченными возможностями здоровья и руководит их работой. Поэтому успешные результаты школьного краеведения во многом зависят от заинтересованности самого руководителя и от того, как он сумеет заинтересовать краеведческой (поисковой) деятельностью своих воспитанников.

Программа курса «Моя малая Родина» ориентирована на более глубокое и подробное изучение истории родного края. Постепенно открывая для себя неизвестные страницы истории Ханты-Мансийского округа, культивируя в себе интерес к историческому поиску, учащиеся с проблемами интеллектуального развития сформируют целостное представление о взаимосвязи развития своего города, области и развития страны.

Краеведческая работа расширяет кругозор воспитанников, знакомит их с хозяйственной жизнью России, Ханты-Мансийского округа, родного района. Воспитывает любовь к малой родине, истории ее возникновения, гордость за свой народ, выдающихся людей прошлого и настоящего, воспитываются патриотизм, идеалы гуманизма и справедливости. С краеведением связана этнография, поэтому в программе предусмотрено изучение истории культуры, народного творчества родного края.

Данная программа многоплановая, включает в себя разработку и подготовку тематических экскурсий для учащихся, развивает речь, мышление, укрепляет память.

Познавательная программа краеведческой, гражданско-патриотической направленности предусматривает повышение уровня краеведческих знаний среди учащихся школы с ограниченными возможностями здоровья, формирование и развитие личностных гуманистических качеств ребенка, воспитание гражданственности и патриотизма. Программа имеет ярко выраженную краеведческую направленность, обеспечивает реализацию образовательных потребностей и запросов обучающихся, воспитанников и включает в себя план работы, обеспечивающий гражданское, нравственное, патриотическое, трудовое и эстетическое воспитание.

При реализации данной образовательной программы, направленной на краеведение, знакомство с историей родного края становится важным и неотъемлемым компонентом, способствующим формированию исторического и гражданского сознания, воспитанию патриотизма, привитию навыков поисковой деятельности. Проведение занятий по программе дает возможность обучающимся с ограниченными возможностями здоровья получать знания и представления по истории, культуре и природе родного края, выявлять темы и проблемы, осуществлять поиск материала в свободное время. Дети с проблемами умственного развития получают краеведческие знания с помощью музейных и мультимедийных средств, при этом у детей расширяется кругозор во внеурочное время.

#### СПИСОК ЛИТЕРАТУРЫ

1. Иванов П.В. Педагогические основы школьного краеведения. – Петрозаводск, 1966.
2. Морозов А.В. К вопросу о краеведении в школе // История в школе. – № 6. – 1989.
3. Щербakov А.М. Краеведческая работа в школе. – М.: Учпедгиз, 1959.

## ПРОГРАММА «ЗНАКОМСТВО ДЕТЕЙ 6 ЛЕТ С КОМПЬЮТЕРОМ»

**Бежаева Дарья Николаевна,  
Диганова Олеся Александровна,  
Зиновенко Ольга Андреевна,  
Князева Татьяна Евгеньевна,**

студентки 2 курса, ННГУ Н.И. Лобачевского (Арзамасский филиал), г. Арзамас  
Руководитель – Кудачова Наталья Сергеевна, к.п.н., доцент

---

**Аннотация:** в данной статье представлена программа по знакомству детей старшего дошкольного возраста с компьютером и периферийными устройствами, а также с техникой безопасности при работе с ними, предлагаются рекомендации для родителей.

**Ключевые слова:** программа, старший дошкольный возраст, компьютер, обучение, знакомство с компьютерными периферийными устройствами и редакторами.

### **Пояснительная записка**

Каждый человек для осуществления своей деятельности должен освоить в процессе непрерывного образования не только традиционные, но и новейшие средства.

Современное общество живет среди постоянно увеличивающегося потока информации, который постоянно увеличивается. Не утонуть в этом информационном море, а точно ориентируясь, решать практические задачи человеку помогает компьютер.

«Завтра» наших детей – это информационное общество. Если сегодня еще есть сферы жизни, где можно обойтись без компьютера, то в информационном обществе неумение пользоваться компьютером будет означать социальную инвалидность.

В сегодняшних условиях информатизации общества педагоги и родители должны быть готовы к тому, что при поступлении в школу ребенок, скорее всего, столкнется с применением вычислительной техники. Поэтому необходимо заранее готовить его к предстоящему грамотному взаимодействию с образовательными информационными технологиями в школе.

**Цель:** познакомить ребенка с работой за компьютером.

### **Задачи:**

1. Формирование навыков работы с персональным компьютером:
  - а) дать необходимые знания, обеспечивающие возможность работы на компьютере;
  - б) сформировать основные умения, необходимые в работе с компьютером;
  - в) формировать правильное отношение к компьютеру: компьютер – сложное техническое устройство, созданное человеком, помогающее в учебе и в труде, отдыхе;
  - г) показать исполнителю (ребенку) его собственные возможности в управлении компьютером.

2. Закрепление знаний и умений детей по основным разделам комплексных и парциальных программ, реализуемых в дошкольном образовательном учреждении.

3. Развитие психических процессов, абстрактно – логических и наглядно-образных видов мышления и типов памяти, основных мыслительных операций, основных свойств внимания.

4. Совершенствование диалогической речи детей: умение слушать собеседника, понимать вопросы, смысл заданий, уметь задавать вопросы, отвечать на них.

5. Расширение кругозора, устранение психологического барьера «человек – компьютер».

6. Воспитание у детей потребности в сотрудничестве, взаимодействии со сверстниками, умения подчинять свои интересы определенным правилам.

#### **Организация учебного процесса**

Программа ориентирована на работу с учащимися 6 лет и рассчитана на один год обучения.

Занятия проводятся 1 раз в 2 недели по одному учебному часу (30 минут). Общее количество часов в год на одну группу – 14.

Форма проведения занятий: групповые.

Используемые методы:

- методы организации и осуществления учебно-познавательной деятельности практические занятия;
- демонстрация презентаций с обсуждением;
- интерактивные упражнения и задания на компьютере в редакторах Paint и Word.

#### **Характеристика ожидаемых результатов**

В результате освоения программы «Знакомство детей 6 лет с компьютером» учащиеся получают целый комплекс знаний и приобретают определенные умения.

Учащиеся должны знать:

- назначение компьютера и основных компьютерных периферийных устройств: системный блок, монитор, клавиатура, манипулятор «мышь»;
- правила безопасной работы в компьютерном классе;
- инструменты редактора Paint и их применение;
- инструменты редактора Word и их применение.

### **Знакомство детей 6 лет с компьютером**

№ занятия	Месяц	Этапы	Что формируем	Используемые средства	Часы
1.	Сентябрь	• Знакомство детей с компьютером.	Знакомим детей с компьютерным классом; формируем знания о компьютере.	Презентация PowerPoint «Знакомство детей с компьютерным классом»	1
		• Техника безопасности и правила поведения в компьютерном классе.	Формируем правила поведения в компьютерном классе.	Презентация PowerPoint «Правила поведения в компьютерном классе»	1
Всего:					2

## ИДЕИ И ПРОЕКТЫ МОЛОДЕЖИ РОССИИ

2	Октябрь	<ul style="list-style-type: none"> <li>• Знакомство детей с основными компьютерными периферийными устройствами (системный блок, монитор, мышь, клавиатура, колонки...).</li> </ul>	Формируем значения о составляющих компьютера	Презентация PowerPoint «Компьютер и периферийные устройства»	1
		<ul style="list-style-type: none"> <li>• Презентация Power Point «Что это?»</li> </ul>	Проверить уровень знаний о компьютере и компьютерных периферийных устройствах.	Презентация PowerPoint «Что это?»	1
Всего:					2
4	Ноябрь	<ul style="list-style-type: none"> <li>• Знакомство детей с редактором изображений Paint.</li> <li>• Инструмент «карандаш».</li> </ul>	Использование инструмента «карандаш». Использование инструмента «кисть».	Самостоятельное использование редактора Paint	1
		<ul style="list-style-type: none"> <li>• Инструмент «кисть».</li> </ul>			1
Всего:					2
	Декабрь	<ul style="list-style-type: none"> <li>• Использование «палитры».</li> </ul>	Использование палитры цветов.	Раскраска в Paint	1
Всего:					1
	Январь	<ul style="list-style-type: none"> <li>• Игра «Нарисуй цветок».</li> </ul>	Определить первичный уровень знаний и умений использования Paint.	Самостоятельное использование редактора Paint	1
Всего:					1
	Февраль	<ul style="list-style-type: none"> <li>• Знакомство с «заливкой».</li> <li>• Игра «Раскрась цветок».</li> </ul>	Использование инструмента «заливка». Проверка умения использовать инструмент «заливка».	Раскраска в Paint «Сказка» Раскраска в Paint «Цветок»	1 1
Всего:					2
5	Март	<ul style="list-style-type: none"> <li>• Знакомство с текстовым редактором Word.</li> <li>• Знакомство с автофигурами.</li> </ul>	Сформируем умения и навыки использования автофигур.	Самостоятельное использование редактора Word	2
		Всего:			
6	Апрель	<ul style="list-style-type: none"> <li>• Игра «Нарисуй домик».</li> <li>• Изучение окружающего мира с помощью редактора PowerPoint.</li> <li>• Повторение животных, веселый счет (повторение цифр).</li> </ul>	Определить уровень сформированности знаний и умений использования Word. Развивать у детей память, внимание, логическое мышление, самостоятельность, сообразительность и т.д.	Самостоятельное использование редактора Word рисунок «Домик» Презентация PowerPoint «Изучаем окружающий мир» Презентация PowerPoint «Сосчитай животных»	1 1
		Всего:			

	Май	<ul style="list-style-type: none"> <li>• Обобщение знаний, презентация «окружающий мир».</li> <li>• Развивающая игра «Компьютер и его помощники».</li> <li>• Повторение знаний о редакторах Word, Paint.</li> </ul>	<p>Проверить уровень знаний об окружающем мире.</p> <p>Обобщение знаний, полученных детьми в течение учебного года.</p> <p>Проверить уровень усвоенных знаний.</p>	<p>Презентация PowerPoint «Окружающий мир»</p> <p>Презентация PowerPoint «Компьютер и его помощники»</p> <p>Самостоятельная работа детей в редакторах</p>	<p>1</p> <p>1</p>
	Всего:				2

#### РЕКОМЕНДАЦИИ ДЛЯ РОДИТЕЛЕЙ ПО ЗНАКОМСТВУ ДЕТЕЙ С КОМПЬЮТЕРОМ

1. Следите за выполнением правил техники безопасности ребенка в процессе работы за компьютером.
2. Обращайте внимание за тем, сколько времени проводит ребенок за компьютером.
3. Следите за тем, как сидит ребенок за компьютером.
4. Не игнорируйте просьбы ребенка в помощи.
5. Проведите беседы о пользе и вреде компьютера и компьютерных игр.
6. Начинать знакомство с компьютером лучше всего с игр.
7. Используйте сайты для игр, например: [kids.quicksave.ru/games/igry-dlja-detej-6-7-8/](http://kids.quicksave.ru/games/igry-dlja-detej-6-7-8/)

#### СПИСОК ЛИТЕРАТУРЫ

1. Антошин М.К. Учимся работать на компьютере. – М.: Айрис-пресс, 2006.
2. Булгакова Н.Н. Знакомство с компьютером в детском саду // Информатика. – 2001. – №18.
3. Кривич Е.Я. Компьютер для дошколят. – М.: Изд. ЭКСМО, 2006.
4. СанПиН 2.4.1.2660-10 «Санитарно-эпидемиологические требования к устройству, содержанию и организации режима работы в дошкольных организациях» (Зарегистрировано в Минюсте России 27.08.2010, регистрационный номер 18267).

#### **PROGRAM "GETTING CHILDREN 6 YEARS WITH A COMPUTER"**

***Bezhaeva Daria Nikolaevna,***

***Diganova Olesya Aleksandrovna,***

***Zinovenko Olga Andreevna,***

***Knyazeva Tatyana Evgenyevna,***

*students, Lobachevsky State University of Nizhny Novgorod*

*(Arzamas Branch)*

*Supervisor – Kudakova N. S., k.p.n.*

**Abstract:** *this article presents the program for the acquaintance of children of senior preschool age with the computer and peripheral devices, as well as the safety precautions when working with them, and offers recommendations for parents.*

**Keywords:** *program; senior preschool age; computer; education; familiarity with computer peripherals and editors.*



### **ИСПОЛЬЗОВАНИЕ КОМПЬЮТЕРНЫХ ТЕХНОЛОГИЙ НА УРОКАХ МУЗЫКАЛЬНОЙ ЛИТЕРАТУРЫ: РАБОТА С НОТНОЙ ХРЕСТОМАТИЕЙ И ПРОГРАММОЙ FINALE 2014**

**Викторова Ксения Викторовна,**

4 курс, ГБОУ СПО КиИ РБ «Октябрьский музыкальный колледж»,

г. Октябрьский Республика Башкортостан

Руководитель – Хафизова Наталья Мирхатимовна

---

**Ключевые слова:** компьютерные технологии, нотная хрестоматия в программе *Finale 2014*.

Анализ проблемы: Один из наглядных методов обучения – наблюдение за музыкой по нотам – регулярно используется на занятиях по музыкальной литературе в ДМШ и ДШИ. Он способствует развитию внутреннего слуха, помогает видимое сделать слышимым. Однако, ориентироваться в нотах во время демонстрации музыки довольно сложно и ребята регулярно теряются в нотном тексте.

Цель: Развить навыки наблюдения за музыкой по нотам на примере симфоний композиторов венских классиков.

Средства достижения: Нотная хрестоматия в программе *Finale 2014*, позволяющая с помощью движущего курсора безошибочно следовать за звучащей музыкой.

Достижение поставленной цели: Набор основного тематического материала симфоний композиторов венских классиков в программе *Finale 2014*; работа с электронной хрестоматией на уроках посвященных изучению симфоний Й.Гайдна, В.Моцарта, Л.Бетховена, подведение итогов знания музыкальных произведений на контрольных викторинах.

Результат: Результатом знакомства с симфониями венских классиков с использованием электронной хрестоматии стали хорошие знания ребят музыкального материала. Наблюдая по нотам, они запомнили многие темы симфоний и их характерные особенности. В итоге, на контрольных викторинах большинство учащихся получили отличные оценки.

Выводы: Использование компьютерных технологий, в частности, медийная форма знакомства с тематизмом музыкальных произведений способствует качественному усвоению изучаемого материала и активному развитию навыков наблюдения по нотам.

Реформирование Российского образования включает множество направлений, одним из которых является использование инновационных технологий в образовательном процессе. Понятием инновации в образовании сегодня обозначают принципиальную новизну подходов к процессу обучения. Одним из способов модернизации образования является внедрение в учебный процесс компьютерных технологий. Применение современных компьютерных технологий в обучении является одним из наиболее устойчивых направлений развития образовательного процесса в наше время.

Высокие темпы развития науки, техники не оставляют в стороне и введение инновационных методов и форм работы в музыкальной школе. Сегодня, совершенно очевидно: музыкальная школа требует новых идей, новых подходов в организации учебного процесса. В условиях современ-

ного музыкального образования, возникает потребность использования новых средств в традиционных формах обучения: по-новому передавать, воспринимать, оценивать и использовать информацию. Поэтому, введение информационно-компьютерных технологий в образовательный процесс ДМШ и ДШИ является одной из самых актуальных проблем российского музыкального образования.

Использование компьютерных технологий на уроках музыкальной литературы является, по сути, универсальным средством наглядности, которое помогает расширить кругозор учащихся, побудить детей самостоятельно добывать информацию, сформировать интерес к предмету, делая обучение ярким, запоминающимся, интересным. Использование компьютерных технологий предоставляет широчайшие возможности для успешного совместного творчества преподавателя и учащихся, что, безусловно, положительно влияет на эмоциональную атмосферу в классе, делает творческий процесс увлекательным, эффективным, обеспечивает оптимальное музыкальное развитие учащихся.

Мультимедийные возможности компьютера позволяют использовать различные наглядные методы обучения на занятиях, он заменяет многие традиционные для школы технические средства обучения, обогащает любой урок качественными наглядными, аудио- и видеоматериалами, что особенно приветствуется на уроках музыкальной литературы в детской музыкальной школе. Еще К.Д.Ушинский писал: «Детская природа ясно требует наглядности. Учите ребенка каким-нибудь пяти неизвестным ему словам, и он будет долго и напрасно мучиться над ними; но свяжите с картинками двадцать таких слов – и ребенок усвоит их на лету. Вы объясните ребенку очень простую мысль, и он вас не понимает; вы объясняете тому же ребенку сложную картину, и он вас понимает быстро... Если вы входите в класс, от которого трудно добиться слова, начните показывать картинки, и класс заговорит, а главное, заговорит свободно...» [6, с. 156].

Одним из наглядных методов обучения является наблюдение по нотам за музыкой. Он применим на занятиях во всех классах. Зрительное восприятие нотного текста звучащего произведения требует сосредоточенности, неослабленного слухового внимания и потому может рассматриваться как один из способов его воспитания. Систематическое наблюдение музыки по нотам со временем вырабатывает стойкие ассоциативные связи между звуковыми образами и соответствующей нотной записью.

Наблюдение музыки по нотам имеет и большую познавательный смысл. Известно, что объем восприятия зрительной информации гораздо больше, чем слуховой. В тексте произведения учащиеся могут увидеть многое из того, что обычно бывает недоступно их слуху, особенно при первом прослушивании, но необходимо при изучении музыки. Осмыслить музыку помогают многие темповые, динамические и другие обозначения, содержащиеся в любой нотной записи.

Наблюдение за музыкой по нотам не дается без определенных усилий. Это непростой навык для малоопытных в музыке подростков. Его формирование протекает постепенно в ходе систематических упражнений, условия для которых на музыкальной литературе значительно более благоприятны, чем на других уроках в музыкальной школе. Последовательность в его развитии от простейших заданий к более сложным видам наблюдений может быть обеспечена соответствующим выбором произведения, с тем,

чтобы работа всегда вызывала интерес и осуществлялась на доступном уровне трудности. Степень трудности определяется, прежде всего, характером нотной записи. Наиболее простой оказывается запись на двух нотоносцах в скрипичном и басовом ключах. Причем предпочтение следует отдать оригинальной фортепианной литературе, так как слышимое можно увидеть в нотной записи и подлинной фактуре. Более сложным является процесс наблюдения за симфонической музыкой по двухручному фортепианному переложению. Следующий этап наблюдения по нотам связан с освоением произведений вокальной музыки, в записи которой, кроме трех, а иногда и более нотоносцах есть и строка подтекстовки. При работе с вокальными произведениями словесный текст нередко поглощает все внимание учеников. Прослушивая и разбирая вокальное произведение, преподаватель должен обучать школьников умению просматривать нотную запись, как по горизонтали, так и по вертикали. Традиционным стало использование нотных хрестоматий по музыкальной литературе И. Прохоровой, А. Самонова и Э. Смирновой.

Наблюдение за нотным текстом возможно и с использованием компьютерных технологий. Мультимедийная презентация музыкального материала позволяет одновременно воспроизводить звучание и визуальный обзор нотного текста изучаемого произведения. Презентация нот с помощью компьютера – это всего лишь эффективная современная форма наглядности учебной информации, которая нередко встречается в сети Интернет. При недостаточной подготовленности, работая с подобного рода хрестоматиями, учащиеся нередко теряются в нотном материале. В связи с этим возникла необходимость в разработке собственной электронной хрестоматии в программе Finale 2014. Ее создание студентами стало возможным благодаря активному внедрению компьютерных технологий в процесс обучения на ПЦК «Теория музыки» Октябрьского музыкального колледжа в рамках дисциплин «Методика» и «Практика преподавания музыкальной литературы в ДМШ», «Музыкальная информатика», «Аранжировка», «Синтезатор», «Инструментовка».

Целью данной работы стало сделать тематический материал симфоний композиторов венских классиков как слышимым, так и видимым, тем самым способствовать развитию навыков наблюдения за музыкой по нотам.

Представленная Хрестоматия по симфоническому творчеству венских классиков, предназначена для использования на занятиях музыкальной литературы второго года обучения. Она прошла апробацию в работе с группой учащихся 5 класса фортепианного отделения Сектора практики при колледже на уроках посвященных знакомству с симфониями Й.Гайдна (Симфония № 103 «С тремоло литавр»), В.А. Моцарта (Симфония № 40), Л. Бетховена (Симфония № 5).

Применение хрестоматии на занятиях способствовало решению таких задач, как развитие внутреннего слуха и навыков ориентирования в нотном тексте. Она дает возможность учащимся лучше запоминать музыкальный материал, а также помогает повторить музыкальные фрагменты симфоний дома и подготовиться к музыкальной викторине.

Хрестоматия состоит из двух разделов. В первом – мультимедийном – представлен электронный вариант нотных примеров основных тем изучаемых симфоний, набранных в Finale 2014. При наборе нотного текста ориентировались на партитуры музыкальных произведений. Собственно

большинство примеров хрестоматии представляют собой изложение основы темы – мелодии – в тембре соответствующем партитуре. Доступный формат позволяет ребятам с помощью специальной навигации – движущегося курсора – ориентироваться в нотном тексте и охватить его целиком во время демонстрации музыкальных фрагментов.



Рисунок 1. Фрагмент электронной хрестоматии

Использование нотных примеров на уроке позволяет более верно охарактеризовать музыкальный материал, так как его воспроизведение в Finale 2014 дает возможность учащимся с помощью движущегося курсора проследить за звучащей музыкой по нотному тексту, таким образом, видимое становится слышимым. Такая работа способствует развитию навыков работы с нотным материалом.

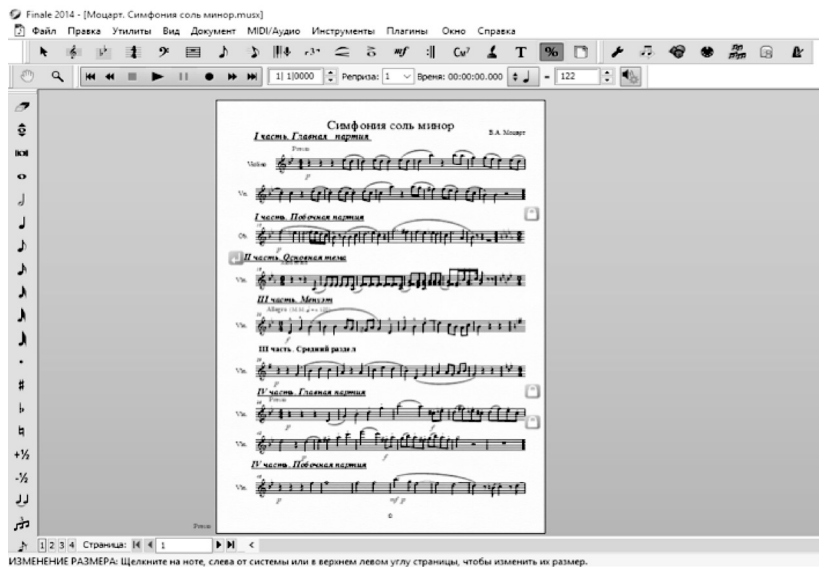

Рисунок 2. Фрагмент применения электронной хрестоматии в действии: воспроизведение нотного примера и слежение за мелодией при помощи движения курсора

## ИДЕИ И ПРОЕКТЫ МОЛОДЕЖИ РОССИИ

Второй раздел пособия – нотная хрестоматия, в которой даны все основные темы изучаемых симфоний. Он создан на основе первого. Набранные музыкальные фрагменты в Finale сохранены как рисунки и собраны в текстовый документ. Он распечатывается и раздается учащимся. Данный раздел хрестоматии предназначен для самостоятельной работы дома, направленной на закрепление изученного на уроках материала. Примеры содержат основной мелодический материал главных тем симфоний, которые дома ребята могут пропеть или сыграть на любом инструменте.

**Симфония соль минор** В.А. Моцарт

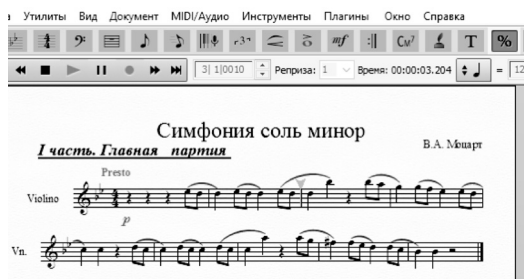
**I часть. Главная партия**

Presto

Violino  *p*

Vn. 

**I часть. Побочная партия**

10  *p*

**II часть. Основная тема**

Moderato

18 

**III часть. Менюэт**

Allegro (M.M. ♩ = c. 120)

23  *f*

Рисунок 3. Фрагмент нотной хрестоматии: В.А.Моцарт. Симфония № 40

Первое знакомство с симфоническим произведением происходит во втором классе на примере симфонии Й.Гайдна №103 Es-dur «С тремоло литавр». При прослушивании симфонии ребята закрепляют звучание струнно-смычковых инструментов. В качестве примера приведем первую тему из II части. Не менее важна на уроке аналитическая работа. В данном случае определяется характер темы, лад, темп, регистр.

**2 часть. Первая тема**

Moderato

23  *p*

28 

Рисунок 4. Симфония Й. Гайдна №103 Es-dur. II часть. Первая тема

Не менее интересна тема финала. Во время прослушивания ребятам предлагается определить инструменты и дать характеристику темы. Так, торжественная тема начинается со звучания валторн, на фоне которого

появляются струнно-смычковые инструменты. При дальнейшей аналитической работе поясняется, что данное мелодическое движение получило название «золотого хода валторн».

**4 часть. Основная тема**  
**Allegro**

Cor. (Mi) 46 *p*

Vn. I 46

Cor. (Mi) 53

Vn. I 53

Рисунок 5. Симфония Й.Гайдна №103 Es-dur. IV часть. Основная тема

Работа с симфонией В.А.Моцарта № 40 g-moll строится аналогичным образом. Показательно звучание гобоя в побочной партии I ч.

**I часть. Побочная партия**

Ob. 18 *p*

Рисунок 6. Симфония В.А.Моцарта № 40 g-moll. I часть. Побочная партия

Завершает знакомство с симфонической музыкой венских классиков симфония № 5 с-moll Л. Бетховена. В представленном примере из I ч. ребята с легкостью улавливают диалог между валторнами и струнными в побочной партии, что соответствует двум элементам темы, позволяющим дать учащимся её точную характеристику.

**I часть. Побочная партия**

Cor. (Fa) 13

Vn. I 13 *sf sf sf sf dolce*

Рисунок 7. Симфония Л. Бетховена № 5 с-moll. I часть. Побочная партия

Итак, использование Хрестоматии по симфоническому творчеству венских классиков на занятиях музыкальной литературы способствовало повышению качества полученных знаний и развитию навыков ориентирования в нотной записи с помощью специальной навигации. Знакомство с симфониями в современной медийной форме – многофункциональное дидактическое действие, позволяющее сделать процесс наблюдения по нотам активной формой чувственного познания музыки.

### СПИСОК ЛИТЕРАТУРЫ

1. Бетховен Л. Симфония № 5: Партитура. – Лейпциг, 1977. – 100 с.
2. Гайдн Й. Симфония № 103: Партитура. – М.: Музыка, 1978. – С. 63-123.
3. Лагутин. А.И. Методика преподавания музыкальной литературы в ДМШ. – М.: Музыка, 1982. – 224 с.
4. Моцарт В.А. Симфония № 40: Партитура. – М.: Музыка, 1980. – 70 с.
5. Прохорова И.А. Музыкальная литература зарубежных стран: для 5-го кл. ДМШ: Учебник. – М.: Музыка, 2000. – 112 с.
6. Ушинский К.Д. Избранные педагогические сочинения в 2-х томах. – Т. II. – М.: Педагогика, 1974. – 438 с.
7. Шорникова М.И. Музыкальная литература: развитие западно-европейской музыки: второй год обучения: учебное пособие. – Ростов-на-Дону: Феникс, 2013. – 281 с.

### ИНТЕРНЕТ-РЕСУРСЫ

1. Маур В.Н. Применение компьютерных технологий на уроках музыки [Электронный ресурс] // Фестиваль педагогических идей «Открытый урок». URL: <http://festival.1september.ru/articles/412742/> (дата обращения 24.09.2015).
2. Ротаева Э.В. Применение музыкально – компьютерных технологий на уроках музыки в общеобразовательной школе [Электронный ресурс] //calameo.com. URL: <http://ru.calameo.com/books/0027218548d888a26b943> (дата обращения 24.09.2015)
3. Юланова Д.М. Использование музыкально-компьютерных технологий на уроках музыки в общеобразовательной школе [Электронный ресурс]// Известия Российского государственного педагогического университета им. А.И. Герцена: 2009. № 98. URL: <http://cyberleninka.ru/article/n/ispolzovanie-muzykalno-kompyuternyh-tehnologiy-na-urokah-muzyki-v-obscheobrazovatelnoy-shkole> (дата обращения 24.09.2015).

## СОЗДАНИЕ ГАЛЕРЕИ ВЫДАЮЩИХСЯ ИТ-СПЕЦИАЛИСТОВ

**Ефимова Ксения Павловна,**

**Кузбагарова Алия Султановна,**

4 курс, ГАПОУ «Педколледж» г. Орск, г. Орск

Руководитель – Косолапова Ольга Сергеевна

---

**Ключевые слова:** информационные технологии, коммуникационные технологии, веб-галерея, IT-специалисты.

Анализ Стратегии развития отрасли информационных технологий в Российской Федерации на 2014-2020 годы и на перспективу до 2025 года позволяет выделить ряд факторов, ограничивающих развитие информационных технологий, решение которых находится в сфере образования.

В частности, к таким факторам относятся недостаточный уровень подготовки специалистов и недостаточно высокая популярность профессий отрасли информационных технологий [1, с. 9].

Сверхбыстрое развитие сферы информационных технологий требует от будущих программистов постоянного совершенствования своих знаний в области современных технологий, непрерывного самообразования. Одним из основных направлений реализации рассматриваемой Стратегии является популяризация информационных технологий как сферы деятельности. Профессии ИТ-отрасли к 2018 году должны закрепиться в числе 4 наиболее популярных в России и стать символом карьерной привлекательности.

В процессе популяризации важным направлением является смена имиджа отрасли от системного администрирования и создания интернет-сайтов к созданию необходимого обществу комплексных технологий,

решений, а также к созданию успешного динамичного бизнеса. Достичь поставленной цели возможно за счет репортажей в средствах массовой информации об историях, связанных с успехом в сфере информационных технологий, выпуска просветительских программ и публикаций, поводящих о преимуществах работы в отрасли, а также с помощью создания другой медиапродукции.

Особое внимание следует уделить историям из жизни людей, успешных в области информационных технологий, основателей крупных, быстрорастущих или совершивших технологический прорыв компаний, достигших больших результатов в коммерциализации новых технологий. Демонстрационные залы, посвященные информационным технологиям, создаваемые в музеях, образовательных организациях в рамках временных выставок, которые в первую очередь рассчитаны на детей, способны заинтересовать их и оказать существенное влияние на выбор будущей профессии [1, с. 27].

Целью проекта является изучение вклада ИТ-специалистов и популяризация отрасли информационных технологий в Оренбургской области посредством создания галереи выдающихся ИТ-специалистов.

За термином «ИТ-специалист» на современном этапе развития информационных и коммуникационных технологий скрывается много профессий, например, программист, веб-программист, веб-разработчик, системный администратор и другие специалисты ИТ.

Задачи:

1. Поиск и анализ информации о современных ИТ-специалистах.
2. Изучение вклада выдающихся ИТ-специалистов в создание и развитие информационных и коммуникационных технологий.
3. Создание сайта для веб-галереи.
4. Наполнение веб-галереи статическим и динамическим контентом.

Результатом работы является веб-галерея, размещенная по следующему адресу <http://site-7721885.umi.ru/>

Многие ИТ-специалисты незаслуженно скрываются в тени своих достижений, имена их неизвестны широкому кругу людей. Веб-галерея ИТ-специалистов предоставляет на одном ресурсе информацию о людях, которых можно смело назвать выдающимися в области создания, развития и постоянного совершенствования информационных и коммуникационных технологий.

Имена людей, впервые начавших профессионально выполнять работу собственно по программированию, история не сохранила, так как поначалу программирование рассматривалось как второстепенная наладочная операция.

Основной акцент веб-галереи ставится на совре-



Рисунок 1. Главная страница веб-галереи



## ИДЕИ И ПРОЕКТЫ МОЛОДЕЖИ РОССИИ

менных отечественных и зарубежных ИТ-специалистов, таких как, например, «отцы-основатели» отрасли ИТ – Билл Гейтс (создатель первой операционной системы и основатель компании Microsoft) и Стив Джобс (основатель корпорации Apple). Менее известным широкому кругу людей, но внесшим огромный вклад в развитие ИТ-отрасли, в частности, в становление свободно распространяемого программного обеспечения, является разработчик операционной системы Linux – Линус Торвальдс.

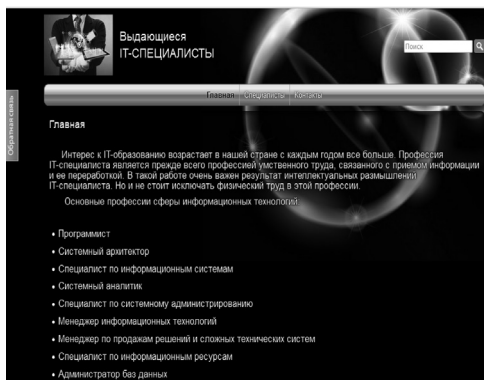
Следующим поколением «айтишников» стали специалисты в области сетевых технологий, в частности поисковиков и социальных сетей. В этой категории в галерее представлены со-основатель Google (Сергей Брин), и создатель самой первой социальной сети Facebook (Марк Цукерберг).

Наиболее яркие и известные отечественные ИТ-проекты представлены историями жизни и профессионального становления таких специалистов как Илья Сегалович («Яндекс»), Дмитрий Гришин (Mail.Ru Group), Павел Дуров (социальная сеть «ВКонтакте»).



Рисунок 2. ИТ-специалисты

Таким образом, работа по созданию галереи выдающихся ИТ-специалистов, позволила по-новому взглянуть на приобретаемую специальность, что не могло не отразиться на повышении мотивации и личной ответственности за свои учебные достижения. «Пропустив через себя» истории становления и успеха многих современных ИТ-проектов, а также реализовав свой собственный проект в виде галереи, мы осознали, что создание хорошего качественного программного или сетевого продукта требует серьезных интеллектуальных усилий, нестандартных решений, уникального сочетания терпения и выдержки, постоянного профессионального роста.

### СПИСОК ЛИТЕРАТУРЫ

1. Стратегия развития отрасли информационных технологий в Российской Федерации на 2014–2020 годы и на перспективу до 2025 года: распоряжение Правительства РФ от 1 ноября 2013 г. N 2036-р.

## **ПРОЕКТ ПО ФИЗИЧЕСКОЙ КУЛЬТУРЕ В ДОУ «ВЕСЁЛАЯ ФИЗКУЛЬТУРА»**

**Коковкина Надежда Борисовна,**  
инструктор по физической культуре, МДОУ «Детский  
сад общеразвивающего вида №40 «Березка», г. Вологда

---

**Ключевые слова:** *физическая культура, проект.*

Методический паспорт проекта

Тема: «Весёлая физкультура»

Образовательная область: физическое развитие, социально-коммуникативное развитие, художественно-эстетическое развитие

Вид проекта: познавательного-игровой

Цель: повышение интереса к физической культуре и здоровому образу жизни детей с помощью выполнения двигательных действий на свежем воздухе.

Участники проекта: дети и родители старшей группы

Продолжительность проекта: краткосрочный

Организация проекта:

### **1 этап. Постановка проблемы, определение цели и задач работы**

Проблема исследования:

Проблема физического и психического здоровья подрастающего поколения на сегодняшний день очень актуальна в связи с тем, что в группы риска попадают дети уже дошкольного возраста.

Так как дошкольное учреждение является первой ступенью общественного воспитания, то именно на нас возлагаются как воспитательные, так и оздоровительные задачи. Одной из форм работы по реализации поставленных задач является организация летнего оздоровительного отдыха детей.

Подвижные игры и эстафеты – наиболее доступный и эффективный метод оздоровления ребёнка при его активной помощи. Игры на свежем воздухе связаны с инициативой, фантазией, творчеством, протекают эмоционально, стимулируют двигательную активность.

Гипотеза исследования:

Лето – самое благоприятное время для укрепления здоровья и развития детей. Именно в этот период они много времени проводят на воздухе. И очень важно так организовать жизнь детей, чтобы каждый день приносил им что-то новое, был наполнен интересным содержанием, чтобы воспоминания о летнем времени, играх и развлечениях, интересных эпизодах из их жизни ещё долго радовали детей. Участие в развлечениях, досугах, даст возможность для формирования здорового образа жизни, повышения двигательной активности, обогатят знания детей новыми впечатлениями, разовьют творческие способности.

Задачи дальнейшего исследования:

1. Содействовать совершенствованию двигательных умений и навыков детей, обогащению двигательного опыта.

2. Развивать основные физические качества и двигательные способности детей (силовые, скоростно-силовые, координационные и др.).

3. Поддерживать развитие морально-волевых качеств, выдержки, настойчивости в достижении результатов.

## ИДЕИ И ПРОЕКТЫ МОЛОДЕЖИ РОССИИ

4. Содействовать развитию положительных эмоций, умения общаться со сверстниками, взаимопонимания и сопереживания.

5. Способствовать познавательному развитию ребенка путем знакомства с различными вариантами проведения игр и эстафет.

6. Содействовать развитию творчества детей, умению придумывать и самостоятельно организовывать игры и эстафеты

Подготовительная работа

– Подбор материала праздников и досугов для проведения активного отдыха детей.

– Подбор консультаций, рекомендаций для родителей

– Подбор упражнений, игр, эстафет с мячами, бумагой, шнурами, водой.

– Инструктаж детей по предупреждению травматизма в играх со спортивным оборудованием.

### 2 этап. Организация исследования в рамках проекта

Дата	Сбор, анализ и систематизация информации. Творческая познавательная деятельность детей
1 23 июня	<b>Физкультурное развлечение «В стране весёлых мячей»</b> Цель: Совершенствование физических качеств, умения манипулировать мячом в различных двигательных заданиях; развитие умения взаимодействовать в выполнении творческих заданий.
2 24 июня	<b>Физкультурное развлечение «Забавные верёвочки»</b> Цель: Использование двигательного опыта в новых игровых ситуациях. Развитие творческого воображения, умения манипулировать с предметами в заданных ситуациях.
3 25 июня	<b>Физкультурное развлечение «Эстафеты и игры с водой»</b> Цель: Создание радостного настроения и возможности совершенствовать двигательные умения в непринуждённой обстановке, располагающей всех детей к творческой деятельности. Познавательная деятельность Игры эксперименты, проведение опытов с водой Цель: Развитие мышления.
4 26 июня	<b>Физкультурное развлечение «Бумажная история»</b> Цель: Развитие двигательного творчества, инициативы и сообразительности, умения использовать знакомые движения в игровых ситуациях.
5 30 июня	<b>Физкультурное развлечение «Шуточные эстафеты»</b> Цель: Приобщение детей к поиску шутливых вариантов обыгрывания двигательных заданий, развивать чувство юмора.
6 17 июня	<b>Оформление наглядной информации для родителей</b> – Оформление газеты: «Весёлая физкультура в квартире» Цель: Ознакомление родителей с нестандартным оборудованием для двигательной активности детей в домашних условиях.
7 июнь	<b>Беседы с детьми</b> <ul style="list-style-type: none"><li>• «История возникновения подвижных игр и эстафет»</li><li>• «Основные правила эстафет»</li><li>• «Мячи бывают разные» (Демонстрация мячей, изготовленных из разного материала: тряпичные, кожаные, пластмассовые, резиновые).</li></ul>

8 июнь	<b>Творческая работа детей с родителями</b> «Придумать и оформить шуточную игру или эстафету» Цель: Приобщение детей и родителей к совместному творчеству, обогащение знаний родителей и практическими умениями в проведении досуга с детьми; формирование у родителей ценностных ориентаций, направленных на сохранение и укрепление здоровья детей.
-----------	--

### **3 этап. Презентация результатов исследовательской деятельности**

Продукты проектной деятельности:

1. Подборка подвижных игр и эстафет:

- с мячами разного диаметра
- с водой
- со шнурами разной длины
- с бумагой
- с переодеванием

2. Изготовление и обновление нетрадиционного физкультурного оборудования, необходимого для реализации проекта

3. Информационный материал для родителей «Весёлая физкультура в квартире».

4. Оформление творческих работ детей с родителями

5. Дополнение сборников физкультурных мероприятий новыми сценариями развлечений и досугов с детьми и родителями.

6. Фоторепортаж

#### **Итог проекта**

- У детей сформировался интерес к здоровому образу жизни.
- У детей сформировались представления о различных видах эстафет
- Дети пополнили знания о правилах в подвижных играх и эстафетах.
- У детей повысилась двигательная активность.
- Сформировался социально-коммуникативный навык общения между

детьми.

- Гармоничное общение между детьми и родителями

Дата: июнь 2015 г.

#### **СПИСОК ЛИТЕРАТУРЫ**

1. Галицына Н.С. Нетрадиционные занятия физкультурой в ДОУ. – М.: Изд-во Скрипторий, 2003.
2. Глазырина Л.Д. Физическая культура – дошкольникам. – М.: ГИЦ ВЛАДОС, 1999.
3. Казина О.Б. Весёлая физкультура для детей и их родителей. – Ярославль: Академия развития, 2005.
4. Утробина К.К. Занимательная физкультура для дошкольников. – М.: Гном и Д, 2003.
5. Щербак А.П. Тематические занятия и физкультурные праздники в дошкольном учреждении. – М.: ГИЦ ВЛАДОС, 1999.
6. Яковлева Л.В, Юдина Р.А. Физическое развитие и здоровье детей 3-7 лет. – М.: ВЛАДОС, 2003.

### **THE PROJECT FOR PHYSICAL EDUCATION IN PRESCHOOL "FUN EXERCISE"**

**Kokovkina Nadezhda Borisovna,**  
instructor in physical culture,

MDOU "the Kindergarten of the combined kind №40 "birch", Vologda

Keywords: physical culture; project.

## МНОГОФУНКЦИОНАЛЬНОСТЬ ПРИМЕНЕНИЯ СТЕКЛА

**Комяков Александр Романович,**

3 курс, ГБОУ СПО «Чапаевский губернский колледж», г.о. Чапаевск  
Руководитель – Чечина Лидия Николаевна

---

**Ключевые слова:** *стекло, строительство, быт, применение.*

Цель работы: исследование видов стеклоизделий, применяемых в строительстве и не только.

Задачи: изучение истории развития стеклоделия в России и мире; изучение видов, свойств, характеристик и применение стекла в строительстве; изучение технологии изготовления стекла; проведение социологического опроса среди населения г.о Чапаевска о применяемых ими видах стеклоизделий в своих жилищах и их безопасности; дать рекомендации при выборе стеклоизделий.

Объект исследования: жилые и общественные здания.

Предмет исследования: изучение стеклоизделий в строительной отрасли и быту, с использованием учебно-методической и научной литературы.

Методы исследования: анализ научно-методической, справочной литературы по стеклоделию, химии, материаловедению; обобщение; анализ; интервьюирование; систематизация; наблюдение; методы обработки результатов исследования; мониторинг материалов печатных, электронных и специализированных изданий; аналитических обзоров рынка; Интернет.

Актуальность и новизна данной темы заключается в возможности подробно узнать о видах стеклоизделий в строительной индустрии в настоящее время, о возможности применения стекла не только в строительстве, но и при изготовлении мебели и других строительных конструкций для дома. Стекло – аморфное вещество, не обладающее свойствами кристаллического вещества в твёрдом виде. Это неорганический продукт плавления, охлажденный до твёрдого состояния без кристаллизации. Стекло это застывшая жидкость. Каждый конкретный вид стекла направлен на выполнение определённой функции. Основных функций можно выделить пять: зимняя теплоизоляция, защита от перегревов в летний период, обеспечение безопасности, звукоизоляция, эстетическая функция. Как известно, все материалы в той или иной степени способны проводить тепло. А это значит, что тепло из наших домов уходит и через пол (~12%), и через кровлю (~14%), и через стены (~30%) и, естественно, через окна. Утечка тепла через оконные проёмы в городских домах составляет в среднем 40%. Существует масса разновидностей стекла, используемых в строительстве (остекление оконных и дверных проемов, отделка помещений, теплоизоляция): обычное, цветное, узорчатое, солнцезащитное, энергосберегающее, окрашенное, закаленное, триплексное, самоочищающееся, зеркала, пеностекло, стекловата. Конкретно стеклопакетах: энергосберегающее, с низкоэмиссионным стеклом, теплопоглощающее, светоотражающее, удароустойчивые, морозостойкие. Другие стеклоизделия: мозаика, эмалированная плитка, стеклопрофилит, стеклоблоки, стеклянные трубы. Стекло в интерьере: мебель столовая, офисная,

лестницы, перегородки, колонны, потолки, фотопечать. Виды обработки: алмазная гравировка, матирование, гнутье, бронирование, закаливание. Критерии потребительского качества стекла: шумоподавление, теплоотдача, закаленность, безопасность, небольшая цена. После изучения учебно-методической, научной литературы, рынка сбыта стеклоизделий были сделаны следующие выводы:

1. Практически все листовое стекло из Китая реализуется на востоке РФ, где отсутствуют российские производители.

2. Все более модной и престижной становится в последнее время стеклянная мебель в России к стеклянной мебели до сих пор относятся с недоверием. Но интерес к «прозрачности» все же растет.

3. При производстве мебели в основном используется закаленное стекло.

4. При использовании стеклянной мебели у вас возникнет ощущение, что все вокруг парит в воздухе.

5. По сравнению с западными производителями в России стеклянная мебель не так дорога

6. Социологический опрос – было опрошено 75 жителей города Чапаевска, задавались вопросы:

1. Какой вид стекла у вас в оконных блоках?

– прозрачное стекло – 48 чел. (64%)

– матированное – 5 чел. (6%)

– тонированное (серое, голубое, зеленое или бронзовое) – 8 чел. (10%)

– оклейка декоративной пленкой – 7 чел. (9%)

– солнцезащитное – 8 чел. (10%)

2. Есть ли у вас стеклянная мебель?

1) частично стеклянная-95% (шкафы, стенки, кухонная мебель, двери, перегородки)

2) полностью стеклянная -5% (журнальные, кухонные столы)

Заключение: Использование стекла в интерьере придает ему особую атмосферу роскоши, глянца и достоинства. Благодаря мастерской работе дизайнеров с игрой света и тени, стеклянные поверхности способны визуально видоизменять пространство любого помещения, от чего комната выглядит больше, просторнее и светлее. Кроме того, современное стекло в сравнении с образцами прошлых столетий, отличается невероятной прочностью, так как в его создании используются специальные технологии закаливания и бронирования стекла. В результате, из стекла и зеркал можно создавать совершенно невероятные и удивительно прочные конструкции разнообразных форм и назначения.

#### ЛИТЕРАТУРА:

1. Айрапетова Г.А., Несветаева Г.В. Строительные материалы. Учебно-справочное пособие (Серия «Строительство».) – Ростов Н/Д: изд-во «Феникс», 2004. – 608 с.

2. <http://5ballov.ru>. Синтетические волокна.

## СОЗДАНИЕ АВТОМАТИЗИРОВАННОЙ СИСТЕМЫ РЕГУЛИРОВАНИЯ С ИСПОЛЬЗОВАНИЕМ ПАКЕТОВ CODESYS И LABVIEW

**Корнев Максим Викторович,**

1 курс, ОГБОУ СПО «Томский промышленно-гуманитарный колледж», г. Томск  
Руководитель – Захарченко Лариса Александровна

---

**Ключевые слова:** автоматизация, исследование, CoDeSys, LabVIEW, программируемый логический контроллер, регулятор.

Целью проекта является создание автоматизированной системы управления на базе пакетов CoDeSys и LabVIEW с применением программируемых логических контроллеров (ПЛК).

Ограниченность технического оснащения учебных заведений и требования техники безопасности не всегда позволяют наработать достаточный объем практического опыта, что так важно для приема на работу. Данные проблемы решаются путем создания виртуального рабочего места. Предлагаемый проект дает возможность исследования различных автоматизированных систем без необходимости использования технически сложного оборудования и критически важных знаний для работы с ним.

В состав технического обеспечения системы входит ПЛК и персональный компьютер с предустановленными пакетами CoDeSys и LabVIEW. Программируемые логические контроллеры – это специальные микрокомпьютеры, предназначенные для выполнения операции переключения в промышленных условиях. Современные PLC помимо простых логических операций способны выполнять цифровую обработку сигналов, управление приводами, регулирование, функции операторского управления, для управления исполнительными механизмами – электродвигателями, клапанами, лампочками и т. п., которые являются неотъемлемой частью систем автоматизации во всех отраслях промышленности [1, с. 448].

CoDeSys – это современный инструмент для программирования контроллеров. Основным назначением комплекса CoDeSys является разработка прикладных программ на языках стандарта МЭК 61131-3.

Комплекс состоит из трех основных частей: среды программирования CoDeSys, системы исполнения CoDeSys Control и средств коммуникации CoDeSys Gateway Server.

Среда программирования включает в себя систему программирования CoDeSys с полным набором инструментов для подготовки и отладки программ, компиляторов, конфигураторов, редактора визуализации и т.д.

Среда программирования и программируемые устройства соединяются посредством коммуникационного сервера CoDeSys (Gateway Server).

Прежде чем некое устройство можно будет программировать на языках МЭК 61131-3 в CoDeSys, оно должно быть оснащено системой исполнения CoDeSys SP. Она обеспечивает загрузку и исполнение программ, поддерживает отладочные функции.

Встроенный симулятор позволяет проводить отладку проекта без аппаратуры. Становится возможным проведение отладки с использованием всех доступных в режиме онлайн функций.

Также в комплексе CoDeSys содержится отдельное приложение имитирующее работу СофтПЛК – PLC WinNT. В отличие от симулятора оно предназначено не для отладки проекта, а для связи с OPC-сервером. Благодаря чему возможно полная симуляция работы ПЛК и SCADA-системы на одном компьютере без необходимости использовать реальный ПЛК.

Встроенная визуализация позволяет непосредственно в CoDeSys спроектировать собственную SCADA систему, однако проект будет находиться внутри одной программы, а значит не будет необходимости настраивать каналы связи. Все данные проекта автоматически доступны в окнах визуализации. Прямой доступ обеспечивает максимальное быстродействие [2].

LabVIEW – это среда разработки и платформа для выполнения программ, созданных на графическом языке программирования «G» фирмы National Instruments.

LabVIEW используется в системах сбора и обработки данных, а также для управления техническими объектами и технологическими процессами. Идеологически LabVIEW очень близка к SCADA-системам, но в отличие от них в большей степени ориентирована на решение задач не столько в области АСУ ТП, сколько в области АСНИ.

Программа LabVIEW называется и является виртуальным прибором и состоит из двух частей:

- блочной диаграммы, описывающей логику работы виртуального прибора;
- лицевой панели, описывающей внешний интерфейс виртуального прибора.

Виртуальные приборы могут использоваться в качестве составных частей для построения других виртуальных приборов.

Лицевая панель виртуального прибора содержит средства ввода-вывода: кнопки, переключатели, светодиоды, верньеры, шкалы, информационные табло и т. п. Они используются оператором для управления виртуальным прибором и для обмена данными.

Блочная диаграмма содержит функциональные узлы, являющиеся источниками, приемниками и средствами обработки данных. Функциональные узлы и терминалы объединены в единую схему линиями связей [3].

При моделировании системы управления в качестве ОУ используется модель, реализованная в LabVIEW, а в качестве устройства управления (УУ) – ПЛК или эмулятор ПЛК, выполняющие программу, написанную на языке стандарта МЭК 61131-3 в программной среде CoDeSys. Обобщенная структура исследуемой системы управления представлена на рисунке 1.

Установка связи с контроллером возможна по интерфейсам Ethernet, Debug RS-232 или через последовательный модем. Настройка канала соединения с контроллером производится в окне «Параметры связи», вызываемом командой меню «Онлайн | Параметры связи» в среде CoDeSys.



Рисунок 1. Обобщенная структура исследуемой системы управления



Для работы с конкретным устройством среде программирования CoDeSys необходим целевой (target) файл. В нем записаны тип процессора, распределение памяти и другие необходимые сведения об аппаратуре. Один и тот же проект может быть записан в контроллеры разных производителей (достаточно поменять ПЛК) или в эмулятор в научных целях. Для связи объекта с ПЛК используется OPC-технология (рисунок 2).

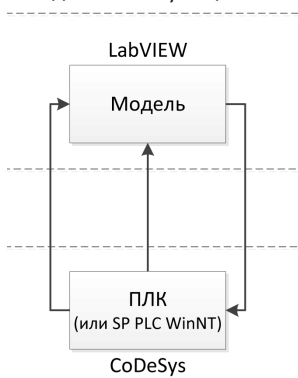

Рисунок 2. Связь между ПЛК и моделью объекта

В структуре CoDeSys есть коммуникационный сервер (GateWay server), который предоставляет открытый доступ к данным контролера через стандартные OPC технологии OPC-клиентам (в нашем случае LabVIEW).

При загрузке прикладной программы в контроллер, CoDeSys генерирует символьный файл и передает его в Gateway или ПЛК. Он содержит список элементов, каждый из которых описывает одну переменную проекта. OPC-сервер запрашивает у Gateway символьные файлы и затем, используя полученную информацию, создает список переменных, доступных клиентским приложениям. Чтобы Gateway сервер передавал OPC-серверу символьный файл, необходимо поставить галочку «загружать символьный файл» в окне конфигурации целевой платформы. Для того чтобы LabVIEW смог связаться с OPC-сервером, используется технология Data Socket Connection. Data Socket обеспечивает простой в эксплуатации высокоэффективный интерфейс, разработанный для обмена потока данных в приложениях при измерениях и автоматизации на одном компьютере, локальной сети или через Интернет.

После того, как проект завершен и откомпилирован, необходимо выбрать какие из переменных будут поступать по Gateway в OPC-сервер. Для этого необходимо войти в меню «Проект | Опции», категория «Символьная конфигурация», поставить галочку «Создавать описания» и нажать «Настроить символьный файл...». После запуска контроллера (или симулятора) необходимо прописать адрес к контроллеру в OPC-сервере в программе OPC Configurator.

Для чтения переменных из OPC-сервера необходимо прописать адреса переменных на вход «URL» элемента DataSocket Open (рисунок 3). Данные о переменных поступают в объект с выхода «connection id». Настройка входа «mode» позволяет устанавливать значения «только чтение», «только запись», «чтение и запись».



Рисунок 3. Пример вставки ссылок переменных на вход DataSocket Open

Работу автоматизированной системы протестировали на модели танкера с определенным притоком и расходом жидкости. В качестве управляющего устройства использовали эмулятор ПЛК с записанной программой ПИ-регулятора. Работа регулятора основывается на формировании управляющего сигнала, задающего силу подачи жидкости и направленного на уменьшение отклонения текущего значения уровня от величины уставки.

В среде CoDeSys используем функциональный блок ПИД-регулятора из библиотеки Util.lib. ПИ-регулятор получается из ПИД установкой TV в 0. Настройка KP и TN происходит через лицевую панель оператора.

Исследование работы системы можно представить следующим образом:

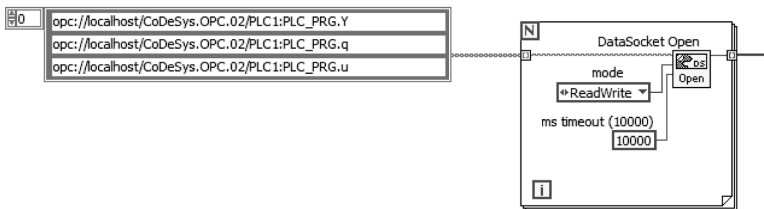
- Настройка модели объекта (уставка, расход, случайные переменные астатического объекта);
- Расчет коэффициентов регулятора и их запись на лицевой панели;
- Настройка в среде CoDeSys (симулятор, эмулятор, таргет-файл, связь с ПЛК или эмулятором);
- Настройка связи между CoDeSys и LabVIEW (символьный файл, OPC-сервер, Data Socket);
- Запуск системы;
- Наблюдение процесса регулирования, изменение параметров работающей системе в исследовательских целях.

Результатом проекта является готовая к исследованию автоматизированная система регулирования простейшего астатического объекта, построенная на базе пакетов CoDeSys и LabVIEW (рисунки 4 и 5). Нужно отметить, что построенный таким образом переходный процесс совпадает с расчетным.



Рисунок 4. Блок-схема астатического объекта под управлением ПИ-регулятора



Рисунок 5. Лицевая панель оператора. Переходный процесс астатического объекта под управлением ПИ-регулятора

## СПИСОК ЛИТЕРАТУРЫ

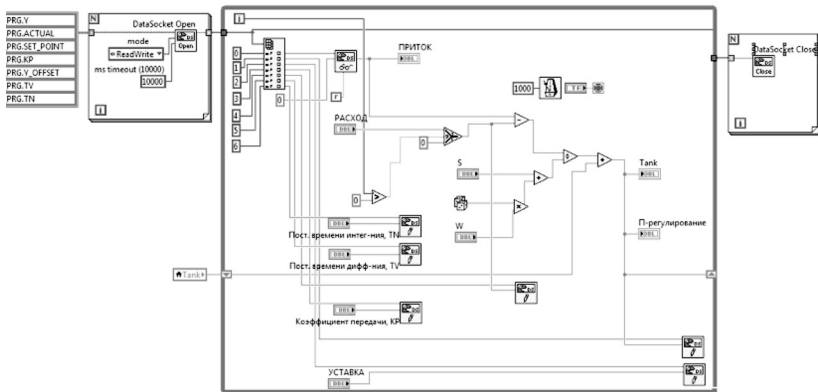
1. Корнеев В.В., Киселев А.В. Современные микропроцессоры. – 3-е изд. – СПб.: БХВ-Петербург, 2003. – 448 с.
2. CoDeSys – программирование промышленных IEC61131-3 PLC. Интегрированный комплекс МЭК 61131-3 URL [Электронный ресурс]. – Режим доступа: [http://www.codesys.ru/docs/3S\\_brochure\\_ru.pdf](http://www.codesys.ru/docs/3S_brochure_ru.pdf) (дата обращения 15.09.2015).
3. National Instruments. Что такое LabVIEW [Электронный ресурс]. – Режим доступа: [http://www.labview.ru/labview/what\\_is\\_labview](http://www.labview.ru/labview/what_is_labview) (дата обращения 15.09.2015).

## РАБОЧАЯ ТЕТРАДЬ КАК СРЕДСТВО ПОВЫШЕНИЯ ЭФФЕКТИВНОСТИ ОБУЧЕНИЯ НА ЗАНЯТИЯХ МУЗЫКАЛЬНОЙ ЛИТЕРАТУРЫ

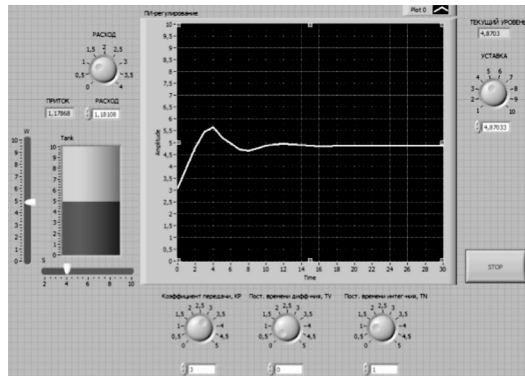
**Лысенкова Татьяна Владимировна,**

4 курс, ГБОУ СПО КИИ РБ «Октябрьский музыкальный колледж»,  
г. Октябрьский, Республика Башкортостан  
Руководитель – Хафизова Наталья Мирхатимовна

**Ключевые слова:** современная педагогика, новый жанр учебной литературы – рабочая тетрадь, рабочая тетрадь в курсе музыкальной литературы в ДМШ.

Анализ проблемы: Традиционные занятия по музыкальной литературе в ДМШ нередко представляют собой пассивную форму обучения. Инертное восприятие учащимися изучаемого на уроках материала привело к поискам средств, позволяющим сделать занятия более эффективными.

Цель: Повысить эффективность процесса обучения музыкальной литературе.

Средства достижения: Рабочая тетрадь, используемая на занятиях.

Достижение поставленной цели: Составление рабочей тетради, её применения на занятиях по «Практике преподавания музыкальной литературы в ДМШ».

Результат: Применение рабочей тетради способствовало формированию устойчивого интереса к предмету, о чем свидетельствует его сто процентная посещаемость за исключением редких случаев. С помощью представленных в рабочей тетради заданий процесс обучения получился более целенаправленным, но при этом каждый учащийся проявлял индивидуальное мышление.

Выводы: Рабочая тетрадь – одно из эффективных средств современной музыкальной педагогики, которое необходимо активно использовать на занятиях по музыкальной литературе в ДМШ и ДШИ.

Активные процессы преобразования нашего общества способствуют формированию новых ценностей во всех сферах жизни и деятельности, в том числе и в образовании. Одним из исходных приоритетов является развитие творческой, самостоятельной, социально активной и ответственной личности. Современная педагогическая наука ориентирует на воспитание и формирование личности, обладающей индивидуальными чертами, имеющей собственные взгляды на события и процессы, умеющей критически мыслить и воспринимать различные точки зрения. В наши дни в школьной практике все активнее применяются новые образовательные технологии, новые методы и формы обучения, в результате чего появляются новые жанры учебной литературы. Одним из таких жанров является рабочая тетрадь.

Применение рабочих тетрадей улучшает качество образования, в частности повышает эффективность всего учебного процесса за счет его индивидуализации, предоставляет преподавателю возможность реализации инновационных методов обучения. Актуальность использования рабочих тетрадей при обучении заключается в оптимальном сочетании информационного содержания с возможностью выявления направления мыслительной деятельности детей.

Использование рабочих тетрадей при обучении является одним из современных методов, применяемых в учебном процессе как в общеобразовательных школах, так и в музыкальных, особенно на занятиях музыкально-теоретического цикла. Различные точки зрения изложения учебного материала и организации работы с ним представлены в рабочих тетрадях Н.М. Ротачковой и Е.С. Казанцевой, Е.Д. Критской, М.И. Шорниковой, В.В. Алеева, Г.С. Ригиной, Д.Б. Юматовой, Е.В. Исабаева. Авторские рабочие тетради включают в себя большое количество разнообразных интересных заданий, в том числе и творческих. Они, безусловно, являются хорошим подспорьем в работе на уроках. Однако, видение темы у каждого преподавателя индивидуально и зависит от подготовленности той или иной группы. В связи с этим, в рамках прохождения курсов «Методики» и «Практики преподавания музыкальной литературы в ДМШ», студентами-практикантами создаются собственные рабочие тетради для детей Сектора практики Октябрьского музыкального колледжа. Надобность создания рабочих тетрадей связана и с тем, что учащиеся не располагают необходимыми для выполнения домашнего задания учебниками. Наличие рабочих тетрадей решает проблему отсутствия обычной тетради, нередко забываемой детьми дома, а кроме того, помогает организовать единый темп работы на уроке, независимо от возрастных особенностей учащихся и их возможностей писать. В качестве примера приведем рабочую тетрадь для третьего года обучения, когда изучается отечественная музыка (русского периода). Она была апробирована на занятиях с группой учащихся

б класса Сектора практики при Октябрьском музыкальном колледже.

Рабочая тетрадь рассчитана на 36 занятий (16 в первом полугодии, 20 во втором, что соответствует семестрам обучения в колледже) и охватывает необходимый для усвоения обширный материал. Она представляет собой дидактическое пособие, направленное на освоение учебной дисциплины в классе. В нём указывается тема занятия, основные термины, понятия, а также приводятся задания, выполняемые непосредственно на уроке по ходу объяснения новой темы студентом-практикантом. Также рабочая тетрадь предназначена для повторения и закрепления изученной темы дома.

В тетради даны опорно-тематические конспекты различных тем. Так, курс третьего года обучения содержит две обзорные темы «Русская музыка первой половины XIX века» и «Русская музыка второй половины XIX века». При их изучении важно осветить историческую обстановку, а также развитие искусства в различных направлениях (см. рис. 1). Ни один урок музыкальной литературы не обходится без демонстрации музыкальных примеров. В рабочей тетради прослушиваемые на уроке сочинения обозначены – ♪.

Рабочая тетрадь содержит и биографические темы. Их изложение сосредоточено на периодах творчества композиторов, ярчайших событиях и круге общения, на сферах деятельности и основных произведениях. В качестве примера приведем биографический урок, посвященный А.П. Бородину (см. рис. 2).

Большим разнообразием отличаются занятия, связанные с изучением музыкальных произведений композиторов. В курсе третьего года обучения значительное место занимают оперные сочинения отечественных композиторов. Рассмотрим занятия, посвященные их изучению. В подобных занятиях в рабочей тетради сосредоточены основополагающие принципы изучения сочинений оперного жанра. Примером служат уроки по опере Н.А. Римского-Корсакова «Снегурочка» (см. рис. 3). Так, в тетради ребята фиксируют историю создания, жанр оперы, фрагментарно знакомятся с отдельными её номерами. По ходу прослушивания фрагментов ребята выполняют определенные задания, направленные на аналитическую деятельность учащихся, что способствует активному восприятию музыкального материала. Эффективность выполнения заданий намного возрастает, если на уроках используется не аудиозапись, а видеозапись оперы.

Отдельные разделы рабочей тетради предназначены для осуществления контроля знаний учащихся. Они содержат в себе тесты, занимательные кроссворды, а так же музыкальную викторину. Показательна Контрольная работа по жизненному и творческому пути Н.А. Римского-Корсакова (см. рис. 4).

Итак, применение рабочей тетради при прохождении педагогической практики по музыкальной литературе, дало положительный результат. Её использование способствовало активизации учебно-познавательной деятельности учащихся на уроках, целенаправленности их мыслительно-аналитической деятельности, в результате чего эффективность обучения музыкальной литературе заметно возросла. А, кроме того, рабочая тетрадь – как социально-ориентированный жанр учебной литературы, основанный на принципе самостоятельного добывания учеником знаний, безусловно, необходим и предпочтительнее пособий традиционного типа.

### **Урок №13. Русская музыка 60-х годов XIX века**

#### ***I. Историческая обстановка***

Во второй половине XIX века у власти стояли:

---

Большое влияние на жизнь и культуру в стране повлияли следующие события:

---

#### ***II. Литература***

Революционные идеи 60-х годов нашли свое отражение в литературе. Передовые деятели русской культуры

---

вели борьбу за простоту и доступность искусства, в произведениях стремились правдиво отразить жизнь обездоленного народа. Так же в это время выходят в свет такие издания как:

---

#### ***III. Живопись***

Во второй половине XIX века русская живопись дала таких замечательных художников, как:

---

Их имена связаны с «Товариществом передвижных художественных выставок.

Большую помощь художникам-передвижникам оказал \_\_\_\_\_.

#### ***IV. Музыка***

Немалые изменения произошли и в музыкальной жизни. Большое значение в этом сыграло Русское музыкальное общество (РМО).

В \_\_\_\_\_ году в Петербурге была открыта первая русская консерватория в Петербурге. Её директором стал \_\_\_\_\_. А в \_\_\_\_\_ году состоялось открытие Московской консерватории, которую возглавил \_\_\_\_\_.

В \_\_\_\_\_ году по инициативе Милия Алексеевича Балакирева в Петербурге открылась бесплатная музыкальная школа. В «Могучую кучку», кроме Милия Алексеевича Балакирева, вошли \_\_\_\_\_.

---

#### ***♪ Фрагмент вступления из симфонической поэмы М.А. Балакирева «Русь».***

Определите, сколько народных песен цитирует композитор?

---

Рисунок 1.

**Урок №14. Александр Порфирьевич Бородин.**  
**Жизненный и творческий путь**

Детство и юность. Начало творчества.(1833-1861).

А.П. Бородин родился \_\_\_\_\_

Отец композитора - \_\_\_\_\_

Мать композитора - \_\_\_\_\_

Первым учителем музыки Бородина был \_\_\_\_\_

Первым произведением композитора стала \_\_\_\_\_

♫ *Полька "Helene"*

В \_\_\_\_\_ году Бородин поступил вольнослушателем в Петербургскую медико-хирургическую академию. Он занимался у выдающегося русского химика \_\_\_\_\_, был прилежным и любимым его учеником.

**Период творческого становления Бородина композитора (1862-1870)**

В \_\_\_\_\_ году состоялось знакомство Бородина с Балакиревым.

♫ *Романс «Спящая княжна»*

Определите строение романса \_\_\_\_\_

**Зрелый период творчества (1869-1876)**

В \_\_\_\_\_ году композитор начинает работу над Второй симфонией и оперой «Князь Игорь». Работа над симфонией продолжалась на протяжении шести лет и была названа «Богатырской».

♫ *Симфония №2 «Богатырская» (первая часть)*

Определите характер музыки \_\_\_\_\_

**Последний период творчества (1877-1887)**

В \_\_\_\_\_ и \_\_\_\_\_ годах Александр Порфирьевич совершил поездки в Бельгию, где его симфонические произведения пользовались большим успехом.

\_\_\_\_\_ года композитор скоропостижно скончался. Был захоронен на Тихвинском кладбище в Александро-Невской лавре.

**Урок №12-15. Н.А. Римский-Корсаков. Опера  
«Снегурочка».**

Опера «Снегурочка» была создана за лето \_\_\_\_\_ года. Сюжетом для оперы послужила пьеса \_\_\_\_\_.

**Пролог**

Действие происходит в \_\_\_\_\_

---

***♪ Оркестровое вступление***

Какие звукообразительные средства использованы во вступлении?

---

Сколько тем можно выделить в оркестровом вступлении? Охарактеризуйте их.

---

---

---

---

Как разворачивается сюжет оперы? \_\_\_\_\_

---

---

---

***♪ Хор «Орел-воевода»***

Какие образы рисует музыка этого хора? \_\_\_\_\_

---

Каково дальнейшее развитие сюжета оперы? \_\_\_\_\_

---

---

***♪ Ария Снегурочки « С подружками по ягоды ходить»***

Опишите образ Снегурочки \_\_\_\_\_

---

---



Какой инструмент становится лейттемом, характеризующим Снегурочку, как девушку, не способную любить? \_\_\_\_\_

**Проводы масленицы.** Что такое масленица?

\_\_\_\_\_

\_\_\_\_\_

♪ *Хор «Прощай, Масленица»*

Черты какого жанра присутствует в этом хоре? \_\_\_\_\_

*Подсказки:* плач-причет, обрядовая песня, частушка.

Чем заканчивается сюжет пролога оперы? \_\_\_\_\_

\_\_\_\_\_

\_\_\_\_\_

**Первое действие.**

Где продолжается действие оперы? \_\_\_\_\_

\_\_\_\_\_

Какие новые персонажи появляются в опере? \_\_\_\_\_

\_\_\_\_\_

**Второе действие.**

Где происходит действие оперы? \_\_\_\_\_

♪ *«Шествие царя Берендея»*

Какой музыкальный жанр содержит в себе «Шествие царя Берендея»?

Перечислите его характерные средства? \_\_\_\_\_

\_\_\_\_\_

*Подсказки:* марш, частушка, колыбельная.

♪ *Каватина Берендея «Полна, полна чудес могучая природа»*

Какой характер присущ каватине и какой музыкальный инструмент способствует \_\_\_\_\_ подчеркивает \_\_\_\_\_ этот \_\_\_\_\_ характер?

\_\_\_\_\_

\_\_\_\_\_

### **Третье действие**

Что такое «Ярилин день»? Ярилин день: это \_\_\_\_\_

♪ *Хоровод «Ай, во поле липенька»*

♪ *Песня Леля «Туча со громом сговаривалась»*

Какой инструмент звучит во вступлении песни? \_\_\_\_\_

Сколько куплетов в песне Леля? \_\_\_\_\_

Какие звукоизобразительные черты присутствуют в песне Леля? \_\_\_\_\_

---

Какими событиями заканчивается третье действие оперы?

---

---

### **Четвертое действие**

Как разворачивается сюжет оперы? \_\_\_\_\_

---

---

♪ *Дуэт Снегурочки с Мизгирём*

♪ *Сцена таяния, ария Снегурочки «Ну что со мной?»*

За что благодарит Снегурочка Весну? \_\_\_\_\_

Какой инструмент показывает пробуждение любви в душе Снегурочки? \_\_\_\_\_

Чем заканчивается сюжет оперы? \_\_\_\_\_

---

---

**Урок № 19. Контрольная работа по жизненному и творческому пути Н.А. Римского-Корсакова**

**1. Назовите даты жизни композитора:**

- А) 1844-1908
- Б) 1846-1909
- В) 1756-1803

**2. В каком году Римский-Корсаков поступил в Морской корпус?**

- А) 1871
- Б) 1856
- В) 1877

**3. Какое произведение было исполнено под руководством Балакирева в 1865 году?**

- А) Симфоническая сюита «Шахеразада»
- Б) Первая симфония
- В) Симфоническая картина «Садко»

**4. В каком году была создана опера «Снегурочка»?**

- А) 1880
- Б) 1865
- В) 1872

**5. В каком году скончался композитор?**

- А) 1912
- Б) 1908
- В) 1918

**6. Перечислите основные произведения композитора: \_\_\_\_\_**

---

---

---

---

---

## Кроссворд

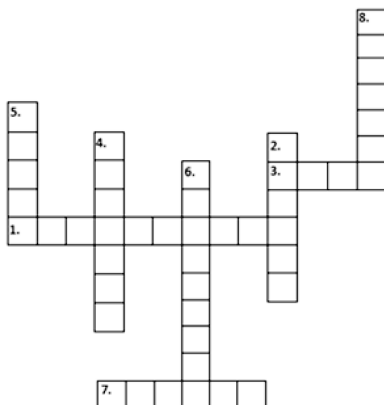

1. На сюжет какого автора была создана опера «Снегурочка»? 2. Какой инструмент становится лейттемом, характеризующим Снегурочку, как девушку, не способную любить? 3. Назовите имя пастуха из оперы «Снегурочка»? 4. Какой инструмент показывает пробуждение любви в душе Снегурочки? 5. Назовите имя бога солнца. 6. Название древнего русского обряда, совершением которого, люди надеялись ускорить приход весны. 7. Назовите имя подруги Снегурочки. 8. Персонаж в опере, который смог пробудить чувство любви в Снегурочке.

## Музыкальная викторина

1. Романс «Редет облаков летучая гряда»
2. Симфоническая сюита «Шехеразада» 1 часть
3. Опера «Снегурочка». Пролог. Ария Снегурочки
4. Опера «Снегурочка». Второе действие. Шествие царя Берендея.
5. Симфоническая сюита «Шехеразада» 3 часть
6. Опера «Снегурочка». Пролог. Хор «Прощай, масленица»
7. Опера «Снегурочка». Третье действие. Третья песнь Леля.
8. Опера «Снегурочка». Четвертое действие. Сцена таяния Снегурочки
9. Симфоническая сюита «Шехеразада» 4 часть
10. Обработка бурлацкой песни «Дубинушка»

Рисунок 4.

### СПИСОК ЛИТЕРАТУРЫ

1. Калинина Г.Ф. Рабочая тетрадь по музыкальной литературе. Третий выпуск. – М.: Домодедовская типография, 2012. – 32 с.
2. Смирнова Э.С. Русская музыкальная литература. Для VI-VII кл. ДМШ: Учебник. – М.: Музыка, 2000. – 142 с.
3. Шорникова М.И. Музыкальная литература. Русская музыкальная классика: третий год обучения: учебное пособие. – Ростов-на-Дону: Феникс, 2013. – 284 с.

### ИНТЕРНЕТ-РЕСУРСЫ

1. Сорокотягин Д.А. Рабочая тетрадь по музыкальной литературе: полный курс обучения [Электронный ресурс] // Феникс издательство. URL: <http://www.phoenixrostov.ru/topics/book/?id=00066987> (дата обращения: 20.09.2015).
2. Исабаева Е.В. Рабочая тетрадь по музыкальной литературе. Русская классика [Электронный ресурс] // ozon.ru. URL: <http://www.ozon.ru/context/detail/id/5567934/> (дата обращения: 30.09.2015).

## ВОЛОНТЕРСКОЕ ДВИЖЕНИЕ КАК ВАЖНЫЙ КОМПОНЕНТ ПРОЦЕССА СОЦИАЛИЗАЦИИ СТУДЕНЧЕСТВА

### **Мышегреб Полина Константиновна,**

3 курс, ФГБОУ ВПО «Горно-алтайский государственный университет»,

г. Горно-Алтайск

Руководитель – Кудрявцева Елена Юрьевна, кандидат педагогических наук

---

**Ключевые слова:** *молодежь, социализация, добровольчество, волонтерское движение, студенчество, социальная адаптация, студенческая среда.*

Социализация личности молодого человека на современном этапе проходит в особых условиях. Нестабильность, агрессивность в обществе, социально-правовая незащищенность, примитивизация и коммерциализация досуга, утрата интереса молодежи к знаниям и труду, невостребованность многих специальностей, возможность потери работы увеличивают у молодого поколения неуверенность в завтрашнем дне. Теряется интерес молодежи к знаниям и труду. Это тревожный показатель ухудшения нравственного, психического и физического здоровья общества. Актуальность проблемы обусловлена тем, что в современных условиях волонтерство является одной из основных форм проявления социальной активности граждан во всем мире.

Волонтерство – институт формирования и развития социальной активности, повышения уровня осознанности жизни и личностной ответственности, воспитания честности, справедливости, дружбы, верности, милосердия, созидательности, терпимости, трудолюбия, умеренности, добра [4]. Волонтерские проекты разнообразны. Волонтерское движение представляет собой добровольную консолидированную социально полезную деятельность самоуправляемых, открытых объединений и рабочих групп студентов, аспирантов, преподавателей.

В настоящее время большую роль в развитии волонтерской добровольческой деятельности играет студенческая молодежь. Среди студенческой молодежи возникают и развиваются различные волонтерские отряды, организации и движения.

Концепция волонтерства содержит следующие основные идеи [2]:

- самореализация личностного потенциала: общественное признание, чувство социальной значимости;
- самовыражение и самоопределение: приобретение полезных социальных и практических навыков;
- возможность общения, дружеского взаимодействия: приобретение опыта ответственного лидерства и социального взаимодействия;
- способность выразить гражданскую позицию.

Одним из средств формирования профессиональной направленности студентов – будущих социальных педагогов и практического ознакомления обучающихся со спецификой профессиональной деятельности в различных учреждениях нам видится приобщение их к волонтерской деятельности.

Добровольческая (волонтерская) деятельность, осуществляемая в учебном заведении, часто становится тем самым соединяющим звеном между теорией и практикой в процессе обучения студентов. Включение будущих специалистов в волонтерскую деятельность во время подготовки в вузе способствует развитию активной профессиональной позиции, адаптации к специфике работы в рамках будущей профессии, а также освоению профессиональных ценностей на практике.

Цель проекта: состоит в развитии и в социальной самореализации студенческой молодежи путем ознакомления с различными видами социальной активности, вовлечения их в добровольческое движение.

Задачи проекта:

- популяризация идей добровольчества, осуществление рекламно-информационной деятельности;
- развитие социальной системы, создание оптимальных условий для распространения волонтерского движения и активизации участия в социально-значимых акциях и проектах;
- вовлечение обучающихся в проекты, связанные с оказанием социально-психологической и социально-педагогической поддержки различным группам населения;
- участие в подготовке и проведении массовых социально-культурных, информационно-просветительских и спортивных мероприятий;
- реализация программ информационно-пропагандистской направленности;
- налаживание сотрудничества с социальными и коммерческими партнерами для совместной социально-значимой деятельности;
- создание и использование межрегиональных связей с другими общественными (волонтерскими) организациями для совместной социально-значимой деятельности;
- воспитание у обучающихся активной гражданской позиции, формирование лидерских и нравственно-этических качеств, чувства патриотизма и др.;
- поддержка и реализация социальных инициатив студенческой молодежи;

Участие студентов в социально значимой неоплачиваемой деятельности прививает им стремление к ответственности не только за собственную жизнь, но и за благополучие общества в целом, не дает развиваться инфантильным и иждивенческим настроениям. Добровольчество способствует формированию у волонтеров таких качеств, как милосердие,

доброта, стремление прийти на помощь ближнему. Немаловажным результатом участия в социальном добровольчестве становится понимание возможности и собственности изменить что-то в обществе, в окружающем мире в лучшую сторону. В свою очередь, осознание такой необходимости самым положительным образом сказывается на развитии самоуважения, уверенности в себе, определении собственного места в жизни, как в настоящем, так и в будущем – тех самых факторах, на которых базируется успешность человека как личности.

Характерная особенность участия студентов в добровольческой деятельности – возможность увидеть результаты собственного труда – улыбку воспитанника детского дома после благотворительного праздника, посаженные деревья в парке, благодарность людей за приведенные в порядок могилы безымянных участников войны и т.д. Добровольческая деятельность за счет названного фактора формирует у человека привычку, потребность в деятельности, приносящей созидательные плоды, дающей неоспоримый результат. Закрепляясь, такая потребность в будущем станет ориентировать сегодняшнего студента на достижение поставленных целей, доведение начатого дела до желаемого результата. Участие в организации добровольческих акций развивает у студентов необходимые и в жизни, и в профессиональной работе лидерские качества: умение привлечь к делу, заинтересовать людей, организовать людей, организовать себя, добиться поддержки от государственных и коммерческих структур и т.п. В процессе добровольческой деятельности студенты пополняют профессиональный опыт, расширяют свой кругозор, повышают культурный уровень, развивают социальный интеллект, творческие способности и т.д.

В основу поставленной цели положен системный анализ и комплексный подход.

Основные направления деятельности волонтерского движения:

- свободное распространение информации о своей деятельности;
- оказание помощи молодежи (гражданам), общественным и иным организациям, учреждениям, средствам массовой информации в их деятельности, соответствующей целям и задачам волонтерского движения;
- осуществление издательской, пропагандистской, агитационной деятельности;
- сбор, обработка, систематизация информации по вопросам уставной деятельности волонтерского движения, а также предоставление ее всем заинтересованным лицам;
- проведение форумов, конференций, семинаров, тренингов, профильных лагерей, акций, фестивалей и прочее по вопросам уставной деятельности волонтерского движения;
- деятельность по разработки и реализации социальных проектов.

Основной единицей волонтерского движения являются рабочие группы из числа студентов, создаваемые для реализации конкретного направления работы (проекта). Обучающиеся по желанию могут входить в несколько рабочих групп одновременно.

Этапы работы:

1. Организационный: создание волонтерской команды.
2. Обучающий: обучение волонтеров, информирование.
3. Проектирование: планирование мероприятий.
4. Деятельностный: реализация деятельности по блокам.

5. Итоговый: анализ работы, определение перспективы внедрения на факультете.

Результаты реализации проекта:

1. Повышение сознательности и активности студентов в решении социально-значимых вопросов посредством разработки и реализации социальных проектов, участия студентов в добровольческих акциях, мероприятиях города, республики.

2. Увеличение числа социальных партнеров, увеличение числа благополучателей.

3. Активизация работы органов студенческого самоуправления.

4. Публикации по проблемам добровольческого движения.

Сроки реализации проекта: ноябрь 2015 по 2017 год.

Для реализации проекта необходимо:

Определиться с миссией, предназначением объединения. На этом этапе необходимо ответить на следующие вопросы: Кто мы? (наша уникальность, название и статус); Во имя чего? (цель и ценности объединения); Для кого? (целевая группа); Где? (географический район, на который распространяется деятельность); Что мы делаем? (направления деятельности, методы работы). Разработать проект положения о волонтерском объединении, отличительные знаки (эмблема, футболки, толстовки).

Необходимо написать программу развития волонтерского объединения, примерный план мероприятий/проектов, чтобы деятельность носила более организованный характер.

В сети Интернет возможно создать сайт волонтерского объединения, страничку в социальной сети, организовать рассылку приглашений о вступлении в группу. Для освещения деятельности волонтерского объединения можно провести пресс-конференцию для городских СМИ.

Разработать анкету волонтера.

Волонтерская работа должна быть защищена с точки зрения юридической и правовой защиты; обеспечения безопасности деятельности; создание необходимых условий труда; социально защищенной. В целях безопасности необходимо одного из волонтеров обучить инструктажу по охране труда. Перед проведением мероприятий, выезд он должен проинформировать остальных волонтеров о правилах поведения в том или ином месте.

Необходимо установить время проведения «летучек», где проговаривают информацию о текущих делах, обозначают основные моменты и собрания, на которых более подробно разбирают конкретные проекты, внутренние дела волонтерского объединения (например, «летучки» можно провести во время большого перерыва, а собрание назначить в вечернее время в начале недели).

Для ведения учета волонтеров (банк волонтеров) нужно организовать систему регистрации (журнал, в который записывают данные волонтеров.

Для освещения своей деятельности можно организовать информационный стенд, где разместить данные и контакты о руководителях, историю возникновения, цели и задачи объединения, программу мероприятий, обучения и многое другое (зависит от размера стенда и количества информации).

Необходимо продумать программу обучения волонтеров. Она во многом зависит от задач, стоящих перед объединением, запланированных



проектов. Как правило, в программу входят тренинги на командообразование, лидерство, коммуникативный тренинг.

Для информационного обеспечения рекомендуется подготовить информационный пакет для волонтеров.

Виды поддержки (поощрения) волонтеров:

1. Обучение в различных формах (тренинги, семинары, специальные курсы).

2. Досуг. Можно устраивать совместные вечеринки, пикники, посещение театров, концертов и других мероприятий волонтеров.

3. Самая важная награда – слово «СПАСИБО!». Создание благоприятной атмосферы для работы, обращение к ним по имени, посвящение волонтерам свободного времени – тоже награда.

В целом, волонтерская деятельность позволяет человеку не только стать профессионалом в той или иной деятельности, предоставляя почву для самореализации и самоорганизации, являясь источником интересного досуга и социальных связей, но и способствует реализации одной из главных задач инновационного образования – актуализация «человеческого в человеке» на основе ценностно-смыслового самоопределения студенческой молодежи.

### СПИСОК ЛИТЕРАТУРЫ

1. Стратегия государственной молодежной политики в Российской Федерации [Электронный ресурс]. – Режим доступа: <http://www.admhmao.ru/socium/molod/Yprav/1760.htm> (дата обращения 12.10.2015).

2. Бодренкова, Г.П. Добровольчество в России: состояние проблемы, перспективы [Электронный ресурс]. – Режим доступа: [www.sbornet.net](http://www.sbornet.net).

3. Кузьменко И.В., Баркунова О.В. Добровольческая деятельность молодежи как технология сетевого взаимодействия / Вестник Томского гос. пед. университета TSPU Bulletin, 2012. – № 8. – С. 88-91.

4. Социальная активность молодёжи как условие развития со- временного общества: сборник научных трудов по итогам Всероссийских социально-педагогических чтений им. Б.И. Лившица, 2-3 февраля 2010 г. / Урал. гос. пед. ун-т, Екатеринбург. – в 2-х ч.: Ч. 2. – 307 с.

## ДИСТАНЦИОННОЕ ОБУЧЕНИЕ ПРАВУ

**Пашковская Екатерина Ивановна,**

4 курс, ФГБОУ ВПО «БГПУ им. М. Акмуллы», г. Уфа

Руководитель – Ишкильдина Гульнара Рашитовна, к.ю.н., доцент

---

**Ключевые слова:** дистанционное обучение, Интернет-технологии, электронное обучение, правовое образование.

Развитие образования на основе новых прогрессивных концепций, внедрение в учебно-воспитательный процесс новейших педагогических технологий и научно-методических разработок на базе Интернет-технологий является актуальным направлением развития системы дистанционного образования России. Система дистанционного образования интенсивно развивалась в мире с конца XX века. Использование дистанционной формы в обучении решает одну из важнейших конституционных задач, стоящих перед образовательной сферой, обеспечение права человека на образование и в доступе информации [8, с. 151-152].

Российская Федерация провозгласила область образования приоритетной. В последнее десятилетие Правительством РФ утвержден ряд политико-правовых документов, определяющих государственную стратегию в сфере образования, среди которых Национальная доктрина образования в Российской Федерации, Концепция долгосрочного социально-экономического развития Российской Федерации на период до 2020 года, Государственная программа Российской Федерации «Развитие образования на 2013–2020 годы». Приоритетные направления государственной политики в сфере образования сформированы с учетом целей и задач, представленных в стратегических документах, таких как Стратегия развития информационного общества в Российской Федерации, Федеральная целевая программа развития образования на 2011–2015 годы и др. Данными программными документами предусмотрен ряд мероприятий по созданию технических и технологических условий [3, с. 111].

Надежды профессионального сообщества, применяющего дистанционные образовательные технологии, ныне связываются с действующем Федеральным законом «Об образовании в Российской Федерации» от 29.12.2012, № 273-ФЗ [2, с. 7]. Пункт 2 Статьи 13 данного Закона констатирует, что «при реализации образовательных программ используются различные образовательные технологии, в том числе дистанционные образовательные технологии, электронное обучение», а последующие статьи развивают понятийный аппарат, позволяющий разграничить технологии электронной и дистанционной форм обучения.

В частности, относительно второй формы обучения приводится, что «под дистанционными образовательными технологиями понимаются образовательные технологии, реализуемые в основном с применением информационно-телекоммуникационных сетей при опосредованном (на расстоянии) взаимодействии обучающихся и педагогических работников».

В РФ в настоящее время функционирует 107 учебных заведений с применением технологий дистанционного обучения, из которых 61 имеет статус государственных образовательных учреждений [1, с. 52-53].

Существующие сегодня проблемы подготовки учителей общественности и права, возникшие в связи с переходом на новые ФГОС, постоянно изменяющееся российское законодательство, заставляют общество задуматься о необходимости оказания помощи учителям, преподающим основы права.

Ведь правовое образование – неотъемлемая часть общей культуры гражданина, условие формирования правосознания. Жизнь в гражданско-правовом обществе формирует правовое сознание независимо от того, происходит ли это стихийно или целенаправленно в рамках правового образования. Но правовое образование является залогом того, что право станет регулятором жизни индивида, а не препятствием на его пути реализации своих личных задач.

На сегодняшний день ситуация в сфере правового образования остается достаточно сложной. Среди подростков всё активнее формируется личная аморальная субкультура, которая отрицает правовые устои общественного развития. Поэтому одним из способов повышения правосознания обучающихся может стать использование в преподавании основ прав технологии дистанционного обучения.

Одним из решений сложившейся проблемы может стать дистанционное обучение, как для обучающихся, так и для самих учителей с целью повышения собственного профессионализма. В последние годы оно стало одним из самых свободных и результативных методов обучения, которое позволяет активизировать педагогическую составляющую процесса обучения, уровень познавательной активности деятельности обучающихся на всех ступенях обучения в образовательном учреждении, повышение результативности образовательного процесса и интереса к обучению [5, с. 202].

Анализ возможностей осуществления дистанционного обучения позволяет выделить следующие его преимущества:

- гибкость, возможность заниматься в удобное для себя время, в удобном месте и темпе и нерегламентированный отрезок времени для освоения дисциплины;
- модульность и вариативность, возможность выбора учебных курсов;
- параллельность, параллельное с профессиональной деятельностью обучение, возможность постоянного повышения своего образовательного уровня, перехода к непрерывному образованию в течение всей жизни;
- охват, одновременное обращение большого количества обучающихся ко многим источникам учебной информации, общение через сети, связи друг с другом и преподавателями;
- экономичность, эффективное использование учебных площадей, технических и транспортных средств и т.д.;
- технологичность, использование в образовательном процессе новейших достижений педагогической и научно-технической мысли;
- социальное равноправие, равные возможности получения образования;
- легкость обновления содержания и возможности архивации старого материала;
- стимулирование самостоятельности в обучении, учебной мотивации, самодисциплины, ответственности и настойчивости в достижении цели;
- интернациональность, экспорт и импорт мировых достижений на рынке образовательных услуг [4, с. 15].

Примером эффективного применения технологии дистанционного обучения является новый проект, который был запущен Башкирским государственным педагогическим университетом им. М. Акмуллы в 2013 году, – «Открытая школа», основная идея которого – создание гибкой, динамичной сети образовательных учреждений, работающих в дистанционной форме. Цель проекта – предоставить возможность получить образование людям, желающим учиться в удобном для них месте и в удобное время. Проект, действительно, открыт для всех, поэтому основными направлениями деятельности являются работа с обучающимися, родителями, учителями.

Главное для современного человека – возможность самому определять темп обучения, исходя из личных способностей, потребностей и количества свободного времени. При этом для обеспечения доступности применяется широкий спектр методов дистанционного обучения: письменные работы, видео- и аудиоматериалы, вебинары, онлайн-лекции и консультации, интернет-конференции, сопровождаемые поддержкой тьютора и многое другое [6].

В связи с вышесказанным значительную роль начинают играть инновационные образовательные технологии, призванные формировать у выпускника знания, умения и навыки. Одной из таких инновационных образовательных технологий и является технология дистанционного обучения. Она рассматривается как элемент системы непрерывного образования и как модель интеграции заочной и очной форм обучения, которая по сравнению с традиционным обучением имеет ряд преимуществ [7, с. 17-18].

Исходя из вышесказанного использование технологий дистанционного обучения и в преподавании правовых дисциплин, по нашему мнению, будет только способствовать развитию правовой культуры населения нашей страны и формированию правосознания подрастающего поколения.

#### СПИСОК ЛИТЕРАТУРЫ

1. Бекулов Х.М. Нормативное обеспечение дистанционного обучения при реализации образовательных программ / Х.М. Бекулов, И.Б. Бекулова // Актуальные проблемы гуманитарных и естественных наук. – 2015. – № 1-2. – С. 52-54.
2. Бубнов Г.Г. Нормативно-правовое обеспечение электронного обучения в России / Г.Г. Бубнов, Е.В. Плужник, В.И. Солдаткин // Cloud of Science. – 2013. – № 2. – С. 5-14.
3. Деманова С.В. Электронное обучение в вузе как фактор развития государственной образовательной политики в регионах / С.В. Деманова // Известия Саратовского университета. Новая серия. Серия: Экономика. Управление. Право. – 2014. – Т. 14. – № 1-1. – С. 110-115.
4. Кабанова Л.А. Достоинства, недостатки и вопросы организации дистанционного обучения / Л.А. Кабанова // Аграрный вестник Верхневолжья. – 2014. – № 1 (6). – С. 14-15.
5. Пашкина А.Г. Дистанционное обучение как средство индивидуальной работы учителя с учеником / А.Г. Пашкина // Педагогическое образование на Алтае. – 2014. – № 1. – С. 201-203.
6. Печаткина О. Открытая школа / О. Печаткина // Ватандаш. – 2014. – №2.
7. Попова Н.Е. Технологии дистанционного обучения как инновация в процессе реализации образовательных стандартов нового поколения / Н.Е. Попова, О.А. Чикова // Вестник Новосибирского государственного педагогического университета. – 2014. – № 2 (18). – С. 17-26.
8. Хатаева Р.С. Развитие дистанционного образования на базе Интернет-технологий / Р.С. Хатаева, Д.А. Абдуллаев // Вестник Челябинского государственного педагогического университета. – 2014. – № 6. – С. 151-158.

## РАСЧЕТ УЗЛА СИНТЕЗА МЕТАНОЛА НА НИЗКОТЕМПЕРАТУРНОМ КАТАЛИЗАТОРЕ

**Секинаева Алла Сослановна,**

3 курс, ОГБОУ СПО «Томский промышленно-гуманитарный колледж», г. Томск  
Руководитель – Колотушкина Наталья Викторовна, преподаватель

---

**Ключевые слова:** синтез-газ, метанол, катализатор, колонна синтеза, байпасный поток, материальный баланс, тепловой баланс.

Технологические процессы получения органических веществ сопровождаются образованием целевых и большого количества побочных продуктов, а также связаны с потреблением энергии, которая расходуется на разные цели процесса. Часть энергии безвозвратно теряется в виде тепловых потерь. Определение необходимого количества сырья и потре-

## ИДЕИ И ПРОЕКТЫ МОЛОДЕЖИ РОССИИ

бляемой энергии для получения целевого продукта – задача сложная, требующая хорошей подготовки.

Современный специалист должен иметь практические навыки расчётов по расходам сырья, энергии и вспомогательных материалов, уметь выполнять расчёты количественных показателей технологического процесса. С этой целью и был выполнен предлагаемый проект.

В ходе его реализации последовательно были решены следующие задачи:

1. Выбор и обоснование технологии получения метанола.
2. Разработка технологической схемы узла синтеза метанола.
3. Составление материального баланса стадии синтеза метанола.
4. Определение необходимого количества реакторов.
5. Выполнение теплового расчета реактора синтеза метанола.

Метанол по значению и масштабам производства является одним из важнейших органических продуктов, выпускаемых современной химической промышленностью. Метанол используют в качестве растворителя, высокооктановой добавки к топливу, для производства уксусной и муравьиной кислот, формалина, уротропина, изопрена и других продуктов химической и нефтехимической промышленности.

Метанол –  $\text{CH}_3\text{OH}$ , простейший одноатомный спирт, бесцветная ядовитая жидкость. Молярная масса – 32,04 г/моль, плотность 0,7918 г/см<sup>3</sup>.

Температура кипения – 64,7 °С, Температура вспышки – 11°С. С воздухом в объёмных концентрациях образует взрывоопасные смеси. Предел взрываемости: 6,0-34,7 %.

Метанол – опаснейший яд! Смертельная доза чистого метанола – 30 г (при приеме внутрь).

В промышленности применяют технологию производства метанола при высоком и низком давлениях [2, с. 162].

Сравнительная характеристика способов получения метанола приведена в таблице 1.

Таблица 1

Способ получения	Достоинства	Недостатки
Производство метанола при высоком давлении	Простота конструкции реактора.	Высокое давление: 300-450 атм.; Температура процесса: 380-420 °С; Металлоёмкость оборудования; Использование коррозионно-стойких материалов; Большие энергозатраты.
Производство метанола при низком давлении	Низкое давление: 50-90 атм.; Температура процесса: 210-290 °С; Высокая активность катализатора при данных процесса.	Сложная конструкция реактора; Использование коррозионно-стойких материалов.

Учитывая преимущества технологии низкого давления, я выбрала этот способ получения метанола для разработки проекта.

Процесс синтеза метанола характеризуется следующими основными реакциями:

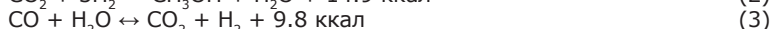

Синтез метанола проводится при температуре (210-290) °С и при давлении около 80 кгс/см<sup>2</sup>.

Степень превращения исходных газов в метанол за один проход через слой катализатора незначительна, т.к. обе реакции (1) и (2) равновесны. Поэтому целесообразно проводить синтез с повторной циркуляцией газов через катализатор и с промежуточным выводом воды и метанола из газов циркуляции после каждого прохода их через слой катализатора. Вывод метанола из циркулирующего газа сдвигает основные реакции в сторону получения метанола.

Повышение давления процесса синтеза (по принципу смещения равновесия химических реакций) сдвигает основные реакции (1) и (2) к образованию метанола.

Повышенная активность и селективность катализатора обеспечивают хороший выход метанола уже при давлении 40 кгс/см<sup>2</sup>, но увеличение давления обеспечивает улучшение выхода метанола. Ограничением роста давления является только возможное разрушение гранул катализатора, поэтому максимальное давление 82 кгс/см<sup>2</sup>.

Катализатор обеспечивает хороший выход метанола при относительно низких температурах, однако при температуре менее 200 °С могут образовываться высокомолекулярные углеводороды (парафины).

Реакции синтеза метанола экзотермичны, и повышение температуры более 290 °С грозит спеканием катализатора в реакторе синтеза. Оптимальными температурами реакции синтеза являются (210÷290) °С.

Технологическая схема получения метанола-сырца представлена на рисунке 1.

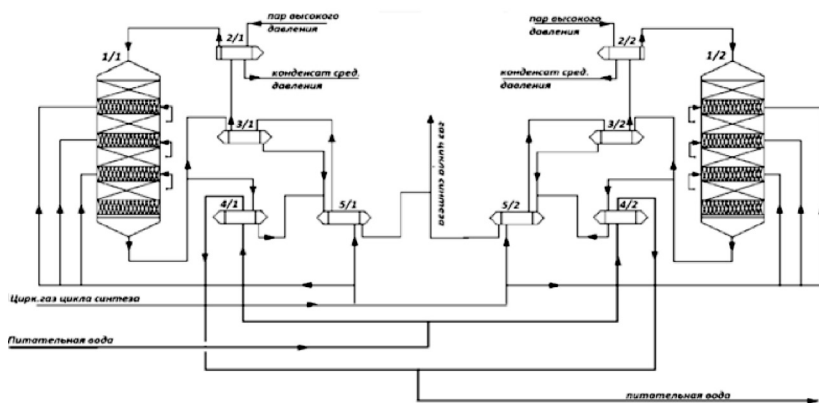

1/1,2 – реактор синтеза метанола; 2/1,2 – пусковой подогреватель;  
3/1,2 – промежуточный теплообменник; 4/1,2 – подогреватель;  
5/1,2 – промежуточный теплообменник.

Рисунок 1. Технологическая схема получения метанола

Синтез – газ с температурой (55-70) °С и давлением от 40 до 82 кгс/см<sup>2</sup> подается в реакторы синтеза. Часть холодного газа отводится в коллекторы «холодных» байпасов для подачи в реакторы. Другая часть газа последовательно нагревается до температуры 210 °С в теплообменниках и поступает в реакторы синтеза метанола. В каждый реактор синтеза загружается медьцинкалюминиевый катализатор, на котором из окиси углерода и водорода при давлении (67-80) кгс/см<sup>2</sup> и температуре (210-270) °С образуется метанол.

Образование метанола сопровождается выделением значительного количества тепла, поэтому необходимо ограничивать повышение температуры в зоне реакции. Это достигается подачей холодного «байпасного» газа на слой катализатора через распределители специальной конструкции.

Продукты реакции, содержащие метанол, выходят из реакторов синтеза метанола с температурой (240-270) °С, охлаждаются в рекуперационных теплообменниках, объединяются в один поток и с температурой (105-110) °С поступают в воздушный холодильный конденсатор.

Вторым разделом работы является расчётная часть, которая включает материальный, технологический и тепловой расчёты.

Целью материального расчёта является составление материального баланса стадии синтеза метанола.

Материальные расчёты проводились по методике, изложенной в учебном пособии [1, с. 235].

Исходные данные для расчёта:

Часовая производительность агрегата по метанолу-ректификату 85,00 т/ч;

Массовая доля метанола в метаноле-ректификате 99,5%;

В ходе расчётов определила, что в реактор, с целью обеспечения заданной производительности по продукту, необходимо подать 218,65 т/ч сырья.

По результатам расчётов составила материальный баланс стадии синтеза метанола.

Целью технологического расчёта является определение числа реакторов, необходимых для обеспечения заданной производительности по метанолу.

Технологический расчёт проводился по методике, изложенной в учебном пособии [1, с. 243].

Техническая характеристика реактора:

Диаметр внутренний, мм	4 380
Высота общая, мм	17150
Объём катализатора, м <sup>3</sup>	128

Производительность 1 м<sup>3</sup> катализатора по метанолу – сырцу 12-13 т/сут.

Учитывая производительность реактора по метанолу-сырцу и общий объём катализатора, необходимый для достижения заданной производительности, определила, что требуется установить два реактора.

Цель теплового расчёта – определение расхода холодного (байпасного) газа, который необходимо ввести в реактор для обеспечения теплового режима аппарата.

Тепловой расчёт проводился по методике, изложенной в учебном пособии [1, с. 244].

Объемный расход «байпасного» газа составил 78,7 м<sup>3</sup>/с или 283320 м<sup>3</sup>/ч.

Таким образом, результатом работы над проектом стало обоснование выбора способа получения метанола, характеристика выбранной технологии получения метанола и выполнение материального, теплового и технологического расчетов.

В ходе расчетов было определено необходимое количество сырья, составлен материальный баланс, определен расход байпасного газа и количество реакторов для получения заданной производительности по метанолу-ректификату.

Работа над проектом позволила систематизировать знания по производству органических веществ, способствовала развитию навыков самостоятельной работы с технической литературой, что необходимо для современного специалиста среднего звена.

#### СПИСОК ЛИТЕРАТУРЫ

1. Гутник С.П., Гутман В.Т. Расчеты по технологии органического синтеза: Учеб. Пособие для техникумов. – М.: Химия, 1988. – 272 с.: ил.
2. Караваев М.М, Леонов В.Е, Попов И.Г., Шепелев Е.Т. Технология синтетического метанола. – М.: Химия, 1994. – 240 с.: ил.
3. Википедия. Свободная энциклопедия. Метанол [Электронный ресурс]. – Режим доступа: <https://ru.wikipedia.org/wiki/Метанол> (дата обращения 10.11.2015).
4. Большая энциклопедия нефти и газа. Промышленный синтез-метанол [Электронный ресурс]. – Режим доступа: <http://www.ngpedia.ru/id425335p1.html> (дата обращения 10.11.2015).

## ОБЕСПЕЧЕНИЕ БЕЗОПАСНОСТИ ПРОВЕДЕНИЯ РЕМОНТНЫХ РАБОТ ПО ЗАМЕНЕ ДЕФЕКТНОГО УЧАСТКА НЕФТЕПРОВОДА

**Сулим Алексей Александрович,**

1 курс, ОГБОУ СПО «Томский промышленно-гуманитарный колледж», г. Томск  
Руководитель – Захарченко Лариса Александровна

---

**Ключевые слова:** *безопасность, ремонтные работы, нефтепровод.*

В настоящее время в системе трубопроводного транспорта нефти и нефтепродуктов ежегодно выполняется большой объем ремонтных работ. Это связано с достаточно солидным возрастом магистральных трубопроводов. Из-за высокой агрессивности транспортируемых сред сроки службы нефтепроводов и оборудования значительно ниже нормативных и составляют от 2 до 15 лет [2]. Нефтегазодобывающие управления за период эксплуатации месторождений производят многократную замену трубопроводов и оборудования. В связи с этим остаются актуальными вопросы поиска новых безопасных методов ремонтных работ.

Замена поврежденного участка нефтепровода проводится безогневым методом с применением трубрезных машин (труборезов) типа МРТ «Волжанка-2» или МРТ «Волжанка-3» [1, 2]. Суть данного метода заключается в том, что вместо энергии взрыва применяются специальные труборезы, выполненные во взрывобезопасном исполнении. Режущий орган МРТ (фреза) изготовлен из искробезопасного материала, кроме того, малая



скорость вращения фрезы (60 об/мин), ее постоянное охлаждение и малая скорость подачи трубореза по периметру трубы (30 мм/мин) обеспечивают безогневую резку.

Перед началом работ по резке труб подготавливается ремонтный котлован. Его габариты и строение зависят от диаметра ремонтируемой трубы, глубины залегания нефтепровода, длины ремонтируемого участка, применяемых машин, механизмов и вида грунта [4].

Как показывают статистические данные, одной из основных причин возникновения травм на производстве и аварийных ситуаций является большой риск искрообразования.

При вскрытии нефтепровода невозможно избежать выделения газов и паров нефти, которые смешиваясь с атмосферным воздухом, образуют горючую газозвудушную смесь. Для зажигания газо- и паровоздушных смесей достаточно весьма незначительных количеств энергии [3].

Предлагается для пожаро- и взрывобезопасного проведения работ заполнить объем ремонтного котлована инертным газом. Эта инертная добавка должна полностью вытеснить собой атмосферный воздух из полости ремонтного котлована и тем самым исключить присутствие окислителя, вследствие чего смесь газов потеряет способность к воспламенению.

В качестве инертного газа используют аргон. Аргон в обычных условиях – бесцветный, без запаха и вкуса, примерно в 1,38 раза тяжелее воздуха. Аргон считается наиболее доступным и сравнительно дешевым среди инертных газов. Аргон не взрывоопасен и не токсичен, однако при высокой концентрации в воздухе может представлять опасность для жизни: при уменьшении объемной доли кислорода ниже 19% появляется кислородная недостаточность, а при значительном снижении содержания кислорода возникают удушье, потеря сознания и смерть. В связи с недостатком кислорода для дыхания в рабочей зоне предлагается применить изолирующий противогаз типа ИП-4М.

При применении инертной добавки потребуется произвести ряд изменений в технологическом процессе и внедрить ряд новшеств.

Для предотвращения выветривания аргона из ремонтного котлована предлагается накрыть его полиэтиленовой пленкой (рисунок 1). Пленка на грунте удерживается специальной алюминиевой сборной конструкцией.

Однако при использовании пленки исключается возможность застопорки трубы при помощи крана трубоукладчика. Далее предлагается рассмотреть два варианта решения этой проблемы.

Вариант первый. Застопорку трубы предлагается осуществить при помощи домкратов (рисунок 2). В качестве рабочего домкрата принимаем реечный механический домкрат ЕРМАК.

Для того чтобы домкрат не погружался в грунт под воздействием нагрузки предлагается применить деревянный настил.



Рисунок 1. Конструкция покрытия котлована полиэтиленовой пленкой



Рисунок 2. Способ застопорки трубы при помощи домкратов

Второй способ. Засторка трубы осуществляется при помощи строповочных ремней, которые крепятся к поперечным балкам (рисунок 3).

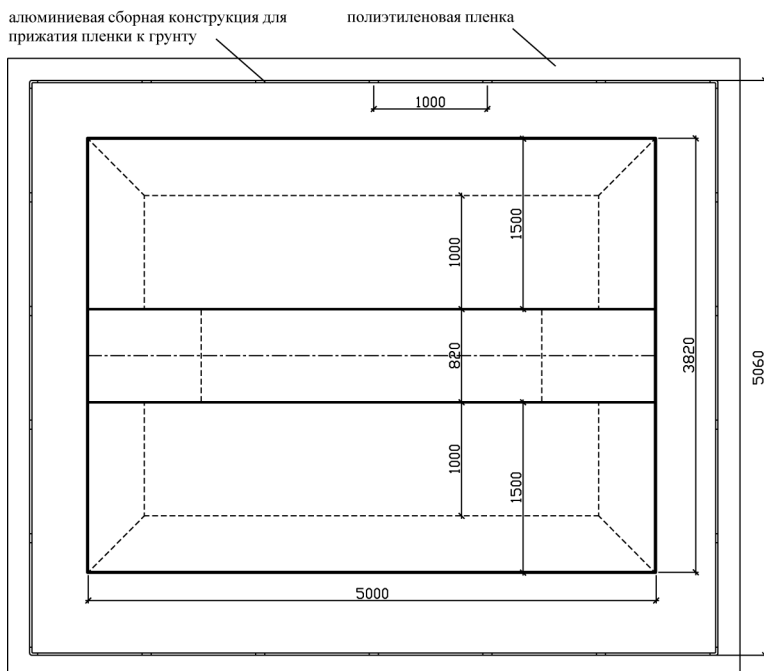
В свою очередь ремни крепятся к балке при помощи строповочного устройства, которое представлено на рисунке 4.

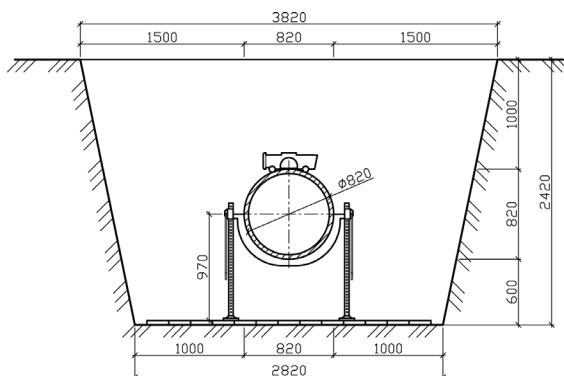
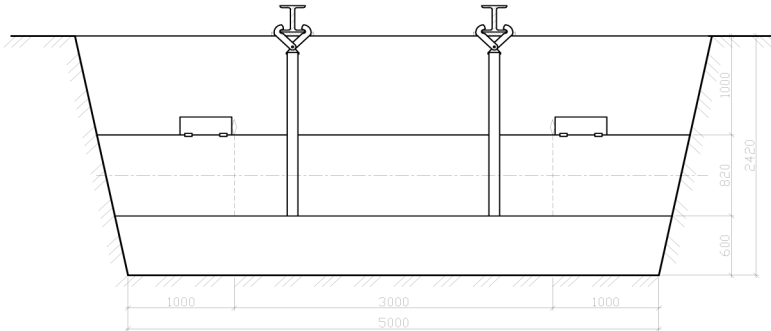

*Рисунок 3. Застопорка трубы при помощи строповочных ремней*



*Рисунок 4. Стрповочное устройство*

Есть основания полагать, что внедрение на практике предлагаемых мероприятий и средств безопасности послужит делу сохранения жизни и здоровья работников. При этом не корректно будет относиться к приведённым предложениям как к исчерпывающим и достаточным мерам. Например, за рамками рассмотрения остались особенности обеспечения охраны труда при проведении работ в условиях низких температур, в условиях заболоченной и таёжной местности.

#### СПИСОК ЛИТЕРАТУРЫ

1. Технологии, оборудование, приборы для ремонта основных объектов МН: Справочное пособие. – 2-е изд., испр. и доп. – Уфа: ДизайнПолиграфСервис, 2006. – 392 с.: ил.
2. РД 75.180.00-КТН-150-10 «Регламент по вырезке и врезке «катушек», соединительных деталей, заглушек, запорной и регулирующей арматуры».
3. ОР-13.040.00-КТН-006-12 «Контроль воздушной среды на объектах МН».
4. РД-13.100.00-КТН-225-06 «Система организации работ по охране труда на нефтяном транспорте».

## **РАЗВИТИЕ РЕГУЛЯТИВНЫХ УНИВЕРСАЛЬНЫХ УЧЕБНЫХ ДЕЙСТВИЙ НА УРОКАХ ФИЗИКИ**

**Трубицин Денис Иванович,**

4 курс ИМФИ, КГПУ им. В.П. Астафьева, г. Красноярск;

**Трубицина Надежда Николаевна,**

3 курс ИМФИ, КГПУ им. В.П. Астафьева, г. Красноярск

Руководитель – Трубицина Елена Ивановна, к.п.н., доцент ВАК

---

**Ключевые слова:** универсальные учебные действия.

В настоящее время в связи с введением Федеральных государственных образовательных стандартов (ФГОС) основного и общего образования большое внимание уделяется развитию в процессе обучения универсальных учебных действий (УУД).

ФГОС представляют собой систему требований, обязательных при реализации основных образовательных программ образования образовательными учреждениями, имеющими государственную аккредитацию. Главной целью новых ФГОС стало раскрытие личности ребенка, его способности к самообучению и коллективной работе, в том числе и во внеурочное время. Развитие личности в системе образования обеспечивается, прежде всего, через формирование универсальных учебных действий (УУД), которые выступают основой образовательного процесса [1]. УУД позволяют самостоятельно успешно усваивать новые знания, умения и компетентности, включая организацию усвоения учебного материала. Эта возможность обеспечивается тем, что универсальные учебные действия – это действия ученика, направленные на самосовершенствование, в результате усвоения социокультурного опыта, в процессе обучения.

Система универсальных учебных действий приведена в Фундаментальном ядре содержания общего образования. Фундаментальное ядро содержания общего образования – это документ, необходимый для создания базисных учебных планов, программ, учебно-методических материалов и пособий.

Именно он совместно со ФГОС регулирует деятельность учителя. Вместе с основополагающими элементами научного знания, Фундаментальное ядро фиксирует универсальные учебные действия, формируемые у учеников.

Выделяют следующие виды учебных действий:

- личностные (самоопределение, нравственное и этическое воспитание, расстановка приоритетов);
- регулятивные (организация учащимися своей учебной деятельности);
- познавательные (самостоятельное выделение и формулирование познавательной цели; поиск и выделение необходимой информации; структурирование знаний);
- коммуникативные (планирование учебной деятельности; постановка вопросов; умение бесконфликтно решить проблему) [2].

Функции УУД включают:

- обеспечение возможностей обучающегося самостоятельно осуществлять деятельность учения, ставить учебные цели, искать и использовать

необходимые средства и способы их достижения, контролировать и оценивать процесс и результаты деятельности;

- создание условий для гармоничного развития личности и ее самореализации на основе готовности к непрерывному образованию, необходимость которого обусловлена многообразием культур общества и высокой профессиональной мобильностью;

- обеспечение успешного усвоения знаний, умений и навыков и формирование компетентностей в любой предметной области.

Процесс освоения обучающимися универсальных учебных действий происходит в контексте разных учебных предметов и, в конечном счете, ведет к формированию способности самостоятельно успешно усваивать новые знания, умения и компетентности, включая самостоятельную организацию процесса усвоения, т. е. умение учиться. Данная способность обеспечивается тем, что универсальные учебные действия – это обобщенные способы действий, открывающие возможность широкой ориентации обучающихся, как в различных предметных областях, так и в строении самой учебной деятельности, включая осознание обучающимися ее целей, ценностно-смысловых и операционных характеристик.

Наибольший интерес для нас представляют регулятивные учебные действия, за счет центральной роли самого ученика в усвоении этих УУД.

Регулятивными называют универсальные учебные действия обеспечивающие организацию обучающимся учебной деятельности. Таковыми являются:

1. целеполагание, постановка учебной задачи;
2. планирование – определение последовательности целей и конечного результата;
3. составление плана и последовательности действий;
4. прогнозирование – определение результата и уровня усвоения;
5. дополнение и внесение нужных изменений в способ действия, в процессе или в результате этого действия;
6. самостоятельное определение того, что ученики уже знают и того, что им нужно узнать, а также степень усвоения;
7. саморегуляция, связанная с преодолением психологических препятствий на пути к усвоению материала.

Регулятивные универсальные учебные действия на уроках физики могут быть сформированы при выполнении лабораторных работ, при решении экспериментальных задач, при решении качественных и количественных задач.

При обучении физике, деятельность, связанная с проведением физического эксперимента, оказывается комплексной, включающей в себя планирование, моделирование, выдвижение гипотез, наблюдение, подбор приборов и построение установок, измерение, представление и обобщение результатов. Формирование перечисленных качеств и их диагностика должна быть постоянно в поле зрения учителя.

Условия формирования и развития регулятивных действий:

1. Приучение обучающихся к использованию во внешней речи планирования действий по решению учебной задачи, стимулирования действий, (для того чтобы...(цель)...надо...(действие)), контроля над качеством выполняемых действий, оценивания этого качества и полученного результата, корректирования допущенных в процессе деятельности ошибок.

2. Постановка перед обучающимися задачи оценивания результатов собственной учебной деятельности.

3. Регулярное обсуждение с обучающимися изменений в учебной деятельности на основе их достижений за определенный период обучения.

4. Поощрение обучающихся, с целью развития самоконтроля.

5. Использование различных методов контроля учебных достижений учащихся (взаимоконтроль, самоконтроль, участие группы в оценивании и др.).

6. Обучение адекватному реагированию на трудности, пониманию причин своего неуспеха и нахождению способов выхода из этой ситуации.

7. Обучение умению вырабатывать критерии оценки и определять степень успешности выполнения своей работы и работы всех, исходя из имеющихся критериев, совершенствовать критерии оценки и пользоваться ими в ходе оценки и самооценки.

Приведем пример задания, направленного на развитие регулятивных УУД.

Соберите электрическую цепь из источника тока, реостата, лампочки, амперметра, ключа, соединив их последовательно. Присоедините вольтметр параллельно лампочке. Начертите схему собранной электрической цепи. Замкнув электрическую цепь, произведите необходимые измерения и расчеты. Записать, чему равны: а) сила тока; в) напряжение на лампочке; г) мощность тока в лампочке.

В процессе выполнения этого задания, обучающиеся должны спланировать ход выполнения работы, спрогнозировать результаты своих действий, т.е. что произойдет после замыкания цепи. Также, есть возможность менять схему цепи, экспериментируя с последовательностью соединения её элементов цепи. При ответе на вопросы задания, обучающиеся могут обращаться к учебнику, тем самым определяя, что они уже знают, и что им предстоит узнать, в ходе выполнения работы.

Урок физики предлагает богатые возможности по развитию регулятивных УУД. Самоорганизация, самоконтроль и самооценка являются неотъемлемой частью образовательного процесса. Задача учителя состоит в том, чтобы через учебный предмет создать для учащихся условия по формированию и развитию универсальных учебных действий, которые могут им пригодиться в различных сферах жизнедеятельности.

#### СПИСОК ЛИТЕРАТУРЫ

1. Федеральный государственный образовательный стандарт среднего (полного) общего образования [Электронный ресурс] / Министерство образования и науки Российской Федерации 17.05.2012 № 413. URL: [http://www.consultant.ru/document/cons\\_doc\\_LAW\\_131131/?frame=1](http://www.consultant.ru/document/cons_doc_LAW_131131/?frame=1).

2. Фундаментальное ядро содержания общего образования / Рос. акад. наук, Рос. акад. образования; под ред. В.В. Козлова, А.М. Кондакова. – 4-е изд., дораб. – М.: Просвещение, 2011. – 79 с.

The background features a complex geometric design. It consists of several overlapping, semi-transparent circles of varying shades of gray. A prominent feature is a grid of small, light gray dots that forms a circular pattern in the center, partially obscured by the larger circles. The overall effect is a sense of depth and movement, typical of modern graphic design.

# **МЕЖДИСЦИПЛИНАРНЫЕ ПРОЕКТЫ**

## **РАСЧЕТ СЕБЕСТОИМОСТИ ОДНОГО АНАЛИЗА ПО МЕТОДИКЕ «ОПРЕДЕЛЕНИЯ МУТНОСТИ В ПИТЬЕВОЙ ВОДЕ ФОТОМЕТРИЧЕСКИМ МЕТОДОМ» НА ООО «ТОМСКВОДОКАНАЛ»**

**Нестерович Анастасия Владимировна,**

1 курс, ОГБОУ СПО «Томский промышленно-гуманитарный колледж», г. Томск  
Руководитель – Дронюк Светлана Ивановна, преподаватель

---

**Ключевые слова:** методика, себестоимость, элементы себестоимости, цена.

Актуальность работы. Несмотря на обилие открытых водоемов на территории Западной Сибири, единственным доступным источником питьевого водоснабжения являются поземные воды. Это связано с тем, что поверхностные воды являются экологически незащищенными от антропогенного воздействия, а заболоченность территорий способствует содержанию в поверхностных водах гуминовых веществ. Использование подземных вод ограничено повышенной концентрацией ионов железа, что характерно для Западносибирского региона. «ООО Томскводоканал» первым в России на добровольных началах сертифицировал состояние производства, способного обеспечить стабильность характеристик продукции «Вода питьевая», соответствующая всем требованиям СанПиН 2.1.4.1074-01, и сертифицировал продукцию «Вода питьевая, расфасованная в резервуары».

Цель работы:

Произвести расчёт себестоимости одного анализа по методике.

Задачи работы:

- 1) Закрепить теоретические знания и приобрести практические навыки, работы на оборудовании;
- 2) Подготавливать реагенты и материал, необходимые для проведения анализов;
- 3) Проводить качественный и количественный анализ неорганических и органических веществ физико-химическими методами;
- 4) Работать с химическими веществами и оборудованием с соблюдением техники безопасности и экологической безопасности;
- 5) Выбирать оптимальные методы исследования.
- 6) Произвести расчет себестоимости одного анализа воды.

Этапы работы:

- 1) Изучение методики работы.
- 2) Подготовка к анализу
- 3) Проведение анализа
- 4) Обработка результатов анализа
- 5) Расчет себестоимости анализа.

ГОСТ 3351-74 Вода питьевая. Метод определения мутности. Настоящий стандарт распространяется на питьевую воду и устанавливает органолептические методы определения запаха, вкуса и привкуса и фотометрические методы определения цветности и мутности.

Отбор проб по ГОСТ 24481. Объем пробы воды не должен быть менее 500 см<sup>3</sup>. Пробы воды для определения запаха, вкуса, привкуса и цвет-



ности не консервируют. Определение производят не позднее чем через 2 ч после отбора пробы. Определение мутности проводят не позднее чем через 24 ч после отбора пробы. Проба может быть законсервирована доведением 2-4 см<sup>3</sup> хлороформа на 1 дм<sup>3</sup> воды.

Фотометрический метод определения мутности. Мутность воды определяют фотометрическим путем сравнения проб исследуемой воды со стандартными суспензиями.

Фотометрический метод анализа основан на измерении поглощения света веществом. Фотометрический анализ отличается: простотой выполнения достаточной точностью, высокой чувствительностью.

Результаты измерений выражают в мг/дм<sup>3</sup> (при использовании основной стандартной суспензии каолина) или в ЕМ/дм<sup>3</sup> (единицы мутности на дм<sup>3</sup>) (при использовании основной стандартной суспензии формазина). Переход от мг/дм<sup>3</sup> к ЕМ/дм<sup>3</sup> осуществляются исходя из соотношения: 1,5 мг/дм<sup>3</sup> каолина соответствуют 2,6 ЕМ/дм<sup>3</sup> формазина или 1ЕМ/дм<sup>3</sup> соответствует 0,58 мг/дм<sup>3</sup> [1, с. 12-13].

Себестоимость – это затраты (издержки) на производство продукции, выполнение работ или оказание услуг. Как правило, себестоимость составляют расходы, непосредственно относящиеся к выпускаемой продукции, но возможен и вариант подсчета себестоимости, при котором управленческие и коммерческие расходы также распределяются на стоимость выпускаемой продукции [2, с. 134-141].

Элементы себестоимости – это однородные по своему характеру затраты всех служб и цехов на производственные и хозяйственные нужды. Затраты, образующие себестоимость продукции (работ, услуг), группируются в соответствии с их экономическим содержанием по следующим элементам:

- 1) материальные затраты;
- 2) затраты на оплату труда;
- 3) отчисления на социальные нужды;
- 4) амортизация основных средств;
- 5) прочие затраты [3, с. 324-327].

Произведем расчет материальных затрат по методике. К материальным затратам относится: химическая посуда.

*Таблица 1*

### Стоимость использованной химической посуды

№ пп	Наименование посуды	Цена за ед. руб./шт	Количество, шт.	Стоимость, руб.
1	Набор кювет с поглащением с. с 50 и 100 мм	4475,00	1	4475,00
	<b>Итого:</b>	<b>4475,00</b>	<b>1</b>	<b>4475,00</b>

Численный состав лаборатории состоит из 8 сотрудников. Для выполнения анализа по данной методике требуется один лаборант. Персонал работает в 3 смены согласно графику сутки через трое. Заработная плата повременная. Произведем расчет амортизации химического оборудования и лаборатории.

Таблица 2

**Расчет амортизационных отчислений**

Наименование оборудования	Срок службы, лет	Норма амортизации, %	Цена, руб.	Амортизация, руб.
Фотоэлектроколориметр любой марки с зеленым светофильтром	10	13	120000	130
Стоимость помещения (лаборатории).	50	12	2000000	400
<b>Итого:</b>			<b>2120000</b>	<b>530</b>

Для расчета стоимости одного анализа по выбранной методике необходимо знать количество затраченного времени на выполнения одного анализа. Поэтому составляем фотографию рабочего времени на выполнения одного анализа с описанием этапов выполнения данной работы.

Таблица 3

**Фотография рабочего времени**

№ ПП	Этапы работы	Время, мин
1.	Подготовка посуды	10
2.	Подготовка фотоэлектроколориметр	15
3.	Подготовка пробы	15
4.	Обработка результатов	30
	<b>Итого:</b>	<b>70</b>

Произведем расчет всех элементов себестоимости на выполняемый анализ. В себестоимость работ включаем: материальные затраты, оплату труда персонала, налоги на ФЗП, амортизацию и прочие расходы. Оплату труда двух лаборантов 5 разряда, работающих по скользящему графику.

Таблица 4

**Смена затрат на оказанные услуги**

№ ПП	Наименование статей	Сумма, руб.
1	Материалы затраты: – посуда	4475 4475
2	Оплата труда персонала – основная зарплата – доплаты	48048 28000 20048
3	Налоги на ФЗП: – пенсионный фонд – ФОМС – ФСС – Фтр.	14510 10570 2450 1394 96
4	Амортизация: – на здание – на оборудование	530 400 130
5	Прочие затраты: – спец.одежда – моющие средства – ком.услуги	4500 1000 1000 2500
6	Производственная себестоимость	72063

## ИДЕИ И ПРОЕКТЫ МОЛОДЕЖИ РОССИИ

---

Лаборатория работает круглосуточно 20 рабочих дней, в день выполняет 12 анализов в сутки ( $12 \cdot 30 = 360$  анализов за месяц)

$72063 / 360 = 200,20$  руб. стоимость одного анализа.

В результате проделанной работы и анализа состояния воды на ООО «Водоканал» можно сделать вывод, что данная методика на предприятии применяется для определения мутности питьевой и подземных вод. Питьевая вода должна соответствовать санитарно-эпидемиологическим нормам. Для этого и проводится анализ определения мутности. Стоимость одного анализа составила 200,20 руб. Этот анализ применяется для определения мутности в питьевой и природной воде.

### СПИСОК ЛИТЕРАТУРЫ

1. ГОСТ 3351-74 Вода питьевая. Методы определения вкуса, запаха, цветности и мутности.
2. Сафронов И.А. Экономика организации (предприятия): учебник -2-ое изд., перераб. и доп. – М.: Экономистъ, 2010. – 618 с.
3. Чечевицына Л.Н. Экономика предприятия: учеб. пособие. – Ростов н/Д.: ФЕНИКС, 2012. – 378 с.

The background features a complex, abstract design. It consists of several overlapping, semi-transparent circles of varying shades of gray. A prominent feature is a large, light gray circle that serves as a backdrop for the text. Behind this circle, there is a pattern of smaller, darker gray circles arranged in a grid-like fashion. The overall effect is a sense of depth and movement, with the circles appearing to swirl or rotate around the central text.

**СОЦИАЛЬНЫЙ  
ПРОЕКТ**

## ЗДОРОВОЕ ПОКОЛЕНИЕ

**Аверина Мария Владиславовна,**

2 курс, Филиал ГАПОУ АО «Архангельский медицинский колледж»,

г. Северодвинск

Руководитель – Макаренко Юлия Евгеньевна, преподаватель

---

**Ключевые слова:** гигиена, санитария, обучение, просвещение.

Название проекта: «Здоровое поколение».

Цель: Формирование санитарно-гигиенических навыков у детей из детских домов и реабилитационных центров через проведение лекций и семинаров в игровой форме.

Задачи:

1. Организация мероприятий по санитарно-просветительской работе среди детей.

2. Обучение детей и организация досуга с помощью различных мероприятий потенциальными волонтерами (студентами медицинского колледжа, бойцами студенческого педагогического отряда «Море») личной и общественной гигиене.

3. Формирование благоприятной среды для развития коммуникативных навыков детей в обществе.

4. Профилактика кишечных инфекций и детей дошкольного и раннего школьного возраста

Целевая аудитория: Дети из детских домов и реабилитационных центров дошкольного и раннего школьного возраста

Проблема: У детей, проживающих в детских домах и реабилитационных центрах, существует дефицит достоверных знаний о личной и общественной гигиене, профилактике заболеваний с различными механизмами передачи и факторах риска.

Анализ проблемы: В городе Северодвинске находится несколько детских домов, реабилитационных центров, школ-интернатов, где живут дети, которые не всегда знают правила личной и общественной гигиены в силу своего возраста или социальных факторов. Нарушение правил этих гигиен ведет к инфекционным заболеваниям желудочно-кишечного тракта. Студенты-волонтеры, благодаря проведению санитарно-просветительской работы, имеют нужные знания и навыки обучения населения гигиене и санитарии. Наш проект – возможность для детей познакомиться с новыми людьми и пообщаться с будущими медицинскими работниками и педагогами. Так же, это хорошая профилактика инфекционных заболеваний желудочно-кишечного тракта у детей.

Способы реализации: Лекции, обучающие семинары, интерактивные площадки.

Поэтапное описание:

1. Октябрь 2015 г. Лекция-презентация «Петька-микроб, Куми-куми и Зяка-бяка» – рассказ о микробах, живущих вокруг нас. Перед приходом волонтеров детям будет дано задание нарисовать микробов так, как они их себе представляют. В ходе лекции студенты-волонтеры расскажут детям о том, как микробы попадают в организм и к каким последствиям это может привести, но на таком языке, который будет понятен детям. После

лекции детям будет предложен перечень вопросов по теме, на которые они смогут ответить, если внимательно слушали. Так же, в ходе лекции, студенты-волонтеры будут тесно взаимодействовать с детьми, про помощи вопросов «А как вы думаете?», «Кто-нибудь может мне сказать?», «Давайте подумаем вместе и ответим на...?». Такой способ донесения для детей очень эффективен, потому что игра – оптимальный способ восприятия мира для детей дошкольного и раннего школьного возраста.

2. Ноябрь 2015 г. Лекция-презентация «Ручки без микробов» – о вредных факторах и необходимости мытья рук перед едой, после улицы, игрушек и туалета. Небольшая, но красочная лекция, где дети узнают, как правильно мыть руки. На этой лекции студенты-волонтеры покажут несколько сценок с участием микробов на тему чистоты рук и необходимости их мыть после посещения общественных и загрязненных мест. В конце занятия детям будет предложено несколько игр, в которых они смогут проявить свои навыки и «прогнать микробов с ручек».

3. Декабрь 2015 г. «Путешествие в страну Чистляндию» – семинар с интерактивными площадками – проведению гигиены лица, полости рта и носа с различными сказочными героями. На интерактивных площадках дети смогут научиться правильно умываться, соблюдать гигиену полости рта и носа. Для посещения площадок дети будут разбиты на небольшие группы. Если групп окажется больше, чем интерактивных площадок – на мероприятии будут присутствовать волонтеры из СПО «Море», которые смогут занять детей интересными и занимательными играми. Семинар будет организован так, что посещение интерактивных площадок будет частью сюжета одной большой и интересной истории. В конце семинара детям будет объявлено, что они смогли «прогнать микробов с ручек, личика и из ротика» (мотивация для соблюдения правил гигиены).

4. Январь 2016 г. Семинар-игра «Хороший фрукт – плохой фрукт» – рассказ в игровой форме о необходимости мытья фруктов и овощей перед едой. Для семинара будут подготовленные фрукты, на которые можно будет наклеить «микробов» и большая щетка, которой дети смогут «согнать» их. Проводить семинар будут мультипликационные герои («Фиксики» или «Смешарики»). Для более увлекательного и познавательного семинара детям можно дать задание самостоятельно сделать «микробов», которых они и будут прогонять.

5. Февраль 2016 г. Лекция-сказка «Сосулька-морозулька» – о вреде поедания снега и сосулек. Лекция будет построена в виде цельной интерактивной сказки. Герои представления постоянно будут контактировать с детьми в целях повышения их коммуникации и лучшего усвоения материала. На лекции студенты-волонтеры постараются донести до детей информацию о том, что в снеге и сосульках находится очень много вредных бактерий.

6. Март 2016 г. Интерактивная площадка «Злая еда» – обучение детей обработке пищевых продуктов в игровой форме. Детям будет подробно рассказано, почему нельзя употреблять пищу на улице, почему нельзя некоторые продукты питания употреблять в сыром виде, зачем нужно жарить, варить и запекать продукты питания. Студентами-волонтерами будут подготовлены специальные тематические игры и декорации для проведения площадок. Посещение площадок будет происходить по группам, если групп больше, чем площадок – будет проведена дополнительная площадка с веселыми играми.

7. Апрель 2016 г. Лекция-презентация «Ты – мне, я – тебе» – о вреде передачи продуктов изо рта в рот (жвачка, чупа-чупс и т.д.), пользования общей посудой (стаканчики, тарелки, ложки и т.д.) и предметами личной гигиены. Перед проведением лекции волонтеры попросят детей составить списки того, какими предметами могут поделиться с друзьями. В ходе лекции совместно с детьми будут рассмотрены эти списки и вычеркнуто то, что может привести к нежелательным последствиям (например, заболеваниям желудочно-кишечного тракта, заболеваниям кожи, заболеваниям волос).

На протяжении всего проекта, во время мероприятий будет работать фотограф. Самые яркие и удачные фотографии будут переданы социальным педагогам для личного архива группы.

По завершению проекта детям будет подарен коллаж с общими фотографиями, созданный студентами-волонтерами.

Также воспитателям групп будут выданы сертификаты о том, что соответствующая группа посетила определенные мероприятия и овладела соответствующими навыками или знаниями по итогам лекций, семинаров, игр. Если руководство заведения, в котором будет проводиться проект, не будет против, то после каждого мероприятия несколько студентов-волонтеров могут оставаться с детьми на чаепитие или для проведения развлекательной программы.

Предполагаемые выводы и результаты:

Проект предполагает:

- Повышение уровня знаний о гигиене и санитарии среди детей.
- Приобретение навыков личной и общественной гигиены.
- Приобретение коммуникативных навыков детьми.
- Профилактику инфекционных заболеваний желудочно-кишечного тракта у детей.

тракта у детей.

Качественный результат:

Для детей дошкольного и раннего школьного возраста будет проведен ряд мероприятий, посвященный правилам личной и общественной гигиены.

Количественный результат:

В проекте примут участие 20 студентов-волонтеров и 40 детей дошкольного и раннего школьного возраста.

Вывод: Данный проект необходим и очень важен для нашего города, потому что проблемы, которые в нём затрагиваются, являются достаточно серьезными. Проект разработан так, что решает сразу несколько вопросов, таких как профилактика инфекционных заболеваний желудочно-кишечного тракта, организация досуга и развитие коммуникационных навыков для детей из детских домов и реабилитационных центров. Студенты-волонтеры готовы проводить данный проект на постоянной основе, и даже перестроить его на детей, обучающихся в средней школе. Исходя из всего вышесказанного, проект будет реализован и, если в этом году он пройдет успешно и оправдает себя, то будет в последующем проводиться и в других детских учреждениях.

## СОЗДАНИЕ ГОРОДСКОГО ЖУРНАЛА

**Багрецова Наталья Викторовна,**

2 курс, Южно-Уральский государственный университет (НИУ), г. Челябинск

---

**Ключевые слова:** философский журнал, город, общество.

Введение

Самая активная группа общества, как известно, молодежь, которая является непосредственным социальным ресурсом. У молодых людей существует немало идей, новшеств, они полны энергии и силы. Желание высказаться, перевернуть мир всегда были им присущи, но не всегда были возможны.

И нередко происходит так, что стоящие идеи погибают под гнетом равнодушия окружающих.

Однако молодости не хватает опыта, каким обладают люди, повидавшие жизнь. В обществе всегда, независимо от данных времени и места, бурлят идеи. Есть среди них и неудачные, но существуют и нужные, способные разрешить реальные проблемы.

Мой проект даёт возможность высказаться любому желающему на интересующую его тему, помогая тем самым его идеям реализоваться, так как ими могут заинтересоваться и поддержать. К тому же, в споре рождается истина, поле для дискуссий будет предоставлено.

Как известно, нередко юноши и девушки, не надеясь, что будут услышаны, выплескивают свою энергию в отрицательном направлении. Чтобы этого избежать, нужно дать им возможность заявить о себе, своих идеях и мыслях, помочь направить силы в нужное русло.

Цели, задачи, предмет и объект

Объект моего проекта – город. Предмет – жизнь городского населения, разрешение социальных и бытовых проблем общества.

Суть проекта заключается в издании периодического журнала, в котором каждый мог бы оставить отзыв о городе или предложить идею его развития и совершенствования. Здесь будут стихи, заметки, поощрения, наблюдения и замечания. Можно будет также писать об окружающих людях, каких бы хотелось видеть каждому рядом, чтобы затем, в соответствии с интересами горожан, можно было создавать кружки для общения.

Итак, цели моего проекта следующие:

1. Дать населению возможность выразить свое мнение по поводу того или иного вопроса.

2. Выявить наиболее полезные и значимые идеи для воплощения их в жизнь.

Задачи:

1. Договор с издательством.

2. Уведомление населения о воплощаемом проекте.

3. Отбор и редактирование получаемых писем с предложениями от населения.

4. Издание журнала.

5. Реализация журнала.

Методы проектной деятельности

Познание предмета проектной деятельности проводилось эмпирическим методом, а именно, наблюдением за населением.



Глядя на горожан, вслушиваясь в разговоры прохожих и своих знакомых, можно заметить, что довольно часто в речи проскальзывает несогласие с какой-либо городской деятельностью или недовольство окружением. При этом нередко упоминается об идеях и проектах, которые действительно заслуживают внимания.

Я предлагаю издавать журнал, где каждый сможет выразить свои мысли и чувства. Он поможет регулировать жизнь и внешний вид города. По отзывам об окружающих людях можно будет сделать вывод о том, какие общества, группы можно создать для общения людей и объединения по интересам.

Это будет способствовать развитию города, его культурной жизни; может быть, преобразование будет не только внешнее, но и само население станет более открытым и коммуникабельным.

Предполагаемые результаты

В результате воплощения проекта ожидается проявление интереса к городу, который способен развиваться в экономическом, социальном и духовном планах посредством воплощения проектов жителей. Также следствием будет повышение активности молодёжи в отношении развития малой родины и отношения к ней. Предполагается улучшение условий жизни людей, их быта и, как следствие, снижение эмиграции населения.

Выводы

Многие города застревают в своем развитии, имея значительный потенциал. При этом среди населения всегда найдется человек, желающий воплотить стоящий проект в жизнь, результаты которого могут выдвинуть город на новый уровень.

Но увы, идеи остаются нереализованными по разным причинам. Люди не знают, например, куда пойти, с чего начать, боятся отказа.

В итоге они либо остаются в умирающем городе обывателями, либо, чаще всего, переезжают в новый, более развитый и удобный.

Чтобы не допускать дальнейшего разложения поселений, людям необходима поддержка, первый толчок, который приведёт к действительно эффективной деятельности, поможет остановить упадок города.

### «НАРОДНАЯ ШКОЛА»

**Боровенская Ирина Юрьевна,**

заместитель директора;

**Косинова Анастасия Павловна,**

педагог-организатор;

**Шайхуллина Анна Николаевна,**

педагог-организатор,

МБУ ДО «Центр дополнительного образования «Одаренность», г. Старый Оскол

---

**Ключевые слова:** толерантность, многонациональность, культура, гражданская компетентность.

Паспорт проекта

- Юридический адрес – Белгородская область, г. Старый Оскол
- Тип – социально-ориентированный проект

- Идея – воспитание чувства толерантности и народного единства у подрастающего поколения
- Название – «Народная Школа»
- Участники: ученики общеобразовательных учреждений в возрасте от 7 до 17 лет.
- Срок реализации – 1 месяц.
- Цель проекта – воспитание чувства уважения к различным народам Российской Федерации, через изучение народных культурных традиций учащимися общеобразовательных учреждений.
- Направление деятельности познавательная.

### **Введение**

Россия – страна многонациональная, многокультурная, многоязычная. Сегодня особенно важно проявить сплоченность для укрепления духа патриотизма и понимания того, что мы многонациональная страна – разнообразная, но сильная и единая духом. Понимание многонациональности нашей страны закладывается в сознании людей еще в юном возрасте, проект «Народная Школа» предназначен для подрастающего поколения, чтобы будучи в юном возрасте ребята ближе познакомились с культурой различных народов, проявили уважение к многовековым народным традициям, были терпимы к иному рода взглядам, нравам, привычкам.

**Актуальность проекта** заключается во взаимосвязи различных форм работы: теоретические знания о традициях и культуре народов будут закреплены через творческую игровую деятельность. Участие в проекте «Народная школа» поможет ребятам не только узнать новую информацию, но и вжиться в роль различных народов, прочувствоваться духом многокультурной страны.

Объектом воздействия являются ученики.

Срок реализации проекта «Народная школа» – 1 месяц.

### **Этапы проекта:**

1 этап «Народная» палитра» – первая неделя

2 этап «Давайте знакомиться» – вторая неделя

3 этап «Фантазия» – третья неделя

4 этап «Ярмарка талантов» – четвертая неделя

5 этап «Дружба народов» – четвертая неделя

Партнерами проекта могут выступить: региональная организация партии «Единая Россия», гуманитарный фонд Андрея Скоча «Поколение», управление по делам молодежи.

**Цель:** формирование у школьников коммуникативной, этической, социальной, гражданской компетентности и социокультурной идентичности в ее национально-государственном, этническом, религиозном, гендерном и других аспектах.

### **Задачи:**

- формирование у школьников ценностно – смысловых мировоззренческих основ, обеспечивающих целостное восприятие отечественной истории и культуры при изучении истории зарождения и становления различных народов;
- развитие способностей школьников к общению в полиэтнической, многоконфессиональной и поликультурной среде на основе взаимного уважения и диалога во имя общественного мира и согласия.

# ИДЕИ И ПРОЕКТЫ МОЛОДЕЖИ РОССИИ

## План реализации проекта «Народная школа»

Этап	Срок	Содержание деятельности	Форма реализации	Предполагаемый результат
«Народная» палитра»	Первая неделя	Распределение между классами по одному народу, историю и культуру которого он будут изучать и презентовать на протяжении всего проекта. Формирование съемочной группы из числа старшеклассников, снимающих документальный фильм на всех этапах проекта	Классные часы	Более подробное знакомство и изучение школьниками истории зарождения, становления, культурных традиций одного народа
«Давайте знакомиться»	Вторая неделя	Публичные презентации культуры и традиций народов	Публичная презентация	Знакомство с культурными традициями различных народов
«Фантазия»	Третья неделя	Конкурс рисунков и декоративно-прикладного творчества, демонстрирующих народные промыслы	Конкурс	Изучение природных особенностей на земле, где проживают различные народы, изображение рисунков и изготовление поделок народных промыслов
«Ярмарка талантов»	Четвертая неделя	Каждый класс представляет номеров самодеятельности относящихся к культурным традициям народов	Гала-концерт	Знакомство ребят со сценической культурой и традициями народов
«Дружба народов»	Четвертая неделя	Подведение итогов, награждение классов грамотами по различным номинациям. Демонстрация документального фильма.	Награждение	Публичное награждение всех участников проекта

### Механизм реализации

На первом этапе «Народная» палитра» в актовом зале собираются: староста, актив класса, классный руководитель, заместитель директора и директор. Происходит жеребьевка, где представитель от каждого класса вытягивает лист бумаги, на котором написано название народа проживающего на территории Российской Федерации (например это могут быть: русские, татары, украинцы, башкиры, чуваша, чеченцы, армяне, казахи, азербайджанцы, удмурты, белорусы, якуты, евреи, грузины, буряты, узбеки и др.).

Директор школы рассказывает о необходимой подготовке ко всем этапам проекта. Каждый класс на протяжении всей реализации проекта будет представлять народ, доставшийся им по жеребьевке и демонстрировать его культурные традиции. На этом этапе формируется съемочная группа из старшеклассников, которая будет снимать документальный фильм о реализации данного проекта. Демонстрация фильма состоится на последнем этапе проекта.

Следующим шагом будет классный час, где каждый классный руководитель подготовит презентацию об истории зарождения и становлении данного народа. Затем класс необходимо распределить на 5 групп, где будет дано задание каждой группе подготовить презентацию или рассказы на тему:

- 1) вероисповедание данного народа;
- 2) великие личности;
- 3) семейные традиции;
- 4) кухня народа;
- 5) особенности национальной культуры.

На следующем классном часе ребята в творческой форме преподносят подготовленный материал.

Таким образом, каждый класс подробно знакомится о культуре и традициях определенного народа, при этом реализуя свой творческий потенциал.

Второй этап «Давайте знакомиться». Каждый день в актовом зале собираются параллели классов, где происходит публичная презентации учениками культурных традиций народа в более сжатом виде, выступление может сопровождаться компьютерной презентаций. Приблизительное время выступления о каждом народе – 10 минут. На данном этапе ребята знакомятся с разнообразием народов проживающих на территории Российской Федерации.

На третьем этапе «Фантазия» учащиеся изучают природные особенности земли, на которой проживают различные народы, изображая рисунки, изготавливая поделки народных промыслов. В конце недели организуется выставка, где демонстрируются все работы. От каждого класса предоставляется по 1 рисунку и по 1 поделке.

Четвертый этап «Ярмарка талантов». На гала-концерте «Ярмарка талантов» каждый класс представляет номер самостоятельности относящихся к культурным традициям народа, который он представлял на всех этапах проекта. Это может быть вокальный, хореографический номер или театральная миниатюра. В выступлении могут принять участие педагоги и родители.

Пятый этап «Дружба народов». Здесь происходит заключительное действие: церемония награждения, где каждый класс получает грамоту в какой-либо номинации. А также демонстрируется документальный фильм.

На каждом этапе работают члены жюри, это могут быть представители: дома ремесел, центра декоративно-прикладного творчества, работники культуры.

#### **Награждение**

Итоги подводятся по возрастным группам:

- 1-4 классы;
- 5-8 классы;

– 9-11 классы.

**По итогам проекта награждаются:**

1 место – три класса;

2 место – три класса;

3 место – три класса.

**Призеры в номинациях:**

– «Лучшая презентация культуры и традиций народа»;

– «Фантазия»;

– «Ярмарка талантов».

Грамоты за активное участие в проекте «Народная Школа».

**Призы:**

1 место – поездка класса в культурно-историческое место;

2, 3 места – фотоаппараты на каждый класс

Призеры в номинациях – экскурсия в музей

Активное участие – фотоальбомы

**Материальная база**

Для реализации проекта требуется: зал с техническим оснащением, аппаратура для съёмки, монтажа и демонстрации документального фильма.

Расходы на оплату членам жюри – 10 тысяч рублей

Грамоты – 750 рублей

**Призы:**

1 места – 100 тысяч рублей

2, 3 места – 50 тысяч рублей

Призеры в номинациях – 10 тысяч рублей

Активное участие – 5 тысяч рублей

Итого: 175 750 рублей

**Ожидаемые результаты**

Ожидаемым результатом проекта «Народная школа» является изучение школьниками культуры различных народов, проявление толерантности к народным особенностям. На всех этапах с участниками проекта будут происходить изменения: постепенно изучая, создавая, вживаясь в роль различных наций, ребята прочувствуются пониманием, уважением, сопричастностью к другим людям, не похожих на них, но живущих рядом уже много веков.

**СПИСОК ЛИТЕРАТУРЫ**

1. Звездина Г.П. Воспитание толерантности в условиях образовательного учреждения / Г.Н. Звездина, В.В. Суфиянов // Методические материалы по социально-психологической адаптации детей-мигрантов в поликультурном образовательном пространстве. – Ростов-на-Дону – М.: Кредо, 2007. – С. 54-62.

2. Рожков М.И. Воспитание толерантности у школьников / М.И. Рожков, Л.В. Байбородова, М.А.Ковальчук. – Ярославль: Академия развития: Академия Холдинг, 2003. – 192 с.

3. Уманский А.Л. Педагогическое сопровождение детского лидерства: дис. ... д-ра пед. наук. – Ярославль, 2005. – 270 с.

## **МОЛОДЕЖНЫЙ ПРОЕКТ «ТУР-СПОРТ»**

**Зайцева Валерия Александровна,**

2 курс, ГАПОУ АО «Архангельский медицинский колледж», г. Архангельск  
Руководители – Токарева Ирина Федоровна, заместитель директора  
по научно-методической работе, Сардак Ольга Викторовна, заведующий  
отделом практического обучения

---

**Ключевые слова:** *здоровый образ жизни, молодежь, спорт, туризм.*

Уже давно известно, что подавляющая часть заболеваний современного человека обусловлена прежде всего его образом жизни и повседневным поведением. Именно поэтому в настоящее время здоровый образ жизни рассматривается как принципиальная основа профилактики болезней. И начинать заботиться о своем здоровье необходимо с молодых лет. Проект «Тур-спорт» направлен на формирование приверженности здоровому образу жизни у молодежи города Архангельска, вовлечение молодых людей в реальную деятельность по передаче умений и навыков в этой сфере, активное занятие спортом, профилактику негативных явлений в молодежной среде. Основой проекта является спортивный туризм, к сожалению, не популярный среди архангелогородцев. Спортивный туризм, прежде всего, спортивные походы, – это командный вид спорта, в котором сильны традиции взаимопомощи и взаимовыручки, спортивной дисциплины, самосовершенствования и взаимной передачи знаний и опыта.

Цель проекта – привлечение молодежи к здоровому образу жизни, активной спортивной деятельности посредством популяризация спортивно-туризма среди молодых жителей города Архангельска.

Первый этап – создание в октябре 2015 года рабочей группы, в которую будут входить обучающиеся Архангельского медицинского колледжа, члены туристического клуба Северного (Арктического) федерального университета (САФУ) им. М.В. Ломоносова «Полярная звезда», представители Федерации спортивного туризма Архангельской области.

Второй этап – на протяжении ноября 2015 года осуществление рекламной кампании спортивного туризма среди молодежи города Архангельска, включая социальные сети. Целевая аудитория – молодые люди от 14 до 35 лет.

Третий этап стартует с декабря 2015 года – профессиональные инструкторы начинают проводить теоретические курсы ознакомления заинтересовавшихся молодых людей со спортивным туризмом, его видами и возможностями на территории Архангельской области. Планируется формирование отрядов по видам спортивного туризма, согласно интересам молодежи. Это могут быть походы на велосипедах, пешие походы. Для приверженцев более экстремальных видов спорта, можно предложить водный туризм – сплав по рекам на средствах сплава (байдарках). Также на территории Архангельской области имеются пещеры и системы пещер, где отряды смогут заниматься и спелеотуризмом. При проведении походов в горные и плоскогорные местности, можно параллельно организовать и соревнования, например, спортивное ориентирование. В зимнее время года – это походы на лыжах.

## ИДЕИ И ПРОЕКТЫ МОЛОДЕЖИ РОССИИ

---

Четвертый этап – начало 2016 года:

– январь-февраль – лыжный туризм.

Передвижение на маршруте производится в основном на лыжах. Основной задачей является преодоление рельефно-ландшафтных препятствий по снежному и снежно-ледовому покрову;

– март-май – пешеходный туризм с элементами спортивного ориентирования. Передвижение на маршруте производится в основном пешком. Основной задачей является преодоление рельефно-ландшафтных препятствий.

Также в этот период запланирован спелеотуризм – путешествия по подземным полостям (пещерам, системам пещер, в том числе частично затопленным водой). Основной задачей является преодоление структурных препятствий, встречающихся в пещерах;

– июнь – велосипедный туризм.

Один из видов туризма, в котором велосипед служит средством передвижения. Понятие «велосипедный туризм» многозначно и относится как к одному из видов активного отдыха, так и к разновидности спортивного туризма. Основной задачей является преодоление на протяженном маршруте рельефно-ландшафтных препятствий (дороги и тропы с различным рельефом и покрытием, вплоть до дорог на грани проезжаемости (проходимости), туристических, скотопрогонных троп и троп миграции животных, броды и переправы и т.д.;

– июль-август – водный туризм.

Сплав по рекам на средствах сплава (например, лодках и байдарках), как правило в гористой местности. Основной задачей является прохождение водных препятствий, образованных рельефом русла реки и особенностями ее течения.

Заключительный этап – сентябрь 2016 года.

Будет проведена общая встреча всех участников проекта «Тур-спорт» для обмена впечатлениями, опытом, решения вопроса о расширении деятельности проекта на другие города Архангельской области.

Предполагаемые результаты и выводы:

Проект предполагает:

– повышение уровня знаний о здоровом образе жизни;

– приобретение навыков здорового образа жизни;

– приобщение к активному занятию спортом;

– приобретение и развитие коммуникативных навыков при работе в команде;

– профилактику негативных явлений в молодежной среде.

В проекте планируется участие 300 студентов «Архангельского медицинского колледжа», не менее 50 учащихся из других образовательных организаций города Архангельска, 20 членов туристического клуба Северного (Арктического) федерального университета им. М.В. Ломоносова «Полярная звезда», 5 представителей Федерации спортивного туризма Архангельской области.

Вывод: Данный проект является актуальным для нашего города, поскольку затрагивает вопрос здорового будущего молодежи. Само содержание туризма – преодоление сложных маршрутов в естественных природных условиях, диктует многообразие «дополнительных» целей и мотивов заставляющих людей покидать комфортные жилища, шагать по

болотам и пустыням, карабкаться на горные перевалы и вершины, сплавляться по бурным горным рекам, крутить педали велосипеда. Это «погружение» в дикую природную среду и открытие ее для себя; это познание и развитие собственных физических и психических возможностей; это поиск обостренного чувства товарищества, взаимопонимания и взаимопомощи, без которых спортивный туризм невозможен. Сама трудность преодоления спортивного маршрута, повышенный риск данной деятельности, первозданная красота окружающей природы обостряют восприятие мира, вызывают эмоции особой силы, глубины. И победа в спортивном туризме особая: часто не над соперником, и даже не над сложными природными препятствиями и условиями (им как раз до туристов нет никакого дела). Это победа скорее над собою, констатация своих взрослых возможностей (мы готовились, мы тренировались, и мы смогли преодолеть этот сложный маршрут)! Спортивный туризм позволяет отвлечь молодёжь от пагубных привычек, привлечь на сторону здорового образа жизни.

Проект «Тур-спорт» позволяет решить несколько проблем, таких как профилактика негативных явлений среди молодежи, организация досуга молодых жителей города, развитие коммуникативных навыков, чувства ответственности за свои поступки, ответственности за других членов команды.

Проект начинает свою работу на территории города Архангельска. Через год будут подведены итоги активной деятельности всех участников «Тур-спорта». При полученных положительных результатах, работа по привлечению молодежи к занятиям спортивным туризмом начнет проводиться и в других городах Архангельской области.

## **МЕТОДИЧЕСКАЯ РАЗРАБОТКА СОЦИАЛЬНОГО ПРОЕКТА «АНГЛИЙСКИЕ НАДПИСИ НА ОДЕЖДЕ»**

**Игушкин Илья Арнольдович,**

ученик 9 «Б» класса, МБОУ СОШ № 6 им. А.С. Макаренко, г. Арзамас

Руководитель – Мевша Л.Н., учитель английского языка.

---

**Ключевые слова:** одежда, надписи, функции, методы. объект.

Тип проекта: творческий, долгосрочный (сентябрь-декабрь 2015 г.).

### **Аннотация проекта**

*Идея изучения социалингвистических проблем на материале англоязычных надписей возникла в результате личного опыта, общения со сверстниками, наблюдений на улицах и в торговых точках города. По настоящему достойные и интересные надписи не так уж часты. Слепое следование моды заставляет людей разных возрастов, профессий, социальных групп облачаться в одежду, «украшенную» непонятными им надписями.*

Проект «Английские надписи на одежде» был предназначен для учащихся 8 «Б» и 8 «А» классов МБОУ СОШ № 6 им. А.С. Макаренко.

Целью исследования выбран лингвистический анализ англоязычных надписей на одежде.



## ИДЕИ И ПРОЕКТЫ МОЛОДЕЖИ РОССИИ

Целью исследования обусловлены следующие задачи:

- исследовать различные источники получения информации;
  - рассмотреть проблему широкого использования английского языка в дизайне современной одежды;
  - проанализировать особенности англоязычных надписей на одежде.
- Объектом исследования стали англоязычные надписи на одежде.

Предметом исследования является соотношение надписей на английском и русском языках.

Исследование проводилось следующими методами:

- поиск материала;
- анкетирование;
- использование компьютерных технологий;
- консультации (с учителями русского и английского языков);
- перевод;
- анализ и сравнение;
- обобщение.

Наше исследование мы строили следующим образом:

1. Находили в школе учащихся, одетых в футболки, кофты, брюки и джинсы, содержащие надписи на английском языке, а так же искали материал в интернет-ресурсах.

2. Переписывали или фотографировали наиболее интересные надписи и задавали вопросы следующего характера:

- возраст носителя;
- знает ли о смысле написанного на одежде или нет;
- перевод надписей;
- причина, по которой они приобрели эту вещь;
- информация о возможных грамматических и орфографических ошибках в надписях.



Актуальность проекта: заключается в использовании материалов исследования непосредственно в процессе обучения английскому языку. Встречаясь с англоязычными надписями повсюду, мы не можем не реагировать на их содержание с точки зрения людей, интересующихся английским языком. Встречающиеся образцы часто поражают полной бессмысленностью, граничащей с глупостью, изредка откровенной пошлостью,

доходящей до неприличия, иногда курьезными нелепицами, приводящими к неловким ситуациям.

Ожидаемые результаты: исследование позволит учащимся обратить внимание на перевод надписей и правильно использовать информацию, которая должна отражать настоящие интересы ее владельца.

Реальные результаты

1. Были определены основные функции надписей на одежде:

– функция первая – это носитель информации! А потому такая одежда может быть к месту в различных ситуациях.

– функция вторая, или всем по приколу! Вряд ли стоит спорить о том, что надпись должна быть оригинальной.

– функция третья, или шок по-быстрому! Замечено, что чем смелее рисунок или надпись на футболке, тем больше людей обращают на тебя внимание.

– функция четвертая, или футболки в дело! Глубоко заблуждается тот, кто отвел прикольным футболкам роль исключительно развлекательную. Надписи на майках могут приносить деньги и быть эффективной рекламой! Промоутеры в футболках с символикой или слоганом привлекают внимание клиентов к товару или услуге лучше любого столба с объявлениями. Подарки футболок клиентам в ходе какой-нибудь акции – это реклама, которую носят сами клиенты – что может быть лучше?

– функция пятая, или реши любые проблемы! Этот способ подходит каждому, кто обладает юмором и ищет неординарный выход из ситуации.

2. Во время прохождения исследования, возрос интерес у школьников к надписям, и можно было наблюдать, что учащиеся читают и пытаются перевести то, что написано на одежде. Таким образом нашему исследованию удалось вынести на поверхность данную проблему и предложить подросткам задуматься, прежде чем купить очередную модную вещь с непонятным текстом.

Чрезвычайно актуальным и важным является тот факт, что мы отвечаем за информацию, которую несем на себе, мы, в каком-то смысле социализируемся с ней, становимся ее носителями в массы, и крайне неосмотрительно надеяться на то, что все вокруг не знают иностранного языка и не понимают, что написано на вашей одежде.

Таким образом можно сделать следующие выводы:

1. Анализ собранного материала показал, что уровень владения английским языком, который определялся возрастом опрашиваемого учащегося школы, не совсем позволяет ориентироваться в надписях и правильно использовать написанную информацию.

2. Большинство подростков не придают особого значения надписям на их одежде, которые в свою очередь могут содержать непристойный и обидный смысл, грамматические и орфографические ошибки.

3. Исследование также показало неразрывную связь языкового уровня с культурой самого человека.

#### СПИСОК ЛИТЕРАТУРЫ

1. Блохина В. Всемирная история костюма, моды и стиля;
2. Берн Э. Игры, в которые играют люди;
3. <http://odeja.mhost.ru/photo/photo/65/smile.html>
4. <http://www.dni.ru/style/2008/11/5/15151623.html> – Александр Васильев – всемирно известный историк моды – Модные провокации в одежде.

### **СОЗДАНИЕ ЦЕНТРА ТВОРЧЕСКИХ КОМПЕТЕНЦИЙ ДЛЯ ВОВЛЕЧЕНИЯ МОЛОДЕЖИ С. ПЕСЧАНКА В ВОЗРАСТЕ ОТ 10 ДО 30 ЛЕТ В ПРОЦЕСС ТВОРЧЕСКОЙ САМОРЕАЛИЗАЦИИ**

**Карпенко Екатерина Юрьевна,**

учитель английского языка, «Основная общеобразовательная Песчанская школа»,  
г. Старый Оскол

Руководитель – Вологжанина Наталья Владимировна, директор

.....

**Ключевые слова:** центр творческих компетенций, молодёжь.

В настоящее время существует множество форматов массовых мероприятий, которые успешно проходят на территории Белгородской области, однако существующая ситуация не в полной мере удовлетворяет потребность молодых людей в творческой самореализации, так как традиционные мероприятия в сфере вокального, хореографического искусства, эксцентричного, разговорного и оригинального жанра разрознены и направлены преимущественно на одних и тех же молодых людей; молодёжное творчество «замыкается» только в молодёжной среде, исчезает культуuroобразующая функция творчества – это духовное единение поколений, приобщение молодёжи к лучшим образцам традиционного творчества.

Исходя из вышесказанного, мы понимаем, что на настоящий момент в с. Песчанка отсутствуют:

- Коммуникативные площадки для реализации творческого и интеллектуального потенциала молодёжи
- Единые центры, осуществляющие помощь молодым людям в организации и проведении творческих молодёжных мероприятий по различным направлениям
- Эффективная коммуникационная среда для общения талантливой молодёжи, экспертов различных направлений и потенциальных заказчиков

В настоящее время все большую актуальность приобретает деятельность по вовлечению молодёжи в процесс творческой самореализации, сохранению традиций, созданию условий для творческого обмена между представителями различных поколений посредством работы центра творческих компетенций.

Творческие компетенции – это:

- мастерство арт-менеджмента;
- мастерство event-индустрии;
- режиссура;
- вокальное исполнительское и постановочное мастерство;
- мастерство специалиста визуальных искусств;
- хореографическое исполнительское и постановочное мастерство;
- музыкальное исполнительское мастерство;
- актерское исполнительское мастерство.

Деятельность центра будет проводить свои мероприятия по 4 направлениям: патриотическое, народное творчество, современное творчество и интернет-творчество.

Деятельность создаваемых центров творческих компетенций будет осуществляться на базе МБОУ «Основная общеобразовательная Песчанская школа».

Цель проекта: Создание условий для вовлечения не 150 молодых людей с. Песчанка в процесс творческой самореализации в срок до 06 сентября 2016 г.

Результатом данного проекта будет являться действующий центр творческих компетенций, с общим количеством не менее 150 молодых людей, привлеченных к деятельности центра.

Пользователями нашего проекта будут являться молодые люди с. Песчанка в возрасте от 10 до 30 лет.

Основные блоки работ проекта:

№	Наименование	Длительность, дней
<b>1</b>	<b>Организационно-подготовительные работы</b>	<b>155</b>
1.1	Подбор команды для включения в ЦКТ	15
1.2	Создание организационной модели Центра творческих компетенций	25
1.3	Разработка Положения о функционировании ЦТК	42
1.4	Разработка регламента о взаимодействии ЦКТ и МБОУ «Песчанская ООШ».	19
1.5	Создание банка творческих услуг	54
<b>2</b>	<b>Проведение мероприятий по 4 направлениям: патриотизм, народное творчество, современное творчество, интернет-творчество</b>	<b>94</b>
2.1	Проведение мероприятия патриотического творчества молодёжи с. Песчанка	25
2.2	Проведение мероприятия народного творчества	20
2.3	Проведение мероприятия современного молодёжного творчества	24
2.4	Проведение мероприятия интернет-творчества	20
<b>3</b>	<b>Проведение итоговой коллегии по результатам деятельности Центров</b>	<b>3</b>
	Итого	249

Рисками, в данном проекте будет являться:

- Отсутствие заинтересованных молодых людей;
- Несвоевременное финансирование или его недостаток;
- Низкое качество предоставляемых услуг;
- Низкая заинтересованность зрителей;

Для недопущения таких рисков мы проведем ряд мероприятий: 1. Перспективное планирование и детальная проработка деятельности участников рабочей группы. 2. Проведение дополнительной информационной кампании. 3. Проведение образовательных тренингов и мастер-классов.

Реализация проекта предполагает работу в команде. Определены роли в проекте и исполнители.

Ожидаемые результаты реализации нашего проекта: 1. Повышенная социальная активность учащихся, их готовность принять личное практическое участие в улучшении социальной ситуации в местном сообществе.

2. Готовность органов местного самоуправления выслушать доводы воспитанников и принять их предложения по улучшению социальной ситуации. 3. Реальный вклад учащихся в изменение социальной ситуации в местном сообществе. 4. Положительные изменения в сознании детей и подростков, повышение уровня общей культуры воспитанников. 5. Наличие у членов проектных групп сформированных навыков коллективной работы по подготовке и реализации собственными силами реального социально полезного дела. 6. Изменение общественного мнения, увеличения числа жителей, готовых лично включиться в практическую деятельность по улучшению социальной ситуации в местном сообществе.

Иными словами, в решении социальных проблем участвует сам социум.

Описание данного проекта хочу закончить словами Владимира Александровича Дукельского: «Волны гаснут быстро, но именно они формируют образ моря и создают иллюзию движения. В культуре волны называют проектами, то есть брошенными вперёд. Проекты возвышаются над поверхностью культурного моря и потому заметны каждому. Более того, они и придумываются затем, чтобы привлечь внимание, заявить о себе».

### СПИСОК ЛИТЕРАТУРЫ

1. Антонюк Г.А. Социальное проектирование.
2. Берестова Л.И. Основы технологии социального прогнозирования и проектирования: учебное пособие. – М.: Проспект, 2007.
3. Бестужев-Лада И.В. Технологии прогнозных разработок социальных проектов. – М., 1999.
4. Дукельский В.Ю. Культурный герой на распутье // В масштабах собственной жизни. – Сургут, 2011.
5. Курбатов В.И. Социальное проектирование: Учебное пособие.

## АНГЛИЙСКИЙ: ВОЛОНТЕР – ВОЛОНТЕРУ

**Кириллина Наталья Алексеевна,**

**Федорова Ольга Владимировна,**

3 курс, Поволжская государственная социально-гуманитарная академия,

г. Самара

Руководитель – Дудникова Гульнара Маратовна, к. фил. н.

---

**Ключевые слова:** волонтерство, проект, международные проекты, знание английского языка

В России и в Самарской области в частности проходит большое количество международных мероприятий. Ключевой критерий отбора волонтеров для работы на данных событиях – знание иностранного языка (одного или нескольких). Часто случается, что, не отвечая данному критерию, опытные волонтеры, не владеющие иностранным языком, не могут качественно отреагировать на вопросы иностранных гостей и соответственно не могут работать на ответственных позициях.

Мы начали свою волонтерскую деятельность в 2014 г., когда нас, как студентов языкового вуза, пригласили быть волонтерами-атташе у команд из разных стран на чемпионате Европейской Юношеской Баскетбольной Лиги-2014 (EYBL-2014). После этого, к нам обратился «Центр социальных

проектов» (СРМОО) за помощью по набору добровольцев на предстоящий чемпионат Европы Judo European Club Championships 2014 «Golden League», проводимый в Самаре. Также, параллельно к нам поступило предложение стать региональными рекрутерами по набору волонтеров на Чемпионат мира по водным видам спорта 2015 года в Казани.

Проводя собеседования с сотнями ребят Самарской области, желающих стать волонтерами на предстоящих событиях, мы учитывали несколько факторов. Это и прошлый опыт волонтерской деятельности, и личные качества, и навыки волонтера, и его мотивация. Но основным критерием отбора было знание иностранных языков, в частности, английского.

К нашему сожалению, многие ребята не прошли отбор, несмотря на богатый волонтерский опыт и удивительные личные качества, только из-за незнания английского языка.

Поучаствовав в Чемпионате мира по водным видам спорта 2015 года в Казани и пообщавшись с волонтерами из разных регионов нашей огромной страны, мы поняли, как многое упускают добровольцы Самарской области из-за пробелов в знании иностранных языков. А приняв участие в официальной встрече по подготовке Самары к Чемпионату Мира по футболу 2018 в Правительстве Самарской области в 2015 году, мы осознали, как необходимы будут эти знания волонтерам Самары в скором времени.

Как следствие, у нас возникла идея по созданию курсов английского языка для волонтеров Самары, которую мы изложили руководителю СРМОО «Центр социальных проектов» Юлии Чигаревой. Она нас полностью поддержала и оказала помощь по набору участников первой тестовой группы и организации и проведению нашего проекта.

Данный проект даст участникам базовые знания по английскому языку, которые могут стать стимулом для более глубокого изучения языка. Знания английского языка, приобретенные во время обучения в рамках проекта, позволят волонтерам принимать участие не только в местных мероприятиях, событиях масштаба страны, но и в европейских и мировых мероприятиях. Также, участники получают рекомендации для дальнейшего трудоустройства. Все это объясняет актуальность проекта для молодежи.

Проект нацелен на подготовку волонтеров к работе и общению с иностранцами, снятие языкового барьера, изучение базовых грамматических и коммуникативных конструкций.

Проект находится в процессе реализации. Со 2 октября 2015 года стартовало обучение первой пилотной группы из 25 человек разговорному английскому языку. Занятия проходят два раза в неделю в течение 2,5 месяцев.

Проект соответствует

- Разделу 1 части 3 «Концепции долгосрочного социально-экономического развития Российской Федерации на период до 2020 года», в которой говорится о формировании нового механизма развития государства по различным направлениям, создании эффективной адресной системы поддержки лиц, относящихся к категории бедных и предоставлении социальных услуг для пожилых людей, инвалидов и детей [1, с. 8-10].

- Разделу 3 части 8, где речь идет о развитии социальных институтов и социальной политики, содействии развитию практики благотворительной деятельности граждан и организаций, а также распространению добровольческой деятельности (волонтерства) [1, с. 41-44].

• Разделу 3 части 9, касающейся молодежной политики, включающей гражданское образование и патриотическое воспитание молодежи, развитие добровольческой (волонтерской) деятельности молодежи [1, с. 45-46].

Основные целевые группы, на которые направлен проект – добровольцы региона, в возрасте от 18 лет.

Основная цель проекта – обучение 90 волонтеров Самарской области разговорному английскому языку для подготовки к участию в событиях и мероприятиях, с участием иностранных гостей.

В задачи проекта входит:

- отбор и формирование группы волонтеров для обучения английскому языку;
- организация образовательной программы;
- реализация информационного сопровождения проекта;
- содействие участию волонтеров в организации мероприятий, проектов, акций.

Для решения поставленных задач работа над проектом предполагает несколько этапов. Первый этап заключается в формировании команды участников проекта; составлении учебного плана, методического пособия для тьютеров и рабочей тетради для участников. На данном этапе планируется:

- публикация информации в СМИ о начале набора участников проекта;
- публикация информации в социальных сетях о начале набора участников проекта;
- создание электронной базы для регистрации участников проекта;
- прием и обработка поданных заявок;
- собеседование с участниками, подавшими заявки;
- информирование участников, успешно прошедших собеседование, и распределение всех участников на 3 группы по 30 человек.

Следующий этап ставит своей целью организацию обучения волонтеров. На данном этапе планируются следующие мероприятия и продукты деятельности:

- составление учебного плана, по которому будет проходить обучение английскому языку;
- разработка методического пособия для тьютеров и рабочей тетради для участников;
- публикация методического пособия для тьютеров и рабочей тетради для участников;
- поиск, аренда и подготовка помещения для проведения занятий;
- входное тестирование участников проекта для проверки первоначального уровня знания английского языка;
- работа тьютеров по обучению участников проекта с использованием разработанных методических пособий;
- финальное тестирование участников для проверки уровня знания английского языка по окончании курса.

С целью привлечения интереса к ходу реализации проекта видится целесообразным обеспечить информационное сопровождение проекта, которое будет заключаться в следующем:

- распространение информации в социальных сетях о ходе реализации проекта;
- фото- и видеорепортажи о ходе реализации проекта;
- публикации в СМИ о ходе реализации проекта.

На заключительном этапе будет осуществляться организация дальнейшего участия обученных волонтеров в мероприятиях, проектах, акциях с применением полученных знаний по английскому языку. Она предполагает:

- информирование волонтеров-участников проекта о мероприятиях, акциях, в которых необходимы знания английского языка, полученные ими во время обучения в рамках проекта;
- привлечение обученных волонтеров к участию в мероприятиях, проводимых как на территории Самарской области, так и в масштабах всей страны;
- создание платформы для поддержания контакта с участниками, прошедшими обучение.

На данный момент составлен календарно-тематический план реализации проекта.

1. Информирование о наборе в группы по изучению английского языка – 15.12.2015. Количественные показатели реализации – 10 публикаций в СМИ, 10 презентаций на мероприятиях, 200 зарегистрированных участников.

2. Отбор участников – 09.01.2016. Количественные показатели реализации – из 200 зарегистрированных участников отбираются 3 группы по 30 человек (90 человек).

3. Обучение английскому языку – 01.02.2016. Количественные показатели реализации – 3 группы по 30 человек проходят обучение 2 раза в неделю в течение 2,5 месяцев.

4. Анализ результатов обучения, финальная проверка уровня знаний по английскому языку – 21.04.2016. Количественные показатели реализации – более 80% участников успешно проходят финальную проверку знаний по английскому языку и получают ответствующие сертификаты.

5. Презентация итогов проекта – 05.05.2016. Количественные показатели реализации – 10 публикаций в СМИ, 3 конференции с объявлением результатов проведения проекта (со студентами ВУЗов Самары, школьниками Самары и представителями общественных организаций г.о. Самары), 1 встреча с обсуждением дальнейших мероприятий с применением полученных знаний.

Овладение участниками разговорного английского языка, традиций, культуры языка, освоение всех аспектов речевой деятельности, способность находить ответ на интересующий вопрос помогут участникам проекта успешно конкурировать на рынке волонтерства.

На наш взгляд, данный проект отвечает требованиям «Концепции долгосрочного социально-экономического развития Российской Федерации» в сфере молодежной политики, цель которой видится в создании условий «для успешной социализации и эффективной самореализации молодежи, развитие потенциала молодежи и его использование в интересах инновационного развития страны» [1, с. 45-46]. Развитие добровольческой (волонтерской) деятельности молодежи является одним из путей достижения поставленной цели. Данный проект мультипликативен, т.е. он универсален и может быть реализован в других регионах.

#### СПИСОК ЛИТЕРАТУРЫ

1. Распоряжение Правительства России от 17 ноября 2008 года № 1662-Р «Концепция долгосрочного социально-экономического развития Российской Федерации на период до 2020 года» [Электронный ресурс]. – Режим доступа: [минобрнауки.рф/документы/4717](http://минобрнауки.рф/документы/4717), дата доступа: 21 октября 2015 г.



## ГОЛОСУЕМ ЗА ЗДОРОВЫЙ ОБРАЗ ЖИЗНИ

**Курицына Ольга Владимировна,  
Лашкарава Теона Давидовна,  
Малышева Кристина Евгеньевна,  
Миланина Екатерина Сергеевна,  
Фадеева Екатерина Сергеевна,  
Шахмаев Александр Алексеевич,**

3 курс, ГБОУ СПО НО «Нижегородский медицинский базовый колледж»,  
г. Нижний Новгород

Руководитель – Арбузова Анна Александровна, преподаватель, канд. вет. наук

.....

**Ключевые слова:** агитбригада, волонтерское движение, здоровый образ жизни, социальная компетенция.

Одним из важнейших направлений современной государственной политики является пропаганда и внедрение здорового образа жизни. Здоровье – это национальное достояние, и в школе человеческих ценностей оно занимает ведущее место. В настоящее время медико-демографическая ситуация в России диктует необходимость целенаправленной профилактической работы среди молодежи и личной ответственности за собственное здоровье. В ГБОУ СПО НО «Нижегородский медицинский базовый колледж» пропаганда здорового образа жизни является одним из важнейших направлений работы. В рамках этой программы регулярно проводятся классные часы, конкурс агитбригад среди студентов 1-2 курса, волонтерское движение в школах города.

Целью проекта явилось пропаганда здорового образа жизни: отказ от курения тех обучающихся, кто курит, и профилактическая работа с теми обучающимися, кто не начал курить, а также уберечь подрастающее поколение от употребления наркотиков.

При этом были поставлены следующие задачи:

1. Показать вредное влияние никотина на организм человека и подростка в частности;
2. Способствовать отказу от курения обучающихся;
3. Познакомить подростков с понятием «наркотики» и «наркомания»;
4. Провести профилактическую работу с подростками, направленную на здоровый образ жизни;
5. Освоение студентами (участниками агитбригады) следующих общих компетенций: ОК 4 – осуществлять поиск и использование информации, необходимой для эффективного выполнения профессиональных задач, профессионального и личностного развития; ОК 6 – работать в коллективе и команде, эффективно общаться с коллегами, руководством, потребителями; ОК 11 – быть готовым брать на себя нравственные обязательства по отношению к природе, обществу, человеку; ОК 13 – вести здоровый образ жизни, заниматься физической культурой и спортом для укрепления здоровья, достижения жизненных и профессиональных целей.

Из числа инициативных студентов нашей группы была сформирована агитбригада, которую мы назвали РИТМ (Р-решать, И-искать, Т-творить, М-мечтать), непосредственным руководителем проекта стал куратор груп-

пы Арбузова Анна Александровна. Был разработан план реализации проекта и назначены ответственные лица за каждый этап реализации проекта (схема 1), сформированы ресурсы для реализации проекта (мультимедийный проектор, колонки, модем, ноутбук, экран, сопровождающая презентация, агитационные брошюры).



Схема 1. Схема управления проектом  
«Голосуем за здоровый образ жизни»

Первое направление обозначили «Мы против курения». Был намечен план реализации и проведен классный час «Курить – здоровью вредить», далее проект был представлен на конкурсе агитбригад, проводимом ежегодно в ГБОУ СПО НО «Нижегородский медицинский базовый колледж» и отмечен диплом I степени. После, под руководством куратора группы мы – волонтеры вышли в одну из школ г. Нижнего Новгорода, где работа нашей агитбригады был отмечена положительным отзывом завуча школы. В последствии, участие в значимом для нас Городском фестивале добровольческих объединений среди учреждений среднего профессионального образования «Дорогою добра» в составе общей волонтерской группы «vita» нашего колледжа, работа которой была отмечена благодарственным письмом (схема 2).



Схема 2. Схема реализации направления «Мы против курения»

Следующее направление обозначили «Мы выбираем жизнь». Также провели классный час – «Оружием знания – против наркомании», далее проект был представлен на конкурсе агитбригад, проводимом ежегодно в ГБОУ СПО НО «НМБК» и отмечен диплом I степени на отборочном этапе и дипломом II степени на заключительном этапе конкурса. После, под руководством куратора группы мы-волонтеры вновь вышли в одну из школ г. Нижнего Новгорода, где работа нашей агитбригады была также отмечена положительным отзывом завуча школы.

14 мая 2015 г. на базе одной из школ г. Нижнего Новгорода прошел день профилактики наркомании, организованный администрацией г. Нижнего Новгорода. ГБОУ СПО НО «Нижегородский медицинский колледж» был представлен выступлением агитбригады «РИТМ» с программой «Мы выбираем жизнь». По окончании официальной части дня профилактики наркомании наша агитбригада наравне с другими представителями студенчества и школ района г. Нижнего Новгорода приняли участие в работе мастер-класса «Перспективы моей жизни» (схема 3).

Мы не останавливаемся на достигнутом и результаты своей работы выносим на дискуссионную площадку в другие регионы. Так, весной 2015 г. проект «Голосуем за здоровый образ жизни» был представлен на IV Межрегиональном (заочном) конкурсе проектов «Здоровым быть здорово» среди студентов средних медицинских и фармацевтических образовательных учреждений Приволжского федерального округа в рамках «Недели здоровья», посвященному Международному дню здоровья (г. Йошкар-Ола). Работа получила высокую оценку жюри и была отмечена дипломом.

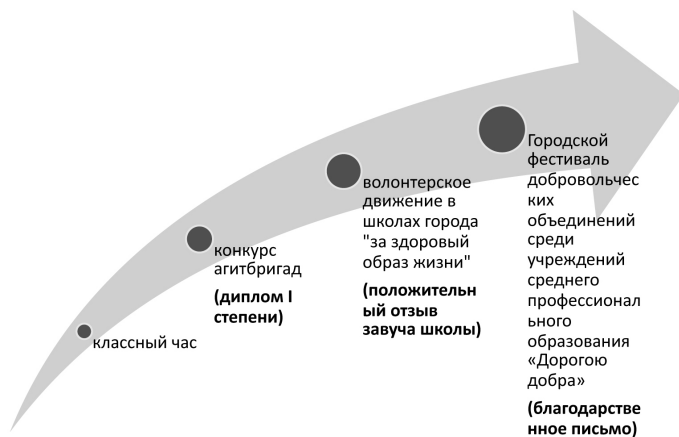

Схема 3. Схема реализации направления «Мы выбираем жизнь»

28 октября 2015 г. в Нижнем Новгороде на базе площадки ГБОУ СПО НО «Нижегородский медицинский базовый колледж» состоялся областной молодежный Форум волонтеров «Милосердие – профессия моя», организованный по инициативе администрации Нижнего Новгорода, Министерства здравоохранения Нижегородской области и при поддержке администрации ГБОУ СПО НО «Нижегородский медицинский базовый колледж» и ГБОУ СПО НО «Арзамасский медицинский колледж». Основной целью форума явилось привлечение молодежи к волонтерской деятельности, популяризация волонтерского движения, развитие взаимодействия студенческих активов медицинских образовательных учреждений Нижегородской области в сфере добровольчества и благотворительности, направленного на решение социальных проблем. Проект «Голосуем за здоровый образ жизни» был представлен на секции «Технологии волонтерского движения в практике медицинского колледжа» и был отмечен дипломом [1].

Таким образом, основным результатом нашей работы является формирование в ходе деятельности более ответственной, адаптированной, здоровой личности среди молодежи, владеющей знаниями о здоровом образе жизни и умеющей аргументированно отстаивать свою позицию. Формирование здоровых установок и навыков ответственного поведения учащейся молодежи, снижающих вероятность приобщения к наркотикам, курению – вот конечная цель нашего проекта. Мы понимаем, что невозможно заставить человека жить здоровой и гармоничной жизнью, если он этого не хочет. Но мы можем помочь ему осознать ответственность за свою жизнь и поставить его в ситуацию свободного выбора. Иначе говоря, сформировать его социальную компетенцию.

#### СПИСОК ЛИТЕРАТУРЫ

1. <http://www.nmbc.ru/volonterskoe-dvizhenie/28-10-2015-oblastnoy-forum-volontrov-miloserdie-professiya-moya>.

## УЛИЧНОЕ ИСКУССТВО «ГРАФФИТИ» В ОБЩЕСТВЕННОЙ СФЕРЕ

**Музырева Светлана Николаевна,**

3 курс, ГБОУ СПО «Чапаевский губернский колледж», г.о. Чапаевск

Руководитель – Ямбаева Ирина Викторовна

---

**Ключевые слова:** искусство, граффити, вандализм, отношение жителей.

Популярность граффити среди молодежи неуклонно растет. На стенах домов, гаражей, в подъездах, в вагонах электропоездов, буквально повсюду мы видим бесчисленное множество надписей и рисунков. Люди устали бороться, стали привыкать к разноцветным городским стенам и подъездам. Нанесение граффити считается незаконным. Какое отношение в обществе к граффити считать правильным: как к искусству или вандализму? Цель моей работы: рассмотреть примеры граффити нашего города, проанализировать общественное отношение жителей города к граффити. Задачи: собрать информацию об истории граффити, рассмотреть существующие направления развития граффити в условиях арт-галерей, колледжей, уличного и андеграундного искусства, провести сравнительный анализ описания применения уличного искусства в общественной сфере в различных первоисточниках, в том числе и в Интернете. В эпоху технологического прогресса возможности человека стали практически безграничны. Однако, несмотря на это, люди не перестали рисовать на стенах. Только вот далеко не все воспринимают разрисованные стены, как способ самовыражения. Для одних это скорее хулиганство, чем творчество. Многие другие, называют это вандализмом. Слово Граффити произошло от итальянского «Graffito» – что означает нацарапанный. Зародилось течение в 1970-е гг. в Нью-Йорке. Родоначальником считается 16-летний курьер по имени Таки со 183-ей улицы Манхэттена. В России появилось в 90-х годах. У граффитистов свой сленг: «Стайлы» – шрифты; «Рисес» – композиция; «Байтеры» – неоригинальные граффити; «Тэг» – подпись граффитера; «Скетч» – эскиз рисунка или надписи на бумаге. Граффити: искусство или вандализм? В чем связь вандализма и граффити? Согласно Большой советской энциклопедии вандализм – это «бессмысленное уничтожение культурных и материальных ценностей». Некоторые считают, что граффити – это своеобразная форма девиантного поведения, очень распространенная среди подростков и молодежи. Увиденные примеры наглядно это подтверждают. По утверждениям многих исследователей, этот вид уличного искусства является довольно эффективным средством в борьбе за социальные и политические права. К примеру, Берлинская стена была практически вся покрыта рисунками, отражающими гнетущее давление властей. Граффити может выражать политическую активность, а может быть одним из массы средств гражданского сопротивления. Уличные группировки используют граффити для разграничения территории. Каждая группировка имеет определенный набор тегов и логотипов. Такие граффити как бы показывают чужаку, чья это территория. С их помощью объявляется состав группировок, имена противников и союзников, но чаще всего эти изображения просто помечают границы. Граффити ис-

пользуются как средством и законной, и незаконной рекламы. Проводился опрос 47 респондентов г.о. Чапаевск разных возрастных категорий: 15-35 лет, от 35-50 лет, от 50 и более. Задавался вопрос: Что такое граффити? 42 % считают, что граффити это надписи. 37 % считают, что граффити это цветные рисунки. 21 % считают, что граффити это картинки выполненные при помощи трафарета. Вывод: Жители города относят к граффити все «калябки-малябки» на стенах зданий, гаражей, подземных переходов, таксофонных кабинках, на асфальтовом покрытии во дворах, в подъездах и лестницах. Граффити – самое свободное из средств самовыражения. Пиши, рисуй о чем хочешь, не боясь нарушить какие-либо нормы и правила, здесь нет никаких табу и запретов. В общем, полная свобода творчества. Посмотрев на некоторые граффити не верится, что это мог сделать один человек, граффити это – художественная галерея под открытым небом. Респондентам были показаны изображения граффити, которые вы видели на предыдущих слайдах. И был задан вопрос: Уличное граффити – искусство или вандализм? Многие из опрошенных высказали положительное отношение к граффити. Более категоричной оказались респонденты старшей возрастной группы. Приведу некоторые примеры ответов респондентов.

1. Наталия -34 года. Думаю, граффити, создаваемое начинающими райтерами – вандализм и нарушение визуального комфорта жителей городов.

2. Маша – 16 лет. Граффити – это искусство! У нас в районе не осталось ни одного нетронутого гаража, все расписаны. Теперь хожу и люблюсь!

Защитники воспринимают граффити как способ преобразования общественного пространства или как открытую демонстрацию произведений искусства; их оппоненты считают граффити нежелательной помехой или актом вандализма, которое требует значительных средств на восстановление испорченного имущества. Граффити можно рассматривать и в контексте уровня жизни: противники граффити подчеркивают, что там, где есть граффити, возникает ощущение нищеты, запустения, а также повышенное чувство опасности. В рамках выполнения работы, мною была изучена литература по теме, собран материал о различных видах и стилях граффити, сделаны фотографии граффити в разных районах города Чапаевска. Я узнала о существовании радикальных и политических граффити, об использовании их в рекламе, в электронных играх. Интересно было общаться с жителями Чапаевска, оказалось, что большинство людей это не просто равнодушные обыватели. Большинство из них, хотя и вокруг себя видеть красивое. Граффити – это действительно искусство, искусство самовыражения, искусство нарисовать свое собственное я. Прделанная работа была мне интересна и заставила понять, что мир, окружающий нас, можно улучшить с помощью уличного искусства «Граффити».

#### СПИСОК ЛИТЕРАТУРЫ

1. Раппапорт А. Граффити и High Art / Государственный центр современного искусства, 2008.

### **СОЦИАЛЬНЫЙ ПРОЕКТ «КОНКУРС СХЕМ БЕЗОПАСНОСТИ ПЕРЕДВИЖЕНИЯ ДЕТЕЙ «БЕЗОПАСНАЯ ДОРОГА В ДЕТСКИЙ САД»**

**Пороскова Елизавета Сергеевна,**

**Хлынова Анастасия Валерьевна,**

2 курс, кафедра Дошкольного Образования, Институт Педагогики и Психологии, ЧГУ, г. Череповец, Вологодская область

Руководитель – Красушкина Анна Викторовна, к. филол. н, доцент кафедры дошкольного образования ИПиП ЧГУ

---

**Ключевые слова:** конкурс схем безопасности, паспорт дорожной безопасности, безопасность передвижения детей, социальный проект, социальная проблема.

В рамках дисциплины «Программа личностного и профессионального развития», включенной в образовательную программу Череповецкого Государственного университета, студенты второго курса разрабатывают, реализуют и защищают собственные социальные проекты, направленные на решение ряда актуальных для вуза задач (адаптация первокурсников, организация досуга, профориентация и т.д.). В год юбилея Университета (20 лет) и юбилея преподавания педагогических специальностей в Череповце (140 лет) командой студентов кафедры дошкольного образования был разработан проект для учащихся старших классов «Конкурс схем безопасности передвижения детей «Безопасная дорога в детский сад», призванный решить целый комплекс задач:

- решение актуальной для города проблемы безопасности передвижения детей по маршрутам «дом – детский сад – дом», «дом – школа – дом»;
- реализацию плана профориентационной работы кафедры, основополагающими направлениями которой являются организация и осуществление взаимодействия с образовательными учреждениями дошкольного и среднего образования;

- создание условий для формирования обоснованных профессионально-образовательных планов будущих абитуриентов и обеспечение формирования контингента студентов на педагогических специальностях Университета;

- реализацию плана воспитательной работы на кафедре, одной из важных задач которой является развитие социальной и творческой активности студентов (к организации проекта привлечены студенты 2-4 курсов).

При разработке тематики проекта были учтены актуальные проблемы воспитания детей дошкольного и школьного возраста – профилактика нарушений правил дорожного движения и безопасности передвижения; введение в круг семейных ценностей безопасности передвижения детей; идентификация себя как участника дорожного движения и т.д. По статистике дорожных происшествий с января по сентябрь 2015 года в Череповце произошло 30 ДТП с участием детей, 29 детей получили травмы, один ребенок погиб [1]. По словам сотрудников ГИБДД, основными видами нарушений являются пересечение детьми проезжей части в неполюженном месте, несоблюдение правил дорожной безопасности при передвижении по дворовым территориям и транспортировка детей без детских удерживающих устройств.

На следующем этапе разработки проекта была определена его цель и сформулированы задачи. Цель Конкурса «Безопасная дорога в детский сад» – стимулировать активность школьников в решении проблем детского дорожно-транспортного травматизма на дорогах города.

Задачи Конкурса:

- расширить круг знаний школьников о правилах дорожного движения;
- способствовать укреплению партнерства общеобразовательных школ и детских садов города в решении вопросов профилактики детского дорожно-транспортного травматизма;
- сформировать положительный опыт творческой деятельности старшеклассников в области создания социального проекта;
- актуализировать потенциал учебных программ Университета и кафедры в общеобразовательных школах.

Далее организаторами проекта было составлено Положение о Конкурсе, регламентирующее ход проекта, правила участия, сроки, критерии оценки конкурсных работ и порядок награждения участников и победителей. Положение было утверждено директором Института Педагогики и Психологии ЧГУ доктором педагогических наук, профессором Н.В. Ивановой и согласовано с начальником управления образования г. Череповца Н.В. Стрижовой и с начальником ГИБДД г. Череповца А.Л. Андреевым.

Согласно Положению, к участию в Конкурсе допускаются учащиеся 9-11 классов школ города Череповца и Череповецкого района, конкурс ориентирован на активную и творческую молодежь, неравнодушную к социальным проблемам. Период реализации Конкурса «Безопасная дорога в детский сад»: с 20 октября по 25 декабря 2015 года.

На этапе распространения информации о Конкурсе до целевой аудитории осуществлялся выход инспекторов ГИБДД и студентов кафедры Дошкольного образования ЧГУ в школы г. Череповца с целью ознакомления учеников 9-11 классов со статистикой по ДТП с участием детей дошкольного возраста и предложением поучаствовать в конкурсе схем безопасности передвижения детей. Конкурсная работа должна представлять собой Схему безопасного движения детей и их родителей от детского сада до различных объектов в районе (жилие дома, детские площадки, магазины), с указанием потенциально опасных мест (оживленное движение, выезды из дворовых территорий, затемненные участки дороги, темные переулки, кусты, дорожные знаки и пешеходные переходы и проч.) Особо обращается внимание школьников на то, что схема безопасности должна содержать комментарии, советы, игровой и занимательный материал, доступный для восприятия детей дошкольного возраста. Конкурсные работы распределяются по следующим номинациям: план-схема, видеоролик и презентация «Безопасный путь до детского сада».

Ресурсную поддержку проекта осуществляет отдел пропаганды ГИБДД г. Череповца, предоставляющий статистику по дорожным происшествиям с участием детей и осуществляющий экспертизу конкурсных работ. Управление образования г. Череповца помогает донести информацию о проекте до всех старшеклассников города, осуществляет координацию со школами, ученики которых стали участниками Конкурса. Материальные ресурсы, необходимые для реализации проекта (печать афиш, благодар-



ственных писем, призы для участников и победителей), предоставлены управлением по воспитательной работе ЧГУ.

На завершающем этапе проекта будут проведена оценка представленных работ по следующим критериям: соответствие теме Конкурса; реализация цели профилактики детского травматизма при передвижении по дорогам города; доступность понимания и восприятия основной идеи работы; творческое воплощение идеи; перспективы использования разработанного проекта в образовательных целях в детском саду; грамотность и качество исполнения.

Разработчики проекта считают, что одним из способов решения проблемы является расширение круга знаний детей о ПДД. На наш взгляд, эффективность мероприятий по профилактике нарушений правил передвижения повысится, если детьми будут не просто получены, а усвоены знания о ПДД, сформируются навыки безопасного передвижения. Таким образом, конкурс по разработке схем дорожной безопасности может помочь старшим школьникам в ходе работы над схемами безопасного передвижения для дошкольников актуализировать имеющиеся у них знания о безопасности передвижения, и, пропустив их через призму творческого восприятия, сделать более понятными и доступными детям дошкольного возраста. Одна из важнейших перспектив проекта – введение разработанных школьниками схем дорожной безопасности в состав методических материалов по ознакомлению детей с ПДД в детском саду.

### СПИСОК ЛИТЕРАТУРЫ

1. ДТП Череповца: дети на дороге [Электронный ресурс]. – городской портал GorodChe.ru. Режим доступа <http://www.35media.ru/news/2015/09/04/dtp-cherepovtsa-deti-na-doroge>. Дата обращения 20.09.2015.

## **СЕТЕВОЕ ВЗАИМОДЕЙСТВИЕ КАК УСЛОВИЕ ЭФФЕКТИВНОГО УПРАВЛЕНИЯ КАЧЕСТВОМ ПЕДАГОГИЧЕСКОГО ОБРАЗОВАНИЯ, НАПРАВЛЕННОГО НА ПОВЫШЕНИЕ ПРЕСТИЖА ПРОФЕССИИ ПЕДАГОГА (на примере Центра непрерывного образования)**

**Рожнова Ирина Сергеевна,**

4 курс, ГАПОУ КК «Ленинградский социально-педагогический колледж»

Руководитель – Сырова Светлана Александровна, магистр

---

**Ключевые слова:** сетевое взаимодействие, управление качеством педагогического образования, престиж профессии педагога.

В настоящее время в образовании сложилась непростая ситуация. С одной стороны, школе необходим учитель нового времени, который мог бы подготовить функционально грамотную личность, умеющую самостоятельно мыслить, решать проблемы, работать с информацией, быть коммуникабельной, т.е. активную личность. С другой стороны, надо добиться, чтобы педагог мог по-новому организовать учебный процесс с использованием новых образовательных технологий.

В этой связи уровень значимости профессии учителя напрямую связан с развитием государства и общества. Сегодня нашей стране нужны грамотные, образованные люди, поэтому и возрастает роль учителя.

Престиж профессии педагога в современной непростой социально-экономической ситуации нельзя охарактеризовать одним словом – «низкий» или «высокий». Он определяется, прежде всего, как взаимодействие общественных оценок и субъективного мнения о профессии самих педагогов.

Обращаясь к новой образовательной политике, приоритетом которой является качество образования, возникает необходимость поиска и внедрения новых подходов в управлении образовательным процессом в профессиональных образовательных организациях, направленных на повышение качества образования будущих педагогов. Школы должны «подняться» на высокий уровень, вместе с ними поднимется и престиж профессии – Учитель.

Одним из условий эффективного управления качеством педагогического образования может послужить, на наш взгляд, сетевое взаимодействие образовательных учреждений, которое рассматривается нами как вариант педагогического взаимодействия и сохраняет его сущность и основные параметры:

- в основе лежит совместная деятельность детей и взрослых;
- присутствует прямое или косвенное воздействие субъектов этого процесса друг на друга, порождающее их взаимную связь;
- возможность воздействовать друг на друга и производить реальные преобразования не только в познавательной, эмоционально-волевой, но и в личностной сфере;
- определяет взаимное преобразование его участников на принципах доверия и творчества, паритетности и сотрудничества;
- учитывает личностные характеристики взаимодействующих субъектов, обеспечивает освоение социальных навыков;
- содействует установлению взаимоотношений, взаимопринятию, поддержке, доверию и др.

В рамках нашего инновационного проекта мы предлагаем вертикальный вариант сетевого взаимодействия: от дошкольной ступени до профессиональной ориентации, подготовки кадров и послевузовского совершенствования личности в условиях единого Сельского Центра непрерывного образования, через создание специализированных колледж-классов.

Профессиональные образовательные учреждения на местах, т.е. в малых городах и сельской местности, выполняют не только профессиональный, но и социальный заказ местного населения. Часто семейный бюджет жителей сельской местности и малых городов не позволяет большинству даже работающих наших сограждан получить образование в столичных ссузах и вузах. Именно в такой ситуации жители малых городов и сельской местности отдают предпочтение местным ссузам и как бы диктуют им необходимость расширения образовательных, общекультурных и профессиональных предложений.

В связи с этим, колледж, позволяющий получить сегодня повышенный уровень профессиональной подготовки, становятся не только многоуровневыми, но и многопрофильными. Все это позволяет сегодня колледжу стать культурно-образовательным Центром непрерывного образования

Ленинградского района с целенаправленной профессиональной ориентацией, с широким спектром общекультурной и профессиональной подготовки, повышением квалификации и переподготовки кадров, общего и профессионального образования, развития детей и подростков, дополнительных образовательных услуг для взрослого населения.

Необходимость разработки и внедрения данного проекта, создания сетевого взаимодействия как условия эффективного управления качеством педагогического образования, направленного на повышение престижа профессии педагога объясняется следующими причинами:

Во-первых, объединение различных ступеней и уровней в единый Центр дает возможность, соблюдая основополагающий принцип преемственности, работать по сопряженным учебным планам и программам; позволяет всем субъектам (воспитанникам и обучающимся) Центра беспрепятственно переходить на последующую образовательную или профессиональную ступень, в случае выполнения программных требований предыдущей ступени.

Во-вторых, вариативность всей образовательной системы внутри Центра дает возможность непрерывно совершенствовать его структуру, включать в состав Центра новые структурные подразделения или самостоятельные юридические учреждения на основе подписанных договоров о сотрудничестве и совместной деятельности.

В-третьих, на всех уровнях образовательно-воспитательной системы Центра создаются оптимальные условия для социализации личности, развиваются природные способности к деятельности и творчеству, постоянно стимулируются взросление, инициатива и самостоятельность.

В-четвертых, Центр, как инновационная экспериментальная площадка, самостоятельно разрабатывает авторские учебные планы, программы, специальные курсы, учебно-методические пособия, дидактические материалы, не снижая при этом минимума требований Федерального Государственного образовательного стандарта к каждому уровню общего или профессионального образования.

В пятых, колледж, как Ресурсный Центр педагогического образования Краснодарского края, активно использует современные образовательно-воспитательные технологии, в т.ч. альтернативные системы обучения и воспитания: «обучение в сотрудничестве» («team – teaching» или «cooperative-learning»), метод проектов, недельное планирование, разноуровневое обучение и воспитание, индивидуальный и дифференцированный подход к обучению и воспитанию, открытое дистанционное обучение.

Все эти причины указывают на то, что именно сетевое взаимодействие будет способствовать эффективной деятельности образовательных учреждений района по повышению качества педагогического образования и, как следствие, повышению престижа профессии педагога.

Однако в рамках инновационного проекта нами выявлено следующее противоречие: обеспечение повышения качества педагогического образования в соответствии с современными требованиями ФГОС и общества подразумевает формирование образовательных сетей разных форм, социального партнерства, создания сетевых образовательных программ. В тоже время на лицо явный недостаток подходов, форм и методов организации образовательной сети, механизмов сетевого взаимодействия между образовательными учреждениями.

Главное предназначение системы профессионального образования состоит в кадровом обеспечении развития региона. Поэтому качество и эффективность профессионального образования в регионе должны обеспечиваться не отдельными учебными заведениями, а их целостной сетью, что продиктовано требованием экономически целесообразного целевого распределения и использования всех типов ресурсов. Одной из задач Модернизации региональной системы общего образования является формирование образовательных сетей, разработка и внедрений сетевых программ и проектов для обеспечения доступности и выбора качественного профессионального образования. Решение данной задачи предполагает совершенствование сетевого взаимодействия образовательных учреждений Ленинградского района в рамках непрерывного образования.

#### МОДЕЛЬ НЕПРЕРЫВНОГО ОБРАЗОВАНИЯ



На базе ГАПОУ КК ЛСПК с 2000 года успешно реализуется модель «Центра непрерывного образования» и является наиболее перспективной для упорядочивания механизмов сетевого взаимодействия образовательных учреждений в Ленинградском районе. В основу создания Сельского Центра непрерывного образования положен актуальный принцип регионализации общего и профессионального образования.

Идея создания Сельского Центра непрерывного творческого развития, гуманитарного образования и профессиональной подготовки личности состоит в разработке модели учебно-экспериментального комплекса, в рамках которого стало возможным создание условий для полноценного развития каждого субъекта образовательного пространства, внедрения инновационных педагогических технологий и обеспечения возможности непрерывного образования в условиях сельской местности.

Создание учебно-экспериментального Центра позволило в условиях малого города (села) придать ему статус социокультурного центра и устранить противоречие между быстрым темпом обновления содержания образования в условиях города и отсутствием условий для реализации современных образовательных потребностей в сельской местности.

## **ЗДОРОВЫЙ ОБРАЗ ЖИЗНИ – ВЫБОР МОЛОДЫХ!**

**Савостина Елена Викторовна,**

заместитель директора по воспитательной работе;

**Кирющенко Надежда Ильинична,**

преподаватель информатики,

ГБОУ СПО «Трубчевский профессионально-педагогический колледж»

---

**Ключевые слова:** *здоровый образ жизни, пропаганда ЗОЖ, профилактика наркомании, профилактика табакокурения, профилактика алкоголя, спорт.*

Данный социальный проект создан с намерением изменить существующее отношение молодёжи к своему здоровью через пропаганду здорового образа жизни в подростково-молодёжной среде, возможность практически повлиять на осознанный выбор в пользу здорового образа жизни, жизненные установки и ценностные ориентиры молодежи города.

Для реализации проекта были определены следующие направления деятельности.

1) Исследование факторов влияния на ценностные ориентации студенческой молодёжи и формирование через изучение данных факторов ценностного отношения к своему здоровью.

2) Вовлечение молодежи в общественную, спортивную, творческую жизнь.

3) Проведение большого количества различных мероприятий, направленных на повышение интеллектуального потенциала и пропаганду здорового образа жизни среди молодёжи города.

Здоровье молодых людей является высокой духовной и социальной ценностью. Подростки и молодежь наиболее подвержены социально-значимым заболеваниям, из-за отсутствия конкретных знаний, бытующих мифов среди молодежи о вредных привычках, низкого уровня информационной осведомленности.

Необходимо понимание важности современных проблем, связанных с ростом социально-значимых заболеваний, табакокурения, наркомании, алкоголизма и других не менее опасных заболеваний.

«Почему происходит приобщение молодого человека к вредным привычкам?»

Студенчество нашего колледжа считает, что это происходит по разным причинам, чаще всего из-за подражания лидеру, товарищам, «за компанию». Для многих причиной начала употребления алкогольных напитков и курения является бездуховность и ложная система ценностей, личные и семейные обстоятельства. Слабое психическое и физическое здоровье, слабая воля и легкая внушаемость, эгоизм, плохая компания.

В связи с этим встала необходимость создания профилактических мероприятий по формированию здорового образа жизни среди молодёжи города. Необходимы мероприятия, призывающие молодежь бережно относиться к собственному здоровью.

Цель проекта: популяризация и повышение ценности здорового образа жизни в молодёжной среде города, через вовлечение молодых людей в занятия спортом, участие в культурно-массовых мероприятиях и формирование активной жизненной позиции.

Задачи проекта:

- 1) Создание программы, направленной на позитивное изменение у молодых людей отношения к своему здоровью и отказ от вредных привычек.
- 2) Формирование культуры здорового образа жизни.
- 3) Активная пропаганда здорового образа жизни.
- 4) Формирование у молодёжи ответственного отношения к собственному здоровью.

*Таблица 1*

### **План мероприятий в рамках реализуемого проекта**

<b>Наименование мероприятий</b>	<b>Срок исполнения</b>
Разработка листовок «Здоровье – это здорово!»	январь
Создание открытой группы «Молодёжь Трубчевска выбирает ЗОЖ» в социальной сети ВКонтакте	февраль-март
Распространение изготовленных листовок «Здоровье – это здорово!»	март
Организация молодёжной концертной программы «ЗОЖ-Fest»	март
Разработка, печать и установка по городу баннеров «Молодёжь за ЗОЖ»	март
Постановка спектакля «ЗОЖ» для школ города	март-апрель
Организация и проведение флешмоба «В здоровом теле здоровый дух»	апрель
Организация и проведение конкурсной программы «Маршрут здоровья»	май
Организация и проведение флешмоба «ЗОЖ – это модно»	июнь
Организация и проведение кубка города по мультиспорту среди семей	июнь
Организация и проведение акции «ЗОЖ – это мы!»	июль
Изготовление и установка спортивной площадки для занятий дворовыми видами спорта	август-октябрь
Организация и проведение флешмоба на роликах	октябрь
Организация и проведение конкурса исследовательских работ «Знаменитые спортсмены, уроженцы Трубчевского района»	октябрь-ноябрь
Организация и проведение «Весёлых стартов» для школ города	ноябрь
Организация и проведение творческого конкурса «Трубчевск – за здоровый образ жизни» среди школ и ССУЗов города	декабрь
Создание информационно-аналитического центра по сопровождению проекта на базе ГБОУ СПО «Трубчевский профессионально-педагогический колледж»	в течение всего периода

## ИДЕИ И ПРОЕКТЫ МОЛОДЕЖИ РОССИИ

---

Для оценки эффективности проекта и отношения к нему целевой аудитории по завершении мероприятий проекта планируется провести социологический опрос «Мое участие в проекте».

Ожидаемые результаты:

- улучшение знаний подростков и молодёжи о здоровом образе жизни;
- создание активной группы по пропаганде здорового образа жизни в социальных сетях Интернета и публикация материалов проекта в СМИ;
- повышение мотивации к двигательной активности, здоровому образу жизни;
- вовлечение в активную деятельность большого круга подростков и молодёжи;
- обобщение и систематизация опыта работы по пропаганде здорового образа жизни;
- развитие творчества и общественной активности молодёжи по пропаганде здорового образа жизни;
- формирование активной гражданской позиции у молодёжи и привлечение её к социально-значимой деятельности;
- формирование представления о ценности жизни, о необходимости защищать себя и свою жизненную позицию;
- увеличение численности вовлечения молодежи в мероприятия проекта;
- получение необходимого опыта и навыков для реализации собственных идей и проектов;
- популяризация идеи добровольчества;
- привлечение в деятельность волонтерских групп школьников и студентов города Трубчевска;
- обеспечение поддержки волонтерского движения со стороны Администрации Трубчевского муниципального района;
- развитие созидательной активности молодежи.

Данный проект стал победителем в конкурсе социально-ориентированных некоммерческих организаций Брянской области на получение государственной финансовой поддержки для реализации социального проекта в номинации «Обеспечение безопасности населения, профилактика социально опасных форм поведения граждан и популяризация здорового образа жизни».

### ЛИТЕРАТУРА

1. Здоровый образ жизни [Электронный ресурс]: – Режим доступа: <http://stanzdorovei.ru/>.
2. Центр дистанционного образования «Эйдос» [Электронный ресурс]: – Режим доступа: <http://edu.zelenogorsk.ru/project/1sush.html>.
3. Энциклопедия экономиста [Электронный ресурс]: – Режим доступа: <http://www.grandars.ru/college/medicina/zdorovyy-obraz-zhizni.html>.

## СОЦИАЛЬНЫЕ СЕТИ В СОВРЕМЕННОМ ПРОФЕССИОНАЛЬНОМ ОБРАЗОВАНИИ

**Смирнов Анатолий Сергеевич,**

3 курс, ОГБОУ СПО «Томский промышленно-гуманитарный колледж», г. Томск  
Руководитель – Волков Валерий Валерьевич, преподаватель  
специальных дисциплин

---

***Ключевые слова:** профессиональное образование, дистанционные образовательные технологии, социальные сети в образовании.*

Ежегодно ряды студентов техникумов и колледжей Томской области пополняют тысячи человек. У большинства студентов возникает необходимость совмещать работу и учебу. В следствие этого у них не хватает времени на полноценную подготовку к занятиям, нет постоянного доступа к литературе, необходимой для подготовки учебного материала. В результате возникает непонимание учебного материала и, как следствие, отсутствие желания выполнять задания, предназначенные для самостоятельной работы. Что можно предпринять в этой ситуации? Попробуем ответить на этот вопрос.

Сегодня можно быть уверенным, что у каждого второго студента есть смартфон, айфон или планшет, и большинство из них общается в социальных сетях. «ВКонтакте» – первый по популярности сайт в России [2]. Большинство людей заходит в социальную сеть, чтобы пообщаться. Но, общаясь здесь, человек может найти информацию, необходимую для получения образования. Разумно создавать условия для учебного процесса там, где миллионы студентов проводят большинство своего времени.

Социальная сеть (от англ. social networks) – это интернет-площадка или сайт, который позволяет зарегистрированным на нем пользователям размещать информацию о себе и общаться между собой, устанавливая социальные связи [2]. Контент на этой площадке создается самими пользователями. Социальная сеть объединяет людей разных национальностей, профессий, социальных групп, возрастов и полов. Все пользователи социальной сети имеют возможность общаться друг с другом напрямую, без использования дополнительных инструментов, например, электронной почты. Также социальная сеть располагает инструментами для создания сообществ по интересам, где общение происходит в более узких кругах.

Год назад мы создали профессиональное образовательное сообщество под названием «Реальные сварщики. Колледж» в социальной сети «ВКонтакте».

В сообществе сформированы разделы по профессиональным модулям и еженедельно публикуются: расписание занятий и консультаций для групп специальности, задания для самостоятельной работы, вопросы контрольных работ и экзаменационных билетов, результаты контрольных работ и экзаменов, рейтинги студентов специальности, фото и видеоматериалы, электронные версии учебников и нормативно-технической документации.





Рисунок 1. Статистика посещаемости сообщества за сентябрь 2015 года

За год работы сообщество объединило более 100 постоянных участников: преподаватели, студенты и выпускники специальности «Сварочное производство» Томского промышленно-гуманитарного колледжа, а также студенты Томского политехнического университета, Томского механико-технологического техникума, Томского техникума железнодорожного транспорта, родители студентов, профессиональные сварщики [3].

Здесь каждый может посмотреть расписание занятий, получить ответы он-лайн, найти электронные версии учебников, задания для практических работ и сдать отчеты, не приходя в колледж. Причем информацию можно передавать с помощью мобильных устройств. У преподавателей появляется возможность выдавать и оценивать задания в любое, удобное для них время, не встречаясь со студентом лично. Для выпускников специальности здесь публикуются объявления о возможностях трудоустройства или получения образования в ВУЗах.

Такой оперативный способ передачи информации удобен для обучения: если студент болеет, занят на работе, сидит с маленьким ребенком или младшей сестрой, он может получить задание, выполнить, сдать его и узнать оценку за работу не приходя в колледж. Конечно, преподаватели могут возразить: где гарантия, что студент выполнит эту работу сам? Здесь сложно гарантировать полную самостоятельность выполнения работы. Сообщество не сможет взять на себя все функции очной формы обучения. Однако, если проанализировать ситуацию, то процесс контроля выполнен-

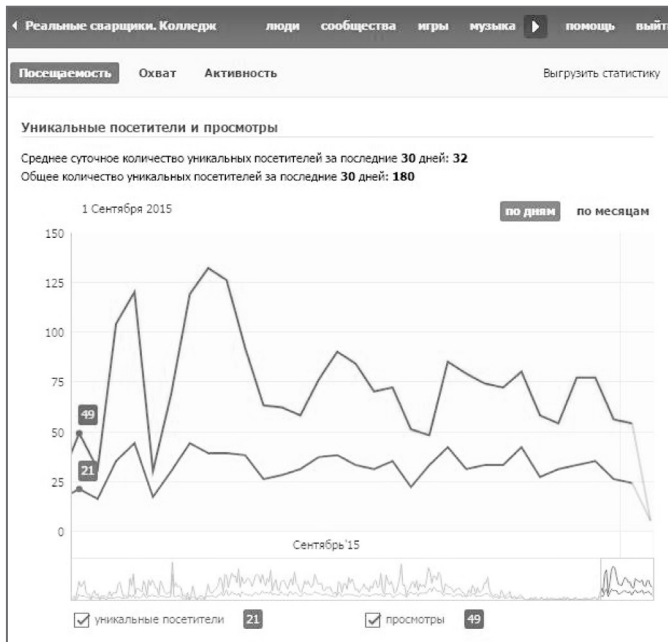
ных заданий превращается в процесс получения и анализа информации студентом. Считаем, что подобный метод обучения станет эффективным для взаимодействия двух сторон – преподавателей и студентов.

Таким образом, организация профессионального образовательного сообщества будет способствовать решению следующих задач [1, с. 50]:

1. Необходимость присутствия обучающихся во время проведения занятий в образовательном учреждении.
2. Ограниченное количество учебных аудиторий и лабораторий.
3. Дефицит кадров для преподавания профессиональных модулей.
4. Дифференциация темпов восприятия информации у обучающихся.
5. Главное! Необходимость совмещения работы с учебой.

Решению перечисленных задач способствует использование дистанционных образовательных технологий. В настоящее время интерес, проявляемый молодежью к социальным сетям, возрастает. Социальные сети активно используются в развитии процессов информатизации и образования [2]. В связи с динамичными изменениями в жизни современной молодежи, выбор способа получения образования приобретает приоритетное значение.

По итогам реализации проекта участники сообщества приобретут устойчивые способности осуществления поиска и использования информации, необходимой для эффективного выполнения профессиональных задач, профессионального и личностного развития, эффективного использования информационно-коммуникационных технологий в профессиональной деятельности.

#### СПИСОК ЛИТЕРАТУРЫ

1. Материалы Всероссийской научно-практической конференции «Профессиональное образование 21 века. Новые стандарты формирования и развития профессиональной элиты рабочих кадров и специалистов». – Томск, 2015.
2. Свободная энциклопедия «Википедия». Социальная сеть «ВКонтакте» [Электронный ресурс]. – Режим доступа: <https://ru.wikipedia.org/wiki/%D0%92%D0%9A%D0%BE%D0%BD%D1%82%D0%B0%D0%BA%D1%82%D0%B5> (дата обращения 24.09.2015).
3. Профессиональное образовательное сообщество «Реальные сварщики. Колледж» [Электронный ресурс] – Режим доступа: <https://vk.com/realwelders> (дата обращения 24.09.2015).

## **ИДЕЯ СОЗДАНИЯ ПРОЕКТА СОВМЕСТНОЙ БЛАГОТВОРИТЕЛЬНОЙ И ДОБРОВОЛЬЧЕСКОЙ ДЕЯТЕЛЬНОСТИ ДЕТЕЙ, ПОДРОСТКОВ, МОЛОДЕЖИ И ВЗРОСЛЫХ «ДНЕВНИК ДОБРЫХ ДЕЛ»**

**Стрешнева Мария Андреевна,**

социальный педагог, ГБОУ ДОД ДДТ «Олимп», г. Санкт-Петербург  
Руководитель – Федорова Марина Ивановна, педагог-психолог

---

**Ключевые слова:** *добровольчество, благотворительность, воспитание, социальные проблемы, творческая активность.*

В период стремительной глобализации и информатизации жизненного пространства, засилия рекламы и подмены ценностей, подростки и молодые люди каждый день должны делать выбор, противостоять соблаз-

нам жизни, сохранять здоровье и отстаивать свою жизненную позицию, основанную на знании и собственном приобретённом опыте. В общенациональной программе развития воспитания детей в РФ важнейшими проблемами воспитания названы размытость нравственных представлений и гражданских принципов, асоциальное поведение подростков. Сегодня одной из задач гражданского и патриотического воспитания, является формирование у детей активной жизненной и гражданской позиции, основанной на готовности к участию в общественной жизни страны.

Для изменения сложившейся ситуации следует внедрять новые эффективные технологии, поддерживать и развивать инициативы, исходящие от подростков и молодежи, строить новую, более демократичную систему взаимодействия с ними. Одной из форм такого взаимодействия может стать подростковое добровольческое движение.

В сентябре 2001 года в целях предупреждения приобщения к психоактивным веществам детей и подростков на базе Государственного бюджетного образовательного учреждения дополнительного образования детей Дома детского творчества «Олимп» был открыт отдел профилактики наркозависимости. Цель работы отдела: профилактика зависимого поведения, воспитание успешно социализированной личности, способной реализовывать активную жизненную позицию, не прибегая к употреблению ПАВ.

За время существования отдела педагогами-психологами было разработано более 20 различных программ и в настоящее время в них участвуют более 10000 детей и подростков Выборгского района.

Одной из таких программ стала программа волонтерского молодежного клуба «Мастерская», он объединяет подростков – учащихся старших классов школ Выборгского района Санкт-Петербурга и молодежь – в основном студентов, будущих психологов и социальных педагогов. Цели волонтерского движения: формирование в школьной среде негативной установки на употребление ПАВ, ориентация на позитивные ценности через вовлечение школьников в работу по профилактике наркомании, подготовка волонтеров для работы в среде сверстников и детей младшего возраста.

В волонтерском клубе «Мастерская» за период с 2001 года было разработано и проведено большое количество мероприятий и акций профилактической направленности. В настоящее время появилась потребность расширить рамки и разработать серию проектов совместной благотворительной и добровольческой деятельности детей, подростков, молодежи и взрослых «Дневник добрых дел» – сюда мы хотим собрать весь наш опыт проведения благотворительных и волонтерских акций.

Цель проекта:

Создание условий для активной совместной благотворительной и добровольческой деятельности детей, подростков, молодежи и взрослых.

Задачи:

Привлечение внимание детей, подростков и молодежи к сфере благотворительности и добровольчества («добрых дел»).

Помогать развивать творческую активность участников добровольческого движения.

Оказать поддержку различным благотворительным и добровольческим проектам.

Наш первый опыт состоял из четырех акций приуроченных к празднованию Нового года, мы объединили их под названием «Новый год для всех

и для каждого!». В нашу команду вошли специалисты отдела профилактики наркозависимости, педагоги и воспитанники творческих объединений ДДТ «Олимп», учащиеся школ Выборгского района, студенты-волонтеры Санкт-Петербургского государственного университета, факультета психологии.

№	Название акций	Количество участников
1	Акция по созданию рекламного видео-ролика пропагандирующего идею добровольчества и благотворительности «Давайте творить добро вместе!»	18 человек (учащиеся, студенты, педагоги-психологи)
2	Акция «Зачем творить добро?»	120 детей (из 8 творческих объединений ДДТ «Олимп»)
3	Акция «Подари бездомным праздник!» • сбор продуктов, сладостей и теплой одежды • сбор средств на поддержание работы Пункта обогрева	18 человек 24 человека
4	Акция «Новогодняя открытка»	34 человека (педагоги и воспитанники творческих объединений ДДТ «Олимп»)
	Общее количество участников	214 человек

1. Описание акции «Создание рекламного видео-ролика «Давайте творить добро вместе!»

Педагоги-психологи ДДТ «Олимп» и студенты-волонтеры Санкт-Петербургского государственного университета предложили ребятам, посещающим молодежный клуб «Мастерская», создать видео ролик, который привлек бы внимание к социальным проблемам общества и пропагандировал идеи добровольчества и благотворительности.

Студенты обратились к ребятам со словами:

«Здравствуйте, ребята! Сегодня мы хотим вам предложить принять участие в акции, которая посвящена идее добровольчества и благотворительности. Давайте попробуем подойти к этому вопросу творчески и создать необычную социальную рекламу – снять видеоролик на тему: «Давайте творить добро вместе!». Наверное, вы знаете, что социальная реклама – это реклама, направленная на изменение моделей поведения и привлечения внимания к проблемам общества. Часто в такой рекламе мы видим много негативного, что вызывает отрицательные эмоции. Сегодня мы предлагаем вам сделать работу с позитивным финалом».

Над созданием социальной рекламы трудились командой. Чтобы получился качественный видеоролик, ребятам рассказали об истории добровольчества и благотворительности в России, их роли в жизни каждого человека, о том, как важно быть добрым, отзывчивым и неравнодушным к беде других людей.



Работа шла интересно: ребята обсуждали идеи, сценарий, распределяли роли, учили текст, из подручного материала создавали реквизит, репетировали, вживаясь в новые образы. Юные актеры рассуждали о добре, отзывчивости, сострадании, проживали сцены из жизни своих героев, огорчались и радовались происходящему.

Работа продолжалась несколько дней, и, наконец, состоялся долгожданный просмотр созданного видеоролика. Знакомые лица сверстников рассказывали с экрана ребятам о том, как важно творить добро, что каждый добрый бескорыстный поступок делает мир лучше. Герои фильма не только рассказали, но и проявили отзывчивость и доброту по отношению к другим. Это вызвало заинтересованность и улыбки на лицах ребят. И еще они поняли важную истину: как много значит в жизни человека каждый его добрый поступок! Сколько радости и счастья дарит человеку доброе к нему отношение! Что созданное ими видео будет побуждать людей участвовать в добровольчестве.

Проведением акции ребята остались довольны. Многие из участников подошли к организаторам и выражали свое желание вновь поучаствовать в подобных мероприятиях.

«Это было классно! А наш фильм еще кто-нибудь увидит?!» – с такими вопросами обращались к нам ребята.

Мы надеемся, что этот социальный видео-ролик «Давайте творить добро вместе!» станет визитной карточкой нашего будущего нового проекта «Дневник добрых дел».

### 2. Описание акции «Зачем творить добро?»

С помощью общественной организации «Счастливое будущее» и кондитерской торговой марки «Посиделкино», для воспитанников Дома творчества «Олимп» была организована роспись пряников глазурью. Цель акции была не только в том, чтобы сделать подарок близким в виде расписного пряника, но и за этим приятным занятием поразмышлять о нравственных основах отказа человека от эгоизма.

С участниками акции была проведена дискуссия о том, что важно в выборе жизненных приоритетов, об отличии доброго бескорыстного поступка и поступка на основе выгоды. Европейская и русская литература предоставляют множество образцов самоотверженности и самоотречения. Герои произведений часто ищут ответы на вопросы: зачем творить добро? нужна ли самоотверженность? какие доводы могут убедить людей творить добро? Мы обратились к сказке Андерсена «Снежная королева», и предложили ребятам проследить за тем, какие поступки совершает Герда. Вспомнили события сказки и сделали вывод о том, что каждое новое испытание требовало от Герды, всё большей степени самоотверженности, и с каждым новым поступком она росла духовно.

Затем ведущие рассказали участникам акции о том, что не только в сказках существуют такие герои, есть среди наших современников люди, которых называют волонтерами. Волонтер – это тот, кто добровольно готов тратить свои силы и время на пользу обществу или конкретному человеку. Синонимом слова «волонтер» является слово «доброволец». В России добровольчество часто связывают не просто с добровольной работой, но с бескорыстным служением немощным, больным, неимущим. Один из самых ранних примеров такой деятельности относится к 1894 году. В этом году были учреждены городские попечительства о бедных.

Добровольчество существует и в Санкт-Петербурге. Тот, кто хочет, найдет возможность добровольно посвящать свое время, талант, энергию другим людям.

Завершилась акция «Зачем творить добро?» сделанным пряником-пожеланием, который участники акции дарили другу, родителям как новогодний подарок. Но главное, что ребята узнали о возможности испытать себя в каком-то новом, добром деле, услышали рассказ о благотворительной деятельности, как способе сделать мир лучше. В результате проведенной акции участники пришли к тому, что добровольчество – духовная радость.



### 3. Описание акции «Подари бездомным праздник!»

Организатором этой акции стал приют «Ночлежка», который оказывает помощь людям попавшим в беду. «Ночлежка» была создана в Санкт-Петербурге инициативной группой волонтеров, которым в 90-ые годы показалось несправедливым, что граждане без штампа о регистрации не могут получить талончики на питание. Работу «Ночлежки» за годы существования поддержали более тысячи волонтеров. Одни добровольцы помогают раздавать еду для бездомных, сортировать одежду, другие принимают участие в акциях и благотворительных мероприятиях, многие безвозмездно отдают свои профессиональные навыки.

Новый год – праздник, от которого люди ждут чуда, независимо от того, в какой стране они живут, в какого бога верят, сколько им лет и сколько у них денег. Чудо новой жизни и надежды на то, что в Новом году жизнь станет лучше, вот за что, этот праздник любят и ждут. Подарить добро тем, кому трудно, не так сложно, как кажется на первый взгляд. Особенно, когда добро выражается в таких простых вещах, как носки или пачка печенья. Проектная команда включилась в сбор новогодних подарков. Педагоги и воспитанники ДДТ «Олимп» собрали для бездомных теплую одежду, продукты и сладости и еще педагоги собрали средства на поддержание работы Пункта обогрева.

### 4. Описание акции «Новогодняя открытка»

Все кто принял участие в благотворительной акции «Подари бездомным праздник!» проявили себя как добрые, отзывчивые люди, умеющие откликаться на чужую беду. Акция была направлена не только на оказание материальной помощи людям, оказавшимся в трудной жизненной ситуации, но и на воспитание доброты, отзывчивости, сострадания в сердцах детей и подростков. Может быть, именно это привело к иници-



ативе вместе с подарками вручить сделанные собственноручно поздравительные новогодние открытки. Участники акции «Подари бездомным праздник!» обратились ко всем воспитанникам Дома детского творчества «Олимп». «Дорогие ребята! Приглашаем Вас сделать своими талантливыми руками поздравительные открытки к Новому году. Эти открытки будут вручены жителям приюта «Ночлежка» вместе с новогодним подарком. На внутренней стороне открытки напишите поздравление, стихи или пожелания. Работайте очень аккуратно, детали приклеивайте надёжно, чтобы открытку было приятно получить в подарок. Творческих вам успехов!»

Участниками акции стали дети в возрасте от 9 до 14 лет – всего 34 человека.

Все проведенные акции, на наш взгляд, благородный и вместе с тем очень успешный проект. Проект «Новый год для всех и для каждого!» был важным не только тем, кто нуждается в помощи, но и каждому волонтеру, а в итоге, оказался значим для разрешения социальных проблем всего общества. Сильной стороной проекта стала массовость участников и простые, понятные идеи.



Об участии в проекте «Новый год для всех и для каждого!» была получена такая обратная связь.

- «Дарить что-то тем, кто действительно нуждается приятнее, чем получать подарок самому» (Бродниковский Андрей)
- «Внимание – вот что дорого людям...» (Семенин Александр)
- «Так приятно слышать слова «СПАСИБО» (Куршов Ярослав)
- «Подарить радость тем, кто в ней нуждается, совсем несложно!» (Григорий Шац).

От лица участников нашей проектной группы – Муртазиной Татьяны Михайловны, Федоровой Марины Ивановны, Лихтиной Ольги Ивановны, Сосновской Лады Юрьевны, Мирецкой Татьяны Григорьевны, Стрешневой Марию Андреевны, Тимофеевой Антонины Евгеньевны хотим сказать:

**Мы надеемся, что в нашем мире станет чуть больше улыбок и тепла!**

## ВРЕМЯ ГОВОРИТЬ НА РУССКОМ ЯЗЫКЕ

**Шалдина Анна Валерьевна,**

преподаватель, ГБПОУ РО «Новочеркасский колледж промышленных технологий и управления», г. Новочеркасск

---

**Ключевые слова:** русский язык; сленг; проект; социальная акция.

«Мы все учились понемногу чему-нибудь и как-нибудь» [2, с. 1], – писал поэт. Но нужно учиться так, чтобы не было мучительно больно перед грядущими поколениями, например, за погубленный нами русский язык. Мы все любим говорить, что он «великий и могучий», а сами пользуемся

только несколькими десятками слов. Судьба русского языка – тема, которая не может оставить равнодушным ни одного человека. Очевидно, что язык существенно изменяется прямо на глазах нашего поколения. Наверное, трудно встретить ребенка, который говорил бы исключительно на литературном русском языке. Молодежный сленг прочно вошел в разговорную речь, и если уж многие взрослые солидные люди не пренебрегают его употреблением, стоит ли требовать от школьников или студентов высокого слога?

2015 год назван годом литературы в России. Указ о его проведении подписан Президентом РФ Владимиром Путиным 12 июня 2014 года. И поэтому социальный проект «Время говорить на русском языке» призван показать подрастающему поколению всю красоту русского литературного слова, привить любовь к чтению и повысить общую культурную грамотность молодых людей.

Девиз проекта «Обретая язык, мы обретаем настоящее и будущее, культуру и науку, человека и нацию!»

Чтобы убедиться в актуальности представляемого проекта было проведено анкетирование в Новочеркасском колледже промышленных технологий и управления. В качестве респондентов выступили студенты первых курсов в возрасте от 15 до 18 лет. Каждому студенту были заданы следующие вопросы:

1. Укажите ваш возраст.
2. Любите ли вы читать? (да/нет/затрудняюсь ответить)
3. Часто ли вы читаете книги? (да/нет)
4. Часто ли вы используете сленг в речи? (да/нет/ затрудняюсь ответить)
5. Помогает ли вам сленг при общении с другими людьми?
6. В каких кругах вы чаще всего используете сленг?
7. Является ли сленг, по вашему мнению, формой деградации языка? (да/нет/ затрудняюсь ответить)
8. Является ли, по вашему мнению, сленг более выразительным и эмоциональным, чем обычный язык? (да/нет/ затрудняюсь ответить)

Проанализировав полученные ответы, мы получили следующее:



Рисунок 1. Любите ли вы читать?





Рисунок 2. Часто ли вы читаете книги?



Рисунок 3. Часто ли вы используете сленг в речи?

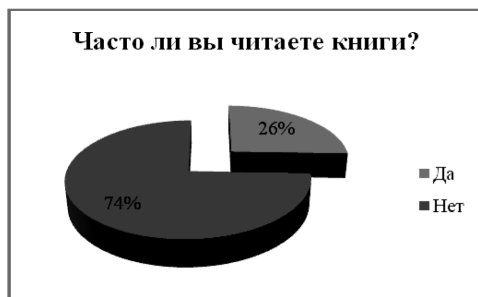

Рисунок 4. Является ли сленг формой деградации языка?

Проект актуален, так как проведенное исследование показало, что число читающей молодежи достаточно низкое, а число «постоянно читающих» читателей снизилось с 19,5% до 16%, количество же «совсем не читающих» возросло с 21% до 26%. Среди молодёжи до 25 лет 12% оказалось совсем «нечитающими». А это ведет к сокращению словарного запаса, употреблению в речи нецензурных выражений и сленга (28% опрошенных постоянно использует сленг в разговорной речи).

Проект предполагает широкую пропаганду среди студентов необходимости владения культурой речевого общения. С этой целью будут проведены различные акции, классные часы, конкурсы и другие коллективные творческие мероприятия, которые помогут привлечь внимание к решаемой проблеме. В результате свойственная подросткам инициативность и активность приобретет социально позитивный характер.

Цель: привлечение внимания к проблеме чистоты русского языка; воспитания чувства ответственности за свой язык, чувства уважения к культурному прошлому русского народа.

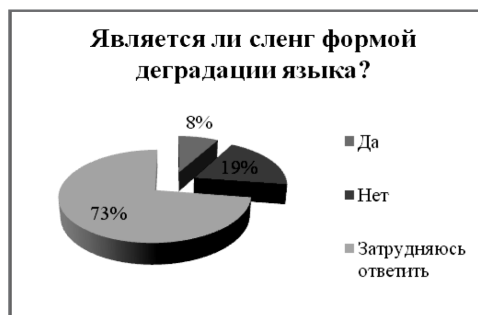
Задачи:

- Активизация интереса подрастающего поколения к родному языку, его истории, чистой русской речи;
- Повышение уровня грамотности;
- Разбор понятия сленг и нужен ли он в речи;
- Популяризация лучших образцов отечественной культуры и литературы (посредством акций);
- Привлечение молодежи к творчеству, утверждающему красоту и величие родного языка.

Целевая аудитория проекта: студенты НКПТИУ.

План проекта:

1. Подготовка планов работы в рамках реализуемого проекта;
2. Анкетирование учащихся по теме: «Сленг и нужен ли он»;
3. Анализ анкетирования;
4. Разработка рекламных проспектов, информационных листов о реализуемом проекте;
5. Учёба актива проекта (теоретическая часть);

6. Акция «Поделись книгой!» (В рамках проекта «Время говорить на русском языке» в Новочеркасском колледже промышленных технологий и управления проводилась акция «Поделись книгой!». Предложенная акция – это прекрасный шанс для книги прожить вторую жизнь! А студентам получить произведение, которое они не читали, но мечтали прочесть. Ведь книга не должна просто пылиться в шкафу. Она должна быть в руках читателя постоянно! Тогда она живет и радуется.)

7. Акция «Литература не знает границ. Читаем вместе». (Акция проводилась совместно с пушкинским клубом НКПТИУ «Зеленая Лампа». Одна из великих заслуг Пушкина состоит в том, что он раньше и глубже всех своих современников понял ту огромную роль, которую в его время приобрела литература как выражение русской общественной мысли, как фактор духовного развития нации, ее просвещения.

Обращение к произведениям Пушкина в акции «Литература не знает границ. Читаем вместе» дало возможность увидеть, как живут, как употребляются языковые средства разных уровней, в безукоризненных образцах искусства слова, какими являются пушкинские творения, его стихи, проза, отрывки из писем, дневников, статей.

Студентам колледжа было предложено окунуться в мир Пушкина, послушать в исполнении чтецов отрывки из прекрасных произведений; участвовать в дискуссии и конкурсе).

8. Выпуск новостей НКПТИУ по итогам проведенной акции;

9. Фотоконкурс «Селфи с любимой книгой» (Селфи (от англ. *self* – сам) – разновидность автопортрета, заключающаяся в запечатлении самого себя

на фотокамеру, иногда при помощи зеркала или палки для селфи прочно вошло в нашу жизнь [3]. Популярность таких фотоавтопортретов растет с каждым годом. Селфи делают и простые люди, и знаменитости, и политики. Это вполне объяснимо, так как они открывают новые просторы для творчества, позволяют человеку быть многогранным. Данный конкурс не оставил равнодушными студентов колледжа. Ведь у каждого ребенка есть любимая книга, а с помощью данного творческого конкурса ребята показали свои любимые произведения. Возможно кто-то захотел прочесть именно эту книгу).

10. Дискуссия «сленг и жаргон» «Давайте говорить на культурном языке!»;

11. Учёба актива проекта. Подведение предварительных итогов проекта.

Технологии реализации проекта:

- Анкетирование;
- Проведение социальных акций («Поделись книгой»; «Литература не знает границ. Читаем вместе»);
- Фотоконкурс;
- Дискуссия.

Команда единомышленников: в реализации проекта будут задействованы участники молодежной общественной организации «Союз Активной Молодежи» НКПТиУ, члены пушкинского клуба «Зеленая лампа».

Планируется тесная работа с библиотекой колледжа и центральной городской библиотекой А.С. Пушкина.

Риски:

1. Информационные (устранение за счет активной работы через сеть Internet; социальную сеть vk.com);

2. Финансовые (устранение данного риска ведется за счет минимизации денежных средств, необходимых для реализации проекта).

Ожидаемый результат:

- Активизация интереса молодежи к родному языку, к литературе;
- Повышение уровня грамотности;
- Исключение из разговорной речи «слов-паразитов»;
- Популяризация чтения книг;
- Обеспечение активного участия всех участников проекта в деятельности, направленной на выполнение и осуществление намеченных целей и задач;
- Формирование уважительного отношения к мнению других людей, умение работать и общаться с разным контингентом людей.

Перспективы развития нашего проекта мы видим в распространении положительного опыта воспитания и образования студентов через проведение социальных акций, а также в распространении методических материалов для проведения круглых столов, дискуссий и конкурсов по теме проекта.

### СПИСОК ЛИТЕРАТУРЫ

1. Курбатов В.И, Курбатова О.В. Социальное проектирование: Учебное пособие. – Ростов н/Д: «Феникс», 2001. – 416 с.
2. Пушкин А.С. Собрание сочинений в десяти томах. Т.4. Государственное издательство Художественной Литературы. – М.: 1959 [Электронный ресурс] // lib.ru URL: <http://lib.ru/LITRA/PUSHKIN/p4.txt>.
3. Википедия. Свободная энциклопедия. [Электронный ресурс] // wikipedia.org URL: <https://ru.wikipedia.org/wiki/%D0%A1%D0%B5%D0%BB%D1%84%D0%B8>.

The background features a complex, abstract design. It consists of several overlapping, curved, concentric bands in various shades of gray. A prominent feature is a large, bright white circle in the center, which is surrounded by a pattern of smaller, semi-transparent gray circles. The overall effect is dynamic and modern.

# **ПРОГРАММЫ**

## **МЕТОДИЧЕСКИЕ РЕКОМЕНДАЦИИ ПО АТТЕСТАЦИИ ПЕДАГОГИЧЕСКИХ РАБОТНИКОВ С ЦЕЛЬЮ ПОДТВЕРЖДЕНИЯ СООТВЕТСТВИЯ ЗАНИМАЕМОЙ ДОЛЖНОСТИ**

**Кучеренко Яна Юрьевна,**

заместитель директора по учебной работе,  
Казённое общеобразовательное учреждение «Ханты-Мансийская школа  
для обучающихся с ОВЗ», г. Ханты-Мансийск

---

Аттестация педагогических работников рассматривается как один из важных механизмов перехода мышления педагогических работников в новое качество.

Целью аттестации педагогических работников является подтверждение соответствия педагогических работников занимаемым ими должностям на основе их профессиональной деятельности.

В настоящее время процедура аттестации регламентируется нормативной базой: Трудовой кодекс Российской Федерации; Федеральный закон от 29.12.2012 № 273-ФЗ ст.49 «Об образовании в Российской Федерации»; Положение о Министерстве образования и науки Российской Федерации (постановление Правительства РФ от 3 июня 2013г. №466 с изменениями и дополнениями), п.5.2.28; Приказом Министерства образования и науки Российской Федерации от 07.04.2014 №276 «О порядке проведения аттестации педагогических работников организаций, осуществляющих образовательную деятельность». В соответствии с этими образовательной организацией разрабатывается Положение об аттестации на соответствие занимаемой должности педагогических работников.

Аттестации в обязательном порядке подлежат педагогические работники организации, не имеющие квалификационных категорий (первой или высшей), включая педагогических работников, осуществляющих педагогическую деятельность помимо основной работы, а также по совместительству и внутреннему совмещению, кроме педагогических работников:

- а) проработавшие в занимаемой должности менее двух лет в данной организации;
- б) беременные женщины;
- в) женщины, находящиеся в отпуске по беременности и родам;
- г) находящиеся в отпуске по уходу за ребенком до достижения им возраста трех лет.

В образовательном учреждении создаётся распорядительный акт о создании Аттестационной комиссии в составе председателя комиссии, заместителя председателя, секретаря и членов комиссии и формируется из числа работников организации, в которой работает педагогический работник, представителя выборного органа первичной профсоюзной организации (при наличии такого органа), представителей коллегиальных органов управления организации. Состав аттестационной комиссии формируется таким образом, чтобы была исключена возможность конфликта интересов, который мог бы повлиять на принимаемое аттестационной комиссией решение. Нужно отметить, что руководитель организации не может являться председателем аттестационной комиссии. Персональный

состав аттестационной комиссии утверждается приказом руководителя организации. Срок действия аттестационной комиссии составляет 1 год.

Заседания аттестационной комиссии проводятся в соответствии с графиком аттестации, утвержденным руководителем организации. Заседание считается правомочным, если на нем присутствует не менее двух третей от общего числа членов комиссии.

К документации аттестационной комиссии относятся:

- приказ руководителя организации о составе, графике заседаний аттестационной комиссии;
- протоколы заседаний аттестационной комиссии;
- документы по аттестации педагогических работников в составе личных дел (представление, выписка из протокола заседания аттестационной комиссии);
- журналы регистрации документов: 1) журнал регистрации представлений на аттестацию с целью подтверждения соответствия педагогического работника занимаемой должности. Может выглядеть так:

Утверждено  
приказом \_\_\_\_\_

**Форма журнала  
регистрации представлений на педагогических работников  
Ханты-Мансийской школы для детей с ограниченными возмож-  
ностями здоровья для аттестации в целях подтверждения соот-  
ветствия занимаемой ими должности**

№	Фами- лия, имя, отчество педагога	Занимаемая должность	Стаж работы в данной должно- сти	Форма и предпо- лагаемые сроки прохождения ква- лификационного испытания	Примечание

2) журнал регистрации письменных обращений педагогических работ-  
ников. Может выглядеть так:

Утверждено  
приказом \_\_\_\_\_

**Форма журнала  
регистрации заявлений педагогических работников  
Ханты-Мансийской школы для детей с ограниченными воз-  
можностями здоровья для аттестации в целях подтверждения  
соответствия занимаемой ими должности**

№	Фамилия, имя, отчество педагога	Занимаемая должность	Краткое содержание заявления	Приказ о результатах аттестации

Решение о проведении аттестации педагогических работников на со-  
ответствие занимаемой должности принимается работодателем. Работода-  
тель издает соответствующий распорядительный акт, включающий в себя  
список работников, подлежащих аттестации, график проведения аттеста-  
ции и доводит его под роспись до сведения каждого аттестуемого не ме-  
нее чем за месяц до начала аттестации. В графике проведения аттестации  
указываются:

## ИДЕИ И ПРОЕКТЫ МОЛОДЕЖИ РОССИИ

- ФИО педагогического работника, подлежащего аттестации;
- должность педагогического работника;
- дата и время проведения аттестации;
- дата направления представления работодателя в аттестационную комиссию.

Утверждено  
приказом \_\_\_\_\_

### **График проведения аттестации педагогических работников на соответствие занимаемой должности**

<b>№</b>	<b>Фамилия, имя, отчество педагогического работника, подлежащего аттестации</b>	<b>Должность педагогического работника</b>	<b>Дата и время проведения аттестации</b>	<b>Дата направления представления работодателя в аттестационную комиссию</b>

Проведение аттестации педагогических работников осуществляется на основании представления работодателя в аттестационную комиссию.

В представлении работодателя должны содержаться следующие сведения о педагогическом работнике:

- а) фамилия, имя, отчество;
- б) наименование должности на дату проведения аттестации;
- в) дата заключения по этой должности трудового договора;
- г) уровень образования и квалификация по направлению подготовки;
- д) информация о прохождении повышения квалификации;
- е) результаты предыдущих аттестаций (в случае их проведения);

ж) мотивированная всесторонняя и объективная оценка профессиональных, деловых качеств, результатов профессиональной деятельности на основе квалификационной характеристики по занимаемой должности и (или) профессиональных стандартов, в том числе в случаях, когда высшее или среднее профессиональное образование педагогических работников не соответствует профилю преподаваемого предмета либо профилю педагогической деятельности в организации, участия в деятельности методических объединений и иных формах методической работы.

Педагогический работник с представлением должен быть ознакомлен работодателем под роспись не позднее, чем за месяц до дня проведения аттестации. После ознакомления с представлением педагогический работник имеет право представить в аттестационную комиссию собственные сведения, характеризующие его трудовую деятельность за период с даты предыдущей аттестации (при первичной аттестации – с даты поступления на работу), а также заявление с соответствующим обоснованием в случае несогласия со сведениями, содержащимися в представлении работодателя.

При отказе педагогического работника от ознакомления с представлением работодателя составляется соответствующий акт, который подписывается работодателем и лицами, в присутствии которых составлен акт.

При каждой последующей аттестации в аттестационную комиссию направляется представление работодателя и выписка из протокола заседания аттестационной комиссии по результатам предыдущей аттестации.

На каждого педагогического работника, прошедшего аттестацию, составляется выписка из протокола, которая подписывается секретарем аттестационной комиссии и содержит следующие сведения: фамилию, имя, отчество аттестуемого, наименование его должности, дату проведения заседания аттестационной комиссии, результаты голосования при принятии решения. Аттестованный работник знакомится с выпиской из протокола под расписку. Выписка из протокола и представление работодателя хранятся в личном деле педагогического работника.

Результаты аттестации работника представляются руководителю организации не позднее чем через три дня после ее проведения.

Важно отметить, что согласно Приказу Министерства образования и науки Российской Федерации от 07.04.2014 №276 «О порядке проведения аттестации педагогических работников организаций, осуществляющих образовательную деятельность». Аттестационная комиссия образовательной организации по представлению работодателя вправе выносить рекомендации о возможности приема на работу на должности педагогических работников лиц, не имеющих специальной подготовки или стажа работы, установленных в разделе «Требования к квалификации» квалификационных характеристик, но обладающих достаточным практическим опытом и компетентностью, как это установлено пунктом 9 «Общих положений» раздела «Квалификационные характеристики должностей работников образования» Единого квалификационного справочника должностей руководителей, специалистов и служащих, утвержденного приказом Минздравсоцразвития РФ от 26.08.2010 № 761н, зарегистрированного в Минюсте РФ 06.10.2010, регистрационный № 18638.

## **ПРОГРАММА ОПЫТНО-ЭКСПЕРИМЕНТАЛЬНОЙ РАБОТЫ ПО ФОРМИРОВАНИЮ У УЧАЩИХСЯ СТАРШИХ КЛАССОВ МОТИВАЦИИ К ИССЛЕДОВАТЕЛЬСКОЙ ДЕЯТЕЛЬНОСТИ ВО ВНЕКЛАССНОЙ ВОСПИТАТЕЛЬНОЙ РАБОТЕ**

**Литвиненко Елена Владимировна,**

5 курс, ФГАОУ ВО «Елабужский институт Казанского (Приволжского)  
федерального университета», г. Елабуга

Руководитель – Савина Надежда Николаевна, к.п.н, профессор кафедры педагогики  
.....

**Аннотация.** В статье рассматривается программа опытно-экспериментальной работы по формированию у учащихся старших классов мотивации к исследовательской деятельности во внеклассной воспитательной работе. Она содержит темы и методы проведения различных форм воспитания, способствующих формированию устойчивой мотивации у старшеклассников к исследовательской деятельности.

**Ключевые слова:** исследовательская деятельность, мотивация, старшеклассник, опытно-экспериментальная работа, внеклассная воспитательная работа.

Влияние научно-технического прогресса на жизнь людей привело к объективной координации национальных систем науки и техники в инте-



ресах решения глобальных проблем социального развития. Все чаще делается акцент на осуществление комплексных программ научных исследований. Исследовательская деятельность занимает в настоящее время одно из ведущих мест в развивающемся обществе, содействуя развитию науки, техники и инновациям.

Одной из основных задач модернизации образования становится постепенный переход средних общеобразовательных учреждений на исследовательское обучение. Ученик, подготовленный к исследовательской деятельности, способен легко адаптироваться к новым конкурентным условиям современного общества и добывать новые знания в целях содействия развитию государства. Однако не все учащиеся проявляют интерес к данному виду деятельности и осознают как ее личную, так и социальную значимость.

Актуальность разработки программы опытно-экспериментальной работы по формированию у учащихся старших классов мотивации к исследовательской деятельности во внеклассной воспитательной работе определяется рядом причин. Во-первых, все больше ощущается потребность в специалистах с высоким уровнем интеллектуально-творческой активности, в углублении интеграции науки и производства. Во-вторых, исследовательская деятельность учащихся связывается с идеей качества, доступности и эффективности системы российского образования [2, с. 7]. В связи с этим, была разработана программа опытно-экспериментальной работы по формированию у учащихся старших классов мотивации к исследовательской деятельности во внеклассной воспитательной работе.

Целью разработки программы является формирование у учащихся старших классов мотивации к исследовательской деятельности не только через призму внешних факторов, но и внутренних, личностных ценностей.

Для достижения данной цели были поставлены следующие задачи:

- способствовать формированию у старшеклассников устойчивого интереса к исследовательской деятельности и повышению интереса к актуальным проблемам современной науки России;
- способствовать формированию у старших школьников потребности в поисковой и исследовательской деятельности и ценностного отношения к ней;
- продолжить работу по формированию у старшеклассников осознанного отношения к развитию личных интеллектуальных способностей в процессе исследовательской деятельности;
- содействовать формированию у учащихся старших классов знаний, творческих умений и навыков в процессе исследовательской деятельности;
- способствовать расширению границ профессиональной деятельности и карьерного роста, а также становлению конкурентоспособной личности школьника в процессе исследовательской деятельности.

Программа опытно-экспериментальной работы (см.: Таблица 1), включает 12 разработанных членами временной группы студентов-исследователей ЕИ К(П)ФУ форм внеклассной воспитательной работы, направленных на формирование мотивации к исследовательской деятельности у старшеклассников общеобразовательных школ. Она была апробирована на базе «ИТ-лицея КФУ» г. Казани РТ. В эксперименте участвовали 30 учащихся X класса.

В программу опытно-экспериментальной работы по формированию у учащихся старших классов мотивации к исследовательской деятельности во внеклассной воспитательной работе включены как теоретические, так и практические занятия. Программа составлена с учетом таких принципов, как: добровольность; диалогичность; доступность; связь науки с жизнью; учет возрастных и индивидуальных особенностей учащихся; сочетание методов воспитания, обучения и исследования; преемственности; последовательности и систематичности; рационального сочетания коллективных и индивидуальных форм и способов работы; комплексно-тематического построения.

Содержание работы по формированию у старших школьников мотивации к исследовательской деятельности нашло свое отражение в таких темах, как: «Куда и как шагает мир», «Представь себя ученым», «Explore the USA», «Кто он, молодой ученый?», «Куда текут мозги?», «Debate about Science», «Открытия в науке XXI века», «Старт научных знаний», «Поговорим о самом важном», «Книга – маленькое окошко, через него весь мир видно», «Горизонт 2020», «Мое отношение к науке».

Для реализации содержания процесса формирования у старших школьников мотивации к исследовательской деятельности были отобраны следующие формы воспитания, соответствующие возрастным особенностям старших школьников: разброс мнений, презентация мира, «Проект-мечта» [6], продуктивная игра [5], исследовательская лаборатория, круглый стол, свободный разговор, симпозиум, заседание экспертной группы [4], интеллектуальный ринг, дебаты, представление-соревнование [3], «Яблоня возможностей» [1] и т. д.

Достижению поставленных цели и задач процесса формирования у старшеклассников мотивации к исследовательской деятельности способствуют такие методы воспитания, как соревнование, примеры из жизни ученых, игра, дискуссия, рассказ, объяснение, творческое задание, убеждение. Кроме методов воспитания рекомендуется использовать такие методы обучения, как эвристическая беседа, создание проблемных ситуаций, мозговой штурм, практические задания, деловые игры, задания частично-поискового и исследовательского характера, научно-исследовательские кейсы, проектная работа и др.

В качестве средств формирования у учащихся старших классов мотивации к исследовательской деятельности можно использовать, например, видеоролики: «Цифровые аборигены», «Отношение к науке в России», «Утечка мозгов» и компьютерные презентации.

Ожидаемый результат предполагает:

- сформированность внутренних и внешних мотивов у старшеклассников к занятиям исследовательской деятельностью (желание провести самостоятельное школьное исследование; интерес к участию в процессе добывания новых знаний; стремление к саморазвитию; желание быть членом школьного научного сообщества; интерес к участию в конференциях, конкурсах, форумах, олимпиадах и формированию своего портфолио и т.д.);
- сформированность познавательных мотивов (желание овладеть исследовательскими умениями и навыками; стремление к выходу за пределы базовых предметных знаний, необходимых для исследовательской деятельности; направленность личности на самостоятельное совершенствование способов добывания знаний и т.д.);

## ИДЕИ И ПРОЕКТЫ МОЛОДЕЖИ РОССИИ

– сформированность социальных мотивов (стремление занять благодаря результатам исследовательской деятельности определенную позицию в отношениях с окружающими, получить их одобрение заслужить авторитет; стремление быть в среде научных работников; желание выполнить гражданский долг и внести свой вклад в развитие науки и т.д.);

– сформированность мотивов перспективы и достижения успеха (ориентация на продолжение образования и исследовательской деятельности в одном из высших учебных профессиональных заведений; потребность в жизненном самоопределении и обращенность планов в будущее; стремление подготовиться к выбору будущей профессии, связанной с исследовательской деятельностью и т.д.).

Таблица 1

### Программа опытно-экспериментальной работы по формированию у учащихся старших классов мотивации к исследовательской деятельности

Цель формирования у старшеклассников мотивации к исследовательской деятельности	Темы внеклассной воспитательной работы	Формы внеклассной воспитательной работы	Методы и средства воспитания	Задания для учащихся	Методы исследования	Домашнее задание для учащихся
1) выявить уровни сформированности мотивации учащихся старших классов к исследовательской деятельности; 2) способствовать расширению представлений старших школьников об исследовательской деятельности.	«Куда и как шагает мир?»	Разброс мнений (Щуркова Н.Е Со-бранье пестрых дел. – М., 1994. – 96 с.).	Эвристическая беседа, примеры из жизни ученых, показ видео «Цифровые аборигены», «Отношение к науке в России», презентации «Что должен знать юный исследователь?», проведение анкетирования.	1. Ответить устно на поставленные вопросы учителя и заполнить анкету.	Беседа, наблюдение, устный и письменный опрос.	
Сформировать устойчивое стремление к занятиям исследовательской деятельностью и	«Представь себя ученым»	Продуктивная игра (Титова Е.В. Если знать, как действовать: Разговор о методи-	Проблемная ситуация, игра, дискуссия.	1. Разработать оригинальное название научного журнала. 2. Нарисовать	Наблюдение, беседа.	1. Организовать самостоятельный поиск актуальных проблем науки XXI века

Молодежная всероссийская научно-практическая конференция  
с международным участием

способствовать развитию креативного мышления.		ке воспитания: Кн. для учителя – М.: Просвещение, 1993.– 192 с.).		обложку и составить содержание журнала. 3. Разработать рубрики актуальных проблем науки XXI века и обосновать их.		и подобрать к ним материал.
Способствовать формированию потребности в поисковой и исследовательской деятельности и ценностного отношения к ней.	«Explore the USA».	Исследовательская лаборатория учащихся.	Рассказ, объяснение	1. Провести исследование, сопоставляя штаты США, выявляя их различия, сходство и специфику.	Наблюдение, устный опрос.	1. Найти интересную информацию о штатах США.
Продолжить работу по формированию устойчивого интереса к исследовательской деятельности в процессе разработок продуктов творческой деятельности и выработки новых идей.	«Кто он молодой ученый?»	Презентация мира (Щуркова Н.Е Собранные пестрых дел. – М., 1994. – 96 с.).	Творческое задание	1. Показать презентацию и зачитать эссе. 2. Обсудить вопросы.	Анализ продуктивной деятельности учащихся.	1. Написать эссе на тему: «Кто он молодой ученый?» 2. Подготовить презентацию эссе и вопросы для обсуждения.
Формировать мотивацию у старших школьников к развитию личных интеллектуальных способностей в исследовательской деятельности и способствовать формированию	«Старт научных знаний»	Интеллектуальный ринг	Соревнование, мозговой штурм, проблемная ситуация	1. Найти оригинальные решения поставленных в науке вопросов XXI века.	Наблюдение	

## ИДЕИ И ПРОЕКТЫ МОЛОДЕЖИ РОССИИ

нию у них навыков публичного выступления.						
Способствовать расширению знаний старшеклассников о науке, о проблеме «утечки мозгов» и формировать умения выходить из затруднительных ситуаций.	«Куда текут мозги?»	Круглый стол	Проблемная ситуация, дискуссия, беседа. Показ видео «Утечка мозгов».	1. Осмыслить проблемную ситуацию (проблему «утечки мозгов») и обсудить пути выхода из нее.	Беседа, наблюдение	
Способствовать формированию позитивного отношения к науке, умений высказывать свою точку зрения и отстаивать свое мнение.	«Debate about Science»	Дебаты	Рассказ, соревнование, дискуссия, убеждение	1. Ознакомиться со следующими высказываниями и поговорками: – «... научная деятельность переживает тебя...?» (А.Ф. Иоффе). – Знание является сильнейшим оружием в мире. (А.М. Горький). – Уснет наука – тьма проснется. – Идти в науку терпеть муку. – Корень учения горек, да плод его сладок. – Ученый водит, а неученый следом ходит.	Наблюдение, беседа	

				2. Выразить свое согласие или не согласие с высказыванием и выдвинуть свои аргументы «За» и «Против».		
Формировать мотивацию к достижению поставленной цели исследования и умения генерировать идеи и разрабатывать концепцию.	«Открытия в науке XXI века».	«Проект-мечта» (Шуркова Н.Е. Собрание пестрых дел. – М., 1994. – 96 с.).	Беседа, соревнование	1. Презентовать и защитить проект.	Наблюдение.	1. Разработать название и содержание проекта. 2. Подготовить проект в виде схемы, поделки или презентации и т.д.
Оценить уровни сформированности мотивации у старшеклассников к исследовательской деятельности.	«Мое отношение к исследовательской деятельности».	«Свободный разговор» (Шуркова Н.Е. Собрание пестрых дел. – М., 1994. – 96 с.).	Беседа	1. Оценить свое отношение к исследовательской деятельности.	Анализ, анкетирование.	

Способ отслеживания результатов включает мониторинг сформированных у старших школьников качеств, необходимых для исследовательской деятельности, анализ процесса и результатов исследовательской работы старшеклассников, анкетирование, анализ динамики сформированности уровней мотивации у учащихся старших классов к исследовательской деятельности.

Разработанная программа может служить основанием для разработки учителем стратегии организации процесса формирования у учащихся старших классов мотивации к исследовательской деятельности с учетом их интересов и потребностей, реальных возможностей их удовлетворения и стимулирования личностного развития школьников в процессе самообразования, профессионального самоопределения и личностной самореализации. Она может быть успешно реализована заместителями директоров, классными руководителями и педагогами в практике общеобразовательных учебных заведений, занимающихся организацией исследовательской деятельности школьников.

## СПИСОК ЛИТЕРАТУРЫ

1. Афанасьев С.П. Методика организации интеллектуально-познавательных игр // Вестник КГПУ им. Н.А. Некрасова. – 1995. – № 3. – С. 72-76.
2. Загвязинский В.И., Закирова А.Ф., Атаханов Р. Качественные и количественные методы психологических и педагогических исследований. – М.: Издательский центр «Академия», 2013. – 240 с.
3. Кларин М.В. Педагогическая технология в учебном процессе: анализ зарубежного опыта. – М.: Педагогика, 1989. – 132 с.
4. Куприянов Б.В. Восемнадцать форм воспитательной работы с детским коллективом класса // Классный руководитель. – 2007. – № 6. – С. 103–125.
5. Титова Е.В. Если знать, как действовать: Разговор о методике воспитания: Кн. для учителя. – М.: Просвещение, 1993. – 192 с.
6. Щуркова Н.Е. Собрание пестрых дел. – М., 1994. – 96 с.

## ПРОГРАММА ПОДГОТОВКИ МОЛОДЕЖИ К СЕМЕЙНОЙ ЖИЗНИ

**Мартынова Алина Сергеевна,**

4 курс, ГАПОУ КК «Ленинградский социально-педагогический колледж»,  
станция Ленинградская, Краснодарский край  
Руководитель – Мазунина Наталья Викторовна, преподаватель технологии  
социальной работы с семьей и детьми

---

**Ключевые слова:** *семья, социально-нравственная, мотивационная, психологическая, педагогическая готовность к семейной жизни.*

### ПРОГРАММА

**«По пути к семейной жизни»**

**на период 2015-2016 г.**

**Паспорт программы.**

Наименование программы – «По пути к семейной жизни».

Разработчик программы – студентка ГАПОУ КК «Ленинградский социально-педагогический колледж» 4 курса специальности Социальная работа Мартынова А., преподаватель Мазунина Н.В.

Исполнители программы – классные руководители студенческих групп первых курсов, волонтерский отряд студентов по специальности Социальная работа, социальный педагог, педагог-психолог, преподаватель педагогики, психологии

Участники программы – студенты 1-2 курсов ГАПОУ КК «Ленинградский социально-педагогический колледж»

Обоснование программы:

Семья – основной социальный институт. В семейной группе человек растет и формируется как личность. Поэтому для него она – главный компонент социальной среды. Семья опосредует влияние культурных традиций, дает подрастающим поколениям представление об общественных нормах, прививает навыки, необходимые для существования во внесемейной среде, различных группах, окружающих семью. Семья обеспечивает своим членам экономическую, социальную и физическую безопасность. Она призвана быть надежным психологическим «укрытием», помогающим человеку выживать в трудных, быстро меняющихся условиях.

Сегодня в России наблюдается кризис института семьи, что порождает ряд серьезнейших социальных проблем. Помимо негативной динамики демографических процессов и обесценивания семейного образа жизни к деструктивным тенденциям можно отнести социально-психологическое неблагополучие, в частности высокий уровень внутрисемейной конфликтности, увеличение количества семей с нарушенной ролевой структурой, широкое распространение детской безнадзорности, социального сиротства, домашнего насилия, рост числа детей и подростков, склонных к различным формам девиантного поведения.

Актуальной проблемой современной семьи является ее распад. По статистике в России на тысячу браков приходится 700 разводов. За первые 4 года супружеской жизни происходит около 40% разводов.

Основными факторами семейной жизни, приводящими к разводу, являются:

- недостаточно развитая социальная ответственность у одного или обоих супругов, отсутствие чувства долга;
- эгоцентризм, ориентация одного из супругов на личное счастье, а не на благо всей семьи;
- неадекватная мотивация вступления в брак;
- негативные семейные сценарии, в особенности развод в одной или обеих родительских семьях;
- неравный социальный и образовательный статус супругов, большие различия в культурном уровне;
- отсутствие супружеской совместимости;
- индивидуальные особенности супругов и отклонения от психической нормы;
- девиантное поведение одного из супругов.

Таким образом, современная семья сталкивается с огромным количеством проблем, которые нарушают ее стабильность и нормальное функционирование. Ребенок, в большинстве случаев, не наблюдает позитивную модель поведения родителей, не получает адекватное представление о нормах взаимоотношений между мужем и женой. У детей формируется отрицательный образ семьи, который они, как правило, воссоздают в своей взрослой жизни.

В результате мы делаем вывод, что молодые люди, зачастую, не готовы к созданию семьи, стабильных и гармоничных супружеских отношений. Как будущие специалисты по социальной работе, которые оказывают профессиональную помощь и поддержку семьям с нарушенным укладом жизни, мы считаем, что на современном этапе существует острая необходимость подготовки молодежи к семейной жизни. Это позволит в большинстве случаев предупредить дисгармонию в семейных отношениях, создать крепкую, здоровую семью. Для решения данной проблемы мы разработали программу.

Цель программы: формирование социально-психологической готовности молодежи к семейной жизни.

Задачи программы:

1. Познакомить студентов с видами готовности к созданию семьи и особенностями их формирования;
2. Формировать у юношей и девушек понимание социальной значимости семьи как основной ячейки общества;



## ИДЕИ И ПРОЕКТЫ МОЛОДЕЖИ РОССИИ

3. Повысить у студентов уровень сформированности навыков межличностного общения с партнером противоположного пола, сотрудничества, способности разрешать конфликты конструктивным способом, регулировать собственное поведение;

4. Развивать эмпатийные качества, связанные с проникновением во внутренний мир партнера;

5. Воспитывать эстетическую культуру чувств и поведения молодых людей в браке.

Временные рамки реализации программы: 2015-2016 учебный год. Периодичность встреч 2 раза в месяц. Продолжительность занятий 1,5 часа.

Ожидаемые результаты реализации программы

- повышение информированности участников программы по вопросу готовности к созданию семейно-брачных отношений;

- повышение у студентов уровня сформированности навыков межличностного общения с партнером противоположного пола

- способность разрешать конфликты конструктивным способом, регулировать собственное поведение.

- мотивация девушек и юношей на создание благополучной семьи;

- развитие эмпатийных качеств, необходимых для проникновения в эмоциональный мир партнера,

- формирование эстетической культуры чувств и поведения молодежи во взаимоотношениях с партнером противоположного пола;

Основные этапы реализации программы:

1 этап – Подготовительный (проводится работа по подготовке информационных, технических, методических и др. ресурсов, необходимых для реализации данной программы)

2 этап – Основной (проведение основных мероприятий программы по следующим блокам: 1. Социально-нравственная готовность к браку; 2. Мотивационная готовность к браку; 3. Психологическая готовность к браку; 4. Педагогическая готовность к браку; 5. Культура половых отношений.

3 этап – Рефлексивный (подведение итогов работы, анализ полученных результатов)

### Тематический план программы

№ п/п	Тема	Кол-во занятий	Форма проведения	Ответственный
Блок 1. Социально-нравственная готовность к браку				
1.	Знакомство с нормативной основой семейного законодательства	1	Лекторий	Социальный педагог
2.	Социальная значимость семьи	1	Дискуссия	Педагог-психолог
3.	Портрет моего спутника жизни	1	Практическое занятие	Преподаватель психологии
4.	В чем проявляется уважение к будущему супругу?	1	Беседа с элементами аутотренинга	Волонтерский отряд по специальности Социальная работа

Молодежная всероссийская научно-практическая конференция  
с международным участием

5.	Планирование семьи. Социальная и личностная зрелость супругов.	1	Практическое занятие	Педагог-психолог
<b>Блок 2. Мотивационная готовность к браку</b>				
1.	Мотивы создания семьи.	1	Лекторий	Социальный педагог
2.	Чувство любви как важнейший мотив создания семьи.	1	Дискуссия	Преподаватель психологии
3.	Эмоциональная и духовная близость.	1	Практическое занятие с элементами тренинга	Педагог-психолог
4.	Ответственность за благополучие любимого человека	1	Беседа	Преподаватель психологии
5.	Потребность в продолжении рода	1	Дискуссия	Волонтерский отряд по специальности Социальная работа
<b>Блок 3. Психологическая готовность к браку</b>				
1.	Нормы и правила семейного общения.	1	Дискуссия	Волонтерский отряд
2.	Формирование активной коммуникации в семье	1	Практическое занятие с элементами тренинга	Педагог-психолог
3.	Супружеские конфликты. Их причины, типология.	1	Лекторий	Социальный педагог
4.	Способы решения конфликта в семье	1	Практическое занятие с элементами тренинга	Преподаватель педагогики
5.	Супружеская совместимость. Сплоченность семьи.	1	Практическое занятие с элементами тренинга	Педагог-психолог
<b>Блок 4. Педагогическая готовность к браку</b>				
1.	Успешное выполнение супругами родительских функций.	1	Беседа	Волонтерский отряд по специальности Социальная работа
2.	Стили родительского воспитания.	1	Лекторий	Волонтерский отряд по специальности Социальная работа
3.	Методы воспитания ребенка в семье	1	Конференция	Социальный педагог

## ИДЕИ И ПРОЕКТЫ МОЛОДЕЖИ РОССИИ

4.	Основные этапы развития материнской сферы	1	Круглый стол	Преподаватель педагогики, врач гинеколог
5.	Отцовство в современной семье	1	Круглый стол	Преподаватель педагогики, врач гинеколог
<b>Блок 5. Культура половых отношений</b>				
1.	Значение гармоничного сексуального общения в жизни человека	1	Лекторий	Педагог-психолог, врач гинеколог
2.	Культурно-эротическое понимание сексуальной жизни	1	Беседа	Педагог-психолог, врач гинеколог
3.	Особенности мужской и женской сексуальности	1	Лекторий	Педагог-психолог, врач гинеколог
4.	Психогигиена сексуального общения	1	Беседа, встреча со специалистом	Педагог-психолог, врач гинеколог
5.	Составляющие сексуального благополучия	1	Беседа, встреча со специалистом	Педагог-психолог, врач гинеколог
<b>Всего: 25 занятий</b>				

### СПИСОК ЛИТЕРАТУРЫ

1. Колесникова Г.И., Кабарухина И.А., Мирошниченко В.Н. Социология и психология семьи. – Ростов н/Д: Феникс, 2007. – 508 с.
2. Кравченко А.И. Психология и педагогика. – М.: Проспект, 2009.
3. Лодкина Т.В. Защита семьи и детства. – М., 2007.
4. Марцинковской Т.Д. Психология развития. – М.: АСАДЕМА, 2005.
5. Тюрина Э.Ю. Социальная работа с семьей и детьми. – М.: Академия, 2009, – 288 с.
6. Поддубная Т.Н. Справочник Защита детства в РФ. – Ростов н/Д, 2005.
7. Подласый И.П. Педагогика. – М.: ВЛАДОС, 1999. – С. 287.
8. Холостова Е.И. Практикум по социальной работе. – М.: 2008.
9. Холостова Е.И. Социальная работа с семьей. – М., 2008.

## ПРОГРАММА «ОСНОВЫ КЛАССИЧЕСКОГО ТАНЦА»

**Павинская Кристина Владимировна,**

соискатель, преподаватель хореографии, СГИК, г. Самара

Руководитель – Корнилова Ольга Алексеевна, доктор психологических наук,  
доцент, профессор кафедры педагогики и психологии

---

Учебная программа и методические рекомендации. Часть 1  
по дисциплине **«Основы классического танца»**  
по направлению подготовки 071500 Народная художественная культура  
профиль: Руководство хореографическим любительским коллективом.

**Аннотация:** автором, на основании анализа проблемы травматизма в хореографии предлагается экспериментальная программа «Основы классического танца», целью которой является формирование готовности выпускника, будущего руководителя хореографического любительского коллектива к грамотному и правильному использованию методов сохранения и укрепления здоровья, обучающихся в системе классического танца.

**Ключевые слова:** здоровье, здоровый образ жизни, здоровьесбережение в хореографии, методика классического танца.

### ПОЯСНИТЕЛЬНАЯ ЗАПИСКА

Авторская образовательная программа «Основы классического танца» является экспериментальной. Программа основана на теоретической и методической установке автора, сформированной, благодаря результатам практической работы педагога-хореографа и итогов авторского научного исследования.

Несомненно, к числу актуальных проблем относится и подготовка студентов-хореографов к руководству хореографическим любительским коллективом. Статистика детского травматизма в хореографическом любительском коллективе на сегодняшний день свидетельствует о серьезных недостатках в работе хореографов в части сохранности здоровья своих воспитанников. В связи с чем в программу подготовки будущего хореографа необходимо включить учебную дисциплину, обеспечивающую освоение ими методов сохранения и укрепления здоровья в системе классического танца.

Курс «Основы классического танца» – является одним из основных дисциплин в структуре основной образовательной программы студентов-хореографов, имеющий основательный здоровьесберегающий резерв.

В Концепции демографической политики РФ на период до 2025 года (утв. Указом Президента РФ от 9 октября 2007 г. N 1351, с изменениями и дополнениями от 1 июля 2014 г. N 483) предлагается: расширить разработку учебных программ, информирующих о возможных опасностях для здоровья, а также о мерах, позволяющих их предупредить, внедрить образовательные программы, направленные на предупреждение развития заболеваний и комплексные оздоровительные и реабилитационные программы по сокращению сроков восстановления здоровья после перенесенных заболеваний и травм. Федеральный Закон «Об образовании в Российской Федерации», принятый 29.12.2012, №273-ФЗ (ред. от

## ИДЕИ И ПРОЕКТЫ МОЛОДЕЖИ РОССИИ

---

31.12.2014) является одним из нормативных актов, обуславливающих охрану здоровья обучающихся.

Целью курса является формирование готовности выпускника к грамотному использованию методов сохранения и укрепления здоровья обучающихся в системе классического танца.

Задачи курса: подготовить квалифицированного хореографа способного:

- обеспечить безопасность жизнедеятельности своих воспитанников в условиях хореографической деятельности;
- гарантировать меры оказания первой помощи при травмах воспитанников;
- овладеть умениями и навыками самоанализа и самооценки своей деятельности как преподавателя и художественного руководителя детского коллектива;
- освоить специфику профессиональных заболеваний и травм, а также экспертизу трудоспособности для типичных повреждений хореографов;
- самостоятельно составлять программы ЗОЖ;
- уметь рационально строить хореографические комбинации и *adagio* в классическом танце, грамотно распределяя нагрузку;
- воспитывать способности мыслить хореографическими образами;
- применять средства профилактики и реабилитации в различных видах профессиональной деятельности.

Программа построена в соответствии с требованиями Государственного образовательного стандарта (ФГОС ВО) по направлению подготовки 071500 от 22.12.2009, №791. В основе разработки программы лежат: ОК 16, которая говорит о том, что наряду со знаниями и умениями выпускника, должна формироваться готовность к методически правильному использованию методов укрепления здоровья., в ОК 16 также указывается на то, что у выпускника должна формироваться готовность к достижению должного уровня физической подготовленности и обеспечения полноценной профессиональной деятельности. ПК3 требует от выпускника уметь создавать благоприятные психолого-педагогические условия для успешного личного и профессионального становления обучающихся. В (ФГОС ВПО) по направлению подготовки 071300 от 25.01.2011, №95, по которому после окончания вуза работают выпускники будущие руководители хореографических коллективов, указывается на то, что должна формироваться готовность ОК-8 – использовать методы и средства сохранения своего здоровья, ведения ЗОЖ; ОК-25 – применять на практике принципы медицинской профилактики травматизма, охраны труда в хореографии; ПК-4 использовать в профессиональной деятельности знания о основах медицинской профилактики травматизма, охраны труда в хореографии; ПК-14 владеть методами контроля и дозирования специфической физической нагрузки. Следовательно, наши выпускники будущие руководители хореографических коллективов, должны быть подготовлены к его требованиям.

Дисциплина в структуре основной образовательной программы по направлению подготовки 071500 Народная художественная культура, профиль «Руководство хореографическим любительским коллективом» является дисциплиной по выбору.

Основной целью теоретического курса является углубление знания теории здоровьесбережения в области классического танца, а именно:

- знания основных понятий и критериев здоровья в хореографии, а также, основных повреждений и заболеваний опорно-двигательного аппарата и их причин;
- знания основных способов профилактики, лечения и реабилитации травм опорно-двигательного аппарата;
- знания основных методов оказания первой доврачебной помощи при травмах;
- знания методик и последствий методических ошибок преподавания дисциплины, приводящих к травмам опорно-двигательного аппарата;
- тезаурус системы классического танца;
- знания принципов здорового образа жизни в хореографии;
- знания о построении учебных, хореографических комбинаций, с позиции рационального распределения нагрузки;
- знания системы движения рук в классическом танце;
- знания закономерностей в построении Adagio в классическом танце
- способов самостоятельного получения знаний.

Основной целью практического курса является совершенствование умений и навыков практической работы будущего хореографа по здоровьесбережению в области классического танца, а именно:

- развитие практических умений и навыков профилактики, лечения и реабилитации травм;
- совершенствование практических умений и навыков оказания первой доврачебной помощи при травмах;
- улучшение физических характеристик хореографа;
- развитие практических умений и навыков грамотного, здоровьесберегающего исполнения движений классического танца;
- совершенствование практических навыков овладения методикой преподавания дисциплины и анализа последствий методических ошибок студентов, приводящих к травмам опорно-двигательного аппарата;
- развитие высших психических функций хореографа средствами основных видов профессионально й деятельности;
- формирование практических навыков организации здорового образа жизни в хореографии;
- развитие практических навыков рационального построения учебных, хореографических комбинаций и навыков креативного использования в них различных средств и методов здоровьесбережения;
- совершенствование практических навыков рационального построения Adagio в классическом танце;
- воспитание способности мыслить хореографическими образами. Развитие фантазии и выразительности, через исполнение отдельных па.

Формирование готовности выпускника к грамотному использованию методов сохранения и укрепления здоровья в системе классического танца осуществляется по следующим разделам:

● **Раздел 1. «Познавательный» дает представление студентам-хореографам:**

об основных понятиях и критериях здоровья; основных повреждениях и заболеваниях опорно-двигательного аппарата; основных способах предохранения, профилактики, лечения и реабилитации травм; о методах оказания первой доврачебной помощи при травмах; о методике и последствиях методических ошибок преподавания дисциплины; о теза-

уресе системы классического танца; о принципах ЗОЖ в хореографии; о рациональном построении учебных комбинаций классического танца; о системе движения рук в классическом танце; о закономерностях в построении Adagio в классическом танце; о способах самостоятельного получения знаний.

### ● Раздел 2. «Практический» знакомит студентов-хореографов:

со способами профилактики, лечения и реабилитации травм; со способами оказания первой доврачебной помощи при травмах; со способами совершенствования физических характеристик хореографа; с методически-грамотными, техническими приемами исполнения движений классического танца; с методами анализа основных методических ошибок, при исполнении движений другими обучающимися; со способами совершенствования высших психических функций личности, в основе которых физические движения; со способами организации; с методами рационального составления учебных комбинаций и креативного использования в них различных средств и методов здоровьесбережения; с методами рационального составления Adagio в классическом танце.

### ● Раздел 3. «Самостоятельная работа» дает возможность студентам-хореографам:

самостоятельно анализировать методические ошибки студентов-сокурсников, во время исполнения движений классического танца; автономно разрабатывать индивидуальные программы ЗОЖ в хореографии; самостоятельно составлять танцевальные композиции в хореографии; составлять и исполнять учебные, хореографические комбинации и креативно использовать в них средства профилактики, лечения и реабилитации травм; самостоятельно составлять и исполнять Adagio в классическом танце.

Курс «Основы классического танца» обеспечивает интеграцию изучения блока следующих дисциплин: анатомия и физиология; психология; педагогика; педагогика народного художественного творчества; теория и история хореографического искусства; теория и методика дуэтного, народно-сценического, русского, историко-бытового, джазового, бального, эстрадного (клубного) танца, танца модерн; методика преподавания современных направлений в хореографии; мастерство хореографа; методика руководства хореографическим самодеятельным коллективом.

Программой курса предусмотрены такие формы учебной работы, как: лекционные занятия, практические занятия и самостоятельная

творческая работа студентов. Структура лекционного курса тесно связана с практической и самостоятельной работой студентов-хореографов в хореографическом классе.

Курс «Основы классического танца» общим объёмом 6 з.е. (216 часов) изучается в течение двух лет (четырёх семестров) в форме очного обучения на кафедре хореографии. Учебным планом предусмотрена итоговая аттестация в форме экзамена по окончании четвёртого, семестра. Текущий контроль знаний студентов ведётся на протяжении первого, второго и третьего семестров.

На экзамене студент должен продемонстрировать навыки методически грамотного музыкального исполнения движений классического танца, а также, навыки методически грамотного, музыкального составления учебных хореографических комбинаций и учебных форм маленького и большого adagio, согласно хореографическим требованиям.

В качестве контроля успеваемости на первом, втором и третьем семестре, мы предлагаем проводить:

- тест-контроль знаний по основам здоровьесбережения в хореографии;
- анализ методических ошибок при исполнении движений классического танца;
- тест-контроль физической готовности студентов к профессиональной деятельности;
- индивидуальный контроль программ рационально сбалансированного питания и режима труда и отдыха;
- контроль составления студентом экзерсиса у станка по здоровьесберегающей теме;
- тест-контроль на эмоциональное состояние и психологическую выносливость студента.

Особенность курса «Основы классического танца» состоит в том, что профессиональные знания в области здоровьесбережения, сформированные умения и навыки, необходимые для обеспечения долгой, здоровой, профессиональной деятельности в хореографии, оказывают воздействие на когнитивно-мотивационную сферу сознания обучающихся, что способствует сознательному выбору соответствующих жизненных ориентиров, целей и ценностей здоровья в будущей профессиональной деятельности.

Программа будет полезной для педагогов-хореографов-образовательных организаций высшего и среднего образования, интересующихся вопросами здоровьесбережения в хореографии.

### ТЕМАТИЧЕСКИЙ ПЛАН КУРСА «Основы классического танца»

НАИМЕНОВАНИЕ ТЕМ	Количество часов по видам занятий				
	Лекции	Практ	Инд	Срс	Всего
<b>ПЕРВЫЙ КУРС</b> Первый семестр					
<b>Тема 1.</b> Основные повреждения и заболевания опорно-двигательного аппарата танцовщика, возникающие при занятиях хореографией, их симптомы и причины.	2				2
<b>Тема 2.</b> Основные способы профилактики, лечения и реабилитации, методы оказания первой доврачебной помощи при травмах.	2				2
<b>Тема 3.</b> Хореографическое воспитание мышечного аппарата хореографа. Развитие физических качеств: силы, быстроты (скорости), выносливости, гибкости		8		8	16
<b>Тема 4.</b> Основы методики изучения движений классического танца и анализа методических ошибок, приводящих к травмам опорно-двигательного аппарата танцовщика		20	4		24
<b>Тема 5.</b> Самостоятельный анализ методических ошибок студентов-сокурсников, во время исполнения движений классического танца. Работа с учебно-методической литературой.				28	28
<b>ИТОГО</b>	4	28	4	36	72



## ИДЕИ И ПРОЕКТЫ МОЛОДЕЖИ РОССИИ

Второй семестр					
<b>Тема 1.</b> Тезаурус системы классического танца.	2				2
<b>Тема 2.</b> Принципы здорового образа жизни в хореографии.	2				2
<b>Тема 3.</b> Хореографическое воспитание мышечного аппарата хореографа.		8		8	16
Развитие физических качеств: силы, быстроты (скорости), выносливости, гибкости		20	4		24
<b>Тема 4.</b> Основы методики изучения движений классического танца и анализа последствий методических ошибок, приводящих к травмам опорно-двигательного аппарата танцовщика				28	28
<b>Тема 5.</b> Самостоятельное составление индивидуальной программы ЗОЖ хореографа; составление танцевальных композиций (из простейших, танцевальных движений хореографии)					28
ИТОГО	4	28	4	36	72

### СОДЕРЖАНИЕ КУРСА «ОСНОВЫ КЛАССИЧЕСКОГО ТАНЦА»

#### *ПЕРВЫЙ КУРС*

#### **ПЕРВЫЙ СЕМЕСТР**

##### **ЗАДАЧИ:**

– Знакомство с основными повреждениями и заболеваниями опорно-двигательного аппарата танцовщика, возникающих при занятиях хореографией, их причинами и экспертизой трудоспособности для типичных повреждений.

– Освоение основных способов профилактики, лечения и реабилитации при травмах, знакомство с методами оказания первой доврачебной помощи.

– Развитие физических качеств хореографов: силы, быстроты (скорости), выносливости, гибкости через хореографическое воспитание мышечного аппарата.

– Изучение основ методики классического танца с подробным анализом методических ошибок, приводящих к травмам опорно-двигательного аппарата танцовщика. Развитие навыков методически грамотного исполнения программных элементов.

– Освоение самостоятельных приёмов анализа методических ошибок студентов-однокурсников при исполнении движений.

#### **Тема 1. Основные повреждения и заболевания опорно-двигательного аппарата танцовщика, возникающие при занятиях хореографией, их симптомы и причины**

Профессиональные повреждения и заболевания опорно-двигательного аппарата, которые встречаются только у хореографов в связи с особенностями их профессии. Повреждения и заболевания позвоночного столба: шейного, грудного, пояснично-крестцового отдела и их симптомы.

Повреждения и заболевания бедра, таза и тазобедренного сустава и их симптомы. Повреждения и заболевания коленного сустава и их симптомы. Повреждения и заболевания голени и голеностопного сустава и их симптомы. Повреждения и заболевания стопы, пальцев и их симптомы.

Основные организационно-технические, профессиональные, педагогические, методические и технические, анатомические, биомеханические, психологические, медико-санитарные причины повреждений и заболеваний опорно-двигательного аппарата. Причины, относящиеся к окружающей среде, питанию, образу жизни.

Экспертиза трудоспособности: при повреждениях тазобедренного сустава, при повреждениях коленного сустава, при повреждениях связок голеностопного сустава, при повреждениях стоп.

### **Тема 2. Основные способы профилактики, лечения и реабилитации, методы оказания первой доврачебной помощи при травмах**

Интенсивно растягивающий экзерсис с коррекцией технических проблем – как способ предохранения от повреждений. Укрепляющий экзерсис с коррекцией мышечного несоответствия – как способ профилактики повреждений. Реабилитационный или коррекционно-терапевтический экзерсис, с включением допустимых и посильных профессиональных движений, который выполняется на полу (не отягощающий подход) – как способ восстановления после повреждений, предложенный Б. Князевым.

Методы оказания первой доврачебной помощи при травме стопы и пальцев. Методы оказания первой доврачебной помощи при травме голени и голеностопного сустава. Методы оказания первой доврачебной помощи при травме коленного сустава. Методы оказания первой доврачебной помощи при травме тазобедренного сустава. Методы оказания первой доврачебной помощи при травме спины.

### **Тема 3. Хореографическое воспитание мышечного аппарата хореографа. Развитие физических качеств: силы, быстроты (скорости), выносливости, гибкости**

Основные функции мышечного аппарата в хореографии. Особенности тренировки для хореографов, которую необходимо фокусировать, сосредотачивать на скорости, соотношении силы, амплитуде движений (гибкости) и эластичности (упругости). Физиологическая характеристика двигательных качеств хореографа: силы, быстроты, выносливости, гибкости.

Развитие гибкости, силы, скорости, выносливости мышц спины. Развитие гибкости, силы, скорости, выносливости мышц бедра. Развитие гибкости, силы, скорости, выносливости мышц колена. Развитие гибкости, силы, скорости, выносливости мышц стопы и пальцев.

Организация самостоятельных занятий студентов разной направленности. Обоснование студентами индивидуального выбора системы упражнений для ежедневных занятий. Планирование и управление самостоятельными занятиями.

### **Тема 4. Основы методики изучения движений классического танца и анализа методических ошибок, приводящих к травмам опорно-двигательного аппарата танцовщика**

Движения, для правильного методического исполнения, сначала изучаются лицом к станку.

• Понятие *aplbm*. Постановка корпуса/ Понятие *en dehors*. Позиции ног – I, II, III, V. / Положение рук на станке.// Основные методические

ошибки при постановке корпуса, ног, рук и головы, приводящие к травмам опорно-двигательного аппарата.

- Demi-pliés / Grand-pliés в I, II, III, V позициях// Основные методические ошибки при выполнении Demi и Grand plies, приводящие к травмам опорно-двигательного аппарата.

- Battements tendus: изучаемые в трёх направлениях, вначале исполняются в сторону, затем вперёд и назад /вначале с I позиции (с demi-pliés в I), затем с V позиции (с demi-pliés в V), после, с опусканием пятки во II позицию, pour le pied (с demi-pliés во II) // Основные методические ошибки при выполнении Battements tendus приводящие к травмам опорно-двигательного аппарата.

- Rond de jambe par terre: в качестве подготовки, вначале исполняется passé par terre (проведение ноги вперёд и назад через I позицию), затем изучается понятие en dehors et en dedans при выполнении Demi rond и Rond, после осваивается Preparation temps relevé par terre для rond de jambe par terre en dehors et en dedans, затем движения собираются в Rond de jambe par terre // Основные методические ошибки при исполнении Rond de jambe par terre, приводящие к травмам опорно-двигательного аппарата.

- Battements tendus jetés: изучаемые в трёх направлениях, вначале исполняются в сторону, затем вперёд и назад /вначале с I позиции (с demi-pliés в I), затем с V позиции (с demi-pliés в V), после с piqués// Основные методические ошибки при исполнении Battements tendus jetés, приводящие к травмам опорно-двигательного аппарата.

- Battements soutenus и Battements fondus: вначале необходимо освоить положение ноги sur le cou-de-pied («условное») спереди и сзади, затем добавить к его исполнению demi-pliés на опорной ноге(с возвратом в V), после движение изучаемые в трёх направлениях, вначале исполняются в сторону, затем вперёд и назад носком в пол, а после и на 45°// Основные методические ошибки при исполнении Battements soutenus и Battements fondus, приводящие к травмам опорно-двигательного аппарата.

- Battements frappés: вначале необходимо освоить положение ноги sur le cou-de-pied («обхватное»), после движение изучаемые в трёх направлениях, вначале исполняются в сторону, затем вперёд и назад носком в пол и на 30°// Основные методические ошибки при исполнении Battements frappés, приводящие к травмам опорно-двигательного аппарата.

- Petits battements sur le cou-de-pied и Battements doubles frappés: вначале необходимо освоить положение рабочей ноги при ее открывании, затем добиться равномерного переноса, после, движение исполняется носком в пол и на 30°// Основные методические ошибки при исполнении Petits battements sur le cou-de-pied и Battements doubles frappes, приводящие к травмам опорно-двигательного аппарата.

- Rond de jambe en l'air: вначале исполняются сгибания и разгибания ноги, открытой в сторону на 45°, затем demi rond de jambe на 45° en dehors et en dedans на всей стопе// Основные методические ошибки при исполнении Rond de jambe en l'air, приводящие к травмам опорно-двигательного аппарата.

- Battements relevés lents: движение изучаемые в трёх направлениях, вначале исполняются в сторону, затем вперёд и назад на 90°// Основные методические ошибки при исполнении Battements relevés lents приводящие к травмам опорно-двигательного аппарата.

- **Battements développés:** вначале необходимо освоить движение *Battements retirés* (сгибание ноги из V позиции в положение *sur le sou-de-pied* и подъем ее на 90° до колена опорной ноги с возвращением либо в V, либо с переносом через *passé* назад), затем движение изучаемые в трёх направлениях, вначале исполняются в сторону, затем вперёд и назад на 90°// Основные методические ошибки при исполнении *Battements développés*, приводящие к травмам опорно-двигательного аппарата.

- **Grands battements jetés:** движение изучаемые в трёх направлениях, вначале исполняются в сторону, затем вперёд и назад на 90°с I позиции, затем с V позиции°// Основные методические ошибки при исполнении *Grands battements jetés*, приводящие к травмам опорно-двигательного аппарата.

Связующие и вспомогательные движения: *Relevé* на полупальцы в I, II и V позициях (с вытянутых ног, с *demi-plié*); *Relevé* на полупальцы с работающей ногой в положении *sur le sou-de-pied*; *Pas tombé* на месте; *Pas coupé* на всю стопу и на полупальцы; *pas de bourrée simple* (с переменной ног) и *pas de bourrée suivi* без продвижения изучаются также лицом к станку.

#### **Экзерсис на середине зала**

- Понятие *aplomb*. Постановка корпуса на середине зала. / Позиции рук: подготовительное положение, I, III, II позиции. Понятия: *allongé*, *arrondi*. *Port de bras I-e* и *III-e*. *Port de bras* с наклоном корпуса в сторону.

- Все движения экзерсиса у станка исполняются на середине зала *en face* на всей стопе.

- Понятие *épaulement*. *Épaulement croisé et effacé*. / Позы классического танца: *croisée*, *effacée* вперёд и назад, *arabesque I, II, III* (носком в пол и на *demi-plié*.)

#### **Allegro**

Прыжки с двух ног на две для правильного методического исполнения, сначала изучаются лицом к станку.

- *Temps sauté* по I, II, V. / *Changement de pied*. // Основные методические ошибки при исполнении *Temps sauté* и *Changement de pied*, приводящие к травмам опорно-двигательного аппарата.

- *Petit pas échappé* во II позицию // Основные методические ошибки при исполнении *Petit pas échappé*, приводящие к травмам опорно-двигательного аппарата.

- *Pas assemblé* в сторону с открыванием ноги в пол (на 45° факультативно) // Основные методические ошибки при исполнении *Pas assemblé*, приводящие к травмам опорно-двигательного аппарата.

- *Sissonne simple*// Основные методические ошибки при исполнении *Sissonne simple*, приводящие к травмам опорно-двигательного аппарата

Танцевальные движения: *Pas польки*. Галоп. *Pas emboîté* носком в пол (на месте и с продвижением). Подскоки (на месте, с продвижением, вокруг себя).

#### **Тема 5. Самостоятельный анализ методических ошибок студентов-сокурсников во время исполнения движений классического танца. Работа с учебно-методической литературой**

Студенты самостоятельно анализируют методические ошибки своих сокурсников, при исполнении: *demi-pliés* и *grand-pliés*, *battements tendus*, *battements tendus jetés*, *rond de jambe par terre*, *battements fondus*, *battements frappes*, *rond de jambe en l'air*, *battements relevés lents*,

battements développés, grands battements jetés в эзерсисе у станка. И указывают на повреждения и заболевания, к которым они приводят.

Студенты самостоятельно анализируют учебно-методическую литературу по классическому танцу. Основным предметом анализа являются типичные ошибки при обучении движений классического танца и наиболее рациональные пути их исправления.

Под четким контролем педагога, студенты используют фантазию и выразительность, при исполнении отдельных па эзерсиса (на основе подхода Р. Захарова к сочинению танца).

Контрольный урок в 1-ом семестре представляет собой урок классического танца, в котором студенты показывают комбинации (эзерсис у станка, эзерсис на середине зала, аллегро), составленные педагогом. От студентов требуется продемонстрировать методически грамотное исполнение основных движений классического танца, согласно программе курса. Допуском к контрольному уроку служит тест контроль знаний студентов об основных повреждениях и заболеваниях опорно-двигательного аппарата и способах и методах их предупреждения, профилактики, лечения, реабилитации, оказания первой доврачебной помощи, основанный на использование специализированных карточек с «дифференцированными индивидуальными заданиями». Задания представлены в (Приложении 1.). Критерием допуска служит подробный, грамотно изложенный студентом анализ методических ошибок однокурсников, во время исполнения движений классического танца.

### **ВТОРОЙ СЕМЕСТР**

#### **ЗАДАЧИ:**

- Знакомство с основными понятиями и терминами теории классического танца
- Освоение основных принципов здорового образа жизни в хореографии.
- Развитие физических качеств: силы, быстроты (скорости), выносливости, гибкости через хореографическое воспитание мышечного аппарата хореографа.
- Изучение основ методики классического танца с подробным анализом методических ошибок, приводящих к травмам опорно-двигательного аппарата танцовщика, в соответствии с программой практического курса. Развитие навыков методически грамотного исполнения программных элементов.
- Освоение самостоятельных приёмов составления индивидуальных программ ЗОЖ; составления танцевальных композиций (из простейших, танцевальных движений хореографии).

#### **Тема 1. Понятийный аппарат системы классического танца**

Основные понятия классического танца. Понятие APLOMB. Понятие «Epaulement». Понятия «Croisee» et «Effacee». Понятия «En dehors» et «En dedans». Понятие «Plie». Понятие «Позиций ног». Понятие направлений: en avant, en cote, en arriere. Понятия: allongé, arrondi. Основные понятия музыкального сопровождения в хореографии. Понятие «Ритм». Понятие «Темп», Понятие «образное хореографическое мышление».

Французский язык как основа терминологического аппарата. Терминология классического танца. Классификация терминов: Название группы

движений по приему исполнения. Название разновидностей данной группы по способу исполнения. Название формы движения по характеру движения.

### **Тема 2. Принципы здорового образа жизни в хореографии**

Рациональная организация жизнедеятельности. Соблюдение режима труда и отдыха. Рациональное питание и контроль над массой тела. Регулярная, отвечающая нормам система сна (обеспечение режима сна). Способность регулировать бессонницу и перенапряжение. Правильное использование резервов дыхательной системы. Правильное обращение с расслабляющими и улучшающими выступления транквилизаторами (лекарственными медикаментами, наркотиками). Отсутствие вредных привычек. Простейшие приемы самомассажа и релаксации. Сексуальная культура.

### **Тема 3. Хореографическое воспитание мышечного аппарата хореографа. Развитие физических качеств: силы, быстроты (скорости), выносливости, гибкости**

Развитие гибкости, силы, скорости, выносливости мышц спины. Развитие гибкости, силы, скорости, выносливости мышц бедра. Развитие гибкости, силы, скорости, выносливости мышц колена. Развитие гибкости, силы, скорости, выносливости мышц стопы и пальцев.

Диагностика готовности мышечного аппарата хореографа с использованием определенных стандартов физического развития. Коррекция физического развития студентов, по результатам показателей контроля. Индивидуальные рекомендации по практическому самосовершенствованию.

Организация, планирование и управление самостоятельными занятиями.

### **Тема 4. Основы методики изучения движений классического танца и анализ методических ошибок, приводящих к травмам опорно-двигательного аппарата танцовщика**

Новые элементы, которые вводятся во все движения экзерсиса у станка:

- Постановка корпуса – *épaulement*. Маленькие и большие позы *croisée*, *effacée* вперёд и назад, *II arabesque* (носком в пол, на *demi-plié*, на 45°, на 90°) включаются в экзерсис. // Основные методические ошибки при исполнении маленьких и больших поз, приводящие к травмам опорно-двигательного аппарата.

- Позиции ног: IV позиция. Перенос тяжести корпуса с одной ноги на другую через II и IV позицию с *demi-pliés* (в пол, на 45°, на 90°). // Основные методические ошибки при переходе с одной ноги на другую через II и IV позицию, приводящие к травмам опорно-двигательного аппарата.

- Постановка опорной ноги на полупальцы. Исполнение движений с подъёмом на полупальцы. // Основные методические ошибки при исполнении движений на полупальцах, приводящие к травмам опорно-двигательного аппарата.

- *Demi rond de jambe en dehors et en dedans* и *Rond de jambe en dehors et en dedans* (на *demi-plié*, на 45°, на 90°, на полупальцах). // Основные методические ошибки при исполнении *Demi rond de jambe* и *Rond de jambe*, приводящие к травмам опорно-двигательного аппарата.

- *Pour le pied*, *Flic*, *balançoire*, *Relevé* на полупальцы с работающей ногой на 45°. *Petit temps relevé en dehors et en dedans* на всей стопе, *passé* со всех направлений. // Основные методические ошибки при исполнении данных движений, приводящие к травмам опорно-двигательного аппарата.

- Grands battements jetés с piqué и pointe// Основные методические ошибки при выполнении Grands battements jetés с piqué и pointe, приводящие к травмам опорно-двигательного аппарата.

- Demi-detourné (полуповорот) в V позиции en dehors et en dedans (начиная вытянутых ног на полупальцах, с demi-plié). // Основные методические ошибки при выполнении Demi-detourné en dehors et en dedans, приводящие к травмам опорно-двигательного аппарата

- III-е port de bras: с ногой, вытянутой на носок вперёд или назад; с demi-plié на опорной ноге. // Основные методические ошибки при выполнении III-е port de bras с ногой вперед или назад на demi-plié, приводящие к травмам опорно-двигательного аппарата.

### **Экзерсис на середине зала**

- Все движения экзерсиса у станка, выполняются на середине зала en face, на всей стопе. Движения начинаются с éraulement, в движения включаются маленькие и большие позы.

- Temps lié: par terre; par terre с port de bras. // Основные методические ошибки при выполнении Temps lié, приводящие к травмам опорно-двигательного аппарата.

- Relevés на полупальцы в V позиции с demi-plie и с вытянутых ног, с рабочей ногой в положении sur le cou-de-pied// Основные методические ошибки при выполнении Relevés, приводящие к травмам опорно-двигательного аппарата.

### **Allegro**

Все новые элементы движений allegro для правильного методического исполнения, сначала изучаются лицом к станку

- Temps sauté по IV позиции. // Основные методические ошибки при выполнении Temps sauté по IV позиции, приводящие к травмам опорно-двигательного аппарата.

- Pas assemblé (вперед, назад). // Основные методические ошибки при выполнении Pas assemblé вперед, назад, приводящие к травмам опорно-двигательного аппарата.

- Pas glissade (с продвижением в сторону). // Основные методические ошибки при выполнении Pas glissade в сторону, приводящие к травмам опорно-двигательного аппарата.

- Petit pas jeté с открыванием ноги в сторону // Основные методические ошибки при выполнении Petit pas jeté, приводящие к травмам опорно-двигательного аппарата.

- Sissonne simple // Основные методические ошибки при выполнении Sissonne simple, приводящие к травмам опорно-двигательного аппарата.

- Sissonne fermé en face во всех направлениях// Основные методические ошибки при выполнении Sissonne fermé, приводящие к травмам опорно-двигательного аппарата.

- Sissonne tombé en face. // Основные методические ошибки при выполнении Sissonne tombé, приводящие к травмам опорно-двигательного аппарата.

- Petit pas chassé en face, вперёд, в сторону, назад. // Основные методические ошибки при выполнении Petit pas chassé, приводящие к травмам опорно-двигательного аппарата.

- Sissonne в позы I и II arabesques// Основные методические ошибки при выполнении Sissonne в позах I и II arabesques, приводящие к травмам

опорно-двигательного аппарата.

**Тема 5. Самостоятельное составление индивидуальной программы ЗОЖ хореографа; составление танцевальных композиций (из простейших, танцевальных движений хореографии)**

Основы самоорганизации ЗОЖ. Планирование организации свободного времени (организация режима). Составление индивидуальных программ специализированного, рационального, здорового, научно обоснованного питания хореографа.

Составление танцевальных композиций на основе простейших танцевальных движений хореографии: подскоков на месте, с продвижением, вокруг себя; pas польки; галопа; pas emboîté на месте и с продвижением. Применение фантазии и выразительности, при исполнении танцевальных композиций. (на основе подхода Р. Захарова к сочинению танца).

Контрольный урок 2-го семестра представляет собой урок классического танца, в котором (экзерсис у станка и на середине зала, *adagio* и *allegro*) составляется педагогом, а студенты составляют и показывают танцевальные композиции из простейших танцевальных движений хореографии. От студентов требуется продемонстрировать методически грамотное исполнение основных движений классического танца, согласно программе курса, а также владение первоначальными навыками составления учебных хореографических заданий. Условием допуска к контрольному уроку является выполнение обязательных тестов по физической подготовке студента к профессиональной деятельности. Тесты представлены в Приложении 3. Оценка выполнения тестов определяется по среднему количеству баллов. А также, представление студентом индивидуальной программы рационально сбалансированного питания и режима труда и отдыха.

## **ВТОРОЙ КУРС**

---

### **ТРЕТИЙ СЕМЕСТР**

#### **ЗАДАЧИ:**

- Знакомство с основными требованиями к составлению учебных, хореографических комбинаций в классическом танце
- Освоение способов профилактики, лечения и реабилитации травм, для использования в рабочем процессе
- Психофизическое развитие хореографов
- Изучение методики классического танца с дальнейшим приобретением навыков анализа методических ошибок, приводящих к травмам опорно-двигательного аппарата и развитием навыков методически грамотного исполнения программных элементов.
- Развитие навыков составления учебных хореографических комбинаций экзерсиса у станка с использованием в них средств и способов предохранения, профилактики, лечения и реабилитации травм. Развитие навыков работы с концертмейстером.
- Дальнейшее развитие навыков работы с учебной литературой и методическими пособиями.



## **Тема 1. Основные требования к составлению учебных, хореографических комбинаций в классическом танце**

Структура хореографической комбинации. Основные принципы построения хореографической комбинации. Основные требования к наличию цели, доступности, логичности, музыкальности, выразительности, разнообразию (контрастности и вариативности) в ее построении.

Организирующая роль музыки в построении хореографической комбинации. Понятие музыкальной фразы (тактовой квадратности). Ритмическое построение хореографической комбинации (ее темп и ритм). Смена характера ритмического рисунка музыкальной фразы в связи со сменой характера движения в комбинации. Акцент в движении и музыке.

## **Тема 2. Основные способы профилактики, лечения и реабилитации травм, которые можно использовать в хореографических комбинациях экзерсиса у станка в рабочем процессе**

Коррекционно-терапевтические движения, которые можно использовать при выполнении движений экзерсиса, позволяющие хореографам восстановить профессиональную форму после длительного пропуска по причине студенческих каникул или перенесенных заболеваний, повреждений. Интенсивно растягивающие движения, корректирующие технические проблемы хореографов при выполнении движений экзерсиса, позволяющие хореографам предохранять и устранять существующие проблемы. Укрепляющие движения, корректирующие мышечное несоответствие при выполнении движений экзерсиса, оказывающие профилактическое и общеукрепляющее значение.

## **Тема 3. Психофизическое развитие хореографов. Организация психических функций личности, через физические движения**

Основные причины изменения состояния студентов в период экзаменационной сессии и выступлений. Определение личной необходимости психофизической подготовки студентом. Особенности психофизической тренировки для хореографов, которую необходимо сосредотачивать на визуализации (экзамена, выступления), аутоинформации (бодрости, хорошего настроения) и их эмоционально-волевом самовнушении, через движение. Психофизическая тренировка хореографа – как метод активного воображения и полярности в движении.

Организация самостоятельного формирования профессионально значимых психофизических качеств и свойств личности.

## **Тема 4. Методика изучения движений классического танца и анализ методических ошибок, приводящих к травмам опорно-двигательного аппарата танцовщика**

- Grand-plié в IV позиции en face и épaulement, с port de bras // Основные методические ошибки при выполнении Grand-plié в IV позиции, с port de bras, приводящие к травмам опорно-двигательного аппарата.

- Все движения выполняются в маленьких и больших позах croisée, effacée вперед и назад, I, II, III arabesque и на полупальцах // Основные методические ошибки при выполнении движений в маленьких и больших позах, приводящие к травмам опорно-двигательного аппарата.

- Позы: écartée вперед и назад, позы attitude effacée и croisée вперед и назад, arabesque IV(в пол, на 45°, на 90°), вводятся в экзерсис.// Основные методические ошибки при выполнении данных поз, приводящие к травмам опорно-двигательного аппарата.

- Pas tombé с продвижением, работающая нога в положении sur le cou-de-pied, носком в пол; на 45°, на 90°. // Основные методические ошибки при выполнении Pas tombé с продвижением, приводящие к травмам опорно-двигательного аппарата.

- Grand rond de jambe développé en dehors et en dedans из позы в позу // Основные методические ошибки при выполнении Grand rond de jambe développé en dehors et en dedans из позы в позу, приводящие к травмам опорно-двигательного аппарата.

- Battements soutenus на 90°. // Основные методические ошибки при выполнении Battements soutenus на 90°, приводящие к травмам опорно-двигательного аппарата.

- Методика изучения техники поворотов на двух ногах: повороты на двух ногах в V позиции, soutenu en tournant en dehors et en dedans, начинаемая носком в пол на 1/2 и целый поворот // Основные методические ошибки при выполнении поворотов на 2ногах, приводящие к травмам опорно-двигательного аппарата.

- Методика изучения техники поворотов на одной ноге: полуповороты на одной ноге с рабочей ногой в положении sur le cou-de-pied en dehors et en dedans, с подменой вытянутой ноги // Основные методические ошибки при выполнении поворотов на 1ноге, приводящие к травмам опорно-двигательного аппарата.

- Методика изучения техники preparation к pirouette и pirouette en dehors et en dedans с V, II позиции. // Основные методические ошибки при выполнении pirouette en dehors et en dedans, приводящие к травмам опорно-двигательного аппарата.

- Port de bras (IV, V). // Основные методические ошибки при выполнении IV, V Port de bras, приводящие к травмам опорно-двигательного аппарата

#### **Экзерсис на середине зала**

- Все движения экзерсиса у станка выполняются на середине зала в маленьких и больших позах croisée, effacée вперед и назад, I,II, III arabesque, passé в позах, на полупальцах (факультативно) // Основные методические ошибки при выполнении движений в маленьких и больших позах на середине зала, приводящие к травмам опорно-двигательного аппарата.

- Pas de bourrée: de côte (без перемены ног) носком в пол и на 45°; ballotté носком в пол, на 45°; dessus-dessous en face // Основные методические ошибки при выполнении данных видов Pas de bourrée, приводящие к травмам опорно-двигательного аппарата

- Temps lié на 90° с переходом на всю стопу. // Основные методические ошибки при выполнении Temps lié на 90°, приводящие к травмам опорно-двигательного аппарата.

- Port de bras: IV port de bras в V позиции; III port de bras с ногой, вытянутой назад на demi-plié (с растяжкой) без перехода с опорной ноги. // Основные методические ошибки при выполнении данных Port de bras, приводящие к травмам опорно-двигательного аппарата.

#### **Allegro**

Все новые элементы движений allegro для правильного методического исполнения, сначала изучаются лицом к станку

- Petit pas écharpé в IV позицию. // Основные методические ошибки

при исполнении *Petit pas échappé* в IV позицию, приводящие к травмам опорно-двигательного аппарата.

- *Temps sauté* в V позиции вперёд, в сторону и назад. *Pas assemblé* вперед, назад. *Pas glissade* вперед и назад. *Petit pas jeté*. Исполняются с продвижением. // Основные методические ошибки при исполнении прыжков с продвижением, приводящие к травмам опорно-двигательного аппарата

- *Petit pas de chat*. // Основные методические ошибки при исполнении *Petit pas de chat*, приводящие к травмам опорно-двигательного аппарата

- *Pas coupé ballonné*. // Основные методические ошибки при исполнении *Pas coupé ballonné*, приводящие к травмам опорно-двигательного аппарата

- *Pas emboîté* вперед с подъёмом ноги на 45° и назад *sur le sou-pied*: на месте; с продвижением // Основные методические ошибки при исполнении *Pas emboîté*, приводящие к травмам опорно-двигательного аппарата

- *Sissonne ouverte* во всех направлениях *en face*. // Основные методические ошибки при исполнении *Sissonne ouverte*, приводящие к травмам опорно-двигательного аппарата.

- *Pas de basque* // Основные методические ошибки при исполнении *Pas de basque*, приводящие к травмам опорно-двигательного аппарата.

### **Экзерсис на пальцах**

Экзерсис на пальцах на 2 году обучения вводится только после прохождения студентами тест контроля на физическую подготовленность к профессиональной деятельности и соответствия мышц голеностопного сустава, необходимым показателям. Движения на пальцах для правильного методического исполнения, сначала изучаются лицом к станку

- Постановка стопы на пальцах. // Основные методические ошибки при постановке стопы на пальцы, приводящие к травмам опорно-двигательного аппарата.

- *Relevé* по I, II, IV, V позициям, / *Pas échappé* во II и IV позицию. / *Pas assemblé*. / *Pas coupé*. / *Pas tombé* на месте. / *Pas balance*. / *Pas de bourrée simple* (с переменной ног) и *pas de bourrée suivi* (на месте и с продвижением), *en face*. // Основные методические ошибки при постановке стопы на пальцах в данных движениях, приводящие к травмам опорно-двигательного аппарата.

### **Тема 4. Самостоятельное составление учебных хореографических комбинаций экзерсиса у станка, использование в них средств и способов профилактики, лечения и реабилитации травм. Работа с учебно-методической литературой**

Каждый студент самостоятельно составляет все учебные хореографические комбинации экзерсиса у станка. Подбор и анализ музыкального материала ведется студентом совместно с концертмейстером. Педагог контролирует соблюдение основных требований при построении хореографических комбинаций и корректирует деятельность студента. На основании полученных навыков, студент творчески использует в собственных хореографических комбинациях средства и способы профилактики, лечения и реабилитации травм и составляет экзерсис у станка, направленный на устранение проблем и совершенствование определенной части опорно-двигательного аппарата, согласно заданной педагогом здоровьесберегающей теме.

Студенты самостоятельно анализируют учебно-методическую литературу по классическому танцу. Основным предметом анализа являются варианты учебных хореографических комбинаций, представленные выдающимися мастерами балетной педагогики.

Под четким контролем педагога, студенты используют фантазию и выразительность, при исполнении хореографических комбинаций экзерсиса у станка и на середине зала (на основе подхода Р. Захарова к сочинению танца).

На контрольном уроке в третьем семестре представляется урок классического танца, в котором хореографические комбинации экзерсиса у станка составляются студентами, а экзерсис на середине зала, *adagio* и *allegro* составляется педагогом. От студентов требуется продемонстрировать методически грамотное исполнение основных движений классического танца, согласно программе курса, а также, навыки методически грамотного составления учебных хореографических комбинаций, согласно требованиям. Допуском к контрольному уроку является представленный каждым студентом полный экзерсис у станка, направленный на устранение определенной проблемы, согласно заданной педагогом здоровьесберегающей теме (Приложение 2).

#### **ЧЕТВЁРТЫЙ СЕМЕСТР**

##### **ЗАДАЧИ:**

- Знакомство с системой движения рук в классическом танце.
  - Освоение закономерностей в построении *Adagio* на уроке классического танца
    - Психофизическое развитие хореографов
    - Изучение методики классического танца с дальнейшим приобретением навыков анализа методических ошибок, приводящих к травмам опорно-двигательного аппарата и развитием навыков методически грамотного исполнения программных элементов.
    - Развитие навыков построения *adagio* на уроке классического танца.
- Работа с учебно-методической литературой.

##### **Тема 1. Система движения рук в классическом танце**

Группа движений рук: учебные статические каноны (позиции, положения); учебные канонические формы движений (формы *Port de bras*, формы и виды *Temps lie*); приемы их исполнения.

Взаимосвязь с другими группами движений: группами *battements et ronds*; позами; вращениями; прыжками.

Функции движений рук: технические, художественные функции.

##### **Тема 2. Закономерности в построении *Adagio* на уроке классического танца**

Закономерности в построении комбинации *Adagio*. Значение *Adagio* на каждом этапе обучения, учёт возрастных особенностей и подготовленности обучающихся. Последовательность и логичность построения *Adagio* в разных частях урока: *Adagio* в экзерсисе у палки; *Adagio* в экзерсисе на середине зала. Статичность маленького *Adagio* на середине зала. *Temps lie* – как классическая форма маленького *adagio*. Динамичность большого *Adagio* на середине зала – как танцевальной формы, имеющей свой пространственный рисунок, и, неразрывно связанной с вращениями

и прыжками, в первую очередь большими. Основные принципы подбора музыкального материала для Adagio. Музыкально-хореографическое построение маленького и большого Adagio (соблюдение четкого метра, ритма, темпа, и тактовой квадратности).

### **Тема 3. Психофизическое развитие хореографов. Организация психических функций личности, через физические движения**

Эмоционально-волевая психофизическая тренировка хореографа – как метод активного воображения (визуализации экзамена, выступления), и полярности (соединения ощущения тела с внутренней аутоинформацией бодрости, хорошего настроения) в движении, с использованием (в качестве психологического настроя) исцеляющей силы звука по методике Рушеля Блаво.

Диагностика эмоционального состояния хореографов (по цвету). Диагностика преобладание саногенного мышления над патогенным по Ю.М. Орлову. Диагностика психической выносливости хореографа с использованием физической работы на время, в процессе которой студентом используется методика эмоционально-волевого самовоздействия. Коррекция психического развития студентов, по результатам показателей контроля. Индивидуальные рекомендации по практическому самосовершенствованию.

Организация, планирование и управление самостоятельными занятиями по формированию профессионально значимых психофизических качеств и свойств личности.

### **Тема 4. Методика изучения движений классического танца и анализ методических ошибок, приводящих к травмам опорно-двигательного аппарата танцовщика**

- Понятие en tournant. Изучение движений экзерсиса у станка en tournant с поворотом сначала на 1/4, затем на 1/2 круга, (с подъёмом на полупальцы, с окончанием в demi-plié). // Основные методические ошибки при исполнении движений en tournant, приводящие к травмам опорно-двигательного аппарата.

- Исполнение движений в позах: écartée вперёд и назад, arabesque IV(в пол, на 45°, на 90°), на полупальцах.// Основные методические ошибки при исполнении движений в данных позах, приводящие к травмам опорно-двигательного аппарата.

- Plié-relevé при исполнении: Demi rond и rond de jambe en dehors et en dedans на 45° и на 90°, Battements fondus в маленьких позах на 45° и на 90°, double Battements fondus, Petit battements sur le cou-de-pied с акцентом, Plié-Relevé на полупальцы, работающая нога поднята на 90°.// Основные методические ошибки при исполнении Plié-relevé в движениях, приводящие к травмам опорно-двигательного аппарата.

- Grands battements jetés passé par terre – с окончанием на носок вперёд или назад. // Основные методические ошибки при исполнении Grands battements jetés passé par terre, приводящие к травмам опорно-двигательного аппарата.

- V port de bras в V позиции и с ногой, вытянутой на носок вперёд или назад. // Основные методические ошибки при исполнении V port de bras, приводящие к травмам опорно-двигательного аппарата.

#### **Экзерсис на середине зала**

- Исполнение движений экзерсиса у станка на полупальцах на середине зала. // Основные методические ошибки при исполнении движений

на полупальцах, на середине зала, приводящие к травмам опорно-двигательного аппарата.

- Исполнение движений en tournant с поворотом сначала на 1/4, затем на 1/2 круга // Основные методические ошибки при исполнении движений en tournant на середине зала, приводящие к травмам опорно-двигательного аппарата.

- Pas de bourrée: ballotté носком в пол, на 45° en tournant по 1/4 поворота; simple (с переменной ног) en tournant en dehors et en dedans. Soutenu en tournant en dehors et en dedans, начиная на 45° на 1/2 и целый поворот. Pas glissade en tournant en dehors et en dedans по целому повороту // Основные методические ошибки при исполнении Pas de bourrée, Soutenu и Pas glissade en tournant, приводящие к травмам опорно-двигательного аппарата.

- Grand battement jeté passé par terre из позы в позу // Основные методические ошибки при исполнении Grand battement jeté passé par terre из позы в позу, приводящие к травмам опорно-двигательного аппарата.

- Preparation к pirouette и Pirouettes sur le cou-de-pied en dehors et en dedans с V и II и IV позиции с окончанием в V и IV позиции. // Основные методические ошибки при исполнении Preparation к pirouette и Pirouettes, приводящие к травмам опорно-двигательного аппарата.

#### **Allegro**

- Исполнение прыжков: Temps sauté, Petit et grand pas échappé, Changement de pied – en tournant, с поворотом сначала на 1/4, затем на 1/2 круга // Основные методические ошибки при исполнении данных прыжков en tournant, приводящие к травмам опорно-двигательного аппарата.

- Исполнение прыжков: Pas assemblé, Pas glissade, Petit pas jeté, Sissonne fermée, Sissonne tombé с продвижением в позах // Основные методические ошибки при исполнении данных прыжков с продвижением в позах, приводящие к травмам опорно-двигательного аппарата.

#### **Экзерсис на пальцах**

- Relevé в IV, V позиции, Pas échappé в IV позицию en face, croisée, effacée. // Основные методические ошибки при постановке стопы на пальцах в движениях на éraulement, приводящие к травмам опорно-двигательного аппарата.

- Pas glissade с продвижением вперёд, в сторону и назад en face, éraulement и в позах // Основные методические ошибки при исполнении Pas glissade, приводящие к травмам опорно-двигательного аппарата.

- Petit pas jeté с открыванием ноги в сторону на месте, с продвижением вперёд, в сторону и назад, другая нога в положении sur le cou-de-pied // Основные методические ошибки при исполнении Petit pas jeté, приводящие к травмам опорно-двигательного аппарата.

- Suivi en tournant и Detourné (полуповорот) в V позиции // Основные методические ошибки при исполнении Suivi en tournant и Detourné, приводящие к травмам опорно-двигательного аппарата.

#### **Тема 4. Самостоятельное построение adagio на основе формы temps lié. Работа с учебно-методической литературой**

Студенты самостоятельно, каждый индивидуально, сочиняют маленькое adagio на основе формы temps lié, где данная форма может быть либо началом, либо кульминацией, либо основной темой adagio. Студент самостоятельно, в произвольном порядке, включает в adagio основные, прой-

денные элементы курса, соблюдая принцип от простого к сложному. Студенты, совместно курсом, сочиняют большое *adagio*, на основе пройденных по программе движений, вращений и прыжков. Студенты творчески сотрудничают с концертмейстером и подбирают музыкальное сопровождение для своих этюдов.

Студенты самостоятельно анализируют учебно-методическую литературу по классическому танцу. Основным предметом анализа являются варианты учебных форм маленького и большого *adagio*, представленные выдающимися мастерами балетной педагогики.

Под четким контролем педагога, студенты используют фантазию и выразительность, при исполнении *adagio*. (на основе подхода Р. Захарова к сочинению танца).

На экзамене в 4-ом семестре представляется урок классического танца, в котором показываются лучшие хореографические комбинации экзерсиса у станка и на середине зала, лучший вариант маленького *adagio* и совместный вариант большого *adagio*, составленного студентами. *Allegro* составляется педагогом. От студентов требуется продемонстрировать методически грамотное исполнение основных движений классического танца, согласно программе курса, а также, навыки методически грамотного составления учебных хореографических комбинаций и учебных форм маленького и большого *adagio*, согласно требованиям. Условием допуска является выполнение обязательных тестов на эмоциональное состояние и психологическую выносливость студента (Приложение 4.). Допуском к экзамену является представленный каждым студентом вариант маленького *adagio* на основе формы *temps lié*.

### СПИСОК ЛИТЕРАТУРЫ

1. Баднин И.А. Охрана труда и здоровья артистов балета: Учебное пособие / И.А. Баднин. – М.: Медицина, 1978. – 208 с.: ил.
2. Базарова Н.П. Классический танец. Методика четвёртого и пятого года обучения. – Л., 1984.
3. Базарова Н.П., Мей В.М. Азбука классического танца. – Л., 1983.
4. Балет: Энцикл. – М., 1981.
5. Барышникова Т. Азбука хореографии: Методические указания в помощь учащимся и педагогам детских хореографических коллективов, балетных школ и студий. – СПб., 1996.
6. Блок Л.Д. Классический танец: История и современность. – М., 1987.
7. Ваганова А.Я. Основы классического танца. – Л., 1980.
8. Валукин Е.П. Мужской классический танец. Учебное пособие. – М., 1987.
9. Валукин Е.П. Система мужского классического танца. – М., 1999.
10. Васильева Т.И. Балетная осанка – основа хореографического воспитания детей. Методическая разработка. – М., 1983.
11. Васильева Т.И. Тем, кто хочет учиться балету. Правила приёма детей в балетные школы и методика обучения классическому танцу: Учебно-методическое пособие. – М., 1994.
12. Волков М.В. Баднин И.А. Профессиональные травмы у артистов балета и их профилактика/ М.В. Волков И.А. Баднин. – М.: «Ортопедическая травматология», 1970.
13. Волков М.В. Миронова З.С. Профилактика и основные принципы лечения повреждений у спортсменов, артистов балета и цирка/ М.В. Волков З.С. Миронова. – М.: Медицина, 1964.
14. Волынский А. Книга ликований: Азбука классического танца. – М., 1992.
15. Головкина С.М. Уроки классического танца в старших классах. – М., 1989.
16. Гройсман А.Л. Психогигиена артиста балета / А.Л. Гройсман. – М.: Гитис, 1987.
17. Гройсман А.Л., Иконникова А.Н. Общая психопрофилактика и психогигиена творческого труда / А.Л. Гройсман. А.Н Иконникова. – М.: Когито-центр, 2006. – 160 с.

18. Гройсман А.Л., Иконникова А.Н. Анатомия и физиология человека с элементами балетной медицины. Ч. Первая. Анатомия и физиология/ А.Л. Гройсман. А.Н. Иконникова. – М.: Когито-центр, 2006. – 95 с.
19. Захаров Р.В. Сочинение таяца. Страницы педагогического опыта. – М.: Искусство, 1983. – 237 с.
20. Костровицкая В.С. Классический танец. Слитные движения. – М., 1961.
21. Костровицкая В. С., Писарев А. А. Школа классического танца. – Л., 1986.
22. Котельникова Е.Г. Биомеханика хореографических упражнений. – Л., 1980.
23. Лейбов Э.Б. Некоторые причины производственного травматизма и профессиональной заболеваемости артистов балета / Э.Б. Лейбов, 1966, Театр. – № 12. – 61-65 с.
24. Лейбов Э.Б., Рохлин Г.Д. Некоторые особенности скелета у артистов балета / Э.Б. Лейбов, Г.Д. Рохлин. – СПб.: Арх.анат, 1967.
25. Лопухов Ф.В. Хореографические откровенности: издательство Ис-во / Ф.В. Лопухов. – М., 1971.
26. Мессерер А. Уроки классического танца. – Л., 1967.
27. Миловзорова. Анатомия и физиология человека. – М., 1972.
28. Миронова З.С. Повреждения и заболевания опорно-двигательного аппарата у артистов балета/З.С. Миронова. – М., 1976.
29. Миронова З.С., Баднин И.А. Повреждения и заболевания опорно-двигательного аппарата у артистов балета / З.С. Миронова, И.А. Баднин. – М.: Медицина, 1976. – 320 с.: ил.
30. Мориц В.Э., Тарасов Н.И., Чекрыгин А.И. Методика классического тренажа. – Л.-М., 1940.
31. Тарасов Н.И. Классический танец. Школа мужского исполнительства. – М., 1981.
32. Шумилова Э. Тревожные раздумья о балетной школе: издательство Ис-во / Э. Шумилова. – М., 1966, Театр, – № 1. – 23-26 с.
33. Ярмолович Л.И. Принципы музыкального оформления урока классического танца. – Л., 1984.
34. Ярмолович Л.И. Элементы классического танца и их связь с музыкой. – Л.-М., 1952.
35. Adler J. Emerging Forms [Текст] / J. Adler // Offering from the conscious body: the discipline of Authentic Movement. – NY.2002. – P. 149-153.
36. Dance Medicine in Practice: Anatomy, Injury Prevention, Training 2013 by Liane Simmel – P. 264.
37. Dance Medicine: Head to Toe: A Dancer,s Guide to Heealth, 2011by Judith R. Peterson MD – P. 184.
38. Dancing without Danger: The Prevention and Treatment of Ballet Dancing Injuries, 1977 by Donald F. in Collaboration with Rona Allen Featherstone.
39. Dance Injuries: Their Prevention and Care (A dance horizons book),1991 by Daniel D. Arnheim – P. 234.
40. Gerald Severn / Teach your child ballet based on Boris Kniaseff,s new systems. – London, Melborne, Toronto, 1958.
41. The Dancer's Foot Book (A dance horizons book), 1990 by Dr. Terry L. Spilken. – P. 152.
42. The Dancer's Complete Guide to Healthcare, 2010 by Allen J.Ryan, Robert E. Stephens. – P. 238.
43. The Healthy Dancer – ABT Guidelines for Dancer Health, 2008 by ABT Medical Advisory Board.
44. Preventing Dance Injuries-2nd Edition [Paperback].2005 by Ruth Solomon, John Solomon, Sandra Cerne Minton
45. Chodorow.J. Dance/ Movement and Body Experience in Analysis [Текст] / J. Chodorow // Authentic Movement. Essays by Mary Starks Whitehouse, Janet Adler and Joan Chodorow. – NY: Jessica Kingsley Publishers, 2000. – P. 253-263.
46. Chodorow J. Philosophy and Methods of Individual Work [Текст] / J. Chodorow // Authentic Movement. Essays by Mary Starks Whitehouse, Janet Adler and Joan Chodorow. – NY: Jessica Kingsley Publishers, 2000. – P. 229-236.
47. Whitehouse M.S. Physical Movement and Personality [Текст] / M.S. Whitehouse // Authentic Movement. Essays by Mary Starks Whitehouse, Janet Adler and Joan Chodorow. – NY: Jessica Kingsley Publishers, 2000. –P. 51-58.
48. Whitehouse M.S. G.G. Jung and Dance Therapy [Текст] / M.S. Whitehouse // Authentic Movement. Essays by Mary Starks Whitehouse, Janet Adler and Joan Chodorow. – NY: Jessica Kingsley Publishers, 2000. – P. 73-100.



## Приложение 1

### Специализированные карточки с «дифференцированными индивидуальными заданиями»

Шея	Грудь	Поясница	Бедро	Колено	Голень	Голеностоп	Стопа	Пальцы
Какие функции выполняет * в танце? Какие профессиональные повреждения и заболевания * встречаются? Какие причины приводят к повреждениям и заболеваниям * в хореографии? Основные методические ошибки, приводящие к повреждениям и заболеваниям *? Основные симптомы заболевания *? Экспертиза трудоспособности при повреждении и заболевании *? Какие способы оказания 1дврачебной помощи при повреждении * вы знаете? Какие способы предупреждения, профилактики, лечения и реабилитации при повреждении * вы можете использовать?								

## Приложение 2

### Темы для самостоятельной работы студента по постановке экзерсиса у станка, направленного на устранение профессиональных проблем

1. Коррекция технических и эстетических проблем стопы.
2. Укрепление внутреннего свода стопы, коррекция завалов.
3. Укрепление и интенсивное растягивание ахиллового сухожилия и голеностопного сустава.
4. Коррекция технических и эстетических проблем колена.
5. Укрепление колена с коррекцией мышечного несоответствия внешней и внутренней его части.
6. Коррекция выворотности и амплитуды движения тазобедренного сустава.
7. Укрепление тазобедренного сустава с коррекцией мышечного несоответствия внешней и внутренней его части.
8. Коррекция осанки и arlomba в хореографии.
9. Развитие устойчивости и баланса спины.

## Приложение 3

Характеристика направленности тестов	Оценка в баллах			
	2	3	4	5
1. Тест на общую гибкость стопы с использованием сантиметра (см. до пола).	7	5	2	0
2. Тест на силовую подготовленность стопы с использованием силового эспандера и электронного безмена (в кг.)	5	10	20	25
3. Тест на общую выносливость стопы с использованием сопротивления бинта Мартенса (в мин.)	1	2	4	5
4. Тест на скоростную подготовленность стопы с использованием сопротивления бинта Мартенса (кол-во раз в 30сек)	60	70	75	80
5. Тест на общую гибкость колена (см. от пола).	1,5	3	4	5
6. Тест на силовую подготовленность колена с использованием силового эспандера и электронного безмена (в кг.)	5	10	15	17
7. Тест на общую выносливость колена с использованием сопротивления бинта Мартенса (в мин.)	1	3	5	7

8. Тест на скоростную подготовленность колена с использованием сопротивления бинта Мартенса (кол-во раз в 30 сек)	60	70	80	90
9. Тест на общую гибкость бедра (см. до прям. линии)	40	20	9	0
10. Тест на силовую подготовленность бедра с использованием силового эспандера и электронного безмена (в кг.)	14	16	18	24
11. Тест на общую выносливость бедра (кол-во движ.)	30	60	80	99
12. Тест на скоростную подготовленность бедра с использованием сопротивления бинта Мартенса (кол-во раз в 30 сек)	18	22	27	32
13. Тест на общую гибкость спины (см. до пола)	90	45	20	0
14. Тест на силовую подготовленность спины с использованием силового эспандера и электронного безмена (в кг.)	15	18	21	25
15. Тест на общую выносливость спины с использованием утяжелителей (в мин.)	1	2	3	5
16. Тест на скоростную подготовленность спины с использованием утяжелителей (кол-во раз в 30 сек)	20	40	60	90

#### Приложение 4

Характеристика направленности тестов	Оценка в баллах			
	2	3	4	5
1. Тест на эмоциональное состояние, настроенность на занятие по цвету (кол-во дней эмоционально-приподнятого настроения)	4	8	12	16
2. Тест на преобладание саногенного мышления над патогенным по Ю.М. Орлову (кол-во очков по вопросам теста)	20	30	40	50
3. Тест на волевую саморегуляцию, через физическую выносливость. Время выносливости при исполнении движения с использованием визуализации и аутоинформации эмоционально-волевого самовоздействия. (в мин.).	2	4	6	10

## ТРЕНИНГ РОДИТЕЛЬСКОЙ АКТИВНОСТИ

**Рудь Наталья Петровна,**

педагог-психолог, МБДОУ «Сказка», г. Ноябрьск

«Родитель, пытающийся изменить своего ребенка,  
не начиная с себя, не просто напрасно теряет время,  
но и очень жестоко рискует»  
Владимир Леви

Дошкольный возраст Л.С. Выготским (1997), Л.И. Божович (1998), А.В. Запорожец, Я.З. Неверович, А.Д. Кошелевой (1985) рассматривается как особо ответственный и обладающий повышенными возможностями период в развитии ребенка. Согласно представителям одних из основных направлений зарубежной психологии, психоанализа и гуманистиче-

ской психологии, З. Фрейд, А. Адлер, Э. Эриксон, К. Хорни, А. Маслоу, К. Роджерс и др., на самоощущение ребенка влияет общение родителей с ним. Отвержение ребенка матерью способно привести к психосоциальной установке страха, подозрительности. Принятие или непринятие развивается так же под влиянием отношения к нему матери. Чрезмерный контроль со стороны родителей может привести к постоянным сомнениям, стыду, в результате чего у ребенка могут сформироваться такие черты личности как неуверенность, нерешительность.

Прежде чем приступить к основному содержанию, сообщу об одной очень важной закономерности, обнаруженной практическими психологами.

Оказалось, что большинство тех родителей, которые обращаются за психологической помощью по поводу трудных детей, сами в детстве страдали от конфликтов с собственными родителями. Специалисты пришли к выводу, что стиль родительского взаимодействия непроизвольно «записывается» в психике ребенка. Это происходит очень рано, еще в дошкольном детстве и, как правило, бессознательно.

Став взрослым человек воспроизводит его как естественный. Таким образом, из поколения в поколение происходит социальное наследование стиля общения.

Проблемы детско-родительских отношений остается неизменно острой на протяжении всего развития психологической науки и практики.

В последние годы возрос интерес к теории родительского программирования (Р. Гулдинг, М. Гулдинг, В. Джойнс, К. Стайнер и др.). М. Гулдинг и Р. Гулдинг исследуют передаваемые родителями детям сообщения, которые по их мнению, являются источником психологических проблем человека в зрелости. Если с раннего детства ребенку внушать определенные словесные формулы (директивы), то к тому моменту как он вырастет, они будут прочно внедрены в его поведение. Родители передают те словесные формулы, которые им когда то были переданы их родителями, добавив и своего опыта.

Во многих странах уже не одно десятилетие существуют «курсы общения» для родителей. Только в США через такие курсы прошли сотни тысяч матерей, отцов и учителей.

В нашей стране курсы общения для родителей тоже стали приобретать все большую популярность, хотя их, конечно, все еще слишком мало, что бы удовлетворить огромную накопившуюся потребность в практических психологических знаниях.

Мной предложена система работы с родителями, для повышения их психолого-педагогической компетенции.

Ее целью является повышение уровня психолого-педагогической компетентности родителей для создания оптимальных условий воспитания детей. Социальная напряженность, стремление самореализоваться, страх потерять работу, загруженность родителей приводят к тому, что эмоциональные контакты с детьми сводятся к минимуму. Многие родители просто не умеют играть с детьми, общение с ними нередко сводится к преждевременным попыткам обучения чему-то полезному, с их точки зрения.

Данный курс рассчитан на весь учебный год (сентябрь-март). Состоит он из 7 блоков, которые включают в себя 14 тем.

1 блок: Самопознание. Готовность развиваться.

1. «Для поступающих в группу», «Анкета – опросник для родителей».

2. «Будем знакомы!».
- 2 блок: Кто такие малыши?
1. Психологические особенности развития детей от 1 до 3 лет.
2. Значимость взрослого для психического развития ребенка.
- 3 блок: С чего начать?
1. Безусловное принятие.
2. Давай вместе!
- 4 блок: Что же значит активное слушание?
1. Как слушать ребенка.
2. Помощь родителей. Осторожно!
- 5 блок: Трудности принятия себя.
1. Чувства родителей.
2. Двенадцать против одного.
- 6 блок: О трудностях и конфликтах взаимодействия.
1. Как разрешать конфликты.
2. А если не хочет?
- 7 блок: Итак, что делать?
1. «Кувшин» наших эмоций.
2. Заключительная встреча.

Таблица 1

**«Система занятий на учебный год»**

№ п/п	Тема, название	Описание занятия	Сроки
Блок I «Самопознание. Готовность развиваться»			
1	«Для поступающих в группу», «Анкета-опросник для родителей»	Проведение анкетирования, с целью получения первичных сведений о родителях и ребенке	Сентябрь
2	«Будем знакомы!»	Тренинг знакомства, проводится с целью знакомства членов группы и установления доверительных отношений в коллективе	
Блок II «Кто такие малыши?»			
1	Психологические особенности развития детей от 1 до 3 лет (лекция пресс-конференция)	Повышение психологической осведомленности родителей	Октябрь
2	Значимость взрослого для психического развития ребенка (круглый стол)		
Блок III «С чего начать?»			
1	Безусловное принятие	Теоретический курс. Работа в группах, индивидуально. Домашнее задание.	Ноябрь
2	Давай вместе!		
Блок IV «Что же значит активно слушать ребенка?»			
1	Как слушать ребенка	Обучение приемам активного слушания, проработка приемов в группах. Домашнее задание.	Декабрь
2	Помощь родителей. Осторожно!		

## ИДЕИ И ПРОЕКТЫ МОЛОДЕЖИ РОССИИ

Блок V «Трудности принятия себя»			
1	Чувства родителей	Осознание собственных эмоций, чувств. Тренинговые упражнения на принятие себя. Домашнее задание.	Январь
2	Двенадцать против одного		
Блок VI «О трудностях и конфликтах взаимодействия»			
1	Как разрешать конфликты?	Возможные способы разрешения конфликтных ситуаций. Тренинг релаксации.	Февраль
2	А если не хочет?		
Блок VII «Итак, что делать?»			
1	«Кувшин наших эмоций»	Ответы на вопросы, подведение итогов	Март
2	Заключительная встреча (круглый стол)		

На занятиях используются различные формы работы с родителями:

- круглый стол;
- лекция пресс-конференция;
- мозговой штурм;
- тренинг;
- дидактические игры;
- ролевые игры и т.д.

Для закрепления материала пройденного на занятиях, существует система домашних заданий. Так же в конце каждого проводится рефлексия, во время которой родители могут задать интересующие вопросы не только в устной форме. Но и в письменной. Так как многие родители попросту не могут в открытую сразу же говорить о своих проблемах.

Психолого-педагогическое сопровождение является сегодня не просто суммой разнообразных методов коррекционно-развивающей работы с детьми, но выступает как комплексная технология. Особая культура поддержки и помощи в решении задач развития, обучения, воспитания и социализации ребенка.

Актуальной задачей деятельности педагогов-психологов становится разработка целостной системы взаимодействия с разными участниками образовательного процесса.

Многие люди спрашивают: «Что вдруг мы должны учиться быть родителями? Ведь наши родители не учились быть родителями, наши бабушки и дедушки не учились быть родителями, но и те, и другие преуспели на этом поприще. Получается, что мы – первые в истории родители, которые должны учиться, как быть родителями?»

В современном мире для работы по многим специальностям требуется разрешение соответствующих ведомств: электрик должен иметь разрешение на работу, и автомеханик должен иметь разрешение на работу, адвокат должен иметь разрешение на работу, и что уж там говорить о враче – всем необходимо получить разрешение на работу. Единственный род деятельности, для занятия которым не требуется никакого разрешения – это быть мужем и женой, быть родителями. В настоящее время можно обучиться любой специальности, и даже прогнозировать результат. Но существует такая наука, которой приходится учиться всю жизнь, а диплом получить лишь в старости. Эта дисциплина называется, быть родителями. Предметы здесь для всех одинаковые, а вот результат спрогнозировать тяжело.

Молодые пары, прежде чем начать изучать этот непростой предмет должны пройти курсы, которые помогут им постигать эту не простую науку.

#### СПИСОК ЛИТЕРАТУРЫ

1. Выготский Л.С. Младенческий возраст / Собр. соч.: В 6 т. – М., 1982-1984.
2. Гиппенрейтер Ю.Б. Общаться с ребенком как? – М., Астрель, 2012.
3. Гордон Т. Тренинг эффективного родителя (Parent Effective Training PET).

## **ПСИХОЛОГИЧЕСКОЕ СОПРОВОЖДЕНИЕ ПО ВОПРОСАМ ГАРМОНИЗАЦИИ МЕЖЛИЧНОСТНЫХ ОТНОШЕНИЙ В СТАРШЕЙ ШКОЛЕ**

**Соболева Дарья Юрьевна,  
Верещагина Татьяна Юрьевна,**

4 курс, С(А)ФУ имени М.В. Ломоносова, Институт педагогики и психологии

---

Проблема межличностных отношений в отечественной и зарубежной психологической науке в определенной степени исследована.

Не малый вклад в изучение данного вопроса внесли работы Г.М. Андреевой, Р. Акоффа и Ф. Эмери, Л.С. Выготского, Б.Ф. Ломова, А.М. Матюшкина и Т. Лири др.

В настоящее время не нужно доказывать, что без межличностного общения невозможно полноценное формирование личности.

В эпоху информационно-технического прогресса, где виртуальная реальность занимает значительное место в жизни школьников, обучающиеся утрачивают навыки «живого» общения.

Особенно важно сформировать навыки построения положительных отношений у учащихся старших классов, так как неспособность налаживания связей может явиться барьером для благоприятного освоения в социуме, то есть станет проблемой в профессиональной и семейной жизни [3].

Отношение к коллективу и собственное положение в нем также является одним из важнейших критериев юношеской оценки товарищей и самооценки.

По проблеме психологического сопровождения по вопросам гармонизации межличностных отношений в старшей школе нами была разработана программа для 10 класса (с возможностью продолжения курса в 11 классе), включающая в себя перечень мероприятий, рассчитанный на реализацию в течение одного года.

Цель – создание гармоничных межличностных отношений в 10 классе.

Этапы коррекционной программы:

- Организационный;
- Диагностический;
- Коррекционный;
- Оценочный.

В ходе организационного этапа определяется необходимое количество специалистов: психолог, социальный педагог, классный руководитель, педагог дополнительного образования, педагог физической культуры, а также нужно получить письменное согласие родителей.

## ИДЕИ И ПРОЕКТЫ МОЛОДЕЖИ РОССИИ

На диагностическом этапе для выявления уровня сплоченности класса и статуса учащихся необходимо использовать тест-опросник Определение индекса групповой сплоченности Х. Сишора и социометрию. Также проективная методика эссе «Я и мой класс» может быть использована с целью изучения мнения учеников о своём классе и их положения в нём [2].

Коррекционный этап представляет собой ряд мероприятий по гармонизации межличностных отношений. При разработке мероприятий учитывались возрастные особенности и интересы учащихся.

Программа коррекции включает в себя 9 мероприятий, которые равномерно распределены в течении года. Мероприятия программы, их цели, содержание и сроки представлены в Таблице 1.

Таблица 1

### Программа мероприятий по гармонизации межличностных отношений в старшей школе

№	Мероприятие	Цель	Содержание	Сроки
1	Распределение ролей и обязанностей внутри класса	Формирование коллектива, в котором каждый чувствует себя нужным	Назначение старосты, а также ответственных за спортивную жизнь класса, культурную, научную, общественную, творческую и др.	Сент.
2	Веревочный курс	Улучшение навыков командного взаимодействия	Объяснение правил веревочного курса. Станции: «Паутина», «Болото», «Сыр», «Лабиринт», «Покрывало», «Шашлык», «Поход»	Окт.
3	Проигрывание ситуаций	Развитие коммуникативных навыков и культуры общения	Ситуации: отказ в просьбе; извинение за проступок; выход из конфликта; столкновение противоположных мнений и др.	Ноя.
4	Тренинг на сплочение и командообразование	Построение доверия внутри группы, выработка навыков взаимодействия и сплочения коллектива	Разъяснение цели тренинга. Настрой участников. Упражнения: «Пожелай другому» «Часы», «Автобус», «Путаница», «Без маски». Обсуждение тренинга.	Дек.
5	Просмотр фильма «Класс» и круглый стол	Научить учащихся быть внимательными к своему образу мышления и собственным жизненным выборам	Фильм «Класс» отражает конфликтное поведение в одном классе старшей школы, которое приводит к серьезным последствиям. После просмотра необходимо организовать круглый стол, который используется как свободная конференция участников для непосредственного обсуждения.	Янв.
6	Дискуссия на тему «Существует ли дружба между юношей и девушкой?»	Развитие культуры спора	Ресурсы: записки с указанием «скрытых ролей»: «Ведущий дискуссии», «Спорщик», «Скептик», «Философ», «Дипломат», «Альтернативный лидер», «Равнодушный» и др. Ход дискуссии: Группе раздаются свернутые записки с ролями. Затем определяется тема. Только теперь руководитель просит	Фев.

			Ведущего «заявить о себе». Объявляется перерыв для того, чтобы все собрались с мыслями и по поводу избранной темы, и в связи с полученной ролью. Дискуссия продолжается обычно 20-30 минут.	
7	Ролевая игра «Необитаемый остров»	Воспитание коллективизма и ответственности	Описание игры см. Дэвид Киппер «Клинические ролевые игры и психодрама»	Март
8	Игра «Джефф» вопросы на тему дружбы, любви, споров и т.п.	Развитие умения выражать и отстаивать свое мнение, а также слушать других людей	Готовятся три плаката с надписями: «ДА», «МОЖЕТ БЫТЬ», «НЕТ». Крайние плакаты вывешиваются по двум концам комнаты, а средний – в центре. Ведущего располагаются в середине комнаты, после заданного вопроса все участники переходят под тот плакат, который соответствует их ответу. Ведущий спрашивает, кто хотел бы ответить, почему он встал именно под этот плакат. Желающий поднимает руку. Ведущий кидает ему мяч. Тот, у кого в руках мяч право на ответ. Запрет: участники упражнения не имеют права на кого-либо нападать, критиковать, спорить. Они высказывают только свое мнение.	Апр.
9	Поход с препятствиями	Развитие поддержки и помощи в классе	Организация выезда в лес. Полоса преодоления препятствия для прибытия к месту привала. Препятствия: «Канат», «Паутина», «Перевал», «Переправа», «Бревно». Разжигание костра, песни и легенды.	Май

Для оценки результативности программы, был разработан следующий перечень критериев эффективности:

- а) увеличение количества положительных выборов;
- б) повышение индекса групповой сплоченности;
- в) улучшение микроклимата в классе.

Таким образом, межличностное общение является важнейшим фактором в формировании личности, ее социализации, а также становлении положительной самооценки, жизненных ценностей и установок.

#### СПИСОК ЛИТЕРАТУРЫ

1. Гамезо М.В., Петрова Е.А., Орлова Л.М. Возрастная и педагогическая психология. – М.: Педагогическое общество России, 2009. – 512 с.
2. Головей Л.А., Рыбалко Е.Ф. Практикум по возрастной психологии: Учеб. пособие / Под ред. Л.А. Головей, Е.Ф. Рыбалко. – СПб.: Речь, 2002. – 694 с.
3. Дармодехин С.В. Современный подросток: проблемы жизнедеятельности. – М. Академия, 2009. – 455 с.
4. Косякова О.О. Возрастные кризисы. – Ростов н/Д: Феникс, 2007. – 175 с.



The background features a complex, abstract design. It consists of several overlapping, semi-transparent circles of varying shades of gray. A prominent feature is a grid of small, light gray dots that forms a circular pattern in the center, partially obscured by the larger circles. The overall effect is a sense of depth and movement, typical of modern graphic design.

**ИНТЕЛЛЕКТ-ИДЕЯ**

## **ВЛИЯНИЕ ЗАКОНА ПРИТЯЖЕНИЯ ИЛИ СИЛЫ НА МЫСЛИ ЧЕЛОВЕКА**

**Астафьева Юлия Евгеньевна,**

3 курс, ГБОУ СПО «Чапаевский губернский колледж», г.о. Чапаевск

Руководитель – Ширшова Анна Викторовна

---

**Ключевые слова:** закон притяжения; сила мысли; человек; судьба; опрос.

Проблема: Многие люди несчастны, потому что не могут (или не хотят) понять и сознательно использовать закон притяжения и силу мысли.

Цель работы: Исследовать насколько сильно мысли влияют на нашу жизнь. Рассказать о Законе Притяжения, как об универсальном законе для всех аспектов жизни. Дать знания, которые помогут человеку стать творцом своей судьбы.

Задачи: Для успешного выполнения исследования необходимо было: изучить Закон Притяжения и механизм его работы; провести социологический опрос о знании основ данного закона; создать буклет с рекомендациями по использованию силы мысли.

Я могу выдвинуть следующее предположение: если Закон Притяжения станет универсальным образом Мышления каждого человека, то человек сможет получать от жизни всё ему необходимое.

Актуальность: Я выбрала эту тему потому, что сила мысли и закон притяжения – очень популярные темы в последние несколько лет, однако, несмотря на огромное количество информации и литературы, у множества людей возникают вопросы на эту тему.

Методы исследования: Общенаучные методы: метод анализа; метод классификации; метод наблюдения; диалектические методы: метод конкретности; метод восприятия; специальные методы: метод фактологического анализа; метод информационного анализа; экономико-математический метод: метод исследования операций; социологический метод: метод собеседования; наставничество; презентация.

### **Исследование № 1**

Проанализировав прочитанную мной литературу по данной теме, а также Интернет материалы, вот к каким выводам я пришла.

Для того, чтобы правильно использовать закон Притяжения и силу своей мысли, Вам необходимо понять, что Вам нужно и готовы ли Вы это принять? Если Вы в себе уже разобрались и нашли ту самую полную гармонию со своими желаниями и внутренним миром, то с помощью закона Притяжения, Вам будет гораздо легче и быстрее материализовать свои творения. А теперь, исключительно для Вас я подготовила несколько рекомендаций, которые помогут Вам научиться правильно, использовать силу закона Притяжения в повседневной жизни. Все свои рекомендации я изложила в буклете. Желаю удачи и самых хороших реализаций своих творений. Желаю Вам во всех сферах получать желаемый результат.

**Исследование № 2.** Мониторинг знаний жителями г.о. Чапаевска о законе Притяжения силы мысли.

Цель: Провести социологический опрос жителей г.о. Чапаевска по знанию закона Притяжения.

Цель опроса – выявить сколько процентов респондентов слышали о законе Притяжения, сколько процентов верят в закон Притяжения, сколько не верят.

Анкета проводилась с обучающимися «Чапаевского губернского колледжа» и с жителями улицы Короленко, 68. Всего респондентов – 104 человека.

Вывод: Из 104 респондентов 70% слышали о законе Притяжения, 20% верят в закон Притяжения, 80% не верят. Верят в закон Притяжения силы мысли в основном люди среднего и старшего возраста.

Заключение. Мы со знанием дела обсуждаем закон гравитации, но игнорируем другое, не менее чудесное проявление Изначального Закона: Закон Притяжения (Привлечения) в мире мысли. Мы признаем, что атомы, образующие материю, притягиваются друг к другу, что Земля притягивает к себе все, что на ней есть, и что существует сила, удерживающая кружащиеся миры на их орбитах, но закрываем глаза на поистине могущественный закон, который творит нашу жизнь. Согласно этому закону, то чего мы желаем или боимся, притягивается к нам. Когда нам становится ясно, что мысль есть проявление энергии и что она, как магнит, обладает силой притяжения, мы начинаем находить ответы на вопросы «Почему?» и «Зачем?» касательно множества событий, которые раньше были нам непонятны. Ничто не вознаграждает ученика столь щедро за его время и труд, как изучение принципов, по которым действует могущественный Закон Притяжения в мире мысли.

### СПИСОК ЛИТЕРАТУРЫ

1. Read more: <http://samopoznanie-portal.ru/zakon-prityazheniya-i-sila-mysli/#ixzz3OWxIXL9v>.
2. <http://www.samorazvitie.ru/2009/10/zakon-prityazheniya.html#ixzz3OWzRo1L1> Эндрю Меллен. Избавь свою жизнь от хлама! – М.: Альпина Бизнес Букс, 2012. – 336 с.
3. Уильям Уокер Аткинсон. Сила мысли, или Магнетизм личности. 15 уроков воздействия на собеседника (аудиокнига МР3). – М.: Студия АРДИС, 2009.

## УСОВЕРШЕНСТВОВАНИЕ ДИЗЕЛЬ-ГЕНЕРАТОРНОЙ УСТАНОВКИ

**Лескин Андрей Николаевич,**

3 курс, спец. «Техническая эксплуатация подвижного состава железных дорог»,

ГБОУ СПО СО «Качканарский горно-промышленный колледж»

Руководитель – Кошелева Светлана Геннадьевна

---

**Ключевые слова:** *двигатель, КПД двигателя, водородное топливо.*

На Качканарском горно-обогатительном комбинате (КГОК) электровазы и тепловозы играют большую роль в транспортировке грузов и маневровых работах. Именно с их помощью осуществляется большая часть перевозок горных масс. В КГОКе тепловозы распространены по всей сети железных дорог, они выполняют около 100% маневровой работы и около 55% грузовых перевозок.

Цель работы: рассмотреть направления модернизации дизельного двигателя тепловоза.

Объект исследования: способы повышения эффективности грузоперевозок на железнодорожном транспорте.

Предмет исследования: дизель-генераторная установка.

Гипотеза: если установить на дизель-генераторную установку водородный генератор, то КПД двигателя увеличится и уменьшится токсичность выхлопных газов.

Метод исследования: теоретический.

Маневровые и промышленные локомотивы обычно используются для передвижения вагонов в пределах станции или на подъездных путях предприятий с малыми радиусами кривых. Именно поэтому большинство таких локомотивов – тепловозы, так как для работы на любых, в том числе неэлектрифицированных, вспомогательных путях важна автономность энергетической установки.

Тепловоз – автономный локомотив, первичным двигателем которого является дизель.

Дизельный двигатель тепловоза преобразует химическую энергию сгорания жидкого топлива или горючего газа (ТЭЖ) в механическую энергию вращения коленчатого вала, от которого момент вращения передается на генератор переменного тока, преобразующий механическую тягу дизельного двигателя в электрическую.

Кроме принципа работы дизельного двигателя мной рассмотрены и перспективные виды двигателей: газотурбовозы и газодизель, в которых рабочим телом является газ.

Главной задачей моей работы является нахождение альтернативного способа повышения КПД дизельного двигателя тепловоза.

Техническим результатом является повышение эффективности маневрового локомотива за счет получения водорода на его борту для обеспечения его работы на водороде или с добавкой водорода к топливу и обезвреживания выхлопных газов дизеля.

Технический результат достигается тем, что в локомотив с кузовом капотного типа, содержащий дизель с впускным, выпускным и топливным коллекторами, и шахту холодильника, дополнительно под капот между дизелем и шахтой холодильника установлен генератор водорода с магистралью его выхода, который работает на гидролизе твердого реагента с щелочным раствором, и содержит водородный коллектор, систему подачи реагентов в генератор водорода и емкость хранения продуктов гидролиза, причем магистраль выхода водорода соединена через водородный коллектор с впускным и топливным коллекторами, а емкость хранения продуктов гидролиза соединена параллельно выпускному коллектору.

Постановка генератора водорода, работающего на гидролизе твердого реагента со щелочным раствором натрия на борт тепловоза, позволяет получить водород на борту тепловоза, тем самым решить проблему безопасного хранения водорода на борту тепловоза.

Подсоединение емкости хранения продуктов гидролиза генератора водорода параллельно выпускному коллектору позволит обезвредить выхлопные газы от токсичных составляющих.

Наличие водородного коллектора и его соединение с топливным и впускным коллекторами обеспечивает подачу водорода под необходимым давлением в топливную и впускную коллекторы, и образование однородной водородовоздушной и водородотопливной смеси, а также обеспечивает возможность подачи водорода в дизель одновременно с топливом и надувочным воздухом.

Маневровый локомотив содержит кузов капотного типа 1, дизель 2, впускной коллектор 3, шахту холодильника 4, топливный коллектор 5, выпускной коллектор 6, генератор водорода 7, который работает на гидролизе водного раствора щелочи с энергоаккумулирующими материалами и содержит магистраль выхода водорода 8, водородный коллектор 9, систему подачи реагентов 10 в генератор водорода, емкость хранения продуктов гидролиза 11 (рисунок Схема локомотива с водородным генератором).

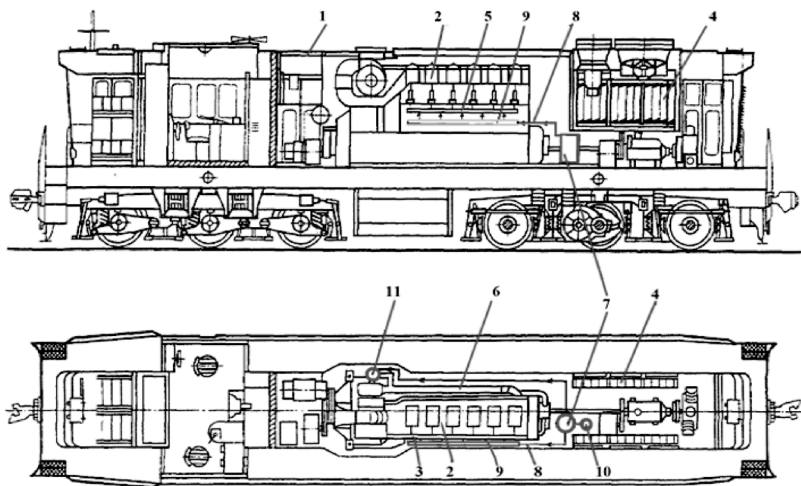

*Рисунок. Схема локомотива с водородным генератором*

Подачу водорода в цилиндр дизеля возможно осуществить тремя способами: подавать водород совместно с надувочным воздухом, подавать водород совместно с топливом и подавать водород одновременно с топливом и воздухом.

При достижении определенного давления в водородном коллекторе запускают дизель, при этом подают добавку водорода во впускной коллектор дизеля, таким образом, осуществляют работу дизеля с добавкой водорода в количестве до 2% от массы топлива. Подача водорода во впускной коллектор в количестве до 2% от массы основного топлива ограничена порогом взрываемости водородовоздушной смеси.

Подачу водорода в дизель более 2% необходимо осуществлять с топливом. Для этого водород подают в топливный коллектор. Таким образом, водород с топливом взрывобезопасно подают в дизель в количестве более 2%.

При необходимости водород можно подавать одновременно во впускной и топливный коллекторы. В этом случае водород в цилиндр дизеля будет поступать с надувочным воздухом и топливом одновременно.

При генерировании водорода гидролизом алюминия в водном растворе щелочи (например, NaOH), в отработанном растворе содержится ис-

ходная щелочь (NaOH) и алюминат натрия (NaAlO<sub>2</sub>). При неблагоприятных условиях (например, если щелочи недостаточно) может образоваться также гидроокись алюминия (Al(OH)<sub>3</sub>). Все эти вещества имеют щелочную реакцию и способны связывать токсичные компоненты выхлопных газов.

Например, связывание углекислого газа происходит в соответствии с уравнениями:

1.  $\text{NaOH} + \text{CO}_2 \rightarrow \text{NaHCO}_3$
2.  $2\text{NaAlO}_2 + \text{CO}_2 \rightarrow \text{Na}_2\text{CO}_3 + \text{Al}_2\text{O}_3$
3.  $2\text{Al(OH)}_3 + 3\text{CO}_2 \rightarrow \text{Al}_2(\text{CO}_3)_3 + 3\text{H}_2\text{O}$

Предлагаемый способ позволяет: решить проблему хранения водорода за счет получения водорода на его борту, снизить расход топлива до 40% за счет питания дизеля добавкой водорода 1-10% от массы основного топлива, обезвреживать токсичные составляющие выхлопных газов продуктами гидролиза и утилизировать отработанный аккумуляторный электролит.

Я буду продолжать исследования по данной теме, чтобы максимально повысить КПД подвижных составов и при этом создать условия для улучшения экологии.

#### СПИСОК ЛИТЕРАТУРЫ

1. Бартош Е.Т. Газотурбовозы и турбопоезда. – М.: Транспорт, 1978. – 311 с.
2. Гаккель Е.Я. Введение, Прогрессивные виды электрической передачи // Электрические машины и электрооборудование тепловозов. – 3-е изд. – М.: Транспорт, 1981. – С. 3-5, 247-249.
3. Дробинский В.А., Егунов П.М. Что такое тепловоз. Как устроен и работает тепловоз. – 3-е изд., переработанное и дополненное. – М.: Транспорт, 1980. – С. 7-30.
4. Железнодорожный транспорт: Энциклопедия / Гл. ред. Н. С. Конарев. – М.: Большая Российская энциклопедия, 1994. – 559 с.: ил. (стр. 472-474)
5. Сотников Е.А. Двигатель внутреннего сгорания приходит на железную дорогу // Железные дороги мира из XIX в XXI век. – М.: Транспорт, 1993. – С. 32-40. – ISBN 5-277-01050-5.
6. Шелест В.П., Шелест П.А. Введение // Тепловозы (итоги и перспективы). – М.: Знание, 1971. – С. 3-11.
7. <http://вики.жд.рф/wiki/Газотепловозы, работающие на природном газе>

## СОЗДАНИЕ И ПОСТОБРАБОТКА ФОТОГРАФИЙ ПРИ ИСПОЛЬЗОВАНИИ МОБИЛЬНЫХ УСТРОЙСТВ И ONLINE-СЕРВИСОВ

**Шитикова Юлия Валерьевна,**  
учитель информатики, МБОУ СОШ № 2, г. Пыть-Ях

---

**Ключевые слова:** постобработка, фоторедакторы, мобильные устройства, online-сервисы.

Изобретение фотографии привело к возможности использования ее в различных отраслях знания, но первоочередной задачей фотографов, профессионалов и любителей, работающих «ради высокого искусства» оставалось получение художественного изображения, приобретающего эстетическую ценность. Художественные снимки отличает особое внимание к композиции и цвету, а постобработка позволяет фотографу реали-

зовать самые невероятные идеи, не ограничиваясь возможностью их технического воплощения. Однако такие фотографии в свою очередь должны подчиняться определенным правилам съемки и обработки изображения.

Фотографии давно вошли в нашу жизнь, с каждым годом совершенствуясь как в качестве снимка, так и в сложности постобработки. Однако, на сегодняшний день существует проблема уровня художественной значимости фотографии в связи с наступлением цифровой эры, что привело к ее общедоступности. Далеко не редкость мнение, что профессиональный фотоаппарат является залогом успеха фотографа, и именно от техники зависит уровень и качество цифровых изображений. Также, принято считать, что для осуществления качественной обработки фотографий необходимо дорогостоящее оборудование и профессиональное программное обеспечение.

Анализ сложившейся ситуации позволил сделать вывод о необходимости исследования возможностей осуществления создания и компьютерной обработки фотографий, доступной для «непрофессионалов» при использовании мобильных устройств и online-сервисов.

Цель работы – исследование возможностей осуществления создания и постобработки фотографий при использовании мобильных устройств и online-сервисов.

Под компьютерной обработкой фотографий будем понимать изменение оригинала изображения цифровыми методами. Какими бы ни были полученные цифровые фотографии, практически всегда есть необходимость в компьютерной обработке. Важное преимущество цифровых фотографий в возможности предварительной обработки изображений на компьютере. Однако, осуществление обработки фотографий возможно не только с помощью компьютера.

На сегодняшний день на смену обычным мобильным телефонам пришли и прочно закрепились в нашей каждодневной жизни смартфоны (англ. smartphone – умный телефон) – телефоны, дополненные функциональностью карманного персонального компьютера. Возможность осуществлять со смартфона фото и видео съемку дала новое определение мобильным телефонам, оснащенным высококлассной оптикой, – камерофоны (от англ. «cameraphone»). Практически каждый смартфон имеет встроенную фотокамеру, а их производители давно вступили в конкуренцию по количеству мегапикселей на этих устройствах, доведя их число до уровня профессиональных цифровых фотокамер, что заставляет воспринимать камерофоны, как самостоятельные устройства для создания фотографий.

На данный момент, более трети снимков в сети Интернет сделаны с помощью встроенной камеры мобильного телефона. За последние несколько лет архитектура современных мобильных устройств дополнилась более технологически сложной матрицей и мощным процессором, что привело к повышению качества снимков и расширенным возможностям фотосъемки. К наиболее важной особенности технологии камерофона можно отнести возможность установки на него дополнительных приложений. Это реализуется при помощи стандартных операционных систем, таких как Symbian, Android или iOS. Существует целая категория приложений, позволяющих легко производить постобработку фотографий для улучшения качества снимков или создания оригинальных эффектов. Также, за счет установки программ можно расширить функционал фотокамеры, напри-

мер, с помощью приложения, добавляющего функцию стабилизации изображения для уменьшения размытости, автоспуска, или обеспечивающего экран мобильного телефона композиционной сеткой. Все эти приложения расширяют возможности камерфона без его физического изменения [2].

Обработка фотографий в смартфоне легкодоступна и не требует специального обучения. В связи с этим появляется необходимость проанализировать средства, для осуществления компьютерной обработки фотографий при помощи смартфонов.

Таблица 1

### Обзор приложений для смартфонов на базе ОС Android

Название приложения	Описание приложения
<i><b>Pic Collage Maker</b></i>	Специализированные приложения для простого и оперативного создания фотоколлажей. Имеет встроенные шаблоны для составления фотоколлажа; наличие минимизированного редактора (кадрирование, и масштабирование каждой отдельной картинки), возможность применения фильтров;
<i><b>InstaFrame</b></i>	Приложение имеет удобный интерфейс, разделенный на три вкладки: выбор макетов, галерея и готовые коллажи. Функционал меню редактора выглядит необходимым и достаточным для создания качественного фотоколлажа «с изюминкой»; в редакторе есть возможность применения фильтров, добавления к коллажу текста; есть возможность сохранения проектов для дальнейшего редактирования.
<i><b>Photo Editor</b></i>	Фоторедактор, предоставляющий расширенный функционал для обработки фотографий. Кроме типичных функций, имеет некоторое количество уникальных опций: создание файла PDF из картинок и возможность захватить изображение веб-страницы посредством встроенного браузера; возможность пакетной обработки изображений; редактирование параметров цвета, удаление шума, создание перспективы.
<i><b>Cymera</b></i>	Приложение для регулярного использования в работе с портретами. Встроенная галерея и функция автокоррекции фотографии (доступно четыре режима для обработки: Портрет, Пейзаж, Еда и Текст); наличие собственной камеры, с возможностью применять эффекты еще до того, как сделали снимок; имеется набор линз с разными режимами съемки.
<i><b>Aviary</b></i>	Удобный фоторедактор с множеством функций. Его цель – быстрое и легкое редактирование фотографии. В него включены все необходимые инструменты, которые вам могут понадобиться. Существует возможность применить оригинальные фильтры, стикеры или рамки; изменить размер и ориентацию изображения, отрегулировать яркость, насыщенность и контраст, убрать эффект «красных глаз», изменить резкость или размыть изображение.
<i><b>Photo Studio</b></i>	Качественный и полноценный редактор с удобным интерфейсом. Широкие возможности кастомизации изображения (уровни, насыщенность, тон, цвет и т.д.), программа содержит множество фильтров и эффектов; есть весьма оригинальный редактор фотоколлажей.



## ИДЕИ И ПРОЕКТЫ МОЛОДЕЖИ РОССИИ

<b>Photoshop Express</b>	Мобильная версия всеми признанного продукта компании Adobe. Слово «express», само за себя говорит, что программа предназначена для быстрой обработки сделанных снимков.
--------------------------	---

В данной категории подобраны средства, обладающие наиболее широкими возможностями. Тем не менее, стоит помнить, что здесь рассматриваются приложения для мобильных устройств, а не персональных компьютеров, поэтому полноценным фото обработка названа весьма условно – для смартфона главным критерием является оперативность и удобство работы, нежели возможность профессионально обрабатывать снимки. Сложно сделать какой-либо вывод относительно лучших приложений для ОС Android по этой тематике. Большинство из инструментов имеет свои оригинальные идеи, и разработаны на разный уровень пользователей. Единственное, что хочется заметить – это то, что обработка изображений очень плотно подобралась к мобильным устройствам. Конкуренция между разработчиками постоянно растёт, и это положительно сказывается на результатах, которые получает конечный пользователь.

Далее рассмотрим способ осуществления фотообработки при использовании online-сервисов. Онлайн-сервис (online service, англ.) – услуга или комплекс услуг, предоставляемые пользователю в сети Интернет с помощью специализированных программ. Доступ к таким сервисам осуществляется через сайт оператора и может быть свободным или на платных условиях [1].

Основные преимущества online-сервисов:

- не требуется установка программного обеспечения на компьютер, работа с сервисом осуществляется непосредственно в окне браузера;
- не возникает проблемы совместимости между программой и операционной системой, установленной на компьютере пользователя;
- нет необходимости отслеживать обновления;
- online-сервис не зависит от вашего провайдера, компьютера или браузера – вы можете работать со своими данными в любой точке мира, где есть доступ в интернет.

Таблица 2

### Обзор online-сервисов для работы с фотографией

Online-сервис	Описание
<b>PhotoMania</b>	Многофункциональный онлайн-фоторедактор, включающий в себя большое количество эффектов для обработки фотографий. Сервис бесплатен, существует возможность создания коллажа, добавления рамок разных тематик; дополнительная вкладка эффектов, подобранных по случаю праздников.
<b>PhotoFunia</b>	Ресурс, с помощью которого можно создать яркие постеры, открытки, книги, календари с возможностью добавления к изображению анимированного эффекта; превратить фотографию в акварельный рисунок или мозаику, вставить фотографию в классическую рамку. Автоматическая обработка фотографий и устранение шумов с фотографий, устранение эффек-

	<p>та «красные глаза», доступность фильтров, тонирование изображения, коррекция цвета и тени, контроль четкости (резкость, контраст), цветным фотографиям с легкостью можно придать эффект старины или изменить на черно-белые.</p>
<b>Pixlr Editor</b>	<p>Русифицированный фоторедактор позволяет легко и быстро выполнить все наиболее часто используемые манипуляции с фотографиями. Обработка изображения происходит в окне браузера и не нагружает компьютер, имеет большое количество функций для обработки изображений и чем-то напоминает Photoshop, ничем ему не уступая. Имеет функции изменения размера фото, добавления текста, наложения фильтров на изображение – Чеканка, Размытие, Негатив, Мозаика, Вспышка линзы; осуществляется работа со слоями и настройками яркости и контраста; наличие опции Устранение эффекта «красных» глаз.</p>
<b>Editor.Pho.to</b>	<p>Многофункциональный бесплатный онлайн фоторедактор. На сервисе вы найдете разнообразные инструменты для коррекции фото, улучшения портретов, добавления художественных эффектов, и многое другое. <i>Makeup.Pho.to</i> – автоматически отретуширует дефекты кожи, устранил эффект красных глаз, откорректирует цвета и насыщенность, устранил цифровой шум и повысит резкость. <i>Funny.Pho.to</i> – сервис по созданию фотоколлажа из нескольких фотографий, содержит более 600 онлайн фотоэффектов, среди которых есть рамки для поздравлений, художественные фото фильтры, эффекты с автоматической вставкой лица и шаблоны для нескольких фото.</p>
<b>Photoshop.com</b>	<p>Этот интернет-ресурс может по функциональности сравниться с известным программным продуктом компании Adobe. Здесь представлено большое количество инструментов, позволяющих профессионально обработать фото. Этот сервис пригодится тем, кто умеет работать в фотошопе, но не имеет доступа к этой программе: работа со слоями, применение различных эффектов, изменение яркости, насыщенности, цветового баланса фотографии, наглядные изменения при редактировании фотоснимка, возможность сохранения изображения на своем компьютере.</p>
<b>Befunky</b>	<p>Этот сервис имеет немало функций по улучшению изображения и массу дополнительных возможностей для любителей фотобработки без особых усилий. Есть возможность добавления текста, элементов клипарта, рамок, фотофильтров. Используя данный сервис, вы сможете перевести исходное изображение в черно-белый вариант, создать из фото рисунок; добавить к фотографии рамки, текст и наложение градиентов; создать коллаж из фотографий.</p>

Таким образом, проанализировав средства для работы с цифровой фотографией можно сделать вывод, что на данном этапе стремительно развиваются технологии online-обработки и возможности редактирования изображений при помощи мобильного устройства. Пользователю стано-

вится доступно программное обеспечение, аналогичное профессиональным стационарным графическим редакторам без каких-либо технических и материальных затрат.

### СПИСОК ЛИТЕРАТУРЫ

1. Бондаренко, С. Работа с фото и видео онлайн: лучшие веб-сервисы [Текст]: к изучению дисциплины / С. Бондаренко // Мир ПК. – 2011. – №4. – С. 60-65.
2. Заика А.А. Фотографируем мобильным телефоном. Популярный самоучитель. – СПб.: Питер, 2005. – 208 с.

Научное издание

**Идеи и проекты  
молодёжи России**

Материалы Всероссийской научно-практической конференции  
29 ноября 2015 г.

*Главный редактор – М.П. Нечаев*  
*Редакторы – Т.Г. Николаева, С.Р. Константинова*

*Материалы представлены в авторской редакции*

Подписано в печать 01.12.2015. Формат 60x84/8. Бумага офсетная.  
Печать оперативная. Усл.печ.л. 18,75. Тираж 500 экз. Заказ № 197  
Адрес редакции: 428013 г. Чебоксары, ул. Калинина, 66, офис 431  
Тел.: 8(8352) 50-95-43; e-mail: articulus-info@mail.ru

Отпечатано в Типографии ИП Сорокина А.В. «Новое время».  
428034, г. Чебоксары, ул. М. Павлова, 50/1.  
e-mail: newtime@mail.ru