

МИНИСТЕРСТВО ОБРАЗОВАНИЯ И НАУКИ РОССИЙСКОЙ ФЕДЕРАЦИИ
ФЕДЕРАЛЬНОЕ ГОСУДАРСТВЕННОЕ АВТОНОМНОЕ
ОБРАЗОВАТЕЛЬНОЕ УЧРЕЖДЕНИЕ ВЫСШЕГО
ПРОФЕССИОНАЛЬНОГО ОБРАЗОВАНИЯ
«КАЗАНСКИЙ (ПРИВОЛЖСКИЙ) ФЕДЕРАЛЬНЫЙ УНИВЕРСИТЕТ»
ФИЛИАЛ В ГОРОДЕ НАБЕРЕЖНЫЕ ЧЕЛНЫ

НАУКА, ТЕХНОЛОГИИ И КОММУНИКАЦИИ В СОВРЕМЕННОМ ОБЩЕСТВЕ

МАТЕРИАЛЫ
РЕСПУБЛИКАНСКОЙ НАУЧНО-ПРАКТИЧЕСКОЙ
КОНФЕРЕНЦИИ С МЕЖДУНАРОДНЫМ УЧАСТИЕМ

(г. Набережные Челны, 6 февраля 2013 г.)

г. НАБЕРЕЖНЫЕ ЧЕЛНЫ
2013 г.

УДК 001(063)
ББК 74.480.46я431
Н 34

Печатается по решению редакционно-издательского совета
Казанского (Приволжского) федерального университета
филиал в городе Набережные Челны

Редакционная коллегия:

А.Н. Макаров, Х.Ш. Муллахметов, Н.С. Габбасов,
А.Г. Исавнин, А.З. Асанов, Д.Ю. Туманов, А.В. Курочкин,
И.В. Костюк, Ю.Г. Следь, Р.Н. Хамитов, Т.В. Бессонова,
В.Т. Сакаев, Л.Р. Сакаева, А.И. Газизова, Л.М. Закирова,
С.В. Федорова, Н.В. Удалов, А.И. Голубев

Н 34

«Наука, технологии и коммуникации в современном обществе», республиканская науч.-практическая конф. с международным участием (2013 ; Набережные Челны). Республиканская научно-практическая конференция с международным участием «Наука, технологии и коммуникации в современном обществе», 6 февр. 2013 г. [Текст] : материалы / редкол.: А.Н. Макаров [и др.]; под ред. д-ра техн. наук, профессора Л.А. Симоновой. – Набережные Челны : Лаб. операт. полиграфии, 2013. – 466 с.

Данный сборник содержит статьи ученых, преподавателей и специалистов, принявших участие в Республиканской научно-практической конференции с международным участием «Наука, технологии и коммуникации в современном обществе», состоявшейся 6 февраля 2013 года в филиале КФУ в городе Набережные Челны. Тематика статей охватывает широкий круг вопросов в области экономики, математики и информатики, права, истории, политологии, психологии, филологии, журналистики, физического воспитания.

УДК 001(063)
ББК 74.480.46я431

© Филиал КФУ в городе Набережные Челны, 2013

СОДЕРЖАНИЕ

СЕКЦИЯ «ОТНОШЕНИЕ СОБСТВЕННОСТИ И КОНЪЮНКТУРА РЫНКА В ЭКОНОМИЧЕСКОМ РАЗВИТИИ»

Абдуллина Э.И. Присвоение как ключевая характеристика реализации собственности на землю	8
Балгинова К.М. Составление отчёта о прибылях и убытках в соответствии с МСФО	12
Гуджатуллаева Е.М. Внутренний аудит в информационном пространстве управления	14
Даришев М.М. Стратегия развития агропродовольственного рынка	16
Жунусов Б.А. Турганбаев М.А. Проблемы городов: теория и практика	20
Жунусов Б.А. Турганбаев М.А. Развитие аграрного производства как фактор экономического роста страны	24
Иманбаева З.О. Проблемы и перспективы развития МСФО в Казахстане	27
Исмагулов М.С., Жиенбаев У.Б. Проблемы государственного управления в области охраны окружающей среды и природопользования в Казахстане	29
Исмагулов М.С., Жиенбаев У.Б. Совершенствование государственного управления охраны окружающей среды в Республике Казахстан	32
Исмагулов М.С., Жиенбаев У.Б. Экономический анализ государственного регулирования в сфере охраны окружающей среды в Актюбинской области Республики Казахстан	34
Калюжная Н.В. Перспективы развития национальной инновационной системы Республики Казахстан	37
Киршин И.А., Макаров Э.А. Институциональная среда диверсификации республиканской экономики	39
Макаров А.Н., Хубиев К.А. Реформа земельной собственности в контексте теневой экономики	42
Мансурова Т.Г. Основные принципы научно-технического развития российской экономики	47
Назмиев И.Ф. Специфика объектов и субъектов собственности	48
Назмиев Э.Ф. Агломерации в формировании экономической конъюнктуры региона	51
Недорезова О.Ю. Современный экономический кризис и Россия: необходимость поиска новых точек роста	53
Рахманова А.С. Преимущества применения аутсорсинговых услуг на Казахстанских предприятиях	55
Сайдулаева З.С. Повышение конкурентоспособности предприятия посредством инновационной деятельности	57
Танкаев А.С. Об условии аудиторской деятельности в бюджетных организациях	60
Токтарова М.А. Проблемы и перспективы развития МСФО в Казахстане	63
Тусупбекова Р.С. МСФО: проблемы и принципы перехода в РК	65
Федоров Д.Ф. Роль государственной политики в эффективной коммерциализации интеллектуальной собственности	67

СЕКЦИЯ «УПРАВЛЕНИЕ СОЦИАЛЬНО-ЭКОНОМИЧЕСКИМИ ПРОЦЕССАМИ В ОБЩЕСТВЕ»

Аетдинова Р.Р. Проблема управления рисками предприятия	71
Аминова Р.М. Значение и роль контроля в антикризисном управлении	72
Ахметшин Э.М. Поведенческие факторы при организации контроля в системе менеджмента	75
Бурганова Н.Т. К вопросу использования компетенций в целях развития работника	77
Габайдуллина Л.А. Применение принципов lean-концепции для повышения эффективности управления предприятием	80
Закиров И.И. Корпоративное управление и контроль в структурах холдингового типа	83
Имамутдинова С.М. Влияние человеческого фактора на институт доверия в управлении муниципальной собственности	86
Ишмурадова И.И. Основные критерии выбора системы управления предприятием	89
Кроткова Е.В. Роль предпринимательства в инновационном развитии г. Набережные Челны	90
Мандрикова Н.В. Модель оценки конкурентоспособности строительной организации жилищного профиля	93
Муллахметов Х.Ш. Стратегическое управление: контрольные аспекты	96
Мустафина Г.М., Чугунова К.А. Корпоративная культура как элемент управления предприятием	99
Никонова А.А. Институциональные проблемы межрегиональных взаимодействий	100
Романов С.В. Дискриминация при приеме на работу	103
Соколова А.Б. Проблемы использования аутсорсинга немедицинских услуг в системе учреждений здравоохранения	104
Хусаинова С.В. Информационно-коммуникативные технологии и глобализация мирового пространства	105
Яфизова Д.А., Фазылбекова К.Р. К вопросу мотивации персонала на предприятии	108

СЕКЦИЯ «ТЕОРЕТИЧЕСКИЕ И ПРИКЛАДНЫЕ ВОПРОСЫ ИНТЕГРАЛЬНЫХ УРАВНЕНИЙ»	
Хайруллин Р.С., Аглямзянова Г.Н. Задача типа Коши для уравнения Эйлера-Пуассона-Дарбу в исключительных случаях.....	110
Габбасов Н.С., Губочкина Н.И. Обобщенное решение интегрального уравнения третьего рода с особенностями в ядре.....	113
Габбасов Н.С., Замалиев Р.Р. Об одном варианте метода подобластей для интегральных уравнений третьего рода с особенностями в ядре.....	116
Габбасов Н.С., Файзуллина А.Г. Обобщенное решение интегрального уравнения с оператором Вольтерра в главной части.....	120
Соловьева С.А., Галимова З.Х. О сходимости одного варианта метода сплайн-коллокации первого порядка.....	122
Соловьева С.А. О специальном варианте метода Арнольда решения одного класса интегральных уравнений третьего рода.....	126
Шакиров И.А. Новые формулы для приближенного вычисления фундаментальных характеристик интерполяционного полинома Лагранжа.....	130
СЕКЦИЯ «МАТЕМАТИЧЕСКИЕ МЕТОДЫ И МОДЕЛИ В ЭКОНОМИКЕ»	
Галиев Д.Р., Исавнин А.Г. Использование методов Data Mining в задачах формирования структуры инвестиционного портфеля.....	139
Галиев Д.Р., Исавнин А.Г. Применение принципа страхования риска в задаче управления структурой инвестиционного портфеля.....	142
Павликов С.В. Об оптимальной стабилизации управляемых систем.....	146
СЕКЦИЯ «ПРИКЛАДНАЯ МАТЕМАТИКА, УПРАВЛЕНИЕ И ИНФОРМАТИКА»	
Асанов А.З., Савинков А.С. Архитектура бортовых информационно-управляющих систем перспективных грузовых автомобилей.....	150
Ахметзянов И.З. Цифровое моделирование автоматической трансмиссии грузового автомобиля с учетом работы сцепления.....	153
Ахметзянов И.З. Моделирование пространственного движения автопоезда как системы сочлененных тел.....	157
Валеев Д.Х., Ильясов Ф.Г., Карабцев В.С. Разработка суперкомпьютерной технологии проектирования новой автомобильной техники и научно-методические результаты внедрения первого этапа.....	161
Ван Е.В. Постановка и особенности задачи мониторинга состояния водителя.....	164
Грудцына Л.Ю. Сравнение двух основных подходов к решению задачи оценки качества профессионального образования.....	166
Демьянов Д.Н. Исследование робастности алгоритмов оптимального управления движением автопоезда.....	168
Демьянов Д.Н. К вопросу о моделировании динамики бокового движения многосвязного автопоезда.....	172
Каримов В.С. Синтез адаптивной системы управления с эталонной моделью для дизельного двигателя с турбонаддувом.....	176
Марданшин Р.Г. Обеспечение асимптотической устойчивости распределенных систем в большом и в целом с помощью управлений.....	180
Морозов Б.М. Роль науки и технологических укладов в проектировании и управлении будущим.....	185
Мышкина И.Ю. Результаты анализа учебного плана подготовки бакалавров по направлению «Прикладная математика и информатика» на основе нечеткой логики.....	188
Розенцвайг А.К., Страшинский Ч.С. Резонансные явления при переносе теплоты в дисперсных системах несмешивающихся жидкостей.....	192
Рябинин А.В. Основные подходы к решению задач распознавания препятствий на борту автомобиля.....	194
Сабиров А.Ф. Моделирование бокового движения мобильного объекта.....	196
Товштейн М.Я. О разработке ИТ-студентами экспертных систем юридической тематики.....	200
Федотова Н.Г. Совершенствование управления качеством готовой продукции средствами интеллектуальных информационных систем.....	203
СЕКЦИЯ «АКТУАЛЬНЫЕ ПРОБЛЕМЫ ТЕОРИИ И ИСТОРИИ ГОСУДАРСТВА И ПРАВА, ИСТОРИИ ПОЛИТИЧЕСКИХ И ПРАВОВЫХ УЧЕНИЙ»	
Ашрафуллина Л.Ф. Эволюция представлений о культуре в советских конституциях.....	206
Беляева О.М. Уголовно-правовая политика Чезаре Беккариа.....	208
Зарипов М.М. Положение о государственном нотариате РСФСР 1923 года издания: необходимость принятия и сущностная характеристика.....	210
Кузнецов С.В. Основные точки зрения по поводу категории «правосубъектность» в общей теории права.....	212
Кузьменко В.И. Становление романо-германской правовой семьи.....	215
Салихова Е.В. Зарождение института представительства в судебном процессе в дореволюционной	

России.....	217
Сахапов Р.Р. К вопросу о подготовке Судебной реформы 1864 года и учреждении суда присяжных в дореволюционной России.....	218
Туманов Д.Ю. Развитие института прав и свобод человека в Европе в Средние века.....	221
Хафизов А.Р. Формирование правовых основ местного самоуправления в дооктябрьской России.....	223
СЕКЦИЯ «КОНСТИТУЦИОННОЕ, АДМИНИСТРАТИВНОЕ И МЕЖДУНАРОДНОЕ ПРАВО»	
Агеев В.Н. Противодействие коррупции в Республике Татарстан	226
Валиев Г.Х. Дискриминация по признаку инвалидности и состояния здоровья: теория и практика.....	228
Куручкин А.В. Проблемы правового регулирования деятельности политических партий в Российской Федерации	231
Файзрахманов Д.И. Понятие банковской деятельности	234
Фардеева И.Н. Двустороннее партнерство для модернизации России с Европейским Союзом.....	235
СЕКЦИЯ «АКТУАЛЬНЫЕ ПРОБЛЕМЫ СООТНОШЕНИЯ ЧАСТНОПРАВОВОГО И ПУБЛИЧНО-ПРАВОВОГО РЕГУЛИРОВАНИЯ ИМУЩЕСТВЕННЫХ ОТНОШЕНИЙ»	
Бегишева О.А. Особенности предоставления водных объектов федеральной собственности для создания искусственных земельных участков	239
Белова В.О. Электронные расчёты в банковской сфере.....	241
Гараева Г.А. Принцип единства судьбы земельных участков и прочно связанных с ними объектов	244
Гумерова Э.Ф. Особенности дисциплины труда государственных служащих	247
Ильина О.Ф. Основания возникновения деликтных и квазиделиктных обязательств в Римском праве	249
Исмагилова Г.Р., Бегишева О.А. Механизм защиты прав граждан в зонах экологической опасности	252
Кашапова А.Ф. Правовая природа медиативных соглашений	254
Кривенкова М.В. Компенсация как форма международно-правовой ответственности государства	256
Кузнецов М.В. Формирование норм гражданского права: теория и практика	258
Саямова Ф.Г., Бегишева О.А. Система правовых средств разрешения юридических конфликтов, связанных с разделом общего имущества супругов	260
Хасимова Л.Н. Аудиовизуальные произведения как объекты авторских прав.....	262
Шайдуллина А.Н. О последствиях признания граждан безвестно отсутствующими	264
СЕКЦИЯ «УГОЛОВНОЕ ПРАВО И КРИМИНОЛОГИЯ»	
Аглямова Г.М. Специальные меры предупреждения коррупционной преступности в сфере местного самоуправления	267
Камалиева Л.А. Товары, работы или услуги, предназначенные для детей в возрасте до шести лет, как квалифицирующий признак состава преступления, предусмотренный п. «б» ч. 2 ст. 238 УК РФ	270
Следь Ю.Г. К вопросу об уголовно-правовой ответственности за клевету.....	272
СЕКЦИЯ «УГОЛОВНЫЙ ПРОЦЕСС И КРИМИНАЛИСТИКА»	
Акрамов У.К. Прокурорский надзор за оперативно-розыскной деятельностью	277
Гильманов И.М. Краткая характеристика судопроизводства современной Германии	279
Кондрашина И.А. Нарушение прав кредиторов в процедурах банкротства	281
Харисова Э.А. Применение научно-технических средств в целях предупреждения преступлений	284
СЕКЦИЯ «СОЦИАЛЬНО-ЭКОНОМИЧЕСКИЕ, ПОЛИТИЧЕСКИЕ И ДЕМОГРАФИЧЕСКИЕ ИЗМЕНЕНИЯ В РОССИЙСКОМ ОБЩЕСТВЕ»	
Бессонова Т.В. Региональные особенности формирования казанского мещанства (конец XVIII – первая половина XIX вв.)	288
Габдуллина Л.Б. Традиции классического университета в формировании культуры его филиала	292
Задворнов А.Н. Утопическое сознание как фактор развития общественного бытия	294
Муртазина Л.Р. Потребность в детях как инерционный элемент структуры репродуктивного поведения	296
Нурмухаметова В.В. Негативные проявления образования как фактора социальной мобильности человека.....	299
Терешина Е.П. «Проблемы развития российского общества и задачи духовно-нравственного воспитания студентов в процессе преподавания гуманитарных дисциплин»	301
СЕКЦИЯ «ПОЛИТИЧЕСКИЕ ИНСТИТУТЫ И ЭТНОПОЛИТИЧЕСКИЕ ПРОЦЕССЫ В РЕГИОНАХ РОССИИ И ПОСТСОВЕТСКОМ ПРОСТРАНСТВЕ»	
Аетдинов Э.Х. Некоторые аспекты проблемы иммиграции и кросс-культурного взаимодействия в современной Италии	304
Волкова Н.В. Проблемы формирования резерва управленческих кадров в контексте требований Федерального закона «О государственной гражданской службе Российской Федерации».....	306

Волкова Т.А. Демократический потенциал политологического образования в современной России	309
Липартелиани Г.Б. Новые тенденции в политическом дискурсе стран Черноморского бассейна.....	311
Мансурова Г.М. Трансформация политико-правовой и конфессиональной идентичностей в эпоху глобализации	313
Хуснутдинова Р.Р. Формирование гражданской идентичности младших школьников.....	316

СЕКЦИЯ «СОПОСТАВИТЕЛЬНАЯ ФИЛОЛОГИЯ И ПОЛИЛИНГВИЗМ»

Айдарова А.М. Лексико-семантическая группа глаголов поведения как отражение фрагмента языковой картины мира (на материале английского и русского языков)	321
Ардаширова Р.Б. Сопоставительный анализ концепта «сердце»/«йөрәк», репрезентирующего чувство равнодушия (на примере русских и татарских фразеологических единиц)	323
Арсланов В.Ш. Три типа лимитации в именной системе английского языка	324
Базарова Л.В. Механизм формирования и семантическая объективация фразеологических единиц с компонентами «чёрт»/«devil» в русском и английском языках	327
Гиниятуллина Р.Д., Мазаева Т.В. Различные подходы к интерпретации художественного текста.....	329
Ильина М.С. Использование информационных технологий в обучении английскому языку	332
Ильина М.С. Структурно-семантические особенности английских субстантивных фразеологических единиц, содержащих антропонимы	334
Левина Л.Б. Группа поливалентных глаголов в английском языке	335
Магадиева Г.Ф. Система и структура антропонимикона произведений Г. Ахунова	337
Макарова Д.Р. Классификации фразеологических единиц немецкого языка, построенных на противопоставлении компонентов.....	339
Нуруллина А.Г. Фразеологические единицы, по структуре соответствующих предложению в английском и русском языках	341
Ризатдинова Л.Д. Теоретические основы исследования понятия «институциональный дискурс»	343
Сакаева Л.Р. Анализ исследования глагольных фразеологических единиц английского языка.....	345
Спирина Т.С. Адъективные и адвербиальные ФЕ английского, русского и немецкого языков, характеризующие власть.....	347
Страхова И.В. Немецкий постмодернизм в произведениях С. Надольного	349
Халимов М.Х. Статус puis в современном французском языке.....	351
Хөрмәтуллина Р.Ш. Халык шагыйре Гамил Афзал эсәрләрендә синтаксик фигураларның кулланылышы	353
Шкилёв Р.Е. Феномен литературы «чикано» в США как результат межкультурного взаимодействия .	355
Юзбекова И.Б. Сопоставительный анализ фразеологических единиц с антропологическим компонентом в английском и русском языках	357
Ялалова Р.Р. Семантический анализ фразеологических единиц, характеризующих болезнь в английском, немецком и русском языках.....	359

СЕКЦИЯ «ИНОСТРАННЫЙ ЯЗЫК В СОВРЕМЕННОМ СОЦИОКУЛЬТУРНОМ КОНТЕКСТЕ»

Бакланов П.А., Гильманова Т.М. Использование средств народной педагогики в условиях социокультурного подхода к изучению иностранного языка.....	361
Газизова А.И. К вопросу о преподавании иностранных языков в неязыковом вузе	363
Евграфова О.Г. Формирование представлений о корпоративной культуре в процессе преподавания английского языка	364
Ишмурадова А.М., Дердизова Ф.В. Иностранный язык как неотъемлемый компонент профессиональной подготовки современных специалистов	365
Ишмурадова А.М., Королева Н.Е., Дердизова Ф.В. Эффективные пути развития социокультурной компетенции.....	367
Королева Н.Е. Развитие иноязычных способностей студентов неязыкового вуза к устной речи как педагогическая проблема.....	368
Фролова Л.В. Текст как основа обучения монологической и диалогической речи на иностранном языке	370
Хайруллина Д.Д. Языковой знак и концепт	373
Хузина Е.А. Потенциальность как категориальный признак конструкций с инфинитивом	375

СЕКЦИЯ «ЧЕЛОВЕК КАК СУБЪЕКТ РАЗВИТИЯ И САМОРАЗВИТИЯ. ТЕХНОЛОГИИ РАЗВИТИЯ»

Авдеева И.И. Отношение старшеклассников к некоторым актуальным проблемам современности	378
Воронкова И.В. Тренинг «Ресурсы стрессоустойчивости» - метод профилактики стресса для руководителей	380
Гильманов М.М. Освоение духовно-нравственных ценностей для преодоления наркозависимости несовершеннолетних	381
Закирова Л.М. Уровень субъективного контроля лиц с коррупционным поведением	384

Исмагилова Р.Р. Динамика этико-психологических характеристик личности учащихся подросткового и юношеского возраста в условиях тренинга с элементами дискуссии	386
Комарова Л.Ю. Организация психологической помощи больным с нарушением мозгового кровообращения посредством использования «Арттерапии»	388
Мустафина Р.Г. Особенности стрессоустойчивости студентов с разным типом субъектной регуляции и копинг-поведение	390
Прыгин Г.С. Особенности выбора целей у лиц с разными типами субъектной регуляции	392
Чукмарова Л.Ф. Влияние патриотизма на проявление толерантности и ответственности у молодежи	393
Шулаева М.В. Проблема организации инклюзивного образовательного пространства для лиц с ограниченными возможностями здоровья	396
Шулаева М.В., Тухфатуллина Г.Ф. Социально-психологические детерминанты организации полиязыковой среды	398

СЕКЦИЯ «МАССОВАЯ КОММУНИКАЦИЯ: ОПЫТ, ПРОБЛЕМЫ, ПЕРСПЕКТИВЫ»

Мустафина Г.М., Алексеева Л.А. Исследование рекламных коммуникаций	401
Мустафина Г.М., Горшкова В.В. Роль и функции массовой коммуникации в системе общественно-политических отношений	402
Мустафина Г.М., Халимов А.М. Реклама как форма массовой коммуникации	403
Мухаметзянова Р.Р. Блоги журналистов в онлайн-версиях местных СМИ	406
Садриев А.Ш. Электронные средства массовой коммуникации в современном социальном развитии	407

СЕКЦИЯ «АКТУАЛЬНЫЕ ПРОБЛЕМЫ СОВРЕМЕННОЙ ФИЛОЛОГИИ»

Зиангирова Э.М. Концепты материальной культуры в лексикографическом описании (на примере русского и татарского языков)	411
Каюмова К.Г. Основные задачи и функции методики преподавания права в общеобразовательной школе	413
Лошкорева А.В. Фонетические особенности вятских народных говоров	415
Макарова В.Ф. Советская и постсоветская действительность в татарской повести	417
Мухамедзянова Е.К. Эффективные коммуникации по телефону - начало новой деловой жизни	420
Николаева В.А. Эволюция проза ЛЕФа	424

СЕКЦИЯ «ФИЗИЧЕСКОЕ ВОСПИТАНИЕ И СПОРТ»

Айдаров Р.А., Никитин Н.А. Оценка уровня и динамика общей физической подготовленности студенток первого курса	427
Айдаров Р.А. Общее физкультурное образование студенческой молодежи: сущность и содержательные характеристики	429
Ашрафуллина Г.Ш. Проблема организации культурно-досуговой деятельности студенческой молодежи	432
Болгов В.Н., Перепелкин В.В. Физическое воспитание студентов первого курса нефизкультурных вузов	434
Болгов В.Н., Семёнов С.А., Перепелкин В.В., Ковальчук И.Ю. Физическое воспитание студентов с различным уровнем двигательной активности	436
Голубев А.И. Оценка оздоровительного эффекта физических нагрузок на занятиях по физической культуре в вузе на основе мониторинга ЧСС	439
Голубева Г.Н. Внешние и внутренние факторы риска здоровья студентов	443
Калина И.Г. Работа со студентами, освобожденными от практических занятий по физической культуре по медицинским показаниям на длительный период	445
Кудяшева А.Н., Кудяшев Н.Х. Оценка уровня здоровья студенток 2 и 3 курса экономического факультета по методике Г.Л. Апанасенко	447
Москвин Н.Г., Мусин А.Р., Поляков А.Л. Актуальность включения каратэ в программу Олимпийских Игр и Всемирной Универсиады	451
Никитин А.А., Камалов Н.К. Педагогические основы профессионально-прикладной физической подготовки в вузе	452
Никитин Н.А. Влияние «Комплекса Никитина» на физическую подготовленность студенток второго года обучения	454
Соснов Н.В. Распределение спектральных характеристик variability параметров кровообращения у юношей	457
Тагиров Д.Т., Тагирова Н.П. Модернизация физического воспитания студентов технического вуза средствами спортивной гимнастики (с использованием систем «турникмен», «паркур»)	459
Тумаров К.Б. Необходимые условия эффективной организации летнего отдыха детей	461

СЕКЦИЯ «ОТНОШЕНИЕ СОБСТВЕННОСТИ И КОНЪЮНКТУРА РЫНКА В ЭКОНОМИЧЕСКОМ РАЗВИТИИ»

Абдуллина Э.И.,
канд. экон. наук, доцент,
филиала КФУ в г. Набережные Челны

Присвоение как ключевая характеристика реализации собственности на землю

Содержание присвоения как общественного процесса К. Марксом и Ф. Энгельсом вначале было определено во всеобщем, философском плане: процессы присвоения противопоставлялись процессам отчуждения в буржуазном обществе, при которых материальные и духовные продукты деятельности людей, а потому и сама деятельность выходят из-под контроля человека и становятся независимой от него и господствующей над ним силой¹. Начав с философского (всеобщего) анализа присвоения, К. Маркс и Ф. Энгельс установили, что присвоение представляет собой объективный и разносторонний процесс активной (как материальной, так и идеальной) связи человека и его среды. В «Экономико-философских рукописях 1844 года» К. Маркс писал: «Человек присваивает себе свою всестороннюю сущность всесторонним образом, следовательно, как целостный человек. Каждое из его человеческих отношений к миру – зрение, обоняние, вкус, слух, осязание, созерцание, мышление, ощущение, деятельность, любовь, желание, словом, все органы его индивидуальности, также как и те органы, которые непосредственно по своей форме есть общественные органы, являются в своем предметном отношении, или в своем отношении к предмету, присвоением последнего»².

К. Маркс и Ф. Энгельс пришли к выводу, что всеобщее понятие присвоения как процесса овладения человеком всеми его вещественными и общественными отношениями требует дальнейшего уточнения и детализации. Исследуя связи человека с его средой в конкретно-исторических условиях, классики марксизма-ленинизма установили, что среди всех форм присвоения объективного мира человеком главную, определяющую роль играет непосредственное материально-вещественное присвоение внешней среды – производство материальных благ. Именно от этой формы присвоения зависят все остальные формы жизнедеятельности человека и их историческое развитие.

К. Маркс писал, что процесс труда – это «... присвоение данного природой для человеческих потребностей, всеобщее условие обмена веществ между человеком и природой ...»³. В «Экономических рукописях 1857 – 1859 годов» он отмечал, что «действительный экономический процесс присвоения» – это «присвоение посредством труда»⁴. В замечаниях на книгу А. Вагнера «Учебник политической экономии» К. Маркс уточнял, что люди «...находятся в процессе производства, то есть в процессе присвоения этих предметов (природы)...»⁵.

Данное определение присвоения широко используется в экономической и юридической литературе. Так, еще в 1948 г. советский правовед С.Н. Братусь отметил, что «присвоение есть процесс. Маркс определяет присвоение как производство»⁶. Выводы К. Маркса таким образом интерпретировались М.В. Колгановым: «Маркс, говоря о присвоении, имеет в виду не отношение субъекта к вещи «как своей» и не только общественное отношение, а материальный процесс»⁷. В.Н. Черковец в 1960 г. писал: «Воздействуя на природу, люди присваивают предметы природы путем преобразования их в полезный продукт, то есть путем производства. Производство есть присвоение»⁸.

Нас в данном случае интересуют те стороны отношений присвоения, которые выступают элементом производственных отношений (присвоение, совершаемое на основе некоторых юридических актов: наследования, дарения и т.д.; правонарушений – воровства, грабежа и пр., не является объектом изучения экономической теории). Присвоение как производственное отношение связано, с одной стороны, с производством материальных благ, с другой – с наличием определенной формы собственности. Именно в этом смысле производство есть присвоение. Однако М.В. Колганов справедливо замечает, что «присвоение» и «производство» не тождественны: «Производство не есть только присвоение ... При-

¹ Наибольшее внимание исследованию отчуждения уделено в «Экономико-философских рукописях 1844 года» К. Маркса, «Немецкой идеологии» К. Маркса и Ф. Энгельса, а также в «Экономических рукописях 1857 – 1859 годов» К. Маркса.

² Маркс К., Энгельс Ф. Указ. соч. – Т. 42. – С. 120.

³ Там же. – Т. 23. – С. 195.

⁴ Там же. – Т. 46, ч. I. – С. 506.

⁵ Там же. – Т. 19. – С. 377.

⁶ Обсуждение работы проф. А.В. Венедиктова «Государственная социалистическая собственность» // Советское государство и право. – 1948. – № 11. – С. 72.

⁷ Колганов М. О формировании единой коммунистической собственности // Вопросы экономики. – 1962. – № 5. – С. 111.

⁸ Черковец В.Н. К вопросу о предмете марксистско-ленинской политической экономии // Вопросы Политической экономии. – М.: Изд-во Моск. ун-та, 1960. – С. 239.

своение не ограничивается только производством...»¹. То есть производство совпадает с присвоением в смысловом значении только в том случае, когда его рассматривают с определенной социально-экономической стороны – присвоения средств производства в процессе непосредственного производства. В то же время присвоение не сводится только к последнему. Можно производить не присваивая (наемный рабочий) и присваивать не производя (владелец участка земли). Кроме того, присвоение не ограничивается процессом непосредственного производства. В той или иной степени оно имеет место во всех фазах воспроизводства – производстве, распределении, обмене и потреблении.

Присвоение, как и любое другое экономическое явление, нельзя понимать как раз навсегда данное, статичное. Оно развивается, наполняется новым содержанием в разных общественно-экономических формациях. Существенные различия в экономическом содержании имеет присвоение продуктов труда по сравнению с присвоением продуктов природы. Эту особенность присвоения хорошо показал М.В. Колганов. Он пишет: «Люди присваивают не только продукты своего труда, но и многочисленные полезные продукты природы: землю, недра, леса, воду, различного рода плоды, дичь, рыбу, воздух, свет т.д.»². Однако, ставя на одну доску «присвоение» воздуха и света, с одной стороны, земли и т.д. – с другой, М.В. Колганов фактически приравнивает присвоение земли и ее плодов к чисто биологической функции, ибо «присвоение» воздуха и света (т.е. дыхание и т.п.) – произвольная функция организма, не имеющая отношения к социальным функциям «потребителя» и не служащая отличием человека от животного.

Здесь и возникает мнимое доказательство того, что присвоение шире не только производства, но и производственных отношений вообще. Само употребление понятия «присвоение» применительно к воздуху и свету является подменой одного тезиса другим. Такого типа присвоение не выражается в категориях экономической теории. Оно принципиально отличается от всегда социально обусловленных способов добывания пищи, к которым приложимо понятие «присвоение». Но это присвоение входит в состав производственных отношений, поскольку определяется уровнем общественного производства даже тогда, когда распределяются и потребляются не продукты производства, а готовые продукты природы. Формы присвоения земли и ее плодов обусловлены соответствующим характером производства и со своей стороны влияют на его изменение.

Что касается исключения автором из производственных отношений непродуцированной сферы, то оно ничем не обосновывается, кроме тенденции подмены целого частью, то есть понятия «производственные отношения» понятием «производство».

Г.А. Джавадов предлагает «четко разграничивать понятия»³: 1) собственность как общая экономическая категория, 2) форма собственности, 3) отношения собственности, 4) совокупность производственных отношений. Автор считает, что производственные отношения – понятие более широкое, чем отношения собственности, а отношения собственности – понятие более широкое, чем форма собственности. Он исключает из отношений собственности распределение и обмен, а отношения собственности фактически отождествляет с формой собственности (господствующая форма собственности на средства производства + другие формы и виды собственности).

Если собственность это не отношения собственности и тем более не производственные отношения в целом, но в то же время это и не голое отношение к вещам, то как выделить собственность из отношений собственности или из производственных отношений, другими словами, что такое собственность как общая экономическая категория?

Многие авторы считали присвоение единственно возможным общим определением собственности. При этом ссылались на известное высказывание К. Маркса, хотя в нем содержится определение производства, а не собственности: «Всякое производство есть присвоение индивидуумом предметов природы в пределах определенной общественной формы и посредством нее. В этом смысле будет тавтологией сказать, что собственность (присвоение) есть условие производства»⁴.

Маркс имеет в виду одну сторону производства – процесс присвоения в процессе производства. В этом смысле назвать собственность или «присвоение» «условием производства» будет, по словам Маркса, тавтологией (ибо получится следующая формулировка: присвоение есть условие присвоения). В данном разъяснении также нет определения собственности. Маркс лишь употребляет слово «присвоение» в качестве синонима собственности. И это не тождественные понятия. Они сохраняют свое самостоятельное значение в системе производственных отношений. Присвоение выступает одной из сторон собственности, владения и пользования, но степень проявления этого экономического отношения в последних не одинакова. В то же время собственность, владение и пользование являются формами присвоения. Субординацию названных категорий как форм присвоения можно представить следующей схемой (рис.1).

¹ Колганов М.В. Собственность: Докапиталистические формации. – М.: Соцэкгиз, 1962. – С. 4; Он же. Собственность в период перехода к коммунизму. – С. 5.

² Колганов М.В. Собственность: Докапиталистические формации. – С. 4; Он же. Собственность в период перехода к коммунизму. – С. 5 – 6.

³ Собственность в России: Средневековье и раннее новое время. – М.: Наука, 2001. – С. 10 – 11.

⁴ Маркс К., Энгельс Ф. Указ. соч. – Т. 12. – С. 713.



Рис.1. Развитие форм присвоения

Она поясняет развитие форм присвоения, которое идет от пользования через владение к собственности. При этом владение может включать в себя и пользование, а собственность – и владение, и пользование (возможно и обособление этих процессов: собственник передает владение и пользование другим лицам и т.д.).

Распоряжение свойственно всем формам присвоения, но в разной мере. Собственник имеет значительные экономические возможности распоряжения по сравнению с владельцем и пользователем (в случае их обособления), владелец – больше, чем пользователь. На рис.1 это отображено расширением функции распоряжения от пользования к собственности.

Как собственность нельзя сводить только к присвоению, так владение и распоряжение не есть только особые формы присвоения. Отношение присвоения – лишь одна из сторон рассматриваемых категорий, одно из их свойств. Поэтому нельзя согласиться с А.М. Ереминым, когда он говорит о присвоении, пользовании, владении, распоряжении как об однопорядковых категориях¹.

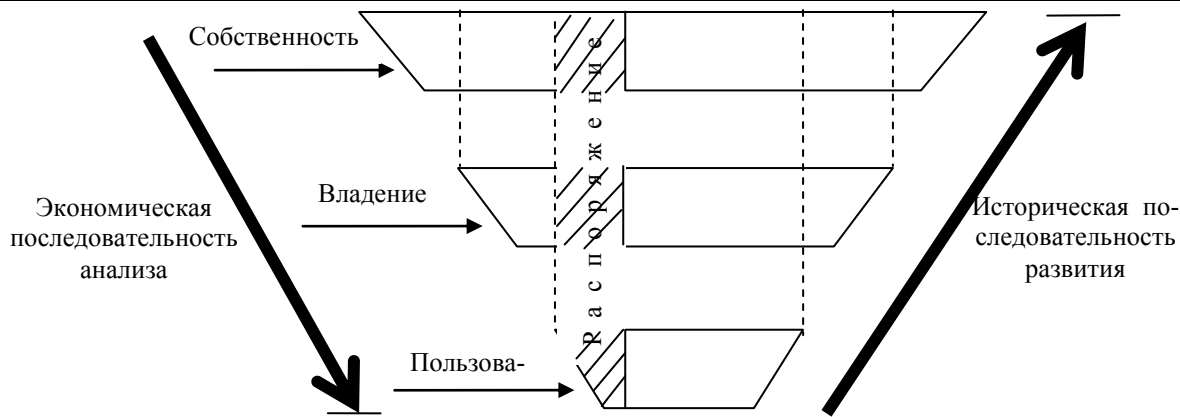
Если в собственности и владении присвоение является определяющим их признаком как экономических категорий, то для характеристики пользования и распоряжения оно выступает второстепенным, не основным признаком.

В собственности, владении и пользовании не одинаково распределяются роли двух типов отношений: 1) отношения субъекта к объекту присвоения; 2) отношения между субъектами присвоения. Главное в собственности сводится к отношениям между субъектами присвоения. Это объясняется тем, что непосредственное отношение номинального собственника к объекту присвоения заключается в непотреблении его или в непроизводственном потреблении. Чтобы потреблять объект производственно, номинальному собственнику нужно использовать чужой труд или чужие потребительские стоимости. В отличие от номинального собственника, владелец нередко сам прикладывает труд к объекту присвоения. Поэтому во владении отношение субъекта к объекту присвоения гораздо более существенно, чем в собственности. В пользовании распределение удельного веса двух рассматриваемых типов отношений зависит, во-первых, от того, каким является потребление – производственным или непроизводственным, во-вторых, от того, выступает ли пользование как самостоятельная форма присвоения или как составная часть собственности или владения.

Помимо процессов создания продукта, или собственно производства, по крайней мере, существуют еще десять видов присваивающей деятельности²:

- присвоение готовых продуктов природы;
- присвоение продуктов чужого труда посредством вооруженного или иным образом организованного ограбления (например, сбор дани в древности или современный рэкет);
- присвоение самого человека путем обращения в рабство или иной формы закабаления;
- присвоение земли путем ее завоевания и защиты;
- присвоение земли путем ее обработки;
- присвоение благ путем обмена;
- присвоение рабочей силы посредством ее обмена на жизненные средства;
- присвоение чужих средств производства путем их производительного использования;
- присвоение чужих средств производства путем соучастия в восстановлении их износа;

¹ «Собственность – это прежде всего отношения между людьми по поводу присвоения, владения и использования», – пишет А. М. Еремин. В таком контексте присвоение выступает наряду с владением и использованием, а последние, таким образом, не выражают якобы отношений присвоения (См.: Еремин А.М. Отношения социалистической собственности и экономическое управление. – М., 1973. – С. 13.).

² Лоскутов В.И. Конспект лекций по экономической теории (общие категории) [Электронный ресурс] / В.И. Лоскутов. – Режим доступа: www.loskutov.murmansk.ru/?nauchnye_raboty:konспект_lekcii_po_ekonomicheskoi_teorii_%28vseobshnie_kategorii_lekciiya_%B95_-_trud%2C_proizvodstvo%2C_prisvoenie

– присвоение жизненных средств путем их потребления.

Все эти виды присвоения благ различным образом связаны между собой, так что часто очень сложно ответить на вопрос: чьим трудом присвоено то или иное благо. Например, в древних земледельческих общностях земля, которая первоначально присваивалась племенем путем ее захвата и защиты, превращалась в действительное средство производства путем выкорчевывания лесов и освоения целины силами общин, а затем использовалась для производства продуктов земледелия силами отдельных семей. Можно ли считать, что к производству продуктов земледелия племя и община не имеют никакого отношения?

В первобытно-общинный период племенная, родовая, общинная собственность на землю основывалась не на том, что племя обрабатывало эту землю, а на том, что оно занимало данную территорию. По мере развития владения землей определенных общин формировался тип реального собственника земли – община, которой противостоял номинальный собственник в лице племени. Государство, сменившее родовую знать, оставило за собой функцию номинального собственника земли и ввело поземельный налог с непосредственных производителей, который превратил их из реальных собственников во владельцев земли. В результате данной меры государство перестает видеть в трудящихся на земле ее собственников, имеющих возможность не прикладывать к объекту присвоения свой труд и орудия труда и, следовательно, не вырабатывать определенный продукт, а заниматься вместо этого другой деятельностью, например, грабежом соседей и т.п. Разумеется, установление поземельного налога отражало прежде всего объективный процесс освоения земли крестьянами.

В условиях феодального государства крестьяне, выплачивающие поземельный налог, не могут быть собственниками даже в том случае, если они меняют или продают свои участки. Отчуждаемость не является решающим признаком собственности. Возможность неприменения личного труда и не вкладывания в объект присвоения других потребительных стоимостей для крестьян исключена. Иногда, чаще всего на стадии разложения феодализма, крепостные сами имели крепостных или наймитов. Это не меняло их роли владельцев, обязанных вкладывать в землю свой труд и приносящую доход потребительную стоимость.

Контрастом крестьянскому владению является реальная собственность монашеской общины, обрабатывающей землю только трудом своих членов. Поскольку главная общественная функция монашества иная, чем крестьянства, и во всяком случае не сводится к обработке земли, феодальное государство не облагает налогом даже такую трудовую общину, признавая в ней номинального собственника в потенци. В отношении части своих земель феодал, как правило, и выступает в качестве номинального земельного собственника, не вкладывающего в землю ни других потребительных стоимостей, ни труда. Однако в своем барщинном хозяйстве он олицетворяет реального собственника, затрачивающего на обработку земли определенные потребительные стоимости. Разница между помещным и вотчинным правом – запрещение продажи поместий и др. – не означает, что поместье – владение. В работе «Что такое «друзья народа» и как они воюют против социал-демократов?» (1894 г.) В.И. Ленин называет поместье «собственностью»: поместная земля «считалась только условной собственностью»¹. В самом деле, помещик, как и вотчинник, в отношении части своих земель (не входящих в барскую запашку) играет роль номинального земельного собственника, не вкладывающего в землю ни дополнительных потребительных стоимостей, ни личного труда. Не случайно класс феодалов в целом был свободен от поземельных налогов.

Казалось бы, помещик не имел права не сохранять объект присвоения (землю), дать ему разрушаться как потребительной стоимости (например, зарастать лесом и т.д.). Однако, поскольку право помещика сохранять землю не реализовалось как непосредственно его отношение к земле, в которую он не обязан был вкладывать ни личного труда, ни других потребительных стоимостей, постольку непосредственно его отношение к земле предполагало право не сохранять объект присвоения как данную потребительную стоимость. Фактически осуществляли право сохранения потребительной стоимости непосредственные владельцы земли – крестьяне, чье отношение к земле исключало право не сохранять ее как данную потребительную стоимость, ибо в случае несохранения объекта терялась сама возможность владения им. Поэтому из разоренных владений бежали не помещики, а крестьяне, которые не могли платить налоги и ренту, обусловленные правом реального владения землей. В то же время, конечно, и землевладельцы обращались к правительству с просьбой не взимать налог и «с пуста».

При капитализме остается класс номинальных собственников (лендлорды), которые реализуют земельную собственность посредством капиталистических арендаторов, пользующихся трудом наемных рабочих. Арендатор – лишь владелец земли, поскольку ее присвоение им невозможно без капиталовложений. Наряду с номинальными собственниками при капитализме существуют и реальные собственники – крестьяне. Они – собственники потому, что отсутствуют отпавшие с ликвидацией феодализма номинальная собственность на землю государства и власть феодалов, и потому также, что собственническое присвоение земли не обязывает прямо к ее производственному использованию (характерная для капитализма тенденция перехода от налогообложения по внешним признакам, то есть по размеру земельных участков, к обложению по размерам оборота, а затем дохода). Вместе с тем крестьяне – владельцы, ибо владение – их главное занятие, они вкладывают в землю личный труд, делают капиталовложения, ис-

¹ Ленин В.И. Полное собрание сочинений. Т. 1. С. 151.

пользуют наемный труд. Мы не касаемся здесь широко распространенных при капитализме форм полуфеодалных отношений.

На практике сочетание в одном субъекте присвоения черт собственника и владельца сильно варьируются. В связи с этим варьируются и права собственности и владения. С другой стороны, как собственность, так и владение, имея один объект, могут иметь несколько субъектов присвоения. Отсюда возникают, например, типы разделенной, условной или ограниченной собственности, когда есть, по крайней мере, два номинальных собственника земли: высший – сюзерен, и низший – вассал; из них каждый обладает в определенной мере основными правами собственника и может обладать или не обладать теми или иными дополнительными правами собственника.

Таким образом, экономической реализации собственности заключается в реализации полисубъектности интересов, различающихся в зависимости от уровня экономической власти. В результате чего, по мере ограничения экономической власти происходит сокращение степени присвоения.

Анализ присвоения как самостоятельной экономической категории позволяет нам сделать вывод о том, что в процессе производства, согласно позиции К. Маркса, М.В. Колганова, В.Н. Черковца и др., осуществляется процесс присвоения. Однако возможны и другие ситуации, когда происходит производство без присвоения, например, наемным работником, или же осуществляется присвоение без производства в случае собственника земли. Таким образом, присвоение не ограничивается процессом производства, оно имеет место во всех фазах воспроизводства, а именно в производстве, распределении, обмене и потреблении.

Присвоение выступает одной из сторон собственности, владения и пользования, однако степень проявления этого экономического отношения в последних не одинакова. При этом собственность, владение и пользование являются формами присвоения. Сочетание в одном субъекте присвоения черт собственника и владельца сильно варьируется, в связи с этим варьируются и права собственности и владения. С другой стороны, как собственность, так и владение, имея один объект, могут иметь несколько субъектов присвоения.

Балгинова К.М.,

канд. экон. наук, доцент,

Актюбинский государственный университет им. К. Жубанова,
Казахстан

Составление отчёта о прибылях и убытках в соответствии с МСФО

МСФО представляет собой систему норм и правил формирования финансовой отчётности, изложенных в виде стандартов и интерпретаций, разрабатываемых Советом по МСФО. Главным образом МСФО регулирует составление финансовой отчётности, а уже через отчётность оказывает влияние на ведение бухгалтерского учёта.

Цель МСФО состоит в координации учётных стандартов для того, чтобы свести к минимуму национальные различия отчётности и обеспечить на этой основе сравнимость и надёжность информации для принятия управленческих решений пользователями.

Совет МСФО определил основные задачи МСФО: определить порядок подготовки и представления финансовой отчётности; установить критерии признания отдельных статей операций в финансовой отчётности; классифицировать объекты учёта; стандартизировать порядок отражения объектов учёта в отчётности; рекомендовать методы оценки объектов учёта; определить объём информации, подлежащей раскрытию финансовой отчётности.

В силу того, что Совет МСФО не является правительственной организацией, сам Совет не может потребовать от кого бы то ни было применения международных стандартов. Поэтому обязанность применения МСФО может возникнуть, если она будет установлена национальным или наднациональным институтом.

Так, законодательством некоторых стран предусмотрена обязанность составления отчётности по МСФО. Например, Законом РК "О бухгалтерском учёте и финансовой отчётности" предусмотрено составление финансовой отчётности по МСФО на законодательском уровне: с 1 января 2003 года финансовыми организациями, 1 января 2005 года акционерными обществами.

С 1 января 2006 года субъекты крупного предпринимательства и организации публичного интереса в обязательном порядке, субъекты среднего предпринимательства, а также государственные предприятия, основанные на праве оперативного управления (казённые предприятия) - вправе по решению их руководящих органов, утвердивших учётную политику, составлять финансовую отчётность в соответствии с международными стандартами [1].

Под финансовой отчётностью понимается финансовая отчётность общего назначения, представляемая не реже одного раза в год для широкого круга пользователей с учётом их общих информационных потребностей.

Финансовая отчётность обычно включает в себя баланс, отчёт о прибылях и убытках, отчёт о движении денежных средств, отчет об изменениях в капитале, пояснительная записка. Остановимся подробнее на форме финансовой отчетности, в которой раскрываются доходы и расходы хозяйствующих финансов – отчёте о прибылях и убытках.

В ходе осуществления своей деятельности компания постоянно генерирует доходы и расходы, информация о которых накапливается в соответствующих бухгалтерских регистрах и по завершении отчётного периода подлежит отражению в отчёте о прибылях и убытках. Доходы и расходы являются элементами финансовой отчётности. Они используются для оценки финансовых результатов деятельности организации за отчётный период. В соответствии с МСФО основная идея отчёта о прибылях и убытках состоит в корректировке полученной в отчётном периоде выручки путём прибавления суммы полученных доходов и вычитания суммы полученных расходов, что в итоге даст величину чистой прибыли [2, с. 110].

Особенности построения отчёта о прибылях и убытках в международной практике изложены в МСФО 1 "Представление финансовой отчётности". Согласно данному стандарту непосредственно в отчёте о прибылях и убытках в обязательном порядке должны содержаться как минимум такие линейные статьи, которые представляют следующие суммы за период:

- выручка;
- затраты по финансированию;
- доля организации в прибыли или убытках ассоциированных компаний и совместных предприятий, учтённая согласно методу учёта по долевого участию;
- прибыль или убыток до налогообложения, признанные в связи с выбытием активов или погашением обязательств, относящихся к прекращаемой деятельности; расходы по налогу;
- прибыль или убыток, относящиеся к доле меньшинства;
- прибыль или убыток, относящиеся к владельцам капитала материнской компании [3].

Если статьи доходов и расходов являются существенными, их характер и величина обязательно должны раскрываться отдельно.

Организация обязана представлять анализ расходов. Такой анализ даётся в одной из двух форм:

- по характеру расходов;
- по назначению расходов[4, с 26].

При использовании метода "по характеру затрат" предприятие объединяет расходы в составе прибыли или убытка в соответствии с их характером (например, амортизация основных средств, закупки материалов, транспортные расходы, вознаграждения работникам и затраты на рекламу) без распределения в соответствии с их различным назначением внутри организации. Этот метод может быть легко применим, потому что не требуется распределения расходов в соответствии с их функциональной классификацией. Пример отчёта о прибылях и убытках, представляемый по "по характеру расходов" представлен в таблице 1.

Таблица 1.

Отчёт о прибылях и убытках, представляемый "по характеру расходов"

Наименование	Доходы	Расходы
Выручка	X	
Прочий доход	X	
Изменения в запасах готовой продукции и незавершённого производства	X	
Сырьё и расходные материалы использованные		X
Расходы на вознаграждение работникам		X
Амортизация и обесценение основных средств и материальных активов		X
Прочие расходы		X
Затраты по финансированию		X
Доля в прибыли ассоциированных компаний	X	
Прибыль до налогообложения	X	
Расходы по налогу на прибыль		X
Прибыль после налогообложения	X	

Вторая форма анализа называется методом "по назначению затрат" или по "себестоимости продаж" и даёт разбивку расходов в соответствии с их назначением как часть себестоимости продаж или, например, затрат на сбыт или на ведение административной деятельности. В обязательном порядке должна быть раскрыта себестоимость продаж. С помощью этого метода пользователи могут получить более относительную информацию по сравнению с классификацией расходов по их характеру, однако проведение распределения затрат по их назначению может необходимо повлечь за собой субъективность распределения и значительные усилия по выработке соответствующего суждения. Пример отчёта о прибылях и убытках, представляемый по "назначению расходов" представлен в таблице 2.

Таблица 2.

Отчёт о прибылях и убытках, представляемый по "назначению расходов"

Наименование	Доход	Расход
Выручка	X	
Себестоимость продаж		X
Валовая прибыль	X	
Коммерческие расходы		X
Административные расходы		X
Прочие расходы		X
Финансовые расходы		X
Доля в прибыли ассоциированных компаний	X	
Прибыль до налогообложения	X	
Затраты по налогу на прибыль		X
Прибыль за период	X	

Если предприятие классифицирует расходы по назначению, оно должно раскрывать дополнительную информацию о характере расходов, включая расходы на амортизацию и расходы на вознаграждения работникам [3, с. 111].

Выбор между методом по назначению затрат и методом по характеру затрат зависит от исторических и отраслевых факторов и от характера предприятия. Оба метода указывают на те затраты, которые прямо или косвенно изменяются, с изменением объёма продаж или производства предприятия. Поскольку каждый способ представления имеет свои преимущества для различных видов предприятий, МСФО 1 "Раскрытие информации в финансовой отчётности" требует, чтобы руководство выбрало наиболее уместный и надёжный способ представления. Тем не менее, поскольку информация о конкретном характере затрат является полезной при прогнозировании будущих потоков денежных средств, при использовании классификации, основанной на назначении затрат, требуется дополнительное раскрытие.

Литература

1. Закон Республики Казахстан «О бухгалтерском учете и финансовой отчетности» № 234-III от 28.02.2007 г.
2. МСФО (IAS) 1 Представление финансовой отчетности.
3. МСФО: теория и практика / Справочное руководство. - Алматы: ТОО "Издательством LEM", 2007. - 568с.
4. МСФО в Казахстане: принципы перехода и применения / Нурсеитов Э.О., Нурсеитов Д.Э., Алматы. - ТОО "Издательство LEM". - 2011. - 388с.

Гуджатуллаева Е.М.,
ст. преподаватель,
филиал КФУ в г. Набережные Челны

Внутренний аудит в информационном пространстве управления

Формирование информационного пространства управления предполагает определение его организационной структуры, отражающей совокупность используемых информационных ресурсов, их пользователей, средства информационного взаимодействия и центров, ответственных за функционирование и развитие информационного пространства.

Уже признанным инструментом обеспечения достижения целей управления является внутренний аудит, основанный на системном и последовательном подходе к оценке и повышению эффективности процессов управления всеми аспектами деятельности организации.

В российских стандартах аудиторской деятельности внутренний аудит определяется как «...организованная экономическим субъектом, действующая в интересах его руководства и (или) собственников, регламентированная внутренними документами система контроля ... за эффективностью деятельности звеньев структуры экономического субъекта».

Современными тенденциями управления социальными системами является приближение управления таковыми к корпоративному стилю. Это в полной мере относится к сфере высшего образования, в которой сегодня решаются многообразные задачи социального и коммерческого характера. С точки зрения Энтони Гарнетта, главы кафедры обеспечения бизнеса в университете Дюрхэм (Великобритания) и председателя совета CNEIA (Совет внутренних аудиторов высшего образования) «...качественный внутренний аудит может стать той необходимой, компетентной помощью, тем толчком к улучшению качества работы и повышению удобства, который может исходить только от действительно независимого наблю-

дателя, способного вывести организацию на международный уровень и превратить ее в лидера в своей сфере».

Внешний аудит как система внешнего независимого контроля деятельности организации сегодня имеет сложившуюся правовую и методологическую основу. Внутренний аудит, уже получивший признание в экономически развитых странах, в России нуждается в разработке научных, институциональных и профессиональных аспектов его реализации.

Российские вузы применяют внутренний аудит в рамках системы менеджмента качества, что является обоснованным в контексте достижения стратегической цели создания в России сопоставимой с требованиями европейского сообщества системы обеспечения качества образовательных учреждений и образовательных программ вузов. Тем не менее, внутренний аудит может реализовываться как в рамках создания системы менеджмента качества, так предшествовать или лежать в основе ее создания.

Качество управленческих решений зависит от объема используемой информации, ее соответствия информационным потребностям управления и от того, как эта информация организована. В рассмотренной ранее классификации информационных потоков, составляющих информационное пространство управления, были выделены исходная информация, отражающая отправное состояние деятельности, и выходная информация, отражающая новое состояние объектов управления в результате реализации управленческих решений. Система внутреннего аудита позволяет выявлять причины расхождения ожидаемого результата от фактического с представлением рекомендаций по механизму устранения этих причин. Таким образом, система внутреннего аудита использует информационные потоки, генерируемые в процессе деятельности, и создает собственное информационное поле и новые информационные потоки, связанные с решением задач внутреннего аудита. Внутренний аудит выступает системообразующим звеном в формировании информационного пространства управления социальными и экономическими системами. Встраивание системы внутреннего аудита в информационное пространство управления вузом требует на основе существующих представлений о сущности, функциях и задачах внутреннего аудита дать описание классификации, структуры и связей информационных потоков его сопровождающих.

Главной задачей внутреннего аудита следует определить обеспечение удовлетворения потребностей органов управления в предоставлении контрольной информации по направлениям принятия решений. Информационное сопровождение собственно самого внутреннего аудита это процесс непрерывного целенаправленного формирования совокупности соответствующих информативных показателей, необходимых для осуществления анализа, планирования и подготовки эффективных управленческих решений по всем аспектам деятельности организации.

Функции внутреннего аудита проявляются в экспертной оценке различных направлений деятельности организации и предоставлении обоснованных предложений по их совершенствованию. В зависимости от объекта аудирования принято выделять виды внутреннего аудита:

- управленческий аудит – контроль качества исполнения функций подразделений или должностных лиц (функциональный аудит) или их взаимосвязи и взаимодействия (межфункциональный аудит) в аспекте их организационной или технологической целесообразности. В рамках данного направления также проводится аудит видов деятельности и процессов, их составляющих, с целью выявления их соответствия стратегическим целям деятельности;
- аудит на соответствие требованиям – контроль соблюдения установленных внешних и внутренних законов, правил, методик и регламентов;
- аудит системы учета и финансовой отчетности.

Взаимодействие внутреннего аудита с системой управления организацией предполагает формирование информационных связей с:

- сотрудниками, выполняющими соответствующие функции, в части оценки качества их исполнения;
 - операционными (функциональными) подразделениями и менеджментом соответствующего уровня
- в части достижения целей и результатов деятельности;
- менеджментом высшего уровня - в части предоставления информационного обеспечения принятия управленческих решений относительно функционирования организации во всех ее аспектах.

Объем, содержание, качество информации, встраиваемой внутренним аудитом в информационное пространство управления, будут определяться на основе:

- оценки типов решений, наиболее подверженных ошибкам из-за недостатков используемых процедур принятия решений;
- формализации процедур принятия решений разных типов с устранением существующих в практике недостатков;
- формирование процедур контроля исполнения принятых решений.

Ключевой является определенность относительно того, кто и как инициирует принятие решения; как и кем устанавливаются критерии отбора оптимального варианта; кто собирает и анализирует необходимую информацию о возможных альтернативах, ограничениях и других факторах, влияющих на принятие окончательного решения; с кем данное решение согласуется, кем принимается и контролируется в процессе исполнения.

Эффективность функционирования системы внутреннего аудита напрямую связана с наличием разработанных внутренних стандартов и регламентов контрольной деятельности в организации, которые

составляют информационную базу внутреннего аудита. В стандартах, регулирующих осуществление внутреннего аудита по конкретным направлениям, должны содержаться соответствующие методики с указанием целей и задач различных видов проверок (например, проверка качества управленческой информации, проверка на соответствие с политикой, планами и процедурами, нормативными актами, проверка сохранности и эффективного использования ресурсов, проверка соблюдения установленного порядка ведения бухгалтерского учета и т.д.), объектов и предметов данных проверок, методов проверок, рабочих и отчетных документов внутреннего аудитора, возможных видов ошибок и нарушений, последовательности работ и порядка действий внутренних аудиторов (в том числе при возникновении нестандартных и конфликтных ситуаций).

Стандарты, освещающие стадии осуществления внутреннего аудита, могут быть следующими: «планирование внутреннего аудита», «проведение процедур сбора, систематизации, документирования, анализа и оценки информации о состоянии объекта внутреннего аудита», «отчет по результатам внутреннего аудита», «доведение результатов внутреннего аудита до заинтересованных лиц и последующие действия».

Подчиненность системы внутреннего аудита целям управления определяет структуру, формы и содержание отчетов внутреннего аудита. В общем случае с учетом особенностей видов внутреннего аудита отчеты должны отражать описание:

- выявленных отклонений, превышающих допустимый риск;
- обстоятельств, при которых такие отклонения возникли или возникают;
- анализ выявленных отклонений в аспекте влияния их на достижение целей деятельности;
- рекомендации по устранению выявленных отклонений и обстоятельств, в которых они возникают;
- конструктивные предложения (при возможности) по совершенствованию аспектов функционирования организации, имеющих отношение к проведенному контролю.

Особым вопросом организации внутреннего аудита является обеспечение доступа к конфиденциальной информации и защита информации, полученной в процессе контрольной деятельности. Внутреннему аудитору должно формально предоставляться право доступа к любой необходимой для контроля информации независимо от ее носителей, стадии ее формирования или прохождения, в том числе к проектам документов, справкам, расчетам и т.п. Он должен иметь право требовать у сотрудников письменные и устные объяснения по любым интересующим его вопросам, которые имеют отношение к его непосредственной работе. При этом информация, полученная внутренними аудиторами в процессе работы, не может быть использована в иных целях, и иметь достаточные гарантии ее нераспространения.

Таким образом, система внутреннего аудита является необходимым атрибутом информационного пространства управления современной организацией. Достижение эффектов, предоставляемых внутренним аудитом системе управления, требует решения значительного объема организационных, методологических и технологических вопросов.

Даришев М.М.,

канд. экон. наук, профессор,

Актюбинский государственный университет им. К. Жубанова,

Казахстан

Стратегия развития агропродовольственного рынка

Важным сектором экономики Казахстана является сельское хозяйство. Площадь сельскохозяйственных угодий страны составляет 76,5 тыс. га, в том числе пашни - 24,1 млн. га, пастбищ - 46,5 тыс. га. На севере климатические условия благоприятствуют выращиванию яровой пшеницы, овса, ячменя и других зерновых культур, а также позволяют развивать овощеводство, бахчеводство и возделывать ряд технических культур - подсолнечник, лен-кудряш, табак и др. На юге республики, в предгорной полосе и в долинах рек, где много тепла, при искусственном орошении дают высокие урожаи хлопчатник, сахарная свекла, желтый табак, рис, плодоносят сады и виноградники. Природные условия Казахстана, их многообразие обуславливают значительные потенциальные возможности для развития животноводства. В республике традиционно занимаются овцеводством, коневодством, верблюдоводством, разведением крупного рогатого скота.

К основным направлениям стратегии аграрной политики в условиях рынка относятся: преобразования в отношениях собственности, формирование рыночной аграрной структуры, политика в области кооперации, стратегия развития агропродовольственного рынка и государственное регулирование, социальная политика и учет рисков. В связи с этим, Президент страны Республики Казахстан Н.Назарбаев в своем Послании народу Казахстана «Стратегия «Казахстан-2050»: новый политический курс состоявшегося государства» отметил: «для того чтобы стать лидером мирового продовольственного рынка и нарастить сельскохозяйственное производство, нашей стране необходимо, прежде всего, увеличить посевные площади. Такую возможность имеют далеко не все страны».

За последние пять лет в аграрный сектор Казахстана было направлено свыше триллиона тенге, в том числе 205 млрд. из бюджета и 800 млрд. в виде частных инвестиций. При этом республика вышла на 7-е место в мире по экспорту зерна и на третье – по экспорту муки, поставляя более 10% мирового объема. Однако большую часть машинно-тракторного парка на селе составляет техника 1994 года выпуска. И все успехи сельского хозяйства пока зиждется на энтузиазме отдельных руководителей крестьянских хозяйств и связаны только с выращиванием зерновых. За последние годы доля сельскохозяйственного производства в объеме ВВП страны стабилизировалась на уровне 8,0 %. Ежегодно, начиная с 2005 года, объемы производства валовой продукции сельского хозяйства увеличиваются в среднем на 4,2 %.

Нельзя недооценивать трудности, с которыми пришлось столкнуться Казахстану по пути реформирования своей экономики. К ним относятся отсутствие частного сектора, необходимость макроэкономической стабилизации при наличии старых структур, начиная с государственных предприятий в сфере производства, монополий в сфере торговли, государственных закупок в сельском хозяйстве и кончая целевым распределением кредитов специализированными банками. Кроме того, структура цен, в условиях которой вынуждены были функционировать участники экономической деятельности, была не связана с мировым рынком, существовали психологическая неподготовленность населения и отсутствие у него адекватного рыночным отношениям мышления.

Выход Казахстана на траекторию устойчивого развития во многом зависит от инвестиционной политики, которая должна способствовать структурной перестройке экономики страны, коренному обновлению физического и морально-устаревшего производственного аппарата. Исключительно актуальной эта проблема представляется для отраслей определяющих промышленный потенциал страны, к которым относятся, прежде всего, нефтегазовый и агропромышленные комплексы.

Бессистемное освоение не совсем пахотнопригодных земель в целях получения «высокими» чиновниками правительственных наград привело к тому, что в Западно-Казахстанской и Актюбинской областях посевные площади достигли до 3,5 миллиона гектаров. В настоящее время из них обрабатывается 600-700 тысяч гектаров, то есть 18-20%, на остальной пашне растет сорняк. Каков выход из создавшегося положения?

В растениеводстве – это расширение направлений, оптимизация посевных площадей, внедрение современных влаго – и водосберегающих технологий. Во всех развитых странах стабильность производства достигается сбалансированностью структуры посевных площадей, а в случае резкого изменения конъюнктуры цен включаются механизмы государственной поддержки. Таким образом, не допускается резкое изменение посевных площадей в ущерб правилам севооборота.

Одним из сдерживающих факторов является уровень применения минеральных удобрений и средств защиты растений. По сравнению с 1986 годом, сегодня вносится в 14 раз меньше минеральных удобрений.

В животноводстве создание современных животноводческих комплексов, усовершенствование генетического потенциала скота, выпуск безопасной продукции

Продолжается бессистемный завод скота. Завозить необходимо высокопродуктивный, высокоплеменной скот, чтобы создавать племенное ядро и в последующем использовать его в селекционном процессе. Обратимся к опыту наших соседей. Россия в последнее время импортировала более 400 тысяч голов племенных скота. По мнению российских учёных, значительная часть этого поголовья деградировала, потому что животных завозили без учета их генетических особенностей, не создав соответствующих условий.

В Беларуси импорт скота осуществляется под руководством ученых. При этом выбирают те генотипы животных, которые им нужны для улучшения. Это происходит системно, и они последовательно развивают племенное животноводство. При этом завозят скот исходя из реальных потребностей селекционной работы. При этом важно учитывать, что, не подготовив кормовую базу, завозить скот бесполезно. Закуп скота субсидируется государством, поэтому это не только риски бизнесменов, но и в целом государства.

Концепция возрождения села фермеризацией потерпел, на наш взгляд, крах о чем свидетельствуют некоторые показатели развития сельского хозяйства республики (табл. 1).

Таблица 1

Динамика основных показателей развития сельского хозяйства Казахстана

Показатели	Годы				
	1993	1995	2005	2010	2011
<i>Валовая продукция, млрд.тг</i>	139,2*	84,1*	763,8	1443	2257
<i>Посевная площадь, млн.га</i>	34,1	28,7	18,4	21,4	21,1
<i>в том числе зерновые</i>	22,3	18,9	14,8	16,6	16,2
<i>Численность, тыс. гол.:</i>					
<i>крупного рогатого скота</i>	9347	8073	5204	6175	5702
<i>овец и коз</i>	34208	25132	13409	17988	18092

<i>свиней</i>	2591	1983	1292	1344	1204
<i>лошадей</i>	1704	16336	1120	1528	1607
<i>Число крестьянских (фермерских) хозяйств</i>	16283	30785	156978	184744	...

* в ценах 1994 г.

Сегодня, очевидно, что в период приватизационной политики первых лет перестройки произошли просчеты, порожденные повсеместной фермеризацией. Реформаторы на местах не учли того обстоятельства, что при недостаточности или отсутствия необходимой материально-технической базы, при господстве ручного труда отдельно взятый фермер не в состоянии вести рентабельное хозяйствование. Это аксиома экономической науки.

Начиная с 2003г. страна повернулась к проблемам села, в ближайшие годы предусматривается оказание государственной поддержки через бюджетные ассигнования, вкладывание зарубежных и отечественных инвестиций на нужды агропромышленного комплекса.

К числу новых хозяйственных форм на селе относятся фермерские хозяйства. Исследуя историю формирования и развития фермерских (крестьянских) хозяйств можно выделить три типа их развития. Первая наиболее примитивная стадия – низкопроизводительное натуральное фермерское хозяйство, ориентированное почти полностью на потребности крестьянской семьи. Главные факторы производства – земля, скот и рабочая сила. В данных условиях главной задачей становится максимизация не дохода, а шансов семьи на выживание. Второй тип представлен смешанным, многоотраслевым фермерским хозяйством, где часть продукции использовалась для собственных нужд, а другая для реализации на рынке. Продажа части урожая позволяет повышать уровень потребления семьи и осуществлять инвестиции в ферму. Третья стадия – возникновение современных высокоспециализированных, эффективных фермерских хозяйств работающих на рынок. Их доля очень незначительна, менее 2-3 % от общего количества хозяйств, но они могут служить прообразом цивилизованного фермерства в стране, к сожалению, не в ближайшей перспективе. Основной формой хозяйствования на селе являются в основном первые два типа. Об эффективности их развития можно судить по данным таблицы 2.

Число фермерских (крестьянских) хозяйств растет из года в год возрастающими темпами, а их эффективность на много отстает. Аналогичная ситуация и в Западном регионе.

Таблица 2

Динамика основных показателей развития фермерских хозяйств республики

Показатели	Годы				
	1995	1998	2005	2010	2011
<i>Валовая продукция, млрд.тг</i>	5.3*	30.4*	167.0	345.7	569.9
<i>Посевная площадь, млн.га</i>	1.1	3.9	6.9	8.1	7.9
<i>в том числе зерновые</i>	0.9	3.0	5.3	5.9	5.6
<i>Численность, тыс. гол.:</i>					
<i>крупного рогатого скота</i>	154.8	242.0	475.6	877.8	994.2
<i>овец и коз</i>	1118	891	2639	4817	5105
<i>свиней</i>	15.3	28.3	69.8	95.9	100.9
<i>лошадей</i>	78.1	94.2	184.1	421.1	502.6
<i>Число крестьянских (фермерских) хозяйств</i>	30785	58422	156978	184744	...

* в ценах 1994 г.

Бесперспективность мелких фермерских хозяйств связано с одной стороны исходным уровнем развития страны на этапе формирования новой национальной экономической системы. Мы до этого имели механизированную систему ведения сельского хозяйства. В растениеводстве механизация достигала 90-95 %, а в животноводстве – 80-85 %, а предлагаемая система ведения, особенно животноводства, сводила на нет эти достижения. Отсутствие механизированных процессов во многих отраслях сельского хозяйства в основном из-за дороговизны привели к резкому оттоку молодежи, возрастающие темпы роста численности крестьянских хозяйств не соответствовали росту экономической эффективности. Непременное условие успешности мер по преобразованию – создание эффективной системы.

Законы рынка диктовали руководству республики принятие ряда неотложных мер по приватизации и разгосударствлению в аграрном секторе - в крупной сфере экономики, где занята почти половина населения Казахстана. Бывшие совхозы и колхозы подлежали приватизации, что было сопряжено со многими теоретическими и практическими проблемами.

Во-первых, надо было обосновать необходимость мелкой частной собственности, фермерского хозяйства на селе. Во-вторых, сельские жители республики не имели достаточного опыта ведения индивидуального частнособственнического хозяйства. В-третьих, сельское население на протяжении многих лет

было привержено идее кооперации, коллективного труда. В-четвертых, экономическая наука многие годы отстаивала концепцию превосходства крупного производства перед мелким, однако «красные директора» и сельхозпредприятия, за редким исключением, встали на путь обогащения, разбазаривания коллективной собственности и занялись ее приватизацией.

Поспешная приватизация, ценовой беспредел, отсутствие четкой концепции развития агропромышленного комплекса привели к снижению производства продукции, ухудшению материальной базы отрасли, разрыву агропромышленной интеграции, нарастанию негативных явлений как в производственной, так и в социальной сферах. Особенно негативные процессы четко видны на фоне развития животноводства, в частности, овцеводства. В фермерских хозяйствах скот в основном стал беспородным, отсутствуют искусственное осеменение, регулярная вакцинация животных, пункты убоя животных и многое другое. Производимая в фермерских хозяйствах продукция не соответствует общепринятым стандартам, практически отсутствуют органы заготовки шерсти, кожи, мяса и т.п. В итоге - низкая эффективность, отсутствие молодежи в животноводческих формированиях, преобладание ручного труда, нет элементарных условий проживания, т.е. питьевой воды, элементов инфраструктуры и т.п. Каков выход из создавшегося положения? Это создание крупных специализированных фермерских хозяйств. В развитых индустриальных странах это преобладающая форма сельскохозяйственного производства.

Среди аграриев Западного Казахстана в последнее время наблюдаются позитивные шаги в сторону укрупнения. Одним из таких примеров может послужить социально-потребительский кооператив «Белес», образованный вокруг крепкого агроформирования - агрохолдинга «Авангард». Еще одно такое объединение формируется на базе маслозавода «Күнбағыс». Помимо этих крупномасштабных союзов существуют хозяйства, объединенные взаимовыгодным сотрудничеством на партнерских отношениях.

Мировой опыт показывает, что в ситуации, в которой находится Казахстан, возрождение экономики должно опираться на ограниченный круг отраслей и производств, развитие которых может дать толчок для подъема экономики всей страны. По мнению ученых Института экономических исследований одной из таких отраслей является сельское хозяйство. Интенсивное развитие агропромышленного комплекса в качестве основы для диверсификации экспорта и роста занятости населения станет одним из основных приоритетов правительства.

С учетом растущей потребности в продуктах питания во всем мире, развитый агропромышленный комплекс – это гарантия продовольственной безопасности страны. Поэтому правительство создает позицию для создания экспортоориентированного производства, что даст возможность занять ведущую позицию в центральноазиатском регионе в качестве основного поставщика продовольственных товаров. насыщенность продовольственного рынка страны, в свою очередь, будет способствовать снижению цен на продукты питания, по которым, как известно, демонстрируется основной рост инфляции. Развитие сельскохозяйственной отрасли позволит создать новые рабочие места в сельской местности и даст толчок для развития регионов страны.

Расходы на развитие агропромышленного комплекса из республиканского бюджета в 2009-2011 годах направлены около 400 млрд. тенге (2,7 млрд.долл. США). Кроме того, на развитие агропромышленного комплекса в рамках дополнительных стабилизационных мер Холдингом «Казагро» направлены средства в объеме 1 млрд. долл. США. На дальнейшее развитие сельского хозяйства дополнительно планируется направить 5 млрд. тенге.

Как показывает опыт нашей страны, на наш взгляд, развитие агропромышленного комплекса должно идти по следующим направлениям:

- создание государственных индустриально-инновационных комплексов (молочных, мясных);
- объединение, слияние и концентрация крестьянских (фермерских) хозяйств;
- укрепление и государственная поддержка состоявшихся крестьянских (фермерских) хозяйств типа «Зенченко и К» Северо-Казахстанской области.

Характерной особенностью мировой экономики является цикличность ее развития. За любым экономическим спадом всегда следует экономический подъем. Поэтому, важнейшей задачей Казахстана является не только преодоление негативных последствий мирового экономического кризиса, но и использование предоставляемых им возможностей для укрепления и развития отечественной экономики с целью обеспечения ее конкурентоспособности в посткризисный период.

С целью подъема экономики села за последние 10 лет были приняты отраслевые программы по развитию и поддержке АПК и села, подкрепленные солидными финансовыми ресурсами. В Казахстане сформированы и действуют эффективные инструменты господдержки сельхозпроизводителей – это льготное налогообложение, кредитование, субсидирование, удешевленный лизинг сельхозтехники и оборудования.

Важная роль АПК отводится в Государственной программы форсированного индустриально-инновационного развития страны на 2010-2014 годы. По данной программе предусматривается реализация не менее 20 крупных проектов в агропромышленном комплексе, в том числе строительство животноводческих комплексов, птицефабрик, теплиц, молочно-товарных ферм, мясокомбината, заводов по производству хлебоулучшающих изделий, сортового семенного материала хлопчатника и другие проекты. Решение этой задачи позволит продолжить обозначенный Главой государства в «Стратегии Казахстана

2050»: новый политический курс состоявшегося государства» курс по обеспечению экономического процветания и благосостояния граждан республики.

Жунусов Б.А.

канд. экон. наук, профессор,

Турганбаев М.А.

канд. экон. наук, доцент,

Актюбинский государственный университет им. К. Жубанова,
Казахстан

Проблемы городов: теория и практика

Рост и развитие городов – это не случайное явление в социально-экономическом развитии общества, имеющее в своей основе развитие общественного производства. Исторически возникновение городов связано с более углубленным разделением труда, то есть с отделением промышленности от сельского хозяйства. Процесс роста и развития городов в любом обществе сопровождается эксплуатацией деревни городом, углублением существующих и возникновением новых социально-экономических противоречий в городах. Для современной урбанизации характерны совокупность противоречий, наиболее существенными из которых являются: противоречия как в развитии самой промышленности, так и между промышленным и сельскохозяйственным производством, чрезмерная скученность городского населения, ухудшение и различие в уровне и качестве жизни населения, перенаселенность, образование городов-гигантов, острая жилищная проблема, ограниченность мест приложения труда, рост преступности и нищеты, ухудшение экологической среды, социальные конфликты и т.д. Устранение и нейтрализация этих явлений – одна из важнейших задач управления и регулирования городов, успешное решение которой требует строго научного изучения характера и истинных масштабов этих явлений и механизма их возникновения. По определению Всемирной организации здравоохранения при ООН, «после проблемы сохранения мира во всем мире планирование городов есть самая срочная проблема, стоящая перед человечеством во второй половине XX века». [1].

Рост количества городов, особенно увеличение их размеров и численности проживаемого в них населения обуславливает возрастание научного и практического интереса к проблемам их развития. Поэтому выявление главных специфических черт этого процесса, выработка критериев и определение самого понятия «город» – важная задача экономической науки. Вопрос о самом определении города (какие из населенных пунктов считать городами) «относится к одному из двух главных общих вопросов (второй – типология городов), которые возникают при изучении городов». [2, 171].

В настоящее время изучению этих вопросов, в частности, определению самого понятия «город» посвящена довольно обширная экономическая, экономо-географическая, архитектурно-градостроительная, социологическая, социально-демографическая и др. литература ученых стран СНГ и в рамках каждой из этих отраслей знания выработаны более и менее четкие определения «город» и теоретические подходы к его изучению. За основу определения города наиболее часто принимаются такие критерии, как статистические (величина территории и численность населения); демографические (темпы роста населения); производственно-функциональные (преобладающие виды производственно-трудовой деятельности населения); архитектурно-строительные (характер планировки и застройки объектов производственного, жилищно-бытового и культурного назначения); социологические (по характеристикам образа жизни, социальной структуре населения, нормам поведения и общения); историко-генетические происхождение, период возникновения); экологические и другие.

Существует также ряд фундаментальных исследований в дальних зарубежных странах по поводу понятия «город» (О' Салливан А., Мерлен П., Мэрфи Р., Боже-Гарнье Ж., Шабо Ж.). Но и они исходят в основном из чисто функциональной концепции современного города и следовательно, по существу не ставят проблем города как социально-экономической структуры.

При экономико-географической характеристике город рассматривается в качестве одной из форм поселения, в рамках которой люди взаимодействуют с определенными видами материального и духовного производства. Социологи опираются на анализ в основном социальной составляющей этого понятия – городского образа жизни, связей между городской средой и потребностями его жителей. В свою очередь демографы рекомендуют рассматривать город как определенную организацию сконцентрированной жизнедеятельности населения, выдвигающую соответствующие требования к народонаселению. Если для экономгеографии, социологии и демографии город является одним из объектов изучения, то для градостроительства он оказывается единственным объектом. Этим обусловлено то обстоятельство, что градостроительство в сравнении с другими науками внесло наибольший вклад в понимание этого понятия как системы. В градостроительной трактовке город представлен как сложный, непрерывно видоизменяющийся организм в структурном, архитектурно-планировочном и объемно - пространственном отношениях.

Следует отметить, что некоторые ученые, признавая необходимость органической увязки экономико-географических, социально - демографических и архитектурно-планировочных признаков, пытаются дать универсальное определение этому понятию. Однако, на наш взгляд, это положение только затрудняет теоретическую работу в этой области.

Как показывает анализ научной литературы, утвердившиеся в настоящее время трактовки понятия «город» не полностью раскрывают его социально-экономическую сущность. В монографических исследованиях он нередко рассматривается лишь как форма региональной организации производительных сил общества. Сущность, социально - экономическое содержание данного понятия значительно шире и глубже. Современный город - динамично развивающийся целостный организм, состоящий из множества сфер, объектов и функциональных подсистем самой разнообразной природы, имеющих различные связи, в том числе и в первую очередь неразрывные связи материальной сферы и сферы воспроизводства человека. Такое представление города определяется тем, что в настоящее время города перестают быть не только промышленными центрами, но все большее значение приобретают такие градообразующие отрасли как строительство, транспорт, а также сферы материального производства, как наука и научное обслуживание (например, г. Дубна возле Объединенного института ядерных исследований, г. Пушкино - биологический центр, Обнинск, Байконур, Протвино, Новосибирский академгородок и др.), образование (высшие учебные заведения и колледжи относятся к градообразующим отраслям), управление (в случае если органы управления имеют внегородское значение), увеличиваются разнообразные функции городов.

Основоположникам утопического социализма Т.Мором (1478-1535) в книге «О наилучшем устройстве государства» была выдвинута идея равномерного расселения и уничтожения противоположности между городом и деревней. Создатель коммунистической утопии Т. Кампанелла (1568-1639) в работе «Город солнца» предложил концепцию города, в котором не было бы частной собственности и господствовал бы всеобщий труд. Позднее вопросы расселения рассматриваются в трудах Ж. Ж. Руссо (1712-1778), социалистов-утопистов Р.Оуэна (1771-1858), Ш.Фурье (1772-1837), Э. Кобе (1778-1855) и др. С обострением противоречий капитализма проблемы расселения привлекают внимание многих буржуазных социологов, экономистов, философов и других ученых. Тем не менее, их попытки решить эти проблемы были и остаются безуспешными, поскольку они осуществлялись в рамках капиталистических отношений. Научный интерес к городам и к укладу городской жизни возник еще у древнегреческих и древнеарабских философов (Платон, Аристотель, аль-Фараби). [3, 376-644].

Восточный мыслитель аль-Фараби в своей работе «Трактате о взглядах жителей добродетельного города» развивал идеи об идеальном социально-политическом устройстве города. Он считал, что добродетельный город противоположен городу, который он называл невежественным, безнравственным, заблудшим, а также городом обмана, где жители считают зажиточность и богатство не средством, а целью всей жизни. Аристотелю приписывается и одно из первых определений города: «Город - единство непохожих». Интерес к городам был связан с созданием проектов идеального социально-политического устройства города. [4, 429].

В средневековой христианской философии город, а именно ценности и нормы городской жизни, противопоставляются христианской добродетели. Для Августина «град земной» - основан на любви к себе, доведенной до абсолюта, «град божий» напротив, олицетворяет духовную общность, основанную на любви к Богу. [5, 14]. В этих философских системах город является метафорой общества, а не самостоятельным феноменом. Для средневековой и античной философии характерен аксиологический подход к восприятию города. В XX веке этот подход нашел свое отражение в работах О. Шпенглера, Ж. Бодриера, И. Гофмана, посвященных городской проблематике. [6,107-116; 7, 168; 8, 750; 9, 624].

Первые классические работы, посвященные проблемам жизни городов, появились на рубеже XIX-XX вв. В них была предпринята попытка выявить сущность феномена города. Господством детерминистских концепций в социальной философии рассматриваемого периода (географический, демографический, экономический, технологический детерминизм) объясняется тот факт, что определения города носили функциональный характер и были нацелены на выявление отличительных признаков города, а не его субстанциональной сущности. Опираясь на анализ научной литературы, можно выделить пять оснований конструирования дефиниций города: политико-административное, территориально-демографическое, социально-экономическое и социокультурное основания.

Теоретические вопросы, связанные с изучением городской среды, освещались в трудах представителей различных направлений экономики городов. Классики экономической теории – А. Смит, Д. Рикардо, К. Маркс, Ф. Энгельс - изучали города с позиций выделения некоторых детерминант его образования - экономических, географических, демографических, технологических. Особенностью анализа городов, проведенного классиками экономической теории, явилось выявление отличительных признаков городских поселений, а определение города в их сочинениях носило функциональный характер. Труды именно этих авторов считаются первыми классическими исследованиями города.

Еще А. Смит, К.Маркс и Ф.Энгельс отмечали, что города следует рассматривать как конкретно-историческое понятие и поэтому закономерно, что они претерпевают соответствующие изменения в зависимости от уровня развития производительных сил и особенностей социально - экономических явлений, происходящих в обществе. Наглядным примером этого является прогрессирующий процесс урбани-

зации городов, развивающийся вместе с научно-техническим прогрессом, в результате чего происходит тенденция роста городских поселений, их природы, роли и значения в жизни общества. Между тем, как отмечает Адам Смит: «В городе, где расходуются крупные доходы, вкладывать с выгодой капитал в другое дело, кроме удовлетворения нужд потребления этого города, вероятно, труднее, чем в городе, где низшие слои народа не имеют других средств к существованию, кроме тех, которые они получают в результате производительного приложения такого капитала». [10, 149].

Город, писал К. Маркс, «представляет собой факт концентрации населения, орудий производства, капитала, насаждений, потребностей, между тем как в деревне наблюдается диаметрально противоположный факт - изолированность и разобщенность» [11, 50]. Вместе с тем город представляет собой не механический набор отраслей, видов деятельности. Это определенная организация жизни людей, определенная ячейка общества, он представляет собой своеобразный, единый организм, в котором не должно быть слишком больших диспропорций, ибо это отрицательно сказывается на выполнении их экономической и социальной функции. Сложность территориальной организации городских поселений заключается в том, что «само существование города как такового отличается от простой множественности независимых домов. Здесь целое не просто сумма своих частей. Это своего рода самостоятельный организм» [12, 470].

Следовательно, город - это прежде всего консолидированная система. Территориальное единство города обуславливает развитие таких компонентов, как отношения (общие, обмен деятельности и др.) людей, объектов общегородского пользования (к примеру, инженерные коммуникации, транспортные артерии), которые, совершенствуясь, в свою очередь, усиливают это единство. Поэтому на наш взгляд, город необходимо характеризовать как ключевой элемент национальной экономики, представляющий собой единую социально-экономическую систему. Выделение целостной хозяйственной подсистемы в составе национальной экономики дает возможность выйти на новый уровень общественного производства и позволяет решить многие вопросы устойчивого развития национальной экономики. С этой точки зрения надо признать, что определение понятия лишь на основе характера занятий и людности населенного пункта является неполным. Такой подход отражен и в нашем законодательстве.

Для современного города как целостного социально - экономического организма, а не территориальной единицы, характерны совокупность системообразующих признаков: население, градообразующие и градообслуживающие отрасли, территория, окружающая среда и многое другое. Следовательно, исходя из вышеизложенного и опираясь на данное нами толкование, мы определяем город как социально - экономический организм, необходимый компонент национальной экономики, концентрирующий на относительно небольшой территории значительную долю производительных сил общества и выполняющий различные функции (социально-экономические, административно-культурные, научные и организационно-правовые) по удовлетворению материальных и духовных потребностей как данного города, так и тяготеющей к нему территории.

Города развиваются в условиях территориальной ограниченности и высокой концентрации населения, городское хозяйство жестко лимитируется ресурсами и возможностью маневрирования. Поэтому в данном случае их необходимо рассматривать как целостные объекты национальных экономик, государственное регулирование которых предполагает создание более гибких и действенных, по сравнению с существующими, механизмами управления. Обеспечить рациональное управление этим организмом можно на основе применения комплексного подхода и управления социально-экономического развития города. Регулирование развития городов, в частности, ограничение роста крупных и повышение социально-экономической активности малых и средних является одной из необходимых предпосылок достижения высокой эффективности общественного производства и решения социальных задач.

Города, играя всевозрастающую роль в организации рыночного хозяйства, отражают в своем развитии структурные сдвиги в экономике, социальные требования общества и определяемые ими условия территориальной организации производительных сил и национальной экономики в целом. Под влиянием этих факторов совершенствуется система городского расселения путем опережающего роста таких её форм, которые в наибольшей степени соответствуют данному этапу развития производительных сил. В свою очередь, характер формирования городов и других населенных мест оказывает всё большее обратное воздействие на развитие и размещение производительных сил, и реализацию социальных задач, способствуя или затрудняя их осуществление. Являясь частью национальной экономики, они, в свою очередь, представляют собой целостную систему. Согласованное развитие всех многообразных форм деятельности города непосредственно затрагивают интересы, как общественного производства, так и населения. Всё это обуславливает различный функциональный состав городов, дифференциацию численности их населения.

В настоящее время города являются исторически сложившимися центрами инноваций, в которых сосредоточен основной производственный, интеллектуальный и научный потенциал. Именно города предъявляют основной спрос на технологии развития, инновации, они же его удовлетворяют. Так было во все времена, будет и в будущем. Но именно сейчас мир вступил в эпоху инновации и кардинальной трансформации городов.

Президент страны также отметил, что в Казахстане формируются перспективные города, такие как Астана, Алматы, Актобе, Актау, Шымкент. В связи с этим он поручил Правительству страны разработать

программу агломерации населенных пунктов, где сосредоточена огромная масса населения. Основной задачей развития агломераций в Казахстане является формирование их как долгосрочных центров роста, интегрированных с мировыми и региональными рынками. При этом определены приоритетные экономические специализации каждой агломерации. Так, Астанинскую предлагается позиционировать как центр высоких технологий и инноваций на базе Назарбаев Университета, медицинского кластера и формирующейся индустриальной зоны. Причем она рассматривается как сетевая «зона роста» с учетом близости и перспектив развития Караганды и Щучинско-Боровской курортной зоны. По таким критериям, как демографическая емкость, логистический и экономический потенциал, а также административный статус города-ядра, проведен анализ агломерационного потенциала городов Казахстана. В результате предлагается определить агломерации двух уровней: первого – Астана, Алматы и Шымкент, второго – Актобе и Актау. При этом определение агломераций второго уровня будет обусловлено наличием четкой стратегии развития городов, а также результатами реализации регионами важнейших государственных и отраслевых программ.

Процесс образования агломерации вокруг Алматы находится на начальном этапе. Но такое скопление городов-спутников возможно в далекой перспективе в результате роста численности населения, создания новых городов и слияния южной столицы с такими городами, как Капшагай, Талгар, Есик, Каскелен и другими населенными пунктами. Алматинская агломерация будет развиваться как торгово-логистический и финансовый центр, инновационный кластер на базе парка информационных технологий «Алатау» и крупнейших университетов, центр туризма всего региона Центральной Азии. Данную агломерацию планируется развивать с учетом строительства городов-спутников G4 City и МЦПС «Хоргос».

Предусматривается также обеспечить скоординированное развитие инфраструктуры агломераций и зон их притяжения. Это формирование интегрированной транспортной и инфокоммуникационной системы, модернизация ЖКХ с применением новых технологических решений. Кроме того, предполагается разработка межрегиональных планов мероприятий по развитию агломераций, утверждаемых постановлениями Правительства – по Астане и Алматы, и решениями областных маслихатов – по Шымкенту, Актобе и Актау, а также разработка комплексного градостроительного плана (межрегиональной схемы) развития городской агломерации и зон их притяжения на долгосрочный период.

Город Актобе растет и развивается быстрыми темпами. И сегодня он по праву является одним из перспективных центров экономического роста на западе страны. Правительством РК проведен анализ агломерационного потенциала городов Казахстана, и Актобе в числе пяти крупных центров вошел в Программу развития регионов в части создания городской агломерации второго уровня. Поэтому администрация Актюбинской области ставит перед собой четкую долгосрочную стратегию развития областного центра. Определены концептуальные подходы к формированию агломерации, ее специализации как индустриального центра. Глава государства поставил перед Актобе с населением 440 тыс. человек задачу по достижению в перспективе городом численности населения до 1 млн. жителей. В связи с этим ученые-специалисты разработали математико-экономическую модель развития областного центра, по которой в 2040 году он станет городом-миллионером. По мнению ученых, для достижения миллионного рубежа население города должно вырасти почти в 2,5 раза. Но достичь данного статуса город может за счет других факторов, поскольку все население нашего региона составляет 765 тыс. человек. По словам экспертов, такой долгосрочный прогноз осуществим лишь в том случае, если в городе активно будет реализовываться стратегия индустриально-инновационного развития, то есть появятся новые объекты индустрии горнометаллургической, нефтегазоперерабатывающей, строительной промышленности, будут формироваться наукоемкие отрасли и создаваться технополисы. В городе Актобе строятся новые микрорайоны «Нур Актобе» и «Батыс-2» для проживания почти 500 тыс. населения. Развивается инженерно-коммуникационная инфраструктура.

В настоящее время принимаемые государством меры по поддержке городов, особенно малых, сводятся к выделению финансовых ресурсов на решение наиболее острых проблем, связанных с необходимостью поддержания минимально необходимого уровня жизни. Такой путь выхода из кризиса малых и средних городов, учитывая масштаб проблем и состояние этих городских поселений, менее перспективен. Основная задача состоит в том, чтобы создать в городе такие социальные условия для работы, которые позволили бы задействовать в целом его экономику, создать механизм саморазвития и за счет этого решить проблемы занятости населения, ЖКХ и развития социальной инфраструктуры.

Современный уровень развития экономики городов Казахстана показывает, что промышленные предприятия в основном сконцентрированы в областных центрах и других крупных пунктах. Промышленное производство в малых городах представлено преимущественно предприятиями пищевой, топливной промышленности и промышленности строительных материалов. Однако по отдельным категориям малых городов концентрация отраслей промышленности различна. В них, помимо пищевой промышленности и промышленности строительных материалов, развиваются черная и цветная металлургия, электроэнергетическая, нефтегазодобывающая. В тяжелом положении находятся города, основу экономики которых составляют предприятия по переработке сельскохозяйственной продукции. Они не обладают развитой инфраструктурой, строительной базой, квалифицированными кадрами.

Исследования, проведенные в нашей стране, показывают, что производительность труда и фондоотдача в сфере производства, а также удельные градостроительные и эксплуатационные затраты существ-

венно отличаются в различных по величине поселениях. Проведенный нами анализ позволяет предположить, что примерно такую же дифференциацию имеют показатели эффективности строительного производства в различных городских поселениях.

С точки зрения эффективности промышленного производства моногорода с населением до 50 тыс. жителей являются более экономичными, чем большие и крупные города. Правительство нашей страны выделило 135 млн. долларов для поддержки моногородов. В Казахстане насчитывается 27 моногородов, численность населения которых составляет 1,53 млн. человек, или 16,8 % городского населения страны. В них, преимущественно добывающего профиля, проживает 7,5% городского населения страны, в городах автопромышленного направления – 6,1, в городах обрабатывающего профиля – 5,6, в городах, имеющих рекреационное значение, – 1, в центрах военно-промышленного комплекса – 0,8, на транспортных узлах – 1,9% городского населения страны.

Таким образом, значение городов на различных этапах их развития состоит в том, что они олицетворяют общественный прогресс и всегда играют в нем ведущую роль. На современном этапе развития общества проблема городов приобретает качественно новый характер, который выражается в сложности их развития, определяемой экономическими, социальными, демографическими, географическими и другими показателями. Малые и средние города в системе территориальной организации производства необходимы как центры, призванные организовать производственную деятельность, социальное и культурно-бытовое обслуживание населения. Малые и средние города, многие из которых располагают благоприятными природными и экономическими условиями для развития производства и повышения социального уровня жизни населения, играют важную роль в формировании регионов страны.

Литература

1. Газета «За рубежом», 1968, № 40.
2. Баранский Н.Н. Экономическая география. Экономическая картография.(2-изд.) - М., Географгиз, 1960, с.171.
3. Аристотель Политика. // Аристотель. Сочинения: в 4-х тт. т. 4. - М.: Мысль, 1983. - С. 376-644.
4. Аль-Фараби. Философские трактаты. / Пер. с араб. - Алма-Ата: Наука, 1970. - 429 с.
5. Августин А. Творения в 4-х тт., т. 3 О граде Божием. - СПб.: Алетейя, 1998. - С. 14.
6. Бодрийяр Ж. Город и ненависть // Логос. – 1997, №9. С. 107-116.
7. Бодрийяр Ж. Система вещей. - М.: Рудомино, 1995. - 168 с.
8. Гофман И. Анализ фреймов: эссе об организации повседневного опыта. - М.: Ин-т социологии РАН, 2003. - 750 с;
9. Шпенглер О. Закат Европы: Очерки о морфологии мировой истории: в 2-х тт. Т. 2. Всемирно-исторические перспективы. - М.: Айрис-Пресс, 2003. - 624 с.
10. Смит А. «Исследование о природе и причинах богатства народов» Книга 2. "О природе капитала, его накоплении и применении" , 1991, с. 149.
11. Маркс К., Энгельс Ф. Соч., т.3, с.50.
12. Маркс К., Энгельс Ф. Соч., т.3, с.470.

Жунусов Б.А.

канд. экон. наук, профессор,

Турганбаев М.А.

канд. экон. наук, доцент,

Актюбинский государственный университет им. К. Жубанова,
Казахстан

Развитие аграрного производства как фактор экономического роста страны

Главная задача агропромышленного комплекса любой страны – это надёжное обеспечение продовольствием и сельскохозяйственным сырьём. В этих целях предусмотрено обеспечить единое управление, планирование и финансирование, пропорциональное и сбалансированное развитие отраслей агропромышленного комплекса, значительное укрепление его материально-технической базы, совершенствование экономических связей между отраслями, организацию чёткого их взаимодействия по наращиванию производства, улучшению сохранности, транспортировки, переработки и доведения до потребителей сельскохозяйственной продукции.

В своём послании «Социально-экономическая модернизация - главный вектор развития Казахстана» Президент страны Н.А. Назарбаев отметил: «Аграрный сектор Казахстана обладает большими экспертными возможностями и высоким потенциалом для внедрения инвестиций. Потребность в продовольствии с каждым годом в мире будет возрастать. Эту возможность нам упустить нельзя» [1]. За 20 лет нашей истории агропромышленный сектор страны прошел огромный путь. Историческое решение о приватизации совхозов и колхозов и переводе аграрного производства на рыночные рельсы, принятое на заре нашей Независимости, позволило сельхозпредприятиям страны первыми на постсоветском про-

странстве начать развивать предпринимательскую инициативу, применять новые технологии во всех сферах АПК.

Сельское хозяйство является основным звеном агропромышленного комплекса Казахстана, обеспечивающее население продовольствием, промышленность сырьем. Сельское хозяйство в Казахстане субсидируется, государство оказывает финансово-кредитную поддержку. Прочной правовой основой аграрного сектора стал закон «О земле», в котором решен вопрос о частной собственности на землю. Эффективность рыночных условий почувствовало зерновое производство. Сюда пошли частные инвестиции, обновляется техника, совершенствуются технологии, растет экспортный потенциал. Сегодня в нашей стране действуют льготное налогообложение, кредитование и субсидирование аграрного производства, а также другие инструменты господдержки. В ходе осуществления реформы в сельском хозяйстве РК произошли кардинальные изменения. Значительным достижением аграрного сектора за годы Независимости является то, что наша страна входит в десятку ведущих мировых экспортеров пшеницы. В формировании зернового рынка Казахстана определенную роль играют создаваемые в областях товарные биржи.

В рамках Государственной программы форсированного индустриально-инновационного развития Казахстана на 2010-2014 годы одним из приоритетов развития экономики Республики Казахстан было объявлено ускоренное развитие агропромышленного комплекса на основе поддержки реализации перспективных проектов в сельском хозяйстве, переработке сельскохозяйственного сырья и сельскохозяйственном машиностроении.

Сегодня же показатели развития агропромышленной отрасли Казахстана занимают достойное место среди успехов, которых стране удалось достичь за годы суверенитета. Это стало возможным благодаря государственной поддержке сектора, правильности стратегического курса его развития, кропотливой работе огромного количества людей, для которых история независимости Казахстана стала собственной трудовой биографией.

Стратегическим направлением Государственной программы развития села стала реализация таких задач, как обеспечение продовольственной безопасности, формирование эффективной системы агробизнеса, увеличение объемов продаж сельскохозяйственной продукции и продуктов ее переработки на внутреннем и внешнем рынках, рационализация мер государственной поддержки сельскохозяйственного производства.

В структуре валового продукта сельского хозяйства самую большую долю имеет Костанайская область (14,2%), далее следуют Алматинская (13,6%), Южно-Казахстанская (12,3%), Северо-Казахстанская (12,1%), Акмолинская (11,7%) и Восточно-Казахстанская (9,9%) области. Самая низкая доля приходится на Мангистаускую (0,2%), Атыраускую (1%), Кызылординскую (1,9%) области.

Соотношение растениеводства и животноводства в республиканском валовом продукте сельского хозяйства составляет 58,5 и 41,5% соответственно. Преимущественно растениеводством занимаются в Акмолинской, Жамбылской, Костанайской, Северо-Казахстанской и Южно-Казахстанской областях, животноводством – в Актюбинской, Атырауской и Мангистауской областях. В остальных областях отмечается примерно одинаковое соотношение [2].

Реализация Государственной программы развития сельских территорий РК позволила создать новую систему инфраструктуры для существующей структуры агропромышленного комплекса. Итоги претворения в жизнь этого стратегического документа сегодня свидетельствуют о положительной динамике, которая наблюдается как в экономической, так и в социальной сферах сельскохозяйственной отрасли.

С вступлением в Таможенный союз и принятием ГП ФИИР Казахстан намерен улучшить состояние животноводческой отрасли. В настоящее время численность скота медленно, но верно увеличивается. К тому же ведется большая работа по увеличению доли племенного скота мясного направления, которая в данный момент находится на уровне 2% от всего поголовья. Ведь производство говядины в настоящее время в странах СНГ, включая и Казахстан, продолжает оставаться побочной ветвью молочного скотоводства.

Потребительский спрос на мясо повышается. Но вразрез логике рынка постоянный рост цен не оказал позитивного влияния на увеличение его производства. В сложившейся ситуации потребительские предпочтения были отданы мясу птицы как более дешевому. Однако полностью потребительский спрос на данный продукт еще не удовлетворен, сохраняется импорт окорочков. Поэтому, эффективное развитие рынка мяса в республике возможно при условии государственного регулирования процессом его функционирования. Сегодня перед животноводческой отраслью страны стоят новые задачи по превращению её в такое же стратегическое направление, как и зерновое хозяйство.

Эффективность рыночных условий в первую очередь почувствовало зерновое производство. В этой сфере был принят специальный закон, введен институт зерновых расписок. Сюда пошли частные инвестиции, обновляется техника, совершенствуются технологии, растет экспортный потенциал.

Сегодня влагосберегающие технологии применяются уже на 72% зернового клина. Показательно, что в 2011 году половина площадей была засеяна и убрана высокопроизводительными посевными и уборочными комплексами. Уникальность зернового комплекса определяется тем, что по своей природе зерно и продукты его переработки составляют основу жизнедеятельности населения. Так, в пищевом рационе населения, за счет продуктов переработки зерна (хлеб, мука, крупа) обеспечивается около 40% общей

калорийности питания и почти 50% потребности в белке. Если учесть еще и долю зернофуражных кормов, идущих на производство потребляемых населением продуктов животноводства, то она значительно возрастает[3].

Являясь самой крупной отраслью сельского хозяйства, зерно составляет значительную часть кормовых ресурсов животноводства и сырья для пищевой и перерабатывающей промышленности, во многом определяя тем самым межотраслевые пропорции не только в агропромышленном производстве, но и во всей экономике страны. Не удивительно, что агропромышленный комплекс всегда находился и находится под пристальным вниманием и контролем государства.

Сегодня значительная часть населения земного шара живёт в странах, в экономике которых преобладает аграрный сектор. Кроме того, для многих стран, в том числе и Казахстана, продолжает оставаться актуальной проблема продовольственной безопасности страны. Сельское хозяйство обеспечивает население продуктами питания, а перерабатывающую промышленность сырьем. Примерно 70% предметов потребления производится из продукции сельского хозяйства, поэтому от эффективности этой отрасли прямо зависит жизненный уровень населения. Продовольственная безопасность страны, являясь составной частью её национальной безопасности, выступает как гарантия стабильного удовлетворения потребностей населения в продуктах питания.

Необходимо учитывать и роль сельского хозяйства в создании валового национального продукта, национального дохода. Вклад сельского хозяйства в экономический рост может быть оценен по участию аграрного сектора в создании валового внутреннего продукта, по доле товарной продукции и участию в товарообороте, по факториальному вкладу сельского хозяйства в экономический рост. Факториальный вклад аграрного сектора в экономический рост определяется, прежде всего, тем, что деревня выступает донором поступления трудовых ресурсов в другие отрасли экономики, а также источником пополнения земельного фонда несельскохозяйственных отраслей для целей промышленного, гражданского строительства и т.п. В значительной мере темпы таких процессов зависят от повышения производительности труда в аграрном секторе, что способствует высвобождению рабочей силы, росту уровня доходов и налогообложения сельского населения, появлению рабочих мест в несельскохозяйственных отраслях производства.

Отличие сельского хозяйства как отрасли материального производства от других отраслей проявляется, прежде всего, в том, что здесь в качестве главного средства производства выступает земля. Особенности земли как главного средства производства в сельском хозяйстве, с одной стороны, обуславливают своеобразие технологического процесса в земледелии, с другой – являются естественными предпосылками определенных экономических отношений. В Казахстане аграрные отношения базировались, в основном, на государственной форме собственности на землю. В результате аграрной реформы 1990-х годов возникла и распространяется частная собственность на землю. Среди позитивных результатов преобразований в первую очередь следует отметить создание сектора крестьянских хозяйств, расширение землепользования граждан: владельцев личных подсобных хозяйств, садово-огородных участков и т.д. Вместе с тем, реформирование аграрной сферы привело к усилению диспаритета цен, к росту убыточности сельскохозяйственного производства, так как сложная структура аграрных отношений исключает упрощенный подход к их саморегулированию на основе законов и принципов рыночной экономики. Реформирование современных аграрных отношений будет неполно без рассмотрения модификаций, связанных с усилением государственного регулирования сельского хозяйства, без анализа его конкретных направлений, форм и методов.

Развитие агропромышленного производства нуждается в стабилизации спроса и создании условий для его роста. Это можно сделать путем, во-первых, стабилизации и повышения реальных доходов населения, во-вторых, расширения спроса на сельскохозяйственную продукцию со стороны государства. Первый путь осуществим при преодолении спада производства в масштабе всего народного хозяйства и роста на этой базе реальных доходов населения. Второй предусматривает расширение государственных закупок сельскохозяйственной продукции и проведение политики поддерживаемых цен.

Переход к устойчивому экономическому росту в аграрном производстве страны невозможен без стимулирования использования достижений науки и техники, внедрения высоких технологий, активизации всех хозяйствующих субъектов научно-технической сферы АПК. Для этого уже в ближайшие годы должны быть осуществлены кардинальные изменения в научно-технической сфере, создан каркас и основные элементы национальной инновационной системы. В настоящее время назрела необходимость перехода сельскохозяйственного производства на гармоничное сочетание развития, как растениеводства, так и животноводства, что позволит рентабельно развивать агропромышленное производство.

Аграрная реформа, проводимая в стране, сформировала многоукладность экономики. В связи с этим развитие рыночных отношений при функционировании новых форм хозяйствования вызывает необходимость внесения коррективов в методические подходы, связанных с оценкой эффективности производства и реализации продукции аграрного производства и его организационно-экономического механизма, который сочетает в себе как чисто рыночные элементы, так и государственное воздействие на процессы, связанные с производством и реализацией продукции агропромышленного комплекса. Причем в современных условиях явно недостаточно ограничиваться только классическими регулирующими воздействиями на аграрную сферу экономики. В этой связи в общетеоретическом плане организацион-

но-экономический механизм представляет собой совокупность рыночных механизмов, способствующих установлению товарно-денежного равновесия спроса и предложения на товары и услуги и государственной деятельности, направленной на обеспечение сравнительно благоприятных условий хозяйствования.

Литература

1. Послание Президента – Лидера Нации Н.А. Назарбаева народу Казахстана «Социально-экономическая модернизация – главный вектор развития Казахстана» // «Казахстанская правда» от 28.01.12 г. - С. 1.
2. Аманова Р. АПК как источник экономического роста // «Казахстанская правда» от 19.10.11 г.
3. Минашкин А.Н. Развитие зернового производства в России. Электронный ресурс: адрес в Интернете: <http://www.zol.ru>.

Иманбаева З.О.,

Актюбинский государственный университет им. К. Жубанова,
Казахстан

Проблемы и перспективы развития МСФО в Казахстане

МСФО в Казахстане – необходимость. Это согласуется со стратегией президента Республики Казахстан Нурсултана Назарбаева о вхождении в 50 наиболее развитых стран мира, что невозможно сделать без надлежащей современной системы финансовой отчетности. Внедрение МСФО способствует переходу казахстанской экономики на качественно новый уровень развития, когда главными ценностями становятся благоприятный инвестиционный климат, прозрачность финансовой отчетности, открытость, достоверность финансового положения и результатов деятельности компаний. В случае применения МСФО появляются новые финансовые инструменты, в активах отражаются инвестиции и обязательства компаний, контроль над которыми обеспечен непосредственным участием в капитале. Кроме того, скоро Казахстан вступит в ВТО, во всех странах-участницах которого бухгалтерская отчетность ведется по МСФО.

В Казахстане процесс внедрения МСФО начинался так же, как во многих странах, то есть еще до принятия соответствующего законодательства. Прежде всего необходимость в стандартах, обеспечивающих максимальную прозрачность, возникла на фондовом рынке, и Казахстанская фондовая биржа начала предъявлять требования к листинговым компаниям представлять отчетность по МСФО (Требования Казахстанской фондовой биржи, отраженные в Приложении 3 к Листинговым правилам АО «Казахстанская фондовая биржа», введенным в действие 01.03.02). Другим примером позитивного влияния рынка послужили запросы зарубежных инвесторов на представление от своих потенциальных казахстанских партнеров международной отчетности. Согласно законодательству, действовавшему до принятия в 2007 году новой редакции Закона РК от 28.02.07 №234-III «О бухгалтерском учете и финансовой отчетности», переход на МСФО затрагивал все организации.

Согласно закону Республики Казахстан от 28.02.07 №234-III «О бухгалтерском учете и финансовой отчетности» финансовую отчетность по МСФО финансовые организации составляют с 1 января 2003 года, акционерные общества – с 1 января 2005 года и иные организации – с 1 января 2006 года (за исключением государственных учреждений).

Новая редакция Закона содержит следующие положения:

1. Введена система, при которой финансовую отчетность в соответствии с МСФО обязаны составлять только субъекты крупного предпринимательства и организации публичного интереса. Субъекты малого и среднего предпринимательства формируют финансовую отчетность по национальным стандартам финансовой отчетности. При этом добровольный выбор применения МСФО для них не запрещен. Эти меры предприняты в рамках политики государства по развитию и поддержке частного предпринимательства.

2. Предусматривается повышение качества финансовой отчетности и возможность осуществления ее мониторинга путем установления определенного уровня требований к главным бухгалтерам организаций публичного интереса и создания депозитария финансовой отчетности.

3. Вводятся элементы саморегулирования сферы бухгалтерского учета и финансовой отчетности, в частности, создание профессиональных некоммерческих общественных объединений.

4. Введено понятие Консультативного органа, состоящего из представителей профессиональных организаций, государственных органов и других организаций.

5. Введено требование аккредитации профессиональных организаций бухгалтеров и организаций по профессиональной сертификации бухгалтеров.

Сегодня для предприятий малого и среднего бизнеса вопрос применения МСФО рассматривается с позиции мотивации самого предприятия – нужно им это или нет. Тот, для кого это необходимо, давно

нашел способы перейти на МСФО, и надо отметить, что новый закон о бухгалтерском учете предусматривает большой круг хозяйствующих субъектов, к которым применение МСФО не обязательно или не обязательно в полном объеме.

Однако переход на МСФО открывает не только новые возможности для компаний, но и таит в себе значительные трудности.

В соответствии с Законом Республики Казахстан от 24.03.98 № 213-1 «О нормативных правовых актах» таким актом является письменный официальный документ установленной формы, принятый на референдуме либо уполномоченным органом или должностным лицом государства, устанавливающий правовые нормы, изменяющий, прекращающий или приостанавливающий их действие, а законодательством – совокупность нормативных правовых актов, принятых в установленном порядке. В связи с этим МСФО не могут признаваться нормативными правовыми актами в системе законодательства Республики Казахстан. Помимо этого, существует ряд проблем, которые еще предстоит решить – отсутствие согласованности МСФО с другими отраслями законодательства, существенное отставание по времени публикации изменений международных стандартов, нехватка квалифицированных кадров и слабая отлаженность национальной системы профессиональной сертификации.

Действующее налоговое законодательство не всегда позволяет переложить данные бухгалтерского учета для их применения в налоговых целях. Эту проблему призван урегулировать новый Налоговый кодекс Республики Казахстан. Примерами «проблемных» моментов являются переоценка и обесценение активов, их классификация в качестве того или иного актива, учет в функциональной валюте и полезного срока использования. Анализ положений Налогового кодекса в сопоставлении с МСФО выявляет конфликтные ситуации, возникновение которых неизбежно при проведении налоговых проверок.

Прежде всего подобные ситуации обусловлены следующими обстоятельствами:

- в ряде случаев МСФО предполагает разные или альтернативные подходы к объектам учета и требует применения профессионального суждения;

- при учете актива МСФО не принимает во внимание право собственности на данный актив, а основывается на передаче существенной доли рисков и вознаграждения, связанных с данным активом;

- МСФО подвержены частым изменениям, вносимым IASB, что может нивелировать все попытки приведения налогового законодательства в соответствие с МСФО по состоянию на определенную дату.

Еще одной проблемой перехода на МСФО является существенная разница во времени между принятием изменений МСФО и их официальной публикацией в Республике. Это создает массу неудобств при подготовке отчетности, так как в соответствии с требованием МСФО необходимо раскрытие информации о влиянии на финансовую отчетность вводимых в будущем изменений в стандартах, вновь вводимых стандартов, а также принятых и вводимых в действие ПККИ, выпущенных Комитетом по интерпретациям.

Одной из важнейших проблем, связанных с МСФО, по-прежнему является отсутствие достаточного количества квалифицированных кадров. Причем речь идет не только о подготовке отчетности, но и о понимании и ее использовании. Палатой аудиторов Казахстана в 2001 году после многочисленных и длительных переговоров было принято решение о разработке уникальной программы сертификации бухгалтеров и аудиторов. Она должна была помочь в переходе с бывших советских финансовых актов к международным нормам и дать возможность людям повышать свой профессиональный уровень. Позднее к Казахстану подключились страны Центральной Азии, Россия, Украина, а затем и другие страны СНГ. В итоге в 2001 году был создан Евразийский совет сертифицированных бухгалтеров и аудиторов (АССАА), который занимается разработкой экзаменационных программ для необходимых во всех отраслях специалистов в области бухгалтерского учета, управления финансами, экономики и аудита. Методика разрабатывалась при участии международных экспертов ведущих финансовых институтов и учреждений со всего мира. В 2005 году она была признана Международной федерацией сертифицированных бухгалтеров и аудиторов (IFAC). Сертификацию по упомянутой программе только за 5 лет прошли более 7 тыс. человек. И лидером здесь является Казахстан, где сертифицировано уже более 3 тыс. специалистов.

Наряду с широкомасштабной сертификацией CIPA в Казахстане уже несколько лет существует программа по изучению и сдаче соответствующего экзамена по МСФО DipIFR ACCA и начала развиваться такая же программа другого британского института – DipIFR IPFM.

Законодательно установленный переход на МСФО невозможно обеспечить без мониторинга соблюдения требований законодательства о бухгалтерском учете и финансовой отчетности Республики Казахстан. Для реализации данной задачи Минфином ведется работа по созданию Депозитария финансовой отчетности для организаций публичного интереса на примере Палаты компаний Соединенного Королевства Великобритании и Северной Ирландии. Депозитарий позволит проводить мониторинг перехода организаций на МСФО, пользователям финансовой отчетности – получить необходимую информацию, а также будет способствовать повышению качества и достоверности информации о финансово-хозяйственной деятельности организаций.

Важно отметить, что переход Казахстана на международные стандарты требует изучения и, следовательно, заимствования положительной мировой практики, в связи с чем планируется продолжить активное участие в международном развитии системы бухгалтерского учета и аудита.

Литература

1. Международные стандарты финансовой отчетности. Комитет по международным стандартам финансовой отчетности. - М., 1998.
2. Аверчев И.В. Практика применения. – М.: Финансы и статистика, 2008. – 310 с.
3. Тулешова Г.К. Финансовый учет и отчетность в соответствии с международными стандартами. Ч.1, 2. – Алматы, 2005.

Исмагулов М.С.,

Канд. с.-х. наук, доцент,

Актюбинский государственный университет им. К. Жубанова, Казахстан,

Жиенбаев У.Б.,

магистр,

Университет Международного Бизнеса, Казахстан

Проблемы государственного управления в области охраны окружающей среды и природопользования в Казахстане

Экологическая ситуация в Казахстане далека от удовлетворительной. Рассмотрим основные факторы антропогенеза и отрасли хозяйства, определяющие современное экологическое состояние природной среды республики. Многочисленные электростанции и теплоцентрали разной мощности, работающие на нефтепродуктах, природном газе, атомном топливе, занимают большие площади. Они сильно загрязняют газы и пылью атмосферу, почву, пагубно действуют на растительный и животный мир. Качественно новым видом воздействия энергетики на окружающую среду в Казахстане является опреснитель морской воды в г. Актау, работающий на атомном реакторе.

Разработка месторождений полезных ископаемых часто проходит с нарушением научно-технических правил, что приводит к потере сырья в процессе добычи, обогащения, транспортировки (Соколовско-Сарбайское рудоуправление, Жезказганский горнообогатительный комбинат, Карагандинский угольный бассейн, Балхашский медеплавильный комбинат и др.). Возникают карьеры, рудники, шахты, проваль-ные воронки, загрязнение атмосферного воздуха из-за развеивания добытой и пустой породы в террико-нах и карьерах, исчезновение естественной флоры и фауны, повышенная заболеваемость среди рабочих и местного населения.

При добыче нефти понижается уровень подземных и грунтовых вод, нарушается целостность поч-венно-растительного покрова. На полуострове Мангистау беспорядочное проложение грунтовых дорог к буровым установкам приводит к энергичной придорожной эрозии почв. Хранение излишков нефти в от-крытых ямах часто является причиной полного исчезновения почвенно-растительного покрова. Поверх-ностные и подземные воды загрязняются нефтью, стекают в водоемы, используемые населением для по-требления. На некоторых промыслах Западного Казахстана природные газы сжигаются в факелах на нефтяных скважинах, загрязняя атмосферу продуктами неполного сгорания углеводородов.

Предприятия черной и цветной металлургии используют большое количество воды (Усть-Каменогорский титано-магнийевый, Зыряновский, Ульбинский, Балхашский медеплавильный и др.). Сточные воды, содержащие большие количества различных масел, спиртов и фенолов, попадают в реки и водохранилища, а в атмосферу попадают большие количества сернистых газов и пыли. В цветной ме-таллургии для получения 1 тонны металла надо переработать на обогатительных фабриках 50-100 т ру-ды, при этом огромное количество пустой руды идет в отвалы, которые затем разносятся на огромные расстояния.

Для производства минеральных удобрений в больших количествах используется серная кислота, ко-торая с промышленными стоками попадает в окружающую среду.

Однако наибольший экологический ущерб наносят выбросы газообразных веществ, загрязняющие атмосферу (гг. Атырау, Жамбыл, Павлодар, Шымкент и др.).

Сильно страдает и почвенный покров от неупорядоченной хозяйственной деятельности человека - ветровая и водная эрозия, загрязнение почв бытовыми и промышленными отходами. Изменение расти-тельного покрова происходит вследствие вырубki леса, изреживания саксаульников и тугаев, механиче-ского уничтожения растительности в ходе инженерно-строительных, ирригационно-мелиоративных и дорожных работ. Деградация пастбищных угодий в Казахстане достигла 60 % вследствие перевыпаса скота, активизировались почвенная эрозия и процессы опустынивания. Уничтожение растительности в городских ландшафтах приводит к повышению температуры и загрязнения атмосферного воздуха в го-родах. Расширение площади зеленых насаждений в городах и населенных пунктах имеет большое sani-тарно-гигиеническое значение. Фитомелиорация - универсальное средство восстановления нарушенного экологического равновесия природно-антропогенных систем. В настоящее время наблюдается отчетливо выраженная тенденция углубления кризисной экологической ситуации в Приаралье и Прибалхашье, на Рудном Алтае, в Прииртышье, в Прикаспии, в гг. Алматы, Жамбыле, Усть-Каменогорске, Шымкенте и др.

К регионам с катастрофическим уровнем дестабилизации экосистем и геосистем относятся современная и бывшая акватории Аральского моря, территории Семипалатинского ядерного полигона, северо-восточное побережье Каспийского моря, урбапромышленные ареалы Рудного Алтая: гг. Усть-Каменогорск, Лениногорск, Зыряновск.

К регионам с критическим уровнем экологической дестабилизации можно отнести промышленные районы гг. Балхаша, Жамбыла, Жезказгана, Кызыл-Орды, Темиртау, Шымкента, Алматы и Караганды, реки Иртыш, Сырдарья, Нура, Арысь.

Регионами с напряженным уровнем экологической дестабилизации можно считать гг. Актау, Актобе, Атырау, Семипалатинск, Капчагайское и Шардарьинское водохранилища, озеро Балхаш, река Или, Шу.

Регионы с удовлетворительным уровнем экологической деструкции - урбапромышленные ареалы гг. Акмола, Кокшетау, Талды-Корган, Петропавловск, Уральск, реки Ишим, Талас, Тобол, Сарысу, Урал.

Регионы с благоприятным уровнем экологической обстановки охватывают значительные, малонаселенные территории Казахстана: полупустыни, пустыни, горные области.

Актуальной остается проблема радиационного загрязнения. Борьба с радиоактивным загрязнением может носить только предупредительный характер, поскольку нет способов биологического разложения и других механизмов, позволяющих нейтрализовать этот вид загрязнения природной среды. Распространяясь по пищевой цепи (от растений к животным), радиоактивные вещества с продуктами питания поступают в организм человека и могут накапливаться в таком количестве, которое может нанести вред человеку.

Испытания ядерного оружия с полным основанием можно отнести к тягчайшим преступлениям против природы и человечества. На Семипалатинском испытательном полигоне с 1949 по 1962 гг. произведено около 200 взрывов в атмосфере, а с 1963 по 1989 гг. - около 400 подземных взрывов, часть которых сопровождалась выбросами радионуклидов. Жители Восточного Казахстана получили наибольшую дозу ионизирующего излучения после Хиросимы-Нагасаки и Чернобыля. Данные о заболеваемости, связанной с радиационным воздействием, не подлежали обнародованию вплоть до 1989 г. По неофициальным источникам число погибших от лейкемии составляет десятки тысяч человек.

В республике существует ряд факторов, который формирует радиозэкологическую обстановку:

- деятельность бывшего Семипалатинского испытательного ядерного полигона;
- ядерные взрывы, выполненные для решения хозяйственных задач;
- предприятия атомно-промышленного комплекса;
- добыча и переработка полиметаллических руд, нефти и газа, имеющих повышенную радиоактивность.

Неблагополучное состояние и водных ресурсов Казахстана. Водные артерии нашей республики представлены около 85 тысячами рек. Наиболее крупными водотоками являются реки Иртыш, Ишим, Или, Сырдарья, Урал, Шу, Талас, Асса. В последние годы наблюдается усыхание ряда озерных систем, что связывают с зарегулирование стока рек и с естественными колебаниями их уровня.

Наиболее неблагополучным в экологическом отношении остается бассейн главной водной артерии Казахстана – реки Иртыш. Ее воды загрязнены тяжелыми металлами (медь, цинк, кадмий, свинец, мышьяк и др.), которые поступают в реку со сточными водами.

Экологическая обстановка Каспийского региона определяется повышением уровня Каспийского моря и антропогенным действием на морские прибрежные экосистемы. Повышение уровня моря по прогнозам специалистов приведет к удлинению береговой линии до 2400 – 2700 км, и к площади затопленных земель добавится 1,2 – 2,2 млн га. Наибольшей опасности затопления подвергаются нефтяные месторождения на северном и северо-восточном побережье Каспия (из 43 месторождений нефти, находящихся под угрозой затопления, 32 - в Атырауской и 11 - в Мангистауской областях). Каспийское море – крупнейшее в мире местообитание осетровых рыб. Поэтому проблема Каспия является не только межгосударственной, но и глобальной проблемой. Сохранение биологического разнообразия Каспия – забота всего мирового сообщества. В 1995 году в Тегеране (Иран) прошла встреча представителей Прикаспийских государств. Целью встречи явилась разработка концепции экологически устойчивого Каспийского региона и управление использованием его ресурсов. Однако реализация любых экологических программ осложняется его возрастающим значением как крупнейшего нефтегазоносного района.

Одной из актуальнейших проблем не только для Казахстана, но и всего мирового сообщества остается проблема Арала. Начиная с 60-х годов 20 столетия площадь Аральского моря начала существенно сокращаться. Использование воды для орошения сельскохозяйственных культур привело к сокращению более, чем на 90 % естественного притока воды с гор Тянь-Шаня. Площадь моря уменьшилась на 2,6 млн га, море потеряло 6 % своего объема, уровень воды снизился на 12 – 24 м, содержание солей поднялось в 2 раза. Ежедневно 200 тонн соли и песка разносится ветром на расстояние до 300 км. И в настоящее время продолжают процессы опустынивания, засоления почв, обеднения растительного и животного мира, изменение климата, резко возросла заболеваемость населения. Экологическая ситуация Аральского региона привела к невозможности традиционных направлений развития экономики и вызвала ряд социальных проблем.

Разрушая окружающую среду, любое современное общество уничтожает собственное будущее. Для процветания будущих поколений необходимо сохранить экологическую стабильность. Для сохранения

экологически стабильного будущего необходим тщательный контроль за состоянием природной среды, нормирование и предотвращение промышленных выбросов, разработка и внедрение безотходных и ресурсосберегающих технологий.

В целях обеспечения устойчивого развития Республики Казахстан были выработаны следующие механизмы:

- финансирования мероприятий по охране окружающей среды из государственного бюджета, местных бюджетов, средств природопользователей, международных займов и грантов и иных источников;
 - организации конкурса проектов по ООС и рациональному природопользованию с их возможным дальнейшим финансированием из средств государственного и местных бюджетов;
 - реализации принципа «загрязнитель платит», означающего, что природопользователь несет ответственность за финансирование мероприятий по защите окружающей среды и за компенсацию возможного экологического ущерба, или должен отказаться от осуществляемой деятельности;
 - использования принципа рентных платежей при налогообложении недропользователей;
 - постепенного отказа от фискального значения платы за эмиссии в ОС в пределах нормативов, с сокращением перечня веществ, за эмиссии которых взимается плата, с одновременным повышением стимулирующего значения компенсации ущерба за превышение установленных нормативов, повышением ставок административных штрафов за нарушение природоохранного законодательства;
 - экологического страхования ущерба ОС, а также организации фондов для финансирования мероприятий по восстановлению ОС при ликвидации предприятий;
 - введения экологических налогов на производство экологически опасной продукции и/или услуг, с возможностью направления полученных средств прямым назначением на реализацию крупных природоохранных программ;
 - включения в экономические показатели полной стоимости природных объектов с учетом их средообразующей функции, а также стоимости природоохранных (экологических) работ (услуг);
 - формирования и применения налоговой и тарифной политики, стимулирующей переориентацию экспорта с сырья на продукты глубокой переработки;
 - создания и применения системы налогов и пошлин, стимулирующих использование экологически чистых технологий, товаров и услуг независимо от страны-производителя;
 - введения системы торговли квотами (обязательствами) между природопользователями;
 - внедрения рыночных механизмов охраны природы, в том числе стимулирующих повторное использование и вторичную переработку промышленных товаров;
 - использования международных финансово-экономических механизмов в области ООС, предусматриваемых международными конвенциями и соглашениями;
 - формирования условий для стимулирования благотворительности в области охраны природы.
- Система выдачи разрешений на загрязнение природной среды позволяет регулировать загрязнение ОС промышленными предприятиями.

Литература

1. Послание Президента Республики Казахстан Н.А. Назарбаева народу Казахстана. «Социально-экономическая модернизация – главный вектор развития Казахстана». Казахстанская правда. 28.01.2012.
2. Концепция экологической безопасности Республики Казахстан на 2004-2015 годы. Утвержден Указом Президента Республики Казахстан от 3 декабря 2003 года N 1241.
3. Колумбаева С.Ж., Бильдеббаева Р.М. Общая экология. Алматы, «Қазақ университеті», 2006.
4. Бибатырова И.А. Государственное регулирование национальной экономики: учебное пособие. Алматы, 2004.
5. Хачатурова Т.С. Экономика природопользования. М: МГУ, 1991.
6. Акимова Г.А., Хаскин В.В. Экология: учебник для вузов. М: ЮНИТИ, 1998.
7. Красов О.И. "Экологическое право" Москва 2009.
8. Байдельдинов Д.Л., Бекешева С.Д. "Экологическое право Республики Казахстан" Алматы 2004.
9. Культелеев С.Т. Экологическое право Республики Казахстан. Алматы, 2003.
10. Ерофеев В.Б. Экологическое право. Москва, 2009.
11. Байдельдинов Д.Л., Бекешева С.Д. Экологическое право Республики Казахстан. Алматы, 2004.

Исмагулов М.С.,
канд. с.-х. наук, доцент,
Актюбинский государственный университет им. К. Жубанова, Казахстан,
Жиенбаев У.Б.,
магистр,
Университет Международного Бизнеса, Казахстан

Совершенствование государственного управления охраны окружающей среды в Республике Казахстан

В Казахстане наряду с изменениями в обществе и экономике идет процесс трансформации отношения к регулированию вопросов природопользования. Поэтому необходимо, чтобы государственное регулирование процесса природопользования было адекватно потребностям и ожиданиям общества.

Сложившаяся в Казахстане эколого-экономическая ситуация требует особой специфичной технологии управления природоохранной политикой.

На ближайшие десять лет в области охраны окружающей среды и природных ресурсов необходимо решить следующие стратегические задачи:

- сократить дефицит водных ресурсов, повысить уровень водоснабжения;
- совершенствовать действующее законодательство и развивать международное сотрудничество;
- оптимизировать систему природопользования и охраны окружающей среды;
- повысить уровень использования отходов;
- обеспечить экологическое просвещение.

1. В вопросе сокращения дефицита водных ресурсов, повышение уровня водоснабжения необходимо:

Разработать механизмы рационального использования трансграничных вод на многосторонней основе с определением жестких механизмов реализации, предполагающих четкие меры и санкции по их решению.

Учитывая острую потребность соседних государств в ресурсах, имеющихся в Казахстане, и транзитном потенциале страны, необходимо искать комплексное компромиссное решение проблемы использования трансграничных вод.

Водохозяйственные органы в межгосударственной сфере должны стоять на защите интересов страны при распределении стоков и усилении сотрудничества по эффективному управлению водами трансграничных рек.

Необходимо разработать мероприятия по улучшению питьевого водоснабжения за счет интенсификации использования всех видов водных ресурсов, прежде всего подземных водоисточников как наиболее защищенных от загрязнения.

В ближайшей перспективе создать единую систему государственного мониторинга качества питьевой воды, осуществить планирование инвестиционной политики государства в сфере обеспечения населения питьевой водой, провести мероприятия по водосбережению, ограничению темпов и объемов развития водоемких производств в остродефицитных бассейнах рек, пересмотреть структуру посевных площадей, провести мероприятия по регулированию и межрегиональному распределению речного стока, провести мероприятия по увеличению использования подземных вод.

В условиях острого дефицита и стратегического значения водных ресурсов переход к экономическим методам управления отраслью осуществлять согласно программам разгосударствления.

2. В области совершенствования действующего законодательства и развития международного сотрудничества необходимо:

Участвовать в формировании глобальных и региональных систем охраны окружающей среды на основе неуклонного соблюдения международных и региональных документов.

Выработать качественно новый подход к изучению обязательств международных соглашений, обеспечивающий разумность и осмысленность действий при определении целесообразности их подписания, и установить контроль со стороны государства за полученными средствами.

Решить проблему обеспечения общего и эффективного управления процессом международного сотрудничества и проектами внешнего и смешанного финансирования.

Создать устойчивые механизмы сотрудничества с государствами Центральной Азии в области выработки региональной экологической политики для решения трансграничных экологических проблем.

Обеспечить совершенствование природно-ресурсного и иного законодательства в соответствии с принятыми международными конвенциями.

На основе мирового опыта разработать систему внедрения экологического страхования и внебюджетных экологических фондов.

3. В области оптимизации системы природопользования и охраны окружающей среды нужно:

Разработать единую автоматизированную информационную систему мониторинга окружающей среды и природных ресурсов.

Осуществить экологическое районирование территории страны. Определить экологически допустимые пределы изъятия природных ресурсов и ограничения загрязнения окружающей среды. Разработать критерии оценки и сравнения различных территорий.

Создать автоматизированную базу данных и систему ведения государственных кадастров природных ресурсов.

Увеличить бюджетное финансирование геологического изучения недр, направляя средства из налоговых поступлений от недропользователей и роялти.

Внедрить эффективные методы и технологии прогноза, поисков и разведки месторождений полезных ископаемых. Создать научные основы выявления новых конкурентоспособных месторождений.

В целях сохранения биоразнообразия в регионе Каспия изучить состояние водных и биологических ресурсов, определить источники загрязнения окружающей среды и причины сокращения биоразнообразия, провести экологическое зонирование заповедной зоны. В береговой части и на море на постоянной основе осуществлять мониторинг и анализ качества воды и биологических ресурсов.

Развить систему гидрометеорологического обеспечения хозяйственного комплекса республики с созданием эффективной системы обработки данных и выдачи гидрометеорологических прогнозов.

Разработать программу развития и размещения особоохраняемых природных территорий, развития маршрутов экологического туризма.

Установить жесткие нормы и стандарты на деятельность хозяйствующих субъектов с целью внедрения инноваций и рационального использования природных ресурсов.

4. Для достижения цели повышения уровня использования отходов необходим переход на устойчивые системы сельскохозяйственного производства, основанные на органическом или экологическом земледелии с постоянным воспроизводством плодородия земель, с увеличением количества и качества органического вещества почв, на фоне удовлетворительного мелиоративного состояния агросистем. В связи с этим необходимо осуществить мониторинг отходов производств и потребления, оценить воздействие захоронений вредных отходов на окружающую среду, активно внедрять ресурс- и энергосберегающие технологии, стимулировать деятельность по переработке и использованию отходов.

5. В целях экологического просвещения необходимо уделить большое внимание пропаганде и просвещению общества в области экологии и рационального использования природных ресурсов, расширить информационно-пропагандистскую работу средств массовой информации, сформировать систему экологического образования, разработать и издать учебную литературу, создать систему подготовки и повышения квалификации специалистов-экологов, создать нормативно-правовую базу экологического образования и воспитания, усилить взаимодействие неправительственных организаций и государственных органов в области охраны окружающей среды, создать условия для развития общественных экологических движений, ассоциаций, групп.

В рамках Конференции ООН по устойчивому развитию, предлагается для обсуждения две основные темы — «переход к «зеленой» экономике в контексте устойчивого развития и искоренения нищеты» и «институциональные основы устойчивого развития».

Казахстан на данное мероприятие выдвигает две инициативы:

1. Глобальная энерго-экологическая стратегия – основной исполнитель Министерство образования и науки РК и АО ННТХ «Парасат»;

2. Программа партнерства «Зеленый мост» - основной исполнитель Министерство охраны окружающей среды РК. Обе инициативы имеют важное глобальное и национальное значение. Сегодня мировая общественность ищет способы преодоления нарастающих кризисных явлений посредством разработки новых глобальных парадигм в энергоэкологической сфере.

Провозглашенная Казахстаном еще в 2007 году инициатива по разработке Стратегии приобретает важное международное значение по двум причинам.

Во-первых, в течение последних 5 лет учеными Казахстана и других стран, независимо от инициатив ООН, были разработаны и обсуждены широкой международной общественностью научные основы этой Стратегии, и сегодня Казахстан уже может предложить миру научно обоснованную концепцию Стратегии.

Во-вторых, предлагаемая Казахстаном Стратегия не только корреспондируется с инициативами ООН по «Устойчивой энергетике для всех» и «зеленой экономики», но и дополняет их научно обоснованным механизмом реализации на более длительную перспективу, чем в них предусмотрено. В этой связи, представление Стратегии на РИО+20 будет весомым вкладом Казахстана в решение глобальных проблем.

Для привлечения в Казахстан новейших технологий Стратегия дополняется «Зеленым мостом» с целью создания в стране привлекательных условий «зеленому» бизнесу и вхождению в быстроразвивающийся рынок «зеленых» технологий. «Зеленый мост» получил поддержку стран Европы, Азии, Тихого океана и США. Основным подходом является практическая, долговременная и системная помощь странам и любым заинтересованным организациям в привлечении зеленых инвестиций, передаче имеющегося лучшего опыта и практик управления.[22]

В Программе партнерства «Зеленый Мост» движение идет в двух направлениях: в одну сторону «зеленые технологии», в другую сторону – произведенные по этим технологиям «зеленые товары» и экоси-

стемные услуги, необходимые для глобальной устойчивости. Одновременная реализация на глобальном и национальном уровнях Стратегии и «Зеленого моста» позволит Казахстану:

- к 2030 году не менее чем в 2 раза снизить энергоемкость ВВП;
- довести долю возобновляемых источников энергии до среднемировых значений;
- снизить не менее чем на 50% выбросы углекислого газа.

Включение Стратегии и «Зеленого моста» в итоговые документы Рио+20 откроет возможности для софинансирования этих инициатив глобальными финансовыми институтами и международным бизнесом.

Литература

12. Послание Президента Республики Казахстан Н.А. Назарбаева народу Казахстана. «Социально-экономическая модернизация – главный вектор развития Казахстана». Казахстанская правда. 28.01.2012.
13. Концепция экологической безопасности Республики Казахстан на 2004-2015 годы. Утвержден Указом Президента Республики Казахстан от 3 декабря 2003 года N 1241.
14. Колумбаева С.Ж., Бильдебаева Р.М. Общая экология. Алматы, «Қазақ университеті», 2006.
15. Бибатырова И.А. Государственное регулирование национальной экономики: учебное пособие. Алматы, 2004.
16. Хачатурова Т.С. Экономика природопользования. М: МГУ, 1991.
17. Акимов Г.А., Хаскин В.В. Экология: учебник для вузов. М: ЮНИТИ, 1998.
18. Красов О.И. "Экологическое право" Москва 2009.
19. Байдельдинов Д.Л., Бекешева С.Д. "Экологическое право Республики Казахстан" Алматы 2004.
20. Культелеев С.Т. Экологическое право Республики Казахстан. Алматы, 2003.
21. Ерофеев В.Б. Экологическое право. Москва, 2009.
22. Байдельдинов Д.Л., Бекешева С.Д. Экологическое право Республики Казахстан. Алматы, 2004.

Исмагулов М.С.,

канд. с.-х. наук, доцент,

Актюбинский государственный университет им. К. Жубанова, Казахстан,

Жиенбаев У.Б.,

магистр,

Университет Международного Бизнеса, Казахстан

Экономический анализ государственного регулирования в сфере охраны окружающей среды в Актюбинской области Республики Казахстан

Одним из определяющих факторов экологического состояния Актюбинской области является состояние атмосферного воздуха. В результате выполнения природопользователями Программ утилизации попутного нефтяного газа, достигнуто снижение объема сжигаемого попутного нефтяного газа на факелах. Если в 2006 г. по области сожжено на факелах 1,5 млрд. м³ газа при проценте утилизации 56,1%, то в 2011 году сожжено всего 0,6 млрд. м³, что составляет 85% утилизации.

За 2011г. 10-ю нефтяными компаниями на 26 факелах сожжено попутного газа на 24 млн. м³ меньше чем в 2010г.

В основном, газ сжигается на факелах ТОО «Казахойл Актобе» (290,4 млн.куб.м), АО«СНПС-Актобемунайгаз» (184,4 млн.куб.м) и ТОО «Казахмыс Петролеум» (54,4 млн.куб.м). Объем выбросов загрязняющих веществ атмосферу за 2011 г. составил – 185,5 тыс.тн. Из них 50% всех выбросов приходится на долю трех компаний - АО «СНПС-Актобемунайгаз» (53 тыс.тонн), ТОО «Казахойл Актобе» (17,9 тыс.тонн), АО «Интергаз Центральная Азия» УМГ «Актобе» (14,5 тыс.тонн).

Положительная динамика сокращения выбросов от сжигания газа на факелах сохраниться и на предстоящий период. Так, АО «СНПС-Актобемунайгаз» планирует довести утилизацию попутного газа в 2012 г. до 95,59%.

Введенный в 2011 году газоперерабатывающий завод ТОО «Казахойл Актобе» позволит увеличить объем утилизации газа в 2012 г. – до 53,7%, а в 2013 г. – до 99,4%.

Около 39,4% от общего объема выбросов загрязняющих веществ составляют выбросы от передвижного транспорта в связи с резким ростом их количества. По этой причине индекс загрязнения атмосферы г.Актобе в 2011г. остается высоким, что продолжает удерживать областной центр в 5-ке городов Казахстана с неблагоприятным воздухом.

Прямые сбросы загрязняющих веществ отсутствуют за исключением АО «Акбулак», который обслуживает канализационные сети города Актобе. В целях уменьшения степени загрязнения р.Илек от сбрасываемых очищенных сточных вод с Актюбинского и Каргалинского водохранилищ осуществляются пуски воды. В 2011 году завершена реконструкция канализационно-очистных сооружений г.Актобе. С 2008г. по 2011г. из Республиканского бюджета выделено и освоено 4,1 млрд.тенге.

С целью рационального использования вод на крупных предприятиях области задействованы системы оборотного водоснабжения. За счет повышения производительности станции локализации по извлечению шестивалентного хрома из подземных загрязненных вод АО «АЗХС» постепенно снижается его содержание в р. Илек.

Как показывает динамика выбросов, наблюдается ежегодный рост загрязняющих веществ в атмосфере. (рис 1)



Рисунок 1. Динамика выбросов на территории Актбюинской области

Отходы производства и потребления. Основной объем образованных отходов составляют отходы предприятий горнодобывающей промышленности. Из образованных в 2011 году 62,7 млн.тн промышленных отходов 99% приходится на ТОО «Коппер технолоджи», Донской ГОК ТНК «Казхром» и другие горнодобывающие предприятия. Уровень утилизации промышленных отходов доведен до 31,0%. Решена проблема утилизации нефтесодержащих отходов, в регионе действует 13 предприятий по размещению и переработки отходов предприятий нефтедобычи.

Ведутся подготовительные работы по строительству полигонов ТБО в районных центрах, разработаны рабочие проекты для полигонов в г.Кандыгаш и п.Шубаркудук и технико-экономические обоснования для полигонов с.Мартук и с.Караулкельды. За счет инвестирования собственных средств крупными предприятиями выполнено 279 природоохранных мероприятий на сумму 37,4 млрд.тг., в т.ч.: на воздухоохраные - 29,85 млрд.тенге, водоохраные – 1,67 млрд.тенге, восстановление земель и сфере отходов – 4,94 млрд.тенге. Десятью предприятиями области деятельность приведена в соответствие с международным стандартом экологического менеджмента ISO 14001. Это - АО «СНПС-Актобемунайгаз», ТОО «Казахойл Актобе», АО «СЗТК Мунай Тас», АЗФ, ДГОК, УМГ «Актобе», АО «Коктас-Актобе», АО НГК «Казстройсервис», ЗФ АО «Казтрансойл» и др.

Продолжается мониторинг качества подземных вод уникального месторождения «пески Кокжиде». В рамках мониторинга выявлены и ликвидированы участки загрязнения нефтепродуктами, проведена инвентаризация фонда ликвидированных скважин, приняты меры по устранению просачивания нефтепродуктов. В соответствии с ранее разработанным рабочим проектом, частично проведена ликвидация старой городской свалки твердых бытовых и других отходов, расположенной в промышленной зоне г.Актобе. Проведена работа по увеличению лесного фонда. Госучреждениями лесного хозяйства произведена посадка лесных культур на площади 607,5 га, подготовлена почва под лесные культуры 2013 года на 305 га. Заготовлено 1135 кг лесных семян, произведен посев семян в питомниках на 7,4 га, реализованы 162,3 млн. саженцев. Проведены мероприятия по созданию зеленых зон вокруг населенных пунктов области на общей площади 223,7 га. Переведено в покрытые лесом площади 300 га, что на 121 га больше 2011 года. Проведено исследование и разработан проект развития зеленых насаждения в Шалкарском районе. В целях охраны животного мира, в частности популяции сайгаков на территории области, охраны здоровья населения и предупреждения заболеваний бешенством проводятся мероприятия по сокращению численности волков на территории области. Проведено зарыбление ценными видами рыб водоемов области в количестве 400 тыс.штук.

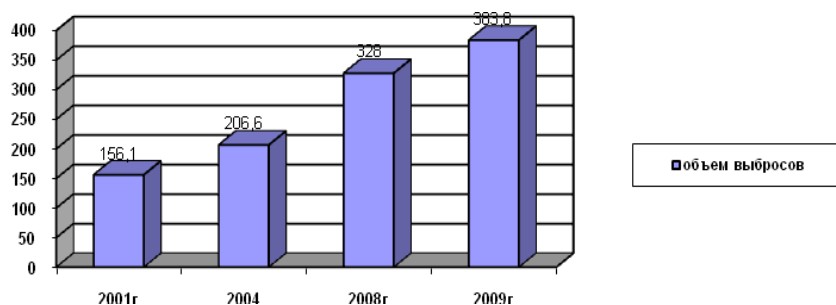
Проведено проектирование водоохраных зон и полос водохранилищ (Актюбинское, Саздинское, Каргалинское, и малых водохранилищ, включая реку Каргалы) и основных озер (Урало-Каспийского бассейна).

Выполнены работы по паспортизации водохозяйственных сооружений, находящихся в коммунальной собственности. Проведено полевое гидротехническое и топографо-геодезическое обследование на территории города Актобе и районов области.

«Государство ставит целью охрану окружающей среды, благоприятно для жизни и здоровья человека» - так гласит п.1 ст.31 Основного Закона РК. В этих целях в РК принято целое Законодательство в области охраны окружающей среды, задачами которого является регулирование отношений в сфере взаимодействия общества и природы, с целью улучшения качества окружающей среды, рационального использования и воспроизводства природных ресурсов, укрепления законности и правопорядка. По выполнению вышеуказанного законодательства в области непосредственно работают несколько территориальных управлений центральной исполнительной власти:

МООС РК – Актюбинское областное территориальное управление охраны окружающей среды;
 МСХ РК – Актюбинское областное территориальное управление лесного и охотничьего хозяйства;
 Актюбинский областной земельный комитет;
 МЭиМР РК – Западно-Казахстанское территориальное управление по охране и использованию недр

и другие.

Итоги прошлого года и анализ работы I квартала 2012 г. показывают, что сегодня в области ведется большая, многосторонняя работа всех государственных органов по охране и улучшению окружающей нас среды.

В целях предупреждения дальнейшего ухудшения экологической обстановки управлением ООС принимаются различные меры профилактического и административного характера. Экологическая ситуация в области, несмотря на принимаемые меры, остается напряженной. Имеет место тенденция не к уменьшению или стабилизации обстановки, а к ежегодному ухудшению. 24 июня 2010 года Президентом Республики Казахстан подписан новый Закон «О недрах и недропользовании» № 291-IV (далее – «Новый Закон о недрах»). Новый Закон о недрах заменяет Закон Республики Казахстан «О недрах и недропользовании» № 2828 от 27 января 1996 года (далее – «Закон о недрах») и Закон Республики Казахстан «О нефти» № 2350 от 28 июня 1995 года (далее – «Закон о нефти»). В связи с этим ряд понятий Закона «О нефти» был расширен на всю сферу недропользования. Так, понятия «оператор», «стратегический партнер» распространяются, в соответствии с Новым Законом о недрах, не только на контракты на проведение нефтяных операций, но и на все остальные виды контрактов на недропользование. Таким образом, можно сказать, что Новый Закон о недрах направлен на унификацию законодательства.

Полагаем, что само объединение Законов о нефти и о недрах и недропользовании не приведет к какому бы то ни было существенному ухудшению положения недропользователей.

Однако, помимо кодификации указанных актов, Новый Закон о недрах предусматривает широкий круг нововведений в правовое регулирование деятельности по недропользованию в Республике Казахстан. В первую очередь, хотелось бы отметить, что Новым Законом о недрах существенно изменены полномочия государственных органов в сфере недропользования. В частности, множество полномочий по утверждению тех или иных подзаконных актов перенесены в компетенцию Правительства. Это связано с недавними изменениями и дополнениями в Закон «О частном предпринимательстве», в соответствии с которыми государственный контроль за субъектами частного предпринимательства может проводиться лишь на предмет выполнения Законов и Постановлений Правительства. Кроме того, в Новом Законе о недрах были закреплены многие фактически существующие полномочия государственных органов. Также необходимо отметить, что Новый Закон о недрах учитывает изменения в системе государственных органов, возникшие в связи с Указом Президента Республики Казахстан от 12 марта 2010 года «О дальнейшем совершенствовании системы государственного управления Республики Казахстан», в соответствии с которым возникли Министерства Индустрии и Новых Технологий Республики Казахстан, а также Министерство Нефти и Газа Республики Казахстан.

Таким образом, закон о недрах и недропользовании является базовым законодательным актом, который регулирует отношения, возникающие при осуществлении операций по недропользованию. Эффективность правового регулирования отношений в указанной сфере, в первую очередь, определяется тем, что в сфере недропользования необходимо достичь баланса в обеспечении как публичных, так и частных интересов. Во-вторых, определенность процедур, предусмотренных для предоставления, передачи или универсального правопреемства права недропользования, установление сформированной и непротиворечивой системы вещных прав на недра, обеспечение равенства сторон в контрактах на недропользование и многое другое предопределяет инвестиционную привлекательность в рассматриваемой сфере и, в конечном счете, влияет на проводимые в Казахстане реформы в экономической и социальных сферах.

Между тем, правовой анализ показывает, что Закон о недрах и недропользовании страдает следующими недостатками:

- 1) при регулировании понятия и системы вещных прав в сфере недропользования не учитываются общепризнанные признаки вещных прав;
- 2) ряд положений специального законодательства (о расторжении контракта, об ответственности недропользователя и др.), которые не обусловлены спецификой отношений в сфере недропользования, не соответствуют нормам гражданского законодательства, в том числе нормы, ставящие недропользователя в неравное положение по отношению к государственным органам, выступающим от имени государства;
- 3) наличие в Законе внутренних противоречий;
- 4) допущение ряда противоречий при установлении компетенции государственных органов;
- 5) пробелы в регулировании ряда отношений, в том числе по вопросам сервитута, расторжения контракта на недропользование, приостановления операций и др.
- 6) наличие противоречий между законодательными актами и принятыми на их основе производными нормативными актами, в том числе постановлениями Правительства РК, нормативными правовыми актами Министерства энергетики и минеральных ресурсов;
- 7) несоответствие закрепленному в ст. 1 Закона о недрах и недропользовании «геометрическому подходу» в определении понятия «недра земли» некоторых положений, относящихся к строительству подземных сооружений, не признаваемых недропользованием (трубопроводов, метрополитена,

подземных коммуникаций, подземных гаражей и др.), в связи с чем возникает неопределенность в возникающих правоотношениях;

8) неопределенность ряда положений о возникновении права недропользования, в том числе в порядке универсального правопреемства;

9) несовершенство некоторых норм о порядке проведения конкурса на предоставление права недропользования, в том числе подаче заявки, отказу в праве участия в конкурсе и др.

10) отсутствие в Законе о недрах и недропользовании норм, устанавливающих специальные положения о прекращении права недропользования в принудительном порядке, в том числе при обращении взыскания по требованиям кредиторов, банкротстве, обращении взыскания на право недропользования, переданного в залог;

11) несовершенная юридическая техника при определении названий статей и их содержания;

12) недостатки в определении понятий, используемых в Законе о недрах и недропользовании

13) Закон о недропользовании не содержит определений различных видов контрактов на недропользование (концессии, соглашения о разделе продукции, сервисного контракта) и не регулирует их особенности. В других законодательных актах контракты на недропользование специально не регулируются, за исключением норм Налогового кодекса, в котором, хотя это не предмет его регулирования, дается определение понятия «соглашение о разделе продукции», а также Закона РК от 08.07.2005 г. «О соглашениях (контрактах) о разделе продукции при проведении нефтяных операций на море».

14) не приняты некоторые нормативные правовые акты, которые должны быть приняты в соответствии с Законом о недрах и недропользовании (ст. 63-1)

Литература

23. Послание Президента Республики Казахстан Н.А. Назарбаева народу Казахстана. «Социально-экономическая модернизация – главный вектор развития Казахстана». Казахстанская правда. 28.01.2012.

24. Концепция экологической безопасности Республики Казахстан на 2004-2015 годы. Утвержден Указом Президента Республики Казахстан от 3 декабря 2003 года N 1241.

25. Колумбаева С.Ж., Бильдебаева Р.М. Общая экология. Алматы, «Қазақ университеті», 2006.

26. Бибатырова И.А. Государственное регулирование национальной экономики: учебное пособие. Алматы, 2004.

27. Хачатурова Т.С. Экономика природопользования. М: МГУ, 1991.

28. Акимов Г.А., Хаскин В.В. Экология: учебник для вузов. М: ЮНИТИ, 1998.

29. Красов О.И. "Экологическое право" Москва 2009.

30. Байдельдинов Д.Л., Бекешева С.Д. "Экологическое право Республики Казахстан" Алматы 2004.

31. Культелеев С.Т. Экологическое право Республики Казахстан. Алматы, 2003.

32. Ерофеев В.Б. Экологическое право. Москва, 2009.

33. Байдельдинов Д.Л., Бекешева С.Д. Экологическое право Республики Казахстан. Алматы, 2004.

Калюжная Н.В.,

ст. преподаватель,

Актюбинский государственный университет им. К. Жубанова,

Казахстан

Перспективы развития национальной инновационной системы Республики Казахстан

Состояние современной мировой экономики показывает, что основу стабильного развития определяют научно – технический прогресс и интеллектуализация основных факторов производства. Глава государства Н.А. Назарбаев утверждает: «Нам нужны инвестиции разума, научных знаний и новейших технологий. Нам надо искать новаторов и инноваторов. Мы будем создавать и внедрять инновации, которые обеспечат новый экономический рост» [1]. Основой будущего Казахстана в долгосрочной перспективе определена стратегия перехода от сырьевого к индустриально – инновационному типу развития. В связи с этим актуализируются вопросы оценки инновационной активности и инновационного потенциала, как отдельных предприятий, так и отраслей, регионов.

В соответствии с рейтингом Всемирного Банка в настоящее время Казахстан по показателю инновационности располагается на 92 месте, наряду с такими странами как Марокко (91), Филиппины (90), Кения (89), Мавритания (95) и Ангола (96). Согласно Глобальному отчету о конкурентоспособности Всемирного экономического форума за 2011-2012 годы по агрегированному фактору инновационности и применения инноваций в бизнесе Казахстан находится на 114 месте, среди таких стран как Бангладеш (113), Монголия (112), Мали (116). При этом, за последние годы расходы Казахстана на НИОКР в среднем составляли 0,25% от ВВП, в то время как данный показатель составляет в Финляндии -3,49%, Корею - 3,64%, США - 2,6%, Китае - 1,44% от ВВП страны, а в среднем в странах ОЭСР - 2,24%. [2]

Вместе с тем, согласно Международной программе по оценке образовательных достижений учащихся (PISA) Казахстан находится на 59 месте из 65 стран.

В целом, на сегодняшний день большая часть инновационной деятельности в Казахстане стимулируется непосредственно государством, и большинство научно-исследовательских работ ведутся в государственных лабораториях. По данным Агентства Республики Казахстан по статистике, в 2010 году доля частного сектора в НИОКР составила лишь 36,6%, в то время как в Японии (78,5%), Китае (73,3%) и США (72,6%) большая часть НИОКР осуществляется частным сектором [2].

Анализ инновационной ситуации в Казахстане показывает, что доля инновационной продукции в ВВП составляет 1,5%, инновационная активность предприятий - 2,1%. Для сравнения: доля инновационных предприятий в США составляет 30%, России - 5,2%. Следует отметить, что в рамках реализации Программы по развитию инноваций и содействию технологической модернизации Республики Казахстан на 2010 – 2014 годы в качестве одного из целевых индикаторов был определен уровень инновационной активности предприятий, рост которого был запланирован до 10% уже к 2015 году. В затратах казахстанских предприятий на технологические инновации, расходы на приобретение машин и оборудования составляют 61,5%, новых технологий - 13,5%, исследования и разработки – всего 8,6%. Всё это усиливает тенденцию к инновационной зависимости от экономически развитых стран [3].

Сегодня Казахстан по всем показателям инновационной деятельности отстает от мировых тенденций и ей необходима национальная инновационная система – система финансового, информационного, инфраструктурного обеспечения, которая позволила бы решить существующие в этой области проблемы.

К факторам, сдерживающим активное инновационное развитие страны можно отнести недостаток бизнес - инкубаторов, центров передачи технологий, научных парков. Инноваторам из-за низкой доступности помещений, трудно создать инновационное производство. Усиление защиты интеллектуальной собственности и повышении эффективности системы государственных закупок могли быть стать дополнительным стимулом для увеличения числа инновационных компаний. Казахские инновационные компании должны заниматься внедрением достижений научно-технического прогресса, новых «прорывных» технологий, крупных изобретений и создаваться в тех отраслях, где страна конкурентоспособна. Это, в частности, промышленность (нефтегазовая, химическая и др.), электроэнергетика, АПК, телекоммуникационная сфера, космические и военные разработки, биология и медицина и т.д. Также следует предпринять меры, чтобы отечественные предприятия были заинтересованы в развитии инновационных проектов, а не традиционной сферы торговли и услуг. Малые предприятия, компаний более конкурентоспособных из-за высокой мобильности и скорости внедрения инноваций. Для увеличения доли небольших компаний, занимающихся внедрением новых продуктов и технологий, необходимо:

- формировать спрос на новые технологии, что невозможно при низкой конкуренции практически во всех отраслях;
- улучшить доступ предприятий к финансовым ресурсам;
- повысить квалификацию специалистов.

Казахстанское правительство стремится проводить политику привлечения частных фирм к инвестированию научных разработок. Речь идёт об инвестиционном «распределении обязанностей» между государственным сектором и частными предприятиями, когда государство создаёт инфраструктурный бизнес, а основная доля частного капитала может быть направлена на инновационные разработки. Возникает необходимость в создании целевых инновационных фондов за счёт отчислений от себестоимости продукции. Можно также инвестировать в форме льготных кредитов часть расходов на дополнительную оплату труда исследователей и разработчиков, а также субсидии на развитие материально – технической базы инновационной деятельности предприятий. По такой схеме можно инвестировать научно – исследовательские разработки отечественных предприятий чёрных, цветных и редких металлов, ориентированные на новые технологии получения сплавов стали, галлия, бериллия, рения и других, получения новых видов катализаторов в нефтехимической технологии, применения нанотехнологии в производстве строительных материалов, промышленного производства сверхэкономичных электрогенераторов и приборов [3].

В долгосрочной перспективе в Казахстане поставлена задача – организовать 10 крупных научных университетских центров с программами разработок мирового значения, а государственное финансирование увеличить в 25 – кратном размере. Как видим, новые сравнительные преимущества отечественной экономики в условиях глобализации возможно только на основе распространения нового технологического уклада, диктуемого наукой и исследованиями.

В рамках Стратегии инновационно – технологического развития РК до 2020 года к числу приоритетных отнесены 13 отраслей. В карту индустриализации Казахстана вошли 162 проекта с общим объёмом инвестиций 6,5 трлн. тенге. В рамках диверсификации экономики государство обеспечит формирование национальной инновационной системы на следующих принципах:

- Создание университетов мирового уровня и развития университетской науки для формирования передовой системы НИОКР;
- Финансирование приоритетных для государства НИОКР на основе системы грантов.
- Определение приоритетов НИОКР в соответствии с приоритетами индустриализации страны будет осуществляться Высшей научно – технической комиссией при Правительстве РК;

- Внедрение транспарентного процесса оценки заявок на гранты с привлечением экспортёров, включая иностранных специалистов;
- Применение эффективных зарубежных технологий, адаптированных к национальным потребностям.

Индустриализация Казахстана должна быть основана на принципах четкого определения ролей государственного и частного секторов, максимизации прозрачности и конкуренции как ведущего фактора роста качества товаров и производительности работ и услуг, снижения их стоимости.

В Казахстане на данный момент складываются следующие две группы индустриально – инновационных приоритетов. Первая – форсированное развитие базовых секторов индустриального уклада, обладающих признаками конкурентного преимущества на международном рынке: энергетическая, АПК, нефтехимическая и металлургическая, машиностроительная и строительная индустрия, коммуникационная инфраструктура, наука и образование. Вторая – «прорывные» проекты на международном рынке высокотехнологичной продукции: атомная, редких металлов и новых материалов, биотехнология, информационные технологии и другие.

Известными экономистами мира прогнозируется, что XXI век станет веком нано - и биотехнологий, микроэлектроники, полупроводников и энергетических технологий. Кто сможет освоить эту продукцию, будет конкурентоспособен в ближайшие десятилетия. Такие страны, как Сингапур, Финляндия и Южная Корея, форсируют создание собственных инновационных экономик и задают новые технологические тренды. В Казахстане на эти ключевые задачи направлена система государственного управления, институтов развития, инновационной инфраструктуры, инструментов государственной поддержки. Глава Государства Н.А. Назарбаев определил инновации дальнейшим приоритетом развития страны. В короткие сроки очень важно Казахстану выработать конкурентную инновационную среду, в которой, с одной стороны, генерировались бы инновационные решения, с другой – они мгновенно находили бы применение на практике и приносили прибыль.

Литература

1. Выступление Президента Республики Казахстан Н.А. Назарбаева на выставке – форуме «Сильный Казахстан построим вместе!» 4.07.2011 г.
2. Концепция инновационного развития Республики Казахстан до 2030 года Астана, 2012.
3. Алинов М.Ш. Инновационный менеджмент: учебное пособие / М.Ш. Алинов. - Алматы: Бастау. - 2012.

Киршин И.А.,
д-р экон. наук, профессор
Макаров Э.А.,
аспирант,

Казанский (Приволжский) федеральный университет, г. Казань

Институциональная среда диверсификации республиканской экономики

В статье выявляются основные направления реформирования институциональной среды диверсификации экономики Республики Татарстан. Анализируя стратегические структурные разрывы республиканской экономики, авторы обосновывают уязвимость реализуемой модели «инвестиционного межвременного сепаратизма».

Ключевые слова: диверсификация экономики, институциональные ловушки, природная рента.

Итоги социально-экономического развития Республики Татарстан за 11 месяцев 2012 г. свидетельствуют о сохранении общей позитивной макроэкономической динамики республиканской экономики (таблица 1), темпы которой по ряду ключевых макроиндикаторов превышают темпы макроэкономической динамики РФ.

Основные макроэкономические индикаторы в январе-ноябре 2012 г.
по сравнению с январем-ноябрем 2011 г. (%)¹

Макроэкономические индикаторы	РФ	РТ
Индекс ВВП (ВРП), в сопоставимых ценах, в % к предыдущему году	103,5*	105,5*
Индекс промышленного производства	102,7	106
Индекс промышленного производства в обрабатывающем секторе	104,4	112,9
Индекс оборота розничной торговли	106	117,8
Индекс денежных доходов населения	109,4	117,6
Индекс номинальной среднемесячной заработной платы	114,4	117,5
Уровень зарегистрированной безработицы	1,3	1,12

* - оценка на конец 2012 г.

Однако приходится констатировать, что дальнейшее улучшение экономической ситуации в Республике Татарстан во многом будет определяться темпами институциональных преобразований. Недоразвитые институты значительно снижают качество структурного роста республиканской экономики. В институционально развитой экономике после кризиса остаются лишь эффективные предприятия. В России механизм естественного отбора действует избирательно. В условиях селективного тепличного администрирования сохраняются нежизнеспособные в рыночных условиях предприятия, чью реальную эффективность как-то не принято оценивать. Дополнительное бремя распределяется на эффективный частный сектор и население. По сути, для них это устойчивая институциональная форма «скрытого налогообложения».

Такая устойчивость неэффективных состояний и норм хозяйствования определяется как «институциональные ловушки». Сложившаяся инерция развития традиционных «локомотивов роста» республиканской экономики, обусловленная ценовыми диспропорциями, сформировала институциональную ловушку «неконкурентоспособной структуры экономики». Ценовое неравенство было использовано при оценке эффективности республиканских инвестиционных проектов и повлияло на формирование рентоориентированной структуры республиканской экономики.

Более высокая динамика республиканской экономики имеет и обратную сторону. В Татарстане наглядно проявляются негативные социально-экономические симптомы так называемой «голландской болезни». Деформации структуры экономики, выражающиеся в значительном росте ориентированных на экспорт сырьевых отраслей, приводят к возрастанию структурной несбалансированности экономики. Наиболее высокие темпы роста традиционно присущи производству нефтепродуктов, за 11 месяцев 2012 г. они составили 127,9% к январю-ноябрю 2011 г.

Другим негативно воздействующим на диверсификацию экономики фактором является рентоориентированное поведение. Определенная доля получаемых рентных доходов тратится непроизводительно: на транзакции управления и администрирования, также высоки издержки обеспечения прав и принуждения к их соблюдению. Институциональное закрепление транзакций в одном секторе экономики порождает цепную реакцию распространения институциональных транзакционных технологий и форм в экономике в целом. Рентные факторы обеспечивают возможность получения административно-статусной ренты отдельными экономическими субъектами, что обуславливает преобладание рентных интересов в системе экономических отношений и доминирование рентоориентированного поведения.

Институциональная «рентная ловушка» гасит исходные импульсы инновационных преобразований, приводя к рыночным разрывам. К внешним стратегическим разрывам эксперты относят факторы, обусловленные финансовым кризисом, а также системными решениями, принимаемыми федеральным центром в сфере тарифной политики, межбюджетных отношений, государственной поддержки развития регионов страны, финансовой политики.

¹ Министерство экономики Республики Татарстан. – URL: <http://mert.tatarstan.ru/rus/RT2012.htm>, свободный

В такой ситуации сохраняется заинтересованность в поддержании несовершенства институциональной среды как необходимого условия возникновения самой ренты. Таким образом, рентоориентированное поведение в определенной степени обуславливает расширенное воспроизводство неэффективной институциональной структуры республиканской экономики. Неопределенность и ограничения перестраивают ожидания экономических агентов, возрастают региональные риски. Не достаточно институционально специфицированная экономика теряет инвестиционную привлекательность, как для отечественного, так и для иностранного капитала.

Спецификой динамики республиканской экономики выступает несбалансированный рост производства и доходов населения. Нефтехимический сектор, имея возможность - без существенного ущерба для нормы отдачи на капитал - устанавливать уровень заработной платы, превосходящий оплату труда в других секторах, «вынуждает» их тоже повышать заработную плату, что негативно сказывается на их издержках и конкурентоспособности.

Закономерен вопрос: «Сколько республиканская экономика будет способна выносить такой значительный структурный разрыв?» Действительность показала, пока приток нефтедолларов оставался значительным, такое положение было возможно. Но как только цены на нефть упали, бизнес был вынужден пойти на снижение темпов роста заработной платы (рис.1). Что и произошло, начиная с 2009 г. Этот процесс сопровождался, увеличением производительности труда. Кризис несколько выправил сложившуюся диспропорцию и привел к реверсии структурного разрыва.. Однако сегодня ситуация постепенно возвращается к докризисному сценарию. В секторе добычи полезных ископаемых РТ заработная плата в январе-октябре 2012 года выше средней по республике (22,3 тыс.руб.) и составила 33 395 руб., При оценочном росте ВРП в 5,5% с начала 2012 года номинальная среднемесячная заработная плата увеличилась на 17,2%. Реальная заработная плата выросла на 12,4 %¹.

Проблема структурной несбалансированности усугубляется еще и тем, как население республики использовало возросшие доходы. Домохозяйства больше потребляли, причем структура потребления менялась в пользу более качественных и дорогих товаров. Во многом этот возросший внутренний спрос удовлетворялся посредством импорта, с которым татарстанские предприниматели научились конкурировать по цене, но не по качеству. Это отрицательно сказывалось на темпах республиканского производства. Неспособность активно проводить политику импортозамещения – одно из хрестоматийных последствий «голландской болезни».



Рис.1. Динамика ВРП на одного занятого в экономике и среднемесячной заработной платы²

С проблемой роста доходов населения тесно связано состояние республиканского среднего класса, непосредственно заинтересованного в «качественном государстве», институциональных преобразованиях и продолжении рыночных реформ. Средний класс может выступить в качестве мощного стабилизатора в нарастающей социальной поляризации татарстанского общества. Установка приоритета социальной политики по формированию среднего класса способна обеспечить расширенное воспроизводство человеческого капитала, активировать инновационные процессы, повысить конкурентоспособность республиканской экономики. Одной из ключевых характеристик принадлежности человека к среднему классу является стабильность дохода, обеспечивающего приобретение и содержание благоустроенного жилья,

¹ Ibid.

² Построено по: Итоги социально-экономического развития РТ в 2011 году и задачи на 2012 год. – Казань: Министерство экономики РТ, 2012. – С. 8. Министерство экономики Республики Татарстан. – URL: <http://mert.tatarstan.ru/rus/RT2012.htm>, свободный. Данные за 2012 г. оценочные.

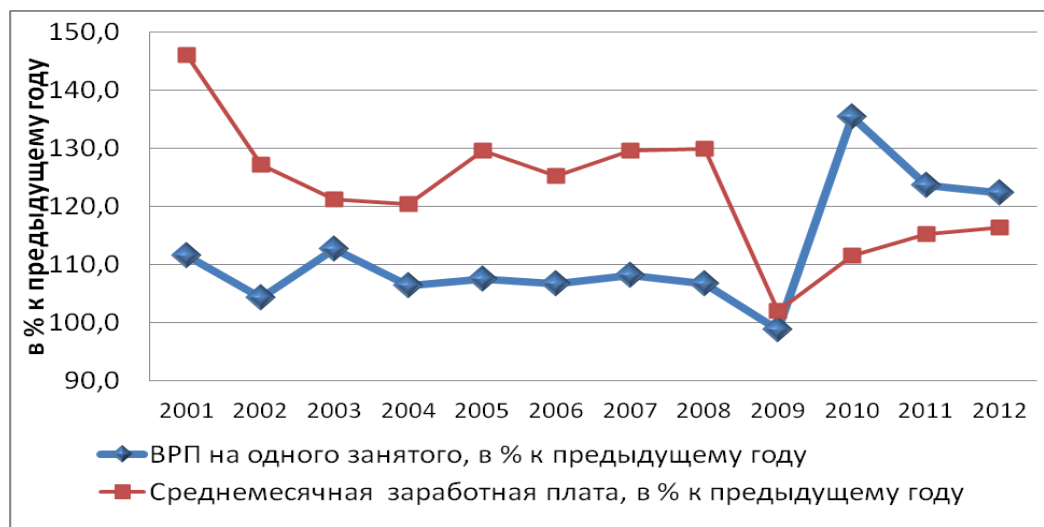
получение платного образования и удовлетворение других потребностей, качественно отличающихся от насущных.

Простые расчеты показывают, что при среднемесячной заработной плате немного более 22 тыс. руб. и текущей социальной дифференциации, возникают серьезные ограничения по формированию массового среднего класса. Проблему формирования среднего класса усугубляет рост потребительских цен, происходящий под влиянием общемировой тенденции.

В ближайшей перспективе предстоит дать взвешенную оценку и сформировать экономический механизм рационального освоения другого устойчивого феномена социума и структуры экономики Татарстана. В республике значительна доля сельского хозяйства, что обусловлено исторически сложившимся укладом - около 1 млн. татарстанцев проживают в сельской местности. Это определяет специфику проблем урбанизации и рурализации.

При таких структурах татарстанской экономики и социума старая модель социально-экономического развития даже при благоприятной внешней конъюнктуре может дать лишь отсрочку в решении проблем структурных ограничений и выхода из институциональных ловушек. А нерешенные проблемы диверсификации республиканской экономики и воспроизводящиеся институциональные ограничения — это проблемы республиканских финансов, напрямую влияющих на качество структурного роста и качество жизни, а, следовательно - социальную стабильность Татарстана.

Речь не идет о противопоставлении сырьевого сектора республиканской экономики, с одной стороны, и секторов высоких технологий и знаний, с другой. Сегодня наши главные продукты на внешнем рынке – это нефть и нефтепродукты. И стратегически важно, чтобы институциональная среда способствовала внедрению в них инноваций и знаний. Модель «инвестиционного межвременного сепаратизма», в которой инвестиции в нефтехимию связываются с настоящими достижениями республики, а инвестиции в знания определяются как залог благополучного будущего, весьма уязвима. В республике накоплен и воспроизводится значительный потенциал знаний. Инновационные проекты межотраслевой интеграции, разрабатываемые Казанским федеральным университетом, национальными исследовательскими университетами и в целом республиканской наукой уже сегодня способны дать мощный синергетический эффект.

В этой связи стратегической республиканской инициативой по продолжению институциональных реформ и повышению эффективности государственного управления является рациональное использование ресурсов нефтехимического комплекса для строительства диверсифицированной экономики, эффективно трансформирующей накопленные фундаментальные знания в интеллектуальные технологии, применяемые для производства новых высокотехнологичных продуктов с высокой добавленной стоимостью.

Макаров А.Н.,

д-р экон. наук, профессор,
филиал КФУ в г.Набережные Челны,

Хубиев К.А.,

д-р экон. наук, профессор,

Московский государственный университет им. М.В.Ломоносова, г.Москва

Реформа земельной собственности в контексте теневой экономики

В последние десятилетия теневая экономика приобрела во всем мире небывалый размах. Оценки масштабов «теневой экономики» колеблются в пределах от 10 – до 40% ВВП. Различие в цифрах показывает на то, что экономисты еще не выработали единого подхода к определению данного явления и единых способов оценки его масштабов. Однако теневая экономика современной России рассматривается не только как диагноз тяжелой болезни хозяйственной жизни общества, но как системное явление, без осмысления которого невозможно правильно понять как экономическую, так и политическую, социальную, общественную и даже культурную жизнь страны¹. Каждый российский гражданин знаком с теми или иными проявлениями теневой экономической деятельности: они имеют место в парламентских кабинетах и на обочинах больших дорог, в банках и офисах таможенных терминалов, в сибирских лесах и в водах дальневосточных морей, в вузах, школах и в детских садах, в полиции, в суде, в больнице, в церкви и даже на кладбище². Сравнительно мало исследований имеется о теневизации отношений земельной собственности.

И все же на рубеже XX-XXI вв. внимание экономистов приковано к информационным ресурсам, креативному человеческому потенциалу, нано- и биотехнологиям. Земля как важнейший ресурс сель-

¹ См.: Барсукова С.Ю. Неформальная экономика: экономико- социологический анализ / С.Ю.Барсукова; Гос. ун-т – Высшая школа экономики. - М.: Изд. Дом ГУ ВШЭ, 2004.- 448 с..

² См.: Тимофеев Л.М. Теневые экономические системы современной России: теория – анализ – модели: Учебник для вузов. – М.: Издат. Центр РГГУ, 2008.- С.9.

скохозяйственного производства оказался в тени. Между тем она была и остается незаменимым и важнейшим условием воспроизводства жизни. Более того, земля нечто большее, она образует пространство размещения средств и условий существования. Земли сельскохозяйственного назначения занимают особое положение в системе земельных ресурсов, будучи средством производства продовольствия и некоторых видов сырья для других отраслей. Ее общественная ценность возрастает в связи с тем, что индустриальное и постиндустриальное развитие, процессы урбанизации сокращают площади земель аграрного назначения, а оставшиеся площади подвергаются экологическому загрязнению. По этой причине трудно спрогнозировать сокращение площадей земель, пригодных для экологически чистого производства жизненно необходимых благ. Не уменьшается, а возрастает актуальность и ценность данного уникального, ограниченного и невозпроизводимого ресурса. Не утрачивает свою важность и проблема земельных реформ, теневизации экономики, связанной с отношениями собственности и форм хозяйствования в аграрном секторе.

При этом предметом дискуссий как в России, так и за рубежом остается и сама концепция теневой экономики, и соответственно, существует множество ее определений¹. Для обсуждения проблем теневых экономических систем современной России можно взять следующее определение: теневая экономика — это разветвленная, всепроникающая и всеобъемлющая система взаимосвязанных экономических отношений, которые имеют место вне рамок действующих законов и недоступны прямому и регулярному статистическому учету и налоговому контролю².

До либерализации экономики в России, а также и в Казахстане, довольно широкое хождение имела точка зрения, согласно которой наличие теневой экономики – прямое следствие административной системы управления, которая подавляла нормальную хозяйственную жизнь. С устранением же административной системы и переходом к рыночному хозяйствованию прогнозировалась легализация теневого оборота. Однако сегодня теневые явления широко распространены и в странах с развитым рыночным механизмом, и во всем мире борьба с ней остается одной из актуальных проблем и важнейших государственных задач. По расчетам в США «нерегулярной экономикой» (irregular economy) сегодня создается ни много ни мало, как треть ВВП, т. е. примерно та же доля, какая создается неформальной экономикой стран «третьего мира». Такую же картину ученые увидели и в других развитых странах (особенно в Западной Европе).

Из специфики формирования теневой экономики в России исследователи выделяют ряд особенностей, отличающих ее от западных стран: воспроизводство ее структуры вместе, параллельно и в недрах «светлой» экономики, фактически через функционирование командно- административной системы; упрощенный процесс сращивания, слияния, кооперирования, концентрации в теневой экономике, так как для этих целей используются структуры и хозяйственные связи «легальной» экономики; наличие таких специфических форм, как государственная спекуляция, государственный рэкет³. В этой связи в известном смысле российская практика заставляет перевернуть с ног на голову западные представления о том, как возникает и как функционирует неформальная, нелегальная экономика. Системы легальных и нелегальных статусов здесь тесно переплетены, и теневая практика начинается не как независимая частная инициатива за пределами действующего закона, но возникает в недрах официального правового порядка — как результат передела уже существующей системы общественной собственности. Здесь обретение официального статуса не завершает неформальную деятельность (как часто понимается западными учеными), но, напротив, предшествует выходу оператора на нелегальный рынок. Более того, во многих случаях именно официальный статус дает оператору право распоряжаться теми или иными благами — и это право тут же становится товаром нелегального рынка.

Главная же содержательная особенность теневых экономических отношений в России состоит в том, что здесь установленные правила не игнорируются и не обходятся, но широко используются в теневых рыночных операциях. Все те выгоды и права, которые сопутствуют любому легальному статусу экономического субъекта, становятся предметом теневой сделки и перепродаются на теневых рынках. Иначе говоря, в теневой оборот здесь вовлечены не только те частные экономические правомочия, которые обретаются в обход действующих законов (например, при нелегальном производстве пива или обуви), но и сами способы применения законов становятся товаром теневого рынка⁴.

Формирование и развитие теневой экономики в России отражают общие тенденции в этой области на постсоветском пространстве, начало которых связано еще с серединой 80-х годов, временем активной перестройки, внедрением механизмов рыночного регулирования взамен административно- командных. С середины 90-х годов основным источником развития теневого капитала стала приватизация. Ее основным методом в этот период стали передача в доверительное управление с последующим выкупом или

¹ См.: Бекжанова Т. К. Исследование проблем измерения теневой экономики (на примере Казахстана) - М.: ИнФРА-М, 2010.- С.7.

² См.: Тимофеев Л.М. Теневые экономические системы современной России: теория – анализ – модели: Учебник для вузов. – М.: Издат. Центр РГГУ, 2008.- С.33.

³ См.: Авдийский В.И. Теневая экономика и экономическая безопасность государства: учеб. пособие / В.И.Авдийский, В.А. Дадалко.- 2-е изд., доп.- М.Альфа-М; ИНФРА-М, 2010.- С.16-17.

⁴ См.: Тимофеев Л.М. Теневые экономические системы современной России: теория – анализ – модели: Учебник для вузов. – М.: Издат. Центр РГГУ, 2008.- С.27-28..

закрытые тендеры по заведомо заниженной цене, что вызвало неизмеримую утечку капитала в теневой сектор.

Особенно высокими темпами теневилизация развивается в области земельных отношений России. Возникновение теневого оборота земли, представляя, возможно, лишь часть айсберга теневой экономики, но все же является свидетельством того, что теневилизация переступает и границы отношений земельной собственности. Более того, в сельском хозяйстве на протяжении последней четверти века сфера теневых отношений росла наиболее высокими темпами (более чем в 30 раз), оживляя конкуренцию на теневом рынке и культивируя новые теневые отношения, расширенно воспроизводимые относительно земельной собственности¹.

Для экономической науки до сегодняшнего дня остается загадкой, почему процесс приватизации в России не начался с всеобъемлющей аграрной и земельной реформы. Поскольку, если действительно придерживаться концепции радикальной рыночной экономики, именно частная собственность на землю обеспечивает незыблемость принципа частной собственности. В то время как вместо этого страна получила деформированные формы реализации земельной собственности, ее теневилизацию. При этом зарождавшееся фермерство было задушено налогами и брошено на произвол судьбы рыночными реформаторами².

Оценивая итоги прошедших этапов земельной реформы можно отметить: в целом эти реформы обернулись для российского села не просто «шоком», но во многих отношениях настоящей катастрофой. Современное село – это зона бедности, нищеты и безработицы. Практически 2/3 населения здесь имеют денежные доходы ниже прожиточного минимума. Особую проблему представляют огромные площади неиспользуемых сельскохозяйственных земель: «за 15 лет площадь пашни сократилась на более чем 10 млн.га, более 30 млн.га сельскохозяйственных угодий не используется по целевому назначению»³.

Преодоление кризиса в аграрном секторе страны, разрешение проблем реформирования земельной собственности сегодня во многом зависит от эффективности национальной антикризисной политики в целом, осознания приоритетности разрешения проблем земельной собственности с точки зрения национальных интересов. К тому же теневой оборот земли возник как следствие глубоко ошибочного и разрушительного подхода к формированию системы собственности на землю, а отнюдь не как естественно-объективный процесс. Это часть той теневой и криминальной экономики, которая сегодня, подминая под себя официальную экономику, переступает и границы земельных отношений. Становится совершенно очевидным то, что, придя к узакониванию частной собственности на сельскохозяйственные земли, формируя теневой оборот земли, обеспечивается прямое выталкивание земли в сферу спекуляции в условиях сегодняшней ее практически нулевой цене. И действительно, на земельный рынок уже сегодня привлечены огромные деньги банков, инвестиционных компаний, нефтяные деньги. По данным специалистов, в процессе скупки земель участвовали крупные западные средства⁴, частично имевшие российское происхождение, а также деньги международных венчурных фондов⁵. При этом земля скупается за бесценок, поскольку при низкорентабельном производстве сельскохозяйственные угодья не образуют земельной ренты как основы рыночной оценки (цены) земли⁶. Сторонники же спекуляции землей замалчивают, а может целенаправленно добиваются того, чтобы посредством легитимизации этого процесса было положено начало аннексии российских земель и массовой бескровной оккупации России.⁷ К тому же технологии захвата земель денежным капиталом сегодня доведены до совершенства. Как только земли (обычно наиболее ценные) становятся коммерческим активом и предметом финансовых спекуляций, они неизбежно переходят в руки теневых покупателей и кредиторов.⁸

Сторонники частной собственности ссылаются на мировой опыт – вот, дескать, как живут в развитых странах, а они же все развивались и развиваются на основе частной собственности, в том числе и на землю. Особенно не дают покоя те поступления в бюджет США, которые были получены от их продажи земли. Только не учитываются последствия от продажи и то, сколько пришлось потом потратить средств на обратный выкуп под транспортное и прочее строительство, на устранение эрозии почв и т.д. Ведь термин *badlands* – дурные земли – пришел именно из США. И именно в США сначала Т.Джефферсоном в конце ХУІІІ века, а затем Г.Джорджем в конце ХХ века было доказано разрушительное воздействие

¹ См.: Макаров А.Н. Земельная собственность и ее реализация. – М. ТЕИС, 2007. – С.355-356.

² См.: Экономические системы: кибернетическая природа развития, рыночные методы управления, координации хозяйственной деятельности корпораций / Под общ. ред. акад. РАН Н.Я.Петракова, д-ра экон. наук, проф. В.И.Видяпина, д-ра экон. наук, проф. Г.П.Журавлевой. – М.: ИНФРА-М, 2010. – 384 с. – С. 59.

³ www/mcx.ru

⁴ Аналогичные явления имеют место и в других странах бывших социалистических странах. Так, например, Всемирный банк выделил Украине 124 млн.долл. в форме кредита на картографирование всей территории Украины с составлением кадастровых индексных карт и развитие системы кадастра (бесплатного для селян). (См.: Законодательные проблемы противодействия незаконному завладению земельными долями // Землеустройство, кадастр и мониторинг земель. – 2008. – №6. – С. 88).

⁵ См.: Архангельская Н., Матвеева А. Землю-матушку оптом и в розницу // Эксперт. №6 (13–19 февраля 2006. С.32–33.

⁶ Неизбежным следствием сосредоточения земельных ресурсов в руках крупных частных собственников будет падение жизненного уровня большинства населения, а также конкурентоспособности отечественного производства, связанных с ростом в народном хозяйстве производственных издержек и цен.

⁷ См.: Экономический рост и вектор развития современной России / Под ред. К.А.Хубиева. – М.: МГУ, ТЕИС, 2004. – С.714–720.

⁸ См.: За кулисами становления экономических теорий. От теории – к коррупции. М. Гэффни, Г.Титова, Ф. Харрисон. – СПб., 2000. – С.272.

на экономику частной собственности на землю. И весь XX век прошел под флагом формирования (хотя и медленного) нового типа земельного рынка – на основе продажи не земли, а прав аренды при сохранении земель в государственной или муниципальной собственности.

Проводимая сегодня земельная реформа основана на идее превращения российских крестьян в титульных собственников с закреплением за ними права собственности на земельные участки, выделением их в натуре. И если реформа будет завершена в том виде, в каком ее затеяли, то «титулизация» собственности крестьян будет иметь последствия, аналогичные ваучеризации: немногие владельцы денежного капитала скупят основные массивы земли, и в той же мере произойдет отделение крестьян от главного ресурса сельскохозяйственного производства. К тому же в этой области сегодня созданы все условия для формирования теневого рынка, связанные с дешевой скупкой земельных долей у сельских жителей с последующей их перепродажей по рыночной цене с изменением категории земель¹. В результате скупки земельных участков за бесценок компании практически бесплатно получили контроль над природными ресурсами, что привело к денационализации природной ренты. Фактическая же приватизация рентного дохода является существенным составляющим финансового банкротства государства (доходная часть госбюджета неспособна покрывать на достойном уровне те расходы, которые государство обязано нести в силу объективно вменяемых ему функций, в том числе содержание системы образования)². В итоге с концентрацией земель в руках немногих, произойдет массовое отделение крестьян от земли. Очевидно, эта конечная цель видна реформаторам, как и прекрасно была видна конечная цель раздачи ваучеров.

Конструктивная позиция в сложившейся ситуации предполагает разработку концепции корректировки земельной реформы. Основная идея в проведении реформы земельной собственности должна быть в том, чтобы главной фигурой в аграрном секторе с индивидуальной и общественной точки зрения выступал не титульный собственник земли, а предприниматель, т.е. производитель сельхозпродукции. При этом структуру земельной собственности как системы следует рассматривать на трех уровнях: 1) функциональное использование земли для сельскохозяйственного производства; 2) предпринимательское землевладение; 3) титульная собственность, с соответствующими каждому уровню субъектами и формами их доходов (зарботная плата, прибыль, рента). Имеющиеся теоретические и практические аргументы, а также исторический опыт многих стран, доказывают, что 1) для эффективного предпринимательства титульная собственность не требуется ни на одной из фаз воспроизводства; 2) в условиях государственной собственности могут быть обеспечены концентрация земель у эффективно хозяйствующих субъектов и оптимизация размеров землепользования, а также устойчивость и эффективность системы экономической реализации земельной собственности; 3) устойчивость и эффективность системы земельной собственности и ее экономической реализации может быть обеспечена доступом производителей сельхозпродукции к земельным ресурсам на уровне владения (одной из эффективных форм которой является аренда). Уровень владения является внутренним системообразующим фактором отношений собственности на землю, и именно данный уровень необходим и достаточен для того, чтобы аграрная реформа в России стимулировала не размножение власти титульных собственников, притягивающих паразитические формы доходов, а стимулировала формирование предпринимателей – создателей реальных благ, от которых зависит вся аграрная цивилизация. Именно для предпринимательского землевладения, эффективной реализации земельной собственности необходимым и достаточным является уровень экономической власти арендатора, поскольку позволяет контролировать процесс создания благ, распоряжаться результатами производства, контролировать финансовые потоки. В этом случае в качестве объекта сделки на рынке будет выступать не право собственности на земельный участок, а право пользования и владения им, то есть хозяйствования на нём. Это будет способствовать обеспечению доступа к земле всех граждан, способных заниматься сельскохозяйственным производством, поскольку приобретение участков в аренду является менее капиталоемким и не требует больших и единовременных затрат. Против аренды как основной формы эффективного землевладения высказываются аргументы следующего рода: арендатор не будет заинтересован в инвестициях долгосрочного периода, поскольку права собственности не защищены. На это можно возразить следующее. Со стороны государства защита прав аренды не отличается от защиты прав собственности. Более того, если арендодателем будет государство, то у него и будут наиболее эффективные средства защиты. В долгосрочных инвестициях не будут заинтересованы временщики на земле. Конкурсное предоставление аренды означает ориентацию на тех, кто приходит хозяйствовать на земле всерьез и надолго. Но это не означает обреченную привязанность к земельным участкам. В мире накоплен опыт возмещения стоимости долгосрочных инвестиций при переуступке прав аренды.

Поддерживая идею «очистительной» роли кризиса, следует заметить, что в России сложилась уникальная ситуация, когда еще не состоялась полная экспроприация земли частными собственниками. И это оставляет возможность реального решения проблемы собственности на землю в интересах всего общества. Сегодня очевидно то, что продолжать землепользование в долях явно нецелесообразно и бес-

¹ См. об этом: Законодательные проблемы противодействия незаконному завладению земельными долями// Землеустройство, кадастр и мониторинг земель.- 2008.- №6.- С.83- 101.

² См.: Экономические системы: кибернетическая природа развития, рыночные методы управления, координации хозяйственной деятельности корпораций / Под общ. ред. акад. РАН Н.Я.Петракова, д-ра экон. наук, проф. В.И.Видяпина, д-ра экон. наук, проф. Г.П.Журавлевой.- М.: ИНФРА-М, 2010.- 384 с. - С. 59.

перспективно. В этой связи некоторые ученые, признавая разумным вернуть земли государству, предлагают слишком кардинальные меры в виде национализации земель¹. Представляется, что подобная мера в сложившейся ситуации невозможна по причине того, придется отнимать доли у прежних работников. У них уже отняли земли производственный ресурс, обнадежив их собственническими перспективами. Если безвозмездно отнять еще и право на доли (путем национализации), то это будет означать лишение всего.

Исходя из нашей концепции, в сложившихся условиях земельную реформу надо повести в несколько этапов. 1. Следует заморозить земельную реформу по части натурализации паев и запретить куплю-продажу земельных участков, а также запретить перевод земель сельскохозяйственного назначения в другие категории. 2. Государственный выкуп всех земель сельскохозяйственного назначения не по рыночной, а по кадастровой стоимости за счет фондов национального благосостояния и фондов будущих поколений, поскольку земля – это натурализованный фонд благосостояния, включая будущие поколения. Указанные фонды, переведенные в землю, составят стратегический запас нации, который не подвергается инфляции, болезням, смертности. 3. На конкурсной основе выделять земельные участки производителям сельскохозяйственной продукции на условиях аренды.

При этом следует предусмотреть меры переходного периода. Претензии на выделение в натуре земельных участков должны удовлетворяться: во-первых, на конкурсной основе; во-вторых, исключительно для производства сельхозпродукции и без права продажи и залога, но и без обременительной арендной платы. Данная модель интенсифицирует аграрную реформу в сторону развития предпринимательства. Причем доступ к сельскохозяйственному предпринимательству будет открыт для каждого, кто этого пожелает, правда, на конкурсной основе.

При этом функции государства по регулированию земельных отношений определяются необходимостью рационального использования сельхозугодий² прежде всего для обеспечения продовольственной независимости страны и улучшения социально-экономического положения селян. Необходимость государственного регулирования земельных отношений диктуется еще и тем, что следствием приватизации государственной собственности, в том числе земельных участков, стали деформация экономики страны, расслоение общества на очень богатых и бедных, рост социальной напряженности в обществе, преступности и т.д.

В России имеется опыт передачи земель, находящихся в государственной и муниципальной собственности, в аренду³, т.е. в условиях ограниченного оборота сельхозугодий аренда на практике получила развитие как важное средство перераспределения прав собственности на землю. Тем самым сама практика доказывает положение о том, что для предпринимателя самое главное не форма собственности на землю, а экономические условия, в которых реализуется земельная собственность как система. При этом предпринимательство может осуществляться и на земле, арендованной у местных органов власти, поскольку права на полученную продукцию и доход⁴ извлечение прибыли прямо не связано с существованием частной собственности на землю. Таким образом, суть конструктивной позиции состоит в развороте аграрной реформы в сторону максимального благоприятствования созданию массового производителя сельскохозяйственной продукции при сохранении титульной собственности за государством.

Изложенная позиция противоречит сети запущенной модели земельной реформы. Поскольку последняя зашла в тупик и, демонстрирует разрушительные результаты своего осуществления, ставит под угрозу продовольственную независимость и суверенную среду обитания, научным и гражданским долгом является поиск альтернативных путей реформы одной из важнейших сфер экономики и социальной сферы.

¹ См., напр.: Крохта А.В., Габов В.М. Государственное регулирование земельных отношений // Землеустройство, кадастр и мониторинг земель.- 2010.- №4.- С.32.

² В контексте рационального использования земли следует заметить, что в настоящее время в России 1 576 млн.га земель находится в государственной и муниципальной собственности (См.: Миронов С.М. Наука должна стать ближе к земле // Землеустройство, кадастр и мониторинг земель.- 2010.- №4.- С.9), при этом единого органа государственного управления этими земельными ресурсами и организации рационального использования земли нет, а функция управления земельными ресурсами выполняется 6 федеральными министерствами и 11 ведомствами (как гласит народная мудрость «У семи нянек дитя без глаз»).

³ Удельный вес указанных сделок в общем объеме сделок, совершенных в 2008 году, составляет по количеству сделок – 28,6 % и по площади – 82,9% (См.: Государственный (национальный) доклад «О состоянии и использовании земель в Российской Федерации в 2008 году.- М.,2009.- С.189). По данным Татарстанстата в РТ на 1 октября 2007 г. из 1983948,9 га государственных земель сельскохозяйственного назначения более 55 % переданы в аренду, в том числе, 17,85 % переданы в аренду сроком до 1 года, 37,5 % сроком более года.

⁴ См.: Хафизов Д.Ф. Предпринимательство в аграрной сфере / Хафизов Д.Ф., Хисматуллин М.М., Хисматуллин М.М. – Казань: Изд-во Казанск. ун-та, 2007.- 198.

Мансурова Т.Г.,
канд. экон. наук, доцент,
филиал КФУ в г.Набережные Челны

Основные принципы научно-технического развития российской экономики

Научно-технический прогресс в последнее десятилетие приобретает ряд качественно новых черт. Новое качество рождается в сфере взаимодействия науки, техники и производства. Превращение науки в непосредственную производительную силу, начавшееся еще в последней трети XVIII века – начале XIX вв., вступает в новую стадию с середины 50-х годов XX в. Одно из проявлений этого – резкое сокращение срока реализации научных открытий. Это означает, что появилась фактическая конкуренция научного знания и технического совершенствования производства, стало экономически более выгодно развивать производство на базе новых научных идей, нежели на базе самой современной, но “сегодняшней” техники. В результате изменилось взаимодействие науки с производством: раньше техника и производство развивались, в основном, путем накопления эмпирического опыта, теперь они стали развиваться на основе науки. Иными словами, наука становится не только непосредственным, но и ведущим фактором в системе общественных производительных сил.

Значимость научных разработок ставит вопрос о форме сопряжения их с прикладными разработками и производством. За последние 15-20 лет в западных странах отработан ряд эффективных методов включения науки, в том числе и фундаментальной, в общий поток развития общественного производства.

Общее ускорение научно-технического прогресса требует быстрой разработки и внедрения новшеств в качестве защиты от морального старения. Эти же обстоятельства требуют разработки научной идеи, новой технологии в различных направлениях для поиска наиболее рационального и перспективного решения, для получения производственных методов или продуктов, пригодных для использования в разных отраслях.

Своеобразие современного этапа научно-технического прогресса в том, что ключевое значение приобретают фундаментальные науки. Это объясняется рядом причин, в том числе и экономическими.

1) Во-первых, скорость появления новых изобретений способствует увеличению скорости морального износа уже имеющейся техники и технологии. Следующее за этим обесценение постоянного капитала вызывает значительный рост издержек, падение конкурентоспособности. Поэтому глубокая научная проработка природы используемых процессов, общих принципов организации различных видов материи становится условием для совершенствования уже существующих технологий или быстрой их замены новыми. Этот интерес к фундаментальной стороне научных и технических знаний настолько серьезен, что во многом определяет организационные формы инновационного процесса, способы взаимодействия науки и производства.

2) Во-вторых, новые технологии не представляют собой изолированные, обособленные потоки. В целом ряде случаев они связаны и обогащают друг друга. Но для их комплексного использования также необходимы фундаментальные разработки, открывающие новые сферы применения новейших процессов, принципов, идей.

3) В-третьих, современный научно-технический прогресс дает возможность альтернативных путей развития и применения одной и той же научно-технической идеи в разных отраслях с весьма различным результатом с точки зрения эффективности. Риск неточного выбора направления разработки чрезвычайно велик и может привести к утрате позиций на рынке, потери самостоятельности перед лицом более удачливого конкурента. Фундаментальная разработка должна дать “видение” вариантности нововведения и ориентиры для их оценки. При равенстве затрат на НИОКР результаты могут быть весьма различны.

Проанализированные нами теоретические подходы к обоснованию стратегии научно-технического развития в отечественной и зарубежной литературе можно условно разбить на две основные модели. Кейнсианская модель регулирования научно-технического развития делает акцент на обеспечение устойчивого спроса на научно-техническую продукцию, то есть на поддержку инновационной активности предприятий. Неоклассический подход ставит во главу угла стимулирование предложения на рынке технологий. Отличительной чертой текущего этапа регулирования инновационной деятельности в РФ является переход на кейнсианские принципы, что выражается в смещении акцента с проблемы создания новых технологий на проблему обеспечения спроса на них в целях преодоления негативной тенденции к невосприимчивости нововведений, возникшей еще в советской экономике.

Однако особенности современного экономического положения России обуславливают необходимость критического переосмысления моделей государственного регулирования научно-технической сферы, разработанных в промышленно развитых странах. Недостаточная поддержка отечественных наукоемких отраслей приводит к необходимости импорта технологий как в виде патентов и лицензий, так и в форме высокотехнологичного оборудования. Однако в виду наличия собственного весьма высокого научно-технического потенциала для России является нецелесообразным осуществлять международный

технологический обмен по принципу «малой страны», как это делала Япония после второй мировой войны. Поэтому применительно к российской экономике, по нашему мнению, оптимальной является стратегия научно-технического развития, которая позволит задействовать имеющийся потенциал.

В качестве основных принципов этой стратегии можно выделить:

1) государственное регулирование как необходимое условие формирования эффективного инновационного механизма. В условиях российской экономики у частного сектора существует возможность получения прибылей за счет экспорта топливно-энергетических ресурсов, тогда как высокие технологии концентрируются преимущественно в военно-промышленном комплексе. Задачей государства в этой ситуации становится стимулирование инновационной деятельности и регулирование процесса диффузии нововведений в целях оптимизации структуры экономики;

2) выбор приоритетов технологического развития на базе учета сравнительных преимуществ российской экономики и объективных направлений глобального технико-экономического развития. Оптимальным, с точки зрения автора, является селективный подход, сочетающий элементы как стратегии «наращивания» инноваций на основе собственного научно-технического потенциала, так и стратегии «заимствования» нововведений у стран - технологических лидеров. Такой подход позволяет учитывать уровень развития технологии в каждой конкретной отрасли и эффективно использовать имеющийся ресурсный потенциал;

3) использование задач обеспечения устойчивости экономического развития в качестве критерия целесообразности внедрения достижений НТП. В современных условиях игнорирование принципов устойчивого развития приводит в перспективе к высоким социальным и экономическим издержкам, что может стать чрезвычайно тяжелым бременем для национальной экономики. В этой связи обеспечение увязки экономических, социальных и экологических аспектов в рамках стратегии научно-технического развития приобретает особую актуальность. Это достигается с помощью учета показателей, характеризующих устойчивость развития, например, индекса устойчивого экономического благосостояния или индекса развития человеческого потенциала.

Проведенный анализ позволяет заключить, что исходя из наличия производственной и сырьевой базы, а также высококвалифицированных кадров в период до 2020 г. Россия потенциально могла бы решить задачу приоритетного развития ряда макротехнологий (ядерно-реакторные технологии, авиация, космос, судостроение, энергетическое машиностроение и др.) из 50 существующих в мире.

Конкретное решение вопроса о развитии макротехнологий предполагает проведение детального исследования необходимых для этого затрат.

Соизмерение имеющихся ресурсных возможностей с затратами по приоритетным технологиям позволит определить социально-экономические последствия и временные горизонты их освоения.

Литература

Веселова С.А. Научно-технический прогресс как фактор экономического роста: механизм воздействия и социально-экономические противоречия: сборник докладов. – СПбГУЭФ, 2007. – С.34-39.

Назмиев И.Ф.,

ст. преподаватель,

филиал КФУ в г. Набережные Челны

Специфика объектов и субъектов собственности

В экономической теории вопрос объекта собственности относят к комплексным проблемам. На сегодняшний день в рамках данной проблемы основными вопросами дискуссии являются: 1) классификация объектов собственности, 2) неотчуждаемая нематериальная субстанция, 3) основные признаки объектов собственности.

Нужно обратить внимание на то, что формирование теоретических основ понятий «субъекты собственности» и «объекты собственности» сложились в обществе в период становления капиталистических отношений и практически не подвергаются сомнению в экономической науке.

Собственность — это отношения объективно-субъективного характера, где объектом выступают материальные условия производства и жизни человека (средства производства и рабочая сила), а также результаты производства (материальные блага и услуги), а субъектами - человек, товарищества, ассоциации, трудовые коллективы, представители государства, работники государственного аппарата¹.

Субъект собственности – выступает активной стороной отношений собственности, имеющей возможность и право владения объектом собственности. Поэтому собственность характеризуется обладанием, господством собственника над предметами — средствами производства, продуктами труда.

¹ См.: Журавлева Г.П., Видяпин В.П. Общая экономическая теория. - М.: «Промо-Медиа», 1995, - С. 150.

Объект собственности – выступает пассивной стороной отношений собственности в виде предметов природы, энергии, информации, веществ, имущества, интеллектуальных, духовных ценностей, целиком или в частично принадлежащих субъекту. Объекты собственности часто называют просто собственностью, вкладывая в это понятие, как сам объект собственности, так и связанные с ним отношения по поводу собственности.

При определении объекта собственности, сторонники марксистской теории говорят, о том, что отношения присвоения всегда имеет своего субъекта, который выступает в различных классах или социальных группах «...отношения присвоения всегда имеют своего субъекта, и через его деятельность обеспечивается их диалектическое единство. Носителями этих отношений выступают основные классы, социальные группы, олицетворяющие средства производства и рабочую силу».¹

В свое работе «Собственность в нашей жизни» Королев Б.Н. выявляет последовательность присвоения субъектами средств производства и превращая его в субъект исторической формы собственности. «Всякий класс присваивает средства производства в той исторической последовательности и в той социальной форме, в какой он создаёт общественную организацию производства, позволяющую ему присваивать прибавочный продукт. Тем самым он превращается в субъекта исторической формы собственности, причём объективная массовая сила общественной организации труда проявляется реально как власть самой собственности, персонифицированная в ее субъекте»²

Говоря о субъекте собственности Ю.П. Андреев обращает внимание на следующее: «... субъект присвоения предметов, условий, средств, результатов, а в некоторых случаях и самих субъектов труда, фактически монополизирует средства удовлетворения и защиты не только своих экономических, но политических и духовных интересов, задаёт и реализует свою систему ценностей. Вот почему во всемирной истории замена одних субъектов собственности другими означала и смену общественно-экономических формаций, существенно меняла соотношение экономических укладов и политических структур, т.е. знаменовала собой коренное, революционное преобразование всех сфер жизни общества».³

Итак, в любом обществе основные детерминанты развития сосредоточены в отношениях собственности, так как, прежде всего они определяют и наполняют сферу мотивации субъектов деятельности, реализуясь через интересы или так называемые чувства собственника.

Осознание присвоения в период процесса практического трансформирования возможности в действительность изменяются соответствующие интересы, чувства собственника, стимулы, мотивы, мировоззрение отдельных людей или групп. Об этом и говорит, Ю.П. Андреев определяя реальную собственность в субъективном плане. «Реальность собственности в субъективном плане выступает как осознание субъектом возможности и самой действительности присвоения объекта в форме простого пользования или в формах владения и распоряжения».⁴

А выделяя её (реальную собственность) в объективном плане он приходит к следующему выводу: «Реальность собственности в объективном плане выступает в способах и средствах её реализации, т.е. в процессе использования субъектом объекта владения или распоряжения. ... собственность как отношение не сводится ни к субъекту, ни к объекту присвоения, а выражается в различных средствах и формах использования объекта присвоения по поводу удовлетворения определённых потребностей и интересов людей».⁵

Такую диалектику субъективного и объективного в собственности К. Маркс изложил в своих трудах следующим образом: «Поскольку собственность является только сознательным отношением к условиям производства как к своим собственным ... т.е. поскольку существование производителя выступает как существование в объективных условиях, ему принадлежащих, постольку она осуществляется только через само производство. Действительное присвоение совершается сперва не в мысленном, а в активном, реальном отношении к этим условиям; это есть действительное использование их человеком как условий своей субъективной деятельности».⁶

Собственность, как и любое общественное отношение, является опосредованным отношением с внутренней структурой, состоящей из тех элементов «субъект – объект – субъект». Собственность выступает взаимозависимостью субъектов собственности по поводу присвоения предмета труда, орудий труда, результатов труда в виде материальных или духовных ценностей.

К.Маркс определяет собственность следующим образом: «отношение индивидов друг к другу соответственно их отношению к материалу, орудиям и продуктам труда».⁷

Будучи предметно опосредованным отношением, – высказывает Ю.П. Андреев – собственность состоит как бы из двух отношений: из отношений субъектов к объектам присвоения и отношений между субъектами по поводу этого присвоения объектов».⁸

¹ Королев Б.Н. Собственность в нашей жизни. Воронеж: Из-во Воронежского ун-та, 1991,с.53

² Там же с.55

³ Отношение собственности: философский аспект анализа: Сб. науч. тр. Свердловск: УрГУ,1989. с.5

⁴ Там же с. 12

⁵ Там же с.13

⁶ Маркс К., Энгельс Ф. Соч. Т.46, ч.1. с. 482-483

⁷ Там же с.481

⁸ Отношение собственности: философский аспект анализа: Сб. науч. тр. Свердловск: УрГУ,1989.с. 15

Но отношение субъекта к объекту присвоения только тогда выражается наличием собственности, когда у субъекта есть желание и возможности, т.е. когда он не фиктивно, а фактически пользуется этим объектом, реализует свободу при его использовании, передаче, продаже. Быть собственником – значит быть хозяином объекта, реализовывать свою свободу как по отношению к объекту присвоения, так и по отношению к другим субъектам.

«Таким образом, собственность как общественное отношение представляет собой обусловленность людей в процессе использования объекта присвоения в реальных формах пользования, владения и распределения по удовлетворению определённых интересов людей».¹

Далее рассмотрим противоречия объектов и субъектов присвоения. Противоречия объекта присвоения являются в соответствии с классификацией элементов собственности К. Маркса противоречием первого ряда. Объект присвоения, являясь способом овеществления сущностных сил субъекта присвоения, представляет собой сумму материально-вещественных объектов, входящих в сферу деятельности субъекта собственности. «Но объектом присвоения – утверждает Н.М. Задорин – те или иные «представители» материального и духовного мира становятся не сами по себе, не как носители физических, химических и иных свойств, а в специфической форме – в форме общественной потребности».²

Любой материальный объект сам по себе не является связующим звеном субъектов как производителей и потребителей: «...каждый индивидуум должен создать эту связь, становясь ... сводником между чужой потребностью и предметами этой потребности. Таким образом, естественная необходимость ... интерес, — вот что сцепляет друг с другом членов гражданского общества».³

Степень соответствия общественного характера объекта присвоения, видам деятельности субъекта присвоения отражается в диалектике субъект – объектных отношений, при этом основанием данной диалектики выступает развитие объекта присвоения.

Развитие объекта присвоения определяет следующее противоречие. Это противоречие между общественным характером объекта присвоения и недостаточной степенью обобществления внутри самого объекта присвоения. Это проявляется в том, что объект присвоения является одновременно объектом труда. Е. Я. Ефремова в своей работе отмечает, что противоречивостью характеризуется обобществление объекта присвоения: «С одной стороны, формирование единого народнохозяйственного комплекса с господством в нем непосредственно-общественных связей, с другой — недостаточное развитие в рамках этого комплекса наиболее прогрессивных связей, в которых проявляется обобществление производства».⁴

«Объективное несовпадение объекта присвоения и объекта труда приводит к негативному отношению к средствам, предмету, процессу и продукту труда, поскольку они не принадлежат непосредственно субъекту труда, не являются его собственностью»⁵ – говорит об этом Н.М. Задорин.

Итак, специфика объекта присвоения развиваются в диалектике субъект – объектных отношений, противоречия объекта присвоения находят свою реализацию в противоречиях субъекта собственности.

Главным противоречием субъекта присвоения является противоречие между единственностью и внутренним единством самого субъекта.

Конечно, данное противоречие происходит от основного — противоречия труда и присвоения; но в данном случае оно само выступает основным, и разворачивается в систему производных противоречий: человека как собственника и как хозяина. Экзогенно данные противоречия выражаются как противоречия интересов субъектов присвоения собственности.

Литература

1. Ефремова Е.Я. Особенности обобществления социалистического производства на современном этапе // Обобществление социалистического производства в условиях НТР / под ред. С. Илиной, Н. Поповой. М., 1984. с.36.
2. Журавлева Г.П., Видяпин В.П. Общая экономическая теория. - М.: «ПРОМО-Медиа», 1995.-606 с.
3. Королев Б.Н. Собственность в нашей жизни. Воронеж: Из-во Воронежского ун-та, 1991.- 200 с.
4. Маркс К., Энгельс Ф. Соч. Т.46.
5. Маркс К., Энгельс Ф. Соч. Т.2.
6. Отношение собственности: философский аспект анализа: Сб. науч. тр. Свердловск: УрГУ,1989. - 120с.

Назмиев Э.Ф.,
канд. экон. наук, доцент,
филиал КФУ в г. Набережные Челны

¹ Отношение собственности: философский аспект анализа: Сб. науч. тр. Свердловск: УрГУ,1989. 15-16

² Там же с.22

³ Маркс К., Энгельс Ф. Соч. Т.2. с. 134.

⁴ Ефремова Е.Я. Особенности обобществления социалистического производства на современном этапе //Обобществление социалистического производства в условиях НТР/Под ред. С. Илиной, Н. Поповой. М.,1984. с.36

⁵ Отношение собственности: философский аспект анализа: Сб. науч. тр. Свердловск: УрГУ,1989. с.24

Агломерации в формировании экономической конъюнктуры региона

Технологическая ветвь индустриального развития формирует главные внутренние рынки высокотехнологичной продукции, представленные отраслями наукоемкого и высокотехнологического сектора (НВТС). В этом процессе можно выделить три важные составляющие:

1. Интенсивный переход основных задач менеджмента, координации и финансирования к фирмам-производителям наукоемких услуг. В условиях нового международного разделения труда размещение многих секторов коммерческой деятельности и профессиональных бизнес-услуг становится все более отдаленной от материального производства как такового. С.Сассен [1] указывает на то, что за последние пятнадцать лет основной вес экономики в значительной степени переместился из производственных центров типа Детройта и Манчестера в центры финансов и высокоспециализированных услуг.

2. Размещение производств и услуг наукоемких отраслей в крупных городах и агломерациях. Современные агломерации простираются на десятки километров и имеют колоссальный социально-экономический потенциал, который может проявиться в определенных условиях.

3. Увеличение доли интеллектуальной собственности. В условиях глобализации на мировом рынке, наряду с товарами, работами и услугами, «четвертую корзину» составляют права – интеллектуальная собственность. Ее продажа в мировой торговле в рамках Всемирной торговой организации составляет до 10% валового внутреннего продукта стран, входящих в ВТО [2, с. 41]. Увеличивается доля нематериальных активов (НМА) и снижается доля материальных в структуре капитала фирм. Например, Маргарет Блэр из Института Брукингса рассчитала соотношение между материальными активами (имущество, основные производственные средства и оборудование) и общей рыночной стоимостью всех обрабатывающих и горнодобывающих компаний США, занесенных в базу данных Компьюстат. В 1982 году, в соответствии с ее расчетами, доля таких активов составляла 62,3% рыночной стоимости компаний; десять лет спустя эта доля снизилась до 37,9%. Доля НМА компании Боинг порядка 70%.

Широкий оборот результатов НИР, воплощенных в права на объекты интеллектуальной собственности меняет представление об инновационном процессе. Этот процесс, обуславливающий повышение производительности труда и капиталоотдачи рассматривается как линейно-последовательное повторение следующих этапов: фундаментальные и прикладные исследования – разработки – проектирование – производство – сбыт. На первых этапах, до стадии разработок (НИОКР), проводится изучение рынка и технических возможностей производства и реализации. Теперь линейное описание инновационного процесса трансформировалось в «поток» инноваций, где реализуется множество цепочек параллельных обязательств, а также стратегические горизонтальные и вертикальные связи на микро-, мезо-, макро- и мегауровне [3].



Рис. 1. Этапы эволюции подходов к управлению НИОКР и инновациями в фирмах (Котов Д.В. по William L. Miller, Langdon Morris 4th Generation R & D. Managing Knowledge, Technology and Innovation. John Wiley & Sons, Inc., 1999. – P. 40.)

Участники этого «потока» формируют кластер соответствующей отрасли, который обеспечивает «Интенсивный переход основных задач менеджмента, координации и финансирования к фирмам-производителям наукоемких услуг...», о котором говорилось выше. Посредством межрегиональной и международной торговли, кластеры фиксируются в конкретной географической точке – центральном месте. Подобными центральными местами выступают агломерации. В основу кластера положена сетевая конфигурация. Сети составляют новую социальную морфологию наших обществ, распространение сетей сказывается на производстве, повседневной жизни, культуре, власти [4].

Существуют неоспоримые преимущества агломерационного развития, которые связаны с положительным проявлением следующих экстерналий:

– MAR-экстерналии (по именам Маршал-Арроу-Ромер). быстрое распространение новых идей в городах (спилловер технологий – идеи витают в воздухе и растекаются по агломерации), развитие специализированных поставщиков товаров и услуг, широкий пул специализированной рабочей силы;

– Джекобс – экстерналии (Джон Джекобс), которые проявляются от многообразия возможностей, которыми фирма может воспользоваться в большом городе. Здесь нет отраслевой привязки, скорее проявляется общий урбанизационный эффект;

– Экстерналии Портера. М.Портер в своих исследованиях по кластерам, акцентирует внимание на конкуренции, говоря о важности внутренней конкуренции происходящей внутри кластера [5].

В качестве основных причин, концентрации рабочей силы и производств в городах, в соответствии с подходом А.Селивана можно выделить:

1. Сравнительное преимущество, которое появляется в результате различий в уровне производительности труда. Эти различия должны быть достаточно велики, чтобы компенсировать транспортные издержки.

2. Эффект масштаба на транспорте.

3. Внутренний эффект масштаба производства.

4. Эффект концентрации

4.1. Эффект локализации

4.1.1. Эффект масштаба производства промежуточных факторов производства

4.1.2. Формирование единого рынка труда

4.1.3. Перелив знаний

4.2. Эффект урбанизации. Появляется в результате роста масштаба экономики всего города, а не только конкретной отрасли. Несет выгоды фирмам всего города, а не только фирмам одной отрасли [6].

В России около 70% наукоградов, обладающих уникальным интеллектуальным потенциалом, составляют спутники центров-лидеров. В агломерациях наукограды находят наилучшие условия для успешной деятельности [7]. Процесс становления инновационной активности муниципальных районов в России можно охарактеризовать накоплением научного потенциала в городах и созданием инновационных территорий, таких как ЗАТО, наукоградов, технополисов, ОЭЗ [8]. Становится очевидным, что эффективной формой размещения центральных мест в инновационной экономики являются агломерации [9, 10, 11, 3, 8 и др.].

Таким образом, для эффективной реализации технологической ветви НТП необходимо наличие двух базовых условий обеспечивающих инновационное развитие: материально-техническая база отраслей НВТС и компактное расселение населения в виде агломерации. Эти условия в теории конъюнктур представлены условиями формирования экономической конъюнктуры, на которые накладываются дальнейшие факторы формирования конъюнктуры, обеспечивающие функционирование рынков. В частности к важнейшему фактору формирования рынка НВТС и наукоемкой продукции относится управление интеллектуальной собственностью. Это позволяет эффективно проходить «долину смерти», так в Швеции называют разрыв между наукой и производством [12].

На долю НВТС приходится 70% всей отечественной наукоемкой продукции, в нем занято более 50% всех научных сотрудников. Оно обеспечивает производство 70% средств связи, 60% сложного медицинского оборудования, 30% оборудования для топливно-энергетического комплекса. При этом доля рынка машиностроительной продукции в экспорте РФ составляет чуть более 5%, а доля РФ на мировых высокотехнологичных рынках не превышает долей процента [13].

В Республике Татарстан НВТС представлен в отраслях: производство летательных аппаратов; фармацевтических препаратов; компьютерного оборудования; медицинских, высокоточных и оптических инструментов; автомобилей; химических продуктов и химических веществ за исключением фармацевтических препаратов; судов и лодок; производство кокса, продуктов нефтепереработки, в которых размещено более 50 предприятий с выручкой порядка половины триллиона рублей. Воспользовавшись признаками выделения агломераций предложенными Г.М.Лаппо, можно говорить о том, что в Республике Татарстан сложились три функциональные агломерации: Казанская, Набережночелнинская и Юго-Восточная [14]. Эти три агломерации могут предложить разнообразный спектр промежуточных факторов производства. Агломерации создают благоприятные условия для новых отраслей в сфере производства, оказании услуг, выполнении работ.

Однако потенциал этих агломераций еще не проявлен в связи со слабыми агломерационными связями. Для проявления сетевых эффектов и усиления влияния положительных экстерналий, в этих агломерациях должен быть единый рынок труда, единое информационное пространство и инфраструктурный каркас, единое градостроение и управление муниципальным образованием. В условиях низкой динамики формирования полноценных агломераций, инновационный потенциал всей Республики не сможет проявиться в полной мере еще долгое время.

Важным институциональным условием формирования инновационной экономики в регионе стало решение о создании республиканского рынка интеллектуальной собственности в Республике Татарстан. Понимание значения рынка интеллектуальной собственности для региона и страны со стороны Прези-

дента Республики Татарстан Р.Н.Миниханова позволяет надеяться на эффективную реализацию принятой программы «Развитие рынка интеллектуальной собственности в Республике Татарстан на 2012 - 2020 годы» [15]. Без цивилизованного рынка интеллектуальной собственности остается низка коммерческая фундаментальной и прикладной науки Республики. Это проявляется в частности, в том, что только 5,6% НИОКР защищено патентами. При этом, в 2011 году предприятиями и организациями Татарстана было получено 540 патентов, из которых более 30% приходится на научные разработки и технологии ОАО «Татнефть» [15].

Проводимые исследования позволяют утверждать, что только после решения вопросов формирования агломераций и рынка интеллектуальной собственности может увеличиться эффективность реализации НТП, как следствие деятельности инновационной экономики.

Литература

1. Слука Н.А. Эволюция концепции «мировых городов» // Региональные исследования, 2005, №3.
2. Лопатин В.Н. Приоритеты и проблемы формирования национального рынка интеллектуальной собственности как условия инновационного развития России. Аналитический вестник СФ №26, 2011.
3. Котов Д.В. Проблема управления инновационным развитием экономики: государство, регион, кластер. Нефтегазовое дело. Электронный научный журнал. № 1, 2010. http://www.ogbus.ru/authors/Kotov/Kotov_1.pdf
4. Кастельс М. Становление общества сетевых структур // Новая постиндустриальная волна на Западе: Антология / под ред. В.Л.Иноземцева. – М.: Academia, 1998. с. 494.
5. Отраслевые агломерации и кластеры. Экономическая наука и исторический опыт. Центр инновационного развития и кластерных инициатив Самара, 10 ноября 2010 г.
6. Селиван А. Экономика города. М.: ИНФРА-М, 2002, 706 с.
7. Лаппо Г. «Городские агломерации СССР-России: особенности динамики в XX в.» Российское Экспертное обозрение №4 2007 <http://www.protown.ru/information/articles/3346.html>
8. Наумов И.В. Концепция становления и роста инновационной активности муниципальных образований // Проблемы инновационного развития национальной экономики: Сб. научных трудов / Под ред. д.э.н. А.Г.Шеломенцева. Екатеринбург: Институт экономики УрО РАН, 2007. – 460с.
9. Пилипенко И.В. «Стратегия 2020»: от экономики «директив» к экономике «стимулов». Приложение 6 к Ежегодному экономическому докладу 2008 года Общероссийской общественной организации «Деловая Россия».
10. Тишанин А.Г., пленарное заседании Всероссийской конференции «Стратегия регионального развития России» по итогам работы круглого стола «Формирование агломераций – современные проекты пространственного развития», 2 февраля 2007 г., Москва, Президент-отель.
11. Сборник материалов по проблемам развития городских агломераций в странах СНГ к научно-практической конференции «Научные и практические аспекты формирования городских агломераций». 18 ноября, 2011 г. Москва, Минрегионразвития РФ.
12. Артюшина Н. Страны северной Европы: наукоемкий тип развития. Экономист, №10, 2007.
13. Бендигов М.А., Фролов И.Э., Ганичев А.Н. Финансовый потенциал развития научно-промышленного комплекса России // Аудит и финансовый анализ, 2009, №6.
14. Кормакова Е.С., Мокичев С.В. Агломерации - стратегическая составляющая устойчивого развития региональной экономической системы // Экономические науки. №8, 2011г., с.100.
15. Постановление КМ РТ от 15 октября 2011 г. № 857 Об утверждении концепции долгосрочной целевой программы «Развитие рынка интеллектуальной собственности в Республике Татарстан на 2012 - 2020 годы».
16. Сегодня в Татарстане лишь 5,6% НИОКР защищено патентами // Элита Татарстана. Электронный ресурс. Размещено 21.12.12г. <http://www.elitat.ru/index.php?rubrika=39&st=4048&type=3&lang=1>

Недорезова О.Ю.,

канд. экон. наук, доцент,
филиал КФУ в г. Набережные Челны

Современный экономический кризис и Россия: необходимость поиска новых точек роста

Начиная со второго квартала 1999 г. по 2008 г. официальные статистические данные неизменно отражали высокие темпы прироста валового внутреннего продукта и ряда других макроэкономических показателей. В общей сложности, ВВП за данный период номинально увеличился в 8,5 раз и составил в 2008 г. 41445 млрд.руб.[4] Темпы экономического роста в России существенно превосходили темпы роста мировой экономики и ряда других стран, и в среднем составили 6,8 % в год. В количественном темпе роста Россия уступила только Китаю – 9,4%. Для сравнения: в США они равнялись – 2,7%, в Индии – 6,5%.

За период 2008-2009 гг. падение российской экономики также лидировало по многим показателям. Так, в России валовой внутренний продукт сократился на 7,9% (в сравнении с 0,6% падения мировой экономики, 4% падения ВВП развитых стран и сокращения прироста с 5,5-6 до 2% в год у развивающихся стран). Внешнеэкономический оборот в России – экспорт и импорт – в кризисные годы сократился в среднем на 40%, вдвое превысив среднемировой показатель. Также на 16% сократились инвестиции в основной капитал. Падение цен акций российских компаний на фондовых биржах составило в 4,5-5 раз (2-2,5 в большинстве других стран). В 1,5 раза, а с учетом скрытой безработицы – до 2 раз, возросло число безработных в России. Существенно сократились доходы российского госбюджета. В стране наблюдался большой отток капитала: за 2008-2012 годы он составил 370 млрд. долл.

В последние годы экономический рост ежегодно растет в среднем на 3,5-4%, что, казалось бы, не так плохо. Вместе с тем, если сравнивать с 2008 г., то среднегодовые темпы роста ВВП и ряда других макроэкономических показателей за 2009-2012 гг. будут близки к нулю. Опять же, без учета спада, инвестиции в основной капитал увеличивались в последние годы в среднем только на 7% в год, что в два раза ниже, чем в 1999-2008 гг. Ежегодный прирост реальных доходов населения в 2010-2012 годы составил около 3% против 10% в докризисные годы. В 2012 году рост промышленности также демонстрировал низкие темпы – меньше чем на 3%, чего не наблюдалось с 1999 года, если не считать кризисных 2008 и 2009 годов. В подобных обстоятельствах совсем не удивительна характеристика российской экономики как «разваливающейся», как например, на Всемирном экономическом форуме, проходящем в Давосе в начале 2013 г., ее назвал Джордж Сорос, рекомендуя инвесторам воздержаться от инвестиций.

Данное обстоятельство не вполне верно приписывать только современному мировому экономическому кризису и сложностям выхода из него. Анализ экономического роста, наблюдаемого в России в 1999-2008 гг., то есть, до развития кризисных процессов, позволяет рассмотреть вклад в него отдельных факторов, оценить его качество и проблемы, которые так и оказались нерешенными. Так, из анализа вклада внутренних и внешних факторов (по критерию отношения к национальной экономике) в прирост ВВП, следует, что вклад внутренних факторов (в первую очередь, рост внутренней конкурентоспособности) в 1999 г. составил 92,1%. [1] В 2000 г. внутренние факторы не обеспечили и половины прироста ВВП, хотя в 2001 г. их вклад вырос до 55%. В последующие годы явно прослеживалась тенденция доминирования внешних факторов экономического роста (в частности, обращает на себя внимание рост физического объема экспорта и росту цен на экспортируемые товары). Данное уточнение является вполне справедливым, если обратить внимание на произошедшие в мировой экономике первого десятилетия XXI в. изменения. Среди таких из них, как значительный рост производства промышленных товаров в развивающихся странах и достаточно низкие ставки рефинансирования в США, на экономику России в первую очередь оказала существенное влияние ценовая конъюнктура нефтяного рынка.

Начавшийся в 1999 г. рост цен на нефть не прекращался вплоть до 2008 г. Так, составив 26,5 долл. в 2000 г. (что уже было в 1,5 раза выше среднегодовой цены 1999 г.), среднегодовая цена барреля нефти марки Urals к началу 2008 г. была почти в 4 раза выше. Похожая динамика коснулась и ряда других товаров экспорта России. Например, по сравнению с 2000 г. цены на уголь выросли в 2,3 раза, на медь – примерно в 4 раза, на алюминий - в 1,7 раза, а на никель - почти в 4,3 раза. Стала явно прослеживаться несбалансированность структуры экспорта и зависимость доходов экономики от конъюнктуры сырьевых рынков. По данным Федеральной службы государственной статистики РФ, доля топливно-энергетических товаров в экспорте в 1999 г. составляла 44%, а в 2008 г. она возросла до 68,6%. [3] Отметим, что сырьевой экспорт, включая металлы, лесоматериалы и каменный уголь, по различным оценкам к 2006-2008 гг. составлял 70-75% всего экспорта России. В то же время доля машин и оборудования в нем снизилась с 8,8% в 2000 г. до 4,9% в 2008 г.

Структура экономики России оказалась несбалансированной, наблюдалось преобладание сырьевых отраслей, производящих продукцию с низкой степенью переработки. Вклад отдельных отраслей в экономический рост стал таков, что не только не способствовал выправлению структурных диспропорций, но и, напротив, – усиливал сырьевую структуру экономики. Например, если в 1999-2001 гг. обрабатывающая промышленность обеспечивала 14% прироста ВВП, то в 2002-2004 гг. ее вклад упал до 10% при том, что сырьевые отрасли по-прежнему обеспечивали 19% прироста ВВП. [1]

Отраслевая структура экономики существенно не менялась и в дальнейшие годы. Анализируя доли отдельных видов экономической деятельности в общем объеме промышленного производства в России, можно обратить внимание, что в 2008 г. самые большие из них также пришлось на добычу полезных ископаемых (23%); металлургическое производство и производство металлических изделий (14%); производство и распределение электроэнергии, газа и воды (11%); производство нефтепродуктов (9%). В свою очередь, производство машин и оборудования составило только 4%; производство транспортных средств и оборудования – 7%; текстильное и швейное производство – 1%; обработка древесины и производство изделий из дерева – 1% и т.д. [2]

Разложение экономического роста на экстенсивные и интенсивные составляющие, представленные по результатам декомпозиции роста показателя выпуска (ВВП и добавленной стоимости промышленного производства), также позволяют оценить составляющие и качество экономического роста в России.

Отметим, что данные оценки построены в соответствии с дифференциальной формой макроэкономической производственной функции, которая позволяет определить вклад базовых факторов (труда и ка-

питала) в рост выпуска и выделить необъясненный факторами остаток. Необъясненный остаток (интерпретируемый как совокупная факторная производительность) включает влияние не учтенных в производственной функции факторов, среди которых наиболее значимыми являются колебания эффективности производства и изменения конъюнктуры цен.

По результатам исследований, именно динамикой цен на нефть определяется большая часть темпов роста совокупной факторной производительности и ВВП (особенно в 2008-2009 гг.). В среднем, в рассматриваемом периоде изменения ценового фактора определяли около 60% темпов роста выпуска, в то время как технологическая производительность («окончательный остаток») – около -10%.

За последние двадцать лет удельный вес наукоемкого сектора в общем объеме отечественного промышленного производства снизился вдвое, а доля России в мировом наукоемком производстве сократилась в 8-9 раз. На сегодняшний день по капитальным затратам на науку Россия в 17,5 раз отстает от США, в 7 раз - от Японии, в 6 раз - от Китая. Качество производственных мощностей характеризуется как крайне низкое с большой степенью износа. К середине прошлого десятилетия более половины производственного оборудования промышленности работало свыше 20 лет. На 2010 г. только по официальным данным степень износа основных фондов составляет свыше 45%. Структура и качество рабочей силы не отвечают потребностям технологического развития. Продолжает оставаться низкой и конкурентоспособность производимой отечественными предприятиями продукции. На внутреннем рынке доминируют товары иностранного производства. Это относится как к продукции машиностроения, так и к легкой промышленности и ряду других.

Однако важно обратить внимание, что современный кризис носит не столько циклический, сколько системный и структурный характер. По своим базовым параметрам он соотносится с кризисами 1930-х и 1970-х годов. Данный кризис имеет ряд принципиальных особенностей, которые, в свою очередь, обуславливают факторы и предпосылки будущего выхода из него. Среди данных особенностей стоит обратить внимание на то обстоятельство, что выход из кризиса прежде всего связан с трансформацией производственной базы, с распространения новых технологий, что обуславливает его структурный характер. Кризис предполагает технологическое обновление, трансформирующее спрос на многие товары производственного и потребительского назначения, существенно меняя роли развитых и развивающихся стран. Как выйти на траекторию экономического роста, характеризующегося высоким качеством – эта ключевая проблема стоит перед многими странами в Европе, Америке, Азии. Не исключением является и Россия. Современный кризис формирует серьезный интеллектуальный вызов и необходимость разработки новой парадигмы социально-экономического роста и развития в России актуальны как никогда.

Литература:

1. Белоусов Д.Р. Долгосрочные тренды российской экономики. Сценарии экономического развития России до 2020 гг. [Электронный ресурс]. URL: <http://www.forecast.ru>
2. Белоусов Д.Р. Долгосрочные тренды российской экономики. Сценарии экономического развития России до 2020 гг. [Электронный ресурс]. URL: <http://www.forecast.ru>
3. Кризис и структурная трансформация экономики России: монография / под общ.ред. В.И.Кушлина. – М.: Изд-во РАГС, 2010. – С. 95.
4. Официальный сайт Федеральной службы государственной статистики РФ. URL: <http://www.gks.ru>
5. Россия в цифрах 2010 [Электронный ресурс]. URL: http://www.gks.ru/wps/wcm/connect/rosstat/rosstatsite/main/publishing/catalog/statistic/Collections/doc_1135075100641

Рахманова А.С.,

ст. преподаватель, магистр,
Актюбинский государственный университет им. К. Жубанова,
Казахстан

Преимущества применения аутсорсинговых услуг на Казахстанских предприятиях

Успешно осуществляющиеся на западе аутсорсинговые услуги сегодня находят своего потребителя и в Казахстане. И если совсем недавно потребителями таких услуг в нашей стране были в основном представительства иностранных компаний и совместные предприятия, теперь же к услугам аутсорсеров все чаще прибегают обычные Казахстанские фирмы. Объясняется все довольно просто: возрастающая на потребительском рынке товаров, работ или услуг конкуренция требует от субъектов предпринимательства роста эффективности производства и сокращение издержек. Во многом решить эту проблему помогает именно аутсорсинг, позволяющий отдать часть производственных процессов в «чужие руки». И хотя многие Казахстанские организации сегодня пока только присматриваются к этому сравнительно молодому виду услуг, малый и средний бизнес уже активно пользуется услугами аутсорсеров в плане информационных технологий, финансового и кадрового аутсорсинга.

В Казахстанской практике многие компании прибегают к бухгалтерскому аутсорсингу как к единственному пути снижения затрат, повышения эффективности работы и перераспределения ресурсов.

Аудитория, которая пользуется услугами аутсорсинговых компаний, крайне разносторонняя по размерам и формам собственности. Самая позитивно настроенная к аутсорсингу группа – вновь образованные компании и иностранные компании, осуществляющие свою деятельность в Казахстане. Среди отечественных компаний – рекламные и охранные, строительные и полиграфические, и т. п. Хотя стоит также отметить рост популярности аутсорсинга у производственных предприятий.

Бухгалтерский аутсорсинг – (от англ. *outsourcing*) – это один из способов бухгалтерского обеспечения функций учета и отчетности на предприятии, за которые в соответствии с законодательством Казахстана несет полную ответственность руководитель предприятия. В данном случае в целях обеспечения бухгалтерского учёта на своём предприятии и предоставления необходимой отчётности используется внешняя специализированная компания-исполнитель.

Иными словами для успешного ведения бизнеса вовсе не обязательно, выполнять все непрофильные функции, связанные с основным видом деятельности организации, или с управлением компанией, своим персоналом, можно возложить ведение этих процессов и на специализированную организацию.

Таким образом, под *аутсорсингом* понимается передача на договорной основе непрофильных функций субъекта внешним исполнителям, специализирующимся в конкретной области и обладающим знаниями, опытом, техническим оснащением.

Отметим, что фирма, берущая на себя «чужие» функции называется *аутсорсинговой*, или аутсорсером.

Становясь потребителем *аутсорсинговых* услуг, организация-заказчик получает возможность сосредоточиться на основном бизнесе, поскольку договор *аутсорсинга*, как мы отметили, заключается именно по непрофильным направлениям деятельности организации. Передача части работ на *аутсорсинг* позволяет сократить издержки, так как зачастую услуги аутсорсера стоят намного дешевле, чем содержание собственного персонала.

Между организацией-заказчиком и *аутсорсинговой* организацией заключается гражданско-правовой договор, предметом которого является предоставление услуги или выполнение работы.

Не стоит относить к *аутсорсингу* использование любых услуг, оказываемых внешними исполнителями.

Под *аутсорсингом* следует понимать именно передачу на длительное время, ведение какой либо непрофильной деятельности организации, которая, в принципе может осуществляться и самостоятельными силами.

По сути дела, прибегая к услугам аутсорсера, организация - заказчик в его лице получает как бы дополнительное структурное подразделение организации, которое в то же время остается от него юридически независимым.

Как уже было отмечено, еще недавно к бухгалтерскому *аутсорсингу* прибегали в основном иностранные организации, работающие в Казахстане, а также совместные предприятия. Это скорее вынужденная мера, ведь иностранные бизнесмены, работающие в Казахстане, не всегда хорошо ориентируются во всех тонкостях Казахстанского законодательства, в связи с чем, и прибегают к услугам *аутсорсинговых фирм*.

Однако сейчас все больше и Казахстанских бизнесменов пользуются бухгалтерским *аутсорсингом*, который предлагает услуги по восстановлению, ведению бухгалтерского и налогового учета, оптимизации налоговой платежей, составления промежуточной и годовой отчетности, а также ведение дел с налоговыми органами. Использование вместо собственного штата финансовой службы услуг сторонней специализированной организации, не противоречит нормам бухгалтерского законодательства.

Аутсорсинг бухгалтерии - это возможность перепоручить учет всех финансовых вопросов сторонней организации или частному специалисту.

Обычно в штате организации-заказчика имеется бухгалтер, он ведет первичную учетную документацию, которая затем передается в *аутсорсинговую* организацию (бухгалтеру-специалисту) для отражения хозяйственных операций в бухгалтерском и налоговом учете и составления и сдачи отчетности. Отметим, что передавать документы ежедневно, особенно если организация находится в другом городе, нецелесообразно. В большинстве случаев каждый день передаются только копии документов (по факсу или электронной почте), а в конце месяца доставляются оригиналы первичных бухгалтерских документов. Кроме того, например, раз в неделю заказчик услуг формирует пакет первичной документации и передает его с курьером аутсорсеру. Напротив, если количество первичных документов в фирме достаточно велико, а передавать их каким-либо образом организации - аутсорсеру не представляется возможным, в этом случае специалисты *аутсорсинговой компании* несколько раз в неделю могут приезжать в фирму – заказчик и работать там, в текущем режиме.

Для оказания услуг по ведению бухгалтерского учета, составлению финансовой (бухгалтерской) отчетности заключается договор возмездного оказания услуг.

Отметим, что в договоре необходимо четко прописать обязанности сторон, установить сроки выполнения обязательств, а особенно четко разграничить ответственность организации - заказчика и аутсорсера за выполнение тех или иных операций по ведению бухгалтерского учета.

В зависимости от видов деятельности организации, от количества совершаемых организацией хозяйственных операций (либо количества первичных учетных документов), от используемой организацией

автоматизированной системы обработки документов и так далее складывается стоимость услуг по ведению бухгалтерского и налогового учета.

Сравнив два возможных варианта организации бухгалтерского учета на предприятии, можно однозначно сказать, что использование компании аутсорсера выгодно для организации в силу объективных причин, причем выгода от использования компании аутсорсера значительна и сохраняется и при аутсорсинге услуг главного бухгалтера (то есть не комплексного аутсорсинга бухгалтерского учета), и при других возможных вариантах, таких как аутсорсинг отдельного участка бухгалтерского учета, например:

- учета заработной платы,

- учет основных средств,

но не стоит забывать, что существуют ряд факторов, которые в ряде случаев имеют более приоритетное значение, чем выгода от сокращения расходов организации, основные из них:

Индивидуальные особенности отраслевой специфики, которые не позволяют эффективно использовать аутсорсинг бухгалтерского учета на предприятии.

Получение оперативной информации для данных управленческого учета и бухгалтерского при условии не четко отлаженного бизнес-процесса получения учетной информации.

Для решения данной проблемы в организации необходимо четко регламентировать бизнес-процесс получения учетной информации. В случае наличия четко отлаженного бизнес-процесса получения учетной информации возможно корректное разделение управленческого учета и бухгалтерского с передачей последнего аутсорсеру.

Литература

1. Аутсорсинг: создание высокоэффективных и конкурентоспособных организаций: уч. пособие / под ред. Б.А. Аникина. М.: Инфра. – М, 2010.
2. Глушков А.М. Бухгалтерский учет на предприятии. М: Экор, 2009.
3. Проскурина В.П. Бухгалтерский учет: от азов до баланса: практическое пособие. Алматы: ЛЕМ, 2011.

Сайдулаева З.С.,

магистрант,

Актюбинский государственный университет им. К. Жубанова,

Казахстан

Повышение конкурентоспособности предприятия посредством инновационной деятельности

Управление инновациями — это изменения с целью внедрения и использования новых видов оборудования, процессов, обновления различных сторон инновационной деятельности предприятия. Опыт предприятий-лидеров наглядно свидетельствует, что инновации неизбежны и управляемы. Управление инновациями — ключ к поддержанию высокой эффективности производства.

Инновации условно можно разделить на два уровня:

- к первому относятся новые открытия, изобретения, идеи, впервые внедряемые в производство, инноваторы, которые внедряют их, получают первичное превосходство;

- ко второму принадлежат изобретения, ноу-хау, идеи и открытия, внедряемые повторно. Их внедряют уже предприятия-имитаторы, такие новинки не являются новыми в мире.

Если инновации первого уровня могут и не внедряться на всех предприятиях, то второго — обязательны для всех предприятий, желающих выжить в условиях конкуренции. [1]

Предприятиям, работающим по-старому, нет места в мире постоянных изменений. Кризис заставляет срочно делать то, что планировали на перспективу, постоянно откладывали, принимать новые решения и разрабатывать новые схемы. Не случайно именно в кризисный период возникает острая необходимость перемен, инноваций. Например, чтобы упростить систему расчетов, уменьшить накладные расходы, подключить своих менеджеров к реализации товаров клиента, некоторые предприятия идут на использование таких инновационных форм, как консорциумы при участии и потребителей, и поставщиков. [2]

Переход к рыночной экономике требует существенного повышения гибкости производства и восприимчивости к инновациям. Вновь создаваемые предприятия наукоемкого сектора, в отличие от обычных, ориентируются на полный цикл, включающий вначале стадию НИОКР и освоения производства новых продуктов и услуг. Поэтому они создают перспективные исследовательские группы. На завершающей стадии предусматривается послепродажное сервисное обслуживание. Это делает их более мобильными и позволяет учесть как постоянно меняющиеся запросы рынка, так и последние достижения науки и техники.

Недостаточное внимание к инновациям не только приводит падению объемов продаж, что происходит сегодня, но и, главное, является базисной основой глубокого глобального кризиса в будущем. [2]

Для эффективного построения национальной инновационной системы в Казахстане действует новая генеральная линия развития инноваций, в рамках которой оказывается качественная поддержка казах-

станским инноваторам. Государственная программа индустриально-инновационного развития создает условия для научно-технологического прорыва в Казахстане. [3]

Агентство Республики Казахстан по статистике на своем официальном сайте предоставляет следующие данные (таблица 1): [4]

Таблица 1. Основные показатели инновационной деятельности предприятий

	2008	2009	2010	2011
Количество респондентов, всего	11 172	10 096	10937	10723
из них:				
имеющие инновации	447	399	467	614
уровень активности в области инноваций, %	4,0	4,0	4,3	5,7
не имеющие инновации	10 725	9 697	10470	10109
уровень пассивности в области инноваций, %	96,0	96,0	95,7	94,3
Количество научно-исследовательских, проектно-конструкторских подразделений	745	688	723	793
в них:				
списочная численность работников, человек	10 781	...	11191	12554

Из таблицы заметна тенденция к повышению использования инноваций в деятельности предприятий республики. Это положительная динамика, характеризующая благоприятную ситуацию в экономике.

В условиях рыночной экономики, для обеспечения конкурентоспособности в конкурентной среде инновации являются неотъемлемым и обязательным критерием для предприятия.

Как известно конкурентоспособность возникает там, где рынок и свободная конкуренция. Здесь же, стоит отметить, что функциональная трактовка конкуренции – соперничество старого с новым, с инновациями, когда скрытое становится явным. [5]

Под инновациями, как фактором повышения конкурентоспособности, понимаются конечный результат инновационной деятельности, получивший реализацию в виде нового или усовершенствованного продукта на фундаментальном уровне, который используется для дальнейшей реализации в практической деятельности, а также - это результат внедрения инновационных разработок на рынке, то есть изобретение, доведенное до стадии коммерческого использования - продукта или товара, когда оно начинает давать экономический эффект.

Инновации, влияющие на конкурентоспособность предприятий, классифицируются по следующим признакам:

- характеру отношений: социально-экономические, организационные, технологические инновации;
- сфере распространения: управленческие, производственные, технические, социальные инновации;
- предметно-содержательной структуре: продуктовые, процессные и аллокационные инновации.

Исходя из этой классификации, можно определить основные направления воздействия инноваций на конкурентоспособность.

Влияние социально-экономических инноваций состоит в оптимизации использования ресурсов. Например, финансовых ресурсов - с целью повышения сравнительных и конкурентных преимуществ; Организационных ресурсов для использовании эффекта масштаба. Это позволяет снижать издержки производства в долгосрочном периоде, Технологические ресурсы для реализации мероприятий по ресурсо- и энергосбережению. Это позволяет снизить затраты и повысить качество продукции. [6]

В процессе осуществления инновационного процесса следует учитывать непроизводственные факторы, которые могут также влиять на эффективность. К ним можно отнести: предоставление достаточно подробной информации о партнерах, поддержание интереса и доверия у потенциальных партнеров и потребителей и т. п. [7]

Как отмечалось, наличие инновационных процессов на предприятии позволяет повысить конкурентоспособность. Для более эффективной реализации инновационных проектов необходимо изначально провести тщательный анализ для определения направления внедрения инноваций. То есть выбрать то,

где необходимо и возможно внедрить инновации, причем, с минимальными затратами и максимальной пользой.

Полезность инноваций это их экономическая эффективность.

Основным обобщающим показателем экономической эффективности технико-технологических нововведений является показатель экономического эффекта. В нем находят отражение частные показатели эффективности: производительность труда, фондоотдача, материалоемкость, показатели технического уровня производства, качество продукции и др.

Показатель экономического эффекта от реализации нововведений определяется как превышение стоимостной оценки результатов над стоимостной оценкой совокупных затрат ресурсов за весь период осуществления мероприятий.

При расчетах экономического эффекта в первую очередь должен соблюдаться народнохозяйственный подход, т.е. должны учитываться результаты не только по месту применения технико-технологических нововведений, но и в смежных отраслях с позицией их влияния на конечные показатели развития экономики страны.

Затем рассчитывается внутрихозяйственный (коммерческий) экономический эффект на отдельных стадиях воспроизводственного цикла: научно-исследовательских и опытно-конструкторских работ (НИОКР), освоения, производства и использования результатов нововведений. Он позволяет оценить эффективность определенных инноваций в отдельных научно-исследовательских организациях, предприятиях-производителях и предприятиях-потребителях. [8]

В настоящее время в Казахстане, делается акцент на инновации, и особенную актуальность, приобрела инновационная деятельность на предприятии.

В своем Послании народу Казахстана Н.А. Назарбаев отмечает [9]: «Через два года завершится первая пятилетка реализации программы форсированной инновационной индустриализации». Кроме того, Лидер нации говорит: «Мы должны сфокусировать Госпрограмму по форсированному индустриально-инновационному развитию на импорт промышленных мощностей и обмен технологиями. Для этого нам нужна подпрограмма по созданию и развитию совместных международных компаний и выгодных для страны партнерств».

Руководствуясь тенденциями рыночной экономики и отмечая повышенное внимание к инновациям, для более успешного внедрения инноваций предприятиям следует разрабатывать перспективные инновационные стратегии, формируя собственную модель инновационной политики.

Выделяют следующие типы инновационных стратегий [10]:

1. Наступательная - характерна для фирм, основывающих свою деятельность на принципах предпринимательской конкуренции. Она свойственна малым инновационным фирмам.

2. Оборонительная - направлена на то, чтобы удержать конкурентные позиции фирмы на уже имеющихся рынках. Главная функция такой стратегии - активизировать соотношение "затраты - результат" в инновационном процессе. Такая стратегия требует интенсивных НИОКР.

3. Имитационная - используется фирмами, имеющими сильные рыночные и технологические позиции. Имитационная стратегия применяется фирмами, не являющимися пионерами в выпуске на рынок тех или иных нововведений. При этом копируются основные потребительские свойства (но не обязательно технические особенности) нововведений, выпущенных на рынок малыми инновационными фирмами или фирмами-лидерами.

Есть определенные методики составления и разработки инновационных планов. Науке также известны классификации инноваций, кроме того, существуют схемы инновационных процессов и особенности внедрения инноваций. Но в данном контексте, каждому предприятию следует учитывать собственные возможности и выделять особенности функционирования. Инновации, являясь достижениями научно-технического прогресса доступны для внедрения, но они уникальны на определенном предприятии в процессе внедрения и использования. Тщательный подготовительный анализ позволяет предприятию выявить инновационный потенциал. Формирование собственной инновационной политики и внедрение эффективных инноваций на предприятии свидетельствует о грамотном инновационном менеджменте, который положительно сказывается на повышении уровня конкурентоспособности.

Литература

1. <http://www.grandars.ru/student/menedzhment/innovacionnoe-razvitie-p.html>
2. <http://www.kylbakov.ru/page70/page72/index.html>
3. <http://www.zakon.kz/kazakhstan/4462440-innovacii-v-kazakhstane-sblizhaja-nauku.html>
4. http://stat.kz/digital/nayka_inov/Pages/default
5. Чайникова, Л.Н. Конкурентоспособность предприятия: учеб. пособие. – Тамбов, 2007.
6. Ретнева А.Д. Инновации как фактор повышения конкурентоспособности. <http://www.rae.ru/forum>
7. Зайцев Н.Л. Экономика промышленного предприятия: учебник. Москва, 2004
8. Яркина Т.В. Основы экономики предприятия: учеб. пособие. <http://www.aup.ru/books/m64/>
9. Послание Президента РК Н.А. Назарбаева народу Казахстана от 14 декабря 2012 года: Стратегия «Казахстан-2050» Новый политический курс состоявшегося государства. <http://www.akorda.kz>
10. <http://www.bizeducation.ru/library/management/innov/3/>

Танкаев А.С.,

ст. преподаватель,

Актюбинский государственный университет им. К. Жубанова, Казахстан,

Об условии аудиторской деятельности в бюджетных организациях

В ежегодном Послании Президента Республики Казахстан Н.А. Назарбаева к народу Казахстана говорится, что главная цель государственной политики – это рост благосостояния граждан нашего народа, т.е. улучшения социальной защиты населения и есть целенаправленное расходование бюджетных средств. Для этой цели, - «Правительство должно провести целенаправленный аудит, если хотите, «аудит с пристрастием», государственных средств выделяющиеся по основным государственным социально – экономическим программам.

Цель этого аудита – оценить достигнутые результаты, резко повысить эффективность управления и расходования государственных средств. Поэтому для контроля и упорядочения бюджетных средств, мы предлагаем создание новой структуры независимых аудиторских организаций по контролю за бюджетом Республики Казахстан.

В Казахстане разработана и функционирует система нормативного регулирования аудиторской деятельности между предприятиями, организациями хозяйствующих структур и аудиторскими компаниями. Для этого принят Закон «Об аудиторской деятельности в РК» от 20 ноября 1998 г. С последующими изменениями и дополнениями. С учетом международных требований и опыта регулирования аудиторской деятельности данным Законом появилась объективная необходимость внесения в него принципиальных изменений, касающихся определения понятия аудиторской деятельности, утверждения нормативных правовых актов в области аудита, четкого выделения объекта и сферы действия правовых норм, связанных с аудитом и контролем за исполнением республиканского и местных бюджетов.

Актуальность поставленной проблемы подтверждается и тем обстоятельством, что в настоящее время отсутствует систематический контроль за использованием государственных финансов в национальных корпорациях и других хозяйствующих субъектах с долей государственного капитала.

Во всех промышленно развитых странах принято, что результат аудиторской проверки является основой множества экономических решений. Поэтому аудиторская деятельность в этих странах регулируется государством и это характеризуется не вмешательством со стороны государства на исход аудиторских заключений, наоборот, государство способствует развитию отраслей, где аудиторская компания считает необходимым и принимает множество решений, способствующих развитию этих отраслей.

В регулировании аудиторской деятельности Республики Казахстан принимают участие Министерства финансов, Палата аудиторов и другие организации. Однако, принятые и действующие законодательные акты направлены на удовлетворение функции независимых аудиторов, т.е. защита интересов собственников от незаконных посягательств со стороны, основываясь на международные и Казахстанские стандарты аудита, а также законодательство Республики Казахстан.

Контроль исполнения бюджета, как показывает анализ отечественного и зарубежного опыта, включает три составляющие: парламентский, административный контроль и контроль со стороны Счетного комитета (палаты).

1. Парламентский контроль (или контроль представительной власти) осуществляется в зарубежных странах посредством парламентских комитетов. Определяется список документов, которые должны представляться парламентарием для проведения контроля и анализа, это опубликованные материалы об исполнении бюджета, ежемесячные информации казначейства, квартальные отчеты о разрешенных расходах, ежемесячные данные об изменении суммы государственного долга и доходах бюджета, ежегодные доклады, представляемые органами исполнительной власти.

2. Административный контроль (или контроль со стороны исполнительной власти) ведется по иерархической структуре системы учета, когда бухгалтеры более высокого уровня контролируют более низкий уровень, а сами в конечном счете подчиняются главному казначею. В ряде зарубежных стран действует Генеральная инспекция финансов, которая представляет собой своего рода корпорацию финансовых инспекторов контролеров, связанную с кабинетом министра финансов (бюджета), но не входящую ни в одно из управлений этого министерства. Финансовые контролеры вправе проверять состояние учета во всех звеньях государственных финансов, то есть любого учреждения, а также частных организаций и предприятий, деятельность которых затрагивает интересы казначейства.

3. В зарубежной практике высшие государственные аудиторские и контрольные учреждения играют главную, а в ряде стран судебную роль в контроле и проверке правительственных счетов и операций, а также в содействии развитию надежного управления государственными финансами.

В Республике Казахстан в соответствии с Конституцией, Конституционным законом “О Президенте Республики Казахстан” Счетный комитет по контролю за исполнением республиканского бюджета на

основании проводимых проверок и контрольных мероприятий, анализа, получаемых в установленном порядке информации представляет ежеквартальные доклады Президенту Республики Казахстан о работе комитета и ходе исполнения бюджета, а также годовой отчет комитета Парламенту Республики Казахстан, который по своему содержанию и характеру является заключением по отчету Правительства Республики Казахстан об исполнении республиканского бюджета.

По итогам проведенных проверок и анализов принимаются конкретные постановления комитета, обязательные для исполнения и руководства всеми государственными органами, организациями и должностными лицами, к которым они обращены

Действующая Республиканская палата аудиторов, основываясь на нормативные акты, занимаются регулированием деятельности независимых аудиторских фирм и компаний.

На наш взгляд, вместо неэффективных форм государственного контроля, пора переходить на аудитирование бюджетных средств – независимыми аудиторами и аудиторскими фирмами.

При этом эти независимые аудиторские организации не должны состоять как штатная организация в бюджете, хотя занимается обслуживанием бюджетных учреждений. Доходы независимых аудиторских организаций должны состоять исключительно из договорных сумм обслуживаемых бюджетных учреждений.

Для того чтобы эти независимые аудиторы функционировали на территории Республики Казахстан, необходимо принять закон “О независимых аудиторах по контролю за бюджетными средствами и их структурных подразделениях”. Такая структура должна выполнять заказ Президента и Парламента Республики, согласно договора на аудит, по формированию и исполнению бюджета Республики.

Необходимость независимого аудита бюджетных средств вытекает из условий рыночных отношений, в которых независимое подтверждение информации о прозрачности исполнения бюджета и соблюдения в них законности необходимо государству для принятия решений в области экономики в целом.

Следует отметить, что комплексный подход к решению вопросов развития системы аудита и контроля за исполнением республиканского и местных бюджетов, совершенствования ее в соответствии с международными правилами должен сочетаться с максимальным использованием многолетнего отечественного опыта, с учетом складывающихся особенностей национальной экономики, деятельности государственных органов различного уровня.

При этом мы предлагаем, Президенту принять указ о стопроцентной материальной ответственности заказчиком по принятию решений по заключению аудита. При этом, заказчик (аппарат Президента, правительство, а так же мажилис) должны нести стопроцентную материальную ответственность за не принятие решений по итогам заключения независимого аудита. Одновременно независимая аудиторская компания должны нести стопроцентную ответственность за проведенную проверку того или иного бюджета, а так же за выявленные и не выявленные финансовые нарушения.

При этом, обоюдная материальная ответственность перед законом заказчиков и исполнителей обязывает справедливое, честное, безкомпромисное, прозрачное выполнение своих обязанностей.

Уголовные и иные наказания за непринятие должных мер, заказчиком срок давности не должен иметь.

В соответствии с указанием Президента Республики Казахстан Назарбаевым Н.А. , “О необходимости создания мощной службы внешнего аудита, расширения полномочий Счетного комитета по контролю за исполнением республиканского бюджета, укреплении его качественно и количественно Счетным комитетом” разработана Концепция развития системы аудита и контроля за исполнением республиканского бюджета в Республике Казахстан.

Концепция направлена на реализацию следующих основных первоочередных задач:

- Дальнейшее развитие системы аудита и контроля за исполнением республиканского бюджета, установление государственного регулирования формирования их нормативной базы, в первую очередь основных принципов и стандартов аудита и контроля, адаптированных к международным нормам, а также организация методологической работы по соответствующим вопросам аудита и контроля в целом.

- Активное участие системы аудита и контроля в искоренении проявлений коррупции в распределении и использовании средств республиканского бюджета.

- Обеспечение “прозрачности” деятельности всех государственных органов по исполнению республиканского бюджета, широкой гласности и открытости для общественности, всех налогоплательщиков информации о его исполнении.

- Качественное и количественное улучшение ресурсного обеспечения системы аудита и контроля за исполнением республиканского бюджета, целевым и эффективным использованием бюджетных средств.

Опыт работы Счетного комитета по контролю за исполнением республиканского бюджета и изложенное выше подтверждают своевременность и необходимость разработки проекта Закона Республики Казахстан “Об аудите и контроле за исполнением республиканского и местных бюджетов”, который внесен на рассмотрение руководства Республики Казахстан.

Принятие указанного законопроекта и реализация данной Концепции позволят осуществить решение следующих задач:

1. Совершенствование нормативной правовой базы аудита и контроля за исполнением республиканского и местных бюджетов, и приведение ее в соответствие с требованиями международной практики;

2. Разработка и осуществление мер по качественному улучшению гласности аудита и контроля за исполнением республиканского и местных бюджетов, и обеспечение доступа широкой общественности к соответствующим оперативным и итоговым информациям.

3. Оказание методического руководства и помощи местным представительным органам в проведении аудита и контроля за исполнением местных бюджетов различного уровня.

4. Обеспечение накопленного опыта работы и возможностей Счетного комитета при проведении анализа и экспертизы, ежегодно представляемых на утверждение Парламента страны проектов-законов о республиканских бюджетах.

5. Необходимо в ближайшее время ввести и закрепить в действующих нормативных правовых актах ответственность соответствующих должностных лиц, администраторов бюджетных программ за формирование и исполнение доходов бюджетов всех уровней, использование бюджетных средств, определение понятий нецелевого или неэффективного их использования, правовые и финансовые последствия их отзыва, четко определить роли в аудите и контроле за исполнением республиканского и местных бюджетов ведомственного финансового контроля

В современных условиях бюджетные учреждения вступают в договорные отношения в расходовании денежных средств, проведение коммерческих операций и должна подтверждаться независимым аудитором. Поэтому потребность в услугах независимого аудита возникла в связи со следующими обстоятельствами:

- необъективной информации со стороны исполнителей для пользователей;
- зависимость последствий принятых решений от качества информации;
- необходимость специальных знаний для проверки информации об исполнении бюджета;
- отсутствие у пользователя информации доступа для оценки её качества и другие.

Эти нарушения в бюджете привели к появлению общественной потребности в услугах независимых экспертов, имеющих соответствующую квалификацию, опыт и разрешение на право оказания такого рода услуг.

Наличие достоверной информации об исполнении бюджета позволяет повысить эффективность исполнения бюджетных средств, а также дает возможность прогнозировать последствия различных экономических решений.

Предлагаемые предложения об организации независимой аудиторской деятельности в бюджетных организациях, основанные на принципе международных аудиторских стандартов и законодательств Республики Казахстан. Несмотря на это, аудит бюджетных средств имеет следующие отличия от аудита хозяйствующих субъектов:

- поступление и распределение бюджетных средств производиться строго по вертикали;
- отчетность нижестоящей бюджетной организации перед вышестоящей;
- обязанность и законность выполнения бюджета;
- ответственность нижестоящих бюджетных организации перед вышестоящими за допущение нарушений при исполнении бюджета.

Эти принципиальные особенности государственных структур подчинения и контроля за бюджетными средствами способствуют оптимизации работы независимых аудиторов и эффективной деятельности по аудиту бюджетных средств и т.д. При этом, гарантируя права и обязанности независимых аудиторов, заказчики берут на себя полную ответственность для принятия мер по устранению нарушений в исполнении бюджета, такую же ответственность несут независимые аудиторы за невыявления нарушений в исполнении бюджета, если таковые имеются.

Переходя к новой форме контроля бюджетных средств, т.е. аудита независимыми аудиторами, предлагаем следующее:

- проводить аудиторами экспертизу бюджетных средств того или иного бюджета в соответствие разностороннего экономического роста данного региона, международными торговыми – промышленными и другими отношениями;
- комплексный анализ причин и факторов неэффективного планирования бюджета и исполнения средств по отдельным бюджетам;
- предоставление факторов тех или иных нарушений исполнения бюджета, недостаточности принятого закона в организации бюджетного планирования и исполнения, а также проблемы нормативного регулирования бюджета и другие.

Прозрачность, цивилизованный независимый аудит бюджетных средств – это борьба против коррупции во всех структурах власти.

Литература

1. Закон Республики Казахстан от 20 ноября 1998 года № 304-І «Об аудиторской деятельности» (с изменениями и дополнениями по состоянию на 01.03.2011 г.)
2. Шеремет А.Д., Суйц В.П. Аудит. – М:ИНФРА, 2001.
3. Абдыкалыков Г.А., Сатмурзаев А.А. Основы бухгалтерского учета и аудита: уч. пос. – Уралск: Дастан, 2001г.
4. Адамс Р. Основы аудита. М., 1995г.
5. Ажибаев З.Н. Аудит. – Алматы: Экономика, 2004.
6. Бычкова С.М., Итыгилова Е. Ю. Аудит. М: Магистр, 2009.
7. Дюсембаев К.Ш. Теория аудита. – Алматы: Экономика, 1995.
8. Ларионов А.Д., Осташенко Е.Г., Свердлина Е.Б. Сборник задач по аудиту. – М: ТК Велби, 2006.
9. МСА-240 «Мошенничество ошибки»
10. Суйц В.П., Ситникова В.А. Аудит. – М: КноРус, 2008.

Токтарова М.А.,

магистр,

Актюбинский государственный университет им. К. Жубанова, Казахстан

Проблемы и перспективы развития МСФО в Казахстане

В 2006 г Казахстан официально перешел на МСФО. В связи с этим, возникли проблемы, основная из которых – нехватка квалифицированных специалистов, этим переходом были выявлены и положительные стороны, такие как привлечение иностранных инвесторов и повышение качества принятия управленческих решений. Но вместе с этим возникают кадровые нехватки, несмотря на наличие собственной системы сертификации специалистов.

Мнения по внедрению МСФО в Казахстане до сих пор остаются спорными – одно мнение о необходимости перехода, и противоположное об отказе от самой идеи внедрения МСФО.

МСФО в Казахстане является неотъемлемой частью в сфере бухгалтерского учета в различных странах. Это согласуется со стратегией президента Республики Казахстан Нурсултана Назарбаева о вхождении в 50 наиболее развитых стран мира, что невозможно сделать без надлежащей современной системы финансовой отчетности. Внедрение МСФО способствует переходу казахстанской экономики на качественно новый уровень развития, когда главными ценностями становится благоприятный инвестиционный климат, прозрачность финансовой отчетности, открытость, достоверность финансового положения и результатов деятельности компаний. В случае применения МСФО появляются новые финансовые инструменты, в активах отражаются инвестиции и обязательства компаний, контроль над которыми обеспечен непосредственным участием в капитале.

В связи с этим Казахстан намеревается вступить в ВТО, где во всех странах бухгалтерская отчетность соответствует требованиям МСФО.

В Казахстане процесс внедрения МСФО начинался так же, как во многих странах, то есть еще до принятия соответствующего законодательства. Прежде всего необходимость в стандартах, возникла на фондовом рынке, и Казахстанская фондовая биржа начала предъявлять требования к листинговым компаниям представлять отчетность по МСФО (Требования Казахстанской фондовой биржи, отраженные в Приложении 3 к Листинговым правилам АО «Казахстанская фондовая биржа», введенный в действие 01.03.02) [1]. Другим примером принятия МСФО послужили запросы зарубежных инвесторов на предоставление от своих потенциальных казахстанских партнеров международной отчетности.

Согласно законодательству, действовавшему до принятия в 2007 году новой редакции Закона РК от 28.02.07 №234-ІІІ «О бухгалтерском учете и финансовой отчетности», переход на МСФО затрагивал все организации.

Согласно закону Республики Казахстан от 28.02.07 №234-ІІІ «О бухгалтерском учете и финансовой отчетности» финансовые организации перешли на МСФО с 1 января 2003 года, акционерные общества – с 1 января 2005 года и иные организации – с 1 января 2006 года, а также государственные учреждения планируют перейти на МСФО с 1 января 2013 года.

Новая редакция Закона содержит следующие положения:

1. Введена система, при которой финансовую отчетность в соответствии с МСФО обязаны составлять только субъекты крупного предпринимательства и организации публичного интереса. Субъекты малого и среднего предпринимательства формируют финансовую отчетность по национальным стандартам финансовой отчетности. При этом добровольный выбор применения МСФО для них не запрещен. Эти меры предприняты в рамках политики государства по развитию и поддержке частного предпринимательства.

2. Предусматривается повышение качества финансовой отчетности и возможность осуществления ее мониторинга путем установления определенного уровня требований к главным бухгалтерам организаций публичного интереса и создания депозитария финансовой отчетности.

3. Вводятся элементы саморегулирования сферы бухгалтерского учета и финансовой отчетности, в частности, создание профессиональных некоммерческих общественных объединений.

4. Введено понятие Консультативного органа, состоящего из представителей профессиональных организаций, государственных органов и других организаций.

5. Введено требование аккредитации профессиональных организаций бухгалтеров и организаций по профессиональной сертификации бухгалтеров[2].

Сегодня для предприятий малого и среднего бизнеса вопрос о применении МСФО зависит от их положения – нужно им это или нет. Тот, для кого это необходимо, давно нашел способы перейти на МСФО, и надо отметить, что новый закон о бухгалтерском учете ставит условия перед хозяйствующими субъектами, к которым применение МСФО не обязательно или не обязательно в полном объеме. Однако переход на МСФО открывает не только новые возможности для компаний, но и может привести к значительным трудностям.

Среди большого количества вопросов о переходе на МСФО можно выделить наиболее существенные проблемы перехода и освоения МСФО, а именно:

- существенная разница во времени между принятием изменений МСФО и их официальной публикацией в Республике Казахстан. Это создает массу неудобств при подготовке отчетности;
- сложность понимания словесных выражений и терминов МСФО при использовании переводов первоисточников на официальный язык РК и значительное количество новых терминов, без изучения которых невозможно освоить систему МСФО;
- методологическая сложность МСФО и их целевая направленность для особой группы пользователей, которые практически не позволяют применять их для субъектов малого и среднего бизнеса;
- отсутствие достаточного количества квалифицированных кадров правильно воспринимающих требования МСФО по сравнению с Национальной нормативной базой. Причем речь идет не только о подготовке отчетности, но и о понимании и ее использовании [3].

В 2001 году после многочисленных и длительных переговоров Палатой аудиторов Казахстана было принято решение о разработке уникальной программы сертификации бухгалтеров и аудиторов. Она должна была помочь в переходе с бывших советских финансовых актов к международным нормам и дать возможность людям повышать свой профессиональный уровень. Позднее к Казахстану подключились такие страны Центральной Азии, как Россия, Украина, а затем и другие страны СНГ. В итоге в 2001 году был создан Евразийский совет сертифицированных бухгалтеров и аудиторов (АССАА), который занимается разработкой программ для специалистов в области бухгалтерского учета, управления финансами, экономики и аудита. Методика разрабатывалась при участии международных экспертов ведущих финансовых институтов и учреждений со всего мира. В 2005 году она была признана Международной федерацией сертифицированных бухгалтеров и аудиторов (IFAC). Сертификацию по упомянутой программе только за 5 лет прошли более 7 тыс. человек. И лидером здесь является Казахстан, где сертифицировано уже более 3 тыс. специалистов.

Наряду с широкомасштабной сертификацией CPA в Казахстане уже несколько лет существует программа по изучению и сдаче соответствующего экзамена по МСФО DipIFR ACCA и начала развиваться такая же программа другого британского института – DipIFR IPFM.

Законодательно установленный переход на МСФО невозможно обеспечить без соблюдения требований законодательства о бухгалтерском учете и финансовой отчетности Республики Казахстан. Для реализации данной задачи Министерством финансов ведется работа по созданию Депозитария финансовой отчетности для организаций публичного интереса на примере Палаты компаний Соединенного Королевства Великобритании и Северной Ирландии. Депозитарий позволит пользователям финансовой отчетности получить необходимую информацию, а также будет способствовать повышению качества и достоверности информации о финансово-хозяйственной деятельности организаций [4].

В целях информационного обеспечения за счет выделенных средств из республиканского бюджета предполагается создать раздел по МСФО на сайте Минфина Казахстана, рассматривающий актуальные вопросы по бухгалтерскому учету и аудиту, практические аспекты перехода на МСФО и МСА, а также предоставляющий на доступном для пользователей языке информацию с международных сайтов Комитета по международным стандартам финансовой отчетности, Международной федерации бухгалтеров и многих других международных организаций.

Важно отметить, что переход Казахстана на международные стандарты требует изучения и, следовательно, заимствования положительной мировой практики, в связи с чем планируется продолжить активное участие в международном развитии системы бухгалтерского учета и аудита.

Литература

1. Нурсейтов Э.О. «МСФО в Казахстане: Принципы перехода и применение». - ТОО «Издательство LEM», 2009 г., 388 с.
2. Закон Республики Казахстан от 28.02.07 №234-III «О бухгалтерском учете и финансовой отчетности».

3. МСФО (IFRS) 1 – Принятие международных стандартов финансовой отчетности впервые. OJ2004 111/5.

4. Комитет по Международным Стандартам Финансовой Отчетности. Разъяснения Международных Стандартов Финансовой Отчетности. ЮСАИД 2006.

Тусупбекова Р.С.,

канд. экон. наук, доцент,

Актюбинский государственный университет им. К. Жубанова

МСФО: проблемы и принципы перехода в РК

Процесс реформирования бухгалтерского учета и отчетности и постепенного перехода на МСФО в КАЗАХСТАНЕ начался с обретения независимости и был закреплен подписанным в 2007 году новой редакцией Закона РК от 28.02.07 №234-III «О бухгалтерском учете и финансовой отчетности», переход на МСФО затрагивал все организации. Принятия впоследствии приближенных или основанных на МСБУ (международные стандарты бухгалтерского учета) казахстанских стандартов бухгалтерского учета (КСБУ) послужило основой перестройки мышления бухгалтера и адаптации к новой философии бухгалтера. Надо отметить, что КСБУ сыграли определенную роль при переходе к рыночной экономике.

Согласно требованиям Закона Республики Казахстан «О бухгалтерском учете и финансовой отчетности» составление финансовой отчетности осуществляется организациями (кроме государственных учреждений) в соответствии с международным стандартом финансовой отчетности (далее МСФО).

Проводимая реформа системы бухгалтерского учета в Республике Казахстан сложный комплексный процесс, направленный на интеграцию казахстанских компаний в международное сообщество. Один из важнейших элементов этой интеграции – повышение доверия иностранных партнеров к казахстанским предприятиям, Поэтому переход казахстанских компаний на финансовую отчетность, которая понятна и вызывает доверие не только в Республике Казахстан, но и за рубежом, является очень важным элементом проводимой реформой. Многие казахстанские компании не первый год составляют финансовую отчетность как в соответствии с требованиями казахстанского законодательства, так и по международным стандартам. В существующей практике составления финансовой отчетности можно найти много примеров того, как меняется к казахстанским компаниям со стороны зарубежных партнеров после ознакомления с финансовой отчетностью, составленной по МСФО.

Применение МСФО казахстанскими компаниями может привести к различиям информации в активах, обязательствах, собственном капитале и результатах деятельности. Проблемы перехода на МСФО связаны не только техническими вопросами, но и с изменением финансовых показателей, которые могут отличаться как в лучшую, так и в худшую сторону.

Применение МСФО позволит решить проблему качества информации, так как МСФО содержат универсальные правила отражения в учете и раскрытия в отчетности большинства операций, обязательные для любых видов компаний. Это не только облегчает понимание отчетности всеми пользователями, но и делает возможной подготовку информативной консолидированной отчетности.

Казахстанская система бухгалтерского учета направлена в первую очередь на соблюдения законодательства, подробно регламентирующего порядок ведения бухгалтерского учета и составления отчетности. Финансовая отчетность составленная по МСФО, основана на экономической целесообразности и профессиональном мнении бухгалтера. МСФО в отличие от казахстанских стандартов учета не является сводом строгих, детальных правил, это набор принципов и требований, которые предусматривают наличие значительного количества альтернатив и строении фактов хозяйственной деятельности. Подход к их реализации бухгалтер определяет самостоятельно.

При переходе на МСФО следует учитывать, что данные стандарты унифицирует следующие требования бухгалтерского учета: содержания отчетности; критерии внесения в отчетность различных ее элементов; правила оценки элементов в отчетности; объем представляемой в отчетности информации. В применении МСФО в Республике Казахстан заинтересованы все участники экономических отношений, а не только государственные органы иностранные инвесторы. Но всем казахстанским компаниям придется приложить немало усилий при переходе на МСФО.

Составление отчетности в соответствии с МСФО так же облегчает доступ к международным рынкам капитала, что является весомым аргументом для казахстанских компаний, нуждающихся в привлечении иностранных инвесторов в случаях получения кредитов в иностранных банках, реализации ценных бумаг на международных фондовых биржах, участия в проектах, финансируемых международными организациями.

Финансовая отчетность, составленная по МСФО, имеет большую информативность и прозрачность, так как сами стандарты изначально разрабатывались исходя из информативных потребностей пользователей.

Важно, что казахстанские компании, представляя отчетность, часто преследуют цель минимизации налогообложения путем завышения расходов и уменьшения доходов. Причина в том, что основным предназначением казахстанской финансовой отчетности является представление ее налоговым и надзорным органам. В соответствии с международной практикой учета компании, наоборот, стремятся показать максимальной доход, который является главным показателем их финансового состояния. Это происходит потому, что казахстанские компании препятствуют оттоку финансовых ресурсов в виде налоговых платежей, а зарубежные стараются привлечь дополнительные денежные средства пользователей финансовой отчетности.

В Казахстане многие отрасли нуждаются в привлечение иностранных инвестиций. Большинство западных инвесторов, в свою очередь, отказываются рассматривать инвестиционные проекты без представления отчетности, составленной по МСФО. Поэтому переход компаний Казахстана независимо от формы собственности на МСФО будет содействовать привлечению зарубежных инвестиций, а значит, и развитию экономики Казахстана в целом.

Как отметил глава государства в ежегодном послании народу Казахстана, а так же в стратегии вхождения Казахстана в число 50-ти наиболее конкурентоспособных стран мира, основой процветающего динамично развивающегося общества может быть только современная, конкурентоспособная и открытая рыночная экономика. В этой связи необходимо отметить, что бухгалтерский учет и аудит на современном этапе развития страны являются фундаментом экономики, а МСФО – важным инструментом, обеспечивающим прозрачность финансовых потоков организации, интеграцию капитала и ускорение развития экономики в целом.

Многие казахстанские компании не видят выгоды от составления финансовой отчетности по МСФО, в связи с отсутствием соответствующих пользователей финансовой отчетности, а с налогов в отношений с налоговыми органами.

Также, одной из существенных проблем переходного периода является проблема несоответствия терминологии, применяемой в официальном русскоязычном переводе, с терминологией, используемой в казахстанском законодательстве, хотя концептуально их содержание не отличается друг от друга. В целом все эти проблемы будут преодолены.

Профессиональным сообществом в Казахстане делаются определенные шаги по решению некоторых из указанных проблем, но не хватает комплексности, общереспубликанского масштаба. Согласно действующему законодательству переход на МСФО затрагивает все организации, поэтому необходим более внешний подход. В силу комплексности и методологической сложности, МСФО практически не применимы для субъектов малого и среднего предпринимательства. В связи с этим финансовую отчетность в соответствии с МСФО целесообразно составлять только субъектам крупного предпринимательства и акционерным обществам.

Внедрение МСФО обусловлено интеграцией Казахстана в мировую экономику, и с предстоящим вступлением в ВТО, направлен на усиление казахстанских организацией на международных рынках. Законом «О бухгалтерском учете и финансовой отчетности» определено, что составление финансовой отчетности в соответствии с МСФО финансовый организации осуществляет с 1 января 2003 года, акционерные общества – 1 января 2005 года, и иные организации (кроме государственных учреждений) – с 1 января 2006 года.

Несмотря на определенные успехи в развитие системы бухгалтерского учета и финансовой отчетности в Казахстане, имеются определенные проблемы, которые проявляются:

- в низком уровне профессиональной подготовки большей части бухгалтеров и аудиторов, а так же в недостаточности навыков использования информации, подготовленной по МСФО;
- в трудности применения МСФО для субъектов малого и среднего предпринимательства, в силу их комплексности методологической сложности;
- в недостаточности участия профессиональных общественных объединений в регулировании бухгалтерского учета и финансовой отчетности, а также в развитии бухгалтерской и аудиторской профессии;
- в формальном подходе регулирующих органов и хозяйствующих субъектов ко многим категориям, принципам и требованиям бухгалтерского учета и финансовой отчетности, установленных положением МСФО.

Нехватка квалифицированных специалистов влечет за собой проблемы в составлении качественной учетной политики компаний по МСФО.

В настоящее время стоит задача в подготовке достаточного количества квалифицированных бухгалтеров и аудиторов, понимающих принципы формирования информации в бухгалтерском учете и составления финансовой отчетности в соответствии с МСФО, владеющих современными навыками ведения бухгалтерского учета, подготовки и аудита финансовой отчетности. При этом качественная система бухгалтерского и отчетности предполагает наличие достаточного числа пользователей, нуждающихся в информации. Формируемой в бухгалтерском учете и финансовой отчетности, имеющих потребность и навыки ее использования при принятии экономических решений, в частности, определении направлений инвестирования капитала в анализе рисков, связанных с этим. Наличие заинтересованных пользователей

является одной из важнейших предпосылок развития системы бухгалтерского учета и финансовой отчетности.

Переход системы бухгалтерского учета на МСФО, потребует внесения изменений в процесс подготовки и переподготовки кадров, учетных работников, специалистов смежных областей экономики. При определении содержания процесса подготовки и повышения квалификации кадров в рассматриваемой области должно быть обращено особое внимание на выработку навыков профессионального суждения при квалификации, стоимостном измерении, классификации и оценке значимости фактов хозяйственной жизни для целей бухгалтерского учета и финансовой отчетности, а так же аудита.

В соответствии с задачами, поставленной главой государства, но поддержке малого и среднего бизнеса необходимо полностью освободить от обязательного ведения бухгалтерского учета индивидуальных предпринимателей, и установить градацию остальных субъектов предпринимательства по категориям в целях применения ими различного порядка ведения бухгалтерского учета и составления финансовой отчетности.

Предстоящий переход на МСФО представляет собой акцию государственного масштаба которая затронет многие сферы экономики. Известно, что на основе данных финансовой и статистической отчетности предприятий формируются макроэкономические показатели экономики государства. Данные бухгалтерского учета во многом являются базой для исчисления налоговых обязательств налогоплательщиков и служат основой для бюджетного планирования. Все это обязательства предполагают предварительную и масштабную подготовку к переходу на МСФО с участием заинтересованных сторон.

За последние десять лет роль бухгалтера сильно изменилась увеличив требования к ней особенно в тех областях, где применение бухгалтерского решения остается важным и решающим. Возросло понимание значения профессионального бухгалтерского образования, опыта, знаний и их применения, а также увеличившихся потребностей в таких областях, как управление, планирование, технология. Это также подчеркивает важность непрерывного профессионального образования бухгалтеров с точки зрения необходимости постоянно поддерживать высокий уровень компетентности и профессионализма.

Литература

1. Закон Республики Казахстан от 28.02.07 №234-III «О бухгалтерском учете и финансовой отчетности».
2. Высшее финансовое образование / М.А. Вахрушина, Л.А. Мельникова, Н. С. Пласкова: Омега-Л. 2007.
3. Комитет по Международным Стандартам Финансовой Отчетности. Разъяснения Международных Стандартов Финансовой Отчетности. ЮСАИД 2006.

Федоров Д.Ф.,
ст. преподаватель,
филиал КФУ в г. Набережные Челны

Роль государственной политики в эффективной коммерциализации интеллектуальной собственности

В конце XXI в. многими странами мира были разработаны и подписаны международные конвенции в области охраны и использования ИС. Четко раскрывается понятие «интеллектуальная собственность» в п. VIII ст. 2 Конвенции от 14 июля 1967 г., учреждающей Всемирную организацию интеллектуальной собственности (ВОИС), в котором дано следующее определение: «Интеллектуальная собственность включает права, относящиеся: к литературным, художественным и научным произведениям; исполнительской деятельности артистов, радио и телевизионным передачам; изобретениям во всех областях человеческой деятельности; научным открытиям; промышленным образцам; товарным знакам, знакам обслуживания, фирменным наименованиям и коммерческим обозначениям; защите прав от недобросовестной конкуренции, а также все другие права, относящиеся к интеллектуальной деятельности в производственной, научной, литературной и художественных областях»¹.

Роль государственной политики в эффективной коммерциализации ИС может быть выражена в факторах влияния, а именно:

1. Если государство поддерживает творческую интеллигенцию, то оно «мудрое», заботящееся о самосохранении и развитии общества.
2. Интеллектуальная собственность не только является духовным богатством, но и играет важную роль в экономическом обороте: реализация только одних авторских прав в отдельных странах Запада обеспечивает от 4 до 7% национального дохода.

В современной экономике крайне актуально становится решение проблемы разработки государственной политики в области защиты и коммерциализации объектов авторского права и смежных прав, так

¹ Конвенция по охране промышленной собственности // Париж, 20 марта 1883 (по состоянию на 14 июля 1967 г.) Ст.1.

как до восстановления в правах Российского агентства по патентам и товарным знакам и наделяния его функциями в области прав авторов и обладателей смежных прав значительная часть указанных вопросов решалась авторско-правовыми обществами, старейшим из которых является Российское авторское общество, и рядом федеральных ведомств в пределах их компетенций.

Безудержному развитию пиратства в нашей стране способствовало отсутствие контроля со стороны государства за данной проблемой (по прогнозам специалистов, пиратская продукция в сфере российского кинобизнеса составляет 90%, в сфере производства CD-ромов, аудиокассет с музыкальными записями — 70-80%).

Решение проблемы коммерческого использования объектов авторского права связано с использованием возможностей государства. Для коммерческого использования произведения, как правило, чаще всего необходимо наличие организации, принимающей на себя доведение этого произведения до потребителя: читателей, зрителей, слушателей.

На сегодняшний день имеется проблема оценки величины вклада ИС в экономику государства. За рубежом доля валового национального продукта, приходящаяся на «производства, основанные на авторском праве», составляет 3-7% (на «индустрию авторских прав» в 1991 г. в США приходилось около 5,5% ВВП, ее вклад в общественное производство страны превысил вклад любой обрабатывающей отрасли, включая изготовление самолетов, электронного и другого промышленного оборудования).

Существует проблема управления экономическими вопросами (экономикой) авторского права. Экономика авторского права включает имущественные авторские правомочия, защищающие автора от экономического диктата партнеров (издателей, продюсеров), а особенности творческих профессий требуют законодательных норм, способствующих социально-экономической интеграции авторов в общество: писатели, художники, артисты нуждаются в особых формах стимулирования деятельности и защиты их интересов, в такой системе социального обеспечения и в таких нормах гражданского, трудового, налогового права, которые принимают во внимание их низкий и непостоянный доход, «уязвимость» позиций в качестве субъектов рыночных отношений, вследствие чего большинство государств мира осуществляет контроль за соблюдением прав и охраняемых законом интересов авторов и иных правообладателей и устанавливает минимальные стандарты, которых обязаны придерживаться все участники сделок, связанных с использованием авторских и смежных прав.

По мнению И.А. Близнеца, «именно государство призвано поддерживать «неустойчивое равновесие» между правами личности и интересами общества, между тем, что относится к сфере культуры, и тем, что относится к сфере коммерции»¹.

Существуют проблемы с применением законодательства об ИС. Поэтому важнейшей задачей является совершенствование не законодательства, а судебной системы в целях обеспечения быстрого, объективного судебного разрешения возникающих конфликтов. Наиболее распространенные виды нарушений авторского права и смежных прав — использование объектов таких прав без оформления договорных отношений с правообладателями, не указание имени автора при использовании его произведения.

Убытки отечественных и зарубежных правообладателей ИС из-за нарушения их прав составляют в среднем не менее 1 млрд долл. в год. Больше всего нарушаются авторские и смежные права в сфере оборота аудио- и видеопродукции, компьютерных программ и печатной продукции, а по данным российских экспертов программное обеспечение в России является пиратским на 91%. В сфере видеопиратства нелегальный рынок занимает 85% (в Москве — 65%). В полиграфии и книгоиздательстве доля контрафактной продукции составляет 70%, в основном за счет незаконного дореиздания тиражей книг или издания переведенных без разрешения правообладателей, а кабельное телевидение на 90% использует программы, фильмы без всякой оплаты, т.е. с нарушением закона.

За рубежом самые большие потери от пиратства несут производители аудио- и видеопродукции и компьютерных программ. По данным Ассоциации производителей компьютерного обеспечения, уровень пиратства в ФРГ составляет 50%, во Франции — 57, в Великобритании и Финляндии — 43, Швейцарии и США - 35 и в Китае - 98%.

Таким образом, вопросы, связанные с развитием техники, потребностью координации деятельности авторских обществ, ростом числа нарушений в области авторских и смежных прав и необходимостью изменения существующего в обществе отношения к таким нарушениям, активным развитием внутригосударственного и международного законодательства, использованием произведений, ставших общественным достоянием, требуют усиления роли государства в области авторского права. В свое время, одним из первых базисных документов, определяющим в Российской Федерации государственную политику в области коммерциализации ИС явилось распоряжение Правительства РФ от 30 ноября 2001 г. № 1607-р «Основные направления реализации государственной политики по вовлечению в хозяйственный оборот результатов научно-технической деятельности».

В условиях современной экономики, когда Россия вступила в ВТО, главной целью государственной политики в сфере вовлечения в хозяйственный оборот результатов научно-технической деятельности

¹ Близнец И.А. Интеллектуальная собственность и закон. Теоретические вопросы. Материалы по проблемам авторского права и смежных прав. Труды по интеллектуальной собственности. Т. 3 / под общ. ред. Докт.социол. наук, проф. Кафедры ЮНЕСКО Института международного права и экономики им. А.С. Грибоедова, С.П. Лукницкого. М.: ИМПЭ, 2011. С.14.

(РНТД) должно стать - повышение эффективности использования интеллектуальных ресурсов страны и создаваемых научно-технических результатов в интересах обеспечения конкурентоспособности России и перевода ее экономики на инновационный путь развития. В свою очередь для достижения этой цели необходимо¹:

1. Снять с государства несвойственную ему функцию — коммерциализацию РНТД и бремя соответствующих расходов.

2. Реализовать основные меры по обеспечению вовлечения в гражданский оборот объектов ИС:

а) определение порядка и условий закрепления, а также перехода прав Российской Федерации на объекты ИС;

б) разработка системы экономических стимулов, обеспечивающих баланс интересов всех участников правоотношений;

в) создание инфраструктуры, обеспечивающей вовлечение в хозяйственный оборот объектов ИС;

г) организация системы учета результатов научной, научно-технической деятельности, полученных за счет средств федерального бюджета, прав на них и контроля за их использованием.

3. Разработать правительственные постановления по регламентации передачи прав Российской Федерации на результаты научной и научно-технической деятельности за рубеж и по определению федеральных органов исполнительной власти, уполномоченных осуществлять правовую охрану секретных изобретений.

4. Создать в России благоприятную инновационную среду, что невозможно сделать без формирования рынка ИС и создания инфраструктуры коммерциализации.

5. Формировать рынок ИС с учетом таких аспектов, как отражение затрат, связанных с ИС, в структуре цены продукции, в том числе научно-технической (требуется внесение изменений в порядок амортизации нематериальных активов (далее — НМА) и стоимостной оценки объектов ИС при их включении в состав НМА на разных стадиях жизненного цикла продукции и в уставный капитал новых структур.

6. Способствовать увеличению удельного веса товаров, работ и услуг, выполненных с использованием ИС, так как в России доля НМА по отношению к основным фондам не превышает 0,3%, что более чем на два порядка меньше, чем в развитых странах (в хозяйственном обороте экономически развитых стран он составляет около 9% общего объема валового производства, а к 2015 г. объем производства или такой наукоемкой продукции должен составить 12,5%).

7. Устранить существующие подходы в нормативно-правовой базе к учету ИС, которые уменьшают объем РНТД, предназначенных для введения в хозяйственный оборот, не позволяют эффективно увеличивать долю НМА в уставных фондах государственных унитарных предприятий и в уставном капитале акционерных обществ. В результате складывается ситуация, когда стоимость НМА организации научной сферы значительно меньше 1% стоимости основных фондов, т.е. проведение научных исследований не увеличивает стоимость организации, их выполняющей, не повышает ее привлекательность для инвесторов, при этом отсутствует возможность капитализации создаваемых РНТД за счет амортизационных отчислений от НМА.

Только с учетом выше рассмотренных факторов развития и формирования эффективного рынка ИС мы получим конкурентоспособную и динамично развивающуюся экономику.

Литература

1. Конвенция по охране промышленной собственности // Париж, 20 марта 1883 (по состоянию на 14 июля 1967 г.) Ст. 1.

2. Азгальдов Г.Г., Карпова Н.Н. Оценка стоимости интеллектуальной собственности и нематериальных активов - М: Международная Академия Оценки и Консалтинга, 2006. – 400 с.

3. Баумоль У. Что не знал Альфред Маршалл: вклад XX столетия в экономическую теорию // Вопр. экономики. - 2001. - № 2.

4. Бовин А.А. Интеллектуальная собственность: экономический аспект: учеб. пособие / А.А. Бовин, Л.Е. Чередникова М.: ИНФРА-М, 2001. - 216 с.

5. Блинец И.А. Интеллектуальная собственность и закон. Теоретические вопросы. Материалы по проблемам авторского права и смежных прав. Труды по интеллектуальной собственности. Т. 3 / под общ. ред. докт.социол. наук, проф. кафедры ЮНЕСКО Института международного права и экономики им. А.С. Грибоедова, С.П. Лукницкого. М.: ИМПЭ, 2011. С.14.

6. Гейтс Б. Бизнес со скоростью мысли. М.: Изд-во ЭКСМО-Пресс, 2000.

7. Друкер Питер Ф. Бизнес и инновации. - М.: «ИД Вильямс», 2007. - 432с.

8. Кокурин Д.И. Инновационная деятельность. – М.: Экзамен, 2005. – 590 с.

9. Лопатин В.Н. Государство и интеллектуальная собственность: переход к инновационной экономике // Интеллектуальная собственность. Актуальные проблемы теории и практики: сб.научных трудов. - М: Юрайт, 2008.- Том 1. - С. 17 - 50.

¹ Фомичев Ю., Наумов А. Вовлечение в хозяйственный оборот объектов интеллектуальной собственности: проблемы и пути решения // Интеллектуальная собственность. Промышленная собственность. 2012. №3. С.2.

10. Малинецкий Г.Г. Экспертиза – главная функция современной российской науки // Российский Химический Журнал. - 2007. - Том I (2007) № 3. - С.24-40.
11. Сорокин П.А. Социокультурная динамика / В сб. Человек. Цивилизация. Общество / общ. ред., сост. и предисл. А.Ю. Согомонов: Пер. с англ. – М.: Политиздат, 1992. – С. 475
12. Самуэльсон П. Экономика. В 2-х т. – М.: Алгон, 2000.
13. Трансформация современной рыночной системы хозяйствования: теория и практика: монография. / под общ. Ред. проф. Журавлёвой Г.П., проф. Бычина В.Б. Москва-Тверь: Научная книга, 2006 – 376 с.
14. Фомичев Ю., Наумов А. Вовлечение в хозяйственный оборот объектов интеллектуальной собственности: проблемы и пути решения // Интеллектуальная собственность. Промышленная собственность. 2012. №3. С.2.

СЕКЦИЯ «УПРАВЛЕНИЕ СОЦИАЛЬНО-ЭКОНОМИЧЕСКИМИ ПРОЦЕССАМИ В ОБЩЕСТВЕ»

Аетдинова Р.Р.,
канд. пед. наук, доцент,
филиал КФУ в г. Набережные Челны

Проблема управления рисками предприятия

Деятельность предприятия в современных условиях сопровождается многочисленными рисками. Существовая в условиях глобальных экономических изменений, слабо поддающихся прогнозированию, фирма является основным объектом реализации рисков. В отличие от других агентов экономического пространства, предпринимательская деятельность, осуществляемая на свой страх и риск, характеризуется большой степенью неопределенности. При этом содержание понятия неопределенности среды является неоднородным. Основная часть рисков, воздействующих на предприятие возможно для определения. Существующий на сегодняшний день инструментарий позволяет определить вероятность наступления некоторых видов рисков событий с достаточной степенью надежности. Несмотря на немногочисленный опыт отечественных исследований в области разработки механизмов и средств оценки рисков предпринимательской среды, возможно применение целого спектра методов, предлагаемых зарубежной практикой. Исторически интерес к изучению предпринимательской деятельности, в целом, и в области предпринимательских рисков, в частности, во многом обусловлен сложившейся на Западе рыночной экономикой и вытекающими из этого направлениями теоретических и практических научных исследований. Однако большинство методов, предлагаемых западной наукой не учитывают многофакторность среды предприятия, и как следствие, их применение рядовым экономистом является проблематичным. Так, в частности, методы предлагаемые теорией игр (раздел математики для изучения конфликтных ситуаций), теорией полезности Неймана - Моргенштерна (рассматривает задачу принятия решения в условиях риска с точки зрения лица, принимающего решение), и линейного программирования (решение формальной задачи нахождения экстремума функции при некоторых ограничениях) подразумевают «чистые» ситуации, встретить которые в жизни маловероятно.

Вместе с тем необходимо отметить, что основная часть зарубежных исследований в области управления рисками направлена на инструменты фондовых рынков. Так труды Г. Марковица, У. Шарпа, Д. Литтнера и Я. Мосина, опубликованные в 50 – х, - 60 х годах XX века, рассматривают теории портфельных инвестиций в фондовом рынке, а также ценовую модель. Более широкое рассмотрение вопросов финансового инвестирования и связанных с ними рисков позднее выполнено в работах В. Лоуренса, П. Мура, В. Роу, Д. Купера, Ф. Найта, Р. Баззела, Д. Кокса, В. Ойгензихта, Й. Шумпетера.

Состояние современной финансовой системы обусловило появление другого большого направления исследований рисков - развитие теории и методологии риск - менеджмента в области управления кредитными рисками и формирования кредитных рейтингов. Так, в работах Д. Маршалла, С. Венкатармана, С. Холтдорфа, М. Рудолфа, А. Лукаса, Т. Боллерслева, Дж. Бароне – Адези, Р. Энгля, управление риском подразумевает формирование и реструктуризацию инвестиционного или кредитного портфеля, обеспечивающую высокую доходности при минимальных рисках. Эти исследования нашли свое применение на практике в виде таких известных моделей, разработанных западными корпорациями J.P.Morgan, KMV, Credit Suisse Financial Products, как RiskMetrics, CreditMetrics, Moody's KMV и CreditRisk. Эти модели используют в качестве показателя величины риска либо показатель VaR (Value at Risk - «стоимость под риском») либо кредитный VaR.

Теория управления рисками в России получила развитие в связи с необходимостью обеспечения стабилизации и устойчивого роста предприятий в условиях переходной экономики и растущей конкуренции. Решению этой проблемы посвящены исследования отечественных ученых В.А. Гамзы, А.П. Альгина, М.С. Гринберга, А.А. Дагаева, Р.М. Качалова, А.И. Пригожина, Б.А. Райзберга, А.Н. Хорина, Г.В. Черновой, А.С. Шапкина и др. Между тем, все более изменчивое и трудно предсказуемое состояние современной экономики предопределяет необходимость развития новых технологий управления рисками, ориентированных на предприятия, функционирующие в условиях глобального нестабильного рынка.

Понятие риска можно рассматривать как финансовую категорию, поэтому на степень и величину риска следует воздействовать через финансовый механизм. Этот процесс осуществляется через систему приемов финансового менеджмента и особой стратегии, составляющих основу риск-менеджмент. Таким образом, риск-менеджмент является деятельностью по оценке, идентификации и снижению степени риска в условиях неопределенной предпринимательской среде.

Работа по управлению рисками предприятия на начальном этапе подразумевает целенаправленный поиск рисков путем сбора, переработки и анализа информации о внутренней и внешней среде организации. Этот анализ включает в себя также прогнозирование изменения основных факторов, воздействующих на

предприятие, что является определяющим в процессе планирования основных направлений риск-менеджмента. Это становится ключевым этапом процесса формирования политики предприятия в области управления рисками. Несмотря на многообразие рисков, воздействующих на предприятие, рассматривая последствия от реализации риска в виде полученного ущерба, можно считать стоимостное исчисление ущерба от предвидимых рисков фактором, определяющим выбор формы управления рисками на предприятии. Если стоимость принимаемого управленческого решения высока и этот процесс сопровождается высокими рисками (даже при ожидании большой прибыли), то актуальным является вопрос об увеличении вложений, связанных с развитием на предприятии системы управления рисками, адекватной принимаемым решениям. В этих случаях формирование отдельной структуры предприятия, основной задачей которой будет управление рисками, является необходимостью. Вместе с тем, проблема формирования подобных подразделений связана также с вопросом обеспечения кадрами. Основная часть специалистов этой профессиональной сферы должна иметь специальную подготовку в области риск-менеджмента. Кроме того, этому персоналу необходимо обладать компетенциями отраслевого характера. Для современного российского рынка труда такие специалисты являются редкими, а значит, и привлечение подобного персонала требует от фирмы значительных финансовых вложений. Другим аспектом проблемы кадров является высокая потребность в них. Главной причиной такой востребованности кроется в самой природе предпринимательской деятельности. Для большинства предприятий важным является вопрос избегания рисков, их снижения и, соответственно, наличия персонала, способного это сделать. Это обуславливает значительную нехватку специалистов по риск-менеджменту на рынке труда. Поэтому в процессе выбора предприятием организационной структуры управления рисками основными критериями выступают как экономический анализ соотношения «прибыль-ущерб», так и возможности привлечения предприятием высококвалифицированных кадров.

Таким образом, современная рыночная ситуация требует от предпринимателей принятия управленческих решений по предотвращению и уменьшению ущерба от воздействия рисков и повышению возможностей фирмы при позитивном воздействии рисков путем применения всего арсенала разработок в области управления рисками предприятий.

Аминова Р.М.,
ст. преподаватель,
филиал КФУ в г. Набережные Челны

Значение и роль контроля в антикризисном управлении

Реформирование экономики России и постепенное вхождение в зону кризисного развития явилось предпосылкой быстрого роста интереса со стороны теоретиков и практиков менеджмента к антикризисному управлению. По мнению авторитетных международных экспертов, в ближайшие годы не придется ожидать восстановления мировой экономики,¹ поэтому актуальность антикризисного управления в современной экономике возрастает.

Вместе с тем разнятся мнения теоретиков и практиков о сути такого управления. Одни главной целью антикризисного управления считают недопущение кризисного состояния, а другие рассматривают как непосредственное управление по выводу предприятия из кризиса, третьи суть антикризисного управления сводят только финансовым механизмам, а некоторые рассматривают управление социально-экономическими системами в рамках процедур банкротства, в частности, и во время процедуры конкурсного производства, когда вся деятельность направлена на ликвидацию предприятия. Так, в словаре по антикризисному управлению данный вид управления рассматривается как совокупность форм и методов реализации антикризисных процедур, применяемых в отношении организации-должника для целей ее финансового оздоровления или ликвидации; процесс реализации антикризисной программы в отношении организации-должника². При этом в современном экономическом словаре дается иное определение: «антикризисное управление – это управление предприятием, организацией, ставящее своей задачей преодоление или предотвращение кризисного состояния, проявляющегося в неплатежеспособности, банкротстве, убыточности»³. Э.М. Коротков считает, что «Антикризисное управление - это управление, в котором поставлено определенным образом предвидение опасности кризиса, анализ его симптомов, мер по снижению отрицательных последствий кризиса и использования его факторов для последующего развития.»⁴. На основе этого определения можно выявить несколько конкретных направлений антикризисного управления:

- 1) управление по предотвращению кризиса;

¹ Олег Хитальский. В зоне контролируемых рисков Журнал «Эффективное антикризисное управление» 2012 № 5 (74) Электронный доступ: <http://www.e-c-m.ru/magazine/74/>

² Юн Г.Б. Словарь по антикризисному управлению / Г.Б. Юн, Г.К. Таль, В.В. Григорьев. М.: Дело, 2003. -С.46.

³ Райзберг Б.А. Современный экономический словарь / Б.А. Райзберг, Л.Ш. Лозовский, Е.Б. Стародубцева. 6-е изд. перераб. и доп. М.: ИНФРА – М, 2008. – С.27.

⁴ Антикризисное управление: Учебник для вузов / Министерство образования и науки Российской Федерации, Гос.ун-т управления; Под ред. Э.М.Короткова – 2-е изд. доп. и перераб.- М.:“Инфра – М”, 2009.- С. 96.

2) управление по выводу из кризиса (которое включает и реорганизационные процедуры банкротства, такие как наблюдение, финансовое оздоровление, внешнее управление);

3) управление по ликвидации предприятия в рамках процедуры конкурсного производства.¹

Антикризисное управление включает совокупность знаний и результаты анализа практического опыта, которые направлены на оптимизацию механизмов регуляции систем, выявления скрытых ресурсов, потенциала развития на сложном этапе развития. Специфика антикризисного управления связана с необходимостью принятия сложных управленческих решений в условиях ограниченных финансовых средств, большой степени неопределенности и риска.

В этих условиях особую значимость приобретает функция контроля, которая призвана обеспечить реализацию всех направлений антикризисного управления. По мнению экспертов, «фаза контроля в процессе управления является наиболее остро реагирующей на отрицательные тенденции в экономике. Принимая на себя роль механизма предотвращения отрицательных тенденций, постоянно совершенствуется содержательная часть контроля».²

Контроль на предприятии включает: текущий сбор и обработку информации, проверку отклонений фактических показателей деятельности от нормативных или плановых, а так же подготовку рекомендаций для принятия решений. Способствуя координации деятельности по управлению предприятием для достижения поставленной цели, контроль обеспечивает выполнение функции «управления управлением» и является синтезом планирования, учета экономического анализа, организации информационных и денежных потоков, что весьма актуально для предотвращения кризиса. Благодаря контролю выявляются слабые стороны предприятия, что позволяет оптимально использовать ресурсы, вводить в действие резервы для вывода предприятия из кризиса и избежать банкротства.

В рамках процедуры ликвидации (конкурсного производства), контроль выступает гарантом для максимально возможного удовлетворения требований кредиторов должника; сохранения организации как имущественного комплекса, позволяющего возобновить бизнес другим собственникам; сохранения максимально возможного количества рабочих мест и т.д.

Актуальность контроля обусловлены особенностями антикризисного управления, такими как: повышенная чувствительность к фактору времени; мобильность и динамичность в использовании ограниченных ресурсов; специфические антикризисные критерии выбора вариантов решения; повышенное внимание к заблаговременной проработке вариантов управленческих решений и оценке их последствий; программно-целевой подход в технологиях выработки управленческих решений.³

Очень важно определение предмета контроля в антикризисном управлении. По мнению ряда авторов, предметом являются показатели финансово-хозяйственной деятельности⁴. Так, В. Г. Крыжановский, В.И. Лапенков, В.И. Лютер и др. считают, что «контроль в антикризисном управлении сводится к проверке и учету финансового состояния предприятия, выполнению финансовых планов и мероприятий по финансовому оздоровлению»⁵. Это обусловлено, в первую очередь, определением банкротства как последней стадии кризисного развития предприятия в нормативных документах. Согласно ФЗ «О несостоятельности (банкротстве)» № 127-ФЗ от 26 октября 2002 г. «несостоятельность (банкротство) – это признанная арбитражным судом неспособность должника в полном объеме удовлетворить требования кредиторов по денежным обязательствам и (или) исполнить обязанность по уплате обязательных платежей»⁶. Т.е. основным критерием здесь является неплатежеспособность, которая определяется рядом финансовых показателей. Но нужно учесть, что контроль должен выявить первые симптомы проявления кризиса, помочь определить причины и факторы кризиса, а несостоятельность уже является следствием кризисного развития предприятия.

По мнению экспертов, «финансовые показатели, доминирующие в традиционном управленческом контроле, игнорирование нефинансовых показателей, таких как качество продукции, степень неудовлетворенности клиента, соблюдение сроков поставок, обновления продукции, гибкость технологий производства и управления, качество персонала, приводят к оптимизации деятельности организации в краткосрочном периоде, противоречию результатов управленческого контроля со стратегией развития организации, упущению влияния внешней среды и деятельности конкурентов»⁷, что чревато кризисным развитием предприятия.

Другие же теоретики и практики антикризисного управления определяют широкий круг контроля в антикризисном управлении. Согласно Радионовой Н.В., предметы контроля можно классифицировать следующим образом:

- достоверность прогнозов воспроизводственных циклов;

¹ О несостоятельности (банкротстве): Федеральный закон от 26.10.2002 № 127-ФЗ [электронный ресурс] // Доступ из справ.-правовой системы «КонсультантПлюс».

² Муллахметов Х.Ш. Корпоративный контроль / Х.Ш.Муллахметов. – Казань: Изд-во Казанск. Гос. ун-та, 2008. – С.27.

³ Кован С.Е. Теория антикризисного управления предприятием: учебное пособие / С.Е.Кован, Л.П.Мокрова, А.Н. Ряховская; под ред. М.А.Федотовой, А.Н. Ряховской. – М.: КНОРУС, 2009. – С.24.

⁴ См. Маренков Н.Л., Касьянов В.В. Антикризисное управление/под ред. Проф. С.С.Ильина. - Изд.2-е. – М.: Национальный институт бизнеса. Ростов на Дону: Издательство «Феникс», 2005.-508с.

⁵ Антикризисное управление: учебное пособие для технических вузов / В.Г. Крыжановский, В.И. Лапенков, В.И. Лютер и др.: Под ред. Э.С.Минаева и В.П. Панагушина. – М.: «Издательство ПРИОР», 1998 – С.383.

⁶ О несостоятельности (банкротстве): Федеральный закон от 26.10.2002 № 127-ФЗ [электронный ресурс] // Доступ из справ.-правовой системы «КонсультантПлюс».

⁷ Муллахметов Х.Ш. Корпоративный контроль / Х.Ш.Муллахметов. – Казань: Изд-во Казанск. Гос. ун-та, 2008. - С.40.

- рыночная стратегия фирмы, цели ее развития на перспективу;
- нормативы конкурентоспособности товаров на конкурентных рынках;
- показатели качества и ресурсоемкости продукции предприятия и конкурентов;
- показатели организационно-технического уровня производства предприятия и конкурентов;
- показатели социального развития трудового коллектива;
- показатели охраны окружающей среды;
- отражение функций управления в положениях о подразделениях и должностных инструкциях;
- функции управления;
- обоснованность состава и качества нормативов расхода различных ресурсов по конкретным видам продукции и стадиям их жизненного цикла;
- параметры макросреды: экономические, социальные, политические, научно-технические, рыночные, природно-климатические;
- показатели инфраструктуры региона;
- показатели микросреды предприятия: клиентура, конкуренты, поставщики и т.д.;
- обоснованность организационной и производственной структур предприятия;
- обеспеченность и эффективность использования кадрами;
- социально-психологический климат в коллективе;
- социальные, психологические и экономические методы повышения эффективности управления.¹

Соответственно, в рамках антикризисного управления, контроль должен охватывать различные сферы деятельности предприятия и параметры среды, исходя из конкретной ситуации и цели антикризисного управления.

При реализации контроля в антикризисном управлении необходимо:

- определение реальности качественных и количественных параметров развития, установления целей антикризисного управления в конкретных условиях;
- установление связи показателей с целью антикризисного управления, их валидности и надежности, достаточного состава, методики расчета;
- формирование критериальной основы оценок, отклонений, нормативных величин;
- установление необходимой периодичности контроля, позволяющей своевременно обнаружить возможности отклонений, опасные явления, узкие места и слабые стороны;
- определение и реализация масштабов контроля. Существуют системы тотального, выборочного, локального и общего контроля. В конкретных условиях антикризисного управления необходимо определить, какая из них окажется наиболее приемлемой;
- обеспечение глубины контроля, отражающей возможности улавливания слабых сигналов;
- регулирование трудоемкости контроля, которая в значительной степени зависит от его организации и методики, использования современных технических средств обработки информации, масштабов и глубины контроля, квалификации персонала, осуществляющего функцию контроля;
- мотивация и обеспечение условий контроля, отражающие, что контроль всегда предполагает ту или иную меру участия человека;
- определение критических точек контролируемого процесса. Критическими точками процесса являются наиболее опасные моменты процесса, которые могут изменить нормальный ход его осуществления.

Подводя итоги, необходимо отметить, что контроль является важной функцией в антикризисном управлении, имеющая особенности в целях, предмете и процессе его реализации. Контроль обеспечивает: а) своевременное установление и обнаружение симптомов кризисного развития, следовательно, обеспечивает своевременную реализацию мероприятий по предотвращению кризисных явлений либо по реализации программы антикризисного управления; б) выявление скрытых резервов и узких мест для преодоления кризисов в условиях ограниченных ресурсов; в) проведение ликвидационных процедур на последней стадии антикризисного управления.

Литература

1. Антикризисное управление: учебник для вузов / Министерство образования и науки Российской Федерации, Гос. ун-т управления; под ред. Э.М.Короткова – 2-е изд., доп. и перераб.- М.: «Инфра – М», 2009. – 620 с.
2. Антикризисное управление: Учебное пособие для технических вузов / В.Г. Крыжановский, В.И. Лапенков, В.И. Лютер и др.: Под ред. Э.С.Минаева и В.П. Панагушина. – М.: «Издательство ПРИОР», 1998 – 432с.
3. . Кован С.Е. Теория антикризисного управления предприятием: учебное пособие / С.Е.Кован, Л.П.Мокрова, А.Н. Ряховская; под ред. М.А.Федотовой, А.Н. Ряховской. – М.: КНОРУС, 2009. – 160 с.
4. Маренков Н.Л., Касьянов В.В. Антикризисное управление / под ред. Проф. С.С.Ильина. - Изд.2-е. – М.: Национальный институт бизнеса. Ростов на Дону: Издательство «Феникс», 2005. – 508 с.
5. Муллахметов Х.Ш. Корпоративный контроль / Х.Ш.Муллахметов. – Казань: Изд-во Казанск. Гос. ун-та, 2008. – 199 с.

¹ Родионова Н.В. Антикризисный менеджмент: Учеб. пособие для вузов/ Н.В. Родионова. - М.: ЮНИТИ-ДАНА, 2002. – С.144.

6. Олег Хитальский. В зоне контролируемых рисков. Журнал «Эффективное антикризисное управление» 2012 № 5 (74). Электронный доступ: <http://www.e-c-m.ru/magazine/74/>
7. О несостоятельности (банкротстве): Федеральный закон от 26.10.2002 № 127-ФЗ [электронный ресурс] // Доступ из справ.-правовой системы «КонсультантПлюс». Райзберг Б.А. Современный экономический словарь / Б.А. Райзберг, Л.Ш. Лозовский, Е.Б. Стародубцева. 6-е изд. перераб. и доп. М.: ИНФРА – М, 2008. – 512 с.
8. Родионова Н.В. Антикризисный менеджмент: учеб. пособие для вузов/ Н.В. Родионова. - М.:ЮНИТИ-ДАНА, 2002. – 224 с.
9. Юн Г.Б. Словарь по антикризисному управлению / Г.Б. Юн, Г.К. Таль, В.В. Григорьев. М.: Дело, 2003. – 448 с.

Ахметшин Э.М.,
аспирант,
филиал КФУ в г. Набережные Челны

Поведенческие факторы при организации контроля в системе менеджмента

Известно, что поведение человека в процессе труда в значительной степени непредсказуемо. Оно определяется глубоко заложенными в нем потребностями, жизненным опытом и индивидуальной системой ценностей.

Значение науки о поведении в организации никогда не было так велико для менеджеров, как в последние десятилетия. По существу, «Организационное поведение» образует социально-психологическую основу построения эффективной системы управления. [1]

В наше время научные инструменты менеджмента, теории организаций, социологии, психологии и других дисциплин дают возможность исследовать поведение человека в организации во всем его многообразии. Идеальных или правильных решений организационных проблем не существует и не может существовать. В каждом случае есть решения эффективные и неэффективные. Однако любые трудовые отношения можно усовершенствовать для того, чтобы превратить их в качественный мультипликатор необходимых изменений в организации. [2]

Поведение в организации определяется целями и статусом человека в организации. Поведение руководителя существенно отличается от поведения наемного работника или менеджера низшего звена. Руководитель осуществляет управленческую деятельность через функции и методы управления. Одной из базовых функций управления является контроль.

Контроль – важнейшая функция управления, тесно связанная с другими функциями; он участвует при реализации всех остальных функций управления и дает информацию об успешности реализации как других функций, так и процесса управления в целом. [4, с.10]

Функция контроля проявляется в форме воздействия на коллектив людей посредством выявления, обобщения, учета, анализа результатов производственной деятельности каждого цеха предприятия и доведения их до руководителей, подразделений и служб управления с целью подготовки управленческих решений по выявленным существенным отклонениям. Поэтому контролирующее поведение руководителя в организации имеет огромное значение для ее эффективной работы.

Иногда слово «контроль» вызывает негативную реакцию. Для многих оно означает ограничение, принуждение, подчинение, т.е. все явления, противоположные нашим представлениям о свободе личности. Из-за этого контроль — функция менеджмента, которая находит наименьшее понимание. Но контроль позволяет держать людей в определенных рамках, иногда соответствующую дисциплину и производительность труда можно достичь только с помощью целенаправленных контролирующих действий.

Поэтому управленческий контроль — неременное условие успеха организации.

Поведенческие аспекты контроля. Поведение, ориентированное на контроль.

Неотъемлемым элементом контроля, как и всех аспектов управления, являются люди, следовательно, при разработке механизмов контроля в первую очередь необходимо учитывать человеческий фактор.

Конечно, контроль оказывает сильное и непосредственное влияние на поведение людей. Руководители часто намеренно делают процесс контроля как можно более заметным, чтобы уже этим влиять на поведение персонала и направлять его действие в нужное русло. Например, никто не делает секрета из регулярных проверок качества выпускаемой продукции на заводах, а работники, имеющие полномочия распоряжаться денежными средствами, прекрасно знают, что вся финансовая отчетность тщательно проверится независимыми аудиторами.

Цель видимости механизмов контроля не в том, чтобы поймать людей на ошибках или нечестных действиях, а в их предотвращении. Руководители рассчитывают, что сотрудники, зная о том, что их контролируют, будут стараться избегать ошибок и негативных действий. Это повышает потенциал контроля в максимальном приближении фактических результатов к желаемым.

Известно, что контроль позволяет влиять на поведение персонала позитивно, но, к сожалению, он также способен стать источником дисфункциональных¹ поступков работников. И этот негативный эффект часто является побочным результатом открытости системы контроля.

Персонал обычно знает, что для оценки эффективности его труда руководители используют разные механизмы контроля. Людям известно, что их ошибки и успехи в областях, в которых действуют четкие стандарты и которые постоянно контролируются, становятся основой при распределении вознаграждений и назначении наказаний. Поэтому подчиненные, как правило, стараются как можно лучше делать то, что проверяют руководители.

Оценивая результаты работы подчиненных, руководство организации инициирует целую цепь познавательных и мотивационных эффектов. Подчиненные обычно трактуют эти действия как определяющие важнейшие аспекты их работы и реагируют на них, стараясь, чтобы оценка неизбежно выявляла уровень, который обеспечит им вознаграждение. Целый ряд исследований подтвердил, что люди стараются добиться наилучших результатов в областях, которые оцениваются, пренебрегая при этом остальными. Такой тип поведения называют поведением, ориентированным на контроль. Если при создании системы контроля не учесть эту тенденцию, она может стимулировать поведение, которое позволит сотрудникам достичь высоких показателей в ходе контрольной оценки, но вовсе не ориентирует их на достижение целей организации.

Например, такая проблема может возникнуть, если работа торгового персонала оценивается исключительно по показателям объема продаж. Опытные торговые агенты знают, что контакт с постоянным клиентом с большей вероятностью приведет к продаже, чем обращение к новому клиенту, и если единственным критерием их эффективности будет объем продаж в долларах, то они будут заниматься, в основном, старыми клиентами и очень редко — потенциальными. И если одной из общих целей организации является увеличение ее доли рынка, чего не достичь, не привлекая новых покупателей, то такие действия торгового персонала дадут негативный эффект.

Можно сделать вывод, что «однобокий» контроль способен обеспечить эффективное достижение какой-либо одной цели организации, но с точки зрения долговременной перспективы он будет препятствовать достижению общих целей организации.

Второй негативный аспект влияния контроля на поведение персонала заключается в том, что он может побуждать людей выдавать организации недостоверную информацию. Так, например, предлагая новый проект, менеджер может завесить объем необходимых ресурсов. Если руководство высшего звена обычно сокращает заявленные в бюджете суммы (одна из разновидностей контроля), то, поступая таким образом, менеджер повышает шанс получить столько средств, сколько реально необходимо. Кроме того, если деятельность менеджеров оценивается исходя из того, насколько они укладываются в бюджетные лимиты, то, требуя больше средств, чем нужно, они обеспечивают себе некоторый простор действий. Впоследствии они смогут ошибаться, но формально их деятельность будет оцениваться достаточно высоко. Менеджеры могут также устанавливать заниженные цели, повышая вероятность их достижения и получения вознаграждения при оценке результатов. Проблема в данном случае том, что их начальники часто не знают, какие ресурсы им необходимы и каких целей организация способна достичь. И все это приводит к тому, что организация упускает отличные возможности для роста.

Рекомендации по повышению эффективности контроля с учетом поведенческого фактора.

Существует ряд рекомендаций руководителям, желающим избежать негативного воздействия контроля на поведение персонала и повысить его эффективность [3]. Обобщая имеющиеся рекомендации можно предложить следующее:

1. Установление значимых стандартов, принимаемых персоналом.

Люди должны чувствовать, что стандарты, используемые для оценки их работы, тесно связаны с ней и способствуют достижению целей организации. Если же люди видят, что стандарты, применяемые в процессе контроля, не имеют отношения к их деятельности или совершенно не важны, они, как правило, игнорируют их, намеренно обходят или испытывают чувство раздражения.

Руководители должны также стремиться устанавливать стандарты, которые будут приняты и одобрены теми, кто должен будет их выполнять. По мнению некоторых ученых, чтобы повысить степень признания стандартов, следует привлекать работников к процессу их установления.

2. Двусторонние коммуникации.

Когда у подчиненного возникают проблемы с системой контроля, он должен иметь возможность обсудить их открыто, не опасаясь вызвать недовольство руководителя. Любой руководитель — от бригадира до президента — должен откровенно обсудить с подчиненными, какой уровень ожидаемых результатов будет применяться в каждой области контроля. Такие двусторонние коммуникации повышают вероятность того, что люди точно поймут истинную цель контроля и помогут выявить недочеты в системе контроля, незамеченные создавшими ее менеджерами высшего звена.

3. Недопустимость чрезмерного контроля.

¹ dysfunctional — (пер. с англ.) разлаженный, расстроенный, с нарушениями, неправильно (или с трудом) функционирующий (об организме или общественной группе)

Не следует перегружать подчиненных многочисленными формами контроля, поскольку это приводит к путанице и в итоге к полному разочарованию людей и стрессам. При внедрении того или иного механизма контроля необходимо задать главный вопрос: "Действительно ли это необходимо для предотвращения серьезных отклонений от желаемых результатов?". Кроме того, не следует контролировать деятельность подчиненных чаще и тщательнее, чем это необходимо, что способно только вызвать раздражение людей.

4. Установление жестких, но достижимых стандартов.

При введении механизмов контроля важно учитывать фактор мотивации. Четкие стандарты повышают мотивацию уже потому, что конкретно указывают людям, чего ждет от них организация. Однако по мотивационной теории ожиданий людей мотивируют к труду только те цели, которые они воспринимают как достижимые. Следовательно, если стандарт воспринимается как нереалистичный и неоправданно высокий, он может снизить мотивацию персонала. Но если он явно занижен и выполнить его не составляет труда, это окажет демотивирующее влияние на людей с высоким уровнем потребности в достижении. Эффективный менеджер чувствует разницу в потребностях и способностях подчиненных и устанавливает стандарты с учетом этих различий.

5. Установление вознаграждений за соответствие стандартам.

Если руководитель хочет, чтобы люди стремились работать в полную силу, он должен справедливо вознаграждать их за выполнение установленных стандартов. По теории ожиданий между эффективностью труда и вознаграждением существует четкая взаимосвязь. Если работники этой связи не ощущают или считают, что вознаграждение неадекватно, в будущем они могут работать менее старательно.

Выводы.

Умение анализировать и прогнозировать поведение работников в организации всегда было исключительно важным качеством для эффективной работы руководителя организации. В последнее время значение знаний в этой области еще более возросло. Увеличивающееся стремление предприятий выжить в жесткой конкурентной борьбе и обеспечить стабильную перспективу развития производства заставляет их заботиться о внедрении новой техники и технологии, инновационных процессов, что обуславливает необходимость постоянного совершенствования работы с людьми.

Именно поэтому вопросы контроля и мотивации работников имеют для руководства решающее значение.

Контролирующее поведение руководителя — это аспект управления, удовлетворяющий потребность организации в выявлении проблем и исправлении ситуаций до того, как они перерастут в кризис.

Естественно, что организовать работу людей на принципиально новой основе могут только хорошо подготовленные специалисты, обладающие профессиональной интуицией и знаниями законов поведения людей в различных условиях.

Потенциальных проблем, связанных с контролем, можно избежать, если руководитель устанавливает значимые и достижимые стандарты, налаживает эффективные двусторонние коммуникации, избегает чрезмерного контроля и вознаграждает персонал за соблюдение установленных стандартов в трудовой дисциплине и сфере своей профессиональной деятельности.

Литература

1. Карташова Л. В. Организационное поведение: учебник. – М.: ИНФРА-М, 2002. – 218 с.
2. Кочеткова А. И. Введение в организационное поведение // Управление персоналом. – 2007. – №11-12. – с. 38-45
3. Мескон М.Х., Альберт М., Хедоури Ф. Основы менеджмента: пер. с англ. – М.: Дело, 2007. – 702 с.
4. Муллахметов Х.Ш. Эффективная система контроля как фактор повышения качества управленческой деятельности.: учеб. пособие / Х.Ш. Муллахметов. – Казань: Казан ун-т, 2011. – 108 с.
5. Организационное поведение: учебник / Под ред. Г. Р. Латфуллина, О. Н. Громовой. – СПб. И др.: ПИТЕР, 2004. – 432 с.

Бурганова Н.Т.,
канд. пед. наук, доцент,
филиал КФУ в г. Набережные Челны

К вопросу использования компетенций в целях развития работника

В настоящее время корпоративным моделям компетенций отводится немаловажная роль в политике управления персоналом. В некоторых компаниях профили компетенций используются в качестве при-

кладных инструментов конкретных HR-функций, в других — система прописанных компетенций является ключевой в работе с персоналом, и используется активно линейными менеджерами и руководителями высшего звена. Можно провести аналогию, сравнив модель компетенций с фундаментом дома. Когда фундамент надежен, на нем можно построить большое здание. Если его строительство выполнено с ошибками, то будущий дом через какое-то время будет требовать ремонта.

Так и модель компетенций: оценка сотрудников на основе хорошо проработанных компетенций может стать базой и для формирования системы вознаграждений, и для поддержки планируемых в компании изменений, но если модель не адаптирована под стратегические цели и специфику компании, то она не будет работать в полной мере.

Использование компетенций при оценке персонала получило большое распространение, т.к. использование этого инструмента позволило менеджерам по персоналу, оценивая исполнение работы, анализировать не только то, ЧТО было достигнуто сотрудником за прошедший период, но и то, КАК это было достигнуто.

Существует множество различных определений термина «компетенция». Многие эксперты и специалисты по управлению персоналом предлагают собственные определения этого понятия. Но чаще всего, все сводится к двум основным подходам к пониманию компетенций.

1. Американский подход: компетенции как описание поведения сотрудника.

Компетенция — это основная характеристика сотрудника, при обладании которой, он способен показывать правильное поведение и, как следствие, добиться высоких результатов в работе.

2. Европейский подход: компетенции как описание рабочих задач или ожидаемых результатов работы.

Компетенция — способность сотрудника действовать в соответствии со стандартами, принятыми в организации.

Таким образом, европейский подход сосредоточен на определении стандарта-минимума, который должен быть достигнут сотрудником; американская модель определяет, что должен делать работник, чтобы добиться наивысшей эффективности.

Рассмотрим несколько определений: **Компетенция** — это поведенческая характеристика, необходимая сотруднику для успешного выполнения рабочих функций, отражающая необходимые стандарты поведения. **Кластеры компетенций** — набор тесно связанных между собой компетенций (обычно от трех до пяти в одной связке).

Соотношение понятий: знания, навыки, компетенции. Знание — информация, которой необходимо овладеть и которая используется при выполнении работы. Навык — применение полученных знаний на практике для достижения результата. Компетентность — применение этого навыка таким образом, что работа может быть выполнена по определенному стандарту и привести к определенным результатам. Название компетенции — это, как правило, короткий термин, который выделяет одну компетенцию из числа других, являясь одновременно содержательным и легко запоминающимся.

Модель компетенций — это полный набор компетенций и индикаторов поведения, позволяющий работнику успешно выполнять рабочие функции. Чтобы быть эффективной в применении, модель должна быть ясной и легкой для понимания, описываться простым языком, иметь простую структуру. Большинство должностей могут быть описаны с помощью 10-12 индивидуальных компетенций. Чем больше компетенций содержит модель, тем труднее ее внедрить в корпоративную практику. Эксперты считают, что в излишне подробной модели, содержащей более 12 компетенций, становится трудно работать с конкретными компетенциями, т.к. различия между отдельными компетенциями в такой модели неумовимо малы.

Специалисты выделяют три вида компетенций.

1. Корпоративные (или ключевые), которые применимы к любой должности в организации. Корпоративные компетенции следуют из ценностей компании, которые фиксируются в таких корпоративных документах, как стратегия, кодекс корпоративной этики и т.д. Разработка корпоративных компетенций является частью работы с корпоративной культурой компании. Оптимальное количество корпоративных компетенций составляет 5-7 штук.

2. Управленческие (или менеджерские), которые необходимы руководителям для успешного достижения бизнес-целей. Они разрабатываются для сотрудников, занятых управленческой деятельностью и имеющих работников в линейном или функциональном подчинении. Управленческие компетенции могут быть похожи для руководителей в разных отраслях и включают, например, такие компетенции, как: «Стратегическое видение», «Управление бизнесом», «Работа с людьми» и т.д.

3. Профессиональные (или технические) компетенции — те, которые применимы в отношении определенной группы должностей.

Формирование перечня и детального описания профессиональных компетенций для всех групп должностей в организации является очень трудоемким и долгим процессом. Практика показывает, что некоторые организации используют только ключевые компетенции, другие разрабатывают и используют только управленческие для проведения оценки руководителей различного уровня, а часть компаний разрабатывает специальные компетенции только для сотрудников отдельного (ключевого для бизнеса в целом) подразделения. По наличию уровней компетенции подразделяют на *простые и детализированные*.

Простые компетенции представляют единый перечень индикаторов поведения, например, который может быть разработан для руководителей компании. Обычно количество уровней составляет 3-4. Их количество определяется на этапе разработки модели компетенций. **Профиль компетенций** — это список компетенций, точнее определения уровня их проявления, относящихся к определенной должности. Профиль компетенций определяет не только то, что ожидается от сотрудников, но и то, как им следует действовать. Перед проведением оценочных мероприятий, необходимо пересматривать и актуализировать профили компетенций за прошедший период содержание работы сотрудника.

Несмотря на то, что существуют бесчисленные источники «готовых» компетенций, и их использование и применение очень привлекательно, каждой организации необходимо пройти процесс разработки собственной модели компетенций, т.к. каждая компания уникальна и работает по «своим» правилам, формируя уникальные стандарты деятельности и поведения своих сотрудников.

Стандартной модели компетенций не существует!

Посредством разработки и использования уникальной модели компетенций компания получает конкурентное преимущество, а использование «чужих» компетенций, может повести организацию не в нужном направлении.

Практика показывает, что инициаторами проекта по разработке корпоративной модели компетенций чаще всего выступает или высшее руководство, или руководитель службы персонала. Прежде, чем начинать подготовку ко всему проекту, необходимо ответить на следующие вопросы: **Зачем нашей компании нужна модель компетенций?**

Ответ на этот вопрос должен быть продуманным: опыт показывает, что часть компаний разработку модели компетенций проводит не на основании реальных бизнес-потребностей, а на основании того, что этим занимаются другие компании, или что это «модно» в данный момент. Понимание того, зачем компании необходима корпоративная модель компетенций, определяет специфику последующих шагов по ее разработке. Как эта модель будет использоваться?

То, как предполагается использовать модель компетенций, расставит акценты при ее разработке. Компетенции могут использоваться как инструмент для оценки или отбора персонала, или же являться «стержнем», на основе которого будет выстроена вся система по работе с персоналом. Насколько топ-менеджеры/ руководство/ акционеры компании заинтересованы в проекте?

Важно, чтобы проект по разработке модели компетенций был поддержан линейными руководителями и топ-менеджерами, т.к. без их участия силами службы по управлению персоналом проект осуществить очень сложно, а в случае бойкотирования проекта — практически невозможно.

Для того чтобы модель компетенции работала, необходимы следующие условия:

- объективная причина создания и внедрения модели компетенций;
- периодическое обновление компетенций;
- привлечение к работе на всех этапах ведущих сотрудников и линейных менеджеров;
- внутренний PR проект;
- информирование и обучение персонала тому, как разрабатывать и применять компетенции;
- интеграция управления по компетенциям и всех HR-практик (подбор, адаптация, обучение и оценка персонала).

Оценка по компетенциям используется в компаниях для решения следующих задач:

1. Оценка текущего уровня компетенций сотрудников и их соответствие требуемому уровню.
2. Формирование кадрового резерва на ряд позиций среди сотрудников, продемонстрировавших наилучшие результаты, и последующее создание индивидуальных планов развития для каждого из «резервистов».
3. Последующая разработка обучающих программ (индивидуальных и групповых), направленных на развитие конкретных компетенций. При этом сотрудники с высокими оценками по результатам аттестационных мероприятий (вне зависимости от должности) могут выступать в качестве тренеров и наставников.
4. Проведение оценочных интервью при отборе кандидатов.

Оценка по компетенциям важна при подборе персонала, но для обеспечения эффективности процесса отбора необходимо использовать и другие известные в HR-практике методы: ситуационные задания, тесты, центры оценки, биографические интервью. Метод отбора по компетенциям чаще всего используется в компаниях, в которых наблюдается низкая эффективность работы, высокая текучесть персонала, низкий процент удержания сотрудников.

5. Корректировка компенсационной политики в отношении сотрудников, успешно прошедших оценочные мероприятия.

Можно выделить преимущества метода оценки персонала на основе компетенций. Для организации:

1. Возможность разработки единых поведенческих стандартов, определяющих эффективности работы целой организации. Общий язык помогает установлению понимания между сотрудниками различных отделов и разных уровней организации. Например — единого для всех понимания: что такое «эффективное руководство» и что означает «командная работа».

2. Возможность достижения высокого уровня согласованности при оценке работника. Все эксперты будут одинаково понимать ценные качества работника и знать, что необходимо оценить, а что можно проигнорировать.

3. Возможность определить сильные и слабые стороны каждого сотрудника и использовать эту информацию для определения дальнейшего развития его/ее карьеры и обучения.

4. Возможность формирования кадрового резерва, в том числе — на управленческие позиции.

Для сотрудников:

1. Возможность получить четкое понимание поведенческих стандартов, следование которым для организации желательно, особенно это важно для новых сотрудников, приходящих в организацию.

2. Возможность узнать из обратной связи о своих индивидуальных сильных и слабых сторонах и общем потенциале для построения карьеры в конкретной организации.

Возможно, определение компетенции является частью большого проекта, такого как разработка компетентностной модели обучения, улучшение процедур набора и оценки персонала или помощи в организации тренингов. Часто следующим шагом является анализ и представление компетенции. И успех этого шага зависит от того, как была определена компетенция. Чем более жизнеспособным является определение компетенции, тем более точным будет последующий анализ и представление данных. Таким образом, внимание к вопросу, что есть компетенция, является более чем оправданным.

Литература

1. Стив Уиддет, Сара Холлифорд. Руководство по компетенциям. – М.: Изд-во Гиппо, 2003.
2. Л. Спенсер, С. Спенсер «Компетенции на работе». – М.: Изд-во София, 2007.
3. Ричард Бояцис «Компетентный менеджер». - М.: Гиппо, 2005.
4. Parry, S.B. (1996). The quest for competencies: competency studies can help you make HR decision, but the results are only as good as the study. *Training*, 33, 48-56.
5. Prahalad, C.K., & Hamel, G. (1990). The core competence of the corporation. *Harvard Business Review*, may-june, 79-91.
6. Spencer, L.M., & Spencer, S.M. (1993). *Competence at work: models for superior performance*. New York [etc.]: John Wiley.
7. Thagard, P. (1996). *Mind: introduction to cognitive sciences*. Cambridge, MA: MIT Press.
8. Thijssen, J. (1998). Hindernissen voor competentie-management [Obstacles for competence management]. *Opleiding en ontwikkeling*, 10, 17-23.
9. Valcke, M. (1999). *Onderwijskunde als ontwerpwetenschap [Educational sciences as design sciences]*. Gent: Academia Press.

Габайдуллина Л.А.,

ассистент,

филиал КФУ в г. Набережные Челны

Применение принципов lean-концепции для повышения эффективности управления предприятием

В настоящее время, стремясь повысить свою конкурентоспособность, российские компании проявляют все более глубокий интерес к лучшим мировым практикам в области технологий управления предприятием и активно ищут пути построения эффективных производственных систем. При кажущемся обилии бизнес-концепций в мире существует не так уж много систем производственного менеджмента, которые предлагают реальные методики повышения эффективности производств.

Одна из таких систем, относительно недавно оформившаяся в своем современном виде, но уже получившая широкое признание по всему миру – концепция Lean production, в русской версии перевода “Бережливое производство”, в рабочем обиходе используется также название Лин, TPS/Лин – последнее от имени родоначальницы этой концепции – производственной системы компании Toyota (Toyota Production System). Сегодня практически во всех отраслях в передовых странах концепция Бережливого производства является признанной стратегией индустриального развития и завоевания лидерских позиций на рынке.¹

Идеология Lean проста – минимизация потерь в бизнес-процессах, которую предприятие пытается достичь, используя различные инструменты управления производственной и непроизводственной сферами. Суть системы бережливого производства заключается в оптимизации процессов, которые не приносят добавленной ценности потребителям или уменьшают ее.²

¹ См.: Васильева Е. Современные концепции управления производством: Lean Production (Бережливое производство) [Электронный ресурс] : [web-сайт] / remmag.ru– Информационно-аналитический журнал. – Электрон. дан. – Режим доступа: http://www.remmag.ru/admin/upload_data/remmag/07-4/RoundTable.pdf (дата обращения: 14.01.2013).

² См.: Имамудинова С.М. Современные проблемы теоретических подходов и методологии «Бережливого производства» на российских предприятиях. Научно-исследовательская работа. – Казань.:2013. – с. 8-9.

На первоначальном этапе концепция Lean Production была разработана для компаний, у которых имеется постоянный производственный поток сходных друг с другом изделий. Однако, при восприятии Lean Production как идеологии совершенствования организационных процессов компании, предприятие из любой сферы деятельности может применять принципы Lean.

Lean-концепция предусматривает внедрение новых принципов управления на основе постоянного уточнения реальной ценности продукта, непрерывной оптимизации потока создания ценности, обеспечения самой непрерывности потока создания ценности, формирования условий для «вытягивания» продукта потребителем.

Lean-концепция основывается на следующих принципах:

- определение ценности конкретного продукта;
- определение возможностей создания ценности этого продукта;
- обеспечение непрерывного создания ценности продукта;
- обеспечение потребителя возможностью приобретать продукт;
- стремление к совершенству;
- превосходное качество;
- гибкость;
- установление долговременных отношений с заказчиком.¹

Правильное использование принципов и методов бережливого производства позволит современным российским предприятиям добиться следующих результатов:

- сократить длительность разработки продукции (на 50-100%) и производственного цикла (до 80-90%);
- повысить производительность труда на 30 - 70%;
- сократить запасы незавершенного производства на 70-80%;
- значительно улучшить качество продукции и снизить % брака;
- сократить занимаемые площади на 30- 50%;
- сократить оборачиваемость оборотных средств на 70-80% и время переналадки в 3-7 раза;
- сократить износ оборудования, затраты на его восстановление и повысить эффективность его использования.²

На сегодняшний день внедрение принципов Lean-концепции осуществляется на 133 предприятия Республики Татарстан. Это организации машиностроения, химии, нефтехимии, энергетики, легкой промышленности, сельского хозяйства, транспорта, строительства, здравоохранения. По итогам 2012 года данными предприятиями получен экономический эффект от реализации проекта «Бережливое производство» в размере 4 000 млн.рублей. Среди них:

- ОАО «КАМАЗ» - 3917,7 млн.рублей,
- УК ООО «ТМС групп» - 120 млн.рублей,
- филиал ООО «Завод ТЕХНО» г.Зайнск – 50,9 млн.рублей,
- ОАО «Альметьевское ПОПАТ» - 37,6 лн.рублей,
- ООО «Мефро уилз Руссия Завод Зайнск» - 23 млн.рублей,
- ООО «Электротранспорт» (Н.Челны) – 9,8 млн.рублей.³

Эффективность от внедрения принципов Lean может измеряться в разных показателях – скорости и качестве обслуживания, доставке продукта вовремя, либо в ощутимом росте прибыли (за счет экономии средств или увеличения выпуска продукта). Результаты, могут быть как материальными, так и информационными. И для каждой сферы деятельности необходимо разрабатывать свои КРІ-показатели. Тем не менее, наиболее общие ключевые показатели эффективности, которые позволяют оценить эффективность выполняемых действий при применении принципов Lean-концепции можно представить на основе устранения 7 основных видов потерь:

1. перепроизводства;
2. излишней обработки;
3. ненужной транспортировки;
4. лишних запасов;
5. лишних перемещений;
6. устранения ожиданий;
7. устранения дефектов.

¹ См.: Шехватов Д. Бережливое производство как элемент стратегий «Кайдзен» [Электронный ресурс] : [web-сайт] / ITeam – консалтинговая компания. – Электрон. дан. – Режим доступа: http://www.iteam.ru/publications/logistics/section_79/article_3093 (дата обращения: 10.01.2013).

² См.: Ерохин Е. А. Актуальность методологии бережливого производства в условиях мирового экономического кризиса [Электронный ресурс] : [web-сайт] / EKportal.ru - Информационный сайт по экономике. – Электрон. дан. – Режим доступа: <http://www.ekportal.ru/page-id-1360.html> (дата обращения: 14.01.2013).

³ Этапы внедрения технологий "Бережливого производства" в Республике Татарстан в 2011-2012 годах [Электронный ресурс] : [web-сайт] / mpt.tatarstan.ru- Министерство промышленности и торговли РТ. – Электрон. дан. – Режим доступа: http://mpt.tatarstan.ru/rus/ber_proiz.html (дата обращения: 14.01.2013).

Основные KPI-показатели, необходимые для расчета при внедрении принципов Lean-концепции

Виды потерь	KPI - показатель
Перепроизводство	Издержки на хранение изделий (продукции, услуг) в установленный период Затраты на производство невостребованных изделий (продукции, услуг).
Излишняя обработка	Издержки из-за лишних этапов обработки (количество видов изделий, по которым проводится излишняя обработка; количество видов обработки; количество изделий, подвергшихся излишнему виду; расход материальных, энергетических, технико-технологических (оборудование), финансовых, трудовых (физический труд) и интеллектуальных ресурсов, соответственно, на проведение излишнего вида обработки вида изделия (продукции, услуг).
Излишнее перемещение	Издержки из-за ненужных перемещений: – потери, из-за ненужного перемещения предметов, – потери, из-за ненужного перемещения персонала предприятия,
Излишняя транспортировка	Издержки из-за ненужной транспортировки предметов: – количество видов изделий, по которым осуществлены ненужные перемещения; – вид транспортировки; – количество видов транспортировки; – расход материальных, энергетических, технико-технологических (оборудование), финансовых, трудовых (физический труд) и интеллектуальных ресурсов, соответственно, на проведение излишнего вида обработки вида изделия (продукции, услуг).
Излишние запасы	Издержки из-за лишних запасов: – вид запаса; количество видов запасов; – количество дней хранения каждого вида запаса; – количество запасов каждого вида запаса; – стоимость хранения каждого вида запаса.
Излишнее перемещение	Издержки из-за излишнего перемещения: – оплата труда работника; – общее время затраченное на осуществление перемещения.
Ожидание	– Издержки, связанные с простоем оборудования; – Издержки, связанные с простоем работников. (производительность оборудования, время ожидания, производственные издержки на единицу изделия)
Дефектная продукция (переделка)	Потери из-за выпуска дефектной продукции: – потери, связанные с издержками на исправление дефектов; – потери, связанные с затратами на производство продукции с окончательным браком (количество видов дефектной продукции; количество видов дефекта; количество изделий с каждым видом дефекта; стоимость исправления брака у изделия)

Данные KPI-показатели предложены на основе суждения, что издержки на производство продукции (услуги и т.д.) и обращение капитала в бизнесе играют более важную роль, чем усеченное понятие себестоимость. Главное, что требуется для внедрения принципов Lean это понимание того, что подлежит внедрению не отдельно взятый инструмент или способ, а целая философия новых представлений об эффективном управлении бизнесом.

Литература

1. Концепция целевой программы «Реализация проекта «Бережливое Производство» в Республике Татарстан на 2011 - 2013 годы»
2. Этапы внедрения технологий "Бережливого производства" в Республике Татарстан в 2011-2012 годах [Электронный ресурс] : [web-сайт] / mpt.tatarstan.ru- Министерство промышленности и торговли РТ. – Электрон. дан. – Режим доступа: http://mpt.tatarstan.ru/rus/ber_proiz.html (дата обращения: 14.01.2013).
3. Ерохин Е. А. Актуальность методологии бережливого производства в условиях мирового экономического кризиса [Электронный ресурс] : [web-сайт] / EKportal.ru - Информационный сайт по экономике. – Электрон. дан. – Режим доступа: <http://www.ekportal.ru/page-id-1360.html> (дата обращения: 14.01.2013).

4. Имамутдинова С.М. Современные проблемы теоретических подходов и методологии «Бережливое производство» на российских предприятиях. Научно-исследовательская работа. – Казань.:2013. – 97 с.

5. Шехватов Д. Бережливое производство как элемент стратегий «Кайдзен» [Электронный ресурс] : [web-сайт] / ITeam – консалтинговая компания. – Электрон. дан. – Режим доступа: http://www.iteam.ru/publications/logistics/section_79/article_3093 (дата обращения: 10.01.2013).

Закиров И.И.,
начальник управления развития,
ЗАО «АГРОСИЛА ГРУПП»

Корпоративное управление и контроль в структурах холдингового типа

На основе анализа содержания понятия холдинга, предлагаемого в научной юридической литературе, в законодательных актах и на практике, можно предложить следующее *определение холдинга*: холдинг - это группа лиц, которая включает головную компанию (холдинговую компанию) и другие хозяйственные общества, в отношении которых головная компания имеет возможность определять решения, принимаемые ими.

«Холдинги или холдинговые компании являются разновидностью группы лиц, основанной на отношениях экономической зависимости и контроля, участники которой, сохраняя юридическую самостоятельность, в своей предпринимательской деятельности подчиняются одному из участников группы, который в силу владения контрольными пакетами акций (долями участия в уставном капитале), договора или иных обстоятельств оказывает определяющее влияние на принятие решений другими участниками группы.»¹

Говоря о существовании и функционировании холдингов в России, можно сказать, что крупнейшие холдинги контролируют почти половину российской промышленности и подавляющую часть компаний, чьи акции обращаются на фондовом рынке. Интегрированные структуры в разных отраслях представлены неравномерно (рис. 1). Лидерами являются связь, топливно-энергетический комплекс, черная и цветная металлургия, а аутсайдерами - легкая промышленность и промышленность строительных материалов. При сопоставлении доли холдингов в количестве предприятий и численности занятых, видно, что объединениями охвачены более крупные предприятия.²



Рис. 1. Доля холдингов в количестве предприятий и в численности занятых по отраслям в %

По своим размерам холдинги значительно отличаются. Большинство предприятий металлургической и химической промышленности (и, естественно, энергетики и связи) являются членами объединений с численностью занятых свыше 10 тыс. человек. Предприятия других отраслей, как правило, входят в группы с численностью занятых от 3 тыс. до 10 тыс. человек. Однако во всех отраслях существуют группы с численностью занятых до 1 тыс. человек.

Организация управления дочерними и зависимыми компаниями в холдинге может осуществляться через следующие механизмы корпоративного управления:

1. Построение вертикали управления на основе договора или устава - Использование модели регули-

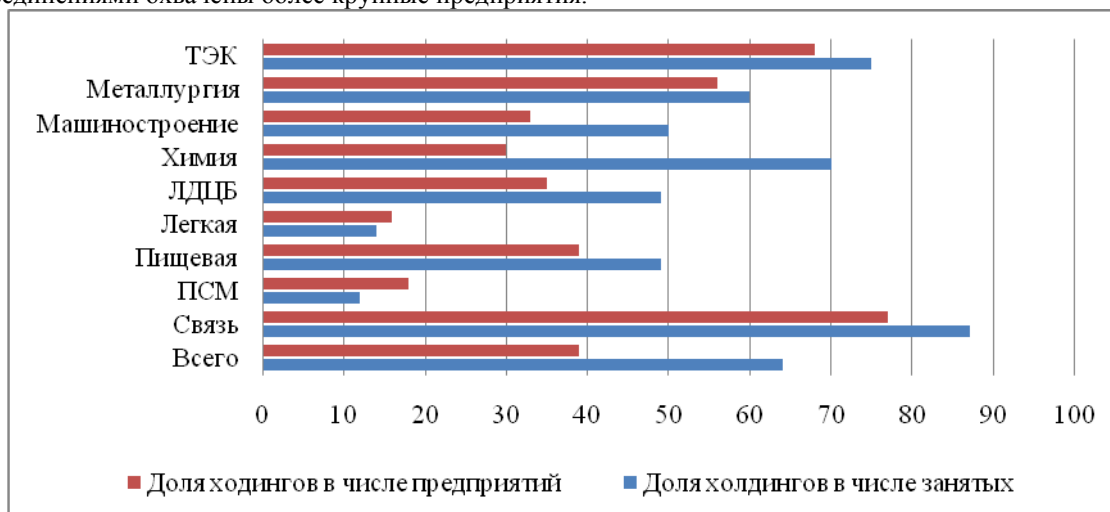
¹ Шиткина И.С. Холдинги. Правовой и управленческие аспекты. М., Городец-издат: 2012. С.-15.

² Авдашева С. Российские холдинги: новые эмпирические свидетельства. // Вопросы экономики. - №1. - 2012. С.-98-111. С.-99.

рования отношений уставом управления требует внесения соответствующих положений в уставы участников холдинга на основании решений их общих собраний с последующей регистрацией указанных изменений в установленном порядке.¹

2. Управление через передачу функций единоличного исполнительного органа управляющей компании. Общая схема управления с использованием управляющей компании в холдинге выглядит следующим образом (Рис.2)²



Рис. 2. Управление через передачу функций единоличного исполнительного органа управляющей компании

Управление дочерними обществами через управляющую компанию имеет свои преимущества и свои недостатки. Плюсами являются реальная централизация управления и контроля, возможность маневрирования ресурсами, возможность оперативной координации. К минусам следует отнести снижение оперативности управления, а также ограниченность числа объектов, которыми реально и эффективно может управлять одна управляющая организация. Здесь также возникают некоторые правовые проблемы, проблемы формирования системы мотивации управленцев, проблемы психологического характера во взаимоотношениях с персоналом компании и контрагентами³.

3. Управление через участие в формировании и работе советов директоров дочерних компаний. Наиболее распространенной схемой управления дочерними компаниями является непосредственное участие высшего менеджмента или даже владельцев материнской компании в работе советов директоров дочерних компаний. Такая схема применима только в холдингах с небольшим числом дочерних компаний. Если же дочерних компаний много, то эффективность схемы резко снижается по следующим причинам. Если высшие менеджеры участвуют в работе чрезмерно большого числа советов директоров, возникает перегрузка, приводящая к их отсутствию на заседаниях или недостаточной проработанности принимаемых решений.

4. Эффективным инструментом выстраивания управленческой вертикали в холдинге может стать правление. При этом могут быть использованы две схемы. Формирование правления как коллегиального исполнительного органа материнской компании, в том числе или преимущественно из руководителей дочерних компаний. Использование рассмотренной схемы управления наиболее эффективно для холдинговых компаний с децентрализованной системой управления, высоким уровнем самостоятельности руководителей дочерних обществ. Вторая схема заключается в следующем. Формирование правления дочерней компании осуществляется преимущественно из сотрудников материнской компании холдинга. Одновременно к компетенции правления уставом дочерней компании относятся те вопросы оперативного управления, решение которых материнская компания хотела бы контролировать⁴.

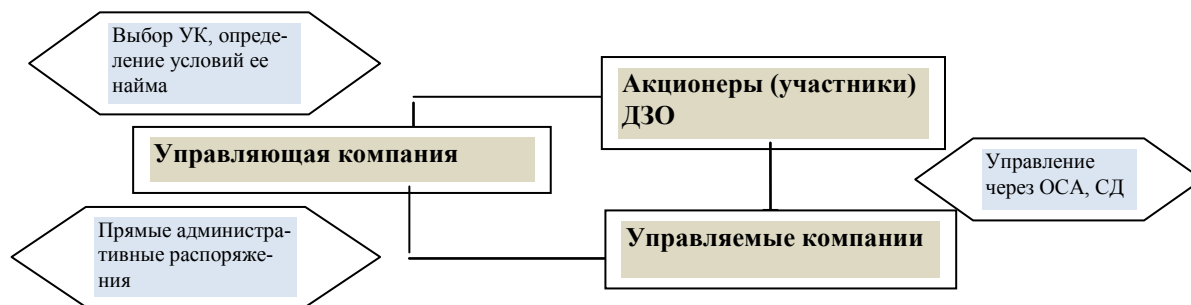
5. Управление через аутсорсинг. Данная схема управления достаточно распространена. Ее сущность - в передаче исполнения отдельных функций управления дочерней компанией (управление финансами, бухгалтерский учет, управление персоналом и проч.) материнской компании или специально создаваемой специализированной фирме на условиях договора⁵.

6. Управление через централизацию планирования и контроля. Его сущность заключается в активном участии сотрудников материнской компании в подготовке финансово — хозяйственного плана (бюджета) дочерней компании, утверждении этого планового документа на совете директоров «дочки», последующем контроле за соблюдением установленных плановых показателей.

¹ Рабинович А., Крупская Е., Управление холдингом: возможные варианты // Управление компанией. - №2(21). - 2011. - С.32.

² Левыкин В., Шомко О., Управляющая компания в холдинге // Акционерное общество: вопросы корпоративного управления, - №5(12). - 2011.

³ Радыгин А.Д., Энтов Р.М., Абрамов А.Е., Межеряупс И.В., Мальгинов Г.Н., Сизов А.В., Шмелева Н.А. Внешние механизмы корпоративного управления - М.: ИЭПП, 2009. - 301 с

⁴ Семенов А.С. Национальный совет по корпоративному управлению: законодательство о холдингах. //Акционерное общество: проблемы корпоративного управления. - №12(31). - 2010. - С. - 78-85.

⁵ Авдашева С. Российские холдинги: проблемы управления// Проблемы теории и практики управления. - № 1. - 2011. - С. - 73 - 77.

7. Управление через создание единого правового пространства при регламентации порядка принятия решений. Сущность подхода заключается в централизованной разработке и утверждении уполномоченными органами дочерних компаний системы внутренних нормативных документов, определяющих порядок деятельности органов управления и порядок принятия основных управленческих решений¹.

Важным элементом механизмов корпоративного управления, используемых для выстраивания управленческой вертикали в холдинге, является контроль. Как правило, такой контроль является многоуровневым и включает в себя: мониторинг за состоянием дел в компании; контроль в рамках работы совета директоров/правления; работу органов внутреннего контроля; внешний аудит; ревизионную комиссию².

Использование этих механизмов, и главным образом их грамотное сочетание позволяет организовать эффективные бизнес-процессы корпоративного управления, построить прозрачную для собственников и подконтрольную систему корпоративных отношений в холдинге.

Корпоративное управление подразумевает разумное распределение функций между общим собранием акционеров, советом директоров и исполнительными органами как материнской компании, так и дочерними и зависимыми обществами. Корпоративные процедуры не должны мешать менеджменту дочерних и зависимых обществ осуществлять текущее руководство компаний.

Помимо принципов корпоративного управления, характерных для любой акционерной компании (соблюдение прав акционеров и заинтересованных сторон, информационная открытость, наличие эффективного совета директоров, четкое разграничение полномочий и ответственности между органами управления компании, прозрачная структура собственности, наличие эффективной системы внутреннего контроля), в холдинге можно выделить принцип следования единым стандартам корпоративного управления.

Единые стандарты должны обеспечивать реализацию общих стратегических целей холдинга и способствовать удобству работы органов управления материнской компании и дочерних и зависимых обществ, а также снижению общих издержек управления³.

Единые стандарты корпоративного управления подразумевают:

- формирование единой информационно-методической базы корпоративного управления дочерними и зависимыми обществами;
- внедрение единых стандартов организации бизнес-планирования и бюджетного процесса дочерних и зависимых обществ;
- стандарты профессиональной деятельности членов советов директоров и ревизионных комиссий дочерних и зависимых обществ;
- внедрение общей для всего холдинга системы отчетности и контроля.

Таким образом, система корпоративного управления в холдинге должна рассматриваться в широком смысле, то есть как интеграционное взаимодействие всех субъектов корпоративных отношений. Только в этом случае возможно гармоничное развитие холдинга в целом.

В заключении хотелось бы выразить надежду, что наблюдаемые в настоящий период процессы совершенствования корпоративного управления, в том числе в холдинговых компаниях, благоприятно скажутся на формировании инвестиционного климата в России, развитии института права собственности и, в конечном итоге, поступательном экономическом и социальном развитии страны.

Литература

1. Авдашева С. Российские холдинги: новые эмпирические свидетельства // Вопросы экономики. - №1. - 2012. С. 98-111.
2. Авдашева С. Российские холдинги: проблемы управления // Проблемы теории и практики управления. - № 1. - 2011. - С. 73 - 77.
3. Гушин В.В. Корпоративное право. Учебник. В.В.Гушин, Ю.О.Прошкина, Е.Б.Сердюк. М.: Эксмо, 2009. – 694 с.
4. Левыкин В., Шомко О., Управляющая компания в холдинге // Акционерное общество: вопросы корпоративного управления, - №5(12). - 2011.
5. Рабинович А., Крупская Е., Управление холдингом: возможные варианты // Управление компанией. - №2(21). - 2011. – С.32.
6. Радыгин А.Д., Энтов Р.М., Абрамов А.Е., Межезраупс И.В., Мальгинов Г.Н., Сизов А.В., Шмелева Н.А. Внешние механизмы корпоративного управления - М.: ИЭПП, 2009. - 301 с.
7. Семенов А.С. Национальный совет по корпоративному управлению: законодательство о холдингах // Акционерное общество: проблемы корпоративного управления. - №12(31). - 2010. - С. 78-85.
8. Семенов А.С. Руководство дочерними компаниями в холдинге через механизмы корпоративного управления // Акционерное общество: вопросы корпоративного управления. - №5(18). - 2010. – С.43.

¹ Семенов А.С. Руководство дочерними компаниями в холдинге через механизмы корпоративного управления//Акционерное общество: вопросы корпоративного управления. - №5(18). - 2010. – С.43.

² Шихвердиев А.П., Блинов А.О., Кузнецов А.В Корпоративное право в системе корпоративного управления. М.: Изд. Центр «Акционер». 2010. – 343с.

³ Гушин В.В. Корпоративное право. Учебник. В.В.Гушин, Ю.О.Прошкина, Е.Б.Сердюк. М.: Эксмо, 2009 – 694с.

9. Шиткина И.С. Холдинги. Правовой и управленческие аспекты. М., Городец-издат: 2012. С.15.

10. Шихвердиев А.П., Блинов А.О., Кузнецов А.В. Корпоративное право в системе корпоративного управления. М.: Изд. Центр «Акционер». 2019. – 343с.

Имамутдинова С.М.,
канд. экон. наук, доцент,
филиал КФУ в г. Набережные Челны

Влияние человеческого фактора на институт доверия в управлении муниципальной собственности

Современная социально-экономическая ситуация показывает, что гражданское сообщество может играть значительную роль при проведении государственных и муниципальных преобразований. Затянувшийся международный кризис последних лет вывел на передний план человеческий фактор, оказывающий существенное влияние на развитие разных стран мира, в т.ч. и России. Несмотря на то, что в нашей стране наблюдается стабилизация экономического роста (ВВП увеличился на 4,3% в 2011г.¹ и на 3,5% в 2012г.²), его темпы остаются относительно низкими по сравнению с докризисным периодом и во многом зависят от участия россиян в развитии народного хозяйства страны. В последнее время данный процесс является нестабильным и на муниципальном уровне, что связано в определенной степени с участием в нем местных сообществ. Западные и отечественные ученые все чаще отмечают, что человеческий фактор имеет огромное значение при формировании современного общества.

Понятие «человеческий фактор»³ многообразно и представляет собой главный компонент общественного развития, который образуется посредством участия людей в процессе создания материальных и духовных ценностей, оказания социально необходимых услуг» (Г. Щекин)⁴. Некоторые авторы связывают данный термин с негативным проявлением или ошибочным поведением людей по отношению к различным процессам или ситуациям. Например, «человеческий фактор» представляют как многозначный термин, описывающий возможность принятия человеком ошибочных или алогичных решений в конкретных ситуациях.⁵

Человеку свойственны ограничения возможностей или допущение ошибок, потому что не всегда его психологические и психофизиологические характеристики соответствуют уровню сложности решаемых задач или проблем. Ошибки, часто называемые проявлением человеческого фактора, являются непреднамеренными, т.к. человек, совершая такие действия, расценивает их как верные или наиболее подходящие.

Группы причин, способствующих совершению ошибочных действий человека, включают:

- недостаток информационного обеспечения;
- ошибки, вызванные внешними факторами;
- ошибки, вызванные физическим и психологическим состоянием и свойствами человека;
- ограниченность ресурсов поддержки и исполнения принятого решения.⁶

Чаще всего негативные проявления техногенного и иного характера связывают с человеческим фактором. Если происходит промышленная катастрофа или обостряется социальная напряженность в том или ином регионе, сразу речь заходит о влиянии данного фактора. Однако позитивные изменения в социально-экономической ситуации страны редко ассоциируют с ним.

Для адекватного (положительного) использования человеческого фактора на всех уровнях функционирования современного общества необходимо создавать определенные условия во внутренней и внешней среде:

¹ Федеральная служба государственной статистики РФ [Электронный ресурс] : [web-сайт] / Федеральная служба государственной статистики. – Электрон. дан. – Москва, 2013. – Режим доступа: <http://www.gks.ru/wps/wcm/connect/rosstat/rosstatsite/main/> (дата обращения: 05.01.2013).

² Финлига [Электронный ресурс] : [web-сайт] / Международная финансовая лига. – Электрон. дан. – Москва, 2013. – Режим доступа: http://finliga.com/news/sotsialno-ekonomicheskoe_razvitie_rossii_rf_za_2012_g_osnovnyie_pokazateli.html (дата обращения: 05.01.2013).

³ «Фактор, *лат.*...- деятельностьная сила какого-либо явления.» (Энциклопедический словарь Ф. Брокгауза, И Ефрона; «Человеческий фактор – психология экономического поведения производителей, потребителей, управленцев, рассматриваемая как фактор, существенно влияющий на экономические процессы и отношения.» (Современный экономический словарь / Б.А. Райзберг, Л.Ш. Лозовский, Е.Б. Стародубцева.)

⁴ Разработки кадровой политики и кадровой стратегии: Человеческий фактор. [Электронный ресурс] : [web-сайт] / Управление персоналом. – Электрон. дан. – Режим доступа : http://uprperson.ru/razrabotki_kadrovoj_politiki_i_kadrovoj_strategii/chelovecheskij_faktor (дата обращения: 06.01.2013).

⁵ См.: Кристеноев Ж. Человеческий фактор. В 6-ти тт. Т. 1. Эргономика - комплексная научно-техническая дисциплина: = Handbook of Human Factors / В. П. Зинченко, В. М. Мунипов. - М. : «Мир», 1991. - С. 526.

⁶ Человеческий фактор [Электронный ресурс] // Википедия : свободная энциклопедия. – Режим доступа: <http://ru.wikipedia.org/wiki> (дата обращения: 27.12.2012).

- осуществлять целенаправленную самоуправленческую деятельность каждым человеком, воздействуя на информационные и энергетические потоки, циркулирующие в организме, обеспечивающие гармонизацию жизнедеятельности и психофизиологических характеристик человека;

- в целях успешной общественной и трудовой деятельности выявлять профессиональные, личные и духовные качества человеческого фактора, определять их ограничения и соответствие избранному пути развития.¹

Человеческий фактор лежит в основе института доверия.

В различных трудах западных и отечественных авторов получила свое отражение новая институциональная теория², опирающаяся на такие понятия, как права собственности, транзакционные издержки, контрактные отношения, групповые интересы и т.п., которая исходит из того, что институты создают определенную систему стимулов (положительных и отрицательных) для целенаправленной деятельности людей, уменьшая степень неопределенности, формируя социальную среду более предсказуемой и способствуя снижению транзакционных издержек.

Одним из институтов, снижающим степень неопределенности является доверие.

Интерес к доверию чаще всего обостряется в переходный период, когда недоверие к политическому режиму со стороны широких масс населения и оппозиционных партий становится критическим и способствует трансформации существующего общества, но и в стабильно развивающихся странах к доверию проявляют особый интерес, т.к. оно способствует укреплению основ государства.³

Институт доверия формируется снизу вверх, начинаясь с индивидуальных взаимоотношений и постепенно достигая общественных размеров. Он служит нравственной опорой складывающейся социально-экономической системы любой страны, что говорит о сложности его понимания и формирования.⁴

Доверие оказывает существенное влияние на формирование и развитие института муниципальной собственности. Специфика муниципальной собственности заключается в том, что, с одной стороны, ее объекты имеют целевое назначение, так как предназначены для решения местных вопросов, а, с другой стороны, они многофункциональны, поскольку задействованы в развитии муниципального образования.⁵

«Разрыв» между потенциальной и реальной ролью местного самоуправления в управлении муниципальной собственностью может сильно повлиять на уровень доверия местного населения и усилить негативное воздействие человеческого фактора на формирование и использование данной собственности.

Опрос, проведенный Левада-Центром (репрезентативная выборка населения России: 1516 человек в возрасте 18 лет и старше; опрос проведен 1-19 октября 2012 года, погрешность 3,3%) показал, что муниципальные органы власти в меньшей степени, чем государственные, заслуживают доверия со стороны населения, т.к. оно видит, происходящие на местном уровне перемены незначительны, а существующая ситуация практически не изменяется. (См. Табл.1.)

Таблица 1.

В КАКОЙ МЕРЕ, НА ВАШ ВЗГЛЯД, ЗАСЛУЖИВАЮТ ДОВЕРИЯ...?⁶

чел.

	Вполне заслуживает				Не вполне заслуживает				Совсем не заслуживает			
	нояб.09	ноя.10	нояб.11	октяб.12	нояб.09	нояб.10	нояб.11	октяб.12	нояб.09	нояб.10	ноя.11	октяб.12
Президент РФ	66	67	50	51	24	23	34	32	5	4	9	12
Правительство РФ	30	34	30	29	39	39	45	41	16	14	17	22
Областные (краевые, республиканские) органы власти	22	21	28	21	40	43	40	44	22	24	22	24
Местные (городские, рай-	21	17	23	19	37	44	41	45	32	31	26	27

¹Разработки кадровой политики и кадровой стратегии: Человеческий фактор. [Электронный ресурс] : [web-сайт] / Управление персоналом. – Электрон. дан. – Режим доступа : http://uprperson.ru/razrabotki_kadrovoj_politiki_i_kadrovoj_strategii/chelovecheskij_faktor (дата обращения: 06.01.2013).

² См.: Норт Д. Институты и экономический рост: историческое введение / Д. Норт // THESIS. Весна 1993. Т. I. Вып. 2; Норт Д. Экономический анализ институтов / Д. Норт. // Вопросы экономики. - 1997. - № 3.

³ См.: Вершинин С.Е. Доверие как социальный институт гражданского общества. [Электронный ресурс] / С.Е. Вершинин. - Электрон. текст. дан. - Режим доступа : www.werschinin.ru/?ml=35 (дата обращения: 16.01.2012).

⁴ См. Шапошникова В.В. Институт доверия как нравственная основа социального капитала. Применение принципов бережливого производства в государственных учреждениях [Электронный ресурс] / В.В. Шапошникова. - Электрон. текст. дан. - Режим доступа : www.kstu.edu.ru/science/vestnik/18/doc/1-4.doc (дата обращения: 12.01.2010).

⁵ См.: Григорьев В.В. Управление муниципальной недвижимостью: Учеб.-практ. пособие. / В.В. Григорьев, И.А. Острина, А.В. Руднев. – М.: Дело, 2001. – 704 с.

⁶ Левада-Центр. [Электронный ресурс] : [web-сайт] / Аналитический центр Юрия Левады. – Электрон. дан. – Режим доступа : http://uprperson.ru/razrabotki_kadrovoj_politiki_i_kadrovoj_strategii/chelovecheskij_faktor (дата обращения: 12.01.2013).

онные) органы власти												
----------------------	--	--	--	--	--	--	--	--	--	--	--	--

Такая ситуация приводит к снижению доверия местного населения к муниципальным органам власти.

Однако существуют условия, влияющие на активизацию человеческого фактора, а значит на уровень доверия, в т.ч. к местному самоуправлению:

- исправление деформаций в распределении материальных благ;
- принципиальное изменение отношения ко всем формам гражданской;
- организация всех форм деятельности, исключая бесполезную растрату сил и способностей и стимулирующая активность работников;
- демократизация всех форм воздействий людей в процессе принятия решений;
- гласность, не знающая закрытых зон;
- обеспечение доверия к социально активным людям и ликвидация условий, способствующих их микросоциальной изоляции;
- информирование работников как условие их полезного участия в управлении делами всего общества.¹

Чтобы переломить сложившуюся ситуацию в сфере управления муниципальной собственностью, органам местного самоуправления необходимо усилить институт доверия, формирующийся на основе человеческого фактора, а именно:

- сделать процесс управления на местном уровне более прозрачным, открытым и доступным для местного населения, для этого широко использовать информационные технологии;
- привлекать жителей муниципальных образований не только к обсуждению отдельных вопросов, но и к реализации принимаемых совместно решений, направленных на удовлетворение нужд местного населения;
- сформировать стратегические подходы и эффективные механизмы управления муниципальной собственностью с учетом интересов местного населения.

Литература

1. Федеральная служба государственной статистики РФ [Электронный ресурс] : [web-сайт] / Федеральная служба государственной статистики. – Электрон. дан. – Москва, 2013. – Режим доступа: <http://www.gks.ru/wps/wcm/connect/rosstat/rosstatsite/main/> (дата обращения: 05.01.2013).
2. Григорьев В.В. Управление муниципальной недвижимостью: Учеб.-практ. пособие. / В.В. Григорьев, И.А. Острина, А.В. Руднев. – М.: Дело, 2001. – 704 с.
3. Кристенов Ж. Человеческий фактор. В 6-ти тт. Т. 1. Эргономика - комплексная научно-техническая дисциплина: = Handbook of Human Factors / В. П. Зинченко, В. М. Мунипов. - М. : «Мир», 1991. - С. 526.
4. Левада-Центр. [Электронный ресурс] : [web-сайт] / Аналитический центр Юрия Левады. – Электрон. дан. – Режим доступа : http://uprperson.ru/razrabotki_kadrovoj_politiki_i_kadrovoj_strategii/chelovecheskij_faktor (дата обращения: 12.01.2013).
5. Разработки кадровой политики и кадровой стратегии: Человеческий фактор. [Электронный ресурс] : [web-сайт] / Управление персоналом. – Электрон. дан. – Режим доступа : http://uprperson.ru/razrabotki_kadrovoj_politiki_i_kadrovoj_strategii/chelovecheskij_faktor (дата обращения: 06.01.2013).
6. Финлига [Электронный ресурс] : [web-сайт] / Международная финансовая лига. – Электрон. дан. – Москва, 2013. – Режим доступа: http://finliga.com/news/sotsialno-ekonomicheskoe_razvitie_rossii_rf_za_2012_g_osnovnyie_pokazateli.html (дата обращения: 05.01.2013).
7. Человеческий фактор [Электронный ресурс] // Википедия : свободная энциклопедия. – Режим доступа: <http://ru.wikipedia.org/wiki> (дата обращения: 27.12.2012).
8. Человеческий фактор и его активизация. [Электронный ресурс] : [web-сайт] / Аналитический центр Юрия Левады. – Электрон. дан. – Режим доступа: <http://konspekts.ru/menedzhment/psixologiya-upravleniya/chelovecheskij-faktor-i-ego-aktivizaciya/> (дата обращения: 12.01.2013).
9. Шапошникова В.В. Институт доверия как нравственная основа социального капитала Применение принципов бережливого производства в государственных учреждениях [Электронный ресурс] / В.В. Шапошникова. - Электрон. текст. дан. - Режим доступа : www.kstu.edu.ru/science/vestnik/18/doc/1-4.doc. (дата обращения: 12.01.2010).

¹ Человеческий фактор и его активизация. [Электронный ресурс] : [web-сайт] / Аналитический центр Юрия Левады. – Электрон. дан. – Режим доступа : <http://konspekts.ru/menedzhment/psixologiya-upravleniya/chelovecheskij-faktor-i-ego-aktivizaciya/> (дата обращения: 12.01.2013).

Ишмурадова И.И.,
ассистент,
филиал КФУ в г. Набережные Челны
научный руководитель: к.ф.-м.н. Смирнов Ю.Н.

Основные критерии выбора системы управления предприятием

Система управления предприятием представляет собой единую систему управления предприятием, которая поможет результативно планировать и вести контроль финансов, производства, закупок, логистики, обработки заказов и успешно решать другие, важные для любого бизнеса, задачи.

Использование полнофункциональной единой системы управления ресурсами компании может дать огромные преимущества предприятию в организации эффективного управления компанией, увеличении скорости реакции на изменения внешней среды, повышении качества обслуживания клиентов.

Значения критериев, выдвигаемых в процессе выбора к желаемому объекту, и позволяют принимать решения. Чем более точны и детальны эти критерии, тем, с одной стороны, более сложен механизм выбора, но, с другой стороны, и более правильный, так как учитывает достаточно большое количество различных факторов.

Итак, на что же нужно обратить внимание при выборе системы управления:

- Разумная цена. Покупая систему, учитывайте, что на весь цикл – проектирование, разработка, эксплуатация, модернизация - придется затратить в 3 - 10 раз больше денег, чем стоимость программных средств.

Полный бюджет внедрения системы складывается из следующих составляющих:

1. Выбор системы и консультационные услуги по ее внедрению;
2. Приобретение лицензий производителя на право использования системы;
3. Разработка «под систему» существующей ИТ– инфраструктуры предприятия: приобретение сервера, на котором будет работать система, дооснащение рабочих мест пользователей компьютерами, принтерами, сетью и т.п.;
4. Обучение пользователей;
5. Сопровождение эксплуатирующийся системы;
6. Модернизация системы.

- Система должна интегрировать большинство бизнес-процессов предприятия. Эффективно внедряя масштабную систему, без реинжиниринга бизнес-процессов в той или иной форме, скорее всего, не обойтись. В противном случае, может получиться часто встречающаяся ситуация, когда система внедрена, но работает на сборнеостребованных данных и не решает актуальных управленческих задач.

- Функциональная полнота. Система должна покрывать основные потребности в управлении. Практически все западные системы сильно избыточны в этом отношении, но на уровне базовых возможностей - а первые пять лет придется заниматься именно базовыми функциями¹.

- Модульность. Чтобы не тратить лишних денег, должна присутствовать возможность покупать и внедрять систему по частям и только на нужное число пользователей. Не стоит покупать ненужные функции, не стоит покупать функции, которые будут внедряться через пять лет - за пять лет многое может измениться, лучше докупать необходимые модули по мере их необходимости. Покупать систему “всю сразу” - не лучший вариант.

- Гибкость. Один из самых важных факторов и обычно самое уязвимое место систем управления – постоянное развитие системы. Система будет внедряться полтора-три года, и будет работать пять-десять лет. За это время предприятие изменится. Изменится продукция, оргструктура, организация управления, бизнес-процессы, роли и полномочия управленцев. Система управления должна меняться вместе с производством. Значит, система должна позволять легко менять автоматизированные рабочие места и меню, формировать отчеты и справки, делать произвольные выборки информации в удобном представлении, менять бизнес-процессы и алгоритмы путем параметрической настройки и так далее. Система должна также легко интегрироваться с другими модулями².

- Легкость русификации системы при внедрении и сопровождении. Этот критерий, требует отдавать предпочтение системам, имеющим средства табличного задания переводимых понятий с автоматической регенерацией экранных форм, меню и т.д. на другой язык. Даже если система уже локализована, нужно учитывать трудозатраты на развитие системы и адаптацию ее новых версий.

- Архитектура. Желательна трехзвенная - сервер базы данных, сервер приложений, клиент - клиент-серверная архитектура. Клиент-серверные вычисления дают огромные преимущества в отношении распределения нагрузки на систему, масштабирования и гибкости, необходимой для развития. Трехслойная

¹ Рыбников А.И. Система управления предприятием типа МРП.М.: - Азроконсалт, - 1999. – 134 с

² Рыбников А.И. Система управления предприятием типа ERP.М.: - Азроконсалт, - 1999. – 214 с.

архитектура системы состоит из уровня презентаций, уровня приложений и уровня баз данных – это оптимальная реализация режима клиент-сервер. Ниже приводятся характеристики каждого уровня:

Уровень презентаций управляет диалогом между конечным пользователем и каким-либо приложением, программой.

Уровень приложений осуществляет трансформацию данных.

Уровень баз данных осуществляет хранение, обновление и предоставление данных с помощью программ, распространенных на уровне приложений.

- Техническая платформа. За время жизни вашей системы сменится не одно поколение технических средств. Привязанность к определенной платформе опасна. Система должна уметь мигрировать с платформы на платформу.

- Операционная среда. Обязательно должны быть версии на UNIX и NT. Сейчас предпочтение отдается UNIX. Это надежная, отработанная, выносливая, масштабируемая система. Единственный недостаток - сложность администрирования.

- СУБД. Предприятие, в зависимости от своих потребностей, выбирает необходимую ему СУБД. Pervasive SQL (Btrieve), MS SQL Server, Oracle позволяют покрыть практически любые запросы по автоматизации.

- Число пользователей, которые могут одновременно работать в системе. Максимальное число одновременно работающих пользователей можно считать наиболее жестким ограничением применимости той или иной системы на конкретном предприятии. Недостающую функциональность можно дописать, можно применить специализированное отраслевое решение, а если его нет, его можно разработать; но если система поддерживает работу не более ста пользователей, а нужно, чтобы одновременно работала тысяча, никакое увеличение мощности серверов не поможет. От системы придется отказаться.

Процесс выбора системы зачастую организован следующим образом, исходя из стратегии развития бизнеса, формулируются требования к выбираемой системе. Имеющиеся и перспективные бизнес-процессы, подлежащие автоматизации, позволяют определить требования к функциональности. Численность персонала и география размещения подразделений позволяют сформулировать требования к масштабируемости. И наконец, состав уже используемых программных продуктов и план их вывода из эксплуатации, а также необходимость взаимодействия с системами за рамками данного проекта позволяют задать требования к интеграционным возможностям выбираемой системы. Формулируется также ряд других категорий требований: к надежности производителя, гарантиям развития продукта, стоимости лицензий и ежегодных обновлений, трудоемкости сопровождения и т. д. Вся полученная совокупность требований ранжируется и на этой основе делается выбор системы¹. После этого (или параллельно) выбирается консалтинговая компания или несколько компаний, которые будут проводить внедрение вместе со специалистами предприятия.

Литература

1. Рыбников А.И. Система управления предприятием типа МРП. М.: Азроконсалт, - 1999. – 134 с.
2. Рыбников А.И. Система управления предприятием типа ERP. М.: Азроконсалт, - 1999. – 214 с.
3. Терехов А.А. Эффективность внедрения ERP-системы. www.docflow.ru
4. О ERP-системах статья «ERP-системы: «за» и «против», «Финансовый директор», 2002, № 1; «Как подготовиться к выбору и внедрению корпоративной информационной системы», «Финансовый директор», 2002. № 3.

Кроткова Е.В.,

ассистент,

филиал КФУ в г. Набережные Челны

Роль предпринимательства в инновационном развитии г. Набережные Челны

Создание предпринимательской среды и условий свободной конкуренции является важнейшим элементом развития экономики как России в целом, так и ее регионов. Для развития предпринимательства выделяют несколько условий. Одним из условия является свобода в выборе деятельности, источников финансирования, производства или торговли, сбыта и т.д. Но при этом предприниматель зависит от рынка, спроса и предложения, уровня цен, культуры потребителей и других факторов.

Другими, не менее важными условиями, являются ответственность за принятия решений, их последствия, риск, а также ориентация на успех и стремление к увеличению прибыли. Это связано с тем, что многие предприниматели учувствуют в решении социальных вопросов, обеспечении самозанятости населения, создании новых рабочих мест, насыщении рынка товарами и услугами, обеспечение инноваци-

¹ Терехов А.А. Эффективность внедрения ERP-системы. www.docflow.ru

О ERP-системах статья «ERP-системы: «за» и «против», «Финансовый директор», 2002, № 1; «Как подготовиться к выбору и внедрению корпоративной информационной системы», «Финансовый директор», 2002. № 3

онного развития. Именно эти функции закрепляются за малым предпринимательством в Программах экономического развития Республики Татарстан и города Набережные Челны.

Таким образом от активности, инициативности предпринимателей зависит экономическое развитие города и региона. Поэтому муниципальное образование, республиканские власти должны решать проблемы по снижению барьеров (правовых, экономических, административных, социальных) для развития предпринимательства, создавать условия для ведения бизнеса как в городе, так и в республике.

В городе Набережные Челны на 1 января 2012 года зарегистрировано 35123 субъекта малого и среднего предпринимательства, наблюдается рост на 2,3% по сравнению с предыдущим годом [1].

В таблице 1 представлены данные по Российской Федерации и городу Набережные Челны по доле зарегистрированных малых предприятий по отраслям.

Как видим из представленных данных значительное отклонение наблюдается только по отрасли "Услуги" - на 5,1% выше в 2011 году (в 2010 году - на 11,1%) в Набережных Челнах, чем в целом по России, также на 3,6% выше доля обрабатывающего производства (1,6% в 2010 году).

Таблица 1

Доля зарегистрированных хозяйствующих субъектов по отраслям хозяйства города, %

№ п/п	Отрасль хозяйства	Доля зарегистрированных предприятий по отраслям РФ		Доля зарегистрированных предприятий по отраслям г. Наб.Челны	
		2010 г.	2011 г.	2010 г.	2011 г.
1	Торговля	41,0	39,6	40,1	42,1
2	Услуги	18,0	20,8	29,1	25,9
3	Обрабатывающее производство	10,5	9,3	12,1	12,9
4	Строительство	12,0	11,0	11,2	11,4
5	Другое	18,5	19,3	7,5	7,7
	Итого	100	100	100	100

Таким образом, отметим, что субъекты малого и среднего предпринимательства преобладают в отраслях «Торговля» и «Услуги», как в целом по РФ, так и в г. Набережные Челны, а в приоритетных отраслях развития экономики (транспортное машиностроение, электроэнергетика, металлургическое производство) их значительно меньше.

Среднесписочная занятость на малых предприятиях выросла за 2011 год на 15,3% и составила 49,9 тыс. чел. Среднее число занятых на одном малом предприятии составило 4,8 человека, что на 37% выше по сравнению с 2010 годом [1].

Несмотря на рост субъектов малого предпринимательства в городе, разработку и реализацию различных мероприятий, направленных на их поддержку, совершенствование инновационной инфраструктуры, у малого бизнеса остается множество проблем.

Согласно маркетинговому исследованию наиболее острыми проблемами выделены система налогообложения (68,2%) и рост страховых взносов фонда оплаты труда (68,6%). Следующую по позиции проблему составляет рост тарифов на электроэнергию (61,6%) и высокие ставки процентов за кредит (59,1%) [2]. Таким образом представленные проблемы являются самыми труднорешаемыми и тормозящими развитие бизнеса (Рис. 1.)



Рис. 1. Проблемы развития предпринимательства г. Набережные Челны, %

Для решения представленных проблем в республике и в городе созданы учреждения, занимающиеся поддержкой малого предпринимательства. Однако не все предприниматели обращаются в эти организации, а многие о них и не знают.

Так наибольшей известностью среди предпринимателей обладает Центр занятости населения (53,2%), поскольку в кризисные годы Центром выдавались субсидии значительному числу граждан на открытие собственного дела, проводилось обучение и переподготовка, а также предоставлялась компенсация предпринимателям на оплату труда работников. За помощью в Центр занятости обращались 25,4% респондентов. Следующее место в списке занял бизнес-инкубатор города Набережные Челны (32,1%), при этом лишь 14,3% опрошенных обратились туда за помощью. Третье место занял КИП «Мастер» (29,3%), но только 10,4% обратились за помощью в технопарк. Наибольшей популярностью пользуются банки. 29,3% опрошенных обратились именно к ним за финансовой поддержкой [2].

Также среди организаций, оказывающих поддержку малому бизнесу можно выделить Торгово-промышленную палату г. Набережные Челны и региона «Закамье», Комитет по поддержке малого и среднего предпринимательства РТ, Лизинговая компания малого бизнеса Республики Татарстан. Однако обращение предпринимателей в данные институты незначительны.

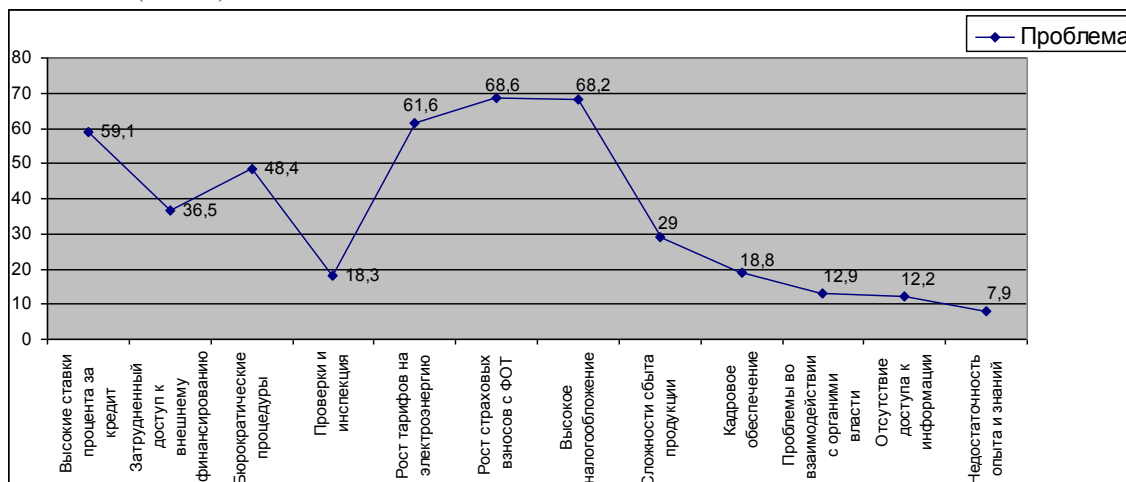
Востребованность отдельных видов государственной поддержки имеют отличия для разных отраслей. Так предприниматели для поддержки производственного предприятия чаще воспользуются услугой размещения в технопарке или бизнес-инкубаторе, которые также предоставляют субсидии на платежи по аренде. Но данный вид поддержки не носит массовой формы.

На сегодняшний день в Набережных Челнах функционируют следующие виды инновационных структур: бизнес-инкубатор, КИП «Мастер», ИТ-парк. Поскольку открытие ИТ-парка было только в 2012 году, рассмотрим деятельность уже реально функционирующих структур.

Бизнес-инкубатор г. Набережные Челны с 2007 года осуществляет поддержку предпринимателей на ранней стадии их деятельности, путем предоставления в аренду нежилых помещений и оказания консультационных услуг [3].

В бизнес-инкубаторе представлены предприятия, действующие в следующих отраслях: операции с недвижимым имуществом, аренда и предоставление услуг (33,3%), транспорт и связь (15,1%), производство транспортных средств и оборудования (12,1%), металлургическое производство и производство готовых металлических изделий (9,1%), производство электрооборудования, электронного и оптического оборудования (3%), производство машин и оборудования (3%) и другое (27%). Таким образом, отметим, что только 27,2% предприятий, осуществляют свою деятельность в приоритетных отраслях развития экономики Республики Татарстан: транспортное машиностроение, электроэнергетика, металлургическое производство.

В свою очередь в КИП «Мастере» 38,6% резидентов осуществляют свою деятельность в приоритетных отраслях. Преимущественно к таким отраслям относятся производство транспортных средств и оборудования (11%), производство машин и оборудования (9,7%) и производство готовых металлических изделий (9,1%). Это связано с тем, что основное назначение индустриального парка заключается в поддержке предпринимателей, осуществляющих производство продукции для нужд предприятий группы ОАО «КАМАЗ». Но даже несмотря на это, все же остается большое количество предприятий занятых в сфере торговли (25,2%) и сфере услуг (15,6%).

Для определения эффективности функционирования созданных инновационных структур, проведем сравнительный анализ предприятий, работающих в сфере производства автокомпонентов и предприятий, осуществляющих деятельность в отрасли по производству металлоконструкций. Анализ проведен на основе выборки предприятий, являющихся резидентами бизнес-инкубатора г. Набережные Челны и КИП «Мастер» и предприятий, осуществляющих свою деятельность в аналогичной отрасли экономики региона без соответствующей поддержки [5]. Рассмотрим такие показатели как производительность труда, налоговая отдача и величина добавленной стоимости.

Производительность труда в предприятиях, не резидентов инновационных структур, превышает производительность труда их резидентов. Если на начальных этапах развития предприятий (2008-2009 гг.) в отрасли по производству металлоконструкций данный показатель отличался незначительно на 5-6%, то в 2011 году это превосходство достигает двухкратное увеличение. Относительно производительности труда предприятий, функционирующих в отрасли по производству автокомпонентов, данное увеличение заметно с 2008 года и с каждым годом только наращивается. Аналогичная ситуация наблюдается в отрасли по производству мебели. Однако в 2011 году уровень производительности труда у нерезидентов и резидентов КИП «Мастер», работающих в отрасли по производству мебели, сравнялся.

Сравнительный анализ величины налоговых поступлений нерезидентов, занимающихся производством автокомпонентов, и резидентов как бизнес-инкубатора, так и КИП «Мастер» показал, что рассматриваемый показатель выше у нерезидентов в 1,5 раза. Аналогичная ситуация наблюдается в отрасли по производству мебели. Показатель налоговой нагрузки нерезидентов превышает аналогичный показатель резидентов в 2 раза. Относительно предприятий, занимающихся производством металлоконструкций, ситуация иная. В данной отрасли и резиденты, и нерезиденты инновационных структур имеют одинаковый уровень налоговых отчислений в бюджеты различных уровней.

Проведенные расчеты среднего показателя доли добавленной стоимости в выручке анализируемых предприятий показали, что не резиденты инновационных структур, осуществляющих свою деятельность в рассматриваемых отраслях (производство металлоконструкций, мебели и автокомпонентов), имеют большую долю добавленной стоимости по сравнению с аналогичными резидентами.

Таким образом, реализация механизма управления региональной экономикой, направленный на достижение заявляемых в региональной и национальной политике целей не достаточно эффективно использует экономические ресурсы региона. В Республике Татарстан создана широкая система управления экономикой в виде бизнес-инкубаторов, технопарков, различных программ, на функционирование которых выделяются немалые средства. Однако эффективность реализации инструментов механизма этого управления, например Бизнес-инкубатор, индустриального парка не велика и требует повышения качества в большей степени, чем дальнейшее расширение этого инструментария.

Литература

1. Доклад главы города Набережные Челны о достигнутых значениях показателей для оценки эффективности деятельности органов местного самоуправления городских округов и муниципальных районов за 2011 год и планируемых значениях на трехлетний период
2. Условия и факторы развития малого и среднего предпринимательства в городе Набережные Челны <http://www.lawinrussia.ru/>
3. Официальный сайт Бизнес-инкубатора города Набережные Челны http://www.bizinc.ru/bizinc_nch/
4. Официальный сайт КИП «Мастер» <http://kipmaster.ru>
5. Официальный сайт органов статистики Республики Татарстан <http://www.tatstat.ru>

Мандрикова Н.В.,
канд. экон. наук,
филиал КФУ в г. Набережные Челны

Модель оценки конкурентоспособности строительной организации жилищного профиля

Республика Татарстан отличается активным развитием жилищного строительства. В 2012 г. в Республике Татарстан было построено 2382 тыс. кв. метров жилья¹. Татарстан второй год удерживает 3-е место среди субъектов Российской Федерации и 1-ое место по Приволжскому федеральному округу по объемам ввода жилья. Около 20% жилья построено при поддержке Государственного жилищного фонда РТ. В тоже время динамика объемов ввода жилья показывает стабилизацию темпов роста в 2012 и 2013 гг (см. на рис. 1), к тому же в РТ в 2013 планируется снижение объемов финансирования социальной ипотеки на 30%. В условиях замедления темпов роста рынка актуализируется вопрос об оценке конкурентоспособности строительных организаций, как способу обеспечения их устойчивого развития.



Рис. 1. Ввод жилья в Республике Татарстан, тыс. кв. м

Тема оценки конкурентоспособности строительной организации вызывает высокий интерес среди специалистов. Большинство опубликованных работ концентрируют оценку конкурентоспособности строительных организаций с точки зрения влияния факторов внешней среды и наличия соответствующих

¹ <http://minstroy.tatarstan.ru/rus/pressa/press-reliz.htm/press-release/485637.htm>

внутренних ресурсов для обеспечения заданной рентабельности деятельности¹. Основным методом оценки конкурентоспособности предлагается использовать сочетание факторного анализа, финансового анализа и оценки доли рынка.

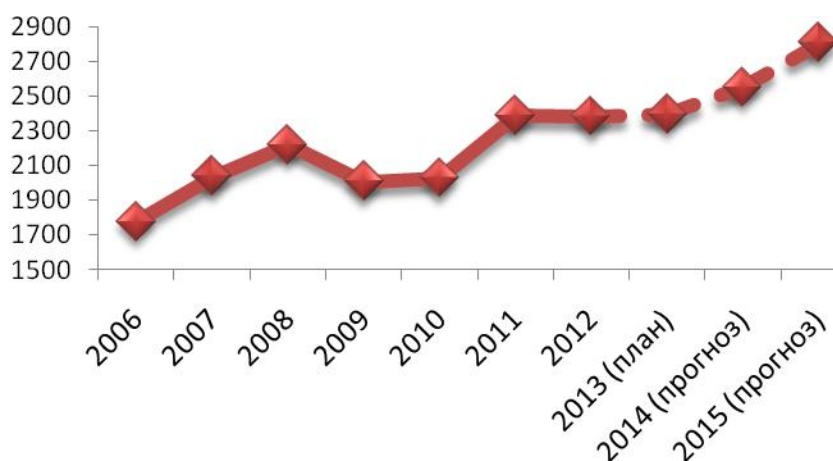
Однако строительная деятельность весьма многогранна, поэтому использование формальных показателей для сравнения строительных фирм (например, показателей выручки от реализации строительно-монтажных работ) на практике приводит к искаженным результатам. Возникает проблема поиска индикаторов деятельности строительной фирмы, которые бы отразили бы ее скрытые от внешних наблюдателей возможности.

Специфика оценки конкурентоспособности строительной организации определяется особенностями ее производственного процесса.

Во-первых, это технические особенности, связанные с большими размерами продукции, ее сложность и многодетальность. Строительная продукция – недвижимая, что вызывает необходимость перемещений персонала и средств производства. Для строительства характерен передвижной характер работ, поэтому строительная организация нуждается в большом количестве специализированной передвижной техники².

Во-вторых, эффективность возведения строительного объекта значительно зависит от инфраструктуры в месте строительства: сети дорог, инженерной инфраструктуры, поставщиком строительных материалов. На качество строительных работ влияют климатические факторы, большинство работ выполняются на открытом воздухе. Степень освоения территории во многом определяет затраты на строительство, так как дополнительные расходы на инфраструктуру могут превышать собственно строительные затраты в несколько раз.

В-третьих, конструктивная сложность строительных объектов и многообразие хозяйственных связей строительства с другими отраслями выражается в необходимости использования тысяч видов материалов, конструкций и услуг других отраслей. Поэтому в процессе строительства участвует значительное количество предприятий, что вызывает создание особых организационных форм в управлении строительством (генподрядчики, подрядчики, заказчики и т.п.). Это формирует дополнительные проблемы с управляемостью строительных организаций – партнеров.

В-четвертых, строительство осуществляется как правило, под индивидуальный заказ. Каждый возводимый объект индивидуален и в тоже время эксплуатируется в течение длительного времени, что требует постоянного внимания персонала к техническим аспектам работы и контролю качества. Кроме этого, строительная организация обязана не только построить, но и запустить объект в эксплуатацию, что вызывает необходимость получения специализированных знаний о технологиях работы возводимых промышленных объектов, поэтому строителю приходится учитывать и знать технологические особенности тех отраслей, для которых ведётся строительство.

В-пятых, строительная продукция капиталоемка, поэтому в работе строительной организации очень важен процесс обоснования затрат и процесс получения заемных средств для финансирования строительства. В тоже время процесс строительства весьма продолжителен, что формирует ряд рисков, связанных с изменением запланированной стоимости ресурсов во времени. Одним их значимым фактором конкурентоспособности строительной фирмы можно считать успешность участия в тендерах.

В ситуации оценки конкурентоспособности строительной организации сложность заключается в том, что ее продукт – строительно-монтажные услуги – имеют двух совершенно разных клиентов. С одной стороны, это организации, создающие условия для строительства: застройщики, заказчики, инвесторы, девелоперы – коммерческие организации, которые инвестируют в строительство и имеют цель получить определенную прибыль на вложенный капитал³. Для них важны такие характеристики, как сроки возведения здания, стоимость строительно-монтажных работ. С другой стороны – это будущие владельцы недвижимости, в частности, в секторе жилищного строительства – покупатели квартир, которым важно безопасность и удобство жилья.

В связи с тем, что строительный продукт (или строительно-монтажные услуги) отличаются высокой степенью сложности, индивидуальности, капиталоемкости и временной протяженностью, целесообразно осуществлять комплексную оценку конкурентоспособности строительной организации в целом. Для формирования модели оценки конкурентоспособности строительных организаций, работающих в секторе жилищного строительства, предлагается использовать подход, предложенный Ламбенем Ж. Ж., называемый «мультиатрибутивная модель товара». В рамках этого подхода мы будем рассматривать конкурентоспособность строительной организации как совокупность ее атрибутов, по которым клиенты будут оценивать перспективы сотрудничества с ней. На основании анализа предлагаемых в литературе харак-

¹ См. Мамедов, Ш. М. Систематизация признаков конкурентоспособности строительной // Экономическое возрождение России. – 2010. – № 2(24). – С. 84–89.; Шуваев М. А. Методический подход к оценке рейтинга конкурентоспособности строительного предприятия // Проблемы современной экономики. - № 1 (41). – 2012. – С.: 135 – 138.

² Экономика строительства : учебник / под общей ред. И.С. Степанова. — 3-е изд., доп. и перераб. — М : Юрайт-Издат, 2007.

³ Иванов В.В., Хан О.К. - Управление недвижимостью. – М.: ИНФРА-М, 2007.

теристик конкурентоспособности организации и с учетом особенностей строительства был сформирован альтернативный перечень параметров (см. рис. 2).



Рис. 2. Показатели конкурентоспособности строительной организации

Перечень выделенных параметров было предложено оценить экспертам – лицам, осуществляющим руководство строительными организациями (11 человек). Параметры оценивались экспертами по 5-ти балльной шкале (1 – фактор критично важный, 0,75 – важный, 0,5 – средняя важность, 0,25 – не важный, 0 – совершенно не важный). На основе полученных данных мы рассчитали индекс важности показателей конкурентоспособности по следующей формуле:

$$I_{ксп} = \frac{N_1 + 0,75 N_2 + 0,5 N_3 + 0,25 N_4}{N}, (1)$$

где $I_{ксп}$ — индекс важности показателя конкурентоспособности строительного предприятия;

N_1 — количество экспертов, отметивших критичную важность фактора;

N_2 — количество экспертов, отметивших высокую важность фактора

N_3 — количество экспертов, отметивших среднюю важность фактора

N_4 — количество экспертов, отметивших низкую значимость фактора

N — общее количество экспертов.

Индекс изменяется в пределах от 0 до 1.

В результате обобщения данных мы получили ключевые критерии конкурентоспособности строительной организации (см. таблицу 1).

Таблица 1.

Рейтинг параметров конкурентоспособности строительной организации

Рейтинг	Параметр конкурентоспособности	Индекс важности
1	сроки получения проектной документации	0,93
2	квалификация персонала	0,89
3	портфель заказов	0,89
4	применяемые технологии строительства	0,82
5	опыт строительства	0,80
6	отношения с руководством региона	0,80
7	стоимость выполнения работ	0,77
8	деловая репутация	0,77
9	срок выполнения работ	0,68
10	наличие сертификатов	0,68

11	интеграция с другими участниками рынка недвижимости	0,68
12	размер парка автомашин оборудования	0,64
13	объем участков под строительство	0,64
14	автоматизированная система управления проектом	0,61
15	система поиска заказов	0,59
16	размеры офиса и складских помещений	0,59
17	спектр оказываемых услуг	0,57
18	эффективность участия в тендерах	0,57

Выяснилось, что в современной ситуации строительного рынка важными факторами конкурентоспособности являются не столько сроки выполнения работ (9-е место), и даже не стоимость (7-е место), а сроки получения проектной документации. Это связано с тем, что на сегодняшний момент данная процедура по продолжительности может превышать нормативный срок строительства. Строительные фирмы, в целях оптимизации временных и финансовых ресурсов вынуждены начинать строительство не дожидаясь окончания данной процедуры, несмотря на то, что это заведомо приводит к штрафам, а в крайних случаях – к сносу незаконно построенных зданий. Вторым по значимости факторам стала квалификация персонала, что мы связываем с такой особенностью строительства, как индивидуализация заказа и передвижной характер работ. Портфель заказов, то есть объем уже запланированных работ, эксперты также определили как один из самых значимых, потому что это обобщающий показатель эффективности работы организации, сопоставимый в общем случае с динамикой выручки производственного предприятия.

Кроме отмеченных в таблице факторов, эксперты дополнительно указали, что строительной фирме важно обеспечивать качество строительно-монтажных работ, соблюдение нормативных требований техники безопасности, охрана труда, развитие персонала в направлении мобильности, инновационности, наличие способности обучаться.

Таким образом, мы, на основе анализа специфики строительной деятельности, подходов к оценке конкурентоспособности организации, экспертных оценок выявили факторы, которые важны для обеспечения конкурентоспособности строительной организации, работающей в сегменте жилищного строительства.

Литература

1. Иванов В.В., Хан О.К. Управление недвижимостью. – М.: ИНФРА-М, 2007.
2. Мамедов Ш.М. Систематизация признаков конкурентоспособности строительной // Экономическое возрождение России. – 2010. – № 2(24). – С. 84–89.
3. Совещание в режиме видеоконференции по вопросам строительства и ввода жилья, обеспечения жильем ветеранов ВОВ, реализации Республиканской адресной программы по переселению граждан из аварийного жилищного фонда. 29 декабря 2012 г. / Министерство строительства, архитектуры и ЖКХ Республики Татарстан [Электронный ресурс]. – Казань, [2012]. – Режим доступа: <http://minstroy.tatarstan.ru/rus/prensa/press-reliz.htm/press-release/485637.htm> – Загл. с экрана.
4. Шуваев М. А. Методический подход к оценке рейтинга конкурентоспособности строительного предприятия // Проблемы современной экономики. - № 1 (41). – 2012. – С.: 135 – 138.
5. Экономика строительства: учебник / под общей ред. И.С. Степанова. — 3-е изд., доп. и перераб. — М : Юрайт-Издат, 2007.

Муллахметов Х.Ш.,
канд. экон. наук, доцент,
филиал КФУ в г.Набережные Челны

Стратегическое управление: контрольные аспекты

Многие авторы работ по менеджменту в числе характеристик эффективной системы контроля выделяют ее стратегическую направленность – она должна отражать общие приоритеты организации и быть нацеленной на их поддержку. При этом под стратегическим контролем понимается отслеживание хода реализации стратегии, выявление отклонений от ожидаемых результатов и принятие решений по отклонениям.

Упрощенное толкование стратегического контроля как контроль хода реализации стратегии часто наталкивает на практике к попытке обеспечить эффективный контроль в системе стратегического управления общепринятыми подходами и методами. Вместе с тем, сущность стратегического контроля кроме

выделения объекта контроля (организация, регион и т.д.) и предмета контроля (реализация стратегии) предполагает существенные изменения самого процесса контроля. Эти изменения диктуются особыми характеристиками стратегии, как целевой функции менеджмента.

На наш взгляд, основными характеристиками стратегии, которые необходимо учитывать в первую очередь при создании системы стратегического контроля являются:

- а) особое значение и критическая важность стратегии для успешного функционирования и развития организации в долгосрочной перспективе, для обеспечения ее конкурентоспособности;
- б) длительный период планирования (как правило, от 5 до 10 лет).

В сегодняшней сложной (наличии множества факторов внутренней и внешней среды, прямо или косвенно влияющих на деятельность организации) и динамичной (с быстрым и взаимосвязанным изменением факторов) среде функционирования и развития организации, постановка стратегических целей на длительный период создает высокий уровень неопределенности, который с учетом особой роли стратегии в жизнедеятельности организации, должна быть минимизирована. Соответственно, система стратегического контроля должна быть построена с учетом этих обстоятельств. Кроме того, на операционном уровне, должны быть изменены объемы, методы и механизмы контроля.

На наш взгляд, процесс стратегического контроля в соответствии с характеристиками стратегии, как целевой функции менеджмента, целесообразно строить по следующим этапам.

1. Выявление основных характеристик стратегии, каковыми в зависимости от стратегических целей могут являться основные рынки, доля рынка, объемы реализации, эффективность деятельности, диверсификация видов деятельности, целевые потребности клиентов, предпочтительные стратегические альянсы и т.д.

При этом критически важным является выявление предпосылок (допущений и предсказаний) на которых основана стратегия. Предпосылками стратегического планирования выступают в основном факторы внешней среды (инфляция, политика государственного регулирования, спрос и предложения денежных ресурсов, технологии, демографические и социальные процессы и другие, которые оказывают на организацию косвенное воздействие) и факторы отраслевого окружения (потребители, поставщики, конкуренты, кредиторы, профсоюзы, общества потребителей и другие, которые оказывают на организацию прямое воздействие).

2. Стратегическое предвидение. Поскольку стратегические предпосылки отражают характеристики конкретной области, связанной с деятельностью организации или в непосредственной связи с деятельностью организации, возникает риск упущения факторов, которые напрямую не связаны с организацией и с ее деятельностью, но в перспективе могут оказать существенное влияние на организацию и ее стратегию. Задачей стратегического предвидения является наблюдение за событиями, происходящими во внешней и внутренней среде организации, с целью оценки возможности их влияния на стратегию (5, с. 505).

3. Контроль реализации стратегии. Данный этап осуществляется через ряд механизмов.

3.1. Реагирование на особые обстоятельства, которые, как правило, выявляются по результатам первых двух этапов: уточнения стратегических предпосылок или стратегического предвидения. Эффективное и быстрое реагирование на непредвиденные обстоятельства позволяет адаптировать стратегию организации к новым условиям, сохраняет уверенность персонала в своих действиях и его лояльность системе управления. Кроме того, адекватные произошедшим изменениям действия менеджмента сохраняет у персонала ощущение контроля над ситуацией, делает их работу психологически комфортной.

3.2. Контроль выполнения задач преследует целью оценку необходимости изменения стратегии по результатам промежуточных этапов реализации стратегии.

Задачи подлежащие контролю обычно относятся к одному из двух типов: результаты организации, достигнутые на промежуточных этапах общей долгосрочной стратегии и результаты стратегических проектов [5, с.507].

Мониторинг стратегических проектов позволяет менеджерам судить о стратегии в целом: развивается ли организация в соответствии с задуманным или стратегия нуждается в корректировке.

Контроль промежуточных результатов проводится по контрольным точкам, на которых можно судить о ходе реализации стратегии. Такими точками выступают чаще всего интервалы времени, крупные инвестиции ресурсов или отдельные события. По завершению контрольного промежуточного этапа проводится системный анализ стратегии и по его результатам принимается решение о ее будущем: о продолжении реализации принятой стратегии или о корректировке.

4. Корректирующие управленческие воздействия, адекватные отклонения, их последствиям и причинам возникновения.

На основании изложенного, процесс стратегического контроля можно представить из двух взаимодействующих контуров.

На стратегическом уровне контур состоит из этапов:

- выявления стратегии; результат – выявление стратегических предпосылок и основных характеристик стратегии;
- стратегического предвидения; результат – выявление событий, которые в перспективе могут оказать влияние на стратегию;

- контроль реализации стратегии, осуществляемый по промежуточным результатам, по результатам выполнения стратегических проектов, путем реагирования на основе обстоятельства; результат – оценка успешности реализации стратегии;

- корректирующие управленческие воздействия, адекватные выявленным отклонениям, их последствиям и причинам возникновения; результат – достижение стратегических целей и задач организации.

На операционном уровне контур обеспечивает реализацию контроля стратегии через механизмы реагирования на особые обстоятельства и контроля выполнения задач (контроля промежуточных результатов и мониторинга стратегических проектов). Все эти механизмы, являющиеся инструментарием третьего этапа стратегического уровня – контроля реализации стратегии, невозможны без выполнения этапов: выявления контролируемых показателей, нормативов по ним и предельно допустимых отклонений; выявления фактического состояния хода реализации стратегии; сравнения фактического и желаемого состояний хода реализации стратегии на момент проверки; сбора, обобщения, анализа и оценки отклонений.

На операционном уровне контур также завершается корректирующими управленческими воздействиями, призванными обеспечить достижения промежуточных результатов, контролируемых показателей стратегических проектов и отдельных задач. По результатам анализа и оценки отклонений может быть принято решение по корректировке стратегии. Таким образом, взаимодействие контуров контроля операционного и стратегического уровней происходит на этапе разработки корректирующих управленческих воздействий: достижения контролируемых показателей на операционном уровне должно обеспечить достижение целей и задач на стратегическом уровне.

На основании изложенного можно сделать некоторые обобщения и выводы.

Стратегический контроль состоит из операционного и стратегического уровней; при этом, операционный уровень обеспечивает инструментарий для реализации стратегического уровня: без механизмов, методов и процедур операционного контроля невозможно осуществлять стратегический контроль.

Стратегический контроль является сочетанием всех трех видов контроля: предварительного, текущего и заключительного. На стратегическом уровне преобладающим является предварительный (упреждающий) контроль, предполагающий постоянный системный анализ внешней среды на этапах выявления стратегии и стратегического предвидения; на операционном уровне преобладающим является последующий (заключительный) контроль завершенных этапов, проектов и отдельных задач; на обоих уровнях осуществляется текущий контроль хода реализации стратегии.

На стратегическом уровне контроль сохраняя свои основные характеристики видоизменяется с целью эффективного отслеживания специфических характеристик предмета контроля – хода реализации стратегии.

При стратегическом контроле повышается роль контроля по существу – стратегические планы не обеспечивающие достижения стратегических целей подлежат оперативной корректировке по результатам актуализации стратегических предпосылок и стратегического предвидения. Возрастает роль аналитических процедур – они пронизывают весь процесс стратегического контроля начиная с анализа факторов среды функционирования и развития организации и завершаются анализом и оценкой влияния корректирующих управленческих воздействий на достижение стратегических целей.

Существенные изменения среды функционирования и развития организации все чаще становятся причиной недостижения стратегических целей. Требуется системный подход к организации стратегического контроля. Необходимость постоянной актуализации стратегических предпосылок преимущественно по факторам внешней среды, наблюдение за событиями, происходящими внутри организации и внешнем окружении с целью поиска неожиданной информации, присущие стратегическому контролю однозначно выделяют организацию как открытую систему.

Для эффективной организации стратегического контроля традиционная система контроля постепенно трансформируется в систему контроллинга, нацеленного в первую очередь на информационное обеспечение системы стратегического управления, которая в качестве причины недостижения целей организации рассматривает в первую очередь существенные изменения среды функционирования и развития организации за период разработки и реализации стратегии.

Происходит переосмысление роли контроля в системе стратегического менеджмента. Понимании важности для успешной реализации стратегии системного отслеживания наряду с материальными и нематериальными результатами приводит к созданию инновационных методов стратегического управления и контроля как сбалансированная система показателей, шесть сигм и др.

Рассмотрение организации как открытой системы, испытывающей интенсивное воздействие факторов среды функционирования и развития организации во-первых, и длительный период планирования, создающий высокий уровень неопределенности во-вторых, а также исключительная важность стратегии для обеспечения конкурентоспособности организаций на длительную перспективу требуют при стратегическом контроле высокий уровень квалификации контролеров, которые должны не только выявлять отклонения, но и в первую очередь определить последствия отклонений, причины их возникновения и предлагать адекватные им варианты корректирующих управленческих воздействий.

Литература

1. Муллахметов Х.Ш. Контроль в системе менеджмента: учебное пособие / Х.Ш.Муллахметов. – Казань: Казан.ун-т, 2011. – 90 с.
2. Муллахметов Х.Ш. Некоторые подходы к организации управленческого контроля // Менеджмент в России и за рубежом. 2005. № 6. С.3-9.
3. Муллахметов Х.Ш. Процессный подход к организации контроля на российских предприятиях // Экономика и управление. Российский научный журнал. 2011. № 8. С.53-57.
4. Нильс-Горан Олве, Карл-Йохан Петри, Жан Рой, Софии Рой. баланс между стратегией и контролем / Пер. с англ. Е.Колотвиной под ред. Е.Добровольского. – СПб.: Питер, 2005. – 320 с.
5. Пирс П Дж., Робинсон Р. Стратегический менеджмент. 12-е изд. – СПб.: Питер, 2013, С.557.

Мустафина Г.М.,

ассистент,

Чугунова К.А.,

студент,

филиал КФУ в г. Набережные Челны

Корпоративная культура как элемент управления предприятием

Социально-экономическая жизнь так или иначе протекает в организациях. С изменением общественно-политического строя и экономических отношений изменилось во многом содержание организаций, что, в свою очередь, нашло отражение на всех социальных аспектах их деятельности, повлияло на их социальную стабильность, трансформировало процесс социального развития. В таких изменяющихся условиях одним из наиболее важных факторов является корпоративная культура, оказывающая существенное влияние на социальную стабильность организации. Так, сильная культура будет способствовать единению персонала, давать работникам чувство социальной защищенности и поддержки. Слабая корпоративная культура, напротив, приведет к расхождению в социально-трудовых ценностях и установках, будет навязывать работнику чувство социального одиночества в трудовой жизни.

Корпоративная культура сегодня выступает в определенной степени в качестве рычага управленческого воздействия, одним из методов скрытого управления трудовым коллективом, способным ненавязчиво привить персоналу определенные традиции, ценности, нормативные образцы поведения, ведущие к организационному единству. Именно в этом аспекте корпоративная культура выступает в качестве решающего фактора, оказывающего влияние на социальную стабильность организации.

В социологическом понимании социальная стабильность представляет собой форму, состояние организационной среды, формирующееся непосредственно под влиянием корпоративной культуры, характеризующееся наличием уверенности каждого члена организации в социальной поддержке коллектива, что создает чувство социальной защищенности у работника. Состояние социальной стабильности проявляется в единстве социальных норм, образцов поведения, ценностей и установок у членов организации, а так же одновременно сопровождается благоприятной социально-психологической атмосферой в трудовых коллективах. Все это, в свою очередь, будет позитивно сказываться на социально-трудовом взаимодействии и вести к корпоративному эффекту.

Таким образом, следует отметить, что целью функционирования любой организации является эффективность её деятельности, которая, в свою очередь во многом обеспечивается производительной работой её сотрудников, их уверенностью в завтрашнем дне. Корпоративная культура современной организации должна учитывать все эти аспекты. Понятно, что в каждом конкретном регионе (республике) особенности культурного взаимодействия, в том числе, и в трудовой среде, проявляется по-своему из-за характерных демографических, социально-экономических, национальных и других факторов. Однако, в большей мере специфичность этого взаимодействия реализуется в конкретной производственной обстановке на предприятиях, когда работников в процессе труда объединяет общая цель или поставленная производственная задача, которую необходимо решить. Именно в этом аспекте корпоративная культура должна стать фактором, который заставляет работников объединяться ради достижения общих организационных целей.

Поскольку Республика Татарстан является одним из многонациональных регионов России, (здесь проживают представители 107 национальностей. Основную массу образуют татары – 48,5% и русские 43,3%, что в целом составляет почти 92% населения республики. Среди других этнических групп представители титульных народов соседних республик: чувашаи – 3,7%, мордва – 0,8%, удмурты – 0,7%, марийцы и башкиры – по 0,5%. На долю всех остальных национальностей приходится около двух процентов населения и которых 0,9% составляют украинцы)¹, то следует понимать, что в таких условиях корпо-

¹ См: Всё о Татарстане: Справочник. – Казань, 2002. – С.35.

ративная культура напрямую должна учитывать и этот фактор. Так, именно корпоративная среда во многом определяет культурные установки

персонала, его мотивацию, этнокультурное поведение и т.д. Наряду с указанными аспектами актуальными в этой связи представляются вопросы, связанные с межличностными отношениями в трудовых коллективах, с коммуникационными процессами на предприятии, вопросы управления персоналом организации и другие, которые будут способствовать выявлению зависимости между фактором корпоративности в организации и её социальной стабильностью.

В условиях динамичной внешней среды конкурентоспособность строительных организаций во многом зависит от человеческого фактора и эффективности труда работников. В частности, для успешной деятельности предприятий в строительной отрасли организации вынуждены внедрять систему менеджмента качества и проходить соответствующую сертификацию. Для облегчения доступа к рынкам капитала компаниям необходимо выстраивать деятельность в соответствии с международными принципами и стандартами корпоративного управления. В условиях демографического и экономического кризиса предприятиям приходится решать проблемы связанные с нехваткой квалифицированных специалистов и высокими рисками их потери. Все это предъявляет свои требования к корпоративной культуре компании и эффективности труда ее сотрудников. В первую очередь потому, что корпоративная культура является как раз тем мотивационным ресурсом руководителя предприятия, который позволяет использовать уникальные средства привлечения, удержания и развития персонала, существенно снизить риск увольнения специалистов, сдержать рост затрат на персонал и повысить эффективность труда сотрудников компании, а как следствие – максимизировать прибыль организации.

Методы исследования и управления корпоративной культурой широко представлены в зарубежной и отечественной литературе. Однако все многообразие информации по данной теме не дает возможности применения четкой методологии управления корпоративной культурой как системой над организациями строительной отрасли. В итоге каждая управленческая команда на российских предприятиях разрабатывает свои способы совершенствования корпоративной культуры с целью влияния на эффективность труда работников.

В этой связи проблема исследования и совершенствования процесса управления корпоративной культурой с целью получения фактора влияния на повышение эффективности труда работников в предприятиях строительной отрасли в России актуальна с научной и практической точек зрения.

Литература

1. Всё о Татарстане: Справочник. – Казань, 2002. – С.35.
2. Здравомыслов А.Г. Потребности, интересы, ценности. – М., 1986.
3. Галкина Т.П. Социология управления: от группы к команде: учеб. пособие. – М.: Финансы и статистика, 2004. – 224 с
4. Резник Ю.М., Кравченко К.А. Сущность корпоративной культуры в современной организации // Управление персоналом. – 1998. – № 8. – С. 63–69.
5. Спивак В.А. Корпоративная культура. – СПб.: Питер, 2001. – 416 с.: ил. – (Серия «Учебники для вузов»).

Никонова А.А.,

канд. экон. наук, старший научный сотрудник,
ЦЭМИ РАН, Москва

Институциональные проблемы межрегиональных взаимодействий¹

Для активизации интеграционных процессов в Азиатско-тихоокеанском регионе (АТР) есть существенные основания. Прежде всего, это значительный рост экономического и интеллектуального потенциала и соответствующее предъявление повышенного спроса на ресурсы и технологии в этом регионе, т.е. по сути – переориентация рынков с Запада на Восток. Наиболее существенный фактор интеграции – растущая роль региона в современной мировой динамике. АТР занимает 17% территории планеты; там сосредоточено 57% ее населения; 35% мирового ВВП; 37% энергопотребления (ОЕСД, 2012), а также 40% промышленного производства (Коржубаев и др., 2012, с. 10). При этом относительно устойчивый рост экономик АТР, даже в годы кризиса 2008-2009гг., создает условия для долгосрочных отношений и расширения межрегиональных взаимодействий и участия России в этом процессе.

Современная тенденция к консолидации потенциалов экономик АТР и активное использование институциональных и экономических рычагов управления в распределении материальных, трудовых, инвестиционных и финансовых потоков между странами создает достаточно глубокую основу для углубления их взаимодействий. Предпосылки развития интеграции в АТР исследованы подробнее в работе (Никонова, 2012). Здесь рассмотрены важнейшие проблемы двустороннего и многостороннего сотрудниче-

¹ Работа выполнена при финансовой поддержке РГНФ, научно-исследовательский проект 11-02-00227(а)

ства, которые создают определенные конфликтные зоны и ограничивают межрегиональную интеграцию. Вместе с этим непрерывное совершенствование правовой базы для межстранового сотрудничества и интересы к региону со стороны деловых кругов способствуют расширению взаимосвязей и росту разнообразия их форм – как между экономиками АТР, так и между отдельными компаниями, исследовательскими институтами, университетами и банковскими структурами.

АТР насчитывает 33 страны от дальневосточных территорий РФ до Новой Зеландии: 13 государств Восточной Азии, Австралия, Индия и др.

Азиатско-тихоокеанское экономическое содружество (АТЭС) работает в формате форума и объединяет 21 экономику региона западного и восточного побережья Тихого океана. Россия – полноправный член АТЭС с 1998г., она была председателем АТЭС в 2012г.

Ассоциация стран Юго-Восточной Азии (ЮВА) (АСЕАН), созданная после мирового кризиса 1997-1998 гг., включает 10 стран ЮВА; несколько её расширений – 13 стран из СВА и ЮВА (АСЕАН+3); 16 стран (АСЕАН +6); 18 стран с учетом России и США (АСЕАН+8). Деятельность АСЕАН проходит в форме диалогов партнеров, а также саммитов на уровне глав государств. По мнению некоторых специалистов, из-за сильнейшей региональной дифференциации, фрагментарности мероприятий и внутриасианских противоречий, стратегии АСЕАН не согласованы, инфраструктурные проекты «буксуют», не решены многие финансово-экономические и социокультурные задачи (Канаев, Мынкин, 2010).

Ограниченность присутствия России в АТР

Развитию интеграционных процессов препятствует ряд нерешенных проблем экономического и институционального характера. Интеграцию России в АТР сдерживает несколько факторов: 1) не достаточно развито правовое и инфраструктурное обеспечение; 2) отсутствует практика инфраструктурных проектов и валютно-финансового сотрудничества; 3) не решены проблемы продовольственного экспорта (включая технологии переработки); 4) не достаточно политическая воля высшего руководства РФ, противоречивы акценты политики; 5) не достаточно согласованность инициатив частного российского бизнеса и вертикали власти; 6) в силу значительных гуманитарных различий между россиянами и азиатами приемлемость сотрудничества отсутствует на ментальном уровне (Канаев, Мынкин, 2010, с. 99-100). Основная часть сырьевой базы РФ располагается в её азиатских районах. Однако, по данным за 2010 г., доля АТР в российском энергетическом экспорте не превысила 15%: электроэнергии – 6,8%, газа – 7%, нефтепродуктов – 9,2%, нефти – 15,4%, угля – 31,8% (Коржубаев и др., 2012, с. 8-9). Несовершенство коммуникаций, логистики, тарифов, др. мешают расширить российские поставки в АТР.

Ключевые проблемы международной интеграции в АТР

Конфликтный потенциал региона включает несколько болевых зон: 1) не урегулированы территориальные споры; 2) не решены организационные вопросы консолидации стран АТР, включая законодательство, условия капитальных вложений, регулирование цен и тарифов; 3) продолжают конфликты по поводу эксплуатации водных артерий и водохозяйственной политики; 4) сохраняются национальные и межэтнические противоречия (в Малайзии и др.); 5) проблемы значительной дифференциации в развитии институциональной среды и государственном устройстве препятствуют взаимовыгодному сотрудничеству; 6) растут социально-политические проблемы, связанные с поляризацией общества, неравномерностью развития и трудностями демократизации. Накопившиеся проблемы препятствуют межрегиональному сотрудничеству, формируют общественное неприятие противоположной стороны и негативный стереотип противника в лице её представителей.

Так, осенью 2012 г. в КНР прошли демонстрации протеста в ответ на вполне законный акт – покупку правительством Японии у частного владельца трех из пяти островов, входящих в островную группу Дяоюйдао (кит.) (Сенкаку – яп.); при этом образ врага распространен на всё японское, включая автомобили¹. Это один из примеров давнего территориального спора, в который вовлечена Япония и Китай с Тайванем. Другой известный пример – российско-японское противостояние по поводу Курильской гряды, которое явно мешает развитию межстрановых отношений, в том числе, реализации совместных программ использования морских ресурсов, дальневосточных инфраструктурных и экологических проектов. Такая ситуация формирует определенное общественное сознание, противоборствующее тесным взаимосвязям России с Японией.

Застарелые проблемы и противоречия исторически обуславливают значительную степень недоверия как существенный фактор сдерживания сотрудничества на всех уровнях экономической иерархии – как на уровне правительственных соглашений, так на уровне межрегиональных взаимодействий или кооперации отдельных хозяйствующих субъектов. К примеру, напряженность по поводу правил и практики использования ресурсов реки Меконг (4900 км, 12-е место в мире) охватывает несколько государств, находящихся в границах её бассейна (810 тыс. км²): Китай, Лаос, Камбоджа, Таиланд, Вьетнам, Мьянма. В конфликт вовлечены и власти, и представители инвесторов в крупные гидротехнические проекты (плотины, дамбы), и предприниматели, и частные пользователи, часто страдающие от засухи. Как подмечают исследователи, заметная доля оснований конфликта – в привычках неоправданного засекречивания информации китайской стороной: на самом деле возможность регулирования стока китайской стороной позитивно влияет на водопотребление, так как сглаживает пики новодний (Хасиев, 2012). На примере

¹ Острова раздора /Российская газета, 20 сентября 2012 – четверг - № 217, (5890), с. 12.

этого конфликта интересов видна сложность компромиссного решения институциональных проблем, поскольку в данном случае принципиально важным является не столько устройство плотин, сколько режим их работы, однако с позиций сохранения экосистемы не существует единого выгодного всем порядка их функционирования. Другой урок проблемной ситуации состоит в том, что проблемы информационной открытости требуют определенных законодательных решений, которые будут содействовать росту взаимного доверия партнеров и создавать предпосылки для расширения сотрудничества.

К числу факторов недоверия относятся практикуемые некоторыми ассоциированными членами АСЕАН акции протекционизма, споры в установлении пошлин, а также проявления национализма в трудовой миграции внутри АСЕАН

Политические факторы нестабильности в АТР существенно влияют на доверие партнеров и глубину интеграции. Противостояние Тайваня и Китая обусловлено позицией правящей партии Гоминьдан, отстаивающей независимость острова. Проблемы объединения Северной и Южной Кореи создают угрозы для стабильности демократических институтов Республики Корея. Нарастание политических противоречий между Таиландом и Камбоджой свидетельствует не столько о невозможности примирения, сколько о нежелании лидеров использовать институты АСЕАН для урегулирования. По мнению ряда специалистов, причины провала совместных проектов в том, что «асеановские принципы сотрудничества, фактически, консервируют некоторые не лучшие стереотипы восприятия этой организации простыми гражданами государств субрегиона» (Канаев, Мынкин, 2010, с. 98). «На уровне массового сознания АСЕАН воспринимается в качестве организации, отстаивающей интересы элит. ... Под вопрос ставится сама возможность выработки «общеасеановской идентичности», без чего полноценная интеграция становится весьма проблематичной» (Там же).

Системный подход к организации межхозяйственных взаимодействий требует учитывать самые разнообразные факторы и условия интеграции. Взвешенность решений предполагает находить определенный компромисс в проблемных ситуациях. Так, президент Республики Корея предложил урегулировать разногласия стран Северо-Восточной Азии (СВА) и перейти к новым принципам взаимоотношений и договориться о свободе торговли: «Историческую правду нельзя игнорировать. Но мы не можем будущее наших отношений ставить в зависимость от прошлого»¹. Подобные инициативы, в конце концов, приведут к согласованию интересов, несмотря на то, что соглашение о либерализации торговли в СВА продвигается с трудом из-за давнишних территориальных споров².

Вместе с этим, требуется многосторонний, комплексный подход к решению территориальных и политических разногласий. Ряд уступок уже привели к ухудшению геополитических позиций РФ в АТР (потеря незамерзающих портов в Квантунской области и построенной Россией Китайско-Чанчуньской железной дороги (Коржубаев и др., 2012, с. 9-10)).

Социально-политическая разнородность стран АТР заметно сдерживает межхозяйственные взаимодействия. Особенно, это касается «усиления разновекторности политического развития» двух групп стран ЮВА: государства «первой пятерки» отличает высокая адаптивность и готовность к преобразованиям, для стран «второй пятерки» характерна тенденция к консервации политических режимов и экономических моделей; причем внутри каждой группы прослеживается индивидуальная «страновая» специфика (Канаев, Мынкин, 2010, с.92-96). Геополитическая, экономическая, социокультурная разнородность затрудняет не только процессы интеграции, но и реализацию проекта Сообщества АСЕАН.

Способы решения этих и других проблем определяются несколькими факторами: с одной стороны, политической волей правительств и их готовностью найти взаимоприемлемый выход из проблемной ситуации; с другой стороны, вполне обоснованными требованиями экологической безопасности, социальной устойчивости, защиты национального экономического пространства и его территориальной целостности.

Многих конфликтов можно избежать при условии создания продуманной правовой базы, наднациональных наблюдательных органов и институтов урегулирования противоречий в рамках АСЕАН; однако созданный центр консолидации АСЕАН не справляется с этой ролью.

Литература

1. Канаев Е.А., Мынкин Д.А. АСЕАН: итоги кризиса и перспективы сотрудничества с Россией // Тихоокеанская Азия: экономические и политические последствия глобального финансового кризиса. М.: ИМЭМО РАН, 2010, с.82-103.
2. Коржубаев А.Г., Курилов В.И., Левинталь А.Б., Меламед И.И. Геополитические приоритеты энергетической стратегии России // Азиатско-тихоокеанский регион: экономика, политика, право, 2012, № 1(25), с.7-19.
3. Никонova А.А. Институциональные предпосылки интеграции России в АТР // Теория и практика институциональных преобразований / под ред. Б.А. Ерзнкяна. Вып. 24. М.: ЦЭМИ РАН, 2012.

¹ Korea Policy Review, May 2008, P. 13 – цит. по: Федоровский, 2010, с. 68.

² Примечательно, что при этом действует соглашение о свободе торговли между РК и ЕС.

4. Федоровский А.Н. Южнокорейская экономическая и политическая системы в условиях мирового кризиса // Тихоокеанская Азия: экономические и политические последствия глобального финансового кризиса. М.: ИМЭМО РАН, 2010, с. 58-70.

5. Хасиев Р.С. Трансформация китайской водной политики в Юго-Восточной Азии // Азиатско-тихоокеанский регион: экономика, политика, право, 2012, № 1(25), с.27-36.

6. OECD (2012), Main Science and Technology Indicators, [Электронный ресурс]: Vol. 2012/1, OECD Publishing doi: [10.1787/msti-v2012-1-en](https://doi.org/10.1787/msti-v2012-1-en)

Романов С.В.,
ст. преподаватель,
филиал КФУ в г. Набережные Челны

Дискриминация при приеме на работу

Проблемы дискриминации в сфере трудовых отношений стоят в современной России, как и во всем остальном мире, весьма остро. На современном этапе трудовые отношения становятся зоной все большего экономического и социального напряжения. Дискриминация согласно Трудовому кодексу РФ – это установление работодателем не обоснованных деловыми качествами работников каких-либо ограничений прав работников либо предоставление им преимуществ, если только эти ограничения или преимущества не определены свойственными данному виду труда требованиями, установленными федеральным законом, или не обусловлены особой заботой государства о лицах, нуждающихся в повышенной социальной и правовой защите. Экономическая сущность дискриминации заключается в сегментации соискателей по гендерному, этническому, возрастному (т.н. эйджизм) и иным признакам. Существуют множество видов дискриминации в сфере трудовых отношений. В данной работе мы рассмотрим одну из её форм – дискриминацию при приеме на работу.

В сфере трудовых отношений проводится довольно много исследований. Так, по сведениям Центра социально-трудовых прав (ЦСТП) 20-25% россиян хоть раз в жизни сталкивались с дискриминацией при приеме на работу. Наиболее распространена возрастная дискриминация - 19,5%, за ней идут т.н. «борцы с несправедливостью» - 11% и гендерная (половая) дискриминация - 6,1%.

Реальная ситуация такова, что дискриминация становится в России повседневной нормой. Достаточно открыть любую специализированную газету или журнал, чтобы увидеть огромное количество объявлений о приеме на работу, которые несут дискриминационный характер. Часто в специализированных газетных изданиях города Набережные Челны можно встретить публикации о вакансиях, в которых указываются те или иные социодемографические признаки (возраст, пол, место проживания и др.), которые работодатели предъявляют к соискателям. Подобные объявления являются дискриминационными и нарушают Трудовой кодекс РФ и Конституцию РФ, а также Конвенцию Международной организации труда № 111 "О дискриминации в области труда и занятий", ратифицированную Российской Федерацией.

Законом выделяется несколько оснований, по которым запрещается проводить различия между людьми. Это положение закреплено в Конституции РФ (ст. 19) и в Трудовом кодексе РФ (ст. 3). В ТК РФ перечисляется 15 оснований, по которым запрещены различия, и этот перечень не исчерпывающий, т.е. могут быть добавлены иные основания. Согласно статье 64 ТК РФ, подобное ограничение прав работников при приеме на работу запрещено («запрещается какое бы то ни было прямое или косвенное ограничение прав или установление прямых или косвенных преимуществ при заключении трудового договора в зависимости от пола, возраста, расы, цвета кожи, национальности, языка, происхождения, имущественного, социального и должностного положения, места жительства (в том числе наличия или отсутствия регистрации по месту жительства или пребывания), а также других обстоятельств, не связанных с деловыми качествами работников, не допускается, за исключением случаев, предусмотренных федеральным законом»).

Основная цель анализа - определить число объявлений на рынке труда города Набережные Челны, в которых содержатся дискриминационные требования. Для этого было решено провести контент-анализ специализированных изданий на предмет наличия объявлений о приеме на работу, содержащих дискриминационные требования.

Изучено содержание трех специализированных изданий с вакансиями («Есть Работа! Набережные Челны», «Работа для Вас» и «Челны Вакансия») за период с 3 по 9 декабря 2012 года. Были просмотрены вакансии из следующих областей: руководство; экономические, финансовые и бухгалтерские службы; рабочие специальности; инженерно-технический персонал; торговля; недвижимость; реклама и PR; сфера услуг; медицина; охрана; управление персоналом; транспорт.

Всего было проанализировано 476 объявлений, из которых 203 объявления содержали дискриминационные требования. Доля подобных объявлений в общем объеме составила 42,6%. Основным критерий отбора - наличие дискриминационных требований в объявлении (пол, возраст, место жительства, национальность, наличие детей, гражданство, стаж работы, вредные привычки, внешний вид и/или физические данные).

Основным видом дискриминационных требований является возраст (45% объявлений, содержащих ограничения), затем пол (содержит 29% объявлений), далее стаж работы (25%). Остальные требования носят менее выраженный характер.

Анализ показал, что дискриминации при приеме на работу очень распространенное явление в сфере трудовых отношений города. Несмотря на большое количество законов и нормативных актов, сегодня не приходится говорить об эффективной борьбе с трудовой дискриминацией. За прошедшее десятилетие, несмотря на принятое новое трудовое, гражданское и налоговое законодательство, а также значительные экономические преобразования, качество взаимодействия в сфере трудовых отношений практически не изменилось.

Литература

1. Конвенция Международной организации труда от 25.06.1958 № 111 «О дискриминации в области труда и занятий».
2. Конституция Российской Федерации от 25 декабря 1993 года, с изменениями от 30 декабря 2008 года.
3. Трудовой кодекс Российской Федерации (ТК РФ) от 30.12.2001 N 197-ФЗ.
4. Центр социально-трудовых прав.URL: www.trudprava.ru

Соколова А.Б.,
канд. экон. наук, доцент,
филиала КФУ в г. Набережные Челны

Проблемы использования аутсорсинга немедицинских услуг в системе учреждений здравоохранения

Аутсорсинг – это передача не основных (второстепенных) бизнес-процессов организации (аутсорсеру) для их реализации и функционирования. Как правило, аутсорсер специализируется на осуществлении передаваемого бизнес-процесса.

Появление аутсорсинга как экономического явления было обусловлено стремлением организаций минимизировать свои издержки, порожденные диверсифицированной структурой производственных процессов (особенно вспомогательных). Однако, в России аутсорсинг применяется относительно недавно. В советское и постсоветское время большая часть промышленности была представлена индустриальными гигантами (ярким примером является ОАО «КамАЗ»), функционирующих на принципах почти полной автономии и включающих помимо основных цехов массу вспомогательных: инструментальных, энергетических, ремонтных, транспортных, складских. Подобный подход, как и любое мелкосерийное и единичное производство значительно увеличивает себестоимость основной продукции, производимой предприятием. Так же справедливо это положение в отношении организаций, оказывающих услуги, т.е. реализующих экономический продукт в нематериальной форме. Поэтому немалое количество организаций в своей деятельности активно используют аутсорсинг.

В настоящее время типичными видами деятельности, передаваемыми на исполнение сторонним организациям, являются: клининг, ремонт оборудования и функционирование хозяйственных служб в целом, наем сотрудников, организация горячего питания, грузо- и пассажироперевозки и ряд других.

В любом медицинском учреждении значительная часть рабочего времени не только административно-управленческого и хозяйственного персонала, но и медицинского расходуется на функции, не связанные с оказанием медицинской помощи. Функции по управлению кадрами, эксплуатации оборудования и помещений, по снабжению, уборке и т.д. занимают много времени и могут быть переданы специализированным организациям в форме аутсорсинга.

Помимо очевидных преимуществ использования аутсорсинга, таких как: экономия времени, более высокое качество передаваемых функций, снижение налогового бремени, перекладывание ряда рисков, подобный подход имеет и ряд недостатков, а именно: зависимость от внешнего исполнителя, ограничение доступа к значимой информации, зачастую более высокая стоимость.

Серьезным препятствием для внедрения аутсорсинга являются и различия в уровнях расходов у государственных (муниципальных) учреждений и в частных фирмах. Эти различия выражаются, прежде всего, в том, что в коммерческом секторе, как правило, более высокая зарплата, что создает сложности в поисках вариантов аутсорсинга, обеспечивающих его выгоды с экономической точки зрения. К этому следует добавить накладные расходы фирмы-аутсорсера; прибыль, закладываемую ею в цену; необходимость уплаты налога на добавленную стоимость (если услуга подпадает под соответствующее налогообложение); дополнительные расходы учреждения, связанные с взаимодействием с аутсорсером, с осуществлением контроля выполняемых аутсорсером функций и т. д.

Препятствия к внедрению аутсорсинга связаны и со следующим. Аутсорсинг нередко предполагает довольно существенные первоначальные инвестиции со стороны аутсорсера. Эти инвестиции могут включать: ремонт помещений, модернизацию коммуникаций и оборудования пищеблока, приобретение

уборочной техники и т.д. Окупаемость подобных инвестиций рассчитана на относительно длительный период деятельности аутсорсера в стенах данного медицинского учреждения. Поэтому требование законодательства в сфере государственного (муниципального) заказа, предполагающего ежегодное проведение конкурсных процедур для отбора организации, которая будет заниматься данным видом услуг, резко сокращает число потенциальных аутсорсеров, приводит к росту цены предложения с их стороны.

С точки зрения финансирующей стороны нет никакой разницы, кто будет оказывать ту или иную услугу – медицинская организация или аутсорсер, главное чтобы ее цена была не выше той суммы, которую государство согласно уплачивать, а качество соответствовало нормативам.

Однако, согласно приказу ФФОМС 9 июня 2009 г. № 138 все государственные медицинские учреждения обязаны отказаться от оказания немедицинских услуг, то есть это перестает быть вопросом выбора для них.

На практике многие медицинские учреждения сталкиваются с рядом проблем при передаче немедицинских услуг стороннему исполнителю, самыми главными из которых, как уже говорилось, является зависимость от аутсорсера и цена услуг, установленная выше суммы, которую может оплатить ФОМС.

Одним из способов преодоления указанных недостатков может служить создание дочерних аутсорсинговых компаний, учредителями которых будут сами медицинские организации. Дочерние общества, регистрируемые как коммерческие организации, помимо оказания немедицинских услуг материнской организации (медицинскому учреждению), смогут также вести коммерческую деятельность, что не запрещено законодательством.

Цена немедицинских услуг, оказываемых аутсорсером, даже в лице дочернего (то есть фактически подконтрольного) общества будет выше, чем, если бы эту услугу оказывало само медицинское учреждение. Организации, контролирующие деятельность медучреждений, зачастую проводят формальные проверки на соответствие различных параметров государственным стандартам. Это связано с тем, что медицинские учреждения вследствие недостаточного финансирования не могут многим стандартам соответствовать: используется морально и материально устаревшее оборудование, производство услуг осуществляется в помещениях, требующих ремонта и т.д.

Вполне предсказуемо, что к коммерческим организациям подобных снисхождений оказываться не будет. Потребуется регулярное обновление основных фондов, строгое соответствие гигиеническим стандартам и т. д. Это неминуемо увеличит стоимость оказываемых услуг. И именно возможность вести коммерческую деятельность способна обеспечить жизнеспособность таких дочерних обществ, так как убытки по одним видам деятельности компенсируются прибылью по другим.

Также факт передачи немедицинских услуг дочернему обществу, а не посторонней организации уменьшит зависимость медицинского учреждения от внешней среды.

Таким образом, использование в качестве аутсорсеров немедицинских услуг дочерних обществ, позволит медицинским учреждениям выполнить требования госструктур и избежать большинства негативных последствий, связанных с этим переходом.

Хусаинова С.В.,

канд. экон. наук, ст. преподаватель,
филиал КФУ в г. Набережные Челны

Информационно-коммуникативные технологии и глобализация мирового пространства

Мир, шагнувший в новое тысячелетие, все более характеризуется стремительными темпами жизни и тесным сплетением политических, экономических, информационных и социально-культурных атрибутов человеческого бытия. Все вместе это называется глобализацией (от фр. *global* – всеобщий, лат. *globus* – шар). Коммуникация (от лат. *communicatio/communicare* – делать общим, связывать) – чувствительная оболочка, которая охватывает все перечисленные атрибуты и ведет либо к взаимопониманию и гармонии мира, либо к конфронтации и непредсказуемости. Наконец язык – рабочий инструмент коммуникации. По ряду исторических, лингвистических и др. причин инструментом международной коммуникации стал английский язык. Иностраный язык – лишь слагаемое коммуникативной компетенции. Это понятие вмещает целый спектр знаний, практических навыков и умений, мотивацию.

В современных условиях новые научные открытия, технологические инновации, рост качества интеллектуального капитала, динамичное развитие информационно-компьютерных технологий, электронной коммерции, средств мобильной связи, расширение бизнес-пространства становятся важнейшими факторами экономического роста. Современную экономику, базирующуюся на передовых информационных технологиях, на новых научных знаниях, называют «новой», «информационно-сетевой» экономикой или экономикой знаний («*knowledge industries*»). Широкое внедрение информационно-коммуникационных технологий во все сферы хозяйства и быта — важнейшая технологическая особенность развития современной мировой экономики. В процессе информатизации экономики информационные и технологические прорывы тесно переплетаются в единый процесс, который имеет тенденцию к само ускорению. Это означает непрерывное развитие информационно-коммуникационных технологий

(ИКТ), следствием чего является качественное обновление технологической основы производства. При этом внимание акцентируется на диверсификации структуры экономики, развитии не капиталоемких отраслей, ИКТ, что должно привести к ускорению экономического роста [1].

Высокие технологии – острое человеческой мысли, и мера ответственности тех, кто их порождает, развивает, пропагандирует или заимствует, неизмеримо высока в условиях интернациональной интеграции.

В эпоху глобализации коммуникативная некомпетентность граничит с профессиональным невежеством. Темпы международной коммуникации чрезвычайно высоки и предполагают высокую эффективность взаимодействия, мобильность, а также безупречную точность передаваемой информации. Технологические катастрофы – наивысшая плата за некомпетентность в XXI веке.

Таким образом, феномен глобализации выходит за чисто экономические рамки, в которых ее склонны трактовать многие исследователи этой темы, и охватывает практически все сферы общественной деятельности, включая политику, идеологию, культуру, образ жизни, а также сами условия существования человечества.

Роль информационных технологий в развитии общества состоит в ускорении процессов получения, распространения и использования обществом новых знаний.

В истории развития цивилизации произошло несколько информационных революций, когда кардинальные изменения в сфере обработки информации привели к преобразованиям общественных отношений, приобретению человеческим обществом нового качества.

Первая революция связана с изобретением письменности, что привело к гигантскому качественному и количественному скачку в развитии общества. Появилась возможность передачи знаний от поколения к поколению.

Вторая (середина XVI века) вызвана изобретением книгопечатания, которое радикально изменило индустриальное общество, культуру, организацию деятельности.

Третья (конец XIX века) обусловлена изобретением электричества, благодаря которому появился телеграф, телефон, радио, позволяющие оперативно передавать и накапливать информацию в любом объеме.

Четвертая (70-е г.г. XX века) связана с изобретением микропроцессорной технологии и появлением персонального компьютера. На микропроцессорах и интегральных схемах создаются компьютеры, компьютерные сети, системы передачи данных.

В конце 60-х годов 20-го столетия резко интенсифицировались информационные процессы. Основными составляющими этих процессов были увеличение объема добываемой, обрабатываемой и передаваемой информации. Графическое представление количества публикаций, изобретений, программ для ЭВМ и других результатов интеллектуальной деятельности в зависимости от времени показывает скачкообразный (экспоненциальный) рост на рубеже 50-70х годов. Эта графическая интерпретация получила название "информационного взрыва".

Отмеченные обстоятельства стимулировали разработку и создание автоматизированных средств создания, обработки и передачи информации. Усилились и научные исследования по осмыслению роли и значения информации на перспективы развития общества.

Сегодня под информационным обществом понимается общество, в котором информация является ключевым компонентом экономической и социальной жизни.

Информационное общество — общество, в котором большинство работающих занято производством, хранением, переработкой и реализацией информации, особенно высшей ее формы - знаний.

Преобладающим сектором экономики становится сектор создания средств информационных технологий, обработки информации и информационных услуг. Подтверждением могут служить объемы валового оборота в различных секторах экономики. Так, мировой экспорт информационных услуг и интеллектуальной собственности равен объединенному экспорту продуктов питания и нефтепродуктов. Но более веским аргументом является включение в состав 30 акций, на основании которых рассчитывается биржевой индекс Доу Джонса, компаний Microsoft, Intel, ATT и SBCCommunications вместо акций известных химических компаний [3].

Поэтому, во многих странах проводится активная и целенаправленная техническая политика развития ключевых технологий информационного общества, создание на их основе широкого спектра приложений, систем услуг в различных сферах жизни человека, промышленности и общества. Эта политика, определяющая экономическое и социальное положение, перспективы страны или региона, их позиции в мировой и национальной экономике получила название — информатизация.

В настоящее время мы наблюдаем бурный рост информационных систем в самых различных областях человеческой деятельности. Это обусловлено с одной стороны — изменениями в экономике, а с другой стороны — новыми возможностями информационных технологий [4].

Наиболее значимыми, на наш взгляд, достижениями в сфере информационных технологий являются:

1. Расширение применения сети «Интернет». С момента создания персонального компьютера ничто так не потрясло компьютерный мир, как широкое распространение сети Интернет и службы WorldWideWeb (всемирной паутины). Новые технологии принесли в однообразный мир текста звук, видео и мультимедиа.

2. Развитие электронного бизнеса. По мере активного подключения потребителей к сети «Интернет» деловые люди также ищут выхода в сеть. Банки предлагают услуги в электронной форме, при которых физические лица смогут проводить банковские операции в режиме on-line, не приходя для этого в банк. 24 часа в сутки работают электронные магазины, реселлеры по сети заключают сделки, а производители нашли в лице «Интернет» простой и удобный способ связи с поставщиками и потребителями.

3. Наличие большого количества промышленно функционирующих баз данных, содержащих информацию практически по всем видам деятельности общества. Созданы технологии, обеспечивающие интерактивный доступ массового пользователя к этим информационным ресурсам.

4. Расширение функциональных возможностей информационных систем, обеспечивающих параллельную одновременную обработку баз данных с разнообразной структурой данных, мультиобъектных документов, гиперсред, в том числе реализующих технологии создания и ведения гипертекстовых баз данных.

5. Сближение рынков бытовой и компьютерной техники. Это произошло благодаря смене формы записи видео и звука с аналоговой на цифровую. В основе работы простейшего проигрывателя CD и сложнейшего компьютера лежит один и тот же принцип — обработка цифрового сигнала.

6. Локальные беспроводные сети. Расширение границ офиса. Возможность иметь компьютер всегда под рукой жизненно важна для современного человека. На расширение границ офиса оказали большое влияние успехи в развитии беспроводных технологий, особенно беспроводных факсов и модемов. Под воздействием информационных технологий меняются формы экономической деятельности, виды и типы предприятий и организаций, характер взаимоотношений между работодателями и служащими, между персоналом и клиентами. Новые эффективные средства коммуникации позволяют обеспечить гибкую организацию предприятий, делая их более конкурентоспособными. Широкое применение находят такие формы трудовых отношений как работа на дому, по совместительству и подряд. В процессе становления информационного общества необходим постоянный диалог между социальными партнерами, так как речь идет о создании новой рабочей среды, в которой такое понятие как рабочее место неизбежно должно претерпеть существенное изменение. В политической сфере информационные технологии расширяют права граждан путём предоставления моментального доступа к разнообразной информации, увеличивают возможности людей участвовать в процессе принятия политических решений и следить за действиями правительства, предоставляют возможность активно производить информацию, а не только её потреблять. Автоматизированные системы начинают использоваться в избирательных технологиях (АСУ "Госдума", ГАС "Выборы" и др.). В январе 2002 года принята национальная программа «Электронная Россия», ставящая своей главной целью создание возможности для граждан в управлении государством [2].

Государство в информационном обществе приобретает новые черты. Опыт развитых стран, вступивших в информационную цивилизацию и достигших больших успехов в экономике и качестве жизни, показывает, что правовое демократическое государство должно строиться по принципу пяти колец.

Этот принцип гласит: «Государство может иметь процветающую экономику и прогресс в социально-культурном плане лишь при взаимодействии пяти независимых властей: законодательной, исполнительной, судебной, власти информации и власти интеллекта». Причем последние две власти должны пронизывать все остальные. Здесь власть информации означает свободу печати, гласность, обилие общедоступных баз данных. Власть интеллекта реализуется жестким отбором в руководящие звенья всех уровней и всех ветвей власти наиболее подготовленных, компетентных специалистов.

Однако, в связи с широким использованием автоматизированных систем в обществе возникают проблемы, связанные с обеспечением информационной безопасности личности, общества, государства (информационные войны, нарушения тайны частной жизни, новые виды преступности), обеспечением права доступа граждан к информации и реализации этих прав, обеспечением прав авторства и собственности на информацию. Всё это требует наличия адекватной правовой основы для регулирования информационных правоотношений — информационного законодательства (права).

Таким образом, отмеченные обстоятельства требуют комплексного рассмотрения процессов, происходящих в информационной сфере общества и разработки методов правового государственного регулирования. Эта проблема весьма актуальна для России, поскольку в информационно развитых странах первые правовые акты появились в середине 70-х годов, в то время как в России первый закон принят лишь в 1992 г. (Закон об охране Программ и Баз Данных).

Литература

1. Дятлов С.А. Основы информационно-сетевой экономики. СПб.: Изд-во СПбГУЭФ, 2004
2. Дятлов С.А., Селищева Т.А. Развитие информационного сектора в России и его влияние на экономический рост // Вестник Костромского государственного университета им. Н.А. Некрасова: периодический научно-методический журнал. Кострома: КГУ, 2005. № 5.
3. Коротков А.В. Киберрусские: ставка в \$ 40 млрд. // Информ Курьер Связь. 2005. № 3.
4. Центр внешнеэкономических исследований ИМЭПИ РАН «Стратегия внешне экономических связей России в условиях глобализации (сценарий до 2025 года). Москва. 2004.

Яфизова Д.А.,
канд. экон. наук, ст. преподаватель,
Институт экономики и финансов КФУ,
Фазылбекова К.Р.,
магистрант,
Институт управления и территориального развития КФУ

К вопросу мотивации персонала на предприятии

В современном менеджменте все большее значение приобретают мотивационные аспекты. Мотивация персонала является основным средством обеспечения оптимального использования ресурсов, мобилизации имеющегося кадрового потенциала. Основная цель процесса мотивации - это получение максимальной отдачи от использования имеющихся трудовых ресурсов, что позволяет повысить общую результативность и прибыльность деятельности предприятия. Особенностью управления персоналом при переходе к рынку является возрастающая роль личности работника. Соответственно и меняется соотношение стимулов и потребностей, на которые может опереться система стимулирования. Для мотивации сотрудников компании сегодня используют как финансовые, так и нефинансовые методы вознаграждения. Между тем, определенной картины о соотношении отдельных аспектов мотивационной сферы сотрудников сегодня и наиболее эффективных методов управления ими ни теория менеджмента, ни практика управления персоналом не дает.

Методы мотивирования персонала могут быть самыми разнообразными и зависят от проработанности системы мотивирования на предприятии, общей системы управления и особенностей деятельности самого предприятия.

В современном обществе мотивация основывается на знаниях и механизмах психологии.

Таким образом, для успешного мотивирования персонала можно дать следующие практические советы:

1. Учесть советы предшественников. Необходимо ознакомиться с теорией гигиены Герцберга, X- и Y-теориями МакГрегора и иерархией потребностей Маслоу. Хотя этим теориям довольно много лет, они всё еще действуют [1, с.602].

2. Необходимо определить, что мотивирует работника лично. Какие факторы важны в работе и как они взаимодействуют. Осознать различие между настоящей долгосрочной мотивацией и быстро проходящими порывами.

3. Узнать чего люди хотят от работы. Люди могут желать лучшего статуса, более высокой зарплаты, лучших условий работы и различных льгот. Но нужно узнать, что на самом деле мотивирует подчиненных (провести анонимные опросы или анкетирование, поговорить с людьми о том, чего им бы больше всего хотелось).

Например, хотят ли они:

- более интересной работы?
- более квалифицированного руководства?
- больше возможностей увидеть конечный результат своей деятельности?
- большего участия?
- большего признания?
- большей конкуренции?
- больше возможностей для развития?

4. Проявление интереса к работе. Поощрение сотрудников за хорошо сделанную работу. Проявление искреннего интереса, не выходя за рамки и не стоя ни у кого за спиной.

5. Устранение мешающих факторов. Определить, что мешает успешной мотивации — это могут быть физические причины (помещения, оборудование) или психологические причины (скука, несправедливость, препятствия на пути к продвижению, недостаток уважения и признания). Некоторые из них можно легко устранить, другие потребуют большего планирования и времени [2, с.464].

6. Проявление заботы. Если культура работы допускает возможные ошибки и терпима к промахам персонала, сотрудники должны понимать, на какую поддержку они могут рассчитывать. Зачастую практика мотивации и выстраивания отношений оканчивается неудачей только из-за того, что штат не чувствует, что может получить адекватную поддержку.

7. Осторожнее с денежными поощрениями. Многие люди говорят, что они работают за деньги, и в разговоре требуют поощрения. Но если их вознаграждать деньгами, то после небольшого периода подъема это придется повторять снова и снова. Дополнительные выплаты могут быть эффективны для привлечения новых работников, но вряд ли мотивируют уже долго проработавших сотрудников на более эффективное использование своих способностей.

8. Принятие решения. Выслушав сотрудников, необходимо сделать шаги к изменению политики и позиций организации. Пусть новая политика будет гибкой и учтет пожелания штата.

9. Управление изменениями. Принять политику – это одно, а совсем другое – применить её. Если немотивированность уже укрепилась, потребуется пересмотреть весь стиль управления в организации. Один из самых естественных инстинктов человека – сопротивляться переменам, даже если они могут привести к улучшению. Так что от способа, которым будут внедряться изменения, будет очень сильно зависеть их успех или провал.

10. Понять предпочтения в обучении. Перемены немислимы без обучения. Питер Хани и Алан Мамфорд в своей Инструкции по Изучению Стилей (1992) определили четыре основных стилей обучения:

- активисты: любят принимать участие во всем новом. Не любят оглядываться назад, наблюдать и быть беспристрастными;

- теоретики: любят рассуждать теоретически. Не любят заниматься чем-то, не имея на то четких целей и причин;

- мыслители: любят посидеть и всё обдумать. Не любят, когда на них оказывают давление в принятии решений;

- прагматики: им нужно видеть связь между темой и выполняемой работой. Лучше всего они усваивают то, что могут опробовать на практике.

По мере того, как каждый учится разным стилям и подходам, люди будут всё лучше воспринимать мотивы и предложения для достижения общей цели.

11. Обеспечение обратной связи. Обратная связь – один из наиболее важных элементов в цикле мотивации. Не нужно заставлять людей ждать вестей о том, насколько успешны их предложения и разработки. Аккуратно и тактично комментировать события, не забывая о том, какие следующие шаги к достижению целей придется сделать [3, с.13].

Мотивация в управлении персоналом понимается как процесс активизации мотивов работников (внутренняя мотивация) и создания стимулов (внешняя мотивация) для их побуждения к эффективному труду. Целью мотивации является формирование комплекса условий, побуждающих человека к осуществлению действий, направленных на достижение цели с максимальным эффектом. Процесс мотивации упрощенно может быть разбит на следующие этапы: выявление потребностей, формирование и развитие мотивов, управление ими с целью изменения поведения людей, необходимого для реализации целей, корректировка мотивационного процесса в зависимости от степени достижения результатов.

Литература

1. Дэкерс Ламберт. Мотивация: теория и практика: расширенный курс. Пер. с англ. Д. Ю. Кралечкин, Л. Е. Переяславцева, Ю. А. Тrepалина. – М.: Гросс Медиа, 2007. – 640 с.

2. Егоршин А. П. Мотивация трудовой деятельности: учеб. пособие. – 2-е изд., перераб. и доп. – М.: ИНФРА – М, 2006. – 464 с.

3. Кириллова О. Мотивационный механизм корпоративной культуры / О. Кириллова // Кадровик. Кадровый менеджмент. – 2009. - №6. С. 13-17.

**СЕКЦИЯ «ТЕОРЕТИЧЕСКИЕ И ПРИКЛАДНЫЕ
ВОПРОСЫ ИНТЕГРАЛЬНЫХ УРАВНЕНИЙ»**

Хайруллин Р.С.,
д-р физ.-мат. наук, профессор,
КазГАСУ,
Аглямзянова Г.Н.,
канд. физ.-мат. наук, доцент,
НИСПТР

Задача типа Коши для уравнения Эйлера-Пуассона-Дарбу в исключительных случаях

При исследовании дифференциальных уравнений с частными производными с особенностью в коэффициентах большое место занимает уравнение Эйлера-Пуассона-Дарбу

$$u_{\xi\eta} - \frac{\beta}{\xi - \eta} u_{\xi} + \frac{\beta'}{\xi - \eta} u_{\eta} = 0, \tag{1}$$

где β, β' - вещественные параметры. Многие модельные вырождающиеся гиперболические уравнения в характеристических координатах имеют вид (1). Формулы общего решения уравнения Эйлера-Пуассона-Дарбу получены для всех значений β, β' в работе Р.С. Хайруллина [3].

В переменных $x = \xi + \eta, y = \xi - \eta$ уравнение (1) принимает вид

$$u_{xx} - u_{yy} - \frac{2q}{y} u_x - \frac{2p}{y} u_y = 0, \tag{2}$$

где $\beta = p + q, \beta' = p - q$. При этом полуплоскость $\{\xi < \eta\}$ переходит в полуплоскость $\{y < 0\}$. Задача Коши для сингулярных уравнений была объектом исследования многих математиков. Эту проблему для довольно общего уравнения удалось решить С.А.Терсенову [1]. Он предложил воспользоваться видоизмененными начальными условиями, которые в случае уравнения

$$u_{xx} + u_{yy} + \alpha u_y = 0 \tag{3}$$

принимают вид

$$u(x, 0) = \tau(x), \tag{4}$$

$$\lim_{y \rightarrow 0^-} (-y)^\alpha [u(x, y) - B_\alpha(x, y, \tau)]_y = \nu(x),$$

где $B_\alpha(x, y, \tau)$ - решение уравнения (3), удовлетворяющее условиям

$$B_\alpha(x, 0, \tau) = \tau(x), \lim_{y \rightarrow 0^-} (-y)^\alpha \frac{\partial}{\partial y} B_\alpha(x, y, \tau) = 0.$$

Однако начальное условие (4) не является обобщением классического условия задачи Коши в том смысле, что в случае слабого вырождения уравнения оно не обращается в условие Коши. Поэтому в работе Р.С. Хайруллина [3] для уравнения (3) при $\alpha \leq -1/2$ уточняется вид начального условия (4). Это достигается за счет того, что вычитается не все решение $B_\alpha(x, y, \tau)$, а некоторая его «главная» часть, которая при слабом вырождении уравнения обращается в нуль. Идея такой подстановки была высказана С.А.Терсеновым [2]. Воспользовавшись ею, Р.С. Хайруллин [3] сформулировал и доказал единственность задачи типа Коши для уравнения (2) в случаях, когда сумма параметров β, β' нецелая.

В данной работе рассмотрена задача типа Коши для уравнения (2) при целых значениях параметров β, β' , имеющих разные знаки. Естественно и сумма получается целой. Введем обозначения $\beta = -n, \beta' = k, 1 + n - k = m$.

В случае $\beta = -n, \beta' = k$ общее решение уравнения (2) имеет вид [3]

$$u(x, y) = \frac{(-1)^n n!}{(n+k)!} (-y)^{n+1} \int_0^1 g^{(n+1)}(\xi) \sigma^{n+k} F(k, n+1, n+k+1, \sigma) d\sigma +$$

$$\begin{aligned}
 & + \sum_{s=m}^n \frac{g^{(s)} \left(\frac{x+y}{2} \right) (-n)_s}{s!(s-m)!} (-y)^s [\ln(-y) - \psi(s+1-m) - \psi(s+1) + \psi(1+n-s)] - \\
 & - \sum_{s=0}^{m-1} \frac{g^{(s)} \left(\frac{x+y}{2} \right)}{s!} (-1)^{m-s} (-n)_s (m-1-s)! (-y)^s + \sum_{s=0}^{k-1} \frac{f^{(s)} \left(\frac{x+y}{2} \right) (1-k)_s}{s!(2+n-k)_s} (-y)^{1+n-k+s}, \quad (5)
 \end{aligned}$$

где $g(\xi)$ и $f(\xi)$ - произвольные достаточно гладкие функции.

Задача типа Коши. Найти решение уравнения (2), удовлетворяющее начальным условиям $u(x,0) = \tau(x)$, (6)

$$\lim_{y \rightarrow 0^-} (-y)^{-n+k} [u(x,y) - A_{p,q}(x,y,\tau)]_y = \nu(x), \quad (7)$$

где $\tau(x)$, $\nu(x)$ - заданные функции,

$$A_{p,q}(x,y,\tau) = \sum_{l=1}^{m-1} \frac{\tau^{(l)}(x)}{l!} y^l F(-n, -l, -n+k, 2) - \frac{\tau^{(m)}(x) (-n)_m}{m!(m-1)!} (2y)^m *$$

$$* \ln(-2y) - \psi(1) - \psi(m+1) + \psi(k) \mp \tau^m(x) y^m \sum_{s=0}^{m-1} \frac{(-n)_s (-1)^s 2^s}{s!(m-s)!(1-m)_s}, \quad (8)$$

где $\Psi(z)$ - пси-функция.

Сначала рассмотрим задачу типа Коши с условием, содержащим $\nu(x)$, вида

$$\lim_{y \rightarrow 0^-} (-y)^{-n+k} [u(x,y) - B_{p,q}(x,y,\tau)]_y = \nu(x), \quad (9)$$

где $B_{p,q}(x,y,\tau)$ - решение уравнения (2), удовлетворяющее условиям

$$B_{p,q}(x,0,\tau) = \tau(x),$$

$$\lim_{y \rightarrow 0^-} (-y)^{-n+k} \frac{\partial}{\partial y} B_{p,q}(x,y,\tau) = 0.$$

На основании представления (5) по аналогии с работой [2] нетрудно доказать теорему.

Теорема 1. Задача типа Коши (2), (6), (9) имеет единственное решение, и оно записывается по формуле

$$\begin{aligned}
 u(x,y) & = \frac{(-1)^k n!}{(n+k)!(n-k)!} (-2y)^{n+1} \int_0^1 \tau^{(n+1)}(x-y+2y\sigma) \sigma^{n+k} F(k, n+1, n+k+1, \sigma) d\sigma + \\
 & + \sum_{s=m}^n \frac{\tau^{(s)}(x+y) (-1)^{m-1} (-n)_s}{s!(s-m)!(n-k)!} (-2y)^s [\ln(-2y) - \psi(s-n+k) - \psi(s+1) + \psi(1+n-s)] + \\
 & + \sum_{s=0}^{m-1} \frac{\tau^{(s)}(x+y) (-n)_s}{s!(-m+1)_s} (-2y)^s + \sum_{s=0}^{k-1} \frac{\nu^{(s)}(x+y) (1-k)_s}{2s!(m)_{s+1}} (-2y)^{1+n-k+s}, \quad (10)
 \end{aligned}$$

Для доказательства теоремы достаточно убедиться в выполнении начальных условий. Они проверяются непосредственной подстановкой функции $u(x,y)$ в условия (6) и (9), при этом учитывается, что $B_{p,q}(x,y,\tau)$ представляет собой часть функции $u(x,y)$, зависящую от $\tau(x)$.

Теперь аналогично работе [3] докажем равенство

$$\lim_{y \rightarrow 0^-} (-y)^{-n+k} [B_{p,q}(x,y,\tau) - A_{p,q}(x,y,\tau)]_y = 0, \quad (11)$$

из которого получим, что задача типа Коши (2), (6), (7) имеет единственное решение, и оно также записывается формулой (10).

В этом случае имеем

$$\begin{aligned}
 B_{p,q}(x,y,\tau) & = \frac{(-1)^k n!}{(n+k)!(n-k)!} (-2y)^{n+1} \int_0^1 \tau^{(n+1)}(x-y+2y\sigma) \sigma^{n+k} F(k, n+1, n+k+1, \sigma) d\sigma + \\
 & + \sum_{s=m}^n \frac{\tau^{(s)}(x+y) (-1)^{m-1} (-n)_s}{s!(s-m)!(n-k)!} (-2y)^s [\ln(-2y) - \psi(s-n+k) - \psi(s+1) + \psi(1+n-s)] +
 \end{aligned}$$

$$+ \sum_{s=0}^{m-1} \frac{\tau^{(s)}(x+y)(-n)_s}{s!(-m+1)_s} (-2y)^s. \quad (12)$$

Подставим выражение (12) в формулу (11) и, учитывая равенство

$$\lim_{y \rightarrow 0} (-y)^{-n+k} \left[\frac{(-1)^k n!}{(n+k)!(n-k)!} (-2y)^{n+1} \int_0^1 \tau^{(n+1)}(x-y+2y\sigma) \sigma^{n+k} F(k, n+1, n+k+1, \sigma) d\sigma \right] = 0,$$

получим, что для доказательства соотношения (11) достаточно проверить выполнение равенства

$$I = \lim_{y \rightarrow 0} (-y)^{-n+k} \left\{ \frac{\tau^{(m)}(x+y)(-1)^{m-1}(-n)_m}{m!(m-1)!} (-2y)^m [\ln(-2y) - \Psi(1) - \Psi(m+1) + \Psi(1+n-m)] + \sum_{s=0}^{m-1} \frac{\tau^{(s)}(x+y)(-n)_s}{s!(-m+1)_s} (-2y)^s - A_{p,q}(x, y, \tau) \right\}_y = 0. \quad (13)$$

Для проверки равенства (13) разложим функцию $\tau^{(s)}(x+y)$ по формуле Тейлора в окрестности точки x . В результате получим

$$\begin{aligned} I &= \lim_{y \rightarrow 0} (-y)^{-n+k} \left\{ \frac{(-1)^{m-1}(-n)_m}{m!(m-1)!} (-2y)^m [\ln(-2y) - \Psi(1) - \Psi(m+1) + \Psi(1+n-m)] * \right. \\ &* [\tau^{(m)}(x) + \tau^{(m+1)}(x)y + \int_x^{x+y} \tau^{(m+2)}(\sigma)(x+y-\sigma) d\sigma] + \sum_{s=0}^{m-1} \frac{(-n)_s (-2y)^s}{s!(-m+1)_s} \left[\sum_{l=s}^{m-1} \frac{\tau^{(l)}(x)}{(l-s)!} y^{l-s} + \right. \\ &+ \left. \frac{1}{(m+1-s)!} \int_x^{x+y} \tau^{(m+2)}(\sigma)(x+y-\sigma)^{m+1-s} d\sigma - A_{p,q}(x, y, \tau) \right]_y = \\ &= \lim_{y \rightarrow 0} (-y)^{-n+k} \left\{ \frac{(-1)^{m-1}(-n)_m}{m!(m-1)!} (-2y)^m [\ln(-2y) - \Psi(1) - \Psi(m+1) + \Psi(1+n-m)] \tau^{(m)}(x) + \right. \\ &+ \sum_{s=0}^{m-1} \frac{(-n)_s (-2y)^s}{s!(-m+1)_s} \sum_{l=s}^m \frac{\tau^{(l)}(x)}{(l-s)!} y^{l-s} - A_{p,q}(x, y, \tau) \left. \right\}_y + \\ &+ \lim_{y \rightarrow 0} (-y)^{-n+k} \left\{ \frac{(-1)^{m-1}(-n)_m}{m!(m-1)!} (-2y)^m [\ln(-2y) - \Psi(1) - \Psi(m+1) + \Psi(1+n-m)] * \right. \\ &* [\tau^{(m+1)}(x)y + \int_x^{x+y} \tau^{(m+2)}(\sigma)(x+y-\sigma) d\sigma] + \sum_{s=0}^{m-1} \frac{(-n)_s (-2y)^s}{s!(-m+1)_s} \left[\frac{\tau^{(m+1)}(x)}{(m+1-s)!} + \right. \\ &+ \left. \frac{1}{(m+1-s)!} \int_x^{x+y} \tau^{(m+2)}(\sigma)(x+y-\sigma)^{m+1-s} d\sigma \right] \left. \right\}_y = I_1 + I_2. \quad (14) \end{aligned}$$

Каждое слагаемое рассмотрим отдельно. С учетом формулы (8) получим

$$\begin{aligned} I_1 &= \lim_{y \rightarrow 0} (-y)^{-n+k} \left\{ \frac{(-1)^{m-1}(-n)_m}{m!(m-1)!} (-2y)^m [\ln(-2y) - \Psi(1) - \Psi(m+1) + \Psi(1+n-m)] \tau^{(m)}(x) + \right. \\ &+ \sum_{s=0}^{m-1} \frac{(-n)_s (-2y)^s}{s!(-m+1)_s} \sum_{l=s}^{m-1} \frac{\tau^{(l)}(x)}{(l-s)!} y^{l-s} + \sum_{s=0}^{m-1} \frac{(-n)_s (-2y)^s}{s!(-m+1)_s} \cdot \frac{\tau^{(m)}(x) y^{m-s}}{(m-s)!} - \\ &- \sum_{l=1}^{m-1} \frac{\tau^{(l)}(x)}{l!} y^l F(-n, -l, -n+k, 2) - \\ &- \left. \frac{\tau^{(m)}(x) y^m}{(m-1)!} \left[\sum_{s=0}^{m-1} \frac{(-n)_s 2^s}{s!(m-s)} - \frac{(-n)_m 2^m}{m!} (\ln(-2y) - \Psi(1) - \Psi(m+1) + \Psi(k)) \right] \right\}_y = \\ &= \lim_{y \rightarrow 0} (-y)^{-n+k} \left\{ \sum_{s=0}^{m-1} \frac{(-n)_s (-2y)^s}{s!(-m+1)_s} \sum_{l=s}^{m-1} \frac{\tau^{(l)}(x)}{(l-s)!} y^{l-s} - \sum_{l=1}^{m-1} \frac{\tau^{(l)}(x)}{l!} y^l F(-n, -l, -n+k, 2) \right\}_y. \end{aligned}$$

Здесь мы воспользовались равенством

$$\frac{(-1)^s}{(-m+1)_s (m-s)!} = \frac{(m-1-s)!}{(m-1)!(m-s)!} = \frac{1}{(m-1)!(m-s)}. \quad (15)$$

Теперь поменяем порядок суммирования и по формулам, аналогичным (15), получим

$$\begin{aligned} I_1 &= \lim_{y \rightarrow 0^-} (-y)^{-n+k} \left\{ \sum_{l=0}^{m-1} \tau^{(l)}(x) y^l \sum_{s=0}^l \frac{(-n)_s (-2)^s}{s!(-m+1)_s (l-s)!} - \sum_{l=1}^{m-1} \frac{\tau^{(l)}(x)}{l!} y^l F(-n, -l, -n+k, 2) \right\}_y = \\ &= \lim_{y \rightarrow 0^-} (-y)^{-n+k} \left\{ \sum_{l=0}^{m-1} \frac{\tau^{(l)}(x) y^l}{l!} \sum_{s=0}^l \frac{(-n)_s (-l)_s 2^s}{s!(-n+m)_s} - \sum_{l=1}^{m-1} \frac{\tau^{(l)}(x)}{l!} y^l \sum_{s=0}^l \frac{(-n)_s (-l)_s 2^s}{s!(-n+m)_s} \right\}_y = \\ &= \lim_{y \rightarrow 0^-} (-y)^{-n+k} \frac{\partial}{\partial y} \tau(x) = 0. \end{aligned} \quad (16)$$

Рассмотрим второе слагаемое из (14). Здесь достаточно непосредственно продифференцировать и перейти к пределу с учетом равенства $m = 1 + n - k$. В результате получим

$$I_2 = 0. \quad (17)$$

Из (14), (16), (17) следует (13). Таким образом, доказана теорема.

Теорема 2. Задача типа Коши (2), (6), (7) имеет единственное решение, и оно записывается формулой (10).

Представления решений задачи типа Коши существенно используется при исследовании краевых задач для уравнений смешанного типа.

Литература

1. Терсенов С.А. Об одном уравнении гиперболического типа, вырождающемся на границе// ДАН СССР. - 1959. - Т.129. - №2. - С. 276 – 279.
2. Терсенов С.А. Введение в теорию уравнений, вырождающихся на границе: учеб. пособие для вузов.– Новосибирск: изд-во Новосибирского ун-та, 1973. – 144с.
3. Хайруллин Р.С. Задача Трикоми для дифференциальных уравнений с сильным вырождением на линии изменения типа : дис. ... д-ра физ.-мат. наук / Р.С. Хайруллин ; Казан. гос. ун-т. – Казань, 1994. – 289 с.

Габбасов Н.С.,
д-р физ.-мат. наук, профессор,
Губочкина Н.И.
ст. преподаватель,
филиал КФУ в г.Набережные Челны

Обобщенное решение интегрального уравнения третьего рода с особенностями в ядре

Исследуется линейное интегральное уравнение третьего рода с фиксированными особенностями в ядре (УТРФО)

$$Ax \equiv x(t) \prod_{j=1}^l (t - t_j)^{m_j} + \int_{-1}^1 K(t, s) [(s+1)^{p_1} (1-s)^{p_2}]^{-1} x(s) ds = y(t), \quad (1)$$

где $t \in I \equiv [-1, 1]$, $t_j \in (-1, 1)$, $m_j \in \mathbb{N}$ ($j = \overline{1, l}$); $p_1, p_2 \in \mathbb{R}^+$, K и y – известные непрерывные функции, обладающие определенными свойствами «гладкости» точечного характера, x – искомая функция, а интеграл понимается в смысле конечной части по Адамару [1, с. 144-150]. Уравнения вида (1) находят все более широкие применения как в теории, так и в приложениях. К такого рода уравнениям приводит ряд важных задач теорий упругости, плазмы, переноса нейтронов, рассеяния частиц (см., напр., [2, 3] и библиографию к [2]), а также теории уравнений смешанного типа [4]. При этом естественными классами решений УТР, как правило, являются специальные пространства обобщенных функций типа D или типа V. Под D (соответственно V) понимается класс обобщенных функций, построенных при помощи функционала «дельта – функция Дирака» (соответственно «конечная часть интеграла по Адамару»). Исследуемые уравнения точно решаются лишь в очень редких частных случаях, поэтому разработка теоретически обоснованных эффективных методов их приближенного решения в классах обобщенных функций является актуальным и активно развивающимся направлением математического

анализа и вычислительной математики. Ряд результатов в этой области получен в работах [5-8], в которых предложены и обоснованы специальные прямые методы решения УТДФО (1) в пространстве типа D.

Настоящая работа посвящена решению УТДФО в пространстве типа V. Именно, построена теория разрешимости УТДФО (1) в некотором пространстве X обобщенных функций (фредгольмовость, условия разрешимости, метод отыскания точного решения, достаточные условия непрерывной обратимости оператора A). Более того, разработаны прямые проекционные методы, специально приспособленные к приближенному решению УТДФО (1) в классе X, и дано их обоснование в смысле [9, гл.1]. В виде иллюстрации приведем лишь некоторые результаты по разрешимости уравнения (1).

Пусть $C \equiv C(I)$ – пространство непрерывных на I функций с обычной max-нормой и $m \in \mathbb{N}$.

Следуя [10], скажем, что функция $f \in C$ принадлежит классу $C\{m;0\} \equiv C_0^{\{m\}}(I)$, если в точке $t=0$ существует тейлоровская производная $f^{\{m\}}(0)$ порядка m (естественно считаем, что $C\{0;0\} \equiv C$). По норме

$$\|f\|_{\{m\}} \equiv \|f\|_{C\{m;0\}} \equiv \|Tf\|_C + \sum_{i=0}^{m-1} |f^{\{i\}}(0)|, \quad (2)$$

где

$$Tf \equiv [f(t) - \sum_{i=0}^{m-1} f^{\{i\}}(0) t^i / i!] / t^m \equiv F(t) \in C \quad (3)$$

$$(F(0) \equiv \lim_{t \rightarrow 0} F(t)),$$

пространство $C\{m;0\}$ полно и нормально вложено в C (см., напр., [11]).

Далее, пусть $p \in \mathbb{R}^+$ и $g \in C$. Следуя также [10], будем говорить, что $g \in C\{p;1\} \equiv C_1^{\{p\}}(I)$, если существуют левые тейлоровские производные $g^{\{j\}}(1)$ ($j = 1, [p]$) в точке $t=1$, причем при $p \neq [p]$ ($[\cdot]$ – целая часть) существует

$$\lim_{t \rightarrow 1^-} \{ [g(t) - \sum_{j=0}^{[p]} g^{\{j\}}(1) (t-1)^j / j!] (1-t)^{-p} \}.$$

Векторное пространство $C\{p;1\}$ снабдим нормой

$$\|g\|_{\{p\}} \equiv \|g\|_{C\{p;1\}} \equiv \|Sg\|_C + \sum_{i=0}^{\lambda} |g^{\{i\}}(1)|, \quad (4)$$

где

$$Sg \equiv [g(t) - \sum_{i=0}^{\lambda} g^{\{i\}}(1) (t-1)^i / i!] (1-t)^{-p} \equiv G(t) \in C, \quad (5)$$

$\lambda = \lambda(p) \equiv [p] - (1 + \text{sign}([p] - p))$, $G(1) \equiv \lim_{t \rightarrow 1^-} G(t)$. Заметим, что элементы про-

странства $C\{p;1\}$ суть функции вида

$$g(t) = (1-t)^p G(t) + \sum_{i=0}^{\lambda} b_i (t-1)^i, \quad (6)$$

причем $G = Sg \in C$, $b_i = g^{\{i\}}(1) / i!$ ($i = 0, \lambda$). Отсюда легко следует, что $C\{p;1\}$ с нормой

(4) полно и вложено в C.

Теперь, следуя [5], образуем основное для наших исследований пространство:

$$Y \equiv C_{0;1}^{\{m\};\{p\}} \equiv C_{0;1}^{\{m\};\{p\}}(I) \equiv \{y \in C\{m;0\} \mid Ty \in C\{p;1\}\}.$$

Относительно нормы

$$\|y\|_Y \equiv \|Ty\|_{\{p\}} + \sum_{i=0}^{m-1} |y^{\{i\}}(0)| \quad (y \in Y) \quad (7)$$

Y полно и вложено в $C\{m;0\}$ (см., напр., [5]).

Пусть $v \in C(I^2)$ и при каждом фиксированном $s \in I$ функция $v(t,s)$ принадлежит $C\{p;1\}$. Скажем, что $v \in C_t^{\{p\}}(I^2)$, если $S_t v \in C$, где S_t обозначает оператор (5), примененный по аргументу t . Аналогично определяем класс $C_s^{\{p\}}(I^2)$. Тогда

$$C_1^{\{p\}}(I^2) \equiv C_t^{\{p\}}(I^2) \cap C_s^{\{p\}}(I^2).$$

Рассмотрим теперь на основном пространстве Y семейство $X \equiv V^{\{p\}}\{m;0\}$ обобщенных функций $x(t)$ вида

$$x(t) \equiv z(t) + \sum_{i=0}^{m-1} \gamma_i P.F.t^{-i-1}, \quad (8)$$

где $t \in I$, $z \in C\{p;1\}$, $\gamma_i \in R$ – произвольные постоянные, а $P.F.t^{-k}$ ($k = \overline{1, m}$) – обобщенные функции, определенные на пространстве Y основных функций по следующему правилу:

$$(P.F.t^{-k}, y) \equiv P.F. \int_{-1}^1 y(t) t^{-k} dt \quad (y \in Y, k = \overline{1, m}).$$

Здесь знак $P.F.$ указывает на конечную часть интеграла по Адамару [1, с. 144-150] (в дальнейшем для краткости этот знак будем опускать). Легко показать, что векторное пространство X банахово по норме

$$\|x\|_X \equiv \|z\|_{\{p\}} + \sum_{i=0}^{m-1} |\gamma_i|. \quad (9)$$

Пусть дано УТРФО (1). Для простоты выкладок и формулировок будем считать $l=1$, $t_l=0$, $p_l=0$, т.е. рассмотрим уравнение вида

$$Ax \equiv (Ux)(t) + (Kx)(t) = y(t) \quad (t \in I), \quad (10)$$

$$Ux \equiv t^m x(t), \quad Kx \equiv \int_{-1}^1 K(t,s)(1-s)^{-p} x(s) ds,$$

где $m \in N$, $p \in R^+$; $y \in Y$, K – известная функция, удовлетворяющая условиям

$$\begin{aligned} K &\in C_s^{\{p\}}(I^2), \quad \psi_i(t) \equiv K_s^{\{i\}}(t,1) \in Y \quad (i = \overline{0, \lambda}); \\ u &\equiv S_s K \in C_t^{\{m\}}(I^2), \quad \theta_i(s) \equiv u_t^{\{i\}}(0,s) \in C\{m;0\} \quad (i = \overline{0, m-1}); \\ v &\equiv T_t u \in C_t^{\{p\}}(I^2), \quad \varphi_i(s) \equiv v_t^{\{i\}}(1,s) \in C\{m,0\} \quad (i = \overline{0, \lambda}); \\ h &\equiv S_t v \in C_s^{\{m\}}(I^2); \end{aligned} \quad (11)$$

а $x \in X$ – искомая обобщенная функция.

Ради удобства введем следующие обозначения:

$$\begin{aligned} H_i(t) &\equiv t^{m-i-1} + \int_{-1}^1 K(t,s)(1-s)^{-p} s^{-i-1} ds \in Y \quad (i = \overline{0, m-1}); \\ Q &\equiv E - KRT : Y \rightarrow Y, \end{aligned}$$

где $R : C\{p;1\} \rightarrow C\{p;1\}$ – разрешающий оператор уравнения второго рода с ядром

$$\tilde{K}(t,s) \equiv (T_t K)(t,s)(1-s)^{-p},$$

а E – единичный оператор в Y .

Теорема. Пусть выполнены следующие условия:

- (i) ядро K удовлетворяет требованиям (11), а $y \in Y$;
- (ii) число $\mu = -1$ не является собственным значением ядра \tilde{K} ;
- (iii) определитель линейной системы

$$\sum_{i=0}^{m-1} \gamma_i (QH_i)^{\{j\}}(0) = (Qy)^{\{j\}}(0) \quad (j = \overline{0, m-1}) \quad (12)$$

с неизвестными $\{\gamma_i\}$ отличен от нуля.

Тогда при любой правой части $y \in Y$ УТРФО (10) имеет единственное обобщенное решение $x^* \in X$, которое дается формулой

$$x^*(t) = (RTy)(t) - \sum_{i=0}^{m-1} \gamma_i^* (RTH_i)(t) + \sum_{i=0}^{m-1} \gamma_i^* t^{-i-1},$$

где $\{\gamma_i^*\}$ – единственное решение системы (12).

Следствие. В условиях теоремы интегральный оператор $A : X \rightarrow Y$, определенный равенством (10), непрерывно обратим.

В заключении отметим, что приведенный результат существенно используется при приближенном решении УТРФО (1) в пространстве X обобщенных функций.

Литература

1. Адамар Ж. Задача Коши для линейных уравнений с частными производными гиперболического типа. – М.: Наука, 1978. – 352 с.
2. Bart G.R., Warnock R.L. Linear integral equations of the third-kind // SIAM J. Math. Anal. – 1973. – V.4. – №4. – P. 609-622.
3. Кейз К.М., Цвайфель П.Ф. Линейная теория переноса. – М.: Мир, 1972. – 384 с.
4. Бжихаглов Х.Г. Об одной краевой задаче со смещением // Дифференциальные уравнения. – 1973. – Т.9. – №1. – С. 162-165.
5. Габбасов Н.С. Методы решения интегрального уравнения третьего рода с фиксированными особенностями в ядре // Дифференциальные уравнения. – 2009. – Т.45. – №9. – С. 1341-1348.
6. Габбасов Н.С., Замалиев Р.Р. Новые варианты сплайн-методов для интегральных уравнений третьего рода с особенностями в ядре // Дифференциальные уравнения. – 2010. – Т.46. – №9. – С. 1320-1328.
7. Габбасов Н.С., Замалиев Р.Р. Новый вариант метода подобластей для интегральных уравнений третьего рода с особенностями в ядре // Известия вузов. Математика. – 2011. – №5. – С. 12-18.
8. Габбасов Н.С. Новые варианты метода коллокации для интегральных уравнений третьего рода с особенностями в ядре // Дифференц. уравнения. – 2011. – Т.47. – №9. – С. 1344-1351.
9. Габдулхаев Б.Г. Оптимальные аппроксимации решений линейных задач. – Казань: Изд-во Казанск. ун-та, 1980. – 232 с.
10. Прессдорф З. Сингулярное интегральное уравнение с символом, обращающимся в нуль в конечном числе точек // Мат. исследования. – 1972. – Т.7. – №1. – С. 116-132.
11. Габбасов Н.С. Методы решения интегральных уравнений Фредгольма в пространствах обобщенных функций. – Казань: Изд-во Казанск. ун-та, 2006. – 176 с.

Габбасов Н.С.,
д-р физ.-мат. наук, профессор,
филиала КФУ в г.Набережные Челны,
Замалиев Р.Р.,
аспирант,
КФУ, г. Казань

Об одном варианте метода подобластей для интегральных уравнений третьего рода с особенностями в ядре

Исследуется линейное интегральное уравнение третьего рода с фиксированными особенностями в ядре (УТРФО)

$$Ax \equiv x(t) \prod_{j=1}^l (t - t_j)^{m_j} + \int_{-1}^1 K(t, s) [(s+1)^{p_1} (1-s)^{p_2}]^{-1} x(s) ds = y(t), \quad (1)$$

где $t \in I \equiv [-1, 1]$, $t_j \in (-1, 1)$, $m_j \in N$ ($j = \overline{1, l}$); $p_1, p_2 \in R^+$, K и y – известные непрерывные функции, обладающие определенными свойствами «гладкости» точечного характера, $x(t)$ – искомая функция, а интеграл понимается в смысле конечной части по Адамару [1, с. 144-150]. Исследуемые уравнения находят все более широкие применения как в теории, так и в приложениях. К такого рода уравнениям приводит ряд важных задач теорий упругости, переноса нейтронов, рассеяния частиц (см., например, [2,3] и приведенную в [2] библиографию), а также теории уравнений смешанного типа [4]. При этом естественными классами решений УТР, как правило, являются специальные пространства обобщенных функций. Исследуемые уравнения точно решаются лишь в очень редких частных случаях, поэтому разработка теоретически обоснованных эффективных методов их приближенного решения в

классах обобщенных функций является актуальным и активно развивающимся направлением математического анализа и вычислительной математики. Ряд результатов в этой области получен в работах [5–11], в которых предложены и обоснованы специальные прямые методы решения УТР (т.е. УТРФО (1) при $p_1 = p_2 = 0$) и уравнений второго рода с неподвижными особенностями в ядре (УТРФО (1) при $m_j = 0$ ($j = \overline{1, l}$)). В статье [12] на базе стандартных полиномов построен и обоснован специальный прямой проекционный метод решения УТРФО (1) в некотором пространстве X обобщенных функций.

В настоящей работе разработан новый вариант метода подобластей, специально приспособленные к решению уравнения (1). Основное внимание уделено обоснованию исследуемого метода в смысле [14, гл. 1]. Именно, доказана теорема существования и единственности решения соответствующего приближенного уравнения, установлены оценки погрешности приближенного решения и доказана сходимость последовательности приближенных решений к точному решению в пространстве X обобщенных функций. Рассматриваются также вопросы устойчивости и обусловленности аппроксимирующих уравнений.

1. О пространствах основных и обобщенных функций. Пусть $C \equiv C(I)$ – пространство непрерывных на I функций с обычной max-нормой и $m \in N$. Следуя [14], будем говорить, что функция $f \in C$ принадлежит классу $C\{m; 0\} \equiv C_0^{(m)}(I)$, если в точке $t = 0$ существует тейлоровская производная $f^{(m)}(0)$ порядка m (естественно считаем, что $C\{0; 0\} \equiv C$). По норме

$$\|f\|_{C\{m; 0\}} \equiv \|Tf\|_C + \sum_{i=0}^{m-1} |f^{(i)}(0)|, \quad (2)$$

где

$$Tf \equiv \left[f(t) - \sum_{i=0}^{m-1} f^{(i)}(0) \frac{t^i}{i!} \right] \frac{1}{t^m} \equiv F(t) \in C(F(0) \equiv \lim_{t \rightarrow 0} F(t)), \quad (3)$$

пространство $C\{m; 0\}$ полно и нормально вложено в C (см., например, [11]).

Далее, пусть $p \in R^+$ и $g \in C$. Следуя также [14], будем говорить, что $g \in C\{p; 1\} \equiv C_1^{(p)}(I)$, если существуют левые тейлоровские производные $g^{(j)}(1)$ ($j = \overline{1, [p]}$) в точке $t = 1$, причем при $p \neq [p]$ ($[\cdot]$ – целая часть) существует предел

$$\lim_{t \rightarrow 1^-} \left\{ \left[g(t) - \sum_{j=0}^{[p]} g^{(j)}(1) \frac{(t-1)^j}{j!} \right] (1-t)^{-p} \right\}.$$

Векторное пространство $C\{p; 1\}$ снабдим нормой

$$\|g\|_{C\{p\}} \equiv \|g\|_{C\{p; 1\}} \equiv \|Sg\|_C + \sum_{i=0}^{\lambda} |g^{(i)}(1)|, \quad (4)$$

где

$$Sg \equiv \left[g(t) - \sum_{i=0}^{\lambda} g^{(i)}(1) \frac{(t-1)^i}{i!} \right] (1-t)^{-p} \equiv G(t) \in C, \quad (5)$$

$\lambda = \lambda(p) \equiv [p] - (1 + \text{sign}([p] - p))$, $G(1) \equiv \lim_{t \rightarrow 1^-} G(t)$. Заметим, что элементы пространства $C\{p; 1\}$ – функции вида

$$g(t) = (1-t)^p G(t) + \sum_{i=0}^{\lambda} b_i (t-1)^i, \quad (6)$$

причем $G = Sg \in C$, $b_i = g^{(i)}(1) / i!$ ($i = \overline{0, \lambda}$). Отсюда ясно, что $C\{p; 1\}$ с нормой (4) полно и вложено в C .

Теперь образуем основное для наших исследований пространство

$$Y \equiv C_{0;1}^{(m);(p)} \equiv C_{0;1}^{(m);(p)}(I) \equiv \{y \in C\{m; 0\} \mid Ty \in C\{p; 1\}\}.$$

В качестве нормы в нем выберем величину

$$\|y\|_Y \equiv \|Ty\|_{C\{p\}} + \sum_{i=0}^{m-1} |y^{(i)}(0)| \quad (y \in Y). \quad (7)$$

Справедлива следующая [12]

Лемма 1. *i) Имеет место соотношение*

$$\phi \in Y \Leftrightarrow \phi(t) = UV\Phi(t) + t^m \sum_{j=0}^{\lambda} d_j(t-1)^j + \sum_{i=0}^{m-1} e_i t^i, \quad (8)$$

где $\Phi = ST\phi \in C$, $\phi^{(i)}(0) = e_i i!$ ($i = \overline{0, m-1}$), $(T\phi)^{(j)}(1) = d_j j!$ ($j = \overline{0, \lambda}$); $Uf \equiv t^m f(t)$,

$Vf \equiv (1-t)^p f(t)$;

ii) пространство Y в норме (7) полно и вложено в $C\{m; 0\}$.

Пусть $v \in C(I^2)$ и при каждом фиксированном $s \in I$ функция $v(t, s)$ принадлежит $C\{p; 1\}$. Будем говорить, что $v \in C_t^{(p)}(I^2)$, если $S_t v \in C$, где S_t обозначает оператор (5), примененный по аргументу t . Аналогично определяем класс $C_s^{(p)}(I^2)$. Тогда

$$C_1^{(p)}(I^2) \equiv C_t^{(p)}(I^2) \cap C_s^{(p)}(I^2).$$

Рассмотрим теперь на основном пространстве Y семейство $X \equiv D^{(p)}\{m; 0\}$ обобщенных функций $x(t)$ вида

$$x(t) \equiv z(t) + \sum_{i=0}^{m-1} \gamma_i \delta^{(i)}(t), \quad (9)$$

где $t \in I$, $z(t) \in C\{p; 1\}$, $\gamma_i \in R$ – произвольные постоянные, а δ и $\delta^{(i)}$ – соответственно дельта-функция Дирака и ее «тейлоровские» производные, определенные на Y по следующему правилу:

$$(\delta^{(i)}, y) \equiv \int_{-1}^1 \delta^{(i)}(t) y(t) dt \equiv (-1)^i y^{(i)}(0) \quad (y \in Y, i = \overline{0, m-1}).$$

Легко показать, что векторное пространство X банахово относительно нормы

$$\|x\|_X \equiv \|z\|_{\{p\}} + \sum_{i=0}^{m-1} |\gamma_i|. \quad (10)$$

2. Метод подобластей, основанный на применении специальных полиномов.

Пусть задано УТРФО (1). Для сокращения выкладок и формулировок будем считать $l = 1$, $t_1 = 0$, $p_1 = 0$, т.е. рассмотрим уравнение вида

$$Ax \equiv (Ux)(t) + (Kx)(t) = y(t) \quad (t \in I), \quad (11)$$

$$Kx \equiv \int_{-1}^1 K(t, s)(1-s)^{-p} x(s) ds,$$

где $m \in N$, $p \in R^+$; $y \in Y$, K – известная функция, удовлетворяющая условиям

$$\begin{aligned} K &\in C_s^{(p)}(I^2), K(t, \cdot) \in Y, \psi_i(t) \equiv K_s^{(i)}(t, 1) \in Y \quad (i = \overline{0, \lambda}), \\ \tau_j(t) &\equiv K_s^{(j)}(t, 0) \in Y \quad (j = \overline{0, m-1}), \\ u &\equiv S_s K \in C_t^{(m)}(I^2), \theta_i(s) \equiv u_t^{(i)}(0, s) \in C \quad (i = \overline{0, m-1}), \\ v &\equiv T_t u \in C_t^{(p)}(I^2), \phi_i(s) \equiv v_t^{(i)}(1, s) \in C \quad (i = \overline{0, \lambda}), \end{aligned} \quad (12)$$

а $x \in X$ – искомая обобщенная функция. Фредгольмовость и достаточные условия непрерывной обратимости оператора $A: X \rightarrow Y$ установлены в [12].

Приближенное решение уравнения (11) образуем в следующем виде:

$$x_n \equiv x_n(t; \{c_j\}) \equiv z_n(t) + \sum_{i=0}^{m-1} c_{i+\lambda+n+1} \delta^{(i)}(t), \quad (13)$$

$$g_n(t) \equiv (Vz_n)(t) + \sum_{i=0}^{\lambda} c_{i+n+1} (t-1)^i, \quad (14)$$

$$z_n(t) \equiv \frac{1}{2^n} \sum_{i=0}^n c_i \binom{n}{i} (t+1)^i (1-t)^{n-i} \quad (n \in N), \quad (15)$$

где $\binom{n}{i}$ ($i = \overline{0, n}$) – биномиальные коэффициенты. Неизвестные параметры $c_i = c_i^{(n)}$

($i = \overline{0, n + m + \lambda + 1}$) найдем, согласно нашему методу, из системы линейных алгебраических уравнений (СЛАУ)

$$c_i = (n + 1) \int_{v_i}^{v_{i+1}} (STy - STKx_n)(t) dt \quad (i = \overline{0, n}),$$

$$(TAx_n - Ty)^{(j)}(1) = 0 \quad (j = \overline{0, \lambda}), \quad (16)$$

$$(Ax_n - y)^{(i)}(0) = 0 \quad (i = \overline{0, m - 1}),$$

где узлы $v_i = v_i^{(n)} \in I$ вычисляются по формуле:

$$v_i = -1 + 2i / (n + 1) \quad (i = \overline{0, n + 1}). \quad (17)$$

Для вычислительного алгоритма (11) – (17) справедливы

Теорема 1. Если однородное УТРФО $Ax = 0$ имеет в X лишь тривиальное решение (например, в условиях теоремы 3 [12]), то при всех $n \in N$ ($n \geq n_0$) СЛАУ (16) имеет единственное решение $\{c_i^*\}$ и последовательность приближенных решений $x_n^* \equiv x_n(t; \{c_j^*\})$ сходится к точному решению $x^* = A^{-1}y$ по метрике пространства X со скоростью

$$\|x_n^* - x^*\| = O \left\{ \omega_i(h; n^{-1/2}) + \sum_{j=0}^{\lambda} \omega(\alpha_j; n^{-1/2}) + \sum_{i=0}^{m-1} \omega(\beta_i; n^{-1/2}) + \omega(STy; n^{-1/2}) \right\}, \quad (18)$$

где $\omega(f; \Delta)$ – модуль непрерывности функции $f \in C$ с шагом Δ ($0 < \Delta \leq 2$), а $\omega_i(h; \Delta)$ – частный модуль непрерывности функции $h(t, s)$ по переменной t ; $h \equiv S_i^v$, $\alpha_j \equiv ST\Psi_j$ ($j = \overline{0, \lambda}$), $\beta_i \equiv ST\Psi_i$ ($i = \overline{0, m - 1}$), причем

$$\Psi_i(t) \equiv \sum_{l=0}^i \binom{i}{l} \tau_l(t) \prod_{k=0}^{i-l-1} (p + k) \quad (i = \overline{0, m - 1}).$$

Теорема 2. В условиях теоремы 1 справедливы следующие утверждения:

(i) прямой метод (13)–(16) для УТРФО (11) устойчив относительно малых возмущений элементов СЛАУ (16);

(ii) если УТРФО (11) хорошо обусловлено, то хорошо обусловленной является также СЛАУ (16).

3. Замечания.

1. В силу определения нормы в $D^{(p)}\{m; 0\}$ нетрудно заметить, что из сходимости последовательности (x_n^*) к $x^* = A^{-1}y$ в метрике $D^{(p)}\{m; 0\}$ следует обычная сходимость в пространстве обобщенных функций, т.е. слабая сходимость.

2. При приближении решений операторных уравнений $Ax = y$ возникает естественный вопрос о скорости сходимости невязки $\rho_n^A(t) \equiv (Ax_n^* - y)(t)$ исследуемого метода. Один из результатов в этом направлении легко получить из теоремы 1, а именно, из нее вытекает простое следствие: если исходные данные уравнения (11) $(h, \alpha_j, \beta_i, STy)$ принадлежат классу $C^{(1)}$, то в условиях теоремы 1 справедлива оценка $\|\rho_n^A\|_Y = O(n^{-1/2})$.

Литература

1. Адамар Ж. Задача Коши для линейных уравнений с частными производными гиперболического типа. М., 1978.
2. Bart G.R., Warnock R.L. Linear integral equations of the third-kind // SIAM J. Math. Anal. 1973. V. 4. № 4. P. 609–622.
3. Кейз К.М., Цвайфель П.Ф. Линейная теория переноса. М., 1972.
4. Бжихатлов Х.Г. Об одной краевой задаче со смещением // Дифференц. уравнения. 1973. Т.9, № 1. С. 162–165.
5. Габбасов Н.С. Оптимальный метод решения интегральных уравнений третьего рода // Докл. РАН. 1998. Т.362, № 1. С. 12–15.
6. Габбасов Н.С. Новые варианты метода коллокации для одного класса линейных уравнений с инте-

гралом Адамара // Дифференц. уравнения. 2001. Т.37, № 1. С. 91-96.

7. Габбасов Н.С. Методы решения линейного интегрального уравнения с ядром, имеющим неподвижные особенности // Извест. вузов. Математика. 2001. № 5. С. 12-20.

8. Габбасов Н.С. Новые варианты сплайн-методов для линейных интегральных уравнений с ядром, имеющим неподвижные особенности // Дифференц. уравнения. 2002. Т.38 № 12. С. 1673-1679.

9. Габбасов Н.С. Новый вариант метода подобластей для линейных интегральных уравнений с неподвижными особенностями в ядре // Дифференц. уравнения. 2003. Т.39 № 9. С. 1224-1228.

10. Габбасов Н.С. Специальный вариант метода коллокации для интегральных уравнений третьего рода // Дифференц. уравнения. 2005. Т.41 № 12. С. 1690-1695.

11. Габбасов Н.С. Методы решения интегральных уравнений Фредгольма в пространствах обобщенных функций. Казань, 2006.

12. Габбасов Н.С. Методы решения интегрального уравнения третьего рода с фиксированными особенностями в ядре // Дифференц. уравнения. 2009. Т.45 № 9. С. 1341-1348.

13. Габдулхаев Б.Г. Оптимальные аппроксимации решений линейных задач. Казань, 1980.

14. Габбасов Н.С., Замалиев Р.Р. Новые варианты сплайн-методов для интегральных уравнений третьего рода с особенностями в ядре // Дифференц. уравнения. 2010. Т. 46. № 9. С. 1320-1328.

15. Прессдорф З. Сингулярное интегральное уравнение с символом, обращающимся в нуль в конечном числе точек // Мат. исследования. 1972. Т.7, № 1. С. 116-132.

16. Уждавинис И.В. О сходимости метода типа подобластей // Дифференц. уравнения и их применение. Вильнюс, 1971. Вып. 1, С. 73-83.

Габбасов Н.С.,
д-р физ.-мат. наук, профессор,
Файзуллина А.Г.,
ст. преподаватель,
филиал КФУ в г. Набережные Челны

Обобщенное решение интегрального уравнения с оператором Вольтерра в главной части

Исследуется линейное интегральное уравнение с особым оператором Вольтерра в главной части (ИУОВ)

$$Ax \equiv \int_0^t L(t, s)x(s)ds + \int_0^1 K(t, s)x(s)ds = y(t), \quad (1)$$

где $t \in I \equiv [0, 1]$, L , K и y - известные непрерывные функции, обладающие определенными свойствами гладкости, а x - искомая функция. К такого рода уравнениям приводят многие современные прикладные задачи, в частности, некоторые задачи количественной электронной микроскопии, определения функции распределения электронов плазмы по спектру тормозного излучения, обратные задачи теории антенн, а также задачи теории оптических изображений (см.[1, 2] и библиографию к ним). Поскольку исследуемые ИУОВ точно решаются лишь в очень редких частных случаях, особенно актуальной является разработка эффективных методов их приближенного решения с соответствующим теоретическим обоснованием. Трудность, возникающая при этом, в первую очередь связана с некорректной постановкой задачи решения указанных уравнений во многих обычных функциональных пространствах, в том числе в пространстве непрерывных функций (в частности, при $K(t, s) \equiv 0$ и $y(0) \neq 0$ ИУОВ (1) представляет собой сильно некорректную задачу) (см.[2, 3]). Ряд результатов по приближенному решению уравнений Вольтерра первого рода (т.е. ИУОВ (1) при $K \equiv 0$) в некотором пространстве обобщенных функций получен в работах [4-6], где предложены и обоснованы как классические, так и новые специальные прямые методы.

ИУОВ вида (1) впервые исследовано в работе [7], где установлена его фредгольмовость.

В настоящей работе построена полная теория разрешимости ИУОВ (1) в некотором пространстве X обобщенных функций (фредгольмовость, условия разрешимости, метод отыскания точного решения, достаточные условия непрерывной обратимости оператора A). Более того, разработаны прямые проекционные методы, специально приспособленные к приближенному решению ИУОВ (1) в классе X , и дано их обоснование в смысле [8, гл. 1]. В виде иллюстрации приведем лишь некоторые результаты по разрешимости уравнения (1).

Пусть $C \equiv C(I)$ - банахово пространство непрерывных на I функций с обычной \max -нормой. Обозначим через $C^{(m)} \equiv C^{(m)}(I)$ векторное пространство m раз непрерывно дифференцируемых на I функций. Согласно известной формуле Тейлора очевидно, что

$$y \in C^{(m)} \Leftrightarrow y(t) = (J \tilde{y})(t) + \sum_{i=0}^{m-1} \alpha_i t^i, \quad (2)$$

где

$$J \tilde{y} \equiv (J_{m-1} \tilde{y})(t) \equiv ((m-1)!)^{-1} \int_0^t (t-s)^{m-1} \tilde{y}(s) ds, \quad (3)$$

$$\tilde{y} \equiv Dy \equiv y^{(m)}(t) \in C, \quad \alpha_i = y^{(i)}(0)/i! \quad (i = \overline{0, m-1});$$

$$D : C^{(m)} \rightarrow C, \quad J : C \rightarrow C^{(m)}, \text{ причем}$$

$$(J \tilde{y})^{(j)} = J_{m-j-1} \tilde{y} \quad (j = \overline{0, m-1}), \quad DJ \tilde{y} = \tilde{y}.$$

(4)

В качестве нормы в $C^{(m)}$ примем величину

$$\|y\|_{(m)} \equiv \|Dy\|_C + \sum_{i=0}^{m-1} |y^{(i)}(0)| \quad (y \in C^{(m)}). \quad (5)$$

Пространство $C^{(m)}$ с нормой (5) полно и нормально вложено в C (см., напр., [6]).

Рассмотрим теперь на основном пространстве $Y \equiv C^{(m)}$ семейство $X \equiv \Omega \equiv \Omega\{m; 0\}$ обобщенных функций $x(t)$ вида

$$x(t) \equiv z(t) + \sum_{i=0}^{m-1} \gamma_i \delta^{(i)}(t), \quad (6)$$

где $t \in I$, $z \equiv z_x \in C$, $\gamma_i \in R$ - произвольные постоянные, а δ и $\delta^{(i)}$ - соответственно «правосторонняя» дельта-функция [2, гл. 1] и ее производные, определенные на пространстве Y основных функций по следующему правилу:

$$(\delta^{(i)}, y) \equiv \int_0^1 \delta^{(i)}(t) y(t) dt \equiv (-1)^i y^{(i)}(0) \quad (y \in Y, i = \overline{0, m-1}).$$

Легко показать, что векторное пространство X с нормой

$$\|x\|_X \equiv \|z\|_C + \sum_{i=0}^{m-1} |\gamma_i| \quad (7)$$

является банаховым.

Пусть задано ИУОВ (1), в котором $x \in X$ - искомая обобщенная функция; L , K и y известны, причем $K(t, \bullet)$, $\mu_i(t) \equiv K_s^{(i)}(t, 0) \in Y$ ($i = \overline{1, m-1}$), $y \in Y$ (порядок m определен ниже следующими условиями на L), а ядро L удовлетворяет таким требованиям:

$$L(t, \bullet), \lambda_i(t) \equiv L_s^{(i)}(t, 0) \equiv \left[\frac{\partial^i L}{\partial s^i}(t, s) \right]_{s=0} \in Y \equiv C^{(m)} \quad (i = \overline{1, m-1}),$$

$$\tau_j(t) \equiv \left[\frac{\partial^j L}{\partial t^j}(t, s) \right]_{s=t} \equiv 0 \quad (j = \overline{0, m-2}), \quad \tau_{m-1}(t) \neq 0 \quad (t \in I). \quad (8)$$

Ради удобства введем следующие обозначения:

$$N(t, s) = \begin{cases} (D_t L)(t, s) & (s \leq t), \\ 0 & (s > t), \end{cases} \quad M(t, s) \equiv (N + D_t K)(t, s),$$

$$Q \equiv E - KRD : Y \rightarrow Y, \quad Kx \equiv \int_0^1 K(t, s)x(s) ds,$$

где $R : C \rightarrow C$ - разрешающий оператор уравнения второго рода с ядром $M(t, s)$, а E - единичный оператор в Y .

Теорема. Пусть выполнены условия

(i) ядро L подчинено условиям (8), а $K(t, \bullet), \mu_i \in Y (i = 1, m - 1), y \in Y ;$

(ii) число $\lambda = -1$ не является собственным значением ядра $M(t, s) ;$

(iii) определитель линейной системы

$$\sum_{i=0}^{m-1} c_i (Q(\lambda_i + \mu_i))^{(j)}(0) = (Qy)^{(j)}(0) \quad (j = 0, m - 1) \quad (9)$$

с неизвестными $\{c_i\}$ отличен от нуля.

Тогда при любой правой части $y \in Y$ ИУОВ (1) имеет единственное обобщенное решение $x^* \in X$, которое дается формулой

$$x^*(t) = (RDy)(t) - \sum_{i=0}^{m-1} c_i^* (RD \lambda_i + RD \mu_i)(t) + \sum_{i=0}^{m-1} (-1)^i c_i^* \delta^{(i)}(t),$$

где c_i^* - единственное решение системы (9).

Следствие. В условиях теоремы интегральный оператор $A : X \rightarrow Y$, определенный равенством (1), непрерывно обратим.

В заключение отметим, что приведенный результат существенно используется при приближенном решении ИУОВ (1) в пространстве X обобщенных функций.

Литература

1. Тихонов А.Н., Арсенин В.Я. Методы решения некорректных задач. – М.: Наука, 1986. – 288 с.
2. Иманалиев М.И. Обобщенные решения интегральных уравнений первого рода. – Фрунзе: Илим, 1981. – 144 с.
3. Прессдорф З. Линейные интегральные уравнения // Итоги науки и техники. – М.: ВИНТИ, 1988. – Т.27. – С. 5-130.
4. Габбасов Н.С. Оптимальный метод решения интегральных уравнений третьего рода // Докл. РАН. – 1998. – Т.362. - № 1. – С. 12-15.
5. Габбасов Н.С. Новые алгоритмы решения интегральных уравнений первого рода в классе обобщенных функций // Электромагнитные волны и электронные системы. – 2003. – Т.8. - № 11-12. – С. 4-9.
6. Габбасов Н.С. Методы решения интегральных уравнений Фредгольма в пространствах обобщенных функций. – Казань: Изд-во Казанск. ун-та, 2006. – 176 с.
7. Габбасов Н.С., Файзуллина А.Г. Об одном интегральном уравнении с оператором Вольтерра в главной части // Материалы респ. науч.-прак. конф. «Наука, технологии и коммуникации в современном обществе». – Наб. Челны, 2012. – Т.1. – С. 81-83.
8. Габдулхаев Б.Г. Оптимальные аппроксимации решений линейных задач. – Казань: Изд-во Казанск. ун-та, 1980. – 232 с.

Соловьева С.А.,

канд. физ.-мат. наук, доцент,
филиал КФУ в г. Набережные Челны,

Галимова З.Х.,

ст. преподаватель,
Набережночелнинский филиал ИЭУиП (г. Казань)

О сходимости одного варианта метода сплайн-коллокации первого порядка

Рассматривается линейное интегральное уравнение вида

$$(Ax)(t) \equiv x(t) + (Kx)(t) = y(t), \quad (1)$$

где $(Kx)(t) \equiv \int_0^1 K(t, s) u^{-1} x(s) ds, \quad u \equiv t^{p_1} \prod_{j=1}^q (t - t_j)^{m_j},$

$p_1, p_2 \in R^+, t \in I \equiv [1, t_j] \in [1, m_j] \in N, j = 1, q, K$ и y – известные непрерыв-

ные функции, обладающие определенными свойствами «гладкости» точечного характера, x – искомая функция, а интеграл понимается в смысле конечной части по Адамару ([1], с.144-150).

К таким уравнениям приводит ряд граничных задач, в частности, задачи теории уравнений смешанного типа [2,3]. Поскольку данные уравнения точно решаются очень редко, разработка эффективных методов их приближенного решения является актуальным и активно развивающимся направлением.

Некоторые результаты в этой области получены в работах [4-12], причем [4-7] посвящены разработке и теоретическому обоснованию точного и приближенных методов решения указанного уравнения в частных случаях фиксированных особенностей в ядре, в [8-12] показана разрешимость точного уравнения и рассмотрены аппроксимативные методы в общем случае.

В данной статье на базе работ [4-13] предложен и теоретически обоснован в смысле [14, гл.1] специальный вариант метода сплайн-коллокации первого порядка для уравнения, имеющего фиксированные особенности степенного порядка в ядре внутри и на концах отрезка интегрирования.

1. Пространство основных функций. Пусть $C \equiv C(I)$ – пространство непрерывных на I функций с обычной \max -нормой и $m \in N$. Обозначим через $C\{m; t_0\}$ пространство непрерывных на I функций, имеющих в точке $t_0 \in (0, 1)$ тейлоровские производные до порядка m включительно.

Пусть t_1, t_2, \dots, t_q – произвольно фиксированные попарно различные точки интервала $(0,1)$. Каждой точке $t_j \in (0,1)$ поставим в соответствие некоторое натуральное число m_j ($j = \overline{1, q}$). Далее, следуя [15] (с.87), рассмотрим векторное пространство

$$C\{\overline{m}, \overline{\tau}\} \equiv \bigcap_{j=1}^q C\{\overline{m}_j; t_j\}$$

где $\overline{m} \equiv (m_1, m_2, \dots, m_q)$, $\overline{\tau} \equiv (t_1, t_2, \dots, t_q)$ – конечномерные наборы соответствующих величин. Пусть $p_1 \in R^+$. Подобно тому, как в [16] (с.128), обозначим через $C\{p_1; 0\}$ пространство непрерывных на I функций $y(t)$, имеющих правые тейлоровские производные $y^{(i)}(0)$ ($i = \overline{1, [p_1]}$) в точке $t = 0$, причем в случае $p_1 \neq [p_1]$ ($[\cdot]$ – целая часть) существует конечный предел

$$\lim_{t \rightarrow 0^+} \frac{\sum_{i=0}^{[p_1]} y^{(i)}(0) t^i / i!}{t^{p_1}}.$$

Аналогично определяем линейал $C\{p_2; 1\}$ ($p_2 \in R^+$). Далее образуем основное для наших исследований пространство:

$$X \equiv C\{p_1, p_2; \overline{m}, \overline{\tau}\} \equiv C\{\overline{m}, \overline{\tau}\} \cap C\{p_1; 0\} \cap C\{p_2; 1\}$$

(будем считать, что $C\{0; 0; \overline{0}, \overline{\tau}\} \equiv C$).

Наделим его нормой [17]

$$\|y\|_X \equiv \|Ty\|_C + \sum_{j=1}^{q+2} \sum_{i=0}^{m_j-1} |y^{(i)}(t_j)|, \quad (2)$$

где T – «характеристический» оператор класса X :

$$(Ty)(t) \equiv \frac{\sum_{j=1}^{q+2} \sum_{i=0}^{m_j-1} y^{(i)}(t_j) R_{ji}(t)}{u(t)} \equiv \Phi(t), \quad (3)$$

$\Phi \in C$, причем $\Phi(t_j) \equiv \lim_{t \rightarrow t_j} \Phi(t)$ ($j = \overline{1, q+2}$); $t_j \in (0,1)$ ($j = \overline{1, q}$), $t_{q+1} \equiv 0$, $t_{q+2} \equiv 1$,

R_{ji} – фундаментальные полиномы Эрмита степени $m_j - 1$, $m \equiv \sum_{k=1}^{q+2} m_k$,

$$m_{q+1} \equiv \lambda_1 + 1, \quad m_{q+2} \equiv \lambda_2 + 1, \quad \lambda_k \equiv \lambda(p_k) \quad (k = \overline{1,2}), \quad \lambda(p) \equiv [p]^- (1 + \operatorname{sgn}([p]^- p)).$$

Известно (см., напр., [17]), что $y(t) \in X$ тогда и только тогда, когда

$$y(t) = u(t) \Phi(t) + \sum_{j=1}^{q+2} \sum_{i=0}^{m_j-1} a_{ji} R_{ji}(t),$$

где $\Phi(t) \equiv (Ty)(t) \in C$, $a_{ji} \equiv y^{(i)}(t_j)$ ($i = \overline{0, m_j-1}$, $j = \overline{1, q+2}$), кроме того, пространство X по норме (2) полно и вложено в C .

Зададим теперь на I произвольную сетку узлов $\Delta_{n-1} : 0 \equiv s_0 < s_1 < s_2 < \dots < s_{n-1} \equiv 1$ ($n \geq 3$), удовлетворяющую естественному условию

$$v_n \equiv \|\Delta_{n-1}\| \equiv \max_{0 \leq k \leq n-2} l_k \rightarrow 0 \text{ при } n \rightarrow \infty, \\ l_k \equiv s_{k+1} - s_k \quad (k = \overline{0, n-2}),$$

и на этой сетке рассмотрим систему $\{\psi_k\}_0^{n-1}$ фундаментальных сплайнов первого порядка (см., напр., [18], с.28).

Будем использовать следующее обозначение: $S_n^1 \equiv \operatorname{span} \{\psi_k\}_0^{n-1}$.

Пусть $W_n^T \equiv W_{n+m}^T : X \rightarrow S_n^{T,1} \equiv U(S_n^1) \oplus H_{m-1}$ – линейный оператор, заданный по закону:

$$(W_n^T y)(t) \equiv (UW_n Ty)(t) + \sum_{j=1}^{q+2} \sum_{i=0}^{m_j-1} y^{(i)}(t_j) R_{ji}(t) \quad y \in X \quad (4)$$

где U – оператор умножения на функцию $u(t)$, $W_n : C \rightarrow S_n^1$ – оператор, который всякой непрерывной функции f ставит в соответствие ее интерполяционный полигон:

$$W_n f \equiv \sum_{k=0}^{n-1} f(s_k) \psi_k$$

Справедлива [17]

Лемма. *Имеют место следующие факты:*

(i) $W_n^T \overset{\sim}{=} W_n^T$;

(ii) $\|y - W_n^T y\|_X \leq \omega(y, v_n)$, $y \in X$,

где $\omega(\varphi, \Delta)$ – модуль непрерывности функции $\varphi \in C$ с шагом Δ , $\Delta < \Delta \leq 1$.

2. Обобщенный метод коллокации на основе сплайнов первого порядка. Пусть в уравнении (1) исходные данные удовлетворяют условиям

$$K(s, s) \in X(I^2), \quad \varphi_{ji}(s) \equiv K_s^{(i)}(t_j, s), \\ \psi_{ji}(t) \equiv K_s^{(i)}(t, t_j) \in X \quad (i = \overline{0, m_j-1}, j = \overline{1, q+2}), \quad (5)$$

а $x \in X$ – искомая функция.

Фредгольмовость и достаточные условия непрерывной обратимости оператора $A : X \rightarrow X$ установлены в работе [8].

Решение уравнения (1) аппроксимируем элементом

$$x_n(t) \equiv u \sum_{i=0}^{n-1} c_i \psi_i + \sum_{j=1}^{q+2} \sum_{i=0}^{m_j-1} c_{ji} R_{ji}(t), \quad (6)$$

где $\psi_i(t)$ – система фундаментальных сплайнов первого порядка по узлам $v_k \equiv k/n$, $k = \overline{0, n-1}$; c_i ($i = \overline{0, n+m-1}$), c_{ji} ($i = \overline{0, m_j-1}$, $j = \overline{1, q+2}$) – подлежащие определению параметры. Их находим согласно обобщенному методу сплайн-коллокации из системы линейных алгебраических уравнений (СЛАУ):

$$(TAx_n - Ty)(V_k) = 0 \quad (k = 0, n-1); \quad (Ax_n - y)^{(i)}(t_j) = 0 \quad (i = 0, m_j - 1, j = 1, q + 2). \quad (7)$$

Обоснование вычислительной схемы (1), (6), (7) дается в следующем утверждении

Теорема. Пусть уравнение (1) имеет единственное решение в X при любой правой части. Тогда при достаточно больших $n \in N$ приближенные решения $x_n^*(t)$, построенные на основе условий (6), (7), существуют, единственны и сходятся по норме пространства X к точному решению $x^*(t)$ уравнения (1) со скоростью

$$\|x^* - x_n^*\| = O \left\{ \omega_t(h; n^{-1}) + \sum_{j=1}^{q+2} \sum_{i=0}^{m_j-1} \omega_{g_{ji}}(n^{-1}) + \omega_{Ty}(n^{-1}) \right\},$$

где $\omega(\varphi; \Delta)$ – модуль непрерывности функции φ с шагом Δ ($0 < \Delta \leq 1$), $\omega_t(f; \Delta)$ – частный модуль непрерывности функции $f(t, s)$ по аргументу t ; $h(t, s) \equiv (T_s T_s K)(t, s)$, $g_{ji} \equiv (T_s \Psi_{ji})(t)$ ($i = 0, m_j - 1, j = 1, q + 2$).

Доказательство аналогично доказательству соответствующей теоремы в [6], при этом существенно используются (2)-(7) и лемма.

Следствие. Если функции $h(t, s)$ (по t), $g_{ji}(t)$ ($i = 0, m_j - 1, j = 1, q + 2$), $Ty \in C^{\tau}$, то в условиях теоремы справедлива оценка

$$\|x^* - x_n^*\| = O \left\{ n^{-1} \left[\omega_t(h; n^{-1}) + \sum_{j=1}^{q+2} \sum_{i=0}^{m_j-1} \omega_{g_{ji}}(n^{-1}) + \omega(Ty; n^{-1}) \right] \right\}.$$

Для доказательства следствия используется оценка [19]

$$\|f - W_n f\|_C = O n^{-1} \omega(f'; n^{-1})$$

Замечание. Поскольку $C\{0, 0; 0, \tau\} \equiv C$, то при $p_1 = p_2 = m_j = 0$ ($j = 1, q$) – интегральное уравнение (1) превращается в уравнение второго рода в C , а предложенный метод – в известный метод сплайн-коллокации, причем $(Ty)(t) \equiv y(t)$, $h(t, s) \equiv K(t, s)$. Поэтому полученная в работе оценка хорошо согласуется с оценкой, соответствующей уравнению второго рода (см., напр., [19]).

Литература

1. Адамар Ж. Задача Коши для линейных уравнений с частными производными гиперболического типа / Ж.Адамар. – М.: Наука, 1978. – 352 с.
2. Бжихатлов Х.Г. Об одной смешанной краевой задаче для уравнения параболо-гиперболического типа / Х.Г.Бжихатлов // Сб. науч. работ аспирантов. – Нальчик, 1971. – Вып. 3. – С.7-9.
3. Бжихатлов Х. Г. Об одной краевой задаче со смещением / Х.Г.Бжихатлов // Дифференц. уравнения. – 1973. – Т.9. – №1. – С.162-165.
4. Габбасов Н.С. Новые варианты метода коллокации для одного класса линейных уравнений с интегралом Адамара / Н.С. Габбасов // Дифференц. уравнения. – 2001. – Т.37. – №1. – С.91-96.
5. Габбасов Н.С. Методы решения линейного интегрального уравнения с ядром, имеющим неподвижные особенности / Н.С. Габбасов // Изв. вузов. Математика. – 2001. – №5. – С. 12-20.
6. Габбасов Н.С. Новые варианты сплайн-методов для линейных интегральных уравнений с ядром, имеющим неподвижные особенности / Н.С. Габбасов // Дифференц. уравнения. – 2002. – Т.38. – №12. – С.1673- 1679.
7. Габбасов Н.С. Новый вариант метода подобластей для линейных интегральных уравнений с неподвижными особенностями в ядре / Н.С. Габбасов // Дифференц. уравнения. – 2003. – Т.39. – №9. – С.1224-1228.
8. Габбасов Н.С. К теории линейных интегральных уравнений с неподвижными особенностями в ядре / Н.С. Габбасов, З.Х.Калимуллина // Тр. Всерос. науч. конф. «Мат. моделирование и краевые задачи». – Самара, 2006. – Ч.3. – С. 78-81.
9. Габбасов Н.С. Об одном прямом методе решения линейных интегральных уравнений с неподвижными особенностями в ядре / Н.С. Габбасов, З.Х. Калимуллина // Тр. Всерос. науч. конф. с междунар. участ. «Мат. моделирование и краевые задачи». – Самара, 2007. – Ч.3. – С. 68-72.

10. Габбасов Н.С. К численному решению линейных интегральных уравнений с неподвижными особенностями в ядре / Н.С. Габбасов, З.Х. Калимуллина // Тр. Всерос. науч. конф. с междунар. участ. «Мат. моделирование и краевые задачи». – Самара, 2008. – Ч.3. – С. 55-58.
11. Соловьева С.А. К вопросу о сходимости одного варианта метода сплайн-коллокации / Соловьева С.А., Галимова З.Х. // Тез. докл. Междунар. науч. конф. «Современные методы и проблемы теории операторов и гармонического анализа и их приложения». – Ростов н/Д, 2012. – С. 71-72.
12. Соловьева С.А. Об одном специальном варианте метода коллокации, основанном на полиномах Бернштейна / Соловьева С.А., Галимова З.Х. // Тез. докл. Междунар. конф. «Математика. Экономика. Образование». – Ростов н/Д, 2012. – С. 79-80.
13. Алберг Дж. Теория сплайнов и ее приложения / Дж.Алберг, Э.Нильсон, Дж.Уолш. – М.: Мир, 1972. – 316 с.
14. Габдулхаев Б.Г. Оптимальные аппроксимации решений линейных задач / Б.Г.Габдулхаев. – Казань: Изд-во Казан. ун-та, 1980. – 232 с.
15. Пресдорф З. Некоторые классы сингулярных уравнений. / З.Пресдорф. М.: Мир, 1979 - 493 с.
16. Пресдорф З. Сингулярное интегральное уравнение с символом, обращающимся в нуль в конечном числе точек / З.Пресдорф // Мат. исследования. – Кишинев, 1972. – Т.7. – № 1. – С. 116-132.
17. Габбасов Н. С. К теории интегральных уравнений третьего рода / Н.С. Габбасов // Дифференц. уравнения. – 1996. – Т.32. – №9. – С.1192-1201.
18. Завьялов Ю.С. Методы сплайн-функций / Ю.С. Завьялов, Б.И. Квасов, В.Л. Мирошниченко. – М.: Наука, 1980. – 352 с.
19. Габдулхаев Б.Г. О полигональном методе решения интегральных уравнений со слабой особенностью / Б.Г. Габдулхаев, П.Н.Душков // Прилож. функ. анализа к приближенным вычислениям. – Казань, 1974. – С. 37-57.

Соловьева С.А.,
канд. физ.-мат. наук, доцент,
филиал КФУ в г. Набережные Челны

О специальном варианте метода Арнольда решения одного класса интегральных уравнений третьего рода

Рассматривается линейное интегральное уравнение третьего рода (УТР)

$$(Ax)(t) \equiv (Ux)(t) + (Kx)(t) = y(t), \quad (1)$$

где

$$(Ux)(t) \equiv (t - t_0)^m x(t), \quad (Kx)(t) \equiv \int_{-\pi}^{\pi} K(t, s)x(s)ds, \quad t \in I \equiv [-\pi, \pi], \quad t_0 \in (-\pi, \pi),$$

$m \in N$; K и y – известные непрерывные функции, обладающие определенными свойствами «гладкости» точечного характера, а x – искомая функция. К УТР вида (1) приводят многие задачи теорий упругости, рассеяния частиц, переноса нейтронов (см., напр., [1] и библиографию к ней, [2]). При этом, как правило, естественными классами решений УТР являются специальные пространства обобщенных функций. Поскольку изучаемые УТР точно решаются лишь в редких частных случаях, важное значение имеет разработка и теоретическое обоснование эффективных методов их приближенного решения. Некоторые результаты в этом направлении получены в работах [3]-[10], причем в [3] построена полная теория разрешимости и разработаны специальные прямые методы как на основе полиномов, так и сплайнов в пространстве $D\{m, \tau; p_1, p_2\}$ и в частных случаях нулей коэффициента при искомой функции вне интеграла (в дальнейшем для краткости будем называть коэффициентом) в пространстве типа V , в [4]-[8] аналогичные вопросы рассмотрены в пространстве $V\{m, \tau; p_1, p_2\}$, в [9] показана фредгольмовость оператора A и получены условия разрешимости уравнения (1) в виде ортогональности правой части всем элементам базиса пространства решений союзного однородного уравнения в классе типа V , построенном на основе пространства L_p в случае, когда коэффициент имеет конечное множество нулей степенного порядка внутри промежутка интегрирования, в [10] получен явный вид решения уравнения (1) в условиях работы [9].

В настоящей заметке на основе рассуждений и результатов работ [3]-[12] предложен и теоретически обоснован в смысле [13, гл. 1] специальный вариант сплайн-метода, приспособленный к приближенному решению уравнения (1).

1. Пространства основных и обобщенных функций. Пусть $L_2 \equiv L_2(I)$ – пространство функций с суммируемым на отрезке I квадратом с нормой

$$\| \varphi \|_{L_2} \equiv \left(\int_{-\pi}^{\pi} (\varphi(t))^2 dt \right)^{\frac{1}{2}} \quad (\varphi \in L_2).$$

Обозначим через $Y \equiv L_2\{m; t_0\}$ пространство функций $y(t) \in L_2$, имеющих в точке $t = t_0$ производные в среднем $y^{(i)}(t_0)$ ($i = 0, m$) (см., напр., [11], с. 259). Следуя [9], снабдим его нормой

$$\| y \|_Y \equiv \| Ty \|_{L_2} + \sum_{i=0}^{m-1} | y^{(i)}(t_0) |, \quad (2)$$

где

$$(Ty)(t) \equiv \frac{y(t) - \sum_{i=0}^{m-1} y^{(i)}(t_0) (t - t_0)^i / i!}{u(t)} \equiv \Phi(t), \quad (3)$$

$$u(t) \equiv (t - t_0)^m, \quad \Phi(t) \in L_2, \quad \Phi(t_0) \equiv \lim_{t \rightarrow t_0} \Phi(t).$$

Ясно, что элементы пространства Y есть функции вида

$$y(t) = u(t)\Phi(t) + \sum_{i=0}^{m-1} a_i (t - t_0)^i, \quad (4)$$

где $\Phi(t) \equiv (Ty)(t) \in L_2$, $a_i \equiv y^{(i)}(t_0) / i! \in R$ ($i = 0, m-1$). Несложно показать, что Y по норме (2) полно и вложено в L_2 .

Рассмотрим теперь на основном пространстве Y семейство $X \equiv V_{L_2}\{m; t_0\}$ обобщенных функций вида

$$x(t) \equiv z(t) + \sum_{i=0}^{m-1} c_i F.P.(t - t_0)^{-i-1}, \quad (5)$$

где $t \in I$, $z \in L_2$, $c_i \in R$ – произвольные постоянные, а $F.P.f(t)(t - t_0)^{-i-1}$ – обобщенные функции, определенные на Y по следующему правилу:

$$(F.P.f(t)(t - t_0)^{-i-1}, y) \equiv F.P. \int_{-\pi}^{\pi} y(t) f(t)(t - t_0)^{-i-1} dt \quad (y \in Y, \quad i = 0, m-1);$$

при этом знак « $F.P.$ » указывает на конечное значение интеграла по Адамару (см., напр., [14], с. 423) (в дальнейшем знак « $F.P.$ » для краткости будем опускать). Несложно показать полноту пространства $X \equiv V_{L_2}\{m; t_0\}$ относительно нормы

$$\| x \|_X \equiv \| z \|_{L_2} + \sum_{i=0}^{m-1} | c_i |. \quad (6)$$

2. О «сплайновом» операторе. Обозначим через \tilde{S}_n^1 всевозможные линейные комбинации фундаментальных 2π -периодических сплайнов первой степени вида

$$\varphi_k(t) \equiv \begin{cases} 0, & \text{ïðå } t \leq \nu_{k-1} \text{ è } t \geq \nu_{k+1}, \\ \frac{t - \nu_{k-1}}{\nu_k - \nu_{k-1}}, & \text{ïðå } \nu_{k-1} \leq t \leq \nu_k, \\ \frac{\nu_{k+1} - t}{\nu_{k+1} - \nu_k}, & \text{ïðå } \nu_k \leq t \leq \nu_{k+1}, \end{cases} \quad (7)$$

по сетке узлов

$$\nu_k \equiv \frac{2k\pi}{2n+1} \quad (k = \overline{-n, n}). \quad (8)$$

Будем также пользоваться величиной

$$E_n(\varphi)_{L_2} \equiv \inf_{\varphi_k \in \tilde{S}_n^1} \|\varphi - \varphi_k\|_{L_2} -$$

наилучшим приближением функции $\varphi \in L_2$ всевозможными сплайнами из \tilde{S}_n^1 .

Пусть $\Phi_n^T \equiv \Phi_{n+m}^T : Y \rightarrow U(T_n) \oplus H_{m-1}$ – линейный оператор, заданный по закону

$$(\Phi_n^T y)(t) \equiv (U\Phi_n T y)(t) + \sum_{i=0}^{m-1} y^{(i)}(t_0) (t - t_0)^i / i!, \quad (9)$$

где $\Phi_n : L_2 \rightarrow T_n$ – оператор проектирования, действующий из пространства L_2 в пространство тригонометрических полиномов T_n по закону

$$(\Phi_n \varphi)(t) \equiv \sum_{k=-n}^n c_k(\varphi) e^{ikt}, \quad \varphi \in L_2, \quad (10)$$

где

$$c_k(\varphi) \equiv \frac{1}{2\pi} \int_{-\pi}^{\pi} \varphi(s) e^{-iks} ds \quad (k \in Z) - \quad (11)$$

коэффициенты Фурье в комплексной форме функции $\varphi \in L_2$.

Имеет место следующая

Лемма. Для любой функции $y \in Y$ справедливы соотношения:

- (i) $\overline{\Phi_n^T} = \Phi_n^T$;
- (ii) $\|\Phi_n^T\|_{Y \rightarrow Y} = 1$;
- (iii) $\|y - \Phi_n^T y\|_Y \leq cE_n(Ty) \quad (n \in N)$.

Доказательство аналогично доказательству соответствующих утверждений в [3] с учетом (см. [12]) проективности оператора Φ_n , равенства его нормы в пространстве L_2 единице и оценки

$$\|\varphi - \Phi_n \varphi\|_{L_2} \leq cE_n(\varphi) \quad (\varphi \in L_2).$$

3. Об одном специальном варианте метода Арнольда. Рассмотрим уравнение (1), в котором ядро удовлетворяет условиям

$$K(t, s) \in Y(I^2); \quad K_t^{(i)}(t_0, s), \quad K_s^{(i)}(t, t_0) \in Y \quad (i = \overline{0, m-1}), \quad (12)$$

$$\int_{-\pi}^{\pi} \int_{-\pi}^{\pi} \overline{(T_t K)(t, s)} ds dt < \infty, \quad (13)$$

$y \in Y$, а $x \in X$ – искомый элемент. Его приближенное решение будем искать в виде

$$x_n(t) \equiv \sum_{k=-n}^n d_k \varphi_k(t) + \sum_{i=0}^{m-1} d_{n+i+1} (t-t_0)^{-i-1}, \quad (14)$$

Неизвестные параметры d_i ($i = -n, n+m$) будем находить согласно рассматриваемому методу из системы

$$c_k(TAx_n) = c_k(Ty) \quad (k = -n, n), \quad (Ax_n - y)^{(i)}(t_0) = 0 \quad (i = 0, m-1), \quad (15)$$

где $c_k(\varphi)$ определяется формулой (11).

Для вычислительной схемы (7), (8), (14), (15) справедлива

Теорема. Пусть уравнение (1) однозначно разрешимо (например, в условиях теоремы [10]) при любой правой части.

Тогда при $n \in N$, начиная с некоторого, СЛАУ (15) имеет единственное решение d_i^* ($i = -n, n+m$). Приближенные решения

$$x_n^*(t) = \sum_{k=-n}^n d_k^* \varphi_k(t) + \sum_{i=0}^{m-1} d_{2n+i+1}^* (t-t_0)^{-i-1}$$

сходятся в пространстве X к точному решению со скоростью, определяемой неравенством

$$E_n(TUx^*) \leq \|x^* - x_n^*\|_X = O(E_n(TUx^*)). \quad (16)$$

Доказательство основывается на идеях и результатах работ [3], [12], [13], при этом существенно используются соотношения (2)-(9), (14), (15).

Следствие. Невязка

$$r_n(t) \equiv y(t) - (Ax_n^*)(t)$$

рассмотренного метода сходится со скоростью

$$\|r_n\|_Y = O(E_n(TUx^*)_{L_2}).$$

Доказательство следует из ограниченности оператора A и оценки (16).

Замечание. Поскольку $L_2\{0; t_0\} \equiv L_2$ и $V_{L_2}\{0; t_0\} \equiv L_2$, то при $m = 0$ из УТР (1) получается интегральное уравнение Фредгольма второго рода в пространстве L_2 , а рассмотренный метод превращается в известный сплайн-тригонометрический метод Арнольда (см., напр., [12]). Поэтому оценка (16) хорошо согласуется с оценкой, соответствующей уравнению второго рода [12].

Литература

1. Bart G.R., Linear integral equations of the third-kind / G.R.Bart, R.L.Warnock // SIAM. J. Math. Anal. – 1973. – V. 4, № 4. – P. 609-622.
2. Кейз К.М. Линейная теория переноса / К.М.Кейз, П.Ф.Цвайфель. – М.: Мир, 1972. – 384 с.
3. Габбасов Н.С. Методы решения интегральных уравнений Фредгольма в пространствах обобщенных функций / Н.С.Габбасов. – Казань: Изд-во Казан. ун-та, 2006. – 192 с.
4. Габбасов Н.С. К теории разрешимости интегральных уравнений третьего рода / Н.С.Габбасов, С.А.Соловьева // Тр. Всерос. науч. конф. «Мат. моделирование и краевые задачи». – Самара, 2005. – Ч.3. – С. 68-72.
5. Соловьева С.А. Обобщенный метод подобластей для одного класса интегральных уравнений третьего рода / С.А.Соловьева // Тр. Всерос. науч. конф. «Мат. моделирование и краевые задачи». – Самара, 2006. – Ч.3. – С. 209-212.
6. Габбасов Н.С. Обобщенный метод моментов для одного класса интегральных уравнений третьего рода / Н.С.Габбасов, С.А.Соловьева // Дифференц. уравнения. – 2006. – Т. 42. – № 10. – С. 1416-1423.
7. Габбасов Н.С. О сплайн-методе решения интегральных уравнений третьего рода / Н.С.Габбасов, С.А.Соловьева // Изв. вузов. Математика. – 2007. – № 3 – С. 3-11.
8. Габбасов Н.С. О специальных вариантах метода коллокации для одно класса интегральных уравнений третьего рода / Н.С.Габбасов, С.А.Соловьева // Изв. вузов. Математика. – 2012. – № 8 – С. 27-33.
9. Рогожин В.С. К теории интегральных уравнений третьего рода / В.С. Рогожин, С.Н. Расламбеков // Изв. вузов. Математика. – 1986. – № 4 – С. 77-79.
10. Соловьева С.А. О разрешимости одного класса интегральных уравнений третьего рода / С.А. Соловьева // Тез. докл. Междунар. науч. конф. «Современные методы и проблемы теории операторов и гармонического анализа и их приложения». – Ростов н/Д, 2012. – с.72.
11. Прёсдорф З. Сингулярное интегральное уравнение с символом, обращаемым в нуль в конечном числе точек / З.Прёсдорф // Мат. исследования. – Кишинев, 1972. – Т.7. – № 1. – С. 116-132.

12. Габдулхаев Б.Г. Об одном оптимальном сплайн-методе решения операторных уравнений / Б.Г. Габдулхаев, И.К. Рахимов // Изв. вузов. Математика. – 2002. – № 2 – С. 23-36.
 13. Габдулхаев Б.Г. Оптимальные аппроксимации решений линейных задач / Б.Г.Габдулхаев. – Казань: Изд-во Казан. ун-та, 1980. – 232 с.
 14. Эдвардс Р. Функциональный анализ / Р.Эдвардс. – М.: Мир, 1969. – 1071 с.

Шакиров И.А.,

канд. физ.-мат. наук, доцент,

Набережночелнинский институт социально-педагогических технологий и ресурсов

Новые формулы для приближенного вычисления фундаментальных характеристик интерполяционного полинома Лагранжа

Введение. Известно, что фундаментальными характеристиками интерполяционных процессов являются функции и соответствующие им константы Лебега [1]–[3]. В случае четного числа $N = 2n$ ($n \in \mathbb{N}$) узлов интерполяции

$$t_k = \pi k / n \quad (k = \overline{0, 2n-1}) \quad \vee \quad t_k = \pi k / n \quad (k = \overline{1, 2n}; n \in \mathbb{N}) \quad (1)$$

при каждом фиксированном значении n существует целое семейство полиномов [4, с. 24]

$$\Phi_n(x, t; \alpha) = \frac{1}{n} \sum_{k=0}^{2n-1} x(t_k) D_n^*(t_k - t) + \alpha \sin nt \quad (\alpha \in \mathbb{R}; \quad \Phi_n(x, t; 0) = \Phi_n^*(x, t)), \quad (2)$$

интерполирующих заданную непрерывную функцию $x = x(t) \in C$ ($C = C_{2\pi} = C[0, 2\pi]$). Среди них общеизвестным является многочлен

$$\Phi_n^*(x, t) = \frac{1}{n} \sum_{k=0}^{2n-1} x(t_k) D_n^*(t_k - t) = \frac{1}{n} \sum_{k=1}^{2n} x(t_k) D_n^*(t_k - t) \quad (\alpha = 0; \quad D_n^*(t) = \frac{\sin nt}{2tg(t/2)}), \quad (3)$$

имеющий минимальную норму в пространстве суммируемых с квадратом функций. Другие полиномы семейства (2) долгое время оставались не исследованными, следовательно, не могли быть использованы в приложениях. Эти вопросы достаточно полно отражены в работе [5]. Явные (безмодульные) виды функции Лебега, соответствующие полиномам (2), впервые были получены и исследованы с использованием аппарата дифференциального исчисления в работах [5], [6] (в этих же работах, а также в [2, с.36] смотри константы Лебега).

Рассматриваемые характеристики для полинома (3) соответственно имеют [5] следующий вид:

$$\lambda_n^*(t) = \frac{\sin nt}{2n} \sum_{k=1}^n \left(\operatorname{ctg} \frac{t_{k-1} + t}{2} + \operatorname{ctg} \frac{t_k - t}{2} \right) \quad (t \in T = [0, \pi/n]); \quad (4)$$

$$\lambda_n^* = \frac{1}{n} \sum_{k=1}^n \operatorname{ctg} \frac{t_k - \pi/2n}{2} = \frac{1}{n} \sum_{k=1}^n \operatorname{ctg} \frac{2k-1}{4n} \pi \quad (t_k = \pi k/n). \quad (5)$$

В последующих работах автора [7], [8] для фундаментальных характеристик (4), (5) содержатся более практичные и экономичные с точки зрения численной реализации формулы

$$\lambda_n^*(t) = \frac{1}{2n} \left[\sum_{k=1}^n \left(\frac{1}{\sin(t_{k-1} + t)} + \frac{1}{\sin(t_k - t)} \right) \right] \sin nt \quad (t \in T); \quad (6)$$

$$\lambda_n^* = \frac{1}{n} \sum_{k=1}^n \operatorname{cosec}(t_k - \pi/2n) = \frac{1}{n} \sum_{k=1}^n \operatorname{cosec} \frac{2k-1}{2n} \pi \quad (t_k = \pi k/n). \quad (7)$$

В рамках данной работы рассмотрены и решены следующие задачи:

- приведены доказательства формул (6) и (7);
- найдены более удобные и практичные (чем (6) и (7)) формулы, зависящие от четности ($n = 2m, m \in \mathbb{N}$) либо нечетности ($n = 2m + 1$) степени n интерполяционного полинома (3);
- получены простейшие и достаточно точные приближенные представления для констант λ_n^* и функций $\lambda_n^*(t)$ ($n = 2m$) Лебега, когда число узлов интерполяции N кратно четырем ($N = 2n = 4m, m \in \mathbb{N}$);
- оценены погрешности полученных представлений равномерно относительно параметра n .

Случай, когда число узлов интерполяции кратно четырем, в работе рассмотрен лишь для определенности. Однако следует отметить, что при этом получаются более компактные формулы для изучаемых

характеристик, а также равномерные относительно параметра n ($n \geq 2$) и достаточно точные оценки для допущенной погрешности при приближенной замене их простейшими агрегатами.

1. Вспомогательные обозначения и леммы. Введем в рассмотрение обозначения:

$$\alpha_n = \alpha(n) = \frac{1}{n \sin(\pi/2n)}; \quad \beta_n = \beta(n) = \lambda_n^* - a_n(0),$$

$$\lambda_n^* = \frac{2}{n} \sum_{k=1}^{[n/2]} \cos ec(t_k - \pi/2n) \quad ([z] - \text{entier } z),$$

$$a_n(t) = \frac{1}{n \cos t} + \frac{1}{n} \sum_{k=1}^{[n/2]-1} (\cos ec(t_k - t) + \cos ec(t_k + t)) \quad (t_k = \frac{\pi}{n}k; \quad n = 2m, \quad m \in \mathbb{N});$$

$$\mu_n^* = 1 + \frac{2}{\pi} \ln n; \quad g_n(t) = n \operatorname{ctg} nt - \operatorname{ctg} t \frac{\sin nt}{n \sin t} \quad (t \in [0, \pi/2n], \quad g_n(0) = g_n(0^+) = 0).$$

Сформулируем вспомогательные леммы, которые будут существенно использованы при доказательстве основных теорем пунктов 3 и 4.

Лемма 1. Для функций дискретного аргумента $\alpha(n)$ и $\beta(n)$ справедливы следующие двойные неравенства:

$$2/\pi < \alpha_n \leq \sqrt{2}/2 \quad (n \geq 2); \quad \alpha_n < \beta_n < 1 \quad (n = 2m, \quad m \in \mathbb{N}). \quad (8)$$

Доказательство. Справедливость первого неравенства следует из того, что зависимость $\alpha_n = \alpha(n)$ является дискретным аналогом равномерно убывающей на промежутке $[2, +\infty)$ функции $y = (1/x) \cos ec(\pi/2x)$ с областью значений $R(y) = (2/\pi, \sqrt{2}/2] \subset (0.636, 0.708)$. О таких функциях далее будем говорить, что они имеют малое изменение (вариацию) области значения.

Второе неравенство получим, используя в полную силу геометрические свойства косеканса и первого замечательного предела:

$$\begin{aligned} \beta_n &= \frac{2}{n} \sum_{k=1}^{[n/2]} \cos ec(t_k - \pi/2n) - \frac{1}{n} - \frac{2}{n} \sum_{k=1}^{[n/2]-1} \cos ec t_k = \\ &= \frac{1}{n} + \frac{2}{n} \sum_{k=1}^{[n/2]} \left(\frac{1}{\sin(t_k - \pi/2n)} - \frac{1}{\sin t_k} \right) > \frac{1}{n} + \frac{2}{n} \cdot \left(\frac{1}{\sin(\pi/2n)} - 1 \right) \cdot \frac{1}{2} = \alpha_n; \\ \beta_n &= \frac{1}{n} + \frac{2}{n} \sum_{k=1}^{[n/2]} \left(\frac{1}{\sin(t_k - \pi/2n)} - \frac{1}{\sin t_k} \right) = \\ &= \frac{1}{n} + \frac{2}{\pi} \left[\sum_{k=1}^{[n/2]} \frac{1}{\sin(t_k - \pi/2n)} \cdot \frac{\pi}{n} - \sum_{k=1}^{[n/2]} \frac{1}{\sin t_k} \cdot \frac{\pi}{n} \right] < \\ &< \frac{1}{n} + \frac{2}{\pi} \left[\frac{\pi}{n \sin(\pi/2n)} + \int_{\pi/n}^{\pi/2} \frac{1}{\sin t} dt - 1 \cdot \frac{\pi}{n} - \frac{\pi}{n} \cdot \left(\frac{1}{\sin(\pi/n)} - 1 \right) \cdot \frac{1}{2} - \int_{\pi/n}^{\pi/2} \frac{1}{\sin t} dt \right] = \\ &= \frac{1}{n} + \frac{2}{\pi} \left[\pi \cdot \frac{1}{n \sin(\pi/2n)} - \frac{\pi}{n} - \frac{\pi}{2} \cdot \frac{1}{n \sin(\pi/n)} + \frac{\pi}{2n} \right] = \frac{2}{n \sin(\pi/2n)} - \frac{1}{n \sin(\pi/n)} = \\ &= \frac{4}{\pi} \left(\frac{\sin(\pi/2n)}{\pi/2n} \right)^{-1} - \frac{1}{\pi} \left(\frac{\sin(\pi/n)}{\pi/n} \right)^{-1} < 3/\pi < 1 \quad \forall n = 2m \geq 2. \end{aligned}$$

Лемма 2. Нижеследующие зависимости, выраженные через $\alpha_n = \alpha(n)$, являются монотонно возрастающими функциями дискретного аргумента и имеют малую вариацию при всех $n \geq 2$:

$$\varphi_1(n) = 1 - \alpha_n \in [1 - \sqrt{2}/2, 1 - 2/\pi) \subset (0,292 ; 0,364) ;$$

$$\varphi_2(n) = 1 - 2\alpha_n \in [1 - \sqrt{2}, 1 - 4/\pi) \subset (-0,415 ; -0,273) ;$$

$$\varphi_3(n) = 1 - \frac{3}{2}\alpha_n \in [1 - \frac{3}{4}\sqrt{2}, 1 - 3/\pi) \subset (-0,061 ; 0,046) ;$$

$$\varphi_4(n) = \alpha_n \cdot \cos(\pi/2n) \in [1/2, 2/\pi) \subset (0,499 ; 0,637) ;$$

$$\varphi_5(n) = \alpha_n \cdot (1 + \cos(\pi/2n)) \in [1/2 + \sqrt{2}/2, 4/\pi) \subset (1,207 ; 1,274) ;$$

$$\varphi_6(n) = \frac{2}{\pi} \ln(\alpha_n \cdot \cos(\pi/2n)) \in [-\frac{2}{\pi} \ln 2, \frac{2}{\pi} \ln \frac{2}{\pi}) \subset (-0,442 ; -0,287) ;$$

$$\varphi_7(n) = \frac{2}{\pi} \ln(\alpha_n \cdot (1 + \cos(\pi/2n))) \in [\frac{2}{\pi} \ln(\frac{1}{2} + \frac{\sqrt{2}}{2}), \frac{2}{\pi} \ln \frac{4}{\pi}) \subset (0,119 ; 0,154) .$$

Доказательство. Вначале заметим, что при исследовании поведения этих функций с применением производной считаем их функциями непрерывного аргумента, т.е. $\varphi_k(n) \in C[2, +\infty)$ ($k = 1, 7$).

Справедливость утверждений для функций $\varphi_1(n) - \varphi_3(n)$ легко следует из леммы 1. Производные функций $\varphi_4(n), \varphi_5(n)$ положительны при всех $n \in [2, +\infty)$:

$$\varphi_4'(n) = \frac{\pi - n \sin(\pi/n)}{2n^3 \sin^2(\pi/2n)} = \frac{\pi(1 - (n/\pi) \sin(\pi/n))}{2n^3 \sin^2(\pi/2n)} > 0 ;$$

$$\varphi_5'(n) = (\frac{1 + \cos(\pi/2n)}{n \sin(\pi/2n)})' = (\frac{1}{n} \operatorname{ctg}(\pi/4n))' = \frac{\pi(1 - (2n/\pi) \sin(\pi/2n))}{4n^3 \sin^2(\pi/4n)} > 0 .$$

Поэтому они монотонно возрастают и имеют соответственно области значения $R(\varphi_4) = [1/2, 2/\pi), R(\varphi_5) = [1/2 + \sqrt{2}/2, 4/\pi)$.

Функции $\varphi_6(n), \varphi_7(n)$ и их производные выражаются через $\varphi_4(n)$ и $\varphi_5(n)$ следующим образом:

$$\varphi_6(n) = \frac{2}{\pi} \ln \varphi_4(n) < 0, \quad \varphi_6'(n) = \frac{2}{\pi \varphi_4(n)} \varphi_4'(n) > 0 ;$$

$$\varphi_7(n) = \frac{2}{\pi} \ln \varphi_5(n) > 0, \quad \varphi_7'(n) = \frac{2}{\pi \varphi_5(n)} \varphi_5'(n) > 0, \quad n \in [2, +\infty) .$$

Следовательно, они монотонно возрастают при увеличении аргумента n и, как нетрудно убедиться, имеют малую вариацию.

Лемма 3. Между известными тригонометрическими неравенствами $\cos nt < \cos t, \sin nt < n \sin t, n \operatorname{ctg} nt < \operatorname{ctg} t$ ($t \in T^0 = (0, \pi/2n); n \geq 2$) верны следующие взаимозависимости:

$$\frac{\cos nt}{\cos t} \operatorname{ctg} t < n \operatorname{ctg} nt < \operatorname{ctg} t \frac{\sin nt}{n \sin t} < \operatorname{ctg} t \quad (t \in T^0, T^0 \subset T) . \quad (9)$$

Доказательство. Правая и левая двойки неравенств в (9) являются следствиями неравенства для синусов. Справедливость среднего неравенства устанавливается, учитывая положительность в интервале T^0 всех входящих в (9) функций и используя разложения Маклорена функций в последнем из приведенных ниже эквивалентных между собой неравенств:

$$n \operatorname{ctg} nt < \operatorname{ctg} t \frac{\sin nt}{n \sin t} \Leftrightarrow \frac{\cos nt}{\cos t} < (\frac{\sin nt}{n \sin t})^2 \Leftrightarrow \cos t \sin^2 nt - n^2 \sin^2 t \cos nt > 0 ,$$

либо произведя на T^0 полное исследование функций $y = \cos nt / \cos t$ и $y = \sin^2 nt / (n \sin t)^2$ методами дифференциального исчисления.

Примечание. Из (9) следует, что для ранее введенной функции $g_n(t)$ выполняется неравенство $g_n(t) < 0 \quad \forall t \in T^0$, которое существенно используется при доказательстве теорем пункта 4.

2. Новые формулы для функций и констант Лебега. Для функции $\lambda_n^*(t)$ ($t \in T = [0, \pi/n]$) и константы λ_n^* Лебега ниже установим новые, более практичные и экономичные с вычислительной точки зрения формулы, справедливые при каждом фиксированном $n \geq 2$. В последующих пунктах они по-

звоят заменить эти фундаментальные характеристики с достаточно малой погрешностью простейшими агрегатами.

Теорема 1. *Функции Лебега $\lambda_n^*(t)$ ($n \geq 2$) представимы в видах*

$$\lambda_n^*(t) = \frac{\sin nt}{2n} \sum_{k=1}^n \left(\frac{1}{\sin(t_{k-1} + t)} + \frac{1}{\sin(t_k - t)} \right) \quad (t \in T);$$

$$\lambda_n^*(t) = \begin{cases} \frac{\sin nt}{n} \sum_{k=1}^{\lfloor n/2 \rfloor} (\cos ec(t_{k-1} + t) + \cos ec(t_k - t)), & n = 2m \quad (m \in \mathbb{N}), \\ \frac{\sin nt}{n} \{ \cos ec(t_{\lfloor n/2 \rfloor} + t) + \sum_{k=1}^{\lfloor n/2 \rfloor} (\cos ec(t_{k-1} + t) + \cos ec(t_k - t)) \}, & n = 2m + 1. \end{cases}$$

(10)

Доказательство. Правую часть формулы (4) представим в виде суммы двух составляющих:

$$\lambda_n^*(t) = \frac{\sin nt}{2n} \sum_{k=1}^n \left(\operatorname{ctg} \frac{t_{k-1} + t}{2} + \operatorname{ctg} \frac{t_k - t}{2} \right) = \frac{\sin nt}{2n} \sum_{k=1}^n \left(\frac{\cos 0.5(t_{k-1} + t)}{\sin 0.5(t_{k-1} + t)} + \frac{\cos 0.5(t_k - t)}{\sin 0.5(t_k - t)} \right) =$$

$$= \frac{\sin nt}{2n} \sum_{k=1}^n \left(\frac{2 \cos^2 0.5(t_{k-1} + t)}{\sin(t_{k-1} + t)} + \frac{2 \cos^2 0.5(t_k - t)}{\sin(t_k - t)} \right) = \frac{\sin nt}{2n} \sum_{k=1}^n \left(\frac{1 + \cos(t_{k-1} + t)}{\sin(t_{k-1} + t)} + \frac{1 + \cos(t_k - t)}{\sin(t_k - t)} \right) =$$

$$= \frac{\sin nt}{2n} \sum_{k=1}^n \left(\frac{1}{\sin(t_{k-1} + t)} + \frac{1}{\sin(t_k - t)} \right) + \frac{\sin nt}{2n} \sum_{k=1}^n (\operatorname{ctg}(t_{k-1} + t) + \operatorname{ctg}(t_k - t)) \quad (t \in T).$$

Вторая часть полученного представления тождественно равна нулю на T в силу свойств функции $y = \operatorname{ctg} u$ ($u \in [0, \pi]$) и благодаря существующим связям между расположением узлов интерполирования на отрезке $[0, \pi]$ и сдвигами аргументов котангенса (точнее говоря, из $2n$ котангенсов, участвующих в данной сумме, всегда можно составить n пар с противоположными знаками при любом фиксированном значении аргумента $t \in T$). Следовательно, справедливость формулы (6) доказана.

Далее, преобразуем функцию Лебега (6), используя при этом свойства косеканса ($y = 1/\sin u$ ($u \in [0, \pi]$)) и наличие среди его аргументов $t_j \pm t$ ($j = 0, n; t \in T$) из отрезка $[0, \pi]$ симметричных относительно центра $t = \pi/2$ пар, в которых значения косеканса совпадают; в итоге получим справедливость представления (10):

$$\lambda_n^*(t) = \frac{\sin nt}{2n} \sum_{k=1}^n \left(\frac{1}{\sin(t_{k-1} + t)} + \frac{1}{\sin(t_k - t)} \right) = \frac{\sin nt}{2n} \sum_{k=1}^n (\cos ec(t_{k-1} + t) + \cos ec(t_k - t)) =$$

$$= \begin{cases} \frac{\sin nt}{n} \sum_{k=1}^{\lfloor n/2 \rfloor} (\cos ec(t_{k-1} + t) + \cos ec(t_k - t)), & n = 2m \quad (m \in \mathbb{N}), \\ \frac{\sin nt}{n} \{ \cos ec(t_{\lfloor n/2 \rfloor} + t) + \sum_{k=1}^{\lfloor n/2 \rfloor} (\cos ec(t_{k-1} + t) + \cos ec(t_k - t)) \}, & n = 2m + 1. \end{cases}$$

Замечание 1. Сравнение явных видов (4), (6), (10) функции Лебега $\lambda_n^*(t)$ позволяет утверждать, что последующие являются намного более предпочтительными чем предыдущие с точки зрения их практического применения (т.е. нахождения их значений в произвольной точке с использованием вполне определенного количества числа операций). Действительно, вычисление значения функции $\lambda_n^*(t)$ согласно (6) проводится проще, чем по формуле (4), и разница в расчетах будет существенной при достаточно больших значениях параметра n , малых k и значениях аргумента t близких к нулю. А формула (10), в свою очередь, два раза экономичнее, чем (6).

Теорема 2. *Для вычисления точных значений констант Лебега (5) справедливы нижеследующие формулы:*

$$\lambda_n^* = \frac{1}{n} \sum_{k=1}^n \cos ec(t_k - \pi/2n) = \frac{1}{n} \sum_{k=1}^n \cos ec \frac{2k-1}{2n} \pi \quad (t_k = \pi k/n); \quad (11)$$

$$\lambda_n^* = \frac{2}{n} \sum_{k=1}^{\lfloor n/2 \rfloor} \cos ec \frac{2k-1}{2n} \pi \quad (n = 2m) \vee \lambda_n^* = \frac{1}{n} + \frac{2}{n} \sum_{k=1}^{\lfloor n/2 \rfloor} \cos ec \frac{2k-1}{2n} \pi \quad (n = 2m + 1)$$

2)

Доказательство. Согласно теореме 2.2 [6] максимум функции $\lambda_n^*(t)$ ($t \in T$) достигается в точке $t = \pi / 2n$, поэтому на основании формулы (6) имеем:

$$\begin{aligned} \lambda_n^* &= \lambda_n^*\left(\frac{\pi}{2n}\right) = \frac{1}{2n} \left[\sum_{k=1}^n \left(\cos ec \left(t_{k-1} + \frac{\pi}{2n} \right) + \cos ec \left(t_k - \frac{\pi}{2n} \right) \right) \right] \sin n \frac{\pi}{2n} = \\ &= \frac{1}{n} \sum_{k=1}^n \cos ec \left(t_k - \frac{\pi}{2n} \right) = \frac{1}{n} \sum_{k=1}^n \cos ec \frac{2k-1}{2n} \pi, \end{aligned}$$

что и устанавливает справедливость формулы (11).

Формулы (12) получаются из формул (10), полагая в них $t = \pi / 2n$ и проведя несложные вычисления.

Замечание 2. Преимущества формулы (7) перед (5), а также (12) перед (7) с вычислительной точки зрения (т.е. вычисления этих констант с использованием вполне определенного количества числа операций) вполне обозримы и не требуют дополнительных комментариев.

3. О приближенной замене константы Лебега. В математической литературе для оценки нормы интерполяционного полинома вида (3) ($\Phi_n^* : C_{2\pi} \rightarrow C_{2\pi}$) известно асимптотическое равенство

$$\|\Phi_n^*\| = \frac{2}{\pi} \ln n + O(1),$$

где вторая составляющая в правой части данного равенства достаточно грубо

оценивалась сверху различными константами [2, с.66], [3], а ее нижние оценки не проводились вообще. Данное обстоятельство связано с тем, что для этого необходимы были такие явные выражения функции и константы Лебега полинома (3), которые бы позволили получить более точные верхние и нижние оценки для $O(1)$. Представления указанных характеристик, позволяющие осуществить сказанное, получены в предыдущем пункте. Используя их, ниже установим, что при интерполировании заданной функции полиномами (3) по узлам (1), когда их число N кратно четырем, $O(1)$ с достаточно большой точностью можно заменить единицей.

Теорема 3. Для приближенного вычисления константы Лебега (11) при всех четных n справедлива асимптотически точная формула

$$\lambda_n^* \cong 1 + \frac{2}{\pi} \ln n \quad (= \mu_n^*) \quad \Leftrightarrow \quad \frac{1}{m} \sum_{k=1}^m \cos ec \frac{2k-1}{4m} \pi \cong 1 + \frac{2}{\pi} \ln 2m \quad \forall n = 2m, \quad (13)$$

а для допущенной погрешности верна оценка:

$$\varepsilon_n^{(1)} = |\mu_n^* - \lambda_n^*| < 0,210 \quad \forall n = 2m \quad (m \geq 1). \quad (14)$$

Доказательство. Используя первую из формул (12) и лемму 2, оценим константу Лебега $\lambda_n^* = \lambda_{2m}^*$ ($m \geq 1$) сверху и снизу:

$$\begin{aligned} \lambda_n^* &= \frac{2}{n} \sum_{k=1}^{[n/2]} \cos ec \frac{2k-1}{2n} \pi = \frac{2}{\pi} \sum_{k=1}^{[n/2]} \frac{1}{\sin(t_k - \pi/2n)} \cdot \frac{\pi}{n} = \frac{2}{\pi} \left[\frac{1}{\sin(t_1 - \pi/2n)} \cdot \frac{\pi}{n} + \right. \\ &+ \left. \sum_{k=2}^{[n/2]} \frac{1}{\sin(t_k - \pi/2n)} \cdot \frac{\pi}{n} \right] \leq \frac{2}{n \sin(\pi/n - \pi/2n)} + \frac{2}{\pi} \int_{\pi/n}^{\pi/2} \frac{1}{\sin t} dt = \frac{2}{n \sin(\pi/2n)} + \frac{2}{\pi} \ln ctg \frac{\pi}{2n} = \\ &= 2\alpha_n + \frac{2}{\pi} \ln \left(\frac{n \cos(\pi/2n)}{n \sin(\pi/2n)} \right) = 2\alpha_n + \frac{2}{\pi} \ln \left(\alpha_n \cos \frac{\pi}{2n} \right) + \frac{2}{\pi} \ln n < \frac{2}{\pi} \ln n + 2\alpha_n \end{aligned}$$

$$(\varphi_6(n) = \frac{2}{\pi} \ln \left(\alpha_n \cos \frac{\pi}{2n} \right) < 0 \quad \forall n \geq 2);$$

$$\begin{aligned} \lambda_n^* &= \frac{2}{\pi} \left\{ \frac{\pi}{2n \sin(\pi/2n)} + \left[\frac{\pi}{2n \sin(\pi/2n)} + \sum_{k=2}^{[n/2]} \frac{1}{\sin(t_k - \pi/2n)} \cdot \frac{\pi}{n} \right] \right\} > \\ &> \frac{1}{n \sin(\pi/2n)} + \frac{2}{\pi} \int_{\pi/2n}^{\pi/2} \frac{1}{\sin t} dt = \alpha_n + \frac{2}{\pi} \ln ctg \frac{\pi}{4n} = \alpha_n + \frac{2}{\pi} \ln \left(\alpha_n \left(1 + \cos \frac{\pi}{2n} \right) \right) + \frac{2}{\pi} \ln n > \frac{2}{\pi} \ln n + \alpha_n \end{aligned}$$

$$(\varphi_7(n) = \frac{2}{\pi} \ln \left(\alpha_n \left(1 + \cos \frac{\pi}{2n} \right) \right) > 0 \quad \forall n \geq 2).$$

Отсюда имеем следующие двусторонние оценки:

$$\frac{2}{\pi} \ln n + \alpha_n < \lambda_n^* < \frac{2}{\pi} \ln n + 2\alpha_n \quad (n = 2m \geq 2); \quad (15)$$

$$\alpha_n + \frac{2}{\pi} \ln(\alpha_n (1 + \cos \frac{\pi}{2n})) + \frac{2}{\pi} \ln n < \lambda_n^* \leq 2\alpha_n + \frac{2}{\pi} \ln(\alpha_n \cos \frac{\pi}{2n}) + \frac{2}{\pi} \ln n \quad (n = 2m \geq 2). \quad (1)$$

б)

Теперь, беря в этих неравенствах за константу λ_n^* полусумму верхней и нижней оценок, а затем, заменяя в них величины, отличные от главного члена $(2/\pi) \ln n$, с некоторой погрешностью единицей, получим:

$$\lambda_n^* \approx \frac{3}{2} \alpha_n + \frac{2}{\pi} \ln n \approx 1 + \frac{2}{\pi} \ln n = \mu_n^* \quad \left(\frac{3}{2} \alpha_n \in \left(\frac{3}{\pi}, \frac{3\sqrt{2}}{4} \right] \subset (0,954 ; 1,061) \right); \quad (17)$$

$$\lambda_n^* \approx \frac{2}{\pi} \ln n + \frac{3}{2} \alpha_n + \frac{1}{\pi} \ln(\alpha_n^2 (\cos \frac{\pi}{2n} + \cos^2 \frac{\pi}{2n})) \approx 1 + \frac{2}{\pi} \ln n = \mu_n^*. \quad (18)$$

Используя леммы 1 и 2, из двустороннего неравенства (15) для допущенной в (17) погрешности имеем:

$$1 - 2\alpha_n < \mu_n^* - \lambda_n^* < 1 - \alpha_n \Rightarrow \varepsilon_n^{(1)} = |\mu_n^* - \lambda_n^*| \leq \max\{|1 - 2\alpha_n|, |1 - \alpha_n|\} = |1 - \sqrt{2}| < 0.415 \quad \forall n \geq 2.$$

Неравенство (16) точнее чем (15), поэтому для погрешности приближенной замены (18) позволяет получить более хорошую оценку вида (14):

$$1 - 2\alpha_n - \frac{2}{\pi} \ln \alpha_n \cos \frac{\pi}{2n} \leq \mu_n^* - \lambda_n^* < 1 - \alpha_n - \frac{2}{\pi} \ln \alpha_n (1 + \cos \frac{\pi}{2n}) \Rightarrow$$

$$\Rightarrow \varepsilon_n^{(1)} = |\mu_n^* - \lambda_n^*| \leq \max\left\{ \left| 1 - 2\alpha_n - \frac{2}{\pi} \ln \alpha_n \cos \frac{\pi}{2n} \right|, \left| 1 - \alpha_n - \frac{2}{\pi} \ln \alpha_n (1 + \cos \frac{\pi}{2n}) \right| \right\} =$$

$$= \sup_{n \geq 2} (1 - \alpha_n - \frac{2}{\pi} \ln \alpha_n (1 + \cos \frac{\pi}{2n})) = 1 - \frac{2}{\pi} - \frac{2}{\pi} \ln \frac{4}{\pi} < 0.210.$$

Теорема доказана.

4. Приближенное представление функции Лебега. При оценке отклонения полинома (3) от интерполируемой функции фундаментальное значение имеет поведение функции Лебега

$\lambda_n^*(t) = \frac{1}{n} \sum_{k=1}^{2n} |D_n^*(t_k - t)|$, для которой известно (см., например, [1, с.66]) асимптотическое равенство

$$\lambda_n^*(t) \cong \frac{2}{\pi} \ln n \sin nt + O(1) \quad (t \in [0, \frac{\pi}{n}]). \text{ При } n \rightarrow \infty \text{ оно справедливо равномерно относительно}$$

аргумента t и получено, используя вышеприведенное модульное представление функции Лебега $\lambda_n^*(t)$.

Ее безмодульный (явный) вид долгое время оставался неизвестным в конструктивной теории функций (см. введения работ [5], [6]). В связи с этим в процессе получения данного асимптотического равенства появлялась неопределенная константа $O(1)$, которая и не позволяла ставить вопрос об оценке допущенной при этом погрешности при конкретных значениях параметра n .

Ниже докажем, что асимптотическое равенство станет более точной при замене $O(1)$ на единицу

$$(\lambda_n^*(t) \cong 1 + \frac{2}{\pi} \ln n \sin nt, \quad n \rightarrow \infty; \quad t \in [0, \frac{\pi}{n}]), \text{ и оценим погрешность приближенного представ-$$

$$\text{ления вида } \lambda_n^*(t) \approx 1 + \frac{2}{\pi} \ln n \sin nt \quad (t \in [0, \frac{\pi}{n}]) \text{ при любых четных значениях параметра } n. \text{ При}$$

этом существенно используем явные виды функции Лебега, полученные в пункте 2.

Теорема 4. Для функции Лебега $\lambda_n^*(t)$ справедлива приближенная замена

$$\lambda_n^*(t) \approx \mu_n^*(t) \quad (\mu_n^*(t) \equiv 1 + (\lambda_n^* - 1) \sin nt, \quad n = 2m \geq 2; \quad t \in T), \quad (19)$$

а для ее погрешности равномерно относительно переменной t и параметра n верна оценка

$$\varepsilon = \sup_{n \geq 2} \|\varepsilon_n(t)\|_C < 0.364 \quad (\varepsilon_n(t) = \lambda_n^*(t) - \mu_n^*(t), \quad t \in T). \quad (20)$$

Доказательство. Симметричность графиков $\lambda_n^*(t)$ и $\mu_n^*(t)$ относительно центра $t_0 = \pi/2n$ области T , позволяет исследовать функцию погрешности $\varepsilon_n(t)$ и связанные с ней другие функции лишь на полупериоде $T' = [0, \pi/2n] \subset T$.

Перегруппируя слагаемые в формуле (10) и используя обозначения пункта 1, перепишем функцию Лебега $\lambda_n^*(t)$ ($n = 2m \geq 2$) в виде суммы двух слагаемых, выделяя при этом особую точку $t = 0$ в первую из них:

$$\begin{aligned} \lambda_n^*(t) &= \frac{\sin nt}{n} \sum_{k=1}^{\lfloor n/2 \rfloor} (\cos ec(t_{k-1} + t) + \cos ec(t_k - t)) = \\ &= \frac{\sin nt}{n} \left[\frac{1}{\sin t} + \sum_{k=1}^{\lfloor n/2 \rfloor - 1} (\cos ec(t_k - t) + \cos ec(t_k + t)) + \frac{1}{\cos t} \right] = \\ &= \frac{\sin nt}{n \sin t} + \frac{1}{n} \left[\frac{1}{\cos t} + \sum_{k=1}^{\lfloor n/2 \rfloor - 1} (\cos ec(t_k - t) + \cos ec(t_k + t)) \right] \sin nt = \frac{\sin nt}{n \sin t} + a_n(t) \sin nt. \end{aligned}$$

Теперь функцию погрешности $\varepsilon_n(t)$ можем представить в удобном для исследования виде:

$$\begin{aligned} \varepsilon_n(t) &= \lambda_n^*(t) - \mu_n^*(t) = \frac{\sin nt}{n \sin t} + a_n(t) \sin nt - 1 - (\lambda_n^* - 1) \sin nt = \\ &= \left(\frac{1}{n \sin t} + a_n(t) - \frac{1}{\sin nt} - \lambda_n^* + 1 \right) \sin nt = (h_n(t) - d_n(t)) \sin nt \quad (n = 2m \geq 2), \end{aligned} \tag{21}$$

где $h_n(t) \equiv 1 + \frac{1}{n \sin t} - \frac{1}{\sin nt}$, $d_n(t) \equiv \lambda_n^* - a_n(t)$ - вполне определенные функции (первую из них доопределим в нуле как $h_n(0) = h_n(0^+) = 1$).

Из (21) видно, что от близости функций $h_n(t)$ и $d_n(t)$ по норме пространства $C[0, 2\pi]$ во многом и зависит допущенная погрешность в приближенном равенстве (19). Поэтому ниже проведем более детальное исследование этих функций, существенно используя при этом их производные первого и второго порядков, результаты лемм 1-3, а также неравенства (8), (9).

Рассматриваемые функции $h_n(t)$, $d_n(t)$ ($t \in T'$, $n = 2m \geq 2$):

- имеют области значения

$$R(h_n) = [\alpha_n, 1] \quad (h_n(0) = 1, \quad h_n(\pi/2n) = \alpha_n);$$

$$R(d_n) = [\alpha_n, \beta_n] \quad (d_n(0) = \lambda_n^* - a_n(0) = \beta_n, \quad d_n(\pi/2n) = \lambda_n^* - a_n(\pi/2n) = \alpha_n);$$

при этом справедливо двойное неравенство $\alpha_n < \beta_n < 1$ ($n \geq 2$);

- строго убывают в рассматриваемой области, т.к.

$$h'_n(t) = \frac{g_n(t)}{\sin nt} < 0 \quad (h'_n(0) = h'_n(0^+) = -\frac{1}{6}(n - \frac{1}{n}) < 0, \quad h'_n(\frac{\pi}{2n}) = -\alpha_n \operatorname{ctg} \frac{\pi}{2n} < 0);$$

$$d'_n(t) = -a'_n(t) = -\frac{1}{n} [tg t \sec t + \sum_{k=1}^{\lfloor n/2 \rfloor - 1} (\operatorname{ctg}(t_k - t) \cos ec(t_k - t) -$$

$$- \operatorname{ctg}(t_k + t) \cos ec(t_k + t))] < 0 \quad (d'_n(0) = 0, \quad d'_n(\frac{\pi}{2n}) = -\alpha_n \operatorname{ctg} \frac{\pi}{2n} < 0);$$

- являются выпуклыми функциями на всем T' , т.к.

$$h''_n(t) < 0 \quad (h''_n(0) = h''_n(0^+) = \frac{41}{180}(\frac{1}{n} - n^3) < 0, \quad h''_n(\frac{\pi}{2n}) = -\alpha_n - (1 - 2\alpha_n^3)n^2 < 0);$$

$$d''_n(t) = -a''_n(t) < 0 \quad (d''_n(0) = -\frac{1}{2n} \sum_{k=1}^{n-1} \cos ec^2 \frac{t_k}{2} \cdot \operatorname{ctg} \frac{t_k}{2} < 0,$$

$$d''_n(\frac{\pi}{2n}) = -\alpha_n \cdot (2n\alpha_n - 1) - \frac{1}{2n} \sum_{k=1}^{n-1} \cos ec^2 \frac{t_k + \pi/2n}{2} \cdot \operatorname{ctg} \frac{t_k + \pi/2n}{2} < 0).$$

Из проведенных исследований видно, что монотонно и выпукло убывающие в области T' функции $h_n(t)$ и $d_n(t)$ являются достаточно близкими в этой области:

$$\begin{aligned} \|h_n - d_n\|_C &= \max_{t \in [0, \pi/2n]} |h_n(t) - d_n(t)| = |h_n(0) - d_n(0)| = 1 - \beta_n < 1 - \alpha_n < \\ &< 1 - 2/\pi < 0.364 \quad \forall n = 2m \quad (m \in \mathbb{N}). \end{aligned} \tag{22}$$

Заметим, что при получении оценки (22) существенно использованы результаты лемм 1 и 2, которые справедливы для любых $n = 2, 4, 6, \dots$.

Для допущенной в (19) погрешности имеем:

$$\|\varepsilon_n(t)\|_C = \|(h_n(t) - d_n(t)) \cdot \sin nt\|_C \leq \|h_n - d_n\|_C < 0.364 \quad \forall n = 2m \geq 2. \quad (23)$$

Учитывая представление (21), оценки (22), (23) и дифференциальные свойства функции погрешности ($\varepsilon_n(0) = \varepsilon_n(\pi/2n) = 0$; $(\varepsilon_n)'(0) = n(1 - \beta_n)$, $(\varepsilon_n)'(\pi/2n) = 0$;

$$(\varepsilon_n)''(0) = (1 - n^2)/3 < 0, \quad (\varepsilon_n)''(\pi/2n) > 0), \text{ получим справедливость теоремы 4.}$$

Теорема 5. В случае интерполяции заданной непрерывной функции $x(t)$ полиномами вида (4) по узлам (1), число которых кратно четырем ($n = 2m$, $m \in \mathbb{N}$), для соответствующей функции Лебега имеет место приближенное представление вида

$$\lambda_n^*(t) \approx \mu_n^*(t) \quad (\mu_n^*(t) \equiv 1 + \frac{2}{\pi} \ln n \sin nt, \quad t \in T), \quad (24)$$

где для функции полной погрешности $\varepsilon_n(t) = |\lambda_n^*(t) - \mu_n^*(t)|$ равномерно относительно параметра n и аргумента t справедлива оценка

$$\varepsilon = \sup_{n \geq 2} \|\varepsilon_n(t)\|_C = \sup_{n \geq 2} \|\lambda_n^*(t) - \mu_n^*(t)\|_C < 0.574 \quad \forall n = 2m, m \geq 1; \quad \forall t \in T. \quad (25)$$

Доказательство. Погрешность приближенной формулы (24) оценим, используя результаты предыдущих двух теорем. При этом существенно используем неравенства (20) и (14):

$$\begin{aligned} \varepsilon &= \sup_{n \geq 2} \|\lambda_n^*(t) - \mu_n^*(t)\|_C \leq \sup_{n \geq 2} \|\lambda_n^*(t) - \mu_n^*(t)\|_C + \sup_{n \geq 2} \|\mu_n^*(t) - \mu_n^*(t)\|_C = \\ &= \sup_{n \geq 2} \|\varepsilon_n(t)\|_C + \sup_{n \geq 2} \left\| \left(\lambda_n^* - 1 - \frac{2}{\pi} \ln n \right) \sin nt \right\|_C = \varepsilon + \sup_{n \geq 2} \left| \lambda_n^* - 1 - \frac{2}{\pi} \ln n \right| = \varepsilon + \sup_{n \geq 2} \varepsilon_n^{(1)} < \\ &< 0.364 + 0.210 = 0.574. \end{aligned}$$

Теорема доказана.

Замечание 3. При оценке погрешности приближенного представления

$$\lambda_n^*(t) \approx 1 + \frac{2}{\pi} \ln n \sin nt \quad (t \in T, n = 2m \geq 2) \text{ существенно использованы неравенства (14),}$$

(20), (22), (23), (25), которые выполнены равномерно относительно параметра n (для всех четных n , начиная со значения $n = 2$). Из хода доказательства этих неравенств видно, что наибольшие погрешности в них допускаются именно при первоначальных значениях n ($n = 2, 4, 6, 8$). Верхние оценки в этих неравенствах достаточно быстро уменьшаются, если их обоснование провести, например, начиная со значения параметра $n = 10$.

На практике (в процессе численных экспериментов) все оценки, в том числе и заключительная оценка (25), оказываются лучшими на несколько порядков. На такое расхождение оценок влияют отмеченные чуть выше факты, а также издержки выбранных методов установления упомянутых неравенств и приближенных представлений.

Литература

1. Корнейчук Н.П. Точные константы в теории приближения. - М.: Наука, 1987.
2. Дзядык В.К. Аппроксимационные методы решения дифференциальных и интегральных уравнений. - Киев: Наук. думка, 1988.
3. Бабенко К.И. Основы численного анализа. - М. - Ижевск: НИЦ Регулярная и хаотическая динамика, 2002.
4. Зигмунд А. Тригонометрические ряды, Т.2. - М.: Мир, 1965.
5. Шакиров И.А. О тригонометрическом интерполяционном полиноме Лагранжа, имеющем минимальную норму как оператор из $C_{2\pi}$ в $C_{2\pi}$ // Известия вузов. Математика, 2010, № 10. - С. 60-68.
6. Шакиров И.А. Полное исследование функций Лебега, соответствующих классическим интерполяционным полиномам // Известия вузов. Математика, 2011, № 10. - С. 80-88.
7. Шакиров И.А. Точные и приближенные формулы для функций и констант Лебега // Проектирование и исследование технических систем: межвузовский научный сборник. Изд-во ИНЭКА, Наб. Челны, 2012, №5 (19). - С. 28-43.

8. Шакиров И.А. Новые формулы для фундаментальных характеристик лагранжево интерполяции // Международная конференция «Современные методы и проблемы теории операторов и гармонического анализа и их приложения». Тезисы докладов. Изд-во СКНЦ ВШ ЮФУ, Ростов н/Д, 2012. – С. 44-46.

СЕКЦИЯ «МАТЕМАТИЧЕСКИЕ МЕТОДЫ И МОДЕЛИ В ЭКОНОМИКЕ»

Галиев Д.Р.,
ассистент,
Исавнин А.Г.,
д-р физ.-мат. наук, профессор,
филиал КФУ в г. Набережные Челны

Использование методов Data Mining в задачах формирования структуры инвестиционного портфеля

Формирование оптимального инвестиционного портфеля является весьма актуальной задачей, как для представителей бизнеса (институциональных инвесторов), так и для частных инвесторов. Применение количественных методов позволяет повысить качество конечного инвестиционного портфеля. В настоящей статье описывается использование результатов прогнозов нейросетевых моделей в моделях портфельного инвестирования. Рассмотрено два подхода: точечное прогнозирование цены с помощью нейро-нечеткой модели и прогнозирование потенциала доходности с помощью нейросетевой модели распознавания паттернов.

Построим сначала математические модели. Пусть $x = (x_1, x_2, \dots, x_n)$ – вектор, определяющий структуру инвестиционного портфеля, n – количество активов в портфеле. При этом $\sum_{i=1}^n x_i = 1$. Доходности активов характеризуются вектором $r = (r_1, r_2, \dots, r_n)$. Очевидно, что доходность инвестиционного портфеля $R = \sum_{i=1}^n r_i x_i$. Основной идеей большинства моделей выбора оптимального инвестиционного портфеля является максимизация доходности при ограниченном риске или минимизация риска при ограниченной доходности. В качестве мер риска в настоящем исследовании были использованы показатели Value-at-Risk [1] и Mean Semi-Absolute Deviation [2]. На практике можно использовать и другие меры, например, описанные в [3]. Итак, рассматриваемы в рамках статьи модели выглядят следующим образом:

I. Модель максимизации доходности при ограниченном Value-at-Risk.

$$\begin{aligned} \max_x \quad & \sum_{i=1}^n r_i x_i, \\ \text{VaR}_\alpha &= -\mu_p - z_\alpha \sigma_p, \\ \sum_{i=1}^n x_i &= 1, \\ l_i &\leq x_i \leq u_i, \quad i = \overline{1, n}, \end{aligned} \quad (1)$$

где l_i и u_i отражают дополнительные ограничения в портфеле на актив i , VaR_α – заданный пользователем уровень Value-at-Risk. Значение VaR уровня $1 - \alpha$ VaR_α определяется как:

$$P(R_p \leq -\text{VaR}_\alpha) = \alpha. \quad (2)$$

Совершив ряд преобразований, получим:

$$\begin{aligned} P(R_p \leq -\text{VaR}_\alpha) = \alpha &\Leftrightarrow P\left(\frac{R_p - \mu_p}{\sigma_p} \leq \frac{-\text{VaR}_\alpha - \mu_p}{\sigma_p}\right) = \alpha \Leftrightarrow \\ \frac{-\text{VaR}_\alpha - \mu_p}{\sigma_p} &= z_\alpha \Leftrightarrow \text{VaR}_\alpha = -\mu_p - z_\alpha \sigma_p, \end{aligned} \quad (3)$$

где R_p – доходность портфеля, μ_p – средняя доходность портфеля, σ_p – риск портфеля (среднее квадратичное отклонение - СКО), z_α – квантиль стандартного нормального распределения порядка α . При этом полагается, что доходность портфеля имеет распределение близкое к нормальному. Так, VaR уровня 95% (т.е. при $\alpha = 0.05$) будет определяться как $\text{VaR}_{0.05} = -\mu_p + 1.6449 \sigma_p$.

II. Модель минимизации *MSAD* (Mean Semi-Absolute Deviation) при ограниченной снизу доходности и наличии дополнительных ограничений на структуру портфеля.

$$\begin{aligned} \min_x M \left(\min_{0 \leq R} |R - MR| \right) \\ \sum_{i=1}^n r_i x_i \geq R_0, \\ \sum_{i=1}^n x_i = 1, \\ l_i \leq x_i \leq u_i, \quad i = \overline{1, n}, \end{aligned} \tag{4}$$

где R_0 – константа, которая задается пользователем модели и означает нижний предельный уровень доходности портфеля; l_i и u_i отражают дополнительные ограничения в портфеле на актив i ; M – математическое ожидание. Целевая функция $M \left(\min_{0 \leq R} |R - MR| \right)$ определяет среднее полу-абсолютное отклонение доходности портфеля (*MSAD*).

Далее возникает вопрос о том, какую величину использовать в качестве доходности. В первых моделях выбора оптимального портфеля использовались исторические средние доходности. Например, в модели Марковица [4]. Однако этот способ обладает очевидным недостатком: не факт, что значение исторической средней будет такой же и в будущем. В нашем исследовании в качестве доходности были использованы прогнозы на основе нейросетевых моделей. Подобные алгоритмы можно отнести к методам Data Mining [5]. Этот термин является собирательным названием и используется для обозначения совокупности методов обнаружения в данных ранее неизвестных, нетривиальных, практически полезных и доступных для интерпретации знаний [6].

Как показывает практика, довольно часто точечные прогнозы не совпадают точно с реальными значениями. Таким образом, подобная оценка эффективности не всегда может оказаться актуальной. Более полезной могла бы стать информация о потенциале доходности актива. Чтобы определить потенциал доходности, можно использовать методы распознавания паттернов. Для реализации подобных методов также можно применить аппарат нейронных сетей. Рассмотрим пример на базе обыкновенных акции ОАО «Сбербанк». В качестве среды реализации был использован MATLAB. Структура нейронной сети, предложенной MATLAB для задачи распознавания паттернов, выглядит следующим образом (Рисунок 1).



Рис. 1. Структура двухслойной нейронной сети прямого распространения, созданной в MATLAB

Нами была использована следующая информация при построении паттернов для распознавания потенциала доходности актива к концу периода:

- цена открытия актива;
- курс доллара на начало периода;
- цена на нефть марки Brent на начало периода;
- реализованный потенциал предыдущего периода (т.е. факт роста или падения актива за предыдущий период);
- прогноз по инструменту из открытых источников (Bloomberg);

Эти параметры являются наиболее часто отражаемыми в отчетах аналитиков. Рассмотрим простой пример распознавания только основных состояний доходности: падения, незначительного изменения и роста. Результаты приведены на рисунке 2 на основе трех выборок:

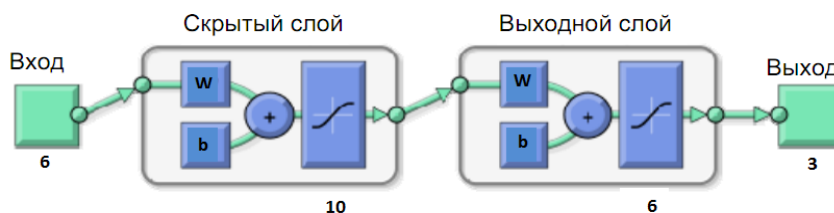
- обучающая – параметры нейронной сети обучаются на этой выборке;
- проверочная – параметры нейронной сети корректируются на этой выборке;
- тестовая – на этой выборке проверяется способность нейронной сети классифицировать данные вне обучающей и проверочной выборок.

Совокупная информация по всем выборкам отображена в итоговой матрице. Далее полученная информация может использоваться в моделях I-IV как оценка показателя эффективности для каждого актива. Как видно из рисунка 2, наихудшие результаты получаются при попытке распознать незначительное изменение доходности актива. В случаях распознавания потенциала роста и падения наблюдаются при-

емлемые для использования на практике результаты. Метод распознавания паттернов выглядит более привлекательным для использования на практике, чем точечное прогнозирование.



Рис. 2. Результаты распознавания паттернов: а – обучающая выборка; б – проверочная выборка; в – тестовая выборка; г – итоговая матрица

Следующим этапом развития этого направления может стать улучшение результатов путем подбора наиболее полного набора характеристик паттерна. Для решения сложных оптимизационных задач, с наличием недифференцируемых целевых функций и ограничений, был задействован аппарат генетических алгоритмов. Рассмотренные в текущем пункте методы относятся к классу алгоритмов Data Mining (добыча данных, интеллектуальная обработка данных).

При проведении экспериментов в качестве значения R_i для каждого актива использовались значения, полученные по двум нейросетевым моделям: точечный прогноз и прогноз потенциала доходности. При точечном прогнозе были использованы конкретные значения прогноза доходности. В случае с методом распознавания паттернов, результаты, полученные по нейросетевой, модели кодировались следующим образом: при распознавании потенциала падения $R_i = -1$, при распознавании незначительного изменения $R_i = 0$, при распознавании потенциала роста $R_i = 1$. При этом меры риска рассчитывались по историческим данным о доходностях активов. Эксперименты проводились на данных российского фондового рынка – Московской биржи. Активы, с которыми проводились эксперименты: обыкновенные акции ОАО «Татнефть» (TATN), ОАО «Газпром» (GAZP), ОАО «Ростелеком» (RTKM), ОАО «ВТБ» (VTB), ОАО «Лукойл» (LKOH), ОАО «Полюс-Золото» (PLZL), ОАО «Роснефть» (ROSN), ОАО «МТС» (MTSI), ОАО «Сбербанк» (SBER). Временной период проведения экспериментов 01.11.2011 – 01.06.2012. Для оценки соотношения риска и доходности использовался коэффициент Шарпа [].

Таблица 1.

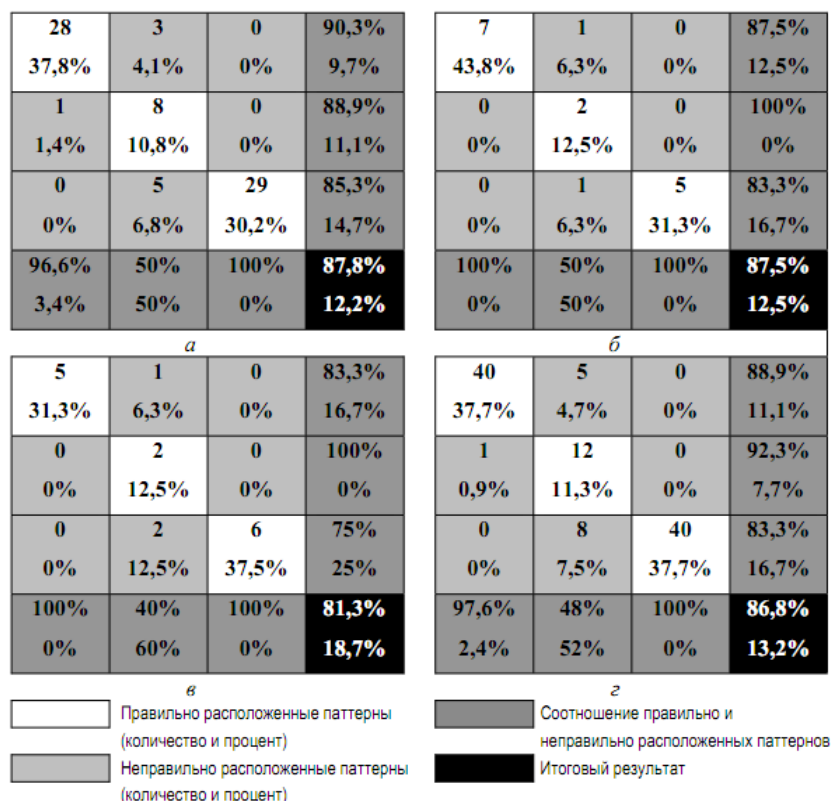
Краткий обзор результатов экспериментов

Модель	Доходность за период (%)	Максимальная просадка (%)	Коэффициент Шарпа
1. Использование средних доходностей			
Максимизации доходности при ограниченном VaR	12	3.75	1.23
Минимизация $MSAD$ при ограниченной снизу доходности	11	3.45	1.19
2. Использование точечного прогноза			
Максимизации доходности при ограниченном VaR	14.2	3.89	1.29
Минимизация $MSAD$ при ограниченной снизу доходности	12.5	3.51	1.24

2. Использование прогноза потенциала доходности			
Максимизация доходности при ограниченном <i>VaR</i>	14.3	4.1	1.22
Минимизация <i>MSAD</i> при ограниченной снизу доходности	13.1	3.5	1.18

По полученным результатам можно сделать основной вывод, что использование прогнозов доходностей, в целом, позволяет повысить качество инвестиционных портфелей. Модели, в которых были использованы прогнозы доходностей активов, в большинстве случаев, обладают лучшим соотношением риска и доходности по сравнению с моделями, где в качестве доходности была использована историческая средняя доходность. Модели, в которых были использованы результаты распознавания паттерна в некоторых случаях могут обладать повышенным риском. Такая ситуация может произойти, если один или несколько активов будут обладать лучшим потенциалом. Тогда большая доля портфеля будет состоять из этих активов, что нарушит принцип диверсификации.

Результаты экспериментов на данных российского фондового рынка показали, что использование прогнозов на основе нейронных сетей позволяет повысить результативность моделей портфельного инвестирования. При точечном прогнозе цен нейронные сети могут показывать очень хорошие результаты на обучающей выборке. Однако с удалением от обучающей выборки результаты ухудшаются. Это говорит о том, что сеть необходимо периодически переобучать. Использование идеи распознавания паттернов выглядит довольно перспективным. Исследование различных способов составления паттернов может оказаться тоже весьма интересной задачей.

Литература

1. Международная конвергенция измерения капитала и стандартов капитала: новые подходы (Базель II) [Электронный ресурс]. – Режим доступа: URL: <http://www.cbr.ru/today/pk/Basel.pdf> (дата обращения 04.05.12)
2. Lohre H. Portfolio construction with Asymmetric Risk Measures / H. Lohre, T. Neumann, T. Winterfeldt; Frankfurt am Main : Union Investment. 2007. 24 p.
3. Исавнин А.Г., Галиев Д.Р. Модели портфельного инвестирования с применением асимметричных мер риска и генетических алгоритмов // Финансовая аналитика. – 2011. №48. С. 32–38.
4. Michaud R. The Markowitz Optimization Enigma: Is «Optimized» Optimal? / R Michaud, O. Richard // Financial Analysts Journal. 1989. № 1. P. 31–42.
5. Дюк В., Самойленко А. Data Mining: учебный курс / В. Дюк, А. Самойленко. СПб.: Питер. 2001. 368 с.
6. Паклин Н.Б., Орешков В.И. Бизнес-аналитика: от данных к знаниям / Н.Б. Паклин, В.И. Орешков. СПб.: Питер. 2009. 624 с.

Галиев Д.Р.,
ассистент,

Исавнин А.Г.,
д-р физ.-мат. наук, профессор,
филиал КФУ в г. Набережные Челны

Применение принципа страхования риска в задаче управления структурой инвестиционного портфеля

В связи с развитием фондового рынка, увеличением количества инструментов и повышением уровня неопределенности, профессиональным участникам рынка становится все сложнее принимать решения относительно формирования требуемой структуры инвестиционного портфеля. Подобные условия создают предпосылки для использования математических моделей при формировании эффективной структуры инвестиционного портфеля. При этом под эффективностью понимается требуемое соотношение риска и доходности [1]. Особенно привлекательными являются методы, позволяющие получить доходность на несколько пунктов выше безрисковой ставки и при этом слабо зависящие от рыночных потрясений (мировые кризисы, повышенная волатильность и т.д.). Одним из таких подходов является модель CPPI (Constant Proportion Portfolio Insurance), которая позволяет страховать структуру портфеля и устанавливать максимально допустимый уровень снижения стоимости инвестиционного портфеля. Модель CPPI разработана Ф. Блэком и Р. Джонсом и была впервые опубликована в журнале The Journal of Portfolio Management [2]. Также имеются упоминания о CPPI и в русскоязычной литературе [3].

Пусть текущая стоимость портфеля равняется V . Обозначим долю безрисковой части портфеля через y_{rf} . Соответственно, доля рискованной части актива будет равняться $1 - y_{rf}$. В модели предполагается, что инвестор устанавливает приемлемую для него величину снижения стоимости инвестиционного

портфеля – f (Floor). При приближении стоимости портфеля к величине f значение y_{rf} стремится к единице. И наоборот – при стабильном увеличении стоимости портфеля увеличивается доля рискованной части. Разность

$$C_s = V - f, \quad (5)$$

в оригинальной работе называется «подушкой». Реальная величина рискованной части актива вычисляется как

$$V_r = mC_s, \quad (6)$$

где V_r - стоимость рискованной части портфеля, а m - индивидуальный мультипликатор инвестора. Чем больше риска готов принять на себя инвестор, тем больше m . Считается, что показатели f и m заменяют функцию полезности инвестора [3]. Также в исходной модели принято считать, что f и m постоянны. В то же время в оригинальной модели не учитывается тот факт, что при больших значениях m , величина V_r может оказаться больше V (т.е. величина рискованной части портфеля может оказаться больше величины всего портфеля). По этой причине следует иметь в виду, что:

$$V_r = \min \{ mC_s, V \}. \quad (7)$$

В соответствии с моделью, доля безрисковой части портфеля рассчитывается следующим образом:

$$y_{rf} = 1 - \min \left\{ m \left(1 - \frac{f}{V} \right); \frac{A}{V} \right\}, \quad (8)$$

где A - текущая стоимость рискованной доли портфеля.

Рассмотрим результат модели CPPI на реальных данных российского фондового рынка. При этом для моделирования были приняты следующие параметры: $V = 1\,000\,000$, $f = 950\,000$, $m = 4$ и безрисковая ставка $r_f = 0.08$. Данная величина ставки является приемлемой для российского рынка. На российском фондовом рынке обращается достаточное количество облигаций инвестиционного качества с купонной ставкой выше r_f [4]. Проблема, с которой можно столкнуться на практике, заключается в уровне ликвидности. Временной период проведения всех экспериментов 09.01.2008 – 05.10.12: этот промежуток включает сильное падение рынка из-за последствий мирового финансового кризиса 2008 года и его динамичное восстановление в течение 2009 и 2010 годов. Моделирование проводилось на основе дневных данных. В качестве рискованной части портфеля использовалась информация о доходности индекса ММВБ. Кривая доходности портфеля, сформированного согласно модели, приведена на рисунке 1.



Рис. 3. Кривые доходности портфелей

Из рисунка видно, что кривая доходности не снижается ниже уровня f (в долях эта величина составляет 0.95). В период максимального падения рынка, рискованная часть портфеля практически равнялась нулю. То есть, согласно модели, гарантируется сохранение изначально заданного процента от капитала. В то же время видно, что после достижения локальных максимумов, кривая доходности снижается за счет повторения динамики рискованной части портфеля. Происходит это потому, что на уровнях выше f большая часть портфеля находится в рискованных активах. Кроме того, в базовой постановке модели CPPI

не учитываются комиссионные издержки, которые могут уменьшить доходность портфеля из-за необходимости постоянной ребалансировки структуры рисков и безрисковой частей. На рисунке показана кривая доходности портфеля с учетом издержек. Видно, что на некоторых участках комиссионные издержки способны существенно повлиять на итоговый результат портфеля. В качестве величины комиссии была взята средняя по рынку величина равная 0.04% от суммарного объема сделки.

Таким образом, можно усовершенствовать модель по двум пунктам: учитывать комиссионные издержки и увеличивать значение показателя f с увеличением доходности всего портфеля. Для реализации последнего пункта можно использовать следующий подход. При реструктуризации вычислять значение f как доля ($f = const$, например 95%) от текущей стоимости портфеля, т.е. $f = f'V$. Далее, если текущее значение f больше значений, полученных на предыдущих этапах, то в качестве f принять вычисленное значение. В противном случае - использовать значение, полученное на предыдущем этапе. Итоговая модернизированная версия модели с учетом комиссионных издержек и неубывающим значением f может выглядеть следующим образом:

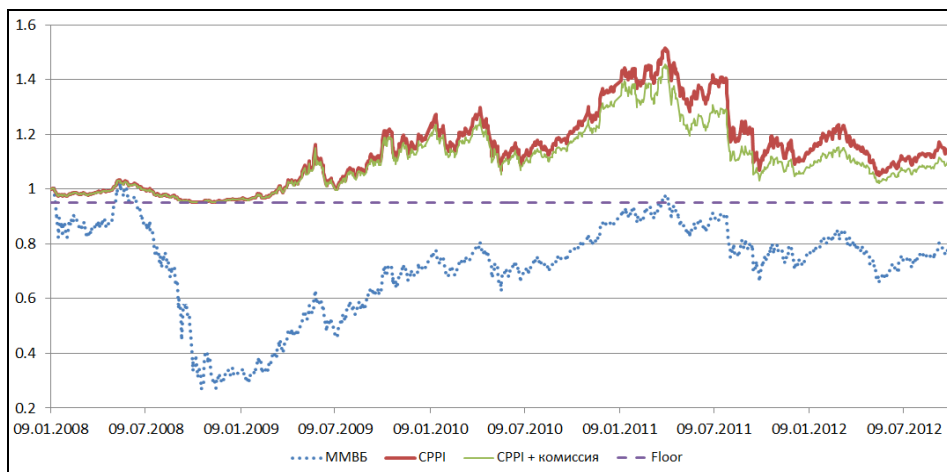
$$y_{pf} = 1 - \min \left\{ m \left(1 - \frac{f}{V - c} \right); \frac{A}{V - c} \right\} \tag{9}$$

$$f = \begin{cases} f'V, & f'V > \max \{ f_{t-1}, \dots, f_{t-n} \} \\ f_{t-1}, & \text{иначе} \end{cases}$$

где c - величина комиссионных издержек; f_{t-1}, \dots, f_{t-n} - значения показателя f , полученные на предыдущих этапах.

Рассмотрим результаты экспериментов с моделью формирования структуры инвестиционного портфеля на основе модернизированной модели СРПИ и модели AVaR-доходность для управления рискованной частью портфеля. Для формирования рискованной части портфеля была использована информация о следующих активах: ОАО «Татнефть» (TATN), ОАО «Газпром» (GAZP), ОАО «Ростелеком» (RTKM), ОАО «ВТБ» (VTB), ОАО «Лукойл» (LKOH), ОАО «Полюс-Золото» (PLZL), ОАО «Роснефть» (ROSN), ОАО «МТС» (MTSI), ОАО «Сбербанк» (SBER). На рисунке 5 представлены кривые доходностей для портфеля, построенного по модернизированной модели СРПИ, портфеля, сформированного по модели «AVaR-доходность» [] и для индекса ММВБ. При этом параметры мультипликатора m , безрисковой ставки r_f и величины f , равняются значениям, принятым при проведении экспериментов с исходной моделью.



Рис. 4. Модернизированная модель СРПИ с использованием модели «AVaR-доходность» для формирования рискованной части портфеля

Из рисунка 2 видно, что портфель, составленный по модернизированной модели СРПИ, обеспечивает стабильный рост благодаря стабильной безрисковой части и более эффективному формированию рискованной части по сравнению с индексом ММВБ. Приведем базовую статистику временных рядов доходностей для портфеля по модернизированной СРПИ, портфеля «AVaR-доходность» и индекса ММВБ (Таблица 1). Временной интервал, на котором рассчитывались показатели такой же, как и в предыдущих экспериментах. Здесь СРПИ (мод.) означает модернизированную версию модели с учетом комиссионных издержек и неубывающим f . Можно заметить, что базовая статистика ряда доходности портфеля улучшилась по сравнению с моделями без оптимизации. Модели с принципами страхования демонстрируют хо-

рошие результаты по показателю максимальной просадки. Под просадкой понимается снижение доходности портфеля, относительно рассматриваемого локального максимума.

Таблица 2.

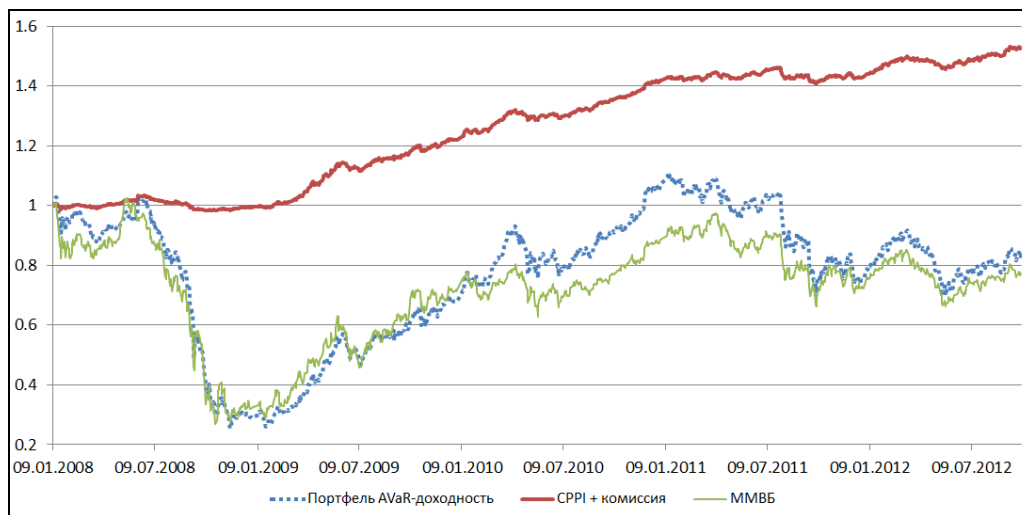
Базовая статистика временных рядов доходности портфелей				
Показатель	CPPI (мод.) и AVAR-доходность	AVAR-доходность	CPPI и индекс	Индекс ММББ
Максимальное значение, %	53,16	10,72	45,61	0,025
Минимальное значение, %	-7,31	-72,65	-8,9	-73,5
Среднее значение, %	26,23	-22,69	10,39	-27,92
Среднее квадратичное отклонение	0,18	0,26	0,11	0,23
Итоговая доходность, %	52,89	-16,52	9,4	-22,61
Максимальная просадка, %	4,71	74,68	25,84	75,53

Рассмотрим поведение динамики портфеля в срезе параметров f и m . На рисунке 3 продемонстрированы результаты экспериментов при двух значениях f . При этом значение параметра m варьировалось от 1 до 5. Из экспериментов с реальными данными были получены ожидаемые результаты. При увеличении показателя f , уменьшается волатильность портфеля при всех рассматриваемых m . Это связано с тем, что от f зависит доля безрисковой части портфеля. С увеличением m также наблюдается увеличение волатильности, так как этот показатель характеризует скорость перехода от безрисковой части портфеля к рискованной. Также из рисунка 3 можно заметить, что при меньших f , с увеличением m , скорость изменения волатильности доходности портфеля более высокая. Таким образом, пользователь модели может самостоятельно определять уровень риска формируемого портфеля путем установки значений показателей f и m . Как видно из рисунка 3, можно сформировать портфель как с высокой, так и с низкой волатильностью. При этом портфель будет хеджироваться благодаря безрисковому активу.

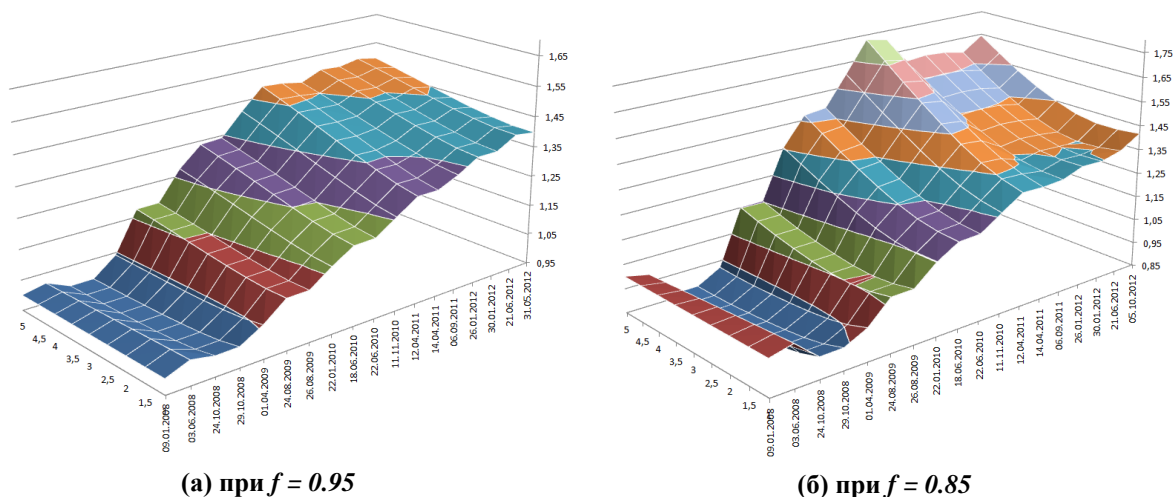
Рис. 5. Изменение волатильности кривой доходности при различных значениях коэффициента f

Итак, нами предложена модернизированная версия модели CPPI. Модель демонстрирует хорошие результаты в периоды кризиса и нестабильности. В этом можно убедиться, если обратить внимание на участки кривых доходностей, в которых наблюдается сильное падение. Модель позволяет учитывать комиссионные издержки при историческом моделировании портфеля, а также позволяет сохранить полученный доход благодаря изменению показателя f . Использование модели типа «риск – ожидаемая доходность» вместо пассивного инвестирования в фондовый индекс для формирования структуры рискованной части портфеля позволяет повысить конечную эффективность. Как показывают эксперименты, подобный подход позволяет прибавить, в среднем, от 3% до 5% годовых к безрисковой ставке. Таким образом, предложенная модель может показаться привлекательной для институциональных инвесторов: банков, пенсионных фондов, инвестиционных и страховых компаний.

Литература

1. Markowitz H. Portfolio Selection // Journal of Finance. 1952. № 7. С. 77–91
2. Black F., Jones R. Simplifying portfolio insurance // The Journal of Portfolio Management. 1987. Fall. С. 48–51.
3. Тарасевич Л.С., Гребенников П.И., Леусский А.И. Теория корпоративных финансов : учебник. М.: Высшее образование, 2007. 237 с.
4. Финанс Облигации, 2012. URL: <http://bonds.finam.ru/> (дата обращения: 10.10.2012)
5. Rachev S.T., Stoyanov S.V., Fabozzi F.J. Advanced Stochastic models, Risk Assesment, and Portfolio optimization. Hoboken: Wiley, 2008. 382 с.

Павликов С.В.,
д-р физ.-мат. наук, доцент,
филиал КФУ в г. Набережные Челны

Об оптимальной стабилизации управляемых систем¹

Введение

В середине 20-го столетия получила большое развитие теория оптимальных процессов в управляемых динамических системах, которая охватывает широкий круг проблем прикладного характера. Среди этих проблем важное техническое значение имеет поставленная А.М. Летовым [1] проблема аналитического конструирования регуляторов, относящаяся к задачам синтеза оптимальных систем с обратной связью. Развивая идеи А.М. Летова, Н.Н. Красовский разработал теорию оптимальной стабилизации управляемых движений [2]. Это – задача о построении регулирующих воздействий, которые обеспечивают устойчивое осуществление желаемого движения при наилучшем возможном качестве переходного процесса. Задача об оптимальной стабилизации тесно смыкается с общей задачей об устойчивости движения и является дальнейшим развитием проблемы устойчивости в приложении к теории управляемых систем. Методы исследования проблем оптимальной стабилизации переплетаются с классическими методами теории устойчивости Ляпунова. Подход Н.Н. Красовского с успехом применяется при решении оптимальных задач аналитического конструирования регуляторов для линейных систем. Однако при применении этой теории к нелинейным системам с целью получения синтезирующего управления в замкнутой форме возникают серьезные математические трудности, источником которых является отсутствие универсального способа построения функционала Ляпунова в каждом конкретном случае. Ведь, как известно, задача об оптимальной стабилизации движения управляемой системы на бесконечном интервале времени сводится к отысканию оптимального функционала Ляпунова и оптимальных управляющих воздействий, удовлетворяющих уравнению в частных производных типа Беллмана, которое необходимо решить с учетом дополнительного неравенства. В [3] предложено решать задачу об оптимальной стабилизации для обыкновенных дифференциальных уравнений на основе функций Ляпунова со знакопостоянной производной. В данной статье предлагается аналогичное решение для функционально-дифференциального уравнения.

1. Постановка задачи об оптимальной стабилизации.

Пусть R^n - линейное действительное пространство n - векторов x , $x^T = (x_1, x_2, \dots, x_n)$ с нормой $|x|$, $h > 0$ – действительное число, C – банахово пространство непрерывных функций $\varphi : [h, 0] \rightarrow R^n$ с нормой $\|\varphi\| = \sup_{h \leq s \leq 0} |\varphi(s)|$, для $H > 0$ $C_H = \{\varphi \in C : \|\varphi\| < H\}$, если $x : R \rightarrow R^n$ есть непрерывная функция, тогда для $t \in R$ функция $x_t \in C$ определяется равенством $x_t(s) = x(t+s)$, $h \leq s \leq 0$, под \dot{x}_t понимается правосторонняя производная.

Рассматривается управляемая система, движение которой описывается функционально-дифференциальным уравнением запаздывающего типа:

$$(1.1) \quad \dot{x}_t = f(t, x_t, u_t)$$

Здесь $x_t \in C_H$, $x_t \in R^n$, $u_t = u(t, x_t) \in U \subset R^m$, $u_t \in U$, где u есть управляющее воздействие, U – некоторый класс допустимых управлений; $f(t, x_t, u_t) \in R^n$, $f(t, 0, 0) = 0$ есть непрерывное отображение, удовлетворяющее в $R^+ \times C_H \times R^m$ условиям существования, единственности и непрерывной зависимости решений (1.1) от начальных данных.

¹ Работа выполнена при финансовой поддержке гранта РФФИ № 11-01-00541 и ФЦП «Научные и научно-педагогические кадры инновационной России на 2009-2013 г.г.» (проект НК-408П, госконтракт П/2230).

Пусть $u = u^0 \in U$ есть некоторое выбранное управляющее воздействие, под действием которого уравнения (1.1) принимают вид:

$$(1.2) \quad \dot{x} = f_0(t, x_t) + f_1(t, x_t) u(t, x_t, u^0).$$

Предполагаем, что правая часть системы (1.2) удовлетворяет предположениям 1.1-1.3 из [4]. Тогда можно построить семейство предельных уравнений к (1.2):

$$(1.3) \quad \dot{x} = f_0^*(t, x_t),$$

где $f_0^*(t, x_t) = \lim_{t_n \rightarrow +\infty} f_0(t_n + t, x_{t_n} + x_t)$

Рассмотрим функционал:

$$(1.4) \quad I = \int_{\alpha}^{+\infty} W(t, x_t, u) dt$$

Здесь $W(t, x_t, u)$ есть некоторый непрерывный неотрицательный функционал переменных $(t, x_t, u) \in R^+ \times C_H \times R^m$, характеризующий качество переходного процесса. Выбор $W(t, x_t, u)$ в конкретной прикладной задаче осуществляется с учетом особенностей ее постановки, ограничения ресурсов управления, требования к оценке переходного процесса и возможностях формы или способа решения задачи.

Введем обозначения: $x(t, \alpha, \varphi)$ есть движение, удовлетворяющее начальному условию $x_\alpha = \varphi$ и порождаемое управляющим воздействием $u(t, x_t)$, где $x_t = x_t(\alpha, \varphi)$. Соответственно x^0 порождается управляющим воздействием $u^0(t, x_t^0)$.

Определение 1.1. Задача оптимальной стабилизации заключается в нахождении управляющего воздействия $u = u^0 \in U$, обеспечивающего асимптотическую устойчивость невозмущенного движения $x = 0$, и такого что по сравнению с любыми другими управляющими воздействиями $u = u \in U$, решающими задачу о стабилизации движения $x = 0$, для всех $(\alpha, \varphi) \in R^+ \times C_{H_0}, 0 < H_0 < H$ выполняется неравенство:

$$\int_{\alpha}^{+\infty} W(t, x_t^0, u^0) dt \leq \int_{\alpha}^{+\infty} W(t, x_t, u) dt \text{ при условиях } x_\alpha^0 = \varphi.$$

2. Теоремы об оптимальной стабилизации на основе знакоопределенных функционалов Ляпунова

Обозначим через ω непрерывную, строго монотонно возрастающую функцию $\omega : R^+ \rightarrow R^+, \omega(0) = 0$.

Пусть $V : R^+ \times C_H \rightarrow R^+$ есть непрерывный знакоопределенный функционал Ляпунова: $\omega(\varphi) \leq V(t, \varphi)$.

Определение 2.1. Пусть $t_n \rightarrow +\infty$ есть некоторая последовательность. Для каждого $t \in R$ и $c \in R$ определим множество $V_\infty^{-1}(t, c)$ следующим образом: точка $\varphi \in V_\infty^{-1}(t, c)$, если существует подпоследовательность $\varphi_n \in C_H, \varphi_n \rightarrow \varphi$, такая, что: $\lim_{t_n \rightarrow +\infty} V(t_n + t, \varphi_n) = c$.

Введем следующее выражение:

$$(2.1) \quad \dot{V} + W(t, x_t, u)$$

В силу того, что x зависит от u , то \dot{V} также зависит от u . Выражение (2.1) совпадает и близко по смыслу с соответствующим выражением Беллмана в методе динамического программирования. Предположим, что $W(t, x_t, u)$ удовлетворяет предположениям 1.1, 1.3 из [4].

Теорема 2.1. Предположим, что в некоторой окрестности $x = 0$ для системы (1.1) можно найти непрерывный функционал $V_0(t, \varphi)$ и управляющее воздействие $u^0(t, x_t) \in U$, удовлетворяющие условиям:

1) движение системы (1) из некоторой окрестности $C_{H_0} = \{\varphi: \|\varphi\| < H_0 < H\}$ равномерно ограничено областью $C_{H_1} = \{\varphi: \|\varphi\| \leq H_1 < H\}$;

2) $\forall t \in V_0, \forall \varphi \in W_0, \dot{V}_0 \equiv 0, \forall \varphi \in R^+ \times C_{H_1}$;

3) имеет место тождество: $\forall t \in V_0, \forall x_t, u^0 \in R^+, \dot{V}_0 \equiv 0$;

4) для каждой предельной совокупности $\{W_0^*, W_0^*\}$ и каждого $c_0 \geq 0$ множество $V_0^* \cap \{c \rightarrow c = c_0 \geq 0\} \cap \{W_0^* \cap \varphi \equiv 0\}$ не содержит решений предельного уравнения $\dot{x} = f_0^*(x_t, \varphi)$, кроме нулевого $x = 0$;

5) для всех $\varphi, u \in R^+ \times C_{H_1} \times U$ справедливо неравенство: $\forall t \in V_0, \dot{V}_0 \geq 0$;

6) если $x^0 = x^0(\alpha, \varphi)$ есть движение, соответствующее управлению $u^0 \in R^+, \varphi \in R^+ \times C_{H_0}$, а $x = x(\alpha, \varphi)$ есть движение, соответствующее управлению $u \in R^+, \varphi \in R^+ \times C_{H_0}$, такие, что $x^0(\alpha, \varphi) \rightarrow 0, x(\alpha, \varphi) \rightarrow 0, t \rightarrow +\infty$ тогда имеет место соотношение: $\lim_{t \rightarrow +\infty} V_0(x_t, \varphi) \geq \lim_{t \rightarrow +\infty} V_0(x_t^0, \varphi)$.

Тогда управляющее воздействие $u^0 \in R^+, \varphi \in R^+ \times C_{H_0}$ решает задачу об оптимальной стабилизации невозмущенного движения (1), а именно: при $u = u^0 \in R^+, \varphi \in R^+ \times C_{H_0}$ решение $x = 0$ асимптотически устойчиво с областью притяжения C_{H_0} и для каждого соответствующего движения $x^0 = x^0(\alpha, \varphi), \varphi \in R^+ \times C_{H_0}$ выполняется:

$$V_0(\alpha, \varphi) = \int_{\alpha}^{+\infty} W(t, x_t^0, u^0) dt = \min_{u \in U} \int_{\alpha}^{+\infty} W(t, x_t, u) dt.$$

Доказательство. Согласно условию 3) теоремы:

$$\forall t \in V_0, \dot{V}_0 \equiv -W(t, \varphi, u^0) \equiv 0.$$

Следовательно: $\dot{V}_0 \equiv -W(t, \varphi, u^0) \equiv -W_0(t, \varphi) \geq 0$.

Из теоремы 2.1 [5], в силу условий 1)-4) теоремы, получаем, что решение $x = 0$ уравнения (1) асимптотически устойчиво с областью притяжения C_{H_0} . Таким образом, для каждого движения системы (1) при $u = u^0 \in R^+, \varphi \in R^+ \times C_{H_0}$ имеем: $x^0(\alpha, \varphi) \rightarrow 0, t \rightarrow +\infty, \varphi \in R^+ \times C_{H_0}$. Однако из условий теоремы не следует, что для каждого решения $x = x(\alpha, \varphi), \varphi \in R^+ \times C_{H_0}$ выполняется: $\lim_{t \rightarrow +\infty} V_0(x_t, \varphi) \equiv 0$. Мы можем лишь говорить, что: $\lim_{t \rightarrow +\infty} V_0(x_t, \varphi) \equiv c = const \geq 0$.

Из условия 3) теоремы следует, что: $\dot{V}_0 \equiv -W(t, \varphi, u^0)$.

Интегрируем последнее тождество по t от α до T , получаем:

$$\int_{\alpha}^T W(t, x_t^0, u^0) dt = V_0(\alpha, \varphi) - V_0(T, x_T^0).$$

Переходим к пределу при $T \rightarrow +\infty$, получаем:

$$\int_{\alpha}^{+\infty} W(t, x_t^0, u^0) dt = V_0(\alpha, \varphi) - \lim_{T \rightarrow +\infty} V_0(T, x_T^0).$$

Пусть $u = u \in R^+, \varphi \in R^+ \times C_{H_0}$ есть любое другое управляющее воздействие, для которого соответствующее движение $x = x(\alpha, \varphi) \rightarrow 0, t \rightarrow +\infty, \varphi \in R^+ \times C_{H_0}$. В силу условия 5) теоремы следует неравенство: $\dot{V}_0 \geq -W(t, x_t, u)$.

Интегрируя последнее неравенство по t от α до T и переходя к пределу при $T \rightarrow +\infty$ получаем: $\int_{\alpha}^{+\infty} W(t, x_t, u) dt \geq V_0(\alpha, \varphi) - \lim_{T \rightarrow +\infty} V_0(T, x_T)$.

Для x_t^0 и x_t по условию 6) теоремы получаем полное доказательство.

Теорема 2.2. Предположим, что в некоторой окрестности $x = 0$ для системы (1.1) можно найти непрерывный функционал $V_0(t, \varphi)$ и управляющее воздействие $u^0(t, \varphi) \in U$, удовлетворяющие условиям:

$$1) \omega_1 \|\varphi(0)\| \leq V_0(t, \varphi) \leq \omega_2 \|\varphi\|, \forall (t, \varphi) \in J_0^*, V_0(t, \varphi) \geq 0;$$

$$2) \text{ имеет место тождество: } \forall (t, x_t, u^0) \in J_0^*, \dot{x} = f_0^*(t, x_t, u^0) \geq 0;$$

3) каждая предельная совокупность J_0^*, W_0^* - такова, что множество $\bar{W}_0^* \cap \{ \varphi \in 0 \}$ не содержит решений уравнения $\dot{x} = f_0^*(t, x_t)$, кроме нулевого;

$$4) \text{ для всех } (t, \varphi, u) \in R^+ \times C_H \times U \text{ справедливо неравенство: } \forall (t, x_t, u) \in J_0^*, \dot{x} \geq 0.$$

Тогда управляющее воздействие $u^0(t, \varphi)$ решает задачу об оптимальной стабилизации невозмущенного движения (1.1), а именно: при $u = u^0(t, \varphi)$ решение $x = 0$ равномерно асимптотически устойчиво с некоторой областью притяжения C_{H_0} .

3. Теорема об оптимальной стабилизации на основе знакопостоянных функционалов Ляпунова
Используя результаты [6], аналогично теоремам раздела 2, доказывается следующая теорема.

Теорема 3.1. Предположим, что в некоторой окрестности $x = 0$ для системы (1.1) можно найти непрерывный функционал $V_0(t, \varphi)$ и управляющее воздействие $u^0(t, \varphi) \in U$, удовлетворяющие условиям:

$$1) 0 \leq V_0(t, \varphi) \leq \omega \|\varphi\|, \forall (t, \varphi) \in R^+ \times C_H, V_0(t, \varphi) \text{ ограничен и равномерно непрерывен на каждом множестве } R^+ \times K, \text{ где } K \text{ есть компакт из } C_H;$$

$$2) \text{ выполняются условия 2) и 4) теоремы 2.2;}$$

3) решение $x = 0$ асимптотически устойчиво относительно множества $V_0^{-1}(c, 0)$ - равномерно по $\dot{x} \in f_0^*(t, x_t)$;

$$4) \text{ каждая предельная совокупность } J_0^*, W_0^* \text{ - такова, что множество } \bar{V}_0^* \cap \{ \varphi \in c > 0 \} \cap \bar{W}_0^* \cap \{ \varphi \in 0 \} \text{ не содержит решений уравнения } \{ \dot{x} = f_0^*(t, x_t) \}.$$

Тогда управляющее воздействие $u^0(t, \varphi)$ решает задачу об оптимальной стабилизации невозмущенного движения (1.1), а именно: при $u = u^0(t, \varphi)$ решение $x = 0$ равномерно асимптотически устойчиво с областью притяжения C_{H_0} .

Литература

1. Летов А.М. Аналитическое конструирование регуляторов // АиТ. –1960. – Т.21. –№ 4-6.; 1961. – Т. 22. – № 4; 1962. – Т.23. – № 11.
2. Красовский Н.Н. Проблемы стабилизации управляемых движений. В кн.: Малкин И.Г. "Теория устойчивости движения", Дополнение 4. – М.: Наука, 1966. – С. 475–515.
3. Ким Е.Б. О моделировании нелинейной управляемой системы // Социально-экономические и технические системы. – 2006. – № 3(19) – Режим доступа: <http://kampi.ru/sets/>.
4. Павликов С.В. О стабилизации систем, моделируемых функционально-дифференциальными уравнениями второго порядка // Социально-экономические и технические системы. – 2006. – 1(17). – Режим доступа: <http://kampi.ru/sets/>.
5. Андреев А.С., Павликов А.С. Об устойчивости по части переменных неавтономного функционально-дифференциального уравнения // ПММ. –1999. – Т.63. Вып.1. – С.3-12.
6. Павликов С.В. Знакопостоянные функционалы Ляпунова в задаче об устойчивости функционально-дифференциального уравнения // ПММ. – 2007. – Том 71. – Вып. 3. – С. 377-388.

СЕКЦИЯ «ПРИКЛАДНАЯ МАТЕМАТИКА, УПРАВЛЕНИЕ И ИНФОРМАТИКА»

Асанов А.З.,

д-р техн. наук, профессор,
филиал КФУ в г. Набережные Челны,

Савинков А.С.,

Научно-технический центр ОАО «КАМАЗ»

Архитектура бортовых информационно-управляющих систем перспективных грузовых автомобилей

Введение. Опыт разработки новой техники зарубежными фирмами и тенденции развития автомобильных конструкций показывают, что одну из ведущих ролей в обеспечении конкурентных преимуществ играют автоматизация и интеллектуализация основных функций управления как процессами в агрегатах и узлах автомобиля, так и процессом движения автомобиля в целом [1]. Объемы информации, перерабатываемой на борту современных автомобилей, постоянно растут, алгоритмы функционирования бортовых систем – усложняются, появляются дополнительные локальные автоматические системы. Возникает потребность в системной интеграции бортовых информационных, контролирующих, диагностирующих и управляющих локальных комплексов и подсистем автомобиля – возникает потребность в организации полноценной бортовой информационно-управляющей системы¹ (БИУС) [2]. Основными целями функционирования БИУС являются обеспечение максимальной безопасности движения, обеспечение наиболее эффективных режимов эксплуатации агрегатов и систем автомобиля и автомобиля в целом, создание комфортных условий работы для водителя автомобиля.

Условия и особенности эксплуатации БИУС автомобиля своеобразны и сложны:

- работа в реальном масштабе времени;
- автомобиль функционирует только совместно с человеком (водителем), т.е. они образуют полноценную человеко-машинную систему (ЧМС), относящуюся к классу эргатических систем;
- функционирование ЧМС происходит в условиях недостаточности априорной информации о высокодинамичной внешней среде;
 - на функционирование автомобиля и его систем, водителя влияет большое число трудно учитываемых нестационарных факторов и факторов субъективного характера;
 - цели и критерии качества управления автомобилем, обусловленные изменениями дорожных условий, техническое состояние автомобиля, психофизиологическое состояние водителя и многое другое – изменчивы;
 - непрерывный режим функционирования;
 - высокие требования по надежности и безопасности функционирования;
 - нештатные ситуации должны корректно разрешаться совместно водителем и БИУС;
 - эксплуатационные и инструментальные особенности.

Используемые сегодня архитектуры бортовых систем управления и передачи данных не удовлетворяют в полной мере всем этим требованиям. В статье предлагается новая концепция архитектуры² БИУС современных грузовых автомобилей, которая призвана обеспечить высокую функциональность и надежность таких систем.

Элементы системы. Бортовая информационно-управляющая система (БИУС) представляет собой комплекс средств для автоматической оценки состояния автомобиля, его основных агрегатов, для оценки параметров движения, для информирования водителя об этих состояниях и выработки управляющих воздействий на исполнительные механизмы автомобиля в процессе выполнения функциональных задач. Принцип работы БИУС в простейшем варианте заключается в следующем. Сигналы с датчиков, установленных на автомобиле, поступают в анализатор, который формирует заключение и выдает его в виде информации о состоянии контролируемого объекта водителю и локальным автоматическим исполнительным системам.

По своей структуре БИУС должна состоять из следующих элементов:

- 1) комплекта датчиков, вырабатывающих информацию об объектах наблюдения;
- 2) преобразователей, принимающих сигналы от датчиков и преобразующих их в вид, удобный для дальнейшей обработки;

¹ Бортовая информационно-управляющая система (БИУС) – цифровая система контроля и управления агрегатами и системами автомобиля (и автомобилем в целом), обеспечивающая принятие решений в реальном времени на борту автомобиля

² Архитектура бортовой информационно-управляющей системы – концепция, определяющая модель, структуру, выполняемые функции и взаимосвязь компонентов информационно-управляющей системы

3) микропроцессоров/контроллеров, проводящих оценку полученных данных контроля по заданной программе и выдающих конечные результаты в виде электронных сигналов;

4) устройств выдачи/отображения информации, фиксирующих и передающих результаты анализа в кабину водителя и локальные исполнительные системы автомобиля.

Для оценки состояния и поведения транспортного средства (ТС) используется информация, получаемая с датчиков, как правило, аналогового и импульсного типов, имеющих различные диапазоны измерения. Многие из этих датчики имеют нелинейную характеристику. Используются также дискретные датчики, чаще всего релейного типа.

Для подключения датчиков к микропроцессорам/контроллерам, выполняющим сбор и обработку информации с датчиков, а также формирующие информационные сообщения и управляющие воздействия на исполнительные механизмы, необходимо выполнить обработку сигналов. К обработке сигналов относятся нормирование сигнала, т.е. приведение его к определенному значению, фильтрация, линеаризация, аналого-цифровое преобразование и другие виды обработки.

Из анализа возможных схем построения систем датчиков, преобразователей, вычислителей БИУС можно сделать вывод о целесообразности построения и использования мехатронных модулей (ММ). Каждый ММ выполняется в виде законченного модуля, содержащего непосредственно первичный преобразователь (датчик), устройство преобразования сигнала и вычислитель [3]. Для управления исполнительными устройствами также создается модуль, в состав которого входит вычислитель, усилитель-преобразователь и исполнительный механизм. Структурные схемы модулей показаны на рис. 1. Каждый модуль выполняется в виде специализированного контроллера, содержащего вычислительное устройство и преобразователь.



Рис.1. Мехатронные модули

При использовании дискретных датчиков не требуется сложных преобразований и, поэтому, рационально их подключить к ММ, который физически расположен ближе к дискретному датчику. Это требует использования контроллера с несколькими входами.

Структура и логическая организация БИУС. Современные грузовые автомобили требуют функционирования целого комплекса систем управления, обеспечивающих эффективность эксплуатации, безопасность движения и многое другое. Использование большого числа датчиков и исполнительных механизмов, распределенных по автомобилю, в совокупности с бортовыми микропроцессорами и контроллерами, объединенных в многоуровневую систему управления, способно дать решение многих проблем оптимизации и адаптации режимов функционирования важнейших агрегатов автомобиля и самого автомобиля в целом [2]. Структурная схема информационно-управляющей системы, реализующей многоуровневое управление, приведена на рис. 2. Распределение функций управлений по уровням (сценарный, ситуационный, локальный) предполагается осуществлять программно.

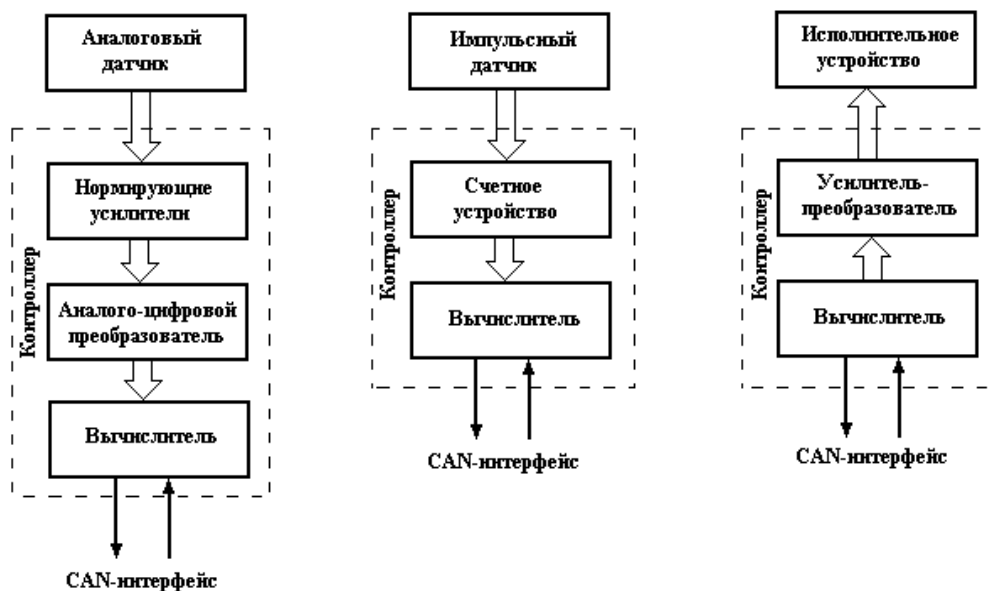

Рис.2. Структурная схема БИУС

Использование БИУС грузовых автомобилей позволяет решить множество дополнительных задач оптимизации режимов работы агрегатов автомобиля и автомобиля в целом, обеспечить большую безопасность движения, решать задачи контроля и текущего диагностирования состояния агрегатов и систем автомобиля. Так, интеллектуальное управление скоростью грузового автомобиля [4] является перспективным с точки зрения экономии топлива за счет выбора наилучшего скоростного режима: как показывают анализ и моделирование отдельных режимов – экономия топлива может достигать 5–7 %. Одновременно с этим решается задача существенного уменьшения психофизического утомления водителя автомобиля.

Логическая организация БИУС автомобиля, в принципе, может быть различной. Но очевидно, что структура с центральной (однопроцессорной) организацией вряд ли возможна из-за большой сложности системы, многофункциональности, повышенных требований по надежности функционирования и т.д.

Использование в БИУС иерархической организации, когда в систему входит один центральный процессор и ряд подчиненных ему процессоров нижнего уровня, дает целый ряд преимуществ: распараллеливание решения задач управления позволяет существенно повысить быстродействие; обеспечивает возможность управления сложными объектами (агрегатами автомобиля) в режиме реального времени; обеспечивает более высокую надежность системы. Но наряду с этим, усложняется процедура решения задач управления: возникают сложности разбиения общей задачи управления на ряд отдельных подзадач, сложности увязки этих подзадач между собой; сложности создания алгоритмического и программного обеспечения такой иерархической системы компьютерного управления.

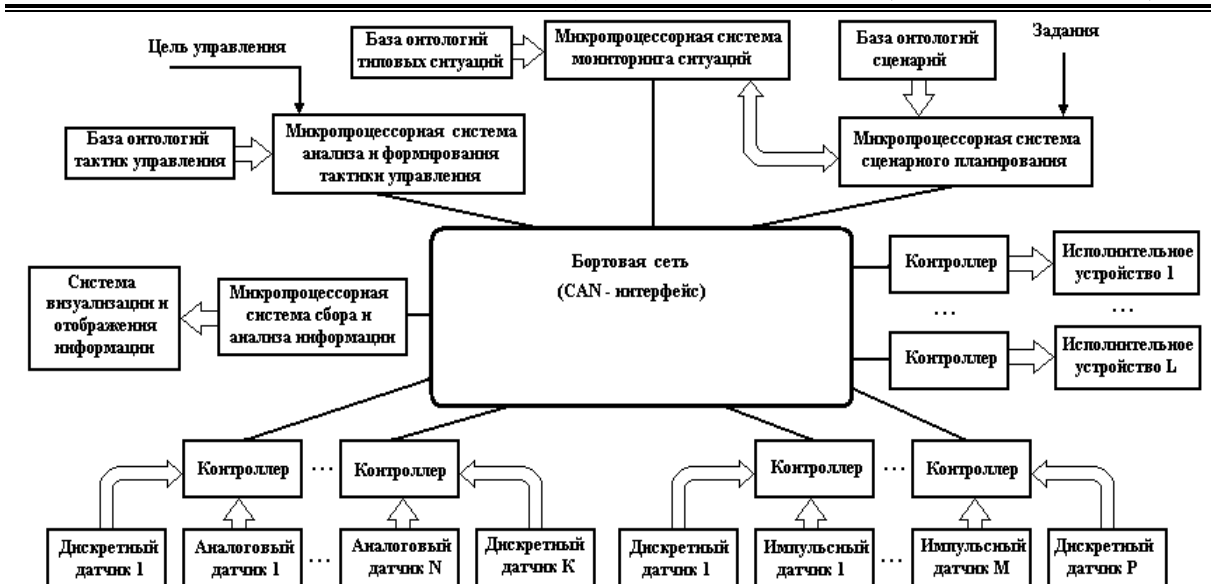
Развитие компьютерных технологий и, прежде всего, сетевых технологий позволяет в настоящее время перейти к созданию децентрализованных распределенных систем компьютерного управления [5], представляющие собой множество полностью равноправных процессоров, объединенных в единую систему управления с помощью сетевого канала связи. Такая организация БИУС имеет целый ряд преимуществ: отсутствует центральный процессор, выход которого из строя приводит к отказу всей БИУС; отказ любого процессора не приводит к катастрофическим последствиям – задачи, решаемые отказавшим процессором, могут быть перераспределены/размещены на работоспособных процессорах. Таким образом, помимо параллельности решения задач управления, такая БИУС будет обладать высокой надежностью и отказоустойчивостью. Информационный обмен между отдельными подсистемами БИУС, датчиками, исполнительными системами может осуществляться по стандартным сетевым протоколам обмена.

Литература

1. Kiencke U., Nielsen L. Automotive Control Systems. Berlin: Springer. 2005. 521 p.
2. Асанов, А. З. Интеграция и интеллектуализация бортовых систем управления большегрузными автомобилями [Текст] / А. З. Асанов, Д.Х. Валеев, А.С. Савинков // Проблемы управления и моделирования в сложных системах : тр. XIV Междунар. конф. Самара : СНЦ РАН, 2012. – С. 524–531.
3. Мишулин Ю.Е. Аппаратная реализация бортовой информационно-управляющей системы транспортного средства [Текст] / Ю.Е. Мишулин, Е.Ю. Мишулин, В.А. Шахнин // Фундаментальные исследования. 2012. № 3. С. 113 – 119.
4. Асанов А.З. Структурный синтез системы интеллектуального управления скоростью магистрального автомобиля. [Текст] – В монографии «Интеллектуальные системы управления» под ред. акад. С.Н. Васильева. – М.: Машиностроение, 2010. –544 с. С. 197 – 203.

5. Каляев И.А., Мельник Э.В. Децентрализованные системы компьютерного управления. [Текст] – Ростов н/Д: Изд. ЮНЦ РАН, 2011. – 196 с.

Ахметзянов И.З.,
канд. техн. наук, доцент
филиал КФУ в г. Набережные Челны

Цифровое моделирование автоматической трансмиссии грузового автомобиля с учетом работы сцепления

Введение. Моделирование работы автоматической трансмиссии необходимо с целью упрощения процесса расчетов на цифровых моделях таких режимов движения, где скорость автомобиля изменяется в широких пределах. При этом, очевидно, следует изменять передаточное отношение коробки скоростей для удержания частоты вращения вала двигателя в рабочем диапазоне.

При переключении передач, включении и выключении нейтральной передачи осуществляется согласованное управление подачей топлива в двигатель, сцеплением, внутренними узлами коробки передач. В цифровой модели трансмиссии, представленной в данной работе, воспроизводятся процессы, происходящие при трогании с места, переключении передач коробки скоростей вниз и вверх, включении и выключении нейтральной передачи. Адекватно моделируется процесс движения и стояния на месте автомобиля при полностью закрытом, полностью или частично открытом сцеплении, включенной или выключенной нейтральной передаче. Работа является дальнейшим развитием результатов, представленных в [1], в части реализации модели в цифровой форме и совершенствования алгоритма логического управления.

Принятые упрощения и допущения. Модель реализует упрощенное представление логики и динамики работы трансмиссии, тем не менее достаточное для задач, связанных с моделированием движения автомобиля в целом. При разработке модели сделаны следующие допущения:

- величина передаваемого частично закрытым сцеплением момента пропорциональна разности угловых скоростей вращения ведущего и ведомого дисков сцепления;
- открытие и закрытие сцепления происходит по линейному закону изменения усилия прижатия дисков сцепления, динамика работы привода сцепления не учитывается;
- длительность фаз полного быстрого открытия и закрытия сцепления фиксирована;
- определение момента переключения передач вверх происходит только по достижению максимально допустимой для данной передачи скорости вращения вала двигателя;
- определение момента переключения передач вниз происходит только по достижению минимально допустимой скорости вращения вала двигателя, которая принята несколько большей нижней границы рабочего диапазона скоростей вращения вала двигателя;
- потери энергии на нагрев в муфтах сцепления пренебрежимо малы;
- изменение моментов инерции в КПП при переключении передач не учитывается;
- автоматическое регулирование режимов работы двигателя и сцепления в отдельных режимах движения и переключения передач реализовано на основе ПИД-законов регулирования.

Математическая модель трансмиссии. Математическая модель включает уравнения, описывающие динамику вращательного движения вала двигателя и динамику вращательного движения ведущего колеса и жестко связанных с валом колеса элементов трансмиссии. Модель имеет переменную структуру, определяемую степенью закрытия сцепления (коэффициент $(s_w \in [0, 1])$). При полностью закрытом сцеплении ($s_w = 1$) принимается допущение, что ведомый и ведущий диски сцепления вращаются без проскальзывания, следовательно, скорости вращения вала двигателя и ведущего колеса пропорциональны и описываются одним дифференциальным уравнением. При неполностью закрытом сцеплении ($s_w < 1$) между дисками сцепления появляется проскальзывание, и динамика вращательного движения ведущих колес и вала двигателя описывается отдельно [2]. Момент, передаваемый сцеплением от двигателя к колесам, определяется усилием прижима дисков сцепления и угловой скоростью их взаимного проскальзывания.

Динамика вращательного движения вала двигателя при $s_w < 1$ описывается уравнением

$$J_D \frac{d\omega_{in}}{dt} = M_D + M_{out} - \omega_{in} f_s k_{in} k_{TB} s_{TB},$$

где ω_{in} – угловая скорость вала двигателя при $s_w < 1$; ω_{out} – угловая скорость ведомого диска сцепления; J_D – момент инерции двигателя, приведенный к выходному валу; M_D – сила прижима дис-

ков сцепления; f_D – коэффициент трения скольжения между дисками сцепления; $s_{TB} = 0, 1$ – величина, определяющая состояние трансмиссионного тормоза: выключен ($s_{TB} = 0$) или включен ($s_{TB} = 1$); f_s – переключающая функция, определяемая в виде

$$f_s(a_1, a_2, s) = \begin{cases} a_1, & s < 1, \\ a_1 + a_2, & s = 1. \end{cases}$$

Момент M_{out} на ведомом диске сцепления определяется выражением [3]

$$M_{out} = N_D f_D \text{sign}(\omega_{out} - \omega_{in}),$$

а момент M_D на валу двигателя, вызванный сгоранием топлива, можно упрощенно определить по внешней скоростной характеристике двигателя f_e и уровню подачи топлива β :

$$M_D = f_e(\omega_{in}) \beta.$$

Динамика вращательного движения ведущего колеса определяется уравнением

$$J_{K_j} \frac{d\omega_j}{dt} = M_{P_j} + M_j - M_{RR_j}.$$

Здесь J_{K_j} – момент инерции j -го колеса ведущей оси, $j = 1, 2$; ω_j – угловая скорость вращения j -го ведущего колеса; M_{P_j} – момент, определяемый величиной силы реакции дороги, действующей на j -е ведущее колесо в пятне контакта; M_{RR_j} – момент сопротивления качению j -го ведущего колеса; M_j – момент, передаваемый колесу от двигателя через сцепление. Величина M_j рассчитывается по формуле

$$M_j = \frac{i_T J_K \left(\tilde{M}_D - i_T f_s(k_{out}, k_{in}, s_W) \sum_j \omega_j \right) - i_T^2 f_s(J_T, J_D, s_W) \sum_j (M_{P_j} - M_{RR_j})}{i_T^2 J_K + 2 f_s(J_T, J_D, s_W)},$$

основанной на соотношениях в [3], где k_{out} – коэффициент вязкого трения в трансмиссии; J_T – суммарный момент инерции элементов трансмиссии от ведомого вала сцепления до вала колеса, приведенный к ведомому валу сцепления; i_T – передаточное число трансмиссии, учитывающее передаточные числа i_G, i_F, i_D коробки передач, главной передачи и дифференциала соответственно.

Цифровая модель. Модель трансмиссии реализована в среде MATLAB Simulink (блок управления представлен на рисунке 1).

Алгоритм логического управления переключением передач реализован программно в виде s-функции на языке Matlab. Алгоритм построен в соответствии с принципами ситуационного моделирования, базовыми понятиями которого являются **состояния** и **переходы**. В каждый момент времени моделируемая система находится в некотором состоянии, когда параметры системы или постоянны или изменяются по определенному закону. При выполнении определенных условий осуществляется переход в другое состояние.

В качестве примера рассмотрим режим *трогания автомобиля с места*. На рисунке 2 показана диаграмма соответствующих состояний и переходов.

Обязательными условиями начала процесса трогания с места должны быть: 1) $V < V_{min}$, где V – фактическая скорость автомобиля, V_{min} – максимально допустимая скорость для перехода в режим трогания с места; 2) включена разрешенная прямая передача. Момент начала трогания определяется по установке ненулевого уровня подачи топлива акселератором.



Рис. 1. Блок управления автоматической трансмиссией в цифровой модели



Рис. 2. Диаграмма состояний и переходов при трогании с места

Трогание с места включает следующие состояния и переходы, принадлежащие состоянию-владельцу S11 (рисунок 2):

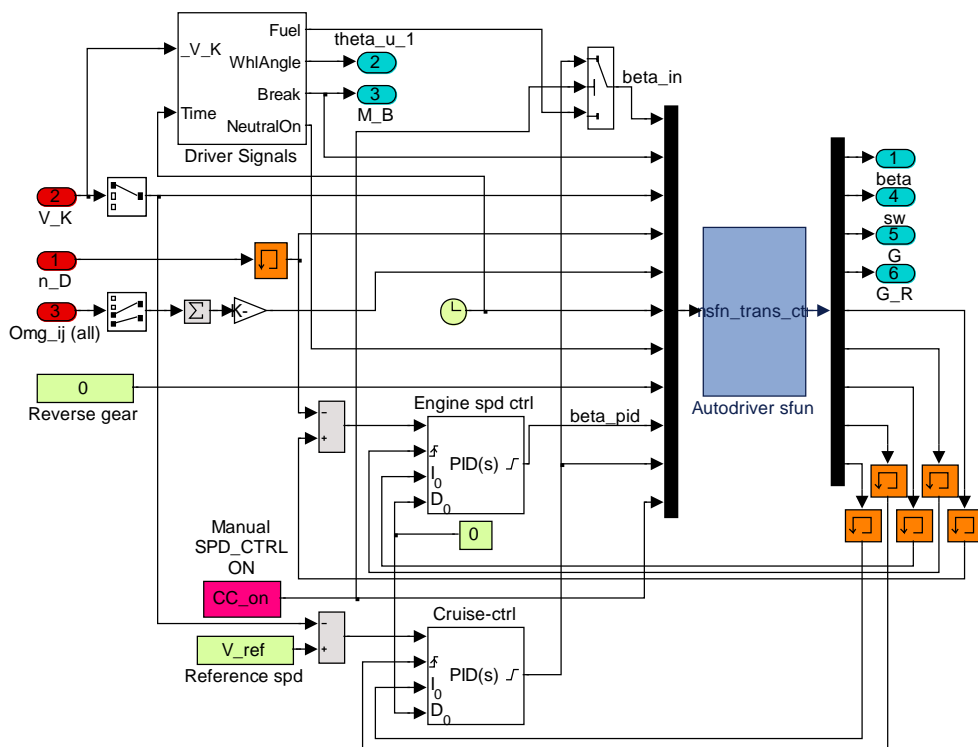
Переход T5 (момент А, рисунок 3). Происходит при фиксации ненулевого уровня акселератора при выполнении обязательных условий для трогания с места.

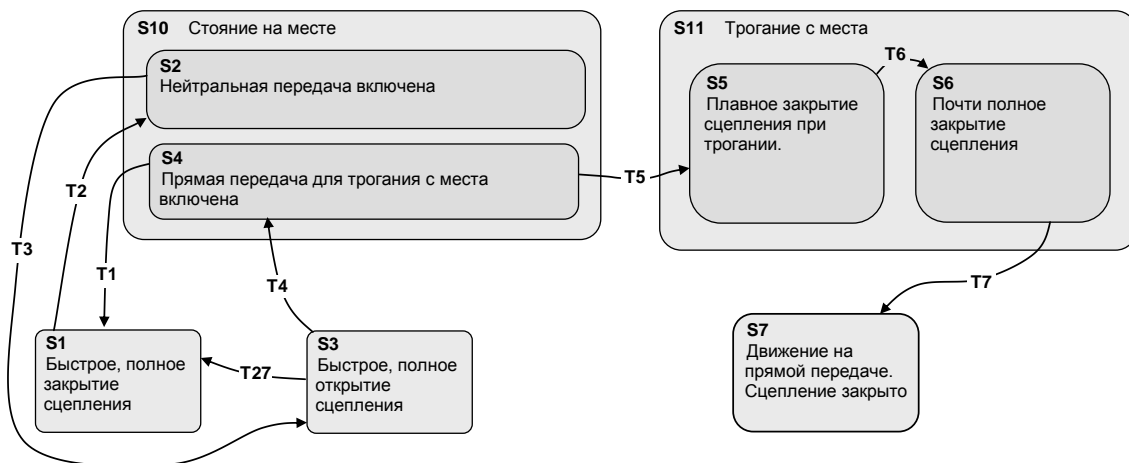

Рис. 3. Динамические процессы при трогании с места

Состояние S5 (интервал А–Б, рисунок 3). Осуществляется постепенное закрытие сцепления до некоторого промежуточного уровня, определяемого степенью отклонения акселератора. Подача топлива регулируется автоматически для стабилизации частоты оборотов двигателя на заданном уровне. При этом скорости вращения ведущего и ведомого дисков сцепления постепенно выравниваются.

Переход Т6 (момент Б, рисунок 3). Происходит, когда скорости вращения ведущего и ведомого дисков сцепления практически уравнились.

Состояние S6 (интервал Б–В, рисунок 3). Осуществляется плавное полное закрытие сцепления. При этом подача топлива регулируется таким образом, чтобы обороты двигателя стабилизировались на заданном уровне.

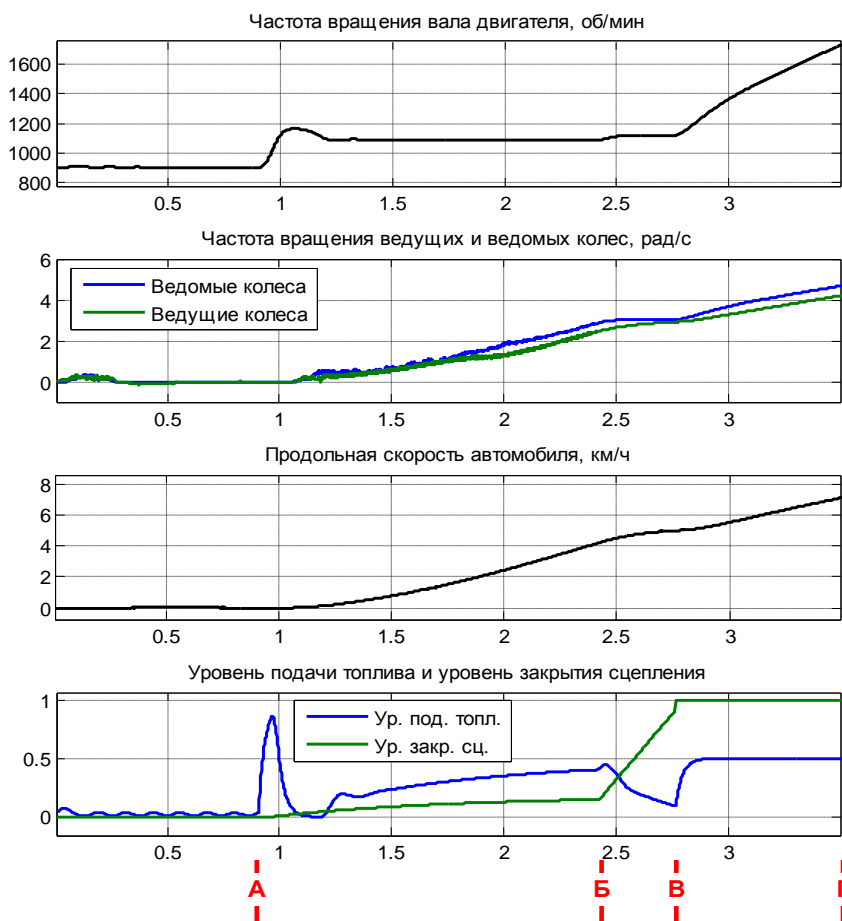
Переход Т7 (момент В, рисунок 3). Происходит, когда сцепление закрыто полностью и обороты двигателя стабилизировались на заданном уровне.

Состояние S7 (интервал В–Г, рисунок 3). Движение на прямой передаче при полностью закрытом сцеплении – основной режим движения. Подача топлива в двигатель определяется уровнем отклонения акселератора или задатчиком системы круиз-контроля.

Выводы. Разработанная цифровая модель автоматической трансмиссии грузового автомобиля может использоваться в различных моделях для исследования процессов движения автомобиля, допускающих изменение скорости движения во всем эксплуатационном диапазоне. В модели упрощенно воспроизведен алгоритм управления элементами трансмиссии при трогании с места и переключении передач. Модель может быть использована и для имитации работы механической трансмиссии, управляемой водителем, в автомобилях различного класса. В этом случае алгоритм управления будет имитировать типовые воздействия водителя на органы управления при моделировании движения автомобиля.

Литература

1. Ахметзянов И.З. Математическое моделирование автоматической трансмиссии автомобиля / И.З. Ахметзянов // Наука, технологии и коммуникации в современном обществе : материалы респ. науч.-практ. конф. с междунар. участием : в 2 т. Набережные Челны : Лаб. операт. полиграфии, 2010. – Т. 1. – С. 264–267.
2. Automotive control systems: U. Kiencke and L. Nielsen; Springer, Berlin, 2000, 512 pp.
3. Павлов И.С. Математическое моделирование пространственного движения автомобиля : дис... канд. физ.-мат. наук. – М., 1998. – 212 с.

Ахметзянов И.З.,
канд. техн. наук, доцент
филиал КФУ в г. Набережные Челны

Моделирование пространственного движения автопоезда как системы сочлененных тел

Введение. Моделирование пространственного движения автомобиля позволяет исследовать в динамике процессы движения автомобиля в пространстве, учитывая все степени свободы. Автомобиль рассматривается как многомассовая механическая система, в качестве элементов которой можно выделить кузов (*раму*), кабину, колеса. При моделировании автопоезда в механическую систему дополнительно включаются элементы, относящиеся к прицепу: *рама* (с жестко закрепленными на ней узлами), *колеса*.

Если в многомассовой системе все связи между подсистемами могут быть представлены, как упругие, то формирование уравнений движения звеньев системы несколько упрощается, так как входящие в них силы реакции связей сравнительно легко вычислить. К таким связям относятся узлы упругой подвески кабины, колес.

В отличие от рассмотренных упругих связей, шарнирное сочленение рамы тягача с рамой прицепа (полуприцепа) в составе автопоезда, реализуемое сцепным устройством, представляет собой голономную механическую связь. Прямое вычисление вектора силы реакции в шарнире весьма затруднительно, следовательно, становится невозможным применение известного принципа освобожденности от связей [1]. Одним из наиболее известных подходов к формированию уравнений движения сочлененной механической системы является метод на основе уравнений Лагранжа II рода. Его применение не требует явного вычисления сил реакций при решении уравнений движения и позволяет учесть все связи, наложенные на элементы системы. В данной работе на основе уравнений Лагранжа II рода предлагается практический подход для формирования цифровой модели пространственного движения сочлененных рам тягача и полуприцепа в составе автопоезда.

Допущения. Приняты следующие допущения:

- предполагается наличие трех степеней свободы в седельно-сцепном устройстве (далее «шарнир»); ограничение взаимного крена тягача и полуприцепа моделируется путем наложения упругих связей;
- ограничение величины углов вертикального и поперечного поворотов в шарнире не моделируется.
- корпус тягача и корпус полуприцепа рассматриваются как абсолютно жесткие, недеформируемые тела.

Формирование математической модели. Формирование системы уравнений Лагранжа предусматривает выполнение ряда этапов.

Этап 1. Определение числа степеней свободы и выбор обобщенных координат. Учитывая допущение о том, что шарнир имеет 3 степени свободы, сочлененная система в целом будет иметь 9 степеней свободы: три степени свободы для поступательного движения системы и по три степени свободы для углового вращения каждого из сочлененных тел.

В качестве обобщенных независимых координат выбраны: 1) координаты центра шарнира D в осях абсолютной (мировой) системы координат (СК) $\bar{C}_{o_o}^D = [x_{o_o}^D \quad y_{o_o}^D \quad z_{o_o}^D]^T$; 2) тройка углов поворота (τ_x, τ_y, τ_z) СК, связанной с рамой тягача, относительно мировой СК, 3) тройка углов поворота (χ_x, χ_y, χ_z) СК, связанной с корпусом полуприцепа, относительно мировой СК.

Этап 2. Выражение абсолютных координат центров масс, их абсолютных скоростей, их угловых скоростей (в проекциях на оси корпусных систем координат) через обобщенные координаты.

Абсолютные координаты центров масс корпусов тягача и полуприцепа выражаются через обобщенные координаты в виде

$$(1) \quad \bar{C}_{o_o}^K = \begin{bmatrix} x_{o_o}^K \\ y_{o_o}^K \\ z_{o_o}^K \end{bmatrix} = \begin{bmatrix} x_{o_o}^D \\ y_{o_o}^D \\ z_{o_o}^D \end{bmatrix} - \mathbf{T}^{-1} \bar{R}_D^K, \quad \bar{C}_{o_o}^{ST} = \begin{bmatrix} x_{o_o}^{ST} \\ y_{o_o}^{ST} \\ z_{o_o}^{ST} \end{bmatrix} = \begin{bmatrix} x_{o_o}^D \\ y_{o_o}^D \\ z_{o_o}^D \end{bmatrix} - \mathbf{X}^{-1} \bar{R}_D^{ST},$$

где \bar{R}_D^K , \bar{R}_D^{ST} – векторы, соединяющие центры масс корпусов тягача C^K и полуприцепа C^{ST} , соответственно, с центром шарнира D ; \mathbf{T}^{-1} , \mathbf{X}^{-1} – обратные полные матрицы поворота, обеспечивающие преобразование координат в проекциях на оси корпусных систем координат в абсолютные координаты. Эти матрицы являются функциями соответствующих им углов поворота.

Выражения для абсолютных линейных скоростей центров корпуса тягача и корпуса полуприцепа получены дифференцированием по времени выражений (1) и имеют вид

$$(2) \quad \bar{V}_{o_o}^K = \begin{bmatrix} V_{x_o}^K \\ V_{y_o}^K \\ V_{z_o}^K \end{bmatrix} = \begin{bmatrix} V_{x_o}^D \\ V_{y_o}^D \\ V_{z_o}^D \end{bmatrix} - \frac{d(T^{-1})}{dt} \bar{R}_D^K, \quad \bar{V}_{o_o}^{ST} = \begin{bmatrix} V_{x_o}^{ST} \\ V_{y_o}^{ST} \\ V_{z_o}^{ST} \end{bmatrix} = \begin{bmatrix} V_{x_o}^D \\ V_{y_o}^D \\ V_{z_o}^D \end{bmatrix} - \frac{d(X^{-1})}{dt} \bar{R}_D^{ST}.$$

Выражения для угловых скоростей определяются следующими кинематическими соотношениями:

$$(3) \quad \bar{\omega}^K = \begin{bmatrix} \omega_{x_K}^K \\ \omega_{y_K}^K \\ \omega_{z_K}^K \end{bmatrix} = T_z \left(T_y \begin{bmatrix} \tau_x \\ 0 \\ 0 \end{bmatrix} + \begin{bmatrix} 0 \\ \tau_y \\ 0 \end{bmatrix} \right) + \begin{bmatrix} 0 \\ 0 \\ \tau_z \end{bmatrix},$$

$$(4) \quad \bar{\omega}^{ST} = \begin{bmatrix} \omega_{x_{ST}}^{ST} \\ \omega_{y_{ST}}^{ST} \\ \omega_{z_{ST}}^{ST} \end{bmatrix} = X_z \left(X_y \begin{bmatrix} \chi_x \\ 0 \\ 0 \end{bmatrix} + \begin{bmatrix} 0 \\ \chi_y \\ 0 \end{bmatrix} \right) + \begin{bmatrix} 0 \\ 0 \\ \chi_z \end{bmatrix},$$

где T_y, T_z, X_y, X_z – матрицы преобразования координат поворотом на угол, соответственно, $\tau_x, \tau_y, \tau_z, \chi_x, \chi_y, \chi_z$, вокруг оси, указанной в нижнем индексе.

Этап 3. Составление уравнения для полной кинетической энергии сочлененной системы

Уравнение для кинетической энергии должно учитывать абсолютное поступательное движение и вращательное движение каждого из тел. При формировании уравнения для кинетической энергии учтено следующее. Корпусы тягача и прицепа в вертикальном направлении совершают колебания на подвеске, таким образом, в вертикальном движении участвуют только подрессоренные массы M^K и M^{ST} . Движение в плоскости дороги рассматривается для полных масс тягача и полуприцепа. Данный подход к формированию уравнения кинетической энергии позволяет с приемлемой точностью получить описание динамики движения автопоезда при изменении углов наклона плоскости дороги в допустимых по условиям эксплуатации пределах [2]. Выражение для полной кинетической энергии принимает таким образом вид

$$T = \frac{1}{2} \left(\left(\begin{bmatrix} M^K + \sum_{i=1}^2 m_i \\ M^K + \sum_{i=1}^2 m_i \\ M^K \end{bmatrix}, \begin{bmatrix} V_{x_o}^K \\ V_{y_o}^K \\ V_{z_o}^K \end{bmatrix} \right)^2 + \left(\begin{bmatrix} M^{ST} + \sum_{i=3}^5 m_i \\ M^{ST} + \sum_{i=3}^5 m_i \\ M^{ST} \end{bmatrix}, \begin{bmatrix} V_{x_o}^{ST} \\ V_{y_o}^{ST} \\ V_{z_o}^{ST} \end{bmatrix} \right)^2 + I_{x_K}^K (\omega_{x_K}^K)^2 + I_{y_K}^K (\omega_{y_K}^K)^2 + I_{z_K}^K (\omega_{z_K}^K)^2 + I_{x_{ST}}^{ST} (\omega_{x_{ST}}^{ST})^2 + I_{y_{ST}}^{ST} (\omega_{y_{ST}}^{ST})^2 + I_{z_{ST}}^{ST} (\omega_{z_{ST}}^{ST})^2 \right)$$

где m_i – неподдресоренные массы тягача и полуприцепа; $I_{(\square)}^K, I_{(\square)}^{ST}$ – моменты инерции тягача и полуприцепа вдоль соответствующих главных осей инерции.

Этап 4. Вычисление частных производных кинетической энергии по всем обобщенным координатам и по всем первым производным обобщенных координат. На этом же этапе определяются производные по времени от частных производных кинетической энергии по первым производным обобщенных координат. Данный этап требует сложных аналитических преобразований при вычислении производных, приводит к довольно громоздким выражениям, которые по этой причине здесь не приводятся. Данный и последующие этапы целесообразно выполнять в специализированном приложении с поддержкой символьных вычислений (например, в системе MATLAB на базе пакета расширения Symbolic Toolbox).

Этап 5. Формирование уравнений Лагранжа. Здесь выполняется формирование в конечной форме уравнений Лагранжа с подстановкой в них полученных для ранее определенных производных выраже-

ний. Полученные для рассматриваемой системы уравнения имеют достаточно громоздкий вид, не позволяющий представить их в развернутой форме, поэтому приведем уравнения в свернутом виде:

$$(5) \quad \begin{aligned} \frac{d}{dt} \left(\frac{\partial T}{\partial x_o^D} \right) - \frac{\partial T}{\partial V_{x_o}^D} &= Q_{x_o}, & \frac{d}{dt} \left(\frac{\partial T}{\partial \tau_x} \right) - \frac{\partial T}{\partial \tau_x} &= Q_{\tau_x}, & \frac{d}{dt} \left(\frac{\partial T}{\partial \chi_x} \right) - \frac{\partial T}{\partial \chi_x} &= Q_{\chi_x}, \\ \frac{d}{dt} \left(\frac{\partial T}{\partial y_o^D} \right) - \frac{\partial T}{\partial V_{y_o}^D} &= Q_{y_o}, & \frac{d}{dt} \left(\frac{\partial T}{\partial \tau_y} \right) - \frac{\partial T}{\partial \tau_y} &= Q_{\tau_y}, & \frac{d}{dt} \left(\frac{\partial T}{\partial \chi_y} \right) - \frac{\partial T}{\partial \chi_y} &= Q_{\chi_y}, \\ \frac{d}{dt} \left(\frac{\partial T}{\partial z_o^D} \right) - \frac{\partial T}{\partial V_{z_o}^D} &= Q_{z_o}, & \frac{d}{dt} \left(\frac{\partial T}{\partial \tau_z} \right) - \frac{\partial T}{\partial \tau_z} &= Q_{\tau_z}, & \frac{d}{dt} \left(\frac{\partial T}{\partial \chi_z} \right) - \frac{\partial T}{\partial \chi_z} &= Q_{\chi_z}, \end{aligned}$$

В правых частях уравнений (5) фигурируют обобщенные силы $Q_{(i)}$, каждая из которых совершает элементарную работу на соответствующем элементарном перемещении. В общем случае обобщенные силы нельзя отнести к потенциальным силам. Расчет этих сил выполняется на основе дополнительно формируемых соотношений, которые здесь не приводятся.

Численное решение системы уравнений. Система (5) представляет собой систему обыкновенных однородных дифференциальных уравнений 2 порядка. Численное решение такой системы затрудняется сложностью их приведения к форме Коши явным образом. Однако, если учесть, что система уравнений (5) является линейной относительно старших производных, численное интегрирование такой системы уравнений можно осуществлять, выполняя два этапа вычислений на каждом шаге. На *первом* из них формируется и решается в численном виде линейное матричное уравнение, в результате которого определяются значения старших производных обобщенных координат. На *втором* этапе осуществляется, собственно вычисление текущего состояния динамической системы на основе вычисленных производных и состояния системы на предыдущем шаге.

Подобный алгоритм вычислений реализован программно в среде MATLAB Simulink в виде s-функции на языке С для цифровой модели пространственного движения автопоезда. На рисунках 1, 2 в качестве примера приведены результаты цифрового моделирования движения автопоезда по плоской поверхности по кругу радиусом приблизительно 22 м с начальной скоростью 25 км/ч.



Рис. 1. Траектория центров масс тягача и полуприцепа в проекции на плоскость дороги



Рис. 2. Поступательные и угловые координаты движения тягача и полуприцепа

На рисунке 3 представлена визуализация пространственного положения автопоезда, соответствующего графикам на рисунке 2 при $t = 5$ с.

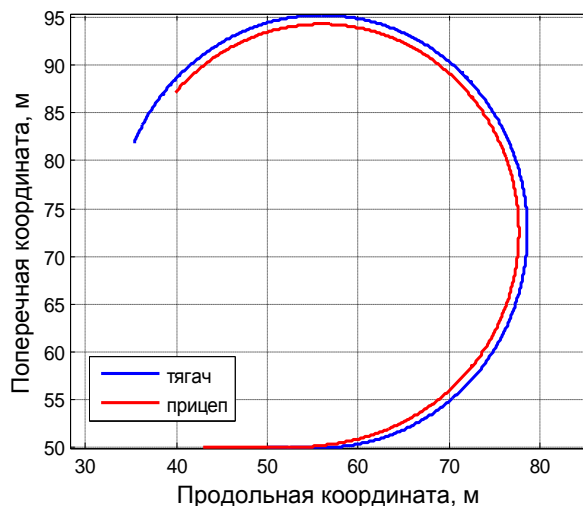

Рис. 3. Визуализация процесса моделирования движения автопоезда

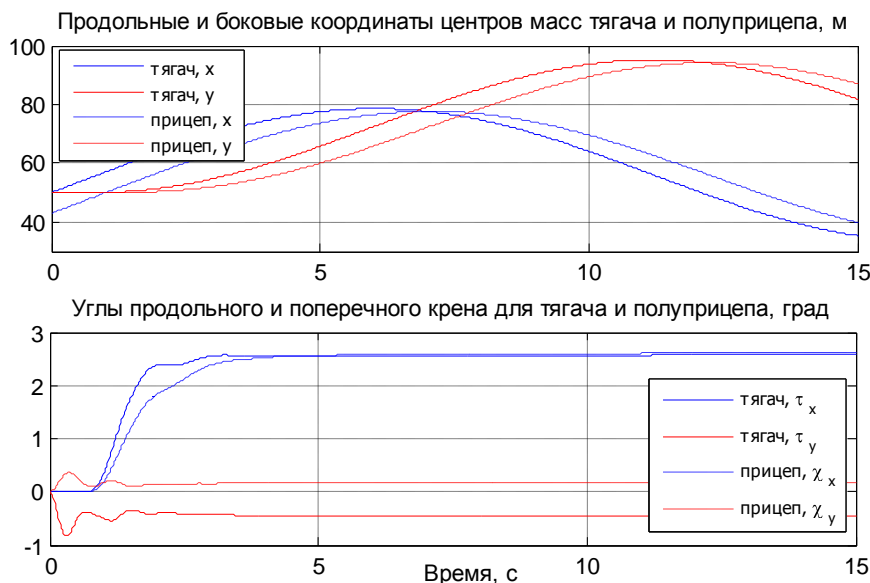
Выводы. В работе выполнено формирование математической модели пространственного движения сочлененной системы «тягач – полуприцеп» в составе автопоезда на основе уравнений Лагранжа II рода. Система имеет 9 степеней свободы. Реализован подход для численного решения системы уравнений Лагранжа, не требующий явного приведения уравнений к форме Коши. На основе полученных результатов разработана цифровая имитационная модель пространственного движения автопоезда.

Литература

- Лурье А.И. Аналитическая механика / А.И. Лурье. – М. : Гос. изд-во физ.-мат. лит., 1961. – 824 с.
 Павлов И.С. Математическое моделирование пространственного движения автомобиля : дис... канд. физ.-мат. наук. – М., 1998. – 212 с.

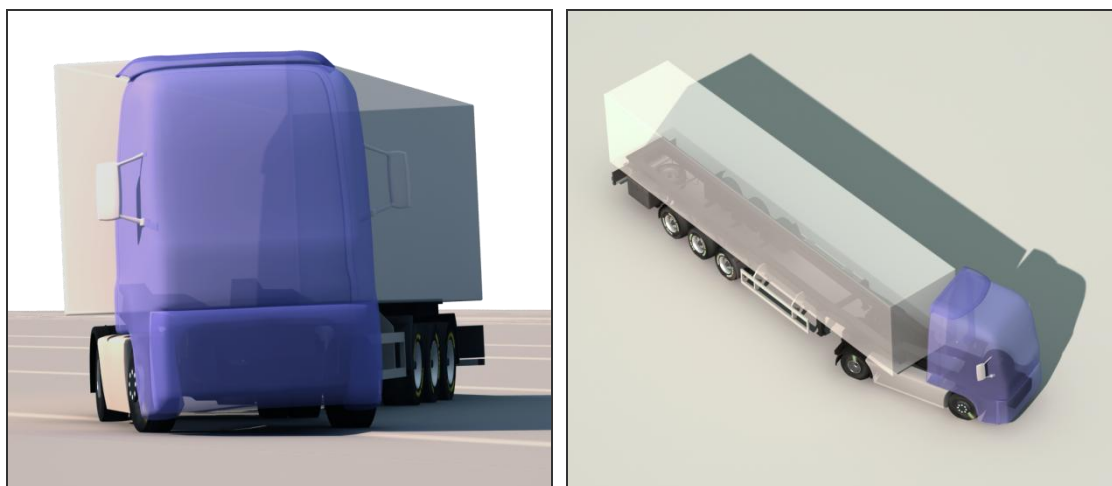
Валеев Д.Х.,
канд. техн. наук, гл. конструктор,
Ильясов Ф.Г.,
зам. гл. конструктора,
Карабцев В.С.,
канд. техн. наук, зам. гл. конструктора,
Научно-технический центр ОАО «КАМАЗ»

Разработка суперкомпьютерной технологии проектирования новой автомобильной техники и научно-методические результаты внедрения первого этапа

Автомобильная промышленность играет важнейшую роль в обеспечении стабильности и экономического развития государства, прогресса в социальной сфере и укреплении политической и экономической независимости и обороноспособности страны. По статистике, на одного специалиста, работающего в автомобильной промышленности, приходится 6-8 человек, обеспечивающих его материалами и комплектующими из смежных отраслей промышленности. Таким образом, развитие национального автопрома является стратегической задачей, а его уровень - критерием и мерилем развития и экономической мощи государства.

Опыт разработки новой техники зарубежными фирмами и тенденции развития конструкции и методов исследований показывают, что ведущую роль в обеспечении конкурентных преимуществ играют технологии компьютерного моделирования отдельных свойств и систем и виртуального проектирования объекта целиком.

Передовые развитые страны мира реально перешли к использованию суперкомпьютерных технологий в целях технологической модернизации и повышения конкурентоспособности высокотехнологических отраслей промышленности.

Это подтверждают следующие цифры. Сегодня в развитых европейских странах:

- 47,3% высокотехнологической продукции производится с использованием имитационного моделирования фрагментов проектируемых сложных систем или изделий;
- 32,3% продукции производится с использованием имитационного моделирования мелкомасштабных аналогов проектируемых систем и изделий;
- 15% продукции производится с использованием полномасштабного имитационного моделирования проектируемых систем и изделий;
- лишь 5,4% проектируемых сложных систем и изделий производится без имитационного моделирования [1].

Во всех этих секторах суперкомпьютерные технологии уже применяются и приносят ощутимый эффект в ряде развитых стран. Предсказательное компьютерное моделирование, заменяющее эмпирические методы проектирования, позволяет многократно ускорить и удешевить разработку промышленных изделий. Так, благодаря суперкомпьютерам фирма «GeneralMotors» сократила расходы на инжиниринг на 40%, а сроки разработки новой модели автомобиля – с 5 до 2-х лет, а модель Toyota CAMRY была спроектирована без проведения натурных CRASH-тестов, основываясь на результатах численного моделирования, что сократило срок разработки с 30 до 8 месяцев [2].

Использование суперкомпьютерных технологий занимает все большее место в процессе проектирования, обеспечивая поиск оптимальных конструкторских решений и сокращение сроков разработки и снижения затрат на испытания. Для этого в мировом автомобилестроении активно используются высокопроизводительные вычислительные комплексы, оснащенные программным обеспечением инженерного анализа ведущих западных фирм. Аналогичные решения находят все большее применение на предприятиях Российской автомобильной промышленности, что ведет к ряду неблагоприятных последствий:

- возрастающую зависимость Российских разработчиков автомобильной техники от западных коммерческих программных средств;
- недостаточное обеспечение предприятий разработчиков автомобильной техники отечественными вычислительными ресурсами нового поколения, включая супер-ЭВМ;
- уязвимость вычислительных комплексов с точки зрения информационной безопасности, что приводит к угрозе национальной безопасности и целостности России.

Следствием этого является недостаточное развитие национальных компьютерных технологий проектирования автомобильной техники, что ведет к отставанию отечественной базы от мирового уровня, необходимой для создания конкурентоспособных образцов автомобильной техники.

Учитывая вышеизложенное, комиссия при Президенте Российской Федерации по модернизации и технологическому развитию экономики России в августе 2009 года утвердила проекты по созданию отечественных супер-ЭВМ и базового программного обеспечения для технологий проектирования и имитационного моделирования. В качестве соисполнителя Федерального проекта «Разработка технологий проектирования и имитационного моделирования для супер-ЭВМ на основе базового программного обеспе-

чения» ОАО «КАМАЗ» был выбран по теме «Разработка суперкомпьютерной технологии проектирования новой автомобильной техники в 2010-2012 гг.».

Математическое моделирование, применяемое в процессе создания новой автомобильной техники на всех стадиях проектирования, является мощным и эффективным инструментом исследования поведения автомобиля под воздействием внешних и внутренних факторов. Многообразие процессов, протекающих в системах и агрегатах автомобиля, обуславливает и многообразие математических методов и средств, используемых в моделировании. В процессе моделирования при проектировании автомобиля решается множество взаимосвязанных задач, основными среди которых являются разработка модели, анализ свойств и выработка рекомендаций по модернизации существующего или проектированию нового колесного транспортного средства.

Учитывая вышеизложенное в научно-техническом центре ОАО «КАМАЗ» была разработана концепция внедрения суперкомпьютерной технологии проектирования под названием "Виртуальный автомобиль".

«Виртуальный автомобиль» – интегрированная организационно-техническая система, состоящая из комплекса взаимосвязанных систем расчётов, виртуальных испытаний и моделирования процессов производства, обеспечивающая достижение заданных целевых показателей.

Суперкомпьютерная технология проектирования новой автомобильной техники "Виртуальный автомобиль" строится, как развивающаяся система на основе модульности и внедряется поэтапно по мере создания и обеспечивает сквозной процесс разработки новых образцов автомобильной техники. При этом методы виртуального моделирования применяются на всех этапах проектирования, включая:

- разработка концепции нового автомобиля;
- эскизное, техническое и рабочее проектирование;
- расчетное обоснование конструкторских решений при выдаче конструкторской документации;
- сопоставление результатов стендовых, лабораторных и дорожных испытаний с расчётными для последующей замены натурных испытаний виртуальными стендами;
- моделирование отдельных технологических процессов при изготовлении деталей автомобиля и двигателя.

На первом этапе внедрения этой концепции разработаны компьютерные модели проектирования, состоящие из совокупности комплексов программных продуктов, связанных между собой по форматам передачи данных, интегрированных в существующий процесс проектирования автомобильной техники и реализованных в виде методики имитационного моделирования, апробированной на компьютерных моделях прототипов создаваемой техники.

При разработке компьютерных моделей были определены основные направления работ по проекту «Виртуальный автомобиль»:

- разработка функциональных моделей автомобиля и его систем на стадии концептуального проектирования;
- моделирование динамики автомобиля при имитации дорожных испытаний как совокупность системы тел (многомассовые модели) и исследование внешней и внутренней аэродинамики автомобиля на стадии эскизного проектирования;
- моделирование статического и динамического воздействия на автомобиль, на его основные узлы и агрегаты и исследование процессов теплообмена на стадии рабочего проектирования;
- верификация расчетных моделей

Система математических моделей определяет структуру моделируемых систем, более простых - для быстрых предварительных оценок и более сложных, повышенной точности - для вычислений и исследований, по результатам которых принимаются окончательные решения. Система математических моделей представляет набор моделей различной сложности соответствующих конкретным целям и имеющих иерархическую структуру. В основе "Виртуального автомобиля" расположены математические модели для функциональных расчетов, для которых входными данными являются заданные проектные параметры, а результаты функционального моделирования являются входными данными для расчетных моделей нижнего уровня. На нижнем уровне система расчетов построена с использованием более точных расчетных моделей и с граничными условиями описывающих конкретные физические процессы, а также взаимодействия между функциональными модулями и элементами автомобиля. Графическое представление данной концепции автомобиля" показано на рис. 1.



Рис. 1. Концепция "Виртуальный автомобиль"

1. В результате реализации первой стадии проекта «Разработка суперкомпьютерной технологии проектирования новой автомобильной техники (Виртуальный автомобиль)» были созданы:

- функциональные модели систем и агрегатов позволят проводить расчетные исследования показателей топливной экономичности и скоростных свойств транспортных средств;
- многомассовые модели автомобилей для моделирования движения автомобиля для исследования устойчивости и управляемости, проведена верификация расчетной модели по результатам дорожных испытаний автомобиля КАМАЗ-5308;
- подробные расчетные модели автомобилей и его агрегатов для анализа динамического воздействия на его конструкцию в виде подрыва мины и моделирования различных аварийных ситуаций (столкновение с жесткой преградой, лобовое и фронтальное столкновение 2-х автомобилей, краш-тесты кабины и т.д.);
- конечно-элементные расчетные модели основных узлов и деталей автомобиля для анализа напряженно-деформированного состояния и определения усталостной долговечности;
- поверхностные конечно-элементные модели для моделирования процессов внешней и внутренней аэродинамики автомобиля, аэродинамического шума, процессов тепломассообмена в салоне водителя и подкапотном пространстве, газодинамических течений во впускных и выпускных системах двигателя;

2. Разработана методика расчетных исследований характеристик пассивной безопасности кабины автомобилей семейства КАМАЗ в соответствии с правилом №29 ЕЭК ООН и её верификация с целью уменьшения объема экспериментальной доводки конструкций.

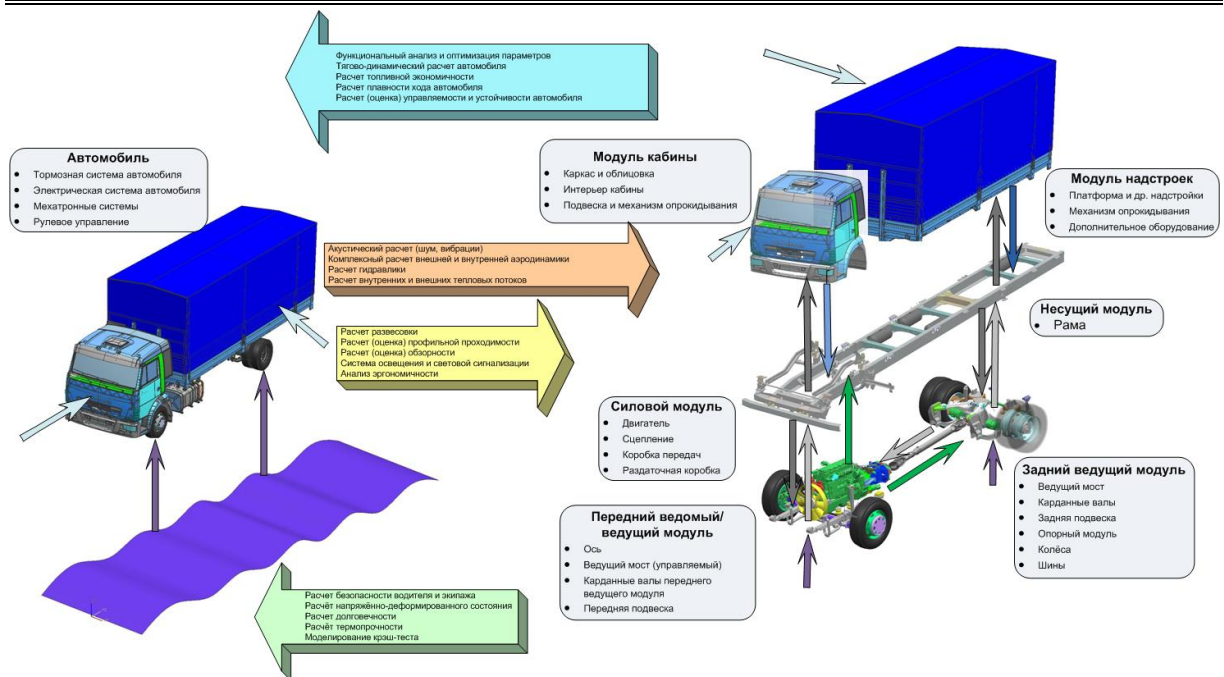
На данном этапе реализации концепции «Виртуальный автомобиль» решены локальные задачи по созданию расчетных моделей различного уровня и назначения не связанные друг с другом. Поэтому в дальнейшем необходимо реализовать передачу результатов расчетных исследований от уровня функционального и имитационного моделирования до уровня конечно-элементного анализа напряженно-деформированного состояния и расчетного прогнозирования долговечности узлов и деталей автомобиля.

Кроме того, необходимо расширить область применения суперкомпьютерных технологий в проектировании автомобильной техники за счет:

- подготовки специалистов, владеющих технологиями инженерного анализа, способных использовать полученные знания и навыки в проектной деятельности;
- созданием специализированных автоматизированных рабочих мест с использованием параметрических и унифицированных расчетных моделей на основе апробированных и сертифицированных методик;
- формирования базы знаний для виртуального автомобиля за счет создания единого информационного пространства, объединяющих центры компетенций и вычислительные ресурсы участников проекта.

Литература

1. Шагалиев Р. НРС. Что нужно сделать? // Электронный журнал «Суперкомпьютеры», www.supercomputers.ru
2. Справка о Перечне технологических платформ, предлагаемых для утверждения Правительственной комиссией по высоким технологиям и инновациям, www.tp-prr.ru

Ван Е.В.,
аспирант,
филиал КФУ в г. Набережные Челны

Постановка и особенности задачи мониторинга состояния водителя

В настоящее время особое внимание уделяется вопросам безопасности движения, в частности, проблеме предотвращения ситуаций, приводящих к дорожно-транспортным происшествиям (ДТП). Многочисленные исследования показывают, что основной причиной ДТП является человеческий фактор. Решение данной проблемы обусловлено сложной взаимосвязью трех составляющих человеко-машинной системы «водитель-автомобиль-дорога-среда» в едином динамическом процессе управляемого движения автомобиля. Однако, в системе «водитель-автомобиль-дорога-среда», именно человек является слабым звеном. Человек не только совершает ошибки, он может внезапно заболеть, заснуть, потерять сознание. Чтобы предотвратить катастрофические последствия такого рода событий, необходимо обеспечить мониторинг состояния человека в каждый момент его рабочего времени.

При таком подходе к решению этой проблемы основные функции по управлению движением возлагаются на автоматическую систему, оставляя за водителем приоритетное право принятия решений в случае возникновения непредвиденных ситуаций.

Приведенные факты дают основание полагать, что создание замкнутой автоматизированной человеко-машинной системы управления движением автомобиля позволит значительно повысить безопасность дорожного движения, а также обеспечить более комфортные условия для водителя.

Цель исследования состоит в разработке методов, алгоритмов управления системой, которая подает определенное воздействие на органы управления автомобилем в зависимости от поступающей информации со встроенных в транспортное средство датчиков, отслеживающих текущее состояние водителя.

Обобщенный алгоритм работы системы анализа состояния водителя представлен на рисунке 1.



Рис. 1. Алгоритм работы системы анализа состояния водителя.

Сбор информации о состоянии водителя осуществляется с помощью встроенных в автомобиль датчиков. Специальные датчики, встроенные в рулевое колесо, будут определять пульс и кожно-гальванический рефлекс (метод определения степени стресса), а датчик в ремне безопасности сможет следить за дыханием водителя [1]. За изменениями температуры тела по отношению к температуре сало-

на автомобиля будут следить два инфракрасных датчика, встроенных в руль и рулевую колонку. Веб-камера будет отслеживать частоту моргания глаз и изменения положения головы водителя [1].

Вся считываемая информация с датчиков анализируется с помощью нечеткой системы управления (НСУ), которая работает на основе знаний медико-биологических и физиологических параметров человека. База правил, построенная на основе нечеткой логики, будет определять отклонения и величину отклонений: насколько водитель внимателен к происходящему на дороге, степень его утомления, усталости, сонливости и насколько он сосредоточен на управлении. Если «занятость» водителя слишком высока, то система сможет, например, не пропустить телефонный звонок, чтобы не отвлекать его. Если биофизические показания водителя не соответствуют норме, например температура тела, потоотделение, дыхание, пульс, то срабатывает система и автоматически регулирует микроклимат салона автомобиля [2].

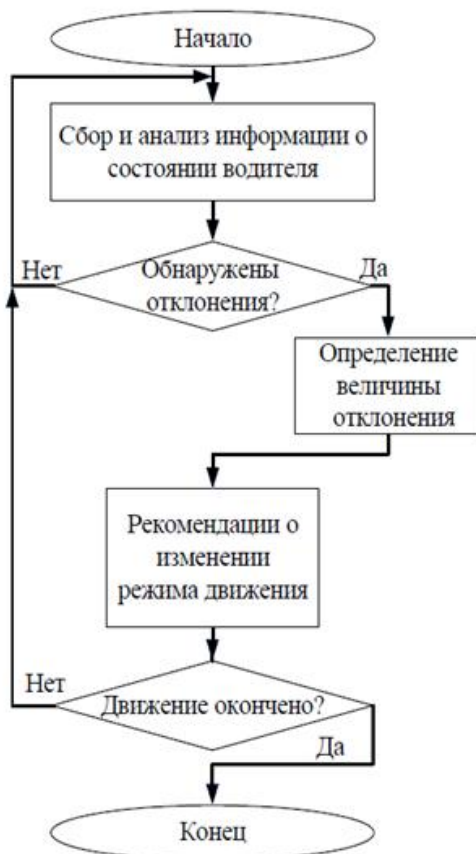
Особенность НСУ состоит в ее обладание свойством "интеллектуальности в большом" и многоуровневой структуре: уровень обучения; уровень самоорганизации; уровень прогноза событий; уровень работы с базами знаний; уровень формирования решений; уровень адаптации; исполнительный уровень. Основное преимущество нечеткого подхода – возможность формирования числа правил управления в зависимости от сочетания значений входных переменных регулятора и, следовательно, от изменения режима работы, уровня возмущений.

Отдельным вопросом является определение нормы. Поскольку многие из контролируемых показателей являются индивидуальными, то определение их нормальных значений должно проводиться предварительно и индивидуально для каждого человека, действующего на территории мониторинга. Система мониторинга должна адаптироваться к индивидуальным особенностям и параметрам водителя. Принцип работы такой системы будет основан на отслеживании действий водителя в каждой поездке и составлении индивидуальной водительской модели вождения, основываясь на которой можно оценить изменения манеры управления, которые связаны со степенью утомления конкретного человека с помощью искусственных нейронных сетей (ИНС). Когда компьютер замечает значительные отклонения от обычной манеры вождения, он сравнивает их с известными признаками усталости, оценивает длину поездки, время суток и, если это необходимо, предупреждает водителя о чрезмерной усталости.

Интеллектуальные системы на основе ИНС позволяют с успехом решать проблемы идентификации и управления, прогнозирования, оптимизации. Известны и другие, более традиционные подходы к решению этих проблем, однако они не обладают необходимой гибкостью и имеют существенные ограничения на среду функционирования. Нейронные сети позволяют реализовать любой требуемый для процесса нелинейный алгоритм управления при неполном, неточном описании объекта управления (или даже при отсутствии описания), создавать мягкую адаптацию, обеспечивающую устойчивость системе при нестабильности параметров.

Техническая часть задачи создания системы очень сложная – она должна в реальном времени обрабатывать всю информацию об автомобиле и водителе, распознавать ситуацию на дороге, определять автомобили и объекты. При принятии важных решений за водителя система должна обеспечить практически 100% точность – ошибки быть не должно.

Так же должны быть рассчитаны риски, связанные с неисправностями системы и недостаточной эффективностью ее работы. Предложены методы количественной оценки чрезмерного доверия водителей к системе мониторинга – применение неэффективно работающей системы мониторинга повышает аварийность, связанную с засыпанием водителя [3].

Изменяющиеся в автомобилях другие системы помощи (круиз-контроль, помощь для выезда из парковки) также могут интегрироваться с системой безопасности.

Данная система мониторинга состояния водителя может быть реализована аппаратными средствами современных информационных технологий и применена в кабинах грузовых автомобилей, спецтехники КАМАЗ; автомобильных тренажерах вождения.

Система безопасности на основе интеллектуального анализа результатов мониторинга состояния водителя позволит:

1. определить моменты возникновения стрессовых ситуаций и оценить скорость и адекватность реакции водителя;
2. сопоставить результаты мониторинга медико-биологических параметров и данных телеметрии с целью оценки правильности действий водителя в стандартных и экстремальных ситуациях;
3. обеспечить надежность работы сложной системы «водитель-автомобиль-дорога-среда» с учетом человеческого фактора;
4. позволит значительно повысить безопасность дорожного движения и, тем самым, сократить ДТП;
5. обеспечит более комфортные условия для водителя;
6. повысить эффективность перевозок.

1. Тычков А. Ю. Диагностика состояния организма человека // Техническое предложение. – Пензенский государственный университет. Кафедра информационно-измерительной техники. Управление инновационными проектами в области «IT medicine».
2. Косенков А. А. Устройство автомобилей. Ходовая часть и прочие системы. – Ростов н/Д: Феникс, 2005. – 509 с.: ил. – (Библиотека автомобилиста).
3. Дружинин Г. В. Надежность автоматизированных систем. – М.: Энергия, 1977. – 563 с.

Грудцына Л.Ю.,
ст. преподаватель,
филиал КФУ г. Набережные Челны

Сравнение двух основных подходов к решению задачи оценки качества профессионального образования

Модернизация отечественного образования в настоящее время строится на введении системы управления качеством. Одним из наиболее эффективных методов управления качеством является применение системы сбалансированных показателей (ССП) [2]. В основе этой системы лежат так называемые «ключевые показатели эффективности» – показатели, обладающие рядом свойств: во-первых, они ориентированы на стратегические цели, во-вторых, взаимосвязаны и сгруппированы по определенным признакам. Когда система показателей разработана и введена в эксплуатацию, перед лицом, принимающим решение, встает задача принятия правильного решения, исходя из соотношения совокупности полученных показателей.

Одним из показателей СПП оценки качества образования является качество внутренних образовательных процессов вуза, в том числе, уровень подготовки студентов. Проиллюстрируем существующие подходы оценки качества на примере оценки качества курсовых (дипломных) работ.

Оценка качества курсовых (дипломных) работ студентов, как правило, носит субъективный характер. По ряду критериев таких как: актуальность работы, степень самостоятельности автора, качество выводов, качества материала, общего уровня грамотности и т.д., члены комиссии выносят решение об итоговой оценке. Как правило, участие в принятии этого решения принимает руководитель проекта, в случае дипломной работы – еще и рецензент.

Традиционно результирующий балл можно рассчитать по известной математической формуле:

$$R = \alpha_1 X_1 + \alpha_2 X_2 + \dots + \alpha_n X_n,$$

где X_1, X_2, \dots, X_n – количественные показатели критериев, а $\alpha_1, \alpha_2, \dots, \alpha_n$ – их весовые коэффициенты.

Достоинством такой оценки является ее простота и малая трудоемкость. Она же обладает и рядом недостатков, основным из которых является необходимость выбора весовых коэффициентов экспертным путем. В связи с этим в случае выставления совместной оценки членами комиссии и руководителем может возникнуть некоторая несогласованность. Сам же студент, благодаря такой оценке, может получить совершенно неожиданный результат.

Одним из способов оценить студента более “очеловеченными” методами является применение нечетких и приближенных рассуждений типа «ЕСЛИ-ТО». В общем случае механизм логического вывода включает три этапа: введение нечеткости – фаззификация, нечеткий вывод, композиция и приведение к четкости, или дефаззификация [4].



Рис. 1. Система нечеткого логического вывода

Для получения оценки курсовой работы выделим две группы критериев: X – качество процесса подготовки работы (оценивается руководителем) и Y – качество защиты (оценивается членами комиссии).

Например, руководитель оценивает работу по следующим частным показателям:

x_1 – навыки самостоятельной работы с материалами, по их обработке, анализу и структурированию;

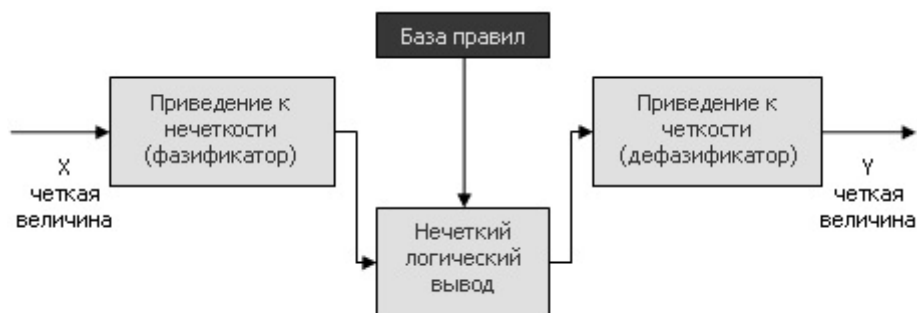
x_2 – умение правильно применять методы исследования;

x_3 – умение грамотно интерпретировать полученные результаты;

x_4 – способность осуществлять необходимые расчеты, получать результаты и грамотно излагать их в отчетной документации;

x_5 – умение выявить проблему, предложить способы ее разрешения, умение делать выводы.

Пусть члены комиссии оценивают по следующим показателям:

y_1 – умение оформить итоговый отчет в соответствии со стандартными требованиями;

y_2 – умение защищать результаты своей работы;

y_3 – грамотное построение речи, использование при выступлении специальных терминов;

y_4 – способность кратко и наглядно изложить результаты работы.

Предположим, что лингвистические переменные x_1 – x_5 и y_1 – y_4 оцениваются по следующей шкале: УРОВЕНЬ НИЗКИЙ, НИЖЕ СРЕДНЕГО, СРЕДНИЙ, ВЫШЕ СРЕДНЕГО, ВЫСОКИЙ.

Таким образом, можно сформулировать выражения, позволяющие интерпретировать нечеткие лингвистические формулировки в математические соотношения:

$$R = f_R(X, Y); X = f_X(x_1, x_2, x_3, x_4, x_5); Y = f_Y(y_1, y_2, y_3, y_4),$$

где R – результирующая оценка, по группам критериев X и Y , которые складываются из соответствующих частных показателей.

Пользуясь нечеткими терминами НИЗКИЙ, НИЖЕ СРЕДНЕГО, СРЕДНИЙ, ВЫШЕ СРЕДНЕГО, ВЫСОКИЙ задаются функции принадлежности $\mu_1, \mu_2, \mu_3, \mu_4, \mu_5$ соответственно. Тогда результирующее значение функции принадлежности по группам критериев X и Y можно получить при помощи операции пересечения:

$$X = x_1 \cap x_2 \cap x_3 \cap x_4 \cap x_5, Y = y_1 \cap y_2 \cap y_3 \cap y_4.$$

Функции принадлежности для X и Y определяются следующими равенствами:

$$\mu_X = \min \{ \mu_{x_1}, \mu_{x_2}, \mu_{x_3}, \mu_{x_4}, \mu_{x_5} \}$$

$$\mu_Y = \min \{ \mu_{y_1}, \mu_{y_2}, \mu_{y_3}, \mu_{y_4} \}$$

Полученные по μ_X и μ_Y итоговые значения X и Y записываются, например, в матрицы (см. табл. 1).

Таблица 1.

Матрица итоговой оценки по частным показателям x_1 – x_5

показатель x_1	показатель x_2	показатель x_3	показатель x_4	показатель x_5	Итоговая оценка рук-ля X
Высокий	Высокий	Высокий	Высокий	Высокий	Высокий
Высокий	Высокий	Высокий	Высокий	Выше средне- го	Высокий
Высокий	Высокий	Высокий	Выше средне- го	Выше средне- го	Высокий
...
Низкий	Низкий	Низкий	Низкий	Низкий	Низкий

Построив соответствующие матрицы по группам критериев X и Y , можно перейти к формированию результирующей оценки R на базе выбранных нечетких правил. Набор таких правил формирует базу правил.

Например.

ЕСЛИ (X ="Низкий") И (Y ="Низкий") ТО (R ="Низкий") ИЛИ

ЕСЛИ (X ="Ниже среднего") И (Y ="Низкий") ТО (R ="Ниже среднего") ИЛИ

ЕСЛИ (X ="Высокий") И (Y ="Высокий") ТО (R ="Высокий")

Результат нечеткого вывода будет нечетким. В процессе дефазификации нечеткая оценка получит значение, соответствующее выбранной шкале, например, традиционной «неудовлетворительно-удовлетворительно-хорошо-отлично».

В результате строится экспертная система оценки, базирующаяся на знаниях эксперта и выбранных нечетких правилах. Применение подобной системы позволяет обосновать итоговую оценку ее с необходимой степенью подробности по группам критериев и всем частным показателям.

На примере с оценкой курсовых работ было проиллюстрировано, как можно применять функции принадлежности нечетких множеств и моделировать лингвистические правила принятия решений при получении обобщенной оценки по различным группам показателей. Если рассматривать более широкий

вопрос, например, формирование оценки качества профессионального образования на основе ССП, то в пользу методов нечеткой логики можно сказать следующее:

- аппарат нечеткой логики позволяет формализовать процесс принятия решений и, таким образом, избежать субъективности оценки;
- универсальная схема оценивания в категориях нечеткой логики позволяет достаточно просто свести воедино огромное количество разнородных показателей качества;
- сложность структуры объекта анализа, а также расплывчатость формулировки стратегии развития вуза оправдывает приближенность проводимых операций.

Такой подход не отрицает традиционный, поскольку в соответствии с современными представлениями двоичная логика может считаться частным случаем нечеткой логики. Использование нечеткой логики в качестве механизма проведения экспертных оценок в системах, построенных на методологии ССП, является на сегодняшний день перспективным.

Литература

1. Новиков Д.А. Теория управления образовательными системами : учебно-методическое пособие / Д.А. Новиков. – М. : Народное образование, 2009. – 452 с.
2. Бережнова Е.В. Исследования в области образования: проблемы управления качеством : монография / Е. В. Бережнова, В.В. Краевский ; Рос. акад. образования, Ин-т упр. образованием, НИИ развития проф. образования Департамента образования г. Москвы. – М. : ИУО, 2007. – 150 с.
3. Вешнева И.В. Математические модели в системе управления качеством высшего образования с использованием методов нечеткой логики : монография / И.В. Вешнева. – Саратов : Издательство «Саратовский источник», 2010. – 187 с.
4. Паклин Н. Нечеткая логика – математический аппарат. [Электронный ресурс]. – Режим доступа : <http://www.basegroup.ru/library/analysis/fuzzylogic/math>.

Демьянов Д.Н.,

канд. техн. наук, ст. преподаватель,
филиал КФУ в г. Набережные Челны

Исследование робастности алгоритмов оптимального управления движением автопоезда

Автомобильный транспорт является важнейшим элементом региональной транспортной сети: он обеспечивает перевозку существенной части мелких и средних партий грузов самого разного назначения, является безальтернативным способом доставки в небольшие или удалённые населённые пункты, служит связующим звеном между производителями и конечными потребителями многих товаров первой необходимости. Следовательно, повышение эффективности автотранспортных перевозок является актуальной задачей, решение которой имеет огромное значение для экономики, как отдельного региона, так и страны в целом.

В настоящее время существуют различные методы повышения эффективности автомобильных перевозок, одним из которых является применение так называемого адаптивного круиз-контроля [1]. Суть данного подхода состоит в следующем: на основе известной информации о рельефе трассы на пути следования автомобиля выбирается оптимальная программа управления, включающая в себя желаемое значение скорости и номера передачи, доставляющая минимум некоторому целевому функционалу. Этот функционал включает в себя слагаемые, соответствующие затратам времени и топлива, величине ускорения и отклонения от желаемой опорной скорости, частоте переключения передач и т. д. Таким образом, его значение можно рассматривать в качестве интегральной характеристики траектории автомобиля в пространстве состояний. Выбирая те или иные значения весовых коэффициентов при составляющих целевой функции, можно сформировать управление, наилучшее по тому или иному показателю.

Один из возможных вариантов реализации системы адаптивного круиз-контроля представлен на рисунке 1.



Рис. 1. Структура интеллектуальной системы управления

В рассматриваемом случае помимо классического ПИД-регулятора, обеспечивающего движение с заданной скоростью, имеется блок интеллектуального управления, который на основе данных об условиях движения формирует оптимальное значение уставки.

Однако, представленная схема (да и вся идея интеллектуального круиз-контроля как таковая) существенно зависит от полноты и точности поступающей извне информации. В случае, когда сведения об условиях движения являются недостоверными, применение интеллектуального круиз-контроля может привести к негативным результатам.

В рамках данной работы была предпринята попытка оценить степень влияния неточных данных о положении автомобиля на трассе на эффективность работы алгоритма адаптивного круиз-контроля.

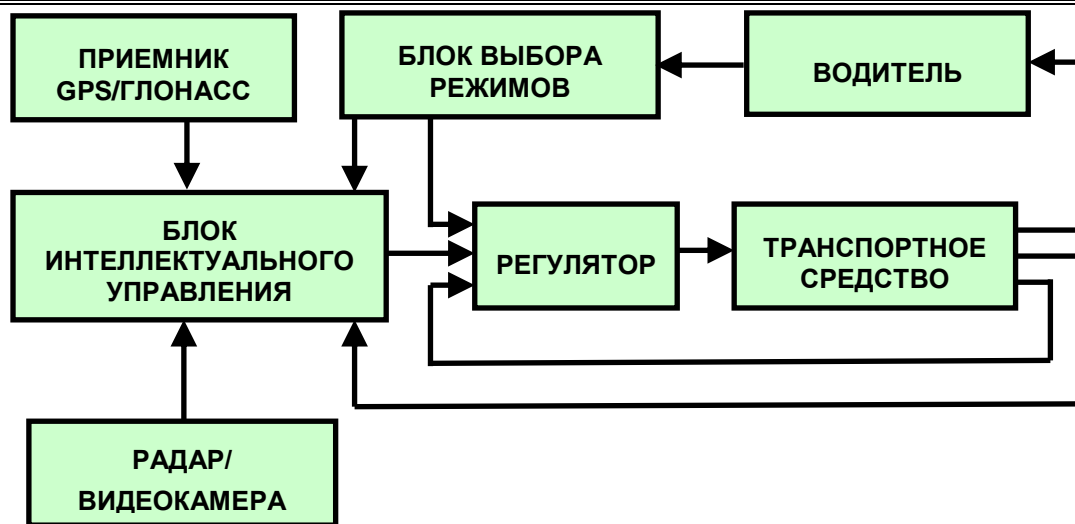
Будем рассматривать автомобиль или автопоезд, который движется по трассе прямолинейно без проскальзывания колёс. При этом его движение может быть с высокой степенью точности описано следующей системой уравнений [2]:

$$\begin{cases} \sigma_m \frac{dV}{dt} = \frac{M_{дв} u_{кп} u_{гп} \eta_{тп}}{r} \beta - k_B S_x V^2 - \delta mg \cos \alpha - mg \sin \alpha - \gamma \varphi mg \cos \alpha; \\ \frac{dS}{dt} = V. \end{cases}$$

Здесь обозначено: m – масса транспортного средства; σ – коэффициент учета вращающихся масс; V – скорость автомобиля; S – пройденное расстояние; $u_{кп}$ – передаточное число коробки передач; $u_{гп}$ – передаточное число главной передачи; $M_{дв}$ – момент двигателя на внешней скоростной характеристике; r – динамический радиус качения колеса; β – степень нажатия педали акселератора; δ – коэффициент сопротивления качению; α – угол наклона поверхности дороги; g – ускорение свободного падения; k_B – коэффициент сопротивления воздуха; S_x – площадь эффективного поперечного сечения автомобиля; φ – максимальный коэффициент сцепления колес с дорогой; γ – степень нажатия педали тормоза.

Коэффициент учета вращающихся масс может быть найден из соотношения:

$$\sigma = 1,05 + 0,07 \frac{u_{кп} u_{гп}}{r}.$$

Момент на валу двигателя является функцией частоты вращения:

$$M_{дв} = f_1 \left(\frac{30 u_{кп} u_{гп} V}{\pi r} \right).$$

Угол наклона поверхности дороги является внешним возмущением и в данном случае может рассматриваться как некоторая функция пройденного пути: $\alpha = f_\alpha(S)$.

Расход топлива может быть найден из следующих соотношений:

$$\begin{cases} \frac{dq_m}{dt} = \frac{M_{ДВ} n_{ДВ} \pi q}{108000} \beta; \\ q = f_2 \left(M_{ДВ}, n_{ДВ} \right); \\ q_v = \frac{q_m}{\rho}. \end{cases}$$

Здесь обозначено: $n_{ДВ}$ – скорость вращения вала двигателя; q_m – массовый расход топлива; q_v – объемный расход топлива; q – удельный расход топлива; ρ – плотность топлива.

Функции, определяющие зависимость между частотой вращения вала двигателя и моментом (внешняя скоростная характеристика), а также между моментом, частотой вращения вала двигателя и удельным расходом топлива (многопараметровая характеристика) определяются экспериментально и задаются табличным способом.

Данная математическая модель была реализована в среде Simulink системы компьютерной математики MATLAB. Главное окно разработанной цифровой модели представлено на рисунке 2.



Рис. 2. Главное окно цифровой модели движения автомобиля

В разработанной модели входными сигналами являются желаемое значение скорости, передачи и угол наклона поверхности дороги как функции от пройденного пути. Выходными величинами являются скорость автомобиля, его ускорение и пройденный путь, а также текущие значения положения педали акселератора.

В модели имеется два контура управления, обеспечивающие движение с заданной скоростью: контур управления подачей топлива, который используется для штатной регулировки скорости, и контур торможения, который включается только в том случае, если текущее значение скорости автомобиля превышает некоторый заданный порог.

Расчёт оптимального скоростного режима осуществляется перед началом моделирования по следующим принципам:

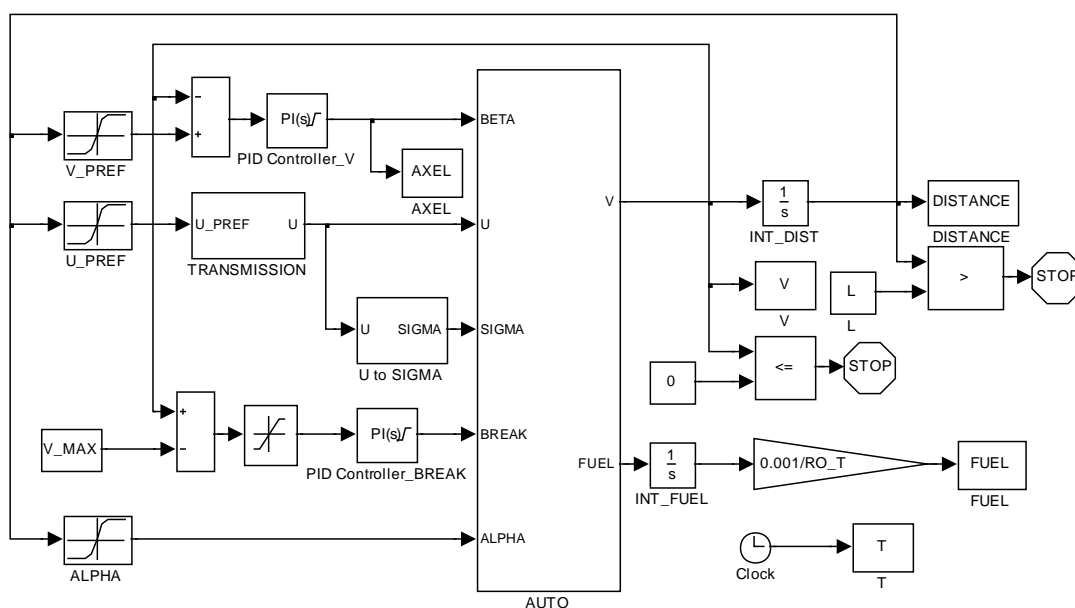
- вся трасса разбивается на участки, на каждом из которых угол α считается постоянным;
- выделяются участки трассы, соответствующие типовым профилям «подъём» и «спуск»;
- желаемое значение скорости считается кусочно-постоянной функцией, точки изменения которой определяются расчётным путём.

Безусловно, можно предложить и иные, более совершенные алгоритмы расчёта оптимального управления [3]. Однако, следует иметь в виду, вычисления по поиску оптимальных значений скорости должны производиться непосредственно на борту автомобиля во время движения. В подобных условиях использование точных алгоритмов оптимизации (например, динамического программирования) становится невозможным.

Оптимальная программа скорости для типового профиля «подъём» показана на рисунке 3. Перед началом подъёма автомобиль разгоняется до максимально допустимой скорости. Это позволяет сэкономить время, однако приводит к перерасходу топлива.

Оптимальная программа скорости для типового профиля «спуск» показана на рисунке 4. Перед началом спуска автомобиль движется накатом так, чтобы начать движение под уклон с минимально допустимой скоростью. Это позволяет сэкономить топливо, однако приводит к дополнительным затратам времени.

Для упрощения вычислений переключение передач не проводится.

Использование совокупности предложенных приёмов позволяет сэкономить как время, так и топливо при движении по трассам сложного профиля (по экспертным оценкам экономия может достигать до 5-8%).



Рис. 3. Оптимальная программа скорости для профиля «подъём»



Рис. 4. Оптимальная программа скорости для профиля «спуск»

Расчёт длины участков предварительного разгона/торможения осуществляется по следующим формулам.

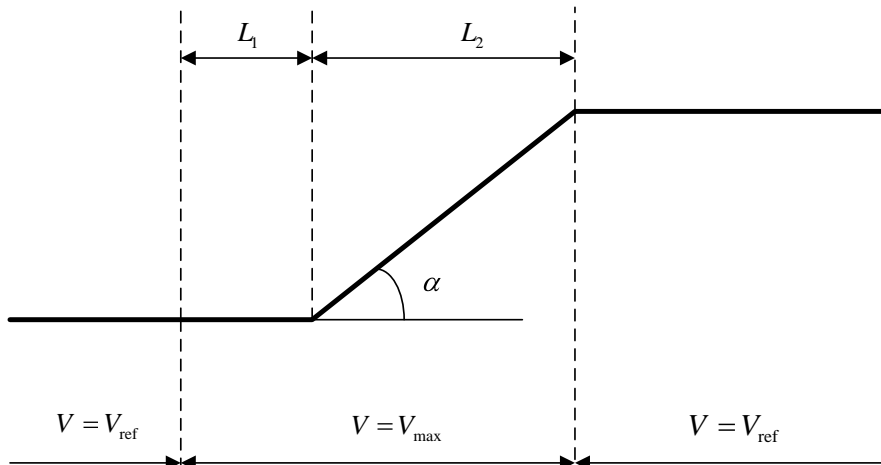
$$\text{Для подъёма: } L_1 = m \sigma \int_{V_{ref}}^{V_{max}} \frac{V dV}{\frac{M_{ДВ} \cdot \eta_{КП} \cdot u_{ПП} \cdot \eta_{ТР}}{r} - k_B S_x V^2 - \delta mg}$$

$$\text{Для спуска: } L_1 = \frac{m \sigma}{2 k S_x} \ln \frac{k S_x V_{ref}^2 + \delta mg}{k S_x V_{min}^2 + \delta mg}$$

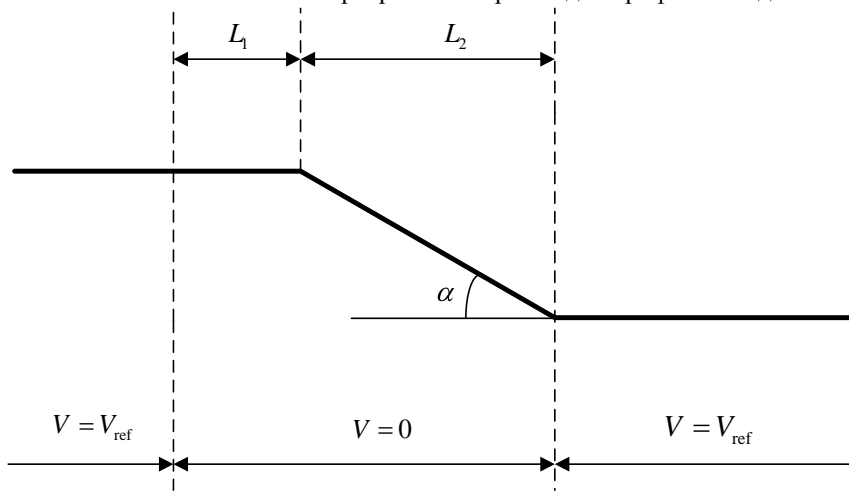
В реальных условиях расчётные границы интервалов могут не совпадать с реальными точками перегиба профиля трассы. Это может быть обусловлено как неточностями при создании цифровых карт и погрешностями навигационного оборудования, так и неравномерностями при движении самого автомобиля/автопоезда.

Результаты цифрового моделирования движения автопоезда полной массой 36 тонн по дороге с типовым профилем «спуск» с уклоном 3° при различных значениях интервалов запаздывания и опережения приведены в таблице 1 (значения даны в процентах к показателям, определённым для классической системы круиз-контроля).

Показатели оптимальности управления

смещение, м	-100	-50	0	50	100
время	3,89	2,33	1,61	1,27	0,62
расход топлива	-7,59	-7,37	-6,52	-5,43	-3,29

Таким образом, была разработана цифровая модель системы управления скоростью продольного движения автомобиля/автопоезда в среде Simulink системы MATLAB. Предложены алгоритмы расчёта оптимального скоростного режима, обеспечивающего экономию времени и топлива при движении по трассе сложного профиля. Указанные алгоритмы могут быть достаточно легко реализованы в рамках бортовой вычислительно-управляющей системы. Проведена оценка влияния неточностей в определении положения транспортного средства на эффективность работы системы адаптивного круиз-контроля. Показано, что при небольших отклонениях интеллектуальная система управления также обеспечивает более экономичные режимы движения в сравнении с классическим круиз-контролем.

Литература

1. Kiencke U., Nielsen L. Automotive Control Systems. – Berlin: Springer, 2005. – 521 p.
2. Тарасик В. П. Теория движения автомобиля. – СПб.: БХВ-Петербург, 2006. – 478 с.
3. Александров В. В. Оптимальное управление движением. – М.: ФИЗМАТЛИТ, 2005. – 376 с.

Демьянов Д.Н.,
канд. техн. наук, ст. преподаватель,
филиал КФУ в г. Набережные Челны

К вопросу о моделировании динамики бокового движения многозвенного автопоезда

Автомобильные перевозки являются одной из важнейших составляющих транспортной системы Российской Федерации. Совершенствование автотранспортных систем всех уровней позволит существенно повысить эффективность и конкурентоспособность российских производителей, снизить стоимость товаров и услуг для населения, обеспечить конкурентное преимущество на рынке транзитных транспортных перевозок.

В настоящее время предпринимаются различные попытки совершенствования системы автомобильных перевозок, направленные как на развитие логистики, так и на модернизацию существующего оборудования [1]. Одним из способов повышения эффективности автомобильных перевозок является использование многозвенных автопоездов [2], пример которых приведён на рисунке 1.



Рис. 1. Многозвенный автопоезд производства ОАО «Минский автомобильный завод»

В сложившейся ситуации представляется важным для экономики нашего региона и России в целом создание аналогичных транспортных комплексов на базе ОАО «КАМАЗ». При этом одним из основных этапов разработки является, без сомнения, математическое моделирование динамики многозвенного автопоезда, которое в общем виде рассматривается в данной работе.

Рассмотрим движение многозвенного автопоезда, состоящего из заднеприводного автомобиля-тягача, N звеньев-полуприцепов и (N-1) подкатной тележки.

Предполагается, что автопоезд осуществляет плоское движение по ровной однородной поверхности, проскальзывание колёс отсутствует, все кинематические параметры для колёс одной оси считаются одинаковыми, скорости бокового и вращательного движения малы в сравнении со скоростью продольного движения.

В качестве обобщённых координат выберем координаты точки сцепки автомобиля и первого полуприцепа, угол поворота продольной оси автомобиля-тягача и углы поворота полуприцепов и подкатных тележек относительно продольной оси неподвижной системы координат:

$$\begin{cases} q_1 = X; \\ q_2 = Y; \\ q_3 = \varphi_A; \\ q_{j+3} = \varphi_{Пj}, \quad j = \overline{1, N}; \\ q_{j+N+3} = \varphi_{Tj}, \quad j = \overline{1, N-1}. \end{cases}$$

Полная кинетическая энергия движущегося автопоезда будет включать в себя кинетическую энергию автомобиля-тягача, полуприцепов и подкатных тележек, совершающих плоское движение, а также кинетическую энергию вращательного движения колёс всех элементов автопоезда, двигателя и элементов трансмиссии автомобиля-тягача

Выражение для полной кинетической энергии автопоезда будет иметь вид:

$$T = \frac{1}{2} m_A (v_{XA}^2 + v_{YA}^2) + \frac{1}{2} \sum_{i=1}^N m_{Пi} (v_{XПi}^2 + v_{YПi}^2) + \frac{1}{2} \sum_{i=1}^{N-1} m_{Ti} (v_{XTi}^2 + v_{YTi}^2) + \frac{1}{2} J_A \omega_A^2 + \frac{1}{2} \sum_{i=1}^N J_{Пi} \omega_{Пi}^2 + \frac{1}{2} \sum_{i=1}^{N-1} J_{Ti} \omega_{Ti}^2 + \frac{1}{2} J_{дв} n^2 + \frac{1}{2} J_{мп} \omega_{мп}^2 + \frac{1}{2} \sum_{i=1}^{2N+1} J_{ki} \omega_i^2.$$

Здесь обозначено: m_A – масса автомобиля-тягача; $m_{Пi}$ – масса i -го полуприцепа; m_{Ti} – масса i -ой подкатной тележки; J_A – момент инерции корпуса автомобиля-тягача относительно оси, проходящей через центр масс перпендикулярно плоскости дороги; $J_{Пi}$ – момент инерции i -го полуприцепа относительно оси, проходящей через центр масс перпендикулярно плоскости дороги; J_{Ti} – момент инерции i -ой подкатной тележки относительно оси, проходящей через центр масс перпендикулярно плоскости дороги; $J_{дв}$ – момент инерции двигателя автомобиля-тягача; $J_{мп}$ – момент инерции трансмиссии автомобиля-тягача; J_{ki} – момент инерции колёс i -ой оси автопоезда; v_{XA} – продольная составляющая скорости автомобиля-тягача; v_{YA} – поперечная составляющая скорости автомобиля-тягача; $v_{XПi}$ – продольная составляющая скорости i -го полуприцепа; $v_{YПi}$ – поперечная составляющая скорости i -го полуприцепа; v_{XTi} – продольная составляющая скорости i -ой подкатной тележки; v_{YTi} – поперечная составляющая скорости i -ой подкатной тележки; ω_A – угловая скорость корпуса автомобиля-тягача; $\omega_{Пi}$ – угловая скорость i -го полуприцепа; ω_{Ti} – угловая скорость i -ой подкатной тележки; n – угловая скорость двигателя автомобиля-тягача; $\omega_{мп}$ – угловая скорость трансмиссии автомобиля-тягача; ω_i – угловая скорость колёс i -ой оси автопоезда.

Выразим координаты центров масс элементов автопоезда через обобщённые координаты:

$$\left\{ \begin{array}{l} X_A = q_1 + d_A \cos q_3; \\ Y_A = q_2 + d_A \sin q_3; \\ X_{\Pi 1} = q_1 - d_{\Pi 1} \cos q_4; \\ Y_{\Pi 1} = q_1 - d_{\Pi 1} \sin q_4; \\ X_{\Pi i} = q_1 - \sum_{j=1}^{i-1} l_{\Pi j} \cos q_{j+3} - \sum_{j=1}^{i-1} l_{Tj} \cos q_{j+N+3} - d_{\Pi i} \cos q_{i+3}, \quad i = \overline{2, N}; \\ Y_{\Pi i} = q_2 - \sum_{j=1}^{i-1} l_{\Pi j} \sin q_{j+3} - \sum_{j=1}^{i-1} l_{Tj} \sin q_{j+N+3} - d_{\Pi i} \sin q_{i+3}, \quad i = \overline{2, N}; \\ X_{T1} = q_1 - l_{\Pi 1} \cos q_4 - d_{T1} \cos q_{N+4}; \\ Y_{T1} = q_2 - l_{\Pi 1} \sin q_4 - d_{T1} \sin q_{N+4}; \\ X_{Ti} = q_1 - \sum_{j=1}^i l_{\Pi j} \cos q_{j+3} - \sum_{j=1}^{i-1} l_{Tj} \cos q_{j+N+3} - d_{Ti} \cos q_{i+N+3}, \quad i = \overline{2, N-1}; \\ Y_{Ti} = q_2 - \sum_{j=1}^i l_{\Pi j} \sin q_{j+3} - \sum_{j=1}^{i-1} l_{Tj} \sin q_{j+N+3} - d_{Ti} \sin q_{i+N+3}, \quad i = \overline{2, N-1}. \end{array} \right.$$

Здесь обозначено: d_A – расстояние от точки сцепки автомобиля и первого полуприцепа; $d_{\Pi i}$ – расстояние от передней точки сцепки до центра масс i -го полуприцепа; d_{Ti} – расстояние от передней точки сцепки до центра масс i -ой подкатной тележки; $l_{\Pi i}$ – расстояние между точками сцепки для i -го полуприцепа; l_{Ti} – расстояние между точками сцепки для i -ой подкатной тележки.

Выразим кинетическую энергию автопоезда через обобщённые координаты и их скорости, считая угол поворота передних колёс автомобиля-тягача, а также углы складывания автопоезда малыми:

$$\begin{aligned} T = & \frac{1}{2} m_A \left(\dot{q}_1 - d_A \dot{q}_3 \sin q_3 \right)^2 + \frac{1}{2} m_A \left(\dot{q}_2 + d_A \dot{q}_3 \cos q_3 \right)^2 + \\ & + \frac{1}{2} m_{\Pi 1} \left(\dot{q}_1 + d_{\Pi 1} \dot{q}_4 \sin q_4 \right)^2 + \frac{1}{2} m_{\Pi 1} \left(\dot{q}_2 - d_{\Pi 1} \dot{q}_4 \cos q_4 \right)^2 + \\ & + \frac{1}{2} \sum_{i=2}^N m_{\Pi i} \left(\dot{q}_1 + \sum_{j=1}^{i-1} l_{\Pi j} \dot{q}_{j+3} \sin q_{j+3} + \sum_{j=1}^{i-1} l_{Tj} \dot{q}_{j+N+3} \sin q_{j+N+3} + d_{\Pi i} \dot{q}_{i+3} \right)^2 + \\ & + \frac{1}{2} \sum_{i=2}^N m_{\Pi i} \left(\dot{q}_2 - \sum_{j=1}^{i-1} l_{\Pi j} \dot{q}_{j+3} \cos q_{j+3} - \sum_{j=1}^{i-1} l_{Tj} \dot{q}_{j+N+3} \cos q_{j+N+3} + d_{\Pi i} \dot{q}_{i+3} \right)^2 + \\ & + \frac{1}{2} m_{T1} \left(\dot{q}_1 + l_{\Pi 1} \dot{q}_4 \sin q_4 + d_{T1} \dot{q}_{N+4} \sin q_{N+4} \right)^2 + \\ & + \frac{1}{2} m_{T1} \left(\dot{q}_2 - l_{\Pi 1} \dot{q}_4 \cos q_4 - d_{T1} \dot{q}_{N+4} \cos q_{N+4} \right)^2 + \\ & + \frac{1}{2} \sum_{i=2}^{N-1} m_{Ti} \left(\dot{q}_1 + \sum_{j=1}^i l_{\Pi j} \dot{q}_{j+3} \sin q_{j+3} + \sum_{j=1}^{i-1} l_{Tj} \dot{q}_{j+N+3} \sin q_{j+N+3} + d_{Ti} \dot{q}_{i+N+3} \sin q_{i+N+3} \right)^2 + \\ & + \frac{1}{2} \sum_{i=2}^{N-1} m_{Ti} \left(\dot{q}_2 - \sum_{j=1}^i l_{\Pi j} \dot{q}_{j+3} \cos q_{j+3} - \sum_{j=1}^{i-1} l_{Tj} \dot{q}_{j+N+3} \cos q_{j+N+3} - d_{Ti} \dot{q}_{i+N+3} \cos q_{i+N+3} \right)^2 + \\ & + \frac{1}{2} J_A \dot{q}_3^2 + \frac{1}{2} \sum_{i=4}^{N+3} J_{\Pi i} \dot{q}_i^2 + \frac{1}{2} \sum_{i=N+4}^{2N+2} J_{Ti} \dot{q}_i^2 + \frac{1}{2} \left(\sum_{i=1}^{2N+1} \frac{J_{ki}}{r_i^2} + \frac{J_{об} u^2 + J_{mp}}{r_2^2} \right) \left(\dot{q}_1 \cos q_3 + \dot{q}_2 \sin q_3 \right)^2. \end{aligned}$$

Здесь обозначено: u – текущий коэффициент передачи трансмиссии, r_i – радиус качения колёс i -ой оси автопоезда.

Запишем выражения для обобщённых сил, действующих на автопоезд:

$$\begin{cases} Q_1 = -R_{X1} \cos(q_3 + \theta) - R_{Y1} \sin(q_3 + \theta) - R_{X2} \cos q_3 - R_{Y2} \sin q_3 - \\ - \sum_{i=3}^{2N+1} R_{Xi} \cos q_i - \sum_{i=3}^{2N+1} R_{Yi} \sin q_i - F_B \cos q_3; \\ Q_2 = -R_{X1} \sin(q_3 + \theta) + R_{Y1} \cos(q_3 + \theta) - R_{X2} \sin q_3 + R_{Y2} \cos q_3 - \\ - \sum_{i=3}^{2N+1} R_{Xi} \sin q_i + \sum_{i=3}^{2N+1} R_{Yi} \cos q_i - F_B \sin q_3; \\ Q_3 = -R_{X1} l_1 \sin \theta + R_{Y1} l_1 \cos \theta - R_{Y2} l_2; \\ Q_i = -R_{Yi} l_i, \quad i = \overline{4, 2N+2}. \end{cases}$$

Здесь обозначено: θ – угол поворота передних колёс автомобиля-тягача, R_{Xi} – силы продольной реакции, действующие на колёса i -ой оси автопоезда; R_{Yi} – силы поперечной реакции, действующие на колёса i -ой оси автопоезда; F_B – равнодействующая сил аэродинамического сопротивления, действующих на автопоезд; l_i – расстояние между осью сцепки и осью вращения колёс соответствующего звена автопоезда.

При принятых допущениях, силы реакции можно приближенно определить из следующих соотношений [3]:

$$\begin{cases} R_{X1} = \delta_1 N_1; \\ R_{X2} = \frac{\beta M u \eta}{r_2} - \delta_2 N_2; \\ R_{Xi} = \delta_i N_i, \quad i = \overline{3, 2N+1}; \\ R_{Yi} = k_i \alpha_i, \quad i = \overline{1, 2N+1}. \end{cases}$$

Здесь обозначено: δ_i – коэффициент сопротивления качению колёс i -ой оси автопоезда; N_i – сила нормальной реакции, действующая на колёса i -ой оси автопоезда; β – степень нажатия педали газа; M – момент на валу двигателя автомобиля-тягача; η – КПД трансмиссии; k_i – коэффициент сопротивления боковому уводу колёс i -ой оси автопоезда; α_i – угол бокового увода колёс i -ой оси автопоезда.

Уравнения Лагранжа 2-ого рода, описывающие динамику рассматриваемой системы в абсолютной системе координат, имеют вид:

$$\frac{d}{dt} \left(\frac{\partial T}{\partial \dot{q}_i} \right) - \frac{\partial T}{\partial q_i} = Q_i, \quad i = \overline{1, 2N+2}.$$

Подставив в него полученные ранее соотношения, можно сформировать систему неявных дифференциальных уравнений, описывающую динамику многозвенного автопоезда в абсолютной системе координат. Так как выражение для кинетической энергии содержит производные обобщённых скоростей, то в уравнениях полученной системы будут присутствовать вторые производные по времени. Следовательно, полученная система будет иметь размерность $(4N+4)$.

Для получения системы уравнений, описывающей боковое движение многозвенного автопоезда, следует выполнить следующие преобразования.

Во-первых, перейти от абсолютной системы координат к траекторной, связанной с корпусом автомобиля-тягача. Для этого необходимо выразить вторые производные обобщённых координат q_1 и q_2 , а затем подставить их в известное соотношение [3]:

$$\begin{cases} a_x = \ddot{X} \cos \varphi + \ddot{Y} \sin \varphi ; \\ a_y = -\ddot{X} \sin \varphi + \ddot{Y} \cos \varphi . \end{cases}$$

Применительно к рассматриваемой задаче, данная система будет иметь вид:

$$\begin{cases} a_x = \ddot{q}_1 \cos q_3 + \ddot{q}_2 \sin q_3 ; \\ a_y = -\ddot{q}_1 \sin q_3 + \ddot{q}_2 \cos q_3 . \end{cases}$$

Далее следует зафиксировать значение продольной скорости, приняв его равным некоторой постоянной величине. Тогда первое уравнение системы может быть исключено, а оставшаяся система из $(2N+1)$ уравнений второго порядка будет описывать динамику бокового движения автопоезда, причём первое уравнение будет описывать боковое движение точки сцепки автомобиля-тягача и первого полуприцепа, а все остальные – вращательные движения элементов автопоезда.

Таким образом, в работе получены зависимости, связывающие координаты многосвязного автопоезда с действующими на него внешними силами. Сформированная система нелинейных дифференциальных уравнений может быть использована для цифрового моделирования динамики автопоезда при малых углах поворота передних колёс. Кроме того, предложен алгоритм получения редуцированной математической модели, описывающей боковое движение автопоезда в окрестностях установившегося режима.

Литература

4. Транспортная стратегия России – 2030 [Электронный ресурс] / Набережные Челны: корпоративный сайт ОАО «КАМАЗ». – Режим доступа: <http://www.kamaz.ru/ru/vehicle/kamateiner>, свободный. – Загл. с экрана.
5. Высоккий М.С., Харитончик С.В. Оценка эффективности использования многосвязных автопоездов // Механика машин, механизмов и материалов. – 2011. – № 4. – С. 8–13.
6. Тарасик В.П. Теория движения автомобиля. – СПб.: БХВ-Петербург, 2006. – 478 с.

Каримов В.С.,
ст. преподаватель,
филиал КФУ в г. Набережные Челны

Синтез адаптивной системы управления с эталонной моделью для дизельного двигателя с турбонаддувом

Многие технические объекты управления характеризуются разнообразными факторами, которые затрудняют реализацию закона управления при синтезе систем. Этими факторами, в первую очередь, могут быть: неполнота информации о параметрах объекта управления и наличие в нем нелинейностей. Поэтому при синтезе систем управления для объектов с неполной информацией можно использовать адаптивные системы с эталонной моделью [1, 2]. В этих системах недостающая исходная информация определяется в процессе их работы на основании текущих данных, поступающих от объекта. Далее на основании этих данных формируется сигнал в контуре обратной связи.

В случае если в объекте управления присутствуют такого рода нелинейности как запаздывания, которые могут привести к возникновению автоколебательности, ухудшению качества процессов управления, потери устойчивости системы [3], то необходимо применение специальных методов управления, учитывающих их негативное влияние.

В данной работе предлагается аналитическое решение задачи синтеза адаптивной системы автоматического управления (САУ) с эталонной моделью для многосвязного объекта с запаздываниями по управлению с применением компенсационно-наблюдательной схемы [4]. С помощью технологии вложения систем будет определяться матричная передаточная функция (МПФ) регулятора, а также условия ее определяющие, при которых поведение системы управления будет описываться желаемой МПФ. Синтез будет проводиться по вынужденной составляющей рассогласования замкнутой динамической системы. Для дизельного двигателя с турбонаддувом будет определено множество значений регуляторов.

Пусть поведение динамического объекта с сосредоточенными запаздываниями по управлению может быть представлено в виде дифференциально-разностных уравнений:

$$\begin{aligned} \dot{x}(t) &= Ax(t) + \sum_{i=0}^r B_i u(t - \tau_i), \\ y(t) &= Cx(t), \end{aligned} \quad (1)$$

где $\tau_0 = 0$, $0 < \tau_1, \tau_2, \dots, \tau_l$ – постоянные времена запаздываний, $i = 0, 1, \dots, l$, $y(t) \in R^m$ – вектор выходных переменных, $x(t) \in R^n$ – фазовый вектор объекта управления. Матрица A имеет размер $n \times n$, $B_i - n \times s$, $C - m \times n$. Матрицы B_i являются постоянными матрицами при временах запаздывания τ_i .

Начальные условия зададим с учетом запаздывания сигналов в объекте управления – формально будем рассматривать отрицательные моменты времени $t < 0$, предполагая, что в объекте происходили динамические процессы до начального момента времени:

$$x(t) = \Phi_x(t), t_0 - \tau \leq t \leq t_0,$$

где τ – наибольшее время запаздывания.

Компенсационно-наблюдательная схема управления, вычисляющая текущий фазовый вектор $x(t)$ объекта в этом случае описывается уравнениями:

$$\dot{x}_1(t) = Ax_1(t) + \sum_{i=0}^r B_i u(t - \tau_i), \quad (2)$$

$$y_1(t) = Cx_1(t),$$

$$\dot{\hat{x}}(t) = A\hat{x}(t) + L(y(t) - y_1(t)) + \sum_{i=0}^r B_i u(t),$$

где $x_1(t)$ – фазовый вектор состояния модели объекта, $y_1(t)$ – вектор выхода модели объекта, L – матрица наблюдателя, $\hat{x}(t)$ – воспроизведенный вектор состояния объекта.

Целью управления будет являться эталонная модель поведения синтезируемой системы управления, которая описывается в пространстве состояний следующими уравнениями:

$$\dot{x}_M(t) = A_M x_M(t) + B_M v(t), \quad (3)$$

$$y_M(t) = C_M x_M(t),$$

где $y_M(t) \in R^m$ – вектор выходных переменных модели объекта, $x_M(t) \in R^n$ – вектор состояния модели объекта, A_M, B_M, C_M – матрицы пространства состояний эталонной модели, $v(t) \in R^m$ – вектор управления на входе системы.

Пусть закон управления в общем случае описывается матричным уравнением:

$$v = K(p)(\hat{x} - x_M) + u, \quad (4)$$

где $K(p)$ – МПФ регулятора размера $n \times s$.

Требования к синтезируемой системе управления зададим на основе сигнала рассогласования $\Delta x = \hat{x} - x_M$ матричной передаточной функцией $E_{\Delta x}^v(p)$:

$$E_{\Delta x}^v(p) = E_x^v(p) - E_{x_M}^v(p),$$

где $E_x^v(p)$ – МПФ от управляющих воздействий к воспроизведенному вектору состояния объекта, $E_{x_M}^v(p)$ – МПФ от управляющих воздействий к состоянию модели объекта, $E_{\Delta x}^v(p)$ – МПФ от управляющих воздействий к рассогласованию модели и объекта.

Задача управления: для ОУ (1), цели управления (3) и закона управления (4) необходимо найти МПФ регулятора или условия ее определяющие, при которых поведение САУ (рисунок 1) будет описываться желаемой МПФ $E_{\Delta x}^v(p)$.



Рисунок 1 – Адаптивная система управления с запаздываниями по входу

При синтезе системы управления будем использовать технологию вложения систем [5]. С учетом уравнений (1) – (4) и выполнения процедур метода вложения систем проблемная матрица (проматрица) рассматриваемой задачи будет иметь вид:

$$\Omega(p) = \begin{bmatrix} (pI_n - A) & 0 & 0 & 0 & 0 & 0 & 0 & 0 & -\sum_{i=0}^r B_i e^{-\tau_i p} & 0 \\ -C & I_m & 0 & 0 & 0 & 0 & 0 & 0 & 0 & 0 \\ 0 & 0 & (pI_n - A) & 0 & 0 & 0 & 0 & 0 & -\sum_{i=0}^r B_i e^{-\tau_i p} & 0 \\ 0 & 0 & -C & I_m & 0 & 0 & 0 & 0 & 0 & 0 \\ 0 & -L & 0 & L & (pI_n - A) & 0 & 0 & 0 & -\sum_{i=0}^r B_i & 0 \\ 0 & 0 & 0 & 0 & 0 & (pI_n - A_M) & 0 & 0 & 0 & -B_M \\ 0 & 0 & 0 & 0 & 0 & -C_M & I_m & 0 & 0 & 0 \\ 0 & 0 & 0 & 0 & -K & K & 0 & 0 & -I_s & I_s \\ 0 & 0 & 0 & 0 & 0 & 0 & 0 & 0 & 0 & I_s \end{bmatrix}.$$

Матрицы вложения α и β , используемые при вложении систем имеют вид:

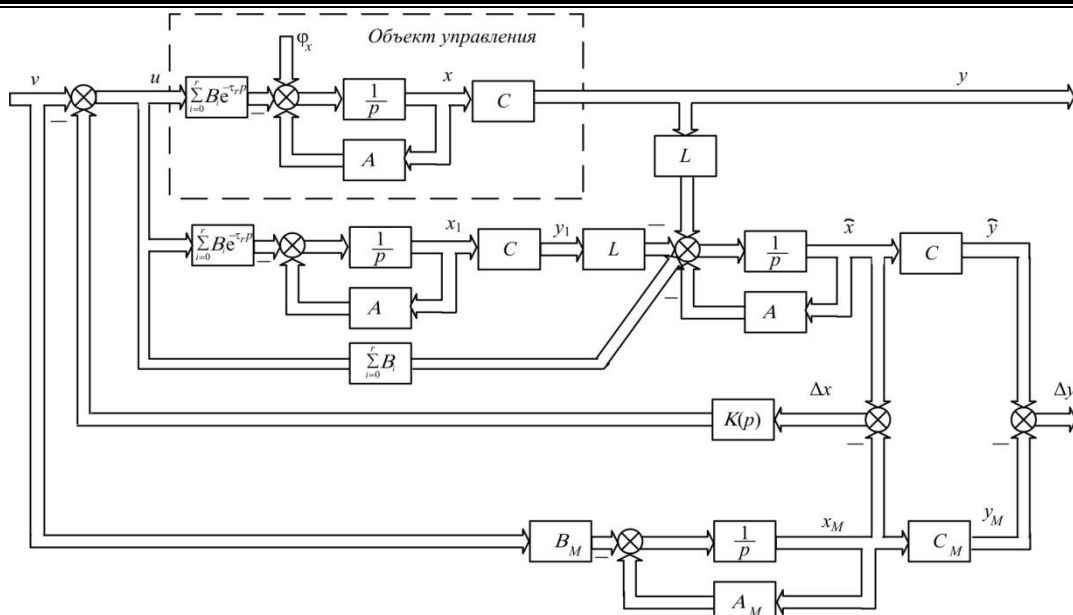
$$\alpha = 0 \ 0 \ 0 \ 0 \ 0 \ 0 \ 0 \ 0 \ 0 \ I_s^T, \quad \beta = 0 \ 0 \ 0 \ 0 \ 0 \ I_n \ -I_n \ 0 \ 0 \ 0 \quad \text{при } \omega = E_{\Delta x}^v(p),$$

где ω – образ синтезируемой системы – желаемая передаточная функция системы.

После выполнения процедур технологии вложения – последовательной факторизации матриц $\Omega = \Sigma \Xi$, $\alpha = \Sigma \delta$, $\beta = \pi \Xi$, $\omega = \pi \delta$ (π , δ , Ξ , Σ – вспомогательные матрицы), можно получить уравнения, которым должна удовлетворять МПФ регулятора $K(p)$ синтезе по вынужденной составляющей $E_{\Delta x}^v(p)$ рассогласования Δx замкнутой динамической системы.

Для решения матричных уравнений, которые получаются в результате применения процедур вложения, возможно применение аппарата канонизации матриц [5].

При синтезе по вынужденной составляющей рассогласования Δx получаются следующие уравнения относительно искомой передаточной матрицы $K(p)$:

$$\begin{aligned} \pi_{\bar{x}} \sum_{i=0}^r B_i K &= I_n - \pi_{\bar{x}} (pI_n - A), \\ \pi_{x_M} (pI_n - A) &= \pi_{\bar{x}} \sum_{i=0}^r B_i K - I_n, \\ E_{\Delta_x}^V &= \pi_{x_M} B_M + \pi_{\bar{x}} \sum_{i=0}^r B_i, \end{aligned} \quad (5)$$

где π_{x_M} , $\pi_{\bar{x}}$ – вспомогательные дробно-полиномиальные матрицы. Множество регуляторов $K(p)$ в этом случае можно описать формулами:

$$\begin{aligned} K(p)_{\mu, \eta} &= \left(\sum_{i=0}^r B_i e^{-\tau_i p} \right) \tilde{\sim} \left[\sum_{i=0}^r B_i e^{-\tau_i p} - (pI_n - A) \left((pI_n - A_M)^{-1} B_M + \right. \right. \\ &+ \left. \left. E_{\Delta_x}^V(p) \right) \right] \left(E_{\Delta_x}^V(p) \right) \tilde{\sim} + \sum_{i=0}^r B_i e^{-\tau_i p} \mu(p) + \eta(p) \sum_{i=0}^r B_i e^{-\tau_i p} \end{aligned} \quad (6)$$

Условия разрешимости уравнений (5), а значит и существования множества решений (6) имеют вид:

$$\begin{aligned} \sum_{i=0}^r B_i e^{-\tau_i p} \left[\sum_{i=0}^r B_i e^{-\tau_i p} - (pI_n - A) \left((pI_n - A_M)^{-1} B_M + E_{\Delta_x}^V(p) \right) \right] &= 0, \\ \left[\sum_{i=0}^r B_i e^{-\tau_i p} - (pI_n - A) \left((pI_n - A_M)^{-1} B_M + E_{\Delta_x}^V(p) \right) \right] E_{\Delta_x}^V(p) &= 0 \end{aligned}$$

или

$$\begin{aligned} \left[\sum_{i=0}^r B_i e^{-\tau_i p} - (pI_n - A) \left((pI_n - A_M)^{-1} B_M + E_{\Delta_x}^V(p) \right) \right] &= \sum_{i=0}^r B_i e^{-\tau_i p} \left(\sum_{i=0}^r B_i e^{-\tau_i p} \right)^R \chi(p), \\ \left[\sum_{i=0}^r B_i e^{-\tau_i p} - (pI_n - A) \left((pI_n - A_M)^{-1} B_M + E_{\Delta_x}^V(p) \right) \right] &= \xi(p) \left(E_{\Delta_x}^V(p) \right)^L E_{\Delta_x}^V(p), \end{aligned}$$

где $\xi(p)$, $\chi(p)$ – произвольные дробно-полиномиальные матрицы соответствующих размеров.

В литературе [6] приведена математическая модель дизельного двигателя с турбонаддувом:

$$\begin{aligned} (T_D p + k_D) \Phi &= \chi + \theta_\rho \rho - \theta_D \alpha_D; \\ (T_T p + k_T) \Phi_\kappa &= \xi + \theta_h \chi - \theta_p \rho; \\ k_\rho \rho &= \Phi_\kappa - \theta_\rho \Phi; \\ k_r \xi &= \Phi + \theta_r \rho - \theta_\chi \chi, \end{aligned}$$

где θ_D – коэффициент усиления по нагрузке, θ_ρ – коэффициент усиления по наддуву, T_D – время регулирования двигателя, Φ – угловая скорость коленчатого вала, χ – положение дроссельной заслонки, ρ – давление наддува, ξ – давление газа у турбины, Φ_κ – угловая скорость ротора, T_T – время регулирования турбокомпрессора, θ_h , θ_χ – коэффициент усиления по впрыску топлива, θ_p , θ_r – коэффициенты усиления по давлению наддува, θ_ρ – коэффициент усиления по угловой скорости коленчатого вала, k_ρ , k_T , k_D , k_r – коэффициенты самовывравнивания, α_D – нагрузка на двигатель.

Однако, как утверждается в [7] впрыск топлива сопровождается явлением временного запаздывания. Следовательно, модель двигателя с турбонаддувом можно представить в виде (1). После подстановки соответствующих матриц в уравнение (5) получим выражение для регулятора адаптивной системы управления с эталонной моделью для дизельного двигателя с турбонаддувом:

$$\text{где } \left(\sum_{i=0}^r B_i e^{-\tau_i p} \right) \tilde{\sim} = \begin{bmatrix} \tilde{b}_{11} & \tilde{b}_{12} \\ \tilde{b}_{21} & \tilde{b}_{22} \end{bmatrix}, A = \begin{bmatrix} a_{11} & a_{12} \\ a_{21} & a_{22} \end{bmatrix}, B_0 = \begin{bmatrix} 0 & b_{12}^0 \\ b_{21}^0 & 0 \end{bmatrix}, B_1 = \begin{bmatrix} b_{11}^1 & 0 \\ 0 & 0 \end{bmatrix}, \quad (7)$$

$$K(p) = \begin{bmatrix} \tilde{b}_{11} & \tilde{b}_{12} \\ \tilde{b}_{21} & \tilde{b}_{22} \end{bmatrix} \left[\begin{bmatrix} b_{11}^1 e^{-\tau_1 p} & b_{12}^0 \\ b_{21}^0 + b_{21}^2 e^{-\tau_2 p} & 0 \end{bmatrix} - \begin{bmatrix} p - a_{11} & a_{12} \\ a_{21} & p - a_{22} \end{bmatrix} \right] ((pI_n - A_M)^{-1} B_M + E_{\Delta_x}^V(p)) (E_{\Delta_x}^V(p))^{-1},$$

$$B_2 = \begin{bmatrix} 0 & 0 \\ b_{21}^2 & 0 \end{bmatrix}, \tau_1, \tau_2 - \text{время запаздываний в канале управления.}$$

Литература

1. Асанов А.З. Аналитическое конструирование систем управления нестационарными технологическими объектами. – Казань: Изд-во Казанск. ун-та, 2003. – 296 с.
2. Фрадков А.Л. Адаптивное управление в сложных системах. – М.: Наука, 1990. – 292 с.
3. Филимонов А.Б. Спектральная декомпозиция систем с запаздываниями. Компенсация запаздываний. М.: Издательство Физико-математической литературы, 2002. – 288 с.
4. Синтез системы автоматического управления для многосвязного объекта с запаздываниями по управлению на основе компенсационно-наблюдательной схемы / А.З. Асанов, В.С. Каримов // Проблемы управления и моделирования в сложных системах: Труды XII Международной конференции. – Самара: Самарский научный центр РАН, 2010. – С. 224-231.
5. Буков В.Н. Вложение систем. Аналитический подход к анализу и синтезу матричных систем. – Калуга: Издательство научной литературы Н.Ф. Бочкаревой, 2006. – 720 с.
6. Крутов В.И. Автоматическое регулирование и управление двигателями внутреннего сгорания. – М.: Машиностроение, 1989. – 416 с.
7. Kiencke, U. Automotive Control Systems / U. Kiencke, L. Nielsen // Berlin: Springer. – 2005. – 521 p.

Марданшин Р.Г.,
канд. физ.-мат. наук, доцент,
филиал КФУ в г. Набережные Челны

Обеспечение асимптотической устойчивости распределенных систем в большом и в целом с помощью управлений

Постановка задачи. Рассмотрим управляемую систему:

$$\frac{\partial \varphi}{\partial t} = A_0 \frac{\partial \varphi}{\partial x} + A_1 \frac{\partial \psi}{\partial x} + A_2 \varphi + A_3 \psi + G_x u_x,$$

$$A_4 \frac{\partial \varphi}{\partial x} + A_5 \frac{\partial \psi}{\partial x} + A_6 \varphi + A_7 \psi = 0,$$

$$x \in X = [0, l], t \in I = [t_0, \infty) \tag{1}$$

с граничными условиями

$$\begin{aligned} \Gamma_1 \varphi(0, t) + \Gamma_2 \psi(0, t) + G_1 u_1 &= 0, t \in I, \\ \Gamma_1 \varphi(l, t) + \Gamma_2 \psi(l, t) + G_1 u_1 &= 0, t \in I, \end{aligned} \tag{2}$$

где $\varphi = \varphi(x, t)$ - вектор фазовых функций; $\psi = \psi(x, t)$ - вектор фазовых функций, производные

по времени которых в систему (1) не входят; $A_i = A_i(x, t)$, ($i = \overline{0,7}$), $\Gamma_i = \Gamma_i(t)$, ($i = \overline{1,4}$), $G_x = G_x(x, t)$, $G_i = G_i(t)$ - матрицы коэффициентов; $u_x = u_x(x, t)$ - вектор распределенного управления; $u_i = u_i(t)$ - векторы граничных управлений.

Любое линейное уравнение в частных производных произвольного порядка путем введения дополнительных переменных приводятся к виду (1) [1].

Обозначим $u = (u_x, u_1, u_2)^T$. T – знак транспонирования.

В данной работе будем пользоваться понятиями устойчивости в большом и целом [2]. Введем области возможных начальных и допустимых текущих отклонений системы (1), (2) от невозмущенного состояния $\varphi = \psi = 0$:

$$\pi_0 = \{\varphi | \rho < H_0\}, \pi = \{\varphi | \rho < H\},$$

$$0 < H_0 < H$$

$$\rho = \int_0^l \varphi^T \varphi dx \quad \text{— мера возмущений } H_0, H \quad \text{— заданные числа;}$$

Определение 1. Система (1), (2) называется асимптотически устойчивой в большом по мере ρ , если она устойчива по Ляпунову по этой мере; $\varphi(x, t) \in \pi$ при любых $\varphi(x, t_0) \in \pi_0, t \in I$ и $\rho \rightarrow 0$ при $t \rightarrow \infty$.

Определение 2. Система (1), (2) называется асимптотически устойчивой в целом по мере ρ , если она устойчива по Ляпунову по этой мере и $\rho \rightarrow 0$ при $t \rightarrow \infty$ и при любых начальных данных $\varphi(x, t_0)$, как бы велики они не были.

Задача 1. Требуется найти управление u , обеспечивающее асимптотическую устойчивость системы (1), (2) в большом или в целом по мере ρ .

Решение задачи 1. Для решения задачи используем функционал

$$V = \int_0^l \varphi^T(x, t) F(x, t) \varphi(x, t) dx, \tag{3}$$

где $F(x, t)$ – симметричная ограниченная матрица.

Вычислим производную V в силу системы (1), (2), используя метод приведенный в [1]. В начале найдем производную функционала V в силу первого уравнения (1). Далее прибавим к этой производной выражение

$$2 \int_0^l \left[(\varphi^T P_1 + \psi^T P_2) \left(A_4 \frac{\partial \varphi}{\partial x} + A_5 \frac{\partial \psi}{\partial x} + A_6 \varphi + A_7 \psi \right) \right] dx,$$

равное нулю в силу второго уравнения (1). Здесь $P_1 = P_1(x, t), P_2 = P_2(x, t)$ пока произвольные матрицы.

Выполним интегрирование по частям и потребуем, чтобы матрицы P_1, P_2, F удовлетворяли уравнениям

$$F A_0 + P_1 A_4 = A_0^T F + A_4^T P_1^T, P_2 A_5 = P_2^T A_5^T,$$

$$\frac{d(F A_1 + P_1 A_5)}{dx} = F A_2 + P_1 A_7 - A_6^T P_2^T, \tag{4}$$

и граничным условиям

$$\begin{aligned} P_2(0, t) A_5(0, t) &= F(0, t) A_1(0, t) + P_1(0, t) A_5(0, t), \\ P_2(l, t) A_5(l, t) &= F(l, t) A_1(l, t) + P_1(l, t) A_5(l, t). \end{aligned} \tag{5}$$

Тогда

$$\frac{dV}{dt} = \int_0^l \left[\varphi^T \left(\frac{\partial F}{\partial t} - N \right) \varphi + 2 \varphi^T F G_x u_x \right] dx + \varphi^T(l, t) M(l, t) \varphi(l, t) - \varphi^T(0, t) M(0, t) \varphi(0, t),$$

(6)

где

$$N = N(x, t) = \frac{dM}{dx} - F A_2 - A_2^T F - P_1 A_6 - A_6^T P_1^T, \tag{7}$$

$$M = M(x, t) = FA_0 + P_1 A_4. \quad (8)$$

Векторы $\varphi(x, t)$, $\varphi(0, t)$ в (6) заменим равными им согласно (2) выражениями $(E + \Gamma_1)\varphi(0, t) + \Gamma_2\psi(0, t) + G_1 u_1$, $(E + \Gamma_3)\varphi(l, t) + \Gamma_4\psi(l, t) + G_2 u_2$, (E - единичная матрица) и потребуем, чтобы для матрицы F дополнительно выполнялись граничные условия

$$\begin{aligned} \Gamma_2^T M(0, t)\Gamma_2 &= (E + \Gamma_1)^T M(0, t)\Gamma_2 = \Gamma_2^T M(0, t)G_1 = 0, \\ \Gamma_4^T M(l, t)\Gamma_4 &= (E + \Gamma_3)^T M(l, t)\Gamma_4 = \Gamma_4^T M(l, t)G_2 = 0. \end{aligned} \quad (9)$$

Тогда для $\frac{dV}{dt}$ получим

$$\frac{dV}{dt} = \int_0^l \left[\varphi^T \left(\frac{\partial F}{\partial t} - N \right) \varphi + 2\varphi^T F G_x u_x \right] dx + u_1^T Q_1 u_1 + u_2^T Q_2 u_2 + \varphi^T(l, t) Q_4(l, t) \varphi(l, t) + \varphi^T(0, t) Q_3(0, t) \varphi(0, t) \quad (10)$$

где

$$\begin{aligned} Q_1 &= -G_1^T M(0, t)G_1, \quad Q_2 = G_2^T M(l, t)G_2, \\ Q_3 &= -(E + \Gamma_1)^T M(0, t)(E + \Gamma_1), \quad Q_4 = -(E + \Gamma_3)^T M(l, t)(E + \Gamma_3), \\ Q_5 &= -G_1^T M(0, t)(E + \Gamma_1), \quad Q_6 = G_2^T M(l, t)(E + \Gamma_3), \end{aligned} \quad (11)$$

Управления будем искать из класса

$$\begin{aligned} u_x &= N_0(x, t)\varphi(x, t), \\ u_1 &= N_1(t)\varphi(0, t), \\ u_2 &= N_2(t)\varphi(l, t), \end{aligned} \quad (12)$$

где $N_0(x, t)$, $N_1(t)$, $N_2(t)$ - непрерывные, ограниченные матрицы.

Подставляя (12) в (10), найдем

$$\frac{dV}{dt} = - \left[\int_0^l \varphi^T \Omega_1(x, t) \varphi dx + \varphi^T(0, t) \Omega_2(t) \varphi(0, t) + \varphi^T(l, t) \Omega_3(t) \varphi(l, t) \right] \quad (13)$$

где

$$\begin{aligned} \Omega_1(x, t) &= N - \frac{\partial F}{\partial t} - 2F G_x N_0, \\ \Omega_2(t) &= -N_1^T (Q_1 N_1 + 2Q_5) - Q_3, \\ \Omega_3(t) &= -N_2^T (Q_2 N_2 + 2Q_6) - Q_4. \end{aligned} \quad (14)$$

Согласно результатам работы [3] управления (12) обеспечивают асимптотическую устойчивость системы (1), (2) в целом, если при $t \in I$:

- 1) матрицы F , Ω_1 определены положительно на X ;
- 2) матрицы Ω_2 , Ω_3 неотрицательны.

Для асимптотической устойчивости в большом, кроме этих условий, дополнительно должно выполняться неравенство

$$\lambda_2 H_0 > \lambda_1 H, \quad (15)$$

где λ_1 и λ_2 положительные числа, ограничивающие соответственно снизу и сверху значения характеристических чисел $\lambda_i(x, t)$ матрицы $F(x, t)$ в области $X \times I$.

Синтез оптимальных управлений. Очевидно, что если задача 1 имеет решение, то оно не будет единственным, поэтому может быть поставлена задача синтеза управлений, решающих задачу 1 и оптимальных в том или ином смысле.

Задача 2. Найти оптимальное управление $u_0 = (u_{x0}, u_{10}, u_{20})^T$, разрешающее задачу 1 и минимизирующее критерий качества

$$J(u) = \int_{t_0}^{\infty} W dt, \quad (16)$$

$$W = \int_0^l (\varphi^T w_1 \varphi + u_x^T w_2 u_x) dx + u_1^T w_3 u_1 + u_2^T w_4 u_2, \quad w_1 = w_1(x, t),$$

где $w_2 = w_2(x, t), w_3 = w_3(t), w_4 = w_4(t)$ - симметричные матрицы: $w_1 \geq 0, w_2 \geq 0, w_3 \geq 0, w_4 \geq 0$.

Оптимальное управление u_0 , минимизирующее критерий (16) на решениях системы (1), (2), строится также как в [3] и имеет вид:

$$\begin{aligned} u_{x0} &= -w_2^{-1} G_x^T F \varphi(x, t), \\ u_{10} &= -(w_3 + Q_1)^{-1} Q_5 \varphi(0, t), \quad w_3 + Q_1 > 0, \\ u_{20} &= -(w_4 + Q_2)^{-1} Q_6 \varphi(l, t), \quad w_4 + Q_2 > 0, \end{aligned} \quad (17)$$

Управления (17) разрешают задачу 2, если выполняются условия 1), 2) и (15) при замене в них $N_0 = -w_2^{-1} G_x^T F, N_1 = -(w_3 + Q_1)^{-1} Q_5, N_2 = -(w_4 + Q_2)^{-1} Q_6$.

Задача 3. Найти оптимальное управление $u^0 = (u_x^0, u_1^0, u_2^0)^T$, разрешающее задачу 1 с наимень-

$$\|u\|_{L_2}^2 = \int_0^l u_x^T u_x dx + \sum_{i=1}^2 u_i^T u_i$$

шим значением нормы самого управления, т.е. величины

Повторяя выкладки, проведенные в [3], оптимальное управление с минимальным значением величины (18) получим в виде

$$\begin{aligned} u_x^0 &= -\lambda G_x^T F \varphi(x, t), \\ u_1^0 &= -\lambda (E + \lambda Q_1)^{-1} Q_5 \varphi(0, t), \quad (E + \lambda Q_1) > 0 \\ u_2^0 &= -\lambda (E + \lambda Q_2)^{-1} Q_6 \varphi(l, t), \quad (E + \lambda Q_2) > 0 \end{aligned} \quad (19)$$

где E - единичная матрица, λ - положительное число, а матрицы Q_1, Q_2, Q_5, Q_6 определяются формулами (11).

Управления (19) разрешают задачу 3, если выполняются условия 1), 2) и (15) при замене в них $N_0 = -\lambda G_x^T F, N_1 = -\lambda (E + \lambda Q_1)^{-1} Q_5, N_2 = -\lambda (E + \lambda Q_2)^{-1} Q_6$.

Учет постоянно действующих возмущений (ПДВ). Рассмотрим систему

$$\begin{aligned} \frac{\partial \varphi}{\partial t} &= A_0 \frac{\partial \varphi}{\partial x} + A_1 \frac{\partial \psi}{\partial x} + A_2 \varphi + A_3 \psi + G_x u_x + \alpha(x, t), \\ A_4 \frac{\partial \varphi}{\partial x} + A_5 \frac{\partial \psi}{\partial x} + A_6 \varphi + A_7 \psi &= 0, \end{aligned}$$

$$x \in X = [0, l], t \in I = [t_0, \infty) \quad (20)$$

с граничными условиями (2). Здесь функция $\alpha = \alpha(x, t)$ определяет ПДВ, распределенные по области X . Остальные обозначения те же, что и в (1).

Пусть задана область возможных значений ПДВ $\pi_b = \{\alpha | \rho_\alpha < H_\alpha\}$,

$$\rho_\alpha = \int_0^l \alpha^T \alpha dx, \quad H_\alpha - \text{заданное положительное число.}$$

Определение 3. Система (20) называется устойчивой в большом по мере ρ , если она устойчива по Ляпунову по этой мере без учета ПДВ и $\varphi(x, t) \in \pi$ при любых $\varphi(x, t_0) \in \pi_0, \alpha(x, t) \in \pi_b, t \in I$.

Определение 4. Система (20) называется асимптотически устойчивой в целом по мере ρ при ПДВ, если она асимптотически устойчива в целом по мере ρ без учета ПДВ и при произвольных $\alpha(x, t) \in \pi_b$ выполняется условие $\rho \rightarrow \rho_\infty \leq H$ при $t \rightarrow \infty$.

Последнее определение означает, что при $t \rightarrow \infty$ решения системы (20), (2) попадают в область π .

Задача 4. Найти управление $u = (u_x, u_1, u_2)^T$ из класса (12), обеспечивающее устойчивость системы (20), (2) в смысле определения 3 или 4.

Для решения задачи используем функционал (3). Производная dV/dt в силу системы (20), (2) равна

$$\frac{dV}{dt} = \frac{dV}{dt} \Big|_{\alpha=0} + 2 \int_0^l \varphi^T F \alpha dx$$

где производная $dV/dt \Big|_{\alpha=0}$ определяется выражением (13).

Пусть матрица $\Omega_1(x, t)$ в (13) является определено положительной при $x \in X$ и $t \in I$. Тогда

имеет место неравенство $\int_0^l \varphi^T \Omega_1 \varphi dx \geq \gamma \rho$, где $\gamma > 0$ - число, ограничивающее снизу характеристические числа матрицы Ω_1 в области $X \times I$.

Из результатов работ [4, 5] следует, что управления (12) обеспечивают устойчивость системы (20), (2) в смысле:

- определения 3, если выполняются условия 1), 2) и имеет место неравенство (15) и ; (21)
- определения 4, если выполняются условия 1), 2) и имеет место неравенство (21).

Отметим, что для решения задачи 4 можно использовать и оптимальные управления (17) или (19).

Тогда матрицы N_0, N_1, N_2 в (14) заменяются на матрицы $-w_2^{-1} G_x^T F$, $-(w_3 + Q_1)^{-1} Q_5$, $-(w_4 + Q_2)^{-1} Q_6$ или $-\lambda G_x^T F$, $-\lambda(E + \lambda Q_1)^{-1} Q_5$, $-\lambda(E + \lambda Q_2)^{-1} Q_6$ соответственно.

Литература

1. Байрамов Ф.Д. Устойчивость и оптимальная стабилизация систем с распределёнными параметрами. М.: Машиностроение, 1995. 160 с.
2. Сиразетдинов Т.К. Устойчивость систем с распределёнными параметрами. Новосибирск: Наука, 1987. 231 с.
3. Байрамов Ф.Д., Марданшин Р.Г., Хайруллин С.Р. К задаче синтеза оптимальных управлений в распределённых системах // Проектирование и исследование технических систем: Межвузовский научный сборник. – Наб.Челны: КамПИ. Выпуск №2. 2002. – С.67-71.
4. Марданшин Р.Г., Хайруллин С.Р. Устойчивость систем с распределёнными параметрами в большом // Развитие рыночных отношений в Российском обществе в условиях формирования новой институционально-правовой среды: труды итоговой научно-практической конференции Института экономики, управления и права: Набережные Челны, 2002. - С.213-221.
5. Байрамов Ф.Д., Марданшин Р.Г. Асимптотическая устойчивость в целом систем с распределёнными параметрами // Проектирование и исследование технических систем. Межвузовский научный сборник. – Наб.Челны: КамПИ. Выпуск №1, 2002. - С.25-29.

Морозов Б.М.,
руководитель АС,
ОАО КАМАЗ

Роль науки и технологических укладов в проектировании и управлении будущим

Кризисы, возникающие каждые 40–60 лет при совпадении коротких, средних и длинных экономических циклов, описывает теория Н.Д.Кондратьева. Она предсказала кризис 30-х годов XX века, нынеш-

ний затянувшийся «финансовый» кризис также закономерен, и можно ожидать очередную волну в 40–60-ые годы. Чем они вызваны?

Для анализа процессов развития и управления нужна модель, соответствующая канонам гештальт-истского схватывания и теории коммуникаций – с симметричной структурой элементов и связей, логичным способом «осмотра». Для этого удобна схема Чарльза Осгуда, (Рис. 1), выявленная им в построении человеческого языка и мышления. Эта схема проявляется в любых более-менее системных порождениях человеческого разума – от *субстанций* («земля», «вода», «воздух», «огонь»), Эмпедокла, Аристотеля и их последователей до **фундаментальных категорий современной философии** – «пространство-время», «материя- энергия», «информация-сознание» (Рис. 2).



Рис. 2. Субстанции и категории

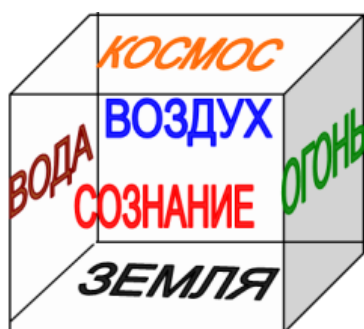

Неважно, являетесь вы сторонником исторического и диалектического материализма, или, подобно К.Попперу, относитесь к числу его «фальсификаторов», сложно отрицать, что человечество в своем развитии последовательно осваивало технологические уклады, в каждом из которых происходили революционные скачки в производительности труда и качества жизни. В этом движении прослеживается явная связь с фундаментальными категориями философии (табл.1).



Рис. 1. Схема Ч. Осгуда

Таблица 1.

Связь категорий, основных законов и технологических укладов

	<i>Экономический закон</i>	<i>Технологический уклад</i>
S	Пространство – Товар – Пространство'	...Силы природы
H	Человек – Товар – Человек'	0. Мускульная сила
M	Натур.продукт – Товар – Натур. продукт'	1. Вода, воздух, свет, натуральное хозяйство, ремёсла
E	Деньги – Товар – Деньги'	2. Начало XIX – конец XIX в. Энергии пара. Мануфактуры, «спальные районы» 3. Конец XIX – начало XX в. Электрическая энергия. Тяжелая промышленность 4. Начало XX – конец XX в. Энергия углеводов, атома. Транспорт
I	Информация - Товар – Информация'	5. Конец XX – начало XXI в. Информтехнологии, Электроника, Расшифровка и управление геномом, Сети аудио-видео, информационные
T	Время – Товар – Время'	6. Глобализация с быстрым перемещением прав собственности, людей, сырья и продукции, капитала, идей. Прибавочное свободное время, новое образование

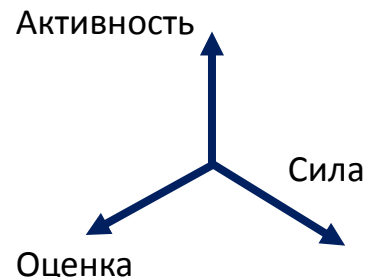
Представления разных авторов о Шестом технологическом укладе можно последовательно упорядочить, пользуясь представленной выше моделью. В результате образуется структурированная последовательность:

- Новое природопользование (высокие экотехнологии),

0. Биотехнологии, проектирование живого, новая медицина (здоровозвитие, поддержание и восстановление здоровья).

1. Производство материалов с заданными свойствами, нанотехнологии, «закрывающие» технологии с предельными параметрами эффективности -лазерные, электрохимические, плазменные, композитные...

2. Возобновляемая и безвредная энергия, биотопливо из отходов, водород, децентрализованные, «умные» сети энергоснабжения, усадебная урбанизация «тканевого» типа.

3. Робототехника, работающая «рука об руку» с человеком, искусственный интеллект (мультиагентные технологии и т.д.), высокопроизводительные безлюдные технологии в опасных производствах.

4. Совершенные устройства передачи и накопления и хранения запаса энергии, новые виды транспорта (большегрузность, скорость, дальность, дешевизна), комбинированные транспортные системы, безопасные пути.

5. Чипизация (информатизация) всех вещей, проектирование будущего и управление им.

6. Вложения в человека, система образования нового уровня, высокие гуманитарные технологии, повышение способностей человека и организаций, технологии сборки и утилизации социальных субъектов

Эксперты считают, что те страны, которые запоздают с переходом в 6-ой технологический уклад, застрянут в экономическом кризисе и застое. Положение России очень сложное, поскольку мы из 4-го технологического уклада не перешли в 5-ый, и вынуждены, если нам это удастся, **перескакивать сразу в 6-ой** технологический уклад. Ученые спорят о возможности «пропустить уклад», а инженеры напряженно работают, овецивая будущее. Без разумной промполитики это непросто... Печальные с точки зрения стратегии результаты «импорта технологий» без их дальнейшего развития приводят многих политиков и учёных к закономерным догадкам, что стране, разрушившей собственное станкостроение, не позволят заработать на покупных технологиях. Можно ли догнать 6-й уклад, привлекая не в меру дорогие инвестиции на покупку буквально «втридорога» оборудования для отмирающей индустрии 5-го информационного уклада? Очевидно, что нет. Главный вопрос – возможно ли осуществить переход без собственной глобализации, за счёт точечного роста, и что это должны быть за «точки»? Нужна инновационная бизнес-модель, которая позволила бы системно сосредоточить имеющиеся научно-технические заделы на узких местах (ТОС) и ключевых направлениях развития, позволяющих получить максимальный эффект для страны. Усовершенствованная бизнес-модель, (рисунок 3), позволяет описать или спроектировать деятельность с позиции «вход – выход»:



Рис. 3. Канва бизнес-модели «Вход-выход+»



Рис. 4. Бизнес-модель для анализа проблем и её целевые параметры

На рисунке 4 бизнес-модель применена для анализа проблем российского бизнеса, приведены оценки повышения прибыльности при целенаправленном решении



Рис. 5. Пример бизнес-модели «инновационное машиностроение»

Примененные сокращения: КИМ – коэффициент использования материалов, КИЭ – коэффициент использования энергии, ЗЭРВ – закон экономии рабочего времени, ЭХО – электрохимическая обработка с применением обозначенного фундаментального подхода в Набережных Челнах разработаны и реализованы, либо подготовлены к практической реализации проекты по «сжатию» безбрежных пространств России, удешевлению и ускорению перевозок в 2-3 раза, удвоению продуктивности сельского хозяйства, защите россиян от природных неурядиц, снежных заносов, засухи и пожаров, при одновременном снижении затрат, скоростному машиностроительному конвейерному производству индивидуального жилья от 10 тыс.руб./кв.м., уменьшению дорожной аварийности, кратному повышению производительности труда при улучшении КИМ, уменьшению вдвое затрат на энергообеспечение, радикальному улучшению образования от детсада до послевузовской подготовки... Шестой технологический уклад уже строится в отдельно взятом предприятии, городе и республике, лучшие научные кадры всё шире вовлекаются в реализацию этих проектов, однако, проблемы промышленности по крайней мере на пятилетие опережают формирование активного научного потенциала. Отстают и экспертные возможности госорганов – конкурсные комиссии не могут поверить в открывающиеся перспективы. Нужен новый научный подход и инновационная технология продуктивного взаимодействия власти, науки и производства. Тогда станут осуществимы проекты, аналогичные представленному на Рис.6.

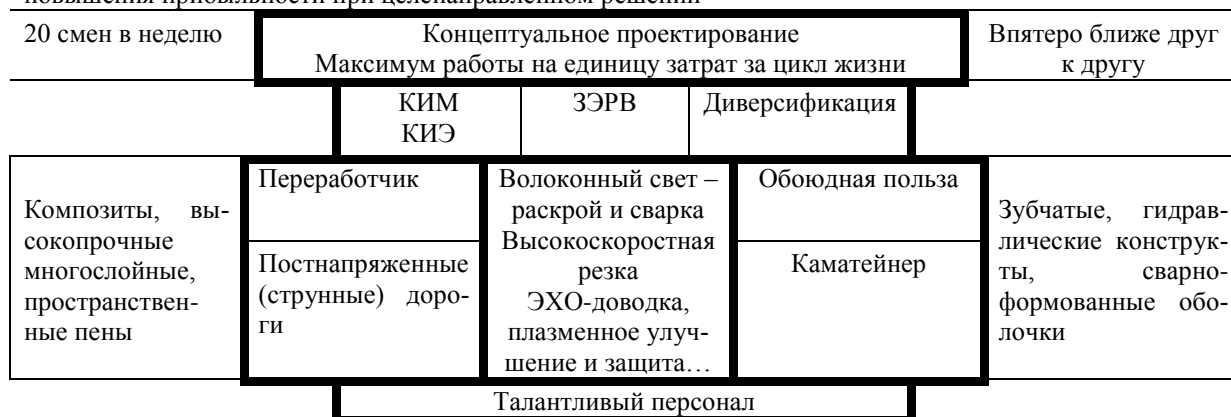

Рис. 6. Схема реализации комплекса инновационных проектов для машиностроительного кластера на базе системообразующего элемента – «Каматейнер».

Литература

1. Остервальдер А., Пинье И. Построение бизнес-моделей. Настольная книга стратега и новатора / пер. с англ. М. Кульневой. – М.: Альпина Паблишер, 2011. - 288 с.
2. Толстова Ю.Н. Измерение в социологии: курс лекций. — М.: ИНФРА-М, 1998. - 224 с.
3. Голдрат Э., Кокс Дж. Цель. Процесс непрерывного совершенствования / пер. с англ. П. Самсонова. – Минск: Попурри, 2009 г. – 496 с.

Мышкина И.Ю.,
ст. преподаватель,
филиал КФУ в г.Набережные Челны

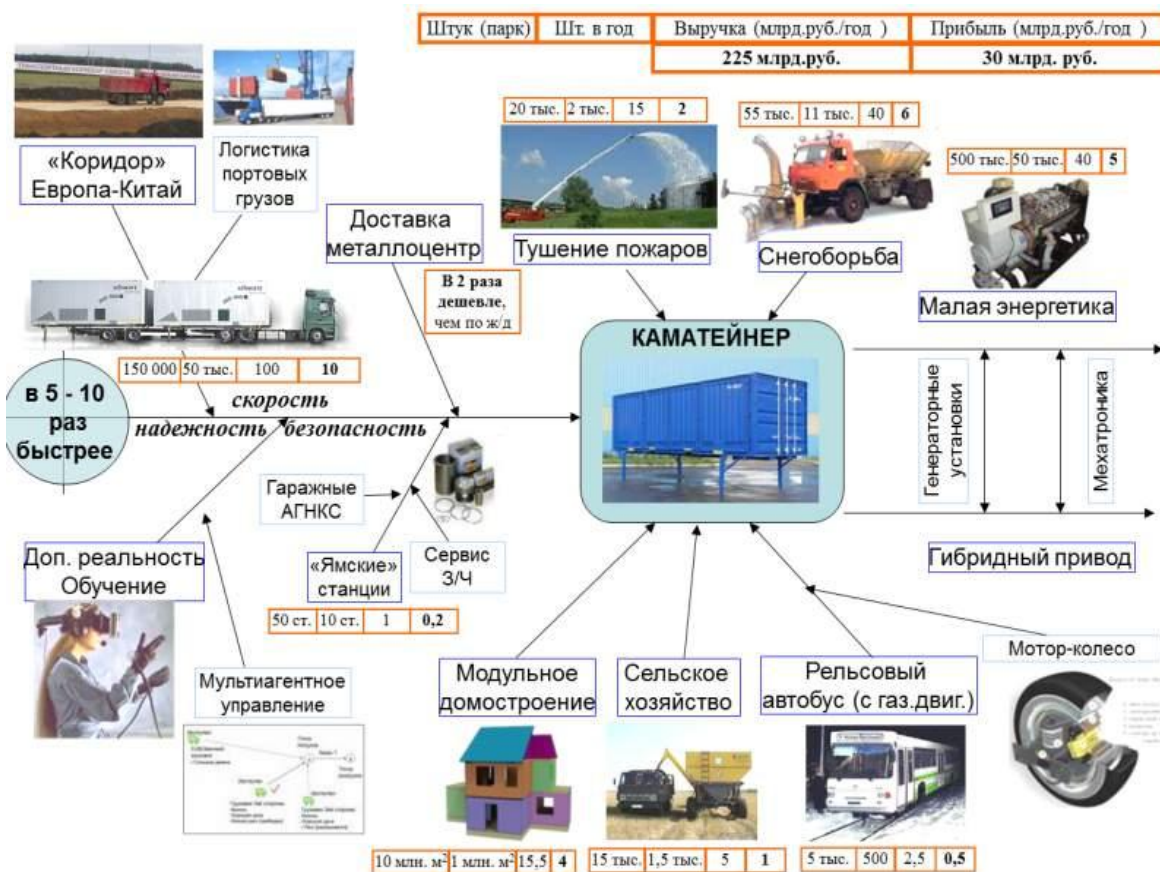
Результаты анализа учебного плана подготовки бакалавров по направлению «Прикладная математика и информатика» на основе нечеткой логики

Одним из требований к условиям реализации основных образовательных программ (в частности, бакалавриата) согласно ФГОС ВПО является то, что «высшие учебные заведения обязаны ежегодно обновлять основные образовательные программы с учетом развития науки, техники, культуры, экономики, технологий и социальной сферы».

Согласно типовому положению об образовательном учреждении высшего профессионального образования (высшем учебном заведении), утвержденным Постановлением Правительства Российской Федерации от 14 февраля 2008 года N 71 (см. п. 39):

"...Высшее учебное заведение ежегодно обновляет основные образовательные программы (в части состава дисциплин (модулей), установленных высшим учебным заведением в учебном плане, и (или) содержания рабочих программ учебных курсов, предметов, дисциплин (модулей), программ учебной и производственной практики, методических материалов, обеспечивающих реализацию соответствующей образовательной технологии) с учетом развития науки, техники, культуры, экономики, технологий и социальной сферы...". При переработке основных образовательных программ (ООП) следует учитывать мнения работодателей.

В настоящее время отсутствуют четкие рекомендации о том, каким образом следует учитывать требования работодателей при разработке, анализе и корректировке ООП.

Одним из основных источников информации о требованиях к профессиональным квалификациям на данный момент являются опросы экспертов-работодателей.

С целью анализа учебного плана, как важной составляющей ООП, подготовки бакалавров по направлению «Прикладная математика и информатика» проводился опрос экспертов путем анкетирования. В настоящее время поступило 9 анкет экспертов.

Одним из основных принципов создания образовательных программ является компетентностный подход, при котором основным критерием оценки образовательных программ становится оценка приобретенных выпускником компетенций.

Компетенция – интегральная характеристика обучающегося, т.е. динамичная совокупность знаний, умений, навыков, моделей поведения и личностных качеств, которую студент обязан продемонстрировать после завершения всей или части образовательной программы.

Экспертам предлагалось оценить значимость учебных компетенций для профессиональной деятельности выпускников данного направления.

Ниже приводится фрагмент анкеты для эксперта.

Памятка для эксперта

Для каждой компетенции следует определить ее значимость (ценность) для профессиональной деятельности выпускника по направлению Прикладная математика и информатика. Количественная оценка значимости принимает значения от 0 до 1 (0 – компетенция незначительная, 1 – значимость компетенции не вызывает сомнения). Внесите в каждую строку (для каждой компетенции) степени Вашей уверенности в том, что компетенции могут соответствовать количественные значения оценки ее значимости из представленного в таблице множества. Степень уверенности измеряется в числовой шкале в диапазоне от 0 до 1, 0 – наименьшая степень уверенности, 1 – наибольшая.

Если в списке отсутствуют компетенции, являющиеся, по вашему мнению, значимыми, следует вписать их в нижние (пустые) строки таблицы, и так же провести их оценки.

Например, проставленные в следующей таблице значения для оценки компетенции *Знание языков программирования* (пример заполнения анкеты):

Компетенция	Числовые оценки значимости компетенции										
	0	0,1	0,2	0,3	0,4	0,5	0,6	0,7	0,8	0,9	1
Знание языков программирования	0	0	0	0	0,3	1	0,8	0,4	0	0	0
	Степени уверенности										

Означают следующее:

- Скорее всего, значимость компетенции равна 0,5 (степень уверенности равна 1);
- Возможно, значимость компетенции равна 0,6, но утверждать это можно с несколько меньшей уверенностью (0,8);
- Уверенность в том, что значимость равна 0,7 еще ниже (0,4);
- Уверенность в том, что значимость равна 0,4 очень низкая (0,3);
- Степень уверенности в том, что оценки значимости имеют другие значения, равна 0.

Таким образом, каждым экспертом по каждой компетенции была получена нечеткая оценка ее значимости (в данном случае используется прямой метод построения соответствующих функций принадлежности).

Возможным подходом к решению проблемы определения согласованной оценки разнородных мнений работодателей о значимости компетенций в модели специалиста может стать объединение схожих требований работодателей в группы (кластеризация), «усреднение» мнений в каждой группе и выбор наиболее соответствующей группы работодателей согласно определенным критериям.

На основе иерархического алгоритма кластеризации была получена следующая дендрограмма кластеров (рис. 1), позволяющая графически представить результаты процесса кластеризации.



Рис. 1. Дендрограмма кластеров.

Для определения количества кластеров, на которые целесообразно разбить экспертов, нужно выбрать пороговое расстояние - то есть такое расстояние, при превышении которого объединяться будут уже слишком далекие с точки зрения исследователя объекты. После выбора порогового расстояния проводится перпендикуляр через точку, соответствующую выбранному расстоянию, и подсчитывается количество его пересечений с «ветвями» дендрограммы. Количество пересечений и будет определять количество кластеров, а объекты, оказавшиеся на «отсеченной» ветке – состав кластеров. Например, при пороговом расстоянии 65 выделяется 6 кластеров (1 кластер – Эксперт 3, 2 кластер – Эксперт 8, 3 кластер – Эксперт 5, 4 кластер – Эксперт 1, Эксперт 6, Эксперт 7; 5 кластер – Эксперт 2, Эксперт 4; 6 кластер – Эксперт 9).

Выбор кластера, на основе которого будут определяться итоговые оценки значимостей компетенций, осуществляет эксперт. Каждый кластер заменяется на его центр. Центры определялись на основе операции нахождения среднего нечеткого значения. Так на рис.2 представлены центры кластеров для компетенции «Способность понимать и применять в исследовательской и прикладной деятельности современный математический аппарат» (для случая 6 кластеров).

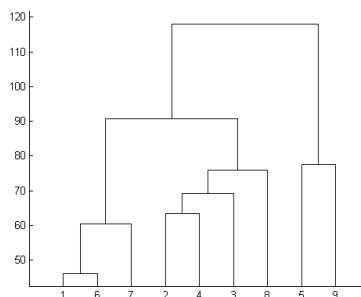

Рис. 2. Центры кластеров.

На основе оценок значимостей компетенций могут быть вычислены оценки соответствия учебного плана требованиям выбранного кластера. В качестве оценок значимостей компетенций согласно учебному плану рассматривались доли часов, отводимых на формирование каждой компетенции в учебном плане. В таблице 1 приведены оценки соответствия учебного плана требованиям отдельных кластеров.

Таблица 1.

Оценки соответствия учебного плана требованиям кластеров.

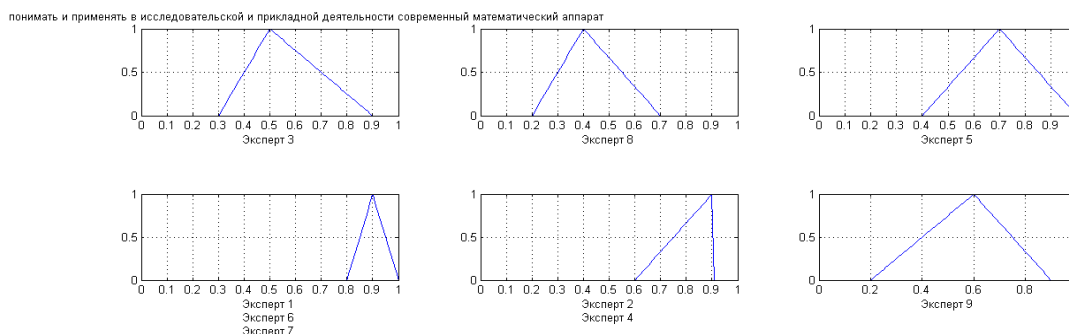
Кластеры	Оценки соответствия учебного плана требованиям
1 кластер (Эксперт 3)	0,473
2 кластер (Эксперт 8)	0,490
3 кластер (Эксперт 5)	0,617
4 кластер (Эксперт 1, Эксперт 6, Эксперт 7)	0,555
5 кластер (Эксперт 2, Эксперт 4)	0,533
6 кластер (Эксперт 9)	0,512

Выбор кластера, по которому может быть проведен анализ учебного плана, осуществляет эксперт вуза.

В качестве примера рассмотрим кластеры с самой высокой (кластер 3) и низкой (кластер 1) оценками.

С помощью полученных оценок значимостей на основе нечетких правил может быть принято решение о стратегии развития каждой компетенции. Например, согласно требованиям кластера 3 следующие компетенции требуют увеличения усилий на их развитие:

1. способность приобретать новые научные и профессиональные знания, используя современные образовательные и информационные технологии;
2. способность осуществлять целенаправленный поиск информации о новейших научных и технологических достижениях в сети Интернет и из других источников;
3. способность собирать, обрабатывать и интерпретировать данные современных научных исследований, необходимые для формирования выводов по соответствующим научным, профессиональным, социальным и этическим проблемам;
4. способность формировать суждения о значении и последствиях своей профессиональной деятельности с учетом социальных, профессиональных и этических позиций;
5. способностью составлять и контролировать план выполняемой работы, планировать необходимые для выполнения работы ресурсы, оценивать результаты собственной работы;

6. информационные системы и их исследование методами математического прогнозирования и системного анализа.

Согласно требованиям кластера 3 требуют увеличения интенсивности изучения дисциплины (перечень дисциплин определен на основе нечетких правил):

1. Основы электроники.
2. Планирование эксперимента и обработка данных.
3. Компьютерные сети и системы.
4. Методы защиты информации.
5. Сетевые технологии.
6. Системный анализ и управление сложными системами.
7. Методы решения сеточных уравнений.

Согласно требованиям кластера 3 требуют снижения интенсивности изучения дисциплины:

1. ГИС.
2. Суперкомпьютерные технологии моделирования.

Согласно требованиям кластера 1 требуют увеличения усилий на развитие следующие компетенции:

1. способность приобретать новые научные и профессиональные знания, используя современные образовательные и информационные технологии;
2. способность осуществлять целенаправленный поиск информации о новейших научных и технологических достижениях в сети Интернет и из других источников;
3. способность формировать суждения о значении и последствиях своей профессиональной деятельности с учетом социальных, профессиональных и этических позиций;
4. способность использования основ защиты производственного персонала и населения от возможных последствий аварий, катастроф, стихийных бедствий и применения современных средств поражения, основных мер по ликвидации их последствий, способность к общей оценке условий безопасности жизнедеятельности;

5. способность применять в профессиональной деятельности языки баз данных;
6. способность применять в профессиональной деятельности операционные системы.

Согласно требованиям кластера 1 требуют увеличения интенсивности изучения дисциплины:

1. Основы электроники.
2. Планирование эксперимента и обработка данных.
3. Компьютерные сети и системы.
4. Методы защиты информации.
5. ООП: технологии NET.
6. Сетевые технологии.

Согласно требованиям кластера 1 требуют снижения интенсивности изучения дисциплины:

1. ГИС.
2. Суперкомпьютерные технологии моделирования.
3. Верификация программ на моделях.
4. ООП: Web-технологии.

В целом для обоих кластеров большинство дисциплин вариативной части имеют достаточно высокую оценку их ценности. Отсутствуют дисциплины, которые могут быть исключены. Отсутствуют компетенции, требующие снижения усилий на их развитие.

Существующие различия в оценках для выбранных кластеров могут быть обусловлены также тем, что корректировка проводилась и возможна только для дисциплин вариативной части. Наличие компетенций, требующих увеличения усилий на их развитие, означает, что необходим пересмотр программ соответствующих учебных дисциплин.

Проведенный анализ свидетельствует о том, что предлагаемый подход позволяет получить количественную оценку соответствия учебного плана требованиям работодателей, выработать рекомендации по его корректировке.

Литература

1. Кравец А.Г. Согласованное управление ресурсами рынка труда и процессом подготовки специалистов : автореф. дис. докт. техн. наук. – Волгоград : ВолГТУ, 2007. – 31 с.
2. Волошина И.А. Рекомендации по учету требований работодателей к профессиональным квалификациям работников при разработке профессиональных образовательных программ / И.А. Волошина, Е.Ю. Есенина, П.Н. Новиков, О.Д. Прянишникова – М.: Национальное агентство развития квалификаций, 2010. - 61 с.

Розенцвайг А.К.,
д-р техн. наук, профессор,
Страшинский Ч.С.,
канд. физ.-мат. наук, доцент,
филиал КФУ в г. Набережные Челны

**Резонансные явления при переносе теплоты в дисперсных системах
несмешивающихся жидкостей**

Гетерогенная структура потока и наличие фазовых переходов при использовании жидкостной эмульсии в качестве теплоносителя существенно усложняют теплообмен. Особенно это характерно в условиях развитого кипения перегретых капель дисперсной фазы при движении эмульсии в турбулентном режиме. Резонансные явления, обусловленные внешней энергией турбулентных пульсаций, не только инициируют вскипание капель, но и способствуют их диспергированию и повышению эффективности теплообмена.

Резонансное разрушение капель дисперсной фазы в изотермическом турбулентном потоке эмульсии. Межфазная поверхность, которая образуется в эмульсиях несмешивающихся жидкостей, обладает новыми механическими - упругими свойствами. Поэтому капли дисперсной фазы приобретают способность совершать колебательные движения относительно их естественной сферической формы. В определенных условиях эти колебания могут быть настолько интенсивными, что приводят к разрушению капель, если сил поверхностного натяжения оказывается недостаточно для обеспечения их целостности [1].

Для резонансного разрушения необходимо, чтобы одна из частот собственных колебаний капли дисперсной фазы совпала с частотой пульсаций окружающей ее внешней среды. Такие условия появляются в потоке эмульсии, движение которого происходит в турбулентном режиме. На усредненный упорядоченный поток при достаточно больших значениях числа Рейнольдса накладываются нерегулярные пульсационные движения – турбулентные пульсации [2]. Основную роль в турбулентном потоке играют крупномасштабные пульсации с размерами, сопоставимыми с размерами области, ограничивающей турбулентное движение. Эти крупномасштабные движения обладают наибольшими амплитудами и уровнями кинетической энергии.

Размеры таких наиболее энергоемких пульсаций ограничены снизу внутренним микромасштабом турбулентности λ_0 , где энергия таких пульсаций под влиянием вязкости жидкости начинает преобразовываться в теплоту. Область размеров пульсаций λ от микромасштаба турбулентности до характерного размера области всего потока – инерционный интервал, в котором наиболее эффективно капли дисперсной фазы взаимодействуют с пульсациями скорости в потоке эмульсии.

По теории локальной изотропности структуры турбулентных потоков А.Н. Колмогорова в этой масштабной области величина осредненного квадрата пульсаций скорости \overline{V}^2 и их характерная частота f_T определяются как

$$\overline{V}^2 \approx \epsilon d_k^{-2/3}, \quad f_T = \frac{\sqrt{\overline{V}^2}}{d_k}.$$

где d_k - диаметр капли дисперсной фазы, ϵ - удельный расход энергии турбулентного потока в единицу времени.

Спектр собственных частот колебаний сферической капли без учета ее вязкости определен Лэмбом как

$$\pi f_n^2 = \frac{8(n^2 - 1)n + 2\sigma_{d-c}}{(n+1)\rho_d + n\rho_c} d_k^{-3},$$

где n – порядок гармоники колебательных движений, σ_{d-c} - поверхностное натяжение на границе раздела фаз, ρ_d, ρ_c - плотности дисперсной и сплошной фаз эмульсии соответственно.

Условием гидродинамического разрушения капли дисперсной фазы в изотермическом турбулентном потоке эмульсии является совпадением характерной частоты турбулентных пульсаций сплошной среды с наиболее энергоемкой собственной частотой колебаний при $n = 2$: $f_T = f_2$.

Перенос теплоты потоком жидкостной эмульсии с низкокипящей дисперсной фазой. Особенно сильно теплообмена в эмульсиях с низкокипящей дисперсной фазой является то, что нагрев капель жидкости с упругой деформируемой поверхностью осуществляется посредством сплошной среды эмульсии. До тех пор, пока капли эмульсии не прогреты до температуры, при которой с заметной частотой может происходить спонтанное зародышеобразование флуктуационной природы, они находятся в метастабильном однородном состоянии.

В неизотермическом потоке высококипящей сплошной среды неупругие столкновения турбулентных вихрей с перегретыми каплями могут сопровождаться обменом с ними энергией, достаточной для иницирования вскипания дисперсной фазы. Для иницированного вскипания дисперсной фазы необходимо, чтобы энергия, выделившаяся при столкновении вихря и капли, была достаточной для образования в ней зародышей паровой фазы с критическим размером [3].

При избытке тепловой энергии сплошной среды иницированное вскипание в ограниченном объеме перегретых капель обуславливает их дальнейшее кипение. Образование и рост пузырьков пара в каплях дисперсной фазы увеличивает теплоемкость эмульсии и повышает эффективность переноса теплоты. По мере роста паровых пузырьков, который стимулируется дополнительно за счет внешней энергии турбулентных пульсаций, диаметр двухфазных капель увеличивается. Процесс аккумуляции теплоты охлаждаемой поверхности может продолжаться, пока в каплях вся жидкость не перейдет в другое однородное - газообразное состояние

В промежуточном состоянии размер парожидкостной капли увеличивается от диаметра исходной капли дисперсной фазы d_k до диаметра d_n пузырька пара диспергированной жидкости:

$$\rho_d d_k^3 = \rho_n d_n^3.$$

Таким образом, создаются предпосылки к повышению эффективности переноса теплоты эмульсиями с низкокипящей дисперсной фазой.

Резонансный теплообмен при наличии пузырьков пара в каплях дисперсной фазы жидкостной эмульсии. Перегрев низкокипящих капель даже в неподвижном потоке эмульсии способствуют образованию в них критических зародышей и росту пузырьков пара [4]. Пузырьки пара с диаметром d_n также способны совершать колебательные движения и спектр их собственных частот имеет вид:

$$\omega_{\pi v}^2 = \frac{8n^2 - 1 - n + 2\sigma}{n + 1 - \rho_n + n\rho_d} \frac{d_n^{-3}}{d_n^{-3}}.$$

Они обуславливают деформирование капли относительно первоначальной сферической формы внутренними возмущениями давления, связанными с формированием в объеме диспергированной жидкости новой газообразной фазы. Резонансное усиление возмущений, связанных с совпадением собственных частот растущих пузырьков пара и содержащей их капли, интенсифицирует теплообмен между сплошной и дисперсной фазами эмульсии. При этом межфазная поверхность эмульсии становится поверхностью нагрева для диспергированной низкокипящей жидкости и кипение будет происходить в объеме дисперсной фазы, который она ограничивает.

Увеличение объемной доли диспергированной жидкости, перешедшей в парообразное состояние, сопровождается ростом размера $d_{пж}$ и уменьшением плотности $\rho_{пж}$ этих капель относительно исходных величин d_k и ρ_d . Это «разбухание» обуславливает изменение характера собственных колебаний парожидкостных капель:

$$\omega_{\pi \mu}^2 = \frac{8n^2 - 1 - n + 2\sigma_{пж-c}}{n + 1 - \rho_{пж} + n\rho_c} \frac{d_{пж}^{-3}}{d_{пж}^{-3}}.$$

Независимо от состояния сплошной среды в неизотермическом потоке эмульсии совпадение в определенных условиях наиболее энергоемких собственных частот колебаний при $n = 2$ пузырьков пара и «разбухшей» вследствие их формирования капли может привести к ее тепловому разрушению. При $\nu_2 = \mu_2$ сил поверхностного натяжения становится недостаточно для сохранения целостности вскипевшей капли даже в неподвижной сплошной среде.

Условия резонансного теплообмена определяют новый механизм кипения, который реализуется в ограниченном объеме жидкости. Он существенно отличается от более изученных механизмов кипения у твердой стенки и в неограниченном объеме жидкости.

Резонансное разрушение двухфазных капель дисперсной фазы в турбулентном потоке эмульсии. Пульсационные процессы в неизотермическом турбулентном потоке обеспечивают подвод дополнительной внешней энергии к дисперсной фазе, интенсифицируют теплообмен и парообразование в ограниченном объеме капель. Но они могут и ускорять гидродинамическое разрушение «разбухших» капель, препятствуя завершению наиболее эффективного режима теплопереноса, связанного с переходом всей низкокипящей дисперсной фазы в парообразное состояние.

Обусловленные термодинамическими явлениями фазовых переходов первого рода пульсации давления в объеме капли, ограниченном деформируемой межфазной поверхностью, интенсифицируются ее колебательными движениями. Совпадением частоты этих колебаний, обусловленных турбулентными пульсациями, с частотой собственных колебаний «разбухшей» парожидкостной капли сферической формы определяется неизотермический механизм ее разрушения, аналогичный дроблению капель пульсациями скорости в турбулентном потоке эмульсии [2].

При $f_T = \mu_2$ энергии пульсаций становится достаточно для преодоления сил поверхностного натяжения, обеспечивающих целостность вскипевшей капли в турбулентном потоке сплошной среды. «Разбу-

хание» – увеличение первоначального объема однородных капель дисперсной фазы – является следствием неизотермического состояния эмульсии. Этот процесс может привести к дестабилизации двухфазной капли и её гидродинамическому разрушению задолго до полного завершения перехода в парообразное состояние.

Другой неизотермический механизм ее разрушения – тепловое разрушение капель происходит при условии $v_2 = \mu_2$, когда тепловая энергия преобладает над энергией турбулентности. Недостаточные для разрушения капель турбулентные пульсации интенсифицируют процесс парообразования настолько, что силы поверхностного натяжения не могут противостоять энергии пузырьков пара внутри капель. При тепловом разрушении в условиях избытка внешней энергии перегрева, возмущения порождаются внутри капли вследствие особенностей фазового перехода первого рода, что способствует резонансному усилению её собственных колебаний

Полученные условия определяют характер резонансного усиления собственных колебаний капель и пузырьков пара в объеме перегретых капель дисперсной фазы в неизотермическом турбулентном потоке эмульсии. Это позволяет учитывать влияние гидродинамических факторов на задержку вскипания теплоносителей с низкокипящей дисперсной фазой, формулировать модельные представления о возможных механизмах пузырькового режима кипения с наиболее высокой интенсивностью теплообмена.

Литература

1. Ландау Л.Д., Лифшиц В.М. Теоретическая физика: уч. пособие в 10 томах. Т. VI. Гидродинамика. - М.: Наука. Гл. ред. физ.-мат. лит.- 1988.- 736 с.
2. Розенцвайг А.К. Дробление капель в турбулентном сдвиговом потоке разбавленных жидкостных эмульсий // Журнал ПМТФ. 1981. № 6. С. 71.
3. Розенцвайг А.К., Страшинский Ч.С. Механизмы вскипания эмульсии с низкокипящей дисперсной фазой в однородном турбулентном потоке// ИФЖ. 2010. Т. 83, № 3. С. 461.
4. Розенцвайг А.К., Страшинский Ч.С. Гидродинамические аспекты вскипания дисперсной фазы в однородном турбулентном потоке эмульсии // ТВТ. 49, № 1, С. 139.

Рябинин А.В.,

аспирант,

филиал КФУ в г. Набережные Челны

Основные подходы к решению задач распознавания препятствий на борту автомобиля

Современные автомобили становятся все более технически оснащенными и сложными. При создании новых автомобилей большое внимание уделяется безопасности водителя и пассажира, и безопасности дорожного движения. Разрабатываются новые системы безопасности, новые технологии, одной из которых является создание систем распознавания объектов на дороге. На данный момент подобные системы имеются у нескольких автопроизводителей (Volvo, Mazda, Ford), но они все еще далеки от совершенства. Что касается грузовых автомобилей, то для них подобных работ еще не проводилось. Имеется потребность в создании такой системы, которая смогла бы своевременно определять опасные препятствия на дороге, и управлять системами автомобиля таким образом, чтобы минимизировать последствия.

При управлении автомобилем водитель вынужден обращать внимание на многие факторы – попутный и встречный транспорт, пешеходов, дорожные знаки и разметку, перекрестки, скоростной режим. В таких условиях водитель не всегда имеет возможность своевременно заметить имеющиеся на дорожном полотне препятствия – большие выбоины, бордюры, «лежачие полицейские». Наезд на большой скорости на такие препятствия может привести к повреждениям подвески автомобиля и потере его управляемости. Это особенно критично для грузовых автомобилей, имеющих большую массу.

Для предотвращения наезда или уменьшения последствий от наезда на препятствия, необходимо разработать систему распознавания препятствий на дороге, интегрированную с системой управления автомобилем. Программная часть системы реализована в Matlab и выполняется на вычислительных ресурсах системы управления автомобилем.

Система распознавания должна состоять из нескольких подсистем (Рисунок 1):

- а. Подсистема распознавания препятствий
- б. Подсистема выбора
- с. Подсистема предупреждения
- д. Подсистема адаптации



Рис. 1. Основные элементы системы распознавания препятствий и предупреждения водителя

Подсистема распознавания

Подсистема распознавания включает в себя устройство распознавания, и программный модуль, реализующий распознавание конкретных типов препятствий. При наличии распознанного препятствия непрерывно передает информацию о его положении и удалении в систему выбора.

Распознавание препятствий производится на основании оптического материала (видеопотока). В качестве устройства распознавания взята цифровая видеочка высокой разрешающей способности. В сравнении с другими способами (эхолокация, лазер) распознавания объектов, оптическое распознавание имеет преимущества:

- дешевизна и доступность оборудования
- доступные вспомогательные методы распознавания в Matlab
- простота

Недостатками оптического распознавания можно назвать:

- меньшая вероятность распознавания в темное время суток
- меньшая вероятность распознавания при плохих погодных условиях

Подсистема выбора

Представляет собой программный модуль, принимающий решение о передаче управляющего сигнала в одну из подсистем при наличии поступившего сигнала о положении и отдалении препятствия. При принятии такого решения учитывается скорость автомобиля, состояние подвески, масштаб препятствия.

Подсистема предупреждения

Представляет собой предупреждающее устройство (динамики, световой прибор, экран, проекция) и программный модуль, управляющий предупреждающим устройством. При поступлении сигнала в эту подсистему от подсистемы выбора, она сигнализирует водителю о препятствии доступными способами.

Подсистема адаптации

Представляет собой программный модуль, связанный с системой управления подвеской автомобиля и способный управлять ею. При получении управляющего сигнала от подсистемы выбора, определяет степень воздействия на подвеску и передает управляющие сигналы в систему управления подвеской, так, что при наезде на препятствие на опасной скорости подвеска адаптируется к удару.



Рис. 2. Схематическое изображение системы распознавания препятствий и предупреждения водителя

Заключение

В результате разработки и внедрения системы распознавания препятствий на дороге повысится безопасность эксплуатации транспортного средства. Водителю будут созданы более комфортные условия работы, при которых он будет заранее предупрежден об опасности наезда на препятствие. В целом, предложенное решение повысит привлекательность транспортного средства для потребителя.

Сабиров А.Ф.,

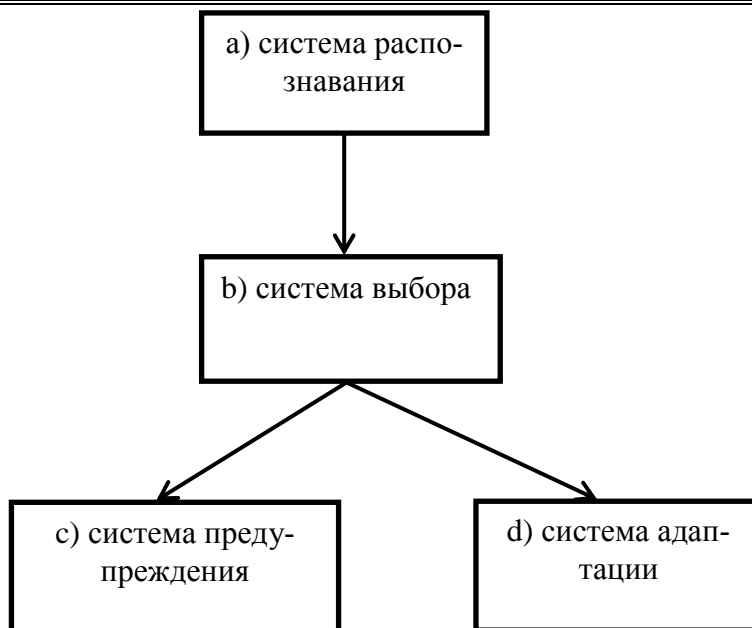
аспирант,

филиал КФУ в г. Набережные Челны

Моделирование бокового движения мобильного объекта

Введение. Мобильный объект, в узком смысле этого термина, подразумевает под собой объект, который осуществляет движение за счет качения колес, перемещения гусениц или комбинацию этих составляющих. Здесь рассматривается класс колесных мобильных объектов, к которым можно отнести колесных мобильных роботов, велосипеды, автомобили. Для примера взята модель двусосного автомобиля, наиболее распространенного вида транспорта данного класса. Автомобиль осуществляет свое перемещение путем прямолинейного и/или криволинейного движения.

Большую часть времени автомобиль движется по криволинейным траекториям. Это обусловлено, во-первых, криволинейностью участков дорог, во-вторых, условиями движения: поворотами с одной дороги на другую; объездами препятствий, включая обгоны других автомобилей; изменением направления движения под действием боковых сил и др.

На начальных этапах для упрощенного моделирования движения автомобиля обычно (во многих литературных источниках) используют одноколейную модель, учитывающую такие параметры как: продольная скорость, поперечная скорость и скорость вращения автомобиля вокруг оси, перпендикулярной к плоскости движения. Это предполагает небольшой набор параметров движения для исследования. Поэтому в этой работе ставится задача рассмотреть, в дополнение к вышеупомянутым параметрам, поведение вращения автомобиля вокруг продольной оси (т.н. боковой крен), т.е. применить велосипедную модель в рассмотрении пространственного движения.

Линейная одноколейная модель. Простейшей моделью автомобиля является одноколейная модель, известная также как «велосипедная» (рисунок 1), которая получается путем аппроксимации передних и задних пар колес как одного колеса.



Рис. 1. Линейная одноколейная модель

Предполагая, что угол поворота рулевого колеса θ относительно мала, математическую модель движения представится в виде:

$$\begin{cases} m(\dot{v}_y + v_x \omega_z) = R_{y1} - R_{y2} \\ I_{zz} \varepsilon_z = l_1 R_{y1} - l_2 R_{y2} \end{cases} \quad (1)$$

Здесь m – полная масса автомобиля; v_x – продольная скорость автомобиля; v_y – поперечная скорость автомобиля; ω_z – угловая скорость вращения корпуса автомобиля относительно оси, проходящей перпендикулярно плоскости дороги через его центр масс; R_{y1}, R_{y2} – поперечные реакции поверхности, действующие на колёса передней и задней осей соответственно; $I_{zz} - I_{xx}$ – момент инерции относительно вертикальной оси Oz ; ε_z – угловое ускорение корпуса автомобиля относительно оси, проходящей перпендикулярно плоскости дороги через его центр масс; l_1, l_2 – расстояния от центра масс до передней и задней осей соответственно.

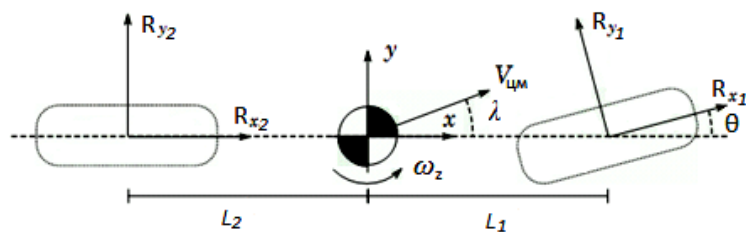
Углы скольжения передних и задних колес α_1 и α_2 можно приближенно выразить через приведенные выше значения параметров движения:

$$\begin{cases} \alpha_1 \approx \theta - \frac{1}{v_x}, \\ \alpha_2 \approx -\frac{1}{v} (v_x - l_2 \omega_z), \end{cases} \quad (2)$$

Линейные приближения реакций колес могут быть использованы для получения выражений для передних и задних колес соответственно.

$$\begin{cases} R_{y1} = k_{y\theta 1} \alpha_1, \\ R_{y2} = k_{y\theta 2} \alpha_2, \end{cases} \quad (3)$$

где $k_{y\theta 1}$ и $k_{y\theta 2}$ – коэффициенты сопротивления боковому уводу 1-го и 2-го моста.

Если предположить, что продольная скорость v_x постоянна, тогда модель становится линейным. В результате модель получается с двумя степенями свободы, учитывающая выходные параметры: v_y – боковую скорость и ω_z – скорость вращения корпуса автомобиля относительно оси Oz . Входным параметром будет являться угол поворота колес управляемой оси θ . Тогда система переписывается в виде:

$$\begin{pmatrix} v_y \\ \varepsilon_z \end{pmatrix} = \begin{pmatrix} -\frac{k_{y\theta 1} + k_{y\theta 2}}{mv_x} & \frac{l_2 k_{y\theta 2} - l_1 k_{y\theta 1}}{mv_x} - v_x \\ \frac{l_2 k_{y\theta 2} - l_1 k_{y\theta 1}}{I_{zz} v_x} & -\frac{l_1^2 k_{y\theta 1} + l_2^2 k_{y\theta 2}}{I_{zz} v_x} \end{pmatrix} \cdot \begin{pmatrix} v_y \\ \omega_z \end{pmatrix} + \begin{pmatrix} \frac{k_{y\theta 1}}{m} \\ \frac{l_1 k_{y\theta 1}}{I_{zz}} \end{pmatrix} \cdot \theta, \quad (4)$$

где I_{zz} – момент инерции относительно вертикальной оси Oz .

Модель одноколейного пути с учетом бокового крена. Рассмотрим «велосипедную» модель движения с дополнительным параметром: поведение вращения автомобиля вокруг продольной оси.

Т.о. система (1) дополняется равенством момента вращения вокруг продольной оси автомобиля и уравнением нахождения угла бокового скольжения.



Рис. 2. Модель одноколейного движения с учетом бокового крена

Система уравнений примет вид:

$$\begin{cases} m(\dot{v}_y + v_x \omega_z) = R_{y1} - R_{y2}, & (5.1) \end{cases}$$

$$\begin{cases} I_z \dot{\varepsilon}_z = l_1 R_{y1} - l_2 R_{y2}, & (5.2) \end{cases}$$

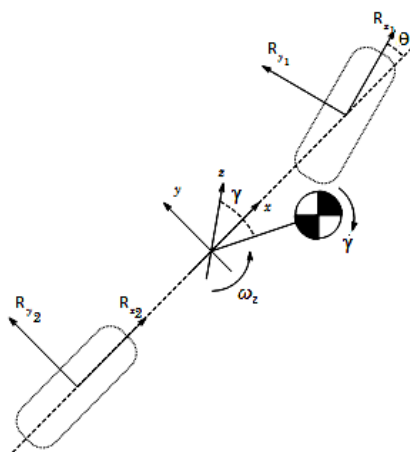
$$\begin{cases} I_{xx} \dot{\gamma} + K_\gamma \gamma + C_\gamma \dot{\gamma} = m h_c (a_y + v_x \omega_z), & (5.3) \end{cases} \quad (5)$$

$$\begin{cases} \operatorname{tg} \lambda = \frac{h_c}{2l_2}, & (5.4) \end{cases}$$

где γ – угол вращения корпуса автомобиля вокруг продольной оси; K_γ – суммарное демпфирование бокового крена автомобиля; C_γ – суммарная жесткость бокового крена автомобиля; h_c – высота центра масс автомобиля; a_y – поперечное ускорение автомобиля; λ – угол бокового скольжения.

Углы бокового увода такие же, как в (2), и реакции колес считаются линейно зависимыми от углов скольжения, как в (3). Модель имеет в качестве входных данных угол поворота рулевого колеса и продольную скорость автомобиля (взяты для данной модели постоянными). Выходными параметрами являются:

- угол вращения корпуса автомобиля вокруг продольной оси;
- угловая скорость вращения корпуса автомобиля относительно вертикальной оси Oz ;
- боковая скорость;
- угол бокового скольжения автомобиля.

Программная реализация цифровых моделей

На основе математической модели была построена его цифровая реализация в среде Simulink пакета MATLAB версии 7.10.



Рис. 3. Главное окно модели

На рисунке 3 представлено главное окно модели, которая, в соответствии с системой уравнений (5), включает такие подсистемы, как:

- подсистема определения боковой скорости автомобиля (5.1);
- подсистема определения угловой скорости вращения корпуса автомобиля относительно вертикальной оси (5.2);
- подсистема определения угла бокового крен (5.3);
- подсистема нахождения угла бокового увода λ (5.4).

Исследование разработанных цифровых моделей

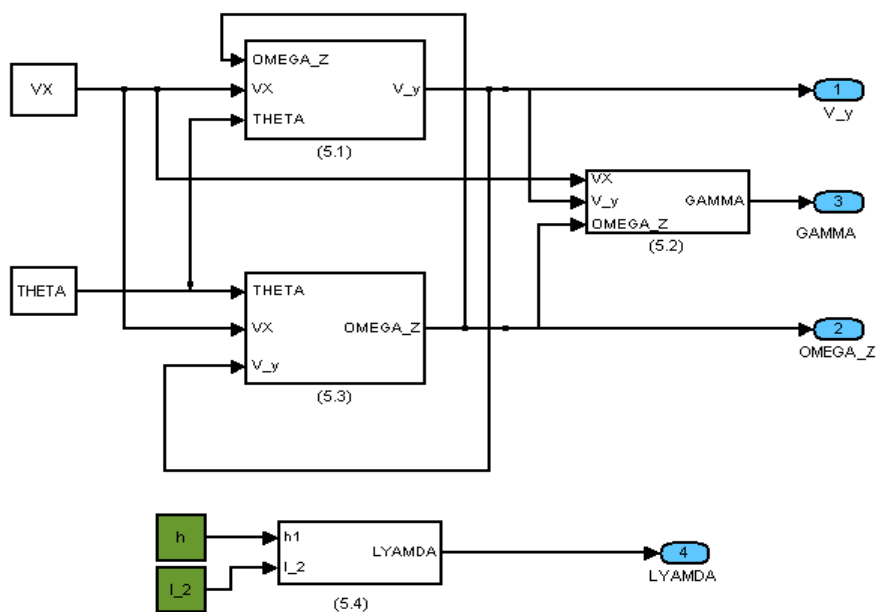
Исходные данные для моделирования.

Цифровые модели были протестированы при различных режимах движения. Для моделирования были взяты числовые значения характеристик грузового автомобиля малой тонажности (Таблица 1).

Таблица 1.

Значения параметров автомобиля

Наименование параметра, ед. изм.	Значение параметра
Масса автомобиля, кг	3500
Момент инерции относительно вертикальной оси, кг*м ²	16088
Момент инерции относительно продольной оси, кг*м ²	2275
Коэффициент сопротивления боковому уводу 1-го моста, Н/рад	65484
Коэффициент сопротивления боковому уводу 2 моста, Н/рад	130967
Расстояние от центра масс до передней оси, м	1,58
Расстояние от центра масс до задней оси, м	1,97
Высота центра масс, м	0,79
Общая боковая жесткость, Н*м/рад	221060
Общее боковое демпфирование, Н*м*с/рад	12160

Численные эксперименты.

Эксперимент №1. Криволинейное движение автомобиля – вхождение в поворот. Автомобиль движется, начиная с начальной скорости - 25 км/ч, которая является установившейся, угол поворота колес – 0,25 рад. Результаты моделирования приведены на рисунке 4.

Эксперимент №2. Криволинейное движение автомобиля – вхождение в поворот. Автомобиль движется, начиная с начальной скорости - 35 км/ч, которая является установившейся, угол поворота колес – 0,25 рад. Результаты моделирования приведены на рисунке 4.

Эксперимент №3. Криволинейное движение автомобиля – вхождение в поворот. Автомобиль движется, начиная с начальной скорости - 25 км/ч, которая является установившейся, угол поворота колес – 0,35 рад. Результаты моделирования приведены на рисунке 5.

Эксперимент №4. Криволинейное движение автомобиля – вхождение в поворот. Автомобиль движется, начиная с начальной скорости - 35 км/ч, которая является установившейся, угол поворота колес – 0,35 рад. Результаты моделирования приведены на рисунке 5.



Рис. 4. Скоростные характеристики результатов 1-го (слева) и 2-го (справа) экспериментов



Рис. 5. Скоростные характеристики результатов 3-го (слева) и 4-го (справа) экспериментов

Эксперименты показывают, что боковой крен увеличивается с увеличением продольной скорости автомобиля, также просматривается пропорциональное изменение бокового крена и угловой скорости от угла поворота управляемых колес.

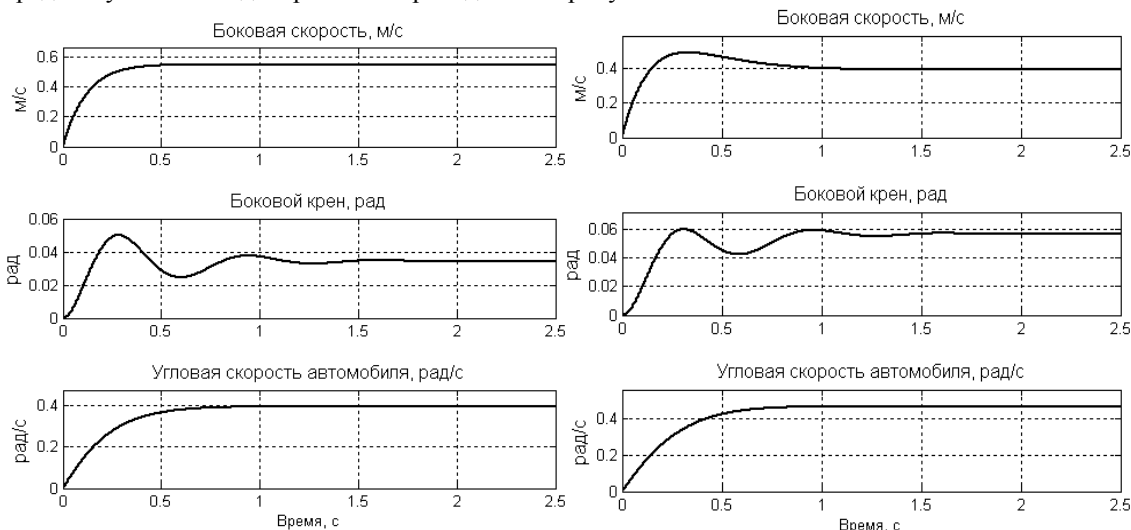
Выводы

Данная работа показала, что использование одноколейной модели вполне допустима для рассмотрения пространственного движения.

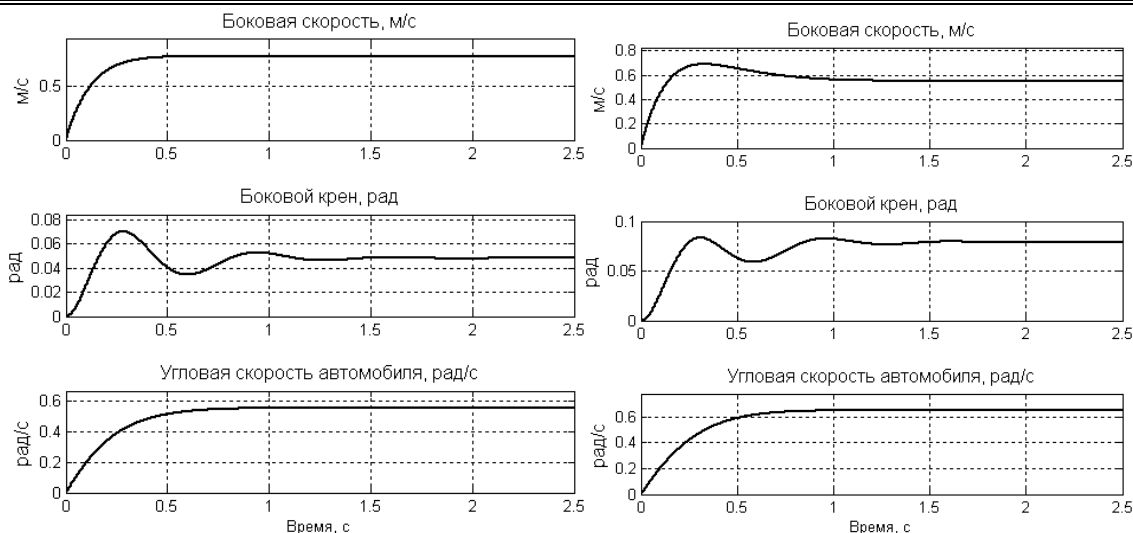
Разработанная модель может быть применена для исследования таких характеристик движения автомобиля, как: управляемость, устойчивость, поворачиваемость и др., когда для исследования достаточно наличия модели с тремя степенями свободы.

Литература

1. Кравец В.Н. Теория автомобиля. Учебник для вузов / В.Н. Кравец, В.В. Селифонов. – М.: ООО «Гринлайт+», 2011. – 884 с.
2. Селифонов В.В. Автоматические системы автомобиля. Учебник для вузов / В.В. Селифонов. – М.: ООО «Гринлайт+», 2011. – 312 с.
3. Алексеев К.Б., Малявин А.А., Павлуга К.А. Сравнительный анализ предикторного и нечеткого управления движением автомобиля // Мехатроника, автоматизация, управление. – № 5, 2009. – С. 36–45.

Товштейн М.Я.,

канд. физ.-мат. наук, доцент,
филиал КФУ в г. Набережные Челны

О разработке ИТ-студентами экспертных систем юридической тематики

Вначале полезно сказать, что такое экспертная система (ЭС), чтобы не создавалось часто возникающего впечатления, будто это система, по которой судьи присваивают баллы участникам шоу танцев на льду или Клуба весёлых и находчивых. Экспертная система [1-4] – это система компьютерных программ, использующих теоретические и практические знания высококвалифицированных специалистов в некоторой конкретной предметной области с целью давать рекомендации по решению задач в этой области работникам меньшей квалификации. Профессионалов, чьи знания закладываются в такой компьютерный комплекс, называют экспертами, отсюда и название – экспертные системы¹.

ИТ-студенты – это студенты факультета Прикладной математики и информационных технологий нашего филиала КФУ, слушатели курса «Интеллектуальные информационные системы (ИИС)», на котором изучаются экспертные системы. Как известно[1-4], ЭС применяются в таких предметных областях, где основная сложность решения задач связана с использованием слабо-формализованных знаний профессионалов-практиков и где основную роль играет не вычислительная, а смысловая, логическая обработка информации. Именно такой предметной областью можно считать юриспруденцию. Однако, на мой взгляд, в неё очень слабо внедряются идеи искусственного интеллекта [5].

Поэтому представляется полезной попытка создать экспертные системы, решающие юридические задачи (пусть для начала и несложные). Привлечь для разработки таких систем удобно заинтересованных

¹ Впрочем, применяют как синоним термин - система, основанная на знаниях [4].

студентов, выполняющих курсовые работы. При этом я как руководитель могу достичь две цели: педагогическую и социально-гражданскую. Во-первых, ИТ-студент осваивает методику построения ЭС: в роли инженера по знаниям готовится к интервью с преподавателями юридического факультета, читает статьи законов и формализует их, в роли программиста создаёт Windows-приложение, разрабатывает интерфейс. Во-вторых, молодой человек, который в обычной студенческой жизни вряд ли станет читать какой-либо Закон или Кодекс, в нашем случае не только внимательно изучит эти документы, но даже сможет стать консультантом по соответствующим статьям, т.е. выйдет за рамки ИТ-специальности и станет юридически грамотнее своих сокурсников.

Надо отметить ещё одно обстоятельство. Каждая отдельная часть законодательства представляет собой максимально возможно формализованную последовательность условий и следствий [6]. Расчёт на исключение возможных двойных толкований приводит к тому, что во многих случаях закон может быть формализован. И тогда можно сформулировать набор правил, по которым этот закон будет применяться, т.е. некоторый алгоритм работы закона.

Рассмотрим, например, в Семейном кодексе РФ [7] часть 2 статьи 19 (Расторжение брака в органах записи актов гражданского состояния), где утверждается:

Расторжение брака по заявлению одного из супругов независимо от наличия у супругов общих несовершеннолетних детей производится в органах записи актов гражданского состояния, если другой супруг:

- признан судом безвестно отсутствующим;
- признан судом недееспособным;
- осужден за совершение преступления к лишению свободы на срок свыше трех лет.

Это положение Семейного кодекса может быть выражено следующей так называемой продукцией:

Если суд признавал Вашего супруга (супругу) безвестно отсутствующим

или

суд признавал Вашего супруга (супругу) недееспособным

или

суд осудил супруга (супругу) за совершение преступления к лишению свободы на срок свыше трех лет

то Вы можете расторгнуть брак в органах ЗАГС.

На обработку такого рода продукций настроена среда программирования Visual Prolog [8-10], которую изучают наши студенты. Поэтому логично применить именно её для разработки экспертной системы юридической ориентации. В базу фактов и базу знаний, реализующие предикатно-продукционную модель предметной области, автоматически встраивается так называемый Решатель. Он определяет справедливость той или иной целевой продукции, находя в базе соответствующие факты¹.

Для приведённого выше примера ЭС задаст пользователю соответствующие три вопроса и, если хотя бы на один из них получит утвердительный ответ, выдаст разрешение на расторжение брака и сошлётся на часть 2 статьи 19 Семейного кодекса. В противном случае будут заданы другие вопросы, продиктованные другими положениями Семейного кодекса.

Ниже будет кратко рассказано о двух прототипах экспертных систем. Одна из них предназначена для нахождения наследников по закону для заданного человека по известным его родственным связям. Другая, как Вы уже догадались, определяет правомерность расторжения или заключения брака.

Об ЭС про наследников и их наследстве. Для создания прототипа ЭС использовались сведения из раздела «Наследственное право» Гражданского кодекса РФ [11]. Наследование по закону предусматривает равное разделение наследства покойного среди родственников, определяемых некоторым набором правил, указанных в Кодексе. Наследование по закону применяется в случае отсутствия у покойного завещания. Некоторые особенности правил наследования по закону не принимались во внимание, в частности:

- так называемое наследование по праву представления,
- возможность лишения человека права наследовать.

Экспертная система позволяет:

- добавлять записи в базу фактов и редактировать их,
- определять и переопределять родственные связи,
- находить наследников по закону для заданного человека,
- сохранять базу фактов о родственных связях во внешнем файле и загружать её из внешнего файла в оперативную память.

В базе фактов для данного человека в виде предикатов фиксировались связи отцовства (человек X – отец человека Y), материнства (человек X – мать человека Y), супружества (человек X – супруг/супруга человека Y), а также:

¹ Если нет факта, пользователю задаётся заранее подготовленный вопрос.

- идентификатор, имя и пол человека,
- стоимость наследства, измеряемая в неких условных единицах,
- пометка о наличии завещания (в случае наличия завещания работа приложения не имеет смысла),
- пометка о том, является ли человек живым (нужна для реализации некоторых возможностей приложения)

Внешне ЭС представляет собой многодокументное Windows-приложение, являющееся контейнером для диалоговых окон интерфейса. Одно из таких окон с выданным ответом приведено на рис. 1.

Об ЭС по расторжению или заключению брака. ЭС работает в вопросно-ответной форме: она выводит в диалоговом окне вопрос и запоминает ответ. Пример такого окна показан на рис.2. Результат, полученный экспертной системой, тоже выводится в диалоговое окно. При желании пользователь может узнать, в какой статье Семейного Кодекса описана его ситуация, и причину, по которой он имеет (не имеет) основание расторгнуть/заключить брак.



Рисунок 1. Пример окна с результатом работы ЭС по наследникам и их наследству



Рисунок 2. Выбор направления работы ЭС по заключению / расторжению брака

Базу знаний этой ЭС образуют вопросы, составленные в соответствии с Семейным Кодексом РФ. Вот, к примеру, неполный их перечень для принятия решения по расторжению брака:

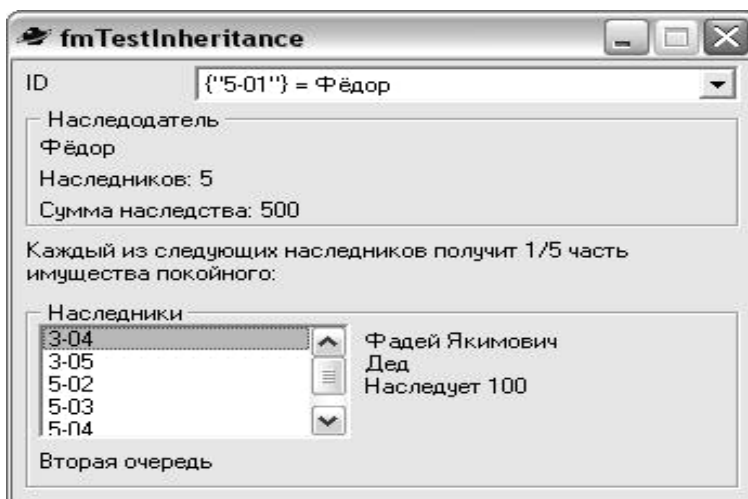
- Регистрировали ли Вы ваш брак в органах записи актов гражданского состояния?
- Вы мужчина или женщина?
- Признавал ли суд Вашего супруга безвестно отсутствующим, недееспособным или он был осужден за совершение преступления к лишению свободы на срок выше 3 лет?
- Имеете ли Вы общих несовершеннолетних или усыновлённых (удочерённых) детей?
- Согласна ли Ваша жена на расторжение брака?
- Беременна ли Ваша жена или Вы имеете общего ребёнка в возрасте до одного года?
- и т.п.

Выбор вопроса зависит от ответа на предыдущий вопрос. При такой организации легче проследить за логическим выводом решения, и пользователю не придется отвечать на весь перечень возможных вопросов, так как каждый последующий вопрос вытекает из ответа на предыдущий. Так устраняется недостаток, которым страдает система [12] «Виртуальная консультация юриста по социальным отсрочкам от

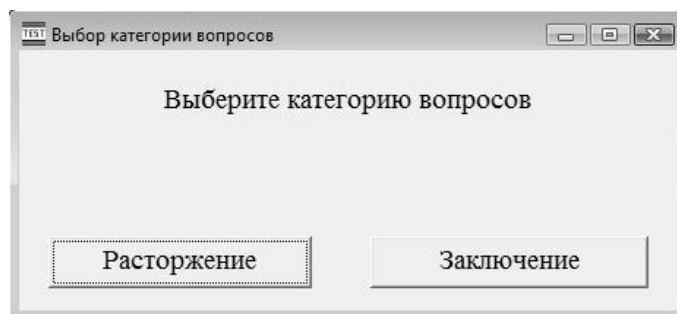
службы в армии»¹, в основу которой положены 23-я и 24-я статьи Федерального Закона «О воинской обязанности и военной службе». Прежде чем получить соответствующую рекомендацию, пользователю предлагается ответить «да» или «нет» на довольно большое (40-50 из 500) количество вопросов типа «Отбываете ли вы наказание в виде обязательных работ или исправительных работ или ограничения свободы или ареста или лишения свободы» или «Являетесь ли вы зарегистрированным кандидатом на пост главы субъекта РФ или зарегистрированным кандидатом на пост главы муниципального образования РФ или главой субъекта РФ или главой муниципального собрания».

Литература

1. Уотермен Д. Руководство по экспертным системам: пер. с англ. / Д. Уотермен. - М.: Мир, 1989. - 388 с.
2. Змитрович А.Н. Интеллектуальные информационные системы / А.Н. Змитрович. - Мн.: НТООО «ТетраСистемс», 1997. - 368 с.
3. Гаврилова Т.А. Базы знаний интеллектуальных систем / Т.А. Гаврилова, В.Ф. Хорошевский. - СПб.: Питер, 2001. - 384 с.
4. Джарратано Д., Райли Г. Экспертные системы: принципы разработки и программирование, 4-е изд.: пер. с англ. - М.: ООО «И.Д. Вильямс», 2007. - 1152 с.
5. Товштейн М.Я. Об экспертных системах для юристов / М.Я. Товштейн // Материалы итоговой научной конференции за 2006 год (16 февр. 2007 г., Набережные Челны) / фил. Казан. гос. ун-та в г. Набережные Челны ; сост. Э. Ф. Назмиев. - Набережные Челны : Лаб. операт. полиграфии, 2007. - С. 82-84.
6. Давыдова М.Л. Нормативно-правовые предписания в Российском законодательстве: учебное пособие. — Волгоград: Издательство Волгоградского государственного университета, 2001. — 92 с.
7. Семейный кодекс РФ от 29.12.1995 № 223-ФЗ (ред. от 30.11.2011) [Электронный ресурс]. Режим доступа: <http://www.consultant.ru/popular/family/> – Загл. с экрана.
8. Сафронов М.А. Visual Prolog для чайников. [Электронный ресурс] - Режим доступа: http://www.visual-prolog.com/vip/tutorial/tut14/tyros71_rus_pdf.zip
9. Цуканова Н. И. Логическое программирование на языке Visual Prolog [Текст] : учеб. пособие для вузов / Н. И. Цуканова, Т. А. Дмитриева. — М. : Горячая линия - Телеком, 2008. — 144 с.
10. Адаменко А.Н. Логическое программирование и Visual Prolog / А.Н. Адаменко, А.М. Кучуков - СПб.: БХВ-Петербург, 2003. - 990 с.
11. Гражданский кодекс Российской Федерации. Части первая, вторая и третья. – М.: Изд-во Омега-Л, 2005. – 442 с. , а также. [Электронный ресурс] - Режим доступа: <http://base.consultant.ru/cons/cgi/online.cgi?req=doc;base=LAW;n=130765>
12. Виртуальная консультация юриста по социальным отсрочкам от службы в армии [Электронный ресурс]. Режим доступа: <http://www.antipriziv.ru/expert.htm> – Загл. с экрана.

Федотова Н.Г.,
ст. преподаватель,
филиал КФУ в г. Набережные Челны

Совершенствование управления качеством готовой продукции средствами интеллектуальных информационных систем

В соответствии с международным стандартом ИСО 9000:2000 качество продукции – это совокупность свойств и характеристик продукции, которые придают ей способность удовлетворять обусловленные или предполагаемые потребности.

Качество продукции является объектом управления в процессе разработки требований, проектирования, испытаний, производства и эксплуатации данной продукции. Оно формируется в результате сложных процессов, на результативность которых оказывают влияние множество различных факторов. Например:

- факторы технического характера;
- факторы экономического характера;
- факторы социального характера.

Для обеспечения требуемого уровня качества продукции нужно уметь управлять всеми влияющими факторами, определять возможные варианты реализации качества, научиться его прогнозировать.

Совершенствование качества продукции и процессов требует скрупулезной работы сотрудников предприятия по выявлению причин отклонения показателей от нормального значения и их устранению. Для этого необходимо организовать информационный поиск фактов, характеризующих несоответствия,

¹ Этот продукт был создан по инициативе Комитета солдатских матерей. Сейчас он на сайте недоступен. Вероятно, указанный недостаток будет устранён.

в подавляющем большинстве которыми являются статистические данные, разработать методы анализа и обработки данных, выявить причины дефектов и несоответствий, разработать мероприятия по их устранению. [1, с. 5]

Системное управление качеством требует значительных объемов объективной информации превентивного и оперативного характера. В связи с этим в составе обеспечивающих подсистем систем управления качеством продукции необходимо выполнять функции, связанные с информационным обеспечением. [2, с. 354-364]

В общем случае информационное обеспечение управления качеством продукции следует понимать как совокупность всех видов информации по управлению качеством, методов и средств ее сбора, накопления, обработки, анализа, передачи, хранения и использования, предназначенной для воздействия на процессы установления, формирования, сохранения и поддержания необходимого для потребителей качества продукции.

Для решения задач информационного обеспечения систем управления качеством продукции на предприятии важное место занимают компьютерные и сетевые технологии, интеллектуальные информационные системы, которые могут повысить эффективность осуществления процессов обеспечения качества.

Состав и содержание информационного обеспечения управления качеством определяется продукцией, услугами и их свойствами, организационной структурой управления предприятием и функциями системы управления качеством. Оно должно осуществляться на всех стадиях жизненного цикла продукции и уровнях управления производством.

Можно отметить характерные недостатки информационного обеспечения.

Во-первых, поступает информация, которая не всегда используется разработчиками при проектировании новой продукции.

Во-вторых, отсутствует достаточно полная научно-техническая и экономическая информация о техническом уровне продукции, лучших аналогах за рубежом, затратах на качество.

В-третьих, информационное обеспечение недостаточно полно регламентировано нормативно-технической документацией.

В-четвертых, не отвечают современным требованиям автоматизированные системы сбора и обработки информации о качестве.

На российском рынке ИС управления качеством представлены следующие системы:

1. CALS-технология (Continuous Acquisition and Life cycle Support) – технология непрерывной информационной поддержки жизненного цикла продукции¹. Под этими технологиями понимается система непрерывного информационного сопровождения всего жизненного цикла производства продукции (процессов разработки, производства, сбыта, эксплуатации, сервисного обслуживания и утилизации производимой продукции) – от качества сырья до мониторинга рынка, включая аспекты производства.

Цель применения CALS-технологий – повышение эффективности деятельности участников создания, производства и пользования продукцией. Опыт высокотехнологичных фирм показывает, что применение CALS-технологий дает сокращение времени проектирования при разработке нового изделия примерно на 50%, сокращение ошибок при передаче данных – на 98%, повышение показателей качества – на 80%. В конечном итоге это приводит к снижению себестоимости продукции и повышению ее конкурентоспособности. [4]

2. «IC: Управление качеством 7.7». Помогает организовать, наладить и структурировать основные работы по внедрению и развитию Системы менеджмента качества (СМК) в соответствии со стандартом ISO 9001:2000 и предназначена для автоматизации работы директоров и менеджеров по качеству. [5]

3. Модуль «Управление качеством» ERP системы Галактика. Автоматизирует деятельность служб контроля качества продукции на предприятиях, таких как ОТК, лаборатории, а также смежных служб, использующих данные о качестве продукции, таких как МТО, складское хозяйство, производственные и сбытовые подразделения. Результаты внедрения. Использование модуля «Управление качеством продукции» системы Галактика ERP позволяет добиться следующих результатов:

- минимизировать риски, связанные с закупкой, хранением, производством или поставкой продукции ненадлежащего качества – тем самым предотвращается возможность финансовых потерь компании;
- иметь всестороннюю оперативную и ретроспективную информацию о качестве сырья, полуфабрикатов и готовой продукции;
- обеспечить работу служб контроля качества, лабораторий в единой информационной среде с логистическими и производственными службами. [6]

В-пятых, не используются методы интеллектуальной поддержки принятия решений. Применение таких методов не требует высокой квалификации персонала и позволяет охватить анализ причины большинства возникающих на производстве дефектов.

Важным направлением работ, проводимых на предприятии по автоматизации системы сбора и обработки информации о качестве, является создание автоматизированной системы информации о качестве продукции как элемента системы управления.

¹ <http://www.inventech.ru/lib/glossary/cals/>

Целью создания интеллектуальной информационной системы (ИИС) является сбор информации о продукции, ее техническом уровне, объективная оценка имеющегося уровня качества, разработка эффективных направлений его повышения, прогнозирование сроков и условий достижения и превышения мирового уровня продукции, оценка структуры и объема затрат на совершенствование изделий.

В процессе функционирования ИИС должны решаться следующие задачи:

- подбор, кодирование и анализ представителей продукции предприятия;
- накопление, хранение и использование информации по тестам качества;
- создание интегральной системы данных и базы знаний о мероприятиях по повышению качества продукции на различных уровнях, начиная от маркетинговых оценок, патентных поисков до поставки изделия, его сопровождения во время эксплуатации;
- поддержка принятия решения в области управления качеством продукции;
- адаптация созданных форм представления, распространения и использования информации, к изменяющимся техническим, социально-экономическим требованиям и вычислительной технике нового поколения.

ИИС должна с минимальным участием человека собрать, обработать, оценить достоверность и предложить варианты управляющих решений для повышения качества изделий. С ее помощью можно своевременно начинать подготовку к замене устаревших объектов производства, вести текущий учет затрат на повышение качества продукции.

ИИС будет эффективной, если она охватывает все этапы жизненного цикла продукции.

ИИС должна содержать в себе комплекс как текущих, так и перспективных мероприятий. В результате этих действий требуется повысить качество продукции до заданного или предельно достижимого система охватывает весь цикл производства от исходного сырья и качества средств технологического оснащения до готовой продукции.

ИИС направлена на оперативное установление причин появления отклонений, дать информацию оператору о месте дефекта, рекомендации по вариантам их устранения или же внести изменения в процесс производства для его нормализации. ИИС управления качеством накапливает, систематизирует причины и последствия отказов, оптимизирует решения по их устранению.

Применение ИИС управления качеством позволит ускорить достижение требуемого уровня по этому показателю и обеспечить поддержание качества на всех этапах жизненного цикла продукции. ИИС объединяющие все звенья структур промышленных предприятий, дают возможность оперативно реагировать на любые нарушения производства, целенаправленно повышать уровень качества, иметь объективную картину оценки всех показателей, формирующих потребительские характеристики изделий.

Интеллектуальная информационная система управления качеством продукции позволит оценивать эффективность как текущих, так и перспективных мероприятий по поддержанию и пояснению качества. Она связывает и обосновывает требования как к изделию в целом, так и к его отдельным частям, средствам оснащения, материалам, исполнителям, организационным и управляющим структурам на этапах жизненного цикла продукции.

Литература

1. Ефимов В.В. Статистические методы в управлении качеством: учебное пособие./ В.В. Ефимов. – Ульяновск: УлГТУ, 2003. – 134 с.
2. Мишин В.М. Управление качеством: учебник для студентов вузов / В.М. Мишин – 2-е изд. Перераб. и доп. – М.: ЮНИТИ-ДАНА, 2005. – 463 с.
3. ISO 9001:2000 «Системы менеджмента качества. Требования».
4. <http://fh.kubstu.ru/juk/issues/issue01/st0112.pdf> – Использование CALS-технологий в менеджменте качества.
5. <http://www.1c.ru/news/info.jsp?id=1335> – сайт фирмы 1С.
6. <http://www.galaktika.ru/erp/> – сайт ERP системы «Галактика».

СЕКЦИЯ «АКТУАЛЬНЫЕ ПРОБЛЕМЫ ТЕОРИИ И ИСТОРИИ ГОСУДАРСТВА И ПРАВА, ИСТОРИИ ПОЛИТИЧЕСКИХ И ПРАВОВЫХ УЧЕНИЙ»

Ашрафуллина Л.Ф.,
канд. ист. наук, доцент,
филиал КФУ в г. Набережные Челны

Эволюция представлений о культуре в советских конституциях

В условиях глобализации остается мало сфер, в которых государство сохраняло бы полный суверенитет. Стремление сохранить значимость института государственности ведет к расширению государственной политики в области национальной идентичности и актуализирует вопрос о сохранении и развитии национальной культуры. В связи с этим актуальность приобретают правовые представления в области культуры предшествующих этапов государственного развития, в том числе советского периода.

Первые советские конституции мало уделяли внимания вопросам культуры. Последняя имела второстепенное значение по отношению к социально-экономическим задачам советского государства, что соответствовало марксистской теории развития общества. В Конституции РСФСР от 10 июля 1918 г. в ст. 61 мы встречаем в качестве предмета деятельности органов Советской власти, а также Советов депутатов «принятие всех мер к поднятию своих территорий в культурном и хозяйственном отношении»¹. Также нет представления о культуре как самодостаточном явлении в Конституции СССР от 5 декабря 1936 г.². В ней слово «культурный» упоминается в ст.ст. 11, 68 и 97 в связке с тем же словом «хозяйственный». Источником зажиточной и культурной жизни всех трудящихся согласно ст. 131 является общественная, социалистическая собственность. Интересно, что в советских конституциях ни разу слова «культурный» или «культура» и «национальные языки» не упоминаются вместе. Те же принципы отражены в тексте Конституции РСФСР от 21 января 1937 г. Думается, что причиной столь незначительного внимания к вопросам культуры была не только формационная теория развития общества, но и неразработанность проблем культуры в науке.

Значительная эволюция представлений о культуре наблюдается в Конституции СССР от 7 октября 1977 г. Так, в ее преамбуле заявляется, что развитое социалистическое общество – это «общество, в котором созданы могучие производительные силы, передовая наука и культура, в котором постоянно растет благосостояние народа, складываются все более благоприятные условия для всестороннего развития личности...»³. Но традиция формационного подхода относиться к культуре как явлению, подчиненному социально-экономическому развитию общества, сохраняется. Органы государственной власти руководят социально-культурным строительством. Согласно ст. 131 «В пределах своих полномочий Совет Министров СССР «...разрабатывает и осуществляет меры по обеспечению роста благосостояния и культуры народа...»⁴. Указывая на необходимость роста культуры, повышения культурного уровня жизни трудящихся, авторы Конституции не дают толкования этим понятиям. Но представления о явлениях, связанных с культурой расширяются. В ст. 7 слово «культура» упоминается вместе со словами «коммунистическая нравственность», «политическая сознательность» и «профессиональная квалификация». Мы можем получить представление о том, что такое «достижения культуры» благодаря ст. 46, где говорится о праве пользоваться ими. Это: ценности отечественной и мировой культуры, культурно-просветительные учреждения, телевидение и радио, книгоиздательское дело и периодическая печать, сеть бесплатных библиотек, культурный обмен с зарубежными государствами. При этом в перечень объектов не входят учреждения образования и воспитания.

Согласно ст. 47 развитие культуры ведет к свободе творчества, а не наоборот: «Гражданам СССР в соответствии с целями коммунистического строительства гарантируется свобода научного, технического и художественного творчества. Она обеспечивается широким развертыванием научных исследований, изобретательской и рационализаторской деятельности, развитием литературы и искусства»⁵. Авторы Конституции в качестве условий развития культуры и искусства, развертывания научных исследований, изобретательской и рационализаторской деятельности называют создание материальных условий, оказание поддержки добровольным обществам и творческим союзам, организацию внедрения изобретений и

¹ Конституция (Основной закон) Российской Социалистической Федеративной Советской Республики, принятая V Всероссийским съездом Советов в заседании от 10 июля 1918 г. / Хрестоматия истории государства и права России: учеб. пособие / сост. Ю.П. Титов. – М.: ТК Велби, Изд-во Проспект, 2004. – С. 314.

² Конституция (Основной закон) Союза Советских Социалистических Республик (1936 г., 5 декабря) / Хрестоматия истории государства и права России: учеб. пособие / сост. Ю.П. Титов... – С. 342-356 с.

³ Конституция (Основной закон) Союза Советских Социалистических республик (1977г., октября 7) / Хрестоматия истории государства и права России: учеб. пособие / сост. Ю.П. Титов... - С. 375.

⁴ Там же. – С. 395-396.

⁵ Конституция (Основной закон) Российской Советской Федеративной Социалистической Республики (1978г., апреля 12) / Хрестоматия истории государства и права России: учеб. пособие / сост. Ю.П. Титов... - С. 402.

рационализаторских предложений в народное хозяйство и другие сферы жизни. Таким образом, выстраивается причинно-следственная связь: создание материальных условий ведет к развитию культуры, которое в свою очередь обеспечивает свободу творчества. В такой цепочке творческим началом является не столько человек, сколько материальные объекты.

Конституция РСФСР от 12 апреля 1978 г., повторив упомянутые положения (ст.ст. 44, 45.), расширяет представления о сфере культуры. Так, в преамбуле говорится, что «Образование РСФСР обеспечило русскому народу, всем нациям и народностям Российской Федерации благоприятные условия для всестороннего экономического, социального и культурного развития, с учетом их национальных особенностей в братской семье советских народов»¹. Здесь впервые устанавливается связь культуры с национальными особенностями. Ст. 27 увязывает повышение уровня культуры, а также нравственное и эстетическое воспитание советских людей с охраной, преумножением и широким использованием духовных ценностей, без перечня последних. Отдельно говорится о развитии профессионального искусства и народного художественного творчества.

Таким образом, мы наблюдаем углубление понимания роли культуры в жизни общества, стремление отразить ее разные стороны. Явлениями, связанными с культурой, помимо хозяйственной жизни, названы инфраструктура (без учреждений образования), свобода творчества, профессиональное искусство, национальные особенности, нравственное и эстетическое воспитание, а также культурные ценности, для которых, правда, нет определения. Хотя, в ст. 68 говорится об исторических памятниках как культурных ценностях.

Советские конституции впервые ввели представления о культуре, круг которых со временем расширился. Но развитие представлений о культуре не было подкреплено их толкованием, в круг представлений, напрямую связанных с развитием культуры, не были включены языки и образование в целом. В контексте Конституции СССР 1977 г. о сложении новой исторической общности людей - советского народа, о сближении всех наций и народностей СССР, о материальной базе как первооснове и т.д., развитие культуры означало ее унификацию, а не сохранение национальной идентичности и развитие самобытности.

Путь развития советской культуры и, соответственно конституционных представлений о ней, оказался безуспешным. Унифицированная идеологизированная культура, основанная на материальной инфраструктуре, а не на свободном творчестве личности не привела к значительным успехам в гуманизации общества, не сформировала конкурентоспособную на международной арене культуру и не спасла СССР от распада. Ограниченность и даже ошибочность понимания природы культурных явлений привели к неразработанности правовых понятий. Духовные ценности культуры народов, не признанные и не защищенные советским законодательством, оказались гораздо более значимыми, чем предполагал марксистский формационный подход и советская идеология, что во многом и определило крах последних.

В наше время советское наследие оказывает значительное влияние на состояние правовой политики в области культуры, прежде всего, путем воздействия на законотворчество представлений россиян о решающей роли технологий в развитии общества, о безусловной прогрессивности техногенной (западной) культуры, о незначительности и ненужности языков и культур «отсталых» народов страны, о культуре как наборе материальных объектов и т.п. Эти представления противоречат интересам современного государства, которое может ответить на вызов глобализации и унификации, используя противостоящие ей национальные самобытность и идентичность. Для федеральных государственных органов многонациональной России использование данных явлений осложняется: идеология о самоценности национальной культуры и родного языка противоречит политике русификации, которая позволяет функционировать центральной власти с максимальной концентрацией политических, финансовых и др. ресурсов в своих руках.

Литература

1. Конституция (Основной закон) Российской Социалистической Федеративной Советской Республики, принятая V Всероссийским съездом Советов в заседании от 10 июля 1918 г. / Хрестоматия истории государства и права России: учеб. пособие / сост. Ю.П. Титов. – М.: ТК Велби, Изд-во Проспект, 2004. – 472 с. – С. 305-316.
2. Конституция (Основной закон) Союза Советских Социалистических Республик (1936 г., 5 декабря) / Хрестоматия истории государства и права России: учеб. пособие/ сост. Ю.П. Титов. – М.: ТК Велби, Изд-во Проспект, 2004. – 472 с. – С. 342-356.
3. Конституция (Основной закон) Союза Советских Социалистических республик (1977 г., октября 7) / Хрестоматия истории государства и права России: учеб. пособие / сост. Ю.П. Титов. – М.: ТК Велби, Изд-во Проспект, 2004. – 472 с. – С. 374-401.
4. Конституция (Основной закон) Российской Советской Федеративной Социалистической Республики (1978г., апреля 12) / Хрестоматия истории государства и права России: учеб. пособие/ сост. Ю.П. Титов. – М.: ТК Велби, Изд-во Проспект, 2004. – 472 с. – С. 402-430.

¹ Там же.

Беляева О.М.,
канд. юрид. наук, доцент,
филиала КФУ в г.Набережные Челны

Уголовно-правовая политика Чезаре Беккариа

Чезаре Бонесана Беккариа (1738-1794) – итальянский юрист, просветитель, основатель классической школы уголовного права. Еще в юности двадцатилетний маркиз увлекался идеями просветителей (Вольтера, Монтескье, Руссо, Дидро, Кондильяка), а также его притягивали идеи Гроция и Гоббса. В 1765 г. в свет выходит знаменитое сочинение «О преступлениях и наказаниях», принесшее мыслителю всеобщую известность в юридическом сообществе. А уже 3 февраля 1766 г. труд Беккариа был занесен католической церковью в Индекс запрещенных книг, т.е. книг, предписанных на сожжение.

Беккариа высказал на профессиональном языке то, о чем уже в течение десятилетий писали французские энциклопедисты (Д. Дидро, Д'Аламбер и др.), а спустя некоторое время стало непререкаемыми правилами уголовной политики, канонами модернизации уголовного права¹. Беккариа удалось сформулировать ряд ключевых основоположений права, которые и сегодня остаются идеальными, все еще недостижимыми императивами.

Так, в 1766 г. книга Беккариа была издана на французском языке, в результате чего оказывается в поле зрения Ф. Вольтера, который в свою очередь пишет «Комментарий» к работе Беккариа. Благодаря этому работа обретает общеевропейскую известность. Трактат оказывается и в руках императрицы Екатерины II, которая при составлении «Наказа, данного Комиссии о составлении проекта нового Уложения» (1767 г.) позволила себе прямые цитаты из работы Беккариа, впрочем, не только его одного, но и из работ Ш.-Л. Монтескье «Дух законов» и «Энциклопедии» Д. Дидро и Д'Аламбера. Вместе с тем, примерно половина статей по уголовному праву заимствована из книги Беккариа, а вся глава X «Об Образовании криминального суда» - непосредственный перевод из Беккариа².

Идеи Беккариа нашли закрепление и в иных документах, а именно, в Декларации прав человека и гражданина конца XVIII в., а также в уголовном законодательстве Франции нач. XIX в.

Влияние Беккариа можно проследить и в работах иных мыслителей, а именно, А.Н. Радищева, М.М. Щербатова, декабристов, А.Ф. Кистяковского и др.

Модернизация уголовной юстиции и уголовного права по мысли Беккариа должна затронуть следующие сферы:

1. наказания должны соответствовать «природе преступления», т.е. быть соразмерными и целесообразными;

2. тяжесть наказания должна быть заменена неотвратимостью ответственности;

3. уголовный суд должен заниматься только применением законов, а не их толкованием;

4. смертная казнь должна быть заменена пожизненной каторгой;

5. целью наказания должно стать не истязание и кара, а исправление преступников и предупреждение новых преступлений.

О цели наказания. Теория соразмерности преступления и наказания.

Цель наказания состоит не в отмщении (государство как «политическое тело» не оснащено эмоциями) и не в восполнении понесенного ущерба (это уже произошло), а в том, чтобы предупредить возможность дальнейшего аналогичного вреда «общему благу» и обществу³. «Цель наказания заключается только в том, чтобы воспрепятствовать виновному вновь нанести вред обществу и удержать других от совершения того же. Поэтому следует применять только такие наказания, которые при сохранении соразмерности с преступлениями производили бы наиболее сильное и наиболее длительное впечатление на души людей и были бы наименее мучительны для тела преступника».

При этом сущность преступления виделась мыслителю в покушении на «общее благо», а само преступление – нарушением общественного договора, некогда заключенного гражданами с государством. «Единственным и истинным мерилom преступлений является вред, который они наносят нации». Следовательно, за большее покушение на «общее благо» должно следовать и большее наказание, за меньшее – меньшее наказание. Иными словами, суровость наказания должна зависеть от тяжести преступления.

Беккариа пишет: «Из вышеизложенного можно вывести полезную общую теорему мало, правда, согласную с действующим обычаем, этим признанным законодателем народов: чтобы ни одно наказание не было проявлением насилия одного или многих над отдельным гражданином, оно должно быть по своей сути гласным, незамедлительным, неотвратимым, минимальным из всех возможных при данных обстоятельствах, соразмерным преступлению и предусмотренным в законах».

Мыслитель выводит еще ряд постулатов:

1. никто не может быть назван преступником, пока не будет вынесен обвинительный приговор суда;

¹ Омельченко О.А. История политических и правовых учений (История учений о государстве и праве). – М.: Эксмо, 2006. С. 346.

² История политических и правовых учений / Под ред. О.Э. Лейста и В.А. Томсинова. М.: Зерцало, 2009. С. 237.

³ Омельченко О.А. История политических и правовых учений (История учений о государстве и праве). – М.: Эксмо, 2006. С. 348.

2. гражданское равенство перед лицом уголовного закона: «наказания должны быть одни и те же, что для первого, что для последнего гражданина»;

3. гражданское равенство в свидетельских показаниях. Беккариа указывал на недопустимость ограничения прав свидетельствования по признаку пола, вследствие бесчестия или недостаточного общественного качества;

4. судебные заседания должны быть открытыми, а добытые доказательства должны быть доступны и публике.

«Не в жестокости, а в неизбежности наказания заключается один из наиболее эффективных способов предупредить преступление», - отмечает мыслитель.

Об общественном договоре и законах.

Трактовка естественного состояния и причин, побудивших людей перейти к политическому общежитию – государству, у Беккариа мало чем отличается от трактовок Т. Гоббса. В естественном состоянии люди жили в одиночку. Постоянные столкновения между ними делали их естественную свободу необеспеченной и потому бесполезной. Для всеобщего блага люди объединились и ограничили себя в правах в целях дальнейшей безопасности и защиты. «Законы являются условиями, на которых люди, до того независимые и жившие в одиночку, объединились в общество, утомясь от постоянной войны и свободы – бесполезной, потому что необеспеченной. Они пожертвовали лишь долей своей свободы, чтобы зато спокойно и в безопасности наслаждаться остальной ее частью». Здесь тяжело не заметить созвучие с идеями Г. Гроция и Дж. Локка. Вместе с тем, нет абсолютного восприятия идей этих мыслителей, скорее видна собственная самобытная концепция мыслителя: «Ни один человек не пожертвовал бы безвозмездно даже частицей собственной свободы исключительно ради общественного блага. О подобных химерах пишут только в романах... Каждый мнит себя центром Вселенной»¹.

Закон рассматривается Беккариа как договор свободных людей, фактически же, в жизни договор служит «инструментом выполнения желаний ничтожного меньшинства или же удовлетворения случайной и преходящей потребности»². Т.е. по сути, законы являются орудием в руках незначительного меньшинства, закрепляющим сословные привилегии и связанные с ними произвол и насилие.

Причину беззакония Беккариа видит в утверждении частной собственности, дающей одним власть и благополучие, а другим – нищету и несправие. Отсюда, право частной собственности – «ужасное и, может быть, не необходимое право»³. Причина преступности лежит в социальных условиях – нищете людей и столкновении их интересов, порождаемых человеческими страстями.

О пытках и смертной казни.

Беккариа протестовал против применения пыток, широко применяемых в тот период во всей Европе. «Пытка, - писал Ч. Беккариа, - есть жестокость, освященная практикой большей части наций, тем не менее, в процессе пыток продолжают выбивать признание в совершении преступления».

«Другим нелепым основанием для пытки служит очищение от бесчестья, т.е. человека, признанного по закону оскверненным, принуждают подтверждать доказательства своей чистоты вывихом собственных костей. Подобное недопустимо в XVIII веке»⁴. Беккариа пишет, что этот бесчестный способ открытия истины является и поныне сохранившимся памятником древнего и дикого законодательства. Понятное дело, заключает мыслитель, что из двух лиц, одинаково невиновных или одинаково виновных, более физически сильный и смелый будет оправдан, а более слабый и робкий – осужден. Скрытые и явные избиения, физическое насилие над подозреваемыми лишают уголовную юстицию всякого смысла и мало чем отличают действия правоохранительных органов от деяний самих преступников.

Ученый отмечает, что признание, сделанное под пыткой, считается ничтожным, если не подтверждено обвиняемым под присягой после нее.

Смертная казнь – это нечто иное как «война нации с гражданином», т. е. возврат в естественное состояние. А тот факт, что смертная казнь веками существовала почти у всех народов, не оправдывает ее. В подтверждение Беккариа ссылается на то обстоятельство, что ее применение может быть результатом ошибки судей. Более того, отмечает Беккариа, эти примеры ничего не значат перед лицом истины, не подвластной никаким срокам давности.

«Смертная казнь не является правом и не может быть таковою. Это – война государства с гражданином в тех случаях, когда оно считает полезным и необходимым лишить его жизни... Смертная казнь бесполезна и потому, что дает людям пример жестокости». Более эффективно пожизненное лишение свободы, именно оно открывает перспективу более мучительную, чем смерть.

Наконец, смертная казнь в соответствии с законом – противоречие по определению. Законы не могут запрещать убийство и одновременно предусматривать его в виде наказания. «Мне кажется абсурдным, -

¹ История государственно-правовых учений: хрестоматия / Авт.-сост. С.В. Липень; под ред. В.В. Лазарева. – М.: Спарк, 2006. С. 389.

² Правовая мысль: антология / Авт.-сост. В.П. Малахов. – М.: Академический проект; Екатеринбург: Деловая книга, 2003. С. 264.

³ Рубаник В.Е., Рубаник С.А. История политических и правовых учений. – М.: Волтерс Клувер, 2011. С. 160.

⁴ История государственно-правовых учений: хрестоматия / Авт.-сост. С.В. Липень; под ред. В.В. Лазарева. – М.: Спарк, 2006. С. 391.

пишет мыслитель, - что законы как выражение общественной воли презирают и осуждают убийство, но сами допускают его и для отвращения граждан от убийства назначают убийство публичное»¹.

Так, в качестве «блистательного урока» другим правителям Беккариа ссылается на правление русской императрицы Елизаветы Петровны, в царствование которой смертная казнь в России не применялась².

Таким образом, смертная казнь не оправдана ни с моральной точки зрения (вызывает ожесточение у народа), ни с юридической (возможна непоправимая ошибка). Это было первое в истории человечества теоретическое обоснование отмены смертной казни³.

Однако, несмотря на приведенную аргументацию Беккариа признает, что есть обстоятельства, допускающие применение смертной казни: «Смерть некоторых граждан необходима, когда нация теряет свою свободу, или в период анархии, когда беспорядки занимают место законов».

О судебском усмотрении и толковании законов судом.

Беккариа негативно относился к перспективе толкования законов под предлогом их «темноты». «Если толкование закона – зло, писал Беккариа⁴, имея в виду подмену требований закона судебским усмотрением, - то их темнота, заставляющая прибегать к толкованию, не меньшее зло. И это зло будет гораздо опаснее, если законы написаны на языке, чуждом народу. Будучи не в состоянии судить о степени своей свободы или свободы своих сограждан, граждан попадает в зависимость от кучки посвященных, поскольку такой язык законов, непонятный народу, превращает кодекс из книги, всеми почитаемой и всем доступной, в книгу, квазичастную и доступную лишь для узкого круга лиц».

Беккариа исходил из следующей аксиомы: судьям не может принадлежать право толковать уголовные законы, т.к. они не являются законотворцами и эта функция (издание новых норм) не входит в их компетенцию: «Законы получены как последствия молчаливого или явного общего соглашения живущих подданных с сувереном, как узы, необходимые, чтобы поддерживать и подавлять столкновение частных интересов... Кто же является законным их истолкователем? Суверен».

Давно известную юстиции коллизию «буквы» и «духа» закона в уголовном праве Беккариа предписывал разрешать в пользу буквального прочтения.

Вклад мыслителя в развитие юриспруденции был поистине огромен. Такие идеи Беккариа, как равенство перед законом, презумпция невиновности, соответствие тяжести (соразмерность) наказания преступлению, отсутствие преступления, если на то нет прямого указания в уголовном законе, были восприняты доктриной уголовного права и уголовным законодательством подавляющего большинства европейских государств (Франции, Италии, Швейцарии, Испании, Англии, Дании и др.). А концепция Беккариа, гласившая, что наказание не должно быть насилием одного человека над другим, а должно предупреждать преступления, была революционной даже для уголовно-правовых учений эпохи Просвещения и по сути дела развернула существующую уголовную политику на 180 градусов, и задало ей новый смысл и вектор развития.

Зарипов М.М.,
аспирант,

филиал КФУ в г. Набережные Челны

Положение о государственном нотариате РСФСР 1923 года издания: необходимость принятия и сущностная характеристика

Декретом Совета народных комиссаров от 24 августа 1923 года на основании Постановления II сессии Всероссийского Центрального Исполнительного Комитета X созыва от 7 июля 1923 года⁵ было введено в действие Положение о государственном нотариате РСФСР 1923 года издания⁶.

С введением в действие Положения о государственном нотариате РСФСР 1923 года издания утратившим силу Положение о государственном нотариате, утвержденное 4 октября 1922 года⁷.

По новому Положению на нотариальные конторы возлагались следующие полномочия (ст.1 Положения):

- совершение различного рода актов, для которых Гражданским кодексом⁸ и другими действующими нормативно-правовыми актами был установлен нотариальный порядок совершения;

¹ Рубаник С.А. История политических и правовых учений. Академический курс. – М.: Юрайт, 2012. С. 194.

² Нерсесянц В.С. История политических и правовых учений. – М.: Норма, 2007. С. 343.

³ Власов В.И., Власова Г.Б., Денисенко С.В., Печоев В.К. История политических и правовых учений. – М.: Юрайт, 2013. С. 129.

⁴ Правовая мысль: антология / Авт.-сост. В.П. Малахов. – М.: Академический проект; Екатеринбург: Деловая книга, 2003. С. 267.

⁵ Собрание узаконений РСФСР. – 1923. - № 48. - Ст. 481. - Раздел VIII.

⁶ Декрет СНК РСФСР от 24.08.1923 «О введении в действие Положения о государственном нотариате РСФСР издания 1923 года» // СУ РСФСР. – 1923. - № 75. - Ст. 726 (далее – Положение).

⁷ Собрание узаконений РСФСР. – 1922. - № 63. - Ст. 807.

⁸ Постановление ВЦИК от 11.11.1922 «О введении в действие Гражданского кодекса РСФСР» (вместе с «Гражданским кодексом РСФСР») // Собрание узаконений РСФСР. – 1922. - № 71. - Ст. 904.

- удостоверение различного рода договоров, заключаемых государственными и общественными учреждениями и предприятиями как между собой, так и с частными лицами и их объединениями или последними между собой, для которых Гражданским кодексом и другими действующими нормативно-правовыми актами был установлен нотариальный порядок засвидетельствования;

- совершение и удостоверение, по желанию сторон, таких сделок, которые могли быть совершены и без участия нотариуса;

- совершение протестов векселей;

- удостоверение доверенностей и копий с различного рода документов и выписок из торговых и других книг и документов, а также подлинности подписей;

- удостоверение по требованиям должностных лиц и учреждений, а также частных лиц, беспорочных обстоятельств, как то: времени предъявления документов, нахождения лица в определенном месте, представления объяснений либо требований от одного лица к другому и т.п.;

- выдача выписок и копий из нотариальных книг, реестров и т.п.;

- принятие на хранение представленных разными лицами документов.

Договоры об отчуждении и залоге немуниципализированных строений, об установлении, отчуждении и залоге права застройки совершались в нотариальных конторах губерний, где расположены строения или сданные под застройку участки. Записки о перезалоге строений и права застройки, о передаче требований, обеспеченных таким залогом, и о прекращении такого залога совершались в той же нотариальной конторе, где был совершен акт о залоге. Все остальные акты и договоры совершались и удостоверились в той или иной нотариальной конторе на усмотрение сторон (ст.2 Положения).

Положением был предусмотрен порядок отказа в совершении нотариальных действий в случае, если оно противоречило нормам действующего законодательства (ст.ст.3,4 Положения). При этом в обязанности нотариуса не входило рассмотрение вопроса о целесообразности, выгоды или убыточности сделок для сторон.

Отказ нотариальной конторы в совершении того или иного действия должен был быть по требованию одной из сторон изложен в письменной форме с объяснением причин и со ссылкой на нормы действующего законодательства (ст.4 Положения).

Как и ранее действовавшее Положение 1922 г. новое Положение в ст.5 запрещало нотариусам совершать действия в интересах своей жены, своих и ее родственников по прямой линии, своих и ее братьев и сестер, а равно и сотрудников нотариальной конторы.

Нотариусы обязаны были соблюдать тайну относительно актов и документов, находящихся у него на хранении, и всех порученных ему дел, за исключением случаев, предусмотренных законом. Несоблюдение этой тайны влекло уголовную ответственность.

Нотариальные конторы вели по утвержденной Народным Комиссариатом Юстиции форме следующие книги:

- актовая книга для внесения актов, совершаемых нотариальным порядком;

- реестр для внесения всех (кроме протеста векселей), совершаемых конторой, действий: актов, засвидетельствований, удостоверений обстоятельств, выдач копий и выписок и т.п., а также взыскиваемых сборов и пошлин;

- особый реестр для записи протеста векселей;

- алфавитные указатели к реестрам;

- денежную книгу для записей денежных сумм и документов, поступающих в контору, а равно расходований поступающих сумм.

Не обошел стороной и вопрос о языке совершения нотариальных действий. Согласно ст. 14 Положения «совершаемые акты и свидетельствуемые документы могут быть изложены на русском или на иностранных и местных языках с переводом на русский язык. Правильность перевода удостоверяется нотариусом. В случае незнания нотариусом иностранного или местного языка, правильность перевода удостоверяется лицом, лично известным нотариусу. Подпись переводчика также удостоверяется нотариусом».

Ст.15 Положения особо оговаривались интересы неграмотных, ограниченно дееспособных и иных подобных лиц. Участвовавшие в совершении нотариального действия лица, в случае невозможности собственноручно подписать акт по неграмотности, болезни или другим причинам, должны были в присутствии нотариуса поручить подписание акта от своего имени другому лицу. В самом тексте акта или засвидетельствования нотариус должен был удостоверить, что по такой-то причине участвующее лицо не могло подписаться собственноручно и что в присутствии нотариуса участвующее в нотариальном действии лицо поручило расписаться вместо себя другому такому-то лицу.

Положение в ст.20 обязывало нотариусов при удостоверении отчуждения или залога строений и права застройки выяснить, нет ли запрета на подобное распоряжение имуществом.

Размеры оплаты нотариальных действий и сборов устанавливались особым постановлением. На Народный Комиссариат Юстиции возлагалась обязанность по изданию инструкции и циркуляров по применению Положения.

Проанализированное нами Положение о государственном нотариате РСФСР существенным образом не отличалось от ранее действовавшего Положения от 04 октября 1922 года, однако в новом Положении

отсутствовали нормы о создании нотариальных контор, возможности подачи жалоб на нотариальные действия нотариуса и их отказы в совершении данных действий. Новое положение регулировало лишь порядок и пределы совершения различного рода нотариальных действий.

Кузнецов С.В.,

доцент,

филиал КФУ в г.Набережные Челны

Основные точки зрения по поводу категории «правосубъектность» в общей теории права

Институт правосубъектности вызывал и продолжает вызывать дискуссии. Не вызывают правовых споров¹ только отдельные теоретические положения, к числу которых можно отнести утверждение о том, что источником правосубъектности всегда является законодательство конкретного государства. Также вне полемической сферы остается связь правосубъектности и субъекта права, без которого невозможно понимание механизма правового регулирования социальных отношений.

Дискуссии возникают по поводу самостоятельного существования и необходимости, полезности категории «правосубъектность» для юриспруденции. Наряду с правоведами, которые указывают на необходимость использования понятия «правосубъектность», существуют взгляды ученых, которые в своих трудах полностью отрицают правосубъектность, считая ее абсолютно ненужной для науки, обременяющей юриспруденцию.

Н.М. Матузов считает, что не следует использовать термин «правосубъектность» ввиду того, что данное понятие усложняет и без того сложные вопросы и ведет к новым излишним спорам и дискуссиям². Так же, как Н.М. Матузов, отрицают возможность использования правосубъектности Н.А. Чечина и В.И. Корецкий, ссылаясь на то, что действующее законодательство не дает такого понятия, как «правосубъектность»³.

В. Венедиктов в своих трудах отождествляет категорию «правосубъектность» и «правоспособность», полагая, что государство наделяет лиц правоспособностью или, что то же самое, правосубъектностью, т.е. способностью иметь права и обязанности⁴. По мнению А.В. Венедиктова, правоспособность и правосубъектность представляются равнозначными, за исключением случаев, в которых затруднительно отделить правоспособность от дееспособности. В такой ситуации правосубъектность является не просто правоспособностью, но правоспособностью⁵.

Правоспособность, с которой иногда отождествляется правосубъектность, отражает не возможность быть субъектом права, а предусматривает способность иметь предусмотренные объективным правом права и нести соответствующие обязанности⁶. Аналогичное отождествление категорий встречается в позиции С.Н. Братуся, Н.Г. Александрова, А.Г. Потюкова, А.В. Мицкевича⁷.

М.М. Агарков в теории динамической правоспособности (понятие «правосубъектность» как самостоятельная категория М.М. Агарковым не рассматривается) утверждает, что «правоспособность - динамически развивающееся явление». М.М. Агарков рассматривает правоспособность как конкретную возможность быть носителем определенного субъективного права⁸, возможность иметь определенные права и обязанности в зависимости от вида правоотношения, в которое вступает конкретное лицо.

Понимание правоспособности, предложенное М.М. Агарковым, было подвергнуто критике С.Н. Братусем⁹. По мнению С.Н. Братуся. «правоспособность - это право быть субъектом прав и обязанностей»¹⁰. С.Н. Братусь разграничивал понятия «правоспособность» и «субъективное право». «Субъективное право - это принадлежащее данному субъекту... наличное, существующее право... Правоспособность - необходимое условие для правообладания, т.е. необходимая предпосылка субъективного права»¹¹.

А.А. Дозорцев, выступая в поддержку теории М.М. Агаркова, отмечал, что роль правоспособности в том, что она является промежуточным этапом в процессе превращения абстрактной правоспособности в

¹ Нечаева А.М. О правоспособности и дееспособности физических лиц / А.М. Нечаева // Государство и право. - 2001. - № 2., С. 29.

² Матузов Н.И. Субъективные права граждан СССР / Н. И. Матузов ; под общ. ред. И. Е. Фарбер. - Саратов : Приволжск. кн. изд-во, 1966. С. 84.

³ Корецкий В.И. Гражданское право и гражданские правоотношения в СССР / В.И. Корецкий. - Душанбе, 1967. С. 24.

⁴ Венедиктов А.В. Избранные труды по гражданскому праву / А.В. Венедиктов. - Москва, 2007. - Т. 2. С. 24.

⁵ Венедиктов А.В. О субъектах социалистических правоотношений / А.В. Венедиктов. // Советское государство и право. - 1955. - № 6. С. 506-507.

⁶ Новиков В.В. Гражданская правосубъектность физического лица в контексте ее отождествления / В.В. Новиков // Правоведение. - 2007. - № 4. С. 60-64.

⁷ Александров Н.Г. Законность и правоотношения в советском обществе. / Н.Г. Александров - М., - 1955. С. 5 ; Мицкевич А.В. Субъекты советского права. / А.В. Мицкевич. - М., - 1962. С. 6; Потюков А. Г. Правоспособность и дееспособность граждан по советскому гражданскому праву: автореф. дисс. . канд. юрид. наук. Л., 1954. С. 5.

⁸ Агарков М.М. Обязательство по советскому гражданскому праву / М.М. Агарков // Ученые труды ВИЮН. Вып. III. С. 70.

⁹ Братусь С.Н. Субъекты гражданского права. / С.Н. Братусь. - Москва, - 1950. С. 79.

¹⁰ Там же, с. 6.

¹¹ Там же, с. 56.

субъективное право и «состоит в материальных и организационных предпосылках, необходимых для возникновения конкретных субъективных прав»¹.

Правосубъектность - общая способность лица быть субъектом правоотношений², при этом рассматривается не только признание лица в качестве субъекта правоотношений вообще, а также квалификация его в качестве субъекта или возможного субъекта конкретно-субъективных прав и обязанностей³. Правосубъектность рассматривается как социально-правовая способность лица, которая служит юридической мерой способности участия в правоотношениях⁴. О.А. Красавчиков считает, что с точки зрения своей юридической сущности правосубъектность представляет собой социально-правовую способность, юридическое качество лица⁵.

Абсолютно все участники правоотношений правосубъектны⁶, правосубъектности придается всеобщий и абстрактный характер. Существует мнение, согласно которому правосубъектность понимают только как абстрактную возможность участия в правоотношениях, не имеющую конкретного содержания. По мнению В.Ф. Яковлева, в таком качестве, не имея конкретного содержания, правосубъектность существовать не может. «Правосубъектность означает, с одной стороны, наделение субъектов определенными социально-правовыми возможностями, а с другой - установление их пределов, границ. Правосубъектность, не имеющая конкретного содержания, не могла бы выполнять эти функции»⁷. Правосубъектность абстрактна ввиду того, что является лишь возможностью быть носителем прав и обязанностей, служит предпосылкой к их возникновению у лица.

Как и В.Ф. Яковлев, Б.Н. Мезрин рассматривает правосубъектность как правовую возможность общего и абстрактного характера, имеющую определенное содержание. «По характеру она является относительно статичной конкретной правовой связью между лицом и государством и абстрактной - по отношению к другим лицам. В ее состав входят юридически опосредованные элементы - способности лица: иметь права и нести обязанности, возникновение, изменение и прекращение которых связывается законом с действиями самого лица и других лиц, а также с наступлением событий (правоспособность); свои действиями приобретать и создавать для себя и других лиц права и обязанности (дееспособность)»⁸.

Т.И. Илларионова, анализируя понятие «правосубъектность», пишет, что «чаще всего правосубъектность определяют через категорию «способности», и, надо сказать, эта категория точно отражает специфику содержания правосубъектности. В ней находят выражение и особенности социальных свойств субъектов права (например, их волееспособность), и мера гарантированных (закрепленных) законом возможностей (долг)»⁹.

Правосубъектность - объективная категория, которая дана лицу и признается за ним всегда, независимо от гражданства, социального происхождения, физических свойств лица, его возраста, пола и т.д. Категория правосубъектности существует, поскольку связана с субъектом права, в правовых системах современности внимание акцентируется именно на этой последовательности. Человек рождается и в момент рождения становится правосубъектным.

Особенностью правосубъектности является ее гарантированность государством, правосубъектность как юридическая способность быть субъектом правоотношений закреплена в главе 2 Конституции Российской Федерации, в силу которой человеку от рождения принадлежат неотчуждаемые права и свободы (ст. 17). В соответствии с действующим законодательством только государство определяет, кто и при каких условиях может быть субъектом права, а следовательно, и участником правоотношений, какими качествами он должен обладать. Правосубъектность, как и правоспособность и дееспособность, нельзя ни расширить, ни ограничить, ни отменить по договору или по завещанию. Ее невозможно произвольно установить, изменить или отменить. Правосубъектность не зависит от воли и желания частных лиц и организаций. Она так же, как и составляющие ее звенья - правоспособность и дееспособность, возникает, изменяется и прекращается не иначе, как только с помощью объективного права¹⁰.

Термин «правосубъектность» - это правовой термин, признанный и утвердившийся в международ-

¹ Дозорцев В.А. Права государственного промышленного предприятия на закрепленное за ним имущество: автореф. дисс. ... канд. юрид. наук. Москва, 1956. С. 16.

² Илларионова Т.И. Структура гражданской правоспособности / Т.И. Илларионова // Правовые проблемы гражданской правосубъектности: межвузовский сборник научных трудов / отв. ред. О.А. Красавчиков. - Свердловск. - 1978. - Вып. 62. С. 56.

³ Веберс Я. Р. Правосубъектность граждан в советском гражданском и семейном праве. / Я.Р. Веберс. - Рига. - 1976. С. 26.

⁴ Красавчиков О.А. Гражданская правосубъектность как правовая форма / О.А. Красавчиков // Правовые проблемы гражданской правосубъектности: межвузовский сборник научных трудов / отв. ред. О. А. Красавчиков. - Свердловск. - 1978. - Вып. 62. С. 17.

⁵ Там же, с. 11.

⁶ Там же, с. 10.

⁷ Яковлев В.Ф. Отраслевой метод регулирования и гражданская правосубъектность / В.Ф. Яковлев // Правовые проблемы гражданской правосубъектности: межвузовский сборник научных трудов / отв. ред. О.А. Красавчиков. - Свердловск. - 1978. - Вып. 62. С. 39.

⁸ Мезрин Б.Н. Место гражданской правосубъектности в механизме правового регулирования / Б.Н. Мезрин // Правовые проблемы гражданской правосубъектности: межвузовский сборник научных трудов / отв. ред. О. А. Красавчиков. - Свердловск. - 1978. - Вып. 62. С. 52.

⁹ Илларионова Т.И. Структура гражданской правоспособности / Т.И. Илларионова // Правовые проблемы гражданской правосубъектности: межвузовский сборник научных трудов / отв. ред. О.А. Красавчиков. - Свердловск. - 1978. - Вып. 62. С. 57.

¹⁰ Марченко М.Н. Теория государства и права: учеб. Изд. 2-е, перераб. и доп. / М.Н. Марченко. - Москва: ТК «Велби»; Издво «Проспект». - 2010. С. 591-597.

ных актах о правах, и поэтому указанный термин не нуждается в законодательном закреплении. Несмотря на то, что в каждой правовой системе существуют особенности правосубъектности, основное содержание и значение правосубъектности не должно противоречить пониманию и признанию правосубъектности граждан и не должно приводить к ее отрицанию.

Трансформация предусмотренных нормами права прав и обязанностей, составляющих содержание общего правового и специального статусов, в права и обязанности гражданина как участника различных конкретных правоотношений (отражающих его правовое положение) невозможна без признания за физическим лицом правосубъектности.

Несмотря на то, что институт правосубъектности является одним из основных институтов гражданского права, легального понятия правосубъектности не существует.

В теории права правосубъектность понимается как возможность (способность) гражданина выступать в качестве субъекта прав и обязанностей¹.

Значительное распространение получило мнение о том, что понятие правосубъектности более широкое, чем понятие правоспособности, и наряду с правоспособностью включает в себя и дееспособность.

Нередко встречается мнение, что элементами структуры правосубъектности являются правоспособность, дееспособность, деликтоспособность². В отдельных случаях предлагается более детальное дробление дееспособности и в ее структуре выделяются трансдееспособность (способность гражданина своими действиями создавать права и обязанности для третьих лиц и нести ответственность за их действия), сделкоспособность (способность к заключению гражданско-правовых сделок и выполнению обязательств, возникающих из них).

Следует исходить из того, что правосубъектность означает возможность признания гражданина в качестве носителя прав и обязанностей, а также в качестве субъекта или возможного субъекта конкретных правоотношений.

Однако правоспособность и дееспособность не обязательно существуют в единстве относительно каждого лица. Физическое лицо, не имеющее дееспособности, обладая лишь правоспособностью, может выступать субъектом правоотношений. В этом случае для признания лица правосубъектным достаточно наличия у него правоспособности. Анализ подобной ситуации и позволил ряду ученых сделать вывод о совпадении понятий «правосубъектность» и «правоспособность». Однако это не является общим правилом. Действительно, права могут принадлежать лицам, которые не обладают зрелой волей, способностью принимать решения, самостоятельно осуществлять права и нести обязанности. Но во многих видах правовых отношений эти лица и не обладают правосубъектностью. Там же, где они обладают правосубъектностью, их положение как участников правоотношений отличается рядом особенностей. Их права в правоотношениях реализуются посредством действий других лиц.

Таким образом, наличие правоспособности является обязательной предпосылкой для признания гражданина субъектом любого правоотношения. Однако, будучи необходимой предпосылкой участия во всех видах правоотношений, правоспособность не является достаточной составляющей для признания за лицом правосубъектности. Требуется еще наличие дееспособности. Следовательно, правоспособность и дееспособность в своем единстве определяют правосубъектность гражданина. А правосубъектность, в свою очередь, базируется на категориях «правоспособность» и «дееспособность».

Обладание правоспособностью и дееспособностью (правосубъектностью) позволяет лицу стать обладателем того или иного правового положения. Из сказанного следует, что понятия «правосубъектность» и «правоспособность» не могут рассматриваться как тождественные применительно ко всем физическим лицам. Определенные лица (несовершеннолетние, признанные судом не дееспособными) являются правосубъектными. Они обладают правоспособностью, но не дееспособностью, однако этого достаточно для того, чтобы быть субъектом права. Вместе с тем во многие правоотношения эти лица вступать не могут. Правосубъектность недееспособных лиц уже, нежели лиц, обладающих дееспособностью.

В отношении недееспособных лиц употребление понятий «правосубъектность» и «правоспособность» не имеет различий. Правоспособность является обязательной составляющей правосубъектности, поэтому правоспособные лица (а правоспособность имеют все граждане) правосубъектны для многих правоотношений, но далеко не для всех. В отношении дееспособности законодательство допускает представительство. В полной мере правосубъектны лица, являющиеся полностью дееспособными, т.е. правоспособные лица.

Следовательно, правосубъектность — сложное правовое явление, составляющими которого выступают правоспособность и дееспособность. Иные предлагаемые в юридической литературе элементы правосубъектности, например деликтоспособность, сделкоспособность, охватываются дееспособностью. Все попытки назвать другие элементы в структуре правосубъектности приводят к дроблению на составляющие такого элемента, как дееспособность. К примеру, А.Г. Потюков указывает, что в состав дееспособности входят сделкоспособность, способность совершать правомерные действия, не являющиеся сделка-

¹ Халфина Р.О. Общее учение о правоотношении / Р.О. Халфина. - Москва - 1974. С. 126.

² См., напр.: Илларионова Т.И. Структура гражданской правосубъектности // Правовые проблемы гражданской правосубъектности. - Свердловск, 1978. С. 58.

ми, и деликтоспособность¹.

Кузьменко В.И.,
ст. преподаватель,
филиал КФУ в г. Набережные Челны

Становление романо-германской правовой семьи

В развитии любой правовой семьи и системы особо выделяется процесс генезиса, который сказывается на их основных характеристиках. Анализ генезиса правовой семьи и системы предполагает сказать, что мы понимаем под изучаемой категорией, какие факторы обуславливают и инициируют начало ее становления и формирования, а также влияют на направления ее развития. Следует отметить, что определить момент, когда генезис правовой системы завершен, можно с помощью признаков, присущих сформированной правовой системе, которая в то же время находится в постоянном развитии. К таким признакам нужно отнести состояние системы права и структурированности источников права, их систематизации; наличие собственной исторически определенной специфики в развитии права; соответствующий уровень развития правосознания и другие.

Становление и формирование правовой семьи, а равно, как и правовой системы – длительный исторический процесс, содержанием которого является превращение права в систему, систематизация источников права, обобщение юридической практики, выработка идеологии и дальнейших путей развития.

Среди существующих в современном мире правовых семей романо-германская занимает особое место. По словам Рене Давида, она является «первой семьей, с которой мы встречаемся в современном мире».² Ю.А. Тихомиров отмечает, что «данная правовая система является «наиболее древней и широко распространенной в мире».³ Нельзя не отметить важное значение романо-германской правовой семьи для развития юридической теории и практики в общемировом масштабе.

Романо-германская правовая семья – это сформировавшаяся и утвердившаяся в континентальной Европе к XII – XVI в. с использованием римского правового наследия и объединенная общностью структуры, источников права и развивающаяся в современный период совокупность системно-структурированных элементов нормативного, идеологического и конкретно-практического содержания национальных правовых систем, обладающая такими характерными особенностями как: структурированность, иерархичность и абстрактность норм писаного права.

Романо-германская правовая семья охватывает страны континентальной Европы, большую часть стран Африки, все страны Латинской Америки, страны Востока и ряд других.

Следует отметить, что первоначально эта система включала в себя правовые системы ряда стран европейского континента, унаследовавших основные понятия, юридические конструкции римского права. К этой семье относились правовые системы таких родственных «романских» государств, как Франция, Голландия, Бельгия, Испания, Италия. К этой же группе также относилась Германия, влияние права которой на континентальную систему становится особенно заметным с конца XIX и в первой половине XX в. Однако, влияние германского права, отразившее синтез варварского (германского) и римского права, стал столь существенным, что сама континентальная система стала называться романо-германской правовой семьей.

Континентальная система права в своем очень быстро вышла за рамки Европейского континента. В силу влияния римско-испанских правовых традиций ее уже в XIX в. восприняли практически все латиноамериканские страны, где рецепция французского и римского права была особенно глубокой. По своему содержанию термин «романо-германская правовая система» является более емким и содержательным, чем «континентальная правовая система». Нельзя не согласиться с А.Х. Саидовым, который указывает, что термин «романо-германская» выбран для того, чтобы отдать должное совместным усилиям, прилагавшимся одновременно университетами латинских и германских стран.⁴

Формирование романо-германской правовой семьи – это длительный исторический процесс, охватывающий несколько столетий и начавшийся еще в VIII – XII вв. Он протекал эволюционно и более плавно, чем соответствующие процессы в сфере политики и государства, где они нередко принимали форму общественных катаклизмов и революционных настроений. Становление романо-германской правовой системы происходило под влиянием собственно исторических, географических причин, оказывало воздей-

¹ Потюков А.Г. Правоспособность и дееспособность граждан по гражданскому праву: автореф. дис. ... канд. юрид. наук. Л., 1954. С. 12.

² Давид Р., Жоффре-Спинози К. Основные правовые системы современности / Пер. с фр. В. А. Туманова. – М.: Междунар. отношения, 1998. – С. 14.

³ См.: Тихомиров Ю.А. Курс сравнительного правоведения / Ю.А. Тихомиров. – М.: Норма. – 1996. – С. 189.

⁴ Саидов А.Х. Сравнительное правоведение (основные правовые системы современности) / Под ред. В.А. Туманова. – М.: Юристъ, 2000. – С. 50 – 51.

стве римское и каноническое право, варварские обычаи, а также политические и социально - экономические предпосылки.

На становление и развитие романо-германской правовой семьи повлияли такие факторы как период великого переселения народов, богатое наследие римского права, городское, поместное и каноническое право, заложившие традицию писаного права в качестве основного источника, развитие университетской мысли, полномасштабная кодификация. В своем историческом развитии романо-германская правовая система проходит ряд следующих последовательных этапов.

Первым периодом формирования рассматриваемой правовой семьи можно считать временной отрезок, предшествующий XIII в, когда обобщались материалы, применялись нормы обычного права и отсутствовали попытки систематизировать их. Второй период определяется с XIII – начало XVIII веков и связан с эпохой возрождения римского права, а также изучения и развития университетской мысли. Третий период хронологически определяется с начала XVIII века – XX век и характеризуется полномасштабной кодификацией и распространением романо-германской системы права. Такая тенденция продолжает сохраняться и поныне, однако следует отметить и современный этап развития романо-германской правовой семьи, характерными особенностями которого является сближением классических правовых семей и интеграцией в праве (по мнению автора, современный этап развития романо-германской правовой семьи, характеризующийся глобализационными тенденциями можно выделить в отдельный период).

Определив этапы становления романо-германской правовой семьи, следует также охарактеризовать ее специфические черты и признаки, внутреннее деление, отличающие ее от других правовых семей современности.

По мнению, И.Н. Барцица в рамках романо-германской правовой системы выделяет следующие группы права: 1. Германского права. 2. Романского права. 3. Славянского права. 4. Северного права.¹

С.С. Алексеев, в частности определяет романо-германское право как – право, базирующееся на общих нормах, выраженных в законе. Это романское, германское и северное (скандинавское право).²

К примеру, Саидов А.Х., Головистикова А.Н., рассматривают в рамках романо-германской правовой системы правовую систему ФРГ, Франции, скандинавских стран, правовую систему Японии, Китая.³

Марченко М.Н. подразделяет романо-германскую правовую систему на две группы: романскую и германскую. К первой группе относят правовые системы Франции, Италии, Испании, Бельгии, Люксембурга и Голландии. Ко второй группе – правовые системы Германии, Австрии, Швейцарии и ряда других стран.⁴ Автор также подразделяет романо-германскую правовую семью на скандинавскую, латиноамериканскую, латинскую и другие подгруппы.⁵

Лярская Н.С. указывает, что в романо-германской традиции исторически принято выделять три семейства: французское, германское и скандинавское.⁶

К основным характеристикам и особенностям романо-германской правовой системы следует отнести: высокий уровень абстрактности норм права; преобладание материального права над процессуальным; особенность структуры права. Речь идет о дуализме права, а именно о делении на частное и публичное; публикация романо-германского права;⁷ систематизация и кодификация законодательства; устойчивая иерархия источников.⁸

К общим для права всех стран романо-германской семьи источникам права и структуре права следует добавить и некоторые другие признаки, и прежде всего общий понятийный фонд, т.е. сходство основных понятий и категорий, которыми оперирует каждая правовая система.

Важно отметить, что на сегодняшний день рассмотренные признаки и особенности романо-германской правовой семьи получили свое распространение и в других правовых семьях и системах современности, подтверждая тем самым тезис об унификации и глобализации права.

¹ Барциц И.Н. Типология современных правовых систем: учебное пособие / И.Н. Барциц. – М.: Рос. акад. гос. службы при президенте РФ, 2000. – С. 11.

² См.: Алексеев С.С. Избранное / С.С. Алексеев. – М.: Статут, 2003. – С. 108.

³ См.: Проблемы теории государства и права / А.Н. Головистикова, Ю.А. Дмитриев. – М.: Эксмо, 2005. – С. 322.

⁴ Марченко М.Н. Указ. соч. – С. 267., также Проблемы общей теории права и государства: Учебник для вузов / Под общ. ред. академика РАН, д.ю.н., проф. В.С. Нерсесянца. – М.: Норма, 2004. – С. 122.

⁵ Марченко М.Н. Общая теория государства и права. Академический курс в 2-х томах / Под ред. проф. М.Н. Марченко. – Т.2. – М.: Норма, 1998. – С. 109.

⁶ Лярская Н.С. Правовые системы и экономика: сравнение англосаксонского и романо-германского права / Н.С. Лярская // Экономическая теория преступлений и наказаний: Экономическая теория права. Научный журнал. Вып. 6. – 2000. – №6. – С. 97.

⁷ Саидов А.Х. Сравнительное правоведение (основные правовые системы современности): Учебник / Под ред. В.А. Туманова. – М.: Юристъ, 2000. – С. 158.

⁸ См.: Абдуллаев М.И. Теория государства и права / М.И. Абдуллаев. – Санкт-Петербург: Питер, 2003. – С. 256. См.: например, Кананькина Е.С. Правовая система современной Франции / Е.С. Кананькина // Международное публичное и частное право. – 2010. – № 2. – С. 41 – 48.

Зарождение института представительства в судебном процессе в дореволюционной России

Институт судебного представительства имеет длительную историю образования. История показывает, что возникновение и развитие института представительства в судебном процессе вызвано объективными причинами, острой нуждаемостью в этом общества и государства.

Первые упоминания о судебном представительстве появились в эпоху Новгородской и Псковской Судных грамот. Судебных представителей разделяли на две группы: естественные представители и наемные, представляющие интересы лиц, которые в силу физического увечья или социального положения не могли отстаивать свои интересы в суде. Именно из второй группы постепенно начал формироваться институт профессиональных судебных представителей¹.

Наемным представителем мог быть любой дееспособный гражданин, за исключением лиц, которые обладали административной властью.

Круг деятельности поверенных был достаточно широко определен Новгородскими и Псковскими законами: поверенные, для успешного рассмотрения принятых на себя дел, могли исполнять все действия, которые доверители сами желали выполнить или должны были выполнить. Для представления интересов доверителя, поверенным не требовалось доверенности, их взаимоотношения основывались на нравственных началах, на взаимном доверии, которое проистекало из родственной связи.

Правительство того времени допускало судебное представительство, но оно было ограничено. Скорее это была дань необходимости, чем политическая воля государства.

Изменения, происходившие в общественно-экономическом, политическом строе Русского государства, обусловили изменения в законодательстве, что сказывалось на институте судебного представительства.

В Судебниках 1497 и 1550 гг. некоторые нормы были посвящены судебным представителям. По Судебникам представлять интересы тяжущихся имели право как естественные представители – родственники, так и свободные – наемные². Представители тяжущихся допускались к судебной защите прав их доверителей без доверенности, подтверждающего полномочия представителя, так как их взаимоотношения продолжали основываться на честности, доверии и особом расположении³.

В этот период получает свое дальнейшее развитие свободное представительство.

Отношения между наемным представителем и доверителем закреплялись договором найма.

Развитие общественных отношений, антагонизм между феодалами и крестьянам и неизбежно вели к изменению процессуального законодательства, появлению в нем ранее неизвестных норм и институтов, усилению инквизиционных начал процесса, что нашло отражение в Соборном Уложении 1649 года. По Соборному Уложению судебное представительство могло быть двух видов: необходимое представительство и свободное представительство⁴. К необходимым представителям относились: опекуны, которые отвечали по всем делам малолетних; помещики, вотчинные и господа представляли интересы своих крестьян и крепостных людей; монастырские стряпчие; дворцовый стряпчий, который представлял интересы своих дворцовых крестьян. Законодательно был закреплен круг лиц, которые не имели права ходатайствовать по чужим делам. К ним относились лица, которые нарушили клятву, трижды привлекались к ответственности за ведение неправого дела, а также те, кому запрещено подавать иск. Отношения между доверителем и поверенным не были юридически закреплены. Поверенными по Уложению могли быть как родственники, так и посторонние люди, которым доверяла сторона.

Ослабление родственных связей, взаимные ябеды, разногласия между поверенными и доверителями привели к тому, что нравственные начала и взаимодоверие стали терять свое значение. Законодатель был вынужден ввести положение, согласно которому доверитель допускался в процесс только по поручению доверителя, которое делалось в устной форме на судебном заседании и вносилось в протокол⁵.

Одновременно, стремясь оградить стороны от нерадивых поверенных, законодатель ввел наказание за недобросовестную защиту и ябедничество.

Таким образом, появление судебного представительства в процессе развития общества и государства было естественным и предопределено самим характером отношений между людьми. Для правильного ведения дела необходимы были юридические познания, и лица, которые их не имели, вынуждены обращаться к специалистам.

¹Анохина С.В. Зарождение и развитие института представительства с древних времен до конца XVIII века // Право и политика. Москва. 2005. № 9. – С. 122-129.

²Макалинский П.В. С-Петербургская присяжная адвокатура. Деятельность С-Петербургского совета и общих собраний присяжных поверенных за 22 года. 1866-1888 г. СПб., 1897.

³Васьковский Е.В. Организация адвокатуры. Часть 1. Очерк всеобщей истории адвокатуры. – СПб., 1893. – С. 48

⁴Тихомиров М.Г. Соборное Уложение 1649 года, пособие для высшей школы / издательство Московского университета 1961 год - С. 82-99

⁵Гаврилов Ю.Л. Замечания о развитии основных положений преобразований судебной части в России. 1896г. - С. 45.

Развитие государственного абсолютизма, и, как следствие, вытеснение граждан из публичной деятельности, привели к инквизиционному типу гражданского процесса.

Деятельность судебных представителей состояла в составлении состязательных бумаг, подаче их в суд, присутствии на суде, представлении доказательств. Поверенные допускались только при невозможности для сторон лично явиться в суд и только по некоторым делам.

Представителями могли быть как родственники, так и наемные лица. Был определен круг лиц, которым запрещалось быть поверенными в делах. К ним относились: монахи; лица, проявляющие склонность к сутяжничеству; лица, состоящие под надзором; чиновники¹.

Законодательством Петра I было определено значение судебной доверенности. С этого периода судебные представители представляли интересы тяжущихся на судебном заседании на основании вероющего письма, подписанного стороной по делу.

В период царствования Екатерины II существовало два направления: с одной стороны - принятие адвокатуры, с другой стороны - развитие стряпничества.

Екатерина II считала поверенных главными виновниками французской революции и гибели монархии, относясь негативно к ним, стремилась ограничить деятельность судебных представителей, не давая им образовывать свою внутреннюю организацию. И как следствие, в данный период, судебное представительство носило второстепенный характер, народ и правительство отрицательно относились к поверенным².

Таким образом, можно говорить о том, что в период абсолютной монархии традиционного судебного представительства не сложилось, и с течением веков оно не меняло своего хаотического характера. Судебное представительство не оформилось как институт. При этом, судебное представительство все же не могло не существовать, поскольку являлось ответом на социально-правовые вызовы общества.

Российская Империя не стремилась устанавливать свои законы на всей территории России. Практически каждое национально-административное образование в Российской Империи сохраняло свой собственный правовой порядок. Это в полной мере нашло отражение в нормативном регулировании деятельности судебных представителей в Прибалтийских губерниях.

В Прибалтийских губерниях устанавливался порядок поступления в адвокатуру. Решение о допуске в адвокатуру принимал суд. Обязанности адвоката подразделялись: по отношению к своему доверителю, по отношению к противной стороне и к ее защитнику, по отношению к суду. За неисполнение или нарушение возложенных на адвоката обязанностей, он привлекался к ответственности. На судебном заседании адвокат пользовался правами, что и его доверитель. За участие в судебном заседании адвокат получал гонорар. Адвокатура считалась почетным занятием и помогала в дальнейшей карьере по службе³.

В 1845 году был издан «Свод местных узаконений губерний остзейских», в котором подробно излагались правила об определении, подведомственности, обязанностях, плате за труды и понесенные издержки, ответственности и порядке увольнения адвокатов.

Таким образом, в Прибалтийских губерниях вполне сформировался институт адвокатуры, соответствовавший европейским традициям. Законодатель установил определенные требования к лицам, желающим приобрести статус адвоката, закрепил их права, обязанности и ответственность. В тоже время, присоединение к России негативно сказалось на дальнейшем развитии адвокатуры⁴. Со временем круг адвокатов уменьшился, влияние их ослабло и адвокатура утратила значение юридического института, способного к дальнейшему развитию и усовершенствованию.

Сахапов Р.Р.,

ст. преподаватель,

филиал КФУ в г. Набережные Челны

К вопросу о подготовке Судебной реформы 1864 года и учреждении суда присяжных в дореволюционной России

Идея официального создания суда присяжных в России относится к 1803 г., хотя еще в 1767 г. Екатерине представлялись проекты преобразования судебной системы. В частности, высказывалось предложение о введении в судах гласности судебного процесса, несменяемости судей, принципа состязательности, самостоятельности адвокатуры и образования суда присяжных.

В Комиссии 1804 г. А.Н. Радищев настаивал на равенстве всех сословий перед законом, отмене до-

¹Гаврилов С.Н. История адвокатуры; генезис и эволюция форм правозащитничества и судебного представительства (XV-XX вев). Монография. Череповец, 2009, С. 22

²Анохина С.В. Некоторые аспекты деятельности присяжных поверенных в дореволюционной России // Трибуна молодых ученых: Сб. научных трудов. Выпуск 6: Проблемы современного публично-правового регулирования. Воронеж: Изд.-во Воронежского Государственного Университета. 2004. – С. 6-21.

³Адвокатура, общество и государство. Гессен И.В. Т. 1. История русской адвокатуры / Составитель С.Н. Гаврилов. М., 1997. С. 333.

⁴Васьковский Е.В. Будущее русской адвокатуры. СПб., 1893 г

просов с пристрастием, введении судов присяжных и публичности судопроизводства.

XIX век является судьбоносным в вопросах реформирования судебной власти и в вопросе о судебных заседателях. Уже в первой четверти XIX века Сперанский М.М., возглавлявший Второе отделение личной канцелярии царя в 1803 году, в «Записке об устройстве судебных и правительственных учреждений в России» говорил, что судебная власть реализуется системой судов, состоящих из назначаемых чиновников и избранных от народа судей «под именем присяжных, произведя важнейшую часть суда...»¹

«Первые зачатки судебной реформы относятся к началу сороковых годов, - писал Джаншиев Г.А. - В 1832 году окончена была предпринятая гр. Сперанским работа по приведению в известность и по систематизации всего старого и действующего русского законодательства. Результатом этой работы было издание Полного Собрания Законов и Свода Законов. Вслед за этим возникла мысль об улучшении уголовного процесса...»²

Отправным началом для подготовки судебной реформы Коротких М.Г. считает 15 ноября 1857 года - день, когда в Государственный совет был внесен проект реорганизации гражданского судопроизводства³, а Виленский Б.В. отправной момент переносит на лето 1857 года (проект Устава гражданского судопроизводства с объяснительной запиской Блудова Д.Н.)⁴; Джаншиев Г.А. относит начало судебной реформы к 1848 году; но, наш взгляд, корни судебной реформы нужно искать в 1843 году, когда Блудов Д.Н. потребовал от судебного ведомства замечаний о главных недостатках действующего судебного законодательства.

В 1847 году по поручению императора Блудовым разработан первый проект реформы, результатом признания значимости и актуальности которого явилось в 1850-1852 годах Высочайшее повеление об учреждении при Втором отделении комитетов по выработке принципов новых Судебных уставов. С воцарением Александра II комитет изменил направление своей деятельности в связи с «общественным умственным подъемом», и только в 1857 году Блудов представил в Государственный Совет новый проект, который в последствие подвергся различным изменениям, но автор заложил в нем основы будущей реформы.

Блудов Д.Н. понимал необходимость принципиальных изменений законодательства, так как российское судопроизводство находилось в ужасном состоянии, о чем писал, критикуя его: «Настоящее наше судоустройство далеко не соответствует требованию правосудия, и что некоторые или многие постановления как будто с намерением в оное введение, не только не способствуют, но препятствуют быстрому и правильному течению дел и удовлетворительному его окончанию». Однако Блудов как представитель консервативного направления считал перемены в условиях России середины этого столетия преждевременными: «Предлагаемые изменения должны быть заключены в указанных заранее пределах, которые преступить было бы ... преждевременно, поскольку преобразования, представляют определенные трудности, требуют и особой крайней осторожности».⁵

Во второй половине XIX века реформировать государственный механизм юстиции было невозможно без отмены крепостного права.

Джаншиев Г.А. признает, что особенно сильное влияние реформа по отмене крепостного права оказала, из всех реформ, именно на судебную, так как с его падением Россия рабская сделала поворот в сторону свободы, явилась началом обновления русской жизни во всех сферах и направлениях.⁶ «Если бы в 1861 году не состоялось, по воле Самодержавца Всероссийского, - пишет Зарудный СИ., - освобождение крестьян с землею, то ни в каком случае не были бы утверждены 20 ноября 1864 года Судебные Уставы... После 19 февраля и высшие наши сановники сознали, что появилась безотлагательная необходимость в суде скором и справедливом». Отмена крепостничества - громадный переворот, не только перестроивший заново гражданские отношения, но и создавший новый круг понятий, новое мирозерцание. Именно после его отмены и формального признания равенства всех перед законом и судом стало возможным введение судопроизводства с участием присяжных заседателей.

Фактически, руководство судебной реформой перешло к Буткову В.П. и его главному сотруднику Зарудному СИ., при активном участии известных юристов: Буцковского Н.А., Стояновского Н.И., Ровинского Д.А., Победоносцева К.П., Плавского А.М. и чиновников государственной канцелярии: Даневского П.Н., Шубина С.П. и Вилинбахова А.П. Все они были не только талантливыми юристами, но и широко образованными людьми: Зарудный и Буцковский имели математическое образование, Ровинский - ученый, писатель, почетный член Академии художеств. Привлечение к делу юристов, т.е. специалистов права, а не просто чиновников - законоведов свидетельствовало о том, что в официальных сферах новое

¹ См.: Сперанский М.М. План государственных преобразований с приложением «Записки об устройстве судебных и правительственных учреждений в России» / М.М. Сперанский. - М.: типолитография т-ва И.Н.Кушнерев и К.Пимен., 1905. - С. 179.

² См.: Джаншиев Г.А. Основы судебной реформы: сборник статей / Г.А. Джаншиев. - М.: «Статут»; РАП, 2004. - С.37.

³ См.: Коротких М.Г. Самодержавие и судебная реформа в 1864 году в России / М.Г.Коротких. - Воронеж: изд-во Воронежского ун-та, 1989. - С.41.

⁴ См.: Виленский Б.В. Судебная реформа и контрреформа в России / Б.В. Виленский. - Саратов: Приволжское книжное издательство, 1969. - С.33.

⁵ Цит. по: Коротких М.Г. Самодержавие и судебная реформа в 1864 году в России. - С.42-43.

⁶ См.: Джаншиев Г.А. Сборник статей / Г.А.Джаншиев / Под ред. В.П. Обнинского. - М.: Задруга, 1914. - С.38.

начало, юридическая наука, право, сделало серьезное завоевание на счет и в ущерб традиционной табели о рангах и законоведению.

Складывавшиеся буржуазные отношения объективно требовали построенного на принципах буржуазного (европейского) правосудия судоустройства и судопроизводства, аналогов которому на тот период Российское государство не имело.

Основные положения реформы разрабатывались при непосредственном руководстве самого Зарудного С.И. Буцковский Н.А. разработал проект уголовного судопроизводства; Победоносцев К.П. — судоустройства; Стояновский Н.И. - предварительного расследования, а Ровинский Д.А. - положение о суде присяжных и мировых судьях.

Зарудный С.И. открыто предлагал европейские институты, такие как: гласный суд, отделение судебной власти от административной, состязательность, устность судопроизводства, суд присяжных, независимость адвокатуры. Он привел наряду с традиционными положениями буржуазной теории судоустройства аргументы, отвечавшие особенностям российской действительности. Вспоминая о неуважении к законам и юстиции в России, он писал: «Цель судоустройства в учреждении судебных мест на таком основании, чтобы судебные решения пользовались общим доверием».¹ Доверие обеспечит спокойствие в государстве, обеспечит стабильность решения судов. Зарудный С.И. называл «условия, внушающие общее доверие к уголовному суду: 1) отделение в уголовных судах вопроса о виновности от вопроса о наказании, с предоставлением разрешения каждого из этих вопросов особым судьей; 2) многочисленность судей, принимающих участие в решение суда; 3) широкое право отвода судей, как обвиняемым, так и обвинителем. Это все указывает прямо на суд присяжных»². Таким образом, совокупность всех этих условий приводит к беспристрастности суда.

Возражений против такой теории было много, о чем публично заявляли как либеральная часть профессуры, так и реакционные круги, авторитеты уголовно-процессуальной теории не находили условий существования для такого суда.

«Основные положения», разработанные комиссией, были представлены монарху и по его повелению переданы на рассмотрение соединенных департаментов, членами которых являлись Гагарин П.П., Литке Ф., Толстой И.М., Кочубей А.В., Норов А.С., Гофман А.Л., Корф М.А., Муханов Н.А.. По особому повелению присутствовал министр юстиции Панин В.Н., Бахтин Н.И.. Также были приглашены в качестве экспертов составители проекта, высшие сановники, интересы чьих ведомств затрагивались принятием тех или иных институтов. Обсуждение «Основных положений» проходило с 28 апреля по 30 июля и со 2 по 4 сентября 1862 года.

23 июня 1862 года рассмотрели судопроизводство по делам о государственных преступлениях. По проекту предлагалось ввести суд присяжных по этой категории дел. Эту идею активно поддержали Корф М.А., Бахтин Н.И., Литке Ф.. Панин не согласился, предложив ведение следствия по государственным преступлениям двум сенаторам. Признается «полезность суда присяжных в политических делах» для гарантии подсудимых. Но гарантии «необходимы и для общества», присяжные не имеют качеств для сохранения общественного порядка.³

Обсуждение участия присяжных заседателей по делам политическим продолжалось 27 и 30 июня 1862 года и в результате вместо присяжных учредили суд сословных представителей. 29 сентября 1862 года «Основные положения преобразования судебной части в России» были утверждены монархом с предписанием опубликовать в печати. Обнародование судебной реформы подтверждало политику гласности в государственных преобразованиях и означало реальность подготовки судебной реформы.

20 ноября 1864 года вышли в свет Судебные Уставы, ставшие итогом многолетней работы российских процессуалистов и заложившие законодательную основу судебной реформы. В пояснительном Указе Сената, сопровождавшем Судебные Уставы, указывалось, что цель судебной реформы - «водворить в России суд скорый, правый, милостивый и равный для всех подданных наших, возвысить судебную власть, дать ей надлежащую самостоятельность и вообще утвердить в народе нашем то уважение к закону, без коего невозможно общественное благосостояние и которое должно быть постоянным руководителем действий всех и каждого, от высшего до низшего».⁴

19 октября 1865 г. Высочайшим указом было утверждено «Положение о введении в действие Судебных уставов 20 ноября 1864 г.», по которому создавалось два судебных округа, куда первоначально вошли десять губерний: Московская, Владимирская, Рязанская, Новгородская, Калужская, Псковская, Тверская, тульская, С.-Петербургская, Ярославская.⁵ К 1898 г. в стране действовало 87 окружных судов, из них 64 с присяжными, в 1908 г. — 98 окружных судов, из них - 64 с присяжными, в 1910 г. - 106 окружных судов, из них — 74 с присяжными.

Формирование Московского судебного округа завершилось только к 1874 г., когда в его состав вошла Вологодская губерния, до этого в 1869 г. к нему была присоединена Нижегородская губерния, в

¹ См.: Джаншиев Г.А. С.И. Зарудный и судебная реформа / Г.А. Джаншиев. - М: Тип. Е. Гербе, 1889. - С.105.

² См.: Джаншиев Г.А. С.И. Зарудный и судебная реформа / Г.А. Джаншиев. - М: Тип. Е. Гербе, 1889. - С.106.

³ Цитата по: Коротких М.Г. Самодержавие и судебная реформа в 1864 году в России. - С. 120.

⁴ Именной Указ данный Сенату. Об учреждении судебных установлений и о Судебных Уставах // ПСЗ Российской империи. Собрание 2-е. Т. 39. Отделение второе. 1864. - СПб., 1867. - С. 180.

⁵ См.: Судебные уставы 20 ноября 1864 года за пятьдесят лет. - Петроград: Сенатская тип., 1914. - Т. 1. - С. 23.

1870 г. — Смоленская и в 1871 г. — Костромская. В 1867 г. был открыт Харьковский судебный округ, в 1869 г. — Одесский, в 1870 г. — Казанский и в 1871 г. — Саратовский.

Первый период истории отечественного суда присяжных фактически совпал со временем становления института присяжных заседателей в названных шести округах. В одних губерниях (например, Нижегородской) оно проходило быстрее, в других — медленнее. Тем не менее можно говорить о том, что процесс организационного и социально-психологического становления суда присяжных в ряде судебных округов завершился к концу 70-х г.г. XIX в. Что касается некоторых других округов, то открытие окружных судов и становление в них суда присяжных длилось до конца XIX века¹.

Таким образом, Указ от 20 ноября 1864 г. — величайшее в истории российского права и уголовного судопроизводства, в особенности, событие, в результате которого были приняты и утверждены Положение о введении в действие Судебных уставов 20 ноября 1864 года, Учреждение судебных установлений, Устав уголовного судопроизводства, Устав гражданского судопроизводства, Устав о наказаниях, налагаемых мировыми судьями. Но самое главное событие — это введение суда присяжных — центрального звена не только судебной системы, но и всей Российской империи в целом.

Туманов Д.Ю.,
канд. юрид. наук, доцент
филиал КФУ в г. Набережные Челны

Развитие института прав и свобод человека в Европе в Средние века

В эпоху средневековья, несмотря на идеологическое засилие католической церкви в сознании людей, светскими и духовными мыслителями продолжалось развитие представлений о правах человека.

В средние века изменяется структура общества, оно становится не таким резко поляризованным, как во времена рабовладения, выстраивается сложная соподчиненная иерархичная социальная структура, в которой права определялись как набор привилегий и взаимных обязательств, дарованных вышестоящими сеньорами зависимым от них людям. При этом даже лица, находившиеся на нижнем уровне социальной лестницы (зависимые крестьяне), обладали определенным правовым статусом. Конкретный набор прав определялся социальной принадлежностью человека к сословию.

В эпоху Средневековья устанавливается безраздельное идеологическое господство христианской религии, устанавливаемое римской католической церковью, и на смену естественному обоснованию идеи прав человека приходит ее божественное происхождение.

В Священном Писании², в самых разных его разделах можно найти положения, которые, конечно, истолкованные в свете новых воззрений, в дальнейшем найдут свое отражение в ранних конституционных актах. Приведем несколько примеров в обоснование этого тезиса:

Ветхий Завет, Бытие, гл. 1, ст. 27-28: «И сотворил Бог человека по образу Своему, по образу Божию сотворил его; мужчину и женщину сотворил их. И благословил их Бог, и сказал им Бог: плодитесь и размножайтесь, и наполняйте землю и обладайте ею...», — можно усмотреть право на жизнь и свободу, данные свыше, а не от государства.

Новый Завет, Евангелие от Матфея, гл. 7, ст. 1, 2: «Не судите, да не судимы будете. Ибо каким судом судите, таким будете судимы; и какою мерою мерите, такую и вам будут мерить». Там же, ст. 12: «И так, во всем, как хотите, чтобы с вами поступали люди, так поступайте и вы с ними, ибо в этом закон и пророки», — утверждение принципов равенства и справедливости в поведении людей.

Новый завет, Послание Апостола Павла к колоссянам, гл. 3, ст. 4, 8, 10, 11: «Когда же явится Христос, жизнь ваша, тогда и вы явитесь с Ним во славе. А теперь отложите все: гнев, ярость, злобу, злоречие, сквернословие уст ваших; и облекшись в нового, который обновляется в познании по образу Создавшего его, где нет ни Еллина, ни Иудея, ни обрезания, ни необрезания, варвара, Скифа, раба, свободного, но все и во всем — Христос», — также яркое подтверждение принципа всеобщего равенства.

Евангелие от Луки, гл. 6, ст. 31: «И как хотите, чтобы с вами поступали люди, так и вы поступайте с ними», — принцип справедливости.

Евангелие от Иоанна, гл. 7, ст. 51: «Судит ли закон наш человека, если прежде не выслушают и не узнают, что он делает?». Там же, гл. 8, ст. 17: «А и в законе вашем написано, что двух человек свидетельство истинно», — принцип законности и процессуальных гарантий.

Новый завет, послание святого апостола Иакова, гл. 1, ст. 27: «Чистое и непорочное благочестие пред Богом и отцом есть то, чтобы призирать сирот и вдов в их скорбях и хранить себя неоскверненным от мира», — закрепление понятия о социальной справедливости.

¹ См.: Демичев А.А. Периодизация истории суда присяжных в России / А.А. Демичев // Журнал российского права. - 2001. - № 7. - С.138.

² Цитаты по: Библия: книги Священного Писания Ветхого и Нового Завета. — М.: Российское Библейское Общество, 1995.

Новый завет, послание святого апостола Павла к евреям: ст. 6-8: «Что значит человек, что Ты помнишь его? Славою и честью увенчал его и поставил его над делами рук Твоих. Все покорил под ноги его», – возвеличивание человеческого достоинства.

Текст Библии более чем другие тексты древней литературы содержит в себе доктрины и принципы, на которых зиждется наша фундаментальная вера в справедливость и права человека¹. Из Библии берут свое прямое начало многие современные конституционные принципы свободы, обеспечения прав человека, ограничение самодержавия, независимости суда, разделения властей².

Средневековое богословие сумело выделить и придать значимость христианских принципов, которые стали ядром европейской правовой культуры и всей цивилизации. Основные из них: уважение к праву, признание его как основного, реально-действенного норматива, способного урегулировать жизнь общества, обеспечить стабильность отношений между членами общества, а также между обществом, личностью и властью; уважение к личности, которая стала обоснованием и краеугольным камнем правовых систем стран западной цивилизации; апологетика свободы личности; идея равенства; отношение к государству как к стороне договора, ответственной за благосостояние общества³.

Таким образом, положения христианской религии подспудно готовили европейское общество к осознанию идей всеобщего равенства, справедливости, свободы. Но, необходимо, конечно, учитывать, что церковь как коллективный феодал стояла на охране устоев феодализма и монархического государства, используя религию для этих целей, ограничивая свободу слова, мнений, и, конечно, вероисповедания, равно как и индивидуальность человека в целом.

Практическим началом юридического воплощения идеи прав и свобод является Великая хартия вольностей⁴, принятая в Англии в 1215г. в результате выступления верхушки феодального общества против королевского произвола. И хотя нормы Хартии направлены на охрану прав и интересов баронов (феодальной аристократии), ее положения стали базой для создания конституционных актов английской буржуазной революции, которые в свою очередь оказали влияние на создание конституций в других странах, в частности США.

Хартия содержит нормы, ограничивающие судебный произвол короны и устанавливающие процессуальные гарантии: ст.ст. 17, 20, 21. Следует обратить внимание, что данные гарантии распространяются и на вилланов – категорию феодально-зависимого населения: «Свободный человек будет штрафоваться за малый проступок только сообразно роду проступка, а за большой проступок будет штрафоваться сообразно важности проступка, ... и виллан таким же образом будет штрафоваться, и у него останется неприкосновенным его инвентарь, если они подвергнутся штрафу с Нашей стороны» (ст. 20).

Ст.ст. 41, 42 Хартии объявляли право свободного передвижения: «каждому впредь будет позволено выезжать из Нашего королевства и возвращаться в него в полной безопасности», исключение делалось лишь для военного времени и в отношении представителей тех стран, которые воевали с Англией.

Закреплялась обязанность власти обеспечивать равное и бесплатное правосудие. Предоставление «права и справедливости» в стране могло быть исключительно делом государственной власти и в интересах всех: «никому не будем продавать права и справедливости, никому не будем отказывать в них или замедлять их» (ст. 40). Никто не мог быть арестован и заключен в тюрьму, лишен имущества, объявлен вне закона «или иным способом обездолен» иначе, чем по решению суда и по закону (ст. 39).

Благодаря этим и другим принципам Великая хартия вольностей будет признана едва ли не первой в мировой истории конституционной декларацией гражданских прав⁵.

Целая серия актов конституционного характера, направленных на установление личных прав и свобод, принимается в Англии в XVII в., которые можно рассматривать как логическое продолжение основных положений Великой хартии вольностей, по новому зазвучавших в эпоху перемен. Первым из таких актов становится Петиция о праве 1628г⁶. Данный документ, формально, не относится к революционному законодательству, поскольку сама английская буржуазная революция, как известно, начинается в 1640г. Но, учитывая, что именно с данной Петиции оформилось противостояние между королем и парламентом, ее принято связывать с революционными событиями. Так или иначе, эти акты связаны с английской буржуазной революцией, которая становится эпохальным событием не только в развитии самой Англии, но и всей европейской, и в определенном смысле мировой истории, поскольку именно с английской революцией связано начало нового времени, в ходе которого, собственно, происходит формирование современного государственно-правового строя, в основе которого лежат политическая демократия, равенство граждан перед законом, правовая свобода личности, а также не только декларативное провозглашение прав и свобод, но и их реальное гарантирование на уровне конституционных актов.

¹ См.: Исаак Э. Рабство и права человека в Ветхом Завете. – Библия и конституция. Сборник статей. – М.: Белые альвы, 1998. – С. 140.

² См.: Баренбойм П.Д. Первая Конституция мира. - Библия и конституция. Сборник статей. – М.: Белые альвы, 1998. – С. 43.

³ См.: Сорокина Ю.В., Малиновская Н.В. Интерпретация христианской доктрины и право западноевропейских государств // История государства и права. – 2008. – № 11. (Консультант Плюс СПС).

⁴ См.: Хрестоматия по истории государства и права зарубежных стран (Древность и Средние века) / сост. В.А. Томсинов. - С.290-291.

⁵ См.: Штокмар В. В. История Англии в средние века. - Л.: Изд-во Ленинградского ун-та 1973. – С. 154.

⁶ См.: Хрестоматия по истории государства и права зарубежных стран (Новое и Новейшее время) / сост. Н.А. Крашенинникова – М.: Издательство ЗЕРЦАЛО, 1999. – С. 3-4.

Хафизов А.Р.,
аспирант,
филиал КФУ в г. Набережные Челны

Формирование правовых основ местного самоуправления в дооктябрьской России

Современные исследователи признают, что Россия имеет длительные и глубокие традиции местного самоуправления, истоки которых берут свое начало в древнерусском общинном самоуправлении, развитии вечевого демократии, объединении населения в союзы общин и городских поселений. Названные формы, несмотря на далеко не линейный путь их развития, отмеченный как периодами относительного подъема, так и достаточно серьезными контрреформами, всегда сохраняли свое влияние, во многом определив национальную специфику местного самоуправления в России¹.

В свое время большое значение для развития местного самоуправления имели институты самоуправления древнего Новгорода и Пскова. Вместе с тем, традиции вечевого демократии были практически полностью утрачены к моменту создания Московского государства (т.е. к XVI-XVII вв.), в связи с чем в последующее время формирование институтов местной власти проходило иным путем.

В дореволюционной России (XVIII - начало XX вв.) самоуправление имело два направления институционального развития.

Первое связано с наличием общинного землепользования и достаточно поздним освобождением крестьян от крепостной зависимости (и еще более поздним адекватным правовым оформлением частной собственности на землю). Специальное законодательство издревле регулировало отношения внутри общины и устанавливало механизмы самоорганизации крестьян, принятия ими решений по вопросам передела земли и другим вопросам.

Такое «самоуправление»², которое стало исчезать только после принятия ряда правительственных актов 1906-1910 гг., (инициированных П.А. Столыпиным и означавших постепенное распространения на формально свободных крестьян гражданских прав и общего правового режима), трудно назвать именно самоуправлением. Оно существенно отличается от самоуправления как гражданского демократического института, каким мы привыкли рассматривать его, основываясь на европейских стандартах и доктринальных традициях XX века. Применительно к общине правильно говорить не о «самостоятельном под свою ответственность устройстве местных дел», а о специфическом квазиадминистративном механизме, необходимом, прежде всего, государству для принятия административных решений (раскладка и сбор налогов, воинская повинность). В случае исчезновения соответствующего административного режима (правовой режим помещичьей и бывшей помещичьей собственности, феодальные привилегии, налоговая система и военная служба) «самоуправление» в общине имело мало шансов сохраниться. Хотя при позитивном сценарии оно могло трансформироваться и в самоуправление с целью решения локальных дел в интересах местного сообщества, а не в интересах вышестоящих административных структур.

Второе направление развития местного самоуправления связано с появлением вначале земского (1864), а затем и городского (1870) самоуправления как режимов, выполняющих функции как государственные (решение дел публичной сферы), так и общественные (самоорганизация в целях защиты прав и интересов городских сословий и сельских обывателей, организации локального управления общими делами и имуществом).

Предтечей появления местного самоуправления в таком формате было городское самоуправление, учрежденное в 1785 году Екатериной II, параллельно с закреплением статуса частной собственности как основы гражданства.

Важно подчеркнуть отличие местного самоуправления от общинных форм организации жизни: в основе первого лежат контрактные отношения граждан по поводу их прав и интересов, а также по поводу частной собственности; в основе вторых - отношения лично зависимых крестьян по поводу исполнения ими тягла и имущества, на которое у них не было титулов собственности.

Несмотря на наличие в историческом опыте России определенных самоуправленческих начал (начиная с новгородской вечевого демократии), по сути, только становление земского и городского самоуправления дает начало местному самоуправлению в нашей стране в его современном понимании.³

Административная реформа всегда предшествовала образованию самоуправлений в городах и появлению представительных органов земств (1782-1785 гг. и 1862-1864 гг.). В обоих случаях (в 1785 г. и в 1870 г., пересмотрено в 1892 г.) специально для городов было разработано публичное право в виде Городовых Положений (то есть законов об основах городского самоуправления).

¹ См.: Валентей С.Д., Хабриева Т.Я. Проблемы и перспективы муниципальной реформы Российской Федерации. Доклад Института экономики РАН и Института законодательства и сравнительного правоведения при Правительстве Российской Федерации. / М., 2008. - С.51.

² См.: Постовой Н.В. Местное самоуправление: история, теория, практика. / М.: Юристъ, 1995. – С. 189.

³ См.: Васильев В.И. Местное самоуправление. Учебное и научно-практическое пособие / М.: Юриформцентр, 1999. – С. 453.

Реформы власти следовали за ходом политической и экономической эволюции России, и в этом смысле не имели конечных целей и конечных сроков завершения: власть приспосабливалась к происходящим изменениям в обществе, играя активную роль, создавая условия для эволюционного развития общества¹.

При анализе земской организации необходимо также учесть², что важную роль в земствах играло дворянство, а устройство местных дел было в руках не только общегражданских, но и дворянских органов самоуправления (дворянских съездов и собраний). Дворянин, обладавший земельной собственностью, считался «зарегистрированным» по месту нахождения своей усадьбы, а не в Москве или Санкт-Петербурге, где он зачастую проживал. Следовательно, с определенной периодичностью он должен был принимать участие в дворянских собраниях в своем уезде, обращать внимание на состояние местных дел. Это серьезным образом связывало столичную элиту с местными «лучшими людьми», не позволяло дворянству «оторваться» от своей земли и мешало ему воспринимать реальность сквозь призму столичных социальных форм³.

Несмотря на весьма интересную национальную специфику, явно имевшую феодальные корни, в результате земских и городских реформ в России в последней трети XIX века впервые сложилась своя модель муниципальной организации, отвечающая современному пониманию местного самоуправления.

В контексте сравнительного анализа с другими современными моделями местного самоуправления, характерными чертами дореволюционной российской муниципальной системы можно назвать:

попытки разделить предметы ведения между государством и земствами и выделить круг вопросов местного значения. В 1870-е годы земства основное внимание уделяли таким ставшим в дальнейшем традиционно земскими занятиям, как статистика, народное образование, здравоохранение;

вместе с тем, возложение на земства, помимо вопросов местного значения, также и государственных полномочий, а кроме того - вопросов, составляющих задачи одновременно разных уровней власти.

Расширение прав земств рассматривалось как один из путей облегчения финансовых проблем государства. В этих целях на плечи земств после 1890 постепенно передавались все новые и новые задачи⁴: забота об общественном призрении, улучшении местных путей сообщения, о земской почте, о взаимном страховании имущества, о строительном деле, о помощи местному земледелию, торговле, промышленности, об обязанности по раскладке некоторых казенных налогов, об исполнении земских повинностей, об обеспечении потребностей общегосударственной администрации и суда, о пожарной безопасности.

Таким образом, органы местного самоуправления занимали свое, определенное место в системе публичных дел. В этом можно увидеть тренд на выстраивание системы разделения публичной власти по вертикали (распределение компетенций в зависимости от того, где они могут наилучшим образом быть реализованы), а также по функциям. В то же время некоторые так называемые «обязательные» земские повинности по причине, главным образом, отсутствия необходимых финансовых ресурсов были свернуты.

В указанных выше подходах можно увидеть ставшую традиционной логику политики центрального правительства в отношении устройства местной власти: отделение местного самоуправления от «системы органов государственной власти» и одновременно встраивание местной власти в систему исполнения общегосударственных задач (государственные полномочия и полномочия всех уровней власти). Указанная логика составляет одну из традиций отечественной муниципальной политики. В чем-то она напоминает немецкую модель местного самоуправления (в части разделения государственной и местной компетенции), но имеет и значительный самобытный компонент: органы местной власти традиционно воспринимаются как нижнее звено государственной бюрократической машины.

В целом правительство все более и более относилось к земствам с недоверием. Это выразилось еще в 1860-е годы, когда рядом правительственных циркуляров земствам было запрещено объединяться, обмениваться документами и мнениями. Власть стремилась «разобщить» земства и земцев, оставить за ними только узколокальные вопросы управления и политики. Данный подход был связан с нежеланием идти дальше введения начал самоуправления на местах, то есть неготовностью правительства достроить республиканские и демократические институты на более высоких уровнях.

Как полагают эксперты⁵, в данном случае проявилась одна из исторических традиций нашей страны (оказавшаяся в конечном счете сильнее традиций самоуправления): доминирование централизованного государства. Правительство готово было создавать земства с ограниченными правами и возможностями, однако в целом оно стремилось укреплять централизованное государство.

¹ См.: Постовой Н.В. Местное самоуправление: история, теория, практика / М.: Юристъ, 1995. – С. 189.

² См.: Емельянов Н.А. Местное самоуправление в Российской Федерации. / Москва - Тула, 1998. – С. 492.

³ См.: Васильев В.И. Местное самоуправление. Учебное и научно-практическое пособие / М.: Юриформцентр, 1999. – С. 461.

⁴ См.: Валентей С.Д., Хабриева Т.Я. Проблемы и перспективы муниципальной реформы Российской Федерации. Доклад Института экономики РАН и Института законодательства и сравнительного правоведения при Правительстве Российской Федерации / М., 2008. С.100.

⁵ См.: Валентей С.Д., Хабриева Т.Я. Проблемы и перспективы муниципальной реформы Российской Федерации. Доклад Института экономики РАН и Института законодательства и сравнительного правоведения при Правительстве Российской Федерации / М., 2008. С.100.

Между тем, логика развития местного самоуправления в царской России¹ привела к формированию соответствующего мировоззрения (либерального, ориентированного на конституционное закрепление ценностей земского движения и введение начал правового государства). Общеизвестно, что именно земские союзы и съезды породили первые политические партии конституционной и либеральной направленности.

¹ См.: Гильченко Л.В. Из истории становления местного самоуправления в России // Государство и право .- 1996.- №2.- С. 142

**СЕКЦИЯ «КОНСТИТУЦИОННОЕ, АДМИНИСТРАТИВНОЕ И
МЕЖДУНАРОДНОЕ ПРАВО»**

Агеев В.Н.,
канд. юрид. наук, доцент,
филиал КФУ в г. Набережные Челны

Противодействие коррупции в Республике Татарстан

Развитие и трансформация антикоррупционной политики по пути ужесточения ограничивающего элемента, строгий учёт и контроль за служебной деятельностью государственных служащих, позволит сделать её наиболее действенным и эффективным способом противодействия коррупции, предполагающим информационную открытость деятельности должностных лиц государства и позволяющим противодействовать совершению коррупционных преступлений.

Вместе с тем необходимо осознавать, что каждому региону присущи определённая специфика коррупционных рисков, своя структура коррупционных деяний и методы их осуществления. Следовательно, эффективное решение проблем в сфере предупреждения и пресечения различных коррупционных проявлений в деятельности органов государственной власти того или иного субъекта Российской Федерации напрямую зависит от разработки и внедрения комплекса мер по противодействию коррупции с учётом требований законодательства, административной реформы, а также региональной специфики¹.

Следует отметить, что в течение длительного времени региональное антикоррупционное законодательство развивалось со значительным опережением федерального, что позволяет говорить о формировании комплексного законодательного регулирования борьбы с коррупцией.

Исследователи отмечают, что учитывая важность и необходимость противодействия коррупции, а также видя бездействие федеральных органов государственной власти в этой сфере деятельности, отдельные региональные органы государственной власти и их высшие должностные лица стали формировать собственные правовые основы противодействия коррупции, и в том числе собственное региональное антикоррупционное законодательство².

В числе таких субъектов Российской Федерации оказалась и Республика Татарстан, в которой уже с мая 2006 года действует собственный республиканский Закон «О противодействии коррупции в Республике Татарстан»³ (тогда как на федеральном уровне подобный закон был принят лишь в конце 2008 года⁴).

В Законе Республики Татарстан «О противодействии коррупции в Республике Татарстан» и принятых на его основе нормативных правовых актах были заложены типовые механизмы противодействия коррупции на республиканском уровне, которые в последующем были заимствованы и другими субъектами Российской Федерации, принявшими подобные правовые акты⁵. И в целом, региональная программа противодействия коррупции Республики Татарстан является, без преувеличения, одной из передовых.

В самом общем виде следует отметить, что в субъекте сформированы специализированные органы противодействия коррупции; активно реализуются профилактические мероприятия на ведомственном уровне и в муниципальных образованиях; обеспечиваются доступность и открытость деятельности органов государственной власти и местного самоуправления; налажена методическая работа по обеспечению противодействия коррупции; внедряется система добровольного тестирования граждан, претендующих на замещение государственных и муниципальных должностей и т. д.

Анализ нормативно-правовой базы Республики Татарстан позволяет сделать вывод о том, что в рамках борьбы с коррупцией в республике основной упор сделан на расширение арсенала средств противодействия коррупции с использованием в этих целях политических, правовых, экономических, организационных и воспитательных мер. Среди основных мер, можно выделить:

- принятие Стратегии антикоррупционной политики Республики Татарстан⁶. Указанная Стратегия была принята в целях организации эффективной борьбы с коррупцией, устранения порождающих её причин и условий, обеспечения законности в деятельности органов государственной власти Республики Татарстан;

¹ Короткова О. И. Коррупция и её проявления в системе государственной службы – как одна из наиболее актуальных проблем российской действительности / О. И. Короткова // Государственная власть и местное самоуправление. – 2012. – № 3. – С. 22.

² Бикмухаметов А. Э. Пробелы в татарстанском антикоррупционном законодательстве: осмысление регионального опыта / А. Э. Бикмухаметов, Р. Р. Газимзянов, П. А. Кабанов // Безопасность бизнеса. – 2008. – № 1. – С. 8.

³ О противодействии коррупции в Республике Татарстан : закон Республики Татарстан от 4 мая 2006 г. № 34-ЗРТ // Республика Татарстан. – 2006. – 7 мая.

⁴ О противодействии коррупции : федеральный закон от 25 декабря 2008 г. № 273-ФЗ // Собрание законодательства Российской Федерации. – 2008. – № 52 (ч. 1). – Ст. 6228.

⁵ Бикмухаметов А. Э. Указ. соч. – С. 8.

⁶ О Стратегии антикоррупционной политики Республики Татарстан : указ Президента Республики Татарстан от 8 апреля 2005 г. № УП-127 // Республика Татарстан. – 2005. – 14 апр.

- Закон Республики Татарстан от 4 мая 2006 г. № 34-ЗРТ «О противодействии коррупции в Республике Татарстан»;
 - Постановление Кабинета Министров Республики Татарстан от 18 августа 2011 г. № 687 «Об утверждении Комплексной республиканской антикоррупционной программы на 2012-2014 годы»¹;
 - планирование работы по противодействию коррупции как в целом по республике, так и в министерствах, муниципалитетах (смотри, например, приказ Министерства здравоохранения Республики Татарстан от 11 марта 2012 г. № 313 «О профилактике коррупции и исключения конфликта интересов в учреждениях здравоохранения Республики Татарстан»²; постановление Исполнительного комитета муниципального образования город Набережные Челны Республики Татарстан от 15 апреля 2011 г. № 1916 «О мероприятиях по противодействию коррупции в муниципальном образовании город Набережные Челны»³;
 - создание специального органа при Президенте Республики Татарстан, координирующего и направляющего предупредительную антикоррупционную деятельность. Таковым органом в республике является Совет при Президенте Республики Татарстан по противодействию коррупции⁴;
 - введение административных регламентов и стандартов предоставления государственных услуг юридическим и физическим лицам, снижающих уровень проявления коррупции (постановление Кабинета Министров Республики Татарстан от 16 июня 2006 г. № 310 «О разработке системы административных регламентов предоставления государственных услуг исполнительными органами государственной власти»⁵;
 - проведение антикоррупционной экспертизы нормативных правовых актов и проектов нормативных правовых актов, в соответствии, как с федеральным, так и региональным законодательством⁶;
 - учреждение в министерствах республики, а также в муниципалитетах должности ответственного лица по предупреждению коррупционных правонарушений, а также утверждение министерствами должностных регламентов этих лиц (см., например, приказ Министерства информатизации и связи Республики Татарстан от 28 сентября 2010 г. № П-120 «Об ответственном лице, наделённом функциями по предупреждению коррупционных правонарушений»⁷);
 - осуществление антикоррупционной пропаганды и формирование системы антикоррупционного образования и воспитания;
 - участие в противодействии коррупции институтов гражданского общества (включение представителей общественности в проводимые государственными органами проверки, проведение социологических опросов граждан о распространённости, формах коррупции и наиболее поражённых её сферах).
- Действенным инструментом для повышения эффективности реализуемых мер по противодействию коррупции стал Указ Президента Республики Татарстан от 23 марта 2011 г. № УП-148 «О мерах по организации и проведению мониторинга эффективности деятельности органов исполнительной власти Республики Татарстан, территориальных органов федеральных органов исполнительной власти по Республике Татарстан, органов местного самоуправления муниципальных районов и городских округов Республики Татарстан по реализации антикоррупционных мер на территории Республики Татарстан»⁸, разработанный совместно Управлением Президента Республики Татарстан по вопросам антикоррупционной политики и Комитетом Республики Татарстан по социально-экономическому мониторингу, а также соответствующее постановление Кабинета Министров Республики Татарстан⁹.
- Как уже отмечалось выше, региональное антикоррупционное законодательство развивалось с опережением федерального. В то же время следствием обозначенной тенденции явились различия в определе-

¹ Сборник постановлений и распоряжений Кабинета Министров Республики Татарстан и нормативных актов республиканских органов исполнительной власти. – 2001. – 7 сент.

² Текст приказа официально опубликован не был [Электронный ресурс]. – Доступ из справ.-правовой системы «Консультант Плюс».

³ Челнинские известия. – 2011. – 20 апр.

⁴ О Совете при Президенте Республики Татарстан по противодействию коррупции : указ Президента Республики Татарстан от 21 февраля 2011 г. № УП-71 // Сборник постановлений и распоряжений Кабинета Министров Республики Татарстан и нормативных актов республиканских органов исполнительной власти. – 2011. – 6 апр.

⁵ Сборник постановлений и распоряжений Кабинета Министров Республики Татарстан и нормативных актов республиканских органов исполнительной власти. – 2006. – 12 июля.

⁶ См., например: Об утверждении Порядка проведения антикоррупционной экспертизы отдельных нормативных правовых актов и проектов нормативных правовых актов и о внесении изменений в отдельные постановления Кабинета Министров Республики Татарстан : постановление Кабинета Министров Республики Татарстан от 24 декабря 2009 г. № 883 // Сборник постановлений и распоряжений Кабинета Министров Республики Татарстан и нормативных актов республиканских органов исполнительной власти. – 2010. – 20 янв.

⁷ Текст приказа официально опубликован не был [Электронный ресурс]. – Доступ из справ.-правовой системы «Консультант Плюс».

⁸ Сборник постановлений и распоряжений Кабинета Министров Республики Татарстан и нормативных актов республиканских органов исполнительной власти. – 2011. – № 18. – Ст. 0636.

⁹ Об организации и проведении мониторинга эффективности деятельности органов исполнительной власти Республики Татарстан, территориальных органов федеральных органов исполнительной власти по Республике Татарстан, органов местного самоуправления муниципальных районов и городских округов Республики Татарстан по реализации антикоррупционных мер на территории Республики Татарстан : постановление Кабинета Министров Республики Татарстан от 10 июня 2011 г. № 463 // Сборник постановлений и распоряжений Кабинета Министров Республики Татарстан и нормативных актов республиканских органов исполнительной власти. – 2011. – № 25. – Ст. 1081.

нии понятий, используемых в федеральных нормативных правовых актах о противодействии коррупции и нормативных правовых актах субъектов Российской Федерации, что создавало дополнительные сложности в ходе правоприменительной деятельности.

Кроме того, как уже отмечалось, во многих субъектах Российской Федерации, в том числе и в Республике Татарстан, до принятия Федерального закона «О противодействии коррупции» органами законодательной власти были приняты нормативные правовые акты по данному вопросу, что также повлекло за собой трудности в правоприменительной практике.

Однако, следует отметить, что в настоящее время практически всё региональное законодательство, в том числе и в Республике Татарстан, в сфере противодействия коррупции приведено в соответствие с федеральным¹.

Подводя итог, представляется возможным сделать определённые выводы.

Несомненно, что одним из ключевых средств противодействия коррупции выступает право как средство нормативного правового воздействия, направленного на преодоление и недопущение возникновения и развития коррупционных деяний.

Именно правотворческая деятельность представляет собой основу формирования права, что включает и антикоррупционную составляющую².

Как совершенно справедливо отмечает Т. Я. Хабриева, все государственные органы должны быть нацелены на совершенствование системы правоприменения, обеспечение эффективности реализации законов и иных правовых актов, полноценную реализацию полномочий органов и организаций в сферах публичного и частного права, защиту прав и законных интересов граждан. Это требует выработки особой системы показателей и индикаторов, иллюстрирующих эффективность реализации правовых норм³.

Исходя из анализа антикоррупционного законодательства Республики Татарстан, а также складывающейся в республике ситуации в сфере противодействия коррупции, следует отметить, что антикоррупционная политика республики должна развиваться по следующим направлениям:

- организация работы по приведению республиканского законодательства и муниципальных нормативных правовых актов в соответствие с федеральным законодательством в связи с необходимостью совершенствования государственного управления в области противодействия коррупции;
- информирование населения о реальной коррупционной ситуации в республике и мерах, принимаемых органами публичной власти по реализации антикоррупционной политики;
- предупреждение коррупционных правонарушений и сокращение условий для возникновения коррупции;
- повышение эффективности взаимодействия органов власти с гражданским обществом, государственная поддержка деятельности общественных организаций по противодействию коррупции;
- последовательное применение имеющихся правовых, образовательных и воспитательных мер, направленных на противодействие коррупции.

Валиев Г.Х.,

канд. ист. наук, доцент,
филиал КФУ в г. Набережные Челны

Дискриминация по признаку инвалидности и состояния здоровья: теория и практика

В международно-правовых актах и антидискриминационном законодательстве зарубежных стран термин «инвалид» используется редко, поскольку он характеризует признание государством наличия у лица серьезных расстройств физического или психического здоровья, предполагающего предоставление ему определенного правового статуса (инвалидности), а не фактическое состояние здоровья данного лица. Вместо него используются термины «лицо с ограниченными возможностями», «лицо с особым состоянием здоровья». При этом, например, инвалиды-колясочники не рассматриваются как больные люди, а рассматриваются как здоровые, но ограниченные в движении.

Существует несколько подходов к пониманию инвалидности (моделей инвалидности). Наиболее распространенными являются две противоположные – медицинская и социальная.

Медицинская модель определяет инвалидность как отклонение от нормы вследствие стойкого нарушения здоровья, вызванного болезнью, травмой или анатомическим дефектом, которое приводит к длительной (не менее года) полной или частичной потере трудоспособности. Подобный подход нашел отражение в употреблении слова «инвалид» (в переводе с латинского – «непригодный»). В медицине инвалид

¹ См., например: О внесении изменений в Закон Республики Татарстан «О противодействии коррупции в Республике Татарстан»: закон Республики Татарстан от 19 января 2010 г. № 6-ЗРТ // Республика Татарстан. – 2010. – 22 янв.

² Дидыч Т. О. Правотворчество государства и противодействие коррупции в современных условиях / Т. О. Дидыч // Журнал российского права. – 2012. – № 8. – С. 70.

³ Хабриева Т. Я. Коррупция и право: доктринальные подходы к постановке проблемы / Т. Я. Хабриева // Журнал российского права. – 2012. – № 6. – С. 10.

долгое время рассматривался как неполноценный человек, из чего делался вывод о том, что ему лучше жить в специально созданных условиях отдельно от других людей, а решения по поводу его жизни (учебы, работы, проживания, лечения) должны принимать специалисты в области медицины и реабилитации. Между тем какие-либо физические недостатки (например, болезнь, старение, маленький рост) не приводят автоматически к невозможности самореализации личности, поэтому нет оснований для установления контроля над такими людьми или лишения их возможности жить и развиваться в обычном обществе.

Социальная модель, которая начала формироваться в 1960-е годы, исходит из того, что все люди являются полноценными, независимо от состояния их здоровья и наличия физических недостатков. Инвалидность – состояние, при котором в связи с нарушением здоровья человек сталкивается с социальными барьерами, препятствующими реализации его способностей и возможностей. Способом решения проблем инвалидов является устранение этих барьеров (технических, психологических, организационных), что должно, в идеале, выразиться в приспособлении окружающего мира к инвалиду. На основе социальной модели был введен новый термин – *people with disabilities*, который перевели на русский язык как «люди с ограниченными возможностями» (встречается также перевод «лица с какой-либо формой инвалидности»). Однако в переводе названий ряда международно-правовых документов на русский язык продолжает использоваться термин «инвалид» (Конвенция о защите прав инвалидов, Декларация о правах инвалидов и др.)¹. В русском языке слово «инвалид» в юридическом значении – это лицо, обладающее определенным правовым статусом. Установление инвалидности в порядке, предусмотренном законом, связано с рядом льгот и ограничений.

Реализация социальной модели привела в сфере права к разработке международно-правовых и национальных инструментов, направленных на решение проблем инвалидов с позиций прав человека. На международном уровне этот подход впервые был отражен в Декларации ООН о правах умственно отсталых лиц 1971 г. и Декларации о правах инвалидов 1975 г. Полностью данный подход был в дальнейшем изложен во Всемирной программе действий в отношении инвалидов 1982 г., Принципах защиты психически больных лиц и улучшения психиатрической помощи 1991 г. и Стандартных правилах обеспечения равных возможностей для инвалидов 1993 г.²

На национальном уровне рассматриваемый подход в 80-е годы XX века был включен в социальную политику ряда государств. В 1990 г. закон об американцах с инвалидностью (ограниченными возможностями) был принят в США; в последующие годы аналогичное законодательство было принято более чем в 40 странах³.

13 декабря 2006 г. была принята Конвенция ООН о правах инвалидов, в которой в полном объеме реализован подход, основанный на признании прав человека. Конвенция признает, что наиболее важными ценностями, присущими каждому человеку, являются достоинство, автономия, равенство и солидарность, и нормы права должны содержать механизм защиты этих ценностей в случае наличия у лица инвалидности. Применительно к инвалидам может рассматриваться три вида понимания их равенства с другими людьми – формальное равенство, равенство результатов и равенство возможностей.⁴

Формальное, или юридическое, равенство требует игнорировать инвалидность как юридически несущественную характеристику; неравное обращение с людьми на основе этой характеристики является негативным стереотипом. Однако для обеспечения доступа инвалидов к общественным благам наравне с другими членами общества необходимо, чтобы инвалидность всё-таки принималась во внимание, поскольку для достижения инвалидами равенства необходимо, например, приспособление объектов социальной инфраструктуры для доступа инвалидов или изменение для них условий труда. Существует также подход к равенству инвалидов с точки зрения равенства результатов. Например, если работающий инвалид получает одинаковую зарплату по сравнению с обычным работником, но при этом имеет особые потребности и несет затраты, связанные с его инвалидностью, то в данной ситуации он считается дискриминированным. В основе такого подхода лежит тезис о том, что все люди имеют равную ценность и равное человеческое достоинство, поэтому при распределении общественных ресурсов нужно исходить из того, что не может быть оправдания для ситуации, когда равные люди неравномерно владеют этими ресурсами. Равенство возможностей предполагает, что возможности, которые человек имеет в жизни, не

¹ О том, что в русском языке слово «инвалид» не имеет столь же сильной негативной окраски, как в английском, говорят названия организаций инвалидов: Российское общество инвалидов, общественная организация инвалидов «Перспектива» и др. Следует учитывать и то, что слово *disabled* нельзя перевести на русский язык одним словом, а использование длинного словосочетания вместо одного слова делает невозможным создание однокоренных терминов и словообразовательных форм. В то же время способность к словообразованию и вступлению в синтаксические связи является необходимым условием для терминов (например, можно сказать «запрещение дискриминации по признаку инвалидности», но нельзя «запрещение дискриминации по признаку ограниченности возможностей», существует понятие «инвалид-колясочник», но неудобоваримым будет словосочетание «лицо с ограниченными возможностями на коляске»). Решение данной терминологической проблемы для России лежит, вероятно, не столько в переименовании понятия, сколько в создании для инвалидов условий интеграции в общество и снятия тем самым отрицательных коннотаций со слова «инвалид».

² Жаворонков Р.Н. Сравнительно-правовой анализ федерального законодательства РФ в области реабилитации и социальной защиты инвалидов и Конвенции ООН о правах инвалидов : Аналитическая записка. Москва, 2008. С. 9–13.

³ Theresia Degener, Gerard Quinn “A Survey of International, Comparative and Regional Disability Law” http://www.dredf.org/international/degener_quinn.html.

⁴ Жаворонков Р.Н. Международное законодательство и права инвалидов: современное состояние и необходимость развития. 2003. С. 4–6.

должны зависеть от факторов, возникающих вследствие отношения к этому человеку других людей и не поддающихся контролю со стороны самого человека (в частности, от негативного отношения окружающих к инвалидам). Равенство возможностей обеспечивает равные шансы, но не равные результаты. Парадигма равных возможностей рассматривает стереотипы и структурные барьеры как препятствия для включения инвалида в жизнь общества, поэтому инвалидность должна игнорироваться, когда действия основаны на стереотипах (этого можно достичь путем запрета прямой дискриминации по признаку инвалидности), но должна приниматься во внимание, когда речь идет о приспособлении окружающей среды и организации жизни общества с целью интеграции инвалидов. В этом случае речь идет о «разумном приспособлении».

В Конвенции о правах инвалидов (ст. 2) дано следующее определение этого понятия: «Разумное приспособление означает внесение, когда того требует конкретный случай, необходимых и подходящих изменений и корректировок, не становящихся несоразмерным или неоправданным бременем, в целях обеспечения реализации или осуществления инвалидами наравне с другими всех прав человека и основных свобод». Например, в Великобритании закон о запрете дискриминации инвалидов предусматривает в сфере труда следующие виды разумного приспособления: адаптация помещений; изменение графика работы; дополнительное обучение на рабочем месте; услуги чтеца или переводчика; передача исполнения некоторых обязанностей другим сотрудникам; предоставление отпуска для реабилитации и профессионального обучения; приобретение или модификация оборудования и ряд других.

Антидискриминационные законы, направленные на обеспечение равноправия лиц с ограниченными возможностями, отличаются большим разнообразием¹, но все они, как правило, содержат четкий каталог тех сфер, в которых запрещена дискриминация, перечисление запрещенных форм дискриминации и незаконной практики, а также допустимых случаев отступления от принципа дискриминации. Анализ законодательства тех стран, где проблемы инвалидов, по данным международного мониторинга, решаются наиболее успешно (Финляндия, Греция, Испания и Великобритания, Китай, Япония, Бразилия, Канада, Коста-Рика, США), показывает, что в этих странах как минимум содержится запрет дискриминации по признаку инвалидности в трудовых отношениях и предусмотрена уголовная ответственность за его нарушение, а в ряде стран законодательство предусматривает запрет дискриминации по признаку инвалидности также в сфере образования, при осуществлении любой деятельности государственными органами и организациями, при продаже товаров и оказании услуг частными предпринимателями. При этом конкретизируется, при каких обстоятельствах запрещена дискриминация, предусматривается обязанность осуществлять разумное приспособление в целях недопущения дискриминации инвалидов, вводится гражданская, административная и уголовная ответственность за нарушение антидискриминационного законодательства. Для контроля за соблюдением законодательства создается государственный орган, осуществляющий защиту инвалидов от дискриминации путем рассмотрения жалоб, проведения проверок и т.п.²

Что касается российского законодательства, то оно содержит юридическую дефиницию понятия «инвалид». Согласно ст. 1 федерального закона «О социальной защите инвалидов в Российской Федерации», «инвалид – это лицо, которое имеет нарушение здоровья со стойким расстройством функций организма, обусловленное заболеваниями, последствиями травм или дефектами, приводящее к ограничению жизнедеятельности и вызывающее необходимость его социальной защиты». Признание лица инвалидом осуществляют бюро медико-социальной экспертизы³, и человеку выдается справка, подтверждающая факт установления инвалидности⁴.

Отечественная концепция инвалидности отличается от социальной модели инвалидности, лежащей в основе Конвенции о защите прав инвалидов. Социальная модель исходит из того, что причинами инвалидности являются только социальные факторы. Российская модель исходит из того, что причинами инвалидности являются не только социальные, но и биологические факторы (т.е. состояние здоровья человека)⁵. Необходимо отметить, что российское законодательство не содержит прямых норм о запрете дискриминации человека по признаку инвалидности⁶, но юрист в своей практике может использовать нормы, подразумевающие такой запрет. Например, ст. 3 Трудового кодекса РФ закрепляет, что никто не может быть ограничен в трудовых правах и свободах или получать какие-либо преимущества независимо от «обстоятельств, не связанных с деловыми качествами работника». Что же касается косвенной дискриминации, то здесь ситуация сложнее. В российском законодательстве в настоящее время не сформировался институт разумного приспособления, но в нем есть некоторые близкие по смыслу нормы. Согласно ст. 22 и ст. 23 Федерального закона «О социальной защите инвалидов в РФ» для инвалидов создаются специальные рабочие места и необходимые условия труда. Минимальный перечень льгот в трудовых

¹ См.: Защита личности от дискриминации (в трёх томах), том 3. : Новая юстиция, 2006. – С. 18-19.

² Жаворонков Р.Н Сравнительно-правовой анализ федерального законодательства РФ в области реабилитации и социальной защиты инвалидов и Конвенции ООН о правах инвалидов : Аналитическая записка. Москва, 2008. С. 62.

³ О порядке организации и деятельности федеральных государственных учреждений медико-социальной экспертизы : постановление Правительства РФ от 16 дек. 2004 г. № 805.

⁴ П. 36 Правил признания лица инвалидом, утвержденных постановлением Правительства РФ от 20 февр. 2006 г. № 95.

⁵ Основы медико-социальной экспертизы. М.: Медицина, 2005. С. 37.

⁶ Права и возможности инвалидов в Российской Федерации: спец. доклад уполномоченного в Рос. Федерации. М.: 2001. С. 57.

отношениях, которые направлены на создание необходимых условий труда для инвалидов, содержится в Трудовом кодексе РФ (ст. 92, 94, 96, 99, 113, 128, 179, 224). Этот перечень может быть расширен в коллективном или индивидуальном трудовом договоре. Условия труда инвалида должны содержаться в индивидуальной программе реабилитации (ИПР) инвалида, которая разрабатывается бюро медико-социальной экспертизы одновременно с признанием лица инвалидом¹. Эта программа обязательна для исполнения всеми организациями независимо от организационно-правовой формы и формы собственности². Однако указание специальных условий труда инвалида в ИПР не нашло еще широкого распространения³. Отказ инвалиду в предоставлении льгот в трудовых отношениях, о которых говорилось выше, можно рассматривать как косвенную дискриминацию инвалида.

В соответствии с российским законодательством у работодателя нет обязанности создавать рабочие места для каждого инвалида. Согласно ст. 22 федерального закона «О социальной защите инвалидов в РФ», минимальное количество специальных рабочих мест для трудоустройства инвалидов устанавливается органами исполнительной власти субъектов РФ, но только для организаций, в которых работает более 100 человек.

Для защиты инвалидов от дискриминации при продаже товаров, выполнении работ и оказании услуг, следует использовать ст. 426 Гражданского кодекса о публичном договоре. На обеспечение доступа инвалидов к объектам социальной инфраструктуры направлена ст. 15 федерального закона «О социальной защите инвалидов в Российской Федерации», которая требует приспособлять здания, строения и сооружения для доступа инвалидов к местам отдыха, культурно-зрелищным, спортивным и другим учреждениям. Однако без ограничений положения ст. 15 распространяются только на частные организации – для них за неисполнение обязанности обеспечить доступ инвалидов к объектам социальной инфраструктуры предусмотрена административная ответственность⁴.

Таким образом анализ международно-правовых актов и российского законодательства показывает, что в разрешении обозначенной проблемы сделано много, но проблемы остаются требуют внимания государства и общества.

Курочкин А.В.,
канд. юрид. наук, доцент,
филиал КФУ в г. Набережные Челны

Проблемы правового регулирования деятельности политических партий в Российской Федерации

В Российской Федерации признаются политическое многообразие, многопартийность⁵. Исходя из этого конституционного принципа государство гарантирует равенство политических партий перед законом независимо от изложенных в их учредительных и программных документах идеологии, целей и задач. Государство обеспечивает соблюдение прав и законных интересов политических партий.

Политическая партия – это общественное объединение, созданное в целях участия граждан Российской Федерации в политической жизни общества посредством формирования и выражения их политической воли, участия в общественных и политических акциях в выборах и референдумах, а также в целях представления интересов граждан в органах государственной власти и органах местного самоуправления. Партии включены в процесс властных отношений и в то же время, будучи добровольными объединениями, выступают в качестве необходимого института представительной демократии, обеспечивающего участие граждан в политической жизни, взаимодействие гражданского общества и государства, целостность и устойчивость политической системы. Данное обстоятельство позволяет федеральному законодателю устанавливать требования к созданию политических партий, их устройству и осуществлению уставной деятельности.

В XXI веке российская многопартийность начала функционировать в новых политических условиях. 21 июня 2001 г. был принят Федеральный закон «О политических партиях»⁶, который значительно изменил облик конституционно-правовой и политической системы России. Принятие этого важнейшего Закона объяснялось стремлением правящей элиты максимально использовать ситуацию, сложившуюся после парламентских выборов 1999 г., когда парламентское большинство сторонников Президента гарантировало одобрение его законодательных инициатив. Закон был направлен на серьезное изменение

¹ Форма индивидуальной программы реабилитации инвалида, выдаваемой федеральным учреждением медико-социальной экспертизы, утвержденная приказом Минздравсоцразвития России от 29 ноября 2004 г. № 287.

² Ст. 11 федерального закона «О социальной защите инвалидов в РФ».

³ Положение инвалидов в Российской Федерации : доклад. М.: ФЦЭРИ, 2004. С. 177.

⁴ Ст. 5.43, 9.13, 9.14, 11.24 Кодекса РФ об административных правонарушениях.

⁵ Конституция Российской Федерации : принята всенародным голосованием 12 декабря 1993 г. (с изм. от 30 декабря 2008 г.) // Российская газета. – 1993. – 25 дек.

⁶ Федеральный закон от 11 июля 2001 г. N 95-ФЗ "О политических партиях" // Российская газета. – 2001. – 11 июль.

политической системы, включая новый подход к государственному устройству, во многом связанный с так называемым «укреплением вертикали власти», формированием специфических государственных институтов. Одновременно Закон носил превентивный, предупредительный характер, обеспечивая ведущие позиции «партии власти» на выборах.

Для российской законотворческой практики 2000-х гг. была характерна весьма активная работа по принятию нормативных актов, актуальность и насущность которых была «вопросом дня» на протяжении нескольких лет. Однако Федеральный закон «О политических партиях» был принят с чрезвычайной скоростью, не типичной для российского законодательного процесса. Он принят Государственной Думой 21 июня и одобрен Советом Федерации уже 29 июня, а 11 июля 2001 г. подписан Президентом.

Идеологической целью Закона являлась рационализация и упорядочение стихийно сложившейся в переходный период партийной системы России, путем унификации и централизации партийного строительства, усиления государственно-правового регулирования этого процесса. Жесткие рамки партийной системы, во-первых, резко ограничивают политическое пространство формирования представительных учреждений, во-вторых, вводят новую конфигурацию партий и, в-третьих, обеспечивают преимущественное положение для пропрезидентской (проправительственной) партии.

Таким образом, негативные стороны Федерального закона «О политических партиях», ограничивающие определенным образом свободу создания партий, вызвали вполне ожидаемую реакцию со стороны объединений, которые обратились в Конституционный Суд Российской Федерации. Так в своей жалобе «Балтийская республиканская партия» в Конституционный Суд Российской Федерации утверждала, что положения, касающиеся численности членов партий и их региональных представительств ущемляют право каждого на объединение и свободу деятельности общественных объединений, установленные ч. 1 ст. 30 Конституции Российской Федерации, нарушают принципы, закрепляющие федеративный характер государственного устройства России, признающие её политическое многообразие, гарантирующие в Российской Федерации права и свободы человека и гражданина, согласно принципам и нормам международного права, а также требование, вытекающее из ч. 3 ст. 55 Конституции, о соразмерности ограничений прав и свобод граждан конституционно значимым интересам и целям.

В своём Постановлении¹ Конституционный Суд Российской Федерации установил, что политические партии создаются для обеспечения участия граждан в политической жизни всей Российской Федерации, а не только её отдельной части, они призваны формировать политическую волю многонационального российского народа как целого, выражать прежде всего общенациональные интересы, цели их деятельности и не должны ассоциироваться исключительно с интересами отдельных регионов. В то же время, осуществляя свою деятельность непосредственно в регионах, политические партии должны обеспечивать сочетание общенациональных и региональных интересов. Что касается межрегиональных, региональных и местных политических общественных объединений, то они не являются политическими партиями и не вправе использовать в своём наименовании слово «партия» (п.6 ст.6 закона «О политических партиях»).

Федеральный законодатель, таким образом связывал получение (сохранение) статуса политической партии с теми общественными объединениями, которые выражают интересы значительной части граждан независимо от региона проживания и действуют на всей или большей части территории Российской Федерации.

Таким образом, Конституционный Суд четко выразил сущность принимаемого закона. Инициаторы Федерального закона «О политических партиях» видели основу будущей партийной системы в сильной партии власти, которая будет являться «центром вращения» для умеренно оппозиционных «системных» партий, неспособных, однако, стоять политически независимыми. Данная конструкция играет определяющую роль в обеспечении стабильного пропрезидентского (проправительственного) большинства в Государственной Думе, принятии правительственных законопроектов, создании достаточно однородного, монолитного депутатского корпуса, члены которого будут зависеть не от избравших их регионов и перипетий локальной политической борьбы (как это было с депутатами-одномандатниками), а от общепартийной и фракционной дисциплины, определяемой на федеральном уровне.

На наш взгляд, на момент принятия необходимость такого закона созрела как с правовой, так и с политической точек зрения. Необходима была стабилизация партийной системы, создание четких политико-идеологических ориентиров для избирателей, создание эффективной системы государственного управления, наведение порядка в региональных правовых системах и т.д. Однако на протяжении последующих после принятия Закона 10 лет правящая элита отказалась от послаблений в области правового регулирования деятельности партий. В конечном итоге это привело к появлению несистемных партий и движений.

В Федеральный закон «О политических партиях» неоднократно вносились изменения. Наибольший интерес представляют поправки, которые вступили в силу 4 апреля 2012 года². Новая редакция Закона

¹ По делу о проверке конституционности абзацев второго и третьего п. 2 ст. 3 и п. 6 ст. 47 Федерального закона «О политических партиях» в связи с жалобой общественно-политической организации «Балтийская республиканская партия»: постановление Конституционного Суда Российской Федерации от 1 февраля 2005 г. // Вестник Конституционного Суда Российской Федерации. – 2005. – № 2.

² Федеральный закон Российской Федерации от 2 апреля 2012 г. N 28-ФЗ "О внесении изменений в Федеральный закон "О политических партиях" // Российская газета. – 2012. – 4 апр.

многими была воспринята как реакция власти на активизацию оппозиции и усиление протестного движения в декабре 2011 года. Действительно, на наш взгляд, внесение существенных изменений в законодательство в части регулирования деятельности партий напрямую связано со стремлением правящей элиты перехватить инициативу у оппозиции и стабилизировать политическую ситуацию. Предыдущая редакция Закона перестала отвечать этим задачам и нуждалась в срочной корректировке. В итоге в Закон было внесено 16 поправок. Поправки в Федеральный закон «О политических партиях» принимались в не меньшей спешке, чем и сам Закон в 2001 г. Так при прохождении законопроекта в Государственной Думе было сокращены сроки для внесения поправок. Связано это было с истечением президентского срока правления Д.Медведева и желанием как можно скорее погасить протестную активность оппозиционно настроенной части общества.

Наиболее важная поправка к Закону касается минимальной численности, которую законодатель устанавливает для политической партии в качестве условия регистрации. Если в прежней редакции численность членов политической партии в России не могла быть ниже 40 000 человек, то сейчас – 500 человек. Введение данной правовой нормы, которая регулирует такую базовую сторону функционирования партии как членство, вызвало много споров. С одной стороны, резкое снижение требуемой численности членов является движением в сторону либерализации конституционно-правового законодательства в части регулирования деятельности партий. С другой стороны, такое нововведение может привести к появлению большого количества карликовых партий, атомизации партийной системы и, в конечном итоге запутает избирателя. Кроме того, недостаточная численность не всегда являлась поводом для отказа в регистрации партий в Министерстве юстиции РФ. Так, например, отказ в регистрации Республиканской партии России мотивировался Министерством юстиции с позиций допущенных инициативной группой процедурных нарушений.

При всех послаблениях, которые были сделаны в области правового регулирования деятельности политических партий в новой редакции Закона, без изменений осталась норма, запрещающая создавать предвыборные коалиции и блоки. Таким образом, политические партии вновь будут вынуждены идти на выборы в одиночку. Именно отсутствие возможности создавать такие объединения является, на наш взгляд, наиболее сильным ограничением на пути дальнейшей демократизации партийной системы России. Такая правовая норма предоставляет дополнительные преимущества крупным политическим партиям, не нуждающимся в союзниках для прохождения избирательного барьера в 5% и попадания в парламент¹². Мелкие же партии, напротив, крайне заинтересованы в том, чтобы объединиться с идеологически близкими партиями и вместе попытаться попасть в парламент. Зная, что оппозиция в России достаточно разобщена, правящая элита отвергает любые предложения оппозиции по снятию запрета на формирование предвыборных коалиций и избирательных блоков.

Новая редакция Закона «О политических партиях» предлагает и некоторые иные нововведения в области регулирования деятельности партий. Так региональные отделения необходимо иметь не менее чем в половине субъектов России. В прежней редакции Закона необходимо было иметь отделения в более чем половине субъектов России. На учредительном съезде партии необходимо присутствие 2 делегатов из 42 регионов России, в прежней редакции необходимо было присутствие трех делегатов от региональных отделений. Интересным представляется также норма о недопустимости регистрации партий с названиями, повторяющими название уже зарегистрированных партий. Министерство юстиции теперь обязано дать 3 месяца на устранение недочетов и ошибок, допущенных при регистрации партий. Министерство также обязано в письменном виде указать регистрирующейся инициативной группе на те области, где были допущены отклонения от установленных законодательством требований для регистрации партии.

Указанные выше нововведения, на наш взгляд, носят вторичный характер. Конечно, роль Министерства юстиции сложно переоценить, и то, что в новой редакции Закона установлены более жесткие ограничения касательно деятельности органов власти в отношении партий является шагом вперед, однако шагом явно не достаточным. К сожалению, стоит констатировать, что российское законодательство, регулирующее деятельность партий, является крайне нестабильным. И если в начале 2000-х годов это можно было объяснить тем, что требовалось определенное время для завершения оформления конституционно-правовой системы норм, регулирующих политическую систему общества, то сейчас такое лихорадочное переписывание одного из базовых законов регулирующих политику в России не добавляет уверенности политическим акторам. Одно из условий демократии – это понятные и прозрачные правила игры для всех политических игроков. Для России еще остается актуальным вопрос о стабилизации законодательной базы, регулирующей политическую систему. При этом совершенно очевидно, что для стабильного и устойчивого развития России необходимо чтобы нормы права защищали демократические ценности. Кроме этого, важным является вопрос о правоприменении существующих норм. При всем не-

¹ Федеральный закон Российской Федерации от 18 мая 2005 г. N 51-ФЗ "О выборах депутатов Государственной Думы Федерального Собрания Российской Федерации" // Российская газета. – 2005. – 24 мая.

² Федеральный закон Российской Федерации от 19 октября 2011 г. N 287-ФЗ "О внесении изменений в отдельные законодательные акты Российской Федерации в связи со снижением минимального процента голосов избирателей, необходимого для допуска к распределению депутатских мандатов в Государственной Думе Федерального Собрания Российской Федерации" // Российская газета. – 2012. – 21 окт.

совершенстве действующего законодательства необходимо признать, что идеальных законов не бывает, и что должное исполнение существующих законов уже будет шагом вперед к построению действительно правового и демократического государства.

Файзрахманов Д.И.,
ст. преподаватель,
филиал КФУ в г. Набережные Челны

Понятие банковской деятельности

Термин «банковская деятельность» используется в различных нормативно-правовых актах, однако легальное определение данного понятия, важнейшего для теории банковского права и практики банковского дела, отсутствует.

При раскрытии содержания понятия банковской деятельности авторы используются различные подходы, но все они сводятся к нижеследующему:

1. Банковская деятельность – это разновидность предпринимательской деятельности (ст. 2 ГК РФ¹)
2. Банковская деятельность делится на операции и сделки (ст. 5 ФЗ «О банках и банковской деятельности»)
3. Банковская деятельность – исключительный вид деятельности, который осуществляется кредитными организациями на основании специального разрешения (лицензии) (ст. 172 УК РФ²), Банком России на основании закона (ст. 46 ФЗ «О Центральном Банке»³).

Таким образом, в литературе под **банковской деятельностью**, понимают предпринимательскую деятельность кредитных организаций на основании лицензии Центрального Банка России и Банка России на основании закона, состоящая в осуществлении ими банковских операций и сделок как исключительного вида деятельности.

Перечень банковских операций и сделок, исключительно осуществляемых кредитными организациями перечислен в ст. 5 ФЗ «О банках и банковской деятельности» к ним относятся:

- 1) привлечение денежных средств физических и юридических лиц во вклады;
- 2) размещение привлеченных средств от своего имени и за свой счет;
- 3) открытие и ведение банковских счетов физических и юридических лиц;
- 4) осуществление переводов денежных средств по поручению физических и юридических лиц, в том числе банков-корреспондентов, по их банковским счетам;
- 5) инкассация денежных средств, векселей, платежных и расчетных документов и кассовое обслуживание физических и юридических лиц;
- 6) купля-продажа иностранной валюты в наличной и безналичной формах;
- 7) привлечение во вклады и размещение драгоценных металлов;
- 8) выдача банковских гарантий;
- 9) осуществление переводов денежных средств без открытия банковских счетов, в том числе электронных денежных средств (за исключением почтовых переводов).

Если в отношении перечня операций, для осуществления которых необходимо получить лицензию Банка России, законодатель высказывается достаточно определенно, то в отношении нормативно не определенного понятия «банковская операция» дискуссии в теории и на практике идут не первый год⁴.

«Банковская операция» используется российским законодательством в узком смысле слова – как определенный закрытый перечень гражданско-правовых сделок, которые могут заключать только кредитные организации, имеющие соответствующую лицензию Банка России (ч. 1 ст. 5 Закона о банках)⁵.

Федеральный закон от 17.05.2007 № 83-ФЗ «О внесении изменений в отдельные законодательные акты Российской Федерации в связи с принятием Федерального закона «О банке развития»⁶ исключил Внешэкономбанк из субъектов осуществляющих банковские операции на основании лицензии Центрального Банка. Перечень банковских операций осуществляемых Внешэкономбанком предусматривается пунктом 4, ст. 3 ФЗ «О банке развития»⁷:

¹ Гражданский кодекс Российской Федерации (часть первая) от 30.11.1994 № 51-ФЗ //Собрание законодательства РФ 05.12.1994. № 32. ст. 3301.

² Уголовный кодекс Российской Федерации от 13.06.1996 N 63-ФЗ // Российская газета. № 113, 18.06.1996, № 114, 19.06.1996, № 115, 20.06.1996, № 118, 25.06.1996.

³ Федеральный закон от 10.07.2002 № 86-ФЗ «О Центральном банке Российской Федерации (Банке России) // Собрание законодательства РФ», 15.07.2002, N 28, ст. 2790.

⁴ Лаутс Е.Б. Банковское право и банковская деятельность. Понятие и сущность // Предпринимательское право. Приложение "Бизнес и право в России и за рубежом". 2011. № 4. С. 2 - 9.

⁵ Ефимова Л.Г. Банковское право. М.: Статут, 2010. Т. 1: Банковская система Российской Федерации. 404 с.

⁶ Федеральный закон от 17.05.2007 N 83-ФЗ «О внесении изменений в отдельные законодательные акты Российской Федерации в связи с принятием Федерального закона «О банке развития» // Российская газета", N 108, 24.05.2007.

⁷ Федеральный закон от 17.05.2007 № 82-ФЗ «О банке развития» // Российская газета, № 108, 24.05.2007.

- 1) привлекает во вклады денежные средства юридических лиц, участвующих в реализации проектов Внешэкономбанка;
- 2) открывает и ведет банковские счета юридических лиц, участвующих в реализации проектов Внешэкономбанка, корреспондентские счета в Центральном банке Российской Федерации, кредитных организациях на территории Российской Федерации, иностранных банках и международных расчетно-клиринговых центрах;
- 3) размещает указанные в привлеченные средства от своего имени и за свой счет;
- 4) осуществляет расчеты по поручению юридических лиц, в том числе участвующих в реализации проектов Внешэкономбанка, включая банки-корреспонденты, по их банковским счетам;
- 5) осуществляет куплю-продажу иностранной валюты в наличной и безналичной формах;
- 6) осуществляет инкассацию денежных средств, векселей, платежных и расчетных документов и кассовое обслуживание юридических лиц, участвующих в реализации проектов Внешэкономбанка;
- 7) выдает банковские гарантии юридическим лицам, участвующим в реализации проектов Внешэкономбанка.

Федеральный закон от 07.02.2011 № 8-ФЗ «О внесении изменений в отдельные законодательные акты Российской Федерации в связи с принятием Федерального закона «О клиринге и клиринговой деятельности»¹ исключил коммерческую организацию – центрального контрагента в соответствии с Федеральным [законом](#) «О клиринге и клиринговой деятельности», из субъектов, осуществляющих на основании лицензии Банка России куплю-продажу иностранной валюты в наличной и безналичной формах.

Федеральный закон от 27.06.2011 № 162-ФЗ «О внесении изменений в отдельные законодательные акты Российской Федерации в связи с принятием Федерального закона «О национальной платежной системе»² указал, что операции по переводу денежных средств, в рамках применяемых форм безналичных расчетов осуществляются банковскими платежными агентами и банковскими платежными субагентами без лицензии Банка России. Федеральным законом от 3 июня 2009 года № 103-ФЗ «О деятельности по приему платежей физических лиц, осуществляемой платежными агентами» и Федеральным законом от 27.06.2011 № 161-ФЗ «О национальной платежной системе», предусматривается, что платежные агенты осуществляют:

- 1) зачисление принятых от физических лиц наличных денежных средств;
- 2) зачисление денежных средств, списанных с другого специального банковского счета платежного агента;
- 3) списание денежных средств на специальный банковский счет платежного агента или поставщика;
- 4) списание денежных средств на банковские счета.

Таким образом, на хозяйствующем рынке появились новые субъекты, которые в процессе своей основной деятельности осуществляют именно банковские операции, а исключительность кредитных организаций и Банка России, в осуществлении банковских операций существовавшая ранее в законодательстве утрачивает свое значение. Утрата исключительности кредитных организаций и Банка России осуществления банковских операций корреспондируется и на понятие банковской деятельности.

В связи с внесенными в ФЗ «О банках и банковской деятельности» можно при раскрытии понятия банковской деятельности отказаться от лицензии как признака характеризующую банковскую деятельность. Однако это будет противоречить сути банковских правоотношений которые возникают именно в связи с осуществлением банковской деятельности, а их особенностью является наличие обязательного субъекта – «Банка» (кредитной организации, Центрального Банка).

С другой стороны, наиболее верным является отказ от использования при определении предмета банковского права понятия банковской деятельности и использовать понятие банковские операции. Данный подход использован в ст. 172 УК РФ где законодатель приравнял банковскую деятельность к банковским операциям.

Фардеева И.Н.,
ст. преподаватель,
филиала КФУ в г. Набережные Челны

Двустороннее партнерство для модернизации России с Европейским Союзом

В настоящее время Европейский Союз (далее по тексту ЕС) является важнейшим внешнеэкономическим партнером России. Развитию торгово-экономического сотрудничества между Россией и ЕС способствуют такие объективные причины, как географическая близость, длительная история политических,

¹ Федеральный закон от 07.02.2011 N 8-ФЗ «О внесении изменений в отдельные законодательные акты Российской Федерации в связи с принятием Федерального закона «О клиринге и клиринговой деятельности» // Российская газета", N 29, 11.02.2011.

² Федеральный закон от 27.06.2011 N 162-ФЗ «О внесении изменений в отдельные законодательные акты Российской Федерации в связи с принятием Федерального закона «О национальной платежной системе» // Собрание законодательства РФ, 04.07.2011, N 27, ст. 3873.

хозяйственных и культурных связей, ёмкий рынок для основных товаров российского экспорта, а также взаимодополняемость экономик и инфраструктуры России и ЕС. Данные факторы обуславливают интерес к развитию сотрудничества с ЕС со стороны России в целом.

18 ноября 2009 г. в ходе саммита Россия-ЕС в Стокгольме в качестве одного из основных векторов углубления стратегического характера отношений Россия-ЕС была выдвинута инициатива «Партнерство для модернизации» (далее по тексту ПМ). В заявлении саммита отмечено, что «в мире, где народы и экономики всё более взаимосвязаны и взаимозависимы, всё более важной и необходимой становится модернизация наших экономик и обществ»¹.

Целью Партнерства является содействие в решении задач модернизации экономики России и соответствующей адаптации всего комплекса российско-европейских отношений с учетом опыта имеющихся диалоговых механизмов «секторального» взаимодействия Россия-ЕС.

На саммите в Ростове-на-Дону в июне 2010 г. лидерами России и ЕС было подписано совместное заявление по «Партнерству для модернизации». Данный документ устанавливает приоритеты и охват интенсификации сотрудничества в интересах модернизации между Россией и Европейским Союзом.

Суть этого проекта заключается в совместной модернизации России и ЕС, создании взаимовыгодных условий для обеспечения общего развития и скоординированных ответов на вызовы современного мира, таких как, например, последний финансовый кризис. В рамках данной инициативы выделены пять основных направлений совместной работы России и ЕС: стимулирование взаимных инвестиций в технологической и инновационной сферах, развитие торговли и дальнейшая интеграция рынков, укрепление сотрудничества в области науки, инноваций и правовой среды, совершенствование инвестиционного и социального климата, а также укрепление контактов между людьми и диалога с бизнес-сообществом. Таким образом, российско-европейское стратегическое партнерство охватывает значительное количество областей реального и потенциального взаимодействия. Следует отметить, что «Партнерство для модернизации» стартует не с нулевой отметки, а опирается на результаты, достигнутые к настоящему времени в деле формирования четырех общих пространств. Основными механизмами реализации данной инициативы являются уже существующие отраслевые диалоги Россия-ЕС, в большинстве которых ранее происходил обмен информацией в той или иной сфере. При этом сегодня можно констатировать, что четвертое общее пространство науки и образования, включая культурные аспекты, является одним из самых динамично развивающихся направлений взаимодействия России и ЕС².

На основе анализа Совместного заявления профессор М. Л. Энтин даёт свою оценку содержательности «Партнерства для модернизации»³. Оно разделено на две части. Вопросы экономики, инноваций, технологий, исследований в рамках Партнерства развернуты в сторону взаимовыгодного сотрудничества. А в том, что касается права, политического устройства и судебной системы, «получателем содействия, исходя не из буквы, а духа документа, прямо обозначена Российская Федерация». ЕС, в свою очередь, в скрытой форме провозглашается «эталонном», «источником нормативного заимствования, примером для подражания». Россией действительно объективно востребованы задачи совершенствования российского законодательства, реформ правоприменительных и правоохранительных органов и правоприменительной практики и их сближения со стандартами ЕС. Но навязывание односторонних подходов может крайне негативно сказаться на формировании ПМ.

В апреле 2010 г. президентом был одобрен проект Национального плана противодействия коррупции, который предполагается обновлять каждые два года⁴. Он вытекает из Национальной стратегии противодействия коррупции и конкретизирует меры для федеральных, региональных и местных органов власти, которые не предусмотрены ни в каких иных нормативно-правовых актах и имеют непосредственное значение для борьбы с коррупцией, а также соответствуют рекомендациям Группы государств против коррупции (GRECO).

Совет при президенте РФ по противодействию коррупции регулярно рекомендует внесение изменений в законодательные акты для совершенствования госуправления в области противодействия коррупции⁵. Россия выполняет рекомендации GRECO, тем самым сближая нормы законодательства и правоприменительной практики с европейскими антикоррупционными стандартами⁶. Президент подписал Фе-

¹ Об инициативе Россия-ЕС «Партнерство для модернизации» [Электронный ресурс] // Россия-ЕС: партнерство для модернизации. – Электрон. текст. дан. – Режим доступа : <http://formodernization.com/info/> (дата обращения: 10.01.2013 г.)

² Игнатушенко Е. И. «Партнерство для модернизации» — как объективная реальность сотрудничества России и ЕС в целях формирования единого европейского научно-исследовательского пространства / Е. И. Игнатушенко // Инновации. – 2011. - № 5 (151). – С. 80.

³ Энтин М. Л. Партнерство для модернизации – путь к сближению России и Европейского союза / М. Л. Энтин // Вся Европа.ru. – 2010. – № 9 (47).

⁴ Д. Медведев подписал указ «О национальной стратегии противодействия коррупции и Национальном плане противодействия коррупции на 2010–2011 гг.» [Электронный ресурс] // Официальный сайт президента России. – Электрон. текст. дан. – Режим доступа : <http://eng.kremlin.ru/news/87> (дата обращения: 10.01.2013 г.).

⁵ Совет по противодействию коррупции. // Официальный сайт президента России. – Электрон. текст. дан. – Режим доступа : <http://state.kremlin.ru/council/12/news?page=1> (дата обращения: 10.01.2013 г.)

⁶ В 2011 году Россия не выполнила только две из 26 рекомендаций Группы стран против коррупции. А. Буксман, первый заместитель генпрокурора России, подробно рассказал о том, как Россия выполняет рекомендации Группы стран против коррупции (GRECO), с какими проблемами сталкивается и какие шаги планирует предпринять в ближайшее время. Электрон. текст. дан. – Режим доступа : <http://genproc.gov.ru/pda/management/interview/document-65655/> (дата обращения: 9.01.2013 г.).

деральный закон «О внесении изменений в Уголовный кодекс Российской Федерации и Кодекс Российской Федерации об административных правонарушениях в связи с совершенствованием государственного управления в области противодействия коррупции»¹, который ужесточает штрафные санкции для коррупционеров и их посредников, а также позволяет направлять запрос о правовой помощи в органы иностранных государств.

Известный экономист В. Л. Иноземцев², отметив, что считает «себя одним из самых радикальных проевропейски настроенных российских экспертов», предложил свое видение программы. Во-первых, нужно снять с повестки дня проблемы демократизации, свободы слова и обеспечения прав человека. За последние полвека демократические политические институты и либеральная экономическая система утвердились скорее там, где проводилась успешная модернизация, способствовавшая повышению уровня жизни людей, упрочавшая институт частной собственности и вызывавшая у граждан готовность бороться за свои экономические права. После этого приходили демократические перемены.

Во-вторых, «дорожная карта» сотрудничества Россия–ЕС в сфере модернизации должна включать ряд конкретных и значимых проектов, которые бы несли не только технико-экономический, но и социально-политический сигнал. Конкретно, речь идет о содействии со стороны ЕС в реализации наиболее значимых инфраструктурных проектов и создании общественно значимых производств.

В настоящее время процесс формирования и выполнения «Партнерства для модернизации» Россия–ЕС идет весьма сложно. На него воздействуют различия в приоритетах самой программы и проблемы на других переговорных треках Россия–ЕС. Проявились новые проблемы, связанные с трудностями в формулировании более четких установок и в выполнении ранее заявленных планов модернизации России, с усугублением финансово-экономического кризиса в Европейском Союзе и иными сложностями на внутрироссийской и международной аренах. Тем не менее, представляется целесообразным в основном придерживаться базовых постулатов и приоритетов, обозначенных в Концепции внешней политики Российской Федерации³. Положения, прямо или косвенно относящиеся к развитию отношений с ЕС и проблематике ПМ, по-прежнему лежат в русле интересов страны. Следует также иметь в виду, что многие из них в той или иной мере учтены в планах Партнерства, а по ряду – проделана большая работа на многостороннем, двустороннем и межведомственном уровнях⁴. Россия подписала двусторонние Декларации о партнерстве для модернизации с двадцатью тремя государствами-членами ЕС (Австрия, Бельгия, Болгария, Чехия, Кипр, Дания, Финляндия, Франция, Германия, Венгрия, Ирландия, Италия, Латвия, Литва, Люксембург, Нидерланды, Польша, Румыния, Словакия, Словения, Испания, Швеция, Великобритания). С 6 странами (Австрия, Германия, Дания, Испания, Словения, Франция) подписаны планы по реализации деклараций, включающие более 100 конкретных модернизационных проектов, а основным результатом (в соответствии с пунктами Рабочего плана и двусторонних деклараций для модернизации) стало вступление России в ВТО. Начата реализация модернизационных проектов в соответствии с подписанными планами реализации двусторонних деклараций о партнерстве для модернизации. Среди них: Российско-австрийский проект по строительству в городе Саранск завода по производству оптоволокна и модернизация производственных мощностей компании Росинтероптика; российско-австрийский проект создания высокотехнологичного оборудования для сжигания твердых бытовых отходов; создание на территории Республики Татарстан производства композитных агрегатов для авиационных программ в области гражданской авиации и т.д.

Литература

1. О внесении изменений в Уголовный кодекс Российской Федерации и Кодекс Российской Федерации об административных правонарушениях в связи с совершенствованием государственного управления в области противодействия коррупции : федер. закон от 4 мая 2011 г. № 97-ФЗ // Собрание законодательства Российской Федерации. – 2011. – № 19. – Ст. 2714.
2. Д. Медведев подписал указ «О национальной стратегии противодействия коррупции и Национальном плане противодействия коррупции на 2010–2011 гг.» [Электронный ресурс] // Официальный сайт президента России. – Электрон. текст. дан. – Режим доступа : <http://eng.kremlin.ru/news/87> (дата обращения: 10.01.2013 г.).
3. Игнатушенко Е.И. «Партнерство для модернизации» — как объективная реальность сотрудничества России и ЕС в целях формирования единого европейского научно-исследовательского пространства / Е.И. Игнатушенко // Инновации. – 2011. - № 5 (151). – С. 79-83.

¹ О внесении изменений в Уголовный кодекс Российской Федерации и Кодекс Российской Федерации об административных правонарушениях в связи с совершенствованием государственного управления в области противодействия коррупции : федер. закон от 4 мая 2011 г. № 97-ФЗ // Собрание законодательства Российской Федерации. – 2011. – № 19. – Ст. 2714.

² Иноземцев В. Л. Партнерство ради модернизации: как помочь ему состояться? / В. Л. Иноземцев // Россия сегодня и завтра. Фонд имени Фридриха Эберта. – 2010. – № 9. – С. 2-3.

³ Концепция внешней политики Российской Федерации : утв. 12.07.2008 № Пр-1440 // Справочно-правовая система «Консультант Плюс».

⁴ Кулик С. А. Россия–Европейский союз: о развилках «стратегического партнерства» // Институт современного развития. – С. 128. – Электрон. текст. дан. – Режим доступа : http://www.mgimo.ru/alleurope/2006/68/Russia_EU_Kulik.pdf (дата обращения : 11.01.2013 г.).

4. Иноземцев В.Л. Партнерство ради модернизации: как помочь ему состояться? / В.Л. Иноземцев // Россия сегодня и завтра. Фонд имени Фридриха Эберта. – 2010. – № 9. – С. 1-4.
5. Концепция внешней политики Российской Федерации : утв. 12.07.2008 № Пр-1440 // Справочно-правовая система «Консультант Плюс».
6. Кулик С.А. Россия–Европейский союз: о развилках «стратегического партнерства» // Институт современного развития. – 170 с. – Электрон. текст. дан. – Режим доступа : http://www.mgimo.ru/alleurope/2006/68/Russia_EU_Kulik.pdf (дата обращения : 11.01.2013 г.).
7. Об инициативе Россия-ЕС «Партнерство для модернизации» [Электронный ресурс] // Россия-ЕС: партнерство для модернизации. – Электрон. текст. дан. – Режим доступа : <http://formodernization.com/info/> (дата обращения: 10.01.2013 г.)
8. Энтин М.Л. Партнерство для модернизации – путь к сближению России и Европейского союза / М.Л. Энтин // Вся Европа.ру. – 2010. – № 9 (47).

СЕКЦИЯ «АКТУАЛЬНЫЕ ПРОБЛЕМЫ СООТНОШЕНИЯ ЧАСТНОПРАВОВОГО И ПУБЛИЧНО-ПРАВОВОГО РЕГУЛИРОВАНИЯ ИМУЩЕСТВЕННЫХ ОТНОШЕНИЙ»

Бегишева О.А.,
ст. преподаватель,
филиал КФУ в г. Набережные Челны

Особенности предоставления водных объектов федеральной собственности для создания искусственных земельных участков

С принятием в 2011 году федерального закона "Об искусственных земельных участках, созданных на водных объектах, находящихся в федеральной собственности, и о внесении изменений в отдельные законодательные акты Российской Федерации" (далее – Закон об искусственных земельных участках)¹, было положено начало правовой регламентации отношений по созданию и удостоверению прав на такой объект имущественных правоотношений как искусственный земельный участок. Опыт создания искусственных земель насчитывает не одно столетие и представляет собой образование новых участков за счет прибрежных вод путем намыва или подсыпки грунта. В истории России была практика создания насыпной территории, например при строительстве Санкт-Петербурга. Не утрачивает своей актуальности перспектива создания таких объектов и в настоящее время, для чего необходимо было не только решить проблему определения статуса искусственных территорий, но и урегулировать механизм их создания, включая порядок предоставления водного объекта под строительство. По мнению специалистов, стоимость искусственной земли в несколько раз ниже, чем «обжитых» участков, но правовая регламентация процедуры преобразования части водного объекта в земельный участок в законодательстве отсутствовала, что потребовало скорейшей разработки нормативной базы, ликвидирующей обозначенный правовой пробел. Решение проблемы видели или в разработке и принятии специального закона или во внесении изменений в действующее законодательство², в результате, было сделано и то и другое.

Появление указанного закона повлекло принятие ряда новых нормативных актов и внесение дополнений в уже существующие правовые источники в целях конкретизации, более детального правового регулирования наиболее проблемных вопросов по созданию и введению в эксплуатацию таких объектов. Во многом это было связано с предстоящим проведением в России в 2014 г. зимних Олимпийских игр, подтверждением чему служит масштабный по своему размаху реализуемый в Краснодарском крае (г. Сочи) проект "Федерация", предполагающий сооружение насыпного острова, под морской курортно-рекреационный комплекс, площадью 250 га. Очертания его береговой линии будут повторять контуры границ РФ, это повлияло на имя проекта³. Новая территория позволит создать необходимую инфраструктуру, в том числе, для размещения гостей Олимпиады.

Земельный участок традиционно рассматривается как природный объект, составная часть окружающей среды и как объект права собственности⁴. В качестве признаков земельного участка юристы выделяют естественный характер и нерукотворность, а искусственными объектами признают здания и сооружения, водохранилища, пруды, обводненные карьеры и каналы. Участок, возникший за счет водоема, в результате насыпки грунта, в литературе именовался "вновь созданным"⁵

В 2011 году в понятие земельного участка, данное ст. 11.1 ЗКРФ была включена правовая категория – искусственный земельный участок, однако его определение сформулировано в ст. 3 Закона об искусственных земельных участках, согласно которому, это сооружение, создаваемое на водном объекте, находящемся в федеральной собственности, или его части путем намыва или отсыпки грунта либо использования иных технологий и признаваемое после ввода его в эксплуатацию также земельным участком. С технологической точки зрения процесс создания искусственного земельного участка следует считать строительством, а с точки зрения последующего учета как объекта недвижимости – признавать такое сооружение земельным участком со всеми ему присущими характеристиками. На конструктивные особенности и правовой статус таких объектов указывает п. 2 ст. 3 упомянутого закона, где определено, что искусственно созданный земельный участок может прилегать к существующим земельным участкам или

¹ Об искусственных земельных участках, созданных на водных объектах, находящихся в федеральной собственности, и о внесении изменений в отдельные законодательные акты Российской Федерации: Федеральный закон от 19 июля 2011 г. N 246-ФЗ: [в ред. от 25.06.2012 г.] // Собрание законодательства Российской Федерации. – 2011. - N 30 (ч. 1). - ст. 4594.

² Галиновская Е.А., Кичигин Н.В. Правовые проблемы создания и определения режима искусственных земельных участков // Правовые вопросы строительства – 2008. - N 2. – с.12-16.

³ "Остров Федерация" - проект морского курорта рядом с городом Сочи // <http://www.federationisland.ru/> (дата доступа 22.01.2013).

⁴ См.: ст. 6 ч.1 Земельного кодекса Российской Федерации от 25 октября 2001 г. № 136-ФЗ: [в ред. от 28.07.2012 г.] // Собрание законодательства Российской Федерации. – 2001. – № 44. – Ст. 4147.

⁵ Алексеев В.А. Недвижимое имущество: государственная регистрация и проблемы правового регулирования / В.А. Алексеев – Москва: Волтерс Клувер, 2007. - С.61.

быть изолированным от них. Понятно, что в первом случае речь идет о "приращении" прибрежной линии¹, а во втором - скорее, об островных территориях², из чего вытекает вывод о возможности существования двух разновидностей объектов в зависимости от того каким образом они были созданы.

Особенность образования искусственного земельного участка в том, что оно предполагает использование земель водного фонда, входящих в состав водного объекта в силу естественной постоянной связи с поверхностными водами, которая в ходе образования искусственного участка разрывается, поэтому Федеральный закон "О переводе земель или земельных участков из одной категории в другую" предусматривает необходимость перевода земель водного фонда или участков в составе таких земель в другую категорию в случае прекращения существования водного объекта, изменения его границ или местоположения, в том числе при создании искусственных земельных участков³. Для возведения искусственного земельного участка должен предоставляться водный объект, а не земельный участок в виде дна водоема, несмотря на то, что само строительство осуществляется именно на нем. Это связано с тем, что согласно ст. 102 ЗК РФ на землях, покрытых поверхностными водами, формирование земельных участков не осуществляется⁴.

Созданию искусственного земельного участка предшествует предоставление водного объекта федеральной собственности, или его части, для возведения такого объекта и оно имеет свои особенности. Первым этапом процедуры предоставления, согласно ст. 4 Закона об искусственных земельных участках, является подготовка инициатором проекта разрешения на создание такого объекта⁵. Требования, к проекту и к его приложению, в котором должны быть: схема размещения искусственно созданного земельного участка на водном объекте и обоснование создания искусственного земельного участка законодательно четко сформулированы⁶. Такой проект подлежит согласованию в срок, не превышающий один месяц со дня поступления данного документа на согласование, с рядом федеральных органов исполнительной власти, например с органами осуществляющими государственный надзор в области использования и охраны водных объектов⁷, в области рыболовства и сохранения водных биологических ресурсов⁸, области внутреннего водного транспорта⁹, а также в морском порту¹⁰. Согласование также проводится с органом исполнительной власти субъекта РФ, на территории которого планируется создание искусственного земельного участка и органами местного самоуправления муниципальных образований, на территориях которых планируется создание искусственного земельного участка. Это можно считать вторым этапом процедуры предоставления. То, что в нем задействовано большое число органов, с которыми необходимо согласовывать предстоящее строительство, а также четкое обозначение его сроков, объясняется совпадением интересов государственных органов уполномоченных осуществлять надзорные полномочия в данной сфере отношений и управленческие функции, в качестве хозяйствующего субъекта на вверенной территории, так как на всех них лежит груз ответственности за реализацию проекта.

Особая обязанность на данном этапе возложена на органы местного самоуправления. Они в течение трех рабочих дней, со дня поступления проекта, размещают его с приложениями на официальном сайте муниципального образования в информационно-телекоммуникационной сети "Интернет". Заинтересованные лица, вправе представить в органы местного самоуправления поселения, городского округа свои предложения и замечания по указанному проекту¹¹. Если в установленный срок замечаний не поступило, то проект считается согласованным. Если же замечания по проекту разрешения были высказаны – инициатор создания искусственного земельного участка, после устранения данных замечаний, вправе повторно его направить на согласование, либо принять решение о создании согласительной комиссии с

¹ В Концепции развития гражданского законодательства РФ создание насыпных или намывных территорий рассматривается как искусственное приращение прибрежного земельного участка.

² Кирилловых А.А. Правовой режим искусственных земельных участков // Юрист. - 2011. - N 18. – С.14.

³ См.: ст. 12 Федерального закона от 21 декабря 2004 г. N 172-ФЗ «О переводе земель или земельных участков из одной категории в другую»: [в ред. от 19.07.2011 г.] // Собрание законодательства РФ. – 2004. - N 52 (часть 1). - Ст. 5276.

⁴ См.: Галиновская Е.А., Кичигин Н.В. Указ. соч.

⁵ Инициаторами могут быть федеральные органы исполнительной власти, исполнительные органы государственной власти субъектов РФ, органы местного самоуправления, а также физические лица, в том числе индивидуальные предприниматели и юридические лица.

⁶ См.: ст.5 п.1 Закона об искусственных земельных участках, а также Приказ Минприроды России от 29 июня 2012 г. N 198 «Об утверждении Требований к схеме размещения искусственного земельного участка на водном объекте, находящемся в федеральной собственности, или его части и Требований к составу и содержанию обоснования создания искусственного земельного участка» // Российская газета. – 2012. - N 197.

⁷ Об утверждении Положения об осуществлении государственного контроля и надзора за использованием и охраной водных объектов: Постановление Правительства РФ от 25 декабря 2006 г. N 801: [в ред. от 04.03.2009 г.] // Собрание законодательства РФ. – 2007. - N 1 (2 ч.). - Ст. 259.

⁸ О Федеральном агентстве по рыболовству: Постановление Правительства РФ от 11 июня 2008 г. N 444: [в ред. от 27.07.2012 г.] // Собрание законодательства РФ. – 2008 - N 25. - Ст. 2979.

⁹ Об осуществлении должностными лицами Федеральной службы по надзору в сфере транспорта контрольных (надзорных) функций: Постановление Правительства РФ от 09 июня 2010 г. N 409: [в ред. от 26.05.2011 г.] // Собрание законодательства РФ. – 2010. - N 25. - Ст. 3170.

¹⁰ Об утверждении Положения о Федеральной службе по надзору в сфере транспорта: Постановление Правительства РФ от 30.07.2004 N 398: [в ред. от 02.05.2012] // Собрание законодательства РФ. – 2004. - N 32. - Ст. 3345.

¹¹ Из нормы закона, не ясно, могут ли входить в круг заинтересованных лиц, граждане и их общественные организации, или речь идет лишь о структурах, с которыми проходит согласование.

участием органов государственной власти и (или) органов местного самоуправления, направивших данные замечания. Максимальный срок работы комиссии не может превышать один месяц.

Третьим этапом на пути предоставления водных объектов федеральной собственности для создания искусственных земельных участков является этап получения разрешения на создание искусственного земельного участка. Законом детально регламентировано то, каким требованиям должно отвечать заявление направляемое инициатором в орган исполнительной власти, уполномоченный на выдачу разрешения на создание искусственного земельного участка и какие документы прилагаются к заявлению. Их более 7, включая документы удостоверяющие личность заявителя и уже ранее упомянутый проект и приложенные к нему документы¹. В зависимости от того, для каких целей будет создан искусственный земельный участок, в законе предусмотрены полномочия различных органов государственной власти на выдачу разрешения. Например, Правительство РФ его выдает в случае, если планируется создание участка для обеспечения обороны страны и безопасности государства, а в случае, если создается участок на водном объекте, который находится в федеральной собственности и расположен на территории субъекта РФ, оно может быть выдано органом исполнительной власти этого субъекта РФ

Срок, в течение которого уполномоченный орган выдает разрешение на создание искусственного земельного участка или отказывает в его выдаче, с указанием причин отказа (они также императивным образом обозначены в законе), составляет тридцать дней со дня поступления заявления с пакетом необходимых документов. Содержание данного акта, требования к нему четко оговариваются в законе, что позволяет идентифицировать и место размещения предполагаемого объекта, и его планируемое использование. В семидневный срок со дня выдачи такого разрешения, его копия направляется заявителю органом, уполномоченным на выдачу разрешения на создание искусственного земельного участка.

Правовые последствия такого разрешения заключаются в том, что оно, во-первых, является основанием для принятия уполномоченным органом исполнительной власти решения о подготовке документации по планировке территории в планируемых границах искусственно созданного земельного участка в соответствии с законодательством о градостроительной деятельности². Во-вторых, является основанием проведения открытого аукциона на право заключить договор о создании искусственного земельного участка в случае его создания за счет средств физических лиц, в том числе индивидуальных предпринимателей, или юридических лиц, а также на право выполнения работ, необходимых для создания искусственного земельного участка. В-третьих, является основанием для заключения договора о создании искусственного земельного участка в случае, предусмотренном ст.7 ч. 4 Закона об искусственных земельных участках. Это завершающий этап предоставления водного объекта под строительство. Анализируя данный договор, А.И. Бычков пришел к выводу о том, что он является смешанным договором, содержащим элементы договора простого товарищества и договора о развитии застроенной территории. В соответствующих частях к нему применяются нормы о таких договорах, если иное не предусмотрено Законом об искусственных земельных участках, не вытекает из существа договора о создании искусственного земельного участка или соглашения сторон³. Это также является немаловажной особенностью отношений по созданию искусственных земельных участков и заслушивает отдельного исследования.⁴

Белова В.О.,

магистрант,

филиал КФУ в г.Набережные Челны

Электронные расчёты в банковской сфере

Операции по безналичному расчетному обслуживанию клиентов занимают центральное место в деятельности банков, выполняемые ежедневно, а по сути, ежечасно. В совокупности эти операции формируют устойчивые потоки платежей: от покупателей товаров (услуг), ценных бумаг, валюты - к поставщикам; от налогоплательщиков - в бюджет и во внебюджетные фонды и тому подобное. Подавляющая часть платежей направляется от банков к другим банкам, и лишь меньшая доля относится к операциям внутри самого банка. Именно широкое развитие безналичного денежного оборота, организуемого банками при выполнении, прежде всего, расчетных, а также, кредитных, валютных, фондовых и других операций в рамках страны и за ее пределами, потребовало установления взаимоотношений между ними, пре-

¹ См.: ст.5 п.1 Закона об искусственных земельных участках.

² Проектная документация государственной экспертизе, проводимой в соответствии с законодательством о градостроительной деятельности, и государственной экологической экспертизе, проводимой в соответствии с Федеральным законом от 23 ноября 1995 года N 174-ФЗ "Об экологической экспертизе".

³ Бычков А.И. Смешанный договор о создании искусственного земельного участка // Юрист. - 2011. - N 18. - С. 9.

вращения множества банков в банковскую систему. С другой стороны, в денежном обороте страны, как в зеркале, отражается ее экономика, а денежном обороте между странами – вся мировая экономика.

Правовая наука не может оставаться в стороне от научно-технического прогресса. Развитие электронных технологий породило такие явления, как "электронные деньги", "электронные расчеты", "электронные кошельки" и т.п.

Под электронными расчетами, как правило, понимаются расчеты с использованием "электронных денег", т.е. расчеты, производимые через электронные платежные системы, через систему Интернет с использованием "электронных кошельков" или посредством использования prepaid пластиковых карт. В широком смысле расчеты - это отношения между контрагентами с целью погашения своих обязательств¹.

Как известно, статья 861 Гражданского кодекса Российской Федерации выделяет расчеты наличные (которые производятся посредством передачи контрагенту наличных денежных средств) и безналичные (осуществляемые посредством списания безналичных денежных средств с банковского счета плательщика и зачисления их на банковский счет получателя).

В соответствии с п. 1 ст. 862 ГК РФ при осуществлении безналичных расчетов допускаются расчеты платежными поручениями, по аккредитиву, чеками, расчеты по инкассо, а также расчеты в иных формах, предусмотренных законом, установленными в соответствии с ними банковскими правилами и применяемыми в банковской практике обычаями делового оборота.

Как видно, перечень открытый и допускает существование "иных форм" расчетов. Так, в науке существует позиция, согласно которой "расчеты с использованием банковских платежных карт представляют собой новую, не поименованную в Гражданском кодексе РФ форму безналичных расчетов"². "Платежные системы", использующие банковские и иные платежные карты, считаются электронными³.

Следует учитывать, что при осуществлении "электронных расчетов" на практике они проходят минуя банковскую систему. Но полностью отделять от банковской системы данный вид расчетов тоже не стоит, так как в конечном итоге денежные средства при осуществлении "электронных расчетов", как правило, попадают на банковский счет⁴.

29.09.2011 вступили в силу законы (за исключением отдельных положений), которые ввели в финансовый оборот электронные деньги:

- Федеральный закон от 27.06.2011 N 161-ФЗ "О национальной платежной системе";

- Федеральный закон от 27.06.2011 N 162-ФЗ, внесший соответствующие изменения в различные законы.

Новшествами затронута сфера применения электронных денег: введено понятие электронных денежных средств (ЭДС), установлен порядок осуществления операций с ними, а также предусмотрена возможность взыскания налогов за счет ЭДС и приостановления операций с ними. По существу, безналичные и электронные денежные средства - это два различных вида "неналичных" денежных средств. Электронные деньги не являются деньгами в прямом смысле слова, поскольку они эмитируются не государством, а частноправовыми институтами.

Электронные денежные средства - денежные средства, которые предварительно предоставлены одним лицом (лицом, предоставившим денежные средства) другому лицу, учитывающему информацию о размере предоставленных денежных средств без открытия банковского счета (обязанному лицу), для исполнения денежных обязательств лица, предоставившего денежные средства, перед третьими лицами и в отношении которых лицо, предоставившее денежные средства, имеет право передавать распоряжения исключительно с использованием электронных средств платежа (п. 18 ст. 3 Закона о национальной платежной системе). То есть электронные деньги организаций и индивидуальных предпринимателей - это денежные средства, которые внесены ими в кредитные организации и учитываются без открытия банковских счетов. Такие деньги могут находиться как в рублях, так и в иностранной валюте. Использование электронных денег осуществляется на основании договора об использовании электронных денежных средств, заключенного организацией (индивидуальным предпринимателем) с оператором электронных денежных средств (п. 1 ст. 9 Закона о национальной платежной системе). Оператор платежной системы - организация, определяющая правила платежной системы (п. 6 ст. 3 Закона N 161-ФЗ).

Чтобы перевести электронные денежные средства в наличные деньги, организация и индивидуальный предприниматель могут воспользоваться только одним способом - перевести ЭДС на банковский счет, а затем снять их со счета в банке, что следует из п. 22 ст. 7 Закона о национальной платежной системе⁵.

Осуществление безналичных расчетов с помощью расчетных документов на бумажных носителях чрезвычайно замедляет процесс совершения платежей и увеличивает его стоимость. Безналичные расче-

¹ См. об этом, например: Ефимова Л.Г. Банковское право. Т. 1: Банковская система Российской Федерации. / Л.Г.Ефимова. - М.: Статут, 2010. - 404 с.

² Антонович О.А., Игнатов А.А. Банковские карточки: понятие, виды, особенности // Банковский вестник. – 2008 - № 32.

³ См., например: Голикова Е. Электронные платежные системы: правовые основы и учет // Финансовая газета. – 2011. - № 24.

⁴ См.: Ведерников А.В. К вопросу о правовом регулировании электронных расчетов // Гражданин и право. – 2010. - № 4.

⁵ В.В. Никитин. Электронные денежные средства организации и индивидуального предпринимателя // Актуальные вопросы бухгалтерского учета и налогообложения. – 2011. - № 21.

ты во многих зарубежных странах осуществляются в основном с помощью телекоммуникационных систем связи, бумажный оборот сведен до минимума. Банки Российской Федерации давно поняли необходимость внедрения электронных расчетов и их начали вводить сразу в двух звеньях системы безналичных платежей: во взаимоотношениях коммерческих банков со своей клиентурой (уровень "банк - клиент") и в межбанковских расчетах (уровень "банк - банк"). Договоры о расчетно-кассовом обслуживании с использованием документов в электронной форме, заключаемые между коммерческими банками и их клиентами, все чаще стали появляться на практике. Особенности электронных платежей, производимых на базе таких договоров (уровень "банк клиент"), и межбанковских расчетов в электронной форме (уровень "банк - банк") примерно одинаковы.

Стоит отметить, что на сегодняшний день банки опасаются целиком переходить только на электронный документооборот. Поэтому в договоре на расчетно-кассовое обслуживание с использованием документов в электронной форме специально оговариваются те виды документов, которые будут передаваться в электронной форме (как правило, ими являются платежные поручения и выписки из счета клиента). Все остальные расчетно-кассовые документы составляются на бумажных носителях, передаются и обрабатываются традиционным способом. Обычно договор предусматривает возможность расширения круга расчетных документов, изготавливаемых в электронной форме.

Электронный документооборот предполагает, что у каждой из сторон договора имеются определенные организационно-технические предпосылки для совершения электронных платежей. Бумажные аналоги электронных расчетных документов снабжаются физическими подписями лиц, уполномоченных распоряжаться счетом и мастичной печатью организации клиента или банка. Причем соответствующая банковская операция (зачисление или списание денег и т.п.) осуществляется на основе электронного варианта расчетного документа, а бумажный вариант используется только для отчета.

Следует отметить, что ни в одной другой стране, внедрившей у себя электронную систему перевода средств, подобной ситуации не наблюдается: расчетный документ в электронной форме полностью исключает необходимость изготовления его аналога на монтажном носителе (в этом нет необходимости и экономически невыгодно)¹.

Правовую основу межбанковских расчетов в настоящее время составляют два нормативных акта: Положение Банка России N 2-П от 3 октября 2002 г. "О безналичных расчетах в Российской Федерации" и Указание Банка России от 25 апреля 2007 г. N 1822-У "О порядке проведения платежей и осуществления расчетов в системе валовых расчетов в режиме реального времени Банка России", с момента введения в действие которого был актуализирован процесс внедрения централизованной системы банковских электронных срочных платежей (далее - система БЭСП) в межбанковские платежи и расчеты. Система БЭСП должна заменить действующие ныне внутрирегиональные и межрегиональные электронные расчеты, имеющие различную структуру регламентов в зависимости от использования территориальными учреждениями своих программных комплексов, а также расчеты с применением авизо.

Центр обработки и расчетов системы БЭСП находится в Банке России. Однако территориальные учреждения вместе с ГРКЦ и РКЦ присоединены к системе как особые участники расчетов (ОУР) и имеют право самостоятельно осуществлять расчеты, проводить платежи через систему БЭСП. Для включения в данную систему в качестве участника расчетов (прямого - ПУР или ассоциированного - АУР) кредитной организации или ее филиала территориальное учреждение Банка России аккумулирует и обобщает сведения о кредитной организации. Если Банком России будут обнаружены сведения, вызывающие сомнения в финансовой и организационной устойчивости кредитной организации, то последней будет отказано в доступе к системе БЭСП и дополнительным ресурсам, обеспечивающим непрерывность и мгновенность расчетов в режиме реального времени. Банк России предъявляет к банкам - субъектам системы требования о выполнении ими обязательных экономических нормативов, депонировании обязательных резервов, иные требования. В частности, участникам системы БЭСП Банк России установил требование ликвидности, соответствующей объему и количеству платежей кредитной организации. Контроль соответствия нормативов ликвидности осуществляют расчетные подразделения Банка России, в которых открыты корреспондентские счета кредитной организации и субсчета ее филиалов. В расчет принимаются денежные средства, имеющиеся на корреспондентском счете с учетом установленного лимита внутридневного кредита и кредита овернайт, а также ограничения на распоряжение денежными средствами².

Литература

1. Банковские карточки: понятие, виды, особенности / О.А. Антонович, А.А. Игнатов // Банковский вестник. – 2008. - № 32.
2. Безналичные расчеты в электронной форме / Д. Шевчук // Финансовая газета. – 2008. - № 31 -33.
3. Договор в правовом механизме платежной системы Банка России / О.Б. Сизимова // Банковское право. – 2012. – № 1. – С. 25 - 28.
4. Ефимова Л.Г. Банковское право. Т. 1: Банковская система Российской Федерации. / Л.Г. Ефимова. - М.: Статут, 2010. - 404 с.

¹ Шевчук Д. Безналичные расчеты в электронной форме // Финансовая газета. – 2008. - № 31 -33.

² Сизимова О.Б. Договор в правовом механизме платежной системы Банка России // Банковское право. - 2012.- № 1. - С. 25 - 28.

5. К вопросу о правовом регулировании электронных расчетов / А.В. Ведерников // Гражданин и право. – 2010. - № 4.

6. Электронные денежные средства организации и индивидуального предпринимателя / В.В. Никитин // Актуальные вопросы бухгалтерского учета и налогообложения. – 2011. – № 21.

7. Электронные платежные системы: правовые основы и учет / Е. Голикова // Финансовая газета. – 2011. - № 24.

Гараева Г.А.,
магистрант,
филиал КФУ в г.Набережные Челны

Принцип единства судьбы земельных участков и прочно связанных с ними объектов

Одним из основных принципов земельного законодательства, закрепленных в ст. 1. Земельного кодекса РФ, является принцип единства судьбы земельных участков и прочно связанных с ними объектов, согласно которому все прочно связанные с земельными участками объекты следуют судьбе земельных участков, за исключением случаев, установленных федеральными законами.

В соответствии с п. 4 ст. 35 ЗК РФ отчуждение здания, строения, сооружения, находящихся на земельном участке и принадлежащих одному лицу, проводится вместе с земельным участком, за исключением отдельных случаев. Не допускается отчуждение земельного участка без находящихся на нем здания, строения, сооружения в случае, если они принадлежат одному лицу.

Данный принцип реализуется и в отношении арендаторов зданий, строений и сооружений. Согласно ст. 652 ГК РФ арендатор зданий, строений и сооружений имеет право на земельный участок, занятый перечисленными объектами и необходимый для их использования. Если в договоре аренды не определен вид права на земельный участок, у арендатора перечисленных объектов возникает право пользования соответствующей частью земельного участка. По мнению Пленума Высшего Арбитражного Суда РФ арендатор здания, строения, сооружения не вправе обращаться в суд с требованием о понуждении к заключению соответствующего договора в отношении земельного участка, так как права на земельный участок у него возникают в силу закона¹.

Несмотря на то, что Земельный кодекс РФ провозглашает в качестве одного из принципов земельного законодательства единство судьбы земельных участков и прочно связанных с ним объектов, следует заметить, что земельный участок и недвижимость, прочно связанная с ним, рассматриваются ЗК РФ как самостоятельные объекты гражданского оборота, связанные единой судьбой, но не как «единый объект».

Однако законодатель предпринимает попытку объединить земельный участок и прочно связанный с ним объект в одну недвижимую вещь. Так в статье 130 ГК РФ проекта Федерального закона от 27.04.2012 № 47538 указано, что земельный участок и находящиеся на нем здание, сооружение, объект незавершенного строительства, принадлежащие на праве собственности одному лицу, признаются единым объектом и участвуют в гражданском обороте как одна недвижимая вещь.

Анализ норм гражданского и земельного законодательства позволяет сделать вывод о том, что эти нормы имеют настолько существенные различия, что в ряде случаев положения земельных законов фактически блокируют действие гражданско-правовых норм. Так, ст. 20 ЗК РФ значительно сужает круг субъектов, которым земельные участки могут принадлежать на праве постоянного (бессрочного) пользования, ограничив его лишь государственными и муниципальными учреждениями, федеральными казенными предприятиями, органами государственной власти и местного самоуправления, а также гражданами, которым земельные участки были ранее предоставлены на этом праве. Для остальных лиц возникают проблемы при купле-продаже постройки, расположенной на земельном участке, принадлежащем продавцу на праве постоянного (бессрочного) пользования, поскольку покупатель, если он является коммерческой организацией, может приобрести земельный участок лишь в собственность либо в аренду, что значительно удорожает стоимость сделки и тем самым затрудняет оборот объектов недвижимости.

При сопоставлении норм Гражданского и Земельного кодексов выявляются и иные противоречия, которые препятствуют полному и последовательному проведению в жизнь принципа «единой судьбы».

Круг вещных прав, которые могут возникать на здания (право собственности, право хозяйственного ведения, право оперативного управления, сервитут), отличаются от круга таких прав на земельные участки (право собственности, право постоянного (бессрочного) пользования, право пожизненного наследуемого владения, сервитут).

Земельный кодекс ввел некоторые специальные правила о сделках с земельными участками, отличающиеся от правил ГК РФ о сделках с недвижимостью (п. 2 ст. 37 ЗК РФ содержит дополнительные требования, предъявляемые к содержанию договора купли-продажи земельного участка, в ст. 22 ЗК РФ –

¹ п. 22 постановления Пленума Высшего Арбитражного Суда РФ от 24 марта 2005 г. N 11 "О некоторых вопросах, связанных с применением земельного законодательства"

специальные правила о распоряжении арендатором земельного участка своими правами по договору аренды).

Гражданский и Земельный кодексы, регулируя оборот земельных участков и расположенных на них зданий, в разных ситуациях в качестве «главной» вещи рассматривают разные объекты.

Пункт 3 ч. 4 ст. 35 ЗК РФ устанавливает, что не допускается отчуждение земельного участка без находящихся на нем здания, строения, сооружения в случае, если они принадлежат одному лицу. В этом случае строение следует судьбе земельного участка.

Вместе с тем, Земельным кодексом предусмотрено, что при переходе права на здание к новому собственнику переходит и «право на использование соответствующей частью земельного участка на тех же условиях и в том же объеме, что и прежний собственник». Предусмотрено преимущественное право собственника здания на приобретение в собственность земельного участка (п.п. 3 и 5 ст. 35, п. 1 ст. 36 ЗК РФ). В указанном случае кодекс исходит из того, что главной вещью является не земельный участок, а не расположенное на нем строение.

В связи с этим представляется вполне обоснованным определение смысла правового режима "единого объекта", сформулированное в Концепции развития гражданского законодательства в РФ. Не имеет значения, какой объект первоначально предполагается к отчуждению — здание или земельный участок. Из положений Концепции вытекает, что он состоит не в том, что принадлежность следует за главной вещью, а в том, что не может быть разорвана юридическая связь земельного участка и расположенного на нем здания и они должны переходить от одного лица к другому вместе и одновременно.

В п. 79 Постановления Пленума Верховного Суда РФ от 29.05.2012 № 9 "О судебной практике по делам о наследовании" указано, что земельные участки и расположенные на них здания, строения, сооружения выступают в качестве самостоятельных объектов гражданского оборота (статья 130 ГК РФ), поэтому завещатель вправе сделать в отношении их отдельные распоряжения, в том числе распорядиться только принадлежащим ему строением или только земельным участком (правом пожизненного наследуемого владения земельным участком). Однако при этом, по смыслу подпункта 5 пункта 1 статьи 1, а также пункта 4 статьи 35 ЗК РФ, не могут быть завещаны отдельно часть земельного участка, занятая зданием, строением, сооружением и необходимая для их использования, и само здание, строение, сооружение. Наличие в завещании таких распоряжений влечет в этой части недействительность завещания.

Одной из форм реализации принципа единства судьбы земельных участков и прочно связанных с ними объектов, являются положения ст. 36 ЗК РФ, регулирующие право приватизации, а также приобретения права аренды земельного участка собственником расположенного на нем здания, строения или сооружения.

В соответствии с п. 1 ст. 36 ЗК РФ граждане и юридические лица, имеющие в собственности, безвозмездном пользовании, хозяйственном ведении или оперативном управлении объекты недвижимости, расположенные на земельных участках, находящихся в государственной или муниципальной собственности, приобретают права на эти земельные участки в соответствии с Земельным кодексом РФ.

Исключительный характер права на приватизацию земельного участка выражается в том, что "никто, кроме собственника здания, строения, сооружения, не имеет права на приватизацию земельного участка, занятого соответствующим зданием, строением, сооружением"¹.

Положения п. 3 ст. 36 ЗК РФ регулируют отношения собственников здания (помещений в нем), находящегося на неделимом земельном участке, при реализации ими исключительного права на приобретение данного земельного участка в общую долевую собственность или в аренду с множественностью лиц на стороне арендатора с учетом долей в праве собственности на здание. Вместе с тем данная правовая норма не регулирует отношения сторон по приобретению земельного участка в случае, когда на нем расположено несколько объектов недвижимости, принадлежащих разным собственникам.

Так, например, имеют место случаи, когда собственник объекта недвижимости реализует право на приватизацию или приобретение права аренды на неделимый земельный участок, на котором расположен данный объект, без учета прав и законных интересов собственника другого объекта недвижимости, располагающегося на том же земельном участке.

Приватизация одним лицом земельного участка в той его части, которая необходима для использования этого участка другим лицом, являющимся собственником расположенного на нем объекта недвижимого имущества, нарушает исключительное право последнего на приватизацию данного земельного участка, даже если на момент спорной приватизации это лицо было неизвестно участникам приватизации.

Президиум ВАС РФ² указал, что если на момент заключения договора купли-продажи на земельном участке находился объект недвижимости, в отношении которого стороны договора не могли не знать, что он не принадлежит покупателю (обществу) на праве собственности, то заключенный договор в этой части не соответствует ст. 36 ЗК РФ.

В силу закона имеется возможность выбрать право собственности или право аренды на причитающийся земельный участок. Срок для этого выбора законодателем не ограничен.

¹ п. 5 Постановления Пленума ВАС РФ от 24.03.2005 N 11 "О некоторых вопросах, связанных с применением земельного законодательства"

² Постановление Президиума ВАС РФ от 06.09.2011 N 4275/11 по делу N А48-2067/2010, "Вестник ВАС РФ", N 12, 2011

Более того, всякое лицо, сделавшее первоначальный выбор в пользу аренды земельного участка либо купившее объект недвижимости с земельным участком на праве аренды, может потребовать предоставления этого земельного участка в собственность, если законодательные ограничения его приватизации отсутствуют¹.

Земельный участок, на котором расположены здания, строения, сооружения нескольких собственников, не может быть предоставлен в единоличную собственность только одного из собственников таких объектов недвижимости и тогда, когда именно с ним ранее был оформлен договор аренды участка.

По смыслу статьи 36 ЗК РФ при наличии на одном земельном участке объектов недвижимости нескольких собственников, каждый из них имеет право ставить вопрос о выделе соответствующей части земельного участка в самостоятельный участок и о приобретении его в собственность или аренду независимо от других лиц, если первоначальный участок делим, образуемые земельные участки превышают минимально допустимые пределы и к ним будет обеспечен доступ от участков общего пользования, в том числе путем установления сервитута².

Однако статья 36 ЗК РФ не может быть истолкована и как запрещающая нескольким собственникам объектов недвижимости, расположенных на одном, делимом, но не разделенном ими земельном участке, приобрести этот участок в общую долевую собственность (статьи 244, 245 ГК РФ).

Напротив, исходя из положений пунктов 1, 1.1 и 5 статьи 36 ЗК РФ собственники строений, зданий, сооружений обладают возможностью совместно реализовать право на выкуп земельных участков, предусмотренное данной статьей наряду с правом аренды, если эти участки ими не разделены или неделимы.

Таким образом, сделка приватизации земельного участка, который неделим или делим, но не был до приватизации разделен между собственниками объектов недвижимости, в принципе может быть заключена ими как совместными покупателями в отношении всего земельного участка, законодательные препятствия для этого отсутствуют.

Однако если все собственники расположенных на одном земельном участке объектов недвижимости не договорились о приобретении неделимого или не разделенного ими земельного участка в собственность, то они могут претендовать на его приобретение только в аренду, что следует из положений пункта 5 статьи 36 ЗК РФ о необходимости обращения в уполномоченный на распоряжение землей орган публичной власти с совместным заявлением.

В случае если земельный участок делим, но собственник объекта недвижимости, чьи права при приватизации участка не были учтены, не готов реализовать предусмотренное статьей 36 ЗК РФ право на приватизацию земельного участка, он вправе ставить вопрос о признании указанной сделки недействительной лишь в отношении части земельного участка, находящейся под его объектом недвижимости и необходимой для использования такового.

В случаях, когда собственник объекта недвижимости, чьи права при приватизации участка не были учтены, готов реализовать предусмотренное статьей 36 ЗК РФ право на выкуп участка, то независимо от делимости участка он вправе предъявить иск об установлении (признании) на этот участок права общей долевой собственности. Предъявление такого требования означает, что воля на приобретение участка в собственность выражена всеми собственниками расположенных на нем объектов недвижимости, как это предусмотрено статьями 36 ЗК РФ и 244 ГК РФ.

Следует обратить внимание, что Президиум ВАС РФ в Постановлении N 4275/11 также указал, что к искам, содержащим требование о признании права общей долевой собственности на приватизированный земельный участок, положения об исковой давности не применяются (статьи 208, 304 ГК РФ).

При этом установление права общей долевой собственности не препятствует каждому из собственников объектов недвижимости, расположенных на земельном участке, заявить требование о разделе земельного участка или требование о выделе причитающейся его части в натуре (статьи 11.4 и 11.5 ЗК РФ).

В постановлении Президиума ВАС РФ от 02.10.2012г. № 5361/12 указано, что вступившие в законную силу судебные акты арбитражных судов по делам со схожими фактическими обстоятельствами, могут быть пересмотрены на основании пункта 5 части 3 статьи 311 АПК РФ, если для этого нет других препятствий.

В настоящее время в гражданском законодательстве необходимо последовательно проводить принцип "единой судьбы" земельного участка и расположенных на нем объектов недвижимого имущества посредством создания такого правового регулирования, при котором собственник здания обязательно должен иметь право пользования земельным участком, на котором расположено это здание, в рамках какого-либо вещного или обязательственного института, а если собственник здания и собственник земельного участка совпали в одном лице, их разделение в последующем не допускается (за исключением случаев, прямо установленных в законе).

¹ пункт 2.2 статьи 3 Федерального закона от 25.10.2001 N 137-ФЗ "О введении в действие Земельного кодекса Российской Федерации"

² часть 3 статьи 27 Федерального закона от 24.07.2007 N 221-ФЗ "О государственном кадастре недвижимости"

Гумерова Э.Ф.,
канд. юрид. наук, доцент,
филиал КФУ в г.Набережные Челны

Особенности дисциплины труда государственных служащих

Современное российское общество характеризуется переходным характером, что отражается на всех сторонах его жизни. Серьезные изменения происходят в экономической, политической, социальной и духовной сферах. Индивидуальная и групповая мобильность сопровождается перенастройку почти всех фундаментальных социальных институтов. Осуществляемые в стране реформы объективно требуют постоянного совершенствования форм и методов управления, особенно со стороны государства. Следовательно, все более актуальной становится проблема эффективности деятельности государственных служащих.

Государственные служащие представляют собой большую по численности и значимую по своей деятельности социально-профессиональную общность. Нужно отметить, что анализ характеристик государственных служащих как социальной общности представляет известную сложность, так как до сих пор полной открытости и «прозрачности» в деятельности государственной службы нет.

Формулирование требований к госслужащим должно исходить из особенностей правового поля (нормативной базы), культурно-этнического пространства и административной среды региона, особенностей конкретной административной организации. Вся сложность определения подобных требований связана с переплетением различных типов требований и одновременным существованием в политической практике трех принципов кадрового подбора: сословности, классовости, общедоступности.

Выделяются два наиболее часто встречаемых подхода к пониманию, трактовке и использованию требований к госслужащим. Первый можно назвать «модельным». Его смысл в формулировании требований, исходя строго из правовых актов. Выделяют две группы требований. Первая — требования наиболее общего характера, запрещающие установление каких бы то ни было прямых или косвенных ограничений в зависимости от расы, национальности, языка, пола, социального происхождения, имущественного положения, места жительства, отношения к религии, убеждений, принадлежности к общественным объединениям и профсоюзам. Вторая группа — требования специального характера, связанные с уровнем подготовки и квалификации лиц, претендующих на работу в качестве госслужащих, например, определенное высшее образование; стаж работы по специальности; наличие ученой степени; другие требования. Обе группы требований не вызывают сомнения. Но, к сожалению, полностью реализовать эти требования на практике довольно сложно.

Второй подход можно назвать функциональным. Его смысл в том, чтобы определить круг обязанностей, выполняемых госслужащим отдельной должности, а затем сформулировать требования, необходимые для выполнения этих обязанностей. По существу, речь при таком подходе идет о профессиограмме.

Это очень перспективное направление в совершенствовании государственной службы, но, к сожалению, многие функции госслужащих напрямую не зависят от происходящих социально-экономических изменений.

Формирование социально-профессиональной общности государственных служащих и их социального статуса во многом зависит от тех требований, которые предъявляются к кадрам государственного и муниципального управления.

Функционирование гражданской службы как важнейшего социального, правового, организационного института, обеспечивающего выполнение функций государства, а также деятельность органов государственной власти и их аппаратов, в широком контексте административного права позволяет сравнить этот институт с «локомотивом» государственного управления.

Высоко оценивая роль и значение Закона N 79-ФЗ как добротной правовой основы, тем не менее, следует признать, что институт гражданской службы еще не оснащен всеми необходимыми административно-правовыми инструментами, обеспечивающими его полноценное и эффективное функционирование в соответствии с конституционными стандартами правового государства.

Государственная служба представляет собой профессиональное и практическое участие граждан в осуществлении целей и функций государства посредством исполнения государственной должности, учрежденной в государственном органе. Поэтому полагается, что основной задачей государственной службы, сегодня и в будущем должно быть улучшение государственного управления общественными процессами и все преобразования государственной службы должны проводиться с точки зрения их влияния на государственное управление.

Наряду с главными теоретическими вопросами (что такое государственная служба, в чем ее сущность, каковы ее основные задачи, как оценить ее эффективность) наибольшую актуальность, на взгляд автора данной работы, сегодня приобретает вопрос о дисциплине труда на государственной гражданской службе как явление, урегулированное правом и имеющее обширную нормативную правовую базу.

Служебная дисциплина – это обязательное для гражданских служащих соблюдение служебного порядка государственного органа и должностного регламента, установленных в соответствии с федеральным законом, другими федеральными законами, иными нормативными правовыми актами, нормативными актами государственного органа и со служебным контрактом.¹ Сущность служебной дисциплины состоит в том, что представитель работодателя (вышестоящий по должности чиновник) имеет право потребовать, а гражданский служащий обязан выполнять свои трудовые и служебные функции, обусловленные служебным контрактом и должностным регламентом.²

Методы обеспечения и поддержания служебной дисциплины делятся на два вида: поощрение и принуждение.

В соответствии со ст. 55 Федерального закона "О государственной гражданской службе Российской Федерации" за безупречную и эффективную гражданскую службу применяются следующие виды поощрения и награждения:

- объявление благодарности с выплатой единовременного поощрения;
- награждение почетной грамотой государственного органа с выплатой единовременного поощрения или с вручением ценного подарка;
- выплата единовременного поощрения в связи с выходом на государственную пенсию за выслугу лет;
- поощрение Правительства Российской Федерации;
- поощрение Президента Российской Федерации;
- присвоение почетных званий Российской Федерации;
- награждение знаками отличия Российской Федерации;
- награждение орденами и медалями Российской Федерации;
- иные виды поощрения и награждения государственного органа.

По смыслу указанной нормы Закона о государственной службе представитель работодателя может применять любые другие виды поощрения, не указанные в Законе.

Второй метод соблюдения государственным служащим служебной дисциплины - принуждение, которое можно определить как воздействие, обеспечивающее совершение действий субъектом служебного контракта вопреки его воле. Это принуждение выражается в отрицательной оценке поведения государственного гражданского служащего и применяется в виде дисциплинарного взыскания (ст. 57 Федерального закона "О государственной гражданской службе Российской Федерации").

За совершение дисциплинарного проступка, то есть за неисполнение или ненадлежащее исполнение гражданским служащим по его вине возложенных на него должностных обязанностей, представитель нанимателя имеет право применить следующие дисциплинарные взыскания:

- замечание;
- выговор;
- предупреждение о неполном должностном соответствии;
- освобождение от замещаемой должности гражданской службы;
- увольнение с гражданской службы.

За каждый дисциплинарный проступок может быть применено только одно дисциплинарное взыскание.

До применения дисциплинарного взыскания представитель нанимателя должен затребовать от гражданского служащего объяснение в письменной форме. В случае отказа гражданского служащего дать такое объяснение составляется соответствующий акт. Отказ гражданского служащего от дачи объяснения в письменной форме не является препятствием для применения дисциплинарного взыскания.

Перед применением дисциплинарного взыскания проводится служебная проверка.

При применении дисциплинарного взыскания учитываются тяжесть совершенного гражданским служащим дисциплинарного проступка, степень его вины, обстоятельства, при которых совершен дисциплинарный проступок, и предшествующие результаты исполнения гражданским служащим своих должностных обязанностей.

Дисциплинарное взыскание применяется непосредственно после обнаружения дисциплинарного проступка, но не позднее одного месяца со дня его обнаружения, не считая периода временной нетрудоспособности гражданского служащего, пребывания его в отпуске, других случаев отсутствия его на службе по уважительным причинам, а также времени проведения служебной проверки. Взыскание не может быть применено позднее шести месяцев со дня совершения дисциплинарного проступка, а по результатам проверки финансово-хозяйственной деятельности или аудиторской проверки - позднее двух лет со дня совершения дисциплинарного проступка. В указанные сроки не включается время производства по уголовному делу. Копия акта о применении к гражданскому служащему дисциплинарного взыскания с указанием оснований его применения вручается гражданскому служащему под расписку в течение

¹ Федеральный закон «О Государственной гражданской службе Российской Федерации» от 27.07.2004 г. № 79 // Собрание законодательства РФ. – 2004. - № 31. – Ст. 3215.

² Седов В. Особенности регулирования трудовой дисциплины государственных гражданских служащих. // Кадровик. Трудовое право для кадровика. – 2008. - № 2.

ние пяти дней со дня издания соответствующего акта. Гражданский служащий вправе обжаловать дисциплинарное взыскание в письменной форме в комиссию государственного органа по служебным спорам или в суд.

Если в течение одного года со дня применения дисциплинарного взыскания гражданский служащий не подвергнут новому дисциплинарному взысканию, он считается не имеющим дисциплинарного взыскания. Представитель нанимателя вправе снять с гражданского служащего дисциплинарное взыскание до истечения одного года со дня применения дисциплинарного взыскания по собственной инициативе, по письменному заявлению гражданского служащего или по ходатайству его непосредственного руководителя. При освобождении гражданского служащего от замещаемой должности гражданской службы в связи с дисциплинарным взысканием он включается в кадровый резерв для замещения иной должности гражданской службы на конкурсной основе.

При возникновении вопроса о привлечении госслужащего к дисциплинарной ответственности проводится служебная проверка.

Служебная проверка проводится по решению представителя нанимателя или по письменному заявлению гражданского служащего. При проведении служебной проверки должны быть полностью, объективно и всесторонне установлены:

- факт совершения гражданским служащим дисциплинарного проступка;
- вина гражданского служащего;
- причины и условия, способствовавшие совершению гражданским служащим дисциплинарного проступка;
- характер и размер вреда, причиненного гражданским служащим в результате дисциплинарного проступка;
- обстоятельства, послужившие основанием для письменного заявления гражданского служащего о проведении служебной проверки.

Представитель нанимателя, назначивший служебную проверку, обязан контролировать своевременность и правильность ее проведения. Проведение служебной проверки поручается подразделению государственного органа по вопросам государственной службы и кадров с участием юридического (правового) подразделения и выборного профсоюзного органа данного государственного органа. В проведении служебной проверки не может участвовать гражданский служащий, прямо или косвенно заинтересованный в ее результатах. В этих случаях он обязан обратиться к представителю нанимателя, назначившему служебную проверку, с письменным заявлением об освобождении его от участия в проведении этой проверки. При несоблюдении указанного требования результаты служебной проверки считаются недействительными. Служебная проверка должна быть завершена не позднее чем через один месяц со дня принятия решения о ее проведении. Результаты служебной проверки сообщаются представителю нанимателя, назначившему служебную проверку, в форме письменного заключения.

Гражданский служащий, в отношении которого проводится служебная проверка, может быть временно отстранен от замещаемой должности гражданской службы на время проведения служебной проверки с сохранением на этот период денежного содержания по замещаемой должности гражданской службы. Временное отстранение гражданского служащего от замещаемой должности гражданской службы производится представителем нанимателя, назначившим служебную проверку.

Гражданский служащий, в отношении которого проводится служебная проверка, имеет право:

- давать устные или письменные объяснения, представлять заявления, ходатайства и иные документы;
- обжаловать решения и действия (бездействие) гражданских служащих, проводящих служебную проверку, представителю нанимателя, назначившему служебную проверку;
- ознакомиться по окончании служебной проверки с письменным заключением и другими материалами по результатам служебной проверки, если это не противоречит требованиям неразглашения сведений, составляющих государственную и иную охраняемую федеральным законом тайну.

В письменном заключении по результатам служебной проверки указываются:

- факты и обстоятельства, установленные по результатам служебной проверки;
- предложение о применении к гражданскому служащему дисциплинарного взыскания или о неприменении к нему дисциплинарного взыскания.

Письменное заключение по результатам служебной проверки подписывается руководителем подразделения государственного органа по вопросам государственной службы и кадров и другими участниками служебной проверки и приобщается к личному делу гражданского служащего, в отношении которого проводилась служебная проверка.

Ильина О.Ф.,
ст. преподаватель,
филиал КФУ в г.Набережные Челны

Обязательство, obligation, по определению римского права есть такое юридическое отношение между двумя лицами, в силу которого одно из них creditor имело право требовать от другого debtor исполнения чего-либо в свою пользу.

Институции Юстиниана содержат следующее определение: «Обязательство – это правовые путы, сила которых принуждает нас к исполнению действий в пользу какого-либо лица в соответствии с нормами нашей гражданской общины» (I.3.13)¹.

Обязательство, несмотря на имущественный характер его содержания, рассматривалось римскими юристами как строго личная связь между кредитором и должником. С развитием хозяйственной жизни, расширением торговли было допущено в ограниченных пределах представительство и признана возможной замена лиц в обязательстве. Главным критерием деления обязательств в Риме было основание их возникновения.

Первоначально выделяли обязательства из договора (ex contractum) и обязательства из правонарушения (ex delicto). Римский юрист Гай называл эту классификацию главнейшим делением обязательств. Однако она не исчерпывала все случаи возникновения обязательств. Встречалось множество разнообразных казусов, когда не было ни договора, ни деликта, а обязательство все-таки возникало. Позднее стали выделяться обязательства, возникающие как бы из договоров (квазидоговоров) и обязательства как бы из деликтов (квазиделиктов).

Кодификация Юстиниана (VI в н.э.) закрепила это деление. Таким образом, Римское право выделяет четыре группы обязательств:

1. договорные;
2. деликтные;
3. квазидоговорные;
4. квазиделиктные.

Поскольку объектом нашего (исследования) рассмотрения являются деликты, как основания возникновения обязательств, остановим своё внимание на них.

В римском праве различались две группы деликтов:

- публичные деликты – *crimen* и
- частные деликты.

Правонарушения, подверженные действию уголовного наказания, посягающие на правопорядок «публичных дел», назывались – *crimen*. В зависимости от важности объектов преступного посягательства в римском публичном праве выделялись не менее 12 общих групп преступных действий.²

Частным правонарушением, то есть *delictum*, считалось причинение вреда отдельному лицу, его семье или имуществу вследствие прямого или косвенного нарушения прав этого лица с возникновением обязанности возместить вред. Причём, в круг правонарушений частного характера римское право включало и такие, которые с точки зрения современного права относятся к категории уголовных преступлений (например, различные виды хищений, нанесение телесных повреждений личности различной степени тяжести). Важно, что это нарушение должно носить не правовой характер, не вызываться закононо установленным применением предписанных правом мер (например, принудительный привод в суд должника либо уничтожение имущества, с помощью которого кто-либо пытался совершить деликт, т.е. орудия совершения деликта). Деликт порождал со стороны потерпевшего стремление наказать обидчика и возместить имущественный ущерб, а со стороны нарушителя возникала обязанность возместить причиненный вред, т.е. причинитель вреда становился должником, а потерпевшая сторона – кредитором.

Субъектом деликта могло быть признано только физическое лицо и причинившее вред также физическому лицу.

Римское право не предусматривало возможность причинения вреда юридическому лицу, так же как не могло совершить его лицо юридическое (корпорация или муниципия), поскольку в конечном счёте действия совершают конкретные люди.

Ответственность за последствия деликта была строго личной и безусловной: «Никого нельзя освободить от ответственности за правонарушение».³ Под этой безусловностью понималось, что и должностное лицо будет ответственным за деликт, даже если деликт был совершен в процессе исполнения им служебных обязанностей.

Субъектом деликта могло выступать полностью правоспособное лицо; ущерб могло нанести и лицо *alieni iuris* – подвластные лица – женщина, подвластный сын, сословно полноправный индивид, но ответственность возлагается в любом случае только на полноправного римского гражданина, обязанного отвечать, в том числе, и за своих подвластных.⁴

Деликт должен состояться строго материальным нарушением прав другого лица в отношении его личности или имущества. Покушение либо другое намерение совершить деликт, не рассматривались де-

¹ О.А. Омельченко. Римское право. Учебник. Изд. 3. М. 2005. ст.213.

² О.А. Омельченко. Римское право. Учебник. Изд. 3. М. 2005. ст.213

³ Мануэль Хесус Гарсио Гарридо. Римское Частное Право. Казусы, иски, институты. Статут. М. 2005. ст. 426

⁴ З.М. Черниковский. Римское Частное право. М. Проспект. 2001. ст. 164.

ликтным правом как деликт. Действовал принцип: либо он совершен и в этом он совершенен, либо правонарушения вообще нет.

Материальность деликта сопровождалась виновностью субъекта, его причинившего, т.е. его психическим отношением к совершаемому деликту и вредоносному результату своего противоправного поведения.

Римские юристы говорили: «Люди нарушают право умышленно, в порыве чувств или случайно. Умышленно – разбойники в шайке; в порыве чувств – пьяные в драке, случайно – когда на охоте стрела, выпущенная в зверя, убивает человека».¹ Наличие вины в той или иной форме было обязательно для наступления частноправовой ответственности. Но в отличие от уголовного права частноправовая виновность не обязательно должна заключать в себе моральный элемент, т.е. присутствие вредной направленности воли. Главное – в объективном итоге деяния, причем ущерб мог быть причинен не только активными действиями субъекта, но и его бездействием.²

В зависимости от отношения виновного лица к причинам появления деликта различалось несколько основных форм частноправовой виновности:

1. Умышленный ущерб: (*dolus*), неразрывно связанный со злым умыслом (*dolus malus*): лицо желало наступления вредных последствий и сознательно реализовало свои действия в направлении ущерба для другого лица. Критерием здесь было противоречие гражданской порядочности, сопряженное с определенным «вызовом» правовому статусу другого лица.

2. Неумышленный ущерб: лицо не желало наступления вредных последствий, но не проявило требуемую в обществе осмотрительность и вышло за пределы правового и общественного поведения. В данном случае идет речь о вине субъекта в форме неосторожности. В свою очередь, неосторожность подразделялась на подвиды:

а) грубая неосторожность (*culpa lata*), приравниваемая к *dolus*, когда совершивший деликт показал себя не понимающим того, что присуще среднему человеку и обычному хозяину (например, в помещении костров не разводят);

б) легкая вина (простая неосторожность) – *culpa levis*: когда нарушение таково, что его не допустил бы заботливый хозяин, пекущийся о своих вещах (например, очевидно, что нельзя оставлять незакрытыми бочки с вином, хотя и в закрытом помещении);

в) собственно небрежность (легчайшая вина), она наступала в том случае, когда её можно было избежать только при высочайшей бдительности и предусмотрительности, которых нельзя требовать от каждого и которые обязательны только в специальных ситуациях.

3. Случайный ущерб, вызванный случаем (*casus*), чем поведением лица. В этом случае субъект не только не желал причинить ущерб, но и соблюдал все условия нормального правового поведения в отношении другого лица, но тем не менее стал материальной причиной ущерба. С точки зрения частного права случай не освобождал от ответственности.

Исключением, снимающим ответственность, было действие непреодолимой силы. Римское право предусматривало исчерпывающий перечень действий непреодолимой силы, который расширению не подлежал. К ним относились:

- кораблекрушение, вызванное штормом;
- наводнение;
- землетрясение и
- извержение вулкана.³

Характерной чертой частного деликта было наличие объективного вреда, материального нарушения личных и имущественных прав. Таким образом, законченное понятие частного деликта предполагало наличие трёх элементов:

1. Объективный вред, причиненный противозаконными действиями одного лица другому;

2. вина лица, совершившего противоправное деяние и признание со стороны объективного права данного действия частноправовым деликтом, т.е. устанавливающим для данного деяния частноправовые последствия, применяемые в порядке гражданского процесса.

Деликтные обязательства, порожденные нарушением частных прав, имели ряд особенностей. Ответственность за деликт была исключительно имущественной вне зависимости от его характера, личного или материального. Эта ответственность могла распространяться как на возмещение прямого вреда, так и косвенного, прямых и косвенных убытков. Конкретные размеры устанавливались индивидуальными исками. Причём, произвольно устанавливать сумму и размеры возмещения ущерба было нельзя. Ответственность выражалась либо в точно обозначенной предписаниями закона сумме, либо в кратной сумме ущерба. В случае совершения деликта несколькими лицами ответственность определялась принципом кумуляции, т.е. каждый участник нес ответственность в полном объёме. В отличие от договорного обязательства ответственность по деликтному обязательству не передавалась по наследству, т.е. наследник правонарушителя не нес ответственности, за исключением тех случаев, когда ему поступало какое-то

¹ М.Х. Гарсия Гарридо. Римское Частное Право. Казусы, иски, институты. Статут. М. 2005. ст. 460

² М. Черниковский. Римское Частное право. М. Проспект. 2001. ст. 167. ст. 202.

³ М.Х. Гарсия Гарридо. Римское Частное Право. Казусы, иски, институты. Статут. М. 2005. ст. 467

имущество, полученное в результате деликта. Тогда он отвечал в размере обогащения. Наследникам потерпевшего предоставлялось право требования с нарушителя лишь по нарушениям материальных прав. Иски по личной обиде предоставлялись только обиженному, но не его наследнику.

Наиболее часто встречающимися видами частных деликтов были:

- а) нанесение личной обиды;
- б) кража личного имущества и
- в) повреждение или уничтожение чужого имущества.

Обидой (injuria- не по праву) квалифицировались неправомерные действия в отношении отдельной личности. Её содержанием были материальные, т.е. выраженные во вне действия одного лица в отношении другого, нарушившие достоинство или телесную неприкосновенность, или и то и другое вместе. С точки зрения современного права они относятся к категории преступлений против личности, кроме убийства.

Ответственность за обиду в древнейшую эпоху предполагала точную конкретную сумму штрафа – 300 ассов за телесное повреждение, 25-за оскорбление. Номиналы штрафов веками оставались неизменными, а инфляция обесценивала деньги. Тем более формальная оценка не могла учесть всех субъективных моментов нанесения обиды. Поэтому по эдикту претора со 2 половины II века до н.э. истец получил возможность сам обосновывать имущественный размер претензии по обиде, который корректировался претором. «Ущерб (atrox) оценивается сообразно действию, месту и лицу», - говорится в Дигестах, что значит, на квалификацию обиды, как тяжкой или менее тяжкой, стал влиять не только причиненный вред, но и место нанесения обиды и характер действий.¹

2. *Кража* (furtum) . Ею квалифицировалось как противоправное посягательство на имущество частного лица. Это понятие охватывало не только похищение чужого имущества, но и кражу пользования (например, использование вещей, принятых на хранение), кражу владения; изменение пользователем узуфрукта хозяйственного назначения вещи. Разновидностями кражи были: явное воровство, скрытая кража, грабёж.

3. *Уничтожение или повреждение чужих вещей*. Отдельные частные случаи такого рода деликтов были сформулированы еще в законах XII таблиц, в дальнейшем они были конкретизированы законом Аквилы (286 г. до н.э.)², где предусматривалась ответственность за убийство чужого раба или скота в размере максимальной цены уничтоженной вещи, а также ответственность за повреждение любых вещей в размере наивысшей стоимости за последний месяц.

Обязательства возникали также из квазиделиктов. Наиболее часто встречающимися квазиделиктами были:

- ненадлежащее осуществление судьей судопроизводства по небрежности или же по недобросовестности;
- действия лиц за вылитое и выброшенное, вызывающие ответственность хозяина помещения (строения, дома) независимо от своей вины, если совершенные действия причиняли вред объектам, находящимся на улице;
- действия, вызывающие ответственность хозяина помещения (строения, дома) за поставленные и подвешенные кем-либо в этом помещении предметы, если они своим возможным падением угрожали ущербом, находящимся на улице вещам, скоту, рабам или свободным. Любой мимо проходящий мог предъявить иск к хозяину помещения и взыскать штраф в 10 тысяч сестерциев;
- действия слуг владельцев кораблей, постоялых дворов и конюшен, если они совершили кражу или причинили имущественный вред пассажирам, постояльцам, которые вызвали ответственность владельцев кораблей, постоялых дворов и конюшен в размере 2-х кратной стоимости украденной, поврежденной вещи.

Исмагилова Г.Р.,
магистрант,

Бегишева О.А.,
ст. преподаватель,

филиал КФУ в г. Набережные Челны

Механизм защиты прав граждан в зонах экологической опасности

Механизм защиты прав граждан представляет собой комплекс правовых средств, последовательно организованных и действующих поэтапно по определенной нормативно заданной схеме (процедуре), необходимых для достижения конкретной юридической цели.

Одним из элементов механизма защиты прав граждан является - норма. Нормы конституционного,

¹ М.Х. Гарсия Гарридо. Римское Частное Право. Казусы, иски, институты. Статут. М. 2005. ст. 469

² М.Х. Гарсия Гарридо. Римское Частное Право. Казусы, иски, институты. Статут. М. 2005. ст. 502-503

административного, уголовного, гражданского, трудового, семейного, экологического права и других отраслей права тесно связаны между собой. И каждая из этих отраслей права в той или иной мере затрагивает проблемы связанные с экологией. Особое внимание следует уделить механизму защиты прав граждан подвергающихся экологической опасности.

Экологическая опасность - ситуация, в которой могут происходить нежелательные события, вызывающие отклонения состояния здоровья человека и (или) состояния окружающей среды от их среднестатистического значения¹.

Зонами экологической опасности признаются такие зоны, где в сравнении с более экологически благополучными районами, во много раз превышены вероятность проявления негативных изменений в экосистемах, а также вероятность истощения природно-ресурсного потенциала и, как следствие, величины риск потери здоровья и жизни для человека.

Выделяют такие зоны экологической опасности, как, во-первых, зоны хронического загрязнения окружающей среды, во-вторых, к ним относят зоны повышенной экологической опасности, в-третьих, зоны чрезвычайной экологической ситуации и, в-четвертых, зоны экологического бедствия.

К первым двум зонам относят территории регионов, городов, районов с повышенным уровнем антропогенной нагрузки, снижением плодородия почв, дефицитом пресной воды и др.

К зонам чрезвычайной экологической ситуации относят территории, на которых в результате воздействия негативных антропогенных факторов происходят устойчивые отрицательные изменения окружающей среды, угрожающие здоровью населения, состоянию естественных экосистем, генофондам растений и животных.

В России к зонам чрезвычайной экологической ситуации относятся районы Северного Прикаспия, Байкала, Кольского полуострова, рекреационные зоны Черного и Азовского морей, промзона Урала, нефтепромысловые районы западной Сибири и др.

Так, например, в районах Северного Прикаспия существуют такие проблемы как: деградация пастбищ, низкое плодородие почв, дефицит пресной воды, интенсивная ветровая эрозия, подтопление, прогрессирующее засоление и заболачивание земель, вызванное нагонными явлениями на расширившейся акватории Каспийского моря. Затопление и подтопление земель уже вызвало потерю 320 тыс. га сельскохозяйственных угодий².

В результате таких природных, а также ряда антропогенных явлений, существенно нарушаются интересы и права граждан, проживающих на таких территориях. А ведь статья 42 Конституции РФ гарантирует право граждан на благоприятные условия жизни, что предполагает для них реальные возможности проживать в здоровой, отвечающей международным и государственным стандартам, окружающей природной среде, участвовать в подготовке, обсуждении и принятии экологически значимых решений, осуществлять контроль за их реализацией, получать надлежащую экологическую информацию, а также право на возмещение ущерба.

Зоной экологического бедствия, указами Президента России или постановлениями Правительства РФ на основе государственной экологической экспертизы, объявляется часть территории Российской Федерации, на которой произошли необратимые изменения окружающей среды, повлекшие за собой существенное ухудшение здоровья населения, разрушение естественных экосистем, деградацию флоры и фауны. Прежде всего, это зона аварии Чернобыльской АЭС, а также Кузбасс, степные районы Калмыкии³.

Республика Татарстан, обладая развитой минерально-сырьевой базой, мощным промышленным потенциалом и крупномасштабным аграрным сектором, имеет значительные успехи в социально-экономическом развитии. Вместе с тем интенсивное индустриальное и аграрное освоение природных ресурсов республики повлекло за собой ухудшение состояния окружающей среды, усиление влияния на экологию негативных факторов и трансформацию природных комплексов. Это нарушает права граждан, гарантированные статьей 53 Конституции РТ.

Реализация стратегии социально-экономического развития и обеспечения экологической безопасности требует снижения негативного влияния всей хозяйственной деятельности на природу и общего улучшения состояния окружающей среды за счет признания приоритета экологической политики в принятии градостроительных, экономических и хозяйственных решений по текущему и перспективному планированию развития.

Одной из важнейших задач по улучшению экологической ситуации и обеспечения механизма защиты прав граждан в зонах экологической опасности, является дальнейшее совершенствование экологического законодательства, которое в современном его виде не полностью соответствует современным требованиям. Недостаточно сформированная нормативно-правовая база, в результате, в значительной степени снижает эффективность регулирования общественных отношений в сфере природопользования за

¹ Бринчук М.М. Экологическое право: Учебник для высших учебных заведений // // Материал подготовлен и опубликован в общероссийской сети распространения правовой информации «ГАРАНТ». 2010 г.

² См.: Шундикова К.В. Механизм правового регулирования: учебное пособие / под ред. проф. А.В. Малько. Саратов, 2001. С. 44.

³ Основы государственной политики в области экологического развития РФ на период до 2030г." утв. Президентом РФ 30 апреля 2012 года // Материал подготовлен и опубликован в общероссийской сети распространения правовой информации «Консультант Плюс».

счет своей фрагментарности и противоречивости, которая особенно остро ощущается на региональном уровне и в конкретных ситуациях. Поэтому необходимо: рационально использовать природные ресурсы, уделить внимание воспитанию экологической культуры населения; предотвращать загрязнения природной среды за счет повышения степени безопасности технологий, связанных с захоронением и утилизацией токсичных промышленных и бытовых отходов; предотвращать радиоактивное загрязнение окружающей среды, минимизировать последствия произошедших ранее радиационных аварий и катастроф; экологически безопасно хранить и утилизировать выведенный из боевого состава вооружение, прежде всего, атомные подводные лодки, корабли и суда с ядерными энергетическими установками, ядерные боеприпасы, жидкое ракетное топливо, топливо атомных электростанций; обезопасить окружающую среду и здоровье населения при хранении и уничтожении запасов химического оружия; создать и внедрить безопасное производство, поиск способов практического использования экологически чистых источников энергии, принятие неотложных природоохранных мер в экологически опасных регионах РФ¹.

При возникновении экологически-опасных ситуаций зачастую нарушаются не только экологические, но и имущественные права граждан. Например: в июне 2007 года на юге России произошло стихийное бедствие, массовое выпадение осадков и продолжительные ливневые дожди, в результате которых пострадало домовладение. По данному факту работала комиссия, которая установила, что указанное домовладение находится в опасном для проживания людей и ведения хозяйственной деятельности месте, в зоне влияния активного оползневой участка. Деформация и ослабление строительных конструкции дома вызваны негативным воздействием экзогенных геологических процессов, которые будут продолжаться и дальше, усиливаясь в паводковый период года. Члены комиссии, составивший акт рекомендовали отселить людей с территории домовладения в безопасное для их проживания место, запретить какое-либо строительство в зоне влияния активного оползневой участка². Соблюдение сформулированных экспертами предписаний послужит гарантией того, что в перспективе, другие граждане не окажутся в сложной и опасной для них ситуации, проживая на этой территории.

Обострение экологических проблем вызывает необходимость поиска правовых средств защиты экологических интересов общества. Главным документом, отражающим экологическую политику и роль в ней исполнительных органов, должна стать Конституция России - Основной Закон, включающий не только нормы-цели и нормы-принципы, но и задачи государства по защите прав граждан на благоприятную окружающую среду.

Кашапова А.Ф.,

магистрант,

филиал КФУ в г. Набережные Челны

Правовая природа медиативных соглашений

С 1 января 2011 года вступил в силу ФЗ «Об альтернативной процедуре урегулирования споров с участием посредника (процедуре медиации)»³ (далее Закон о медиации). Данный закон ввел ряд новых понятий в российском праве. Процедура урегулирования юридических конфликтов путем проведения процедуры медиации достаточно ново для российского общества, поэтому многие понятия и правовые конструкции, введенные Законом о медиации, нуждаются в тщательном анализе. К примеру, правовая природа медиативного соглашения.

Медиативное соглашения является результатом процедуры медиации, то есть после того как стороны урегулирует конфликт и придут к согласию, принятое решение необходимо оформить в виде медиативного соглашения. Закон о медиации умалчивает о форме медиативного соглашения, однако указывает, что оно заключается в письменной форме и должно содержать сведения о сторонах, предмете спора, проведенной процедуре медиации, медиаторе, а также согласованные сторонами обязательства, условия и сроки их выполнения⁴.

Отличительной особенностью медиативного соглашения является то, что это своего рода гражданско-правовая сделка, заключенная на основе принципов добровольности и добросовестности сторон. Медиативное соглашение это не судебное решение, но в случае неисполнения одной из сторон соглашения, другая сторона может обратиться в суд с целью защиты нарушенных гражданских прав.

Исходя из Закона о медиации, можно сделать вывод, что медиативное соглашение схоже с мировым соглашением, а в определенных законом случаях может и являться таковым. К примеру, если медиация

¹ Комментарий к федеральному закону от 10 января 2002 г. N7-AP "Об охране окружающей среды" (постатейный) / С.А. Боголюбов, Н.И. Хлуденева // Юстицинформ. – 2009.

² Решение от 25 октября 2010 года Прикубанский районный суд КЧР: дело №2-347/05 // <http://actoscope.com/skfo/karcherres/prikubansky-kchr/gr/1/o-priznanii-prava-na-poluchenie-g18022011-180556/> (дата доступа 1.02.2013)

³ Об альтернативной процедуре урегулирования споров с участием посредника (процедуре медиации) : федер. закон от 27 июля 2010 г. N 193-ФЗ // Российская газета. – 2010. – № 168.

⁴ Там же.

проводиться уже после начала судебного разбирательства стороны приходят к урегулированию конфликта и заключают медиативное соглашение, то суд утверждает данное соглашение в качестве мирового. И на основании такого тесного переплетения с понятием мирового соглашения медиация теряет свою суть.

Процедура медиации заключается в поиске особого решения, который устраивает обе стороны конфликта, и данное решение может быть намного шире исковых требований и возможно даже не совпадать с ними вовсе. Результатом процедуры медиации является урегулирование конфликта, путем заключения взаимовыгодного решения, и дальнейшее сотрудничество сторон.

Как мы уже указали выше, медиативное соглашение это гражданско-правовая сделка и, исходя из этого, её можно рассматривать в качестве юридического факта, правоотношения и документа.

Конкретное жизненное обстоятельство, с которым норма права связывает возникновение, изменение, прекращение правоотношений называется юридическим фактом. Медиативные соглашения относятся к числу юридических фактов именуемых сделками¹. Согласно статье 153 Гражданского кодекса РФ², сделками признаются действия граждан и юридических лиц, направленные на установление, изменение или прекращение гражданских прав и обязанностей.

Медиативное соглашение, как и все гражданско-правовые сделки, характеризуются полным совпадением воли сторон по существенным условиям договора.

Медиативное соглашение заключается между двумя и более субъектами права и отсюда следует, что данное соглашение всегда является двух- или многосторонней сделкой. Двусторонние и многосторонние сделки закон называет договором, следовательно, и рассматриваемое нами медиативное соглашение является ничем иным, как договором.

Медиативное соглашение как юридический факт служит основанием прекращения спора и возникновения нового гражданского правоотношения между сторонами соглашения.

Любое гражданское правоотношение представляет собой сложное правовое явление, которое состоит из трех необходимых элементов: субъектов, содержания, объектов.

Под субъектами понимаются участники гражданских правоотношений. В соответствии со статьей 2 Гражданского кодекса РФ ими являются: гражданские лица, юридические лица, РФ, субъекты РФ, муниципальные образования³. Говоря о субъектном составе медиативного соглашения, то к ним относятся все субъекты гражданских правоотношений.

Участие особого субъекта - медиатора, организующего процедуру, является уникальной особенностью медиативного соглашения, отличающего его от иных сделок.

Содержание правоотношения составляют субъективные права и обязанности его субъектов. И субъекты в медиативном соглашении свободны, однако их права могут быть ограничены в рамках федерального закона.

В свою очередь, объектом правоотношения является то, по поводу чего возникает и осуществляется деятельность его субъектов, отсюда следует, что содержание медиативного соглашения должно относиться к предмету спора.

Законодателем устанавливаются специальные требования к содержанию медиативного соглашения, они устанавливаются в Законе о медиации и к ним можно отнести, в частности, письменную форму такого соглашения, все данные о сторонах, предмете спора, проведенной процедуре медиации, медиаторе, а также согласованные сторонами обязательства, условия и сроки их выполнения.

Медиативное соглашение как документ фиксирует компромиссное решение, к которому стороны пришли в результате применения процедуры медиации, и является формой внешнего выражения достигнутых договоренностей⁴.

На сегодняшний день медиации не приобрела в России такой популярности, как за рубежом и, к сожалению, медиация может стать одним из способов затягивания процесса и отсрочки уплаты долга для недобросовестных участников конфликта. Поэтому для эффективности процедуры медиация было бы лучше признать медиативное соглашение в качестве судебного акта. Отличительной особенностью, которого стало бы обязательство исполнения сторонами.

Таким образом, по правовой природе медиативное соглашение представляет собой разновидность мировой сделки. Условия такой сделки формируются сторонами на взаимном согласии и стороны медиативного соглашения добровольно обязуются исполнять принятые ими решения. Медиативное соглашение заключается сторонами при содействии медиатора и целью медиации является урегулирование спора. Данное соглашение заключается в письменной форме и содержит сведения непосредственно о сторо-

¹ Лисицын В.В. К вопросу о правовой природе медиативного соглашения / В.В. Лисицын А.А. Фуртак // Третейский суд. – 2012. - № 4. – С. 86.

² Гражданский Кодекс Российской Федерации (часть первая) от 30 ноября 1994 г. № 51-ФЗ: [в ред. 06.12.2011] // Собрание законодательства Российской Федерации. – 1994. – № 32. – Ст. 3301.

³ Гражданский Кодекс Российской Федерации (часть первая) от 30 ноября 1994 г. № 51-ФЗ: [в ред. 06.12.2011] // Собрание законодательства Российской Федерации. – 1994. – № 32. – Ст. 3301.

⁴ Лисицын В.В. К вопросу о правовой природе медиативного соглашения / В.В. Лисицын А.А. Фуртак // Третейский суд. – 2012. - № 4. – С. 90.

нах, предмете спора, проведенной процедуре медиации, медиаторе, а также согласованные сторонами обязательства, условия и сроки их выполнения.

Литература

1. Об альтернативной процедуре урегулирования споров с участием посредника (процедуре медиации): федер. закон от 27 июля 2010 г. N 193-ФЗ // Российская газета. – 2010. – № 168.
2. Гражданский Кодекс Российской Федерации (часть первая) от 30 ноября 1994 г. № 51-ФЗ: [в ред. 06.12.2011] // Собрание законодательства Российской Федерации. – 1994. – № 32. – Ст. 3301.
3. Комментарий к Федеральному закону "Об альтернативной процедуре урегулирования споров с участием посредника (процедуре медиации)" (постатейный) [Электронный ресурс] / отв. ред. С.К. Загайнова, В.В. Ярков. – М. : Инфотропик Медиа, 2012.– Доступ из справ.-правовой системы «Консультант Плюс».
4. Лисицын В.В. К вопросу о правовой природе медиативного соглашения / В.В. Лисицын А.А. Фуртак // Третейский суд. – 2012. - № 4. – С. 84 - 90.

Кривенкова М.В.,
канд. юрид. наук, доцент
филиал КФУ в г. Набережные Челны

Компенсация как форма международно-правовой ответственности государства

Компенсация как форма ответственности известна международному праву давно, и является наиболее распространенным способом возмещения ущерба, причиненного государством-правонарушителем.

В проекте статей «Ответственность государств за международно-противоправные деяния», разработанном Комиссией международного права ООН, и представленном в 2001 году на рассмотрение Генеральной Ассамблеи ООН в качестве проекта будущей одноименной конвенции, компенсация отнесена к одной из форм возмещения причиненного ущерба.¹ В ст. 36 говорится, что государство, ответственное за международно-противоправное деяние, обязано компенсировать ущерб, причиненный таким деянием, насколько такой ущерб не возмещается реституцией. Таким образом, подчеркивается вторичность данной формы международно-правовой ответственности, т.е. к ней можно обратиться только в том случае, если причиненный государством ущерб невозможно возместить реституцией.

Реституция предполагает восстановление ситуации, существовавшей до правонарушения. Это может быть восстановление материального положения или нематериального положения (так называемая ресторация)². Однако, не смотря на предпочтительность реституции перед компенсацией, в современной международной практике к компенсации прибегают гораздо чаще. Это связано с тем, что восстановить прежнюю ситуацию далеко не всегда представляется возможным ввиду полной утраты объекта, подлежащего восстановлению. К тому же в проекте ст. 35 вышеуказанного документа указано, что реституция не должна повлечь за собой бремя, которое совершенно непропорционально выгоде от получения реституции вместо компенсации.

Как правило, под компенсацией понимается возмещение исключительно материального вреда. Поэтому при классификации международно-правовой ответственности на виды, данную форму относят к материальной ответственности. Это связано с тем, что само возмещение причиненного ущерба в форме компенсации осуществляется в материальной (денежной) форме. И даже в проекте Статей об ответственности государств говорится, что компенсация охватывает любой исчислимый в финансовом выражении ущерб, включая упущенную выгоду, насколько она установлена (п.2 ст. 36).

Однако полагаю, не стоит ограничивать призывание государства к ответственности в форме компенсации исключительно случаями возмещения причиненного материального ущерба. Необходимо учитывать, что любое правонарушение автоматически причиняет и нематериальный ущерб. К примеру, незаконное задержание или оскорбление официальных лиц другого государства, досмотр их личных вещей, заключение под стражу невиновных частных лиц другого государства и иные подобные действия, представляющие собой нарушение норм международного права, могут не повлечь за собой какого-либо материального ущерба. Но такие действия совершенно точно причиняют ущерб нематериальный: нравственные страдания, ущерб чести и достоинству, деловой репутации и престижу. И далеко не всегда возместить такой ущерб возможно путем восстановления положения, существовавшего до правонарушения (освободить незаконно задержанного, отменить внутригосударственный акт, породивший международ-

¹ Док. ООН A/RES/56/83. URL: <http://daccess-dds-ny.un.org/doc/UNDOC/GEN/N01/477/99/PDF/N0147799.pdf?OpenElement> (дата обращения 18.01.2013)

² К примеру, в деле Демократическая Республика Конго против Бельгии Международным Судом ООН в 2002 г. удовлетворил требования Конго об отмене ордера на арест г-на Абдулая Йеродиа Ндомбаси, выданный 11 апреля 2000 г. и об уведомлении об этом властей, которым ордер был разослан, что явилось ярким примером ресторации в международно-правовой практике / Док. ООН ST/LEG/SER.F/1/Add.2. URL: http://www.icj-cij.org/homepage/ru/files/sum_1997-2002.pdf (дата обращения 12.01.2013)

ное правонарушение). Решение о форме несения правонарушителем ответственности принимает не правонарушитель. Адекватную форму ответственности, которая способна удовлетворить потерпевшего, может определить только сам потерпевший. Он может потребовать от государства-правонарушителя сатисфакции, которая подразумевает именно возмещение любого нематериального ущерба. В статьях об ответственности государств определение сатисфакции отсутствует, однако указано, что она может выражаться в признании нарушения, выражении сожаления, официальном извинении или выражаться в иной подобающей форме. Под иной подобающей форме, полагаю, как раз можно рассматривать компенсацию, т.е. возмещение морального вреда в форме символической денежной выплаты. И денежная форма такого возмещения отнюдь не говорит о материальном характере данной формы ответственности, т.к. она будет именно чисто символической, поскольку моральный вред невозможно оценить на основе общих критериев. Только сам потерпевший способен оценить глубину своих нравственных и душевных страданий, ущерб, причиненный чести, достоинству, имиджу, престижу, деловой репутации.

Тем не менее, подобные денежные выплаты не всеми учеными рассматриваются как компенсация. Так, И.И. Лукашук писал, что «денежные выплаты возможны и в случае сатисфакции. Они представляют собой форму возмещения морального вреда, денежная оценка которого может носить лишь весьма относительный характер. В отличие от этого компенсация представляет собой возмещение материального вреда и должна в максимально возможной мере соответствовать причиненному ущербу»¹. Полагаю, термин «компенсация» все же вполне уместен и в отношении денежных выплат в рамках сатисфакции, поскольку целью таких выплат является также возмещение причиненного ущерба.

При решении вопроса о размере компенсационных выплат довольно распространенной практикой является достижение взаимного соглашения сторон – потерпевшего и правонарушителя. Как правило, это возможно лишь в том случае, когда государство-правонарушитель признает свою вину и согласно нести обязательства, вытекающие из правоотношения ответственности. Признание правонарушения в этом случае уже является способом несения ответственности в форме сатисфакции. Однако крайне редко потерпевшему достаточно простого признания правонарушителем своей вины, и он вправе требовать несения правонарушителем ответственности иными способами.

Например, в октябре 2012 г. власти Кувейта официально одобрили соглашение с Ираком, в соответствии с которым Багдад выплатит полмиллиарда долларов за самолеты, захваченные в 1990 году.² Во время вторжения в 1990-1991 годах войска Саддама Хусейна захватили 10 самолетов и запчасти к ним. В 2004 году кувейтская авиакомпания получила разрешение Высокого суда Лондона на конфискацию активов Iqai Airways. Иракский перевозчик мог свободно летать в страны Ближнего Востока, однако не мог осуществлять рейсы в европейские страны из-за риска конфискации самолетов. В марте 2012 года Ирак предложил выплатить в качестве компенсации за авиалайнеры 300 миллионов долларов и вложить еще 200 миллионов долларов в совместное предприятие в сфере гражданской авиации. В апреле 2012 года авиасообщение между странами, прерванное 20 лет назад, было восстановлено.³

Если же государство-правонарушитель не признает своей вины, отказывается или уклоняется от выплаты компенсации за причиненный ущерб, потерпевший вправе обратиться за защитой своих интересов в международные органы (Трибуналы, Международный Суд ООН, Арбитраж). И здесь важное значение имеет определение суммы компенсации и порядка ее выплаты. При подсчете суммы компенсации, принимаются во внимание реальный ущерб, стоимость ремонта, различные потери, вызванные последствиями правонарушения. Как правило, такой подсчет производится самим потерпевшим, однако зачастую международный орган, рассматривающий дело, существенно уменьшает сумму компенсационных выплат.

К примеру, в деле Япония против России, рассмотренном Международным Трибуналом по морскому праву, Япония требовала освобождения Россией своего судна «Хошимару» и его команды. Россия же, в свою очередь, послав задержание судна и его команды нарушениями при декларировании выловленной рыбы (20 тонн нерки были задекларированы как более дешевый сорт рыбы), потребовала уплаты Японией 22 млн. руб., учитывая тяжесть содеянного. Трибунал нашел в действиях обеих сторон нарушение норм международного права, поэтому не только принял решение о необходимости освободить Россией судна «Хошимару» и его команды, но и наложил на Японию денежное обязательство в качестве удовлетворения требований России. Стоит отметить, однако, что размер обязательства был уменьшен до 10 млн. руб.⁴

В деле Линд против России, рассмотренном в 2007 году в Европейском Суде по правам человека, заявитель требовал взыскать с России 1 млн. евро в качестве возмещения морального вреда в результате бесчеловечных условий и чрезмерного срока заключения под стражей, и отказа в освобождении для

¹ Лукашук И.И. Право международной ответственности. – М.: Волтерс Клувер, 2004. – С. 217.

² См. Пресс-релиз МИДа Ирака от 23.10.2012 // <http://www.mofa.gov.iq/en/articles/display.aspx?gid=1&id=12774> (дата обращения 12.01.2013)

³ Ирак заплатит Кувейту за конфискованные Хусейном самолеты // Lenta.ru. – 24.10.2012. URL: <http://lenta.ru/news/2012/10/24/dispute/> (дата обращения 12.01.2013)

⁴ The “HOSHINMARU” case (Japan v. Russian Federation) Prompt Release. – Case №14. – 6 August 2007. URL: http://www.itlos.org/fileadmin/itlos/documents/cases/case_no_14/Judgment_Honshinmaru_No.14_E.pdf (дата обращения 12.01.2013).

прощания с умирающим отцом, а также для присутствия на траурной церемонии его памяти приемлемы. Суд, однако, уменьшил сумму компенсационной выплаты до 15 000 евро.¹

Стоит также отметить, что компенсации могут выплачиваться государством потерпевшим субъектам на добровольной основе даже при отсутствии вины самого государства в содеянном. К примеру, в Российской Федерации действует Федеральный общественно-государственный фонд по защите прав вкладчиков и акционеров, одной из основных целей деятельности которого является осуществление компенсационных выплат лицам, которым был причинен ущерб на финансовом и фондовом рынках Российской Федерации, за счет средств, направляемых в Фонд, а также за счет приращенного имущества Фонда². Правда, стоит отметить, что на такие выплаты, по смыслу положений Указа Президента РФ, вправе рассчитывать лишь граждане РФ, которым организациями или физическими лицами, включенными в реестр юридических лиц и индивидуальных предпринимателей, нарушивших правовые акты, регулирующие деятельность на финансовом и фондовом рынках Российской Федерации, причинен ущерб в результате неисполнения или ненадлежащего исполнения обязательств, при условии представления этими гражданами в Фонд заверенных в установленном порядке копий документов, подтверждающих факт причинения такого ущерба.

Кузнецов М.В.,
магистрант,
филиал КФУ в г.Набережные Челны

Формирование норм гражданского права: теория и практика

Гражданское право Российской Федерации в настоящее время переживает этап своего возрождения. Этот процесс напрямую связан со сменой советского тоталитарного политического режима осенью 1993 г. и провозглашением курса демократического преобразования России. До этого момента российское право оставалось неразвитой юридической системой, где публичное политизированное право играло доминирующую роль в государстве. Гражданское право, в сущности, было упразднено при советском режиме. В противоположность этому, любое демократическое государство в своей правовой системе ставит на первое место развитие частного гражданского права [1].

Актуальность представленной темы вытекает из необходимости восстановления и формирования российского гражданского законодательства способного оказывать преобразующее воздействие на гражданское общество в соответствии с демократическими курсом государства, направлять гражданскую деятельность и способствовать ее развитию, не вступая в противоречие с общекультурными и религиозными ценностями, народными обычаями и национальными особенностями, а также максимально учитывать и защищать естественные права и свободы человека [2, 3].

Гражданское Право представляет собою совокупность юридических норм, определяющих частные отношения отдельных лиц в обществе. Следовательно, область гражданского права определяется двумя данными: 1) частные лица как субъекты отношения, 2) частный интерес, как содержание отношения [4].

Сфера правового регулирования есть нечто изначальное по отношению к правотворческой деятельности государства, она представляет совокупность неупорядоченных отношений и фактов, упорядочение которых объективно невозможно без использования правовых средств. Сфера правового регулирования есть область потенциальных правовых отношений, в данном случае гражданских [3].

Гражданским правом регулируются следующие виды отношений (т.е. область применения):

– Имущественные отношения, т.е. отношения, связанные с нахождением материальных благ, которые включают в себя:

а) Отношения статики, т.е. отношения, связанные с нахождением материальных благ у определенно-го лица (право собственности, ограниченные вещные права);

б) Отношения динамики, т.е. связанные с переходом материальных благ от одного лица к другому (обязательственное право, наследование).

– Личные неимущественные отношения - отношения, возникшие между людьми по поводу нематериальных благ и не имеющие экономического содержания, независимо от степени связанности с имущественными отношениями:

а) Личные неимущественные отношения, связанные с имущественными отношениями (например, возникшие по поводу авторства права на произведения науки, литературы и искусства). В этом случае имущественные отношения производны от неимущественных отношений (например, право автора на вознаграждение);

¹ Решение ЕСПЧ по делу Владимира Линда. Жалоба № 25664/05. – Страсбург. – 6 декабря 2007. URL: http://www.espch.ru/index2.php?option=com_content&task=view&id=155&pop=1&page=0&Itemid=25 дата обращения 12.01.2013).

² О некоторых мерах по защите прав вкладчиков и акционеров: Указ Президента от 18 ноября 1995 г. № 1157: с изм. 18.07.2008 г. // Собрание законодательства РФ от 20 ноября 1995 г. – № 47. – ст. 4501.

б) Личные неимущественные отношения, не связанные с имущественными отношениями (например, защита чести, достоинства и деловой репутации).

Важной особенностью гражданского права является субъектный состав: гражданское правоотношение возникает между равноправными и независимыми друг от друга субъектами. Если перед нами имущественные отношения, основанные на власти и подчинении, то они не относятся к предмету гражданского права и регулируются другими отраслями права (административным, финансовым и др.). Что касается неимущественных отношений, не связанных с имущественными (речь идет о неотчуждаемых правах и свободах человека и др. нематериальных благах), то они защищаются гражданским правом (если иное не вытекает из существа таких нематериальных благ), но не регулируются им (ст. 2 ГК РФ ч.1). [2]

Предпосылками формирования норм гражданского права являются:

а) Необходимость упорядочить и защитить отношения в гражданской сфере, установившиеся в деловых и культурных обычаях.

Собственность и вещные отношения, процесс наследования, сделки, договора и т.д. существовали от начала существования человека. «Г.Ф. Шершеневич подчеркивал: «Признак закона состоит в том, что воля органов государственной власти, творящей норму права, должна выразиться в установленном заранее порядке». Например, грамотно сформированная государством база гражданских норм, регулирующих право собственности и вещные отношения, может существенно влиять на экономическое и социальное развитие гражданского общества. Это утверждение соответствует рассуждениям С.С. Алексеева: «Собственность. Это отношения по поводу вещей, господство над вещами. Собственность имеет первостепенное значение в жизни общества тогда, когда она выступает в виде персонифицированной, частной собственности. Именно тогда она является своего рода продолжением человека, становится источником его силы и могущества в вещах, в природе, способна активно воздействовать на поведение людей, быть мощным стимулом их поступков» (1).

б) Возникновение общественных отношений нуждающихся в правовом регулировании гражданскими нормами.

В современном быстроразвивающемся обществе возникают абсолютно новые виды гражданских отношений, которые не имеют исторических аналогий в праве и обычаях. Например, отношения происходящие посредством глобальной сети «Интернет». Так, в связи с возникновением денежных отношений в «Интернете», в законе «О национальной платежной системе» от 27.06.2012 г. №161-ФЗ, были узаконены и урегулированы эти отношения.

в) Пресечение и предупреждение деяний нарушающих гражданские нормы права. Например: пресечение (т.е. устранение возможности возникновения неправомерных деяний) – кабальные условия договора недействительны (п. 1 ст. 179 ГК РФ); антимонопольный закон (от 29.11.2010 № 135-ФЗ "О защите конкуренции"); увеличение минимального размера уставного капитала предприятия по «проекту изменения ГК РФ» (ограничивает регистрацию фирм для уклонения от налогов); предупреждение (по принципу: мера возмещения соответствует мере ущерба) – компенсация материального, физического и морального ущерба (ст.15; ст.151 ГК РФ).

г) Стимулирование и преумножение положительных гражданских отношений.

Например: улучшение демографической ситуации (ФЗ от 29.12.2006 г. №256), повышение уровня образования граждан (новый проект Федерального Закона подготовлен) и т.д.

д) Защита и необходимость реализации естественного права. Например, о жизни, здоровье, достоинстве личности и т.п. ст.150, 151, 152 ГК РФ, «Закон о свободе совести и религиозных объединениях» (от 26.09.1997 г. № 125-ФЗ) и т.д.

е) Международные отношения и внешнее влияние на государство. Международные договора и соглашения, влекущие за собой необходимость принятия определенных норм права; принятие международных конвенций требующих нормативных внедрений или изменений и т.д. Например, вступление в ВТО, «Конвенция по правам человека». Последний документ нашел свое отражение в (ст.150, 151, 152 ГК РФ), где говорится о нематериальных благах и их защите.

Теоретическими основами гражданского правотворчества являются:

- а) Аналитическое исследование философии права.
- б) Аналитическое исследование истории права.
- в) Аналитическое исследование опыта нормотворчества иностранных государств.
- в) Научные разработки ученых и концепции (законов и развития).
- г) Условия функционирования правовых норм [5].

Процедура гражданского правотворчества:

- а) Подготовка законопроекта.
- б) Обсуждение и поправка законопроекта.
- в) Утверждение законопроекта [5].

Литература

1. Алексеев С.С. Теория права.
2. Осипова М.В. Гражданское право: учебное пособие.
3. Лазарев В.В. Общая теория государства и права. 3 изд-е, перераб. и доп. М.: Юристъ, 2001.

4. Шершеневич Г.Ф. Учебник русского гражданского права. - М., 1907.
5. Кашанина Т.В. Юридическая техника.
6. Поротикова О.А. Проблема злоупотребления субъективным гражданским правом. - М.: "Волтерс Клувер", 2007.
7. Егоров С.Н. Аксиоматические основы теории права.
8. Косов Р.В. Актуальные проблемы теории государства и права.
9. Парамонов А.Р. Законодательная техника: учеб. пособие.
10. Алексеев С.С. Право. Азбука. Теория. Философия. В 3-х ч.
11. Подопригора А.А. Основы римского гражданского права: учеб. пособие.
12. Нерсеянц. Философия права: история и современность.
13. Покровский А.И. История римского права.
14. Омельченко О.А. Всеобщая история государства и права.
15. Оценка законов и эффективности их принятия: материалы Международного О-931 семинара, 16-17 декабря 2002 года, г. Рязань. - М.: Издание Государственной Думы, 2003. - 152 с.
16. Пиголкина А.С. Закон: создание и толкование. - М: Спарк, 1998.
17. Иеремиа Бентам «Тактика законодательных собраний».

Салямова Ф.Г.,
магистрант,
Бегишева О.А.,
ст. преподаватель,
филиал КФУ в г. Набережные Челны

Система правовых средств разрешения юридических конфликтов, связанных с разделом общего имущества супругов

Семья образует своеобразный центр семейного права, его ядро, однако законодательного определения данное понятие не получило. Единого подхода к тому, что собой представляет семья, нет. Нам близка позиция И.В.Самсоновой, которая считает, что семью можно определить как основанную на родстве и (или) браке общность лиц, связанных между собой имущественными отношениями и неимущественными правами, совместным ведением хозяйства и воспитанием детей, а также моральной и материальной поддержкой¹.

Правовые проблемы, связанные с семейными правоотношениями, занимают значительное место в юридической практике: развод и раздел имущества бывшими супругами; взыскание алиментов на содержание детей, супругов, бывших супругов или престарелых родителей; решение вопросов обеспечения жильем бывшего супруга (супруги) и т.п. Специфика разрешения семейных споров связана с необходимостью привлечения норм гражданского, наследственного, жилищного, нотариального, гражданско-процессуального права, предпринимательского права, права социального обеспечения, и иных отраслей и подотраслей российского права. Сложность разрешения семейных конфликтов обусловлена, с одной стороны, тем, что потребность в юристах, специализирующихся на разрешении семейных конфликтов, возникает, как правило, тогда, когда семья существует только в юридическом смысле, а доверительные, уважительные и любовные отношения уже безвозвратно утрачены, т.е. ситуация достаточно усложнена.

Вступив в брак, граждане, как правило, ведут совместное хозяйство, формируют единый бюджет, общими усилиями обеспечивают материальное благополучие своих детей и семьи в целом. Однако в современных рыночных условиях только лишь рамками ведения общего хозяйства содержание возникающих между супругами имущественных отношений не исчерпывается. Все чаще в состав общего имущества супругов входят средства производства. Как поступить супругу – владельцу крупного бизнеса, чтобы при разводе не допустить раздела имущества, но не с целью обмануть другого супруга, а чтобы не допустить дробления бизнеса? Закон предоставляет единственную возможность для решения этой проблемы – заключение соглашения о разделе имущества супругами, чей брак распадается. Если достижение соглашения невозможно, то, к сожалению, доля участия супруга в бизнесе подлежит денежной оценке и разделу. Отметим, что наиболее распространенные формы ведения бизнеса в Российской Федерации (далее РФ) – это АО и ООО.

В АО доли участия выражаются акциями. В ОАО акции подлежат безусловному разделу. Так, И.А.Трофимец, анализируя особенности раздела имущества супругов, приводит пример из судебной практики, где при разделе имущества супругов Денисовых, среди прочего были разделены 54 440 акций

¹ Самсонова И.В. Раздел имущества супругов: практическое пособие // Материал подготовлен и опубликован в общероссийской сети распространения правовой информации «Консультант Плюс». 2010.

ОАО "Нефтяной компании "ЮКОС", владельцем которых являлся супруг (ответчик по делу). Суд выделил в собственность каждому супругу по 27 625 акций.¹

Особое внимание следует обратить на то, что наиболее значимую часть имущественных отношений супругов формируют отношения семейной собственности, а они, в свою очередь, включают в себя: общую собственность супругов, личную собственность каждого супруга и собственность остальных членов семьи.

Принято говорить о семейной собственности как об общей собственности членов семьи. С нашей точки зрения, правильнее было бы говорить не о всей семейной собственности, а только лишь о совместной собственности супругов.

Определение совместной собственности дано в ст. 244 ГК РФ. Это общая собственность без определения долей. Согласно ст. 253 ГК РФ, участники совместной собственности сообща пользуются общим имуществом, владеют и распоряжаются им. Вне зависимости от того, кем из собственников совершается сделка, распоряжение приобретенным имуществом осуществляется по общему согласию собственников.

Семейное законодательство определяет совместную собственность супругов как имущество, которое было нажито ими в период зарегистрированного брака, то есть брака, заключенного в установленной законом форме, в органах загса.²

Фактические брачные отношения, даже продолжительные, но не оформленные юридически, то есть без регистрации в органах загса, не дают основания для признания лиц супругами, и, соответственно, здесь отсутствуют юридические основания для возникновения совместной собственности на имущество. В подобных случаях можно говорить лишь об общей долевой собственности лиц, ведущих совместное хозяйство, которые за счет общих трудовых и материальных вложений приобрели какое-то имущество. Имущественные отношения таких пар подпадают под юрисдикцию уже не семейного, а гражданского законодательства.

Право собственности нескольких субъектов на имущество и распоряжение этим имуществом неизбежно порождает конфликты. Одной из наиболее важных проблем общей собственности является раздел общего имущества супругов, так называемая общая собственность, т.е. собственность нескольких лиц на один объект. Основы правового режима общей собственности закреплены в ч. 2 ст. 35 Конституции РФ, где сказано, что каждый вправе иметь имущество в собственности, владеть, пользоваться, распоряжаться им как единолично, так и совместно с другими лицами.³

Осознавая значимость семейных отношений, законодатель закрепил в Гражданском и Семейном кодексах России так называемый законный режим имущества супругов. Однако в ходе раздела имущества супругов в суде возникают юридические проблемы, требующие эффективного правового регулирования имущественных отношений супругов.

Имущественные споры между супругами по поводу притязания каждого из них на вещи, приобретенные в период брака, решаются либо по обоюдному согласию (добровольно) на основании заключенных ими договоров (соглашение о разделе имущества, брачный контракт), либо в судебном порядке. Что касается договоренностей супругов, то в случае если в соглашении, содержатся положения крайне неблагоприятные для одного из супругов законодатель предусмотрел возможность признания таких соглашений недействительными по требованию супруга, чьи права оно нарушает. На наш взгляд, необходимо включить в число лиц, имеющих право на оспаривание подобных соглашений, законного представителя недееспособного супруга, если недееспособность наступила после заключения соответствующего договора.

Институт соглашения супругов о разделе общего имущества является необходимым в современных условиях. В идеале максимально эффективные правовые способы раздела имущества должны снижать расходы собственников при вступлении в отношения по разделу совместного имущества и одновременно защищать законные права и интересы третьих лиц.

Так же, одним из эффективных методов решения семейных конфликтов является медиация, означающая посредничество. Медиация - это продукт нового времени, появившийся благодаря глубокому развитию знаний о человеке, об обществе, совмещивший в себе такие отрасли, как право, психология, социология, конфликтология.

Если развод – неизбежный факт, то и раздел общего имущества супругов последует за ним обязательно. Медиация – способ внесудебного урегулирования конфликтов предоставляет возможность решить все вопросы цивилизованно, уравновешенно и справедливо. Здесь важно соблюсти договоренности, довести дело до логичного завершения.

В качестве основных принципов этот процесс опирается на добровольность участия обеих сторон: в отличие от судебного разбирательства, где стороны просто обязаны являться и выполнять решения, здесь все же главное в том, что обоюдное согласие достигается мирным путем. Еще одно отличие заключается

¹ Трофимец И.А. Имущество: правила раздела / И.А. Трофимец // Юридическая газета. – 2011 – 4мая.

² Смирнов А. М. Раздел имущества при разводе / <http://advokat-smirnov.ru/семейное-право/раздел-имущества-при-разводе> (дата доступа 1.02.2013).

³ Карпов Е. А. Вопросы гражданско-правового регулирования общей совместной собственности супругов как особого вида общей собственности / Е. А. Карпов // Юрист. -2010. - № 10. - С. 14 - 19

в том, что каждый из участников имеет непреложное право в любой момент отказаться от медиации и остановить переговоры, предоставив дальнейшую судьбу имущества решению суда.

Раздел имущества между супругами в данном случае производится на основе равноправия обеих сторон. Такое положение вещей зачастую позволяет придать всему процессу менее яркий эмоциональный окрас. Каждый волен высказывать свое мнение, договариваться о повестке дня в процессе переговоров, вносить предложения об изменениях условий. Надо сказать, к такому ходу событий многие наши пары оказываются не вполне готовыми, ведь сам развод наводит на мысль, что кто-то в чем-то обязательно должен быть виноват.

Огромным плюсом является и беспристрастность медиатора, который, по сути, играет роль посредника между сторонами. Сдерживающий фактор – человек, не принимающий ничью сторону – «отрезвляет», не дает процессу раздела имущества супругов уйти в сторону. Конфиденциальность также представляется бонусом: все, что говорит каждая из сторон в ходе раздела не должно выноситься за пределы круга лиц участвующих в разбирательстве.

Россия едва не последней среди цивилизованных стран вводит в свое законодательство институт медиации.¹ Законом устанавливается внесудебная (альтернативная) процедура урегулирования споров, возникающих из гражданских правоотношений, в том числе в связи с осуществлением предпринимательской и иной экономической деятельности, а также споров, возникающих из трудовых и семейных правоотношений, при участии нейтральных лиц (медиаторов).

Новшество всегда воспринимается с осторожностью, но медиацию нельзя назвать явлением совсем новым для нашей страны. Так, при Российском союзе промышленников и предпринимателей долгое время действует Объединенная служба медиации (посредничества), при Торгово-промышленной палате ведет деятельность Коллегия посредников, способствующие урегулированию экономических споров между предпринимателями без обращения в суд.

Все выше сказанное наглядно демонстрирует то, что система правовых средств разрешения юридических конфликтов, связанных с разделом общего имущества супругов совершенствуется и есть реальные перспективы решения всех проблем существующих в данном вопросе.

Хасимова Л.Н.,

канд. юрид. наук, доцент,
филиал КФУ в г. Набережные Челны

Аудиовизуальные произведения как объекты авторских прав

Аудиовизуальные произведения представляют собой один из наиболее сложных объектов авторского права. В отечественной доктрине существует множество определений аудиовизуальных произведений. По мнению С.А.Сударикова аудиовизуальные произведения – это воплощенные на материальном носителе звуки и подвижные (динамические) изображения объектов окружающего мира, в частности исполнения произведений литературы, предназначенные для зрительного и слухового восприятия с помощью или посредством различных технических средств².

В статье 1263 ГК РФ аудиовизуальные произведения описываются как произведения, состоящие из зафиксированной серии связанных между собой изображений (с сопровождением или без сопровождения звуком) и предназначенные для зрительного и слухового (в случае сопровождения звуком) восприятия с помощью соответствующих технических устройств. Аудиовизуальные произведения включают кинематографические произведения, а также все произведения, выраженные средствами, аналогичными кинематографическим (теле- и видеофильмы и другие подобные произведения), независимо от способа их первоначальной или последующей фиксации.

Среди всех перечисленных объектов относящихся к аудиовизуальным произведениям самым ранним и общераспространенным, несомненно, является кинематографическое произведение. Они появились еще в конце XIX века, представляли собой на том момент черно-белые серии связанных между собой изображений, без сопровождения звуком. В последствии к ним добавились мультипликационные фильмы, а с развитием телевиденья – телефильмы и видеофильмы.

Кинематографическое произведение изначально представлялось репродукцией ранее созданного художественного произведения, подобной воспроизведению музыки на грампластинке. Однако изменение общественного мнения, формирование представления о кино как самостоятельном виде искусства, при-

¹ Федеральный закон от 27 июля 2010 г. N 193-ФЗ "Об альтернативной процедуре урегулирования споров с участием посредника (процедуре медиации)" // Собрание законодательства РФ. – 2010. - N 31. - Ст. 4162.

² Судариков С.А. Авторское право: Учебник. – М.: Проспект, 2009. – С. 107.

вело к новым юридическим трактовкам соотношения прав продюсеров и авторов кинофильма. В последнее время отрасль киноиндустрии значительно расширила сектор рынка международной торговли кинопродукцией. Одна из причин этого – чрезвычайное ускорение развития новых технических средств для создания и распространения продукции. Телевидение, освоение кабельной и спутниковой связи, видео-запись, компьютерные технологии – всего лишь некоторые примеры. Охрана авторского права в области производства кинопродукции приобрела важное экономическое значение. В полной мере это относится и к защите экономических интересов продюсеров кинофильмов. Складывается тенденция определенного размывания специфики авторского права, особенно в отношении его имущественного содержания. Выделение институтов промышленной, научной, литературной или иной собственности из общего понятия интеллектуальной собственности является в настоящее время теоретически почти невозможным, а практически полностью нецелесообразным, особенно в отношении таких многослойных произведений, как продукты аудиовизуального творчества. Соглашаясь в определенной мере с такой оценкой, представляется, что речь здесь идет скорее не о размывании, а об универсализации авторского права. И связано это обстоятельство с учетом развития вышеперечисленных тенденций информационного общества и с усилением удельного веса технического творчества в сфере производства объектов массовой культуры.

Особенность аудиовизуальных произведений как объекта авторского права состоит в том, что на международном уровне вместо термина аудиовизуальные произведения используется понятие аудиовизуального исполнения, т.е. негласно признается, что аудиовизуальные произведения относятся к объектам смежных прав. В ряде стран аудиовизуальные произведения уже отнесены к объектам смежных прав. В странах с переходной экономикой, в том числе и в Российской Федерации, аудиовизуальные произведения по-прежнему относятся к объектам авторского права, несмотря на тенденции, существующие на международном уровне.

В Западной Европе в 90-е годы прошлого века развитие правовой базы охраны прав интеллектуальной собственности в области создания аудиовизуальных произведений характеризовалось усилением тенденций к унификации. В значительной мере это было вызвано тенденциями европейской политической и правовой интеграции. Но уровень проблемы давно вышел за границы Европы, поэтому все больше чувствуется потребность в международной интеграции в вопросах обеспечения прав собственника. Особенно ярко эти процессы проявляются именно в сфере защиты интеллектуальной собственности в области аудиовизуального творчества. На сегодняшний день складывается положительная тенденция, позволяющая достаточно быстро преодолевать существующие различия в правовых системах отдельных стран Запада, прежде всего США и государств Западной Европы. В законодательстве США традиционно делался больший акцент на защиту прав собственника на отчуждаемый интеллектуальный продукт, прежде всего – на защиту прав продюсера, в Европе – на личных правах автора. В настоящее время в США наблюдается постепенный пересмотр законодательства об авторском праве в целях защиты неимущественных прав создателей. Все чаще признаются личные неимущественные права авторов в качестве предмета правовой охраны на основании многочисленных судебных прецедентов, что соответствует положениям Бернской конвенции. В свою очередь, континентальные государства Европы стали обеспечивать охрану юридическим лицам, осуществляющим финансирование творческой деятельности, признавая необходимость такой охраны для эффективной эксплуатации кинопродукции¹.

Развитие права интеллектуальной собственности в странах Запада было связано с потребностями рынка и усилением процессов коммерциализации деятельности по созданию аудиовизуальных произведений. Однако здесь можно усмотреть и определенные негативные тенденции, а именно: тенденции к установлению приоритетности охраны не субъекта творческой деятельности как такового, не создателя аудиовизуального произведения искусства, а охраны инвестиций, деятельности продюсера. Эти тенденции отражают в первую очередь модель американской системы охраны интеллектуальной собственности.

Аудиовизуальные произведения, как правило, представляют собой результат творческих усилий множества людей, но в связи со спецификой их практического использования авторские права на произведения в целом предоставляются только режиссеру-постановщику, сценаристу и автору музыки написанной для этого произведения. При публичном исполнении или сообщении в эфир композитор сохраняет за собой лишь право вознаграждения.

Прочие создатели таких произведений сохраняют свое исключительное право только на те объекты, которые созданы непосредственно ими для этого произведения (например, оформление сцен, эпизодов, произведение лежащее в основе сценария). Исключительное право сохраняется за настоящими лицами лишь постольку, поскольку оно не передано изготовителю или не получено иными лицами по другим основаниям. Такой подход ранее являлся спорным, но в связи с ясностью его решения в четвертой части ГК РФ сомнения в порядке распределения и объема прав отпали.

Обычные видеозаписи (например, на любительскую видеокамеру или мобильный телефон), вряд ли обладают признаками аудиовизуального произведения, так как на практике имеется не творческий, а лишь технический вклад в видеоматериале. Но отечественный законодатель счел необходимым и на вы-

¹ Шехавцова А.Ф. К вопросу о возникновении и развитии авторского права на аудиовизуальные произведения // Международное публичное и частное право. – 2009. – №1. – С. 21.

шеуказанные видеозаписи распространить режим правовой защиты аудиовизуальных произведений. Нам представляется, что это оправданно, поскольку лицо, которое осуществляет съемку, даже на любительскую видеокамеру, безусловно, вкладывает свое видение происходящего, как то, выбирает объект съемки, ракурс, моменты и т.п.

Возвращаясь к вопросу о кинематографических произведениях созданных в советский период, можно отметить следующее: относительно прав на кинофильмы, созданные в нашей стране в период до принятия Закона об авторском праве, некоторое время велась дискуссия, не столько научная, сколько имевшая меркантильную подоплеку, так как решался вопрос сугубо имущественный – кому принадлежат права на фильмы, созданные в советский период?¹ На данный момент представляется, что судебная практика вполне однозначно исходит из следующих соображений. Поскольку государство и его уполномоченные органы обеспечивали киностудии лишь частично финансовыми ресурсами, а формальное право собственности на фильм как «результат производства» не может предоставить авторских прав, то последние должны считаться принадлежащими соответствующим киностудиям².

Шайдуллина А.Н.,

ассистент,

филиал КФУ в г. Набережные Челны

О последствиях признания граждан безвестно отсутствующими

Согласно пункту 1 статьи 42 Гражданского кодекса Российской Федерации (далее – ГК РФ) гражданин может быть по заявлению заинтересованных лиц признан судом безвестно отсутствующим, если в течение года в месте его жительства нет сведений о месте его пребывания. При невозможности установить день получения последних сведений об отсутствующем началом исчисления срока для признания безвестного отсутствия считается первое число месяца, следующего за тем, в котором были получены последние сведения об отсутствующем, а при невозможности установить этот месяц – первое января следующего года (пп. 2 п. 1 ст. 42 ГК РФ).

К сожалению, в настоящее время отсутствует должное правовое регулирование правового института безвестного отсутствия. Несмотря на то, что в правоприменительной практике дела такого рода не редкость, в судах сложилось представление о данной категории дел, как о «несложных»³, что наряду с отсутствием руководящих разъяснений высших судебных инстанций имеет негативное значение. При таких обстоятельствах, учитывая длительность законодотворческого процесса, проблема безвестного отсутствия требует скорейшего разрешения как минимум на уровне теоретических разработок⁴.

Причинами безвестного отсутствия могут быть смерть, полная или частичная потеря памяти (в момент нахождения вне обычной обстановки), плен, сознательное стремление скрыться и оборвать свои связи или другие мотивы.

Признание гражданина безвестно отсутствующим покоится на фактическом составе из следующих юридических фактов: а) отсутствие гражданина в месте его жительства; б) отсутствие в течение одного года сведений о месте его пребывания и невозможность их получения при помощи различных мер – фактических и правовых (в том числе процессуальных); в) обращение заинтересованных лиц в суд; г) решение суда о признании гражданина безвестно отсутствующим. Последнее устанавливает и констатирует факт его отсутствия в судебном порядке, а так как этот факт неопровержим даже последующей явкой (обнаружением) гражданина, то и сама мера не связана с какой-либо презумпцией⁵.

Если указанные факты не будут установлены, то суд откажет в удовлетворении требования о признании гражданина безвестно отсутствующим. Так, кассационная инстанция отменила решение суда первой инстанции и направила дело на новое рассмотрение в связи с тем, что юридически значимые обстоятельства не были определены и впоследствии не были установлены. Таким образом, особое внимание уделяется установлению юридических фактов, которые связаны с институтом безвестного отсутствия. Признание же гражданина таковым без достаточных оснований нежелательно, так как влечет определенные правовые последствия. Именно регулированию последствий признания гражданина безвестно отсутствующим, как представляется, следует уделить особое внимание.

В соответствии со ст. 43 ГК РФ имущество гражданина, признанного безвестно отсутствующим, при необходимости постоянного управления им передается на основании решения суда лицу, которое опре-

¹ Басовец И. Кому принадлежат права на «советские» фильмы? // Хозяйство и право. – 1998. – №4. – С. 88-93

² Хохлов В.А. Авторское право: Законодательство, теория, практика. – М.: Изд-во «Городец», 2008. – С. 64.

³ Об этом см.: Агуреев А.Н. Последствия безвестного отсутствия гражданина в гражданском праве России / Вестник Томского государственного университета. – 2008. - №315. – С. 110.

⁴ Агуреев А.Н. Последствия безвестного отсутствия гражданина в гражданском праве России / Вестник Томского государственного университета. – 2008. - №315. – С. 111

⁵ Комментарий к Гражданскому кодексу Российской Федерации. Часть первая: Учебно-практический комментарий (постатейный) / под ред. А.П. Сергеева. – М.: Проспект, 2010. – С. 435.

деляется органом опеки и попечительства и действует на основании договора о доверительном управлении, заключаемого с этим органом. Из этого имущества выдается содержание гражданам, которых безвестно отсутствующий обязан содержать, и погашается задолженность по другим обязательствам безвестно отсутствующего. Орган опеки и попечительства может и до истечения года со дня получения сведений о месте пребывания отсутствующего гражданина назначить управляющего его имуществом.

Правовое положение гражданина, признанного безвестно отсутствующим, характеризуется тем, что этим признанием правоспособность данного гражданина ещё не отрицается. Однако его правовое положение как носителя конкретных субъективных прав не остается неизменным. Одни его права прекращаются, другие претерпевают известные ограничения¹.

При установлении факта безвестного отсутствия могут быть нарушены права и интересы самого отсутствующего и других связанных с ним лиц. Как отмечает А.К. Юрченко, пропавший без вести не может ничего предпринять для защиты своих интересов и прав, это приходится делать *ex officio* государству по просьбе заинтересованных лиц².

А.Н. Агуреев среди правоотношений, с которыми связан безвестно отсутствующий, выделяет:

- правоотношения, участие лица в которых восстанавливается автоматически в силу самого факта явки лица и отмены решения суда о признании гражданина безвестно отсутствующим (например, право на пенсионное обеспечение явившегося);
- правоотношения, участие в которых подлежит восстановлению дополнительно с соблюдением установленного законом порядка (например, восстановление брака);
- правоотношения, восстановление участия в которых не предусмотрено (к примеру, трудовые отношения, которые прекращаются независимо от того, какая из сторон трудового договора признана безвестно отсутствующей, и могут возникнуть только на основании вновь заключенного трудового договора)³.

Отдельного рассмотрения требует проблема передачи имущества безвестно отсутствующего в доверительное управление. Следует заметить, что ранее охрана имущественных интересов безвестно отсутствующего осуществлялась с помощью института опеки. В настоящее время необходимо заключать договор доверительного управления.

Предпосылками заключения договора доверительного управления имуществом в данном случае являются решение суда о признании гражданина безвестно отсутствующим, наличие у этого лица имущества, требующего постоянно управления, определение органом опеки и попечительства потенциального доверительного управляющего и согласие последнего на заключение договора⁴.

В юридической литературе неоднократно указывалось, что в ст. 43 ГК РФ отсутствуют разъяснения, в каких же случаях возникает необходимость постоянного управления имуществом и что может служить критерием определения этой необходимости⁵. При этом пункт статьи 38 ГК РФ определяет, что доверительное управление имуществом подопечного при необходимости постоянного управления осуществляется только в отношении недвижимого и ценного движимого имущества. Однако при доверительном управлении имуществом гражданина, признанного безвестно отсутствующим, законодатель не разграничивает имущество на недвижимое и ценное движимое, как при доверительном управлении имуществом подопечного. Поэтому, следует полагать, что лишь то имущество безвестно отсутствующего гражданина должно передаваться в доверительное управление, в отношении которого установлена необходимость в постоянном управлении⁶. Здесь мы сталкиваемся с оценочным понятием, так как не всегда ясно, какое имущество требует обязательного управления.

Согласимся с мнением С.П. Гришаева, с точки зрения которого указанный пробел необходимо устранить посредством изложения в законе не исчерпывающего списка имущества и имущественных прав безвестно отсутствующего, при наличии которых установление доверительного управления имуществом являлось бы обязательным при рассмотрении дела о признании гражданина безвестно отсутствующим⁷.

К такому перечню, на взгляд указанного автора, необходимо отнести:

- ценные бумаги любых разновидностей;
- имущественные права на результаты интеллектуальной деятельности и приравненные к ним средства индивидуализации товаров, работ, услуг и предприятий, которым предоставляется правовая охрана;
- предприятия как имущественные комплексы;
- вещи, которые в результате отсутствия постоянного управления (ухода) утрачивают свои полезные свойства быстрее, нежели в результате естественного износа (например, частный жилой дом, животные);

¹ Юрченко А.К. Безвестное отсутствие по советскому гражданскому праву. - Л.: Изд-во ЛГУ, 1954. - С. 38.

² Там же.

³ Агуреев А.Н. Последствия безвестного отсутствия гражданина в гражданском праве России / Вестник Томского государственного университета. – 2008. - №315. – С. 110.

⁴ Гришаев С.П. Доверительное управление имуществом // Статья подготовлена специально для системы КонсультантПлюс, 2010.

⁵ Агуреев А.Н. Последствия безвестного отсутствия гражданина в гражданском праве России / Вестник Томского государственного университета. – 2008. - №315. – С. 114.

⁶ Об этом см. также: Никитин Д.Ю. Договор доверительного управления имуществом гражданина, признанного безвестно отсутствующим: дисс. ... канд.юр. наук: 12.00.03. – М., 2006. – 134.

⁷ Гришаев С.П. Доверительное управление имуществом // Статья подготовлена специально для системы КонсультантПлюс, 2010.

- иное имущество, необходимость постоянного управления которым признана судом обязательной¹.

В сущности, по нашему мнению, наличие примерного перечня имущества, которое требует управления, могло бы быть полезно для правоприменения.

На другой проблемный момент указывает А.Н. Агуреев. Речь идет об отсутствии единых нормативных предписаний в отношении процедуры подбора кандидатуры доверительного управляющего и порядка заключения с ним договора доверительного управления имуществом безвестно отсутствующего лица².

Что касается наследственных правоотношений, то, безусловно, безвестно отсутствующее лицо может быть призвано к наследованию, поскольку безвестное отсутствие не означает смерть последнего. Вместе с тем у такого гражданина может возникнуть проблема в принятии наследства, поскольку в шестимесячный срок безвестно отсутствующее лицо лишено возможности подать соответствующее заявление или фактически принять наследство. При этом восполнение отсутствия такого гражданина не могут ни доверительный управляющий, ни орган опеки и попечительства. При этом следует помнить, что ст. 1155 ГК РФ позволяет наследнику, пропустившему по уважительной причине срок для принятия наследства, восстановить его и перераспределить наследственные доли, возможность фактической реализации явившимся безвестно отсутствовавшим лицом своих наследственных прав по истечении значительного промежутка времени, как указывается в юридической литературе, вызывает серьезные сомнения³. В случае же если безвестно отсутствующее лицо так и не явится, то оказываются нарушенными уже права наследников самого безвестно отсутствующего лица. Причем в случае последующего объявления безвестно отсутствующего гражданина умершим права наследников последнего в описанной ситуации невозможно будет защитить ни на основании норм о наследственной трансмиссии, ни о наследовании по праву представления.

Кроме того, можно назвать и иные последствия признания гражданина безвестно отсутствующим. В частности:

- в случае признания гражданина безвестно отсутствующим у нетрудоспособных членов семьи, состоящих на его иждивении, возникает право на пенсию по случаю потери кормильца согласно правилам пенсионного законодательства;

- прекращается действие доверенности, выданной на имя безвестно отсутствующего, а также выданной им самим.

ГК РФ устанавливает, что последствия признания лица безвестно отсутствующим, не предусмотренные статьей 43 ГК РФ, определяются законом. Скорее всего законодатель предусмотрел принятие отдельного закона, регулирующего последствия признания лица безвестно отсутствующим (по примеру того, как это сделано в Франции), нам представляется, что в этой части с позицией законодателя следует согласиться.

Согласно ст. 44 ГК РФ в случае явки или обнаружения места пребывания гражданина, признанного безвестно отсутствующим, суд отменяет решение о признании его безвестно отсутствующим. На основании решения суда отменяется управление имуществом этого гражданина.

Таким образом, следует отметить, что последствия признания гражданина безвестно отсутствующим разнообразны и их нормативная регламентация не изменялась уже достаточно длительное время, что привело к появлению ряда неразрешенных вопросов. Это означает, что такие последствия нуждаются в более детальном правовом регулировании, устраняющем несовершенство действующих правовых норм.

¹ Там же.

² Агуреев А.Н. Последствия безвестного отсутствия гражданина в гражданском праве России / Вестник Томского государственного университета. – 2008. - №315. – С. 111.

³ Агуреев А.Н. Последствия безвестного отсутствия гражданина в гражданском праве России / Вестник Томского государственного университета. – 2008. - №315. – С. 115.

СЕКЦИЯ «УГОЛОВНОЕ ПРАВО И КРИМИНОЛОГИЯ»

Аглямова Г.М.,
ст. преподаватель,
филиал КФУ в г. Набережные Челны

Специальные меры предупреждения коррупционной преступности в сфере местного самоуправления

В отличие от общего предупреждения, специальное предупреждение заключается в применении мер непосредственно направленных на устранение причин и условий различных видов преступности.

Анализ криминологических исследований и научной литературы показывает на неоднозначные трактовки понятия и мер специального предупреждения. Например, по мнению А.И. Долговой специальное предупреждение преступности – система воздействия на процессы детерминации и причинности преступности, касающиеся отдельных социальных групп, сфер деятельности и объектов, характеризующихся повышенной вероятностью совершения преступлений¹. В.Н. Кудрявцев и В.Е. Эминов отмечают, что «...специальное (криминологическое) предупреждение преступлений включает комплекс мер, специально предназначенных и целенаправленных на борьбу с преступностью, которые осуществляются органами, предприятиями, учреждениями, организациями, имеющими нормативно выделенные функции, связанные с этой борьбой»². На взгляд Г.И. Богуш и Н. Ф. Кузнецовой специальная (видовая) профилактика направлена на различные виды преступлений согласно их криминологической, уголовно-статистической и уголовно-правовой дифференциации (преступления несовершеннолетних. Организованная преступность, терроризм и т.д.)³.

На взгляд автора, специальное предупреждение преступности – комплекс мер направленных на устранение, нейтрализацию причин и условий преступности и видов преступности. По теме исследования автор предлагает следующее определение: специальное предупреждение коррупционной преступности в сфере местного самоуправления – это система мер направленных на профилактику, пресечение и предотвращение причин и условий коррупционной преступности в сфере местного самоуправления. Эти меры должны осуществляться специализированными и неспециализированными субъектами предупреждения преступности.

Специальные меры по предупреждению коррупционной преступности в сфере местного самоуправления не должны носить символический характер. На взгляд автора, важно разработать целенаправленные меры специального предупреждения, учитывая следующие постулаты:

1. искоренить коррупционную преступность в сфере местного самоуправления невозможно, возможно только снизить ее уровень;
2. коррупционную преступность в сфере местного самоуправления нельзя предупредить только законодательными мерами, т.е. необходимо, прежде всего, большое внимание уделить идеолого-воспитательным, морально-этическим мерам.
3. предупреждение коррупционной преступности в сфере местного самоуправления должен быть комплексным и постоянным, и в этом должны участвовать все силы властей и общества.

Прежде чем детально рассмотреть и предложить специальные меры предупреждения коррупционной преступности в сфере местного самоуправления необходимо обратиться на зарубежный опыт в этой области.

Опыт Сингапура. Сингапур – это наименее коррумпированная страна в Азии. В 1996 г. Сингапур провозглашен третьей наименее коррумпированной страной после Швейцарии и Австралии, и наименее коррумпированной среди 12 азиатских стран согласно некоторым специальным исследованиям. Антикоррупционная политика Сингапура впечатляет своими успехами. Главная идея антикоррупционной политики заключается в «стремлении минимизировать или исключить условия, создающие как стимул, так и возможность склонения личности к совершению коррумпированных действий». Это достигается за счет целого ряда антикоррупционных принципов, в частности: 1) оплата труда государственных служащих согласно формуле, привязанной к средней заработной плате успешно работающих в частном секторе лиц; 2) контролируемая ежегодная отчетность государственных должностных лиц об их имуществе, активах и долгах; прокурор вправе проверять любые банковские, акционерные и расчетные счета лиц, подозреваемых в нарушении Акта о предотвращении коррупции; 3) большая строгость в делах о коррупции именно в отношении высокопоставленных чиновников для поддержания морального авторитета не-

¹ Криминология : Учебник для вузов / Под общ. Ред. Д.Ю.н., проф. А.И. Долговой. – 3-е изд., перераб. и доп. // М. : Норма. – 2005. – С. 448–449.

² Криминология : Учебник / Под ред. В.Н. Кудрявцева и В.Е. Эминова. – 2-е изд. перераб. и доп. // М. : Юристъ. – 1999. – С. 289.

³ Криминология : учеб. пособие / Г.И.Богуш [и др.]; под ред. Н.Ф.Кузнецовой. // Москва. : ТК Велби, Изд-во Проспект. – 2007. – С. 88.

подкупных политических лидеров; 4) ликвидация излишних административных барьеров для развития экономики¹. На взгляд автора, эти меры являются положительными, но необходимо учитывать тот факт, что Сингапур является городом-государством и существенно уступает Российской Федерации по национально - территориальному масштабу.

Опыт Японии. Японский опыт борьбы с коррупцией доказывает, что отсутствие единого кодифицированного акта, направленного на борьбу с коррупцией, не препятствует эффективному решению проблемы. Нормы антикоррупционного характера содержатся во многих национальных законах. Особое значение японский законодатель придает запретам в отношении политиков, государственных и муниципальных служащих. Они, в частности, касаются многочисленных мер, которые политически нейтрализуют японского чиновника в отношении частного бизнеса, как во время службы, так и после ухода с должности. Как и в Сингапуре, японский законодатель устанавливает строгие ограничения финансирования избирательных кампаний, партий и иных политических организаций, вводит жестко регламентированный порядок осуществления пожертвований в пользу кандидатов на выборах, политических фондов, устанавливает порядок отчетности по поступающим к ним и расходуемым ими средствам. Нарушение положений закона влечет применение санкций, распространяющих свое действие на ответственных лиц как представляющей, так и получающей политические пожертвования стороны, а также и на посредников между ними. В Японии, как и во многих странах, одним из главнейших направлений борьбы с коррупцией является кадровая политика². Наибольший интерес для автора представляет уделение большого внимания в Японии этическому поведению политиков и служащих, и обеспечение гражданских свобод (социально-правовой контроль и моральное воздействие на политиков со стороны гражданского общества.

По мнению автора, применение зарубежного опыта в предупреждении коррупционной преступности в сфере местного самоуправления с одной стороны хорошо, но с другой стороны должны быть учтены социально-экономические, правовые, политические, идеологические, национально-территориальные особенности и модель местного самоуправления в Российской Федерации, и предложены свои специальные меры предупреждения данного вида преступности.

По результатам проведенных автором Криминологических исследований по проблемам «Латентная преступность» и «Коррупционная преступность в сфере местного самоуправления» к специальным мерам предупреждения коррупционной преступности относятся:

1. Проведение экспертизы действующего законодательства для выявления пробелов и коллизий, способствующих росту коррупционной преступности среди муниципальных служащих. Необходимо отметить, что в этом имеются положительные тенденции: например, в соответствии с Федеральным законом от 17 июля 2009 г. № 172-ФЗ «Об антикоррупционной экспертизе нормативных правовых актов и проектов нормативных правовых актов»³, пунктом 5 постановления Правительства РФ от 26 февраля 2010 г. № 96 «Об антикоррупционной экспертизе нормативных правовых актов и проектов нормативных правовых актов»⁴, в целях предупреждения включения в проекты нормативных правовых актов положений, способствующих созданию условий для проявления коррупции, на сайте города Набережные Челны размещаются проекты муниципальных нормативных правовых актов Исполнительного комитета для проведения независимой антикоррупционной экспертизы. Независимая антикоррупционная экспертиза проводится юридическими лицами и физическими лицами, аккредитованными Министерством юстиции Российской Федерации в качестве независимых экспертов антикоррупционной экспертизы нормативных правовых актов и проектов нормативных правовых актов, в соответствии с методикой проведения антикоррупционной экспертизы нормативных правовых актов и проектов нормативных правовых актов, утвержденной Постановлением Правительства Российской Федерации от 26 февраля 2010 г. № 96.

2. Ужесточение комплексных мер финансового контроля над муниципальными служащими, т.е. наделение правоохранительных органов полномочиями проверять все банковские счета муниципального служащего, членов его семьи и родственников как внутри государства, так и за границей. На сегодняшний день на практике происходит уделение большого внимания доходам муниципального служащего, членов его семьи, хотя законодательство и обязывает предоставление информации о расходах, но далеко не все муниципальные служащие и члены его семьи честно предоставляют такую информацию. В связи с этим автор предлагает ввести уголовную ответственность за сокрытие и за несвоевременное предоставление информации о расходах и применить более жесткие виды наказаний, чем штраф и условное осуждение.

3. Совершенствование института муниципальной службы: увеличение заработной платы муниципального служащего, улучшение кадровой политики (привлечение потенциала инициативного, образованного, трудолюбивого молодого поколения), формирование моральной обстановки недопустимости

¹ Коррупция – угроза экономической безопасности предприятий и государства // Библиотечка «Российской газеты». – №9. – 2009. – С. 104-105.

² Там же. С. 94-95.

³ Об антикоррупционной экспертизе нормативных правовых актов и проектов нормативных правовых актов : федеральный закон от 17 июля 2009 г. № 172-ФЗ // Собрание законодательства Российской Федерации. – 2009. – № 29. – Ст. 3609.

⁴ Об антикоррупционной экспертизе нормативных правовых актов и проектов нормативных правовых актов : постановление Правительства РФ от 26 февраля 2010 г. № 96 // Электронная правовая система Консультант Плюс.

совершения коррупционных преступлений и повышение престижа муниципальной службы.

4. Правовое и экономическое воспитание, и повышение правовой культуры. На взгляд автора, необходимо ввести с дошкольного воспитания занятия по правовому и экономическому воспитанию, т.е. учитывая возрастные особенности детей научить их понимать (с использованием таких педагогических методов, как игровая форма, познавательная форма, логическая форма), что нельзя совершать противоправные деяния, насколько можно целесообразно обращаться с доходами и расходами и другие. В высших учебных заведениях, не только на юридическом, а на всех факультетах ввести специальную отрасль права «Антикоррупционное право», которая позволила бы сформировать антикоррупционную правовую культуру среди молодежи.

5. На взгляд автора, необходимо на федеральном уровне принять «Федеральный кодекс поведения и этических правил муниципальных служащих» и предусмотреть ответственность муниципального служащего за нарушение данного кодекса.

6. Сегодняшнее состояние коррупционных преступлений в сфере местного самоуправления, их исследование, раскрытие и рассмотрение в судебном порядке требует, по мнению автора, практической реализации конституционного принципа, предусмотренного п. 1 ст. 19 Конституции Российской Федерации: все равны перед законом и судом¹, т.е. отмена так называемого «иммунитета муниципального служащего».

7. Особое место в предупреждении коррупционной преступности в сфере местного самоуправления должно отводиться средствам массовой информации. Как отмечает И.В. Годунов: «Смелые разоблачения коррупционеров в российских и международных СМИ часто не достигают позитивной цели, так как государственные органы не реагируют должным образом на обнародование даже самых серьезных фактов коррупции среди государственных должностных лиц»². Соглашаясь с мнением И.В. Годунова, автор предлагает на законодательном уровне предусмотреть реальную независимость муниципальных средств массовой информации и повысить эффективность сотрудничества их с правоохранительными органами.

8. По мнению автора, необходимо на уровне Российской Федерации в рамках правоохранительных органов разработать АСИО «Коррупционер» (Автоматизированная система информационного обеспечения «Коррупционер»), который представлял бы собой систему информации о лицах совершивших коррупционные преступления при прохождении государственной и муниципальной службы. Данная автоматизированная система должна обладать такими характеристиками как: публичность, доступность и достоверность, и послужила бы мерой виктимологического предупреждения коррупционной преступности в сфере местного самоуправления.

Предложенные автором меры специального предупреждения коррупционной преступности в сфере местного самоуправления не являются исчерпывающими, они могут быть дополнены с учетом изменений в нашем обществе и государстве.

Литература

1. Конституция Российской Федерации от 12 декабря 1993 г. [в ред. от 30 декабря 2008 г.] // Российская газета. – 1993. – 25 декабря.
2. Коррупция – угроза экономической безопасности предприятий и государства // Библиотечка «Российской газеты». – №9. – 2009. – С. 104-105.
3. Криминология : учебник для вузов / под общ. ред. д.ю.н., проф. А.И. Долговой. – 3-е изд., перераб. и доп. – М. : Норма. – 2005. – С. 448–449.
4. Криминология : учеб. пособие / Г.И.Богуш [и др.]; под ред. Н.Ф.Кузнецовой. – Москва. : ТК Велби, Изд-во Проспект. – 2007. – С. 88.
5. Криминология : учебник / под ред. В.Н. Кудрявцева и В.Е. Эминова. – 2-е изд. перераб. и доп. – М. : Юристъ. – 1999. – С. 289.
6. Об антикоррупционной экспертизе нормативных правовых актов и проектов нормативных правовых актов : федеральный закон от 17 июля 2009 г. № 172-ФЗ // Собрание законодательства Российской Федерации. – 2009. – № 29. – Ст. 3609.
7. Об антикоррупционной экспертизе нормативных правовых актов и проектов нормативных правовых актов : постановление Правительства РФ от 26 февраля 2010 г. № 96 // Электронная правовая система Консультант Плюс.
8. Противодействие организованной преступности : учеб. пособие / И.В. Годунов. – М. : Высш. шк. – 2003. – С. 360.

¹ Конституция Российской Федерации от 12 декабря 1993 г. [в ред. от 30 декабря 2008 г.] // Российская газета. – 1993. – 25 декабря.

² Противодействие организованной преступности : Учеб. пособие / И.В. Годунов. // М. : Высш. шк. – 2003. – С. 360.

Камалиева Л.А.,
канд. юрид. наук, ст. преподаватель,
филиал КФУ в г. Набережные Челны

Товары, работы или услуги, предназначенные для детей в возрасте до шести лет, как квалифицирующий признак состава преступления, предусмотренный п. «б» ч. 2 ст. 238 УК РФ

Несоблюдение изготовителями (продавцами, исполнителями) установленных стандартов при производстве товаров и продукции, оказании услуг и выполнении работ, обусловленное стремлением извлечь наибольшую выгоду при минимальных затратах времени и финансовых средств, сырья и усилий человека в ущерб безопасности потребителей; рост числа незарегистрированных продавцов и подпольных производителей, нередко прямо ориентированных на изготовление и сбыт фальсифицированной продукции и обман потребителей, привели к наводнению потребительского рынка недоброкачественными товарами, работами и услугами. В целях обеспечения безопасности жизни и здоровья потребителей от действий недобросовестных предпринимателей законодателем введена в УК РФ ст. 238, предусматривающая уголовную ответственность за производство, хранение, перевозку в целях сбыта либо сбыт товаров и продукции, выполнение работ или оказание услуг, не отвечающих требованиям безопасности жизни или здоровья потребителей, и неправомерные выдачу или использование официального документа, удостоверяющего соответствие указанных товаров, работ или услуг требованиям безопасности. В п. «б» ч. 2 ст. 238 УК РФ предусмотрен квалифицирующий признак данного состава преступления – совершение деяния, предусмотренного ч. 1 ст. 238 УК РФ в отношении товаров, работ или услуг, предназначенных для детей в возрасте до шести лет.

Как правило, органы предварительного расследования и суды правильно квалифицируют действия виновных по п. «б» ч. 2 ст. 238 УК РФ, но не всегда верно обосновывают такую квалификацию, например, делается акцент на возрасте потерпевших (детей до шести лет), а не на предназначении товаров, работ или услуг для детей в возрасте до шести лет. Следует обратить внимание, что указанный в диспозиции статьи квалифицирующий признак указывает не на категорию потерпевших от преступления (детей в возрасте до шести лет), а конкретизирует товары, работы и услуги, которые не отвечают требованиям безопасности жизни или здоровья потребителей и предназначены для детей в возрасте до шести лет. Указание на возраст детей служит необходимым условием конкретизации товаров, работ и услуг, поскольку указать их полный перечень в диспозиции статьи является невозможным и нецелесообразным.

По справедливому мнению Т.А. Пахоменко, однозначно невозможно указать, что следует отнести к товарам и продукции, предназначенным для детей до шестилетнего возраста, т.к. в Российской Федерации их перечень законодательно не определен.¹ Вместе с тем отметим, что в постановлениях Правительства Российской Федерации, касающихся перечня товаров, безопасности продукции, использованы более широкие понятия: «предназначенные для детей», «предназначенной для детей и подростков», которые включают в отдельных случаях и принадлежность их для детей до шестилетнего возраста. Таким образом, правоприменитель вынужден обращаться к нормативным актам, содержащим как требования безопасности товаров, работ или услуг для жизни и здоровья потребителей, так и для жизни и здоровья детей и подростков.

Предметом преступления чаще всего являются: детское белье, средства ухода за малышами, коляски, молочные смеси, заменители молока, детское питание, соки, подгузники, косметика для детей, игрушки² и другие товары, услуги и работы, которые по своему целевому назначению предназначены именно для детей до 6 лет.³

К числу наиболее распространенных фальсифицированных товаров для детей в возрасте до шести лет следует отнести игрушки. Так в 2006 г. при проведении контрольно-надзорных мероприятий по вопросу реализации постановления Главного государственного санитарного врача Российской Федерации от 14 февраля 2005 г. № 5 «О повышении эффективности контрольно-надзорных мероприятий за производством и реализацией детских игр и игрушек», управлениями Роспотребнадзора по Волгоградской, Ивановской, Калининградской, Новосибирской, Псковской, Тульской и др. областях, было установлено, что все выявленные игрушки импортного производства, не соответствуют гигиеническим требованиям. Санитарно-эпидемиологическая оценка игрушек показала высокую степень их химического загрязнения, что свидетельствует об использовании низкокачественного сырья и нарушении технологии при производстве детских игр и игрушек. Приоритетным загрязнителем является фенол, на долю которого пришлось 60 % результатов исследований, не соответствующих установленным гигиеническим нормативам.

Особую тревогу вызывает тот факт, что среди выявленных игрушек, не соответствующих гигиениче-

¹ Пахоменко Т.А. Производство, хранение, перевозка либо сбыт товаров и продукции, выполнение работ или оказание услуг, не отвечающих требованиям безопасности: уголовно-правовой анализ: автореф. дис. ... канд. юрид. наук: СПб., 2004. – С. 23.

² Комментарий к Уголовному кодексу Российской Федерации: (постатейный) [Дуюнов В.К. и др.]; отв. ред. Л.Л. Кругликов. – М.: Волтерс Клувер, 2005. // Справочно-правовая система «Гарант», 2012 г.

³ Рагозина И.Г. Уголовная ответственность за производство, хранение, перевозку либо сбыт товаров или продукции, выполнение работ или оказание услуг, не отвечающих требованиям безопасности: дис. ... канд. юрид. наук. – Омск, 2001. – С. 117 – 118.

ским требованиям значительная часть – это игрушки для детей раннего возраста. Например, в Оренбургской области исследованные игрушки для детей грудного возраста, не отвечающие гигиеническим требованиям, составили 54 %. На оптовых предприятиях ИП «Миль», ООО «Альба» в розничной торговле в г.г. Иркутске, Ангарске, Ташете обнаружены игрушки-погремушки производства фирмы «Shenzhen Bailinda Industria Development Co.Ltd» с заусенцами, острыми кромками, сколами, трещинами, с плохим соединением клеевых швов.¹

Лица, виновные в производстве, хранении, перевозке в целях сбыта либо сбыте такой продукции подлежат привлечению к уголовной ответственности по п. «б» ч. 2 ст. 238 УК РФ. Так Орджоникидзевским районным судом Свердловской области директор ООО «Пилот» признан виновным в незаконном сбыте товаров, предназначенных для детей в возрасте до 6 лет. Г-н организовал продажу детских пластмассовых игрушек, которые не соответствовали требованиям безопасности. В результате проведенных исследований в игрушках было обнаружено недопустимое количество фенола, опасного для жизни и здоровья детей.²

Все вышеизложенное показывает, каков масштаб опасности для здоровья детей в возрасте до 6 лет от различного рода игрушек, которые по своему назначению предназначены именно для детей данного возраста. Поэтому жизненно необходимым является, чтобы предприятия, организации и учреждения независимо от ведомственной принадлежности и форм собственности, а также физические лица, осуществляющие производство и реализацию игрушек (игр), проходили подтверждение соответствия игрушек требованиям безопасности технического регламента в форме их сертификации.³

В целях защиты жизни и здоровья детей и лиц, присматривающих за ними, а также предупреждения действий, вводящих в заблуждение приобретателей (потребителей) игрушек относительно их назначения и безопасности 23 сентября 2011 года решением Комиссии Таможенного союза утвержден Технический регламент Таможенного союза «О безопасности игрушек».⁴ Согласно требованиям технического регламента игрушка должна быть разработана и изготовлена таким образом, чтобы при ее применении по назначению она не представляла опасности для жизни и здоровья детей, и лиц, присматривающих за ними, и обеспечивала отсутствие риска, обусловленного конструкцией игрушки, применяемыми материалами и связанным с ее использованием. В свою очередь каждая игрушка или ее упаковка, либо листок-вкладыш должны обязательно сопровождаться достоверной, проверяемой, четкой, легко читаемой, доступной для осмотра и идентификации маркировкой, а также предупредительной информацией о возможных побочных эффектах (опасностях), возникающих при ее пользовании и путях возможного избежания (ч. 5 ст. 4 Технического регламента).

В случаях наличия на этикетке товара, маркировке, в сертификате, сопроводительной технической документации указания о предназначении товаров, работ или услуг для детей в возрасте до шести лет, квалификация действий виновных не вызывает трудностей. Они при наличии остальных признаков состава преступления подлежат привлечению к уголовной ответственности по п. «б» ч. 2 ст. 238 УК РФ. Вместе с тем, такими товарами могут воспользоваться и дети старшего возраста, и даже взрослые (например, соки, детское питание). В этом случае уголовная ответственность виновных также должна наступать по п. «б» ч. 2 ст. 238 УК РФ, поскольку квалифицирующий признак характеризует товар, работу или услугу, а не возраст потерпевших.

Нельзя исключать, что в результате введения в хозяйственный оборот товаров, работ или услуг, предназначенных для детей до шестилетнего возраста, последним могут быть причинены тяжкий вред здоровью или смерть. В этом случае содеянное должно квалифицироваться по п.п. «б» и «в» ч. 2 ст. 238 УК РФ, а в случае причинения смерти двум или более потерпевшим – по ч. 3 ст. 238 УК РФ.

Если о предназначении товаров, работ или услуг для детей в возрасте до шести лет не указано в сертификате, сопроводительной технической документации, на этикетке, маркировкой на упаковке, в наряд-заказе, в описании работы или услуги и иным способом, принятым для отдельных видов товаров (работ, услуг) или вообще не указано на возраст потребителей данного вида товара (например, пластиковая посуда, орехи и т.д.), то действия виновных следует квалифицировать по ч. 1 ст. 238 УК РФ. Так, в 2009 г. водитель такси П-ко был признан виновным в совершении преступления, предусмотренного ст. 238 УК РФ (оказание услуг, не отвечающих требованиям безопасности жизни или здоровья потребителей). П-ко, используя личный автомобиль, не оборудованный устройствами для перевозки детей до 12-летнего возраста, принял заявку о перевозке пассажиров от детского сада «Лесная сказка» г. Железногорск-Илимский. Пренебрегая требованиями безопасности, грубо нарушая «Правила дорожного движения», водитель посадил в автомобиль пассажиров, в том числе семилетнюю девочку, которую разрешил перевозить на заднем сиденье автомобиля без специального детского кресла. При следовании по маршруту в

¹ Письмо Роспотребнадзора от 23 мая 2007 г. № 0100/5253-07-32 «О проведении контрольно-надзорных мероприятий за производством и реализацией детских игр и игрушек» // Справочно-правовая система «Консультант Плюс», 2011 год.

² В Екатеринбурге осужден продавец некачественных игрушек. [Электронный ресурс] Режим доступа: <http://www.lenta66.ru/print/5335/>

³ Ч. 2 ст. 6 Технического регламента Таможенного союза (ТР ТС 008/2011) от 23 сентября 2011 г. «О безопасности игрушек». [Электронный ресурс] Режим доступа: <http://www.tsouz.ru/db/techreglam/Documents/TR%20TS%20Toys.pdf>

⁴ Технический регламент Таможенного союза (ТР ТС 008/2011) от 23 сентября 2011 г. «О безопасности игрушек». [Электронный ресурс] Режим доступа: <http://www.tsouz.ru/db/techreglam/Documents/TR%20TS%20Toys.pdf>

результате экстренного торможения автомобиля ребенок упал с сиденья и получил травму в виде сотрясения головного мозга.¹

Предоставление услуг, не отвечающих требованиям безопасности жизни и здоровья потребителей, в предназначении которых указано на категорию как детей до шести летнего возраста, так и более старших лиц, подпадает под признаки преступлений, предусмотренных ч. 1 ст. 238 УК РФ и п. «б» ч. 2 ст. 238 УК РФ. Поскольку охватываемое ч. 1 ст. 238 УК РФ содеянное является основным составом преступления, а п. «б» ч. 2 ст. 238 УК РФ – квалифицированным, то содеянное подлежит квалификации по п. «б» ч. 2 ст. 238 УК РФ.

При квалификации названных преступлений необходимо иметь в виду, что вывод о не соответствии товаров, продукции работ или услуг требованиям безопасности жизни или здоровья детей в возрасте до 6 лет, должен быть основан на заключении экспертизы.

Таким образом, судам при рассмотрении данной категории дел, следует обращать внимание на исследование доказательств, подтверждающих не соответствие товаров, работ или услуг требованиям безопасности жизни или здоровья потребителей и их предназначенность для детей в возрасте до шести лет.

Литература

1. В Екатеринбурге осужден продавец некачественных игрушек. [Электронный ресурс] Режим доступа: <http://www.lenta66.ru/print/5335/>
2. В Нижнеилимском районе водитель такси признан виновным в оказании услуг, не отвечающих требованиям безопасности потребителей. [Электронный ресурс] Режим доступа: <http://su.irkutsk.ru/?doc=461>
3. Комментарий к Уголовному кодексу Российской Федерации: (постатейный) [Дуюнов В.К. и др.]; отв. ред. Л.Л. Кругликов. – М.: Волтерс Клувер, 2005. // Справочно-правовая система «Гарант», 2012 г.
4. Пахоменко Т.А. Производство, хранение, перевозка либо сбыт товаров и продукции, выполнение работ или оказание услуг, не отвечающих требованиям безопасности: уголовно-правовой анализ: Автореф. дис. ... канд. юрид. наук: СПб., 2004. – 27 с.
5. Письмо Роспотребнадзора от 23 мая 2007 г. № 0100/5253-07-32 «О проведении контрольно-надзорных мероприятий за производством и реализацией детских игр и игрушек» // Справочно-правовая система «Консультант Плюс», 2011 год.
6. Рагозина И.Г. Уголовная ответственность за производство, хранение, перевозку либо сбыт товаров или продукции, выполнение работ или оказание услуг, не отвечающих требованиям безопасности: дис. ... канд. юрид. наук: Омск, 2001. – 192 с.
7. Технический регламент Таможенного союза (ТР ТС 008/2011) от 23 сентября 2011 г. «О безопасности игрушек». [Электронный ресурс] Режим доступа: <http://www.tsouz.ru/db/techreglam/Documents/TR%20TS%20Toys.pdf>

Следь Ю.Г.,

канд. юрид. наук, ст. преподаватель,
филиал КФУ в г. Набережные Челны

К вопросу об уголовно-правовой ответственности за клевету

Уголовно-правовая политика современной России отличается исключительной динамичностью. Серьезные изменения происходят по всем направлениям законотворчества: целые уголовно-правовые институты существовавшие веками в отечественном и зарубежном законодательстве исчезают и вновь возвращаются в УК РФ изумляя правоприменителей и научное сообщество. На одном из примеров последнего явления хотелось бы остановиться в рамках настоящей работы.

Известно, что Федеральным законом от 07.12.2011 № 420-ФЗ была отменена ответственность за клевету (ст. 129 УК РФ), а уже Федеральным законом от 28.07.2012 N 141-ФЗ данное деяние вновь криминализовано (ст.128.1 УК РФ), причем добавлены новые квалифицированные и особо квалифицированные составы. Подобные «зигзаги» уже известны современному уголовному законодательству России. Так, из УК РФ в 2003г. исключили наказание в виде конфискации имущества, однако уже в 2006г. конфискацию имущества снова ввели, но как иную меру уголовно-правового характера, это давно вызвало негативную оценку специалистов². Но двойное изменение позиции законодателя менее чем за год по вопросу ответственности за клевету заслуживает отдельного внимания.

¹ В Нижнеилимском районе водитель такси признан виновным в оказании услуг, не отвечающих требованиям безопасности потребителей. [Электронный ресурс] Режим доступа: <http://su.irkutsk.ru/?doc=461>

² См. например; Голик Ю. Очередная модернизация Уголовного кодекса // Уголовное право. 2012. N 2. С. 29 – 34, Гладких В.И. Парадоксы современного законотворчества: критические заметки на полях Уголовного кодекса // Российский следователь. 2012. N 11. С. 15 – 18, Тасаков С.В. Реформа уголовного законодательства Российской Федерации в свете последних изменений // Российский

Уже Законы Хаммурапи (XVIII в. до н.э.) предусматривали суровые наказания за клевету и оскорбление. Уголовно-правовая защита от посягательств на доброе имя и репутацию была хорошо известна еще в дореволюционной России. «Устав благочиния, или полицейский», утвержденный Императрицей Екатериной II 8 апреля 1782 г. содержал прямой запрет «разсеивание лжи и клеветы»¹. Об этом говорилось и в ст. 1039 Уложения о наказаниях уголовных и исправительных 1845 г., согласно которому уголовно наказуемым считалось «всякое оглашение в печати позорящих сведений»².

Известные теоретики уголовного права еще в условиях существования его советской концепции обращали внимание на высокую общественную опасность данных посягательств.³

Не обошел вниманием вопрос о клевете и УК РФ 1996г. Ведь честь и достоинство личности согласно ст. ст. 21, 23 Конституции РФ принадлежат к числу основных конституционных прав⁴. Поэтому следует объективно оценивать характер и степень общественной опасности клеветы. Несмотря на значительную латентность данной группы преступлений, уровень являлся достаточно высоким. Так, по данным ГИЦ МВД РФ в 2009 г. зарегистрировано 627 преступлений, предусмотренных ст. 129 УК РФ, в 2010 г. - 678 преступлений, а за первое полугодие 2011 г. уже 333⁵. Подробно рассмотрен вопрос правоприменительной практики за данное преступление Верховным Судом РФ⁶ и Верховным Судом РТ⁷. Особенную актуальность вопрос о наказуемости клеветы приобрел в связи с развитием сети Интернет⁸.

Немаловажен зарубежный опыт ответственности за клевету. Например, согласно ст. 266 УК Испании, простой клеветой признается обвинение в совершении преступления, распространяемое лицом, которое знало о его ложности⁹. Такой же подход к установлению уголовной ответственности за рассматриваемое преступление используется и в Республике Молдова. В соответствии со ст. 170 УК Молдовы клевета есть распространение заведомо ложных измышлений, порочащих другое лицо¹⁰. За указанные преступления устанавливаются строгие наказания, в том числе в виде лишения свободы¹¹.

Тем больший резонанс среди специалистов вызвало решение законодателя о декриминализации клеветы и придании данным деяниям статуса административного правонарушения. Высказывались мнения о нарушении внутренней структуры действующего УК РФ¹², об отсутствии реального административно-правового механизма противодействия¹³, на то что данное решение «игнорирует характер и степень общественной опасности этих преступлений как видов психического насилия»¹⁴, а так же «недочеты техники исполнения анализируемых нововведений»¹⁵.

Основной версией о причинах декриминализации стал аргумент о защите свободы слова, в том числе журналистов пострадавших за свое «правдоискательство». Так один из авторов пишет: «Действительно важной уступкой демократии, сделанной в 2011 г., является декриминализация клеветы и оскорблений (устранение юридической силы ст. 129 и 130 УК РФ), произведенная по инициативе Президента РФ Д.А. Медведева»¹⁶.

Однако, профессор Н. Колоколов, писал: «Наличие уголовной ответственности журналистов за клевету, оскорбление - важный сдерживающий фактор на пути противоправной деятельности. Исключение уголовной ответственности недопустимо, поскольку это может привести к самосуду...»¹⁷. Поэтому, можно согласиться с мнением, что «международный характер норм, а также тысячелетняя история существования оскорбления и клеветы как преступлений против чести, достоинства и деловой репутации свидетельствуют о признании социумом повышенной общественной опасности этих деяний как особых видов психического насилия»¹⁸. Что же касается, свободы слова журналистов то «анализ признаков деяний, предусмотренных ст. ст. 129 и 130 УК РФ, позволяет согласиться с теми авторами, которые считают

ская юстиция. 2012. N 4. С. 45 – 47 и др.

¹ Российское законодательство X - XX веков. Т. 5: Законодательство периода расцвета абсолютизма. М.: Юридическая литература, 1987. С. 372.

² Там же: Т. 4: Законодательство первой половины XIX века. М., 1987. С. 276.

³ Ной И.С. Охрана чести и достоинства личности в советском уголовном праве. Саратов, 1959. С. 18.

⁴ Конституция Российской Федерации. М.: ЦИК, 1993.

⁵ Гертель Е. Оскорбление и клевета как виды психического насилия // Уголовное право. 2011. N 6. С. 10.

⁶ Постановление Пленума Верховного Суда РФ от 24.02.2005 № 3 "О судебной практике по делам о защите чести и достоинства граждан, а также деловой репутации граждан и юридических лиц" // Бюллетень ВС РФ № 4, 2005.

⁷ Обзор судебной практики Верховного суда Республики Татарстан по уголовным делам за IV квартал 2009 года // ИПС КонсультантПлюс.

⁸ Рассолов И.М. Право и Интернет. Теоретические проблемы. Норма, 2009. С.35, Петров Д.Е. Ограничение распространения информации в сети Интернет // Юридический мир. 2012. N 1. С. 32 - 34. Королева М.М. Клевета и оскорбление в сети Интернет // Законность. 2010. N 7. С. 50 - 53.

⁹ См.: Уголовный кодекс Испании. М.: Зерцало, 1998. С. 114.

¹⁰ См.: Уголовный кодекс Республики Молдова. СПб., 2004. С. 184.

¹¹ Медведев Е.В. Какой должна быть уголовно наказуемая клевета? // Российский следователь, 2009, №17.

¹² Гладких В.И. Парадоксы современного законодательства: критические заметки на полях Уголовного кодекса // Российский следователь. 2012. N 11. С. 15 - 18.

¹³ Николаева Е. Из преступления в правонарушение // ЭЖ-Юрист. 2012. N 13. С. 1, 7.

¹⁴ Гертель Е. Оскорбление и клевета как виды психического насилия // Уголовное право. 2011. № 6. С. 10.

¹⁵ Голик Ю. Очередная модернизация Уголовного кодекса // Уголовное право. 2012. N 2.

¹⁶ Денисов С.А. Конец этапа контрреформ в государственном праве России? // Конституционное и муниципальное право. 2012. N 5. С. 33 - 37.

¹⁷ Колоколов Н. Клеветник подлостью велик // ЭЖ-Юрист, 2008, № 24.

¹⁸ Гертель Е. Оскорбление и клевета как виды психического насилия // Уголовное право. 2011. N 6. С. 10.

надуманной проблеме привлечения к уголовной ответственности за оскорбление и клевету невиновных лиц»¹. Подтверждение тому имеется и в деятельности Верховного Суда РТ, который в обзоре судебной практики отметил, что «уголовная ответственность за клевету наступает только в том случае, если виновный заведомо осознает ложность сообщаемых им сведений»², таким образом при правильном правоприменении угроза привлечения к уголовной ответственности за критику или использование оценочных понятий отсутствует.

В силу названных причин юридическое сообщество, в целом положительно восприняло возвращение состава клеветы в УК РФ. Однако и в этом решении не просматриваются следы его научной проработки. Так, устанавливаются повышенные санкции, а также новые квалифицирующие признаки (клевета с использованием служебного положения; клевета о том, что лицо страдает опасным для окружающих заболеванием, а равно клевета, соединенная с обвинением лица в совершении преступления сексуального характера). Однако, выделение данных признаков недостаточно системно. Например, большинство преступлений сексуального характера относятся к тяжким и особо тяжким. Таким образом, два квалифицированных состава, предусмотренных ч.4 и ч.5 ст. 128.1 УК РФ в значительной мере дублируют друг друга.

С другой стороны можно было надеяться, что возвращая состав клеветы, законодатель решит давно назревшую проблему уголовно-правовой защиты деловой репутации, в том числе юридических лиц, от клеветы в деловых отношениях.

Конституция РФ в ст. 34 запрещает недобросовестную конкуренцию. При этом Федеральный закон «О защите конкуренции» №135-ФЗ называет в ст. 14 действия по распространению «ложных, неточных или искаженных сведений, которые могут причинить убытки хозяйствующему субъекту либо нанести ущерб его деловой репутации» первой из форм недобросовестной конкуренции подлежащих законодательному запрету³.

Необходимость уголовно-правовой охраны деловой репутации признается и в отечественной науке уголовного права⁴. Так, например, отмечается, что: «Подрыв деловой репутации лица в условиях рыночной экономики способен причинить ему существенный вред»⁵. Зарубежное законодательство также предусматривает уголовную ответственность за данное правонарушение. Например, Закон о борьбе с недобросовестной конкуренцией ФРГ запрещает распространение заведомо ложных или вводящих в заблуждение сведений (ст. 4), клевету в деловых взаимоотношениях (ст. 15)⁶.

В литературе неоднократно указывалось на огромный вред для добросовестных хозяйствующих субъектов от так называемого «черного PR»⁷ и неэффективности существующих мер гражданско-правовой и административной ответственности⁸. Дискредитация происходит путем публикаций в печатных СМИ, распространения листовок, отправки писем клиентам компании⁹. Распространение заведомо ложных, порочащих организацию сведений может быть одним из способов подготовки к ее рейдерскому захвату¹⁰. Исходя из этого, представляется актуальной задача по построению, в рамках уголовного права, более полной защиты от намеренного подрыва деловой репутации всех хозяйствующих субъектов. Однако, ст. 128.1 УК РФ «Клевета» в силу своего расположения в структуре УК РФ применима только в случае подрыва деловой репутации гражданина – индивидуального предпринимателя¹¹. При этом, возможность уголовно-правовой защиты деловой репутации юридического лица, действующим уголовным законодательством не предусматривается. Таким образом, круг субъектов пользующихся уголовно-правовой охраной своей деловой репутации существенно и без понятных обоснований сужается. Примечательно, что действующий уголовно-процессуальный закон в ст. 42 УПК РФ прямо указывает, что: «Потерпевшим является физическое лицо, которому преступлением причинен физический, имущественный, моральный вред, а также юридическое лицо в случае причинения преступлением вреда его имуществу и деловой репутации»¹².

Однако ни современная уголовно-правовая доктрина, ни судебная практика не дают тому подтверждений¹³. Вопрос о уголовно-правовой защите юридических лиц от дискредитации со стороны недобро-

¹ Там же.

² Правосудие в Татарстане, № 2, 2006

³ Российская газета.—27.07.2006.—№ 162.

⁴ Кошкина Т.Ю. Как защитить деловую репутацию организации?//Строительство: бухгалтерский учет и налогообложение, 2007, № 4

⁵ Комментарий к Уголовному кодексу Российской Федерации. Под ред. В.М. Лебедева. М., Юрайт. 2004. С.275.

⁶ Маркварт Э. Сравнительный анализ регулирования недобросовестной конкуренции в законодательствах ФРГ, Европейского Союза и Российской Федерации. Дисс. на соискание ученой степени к. ю. н. М., 1998. С. 142.

⁷ Дубровских Е.А. Черный PR как способ рейдерского захвата // Информационное право. 2011. N 4. С. 29 - 31.

⁸ См.: Алексеев С.В. Маркетинговое право. М.: Норма, 2002. С. 118 - 121.

⁹ Вылегжанина У. "Черный баннер". Участились случаи недобросовестной конкуренции // Российская газета. 2009. 9 июля.

¹⁰ См.: Анисимов С.Н. Рейдерство в России. Особенности национального захвата. СПб., 2007. С. 190 - 193; Фаенсон М.И., Пиманова А.А. Рейдерство (недружественный захват предприятий): практика современной России. М., 2007. С. 34, 39 - 40.

¹¹ Глисков А.А. Проблемы квалификации клеветы, совершенной путем распространения негативной оценочной характеристики потерпевшего // Адвокат. 2011. N 8. С. 64 - 69.

¹² Следует отметить, что иного состава преступления, посягающего на деловую репутацию юридического лица или индивидуально-предпринимателя, кроме ст. 129 в действующем УК нет.

¹³ Смолина Л.В. Защита деловой репутации организаций // КонсультантПлюс —21.05.2008.

совестных конкурентов требует своего скорейшего и однозначного разрешения¹. Только криминализация таких посягательств позволит своевременно их пресекать, запускать механизмы розыскной и доказательственной работы, повысить эффективность правового регулирования этих общественных отношений в целом. В уголовно-правовой литературе уже неоднократно звучали мнения о необходимости распространения уголовной ответственности на клевету в отношении юридических лиц². Так, Ю.М. Ткачевский обосновывал эту точку зрения необходимостью тождественной (по примеру гражданского права) защиты чести и деловой репутации физических и юридических лиц от клеветы. На наш взгляд при этом необходимо руководствоваться конституционными принципами о равенстве всех форм собственности, а следовательно и равной правовой защите всех хозяйствующих субъектов от актов недобросовестной конкуренции. Еще Г.Ф. Шершеневич в связи с этим отмечал, что если очернение конкурента направлено лишь на его личность, то это деяние должно преследоваться на основании общих норм ответственности за клевету, отдельно выделяя очернение, «которое имеет целью уронить положение предприятия»³.

Таким образом, можно констатировать, что исправляя одни ошибки, законодатель не всегда принимает шаги по развитию уголовного закона в соответствии с реалиями времени. Любой уголовный закон (и не только уголовный!) должен обязательно проходить научную экспертизу. Последствия «обезнаучивания» законопроектной работы приобрели угрожающие формы⁴. С проблемами современного общества необходимо бороться, равно как коренным образом пересматривать уголовно-правовую базу противодействия преступлениям, направленными на защиту чести достоинства и деловой репутации, но исключительно на принципах законности, научности, системности законодательства, а не руководствуясь соображениями сиюминутной целесообразности, политической конъюнктуры и революционного правосознания.

Литература

1. Алексеев С.В. Маркетинговое право. М.: Норма, 2002. С. 118 - 121.
2. Вылегжанина У. «Черный баннер». Участились случаи недобросовестной конкуренции // Российская газета. 2009. 9 июля.
3. Гладких В.И. Парадоксы современного законодательства: критические заметки на полях Уголовного кодекса // Российский следователь. 2012. N 11. С. 15 – 18,
4. Гертель Е. Оскорбление и клевета как виды психического насилия // Уголовное право. 2011. N 6. С. 10.
5. Глисков А.А. Проблемы квалификации клеветы, совершенной путем распространения негативной оценочной характеристики потерпевшего // Адвокат. 2011. N 8. С. 64 - 69.
6. Голик Ю. Очередная модернизация Уголовного кодекса // Уголовное право. 2012. N 2. С. 29 – 34.
7. Денисов С.А. Конец этапа контрреформ в государственном праве России? // Конституционное и муниципальное право. 2012. N 5. С. 33 - 37.
8. Дубровских Е.А. Черный PR как способ рейдерского захвата // Информационное право. 2011. N 4. С. 29 - 31.
9. Королева М.М. Клевета и оскорбление в сети Интернет // Законность. 2010. N 7. С. 50 - 53.
10. Колоколов Н. Клеветник подлостью велик // ЭЖ-Юрист, 2008, № 24.
11. Кошкина Т.Ю. Как защитить деловую репутацию организации? // Строительство: бухгалтерский учет и налогообложение, 2007, № 4
12. Комментарий к Уголовному кодексу Российской Федерации. Под ред. В.М. Лебедева. М., Юрайт. 2004. С.275.
13. Медведев Е.В. Какой должна быть уголовно наказуемая клевета? // Российский следователь, 2009, №17.
14. Маркварт Э. Сравнительный анализ регулирования недобросовестной конкуренции в законодательствах ФРГ, Европейского Союза и Российской Федерации. Дисс. К. ю. н., М., 1998. С. 142.
15. Николаева Е. Из преступления в правонарушение // ЭЖ-Юрист. 2012. N 13. С. 1, 7.
16. Ной И.С. Охрана чести и достоинства личности в советском уголовном праве. Саратов, 1959. С. 18.
17. Обзор судебной практики Верховного суда Республики Татарстан по уголовным делам за IV квартал 2009 года // ИПС КонсультантПлюс.
18. Парашук С.А. Конкурентное право (правовое регулирование конкуренции и монополии). – М.: Гордец-издат, 2002. С. 214.
19. Петров Д.Е. Ограничение распространения информации в сети Интернет // Юридический мир. 2012. N 1. С. 32 - 34.
20. Рассолов И.М. Право и Интернет. Теоретические проблемы. Норма, 2009. С.35,

¹ Тараненко А.С. Перспективы уголовно-правовой охраны деловой репутации коммерческих организаций // Российский юридический журнал. 2010, № 2, С.23.

² Ткачевский Ю.М. Уголовная ответственность за клевету // Законодательство. 1999. N 11. С. 42.

³ Цитируется по: Парашук С.А. Конкурентное право (правовое регулирование конкуренции и монополии). – М.: Гордец-издат, 2002. С. 214.

⁴ Шестаков Д.А. Введение в криминологию закона. СПб.: Юридический центр Пресс, 2011.

21. Российское законодательство X - XX веков. Т. 5: Законодательство периода расцвета абсолютизма. М.: Юридическая литература, 1987. С. 372.
22. Смолина Л.В. Защита деловой репутации организаций // КонсультантПлюс —21.05.2008.
23. Тасаков С.В. Реформа уголовного законодательства Российской Федерации в свете последних изменений // Российская юстиция. 2012. N 4. С. 45 – 47 и др.
24. Тараненко А.С. Перспективы уголовно-правовой охраны деловой репутации коммерческих организаций // Российский юридический журнал. 2010, № 2, С.23.
25. Ткачевский Ю.М. Уголовная ответственность за клевету // Законодательство. 1999. N 11. С. 42.
26. Шестаков Д.А. Введение в криминологию закона. СПб.: Юридический центр Пресс, 2011.

СЕКЦИЯ «УГОЛОВНЫЙ ПРОЦЕСС И КРИМИНАЛИСТИКА»

Акрамов У.К.,
ст. преподаватель,
филиал КФУ в г. Набережные Челны

Прокурорский надзор за оперативно-розыскной деятельностью

Прокурорский надзор за оперативно-розыскной деятельностью (далее ОРД) достаточно хорошо регламентирован. Несмотря на то, что направления прокурорского надзора очень широки, в законе «О прокуратуре»¹ разделе 3 в целая одна из четырех глав посвящена прокурорскому контролю за этой областью. Поэтому можно было бы надеется на то, что данные правоотношения находятся под жестким контролем. Пусть не общества, а государственного органа. И это необходимо, т.к., в УПК РФ² достаточно часто решения, как органами предварительного следствия, так и судом касающиеся ограничений основных прав и свобод человека вовлеченного в уголовное судопроизводство могут приниматься на основании «иных данных» например в ч. 2 ст. 91 «Основания задержания подозреваемого» УПК РФ. Под термином «иные данные» как правило, подразумеваются результаты оперативно розыскной деятельности, которые были предоставлены следователю или судье органами имеющими право на проведение оперативно розыскных мероприятий (далее ОРМ).

Несмотря на это общество и государство в 2000-х годах сотрясли ряд громких скандалов по делу так называемых «оборотнях в погонах», которые были освещены СМИ. Если в Интернете в поисковике, даже на сайтах очень уважаемых газет и журналов, например «Российской газете» набрать слово «подбросили» можно найти публикации, сообщающие о том, что пусть не часто, но выявляются случаи привлечения к уголовному преследованию лиц, в отношении которых сфальсифицированы доказательства. И как правило это происходит в рамках ОРД.

Ныне действующий закон «Об ОРД»³ действует с 1995г. и был принят не на пустом месте. Если не учитывать давние традиции уходящие в глубокую древность а так же этап когда нормативная база данных процедур была закрыта от широкой общественности и доступ к ней имел очень узкий круг людей в силу того, что и сейчас в открытом доступе имеются очень узкий перечень того что есть. Первый и фактический на тот момент единственным законом, к которому общество получило доступ был закон «Об ОРД»⁴ 1992г., сменивший его новый закон на двенадцатый год его существования в 2007г., в ч. 8 ст. 5 «Соблюдение прав и свобод человека и гражданина при осуществлении оперативно-розыскной деятельности» в части того, что органам, осуществляющим ОРМ запрещено, законодатель внес изменения, теперь прямо запрещено подстрекать, склонять, побуждать в прямой или косвенной форме к совершению противоправных действий (провокация) и фальсифицировать результаты оперативно-розыскной деятельности. При этом дополнительно были внесены изменения в ст. 303 УК РФ⁵ где дополнительно к фальсификации доказательств добавлено и «результатов оперативно-розыскной деятельности».

Чем руководствовался законодатель, запрещая то, что само по себе является уголовно наказуемым, мы не рассматриваем, но анализируя СМИ⁶, мы можем утверждать, что проблема в данной области еще существует.

Анализируя законодательство РФ мы видим, что в закон ст. 21 «Об ОРД» прямо предписывает что «По требованию указанных прокуроров руководители органов, осуществляющих оперативно-розыскную деятельность, представляют им оперативно-служебные документы, включающие в себя дела оперативно-розыскного учета, материалы о проведении оперативно-розыскных мероприятий с использованием оперативно-технических средств, а также учетно-регистрационную документацию и ведомственные нормативные правовые акты, регламентирующие порядок проведения оперативно-розыскных мероприятий». Существует и приказ Генпрокуратуры России «Об организации прокурорского надзора за исполнением законов

¹ ФЗ «О прокуратуре РФ» от 17.01.1992 N 2202-1 «Российская газета», N 39, 18.02.1992

² «Уголовно-процессуальный кодекс Российской Федерации» от 18.12.2001 № 174 – ФЗ [в ред. от 01.12.2012] 2202-1 «Ведомости Федерального Собрания РФ», N 1, 01.01.2002

³ ФЗ «Об оперативно-розыскной деятельности» от 12.08.1995 № 144 – ФЗ [в ред. от 29.11.2012] 2202-1 «Российская газета», № 160, 18.08.1995.

⁴ «Об оперативно-розыскной деятельности» от 13.03.1992 № 2500 – 1 [в ред. от 2.07.1992] «Российская газета», № 99, 29.04.19925. (утратил силу)

⁵ Уголовный кодекс Российской Федерации : федер. закон от 13 июня 1996 г. № 63-ФЗ [в ред. от 03.12.2012] // Собрание законодательства Российской Федерации. – 1996. – № 25. – Ст. 2954

⁶ Российская газета [Электронный ресурс] : Ирина Садыкова «В Бурятии осуждены таможенники, подбрасывавшие людям наркотики. – М., 2011. – Электрон. дан. – Режим доступа : <http://www.rg.ru/2011/06/17/reg-enisey/tamognya-anons.html>. Российская газета [Электронный ресурс] : Илья Поносов «В Нижнем Новгороде будут судить милиционера, подбросившего наркотики. – М., 2011. – Электрон. дан. – Режим доступа : <http://www.rg.ru/2011/12/05/reg-pfo/narkotiki-anons.html>

при осуществлении оперативно-розыскной деятельности»¹. В них ссылаются на существующую ответственность за не исполнения законных требований прокурора. Но ст. 294. УК РФ «Воспрепятствование осуществлению правосудия и производству предварительного расследования» предусматривает уголовное преследование в случае вмешательства в уголовное расследование. Поэтому лицо давший прямой отказ прокурору в его законных требований уголовному преследованию не подлежит. Но кроме того, существуют другие способы воспрепятствовать в предоставлении возможности прокурором ознакомиться с необходимыми ему документами. Например имеется возможность данные документы в которых содержатся результаты ОРМ перемещать из одного дела оперативного учета в другой, в том числе и другие подразделения, которые не подлежат проверки прокурором требующим урываемые от проверки документы. Хотя есть и отдельные области в деятельности, например в таких органах как ФСБ РФ которые не подлежат прокурорскому надзору. Как один из вариантов является и их уничтожение в соответствии с внутриведомственными приказами.

Приказ «Об утверждении Инструкции о порядке представления результатов оперативно-розыскной деятельности дознавателю, органу дознания, следователю, прокурору или в суд»² так же позволяет оперативных подразделениям не предоставлять в подлиннике результаты ОРД, а ограничиваться предоставлением их «... в виде рапорта об обнаружении признаков преступления или сообщения о результатах оперативно-розыскной деятельности».

Но самое главное заключается в том, оформить результаты ОРМ «задним числом» наверное, можно, но существующее делопроизводство делать это легко не позволяет. Но в соответствии со ст. 10 закона «Об ОРД» «органы, осуществляющие оперативно-розыскную деятельность, для решения задач, возложенных на них настоящим Федеральным законом, могут создавать и использовать информационные системы, а также заводить дела оперативного учета». Т.е., создание дел оперативного учета является правом, а не обязанностью оперативных подразделений. Поэтому по всяким в том числе и надуманным предлогам, такое дело может не заводиться, а имеющаяся оперативная информация предоставляется следователю или прокурору или же судье в виде справки обобщения или рапорта. На все возникшие желания прокурора проверить законность, при которых были полученные эти данные, и выяснить были ли они вообще у оперативных подразделений или они ими придуманы (сфальсифицированы) у него возможности проверить их нет. Т.к., дела оперативного учета, в котором бы содержалась бы подлинники документов, отражающие ход и результатов ОРМ отсутствуют, в силу их не заведения в соответствии с законом.

Является ли такое положение нормальным? Но у прокурора даже если он в ходе предварительного следствия или суда сочтет, что результаты ОРМ получены с нарушением законодательства, в случае если он столкнется с грамотной, хорошо организованной, хорошо продуманной фальсификацией, шансы не выявить эти нарушения в силу не доработки законодательства имеются.

Литература

1. ФЗ «О прокуратуре РФ» от 17.01.1992 N 2202-1 «Российская газета», N 39, 18.02.1992
2. «Уголовно-процессуальный кодекс Российской Федерации» от 18.12.2001 № 174 – ФЗ [в ред. от 01.12.2012] 2202-1 «Ведомости Федерального Собрания РФ», N 1, 01.01.2002
3. ФЗ «Об оперативно-розыскной деятельности» от 12.08.1995 № 144 – ФЗ [в ред. от 29.11.2012] 2202-1 «Российская газета», № 160, 18.08.1995.
4. «Об оперативно-розыскной деятельности» от 13.03.1992 № 2500 – 1 [в ред. от 2.07.1992] «Российская газета», № 99, 29.04.1992. (утратил силу)
5. Уголовный кодекс Российской Федерации : федер. закон от 13 июня 1996 г. № 63-ФЗ [в ред. от 03.12.2012] // Собрание законодательства Российской Федерации. – 1996. – № 25. – Ст. 2954
6. Российская газета [Электронный ресурс] : Ирина Садыкова «В Бурятии осуждены таможенники, подбрасывавшие людям наркотики. – М., 2011. – Электрон. дан. – Режим доступа : <http://www.rg.ru/2011/06/17/reg-enisey/tamognya-anons.html>. Российская газета [Электронный ресурс] : Илья Поносов «В Нижнем Новгороде будут судить милиционера, подбросившего наркотики. – М., 2011. – Электрон. дан. – Режим доступа : <http://www.rg.ru/2011/12/05/reg-pfo/narkotiki-anons.html>
7. Об организации прокурорского надзора за исполнением законов при осуществлении оперативно-розыскной деятельности: приказ Генпрокуратуры России от 15.февраля 2011г. [ред. от 05.09.2012] // Законность. – 2011. – № 33.
8. Об утверждении Инструкции о порядке представления результатов оперативно-розыскной деятельности дознавателю, органу дознания, следователю, прокурору или в суд: приказ МВД РФ № 368, ФСБ РФ № 185, ФСО РФ № 164, ФТС РФ № 481, СВР РФ № 32, ФСИН РФ № 184, ФСКН РФ № 97, Минобороны РФ от 17 апреля 2007г. // Российская газета. – 2007. – № 101.

¹ Об организации прокурорского надзора за исполнением законов при осуществлении оперативно-розыскной деятельности: приказ Генпрокуратуры России от 15.февраля 2011г. [ред. от 05.09.2012] // Законность. – 2011. – № 33.

² Об утверждении Инструкции о порядке представления результатов оперативно-розыскной деятельности дознавателю, органу дознания, следователю, прокурору или в суд: приказ МВД РФ № 368, ФСБ РФ № 185, ФСО РФ № 164, ФТС РФ № 481, СВР РФ № 32, ФСИН РФ № 184, ФСКН РФ № 97, Минобороны РФ от 17 апреля 2007г. // Российская газета. – 2007. – № 101.

Краткая характеристика судопроизводства современной Германии

Объективно отметим, что на современном этапе отечественное процессуальное право отличается ориентированием на зарубежное законодательство. Итогом являются заимствования, которые находим в принимаемых законах. Целью таких изменений является способствование динамичному развитию как отечественного законодательства, так и правоприменительной практики. Конечно же, для этого необходимы сравнительно-правовые исследования, и прежде чем их начать вспомним, что более ста лет назад Е.А. Нефедьев определил значимость таких исследований. Так, он утверждал: «...для того, чтобы понять смысл и значение многих институтов нашего права, необходимо сравнить их с институтами права французского или немецкого, по образцам которых построены институты нашего права» [8, С.8].

Обращает на себя внимание то, что компаративные исследования становятся все более востребованными. Ведь изучение и обобщение судопроизводства иностранных государств может оказать эффективное влияние как на саму науку процессуального права, которая вырабатывает рекомендации для отечественного законодателя, так и на правоприменительную практику и судебную деятельность.

Для успешного решения поставленных задач необходимы сравнительно-правовые исследования, поэтому мы и начинаем с Германии.

К источникам процессуального права Германии относятся:

1) Конституция ФРГ; 2) Уголовно-процессуальное уложение, 1877 (далее УПУ) [15]; Германское Гражданское процессуальное уложение (*Zivilprozessordnung*, ЗПО, далее ГПУ) [16; 4] от 30 января 1877 г., вступившее в силу 1 октября 1879 г.; 3) Закон о судостроительстве от 27 января 1877 г. (*Gerichtsverfassungsgesetz* (далее GVG), действующий в редакции от 9 мая 1975 г. с последующими изменениями [14]; 4) Германский закон о судьях от 8 сентября 1961 г., действующий в редакции от 19 апреля 1972 г. с последующими изменениями (*Das deutsche Richtergesetz*), 5) Административный судебный устав ФРГ от 21.01.1960 г. в редакции от 19.03.1991 г., 6) Финансовый судебный устав ФРГ от 6.10.1965 г., 7) Закон о судах по социальным вопросам ФРГ от 3.09.1953 г. в редакции от 23.09.1975 г. [12]. Во всей объединенной в 1990 году Германии стала функционировать единая судебная система по закону от 27 января 1877 г. Причем, ученые отмечают, что судостроительство Германии воспроизводило отдельные черты судебной системы Франции [5, С.82-83].

Германия относится к числу федеративных государств. В ФРГ создана система судов четырех ступеней: участковые суды; земельные суды (или суды земли); высшие суды земли; Верховный Федеральный суд. Кроме того, Германия состоит из автономных земель, на территории которых функционируют собственные суды. В ФРГ, согласно ст. 95 Конституции, современная судебная система состоит из пяти ветвей юрисдикций: общей, административной, финансовой, по трудовым делам и по социальным вопросам. Каждая ветвь строится самостоятельно.

Функции первой инстанции судов общей юрисдикции выполняют участковые суды (*Amtsgericht*). Всего на территории Германии отправляют правосудие около 700 участковых судов. Отметим одно важное обстоятельство - по числу судей на душу населения Германия занимает первое место в мире. Отличительным моментом также является то, что в Германии также рассматривается больше всех «соседских» споров, относящихся к категории мелких. Можно прийти к выводу, что социально развитое государство не экономит на правосудии, а считает судебную систему приоритетной статьей расходов, что помимо всего обеспечивает оперативность и качество реализации судебной власти.

К подсудности амтсгерихтов (первая инстанция), согласно §23 Закона о судостроительстве, относятся гражданско-правовые споры не зависимо от цены иска, если их рассмотрение не отнесено к подсудности ландгерихтов. Так, Закон приводит перечень предметов спора, относящихся к подсудности амтсгерихтов: 1) споры при цене иска, не свыше 5000 Евро (ранее было 10000 ДМ); 2) без учета цены иска: а) споры, вытекающие из договора найма жилплощади; б) споры между пассажирами и собственниками транспортных организаций, о провозной плате, по условиям перевозки пассажиров и их багажа, иные споры из тех же правоотношений; в) споры о передаче земельного участка на основании заключенного договора, о пособиях по старости, о пожизненных пенсиях, а также г) вызывное производство. Кроме того, Согласно §23а Закона о судостроительстве, амтсгерихтам также подсудны: 1) споры по установлению правоотношений между родителями и детьми; 2) споры по алиментным обязательствам; 3) споры, урегулированные §§ 1615k 1615m ГК ФРГ; 4) споры, вытекающие из области брачных правоотношений; 5) споры по разделу имущества супругов. Причем данные споры рассматриваются специальным семейным судом, согласно §23b Закона о судостроительстве, функционирующим при амтсгерихтах [16, С.323-324, 326-327].

Суды земель (*Landgericht*), которые выполняют функции суда первой инстанции по делам, не отнесенным к компетенции участкового суда, в том числе по торговым спорам [4, С. 3].

Функции суда первой инстанции осуществляет участковый суд, являющийся местным судом в системе судов общей юрисдикции. Именно данные суды являются наиболее многочисленными судами, в состав которых входят от 1 до 30 судей [9, С. 60-61].

Компетенция участковых судов и общие принципы их организации регламентированы Федеральным законом о судостроительстве (разд. 3 §§22-27). Отметим, что порядок деятельности всех судов Германии предусмотрен нормами УПУ, а вот предметная подсудность регламентируется законом о судостроительстве. Судам общей юрисдикции подсудны все уголовные и гражданские дела, кроме дел, отнесенных к компетенции специализированных судов [5, С. 85-86].

Участковые суды могут состоять из одного или нескольких участковых судей. Если в участковом суде только 1 судья, ему назначается постоянный заместитель из числа судей земли. Исходя из подсудности последних, вытекает, что их статус соответствует статусу мировых судей. Так, участковые судьи рассматривают гражданские дела, подсудность которых определяется в основном размером цены иска; а вот независимо от цены иска - это споры по найму, алиментам, брачно-семейным отношениям, установлению родства, в бесспорном порядке дела, касающиеся наследства, опеки, лицензирования коммерческой деятельности, сельскохозяйственных споров, а также по земельному кадастру [7; 6, С. 25]. Вышеприведенные гражданские дела рассматриваются участковым судьей единолично.

К категории семейных в германском праве отнесены различные по своей сущности дела, связанные с семейными отношениями. Они подсудны судам по семейным делам, образуемым при участковых судах (§23b Закона о судостроительстве).

Переходя к категории уголовных дел, можно отметить, что к подсудности участкового суда по уголовным делам относятся дела о малозначительных преступлениях, за совершение которых может быть назначено наказание не свыше четырех лет лишения свободы. Единолично судьей рассматриваются уголовные дела о совершении деликтов, дела с предусмотренным в санкции статей наказанием в виде штрафа, дела частного обвинения и дела о преступлениях, за совершение которых наказание не может превышать 1 года лишения свободы [5, С. 85].

Кроме того, в Германии функционируют суды шеффенов, в состав которых входит участковый судья и два шеффена. К подсудности данных судов отнесены уголовные дела о преступлениях, не отнесенные к компетенции судов земли или высших судов. При этом важно отметить, что судами шеффенов рассматриваются лишь те уголовные дела, санкция по которым не может превышать 3-х лет лишения свободы.

Одним из важных источников уголовно-процессуального права Германии является Уголовно-процессуальное уложение 1877 г. (Strafprozessordnung (StPO), далее УПУ), в редакции от 7.04.1987 г. Это четвертая редакция уголовно-процессуального закона после второй мировой войны [15, С.4,5,8; 2, С. 684]. Согласно УПУ, участковый судья единолично рассматривает: а) дела частного обвинения; б) дела об уголовных проступках; в) дела о преступлениях, наказание за совершение которых не превышает одного года лишения свободы [2, С. 686].

Нагрузка судей в 2010 г. видна из интервью Берлинского судьи по уголовным делам Ф. Брунца: «Как всегда, на рабочем столе громоздятся бесчисленные папки с делами. Надо обработать часть актов и провести три процесса. На каждый – по полтора часа: кража велосипеда, драка в кафе и мелкое воровство в супермаркете. Вообще-то это немного. Иногда бывает и по пять-шесть процессов» [1].

С начала XX века в Германии возникло так называемое «бесспорное судопроизводство», которое ведут судебные клерки, ведущие земельные кадастры и удостоверяющие документы различного рода [11, С.3].

Приказное производство в ФРГ, согласно книге седьмой «Приказное производство», являющееся упрощенным производством, отнесено к компетенции участкового суда независимо от цены иска. Непосредственно оно осуществляется не судьей, а служащим правосудия (клерком) (der Rechtspfleger) (п. 1 §20 Закон о служащих правосудия) или служащим канцелярии [4, С.43]. В германском варианте отчетливо прослеживается стремление максимально упростить и ускорить приказное производство за счет использования технических средств и бланков.

Уголовно-процессуальному законодательству Германии присущи отдельные характерные черты, к которым относится упрощение процессуальных правил расследования и судебного разбирательства уголовных дел о малозначительных правонарушениях.

В отличие от обычного производства предварительное слушание не проводится в случае так называемого «ускоренного процесса». Такое производство возможно лишь при следующих условиях: дело подсудно судье единолично или суду с участием заседателей (Schoffengericht); не может быть назначено наказание свыше одного года лишения свободы; случай достаточно прост, и лицо может быть осуждено тотчас же.

Еще одним видом сокращенного производства является процесс издания «приказа о наказании». В этом случае не проводится судебного разбирательства, а вместо приговора судья по ходатайству прокурора издает приказ о наказании только на основании материалов дела.

В связи с тем, что Германия – это федеративное государство, то по логике вещей возникает вопрос об апелляционной инстанции. Так, пересмотр судебных актов участковых судов осуществляется «земельными судами, т.е. имеющими тот же статус» [7, С. 81].

В качестве самостоятельных подразделений в систему общих судов включены суды по делам несовершеннолетних. Они рассматривают дела о правонарушениях, в которых обвиняются несовершеннолетние в возрасте от 14 до 18 лет, а также молодые люди в возрасте до 21 года, если суд сочтет, что их поведение носит «подростковый характер».

Среди специализированных судов, функционирующих в Германии наряду с общими, важное место занимают суды по трудовым делам [13, С. 4]. Существует также система судов по социальным вопросам, созданная для рассмотрения конфликтов, связанных с социальным страхованием, выплатой пособий безработным и «вернувшимся на родину», оказанием льготной медицинской помощи и т.п. [13, С. 5]. Дела, связанные с уплатой налогов и таможенных сборов, рассматривают финансовые суды [13, С. 6; 10, С. 86-87].

Для рассмотрения жалоб физических и юридических лиц на действия и акты органов государственного управления, а также споров между органами местного самоуправления создана – система административной юстиции. Функционируют также Федеральный дисциплинарный суд и дисциплинарные суды земель, в которых разбираются жалобы гражданских служащих на действия властей, а также Федеральный патентный суд, заседающий в Мюнхене.

В части, касающейся процессуального права, опыт Германии для России трудно переоценить. Пожалуй, нет другой отрасли права, где бы обнаруживалось столько общих черт. Некоторые положения доктрины и законодательства настолько близки, что допустимо прямое использование германского опыта как в законотворчестве, так и в применении процессуальных правил.

Литература

1. А судьи кто? // Российская газета, 2010, 7 июня.
2. Гельдибаев М.Х. Уголовный процесс: учебник / М.Х. Гельдибаев, В.В. Вандышев. - 3-е изд-е, перераб. и доп. - М.: ЮНИТИ-ДАНА, Закон и право. 2012.
3. Гражданское процессуальное уложение Германии: Вводный закон к Гражданскому процессуальному уложению: пер. с нем. М.: Волтерс Клувер. 2006;
4. Елисеев Н.Г. Краткий комментарий к Гражданскому процессуальному уложению Германии. - Система «Гарант», М., 2006.
5. Кононенко В.И. Мировой суд: Опыт становления и развития (уголовно-процессуальный аспект). Дисс. на соискание ученой степени к.ю.н. М., 2003.
6. Костарева Т.А. О судебной системе ФРГ // Журнал российского права.- 1997.
7. Мировая юстиция: учеб. пособие «Юриспруденция» / Н.А. Колоколова, С.Г. Павликов, А.Н. Сачков; под ред. Н.А. Колоколова. – М.: ЮНИТИ-ДАНА: Закон и право, 2008.
8. Нефедьев Е.А. Учебник русского гражданского судопроизводства. М.: Университетская типография, 1904.
9. Решетников Ф.М. Правовые системы стран мира. - М., 1993.
10. Судебные системы европейских стран. Council of Europe Publishing. М.: МО, 2002.
11. Яровая М.В. Особенности судебных систем Франции, ФРГ, Великобритании и Нидерландов // Российская юстиция, 2006, №3.
12. Яровая М.В. Судебные системы современных европейских государств: Сравнительно-правовой анализ. Автореф. докт.дисс. М., 2005.
13. Яровая М.В. Суды специальной юрисдикции и внесудебные органы европейских государств // Российская юстиция, 2005, №12.
14. Gerichtsverfassungsgesetz (далее GVG, Закон о судостроительстве от 27 января 1877 г.) //Zivilprozessordnung, Deutscher Taschenbuch Verlag GmbH & Co. KG, Munchen 2010.
15. Strafprozessordnung, Munchen. 2009.
16. Zivilprozessordnung, Deutscher Taschenbuch Verlag GmbH & Co. KG, Munchen. 2010.

Кондрашина И.А.,
канд. юрид. наук, доцент,
филиал КФУ в г. Набережные Челны

Нарушение прав кредиторов в процедурах банкротства

Несостоятельность должника в определённой степени усугубляется необходимостью выплатой расходов на осуществление процедуры несостоятельности (банкротства). Так, любой арбитражный управляющий, в первую очередь, заботится о своевременном получении причитающегося ему вознаграждения, покрытия текущих расходов, связанных с осуществлением процедуры банкротства, которые могут составлять существенную сумму конкурсной массы имущества.

Одной из основных целей Федерального закона «О несостоятельности (банкротства)» является обеспечение прав кредиторов путём создания условий для справедливого удовлетворения их экономических и юридических интересов. Установленный арбитражным судом юридический факт несостоятельности должника влечёт за собой возникновение обязательств должника по платежам своим кредиторам, требо-

вания которых удовлетворяются по особым правилам конкурсного производства.¹ Однако нередки случаи, когда должник не может расплатиться с кредиторами² из-за отсутствия достаточной конкурсной массы.

Как правило, удовлетворение требований кредиторов несостоятельного должника осуществляется за счёт распродажи его имущества³, но в отдельных случаях возникает проблема взыскания задолженности при недостаточности имущества должника. В таких случаях, как гласит п. 9 ст. 142 Закона о банкротстве, требования кредиторов, не удовлетворённые по причине недостаточности имущества должника, считаются погашенными.⁴

Получив такое решение арбитражного суда, многие кредиторы по текущим платежам прекращают судебные тяжбы с должником, или же в дальнейшем вопрос взыскания убытков может решаться на протяжении длительного времени (ряда лет). Ситуацию по взысканию текущих платежей усугубляет и ст. 61 Гражданского кодекса РФ⁵, согласно которой ликвидация юридического лица влечёт его прекращение без перехода прав и обязанностей в порядке правопреемства к другим лицам.

Для конкурсного управляющего положение данной статьи означает, что раз нет должника, нет и обязательств по погашению долгов, поскольку погашение долгов производится за счёт конкурсной массы должника.⁶ Тем самым, в отношении кредитора (привлечённого арбитражным управляющим) по заработной плате явно проявляется дискриминация труда, и добросовестное выполнение труда остаётся без его последующей оплаты, что грубо противоречит как положениям Трудового кодекса Российской Федерации⁷, так и международным правовым актам, в частности Конвенции Международной Организации Труда № 111 «О дискриминации в сфере труда и занятий»⁸, Всеобщей декларации прав человека.⁹

Рассмотрим примеры из судебной практики. 17 ноября 2005 года решением Арбитражного суда Республики Татарстан Сельскохозяйственный производственный кооператив «50 лет Татарии» Мензелинского района РТ был признан несостоятельным (банкротом) и в отношении него было открыто конкурсное производство. Конкурсным управляющим утверждён А.А. Емельянов.

31 декабря 2005 года гр-н Х. был принят конкурсным управляющим на работу в СПК «50 лет Татарии» на должность управляющего делами на период проведения процедуры конкурсного производства.

18 января 2007 года конкурсный управляющий А.А. Емельянов был освобождён от исполнения обязанностей конкурсного управляющего должника и конкурсным управляющим утверждён В.К. Рыльцев, который 15 ноября 2007 года был освобождён от исполнения своих обязанностей и конкурсным управляющим утверждён А.В. Зотов.

29 октября 2008 года конкурсное производство в отношении должника завершено, но денежные средства ни одним из конкурсных управляющих за выполненную по трудовому договору работу гр-ну Х. оплачены не были, и даже не принимались ими меры по погашению долга.

Вместе с тем, гр-н Х. неоднократно обращался к конкурсным управляющим СПК «50 лет Татарии» А.А. Емельянову, В.К. Рыльцеву и А.В. Зотову с просьбой о выплате ему задолженности по заработной плате, однако они намеренно уклонялись от погашения заработной платы. В связи с чем гр-н Х., получив исполнительный лист в мировом суде Мензелинского района, обратился с иском в Арбитражный суд Республики Татарстан к последнему из них – А.В. Зотову.

В ходе судебного разбирательства 24 марта 2010 года Арбитражным судом был установлен факт нарушения конкурсным управляющим очередности удовлетворения требований кредиторов по погашению внеочередных обязательств – текущих платежей из конкурсной массы, а также факт уклонения арбитражного управляющего от исполнения обязательств, в связи с чем суд обоснованно удовлетворил требование истца о взыскании с бывшего арбитражного управляющего (являющего на момент рассмотрения спора индивидуальным предпринимателем, состоящим в членстве саморегулируемой организации арбитражных управляющих) А.В. Зотова причинённых гр-ну Х. убытков и государственной пошлины.¹⁰

¹ Емелькина Н.А. Защита прав учредителей (участников) должника в деле о несостоятельности (банкротстве). – СПб.: Издательство Р.Асланова «Юридический центр Пресс», 2006. – С. 6. – 189 с.

² Карелина С.А. Правовое регулирование несостоятельности (банкротства). Учебно-практическое пособие. – М.: ИКД «Зеркало-М», 2002. – С. 25. – 208 с.

³ Правовое регулирование несостоятельности (банкротства): учеб.-практ. пособие / С.А. Карелина. – М.: Волтерс Клувер, 2006. – С. 31. – 360 с.

⁴ Федеральный закон «О несостоятельности (банкротстве)» от 26 октября 2002 г. № 127-ФЗ (ред. от 28 июля 2012 г.) // Собрание законодательства РФ. – 2002. – № 43. – Ст. 4190; 2012. – № 31. – Ст. 4333.

⁵ Гражданский кодекс Российской Федерации (часть первая) от 30 ноября 1994 г. № 51-ФЗ (ред. от 3 декабря 2012 г.) // Российская газета. – 1994. – № 238-239; 2012. – № 283. – 7 дек.

⁶ Пунктом 45 Постановления Пленума Высшего Арбитражного суда Российской Федерации от 15 декабря 2004 г. № 29 было разъяснено, что при разрешении споров на стадии конкурсного производства внеочередные обязательства погашаются за счёт конкурсной массы в порядке, установленном статьёй 855 ГК РФ.

⁷ Трудовой кодекс Российской Федерации от 30 декабря 2001 г. № 197-ФЗ (ред. от 3 декабря 2012 г.) // Парламентская газета. – 2002. – № 2-5; Собрание законодательства. – 2012. – № 50 (часть 5). – 6959.

⁸ Конвенция Международной организации труда № 111 от 25 июня 1958 года «О дискриминации в сфере труда и занятий» // Библиотека «Российской газеты». – 1999. – № 22-23.

⁹ Всеобщая декларация прав человека (принята на третьей сессии Генеральной Ассамблеи ООН резолюцией 217 А (III) от 10 декабря 1948 года) // Российская газета. – 1998. – 10 декабря.

¹⁰ Решение Арбитражного суда Республики Татарстан от 24 марта 2010 г. по делу № А 65-14826/2009-СГ3-12 // Архив Арбитражного суда Республики Татарстан, 2010 г.

Приведём другой пример. Решением Арбитражного суда Республики Татарстан от 13 августа 2004 г. по делу № А65-22336/2003 – СГ4-27 в отношении Мензелинского межхозяйственного комбикормового завода (далее - ММКЗ) было открыто конкурсное производство, конкурсным управляющим назначен Болтаков А.А.

1 июля 2005 г. между гр-ном К. и конкурсным управляющим ММКЗ А.А. Болтаковым был заключен трудовой договор, в соответствии с которым гр-н К. был принят на работу в должности юриста-консультанта. Но при увольнении заработная плата гр-ну К. выплачена не была, в связи с чем он обратился с иском в суд Мензелинского района РТ, который 4 сентября 2007 г. принял решение о взыскании с должника - ММКЗ в лице конкурсного управляющего А.А. Болтакова задолженности по заработной плате и возмещении морального вреда, причинённого невыплатой заработной платы. После вступления решения суда в законную силу исполнительный лист был направлен согласно п. 1 ст. 126 Закона о банкротстве Мензелинским районным отделом СП УФССП по РТ конкурсному управляющему.

После этого, по вопросу выплаты заработной платы на основании исполнительного листа на письменное обращение гр-на К. конкурсный управляющий сообщал, что погашение задолженности по заработной плате, являющейся текущей, будет произведено в соответствии с п.п. 5. п. 1 ст. 134 ФЗ «О несостоятельности (банкротстве)». Однако данную задолженность, возникшую ещё в 2005 году, погашение которой должно было быть произведено вне очереди, конкурсный управляющий не погасил и о причинах не погашения долга, не уведомил.

18 декабря 2008 г. была завершена процедура конкурсного производства, однако конкурсный управляющий при предоставлении Арбитражному суду отчёта, не представил сведений о непогашенной им в первоочередном порядке текущей задолженности.

Хуже того, конкурсный управляющий утратил исполнительный лист, тем самым проявил недобросовестность, связанную с профессиональной деятельностью. В связи с этим гр-н К. вынужден был обратиться в мировой суд по вопросу получения дубликата исполнительного листа, после чего он обратился в Арбитражный суд РТ с иском к индивидуальному предпринимателю Болтакову о взыскании причинённых ему убытков. И только в начале 2011 г. бывший конкурсный управляющий ММКЗ в ходе рассмотрения дела возместил гр-ну К. причинённые убытки.¹

Приведённые примеры, к сожалению, на практике не единственные и «чаще всего, по словам судьи Арбитражного суда РТ Рустема Мифтахутдинова, при исках о взыскании убытков оспариваются расходы на привлечение сторонних специалистов».²

Таким образом, арбитражный управляющий, пользуясь правом, установленным п. 1 ст. 20.3 ФЗ «О несостоятельности (банкротстве)» привлекает для обеспечения возложенных на него обязанностей в деле о банкротстве на договорной основе лиц при условии оплаты их деятельности за счёт средств должника, которая относится к текущим платежам. Данные платежи согласно положению ст. 5, п. 1 ст. 134 Закона о банкротстве должны в обязательном порядке погашаться вне очереди за счёт конкурсной массы, что является гарантией обеспечения трудовых интересов привлечённых лиц (кредиторов).

Однако арбитражные управляющие не всегда исполняют требования п. 4 ст. 20.3 Закона о банкротстве, который возлагает на них обязанность при проведении процедуры банкротства действовать добросовестно и разумно в интересах должника, кредиторов и общества, руководствоваться в своей деятельности законодательством Российской Федерации, соблюдать правила профессиональной деятельности.

Возникновение задолженности перед кредиторами по текущим платежам (заработной платы привлечённых лиц) в большинстве случаев является результатом непрофессиональной, безграмотной деятельности и в конечном итоге безответственности арбитражных управляющих. В связи с чем арбитражные управляющие за совершение правонарушений могут быть привлечены как к административной ответственности по ч. 3 ст. 14.13 КоАП РФ, так и к имущественной ответственности в порядке арбитражного судопроизводства.

Литература

1. Всеобщая декларация прав человека (принята на третьей сессии Генеральной Ассамблеи ООН резолюцией 217 А (III) от 10 декабря 1948 года) // Российская газета. – 1998. – 10 декабря.
2. Конвенция Международной организации труда № 111 от 25 июня 1958 года «О дискриминации в сфере труда и занятий» // Библиотека «Российской газеты». – 1999. – № 22-23.
3. Гражданский кодекс Российской Федерации (часть первая) от 30 ноября 1994 г. № 51-ФЗ (ред. от 3 декабря 2012 г.) // Российская газета. – 1994. – № 238-239; 2012. – № 283. – 7 дек.
4. Трудовой кодекс Российской Федерации от 30 декабря 2001 г. № 197-ФЗ (ред. от 3 декабря 2012 г.) // Парламентская газета. – 2002. – № 2-5; Собрание законодательства. – 2012. – № 50 (часть 5). – 6959.
5. Федеральный закон «О несостоятельности (банкротстве)» от 26 октября 2002 г. № 127-ФЗ (ред. от 28 июля 2012 г.) // Собрание законодательства РФ. – 2002. – № 43. – Ст. 4190; 2012. – № 31. – Ст. 4333.

¹ Определение Арбитражного суда Республики Татарстан от 20 января 2011 г. по делу № А65-19488/2010 // Архив Арбитражного суда Республики Татарстан, 2011 г.

² Минвалеев А. Арбитражным управляющим прописали «закручивание гаек». 18 октября 2010 г. // <http://www.business-gazeta.ru/article/30390/14/>

6. Постановление Пленума Высшего Арбитражного суда Российской Федерации от 15 декабря 2004 г. № 29 // Вестник Высшего Арбитражного суда Российской Федерации. – 2005. – № 3.
7. Решение Арбитражного суда Республики Татарстан от 24 марта 2010 г. по делу № А 65-14826/2009-СГЗ-12 // Архив Арбитражного суда Республики Татарстан, 2010 г.
8. Определение Арбитражного суда Республики Татарстан от 20 января 2011 г. по делу № А65-19488/2010 // Архив Арбитражного суда Республики Татарстан, 2011 г.
9. Емелькина Н.А. Защита прав учредителей (участников) должника в деле о несостоятельности (банкротстве). – СПб.: Издательство. Р.Асланова «Юридический центр Пресс», 2006. – С. 6. – 189 с.
10. Карелина С.А. Правовое регулирование несостоятельности (банкротства). Учебно-практическое пособие. – М.: ИКД «Зеркало-М», 2002. – С. 25. – 208 с.
11. Минвалеев А. Арбитражным управляющим прописали «закручивание гаек». 18 октября 2010 г. // <http://www.business-gazeta.ru/article/30390/14/>
12. Правовое регулирование несостоятельности (банкротства): учеб.-практ. пособие / С.А. Карелина. – М.: Волтерс Клувер, 2006. – С. 31. – 360 с.

Харисова Э.А.,
ст. преподаватель,
филиал КФУ в г. Набережные Челны

Применение научно-технических средств в целях предупреждения преступлений

В условиях исключительной динамичности развития науки и техники решение задач предупреждения преступлений невозможно без активного использования достижений технических наук. В настоящее время весьма остро стоит вопрос об использовании субъектами предупреждения преступлений новейших достижений информатики, что обусловлено широким применением электронно-вычислительной техники в различных сферах деятельности, в том числе преступной¹.

К научно-техническим средствам, используемым в процессе предупреждения преступлений, можно отнести, например, те из них, которые затрудняют или исключают возможность совершения преступлений. Это различные охранные сигнализации, запирающие устройства, противоугонные устройства различной конструкции, устанавливаемые на автомашинах, средства, не позволяющие водителю, находящемуся в нетрезвом состоянии, завести автомобиль и управлять им, автодиагностические центры на автопредприятиях, исключающие выход на линии неисправной автомашины и др.

К научно-техническим средствам предупреждения преступлений относятся также средства запечатления правонарушителя на месте совершения преступления. Сюда можно отнести автоматические фото- и видео- камеры для запечатления нарушителей на месте совершения преступления, различные ловушки, оставляющие на преступнике трудно устранимые и хорошо заметные следы своего воздействия, автоматические радарные установки, измеряющие скорость движения автомобилей, а в случае превышения скорости автоматически фотографирующие нарушение, приборы, используемые гражданами для запечатления самого преступного события и.д.

Применение новейших технических систем в охране общественного порядка и борьбе с преступностью вызвано острой необходимостью совершенствования оперативно-служебной деятельности органов внутренних дел на современном этапе. Повышение эффективности управления нарядами, обеспечение постоянного контроля за состоянием оперативной обстановки, обеспечением личной и имущественной безопасности граждан, дорожного движения, контроля за объектами особой важности в полной мере достигается с помощью комплексной автоматизированной информационно-аналитической системы (КАИАС) «Безопасный город».

На заседании правительственной комиссии по профилактике правонарушений было отмечено, что с помощью аппаратно-программного комплекса «Безопасный город» в первом полугодии 2011 года было раскрыто более 10 тысяч преступлений и предотвращено 6 миллионов административных правонарушений. В 2008 году с помощью комплекса «Безопасный город» было раскрыто более 11 тысяч преступлений и выявлено более 25 тысяч административных правонарушений. А в первом полугодии текущего года уже раскрыто более 10 тысяч преступлений и пресечено 6 миллионов административных правонарушений. Таким образом, эффективность применения технических средств объективного контроля оперативной обстановки на улицах и других общественных местах, в том числе правоохранительного сегмента комплекса «Безопасный город», растет из года в год².

¹ Мусеинов А.Г. Техника предупреждения преступлений как раздел криминологии (постановка проблемы) // Общество и право. – 2008. – № 1. – СПС Консультант Плюс.

² Нургалиев Р.Г.: Система "Безопасный город" помогла раскрыть более 10 тысяч преступлений [Электронный ресурс] // Официальный сайт «Российской газеты» – Электрон. текст. дан. – Режим доступа : <http://www.rg.ru/2011/09/26/nurgaliev-anons.html>. – Загл. с экрана.

По данным Главного информационного аналитического центра (ГИАЦ) МВД России с использованием данных систем в РФ наиболее успешно осуществляется раскрытие по горячим следам краж, грабежей, разбоев и ряда других преступлений. Повышается результативность работы по задержанию лиц и транспортных средств, находящихся в розыске. Использование видеомониторинга позволяет своевременно реагировать на осложнение оперативной обстановки и принимать адекватные меры.

КАИАС «Безопасный город» позволяет обеспечить взаимодействие между администрацией, территориальными подразделениями Федеральной миграционной службы РФ, УВД, ФСБ, МЧС, воинскими частями внутренних войск и другими оперативными службами города (района).

Система позволяет осуществлять мониторинг патрульных автомашин ГРОВД и выполняет главную задачу - дает в руки операторов системы, принимающих решения, эффективный инструмент управления сотрудицами и вверенной им техникой, предоставляя оперативную, полную и достоверную информацию, дающую возможность контроля за выполнением руководящих указаний.

Учитывая накопленный положительный опыт использования новейших технических средств, возможности данной системы, показанной на Государственном совете РФ, проходившем в г. Ростове-на-Дону в июне 2007 г., и во исполнение поручений Президента РФ (от 13 июля 2007 г. N Пр-1293 ГС), МВД России во взаимодействии с региональными органами власти приняло решение о создании КАИАС «Безопасный город» в каждом регионе. Она должна органично войти в создаваемую комплексную систему профилактики правонарушений и стать стержнем концепции обеспечения охраны общественного порядка и безопасности в субъектах.

Главной целью создания рассматриваемой системы является обеспечение безопасности жителей города (района) от преступных посягательств, в том числе террористической угрозы, повышение защищенности мест массового пребывания граждан, объектов различных степеней важности и повышение эффективности работы правоохранительных органов за счет оптимизации управления силами и средствами органов внутренних дел.

Структура Системы представляет собой комплекс технических средств, управление которыми осуществляется из Ситуационного центра и включает в себя:

1) систему видеоконтроля за оперативной обстановкой на улицах города, площадях, местах массового скопления граждан и жилом секторе, как правило, имеющую возможность обеспечивать решение задач по конкретным направлениям (идентификации личности по биометрическим данным, похищенного автотранспорта по регистрационным номерам, визуального контроля и т.д.);

2) сеть стационарных пунктов вызова полиции, обеспечивающих передачу сигналов тревоги от граждан на улицах города (района);

3) комплексы мониторинга подвижных объектов (нарядов органа внутренних дел, охраняемого транспорта и т.п.);

4) городской (районный) центр управления нарядами - Ситуационный центр, функционирующий, как правило, в (при) дежурной части органа внутренних дел;

5) аппаратно-программные и информационно-аналитические комплексы, обеспечивающие работу по конкретным направлениям деятельности и доступу к базам данных (розыск преступников, похищенного автотранспорта, оружия и похищенных вещей, адресного стола, управления нарядами («Протей-РВ», «Интеллект», «Сова», «Поток», «Арго-Страж», ИБД-Р и др.));

6) возможна установка системы высотного видеонаблюдения на базе привязных аэростатов, оснащенных видеокамерой на гиростабилизированной платформе¹.

Подобные мероприятия по профилактике правонарушений в общественных местах и на улицах осуществляются и в Республике Татарстан. В рамках Республиканской программы профилактики правонарушений² успешно реализуется Концепция аппаратно-программного комплекса «Безопасный город». Проводится поэтапное внедрение в городах республики систем видеонаблюдения и позиционирования подвижных объектов.

Всего по республике в местах массового пребывания граждан установлено 665 видеокамер, в том числе в г.г. Казани (294), Нижнекамске (29), Елабуге (27), Альметьевске (15), Набережные Челны (15), Заинске (10), Зеленодольске (15), Чистополе (12), Бугульме (13), Лениногорске (6), Сарманово (8), Азнакаево (7), Арске (20).

Другой составляющей Концепции является система мониторинга (позиционирования) подвижных объектов. На патрульных автомашинах установлены и эксплуатируются бортовые компьютеры «Омега».

В городах Казани, Набережные Челны, Нижнекамске и Елабуге -410 экипажей наружных служб оснащены системами позиционирования подвижных объектов, позволяющими в режиме реального времени контролировать работу всех наружных нарядов органов внутренних дел.

¹ Елисеев А.В., Малышев Д.В. Организация и правовое регулирование применения комплексной автоматизированной информационно-аналитической системы (КАИАС) "Безопасный город" в деятельности органов внутренних дел // Административное и муниципальное право. – 2008. – № 1. – СПС Консультант Плюс.

² Постановление КМ РТ от 10 ноября 2010 года № 890 "О Комплексной программе по профилактике правонарушений в Республике Татарстан на 2011 – 2014 годы" // Сборник постановлений и распоряжений Кабинета Министров Республики Татарстан и нормативных актов республиканских органов исполнительной власти. – 2010. – № 48. – Ст. 2271.

Проводится работа по созданию единого программно-аппаратного комплекса, к которому будут подключены диспетчерские центры экстренных служб республики: скорой помощи, подразделений Министерства по делам гражданской обороны и чрезвычайным ситуациям Республики Татарстан и органов внутренних дел.

Автомобили всех служб оборудованы совмещенными приемниками ГЛОНАСС/GPS. Основная цель - максимально быстрое реагирование подразделений Министерства внутренних дел по Республике Татарстан, Министерства по делам гражданской обороны и чрезвычайным ситуациям Республики Татарстан и Министерства здравоохранения Республики Татарстан на возникновение чрезвычайных ситуаций при наборе на мобильном телефоне цифр «112» для всех служб. В настоящее время к системе вдоль федеральной трассы подключены более 60 таких подразделений.

Подобные нововведения, использование нестандартных методов работы, поиск новых путей решения имеющихся проблем привели, как было отмечено, к определенным положительным результатам.

Отдельного внимания заслуживают слепообразующие средства, так называемые химические и иные ловушки, или криминалистические маркеры.

Применение криминалистических маркеров предусмотрено законом «О полиции» (п. 4 ч. 2 ст. 21), где они именуется «специальными окрашивающими и маркирующими средствами». Основное назначение криминалистических маркеров - образовывать на преступнике в момент совершения им преступления трудно смываемых, хорошо заметных для окружающих следов, облегчающих его розыск по горячим следам и последующее изобличение. Разработка и использование криминалистических маркеров превращает случайные удачи в закономерность, поскольку препараты криминалистических маркеров при попадании на тело человека и его одежду окрашивают их в яркие цвета, легко бросающиеся в глаза гражданам, что и способствует задержанию преступника.

В связи с рассмотрением использования НТС для предупреждения преступлений хотелось бы упомянуть о новом приборе, который был продемонстрирован на выставке «Интерполитех-2011» и вскоре должен появиться на вооружении МВД России - алколазер «Бутон». Данный прибор действует по аналогии с радаром, измеряющим скорость движения автомобиля: лазерный луч направляется в сторону движущегося автомобиля и с расстояния 25 м за 0,1 сек. с помощью технологии дистанционного спектрального анализа способен определить химический состав воздуха внутри машины.

«Бутон» способен анализировать воздух в салоне автомобиля, который движется со скоростью 150 км/ч, при любых погодных условиях независимо от времени суток. Не являются помехой для него даже грязные стекла. По словам разработчиков, алколазер контролирует поток транспорта в автоматическом режиме. Если выяснится, что в салоне автомобиля содержатся пары этанола, основного компонента всех алкогольных напитков, то инспектор ГИБДД получает право остановить такой автомобиль и провести обычное освидетельствование на состояние опьянения¹.

К научно-техническим средствам, используемым для профилактики преступлений относится также разнообразная техника для демонстрации фотоснимков, диапозитивов, фонограмм, кинофрагментов, видеозаписей и т.п). Такие НТС могут использоваться для иллюстрации лекций и беседы профилактического характера.

Выбор и применение конкретных научно-технических средств в предупреждении преступлений зависит от многих факторов: компетенции субъекта, вида преступления, стадии развития преступной деятельности. Одни и те же технические средства могут быть использованы как для выявления и изучения криминогенных объектов, так и для устранения криминогенных явлений и процессов, как для профилактики, в том числе виктимологической, так и для предотвращения замышляемых и пресечения начатых преступлений².

Таким образом, научно - технические средства находят в предупредительной деятельности разностороннее применение. Они используются как для выявления и регистрации криминогенных объектов, явлений и процессов, так и в процессе их устранения или нейтрализации.

Литература

1. Елисеев А.В., Малышев Д.В. Организация и правовое регулирование применения комплексной автоматизированной информационно-аналитической системы (КАИАС) "Безопасный город" в деятельности органов внутренних дел // Административное и муниципальное право. – 2008. – № 1. – СПС Консультант Плюс.

2. Мусеилов А.Г. Техника предупреждения преступлений как раздел криминологии (постановка проблемы) // Общество и право. – 2008. – № 1. – СПС Консультант Плюс.

3. Нургалиев Р.Г.: Система "Безопасный город" помогла раскрыть более 10 тысяч преступлений [Электронный ресурс] // Официальный сайт «Российской газеты» – Электрон. текст. дан. – Режим доступа: <http://www.rg.ru/2011/09/26/nurgaliev-anons.html>. – Загл. с экрана.

4. Постановление КМ РТ от 10 ноября 2010 года № 890 "О Комплексной программе по профилакти-

¹ Пьяного засветят [Электронный ресурс] // Официальный сайт «Российской газеты» – Электрон. текст. дан. – Режим доступа : <http://www.rg.ru/2011/10/26/alkolazer.html>. – Загл. с экрана.

² Мусеилов А.Г. Указ. соч. – СПС Консультант Плюс.

ке правонарушений в Республике Татарстан на 2011 – 2014 годы" // Сборник постановлений и распоряжений Кабинета Министров Республики Татарстан и нормативных актов республиканских органов исполнительной власти. – 2010. – № 48. – Ст. 2271.

5. Пьяного засветят [Электронный ресурс] // Официальный сайт «Российской газеты» – Электрон. текст. дан. – Режим доступа: <http://www.rg.ru/2011/10/26/alkolazer.html>. – Загл. с экрана.

СЕКЦИЯ «СОЦИАЛЬНО-ЭКОНОМИЧЕСКИЕ, ПОЛИТИЧЕСКИЕ И ДЕМОГРАФИЧЕСКИЕ ИЗМЕНЕНИЯ В РОССИЙСКОМ ОБЩЕСТВЕ»

Бессонова Т.В.,

канд. ист. наук, доцент,
филиал КФУ в г.Набережные Челны

Региональные особенности формирования казанского мещанства (конец XVIII – первая половина XIX вв.)

Термин «мещанин» происходит от польского слова «miasto» – «город». В этом смысле он аналогичен немецкому «Burger» – «житель города» [1, с.265]. В письменных источниках встречается с XIV в., обозначая горожан южных и западных русских областей, входящих в состав Литвы и Польши [2, с.205]. Таким образом, польское слово «мещанин» («горожанин»), первоначально относилось к польским же гражданам. В русском языке для обозначения городского населения употреблялся термин «посадский». В XVIII в. термин «мещане» распространяется и на широкие категории населения России, постепенно вытесняя «посадских» из законодательства и бытового оборота. Этот процесс связан с законодательской деятельностью Екатерины II. В «Манифесте о высочайше дарованных различным сословиям милостях по случаю заключения мира с Портой Оттоманской» 17 марта 1775 г. отмечалось: «По городам всем тем мещанам, кои не имеют капитала выше 500 рублей, впредь не называться купцами, но переименовать их мещанами; купцов же, имевших капитала выше 500 рублей и сделавшихся банкротами, тоже вписывать в мещане, кои же из мещан мелким торгом расторгнутся и капитал свой умножат свыше 500 рублей, тех вписывать в купечество» [3]. Именно этот документ историки считают началом официального появления мещанства в России – мелких городских торговцев и ремесленников, отделенных от купечества имущественным цензом.

Разделение горожан на купцов и мещан не сразу было воспринято в обществе. Указ 1776 г. требовал ежегодной присылки в Сенат ведомостей о числе купцов и мещан в городах, поскольку не везде еще произошло разграничение данных категорий населения; кроме того, оформление нового сословного состояния вызвало заминку в сборе податей с горожан. В указе еще раз подтверждалось, что купцы платят 1% с капитала, а мещане прежнюю подушную подать. Главный вопрос, кого считать мещанином, Сенат рекомендовал решить следующим образом: переписать в городах купцов, цеховых и крестьян, сверить данные с последней ревизией и всех, кто остался вне списка, записать мещанами. Причем те горожане, которые вели мелочную торговлю, но не записались в мещане, должны были также платить подушную подать по мещанскому состоянию, например фабриканты и заводчики [4]. Таким образом, наметилась важная тенденция в социальной политике российского государства, которая получила дальнейшее развитие в первой четверти XIX в.: податные люди, чей социальный статус определялся по двум состояниям, платили подати по обеим категориям. В результате прежде многочисленное купечество городов заметно сократилось в численности, в гильдиях остались только достаточно крупные торговцы. В Казани согласно ведомости, составленной в 1776 г., по последней ревизии состояло купцов и цеховых 2744 души, из них в купечество вошли 225 человек, а в мещанстве должно было остаться 2515 с учетом выбывших душ [5, л.11об.]. По подсчетам М.Хильдермайера в целом в Казанской губернии из числа горожан вступило в купечество 1028 мужских душ (5,4%), остались в мещанстве 17988 (94,6%) [6, с.77].

Первоначально большая часть тех, кто предполагался для включения в мещанство, были записаны в цеховые. Согласно «Ведомости о наместничестве Казанском» 1781-1782 гг. в городе было «купцов 58 домов, мещан 403 ревизских души, записавшихся из крестьян в здешнее мещанство 151, цеховых 1097, дворовых людей за разными владельцами 477, за купечеством 145, в Захарьевской слободе крещеных татар 106, за разными чинами дворовых людей из иноверцев крещеных 369» [7, л.78].

Процесс создания мещанства как социальной категории завершило Городовое положение. Документ закрепил остаточный принцип формирования мещан как группы городского населения: к ним относились все те лица, которые имели права городских обывателей, но не могли быть отнесены к купцам, цеховым ремесленникам, именитым гражданам, иногородним и иностранным гостям. Соответственно формировался круг мещанских прав. Мещане отличались от купечества по имущественному состоянию, характеру хозяйственной деятельности и юридическим правам. Как и прежде, главным принципом являлось разграничение по степени зажиточности, а не по профессиональному признаку. Городовое положение подтвердило указ 1775 г. о разделении купечества на три гильдии, но увеличило имущественный ценз перехода в купечество до 1000 руб. [8] В отличие от купечества, мещане оставались податным сословием и платили подушную подать наравне с крестьянами. По отношению к мещанам дозволялись телесные наказания, от которых были избавлены купцы 1 и 2 гильдий. Купцы имели возможность откупиться от исполнения рекрутской повинности, заплатив установленную сумму при рекрутском наборе; мещане исполняли повинность по-прежнему.

Введение Городового положения вновь потребовало уточнения сословной принадлежности горожан, которые должны были быть распределены по шести разрядам, указанным в документе. Процесс введения в действие положения и создания органов городского самоуправления затянулся. Так, при осмотре Казани сенаторами Воронцовым и Нарышкиным в 1787 г. было отмечено, что «Городовое положение в городах сей губернии в действие введено, но думы еще не открыты» [9, л.9] Распределение горожан между 6-ю категориями вызвало увеличение удельного веса мещанства за счет вхождения бывших цеховых. По описанию Л.Максимовича и А. Щекатова в Казани в 1788 г. население составляло 9163 чел., в том числе мещан 956, купцов 561, цеховых 821, татар в двух слободах 1133, татар в городе 47 [10, с.111].

Таким образом, первоначальный источник формирования мещанства – проживающие в городе посадские. Память о происхождении из коренных горожан долго сохранялась среди казанских мещан и отразилась в официальных документах местного делопроизводства. «Старожил градской» - так уточнялся социальный статус отдельных лиц в обывательской книге 1798 г. Даже в более поздних документах, например, в книге для записи обывателей по 5-й части Казани 1827 г., рядом с некоторыми фамилиями значится, что они «из старожилов» [11, л.22].

Правовые основы формирования мещанства складывались постепенно, по мере того, как законодательство поспевало за практикой реальной динамики социальной структуры. Это нашло отражение в тесной взаимосвязи формирования мещанства с процессами горообразованием и развития города. Поскольку в России различные города значительно отличались по территориальным, социальным и иным признакам, заметными были региональные особенности наполнения мещанства. Так, Останина Л.В., исследуя мещанство Западной Сибири, отмечала, что помимо старожилов-посадских в мещанство вошли отставные военные по мере упразднения казачьих команд, выходцы из ссыльнопоселенцев, представители коренных народов, принявших православие, дворовые калмыки [12, с.132]. В городах Центральной России наибольший вес среди причисляющихся в мещанство имели различные категории крестьян [13, с.82]

Особенностью Казани было наличие татарского населения, также относящегося к старожилам. Они были обособлены в Старой Татарской слободе, отделенной от города острогом в середине XVIII в. После городского пожара 1749г. образовалась Новая Татарская слобода. Жители этих слобод "не имеют хлебопашенной земли и никаких угодьев, содержат свои домоводства и оплачивают государственного оклада подати из зарабатыванье по городу" [14, с.283]. Большая часть слободского населения - служилые татары, которые несли государственные повинности и имели привилегии свободно торговать, не будучи причисленными к купечеству, дарованные грамотой 1686 г. [15] В процессе екатерининских реформ привилегия была подтверждена именованным указом Сенату 1775 г.: «оных обеих слобод татарам особливая дана привилегия торговать так, как купцам, кои производят торги на их заводах сделанном мылом, кожами юфтевыми и опойковыми, и отвозят на Макарьевскую ярмонку и в Астрахань; имеют торги в Бухаре и в Гостином дворе пушными и немецкими всякими товарами» [16, с.25] Масштаб торговой деятельности служилых татар был фактически на уровне купечества, и в первой половине XIX в. большая часть их записалась в купцы.

Накануне создания Городового положения в Старой татарской слободе проживало служилых татар - 481, а в Новой Татарской слободе – 470 ревизских душ [17, л.78 об.]. Часть татарского населения города, не получившая статус служилых татар, на основании сенатского указа 1763 г. получила разрешение селиться рядом со Старой слободой и впоследствии вошла в состав казанского мещанства. Для ведения дел татарских слобод была образована в 1781-1782 гг. Татарская ратуша, функционирующая наряду с магистратом.

Мещане-татары составляли небольшую часть татарского населения Казани. Так, в 1796 г. в городе насчитывалось 676 русских и 595 татарских купцов, а мещан соответственно 3259 и 19 мужских душ [18, с.88]. Рост числа мещан-татар в первой половине XIX в. был незначительным и происходил в основном за счет перехода обедневших купцов в мещанство. Так, на общем собрании городского общества в 1834 г. было отмечено, что в ведении татарской ратуши «находится весьма малое количество татар из мещанского сословия и не более как до 320 душ по 7-й ревизии, а остальные затем проживающие в одних с ними татарских слободах мещане более 1500 душ состоят в ведомстве городского магистрата» [19, л.1] К.Фукс в 1840-е годы насчитывал в Казани 722 семейства мещан-татар – 1736 мужчин и 1934 женщин, отмечая крайнюю незначительность увеличения татарского населения извне, а также обособленность казанских татар, практически не пересекавшихся в повседневной жизни с русским населением [20, с.8]. Это подтверждает мнение Э.Виртшафтер о специфике применения русских социальных категорий к нерусскому населению [21, с.36].

Еще одной группой горожан-старожилов были ямщики, которых в Казани по «Ведомости о наместничестве Казанском» насчитывалось достаточно много - 228 душ. Так же как татары, ямщики «по неимению у них земли пашенной, пожалованы же от государей из давних лет правом торговли равной с купечеством, и многие из них производят достаточныя купеческие торговли» [22, с.25] и к началу XIX в. вошли в состав казанского мещанства.

Таким образом, сначала мещанство вообрало в себя различные слои имеющегося наличного городского населения. В процессе екатерининских реформ городские обыватели получили сословные права, в том числе и главное право прежнего посадского населения, – заниматься торгово-промышленной дея-

тельностью. Любой представитель других групп населения, прежде чем войти в данную деятельность, должен был приобрести на нее право – вступить в число городских обывателей, которым это занятие было присвоено как сословная привилегия. Вхождение в купечество требовало серьезного уровня торговой деятельности. Приписка в число цеховых была не особо привлекательна, поскольку необходимость заниматься только ремеслом суживала круг возможного заработка. Мещане же обладали большими возможностями хозяйственной деятельности. В результате внутри категории городских обывателей шло перераспределение горожан по линии уменьшения купечества и цеховых и увеличения мещан. В целом, к концу первого десятилетия XIX в. процесс создания мещанства с правовой точки зрения был завершен, в законодательстве сформировался перечень мещанских прав и обязанностей и был очерчен круг лиц, которые могли переходить в мещанство, определена была и процедура.

Развитие торгово-промышленной деятельности, рост городов, усиление социальной мобильности населения и соответственно постоянные нарушения социальных рамок вызывали постоянный прирост числа людей, меняющих свой социальный статус. В этом плане мещанство как открытая на входе и выходе социальная группа выполняло актуальную задачу государственной социальной политики – аккумулировало промежуточные социальные категории, особенно подвергшиеся маргинализации. Таким образом, эти группы населения обретали правовой статус и попадали под фискальный надзор государства. Это касалось как тех лиц, кто вел торгово-ремесленную деятельность, но еще не имел на нее сословного права, так и тех, кто еще не выбрал род занятий, но в силу внешних обстоятельств изменил род прежней деятельности.

Прежде всего, следует отметить тесную связь формирования мещанства с процессом территориального расширения города за счет вхождения в него пригородных сел, получивших статус городских слобод. Активная городообразовательная деятельность Екатерины II, при которой 216 поселений Российской империи были объявлены городами, сопровождалась постоянным пополнением мещанства за счет лиц разных сословий.

Территориальная структура Казани формировалась постепенно и являлась отражением процесса торгово-промышленного развития города. В первой половине XIX в. происходило расширение города за счет пригородных сел, которые входили в состав Казани как слободы. Основной состав их жителей – монастырские и владельческие крестьяне, с 1764 г. перешедшие в разряд экономических. Преимущественно это были бобыли. Так, в XVIII столетии в Ягодной слободе на 18 крестьянских дворов приходилось 58 бобыльских [23, с.13]. Жители этих слобод занимались промыслами, ремеслами и торговлей. Пашенной земли в XVIII в. в слободах уже практически не было. В Архангельской слободе жили каменщики, кирпичники, квасовары, тележные и колесные мастера, кожевники. Они платили денежный оброк архиерейскому дому, нанимались в работники, выполняли некоторые натуральные повинности, чаще всего извоз [24, с.1].

Поселения, вошедшие в состав Казани, были довольно значительными. В 1781-1782 гг. в селе Архангельское экономических крестьян насчитывалось 274 души, в Плетенях – 125, в селе Ягодном – 182. В деревнях Поповка, Бишбалта и Игумнова – соответственно 35, 41 и 69, десять душ насчитывала Кизическая слободка при одноименном монастыре [25, л.78об-80]. Жители этих сел издавна вели городской образ жизни и постепенно по мере присоединения к городу пополняли ряды мещанства. Села Архангельское, Плетени и деревня Поповка вошли в состав города на основании утвержденных в 1782 г. штатов управы благочиния, составив отдельную городскую часть вместе с татарскими слободами. В 1825 г. к Казани присоединилась Ягодная слобода, Игумнова и Кизическая слободы, вскоре – Козья слобода и Гривка. В 1833 г. к городу перешло село Бишбалта [26, л.7].

Одним из значительных источников пополнения казанского мещанства стали работные люди казанской суконной мануфактуры, созданной по указу Петра I в 1714 г. и принадлежащей к числу посессионных предприятий. Работники были расселены в специально созданной Суконной слободе, включенной в состав города, в силу чего несли городские повинности. Как отмечал известный казанский краевед Н.Я. Агафонов со слов старожила слободы суконщика С.Юрьева, большинство мастеровых в свободное время активно занимались торгово-ремесленной деятельностью и всевозможными промыслами [27, с.760-810]. В процессе ликвидации посессии на мануфактуре в 1849 г. работники получили право избрать себе род жизни. Из 1193 фабричных лишь 159 человек купленных к предприятию крестьян перешли в разряд государственных. Жители Суконной слободы в количестве 1034 человек вступили в городское сословие в качестве мещан [28, л.1].

В рамках внутригородской мобильности мещанство также пополнялось обедневшими купцами третьей гильдии, не объявившими в очередной раз капитал «по расстроеным в торговле обстоятельствам». Масштабы данного явления невелики. В 1827 г. в мещане перешли 58 купеческих семей, в 1828 г. – 32, в 1829 – 41, в 1829 – 27, в 1833 – 21 семья. [29]. Незначительным было также перечисление мещан из других городов.

Основным источником пополнения мещан все исследователи называют крестьянство. Первоначально процедура доступа крестьян в мещанство была крайне затруднена. Еще в 1782 г. Сенат запретил крестьянам записываться в мещане, для них оставалась только возможность вступления в купечество [30]. Городовое положение фактически сняло этот запрет, но путь перехода крестьян в мещане был достаточно сложен. Для вхождения в мещанство требовалось выполнение ряда условий. Главным основанием

являлось постоянное жительство в городе и занятие мещанскими торгами и промыслами. Особенно внимательно государство следило за тем, чтобы перешедшие в мещанство крестьяне не сохраняли земледельческих занятий. Нередко была обратная ситуация, когда записанных в мещане жителей пригородных сел, безуездных городов с преимущественно деревенским укладом, которые не в состоянии были прокормиться торговлей и промыслами, переводили в казенные крестьяне. Но это запрещалось тем мещанам, «кои не только сами, но и отцы их никогда в землепашестве не упражнялись, или вступили в промысел и могут содержать себя сообразно состоянию» [31].

Проблема сбора податей с лиц, перешедших в мещанство, регулировалась по сложившейся системе. Сохранялась прежняя практика несения платежей по двум состояниям вплоть до следующей ревизии, что также затрудняло переход крестьян в мещане. Переход в мещанство означал приписку к конкретному мещанскому обществу того или иного города. Соответственно, требовалось получить согласие данного общества на вступление в него нового члена, а также разрешение на увольнение из прежнего общества. Данная процедура было не просто формальностью: в условиях мировой раскладки податей и повинностей, круговой поруки общество несло ощутимые тяготы в случае изменения состава участников. Помимо согласия обществ, для государственных и экономических крестьян требовалось получить разрешение Казенной палаты, для работных людей – соответствующей коллегии [32].

В 1804 г. Сенат обобщил сложившуюся практику и выработал общие правила перехода крестьян в городские сословия. Переходящий в мещанство крестьянин – тот, кто «оставя хлебопашество, или вовсе не упражнясь в оном, издавна приобик к свойственным купечеству и мещанству промыслам...», «почасту жительствоует или совсем обзавелся в городе». Земельный надел, который оставляет переселенец, не должен пустовать. Крестьянин должен быть свободен от недоимок, а городское общество согласно до следующей ревизии платить за него крестьянские подати. В обеспечение этого платежа крестьянину полагалось вносить залог в городское общество в размере трехлетней подати по обоим состояниям [33]. Удельные крестьяне увольнялись в мещанство по праву помещицкому: помимо остальных условий они должны были заплатить сумму по цене рекрутской [34]. Во второй четверти XIX в., учитывая тенденции в социально-экономическом развитии страны, правительство упростило процедуру перехода крестьян, отменив платежи податей по двум состояниям, трехгодичную подать и поручительство. Одновременно в рамках борьбы с пауперизацией различные межсословные группы населения (подкидыши и воспитанники сиротских домов, уволенные из церковного звания, отставные солдаты, отпущенные на волю крестьяне и пр.) получили право записываться в мещанство без согласия обществ. Это вызвало заметный всплеск перехода в мещанство, совпавший со временем очередной ревизии, что также стимулировало людей своевременно уточнить свой социальный статус. Так, в 1826-1828 гг. казанская казенная палата рассмотрела 76 прошений о причислении в мещанство, в 1832 г. – 148, а в 1834 г., в год седьмой ревизии – 841 [35].

Анализ указов казанской казенной палаты о причислении в мещанство позволяет уточнить, какие категории населения переходили в мещане. Из числа крестьян причисления были довольно незначительны, поскольку процедура была все же хлопотной. Фактически крестьянин должен был действительно являться городским обывателем и подтвердить этот факт согласием общества. В 1826-1828 гг. из экономических и ясных крестьян перешли 27 человек мужского пола, в 1832 г. – 60 м.п. и 2 ж.п., в 1834 – 103 м.п. и 40 ж.п. Обращает внимание абсолютное преобладание мужчин работоспособного возраста, которые, по-видимому, планировали сначала закрепиться в городе, а впоследствии перевезти семью.

Самая массовая категория переходящих в мещанство – дворовые, отпущенные хозяевами на волю, либо отсужденные из незаконного владения. Так, в 1826-1828 гг. их перешло в мещанство 23 человек обоего пола, в 1832 г. – 38, а в 1834 г. – 1268 человек. Обращает на себя внимание, что из числа прошений данной группы лиц 58% составляют вдовы и девки, как одинокие, так и с детьми. Таким образом, в казанское мещанство переходили преимущественно лица, экономически мало благополучные, но согласно законодательству имеющие право выбирать себе мещанство как род жизнедеятельности, не спрашивая согласия мещанской общины. К числу таких групп населения относятся также исключенные из духовного звания, из числа которых в указанные годы перешло 23 человека. Также в казанские мещане были причислены 30 отставных солдат, 46 воспитанников сиротского дома и подкидышей. Безусловно, подобная практика позволяла учесть в податном плане население, изменившее социальный статус, однако, одновременно значительно обременяло мещанскую общину, пополняя ее неплатежеспособными людьми. Это явилось одной из причин постепенного роста мещанских недоимок, отмеченных властями. По сведениям Комиссии по пересмотру системы податей и сборов Министерства финансов, в целом по стране с 1848 по 1858 гг. недоборы с мещан составляли 18%, тогда как с казенных крестьян – всего 2%. [36, л.7]

Таким образом, изучение перемещений между социальными категориями позволяет сделать вывод, что российское общество было динамичным и не имело жестких структур и границ, поэтому государство было настойчиво в своем желании дать формальные социальные определения, к которым относится и мещанство. Это было сделано как из фискальных соображений, так и для сохранения стабильности и предсказуемости общества. Государственная политика приписывания к четко сформулированным социальным категориям не имела односторонней направленности, она находила также отклик снизу, от массы промежуточных категорий городского населения. Изучение особенностей формирования мещанства Ка-

зани в дореформенный период свидетельствует о том, что в мещанство переходили в первую очередь те группы населения, которые уже вели городской образ жизни. Об этом свидетельствует незначительность масштабов причисления крестьян, достаточно четко идентифицируемых с деревенским образом жизни. Мещанство преимущественно вбирало в себя промежуточные, маргинальные социальные группы, для которых городская среда была более привлекательна.

Литература

1. Краткий этимологический словарь русского языка / Шанский Н.М., Иванов В.В., Шанская Т.В. – М.: Просвещение, 1971.
2. Большая советская энциклопедия. – 3-е изд. – М.: Изд-во «Советская энциклопедия», 1974. – Т.16.
3. Полное собрание законов Российской империи (далее - ПСЗ). – 1-е собр. – Т.20. - №14275.
4. Там же. - №14516.
5. Российский государственный архив древних актов (РГАДА). Ф.19.оп.1.Д.319.
6. Hildermeier M. Bürgertum und Stadt in Russland, 1760-1870: Rechtliche Lage und soziale Structur. – Köln, Wien, Bölau, 1986.
7. РГАДА.Ф.16.Оп.1.Д.725.Ч.1.
8. ПСЗ. – Т.20. - №14327.
9. РГАДА.Ф.16.Оп.1.Д.726.
10. Максимович Л., Щекатов А. Географический словарь Российского государства. Географический словарь Российского государства, : сочиненный в настоящем онаго виде . - Москва : В Университетской типографии, у Хр. Клаудия , 1801-1809 . Ч.3. – 1804.
11. Национальный архив Республики Татарстан (НАРТ).Ф.114.Оп.1.Д.669.
12. Останина Л.В. Формирование мещанского сословия Западной Сибири (конец XVIII – XIX вв.) – Исторический опыт хозяйственного и культурного освоения Западной Сибири // Четвертые научные чтения памяти профессора А.П. Бородавкина: Сборник научных трудов. – Баранул: Изд-во Алтайского ун-та. Кн. II. – 2003.
13. Кострикина О.А. Мещанство уездных городов Ярославской губернии в конце XVIII – первой половине XIX вв. Дисс. На соискание уч.степени канд.ист.наук. – Ярославль, 2003.
14. Цит. по: Клокман Ю.Р. Социально-экономическая история русского города (вторая половина XVIII в.) - М.: Наука, 1967.
15. ПСЗ. 1-е собрание.Т.»11888.
16. Описание Казани и его уезда, сочиненное Дм. Зиновьевым. – М., 1788.
17. РГАДА.Ф.16.Оп.1.Д.725.Ч.1. Л.78 об.
18. Зорин А.Н. Города и посады дореволюционного Поволжья. – Казань: Изд-во Казан. Ун-та, 2001.
19. НАРТ.Ф.114.Оп.1.Д.1115.
20. Фукс К. Казанские татары в статистическом и этнографическом отношениях. – Казань, 1844.
21. Виртшафтер Элис К. Социальные структуры: различия в Российской империи. – М.: Логос, 2002.
22. Описание Казани и его уезда, сочиненное Дм. Зиновьевым. – М., 1788.
23. Покровский М. Окраины г. Казани XVI-XVIII вв. - Казань, 1905.
24. Там же.
25. РГАДА.Ф.16.Оп.1.Д.725.Ч.1.
26. НАРТ.Ф.114.Оп.1.Д.835.
27. Генеалогия казанских суконщиков // Агафонов Н. Я. Горшок герани. - ОРРК НБЛ КГУ. Д.216.
28. НАРТ. Ф. 408.Оп.1.Д.492.
29. НАРТ. Ф.114. Оп.1.Д.559; Д.635; Д.706; Д.877; Д.1044.
30. ПСЗ.- Т.23. - №15578.
31. ПСЗ. – Т.31. - №24517.
32. ПСЗ. – Т.24. - №18213.
33. ПСЗ. – Т.28. - №21484.
34. ПСЗ. – Т.25. - №18714.
35. НАРТ. Ф.114.Оп.1.Д.541; Д.684; Д.945; Д.946; Д.1085; Д.1056; Д.1116; Д.1083; Д. 1086; Д.1084
36. Российский государственный исторический архив (РГИА). Ф.1152.Оп.5.Д.357.

Габдуллина Л.Б.,
канд. пед. наук, доцент,
филиала КФУ в г. Набережные Челны

Традиции классического университета в формировании культуры его филиала

Миссия образования современного общества — создание условий для формирования и, прежде всего, самоформирования компетентной, социально креативной, ответственной, критической и

толерантной личности, живущей в условиях многополярного и поликультурного, стремительно изменяющегося социума [1]. Такая личность может сформироваться и развиваться, как правило, в условиях сформированной культурной среды. На протяжении двух столетий Казанский университет является форпостом образовательных парадигм, и сегодня он также является интегрирующим образовательным и научным центром, способным удовлетворить широкий спектр запросов современного потребителя в области образования, науки, культуры, а также открытой системой для пополнения знаний.

Традиционно университет, будучи сообществом преподавателей, ученых и студентов, является носителем академических свобод, корпоративной этики и культуры. В современное понятие университетской корпоративной культуры включаются многофункциональность университета, его способность генерировать и осуществлять трансфер технологий и знаний, ориентация на научные исследования и разработки, высокий профессиональный уровень преподавателей, интеграцию в международное образовательное пространство, стремление к лидерству внутри региона, страны, образовательного сообщества в целом [2]. Корпоративностью университета определяют критерии, факторы, показатели, традиции, объединяющие всех людей, осуществляющих свою деятельность в университете и преданных ему, независимо от своего университетского статуса.

Следовательно, появление у университета филиалов ставит перед ним несколько задач, в их числе сложнейшая задача – создание нового коллектива, причастного к миссии университета, его стратегическим целям и ключевым задачам. Корпоративная культура большинством исследователей рассматривается как система материальных и духовных ценностей, проявлений, взаимодействующих между собой, присущих данному сообществу, отражающих его индивидуальность и восприятие себя и других в социальной и вещественной среде, проявляющаяся в поведении, взаимодействии, восприятии себя и окружающей среды [3]. Потому следующей проблемой создания филиала является создание в нем ценностей, традиций, образчиков поведения и взаимодействия вовне и др. на относительно большом расстоянии от головного вуза, поскольку высокая репутация, имидж, создаваемый в условиях конкуренции в современном образовательном и социально-экономическом контексте – это составляющие корпоративной культуры университета.

Модель корпоративной культуры классического университета может быть представлена на трех уровнях на основании модели корпоративной культуры О. Шеина [4]. Так, I глубинный уровень формируют базовые представления членов университетского сообщества о людях и окружающем мире: о внешней среде университета, о ценностях и принципах, актуальных для университетской среды, а также о личностных характеристиках и природе межличностных отношений. II уровень (промежуточный) соотносится с мировоззрением университетского сообщества, представленным конкретными ценностями и стандартами поведения. Данные стандарты могут быть зафиксированы в философии образовательного учреждения, а также предопределять миссию и стратегические цели развития университета. Базовые предпосылки и определенные стандарты проявляются в определении приоритетов организации, которые идентифицируются на III уровне. III (поверхностный) уровень проявляется различными артефактами: знаками, символами, атрибутами, ритуалами. Именно посредством элементов этого уровня корпоративная культура транслируется новым членам коллектива. Элементы III уровня составляют видимую часть корпоративной культуры, но должны рассматриваться только в совокупности с элементами предыдущих уровней.

Таким образом, формирование и развитие корпоративной культуры филиала университетского сообщества должно стать сложной системой и состоять из следующих взаимосвязанных компонентов:

- ценностно-нормативной подсистемы (основные ценности, разделяемые в среде университета корпоративные нормы и правила);
- подсистемы организационной структуры (формальная и неформальная организационная структура, структура власти и лидерства);
- коммуникационной подсистемы (структура формализованных и неформализованных потоков, качество коммуникаций);
- подсистемы социально-психологических отношений (социометрия, система ролей, конфликтность);
- знаково-символьной подсистемы (мифы и легенды, корпоративные предания);
- подсистемы внешней идентификации (имидж, рекламные атрибуты).

В этом процессе важно помнить о реализации следующих принципов:

- интеграции, подразумевающим сознательную деятельность и взаимодействие руководства вуза, руководителей подструктур, а также вовлеченность всех членов коллектива;
- целостности, проявляющимся в создании системы мер, направленных на планомерное и методичное внедрение ценностей и норм коллектива;
- профессиональной принадлежности, позволяющим достичь оптимальной кадровой структуры и качества персонала;
- преемственности, выражающимся в сохранении и трансляции традиций предшествующих поколений.

Разработка и последовательное внедрение ключевых принципов корпоративной культуры классического университета в развитие его филиала призваны стать важным инструментом управления вузом, фактором формирования его имиджа в городе и регионе.

Литература

1. Комплексная программа развития Марийского государственного технического университета на 2011-2015 годы. - Йошкар-Ола, 2010. - С. 191-200.
2. Томилин О.Б. «Оптимистическая трагедия» университетского менеджмента // Университетское управление: практика и анализ. - 2006. - №1. - С. 7-14.
3. Чижикова Е.С. Формирование корпоративной культуры студенческого сообщества: автореф. дис. ... канд. пед. наук. - М., 2010. - 23 с. 13.00.08
4. Шеин Э.Ю. Организационная культура и лидерство. - СПб.: Питер. - 2001.

Задворнов А.Н.,
канд. филос. наук, доцент,
филиал КФУ в г. Набережные Челны

Утопическое сознание как фактор развития общественного бытия

В трактовке утопического сознания мы придерживаемся подхода К. Мангейма, который считал, что утопии не являются идеологиями, то есть «не являются ими в той степени и постольку, поскольку своим противодействием им удастся преобразовать существующую историческую действительность, приблизив ее к своим представлениям»¹. Воплощение утопии представляется невозможным для приверженцев данной стадии бытия. Однако оппозиционные слои общества будут ориентироваться на ростки и тенденции нового социального порядка, который служит целью их стремлений и становление которого совершается благодаря им. Утопия возникает как протест существующей идеологии, стремясь изменить социальную реальность. Отметим, что идеи К. Мангейма восходят к К. Марксу и его анализу идеологии как ложного сознания.

Реализация утопии в нормативной системе общества может протекать в вариантах «нормативной эрозии» (постепенное ослабление легальных стандартов), «сопротивления нормам» (ввод указом «сверху»), «замещения норм» (масштабное и длительное применение отклонений при сохранении старых норм)».

Утопическое сознание содержит эпистемы и объективные мыслительные формы. Они понимаются как структуры, которые определяют условия возможности мнений, теорий в каждый исторический период. Категориальная, логическая форма деятельности мышления для каждого конкретно-исторического этапа остается инвариантной и, как правило, непосредственно не рефлексивируется людьми. Несмотря на это она управляет деятельностью мышления человека как объективный закон, как извне заданная формальная схема.

При всем сходстве объективных мыслительных форм и эпистемы между ними существуют и значимые различия. Так, источником категориальных систем К. Маркс² считает социальную практику и познание, тогда как по М. Фуко³ эпистемы образуются из дискурсов различных научных дисциплин. На наш взгляд, существует необходимость диалектического соединения обоих подходов с целью выработки синтетического представления о категориальных мыслительных формах воплощенных в утопическом сознании.

Важно выявить сущность эпистемы, которая с одной стороны опирается на объективные формы мышления, а с другой – противостоит им, выступая трансформационным фактором социальной жизни, а значит, в дальнейшем и категориальных форм мышления. Выскажем предположение, что сущностью эпистемы выступают представления людей о счастье, вырабатываемые в утопическом общественном сознании на основе объективных мыслительных форм, укорененных в социальное бытие. Конфигурация эпистемы в свою очередь – это доминирующая трактовка счастья, действующая в определенный исторический период во все формах и на всех уровнях общественного сознания. При этом счастье в общем смысле понимается как целеполагающая сила (потенция), берущая свое начало из материальной сферы, но способная накапливать потенциал (укрепляться и распространяться в общественном сознании) через который осуществлять трансформацию институций бытия.

Для иллюстрации вышеизложенных идей приведем несколько примеров. Так проявлениями утопического сознания в античной философии становятся социальное-политические учения Платона и Аристотеля. Оба мыслителя критикуют рабовладельческую демократию и превозносят монархию и аристократию. Аристотель негативно оценивает позицию большинства людей, которые считают задачей политики «деспотическое властвование и не стыдятся допускать по отношению к остальным людям такие дейст-

¹ Мангейм К. Идеология и утопия. Диагноз нашего времени. М., 1994. С. 167.

² См.: Маркс К. Капитал. Критика политической экономии: в 4т. Т.2. М, 2011.

³ См.: Фуко М. Слова и вещи. Археология гуманитарных наук. СПб., 1994.

вия, какие по отношению к самим себе они не считают ни справедливыми, ни полезными; у себя они стремятся к справедливой власти, а по отношению к остальным у них о справедливости нет никакой заботы»¹. Здесь обнаруживается неприятие бесправия рабов, лишенных даже надежды на счастье. Примечательно, что и в концепции идеального государства Платона не выделяется социальная группа рабов. Вместе с тем именно аристократия обладает своеобразной монополией на добродетель. В сущности, Платон и Аристотель, опережая свое время, создают дискурсивную практику, характерную уже для феодального общества, в котором зависимые крестьяне уже не рабы, но и не свободные люди. В этом примере обнаруживается воплощение объективных мыслительных форм и эпистемы, характерных для средневековья, в утопическом сознании предшествующей исторической эпохи.

Дух феодализма формировался преимущественно в рамках традиции платонизма и неоплатонизма. Развитие производительных сил, дальнейшее расколдовывание мира способствовали популяризации философского наследия Аристотеля, отраженного в трудах Фомы Аквинского, Альберта Великого и других философов, и распространению учения арабского мыслителя ибн Рушда. С XIII в. их учения приобретают все большее влияние в европейских университетах, складывается «латинский аввероизм». В итоге счастье постепенно начинает пониматься как не только небесное, но и земное блаженство, на достижение которого должны быть направлены усилия людей. Поиск путей к этому земному блаженству вновь обнаруживается в утопическом сознании. В XVI - XVII вв. возникают теории идеального общества Т. Мора, Т. Компанеллы.

Т. Мор предпринимает попытку выяснить, в чем заключается счастье жизни утопийцев, то есть построить новую модель счастья. В книге мыслителя подчеркивается, что спор о счастье и его источниках является у утопийцев «главным и первенствующим»².

В концепции Т. Мора счастливая жизнь утопийцев основана на следующих принципах:

1. Духовное развитие человека и общества через институты образования.

2. Стремление к земному блаженству. Т. Мор пишет, что утопийцы «с большей охотой, чем справедливостью, по-видимому, склоняются к мнению, защищающему удовольствие; в нем они полагают или исключительный, или преимущественный элемент человеческого счастья»³. Уже в этой формулировке обнаруживается некоторое сомнение в прерогативе земных удовольствий, в их справедливости и оправданности. Подобные сомнения встречаются не только в сочинении Т. Мора, но и в трудах других мыслителей Ренессанса, например, Д. Бруно, Л. Валла. Последний, занимаясь популяризацией идеи эпикуреизма, сам скорее занимает позицию христианина, считая наслаждение благом, однако стремиться нужно к Богу, поскольку лишь в раю возможно обрести подлинное наслаждение. В этом проявляется рефрен уходящей, но еще обладающей потенциалом средневековой эпистемы. Однако в утопическом сознании удовольствия и земное блаженство уже трактуются как человеческое счастье, угодное Богу.

3. Страдания, даже очищающего свойства, не приветствуются, поскольку «приличествует быть не менее благосклонным к себе, чем к другим»⁴. В этой связи повышенную значимость приобретают удобства жизни и блага цивилизации. Страдание начинает пониматься не как божественное воздаяние за грехи, а как следствие самонаказания человека за стремление к бесчестному удовольствию, выраженному, например, в унижении собственной красоты, ослаблении силы, нанесении вреда здоровью.

4. Равенство людей, в первую очередь перед законом.

5. Осуждение накопительства. С последней трети XV в. Европа осуществляла политику раннего меркантилизма, направленную на увеличение денежной массы, накопительство. В «Утопии» Т. Мора показано негативное отношение к этой политике и внесена лепта в мировоззренческий пролог для реальных изменений. В истории меркантилизм будет переосмыслен и преобразован уже со второй половины XVI в., что выразится во внедрении системы активного торгового баланса и поддержки экспансии торгового капитала. В дальнейшем меркантилизм будет окончательно преодолен классической буржуазной политической экономией.

6. Единое достойное качество жизни во всем государстве.

Как мы видим, ряд утопических идей Т. Мора в дальнейшем будет воспринят общественной практикой, что еще раз доказывает справедливость понимания утопий как инструментов осмысления и преобразования действительности. Именно утопическая парадигма мышления является сферой воплощения эпистемы и имеет прямые выходы в реальность. Так идея равенства, столь популярная в утопиях XVI-XVII вв., направлена на снижение жесткой иерархии средневекового общества, на размывание основ аристократических, монархических систем и формирование в пространстве языка демократического дискурса будущей эпохи.

В период Реформации возникает протестантская этика (счастье – это напряженное бодрствование), которая, как показано М. Вебером, послужила становлению нового экономического и политического общества. В итоге значительный комплекс идей Ренессанса и Реформации способствовал формированию капиталистического типа общественных отношений, что разрядило высокий потенциал эпистемы.

¹ Аристотель Политика. М., 2010. С. 302.

² Мор Т. Утопия. Зарубежная фантастическая проза прошлых веков. М., 1989. С. 85.

³ Там же, С. 86.

⁴ Там же, С. 90.

Капитализм формирует новые объективные мыслительные формы. Счастье начинает пониматься как положение, в котором возможно вкусить все плоды цивилизации. В итоге потребление закрепилось в качестве главной значимой общественной ценности, что создало особый тип одномерных людей. В эпоху постмодерна все превращено в товар и поэтому нивелируется необходимость идеалов, моральных принципов и норм, социального прогресса и ответственности.

Таким образом, утопическое сознание, опережая эпоху, способствует возникновению нового представления о счастье. Оно оформляется вначале в объективных мыслительных формах, а затем в эпистеме. В настоящее время категориальные формы мышления перерастают в эпистему, которая начинает терять устойчивые связи с бытием. И хотя полного разрыва с материальной сферой не может произойти, тем не менее мы наблюдаем активизацию духовно-творческой деятельности людей (креативного класса, интеллигенции) различных обществ, которые выступают против доминирующей модели счастья как потребления. Противоречия между индивидуальным и общественным сознанием нарастают. Все активнее звучат идеи о необходимости установления контроля за внешними и внутренними пределами роста человечества, о том, что, по выражению А.А. Вознесенского, все прогрессы реакционны, если рухнет человек. Об этом писал и М. Фуко, выдвинув известный лозунг о «смерти человека». Философ как клиницист цивилизации обязан стремиться к излечению общества, а через него и человека. Г. Маркузе подчеркивал, что преодоление одномерности современного человека должно начаться с «великого отказа» и вызова устоям настоящего. Главным в этом, как полагал мыслитель, станет трансформация сознания, отказ от буржуазной культуры¹.

Пути преодоления антропологической катастрофы, основанные на новых категориальных формах мышления, обнаруживаются в утопическом сознании. Оно преимущественно намечает движение общества в сторону экомира (Б. Беквит, Э. Калленбах и др.) и социалистических моделей человеческого общежития (Г. Маркузе, Р. Миллс, П. Гудмен и др.). В русской философии желаемое будущее представлено идеями соборного общества и симфонической личности. В этом видится русская идея и, возможно, мессианская роль российского народа.

Логично предположить, что эпистема, которая возникает в настоящее время, будет способствовать появлению социальных новаций. Эта эпистема, по выражению Ж. Бодрийяра, формируется «после оргии», как осмысление произошедшей нравственной деградации человека, размывания ценностей, дегуманизации общественных отношений. Эпистема будущего, которая уже воплощается в утопическом сознании, обнаруживает счастье не в потреблении, а в социальной ответственности и братской любви. Для введения утопий в ткань реальности потребуется существенное ограничение эгоистических наклонностей человека, развитие соборных начал и преодоление экономикоцентрированности сознания современного общества.

Литература

1. Аристотель Политика / Аристотель. – М.: АСТ, 2010, – 400 с.
2. Мангейм К. Идеология и утопия. Диагноз нашего времени / К. Мангейм. – М: Юрист, 1994. – 538с.
3. Маркс К. Капитал. Критика политической экономии: в 4т. Т.2. /К. Маркс. – М: Эксмо, 2011. – 479с.
4. Мор Т. Утопия. Зарубежная фантастическая проза прошлых веков /Т. Мор.–М.:Правда, 1989.–288с.
5. Фуко М. Слова и вещи. Археология гуманитарных наук / М. Фуко. – СПб.: А-сad, 1994. – 408 с.
6. Marcuse H. Essay on Liberation, Middlesex, UK: Penguin, 1969. – P. 12–27.

Муртазина Л.Р.,

канд. социол. наук, доцент,
филиал КФУ в г. Набережные Челны

Потребность в детях как инерционный элемент структуры репродуктивного поведения

Изменения в репродуктивном поведении людей являются следствием изменений функций семьи в процессе длительного исторического, экономического и социо-культурного развития российского общества. В XX веке в российском обществе произошло изменение традиционного типа репродуктивного поведения, при котором социальные и культурные нормы, поддерживавшиеся религией и обычаями, не допускали внутрисемейного регулирования деторождения, а уровень рождаемости зависел только от плодovitости и брачной структуры населения.

При меняющемся типе репродуктивного поведения практика планирования семьи получает всеобщее распространение, предопределяется образом и стилями жизни людей.

Элементами репродуктивного поведения являются потребности, установки, мотивы, планы, решения, действия и результаты действий, связанные с рождением ребенка.

¹ См.: Marcuse H. Essay on Liberation, Middlesex, UK., 1969.

Потребность в детях – ведущий фактор, детерминирующий число детей в семье. Исследователи (В.А. Борисов, А.Б. Синельников, в частности) еще в 1970-е гг. предостерегали от опасности не столько самого факта снижения рождаемости, сколько формирования устойчивой ориентации семьи на однодетность¹. Последнюю тенденцию к настоящему времени можно считать уже сформировавшейся, и она свидетельствует о переходе населения на режим суженного воспроизводства.

По мнению А.И. Антонова, потребность в детях представляет собой социально-психологическое свойство человека, испытывающего чувство неполноценности из-за бездетности². Комплекс неполноценности из-за того, что кто-то из супругов бесплоден – важный психологический фактор, принуждающий супругов предпринимать меры лечения от бездетности, усыновлять ребенка, обращаться к операции экскорпорального оплодотворения, услугам суррогатного материнства, что также является одной из новых характеристик брачно-семейной сферы российского общества.

Потребность в детях представляет собой инерционный элемент структуры репродуктивного поведения. Принято считать, что она является результатом наследования репродуктивного опыта предыдущих поколений, усвоения репродуктивных норм, т.е. утвердившихся в различных социальных и демографических группах образцов поведения, связанных с рождением определенного числа детей. Однако в меняющемся российском обществе мы имеем дело с существенным ослаблением действия генетического фактора в планировании семьи и выдвиганием на первый план экономического, социального факторов, т.е. экономических возможностей семьи родить и вырастить потомство без перекладывания на государство требуемых для этого. В то же время генетический фактор продолжает действовать выборочно: 1) в семьях, где религиозные убеждения супругов не позволяют им прибегать к прерыванию беременности; 2) в бедных семьях, где сильны патерналистские установки и предрассудки.

Репродуктивная установка в демографической литературе интерпретируется как психологический регулятор поведения, предрасположенность личности к определенной активности и действиям по отношению к рождению (или к его предотвращению) определенного числа детей.

Побудительным компонентом потребности в детях является репродуктивная мотивация, которая представляет собой психологическое состояние личности, провоцирующее достижение личных целей посредством рождения (или, напротив, предотвращения рождения) определенного числа детей. Структура репродуктивной мотивации включает следующие мотивы:

- *экономические* (стремление к упрочению благосостояния семьи, повышению экономического статуса, получению разнообразных льгот и пособий посредством рождения определенного числа детей);
- *социальные* (желание изменить социальный статус, повысить престиж, продолжить род, фамилию);
- *психологические* (смысл жизни, потребность в любви, укрепление брака, страх одиночества) мотивы.

Соотношение экономических, социальных и психологических компонентов в репродуктивной мотивации личности обусловлено пространственно-временными факторами. В различные исторические периоды развития человеческой цивилизации, в разных социально-культурных условиях может доминировать та или иная репродуктивная мотивация (например, психологическая – в постсовременных обществах).

Важной характеристикой репродуктивной ситуации на конкретной территории, в регионе, стране является значение суммарного коэффициента рождаемости. С 1970-х гг. показатели данного коэффициента находятся ниже критического значения, соответствующего границе простого замещения поколений.

На основе анализа показателей суммарного коэффициента рождаемости и в целом – репродуктивной ситуации, складывающейся в том или ином регионе мира, обществе в зависимости от экономического фактора А.П. Багирова и А.М. Ильшев выделили четыре типа репродуктивной ситуации: 1) африканский тип с субъективной репродуктивной активностью, 2) азиатский тип с объективной репродуктивной пассивностью, 3) западноевропейский тип с субъективной репродуктивной пассивностью, 4) американский тип с объективной репродуктивной активностью³.

Согласно вышеприведенной типологизации репродуктивная ситуация в российском обществе (низкие показатели суммарного коэффициента рождаемости и уровень валового внутреннего продукта выше среднего) эволюционирует по переходному типу. По своим характеристикам она близка как к западноевропейскому, так и к американскому типам. Такая промежуточность свидетельствует о медленном изменении ценностной составляющей репродуктивного поведения значительной части населения.

Снижение рождаемости в России шло на протяжении последних ста лет и обусловлено как внешними, так и внутренними факторами. Одним из первых (1914 г.) на эту тенденцию обратил внимание С.А. Новосельский, указав на прогрессирующее распространение и среди городского, и сельского населения «неомальтузианской практики» (абортов) и выдвинув прогноз о том, что российским «политическим

¹ См.: Борисов В.А., Синельников А.Б. Брачность и рождаемость в России: демографический анализ. – М.: НИИ семьи, 1995.

² Антонов А.И. Проблемы социологического изучения репродуктивного поведения семьи // Вопросы теории и методов социологических исследований. – М.: Наука, 1974. – С. 115.

³ См.: Багирова А.П., Ильшев А.М. Факторы репродуктивного поведения населения (Анализ межстрановых и межрегиональных различий) // Социол. исслед. – 2009. – №2. – С. 38.

деятелям придется считаться со зловещим для Западной Европы вопросом о возможности противодействия прогрессирующему падению рождаемости»¹.

Развитие капитализма, индустриализация, урбанизация активизировали миграционную подвижность сельского населения. Это способствовало проникновению городской культуры в село, а последняя имела и более отдаленные, негативные для воспроизводства сельского населения, последствия. Переселявшиеся в города осваивали новые для них нормы взаимоотношений полов, брачно-семейных отношений, установки городских семей на малодетность, пересматривали свои взгляды на семью и детей, и, поскольку они не теряли контактов со своей прежней социальной средой, то способствовали распространению городской модели репродуктивного поведения и в селе.

Представим краткий исторический экскурс развития репродуктивной ситуации в России:

- в конце XIX века социальные и культурные нормы, формировавшиеся в течение долгого времени и поддерживавшиеся религией и обычаями, не допускали внутрисемейного регулирования деторождения как массового явления: в брак женщины вступали рано, средства контрацепции не применялись, аборты официальная церковь считала преступлением, караемым Богом. Большинство крестьянских семей дореволюционной России имели трех-четыре детей (ввиду высокой детской смертности из числа живорожденных детей до 15 лет доживала лишь половина из них);

- впервые ограничение деторождения стало практикой лишь поколений, родившихся в 1870-е гг. Новая модель демографического поведения (сравнительно позднее вступление в брак, значительная доля холостых мужчин и незамужних женщин, распространенность разводов, внутрисемейное регулирование деторождения и сравнительно высокая внебрачная рождаемость) в большей степени стала распространяться среди городского населения в прибалтийских губерниях, среди латышей, литовцев и эстонцев. «Русское, украинское и белорусское население, а также национальные меньшинства мусульманского вероисповедания, писал Б.Н. Миронов, - придерживались традиционной модели поведения»²;

- к началу XX века в России сохранялся высокий уровень рождаемости по сравнению с развитыми странами Европы (накануне революции 1917 г. общий коэффициент рождаемости в России (43,9) практически в два раза превышал аналогичные показатели в Англии и Уэльсе (24,1), Швеции (23,5), Франции (18,8) и в полтора раза – в Германии (27,8)³);

- начавшемуся снижению рождаемости способствовали первая мировая война, Октябрьская (1917 г.) революция, гражданская война;

- в конце 1920-х - середине 1930-х гг. новыми значимыми факторами снижения рождаемости стали индустриализация, коллективизация сельского хозяйства, массовые репрессии, голод 1933 года. Активизация урбанизационных процессов и, как результат, распространение городского образа жизни, изменение статуса женщины в семье, вовлечение ее в общественное производство вне дома, повышение общеобразовательного уровня населения вызвали изменения и в репродуктивном поведении семей в сторону ограничения детности;

- в начале 1940-х гг. низкий уровень рождаемости уже был предопределен вступлением в репродуктивный период немногочисленных когорт женщин 1915-1924-го годов рождения;

- годы Великой отечественной войны и послевоенного восстановления экономики ускорили переход советских семей к двух-трехдетной модели;

- во второй половине 1950-х гг. рост уровня рождаемости был вызван вступлением в репродуктивный период многочисленных когорт женщин 1925-1935 годов рождения; сработала и признаваемая демографами закономерность, соответственно которой после любой войны всегда фиксируется повышенный уровень рождаемости;

- во второй половине 1960-х гг. снизились показатели рождаемости, что было связано с вступлением в репродуктивный возраст малочисленных когорт женщин 1941-1947 гг. рождения;

- в 1978-1987 гг. произошло кратковременное повышение рождаемости – как реакция на предпринятые меры государственной экономической поддержки рождаемости (увеличение декретного отпуска и денежных выплат семьям с детьми, социальные программы обеспечения молодых семей бесплатным жильем).

За последние четыре десятилетия показатели прироста и репродуктивного поведения населения России менялись следующим образом:

1) 1980-1990-е гг. (последнее десятилетие функционирования советского общества) были более благоприятным периодом для естественного прироста населения России, чем последующие 2000-е гг. (высокая рождаемость и низкая смертность). Российскому обществу понадобится не одно десятилетие, чтобы вновь достичь этого уровня;

¹ Новосельский С.А. К вопросу о понижении смертности и рождаемости в России // Вестник общественной гигиены, судебной и практической медицины. – 1914. – № 3. – С. 349-350.

² Миронов Б.Н. Традиционное демографическое поведение крестьян в XIX – начале XX в. // Брачность, рождаемость, смертность в России и в СССР / Под ред. Вишневого. – М.: Статистика, 1977. – С. 104.

³ См.: Бондарская Г.А., Вишневский А.Г. Ранние этапы перехода к новому типу рождаемости в СССР (дореволюционный период) Динамика и дифференциация показателей рождаемости // Воспроизводство населения СССР / Под ред. А.Г. Вишневого и А.Г. Волкова. – М.: Финансы и статистика, 1983. – С. 133.

2) и положительные, и негативные изменения демографической ситуации в стране оказались непосредственно предопределены социальными изменениями: «застойному» периоду 1970-1980-х гг. соответствовало сохранение тенденции и высокой рождаемости, и естественного прироста населения в положительных значениях почти на протяжении всего указанного периода; дестабилизация политической и экономической ситуации в канун распада СССР вызвала снижение рождаемости и повышение смертности; «пик» ухудшения демографической ситуации приходится на середину 1990- гг., т.е. на период революционных (это была фактически политическая и экономическая революция в мирной форме, а не реформы переходного периода, как принято интерпретировать социальные изменения 1990-х гг.) экономических и политических преобразований, повлекших за собой и кризис, и последующие изменения в структуре социальных ценностей;

3) в 1995-2000-е гг. демографическая ситуация была самой драматической по сравнению с предшествующими десятилетиями. Низкая рождаемость сочеталась с высокой смертностью. Краткий период относительной стабилизации экономической ситуации закончился с дефолтом 17 августа 1998 г., после чего, по-видимому, женщины/семьи отложили свои намерения родить первого или очередного ребенка до более благоприятных перемен в стране;

4) в последующее пятилетие (2001-2006 гг.) социально-экономическая ситуация не улучшилась и не ухудшилась; не произошло и существенных перемен и демографической ситуации;

5) поворотным рубежом в развитии репродуктивной ситуации стал 2007 г.: произошел рост рождаемости, который вызвал, на фоне еще не снизившейся смертности, некоторое улучшение показателей естественного прироста населения (ровно на столько, насколько выросла рождаемость, а это признак устойчиво не снижающихся показателей смертности). И вновь происшедшие изменения оказались обусловленными социальными изменениями, под которыми в этом контексте мы имеем ввиду прежде всего смену государственной демографической политики в пользу больших инвестиций в демографическое воспроизводство;

6) несмотря на успешность реализации различных программ стимулирования рождаемости, приходится прогнозировать спад рождаемости в ближайшие годы: 1) рождения первых и последующих детей (особенно в малообеспеченных семьях) были ускорены с целью получения «материнского капитала»; 2) на рождение «третьего после второго» ребенка «материнский капитал» не предусмотрен; 3) в репродуктивный возраст вступают малочисленного поколения 1990-х годов.

«Триумф индивидуальности», распространение таких черт постсовременной личности, как открытость изменениям, инновациям и экспериментам, готовность к плюрализму мнений, приводят к «переоценке ценностей» не в пользу брака и детности семьи – последние не рассматриваются людьми в качестве единственного критерия социальной успешности личности. В отличие от традиционных обществ, где *дети*, как базовая ценность, были неразделимы от «семьи» (от количества детей непосредственно зависело благосостояние и общественная оценка достижений семьи), в постсовременных обществах преобладает ориентация на малодетность; многодетность становится непопулярной репродуктивной практикой (иногда и неодобряемой общественным мнением).

Нурмухаметова В.В.,

канд. филос. наук, ст. преподаватель,
Набережночелнинский филиал ИЭУиП (г. Казань)

Негативные проявления образования как фактора социальной мобильности человека

Образование представляет собой важнейшую область общества, определяющую его функционирование и развитие, а также сферу необходимой социально-исторической практики человечества. Выступая в качестве социального института, образование обеспечивает выполнение своей главной задачи – воспроизводства социальности. Наряду с передачей социально значимого опыта новому поколению образование обуславливает сохранение социальной структуры общества, ее специфики и своеобразия в каждом конкретном обществе, а также воспроизводит систему каналов перемещений индивидов и социальных групп. Образование является одним из факторов обеспечения социальной мобильности человека.

Образование занимает особое место в системе факторов социальной мобильности человека. Оно не существует само по себе, а совпадает с социальным и индивидуальным бытием, пронизывая все сферы общественной жизни. Органическая вписанность образования в процесс воспроизводства социальной действительности обуславливает его значение в качестве условия функционирования всей системы факторов социальной мобильности, в особенности, в современном обществе. В рамках каждого социального института или социального явления, выступающего в обществе каналом социальной мобильности человека, существует система образовательных порогов и цензов, преодоление и использование которых предоставляет возможность подняться на ступень выше. Чем сложнее общество, тем большее количество образовательных порогов ожидает человека на пути к более высокому социальному положению. Образова-

ние в современном обществе является влиятельным социальным ресурсом, даже по отношению к таким традиционно общепризнанным ресурсам как власть и богатство. Знания сами по себе оказываются не только источником власти, но также важнейшим компонентом силы и богатства.

Особая роль образования в системе факторов социальной мобильности обусловлена модернизацией общества в направлении построения общества знания. Современные западные и российские исследователи указывают на смещение детерминанты социального положения человека с его экономического статуса на его образовательно-профессиональный уровень. В таком обществе образование приобретает качество ведущего фактора социальной мобильности человека.

Таким образом, образование в условиях современного общества является самым значимым фактором социальной мобильности. Исходя из этого можно сделать вывод о том, что посредством образования человек может приблизиться к верхушке социальной пирамиды, обрести высокий социальный статус и обеспечить себе материальное благополучие. Но так ли это на самом деле?

В российской и зарубежной социально-философской литературе можно выделить ряд научных публикаций, посвященных анализу негативных сторон образования, выступающего в качестве фактора социальной мобильности человека.

Рассмотрению вопроса о возможности образования тормозить развитие учащихся, противодействовать их личностному и социальному успеху посвящено исследование А.Н. Поддьякова. Он выделил три аспекта в данной проблеме: во-первых, образование способно препятствовать приобретению необходимых знаний и умений; во-вторых, имеет место ситуация, предполагающая обучение тому, что противоречит желаниям, намерениям и интересам обучающихся; в-третьих, процесс и результат успешного обучения может быть использован против учащихся.¹ Разумеется, общество и государство препятствует передаче социально негативного опыта (например, связанного с преступностью, наркотиками, курением, алкоголизмом и т.п.). Но само противодействие успешному образованию уже изначально заключено в нем: знания в области военной подготовки могут использоваться не только во имя безопасности государства, но и для подготовки террористов, образование в области химии позволяет применить знания и умения в приготовлении наркотических средств. А чаще всего это противодействие заключено в используемых образовательных программах, направленных на развитие определенных умений и передачу конкретных знаний. Никакая программа не может охватить весь спектр интересов, потребностей и возможностей всей группы обучающихся, и поэтому она способна тормозить их развитие.

Как это ни парадоксально, но образование в узких областях является скорее негативным фактором социальной мобильности его носителя, нежели положительной тенденцией. Так, с одной стороны, будучи одним из немногих профессионалов в своей области человек является конкурентоспособным в рамках своей деятельности. Но с другой стороны, при ликвидации производства или в процессе модернизации сферы знаний (например, в науке), данная область применения знания вдруг перестает быть значимой, а специалисты востребованными. А узкая специализация создает условия для нисходящей социальной мобильности человека, тормозит возможность ее носителя для дальнейших успешных социальных перемещений. В свете этого Г.А. Угольницкий рассматривает профессионализацию как следствие концентрации социальной энергии личности на решение определенного класса задач в течение длительного промежутка времени, когда в конце концов человек становится заложником своей функциональной специализации.²

П.А. Сорокин, будучи родоначальником теории социальной стратификации и мобильности, изучил влияние социальной мобильности на поведение и психологию человека. Социолог отмечает, что социальная мобильность, вызванная самыми различными факторами, будь то бизнес, армия, образование и т.п., обеспечивает более гибкое и разностороннее поведение человека, способствует уменьшению количества предрассудков, подталкивает рост количества изобретений и открытий и содействует активизации интеллектуальной деятельности в целом.

Наряду с этими положительными следствиями, П.А. Сорокин отметил ряд негативных сторон: социальная мобильность способствует росту умственных расстройств, делает нервную систему человека более примитивной и бесчувственной, способствует росту скептицизма и цинизма, разрушает тесные связи между людьми и увеличивает психологическую изоляцию и одиночество людей, содействует разрушению нравственности.³ Выявляя сущность образования, социальная философия рассматривает ее двояко: социальная сущность, проявляющаяся в том, что образование выступает важнейшим социальным институтом, индивидуально-личностная сущность, обнаруживающая себя в раскрытии человеческого потенциала, в духовно-нравственном развитии индивида. Поэтому указанные П.А. Сорокиным негативные следствия социальной мобильности, на наш взгляд, хотя и присущи такому фактору мобильности как образование, но проявляются гораздо мягче в силу специфики сущности этого явления.

Вслед за П.А. Сорокиным разрушительные аспекты реализации образования в качестве фактора социальной мобильности в современном обществе были проанализированы А.Ж. Кусжановой. Ориентация

¹ Поддьяков, А. Н. Философия образования: проблема противодействия / А.Н. Поддьяков // Вопросы философии. – 1999. – № 8. – С. 119.

² Угольницкий, Г. А. Модели социальной иерархии / Г. А. Угольницкий. – М.: Вузовская книга, 2000. – С. 35.

³ Сорокин, П. А. Социальная мобильность / П. А. Сорокин. – М.: Academia; LVS, 2005. – С.м 464-484.

на обретение человеком образованности и высокого уровня профессионализма, влияющих на повышение социального статуса, ведет к игнорированию духовных проблем человека, вопросам смысла жизни и предназначения человека в мире. Тем самым, речь идет о полной моральной деградации человека, а значит, его гибели. По мнению А.Ж. Кусжановой, «...человечество стало опасно для самого себя, и наибольшую опасность ему несет его образованное и профессионализированное сообщество».¹

Пожалуй, наиболее критичный, конструктивный и полноценный подход к роли образования в современном обществе нашел У. Бек. Он же предпринял оценку возможностей образования влиять на социальную мобильность человека. Главным событием XX века в этой области У. Бек назвал революцию в образовании, произошедшую в Европе в 60-70-х гг, проявившуюся в общедоступности образования. Экспансия образования в значительной своей части была экспансией образования для женщин. В России же подобный процесс начался несколькими десятилетиями ранее в результате реформ в области образования, проведенных советской властью. Неслучайно в XX веке именно СССР общепризнанно назывался самой образованной страной.

У. Бек выражает сомнение в возможностях образования в качестве фактора социальной мобильности, полагая, что «продвижение благодаря образованию» всего лишь иллюзия, а образование обесценивается и превращается в необходимое средство против падения уровня жизни. И если поначалу образование действительно стало фактором восходящей мобильности, то с течением времени, по факту обретения образования большинством населения, этот «эффект лифта», идущего вниз, придает новое значение прежним «сословным» критериям выбора. Получения образования уже не достаточно; требуется «умение держаться», «связи», «способность к языкам», «лояльность», т.е. выходящие за пределы функциональной необходимости критерии принадлежности к «социальным кругам», которые экспансия образования должна была преодолеть.²

У. Бек пишет о двоякой роли образования, которое, с одной стороны, предоставляет большие возможности человеку для изменения своего социального положения в лучшую сторону, но, с другой стороны, его возможности как фактора социальной мобильности ограничены вновь возрождающимися в современном обществе сословными факторами в распределении социальных шансов – рефеодализации.³

Таким образом, в то время как современное общество называют обществом знания, в котором образование выступает в качестве терминальной и инструментальной ценности, а также социальным и индивидуальным благом, его возможности в обеспечении восходящей социальной мобильности ограничены рядом обстоятельств самой различной природы. Традиционное рассмотрение образование в качестве фундаментального блага должно быть дополнено выявлением и изучением отрицательных сторон этого явления с целью их преодоления или минимизации их проявлений.

Терешина Е.П.,
канд. ист. наук, доцент,
филиал КФУ в г. Набережные Челны

Проблемы развития российского общества и задачи духовно-нравственного воспитания студентов в процессе преподавания гуманитарных дисциплин

Развитие современного общества, изменения, произошедшие во всех областях общественной жизни и, в частности, в системе образования, создают для педагогов проблему поиска держания, способов и методов воспитания обучающихся, особенно, в процессе преподавания гуманитарных дисциплин. Личный педагогический опыт, анализ научной и учебно-методической литературы показал, что определение содержания процесса воспитания на современном этапе является достаточно актуальной и пока недостаточно исследованной проблемой.

Актуальность исследования обусловлена:

- сложившимися изменениями в духовной жизни общества, его расслоением, многообразием мировоззренческих парадигм;
- объективной потребностью современного общества в выработке идеологической основы российского государства;
- недостаточностью разработки содержания процесса воспитания в ходе преподавания гуманитарных дисциплин.

Из актуальности исследования вытекают следующие противоречия между - объективной потребностью общества и государства в определении национальной идеи России и сложившимся конфликтом в обществе в связи с переходом к новым экономическим условиям;

¹ Кусжанова, А. Ж. К теории образования: философские и социологические проблемы: Монография / А. Ж. Кусжанова. – Оренбург: Политехнический институт, 1993. – С. 35.

² Бек, У. Общество риска. На пути к другому модерну / У. Бек. – М.: Прогресс, 2000. – С. 118.

³ Там же. – С. 229.

- необходимостью научного обоснования содержания процесса воспитания в ходе преподавания гуманитарных дисциплин и недостаточной разработкой данного вопроса при подготовке специалистов высшей школы.

С учетом выявленных противоречий была сформулирована проблема исследования, которая заключается в недостатке знаний о способах и методах воспитательного процесса в ходе преподавания гуманитарных дисциплин, а также необходимости разработки содержания процесса воспитания с учетом требований стандарта высшего образования.

Актуальность, теоретическая значимость и недостаточная разработанность указанной проблемы в педагогической науке, ее возрастающее практическое значение, а также необходимость разрешения перечисленных противоречий позволили определить тему исследования: «Проблемы и задачи духовно-нравственного воспитания студентов в процессе преподавания гуманитарных дисциплин».

Объектом исследования является анализ проблем и задач воспитательного воздействия дисциплин гуманитарного цикла, предметом исследования - процесс духовно-нравственного воспитания студентов в ходе изучения гуманитарных дисциплин.

Основной целью исследования является теоретическое обоснование и разработка процесса духовно-нравственного воспитания посредством преподавания гуманитарных дисциплин.

Практический опыт автора, изучение научной, учебно-методической литературы, проведение и анализ результатов научного эксперимента – все это позволило сформулировать гипотезу исследования.

Исследование направлено на верификацию следующей гипотезы: формирование духовно-нравственных основ студенческой молодежи будет эффективным, если

- педагогический процесс воспитания будет основан на системном подходе к проблемам развития российского общества и представлен как единство его компонентов: личностно-деятельностном, ценностно-мотивационном, когнитивном, рефлексивном;

- в процессе преподавания будут включены проблемные ситуации, ролевые игры, коллоквиумы, научные конференции и другие методы активного обучения, в которых студент может проявить себя как зрелая личность, умеющая определить приоритет нравственных ценностей и отрегулировать встающие на ее пути проблемы.

В соответствии с целью исследования и для проверки гипотезы в работе поставлены следующие задачи:

1. На основе теоретического анализа научно-методической литературы и практического опыта выявить основные проблемы духовно-нравственного воспитания, встающие перед преподавателями высшей школы.

2. Теоретически обосновать и разработать процесс духовно-нравственного воспитания студенческой молодежи посредством преподавания гуманитарных дисциплин.

3. Выявить формы, методы, принципы и средства формирования духовно-нравственных позиций студенчества.

4. Провести экспериментальную проверку эффективности процесса воспитания посредством преподавания гуманитарных дисциплин.

Научная новизна исследования состоит в том, что

- автор сделал попытку объединить исследования в области истории, культурологии и педагогики;
- рассмотрел проблемы духовно-нравственных основ воспитания в контексте общих проблем современного российского общества;

- используя методы научного исследования (количественный и историко-сравнительный) выявил позитивные перемены в обществе, определил их значение для духовного преобразования России;

- провел теоретическую обработку полученных результатов исследования, обобщил педагогический опыт последних лет и начал экспериментальную проверку эффективности процесса духовно-нравственного воспитания студентов через использование различных методов и приемов педагогического воздействия.

Для того, чтобы приступить к процессу исследования, автор на протяжении 4 лет (2008-20012) изучал теоретический материал (научную и учебно-методическую литературу), методом исторических исследований и личного участия собирал материал о позитивных изменениях в различных областях общественной жизни, проводил опрос избранной части населения, выявляя тем самым положительный потенциал населения России,

Исследование проводилось среди жителей Альметьевского, Елабужского, Менделеевского, Нижнекамского, Тукаевского, Чистопольского районов республики Татарстан.

Анкетирование граждан, личные беседы, проведенные консультации по их просьбе, а также сбор полевой информации (поездки в названные города и опрос достаточного для исследования количества граждан) позволили составить картину, противоположную некоторым утверждениям ученых и средств массовой информации. В частности, в отдельной литературе и СМИ показывается картина нарастающего алкоголизма среди населения, показываются причины такого тяжелого социального явления как детская беспризорность и т.д.

Наши исследования позволяют сказать, что в обществе, с самых его низов, нарастает здоровая волна позитивных перемен. Так в Нижнекамске, Набережных Челнах и других городах действуют общества

трезвости, проходят встречи, где обсуждаются пути преодоления алкоголизма. Одним из таких путей люди видят в приобретении земельного участка в сельской местности, выезд туда на жительство и обращение к здоровому образу жизни.

В названных районах действуют «Клубы друзей». Они прошли юридическую регистрацию и работают на общественных началах. По инициативе клубов в обозначенных городах и районах возрождаются народные традиции: проводятся свадьбы, праздники, водятся хороводы, разучиваются новые и вспоминаются забытые старые песни. Необходимо учесть, что все события, связанные с деятельностью клубов, проходят без участия алкоголя.

Здоровым потенциалом для духовно-нравственного возрождения России является факт постоянно растущего интереса населения к Древней истории Руси, стремлению узнать истоки глубинной истории, приобщиться к великому наследию прошлого. Так, заметным явлением стало обращение людей к вопросам истории, возросло количество желающих совершить экскурсии и паломничества к святым местам и, так называемым, «местам силы». Только из города Набережные Челны вот уже на протяжении 5 лет ежегодно выезжают на территорию заповедника «Аркаим» (историко-археологический памятник XVIII-XVI в.в. до н.э.) около 500 человек.

Возрос интерес населения к различному виду духовно-оздоровительных практик. Люди получают не только теоретические знания, но и возможность с помощью физических и духовных упражнений поправить свое здоровье, научиться владеть эмоциями, определять свои планы на будущее, гармонично взаимодействовать с окружающим миром. Так, по нашим данным, подобное обучение в г. Набережные Челны за последние 4 года прошло не менее 10 тыс. человек.

Современная жизнь сегодня настолько стремительна и динамична, что расширение возможностей в выборе форм и методов удовлетворения интеллектуальных и эстетических интересов предоставляет право человеку на различные варианты его духовно-нравственных позиций и ориентиров.

Выявленные позитивные перемены в обществе, определение их значения для духовного преображения России позволяют оптимистично заявлять, что имеется потенциал и приобретенный опыт для решения задач духовно-нравственного воспитания студенческой молодежи в вузе.

СЕКЦИЯ «ПОЛИТИЧЕСКИЕ ИНСТИТУТЫ И ЭТНОПОЛИТИЧЕСКИЕ ПРОЦЕССЫ В РЕГИОНАХ РОССИИ И ПОСТСОВЕТСКОМ ПРОСТРАНСТВЕ»

Астудинов Э.Х.,
канд. полит. наук, доцент,
филиал КФУ в г. Набережные Челны

Некоторые аспекты проблемы иммиграции и кросс-культурного взаимодействия в современной Италии

Тезис о постоянно возрастающей динамичности современного мира в настоящее время ни у кого не вызывает сомнения. Технический прогресс позволяет сегодня мгновенно и точно передавать информацию в любую точку Земного шара, быстро изменять свои координаты в пространстве, благодаря ему современный человек может быть включен одновременно во множество различных социальных процессов.

Однако не только технические возможности обуславливают высокую мобильность современного мира. Миграция населения, имеющая в своей основе экономические, политические и иные социальные причины, стала одной из характерных черт современности. Точные оценки внешней миграции в современном мире невозможны, однако примерные ее оценки, по мнению специалистов, находятся в районе 250 млн. человек, что составляет около 4% всего населения планеты.

В силу столь масштабных оценок данного явления и его высокой социальной значимости ни одно государство современного мира не может безучастно наблюдать за происходящим в этой сфере. Исходя из собственных интересов, согласно собственному пониманию миграционных процессов, их важности, значимости и последствий для своей страны и ее населения, каждое государство выстраивает собственную иммиграционную политику.

По существу, специалисты выделяют три возможных типа иммиграционной политики, практикуемой в современном мире.

1. Иммиграционная политика, основывающаяся на гуманитарных принципах: «распахнуть двери» перед всеми, чья жизнь может измениться к лучшему после переезда в страну, которую они выбрали в качестве новой родины. Воплощение такой политики символизирует статуя Свободы. Экономисты утверждают также о «плюсах» данной политики для экономик принимающих стран.

2. Второй вариант представляет собой противоположную крайность («охранительную» политику), базирующуюся на представлениях о том, что иммиграция в значительных масштабах неизменно приводит к размыванию ценностей, обычаев и нравов общества, которое в результате превращается в набор разнородных групп, настолько различающихся по восприятию жизни в целом и политики в частности, что страна становится просто неуправляемой. У подобной политики «запертых дверей» есть сторонники во всех странах — от традиционно либеральной Америки до традиционно, скажем так, менее либеральных Австрии и Франции.

3. Третий, «срединный» вариант – иммиграционная политика, основанная на интересах самой страны-реципиента. В рамках такого курса страна принимает только – или в основном – тех иммигрантов, которые могут максимально способствовать благосостоянию коренного населения¹.

Необходимо отметить, что первые два типа политики очевидно тяготеют к ценностной аргументации, а потому обладают в глазах своих приверженцев высокой степенью убедительности, которая подкрепляется массой наглядных и «простых» примеров. В силу этого политический истеблишмент в разных странах вынужден считаться с полярными группами настроений и интересов, однако поиск баланса интересов чаще всего «выталкивает» практическую политику в русло прагматизма.

Общим правилом является направленность миграционных потоков из менее благополучных в экономическом, политическом и экологическом отношениях районов и стран в более благополучные. Например, возможность работы в России является источником существования для немалой части мигрантов и их семей из государств Средней Азии и Китая, США уже в течение продолжительного времени испытывают наплыв иммигрантов из Мексики и стран Южной Америки, а для выходцев из Восточной Европы и Африки (преимущественно, Северной Африки) наиболее привлекательным направлением являются страны Европейского Союза, благодаря экономическому и техническому прогрессу (даже не смотря на экономический кризис) в условиях снижения рождаемости постоянно испытывающие потребность в большом количестве рабочих рук.

В силу ряда обстоятельств из всех стран ЕС Италия занимает особое положение. Во-первых, ее развитая экономика, испытывающая постоянную нужду в рабочих руках, сама по себе является привлекательным местом трудоустройства для многих выходцев из более бедных стран. Вторым важным факто-

¹ См.: Стельцер И. Иммиграционная политика в эпоху массовой мобильности [электронный ресурс] // Режим доступа: <http://www.inliberty.ru/library/study/332/>, свободный. Дата обращения: 23.11.2012.

ром является географическое положение Италии, располагающейся на Аппенинском полуострове как части Европейского континента, географически наиболее приближенной ко многим экономически и политически менее развитым странам Азии и Африки. Третьей причиной, значительно усилившей миграционные потоки в Италию в последние годы, является политическая нестабильность в странах Северной Африки и Ближнего Востока, приведшие к значительному ухудшению социально-экономического положения населения, а в ряде случаев – и к голоду. В сложившихся условиях Европейский континент играл и играет роль «тихой гавани» для беженцев и вынужденных переселенцев. При этом важную роль вновь играет географическое положение Италии, делающее ее наиболее доступной точкой Европы. Далеко не все иммигранты стремятся обосноваться именно в Италии. Для некоторых из них Италия как часть Евросоюза выступает «перевалочной базой» при транзите в другие страны Европы.

Эксперты отмечают, что за последние 25 лет Италия испытала несколько волн миграции. Первой волной считают многочисленные приезды в конце 1980-х гг. граждан государств бывшего социалистического лагеря (преимущественно, Польши) в поисках лучших и более высокооплачиваемых мест работы. Однако эта категория мигрантов, в своем большинстве, не стремилась обосноваться в Италии и, поработав определенное время и несколько улучшив свое материальное положение, стремилась вернуться на Родину (трудовая миграция).

Следующей волной была массовая иммиграция в 1990-х гг. выходцев из Албании. Эта волна иммигрантов, в своем большинстве прекрасно говоривших на итальянском языке, пересекали границу преимущественно незаконно, переплывая на небольших судах через пролив Отранто.

Третьей волной миграции принято считать хлынувший в 2000-х гг. поток беженцев и вынужденных переселенцев из Африки и стран ближнего Востока.

Кроме того, по мнению ряда экспертов, в течение всего периода с начала 1990-х гг. можно отдельно выделить не очень интенсивный, но постоянный поток мигрантов из Китая.

Отношение к проблеме иммиграции, как показывают опросы общественного мнения и контент-анализ прессы, очень различается в разных социальных кругах итальянского общества. Прослеживается также определенная «географическая» дисперсность мнений респондентов, в основном, в зависимости от степени социально-экономического развития региона.

Наряду с упомянутой ранее распространенностью различных организаций, налаживших прочные партнерские отношения с государством и оказывающих широкое содействие иммигрантам в решении самых разных проблем (начиная от оказания им благотворительности до медицинской, правовой помощи и содействия в легализации, в соответствии с требованиями Итальянского законодательства), на политическом олимпе пользуются поддержкой немалой части населения и силы, имеющие диаметрально противоположный взгляд на решение проблемы иммиграции и аккультурации.

Усилиями Умберто Босси (Umberto Bossi) и Джанфранко Фини (Gianfranco Fini – лидера партии «Национальный Альянс» (Alleanza Nazionale) – наследники неонацистов) в 2002 г. был принят закон №189, запретивший легализацию иммигрантов. В марте 2009 г. «Национальный Альянс» самораспустился и, слившись с партией «Вперед, Италия» (Forza Italia), руководимой премьер-министром Сильвио Берлускони, вошел в состав партии «Народ Свободы» (Il Popolo della Libertà). После поражения С. Берлускони на выборах в ноябре 2011 г. позиции националистов ослабли, однако о существенных изменениях в настоящее время говорить не приходится, поскольку действующее с ноября 2011 г. по февраль 2013 г. правительство Италии не представило своих подходов к решению проблемы иммиграции. В то же время, в конце февраля 2013 г. Италию ждут новые выборы.

В настоящее время итальянское общество и экономика испытывают постоянно возрастающие потребности в рабочей силе при «стареющем» населении. Вероятно, именно это определяет иммиграционную политику Итальянского государства на современном этапе – формально она жестка, но на практике имеет серьезные послабления, даже не смотря на запретительные меры последнего десятилетия. Так, закон действительно суров в отношении лиц, находящихся на территории Италии без удостоверения личности. В то же время, нелегальные иммигранты, способные предоставить удостоверение личности и имеющие на руках трудовой договор (для заключения которого вовсе необязательно находиться в Италии на законных основаниях) и договор аренды жилья, раз в год имеют возможность легализовать свое пребывание и получить вид на жительство. Количество желающих узаконить свое пребывание (как и общее число иммигрантов) в Италии постоянно растет¹.

Объективные потребности итальянской экономики в рабочей силе (к тому же, дешевой) столь очевидны и велики, что у политики «открытых дверей» находится много сторонников. Политики вынуждены учитывать эти различные (часто противоположные) группы настроений в обществе и попой лавировать между ними. Так, влиятельный итальянский политик Рокко Бутильоне в 2008 году призвал страны Европы изменить иммиграционную политику с тем, чтобы «создать преимущества для тех, кто по своей культуре и ценностям ближе к традиционной европейской культуре»².

¹ См., напр.: Inps и итальянская миграционная служба о санатории – 2012 [электронный ресурс] // Режим доступа: <http://www.studiolegalegrasso.net/ru/2012-11-inps-e-sportello-unico-per-l-immigrazione-su-sanatoria-2012/>, свободный. Дата обращения: 24.11.2012.

² Рокко Бутильоне призвал Европу изменить иммиграционную политику [электронный ресурс] // Режим доступа: <http://i-r-p.ru/page/stream-event/index-20296.html>, свободный. Дата обращения: 24.11.2012.

Особую обеспокоенность в итальянском обществе и в кругу экспертов вызывает нелегальная иммиграция. Наличие нелегальной иммиграции, не поддающейся точному исчислению, а также ряд коммуникативных проблем с легальными иммигрантами делают проблематичным проведение репрезентативных исследований мнений и настроений иммигрантов, однако не делают такие исследования невозможными.

При том, что в Италии работает большое количество благотворительных организаций, созданных как правительственными, так и неправительственными (религиозными, профсоюзными) структурами, большая часть нелегальных иммигрантов не стремятся обращаться к ним и даже их избегают. Частая причина – опасения высылки на Родину или заключение под стражу.

Многие эксперты, а также часть респондентов из числа легальных иммигрантов считают, что в большинстве случаев этой категорией иммигрантов движет элементарное отсутствие информации о своих возможностях в стране пребывания и даже возможностей легализации своего пребывания в Италии. Многие действующие в Италии фонды и благотворительные организации оказывают иммигрантам правовую, информационную, медицинскую, материальную помощь. Однако, отказываясь практически от любых социальных контактов в принимающем обществе и, тем самым, от всех видов помощи, нелегальные иммигранты ухудшают свое положение. Это становится благодатной почвой для развития преступности как в этой самой неблагополучной категории населения, так и в отношении них самих со стороны недобросовестных работодателей, уходящих от уплаты налогов, использующих нелегальную наемную рабочую силу и подвергающих их жестокой эксплуатации в условиях полного бесправия. Бесправное положение и тяжелейшие условия жизни иммигрантов являются причиной обеспокоенности другой группы экспертов.

Наблюдая дискурс иммиграции в Италии и сравнивая его с аналогичным дискурсом в России, следует отметить, что характерной отличительной чертой Италии является наличие и действенная работа большого числа государственных и общественных институтов, ориентированных на работу с иммигрантами (как легальными, так и нелегальными), на эффективную помощь им, а также сотрудничество государственных и общественных институтов как союзников, совместно решающих общую проблему.

Подводя итоги, также необходимо отметить, что этнополитический дискурс в России гораздо более сложен, имеет больше граней. Это связано, в первую очередь, с тем, что Российская Федерация исторически формировалась как полиэтническое государство, и характер межкультурного взаимодействия в России намного более сложен, непосредственно влияет на конфигурацию политических процессов, расстановку политических сил и в силу этого справедливо рассматривается многими специалистами как вопрос национальной безопасности. Дискурс межкультурного взаимодействия в Италии отличается от аналогичного российского по многим параметрам. Главное отличие состоит в том, что для России иммиграция и складывающиеся вокруг этого явления проблемы – лишь один из аспектов намного более широкого дискурса российской этнополитики, в то время как для итальянской политики он является доминирующим. В то же время, как показывают результаты исследования дискурса иммиграции в Италии в 2012 году, не ставят политических проблем, не оспаривают справедливость существующих в Италии и ЕС социального и политического порядка не только потому, что они в своем большинстве не являются гражданами стран ЕС и, соответственно, не имеют политических прав, но и потому, что большинство из них, как показывают исследования, в принципе весьма комплиментарно относятся к политическим порядкам стран ЕС.

Волкова Н.В.,

канд. соц. наук, доцент,
филиал КФУ в г. Набережные Челны

Проблемы формирования резерва управленческих кадров в контексте требований Федерального закона «О государственной гражданской службе Российской Федерации»

Поиск, отбор, изучение, оценка, подготовка и выдвижение специалистов из состава кадрового резерва – одно из основных звеньев в формировании состава управленческих кадров. Выступая с Посланием Федеральному Собранию Российской Федерации, Д.А. Медведев 5 ноября 2008 г. отметил: «Сегодняшней России и ее будущей инновационной экономике, государственной службе, системе управления и социальных услуг – нужна и новая система формирования кадрового резерва, которая позволит привлечь в органы государственного, муниципального управления, в бизнес наиболее талантливых, творчески мыслящих и профессиональных людей».

Формирование кадрового резерва, как известно, предусмотрено ст. 64 Федерального закона от 27 июля 2004 г. №79-ФЗ «О государственной гражданской службе Российской Федерации». С учетом Сводного реестра государственных гражданских служащих Российской Федерации и поступивших заявлений гражданских служащих (граждан) формируются на конкурсной основе для замещения должностей гражданской службы федеральный кадровый резерв, кадровый резерв федерального государственного орга-

на, кадровый резерв субъекта Российской Федерации и кадровый резерв государственного органа субъекта Российской Федерации.

Включение гражданского служащего в кадровый резерв государственного органа для замещения должности гражданской службы осуществляется по результатам конкурса, который заключается в оценке профессионального уровня претендента на замещение должности гражданской службы, их соответствия установленным квалификационным требованиям к должности гражданской службы.

Кадровый резерв формируется с учетом поступивших в государственный орган заявлений от гражданских служащих и граждан. Общим правилом является включение гражданского служащего (гражданина) в кадровый резерв государственного органа для замещения должности гражданской службы по результатам конкурса, в рамках которого оценивается соответствие участников конкурса квалификационным требованиям, предъявляемым к должностям гражданской службы, а также уровень их знаний, навыков и умений.

Федеральным законом предусмотрены и иные основания для включения гражданских служащих в кадровый резерв. В соответствии с ч. 1 ст. 39 Федерального закона в кадровый резерв включаются гражданские служащие, освобожденные от замещаемой должности гражданской службы, служебный контракт с которыми приостановлен по обстоятельствам, не зависящим от воли сторон. В соответствии с ч. 10 ст. 58 Федерального закона гражданский служащий, освобожденный от замещаемой должности гражданской службы в связи с дисциплинарным взысканием, подлежит включению в кадровый резерв для замещения иной должности на конкурсной основе. В соответствии с ч. 16 ст. 48 Федерального закона, по результатам аттестации гражданских служащих аттестационная комиссия может рекомендовать гражданского служащего к включению в кадровый резерв для повышения в должности. В этом случае издается правовой акт (приказ, распоряжение) о включении гражданского служащего в кадровый резерв для замещения вакантной должности гражданской службы в порядке должностного роста.

Кадровый резерв формируется для замещения:

1) вакантной должности гражданской службы в государственном органе в порядке должностного роста гражданского служащего;

2) вакантной должности гражданской службы в другом государственном органе в порядке должностного роста гражданского служащего;

3) должности гражданской службы, назначение на которую и освобождение от которой гражданского служащего осуществляются Президентом Российской Федерации или Правительством Российской Федерации.

Служащие, состоящие в кадровом резерве, являются наиболее способными к инновационному формированию и развитию кадрового корпуса на государственной гражданской службе. Инновационная подготовка кадрового резерва – это один из способов создания интуитивно и инновационно мыслящих руководителей в системе государственной службы¹.

В основе выдвижения кандидатов на включение в федеральный резерв управленческих кадров - рекомендация руководителя («первого лица»). При выдвижении соискателя рекомендуется учитывать:

1) достижения - опыт успешного решения управленческих задач (объективные результаты деятельности);

2) личностные и профессиональные качества соискателя;

3) особенности профессионального мышления соискателя;

4) особенности профессиональной мотивации соискателя.

По состоянию на январь 2013 года в федеральном резерве управленческих кадров состоят 93 представителя Республики Татарстан:

- в «Высшем уровне» 39 человек;

- в «Базовом уровне» 25 человек;

- в «Перспективном уровне» 29 человек².

Основным инструментом реализации резерва является федеральная государственная информационная система «Федеральный портал управленческих кадров» – комплексная информационно-аналитическая система кадрового обмена на территории Российской Федерации, размещенная на базе Общероссийского государственного информационного центра.

В 2012 году было размещено более 487 объявлений о вакансиях на государственной гражданской службе Республики Татарстан с использованием функциональных возможностей Портала.

Федеральный резерв управленческих кадров включает в себя резерв управленческих кадров, находящийся под патронажем Президента Российской Федерации («Президентская сотня» и «Президентская тысяча»).

¹ Инновационная подготовка кадров государственной службы /под общ. Ред. В.Л. Романова, Л.А. Василенко. –М.: РАГС, 2006. – С.17

² Официальный сайт Официального Татарстана // Режим доступа URL http://tatarstan.ru/rus/gossluzhba/k_rezerv/inform/fed_rezerv.htm (дата обращения 15.01.2013)

В резерв управленческих кадров, находящихся под патронажем Президента России, по состоянию на январь 2013 года входят 11 представителей Республики Татарстан, 2 из которых состоят в «Президентской сотне».

В рамках перечня поручений Президента Российской Федерации по итогам совещания по формированию резерва управленческих кадров от 23 июля 2008 г. была разработана и утверждена Федеральная программа «Подготовка и переподготовка резерва управленческих кадров» (2010 – 2015 годы), направленная на формирование сообщества профессионалов, способных выступать в роли экспертной, управленческой, кадровой элиты государства, построенная по принципу образовательных модулей, соответствующих по тематике ключевым направлениям долгосрочного развития России.

В основе Программы – комплексная оценка участников с последующим формированием индивидуальных планов профессионального развития, который включает в себя набор учебных модулей и систему мониторинга качества реализации федеральной программы.

Существующие правовые основы не охватывают весь цикл жизни кадрового резерва (его формирование, функционирование, развитие и востребованность). Практически отсутствуют юридические нормы, связанные с регулированием процессов работы с кадровым резервом и обеспечением его востребованности.

Анализ сложившейся ситуации показывает, что основным недостатком проводимой кадровой политики в работе с кадровым резервом – это невостребованность кандидатов. Задача кадровой службы на сегодняшний день – сформировать в органах государственной службы те должности, которые актуальны для данных жизненных реалий.

Н. В. Подбельский провел критический анализ функционирования систем управленческого резерва на федеральном, окружном, региональном, местном уровнях и выявил следующие ключевые недостатки системы управленческого резерва:

1. Неадекватное многообразие ключевых резервируемых должностей, а как следствие - наборов необходимых компетентностей.
2. Закрытость квалификационных требований и критериев оценки или необоснованное их отсутствие при внешней декларации.
3. Наличие различных, порой некоррелируемых друг с другом правил, технологий, способов привлечения, отбора и оценки одних и тех же кандидатов.
4. Разобщенность процессов подбора с процессами подготовки, обеспечивающая отрицание параметров развития и направлений работы с резервистами.
5. Отсутствие единого действенного центра управления, планирования, анализа, прогнозирования и распределения резерва¹.

В. Д. Семенов, характеризуя проблемы в формировании резерва управленческих кадров, отмечает, прежде всего, проблемы определения оптимальной численности резерва и времени нахождения в резерве состоящих в нем лиц. Кроме того, по его мнению, много вопросов возникает относительно подготовки включенных в резерв лиц: «Проведенный анализ свидетельствует, что формы и методы, а главное - содержание этой работы, должны существенно отличаться от тех, которые используются в процессе дополнительного профессионального образования государственных и муниципальных служащих, не состоящих в резерве. Нередко в процессе подготовки лиц, включенных в резерв управленческих кадров, то есть тех, кто в ближайшее время может занять ключевые посты на государственной и муниципальной службе, в приоритетных отраслях экономики, в ходе занятий рассматриваются темы, которые не отвечают потребностям субъектов Федерации»².

Профессор РАНХиГС Турчинов А. И. подчеркивает, что «...задача, поставленная Президентом РФ в области формирования резерва управленцев России, может и должна решаться и тогда, когда лично Президент РФ не будет об этом напоминать своим подчиненным»³.

Итак, реализуемые в настоящее время в России социально-экономические проекты развития отдельных сфер государственного управления, антикризисные программы, как подсказывает опыт, могут быть достигнуты только на основе активизации человеческого капитала. В связи с этим работа с резервом управленческих кадров является одной из эффективных форм раскрытия таланта, способностей, профессионального потенциала кадров в ходе работы по стабилизации, повышению эффективности государственного управления и предпринимательства.

¹ Подбельский Н.В. Теоретико-методологические основы построения и функционирования региональных систем резерва управленческих кадров. Автореферат дис... кандидата экономических наук. Екатеринбург: Ин-т экономики УрО РАН, 2010. 26 с. [электронный ресурс]. Официальный сайт Института экономики УрО РАН [сайт] // Режим доступа: URL: <http://www.uiec.ru/content/files/Auto-referat/Podbel.rar> (дата обращения 11.02.2012).

² О повышении качества научно-методического и информационно-аналитического обеспечения процесса реформирования и развития государственной и муниципальной службы: доклад Председателя Правления Ассоциации «Уральский окружной ресурсный центр государственной и муниципальной службы» В.Д. Семенова на совещании Уральского федерального округа 23 декабря 2010 г. в г. Кургане [электронный ресурс] // Режим доступа: URL: <http://www.ucsms.ru/ed.php?id=47> (дата обращения 11.02.2012).

³ Турчинов А.И. Кадровый резерв власти: проблемы создания // Образование и общество. – 2009. - №5. – С.6

Литература

1. Федеральный закон «О государственной гражданской службе Российской Федерации» №79-ФЗ от 27 июля 2004 г.
2. Федеральная программа «Подготовка и переподготовка резерва управленческих кадров» утверждена распоряжением Правительства Российской Федерации от 22 апреля 2010 г. № 636-р.
3. Аржанухин С.В., Зерчанинова Т.Е. Организационные патологии управления кадровым резервом на государственной гражданской службе // Научный вестник Уральской академии государственной службы. – 2012.-№18.[электронный ресурс] // Режим доступа: URL: http://vestnik.uapa.ru/ru/issue/2012/01/13/#comment_add (дата обращения 2.01.2013).
4. Сороко А.В. Федеральный резерв управленческих кадров как элемент системы управления кадровым потенциалом органов государственной власти // Государственная служба. – 2011.- №5. – С.25-29.
5. Официальный сайт Федерального портала управленческих кадров // Режим доступа URL <http://www.rezerv.gov.ru> (дата обращения 15.01.2013).

Волкова Т.А.,канд. ист. наук, доцент,
филиал КФУ в г. Набережные Челны**Демократический потенциал политологического образования в современной России**

Проблемы политической власти, политического устройства, демократии, государства и гражданского общества особенно актуализируются в период социальных перемен, подобных тем, что переживала Россия в 1990-е гг. Незавершенность процесса политических и экономических реформ, наблюдаемая и сегодня, в определённой мере обусловлена неадекватным рыночной экономике и плюралистической демократии типом политической культуры российского общества. У нас отсутствуют устойчивая демократическая культура и твердые ориентации на общечеловеческие ценности. И хотя воздействие официально марксизма прекратилось, посткоммунистическая массовая ментальность всё ещё господствует, причём на фоне неустойчивого экономического роста, неравенства доходов и глубокого социального расслоения, частых социальных и национальных конфликтов. Все эти социально-экономические и политические явления вполне объяснимы нашим недавним тоталитарным прошлым и переживаемым ныне модернизационным процессом. Но именно в этот сложный период массовая политическая неграмотность и аполитичность чреваты тяжёлыми социальными последствиями.

В частности, весьма велика опасность разрушительного воздействия новых радикалистских – националистических и религиозно-экстремистских – идеологий, враждебных демократическому строю и навязывающих обществу ту или иную социальную утопию.

Отсутствие базовых политологических знаний способно превратить человека в «разменную монету» в политической игре, объект манипулирования и порабощения со стороны более активных в политическом отношении сил.

Массовое отстранение от политики ведёт к бесконтрольности государственной власти и формированию антигуманных и экономически неэффективных форм государственной и общественной организации. И конечным итогом могут стать дестабилизация политической обстановки, рецидивы авторитаризма и торможение демократических процессов в стране.

Поэтому переход от командной экономики к рыночному хозяйствованию и от авторитарной политической системы к демократическому и правовому государству требует от каждого гражданина России выработки активной политической позиции, умения выражать свои интересы и делать взвешенный и продуманный выбор в период принятия важных для страны решений (например, в момент голосования на президентских или парламентских выборах). Иными словами, достижение «всеобщего блага» предполагает осознанное участие граждан России в политике, что требует коренных изменений в политической культуре нашего населения, в первую очередь, путём демократического политологического образования.

Вопрос о роли политологии как учебной дисциплины в успешной модернизации страны активно обсуждался представителями научно-педагогической общественности ещё в 1990-е годы [1,3,4 и др.]. Однако и сегодня проблема преподавания политологии в высших учебных заведениях в России в условиях перманентных реформ в образовании довольно остра. Переход на двухуровневую систему обучения и сокращение часов на блок гуманитарных и социально-экономических дисциплин выводит политологию в разряд дисциплин по выбору, и не всегда этот выбор в том или ином учебном заведении делается в пользу политологии. Поэтому хотелось бы вновь акцентировать поставленную проблему, подчеркнув цели, задачи, принципы и функции политологического образования школьников и студентов.

Цель демократического политологического образования можно определить следующим образом – воспитание умения жить в демократическом обществе, или иначе, формирование демократической политической культуры как искусства совместного цивилизованного проживания людей в государстве. Под-

черкнём, что речь идёт о демократическом характере политологического образования, ибо в тоталитарном обществе цели и методы такового принципиально иные. Поэтому среди задач демократического политологического образования выделим следующие:

- научить человека адекватно ориентироваться в сложном и противоречивом современном мире, представлять и защищать свои интересы, уважая интересы и права других людей, коллективно решать общие проблемы;
- формирование у граждан уважения к демократическому порядку и обеспечивающим его государственным и общественным институтам, ибо без твердого политического порядка свобода отдельной личности не может быть реальной;
- выработка у граждан устойчивого критического отношения к радикалистским идеологиям.

Политологическое образование базируется на определённых основаниях, важнейшим из которых является принцип его гуманизации, что означает признание основных гуманистических ценностей и, прежде всего, свободы и достоинства каждой личности, ее естественных, неотъемлемых прав. Признание приоритета общечеловеческих ценностей предполагает построение следующих принципов политологического образования [2].

Принцип деидеологизации означает отказ от пропаганды всяких официальных идеологий в образовании, признание идейно-теоретического плюрализма, свободного соревнования идейных платформ и ценностей.

Принцип департизации предполагает отказ от монопольного руководства политологическим образованием одной политической партией, равноправное участие в его организации и осуществлении всех, в том числе оппозиционных, партий и общественных объединений.

Принцип добровольности гарантирует свободу выбора идей и убеждений.

Демократическое политологическое образование призвано выполнять множество конструктивных функций в нашем обществе. Например, по объекту воздействия выделяют три важнейшие функции – это демократизация масс; формирование политической элиты, действующей на демократических принципах; подготовка профессиональных политологов.

Политология даёт знания как основ современной политической теории, так и актуальных проблем политической жизни: об институтах и категориях политики, функционирование которых оказывает непосредственное влияние на формирование политической системы общества и на жизнь каждого гражданина; о демократизации и модернизации общества; правовом и социальном государствах; цивилизованном участии в граждан в политике и избирательном процессе и т.д. Тем самым, реализация когнитивной функции политологии, несомненно, способствует повышению уровня политического знания новых поколений, но демократический потенциал науки и учебной дисциплины проявляется при условии усвоения ценностей и норм демократической политической культуры.

Это осуществляется в рамках нормативно-ценностной функции политологического образования. Демократическое политологическое образование способствует выработке рационалистического и демократического менталитета, формированию политической толерантности (терпимость), готовности к компромиссу и партнерству, стремлению к консенсусу, умению цивилизованно и институционализированно (в рамках закона и с помощью демократических институтов) выражать и защищать свои интересы.

Функция интеграции означает, что политологическое образование способствует объединению общества, укреплению российской общенациональной идентичности, обосновывает и защищает общенациональные интересы и ценности.

Функция стабилизации общества реализуется в возможности предотвращать или разрешать социальные конфликты, ограничивать эгоистические и партикуляристские тенденции, влияние политического радикализма и экстремизма и тем самым охранять социальную систему от распада. Формирование способности к диалогу, как сущностному элементу демократической политической культуры, – это важнейшая задача политологического образования.

Воспитательная функция проявляется в формировании чувства гражданского долга, ответственности перед обществом и государством, патриотизма и государственности.

Политологическое образование способствует социализации личности, реализуя соответствующую функцию. Роль этой функции настолько велика, что политологическое образование нередко трактуется как целенаправленная политическая социализация.

Сегодня всё более подчёркивается роль политологического образования в решении задачи подготовки национально ориентированной элиты как необходимым условием демократизации российского общества [5]. При этом качество элиты напрямую связывается с качеством политологического образования. В частности, выделяются следующие конкретные задачи, которое должно решать образование: 1) разъяснить главные национальные интересы России кадровому резерву элиты; 2) показать четкую взаимосвязь между национальными интересами России и существованием самой национальной элиты; 3) выработать у представителей российской элиты способность отождествлять себя с собственным народом.

Наконец, важной социальной функцией политологического образования является воспроизводство научно-исследовательских и педагогических кадров. Роль политологов – исследователей, практиков, педагогов – несомненно будет возрастать по мере дальнейших модернизационных процессов в нашей стране. Поэтому их подготовка как толерантных и открытых к многообразию политических ценностей про-

фессионалов требует особенно тщательного выстраивания педагогического процесса и его наполнения актуальным дидактическим и методическим содержанием.

Демократический потенциал политологического образования в современной России определяется теми целями и задачами, которые оно решает, принципами, на которых оно базируется, и реализуемыми им социальными функциями. И хотя мы уже на более чем на два десятилетия ушли вперед от тоталитарного прошлого, переживаемый нами сегодня модернизационный процесс заставляет нас снова и снова говорить об актуальности демократического политологического образования, поскольку овладение гражданами основами политологии и демократической культуры продолжает оставаться одним из важнейших условий успешного продвижения по пути политических и общественных реформ в России.

Литература

1. Бутенко А.П. Политология как наука и как учебная дисциплина новой России / А.П. Бутенко // Эхо планеты. – 1993. – № 49.
2. Дегтярев А.А. Основы политической теории / А.А. Дегтярев. – М., 1998.
3. Краснов Б.И. Политология как наука и учебная дисциплина / Б.И. Краснов // Социально-политический журнал. – 1995. – № 1.
4. Кулик А.Н. Политическое образование и перспективы консолидации демократии в России [Электронный ресурс] / А.Н. Кулик. – М., 1998. – Режим доступа: <http://www.irex.ru/press/pub/polemika/03/kul>, свободный. – Проверено 05.01.2013.
5. Петров В. Роль современного политического образования в формировании новой политической элиты [Электронный ресурс] / В. Петров // Блог журнала «Политическое образование». – 2010. – 25 января. – Режим доступа: <http://politobraz.livejournal.com/14705.html>, свободный. – Проверено 06.01.2013.

Липартелиани Г.Б.,
канд. ист. наук, доцент,
филиал КФУ г. Набережные Челны

Новые тенденции в политическом дискурсе стран Черноморского бассейна

В статье рассматриваются новые явления в системе взаимоотношений стран Черноморского региона, которые стали складываться и доминировать последние 20 лет. Региональные отношения на современном этапе носят непропорциональный и неравномерный характер, что накладывает отпечаток на их развитие и проявляет их тенденциозность.

Для осмысления происходящих событий в глобальном масштабе и на региональном уровне наша задача - обозначить основные моменты процесса политической и экономической интеграции в регионе Черноморского бассейна. Данный процесс последнее десятилетие играет весьма заметную и порой определяющую роль в региональной политике системы международных отношений, поэтому его освещению и изучению необходимо уделить особое внимание.

Сегодня Черноморскому региону предстоит сделать выбор: или развивать внутреннюю интеграцию в тесной связи с другими структурами, или сохранить напряженность на своих границах, что, безусловно, рождает проблему политической нестабильности - либо государства, входящие в бассейн Черного моря целиком вливаются в новое структурное образование, либо они сохраняют свое статус-кво, и тогда это рождает иную структурную единицу, которую только условно можно будет называть региональным объединением¹.

В этом году исполнилось 20 лет со дня основания одной из наиболее влиятельных и значимых организаций в системе региональных отношений современного мира - ЧЭС (Черноморскому экономическому сообществу).

Данная организация на современном этапе начинает играть особую роль в формировании региональной системы взаимоотношений стран-участников, отвечая всем параметрам и вызовам процесса политического дискурса². В связи с этим примечательно, что в рамках ЧЭС 19-20 октября 2010 г. состоялось в г. Варна (Болгария) Международная конференция «Новые мосты в Европу, возможности для сотрудничества в Черноморском регионе». В качестве ключевых тем конференции были предложены:

1. Черноморский регион в мировом контексте.
2. Инициативы Черноморского региона и региона Дуная.

¹ Микаелян Г. ОЧЭС: Потенциал региональной интеграции для Армении // Центральная Азия и Кавказ. – 2009. - № 4-5 (64-65); <http://www.ca-c.org/journal/2009-04-05-rus/09.shtml>

² Липартелиани Г.Б. Трансформация внешнеполитического курса Грузии на рубеже XX-XXI веков. - Набережные. Челны: Лабор. операт. полиграфии, 2012. – С. 78.

3. Энергетическая безопасность.
4. Сотрудничество в области безопасности.
5. Окружающая среда.
6. Приграничное сотрудничество.
7. Образование в Черноморском регионе и информационная область¹.

В процессе обсуждения российская сторона поддержала предложения Болгарии:

1. Создание Черноморской бизнес-школы.
2. Создание Ассоциации для объединения социо-культурного развития Черноморского региона.

3. Создание партнерства для реализации академико-исследовательской деятельности с целью выработки новой модели отношений между образованием, наукой и бизнесом в интересах профессиональной пригодности выпускников.

Российская сторона в связи с этим обозначила несколько проблем:

1. Зачем в принципе делать такой проект?
2. Кто будет заказчиком этого проекта?
3. По какому принципу намечены области исследований?

Чтобы организовать исследования по этим направлениям, потребуется несколько лет и большие деньги. Кто профинансирует эту работу? - подчеркнул представитель российской стороны.

Далее он отметил, что специалисты, способные работать по проблематике Черноморского региона, есть только в странах Черноморского региона - в России, на Украине, в Болгарии, Турции, в Греции, в других странах. Надо объединить этих ученых в группу. Кто этим займется, кто организует процесс?

Вторым аспектом политического дискурса стран региона Черноморского бассейна является повышение конкурентоспособности Черноморского региона. Этому аспекту был посвящен III Международный Черноморский Экономический Форум, который прошел с 4 по 5 октября 2012 года в Ливадийском дворце (г. Ялта). В нём приняли участие более 200 представителей правительственных, деловых кругов и международных организаций из Азербайджана, Армении, Болгарии, Греции, Грузии, Молдовы, России, США, Украины, Чехии и Турции².

Из зарубежных участников форум посетили глава Представительства ЕС в Украине Ян Томбински, генеральный секретарь Организации Черноморского Экономического Сотрудничества Виктор Цвиркун, председатель Российского Национального Комитета по Черноморскому Экономическому Сотрудничеству Виктор Архипов, директор по вопросам макроанализа Центральной и Восточной Европы, Ближнего Востока и Африки Рэйчел Зимба, глава Национального агентства по туризму Грузии Майя Сидамонидзе, президент американской компании «SHER Technologies, LLC» Рогин Мату, президент компании Crimean Venture Company Нил Кристофер Джеймс Смит.

Участники форума обсудили стратегическое положение стран Черноморского бассейна, приоритетные отрасли и новые возможности для совместных проектов, а также вопросы энергосбережения и энергоэффективности, транспортной отрасли и экспортно-импортных процедур, методы привлечения инвестиций в агропромышленный комплекс. Участники форума особое внимание уделили нахождению путей повышения привлекательности и конкурентоспособности туристического сектора.

Эти вопросы неоднократно обсуждались на встречах стран-участниц ОЧЭС различного уровня и масштаба. Так, например, на встрече представителей государственных предпринимательских структур Российской Федерации с представителями стран-участниц ОЧЭС 7 апреля 2010 г. представитель Болгарии А. Иванов изложил основные принципы деятельности организации на ближайшие полгода.

«Первый принцип – преемственность. Работая над приоритетами нашего председательства, мы подробно ознакомились с положительными результатами, достигнутыми в ЧЭС нашими предшественниками. Второй принцип – всеобщая вовлеченность. Мы разделяем видение, что все государства-члены должны исполнять резолюции и решения совета министров иностранных дел. Третий принцип – разная геометрия. В случаях, когда нет возможности достичь консенсуса, странам, не желающим вследствие каких то причин стать участниками определенного регионального проекта, не следует препятствовать остальным принять участие в его исполнении. А также следовало бы и дать возможность неучаствующим подключиться на более позднем этапе»³.

В дальнейшем представитель Болгарии в своем выступлении внимание участников встречи акцентировал на аспектах энергетической безопасности: «Исходя из опыта газового кризиса, который мы пережили в январе 2009 года, очевидно, что вопросы, связанные с энергетикой, имеют исключительное значение. Для нас как страны координатора рабочей группы по энергетике эта область является приоритетной. 28 января 2010 года в Софии мы провели встречу министров энергетики под названием: «Разви-

¹ Международная конференция «Новые мосты в Европу, возможности для сотрудничества в Черноморском регионе», 18-20 октября 2010 года, г. Варна, Болгария // Сайт Российского Национального комитета по Черноморскому экономическому сообществу // <http://www.mcbsec.org/events/officials/47.html>

² III Международный Черноморский Экономический Форум 8 октября 2012 г. // <http://www.mcbsec.org/events/officials/125.html>

³ Встреча представителей государственных и предпринимательских структур Российской Федерации с представителями стран-участниц Организации Черноморского Экономического Сотрудничества 07 апреля 2010 г. // Сайт Российского Национального комитета по Черноморскому экономическому Сообществу <http://www.mcbsec.org/events/officials/7.html>

тие черноморского регионального энергетического рынка и его интеграция в энергетическое сообщество», - подчеркнул представитель Болгарии.

В выступлении А. Иванова была обозначена новая тенденция в деятельности ОЧЭС, проявившаяся в последнее время, - это активизация взаимодействия ЧЭС и Европейского Союза. Болгарский представитель предложил к рассмотрению три измерения данного взаимодействия.

Первое – это секторное партнерство в рамках Черноморской синергии. Черноморская синергия – это первый конкретный системный подход Европейского Союза к региону Черного моря в рамках политики соседства. А. Иванов отметил, что Болгария совместно с Румынией и Грецией предложила работу по партнерству в областях энергетики, транспорта и окружающей среды и 16 марта 2010 года в Брюсселе стартовало партнерство в области окружающей среды.

Второе измерение – это более эффективная взаимосвязь между ЧЭС и Европейской комиссией и другими странами-членами Европейского Союза, имеющими статус наблюдателей в ЧЭС, а именно, Австрией, Германией, Италией, Польшей, Словакией, Францией, Чешской республикой, а также шведским и испанским председательством Европейского Союза.

И третье измерение – это поощрение диалога ЧЭС - Европейский Союз путем встреч в Брюсселе в рамках рабочей группы по Восточной Европе, Центральной Азии (COEST).

Таким образом, за последние три года (2010-2012) в процессе развития ОЧЭС наблюдаются новые тенденции, которые ярко стали проявляться во взаимоотношениях стран-участниц этого сообщества.

Одновременно, наряду с вышеупомянутыми сложностями, очередной и очень важной помехой на пути становления региональной интеграции является военно-политическое присутствие США в регионе. Данный аспект не только осложняет процесс преодоления национальных и других барьеров, но и ставит под сомнение саму идею ЧЭС в целом.

Следовательно, реализация вышеупомянутых проектов либо конструирование новых означает не только решение какой-либо экономической задачи регионального масштаба, но и урегулирование различных территориальных конфликтов, стабильность на юго-востоке Европы и на Кавказе¹. Такой подход, на наш взгляд, может позволить государствам черноморского бассейна не только выйти на иной этап взаимовыгодного сотрудничества, но и вывести внутрорегиональные отношения на совершенно новый качественный уровень и наполнить термин «ЧЭС» новым политическим содержанием. В противном случае региональное объединение рискует остаться неким аморфным и незавершенным объединением государств, не имеющих общие точки соприкосновения интересов и не способных преодолеть свою национальную идентичность во имя глобальных интересов.

Литература

1. III Международный Черноморский Экономический Форум 8 октября 2012 г. // <http://www.rncbsec.org/events/officials/125.html>
2. Встреча представителей государственных и предпринимательских структур Российской Федерации с представителями стран-участниц Организации Черноморского Экономического Сотрудничества 07 апреля 2010 г. // Сайт Российского Национального комитета по Черноморскому экономическому Сообществу <http://www.rncbsec.org/events/officials/7.html>
3. Липартелиани Г.Б. ОЧЭС: проблемы становления и основные противоречия // Власть. – 2012. - № 5. - С. 155-157.
4. Липартелиани Г.Б. Трансформация внешнеполитического курса Грузии на рубеже XX-XXI веков. Монография. – Набережные Челны: Лабор. операт. полиграфии, 2012.
5. Международная конференция «Новые мосты в Европу, возможности для сотрудничества в Черноморском регионе», 18-20 октября 2010 года, г. Варна, Болгария // Сайт Российского Национального комитета по Черноморскому экономическому сообществу // <http://www.rncbsec.org/events/officials/47.html>
6. Микаелян Г. ОЧЭС: Потенциал региональной интеграции для Армении // Центральная Азия и Кавказ. – 2009. - № 4-5 (64-65); <http://www.ca-c.org/journal/2009-04-05-rus/09.shtml>

Мансурова Г.М.,
канд. полит. наук, доцент,
филиал КФУ в г. Набережные Челны

Трансформация политико-правовой и конфессиональной идентичностей в эпоху глобализации

В современном глобальном мире основными являются два типа идентичности: политико-правовая и религиозно-культурная.

Любая идентичность есть не столько объективный, сколько субъективный феномен. Не случайно крупный исследователь идентичности Б.Андерсон говорит о том, что идентичность «воображается».

¹ Липартелиани Г.Б. ОЧЭС: проблемы становления и основные противоречия // Власть. – 2012. - № 5. - С. 155-157.

Существенная роль в воспроизводстве идентичности принадлежит не только объективно существующим различиям, но и общественному сознанию, т.е. тому, как эти различия осознаются, какой им придается смысл и вес.¹ Современная концепция социальной идентичности утверждает: с одной стороны, потребность в обретении той или иной групповой идентичности испытывает каждый индивид, а с другой – представление о себе как идентичного какой-либо социальной группе неизбежно требует обособления и противопоставления другой группе людей. Степень социальной идентичности варьирует в зависимости от социального контекста, и чаще всего является результатом множественной системы социальных идентификаций, поскольку в реальности человек одновременно является членом разных социальных общностей (например, национальной, религиозной, половой, профессиональной – и это только основные).

Социальная идентичность неизбежно конкурирует с личностной идентичностью – представлениями о себе как самоценном и уникальном человеке в терминах индивидуальных отличий от других людей. Более того, высокий уровень социальной идентичности ведет к деперсонализации.

Важный психологический механизм формирования политико-правовой идентичности, проявляющийся в принятии индивидом социально-правовой роли при вхождении в группу, в осознании им групповой принадлежности, формировании правовых установок, усвоение определенных правовых норм и ценностей, образцов правового поведения. Социально-правовая идентификация – это процесс соотношения себя с правовыми категориями в терминах и смыслах, общих для членов одной группы в противоположность другим социальным группам. Религиозная идентичность общности либо личности – это самоотождествление с какой-либо религией.

Религия – сложный социальный институт, сопровождающий человеческое общество на протяжении всей его истории. Выступая в качестве фактора, задающего людям мировоззренческие ориентиры, этот социальный институт является одной из форм социального управления. На протяжении тысячелетий роль и место религии в обществе менялись, в разное время те или иные ее функции выступали основополагающими или, напротив, уходили на второй план.

Сфера религии, как и сфера культуры, едины изначально. По этому поводу В.М. Межуев пишет: «Нет никакой раздельности. Жизнь едина. Возникновение многого только иллюзия. Какие бы мы ни устанавливали перегородки между явлениями мира – эти перегородки несущественны и немислимы прямо. Их создают различные виды отношений чего-то единого к самому себе»². Все без исключения религии имеют (с незначительными различиями) одну и ту же формальную структуру, из-за чего к ним, собственно, и допустимо применение понятия «религия». Во всех религиозных системах так или иначе присутствуют такие категории, как *Бог, священство, жертва, поклонение, молитва...*, так же как все они признают в качестве ценности *истину, доброту, любовь, существование абсолютного нравственного закона...* Различны лишь те акценты, которые каждая религия расставляет, обращаясь к той или иной категории.

В современном всеобъемлющем мировом информационном пространстве никакая религия не может игнорировать другие религиозные системы и полностью изолировать себя от них. Узкое понимание религии как группового пути социума (в форме клановой, национальной или мировой религии) не должно затуманивать широкого понимания религии как пути конкретного человека к сверхчеловеческой вершине, к Богу. В этом смысле религий (но не богов) столько, сколько людей.

Религия – это не только теоретически-богословская школа, но и практически-моральное устремление, ибо «одна вера без дел мертва». Фрэнсис Фукуяма вообще склонен рассматривать религию не столько как догматическую веру, сколько «как удобный язык, позволяющий общине формулировать нравственные положения, осуществляемые на совершенно мирской основе»³. Очевидно, в будущем человечество должно, согласно Фукуяме, усовершенствовать этот язык.

Религиозные системы нередко разделяют на *ортодоксальные* и *ортопрактические*. Термины (происходят от слов «ортос» (верный, правильный), «докса» (мнение) и «пракис» (практика). Разумеется, нет такой религии, которая не состояла бы из того и другого – из веры и практики. Каждая из них включает в себя как доктринальные вопросы (символы, понятия, богословские системы), так и то, что имеет прямое отношение к деятельности – регламентацию жизни, своеобразный подход к труду и творчеству.

Таким образом, подразделяя религии на ортодоксальные и

Абдуллина Э.И.,	8
канд. экон. наук, доцент,	8
Присвоение как ключевая характеристика реализации собственности на землю	8
Литература	31
Литература	34
Литература	37
канд. пед. наук, доцент,	71

¹ Малинова О.Ю. Идентичность как категория практики научного анализа: о различии подходов.// Права человека и проблемы идентичности в России и в современном мире / под ред. О.Ю.Малиновой и А.Ю.Сугурова. – СПб: Норма 2005.- С.6.

² Межуев В.М. Между прошлым и будущим. Избранная социально-философская публицистика. М., 1996.С.6.

³ Фукуяма Ф. О моральном возрождении современной Америки // ИФ (Интеллектуальный форум). 2002, № 8., С.92.

филиал КФУ в г. Набережные Челны	71
Мандрикова Н.В.,	93
канд. экон. наук,	93
филиал КФУ в г. Набережные Челны	93
ст. преподаватель,	103
филиал КФУ в г. Набережные Челны	103
В данной статье на базе работ [4-13] предложен и теоретически обоснован в смысле [14, гл.1] специальный вариант метода сплайн-коллокации первого порядка для уравнения, имеющего фиксированные особенности степенного порядка в ядре внутри и на концах отрезка интегрирования.	123
канд. техн. наук, ст. преподаватель,	168
филиал КФУ в г. Набережные Челны	168
канд. техн. наук, ст. преподаватель,	172
филиал КФУ в г. Набережные Челны	172
аспирант,	194
Программная реализация цифровых моделей	198
Исследование разработанных цифровых моделей	199
<i>Исходные данные для моделирования.</i>	199
<i>Численные эксперименты.</i>	199
филиал КФУ в г. Набережные Челны	203
ст. преподаватель,	215
филиал КФУ в г. Набережные Челны	215
Сахапов Р.Р.,	218
К вопросу о подготовке Судебной реформы 1864 года и учреждении суда присяжных в	218
дореволюционной России.....	218
Валиев Г.Х.,	228
Дискриминация по признаку инвалидности и состояния здоровья: теория и практика	228
7. Об инициативе Россия-ЕС «Партнерство для модернизации» [Электронный ресурс] // Россия-ЕС: партнерство для модернизации. – Электрон. текст. дан. – Режим доступа : http://formodernization.com/info/ (дата обращения: 10.01.2013 г.)	238
канд. юрид. наук, ст. преподаватель,	270
филиал КФУ в г. Набережные Челны	270
Однако ни современная уголовно-правовая доктрина, ни судебная практика не дают тому подтверждений. Вопрос о уголовно-правовой защите юридических лиц от дискредитации со стороны недобросовестных конкурентов требует своего скорейшего и однозначного разрешения. Только криминализация таких посягательств позволит своевременно их пресекать, запускать механизмы розыскной и доказательственной работы, повысить эффективность правового регулирования этих общественных отношений в целом. В уголовно-правовой литературе уже неоднократно звучали мнения о необходимости распространения уголовной ответственности на клевету в отношении юридических лиц. Так, Ю.М. Ткачевский обосновывал эту точку зрения необходимостью тождественной (по примеру гражданского права) защиты чести и деловой репутации физических и юридических лиц от клеветы. На наш взгляд при этом необходимо руководствоваться конституционными принципами о равенстве всех форм собственности, а следовательно и равной правовой защите всех хозяйствующих субъектов от актов недобросовестной конкуренции. Еще Г.Ф. Шершеневич в связи с этим отмечал, что если очернение конкурента направлено лишь на его личность, то это деяние должно преследоваться на основании общих норм ответственности за клевету, отдельно выделяя очернение, «которое имеет целью уронить положение предприятия».	274

Таким образом, можно констатировать, что исправляя одни ошибки, законодатель не всегда предпринимает шаги по развитию уголовного закона в соответствии с реалиями времени. Любой уголовный закон (и не только уголовный!) должен обязательно проходить научную экспертизу. Последствия «обезнаучивания» законопроектной работы приобрели угрожающие формы. С проблемами современного общества необходимо бороться, равно как коренным образом пересматривать уголовно-правовую базу противодействия преступлениям, направленными на защиту чести достоинства и деловой репутации, но исключительно на принципах законности, научности, системности законодательства, а не руководствуясь соображениями сиюминутной целесообразности, политической конъюнктуры и революционного правосознания. ..	275
ст. преподаватель,	277
филиал КФУ в г. Набережные Челны	277
Для конкурсного управляющего положение данной статьи означает, что раз нет должника, нет и обязательств по погашению долгов, поскольку погашение долгов производится за счёт конкурсной массы должника. Тем самым, в отношении кредитора (привлечённого арбитражным управляющим) по заработной плате явно проявляется дискриминация труда, и добросовестное выполнение труда остаётся без его последующей оплаты, что грубо противоречит как положениям Трудового кодекса Российской Федерации, так и международным правовым актам, в частности Конвенции Международной Организации Труда № 111 «О дискриминации в сфере труда и занятий», Всеобщей декларации прав человека.	282
канд. социол. наук, доцент,	296
филиал КФУ в г. Набережные Челны	296
канд. ист. наук, доцент,	301
филиал КФУ в г. Набережные Челны	301
5. Международная конференция «Новые мосты в Европу, возможности для сотрудничества в Черноморском регионе», 18-20 октября 2010 года, г. Варна, Болгария // Сайт Российского Национального комитета по Черноморскому экономическому сообществу // http://www.rncbsec.org/events/officials/47.html	313
канд. психол. наук, ст. преподаватель,	319
филиал КФУ в г. Набережные Челны	319
канд. пед. наук, ст. преподаватель,.....	334
филиал КФУ в г. Набережные Челны	334
канд. пед. наук, ст. преподаватель,.....	336
филиал КФУ в г. Набережные Челны	336
1. Борботько В.Г. Принципы формирования дискурса: От психолингвистики к лингвосинергетике: 4-е изд.-е. - М.: Либроком, 2011. - 288 с.	347
2. Добрыднева Е.А. Коммуникативно-прагматическая парадигма русской фразеологии: монография / науч. ред. Н.Ф. Алефиренко. – Волгоград: Перемена, 2000 – 224с.....	347
3. Гайкова О.В. Предвыборный дискурс как жанр политической коммуникации: дисс.... к.ф.н.: 10.02.04. - Волгоград – 2003.....	347
Кабанова Е.Ю. Идиоматическая фразеология в дискурсе : на материале английской и американской рекламы: дисс ... к.ф.н.: 10.02.04. – М., 2000 – 183 с.	347
5. Кочкин М.Ю. Политический скандал как лингвокультурный феномен... Дисс... к.ф.н.: 10.02.19.. Волгоград, 2003. - 184 с.	347
7. Олешков М.Ю. Лингвоконцептуальный анализ дискурса (теоретический аспект) // Дискурс, концепт, жанр: коллективная монография / отв. ред. М.Ю. Олешков. – Нижний Тагил, НТГСПА, 2009.	347
8. Чернявская В.Е. Дискурс власти и власть дискурса. - М.: Флинта, 2006. - 136 с.....	347
аспирант,	349
филиал КФУ в г. Набережные Челны	349
филиал КФУ в г. Набережные Челны	351

аспирант,.....	361
филиал КФУ в г. Набережные Челны	361
филиал КФУ в г. Набережные Челны	382
филиал КФУ в г. Набережные Челны	386
старший преподаватель,.....	388
филиал КФУ в г. Набережные Челны	388
филиал КФУ в г. Набережные Челны	390
филиал КФУ в г. Набережные Челны	392
филиал КФУ в г. Набережные Челны	394
Чукмарова Л.Ф.,.....	395
канд. психол. наук, доцент,	395
филиал КФУ в г. Набережные Челны	395
Влияние патриотизма на проявление толерантности и ответственности у молодежи..	395
1. Вежбицкая А. Понимание культур посредством ключевых слов / А. Вежбицкая. – М.: Языки славянской культуры, 2001. – 287 с.	415
4. Каракуц-Бородина Л.А. Языковая личность Владимира Набокова как автора художественного текста: учеб. пособ. по спецкурсу / Л.А. Каракуц-Бородина. – Уфа: РИО БашГУ, 2003. – 192 с.	415
6. Лихачев Д.С. Концептосфера русского языка / Д.С. Лихачев // Русская словесность: От теории словесности к структуре текста: антология / под ред. В.П. Нерознака. – М., 1997. – С. 38-46.	415
филиал КФУ в г. Набережные Челны	431

в центре их внимания находится догматика, служащая главным выражением опыта откровения. Нельзя сказать, чтобы иудаизм, ислам и третья ветвь христианства – протестантизм также не были озабочены «истинностью» своей веры, но именно эти религии служат примером религий ортопраксических, поскольку особое значение придают праву, регулированию жизни, практике, тщательно и повседневно сверяя последнюю со священными установлениями.

Из классификаций религий можно выделить еще одну, принадлежащую Максиму Веберу. Выдающийся немецкий мыслитель поделил религии на три самых общих типа по способу отношения к «миру». Каждый из них имеет определенную установку, свой вектор социального действия, в каждом из них как в зародыше заключен соответствующий образ и стиль жизни миллионов и миллионов людей. Один тип, представленный конфуцианством и некоторыми другими религиями, – это религии *приспособления к миру*. Второму типу, характерному для буддизма и индуизма, присущ *уход от мира*. Третий тип – это религии *овладения миром*, к ним относятся иудаизм, христианство и ислам.

Каждому из этих вариантов отношения к «миру» соответствует свой особый тип рациональности, дающий общее направление системе ценностей. Но и в пределах одного типа нетрудно заметить разную «картину мира», неодинаковую систему взглядов по многим вопросам бытия. К примеру, в рамках христианской традиции существуют различные виды рациональности: католический отличается от протестантского, а протестантский весьма и весьма не похож на православный. В свою очередь, не один и протестантский тип рационализма, который можно подразделить на кальвинистский и лютеранский. Католицизм – лютеранство – кальвинизм представляют собой как бы ступени одного явления, получившего с легкой руки Вебера название «расколдовывание» мира, превращение религиозной картины мира в нерелигиозную, светскую.

Обращение к типологии религий понадобилось нам для того, чтобы подчеркнуть разницу отношения каждой из них к «мирским», «земным» проблемам и, стало быть, сделать некий предварительный прогноз, связанный с неоднозначным отношением каждой из них к набирающему темпы процессу глобализации. Представляется, что ортопраксические религии или религии «приспособления к миру» в большей степени, чем ортодоксальные, или религии «ухода от мира», будут склонны принять глобализацию, ибо они охотнее идут на сближение с другими р е л и г и о з н ы м и системами и в них сильнее развит элемент рациональности, прагматизма и то, что принято называть «здравым смыслом».

Если же обратиться к конкретным формам глобализации в области религии в представлении некоторых исследователей этого процесса, то можно среди них выделить следующие: *экуменизм, неорелигии, синкретизм, секуляризация*.

В настоящее время относительно религии как социального института сложилась противоречивая ситуация. Религия может выступать средством сохранения социокультурной идентичности народа и основной глобализационных процессов. Она может объединять нации и народы, способствуя межкультурному диалогу, и в то же время являться серьезным дестабилизирующим фактором, т.е. может осуществлять как интегрирующую, так и дезинтегрирующую функцию.

Интегрирующая функция религии обусловлена социокультурной природой этого социального института, который, изначально выступая в качестве мировоззрения и мироощущения индивидов и их групп, объединяет их в социальные общности. С развитием общества единые ценностные и мировоззренческие установки больших социальных групп, во многом утратив свое первичное сакральное значение, приобретают качество регуляторов общественных отношений – социальных и правовых норм. Поэтому в современном демократическом обществе религия является не столько воплощением священных канонов, сколько культурно-исторической традицией, вобравшей в себя основные ценности и нормы народа, его обычаи, особенности менталитета. Традиционно отождествление определенной конфессии с той или иной нацией и наоборот. Независимо от типа мировоззрения (религиозного или секулярного), большинство населения соотносит себя с той или иной конфессией.

Интегрирующая функция религии может осуществляться не только на локальном уровне, когда она выступает одним из средств выражения и сохранения социокультурной идентичности отдельного народа, частью его национальной идеи. Религия становится также одним из факторов, способных объединить на основе общих ценностей разные народы, способствуя тем самым осуществлению процесса взаимопроникновения и интеграции культур. При этом наряду с углубляющейся религиозной дифференциацией мира происходит обратный процесс взаимопроникновения религий: христианства – на мусульманский Восток и в Северную Африку, ислама – в европейские страны. Этот процесс согласуется с общей тенденцией глобализации. На его фоне развивается теория глобализации и в религиозно-мировоззренческой сфере, предусматривающая преодоление этноконфессиональных разделительных факторов посредством формирования единого правового механизма реализации религиозных прав и свобод человека. Однако не всегда принимается во внимание, что религия как социальный институт и элемент «социокультурного кода» народа сформировалась задолго до того, как приобрела юридическое оформление в виде права на свободу мысли, совести и религии. Взаимозависимость и взаимодополняемость религии и права в большей степени присуща традиционным обществам. Исторически данное право, фиксируя фактически сложившуюся дифференциацию общества по религиозному признаку, вторично по отношению к своей социальной первооснове – религии, т. е. является исторически обусловленным. Поэтому при выработке механизмов в сфере государственно-религиозных отношений следует учитывать, что данная сфера «не столько совокупность правовых документов и юридических практик, сколько стратегическое направление, глобальная культурная программа, которая порождает дух и букву этих документов»¹.

Следовательно, интегрирующая функция права в религиозной сфере осуществима тогда, когда право отражает реальную социальную дифференциацию общества по религиозно-мировоззренческому признаку, а правовой механизм осуществления религиозных прав и свобод направлен на защиту и реализацию интересов каждой социальной общности. Поэтому думается, что если в отдаленной перспективе глобализация в религиозно-мировоззренческой сфере и возможна, то в настоящее время ее реализация через единую политико-правовую систему противоречит фактическому развитию этноконфессиональных отношений.

Наряду с интегрирующей функцией религии, нередки случаи, когда религиозный фактор напрямую или косвенно становится причиной дестабилизации в обществе. Связано это с несколькими обстоятельствами.

Во-первых, глобализационные процессы в современном обществе неизбежно оказывают воздействие на развитие национальных культур.

Воздействие это двоякое, поскольку, с одной стороны, глобализация влечет рост мобильности населения и, соответственно, массовую динамику ценностей, стереотипов, норм, что не может не влиять на идентичность².

С динамикой ценностных ориентаций меняются представления о группе («образе мы»), и соотношении личности с группой. Это объективный процесс и противодействовать ему означало бы изоляцию и обеднение своей культуры.

С другой стороны, когда глобализационные преобразования осуществляются без учета особенностей национальных и религиозных традиций и мировоззрения, они могут приобрести и негативный характер. Историческая практика подтверждает, что приобщение к любому мировоззрению – сложный и противоречиво идущий социокультурный процесс, и искусственно его осуществить нельзя³. Если такие действия и предпринимаются, то они приводят к социальным конфликтам именно на религиозной почве. Эпицентр социальных конфликтов из сферы политики и идеологии перемещается в область религиозных и культурных противоречий. В качестве примера можно привести Ближний Восток, где попытка изменить за короткий срок ценностно-мировоззренческие установки людей с помощью, в частности, политико-правовых механизмов (принятие новых Конституций, изменение избирательной системы, государственного управленческого аппарата и др.) привела к их неприятию и глобальным социальным потрясениям.

¹ Бурьянов С.А. Проблемы совершенствования нормативно-правовой базы реализации права на свободу совести в контексте глобализации // Государство и право 2002. - №10. С. 33.

² Млинар З., Штебе Я. Мобильность и идентификация в контексте глобализации// СОЦИС 2005 - №4. С.18.

³ Скачков А.С. культурный аспект глобализации в современную эпоху. (Различные подходы) Язык. Культура. Общество. // Сб. научных трудов ДА МИД России. – М., 2004. С. 124.

Во-вторых, при ориентации государственной идеологии непосредственно на религиозные нормы и ценности процесс приобщения индивида к таким ценностям становится зависимым от его религиозности, что будет снижать социальную активность людей. Аксиологическая миссия религии проблематична и тем, что приверженность индивида к учению какой-либо конфессии предполагает знание основных религиозных догматов, т. е. ее богословской основы, что не характерно для современного общества, где значительная часть населения имеют атеистическое мировоззрение.

Сказанное позволяет сделать вывод, что религия – неотъемлемая часть современного общества. Ее потенциал как мощной консолидирующей силы, способствующей сближению различных культур, позволяет говорить о ее особой роли в мировых глобализационных процессах. Однако она может выступать и дестабилизирующим фактором. Для предотвращения этого при воздействии на религию и религиозные процессы посредством других социальных институтов (политических, правовых, идеологических), следует учитывать особенности исторического развития того или иного региона, его социокультурные традиции, особенности национального самосознания. Выявление на этой основе общих религиозно-мировоззренческих ценностей разных народов будет способствовать усилению интегрирующей функции религии и обеспечению социального мира и стабильности в условиях глобализации.

Хуснутдинова Р.Р.,

канд. психол. наук, ст. преподаватель,
филиал КФУ в г. Набережные Челны

Формирование гражданской идентичности младших школьников

Задача формирования личности нового типа, формирование самоидентификации, построения системы своих идентичностей, с которыми личность соотносит самого себя и которые субъективно являются основанием его внутреннего «я» определены в законе об образовании как одна из наиболее актуальных задач. Важное место среди них принадлежит гражданской идентичности.

В Федеральном государственном образовательном стандарте начального общего образования речь идет о формировании основ российской гражданской идентичности, включающей чувства гордости за свою Родину и народ, за историю России, а также осознание своей этнической и национальной принадлежности. Указанная идентичность детерминирует процессы формирования ценностей гражданина многонационального российского общества, обеспечивает становление и закрепление гуманистических и демократических ценностных ориентаций.

Трудность решения данной проблемы связана с огромным многообразием конкретных условий, в которых находятся те или иные региональные звенья образовательной системы, функционирующие в рамках единого образовательного пространства. Для системы образования Российской Федерации в силу этнической неоднородности состава ее населения (что стало результатом исторической специфики формирования Российского государства) указанная задача в новых условиях выступает как серьезная проблема, требующая поиска новых научных подходов и новых практических решений.

Цель исследования – теоретически обосновать и эмпирически установить особенности формирования гражданской идентичности младших школьников.

Объект исследования – дети младшего школьного возраста.

Предмет исследования - динамика развития гражданской идентичности младших школьников.

Феномен идентичности людей (этнический, гражданский, социальный) в условиях современной нам действительности изучается как отечественными, так и зарубежными историками, социологами, психологами, политологами и специалистами других областей знаний.

Предметом исследования ученых являются различные типы идентичности: социальная (Э. Эриксон, Л.С. Выготский, В.Е. Каган, И.С. Кон, Е.Б. Шестопап, М. Розенберг, Е.Т. Соколова, В.В. Столин, В.А. Ядов), этническая (Л.М. Дробижеева, М.Ф. Черныш), культурная (В. Библер, В.А. Ачкасов, Ю.С. Давыдов, Н.В. Тишунина), персональная (С.С. Фролов, Ю. Хабермас, Э.В. Ильенков, Е.Б. Шестопап, С.Л. Рубинштейн), гражданская (А.Г. Асмолов, Т.В. Водолажская, А.М. Кондаков, И.В. Конода, М.А. Юшин). Гражданская идентичность представляет собой элемент самосознания личности.

Гражданская идентичность - это осознание индивидуумом своей государственной принадлежности, своего социального окружения. Здесь очень важными оказываются ценностно-смысловые категории.

Разработаны этапы познания гражданской идентичности: категоризация - структурирование индивидуумом понятным для него способом своего социального окружения; гражданская идентификация - индивид находит для себя подходящую структуру или категорию; идентичность - полное гражданское отождествление «Я» с выбранной им структурой или категорией.

Гражданская идентичность состоит из таких компонентов: когнитивный - знание о принадлежности к данной социальной общности; ценностно-смысловой - позитивное, негативное или амбивалентное отношение к принадлежности; эмоциональный - принятие или непринятие своей принадлежности; деятельностный (гражданская активность) - реализация гражданской позиции в общении и деятельности, участие в социальной деятельности, имеющей общественную значимость.

В настоящее время первостепенное значение имеет формирование гражданской позиции среди младших школьников, возраст которых наиболее подходящий для формирования гражданской идентичности, воспитания общечеловеческих ценностей и качеств личности. Податливость, известная внушаемость детей, их доверчивость, склонность к подражанию, уважение и огромный авторитет учителя начальных классов, его личностная позиция, создают благоприятные предпосылки для успешного воспитания.

Для решения задач исследования была определена эмпирическая база. В исследовании приняли участие младшие школьники двух классов средней общеобразовательной школы. Эксперимент проходил следующие этапы: констатирующий, формирующий и контрольный этап. Констатирующий и контрольный этапы были определены как диагностические, которые включали, в том, числе модифицированный вариант анкеты Т.Г. Стефаненко. На формирующем этапе была реализована Программа «Я - гражданин России».

Программа направлена на углубление и расширение знаний детей о родной стране, ее территории, природном богатстве, национальном и религиозном разнообразии народов России и особенностях народных традиций, обычаях, наших праздниках. Уже в начале программы определяется позиция гражданина своей страны, причастного к ее настоящему, защищенного правами и имеющего определенные обязанности.

Программа предполагает ее реализацию во внеурочное время, что дает уникальную возможность для содержательного и неформального общения детей между собой. Этому способствует организация коллективных обсуждений прочитанного, увиденного, услышанного, диспуты; решение проблемных ситуаций; анализ выступлений и докладов; познавательные игры; выполнение различных групповых заданий. Таким образом, школьники приобретают коммуникативные навыки, учатся дискутировать, работать сообща. Они овладевают социальными умениями, учатся уважать друг друга.

На констатирующем этапе исследование с помощью модифицированного варианта анкеты Т.Г. Стефаненко выявило следующее (таблица 1).

Таблица 1
Распределение ответов младших школьников по анкете Стефаненко до эксперимента
(эксп.гр. – 22 ученика, контр. гр. – 24 ученика)

№	критерии	Эксп.гр.	Контр.гр.
1	Знают, в какой стране они живут.	18	20
2	Знают, кто управляет страной.	16	18
3	Называют нашего президента.	7	8
4	Могут назвать, что делает президент.	10	11
5	Хотел бы стать президентом.	12	14
6	Называют свою национальность и могут аргументировать ответ.	17	13
7	Называют праздники (национальные, политические).	14	18
8	Знают тех, кто защищает нашу страну и к кому можно обратиться за помощью.	18	20
9	Правильно показывают герб нашей страны, и он им кажется самым красивым.	12	16
10	Правильно показывают флаг нашей страны, и он им кажется самым красивым.	15	18

Как можно отметить по таблице 1, большинство младших школьников, участвовавших в исследовании, могут точно назвать, где они живут: в экспериментальной группе – 18 человек (81,2%), в контрольной – 20 человек (83,3%). Из числа тех учеников, кто дал на вопрос неверный ответ, характерен ответ: «Дома», «с родителями», «на Земле», «хорошей», «не знаю, может быть в хорошей» и т.п. Эти ответы свидетельствуют как о невнимательности детей, так и в не понимании вопроса, незрелой позиции в понимании вопроса.

На вопрос «Кто управляет страной?», 16 (72,7%) учеников экспериментальной группы и 18 (75%) учеников контрольной группы дали ответ «президент». Однако следует отметить, что примерно каждый пятый ученик не смог правильно ответить на этот вопрос. В качестве неверного ответа были приняты такие ответы: «Люди», «Правители», «Не знаю», «Дума» и т.п.

При ответе на вопрос «Назови нашего президента», примерно каждый третий ученик (в экспериментальной группе 7 человек, в контрольной группе – 8) не испытывали затруднения и смогли ответить правильно. Среди не правильных ответов – «Путин», «Президент», «Человек, которого показывают по телевизору» и т.п.

Самым сложным вопросом был для младших школьников вопрос «Что делает президент?». Поскольку лишь чуть меньше половины участников исследования (в экспериментальной группе 10 человек, в контрольной группе – 11) имеют представление о том, что делает президент. Среди их ответов: «Он самый главный», «возглавляет страну», «пишет законы» и т.п.

О наличии честолюбивых помыслов у примерно половины учащихся (экспериментальная группа – 11 человек, контрольная группа – 12) свидетельствует их ответ на вопрос «Ты хотел бы стать президентом?». Ответить о своей национальности смогли в экспериментальной группе 17 учеников, в контрольной группе 13. При этом лишь единицы учащихся смогли ответить, почему они относят себя к этой национальности.

При перечислении праздники большинство учеников в первую очередь называют календарные праздники – Новый год, 8 марта, 1 мая, 9 мая. Однако перечислить национальные или политические праздники ученики не смогли.

В качестве ответов на вопрос «Кто защищает нашу страну? К кому можно обратиться за помощью?» ученики называли «солдаты», «армия», «полиция» (экспериментальная группа – 18 человек, контрольная группа – 20).

Верно «угадали» герб нашей страны в экспериментальной группе 12 учеников, в контрольной группе – 16. При этом самой красивой посчитали лишь 5 учеников экспериментальной группы и 8 учеников контрольной группы.

Флаг нашей страны правильно назвали 15 учеников экспериментальной группы и 18 учеников контрольной группы.

Среднее значение уровня гражданской идентичности младших школьников до эксперимента в экспериментальной группе составил 6,3 балла, в контрольной группе – 6,6 балла (рис.1).



Рис. 1. Среднее значение уровня гражданской идентичности младших школьников до эксперимента (в баллах)

Таким образом, по ответам младших школьников обоих классов можно отметить, что существенных различий в их ответах не были получены.

На контрольном этапе исследование с помощью анкеты Т.Г. Стефаненко выявило следующее (таблица 2).

Таблица 2

Ответы учащихся по анкете Стефаненко после эксперимента
(эксп. гр. – 22 ученика, контр. гр. – 24 ученика)

№	критерии	Эксп.гр.	Контр.гр.
1	Знают, в какой стране они живут.	22	22
2	Знают, кто управляет страной.	22	21
3	Называют нашего президента.	22	22
4	Могут назвать, что делает президент.	19	18
5	Хотел бы стать президентом.	13	15
6	Называют свою национальность и могут аргументировать ответ.	16	16
7	Называют праздники (национальные, политические).	16	17
8	Знают тех, кто защищает нашу страну и к кому можно обратиться за помощью.	20	18
9	Правильно показывают герб нашей страны, и он им кажется самым красивым.	22	17
10	Правильно показывают флаг нашей страны, и он им кажется самым красивым.	22	19

Как можно отметить по таблице 2, все младшие школьники экспериментальной группы, участвовавшие в исследовании, точно называют страну, где они живут, кто управляет страной, называют имя президента, точно указывают герб и флаг страны.

Более точными стали ответы учеников экспериментальной группы при ответе на вопрос о том, что делает президент; какой они национальности; в назывании политических праздников; кто защищает страну.

В контрольной ответы учеников отличаются от ответов до эксперимента, но они значительно отстают от ответов учеников экспериментальной группы. Среднее значение уровня гражданской идентичности учащихся экспериментальной группы (8,8 баллов) стало больше, чем у учеников контрольной группы (6,6 балла) (рис.2).



Рис. 2. Среднее значение уровня гражданской идентичности младших школьников после эксперимента (в баллах)

В ходе реализации исследования получены следующие выводы:

Отсутствие целенаправленной воспитательной работы в начальной школе по формированию гражданской идентичности приводит к тому, что у младших школьников слабо формируется это качество. До участия в эксперименте, младшие школьники не могли точно назвать, в какой стране они живут, что свидетельствует как о невнимательности детей, так и в не понимании вопроса, незрелой позиции в понимании вопроса; не могут правильно ответить на вопрос «Кто управляет страной»; испытывают затруднения при ответе на вопрос «Кто президент нашей страны»; имеют слабые представления о том, что делает президент; не могут перечислить национальные или политические праздники; не могут опознать герб и флаг нашей страны.

Реализация программы при соблюдении таких условий, как учет этапов становления гражданской идентичности; опора на взаимосвязь когнитивного, аффективного и поведенческого компонентов гражданской идентичности; формирование позитивной гражданской идентичности с помощью игровых приемов, приемов создания новых образов и форм поведения на основе преобразования прошлого опыта ребенка, позволяет успешно формировать гражданскую идентичность младших школьников.

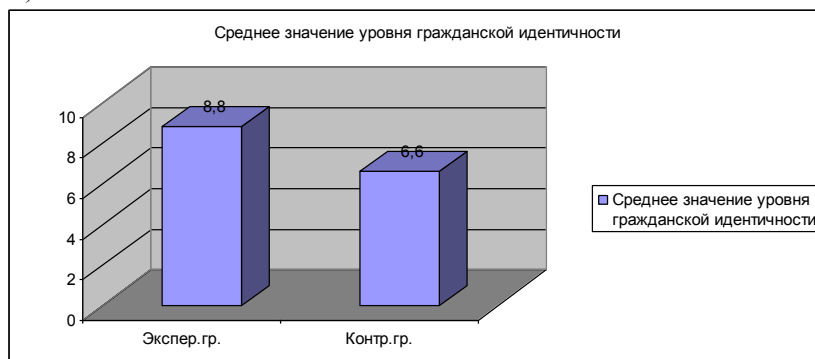
СЕКЦИЯ «СОПОСТАВИТЕЛЬНАЯ ФИЛОЛОГИЯ И ПОЛИЛИНГВИЗМ»

Айдарова А.М.,
преподаватель,
филиал КФУ в г. Набережные Челны

Лексико-семантическая группа глаголов поведения как отражение фрагмента языковой картины мира (на материале английского и русского языков)

В последнее время наметилась тенденция к рассмотрению лексики, в том числе глагольной, в свете концепции языковой картины мира (ЯКМ). Разработанная выдающимися лингвистами (Гумбольдт, Потенция, Постовалова, Колшанский, Кубрякова, Серебренников) теория ЯКМ выводит лексикологические проблемы на новый уровень, позволяет изучать пласты лексики в лингвокультурологическом, национально-культурном аспектах.

Рассмотрим фрагмент ЯКМ на примере лексико-семантической группы глаголов, описывающих поведение человека. С учётом дефиниций лексемы «поведение», приведённых в толковых словарях русского и английского языков, в работе поведение человека понимается как совокупность поступков и действий (или их преднамеренное отсутствие) по отношению к окружающей среде, образ жизни. Исследуемое понятие обладает междисциплинарным статусом, поскольку оно является одним из основных понятий таких наук, как биология, философия, социология, социальная педагогика, социальная психология.

По мнению Матхановой И.П. высказывания с глаголами поведения характеризуются несколькими дифференциальными признаками: 1) наличие ряда однородных / неоднородных действий / состояний, обобщаемых по какому-либо признаку; 2) элемент оценки (явной / имплицитной), чаще морально-этической; 3) процессуальность, определенная длительность; 4) преобразованная статичность; 5) наличие субъекта сознания / оценки и субъекта деятельности (которые в некоторых случаях могут совпадать); 6) контролируемость ситуации со стороны субъекта поведения [5: 30].

Глаголы поведения подразделяются на два подтипа. К первому, дискретному, подтипу относятся предикаты, состоящие из идентификатора (*behave, act, comport oneself, вести себя, держать себя, поступать, и др.*) и определителя (как / каким образом / подобно кому: *badly, like a true gentleman, хорошо, по-дружески, и др.*), например: *He always comported himself in an exemplary manner* (LDCE); *She behaved with great dignity* (OLT); *Прохоров подумал, что он поступает нечестно, когда беспрепятственно наблюдает за лицом слепого человека* (БТСРГ); *Якову казалось, что Тихон... ведет себя более «по-хозяйски», чем отец* (М. Горький); *Она говорит: «Мама, перестань вести себя как ребёнок»* (А. В. Геласимов).

Ко второму, недискретному, подтипу относятся ГП, соединяющие эти компоненты в одну глагольную словоформу (*masquerade* 'live or act under false pretences'; *ape* 'to copy someone's behaviour, especially in a silly or unkind way'; *чудачествовать* 'вести себя несерьезно, совершая нелепые, странные, забавные, вызывающие удивление своей необычностью поступки'; *притворяться* 'вести себя неискренно, нечестно, принимать (принять) на себя какой-л. вид с целью обмана; представиться каким-л., кем-л., введя кого-л. в заблуждение' и др.).

Философский энциклопедический словарь определяет поведение как социально обусловленную категорию, имеющую, однако, природные предпосылки. В словарной статье выделяются и основные «составляющие» понятия «поведение»: регуляция целью, свободный выбор и принятие решения, мировоззрение, определяющее направление и социальную ценность поведения [7]. Таким образом, обнаруживается **знаковая природа** поведения как социально-коммуникативной психологической категории, так как всегда можно определить **содержательную основу** того или иного поведения: **мотивы**, или внутренний смысл поведения, **оценку** поведения и его **результат**.

В качестве **субъекта поведения** можно рассматривать не только индивидуум, но и коллектив. В краткой философской энциклопедии находим следующее: «Поведение **человека** – предмет исследований современной психологии, включающий способность человека к деятельности в материальной, интеллектуальной и социальной сферах жизни» [3: 346-347]. Поэтому в своей работе мы ограничились примерами, описывающими поведение отдельного человека.

Так как сама категория поведения достаточно неоднородна, то и объяснение **мотивации** поступков и действий человека представляет собой сложную проблему, связанную с психологией, социологией, историей, этикой и т.д. Рассмотрим примеры с глаголами поведения человека, допускающего унижение собственного достоинства (по классификации Л.М. Васильева). Мотивом поведения здесь может выступать желание получить какую-либо выгоду: *The natives keep in favour by kowtowing to the governing officials* (Местные жители договариваются с властями, подлизываясь к чиновникам) (Dicto); *If you expect to gain favours from the king, you will have to grovel before him to show your respect and obedience* (Если ты хочешь получить что-нибудь от короля, тебе придется пасть перед ним ниц, чтобы показать свое почте-

ние к нему и повиновение) (Dicto); *Главная задача была — продержат пациента в офисе как можно дольше: оплата там шла по часам. Что бы ни делалось, декорум для сотрудников был улыбаться и угождать, угождать и улыбаться. Они и улыбались.* (В. Ю. Голяховский); *Члены семьи раболепно прислуживались и смотрели ему [дедушке] в глаза, стороной выпытывая, много ли у него денег, и с нетерпением выжидая минуту, когда он наконец решится написать завещание* (М.Е. Салтыков-Щедрин).

В русском языке находим примеры, в которых субъект поведения действует определенным образом в силу того, что «так принято делать» или «так издавна повелось»: *По заведенному еще при царе Горохе неписаному закону, младшие воспитанники поступали в услужение старшим, должны были угождать им во всем, чистить сапоги, за что получали покровительство* (М. П. Шишкин); *С детства ей внушали, что женщина — существо несколько второсортное, зависимое, слабое и несамостоятельное, равняться с мужчиной-добытчиком она не может, и поэтому ее дело терпеть, смиряться и искать себе мужа, которого нужно холить и лелеять, всячески ему угождать, ведь на него любая позарится, а баба — такой товар, что и даром никому не нужен* (В. Валеева).

Оценка того или иного поведения, а также его результата предполагает наличие «регуляторов» поведения: стыд, честь, совесть, репутация и др. Эти регуляторы оказывают воздействие на формирование и сохранение этических убеждений и на соблюдение этических норм в обществе.

Исследователи при описании структуры концепта «поведение» используют понятие *стереотипа поведения*. Так, А. П. Седых, описывая национально-культурные особенности коммуникативного поведения русских и французов, пишет что «стереотипы поведения - специфические правила, стандарты поведения членов этнической системы, передаваемые потомству путем научения. Путем научения формируется определенное аксиологическое поле, специфическая шкала ценностей – то, что для одной нации существенно, для другой находится на периферии ценностных приоритетов. Аксиология и язык нераздельны – нельзя научить ценностям, не говоря на языке, так как с помощью языка люди не только мыслят, но и управляют своим поведением» [6].

ЛСГ глаголов поведения формируется в основном за счет единиц, которые обозначают различные формы негативного поведения. Так, в нашей выборке глаголы, содержащие отрицательную оценку, составляют 72,5% в русском и 86,3% в английском языке от общего количества ГП. В словарных дефинициях обнаруживаем пометы ‘презрительно’, ‘неодобрительно’, ‘disapproving’, ‘critical’. Е. Кржижкова отмечает, что «описание связи различных типов глагольных парадигм логично может быть дополнено изучением связи ЛСГ и отрицательной глагольной лексики, поскольку негация – важный фактор, проникающий во все уровни языковой структуры, вследствие чего ограничивающее и модифицирующее значение негации заслуживает пристального изучения» [4: 205]. Широкою представленностью отрицательной лексики исследователи объясняют особенностями человеческого сознания, связью отрицания и нормы. «Понятие «норма» относится не только к сознательному поведению, но и к естественным процессам и явлениям, в которые человек вмешивается и которыми надеется управлять. Оно формирует некоторую идеализированную картину, действительности. Из нормативных представлений исключается все отрицательное, чего можно избежать» [1: 200].

Эталон поведения представлен формой «негатива» в обоих языках: в русском языке – “не/ нечего + ГП”: *Акимов был силен своей прямоотой. Он никогда не лицемерил и не притворялся, не приспособился к людям* (Э.Г. Казакевич); *Уж не финти, где не спрашивают!* (А. Н. Островский, Свои люди — сочтемся!); *Давай сознавайся, нечего крутиться. По лицу вижу, что был он у вас.* (К.Ф. Седых); *Да ты о чем? — спросил лесничий. — Ты не крути, ты говори прямо* (К.Г. Паустовский); в английском языке – “no/ not/ never + ГП”: *I don't grovel to anybody* (CCAD); *I never mess around when I'm using machinery of any kind* (LLA); *It's no good fawning on the teacher, you have to earn good marks* (Dicto).

Некоторые ГП имеют ограниченную сферу употребления, что также можно объяснить мыслительными процессами носителей данного языка. Рассмотрим глаголы неискреннего поведения. Так, русский глагол *перекраситься* ‘перен. притворно измениться, лицемерно скрыв свои взгляды, убеждения’ чаще встречается в контекстах политического характера (по данным Национального корпуса русского языка):

Ельцинский режим — это пестрая смесь старой и новой номенклатуры, одни приспособились, другие временно смирились, третьи перекрасились, а потому все и передрались, погубив эволюционный характер Реформации России. Но постепенно формируется и новое племя — поколение созидателей с либеральными взглядами (А.Н. Яковлев).

В конце концов тут можно сказать, что избирателей обманули. Многие депутаты перед выборами изображали из себя демократов, а, получив мандаты, мигом перекрасились (А. Антонов).

Бывшие сталинисты все, за редким исключением, перекрасились в антисталинистов или, по крайней мере, перестали заявлять о себе как о сталинистах. Лишь немногие потеряли посты и власть или были понижены (А.Зиновьев). В сознании простых русских людей политическая арена полна лицемеров, готовых изменить своим принципам ради корыстных целей.

Английский ГП *assume* (напускать вид, притворяться) употребляется в таких контекстах, где притворное поведение подразумевает наличие какого-либо оправдывающего мотива (to behave or speak in a way in which you do not usually behave or speak, especially so that you look more confident or feel better (LLA), т.е. данный глагол часто имеет положительный оценочный компонент: *When socializing with his co-workers he would assume a hearty, over-bearing manner* (LLA); *Assuming a carefree air, he ran to the end*

of the spring board and dived into the water (LLA). Таким образом, в этом случае у англичан притворное поведение не осуждается, так как субъект поведения не имеет злого намерения обмануть окружающих.

Таким образом, категория поведения имеет знаковую структуру и базируется на оценочной парадигме. Оценочность глагольной лексики обусловлена внешними факторами неязыкового характера и объясняется соответствием или несоответствием поведения принятому в обществе стереотипу. Глаголы поведения закрепляют в основном «негативные» стереотипы, т.е. отражают представления о том, как нельзя себя вести и поступать. А из отрицательных стереотипов складывается понимание культуры, этики поведения субъекта. Следовательно, глаголы поведения вербализуют нормативный канон языковой личности.

Литература

1. Арутюнова Н.Д. Типы языковых значений: Оценка. Событие. Факт / Н.Д. Арутюнова. – М.: Наука, 1988. – 338 с.
2. Васильев Л.М. Семантика русского глагола : Глаголы речи, звучания и поведения: учеб.пособие / Л.М. Васильев. – Уфа : БГУ, 1981. – 71 с.
3. Краткая философская энциклопедия. – М., Издательская группа «Прогресс» – «Энциклопедия», 1994. – 576 с.
4. Кржижкова Е. Заметки о месте негации в языковой структуре / Е. Кржижкова // Единицы разных уровней языка и их взаимодействие. – М., 1969. С. 186-206.
5. Матханова И.П. Специфика временной локализованности / нелокализованности в русских высказываниях с семантикой поведения / И.П. Матханова // Вестник Томского государственного университета. Филология. – № 3(19). 2012. – С. 30-39.
6. Седых А. П. Языковая личность и этнос (национально-культурные особенности коммуникативно-го поведения русских и французов) / А.П. Седых. – М., 2004. – С. 10.
7. Философский энциклопедический словарь. - М.: Советская энциклопедия, 1989 г. – С. 487.

Ардаширова Р.Б.,

канд. филол. наук, ст. преподаватель,
филиал КФУ в г. Набережные Челны

Сопоставительный анализ концепта «сердце»/«йөрәк», репрезентирующего чувство равнодушия (на примере русских и татарских фразеологических единиц)

Как указывает Р.А.Юсупов, сопоставительное изучение фразеологических единиц (далее: ФЕ) русского и татарского языков даёт полное основание утверждать, что ФЕ, хотя в целом и рассматриваются как явления, характеризующиеся национальным своеобразием, в настоящее время не ограничиваются рамками лишь одного языка [2, С.149].

Невозможно что-либо делать, если нет интереса, склонности, желания, симпатии или доверия к кому- или чему-либо. Естественно в наивной картине мира сердце в двух сопоставляемых лингвокультурах при обыкновенных обстоятельствах локализовано в груди. Однако в сопоставляемых языках оно может будто вовсе отсутствовать, например: рус. *не иметь сердца, нет сердца* - тат. *йөрәге юк*, рус. *сердце не лежит* – тат. *йөрәк ятмый* показывают чувство полного безразличия: рус.: *Если не трогает Вас это художественное изображение моей судьбы, то у Вас нет сердца* (Чехов). *Рыская по свету, этот идол света не имеет сердца* (Чехов). Тат.: *Йөрәге шул куркаклыктан башка шэфкать, мархамэт, мэхәббәт кебек хисләрдән мэхрүм* (А.Шамов). - Его сердце от этой трусливости обделено от других чувств, таких как милосердие, уважение, любовь.

При неприятных обстоятельствах или ситуациях может прогрессировать процесс забывания, тем самым у человека появляется желание окончательно уничтожить, искоренить что- или кого-либо: рус. *выкинуть из (своего) сердца. вырвать из сердца* – тат. *йөрәгенән чыгарып ташлау*: рус.: *Дочь оставила меня, ушла из моего дома с любовником, и я вырвал её из моего сердца, вырвал раз и навсегда* (Ф.Достоевский). Тат.: *Еракларга энкәләреннән качкан балаларны оныт син, бөтенләй йөрәгеннән чыгарып ташла!* (А.Гыйләжев). - Детей, которые спрятались от своей матери далеко, ты забудь, вовсе вырви из сердца!

Концепт «сердце» в русском языке и «йөрәк» в татарском языке, выражающий чувство равнодушия, жестокости может быть как бы тяжёлым, может как-будто внезапно замёрзнуть или превратиться в камень так, например, семантика ФЕ рус. *с тяжёлым сердцем* – тат. *авыр йөрәк белән*, рус. *каменное сердце* – тат. *таш йөрәк, йөрәк ташка әйләнде* (букв. сердце превратилось в камень), *йөрәк таш булып катты* (букв. сердце окаменело) репрезентирует равнодушные чувства, безжалостность, жестокость: рус.: *С тяжёлым сердцем покидал он родную деревню* (А.Герцен). Тат.: *Боларны ишетеп, хатынның йөрәгенә таш утырды* (А.Шамов). - Услышав это, на сердце жены сел камень. *Әгәр дә йөрәгегез инде ташка әйләнмәгән булса, кайтып эңитәрсең дип уйлыйм* (Ә.Баянов). - Если ваше сердце ещё не превра-

тилось в камень, я думаю вы успеете вернуться. Как видим, концепт «сердце-йөрэк», который ассоциируется с твёрдыми материалами в русских и татарских ФЕ, несёт отрицательную коннотацию.

Общим в сопоставляемых языках является употребление прилагательных «холодное» («салкын»), «ледяное» («боз»): рус. *холодное сердце* – тат. *салкын йөрэк*, рус. *ледяное сердце* – тат. *боз йөрэк*: *Ул салкын йөрәкле кеше, халәң керә торган адам түгел* (К.Нәжми). *Маңгайдан аккан ачы тир табанга житсә тоз булыр, колактан кертән ачы сүз йөрәккә житсә боз булыр* (Мәкаль). - Если пот, стекающий со лба, дотечёт до пяток станет солью, а если обидное слово дойдёт до сердца станет льдом.

Общую закономерность в переносном употреблении слов соотносимых языков представляет то, что «многие прилагательные обоих языков, обозначающих конкретные, чувственно воспринимаемые признаки, служат одновременно для обозначения более отвлечённых признаков, связанных с психическим состоянием, моральными качествами и т.п.» [1, С.96]. В нашем случае русские прилагательные «холодное», «ледяное» и татарские прилагательные «салкын», «боз» во ФЕ с концептом «сердце»/«йөрэк» обозначают чувство равнодушия и безразличия.

В русском и татарском языках ФЕ рус. *сердце замшило или обросло мхом* - тат. *йөрәге мүкләнгән, йөрәгенә йон үскән* репрезентируют бесчувственных, равнодушных людей: *Тик йөрәкләре мүкләнгән кешеләр генә уйламанса, уйламанлар* (А.Шамов). - Если только люди, у которых сердца замшило, не подумают, другие точно не подумают. Как видим, чувство равнодушия в сопоставляемых лингвокультурах ассоциируется с внутренней пустотой сердца, то есть либо сердце как бы тяжёлое, каменное, холодное; либо оно вообще будто отсутствует.

Заслуживает внимания тот факт, что исследуемая подгруппа представлена как общими, так и специфическими ФЕ, свойственные какому-либо одному из исследуемых языков. Рассмотрим подробнее эти ФЕ в русском и татарском языках.

Специфической в русском языке является ФЕ *чёрствое сердце*, где мы наблюдаем связь концепта «сердце» с прилагательным «чёрствое» с отрицательной коннотацией. В русских ФЕ *оторвать от сердца, отдирать от сердца* мы видим употребление глаголов «оторвать», «отдирать», которые в своей семантике несут отрицательную наполненность и процесс нежелательного выполнения действия.

В татарском языке очень много вариативных специфических ФЕ, связанных с понятием «холода» и «льда», так, например: *туң йөрэк* (букв. мёрзлое сердце), *туңган йөрэк* (букв. замёрзшее сердце), *үле туып жан кертән йөрэк* (букв. сердце, которое сначала родилось мёртвым, потом в него зашла душа), *йөрәккә боз булып утыру* (букв. садиться льдом на сердце), *йөрэк өшеде (өшеп китү)* (букв. сердце ооченело), выражающие чувство равнодушия, безразличия к чему- или кому-либо: *Хәйретдин агай Сәләхетдингә көлемсерәп карап куйды, туң йөрәгенә жылылык йөгәрде* (А.Гыйләжев). - Дядя Хайретдин взглянул с ухмылкой на Салахетдина и в его мёрзлое сердце побежало тепло.

Чувство равнодушия в татарской языковой картине мира ассоциируется с понятиями «смерть» («үлгән») и «жестокий» («каты» в данном случае), например, в татарских ФЕ «йөрэк» может быть мёртвым: *йөрәге үлгән* (букв. умерло сердце у кого-либо), *каты йөрәкле* (букв. человек, у которого твёрдое сердце) репрезентируют бесчувственного человека, бесчувственное сердце; *йөрәктә жаны юк* (букв. нет души в сердце) выражает равнодушного человека, не способного испытывать любовь, сострадание: *Укымый, тыңламый, сөйләшми. Берни дә кирәкми аңа. Йөрәге үлгән аның, йөрәге!* (Г.Ахунов). - Не учится, не слушает, не разговаривает. Ему ничего не нужно. Умерло сердце у него!

Интересны следующие примеры специфических ФЕ татарского языка о равнодушных и бесчувственных людях, живущих только практическими и повседневными заботами, для которых чужды чувства соотрадания, сопереживания другим: *йөрәген май баскан* (букв. сердце обросло жиром) *йөрәген таракан ашаган* (букв. сердце съел таракан): *Каюлы ак аляпкычы, жиңел генә күн итеге үзәнә шул кадәр килешеп, күркен арттырып тора ки, тик аны гына сөймәгән кызларның йөрәген таракан ашаган* (М.Фэйзи). - Белый фартук с оборочкой, лёгкие кожаные валенки ей так подходили, больше показывали её красоту, только у тех девушек, которые её не любили, сердце съел таракан.

Таким образом, в подгруппе «сердце-йөрэк» - равнодушие» мы наблюдаем большое количество татарских специфических ФЕ, что обусловлено, по-нашему мнению, фоновыми знаниями носителей языка, особенностями культуры, менталитетом, психологией и традициями татарского народа.

Литература

1. Шмелёв Д.Н. Современный русский язык: Лексика, 1977.
2. Юсупов Р.А. Вопросы перевода, сопоставительной типологии и культуры речи, 2005, С.149.

Арсланов В.Ш.,
канд. филол. наук, доцент,
филиал КФУ в г. Набережные Челны

Три типа лимитации в именной системе английского языка

Данная статья посвящена исследованию трех типов лимитации постпозитивными атрибутивными полупридаточными и полнопридаточными предложениями в именной системе английского языка. Тео-

рия лимитации, разработанная И.Г. Кошевой [7, с. 105-106], предполагает наличие количественной и качественной лимитации в системе существительного. Мы выдвинули предположение, что в системе существительного существует и референтно-информационный тип лимитации, которая выступает в свих двух разновидностях – референтно-актуализирующей и референтно-идентифицирующей, что учитывает положения актуального синтаксиса и теории передачи информации [1, с. 27-28].

Как известно, полупридаточные и полнопридаточные атрибутивные предложения бывают различных типов, в зависимости от авторов и от подходов к этому вопросу. Обзор научной литературы, посвященной исследованию атрибутивных и аппозитивных придаточных и полупридаточных постпозиционных определений, показывает большое разнообразие подходов и точек зрения как среди зарубежных грамматистов [См. напр.: 3, 8, 9, 10, 12, 13], так и российских ученых [См. напр.: 2, 4, 5, 6, 11]. На наш взгляд, классификация **аппозитивных** атрибутивных придаточных предложений М.Я.Блоха и классификация **относительных** атрибутивных предложений в учебнике под редакцией А.В. Зеленщикова и Е.С.Петровой, с выделением классифицирующих подтипов лимитирующих предложений, является более рациональной и детальной. Хочется лишь отметить, что подобная классификация учитывает лишь **полнопридаточные** атрибутивные предложения, в отличие от британских учебников, в которых постпозиционные **полупридаточные** относительные атрибутивные предложения тоже делятся на лимитирующие и нелимитирующие. Аппозитивные атрибутивные предложения тоже делятся на лимитирующие и нелимитирующие аппозитивные полупридаточные предложения.

Несмотря на разнообразие терминов, используемых в разных учебниках разными авторами, мы приходим к следующим выводам:

1. Постпозитивные атрибутивные придаточные и полупридаточные предложения делятся на два главных типа – **относительные** и **аппозитивные**.

2. Как относительные, так и аппозитивные атрибутивные предложения бывают двух типов – **лимитирующие** и **нелимитирующие**.

3. Относительные **лимитирующие** полнопридаточные и полупридаточные предложения распадаются на два подтипа – **уточняющие** и **классифицирующие**.

4. Относительные **нелимитирующие** полнопридаточные предложения делятся на **описательные** и **континуативные**.

5. Аппозитивные полнопридаточные и полупридаточные предложения бывают трех подтипов – аппозитивные предложения, которые модифицируют антецеденты, выраженные существительными номинативной и адвербиальной семантики, антецеденты, выраженные неопределенными и указательными местоимениями и антецеденты, выраженные местоимением “it” в функциях подлежащего и дополнения.

Возвращаясь к теме нашего исследования, нам хотелось бы отметить, что атрибутивные полнопридаточные и полупридаточные предложения могут модифицировать, в основном, три типа антецедентов – а) антецеденты, выраженные определённо-референтными существительными конкретной семантики, неопределённо-нереферентными существительными конкретной семантики, б) антецеденты, выраженные абстрактными существительными и, наконец, в) Антецеденты, выраженные неопределенными и указательными местоимениями с неопределенной семантикой. Рассмотрим несколько примеров:

*I have bought **the book** we saw at the bookshop yesterday.* Полнопридаточное **уточняющее**, или **идентифицирующее**, относительное атрибутивное предложение превращает конкретное существительное (для слушающего или читающего коммуниканта) в определённо-референтное существительное, что выражается определенным артиклем. Это определение предполагает наличие предыдущего опыта у коммуниканта, т. е. наличие информации о книге в его информационном пространстве.

*I have **some books** you might be interested in.* В данном предложении неопределённо-референтное существительное модифицируется лимитирующим **классифицирующим** полнопридаточным атрибутивным предложением. При таком типе лимитации информация идет односторонняя – от говорящего к коммуниканту, что не учитывает наличия информации о книгах в информационном пространстве коммуниканта.

Полупридаточные предложения строятся, как известно, при помощи неличных форм глагола, выражающих вторичную предикацию. Напр.: *I have brought **the book** written by O. Wilde.* Пресуппозиция здесь следующая: коммуникант знал, что у говорящего среди всех книг есть одна книга Оскара Уайлда, и говорящий говорит, что он принес именно эту книгу. Здесь, как видим, как и в первом примере, мы имеем дело с **уточняющим**, или **референтно-идентифицирующим** типом лимитации.

Рассмотрим другой пример: *I have brought **a book** written by O. Wilde.* В данном предложении, как и в предыдущем, мы имеем дело с полупридаточным лимитирующим атрибутивным предложением, но не референтно-идентифицирующего, а **референтно-классифицирующего** типа. Пресуппозиция здесь следующая: у говорящего было много книг разных авторов, и он принес одну из книг, принадлежавших перу О.Уайлда. Иначе говоря, полупридаточное атрибутивное предложение модифицирует неопределённо-референтное существительное.

Что касается относительных атрибутивных предложений нелимитирующего типа, то мы не будем их рассматривать, ибо они и не идентифицируют, и не классифицируют, а лишь дают дополнительную информацию об уже определенных лицах и предметах или их антецедентом является все главное предло-

жение, за что их называют континуативными атрибутивными предложениями. Напр.: *We arrived in Kazan, which is situated on the Kama. We lived not far from the centre, which suited us perfectly.*

В третьем типе лимитации участвуют аппозитивные атрибутивные придаточные и полупридаточные предложения. Антецедентами подобных предложений являются, во-первых, неопределенно-нереферентные существительные абстрактной семантики типа: fact, idea, suggestion, hope, decision и т.д., во-вторых, неопределенные, указательные и отрицательные местоимения типа: something, anything, nothing, none, all, little, that а также местоимение it.

Многие исследователи отмечают сходство аппозитивных полнопридаточных предложений с **относительными** атрибутивными предложениями **лимитирующего** типа. Что касается британских грамматистов, то они выделяют, как мы уже отметили выше, лимитирующие и нелимитирующие аппозитивные придаточные предложения. Лимитация аппозитивными придаточными предложениями отличается от лимитации путем идентификации и классификации. Аппозитивные придаточные предложения сужают широкие абстрактные значения своих антецедентов, как бы раскрывая, или изъясняя, их значения. Вот почему в британских учебниках часто используется термин noun complement clauses. При таком типе лимитации определенный артикль при существительных не является средством построения текста, ибо информационный поток идет от говорящего к коммуниканту без учета его информационного пространства, без опоры на его предыдущие знания и без опоры на предыдущие высказывания говорящего. Рассмотрим несколько примеров: *Everybody was shocked by the news that the economic recession was going to lead to default.* В данном предложении неопределенно-нереферентное существительное news становится определенным лишь благодаря изъяснительному, т.е. аппозитивному придаточному предложению, которое раскрывает конкретное содержание новости.

Рассмотрим предложение с антецедентом, выраженным существительным с адвербиальной семантикой: *He didn't give us the reason why he was absent at the meeting.* Широкая семантика существительного reason сужается за счет аппозитивного придаточного предложения. Это предложение можно трансформировать в осложненноподчиненное предложение с полупридаточным аппозитивным предложением: *He didn't give us the reason of his being absent at the meeting.*

Проанализируем предложения с антецедентом, выраженным местоимением: *Is there anything (that) you don't understand in this text?* В данном предложении неопределенная семантика неопределенного местоимения становится определенной за счет аппозитивного придаточного предложения. Однако здесь следует оговориться, что антецедентом данного предложения является неопределенно-референтное местоимение, так как можно сказать: *Is there any sentence (that) you don't understand?* Предложение с антецедентом anything можно трансформировать в осложненноподчиненное предложение: *Is there anything for me to do today?* Полупридаточное аппозитивное предложение выражено инфинитивной конструкцией *for me to do.*

В третьем типе аппозитивных придаточных предложений антецедентом выступает местоимение it, которое может выступать как в функции грамматического подлежащего, так и дополнения: *It is important that we (should) go there immediately.* Полнопридаточное аппозитивное предложение можно заменить полупридаточным предложением, построив таким образом осложненноподчиненное предложение: *It is important for us to go there immediately.* Как видим, неопределенно-нереферентное местоимение it с широкой семантикой раскрывается, или лимитируется, при помощи полнопридаточного и полупридаточного аппозитивного атрибутивного предложения. В данных предложениях местоимение it выступает как грамматическое подлежащее.

Это же местоимение может выступать, как известно, и в качестве грамматического дополнения: *I find it strange that she should go there alone. I find it strange for her to go there alone.* В первом предложении содержание грамматического дополнения it раскрывается полнопридаточным аппозитивным предложением, а во втором – полупридаточным.

Подводя итог всему вышесказанному, хочется отметить, что российские авторы вообще не рассматривают постпозиционные полупридаточные атрибутивные предложения и, соответственно, их относительные и аппозитивные типы. Что касается английских грамматистов, то положительным моментом является то, что они рассматривают не только полнопредикативные, но и полупредикативные атрибутивные придаточные предложения, выделяя их лимитирующие и нелимитирующие типы. Однако в отличие от российских грамматистов, аппозитивные придаточные и полупридаточные предложения рассматриваются ими отдельно от атрибутивных предложений.

Литература

1. Арсланов В.Ш. Артикли как грамматические средства выражения категории лимитации в системе английского существительного: материалы межвузовской научно-практической конференции «Актуальные проблемы современной филологии и методики преподавания языков». Елабуга: Издательство ЕГПУ, 2008. С. 26-30.
2. Блох М.Я. Теоретическая грамматика английского языка. М.: Высшая школа, 1983. 383 с.
3. Грамматика современного английского языка для университетов / Р. Кверк [и др.]; под редакцией И.П. Верховской. М.: Высшая школа, 1982. 391 с.

4. Грамматика современного английского языка: учебник для студ. высш. учеб. заведений / О.В. Емельянова, А.В. Зеленщиков Е.С. Петрова и др. ; под ред. А.В. Зеленщикова, Е.С. Петровой. Спб; Филологический факультет СПбГУ; М.: Академия, 2003. 640 с.
5. Грамматика английского языка: пособие для студ. педаг. институтов / В.Л. Каушанская, Р.Л. Ковнер, О.Н. Кожевникова и др.; под ред. проф. Б.А. Ильиша. Л.: УЧПЕДГИЗ, 1963. 319 с.
6. Грамматика английского языка: Морфология. Синтаксис: учебное пособие для студентов педагогических институтов и университетов по специальности № 2103 «Иностранные языки» / Н.А. Кобрин [и др.]. СПб.: СОЮЗ, 1999. 496 с.
7. Кошева И.Г. Грамматический строй современного английского языка: метод. пособ. М.: Изд-во МГПИ им. В.И. Ленина, 1978. 172 с.
8. Alexander L.G. Longman English Grammar Practice for Intermediate students. UK: Longman, 2001. 296 p.
9. Eastwood J. Oxford Guide to English Grammar. Oxford: Oxford University Press, 1994. 446 p.
10. Fuchs M., Bonner M. Grammar Express: For self study or the classroom (with answers). UK: Pearson Education Limited, 2003. 418 p.
11. Ganshina M., Vasilevskaya N. English Grammar. M.: Foreign Languages Publishing House, 1953. 472 p.
12. Hewings M. Advanced Grammar in Use : A self-study reference and practice book for advanced learners of English (with answers). Cambridge: Cambridge University Press, 1999. 340 p.
13. Longman Grammar of Spoken and Written English / D. Biber ...[et al.]; foreword by Randolph Quirk. L.: Longman, 2000. 1204 p.

Базарова Л.В.,
ст. преподаватель,
филиал КФУ в г. Набережные Челны

Механизм формирования и семантическая объективация фразеологических единиц с компонентами «чёрт»/«devil» в русском и английском языках

Знаковая составляющая фразеологических единиц (ФЕ) с компонентами «чёрт» и «devil» представлена достаточно большим количеством лексических единиц, что объясняется стремлением носителей анализируемых лингвокультур уйти от прямого названия имени могущественного антипода Бога, из желания не вызывать его появления. Отличием являются те признаки, которые объективируются при вербализации исследуемых компонентов. Основным признак «злой дух», входящий в структуру ФЕ, вербализуется следующими лексическими единицами: *злой дух, bad spirit, fiend*. Признак «существо (дух) нечистое(ый)» также объективируется в обоих языках (*нечистый, чёрный, unclean spirit*). Дж.Б. Рассел¹ полагает, что дьявол видится нечистым, чёрным, потому что символизирует отсутствие света и блага там, где он появляется. Несмотря на сходство между английской и русской лингвокультурами, наблюдаются значительные несовпадения в репрезентации признаков. В английской лингвокультуре, в отличие от русской, актуализируются признак «правитель»: *minister of hell (правитель ада), god of the underworld (бог подземного мира), prince of darkness (Принц тьмы), prince of evil (Принц Зла)*. Несмотря на тот факт, что лексическая единица «god» пишется с маленькой буквы, данное явление указывает на отличие от носителей русской лингвокультуры, не использующих имя концепта «Бог» для названия его антипода.

Понятийные составляющие ФЕ изучаемых компонентов отличаются основными признаками, которые их формируют, и их количеством. Признак «существо со звероподобной внешностью» (*Дай ему хоть торбу с пирогами, хоть чёрта с рогами – всё одно; Бойся тестя богатого, как чёрта рогатого; The devil wipes his tail with the poor man's pride (Дьявол вытирает свой хвост о гордость бедных людей)*) выявляется в обеих лингвокультурах, однако для носителей английской лингвокультуры данный признак является не основным, а дополнительным.

Необходимо отметить, что признак «искуситель», являющийся основным для носителей английской лингвокультуры, в лексикографических источниках русского языка не объективируется. Данный признак выявляется при анализе сочетаемости и интерпретации ФЕ, в связи с этим мы считаем его в структуре ФЕ компонента «чёрт» дополнительным. Чёрт – «искуситель» совершает следующие действия: на грех наводит, склоняет к греху, искушает, внушает различные мысли, дёргает, путает, связывает и прорывает (*Бес около ходит да на грех наводит; Чёрт дернул/попутал; Cards are the devil's books (Карты – это книги дьявола)*). Помимо основных признаков, структура ФЕ изучаемых компонентов формируется признаками дополнительными. В русской и английской лингвокультурах дьявол (чёрт) воспринимается «существом мужского рода» (*Чёрт дьяволу родимый; Каждый чёрт по-своему поёт; Talk of the devil and he is sure to appear (Поговори о дьяволе, и он точно появится)*), «существом, имеющим слуг» (*The servant*

¹ Рассел Дж. Б. Князь тьмы. Добро и зло в истории человечества. СПб.: Евразия, 2002. С. 189.

of the devil does more than is asked for (Слуга дьявола делает больше, чем его просили); He who sows the seed of discord works in the devil's barn (Тот, кто сеет семена раздора, работает в амбаре дьявола), «существом, любящим деньги» (За денежки чёрт пляшет; Без денег сам чёрт бездельник; Where there is money, there's the devil (Там где есть деньги, там и дьявол), «существом, взаимодействующим с человеком» (Resist the devil, and he will flee from you (Оказывайте сопротивление дьяволу, и он покинет вас); If you want to annoy the devil stay silent (Если вы хотите досадить дьяволу – молчите; Speak the truth and shame the devil (Скажи правду и устыди дьявола), «существом трудноизгоняемым» (чёрт силен и люди не всегда побеждают в борьбе с ним: Пусти чёрта в дом, не вышибешь его и лбом; От пона, как от чёрта, не открестись), «существом, скрывающим истинную сущность» (Приглянулся чёрт ягодкой; The cross on his breast and the devil in his heart (Крест на груди, а дьявол в сердце), «существом говорящим» (Монах говорит: «сатана соблазнил», а сатана говорит: «монах уговорил»); The devil sometimes speaks the truth (Дьявол иногда говорит правду), «существом мыслящим и образованным» (The devil knows many things because he is old (Дьявол знает много, потому что он стар), «существом старым» (Дьявол стар, да праздника ему нет) и «помощником, слугой» (чёрт известен тем, что потворствует себе подобным и прислуживает людям с пороками: Богатому черти деньги куют; Even the devil slaves for the fortunate (Даже дьявол прислуживает за богатство).

В структуре исследуемых ФЕ выделяются противоречивые признаки: «существо уникальное, единственное в своем роде» (*Чёрт своих не берёт*) и «существо неуникальное, имеющее собратьев» (*В тихом омуте черти водятся; Не бойся смертей, а бойся чертей; When the angels present themselves, the devils abscond (Когда являются ангелы, дьяволы бегут); One devil that you know is better than twenty that you don't (Один дьявол, которого ты знаешь, лучше, чем двадцать, которых ты не знаешь)*). Целесообразно отметить, что форма множественного числа репрезентирует языческую сторону компонента «чёрт». Форма единственного числа обусловлена христианскими представлениями об антипode Бога.

Носителям обеих лингвокультур свойственно не только испытывать страх перед дьяволом (чёртом), но и противостоять ему. Именно поэтому в структуре обоих компонентов выявляются признаки «существо нестрашное» (*Чем бояться чертей, так боясь людей; Не так страшен чёрт, как его малюют*), «существо с ограниченными возможностями» и «существо со страхами» (*Дал чёрт моду, а сам ушёл в воду; Шел бы чёрт на свадьбу, да пона боится; Old Satan couldn't get along without plenty of help (Старый сатана не может обходиться без помощи)*). Более того, носителям и русской, и английской лингвокультур дьявол (чёрт) видится «существом, невинно обвинённым» (*На чёрта только слава, а монах поросенка съел; Man sins then blames it on the devil (Человек грешит, а затем возлагает вину на дьявола)*).

Наличие совпадающих признаков компонентов «чёрт» и «devil» говорит о схожем восприятии носителями обеих лингвокультур существ, олицетворяющих зло. Дж.Б. Рассел¹ полагает, что такое сходство предполагает наличие врожденной общности психической реакции на восприятие зла.

Отличие русской и английской лингвокультуры выявляется при рассмотрении несовпадающих, объективируемых одной нацией и не объективируемых другой признаков компонентов. В структуре ФЕ компонента «чёрт» выявляются противоречивые признаки «существо смертное» (*Когда старость придет, то и чёрт в монастырь пойдет*) и «существо бессмертное» (*Долго ждать, когда чёрт умрет: у него еще и голова не болела*). Признаки, которые указывали бы на сроки жизни дьявола, в структуре компонента «devil» нами выявлены не были.

Носителям русской лингвокультуры чёрт видится «существом, охотящимся за душой» (*Не стой надо мной, как чёрт над душой; В погоню, как чёрт за душою*), однако в ФЕ английского языка данный признак не выявлен. В английской лингвокультуре не актуализируется также признак «существо, приносящее неприятности». В русской лингвокультуре «чёрт» выступает в качестве субъекта действия, выполняя в предложениях функцию подлежащего, и в качестве объекта действия, выполняя функцию дополнения. В качестве субъекта действия чёрт постоянно вмешивается в жизнь людей, принося им неприятности. Чаще всего в функции сказуемого употребляются глаголы с корнем *-нёс-*: *Званный – гость, а незванный – пёс, его чёрт принёс; Не было слёз, да чёрт нанёс*. Однако и в структуре ФЕ с компонентом «devil» выявляется ряд отличительных признаков. В английской лингвокультуре дьявол видится «существом мобильным» (*Talk of the devil and he is sure to appear (Заговори о дьяволе, и он обязательно появится); Where the woman goes the devil follows (Куда идёт женщина, туда за ней следует дьявол)*), «существом видящим и слышащим» (*Speak of the devil and he will hear about it (Поговори о дьяволе, и он это услышит)*), «существом, способным прятаться» (*The devil lurks behind the cross (Дьявол скрывается за крестом); The cross on his breast and the devil in his heart (Крест на груди, а дьявол в сердце)*), «существом, способным совершать религиозные ритуалы» (*The worst devil is the one who prays (Худший дьявол — это тот, который молится)*), «партнёром (союзником)» (*Make a pact with the devil until you have crossed the bridge (Заклучите перемирие с дьяволом, пока вы не пересекли мост)*), «объектом поклонения» (*If you light one candle for God, then you must light one for the devil (Если вы ставите свечку Богу, вы должны поставить свечку дьяволу); He that serve God for money, will serve the devil for better wages (Тот, кто служит Богу за деньги, будет служить дьяволу за большее жалование)*). Данные признаки не вербализуют-

¹ Рассел Дж. Б. Князь тьмы. Добро и зло в истории человечества. СПб.: Евразия, 2002. С. 27.

ся в ФЕ русского языка, что говорит об их неактуальности, малой значимости для носителей русской лингвокультуры.

В структуре ФЕ компонентов «чёрт» и «devil» выявляются признаки, не только представляющие дьявола и чёрта «могущественными духами зла», однако и указывающие на то, что люди не всегда испытывают перед ними страх, не всегда объективируют их могущество. В русской лингвокультуре компонент «чёрт» имеет признак «существо неуклюжее, неумелое» (*Ходил чёрт за облаками, да оборвался; Дьявол (Сатана) гордился, да с неба свалился*). Несостоятельность чёрта проявляется и в примерах, в которых перед сказуемым стоит отрицательная частица *не*, показывающая неспособность чёрта совершать некоторые действия (*Чёрт Ваньку не обманет: Ванька про него молитву знает; Кто в правде твёрд, того не обманет и чёрт*).

В английской лингвокультуре дьявол не воспринимается существом женского рода, однако женщина часто получает признаки сатаны при метафорическом переносе: *The husband's mother is the wife's devil (Мать мужа – дьявол для жены); There is no devil so bad as a she-devil (Нет хуже дьявола, чем женщина-дьявол); If the devil is powerless, send him a woman (Если дьявол беспомощен, пошлите ему женщину)*. Данные примеры показывают, что женщины видятся страшными существами; подобно дьяволу, они олицетворяют зло и готовы на все для достижения своих целей. Женщины могут быть слугами дьявола, что выражается в языке в следующих метафорах: *Women are the devil's nets (Женщины – это сети дьявола); Women are the snares of Satan (Женщины – это ловушки сатаны)*. Сети и ловушки являются предметами, которые помогают охотнику в ловле добычи. Приобретая признаки «вспомогательных средств для охоты», женщины превращаются в слуг, помощников дьявола-«охотника».

В русских и английских ФЕ репрезентируется не только негативное отношение к дьяволу (чёрту), но и положительное. В структуре компонентов, помимо общего признака «существо, невинно обвиненное», имеются также несовпадающие признаки. Носители русской лингвокультуры актуализируют признак «воспитатель» (*Кто лукавит, того чёрт задавит; Кто старое вспомянет, того чёрт на расправу потянет; Не нам судить его – его чёрт осудит*). В структуре ФЕ компонента «devil» данный признак не выявлен. В русской и английской лингвокультурах процент ФЕ, объективирующих положительное отношение к дьяволу (чёрту) мал, что, бесспорно, свидетельствуют о том, что носителям обеих лингвокультур свойственно традиционно негативное восприятие дьявола (чёрта), то есть такое восприятие, которое проповедуется христианской религией.

Таким образом, ФЕ с компонентами «чёрт» и «devil» структурируются совпадающими признаками и признаками, которые объективируются в одной лингвокультуре и не объективируются в другой. Совпадающие признаки свидетельствуют об универсальности сопоставляемых компонентов, признаки несовпадающие отражают специфические черты лингвокультур. В русской лингвокультуре выделяется большее количество основных признаков, что связано с многогранностью компонента «чёрт», объединившего в себе и языческие, и христианские представления об антиподе Бога.

Литература

1. Жуков В.П. Словарь русских пословиц и поговорок. М.: Русский язык, 2003. 544 с.
2. Корнилов О.А. Языковые картины мира как производные национальных менталитетов. М.: ЧеРО, 2003. 349 с.
3. Михельсон М.И. Сборник русских и иностранных цитат, пословиц, поговорок, пословичных выражений и отдельных слов. М.: Терра, 1994. 616 с.
4. Модестов В.С. Английские пословицы и поговорки и их русские соответствия. М.: Художественная литература, 2000. 415 с.
5. Пословицы русского народа В. Даля: В 3 т. Т.3. М.: Русская книга, 1998. 736 с.
6. Рассел Дж.Б. Князь тьмы. Добро и зло в истории человечества. СПб.: Евразия, 2002. 448 с.
7. Словарь английских пословиц и фразеологических выражений. Смоленск: Русич, 2001. 560 с.
8. 1340 английских пословиц и поговорок с русскими эквивалентами. М.: Ибис, 1992. 127с.
9. Fergusson R. The penguin dictionary of proverbs. London: Penguin books, 2000. 365 p.

Гиниятуллина Р.Д.,

канд. пед. наук, доцент,

Мазаева Т.В.,

ст. преподаватель,

филиал КФУ в г. Набережные Челны

Различные подходы к интерпретации художественного текста

Интерпретация художественного текста сложный и многогранный процесс, включающий в себя не только теоретические основы предмета, но и лингвокультурологические аспекты, фразеологию и лексику изучаемого языка, а также жизненный опыт и мировоззрение читателя. Именно сочетание этих

составляющих делает интерпретацию сугубо индивидуальным процессом, поскольку она подразумевает общение между читателем и писателем. К тому же следует учесть, что интерпретация текста всего литературного произведения и отрывка того же произведения могут значительно отличаться с точки зрения определения темы, идеи, обстановки, форм повествования, построения сюжета и т.д.

Отечественные лингвисты выделяют несколько подходов к интерпретации текста, учитывающих разные компоненты ситуации понимания, которые участвуют в толковании текста или сообщения. Так, текст можно рассматривать с точки зрения филологии языка, на котором он написан, что ограничено только рамками внутри текстового анализа. Действительно, читатель, работающий с текстом на иностранном языке, может столкнуться с языковыми особенностями, оборотами речи, не имеющих эквивалентов в родном языке, фразеологическими единицами. Это, несомненно, означает высокий уровень владения иностранным языком и именно поэтому является высшей и конечной ступенью работы с текстом в языковых вузах. А.С. Гринштейн, А.А. Харьковская в интерпретации текста предлагают рассматривать события текста, автора, написавшего данное произведение и мнение читателя. Читатель анализирует повествование (narration), повествователя (narrator), методы повествования (forms of narration), структуру сюжета (plot structure technique), характеристики героев (characters), обстановку (setting), тему или идею произведения (the main idea), авторское отношение к героям и событиям (author's attitude).

Текст также может рассматриваться как одно из произведений определенного автора с учетом его биографии, творческих поисков, эпохи, приоритета системы ценностей, преобладающих на данном этапе, все, что помогло вдохновить и подвигнуть автора на создание данного произведения.

Несомненно, на понимание текста значительно влияет личный опыт читателя, его кругозор, интеллектуальный уровень. Даже эмоциональное состояние и психологический настрой в определенный момент могут повлиять на восприятие и толкование информации. Художественное произведение должно вписываться в индивидуальную картину мира читателя и находить определенный отклик в его душе, соответствовать его интересам и возрастным особенностям.

Для более глубокого понимания текста важно рассматривать точки зрения нескольких героев, оценить ситуацию глазами разных персонажей, их отношение к происходящему, сопоставить различное восприятие и сделать соответствующие выводы. Оценка ситуации с разных ракурсов создает с одной стороны объемность и многоплановость текста, а также позволяет дать более полную характеристику персонажей. Причем объективное или субъективное отношение автора к героям (obtrusive/unobtrusive) играет определяющую роль и влияет в свою очередь на отношение читателя к героям и понимание идеи.

Текст также может быть интерпретирован с точки зрения жанровых особенностей для понимания художественного замысла и эстетических ценностей. «Понимание жанра произведения дает толчок к овладению его художественной идеей, помогает сделать шаг от понимания его содержания к пониманию смысла» [6, с. 25].

Жанры различаются особенностями композиционной организации текста, типом повествования, характером пространственно-временного континуума, объемом содержания, художественными приемами и принципами организации речевых средств.

Анализ жанров в их историческом развитии позволяет выявить основные направления эволюции литературного процесса. Это возможно, так как, развиваясь, жанровые образования сохраняют «доминирующие... приемы-признаки» (Б.В. Томашевский), обладающие устойчивостью в течение длительного времени. Среди этих доминирующих признаков важную роль играют определенные приемы словоупотребления и использования грамматических форм и синтаксических конструкций.

Жанровая форма — результат взаимодействия в литературном процессе художественных и нехудожественных жанров: так, в процессе развития прозы эстетическое преобразование формы автобиографии, письма, хроники обуславливает появление эпистолярных романов и повестей, автобиографических романов, повестей и рассказов, романа-хроники. Таким образом, жанровая форма — это прежде всего форма определенного нехудожественного жанрового образования (первичного жанра), на которую ориентируется автор, преобразуя ее в процессе создания художественного текста. Разграничение первичных жанров (бытовое письмо, бытовой рассказ и др.) и вторичных жанров (роман, драма и др.) [1, с. 70-85], которые, формируясь в условиях сложного историко-культурного общения, ассимилируют и перерабатывают первичные жанры, важно для филологического анализа текста.

Жанровая форма, как и жанр, исторически изменчива. Ее развитие отражает эволюцию стилей и изменения в характере литературного процесса. В каждую эпоху жанровая форма имеет «свои композиционные законы сцеплений словесных рядов, свои нормы лексических колебаний, свои тенденции внутренней динамики слов, своеобразие семантики и синтактики» [3, с. 73]. Вскрыть их, «четко обозначить границы и принципиальные деления между разными областями речи литературно-художественных произведений... показать смешанные типы и их лингвистическое обоснование в плане литературы и разных контекстов «социальной диалектики» [3, с. 73] — одна из задач филологического анализа. Жанровая форма и жанр выступают как своеобразная модель, которая может иметь ряд конкретных реализаций (воплощений). Она носит характер относительно закрытой структуры, представляющей собой сетку отношений между определенным образом организованными речевыми средствами. Эти средства, выполняя жанрообразующую функцию, носят разный характер и условно могут быть объединены в три группы на основе выполняемой ими функции. Они могут участвовать:

- 1) в формировании содержательно-тематической стороны текста;
- 2) в формировании структуры повествования и моделировании определенной коммуникативной ситуации;
- 3) в оформлении композиции текста.

Интерпретируя, например, текст или отрывок детективного жанра можно выразить общую идею при помощи английских пословиц “The truth will out”, либо “Crime doesn’t pay”, идея при этом будет варьироваться незначительно.

При интерпретации следует принимать во внимание культурно-историческую ситуацию. Исторический фон не только создает реальное окружение, но и раскрывает атмосферу, косвенно характеризует героев, помогает определить конфликт (local/multiple) и понять мотивацию героев, а также понять концепцию текста в целом. В исторических произведениях культурно-исторический фон играет ключевую роль и является основой анализа.

Ипполит Тен считал, что на искусство влияют 3 фактора – раса, среда, историческая обстановка. Фактор расы Тен связывал с понятием национального характера, утверждая, что северные народы медлительны, а южные – темпераментны. Противопоставлял англичан и итальянцев. Понятие национального характера по мысли Тена объясняло влияние одной культуры на другую: притяжение итальянцев и французов: Итальянское Возрождение (Данте) выросло из провансальской (французской) поэзии трубадуров. Влияние французской поэзии Данте назвал «новым сладостным стилем».

Фактор среды Тен раскрывал через понятие среды природной: объяснял гармоничное искусство Античности гармоничным средиземноморским климатом. Национальный характер и национальный пейзаж могут иметь культурологические последствия и проявляться в искусстве. Обычно литература принимала это влияние в виде художественного стиля или жанрово-родовые формы, т.к. европейская литература была более древней, развитой. Но принимая художественную модель, писатели наполняли ее новым смыслом, что было связано с тем, что в 19 – начало 20 вв. не было языковых барьеров. Всякое литературное явление связано с определенной исторической обстановкой, за счет чего возникает культурно-исторический контекст. 3-ий фактор культурно-исторического аспекта повлиял на формирование социологического литературоведения.

В искусстве новое – далеко не обязательно лучшее, совершенное. Тен говорил, что каждый историко-литературный период должен прочитываться в рамках тех традиций, что существовали в данное время. Этим объясняется сложность понятия литературного процесса. Например, средневековая поэзия не может оцениваться менее значимо, чем поэзия современника; поэзия Некрасова ставилась современниками выше поэзии Пушкина, сейчас воспринимается как исторический факт, явление времени. Важная заслуга культурно-исторической метода в том, что это понятие обозначило критерии для национальной самобытности [<http://www.proza.ru/2011/05/07/1451>].

В целом можно сказать, что для успешного и адекватного восприятия текста требуется интерпретация с разных точек зрения, поскольку один или несколько критериев позволит читателю либо неполно, либо неверно истолковать изложенное. Что же касается восприятия иностранного текста, то его понимание непосредственно связано с тем, в какой степени участники коммуникации владеют системой языка общения, в какой степени владеют своим психологическим состоянием, насколько используются соответствующие для данной ситуации общения социальные нормы и установки, распространённые среди носителей данной культуры, без чего невозможен успех в межкультурной коммуникации [4, С. 250—253].

Литература

1. Бахтин М.М. Эстетика словесного творчества / Примеч. С.С. Аверинцева, С.Г. Бочарова. 2-е изд. М.: Искусство, 1986. — 444 с.
2. Васильева В.В. Интерпретация текста в образовании. Пермь, 1997. 168 с.
3. Виноградов В.В. О языке художественной прозы. — М., 1980. — с. 73.
4. Иванова Т.М. Художественный текст на занятиях РКИ как путь интерпретации художественных концептов // Интерпретация текста: лингвистический, литературоведческий и методический аспекты: III Международная научная конференция. Чита: ЗабГГПУ, 2010. С. 250—253.
5. Первухина С.В. Подходы к пониманию и интерпретации художественного текста // Интерпретация текста: лингвистический, литературоведческий и методический аспекты: III Международная научная конференция. Чита: ЗабГГПУ, 2010. С. 75—69.
6. Пуйдокус Ю.Ю. Многообразие видов интерпретации текста как основа профессиональной культуры студентов факультета иностранных языков // Педагогические и психологические науки: прошлое, настоящее и будущее: международная заочная научно-практическая конференция, Новосибирск: БГУ, Брянск, 2012.

Ильина М.С.,
канд. пед. наук, ст. преподаватель,
филиал КФУ в г. Набережные Челны

Использование информационных технологий в обучении английскому языку

Современное общество сталкивается с проблемой формирования информационной личности, поэтому любая педагогическая технология должна быть направлена на решение этой проблемы.

Использование мультимедийных средств приводит к переосмыслению традиционных подходов к изучению данной дисциплины. Информатизация образования приносит новые методы и средства в процесс обучения. Такой подход к иноязычной подготовке студентов позволяет повысить качество образования, способствует систематическому формированию иноязычных знаний и навыков.

Использование компьютера в учебном процессе оказывает непосредственное воздействие на познавательные процессы студентов – восприятие, внимание, память, мышление. Благодаря компьютерной поддержке студент получает возможность зрительно воспринимать информацию. По данным психологических исследований, информация, воспринятая таким образом, подлежит более глубокому осмыслению. Достижение наиболее высокого качества усвоения знаний осуществляется при непосредственном сочетании слова преподавателя и предъявляемого студентам изображения в процессе обучения.

С развитием средств обучения, образовательные технологии модернизируются содержательно и процессуально. В зависимости от этого меняются и подходы к формированию определенных качеств личности. В настоящее время наблюдается тенденция информатизации образования. Этот процесс коснулся и обучения иностранным языкам. Обучающий компьютер в рамках информационных, компьютерных, информационно-коммуникативных и Интернет технологий рассматривается в качестве инструмента, средства обучения. Можно уверенно говорить, что сформировалась новая форма коммуникации - виртуальная коммуникация.

Процесс передачи, восприятия и усвоения учебной информации предполагает творческий подход, таким образом, информационные технологии должны рассматриваться с позиции креативности. Творческий подход к обучению предполагает два основополагающих этапа: постановка задачи и разработка процесса. В ходе разработки процесса используется синтез традиционных и инновационных форм и методов обучения.

Обучающие информационные программы составляют основное ядро в коммуникативной деятельности. Это требует специфических умений и навыков, обеспечивающих успешность коммуникации как многоаспектного и основополагающего процесса в современных условиях.

Изучение иностранного языка на неязыковых специальностях связано с предубеждением о невозможности овладения языком при непрофильном обучении и может быть преодолено только при заинтересованности со стороны студентов. Можно сказать, что умение преподавателя сделать свой предмет интересным является одним из важнейших условий успешной познавательной деятельности студентов. Интерес выступает, во-первых, как особый аспект всех сторон обучения, воспитания и развития, усиливающий эффективность педагогических влияний на студентов, обостряющий активность личности, содействующий развитию поисковой творческой деятельности; во-вторых, познавательный интерес - это важнейшее личностное образование, которое служит индикатором общего развития студента.

Деятельностную основу занятия составляет активность студентов, которая непосредственно зависит от возникновения интереса к учению. Фактор формирования интереса у студентов к учебному материалу должен быть исходной точкой вариативности работы преподавателя на уроке. Так, для создания условий появления интереса к учению преподавателю необходимо обеспечить разнообразие методов обучения, от активности которых непосредственно зависит интерес студентов; создание проблемных ситуаций, требующих от студентов активной поисковой деятельности, и, конечно же, новизна материала, его эмоциональная окраска. Познавательные интересы студентов неоднородны. Они отличаются предметной направленностью и уровнем развития студента. Удовлетворить интересы каждого студента на занятии - задача для преподавателя трудная. Тем не менее, создание условий, побуждающих к поиску доказательств и обоснований, к собственным «микрооткрытиям» решит, эту проблему.

Познавательный интерес - это один из важных мотивов учения студентов, и достижение этого мотива — цель работы преподавателя. Как отмечает Г.И. Щукина, познавательный интерес должен стать устойчивой чертой личности учащегося и оказывать сильное влияние на его развитие [1]. Под влиянием познавательного интереса студенты творчески подходят к любому заданию. И если сам преподаватель будет стремиться к «нестандартному» и интересному для студентов уроку, то такое же стремление к «новому» сформируется и в сознании студентов.

Отметим и тот факт, что проблема вариативности в работе преподавателя не всегда была столь актуальной, какой она является в настоящее время. В античной и средневековой педагогике необычное, то есть выходящее за рамки установленных канонов преподавания, было фактически недопустимым, а преподаватели, нарушавшие эти требования, жестоко наказывались. Позднее, когда урок становится основной формой организации обучения, возникает тенденция его совершенствования, повышения его качества и эффективности. Так, в процессе долгих дискуссий и исследований были предложены более эффек-

тивные формы организации урока. Все это правомерно и по отношению к урокам иностранного языка, где появляются усовершенствованные методы преподавания. Они способствуют формированию умений свободной коммуникации на иностранном языке, то есть обучение приобретает коммуникативную направленность и включает свободу творческого поиска студентов. Так, по мнению И.Л. Бим, актуальным дидактическим направлением сегодня является творчески ориентированное обучение – «resource-band teaching», где одним из факторов формирования интереса к учению является использование творческих заданий [2]. Так, творческий элемент коммуникативно-ориентированного метода позволяет организовать в учебном процессе применение иностранного языка в продуктивной деятельности и включать общение в любую ситуацию.

Помимо методов обучения на вариативность и эффективность урока влияют и применяемые средства обучения. Если раньше книга определяла полностью деятельность педагога, то сегодня в процессе обучения иностранному языку применяют различные мультимедийные средства. По мнению Е.С. Полат, Интернет создает уникальную возможность для изучающих иностранный язык пользоваться аутентичными текстами, слушать и общаться с носителями языка, то есть он создает естественную языковую среду [3]. Широкий спектр возможностей предоставляет и применение учебного кино на уроках иностранного языка, где важное место занимают навыки и умения восприятия и понимания иноязычной речи на слух.

Особое внимание необходимо уделить структуре урока, которая также претерпела существенные изменения. На смену шаблонной структуре пришли уроки с игровой основой - уроки-конференции, викторины и другие, которые резко повысили эффективность обучения иностранному языку, способствуя возникновению у студентов интереса к учебному материалу.

Сам ход урока должен быть продуман таким образом, чтобы интерес студентов поддерживался на протяжении всего занятия. Бедность содержания урока, недостаточные требования, или равнодушное поведение преподавателя по отношению к студентам быстро могут заглушить интерес. Именно от взаимодействия преподавателя и студентов будет зависеть весь процесс усвоения, знаний. На уроках иностранного языка активно применяются коллективная и групповая формы обучения как наиболее эффективные в процессе устного речевого общения. Для большей результативности эти формы необходимо сочетать на разных этапах вариативного урока. [4].

Поддержанию интереса студентов к изучению иностранного языка могут служить элементы интенсивного обучения языкам. Главным является метод активизации возможностей личности и коллектива.

Элементы интенсивного обучения могут решать задачи обучения устным и письменным формам владения языком, опираясь на психологические резервы личности и учебной группы. Особую актуальность при изучении иностранного языка на неязыковых специальностях приобретает управление общением преподавателя со студентами и студентов между собой. Разнообразить послетекстовые задания можно, включив в эту работу задания, содержащие ответы на вопросы, требующие поискового чтения; работу над лексикой; поиск эквивалентов на русском языке по заданным словосочетаниям; перевод отдельных отрывков текста; работу над грамматическими явлениями письменного текста; работу по реферированию текста.

Такая организация упражнений позволяет не только разнообразить занятие, но и постоянно поддерживать интерес обучаемого. Рекомендуется не переносить невыполненную работу на домашнее задание. Минимальный объем домашних работ должен предполагать, например, выполнение 1-2 заданий из послетекстовых к одному из взятых на занятии текстов.

Другим очень важным элементом интенсивного обучения иностранным языкам, который должен непременно использоваться на неязыковых специальностях, является контроль знаний в виде тестирования. Выделяют следующие формы текущего и этапного контроля:

1) контроль знаний лексики. Предлагается перевод на русский язык (или с русского языка) отобранных лексических единиц;

2) контроль знаний грамматики. Предлагается 10 фраз на иностранном языке с пропусками. Надо заполнить пропуски. Все 10 фраз. На одно грамматическое явление. Или же даются на каждую фразу 3 варианта заполнения пропусков, из которых один правильный. Надо выбрать и подчеркнуть один вариант;

3) контроль умений извлекать основную информацию из текста при чтении. Предлагается текст на чтение с предваряющим заданием.

Время ограничивается. Затем студентам предлагается ответить письменно на 5 или 10 вопросов (вопросы даны с вариантами ответов, из которых надо выбрать правильный).

Таким образом, для реализации познавательного процесса необходимо создать благоприятные условия, обеспечить контроль результатов деятельности и развить мотивацию к использованию информационных технологий. Современные компьютерные технологии должны строиться в соответствии с дидактическими принципами, а это в первую очередь, предполагает возможность обучения студентов по индивидуальной программе, где учитываются познавательные особенности студента, его мотивы, склонности и другие личные качества.

Рассматривая психолого-педагогические аспекты использования Интернет-технологий в образовании можно обучение на базе современных компьютерных и телекоммуникационных технологий условно раз-

делить на четыре группы по типу коммуникации между обучаемыми и преподавателем: методы самообучения; педагогические методы «один-одному»; преподавание «один-многим»; обучение на базе коммуникации «многие-многим».

Соответственно информационные технологии призваны изменить психологию преподавателя и всех, причастных к обучению иностранному языку, изменить их профессиональное мышление и способствовать достижению желаемых результатов.

Как показывает практика, информационные технологии позволяют получать информацию в удобном для восприятия виде. Мультимедийные средства, широко используемые в учебном процессе, повышают наглядность предъявляемого материала, а использование учебного материала в электронном виде увеличивает ресурс свободного времени и позволяет одновременно осуществлять обработку и корректировку информации.

Информационные технологии позволяют использовать компьютер на всех стадиях педагогического процесса: на этапе предъявления материала, на этапе усвоения учебной информации, на этапе повторения и закрепления полученных знаний, умений и навыков, на этапе контроля. Креативное использование методов и средств информационных технологий повышают эффективность педагогического процесса и обеспечивают реализацию личностно-ориентированной модели обучения.

Литература

1. Щукина Г.И. Активизация познавательной деятельности учащихся и учебном процессе. - М, 1979. - С. 116.
2. Ним Л.М. Методология и методика обучения ИЯ // Иностранные языки в школе. 1995. - № 5. - С.40.
3. Полат Е.С. Интернет // Иностранные языки в школе. 2002. - №1. - С. 14.
4. Кадырова Ф.М. Формирование культуры деловой речи у учащихся в языковом цикле ссуз : дис. ... канд. пед. наук / Ф.М. Кадырова. - Казань, 1995. - 175 с.

Ильина М.С.,

канд. пед. наук, ст. преподаватель,
филиал КФУ в г. Набережные Челны

Структурно-семантические особенности английских субстантивных фразеологических единиц, содержащих антропонимы

В работе рассматриваются английские субстантивные фразеологические единицы (ФЕ), содержащие антропонимы. Теоретической основой исследования являются работы таких ученых, как В.А. Кунин, А.С. Мельничук, Е.С. Кубрякова, Г.П. Мельников, М.М. Маковский. ФЕ, содержащие антропонимы, представляют четыре класса единиц: номинативные ФЕ; номинативные и номинативно-коммуникативных ФЕ; междометные ФЕ и модальные ФЕ немедометного характера и класс коммуникативных ФЕ. Номинативные ФЕ с антропонимическим компонентом разделяются на субстантивные, адъективные и адвербиальные единицы.

С точки зрения мотивированности, субстантивные ФЕ, содержащие антропонимы, включают два типа переосмысления значения компонентов ФЕ: метафорическое и метонимическое переосмысление. К метафорическому типу полностью переосмысленных субстантивных ФЕ со структурой словосочетания относятся: 1) обозначения лиц с отрицательной оценочной коннотацией: *Peck's Bad Boy* - «зловредный простак» (по названию книги " *Peck's Bad Boy*" Дж.У. Пека); 2) обозначения лиц с положительной коннотацией: *girl Friday* «помощница, «правая рука»; 3) безоценочные *John Hancock* (амер.) - «собственно-ручная подпись» (Дж. Хэнкок - американский государственный деятель, чья подпись стоит первой под Декларацией независимости); 4) обозначения как лиц, так и нелюдей с положительными и отрицательными оценочными коннотациями: *Dr. Jekyll and Mr. Hyde* - «человек, в котором одерживает верх то доброе начало, то злое». К метонимическому типу переосмысления относятся обозначения органа вместо реальной / воображаемой функции, выполняемой им имена лиц вместо ситуации или объекта, с которыми связано имя: *Big Bertha* - «большая Берта» (дальнобойное орудие, из которого немцы обстреливали Париж во время Первой мировой войны). Орудие названо по имени фрау Берты Круп фон Болен, жены фабриканта оружия Крупа фон Болен).

Анализируемые единицы могут представлять собой полностью переосмысленные ФЕ с частично-редикативной структурой. Например, *(the house that Jack built* (шутл.) - «дом, который построил Джек; рассказ с повторением» (намек на известные детские стихи). ФЕ, содержащие антропонимы, могут представлять собой частично переосмысленные субстантивные ФЕ. Один из компонентов употребляется в буквальном значении, другой - в переосмысленном: *Homeric laughter* - «гомерический хохот». Имеются немотивированные ФЕ с затемненной внутренней формой: *Hobson's choice* - «отсутствие выбора» (по

имени Гобсона, содержателя платной конюшни в Кембридже (XVI в.), который обязывал своих клиентов брать только ближайшую к выходу лошадь).

С точки зрения семантики, субстантивные ФЕ в большинстве случаев обозначают людей, при этом являясь оценочными или безоценочными оборотами (a Jack in office, a Jack of all trades); болезни, заболевания (the Black Death); смерть (the Great Stillness); явления природы (Indian (St. Martin's) summer); еду, питье (Adam's ale); субстантивные ФЕ в функции имен собственных ((the Grand Old Man - «великий старец» (прозвище английского политического деятеля У. Гладстона, 1809-1898). Использование ФЕ делает речь яркой и аутентичной, поэтому обучение их использованию в речи является актуальным.

Левина Л.Б.,
канд. филол. наук, доцент,
филиал КФУ в г. Набережные Челны

Группа поливалентных глаголов в английском языке

Проблема валентности, как известно, является одной из самых актуальных в современном языкознании, поскольку данная идея успешно применяется при разрешении многих вопросов. В основе понятия валентности лежит тот факт, что в природе каждого лингвистического элемента существует возможность или даже потребность вступать в отношения с другими элементами.

Л. Теньер, который впервые ввел понятие валентности в лингвистику в 1934 году, определяет валентность как способность глагола управлять несколькими «участниками» [1]. Под участниками (actants) понимается подлежащее и дополнение (прямое и косвенное). Среди участников соблюдается известная иерархия: подлежащее – первый участник, прямое дополнение – второй участник, косвенное – третий. Л. Теньер делит все глаголы на четыре группы:

1. Глаголы с нулевой валентностью.
2. Глаголы одновалентные (в традиционной грамматике непереходные).
3. Глаголы двувалентные, имеющие два участника (в традиционной грамматике – переходные глаголы).
4. Глаголы трехвалентные – с тремя участниками.

Дальнейшее развитие теории валентности находит в трудах немецких ученых и наиболее точно теория валентности раскрыта в работах Г. Гельбига [2], который подтверждает неоспоримость того, что каждый глагол имеет потенциально определенное количество пустых клеточек, обусловленное его валентностью. Эти «пустые клетки», «места» могут быть обязательно или факультативно заполнены. Суть теории Г. Гельбига сводится к тому, что глаголы можно описать, руководствуясь тремя основными положениями:

- количеством обязательных и факультативных участников;
- синтаксическим статусом этих участников;
- семантическими признаками этих участников.

Таким образом, данным работам свойственно рассмотрение глагола как центра предложения и в связи с этим можно говорить о возникновении понятия валентности на базе глагола.

В советскую лингвистику понятие валентности ввел С. Д. Кацнельсон. Его определение валентности как свойства «слова определенным образом реализоваться в предложении и вступать в определенные комбинации с другими словами...» [3] взято за основу большинством лингвистов.

Данная работа посвящена анализу глаголов, сочетающихся с придаточными дополнительными предложениями (ПЕ), и, в частности той группы глаголов которые управляют ПЕ посредством союза (that/0). Последняя группа глаголов названа объектно-сентенциональными глаголами (ОСГ) [4]. Данный термин характеризует группу ОСГ с точки зрения формы (sententional- «имеющий форму предложения») и с точки зрения содержания (лат. sententia – «мнение, суждение, образ мыслей»).

Анализ материала проводится следующим образом: фиксируются все глаголы, отмеченные с ПЕ и имеющие одинаковое количество валентностей. Из них выделены объектно-сентенциональные глаголы (ОСГ), отмеченные в данном валентностном классе. Одновременно проводится сравнительный анализ всех видов объектной сочетаемости при каждом объектно-сентенциональном глаголе. Наша трактовка валентности проявилась не только в названии валентностных классов через количественный аспект: двувалентные, трехвалентные, ... , десятивалентные, а также в классификации учитывается количество «мест», объектных позиций в каждом из видов объектной сочетаемости.

Так, например, глагол умственной деятельности guess является двувалентным объектно-сентенциональным глаголом:

1. I *guess* that some of you aren't going to like it. [5:208]

Из данного примера видна сочетаемость глагола guess с ПЕ при помощи союза that, следовательно глагол является объектно-сентенциональным.

Кроме того, для этого глагола возможно присоединение ПЕ бессоюзным способом:

2. I *guess* I should have gone. [5:196].

Этот же глагол проявляет способность присоединять ПЕ при помощи союзов и союзных слов из группы Wh¹:

3. Rupert *guessed* who he was [6:125].

Приведенные примеры составляют один вид сочетаемости – V+O₁²².

Далее глагол *guess* зафиксирован с O₁ простого состава, выраженными группой существительного, т.е. глагол имеет сочетаемость V+O₁^{cx-pp}.

Например:

4. ... *guessing* his thoughts [5:229].

Иных видов комбинаторики при глаголе *guess* не отмечено, следовательно глагол является двувалентным, одноместным.

Глаголы речи в этой группе могут принимать два дополнения одновременно:

5. But she couldn't *deceive* herself that there was any sense of guilt in Charlie's facile flowing informative script [7:91].

Данную сочетаемость V+O₁+O₁^{cx-pp} имеют глаголы речи.

Таким образом, было выявлено 83 двувалентных глагола и среди них отмечено 12 объектно-сентенциальных глаголов.

Сравнительный анализ позволяет утверждать, что данный тип сочетаемости характерен лишь для определенной группы глаголов и среди двувалентных глаголов в нем участвуют только глаголы умственной деятельности и собственно глаголы речи.

Наибольший интерес для нас представляют глаголы, имеющие максимальный валентный набор объектной сочетаемости. Так, глагол *tell* отмечен в десяти видах объектной комбинаторики и в трех видах сочетаемости он имеет ПЕ. Например:

6. (From the motion of the heads at the other end of the bar, the agitated clinking of the Coca-Cola glasses), she could *tell* that her words were being repeated from one to another [7:93].

Контекст показывает, что ядерный глагол обозначает мыслительную деятельность ('know, decide') [8:1037] и сочетается с that/0 ПЕ в позиции O₁, раскрывающей содержание мысли.

Глагол *tell* отмечен также с wh-ПЕ в позиции O₁. Основным же значением *tell* является речь и в связи с этим одноместная сочетаемость не характерна для глагола, и самой распространенной является комбинаторика с O₁ простого состава и ПЕ, т.е. двуместная:

7. They *told* me that sin was ugly [9:243].

В этом виде сочетаемости семантика глагола «сказать, рассказать» раскрывается при помощи двух объектных позиций – «кому» и «что», эксплицитно представленных.

Далее, глагол способен открывать три объектные позиции. Например:

8. You *tell* her from me, that I'll never speak to her again [9:131].

В данном предложении отмечены три типа дополнения: O₂ и O₃ простой структуры и O₁ выражено that/0 – ПЕ.

Как показали примеры, во всех трех видах сочетаемости с ПЕ – V+O, ^{cx-pp}, V+O₁+O₁^{cx-pp} и V+V₂+O₃+O₁^{cx-pp} глагол *tell* имеет that/0 – ПЕ. Это объясняется семантической незавершенностью глагола, требующего изъяснения при помощи that/0 – ПЕ.

Кроме указанных трех видов сочетаемости глагол имеет еще семь видов объектной комбинаторики. Это – V+O₁^{cx-sp}/O₁^{cx-ct}/O₂+O₁/O₁+O₃/O₂+O₃/O₃/O₁.

По количеству мест глагол *tell* можно назвать трехместно–двухместно–одноместным глаголом с десятью видами объектной сочетаемости.

Глагол *ask* показал девять видов объектной сочетаемости и был зафиксирован как двухместно–одноместный глагол:

V+O₁^{cx-pp}/O₃^{cx-pp}/O₁+O₁^{cx-pp}/O₁^{cx-sp}/O₁^{cx-ct}/O₁+O₁/O₁+O₃/O₃/O₁/

Преобладающее количество примеров отмечено для глагола *ask* на двуместную комбинаторику V+O₁+O₁^{cx-pp}. Например:

9. I *asked* them in my bad French whether I could accompany them [10:71].

Значение глагола речи *ask* – «спрашивать» требует двух объектов «кого–либо» и «что–либо/о чем–либо» и чаще всего оба объекта получают эксплицитное выражение.

В группе восьмивалентных глаголов отмечены два глагола. Это – двухместно–одноместный глагол, реализующий значение умственной деятельности – *learn*:

V+O₁^{cx-pp}/O₃+O₁^{cx-pp}/O₁^{cx-sp}/O₁^{cx-ct}/O₁+O₁/O₁+O₃/O₃/O₁.

Второй глагол *get* реализует значение конкретной деятельности, которое ограничивает сочетаемость глагола описательной wh-ПЕ. Например:

10. Maybe sometime I'll *get* what you have... [11:80].

¹ Wh – ПЕ – присоединение ПЕ при помощи «that» и других союзных из группы Wh слов.

² Обозначения O₁^{cx-pp} (complex–primary–predication) и другие (O₁ – беспредложное дополнение, O₃ – предложное дополнение, O₂ – беспредложное или предложное, в зависимости от позиции, O^{cx-sp} – вторичная предикация, O^{cx-ct} – катенативные глаголы) взяты из докторской диссертации Бурлаковой В.В. Структура глагольных сочетаний в современном английском языке. Л., 1977

Это – трехместно–двуместно–одноместный глагол, имеющий следующие виды объектной сочетаемости:

$V+O_1^{cx-pp} / O_1^{cx-sp} / O_1^{cx-ct} / O_2+O_1+O_3 / O_2+O_1 / O_1+O_3 / O_3+O_3 / O_3$.

Глагол get не был отмечен с ПЕ, вводимой союзом that, что подтверждает тот факт, что с wh–ПЕ могут сочетаться глаголы разной семантики, в то время как с that/0–ПЕ сочетаются только глаголы умственной деятельности, речи и чувственного восприятия.

Таким образом, проведенный анализ позволяет утверждать, что семантика ядерных глаголов определяет содержание и структурный тип ПЕ в объектной позиции, независимо от того, сколько видов объектной сочетаемости имеет тот или иной глагол: два, ... , восемь, девять, десять рассмотренных нами.

Кроме того, можно отметить, что немногие глаголы могут иметь максимальное количество объектных сочетаемостей, и, безусловно, отмеченные нами восьмивалентные глаголы learn и get, девятивалентный глагол ask и десятивалентный глагол tell могут быть названы поливалентными глаголами.

Литература

1. Tesnière L. Comment construire une syntaxe – ‘Bulletin de la Faculte des letters de Strasbourg’. – 1934. – P. 7.
2. Helbig G. Deutschlands Fremdsprache. – 1965. – No 1.
3. Канцнельсон С.Д. О грамматической категории / Вестник ЛГУ – 1948. - № 2. – С. 114-134.
4. Левина Л.Б. Глаголы, выступающие ядром структуры V+придаточное дополнительное предложение: автореф. дис... канд. филол. наук / Л.Б. Левина. Л. – 1976.
5. Albridge J. The Hunter / J. Albridge. London, 1950.
6. Albridge J. The Statesman’s game / J. Albridge. London, 1966.
7. Greene G. May I Borrow Your Husband? / G. Greene. New York, 1967.
8. Hornby A. S. Oxford Student’s Dictionary of Current English / A.S. Hornby. London, 1963.
9. Braine J. The Jelous God / J. Braine. London, 1964.
10. Greene G. The Quiet American / G. Greene. Moscow, 1968.
11. Steinbeck J. East of Eden / J. Steinbeck. New York, 1952.

Магадиева Г.Ф.,
ст. преподаватель,
филиал КФУ в г. Набережные Челны

Система и структура антропонимикона произведений Г.Ахунова

Внимание к системе имен собственных, в частности, антропонимов, определяется их особым положением в языке. Личные имена, отчества, фамилии, прозвища людей являются частью лексической системы языка, функционируют в ее рамках, развиваются по языковым законам.

Имена собственные персонажей художественного произведения (литературные антропонимы) являются неотъемлемым элементом формы художественного произведения, слагаемым стиля писателя, одним из средств, создающих художественный образ. Совокупность имен персонажей художественного произведения достаточно часто является зеркальным отражением мастерства писателя. Творчество Г.А.Ахунова в этой связи можно считать уникальным, поскольку антропонимический мир персонажей романов всесторонне раскрывает реальную действительность, воссозданную воображением писателя.

В произведениях писателя Гарифа Ахунова освещены исторические события, происходившие в татарских селах, а также городах Прикамья и Поволжья. Важное место в лексике его произведений занимает система имен персонажей, являющаяся отражением реального тюркского антропонимикона. Система антропонимов писателя ценна, поскольку является дополнительным экспрессивным фоном действующих лиц романов.

В текстах романов можно выделить формулу, которая генетически восходит к развернутой (усложненной) формуле именованного лица, включающей в себя дополнительные апеллятивные конкретизаторы антропонима, например, **личное имя + имя отца + термин родства + фамилия**: *Атнабай Мөхәммәтгәрәй улы Бәхетгәрәев – Атнабай Бахетгареев сын Мухамметгарея; Нурия Габбас кызы Уразаева – Нурия Уразаева дочь Габбаса*. **Имя отца + термин родства** в притяжательной форме (улы "его сын", малае "его сын", "его мальчик", баласы "его дитя", "его ребенок", кызы "его дочь") + **личное имя**: *Садыйк малае Солтан – сын Садыкка Солтан; Шәвали кызы Фәйрүзә – Дочь Шавали Файруза*. **Личное имя + соответствующий термин родства** или свойства с учетом его старшинства и пола (абый - "старший брат, дядя"): *Лотфулла абый, Нәжип абый*. Эта антропонимическая формула может заменить обращение по имени и отчеству. В тексте: "Спрошу еще совета у дяди Габидуллы, а если Ибрагим абый сих пор у них живет, там его и дождусь... К Ибрагиму абый не попадешь, я два часа у дверей простояла, даже близко не подпускают"; "Нет, Арслан-абый, природа – человек серьезный, она шутить не умеет"; "абый" - старший по возрасту, дядя: "Машин у треста Лутфулла-абый не просил, не хотелось беспокоить занятых людей"; "Ты, Минзян абый, напрасно горячишься".

ана - "старшая сестра, старшая по возрасту, тетя": "Вот и *Тауфика ана*, будто за щепками вышла во двор, окинула придирчивым взглядом свое звонкоголосое семейство и осталась довольна"; *тутти* - "старшая сестра, старшая по возрасту, тетушка": "*Тетушка Маугиза* вскипятила в самоваре воду, заварила чай, накрыв на стол, разлила его, густо-коричневый, по глубоким чашкам"; *жиңги* - "жена старшего брата, дяди": "С направлениями в руках, радостные, девушки вернулись к *Нуржиған жиңги*, у которой на первое время остановились"; *килен* - "сноха, невестка": "Зареклась я давно: ноги моей, говорю, в вашем доме не будет, пока жива *невестушка Магиша*"; *бабай* - "дедушка": "Толстые седые брови *Науширван бабай* вскинулись резво наверх, глаза его, все еще лучистые, с ясной, мало выцветшей зеленцой, прижмурились"; *эби* - "бабушка": "В мешочке у *Махтумы эби* оказалось около двух килограммов зерна"; *карчык* - "старуха, бабка": "*Сафура карчык*, однако, за свою долгую жизнь повитухою всякого навидалась – не сробела, духа не потеряла; знай себе приговаривала тем же мягеньким голосом". По отношению к людям своего поколения употребляется слово *дус* "друг": "Ну и голова у тебя, *Лукман дус*. Хорошо устроился. Совсем как в землянке на фронте - и тепло, и удобно закусывать".

Замена личного имени термином родства: "*Бабай* понял, что девушки не зря кокетничают, угощая его"; "*Ана, ана*, мы хотим покататься на машине, - сказал он". Подобные формулы именованья считаются также формами выражения категории вежливости-почтительности. Существующая в татарских семьях традиция замены имени лица соответствующим термином родства, являющаяся знаком глубокого уважения к человеку, по всей вероятности, возникла в древности. Младшие дети семьи или рода не называют своих старших братьев и сестер, а также старших родственников как по отцовской, так и по материнской линии собственным именем, а заменяют его соответствующим термином родства: "*Братушка*, голубчик, заberi и меня с собой, ну, пожалуйста!". "Не горюй, *сестренка*. Я скоро приеду".

Антропонимия произведений Г.А.Ахунова "Дочь Волги", "Клад", "Ядро ореха" представляет собой антропонимическую подсистему, являющуюся составным компонентом системы речевых единиц романов. В литературной антропонимии писателя отмечены следующие модели именования персонажей: *однословные* ("только личное имя", "личное имя в сочетании с терминами родства", "только фамилия", "только прозвище"), *двухсловные* ("личное имя + отчество", "личное имя + фамилия", "личное имя + прозвище", "фамилия + прозвище"), *трехсловные* ("личное имя + полное отчество + фамилия").

Комбинации из личных имен, отчеств, фамилий и прозвищ используются автором в соответствии с принятыми нормами речевого этикета; в процессе подбора моделей именования для своих героев писателем учитывалась характеристика вступивших в контакт (пол, возраст, социальный статус, материальное положение, степень знакомства и родства, моральные качества и т. п.). Г.А. Ахунов удачно показывает как в пределах одного замкнутого коллектива (деревни и села Агрызского района в романе "Дочь Волги", Калимат в романе "Клад") происходит закрепление той или иной персонифицированной антропонимической модели с определенным набором характеристик. Так, традиционно только личным именем в его сокращенной или уменьшительно-ласкательной форме, как правило, называют детей и подростков (*Әхмәй* - *мальчик лет одиннадцати, его брат - Махмәй*); пожилых мужчин и женщин (*старуха Сафура, дед Нәби*), а также персонажей, известных окружающим лишь по прозвищу - это люди деревни с "плохой" репутацией (*Бүре* - "Волк", *Йомран* - "Суслик", *Бөкре* - "Сутулый", *Убырлы* - "Ведьма"). Одним фамильным именем - эпизодических персонажей: "Со всех сторон неслись недоуменные гневные реплики, так что *Байназаров* просто вынужден был выступить"; военнослужащих с указанием их должности или воинского звания: "Майор находился рядом с капитаном *Галлямовым*. Он сделал себе укрытие из веток и хвои, следил за островом в бинокль"; персонажей при первом появлении на страницах романа, в момент представления, знакомства: "Дети, я ваш учитель. Моя фамилия *Кадерматова*"; персонажей, занимающих руководящую должность: "Но и там ждала ее неудача, - невозможно оказалось не только попасть к *Баянову*, но даже пробиться к двери его кабинета – приемная до отказа была забита людьми". Сочетания "имя + фамилия", "имя + отчество + фамилия" используются для номинации пожилых (уважаемых) людей: *Солтан Айдаров, Габдрахман Ишмуратов, Арслан Шавалиевич Губайдуллин, Нурия Габбасовна Уразаева*. Антропонимические формулы именования были внедрены Г.А.Ахуновым в художественный текст с опорой на многовековые традиции татарского именованья.

В произведениях "Дочь Волги", "Клад", "Ядро ореха", "Ардуан-батыр" художественно раскрыта система и структура как татарского, так и русского именованья: однословные формулы именования (Андрей, Морозов, Громов, Азин), двухсловные (Борис Зуев, Иван Федорович), трехсловные (Григорий Константинович Крутанов). В тексте: "Карим, глядя на *Кожанова*, почувствовал вдруг невыносимый голод. В начале сентября Ардуанова вызвали к начальнику стройки *Крутанову*". К редкой формуле именования героев относится сочетание *прозвище + фамилия* (Тимбиков-Ветрогон), раритетная модель используется автором для того, чтобы вызвать у читателя иронию по отношению к персонажу. В тексте: "*Тимбиков-Ветрогон* еще не помер и впредь тоже не того... не померет".

В произведениях Г.А.Ахунова наша свое художественное воплощение вся панорама традиционного тюркского и русского именованья. Писатель через призму однословных, двухсловных и трехсловных формул именования нарисовал социальный, психологический и коммуникативный портрет населения татарской деревни.

Литература

1. Ахунов Г.А. Сайланма эсэрләр. 5 томда, 1 том: Идел кызы: Романнар. – Казан: Татар. кит. нәшр., 2005. – 431 б.
2. Ахунов Г.А. Сайланма эсэрләр. 5 томда, 2 том: Идел кызы: Роман. – Беренче китап. – Казан: Татар. кит. нәшр., 2005. – 383 б.
3. Магазаник Э.Б. Роль атропонима в построении художественного образа / Э.Б. Магазаник // Ономастика.- М: Изд-во «Наука», 1969.- С.162-183.
4. Саттаров Г.Ф. Татар антропонимикасы / Г.Ф. Саттаров. - Казан: КДУ нәшрияты, 1990. - 278 б.

Макарова Д.Р.,
преподаватель,
филиал КФУ в г. Набережные Челны

**Классификации фразеологических единиц немецкого языка, построенных на
противопоставлении компонентов**

В настоящее время изучаются разные явления во фразеологии. Широко рассматриваются синонимические и антонимические отношения фразеологических единиц (ФЕ), более подробно стали изучаться отдельные группы ФЕ, способы их классификации. В представленной статье рассматривается и классифицируется одна группа фразеологизмов, а именно: ФЕ, построенные на противопоставлении компонентов. Недостаточная разработанность данной темы, в особенности на материале немецкого языка, определяет актуальность нашей статьи.

Фразеологические единицы, построенные на противопоставлении компонентов, представляют собой своеобразную группу ФЕ, которые имеют свои структурные и семантические особенности и отличаются от остальных ФЕ наличием двух антонимичных компонентов в составе одной ФЕ. [6; 35]

Фразеологические единицы с антонимичными компонентами – это исторически устойчивые сочетания слов, которые не образуются по порождающим структурно-семантическим моделям переменных сочетаний, имеют в своем составе компоненты – антонимы, характеризуются полным или частичным переосмыслением компонентов, целостностью значения и образностью.

Применительно к обычной лексике «антонимами могут быть признаны слова, которые противопоставлены по самому общему и существенному для их значения семантическому признаку, причем находятся на крайних точках соответствующей лексико-семантической парадигмы» [7; 20]. Вполне естественно, что антонимия как семантическая противопоставленность двух языковых единиц наблюдается и в сфере фразеологии. Это явление неоднократно описывалось, в частности, в работах А.И. Молоткова, Н.Ф. Алефиренко и Л.Г. Золотых, диссертациях Г.М. Полькиной, Г.И. Волкотруб, Э.Р. Мардиевой, и других.

Основываясь на этих и других исследованиях явления фразеологической антонимии, К.Л. Киселева обособляет ФЕ русского языка, построенные на противопоставлении компонентов к отдельной группе ФЕ под названием «Антонимия внутри идиомы», классифицируемой на основе их семантического значения. [4; 312]

Основываясь на этой классификации можно выделить подобные группы ФЕ в немецком языке:

- 1) Единицы, одна из которых является отрицанием другой:
und auf den Punkt und nicht auf den Punkt;
ein Mann ist kein Mann;
- 2) Векторные антонимы:
kreuz und quer, auf und ab, hin und her, straßauf straßab;
- 3) Противоположные «концы» некоторой сущности:
das A und (das) O, von Kopf bis Fuß, von früh bis spät;
- 4) лексические и контекстные антонимы в конструкции с семантикой охвата всех элементов некоторого множества:
mit Zuckerbrot und Peitsche, alt und jung, groß und klein;
- 5) лексические и контекстные антонимы в конструкции с семантикой тотального отсутствия качеств, поддающихся позитивному определению:
noch Fisch weder Fleisch, nichts Halbes und nichts Ganzes;
- 6) антонимы, указывающие на контрастные состояния:
und Lachen und Tränen, wie Tag und Nacht.

Использование антонимов в составе ФЕ отмечают и такие лингвисты, как Г.Л. Пермяков, Т.Г. Бочина, А.В. Кунин, И.В. Арнольд и другие. В свою очередь они предлагают классификацию ФЕ, основываясь на принципе полевого структурирования, который наиболее точно передает контраст и противопоставленность компонентов ФЕ. [3; 4] В результате анализа можно выделить две основные группы компо-

нентов, противопоставленных друг другу, и образующих ядро и периферию. Ядро образуют наиболее репрезентативные средства выражения противопоставления компонентов ФЕ, которые представлены абсолютными, или непроизводными и производными антонимами, являющиеся таковыми в любом контексте и благодаря этому рассматриваемые как узуальные, или языковые. Они характеризуются тем, что принадлежат одной и той же части речи и лексико-семантической группе. Как известно, антонимия наиболее характерна для качественных прилагательных и слов, которые являются производными от качественных прилагательных. [1; 214] Прилагательные, использующиеся в немецких ФЕ, способны образовывать рекуррентные пары, которые отличаются широким семантическим разнообразием. Среди них можно выделить компоненты, противопоставленные друг другу на основе положительных - отрицательных свойств, размера, веса, вкусовым и температурным характеристикам, моральным и физическим качествам и др. К примеру:

- 1) противопоставление «хороший – плохой»
böse (schlechte) Gesellschaft verdirbt gute Sitten;
- 2) противопоставление «черный – белый»
schwarz und weiss hat recht;
- 3) противопоставление «старый – молодой (новый)»
ein alter Freund ist zwei neue wert;
- 4) противопоставление «большой – маленький»
Kleine Kinder, kleine Sorgen, große Kinder, große Sorgen;

Абстрактные существительные также могут быть антонимичными компонентами ФЕ. Они обозначают противоположные чувства, действия:

Например:

- 1) противопоставление «жизнь-смерть»
auf Leben und Tod kämpfen; es geht um Leben und Sterben
- 2) противопоставление «счастье, радость, благополучие – несчастье»
es gibt auch Glück im Unglück; Auf Gnade und Ungnade;
- 3) противопоставление «правда-ложь»
Lüge vergeht, Wahrheit besteht;

К данной группе также относятся понятия, которые противопоставляются в пространстве и времени:
der Anfang von Ende; man soll den Tag vor dem Abend nicht loben.

Наряду с существительными и прилагательными для создания противопоставления в ФЕ также участвуют и слова других частей речи.

Наречия, выступающие в качестве антонимов в ФЕ, чаще всего выражают пространственные/временные отношения или качественную/количественную оценку.

Например:

- 1) противопоставление «сегодня-завтра»: heute rot, morgen tot;
- 2) противопоставление «сначала-потом»: erst die Arbeit, dann das Vergnügen;
- 3) противопоставление «много-мало»: Wer viel anfängt, endet wenig;
- 4) противопоставление «легко-тяжело»: leicht gesagt, schwer getan;

К антонимичным глаголам, которые используются в ФЕ, относятся глаголы, обозначающие противоположные действия или состояния.

В состав многих противопоставляемых компонентов входят местоимения. С их помощью обычно выражается количественный или качественный контраст: ein Mann ist kein Mann; das eine wie das andere.

Как мы видим из всего вышеперечисленного, компоненты ФЕ, противопоставленные друг другу, и образующие антонимичные пары в составе ядра, принадлежат к одной части речи, хотя их семантика весьма разнообразна. [1; 6]

Периферию поля противопоставленности компонентов ФЕ, в отличие от ядра, характеризует большое разнообразие типов констатирующих компонентов, меньшая степень однородности. Периферия подразделяется на ближнюю, дальнюю и крайнюю.

Ближнюю периферию представляют преимущественно слова-гипонимы, которые выражают видовое понятие по отношению к родовому понятию – гиперониму и являются согипонимами по отношению друг к другу. [5; 60] Они противопоставляются по ценности/значимости, характеру взаимоотношений и многим другим свойствам. Например:

- 1) по названию живых существ: aus einer Mücke ein Kamel machen;
- 2) противопоставление лиц мужского и женского пола: Mann und Weib sind ein Leib;
- 3) по названию частей тела/внутренних органов: von Kopf bis Fuß;
Reden ist Silber, Schweigen ist Gold

К дальней периферии относят межчастеречевые антонимичные компоненты, т.е. слова, которые относятся к разным частям речи, а также контрастирующие сочетания слов. [5;62]

Например:

- 1) существительное-наречие: wer Vielerlei beginnt, gar wenig Dank gewinnt;
- 2) прилагательное-существительное: kein weiser Mann ward je genannt, an dem man nicht eine Torheit fand;

- 3) прилагательное-глагол: eine bittere Pille vesüssen
- 4) прилагательное-местоимение: willst du fremde Fehler zahlen heb` an deine aufzuzählen.

Крайняя периферия характеризуются грамматическими оппозициями:

- 1) по степени сравнения прилагательных (включая субстантивированные прилагательные) и наречий: das Bessere ist der Feind des Guten;
- 2) по наклонению: was dich nicht brennt, das blasse nicht;
- 3) по времени: was der Mensch sät, das wird er ernten.

Анализ материала показывает, что противопоставленность, создаваемая как узуальными антонимами, которые принадлежат к ядру, так и контекстуальными, принадлежащими к периферии, широко распространена в немецких ФЕ и может быть простой или сложной.

При простой противопоставленности имеется лишь одна пара антонимичных компонентов: von A bis Z; wer A sagt, muss auch B sagen.

При сложном противопоставлении одновременно могут быть противопоставлены две, а в редких случаях, даже три пары компонентов. Например: schwere Arbeit in der Jugend ist sanfte Ruhe in Alter; ein alter Freund ist zwei neue wert.

Противопоставление наблюдается во ФЕ, являющихся как простыми, так и сложными предложения. В простых предложениях могут противопоставляться:

1) подлежащее/группа подлежащего и дополнение/группа дополнения или определения, относящиеся к подлежащему и дополнению:

Schwarze Kühe geben weiße Milch;

2) подлежащее и именная часть сказуемого: das Billigste ist immer das Teuerste;

3) сказуемое и сказуемое: nichts wird so heiß gegessen, wie es gekocht;

4) подлежащее и подлежащее: Mann und Weib sind ein Leib.

В сложных предложениях различных типов, как правило, противопоставляются компоненты, которые являются одинаковыми членами предложения, т.е. соответственно подлежащее с подлежащим, дополнение с дополнением.

Таким образом, мы видим, что противопоставление в ФЕ бывает простым и сложным, качественным и количественным и может охватывать различные части речи и члены предложения. Соотношение значений компонентов, одним из проявлений которого и является противопоставление, исключительно важно для значения любой ФЕ, а особенно для пословиц.

В заключение хотелось бы подчеркнуть, что проведенный анализ подтверждает мнение современных лингвистов о значительной роли противопоставления компонентов ФЕ во фразеологии.

Литература

1. Арнольд И.В. Лексикология современного английского языка. Изд. 3-е, перераб. и доп. М.: Высшая школа, 1986. – С. 214.
2. Бинович Л.Е. Немецко-русский фразеологический словарь. Изд.2, испр. и доп. / Л.Н. Бинович, Н.Н. Гришин. М.: 1975. – 624 с.
3. Бочина Т.Г. Контраст как лингвокогнитивный принцип русской пословицы: автореф. дис. д-ра филол. наук. Казань – 2003. – С. 4-19.
4. Киселева К.Л. Антонимия во фразеологии: формальное сходство как условие противоположности значений. Сборник международной конференции «Диалог» (2011). – С.312.
5. Миллер Е.Н. Природа лексической и фразеологической антонимии. Саратов: Изд-во Саратов. ун-та, 1990. – С.59 – 71.
6. Полькина Г.М. Сопоставительный анализ фразеологических единиц с антонимичными компонентами в англ. и тат. языках: автореферат. дис. к-та филол. наук. Казань – 2002. – 241с.
7. Шмелев Д.Н. Современный русский язык. Лексика. М.: Просвещение, 1977. – 74 с.
8. Binowitsch L.E. und Grischin N.N. Deutsch-russisches phraseologisches Wörterbuch. 2. verbesserte und erweiterte Aufl. М., 1975.

Нуруллина А.Г.,

аспирант,

филиал КФУ в г. Набережные Челны,

научный руководитель: д-р филол. наук, профессор Л.Р. Сакаева

Фразеологические единицы, по структуре соответствующих предложению в английском и русском языках

В рамках данного исследования под понятием «фразеологическая единица (ФЕ)» мы понимаем «семантически связанные сочетания слов и предложения, которые воспроизводятся в речи в фиксированном соотношении семантической структуры и определенного лексико-грамматического состава. К фразеологизмам относят пословицы и поговорки и крылатые слова» [ЛЭС 1990:59].

Анализ синонимов лексемы «Дьявол» дает возможность выявить дифференциальные критерии исследуемого компонента. Проведен анализ синонимов ключевых слов лексической единицы «Дьявол» для того чтобы раскрыть первые дифференциальные критерии. Выбраны синонимы с нейтральным значением, полученные в результате выборки из словарей синонимов анализируемых языков. В английском языке – Satan/demon/fallen angel/Minister of hell, в русском языке – черт/сатана/бес/злой дух и др.

ФЕ со структурой предложения называются ФЕ, которые представляют собой грамматическую основу, состоящую из главных и второстепенных членов предложения.

При анализе изучаемого компонента выявлено, что ФЕ со структурой предложения содержат в себе два типа: 1) замкнутую структуру (выражает законченную мысль и представляет собой смысловое целое); 2) незамкнутую структуру (выражает незаконченную мысль и требующие распространения словами или словосочетаниями свободного употребления). 1) наиболее распространенной является замкнутый тип ФЕ, образованные по модели двусоставного предложения: в английском языке – *devil wipes his tail with the poor man's pride* в значении «дьявол вытирает свой хвост о гордость бедных людей». В русском языке – *черт узнал (кто, что, как, сколько, зачем, когда, где, какой)*; *черт накачал (что, чем?)*. 2) чаще всего незамкнутость проявляется в определенной незаконченности ФЕ: в английском языке – *hate smb./smth as the devil hates holy water* в значении «не выносить кого-л. (или что-л.) как черт ладана, ненавидеть», *give smb. the devil for smth* в значении «намылить кому-либо шею за что либо». В русском языке – *черт не брат (кому-либо)*, *бес несет (что, кого?)*.

В сопоставляемых языках предложения организованы по модели как утвердительного, отрицательного, так и вопросительного предложения. Утвердительные предложения в английском языке: *devil imitates someone* в значении «дьявол подражает», *devil look after someone* в значении «заботиться». В русском языке – *чертики прыгают, дьявол искушает, дьявол прислуживает*. В английском языке отрицательные предложения построены с помощью частиц «not», «no» либо наречия «never»: *He devil is no match for someone* в значении «сам чёрт не брат», *The devil is not as black as he is painted* в значении «не страшен черт как его малюют», *The devil is never far off* в значении «дьявол никогда не бывает далеко». В отрицательных предложениях русского языка встречаются отрицательная частица «не»: *черта не смеши, черт не разберет, черта не гневи*. Вопросительные предложения также представлены в исследуемом материале: англ. *Where does Satan find mischief?* в буквальном значении «где сатана находит зло?», рус. *Кой черт его угородило? За каким дьяволом пойти?*

В анализируемом материале обнаружено сложноподчиненные предложения с различными видами придаточными в каждом отдельном языке. В английском языке ФЕ со структурой предложения характерна обусловленность главного предложения с придаточным определительным, в виде относительного местоимения «that»: *He that serve God for money, will serve the devil for better wages* в значении «тот, кто служит Богу за деньги, будет служить дьяволу за больше жалование», *He that takes the devil into his boat must carry him over the sound* в значении «тот, кто взял дьявола в свою лодку, должен перевезти его через пролив».

Придаточные предложения с относительным местоимением «who/whose/whom»: *Happy is that child whose father goes to the devil* в значении «счастлив тот ребенок, чей отец идет к дьяволу», *He must needs go whom the devil drives* в значении «слушайся того, кто тобой командует/приходиться идти, когда черт гонит». В русском языке данному типу соответствует сложное, союзное, замкнутое сложноподчиненное предложение с придаточным: *Где черт не был, а на устье реки поспел, Где черт не успеет, туда бабу пошлет*.

Необходимо отметить, что для ФЕ английского и русского языков со структурой предложения характерно употребление сложноподчиненных предложений с придаточным условия, в виде нейтрального союза «if» в английском языке и союзом «если» в русском языке. В английском языке данные структурные типы связываются при помощи условных союзов «if», представляющие собой ирреально-условное предложение: *If you want to annoy the devil stay silent* в значении «если вы хотите досадить дьяволу – молчите». В русском языке придаточные условные предложения связываются с союзом «если» и «коли»: *Если вы сделаете добро дьяволу, в благодарность он доставит вас в ад, Не надо и беса, коли ты здесь*. Следовательно, в анализируемых языках придаточная часть занимает препозицию, но в русском языке может употребляться и в постпозиции.

Наблюдаются сложноподчиненные предложения с придаточным причины с компонентом «Черт», которые в предложении соединяются с главным предложением союзом «because» – *The devil knows many things because he is old* – дьявол знает много, потому что он стар/черта век долог, оттого он так много знает. В русском языке связываются при помощи союзов «потому что», «что», «так»: *Беден бес, что у него бога нет. Не поддавайся черту, так ему и власти нет над тобой*.

В английском языке придаточные предложения времени соединяются с союзами «when», «until»: *When the devil goes to mass he hides his tail* в значении «когда дьявол выходит на публику, он прячет свой хвост», *Make a pact with the devil until you have crossed the bridge* в значении «заклучите перемирие с дьяволом, пока вы не пересекли мост». В русском языке придаточные предложения времени соединяются с главным предложением союзами «пока», «когда»: *Был покой и не было страха, пока не появился дьявол; Даже дьявол был красив, когда он был молод*.

Придаточные предложения места с компонентом «Дьявол» в английском языке – *Where there is money you'll find the devil (there's the devil)* в значении «там, где есть деньги, вы найдете дьявола». В русском языке – *Даже сам дьявол не знает, где женщины точат свои ножи, Куда дьявол не сможет прийти, он пошлет.*

В английском и русском языке выявлено придаточное предложение сравнения: *He воскресайте больше дьяволов, чем вы можете похоронить.* В английском языке – *The poorer you are, the more devils you meet* в значении «чем вы беднее, тем больше дьяволов вы встречаете».

Ряд примеров ФЕ английского языка имеют структуру предложений, начинающих с «презентативов» – «it's» [Назарян 1987:148]. Примерами презентативов могут служить: *It's hard to keep out the devil, but it is still harder to drive him out* в значении «с дьяволом трудно, но еще труднее от него избавиться», *It's easier to raise the devil than to lay on him* в значении «легче воскресить дьявола, чем похоронить».

Таким образом, сопоставительный анализ ФЕ со структурой предложения в английском и русском языках позволяет выявить общие и специфические черты компонента «Дьявол». ФЕ со структурой предложения могут представлять собой типы замкнутого/незамкнутого, союзного/бессоюзного, сложноподчиненного/сложносочиненного предложений. Для английского языка характерно употребление предложений, начинающих с «презентативов» – «it's». Различные виды придаточных предложений свойственны как русскому, так и английскому языку.

Литература

1. Назарян А.Г. Фразеология современного французского языка: учеб. – 2-е изд., перераб. и доп. – М.: высш. шк., 1987. – 288 с.
2. Лингвистический энциклопедический словарь / гл. ред. В.Н. Ярцева. – М., «Советская энциклопедия», 1990. – 685 с.

Ризатдинова Л.Д.,
аспирант,
филиал КФУ г.Набережные Челны

Теоретические основы исследования понятия «институциональный дискурс»

Общеизвестно, что язык выполняет три основные функции: номинативная, коммуникативная и когнитивная. На современном этапе развития науки о языке ведущим в исследованиях является коммуникативный аспект, что выражается в переносе акцента с исследования языка как системы на его изучение как орудия общения. «Языкознание все пристальнее изучает использование языковых факторов и структур в практике человеческого общения, в условиях их функционирования. Отсюда известный интерес к функциональному аспекту языка, к изучению речи (дискурса), речевого поведения человека и к «поведению» (функционированию) языковых явлений в реальных актах коммуникации, в речи, в текстах» [Добрыднева, 2000: 6]. Речевая деятельность находится в центре рассмотрения как лингвистики, так и смежных с ней науковедческих дисциплин: культурология, психология, социология. Ввиду этого, понятие «дискурс» трактуется по-разному. Однако целью нашей работы не является детальное рассмотрение и анализ имеющихся в распоряжении современной науке точек зрения на данное явление. Следует выделить лишь некоторые аспекты, являющиеся наиболее важными для построения методологической основы исследования.

Начнем с определения самой категории «дискурс». Несмотря на большое количество работ в отечественной и зарубежной лингвистике, посвященных изучению дискурса (Т.А. ванн Дейк, Арутюнова Н.Д., Карасик В.И., Макаров М.Л., Почепцов Г.Г.) не было найдено единого толкования значения этого термина. В «Лингвистическом энциклопедическом словаре» Н.Д. Арутюнова определяет дискурс как «связный текст в его совокупности с экстралингвистическими, социокультурными, психолингвистическими и др. факторами; текст, взятый в событийном аспекте; речь, рассматриваемая как целенаправленное действие, как компонент, участвующий во взаимоотношении людей и механизмах их сознания (когнитивных процессах)». Исследователь делает поправку на то, что дискурс – «это текст, погруженный в жизнь», таким образом, к дискурсу не относятся древние тексты и тексты, «связи которых с живой речью не восстанавливаются непосредственно» [Седов, 2004: 8]. М.Ю. Олешков определяет дискурс как «интенционально обусловленная реализация текста в речи» [Олешков, 2007: 12], то же время текст – «это письменная фиксация дискурса или иного произведения речи» [Борботько, 2011: 283]. Данные дефиниции являются достаточно размытыми и неопределенными, так как вытекают друг из друга, что порождает больше вопросов, нежели дает определенных ответы.

Е.Ю. Кабанова определяет текст как ««мертвую», статическую конструкцию, замыкающуюся в самой себе и подвергающуюся, в основном, интроспективному анализу», дискурс, считает исследователь, – это ««живая» речь, невысказанная без участников этого действия и ситуации, в которой оно происходит». «Discourse is different from text in that it embodies more than just the text, understood as a collection of sentences... Discourse is what makes the text context bound, in the widest sense of the term» [Кабанова, 2000: 62].

Таким образом, рассмотренные противопоставления дискурса и текста основываются на двойственности природы коммуникации: процессуальность и интересубъективность с одной стороны, статичность и объективность с другой. Хотелось бы подчеркнуть, что, несмотря на разграничение дискурса и текста по определенным признакам, строгие границы здесь неприемлемы, и их можно рассматривать как взаимодополняющие стороны одного явления. «Текст не противостоит дискурсу, но сосуществует с ним» [Чернявская 2009: 228].

В данной работе, вслед за В.И.Карасиком, мы исходим из того, что дискурс - текст, погруженный в ситуацию общения, в то время как текст - это независимое, обособленное от ситуации речетворческое произведение.

«Речь, погруженная в жизнь» имеет свои области бытования. К.Ф. Седов выделяет интерактивную природу дискурса, представляя ее через метафору многогранного кристалла, стороны которого отражают различные особенности социально-значимого взаимодействия людей: национально-этническое, жанровое, конкретно-ситуативное, речемыслительное и др. В связи с этим ученые классифицируют дискурс на основе выбора одного базисного признака как критерия общения. В зависимости от намерений и ориентированности общения (личность или социальный институт), степени клишированности языковых средств, выделяют бытовой, художественный и институциональный дискурсы.

В данном исследовании рассмотрим теоретические основы исследования понятия «институциональный дискурс». «Институциональный дискурс выделяют на основании социолингвистических признаков. «Изучение языка как социального явления невозможно без учета институциональных статусов и ролей, ведь именно они конституируют индивида как социальное существо» [Кочкин 2003: 13]. М.Ю. Олешков выделяет следующие системообразующие признаки институционального дискурса: 1) статусно-квалифицированные участники, 2) локализованный хронотоп, 3) конвенционально обусловленная в рамках данного социального института цель, 4) ритуально зафиксированные ценности, 5) интенционально «закрепленные» стратегии (последовательности речевых действий в типовых ситуациях), 6) ограниченная номенклатура жанров и 7) обусловленный арсенал прецедентных феноменов (имен, высказываний, текстов и ситуаций) [Олешков, 2009: 23].

Е.И. Шейгал очерчивает основные параметры институционального дискурса: «набор типичных для данной сферы ситуаций общения (речевых событий), представление о типичных моделях речевого поведения при исполнении тех или иных социальных ролей, определенная (ограниченная) тематика общения, специфический набор интенций и вытекающих из них речевых стратегий» [Шейгал, 2000: 58].

Взаимодействие индивидов в социуме носит институционализированный характер, то есть регулируется нормами и социальными ролями, носителем которых он является в зависимости от той или иной ситуации [Гайкова, 24: 2003]. В зависимости от типа общения выделяют политический дискурс, деловой дискурс, массово-информационный, рекламный, педагогический, медицинский, спортивный и др. виды дискурса. О.В. Гайкова определяет институциональный дискурс как «клишированную разновидность общения между людьми, которые могут не знать друг друга, но которым необходимо общаться в соответствии с нормами данного социума» [Гайкова, 34: 2003]. Клишированность определенного вида дискурса является его конститутивным признаком. В.И. Карасик к дискурсивным формулам религиозного дискурса отнес принятые в религиозном общении клише и функционально-обусловленные обороты, в научном дискурсе дискурсивные формы, конкретизирующиеся в клише (например, в жанре рецензий), к системообразующим признакам педагогического дискурса исследователь отнес участников, хронотоп, цель, ценности, стратегии, жанры и прецедентные тексты [Карасик, 2002: 221-229]. Рассмотренные конститутивные признаки определяются интенциональной базой того или иного типа дискурса: целью политического дискурса является борьба за власть (Е.И. Шейгал), религиозного – приобщение к вере (В.И. Карасик), спортивного – рефлексия спортивных событий (О.А. Панкратова). В более широком понимании В.И. Карасик сводит цели институционального дискурса к «поддержанию общественных институтов, стабильности социальной структуры, условия этого общения фиксируют в контекст в виде типичных хронотопов, символических и ритуальных действий, трафаретных жанров и речевых клише» [Кочкин, 2003: 13]. Институциональный дискурс представляет собой «семиотическое пространство, включающее вербальные и невербальные знаки, ориентированные на обслуживание данной коммуникативной сферы, а также тезаурус прецедентных высказываний и текстов» [Шейгал, 2000: 21]. Таким образом, каждому типу дискурса присущ особый язык, и здесь мы придерживаемся мнения Е.И. Шейгал, которая утверждает, что «всякий институциональный дискурс использует определенную систему профессионально-ориентированных знаков или, другими словами, обладает собственным подязыком (специальной лексикой, фразеологией и паремиологией)» [Шейгал 2000: 23].

Литература

1. Борботько В.Г. Принципы формирования дискурса: От психолингвистики к лингвосинергетике: 4-е изд.-е. - М.: Либроком, 2011. - 288 с.
2. Добрыднева Е.А. Коммуникативно-прагматическая парадигма русской фразеологии: монография / науч. ред. Н.Ф. Алефиренко. – Волгоград: Перемена, 2000 – 224с.
3. Гайкова О.В. Предвыборный дискурс как жанр политической коммуникации: дисс.... к.ф.н.: 10.02.04. - Волгоград – 2003.
- Кабанова Е.Ю. Идиоматическая фразеология в дискурсе : на материале английской и американской рекламы: дисс ... к.ф.н.: 10.02.04. – М., 2000 – 183 с.
4. Карасик В.И. Языковой круг: личность, концепты, дискурс. - Волгоград, "Перемена", 2002 – 331.
5. Кочкин М.Ю. Политический скандал как лингвокультурный феномен... Дисс... к.ф.н.: 10.02.19.. Волгоград, 2003. - 184 с.
6. Шейгал Е.И. Семиотика политического дискурса: дисс. ... докт.ф.н.: 10.02.01, 10.02.19; - Волгоград, 2000.
7. Олешков М.Ю. Лингвоконцептуальный анализ дискурса (теоретический аспект) // Дискурс, концепт, жанр: коллективная монография / отв. ред. М.Ю. Олешков. – Нижний Тагил, НТГСПА, 2009.
8. Чернявская В.Е. Дискурс власти и власть дискурса. - М.: Флинта, 2006. - 136 с.

Сакаева Л.Р.,

д-р филол. наук, профессор,
филиал КФУ в г. Набережные Челны

Анализ исследования глагольных фразеологических единиц английского языка

Глагольные фразеологические единицы (ГФЕ) как по количеству, так и по семантической разносторонности преобладают над субстантивными и адъективными фразеологизмами. Глагольными следует считать ФЕ, стержневым компонентом которых является глагол. Глагольным конструкциям посвящены исследования таких учёных как: Ю.Ю. Авалиани (1976), Б.С. Аvezова (1995), Г.З. Батырова (1999), А.А. Веретенников (1993), С.Г. Гринь (1976), С.П. Кахиани (1968), Ю.А. Крутиков (1986), Н.А. Ланкина (1989), Р.С. Розенберг (1962), С.И. Ройзензон (1972), С.А. Руденко (1981), Д.Ф. Санльер (2003), Н.М. Осветимская (1985), Н.А. Стебелькова (1979), О.А. Степаненко (1984), М.В. Торцова (1984), Е.Ю. Федосова (2007), В.Н. Попова (1984), Л.П. Жантлесова (1984) и др. ГФЕ привлекали и привлекают внимание языковедов, их изучают с разных точек зрения: структуры, семантики, грамматических особенностей, изучается их многозначность, вариативность, синонимические и антонимические отношения. Также выделяются различные группы глаголов: движения, перемещения, динамики, глаголы с компонентом модальности, метафорические и т.д. Вопросов структуры ФЕ касается в своей работе К.Л. Канделаки, рассматривая и распределяя их в грамматическом плане. К.Л. Канделаки подразделяет идиомы – эквиваленты глаголов на группы по составу [Канделаки 1956]. Структура глагольных словосочетаний рассматривается в работе Ю.А. Крутикова, где исследуются трёхкомпонентные глагольные словосочетания различного характера с постоянными компонентами. По мнению автора, такие словосочетания образуются из сочетаний с глаголами как общего, так и конкретного характера [Крутиков 1986]. Из зарубежных авторов, занимавшихся вопросами структуры ГФЕ, следует назвать Л.П. Смита, который даёт описание структурных особенностей идиом. Однако группировка лексических идиом не является их классификацией, так как выделение группы производится на основе различных признаков [Смит 1959]. Н.А. Ланкина в своем исследовании выделила типы межъязыковых отношений, среди которых выделяются эквивалентные, безэквивалентные и аналогичные ФЕ с глагольным посессивным компонентом русского и английского языков. Последние впервые дифференцированы по степени межъязыковой аналогичности на 5 разновидностей: дублеты, варианты, анонимы, антонимы, автонимы [Ланкина 1989]. При рассмотрении глагольных метафорических единиц в современном английском языке, С.П. Кахиани разработана классификация, в основу которой положен структурно-семантический принцип, т.е. ГМФЕ классифицируются с точки зрения как структурных (внешних) характеристик, так и семантических (внутренних). [Кахиани 1955]. Изучению семантики и способов перевода ГФ посвящено исследование Д.Ф. Санльер «Глагольные фразеологические единицы с компонентом модальности в английском и турецком языках». Ряд работ посвящен исследованию глагольных ФЕ с компонентом – глаголом движения. З.З. Гатиатуллина предложила классификацию ГФ с компонентом-глаголом движения [Гатиатуллина 1968]. М.И. Грицко исследовала в сопоставительном аспекте глагольные фразеологизмы русского, английского и французского языков. Автор провела анализ структуры значения русских, английских и французских ГФЕ, выражающих действия, поступки, поведение, состояние человека; выявила макрокомпоненты структуры значения русских, английских и французских ГФЕ исследуемой семантической группы; исследовала тематические группы: «безделье», «обман, хитрость», «пустые обещания», «невежливое поведение», «начинание», «разоблачение», «суеверия» [Грицко 2005]. Глагольным лексическим и ФЕ в языке переводов произведений А.С. Пушкина на английский язык посвящено исследование И.К. Щербаковой [Щербакова

2003]. На материале ГФЕ, обозначающих поведение человека А.М. Яхина исследовала оценочность, как компонент значения ФЕ в русском, английском и татарском языках [Яхина 2008]. На материале ФЕ с глаголами предметно-практической деятельности проведен когнитивный анализ английских ГФЕ Н.Н. Русецкой [Русецкая 2007]. По сравнению с другими структурно-семантическими типами глагольные ФЕ выделяются более свободно. Доминирующая роль глагольного компонента в таких ФЕ давно уже была отмечена специалистами в этой области. А.А. Рожанский отмечал, что «обращаясь к фразеологическому словосочетанию с глагольным компонентом, убеждаемся в доминирующей роли компонента-глагола как в конструктивном, так и в семантическом отношении. Глагольный компонент оказывается ведущим, стержневым» [Рожанский 1959: 63].

Связь между стержневым (опорным) и зависимым компонентами подчинительных ФЕ – объектная. Для дальнейшей классификации ФЕ необходимо принять во внимание также и валентность переходного глагола. Как отмечает В.Д. Аракин, «для объектных словосочетаний особое значение имеет валентность глагола, под которой понимается способность глагола вступать в сочетания с другими словами в предложении» [Арсентьева 1989]. В современном языкознании обнаружены следующие виды валентности: субъектная валентность, если имеется в виду способность глагола сочетаться с подлежащим предложения; объектная валентность, под которой понимается способность глагола сочетаться с одним, двумя или несколькими объектами; предикативная валентность, означающая способность стержневого компонента сочетаться с другим глаголом и вместе с ним образовывать составное сказуемое. Если глагол является одновалентным, выделяются простые ФЕ со структурой словосочетания, если глагол двух- и более валентный – сложные ФЕ со структурой словосочетания. Необходимо также отметить, что в английском языке способом выражения объектной связи служит примыкание. Класс глагольных ФЕ является самым многочисленным. Согласно статистике, приведенной Е.Ф. Арсентьевой, «в английском языке выделено 602 глагольных ФЕ, выражающих характер человека, что составляет 73.7 % от общего числа исследуемых ФЕ, в русском языке к глагольным фразеологизмам отнесено 403 единицы, что составляет 83.3% ФЕ» [Арсентьева 1989:40].

ГФ составляют около 36.5% от общего числа ФЕ, зарегистрированных во фразеологическом словаре английского языка А.В. Кунина [Кунин 1996].

Самый многочисленный подкласс ГФ представлен моделью со структурой «V»+«N» («глагол»+«имя существительное»). В английском языке наибольшее количество ФЕ модели «V»+«N» с различного рода расширениями образовано с глаголами «keep», «hold», «get», «have», «put», «take», «send», «set», «make», «throw» «keep»: «to keep both eyes wide open», «to keep one's eyes on smth.», «to keep eyes glued on smth.», «to have eyes in the back of one's head», «to have no drop in one's eyes», «to have a peep at smb.», «to have one's eyes about one», «to have a trained eye», «play hell», «play the devil», «play the mischief» и др.

Фразеологические обороты этой модели наиболее продуктивны. Почти все они являются глагольно-предикативными и в предложении выступают в функции сказуемого: «beat a retreat» в значении «спастись бегством»; «bell the cat» в значении «отважиться, рискнуть»; «know the ropes» в значении «знать все ходы и выходы»; «rule the roost» в значении «хозяйничать, командовать». Промежуточное положение между глаголом и существительным занимает определённый или неопределённый артикль, являющийся собственно компонентом фразеологизма: «drop a brick» в значении «допустить бестактность»; «bear a cross» в значении «нести крест»; «come a cropper» в значении «потерпеть неудачу»; «clear the air» в значении «разрядить атмосферу»; «lead the dance» в значении «играть первую скрипку».

Данная модель может употребляться с препозитивным расширением существительного притяжательными местоимениями «V»+«Pron»+«N» («глагол»+«местоимение»+«существительное»): «clip one's claw»; «slip one's clutch»; «flash one's ivories»; «cook one's goose»; «try one's wings»; «chance one's arm»; «believe one's eyes»; «bite/chew, lug, nibble/ smb's ear»; «pick smb's brains»; «lay one's bones»; «run/travel/ one's face»; «bend one's elbow»; «break smb's back»; «crook smb's fingers».

Исследование показало, что в английском языке именам существительным в данной структурной модели также могут быть свойственны нормативные формы множественного числа. В данном случае множественное число употребляется для обозначения общности, которая не является единичной. В отдельных случаях наблюдается употребление имени существительного в единственном числе: «to beat all creation» в значении «превзойти все ожидания»; «to beat all hollow» в значении «одержать полную победу». Единственное число используется в данных ФЕ независимо от числа объектов, на которое направлено действие. ФЕ, выступающие в данных моделях, выражают объектно-обстоятельственные отношения.

Подкласс сравнительных глагольных ФЕ со структурой «V»+«comp»+«N» значителен в английском языке. В качестве сравнивающего элемента выступает «like (as)»: «eat like a bird»; «dance like an elephant»; «fight like a lion»; «drink like a fish»; «run like a deer/hare, rabbit». В глагольных компаративных ФЕ в качестве второго компонента часто встречаются названия животных, реальные или воображаемые действия которых легли в основу компаративных оборотов: «bleed like a pig»; «die like a dog»; «eat like a wolf». Один из самых многочисленных подклассов образуют ФЕ со структурой «V»+«Prep»+«N» («глагол»+«предлог»+«существительное»): «get into smb's skin»; «fly into a passion»; «be on the hog»; «drink with the flies»; «prey/weigh/ on one's weigh/on one's mind».

Литература

1. Арсентьева Е.Ф. Сопоставительный анализ фразеологических единиц (на материале фразеологических единиц, семантически ориентированных на человека в английском и русском языках) / Е.Ф. Арсентьева. – Казань, 1989. – 124 с.
2. Гатиатуллина З.З. Сравнительное исследование фразеологических единиц с компонентом-глаголом движения : автореф. дис. ... канд. филол. наук / З.З. Гатиатуллина. – М., 1968. – 14 с.
3. Грицко М.И. Глагольные фразеологизмы русского, английского и французского языков в сопоставительном аспекте : дис. ... канд. филол. наук / М.И. Грицко. – Новосибирск, 2005. – 150 с.
4. Канделаки К.Л. Английские метафорические идиомы и их грузинские эквиваленты /по современным переводам : автореф. дис. ... канд. филол. наук / К.Л. Канделаки. – Тбилиси, 1956. – 20 с.
5. Кахиани С.П. Английские метафорические идиомы и их грузинские эквиваленты : дис. ... канд. филол. наук / С.П. Кахиани. – Тбилиси, 1955. – 213 с.
6. Крутиков Ю.А. Трехэлементные глагольные словосочетания в современном английском языке : автореф. дис. ... канд. филол. наук / Ю.А. Крутиков. – М., 1986. – 22 с.
7. Кунин А.В. Курс фразеологии современного английского языка : учеб. для ин-тов и фак. иностр. яз. / А.В.Кунин. – 2-е изд., перераб. – М. : Высшая школа, 1996. – 446 с.
8. Ланкина Н.А. Сопоставительная характеристика фразеологических единиц с глагольным посессивным компонентом в русском и английском языках : автореф. дис. ... канд. филол. наук / Н.А. Ланкина. – М., 1989. – 23 с.
9. Русецкая Н.Н. Когнитивный анализ английских глагольных фразеологических единиц (на материале фразеологических единиц с глаголами предметно-практической деятельности) : дис. ... канд. филол. наук / Н.Н. Русецкая. – СПб., 2007. – 166 с.
10. Санлыер Д.Ф. Глагольные фразеологические единицы с компонентом модальности в английском и турецком языках : дис. ... канд. филол. наук / Д.Ф. Санлыер. – Казань, 2003. – 193 с.
11. Смит Л.П. Фразеология английского языка / Л.П.Смит. – М. : Госучпедгиз, 1959. – 263 с.
12. Яхина А.М. Оценочность как компонент значения фразеологических единиц в русском, английском и татарском языках (на материале глагольных ФЕ, обозначающих поведение человека) : дис. ... канд. филол. наук / А.М. Яхина. – Казань, 2008. – 226 с.

Спирина Т.С.,

аспирант,

филиал КФУ в г. Набережные Челны

**Адъективные и адвербиальные ФЕ английского, русского и немецкого языков,
характеризующие власть**

Адъективными фразеологическими единицами являются фразеологизмы, стержневым компонентом которых является имя прилагательное. Адъективные фразеологизмы выступают обозначениями разнообразных качеств, свойств как людей, так и предметов и явлений [7, с. 125]. Как отмечает Л. В. Базарова, «Наиболее обобщенным семантическим признаком адъективных фразеологизмов служит понятие качества» [2, с. 136]. ФЕ данного типа уделяли свое внимание А.В. Кунин, Е.Ф. Арсентьева, Л.В. Базарова, Л.Р. Сакаева, С.Г. Каримова, Е.М. Маклакова, Л.М. Готовцева и некоторые другие.

Как правило, количество данных ФЕ в объеме исследуемого материала незначительно.

Вслед за Е.Ф.Арсентьевой мы выделяем 2 основных структурных подкласса среди адъективных ФЕ [1, с.52].

1. Адъективные компаративные ФЕ, имеющие в своем составе сравнивающий компонент в английском языке «as», «like», в русском языке – «как», в немецком – «als», где в качестве стержневого компонента выступает прилагательное, в качестве зависимого компонента – существительное: «*as good as one's word*». В данном примере расширение происходит за счет притяжательного местоимения. Как отмечает Е.Ф. Арсентьева, «Очень редко в английских ФЕ наблюдается расширение зависимого компонента» [1, с.53]. Для адъективных компаративных ФЕ характерен тип атрибутивный с постпозицией и примыканием в английском и русском языках [1, с. 53].

Н.А. Решке в своей статье отмечает, что «У компаративных ФЕ только подчинительная структура, в предложении они выступают в качестве обособленного определения или предикатива» [6, с.232]. О.Ю. Потапова отмечает, что «Благодаря структуре компаративных фразеологизмов и их лексической наполненности они являются ФЕ с ярко выраженным оценочным характером» [5, с.42].

2. Некомпаративные ФЕ. Группа данных ФЕ представлена следующими конструкциями: «Adj+Prep+N» («прилагательное+предлог+ существительное»): «*hoch am Brett*»; «Adj+N+Pron» («прилагательное+существительное+местоимение»): «*сильные мира сего*»; «Adj+Pron+N» («прилагательное+местоимение+существительное»): «*worth one's salt*».

3. Кроме того, выделяется подкласс со структурой «adj+and +adj»: «*high and mighty*», «*loss und ledig*». Компоненты в данной модели связаны сочинительной связью, что подтверждает их равноправие. Необходимо отметить наличие в ФЕ «*high and mighty*» ассонанса, что в целом нехарактерно для некомпаративных АФЕ.

Адвербиальные фразеологические единицы функционируют в качестве обстоятельств и выражают характеристику действия и степень качественной характеристики предмета. О.Ю. Потапова отмечает, что АФЕ «по своей синтаксической структуре большей частью состоят из существительного в качестве основного компонента, однако, в предложении исполняют роль наречия. В соответствии с функцией наречия они, как правило, не содержат флексии» [5, с.48].

А.В. Кунин делит адвербиальные ФЕ на качественные и обстоятельственные с точки зрения семантики [4, с. 145]. Качественные адвербиальные фразеологизмы, обозначающие признаки процесса, т.е. характеризующие его с качественной стороны, традиционно подразделяются на ФЕ образа действия и ФЕ меры, степени [Там же].

В процессе исследования нами были выделены качественные адвербиальные ФЕ образа действия: «*with one's back to the wall*», «*by the strong arm/hand*», «*on one's <bented> knees*», «*with a heavy hand*», «*под чью – либо диктовку*», «*с высоты своего величия*». «*по доброй воле*».

Обстоятельственные адвербиальные ФЕ функционируют как обстоятельства. Обстоятельственные адвербиальные фразеологизмы обозначают обстоятельства, условия, в которых совершается действие. Выделяется несколько групп таких ФЕ: обстоятельства, при которых совершается действие, обстоятельства места, времени, причины, цели [4, с. 146–147]. Материал нашего исследования изобилует примерами ФЕ, соотносимых с обстоятельством места: «*between the devil and the deep\blue sea*», «*between Scylla and Charybdis*», «*between the upper and nether millstone*», «*in smb's fingers*», «*beneath\under smb's foot\feet*», «*under smb's thumb*», «*под каблуком*», «*в кулаке*», «*в лапах*», «*под лапой*», «*под пятой*», «*в руках*», «*под сапогом*», «*под башмаком*».

Обратим внимание на структурно-грамматические особенности адвербиальных ФЕ, характеризующих власть.

- Адвербиальные ФЕ с подчинительной структурой.

Обороты с подчинительной связью компонентов начинаются с предлога. Согласно результатам нашего исследования, наиболее частотными предлогами в английском языке являются: «*with*», «*by*», «*on*», «*in*», «*under*», «*of*»; в русском языке: «*с*», «*в*», «*на*», «*по*»: «*with one's back to the wall*», «*by the strong arm/hand*», «*on one's (bented) knees*», «*with a heavy hand*», «*under smb's thumb*», «*in the grip of powerty*», «*of much account*», «*of no account*»; «*с высоты своего величия*», «*на птичьих правах\на птичьем положении*», «*по доброй воле*», «*в страхе божьем*», «*на высоте положения*», «*по щучьему велению*», «*в ежовых рукавицах*».

Адвербиальные ФЕ рассматриваемого типа могут расширяться дополнительными элементами. Расширение ФЕ английского языка может происходить при помощи неопределенного местоимения *one* в притяжательном падеже: «*on one's <bented> knees*»; отрицательного местоимения «*no*»: «*of no account*». В английском и русском языках расширение может осуществляться при помощи прилагательного: «*with a heavy hand*», «*по доброй воле*», «*по щучьему велению*». В последнем ФЕ русского языка необходимо отметить наличие притяжательного прилагательного «*щучий*». Как отмечает Г.Р. Галиева, «Участие во фразообразовании притяжательных прилагательных является особенностью русского языка» [3, с. 79]. Также отметим случай инверсии в ФЕ русского языка «*в страхе божьем*». Для английского языка возможно расширение ФЕ при помощи причастия: «*on one's <bented> knees*».

- Адвербиальные ФЕ с сочинительной структурой

Помимо адвербиальных ФЕ с подчинительной структурой, существуют ФЕ с сочинительной структурой. По числу знаменательных компонентов и одновременно по признаку наличия или отсутствия предлога в конструкции различают несколько типов адвербиальных ФЕ с сочинительной структурой [4, с. 149]. Как правило, выделяются двухкомпонентные беспредложные адвербиальные ФЕ с сочинительной связью: «*огнем и мечом*». Среди оборотов сочинительной структуры с начальными полупредлогами различают двухкомпонентные, трехкомпонентные и четырехкомпонентные ФЕ [4, с. 149–150]. Двухкомпонентные ФЕ, вводимые предлогом, были обнаружены нами в английском и русском языках, ср. англ. «*between*

Scylla and Charybdis» и семантически и структурно аналогичное ему рус. «*между Сциллой и Харибдой*». Трехкомпонентные ФЕ, характеризующие власть, обнаружены в английском языке: «*between the upper and nether millstones*». Примером четырехкомпонентной ФЕ может служить: «*between the devil and the deep /blue sea*».

А.В. Кунин выделяет следующие виды сочинительной связи компонентов адвербиальных ФЕ: соединительно-сочинительная связь, соединительно-противительная связь, разделительно-сочинительная связь, соединительно-отрицательная связь [4, с.150].

В нашем материале представлена соединительно-сочинительная связь: «огнем и мечом», «*between Scylla and Charybdis*». В приведенных примерах компоненты адвербиальных ФЕ относятся к одной семантической сфере, но не являются синонимами. Также встречается пример с соединительно-

противительной связью, где компоненты обладают антонимичным значением: «*between the upper and nether millstones*».

- Одновершинные адвербиальные ФЕ

Одновершинные ФЕ относятся к классификации А.И.Смирницкого и характеризуются отсутствием подчинительной и сочинительной связей, так как данные ФЕ не являются предложением или словосочетанием. Одновершинные ФЕ не могут быть аналогичны словосочетанию, поскольку в составе словосочетания должно быть по крайней мере два знаменательных слова. Примерами одновершинных ФЕ могут служить: «*at call*», «*in power*», «*on top*», «*в силе*», «*под сапогом*», «*на поводе*», «*im Recht*», «*am Ruder*».

«Одновершинные адвербиальные ФЕ в предложении выполняют функцию обстоятельства, характеризующего действие глагола, или обстоятельств, в которых осуществляется действие глагола»[4, с.150].

В одновершинных ФЕ со знаменательной лексемой может сочетаться одна или несколько незнаменательных. Сочетание знаменательной лексемы с одной незнаменательной: «*at call*», «*in power*», «*on top*», «*в руках*», «*на поводе*», «*под каблучком*», «*im Recht*», «*am Ruder*». Возможно сочетание одной знаменательной лексемы и двух незнаменательных: «*under a cloud*», «*out of favour*», «*in der Klemme*».

Таким образом мы обращаем внимание, прежде всего, на структурно - грамматическую организацию адъективных и адвербиальных ФЕ, характеризующих власть. Нами выделяются адъективные ФЕ компаративного и некомпаративного типов с подчинительной структурой, а также ФЕ с сочинительной структурой.

Среди исследуемых адвербиальных ФЕ были выявлены обстоятельства места и образа действия в английском и русском языках. В английском языке широко распространены адвербиальные ФЕ с подчинительной связью компонентов, начинающиеся с предлогов «with», «by», «on», «in», «under», «of». В русском языке подобные обороты с подчинительной связью компонентов начинаются с предлогов «с», «в», «на», «по». Адвербиальные ФЕ с подчинительной связью компонентов могут быть расширены в английском языке при помощи неопределенного местоимения *one* в притяжательном падеже, отрицательного местоимения, причастия, в английском и русском языках – при помощи прилагательного. Среди адвербиальных ФЕ с сочинительной структурой выделены двухкомпонентные ФЕ, вводимые предлогом, в английском и русском языках и трехкомпонентные и четырехкомпонентные ФЕ в английском языке. Анализ одновершинных адвербиальных ФЕ, в английском, русском и немецком языках позволил выявить сочетания одной незнаменательной лексемы со знаменательной. Сочетание знаменательной и двух незнаменательных лексем встречается в английском и немецком языках.

Таким образом, в ходе анализа адъективных и адвербиальных ФЕ английского, русского и немецкого языка были выявлены сходства и различия грамматических структур ФЕ.

Литература

1. Арсентьева Е.Ф. Сопоставительный анализ фразеологических единиц, выражающих характер человека, в английском и русском языках. [Текст]: дисс...канд. филол. наук: 10.02.20 / Арсентьева Елена Фридриховна. – Казань, 1983. – 214с.
2. Базарова Л.В. Концепт «Бог» во фразеологических единицах английского, русского, татарского и турецкого языков. [Текст]: дисс...канд. филол. наук: 10.02.20 / Базарова Лилия Вязировна. – Казань, 2011. – 268с.
3. Галиева Г.Р. Фразеологические единицы в зеркале грамматического строя языка: на материале русского, немецкого и башкирского языков. [Текст]: дисс...канд. филол. наук: 10.02.20 / Галиева Гузель Рафаэловна. – Уфа, 2007. – 141с.
4. Кунин А.В. Курс фразеологии современного английского языка. [Текст] / А.В. Кунин. – Москва: Высшая школа, 1996. – 381 с.
5. Потапова О. Ю. Лингвокогнитивное моделирование лексико-фразеологического поля «речевая деятельность»: на материале современного немецкого языка [Текст]: дисс...канд. филол. наук: 10.02.04 / Потапова Оксана Юрьевна. – Москва, 2008. – 200с.
6. Решке Н.А. Структурная классификация фразеологизмов интеллектуальной деятельности современного английского языка. [Текст] / Н. А. Решке // III Международные Бодуэновские чтения: И.А. Бодуэн де Куртенэ и современные проблемы теоретического и прикладного языкознания: труды и материалы. – Казань, 2006. - Т.2. - С. 47-49.
7. Сакаева Л.Р. Изоморфизм и алломорфизм фразеологических единиц антропоцентрической направленности (на материале русского, английского, татарского и таджикского языков) [Текст] / Л.Р. Сакаева.-Наб. Челны: Лаб. операт. полиграфии, 2008. – 168 с.

Страхова И.В.,
ст. преподаватель,
филиал КФУ в г. Набережные Челны

Реализованный в 2003-2004 годах проект Schritte (Шаги) фонда С. Фишера ставил своей задачей познакомить российского читателя с лучшими образцами современной немецкоязычной литературы, среди которых эпохальный роман Стена Надольного «Открытие медлительности» занимает особое место.

Пятая глава (Kopenhagen 1801) этого произведения (в 1981 году еще неоконченного), написанная в классических традициях историко-биографического романа, явилась литературным дебютом Надольного и завоевала премию Ингеборг Бахман и восторженную оценку критиков. Однако, вопреки ожиданиям литературной общественности, в качестве своей первой книги многообещающий автор опубликовал роман «Проездной билет», продемонстрировавший определенное своеобразие литературных приемов и художественных средств, но получивший сдержанные отзывы и вызвавший противоречивые суждения литературоведов в оценке этого произведения.

Оба романа объединяет общий мотив путешествия, однако (в терминах классификации Г.В. Кучумовой) они демонстрируют выразительный контраст реализации архетипической модели последовательно-путешествия-поиска «нового героя» и ризоматической модели странствий современного номада.¹

Протагонистом романа «Проездной билет» является путешествующий по всей Западной Германии студент Оле Ройтер, в преддверии квалификационного экзамена не чувствующий себя способным реализоваться в будущей профессии. Книга представляет собой набор путевых заметок и ироничных дорожных наблюдений главного героя за обыденной жизнью, переданных автору (Стену Надольному) «для последующей литературной доработки». Литературная форма дневника здесь имеет особую значимость как проявление индивидуальности личности с присущими ей потребностью в самопознании, субъективном восприятии окружающей реальности, необходимостью выбрать собственный путь.

В романе «Проездной билет» автору мастерски удалось передать ту особую атмосферу, которая отражает душевный кризис главного героя, его состояние душевной раздробленности и жизненной неопределенности, используя литературный прием «потока сознания», что позволяет передать всю полноту переживаний «маленького человека».

Оле Ройтер позиционирует себя как «Taugenichts» - бездельник, шалопай, никчемный человек, с другой стороны, им движет потребность обрести самого себя, найти свое призвание, убеждение, что он должен оказаться профессионалом хоть в какой-нибудь области. Единый проездной билет становится для него символом свободы, возможностью если не решить проблемы, то хотя бы уехать от них, он олицетворяет собой своеобразный вызов, внутреннее сопротивление героя устоявшимся догмам и образцам поведения.

«Правда в том, что я охотно езжу в поездах, смотрю в окно, даю волю своей фантазии и строю всяческие планы. Единственное, что мне раньше при этом мешало - подозрение, что где-то придется выйти, потому что поездка закончится. По этой причине я и купил себе проездной билет»².

Путешествие по проездному - это тот случай, когда в поездке важна не конечная цель, которой по большому счету здесь не существует; смысл данного путешествия - сама дорога, неожиданные встречи, которые становятся волею случая судьбоносными, возможность обрести новый жизненный опыт, а также удовлетворить жажду приключений, свойственную юности. Не в последнюю очередь поэтому первая часть романа сконцентрирована на женских образах, дающих возможность главному герою обрести смысл и ощущение собственной ценности путем их «завоевания», что в дальнейшем позволило исследователю Катарине Штрокирх проанализировать данное произведение исходя из феминистских концепций³.

В путешествии Оле Ройтера отсутствует какая-либо система или конечная цель, являясь современным странником, или, пользуясь терминологией Г.В. Кучумовой, трэш-путешественником (везде осознающим себя как никому не нужный «мусор» (trash)⁴, он совершает хаотическое движение, каждый раз выбирая свой путь следуя случайности, и с легкостью отказываясь от него в пользу любого другого, словно блуждая по гигантскому лабиринту с калейдоскопом непрерывно меняющихся образов, что приводит к традиции рассматривать произведения Стена Надольного, прежде всего, в парадигме постмодернистской литературы. В частности, обширное исследование Биргит Брик отмечает наличие таких характерных приемов постмодернизма, как реализация принципа двойного кодирования: через призму романа о бесцельном путешествии рассматривается трагедия разделения Германии. Брик также проводит параллели со знаковым романом Умберто Эко «Имя розы» в отношении игры слов (интерпретация названий станций в расписании поездов, словесная игра с газетами: варианты прочтения одного и того же слова различным образом) и использования фабуляции.⁵ В «Проездном билете» - это подмена истинной и вымышленной биографии автора, что тесно переплетается с понятием об авторском мифе, который соз-

¹ Кучумова Г. В. Роман в системе культурных парадигм (на материале немецкоязычного романа 1980-2000 гг.). [Электронный ресурс] URL: <http://dissers.ru/avtoreferati-dissertatsii-filologiya/a203.php> (дата обращения: 8.01.2013)

² Nadolny S. Netzkarte. - München: Piper, 2010. - 164 S. - S.11

³ Brix B. Sten Nadolny und die Postmoderne. - Frankfurt am Mein: Peter lang, 2008. - 340 S. - S.46

⁴ Кучумова Г. В. Роман в системе культурных парадигм (на материале немецкоязычного романа 1980-2000 гг.). [Электронный ресурс] URL: <http://dissers.ru/avtoreferati-dissertatsii-filologiya/a203.php> (дата обращения: 8.01.2013)

⁵ Brix B. Sten Nadolny und die Postmoderne. - Frankfurt am Mein: Peter lang, 2008. - 340 S. - S.128

дает сам художник, «предлагая читателю не действительно имевшую место историю своей жизни, а ее идеализированный вариант».¹

Несмотря на то, что по большей части роман меланхоличен, его конец, тем не менее, пронизан ощущением надежды, свидетельствует о выходе главного героя из душевного кризиса и обретении им новых жизненных перспектив и смысла существования; скиталец отправляется в новое путешествие, уже имеющее конкретную цель.

Таким образом, в первых романах Стена Надольного можно наблюдать реализацию экспериментальных приемов («Проездной билет») и обращение к традиционным литературным формам («Открытие медлительности»), отображающих своеобразную философию автора как «специфический оптимизм постмодернизма».²

Литература

1. Надольный С. Открытие медлительности. – СПб.: Азбука-Классика, – 2006. – 416 с.
2. Brix В. Sten Nadolny und die Postmoderne. – Frankfurt am Mein: Peter lang, 2008. – 340 S.
3. Nadolny S. Die Entdeckung der Langsamkeit. – München: Piper, 1987. – 368 S.
4. Nadolny S. Netzkarte. – München: Piper, 2010. – 164 S.
5. Шастина Е.М. автобиографический миф Элиаса Канетти // Актуальные вопросы филологии в контексте взаимодействия языков и культур: материалы междунар. заоч. науч.-практ. конф: сб.науч.тр. — Елабуга: Изд-во филиала КФУ, 2012. – 224 с.
6. Грицанов А.А. Постмодернизм. [Электронный ресурс] URL: [http://www.e-reading-lib.org/bookreader.php/127706/Gricanov - Postmodernizm.html](http://www.e-reading-lib.org/bookreader.php/127706/Gricanov_-_Postmodernizm.html) (дата обращения: 5.01.2013)
7. Ильин И.И. Постструктурализм. Деконструктивизм. Постмодернизм. [Электронный ресурс] URL:<http://lib.ru/CULTURE/ILIN/poststrukt.txt> (дата обращения: 09.01.2013)
8. Кучумова Г. В. Роман в системе культурных парадигм (на материале немецкоязычного романа 1980-2000 гг.). [Электронный ресурс] URL: <http://dissers.ru/avtoreferati-dissertatsii-filologiya/a203.php> (дата обращения: 8.01.2013)
9. Роганова И.С. Немецкая литература: прошлое и настоящее. [Электронный ресурс] URL: <http://rudocs.exdat.com/docs/index-171087.html> (дата обращения 10.01.2013)

Халимов М.Х.,

канд. филол. наук, доцент,
филиал КФУ в городе Набережные Челны

Статус *puis* в современном французском языке

В теоретической грамматике, морфологии статус *puis* находит различные толкования. Согласно одним, в настоящее время *puis* полностью потеряло признаки наречия и перешло в разряд союзов³. Согласно другим, *puis* может выполнять функции союза и наречия (*adverbe de liaison*)⁴.

Место *puis* в морфологии, синтаксисе может быть уточнено методом структурно-функционального анализа предикативных конструкций, которые включают данную языковую единицу, т.е. предполагается синтагматический анализ окружения *puis*. Значение *puis* как наречия, так и союза в парадигматическом плане определяется однозначно. Это связующее слово с временным значением.

Исследованный языковой материал подводит к мысли, что *puis* в современном французском языке из класса наречий перешло в разряд союзов. В отличие от наречий союз способен объединять однородные члены предложения в составе простого или сложного предложений, предикативные единицы в составе сложного предложения. Например:

1. Je fus d'abord perplexe, puis inquiet (Pagnol M.).
2. Oui, le propriétaire, sous nos yeux stupéfaits, embrasse ma mère, puis mon père (Pascal M.)
3. Après le lycée, elle avait fait une classe prépa littéraire puis une maîtrise à la Sorbonne tout en jouant dans les clubs de théâtres universitaires (Musso G.)
4. Mais cette rencontre inespérée avec Juliette avait été ternie par son mensonge puis par les prédictions alarmantes de Grace Costello (Musso G.)
5. Un chat rond et tigré qui la guettait depuis plusieurs minutes lui sauta dans les bras puis sur l'épaule (Musso G.).

¹ Шастина Е.М. автобиографический миф Элиаса Канетти // Актуальные вопросы филологии в контексте взаимодействия языков и культур: материалы междунар. заоч. науч.-практ. конф: сб.науч.тр. — Елабуга: Изд-во филиала КФУ, 2012. – С. 140

² Brix В. Sten Nadolny und die Postmoderne. – Frankfurt am Mein: Peter lang, 2008. – 340 S. – S.50.

³ Васильева Н.М. Французский язык : Теоретическая грамматика : Морфология : Синтаксис. Ускоренный курс. – М. : Высш. шк., 1991

⁴ Grevisse M. le bon usage. Grammaire française. 9 ème ed., Dumlot, Gemblant (Belgique). – 1969 ; Тарасова А.Н., Рошупкина Е.А., Кудрявцева Н.Б. Французский язык. Практикум по теоретической грамматике. – М. : Высш. шк., 2003.

6. Elles ont été élevées ensemble, d'abord à Vienne, puis à Budapest, et n'ont jamais eu d'autres amies intimes (Maurois A.).

Как видно из приведенных примеров, однородными членами предложений могут являться именная часть сказуемого, прямое дополнение, косвенное дополнение, обстоятельство. Это свидетельствует о том, что *puis* в данном синтагматическом окружении выполняет типичную союзную функцию. Это можно также проверить методом трансформации, заменив *puis* союзом *et*.

→ ... embrasse ma mère et mon père.

Среди конструкций, где *puis* связывает предикативные единицы (предложения), выделяются две структуры: полная и неполная. В так называемых «неполных» структурах во втором и последующем компонентах личное субъектное местоимение отсутствует. Сравним примеры:

I. Tous deux indinèrent la tête avec une ombre de sourire, puis ils échangèrent un regard de malice et de fierté (Maurois A.).

Sam médita un instant sur cette vérité, puis il se tourna vers son ami. (Musso G.).

Grace le regarda s'éloigner sous la neige, puis elle le rejoignit quelques mètres plus loin (Musso G.).

M. le curé nous regarda un instant, les yeux clignés: puis il s'avança, et fit tourner les «bartavelles» pour mettre en évidence leur ventre moucheté (Pagnol M.).

Ils traversèrent un petit parking mal éclairé, puis le dealer la conduisit dans une pièce longue et étroite (Musso G.).

J'entendis un long sifflement, puis mon père ajouta: «Et bien, ma chère Rose, je vous félicite» (Pagnol M.).

II. Il les cherchait un instant du regard, puis allait les ramasser l'une après l'autre (Pagnol M.).

Il se frotta les yeux, se déplaça puis se remit au même endroit (Musso G.).

Elle lui mord les lèvres puis, dans le même mouvement, l'embrasse très doucement comme pour cicatrifier la plaie (Musso G.).

Ensemble, nous refaisons le monde, puis rendons visite aux personnes sous la mer (Beigbeter F.).

Le roi, n'ayant rien répondu, le petit prince hésita d'abord, puis, avec un soupir, pris le départ (Exupéry S.).

Несмотря на внешние сходства и возможность опущения или восстановления личного субъектного местоимения в некоторых случаях, перед нами две качественно различные конструкции. В первом случае это соединение предикативных единиц, независимых с точки зрения грамматики, но связанных по содержанию. Субъекты действия могут совпадать и не совпадать. В целях трансформации фраза может быть разбита на два независимых предложения: *Grace le regarda s'éloigner sous la neige. Puis elle le rejoignit quelques mètres plus loin.*

Вторая группа примеров включает сложные, а именно сложносочиненные предложения. Это не сумма простых предложений, а качественно иная единица. Один из компонентов имеет специфическое строение: личное субъектное местоимение отсутствует. Второй компонент структурно отличается от строения простого предложения¹.

Кроме рассмотренных примеров следует констатировать, что *puis* связывает однородные предикативные единицы в составе главного в сложноподчиненном предложении:

Lorsqu'il eut terminé son récit ; Rutelli se servit un nouveau verre, puis se frotta les paupières sans prévenir à y faire disparaître la voile de tristesse qui ne le quittait pas (Musso G.);

как союз *et* образует открытый перечислительный ряд:

Plus tard, elle lui passe du Dermophil indien sur les lèvres gercées puis l'embrasse, puis lui repasse du Dermophil, puis l'embrasse, l'embrasse, l'embrasse ... (Musso G.);

связывает предикативные единицы в сложном синтаксическом целом:

Il allait demander ce que cela représentait, puis se ravisa en se souvenant que sa femme détestait qu'on lui pose cette question (Musso G.).

Во всех случаях, в отличие от наречия, место союза фиксированное.

Наблюдение над функционированием *puis* в составе простого и сложного предложений, в сочетании (соединении) самостоятельных предложений, в осложненных конструкциях позволяет заключить, что данная единица обладает всеми признаками сочинительного союза.

Литература

1. Васильева Н.М. Французский язык : Теоретическая грамматика : Морфология : Синтаксис. Ускоренный курс. – М. : Высш. шк., 1991. – 259 с.
2. Васильева Н.М. Структура сложного предложения. – М. : Высш. шк., 1967. – 232 с.
3. Тарасова А.Н., Рощупкина Е.А., Кудрявцева Н.Б. Французский язык. Практикум по теоретической грамматике. – М. : Высш. шк., 2003. – 204 с.
4. Grevisse M. le bon usage. Grammaire française. 9 ème ed., Duculot, Gembloux (Belgique). – 1969. – 1228 p.

¹ Васильева Н.М. Структура сложного предложения. – М. : Высш. шк., 1967.

Хөрмәтуллина Р.Ш.,
канд. филол. наук, доцент,
филиал КФУ в г. Набережные Челны

Халык шагыйре Гамил Афзал әсәрләрендә синтаксик фигураларның кулланылышы

Шигърият – халыкның бай һәм сәкмас изге чишмәсе ул. Шунлыктан шагыйрьләр телен өйрәнүнең файдасы фәнни тикшеренүләр өчен генә түгел, тел, әдәбият фәнен укыту өлкәсендә дә баялп бетермәслек.

Шигърьнең яңгырашын, аның тәэсир көчен, аһәнен арттыруда синтаксик чаралар зур урын тоталар. Синтаксик фигураларга кабатлау алымын, градацияне, синтаксик параллелизмны, кара-каршы кую алымын (антитеза) һәм хиазмны кертәләр. “Синтаксик фигуралар музыкаль фраза әйләнмәләре һәм кабатлана торган музыкаль фразалар кебек, сөйләмгә аерым аһәңлеккә өстиләр һәм шуның белән бергә сөйләмнең эмоциональлеген арттыралар. Шуңа күрә аларны сөйләмнең музыкасы дип атасак та хата булмас,” – дип язды Х.Курбатов [3, б.130].

Бу чыгышыбызда без халык шагыйре Гамил Афзал әсәрләрендәге кабатлауларга нигезләнүче синтаксик фигураларның берничә төрен карап үтәрбез. Мәсәлән, градация. Градация – “әзлеклек” мәгънәсендәге латин сүзе. Телнең тагын да үсүе һәм камилләшүе нәтижәсендә, күренешләренә тулы һәм бөтен нечкәлекләре белән бирү максатында кулланылган бу алымга күренекле тел галиме В.Хаков бик югары бәя биреп, аларны сөйләм хәзинәсе итеп әверелдерергә һәм киң кулланылышка кертәргә киңәш итте (5, б. 69-73).

Сөйләмнең эмоциональлеген арттыручы һәм поэтик яңгырашын көчәйтүче бу чараны Гамил Афзал кешегә мөрәжәгать иткәндә, яисә кеше турында сөйләгәндә еш куллана. Мисал өчен, соңгы елларда ижат ителгән дүрт кенә юллык исемсез бер шигърьдә шагыйрь, градация алымын кулланып, тормыш, яшәеш турында уйландыргач китерә торган тирән фәлсәфи мәгънә салуга гына ирешеп калмый; шигърьне “гүпчәм” дигән гади сөйләм сүзен кертәп жибәрәп, бу тирән мәгънәле авыр фикердән жиңел генә коткарып алып та чыга:

*Тудың, үстең, озын гомер кичтең,
Нигә тудым, диеп уйлама,
Кайберәүләр тумыйлар да гүпчәм,
Килмиләр дә якты дөньяга... (“Тудың, үстең...”)*

Градацияне шул контекстта мәгънәдәш була алырлык һәртөрле сүз – чын синонимнар да, контекстуаль синонимнар да, шулай ук фразеологик әйләнмәләр дә барлыкка китерә (3, б.86). Мәсәлән, “Усал елмаеп сөйләшүләр” циклына кергән шигърьләрдә чын синонимнарның янәшә кулланылуынан барлыкка килгән градацияләрен күзәтәбез:

Аптыратты, гажиз итте мине
Корылык һәм хисләр сүрәнлеге.
.....
Үткәннәр йөрәктә төергә *төйнәлгән*,
Төерләр *чуалган, чиләнгән*.

Түбәндәге юлларда без контекстуаль синонимнар ярдәмендә барлыкка килгән градация алымын очратабыз:

Гайбәтчеләр, ришвәтчеләр үлә,
Мафиозлар поса ярыкка.

Г.Афзал шигърьләрендә “бил бөгү”, “баш ию” дигән фразеологик әйләнмәләрнең дә градация барлыкка китерүгә ярдәм итүләрен күрергә мөмкин.

Ал бирәләр, гөл бирәләр, мал бирәләр, ал гына,
Кыз бирәләр, бил бөгәләр, баш ияләр алдына.
 (“Икенче ватан”)

Китерелгән мисаллардан күренгәнчә, Гамил Афзал фикерләүнең бу алымын традицион рәвештә сатира һәм юмор жанрында гына түгел, фәлсәфи шигърьләрендә дә бик иркен кулланып, әйтсә килгән фикерен үзгәлткәнчә рәвештә үз укучысына жикерүгә ирешә алган.

Синтаксик фигураларның тагын бер төре – антитеза – шигърияттә сурәт яки уй-тойгының кискен төстәге капма-каршылыгы. Нигезе халык авыз ижатына барып тоташкан бу алым хәзергә шигърияттә гаять актив кулланыла. Антитеза алымын Г.Тукай яратып кулланган. Бу алым аша ул сыйнфый каршылыкларны, ижтимагый тормыш күренешләрен сурәтләп күрсәткән. Мәсәлән:

Сукранам мин, кар арасыннан карый да, ай көлә.
Мин фәкыйрь, миһнәттә – гүя, чарлагыннан бай көлә. (“Буран”)
Яки:

Без сугышта юлбарыстан көчлебез
Без тынычта аттан артык эшлибез.
 (“Олуг юбилей мөнәсәбәте белән халык өмидләре”)

Антитезалар Г.Афзалның да яраткан алымы. Ул аларны лирикада да, юмор һәм сатирада да бертигез дәрәжәдә куллана. Мәсәлән, шагыйрьләр һәм шигърият турында язылган искиткеч матур эчтәлекле шигырендә мондый юллар бар:

Шагыйрь илһам алган,
Патша – алтын.
Шагыйрь жырын биргән,
Патша – закон.
Закон илдә йөргән хәсрәт булып,
Жыр йөрәккә иңгән хасият булып.

(“Шагыйрь илһам алган...”)

Гамил Афзал кебек бик яшыли түшәккә егылганнар өчен (э андыйларның безгә билгелеләре дә, әле без белеп бетермәгәннәре дә байтак бит) шигырь язу түгел, яшәү үзе бер зур сынау. Балки, аның яшәү һәм үлем каршылыгын шулкадәр оста итеп күрсәтә белүе, нәкъ үз башыннан кичергәнгәдер:

Тормыш гөрли, янып таңнар ата,
Яшьләр уза жырлап, шатланып.
Әжәл белән сугышып берәү ята,
Мамык мөндәрәнә капланып.
(“Бер талпынгач”)

Соңгы чикне күреп баш иелә,
Баш иелә – йөрәк кол булмый, -
дип яза шагыйрь “Йөрәк яна” шигырендә. Чөнки аның “газап чиккән йөрәгендә көлеп яши торган көче бар”:

Чиксез газап чиккән йөрәгемдә
Көлеп яши торган көчем бар.
(“Яшь көрәшче ята түшәгендә”)

“Шагыйрь антитеза аша мэхәббәт һәм нәфрәт, яктылык һәм караңгылык, яшәү һәм үлем, гуманизм һәм вәхшиллек арасында барган тартышны күз алдына бастыра. Аның хыялы – кешелекне бәхәтле итү,” – дип язды “Ике кеше...” шигыре турында Т.Галиуллин (2,б.48-49).

Тар урында дүрт урындык тезеп
Яткан кеше пальто ябына,
Бөтен дөнья бәхет, рәхәт күреп
Яшәячәк чорны сагына.
Чынлап та, “Үзем турында” шигырендә шагыйрь:

Бәхет балкыр заман,
Ә мин ятып язам...
Күпме сагыш килде өелеп!
Үзем сүнәп ятам,
Үзем көлеп ятам,

Кеше бәхете өчен сөнәп, - дип,
әдәбиятка, шигърияткә олы мэхәббәтен, кеше бәхете өчен сөнә белә торган киң күңеллегең
аңлата алса, кешенең һәр очракта да чын кеше булып калуын теләвен болай белдерә:

Кеше горурлыгын күрү ямьле,
Кеше түбәнлеген күрү кыен...

“Кайгы белән шатлык көрәшкән” шигырендә мәгънәви янәшәлек антитезасын үзәккә ала:

Кайгы белән шатлык көрәшкән,
Ялган белән хаклык көрәшкән.
Каннар аккан, яшьләр түгелгән,

“Бу алым үз асылыңда халык мәкаленә барып чыга”, - дип язды Т.Галиуллин (1). “Бизгән” шигырендә дә шул ук алымны күзәтергә мөмкин:

Ком чүленнән барган кәрваннар
Йолдызларга карап юл табар.
Ә халыктан бизгән һәр батыр
Ярылып яткан юлын югалтыр.

Гамил Афзал шигырьләрендә ялгыз кеше һәм халык каршылыгы халык файдасына хәл ителә. Ул халкына таяна. Пессимизмның асылың аңлаган шагыйрь үзе оптимист булып кала ала һәм моны башкаларга да аңлатырга тырыша:

Әллә яңгыр явар, әллә кар, дип,
Оптимизм көенеп тора.
Икеләнгән жанда мин дә бар, дип,
Пессимизм сөнәп тора.
(“Усал елмаеп сөйләшү” циклынан)

Шул ук циклга кергән бер шигырендә юаш булырга да кушмый шагыйрь. Антитеза алымы кулланып, болай аңлата:

Усалларны жыеп туй ясыйлар,
Усал урыны мәжлес түрендә.
Юашларны жигеп су ташыйлар,
Юаш урыны ишек төбөндә.

Мона охшаш антитезаларны шагыйрьнең соңгы елларда язылган әсәрләрендә дә күп очратырга мөмкин. Мәсәлән, “Яңгырлы, суык төннәрнең” шигыре:

Яңгырлы, суык төннәрнең кыены безгә булсын.
Кояшлы, жылы көннәрнең куены сезгә булсын.
Мәшәкәтьле эшләр безгә, борчулы төшләр – безгә.
Хәерле иртәләр сезгә, хәерле кичләр сезгә!

Тормыш каршылыкларын сурәтләп, шагыйрь монда катлаулы юл сайлый: ул антитезалы сурәт барлыкка китерү өчен “яңгырлы – кояшлы”, “суык – жылы”, “төн – көн”, “сезгә – безгә”, “иртәләр – кичләр” кебек даими антонимнар белән беррәттән “кыен – куен” сүзләрен контекстуаль антоним итеп биргән. Монда шулай ук “мәшәкәтьле – борчулы” мәгънәви синонимнарга антоним итеп “хәерле” сүз кулланылган.

Моның ише тормыш, язмыш турында уйлану рухында язылган шигырьләрнең үзәгендә, чынлап та, хикмәтле сүз, мәкаль, әйтем традицияләренә барып тоташкан фәлсәфи антитеза ята (2, б.48). Менә шуның тагын бер ачык мисалы:

Эшлисе килгән ир сәнәк таба,
Эшлисе килмәгән – сәбәп таба.

“Кеше булыгыз” исемле шигырендә шагыйрь үз укучысын дәрәс, туры юлдан барырга өндәп кала:

Дәрәс күнелдә иман бар, диләр,
Бозык күнелдә елан бар.

Ләкин дәрәслек дигәннәре бик ерак яшерелгән шул. Шагыйрь, антитеза алымын кулланып, аның урынын да күрсәтә:

Бакыр акча кебек вак дәрәслек
Аякка уралды гер булып.
Алтын акча кебек чын дәрәслек
Архивларда ята сер булып.
(“Бакыр акча”)

Тел галимнәре Гамил Афзалдагы тынгысызлык, ижади эзләнүчәнлек, фикер үткенлеге һәм халыкчан телнең Г.Тукайдан, Шәйхзадә Бабичтан килгәнлеген кат-кат исбатлыйлар. “Каршылыкларны шулай аерып кабул итүдә һәм тасвирлауда да Г. Афзалның шигъри фикерләү үзенчәлеге күренә”, – дип язды галимбез Нил Юзиев (4, б.292).

Файдаланылган чыганаclar

1. Галиуллин Т.Н. Илһам чишмәләре: – Казан: Тат. кит.нәшр., 1988. – 352б.
2. Галиуллин Т.Н. Үзенә охшаган шагыйрь: Шагыйрьләр һәм шигырьләр. – Казан: Тат. кит.нәшр., 1985. –б.45-62.
3. Курбатов Х.Р. Сүз сәнгате: Тат. теленең лингвистик стилистикасы һәм поэтикасы. – Казан: Мәгариф, 2002. – 199 б.
4. Татар әдәбияты тарихы. Алты томда. 6 том. – Казан: Раннур. – 2001. – 541
5. Хаков В.Х. Татар әдәби теле: Стилистика. – Казан: Тат.кит.нәшр.,1999. – 304 б.

Шкилёв Р.Е.,

канд. филол. наук, доцент,
филиал КФУ в г.Набережные Челны

Феномен литературы «чикано» в США как результат межкультурного взаимодействия

В существующих в настоящее время и доступных широкому читателю учебных пособиях по зарубежной литературе 20 века, в разделе, посвящённом литературе США после 1945 года, как правило, ничего не говорится о произведениях писателей латиноамериканского происхождения, известных как литература «чикано/латино». Между тем, по мнению зарубежных литературоведов, в частности Ричарда Грея¹, литература «чикано/латино» играет не менее важную роль в формировании культурного пространства послевоенной Америки чем литература писателей, иммигрировавших в США из Европы, таких широко известных у нас как, например, Исаак Зингер.

Актуальность изучение творчества чикано не вызывает сомнения, т.к. по данным на 1993 год американцы мексиканского происхождения составляли 64% испаноязычного населения США, их численность

¹ Gray Richard J, A history of American Literature / Richard Gray. – Blackwell Publishing. – 2004. – P. 771-777.

составляла 14 миллионов. Проживающие на когда мексиканской земле ныне являющейся частью США мексиканцы сформировали гибридную культуру, основанную на *mestizo* или смешанном происхождении. Особенно ярко культурный дуализм проявляется в приграничной территории, где две конкурирующие культуры образуют причудливое смешение. Для мексиканцев существуют две Мексики – настоящая Мексика и Мексика за границей (*Mexico de Afuera*), состоящая из мексиканцев, проживающих в США. Осознание двойственности объединяет произведения литературы чикано, берущей начало с 1960 года. Как справедливо отмечается многими исследователями, произведения писателей мигрантов «отражают ту экстремальную ситуацию, в которую каждый из них попадает в силу своей культурной двойственности»¹.

Появившееся в период борьбы за гражданские права в 60е годы, движение чикано представлено как в прозе, так и поэзии. Из плеяды поэтов чикано, двум авторам удалось в наибольшей степени выразить формальные и идеологические приоритеты поэзии чикано – это Гэри Сото (1952–) и Джимми Сантьяго Бака (1952–). Чертами их творчества являются ясный, простой язык, ярко выраженные образы, связь личного с общественным, автобиографии с историей. Идеологические приоритеты наглядно прослеживаются в высказываниях самого Г. Сото: “I believe in the culture of the poor”, “A history is being written of a culture of poverty”. В поэме Бака «Мартин и размышления о южной долине» (“Martin and Meditations on the South Valley”) бросается в глаза откровенность автора в описании действительности. Гэри Сото в своих произведениях пишет о своём личном опыте (“Braly Street” [1977]), семье (“The Cellar” [1978]), мексиканской общине в США (“Kearney Park” [1985]).

Недостающие в поэзии Сото и Баки контуры пограничной территории (*la frontera*) вырисовываются поэтессой мексиканского происхождения Лорной Дее Сервантес (Lorna Dee Cervantes (1954-)). Как и другие поэты чикано она тонко чувствует всё то, чего так не хватает живущим в США мексиканцам. «Каждый мой день наполнен напоминаниями о том, что это не моя земля» пишет она в «Стихотворении белому молодому человеку, который спросил меня, как я, образованная и начитанная, могу верить в противостояние народов (*a war between races*)» (1981) . «И это моя земля» провозглашает Сервантес: «И я не верю в противостояние между народами, но в нашей стране оно существует (*there is a war*)». Для Сервантес характерно понимание противоречий внутри мексиканской культуры в США. Данные противоречия связаны с тем, что называется “*machismo*”, традицией мужского доминирования. Иногда, как стихотворении «Мачо» (1991), она изображает эти противоречия в простой понятной форме. В других случаях, она связывает их со своими представлениями о борьбе как основе всего бытия. Враг может показать путь. Тот, кто для нас чужой, может поработить или же посредством борьбы освободить. В личном плане под «чужими» Сервантес понимает мужчин, в национальном смысле – это «*machismo*», в общественном – вся англоязычная Америка, в эстетическом – английский язык. В самом простом, элементарном смысле под «чужим» она понимает саму природу. Во всех случаях, выбор заключается либо в подчинении врагу (одновременно являющемуся «проводником») либо в активном с ним взаимодействии, которое, в конечном итоге, может привести к гармонии и единству. В одном из лучших своих стихотворений “Beneath the shadow of the Freeway” (1981) она показывает этот процесс. С одной стороны, в стихотворении прославляется семья, состоящая из нескольких поколений женщин: бабушки. «Невинной Королевы», матери, «Бесстрашного Воина», и их последовательниц, пытающихся выжить в тени подавляющих их общественных сил, которые олицетворяют собой мужское начало. С другой стороны Сервантес воспекает свою собственную жизнь и искусство.

В прозе появление истинной литературы чикано связано с творчеством Хосе Антонио Виллареала (Jose Antonio Villareal). События романа «Почо» (Pocho) охватывают с Мексиканской Революции (т.е. начала массовой иммиграции мексиканцев в США) до начала Второй мировой войны. В центре повествования судьба двух персонажей: Хуана Рубио и его сына Ричарда. Хуан стал «частью великого исхода: люди пересекали границу тысячами, считая, что короткая прогулка чрез открытую дверь приведёт их в Утопию». Не чувствуя привязанности ни к испанской цивилизации, ни к миру «гринго», он придерживается принципов чести и мужества – “*machismo*”. Будучи убеждённым в том, что «люди, которыми помыкают (push around) в остальной части мира, приезжают в Америку в надежде, что там, возможно, они сами будут помыкать кем то», Хуан становится домовладельцем. При этом она сам не сознаёт, что тем самым он замыкает цепочку событий, которые привяжут его (bind him) с Америкой и американским образом жизни. В молодости Ричард Рубио пытается противостоять изменениям, «странной метаморфозе», происходящей с Хуаном и другими членами его семьи. Тем не менее, к концу книги Ричарду также предстоит пройти через опыт аккультурации. Разделяя воинские добродетели своего отца и собственное его поколению чувство патриотизма, он идёт добровольцем в армию США. С прямо противоположных позиций тема ассимиляции рассматривается в романе Раймонда Баррио «Сборщики вишни» (“Plum pickers”). Как и в «Почо» Виллареала действие романа разворачивается в долине Санта Клара в Калифорнии. Однако, Баррио пишет о «радикальном» сопротивлении ассимиляции. Являясь в высокой степени экспериментальным произведением, роман сочетает в себе документальный реализм, политическую аллегорию и сатиру.

¹ Толмачёв С.П. Мультикультурный контекст современного английского романа // Филологические науки. – 2002. – №4. – С. 27.

Два произведения, опубликованные после «Сборщиков вишни» в начале 70х годов, ознаменовали собой приход прозы чикано в американскую литературу. В книге «И земля не забрала его с собой» (“у no se trogo la tierra / And the Earth did not devovir him”) (1971) Томаса Риверы рассказывается о 10 годах жизни рабочего-иммигранта. По словам самого писателя, в «Земле» говорится о социальных проблемах, но роман не является произведением, которое следует относить к соцреализму. Книга представляет собой довольно сложное изложение субъективных впечатлений. Сюжет состоит из 12 коротких рассказов или *estemplos* в духе латиноамериканской прозы, перемежающихся с 13 очерками. Отсутствие линейного развития сюжета, фрагментарный характер «Земли» в некотором смысле отражают «фрагментарность» самой жизни иммигрантов. Вместо того, чтобы оперировать понятными для всех и противоположными по смыслу понятиями «ассимиляция» и «сопротивление» (*resistance* – то есть противодействие ассимиляции) Ривера подвергает анализу сложное. Сложное многоуровневое понятие мексиканско-американской идентичности.

В романе Рудольфо Анайи (*Rudolfo Anaya*) «Благослови меня, Ултима» (“*Bless me, Ultima*”) (1972) смешиваются миф и магия, мечты и реальность. В книге рассказывается о жизненном пути Антонио Мареза, который идёт в школу в конце второй мировой войны. Мексиканская культура показана автором как сочетание элементов коренной американской культуры эпохи до Колумба и испанского «золотого века». По словам самого автора, центральный персонаж романа Антонио выступает не сколько носителем автобиографических черт, сколько культурным «компози́том», «смесью» культур, сочетающей в себе индейское и испанское. Таким образом, пограничная территория (“*border territory*”) – на ней в духовном смысле находятся не только все американцы мексиканского происхождения, но и в наш век межкультурного взаимодействия вообще все люди.

Литература

1. Толмачёв С.П. Мультикультурный контекст современного английского романа // Филологические науки. – 2002. – №4. – С. 27.
2. Gray Richard J, *A history of American Literature* / Richard Gray. – Blackwell Publishing. – 2004. – P. 771-777.

Юзбекова И.Б.,
учитель английского языка,
МБОУ СОШ №10, г. Елабуга

Сопоставительный анализ фразеологических единиц с антропологическим компонентом в английском и русском языках

Фразеология – чрезвычайно сложное явление, изучение которого требует своих методов исследования, а также использования данных других наук – лексикологии, стилистики, истории языка и т. д.

Словарный запас языка подвержен изменениям; недаром Р. Кверк назвал его «открытыми воротами языка» («*the open end of the language*»), через которые в язык проникают новые слова и фразеологические единицы [Назаров 1976: 220].

Фразеологический фонд изменяется, пополняется и обновляется, и, естественно, в него входят и новые фразеологизмы с именами собственными. В жизни общества появляются новые имена, возникают новые ассоциативные связи, которые дают жизнь новым фразеологическим единицам.

В свете антропологической парадигмы изучения языка, в которой язык рассматривается в широком экзистенциальном и понятийном контексте бытия человека – в тесной связи с сознанием и мышлением человека, его духовным миром – логичным представляется обращение к человеку, и в частности к его именованию, как к центру этой парадигмы. Поэтому адекватное исследование языка возможно только при обращении к человеку – творцу языка. Этим объясняется интерес к исследованию функционирующей именно личных имен собственных в составе фразеологических единиц [Каменецкайте 1971: 6].

Национальное своеобразие фразеологизмов объясняется своеобразными материально-экономическими, общественными и культурными особенностями жизни народа. Национальное своеобразие фразеологических единиц языка наиболее ярко проявляется в сравнении с фразеологизмами другого языка. В своей внутренней форме они отражают особенности, вызванные условиями жизни исторического развития данного народа [Веденская 2005: 167].

Так как фразеология тесно связана с историей, культурой и традициями народа, то эта связь наиболее ярко проявляется во фразеологических единицах, в состав которых входят имена собственные. Главное место в языковой картине мира, в его культуре занимает образ человека, имя собственное, называя людей, является одним из основных способов выявления национально-культурных особенностей, позволяющих составить представление о национально-культурных особенностях данной нации, о влиянии общества на его жизнь. Через фразеологические единицы с именами собственными мы не только узнаем о самобытности именователя, но получаем информацию о способах мышления, своеобразных традициях, истории и мифологии [Арсентьева 1989: 45].

Национально-культурные особенности народа проявляются на всех уровнях структуры языка. Более

четко это происходит во фразеологии, так как фразеологические единицы состоят из компонентов, которые характеризуются полным или частичным семантическим преобразованием. Возникшая в результате этого новая семантическая структура фразеологизма, зависит от экстралингвистических факторов в большей степени, чем семантика одного слова. Преобразования семантики происходят за счет использования компонентов в переносном значении, в основе которого находятся исторические, культурные образы, природные условия, быт народа. Через это и передается частица окружающего мира человека [Тер-Минасова 2000: 94].

Лексическая система языка включает описание различных типов слов и способов их образования, описание эквивалентов слов, т.е. различных устойчивых сочетаний; описание судьбы иноязычных заимствований и их роли в обогащении словарного состава английского языка; также считается, что одним из значительных пластов лексики языка представляет ономастическая система, которая наиболее ярко отражает национальную специфику каждого языка.

Имена людей всегда привлекали внимание, а особенно традиционные, часто встречающиеся и повторяющиеся. Во фразеологизмах с традиционными именами заложен тип поведения, манеры, характер носителя этого имени. Большинство имен стали нарицательными и когда то простой Джон Томпсон, постоянно слушавший и покоряющийся своей жене, стал обозначать всех подобных ему мужчин. Следует также заметить, что наиболее используемыми именами собственными являются John (Johnny) и Jack, также наиболее употребляемое женское имя Jessy. В большинстве случаев компоненты фразеологических единиц утратили свое словарное значение, например: *Let George do it* "пусть кто-нибудь другой это сделает. Нам-то что беспокоиться, пусть кто-нибудь другой этим займется". Но некоторые фразеологические единицы сохранили свое словарное значение, например: *Be as poor as Job* "быть бедным как Иов".

Сопоставительный анализ фразеологических единиц с традиционными именами собственными русского и английского языков показал, что наиболее употребляемым в английском языке является мужское имя Jack, например: *Cheap Jack, Jack-leg lawyer*, а в русском языке – имя Иван, к примеру: *валять Ваньку, Иван чай*. Это связано с тем, что Иван является исконно русским именем, а имя Jack является исконно английским именем. Имя Иван является олицетворением русского человека, и в древние времена имя Иван было наиболее часто употребляемое. Также следует отметить, что в русском и английском языках больше фразеологических единиц, содержащих в контексте мужское имя, чем женское, например: *Демьянова уха, to be as poor as Job*. Это говорит о том, что во все времена социальная значимость мужчин превосходила значимость женщин.

Чтобы в теоретическом плане говорить о приемах перевода фразеологических единиц, нужно всю фразеологию английского и русского языков расклассифицировать по какому-то обоснованному критерию на группы, в границах которых наблюдался бы как преобладающий тот или иной прием, тот или иной подход к передаче фразеологической единицы.

Следует отметить, что ономастические обороты можно переводить с помощью моноэквивалентов или частичных эквивалентов, например: *As happy as Larry* – «рад, очень счастлив». Также путем калькирования или описательным переводом, например: *Выносить шум из избы* – «*raise Jack*». Английские обороты можно переводить с помощью прямого и косвенного перевода, например: *Alladin's lamp* "волшебная лампа Алладина» или *Big John* "новобранец". А обороты русского языка с помощью фразеологического эквивалента, полного, относительного или частичного фразеологического эквивалента, например: *Фома неверующий* – «*doubting Tom*» или *Честное слово!*, *ей-богу!* – «*Upon my Sam*».

Имена собственные действительно помогают преодолеть языковой барьер и служат для особого, индивидуального обозначения предмета безотносительно к описываемой ситуации. Исследование фразеологических единиц – оборотов речи, состоящих из двух или более слов, обладающих воспроизводимостью, устойчивостью состава и структуры, а также целостным значением, способствует раскрытию как общечеловеческих истоков их создания и употребления, так и их национальной специфики.

Зависимость литературных антропонимов от национального ономастикона заключается, прежде всего, в том, что они строятся по реально существующим в английском языке моделям образования имён собственных личных, часто с включением нейтральных компонентов, например, *Samuel Pickwick*, или с добавлением частотных антропонимических формантов: *Blotton, Finching, Crummies*.

Литература

1. Арсентьева Е.Ф. Сопоставительный анализ фразеологических единиц. - Издательство Казанского Университета, 1989. – 40с.
2. Веденская Л.А. От названий к именам / Л.А. Веденская – Ростов на Дону: Феникс, 2005. – 534с.
3. Каменецкайте Н.Л. Синонимы в английской фразеологии/ Н.Л. Каменецкайте. – М.: Международные отношения, 1971. – 367с.
4. Назаров К. Сопоставительные исследования фразеологических единиц с ономастическими компонентами / К. Назаров. – М.: АКД, 1980. –220 с.
5. Тер-Минасова С.Я. Язык и межкультурные коммуникации / С.Я. Тер-Минасова. – М.: Просвещение, 2000. – 145с.

Ялалова Р.Р.,
аспирант,
филиал КФУ в г. Набережные Челны

Семантический анализ фразеологических единиц, характеризующих болезнь в английском, немецком и русском языках

Фразеологические обороты представляют собой наиболее своеобразную часть выразительных средств языка. Во фразеологических единицах (ФЕ) нередко отражаются особенности культуры народа, его истории, народные представления о тех или иных предметах и явлениях, национально обусловленные стереотипы восприятия окружающего мира. Сопоставительные исследования языковых явлений в области фразеологии привлекают к себе внимание современных лингвистов в связи с важностью выявления общих и специфических черт на фразеологическом уровне нескольких языков. Выявление сфер соприкосновения различных языков позволяет выделить общие характеристики быта, культуры, истории и психологии народов.

В «Большой советской энциклопедии» дано следующее определение «болезни»: «нарушение жизненных функций организма под влиянием разнообразных причин, выражающаяся теми или иными физиологическими и морфологическими изменениями» [7]. В «Большой медицинской энциклопедии» болезнь определяется как «нарушение жизнедеятельности организма под влиянием чрезвычайных раздражителей внешней или внутренней среды, характеризующееся понижением приспособляемости организма и при одновременной мобилизации защитных сил организма» [6]. В Толковом словаре живого великорусского языка В. Даля слову болезнь дано одно значение: «боль, хворь, хиль, немочь, недуг, нездоровье; по объяснению врачей: нарушение равновесия в жизненных отправлениях» [4]. В Толковом словаре русского языка под редакцией Д.Н. Ушакова указывается два значения: 1. Расстройство здоровья, недуг, хворь (*Заразные болезни, душевные болезни, болезни почек*). 2. [перен.] Уклонение от нормы, расстройство чего-либо (*Болезни транспорта*) [10]. Второе, маркированное пометой «переносное», еще раз подтверждает тот факт, что здоровье понимается как норма, а болезнь – как отклонение от нее, нарушение ее границ [3].

Внешнее проявление нездоровья получило выражение в ФЕ, описывающих лицо больного человека: лицо становится белым, бледным, оно теряет цвет, сравнивается со смертью: *as white as a sheet/as death – blaß werden bis in die Lippen <hinein>* – бледный как полотно; *look like a death's head <at a feast/on a topstick>* – *j-d sieht aus wie eine <wandelnde> Leiche /wie eine Leiche auf Urlaub* – бледен как смерть; *<as> pale as a ghost/ashes/ death – j-d sieht aus wie ein wandelndes Gespenst* – бледный как полотно; *лица нет* – побледнел; *<ни> кровинки в лице нет/не осталось*.

Такой признак как «худой» в обоих языках передается с помощью общечеловеческих показателей: у худого человека выделяются кости, впалые щеки: *skin and bones/a bag of bones – nur/nichts als Haut und Knochen/j-d ist bis auf die Knochen abgemagert* – кожа да кости; *lantern jaws* – впалые щёки; худое лицо; *j-m kann man das Vaterunser durch die Backen blasen* – от кого-л. остались только кожа да кости.

Как показало исследование, частные отклонения от нормы, касающиеся отдельных органов, делятся на постоянные и временные. К временным относятся ощущения боли в различных органах. Данная подгруппа содержит компоненты-соматизмы, образно указывающие на тот орган или часть тела, которые доставляют беспокойство [8]. ФЕ, содержащие компонент голову, составляют наибольшую группу: *a splitting headache* – очень сильная головная боль; *smb.'s head is going round in circles/smb. is dizzy/giddy – ihm geht ein Mühlrad im Kopf herum/der Kopf geht mir in die Runde* – голова трепещет/голова идет кругом; *голова разваливается* – о сильной головной боли; компонент нога – *have leaden feet* – ноги как свинцом налиты, ноги отяжелели – об ощущении тяжести, боли в ногах; *one's feet are killing one* – ноги больные; *j-d hat es in den Beinen* – у кого-л. больные ноги; *хромать на обе ноги*; компонент шея в английском и русском языках: *to break one's neck* – сломать себе шею; компонент горло в немецком и русском языках – *j-d hat es im Hals* – кто-л. простудил горло, охрип; *в горле першит <у кого>* – кто-л. испытывает неприятную боль в горле; компонент спина в английском языке – *break one's <own> back/break smb's back* – погубить себя/кого-л.; компонент легкие в немецком языке – *j-d ist schwach auf der Brust* – у кого-л. слабые/больные лёгкие; *j-d hat es an der Lunge* – у кого-л. больные легкие; компонент кости в русском языке: *ноют кости <у кого-л.>* – кто-л. испытывает боль в суставах.

К постоянным относятся расстройства органов чувственного восприятия: *to be hard of hearing – dicke Ohren haben/auf den Ohren sitzen* – быть тугим на ухо – глуховат, немного глухой; *<as> deaf as a post/an adder/a stone* – глухая тетеря, глухой как пень – о глухом или плохо слышащем человеке. Имеется значительное количество ФЕ, описывающих слепого человека в английском и русском языках: *to be blind for life* – быть слепым всю жизнь; *blind in an eye* – слепой на один глаз; *тёмная вода* – слепота, вызванная атрофией зрительного нерва. В английском языке человек со слабым зрением ассоциируется с летучей мышью/жуком/ кротом/совой, в русском языке – с курицей: *<as> blind as a bat/a beetle/a mole/an owl – слепая курица* – совершенно слепой, подслеповатый (о человеке со слабым зрением).

Таким образом, характеристика человека как живого существа средствами фразеологии – это образная оценка его внешних свойств и физиологических признаков. ФЕ, характеризующие болезнь в сопоставляемых языках, дают обобщенный портрет представителя каждого из народов. В нем легко выделяются общие черты, обусловленные универсалиями человеческого существования, общечеловеческими основаниями и стереотипами оценки качеств человека. Данные факторы являются причиной возникновения фразеологического параллелизма в исследуемых языках. С другой стороны, во фразеологии находит отражение национальная психология, склад ума народа, традиции и обычаи, этические и моральные установки народа в оценке качеств человека. Так, внешнее проявление нездоровья получило выражение в ФЕ, описывающих лицо больного человека. Частные отклонения от нормы, касающиеся отдельных органов, делятся на постоянные и временные. К временным относятся ощущения боли в различных органах. К постоянным относятся расстройства органов чувственного восприятия. В английском языке человек со слабым зрением ассоциируется с летучей мышью/жуком /кротом/совой, в русском языке – с курицей.

Литература

1. Арсентьева Е.Ф. Сопоставительный анализ фразеологических единиц, выражающих характер человека, в английском и русском языках: дис. ... канд. фил. наук: 10.02.20 / Е.Ф. Арсентьева. – Казань, 1983. – 214 с. ил.
 2. Бирих А.К. Русская фразеология. Историко-этимологический словарь / А.К. Бирих, В.М. Мокиенко, Л.И. Степанова; под ред. В.М. Мокиенко. – М.: Астрель: АСТ: Люкс, 2005. – 962 с.
 3. Бухтоярова Г.Ю. Отображение феноменов болезнь и здоровье в русской языковой картине мира: дис. ... канд. фил. наук: 10.02.01 / Г.Ю. Бухтоярова. – Москва, 2010. – 257 с.
 4. Даль В.И. Толковый словарь живого великорусского языка (в 4-х томах). С.-Петербург – Москва: Издание книгопродавца-типографа М.О. Вольфа / В.И. Даль, 1882. – 2800 с.
 5. Лоскутова Т.Н. Концепты «жизнь-смерть», вербализованные лексемами и фразеологическими единицами русского языка, в лингвокультурологическом аспекте: дис. ... канд. фил. наук: 10.02.01 / Т.Н. Лоскутова. – Челябинск, 2009. – 179 с.
 6. Петровский Б.В. Большая медицинская энциклопедия [Текст] / Гл. ред. Б.В. Петровский. – Изд. 3-е (в 30-ти т.). – М.: «Советская энциклопедия», 1978. Т. 9. – 528 с.
 7. Прохоров А.М. Большая советская энциклопедия (в 30 т.) [Текст] / Гл. ред. А. М. Прохоров. – М.: «Советская энциклопедия», 1972. Т.9. – 624с.
 8. Самылина Е.В. Структурные и семантические свойства процессуальных фразеологизмов со значением физической деятельности и физического состояния в русском и английском языках: дис. ... канд. фил. наук: 10.02.20 / Е.В. Самылина. – Челябинск, 2008. – 256 с.ил.
 9. Туленинова Л.В. Концепты «здоровье» и «болезнь» в английской и русской лингвокультурах: дис. ... канд. фил. наук: 10.02.20 / Л.В. Туленинова. – Волгоград, 2008. – 248 с.
 10. Ушаков Д.Н. Толковый словарь русского языка. М., 1996. URL: <http://dic.academic.ru/dic.nsf/ushakov/816326>
- Хайруллина Р.Х. Фразеологическая картина мира: от мировидения к миропониманию: монография / Р.Х. Хайруллина. – Уфа: Изд-во БГПУ, 2008. – 299 с.

СЕКЦИЯ «ИНОСТРАННЫЙ ЯЗЫК В СОВРЕМЕННОМ СОЦИОКУЛЬТУРНОМ КОНТЕКСТЕ»

Бакланов П.А.,
канд. пед. наук, доцент

Гильманова Т.М.,
канд. филол. наук, доцент,
филиал КФУ в г. Набережные Челны

Использование средств народной педагогики в условиях социокультурного подхода к изучению иностранного языка

Новый социальный заказ общества обучать иностранному языку как средству межкультурной коммуникации и формировать личность, готовую к межнациональному общению, нашел свое отражение в культурной политике Совета Европы и в концепциях межкультурного, социокультурного обучения иностранным языкам [1].

Нам представляется возможным решение данной проблемы с позиций социокультурного подхода в обучении иностранному языку в неязыковом вузе. «Социокультурный подход – понятие, фиксирующее понимание культуры как широкого комплекса социальных явлений, представляющих собой результаты и средства общественного функционирования и развития. Это не только наука, искусство, система образования и другие духовно-творческие институты и соответствующая им деятельность, но и весь комплекс материальной культуры, культура социальных отношений, политическая культура и т.п., акцент делается не на привычной мысли, что состояние культуры определяется экономикой, а культурное развитие человека – образом жизни, а на том, что в современную эпоху, именно культурные факторы в значительной мере определяют и экономический потенциал общества, и стабильность политической системы, а также экологическую и демографическую ситуацию и т.д.» [2].

Следовательно, содержание обучения иностранному языку рассматривается с позиций примата общечеловеческих ценностей, идей гуманизма, признания большого вклада различных народов в мировую цивилизацию. Использование иностранного языка как способа постижения мира специальных знаний, приобщение к культуре различных народов, диалог культур – все эти идеи билингвального образования имеют большое значение для российской технической школы, которая делает ставку на подготовку специалиста, способного ориентироваться в сложных социокультурных обстоятельствах и активно реализующего свой творческий потенциал в профессиональной деятельности.

Обучение иностранному языку направлено на широкую социализацию индивида, обогащение социально-культурного опыта, знаний, норм, ценностей, традиций и т.д. Сюда же мы относим и навыки в культуре умственного труда студентов: усвоение способов и приемов рациональной учебной деятельности, самоконтроля; культуру межличностного бытового и значимого общения; умение планировать свое речевое поведение. В процессе изучения иностранного языка студенты овладевают этнокультурными знаниями, сопоставляют грамматику родного и изучаемого языков, системы языков, что позволяет понять ценностные приоритеты их носителей, их отношение к окружающему миру.

Поставленные задачи предполагают целенаправленный отбор учебных материалов, чтобы изучаемый язык не «повис» в некоем несоциальном пространстве, оторванном от реальной жизни, и не потерял бы своей основной функции – коммуникативной. Вследствие этого значительную ценность приобретают аутентичные страноведческие материалы, критериями эффективности отбора и использования которых являются: национально-культурная значимость материалов, их ценность в познавательном и воспитательном отношениях, их новизна и актуальность; систематичность обращения к сопоставительному страноведению, к собственным знаниям и наблюдениям студентов; способ подачи материалов, ориентация на учет интересов студентов, на повышение их творческой активности, на развитие социального и национального самосознания.

История человечества не знает национальных традиций, которые развивались бы изолированно от инородных. Национальное включает в себя культурно-социальные черты других народов, освоенные и опосредованные в результате тесного сотрудничества. По своей сущности традиции, а, следовательно, и подлинно национальные идеи носят интернациональный характер. Чем лучше человек знаком с духовным наследием различных народов, тем проще ему воспринимать иную культуру и усваивать язык – зеркало, отражающее настоящее и прошлое этой культуры.

Через аутентичные материалы, отражающие особенности жизни, быта, истории страны изучаемого языка и содержащие всестороннюю информацию о различных народах, возможно эффективное усвоение в совокупности языка и культурных ценностей.

Средства народной педагогики – крылатые выражения, пословицы и поговорки, стихи-потешки и скороговорки играют большую роль в изучении иностранного языка, в развитии образного мышления и

речи. Пословицы - крылатая мудрость народа, своеобразный учебник жизни. В пословицах и поговорках в точной словесной форме заключен практический опыт народа, его миропонимание и, главное, содержится отношение народа к окружающей действительности. Сопоставление фольклорной мудрости различных народов вполне позволяет сделать преподавание иностранного языка ещё одним элементом культурного обогащения. Подобное сопоставление способствует пониманию особенностей менталитета другого народа, умения участвовать в дискуссии на иностранном языке.

Использование средств народной педагогики (фразеологизмов, пословиц, поговорок, считалок, стихов-потешек, загадок, скороговорок) приближает студента к естественной культурологической среде и помогает преподавателю эффективно решать практические, развивающие и воспитательные задачи. Включение подобных материалов в программу обучения создает дополнительные возможности для активизации учебного процесса, вызова и поддержания мотивации изучения иностранного языка, расширения кругозора студентов, развития их креативного потенциала.

В преподавании иностранных языков развитию аналитической способности «общего» и «частного» способствует подбор первичных эквивалентов – таких, как фразеологизмы, пословицы, поговорки, которые являются своеобразными лингвистическими формулами – знаками для обозначения типичных жизненных ситуаций, вобравших в себя народную мудрость. Их функция в обогащении языка, в развитии образного мышления и речи, в нравственном воспитании молодежи неопределима.

Средства народной педагогики играют большую роль в творческом развитии и речи студентов в процессе изучения иностранного языка. В них заключен практический опыт народа, его мировоззрение и, главное, отношение народа к действительности. Пословицы заключают в себе не только народную «модель воспитания», но и результат воспитания – «модель поведения» [1]. Сопоставление фольклорной мудрости народов вполне позволяет сделать преподавание иностранного языка одним из элементов речевого и культурного обогащения. «Honesty is the best policy»; «Live and let live»; «Live not to eat, but eat to live» - подобных пословиц нет в русском языке, как и в английской лингвистике, нет аналогов русским прецедентным высказываниям: «Сам погибай, а товарища выручай» или «Я - последняя буква в алфавите».

Истинное значение пословиц выражено и метко, и ярко в них самих, например: «Proverbs are the concentrated wisdom of the ages», или «The proverb is the daughter of experience». При обеднении речи наших современников они способны обогатить ее, ведь сказанная к месту пословица не только «не мимо молвится», но и «беседу красит» [2].

Подобная форма деятельности способствует формированию у студентов образности, усвоению социокультурной информации и предоставляет возможность осуществлять тренировку лексико-грамматических структур естественным путем.

Легкость изучения и усвоения иностранного языка находится в прямой зависимости от понимания изучаемого материала. "Поэзия запоминается в девять раз быстрее, чем бессмысленные слоги" [3]. Необходимо отметить, что, усваивая рифмовки, скороговорки, стишки-небылицы (лимериксы), загадки, студенты подмечают ритм поэтических форм и активизируют деятельность по развитию поэтического творчества от игры в слова (рифмотворчество) - одного из увлекательных занятий студентов до развития поэтического творчества, выраженного в собственных стихах и песнях.

Чтобы учебное занятие было интересным и результативным, преподавателю необходимо наряду с традиционными формами работы использовать оригинальные игровые упражнения, а также стихи, рифмовки, песни, поговорки в качестве фонетической зарядки, усвоения и закрепления лексики по определенной тематике. Методически подобранные приемы работы с пословицами и поговорками (подбор соответствующего пояснения к пословице и наоборот; дополнение пословиц предлагаемыми вариантами; составление пословиц из представленной группы слов; имитация пословиц с последующим определением смысла; составление речевых ситуаций с использованием пословиц) носят познавательно-творческий характер, исходя из потребностей и интересов студентов, и характеризуются: изменением структуры форм обучения, объемом, интеграцией коммуникативно-познавательных эмоциональных и практических аспектов обучения, многообразием игровых видов занятий с элементами состязательности. Подбор тематических творческих заданий и лексико-грамматических упражнений в стихах и песнях могут использоваться на практических занятиях по английскому языку в учебных заведениях профессионального образования.

Литература

1. Латыпова, Л.Р. К вопросу об использовании ролевых игр при обучении иностранному языку на начальном этапе // Проблемы обучения иностранным языкам на неязыковых факультетах и общие вопросы языкового образования: материалы региональной научно-практической конференции. – Бирск, 2008. – С.142.
2. Сафонова, В.В. Социокультурный подход к обучению иностранным языкам: автореф. дис.... д-ра пед. наук: 13.00.01/Сафонова В.В. – М.;1993. – 56 с.
- 3 Штейнер Р. Духовно-душевные основы педагогики / Р.Штейнер.-М.: Парсифаль, 1997. - 140с.
- 4 Комаров А.С. Пословицы английского языка и их русские аналоги. / А.С.Комаров. - М.: Наука, 2008. - С.4
- 5 Артёмов В.А. Психология обучения языкам. / В.А. Артёмов. — М.: Просвещение, 1964.— 279с.

Газизова А.И.,
д-р пед. наук, доцент,
филиал КФУ в г.Набережные Челны

К вопросу о преподавании иностранных языков в неязыковом вузе

Изменения, происходящие как общественной жизни, так и в сознании, способствуют появлению в сфере образования идей и концепций, в которых отражается понимание радикального характера происходящих перемен: реформа образования, смена образовательной парадигмы, новые образовательные ценности и т.п. Выражением такого рода перемен в образовательной практике и педагогическом менталитете следует признать понятие образовательной технологии. Новые возможности в обучении иностранным языкам (ИЯ) открывают телекоммуникационные технологии, телекоммуникационные сети и различные компьютерные системы и технологии.

Компьютерные технологии – это процесс непрерывного, перманентного развития от традиционной системы изучения иностранных языков к инновационным программам. Компьютерные технологии ориентированы на качественное улучшение и содержательное наполнение учебно-образовательного процесса с учетом требований времени и государственно-образовательных задач. Они являются показателем интеллектуального качества ведущих методистов в области лингвистики, как и производителей компьютерных машин. Технологии определенно представляют путь в широкий мир теории и практики для грядущего, ибо ориентируют учащихся на решение задач завтрашнего дня.

В современных работах по компьютерной лингводидактике представлены многочисленные классификации и перечни функций, выполняемых компьютером в учебном процессе при изучении ИЯ, что раскрывает принципы обусловленности, практической необходимости, информативности, надежности. У персональных компьютеров имеются специфические принципы обучения: принцип диалогового взаимодействия (корреспондент-респондент), принцип интерактивности, отвечающий адаптивности с учетом этноментальных особенностей, принцип дружелюбности интерфейса, который предполагает культуру информационного этикета в общении.

В научно-методической литературе по компьютерным технологиям и их использованию в процессе изучения ИЯ предлагается достаточно широкий перечень функций преподавания ИЯ с помощью компьютерной техники, среди которых реализуются следующие: информационные, справочные, просветительские, коммуникационные, образовательные, контролирующие-корректирующие функции и другие.

При компьютерной форме обучения сохраняются все основные закономерности учебного процесса, в том числе и общие, отражаемые в дидактических принципах (научности, сознательности, доступности, активности, систематичности и последовательности, прочности усвоения, индивидуализации, наглядности).

Рассмотрим основные виды лингводидактических задач, которые можно решать с помощью компьютера, то есть лингвометодические возможности применения компьютерных средств обучения при овладении аспектами языка, формировании навыков и умений в различных видах речевой деятельности. При обучении фонетике:

- формирование аудитивных навыков различения звуков ИЯ;
- формирование артикуляционных произносительных навыков;
- формирование ритмико-интонационных произносительных навыков.

При обучении грамматике:

- формирование рецептивных грамматических навыков чтения;
- контроль уровня сформированности грамматических навыков на основе тестовых программ.

При обучении лексике:

- формирование рецептивных лексических навыков чтения;
- формирование продуктивных лексических навыков письменной речи;
- контроль уровня сформированности лексических навыков на основе тестовых и игровых компьютерных программ с использованием визуальной наглядности;

При обучении учебному переводу:

- формирование лексических и грамматических навыков перевода;
- контроль правильности перевода;
- овладение умением редактирования текстов переводов с использованием текстовых редакторов и систем машинного перевода;
- оказание справочно-информационной поддержки (применение автоматических словарей, глоссариев...).

При обучении письму и письменной речи:

- выработка продуктивных лексических и грамматических навыков ПР;
- обучение творческой ПР с использованием программ автоматического порождения текстов;

- техническая поддержка процесса создания текста (набор, коррекция, вывод на печать, тиражирование и др.);
- справочно-информационная помощь в процессе написания текстов.

Применение компьютера в процессе овладения языком создает условия для иноязычного общения, обеспечивает широкий доступ к информации и помогает в самостоятельном изучении языка. Приемы традиционной педагогики ничуть не утратили своего значения и актуальности, они лишь видоизменили свою направленность с учетом меняющихся компьютерных (просветительских, информационных, образовательных, развлекательно-досуговых) программ.

Евграфова О.Г.,
канд. пед. наук, доцент,
филиал КФУ в г. Набережные Челны

Формирование представлений о корпоративной культуре в процессе преподавания английского языка

Сегодня никто не станет подвергать сомнению факт политической, экономической и культурной интеграции, происходящей в процессе глобализации в современном мире. Страны и народы активно сотрудничают друг с другом и взаимодействуют во всех сферах жизни, будь то политика, экономика или культура, на различных уровнях – от личного общения до международных встреч, используя последние достижения информационных технологий (телемосты, компьютерные сети, Интернет). Процесс глобализации, охвативший сегодня все сферы жизни во всем мире, не оставил в стороне и Россию. Чтобы поддерживать разнообразные и многоуровневые контакты, сегодня многие в стране (от школьников до дипломированных специалистов) занимаются изучением английского языка, поскольку именно этот язык наиболее активно используется в международном общении. Начав изучать любой иностранный язык, обучаемые достаточно быстро убеждаются в том, что помимо чисто лингвистических норм и правил (фонетики, грамматики, синтаксиса) им приходится усваивать нормы и правила иноязычной культуры.

Корпоративная (или организационная) культура как одна из форм проявления культуры общества создается и действует по тем же законам, что и любая социальная культура, но отличается своими особенностями. Понятие корпоративной культуры достаточно давно и активно исследуется за рубежом. Традиционно именно основатели компании (предприятия) оказывают определяющее воздействие на становление первоначальной культуры. Осуществляя и воплощая свою мечту, они пытаются создать образ будущей организации. Выдвигая привлекательную идею, которая сильно влияет на сотрудников, они создают сильную организацию с сильной культурой. Например, взгляды Т. Ватсона, основателя одного из крупнейших в мире производителей и поставщиков аппаратного и программного обеспечения, на разработку, производство и обновление продукции, манеру одеваться, политику поощрений и компенсаций до сих пор ощутимы в IBM, хотя Ватсон умер в 1956 г. Компания У. Диснея до сих пор пропагандирует идею своего основателя о сказочных развлечениях. А приверженность компании Wal-mart простоте, бережливости и качеству связана с личностью Сэма Волтона [2, С.90].

Отбирая тексты по деловому английскому нам, преподавателям, часто приходится сталкиваться с проблемой, что читать и обсуждать, как поддержать интерес студенческой аудитории к языку делового общения. И здесь на помощь приходит русскоязычное периодическое издание English (приложение к газете «Первое сентября»), имеющее в каждом номере материал для чтения, чаще из выпусков «Financial Times», содержащий разнообразные послетекстовые упражнения и задания. Приведу пример лишь некоторых приводимых в разделе Business English публикаций: Corporate Culture and National Characteristics; Keeping Your Spirits Up During a Job Hunt; A Need for More Speed; Hotels and Globalization; Do Not Waste Your Time Trying to Beat Your Competitors; Long Hours, Insecurity and Low Morale и др.

Тематика и направленность материалов для чтения, перевода и аннотирования, а также для развития навыков аудирования и устной речи, используемых преподавателями кафедры «Иностранные языки» (ИНЭКА), способствует формированию определенных представлений о корпоративной культуре крупнейших многонациональных корпораций, а именно о таких ее составляющих как: *установившиеся порядки* (церемонии запуска нового продукта, зажигательная речь о будущей деятельности из уст одного из руководителей), ритуалы, направленные на поддержание и укрепление корпоративных ценностей; *организационная коммуникация, материальные проявления культуры, язык общения* (уровни корпоративной культуры по Т. Трайсу и Дж. Бейеру)[4, С.90].

Что касается *установившихся порядков* в компании, то, например, изучая тематические статьи о компании General Motors, студенты узнают, что одним из ритуалов был прием пищи: все менеджеры должны были обедать в отдельном помещении в одно время и при этом разговаривать на определенных темы, как правило, не связанные с производством. Именно из-за того, что темы разговора часто носили личный характер, а порой и запретный. Этот ритуал приобретал особую значимость, поскольку сопровождался добровольным принесением в жертву личного времени, которое можно было бы провести с

друзьями или семьей. Таким образом компания распространяла свое влияние на личную жизнь служащих.

Организационная коммуникация – это рассказы, истории, обычно основанные на реальных событиях, а также мифы, саги, легенды, символы и лозунги. В этой связи, мы предлагаем студентам оригинальные тексты, повествующие о жизненном пути основателей компании Coca-Cola, их выдающимся вкладе в успех компании (John Smith Pemberton, Asa Candler, Frank Robinson и др.), а также маркетинговых системах компаний Microsoft, Nestle Company, Gillette, British Airways и др. [1, С. 26 - 79]

Материальные проявления культуры проявляются в таких артефактах, как одежда и интерьер офиса, оформление физического пространства, материальные символы компании. Студенты, изучающий язык по учебному пособию «English 365» (Издательство Cambridge University Press) узнают, что в офисе одной из компаний нет отдельных кабинетов, а открытые пространства используются для более тесного делового сотрудничества работников, обсуждают плюсы и минусы подобной организации труда.

Почти все организации используют свой *язык общения*, изобилующий профессиональными и производственными терминами, аббревиатурами, жаргонными словами. Узнав этот язык, вновь пришедшие сотрудники поддерживают, сохраняют и развивают его. Как преподаватель английского, считаю необходимым обращать внимание студентов и на факт, что часть корпоративного языка создается организаторами компании для отражения ее корпоративных ценностей. Например, на языке Disneyland работа – «шоу», посетители – «Гости» (с большой буквы), работники в павильонах – хозяева, объединенный термин для всех сотрудников – «актерский состав», а работа с посетителями – «игра на сцене». При работе над разделом “ The Customer is always right” (English 365, Part 2) обучающимся предлагается материал для чтения и обсуждения с сайта компании Wal-mart [3, С. 48]. Преподавателю следует обратить внимание студентов, что в этой компании нет работников. Их называют «associates» (младшие члены корпорации). К слову, в McDonald’s - «crewmembers» (члены команды). Думается, что данный аспект корпоративной культуры вызовет интерес у студентов, сможет послужить мотивом для начала поисковой работы по предмету «Иностранный язык».

Итак, деловые отношения – это процесс взаимосвязи и взаимодействия, в котором происходит обмен деятельностью, информацией и опытом, предполагающим достижение определенного результата, решение конкретной проблемы и реализацию определенной цели. Деловые отношения тесно связаны с общением. Компетентность в сфере делового общения непосредственно связана с успехом или неуспехом в любом деле. В связи с бурным развитием международных контактов возникает потребность в специалистах, которые не просто владеют иностранным языком, но и готовы к кооперации с коллегами иностранцами, умеют работать с ними в команде, понимают и принимают особенности той или иной корпоративной культуры. Сегодня также очень важно, чтобы менеджеры-экономисты, работающие как на национальном, так и на международных уровнях могли «включить на полную мощность потенциал каждого работника и не только в плане его профессиональной деятельности, но и участия в процессе управленческих функций. А это возможно лишь в сплоченном коллективе, где существует так называемый «дух команды» и где достаточно развита культура сотрудничества», а работники принимают те ценности и отношения, которые отвечают целям организации и одновременно удовлетворяют их потребности. А представления об этом складываются в том числе в процессе преподавания иностранного языка.

Литература

1. Анисимова Л.А. Американские глобальные компании: пособие по английскому языку для студентов и учащихся старших классов / Л.А. Анисимова, С.А. Чупрова. – М.: АСТ: Астрель: Хранитель, 2007. – 95 с.
2. Персикова Т.Н. Межкультурная коммуникация и корпоративная культура: Учебное пособие. [Текст] - М., «Логос». 2004. – 224 с.
3. Dignen B., Flinders S., Sweeney S. English 365: Student’s Book 2 // Cambridge University Press. 2007. – 144 p.
4. Trice H.M., Beyer J.M. Studying Organizational Cultures Through Rites and Rituals // Academy of Management Review. 1984. Vol. 9. P. 654.

Ишмурадова А.М.,

канд. пед. наук, доцент

Дердизова Ф.В.,

ст. преподаватель

филиал КФУ в г. Набережные Челны

Иностранный язык как неотъемлемый компонент профессиональной подготовки современных специалистов

Преобразования, произошедшие в России в последние годы, привели к изменению места иностранного языка в системе учебных дисциплин технических вузов, сделали его одним из необходимейших

предметов, заставили студентов коренным образом пересмотреть свое отношение к языку. Владение иностранным языком стало в настоящее время обязательным компонентом профессиональной деятельности специалиста. Вузовский курс иностранного языка носит коммуникативно-ориентированный и профессиональный характер. Его задачи определяются коммуникативными и профессиональными потребностями специалистов.

В настоящее время общество предъявляет выпускникам технических вузов все новые и новые требования. Высокая конкуренция на рынке интеллектуального труда ставит перед техническими вузами проблемы удовлетворения рыночного спроса на специалистов определенного уровня и качества подготовки. Сегодня высококвалифицированный инженер – это не просто хороший специалист в своей области, но и всесторонне развитый человек, обладающий широким кругозором, способный быстро принимать решения, решать как сугубо профессиональные, так и творческие задачи; это мобильный человек; т.е. обладающий способностью приспосабливаться к быстроизменяющимся технологиям современности, это человек, умеющий четко определить цели своей профессиональной деятельности и выявить эффективные способы достижения ее.

Творческое, инновационное мышление очень актуально в сфере технического образования, т.к. человек в высокоиндустриальном обществе может быть поработан машиной. Специалист технического профиля может рассчитать задачу с наибольшей эффективностью для производства, но и вместе с тем он может не суметь применить аналогичный алгоритм решения задачи в других областях жизнедеятельности общества. Выпускник вуза, не владеющий хотя бы одной из компонентов современного содержания инженерного образования, не может считаться хорошим инженером. Чтобы овладеть искусственной средой своего обитания, человек должен измениться сам. Он должен не только создавать новые орудия труда и общественные институты, но и изменить образ мысли и деятельности.

Способность творчески относиться к своей профессиональной деятельности, осмыслять результаты, невозможно без прочных фундаментальных теоретических знаний и практических навыков по общеобразовательным, гуманитарным предметам в целом и иностранному языку в частности. Именно изучение иностранного языка способствует развитию творческого потенциала будущих специалистов, заставляет их размышлять, сравнивать, анализировать.

Иностранный язык является одной из немногих учебных дисциплин в высшем техническом учебном заведении, на занятиях по которой будущие инженеры могут развить свои способности к абстрактному (творческому) мышлению, к мышлению без опоры на наглядность, без опоры на практическое действие (действие «руками»). Устный перевод предложений, словосочетаний, текстов, написание сочинений, т.е. выполнение так называемых творческих заданий развивает фантазию студентов, их способность к творческому моделированию, проектированию предлагаемых, как бытовых, так и профессиональных ситуаций.

Потребность в специалистах со знанием иностранного языка возросла сейчас в связи с развитием международных деловых контактов, освоением новых технологий, созданием огромного числа совместных предприятий и, усилением профессиональной деятельности в тесном контакте с зарубежными коллегами. Ни для кого не является секретом, что во многих учебных заведениях, в том числе и высших, иностранный язык занимает по значимости одно из последних мест. В результате мы имеем огромное количество молодых специалистов, неспособных найти работу по окончании вуза как раз по причине незнания языка.

Ничтожное малое количество часов, частая смена преподавателей, несоответствие их профессионального уровня данному учебному заведению это только некоторые причины низкого качества знаний выпускников технических вузов по иностранному языку. Во многом такое положение вещей, также предопределено слабой мотивацией изучения этого предмета. Студенты не понимают важности и необходимости данного вида подготовки данного вида подготовки для своей будущей практической деятельности. Поэтому тематика текстов должна отражать интересы студентов с представителями будущей профессии, активизировать знания, полученные на других занятиях. Система упражнений, направленных на развитие коммуникативной компетенции, должна вызвать эмоциональный отклик, стремление к анализу, научить понимать глубинный смысл текста, ситуации и т.д. Реализация мотивационной готовности студентов к восприятию текстов на иностранном языке обуславливается и психологически благоприятным климатом на занятиях, расположением студента в центре процесса обучения, активизация и стимулирование процесса развития и самоопределения личности. Одним из условий формирования профессионально-ценностного отношения студентов технических вузов к изучению иностранного языка является потребность в актуальной информации, прежде всего профессионального характера.

Обусловленная социальным заказом общества иная цель обучения иностранным языкам специалистов является одной из самых актуальных проблем преподавания иностранных языков. В новой концепции обучения иностранному языку в технических вузах подчеркивается, что иностранный язык становится неотъемлемым компонентом профессиональной подготовки современного специалиста любого профиля. Вузовский курс иностранного языка носит профессионально ориентированный характер, поэтому его задачи определяются в первую очередь коммуникативными и познавательными потребностями специалистов соответствующего профиля. Он включает изучение закономерностей иностранного языка,

мышления, социопсихологических особенностей речевой коммуникативной деятельности, а также моделирование и обучение ситуациям коммуникативного взаимодействия.

Цель обучения иностранному языку в вузе – создание условий, позволяющих пользоваться с новыми технологиями, достижениями науки и техники в своей профессиональной сфере, установление контактов с зарубежными партнерами. Поэтому организация учебного процесса по иностранному языку в технических вузах предполагает, прежде всего, его профессиональную направленность, а также максимальный учет потребностей, интересов и личностных особенностей обучаемого, основывается на принципах сознателного партнерства и взаимодействия с преподавателем. Все это подразумевает творческую активность студентов и их личную ответственность за результативность обучения. Формирование самостоятельной познавательной деятельности студентов может осуществляться только в процессе приобретения и развития ими опыта творческой, поисковой работы, осознания явления как своей, так и иной социально-культурной и социально-экономической деятельности. Важную роль в этом процессе играет развитие готовности вступать в иноязычное общение для дальнейшего осознания сущности языковых явлений, посредством которой воспринимается и отражается окружающая действительность.

Исходя из реальных возможностей нашего вуза (квалификация преподавателей, материальная база, подготовка абитуриентов, их коллективная мотивация и др.) конечной целью обучения и преподавания иностранного языка является умение работать с научной оригинальной литературой на иностранном языке, достаточно уверенно пользоваться наиболее употребительными и относительно простыми языковыми средствами во всех видах речевой деятельности.

Наряду с практической, изучение иностранного языка преследует также образовательные и вспомогательные цели, так как иностранный язык рассматривается как культурный и социальный феномен. Образовательная роль иностранного языка заключается в возможности приобщить с его помощью к источникам информации, своевременный доступ к которым практически закрыт при незнании языка. При серьезном изучении иностранного языка расширяется общий и профессиональный кругозор, повышается культура речи. Воспитательный потенциал курса иностранного языка реализуется в готовности выпускника вуза содействовать налаживанию межкультурных (в широком смысле слова) связей, относится с пониманием и уважением к духовным ценностям других народов.

Ишмурадова А.М.,

канд. пед. наук, доцент,

Королева Н.Е.,

канд. пед. наук, доцент,

Дердизова Ф.В.,

ст. преподаватель,

филиал КФУ в г. Набережные Челны

Эффективные пути развития социокультурной компетенции

Все чаще слышны слова «глобализация» и «интернационализация». Возникает много вопросов: что значит глобализация; каковы ее последствия для национальных культур; каково их будущее; исчезнут ли они в процессе глобализации.

Процесс глобализации привел к широкому распространению различных межкультурных обучающих программ. Еще совсем недавно многие языковые школы обещали беглое владение иностранным языком всего через две недели занятий по их методике. Сегодняшние обучающие курсы гарантируют полную межкультурную компетенцию.

Какие же навыки, умения и знания нужны человеку, чтобы успешно осуществлять межкультурную коммуникацию в глобализованном мире?

Государственный Образовательный Стандарт высшего профессионального лингвистического образования второго поколения предусматривает развитие социокультурной компетенции студентов.

Несомненно, самым эффективным средством развития социокультурной компетенции является пребывание в стране изучаемого языка, погружение в самую атмосферу культуры, традиций, обычаев и социальных норм страны изучаемого языка. Преподаватели иностранного языка, много лет проводившие в стране, являются своего рода «наглядным пособием» для студентов, поскольку они «впитали» в себя дух того общества, в котором пребывали. Однако ввиду того, что далеко не все студенты и преподаватели в нашей стране имеют такую возможность, необходим поиск эффективных путей развития социокультурной компетенции вне языковой среды.

Поскольку когда-то одним из таких средств были аудиокассеты, записанные в реальных ситуациях иноязычного общения или начитанные носителями языка. Затем появились видеоматериалы, которые продолжают быть популярными и в настоящее время, являются своего рода культурными портретами страны.

Сегодня перед преподавателями иностранного языка встают новые задачи и открываются новые возможности. Коммуникация не ограничивается более ни предметом, ни местом, ни временем. Поскольку телекоммуникация и информационные технологии продолжают играть все возрастающую роль в повседневной и профессиональной жизни любого современного специалиста, назревает необходимость разработки новых концепций и ресурсов использования информационных и коммуникационных технологий при развитии межкультурной компетенции.

В настоящее время уже практически никто не оспаривает тот факт, что иностранный язык, наряду с обучением общению и повышением уровня общей и профессиональной культуры, имеет еще и значительное воспитательное значение. В современных условиях – это готовность содействовать налаживанию межкультурных связей, представлять свою страну при межкультурных интеракциях, относиться с уважением к духовным ценностям других стран. Соответственно основная цель обучения иностранному языку может быть достигнута только при адекватном развитии социокультурной компетенции студентов. То есть при формировании коммуникативной компетенции необходимо воспитывать коммуникативно-активную личность, способную обеспечить адекватное межкультурное общение, диалог культур.

Социокультурная компетенция является комплексным явлением и включает в себя набор компонентов, относящихся к различным категориям.

Можно выделить следующие компоненты социокультурной компетенции, развитие которых посредством обучения иностранным языкам может и должно быть эффективным:

- культурологический компонент (социокультурный, историко-культурный, этнокультурный фон);
- лингвострановедческий компонент (лексические единицы с национально-культурной семантикой и умение их применять в ситуациях межкультурного общения);
- социолингвистический компонент (языковые особенности социальных слоев, представителей разных поколений, полов, общественных групп, диалектов).

Какими же средствами следует развивать социокультурную компетенцию у изучающего иностранный язык вне языковой среды?

Погружение в виртуальное пространство – очень эффективное средство развития социокультурной компетенции студентов. Этим виртуальным пространством является аутентичная виртуальная интерактивная языковая среда и мощный инструмент приобретения знаний – Интернет, наряду с другими современными компьютерными технологиями. Интернет дает достаточный объем контекстуальной информации, благодаря наличию реальной потребности коммуникации, а правильно смоделированные обучающие программы – благодаря мультимедийным средствам, помогающим студенту лучше войти в предложенную ему роль. Это особенно важно при обучении языку, нацеленному на развитие социокультурной компетенции, поскольку здесь возникает требование к обучаемому уметь самостоятельно конструировать собственные знания. Для достижения подобной цели и преодоления несоответствия между традиционными методами и формами обучения и новыми социальными потребностями необходима разработка такой методики развития социокультурной компетенции, при которой учащиеся вовлекаются в сам процесс поиска и обработки информации, в течение которого происходит накопление, организация и структурирование знаний о мире.

Интернет является безграничным банком информации. Существует множество тематических справочников и каталогов Интернет-ресурсов, в которых можно найти конкретные веб-адреса тех или иных сайтов, посвященных определенным сферам человеческой жизни, в том числе и обучению иностранным языкам. Очень много ресурсов глобальной сети Интернет специально посвященных обучению иностранным языкам, во многих из которых присутствует и социокультурный компонент. Помимо этого, сам Интернет как международная информационная среда приобщает пользователя к культуре и обществу той или иной страны. Использование Интернета с целью поиска информации, способствующей развитию социокультурной компетенции студентов, возможно и при самостоятельной работе студентов, что может эффективно использоваться при применении проектной методики. Лишь в Интернете студент, не имеющий возможности побывать в стране, может сделать это виртуально. Огромные коммуникационные возможности глобальной сети дают полную свободу общению с реальными носителями любого языка в том числе и голосового при наличии технических возможностей.

Лишь в Интернете студент, не имеющий возможности побывать в стране, может сделать это виртуально. Огромные коммуникационные возможности глобальной сети дают полную свободу общения с реальными носителями любого языка, в том числе и голосового при наличии технических возможностей.

Королева Н.Е.,
канд. пед. наук доцент,
филиал КФУ в г. Набережные Челны

Развитие иноязычных способностей студентов неязыкового вуза к устной речи как педагогическая проблема

Знание иностранного языка является объективной потребностью общества, без которой оно не может нормально существовать и развиваться. В настоящее время в условиях расширяющихся многосторон-

них межнациональных контактов повышение качества овладения иностранным языком приобретает первостепенное значение и входит в число актуальных задач, стоящих перед образовательными учреждениями. Но то малое количество часов, отводимое на изучение иностранного языка, в неязыковых вузах не позволяет реализовать потребность общества в специалистах, владеющих иностранным языком. Таким образом, возникает противоречие между резко возросшей потребностью общества в повышении уровня иноязычной компетентности, с одной стороны, и неоправдывающей себя системой обучения, с другой.

Известно, что в практике преподавания иностранного языка были разные подходы к объектам обучения. В качестве основных объектов выступали либо сама система языка, т.е. сообщение знаний об общей структуре языка, либо речевые действия на языке (речевое поведение), развитие речевых навыков путем подражания устному речевому образцу, его имитации и заучиванию. В последнее время учеными лингвистами и педагогами, ставится вопрос о переориентации обучения иностранному языку с речевого поведения человека, на саму личность обучающегося, на необходимость учета и развития его способностей, интересов, а также мотивов овладения иностранным языком.

Одной из самых трудных задач в процессе обучения иностранному языку является обучение устной речи, так как языковой материал, которым должен овладеть учащийся, выступает как средство обучения. Поэтому развитие иноязычных способностей к устной речи становится одной из главных задач, которую сегодня призван решать преподаватель иностранного языка. Он должен знать способности и возможности, обучаемых и принимать их во внимание при организации обучения.

Иноязычные способности к устной речи представляют собой сложную структуру, в которую входят следующие компоненты: способность определить предмет говорения; способность переключения мышления с родного языка на изучаемый; способность отбора средств и способов формирования и формулирования мысли; имитационные способности; способность осмысления высказывания; способность удержания слов в памяти на период восприятия, формирования и проговаривания высказывания; способность запоминать слова, словосочетания, обороты и выражения на длительное время; способность звукового восприятия речи; способность слухового контроля собственной речи.

Поскольку при обучении иностранному языку предмет обучения, т.е. иностранный язык, является также и средством обучения, то устная речь на изучаемом языке становится средством усвоения всех его аспектов.

Рассматривая вопрос развития иноязычных способностей к устной речи, следует учитывать, что устная речь представляет собой двусторонний процесс, складывающийся из умения говорить на иностранном языке и умения понимать речь других людей. Специфика иноязычных способностей к устной речи обуславливается спецификой самой устной речи как вида речевой деятельности.

Специфика иноязычных способностей к устной речи определяется особенностями устной речи, связью иноязычных способностей с механизмами речепорождения, компонентным составом иноязычных способностей, взаимосвязью отдельных компонентов, различной значимостью компонентов в процессе обучения устной иноязычной речи на разных этапах освоения иностранного языка. Наиболее важными компонентами иноязычных способностей являются долговременная память, «антиципирование» т.е. предугадывание дальнейшего хода мыслей; способность слухового контроля собственной речи и осмысление высказывания.

Развитие иноязычных способностей к устной речи предполагает несколько уровней. Первый уровень, репродуктивный, когда студент учится пересказывать, воспроизводить то, что было прочитано. Следующий уровень, адаптивный, когда студент учится не только передавать информацию, но и трансформировать ее, применяя к ситуации. Локально-моделирующий уровень включает в себя первые два уровня, но он еще позволяет моделировать речевую деятельность в различных ситуациях в пределах конкретной темы. Системно-моделирующий уровень формирует навыки применять коммуникативные умения в любой речевой ситуации и самостоятельно пополнять знания. Следовательно, к каждому уровню развития иноязычных способностей к устной речи должны использоваться разные методические приемы и технологии.

Сегодня, когда обучение приняло личностно-ориентированную направленность, специалисты в области иностранного языка разрабатывают различные технологии обучения, базирующиеся на психологических исследованиях индивидуальных особенностей личности (И.Л.Бим, Е.И.Пассов, Г.А.Китайгородская, Г.В.Янковская, Н.П.Каменецкая и др.).

Моделирование коммуникативных заданий должно основываться на коммуникативной потребности и на отсутствии или нехватке информации, т.е. на основных мотивах, почему люди задают вопросы и общаются. Поэтому для преподавателя основными критериями коммуникативности речевого задания являются коммуникативная потребность и отсутствие и (или) нехватка информации, что побуждает к речевой деятельности.

Сегодня преподаватели иностранных языков пользуются методами и средствами, помогающими развивать коммуникативные компетенции путем моделирования коммуникативных учебных ситуаций. Существует широкий спектр методических приемов, таких как, парная работа, где у каждой из сторон отсутствует какая-либо информация; игры на угадывание; различные виды социологических опросов, ролевые и деловые игры и т.д.

Такие компоненты иноязычных способностей как «долговременная память» и «оперативная память» являются наиболее важными с точки зрения их вклада в показатели объема как монологической, так и диалогической речи учащихся и их развитию следует уделять особое внимание. Применение технологии использования опорно-смысловых таблиц помогает развитию кратковременной и долговременной памяти и включает в себя следующие этапы:

1. Предъявление опорно-смысловой таблицы. 2. Проговаривание предложений тематического текста за преподавателем. 3. Проговаривание предложений тематического текста вместе с преподавателем. 4. Коллективный рассказ «по цепочке». 5. Полное воспроизведение рассказа отдельным студентом.

Длительность работы по опорно-смысловой таблице зависит от объема тематического содержания и степени усвоения лексического и грамматического материала на предыдущих занятиях. Обычно опорно-смысловая таблица используется в течение трех-четырех занятий по 10-15 минут. После работы по опорно-смысловой таблице над монологом можно переходить к работе над диалогом, которая проводится последовательно в режимах: преподаватель - группа, группа - студент 1, студент 1- группа, студент 1-студент 2.

По окончании работы по теме проводится зачет, который должны сдать все студенты. Зачет можно провести довольно эффективно, если привлечь к данной работе студентов-консультантов, т.е. наиболее успевающих по иностранному языку.

Наш опыт применения опорно-смысловых таблиц в развитии коммуникативных компетенций на иностранном языке показал, что при такой работе у студентов объем, и качество речи на иностранном языке значительно повышается, надолго сохраняется интерес к предмету, все студенты справляются с программными требованиями.

Литература

1. Бим И.Л. Профильное обучение иностранным языкам на старшей ступени общеобразовательной школы: Проблемы и перспективы. М.: Просвещение, 2007. 168 с.
2. Бим И.Л., Щепилова А.В. Иностранные языки. Предпрофильная подготовка школьников 8-9 классов. М.: Дрофа, 2010. 96с.
3. Европейская языковая политика // Иностранные языки в школе. 2004. №4. С.12-15.
4. Китайгородская Г.А. Интенсивное обучение иностранным языкам. Теория и практика. М.: Высшая школа, Школа Китайгородской, 2009. 280 с.
5. Пассов Е.И., Кузовлева Н.Е. Урок иностранного языка. М.: Феникс, Глосса-пресс, 2010. 640 с.
6. Пассов Е.И., Николаенко И.С. Английский язык. Новый путь. Искусство общения. М.: Оникс, Иностранный язык, 2000. 256 с.
7. Яцковская Г.В., Каменецкая Н.П. Разноцветные ступеньки. М.: Оникс, Харвест, 2006. 32 с.
8. Guidelines Education: Tackling the Theory – Practice Dilemma // British Journal of Education, 1999, N.23 (3). С.169.
9. Интеграция Российской высшей школы в общеевропейскую систему высшего образования: проблемы и перспективы [Электронный ресурс]: документы международного семинара: <http://www.bologna.spbu.ru>

Фролова Л.В.,

ст. преподаватель,

филиал КФУ в г. Набережные Челны

Текст как основа обучения монологической и диалогической речи на иностранном языке

В процессе обучения иностранному языку тексты занимают значительное место: являясь богатым источником языковой и страноведческой информации, они выступают в качестве образца монологической и диалогической речи, служат основой для построения самостоятельного высказывания. В учебном процессе по изучению иностранного языка текст является основой обучения речевой деятельности, служит источником фактической и лингвистической информации. Работать с текстами по страноведению, разного уровня сложности, студенты неязыковых специальностей начинают уже на первом курсе. Работа с текстовым материалом способствует языковой и социокультурной адаптации обучающихся, так как текст выступает не только как материал для чтения, а, прежде всего, как основа получения знаний о стране изучаемого языка, её культуре, быте, традициях и жизни народа. Кроме того, текст дает возможность учащимся на иностранном языке рассказать о себе, о жизни и традициях в своей стране.

Обучение иностранному языку на неязыковых факультетах вузов необходимо рассматривать как средство передачи студентам социально и профессионально значимой информации, отработки навыков использования иноязычных источников в своей профессиональной деятельности, подготовки будущего специалиста к непрерывному образованию. Эту задачу можно решить в условиях профессионально-ориентированного обучения иностранному языку. Современный профессионально-ориентированный подход к обучению иностранному языку предполагает формирование у студентов способности иноязыч-

ного общения в конкретных профессиональных, деловых, научных сферах и ситуациях с учетом особенностей профессионального мышления.

Профессионально-ориентированное обучение основано на учете потребностей студентов в изучении иностранного языка, диктуемых особенностями будущей профессии.

Вопрос об обучении говорению на материале текста в методической литературе получил различные толкования. Однако большинство исследователей положительно рассматривают возможность использования текста как основы коммуникативной деятельности, «говорение на основе текста – это предпосылка для качественного осуществления ситуативного (неподготовленного) говорения». А процесс обучения признается эффективным при условии, если он будет строиться на основе продуманной, систематически проводимой и целенаправленной работы.

Рассматривая иноязычный текст как базу для устного высказывания, следует отметить, что он должен отвечать следующим требованиям: 1) учитывать потребности, интересы обучаемых (содержать элементы новизны, занимательности); 2) учитывать будущую специальность и профессиональные интересы студентов (осуществление профессиональной направленности курса иностранного языка стимулирует интерес к изучению языка); 3) соотноситься с изучаемой темой, иметь направленность на решение конкретной коммуникативной задачи; 4) соответствовать не только понятию современности языка, но и критериям нормативности и частотности употребления; 5) учитывать социокультурные реалии, отражающие характерные особенности речевого поведения, соблюдая этические и эстетические нормы. Иными словами, при отборе текстов следует учитывать коммуникативные и когнитивные потребности студентов, соответствовать по уровню сложности их языковому и речевому опыту в родном и иностранном языке, учитывать профессиональную заинтересованность студентов (отражать будущие сферы деятельности, ситуации профессионального общения). Полученная из текста информация включается в процесс общения по научной или производственно-практической тематике в рамках профессиональной сферы общения. Текст – это информация. А в настоящее время работа с информацией является важным содержанием профессиональной деятельности. Специалист с высоким уровнем информационной культуры, который разбирается в особенностях документальных потоков в своей области деятельности, умеет ориентироваться в разных источниках информации, может систематизировать, интерпретировать информацию и обмениваться ею, владеет иностранным языком, является более востребованным. Извлечение информации в процессе чтения текста создает благоприятные условия для речевой ситуации. Но для того чтобы процесс работы над текстом стал плодотворным, необходима соответствующая серия упражнений, ориентированная как на формирование речевых навыков и умений, так и на развитие способностей творческого переосмысления текста. Такая система упражнений включает в себя четыре этапа:

1. Указание на вид чтения, используемого при работе с текстом (как правило, ознакомительное);

2. Предтекстовые упражнения, обеспечивающие создание соответствующей лингвистической и ситуативной атмосферы для восприятия текста. Они направлены на снятие возможных языковых и стилистических трудностей, возникающих в процессе чтения, на раскрытие смысловой проблемы текста. К ним, можно отнести следующие задания:

- read the following key words and phrases, guess the theme of the text;
- underline key words in the text;
- place logically the following sentences and use necessary conjunctions;
- divide the text into three parts: introduction, main part, conclusion;
- read the passage. Guess the meaning of the following ... (there are words that are probably unknown);
- read the text (paragraph), find the words which mean

3. Текстовые упражнения, направленные на выделение смысловых этапов в тексте и понимание единичных фактов, установление смысловой связи между единичными фактами текста, объединение отдельных фактов текста в смысловое целое:

- read the first paragraph, find the sentence which has the basic (main) information;
- choose the sentences which describe ...;
- indicate the paragraph which tells about ...;
- find (write, name) main (key) facts which tell about ...;
- find facts that confirm / deny / characterize ...;
- explain the following idea about ...;
- name the issues raised in the text.

4. Послетекстовые упражнения, направленные на обеспечение контроля понимания основного содержания прочитанного текста, развитие умений выражать оценочные суждения о прочитанном. Здесь можно предложить следующие задания:

- answer the following questions;
- name information in this text which was surprising / new / useful / boring ...
Why?
- explain the drawing which is given to the text;
- agree / disagree with the following statements;
- enlarge the following statements;

- name issues which are connected with the main idea of the text.

Послетекстовые задания готовят студентов к составлению аналогичного текста (диалога) с использованием шаблонов, моделированию самостоятельных связанных высказываний, формируют умения переказа текстов (диалогов), что способствует закреплению содержания нового материала.

Итак, текст является источником языкового и речевого материала, средством формирования речевых умений, стандартным образцом определенного вида письменного речевого сообщения, используемого в качестве основы для построения студентами собственного высказывания, источником информации. Следовательно, отбор текстов имеет первостепенное значение. При отборе материалов необходимо учитывать как экстралингвистические, так и лингвистические факторы. Под экстралингвистическими факторами принято понимать следующие критерии:

1. Мотивационный. Представленный текст должен быть интересен учащимся, воодушевлять их познавать новое, учиться. Здесь необходимо учитывать особенности учебной ситуации, возрастную группу обучаемых, их общие или профессиональные интересы, личностные особенности;

2. Методический. Отобранный учебный материал должен иметь основу для создания на его основе упражнений и заданий.

3. Доступность. Уровень сложности содержания текста должен соответствовать уровню когнитивного развития обучаемых.

4. Потенциал для развития учащихся. Материал должен послужить в дальнейшем стимулом для студента продолжить работу за пределами учебного занятия, способствовать дальнейшему росту личностного, творческого потенциала обучаемых, их когнитивному развитию.

5. Ресурс актуальности. Как долго содержание текста сможет оставаться актуальным. Необходимо помнить, что сегодня информация очень быстро устаревает, многие жизненные реалии уходят в прошлое, сменяются другими, кажущиеся еще вчера актуальными проблемы, теряют свою остроту.

6. Проблемность (наличие в тексте проблемной задачи). Опора на проблемность в обучении позволяет развивать у обучаемых аналитическое, критическое мышление, умение самостоятельно работать с информационным потоком, добывать новые знания, применять их на практике, эффективно взаимодействовать.

К лингвистическим факторам можно отнести языковой материал, а также тематическую направленность текста.

Существует точка зрения, что основным принципом отбора текстов должен быть принцип целесообразности, согласно которому в учебный процесс включаются тексты, которые в наибольшей степени отвечают поставленным учебным целям и задачам.

Как известно, в методике принято различать неучебные (аутентичные) и учебные тексты. К неучебным (аутентичным) текстам относятся устные и письменные тексты, созданные носителями языка и не предназначенные для учебных целей. Они не адаптированы к нуждам обучаемых с учетом их владения языком. Необходимость включения аутентичных материалов в учебный процесс сегодня уже не вызывает сомнения, т.к. с их помощью воссоздаются условия языковой среды, реальные ситуации общения, характерные для изучаемой иноязычной культуры, что особенно важно в рамках отечественной системы обучения, где изучение языка учащимися происходит в отрыве от языковой среды. Отсутствие аутентичных материалов в процессе обучения нередко приводят к тому, что учащиеся не могут справиться с коммуникативными заданиями в речевых ситуациях, связанных с путешествиями, заказом номера в гостинице, блюд в ресторане, поиском работы, т.к. поведение в подобных ситуациях в их родной стране существенно отличается от ожидаемого поведения в странах изучаемого языка, что затрудняет выбор лексических и грамматических средств, правильной стратегии речевого поведения и приводит к коммуникативной неудаче. Использование аутентичных текстов на занятиях по иностранному языку со студентами неязыковых специальностей целесообразно в сочетании с неаутентичными учебными текстами.

В процессе работы над текстом происходит развитие не только навыков профессионально ориентированного чтения, но и письма, говорения и аудирования, что предполагает активное взаимодействие учащихся друг с другом в информационной среде по решению проблемных задач и способствует более эффективному развитию навыков и умений всех видов речевой деятельности, а также творческого мышления учащихся и их дальнейшего когнитивного развития.

Следует еще раз отметить, что целью подготовки студента-нефилолога по иностранному языку является достижение такого уровня практического владения языком, который дает возможность пользоваться языком для получения дополнительной информации по избранной специальности, а также участвовать в общении с носителями языка по этому профилю. Таким образом, особое внимание следует уделять чтению и последующей текстовой работе с профессионально-ориентированной литературой, развитию умений устной речи, интеграции иностранного языка со специальными дисциплинами с целью получения дополнительных профессиональных знаний и формирования профессионально значимых качеств личности.

Литература

1. Бабайлова А.Э. Текст как продукт, средство и объект коммуникации при обучении неродному языку. – Саратов: Изд-во Саратовского университета, 1987. – с. 130.
2. Балахонов А.С. Информативный текст в коммуникативном обучении профессионально-ориентированному чтению // Коммуникативное обучение иностранным языкам: межвуз. сб. науч. тр. Пермь-Москва, 1998. – С. 175-181.
3. Куимова М. В. Иноязычный письменный текст как основа обучения устной профессионально-ориентированной речи студентов нелингвистических специальностей / М.В. Куимова, Н.А. Кобзева // Молодой ученый. — 2011. — №3. Т.2. — С. 19-21.
4. Нужа И.В. Создание учебных материалов для обучения языку специальности. – Санкт-Петербург: изд-во Санкт-Петербургского филиала НИУ ВШЭ, 2011.
5. Нуждина М.А. К вопросу управления процессом порождения речевого произведения на основе текста. ИЯШ, 2002, №2, с. 21-25.

Хайруллина Д.Д.,
канд. филол. наук, доцент,
филиал КФУ в г. Набережные Челны

Языковой знак и концепт

Чаще всего представление концепта в языке приписывается слову, а само слово получает статус имени концепта – языкового знака, передающего содержание концепта наиболее полно и адекватно (например, слово *freedom* в английском языке для обозначения концепта *свобода* в данной культуре). Связь концепта с вербальными средствами выражения отмечается практически во всех когнитивных и лингвокультурологических определениях: «знаменательный (сигнификативный) образ, отражающий фрагмент национальной картины мира, обобщенный в слове» (В.П. Нерознак); «любая дискретная единица коллективного сознания, которая отражает предмет реального или идеального мира и хранится в национальной памяти языка в вербально обозначенном виде» (А.П. Бабушкин) и др. Однако единства во мнениях относительно конкретных значимых единиц языка, с которыми соотносится концепт, у исследователей пока не имеется [2, с. 64-72].

Когда концепт получает языковое выражение, то те языковые средства, которые использованы для этого, выступают как средства вербализации, языковой репрезентации, языкового представления, языковой объективации концепта. В языке концепт может вербализовываться готовыми лексемами, свободными словосочетаниями, фразеологическими и паремиологическими единицами, структурными или позиционными схемами предложений и даже целыми текстами. Важно учитывать, что не всякое имя-обозначение явления есть концепт. Концептами становятся только те явления действительности, которые актуальны и ценны для данной культуры, имеют большое количество языковых единиц для своей фиксации, являются темой пословиц и поговорок, поэтических и прозаических текстов, то есть считаются носителями культурной памяти народа.

Проблема соотношения языкового знака и концепта остается одной из центральных теоретических проблем когнитивной лингвистики. Такие исследователи, как Г.Г. Слышкин, С.Г. Воркачев, А.П. Бабушкин и др. полагают, что концепт всегда имеет словесное выражение, обязательно назван словом, иначе нельзя говорить о существовании концепта. Бытует мнение и о полном отождествлении концепта и слова [4, с. 177]. Мы же исходим из того, что механизмы мышления и вербализации – это два самостоятельных феномена, каждый со своими единицами и законами их формирования и использования: мышление – средство отражения действительности, а язык – средство становления и выражения мысли [1, с. 200].

Е.С. Кубрякова отмечает, что в сознании человека многие фрагменты действительности представлены образами, и многое может попасть в поле его зрения и быть увиденным (и понятым) без наличия для него специального обозначения. В памяти человека нередко всплывают целые эпизоды, с языком не связанные, да и хранятся в ней самые разные отпечатки прошлого – лица, вещи, целые сцены [3, с. 305]. Разделяя эту точку зрения, мы считаем, что концепт – ментальная единица, способная актуализировать совокупность разных признаков, при этом вполне автономная от языка, что подтверждает, что вербализация не является для концепта обязательным условием его существования.

Действительно, иногда концепт не находит прямых коррелятов в естественном языке (в данном случае используют термин «лексическая лакуна»), тогда приходится использовать развернутые описания, свободные сочетания и объяснения, которые впоследствии и могут стать номинацией концепта. Подобные словесные лакуны легко обнаружить при сопоставлении и анализе лексико-фразеологических парадигм разных языков. При наличии слова, вербализующего концепт в одном языке или стиле, в другом языке или стиле соответствующего слова может не быть [6]: например, в русском языке отсутствуют одноименные обозначения для таких концептов, как *pet* (любимое животное, которое держат дома для забавы), *aftershave* (лосьон после бритья), *accident* (несчастный случай) и др. С другой стороны, в английском языке нет обозначения для таких русских концептов, как *сутки*, *кипяток*, *борщ*, *форточка* и др.

Межъязыковые лакуны можно разделить на мотивированные, объясняющиеся отсутствием соответствующего предмета или явления в национальной культуре (например, русский концепт *лапти* в английском языке) и немотивированные, не подлежащие объяснению отсутствием явления или предмета (например, русский концепт *именинник* в английском языке).

Лексически невыраженные концепты, представленные внутриязыковыми лакунами, существуют в национальном сознании и отражают явления, присутствующие в национальной действительности. Причины их лексической невыраженности часто являются коммуникативного, а не концептуального порядка. Так, концепты могут функционировать, выполняя функции единиц мышления, но не находя выхода в язык и коммуникацию, поскольку некоторые из них просто не предназначены для обсуждения с другими людьми. В связи с этим существует разграничение концептов на актуальные (регулярно вербализующиеся, нужные как для мышления, так и для коммуникации) и неактуальные концепты (редко выражающиеся в языке и необходимые в основном для мышления), вербализованные и невербализованные концепты.

Хотя слово и концепт материализуются в одном и том же звуковом (буквенном) комплексе, следует различать эти термины. Под словом нами понимается семантическое содержание в лексической форме, раскрываемое в словарной статье; под концептом – когнитивное содержание в той же лексической форме. Следовательно, слово является центральным понятием лексической семантики, а концепт – когнитивной. Изучение лексем предполагает поиск в области их семантики причины и пути эволюции, перекрестность с другими лексемами, анализ структуры лексического значения и семантическую классификацию. Исследование концептов преследует цель изучения языкового сознания носителей языка.

Одно из самых важных различий слова и концепта связано с их внутренним содержанием. Внутреннее содержание слова – это его семантика плюс коннотации, то есть совокупность сем и лексико-семантических вариантов плюс экспрессивная / эмоциональная / стилистическая оценочность. Внутреннее же содержание концепта – это своего рода совокупность смыслов, организация которых существенно отличается от структуризации сем и лексико-семантических вариантов слова: концепт имеет слои, лексеммы имеют семемы; концепт содержит компоненты (концептуальные признаки), семемы – семантические признаки (семмы) [7, с. 173].

Другое заметное отличие концепта от слова заключено в наличии сочетания двух взаимопротиворечащих суждений об одном и том же объекте в содержании концепта, каждое из которых истинно относительно этого объекта и допускает одинаково убедительное логическое обоснование.

Кроме того, в формировании концептов велика роль субъектного начала, что совсем нехарактерно для слова. Субъектный фактор сообщает концепту еще одну отличительную черту: концепт – явление более динамичное, более стремительно меняющееся сравнительно со словом. Он не может находиться в строгих рамках, так как «функционирует, актуализируется в разных своих составных частях и аспектах, соединяется с другими концептами и отталкивается от них» [5, с. 33].

И наконец, слово реализует себя в речевых контекстах, концепт же формируется в «текстах культуры», и источниками сведений для постижения концептов служат *прецедентные тексты* (фразеологизмы, пословицы и поговорки, народные приметы, загадки, афоризмы и т.д.) и *художественные дефиниции*.

Литература

1. Алефиренко Н.Ф. Теория языка. Вводный курс: учеб. пособие для студ. филол. спец. высш. учеб. заведений / Н.Ф. Алефиренко. – М.: Издательский центр «Академия», 2004. – 368 с.
2. Воркачев С.Г. Лингвокультурология, языковая личность, концепт: становление антропоцентрической парадигмы в языкознании / С.Г. Воркачев // Филологические науки, 2001. – № 1. – С. 64-72.
3. Кубрякова Е.С. Язык и знание: на пути получения знаний о языке: части речи с когнитивной точки зрения: роль языка в познании мира / Е.С. Кубрякова; Ин-т языкознания РАН. – М.: Яз. славян. культуры, 2004. – 555 с.
4. Кузлякин С.В. Проблема создания концептуальной модели в лингвистических исследованиях / С.В. Кузлякин // Русистика и современность. – Т. 1. Лингвокультурология и межкультурная коммуникация. – СПб, 2005. – С. 136-141.
5. Попова З.Д. Язык и сознание: теоретические разграничения и понятийный аппарат / З.Д. Попова, И.А. Стернин // Язык и национальное сознание. Вопросы теории и методологии. – Воронеж: Воронежский государственный университет, 2002. – С.8-49.
6. Попова З.Д., И.А. Стернин. Когнитивная лингвистика / З.Д. Попова, И.А. Стернин. – М.: АСТ-Восток-Запад, 2007. – 314 с.
7. Чарыкова О.Н. Индивидуальные концепты в художественном тексте / О.Н. Чарыкова // Методологические проблемы когнитивной лингвистики: научное издание; под ред. И.А. Стернина. – Воронеж: ВГУ, 2001. – С. 173-176.

Потенциальность как категориальный признак конструкций с инфинитивом

Общеизвестно, что значение потенциальности в лингвистике связано с глаголом. Для нашего исследования представляют интерес конструкции с глаголом в форме инфинитива (конструкции с инфинитивом).

В.В. Виноградов писал: «Глагол – самая сложная и самая емкая грамматическая категория русского глагола. Глагол наиболее конструктивен по сравнению со всеми другими категориями частей речи. Глагольные конструкции имеют решающее влияние на именные словосочетания и предложения» [Виноградов, 2001, с. 349].

Если обратиться к толковому словарю, мы найдем там следующее толкование слова потенциальный: «Существующий в потенции, возможный». Потенция – «возможность, то, что существует в скрытом виде и может проявиться при известных условиях» [Ожегов, 2005, с. 571]. Потенциальное значение действия отмечается у разных форм глагола: «С формами изъявительного наклонения (в сфере будущего времени) связаны также оттенки предположительности, потенциальности действия, субъективной готовности к действию» [Виноградов, 1950, с. 50].

Значение потенциальности часто упоминается, когда говорят о наклонениях, повелительном и сослагательном: «...в современном русском языке особенно богаты модальными оттенками, создаваемыми разнообразием интонаций или присоединением частиц, формы потенциального или гипотетического (условно–желательного) и повелительного наклонений» [Виноградов, 1950, с.50]. Сослагательному и повелительному наклонениям присуще выражение глагольного содержания «как факта нереального, то есть потенциального, желаемого, требуемого» [Беличова-Кржижкова, 1984, с. 50]. Е. Беличова-Кржижкова отмечает потенциальность / гипотетичность, как признак кондиционала и императива (сослагательного и повелительного наклонения).

Когда квалифицируют значение вероятности на оси достоверности / недостоверности у модальных слов и частиц, также говорят о значении потенциальности: модальные слова и частицы «теснейшим образом соприкасаются с модальными модификаторами предиката в виде модальных глаголов, прилагательных и наречий, так как, например, вероятность представляет собой на самом деле потенциальность (Может быть, он скоро явится – Он скоро может явиться)» [Беличова-Кржижкова, 1984, с. 50].

Говоря об инфинитиве как грамматическом явлении, нужно отметить, что в его морфологической природе заложена потенциальность. Всеми грамматическими категориями отмечается потенциальности, когда речь идет об инфинитиве, это значение можно считать его категориальным признаком. Инфинитив называется потенциальное действие, а не активно протекающее действие. Кроме того, возможно употребление инфинитива в функции всех основных наклонений глагола, как указывает В.В. Виноградов [Виноградов, 2001, с.490].

Различают зависимое и независимое употребление инфинитива. Зависимый инфинитив – это употребление инфинитива в составном глагольном сказуемом. Зависимый инфинитив обладает большим разнообразием функций и сочетается с различными частями речи, являясь или составным сказуемым, или второстепенным членом предложения – дополнением, обстоятельством цели, определением:

1) Инфинитив, примыкающий к личному глаголу с видовыми оттенками значения: стану писать, начну переводить, кончу работать, или с модальным значением: хочу ехать, стремлюсь учиться, – входит в структуру составного сказуемого и является предикативным членом.

2) Сочетаясь с формами настоящего и будущего времени глагола быть, инфинитив входит в состав сложного будущего времени в глаголах несовершенного вида: буду писать.

3) При сочетании с прилагательным, причастием, наречием инфинитив образует сложное составное сказуемое: я готов учиться, он вынужден вернуться, она не прочь уехать.

4) При сочетании с существительными инфинитив вступает в атрибутивные связи и является определением: желание нравиться, привычка спорить. Некоторые ученые в таких сочетаниях видят объектные отношения, а инфинитив рассматривают как дополнение.

5) Инфинитив, примыкающий к личному глаголу движения, служит выражением цели: пойду купить, уехал лечиться.

6) Объектный инфинитив, примыкающий к личному глаголу, является дополнением: прошу сесть, велел принести. Объектный инфинитив – это приглагольный инфинитив, указывающий на действие другого лица, чем то, к которому относится подчиняющий глагол; в предложении выступает в функции дополнения (попросил остаться). Субъектный инфинитив – это приглагольный инфинитив, относящийся к тому же субъекту действия, что и подчиняющий глагол; в предложении является частью составного глагольного сказуемого (любит читать). Реже субъектный инфинитив выступает в функции дополнения в тех случаях, когда он обозначает действие, производимое совместно лицом, играющим роль подлежащего, и другим лицом (другими лицами), или когда обозначает действие как объект, на который направлено другое действие (учится плавать).

7) В тех предложениях, в которых значение модальности выражается лексическими единицами, то есть модальными словами, инфинитив служит названием действия, которое предполагается при модальных словах: нужно, можно, необходимо, возможно, невозможно, нельзя, надо и другие.), образуя вместе с ними предикативный центр в безличных предложениях.

Инфинитив в функции подлежащего или в функции сказуемого в двусоставных предложениях обычно не подводят ни под рубрику зависимого, ни под рубрику независимого, например: курить вредно (инфинитив – подлежащее); а он стрелять (инфинитив – простое сказуемое двусоставного предложения [Галкина-Федорук, 1958, с. 207].

Инфинитив может употребляться с частицей бы и без нее. Инфинитив является формой, не охарактеризованной (то есть неопределенной) в плане категории предикативности/атрибутивности, поскольку он может обозначать и предикативный процессуальный признак и непредикативный процессуальный признак. Очевидно, категория предикативности / атрибутивности в инфинитиве нейтрализована. Точно так же инфинитив «ведет себя» и в отношении большинства других категорий (это, как известно «неопределенная» форма также в плане категорий наклонения, времени, лица, числа и рода) [Современный русский язык, 2001, с. 321].

А.А. Шахматов отмечает: «Инфинитив выражает наступление действия или необходимость его осуществления в настоящем или будущем» [Шахматов, 2001, с. 461]. Г.А. Золотова предлагает различать две формы существования инфинитива. Инфинитив как словарный представитель всех остальных глагольных форм выступает в чисто номинативной функции как «голое» наименование действия, и только в этом употреблении можно констатировать в инфинитиве «момент отвлечения действия от деятеля». «В речевом употреблении инфинитива, в противовес словарному, над номинативной функцией господствует предикативная: скрытая, имплицитная предикативность инфинитива, заключающаяся в специфике его личного, модального и временного значений, эксплицируется в синтаксических связях» [Золотова, 2001, с. 272].

Инфинитив синтаксически полифункционален и имеет в грамматической системе широкое представительство: инфинитивно-подлежащие предложения, сочетания с модальными и фазисными глаголами, главный член односоставного инфинитивного предложения. «Современный инфинитив – это полифункциональная, неспрягаемая, участвующая в выражении предикативных значений, исходная форма глагола» [Коняшкин, 2002, с.15]. Обилие синтаксических структур с конституирующим инфинитивом и синтаксическая полифункциональность последнего, с одной стороны, как бы проецирует инфинитивный подуровень грамматики, с другой – свидетельствует о том, что функции «охотно» закрепляются за исходными формами с отвлеченным «неосложненным» значением [Коняшкин, 2002, с. 20].

Г.А. Золотова считает, что инфинитив обозначает потенциальное действие, в отвлечении от конкретного его протекания [Золотова, 2001, с. 44].

Инфинитив называет действие, которое потенциально, то есть может совершиться, а может и не совершиться: «Я пишу – Я хочу (могу, люблю) писать: реально-модальное значение ослабляется, действие (писать) представлено как потенциальное, не протекающее во времени и в пространстве» [Лекант, 2002, с.118]. В конструкциях с инфинитивом значение потенциальности действия, названного инфинитивом, может быть сдвинуто в сторону реальности или ирреальности. Различное окружение инфинитива и создает одно из этих значений или оттенков. Модальная семантика инфинитива предопределена потенциалом его грамматической формы. При этом текст является условием реализации конкретного значения. Реальность / ирреальность действия достаточно ясна, когда употребляется один однозначный глагол, который называет действие (то есть речь идет о простом глагольном сказуемом, в котором грамматическое и вещественное значения сказуемого выражены одним словом): Я читаю книгу. Я читал бы книгу. Читайте книгу.

А.М. Пешковский считал, что говорящий представляет связь между признаком и предметом через отношение к высказыванию. Эту связь говорящий может представлять себе по-разному. «Прежде всего он может представлять себе как нечто реальное, то есть думать, что наблюдаемые им предметы и явления фактически связаны в природе теми самыми отношениями, которые он открывает в своей мысли». Но рядом с ним существует и другой способ представления, «когда я эту связь представляю себе только как нечто воображаемое, то есть сознаю, что на самом деле этой связи между предметами и явлениями нет, а я только представляю ее себе, только мыслю ее» [Пешковский, 2001, с. 86]. В косвенных наклонениях

А.М. Пешковский различает другие оттенки (изъявительное – прямое, остальные – косвенные): «Если я представлю себе то, чего нет, то я могу делать это или потому, что мне представляется, что так могло бы быть, или потому, что мне хочется, чтобы так было (независимо от того, возможно это или нет), или потому, что по моим представлениям это должно бы быть, то есть имеются и желание с моей стороны и возможность. Первому случаю соответствует категория потенциального наклонения, второму – желательного, (в древнегреческом, древнеиндийском, литовском и других языках русское «сослагательное» наклонение соединяет в себе эти два оттенка), третьему – повелительного наклонения» [Пешковский, 2001, с. 87].

На многообразии модальных оттенков составного глагольного сказуемого указывает В.В. Виноградов: «Разнообразные оттенки модальности глагольного предложения, значительно пополняющие систе-

му значений форм наклонения, все чаще выражаются аналитическим сочетанием слов. С одной стороны, формы наклонения глагола притягивают к себе группы «модальных» слов и частиц, которые обращаются в побочных грамматических выразителей модальности предложений. С другой стороны, модальные различия действия все разнообразнее выражаются сочетаниями форм двух глаголов, из которых один своим лексическим значением выражает модальность другого глагола, облеченного в форму инфинитива» [Виноградов, 1950, с. 52]. Этот же учёный указывал на необходимость рассмотрения круга глагольных сочетаний, глагольных конструкций, глагольных соединений, в которых есть обязательный компонент – инфинитив: «Весь же круг основных модальных конструкций русского глагола обычно остается вне поля зрения грамматиста. В этом кругу нет даже достаточно четкого разграничения отстоявшихся сложных, аналитических форм наклонений и более или менее типизированных устойчивых сочетаний слов и форм слов, служащих для выражения модальных различий действия» [Виноградов, 1950, с. 51].

В роли вспомогательного компонента составного глагольного сказуемого могут выступать личные, безличные глаголы и другие единицы. В роли основного компонента – инфинитив, который называет действие. Оценка потенциальности/реальности/ирреальности действия происходит вне зависимости от позиции инфинитива по отношению к модальному глаголу (пре- или пост-), с учетом функционального типа предложения и синтаксического лица предложения.

Совокупность всех языковых средств выражения модальности получила в лингвистике название «поле модальности, системы модальности».

В.Н. Онопко считает, что в основе выделения поля модальности лежит оппозиция реальность – потенциальность – ирреальность. Каждый член предыдущего яруса разветвляется на данный ярус парадигмы еще на три формы. Автор рассматривает предложения, в основе которых лежат 3 вида модальности: реальная, потенциальная и ирреальная [Онопко, 2002, с. 256].

Принято считать, что инфинитив вне наклонений, так как сам по себе не может быть прямым показателем реальности или ирреальности. Рассмотрев в данном параграфе потенциальность как признак конструкций с инфинитивом, констатируем, что категориальным значением формы инфинитива является потенциальность, которая в зависимости от окружения инфинитива может смещаться в сторону реальности или ирреальности. В нашей работе потенциальность понимается как категория, которая не представляет реального или ирреального действия, а только называет потенциальную возможность, потенциальную желательность и т.д. действия, но не протекающее действие.

Таким образом, значение потенциальности мы ставим в один ряд со значениями реальности / ирреальности. В предложении у конструкций с инфинитивом обязательно проявляется значение потенциальности / реальности или ирреальности действия. Так как потенциальность мы соотносим с глаголом в любом случае, то под потенциальностью нами понимается имплицитное название действия.

Литература

1. Беличова - Кржижкова Е. О модальности предложения в русском языке // Актуальные проблемы русского синтаксиса. М.: МГУ, 1984, С. 49-78.
2. Виноградов. В.В. Грамматическое учение о слове. Русский язык, М, 2001 – 720.
3. Виноградов В.В. О категории модальности и модальных словах в русском языке.// Труды института русского языка. Том 2. Изд-во АН СССР. Л. – 1950.–С.38 – 79.
4. Галкина-Федорук Е.М. Безличные предложения в современном русском языке. - М., 1958. – 332 с.
5. Золотова Г.А. Синтаксический словарь: Репертуар элементарных единиц русского синтаксиса. М., 2001, – 440 с.
6. Коняшкин А.М. Система многоаспектной организации биинфинитивных предложений. Монография. - Абакан, 2002. – 216 с.
7. Лекант П.А. Об универсальном операторе модального значения неодобрения // Проблемы современного синтаксиса: теория и практика. - М., 2002, с.7 – 9.
8. Онопко В.Н. Простое предложение и его парадигма // Предложение и слово / отв. ред. Э.П. Кадькалова, Саратов, 2002, с. 256 – 259.
9. Ожегов С. И. Толковый словарь русского языка. М., 2005. – 944 с.
10. Пешковский А.М. Русский синтаксис в научном освещении. 8-е изд. - М.: Языки славянской культуры, 2001. – 544 С.
11. Шахматов А.А. Синтаксис русского языка. 3-е изд. - М.: Эдиториал УРСС, 2001. – 624 с.
12. Современный русский язык: учебник / под ред. П.А. Леканта. – М., 2001. – 305 с.

СЕКЦИЯ «ЧЕЛОВЕК КАК СУБЪЕКТ РАЗВИТИЯ И САМОРАЗВИТИЯ. ТЕХНОЛОГИИ РАЗВИТИЯ»

Авдеева И.И.,
ст. преподаватель,
филиал КФУ в г.Набережные Челны

Отношение старшеклассников к некоторым актуальным проблемам современности

Психологические особенности юношества традиционно интересовали и продолжают интересовать психологов - практиков и теоретиков. Знание основных закономерностей и механизмов развития и формирования психологических особенностей старшеклассников являются основой психологической грамотности. Однако в практической работе со старшеклассниками, при подготовке к лекциям и семинарам многие психологи обнаруживают, что научные психологические знания о характерных проблемах, волнующих современных старшеклассников, во многом недостаточны, а иногда просто неадекватны сегодняшней реальности. Юношеский возраст принципиально сложен для психологического анализа, поскольку к этому моменту существенно индивидуализируются проявления общевозрастных закономерностей, в это же время происходит приобщение к особой юношеской субкультуре, в которую для взрослых «вход воспрещен».

Процесс развития личности в рамках любого возрастного периода определяется, в первую очередь, особенностями социальной ситуации развития. При этом именно подростки и юноши, пожалуй, наиболее чувствительны по отношению к происходящим в разных сферах жизни переменам, наиболее остро и непосредственно реагируют на новые для нашего общества социальные проблемы. Для эффективной работы со старшеклассниками важно знать их реальное отношение к некоторым острым социальным проблемам нашего времени, получить своеобразный социально-психологический портрет современного школьника.

Главным средством получения разнообразной социально-психологической информации традиционно являются опросные методики. Безусловно, опросам свойственна известная ограниченность. Однако опрос остается основным методом сбора социально-психологической информации, так как позволяет с минимальными временными затратами получить большой объем данных о мотивах, отношениях, мнениях, установках опрашиваемых.

Результаты пилотажного исследования

1. Интересы старшеклассников

В свободное время опрошенные предпочитают смотреть телевизор, видео, встречаться с друзьями, с подругами, ходить в кино и слушать музыку. При этом обнаруживаются существенные различия в способах проведения досуга между девушками и юношами. В целом юноши больше ориентированы на общение со сверстниками, девушки же больше любят слушать музыку, а также посещать кинотеатры.

В списке наиболее предпочитаемых кинофильмов первое место занимают комедии, далее следуют триллеры, мелодрамы и боевики. При этом девушки отдают большее предпочтение комедиям и мелодрамам, а юноши боевикам. При ответе на данный вопрос анкеты многие опрошенные отметили свой вариант ответа - мультфильмы.

Среди предпочитаемых старшеклассниками телепередач лидируют музыкальные программы, далее следуют кинофильмы, телесериалы и спортивные программы. Девушки в целом также больше предпочитают отдавать музыкальным передачам, телесериалам, показам мод, юноши больше любят политические и спортивные программы.

Наиболее предпочитаемыми старшеклассниками музыкальными направлениями являются поп-музыка, рэп, бардовская песня. Многие из опрошенных дали свои варианты ответов, такие как «хип-хоп, г'п'б», панк-рок и поп-панк. Девушки больше, чем юноши любят поп-музыку, классическую музыку, юноши предпочитают классический рок.

Любимые литературные жанры современных старшеклассников детективы, фантастика, приключенческая литература, а также журналы. Многие школьники выбрали свой вариант ответа такой как «не читаю». Литературные вкусы также существенно различаются в зависимости от пола. Девушки сравнительно больше интересуются поэзией, романами и приключениями, юноши предпочитают читать фантастику.

Таким образом, современный старшеклассник предпочитает проводить свободное время, встречаясь с друзьями и подругами. Он любит слушать музыку, читать книги (желательно любовного или приключенческого содержания), смотреть кинофильмы (особенно комедии), музыкальные телепередачи.

2. «Здоровый образ жизни»

Основными составляющими «здорового образа жизни», по мнению старшеклассников, являются осмысленность жизни и занятия спортом. Практически значимыми оказываются полноценное и правильное питание и упорядоченная половая жизнь. Относительно мало значимы: употребление алкоголя и

наркотиков, а также курение. При этом, представления девушек и юношей о «здоровом образе жизни» практически не различаются, за исключением того, что для девушек в целом более значима упорядоченная половая жизнь.

3. Отношение старшеклассников к социальным проблемам

На вопрос что бы вы предприняли, если бы узнали, что ваш друг употребляет наркотики подавляющее большинство старшеклассников избрало один и тот же ответ, что постарались бы помочь избавиться другу от употребления наркотиков. Многие из опрошенных школьников в большей степени склонны продолжать дружбу, несмотря ни на что.

В списке вероятных опасностей и страхов лидируют страх перед одиночеством, а также свой вариант ответа «потеря близких людей».

Большинство старшеклассников чувствуют себя достаточно безопасно и отмечают, что с настоящей опасностью никогда не сталкивались. Кроме того, многие (преимущественно мальчики) считают себя способными самостоятельно справиться с возникающими опасными ситуациями. Девушки 9-10 классов предпочитают сидеть дома в вечернее время.

Несмотря на кажущееся ощущение безопасности, свыше 90% опрошенных школьников хотели бы иметь какое-нибудь оружие. Юноши хотели бы иметь кастет, газовый пистолет, настоящее огнестрельное оружие. Девушки отдают предпочтение газовому баллончику или просто не задумывались над этим или не хотели бы.

4. Об учебе и профессиональной деятельности

Список наиболее престижных и достойных профессий возглавляют профессии бизнесмена, юриста, экономиста, инженера и научного работника. Юриспруденция и экономика больше привлекают учащихся выпускных классов.

Большинство опрошенных старшеклассников отдают предпочтение той школе, в которой учатся сейчас. Некоторые хотели бы учиться спецшколе с углубленным изучением предметов или вообще не учились бы.

В основном старшеклассники не удовлетворены ролью школы в подготовке выпускников к будущей самостоятельной жизни, при этом школьники считают, что школа в принципе не способна справиться с этой задачей, отмечают безусловную недостаточность собственного образования, отстающего от быстро меняющейся жизни. В целом, мальчики настроены несколько более критично в этом вопросе.

5. О помощи и поддержке

Помощь и поддержку в трудную минуту старшеклассники получают преимущественно от друзей, редко от родителей. Следует особо отметить, что многие учащиеся предпочитают справляться с проблемами и трудностями самостоятельно, без посторонней помощи.

Проведенный анализ показал, что большинство старшеклассников осознают сложность и неоднозначность явлений сегодняшней социальной действительности и самостоятельно вырабатывают собственную позицию по отношению к ним. При этом разброс мнений и взглядов по предложенным вопросам достаточно велик. При внимательном рассмотрении дефицита склонностей и интересов, типичного для старшеклассников, оказывается, что в большинстве случаев речь идет не о полном их вакууме, а о некотором наборе, который, однако, не удовлетворяет старших и не может определить важные жизненные выборы старшеклассника. Школьники заняты, на взгляд постороннего наблюдателя, пустым времяпрепровождением. Он склонен просиживать часы перед телевизором, просматривая не слишком интеллектуальные фильмы, или за компьютером.

Только на основе личных, неотчужденных интересов возможна полноценная социализация старшеклассников, его интегрирование во взрослый мир, где царствует свобода выборов и поступков, а так же ответственность за их последствия. Серьезное влияние на формирование и развитие интересов у подростков оказывают моральный облик их родителей и учителей, глубина их познаний, умение доходчиво излагать свои мысли.

Литература

1. Березин Ф.Б., Мирошников М.П., Рожанец Р.В. Методика многостороннего исследования личности.- М.: Медицина, 2011.
2. Божович Л.И. Этапы формирования личности в онтогенезе // Вопросы психологии.-1978.- № 4.
3. Кон И.С. Психология ранней юности. М.: Просвещение, 1991.
4. Фельдштейн Д.И. Психология взросления./ Д.И. Фельдштейн. – М.: Просвещение, 2009.
5. Хухлаева О.В. Психология развития: молодость, зрелость, старость: учеб. пособие для студ. высш. учеб. заведений. – М.: Издательский центр «Академия», 2002.

Воронкова И.В.,
канд. психол. наук, доцент
филиал КФУ в г. Набережные Челны

Тренинг «Ресурсы стрессоустойчивости» - метод профилактики стресса для руководителей

Современные темпы жизни, жесткая конкуренция, постоянно увеличивающийся поток информации, которую необходимо принять, переработать и научиться применять в короткие сроки, - все это приводит к нарушению адаптации человека и часто к различным видам заболеваний. Интеллектуальные, физические перегрузки, напряженные ситуации на работе приводят к истощению эмоциональных ресурсов. Одним из эффективных способов решения данной проблемы является профилактическая работа (на государственном уровне, уровне организации и отдельно взятого работника) по сохранению здоровья, использование здоровьесберегающих методов работы. Поскольку, по статистике, 45% всех заболеваний в мире составляют заболевания, связанные со стрессом, сохранение здоровья может обеспечить профилактика стрессовых состояний работников, повышение уровня их стрессоустойчивости. Одним из методов профилактики стресса являются антистрессовые тренинги.

Антистрессовый тренинг – это область практической психологии, ориентированная на использование интерактивных, аутоактивных, психокоррекционных методов, с целью развития внешних и внутренних ресурсов стрессоустойчивости личности [4, с.14].

Построение любого тренинга, и тренинг стрессоустойчивости не исключение, начинается с выстраивания его концептуальной основы. Концептуальной базой тренинга стрессоустойчивости является подход к проблеме стресса с позиций психологии здоровья. Личность может сохранить себя в условиях стресса только в том случае, если будет проведен системный анализ важнейших областей жизнедеятельности человека (физическое здоровье, семья, работа, духовные ценности), что позволит каждому разработать собственную систему управления стрессом.

Актуальными целями тренинга стрессоустойчивости для руководителя являются: 1) решение личностных проблем; 2) профессиональное (энергосберегающее общение); 3) эффективное управление людьми. Необходимо обозначить *основные задачи* тренера: а) информировать участников о влиянии стресса на тело и психику человека; б) научить участников группы отслеживать признаки стресса и его последствий у себя и других людей; в) научить участников осознавать влияние данных стрессоров, с тем, чтобы в дальнейшем контролировать собственное поведение в ситуации стресса; г) научить участников методам самопомощи и саморегуляции в стрессе.

Особенность проведения тренинга для руководителей заключается в том, что он направлен на решение проблем оптимизации межличностного взаимодействия и эффективного управления персоналом. В связи с этим актуальными формами работы в тренинге являются: работа в малых группах по обсуждению и выработке основных направлений деятельности для руководителей; ролевые игры, дискуссии. Важными составляющими являются мини-лекции по определенным темам. Необходимо обратить внимание на информационный блок, посвященный профессиональным стрессам менеджеров различного статуса. (Таблица 1).

Таблица 1.

Факторы профессионального стресса руководителей.

№ п/п	Статус руководителя	Факторы профессионального стресса
1	Топ-менеджеры	профессиональное или личностное одиночество, нерегламентированный характер труда, необходимость решения стратегических задач, результаты которых часто отсрочены во времени, сложность отношений между наемным руководителем и собственником
2	Линейные менеджеры	необходимость проводить в «народ» непопулярные решения руководства; деловое общение, занимающее 80-90% рабочего времени, решение сложных кадровых вопросов, включенность в конкурентные отношения с собственными подчиненными и руководителями других подразделений; внутриролевой конфликт: линейный менеджер является подчиненным по отношению к топ-менеджерам и одновременно управляет своими подчиненными
3	Руководители низшего линейного уровня	работа в менее комфортных условиях ведения помимо основной работы текущих вопросов (документация, звонки и пр.) мобильность, физическая усталость

Важной информационной и навыковой составляющей является тема конструктивной критики. Основными принципами формулировки критических замечаний: 1) формулировка критики в позитивной форме; 2) критика не личности, а результатов деятельности; 3) конструктивность, содержание указаний

на конкретные действия; 4) объективность критических замечаний; 5) возможность продолжения деловых отношений.

Тренинг стрессоустойчивости для руководителей включает тему «Личностные источники стресса», содержание которой направлено на изучение внутренних и внешних ресурсов личности. На этом этапе тренинга следует познакомить участников с методикой экспресс-диагностики стрессогенных факторов в деятельности руководителя И.Ладанова и В.Упазаевой. Для самодиагностики в качестве домашнего задания участникам может быть предложена методика М.Вудкока и Д.Френсиса «Анализ своих ограничений», направленная на диагностику проблем в управленческой деятельности, так как каждое ограничение может являться источником стресса.

Наиболее важным разделом в тренинге стрессоустойчивости для руководителей является раздел «Управление временем». Начать работу в данном разрезе желательно с методики Л.В.Куликова «Персональная компетентность во времени». Стержнем концепции тайм-менеджмента может быть рассмотрен закон времени как стратегического ресурса [3]: $\text{время работы} = \text{цель} \times (\text{способ работы} + \text{энергия}) - \text{помехи}$

Заключительным блоком тренинга стрессоустойчивости является практическая работа по саморегуляции, включающая оптимальные методы и техники саморегуляции эмоциональных состояний. Особое значение придается различным видам медитации, которые оказывают положительное влияние на физиологическое и психологическое состояние человека. Важным методическим средством, которым тренер «вооружает» участников тренинга является «Каталог стрессозащитных установок», разработанный специалистами компании «Новые интеллектуальные технологии» в 1996 по заказу нескольких организаций, работники которых находились почти постоянно в сильных стрессогенных ситуациях [2].

Литература

1. Водопьянова Н.Е. Психодиагностика стресса. - СПб., 2009.
2. Жариков Е.С. Психология управления. – М.: МЦФЭР, 2002.
3. Калинин С.И. Тайм-менеджмент: практикум по управлению временем. - СПб.: Речь, 2006.
4. Моница Г.Б., Ранала Н.В. Тренинг «Ресурсы стрессоустойчивости». – СПб.: Речь, 2009.

Гильманов М.М.,
канд. пед. наук, доцент,
филиал КФУ в г. Набережные Челны

Освоение духовно-нравственных ценностей для преодоления наркозависимости несовершеннолетних

Не вызывает сомнения то, что наркомания не только соматическая болезнь, связанная с телесными страданиями, но и личностное духовное заболевание, потому что употребление наркотических веществ разрушает волевую, умственную, эмоциональную, чувственную, интеллектуальную и нравственную сферы личности наркозависимого несовершеннолетнего, негативно влияет на его мировоззрение, ценностные ориентации, поведение. Именно поэтому так важно при оказании помощи несовершеннолетним в преодолении наркозависимости использование духовно-нравственных ценностей монотеистических религий.

Психологическое общение с наркозависимым подростком должно помочь ему разобраться в себе, вооружить его соответствующими знаниями и умениями, пробудить совесть, совершенствовать духовную интуицию, найти опору в жизни, сформировать положительное отношение к самому себе и осознанию им значимости религиозных ценностей.

Важным в духовно-нравственном общении является постепенное осознание несовершеннолетним истинного смысла жизни, собственной ценности и своего предназначения в мире. Изменение ориентации подростка на себя, на других, на Бога актуализирует ценность его собственного существования, взаимоотношений с людьми, оказывает благотворное влияние на подростка, помогает преодолевать жизненные трудности, соблазны и искушения [4].

Диалог повышает уровень духовно-нравственной грамотности подростков, развивает потребность в нравственном самосовершенствовании, в свободной реализации способностей и устремленности наркозависимого подростка в будущее, помогает многим подросткам приобрести уверенность в успешном преодолении наркозависимости. Подростки на примерах жизни праведников и через осмысление таких нравственных категорий, как смысл жизни, совесть, справедливость, учились справляться со своими негативными эмоциями, адекватно реагировать на реальные жизненные ситуации, формировать оптимистичный взгляд на мир.

С духовной точки зрения, разлад в душе, зависимое состояние и соматические болезни являются следствием греха, безнравственного образа жизни. В процессе изучения религиозных нравственных норм и ценностей мы выясняем вместе с наркозависимым несовершеннолетним, какие духовные законы он нарушил, и помогаем ему пройти путь от осознания нравственной ошибки до покаяния. Для наркозави-

симого подростка - это путь к подлинному духовному саморазвитию, время поиска и нахождения смысла своего бытия [2].

Эффективным воспитательным приемом является возможность привлечения волонтеров - бывших наркозависимых, прошедших курс духовно-нравственной реабилитации и имеющих продолжительный срок трезвости. Этот прием опирается на свидетельства лиц, имеющих опыт не только наркотической зависимости, но и освобождение от нее. Атмосфера доверия между теми, кто желает преодолеть наркозависимость, и теми, кто это уже сделал, способствует открытым отношениям, вызывает стремление выздоровевших передать свои истинные знания и практический опыт по избавлению от этого тяжелого недуга. Благодаря этому, создается естественная психотерапевтическая и воспитательная среда.

В данном процессе преодоления наркозависимости могут возникнуть трудности диалога с родителями, а именно в нежелании идти на контакт со специалистом, алкоголизме, занятости бытовыми проблемами, непонимании сути духовно-нравственного аспекта наркотической зависимости, низком культурно-образовательном уровне, воспитательная неуверенность родителей или, наоборот, гиперопека, неразвитости родительских чувств, эмоциональное отвержение подростка.

Для повышения педагогической культуры родителей необходимо предпринять следующие воспитательные меры: разработать навыки душевного контакта с наркозависимым подростком, ознакомить родителей с основами духовно-нравственного воспитания.

Сутью рассматриваемого подхода к преодолению подростковой наркозависимости является восстановление личностных параметров, приобретение духовно-нравственных ценностей, переосмысление подростками своего жизненного опыта, изменение мировоззрения, осознанное добровольное исполнение нравственных Божьих заповедей.

В организации духовно-нравственного диалога важнейшую роль играет интерес подростка к духовно-нравственной информации, готовность к нравственному самоизменению. Предложение духовно-нравственной информации происходит как ответ на возникшие у подростка вопросы. Диалог знакомит подростков с таким образом мыслей, и поведения, при котором нравственное воздержание и жизнь в соответствии с Божьими заповедями становятся естественным качеством личности многих подростков. В этом помогает совместное обсуждение не только Ветхого и Нового Завета, Корана, которые являются благодатным материалом для построения фундамента этических ценностей, но и рассказов нравственной тематики.

Необходимо, чтобы в диалоге присутствовало духовное творчество самого несовершеннолетнего, полученные знания раскрывали духовный потенциал его внутреннего мира, чтобы у многих подростков появлялось желание жить религиозной жизнью, воздерживаться от дурных привычек и соблюдать внутреннюю чистоту.

Для того, чтобы научить наркозависимых подростков осмыслению своего морального поведения и окружающего мира, можно использовать нетрадиционные технологии обучения, в основе которых лежит общение. У педагогического общения, как механизма воздействия на наркозависимых подростков, свои цели: установление доверия и открытости; вызовов желания нравственного исправления, а именно: изменение душевного состояния и радости жизненных перспектив, побуждение на духовно-позитивные действия, поступки, поведение. Направленное на формирование духовно-нравственных ценностей, оно помогает вооружить наркозависимого подростка системой необходимых понятий, знаний и вероубеждений. На первый план для решения экзистенциальных проблем (вопросы смысла жизни), познания своих сильных и слабых сторон во взаимодействии с людьми, снятия внутриличностных конфликтов выдвигается воспитание личной ответственности, правдивости, послушания подростка.

Развивающее общение подразумевает восстановление общественной ценности подростка (при условии отказа от наркотиков) и реализуется через воспитание уверенности в своих силах, через раскрытие духовного потенциала личности. Система универсальных духовно-нравственных ценностей, изложенных в Библии и Коране, может выступать одним из фундаментов построения новой жизни без наркотиков. Религиозные добродетели необходимо преподносить таким образом, чтобы их влияние на подростка оказалось жизненно-формирующим [3].

Возможно использование активных форм и методов педагогического взаимодействия - беседа (диалог), лекция, игра, консультация, проблемное обучение, дискуссия, обсуждение видеofilмов[1]. Духовно-нравственный диалог можно считать наиболее употребляемой формой. Духовно-нравственный диалог организуется таким образом, чтобы удовлетворять потребность подростков в самоуважении, что возможно лишь при доверии и положительном эмоциональном фоне межличностного общения. Специалист становится собеседником, помогающим наркозависимому подростку разобраться в самом себе, критически осмыслить свое поведение, сформировать общую положительную самооценку. Оно не ставит своей целью приобретение сверхъестественных возможностей, а способствует очищению души от грехов через покаяние, молитву, пост, воздержание.

Основными трудностями в организации диалогового взаимодействия можно отметить следующие: закрытость и недоверие подростков, неумение подростков строить общение, узость интересов. Кроме того, к ним можно дополнительно отнести необходимость активизировать весьма пассивную в отношениях группу наркозависимых подростков и сдерживать подростковую агрессию. Сложности в работе были обусловлены низким уровнем общей культуры наркозависимых подростков, несформированностью

и деформацией жизненных интересов и ценностей, недостатком информации о значении работы над собой и сниженной мотивацией к изменениям.

Постепенно наркозависимые подростки начинают понимать, что соблюдение нравственных норм дает то душевное равновесие, которое они пытались получить от наркотиков. Для многих наркозависимых подростков духовно-нравственная информация способствовала актуализации воли, власти над собой и приводила к успешному преодолению наркотической зависимости.

Важнейшей педагогической задачей духовно-нравственного диалога является воспитание у наркозависимых подростков устойчивой религиозной личностной идентификации. Практика показала, что для преодоления рецидивов наркопотребления подросток должен сменить социальное окружение, найти в социуме людей, реализующих в своей жизни духовные идеалы монотеистических религий и нравственный образ жизни. В этом случае он чувствовал себя принадлежащим к определённой группе и защищенным ею; желательно, чтобы эта социальная группа имела общественно-полезное социальное направление деятельности.

В духовно-нравственных беседах желательно обсуждать обычные наглядные ситуации из жизни. Разбор библейских и жизненных историй, притч позволяет обосновывать моральные мотивы, нормы, решения, целенаправленно формировать у подростков глубокие представления о наиболее важных и значительных сторонах нравственного поведения. Интерес вызывает не столько тематика и содержание бесед, сколько их форма и проведение. Беседы должны быть «не по бумажке», а захватывающе интересными, новыми, яркими, эмоционально насыщенными, включающими ранее неизвестные подросткам факты и теоретические обобщения [3].

Многие подростки, желающие избавиться от наркотической зависимости, уже в начальной стадии диалогового общения начинают понимать, что для дальнейшего выздоровления нужно прилагать собственные усилия, связанные с самовоспитанием, с нравственным исправлением. Для многих подростков эмоциональное переживание наркотической эйфории постепенно заменяется на новое более ценное внутреннее переживание - осознание достоинства человека, чистоты нравственных идеалов.

Новая и духовно-нравственная информация была катализатором для осмысления многими подростками своего жизненного опыта, пересмотра ранее усвоенных ценностей, видения своей греховности и выработки на этой основе новой жизненной позиции, планов и целей определяющих стратегию и тактику дальнейшего поведения. Это помогало подросткам признать бессилие зависимых от чего-либо людей, обратиться за помощью к Богу и достигнуть покаяния, ощутить себя грешником, но, не причислив к разряду неисправимых, а тому, который верит в свое нравственное преобразование, в свое освобождение, исцеление от недуга наркотической зависимости.

Духовно-нравственные диалоги многим наркозависимым подросткам помогли приобрести утраченные навыки взаимодействия и научиться выбирать между «хочу» и «надо», «можно» и «нельзя», «для себя» и «для других». Именно эти подростки осознанно входили в нравственно-духовную координатную сетку, в которой нет места своеволию, неудержимости желаний, высокому уровню притязаний, депрессии, аддикции.

Сами подростки так определили пути выхода из зависимого состояния: послушание родителям, занятость свободного времени, исправление и самовоспитание, нравственное поведение, посещение храма, нахождение в среде позитивно-настроенных и духовно-развитых личностей. По мнению ребят, традиционные духовно-нравственные ценности (доброта, милосердие, вера, совесть, любовь, верность, терпение) утвердили их в том, что для преодоления наркотической зависимости необходимо нравственное изменение.

Духовно-нравственное воспитание ставит целью значительные радикальные изменения личности наркозависимого подростка и должно охватывать всю его жизнедеятельность. Необходимо рассматривать успешное преодоление подростками наркозависимости как волевой прорыв подростка к новому образу жизни, основанному на духовно-нравственных ценностях.

Обычно наркозависимые несовершеннолетние игнорируют моральные нормы, поэтому основой выхода из зависимого состояния становится не только формирование у подростков духовно-нравственных ценностей, но и элементов нравственного поведения, таких качеств личности, как воля, терпение, мужество.

Одним из важнейших условий преодоления наркотической зависимости является понимание несовершеннолетним всей сложности проблемы и сильное желание самого наркозависимого подростка, во что бы то ни стало разрешить её.

Литература

1. Гаврилов С.Т. Нравственное закалывание детей с отклоняющимся поведением: дис. канд. пед. наук, Ярославль, 1998.
2. Гливенко В.Ф. Религиозные организации как социально-духовный фактор преодоления наркомагии в современных условиях: дис. канд. ф. наук, Красноярск, 2005.
3. Помыткина Т.И. Духовно-нравственный диалог в преодолении подростковой наркозависимости: дис. канд. пед. наук, Новокузнецк, 2006.
4. Хутыз Р.А. Российская модель профилактики наркотизма в свете вероучений традиционных религий

Закирова Л.М.,

канд. психол. наук, доцент,
филиал КФУ в г. Набережные Челны

Уровень субъективного контроля лиц с коррупционным поведением

Проблема коррупции, как в нашей стране, так и во всем мире давно приобрела статус актуальной научной проблемы. Все осуждают коррупцию, но она, тем не менее, не желает сдавать завоеванные позиции. Кроме частного интереса ученых-обществоведов, проблема борьбы с коррупцией занимает одно из центральных мест и в государственной политике правительства Республики Татарстан.

Почти все аналитические труды, в рамках которых были предприняты попытки определить сложный, многогранный социально-психологический феномен – коррупцию, указывают на то, что нет единого, универсального определения коррупции (Березин Ф.Б.[1], Ванновская О.В.[2], Закирова Л.М. [3], Музалевская Е.А. [4], Решетников М.М. [5] и др.).

Чем активнее в стране разворачивается антикоррупционная борьба, тем зримее ощущается недостаток глубоких и всесторонних теоретических исследований по теме коррупции. Основную массу составляют работы юристов, которые рассматривают лишь часть коррупции, попадающую под юридическую санкцию [6; 7; 8; 9 и др.]. Огромный пласт самой коррупции при этом остается невидимым и малоисследованным.

Многочисленные исследования посвящены экономическим, правовым и социальным аспектам коррупции. В то же время психологические исследования коррупции и коррупционного поведения можно пересчитать по пальцам (Ванновская О.В.[2], Волженкин Б.В. [10], Гуров А.И. [11], Закирова Л.М. [12], Лунеев В.В. [13] и др.). Такое положение дел объясняется, прежде всего, методологическими трудностями, с которыми сталкивается исследователь психологических аспектов коррупции. Если юридический аспект коррупционного поведения вполне сносно трактуется на юридическом языке, то в психологии отсутствует вообще какая-нибудь объяснительная модель данного феномена.

Лица с коррупционным поведением в возрасте от 22 до 27 лет больше амбиналы, чем экстерналы или интерналы. Они могут контролировать свои формальные и неформальные отношения с другими людьми, вызывать к себе уважение и симпатию. Лиц с коррупционным поведением раннего зрелого возраста можно отнести к личностно зрелым людям благоприятным социальным поведением. У них достаточная социальная зрелость. Они более или менее терпеливы, целеустремленны, самостоятельны, благожелательны к окружающим и менее агрессивны. Но, у них есть проблемы в области достижения и неудач. Им свойственно приписывать свои успехи, достижения и радости внешним обстоятельствам – везению, счастливой судьбе или помощи других людей. Также, они склонны приписывать ответственность за неудачи другим людям или считать эти неудачи результатом невезения. Свое коррупционное поведение они чаще всего объясняют внешними обстоятельствами: «Взятки дают все, мне повезло, что я знаком с нужным человеком». Проблемы в области достижений и неудач, а также, в семейных и производственных отношениях могут быть связаны с возрастными особенностями периода ранней взрослости. В этот возрастной период строится собственный образ жизни, происходит усвоение профессиональной роли, включение во все виды социальной активности. И, наконец, наступает консолидация социальных и профессиональных ролей.

Коррупционное поведение в раннем зрелом возрасте характеризуется стереотипичностью. В этом возрасте дают взятки, считая, что «так все делают», «так принято», «это нормально». Они не чувствуют ответственности.

У лиц с коррупционным поведением в возрасте от 28 до 39 лет неопределенный уровень субъективного контроля (амбиналы). Они считают себя ответственным за события, происходящие в их семейной жизни. Они обладают средним уровнем субъективного контроля над любыми значимыми ситуациями. У них большинство важных событий в их жизни является результатом их собственных действий, что они могут ими управлять, и, таким образом, они чувствуют свою собственную ответственность за эти события и за то, как складывается их жизнь в целом.

Коррупционное поведение в среднем возрасте характеризуется необходимостью. Уже в зрелом возрасте люди осознают для «чего и зачем дают взятки», «зачем им вообще это нужно». Для достижения своей цели в среднем возрасте люди могут дать взятки и чувствуют за это ответственность.

У лиц с коррупционным поведением в возрасте от 36 до 40 лет неопределенный уровень субъективного контроля (амбиналы). Они в большей степени ориентированны на внутренние резервы человека, склонны приписывать ответственность за все происходящее с человеком его действиям, поступкам, потенциалу, желаниям, настойчивости и т.д. Лица с коррупционным поведением в возрасте от 40 лет считают свои действия важным фактором организации собственной производственной деятельности, в складывающихся отношениях в коллективе, в своем продвижении и т.д. Лица с коррупционным поведением в возрасте от 36 лет и более считают, что коррупция помогает добиться всего того хорошего, что было и

есть в их жизни, и, что коррупция – это успех преследовать свои цели в будущем. Лица с коррупционным поведением в возрасте от 36 лет готовы и хотят выполнять сложные задачи, представляющих проверку мастерства и способностей, требующих ответственного отношения и напряжения сил.

Статистический анализ значимости различий выборочных средних показателей уровня субъективного контроля лиц с коррупционным поведением в возрасте от 40 лет и от 28 до 39 лет показал незначимые различия. Следовательно, у лиц с коррупционным поведением в возрасте от 28 лет уровень субъективного контроля проявляется примерно в одинаковой степени по всем показателям.

Таким образом, лица с коррупционным поведением в возрасте от 22 до 27 лет приписывают свои успехи, достижения и радости внешним обстоятельствам - везению, счастливой судьбе или помощи других людей. Они не видят связи между своими действиями и значимыми для них событиями жизни, не считают себя способными контролировать эту связь и полагают, что большинство событий и поступков являются результатом случая или действий других людей. Лица с коррупционным поведением раннего зрелого возраста отличаются большей обеспокоенностью, меньшей популярностью. Все это, конечно, естественным образом связано с их зависимостью от внешних обстоятельств и неспособностью управлять своими делами. Не очень высокий уровень локуса контроля в раннем зрелом возрасте связан с кризисом раннего зрелого возраста, который связан с задачей окончательного перехода к самостоятельной жизни и трудовой деятельности. Этот кризис проявляется в трудности вхождения в жесткий трудовой режим, неуверенности в своих возможностях, адаптации к трудовым взаимоотношениям и т.д.

Если молодой человек студент, то при даче взяток, чаще всего он винит преподавателей за поставленные ему «незачеты» или «тройки». Он думает, что преподаватель «чего-то хочет от них, и поэтому снижает оценки». В этом случае, студент решает не подготовиться, как следует к экзамену или зачету, а предложить вознаграждение за хорошую оценку. Коррупционное поведение в раннем зрелом возрасте характеризуется стереотипичностью. В этом возрасте дают взятки, считая, что «так все делают», «так принято», «это нормально». Они не чувствуют ответственности. Это связано с тем, что существует длительное сохранение стереотипов социальных проявлений, в том числе и социальных деформаций, которые вызывают действия, направленные не на сопротивление, а на компенсацию этой деформации. Проявляются признаки привыкания, так называемый «синдром жертвы», когда ведущим утверждением становится, например, такой: «все так делают» или «все равно ничего не изменишь, зачем я буду стараться», и это воспринимается как норма жизни. Разрешение этого комплекса проблем невозможно без обращения к теоретическому, методологическому и широчайшему практическому опыту акмеологической науки, в рамках которой последовательно, с позиций акмеологического системного, функционального, субъектно-деятельностного, компетентностного подходов реализуются научно обоснованные программы ценностного, социально адекватного качественного преобразования общественного пространства, определяются векторы формирования антикоррупционного иммунитета общества.

Лица с коррупционным поведением в возрасте от 28 лет более уверены в себе, более спокойны и благожелательны, более популярны. Они обладают средним уровнем субъективного контроля над любыми значимыми ситуациями. У них большинство важных событий в их жизни является результатом их собственных действий, что они могут ими управлять, и, таким образом, они чувствуют свою собственную ответственность за эти события и за то, как складывается их жизнь в целом. Лица среднего зрелого возраста и с верхним порогом зрелости считают свои действия важным фактором организации собственной производственной деятельности, в складывающихся отношениях в коллективе, в своем продвижении и т.д. Лицам с коррупционным поведением свойствен высокий уровень субъективного контроля над эмоционально положительными событиями и ситуациями. Они считают, что сами добились всего того хорошего, что было и есть в их жизни, и, что они способны с успехом преследовать свои цели в будущем. Они считают себя ответственным за события, происходящие в их семейной жизни.

Средний уровень локуса контроля лиц с коррупционным поведением среднего зрелого возраста может быть связан с кризисом 30-летия, который возникает в случае неудовлетворения личных запросов (прибавка к зарплате, повышение статуса и т.д.) и проявляется в отрицательных эмоциях, снижении профессионального интереса или трудовом перенапряжении.

Чуть выше уровень локуса контроля лиц с коррупционным поведением в возрасте от 36 до 40 лет может объясняться кризисом середины жизни. Они чаще всего воспринимают себя лишенными контроля над организационными процессами. Этот кризис объясняется тем, что профессиональная деятельность уже воспринимается как последний рывок в достижении желаемого профессионального уровня и часто сопровождается увеличением темпов работы, дополнительными нагрузками, следствием чего может быть перенапряжение, переутомление, апатия, депрессия, психосоматические заболевания.

Коррупционное поведение в среднем зрелом возрасте и в возрасте с верхним порогом зрелости характеризуется необходимостью. Уже в зрелом возрасте люди осознают для «чего и зачем дают взятки», «зачем им вообще это нужно». Для достижения своей цели в среднем возрасте люди могут дать взятки и чувствуют за это ответственность. Они считают, что коррупция помогает добиться всего того хорошего, что было и есть в их жизни, и, что коррупция – это успех преследовать свои цели в будущем.

Локус контроля лиц с коррупционным поведением с раннего зрелого возраста до возраста с верхним порогом зрелости различается. С возрастом увеличивается локус контроля, чувство ответственности. С возрастом изменяется отношение к коррупционному поведению. В ранней зрелости люди учувствуют в

коррупции ситуативно, спонтанно, не чувствуя ответственности, в более старшем возрасте люди дают взятки более осознанно, планируют коррупционное поведение для достижения цели.

Таким образом, особенностью личности лиц с коррупционным поведением является интернальный тип локуса контроля. В раннем зрелом возрасте люди менее ответственны за своё коррупционное поведение, в среднем возрасте люди ощущают ответственность за коррупционное поведение, в более зрелом возрасте для коррупциогенной личности характерно: осмысление жизни через приобретение материальных благ, стремление к роскоши как показателю счастья. Чтобы совершить коррупционное действие нужно знать, к кому обращаться за помощью, нужно иметь много знакомых, «связей».

В связи с анализом результатов исследования можно разработать следующие параметры активности человека для формирования антикоррупционной устойчивости:

1. Активная ориентировка (в новой ситуации, материале).
2. Осознание (структуры своей деятельности, качеств личности, этапов жизненного пути).
3. Инициатива, самостоятельное целеполагание, планирование, предвосхищение.
4. Интенсивная включенность в деятельность.
5. Стремление к саморегуляции (самоконтролю, самокоррекции, самокомпенсации), владение приемами саморегуляции.
6. Осознание противоречий своего развития, их устранение, обеспечение баланса и гармонии.
7. Постоянная настроенность на саморазвитие и самообновление.
8. Стремление к самореализации и творческому созиданию.
9. Интеграция своего профессионального пути, структурирование и упорядочивание своего профессионального опыта и опыта других.

Литература

1. Березин Ф.Б., Мирошников М.П., Рожанец Р.В. Методика многостороннего исследования личности. – М.: Медицина, 2006. – 186 с.
2. Ванновская О.В. Личностные детерминанты коррупционного поведения // Известия Российского гос. пед. ун-та им. А.И.Герцена. – 2009. - № 102. – С. 323-328.
3. Закирова Л.М. Проблема изучения феномена коррупции в отечественной психологии // Актуальные проблемы экономики и права. - 2010. –№ 4 (16). – С. 52-56.
4. Музалевская Е.А. Проявления коррупции в системе образования // Официальный сайт Московского гуманитарного университета. URL: <http://www.mosgu.ru/nauchnaya/publications/SCIENTIFICARTICLES/2006/Mazulevskaja/>
5. Решетников М.М. Психология коррупции. Утопия и антиутопия. – СПб.: Восточно-Европейский Институт Психоанализа, 2008. – 136 с.
6. Гладких В.И. Коррупция в России: генезис, детерминанты и пути преодоления // Российский следователь. – 2001. – № 3. – С. 42-46.
7. Жидков А.В. Что ты знаешь о коррупции? – Самара.: Академия, 2003. – 264 с.
8. Зубов В.Е. Коррупция в среде российского чиновничества: исторические корни и особенности // Чиновник. – 2001. – № 3. – С. 49.
9. Сатаров Г.А. Тепло душевных отношений: кое-что о коррупции // Общественные науки и современность. – 2002. – № 6. – 52 с.
10. Волженкин Б.В. Коррупция. – СПб., 1998. – С.8. (Серия «Современные стандарты в уголовном праве и уголовном процессе»)
11. Криминогенная ситуация в России на рубеже XXI века / под общ. ред. А.И. Гурова. – М.: ВНИИ МВД России, 2000. – 96 с.
12. Закирова Л.М. Оценка склонности к риску лиц с коррупционным поведением // Образование и саморазвитие. – 2012. – № 4(32). – С. 154-160.

Исмагилова Р.Р.,
старший преподаватель,
филиал КФУ в г. Набережные Челны

Динамика этико-психологических характеристик личности учащихся подросткового и юношеского возраста в условиях тренинга с элементами дискуссии

На современном этапе нравственно-этической психологии личности наиболее значимым является не столько экспериментально-констатирующая позиция психолога, сколько – экспериментально-развивающая.

Указанные основания были реализованы в многочисленных исследованиях, проведенных с помощью диагностической методики, разработанной под руководством Л.М. Попова с условным названием «ДЗ» («Добро-Зло») среди людей разного возраста (от 17 до 60 лет), в различных областях (обучение и воспитание, профессиональная деятельность, психодиагностика, психокоррекция и др.)

Особую актуальность приобретает анализ процессов развития этико-психологических характеристик в подростковой и юношеской среде, когда потребность в общении обострена, а жизненного опыта недостаточно, но ярко выражено стремление к его приобретению. Подростки и старшеклассники – наиболее восприимчивая ко всему новому, наиболее активная и мобильная, но и уязвимая к негативному воздействию возрастная категория.

В ходе исследования было изучено современное состояние нравственно-этической психологии личности; проведен анализ фундаментальных трудов по психологии, философии, этике и выделены этико-психологические характеристики; осуществлено теоретическое исследование проблем связанных с поиском методов диагностики нравственно-этического комплекса; разработана и применена для вторичной психодиагностики вариант модификации методики «Добро-Зло» (форма А) - методика «Добро-Зло» - 2 (форма Б); создана развивающая технология (тренинг с элементами дискуссии) по позитивному изменению этико-психологических характеристик личности учащихся подросткового и юношеского возраста.

Экспериментальное изучение динамики этико-психологических характеристик личности учащихся подросткового и юношеского возраста осуществлялось с помощью сбора и анализа эмпирического материала.

На основе результатов предварительной диагностики было создано две экспериментальные группы: учащиеся подросткового возраста (n=32), учащиеся юношеского возраста (n=28), и две контрольные группы: учащиеся подросткового возраста (n=71), учащиеся юношеского возраста (n=62).

Созданная технология предполагала следующие этапы и формы групповой работы: 1. Упражнения на групповое сплочение. 2. Изучение этического словаря. 3. Упражнения на актуализацию этико-психологических характеристик. 4. Дискуссия. Сценарий этических дискуссий имеет составляющие: «диалог голосов», как мнение по изучаемым этическим характеристикам; «диалог образов», как осмысление художественных, литературных, исторических образов и современников в их этическом контексте изучаемых характеристик. 5. Упражнение «Поговорим с «великими». Данное упражнение дает возможность участникам обсудить альтернативные суждения мыслителей с включением афоризмов, различных высказываний об этико-психологических характеристиках по функциям добра и зла; сопоставить с проблемами современной жизни, с вычленением и осмыслением тождественного в них. 6. Мини-лекции по ознакомлению с этико-психологическими характеристиками. 7. Демонстрация слайдов, обсуждение видеоматериалов.

На основе статистического сравнения средних значений исследуемых показателей независимых выборок (экспериментальной и контрольной групп) с использованием t-критерия Стьюдента, полученных в диагностических срезах до и после проведения тренинга, а также критерия F-Фишера и разности попарно сопряженных вариантов по критерию G знаков, можно сделать вывод о положительной динамике этико-психологических характеристик по функции «Добро» у учащихся подросткового и юношеского возрастов в условиях тренинга с элементами дискуссии.

Так, показатель «Добро» в *экспериментальных группах* составил (по критерию Фишера) у учащихся подросткового возраста 12-15 лет $F=6.14$; у учащихся юношеского возраста 16-17 лет $F=4.16$. Показатель «Зло» – у учащихся подросткового возраста 12-15 лет $F=4.16$; у учащихся юношеского возраста 16-17 лет $F=3.14$. В экспериментальных группах выявлены статистически достоверные различия значений этико-психологических характеристик, диагностированных до и после эксперимента.

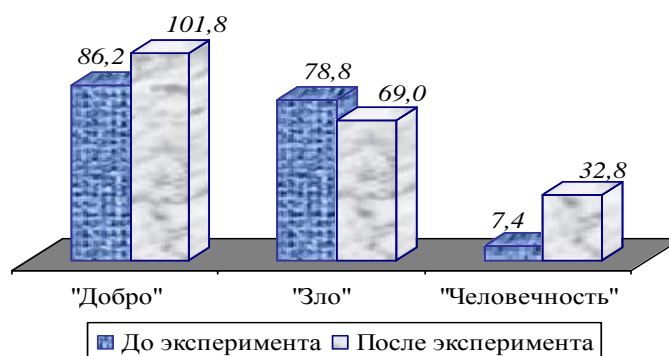

Динамика этико-психологических характеристик экспериментальных групп (подростковый возраст)

Примечание: высота столбиков соответствует величине средних значений показателей

Как видно на рисунке, уровень этико-психологических характеристик в экспериментальных группах у учащихся *подросткового* возраста имеет позитивные изменения в сторону увеличения показателей по функциям «Добро» и уменьшения по функции «Зло». По функции «Добро» показатель изменился от 86.2 до 101.7 балла (на 18 %), по функции «Зло» – от 78.8 до 69 баллов (12%). Интегральный показатель «Человечность» также имеет значительную динамику в сторону увеличения – от 7.38 балла до 32.7 балла соответственно (т.е. возрос в 3 раза).

У учащихся *юношеского* возраста (рис. 2) это выглядит следующим образом: по функции «Добро» показатель изменился от 89,3 до 101,8 балла (вырос на 14%), по функции «Зло» – от 75,8 до 66,5 балла (на 12%). Интегральный показатель «Человечность» также имеет значительные динамические изменения в сторону увеличения. Динамика этого показателя также положительна – он изменился от 13,5 до 35,2 балла (т.е. в 1,5 раза).

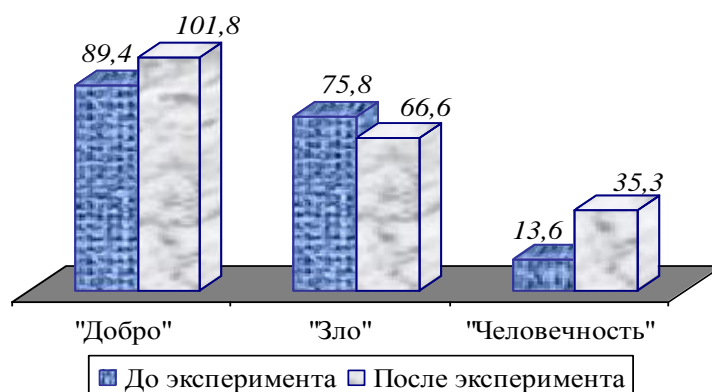

Динамика этико-психологических характеристик экспериментальных групп (юношеский возраст)

Примечание: высота столбиков соответствует величине средних значений показателя

В результате сравнительного анализа диагностических данных экспериментальных групп, полученных до и после формирующего эксперимента, была выявлена заметная положительная динамика в стержневых проявлениях этико-психологических характеристик (сравнение достоверно на уровне значимости t-критерия Стьюдента при $p \leq 0.001$). По функции «Добро»: это «самовоспитание», «человеколюбие», «самопожертвование», «великодушие». По функции «Зло» это значительное снижение значений показателей: «хамство», «переход на личности», «грубость» ($p \leq 0.001$).

В *контрольных группах* также была обнаружена небольшая возрастная положительная динамика интегральных оценок этико-психологических характеристик, однако в сравнении с данными, полученными в экспериментальных группах, произошедшие изменения незначительны – в большинстве случаев они не достигают уровня достоверности.

Таким образом, гипотеза исследования подтвердилась: проведенное экспериментальное исследование с использованием диагностической методики «Добро-Зло» - 2 (форма Б), и апробация разработанной на ее основе технологии (тренинга с элементами дискуссии), направленной на динамическое изменение этико-психологических характеристик у учащихся подросткового и юношеского возраста, позволяет говорить о возможности эффективной практической работы психолога по актуализации и дальнейшему развитию этико-психологических параметров личности в подростковой и юношеской среде.

Перспективным теоретическим направлением исследования является комплексное исследование этико-психологического компонента личности, когда предметом исследования будет этическое, эстетическое, религиозное и правовое рассмотрение этого компонента. Это не только усилит научное осмысление реального поведения человека, но и даст более ценный обобщенный результат для осмысления духовного и бездуховного поведения в молодежной среде. Это поможет усилить разработанную технологию позитивного воздействия на подростков и юношество, благодаря учету правового, религиозного и нравственного понимания «интимного ядра личности» (В.М. Бехтерев).

Комарова Л.Ю.,

канд. пед. наук, доцент
филиал КФУ в г. Набережные Челны

Организация психологической помощи больным с нарушением мозгового кровообращения посредством использования «Арттерапии»

Цель исследования: оптимизация модели дифференцированного подхода к организации восстановительного лечения, речевой и психологической реабилитации больных с ОНМК в недоминантном полушарии мозга посредством «Арттерапии». Исследование проводилось на базе неврологического отделения Городской больницы №5 г. Набережные Челны. Объект исследования – 2 группы по 17 пациентов в возрасте от 40 до 65 лет с различными сроками нарушения мозгового кровообращения

Критерии включения: первичный правосторонний моторный профиль функциональной асимметрии, левосторонний пирамидный синдром, согласие пациента участвовать в исследовании.

Схема исследования: оценка нейропсихологического и речевого анамнеза. Нейропсихологическое исследование, основанное на принципах синдромного анализа психических состояний при ОНМК, позволило сравнить нарушения ВПФ у больных в группе и оценить динамику на фоне применения «Арттерапии». Количество отобранных нейропсихологических и речевых проб не выходило за рамки временных лимитов работы с пациентом, имеющие, как правило, сниженный уровень работоспособности, инертности психических процессов, повышенной утомляемости. Нейропсихологическое исследование началось с определения индивидуального профиля межполушарной асимметрии.

Исследованию подлежали: гнозис, праксис, речевой статус, оценка эмоционального состояния. Для оценки эмоционального состояния использовалась госпитальная шкала тревоги и депрессии, экспертная оценка врачей и психиатра. Дополнительные компоненты оценки психического состояния пациентов: нейродинамические процессы (понимание инструкций, время выполнения), отношение к выполнению тестов (старательность, небрежность, пассивность, безразличие), эмоциональное состояние (подавленность, скорбную тоску, амимию, демонстративность, дурашливость, склонность к плоским шуткам (см. табл.1 и 2). В невротическом статусе пациентов преобладали чувствительные, нарушения нейропсихологического и эмоционального состояния. На этапах катамнестического наблюдения (до использования «Арттерапии») у больных отмечалось статистически значимое нарастание тяжести эмоционального состояния. Для оценки межгрупповых исследований (на начало и конец исследования в контрольной и экспериментальной группе) использовался критерий Стьюдента, оценки нейропсихологического статуса непараметрический критерий Фридмана. Все результаты занесены в таблицы (на начало исследования, и на конец исследования):

Таблица 1

Динамика эмоциональных нарушений у больных в период использования арттерапии, экспериментальная группа

Показатель (баллы) M±m	Этапы наблюдения			
	1 на начало исследов.	3 недели	5 недель	3 месяца
Тревога	12,8 ±1,3	10,1±0,5 *	8,8±0,4 **	8,5±0,8***
Депрессия	15.1±1,4	12,8±0,4	9,9±0,7*	10,0±0,7**

Интегральная сумма балльной оценки функционального восстановления по шкале Бартелль и оценки эмоционального состояния после проведения курса «Арттерапии» пациентов по вышеперечисленным критериям, была наилучшей и статистически значимой.

Таблица 2

Динамика эмоциональных нарушений у больных без применения «Арттерапии», контрольная группа

Показатель (баллы) M±m	Этапы наблюдения			
	1 на начало иссл.	3 недели	5 недель	3 месяца
Тревога	13,3 ±1,2	12,1±0,5	11,8±0,4	10,5±0,8*
Депрессия	12,1±1,3	11,8±0,4	10,9±0,7	9,8±0,7*

Динамика эмоциональных нарушений по госпитальной шкале тревоги – по домене тревоги ($\chi^2 = 3,386$, $n' = 3$, $p < 0,05$) и депрессии ($\chi^2 = 4,376$, $n' = 3$, $p < 0,001$). При сравнении балльных оценок в группах до исследования и после исследования были получены статистически значимые различия как по домене тревоги, так и по депрессии ($p < 0,05$). Выявлена субклинически выраженная тревога, причем показатель значим. При сравнительном изучении балльных оценок при нейропсихологическом исследовании у больных отмечаются улучшение показателей восстановления утраченных функций, статистически значимые: уровень тревоги ($r=0,36$) и депрессии ($r=0,39$). Не выявлено корреляционной связи между тяжестью инсульта и мнестическими факторами ($r = - 0,19$).

Выводы:

1. В ходе психологической реабилитации, сравнительного исследования обнаружены механизмы действия проективного метода «Арттерапии» и статистически доказана эффективность применения при коррекции нейропсихологических нарушений, эмоционального состояния у больных с инсультом в не-доминантном полушарии головного мозга.

2. Полученные данные целесообразно использовать при реабилитации больных с ОНМК, тем самым максимально добиться эффективного восстановления утраченных функций.

Литература

1. Лурия А.Р. Внутренняя картина болезни и ятрогенные заболевания. — М.: Медицина, 1977.
2. Носов Н.А. Сознание и психика (Глава 3) // Многомерный образ человека: Комплексное междисциплинарное исследование человека. — М.: Наука, 2001.

3. Сироткина И.Е. Психология в клинике: Работы отечественных психиатров конца прошлого века // Вопросы психологии. 2005. № 6. С. 79-92.

Мустафина Р.Г.,
канд. биол. наук, доцент,
филиал КФУ в г. Набережные Челны

Особенности стрессоустойчивости студентов с разным типом субъектной регуляции и копинг-поведение

В студенческой деятельности стресс представляет собой повседневные перегрузки, которые связаны с особенностями обучения в ВУЗе и оказывает отрицательное влияние на состояние здоровья студента, его успеваемость, успешность. Отсюда возникает необходимость адекватного реагирования на изменяющуюся обстановку, повышения стрессоустойчивости студентов.

Для сознательного контроля над своим поведением в стрессовых ситуациях используются копинг-стратегии. Нормально адаптированные люди чаще прибегают к более продуктивным, адаптивным копинг-стратегиям и меньше используют непродуктивные. Личности же с дезадаптивным поведением склонны к малопродуктивным стратегиям, как уход

Целью исследования было изучение особенностей уровня стрессоустойчивости студентов и их субъектной саморегуляции, а также стратегии совладания со стрессом.

Задачи исследования:

1. Определить степень выраженности копинг-поведения, уровня склонности к развитию стресса и типа субъектных регуляции у студентов.
2. Выявление взаимосвязи копинг-поведения, уровня стрессоустойчивости, и типа субъектной регуляции.
3. Определение наличия статистически значимых различий по копинг-поведениям и уровнем стрессоустойчивости между группами с различными типами субъектной регуляции, а также в женских и мужских группах.

Эмоциональный стресс появляется в ситуациях угрозы, опасности, обиды и т.д., когда человек в течение длительного времени остаётся один на один со своими переживаниями. При этом отмечается рост напряжения, беспокойства, тревоги. Ухудшается сон. Аккуратные люди могут стать неряхами, а общительные - замкнутыми. Возможно как появление депрессии, беспомощности, так и эмоциональных взрывов. Этот вид стресса опасен тем, что в его проявлении возникают мысли и фразы, содержащие угрозу самоубийства.

Но какие бы определения не давали разные авторы, всегда в качестве центрального звена стресса предполагается та самая неспецифическая реакция организма, имеющая независимо от причины стресса, свои закономерности развития, которые переходят в телесные расстройства: болезни всех органов или общее физическое недомогание.

Возникающее при стрессе сложные физиологические и биохимические сдвиги - это проявление древней, сформировавшейся в ходе эволюции оборонительной реакции, или как её называют, «реакции борьбы и бегства». Эта реакция мгновенно включалась у наших предков при малейшей угрозе, обеспечивая с максимальной быстротой мобилизацию сил организма, необходимых для борьбы с врагом или бегства от него.

На протяжении всей жизни практически каждый человек сталкивается с ситуациями, субъективно переживаемыми им как трудные, «нарушающие» привычный ход жизни. Переживание таких ситуаций зачастую меняет и восприятие окружающего мира, и восприятие своего места в нем. Изучение поведения, направленного на преодоление трудностей, в зарубежной психологии проводится в рамках исследований, посвященных анализу «coping» – механизмов или «coping behavior».

«Копинг» – это индивидуальный способ взаимодействия с ситуацией в соответствии с ее собственной логикой, значимостью в жизни человека и его психологическими возможностями. Теория совладания личности с трудными жизненными ситуациями (копинга) возникла в психологии во второй половине XX века. Термин «coping» был впервые использован в 1962 году Л. Мерфи в исследованиях, посвященных нахождению способов преодоления детьми требований, выдвигаемых кризисами развития. К ним относились активные усилия личности, направленные на овладение трудной ситуацией или проблемой.

Таким образом, копинг-поведение — это деятельность личности по поддержанию или сохранению баланса между требованиями среды и ресурсами, удовлетворяющими эти требования. Это способ, при помощи которого индивидуум переживает стресс или отвечает на стресс.

Под копингом в практическом смысле понимают стратегии, которые используются индивидуумами для достижения адаптивного функционирования или приспособления.

Важно отметить, что копинг не стоит сводить только к эмоциональным аспектам, т.е. копинг не простой ответ на напряженную (эмоциональную) ситуацию, он зависит от когнитивной оценки своего со-

стояния или произошедшего события, которая включается в эмоциональную оценку и предопределяет качество эмоций.

Существует целый комплекс ситуационных переменных, которые могут предопределять копинг-ответ. К таким переменным относятся – значимость события в жизни человека, сила стрессового воздействия, длительность действия, трудность преодоления, возможность прогноза и степень субъективного контроля человеком над ситуацией.

Субъектная регуляция – это целостная, замкнутая по структуре, информационно открытая система, в которой степень сформированности ее отдельных компонентов, их содержательное наполнение и отношения между ними, отражая уникальность личности, приводит к согласованию ее активности с требованиями деятельности, и тем самым, к достижению цели. Тенденция развития современного образования требует развития у студентов желания, способности и умения проявлять инициативу, нестандартно мыслить, обладать способностью адаптироваться к постоянно изменяющимся социально-экономическим условиям, принятию ответственных решений и способности к самостоятельному добыванию знаний и активного самообразования.

В исследовании приняли участие 107 студентов (79 девушек и 28 юношей) в возрасте от 17 до 23 лет.

В исследовании использовались следующие опросники: опросник, определяющий склонность к развитию стресса (по Т. А. Немчину и Дж. Тейлору), методология исследования и адаптация опросника диагностики совладающего (копинг) поведения и опросник «автономности-зависимости» для юношеского возраста и взрослых.

По результатам теста определения склонности к развитию стресса выявили, 30% устойчивых, 39,2% средних и 30,8% склонных к стрессу. Относительно небольшое количество устойчивых к проявлению стресса студентов поддерживать относительно стабильное равновесие, нормальный уровень функционирования организма в неблагоприятной ситуации позволяет сделать вывод о том, что у них активность, энергичность сформирована недостаточно.

В нашей выборке выявилось, что юноши более стрессоустойчивые, чем девушки. Это, возможно, связано с тем, что женщины по своей сути являются более эмоциональными, нежели мужчины. Мужчины способны мыслить более логично, умение прогнозировать у них развито сильнее.

Выявили статистически значимое различие в проблемно-ориентированном копинге ($t_{\text{Эмп}} = 2.7$, при $p \leq 0.05 = 1.99$), эмоционально-ориентированном копинге ($t_{\text{Эмп}} = 4.6$, при $p \leq 0.05 = 1.99$) между группами «автономных» и «зависимых» – с помощью t -критерия Стьюдента для несвязанных выборок.

Существование такой стратегии как «Избегание» говорит о том, что у лиц с зависимым типом регуляции существует недостаток адаптационных ресурсов, навыков активного разрешения проблем. Это избегание неуспеха, неудачи, стремление остаться внутри сменяющейся ситуации, пассивно принимая ее и приспосабливаясь к ней. Но данная проблема существует и у лиц с автономным типом, что, возможно, связано с тем, что у данной группы лиц есть склонность многократно перепроверять и избегать рисков.

Выявленные взаимосвязи характеризуют количественные, прямо и обратно пропорциональные зависимости. А именно:

1. Чем выше склонность к развитию стресса, тем ниже сформированность уровня самостоятельности.
2. Чем выше преобладает самостоятельность, тем выше использование проблемно-ориентированного копинга.
3. Чем меньше степень сформированности самостоятельности, тем выше использование эмоционально-ориентированного копинга.
4. Чем выше стрессоустойчивость, тем выше вероятность использования проблемно-ориентированного копинга.
5. У студентов женского пола преобладает средний уровень стрессоустойчивости, а у представителей мужского пола выявлен высокий уровень стрессоустойчивости.
6. Уровень сформированности стрессоустойчивости у «автономных» типов личности выше, чем у «зависимых».
7. При высокой стрессоустойчивости студентами используется проблемно-ориентированный копинг, а при низкой – эмоционально-ориентированный.
8. У 30% студентов наблюдается фаза расстройств и вероятность развития острого стресса.

Полученные результаты позволяют утверждать, что тип субъектной регуляции деятельности связан с особенностями стрессоустойчивости.

Копинг-стратегии представляют собой самостоятельные, отдельные способы реализации совладающего поведения, свойственные человеку в тех или иных ситуациях, строящиеся на основе личностных и средовых копинг-ресурсов. Высокий уровень развития самостоятельности обеспечивает использование адаптивных копинг-стратегий и высокий уровень стрессоустойчивости.

Прыгин Г.С.,
д-р психол. наук, профессор,
филиал КФУ в г. Набережные Челны

Особенности выбора целей у лиц с разными типами субъектной регуляции

Одним из важнейших компонентов субъектной регуляции деятельности являются такие его аспекты как постановка целей и оценка достижений, которые теснейшим образом связаны с уровнем притязаний человека. Уровень притязаний довольно удачно отражает закономерности выбора цели субъектом в реальной жизни. Как уровень трудности выбираемых целей он признается психологами важнейшим личностным образованием, характеризующим тенденцию к определенной активности в поведении и деятельности.

В многочисленных зарубежных и отечественных, преимущественно лабораторных, исследованиях уровня притязаний выявлены многие личностные и социально-психологические факторы, свидетельствующие о его сложной детерминации и многомерности, описаны некоторые модели и механизмы целеобразования, установлены индивидуальные характеристики данного феномена, выявлена связь между возрастанием высоты и адекватности притязаний и усилением активности в деятельности.

Уровень притязаний и его связь с субъектной регуляцией. Произвольность субъектной регуляции подразумевает активность субъекта в осознанном построении своей деятельности. Это находит свое выражение на всех этапах ее реализации - от планирования, программирования и моделирования до оценки результата и принятия решения о необходимых коррекциях [2]. Отношение человека к результатам собственных действий является важным компонентом осознанной регуляции деятельности, затрагивающим в первую очередь, такой ее аспект, как постановка целей и оценка достижений [4].

Целеполагание в психической регуляции деятельности занимает центральное положение, что объясняется его сложным, системным характером: с одной стороны цель является основным процессуальным регулятором деятельности, с другой стороны - цель является и объектом регуляции: во-первых, со стороны мотивационно-личностных образований, во-вторых, со стороны объективных условий деятельности, носящих внешний характер, в-третьих, со стороны оценки субъектом собственных возможностей, то есть самооценки личности. Цель обладает и самостоятельным психическим статусом, непосредственно переживается субъектом. Таким образом, цель представляет собой сложный психический феномен, значение которого в процессах психической регуляции трудно переоценить [1].

По мнению А. Бандуры, способность к саморегуляции - это способность ставить цели и оценивать свои действия, сравнивая их с внутренними стандартами. Умение ставить перед собой разноуровневые цели является показателем зрелости индивидуальной системы саморегуляции [5].

В целом, по анализу связи уровня притязаний и субъективных критериев успешности, можно сделать выводы о том, что для более полного объяснения динамики уровня притязаний необходимо принимать во внимание субъективный критерий успешности, который формируется исполнителем деятельности для оценивания получающихся результатов при их сравнении с заявленными притязаниями. Кроме того, формируемый субъектом личный оценочный критерий определяет предельно допустимую величину отрицательного отклонения результата от уровня притязаний, при которой результат еще воспринимается субъектом как приемлемо успешный. Было также показано, что величина отрицательного отклонения, характеризующая строгость субъективного критерия успешности, детерминирована факторами мотивационной природы, нацеленными на удержание достигнутой высоты уровня притязаний [4].

Вместе с тем некоторые важные аспекты исследования уровня притязаний остаются недостаточно изученными. Одним из них является вопрос об особенностях уровня притязаний у субъектов с «автономным» и «зависимым» типом субъектной регуляции деятельности [3].

Поэтому, исходя из важности и перспективности данного вопроса, была поставлена *цель* работы – выявить особенности уровня притязаний у субъектов с «автономным» и «зависимым» типом субъектной регуляции деятельности.

Гипотеза исследования состояла в том, что: «автономные» испытуемые имеют более высокий и реалистичный уровень притязаний, а «зависимые» - более низкий и нереалистичный, что феноменологически проявляется более гибкой тактике выбора целей у «автономных» испытуемых.

Для реализации цели и проверки данных гипотез были использованы следующие методики: опросник «автономности-зависимости», методика исследования уровня притязаний Ф. Хоппе.

Эмпирический сбор данных проводился на 145 студентах: 2-го и 3-го курсов вузов г. Набережные Челны.

Основные задачи нашего исследования состояли в том, чтобы выявить уровень притязаний в типологических группах: «автономных» и «зависимых» испытуемых. Исходя из этого, на первом этапе работы были выделены типологические группы «автономных» и «зависимых» субъектов по 30 человек в каждой.

На втором этапе работы у субъектов с «автономного» и «зависимого» типов диагностировался уровень притязаний. Исследование проводилось с каждым испытуемым индивидуально по методике Ф. Хоппе. При этом истинная цель исследования испытуемому не сообщалась, эксперимент выглядел как

исследование интеллектуальных способностей человека. В результате были выявлены: высота уровня притязаний (высокий, средний, низкий); тактика целеполагания (гибкий, лабильный, ригидный профили); реалистичность уровня притязаний (реалистичный, нереалистичный).

По результатам проведенного эмпирического исследования можно сделать следующие выводы:

- С увеличением степени «автономности» повышается и уровень притязаний человека. Это указывает на то, что «автономные» испытуемые более уверены в своих силах, они хотят много достичь в жизни, для этого они готовы рисковать и браться за трудные задачи. «Зависимые» же субъекты скорее предпочитают «синицу в руках». Как правило, для них важнее не потерять достигнутое, избежать неудачи.

- «Автономные» испытуемые имеют более адаптивную тактику поведения в данной экспериментальной ситуации, а возможно и в жизни. «Зависимые» субъекты имеют более жесткую, ригидную тактику поведения, им сложно перестраиваться в меняющихся неожиданных условиях;

- «Автономные» субъекты имеют в основном реалистичный уровень притязаний. Это может говорить о том, что у данных субъектов уровень притязаний соответствует их реальным возможностям, что свидетельствует об уверенности в своих силах, настойчивости в достижении цели, большей продуктивности, критичности в оценке достигнутого. «Зависимые» же субъекты в большей мере, чем «автономные», имеют нереалистичный уровень притязаний. В поведении это проявляется в выборе слишком трудных или слишком лёгких целей, в повышенной тревожности, тенденции избегать ситуации соревнования, ошибочности прогноза и т.п.;

В целом, можно сказать, что обе выдвинутая гипотеза подтвердились. Так как наше исследование было пилотажным, для уточнения данных гипотез целесообразно провести более масштабное исследование с большим объемом исследуемой выборки. В целом, можно отметить, что данная проблема достаточно перспективна для исследования, так как в силу сложности и комплексности феномена уровня притязаний, его изучение в связи с субъектной регуляцией деятельности позволит расширить понимание феномена личностно-типологических особенностей субъектной регуляции деятельности.

Литература

1. Арестова О.Н., Бабанин А.Н., Тихомиров О.К. Возможности анализа уровня притязаний при применении компьютера // Вопросы психологии. – 1992. - № 1-2. – С.152-157.
2. Конопкин О.А. и др. Произвольность и личностный уровень саморегуляции // Всероссийская науч. конф. Г. Набережные Челны, 2000. – 21-23 августа. – С.147-149.
3. Прыгин Г.С. Личностно-типологические особенности субъектной регуляции деятельности: дис. ... д-ра психол. наук. М., 2006. - 410 с.
4. Степанский В.И. Роль субъективных критериев успешности результатов в регуляции деятельности // Вопросы психологии. – 1984. - №3. – С.118-121.
5. Шрейбер Т.В. Целеобразование и особенности саморегуляции современных старшеклассников // Вестник психологии и педагогики Удм. гос. ун-та. Серия «Психология и педагогика». – 2004. – Вып. 11. – С.70-80.

Чукмарова Л.Ф.,

канд. психол. наук, доцент,
филиал КФУ в г. Набережные Челны

Влияние патриотизма на проявление толерантности и ответственности у молодежи

Воспитание гражданина – одно из главных условий национального возрождения страны. Грамотный гражданин – это человек, любящий свою Родину, умеющий реагировать на изменения в обществе, защищать человеческое право. Понятия гражданственность, патриотизм предполагают освоение и реализацию молодым человеком своих прав и обязанностей по отношению к самому себе, своей семье, к родному краю, городу, Отечеству. Особое значение имеет степень развитости патриотизма и гражданственности у современного поколения молодежи. И от того, насколько это поколение обретет и освоит патриотические и гражданские ценности, во многом будет зависеть будущее самой России как суверенного и самобытного цивилизационного образования, на протяжении тысячелетия сформировавшей уникальную культуру.

В современном обществе ценности патриотизма и гражданственности все чаще отодвигаются на второй план, уступая место материальному положению, престижной работе, здоровью и прочему, однако их значимость остается по-прежнему актуальной. В сложнейших условиях реформирования общества не менее сложно воспитывать у молодого поколения моральные качества, соответствующие достойному гражданину Родины. Таким образом, можно утверждать, что процесс формирования патриотизма и гражданственности современного поколения молодых россиян, несмотря на стихийный характер, набирает силу и в достаточной степени выражен и определен. Развитые патриотизм и гражданственность оказываются способными блокировать развитие негативных тенденций в сознании и поведении молодежи, в

особенности таких, как преступность, экстремизм, наркомания. Молодые люди с более развитыми показателями гражданственности и патриотизма имеют и более позитивные показатели жизнедеятельности в целом.

Цель исследования – изучение проявления толерантности и ответственности личности, ориентированной на ценности гражданственности и патриотизма.

Объектом исследования выступают молодые люди в возрасте 17 – 22 лет. Всего опрошено 30 человек (старшеклассники и студенты). Из них: 19 девушек и 11 юношей. Тестирование проводилось с помощью экспресс-опросника «Индекс толерантности» (Г.У. Солдатова), «Опросник исследования уровня субъективного контроля» (Дж. Роттер). Анкетирование проводится с помощью анкеты «Ценности гражданственности и патриотизма».

Рассмотрим результаты исследования проявления толерантности и ответственности личности, ориентированной на ценности гражданственности и патриотизма. С помощью анкеты «Ценности гражданственности и патриотизма» нами было выявлено 12 человек с высокими показателями значимости гражданственности и патриотизма.

При определении понятия «гражданственность» респонденты дали следующие ответы: ответственность перед обществом; знание и выполнение своих обязанностей по отношению к своей стране; понимание, что человек живет в обществе, и поэтому должен что-то делать по отношению к этому обществу; несение гражданского долга по отношению к своей стране; значит нести ответственность перед другими людьми и страной; определенная позиция в обществе; выполнение гражданских прав. Пятеро опрошенных респондентов не смогли дать определений. В целом ответы свидетельствуют об общих представлениях молодых людей о понятии гражданственности и показывают необходимость разъяснительной работы.

При определении понятия «патриотизм» были получены следующие ответы: любовь к Родине (самый распространенный ответ, который дали 9 человек), высшая степень гражданственности; любовь своего отечества / страны. На вопросы: «В какой степени для большинства набережночелнинцев характерна гражданственность / патриотизм», «В какой степени для вас характерна гражданственность / патриотизм» получены оценки выше среднего, что свидетельствует о высоком уровне гражданственности и патриотизма опрошенных. Большинство респондентов гордятся достижениями и культурой своей Родины (66,7% опрошенных) и стремятся защищать интересы своего народа и Родины (58,3% молодых людей). Молодых людей волнуют такие общегражданственные ценности, как экологическая обстановка (50%), нравственность в современном обществе (41,7%), состояние культуры в обществе (25%).

С помощью экспресс-опросника «Индекс толерантности» была изучена толерантность респондентов. Среди молодежи с высокими показателями значимости гражданственности и патриотизма преобладает высокий уровень толерантности (41,7% респондентов). Они обладают выраженными чертами толерантной личности. Они лояльно, доброжелательно относятся к представителям других этнических групп, имеют положительные установки в сфере межкультурного взаимодействия. Проявляют толерантность в отношении различных социальных групп (меньшинств, преступников, психически больных людей). Для этих молодых людей характерна толерантность как личностная черта: они не мстительны, уважительно относятся к другим точкам зрения, мнениям, отличным от их собственного, не отвечают грубостью на грубость, терпимы по отношению к окружающим. Доминирование высокого уровня толерантности у молодых людей с высокими показателями значимости гражданственности и патриотизма является вполне закономерным: любовь и уважение означают принятие без каких либо оговорок, стремление к компромиссу и терпение, что как раз и проявляется в толерантном отношении опрошенных.

33,3% опрошенных респондентов имеют средний уровень толерантности. Такие результаты показывают респонденты, для которых характерно сочетание как толерантных, так и интолерантных черт. В одних социальных ситуациях они ведут себя толерантно, в других могут проявлять интолерантность. 25% молодых людей с высокими показателями значимости гражданственности и патриотизма обладают низким уровнем толерантности. Такие результаты свидетельствуют о высокой интолерантности человека и наличии у него выраженных интолерантных установок по отношению к окружающему миру и людям. Иногда люди, имеющие высокие показатели значимости гражданственности и патриотизма, переходят в крайности: они гордятся своей Родиной, ее достижениями, переживают за настоящее и будущее своей страны, но при этом многие проблемы связывают с постоянным потоком мигрантов в Россию.

С помощью «Опросника исследования уровня субъективного контроля» была исследована ответственность респондентов. У молодых людей с высокими показателями значимости гражданственности и патриотизма преобладает интернальный локус контроля (66,7% опрошенных). Это значит, что они считают ответственным за результаты своей деятельности только самих себя. Даже если обстоятельства неблагоприятны, такие люди не станут оправдывать себя за ошибки или неудачи. Гражданственность и патриотизм в самом полном смысле предполагают не только проявление чувств, но и выполнение определенных действий, что влечет за собой личную ответственность, возможно, именно поэтому у молодежи с высокими показателями значимости гражданственности и патриотизма доминирует высокий уровень ответственности.

Аналогично рассмотрим особенности толерантности и ответственности молодежи с низкими показателями по значимости гражданственности и патриотизма. В данной группе было выявлено 18 человек.

При ответе на вопрос «Как вы понимаете понятие «гражданственность» больше половины респондентов (83,3% опрошенных) ответили, что не знают значения этого термина. Остальные дали следующие ответы: обязанности человека в отношении государства; необходимость что-то делать для страны; долг перед страной каждого человека (проголосовать, например). Данные результаты показывают низкую информированность респондентов данной группы о рассматриваемом понятии.

На вопрос «Как вы понимаете понятие «патриотизм» 77,8% респондентов дали ответ, что это любовь к Родине / стране. Остальные написали, что не знают значения слова. На вопросы «В какой степени для большинства набережночелнинцев характерна гражданственность / патриотизм», «В какой степени для вас характерна гражданственность / патриотизм» получены оценки ниже среднего, что свидетельствует о низком уровне гражданственности и патриотизма молодых людей с низкими показателями значимости гражданственности и патриотизма. Большинство молодых людей данной группы не гордятся достижениями и культурой своей Родины (55,6% респондентов) и не стремятся защищать интересы своего народа и Родины (66,7% респондентов).

Молодежь с низкими показателями значимости гражданственности и патриотизма волнуют такие общегражданские ценности, как экологическая обстановка (44,4%) и нравственность в современном обществе (27,8%).

Рассмотрим результаты по изучению толерантности и ответственности молодежи с низкими показателями значимости гражданственности и патриотизма. У них преобладает низкий уровень толерантности (44,4% респондентов). Они не толерантны к окружающему миру и людям, не терпимо относятся к представителям иной с ними национальности, считая, что их народ лучше, чем все остальные. Эти респонденты проявляют социальную нетерпимость: считают, что в СМИ должна быть цензура, что психически больных людей необходимо изолировать от общества, интолерантно относятся к нищим, беднякам и бездомным, различным религиозным направлениям.

38,9% опрошенных респондентов имеют средний уровень толерантности, что означает наличие у них толерантных и интолерантных черт, которые проявляются в зависимости от ситуации. Меньшинство опрошенных молодых людей с низкими показателями значимости гражданственности и патриотизма (16,7%) имеют высокий уровень толерантности. Такие люди проявляют толерантность в большинстве ситуаций, по отношению как к различным этническим, так и социальным группам, для них также характерна толерантность как черта личности.

Среди молодежи с низкими показателями значимости гражданственности и патриотизма преобладает количество тех, кто обладает экстернальным локусом контроля (61,1% респондентов). Они склонны объяснять последствия своих поступков влиянием обстоятельств, поскольку ответственность за свою деятельность они приписывают исключительно внешним условиям. Т.е. они не берут ответственность за все происходящее с ними на себя, а предполагают, что все за них решают другие люди, судьба, случай, они «плывут по течению», не пытаясь что-то изменить. Таким образом, у молодых людей с низкими показателями значимости гражданственности и патриотизма преобладает низкий уровень толерантности и ответственности.

По итогам проведенного корреляционного анализа выявлена взаимосвязь между толерантностью и значимостью гражданственности и патриотизма. Это значит, что чем в большей степени для молодых людей значимы ценности гражданственности и патриотизма, тем выше у них уровень толерантности. Также выявлена взаимосвязь между ответственностью и значимостью гражданственности и патриотизма. Т.е. для молодежи с высокими показателями значимости гражданственности и патриотизма характерен высокий уровень ответственности.

Гражданственность – это нравственная позиция, выражающаяся в чувстве долга и ответственности человека перед гражданским коллективом, к которому он принадлежит: государство, семья, церковь, профессиональная или иная общность, в готовности отстаивать и защищать от всяких посягательств ее права и интересы. Патриотизм – это нравственный и политический принцип, социальное чувство, содержанием которого является любовь к Отечеству и готовность подчинить его интересам свои частные интересы. В самих определениях этих понятий, ценностей уже заложена необходимость человека быть терпимым по отношению к окружающим, их поступкам, словам, действиям, к происходящим событиям. Любая позиция, любой принцип подразумевают не только следование им, но и понимание, что они дают, несут за собой и к каким последствиям ведут, поэтому важным становится и чувство ответственности. В связи с этим можно предположить, что именно поэтому высокие показатели значимости гражданственности и патриотизма взаимосвязаны с высокими значениями толерантности и ответственности молодых людей.

Выводы: Для молодых людей с высокими показателями значимости гражданственности и патриотизма характерен высокий уровень как толерантности, так и ответственности. Они понимают значимость данных ценностей в современном обществе, терпимы к происходящему и другим людям (разного социального и этнического происхождения), берут ответственность за происходящее на себя.

Молодые люди с низкими показателями значимости гражданственности и патриотизма не считают толерантность и ответственность важными, зачастую проявляют интолерантность к людям, событиям, считают, что ответственность за все несут другие люди или случай, исключая личную ответственность.

Чем больше значимостей ценностей гражданственности и патриотизма для молодых людей, тем вы-

ше у них уровень толерантности и ответственности.

Шулаева М.В.,

канд. психол. наук, доцент,
НЧФ ИЭУиП (г. Казань)

Проблема организации инклюзивного образовательного пространства для лиц с ограниченными возможностями здоровья

Анализ публикаций, характеризующих организацию и содержание помощи детям и подросткам с отягощенным генезом, показал, что в отечественных литературных источниках 60-80-х годов подробно описываются образовательные условия в специальных школах-интернатах для детей с нарушениями функций опорно-двигательного аппарата, даются рекомендации по комплектованию этих учреждений.[8].

Публикации 90-х годов отражают развернувшуюся дискуссию относительно организационных основ специального образования. Она вызвана изменениями, которые произошли по отношению к лицам с ограниченными возможностями развития, в том числе и к людям с двигательными нарушениями. Н.Н.Малофеев указывает, что современный этап в развитии специального образования, детерминированный изменением мировых стандартов в отношении лиц с проблемами в развитии, характеризуется свертыванием сети специальных учреждений, внедрением интегративных подходов (Н.Н.Малофеев, 1996).

В настоящее время определилось несколько подходов к организации лечебно-педагогической помощи. Так, клиницисты и социальные работники рассматривают организацию и содержание этой помощи с позиции комплексной реабилитации (Н.Б.Шабалина, 1991; К.А.Семенова, 1979,1986), которая понимается как совокупность мероприятий (медицинских, психологических, педагогических и социальных), направленных на интеграцию лиц с ограниченными возможностями жизнедеятельности в общество. Следует подчеркнуть, что в этой концепции детально разработаны медицинские аспекты, в то время как психолого-педагогическая составляющая представлена недостаточно и ограничивается лишь указанием на необходимость педагогической и психологической реабилитации.

Другой подход определяется авторами как "лечебная педагогика" (Е.М.Мастюкова, 1991; Л.А.Саркисян, 1993; и др.). Эти авторы дают различную интерпретацию понятию "лечебная педагогика". Е.М.Мастюкова рассматривает ее как сочетание специальных методов обучения с лечебными и оздоровительными мероприятиями. Подчеркивается, что лечебно-педагогические мероприятия должны осуществляться в дошкольном возрасте, для того чтобы подготовить ребенка к обучению в массовой школе.

Л.А.Саркисян относит понятие "лечебная педагогика" к работе с молодыми инвалидами и рассматривает ее как комплексную реабилитацию в условиях образовательного учреждения.

Среди публикаций, посвященных специальному обучению можно выделить те, которые направлены на дальнейшее совершенствование специальных образовательных условий в дошкольных и школьных учреждениях, и те, которые предлагают новые организационные формы работы, особенно при тяжелой двигательной патологии. К сожалению, внедрению этих новых подходов и форм работы препятствует отсутствие достаточной нормативно-правовой базы.

К работам, поднимающим вопросы совершенствования психолого-педагогической помощи лицам с отягощенным генезом, следует отнести и публикации, касающиеся их профессионального образования [5,6,7]. В них подчеркивается отсутствие научных разработок в области профессионального прогнозирования, профессиональной ориентации и консультирования, недостатки в организации их профессиональной подготовки.

Анализ литературных источников по вопросам организации и содержания лечебной и педагогической помощи детям и подросткам с ДЦП показал, что пути и методы работы по обеспечению психологической готовности лиц с двигательными нарушениями к социальной интеграции обсуждались в отечественной литературе не в полной мере. Это побудило нас обратиться к анализу зарубежного опыта по вопросам организации и содержания помощи данной категории детей и подростков.

В последнее десятилетие в России отмечается рост интереса к "кондуктивной педагогике" – разработанной в Венгрии оригинальной системе педагогического воздействия, направленной на преодоление нарушений. Термин "кондуктивная педагогика" означает "обучение, организуемое кондуктором". В основе метода лежит системный подход к формированию двигательных функций, в котором основное внимание уделено педагогическому воздействию, направленному на выработку самостоятельной активности и независимости ребенка. Кондуктор - специалист, осуществляющий комплексное воздействие на ребенка, направленное на коррекцию недостатков двигательного и психического развития (М.Хари, 1982, 1993). Интересно, что в отличие от отечественных подходов к развитию движений в этой системе не используются массаж, физиотерапия и другие лечебные мероприятия. Ребенок, прошедший курс кондуктивной педагогики, в дальнейшем обучается в массовой школе. Эти разработки рассчитаны на детей дошкольного возраста и очень ограниченно могут использоваться в работе с подростками: только в случаях тяжелой двигательной патологии для развития движений и навыков самообслуживания.

Более значимыми для решения задач нашего исследования представляются реабилитационные подходы к детям и подросткам в США (S.Curtis, 1990; E.B. Yonq, 1991) и в Германии (E.Shude, 1996). Эти подходы предполагают осуществление разнообразных видов помощи, направленной на достижение социально-трудовой адаптации. Но в этих работах мы также не нашли теоретико-методологического обоснования профилактической и психокоррекционной работы и конкретных рекомендаций по осуществлению психологической помощи.

Все вышеупомянутые авторы, указывая конечную цель медицинских и психолого-педагогических мероприятий, определяют ее как совершенствование процессов интеграции лиц разного возраста. При этом в современной специальной литературе представлены подходы к пониманию интеграции людей с ограничениями жизнедеятельности.

По отношению к детям и подросткам с проблемами в развитии интеграция понимается как система условий, обеспечивающих развитие ребенка в массовой школе (Н.Н.Малофеев, 1996; Е.Р.Ярская – Смирнова, 2000; И.И.Лошакова, 2002). Существует и более широкое понимание интеграции как состояния совместного проживания больных и здоровых, такого состояния, когда они живут друг для друга, т.е. как процесса, предполагающего сближение двух социальных субъектов - лиц с ограничениями жизнедеятельности и общества здоровых людей (В.В.Кантор, 2000). Для исследования, посвященного психологическим проблемам подросткового и юношеского возраста, такой подход имеет концептуальное значение. Из него следует, что эффективность интеграции детерминирована, во-первых, готовностью лиц разного возраста с ограниченными возможностями здоровья войти в общество, а во-вторых, готовностью общества принять лиц с нарушениями развития как равноправных граждан. Следовательно, возникает задача обеспечения такой готовности как со стороны лиц с ограниченными возможностями здоровья, так и со стороны здоровых людей.

В ряде стран мира, начиная примерно с 1970-х гг. ведется разработка и внедрение пакета нормативных актов в отношении расширения образовательных возможностей детей-инвалидов. В современной образовательной политике США и Европы получили развитие несколько подходов, в том числе: расширение доступа к образованию (widening participation), мейнстриминг (mainstreaming), интеграция, инклюзия, т.е. включение (inclusion). Мейнстриминг предполагает, что ученики-инвалиды общаются со сверстниками на праздниках, в различных досуговых программах; если же они и включены в классы массовой школы, то, прежде всего для того, чтобы расширить возможности социальных контактов, а не для достижения образовательных целей. Интеграция означает приведение потребностей детей с психическими и физическими нарушениями в соответствие с системой образования, остающейся в целом неизменной, не приспособленной для них; ученики с инвалидностью посещают массовую школу, но не обязательно учатся в тех же классах, что и все остальные дети. "Включение", или "инклюзия" – наиболее подходящий термин, который толкуется следующим образом: это реформирование школ и перепланировка учебных помещений так, чтобы они отвечали нуждам и потребностям всех детей без исключения.

Наряду с позитивным отношением к данным инновациям в системе образования, приводятся также определенные аргументы против «безоглядной» интеграции.

Для Российской Федерации указанные проблемы исключительно актуальны и сложны. Прежде всего, необходимо отметить, что система образования в современной России переживает глубокие изменения. Различные учебные заведения трансформируются в результате правительственных реформ и под влиянием рыночной экономики. Социальная роль таких учреждений, как школы-интернаты для детей с нарушениями развития подвергается переоценке. На практике специальное образование, с одной стороны, создает особые условия для удовлетворения потребностей учащихся указанной категории в медицинских и педагогических услугах, а с другой, - препятствует социальной интеграции инвалидов, ограничивая их жизненные шансы. В этой связи повышается роль инклюзивного, совместного обучения, позволяющего существенно изменить положение детей и подростков с инвалидностью. Однако оно в процессе своего внедрения, судя по опыту, сталкивается не только с трудностями организации так называемой "безбарьерной среды" (пандусов, одноэтажного дизайна школы, введением в штаты сурдопереводчиков, переоборудования мест общего пользования и т.п.), но и с препятствиями социального свойства, заключающимися в распространенных стереотипах и предрассудках, в том числе, в готовности или отказе учителей, школьников и их родителей принять рассматриваемую форму образования.

В ряде исследований (Д.В.Зайцев, П.В.Романов, И.И.Лошакова, Е.Р.Ярская-Смирнова, 2001, 2002) выяснялось отношение учителей, учащихся средних школ и их родителей к возможности совместного обучения с детьми-инвалидами, имеющими трудности с передвижением, нарушениями слуха, речи или зрения, задержкой умственного развития. Анализ показал, что большинство опрошенных продемонстрировали разную осведомленность о проблеме инвалидности у детей и подростков. Наибольшая терпимость к тому, чтобы учиться в одном классе, проявляется у респондентов-учащихся по отношению к детям с нарушениями опорно-двигательного аппарата. Менее терпимы они к тем, у кого есть нарушения слуха, зрения. Самый низкий уровень толерантности был выявлен в отношении детей с нарушениями в умственном развитии – почти половина учащихся высказала пожелание, чтобы те учились в отдельной школе. Совершенно очевидно, что в данном случае обнаруживает себя глубоко

укоренившийся стереотип, создающий серьезные барьеры для интеграции и детей, и взрослых в общество.

На наш взгляд, даже при тех малых масштабах интеграции, которые существуют, учитывая ее потребности, переквалификация учителей и социальных педагогов школ является насущной задачей. Специализированные школы-интернаты для детей-инвалидов остро ощущают потребность в новых подходах к решению проблемы инклюзивного обучения своих воспитанников.

Расхождение родителей и педагогов во мнениях по отношению к интеграции объясняется различиями в профессиональном опыте респондентов, а также тем, что родители более дистанцированы от школы, нежели учителя, и непосредственного опыта взаимодействия с классом и отдельными учениками в школьной ситуации не имеют

Вопрос об интеграции остается открытым. До сих пор не разработаны единые нормативы организации учебного и реабилитационного процессов, не разработаны механизмы социального, психолого-педагогического, кадрового и реабилитационного сопровождения.

Процесс обучения данной категории детей и подростков, как правило, строится по принципу целенаправленного воздействия, организованного педагогом, воспитателем, родителем. Это, в свою очередь, препятствует формированию самостоятельности, инициативности, активной включенности в значимые виды деятельности.

Таким образом, процесс создания необходимых условий и предпосылок для организации качественного образования особой категории обучающихся является весьма сложным и разнохарактерным.

На наш взгляд, этот процесс сопряжен с решением ряда насущных проблем. Одной из ключевых проблем является подготовка педагогических кадров, способных реализовывать в своей практической деятельности качественно новые подходы к организации образования особой категории детей и подростков, где последние будут выступать в качестве субъектов, а не объектов обучения.

Насущным остается вопрос организации обучения детей и подростков (больных и здоровых) как сотрудничества и сотворчества равноправных членов, а не эпизодической и односторонней помощи со стороны здоровых сверстников, где больным подросткам отводится роль пассивных потребителей этой помощи.

Открытым остается вопрос конструирования и внедрения в практику таких обучающих программ, которые способствовали бы переходу от репродуктивных форм обучения данной категории учеников к качественно новым, продуктивным формам, открывающим возможности самораскрытия, активности, ответственности за свою жизнь.

Названные выше проблемы - это, безусловно, не полный перечень вопросов, которые необходимо решать при организации работы с особым контингентом – детьми и подростками с отягощенным геномом.

Литература

1. Бондаревская Е.В. Развитие идей педагогической культуры в новых условиях / Е.В.Бондаревская // Введение в педагогическую культуру. - Ростов н/Дону, 1995. - С. 47-61.
2. Ганжин В.Т. Этика общения слепоглохих со зрячеслышащими / В.Т.Ганжин, А.В.Суворов // Психологический журнал. - 1998. - № 6. - С. 28 - 38.
3. Давыдов В.В. Проблемы развивающего обучения. - М.: Педагогика, 1986. - 240 с.
4. Егошина В.Н. Из истории призрения и социального обеспечения в России / В.Н.Егошина, Е.В.Елфимова // Институт молодежи. - М., 1993. - 70 с.
5. Инновации в Российском образовании. Специальное (коррекционное) образование: аналитический обзор. - М.: Управление спец. образованием Мин-ва общ. и проф. образования РФ, 2001. - 54 с.
6. Лошакова И.И. Интеграция в условиях дифференциации: проблемы инклюзивного обучения детей-инвалидов / И.И.Лошакова, Е.Р.Ярская // Социально-психологические проблемы образования нетипичных детей: сб. науч. тр. - Саратов: Изд-во СГУ, 2002. - С. 15-21.
7. Малофеев Н.Н. Специальное образование в России и за рубежом: В 2-х ч. - М.: Печатный двор, 1996. - 120 с.
8. Инклюзивное образование. Выпуск 1. – М.: Центр «Школьная книга», 2010. – 272 с.

Шулаева М.В.,

канд. психол. наук, ст. преподаватель,

Тухфатуллина Г.Ф.,

ст. преподаватель,

НЧФ ИЭУиП (г. Казань)

Социально-психологические детерминанты организации полиязыковой среды

В настоящее время происходит процесс интеграции Российской Федерации в общеевропейское и мировое пространство, тесное сотрудничество с другими странами в научно-технической, экономической,

образовательной и других сферах. Следовательно, у государства возникает потребность в компетентных, мобильных и конкурентоспособных специалистах. Актуализируется необходимость модернизации системы высшего образования, а именно, усиления её профессиональной составляющей. При этом особая роль отводится иностранному языку (ИЯ), владение которым на современном этапе является неотъемлемым атрибутом успешного специалиста.

В наши дни обучение иностранным языкам - не только обретение определенного образовательного статуса, но часто едва ли не производственная необходимость.

Именно знание иностранного языка обеспечивает быстрый старт в профессиональной деятельности, делает процесс получения информации безграничным, дает дополнительные карьерные преимущества.

Успешность обучения студента в вузе определяется как внутренними (психологическими), так и внешними (социальными и педагогическими) факторами. К социальным факторам относят социальное происхождение студента, место жительства, материальное и семейное положение и т.п. Группа педагогических факторов, обуславливающих успешность обучения, включает уровень и качество довузовской подготовки студента, уровень организации учебного процесса в вузе, развитость его материально-технической базы, уровень компетенции и мастерства преподавателей и др. Среди психологических факторов выделяют две подгруппы (Ильясов И.И., 2003): познавательную и личностную. К подгруппе познавательных факторов, детерминирующих успешность обучения, относят: восприятие, мышление, понимание, воображение, память, речь, внимание, интеллектуальные стили познания. В подгруппу личностных факторов входят мотивационные, волевые, эмоциональные факторы и самосознание (самооценка).

Список факторов, влияющих на успешность обучения студентов в высших учебных заведениях, рассмотренный в статье С.Д. Смирнова (2004): конституция (телосложение), темпераментальные особенности, общее интеллектуальное развитие, социальный интеллект, специальные способности, креативность (творчество), учебная мотивация, уровень самооценки, волевые качества, акцентуации характера, владение навыками самоорганизации, планирования и контроля своей деятельности.

И. Л. Соломин (2000) отмечает, что «успешность учебной деятельности зависит не только от уровня и структуры интеллекта, не только от степени выраженности черт личности, но и от содержания потребностей». Слова А. Шопенгауэра подтверждают: «Человек всегда делает лишь то, что хочет, и делает это всё-таки по необходимости».

Традиционная технология обучения (от знания к умениям), основанная на логике науки, должна быть дополнена новыми технологиями, основанными на закономерностях познавательной деятельности. Главной фигурой в учебном процессе становится сам студент, выступающий не как объект, а как субъект обучения.

Таким образом, необходим такой психолого-педагогический подход, который позволил бы лицам, изучающим иностранный язык и находящимся на разном уровне овладения им, успешно интегрироваться в языковую среду. Для увеличения эффективности изучения в системе преподавания иностранного языка созданы методики, обладающие высокой степенью результативности, в перечень которых мы и включаем личностно-ориентированные технологии. Обучение в системе личностно-ориентированных образовательных технологий выражается в превалировании исследовательских, имитационно-игровых моделей обучения, предполагает отказ от рутинности мышления. Личностно-ориентированный подход при обучении иностранным языкам включает метод проектов, обучение в сотрудничестве, контекстное обучение, интенсивное обучение и разноуровневое обучение.

Принципиальное отличие личностно-ориентированной образовательной технологии от традиционной «знание ориентированной» (Г.Ф. Карпова) состоит в том, что образовательно-развивающий эффект здесь не может быть достигнут только за счёт включения обучаемых в предметную деятельность, как это происходит в технологиях обучения, основанных на концепциях поэтапного формирования умственных действий (П. Я. Гальперин, Н.Ф. Талызина), содержательного обобщения (В.В. Давыдов), укрупнения дидактической единицы (П. Эрдниев) и других. Образование на личностном уровне это субъективное восприятие реальности, и никакая предметная деятельность не гарантирует образование требуемого смысла. Поэтому говорить здесь о технологиях воздействия на личность можно лишь с высокой долей условности, подразумевая при этом то, что личность всегда выступает действующим лицом, соучастником, а то и инициатором любого процесса своего образования. Теоретическое название идеи личностно-ориентированного обучения видится в раскрытии природы и условий реализации личностно-развивающих функций образовательного процесса, в определении целевых, содержательных и процессуальных характеристик системы образования. При этом необходимо опираться на фундаментальные дидактические исследования, раскрывающие социальную природу педагогического знания, целостность образовательного процесса, личностно-развивающие функции обучения, сущность педагогической деятельности.

Здесь, по моему мнению, важно новое представление о цели образования в процессе формирования личности. Традиционно она представлялась, как некая модель личности, выражающая заказ социума и имеющая форму стандарта образованности и поведения. Поэтому оптимальным может быть то образование, которое предполагает гармонию социальных государственных стандартов и психологического личностного саморазвивающего начала.

Принцип личностно-ориентированного обучения как раз и предполагает общение доверительное, открытое, требующее от преподавателя не только вступать в диалог, но и поддерживать его, слушая и проникая в личностный смысл высказывания каждого студента, которому в свою очередь предоставляется возможность занять не пассивную, а активную позицию в совместной деятельности. Х. Манн говорил: «Учитель, который не начинает с того, чтобы пробудить у ученика желание учиться, куёт холодное оружие».

В заключение следует отметить, что в условиях новой парадигмы направленности учебного процесса на формирование, прежде всего личности специалиста, а затем профессионала, ведущими технологиями становятся личностно-ориентированные стратегии обучения, уточняя, что при выборе методов преподавания необходимо учитывать социально-психологические детерминанты. Целесообразно констатировать тот факт, что общегуманитарная направленность образовательного пространства облегчает погружение студентов в полиязыковую среду.

Литература

1. Казначеева С.Н. Студенческий возраст и организация познавательной деятельности: дайджест / С. Н. Казначеева // Психология обучения, 2007. №5.
2. Сафроненко О.И. Программно-методическое, технологическое и кадровое обеспечение качества системы многоуровневой языковой подготовки студентов неязыковых вузов / О.И. Сафроненко. — Ростов н/Д: Изд-во ООО «ЦВВР», 2006. — С. 43.
3. <http://festival.1september.ru/articles/562370/>
4. <http://www.fan-nauka.narod.ru/2007-2.html>
5. Выготский Л.С. Мышление и речь. М., 1996.
6. Гальперин П.Я. Языковое сознание и некоторые вопросы взаимоотношения языка и мышления // Вopr. психологии. 1977. № 4, С. 95–101.
7. Гальскова Н.Д., Гез Н.И. Теория обучения иностранным языкам. Лингводидактика и методика. 3-е изд., стер. М.: Академия, 2006. 336 с.

**СЕКЦИЯ «МАССОВАЯ КОММУНИКАЦИЯ: ОПЫТ, ПРОБЛЕМЫ,
ПЕРСПЕКТИВЫ»**

Мустафина Г.М.,
ассистент,

Алексеева Л.А.,
студент,

филиал КФУ в г. Набережные Челны

Исследование рекламных коммуникаций

Сегодня рекламные коммуникации повторяют известные социальные модели коммуникаций. Анализ различных моделей коммуникаций показывает, что фокус внимания исследователей сосредотачивается на основных ее элементах, в числе которых: коммуникатор, его статус, структура; содержание коммуникации (материалы печати, телевидения, радио и др.); средства коммуникации, каналы распространения информации; аудитория (получатель), ее профиль, основные характеристики; эффекты коммуникации.

Исследование рекламной коммуникации предполагает анализ таких же элементов с учетом их специфики и целей. Процесс рекламной коммуникации включает массу промежуточных факторов, опосредующих процесс рекламной коммуникации. Эти факторы, которые в теории коммуникации рассматриваются в качестве барьеров или фильтров, являются причиной возникновения различного рода помех и оказывают серьезное влияние на эффективность восприятия рекламных сообщений. В теории коммуникаций обычно выделяют три группы факторов: физические, психологические, семантические. Первый фактор связан с организацией рекламной кампании, техническими возможностями каналов передачи информации. Психологические помехи связываются с особенностями восприятия рекламы представителями различных целевых групп потребителей рекламной продукции. Основная причина семантических помех – неоднозначность интерпретации аудиторией лингвистических особенностей текста, понятий, терминов, названий.

Рекламная коммуникация подчинена определенной цели, сводящейся, как правило, к изменению отношения или поведения потребителей. Рекламная информация может рассматриваться в нескольких плоскостях: как массовая информация, как экономический инструмент, как форма психологического воздействия, как массовая культура или даже искусство. Определенную разработанность получила проблема коммуникации в контексте современной культуры вообще, ее философское осмысление как "мифологической" и "фольклорной" формы. Соответственно центральным понятием в изучении рекламы в зависимости от точек зрения исследователя может становиться информация, товар, мотив или образ. Данное исследование предполагает рассмотрение рекламной коммуникации преимущественно в ее коммуникационном, психолингвистическом и социальном аспектах.[5, с. 45]

В свое время большинство исследователей пришли к выводу, что рекламный текст представляет собой один из случаев функционального использования знаковых систем языка в деятельности. Эта деятельность по составлению рекламных текстов должна учитывать как цели, так и условия, в которых эта деятельность осуществляется. Поэтому одним из важных текстообразующих факторов становится обусловленная его целеустановкой прагматическая ориентация целого текста. Прагматический анализ может быть дополнен использованием методов и приемов риторики, в рамках которой еще со времен Аристотеля шаг за шагом создавалась теория речевого воздействия. Предварительная характеристика "неречевого контекста" вызвана тем, что рекламный текст есть средство решения определенной задачи. [1, с.42]

Отметим, что результативность использования процедур риторики напрямую зависит от использования методов и приемов психологического анализа. Такой анализ позволяет экстраполировать полученные результаты на речевую деятельность (продуцирование рекламных текстов) и прогнозировать процесс восприятия рекламных сообщений.

Процесс рекламного общения, с одной стороны, опирается на некоторые социально-психологические характеристики аудитории, с другой стороны, пытается в той или иной мере их изменить. С этой точки зрения акт рекламного общения - психологическое воздействие. И рекламная деятельность предстает как одновременно речевое (рекламный текст) и реализуемое в нем психологическое воздействие. Психологический подход дает возможность понять и оценить в какой зависимости находятся конечная цель рекламного воздействия от структурных элементов речевого общения, представленных посредством рекламного текста. Основой такого анализа может выступать психолингвистическая модель речевого воздействия Леонтьева А.А. [2].

Таким образом, выделение названных компонентов представляется наиболее удобным для анализа тех образов и ассоциаций, которые возникают в рекламном сообщении и выполняют строго закрепленные за ними функции. В отдельных случаях каждый из компонентов может подкрепить воздействие другого или его заменить.

Литература

1. Кривоносов А.Д. PR-текст в системе публичных коммуникаций. СПб.: Петербургское Востоковедение, 2002. С. 42.
2. Леонтьев А.А. Психолингвистическая модель речевого воздействия // Психолингвистические проблемы массовой коммуникации. 1974. – С.34-43.
3. Медведева Е.В. Рекламная коммуникация. Изд. 2-е, испр. – М.: Едиториал УРСС, 2004. С.8.
4. Проскуряков М.Р. Концептуальная структура текста. СПб., 2000. С.208.
5. Ученова В.В., Шомова С.А. Полифония текстов в культуре. – М.: Омега-Л, ИМПЭ им. А.С. Грибоедова, 2003. С.334.

Мустафина Г.М.,

ассистент,

Горшкова В.В.,

студент,

филиал КФУ в г. Набережные Челны

Роль и функции массовой коммуникации в системе общественно-политических отношений

Массовая коммуникация – совокупность открытых, упорядоченных процессов передачи социально значимой информации, поддающихся целенаправленному регулированию и использующихся правящей элитой для утверждения определенных духовных ценностей данного общества и оказания идеологического, политического, экономического или организационного воздействия на оценки, мнения и поведение людей [1].

Массовая коммуникация характеризуется: рассредоточенностью аудитории; наличием широкомащтабных коммуникативных процессов, осуществляющихся с помощью технических средств; передачей информации одновременно по различным каналам массового информирования (книгопечатание, издание газет и журналов, радио и телетрансляции, глобальные компьютерные сети); принципиальной доступностью информации всем желающим.

Массовая коммуникация активно используется для манипулирования сознанием людей (аудитории). Большинство исследователей массовой коммуникации полагает, что ее характер и цели как орудия идейно-политической борьбы, управления, пропаганды, распространения культуры, рекламы определяются социальной природой общества.

В интерактивной массовой коммуникации принцип интерактивности означает отказ (по крайней мере, декларируемый публично) от понимания коммуникации в терминах отношений субъект – объект. В интерактивной коммуникации инициатор сообщения является таким же полноправным участником коммуникации, как получатель сообщения, хотя в реальности получатель сообщения в зависимости от стратегии инициатора может рассматриваться, например, не более чем в качестве объекта манипулирования, при этом у него создается, или сохраняется иллюзия "равноправия".

Интерактивный тип массовой коммуникации в информационном пространстве предопределяет целенаправленное активное отношение к информации, организацию информационного обмена между различными субъектами с установкой на непрерывно длящуюся коммуникацию с другими субъектами информационного процесса. В коммуникации, опирающейся на принцип интерактивности, сообщение выступает как форма, провоцирующая различные смысловые содержания.

В системе социально-политических отношений современного общества процессы массовой коммуникации являются важнейшим средством воздействия субъекта на объект и элементом реализации процесса государственного управления. Роль массовой коммуникации в обществе заключается в предоставлении субъектам информационной деятельности возможности оказывать управляющее воздействие на массовое сознание. Как справедливо указывает видный российский ученый, доктор социологических наук Е.П. Тавокин, "все законы, указы, приказы, постановления, распоряжения, а также все те сведения, которые распространяются в обществе, представляют собой информационное воздействие на массовое сознание... Основной структурой, которая реализует это воздействие, является массовая коммуникация. ... Массовая коммуникация – система распространения информации ... с целью ... активного воздействия на представления, оценки, мнения и поведение людей, на общественное сознание людей" [2].

Функции массовой коммуникации:

1. Интегрирующая. В рамках данной функции массовая коммуникация объединяет в единую пространственно-коммуникативную и социокультурную среду различные виды человеческой деятельности и занимающихся ими субъектов, в том числе, как отдельных людей, так и целые государства, народы и международные коалиции, и транснациональные корпорации.

2. Коммуникативная. Массовая коммуникация создает особую среду трансграничной, интерактивной и мобильной активности различных субъектов деятельности, в рамках которой они осуществляют информационный обмен.

3. Актуализирующая. Именно благодаря использованию технологий массовой коммуникации появляется возможность осуществлять управляющее воздействие на массовое сознание и актуализировать различными субъектами деятельности свои жизненно важные интересы в информационно-психологическом пространстве посредством реализации ими информационной политики.

4. Геополитическая. Массовая коммуникация формирует собственные ресурсы и изменяет значимость традиционных ресурсов, создавая новую среду геополитических отношений и конкуренции.

5. Социальная. Массовая коммуникация трансформирует состав общества и изменяет характер и содержание социально-политических (общественных) отношений во всех сферах – политике, культуре, науке, религии и других.

Литература

1. Крысько В.Г. Социальная психология: словарь-справочник. Минск: Харвест, М.: АСТ, 2001 (Библиотека практической психологии).
2. Тавокин Е.П. Системные основы государственной информационной политики. Массовые информационные процессы в современной России: очерки / отв. ред. А.В. Шевченко. М.: Изд-во РАГС, 2002.
3. Винер Н. Кибернетика или управление и связь в животном и машине. М.: Наука, 1983; Краткий философский словарь / под ред. А.П. Алексеева. М.: Проспект, 2000; Советский энциклопедический словарь / Гл. ред. А.М. Прохоров. 4-е изд. М.: Сов. энциклопедия, 1986.
4. Информационное общество: Информационные войны. Информационное управление. Информационная безопасность / под ред. М.А. Вуса. СПб.: Изд-во С.-Петербургского университета, 1999. См. также: Кот В. Поле борьбы – информационное пространство // Военный парад. 1997. № 6. С. 86–87.
5. Попов В.Д. Информациология и информационная политика. М.: Изд-во РАГС, 2001.

Мустафина Г.М.,

ассистент,

Халимов А.М.,

студент,

филиал КФУ в г. Набережные Челны

Реклама как форма массовой коммуникации

Сегодня реклама как объект изучения обладает огромной притягательной силой. Ее изучением в той или иной степени занимается целый ряд наук: журналистика, социология, психология, экономика, история, правоведение и др. Каждая из наук анализирует рекламную деятельность, используя с этой целью свою методологию, собственный понятийный аппарат. Все это говорит о многогранности рекламы как явления, находящегося "на стыке наук".

В рамках экономики, например, реклама рассматривается в качестве механизма продвижения товара на рынок, условия повышения уровня его продажи. Современная реклама – это мощная индустрия, предполагающая наличие и функционирование различных экономических субъектов, в числе которых рекламодатели, рекламные агентства, средства распространения рекламной информации, различные научно-исследовательские и технические службы и т.д.

Юридическая наука разрабатывает нормативные акты, регулирующие рекламную деятельность (права и обязанности, меру ответственности различных субъектов, включая рекламодателей, рекламные агентства, средства распространения рекламной информации).

Социологическая наука рассматривает рекламную деятельность с позиций функционирующего общественного института, оказывающего неоспоримое влияние на социально-политические и культурные процессы в обществе, способствующие его изменению. Социологические методы сбора и анализа информации широко используются при проведении рекламных кампаний и оценки их эффективности.

Психология традиционно рассматривается в качестве одной из наиболее важных для рекламной деятельности наук. Психология изучает механизмы влияния рекламы на психику человека, восприятия рекламных материалов, особенности потребительского поведения и его изменения под воздействием рекламы. Эффективность рекламного сообщения в значительной степени зависит от знания психологических характеристик его целевой аудитории. Психологическая наука исходит из того, что реклама – это процесс информирования населения о товаре, ознакомления с ним, убеждения в необходимости его покупки. Главная задача рекламы состоит в том, чтобы побудить людей приобрести этот товар, поэтому в ее основе лежит психологическое воздействие на потребителя, реализуемое в окончательном итоге в восприятии содержания рекламного сообщения и следовании его указаниям.

История и исследования в ее области служат важным элементом в понимании эволюционных изменений рекламных технологий, анализе современной рекламы, позволяют оптимально учитывать достигнутый ранее опыт.

Журналистика акцентирует внимание на вопросах создания эффективного рекламного сообщения, принципах и особенностях его построения, как принадлежности к массовой информации. Это объясняет как выбор основного средства передачи информации, так и характер воздействия, оказываемые текстами рекламы, которые, если следовать определению В.В. Ученовой и Н.В. Старых, распространяются как "информативно-образные, экспрессивно-суггестивные тексты." [12]

Таким образом, интерпретация понятия "реклама" предполагает совмещение различных подходов. Отметим также, что в последнее десятилетие реклама рассматривается не изолированно, а как часть широкого комплекса каналов и средств продвижения товара от производителя к потребителю. В литературе для этих целей используется термин "комплекс маркетинговых коммуникаций" или "интегрированные маркетинговые коммуникации". Смысл концепции интегрированных маркетинговых коммуникаций состоит в стремлении увеличения эффективности воздействия на потребителей за счет дополнения традиционной рекламы другими формами коммуникаций, каждая из которых имеет специфические методы продвижения товара. Использование термина "интеграция" предполагает слияние в единое целое различных форм коммуникации в единое целое в рамках общей маркетинговой стратегии, поскольку они применяются для достижения единой цели.

Вопрос о классификации видов маркетинговой коммуникации относится к числу дискуссионных, но обычно различают четыре компонента: рекламу (advertising), стимулирование сбыта (sales promotion), связи с общественностью (public relation), прямой маркетинг (direct marketing). [6] Некоторые авторы включают в маркетинговые коммуникации и другие компоненты, в частности, личные продажи. [9]

В более узком смысле понятие "рекламы" означает особую форму коммуникации между рекламодателем и потребителем, что предполагает распространение информации о товарах и услугах при помощи различных каналов, включая традиционные СМИ и специализированные рекламные каналы.

Однако и поскольку исследованиями в области рекламы, как было указано выше, занимаются специалисты разных профилей, существует множество ракурсов, с которых можно определить понятие "реклама". Более того, среди определений рекламы преобладают дефиниции, принадлежащие зарубежным исследователям, что объясняется как более давними традициями, так и представленностью литературы, прежде всего американской и западноевропейской. Безусловно, все имеющиеся дефиниции имеют право на существование, однако делают сложным определение предмета изучения, которое отразило бы характеристики рекламы как разновидности коммуникационного процесса и как рекламного сообщения, служащего установлению контакта между производителем и потребителем, проявляющегося, прежде всего, "нематериально, в силу вербально-невербальной информации" [4].

Приведем некоторые из них.

Авторы популярного учебника "Современная реклама" К.Бове и У.Аренс определяют рекламу следующим образом: "это персонифицированная передача информации, обычно оплачиваемая и обычно имеющая характер убеждения о продукции, услугах или идеях известными рекламодателями посредством различных носителей". [10] Важным звеном в этом определении является упоминание о характере убеждения и направленности на массовую аудиторию.

Профессор Ж. – Ж.Ламбен характеризует рекламу в качестве "односторонней коммуникации, исходящей от спонсора, желающего прямо или косвенно поддержать действия фирмы" [3]. Односторонность коммуникации указывает на отсутствие обратной связи в распространении рекламы. Хотя большинство авторов указывают на обязательный двусторонний характер целевого процесса рекламодатель – потребитель.

В представлении американских философов Сэндидж Ч., Фрайбургера В., Ротцолла реклама – это "форма коммуникации, которая пытается перевести качества товаров и услуг, а также идеи на язык нужд и запросов потребителя". [11] Ключевым здесь является также принадлежность рекламы к массовой коммуникации.

Определение рекламы, предлагаемое другими американскими специалистами У. Уэллсом, Дж. Бернетом и С.Мориарти как бы объединяет два вышеприведенных. "Реклама – это оплаченная, неличная коммуникация, осуществляемая идентифицированным спонсором и использующая средства массовой информации с целью склонить (к чему-то) или повлиять (как-то) на аудиторию". [13]

Их коллеги Д.Росситер и Л.Перси рассматривают рекламные коммуникации как "непрямую форму убеждения, базирующуюся на информационном или эмоциональном описании преимуществ продукта. Ее задача – создать у потребителей юлагоприятное впечатление о продукте и "сосредоточить их мысли" на совершении покупки". [7] Как видно, здесь акцент делается на характере убеждения, заключенном в рекламном обращении.

Развивая эту мысль, американский специалист по психологии массовых коммуникаций Ричард Харрис определяет рекламу как "тип коммуникации, предназначенный для убеждения (то есть он оказывает то или иное воздействие на слушателя или зрителя). Этот эффект может сказываться на поведении (вы покупаете рекламируемый товар), установках (вам нравится такая продукция), и /или реклама окажет на вас когнитивное воздействие (вы узнаете о свойствах данного товара)". [15]

Известный французский идеолог рекламы А. Дейян имеет свое видение рекламы: реклама это "платное, однонаправленное и неличное общение, осуществляемое через средства массовой информации и другие виды связи, агитирующие в пользу какого-либо товара, марки, фирмы (кандидата, производства)" [2] В данном случае опять упоминание о характере рекламного сообщения и принадлежности к массовой информации.

Аналогичную картину можно наблюдать и в отечественной литературе о рекламе. Официальное определение рекламы в Законе РФ о рекламе звучит так: Реклама – распространяемая в любой форме, с помощью любых средств информация о физическом или юридическом лице, товарах, идеях и начинаниях (рекламная информация), которая предназначена для неопределенного круга лиц и признана формировать и поддерживать интерес к этим физическому, юридическому лицу, товарам, идеям и начинаниям и способствовать реализации товаров, идей и начинаний".

По мнению профессора И.Я.Рожкова, реклама это "вид деятельности, либо произведенная в ее результате информационная продукция, реализующая сбытовые или иные цели промышленных или сервисных предприятий, общественных организаций или отдельных лиц, путем распространения оплаченной ими и индентифицирующей их информации, сформированной таким образом, чтобы оказывать усиленное направленное воздействие на массовое или индивидуальное сознание с целью вызвать определенную реакцию выбранной аудитории". [8] Довольно пространное определение, совмещающее онтологическую сущность рекламы как деятельности и рекламного продукта, имеющего воздействующие свойства.

Основу этих свойств раскрывает О.А.Феофанов, отмечая, что реклама это "комплекс психологических мер воздействия на сознание потенциальных потребителей с целью активного продвижения на рынок объектов рекламы, будь то товар, услуга или политический деятель, а также с целью создания позитивного имиджа фирме, организации и отдельным институтам общества" [14].

Характер такого воздействия прямо раскрывается в определении рекламы в упомянутой в начале параграфа работе "История рекламы" В.В.Ученовой и Н.В.Старых. "Реклама – ответвление массовой коммуникации, в русле которого создаются и распространяются информативно-образные, экспрессивно-суггестивные тексты, адресованные группам людей с целью побудить их к нужному рекламодателю выбору и поступку" [12].

Авторы одного из первых отечественных учебников по рекламе И.Я. Гольдман и Н.С. Добробабенко дают такое определение рекламы: это "любая форма неличного представления и продвижения коммерческих идей, товаров и услуг, оплаченная четко указанным рекламодателем". [1]

По мнению Е.В.Ромата, реклама это "специфическая область социальных массовых коммуникаций между рекламодателями и различными аудиториями рекламных обращений с целью активного воздействия на эти аудитории, которое должно способствовать решению определенных задач рекламодателя". [5]

Анализ приведенных выше дефиниций (по сути, далеко не всех) показывает, что практически все авторы сходятся в первую очередь в одном – реклама определенная форма массовой коммуникации (Ж. – Ж. Ламбен, Р.Харрис, Д. Расситер и Л. Перси, Ч. Сэндидж, В. Фрайбургер, К. Ротцолл, К. Бове и У. Аренс, В.В. Ученова и Н.В. Старых, Е.В. Ромат). И второе, важное для видового описания особенностей рекламы, - характер рекламного обращения и его воздействие на массовое или индивидуальное сознание, оказываемого текстами рекламы (К. Бове и У. Аренс, Д. Росситер и Л. Перси, Р. Харрис, А. Дейян, И.Я. Рожков, О.А. Феофанов, В.В. Ученова и Н.В. Старых, Е.В.Ромат).

Обобщая вышеизложенные подходы к определению рекламы и следуя цели раскрытия темы работы, представляется взять за основу следующее понимание данного феномена: реклама – это одна из форм массовой коммуникации, в которой создаются и распространяются, оплаченные рекламодателем информативно-образные, экспрессивно-суггестивные тексты однонаправленного и неличного характера о товарах, услугах, идеях и оказании психологического воздействия на массовое и индивидуальное сознание потребителей с целью побудить их к нужным рекламодателю выбору и поступку.

Предлагаемое определение на основании перечисленных критериев охватывает всю рекламу. Однако, следуя поставленным в работе задачам, далее под термином "реклама", "рекламное сообщение", в основном, будут подразумеваться рекламные тексты, восприятие которых в совокупности вербальных и невербальных составляющих может быть специфичным для многоязычной культурной среды.

Таким образом, реклама это особая форма коммуникации, что оправдывает использование термина "рекламные коммуникации". Как известно, в самом общем виде в структуре коммуникации выделяют отправителя сообщения (коммуникатора), собственно сообщение, получателя сообщения (реципиента), а также комплекс отношений между отправителем и получателем. При этом мы можем говорить о различных видах коммуникации в зависимости от количества ее участников. По данному критерию реклама может быть отнесена, прежде всего, к массовой коммуникации, поскольку она направлена на широкие целевые группы потребителей товаров и услуг, используя с этой целью средства массовой информации.

Литература

1. Гольдман И.Я., Добробабенко Н.С. Практика рекламы. Десять уроков для советского бизнесмена: учебник. – Новосибирск: СП Интербук, 1991. С.10.

2. Дейян А. Реклама / пер. с франц. – М.: Прогресс, 1993. С.9.
3. Ламбен Ж. – Ж. Стратегический маркетинг. Европейская перспектива./ пер. с франц. – СПб.: Наука, 1996. С.50.
4. Медведева Е.В. Рекламная коммуникация. Изд. 2-е, испр. – М.: Едиториал УРСС, 2004. С.5.
5. Ромат Е.В. Реклама. – СПб: Питер, 2001. С.84.
6. Росситер Дж.Р., Перси Л. Реклама и продвижение товаров / пер. с англ. – СПб: Питер, 2001. С. 14-16.
7. Росситер Дж.Р., Перси Л. Реклама и продвижение товаров / пер. с англ. - СПб.: Питер, 2001. С.15.
8. Рожков И.Я. Реклама: планка для профи. – М.: Юрайт, 1997. С.34.
9. Смит П., Бэрри К., Пулфорд А. Коммуникации стратегического маркетинга / пер. с англ. – М.: Юнити, 2001.
10. Современная реклама \ пер. с англ. – Тольятти: Изд. Дом "Довгань", 1995. С.5.
11. Сэндидж Ч., Фрайбургер В., Ротцолл. Реклама. Теория и практика / пер. с англ.- М.: Прогресс, 1989. С.64.
12. Ученова В.В. История рекламы, или Метаморфозы рекламного образа: учебник для ВУЗов. – М.: ЮНИТИ-ДАНА, 1999.
13. У. Уэллс, Дж. Бернет, и С.Мориарти. Реклама: принципы и практика / пер. с англ. – СПб.: Питер, 2001. С.35
14. Феофанов О.А. Реклама: новые технологии в России. – СПб.: Питер, 2001. С.55.
15. Харрис Р. Психология массовых коммуникаций. – СПб.: Прайм – Еврознак, 2001. С.128.

Мухаметзянова Р.Р.,

ст. преподаватель,
филиал КФУ в г. Набережные Челны

Блоги журналистов в онлайн-версиях местных СМИ

В журналистике идет активный процесс популяризации электронных версий периодических изданий. Обострение конкуренции между разными типами СМИ заставляет руководителей искать разные формы привлечения внимания, осваивать новые технологии, подходы к созданию и распространению информации. Владимир Григорьев отмечает, что издателям нужно активнее работать в цифровых форматах и по нарастающей использовать их возможности. Иначе сохранить аудиторию печатной прессы и ее рекламный потенциал с каждым годом будет все сложнее» [Григорьев В. 2010. С. 32]. Местные газеты, пытаясь соответствовать мировым тенденциям, связанным с мультимедийностью контента, также не остаются в стороне.

В Набережных Челнах, втором городе Татарстана по количеству населения и социально-экономическому развитию, существует более 60 СМИ, большинство из которых – печатные издания. В числе универсальных изданий можно выделить «Челны ЛТД», «Вечерние Челны», «Челнинские известия». Руководители данных СМИ понимают: чтобы остаться «на плаву», недостаточно еженедельного выпуска печатного варианта, необходимо оперативное размещение информации на официальном сайте газеты. Подтверждением этому является факт попадания вышеперечисленных газет в Топ-20 самых цитируемых СМИ Республики Татарстан [http://www.mlg.ru/ratings/regional_smi/1815/].

Данные СМИ имеют новостную ленту, основные журналистские материалы выкладываются в онлайн-версии газет после выхода тиража. Активное привлечение аудитории происходит с помощью комментирования публикаций, размещения информации в рубриках народных новостей, создания блогов. Последняя форма общения не является новаторской, однако она приобретает новое наполнение в связи с тем, что наряду с простыми читателями, руководство города активно пропагандирует блогосферу. Так, мэр Василь Шайхразиев ведет собственный блог на официальном сайте города (<http://mer.nabchelny.ru/>), где делится своими мыслями, переживаниями. Этот факт вызывает большой резонанс среди общественности. Многие поднятые темы становятся поводами к написанию журналистских материалов. Оперативность и интерактивность такого вида общения создает совершенно новую модель взаимодействия власти и СМИ, где порой печатные медиаресурсы отстают по ряду причин от других видов медиа.

На наш взгляд, одной из форм построения диалога с читателями и повышения уровня медиацируемости печатного издания могут стать блоги журналистов, размещенные в онлайн-версиях газет.

Первыми нишу блогов решили задействовать руководители газеты «Вечерние Челны» (<http://vchelny.ru>). На сайте была создана рубрика «колонисты», где были размещены материалы 15 авторов. Однако никто из них не являлся профессиональным журналистом, а тем более публицистом. Из сотрудников издания лишь трое ведут блоги. Однако количество статей не превышает 10.

В другой газете, «Челны ЛТД», (<http://chelnyltd.ru>) блоги расположены по тематическому признаку: здравоохранение, ЖКХ, юриспруденция, защита прав потребителей и др. Самым востребованным бло-

гом, согласно количеству комментариев, являются блоги потребительский и медицинской тематики. Из 9 блогов всего один ведет журналист газеты.

В «Челнинских известиях» блоги появились в декабре 2012 года. На момент написания статьи на официальном сайте были представлены лишь 3 блога, один из которых принадлежит корреспонденту «Челнинских известий». Автор сосредотачивает свое внимание на рукоделии и представляет различные варианты украшения. Два других блога ведут журналист, проживающий в Москве и программист, представляющий кулинарные рецепты. Следовательно, материалов, посвященных анализу, обобщению фактической информации не представлено. Диалог с аудиторией происходит через постмодерацию комментариев, затем в печатной версии газеты приводятся наиболее значимые комментарии.

Отсутствие блогов в официальных сайтах традиционных СМИ тормозит развитие прямого контакта с аудиторией. Это связано с тем, что:

1. большинство информации в газетах представлено лишь в фактологическом плане, нет анализа, обобщения, попыток публицистического отражения действительности;
2. журналисты не являются лидерами общественного мнения, экспертами, обладающими высоким уровнем авторитета;
3. отсутствие предложений порождает низкий спрос аудитории на подобные медиа-продукты;
4. отсутствует материальное поощрение за ведение блога.

Таким образом, на данный момент роль блогов журналистов на местном медиарынке недооценена. Блогосфера позволяет увидеть новые границы взаимосвязи с читателями, раскрыть новое в деятельности самих журналистов, создать иной облик традиционных СМИ, отвечающий современным потребностям и запросам аудитории, а также по отношению к СМИ стать одной из стратегий продвижения.

По отношению к аудитории блоги могут расширить тексты и представить аудитории более интересный, объективный материал. С их помощью возможно продолжение тем, неожиданные повороты в развитии событий.

По отношению к творчеству самих журналистов блоги способствуют развитию яркого, образного языка, убедительности авторской позиции, демонстрации весомых аргументов при подаче материала. Блог демонстрирует внутреннюю энергию журналиста, а это не может остаться незамеченным аудиторией. Блог подтверждает, что журналист является профессионалом, умеющим работать в различных жанрах; репортером, умеющим быстро реагировать на события, явления, факты; гражданином, выражающим собственную точку зрения.

Елена Вартанова отмечает, что нельзя забывать и о том, что мнение – тоже факт действительности... К тому же надо учитывать и российскую традицию, которая предполагает не только безличное сообщение факта, но и передачу определенного отношения к нему, определенную оценку этого факта [Вартанова Е.В. 2009. С. 62-63].

Использование блогов повышает престиж издания, а, следовательно, его цитируемость в медиaprостранстве. Блоги выступают не только как проводники идей, но и содействуют укреплению обратной связи.

В статье под авторством Дмитрия Федечкина говорится о том, что современным редакциям необходимо осваивать несколько направлений, в том числе и разнообразие контента (фото, аудио, видео), а также развитие профессиональной публицистики [Федечкин Д. 2011. С. 46.].

Подводя итог, можно констатировать, что тенденции современной медиаиндустрии на местном уровне отслеживаются, но на данный момент внедрение блогов проходит слабо. Вероятными путями выхода может стать специализация журналистов на определенных темах, привлечение лидеров общественных мнений, а также создание Авторского образа журналиста.

Литература

1. Григорьев В. Бумага как медианоситель будет востребована еще долгие годы // Журналист. 2010. № 6. С. 30-33.
2. Федечкин Д. Меняйся или вымри // Журналист. – 2011. № 12. С. 44-46.
3. Читателю сегодня уже не интересен журналист, просто пересказывающий факт // Журналист. 2009. № 9. С. 62-64.
4. Медиалогия: <http://www.mlg.ru>

Садриев А.Ш.,
канд. филос. наук, доцент,
филиал КФУ в г. Набережные Челны

Электронные средства массовой коммуникации в современном социальном развитии

По мнению М. Маклюэна, изобретение И. Гуттенбергом печатного станка около 1450 г. явилось поворотным пунктом во всей истории. Электронные средства массовой коммуникации, получившие развитие в XX в., знаменуют вторую «коммуникационную» революцию в истории человечества: не линейный

характер электронных средств, не последовательное восприятие хода мысли порождает представление об отсутствии причинно-следственной связи явлений, их нерегистрируемой «фрагментарности» и невидимой «распределённости» в пространстве и во времени, нарушают аппарат формально-логического, абстрактного мышления, который становится средством порождения новой и непривычной эмоциональной жизни человека. Современные технологии коммуникаций позволяют уже «документально» воспроизводить факты, предметы, процессы, явления, которых никогда не существовало в реальности, т. е. в тон реальности, которая до сих пор считалась таковой (яркий пример такой «документальности» можно видеть в фильме «Апокалипсис сегодня» Ф. Кополлы). Пока ещё есть методы и критерии, позволяющие выявить «подделку». Но можно быть уверенным, что наука добьётся того, что этих критериев не станет. Вероятно, уже в скором будущем можно будет воспроизвести реальность (или «реальность») не на фотографии, не на электронном носителе, а в человеческом мозге, причем любую реальность, и человек сможет жить в той реальности, в какой захочет. Мир создаваемый в коммуникации, постоянно подвержен интерпретациям и переинтерпретациям. Всё в нём толкуемо, прочитывается и перечитывается, создаются бесчисленные варианты понимания, прирастают и убывают смыслы. Интерпретационный характер порождает множество «разномасштабных реальностей», переплетающихся, борющихся и взаимодополняющих друг друга. Формируется совершенно новый феномен – гипертекст, который уводит читателя в объёмный мир компьютерного пространства. В обычной книге пока длится эпизод с одним персонажем, другие пребывают неизвестно где, а в «компьютерной книге» в любое время можно оторваться от действия и заглянуть в другое пространство, чтобы узнать, чем занимаются другие герои, путем нажатия клавиши. Читатель с помощью гипертекста может увидеть всю конструкцию гиперромана сразу и насквозь. Линейная, привычная для нас последовательность разрушается, сюжет раздвигается. Наблюдается проникновение одних реальностей в другие, что стало сегодня уже настоящим символом нового мироощущения человека.

Компьютерные технологии становятся интегрированной составляющей всех общественных институтов и частной жизни, сталкиваются зачастую с неподготовленной средой и порождает немало социально-экономических и психологических проблем переориентации человека в окружающем мире. Коммуникация – один из спектров экзистенциальных проблем философии.

С социально-философской точки зрения происходит «разочарования природы» (М. Вебер). Для Вебера «разочарование» обозначало подчинение природы человеку. С этим начинается процесс подчинения человека артефактам (продуктам его деятельности), самому созданному человеком миру, т. е. он всё больше зависит от продуктов своей деятельности. Этим определяется специфика компьютерной этики, как, впрочем, и любой другой профессиональной этики. Вебер опасался: как бы процесс «разочарования» не коснулся и интеллектуальных способностей человека, не оторвал бы его от природы окончательно и бесповоротно, не превратил бы человека в «слугу» его собственных изобретений. Опасность вполне реальна. Разве не человек изобрел наркотические вещества, средства массового уничтожения и т. п.?

В концепции индустриализма как ступени социально-политического развития, выдвинутого Ж. Фурастье, история человечества подразделяется на два этапа: период традиционного развития – от неолита до 1800 г., период индустриального общества – от 1800 г. до XX в. Двигатель развития второго этапа – технический прогресс, изменяющий общество в целом. Фурастье предлагает принципы формирующегося информационного общества, определяя его важнейшие параметры. В будущем большая часть занятых в общественном производстве будет сосредоточена в сфере услуг, информации. Развивающийся технический прогресс обеспечит прогресс в экономической, социальной, политической сфере, что в итоге будет способствовать становлению информационной цивилизации. Смена технологий вызовет изменения во всех сферах жизни, новые технологии станут базисом и движущей силой общественной системы.

В 1969 г. А. Турен обозначил новые черты информационного общества в связи с кризисом эпохи индустриализма, как таковой. Он указывал: «Индустриальное общество находится в состоянии кризиса... Вызов брошен всей системе ценностей... Кризис поражает не только институты, но также наши мотивации и наше социальное поведение. Это действительно кризис цивилизации в целом, а не дисфункция лишь какой-либо определенной области социальной организации. Привыкшие быть в достатке, наши общества пресыщены и раздражительны, и озабочены самосохранением и обладанием и возможно, скатываются к будущему вырождению подобно Восточной Римской империи или более поздней Византии».¹

В 1962 г. М. Маклюэн, исследовав формирующееся постиндустриальное общество, ввел понятие «электронное общество» как ключевое, поставил задачу изучения современной культуры по отношению к месту в ней электрических, электронных средств общения, коммуникации. Отличительная особенность его взглядов – коммуникативные технологии предстают в качестве решающего фактора формирования социальной системы. Согласно доводам Маклюэна, благодаря средствам массовой коммуникации «электричество» как бы продолжает центральную нервную систему вплоть до образования «глобального объёма», где все оказывается взаимосвязано, формируется «глобальная деревня». В результате за информа-

¹ Турен А. От обмена к коммуникации: рождение программированного общества / Новая технократическая волна на Западе. – М.: Прогресс, 1986. – С.410-411.

ционными (телекоммуникационными) технологиями закреплялась центральная роль технотронной цивилизации.

В 1970 г. А. Тоффлер, З. Бжезинский в качестве основного признака информационного общества выделили сферу услуг, в которой ведущее место закрепили за обработкой информации, распространением знаний с помощью информационных технологий.¹

Тоффлер строит определение постиндустриальной эры через её противопоставление индустриальной цивилизации. Постиндустриализм, с одной стороны, означает высокий уровень технического развития, с другой, характеризует антииндустриальные ценности социального развития. Как пишет Тоффлер, формирующаяся цивилизация несёт новый кодекс поведения, выводит за пределы концентрации энергии, денежных средств, власти.²

Вклад в теорию информационного общества внес Д. Белл. Он полагал, что информационные телекоммуникационные технологии создают уникальные возможности для эффективного развития демократии, государства, общества, отдельного гражданина. Изначально концепция постиндустриального общества рассматривалась как аналитическая конструкция, как парадигма, где указаны специфические оси политической организации, стратификации в развитом обществе Запада. В итоге очевидно, что информация и научные знания не просто входят в современное производство, образуя его сервисные и социальные технологии, но составляют их фундамент.

В 80-е гг. XX в. Е. Масуда прогнозирует новый тип общества, где в полном объеме реализуются права и свободы личности в информационной сфере. По оценке Масуды, революционизирующее действие информационной технологии приводит к тому, что в информационном обществе классы заменяются социально недифференцированными «информационными сообществами».³

Необходимо отметить, что в 90-х гг. XX в. теоретические концепции замещаются конкретными социально-политическими программами, нацеленными на реализацию парадигмы «информационного общества». В 1994 г. странами-членами ЕЭС принимается решение о переходе к информационному обществу. В 1995 г. Европейская комиссия учреждает «Форум информационного общества», где центральное место занял вопрос о становлении информационного общества и роли средств массовой коммуникации в нем. Цели форума обозначались так: 1) выяснить природу социальных и виртуальных ценностей в «виртуальном сообществе»; 2) влияние информационных технологий на государство, культуру, образование, искусство, религию и другие социальные институты; 3) специфика виртуальной реальности, формируемой Интернетом, её влияния на объективный мир.

В 1996 г. Европейской комиссией подготовлен документ «Работа и жизнь в информационном обществе», где уделялось внимание вопросам влияния информационных технологий на развитие человека и социума, связям между региональными и национальными школами в ЕС, распространения европейских образовательных методик с использованием сети.

К середине 90-х гг. XX в. возникает сложная ситуация, связанная с глобальным сдвигом от производства материальных благ к производству услуг и информации. Сложилась новая система ценностей, адекватная социальной структуре.

Социокультурное поле социума и личности оказалось в условиях развития информационных и телекоммуникационных технологий наиболее восприимчивым к изменениям. Это объяснимо с приспособлением индивидуального сознания к результатам технологической революции. Специфические черты культурной парадигмы информационного общества связаны с размыванием «массового» и «элитарного» характера культурных продуктов. Необходимо оценивать информационное воздействие на моральные нормы жизни, максимально нивелируя их деструктивный, дестабилизационный характер. Характер информации влияет на сознание индивида, способствуя определенному образу действия. Для массового сознания важным являются его консервативная и динамическая части. Первая складывается в результате совокупности общих интересов масс – социальных групп, классов, национальных образований, этносов, населения в целом. Общие интересы складываются на основании признания культурных, нравственных, политических ценностей, способствующих консервации допустимых правил поведения, формирующих соответствующий образ жизни. Строятся на противодействии существующим угрозам интересам, ценностям, традициям и нравам. Вторая – результат совокупного отражения информации о социально важных событиях, строящаяся на соответствующей эмоциональной оценке событий.

Развитие современных политических процессов и их регулирование на международном уровне определяется развитием информационных технологий, ликвидацией политических барьеров, уменьшением экономических ограничений, установлением правовых норм защиты информации и права на её получение. Важно признавать, что компьютерные, телекоммуникационные технологии все больше превращаются в инструмент информационной, политической, духовной экспансии.

Вместе с тем по целому ряду показателей человечество приблизилось к общепризнанным стандартам «информационного общества». В первую очередь речь идет о становлении глобальной информационной

¹ См.: Тоффлер А. Футурошок (1970); Бжезинский З. Между двух веков. Роль Америки в технотронную эру (1970).

² Тоффлер О. Третья волна // США – экономика, политика, идеология. – 1982. – №7. – С.85

³ См.: Масуда, Е. Информационное общество как постиндустриальное общество / Е. Масуда; пер. с англ. – М.: ЭКСМО-Пресс, 2003.

индустрии, которая переживает период технологической конвергенции, организационных слияний, законодательной либерализации, о роли знаний, информации в экономическом развитии, появлении новых форм «электронной» демократии, структурных сдвигах в занятости. Специфика переживаемого момента в том, что эти изменения происходят в исторически сжатые сроки, на глазах одного поколения.

Перспективы развития современного рынка телекоммуникационных услуг будут определяться факторами: исключительно высокими темпами роста Интернета и сотовой связи как в промышленно развитых странах с переходной экономикой, так и в ряде развивающихся стран; усилением конкуренции между телекоммуникационными компаниями-операторами в отдельных сегментах рынка; активизацией процессов общей либерализации на телекоммуникационных рынках стран со средним уровнем телекоммуникационных услуг; продолжающимися процессами демонополизации на рынках промышленно развитых стран и их активизацией на рынках стран с переходной экономикой; продолжающимися процессами объединения и укрупнения компаний, предоставляющих телекоммуникационные услуги.

СЕКЦИЯ «АКТУАЛЬНЫЕ ПРОБЛЕМЫ СОВРЕМЕННОЙ ФИЛОЛОГИИ»

Зиангирова Э.М.,
канд. филол. наук, доцент,
филиал КФУ в г. Набережные Челны

**Концепты материальной культуры в лексикографическом описании
(на примере русского и татарского языков)**

Рубеж веков характеризуется интенсивными исследованиями проблем сопоставительного изучения языков. Сопоставительный метод изучения позволяет установить и разработать новые, ранее не изученные лингвистические явления. В работах последних десятилетий усиливается тенденция рассмотрения языка не только как средства коммуникации и познания, а скорее как культурного кода нации

Национально-языковая картина мира (НЯКМ) находит свое непосредственное воплощение в менталитете нации, отражающем опорные концепты, понятия, образы, символы, которые присущи данной нации. Национальные приоритеты и идеалы, отчасти подвергаясь изменениям под воздействием исторических обстоятельств, все-таки сохраняют свою традиционную форму и значимость в языке.

Изучению семантики отдельных слов сквозь призму идеи национального характера посвящен ряд работ как отечественных, так и зарубежных лингвистов (Вежбицкая, Зализняк, Левонтина, Яковенко, Замалетдинов и др.). В результате анализа выделяется ряд концептов, специфичных для русской культуры, в отличие от английской и других европейских культур.

Р.Х. Хайруллина указывает на то, что слова-концепты, за которыми «стоит» символическое осмысление реалии мира, могут закреплять общечеловеческое восприятие предметов и событий с общим значением во многих языках. Такие национальные образы могут закрепляться не только в языке, но и в литературе, искусстве, культуре в целом.

Общепризнано, что центральную часть национальной картины мира составляют культурные ценности, представляющую собой базовую категорию при построении картины мира. Выбор наиболее значимых ценностей и антиценностей характеризует тип культуры того или иного социума.

Веками складывались и закреплялись в сознании людей определенные образы, получая национальную окраску. В них – особенности быта, чувствования, верования людей, особенности мышления. В них – народные корни. Сравнивая один язык с другим, по мнению Л.В. Щербы, мы наглядно убеждаемся в произвольности той картины внешнего мира, которая отражается в нашем языке. Примечательно, что о необходимости учета различий между национальными языковыми картинами мира ученые напоминают в связи с проблемами освоения второго языка. При этом они подчеркивают, что подход, впоследствии названный сознательно-сопоставительным, обеспечит общеобразовательный эффект лишь в том случае, если работа над языком будет проводиться в единстве с приобщением к культуре этого языка, в первую очередь, на материале его художественных текстов.

Национально-языковая картина мира, с точки зрения лингвострановедческой методики, как отмечают Е.М. Верещагин и В.Г. Костомаров, отражается в специфических образных ассоциациях, сопровождающих восприятие действительности представителями соответствующей культуры. Это своего рода словесно-художественные призмы, по-разному преломляющие впечатления. НЯКМ находит свое непосредственное воплощение в менталитете нации, отражающем опорные концепты, понятия, образы, символы, которые присущи данной нации. Национальные приоритеты и идеалы, отчасти подвергаясь изменениям под воздействием исторических обстоятельств, все-таки сохраняют свою традиционную форму и значимость в языке. Преломление в национально-языковой картине мира сознания различных народов считается учеными одним из серьезных теоретических вопросов, стоящих перед современной лингвокультурологией.

Антропоцентрический принцип в исследовании лексического уровня языка связан с постановкой комплекса задач, в ряду которых особую значимость приобретает изучение «естественной» лексической системы, отражающей «наивную картину мира» и «наивную модель человека». В науке зафиксированы два направления в изучении «наивной картины мира»: первое – исследование отдельных концептов; второе – реконструкция присущего языку цельного, хотя и «наивного», донаучного взгляда на мир. В рамках нашей работы большой интерес представляет первое направление, так как анализ лексической системы имеет лексикографическую направленность, при этом основу составляет анализ функционирования лексических единиц, выявление специфики бытования слов ЛКП «йорт» (дом).

К конституентам художественной картины мира Л.А. Каракуц-Бородина относит:

1. Центральные понятия для любой картины мира – потому что они являются основными формами бытия материи: Время, Пространство, Человек.

2. Концепты в заместительном значении (центральные, универсальные, культурные): время у Пруста, человек у Булгакова, память у Набокова. Сюда же относим ой, йорт (дом) у М. Магдеева.

3. Сведения о мире, которые подверглись концептуализации (понятийной классификации, структуризации, представлению в виде определенных когнитивных моделей), «культурные концепты».

Проблема соотношения понятия/концепта и лексического значения предполагает рассмотрение процесса выражения и раскрытия понятий в языковых формах. В связи с этим в слове разграничивают «концептуальное ядро» и окружающую его семантическую оболочку. Концептуальное ядро лексического значения соотносится с той частью понятия, которая составляет минимум наиболее общих и в то же время наиболее отличительных признаков, необходимых для выделения и распознавания предмета. Эта часть концепта определяется как формальное понятие. Кроме формального понятия существует понятие содержательное, которое «охватывает все новые стороны предмета, его свойства и связи с другими предметами». Таким образом, значение слова в своем концептуальном содержании соответствует формальному понятию.

Рассматривая связь семантики слова с фоновыми знаниями, мы пришли к выводу о том, что некоторые слова-реалии, обозначающие ключевые для данной культуры понятия и явления, обретают в этой культуре чрезвычайно важное место. Они, как правило, обладают богатой палитрой национально-культурных коннотаций (ср. йорт (дом), капка (ворота), сәке (нары) и т.д.), образуют обширные фразеологические гнезда, участвуют в создании многих пословиц, поговорок. Уже на лексическом, фразеологическом и афористическом уровнях языка эти слова начинают играть роль своеобразных образов-символов национальной культуры существенных элементов национальной лингвокультуроведческой картины мира. На уровне фольклора и художественной литературы эти слова обогащают свою семантику и, в свою очередь, обогащают национальную культуру новыми устойчивыми словесными и художественными ассоциациями.

Несомненно, что в разных культурах, у разных народов по-разному истолковываются понятия, которые непосредственно связаны с жизнедеятельностью человека и с окружающим его миром, – это семья, дом, быт, земля и др. Особенности устройства дома, хозяйственных построек и их отражение в языке напрямую связаны с историческим и культурным опытом народа, с особенностями уклада быта, семейной жизни, с теми реалиями, которые окружают человека как представителя определенного этноса. Семья, быт, являясь первичной ячейкой общества и соприкасаясь почти со всеми сторонами человеческой жизнедеятельности, делают возможным объяснение различных этнографических явлений во всей их сложности, взаимосвязанности и взаимообусловленности.

Как утверждает первый исследователь татарской языковой картины мира Р.Р. Замалетдинов, «в языковой картине мира этнический менталитет актуализируется в ключевых концептах, изучение которых позволяет заглянуть в сердцевину национальной культуры». Анализ понятий, связанных с ЛКП «дом/жилье», в свете современных исследований является одним из важных.

Историко-лексикографическое описание лексики материальной культуры дает богатый материал при изучении татарской национальной картины мира. Национальная специфика в семантике языка обусловлена, прежде всего, экстралингвистическими причинами – особенностями развития культуры и истории народа, его образа жизни, нормами поведения в обществе, идеологией, психологией и т.д.

Языковые единицы, служащие обозначением объектов и явлений изучаемой сферы, образуют ЛКП «йорт» (дом). Это поле, с одной стороны, выступает как объединение языковых единиц, денотаты которых соотносимы с конкретным сегментом реальности, с другой стороны, эти номинативные единицы, взятые в своей совокупности и образующие систему, выступают не просто как номенклатура, а скорее как определенная схематизация культурно-исторического опыта членов языкового коллектива.

Выделяют две большие тематические группы, относящиеся к ЛКП «йорт» (дом): 1) поселения, жилище (названия поселений, усадеб; сады и огороды; жилище; детали жилища; названия помещений жилища, детали помещений; названия окна и его частей; строительный материал; названия печей); 2) названия надворных и общественно-бытовых построек (помещения для скота; названия хозяйственно-бытовых построек; ограды; названия воротцев и др.).

В лингвокультурологическом словаре «Реалии русской культуры» слова, относящиеся к лингвокультурологическому полю «дом/жилье» объединены в следующие тематические группы: 1) жилище (изба, дом, терем, хоромы, дворец); 2) внешний вид дома, детали дома (сени, угол, дверь, порог, крыша, стена, окно); 3) обстановка, мебель (печь, очаг, полати, колыбель, стол, изразец).

ЛКП «йорт» в исследуемом материале объединяет имена существительные и субстантивные словосочетания, служащие обозначениями объектов, явлений, событий, относящихся к данной сфере татарской действительности.

Некоторую трудность при анализе представляют словосочетания, что требует дополнительных пояснений. Разделяем мнение исследователей о том, что использование словосочетаний для номинации предметов и явлений создает экономию языковых, следовательно, и мыслительных средств. Следует отметить, что данное ЛКП является открытым множеством, способным вобрать в себя и другие единицы, возникающие в процессе дальнейшего развития совокупности татарских жилищ. ЛКП является объединением двусторонних элементов, обладающих как планом содержания, так и планом выражения. Элементы поля рассматриваются как средства отражения национально-специфической модели татарского дома в языке, их семантика видится как способ представления знаний, соотносимых с обозначаемыми объектами и явлениями в сознании представителей лингвокультурной общности.

Таким образом, изучение концептов материальной культуры в сопоставительном аспекте представляет интерес в плане выявления взаимосвязи явлений языка и культуры, с точки зрения исторической смены культурных и общественных ценностей, отраженных в различных видах словарей. На основе анализа лексем материальной культуры можно создать представление об историко-культурном облике народа в целом.

Литература

1. Вежбицкая А. Понимание культур посредством ключевых слов / А. Вежбицкая. – М.: Языки славянской культуры, 2001. – 287 с.
2. Замалетдинов Р.Р. Татарская культура в языковом отражении / Р.Р. Замалетдинов. – М.: Гуманит. издат. центр «ВЛАДОС»; Казань: Магариф, 2004. – 239 с.
3. Зиянгирова Э.М. Татарская лингвокультурология: функционирование концептов «өй» и «йорт» (на материале произведений М.Магдеева) / Э.М. Зиянгирова. – Казань: КГУ им. В.И. Ульянова-Ленина, 2007. – 217 с.
4. Каракуц-Бородина Л.А. Языковая личность Владимира Набокова как автора художественного текста: учеб. пособ. по спецкурсу / Л.А. Каракуц-Бородина. – Уфа: РИО БашГУ, 2003. – 192 с.
5. Колшанский Г.В. Объективная картина мира в познании и языке / Г.В. Колшанский. – М.: Наука, 1990. – 103 с.
6. Лихачев Д.С. Концептосфера русского языка / Д.С. Лихачев // Русская словесность: От теории словесности к структуре текста: антология / под ред. В.П. Нерознака. – М., 1997. – С. 38-46.
7. Муллагалиева Л.К. Реалии русской культуры. Лингвокультурологический словарь / Л.К. Муллагалиева. – Уфа: БИРО, 2001. – 220 с.
8. Степанов Ю.С. В трехмерном пространстве языка: Семиотические проблемы лингвистики, филологии, искусства / Ю.С. Степанов. – М.: Наука, 1985. – 335 с.
9. Телия В.Н. Метафоризация и ее роль в создании языковой картины мира / В.Н. Телия // Роль человеческого фактора в языке: Язык и картина мира: сб. науч. тр. – М., 1988. – С. 35-44.
10. Языковая личность: Лингвокультурология. Лингводидактика. Лексикография / под ред. В.В. Воробьева, Л.Г. Саяховой. – Уфа: Изд-во Башкир. ун-та, 2001. – 270 с.

Каюмова К.Г.,

канд.пед.наук, доцент
филиал КФУ в г. Набережные Челны

Основные задачи и функции методики преподавания права в общеобразовательной школе

В современной практике преподавания права в общеобразовательной школе огромное внимание уделяется активизации процесса обучения. В школе при преподавании права практикуется традиционный классно-урочный метод обучения. Следует иметь в виду, что урок на правовую тему имеют некоторые общие особенности:

- во-первых, он не должен быть чисто описательным, сводиться только к комментированию и детализации правовых норм. Нужно широко использовать примеры из той сферы жизни, которая понятна и близка учащимся;
- во-вторых, нельзя сводить урок лишь к борьбе с преступностью или хронике сенсационных происшествий. Необходимо широко использовать примеры из той сферы жизни, которая понятна и близка школьникам;
- в-третьих, язык права имеет свою специфику. Он отличается сложностью юридической терминологии, трудностью для понимания и запоминания юридических норм. Эта специфика обусловлена необходимостью точной передачи закона, недопустимостью его произвольного толкования. В связи с этим раскрывать содержание правовой нормы можно через конкретную жизненную ситуацию.

Повышению эффективности правового воспитания и обучения способствует, прежде всего, проблемность постановки вопросов на уроках по правовым дисциплинам, их связь с жизнью, с личным опытом школьников. Проблемные вопросы, ситуации предназначаются для выработки умения анализировать и оценивать события, факты, уметь объяснять правильные или незаконные действия, выбирать правомерный способ поведения.

Основными задачами методики обучения праву являются:

- отбор учебного правового материала и формирование специальных правовых курсов для системы обучения;
- создание специальных правовых обучающих программ, учебников и методических пособий;
- отбор средств обучения, определение системы методических приемов и организационных форм обучения праву, а также преподавания правового курса;

- постоянное совершенствование методов обучения праву с учетом результативности применения уже существующих.

Какие основные функции методики преподавания права в общеобразовательной школе можно выделить?

1. **Практико-организационная.** Она позволяет дать конкретные рекомендации педагогам по выстраиванию грамотной системы правового обучения и воспитания. С этой целью обобщается и систематизируется опыт правового обучения за рубежом и в нашей стране, выявляются определенные закономерности, которые оказались весьма результативными в образовании и формировании правовой грамотности человека.

2. **Мировоззренческая.** Такая функция обеспечивает формирование у школьников определенных устойчивых взглядов на вопросы правовой действительности, понимание ценности права и его установок, следовательно, необходимости уважения и соблюдения законов государства, прав личности.

3. **Эвристическая.** Она позволяет выявлять некоторые пробелы в изучении правовых вопросов и по необходимости восполнять их новыми идеями по передаче и осмыслению правовой жизни.

4. **Прогностическая.** В рамках решения задач правового обучения, формирования правовой культуры школьников такая функция позволяет предвидеть заранее возможный результат процесса обучения в виде моделей обученности и корректировать пути их достижения.

В рамках методики обучения праву рассматриваются вопросы организации конкретных учебных занятий по праву, диагностики знаний и умений школьников, а также научной организации труда учителя и ученика. Любой профессионал в этой области должен научиться создавать свою методику правового обучения (даже если она не будет носить авторский характер и будет сформирована на базе существующих подходов обучения праву, с особыми отличиями, применительно к конкретной аудитории учеников). В этой связи учитель права должен научиться творческому осмыслению предлагаемых вариантов правового обучения.

Любое обучение напрямую зависит от целеполагания, которые, как правило, исходят от государства (или закреплены его силой) и формируются потребностями общественного развития. Учитель, организующий познавательную деятельность школьников, формирует конкретную цель в единстве трех ее компонентов:

- обучения (речь идет об усвоении знаний, умений, навыков);
- воспитания (формирования личностных качеств, мировоззрения);
- развития (совершенствования способностей, умственных сил и т. д.).

К целям правового обучения и воспитания можно также отнести:

- повышение уровня правовой культуры школьников;
- воспитание гражданина, способного отстаивать и защищать свои и чужие законные интересы, формирование его активной гражданской позиции;
- формирование навыков правомерного поведения, уважения законов страны и международного права;
- формирование нетерпимости к насилию, войнам, преступлениям;
- изучение национальных и демократических традиций и ценностей, на базе которых происходит совершенствование права или формирование его новых установок.

Методика обучения праву опирается на познавательные возможности школьников, особенности их возрастных, физиологических характеристик организма. В этой связи обучение праву в начальной школе будет заметно отличаться от такого же процесса в старшей школе.

Методика обучения праву это не только наука, это искусство, которое обновляется и постоянно совершенствуется. Появляются новые подходы к процессу обучения, уходит в прошлое то, что является неэффективным в практической работе.

Об эффективности правового обучения судят по достигнутому уровню знаний и умений школьников, и поэтому в области методики обучения праву выработан целый механизм диагностирования качества обучения.

Правовое образование может быть реализовано лишь при использовании тех методов обучения, которые построены на взаимоуважении учителя и ученика, профессионализации процесса обучения и никакие теоретические исследования или практические рекомендации никогда не заменят того многообразия методических приемов, которое рождается стихийно-эмпирическим путем у учителей.

Литература:

1. Никитин А. Ф. Об изучении прав человека в средней школе / А. Ф. Никитин, Я. В. Соколов // Преподавание истории в школе. – 1990. – № 5. – С. 73-96.
2. Сухомлинский В. А. Методика воспитания коллектива / В. А. Сухомлинский. – М.: Просвещение, 1981. – 192 с.
3. Черепанов В. Д. Проблемы методики преподавания «Истории политики и правовых учений» / В. Д. Черепанов // Вестник Моск. ун-та. Сер. 12, Политические науки. – 1997. – № 6. – С. 97-106.

Лошкорева А.В.,

аспирант,

Институт лингвистических исследований Российской академии наук (Санкт-Петербург),
научный руководитель: д-р филол. наук, профессор Мызников С.А.

Фонетические особенности вятских народных говоров

Говоры, как и другие сложившиеся языковые общности, вовлекаются в обширную языковую среду, в рамках которой коммуникация не предполагает не только непременно достижения взаимопонимания, но и начала контакта между участниками общения. Язык – сложная, самоорганизующаяся, живая и постоянно развивающаяся система. Одной из составляющих этой системы является диалектология, направленная на прямое исследование диалектов. Они представляют важную историческую фазу развития языка, но в современной структуре литературной его формы диалектам нет места, что вызвано прямыми функциями русского литературного языка, а именно – наддиалектностью, требованиями к чёткости, ясности, что обеспечивает понимание, диалекты же не способны быть понятными для всех носителей русского языка. Как отмечает И.В. Кузнецова в своей статье, посвящённой вятским народным говорам, не случайно происходит выделение диалектов, языковое размежевание, причина таится в разобщённости [Кузнецова 1980: 25]. Этому способствовало на протяжении всей истории развития языка как географическая, политическая ситуация, так и поведение социума, заключающееся в стремлении обособиться, отгородиться от чужих ему людей. В этом характерная черта русского менталитета, которую Д.В. Полежаев, ссылаясь на О.С. Новикову и Б.Ф. Поршневу, интерпретирует следующим образом: «ядром любой формы самосознания <...> выступает осознание на индивидуальном и коллективном уровнях некоей единой общности, сформированной представлением некоего «Мы». Материал <...> из истории разных эпох иллюстрирует, что может вовсе отсутствовать сознание «Мы» при ясно выраженном, что есть «Они». «Они» – это «не-Мы», и, наоборот, «Мы» – это «не-Они». Только ощущение, что есть «Они», рождает желание самоопределиться по отношению к «Ним», обособиться от «Них» в качестве «Мы»» [Цит. по: Полежаев 2003: 48]. Обособленность не только пространственная, но и на уровне сознания сказывается на состоянии языка, приводит к его расщеплению.

Диалекты являются древнейшими формами, лёгшими в общий фундамент русского национального языка. В макросистеме как системе всех говоров русского языка вятские сочетают в себе особенности севернорусского наречия и особенности говоров средней полосы, кроме того, в них находят отражение и чуждые русскому языку элементы, что исторически и географически обусловлено. Вятская земля долгое время находилась в изолированности от остальных регионов государства, что в первую очередь вызвано окружением: с юга и юго-запада – мари, с севера и северо-востока – коми, с востока и юго-востока – удмуртами. Так, например, в Котельничско-Вятской группе вятских говоров отмечается особый гласный звук, дифтонгического характера, средний между [о] и [у] (кот – [коут]). В связи с неоднозначной историей заселения вятской территории, со множеством бытующих теорий и гипотез неоднозначен и характер вятских говоров.

Заселение Вятки начинается с XII века и продолжается XIII – XIV века. По мнению вятских историков (А.С. Верещагин, А.И. Вештомов и др.) и учёных-исследователей данной темы (Марков А.А., С.Н. Колесников и др.), люди, приходившие сюда, были выходцами из Великого Новгорода, Нижнего Новгорода, из Ростово-Суздальского княжества, однако что касается новгородских ушкуйников, о которых много упоминается в историко-краеведческих статьях как первейших мигрантах, осуществивших заселение земли, вопрос об их национальной принадлежности не может быть снят полностью, так как речь вообще идёт об отсутствии ярко выраженного признака национальной принадлежности. В таком случае возникает вопрос, кто же такие ушкуйники. Местом их собрания, как предполагают учёные, являлся Великий Новгород. Иными словами ушкуйниками именовалась удалая разбойная молодёжь, которая отправлялась по рекам подальше от своих земель за богатой добычей (серебро, золото, пленные, представляющие ценность предметы быта и т.д.); затем они направлялись назад, но вот вернуться удавалось не всем и не всегда. Нацелившись однажды на Золотую Орду, многие ушкуйники не смогли вернуться домой, поскольку их ожидала ловушка на реке, и некоторые из них обосновались в глухом тогда городке Вятка (Хлынов). Официальное упоминание о Вятке приходится на 1374 год, именно в это время летописи засвидетельствовали частые и заметные набеги новгородских ушкуйников и их последующее появление в городе.

Вятские говоры вобрали в себя множество особенностей. Делятся они (говоры) на две основные группы: собственно вятскую и котельничскую. И.В. Кузнецова выделяет три группы: «Котельничско-Вятскую, Верхнекамскую (Кайскую) и акающие говоры среднерусского типа, которые не имеют широкого территориального распространения, а существуют отдельными островками в окающих говорах» [Кузнецова 1980: 28]. Следует отметить, что в связи с разнонаправленным заселением вятские говоры отличаются соединением и сохранением в себе архаичных элементов, присущих древненовгородским диалектам. Немалый интерес вызывает и диссертационная работа Ю.В. Березиной «Консонантизм не-

мецких говоров Кировской области» [Бережина: <http://www.dslib.net/germanskie-jazyki/konsonantizm-nemeckih-govorov-kirovskoj-oblasti.html>].

Рассматривать особенности каждой разновидности вятского говора не входит в число наших задач. Важно представить фонетическую характеристику говора, поскольку это позволит сформировать картину диалектной макросистемы в целом, позволит среди дальнейших исследований проводить сравнение, а также ориентироваться в лексикографическом материале.

Итак, на фонетическом уровне отметим такую черту, присущую всем северным говорам, вятским в частности, как оканье. Условно *оканьем* называют различие гласных неверхнего подъёма [o] и [a] в безударных слогах, редукции данных звуков в словах не происходит, то есть слова произносятся в соответствии с написанным, по исторически легитимной фонемной форме.

Следующей характерной особенностью является заударное *ёканье* (*платьём, знайот*). В «Русской диалектологии» В.И. Трубинского в ряду характерных для Восточной (Вологодско-Вятской) группы особенностей не говорится открытым текстом о *ёканье*, но оно очевидно интерпретируется следующим: «звук [e] (не восходящий к ятю) в неударяемых слогах почти всегда переходит в [o] <...>, за исключением редких положений в первом предударном слоге перед слогом с ударным [y]: *беру, несущу*» [Трубинский 2004: 161].

Наблюдается архаичная языковая черта – *деназализация*. Тот этап, когда происходил переход сочетаний гласных [e], [и] / [o], [y] с носовыми согласными [м], [н] в гласные [я], [а], [у], [ю], не осуществлён, то есть не произошло перехода «юсов» в указанные гласные, точнее будет сказать, языковой закон прошёл неравномерно, что обуславливается изолированностью говоров от общей системы национального языка. В соответствии с этим гласный [а] между мягкими согласными под ударением переходит в [e] (*грезь, зеть*) [Трубинский 2004: 161].

Звук [ять] склонен к преобразованию в звук [и] или дифтонг с призвучком [и], что зависит от позиции в слове и от характера стоящих рядом согласных. Между мягкими согласными под ударением произносится [и], в то время как перед твёрдым согласным и под ударением наблюдается переходный дифтонг [ие], но чаще сохраняется [е], как и в конце слова, что соответствует норме литературного языка.

В области согласных отмечается архаичная черта – мягкость шипящих (*ж'ир, ш'ир'*). В.В. Колесов говорит также о том, что «развивается *«шепелявость»* в произнесении исконных мягких свистящих: [*с'шиено*] «*сено*». [Колесов 1990: 28]. Долгие шипящие, обозначаемые буквами щ [сч] и жж [зж], напротив, отвердевают (*овошшы, дрожжы*). Отвердевают мягкие согласные и на конце слов (*пролуп* (*прорубь*), *голуп* (*голубь*)), конечный согласный оглушается.

Есть также ряд особенностей, которые имеют причиной своего возникновения ассимиляцию либо диссимиляцию, сопровождающуюся различными фонетическими процессами. Итак, отметим:

1. Выпадение [й] неслогового и последующее стяжение гласных (*знат* «*знает*», *быват* «*бывает*»).

2. В результате отсутствия возможности звуковой реализации происходит утрата конечного т/ст в сочетании ст/сть (*горсь* «*горсть*», *влась* «*власть*», *мос* «*мост*»), то есть здесь мы сталкиваемся с условно непроизносимыми согласными и, как следствие, с диерезой.

3. Наблюдается ассимиляция. Зачастую ассимиляцию сложно отличить от диссимиляции, и в данном случае не стоит опираться на стилистическую только оценку изменения, поскольку она (оценка) может быть одинаковой для обоих процессов. Так, изменение *бм* в *мм* (на стыке приставки и корня) и *дн* в *нн* (на стыке корня и суффикса) (*оммен* «*обмен*», *выхонной* «*выходной*», *медный* «*менный*») будет являться следствием контактной ассимиляции, уподобление происходит по одному признаку – общему для обоих согласных – по способу [Реформатский 2005: 204].

4. Характерной чертой Вологодско-Вятской группы является цоканье (мягкое), то есть аффрикаты [ц], [ч] совпадают чаще в [ц']. Но относительно вятских говоров в их рамках можно уточнить географию распространения цоканья и чоканья. Согласно имеющейся внутренней классификации вятских говоров на котельническую и вятскую группы, можно сказать, что чоканье больше свойственно котельнической группе говоров, что связано с марийским и татарским языковым влиянием на них, а цоканье присуще вятской группе, географически более приближённой к северу.

Таким образом, фонетическая система является основой для последующего изучения говора, языка в целом, на уровне лексическом, грамматическом и словообразовательном. Вятские говоры сохранили в себе архаичные черты, свойственные древнерусскому этапу развития языка; они синтезируют в себе черты северного говора и среднерусского, а также на их развитие большое влияние оказал уже собственно географический аспект и влияние языков тюркской и финно-угорской групп [Вендина 2005: 376, 379]. Отталкиваясь от данных фонетического уровня в перспективе возможно будет перейти к анализу лексической наполняемости диалектного языка, к его лексикографическому описанию и дальнейшей работе с зафиксированным материалом, к его обработке и анализу. Кроме того следует учитывать и тот факт, что диалекты не остаются неизменными, они постоянно испытывают сильное воздействие со стороны литературного языка, а потому многие черты уже, возможно, утрачены или трансформированы, потому подходить к изучению вятских народных говоров следует категорично придерживаясь устоявшихся законов и выделенных учёными особенностей.

Литература

1. Вендина Т.И. Введение в языкознание: учеб. пособие / Т.И. Вендина. – 2-е изд., испр. и доп. – М.: Высшая школа, 2005. – 391 с. – илл.
2. Верещагин А.С. Из истории древнерусской Вятки [Электронный ресурс] / А.С. Верещагин. – Вятка, 1905. – 55 с. – Режим доступа: <http://www.herzenlib.ru/vpeb/books/detail.php?ID=11683>.
3. Колесников С.Н. Вятский край, Вятские Поляны, страницы истории [Электронный ресурс] / С.Н. Колесников. – Казань, 2012. – Режим доступа: <http://www.proza.ru/2012/04/11/60>.
4. Колесов В.В. Русская диалектология: учеб. пособие для филол. фак. ун-тов / В.В. Колесов, Л.А. Ивашко, Л.В. Капорулина и др., Под ред. В.В. Колесова. – М.: Высш. шк., 1990. – 207 с.
5. Кузнецова И.В. Вятские народные говоры. – В кн.: Спутник агитатора, № 18, 1980.
6. Марков А.А. Была ли Древняя Вятка основана новгородцами из Великого Новгорода? [Электронный ресурс] / А.А. Марков. – Режим доступа: http://www.herzenlib.ru/almanac/number/detail.php?NUMBER=number6&ELEMENT=gerzenka6_3_3.
7. Мусихин А.Л. Существовала ли вятская летопись XV века? (К вопросу об атрибуции летописного известия 1374 г. о набеге ушкуйников на Вятку) [Электронный ресурс] / А.Л. Мусихин. – Режим доступа: http://www.herzenlib.ru/almanac/number/detail.php?NUMBER=number4&ELEMENT=gerzenka4_2_1.
8. Полежаев Д.В. Идея менталитета в русской философии «золотого века» Д.В. Полежаев. – Волгоград: Изд-во ВолГУ, 2003. – 360 с. – Режим доступа: <http://www.kosstu.kz/static/uploads/library/gumanitar/filosofiya/g-f-16.pdf>.
9. Реформатский А.А. Введение в языкознание: учебник для вузов / А.А. Реформатский; под ред. В.А. Виноградова. – 5-е изд., испр. – М.: Аспект Пресс, 2005. – 536 с.
10. Трубинский В.И. Русская диалектология: Говорит бабушка Марфа, а мы комментируем: учеб. пособие. – СПб.: Филологический факультет СПбГУ; М.: Издательский центр «Академия», 2004. – 208 с.

Макарова В.Ф.,
канд. филол. наук, доцент,
НИСПТР

Советская и постсоветская действительность в татарской повести

1960-е годы характеризуются демократическими преобразованиями в обществе, которые имели значение для дальнейшего развития искусства страны. Наблюдаемая в этот период попытка замены признанных в советской литературе социально-классовых оценок вневременными и внесоциальными моральными критериями наносит «мощный удар по пролетарской культуре» [1, 11].

Как говорил английский философ А.Шефтсбери, «Чем больше давление, тем резче сатира. Чем ужаснее рабство, тем тоньше сатира» [2,484]. В результате социокультурных преобразований такие темы, как формализм, бюрократизм, протекционизм начинают осмеиваться острее, без оглядки. Такие произведения, как «Точка с запятой» Х.Сарьяна (1930-1978), пронизанные сарказмом, могли появиться только в условиях «оттепели». Но тем не менее, написанное еще в 1967 году, оно увидело свет лишь в 1990 г. Этот факт можно объяснить словами польского поэта и драматурга С.Е.Леца: «Сатира никогда не сможет сдать экзамен, так как в жюри сидят ее объекты» [3,238]. У героя был общеизвестный прототип, который ради своей карьеры неоднократно писал анонимные доносы на Х.Сарьяна [4,155]. Хотя повесть и не была опубликована, она ходила в рукописи среди творческой интеллигенции и имела определенное влияние на литературный процесс 1960-х гг. [5,101-110].

По мнению Е.Шкловского, сатира не только высмеивает отрицательные явления общества, но и высвечивает социальные и психологические механизмы причин того или иного явления [6, 16]. Х.Сарьян указал на истоки и условия появления таких типов, как Чамат и его отец, описывая детство героя в *контрастах между видимостью и сущностью* социальной действительности. Они – порождение большой идеологии, которая прикрывает все негативное видимостью благополучия.

Х. Сарьяна можно назвать писателем, который в 60-е гг. вернул в татарскую литературу народный смех, мягкий юмор, временами переходящий в тонкую иронию. В его произведениях, а именно в жанре повести наблюдалось возвращение к изображению во всех деталях национальной действительности, народного смеха, истинно татарского характера.

Национальная картина мира, воссозданная на страницах повестей, в свою очередь, вернула литературе сказовую речь, примыкающий к характеру человека из народа. И по нашим наблюдениям, одним из первых в данном направлении начал работать и М. Магдеев (1930-1995).

Одним из первых в татарской литературе Магдеев в повести «Мы – дети сорок первого года» (1968) изобразил жизнь подростков в военное время. Эта повесть – художественное размышление о целом поколении, чье детство пришлось на суровые военные годы. Это размышление отличалось многоголосьем, которого не доставало татарской литературе. В ней были перемешаны и народные приметы, пословицы, поговорки, песни и частушки, и казенная речь «властимущих» перемешивалась с поэтической речью деревенских бабушек, с книжной речью учителей, с наивными репликами юношей.

За каждым голосом стояло свое понимание мира, но их спаивал воедино голос повествователя. Писатель мастерски доводит до читателя мысль о том, что и в критические моменты истории люди жили с надеждой, были и курьезы, и радостные моменты, комические ситуации и смешные события, именно они помогали людям сохранить свою человечность, сохранить теплоту души и умение радоваться жизни во всех его проявлениях. Оставаться человеком в любой ситуации – вот главный критерий человечности для Магдеева-прозаика. Тонкий юмор, едкая сатира, еле заметная ирония – все формы комического у него служат воссозданию живой реальной жизни, которая в корне отличается от схематичности социалистического реализма. В судьбах его отдельных героев, простых деревенских жителей (Марфуги, Гайши, Асхадуллы, Гыйльменисы, Камар, Хадичи и др.) проявляется веками складывавшаяся народная этика, в основе которой – осознание неразрывной связи с природой, с коллективом, с мнением коллектива. А формы комического являются средством доведения данного мнения до отдельного индивидуума, средством воспитания и перевоспитания. Поэтому Магдеевский смех воспринимается поистине народным, своим, особенным.

Писатель создал целый ряд выразительных национальных характеров, опираясь при этом на сатирическую компоненту. Ворожея-знахарка – старуха Хабира (“Человек уходит – песня остается”, 1958-1968), например, живущая за счет обмана неграмотных людей, хитро выпроваживает Фахернису, которая пришла узнать о судьбе ушедшего на фронт сына: “Если бы не умер, то живой бы был, если бы был жив, то “увидели бы мы” его в фруктовом саду Аравии...” Хабира не признается, что не владеет никакими потусторонними силами, и деревенские жители об этом догадываются. Но бессмысленные слова Хабиры успокаивают, дают возможность выговориться оставшимся наедине со своими печальми, страхами потерять близких женщинам. Поэтому односельчанки и “верят” ворожейке. Про знахарку молодежь острит: “Эх, вот бы поставить счетчик на ноги старухи Хабиры, сколько бы набрал за день!” Способная на обман и фальш, изворотливость и приспособленчество, тем не менее, и сама Хабира простодушна, доверчива. Или Сабира, ревнивая и жадная, мечтающая о том, чтобы его муж Фахрислам “поскорее постарел, выпали волосы, зубы, и, придя с работы, тихо сидел бы, покорно глядя на нее, и ждал, пока она сварит ему манную кашу», но не понимающая, что она тоже вместе с ним состарится. Их наивность и непосредственность, трогательная доверчивость становятся той основой, на которой держится этот особенный мир, особенный дух. Поэтому авторская сатира вызывает не отрицание, а участливый, понимающий смех читателя. Именно такой смех является неотъемлемой чертой создания картины мира татарской деревни, татарского быта в повестях 1960-80-х гг.

М.Магдеев старается создать в своих повестях максимально широкую панораму жизни народа со множеством сюжетов и массой персонажей. Подобная детализация не может ограничиться картиной семейной жизни или деревенского быта. Она всегда наталкивается на общественные коллизии и конфликты. Жестокость в общественных сферах военного и послевоенного времени, голод и повседневный тяжелый труд представляются как очевидное, неизбежное, которое могло быть преодолено только благодаря мудрому отношению к действительности, взаимовыручке и взаимоподдержке, которые с древних времен являлись главной опорой народной жизни. Так автор воссоздает в своих произведениях национальный образ мира, показав его уникальную ценность. Вместе с тем, в произведениях М.Магдеева лиризм, драматизм, смех переплетаются и создается своеобразный грустный (экзистенциальный) смех как результат осознания того, что этот мир постепенно разрушается, уходит, теряет свою мощь и силу. Лирические отступления, выполняющие функцию скрепов между сюжетами и событиями, подчеркивают эту грусть, акцентируя внимание на общечеловеческих причинах этого вечного движения.

Совершенно иной путь был найден прозаиками, в повестях которых преобладало критическое начало. А.Гилязов (1928-2002) одним из первых в татарской литературе заговорил о взаимосвязи социальных потрясений и нравственной деградации современного человека. В “Трех аршинах земли” (“Өч аршын жир”, 1962) автор воспекает идеалы традиционной крестьянской земли: мирный труд, продолжение рода, единение человека с природой. Он искренне убежден, что именно на них должна ориентироваться история. Всякое отступление от этой веками налаженной жизни, от накопленного народом опыта может привести к трагедии народа, трагедии человека. Именно таким “отступлением” описывает писатель революцию 1917 года и коллективизацию, которая была направлена на разрушение вековых традиций и обернулась внутренним конфликтом человека, конфликтом между мудрым мироотношением и бездумным существованием. Ощупав причины интересующего себя конфликта в революции, писатель воссоздает модель *социального гротеска*. В ней человек, как его главный герой Мирвали, оторванный от своих корней, может потерять свою человечность и превратиться в бездушное существо, прожигающее свои дни в бессмысленном однообразии. Чтобы вернуть его к жизни, необходимо такое же сильное потрясение, которое способно перевернуть прошлое. Таким образом, перевернутый с ног на голову гротесковая модель социальной жизни уже в 1960-е гг. позволяет писателю обобщенно оценить тоталитарную систему.

В народной жизни А.Гилязов ищет хранителей вековых традиций, носителей народного разума, исполнителей нравственных заветов дедов. И Шасегаян, жена Мирвали в вышеназванной повести, и главная героиня повести «В пятницу, вечером» («Жомга көн, кич белән», 1979) Бибинур представлены в таком амплуа. Противопоставив этим духовно богатым героиням людей материально зависимых, автор

поднимает проблему гонки за богатством и утери нравственных ценностей. Он устанавливает связь между этими негативными явлениями и утратой чувства национальной идентичности. Кризис современной татарской деревни (а в широком смысле – всего общества) Гилязов видит в утере такими людьми, как дети Бибинур, чувства сопричастности родине и народу.

Гротесковая эстетика наиболее полно была реализована в повести А.Гилязова «Петух на плетне» («Этэч менгэн читэнгэ», 1979-1980). Описывая один день жителей деревни, писатель укрупняет отдельные нормы советского образа жизни, акцентируя внимание на нравственных аспектах: люди потеряли память о прошлом и чувство родства; погоня за материальным достатком превратилась в смысл жизни; женщины – хранители семейного очага стали пьянствовать, материться. При помощи *иронии, сравнений, контрастов, параллелей* создается чудовищный мир, который не имеет будущего. Главные приемы в этом произведении – крутые повороты в описании событий, они напоминают стиль репортажей. Короткие предложения, риторические предложения чередуются с описаниями внешнего мира. Лирические отступления автор называет «Краткими научными сведениями». Ф.А. Ганиева отмечает, что “предложения типа «Өч ел дисэм күп, ике генэ ел дисэм азрак булып» напоминает стиль сказок. *Иронический пафос*, стиль сказок («борын-борын заманда», «ай китте, ел ките – энэ буе жир китте”), грубость в разговоре персонажей, скудные сведения, краткие географические описания - все это порождает *пародийность*[7,335]. Под пером Гилязова советская утопия превращается в разновидность сказки. Пародия на советский образ жизни, гротесковая модель эпохи застоя наполняется философией поиска – поиска единственно возможного варианта гармонии, варианта сохранения красоты и духовности. Этот вариант – в возрождении родственных связей, родственных уз, национальных особенностей, заявляет писатель.

Сказочная условность становится доминирующей в прозе 1990-х гг. З.Хакима (1960). Сатирико-разоблачительный эффект в его повестях вызывает «универсализация», связанная с нагнетением однородных искажений. Как в точной оценке Т. Манна гротескной поэтики Гоголя, «углубление смысла происходит за счет того, что «глупость» следует за «глупостью». И тогда в какой-то момент... «смешное» оборачивается «грустным» [8,347-348]. Например, в повести “Морковное поле” (“Кишер басуы”, 1991-1993) через образ деревни прослеживается тенденция критического осмысления постсоветской действительности. Для этого воссоздается гротесковая модель общества, и небольшое фантастическое допущение – прилет инопланетян – способствует саморазоблачению всей постсоветской системы. Мир людей изображается как своего рода «антимир», в котором нет места традиционным для татарской деревни ценностям. Разрушение этих ценностей осмысливается в социально-историческом контексте, детерминируется периодом социальной смуты рубежа 1980-1990-х гг. «Зульфат Хаким при помощи средств сатирического обобщения утверждает, что психология подчинения, царящая в этой деревне, свойственна всему тоталитарному обществу. Карьеризм, ограниченность, безыдейность стали не только результатом отсталости деревенской «элиты», но и образом жизни этого общества» (9,16). Таким образом, морковное поле воспринимается как обобщенный образ больного общества, находящегося в процессе перехода к новому общественному строю. Нарушение людьми нравственных устоев традиционной татарской деревни (общества) неминуемо приводит к разложению, влечет за собой оскудение духа.

Философская концепция автора передается с помощью *символов, мифологических образов, карнавализации, комических цитации, сравнения, повторов*. Среди многочисленных лексико-семантических средств выражения *иронии* большое место занимает использование *многозначности слова, порождение новых оттенков смысла, неожиданное словоупотребление, иронический перифраз (каламбур - “ангыранум” (агроном), алогизмы - руководитель - самый непутевый человек, агроном - умеет выращивать только морковь, охранник – глухой и косой (“Пожарник булып эшлэгэнде дә үзе эчеп яңгын чыгарды”), партком, работающий на идеологическом фронте, совершил суицид и т.д.* Надо отметить, что смерть стала обыденным явлением в произведениях З.Хакима. Так же, как и в рассказах “Не нужен деревне рок” (умирает ветеринар Сабир), “Под шумок телевидения” (“в белой горячке” упав в колодец, умирает учитель истории Салим, не опохмелевшись умирает скорняжник Шайдулла) и в повести “Морковное поле” автор не использует те художественные средства, которые способствовали бы восприятию смерти человека как трагедии. Возникает *черный юмор*.

Обращение к гротеску и сатирическому пафосу способствовало появлению произведений с антиутопическими настроениями. В произведении М. Кабирова (1970) «Тайна желтых домов» (1999) основным художественным приемом становится полифонизм, проявляющийся как столкновение точки зрения повествователя и персонажей. Одним из кодов становятся аллюзии, используемые автором. В определенной степени аллюзийно само заглавие повести: «Желтый дом» - перифраза, которой обозначается место для душевнобольных (для подготовленного читателя очевидна ассоциация с чеховской «Палатой № 6»). Примечательно, что современные татарские авторы часто обращаются к хронотопу больницы для сумасшедших (Ф. Байрамова - в трагикомедии «Действие происходит в сумасшедшем доме» (1998), Д.Салихов – в драме «Богом проклятый дом» (1990), З.Хаким – в трагикомедии «Сумасшедший дом» (1995)). Другой аллюзией становится история рождения героиней повести Марьям ребенка (здесь обнаруживается библейская аллюзия - история рождения Иисуса Христа). Абсурдные иллюзии народа о коммунизме и общество в целом становятся объектом *иронического осмеяния*.

Итак, стремление писателей к изображению действительности приводит к усилению в жанре критического начала. В отличие от 50-х гг., в 60-70 гг. татарские повести высмеивают не только человеческие качества, но и болевые точки общества. Смех в 80-90-е годы охватывает и табуизированные темы, при освещении которых видно тяготение к философской и психологической глубине, стремление к изображению национальной картины мира, воссозданию национального характера.

Литература

1. Торунова Г. Мифология шестидесятников // Литература «третьей волны». Саратов, 1997.
2. Борохов Э. Сатира // Энциклопедия афоризмов. М.: АСТ, 1999.
3. Исмәгыйлов Ә. Комедия жанрының художество үзенчәлекләре. Казань, 1995.
4. Шабаев М. Туган жирнең баласы иде // Казан утлары, 1998. - № 9.
5. Макарова В.Ф. Язучының юмор-сатира остальгы / Хәсән Сарьян прозасының поэтикасы. Монография. Яр Чаллы типографиясе, 2003.
6. Шкловский Е. Зеркало для призраков // Литературное обозрение. - 1987. - № 6.
7. Ганиева Ф. Аяз Гыйләжев. Әдәбият (XX йөзгә 30-90-нчы елларында татар әдәбияты): татар урта гомуми белем мәкт. 11нче с-фы өчен д-лек / А.Әхмәдуллин, Ф.Г.Галимуллин, Т.Н.Галиуллин һ.б. Казан: Мәгариф, 2000.
8. Манн Ю.В. Поэтика Гоголя: Вариации к теме. М., 1996.
9. Халиуллина А.Г. Особенности типизации в татарской прозе 90-х годов XX века: автореф дис. ... канд. филол. наук. Уфа, 2005.

Мухамедзянова Е.К.,
канд. филол. наук, доцент,
филиал КФУ в г. Набережные Челны

Эффективные коммуникации по телефону - начало новой деловой жизни

Для тех, кто решает профессиональные задачи и получает профессиональный результат.

Некоторые факты:

- Каждый день совершается более 500 миллионов звонков.
- В 90% случаев телефон – основной рабочий инструмент.
- На телефонные разговоры тратится от 27 до 90 % рабочего времени делового человека.
- 68 % клиентов не довольны тем, как с ними общаются. Мы забываем, что собеседник - носитель нашей репутации и репутации организации в целом.

На вопрос: **"Умеете ли вы разговаривать по телефону?"** - каждый человек ответит положительно. Разговор по телефону настолько привычен, что порой мы не задумываемся над тем, **"как наше слово отзовется"**.

Телефонное деловое общение: что это такое?

Телефонное деловое общение - это

• **самое простое, необходимое, удобное средство** для общения удаленных друг от друга собеседников. Однако значительная часть невербальных сигналов говорящего не доходит до слушателя: вы не видите лица, жестов, а голос искажен и т.д.;

• то, что может **сделать человека всесильным или совсем лишить его власти**. Он может быть долгожданным, но и неприятным, как неожиданный гость. Он может быть инструментом в работе, но может и отвлечь вас от неё;

• **ритуал**, зависящей от культуры определенного социума, условий общения, социальных ролей коммуникантов;

- **конвенции, принципы, правила и стратегии** этого общения;
- **умение** общаться с людьми;
- **мощный инструмент** для достижения **бизнес-целей**.
- **орудие управления, торговли;**
- **корпоративный дух** организации, **репутация фирмы**.
- **размах деловых операций, привлекательность личного имиджа** каждого сотрудника.
- **«повышенная речевая ответственность»** (Ю.В. Рождественский).
- **наш деловой партнер**.

Какие требования предъявляются к участникам телефонного делового разговора?

Требования к специалистам на современном рынке труда (к секретарям, офис-менеджерам и референтам...):

- психологическая и эмоциональная устойчивость,
- умение обеспечивать свое присутствие в диалоге без эмоциональной вовлеченности в ситуацию,

- хорошая слуховая память, чтобы запомнить, сохранить и достоверно воспроизвести информацию в ходе диалога,
- открытость,
- готовность к общению,
- гибкость,
- склонность к автономной (не коллективной) деятельности,
- коммуникативные навыки,
- способность понимать людей, уметь слушать,
- находить с ними общий язык и дипломатично избегать конфликтов,
- эффективно работать при любых обстоятельствах.

Современную деловую жизнь невозможно представить без телефона. С помощью телефона проводятся многие виды коммуникаций: телефонные конференции, деловой разговор, переговоры, консультации, излагаются просьбы, отдаются распоряжения, наводятся справки, совершаются знакомства, назначаются встречи, ведутся поиски работы, вызываются службы помощи.

Если телефон является для нас не просто средством общения, а основным рабочим инструментом, виртуозное владение им - это необходимое условие профессионального успеха. То, как Вы общаетесь по телефону, что говорите, снимая трубку, чем завершаете свою беседу, во многом определяет успех Ваших дел.

Крупный успех составляется из множества продуманных и предусмотренных мелочей. Василий Осипович Ключевский.

Время телефонного делового разговора.

Телефонный деловой разговор требует краткости, норма - **три минуты на разговор** или 180 секунд.

Установление контакта - 20 секунд.

Формулирование проблемы - 40 секунд.

Обсуждение проблемы – 100 секунд.

Выход из разговора - 20 секунд.

Советы по ведению телефонных переговоров:

1. Я понимаю, что, как только я снимаю трубку телефона, я отвечаю за решение проблемы звонящего и должен (-а) оказать ему помощь, даже если это не входит в мои должностные обязанности.
 2. Я знаю, что по звучанию моего голоса и по тому, как я говорю, человек судит о нашей организации (компании).
 3. Я всегда снимаю трубку на третий звонок.
На первый звонок я откладываю дела.
На второй звонок – настраиваюсь на разговор.
На третий звонок – улыбаюсь и снимаю трубку.
 4. Я говорю доброжелательно звонящему человеку: название организации (компании), свою должность, своё имя, приветствие.
 5. Слушая звонящего, я использую технику активного слушания, говоря «да», «так»..., а также в ответ на фразы, повторяю ключевые слова говорящего, давая понять, что я слышу его (смысловое эхо).
А также уточняю, пересказываю, задаю вопросы, перефразирую, резюмирую.
Слушаю в 2 раза больше, чем говорю. Тогда успех будет сопутствовать всегда.
 6. Если вопрос, желание или требование звонящего мне не совсем понятно, я тактично уточняю:
«Уточните, пожалуйста, что Вы имеете в виду?»
«Давайте уточним, Вы сейчас о чём говорите?»
«Давайте уточним...»
 7. Если я не могу сразу ответить на вопрос звонящего человека, и мне требуется для этого время, я вежливо говорю об этом:
«Простите, мне нужно уточнить информацию... Давайте я перезвоню Вам через 10 минут. Вы можете оставить свой телефон... кого мне спросить по нему?»
Затем записываю телефон звонящего и его имя.
Я обязательно перезваниваю этому человеку и сообщаю выясненную информацию.
(Если звонящий не хочет оставлять номер своего телефона, я говорю ему: «Тогда перезвоните сами через ... минут».)
 8. Если необходимо переключить звонящего на другого сотрудника, я говорю:
«Я переключу Вас на специалиста...».
 9. Я знаю, что сотрудник, на которого переключается вызов или которому передается трубка, должен взять её не позднее, чем через 30 секунд.
 10. Я доброжелательно благодарю звонящего за звонок:
«Спасибо за звонок. Всего хорошего. До свидания».
- Наиболее распространённые недопустимые ошибки при исходящих звонках (вы звоните)
1. Совершать деловые звонки (за исключением, например, обоюдной договорённости):
- в первую половину дня понедельника,

- во вторую половину дня пятницы,
- в первый и последний час рабочего времени,
- в обеденный перерыв.

2. Не ставить цель звонка или иметь неточное представление о ней. (Человек, плохо представляющий цель, никогда ее не добьётся. Цель общения нужно не только знать, но и суметь донести ее до собеседника).

3. Позвонив, представиться по типу: «Вас беспокоит организация (компания)», «Извините за беспокойство, компания...»

4. Импровизировать: Нет плана разговора; Нет вариантов решения проблемы; Нет стратегии поведения; Нет ключевых слов; Нет цифр.

5. Допускать односторонний разговор (монолог, вместо диалога).

6. Не конкретизировать договорённости.

7. Не вести краткой записи проведенного разговора для дальнейшего анализа.

8. Использовать мало понятные для человека слова и профессиональные термины, известные только специалистам.

Наиболее распространённые недопустимые ошибки при входящих звонках (вам звонят)

1. Долго не брать телефон при входящем звонке, оправдывая это собственной занятостью и мыслями типа «кому надо, тот перезвонит».

2. Взяв трубку, не здороваться, не представляться, а говорить «Алло».

3. Не следить за своей интонацией, вести разговор в ускоренном темпе, торопиться или говорить высокопарно, тараторить заученные фразы, говорить скучно, монотонно, сухо, безразлично или раздражённо, неохотно.

4. Перебивать звонящего в самом начале разговора, оканчивать за него фразы.

5. Выяснять сложившуюся ситуацию, превращая деловую беседу в допрос.

6. Уходить от вопросов звонящего или не слышать их.

7. Давая информацию звонящему, говорить длинно многосоставными сложными предложениями.

8. Превращать диалог в однонаправленное ваше говорение.

9. Отвечать звонящему с явным или скрытым хамством или равнодушием:

«Не знаю», «Ничего не могу вам сказать...», «Я не могу...», «Это не ко мне», «Мне некогда», «Я занят», «Ждите».

10. Затягивать фразы «Э-эээ», «Ну-у», «Как бы вам это сказать», «Даже не знаю», которые говорят о неуверенности специалиста.

11. Засорять свою речь словами-паразитами: «Значит», «Ну и вот», «Так сказать», «Это самое»...

12. Выплёскивать на звонящего свои собственные проблемы или проблемы организации.

Кроме того,

- Не фиксировать ключевые слова до начала разговора,
- Не обращать внимание на мелочи,
- Говорить без искренности,
- Не обосновывать аргументы,
- Забывать о такте,
- Переоценивать собственную позицию,
- Не уважать позицию собеседника,
- Не иметь желание идти на компромисс.

Этапы подготовки и проведения телефонного разговора:

- Докоммуникативный
- Коммуникативный
- Посткоммуникативный

Докоммуникативный этап.

Необходимо тщательно подготовиться к разговору:

1. Четко определить цель разговора, выделить в нем главное и продумать содержание беседы.

2. Сделать пометки, написать тезисы, ключевые мысли, доводы или цифры.

3. Подготовить основные факты или документы.

4. Подготовить календарь и записную книжку.

5. Продумать время разговора, удобное как для клиента, так и для человека, работающего с ним по телефону.

6. Готовясь к беседе, задайте себе следующие вопросы:

- Готов ли ваш собеседник к данной беседе?
- Уверены ли вы в благополучном исходе разговора?
- Какой исход переговоров вас устроит (или не устроит)?
- Какие приемы воздействия на собеседника можно использовать во время беседы?
- Какова стратегия поведения в том случае, если ваш собеседник решительно возразит, перейдет на повышенный тон, не отреагирует на приведенные аргументы; проявит недоверие к информации?

- Можно ли вообще обойтись без этого разговора и т. д.
7. Разработать бланк, в котором будущий разговор записывается с учетом прогнозируемых ответов.

Дата	Время	
Номер телефона	Организация	
Фамилия, имя, отчество абонента		
Записываются заранее		Записываются по ходу беседы
Вопросы	Прогнозируемые ответы	Ответы
1	1	1
2	2	2
3	3	3
Выводы: (достигнутый результат, полученные сведения, дальнейшие действия и т. д.)		
Исполнитель:		

Время звонка. Договариваясь о звонке, возьмите за правило всегда спрашивать, когда удобнее всего это сделать. Будет также большой любезностью с вашей стороны, если в начале разговора Вы спросите, располагает ли Ваш собеседник временем и в каком объеме. Если человек, которому Вы звоните, занят (ведет совещание, дает консультацию и т.д.), извинитесь и спросите, когда можно перезвонить.

Цель звонка должна быть:

Specific – конкретная

Measurable – измеримая

Achievable – достижимая

Relevant – релевантная

Time measurable – иметь конкретные временные рамки

Материалы. Нельзя доверять только своей памяти и другие элементы содержания телефонных диалогов: лучше записать такие данные, как имя, отчество, фамилия, должность и место работы абонента, дата, время, номер телефона, достигнутые договоренности.

Также соберите всю доступную информацию о компании: отраслевая принадлежность, вид деятельности, организационная структура, основные конкуренты, финансовое положение, наличие собственного корпоративного университета и т.д.

Коммуникативный этап.

С чего начать разговор?

1. **Закон позитивного настроения** (этому способствуют эмоциональная стабильность, позитивный опыт самостоятельных действий, самоуважение, адекватная самооценка, установка на успех, готовность креативно реагировать, ответственность, навык в профессиональной деятельности).

Что мешает настроиться на разговор? Состояние предубеждения, ожидание плохого, «остаточные» переживания.

2. **Закон имени и приветствия:** «Здравствуйте, Вера Петровна» (пожелание здоровья).

3. **Закон позиции оппонента** (Мы его не видим. Поэтому должны понять: Какой это человек? В каком он состоянии?). Здесь работает правило трёх плюсов (проговаривание состояния собеседника в начале, в середине и при завершении разговора):

В начале разговора: «Спасибо, Вера Петровна, за интерес, проявленный к нашей компании».

В середине разговора: «Мне нравится, Вера Петровна, ваша проницательность и ответственность».

При завершении разговора: «Вера Петровна, приятно было с вами познакомиться. Я надеюсь на дальнейшее сотрудничество».

4. **Закон зеркала:** необходимо присоединиться к партнеру по следующим признакам:

По состоянию: характеристике голоса (темпу, громкости, эмоциональности, тембру);

По отношению к чему-либо: «Мне, как и вам, нравится, не нравится...»;

По интересам (желанию того же): «Мы тоже заинтересованы в решении этой проблемы, поэтому готовы приложить все наши усилия».

Важно и обратное – настроить собеседника на себя.

5. **Закон улыбки:** улыбка «слышна» по телефону.

6. **Закон посторонних шумов:** Не позволяйте клиентам услышать то, что для них не предназначено (жевание, причмокивание, прихлебывание кофе, курение...)!

7. **Закон края:** хорошо запоминаются первые и последние произнесенные фразы.

8. **Закон клише.**

Телефонная деловая коммуникация:

- слова – 14%.

- интонация и голос – 86%

Посткоммуникативный этап.

По окончании делового телефонного разговора потратьте 3—5 минут на анализ содержания и стиля разговора. Проанализируйте свои впечатления. Найдите уязвимые места в разговоре. Постарайтесь понять причину своих ошибок.

Язык телефонного делового разговора.

Грамотная речь, соблюдение норм языка, правильное словоупотребление дают представление о том, что является нормой в общении в самой организации и в контактах с ее клиентами и партнерами. Подобные факторы вызывают уважение к организации, а значит, способствуют более серьезному отношению к ее предложениям.

Клише, которые вредят переговорам:

- Это действительно работает,
- Это на самом деле помогает,
- Вы определенно правы,
- Мне понадобится всего лишь 3 минуты Вашего времени,
- Честно говоря, по правде или если говорить откровенно
- «Все обедают», «Никого нет», «Перезвоните», «Я не знаю», «Мы не можем это сделать», «Вы должны», «Подождите секундочку, я скоро вернусь», «Я не могу вам сказать, так как нет бухгалтера, а сама я ничего не знаю», «Идет», «Лады», «Пока».

Неудачные фразы

- «Если быть до конца честным...» (А что? Все, что вы говорили раньше – было враньем?)
- «Буду с Вами полностью откровенным...» (За что вдруг такая честь?)
- «Поверьте мне...» (С какой стати?)
- «Могу Вас заверить...» (А чем ответите?)
- «Доверьтесь мне...» (Доверьте мне ваши денежки. Ага! Сейчас!)
- «Я не должен этого говорить, но...» (Не должны, так и не говорите!)
- «Раз уж у нас тут такой откровенный разговор...» (С чего это Вы взяли? Я ничего такого не обещал)
- «Я с Вами предельно искренен...» (Да неужели? Только со мной?)
- «Никому этого не говорю, только Вам по секрету...» (Да, конечно, ведь я же Избранный!)
- «Не буду Вам врать...» (А остальным клиентам?)
- Вас беспокоит...
- Вас тревожит...
- Извините, что заняли ваше время

Вывод:

Практика показывает, что ведение телефонных переговоров можно превратить в настоящее искусство и до бесконечности совершенствовать в нем свой профессионализм.

Николаева В.А.,

ассистент кафедры филологии и теории коммуникаций
филиала КФУ в г. Набережные Челны

Эволюция проза ЛЕФа

Взаимодействие литературы и кинематографа начинается практически с момента возникновения кино. В 20-е годы XX века взаимовлияние двух искусств признается неоспоримым: этот факт закрепляется в «Словаре литературных терминов», активно обсуждается исследователями (так, в сборнике «Поэтика кино» проводится сопоставление кинематографа и литературы), писатели воплощают эту идею на практике (например, А.Е. Крученых, уверенный в том, что «слово, как таковое, и видимость, как таковая, могут слиться в единый комплекс»[1], издает книгу «Говорящее кино», в которой стихотворения строятся по кинематографическим принципам).

Подобных взглядов придерживались и участники литературного объединения «ЛЕФ». Это группа бывших футуристов, обозначившая свою деятельность как новый творческий этап. За время существования ЛЕФа (с 1922 по 1928 гг.) происходит переосмысление их первоначальных представлений об искусстве; от авангарда левы переходят к соцреализму. Отношение современников к объединению было неоднозначным: критики отмечали неясность и запутанность творческих манифестов, а также несоответствие левовской теории практике. Эти замечания были справедливыми для оценки всего наследия группы. Но если обратить внимание на прозаические тексты, напечатанные в журналах «Лев» и «Новый Лев», можно заметить тесную взаимосвязь произведений со статьями соответствующего периода.

Футуристы ставили перед собой задачу нарушения литературных и культурных шаблонов. Левы утверждают, что наступила новая эпоха, в которой этот принцип необязателен, так как «уничтожается вековая грань между искусством и жизнью» [2: 243]. Становится возможным существование «искусства-жизнестроения». Для скорейшего слияния искусства с жизнью предлагается сделать упор на производственной живописи, литературе и т.п. В связи с этим возникает понятие «социальный заказ». Левы ищут оригинальные способы воздействия на читателей и ставят вопрос о новых принципах сюжетосложения.

Одним из вариантов решения проблемы становится обращение к киноискусству. Так, Б.А. Кушнер отмечает особую пространственно-временную организацию кинофильмов и призывает писателей применить ее к литературе.

Одной из основных характеристик своего творчества лефы считали динамизм, воспринимавшийся в 20-е годы как главная особенность кинематографического текста; они отмечали этот факт и в теоретических статьях, рецензиях, и в самих произведениях. В манифесте, напечатанном в первом номере журнала «Леф», рассказывается о творческих задачах каждого автора. Например, Б.Л. Пастернак планировал продемонстрировать «применение динамического синтаксиса к революционному заданию» [3: 41]. Этого же принципа придерживается П.В. Незнамов, предупреждая читателя в начале рассказа «Золотошитье и галуны»: «Действие, как беглый одиночный огонь по неприятелю <...> идет сперва, в этой главе неуверенно, не весьма поспешно, даже слегка прихрамывая, чтобы потом, в дальнейшем, подобно огню <...> броситься, не чувствуя под собой ног» [4: 58]. Лефам было важно создать ощущение постоянного движения. Чаще всего они стремились ускорить события, но иногда прибегали и к замедлению. Наиболее интересно это представлено в «Стране родной» А. Веселого. Автор описывает народное гуляние, начиная с описания отдельных персонажей; затем дается изображение толпы, постепенно сливающейся в единый шумный образ. Эффект создается с помощью перехода от распространенных двусоставных предложений к более лаконичным односоставным. Завершающий этап «слияния» обозначается словами, записанными в виде «лесенки»:

Визг

Писк

Хих

Гом» [5: 67].

Потом автор совершает обратный переход от общего плана к конкретным героям. Таким образом, действие в романе попеременно ускоряется и замедляется.

Лефы разрабатывают и варианты пространственной организации произведений. Например, в «Не путчице» О.М. Брика изображены разные события, с трудом соединяющиеся в единый текст. Происходит постоянный переход из одного места действия в другое:

«Притянула к себе. Обняла. Поцеловались. И долго сидели молча. <...>

Вышли лениво, неспеша.

Муж был дома» [6: 126].

В романе Б.А. Кушнера «Незатухающие колебания» приводится аналог кинематографического «наплыва». Видение раненого солдата постепенно перетекает в новую сюжетную линию. Причем этот переход логически не обоснован, разные картины соединяются формально.

Важной особенностью прозы ЛЕФа становится «динамическая ситуация наблюдения» (термин И.А. Мартыновой). Она предполагает такое построение текста, при котором все описываемое изображается как увиденное кем-то (читателем, повествователем и т.д.). Происходит смена точки зрения, например, повествователь может предложить читателю обозреть окрестности, а потом вернуться к рассказу. Возникает сравнение взгляда наблюдателя с фотографической камерой. Для более четкой визуализации произведений в тексте появляются изображения: например, в «Золотошитье и галунах» П.В. Незамова показывается театральная афиша, о которой идет речь в рассказе. Произведения оформляются кинематографично: используются малые абзацы, иногда занимающие одну строку, что позволяет делать акцент на чередовании планов и сцен; описание в основном лаконичное, обозначается несколькими яркими штрихами.

В середине 20-х годов лефы создают новую теорию – «литературу факта», утверждая: «Леф ставит под сомнение все искусство в его эстетико-одурманивающей функции. <...> Леф – за выработку методов точной фиксации фактов» [7: 2]. Считается, что на ее формирование повлияли идеи режиссера Д. Вертова. Теория предполагает отказ от вымышленных сюжетов и персонажей. Произведения должны были отображать реальные события, произошедшие с реальными людьми – как правило, авторами текстов. С.М. Третьяков говорит об этом в романе «Дэн Сы-Хуа»: «Ненавистна выдуманная повесть и сочиненный роман. Почетное когда-то звание сочинителя в наше время звучит оскорбительно» [8: 14]. Литература становится похожа на журналистику.

В последнем номере журнала «Леф» печатается «Москва – Пекин» С.М. Третьякова, жанр которой автор определяет как «путьфильма». Он объясняет читателям, что планирует проявить наблюдательность и зафиксировать все, что увидит во время путешествия. Действие изображается в процессе: «Звонок. Свисток. Скок на площадку. Оттуда остервенелые люди. Между вами – чемодан. Матербранка. Наконец вы оборачиваетесь и машете, чем машете – неважно, ибо уже машете водокачке» [9: 34]. Это обеспечивается дробностью, монтажным построением текста. Практически все прозаические произведения «Нового Лефа» представляют собой такие же «путьфильмы». В них рассказывается о том, как автор отправляется в путешествие, подробно описывая все, что видит, и дополняя текст своими комментариями. Очень важно было отразить сам процесс путешествия, чтобы у читателей возникло ощущение «присутствия» и повествование стало более документальным. Предпочтение отдается распространенным маршрутам, которые уже известны читателям и которые они могут повторить. Приводятся кадры из фильмов и фотографии описываемой местности. Повествование идет от первого лица в настоящем времени, причем на

этом делается акцент. Наблюдение воспринимается как наиболее объективный способ изображения действительности.

Но при всей фактографичности произведения получались достаточно условными, так как писатели стремились не столько отразить реальную картину, сколько сформировать у читателей особый взгляд на нее. Например, в «путевке» С.М. Третьякова «Сквозь непротертые очки» утверждается: «Когда понастоящему заточится глаз, он станет различать сверху разницу между посевами коммун и крестьян-одиночек, он будет диктовать мозгу рефлекс восхищения сводными массивами совхозных нив <...>. Тогда мы станем зрячими <...> на то, чем поновому будет социализм перечерчивать лицо земного шара» [10: 24].

Таким образом, прозаические произведения ЛЕФа оказываются тесно связанными с теоретическими установками объединения. Вместе с изменением взглядов на искусство происходит эволюция лефовской прозы. На первом этапе лефы искали новые пути развития искусства, проводя различные литературные эксперименты. Специфическими чертами этого периода стали: динамизм, «пластичность» времени и пространства, монтажная организация текста и его визуализация. Затем экспериментальный характер уходит: лефы выбирают наиболее подходящий для новой теории жанровый вариант и используют только его. Произведения становятся фактографичными, делается акцент на документальном характере повествования. И на каждом этапе отмечается значительное влияние кинематографа на творчество ЛЕФа.

Литература:

1. Крученых А. Е. Стихотворения. Поэмы. Романы. Опера [Электронный ресурс]. – СПб: Академический проект, 2001. – URL: <http://ruslit.traumlibrary.net/book/kruchenih-poems/kruchenih-poems.html>.
2. Арватов Б. Алексей Гастев. «Пачка ордеров». Рига 1921 г. [Электронный ресурс] // Леф. – 1923. – № 1. – С. 243-245. – URL: <http://www.ruthenia.ru/sovlit/j/2782.html>.
3. Маяковский В. В., Брик О. М. Наша словесная работа [Электронный ресурс] // Леф. – 1923. – № 1. – С. 40-41. – URL: <http://www.ruthenia.ru/sovlit/j/2753.html>.
4. Незнамов П. Золотошитье и галуны [Электронный ресурс] // Леф. – 1923. – № 3. – С. 57-69. – URL: <http://www.ruthenia.ru/sovlit/j/2858.html>.
5. Веселый А. Страна родная [Электронный ресурс] // Леф. – 1925. – № 3. – С. 59-69. – URL: <http://www.ruthenia.ru/sovlit/j/2991.html>.
6. Брик О. М. Не попутчица [Электронный ресурс] // Леф. – 1923. – № 1. – С. 109-142. – URL: <http://www.ruthenia.ru/sovlit/j/2771.html>.
7. Третьяков С. С новым годом! С «Новым Лефом»! [Электронный ресурс] // Новый Леф. – 1928. – № 1. – С. 1-3. – URL: <http://www.ruthenia.ru/sovlit/j/3315.html>.
8. Третьяков С. Дэн Сы-Хуа (био-интервью) [Электронный ресурс] // Новый Леф. – 1927. – № 7. – С. 14-33. – URL: <http://www.ruthenia.ru/sovlit/j/3271.html>.
9. Третьяков С. Москва-Пекин [Электронный ресурс] // Леф. – 1925. – № 3. – С. 33-58. – URL: <http://www.ruthenia.ru/sovlit/j/2990.html>.
10. Третьяков С. Сквозь непротертые очки [Электронный ресурс] // Новый Леф. – 1928. – № 9. – С. 20-24. – URL: <http://www.ruthenia.ru/sovlit/j/3411.html>.

СЕКЦИЯ «ФИЗИЧЕСКОЕ ВОСПИТАНИЕ И СПОРТ»

Айдаров Р.А.,
старший преподаватель,
Никитин Н.А.,
доцент, филиал КФУ в г. Набережные Челны

**Оценка уровня и динамика общей физической подготовленности
студентов первого курса**

В настоящее время наибольшую тревожность вызывает уровень физического состояния и физической подготовленности, постоянное ухудшение здоровья молодежи. Исследования, проведенные отечественными учеными, позволяют говорить о том, что уровень физической подготовленности большинства студентов остается низким (В.К. Бальсевич, Л.И. Лубышева, 1995; Л.А. Семенов, С.П. Миронова, 2006; И.И. Богатова, 2011; И.Г. Бондаренко, 2011 и др.).

Неотъемлемым компонентом педагогической деятельности является получение полной и объективной информации, позволяющей анализировать и контролировать процесс общей физической подготовки. Отслеживание динамики уровня физической подготовленности в процессе обучения и ее систематическая оценка согласно требованиям Примерной программы по дисциплине «Физическая культура» позволяет вовремя вносить коррективы в процесс физического воспитания и устранять негативные факторы.

В тоже время необходимо понимать, что повышение общей физической подготовленности – одна из традиционных задач, стоящая перед системой физического воспитания студенческой молодежи. Ее реализация вовсе не должна выступать в качестве цели учебных занятий по дисциплине. «Двигательное насиливание» на выполнение лишь усредненных контрольных нормативов приводит к искаженному пониманию или непринятию личностью всей совокупности ценностей физической культуры. В связи с этим, обеспечение физической подготовленности студентов, скорее всего, должно быть одним из показателей эффективности целостного решения всего комплекса образовательных, воспитательных и развивающих задач.

Несмотря на то, что процесс общей физической подготовки студентов является традиционным, его реализация до сих пор имеет ряд проблем, решение которых обеспечивается на основе внедрения в практику физического воспитания современных подходов. А именно: формирование необходимого уровня физкультурной образованности студентов для самостоятельного планирования и использования индивидуальных программ физических упражнений; разработка дифференцированной системы оценки уровня физической подготовленности и учета индивидуальных особенностей организма; реализация системы эффективного мониторинга и установки обратной связи; внедрение эффективной системы педагогической коррекции.

Объектом исследования явился процесс физического воспитания студентов.

Предметом исследования – уровень и динамика общей физической подготовленности студентов первого курса.

Цель исследования – оценить уровень и динамику общей физической подготовленности студентов первого курса.

Методика и организация исследования. Исследование проводилось на базе спортивного и тренажерного залов филиала КФУ в г. Набережные Челны. В нем приняли участие 45 девушек второго курса, отнесенных по состоянию здоровья к основной и подготовительной медицинским группам. Они были подвергнуты трехкратному тестированию физической подготовленности в начале учебного года, в конце первого семестра и в конце учебного года. Исследование было проведено в период с сентября по май 2011-2012 учебного года.

Для выявления уровня и динамики общей физической подготовленности (ОФП) использовался метод педагогического тестирования. Контрольные испытания по общей физической подготовленности студентов проводилось в четырех упражнениях: в прыжке в длину с места (тест для измерения скоростно-силовых способностей), в наклоне туловища вперед из положения сидя (для измерения гибкости), в поднимании и опускании туловища из положения лежа на наклонной доске под углом 30° (тест для определения силовой выносливости мышц брюшного пресса), а также в сгибании и разгибании рук в упоре лежа на гимнастической скамейке (тесты для измерения силовой выносливости задействованных мышц).

Занятия по физической культуре проходили два раза в неделю по учебному расписанию. Учебная программа по физической культуре в первом семестре предусматривала проведение занятий по баскетболу, во втором – по лыжной подготовке и волейболу. Поэтому во втором семестре выполнение программы ОФП составило примерно половина от объема, выполненного за первый семестр. Все упражнения выполнялись в соответствии с требуемой техникой исполнения, как правило, в основной части занятия.

Специальный комплекс прыжковых упражнений для развития прыгучести не использовался, однако данный вид упражнений присутствовал в подготовительной части занятия, во время обучения технике спортивных игр (баскетбол и волейбол) и при выполнении упражнений со скакалкой.

Программа ОФП в первом семестре представлена в табл. 1.

Таблица 1

Содержание и объем нагрузки по ОФП в первом семестре обучения

Средства ОФП	Объем тренировки за подход	Объем тренировки за одно занятие	Количество тренировок	Объем тренировки за весь период исследования
8 упражнений для мышц брюшного пресса	до 12 раз	до 96 раз	8	до 768 раз
Сгибание и разгибание рук в упоре лежа на коленях	по 10, 8, 6, 4, 2 раза	до 30 раз	10	до 300 раз
5 упражнений на гибкость	по 30-40 сек.	всего до 3 мин.	8	до 24 мин.

Для анализа результатов исследования и выявления их достоверного изменения использовались методы математико-статистической обработки. Вычислялись средняя арифметическая величина (\bar{X}), среднее квадратическое отклонение (σ), средняя ошибка среднего арифметического значения (m), достоверность динамики результатов (p) по t-критерию Стьюдента.

Результаты исследования и их обсуждение. Из табл.2 видно, что средние показатели общей физической подготовленности за первый семестр обучения студенток во всех тестируемых упражнениях повышаются. Однако достоверный прирост результатов (при $p < 0,01$) выявлен только в двух упражнениях: в сгибании и разгибании рук в упоре лежа на гимнастической скамейке и в поднимании и опускании туловища из положения лежа на наклонной доске.

Таблица 2

Динамика средних показателей ОФП студенток первого курса в первом семестре обучения

Тестовые упражнения	В начале семестра n=45	В конце семестра n=45	Прирост в %	t, (t табл. =2,63 и 1,98)	p
	$\bar{X} \pm m$	$\bar{X} \pm m$			
«Отжимание», (кол-во раз)	13,69±0,88	21,07± 1,16	53,9	3,49	p<0,01
«Пресс», (кол-во раз)	14,3±0,9	19,1±0,9	33,6	2,7	p<0,01
Наклон вперед из положения сидя, см	16,73 ±0,79	19,01 ±1,41	13,6	0,87	p>0,05
Прыжок в длину с места, см	176,5 ±2,82	183,2± 2,84	3,8	0,44	p>0,05

Анализ динамики представленных результатов за весь учебный год табл.3 показывает, что средние показатели общей физической подготовленности за период исследования во всех тестируемых упражнениях также как и в первом семестре повышаются. Достоверный прирост результатов (при $p < 0,01$) выявлен также в упражнениях: в сгибании и разгибании рук в упоре лежа на гимнастической скамейке и в поднимании и опускании туловища из положения лежа на наклонной доске. К концу года достоверно улучшается развитие гибкости (при $p < 0,05$). Полученные результаты исследования показывают, что выполненный объем работы за период исследования оказался достаточным для улучшения показателей в трех контрольных упражнениях (сгибание и разгибание рук, поднимание и опускание туловища, наклон).

Таблица 3

Уровень и динамика средних показателей ОФП девушек первого курса за учебный год

Тестовые упражнения	Сентябрь n=45	Май n=45	Прирост т в %	t, (t табл. =2,68)	p
	$\bar{X} \pm m$	$\bar{X} \pm m$			
«Отжимание», (кол-во раз)	13,69±0,88	22,26± 1,19	62,6	3,37	p<0,01
«Пресс», (кол-во раз)	14,0±0,93	19,12±0,93	34,0	2,76	p<0,01
Наклон вперед из положения сидя, см	16,73 ±0,79	20,49 ±0,90	22,5	2,62	p<0,05
Прыжок в длину с мес-	176,5 ±2,82	185,4± 2,48	5,0	0,63	p>0,05

та, см					
--------	--	--	--	--	--

Сравнивая полученные результаты (табл.2, 3) видно, что первые два места занимают достоверные приросты показателей в упражнениях в сгибании и разгибании рук в упоре лежа на скамье (53,9% и 62,6%) и в поднимании и опускании туловища из положения лежа на наклонной доске (33,6% и 34,0%) соответственно за 1 семестр и учебный год. Третье место по темпам достоверного повышения уровня общей физической подготовки показали результаты развития гибкости, которые составили 13,6% и 22,5% за период проведения исследования.

Повышение результатов на 3,8% за 1 семестр и 5,0% за учебный год, отражающих развитие взрывной силы мышц ног в прыжке в длину с места не составляют существенных значений.

Предполагаем, что более низкие темпы прироста результатов ОФП во втором семестре связано с меньшим объемом выполненной нагрузки в связи с проведением занятий по лыжной подготовке.

Уровень физической подготовленности оценивался по 5-ти балльной шкале в каждом упражнении. Оценка начального и конечного уровня ОФП, а также ее динамика представлена в табл. 4.

Таблица 4

Динамика оценок результатов ОФП за учебный год

Баллы	Начало учебного года	Конец учебного года	Динамика, %
0 баллов	18,9	1,1	-17,8
1 балл	8,6	8,6	0
2 балла	16,2	11,9	4,3
3 балла	15,1	8,1	-7,0
4 балла	11,9	11,4	-0,5
5 баллов	29,2	58,9	29,7

Из представленных оценочных результатов по ОФП девушек видно, что к концу эксперимента число неудовлетворительных оценок (0-2 балла) уменьшилось. Существенно снизилось количество «нулевых» оценок (17,8%). Наблюдается тенденция уменьшения числа удовлетворительных и хороших оценок (3-4 балла) в сторону увеличения отличных оценок. Причем самый больший прирост наблюдается в количестве отличных оценок (29,7%).

Сравнительный анализ уровня начальных и конечных результатов показывает, что к концу исследования около 60% девушек имеют высокий уровень ОФП. Количество студенток с неудовлетворительной общей физической подготовленностью снижается с 43,7% до 21,6%.

Выводы. Результаты исследования показали:

1. Наблюдается положительная динамика средних показателей во всех тестируемых упражнениях. Выявлены основания для констатации существенного и достоверного повышения общей физической подготовленности студенток, за исключением в упражнении прыжка в длину с места.

2. Количество студенток основной и подготовительной медицинской группы со сдачей нормативов, поступивших в вуз с низким уровнем ОФП (от 0 до 2 баллов), составило 43,7%. К концу годичного цикла обучения их количество снизилось примерно в два раза (21,9%). Количество девушек с хорошей и высокой подготовленностью (4-5 баллов), поступивших в вуз, составило 41,1%, а за годичный период обучения этот показатель возрос до 70,3%.

3. В целом, применяемая программа общей физической подготовки студенток показала свою эффективность в повышении уровня развития физических качеств. В связи с недостоверными показателями прироста результатов в прыжках в длину с места необходимо скорректировать программу для улучшения развития прыгучести.

Айдаров Р.А.,
ст. преподаватель,
филиал КФУ в г. Набережные Челны

Общее физкультурное образование студенческой молодежи: сущность и содержательные характеристики

Использование понятий, отражающих сущность общего образования в области физической культуры и спорта, изобилует на страницах научной печати. Существует порядка полутора десятка понятий, которые используются разными авторами. Причем в эти понятия они вкладывают различный смысл, у некоторых авторов значение понятий изменяется со временем. Все это затрудняет процесс осмысления того, в чём сущность образования, чем является, на самом деле, предмет образования и результат образования в области физической культуры.

Эти понятия, с одной стороны, характеризуют образование в области физической культуры и спорта как процесс, с другой стороны – как результат образования. Первая группа включает такие понятия, как «физическое образование» (Б.А. Ашмарин и др., 1990), «физкультурное образование» (Н.А. Карпушенко, В.В. Приходько, Л.И. Лубышева, 1991), «образовательная направленность в сфере физической культуры» (Л.П. Матвеев, 1991; В.М. Выдрин, 1995), «непрофессиональное (неспециальное) физкультурное образование» (В.М. Выдрин, 1995), «интеллектуальное воспитание по физической культуре» (Л.И. Лубышева, 1996), «общее физкультурное образование» (В.П. Лукьяненко, 2001; Ю.Д. Железняк, 2004), «спортивное образование» (Л.И. Лубышева; В.А. Романович, 2011). Вторая группа состоит из следующих понятий: «физкультурная образованность» и «физкультурная грамотность» (Н.А. Карпушенко, В.В. Приходько, Л.И. Лубышева, 1991), «образованность в области физической культуры» (Л.Ю. Лукина, 2007), «образованность и компетентность в избранном виде спорта» (Л.И. Лубышева; В.А. Романович, 2011).

Необходимо отметить историческую обусловленность процесса становления и осмысления сущности понятия «физкультурного образования» в связи с историческим развитием образования и изменением педагогических парадигм системы физкультурного воспитания. Как отмечает В.А. Сластенин и др. (2002) [10], «содержание образования имеет исторический характер, поскольку оно определяется целями и задачами образования на том, или ином этапе развития общества. Это означает, что оно изменяется под влиянием требований жизни, производства и уровня развития научного знания».

Изначально акцент в понимании сущности физкультурного образования выражался в двигательном компоненте физической культуры, в результате использовался термин «физическое образование», т. е. образование через физическую деятельность. Понятие «физическое образование» было введено основателем учения о физическом образовании детей школьного возраста, известным российским ученым П.Ф. Лесгафтом. В это понятие он вкладывал идею обучения двигательным действиям.

Позже, в понятие «физическое образование» Б.А. Ашмарин, Л.П. Матвеев и др. (1991), помимо обучения двигательным действиям и развития физических способностей, вкладывали процесс формирования специальных знаний по физическому воспитанию.

Всевозрастающая социально-педагогическая значимость физической культуры учащихся и молодежи, осмысление культурологической функции образования, в том числе и общего физкультурного, привели к расширению функциональных границ системы физического воспитания.

К концу 1970-х гг. стала очевидной необходимость признания образовательной направленности в качестве ведущей. К середине 1980-х гг. уже не вызывало сомнений переориентация направленности физической культуры в образовательно-инструктивную [3; 7; 8]. Основным фактором явились данные исследований на примере школьной физической культуры, которые показывали, что урок компенсирует в среднем 11% (максимально 40%) потребности школьников в движениях. Было установлено, что даже при ежедневных уроках физической культуры нельзя ликвидировать тот «двигательный голод», которые испытывают школьники. Поэтому предмет «Физическая культура» следует рассматривать не только как одну из форм организации, направленной на компенсацию двигательной недостаточности, но прежде всего как «школу движений» [3; 8]. Учебно-воспитательный процесс по данной дисциплине должен формировать умение заниматься физическими упражнениями самостоятельно. Признание приоритета образовательной и методической направленности физической культуры не есть игнорирование ее оздоровительной, развивающей и воспитательной направленности. Наоборот, цель дисциплины «Физическая культура» достигается решением взаимосвязанных и взаимообусловленных задач образовательно-методического, оздоровительно-рекреационного, воспитательно-развивающего характера [2; 3; 4; 5; 7; 8].

Как отмечают Ю.Д. Железняк, В.М. Минбулатов (2004), образование по предмету «Физическая культура» – понятие, которое дополнило понятийно-терминологический аппарат науки теории и методики физического воспитания сравнительно недавно.

На наш взгляд, сущностью столь неоднозначных понятий необходимо рассмотреть с точки зрения образования в широком смысле этого слова и с точки зрения решения специальных образовательных задач по физической культуре.

В рамках культурологической парадигмы педагогической системы культура выступает предпосылкой и результатом образования. Латинский термин «культура» означает возвращение, совершенствование чего-либо. Соответственно, и применительно к человеку это возвращение, совершенствование, формирование его образа. Обучение и воспитание молодого поколения происходит средствами культуры. Следовательно, образование – это процесс передачи накопленных поколениями знаний и культурных ценностей [1]. Содержание образования черпается и пополняется из наследия культуры и науки, а также жизни и практики человека. Осмысление ценностного потенциала физического воспитания с позиций философско-культурологического подхода рассматривается как эффективное воздействие не только на биологическую (телесную) сторону, но и на духовную сущность человека. Физическая культура приобретает «человеческое измерение». Таким образом, понятие «физкультурное образование» предстаёт как процесс передачи и освоения накопленных знаний и культурных ценностей.

В контексте культурологического подхода сущность физкультурного образования Ю.Д. Железняк, В.М. Минбулатов (2004) выражают понятием «общее физкультурное образование», которое рассматривается как процесс и результат учебно-воспитательной работы по предмету «Физическая культура», ори-

ентированные на передачу и системное усвоение опыта предыдущих поколений по использованию физической культуры в оздоровительно-рекреационном, атлетическом, воспитательном и иных аспектах с ориентацией на формирование физической культуры личности.

В зависимости от направленности физкультурное образование условно может подразделяться на три разновидности: общее, дополнительное и профессиональное. Применительно к физкультурному образованию населения словосочетания «непрофессиональное (неспециальное) физкультурное образование» предлагается заменить на «общее физкультурное образование» (З.М. Кузнецова, Ю.П.Симаков, 2007). Дополнительное физкультурное образование осуществляется учреждениями дополнительного образования (это детско-юношеские спортивные школы, школы олимпийского резерва, школы-интернаты спортивного профиля). Профессиональное физкультурное образование ориентировано на подготовку педагогов и других специалистов в сфере физической культуры различных уровней и квалификаций.

Таким образом, выявляем, что общее физкультурное образование характеризуется как процесс, направленный на решение всей совокупности задач: образовательных-инструктивных, оздоровительно-рекреационных, воспитательно-развивающих, с целью формирования физической культуры личности. Спортивное образование направлено на обучение, воспитание, тренировку, с целью формирования спортивной культуры личности (В.А. Романович, 2011).

Использование в понятиях словосочетания «физкультурное образование», связано, на наш взгляд, с приоритетом осуществления специальных образовательных задач физической культуры, смещение акцента в сторону повышения роли образовательной направленности, как определяющего условия успешности формирования физической культуры личности. Вместе с тем усиление образовательной направленности вовсе не означает излишней «теоретизации», ее противопоставления оздоровительным, воспитательным, развивающим функциям. Оно направлено лишь на установление необходимого уровня соотношения интеллектуального и двигательного компонентов образования в сфере физической культуры, которое в настоящее время отсутствует [3; 8]

К понятиям, связанным с решением только специальных образовательных задач относим: интеллектуальное воспитание, образовательную направленность в сфере физической культуры.

В процессе реализации образовательной направленности решаются следующие задачи [3]:

1. Вооружение учащихся знаниями, необходимыми для самостоятельного использования физических упражнений, факторов внешней среды, режима учебы, труда и отдыха в целях своего физического совершенствования;

2. Формирование у учащихся двигательных умений и навыков;

3. Формирование у учащихся умения использовать знания и двигательные навыки в процессе самостоятельных занятий физическими упражнениями в семье, по месту жительства, в местах массового отдыха, труда и другой общественно-полезной деятельности.

Решение данных задач выражает информационную и операциональную готовность личности к осуществлению деятельности (В.И. Столяров и др., 2012).

Усиление образовательной направленности обеспечивает подготовку студентов к дальнейшему использованию физической культуры в повседневной жизни, путем освоения целостной системой знаний, необходимых для физического самосовершенствования и укрепления здоровья. Образовательная направленность в сфере физической культуры означает процесс обогащения молодежи знаниями, которые способствуют творческому, осознанному отношению к задачам, средствам, методам физического развития, формированию отношения к физической культуре как к ценности [2]. Критерием эффективности образовательной направленности общего физкультурного образования становится переход его в процесс самообразования и самосовершенствования. Только такое образование можно считать образованием гарантированного качества, которое переходит в самообразование, воспитание – в самовоспитание, а личность из фазы развития в фазу творческого саморазвития (В.И. Андреев, 1998).

Выводы. Цель физкультурного образования – формирование физической культуры личности. Использование в понятиях слова «образование» («физкультурное образование») связано с усилением образовательной направленности дисциплины для повышения эффективности процесса формирования физической культуры личности. Комплексное решение образовательных, оздоровительных, развивающих и воспитательных задач позволяет эффективно формировать физическую культуру личности. Интеллектуальный компонент общего физкультурного образования направлен на формировании теоретических, методических, практических знаний, методических умений и навыков, которые составляют теоретическую и методическую основу физкультурно-спортивной деятельности и необходимы для дальнейшего самообразования и самосовершенствования в области физической культуры.

Литература

1. Бордовская Н.В., Реан А.А. Педагогика. Учебное пособие. – СПб.: Питер, 2006. – 304 с.: ил.
2. Выдрин В.М. Неспециальное (непрофессиональное) физкультурное образование // Теория и практика физической культуры, 1996. – № 5-6. – С. 15-19.
3. Железняк Ю.Д. Теория и методика обучения предмету «Физическая культура»: Учебное пособие для студентов высших педагогических заведений / Ю.Д. Железняк, В.М. Минбулатов. – М.:Издательский центр «Академия», 2004. – 272 с.

4. Карпушенко Н.А., Приходько В.В., Лубышева Л.И. Возвращаясь к наследию: физкультурное образование, физкультурная деятельность, школьная физическая культура в аспекте методологического анализа // Теория и практика физической культуры, 1993. – № 9-10. – С.2-36.
5. Лубышева Л.И. К концепции физкультурного воспитания студентов // Теория и практика физической культуры, 1992. – № 5. – С.24-28.
6. Лубышева Л.И. Концепция физкультурного воспитания: методология развития и технология реализации // Физическая культура: воспитание, образование, тренировка. 1996. – № 1. – С. 11 – 17.
7. Лукина Л.Б. Педагогическая модель самообразования и самосовершенствования студентов в области физической культуры: Автореф. дис. ... кан. пед. наук. Майкоп, 2007. – 26 с.
8. Лукьяненко В.П. Современное состояние и концепция реформирования системы общего образования в области физической культуры: монография / В.П.Лукьяненко. – М.:Советский спорт, 2005. – 256 с.
9. Матвеев Л.П. Теория и методика физической культуры (общие основы теории и методики физического воспитания; теоретико-методические аспекты спорта и профессионально-прикладных форм физической культуры) / Л.П. Матвеев: Учебник для институтов физ. культуры. – М.: Физкультура и спорт, 1991. – 543 с.
10. Педагогика; Учебное пособие для студентов педагогических учебных заведений / В.А Слестенин, И.Ф., Исаев, А.И Мищенко, Е.Н.– 4-е изд. – М.: Школьная пресса, 2002. – 512 с.
11. Примерная программа дисциплины «Физическая культура» / авт. сост. В.Г. Щербаков В.Ю. Волков Д.Н. Давиденко. – М.: Министерство образования и науки РФ, 2011. – 12 с.
12. Приходько В.В. Проблемы физкультурного образования студентов гуманитарных и технических вузов // Теория и практика физической культуры, 1991. – № 5-6. – С. 35-36.
13. Региональная программа неспециального физкультурного образования студентов вузов Санкт-Петербурга / сост. В.И. Григорьев, В.В. Трунин. – СПбГУЭФ, 2000. – 72 с.

Ашрафуллина Г.Ш.,

канд. пед. наук, ст.преподаватель,
филиал КФУ в г. Набережные Челны

Проблема организации культурно-досуговой деятельности студенческой молодежи

Одним из направлений воспитательной работы в вузе является организация досуговой деятельности студенческой молодежи. Целью этой работы является развитие морально-этических качеств, эстетического вкуса, творческого потенциала, повышение интеллектуального уровня, физического развития, возрождение и сохранение лучших духовно-нравственных, гражданско-патриотических и художественных традиций культуры.

От умения направлять свою деятельность в часы досуга на достижение общезначимых целей, реализацию своей жизненной программы, развитие и совершенствование своих сущностных сил, во многом зависит социальное самочувствие молодого человека, его удовлетворенность своим свободным временем.

Жизнь студенческой молодежи предельно насыщена и относительно строго регламентирована, а потому требует больших затрат физических, психических и интеллектуальных сил. На этом фоне досуг помогает снять создавшееся напряжение. Именно в рамках досугового времени происходит восстановление и воспроизводство утраченных сил, то есть, реализуется рекреационная функция [5]. В специальной литературе существуют различные точки зрения относительно того, что представляет собой досуг. Он часто отождествляется со свободным временем (Ф.С. Махов, А.Т. Куракин, В.В. Фатьянов и др.), с внеучебным временем (Л.К. Балясная, Т.В. Сорокина и др.).

Досуг - это гораздо больше, чем просто свободное время или перечень видов деятельности. Его следует понимать как центральный элемент культуры, имеющий глубокие и сложные связи с общими проблемами учёбы, работы, семьи, политики [1].

Для молодёжи содержанием досуга является не только отдых и развлечения, но и решение жизненно важных проблем, т. к. идёт активный процесс самопознания, самореализации, самовыражения.

Молодёжь — поколение людей, проходящих стадию социализации, усваивающих, а в более зрелом возрасте уже усвоивших, образовательные, профессиональные, культурные и другие социальные функции [3]. Одним из важнейших направлений организации жизнедеятельности студенческой молодёжи является развитие культурно-досуговой деятельности.

Культурно-досуговая деятельность — это процесс приобщения к культуре, выраженный в материальной и духовной форме, а также целенаправленная активность, отвечающая потребностям и мотивам человека[4]. Организация досуга студентов в вузе представляет собой педагогически целенаправленную деятельность по созданию и совершенствованию структуры, правил функционирования, координации

действий отдельных элементов системы работы по активизации конструктивной деятельности студентов во внеучебное время, достижение взаимного соответствия функционирования частей данной системы[6].

На базе филиала Казанского федерального (Приволжского) университета в этом направлении было проведено исследование, которое показало, что 8% студентов посвящают свободное время учёбе, абсолютное большинство (60%) - отдыху и развлечениям, другие (32%) не дали однозначного ответа, отметив, что занимаются «всем понемногу».

Полученные результаты говорят о том, что сфера досуга должна быть подвергнута пристальному вниманию и, в случае необходимости, корректировке, чтобы сделать досуг студентов разнообразным и полезным с социальной точки зрения. Из вышеизложенного следует необходимость определения факторов, влияющих на выбор досуга студентов. Большинство студентов (53%) при выборе досуга руководствуются собственными интересами; около 36% опрошенных ориентируются на денежные средства; 8% на мнение друзей и знакомых; 3% прислушиваются к мнению родителей. В этом выражается стремление молодых людей к независимости и уверенности в себе.

При выборе культурно-развлекательных учреждений 40% молодых людей опираются на стоимость входного билета, 30% на шоу-программу; 15% на время работы и престиж заведения; 9% на аудиторию, контингент; 6% придает большое значение качеству обслуживания. Сопоставив полученные данные можно проследить тенденцию коммерциализации сферы досуга и ограниченности досуговой сферы студентов материальными благами. В силу финансовых затруднений 85% студентов вынуждены себя ограничивать при выборе досуга и лишь 15% могут себе позволить любой отдых.

Согласно полученным данным 52% отдают предпочтения кафе и ресторанам, 24% кинотеатрам; 14% концертам и ночным клубам, 10% спортивным комплексам. Нельзя не отметить, что в целом студенты отдают предпочтение различным кафе, ресторанам, барам, ночным клубам – местам, где можно отдохнуть, расслабиться. Активные, оздоровительные формы досуга отходят на второй план, уступая место увеселительным и не требующим больших физических усилий мероприятиям. 53% опрошенных респондентов всегда заинтересованы в культурной жизни университета, но сами участия не принимают; 13% принимают активное участие во внеучебной жизни; 34% вообще не интересуются культурной жизнью вуза, что указывает на невысокую активность студенческой молодёжи в сфере организации собственного досуга в стенах вуза. В ходе проведения данного исследования мы выяснили, что 20% студентов кардинально бы изменили свой досуг, 80% - немного бы изменили свой привычный отдых.

Это говорит о том, что в целом у молодых людей нет полной удовлетворённости своим досугом и желания что-либо менять в его организации.

Деятельность человека в свободное время определяется его объективными условиями, окружающей средой, материальной обеспеченностью, сетью культурно-досуговых учреждений и т.д.[2]. Ценностные ориентации на досуговую деятельность зависят от возможности удовлетворения личных потребностей, которые обуславливаются качествами, присущие молодёжному поколению: предрасположенность к новому, нетерпимость к рутине, динамизм, импульсивность. В этот период у молодого человека возникает проблема ориентации в многообразии жизненных ценностей. Он стремится сформировать внутреннюю позицию по отношению к себе, другим людям. Особенно активно проявляет себя студенческая молодёжь, досуг которой существенно отличается от других возрастных групп в силу присущей ей социальной роли. Для того чтобы досуг носил воспитательный характер и был направлен на позитивные изменения в структуре их личности необходимо создавать оптимальные условия для гармоничного развития всех качеств, стимулировать стремление молодых к активному проведению досуга, сводить к минимуму ничем не занятое свободное время. Воспитательная работа вуза будет носить более целенаправленный и плановый характер в том случае, если будет систематизирована сфера досуга, что подразумевает более тесный контакт и преемственность между различными его аспектами и структурами. В таком случае, включаясь в досуговую деятельность, студент автоматически вовлекается в самые разнообразные мероприятия, организуемые профессионалами. Будучи увлеченные такой работой молодые люди будут сами заинтересованы в проведении своего свободного времени с максимальной пользой. Оптимальными формами организации культурного досуга являются активные формы вовлечения студентов в культурно-досуговую деятельность, основанной на инициативе и практическом участии каждого студента. В практике работы вузов сложились разнообразные виды организации культурного досуга студентов, которые можно свести в следующие организационные формы: организация деятельности клубов по интересам; организация деятельности творческих коллективов; организация деятельности спортивных секций; организация культурно-досуговых мероприятий[7].

В своём исследовании, кроме анализа существующей ситуации, связанной с досугом студенческой молодёжи, мы предполагаем раскрыть новые возможности его организации, а также повысить уровень физической подготовленности средствами культурно-досуговой деятельности. Например, организация следующих культурно-массовых мероприятий:

«Танцевальный марафон» - конкурс на лучший танцевальный коллектив среди студентов 1-5 курса филиала КФУ. Предполагает самостоятельную постановку танцевальных номеров с последующим их показом в культурно-массовом мероприятии. Способствует выявлению и поощрению талантливой молодёжи, предоставлению возможностей для реализации творческих способностей студентов, формированию здорового образа жизни, организации культурного досуга.

«Танцевальный зачет» - одна из форм проверки знаний и навыков студентов, полученных на практических занятиях по физической культуре, а также их самостоятельных заданий. Организовывается культурно-массовое мероприятие, в котором студенты 1-4 курса филиала КФУ представляют зрителям подготовленные как самостоятельно, так и совместно с преподавателем танцевальные комбинации. Целью данного мероприятия является формирование ценностного отношения к танцевальной культуре, эстетическое воспитание студентов, повышение интереса к уроку по физической культуре, повышение уровня профессионального мастерства преподавателя.

«Стиль – дэнс» - танцевальный фестиваль-конкурс, в котором принимают участие студенты вузов, а также других учебных заведений города Набережные Челны. Это могут быть отдельные исполнители (солисты), танцевальные дуэты, смешанные хореографические группы. Профессиональные коллективы выступают вне конкурса. Способствует установлению и расширению творческих связей между учебными заведениями и коллективами города, творческому содружеству руководителей танцевальных коллективов. Реализуется возможность новым самостоятельным коллективам и танцорам продемонстрировать свои способности. Происходит знакомство студентов и сотрудников университета с лучшими танцевальными коллективами города, совершенствование форм и методов работы по нравственному и эстетическому воспитанию молодежи, совершенствование форм организации свободного времени студентов.

«Секция танцевальной аэробики» – добровольное объединение любителей физической культуры и спорта, возглавляемое руководителем-профессионалом. Занятия посещают студенты, заранее прошедшие кастинг. Задача преподавателя состоит в разучивании с ними танцевального номера и подготовке к выступлениям на мероприятиях, проводимых вузом и городом. Способствует популяризации танцевальной культуры, формированию здорового образа жизни молодежи, развитию и укреплению чувства коллективизма в студенческой среде, совершенствованию форм организации свободного времени. Все это позволит не только организовать содержательный и интересный досуг студентов, но и решить задачи их социализации и личностного становления, удовлетворить познавательные, профессиональные и другие потребности.

Литература

1. Аванесова Г.А. Культурно-досуговая деятельность. Теория и практика организации. – М: «Аспект-Пресс», 2006. – 236 с.
2. Каплан М. Основные модели досуга. М.2008. 198 с.
3. Клубоведение: учебное пособие / под ред. Ковшарова В.А. – М.: Просвещение, 2005.- С. 29-46.
4. Лисовский В.Т. Социология молодежи. СПб: 1996. 360 с.
5. Словарь по социальной педагогике: учебное пособие для студентов высших учебных заведений / автор-составитель Мардахаев Л.В. – М: Изд. центр «Академия», 2002 г. – 368 с.
6. Фатов А. Проблемы досуговой деятельности молодежи и пути их преодоления // Закон и право. 2006. № 10. С. 85-87.
7. Шубина И.Б. Организация досуга и шоу программ: творческая лаборатория сценариста. – Изд. 2-е. – Ростов-на-Дону: Феникс, 2004. – 351 с.

Болгов В.Н.,

канд. пед. наук, доцент,

Перепелкин В.В.,

ст. преподаватель,

филиал КФУ в г. Набережные Челны

Физическое воспитание студентов первого курса нефизкультурных вузов

Значительная масса студентов-первокурсников на диагностическом тестировании по физической подготовленности балансирует между оценками "плохо" и "удовлетворительно". В этой связи, нам представляется важным обратить внимание преподавателей физкультуры на оздоровительное направление в физическом воспитании, в котором объектом внимания преподавателя становятся непосредственно здоровье студента, его работоспособность и сопротивляемость организма.

Не менее важным является организация и управление учебными занятиями по физической культуре. Особенно это относится к первому курсу, когда бывшие школьники знакомятся с условиями и требованиями высшей школы. От того, как организованы занятия с первокурсниками, в значительной степени зависит их отношение к предмету на протяжении всего периода обучения.

В течении 10 лет нами отработывалась система организации учебного процесса по физическому воспитанию студентов на первом курсе, состоящая из трех этапов - предварительного, основного, заключительного. Каждый этап имеет свои задачи, методы и средства.

Предварительный этап. Продолжительность этапа 2 недели, в течении которых решаются следующие задачи:

- 1) сбор информации о студентах учебной группы;
- 2) Внесение коррективов в учебную программу (на основании собранной информации);
- 3) разъяснение студентам роли физического воспитания в укреплении здоровья, ознакомление их с зачетными нормами и требованиями по физической культуре.

Сбор информации. Анамнез, тестирование, проведение ознакомительных занятий по физкультуре.

Анамнез. Проводится по общепринятой методике [5] - общие данные, самочувствие, жалобы, перенесенные заболевания, условия жизни, вредные привычки, спортивные увлечения.

Тестирование. Применялся простейший тест для определения тренированности сердца "Проба с подскоками" с дальнейшей оценкой результата [1].

Ознакомительные занятия по физической культуре. Цель занятий (как правило, проводилось два занятия) - выяснить визуальным способом, степень владения студентами двигательными умениями и навыками, развитие их физических качеств, спортивную подготовку.

Корректирование учебной программы. На основании собранной информации о группе в учебную программу вносились уточнения по поводу применяемых средств, объема и интенсивности нагрузки. При определении нагрузки за точку отсчета брались средние показатели физической подготовки группы.

Роль физического воспитания в укреплении здоровья, зачетные нормы и требования по физической культуре.

Беседы на темы: "Здоровая мать - здоровый ребенок", "Высокий резерв мощности функций - залог здоровья" (по Амосову) [1], "Физическая нагрузка, как единственный способ тренировки функциональных систем". Одновременно до студентов доводились зачетные нормы и требования по физической культуре на первом и втором семестрах для того, чтобы они представляли степень сложности и меру ответственности предстоящей работы.

Основной этап. Этап делится на две части. В первой части решаются задачи первого семестра, во второй - второго.

Задачи первой части основного этапа:

- 1) выполнение учебного плана, программы, план-графика и рабочего плана;
- 2) воспитательная работа с группой;
- 3) теоретическая подготовка студентов;
- 4) организация индивидуальных самостоятельных занятий по физкультуре;
- 5) контроль и учет результатов занятий физкультурой;
- 6) подведение итогов первого семестра, задания для самостоятельных занятий на зимних каникулах.

Выполнение учебного плана, программы, план-графика и рабочего плана.

Трудность выполнения программы в том, что из пяти основных типов физической нагрузки для эффективной тренировки функциональных систем наиболее подходят аэробные упражнения, так как они требуют большого количества кислорода в течении продолжительного времени и неизбежно заставляют организм совершенствовать свои системы. Прослеживается прямая зависимость между уровнем выносливости, функциональными возможностями и здоровьем. Но именно упражнения направленные на развитие выносливости наиболее болезненно воспринимаются студентками. В сглаживании этого противоречия важную роль играет преподаватель физической культуры. От его знания сути выполняемых задач, его умения интересно преподнести даже самое заурядное упражнение, эмоциональной окрашенности его действий зависит успешное выполнение поставленной цели. Еще К.Д. Ушинский писал: "Никакая программа и никакие инструкции не имеют действительной силы, если они не согреты теплотой личной убежденности учителя, не вошли в его сознание, не переработаны в его душе и не стали его убеждением" [2].

Воспитательная работа.

Воспитательная работа является важнейшей функцией педагога. Вопросы воспитания, особенно в наше время, невероятно трудны. В задачу данной работы не входит их обсуждение, поэтому ограничимся перечислением некоторых, применяемых нами, методов, средств, приемов.

Воспитание убеждением. С помощью различных форм убеждения (беседа, рассказ, лекция и др.) педагог старается передать студентам свои мысли и взгляды, побуждая их действовать активно и целеустремленно [2].

Формирование привычек. Многократное сознательное выполнение установленных правил (заниматься физическими упражнениями не менее трех раз в неделю, вести дневник самоконтроля и т.д.) вырабатывают привычку [6].

Поощрение. Особенно это относится к поощрению слабых в физическом отношении девушек. Используем прием "авансирование доверием" [2] - отмечаем их активность на уроке, малейшие успехи.

Наказание. Редко применяемый метод.

Теоретическая подготовка студентов

Студентам даются теоретические сведения по темам:

- 1) физиологические основы занятий физкультурой;
- 2) Самоконтроль в процессе занятий физкультурой;
- 3) Средства и методы физического воспитания.

В форме бесед, лекций, зачетов. Как правило, теоретическая подготовка входит в состав занятия по физкультуре и проводится в начале или конце урока.

Организация индивидуальных самостоятельных занятий по физкультуре.

В первом семестре учебным планом предусмотрено 2 занятия физкультурой в неделю по 2 академических часа. Количества занятий в неделю недостаточно для роста аэробных возможностей [4]. Поэтому, после нескольких проведенных занятий, мы предлагаем студентам, не занимающихся дополнительно в спортивных или оздоровительных группах индивидуальные самостоятельные занятия физической культурой.

Контроль и учет результатов занятий физкультурой.

Методы контроля: опрос, наблюдение, контрольные упражнения.

Подведение итогов первого семестра, задания для самостоятельных занятий на зимних каникулах

На первом семестре мы не требуем от студентов обязательного выполнения контрольных нормативов по физической подготовке. Это обусловлено, по крайней мере, двумя причинами. Во-первых, по погодным условиям. Только 1,5 месяца приемлемы для сдачи нормативов по бегу. Этого времени явно недостаточно большинству студентов для подготовки к такому трудному испытанию (программные требования - бег 100 м, 2000 м, 3000 м). Во вторых, отношения с группой только налаживаются в течении первого семестра и жесткие требования зачастую разрушают складывающийся психологический климат.

На заключительном собрании группы подводятся итоги семестра, отмечаются слабые и сильные стороны физической подготовки студентов, ставятся задачи по самостоятельным индивидуальным занятиям на зимних каникулах.

Задачи второй части основного этапа аналогичны задачам первой. Отличие в том, что задача подведения итогов семестра вынесена в Заключительный этап.

Заключительный этап. Задачи Заключительного этапа: 1) выполнение контрольных норм и требований за 1 курс; 2) подведение итогов занятий физической культурой за 1 курс и задания на летние каникулы.

Выполнение контрольных норм и требований за 1 курс.

Главное требование к нашим студенткам - на протяжении всего курса активная работа на уроках физической культурой и дополненных самостоятельных занятиях. При выполнении этого требования, даже на 80%, девушки и юноши улучшают свои показатели в физической подготовке, что подтверждается результатами контрольных уроков и контрольных нормативов.

После почти девятимесячной подготовки, в хороших погодных условиях начала лета проводится серия занятий, на которых студенты проверяют свою физическую подготовку.

Подведение итогов занятий физической культурой за 1 курс и задания на летние каникулы. Как и в конце 1 семестра, при подведении итогов давались задания на лето, учитывая сильные и слабые стороны в физической подготовке студентов. Ставились задачи: 1) поддерживать физическую форму; 2) не прерывать регулярных занятий физической культурой.

Подводя итоги вышеизложенному, исходя из нашего опыта, можно утверждать - занятия по физическому воспитанию на 1 курсе в оздоровительном направлении, при четкой их организации, способствуют улучшению физической подготовленности, укреплению здоровья и формированию интереса студентов к занятиям физическими упражнениями.

Литература

1. Амосов Н.М. Раздумья о здоровье. - М.: ФиС, 2003. - 64 с.
2. Деркач А.А., Исаев А.А. Педагогическое мастерство тренера. - М.: ФиС, 1991.-375 с.
3. Карпман В.Л. и др. Тестирование в спортивной медицине. - М.: ФиС, 1988.-208 с. 186 - 192.
4. Купер К. Аэробика для хорошего самочувствия. Пер. с англ. - 4 изд., доп., перераб. - М.: ФиС, 2004. - 224 с.
5. Спортивная медицина (Руководство для врачей) / под редакцией А.В. Чоговадзе, Л.А. Бутченко. - М.: Медицина, 1994. - 384 с. С. 24 - 26.

Болгов В.Н.,

канд. пед. наук, доцент,

Семёнов С.А.,

канд. пед. наук, доцент,

Перепелкин В.В.,

ст. преподаватель,

Ковальчук И.Ю.,

ст. преподаватель,

филиал КФУ в г. Набережные Челны

Физическое воспитание студентов с различным уровнем двигательной активности

Физическая культура является составной частью общей культуры современного специалиста. В основе здорового образа жизни студентов должны лежать привычка к ежедневной двигательной активно-

сти и личная ответственность за уровень своего здоровья. Одним из основных критериев деятельности студентов в области физической культуры является физкультурная активность. По мнению ряда специалистов, студенты, регулярно занимающиеся физической культурой и спортом, проявляют высокую жизненную активность, у них повышается уверенность в себе, они в большей мере коммуникабельны, им свойствен оптимизм, энергия, настойчивость, решительность [1-3].

Цель исследований. Целью исследования явилось выявление отношения студентов, различающихся по уровню двигательной активности, к физической культуре и спорту, определение их мотиваций к занятиям физическими упражнениями, оценка ими качества предоставляемых услуг в области физической культуры.

Организация и методы исследования. Было проведено анонимное анкетирование, в котором приняло участие 1015 студентов 1 - 4 курсов всех факультетов в том числе 548 девушек (54%) и 467 юношей (46%).

Анкеты состояли из трех блоков вопросов. Первый блок предусматривал самооценку студентами их здоровья, физической подготовленности, выявления отношения к дисциплине "Физическая культура", содержанию занятий по физической культуре и интересе к видам спорта, включенным в учебную программу. Второй блок давал возможность определить мотивы, которыми руководствуются студенты, занимаясь физической культурой и спортом, влияние этих занятий на развитие личностных качеств. Третий блок был направлен на оценку качества предоставляемых услуг в области физической культуры и предложения по усилению привлекательности занятий физической культурой и спортом для студентов.

Анкета содержала 17 вопросов, из которых 15 – закрытого типа, с предлагаемыми вариантами ответа, и 2 - открытого.

Исследование существования зависимости между ответами на вопросы анкеты (переменными), проводилось с помощью таблиц сопряженности. Если зависимость определялась, проводился тест хи-квадрат (χ^2) для выяснения - является ли выявленная зависимость статистически значимой.

Заключение о силе или слабости выявленной зависимости между переменными, а также о ее виде и направленности, делалось с помощью коэффициента корреляции Спирмена (R_s).

Полученные результаты и их обсуждение. Физкультурная активность, характеризуется степенью вовлеченности студентов в сферу физической культуры. В ходе анкетирования мы рассматривали ее как меру и характер участия в занятиях физическими упражнениями в свободное от учебных занятий время.

По ответам на вопрос «Занимаетесь ли Вы физкультурой (спортом) самостоятельно или в секциях», были выделены три группы студентов по уровню двигательной активности, первая – «не активные» (НА) (ответившие на вопрос анкеты - «нет» и «редко») 39%, вторая – «мало активные» (МА) («не регулярно») 29%, третья – «активные» (А) («регулярно от 2 и более раз в неделю») 32%,.

Среди студентов с низким уровнем двигательной активности больший процент девушек - 46,0% , а среди студентов с высоким уровнем двигательной активности - больший процент юношей - 41,3%. Различия подтверждается статистически - $\chi^2=38,618$ $p<0,000$. Коэффициента корреляции Спирмена $R_s=0,200$ $p<0,001$ говорит о значимой слабой зависимости между полом студента и его двигательной активностью.

Вопросом «Что из перечисленного для Вас является наиболее важным в процессе физического воспитания» мы попытались определить мотивы занятий физическими упражнениями. Для того чтобы физическая культура стала полноценным фактором становления специалиста, она должна быть личностно значимой для студента. Студентам была предоставлена возможность выбора трех из одиннадцати предложенных вариантов ответа, которые соответствуют их мнению. Достоверные статистические различия между исследуемыми группами были отмечены в двух вариантах ответа. Студенты из группы «А» чаще выбирали ответ - «Развитие физических качеств» (внутренний, личностный мотив) ($\chi^2=43,016$ $p<0,000$ $R_s=0,202$ $p<0,000$), а студенты группы «НА» чаще выбирали ответ - «Своевременная сдача зачета» (внешний мотив) ($\chi^2=17,484$ $p<0,000$ $R_s=-0,127$ $p<0,000$). При изучении влияния мотивации на дальнейшую активность установлено, что внутренние мотивы, по сравнению с внешними, оказывают более стабильное побуждающее и активизирующее действие на решение начать заниматься физическими упражнениями [3].

Не обнаружили мы статистически значимого различия между группами в вопросе отношения к курению ($p>0,05$). Большинство студентов во всех группах не курят - 80,6%; 82,7%; 86,2%. Процент регулярно курящих по группам – 11,1%; 7,5%; 7,7%.

На вопрос «У Вас есть медицинские противопоказания к занятиям ФК в основной группе» 27,5% студентов ответили «да» и 74,3% - «нет». Любопытно, что корреляции между переменными связанными вопросами о медицинских противопоказаниях к занятиям физической культурой в основной группе и двигательной активностью не выявлено ($R_s<0,1$). Студенты, имеющие медицинские противопоказания, распределились в группах по уровню двигательной активности следующим образом: «НА» - 46%, «МА» - 29%, «А» - 25% ($\chi^2=9,924$ $p=0,007$). Студенты, не имеющие медицинских противопоказаний, соответственно – 36,5%; 29%; 34,5%.

На старших курсах (3 и 4 курсы) по сравнению с младшими (1 и 2 курсы) наблюдается увеличение студентов в группе «НА» за счет уменьшения в группе «А». На младших курсах «НА» составляют 37,5%, «МА» - 29%, «А» - 33,5%. На старших курсах соответственно - 42,5%; 28,5%; 29%.

Представляет интерес выбор студентами групп с различным уровнем двигательной активности ответа на вопрос оценки проведения учебных занятий по физической культуре в Академии. Если в целом 16% студентов учебные занятия в Академии не нравятся, а 84% - нравятся (относящихся безразлично к занятиям 0,2%), то распределение в группах по активности занятиями физической культурой следующее: «НА» - не нравится - 23%, нравится – 77%; «МА» - 10 % и 90%, «А» - 13% и 87%. Различия ответов между группами статистически достоверны ($\chi^2=25,957$ $p<0,000$). Если учесть еще и пол студентов, то окажется, что юноши из группы «А» чаще недовольны занятиями (14%) чем девушки из той же группы (10%).

Как выяснилось, в результате анализа полученных данных, три самых популярных вида спорта, из включенных в учебную программу по дисциплине «Физическая культура», у девушек являются: бадминтон, плавание, аэробика; у юношей – плавание, футбол, силовые упражнения. Наибольшее расхождение в популярности видов спорта между группами «А» и «НА» у девушек – легкая атлетика на 31,9%, силовые упражнения на 20,1%, волейбол на 18,5%, баскетбол на 16%. У юношей – силовые упражнения (32,4%), плавание (14,2), волейбол (11,7%), баскетбол (11,7%).

Один из вопросов анкеты был направлен на определение влияния занятий физкультурой и спортом на развитие личностных качеств студентов – «Повлияли ли занятия ФК на формирование Ваших личностных качеств, если да то на какие?» Были определены достоверные статистические различия между группами активности и выбором трех качеств: целеустремленность («НА» выбрали 21%,; «МА» - 34,5%; «А» - 38,5% ($\chi^2=28,810$ $p<0,000$ $R_s= 0,163$ $p<0,000$), уверенность («НА» -17%;«МА» - 22,5%; «А» - 28,5% ($\chi^2=12,797$ $p=0,002$ $R_s= 0,112$ $p<0,000$), выдержка («НА» - 47%;«МА» - 57,5%; «А» - 58,5% ($\chi^2=11,337$ $p=0,003$ $R_s= 0,102$ $p<0,003$),

Косвенное подтверждение активной позиции – ответ на открытый и не обязательный вопрос «Что нужно сделать, чтобы занятия по ФК были более привлекательны для студентов». Из группы «НА» дали на него ответ 52%; «МА» - 68%; «А» - 75% ($\chi^2=44,479$ $p=0,016$ $R_s= 0,152$ $p<0,001$). Студенты группы «А» чаще давали предложения по улучшению материально-технической оснащенности спортивного комплекса и по содержанию учебно-тренировочных занятий (41% и 38% всех предложений). Студенты группы «НА» чаще давали предложения по направлению, организационным формам занятий и зачетным требованиям - (39% и 51% всех предложений), причем, их предложения сводились, в основном, к переходу на факультативную форму занятий по физическому воспитанию и снижению зачетных требований. Любопытно, что студенты группы «МА» по частоте предложений во всех блоках занимали позицию между группами «А» и «НА».

Выводы. В результате анализа ответов на вопросы Анкеты студентов групп по уровню двигательной активности можно прийти к следующим заключениям:

1. Студентки обладают более низким уровнем двигательной активности, чем студенты.
2. Значимость причин, по которым студенты не занимаются физической культурой (спортом) самостоятельно или в секциях, значительно различаются у девушек и юношей.
3. Уровень двигательной активности студентов старших курсов (3-4 курсы) понижается по сравнению со студентами младших курсов (1-2).
4. Не выявлено достоверной статистической связи между медицинскими противопоказаниями к занятиям физической культурой в основной группе и уровнем двигательной активности. То есть, медицинские противопоказания к занятиям в основной группе не является препятствием к активной двигательной деятельности.
5. По ряду позиций выявлены достоверные различия в области физической культуры и спорта между студентами с низким и высоким уровнем двигательной активности:
 - мотивы к занятиям физическими упражнениями у студентов с высоким уровнем двигательной активности чаще носят внутренний (личностный) характер, а у студентов с низким уровнем двигательной активности – внешний характер;
 - установлена достоверная умеренная прямая зависимость самооценки уровня физической подготовленности от двигательной активности. Чем выше уровень двигательной активности, тем выше самооценка уровня физической подготовленности;
 - студентам с низким уровнем двигательной активности учебные занятия по физической культуре чаще не нравятся;
 - при выборе популярных видов спорта студенты с низким уровнем двигательной активности чаще руководствуются их привлекательностью, а не прикладным значением;
 - студенты с высоким уровнем двигательной активности отличаются качествами - целеустремленность, уверенность, выдержка;
 - студенты с высоким уровнем двигательной активности в большей мере обеспокоены качеством и количеством спортивного инвентаря, тренажеров, оборудованием мест занятий, а также содержанием учебно-тренировочных занятий;
 - студенты с низким уровнем двигательной активности чаще предлагают переход на факультативную форму занятий физической культурой в вузе, уменьшение количества занятий по физической культуре и снижение зачетных требований.

6. Различная степень двигательной активности студентов вызывает необходимость в дифференцированных подходах к их физическому воспитанию с учетом особенностей мотивации, интересов и отношения к дисциплине «Физическая культура».

7. Одним из важных условий повышения физкультурной активности студентов является наличие учебно-тренировочной базы, при этом необходимо учитывать потребности в конкретном спортивном инвентаре, тренажерах, оборудовании и необходимых бытовых условиях.

На основании сделанных заключений можно дать некоторые рекомендации и предложения:

1. Отмеченные различия по полу и уровню двигательной активности в отношении к физической культуре и спорту, необходимо учитывать в организации занятий, определению видов спорта используемых на занятиях и планированию содержания занятий.

2. Для студентов с низким уровнем двигательной активности рекомендуем включать в занятия физические упражнения с высокой эмоциональной составляющей (спортивные и подвижные игры, эстафеты, парные упражнения, упражнения с предметами и т.д.).

3. Формирование личностно значимых мотивов и устранение основных причин мешающих заниматься, существенно повышают физкультурную активность студентов. Для актуализации мотивов физкультурно-спортивной деятельности в период вузовской подготовки рекомендуем педагогам кафедры регулярно и внимательно изучать потребности и мотивы студентов в области физической культуры.

4. Требуют доработки критерии оценки успеваемости по физическому воспитанию, особенно контрольные нормативы, которые должны быть доступными для освоения всеми студентами.

5. Спортивному клубу Академии, при методическом руководстве кафедры физического воспитания, более активно проводить массовые оздоровительные, физкультурные и спортивные мероприятия направлены на широкое привлечение студентов к регулярным занятиям физической культурой и спортом.

Литература

1. Булавкина Т.Д., Никитина Е.Д., Полов А.Л. Использование метода репертуарных решеток в целях коррекции профессиональных мотивов у студентов технических вузов средствами физического воспитания // Теор. и практ. физ. культ., 1997, №6, С.41-43.

2. Виленский М.Я. Физическая культура в гуманитарном образовательном пространстве вуза // Физ. культ.: воспит., образы, тренин., 1996, № 1, С. 27-32.

3. Лотоненко А.В. Молодежь и физическая культура / Лотоненко А.В., Стеблецов Е.А. М.: Физкультура, образование и наука, 1996. – 317 с.

Голубев А.И.,

канд. пед. наук, доцент,
филиал КФУ в г. Набережные Челны

Оценка оздоровительного эффекта физических нагрузок на занятиях по физической культуре в вузе на основе мониторинга ЧСС

В настоящем исследовании была поставлена следующая задача: изучить реакцию сердечно-сосудистой системы студентов на физические нагрузки во время выполнения различных физических упражнений на занятиях по предмету «Физическая культура», дать оценку этим нагрузкам с точки зрения решения оздоровительных задач в процессе физического воспитания.

Для решения поставленной задачи, было проанализировано 40 практических занятий со студентами 1-4 курсов филиала КФУ в г. Набережные Челны. На каждом занятии методом случайной выборки отбиралось по одному юноше и девушке, у которых на протяжении всего занятия фиксировались показатели ЧСС с помощью мониторов сердечного ритма «Polar».

Частота сердечных сокращений (ЧСС) комплексно отражает работу организма, считается универсальным критерием эффективности занятий и применяется для оценки результативности занятий в самых разных видах спорта: от скоростных, до силовых видов и тренировок на выносливость.

К эксперименту привлекались студенты основной и подготовительной медицинских групп, не имеющих каких-либо медицинских противопоказаний, примерно одного возраста, дополнительно не занимающихся каким-либо видом двигательной активности. Программа учебных занятий включала в себя: общеразвивающие упражнения (ОРУ), бег различной длительности, спортивные игры (баскетбол, бадминтон, волейбол) и силовую тренировку в тренажерном зале. Все данные с мониторов сердечного ритма после занятий переносились в ПК и анализировались с помощью программы Polar Precision Performance v.4.

В соответствии с общепринятыми рекомендациями (Cardiovascular Exercise Principles and Guidelines By Chad Tackett, 1998, Dec.), физическая нагрузка, полученная на занятиях по физической культуре, распределялась на 5 зон интенсивности: 1) зона оздоровительного пульса (100-120 уд/мин); 2) фитнес зона (120-140 уд/мин); 3) аэробная (140-160 уд/мин); 4) анаэробная (160-180 уд/мин) и 5) зона красной линии

(180-200 уд/мин). Для решения задач оздоровительной тренировки наиболее оптимальными являются 2-4 зоны интенсивности нагрузки. Результаты исследования представлены на рис. 1 – 6.



Рис. 6. Сравнительный анализ интенсивности нагрузки по ЧСС во время бега (10 и 15 мин) у юношей 1-4 курсов

Как видно из рис.1, средняя ЧСС во время бега длительностью 10 мин. составляет у юношей 162,8±12,7 уд./мин., во время 15 минутного бега этот показатель составляет 153±12,5 уд./мин., т.е. на 9,8 уд/мин ниже, чем во время бега 10 мин. Процент времени выполнения беговых упражнений в зонах оздоровительной тренировки при 15 минутном беге (42,5%) значительно больше по сравнению с бегом 10 мин. (19,7%).

Весьма показательны и данные отражающие временные параметры ЧСС в зоне красной линии: при 10 минутном беге 80,5% времени занятия, при 15-минутном – 57,3%. Из литературных источников известно, что при тренировке в этой зоне организм работает на максимальном пульсе, длительная тренировка в этой зоне возможна только в случае, если занимающейся находится в очень хорошей физической форме.

Из этого следует, что 15 минутный бег для юношей 1-4-х курсов является более эффективным для решения задач оздоровительного характера, чем 10 минутный.

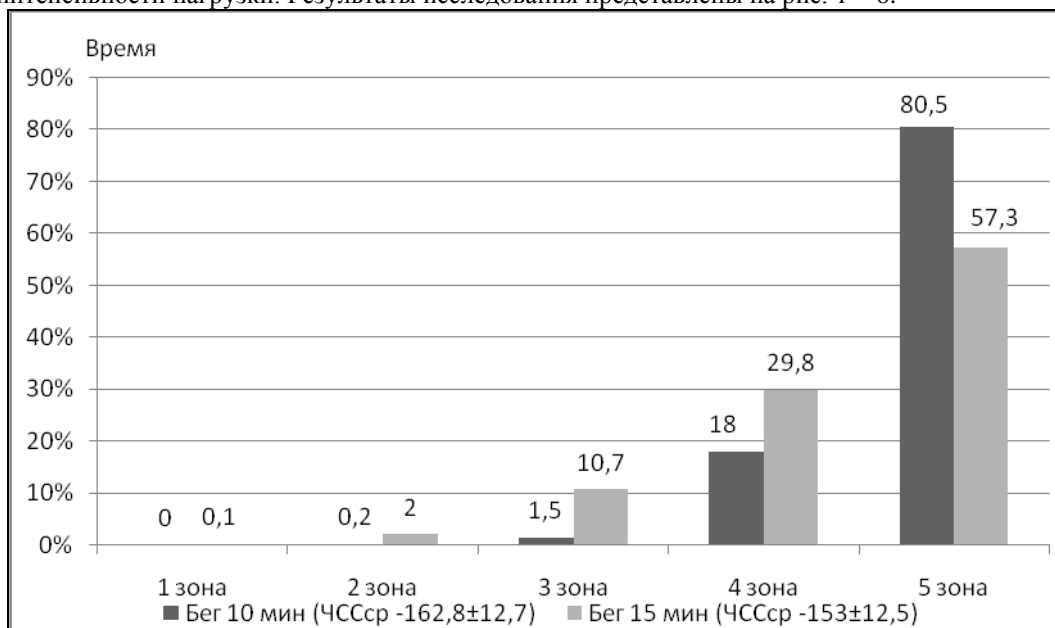
Анализ аналогичных данных у девушек (рис.2), выявил противоположную тенденцию: средняя ЧСС во время 15мин. бега на 11,4 уд/мин выше, чем во время 10 мин. бега.



Рис. 7. Сравнительный анализ интенсивности нагрузки по ЧСС во время бега (10 и 15 мин) у девушек 1-4 курсов

Процент времени нахождения в интересующих нас зонах ЧСС в 15мин. беге меньше по сравнению с 10 мин. бегом: фитнес зона (-0,26%), аэробная зона (-18,22%), анаэробная зона (-11,83%), зона красной линии (+69,5%). Необходимо также отметить, что в зоне красной линии студентки 3-4 курсов бегут на 29,53% времени больше, чем студентки 1-2 курсов.

Данные представленные на рис. 3 показывают, что ОРУ, несмотря на меньшую интенсивность двигательных действий по сравнению с бегом, также оказывают определенный оздоровительный эффект на организм занимающихся. Средняя ЧСС составляет у юношей 133,1±13,9 уд./мин., у девушек 132,2±15 уд./мин. Распределение интенсивности нагрузки по ЧСС в зонах оздоровительной тренировки у девушек составляет 78,5%, у юношей - 83,5% времени выполнения упражнений. Причем нагрузка по зонам ЧСС распределяется во время проведения ОРУ более равномерно, чем во время бега. Кроме того, время нахождения ЧСС в определенных зонах интенсивности (кроме 3) у девушек выше, чем у юношей: 1- на 3,3%; 2- 4,5%; 4- 1,2%; 5- 2,15%; у юношей: в 3 зоне - на 10,95%.

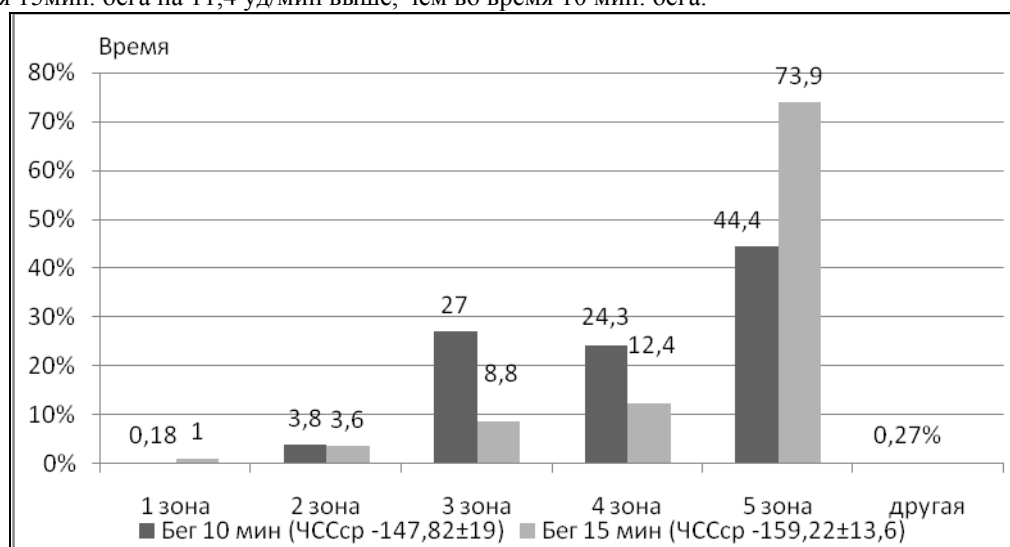

Рис. 8. Сравнительный анализ интенсивности нагрузки по ЧСС при проведении общеразвивающих упражнений у юношей и девушек 1-4 курсов

В результате анализа данных (рис.4) у юношей при занятиях игровыми видами спорта (баскетбол, волейбол, бадминтон) выявилась следующая тенденция. Средняя ЧСС на занятиях составила: баскетбол - 146,2±13,6 уд/мин., волейбол - 137,7±19,4 уд/мин., бадминтон 153,8±22 уд/мин. Распределение ЧСС по зонам оздоровительной тренировки составляет: баскетбол – 50,8%, волейбол - 71,1%, бадминтон - 52,3% времени занятий игровыми видами спорта. Таким образом, распределение нагрузки по зонам ЧСС с точки зрения оздоровительного эффекта наиболее оптимально при игре в волейбол.

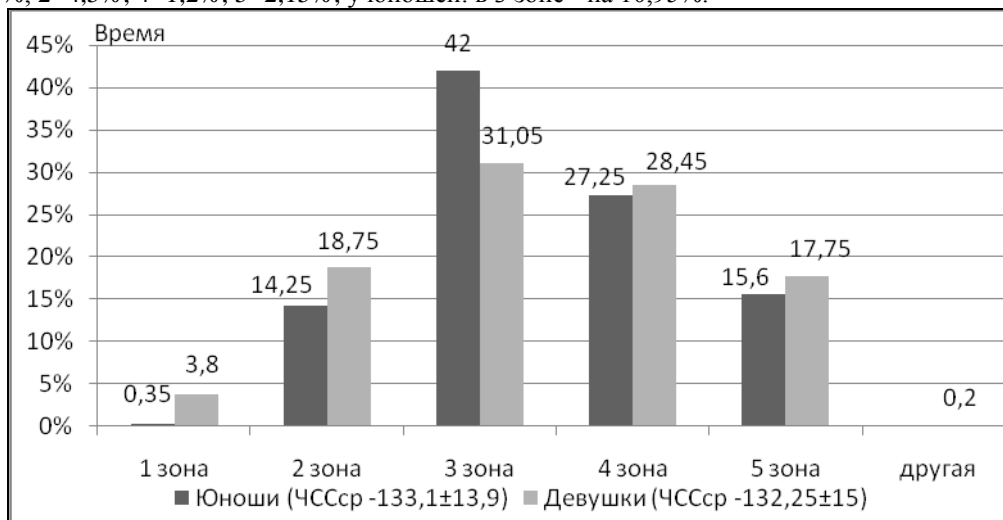

Рис. 9. Сравнительный анализ интенсивности нагрузки по ЧСС на занятиях игровыми видами спорта у юношей 1-4 курсов

Анализ аналогичных данных (рис.5) у девушек выявил следующее. Средняя ЧСС на занятиях составила: баскетбол - $139,8 \pm 17,3$ уд/мин., волейбол - $126,8 \pm 21,2$ уд/мин., бадминтон $136,3 \pm 11,4$ уд/мин.

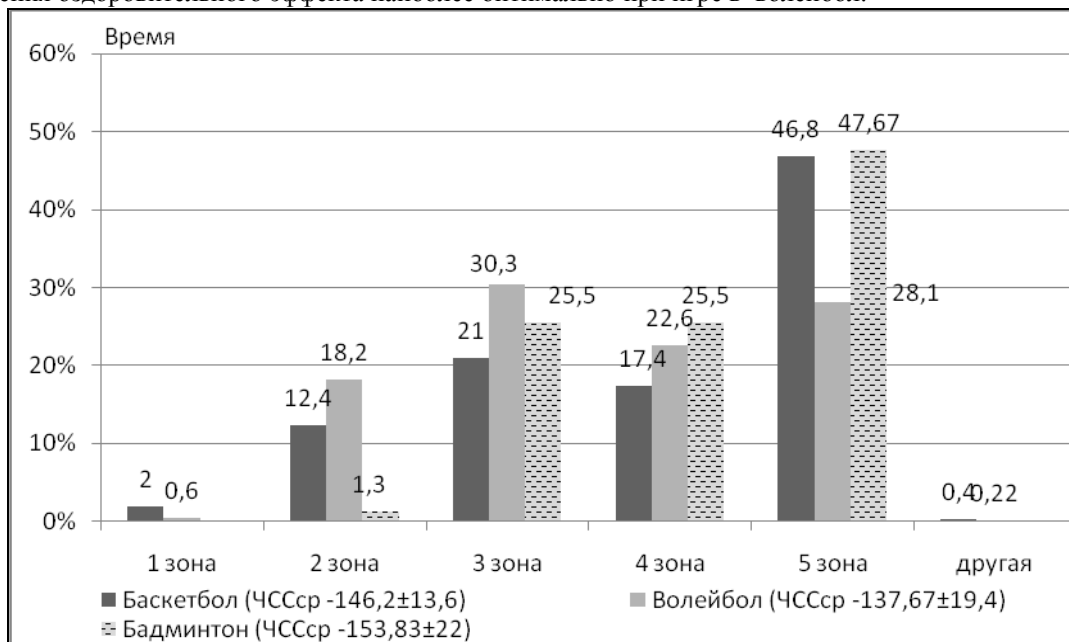

Рис. 10. Сравнительный анализ интенсивности нагрузки по ЧСС на занятиях игровыми видами спорта у девушек 1-4 курсов

Распределение ЧСС по зонам оздоровительного пульса составляет при занятиях: баскетболом – 58,2%, волейболом - 67,8%, бадминтоном - 73% от общего времени занятий данными видами. Таким образом, наиболее оптимальное распределение физической нагрузки при решении оздоровительных задач наблюдается при игре в бадминтон и волейбол.

Анализ данных показал, что средняя ЧСС во время занятий в тренажерном зале (Рис.6) составляет у юношей $135,3 \pm 12,9$ уд/мин., у девушек $129,3 \pm 18,3$ уд. в мин. Процент времени нахождения ЧСС в зонах оздоровительной тренировки составляет для юношей – 80,25%, для девушек – 79,25%, причем у девушек преобладает время нахождения в следующих зонах: 1- на 5,5%; 2- 10,2%; у юношей: в 3 зоне - на 5,75%; в 4- 5,45%; в 5- 5,1%.

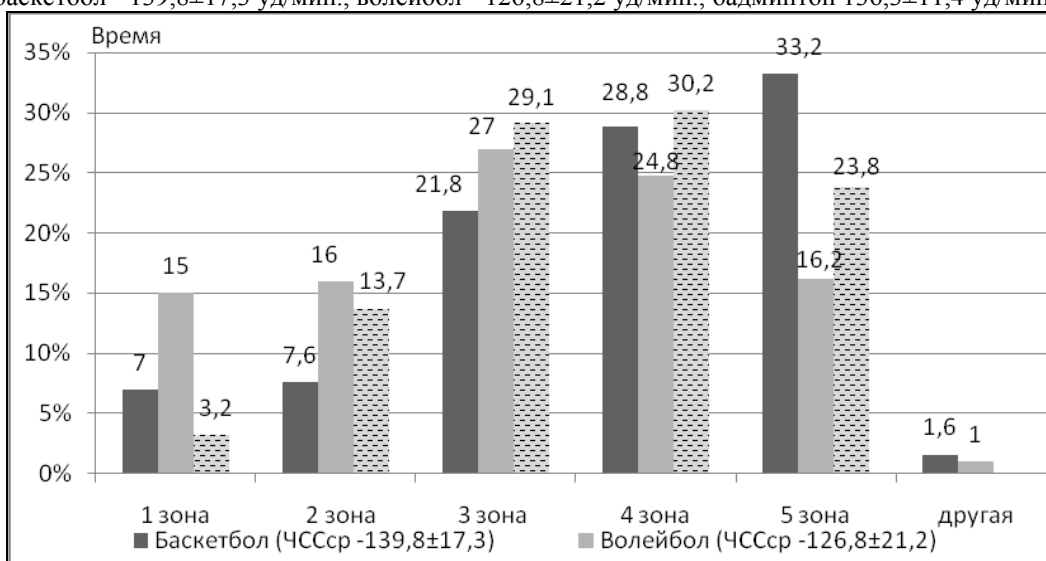

Рис. 11. Сравнительный анализ интенсивности нагрузки по ЧСС на занятиях в тренажерном зале у юношей и девушек 1-4 курсов

Анализ данных показал, что средняя ЧСС во время занятий в тренажерном зале (Рис.6) составляет у юношей $135,3 \pm 12,9$ уд/мин., у девушек $129,3 \pm 18,3$ уд. в мин. Процент времени нахождения ЧСС в зонах оздоровительной тренировки составляет для юношей – 80,25%, для девушек – 79,25%, причем у девушек преобладает время нахождения в следующих зонах: 1- на 5,5%; 2- 10,2%; у юношей: в 3 зоне - на 5,75%; в 4- 5,45%; в 5- 5,1%.

Таким образом, занятия в тренажерном зале, помимо основной задачи – развития силовых качеств, мышечных групп, оказывают и неплохое тренирующее воздействие на сердечно-сосудистую систему.

Подводя итоги проведенного исследования можно сформулировать следующие выводы.

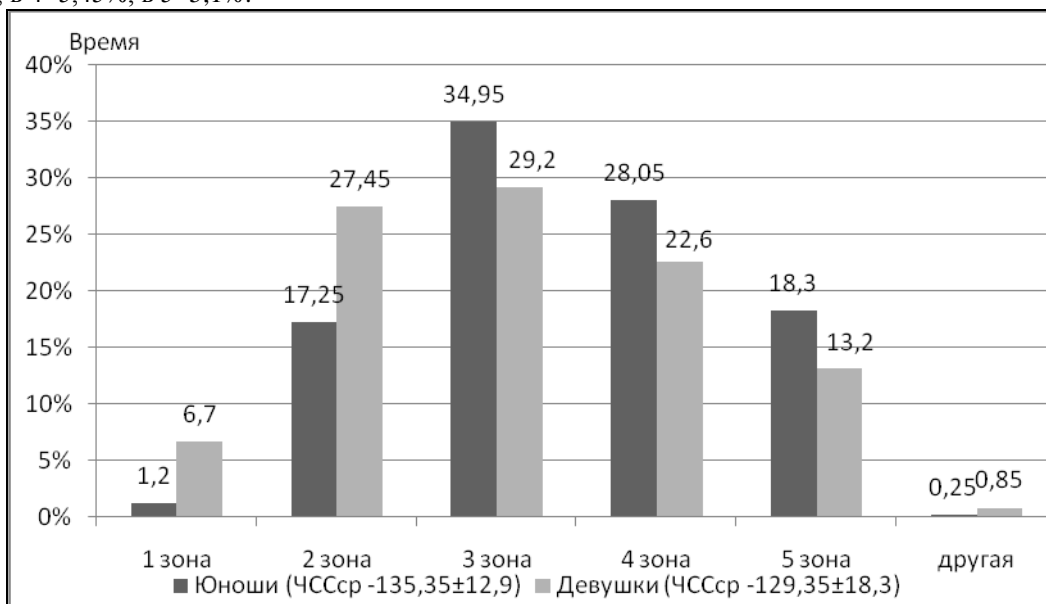
1. Все виды физических упражнений, применяемые на занятиях физической культурой в вузе в той или иной степени оказывают благоприятное влияние на развитие сердечно-сосудистой системы, а значит и на укрепление здоровья студентов в целом.

2. Наблюдаются различия в воздействии одной и той же внешней физической нагрузки на организм девушек и юношей студенческого возраста. Как правило, у девушек физиологические сдвиги в организме намного выше, чем у юношей. Причем необходимо отметить падение уровня физической подготовленности у девушек на старших курсах (особенно в беге на выносливость), одной из причин которой может быть уменьшение обязательных занятий по физической культуре.

Полученные результаты еще раз подтверждают данные о необходимости дифференцированного физического воспитания юношей и девушек в процессе занятий по физической культуре в вузе.

Голубева Г.Н.,
д-р пед. наук, профессор,
филиал КФУ в г. Набережные Челны

Внешние и внутренние факторы риска здоровья студентов

Состояние здоровья человека зависит от множества внутренних и внешних факторов, прежде всего - биологических и психологических свойств личности: наследственность, темперамент, тип высшей нервной деятельности. Эти практически не поддающиеся переделке факторы определяют здоровье на 15-20%.

Также влияют на здоровье социально-экономические и политические факторы: здравоохранение, состояние его служб, кадров, доступность лекарств, уровень медицинской науки, условия труда и жизни. Все это вместе определяет здоровье на 10-15%. На все эти факторы мы почти не можем оказать влияния, но в наших силах - выбирать политиков, которые будут правильно решать проблемы здравоохранения, управления и экономики.

Окружающая нас среда влияет на здоровье на 15-25% (по разным оценкам) и подразделяется на физическую среду - это состояние воздуха, воды, пищи, шум и т.д. и социальную (отношения в учебном, рабочем коллективе, в семье, телевидение, темпы социальных перемен в обществе и т.д.). Мы способны в какой-то мере повлиять на эти факторы: бороться за сохранение природы и на уровне всей планеты и, особенно, на уровне собственного дома, рабочего места: использовать фильтры для воды и воздуха, тщательно выбирать средства бытовой химии, убрать подальше источники радиации в доме, максимально обезопасить себя от несчастных случаев. Ну и наконец, сменить место, где мы живем, учимся или работаем. Мы можем изменять и социальную среду: выбирать себе друзей, работу, выбирать, какие передачи смотреть по ТВ, какие газеты читать.

На 50% (а в последнее время даже на 70%) здоровье определяется образом жизни (рис. 1).



Рис. 1. Факторы, влияющие на наше здоровье (усредненный вариант)

Образ жизни – определенный способ деятельности в материальной и нематериальной (духовной) сферах жизнедеятельности людей. В образ жизни входят три категории: экономическая (уровень жизни), социологическая (качество жизни), социально-психологическая (стиль жизни).

Здоровый образ жизни – это способ жизнедеятельности, направленный на сохранение и улучшение здоровья людей. И мы можем здесь изменить и улучшить многое. Есть масса способов улучшить наши физические способности, способности общения, научиться справляться со стрессами и добиваться своих целей. Хорошо изучено влияние на здоровье курения, питания, движения, алкоголя. Но, как правило, среди факторов, определяющих здоровье, часто опускают системообразующий фактор - собственное отношение человека к здоровью. С этой позиции «Здоровье – это способность к самосохранению и развитию даже в ухудшающейся внешней среде».¹

Рассматривая отношение студентов к собственному здоровью, мы изучили по данным письменного самоанализа внешние и внутренние факторы, влияющие на их здоровье (Рис. 2). Всего в исследовании приняло участие 147 студентов 2 курса филиала КФУ.

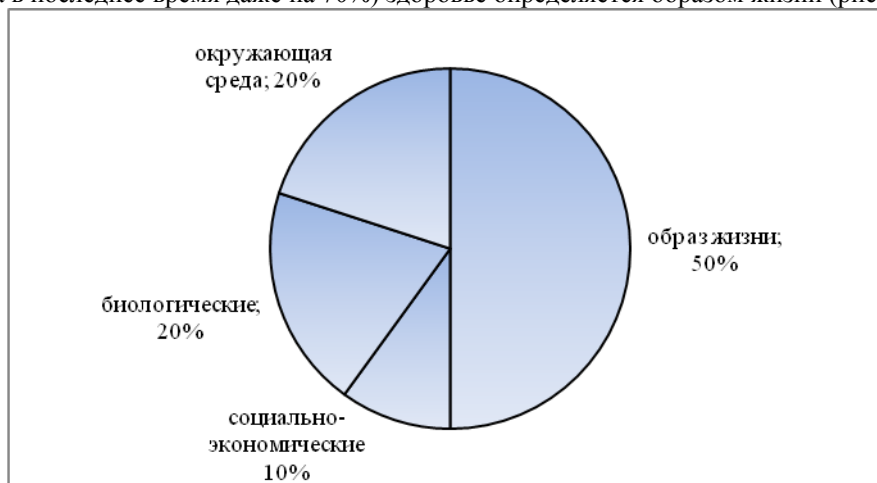

Рис. 2. Факторы, влияющие на здоровье студентов (по результатам самоанализа)

Как видно из рисунка 2 студенты вуза считают, что определяющую роль в их здоровье играют внешние факторы, как правило, независящие от них (окружающая среда, социально-экономические, биологические), тем самым в среднем только 47,4 % значимости студенты отдают образу жизни. Такой подход характеризует пассивное отношение к своему здоровью, принижение воздействия образа жизни, точнее - стиля жизни.

Далее мы изучили факторы риска здоровья (в первую очередь сердечно-сосудистых заболеваний, которые являются основной причиной смертности населения страны) студентов (рис. 3,4). Стоит напомнить, что все факторы риска условно делятся на две группы первичные, или экзогенные (внешние) – зависят от образа жизни и условий окружающей среды; вторичные, или эндогенные (внутренние) – патологические изменения в организме, развивающиеся под воздействием внешних факторов.²

К внешним факторам риска относятся, прежде всего, недостаточная двигательная активность – (гиподинамия) и избыточное высококалорийное питание (переедание), а также курение, нервно-психическое перенапряжение (стрессы) и злоупотребление алкоголем.

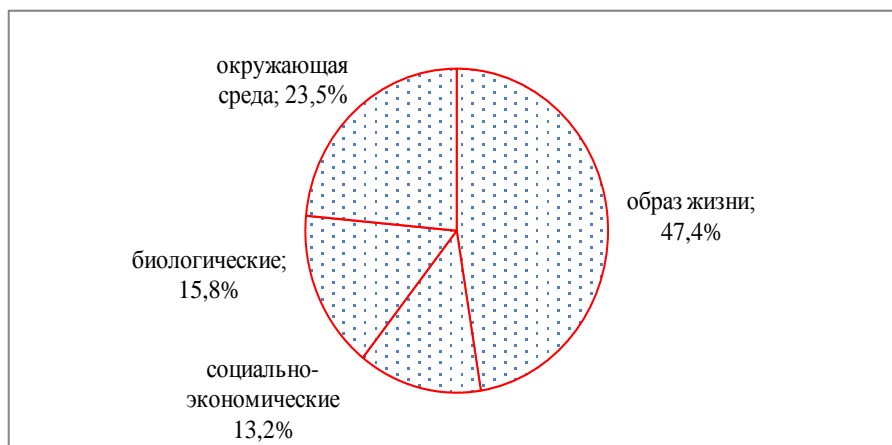

Рис. 3. Внешние факторы риска здоровья, присутствующие у студентов (в %)

¹ Лищук, В.А. Девять ступеней к здоровью/В.А. Лищук, Е.В. Мосткова. – М.: Восточная Книжная Компания, 1997. – 320с.

² Голубева, Г.Н. Валеология: учебное пособие / Г.Н. Голубева, А.И. Голубев / под ред. Г.Н.Голубевой. – Набережные Челны: НФ ФГБОУ ВПО «Поволжская ГАФКСиТ», 2011. - 91с.

Как видно из рисунка 3 почти 62 процента ощущают сильное воздействие стресса, причем более половины из них постоянно. Среди причин называют учебную деятельность, совмещение с трудовой деятельностью, ссоры и неприятности в социальной среде, темп жизни и т.д. Более трети студентов (38,1%) понимают, что у них недостаточный для сохранения и улучшения здоровья двигательный режим.

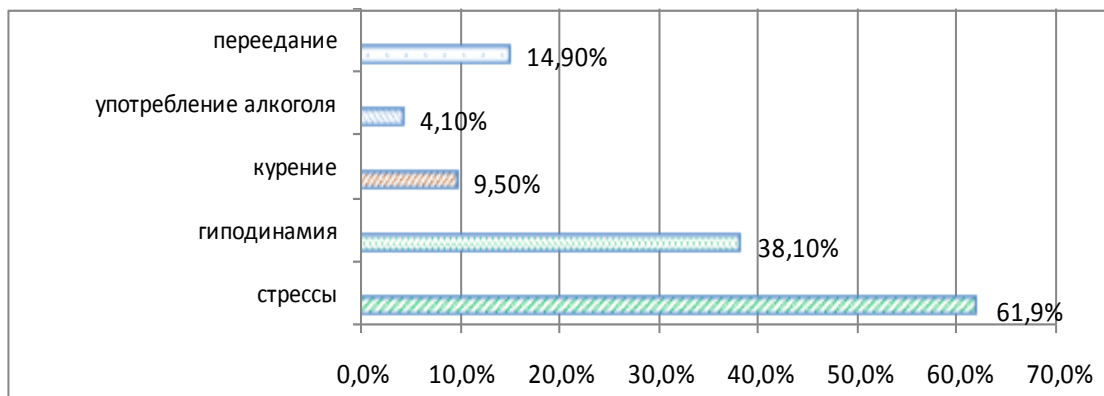
Важнейшие внутренние факторы риска здоровья – повышенное содержание холестерина в крови (гиперхолестеринемия) в сочетании с нарушением соотношения липопротеинов низкой и высокой плотности, повышенное артериальное давление (артериальная гипертония), избыточная масса тела, неблагоприятная наследственность.



Рис. 4. Внутренние факторы риска здоровья, присутствующие у студентов (в %)

Как видно из рис.4 среди студенческой молодежи вуза примерно каждый десятый имеет избыточную массу тела (или ожирение), повышенное артериальное давление и т.д., что требует изменения отношения к личному стилю жизни для нейтрализации факторов риска здоровья.

Калина И.Г.,
канд. пед. наук, доцент,
филиал КФУ в г. Набережные Челны

Работа со студентами, освобожденными от практических занятий по физической культуре по медицинским показаниям на длительный период

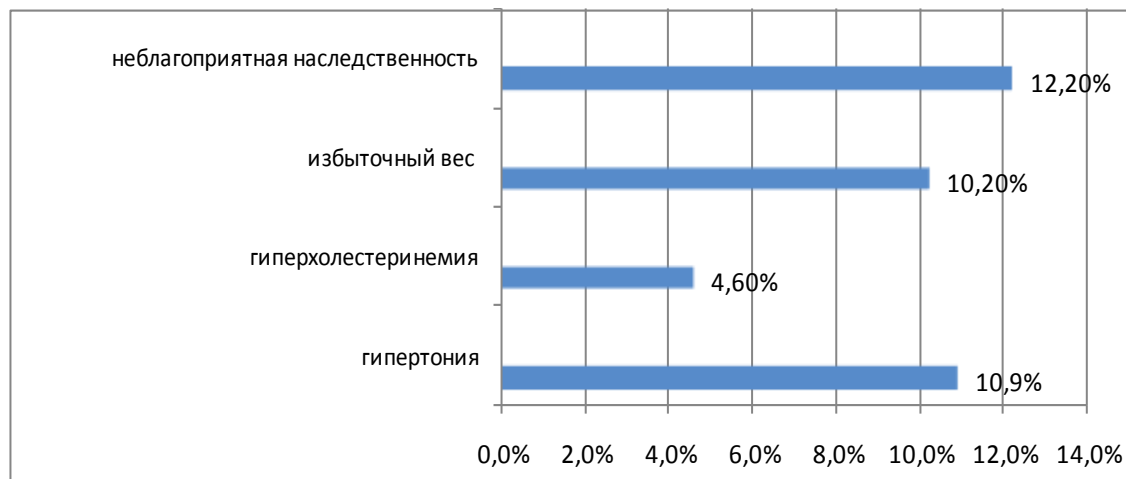
Одним из требований Государственного образовательного стандарта третьего поколения к уровню подготовленности лиц, получающих высшее профессиональное образование, является: «владение средствами самостоятельного, методически правильного использования методов физического воспитания и самовоспитания для повышения адаптационных резервов организма, укрепления здоровья, коррекции физического развития (ОК-16)». В этих целях современный ФГОС ВПО, продолжая традиции предшествующих, не снижает объем учебно-тренировочных занятий, на которых решаются задачи практического овладения студентами умениями и навыками физкультурной и спортивной деятельности, а также предусматривает выделение значительного количества часов на теоретический и методико-практический разделы.

Актуальность этого обусловлена, прежде всего, низким исходным уровнем грамотности в области физической культуры у большинства поступающих в вузы.

Кроме того, в последние годы регистрируется заметное повышение численности студентов, по состоянию здоровья отнесенных к специальной медицинской группе. Они более других нуждаются не только в практическом использовании средств оздоровительной физической культуры в рамках учебного процесса, но и в формировании мотивированного отношения к занятиям, а также в освоении средств и методов организации индивидуально-ориентированной двигательной активности с целью последующего их эффективного применения в процессе жизнедеятельности и на самостоятельных занятиях различными физическими упражнениями.

Следует также заметить, что в течение учебного года у студентов нередко случаются травмы и различные заболевания, сопровождающиеся осложнениями и требующие продолжительного лечения и реабилитации, что диктует необходимость освобождения данных студентов от учебных занятий по физической культуре в вузе на длительный период. Однако это не означает того, что в период восстановления

студент может исключить двигательную активность. Напротив, после болезни необходимо использовать упражнения, направленно их выбирая, и грамотно дозируя физическую нагрузку. Целенаправленно этим занимаются специалисты лечебной физической культуры в специализированных кабинетах поликлиник и реабилитационных центров. Но большая часть подобных случаев остается за рамками этих воздействий. Поэтому, с целью ускорения полного выздоровления и повышения работоспособности организма очень важно чтобы студенты умели самостоятельно заниматься упражнениями и осознавали их необходимость, а для этого, начиная уже с 1 курса, в процессе физического воспитания обучались принципам и технологиям проведения физкультурно-оздоровительных занятий, осваивали методики составления комплексов упражнений различного воздействия, овладевали знаниями в области анатомии и физиологии человека.

Всё это диктует необходимость создания объективных предпосылок для самостоятельного использования студентами традиционных и инновационных технологий, направленных на личностное развитие и саморазвитие, и требует поиска резервов проведения данной работы в условиях ограниченного объема учебного времени.

В филиале Казанского (Приволжского) федерального университета разработана технология реализации учебной программы в части физкультурного образования студентов основной медицинской группы, студентов специального медицинского отделения и студентов, освобожденных от занятий на длительный период после болезней и травм. Определены пути практического освоения ими научно-практических основ и ценностного потенциала физической культуры.

Значительная часть теоретического материала, касающегося вопросов здоровья, методик его оценки, закономерностей и средств укрепления, преподаётся в лекционном виде на дисциплине «Валеология» (40 учебных часов) для всех студентов второго курса [2]. С другой стороны, представленные в библиотеке университета научные материалы, учебные пособия [3] и многочисленные методические разработки, а также доступность современных информационных технологий обучения помогают студентам эффективно посредством самообразования осваивать теоретический и методический разделы дисциплины «Физическая культура», пополняя объем полученных на учебно-тренировочных занятиях знаний.

На практических и методико-практических занятиях по физической культуре, руководствуясь учебной программой для вузов, закладываются основы грамотного дозирования двигательных нагрузок и использования методов физического воспитания. Здесь студенты знакомятся с методами оценки уровня функционального состояния и физической подготовленности (тесты, нормативы, контрольные испытания в избранном виде спорта), в соответствии с которым и должны оптимизироваться нагрузки. Овладевают методами направленного развития отдельных физических качеств и методиками проведения производственной гимнастики с учетом условий и характера труда. Учатся составлять индивидуальные программы занятий спортивной, оздоровительной, рекреационно-восстановительной направленности, осваивают методики массажа и др.

Практический материал для специального учебного отделения разрабатывается преподавателями с учетом показаний и противопоказаний для каждого студента, имеет корректирующую и ярко выраженную оздоровительно-восстановительную направленность использования средств физического воспитания. Занятия проводятся по индивидуальным программам, физическая нагрузка строго регламентируется, исключаются упражнения с натуживанием и жесткими интервалами отдыха (отдых между отдельными нагрузками должен быть достаточен для восстановления). Моторная плотность занятий невысокая. Циклические упражнения выполняются с умеренной интенсивностью.

Студенты, посещающие эти занятия, имеют четкие представления о собственном физическом состоянии, функциональных отклонениях, доступных для них средствах повышения уровня подготовленности и профилактики заболеваний.

Большие резервы в приобретении углубленных знаний в области физической культуры содержит научно-исследовательская работа студентов в данной сфере.

Реальным инструментом повышения мотивации студентов к эффективному получению новых знаний и активному использованию приобретенных умений и навыков в физкультурно-оздоровительной, спортивной и личной жизни, выступает балльно-рейтинговая система оценки уровня подготовленности студентов. В рамках контрольных требований, разработанных на кафедре «Физическое воспитание и спорт», предусмотрено положение о том, что студент, освобожденный по медицинским показаниям от практических занятий на длительный период аттестуется и получает зачет по дисциплине «Физическая культура» по результатам подготовки и защиты реферата соответствующей тематики (затрагивающей имеющееся у данного студента заболевание, методы реабилитации, восстановительные средства, в том числе средства оздоровительной и лечебной физической культуры). Баллы начисляются и по результатам устного опроса или письменного тестирования по теоретическому и методическому разделам учебной программы в соответствии с вопросами, опубликованными на информационных стендах университета.

Данные нормы предусмотрены и для студентов специального медицинского отделения (взамен контрольных испытаний по общей физической подготовленности).

Опираясь на опубликованный опыт коллег [1], в качестве зачетного требования предусмотрена разработка студентами собственной индивидуально ориентированной программы физкультурно-оздоровительных занятий с оптимизированными параметрами двигательного режима. Она должна вклю-

чать выбор вида двигательной активности, отвечающего возможностям и предпочтениям занимающегося (плавание, ходьба, лыжи, тренажеры и т. п.), количество самостоятельных или групповых (например, ритмической гимнастикой) занятий в неделю на подготовительном и основном этапах тренировок, их продолжительность в минутах, количество упражнений и интервалы отдыха между ними. Рассчитанная интенсивность физических нагрузок – минимальная, оптимальная и предельно-допустимая (по частоте сердечных сокращений) – должна соответствовать функциональным возможностям организма.

Такой комплексный подход к физическому воспитанию служит стимулирующим началом для эффективной физкультурно-оздоровительной деятельности студентов как в период реабилитации после травм и длительных заболеваний, так и после их включения в тренировочные занятия в учебном процессе.

Литература

1. Волкова Л.М. Оптимизация физической культуры у студентов, освобожденных от практических занятий на длительный срок / Л.М. Волкова // Здоровье – основа человеческого потенциала: проблемы и пути их решения : труды четвертой Всерос. науч.-практ. конф. с междунар. участием. – СПб. : Вести, 2009. – С. 212-213.
2. Голубева Г.Н. Валеология : методические рекомендации / Г.Н. Голубева, А.И. Голубев. – Набережные Челны : Лаб. операт. полиграфии филиала КФУ, 2012. – 80 с.
3. Калина И.Г. Теоретические и методические основы физической культуры : учеб. пособие для студентов неспециализированных высших учебных заведений / И.Г. Калина, К.Б. Тумаров, В.М. Григо / под ред. А.И. Голубева; фил. Казан. гос. ун-та. – Набережные Челны : Лаб. операт. полиграфии, 2009. – 122 с.

Кудяшева А.Н.,
канд. пед. наук, преподаватель
Кудяшев Н.Х.,
канд. пед. наук, доцент,
филиал КФУ в г. Набережные Челны

Оценка уровня здоровья студенток 2 и 3 курса экономического факультета по методике Г.Л. Апанасенко

Несмотря на многие попытки измерить здоровье, не было предложено ни одной шкалы, которая имела бы в этом плане практическую ценность, и критерии положительного здоровья остаются такой же иллюзией, как измерение счастья, красоты и любви.
Р. Долл

В настоящее время в источниках научно-методической литературы не существует определенной шкалы, определяющей уровень здоровья студенческой молодежи, тогда как состояние здоровья молодежи является необходимым условием и определяющим моментом благополучия общества и его прогрессивного развития [4, 5].

В структуре молодого поколения студенты представляют особую социальную группу, которая характеризуется определенными специфическими условиями труда и жизни, а также напряжением компенсаторно-приспособительных систем организма.

В учебных заведениях уровень физического развития студентов определяется при помощи контрольных нормативов. На протяжении многих лет контрольные нормативы по дисциплине «физическое воспитание» практически не изменялись, а состояние здоровья молодежи из года в год ухудшается, снижается иммунитет [3, 4].

В связи с этим, мы попытались определить уровень здоровья студентов не по одному показателю или тесту, а комплексно подойти к данному вопросу.

Для оценки уровня физического здоровья использовалась «экспресс-оценка» Апанасенко Г.Л., показателями которой являются: индекс Кетле, или весо-ростовой индекс; жизненный индекс; силовой индекс; двойное произведение (И.К.Шхвацабая) и Проба Мартине-Кушелевского [1, 2].

Росто-весовой коэффициент (индекс Кетле) – это отношение показателя массы тела к росту индивиду. После измерения роста с точностью до одного сантиметра и взвешивания с точностью до 50 г рассчитывают индекс массы тела в граммах к росту в сантиметрах (г/см).

Жизненный индекс – это отношение жизненной емкости легких (ЖЕЛ) к массе тела исследуемого, также помогает объективизировать абсолютный показатель ЖЕЛ. предусматривает объективизацию показателя жизненной емкости легких (ЖЕЛ). Измерение ЖЕЛ проводится с помощью спирометра прово-

дим, троекратно с 15-секундными интервалами между попытками и из трех результатов выбирают лучший.

Силовой индекс — оценивает силу мышц-сгибателей пальцев сильнейшей кисти (правой или левой) в килограммах, в процентах к массе тела в килограммах. Измерение проводят кистевым пружинным динамометром. Исследование силы мышц-сгибателей кисти позволяет также диагностировать плечелопаточный периартрит в ранних стадиях, когда болевой синдром еще отсутствует, а сила мышц-сгибателей кисти уже снижена.

Двойное произведение (И.К.Шхвацабая) — это произведение ЧСС на АДсист, умноженное на 102 (ЧСС:АДсист*102), оно отражает функциональные возможности организма, совершенство работы вегетативной нервной системы и даже позволяет косвенно судить о потреблении кислорода (МПК) при возрастающей нагрузке.

Проба Мартине-Кушелевского позволяет определить функциональный класс испытуемого за счет определения времени восстановления сердечных сокращений после физической нагрузки. АД и ЧСС измеряются в состоянии покоя, затем на два счета выполняется 20 приседаний за 30 секунд (после 40 лет — за 40 сек). После этого в положении сидя у пациента измеряют ЧСС по десятисекундным интервалам первые и последние 10 сек 3-х минутного восстановительного периода, а в промежутке между 15 и 40 секундами измеряется АД. Время восстановления ЧСС до исходного уровня тоже является критерием отнесения пациента в один из функциональных классов (см. таб. 4). Анализ динамики изменения АД позволяет судить о типе реакции на физическую нагрузку. Выделяются следующие типы реакций (по С.П. Летунову). Нормотоническая реакция — умеренное повышение ЧСС, систолического АД и незначительное понижение диастолического АД. На 2-3-й минутах восстановительного периода показатели возвращаются к исходным величинам. По мнению Летунова, именно эта реакция является типичной, все остальные реакции нетипичные (ненормальные). Гипертоническая реакция — ЧСС и АД систолическое повышаются резко (на 70-80 единиц), АД диастолическое повышается незначительно, все показатели к концу восстановительного периода остаются измененными. Гипотоническая реакция — незначительное повышение систолического и диастолического АД и резкое повышение ЧСС до 200 уд/мин, до конца восстановительного периода все показатели остаются повышенными. Дистоническая реакция — ЧСС повышается незначительно, резко увеличивается систолическое АД (до 200 мм рт.ст.), диастолическое АД резко снижается, показатели остаются измененными в течение всего восстановительного периода. При возникновении атипичных реакций на физическую нагрузку, испытуемому необходим более внимательный врачебный осмотр, после которого можно говорить о назначении режима оздоровительных физкультурных нагрузок [1, 2].

Таблица 1.

Методика оценки уровня здоровья по Г.Л. Апанасенко

Индексы Баллы	1 Низкий	2 Ниже среднего	3 Средний	4 Выше среднего	5 Высокий
М у ж ч и н ы					
1. Кетле, г/см	501 и выше	451-500	450 и ниже	-	-
<i>Баллы</i>	-2	-1	0		
2. Жизненный, мл/кг	50 и ниже	51-55	56-60	61-65	66 и выше
<i>Баллы</i>	0	1	2	4	5
3. Силовой, %	60 и ниже	61-65	66-70	71-80	81 и выше
<i>Баллы</i>	0	1	2	4	5
4. Двойное произведение	101 и выше	95-100	85-94	70-84	69 и ниже
<i>Баллы</i>	-2	0	2	3	4
5. Проба Мартине, с	180 и выше	120-179	90-119	60-89	59 и ниже
<i>Баллы</i>	-2	1	3	5	7
Сумма баллов	4 и ниже	5-9	10-13	14-16	17-21
Ж е н щ и н ы					
1. Кетле, г/см	451 и выше	351-450	350 и ниже	-	-
<i>Баллы</i>	-2	-1	0		
2. Жизненный, мл/кг	40 и ниже	41-50	46-50	51-55	56 и выше
<i>Баллы</i>	0	1	2	4	5
3. Силовой, %	40 и ниже	41-50	51-55	56-60	61 и выше
<i>Баллы</i>	0	1	2	4	5
4. Двойное произведение	101 и выше	95-100	85-94	70-84	69 и ниже
<i>Баллы</i>	-2	0	2	3	4
5. Проба Мартине, с	180 и выше	120-179	90-119	60-89	59 и ниже
<i>Баллы</i>	-2	1	3	5	7
Сумма баллов	4 и ниже	5-9	10-13	14-16	17-21

В эксперименте, длительностью 2 года, приняли участие студентки 2, а в последующем 3 курса экономического факультета филиала казанского государственного университета в г. Набережные Челны в количестве 22 человек.

Необходимость углубленного изучения состояния здоровья студенческого контингента обусловлена высокой распространенностью среди студентов факторов риска, трудностями психофизиологической адаптации к условиям обучения на младших курсах, нарастанием объема информации, а также необходимостью поддержания активности в овладении профессиональными знаниями.

Педагогический эксперимент заключался в определении динамики уровня здоровья студенток 2 и 3 курсов экономического факультетов в течение 2 летнего обучения в вузе. Все испытуемые девушки были протестированы по 5 показателям, которые составляют экспресс оценку уровня здоровья. Максимальное количество баллов, которое можно набрать - 21 балл.

Данные представлены ниже на диаграмме.



Рис. 1. Динамика показателей в ходе эксперимента

Как видно из представленной диаграммы на начало обучения максимальное количество баллов по экспресс оценке уровня здоровья по Г.Л. Апанасенко у девушек второго курса, в среднем, составляет 14,6 балла (тестирование показателей производилось в октябре 2011 года). К концу обучения на втором курсе (май 2012 года) мы наблюдаем прирост, в среднем – 17,9 баллов.

Программа по физическому воспитанию для студентов второго курса включает в первом семестре бадминтон и лыжную подготовку с волейболом во втором. Помимо этого занятия в первом семестре и в конце второго чередуются с силовой подготовкой в тренажерном зале.

Мы считаем, что прирост результатов, наблюдаемый во втором семестре второго курса, произошел благодаря занятиям по лыжной подготовке, т.к. такого рода занятия укрепляют мышечную, костную, сердечно-сосудистую и дыхательную системы. Увеличивается сила мышц рук и ног, возрастает ЖЕЛ и МПК. В следствие укрепления сердечной мышцы, уменьшается частота сердечных сокращений, что вызывает положительные изменения в показателях давления.

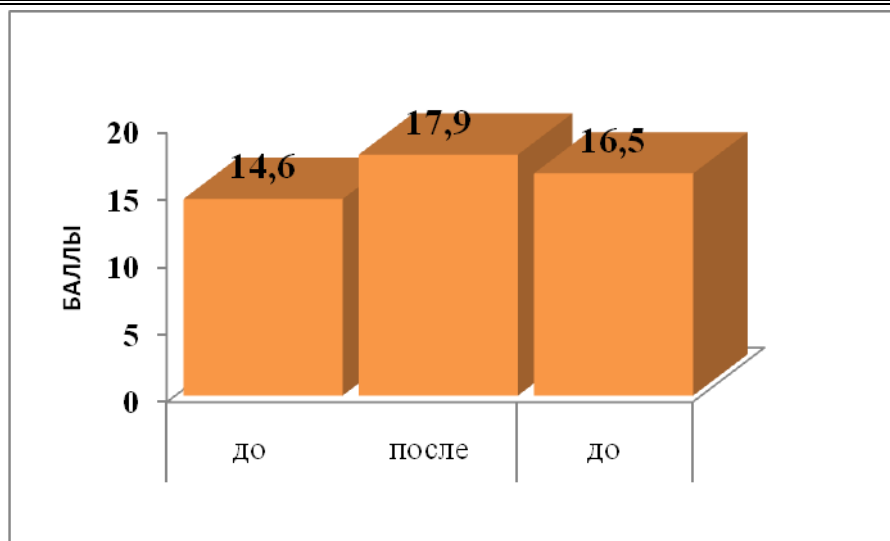
Абсолютно противоположную картину мы наблюдаем на 1 семестре 3 курса (рис. 1). Тестирование результатов проводилось в начале октября 2012 года. Показатели снизились с 17,9 до 16,5 баллов. По опросу студенток, проведенного в ходе эксперимента, было установлено, что в каникулярный период 78 % вообще не занимались физической культурой, остальная часть занималась оздоровительным бегом и ездой на велосипеде.

Этим и объясняется снижение показателей.

У студенток третьего курса на всем протяжении первого и второго семестра программа по физическому воспитанию включает в себя занятия по различным системам фитнес аэробики (йога, базовая, силовая и танцевальная аэробика, пилатес).

Окончательная обработка результатов по третьему курсу будет проведена в мае 2013 года.

Литература

1. Апанасенко Г.Л. Эволюция биоэнергетики и здоровье человек / Г.Л. Апанасенко. – СПб. : Петрополис, 1992. – 123 с.
2. Апанасенко Г.Л. Медицинская валеология / Г.Л. Апанасенко, Л.А. Попова. – Киев : Здоровье, 1998. – 247 с.
3. Безматерных Л.Э. Диагностическая эффективность методов количественной оценки индивидуального здоровья / Л.Э. Безматерных, В.П. Куликов // Физиология человека. – 1998. – Т. 24. – № 3. – С. 79-85.
4. Железняк Ю.Д., Кашкаров В.А. педагогическое физкультурно-спортивное совершенствование: учебное пособие для студентов высших педагогических учебных заведений – М.: Издательский центр «Академия», 2002. – 384с.
5. Михайлов В.В. Физическая культура для всей семьи. - М.: Физкультура и спорт, 2001.-463с.

Москвин Н.Г.,
канд. пед. наук, доцент,
Мусин А.Р.,
студент,
Поляков А.Л.,
студент,
филиал КФУ в г. Набережные Челны

Актуальность включения каратэ в программу Олимпийских Игр и Всемирной Универсиады

В настоящее время популярный у молодежи всего мира вид спорта – каратэ, делающий уверенные шаги к признанию его в Международном олимпийском комитете, притягивает под свои знамена миллионы поклонников. Спортивное каратэ прекрасно развивает физические качества человека, делая его сильным, выносливым, гибким, высококоординированным, быстрым в движениях. Им занимаются миллионы людей, большинство из которых студенческая молодежь [1].

На сегодняшний день каратэ является одним из видов спорта-кандидатов на включение в программу Олимпийских Игр. Вплоть до Олимпийских игр 1964 года предпринималось мало попыток дальнейшей организации школ каратэ. В это время была создана Всеяпонская федерация организаций каратэ, в настоящее время переименованная в Японскую федерацию каратэ (JKF).

В 1970 году данная организация разослала японским преподавателям каратэ, жившим по всему миру, приглашения на чемпионат мира в Токио. Это было сделано с целью выработать единые правила проведения соревнований и создать международную организацию, представляющую каратэ на мировом уровне. Всемирный союз организаций каратэ-до (WUKO), с 1993 года известный под названием Всемирной федерации каратэ (WKF (World Karate Federation)), был основан 14 октября 1970 года. В данном чемпионате приняло участие 33 страны мира. Всемирный союз установил общий набор правил и систему судейства на соревнованиях.

В 1976 году Генеральная ассамблея международных спортивных организаций признала Всемирную федерацию каратэ в качестве международной спортивной организации, и в 1981 году каратэ впервые было включено в программу всемирных игр. В 1983 году был проведен первый Всемирный конгресс по техникам каратэ. Он разрешил множество сомнений, существовавших среди судей и рефери относительно действовавшей системы правил. Правила проведения соревнований были реструктурированы и изменены, чтобы обеспечить прочную основу для соревнований по каратэ, соответствующую традициям.

Эти правила были приняты Всемирной федерацией каратэ. В дополнение к ним были выпущены разъяснения по отдельным их моментам. Помимо изменения системы правил Всемирный конгресс также по-новому определил роль спортивных соревнований в каратэ как боевом искусстве. Спортивное каратэ было обозначено как часть «Будо» («Пути война»), основы боевых искусств, а не нечто от него отдельное. Было заявлено, что спорт не должен разрушать заложенные в каратэ концепции «Будо». Спортивное каратэ должно следовать идеалам пути война и способствовать их сохранению. Принятые правила и концепции не претерпели существенных изменений и до сих пор применяются на всех крупных международных соревнованиях [4].

Несмотря на множество различных стилей каратэ, спортивные организации стремятся унифицировать правила соревнований и войти в программу Олимпийских Игр. На сегодняшний день одной из ведущих и лидирующих международных федераций каратэ является Всемирная федерация каратэ, которая признана Международным олимпийским комитетом. Во Всемирную федерацию каратэ входит более 164 стран мира, представляющие свыше 100 миллионов занимающихся каратэ по всему миру. Начиная с 1970 года каждые два года проводятся чемпионаты мира, ежегодно – чемпионаты Европы, Азии, Америки, национальные первенства. В своей работе федерация не оказывает предпочтения кому-либо, исходя из политических или религиозных убеждений, а также не ставит на первое место какой-либо стиль каратэ [3].

На прошедшем конгрессе ЕКФ руководству Всемирной и Европейской федераций каратэ была представлена новая, модернизированная программа действий по продвижению каратэ, как вида спорта с целью включения каратэ в программу Олимпийских Игр – 2020г. После рассмотрения документов WKF (Всемирная федерация каратэ) президент МОК Жак Рогге отметил прогресс каратэ по многим направлениям. Решение о включении нового вида спорта в программу Олимпиады 2020г. будет принято в сентябре 2013г. на сессии МОК в Буэнос-Айресе. Всем делегатам и представителям стран было настоятельно рекомендовано активизировать работу внутри своих стран.

С каждым годом в нашей стране большую популярность в этом виде восточных единоборств приобретает чемпионат России среди студентов, проводимый под патронажем РССС. Основными целями и задачами чемпионата России среди студентов являются: 1) популяризация каратэ в высших и средних специальных учебных заведениях России; 2) развитие спортивно-методических связей между организациями каратэ; 3) укрепление дружеских и профессиональных связей между студенческими организациями, культивирующими каратэ в России; 4) формирование сборной команды студентов для участия в чемпионате мира.

Как показывает статистика за последние годы в данном чемпионате принимало участие более пятидесяти субъектов Российской Федерации. Все это объясняется тем, что данные соревнования позволяют многим студентам, которые занимались ранее в детстве, вернуться в этот вид спорта, реализоваться как спортсмену. Чемпионат России по каратэ среди студентов проводится по правилам Всемирной федерации каратэ (WKF). Отличительной особенностью соревнований, проводимых под эгидой WKF, является то, что в данных соревнованиях принимают участие представители всех стилей каратэ, и соревнования проводятся по единым для всех правилам. Данные соревнования являются отборочными на чемпионат мира среди студентов.

Изюминка заключается в том, что Студенческий союз каратэ России является составной частью Российского студенческого спортивного союза (РССС). РССС является полномочным представителем России в международной федерации студенческого спорта (FISU) и Европейской ассоциации студенческого спорта (EUSA), членом Олимпийского комитета России. В составе членов FISU много представителей Международного Олимпийского комитета [2].

Исходя из вышеизложенного можно сделать следующие **выводы**: представители других видов спорта всего мира, а также члены Международного олимпийского комитета видят всю красоту и зрелищность данного вида восточных единоборств. Этим самым каратэ получает больший шанс включения себя как вида спорта в программу Олимпийских Игр и Всемирной Универсиады.

Литература

1. Москвин Н.Г. Каратэ, Олимпийские игры и социальные процессы / Н.Г. Москвин // VII Международный научный конгресс «Современный олимпийский спорт и спорт для всех»: сб. науч. статей. – Москва, 2003. – Т. 1. – С. 33-34.
2. Москвин Н.Г. Влияние Российского студенческого спортивного союза на развитие каратэ и формирование положительного мирового общественного мнения о включении его в программу Олимпийских Игр / Н.Г. Москвин, В.И. Зиновьев // Проблемы и перспективы физического воспитания и студенческого спорта в условиях модернизации высшей школы. – Казань, 2007. – С. 33-34.
3. Орлов Ю.Л. Роль и специфика бросков в спортивном каратэ как средства повышения эффективности боя и зрелищности соревнований // ТиПФК. – 1999. – № 2. – С.79-80.
4. Хики П.М. Карате. Техника и тактика / Пер. с англ. М. Новыша. - М.: Изд-во Эксмо, 2005.-208с.

Никитин А.А.,
канд. пед. наук, доцент,
Камалов Н.К.,
ст. преподаватель,
филиал КФУ в г. Набережные Челны

Педагогические основы профессионально-прикладной физической подготовки в вузе

Для характеристики состояния проблемы готовности к профессиональной педагогической деятельности, необходимо определить существенные характеристики воспитательной работы как вида деятельности педагога, сложность и высокая динамичность которого требует от педагога владения умениями организации воспитательного взаимодействия применительно к конкретным условиям, особенностям коллектива студентов и интересам конкретной личности и т.д. Одним из важнейших элементов деятельности преподавателя выступает усвоение комплекса педагогических знаний, умений и навыков, включающих вопросы организации воспитательной работы, что требует психолого-педагогического анализа сущности воспитания и особенностей воспитательной работы.

В настоящее время ППФП студентов к высокопроизводительному труду в различных сферах народного хозяйства осуществляется в вузах страны последующим основным направлениям:

- овладение прикладными умениями и навыками, являющимися элементами отдельных видов спорта;
- акцентированное воспитание отдельных физических и специальных качеств, особо необходимых для высокопроизводительного труда в определенной профессии;
- приобретение прикладных знаний (знаний и умений применения средств физической культуры и спорта в режиме труда и отдыха с учетом меняющихся условий труда, быта и возрастных особенностей и др.).

Первое из направлений связано с проблемой обучения движениям, второе — с воспитанием физических (двигательных) и специальных качеств, третье — с приобретением прикладных знаний по использованию средств физической культуры в режиме труда и отдыха, а также с проблемой подготовки общественных физкультурных кадров для производства.

При разработке ППФП студентов конкретной профессии общие положения ППФП, выявленные для группы схожих профессий путем проведения социологических исследований, должны до-

полняться более углубленными психофизиологическими исследованиями на рабочих местах с применением методик, используемых в физиологии, психологии, гигиене труда и спортивной тренировке. Такие исследования должны носить перманентный характер, обеспечивающий накопление научного материала с учетом тех постоянных изменений, которые происходят во всех отраслях народного хозяйства под влиянием научно-технической революции.

Следует отметить, что при определении содержания ППФП студентов все шире используются математические методы анализа полученных материалов.

Есть все основания полагать, что более широкое применение

дисперсионного, корреляционного и регрессионного методов для объективной оценки существенности значения различных компонентов в ППФП намного повысит научность подбора средств и методов для ее реализации в системе физического воспитания студентов.

В идеале, необходимо построение многофакторных статистических моделей ППФП специалиста будущего с определением наиболее существенных факторов, влияющих на его профессиональную работоспособность, а также, форм связи и степени взаимозависимости различных параметров, включенных в модель.

Необходимость в перспективе решения этой сложной проблемы для каждой профессии подчеркивается временным разрывом между периодом изучения существующих условий труда специалистов и реализации ППФП студентов в вузе, с одной стороны, и условиями и характером труда будущих специалистов в течение последующих 30-35 лет - с другой. Естественно, что эта проблема тесно связана с проблемой определения профессиограммы специалиста будущего, над которой работают философы, социологи и психологи труда, специалисты по организации производства и др. Результаты этих исследований должны быть также использованы при построении модели ППФП специалистов.

В настоящее время при организации учебного процесса перед каждым ВУЗом стоит задача – вести подготовку специалистов на высоком научно-техническом уровне с применением современных методов организации учебно-воспитательного процесса.

Полноценное использование профессиональных знаний и умений возможно только при хорошем состоянии здоровья, высокой работоспособности молодых специалистов. Они могут быть приобретены ими при регулярных и специально организованных занятиях физической культурой и спортом. Качество подготовки, в том числе и физической, приобретает не только личное, но и социально-экономическое значение.

Физическое воспитание студентов в высшей школе имеет свои специфические особенности:

конкретная направленность физического воспитания как предмета учебного плана определяется не только общими социальными задачами, которые призвано решать физическое воспитание, но и требованиями, предъявляемыми специальностью, к которой готовят студента.

Физическое воспитание студентов, должно осуществляться с учетом условий и характера их предстоящей профессиональной деятельности, а значит, содержать в себе элементы профессионально-прикладной физической подготовки (ППФП), т.е. использовать средства физической культуры и спорта для формирования у студентов профессионально необходимых физических качеств, навыков, знаний, а также для повышения устойчивости организма к воздействию внешней среды.

Реализация ППФП в системе физического воспитания студентов связана с рядом трудностей, основная из которых – существенные различия в условиях и характере труда представителей разных специальностей и специализаций на производстве.

Наиболее полным определением ППФП можно считать следующее – ППФП представляет собой одно из основных направлений физического воспитания, которое должно формировать определенные прикладные знания, воспитывать физические, психические и специальные качества, умения и двигательные навыки, способствующие достижению объективной готовности человека к успешной профессиональной деятельности.

В процессе ППФП студентов университета повышается как общая, так и специфическая работоспособность, способствующая овладению изучаемой специальностью.

Высокий уровень общей работоспособности достигается прежде всего длительными кроссами, спортивными играми, лыжной подготовкой, плаванием. Повышение уровня физических качеств, функциональной подготовки, улучшение основных показателей физического развития (спирометрии, кровяного давления, частоты сердечных сокращений и т.д.) создают базу для поддержания высокоэффективной учебной деятельности студентов в течение всего учебного года.

Специфическая работоспособность студентов достигается тренировкой тех физических и психических качеств, которые определяют успешность учебной деятельности. Физические упражнения с этой целью выполняются прежде всего на учебных занятиях. Возможно также самостоятельное проведение специально направленных физических тренировок во внеучебное время. Очень полезны в этом плане спортивные игры, единоборства, бег на короткие дистанции, тренирующие внимание, быстроту мыслительной деятельности, оперативную память и другие качества.

Важное место в ППФП занимает выполнение физических упражнений непосредственно на рабочем месте, т.е. так называемые физкультпаузы. Они способствуют, прежде всего, восстановлению и поддержанию на необходимом уровне умственной работоспособности. Кроме того, физкультпаузы сохраняют

оптимальный мышечный тонус, улучшают условия работы кровеносной и лимфатической систем, улучшают кровоснабжение головного мозга, устраняют застойные явления. Выполняемые упражнения способствуют также снятию нервно-эмоционального напряжения.

Для работоспособности зрительного анализатора рекомендуется выполнить массаж глазных яблок через сомкнутые веки и обдавливанием краев глазных впадин.

Упражнения выполняются в виде комплексов из 6-7 упр. в течение 7-10 мин. через каждый час работы (или по мере усиления усталости), но не выходя из аудитории. Комплексы составляются таким образом, чтобы их можно было выполнить вблизи рабочего места, а при необходимости даже не вставая со стула.

В системе ППФП нередко используется выполнение комплексов физических упражнений непосредственно перед началом рабочего дня и сразу после его окончания. Основная задача выполнения этих комплексов – это облегчение процесса втягивания организма в рабочий ритм за счет предварительного повышения физической и умственной работоспособности человека и наоборот, снятие нервно-эмоционального возбуждения и физической усталости после окончания рабочего дня. С этой целью перед началом работы целесообразно выполнить несколько гимнастических упражнений с включением наклонов и поворотов туловища, вращения головы и упражнений для глаз, а после ее окончания длительный медленный бег, спортивные игры, плавание.

В качестве одной из эффективных форм организации и интенсификации занятий по ППФП практикуют соревнования в профессионально-прикладных упражнениях. Соревновательные формы занятий наиболее широко представлены, естественно, в случае углубленной специализации в избранном профессионально-прикладном виде спорта. Система занятий при этом приобретает характер специализированной спортивной тренировки и регулярного участия в состязаниях, что выдвигает особую проблему рационального сбалансирования спортивной, профессионально-образовательной, и трудовой деятельности. Для спортсменов, не переходящих в сферу спорта высших достижений, приоритетными должны быть, конечно, не собственно-спортивные интересы.

Таким образом, большинство принятых в системе физического воспитания и самовоспитания форм занятий может быть использовано в той или иной мере в целях ППФП. Вместе с тем содержание их определяется не только требованиями профессиональной деятельности и не замыкается на ней. ППФП непременно нужно рассматривать в единстве с другими слагаемыми целостной системы воспитания и в зависимости от их характера в индивидуально-конкретном выражении находить наиболее оправданное на том или ином этапе соотношение различных форм занятий, позволяющих реализовать личностно и социально значимые цели.

Литература

1. Ильин В.И. ППФП студентов в ВУЗах. Научно-методологические и организационные основы. — М., 1978.
2. Жолдак В.И. методы совершенствования физического воспитания в ВУЗе. — М., 1983.
3. Раевский Р.Т. Профессионально-прикладная физическая подготовка. Минск: «Полымя», 1988.

Никитин Н.А.,

доцент,

филиал КФУ в г. Набережные Челны

Влияние «Комплекса Никитина» на физическую подготовленность студентов второго года обучения

Одна из существенных задач в физическом воспитании студентов вузов в настоящее время это – оптимизация их двигательной активности, разработка двигательных режимов, которые обеспечивали бы использование потенциала физических, психических и умственных возможностей студента и укрепление его здоровья. Поэтому, важным компонентом деятельности педагога является изучение объективной информации процесса общей физической подготовки студентов.

Важной психологической особенностью молодого возраста является его уверенность и убежденность в благополучии своего здоровья, ощущение огромного запаса сил и выносливости. Возможности физического совершенствования кажутся беспредельными и общедоступными. На самом деле повышение уровня физических нагрузок возрастает с каждым годом, а факторы риска, связанные с физическим и психическим перенапряжением, неконтролируемо возрастают. Поэтому требуется специальная разъяснительная работа с целью воспитания необходимости поддержания своего физического потенциала на достаточно высоком уровне, а также оптимизировать двигательную активность и сориентировать занимающихся на новые цели и новые режимы физической активности.

Целью нашей работы было исследование физической подготовленности девушек филиала КФУ в г. Набережные Челны второго года обучения, отнесенных по состоянию здоровья в основную и подготови-

тельную медицинские группы, в начале учебного года до эксперимента и после дополнительного применения на каждом занятии «комплекса Никитина» на протяжении семестра 2011-2012 учебного года.

«Комплекс Никитина» включает набор специальных упражнений для укрепления мышц туловища и улучшения подвижности позвоночника в положении лежа на полу. В отличие от положений стоя, в положении лежа мышцы освобождаются от нагрузки, а позвоночник разгружается. Большое значение имеет правильная рабочая поза – необходимо постоянно контролировать правильное положение туловища в исходных положениях, а так же при выполнении упражнений, что способствует профилактике нарушения осанки. Применение упражнений только в симметричном направлении приводит к одинаковому физическому воздействию на левую и правую половины туловища, т.е. способствуют равномерному укреплению мышц живота, спины, ягодиц, верхних и нижних конечностей.

1. И.п. – лежа на спине в группировке.
Перекаты вперед и назад.
2. И.п. – лежа на спине, полусогнутые ноги закреплены, руки вдоль туловища.
1-2 – сед, упираясь выпрямленными руками об опору.
3-4 – и. п.
3. И.п. – лежа на животе, ноги закреплены, руки вдоль туловища.
1-2 – поднимая голову и плечи, упор лежа на бедрах, упираясь выпрямленными руками об опору.
3-4 – и. п.
4. И.п. – лежа на спине, руки вдоль туловища.
1-2 – упираясь руками об опору и поднимая ноги, перекач в упор согнувшись на лопатках (желательно с касанием носками опоры за головой).
3-4 – и. п.
5. И.п. – лежа на животе, руки вдоль туловища.
1 – упираясь руками об опору, ноги назад.
2 – держать.
3-4 – и. п.
6. И.п. – лежа на спине, ноги вперед (*по отношению к туловищу!*), руки в стороны, опираясь ладонями об опору.
1-2 – положить ноги вправо на опору.
3-4 – и. п.
5-8 – то же влево.
7. И.п. – упор присев.
1 – выпрямляясь, стойка на носках, дугами вперед руки вверх, не прогибаться.
2 – и. п.
8. И.п. – сед ноги врозь.
Наклоны: вперед, к правой и левой ноге.

Примечание: – чем дальше руки находятся от центра тяжести занимающегося при поднимании и опускании туловища из положения лежа (руки вдоль туловища, далее – руки на пояс, руки к плечам, руки за голову, руки на голову, руки в стороны, руки вверх), тем больше физическая нагрузка;
– чем больше ноги согнуты при их поднимании и опускании, тем меньше физическая нагрузка.

Занятия проводились два раза в неделю соответственно учебному расписанию. Программа подготовки девушек состояла из практического и контрольного разделов, реализуемых на практических занятиях в форме тренировочных упражнений (табл. 1). Комплекс упражнений выполнялся в конце основной части занятия, а дозирование физических нагрузок по объему и интенсивности осуществлялось индивидуально с учетом состояния здоровья занимающихся. В сентябре и октябре комплекс упражнений выполнялся 1 круг в целом по 15 повторений. В ноябре и декабре – первый круг выполнялся студентками по 15 повторений, а второй круг по 10 повторений каждое упражнение (табл. 1).

Программа силовой подготовки студентов второго года обучения
по общей физической подготовке

Параметры программы подготовки студентов	3-ий семестр				ИТОГО
	Сентябрь	Октябрь	Ноябрь	Декабрь	
Количество занятий	6	9	9	5	29
Количество повторения	1 круг x 15 раз	1 круг x 15 раз	1-ый круг x 15 раз 2-ой круг x 10 раз	1-ый круг x 15 раз 2-ой круг x 10 раз	
Количество выполненных упражнений в месяц					
Упражнение 1	90	135	225	125	575
Упражнение 2	90	135	225	125	575
Упражнение 3	90	135	225	125	575
Упражнение 4	90	135	225	125	575
Упражнение 5	90	135	225	125	575
Упражнение 6	90	135	225	125	575
Упражнение 7	90	135	225	125	575
Общий объем нагрузки	630	945	1575	875	4025
Упражнение 8 (наклоны)	6 зан x 60-80 сек	9 зан x 60-80 сек	9 зан x 90-120 сек	5 зан x 90-120 сек	
Общее время	360-480 сек	540-720 сек	810-1080 сек	450-600 сек	2160-2880 сек

Были рассмотрены результаты исследований общей физической подготовленности девушек второго года обучения ($n = 74$) в начале сентября и в декабре 2011-2012 учебного года основных контрольных нормативов по физической культуре:

- прыжок в длину с места в сантиметрах (как тестирование скоростно-силовых способностей);
- наклон из положения сидя на полу в сантиметрах (как морфофункциональное свойство опорно-двигательного аппарата);
- сгибание и разгибание рук в упоре лежа на гимнастической скамейке (как тестирование силовой выносливости мышц рук) – количество раз;

- поднимание туловища из положения лежа на наклонной скамейке под углом 30 градусов (как тестирование силовой выносливости мышц брюшного пресса) – количество раз.

Обработка результатов исследований показала, что средний уровень физической подготовленности девушек в конце исследования по всем тестам выше, чем в начале эксперимента (табл. 2).

Таблица 2

Группа	Кол - во	ПРЫЖОК		НАКЛОН		СГИБАНИЕ и РАЗГИБ. РУК		ПРЕСС	
		Сент.	Дек.	Сент.	Дек.	Сент.	Дек.	Сент.	Дек.
11101	5	159,0	166,4	20,4	23,22	16,0	26,6	15,0	21,8
11102	13	164,54	174,85	18,07	19,31	16,85	26,54	17,77	23,38
11103	5	168,4	171,6	17,8	18,92	14,6	22,6	17,8	25,4
21106	10	166,4	170,4	16,23	18,69	17,2	24,8	15,4	23,5
21107	10	164,0	169,5	17,85	19,99	22,3	30,4	13,7	21,3
21108	15	175,27	180,13	17,12	19,36	20,6	27,33	20,6	24,93
21109	10	172,8	179,1	19,1	21,24	19,0	28,7	17,1	21,2
31101	6	164,0	174,0	16,17	19,75	22,5	36,17	15,67	19,83
Всего: 74чел.									
Среднее		166,80	173,24	17,84	20,06	18,63	27,89	16,63	22,66
Изменения, %			103,86		112,44		149,70		136,26

Результаты проведенного нами исследования в сентябре и декабре 2011-2012 учебного года показали, что физическая подготовленность девушек после дополнительного применения на каждом занятии «комплекса Никитина» по многим показателям выше, особенно в упражнениях силового характера.

Под силой понимается способность человека преодолевать внешнее сопротивление или противодействовать ему за счет мышечных усилий. Наиболее существенное различие наблюдается при определении контрольных тестов для мышц плечевого пояса и брюшного пресса (табл. 2). Так, результаты исследования силы рук у девушек (сгибание и разгибание рук в упоре лежа на гимнастической скамейке) увеличился более чем на 9 повторений (149,7 %). Рассматривая средние данные при определении силы мышц брюшного пресса на наклонной скамейке у девушек, лучшие результаты наблюдаются на втором этапе исследования – прирост 136,26 % (более 6 повторений). Наиболее консервативное физическое качество в плане развития и совершенствования – гибкость. Она рассматривается как морфофункциональное свойство опорно-двигательного аппарата человека, определяющее пределы движений звеньев тела. Ни одно из физических качеств, кроме быстроты, не требует столько затрат сил и времени, чтобы получить ожидаемый эффект от тренировки. В результате исследования гибкости у девушек второго курса показатели во всех академических группах в конце эксперимента незначительно выше в среднем на 2 см. (112,44 %). Результаты исследования прыжка в длину с места у студенток второго года обучения после применения «комплекса Никитина» также улучшились (103,86 %).

Можно предположить, что внедрение «комплекса Никитина» в учебный процесс проведения практических занятий по физической культуре в вузе окажет положительное воздействие на физическую подготовленность студенток.

Соснов Н.В.,
ст. преподаватель,
филиал КФУ в г. Набережные Челны

Распределение спектральных характеристик variability параметров кровообращения у юношей

Процессы управления и связанные с ними процессы передачи информации являются неотъемлемой частью функционирования организма. Исследование в данной области проводится множеством ученых, среди которых необходимо отметить и наших отечественных – Парин В.В., Баевский Р.М., Шлык Н.И., Астахов А.А. где, исследуя variability параметров кровообращения, оценивается состояние управляющих систем организма. Наиболее часто объектом исследования становится ритм сердца. Доказательством этому служит и IV Всероссийский симпозиум с международным участием «Variability сердечного ритма: теоретические аспекты и практическое применение». Современное развитие технологий позволяет охватить большой спектр варьирующих величин в сердечно-сосудистой системе которые включают в себя кроме variability сердечного ритма и такие показатели как variability артери-

ального давления, ударного объема крови, пульсации микрососудов. Все это значительно дополняет сведения об особенностях регуляции кровообращения и расширяет знания о регуляторных процессах в организме. Распространенным методом математической статистики при исследовании данных феноменов является спектральный анализ, который позволяет выделить, а со временем и оценить различные волновые составляющие исследуемых показателей. На сегодняшний день очень актуальным является исследование variability параметров кровообращения и определение нормативных значений исследуемых показателей, и, возможно, определение их типологических, гендерных и возрастных особенностей. В нашей работе представлен частотный анализ показателей variability кардиогемодинамики у юношеского возраста с использованием программы для статистического анализа данных SPSS 13.

Регистрация данных производилась в режиме реального времени с последующим спектральным разложением их variability за 500 ударов сердца. Регистрация электрокардиограммы проводилась во II стандартном отделении. Исследование проводилось при помощи многофункционального комплекса многопараметрового мониторинга «Микролюкс Кентавр» (Челябинск, ООО «Микролюкс»). Фиксировались следующие частоты:

- 0-0,025 Гц (P1) – самые медленные волны, отражающие метаболические процессы в организме;
- 0,025-0,075 Гц (P2) – очень медленные волны, свидетельствующие о влиянии гуморальных факторов;
- 0,075-0,15 Гц (P3) – медленные волны, являющиеся результатом барорегуляторных колебаний;
- 0,15-0,5 Гц – высокочастотные волны, отражающие влияние дыхания на систему кровообращения;
- Производилась запись следующих показателей кардиогемодинамики: частота сердечных сокращений (ЧСС, уд/мин); ударный объем (УО, мл.); фракция выброса (ФВ, %); амплитуда пульсации аорты (АПА, Ом); амплитуда пульсации микрососудов пальца (АПМ, Ом); дыхательная волна аорты (ДВА, Ом); дыхательная волна микрососудов пальца (ДВМ, Ом); артериальное

Рассматривая вклад частотного диапазона P1 в ОСМ отмечено, что в большинстве случаев участие метаболических процессов в формировании волн в данном диапазоне у большинства исследуемых имеет меньшее значение в variability параметров УОК, АПА, ДВА и ДВМ.



Рис. 1. Вклад метаболических процессов в формирование variability ряда параметров кровообращения у исследуемых.

Как видно из рисунка 1, вклад метаболических процессов в ряд показателей кардиогемодинамики имеет схожий характер, что возможно определяется либо их взаимосвязанностью (например дыхательные волны микрососудов и аорты) или (и) относительной независимости данных колеблющихся параметров от метаболизма в организме у большинства исследованных юношей. Возможно, существуют ка-

кие-то единые осцилляторы (вне метаболической зоны регуляции) которые оказывают большее влияние на данные параметры.

Таблица 1

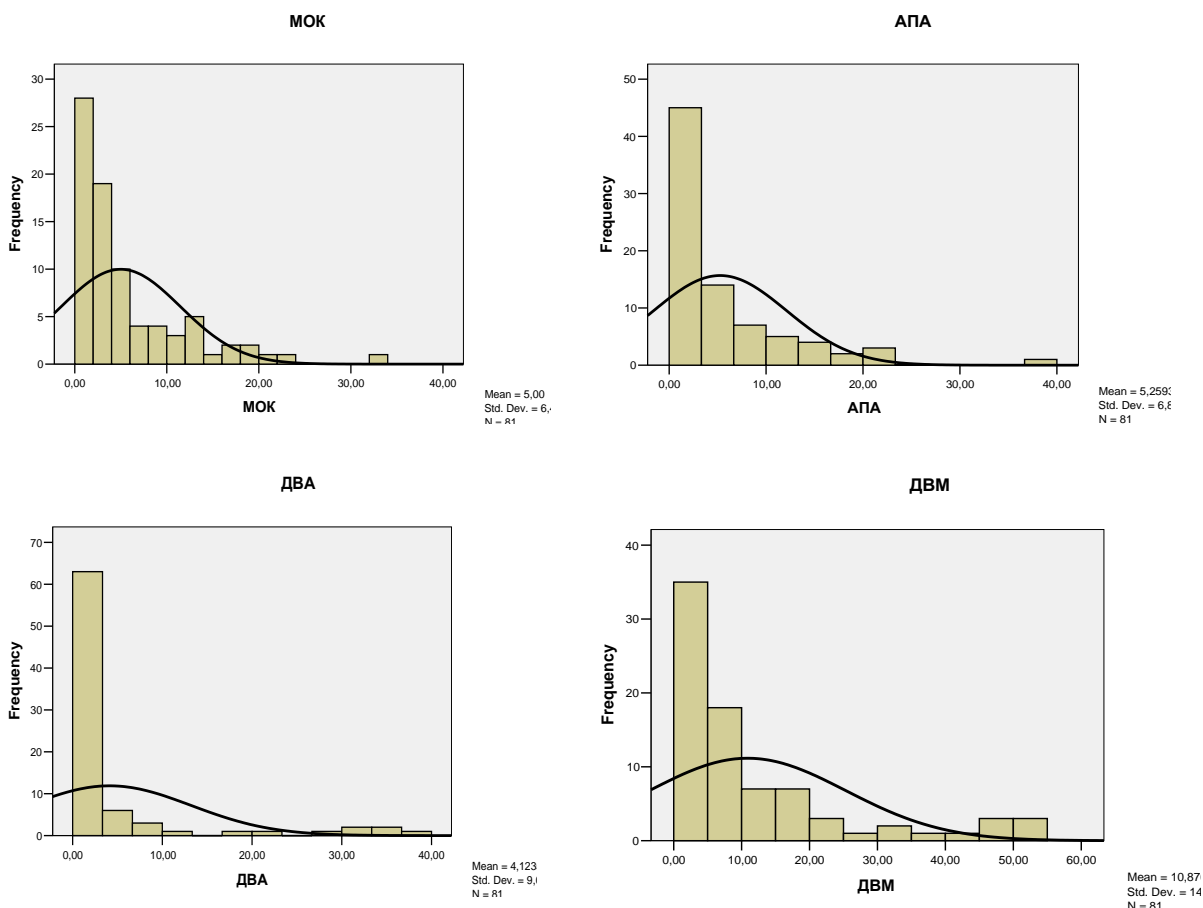
Вклад диапазона P4 в общую спектральную мощность (%)

	АД	ЧСС	УОК	МОК	ФВ	АПА	АПМ	ДВА	ДВМ
Ошибка ср. арифм.	1,02	1,64	2,55	2,73	2,87	2,64	,83	4,43	3,73
Станд. отклонение	9,24	14,83	22,99	24,63	25,86	23,82	7,52	39,93	33,62
Минимум	,00	,00	,00	3,00	,00	,00	,00	,00	,00
Максимум	64,00	69,00	100,00	100,00	99,00	93,00	47,00	100,00	100,00
Процентили	3	,00	,00	,00	5,84	,00	2,38	,00	,00
	25	,00	,00	21,50	30,50	28,00	30,50	,00	11,00
	50	,00	,00	40,00	54,00	43,00	49,00	,00	57,00
	75	2,00	9,00	57,00	68,50	62,00	66,00	,00	100,00
	97	31,40	56,86	86,70	99,54	96,08	91,08	28,94	100,00

Участие высокочастотных регуляторов (P4) представлена незначительно в показателях ЧСС и АПМ (табл. 1). При этом отмечено что имеется существенный разброс показателя P% в варибельности показателей УО, МОК, ФВ, ДВА и ДВМ что говорит о существенных индивидуальных отличиях в активности в данном диапазоне, которые, скорее всего являются вариантами нормы.

В дальнейшем нами будет детально рассмотрены распределение активности таких регуляторов как гуморальная и симпатическая системы и представлены особенности которые являются нормальным в данной возрастной группе.

Тагиров Д.Т.,

ст. преподаватель,

Поволжская государственная академия физической культуры, спорта и туризма,

Тагирова Н.П.,

канд. пед. наук, доцент,

филиал КФУ в г. Набережные Челны

Модернизация физического воспитания студентов технического вуза средствами спортивной гимнастики (с использованием систем «турникмен», «паркур»)

В современном обществе предъявляются высокие требования к физическому развитию личности. Это связано с большими физическими и психическими нагрузками, которые испытывают люди в повседневной жизни. Физическая культура – это не только «учение двигаться», но и соблюдение принципа: «двигаться – с целью учиться».

Многие высшие учебные заведения стремятся заимствовать «ноу-хау» спортивных технологий с целью модернизации физической культуры, что требует коррекции некоторых разделов программы по физической культуре, качественной однородности и гибкости учебно-воспитательного процесса, развития в вузах спортивной инфраструктуры, а также повышения квалификации преподавательского состава.

Специфика тренерской деятельности преподавателя физической культуры проявляется в том, что он формирует у студентов представление о виде спорта, устойчивую положительную мотивацию к занятиям физической культурой и опыт соревновательной деятельности; первоначальные навыки спортивной тренировки; развивает двигательные навыки и способности студентов до уровня более высокого, чем на занятиях физической культуры; укрепляет физическое и психическое здоровье студентов в процессе занятий избранным видом спорта; способствует формированию социально значимых качеств личности студентов, позволяющих им успешно самоутвердиться и самореализоваться в повседневной жизни (1).

Одной из главных образовательных задач физического воспитания в вузе является формирование широкой двигательной базы, которая позволяет оптимизировать двигательные действия, экономизировать выполняемую физическую работу. Оптимальность двигательных действий входит важной составляющей в культуру движений (2) и в занятиях со студентами предполагает решение следующих задач: сформировать умения и навыки прикладного характера (необходимые в повседневной жизни), а также широкую базу двигательных действий, позволяющую совершенствоваться дальше на более высоком уровне.

Одним из видов спорта, который можно успешно культивировать в вузе, является спортивная гимнастика и наиболее популярные молодежные движения «турникмен» и «паркур», которые часто встречаются на спортивных площадках вузов.

Турникмен — уличный гимнаст, дворовый гимнаст, занимающийся на дворовом жестком турнике. Несмотря на свою молодость, движение захлестнуло практически все страны СНГ, да и весь мир в целом.

За океаном большое количество аналогов данного движения: Gimbarr, Ghetto Workout, Street Workout, BarTendaz и многие другие.

Продвинутые турникмены называют свои тренировки Workout-ами, Ghetto Workout-ами или Street Workout-ами (с английского «workout» переводится именно как «тренировка»). Отдельное движение, которое пропагандирует тренировки на свежем воздухе, зародилось в спальных районах крупных городов США в конце 90-х годов XX века. Называется оно «Calisthenics». Примерно через десять лет оно проникло в Россию и страны СНГ в практически неизменном виде, получив название Street Workout. Тогда же был придуман термин «турникмен».

Движение турникменов — выбор молодежи, позволяющий направлять подростков по правильному жизненному пути. Турникмен (турникмэн) — это человек, который в качестве досуга занимается выполнением гимнастических и силовых упражнений на турнике. Турникмены обычно большие фанаты спорта в целом и здорового образа жизни в частности. В качестве места для занятий обычно служит любая спортивная площадка или просто перекладина во дворе. Основные снаряды: турники и брусья, реже гимнастическая стенка или рукоход.

Движение активно поддерживается молодежью, и даже проводятся так называемые «слеты турникменов». На которых турникмены меряются «силами» и делятся опытом. Хотя выражение мериться силами в данном контексте не совсем удачное, поскольку сила не главное для турникмена, помимо силы также необходимо развивать гибкость, технику и проявлять фантазию, поскольку просто диву даешься, как увидишь некоторые элементы. Постепенно в это движения вливаются элементы из спортивной гимнастики и порой уличный гимнаст без тренера и без специального оборудования, на стареньком ржавом турнике творит такие чудеса, что даже не каждый профессиональный спортсмен смог бы.

В арсенал упражнений турникменов входят:

- Классические подтягивания и отжимания на брусьях
- Подтягивания и отжимания с отягощениями
- Подтягивания на одной руке
- Выходы силой, подъемы-перевороты
- Подтягивания с уголком
- Упражнение «подъем разгибом»
- Упражнение «флаг»
- Сложнокоординированные гимнастические упражнения.

Турникмены обычно занимаются упражнениями с целью развития общефизических качеств: силы, ловкости, выносливости, не ставя перед собой цель, увеличить размер мышц. Но поскольку занятия на турниках и брусьях способствуют работе практически всех групп мышц, Street Workout хорошо способствует формированию атлетической фигуры. Отметим, что многие турникмены являются противниками тренажерных залов, предпочитая занятия исключительно на свежем воздухе.

Паркёр (фр. parkour, искажённое от parcours, parcours du combattant — дистанция, полоса препятствий). Паркур — искусство перемещения и преодоления препятствий. Многими занимающимися воспринимается как стиль жизни. Основан группой французов (Давид Белль, Себастьян Фукан и другие). В настоящее время активно практикуется и развивается многими объединениями и частными лицами во многих странах. Сутью паркура является движение и преодоление препятствий различного характера. Такими могут считаться как существующие архитектурные сооружения (перила, парапеты, стены и пр.), так и специально изготовленные конструкции (применяемые во время различных мероприятий и тренировок). Паркур — дисциплина, представляющая собой совокупность навыков владения телом, которые в нужный момент могут найти применение в различных ситуациях человеческой жизни. Основные факторы, используемые трейсерами: (то есть людьми, занимающимися паркуром) сила и верное её приложение, умение быстро оказаться в определённой точке пространства, используя лишь своё тело. Главной идеей паркура является выраженный Давидом Беллем принцип «нет границ, есть лишь препятствия» и любое препятствие можно преодолеть. Основные ограничения в паркуре накладываются тремя его аксиомами: безопасность, эффективность, простота.

Паркур не учит использовать какие-либо средства или приспособления, а позволяет использовать только собственное тело и развивать навыки поведения в условиях «здесь и сейчас». Деревья, стены, крыши, парапеты и перила — обыкновенные препятствия трейсера. Крайне важны скорость реакции, умение оценивать обстановку и свои возможности.

Таким образом, можно заключить, что данные направления гимнастики являются эффективными средствами формирования культуры движений, оптимального мотивационного комплекса, улучшения физического развития и теоретической подготовленности студентов технических вузов.

Литература

1. Трофимов О.Б., Беккер И.Л. Подготовка будущих учителей физической культуры к тренерской деятельности на примере спортивной гимнастики // Известия ПГПУ им. В.Г.Белинского. 2011. № 24. - С.821-826.
2. Уткин В.Л. Культура движений (Основы оптимизации). М., 1984, № 9.

Тумаров К.Б.,
ст. преподаватель,
филиал КФУ в г. Набережные Челны

Необходимые условия эффективной организации летнего отдыха детей

Летние каникулы длятся в среднем около трех месяцев и если оба родителя работают, то, как бы им этого не хотелось, они не могут присмотреть за ребенком на протяжении всего этого периода. Поэтому часто наиболее удачным вариантом становится организация для ребенка отдыха в летнем оздоровительном лагере. Как правило, детские оздоровительные лагеря размещают в экологически чистых районах, среди красивой природы, чтобы дети могли как можно больше времени проводить на свежем воздухе. Идеальный вариант – это выбор детского лагеря, находящегося на берегу моря, озера или реки. Такой отдых позволит хорошо оздоровить детский организм.

Основой организации летнего отдыха детей является физкультурно-оздоровительная и спортивная работа в летнем лагере. Целью, которой служит улучшение и укрепление здоровья детей.

В целом двигательный режим детей в лагере складывается из спортивно-массовой и физкультурно-оздоровительной работы, составляющих основу их физического воспитания. В этой связи большая роль отводится физкультурно-оздоровительной форме физического воспитания детей. Из различных видов этой работы складывается стабильный режим, который включает в себя: утреннюю гимнастику, физкультурные минуты, ежедневный час занятий физическими упражнениями, игры и развлечения на воздухе. За время пребывания в лагере ребенок должен хорошо отдохнуть, закалиться, набраться сил для дальнейшей учебной работы в школе. Вследствие этого физическому воспитанию детей в лагере должно быть уделено особое внимание. Физическое воспитание в оздоровительном лагере надо рассматривать как одно из средств воспитания детей, укрепления их здоровья и подготовки к труду и защите родины.

По словам Гусалова А.Х.¹ физическое воспитание детей в загородном лагере имеет следующие задачи, содействовать правильной организации отдыха детей, укрепить их здоровье, улучшить физическое развитие, полностью использовать естественные факторы природы – солнце, воду, воздух – в целях оздоровления и закаливания детей; привить навыки самообслуживания в условиях походов, экскурсий и лагерной жизни; формировать и развивать навыки в играх, ходьбе, беге, прыжках, лазании, преодолении препятствий, плавании и др.

Физическое воспитание в лагере должно быть использовано как средство воспитания таких качеств, как мужество, настойчивость, воли, смелости, чувства товарищества, дружбы, ответственности, дисциплины и т.д.

Многолетняя практика проведения загородных лагерей выработала наиболее целесообразные пути и средства для осуществления перечисленных выше задач физического воспитания. Одно из средств составляют естественные факторы природы, - солнце, вода, воздух, использование которых соединяется с проведением игр, занятий спортом, гимнастикой и туризмом. Важным средством физического воспитания детей в лагере является правильно организованный и четко выполняемый лагерный режим, включающий все стороны воспитательной работы, а также дневной отдых, сон и питание детей.

В содержание физического воспитания включается также привитие детям культурных навыков поведения и воспитание навыков личной и общественной гигиены.

Хотя срок пребывания детей в лагере ограниченный, но при условии четко организованного режима, выполнении установленных требований и влиянии коллектива можно прочно закрепить у детей ряд полезных физкультурных и гигиенических навыков.

Подготовка к открытию лагеря и проведению физического воспитания в загородном лагере происходит заблаговременно. Подготовительная работа должна выражаться в следующем: выбор оборудования, мест занятий, приобретение пособий, подготовка кадров руководителей физического воспитания, организация режима, составление плана работы каждой смены и организации медико-санитарного обслуживания детей. Необходимо также учитывать, сколько детей в среднем приходится в группе на одного воспитателя, сколько групп в лагере, по какому возрастному критерию они делятся. Недопустимо, чтобы в одной группе были дети от 8 до 14 лет – такая большая разница может спровоцировать конфликты, детям

¹ Гусалов А. Х. Физкультурно-оздоровительные лагеря / А.Х. Гусалов. - М. : Физкультура и спорт, 1979. - 124 с.

будет неинтересно друг с другом, они не смогут сосуществовать вместе и найти общий язык и как следствие малая эффективность такого отдыха.¹

Для более успешного решения оздоровительных и воспитательных задач лагерь должен быть расположен в подходящей для этого местности. Так, например если ребенок страдает заболеваниями верхних дыхательных путей, то ему лучше всего подойдет отдых в приморских районах, так как морской воздух очень благотворно влияет на организм, а возможность отогреться на песке может навсегда избавить ребенка от частых бронхитов, воспалений легких и т.д.

При выборе детского лагеря также следует большое внимание уделить условиям, в которых будет проживать ребенок. Для этого предварительно необходимо увидеть комнаты, где будут поселены дети, условия для проведения гигиенических процедур, проверить наличие площадок для занятий спортом, кинотеатров, студий, кружков и т.д. Ведь ребенок будет находиться постоянно на территории лагеря и он не должен скучать в одиночестве. Для этого организовываются различные развлечения, предусматривается спортивное снаряжение – надувной матрас, ролики, множество мячей, столы для настольного тенниса, футбольные поля и т.д. Каждый ребенок должен иметь возможность заниматься тем, что ему по душе.

По словам Карела Поломиса² весьма важно, чтобы природные условия места лагеря были благоприятными для проведения физического воспитания: наличие леса и полей для прогулок, места для купания, достаточная площадь на территории лагеря для подвижных игр.

Для организации игр и спортивных занятий большое значение имеет обеспеченность необходимым спортивным инвентарем и пособиями. Необходимо заблаговременно принять меры к приобретению следующего спортивного инвентаря: волейбольных и футбольных мячей, теннисных мячей и ракеток, бадминтона, сеток для волейбола и настольного тенниса, гранат, мячей для метания и др.

Непосредственно в лагере из подсобного материала и отчасти силами самих детей могут быть изготовлены: дробы, мишени, городки, обручи и др. Для занятий в ненастную погоду и в вечерние часы следует закупить шашки, шахматы, настольные игры и т.п.

В настоящее время во многих регионах развернулся поиск новых организационных основ физического воспитания, инновационного содержания, нетрадиционных форм и методов деятельности летних объединений детей и подростков.

В заключении хотелось сказать, что основными принципами деятельности оздоровительного лагеря в современных условиях, на наш взгляд, являются:

- постановка ребенка в центр всей осуществляемой воспитательной работы, признание интересов над коллективными и общественными;
- демократизация лагерной жизни через добровольное участие детей и коллективов в реализации программ, предоставление детям и подросткам свободы и самостоятельности в разработке собственных планов, выборе видов и форм занятий в оздоровительном лагере;
- создание условий для саморазвития, физического и психологического роста каждого ребенка в лагере;
- создание мощной базы для дальнейшей учебной деятельности ребенка.

Литература

1. Гусалов А.Х. Физкультурно-оздоровительные лагеря / А.Х. Гусалов. - М. : Физкультура и спорт, 1979. - 124 с.
2. Поломис К. Дети в пионерском лагере: Прогулки. Походы. Экскурсии: Перевод с чешского / К. Поломис. - М.: Профиздат, 1990, с. 124.
3. Фридман М.Г. Спортивно-оздоровительная работа в детских лагерях отдыха / М.Г. Фридман – М.: Просвещение, 1991, с. 93.

¹ Фридман М. Г. Спортивно-оздоровительная работа в детских лагерях отдыха / М. Г. Фридман – М.: Просвещение, 1991 г., с. 93.

² Поломис К. Дети в пионерском лагере: Прогулки. Походы. Экскурсии: Перевод с чешского / К. Поломис. - М.: Профиздат, 1990 г., с. 124.