

Психолого-педагогическая диагностика нарушений развития детей

Предлагаемые методы психолого-педагогической диагностики направлены на выявление нарушений психического развития детей младшего школьного и подросткового возраста. Подробно описаны диагностические методики, процедура их проведения, способы обработки и интерпретации данных. Пособие адресовано студентам психологических и педагогических вузов, психологам массовых и специальных образовательных учреждений, коррекционным и социальным педагогам.

Психолого-педагогическая диагностика



Татьяна Артемьева

Психолого-педагогическая диагностика нарушений развития детей

Учебное пособие



Татьяна Артемьева

Артемьева Татьяна Васильевна - кандидат психологических наук, доцент кафедры специальной психологии и коррекционной педагогики Казанского (Приволжского) федерального университета. Область научных интересов: психологическая диагностика, возрастная психология, понимание юмора.

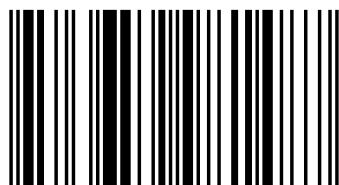

978-3-659-98148-7

Артемьева

Palmarium
academic publishing

Татьяна Артемьева

**Психолого-педагогическая диагностика нарушений
развития детей**

Татьяна Артемьева

**Психолого-педагогическая
диагностика нарушений
развития детей**

Учебное пособие

Palmarium Academic Publishing

Impressum / Выходные данные

Bibliografische Information der Deutschen Nationalbibliothek: Die Deutsche Nationalbibliothek verzeichnet diese Publikation in der Deutschen Nationalbibliografie; detaillierte bibliografische Daten sind im Internet über <http://dnb.d-nb.de> abrufbar.

Alle in diesem Buch genannten Marken und Produktnamen unterliegen warenzeichen-, marken- oder patentrechtlichem Schutz bzw. sind Warenzeichen oder eingetragene Warenzeichen der jeweiligen Inhaber. Die Wiedergabe von Marken, Produktnamen, Gebrauchsnamen, Handelsnamen, Warenbezeichnungen u.s.w. in diesem Werk berechtigt auch ohne besondere Kennzeichnung nicht zu der Annahme, dass solche Namen im Sinne der Warenzeichen- und Markenschutzgesetzgebung als frei zu betrachten wären und daher von jedermann benutzt werden dürften.

Библиографическая информация, изданная Немецкой Национальной Библиотекой. Немецкая Национальная Библиотека включает данную публикацию в Немецкий Книжный Каталог; с подробными библиографическими данными можно ознакомиться в Интернете по адресу <http://dnb.d-nb.de>.

Любые названия марок и брендов, упомянутые в этой книге, принадлежат торговой марке, бренду или запатентованы и являются брендами соответствующих правообладателей. Использование названий брендов, названий товаров, торговых марок, описаний товаров, общих имён, и т.д. даже без точного упоминания в этой работе не является основанием того, что данные названия можно считать незарегистрированными под каким-либо брендом и не защищены законом о брендах и их можно использовать всем без ограничений.

Coverbild / Изображение на обложке предоставлено: www.ingimage.com

Verlag / Издатель:

Palmarium Academic Publishing

ist ein Imprint der / является торговой маркой

AV Akademikerverlag GmbH & Co. KG

Heinrich-Böcking-Str. 6-8, 66121 Saarbrücken, Deutschland / Германия

Email / электронная почта: info@palmarium-publishing.ru

Herstellung: siehe letzte Seite /

Напечатано: см. последнюю страницу

ISBN: 978-3-659-98148-7

Copyright / АВТОРСКОЕ ПРАВО © 2012 AV Akademikerverlag GmbH & Co. KG

Alle Rechte vorbehalten. / Все права защищены. Saarbrücken 2012

Введение.....	3
ГЛАВА I. МЕТОДЫ ПСИХОЛОГО-ПЕДАГОГИЧЕСКОЙ ДИАГНОСТИКИ ГОТОВНОСТИ ДЕТЕЙ К ОБУЧЕНИЮ В ШКОЛЕ.....	5
1.1. Тест «Мотивационная готовность»	5
1.2. Методика «Исследование мотивации учения у старших дошкольников».....	7
1.3. Модифицированный вариант анкеты школьной мотивации Н.Г.Лускановой.....	8
1.4. Методика оценки мотивации школьников к исправлению недостатков.....	13
1.5. Методика «Беседа о школе»	15
ГЛАВА II. МЕТОДЫ ПСИХОЛОГО-ПЕДАГОГИЧЕСКОЙ ДИАГНОСТИКИ ДЕТЕЙ МЛАДШЕГО ШКОЛЬНОГО ВОЗРАСТА.....	17
<i>Методы изучения мышления.....</i>	<i>17</i>
2.1. Методика «Четвертый лишний» (наглядный материал)	17
2.2. Методика «Четвертый лишний» (словесный материал)	19
2.3. Методика «Последовательные картинки».....	21
2.4. Методика «Продолжи ряд».....	23
2.5. Исследование индивидуально-психологических особенностей мышления с помощью методики «Отгадывание загадок».....	25
2.6. Определение индивидуальных особенностей мышления с помощью методики «Понимание пословиц».....	27
<i>Методы изучения памяти и внимания.....</i>	<i>30</i>
2.7. Изучение зрительной произвольной памяти.....	30
2.8. Изучение зрительной произвольной памяти.....	31
2.9. Изучение слуховой произвольной памяти.....	32
2.10 Методика «Отыскивание чисел» (таблицы Шульте).....	33
<i>Методы изучения учебной деятельности.....</i>	<i>35</i>
2.11. Методика «Раскрашивание кружков».....	35
2.12. Исследование мотивации учения.....	37
2.13 Оценка эмоциональной и коммуникативно поведенческой сферы детей с нарушениями развития...	40
2.14 Методика «Экспертная оценка».....	42
2.15 Изучение самооценки учебы и поведения.....	43
<i>Методы изучения межличностных отношений.....</i>	<i>43</i>
2.16 Методика «Социометрическое исследование».....	43
2.17. Методика «Незаконченные предложения».....	46

2.18.	Детский апперцептивный тест - САТ	48
2.19.	Тест «Несуществующее животное».....	49
ГЛАВА III. МЕТОДЫ ПСИХОЛОГО-ПЕДАГОГИЧЕСКОЙ ДИАГНОСТИКИ ДЕТЕЙ ПОДРОСТКОВОГО ВОЗРАСТА.....		
	<i>Методы изучения внимания и мышления.....</i>	55
3.1.	Оценка свойств слухового внимания с помощью методики «Перепутанные инструкции».....	55
3.2.	Методика «Пиктограмма».....	56
3.3.	Методика «Сравнение понятий».....	58
3.4.	Методика изучения особенностей группового мышления «Кораблекрушение».....	61
	<i>Методы изучения речи.....</i>	63
3.5.	Прямой (свободный) ассоциативный тест.....	63
3.6.	Направленный ассоциативный тест.....	67
3.7.	Цепной ассоциативный тест.....	69
3.8.	Метод «Построение индивидуальной профиля аудитора (слушателя).....	71
3.9.	Оценка свойств говорящего с помощью метода «Карта контроля состояния речи».....	73
3.10.	Изучение темпа - ритмических особенностей речи.....	75
3.11.	Оценка свойств говорящего с помощью метода «Семантического дифференциала».....	78
	<i>Методы изучения состояний и свойств личности.....</i>	81
3.12.	Изучения экстраверсии – интроверсии и нейротизма... ..	81
3.13.	Метод исследования тревожности (опросник Спилбергера).....	87
3.14.	Метод исследования уровня субъективного контроля	92
3.15.	Характерологический опросник К. Леонгарда.....	100
3.16.	Шкала учебной тревожности.....	105
3.17.	Тест М.Люшера.....	107
	<i>Методы изучения профессиональной направленности.....</i>	119
3.18.	Анкета «Моя будущая профессия».....	119
3.19.	Ориентационная анкета Б.Басса.....	121
3.20.	Дифференциально-диагностический опросник Е.А.Климова.....	126
3.21.	Методика изучения мотивов профессиональной деятельности.....	132
	ЛИТЕРАТУРА.....	137
	ПРИЛОЖЕНИЕ К ГЛАВЕ I.....	138
	ПРИЛОЖЕНИЕ К ГЛАВЕ II.....	175

Введение

Современные психолого-педагогические исследования дают основание рассматривать развитие как сложный структурный, разноуровневый и противоречивый процесс, отражающий как общечеловеческие, так и индивидуальные особенности и возможные отклонения в социально-психологическом становлении личности ребенка. Выраженность нарушений в развитии определяется состоянием основных психических образований: интеллекта, памяти, речи, мотивации, воли. Одним из объективных показателей неблагополучия в психическом развитии, становлении личностных качеств ребенка является школьная успеваемость и поведение.

Успешность воспитания, обучения и социальной адаптации ребенка, а тем более ребенка с нарушениями в развитии, зависит от правильной оценки его возможностей и особенностей психофизического развития. Такая оценка допустима только на основе результатов комплексной диагностики психического развития ребенка. Являясь первым и очень важным этапом в системе психологических мероприятий, психодиагностика позволяет определить специфику развития ребенка, создать оптимальный педагогический маршрут для каждого, обеспечить индивидуальное психолого-педагогическое сопровождение ребенка, соответствующие его психофизическим особенностям.

Представленные в пособии методы психолого-педагогического диагностирования позволяют осуществить комплексное обследование психического состояния и выявить индивидуальные особенности интеллектуальной, мнемической, мотивационной, волевой, речевой сфер ребенка, сформированность механизмов волевой регуляции межличностного взаимодействия. Каждая из сфер

исследуется с помощью надежных и валидных психодиагностических методик.

Предлагаемая психолого - педагогическая диагностика построена на основе следующих принципов:

1.Целостно-системное диагностирование: установление взаимосвязей, взаимообусловленности и взаимозависимостей проявлений психической организации ребенка (интеллектуальной, мотивационной, регуляторной, речевой, личностной).

2.Структурно-динамическое диагностирование: выявление актуальных и потенциальных возможностей развития, возможных отклонений в развитии.

3.Конкретность диагностирования: определение соответствия состояния психического развития ребенка требованиям конкретной ситуации.

Результаты психолого - педагогического изучения детей с помощью предлагаемых диагностических методов являются ориентирами для определения содержания и организационных форм психолого-педагогической помощи в тех случаях, когда ребенок в ней нуждается.

ГЛАВА I. МЕТОДЫ ПСИХОЛОГО – ПЕДАГОГИЧЕСКОЙ ДИАГНОСТИКИ ГОТОВНОСТИ ДЕТЕЙ К ОБУЧЕНИЮ В ШКОЛЕ

1.1. ТЕСТ «МОТИВАЦИОННАЯ ГОТОВНОСТЬ»

(Методика Венгера А.Л.)

Методика предназначена для выявления мотивационной готовности к школьному обучению детей старшей подготовительной группы или учеников первого класса.

Стимульный материал данного теста представляет собой комплект из 9 карточек с сюжетными рисунками: 3 карточки с сюжетами обучения, 3 карточки с сюжетами трудовых действий и 3 карточки с игровыми сюжетами (Приложение, набор № 1).

Инструкция. Послушай меня внимательно. Я тебе сейчас буду задавать вопросы, а ты должен выбрать, ответ, который тебе больше нравится.

1. Если было бы две школы - одна с уроками русского языка, математики, чтения, пения, рисования и физкультуры, а другая - только с уроками пения, рисования и физкультуры, - в какой из них ты бы хотел учиться?

2. Если было бы две школы - одна с уроками и переменками, а другая - только с переменками и никаких уроков. В какой из них ты бы хотел учиться?

3. Если было бы две школы - в одной ставили бы за хорошие ответы пятёрки и четвёрки, а в другой давали бы сладости и игрушки. В какой из них ты бы хотел учиться?

4. Если было бы две школы - в одной можно вставать только с разрешения учительницы и поднимать руку, если ты хочешь что-то спросить, а в другой можно делать на уроке всё, что хочешь. В какой из них ты бы хотел учиться?

5. Если было бы две школы - в одной задавали бы уроки на дом, а в другой нет. В какой из них ты бы хотел учиться?

6. Если бы у вас в классе заболела учительница, и директор предложил бы её заменить либо другой учительницей, либо мамой, кого бы ты выбрал?

7. Если бы мама сказала: "Ты у меня ещё маленький, тебе трудно вставать, делать уроки. Остайся в детском саду (дома), а в школу пойдешь на будущий год", - согласился бы ты с таким предложением?

8. Если бы мама сказала: " Я договорилась с учительницей, что она будет ходить к нам домой и заниматься с тобой. Теперь тебе не придётся ходить по утрам в школу", - согласился бы ты с таким предложением?

9. Если бы мальчик спросил тебя, что тебе больше всего нравится в школе, что бы ты ему ответил?

Процедура тестирования. Положите перед ребенком все карточки в три ряда, но так, чтобы в каждом ряду оказались изображения всех трех видов сюжетов.

Инструкция. «Посмотри, пожалуйста, на эти картинки и выбери ту, где нарисовано занятие, которым ты хотел бы сейчас заниматься». Выбранная картинка откладывается в сторону, а ребенку предлагается сделать выбор из оставшихся еще два раза. Таким образом определяются предпочтительные виды деятельности, к которым ваш ребенок мотивационно готов.

После этого **инструкция** меняется. Перед ребенком лежат уже не девять, а шесть оставшихся карточек. Предложите ребенку выбрать среди них те изображения, где нарисовано то, чем ребенок не хочет заниматься: «А теперь покажи мне то, чем бы ты совсем не хотел заниматься». Выбранная карточка откладывается, а ребенку предлагается сделать такой же выбор еще два раза. Подобный отрицательный выбор определяет те виды деятельности, которые вашего ребенка в настоящее время не интересуют. В заключение из оставшихся трех изображений детских действий предложите своему ребенку выбрать одно с предпочтительным видом деятельности, а затем одно - с отрицаемым видом деятельности.

В конце всей процедуры карточки должны быть разложены на три группы: в первой группе - четыре с предпочитаемыми видами деятельности, во второй группе - четыре с отрицаемыми видами деятельности и в третьей - одна, оставшаяся не выбранной.

Обработка результатов. Количественной обработке - суммарному подсчету - подлежат карточки с изображениями предпочитаемых видов деятельности. Так, каждая карточка с сюжетом учебной деятельности оценивается в 2 балла, каждая карточка с изображением трудовой деятельности - в 1 балл и, наконец, игровой - 0 баллов. Таким образом, максимально возможное число баллов равно 7, а минимальное, которое ребенок теоретически может набрать, равно 0 баллов.

Опираясь на результаты многочисленных исследований, принятым критерием хорошей мотивационной готовности к учебной деятельности считается сумма, равная 4-5 баллам. Если количество баллов превышает этот критический рубеж, то ваш ребенок имеет вполне сформированную готовность к обучению в школе. В случае сниженной готовности - когда сумма баллов попадает в диапазон от 1 до 3 - от ребенка в первые же месяцы школьной жизни можно

ожидать проявления нежелания ходить в школу, учиться на уроках. При возникновении подобной ситуации вам необходимо активизировать усилия по формированию произвольности поведения ребенка и улучшения его работоспособности, а также заранее познакомить его (читать соответствующую художественную литературу, рассказывать, объяснять) со спецификой школьной жизни и значением обучения в школе для дальнейшей его жизни.

1.2. МЕТОДИКА «ИССЛЕДОВАНИЕ МОТИВАЦИИ УЧЕНИЯ У СТАРШИХ ДОШКОЛЬНИКОВ»

(Методика Гинзбурга М.Н.)

Методика измеряет степень выраженности мотивов учения. Под мотивом учения понимается внешняя или внутренняя причина, побуждающая заниматься учебной деятельностью.

Описание методики. Детям показывается картинка. Рассказывается по каждой картинке история. После прочтения рассказа задаются вопросы: а как по-твоему, кто из них прав? Почему?; с кем из них ты хотел бы вместе играть? Почему?; с кем из них ты хотел бы вместе учиться? Почему?

Дети последовательно осуществляют три выбора.

Стимульный материал. картинки (Приложение, набор № 2).

Инструкция. Послушай рассказы детей и ответь на мои вопросы.

Мальчики (девочки) разговаривали о школе. Первый мальчик сказал: «Я хожу в школу потому, что меня мама заставляет. Если бы не мама, я бы в школу не ходил» (Рис.1.).

Второй мальчик (девочка) сказал (а): «Я хожу в школу потому, что мне нравится уроки делать. Даже если бы школы не было, я все равно бы учился» (Рис.2)

Третий мальчик сказал: «Я хожу в школу потому, что там весело и много ребят, с которыми можно поиграть» (Рис.3.).

Четвертый мальчик сказал: «Я хожу в школу потому, что хочу быть большим. Когда я в школе, я чувствую себя взрослым, а до школы я был маленьким» (Рис.4.).

Пятый мальчик (девочка) сказал: «Я хожу в школу потому, что нужно учиться. Без учения никакого дела не сделаешь, а выучишься — и можешь стать, кем захочешь» (Рис.5).

Шестой мальчик сказал: «Я хожу в школу потому, что получаю там пятерки» (Рис.6).

После прочтения рассказа задаются вопросы:

1. А как по-твоему, кто из них прав? Почему? — Выбор 1.
2. С кем из них ты хотел бы вместе играть? Почему? — Выбор 2.
3. С кем из них ты хотел бы вместе учиться? Почему? - Выбор 3.

Дети последовательно осуществляют три выбора. Если содержание недостаточно прослеживается в ответе ребенка, задать контрольный вопрос: «А что этот мальчик сказал?», чтобы быть уверенным в том, что ребенок произвел свой выбор, исходя именно из содержания рассказа, а не случайно указал на одну из шести картинок. Первичные данные получаются в виде устных ответов.

Общая таблица выборов картинок

Выборы	1 картинка	2 картинка	3 картинка	4 картинка	5 картинка	6 картинка
I выбор						
II выбор						
III выбор						
Контрольный выбор						

1. выбор картинки — внешний мотив — 0 б.;
2. выбор картинки — учебный мотив — 5 б.;
3. выбор картинки — игровой мотив — 1 б.;
4. выбор картинки — позиционный мотив — 3 б.;
5. выбор картинки — социальный мотив — 4 б.;
6. выбор картинки — отметка — 2 б.

Контрольный выбор добавляет к общей сумме количество баллов соответствующего выбора.

Интерпретация полученных результатов:

Ответы учеников (выборы определенных картинок) заносятся в общую таблицу, из которой становится известно общее число выборов каждой картинки по всей выборке детей, поступающих в школу. Подсчитывается процентное соотношение между всеми мотивами и делается вывод о преобладающих тенденциях в мотивациях поступающих в школу детей.

Контрольный выбор добавляет к общей сумме количество баллов соответствующего выбора.

Мотивация учения диагностируется по наибольшему количеству баллов (доминирующая).

1.3. АНКЕТА ШКОЛЬНОЙ МОТИВАЦИИ

(Модифицированный вариант Лускановой Н.Г.)

Методика предназначена для детей 6—8-летнего возраста. Подобрано 10 вопросов, наилучшим образом отражающих отношение детей к школе, учебному процессу, эмоциональное реагирование на школьную ситуацию. Наличие у ребенка стремления выполнять все предъявляемые школой требования, показать себя с лучшей стороны побуждает его проявлять активность. При низком уровне мотивации

наблюдается снижение успеваемости. Анкетирование рекомендуется проводить школьному психологу. Вопросы зачитываются экспериментатором вслух, предлагаются варианты ответов, а школьники должны записать те ответы, которые им подходят.

Инструкция «Сейчас я буду зачитывать вопросы, которые описывают ваше отношение к школе. Послушайте их внимательно. К каждому вопросу предлагается 3 варианта ответа. Выберите тот вариант, который вам подходит, и запишите номер этого варианта рядом с номером соответствующего вопроса». Данная анкета может быть использована при индивидуальном обследовании ребенка, а также применяться для групповой диагностики. При этом допустимы два варианта предъявления:

1. Вопросы читаются экспериментатором вслух, предлагаются варианты ответов, а дети (или ребенок) должны написать те ответы, которые им подходят.

2. Анкеты в напечатанном виде раздаются всем ученикам, и экспериментатор просит их отметить все подходящие ответы.

Каждый вариант имеет свои преимущества и недостатки. При первом варианте выше фактор лжи, так как дети в большей степени ориентируются на нормы и правила, поскольку видят перед собой взрослого, задающего вопросы. Второй вариант предъявления позволяет получить более искренние ответы детей на вопросы анкеты, но такой способ анкетирования затруднен в первом классе, так как дети еще плохо читают.

Анкета допускает повторные опросы, что позволяет оценить динамику школьной мотивации. Снижение уровня школьной мотивация может служить критерием школьной дезадаптации ребенка, а его повышение — положительной динамики в обучении и развитии.

Вопросы анкеты.

1. Как ты чувствуешь себя в школе?

- 1) Мне в школе нравится.
- 2) Мне в школе не очень нравится.
- 3) Мне в школе не нравится.

2. С каким настроением ты идешь утром в школу?

- 1) С хорошим настроением.
- 2) Бывает по-разному.
- 3) Чаще хочется остаться дома.

3. Если бы тебе сказали, что завтра в школу не обязательно приходить всем ученикам, как бы ты поступил?

- 1) Пошел бы в школу.

- 2) Не знаю.
- 3) Остался бы дома.
4. Как ты относишься к тому, что у вас отменяют уроки?
 - 1) Мне не нравится, когда отменяют уроки.
 - 2) Бывает по-разному.
 - 3) Мне нравится, когда отменяют уроки.
5. Как ты относишься к домашним заданиям?
 - 1) Я хотел бы, чтобы домашние задания были.
 - 2) Не знаю, затрудняюсь ответить.
 - 3) Я хотел бы, чтобы домашних заданий не было.
6. Хотел бы ты, чтобы в школе были одни перемены?
 - 1) Нет, не хотел бы.
 - 2) Не знаю.
 - 3) Да, я хотел бы, чтобы в школе были одни перемены.
7. Рассказываешь ли ты о школе своим родителям или друзьям?
 - 1) Рассказываю часто.
 - 2) Рассказываю редко.
 - 3) Вообще не рассказываю.
8. Как ты относишься к своему классному руководителю?
 - 1) Мне нравится наш классный руководитель.
 - 2) Не знаю, затрудняюсь ответить.
 - 3) Я хотел бы, чтобы у нас был другой классный руководитель.
9. Есть ли у тебя друзья в классе?
 - 1) У меня много друзей в классе.
 - 2) У меня мало друзей в классе.
 - 3) У меня нет друзей в классе.
10. Как ты относишься к своим одноклассникам?
 - 1) Мне нравятся мои одноклассники.
 - 2) Мне не очень нравятся мои одноклассники.
 - 3) Мне не нравятся мои одноклассники.

Обработка результатов. Проводится как количественная, так и качественная обработка результатов.

Количественный анализ. Для дифференцирования детей по уровню школьной мотивации была разработана система балльных оценок:

- ответ ребенка, свидетельствующий о его положительном отношении к школе и предпочтении им учебных ситуаций, оценивается в 3 балла;
 - нейтральный (средний) ответ (не знаю, бывает по-разному и т.п.) оценивается в 1 балл;
 - ответ, свидетельствующий об отрицательном отношении ребенка к той или иной школьной ситуации, оценивается в 0 баллов.
- Максимально возможная оценка равна 30 баллам.

Было установлено 5 основных уровней школьной мотивации.

5-й уровень. 25-30 баллов (максимально высокий уровень школьной мотивации, учебной активности). Такие дети отличаются наличием высоких познавательных мотивов, стремлением успешно выполнять все предъявляемые школой требования. Они очень четко следуют всем указаниям учителя, добросовестны и ответственны, сильно переживают, если получают неудовлетворительные оценки или замечания педагога. В рисунках на школьную тему они изображают учителя у доски, процесс урока, учебный материал и т.п.

4-й уровень. 20-24 балла (хорошая школьная мотивация). Подобный показатель имеют учащиеся, успешно справляющиеся с учебной деятельностью. В рисунках на школьную тему они также изображают учебные ситуации, а при ответах на вопросы проявляют меньшую зависимость от жестких требований и норм. Подобный уровень мотивации является средней нормой.

3-й уровень. 15-19 баллов — положительное отношение к школе, но школа привлекает больше внеучебными сторонами. Такие дети достаточно благополучно чувствуют себя в школе, однако чаще ходят в школу, чтобы общаться с друзьями, с учителем. Им нравится ощущать себя учениками, иметь красивый портфель, ручки, тетради. Познавательные мотивы у таких детей сформированы в меньшей степени и учебный процесс их мало привлекает. В рисунках на школьную тему такие дети изображают, как правило, школьные, но не учебные ситуации.

2-й уровень. 10-14 баллов — низкая школьная мотивация. Подобные школьники посещают школу неохотно, предпочитают пропускать занятия. На уроках часто занимаются посторонними делами, играми. Испытывают серьезные затруднения в учебной деятельности. Находятся в состоянии неустойчивой адаптации в школе. В рисунках на школьную тему такие дети изображают игровые сюжеты, хотя косвенно они связаны со школой, присутствуют в школе.

1-й уровень. Ниже 10 баллов — негативное отношение к школе, школьная дезадаптация. Такие дети испытывают серьезные трудности в школе: они не справляются с учебной деятельностью, испытывают проблемы в общении с одноклассниками, во взаимоотношениях с учителем. Школа нередко воспринимается ими как враждебная среда, пребывание в которой для них невыносимо.

Маленькие дети (5—6 лет) часто плачут, просятся домой. В других случаях ученики могут проявлять агрессивные реакции, отказываться выполнять те или иные задания, следовать тем или иным нормам и правилам. Часто у подобных школьников отмечаются нарушения

нервно-психического здоровья. Рисунки таких детей, как правило, не соответствуют предложенной школьной теме, а отражают индивидуальные пристрастия ребенка.

Все эти количественные оценки сопоставлялись с другими показателями психического развития ребенка, а также сравнивались с такими объективными показателями, как: успеваемость по различным предметам, положение ребенка в группе и особенности его взаимоотношений с детьми и педагогом, поведенческие характеристики, динамика состояния здоровья и проч. Подобное сопоставление и позволило выделить указанные пять групп школьников.

Качественный анализ. Анализируется выбор ребенка по каждому из 10 вопросов анкеты.

Первые четыре вопроса показывают эмоциональное отношение ребенка к школе. Выбор третьего варианта ответа на них может свидетельствовать о высокой тревожности, выбор второго варианта — о психологической защите.

О перегрузке учащихся свидетельствует выбор третьего варианта ответа на *вопрос 5* («Как ты относишься к домашнему заданию?»).

Конфликтные отношения учащихся с классным руководителем выявляет *вопрос 8* («Как ты относишься к своему классному руководителю?»). О возможных проблемах свидетельствует выбор второго и особенно третьего вариантов ответа.

Для выделения детей группы риска по эмоциональному самоощущению в учебном коллективе анализируются ответы на *вопросы 9* («Есть ли у тебя друзья в классе?») и *10* («Как ты относишься к своим одноклассникам?»). О полной изоляции или отвержении ребенка может свидетельствовать выбор третьего варианта ответов на оба эти вопроса. При различных комбинациях второго и третьего вариантов ответов можно предполагать либо частичную изоляцию ребенка в классе, либо его включенность в малую замкнутую группу из 2-х или 3-х человек. При комбинации «третий вариант ответа на 9-й вопрос — первый вариант ответа на 10-й» можно предположить, что сам ребенок стремится к общению, однако по какой-то причине ему не удается установить контакт с одноклассниками, т.е. фактически он является отвергаемым. Обратная комбинация ответов на эти вопросы может свидетельствовать о том, что ребенок, хотя и имеет обширные контакты в классе, не удовлетворен самим коллективом.

Негативные ответы (третьи варианты) на *вопросы 2* («С каким настроением ты идешь утром в школу?») и *3* («Если бы вам сказали,

что завтра в школу не обязательно приходиться всем ученикам, как бы ты поступил?») в совокупности с промежуточным или негативным ответом на вопрос 7 («Рассказываешь ли ты о школе своим родителям или друзьям?») при прочих положительных ответах (первые варианты) и при достаточно высоком общем уровне развития ребенка могут свидетельствовать о скрытом неблагополучии в отношении к школе.

Если ребенок дает третий вариант ответа на *вопрос 7* и при этом у него выявлены высокие показатели по факторам социального стресса, фрустрации потребности в достижении успеха и страха несоответствия ожиданиям окружающих анкеты Филлипса, следует предложить его родителям принять участие в работе тренинга родительской эффективности, а также оказать психологическую поддержку самому ребенку.

Школьная мотивация зависит не только от уровня умственного развития учащихся класса. Хотя часто, чем выше интеллектуальное развитие учащихся класса, тем выше уровень мотивации, возможны и случаи обратной зависимости: чем выше уровень умственного развития, тем ниже школьная мотивация вследствие возникающих конфликтных отношений с отдельным педагогом или педагогическим коллективом в целом при полном отсутствии познавательного интереса. Низкая школьная мотивация наблюдается также при неудовлетворении в школе каких-либо внутренних потребностей ученика, например, лидерских притязаний в классном коллективе. Также достаточно часто встречается ситуация, особенно в начальной школе, когда даже не слишком успешные в учебе дети, имеющие невысокий уровень умственного развития, показывают высокую школьную мотивацию. Большое значение имеет личность классного руководителя и его отношения с классом.

1.4. МЕТОДИКА ОЦЕНКИ МОТИВАЦИИ ШКОЛЬНИКОВ К ИСПРАВЛЕНИЮ НЕДОСТАТКОВ РЕЧИ

(Методика Валякко С.М.)

Методика предназначена для оценки мотивации старших дошкольников к исправлению недостатков речи.

Инструкция: «Сейчас мы с тобой поиграем. У тебя есть собственное животное (или игрушка, вещь), которое ты любишь, и это животное делает всё то, что любишь и делаешь ты сам. Выбери себе друга, похожего на тебя, которое делало бы все то, что делаешь ты».

Экспериментатор по очереди указывает на каждого животного из пары, описывая их поведение, и просит ребёнка сказать (показать), какое из животных принадлежит ему.

Стимульный материал. Набор картинок (Приложение. Набор № 3).

Проведение: Необходимо соблюдать следующие условия в работе с детьми:

1. Перед обследованием ребёнку предлагается несколько аналогичных заданий. Они не входят в основную часть теста и предназначены для того, чтобы инструкция была правильно понята. Обычно ребёнку достаточно 4-5 утверждений, чтобы он уловил правильный метод выполнения.

2. По ходу тестирования экспериментатор вносит ответы ребёнка в протокол, указывая номер выбранного утверждения, также регистрируются реплики.

3. Исследование должно проводиться после окончания периода адаптации ребёнка к условиям учреждения, которое он посещает.

4. Проведение диагностики предпочтительнее назначить на вторник, среду, четверг, то есть середину недели.

5. Желательно всех испытуемых смотреть в одно и то же время, избегая делать это перед приёмом пищи или прогулкой.

6. Если ребёнок болен, утомлён, постоянно отвлекается, не заинтересован задачей, не понимает её, исследование в таких случаях не проводится.

7. Для детей с астеническим синдромом СДВГ диагностика может осуществляться на двух сессиях в последовательные дни (с повторением инструкции) или с одним или несколькими перерывами для отдыха, чтобы дать ребёнку возможность подвигаться, попить.

8. Продолжительность испытания зависит от индивидуальных возможностей детей, но тест не должен превышать 45 минут, включая все инструкции, упражнения и проведение.

Эта методика особенно требует неформального контакта с испытуемым, в ином случае дети могут давать ответы, желательные, по их мнению, взрослому. Поведение и манера экспериментатора должна побудить в ребёнке любопытство относительно испытания.

Следует настаивать, чтобы дети тщательно обдумывали свой выбор.

Обработка результатов. Ответы детей фиксируются в протоколе. Форма протокола прилагается ниже.

Протокол:

<i>№ утверждения</i>	<i>Ответ ребенка</i>	<i>Реплики ребенка</i>

Интерпретация: В соответствии с ключом подсчитывается количество баллов по каждой шкале. За совпадение с ключом присваивается один балл. Максимальное количество баллов по каждой шкале 10 баллов.

1. Мотивация к взаимодействию с окружающими (утверждения № 1, 10, 13, 21, 28, 31, 42, 43, 51, 55)

2. Мотивация достижения (утверждения № 3, 8, 14, 20, 29, 32, 37, 46, 47, 56)

3. Стремление к лидерству (утверждения № 4, 7, 15, 19, 27, 34, 38, 44, 54, 58)

4. Мотивация к исправлению речевого дефекта (утверждения № 6, 11, 18, 24, 26, 35, 39, 49, 52, 57)

5. Здоровье, активность, настроение ребёнка (утверждения № 2, 9, 16, 22, 25, 33, 40, 45, 48, 60)

6. Мотивация к обучению (утверждения № 5, 12, 17, 23, 30, 36, 41, 50, 53, 59).

Подсчитываются баллы по каждой шкале. О доминировании мотивации можно судить по преобладающему количеству баллов, набранных по шкале.

1.5. «БЕСЕДА О ШКОЛЕ»

(Методика Нежной Т.А.)

Данная методика позволяет исследовать внутреннюю позицию школьника и выявить характера ориентации на школьно-учебную деятельность.

Процедура исследования: Ребенку задаются вопросы, ответы на которые позволяют выявить один из трех типов ориентации в отношении школы и учения. Преимущественная ориентация на содержание учебной деятельности свидетельствует о наличии у ребенка внутренней позиции школьника.

Вопросы беседы	Варианты ответов	Баллы
1. Хочешь ли ты идти в школу?	А – очень хочу	2
	Б – так себе, не знаю	1
	В – не хочу	0
2. Почему ты хочешь идти в школу?	А – интерес к учению, знаниям: хочу научиться читать, писать, стать грамотным, умным, много знать, узнать новое и т.д.	2
	Б – интерес к	1

	<p>внешним школьным атрибутам: новая форма, книги, портфель и т.д.</p> <p>В – внеучебные интересы: в садике надоело, в школе не спят, там весело, все ребята идут в школу, мама сказала</p>	0
<p>3. Готовишься ли ты к школе? Как ты готовишься (тебя готовят)?</p>	<p>А – освоение некоторых навыков чтения, письма, счета: с мамой учили буквы, решали задачки и т.д</p> <p>Б – приобретение формы, школьных принадлежностей</p> <p>В – занятия, не относящиеся к школе</p>	<p>2</p> <p>1</p> <p>0</p>
<p>4. Нравится ли тебе в школе? Что тебе нравится или не нравится больше всего? (предварительно у ребенка спрашивают, был ли он в школе)</p>	<p>А – уроки, школьные занятия, не имеющие аналогов в дошкольной жизни ребенка</p> <p>Б – внеучебные занятия и прочие, не связанные с учением моменты: перемена, занятия во внеурочное время, личность учителя, внешний вид школы, оформление класса</p> <p>В - уроки художественно-физкультурного цикла, знакомые и близкие ребенку в дошкольном детстве и продолжающиеся в школе</p>	<p>2</p> <p>1</p> <p>0</p>

5. Если бы тебе не надо было ходить в школу и в детский сад, чем бы ты занимался дома, как бы проводил свой день?	А – занятия учебного типа: писал бы буквы, читал и т.д.	2
	Б – дошкольные занятия: рисование, конструирование	1
	В – занятия, не имеющие отношения к школе: игры, гуляние, помощь по хозяйству, уход за животными	0

Обработка и интерпретация результатов.

Варианты ответов и их оценка:

А – ориентация на содержание учебной деятельности – 2 балла

Б – ориентация на внешние атрибуты учебной деятельности и школьной жизни – 1 балл

В – ориентация на внешкольные виды деятельности и условия – 0 баллов.

Если ребенок набрал 10-9 баллов - можно утверждать о школьно-учебной ориентации ребенка и положительном отношении к школе (внутренняя позиция школьника достаточно сформирована);

8-5 баллов свидетельствуют о преимущественном интересе ребенка к внешней атрибутике школьной жизни (начальная стадия формирования внутренней позиции школьника);

4-0 баллов – ребенок не проявляет интереса к школе (внутренняя позиция школьника не сформирована).

ГЛАВА II. МЕТОДЫ ПСИХОЛОГО - ПЕДАГОГИЧЕСКОЙ ДИАГНОСТИКИ ДЕТЕЙ МЛАДШЕГО ШКОЛЬНОГО ВОЗРАСТА

МЕТОДЫ ИЗУЧЕНИЯ МЫШЛЕНИЯ

2.1. МЕТОДИКА «ЧЕТВЕРТЫЙ ЛИШНИЙ» (НАГЛЯДНЫЙ МАТЕРИАЛ)

(Методика Шипицыной Л.М.)

Назначение. Определение способности к обобщению, умение дифференцировать существенные и несущественные признаки предметов.

Стимульный материал. Пять карт с изображением стандартизированного набора из 4-х предметов, один из которых не может быть сгруппирован с другими по общему с ними существенному признаку, то есть он лишний (Приложение)

- 1-я карта: репа, яблоко, огурец, свекла (рис. 1.1);
 2-я карта: шорты, кепка, ботинки, шуба (рис. 1.2);
 3-я карта: ручка, нож, книга, карандаш (рис. 1.3);
 4-я карта: шкаф, стул, стол, дверь (рис. 1.4);
 5-я карта: самолет, автобус, пароход, тачка (рис. 1.5).

Инструкция. Рассмотрите внимательно картинку. Какой предмет здесь лишний? Почему? (Какой предмет здесь оказался случайно, по ошибке?) Подумай, как назвать одним словом остальные предметы?

В указанной последовательности предъявляются пять карт. Полный ответ ребенка по каждой карте вносится в протокол.

Протокол обследования

Карта	Ответ ребенка	Признаки обобщения	Наличие обобщающих слов	Уровень обобщения
1-я: репа, яблоко, огурец, свекла				
2-я: шорты, кепка, ботинки, шуба				
3-я: ручка, нож, книга, карандаш				
4-я: шкаф, стул, стол, дверь				
5-я: самолет, автобус, пароход, тачка				

Общий уровень _____

Обработка. Каждая карта оценивается отдельно по правильности обобщения и наличию — отсутствию обобщающего слова. Лишними предметами являются: яблоко, ботинки, нож, дверь, тачка.

Обобщающие слова: овощи, одежда, учебные принадлежности, мебель, средства передвижения (транспорт).

Оценка результатов

Уровни	Признак обобщения	Обобщающее слово
1	Существенный	есть
2	Существенный	нет
3	Функциональный	нет
4	Случайный	нет
5	Нет обобщения	нет

Общий уровень.

$$OV = (V_1 + V_2 + V_3 + V_4 + V_5) / 5$$

Здесь и далее: ОУ — общий уровень выполнения задания. V, V, V, V, V, — уровень выполнения конкретного задания.

Интерпретация результатов:

1-й уровень отражает высокую сформированность умения анализировать, обобщать, сравнивать и классифицировать объекты с опорой на существенные (родовые) признаки. Ребенок способен логически обосновать свой выбор существенного признака, дифференцируя главные и второстепенные.

2-й уровень отражает высокую способность к обобщению наглядно-образного материала. Ребенок способен точно дифференцировать существенные и несущественные признаки предметов, но не всегда точно определяет обобщающее слово.

3-й уровень отражает достаточный уровень способности к обобщению наглядного материала, характерный для данного возраста. Ребенок умеет анализировать и обобщать известные ему предметы и явления. Может допускать ошибки в процессе обобщения признаков, заменяя существенные признаки несущественными, например, функциональными, не всегда может правильно найти обобщающее слово.

4-й уровень отражает недостаточную способность к обобщению наглядного материала. Обобщение осуществляется преимущественно по случайным или функциональным признакам. Ребенок может анализировать и определять преимущественно различия между знакомыми предметами. Поиск обобщающего признака затруднен. Существенные признаки не называются.

5-й уровень отражает несформированность умения обобщать наглядный материал по существенным признакам. В качестве обобщающих используются случайные признаки, часто имеющие личностный смысл. Обобщающие слова заменяются описанием субъективного отношения к предметам.

2.2. МЕТОДИКА «ЧЕТВЕРТЫЙ ЛИШНИЙ» (СЛОВЕСНЫЙ МАТЕРИАЛ)

(Методика Шипицыной Л.М.)

Назначение. Определение способности к обобщению понятий, умения вычленять существенные и несущественные признаки.

Стимульный материал. Пять наборов слов по 4 слова в каждом:

- 1) воробей, синица, голубь, пчела;
- 2) яйцо, цыпленок, курица, котенок;
- 3) мальчик, доктор, градусник, милиционер;
- 4) Анастасия, Александр, Валерий, Евгений;
- 5) девять, три, число, семь.

Инструкция. Я назову четыре слова. Слушай внимательно. Какое слово лишнее? Почему? Подумай, как назвать одним словом остальные?

В указанной последовательности зачитываются слова. Полный ответ ребенка заносится в протокол.

Протокол обследования

Набор слов	Ответ ребенка	Признак обобщения	Наличие обобщающих слов	Уровень обобщения
1)воробей синица голубь пчела				
2)яйцо цыпленок, курица котенок				
3)мальчик доктор градусник милиционер				
4) Анастасия Александр Валерий Евгений				
5) девять, три число семь				

Общий уровень

Обработка. Каждый набор слов оценивается отдельно по правильности обобщения и наличию — отсутствию обобщающего слова. Лишними словами являются: пчела, яйцо, градусник, Анастасия, число.

Обобщающие слова: птицы, животные, люди, мужские имена, числа (цифры).

Оценка результатов

Уровни	Признак обобщения	Обобщающее слово
1	Существенный	есть
2	Существенный	нет

3	Функциональный	нет
4	Случайный	нет
5	Нет обобщения	нет

Общий уровень выполнения задания.

$$OV = (V_1 + V_2 + V_3 + V_4 + V_5) / 5$$

Интерпретация результатов

1-й уровень отражает высокую сформированность умения анализировать, обобщать, сравнивать и классифицировать понятия с опорой на существенные (родовые) признаки. Ребенок способен логически обосновать свой выбор существенного признака, дифференцируя главные и второстепенные.

2-й уровень отражает высокую способность к обобщению на понятийном уровне. Ребенок способен точно дифференцировать существенные и несущественные признаки, однако не всегда может правильно найти обобщающее слово.

3-й уровень отражает достаточную способность к обобщению на понятийном уровне, характерном для данного возраста. Ребенок умеет анализировать и обобщать знакомые ему понятия. Допускает ошибки в процессе обобщения признаков, заменяет существенные признаки несущественными, функциональными. Не всегда точно определяет обобщающее слово.

4-й уровень отражает недостаточную способность к обобщению на понятийном уровне. Обобщение осуществляется преимущественно по случайным признакам. Поиск обобщающего признака затруднен. Существенные (родовые) признаки не называются.

5-й уровень отражает несформированность умения обобщать по существенным признакам. В качестве обобщающих признаков используются случайные, часто имеющие личностный смысл.

2.3. МЕТОДИКА «ПОСЛЕДОВАТЕЛЬНЫЕ КАРТИНКИ»

(Методика Шпицыной Л.М.)

Назначение. Изучение особенностей установления причинно—следственных связей и отношений между объектами и событиями.

Стимульный материал. Три набора картинок, связанных между собой сюжетом: «Ключ»(4 картинки, рис. 2.1-2.4), «Пловец» (6 картинок: рис. 3.1-3.6), «Хитрецы» (7 картинок, рис. 4.1-4.7).

Инструкция. Разложи картинки по порядку и составь по ним рассказ.

Перед ребенком выкладываются картинки первого набора «Ключ» - Предлагается разложить картинки в соответствии с логикой развития сюжета и составить рассказ.

Последовательность предъявлений — l, ch, k, u.

Правильный вариант разложения картинок — k, l, u, ch.

Ребенок выполняет задание. Фиксируются особенности его деятельности, результаты которой могут быть отнесены к одному из пяти уровней.

Затем предлагается разложить по порядку картинки из второго набора «Пловец» и составить по ним рассказ. Последовательность предъявлений — o, l, v, z, p, e.

Правильный вариант разложения картинок — p, l, o, v, e, z.

Далее предлагается разложить по порядку картинки третьего набора «Хитрецы» и составить по ним рассказ. Последовательность предъявлен» — г, е, у, h, t, i, z.

Правильный вариант разложения картинок: h, i, t, г, е, z, у.

Обработка. Каждое из трех заданий оценивается следующими образом,

1-й уровень — разложил без ошибок, без дополнительных (поправочных) действий;

2-й уровень — разложил верно, самостоятельно внося поправки;

3-й уровень — сделал одну ошибку и при обосновании (на вопрос «Почему?») ее исправил;

4-й уровень — сделал одну ошибку и не справился с обоснованием;

5-й уровень — разложил картинки без установления логической последовательности или отказался выполнить задание.

Протокол обследования

№ набора	Выполнения	Уровень
1. Ключ		
2. Пловец		
3, Хитрецы		

Общий уровень выполнения задания. $OV = (V_1 + V_2 + V_3)/3$

Рассказ ребенка.

- 1.
- 2.
- 3.

Интерпретация результатов

1-й уровень отражает высокий уровень сформированности логического мышления, способность понимать логику отдельных ситуаций и прогнозировать их дальнейшее развитие. Ребенок быстро и точно устанавливает причинно-следственные связи. Способен обосновать правильность своего решения. Умозаключения правильны, суждения точны. Речь правильная, связная, эмоционально насыщенная.

2-й уровень отражает высокий уровень логического мышления. Ребенок достаточно быстро устанавливает причинно-следственные отношения между событиями, способен понимать логику отдельных ситуаций и прогнозировать их дальнейшее развитие. Допущенные ошибки обнаруживает самостоятельно и устраняет сам.

3-й уровень отражает достаточный уровень развития логического мышления. Ребенок практически самостоятельно выполняет все задания. Безошибочно устанавливает причинно-следственные отношения между небольшим числом событий. Самостоятельно исправляет ошибки при организующей помощи специалиста-психолога.

4-й уровень отражает недостаточную сформированность логического мышления. Ребенок способен установить причинно-следственные отношения между небольшим числом событий. Испытывает трудности при обосновании своего решения, часто ориентируется на субъективную логику видения событий. Замечает и исправляет ошибки с помощью специалиста-психолога.

5-й уровень отражает несформированность умения устанавливать причинно-следственные отношения между событиями. Ребенок выполняет задание чисто механически, вне логики событий. Неспособен объяснить свой вариант решения (Шипицына Л.М.).

2.4. МЕТОДИКА «ПРОДОЛЖИ РЯД»

(Методика Шипицыной Л.М.)

Назначение. Выявление способности к анализу и синтезу, к установлению закономерностей пространственных соотношений.

Стимульный материал. Четыре отдельных бланка с заданиями, цветные фломастеры.

Инструкция. Рассмотрите внимательно, что нарисовано, продолжите. Рисуйте так же, как здесь.

Задания №1, №2, №3, №4 (рис. 5.1-5.4) предъявляются отдельно - один за другим, начиная с задания №1 (рис. 5.1). При правильном выполнении задания №1 обследование прекращается.

Обработка. Учитывается правильность воспроизведения совокупности шести признаков: последовательность фигур, расстояние между ними, цвет, величина, расположение относительно оси, направление штриховки.

Оценка результатов

1-й уровень — выполнено задание №1.

2-й уровень — выполнено задание №2.

3-й уровень — выполнено задание №3.

4-й уровень — выполнено задание №4.

5-й уровень — не выполнено ни одного задания.

Задание считается правильно выполненным, если школьник воспроизводит все шесть признаков. В случае нарушения хотя бы одного из них, задание считается неправильно выполненным, и предлагается выполнить другое, менее сложное.

Протокол обследования является бланк с выполненным заданием.

Интерпретация результатов

1-й уровень отражает высокий уровень сформированности наглядно-образного и наглядно-действенного мышления, выраженную способность к аналитико-синтетической деятельности, способность к целостному восприятию пространственных соотношений и самостоятельному прогнозированию последовательности расположения геометрических фигур в пространстве без опоры на образец. Ребенок способен точно воспроизвести заданную систему из 6 признаков фигур различной формы, заложенных в задании: последовательность фигур, расстояние между ними, цвет, величина, расположение относительно оси, направление штриховки (рис. 5.1).

2-й уровень отражает высокий уровень сформированности наглядно-образного и наглядно-действенного мышления, способность к аналитико-синтетической деятельности, способность к воспроизведению пространственных отношений в заданной последовательности фигур с опорой на образец, расстояние между ними, цвет, величина, расположение относительно оси, направление штриховки с опорой на образец (рис. 5.2).

3-й уровень отражает достаточную способность к анализу и синтезу на пространственном уровне. Ребенок способен точно воспроизводить совокупность таких заданных признаков, как последовательность фигур, расстояние между ними, цвет, величина, расположение относительно оси, направление штриховки одинаковых по форме фигур (рис. 5.3).

4-й уровень отражает способность к анализу и синтезу на пространственном уровне, к воспроизведению пространственных отношений между геометрическими фигурами. Причинно-следственные отношения не устанавливаются. Закономерности, лежащие в расположении геометрических фигур в пространстве, определяются и воспроизводятся в ограниченном объеме, в пределах одной величины и формы с опорой на образец (рис. 5.4).

5-й уровень отражает недостаточную сформированность для данного возраста пространственного мышления. Ребенок испытывает трудности даже при воспроизведении элементарного ряда одинаковых по величине и форме геометрических фигур. Возможно простое манипулирование с бланком задания вместо его выполнения.

2.5. ИССЛЕДОВАНИЕ ИНДИВИДУАЛЬНО-ПСИХОЛОГИЧЕСКИХ ОСОБЕННОСТЕЙ МЫШЛЕНИЯ С ПОМОЩЬЮ МЕТОДИКИ «ОТГАДЫВАНИЕ ЗАГАДОК»

(Источник: Практикум по общей, экспериментальной и прикладной психологии: учеб.пособие. Под общей ред. А.А.Крылова, С.А. Маничева)

В экспериментально-психологических исследованиях достаточно большое внимание уделяют вопросам понимания переносного смысла, подтекста, достаточно затруднительного для представления о ситуации. К такого рода «подтекстным» исследованиям относятся методики «отгадывания загадок», где по фрагментам надо воссоздать целое (синтез через анализ), «понимание пословиц» (басен, аллегорий, намеков, иносказаний), а также очень слабо исследованная область, относящаяся к проблеме создания и оценки остроумных высказываний. Клиническая практика показала, что именно в таких несовпадениях формальных языковых структур и их внутреннего держания коренятся причины большинства затруднений в понимании истинного содержания коммуникаций.

Отгадывание загадок относится к игровой деятельности человека особенно актуальной в детском возрасте. Одновременно загадки служат средством, стимулирующим мыслительную деятельность, они расширяют зону поиска, усиливают аналитико-синтетические операции, способствуют развитию целенаправленности. В народном творчестве загадки всегда у всех народов служили мерилom умственных способностей. В русских сказках в качестве испытания героям предлагалось отгадывать загадки, и не ответившие на них с позором изгонялись, а ответившие пожинали лавры победителей: получали полцарства, а иногда и дочь царя в жены.

Загадки, собственно, представляют собой разного вида по сложности задачи. Самые простые содержат в себе очень подробные указания на объект (типа загадок «Зимой и летом одним цветом», «Сидит девица в темнице, а коса на улице»). Другие же достаточно абстрагированы от объектов, признаки, их составляющие, следует понимать не буквально, а в переносном смысле, что усложняет задачу (такова знаменитая загадка сфинкса - «Утром на четырех, днем - на двух, вечером - на трех»). Отгадывая загадки, испытуемые могут проверить себя на скорость решения (сообразительность), успешность решения (объем решенных загадок по отношению к предъявленным), субъективные предпочтения к такого рода занятиям.

Материал и инструкция для проведения методики. Детям предъявляются для разгадывания наборы из 10 загадок, относящихся к загадкам русского народа. Задачей испытуемого является не только отгадывание загадок, но и регистрация времени и характера рассуждений. Целесообразно воспользоваться методом «думания вслух», что позволит позднее провести качественный анализ характера рассуждений. Все загадки взяты из сборника «Русские народные загадки». Испытуемых можно сориентировать на то, что все загадки относятся к человеку и его признакам.

1. Лежит доска на болоте, не гниет, не плесневеет, и ржавчина ее не берет.
2. Пять чуланов, одна дверь.
3. Две головы, шесть ног.
4. Маленький Данилка в петельке удавился.
5. Мокрый теленочек за белыми березками.
6. Что за обедом всего нужнее?
7. Брат с братом через дорожку живут, один другого не видит.
8. Двух братьев на свете вернее нет.
9. Полон хлевец белых овец.
10. Не гусь, не утка, на столе не бывает, а всякий едал.

Отгадки: язык, перчатка, всадник на лошади, пуговица, язык, рот, глаза, ноги, зубы, материнское молоко.

Результаты методики обсуждаются по критериям количества правильно данных загадок, времени их решения, а также по степени субъективной трудности, испытываемой субъектами.

2.6. ОПРЕДЕЛЕНИЕ ИНДИВИДУАЛЬНЫХ ОСОБЕННОСТЕЙ МЫШЛЕНИЯ С ПОМОЩЬЮ МЕТОДИКИ «ПОНИМАНИЕ ПОСЛОВИЦ»

(Источник: Практикум по общей, экспериментальной и прикладной психологии: учеб.пособие. Под общей ред. А.А.Крылова, С.А. Маничева)

Методика определяет понимание переносного смысла, не прямо отраженного в словесном виде. Пословицы, как и загадки, относятся к сфере народного творчества. Они во многом отражают этнические особенности, что особенно заметно при сравнении пословиц разных народов. Сравните содержание двух пословиц: туркменской - «Поселился у горы, так гора обвалилась. Поселился у реки, так река высохла» и русской - «Пришла беда - отвори ворота» или «На бедного Ванюшку все шишки валятся». Пословицы содержат в себе указания на способы поведения в различных ситуациях, причем это могут быть совершенно различные способы, иногда даже диаметрально противоположные. Сравните русские пословицы: «Яблоко от яблони недалеко падает» и «Даже на одной ветке могут быть разные яблоки» или «Тише едешь, дальше будешь» и «Куй железо, пока горячо».

В классической методике, широко применяемой в клинике, используется только способность испытуемых отличить пословицы от похожих на них обычных предложений (методика «Соотношение пословиц, метафор и фраз»). Ошибкой испытуемых является объединение в одном классе внешне похожих высказываний типа «Цыплят по осени считают» и «Цыплята вырастают к осени», тогда как фраза «О деле судят по результатам» оказывается неподходящей. Точно так же метафора «Золотая голова» должна попасть в одну группу с фразой «Умная голова», но не с фразой «Художник сделал статуэтку с позолоченной головой».

В предлагаемой методике оценивается не только понимание переносного смысла пословиц, но и соотнесение их с предпочитаемым стилем собственной жизнедеятельности. Как уже указывалось, пословицы могут закреплять противоположные способы поведения, и предпочтение тех или иных пословиц позволит испытуемым отнести себя к разным типам поведения.

Материал и инструкция для проведения методики. Испытуемым предъявляется набор из 35 пословиц, преимущественно русских, ориентированных на определение двух основных свойств человека: быть, т. е. отказаться от своего эгоцентризма и вещизма, проявлять внутреннюю активность, и иметь, т. е. жить во имя собственных

интересов, особенно материальных. Эрих Фромм говорил, что большинство людей относятся ко второму типу, так как отказаться от своей ориентации на обладание слишком трудно. Испытуемые после прочтения каждой пословицы в специальном бланке по 5-балльной шкале определяют свое личное отношение к пословице и ее использование в своем обычном поведении: 5 баллов - типично для поведения, 4 - часто, 3 - иногда, 2 - редко, 1 - совсем нетипично, 0 - не понял смысла пословицы вообще. Затем полученные оценки суммируются по столбцам, и наибольшая сумма (иногда две наибольших) указывает на индивидуальные особенности поведения. Значительное количество нулевых показателей оценивается как снижение способности испытуемого понимать переносный смысл.

Бланк регистрации балльных оценок

1	2	3	4	5
6	7	8	9	10
11	12	13	14	15
16	17	18	19	20
21	22	23	24	25
26	27	28	29	30
31	32	33	34	35

Список пословиц

1. Худой мир лучше доброй ссоры.
2. Если вы можете заставить другого думать так, как вы хотите, заставьте его делать так, как вы думаете.
3. Мягко стелет, да жестко спать.
4. Рука руку моет.
5. Ум хорошо, а два лучше.
6. Из двух спорщиков умнее тот, кто первым замолчит.
7. Кто сильнее, тот и правее.
8. Не подмажешь, не поедешь.
9. С паршивой овцы - хоть шерсти клок.
10. Правда то, что мудрый знает, а не то, о чем все болтают.
11. Кто ударит и убежит, тот может драться и на следующий день.
12. Слово «победа» четко написано только на спинах врагов.
13. Убивай врагов своих добротой.
14. Честная сделка не вызывает ссоры.
15. Ни у кого нет полного ответа, но у каждого есть что добавить.
16. Держись подальше от людей, которые не согласны с тобой.

17. Сражение проигрывает тот, кто верит в победу.
18. Доброе слово не требует затрат, а ценится дорого.
19. Ты мне - я тебе.
20. Только тот, кто откажется от своей монополии на истину, сможет извлечь пользу из истин, которыми обладают другие.
21. Кто спорит - гроша не стоит.
22. Кто не отступает, тот обращает в бегство.
23. Ласковый теленок двух маток сосет, а упрямый - ни одной.
24. Кто дарит, друзей наживает.
25. Выноси заботы на совет и держи с другими совет.
26. Лучший способ решать конфликты - избегать их.
27. Семь раз отмерь, один раз отрежь.
28. Кротость торжествует над гневом.
29. Лучше синица в руках, чем журавль в облаках.
30. Чистосердечие, честность и доверие сдвигают горы.
31. На свете нет ничего, что заслуживало бы спора.
32. В этом мире есть две породы людей: победители и побежденные.
33. Если в тебя швырнули камень - брось в ответ кусок ваты.
34. Взаимные поступки прекрасно решают дела.
35. Комай и комай без усталости: докопаешься до истины.

Интерпретация значений. По Фромму, у каждого человека жизненная стратегия сосредоточена на решении двух основных вопросов: достижения своих личных целей - материальных, духовных, престижных и пр. и создания хороших взаимоотношений с другими людьми. Между этими полюсами возможны разные сочетания с преимущественной ориентацией в ту или иную сторону. Они и составляют предлагаемую ниже типологию.

Тип 1 - « черепаха » - уход под панцирь, отказ от достижения целей и от участия во взаимоотношениях с другими участниками, один из вариантов самодостаточности. Тип 2 - « акула » - силовая стратегия цели, конфликт решается выигрышем только для себя. Тип 3 - « медвежонок » - сглаживание углов, любят, чтобы их понимали и ценили, ради чего жертвуют успехом. Тип 4 - « лиса » - стратегия хитроумного компромисса, при хороших взаимоотношениях добивается осуществления своих целей. Тип 5 - « сова » - мудрая птица, ценит и цели, и взаимоотношения, открыто определяет позиции и пути выхода в совместной работе по достижению целей, стремится найти решения, удовлетворяющие всех участников.

МЕТОДЫ ИЗУЧЕНИЯ ПАМЯТИ

2.7. ИЗУЧЕНИЕ ЗРИТЕЛЬНОЙ НЕПРОИЗВОЛЬНОЙ ПАМЯТИ

(Методика Шпицовой Л.М.)

Назначение. Определение объема зрительного произвольного запоминания.

Стимульный материал. Набор из 10 картинок: (рис. 6.1—6.10).

1. Роза; 2. Гриб; 3. Утюг; 4. Машина; 5. Арбуз; 6. Чайник; 7. Груша; 8. Собака; 9. Диван; 10. Кукла.

Инструкция. Я тебе буду показывать картинки, а ты посмотри на них. Картинки предъявляются по одной (приблизительно одна картинка в секунду). Затем ребенку предлагается назвать предметы, которые он запомнил. Порядок воспроизведения значения не имеет. В протоколе фиксируется количество правильных воспроизведений.

Обработка. За каждое правильное воспроизведение выставляется по одному баллу.

Оценка результатов

1-й уровень — 10 правильных названий (баллов).

2-й уровень — 9—8.

3-й уровень — 7—6.

4-й уровень — 5—4.

5-й уровень — 3 и менее баллов.

Протокол обследования:

Картинка: роза. Воспроизведение:

Картинка: гриб. Воспроизведение:

Картинка: утюг. Воспроизведение:

Картинка: машина. Воспроизведение:

Картинка: арбуз. Воспроизведение:

Картинка: чайник. Воспроизведение:

Картинка: груша. Воспроизведение:

Картинка: собака. Воспроизведение:

Картинка: диван. Воспроизведение:

Картинка: кукла. Воспроизведение:

Уровень выполнения задания.

Интерпретация результатов

1-й уровень отражает большой объем произвольной зрительной памяти, способность сохранять значительную информацию без установки на запоминание.

2-й уровень отражает достаточно большой объем произвольной зрительной памяти, способность сохранять информацию без установки на запоминание.

3-й уровень отражает соответствующий возрасту объем произвольной зрительной памяти, способность сохранять достаточную информацию без установки на запоминание.

4-й уровень отражает недостаточный объем произвольной зрительной памяти, способность сохранять небольшое количество информации без установки на запоминание.

5-й уровень отражает низкую способность к произвольному запоминанию.

2.8. ИЗУЧЕНИЕ ЗРИТЕЛЬНОЙ ПРОИЗВОЛЬНОЙ ПАМЯТИ

(Методика Шпицыной Л.М.)

Назначение. Определение объема зрительного произвольного запоминания

Стимульный материал. Набор из 10 картинок: (рис. 7.1—7.10).

1. Кот; 2. Зонт; 3. Ранец; 4. Стул; 5. Часы; 6. Пирамида; 7. Рыба; 8. Бабочка; 9. Ведро; 10. Ёж.

Инструкция. Я тебе буду показывать картинки, ты постарайся запомни, что на них нарисовано.

Картинки предъявляются по одной (приблизительно одна картинка в секунду). Затем ребенку предлагается назвать предметы, которые он запомнил. Порядок воспроизведения значения не имеет. В протоколе фиксируется количество правильных воспроизведений.

Обработка. За каждое правильное воспроизведение выставляется по одному баллу.

Оценка результатов

1-й уровень — 10 правильных названий (баллов).

2-й уровень — 9—8.

3-й уровень — 7—6.

4-й уровень — 5—4.

5-й уровень — 3 и менее баллов.

Протокол обследования

Картинка; кот. Воспроизведение:

Картинка: зонт. Воспроизведение:

Картинка: ранец. Воспроизведение:

Картинка: стул. Воспроизведение:

Картинка: часы. Воспроизведение:

Картинка: пирамида. Воспроизведение:

Картинка: рыба. Воспроизведение:

Картинка: бабочка. Воспроизведение:

Картинка: ведро. Воспроизведение:

Картинка: ёж. Воспроизведение:

Уровень выполнения задания

Интерпретация результатов

1-й уровень отражает большой объем произвольной зрительной памяти, способность сохранять информацию при установке на запоминание.

2-й уровень отражает достаточно большой объем произвольной зрительной памяти, способность сохранять информацию при установке на запоминание.

3-й уровень отражает соответствующий возрасту объем произвольной зрительной памяти, способность сохранять достаточную информацию при установке на запоминание.

4-й уровень отражает недостаточный объем произвольной зрительной памяти, способность сохранять небольшое количество зрительной информации при установке на запоминание.

5-й уровень отражает низкую способность к произвольному запоминанию. Сохранение информации затруднено.

2.9. ИЗУЧЕНИЕ СЛУХОВОЙ ПРОИЗВОЛЬНОЙ ПАМЯТИ

(Методика Шпиццной Л.М.)

Назначение. Определение объема слухового запоминания словесного материала.

Стимульный материал. Набор из 10 слов.

1. Гора; 2. Звезда; 3. Окно; 4. Булка; 5. Ручка; 6. Мыло; 7. Весна; 8. Очки; 9. Книга; 10. Белка

Инструкция. Я назову тебе несколько слов, а ты постарайся их запомнить и потом повторить.

Слова произносятся в медленном темпе однократно и отчетливо (приблизительно одно слово в секунду). После предъявления педагогом-психологом всех десяти слов, они сразу воспроизводятся обследуемым. Порядок воспроизведения значения не имеет. В протоколе фиксируется количество правильно воспроизведенных слов.

Обработка. За каждое правильно воспроизведенное слово выставляется по одному баллу. Изменение слова (солнце — солнышко, окно — окна) считается ошибкой.

Оценка результатов

1-й уровень — 10 правильно воспроизведенных слов (баллов)

2-й уровень — 9—8.

3-й уровень — 7—6.

4-й уровень — 5—4.

5-й уровень — 3 и менее баллов.

Протокол обследования

Слова: гора. Воспроизведение: Слова: звезда. Воспроизведение:
Слова: окно. Воспроизведение: Слова: булка. Воспроизведение:
Слова: ручка. Воспроизведение: Слова: мыло. Воспроизведение:
Слова: весна. Воспроизведение: Слова: очки. Воспроизведение:
Слова: книга. Воспроизведение:
Слова; белка. Воспроизведение:

Уровень выполнения задания

Интерпретация результатов

1-й уровень отражает большой объем произвольной слуховой памяти, способность сохранять информацию при установке на запоминание.

2-й уровень отражает достаточно большой объем произвольной слуховой памяти, способность сохранять информацию при установке на запоминание.

3-й уровень отражает соответствующий возрасту объем произвольной слуховой памяти, способность сохранять достаточную информацию при установке на запоминание.

4-й уровень отражает недостаточный объем произвольной слуховой памяти, способность сохранять небольшое количество информации при установке на запоминание.

5-й уровень отражает низкую способность к произвольному запоминанию на слух. Сохранение информации затруднено.

МЕТОДЫ ИЗУЧЕНИЯ ВНИМАНИЯ

2.10. МЕТОДИКА «ОТЫСКИВАНИЯ ЧИСЕЛ» (ТАБЛИЦЫ ШУЛЬТЕ)

Назначение. Изучение объема внимания, его устойчивости, психического темпа.

Стимульный материал. Пять таблиц с числами от 1 до 25 (рис. 9.1—9.5), расположенными в случайном порядке, секундомер, указка.

Инструкция. Посмотри внимательно на таблицу с числами. Тебе нужно как можно быстрее найти числа по порядку от 1 до 25. Каждое число покажи указкой и назови вслух.

Перед началом выполнения задания необходимо убедиться, что ребенок знает числа от 1 до 25. Затем ребенку предъявляется первая таблица и дается инструкция. С началом работы ребенка включается секундомер. Аналогично проводится работа с каждой из последующих таблиц: второй, третьей, четвертой и пятой. Время работы по каждой из таблиц заносится в протокол.

Обработка. Высчитывается среднее (t_{cp}) время выполнения задания, характеризующее объем внимания, по формуле:

$$(t_{cp}) = t_1 + t_2 + t_3 + t_4 + t_5 / 5$$

где t — время выполнения задания по каждой из таблиц.

Оценка результатов.

1-й уровень — 30—39 сек.

2-й уровень — 40—49 сек.

3-й уровень — 50—59 сек.

4-й уровень — 60—89 сек.

5-й уровень — 90 сек. и выше.

Помимо этого выявляются динамические характеристики активного внимания: вработываемость, неустойчивость, истощаемость, определяемые при сравнении времени, затрачиваемого на выполнение заданий по каждой из соответствующих таблиц.

Показателем вработываемости является значительное уменьшение времени выполнения задания по второй таблице в сравнении с первой ($t_2 - t_1$)

Показателем истощаемости является увеличение времени выполнения задания по последней таблице по сравнению с первой ($t_5 - t_1$).

Показателем неустойчивости внимания служат колебания времени выполнения задания по каждой из таблиц в сравнении со средним временем: $t_1 - t_{cp}$, $t_2 - t_{cp}$, $t_3 - t_{cp}$, $t_4 - t_{cp}$, $t_5 - t_{cp}$.

Протокол обследования

Таблицы	Время
1	
2	
3	
4	
5	

Вработываемость _____

Неустойчивость _____

Устойчивость _____

Истощаемость _____

Общий уровень _____

Интерпретация результатов

1-й уровень отражает высокую концентрацию и устойчивость произвольного внимания, высокий темп психической деятельности, быструю вработываемость, отсутствие утомляемости. Ребенок

способен на длительное время концентрировать внимание на смысле задания, удерживать в памяти большой цифровой ряд.

2-й уровень отражает достаточно высокую концентрацию и устойчивости произвольного внимания, высокий темп сенсомоторных реакций, быструю вработываемость, отсутствие утомляемости. Ребенок способен на длительное время концентрировать внимание на смысле задания, удерживать в памяти большой цифровой ряд, самостоятельно замечать и исправлять ошибки.

3-й уровень отражает достаточную концентрацию и устойчивость произвольного внимания, достаточный темп сенсомоторных реакций. При этом возможны варианты: быстрая вработываемость может сопровождаться медленным темпом выполнения задания, а медленная вработываемость — высоким темпом сенсомоторных реакций. Ребенок способен лишь недостаточно длительное время концентрировать внимание на смысле задания, удерживать в памяти ограниченный цифровой ряд. Не замечает и не исправляет ошибки.

4-й уровень отражает недостаточную сформированность активного внимания. Увеличение времени выполнения задания обусловлено или умеренной неустойчивостью внимания в виде «застывания» в поиске отдельных чисел; или равномерным замедлением темпа психической деятельности при выполнении заданий; или умеренной истощаемостью психической работоспособности.

5-й уровень отражает выраженную несформированность активного внимания, проявляющуюся в явной неустойчивости психической деятельности, или в замедленности темпа или в истощаемости.

МЕТОДЫ ИЗУЧЕНИЯ УЧЕБНОЙ ДЕЯТЕЛЬНОСТИ

2.11. МЕТОДИКА «РАСКРАШИВАНИЕ КРУЖКОВ»

(Методика Шипицыной Л.М.)

Назначение. Определение уровня волевой регуляции в структуре монотонной деятельности.

Стимульный материал. Тестовый бланк, на котором нарисованы контуры кружков диаметром 10 мм (рис. 8), простой мягкий карандаш.

Инструкция. Закрась эти кружки. Работай быстро и аккуратно, старайся не пропускать ни одного. Закрасишь одну строчку, переходи ко второй. Так работай до команды «стоп».

Ребенок закрашивает 15 кружков, после чего его останавливают командой «стоп».

Обработка. Каждый кружок оценивается отдельно следующим образом:

4 балла— закрашивание ровное, одинаковой интенсивности и одного направления;

3 балла — нарушение границ кружка (выход за границу, недоводка до границы), но направление и интенсивность закрашивания одинаковые, ровные;

2 балла — нарушение границ, разнонаправленность закрашивания внутри кружка и различная интенсивность закрашивания;

1 балл — штриховка кружка параллельными линиями.

Затем вычисляется общая сумма закрашенных 15 кружков

Количество закрашенных кружков

Первичная оценка	Количество кружков	Сумма баллов
По 4 баллу		
По 3 балла		
По 2 балла		
По 2 баллу		

**Оценка результатов **

1-й уровень — 60—59 баллов.

2-й уровень — 58—40 баллов.

3-й уровень— 39—21 балл.

4-й уровень — 20—11 баллов.

5-й уровень — 10 баллов и ниже.

Интерпретация результатов

1-й уровень отражает настойчивость в достижении цели, склонность к завершению начатой работы, способность регулировать свои действия, самостоятельно приводить их в соответствие с поставленной задачей и требованиями взрослых. Способность длительное время выполнять однообразную работу, сохраняя точность и аккуратность.

2-й уровень отражает настойчивость в достижении цели, склонность к завершению начатой работы, способность регулировать свои действия, самостоятельно приводить их в соответствие с поставленной задачей и требованиями взрослых. Ребенок способен длительное время выполнять однообразную работу, однако точность и аккуратность выполнения задания в отдельных случаях недостаточно соблюдаются.

3-й уровень отражает достаточный уровень саморегуляции. Ребенок способен достаточно длительное время выполнять однообразную

работу. В процессе работы могут нарушаться точность и аккуратность выполнения задания.

4-й уровень отражает недостаточный уровень саморегуляции. Ребенок неусидчив, отвлекается от выполнения задания при появлении незначительных помех. Выполнение монотонного задания может сопровождаться усилением эмоциональной лабильности.

5-й уровень отражает несформированность механизмов саморегуляции. Ребенок неусидчив, легко отвлекается от выполнения задания, не стремится к достижению цели. Неспособен длительное время выполнять монотонную работу, требующую большой сосредоточенности и аккуратности.

2.12. ИССЛЕДОВАНИЕ МОТИВАЦИИ УЧЕНИЯ

Назначение. Определение мотивов к учению.

Стимульный материал. Семь карт со схематическим изображением фигур. На одной стороне карты изображен вариант для мальчиков, на - другой для девочек.

Карта 1. На улице женская фигура, несколько склоненная в сторону мальчика (девочки) с указывающим в направлении школы жестом. У ребенка ранец за спиной. Видно здание школы с вывеской «Школа» (внешний мотив; рис. 10.1-а, 10.1-б).

Карта 2. Мальчик (девочка) за партой, склонившись над раскрытой книгой (учебный мотив; рис. 10.2-а, 10.2-б).

Карта 3. На картинке двое мальчиков (девочек), играющих в мяч (игровой мотив; рис. 10.3-а, 10.3-б).

Карта 4. На улице две фигуры двигаются по направлению к школе. Взрослый мужчина изображен с портфелем. Рядом мальчик (девочка) с ранцем. Видна четко написанная вывеска «Школа» (мотив взрослости; рис. 10.4-а, 10.4-б).

Карта 5. На фоне школы группа детей, идущих по направлению к ней. Один мальчик (девочка) с ранцем за спиной идет в противоположную сторону (отрицание мотива учебы; рис. 10,5-а, 10.5-б).

Карта 6. Мальчик за столом собирает планер. Девочка в медицинской шапочке осматривает куклу (социальный мотив; рис. 10.6-а, 10.6-б).

Карта 7. В классе учительница стоит около парты с двумя мальчиками (девочками). У одного ребенка раскрыт дневник с пятеркой (пятерка должна быть видна), ребенок улыбается. У другого тетрадь (мотив успеха; рис. 10.7-а, 10.7-б).

Инструкция. Я тебе буду рассказывать о школе и показывать картинки. Будь внимателен. Затем я задам тебе вопросы.

Ребенку в указанной последовательности зачитываются рассказы и одновременно выкладываются в ряд карточки, иллюстрирующие их содержание. В зависимости от пола обследуемого выкладываются карточки со схематичным изображением фигур мальчика или девочки.

Мальчики (девочки) разговаривали о школе. Первый мальчик (девочка) сказал: «Я хожу в школу, потому что меня мама заставляет. Если бы не мама, я бы в школу не ходил». При этом на стол перед ребенком выкладывается карта 1.

Второй мальчик (девочка) сказал: «Я хожу в школу, потому что мне нравится узнавать новое, делать уроки, нравится учиться. Если бы не было школы, я все равно учился бы». Выкладывается карта 2.

Третий мальчик (девочка) сказал: «Я хожу в школу, потому что в школе весело, там много ребят, с которыми можно играть». Выкладывается карта 3.

Четвертый мальчик (девочка) сказал: «Я хожу в школу, потому что хочу быть взрослым, таким, как папа, мама и брат с сестрой. До школы я был маленький (маленькая)». Выкладывается карта 4.

Пятый мальчик (девочка) сказал: «Да я вообще не хочу ходить в школу, не хочу учиться». Выкладывается карта 5.

Шестой мальчик (девочка) сказал: «Я хожу в школу потому, что нужно учиться. Без знаний ничего не сделаешь, а выучишься, и можешь стать кем хочешь», выкладывается карта 6.

Седьмой мальчик (девочка) сказал: «Я хожу в школу, потому что в школе хвалят, ставят хорошие, отличные отметки». Выкладывается карта 7.

После прочтения всех рассказов, сопровождаемых показом соответствующих карточек, ребенку задается четыре вопроса:

1. Как, по-твоему, кто из них прав? Почему?
2. С кем из них ты хотел бы играть в школе? Почему?
3. С кем из них ты хотел бы учиться? Почему?
4. На какой картинке нарисован ты? Почему?

Ответы ребенка записываются в протоколе.

Обработка. Мотив определяется на основе выбора карты.

- 1-я карта — внешний мотив;
- 2-я карта — учебный мотив;
- 3-я карта — игровой мотив;
- 4-я карта — мотив взрослости;
- 5-я карта — отрицание мотива учения;
- 6-я карта — социальный мотив;
- 7-я карта — мотив успеха.

Анализируются содержание и обоснование мотивов каждого выбора. Определяется осознанность мотивов и выделяется ведущий мотив. Устойчивость мотива определяется количеством его выборов. Устойчивым считается мотив, выбранный 4(3) раза, неустойчивым — 1(2) раза.

Протокол обследования

Вопросы	Ответы ребенка	
1. Как, по-твоему, кто из них прав? Почему?	•	
2. С кем из них ты хотел бы играть в школе? Почему?		
3. С кем из них ты хотел бы учиться? Почему?		
4. На какой картинке нарисован ты? Почему?		
Ведущий мотив	Устойчивость	Неустойчивость

Интерпретация результатов

1-й уровень отражает высокую мотивацию к школьному обучению. Ребенок положительно относится к обучению в школе, активно стремится как можно скорее пойти в школу, ориентируясь при этом на успех. Среди мотивов обучения преобладает познавательный: «хочу много знать»; «хочу быть грамотным», «хочу знать все» и т. п. Ребенок осознает специфику школьных форм обучения и их отличие от игры. Знание содержания учебных занятий сочетается с отчетливым представлением о дисциплине и с пониманием необходимости следовать дисциплинарным требованиям. Признает авторитет учителя, отводит учителю особое место в системе отношений с людьми.

2-й уровень отражает достаточно высокую мотивацию к школьному обучению. Ребенок в основном положительно относится к обучению в школе. Среди мотивов обучения преобладает познавательный. Осознает специфику школьных форм обучения и их отличие от игры. Знание содержания учебных занятий сочетается с представлением о дисциплине и с пониманием необходимости следовать дисциплинарным требованиям. Признает авторитет учителя.

3-й уровень отражает достаточную мотивацию к школьному обучению. Ребенок положительно относится к посещению школы, хотя не всегда активно стремится начать обучение. Среди мотивов обучения преобладает мотив получения новых знаний. В то же время встречаются и игровые мотивы. Ребенок ориентируется в содержании школьной деятельности, осознает специфику обучения и его отличие

от игры, знает содержания учебных занятий. Свой успех в обучении связывает как с необходимостью овладения знаниями и подчинения дисциплине, так и со случайными моментами. Дисциплинарные требования осознает не в полной мере, авторитет учителя признает частично.

4-й уровень отражает в основном положительное отношение к обучению. Однако степень осознания мотивов обучения низкая. Преобладают мотивы подражания или случайные мотивы. Дисциплинарные требования осознаются далеко не в полной мере. Ориентация на успех в обучении связывается с необходимостью заниматься и соблюдать дисциплину.

5-й уровень отражает негативное отношение к обучению в школе или отсутствие сформированности какого-либо отношения. Ребенок может не выражать своего отношения. Не видит существенных различий между игрой и школьными занятиями, не осознает требований учителя, его особой роли.

2.13. ОЦЕНКА ЭМОЦИОНАЛЬНОЙ И КОММУНИКАТИВНО-ПОВЕДЕНЧЕСКОЙ СФЕРЫ ДЕТЕЙ С НАРУШЕНИЯМИ РАЗВИТИЯ

(Методика Ткачевой В.В.)

1. Отношение к пребыванию в школе и к обучению

Оценка результатов:

0 баллов — отказ идти в школу;

1 балл — согласие идти в школу только потому, что это требует взрослый;

2 балла — желание идти в школу для того, чтобы там играть;

3 балла — желание идти в школу, чтобы учиться и общаться с другими детьми и взрослыми.

2. Способы взаимодействия со взрослым (учителем, воспитателем)

Оценка результатов:

0 баллов — проявление откровенной агрессии при попытке взрослого установить контакт;

1 балл — проявление упрямства и негативизма при попытках взрослого установить с ребенком положительный контакт;

2 балла — проявление радостного оживления (улыбки, объятий, смеха) при появлении конкретного взрослого;

3 балла — проявление желания идти на урок заниматься с конкретным взрослым (учителем, воспитателем, психологом).

3. Принятие—непринятие доступной пониманию инструкции

Оценка результатов:

- 0 баллов — отказ от принятия инструкции (откровенный негативизм);
- 1 балл — проявление упрямства;
- 2 балла — частичное выполнение инструкции;
- 3 балла — полное выполнение инструкции.

4. Соблюдение доступных правил поведения

Оценка результатов:

- 0 баллов — нарушение нормативных правил поведения (крики, возгласы, возможные драки с другими детьми) в течение всего времени пребывания в школе;
- 1 балл — нарушение поведения во время урока (отсутствие умения слушать педагога, сидеть спокойно в течение определенного времени, постоянные и необоснованные просьбы выйти в туалет, частое отвлечение внимания на другие объекты и др.);
- 2 балла — частичное нарушение правил поведения (нарушение правил поведения в случае потери интереса к уроку и правильное поведение, если интерес возобновился);
- 3 балла — нормативное поведение в течение всего урока и на перемене.

5. Эмоциональные реакции

Оценка результатов:

- 0 баллов — слезы, крики, желание подраться, выражение страха или напряженности (на начальном этапе адаптационного периода в учебном учреждении);
- 1 балл — общая замкнутость и заторможенность;
- 2 балла — состояние покоя, нормализация состояния;
- 3 балла — смех, улыбка на лице как проявление положительных реакций.

6. Продолжительность занятий

Оценка результатов:

- 0 баллов — отсутствие способности выполнять посильное задание на фронтальном занятии;
- 1 балл — выполнение посильных заданий в течение 5 мин.;
- 2 балла — выполнение посильных заданий в течение 5—10 мин.;
- 3 балла — выполнение посильных заданий в течение 10—15 минут.

7. Установление доступных контактов с другими детьми

Оценка результатов:

- 0 баллов — отсутствие желания взаимодействовать с другими детьми (драки из-за игрушек, пособий и др.);
- 1 балл — демонстрация желания играть с игрушкой, которая находится в руках другого ребенка;
- 2 балла — проявление способности подождать, пока

другой ребенок занят интересующим первого ребенка предметом;
3 балла — демонстрация просьбы дать игрушку.

8. Приобретение новых навыков (в течение учебного года)

Оценка результатов:

0 баллов — отсутствие навыков;

1 балл — приобретение одного навыка;

2 балла — приобретение двух навыков;

3 балла — приобретение трех и более навыков.

9. Взаимодействие с матерью

0 баллов — отвержение матери (откровенная агрессия).

1 балл — отсутствие теплых отношений с матерью.

проявление к ней требовательности для удовлетворения собственных желаний;

2 балла — проявление послушания как стремления установить эмоциональный контакт с матерью;

3 балла — проявление ласки и нежности по отношению к матери.

Подсчет баллов:

— высокий уровень — 24—27 баллов;

— средний уровень — 16—24 баллов;

— низкий уровень — 8—16 баллов;

— очень низкий уровень — ниже 8 баллов.

2.14. «ЭКСПЕРТНАЯ ОЦЕНКА»

(Методика Шипицыной Л.М.)

Назначение. Получение экспертной оценки учителя об успеваемости и поведении ребенка.

Стимульный материал. Бланк с двумя биполярными шкалами, карандаш.

Инструкция. Вам предлагаются две шкалы: «Учеба» и «Поведение». Отметьте на первой шкале место ребенка по успеваемости, а на второй — по поведению.

Учитель отмечает черточкой положение ребенка на шкалах, в соответствии с его успеваемостью и поведением.

Обработка. Каждая из шкал делится на три равные части, которые определяют диапазон высокой, средней и низкой успешности учебы и поведения учащихся.

Протоколом обследования является бланк с выполненным заданием.

2.15. ИЗУЧЕНИЕ САМООЦЕНКИ УЧЕБЫ И ПОВЕДЕНИЯ

(Методика Шпицыной Л.М.)

Назначение. Изучение субъективной оценки ребенком своей успешности обучения и поведения.

Стимульный материал. Бланк с двумя биполярными шкалами, карандаш.

Инструкция. Тебе предлагаются две линии. На первой линии можно расположить всех детей по успеваемости. Слева окажутся дети с высокой успеваемостью, которые учатся только на одни пятерки. Справа — дети с низкой успеваемостью, которые учатся на одни двойки. Все остальные находятся между ними. Как ты думаешь, где твое место на этой линии? Покажи. Поставь «галочку».

На второй линии можно расположить всех детей по поведению в школе. Слева окажутся дети, которые всегда слушаются учительницу, никогда не нарушают дисциплину. Справа — те дети, которые никогда не слушаются учительницу, всегда ведут себя плохо. Как ты думаешь, где твое место на этой линии? Покажи. Поставь «галочку».

Процедура. Ребенок ставит «галочку» сначала на первой линии, затем второй.

Обработка. Адекватность самооценки определяется при сопоставлении с субъективной (заполненной школьником) и экспертной (заполненной учителем) шкал путем их наложения.

Протоколом обследования является бланк с выполненным заданием.

Интерпретация результатов

Если оценка ребенка оказывается в одном диапазоне с оценкой учителя (в той же части отрезка), то ее следует считать адекватной. Если левее — ее следует отнести к завышенной, правее — заниженной.

МЕТОДЫ ИЗУЧЕНИЯ МЕЖЛИЧНОСТНЫХ ОТНОШЕНИЙ

2.16. МЕТОДИКА «СОЦИОМЕТРИЧЕСКОЕ ИССЛЕДОВАНИЕ»

(Источник: Практикум по общей, экспериментальной и прикладной психологии: учеб. пособие. Под общей ред. А.А.Крылова, С.А. Маничева)

Назначение. Определение социометрического статуса школьника в классе и его потребности в общении.

Стимульный материал. Бланки социометрических карточек, список учеников класса в котором обучается обследуемый, две социометрические матрицы: «Уроки», «День рождения».

Инструкция. Посмотри: на этом листке перечислены все ребята из твоего класса, ты хорошо их знаешь.

Ситуация 1. Скажи, к кому из них ты обратился бы за помощью, когда у тебя не получаются уроки? Ты можешь назвать не более «№» одноклассников. Объясни, почему ты выбрал их? А теперь скажи, к кому ты ни за что не стал бы обращаться за помощью по поводу уроков. Почему?

Ситуация 2. Скажи, пожалуйста, кого из класса ты пригласил бы к себе на день рождения? Назови не более «№» одноклассников. Объясни, почему ты их выбрал. А кого из класса ты ни за что не пригласил бы на день рождения? Почему?

Перед ребенком выкладывается список одноклассников, из которого он должен сделать положительный выбор в двух ситуациях. Количество выбираемых одноклассников ограничивается числом «№», которое определяется по нижеприведенной таблице в зависимости от общего числа учеников в классе. Например, если в классе 25 человек, то ребенок может выбрать не более 5 человек.

Допустимо, если ребенок сделает меньшее число выборов, чем «N», или не сделает ни одного. Ответы по первой или второй ситуациям выбора фиксируются в социометрической карточке.

Для оценки степени популярности обследуемого в межличностных отношениях с одноклассниками подсчитывается индекс социометрического статуса отдельно для ситуаций «учебы» и «дня рождения» по следующей формуле:

$$C_i = \sum^n ..(R_{1+} + R_2) / N - 1$$

где C_i - социометрический статус i -члена, R_i - полученные i -членом выборы, \sum - знак алгебраического суммирования числа полученных выборов i - члена, N - число членов группы.

Кроме оценки социометрического статуса ребенка в классе вычисляется индекс его эмоциональной экспансивности по формуле:

$E_j = \sum^n. (R_{1+} + R_2) / N - 1$, где E_j - эмоциональная экспансивность j - члена, R - сделанные j - членом выборы(+,-). Показатель экспансивности характеризует потребность личности в общении (ситуации «день рождения», «уроки»).

Таблица определения ограничения социометрических выборов

Количество учеников в классе N	Числи выборов (№)	Вероятность случайного выбора P(A)
5-7	1	0,20-0,14
3-11	2	0,25-0,18
12-16	3	0,25-0,19
17-21	4	0,23-0,19
22-26	5	0,22-0,19

Обработка. Полученные результаты из социометрической карточки заносятся в соответствующую социоматрицу, затем подсчитывается количество положительных и отрицательных выборов, сделанных обследуемым, а также количество полученных им выборов. Для каждой ситуации заполняется отдельная социоматрица.

Пример социоматрицы для группы из 8 детей

№	Кто выбирает (список класса)	Кого выбирают								Сделанные выборы		Все-го
		1	2	3	4	5	6	7	8	(+)	(-)	
1	А-ов	+	+		+	—				2	2	4
2	Б-ов	+	+	+						2	2	4
3	В-ова	+								2	0	2
4	К-ова	+								2	1	2
5	М-ова										2	4
6	П-ова											
7	П-ов											
8	Ш-и											
	Полученные выборы	4 0	2 1	2 1	1 2	0 3				9	7	
	Всего											16

Примечание: + — положительный выбор, — — отрицательный выбор.

Протокол обследования

№	Ситуация	Вопросы	Выбор	Примечание (пояснение)
	Уроки	а) К кому бы ты обратился за помощью, когда у тебя не получаются уроки?	№.....	
			№.....	
		б) К кому бы ты не стал обращаться за помощью, когда у тебя не получаются уроки?	№.....	
			№.....	
	День рожде-	а) Кого из одноклассников ты пригласил бы к себе на		

	ния	день рождения?		
			№.....	
		б) Кого из одноклассников ты ни за что не пригласил бы к себе на день рождения?		
			№.....	

Интерпретация результатов. По степени популярности в группе принято выделять безусловного лидера определенной ситуации или «звезду» — ученика, набравшего наибольшее число положительных выборов, «предпочитаемого» — ученика, набравшего около половины положительных выборов от «звезды», «оттесненного» — получившего единичные выборы, «изолированного» — ученика, не получившего ни одного _выбора, и «отверженного» — ребенка, получившего отрицательные выборы.

2.17.МЕТОДИКА «НЕЗАКОНЧЕННЫЕ ПРЕДЛОЖЕНИЯ»

(Модификация Штилицыной Л.М.)

Назначение. Выявление проблемных зон в системе личностных отношений ребенка, а том числе к семье, к отцу, к матери, к самому себе, к друзьям.

Стимульный материал. Бланк с незаконченными предложениями.

Инструкция. Сейчас я назову тебе начало предложения, а ты придумай окончание.

Ребенку последовательно зачитывают предложения, напечатанные на бланке. Ребенок заканчивает предложения, что фиксируется в протокол

Для каждой группы предложений выводится характеристика, определяющая данную систему отношений как положительную, отрицательную или безразличную.

Примеры предложений и варианты ответов с оценкой.

Большинство знакомых мне семей.....

1. Несчастливы, не дружные, разошлись: «—2»
2. Не очень дружные, нервные: «—1»
3. Все одинаковые: «0»
4. Нормальные: «+1»
5. Очень дружные, счастливы: «+2»

Затем в соответствии с ключом определяется суммарная оценка по каждой зоне отношений.

Ключ

Зоны отношений	Ответы ребенка
I. Отношение к отцу	1, 7, 13, 19.
II. Отношение к себе	2, 8, 14 ,20.
III. Отношение к среде (страхи и опасения)	3, 9, 15, 21.
IV.Отношение к друзьям	4, 10, 17, 22.
V. Отношение к семье	5, 11, 17, 23.
VI.Отношение к матери	6, 12. 18, 24.

По итогам обследования составляется сводная таблица результатов, куда вносятся баллы, полученные по разным зонам отношений.

Протокол обследования

Зоны отношений	Система отношений ребенка (баллы)	Ответы ребенка
I. Отношение к отцу		
II. Отношение к себе		
III. Отношение к среде		
IV.Отношение к друзьям		
V. Отношение к семье		
VI.Отношение к матери		

Прилагается бланк с выполненным заданием.

Незаконченные предложения:

1. Думаю, что мой папа редко _____
2. Если все против меня, то _____

3. Знаю, что глупо, но боюсь _____
4. Думаю, что настоящий друг _____
5. По сравнению с другими семьями моя семья _____
6. Моя мать и я _____
7. Если бы мой папа только захотел _____
8. Думаю, что я достаточно большой, чтобы _____
9. Мои одноклассники не знают, что я боюсь _____
10. Не люблю ребят, которые _____
11. Моя семья обращается со мной, как с _____
12. Моя мама _____
13. Я бы хотел, чтобы мой папа _____
14. Мне не нравится в себе то _____
15. Хотелось бы мне перестать бояться _____
16. Больше всего люблю тех ребят, которые _____
17. Большинство знакомых мне семей _____
18. Считаю, что все мамы _____
19. Думаю, что мой папа _____
20. Когда мне не везет, я _____
21. Когда мне страшно, мне приходится _____
22. Когда меня нет, мои друзья _____
23. Когда я был маленький, моя семья _____
24. Я люблю свою маму, но _____

Интерпретация результатов

Проблемными зонами считаются те зоны отношений ребенка, которые получили отрицательные оценки.

2.18. ДЕТСКИЙ АППЕРЦЕПТИВНЫЙ ТЕСТ – САТ

(Методика Беллака Л.)

Детский апперцептивный тест САТ предназначен для изучения особенностей межличностных отношений ребенка к значимым близким (родителям, сестрам, братьям и другим лицам). Этот тест также может быть использован при изучении личностных характеристик ребенка, его потребностей и мотивов.

Стимульный материал представлен в виде картинок с людьми или животными (Приложение. Рис.11-19).

Инструкция. Посмотри на картинку и расскажи, что здесь происходит.

Выбор картинок, предъявляемых ребенку, зависит от проблем, которыми он страдает. Детям с нормальным психическим развитием тест Л. Беллака предъявляется с 3-х до 10-ти лет. Дети с отклонениями в развитии могут диагностироваться с помощью САТ в

более старшем возрасте в зависимости от уровня развития мышления и речи.

В процессе рассказа ребенку задаются дополнительные вопросы. Содержание рассказа анализируется с точки зрения проблем, возникающих в личностной и межличностной сферах ребенка. Детям дошкольного возраста рекомендуется предлагать картинки с животными. Желательно не задавать ребенку прямых вопросов о том, что его волнует. Фрустрирующую ситуацию следует выявлять с помощью опосредствованных вопросов, например: «Посмотри на картинку. Что ты на ней видишь? Правильно, зайчика. Как ты думаешь, как чувствует себя зайчик? А с кем-либо из твоих друзей подобное случается?»

МЕТОД ИЗУЧЕНИЯ СВОЙСТВ ЛИЧНОСТИ

2.19. ТЕСТ "НЕСУЩЕСТВУЮЩЕЕ ЖИВОТНОЕ"

(Методика Друкаревича М.З.)

По своему характеру тест "Несуществующее животное" относится к числу проективных. По составу данный тест - ориентировочный и как единственный метод исследования обычно не используется и требует объединения с другими методами в качестве батарейного инструмента исследования.

Инструкция: Придумайте и нарисуйте несуществующее животное и назовите его несуществующим названием.

Показатели и интерпретация

Положение рисунка на листе. В норме рисунок расположен по средней линии вертикально поставленного листа. Лист бумаги лучше всего взять белый или слегка кремовый. Пользоваться карандашом средней мягкости; ручкой и фломастером рисовать нельзя.

Положение рисунка ближе к верхнему краю листа (чем ближе, тем более выражено) трактуется как высокая самооценка, как недовольство своим положением в социуме, недостаточностью признания со стороны окружающих, как претензия на продвижение и признание, тенденция к самоутверждению. Положение рисунка в нижней части — обратная тенденция: неуверенность в себе, низкая самооценка, подавленность, нерешительность, незаинтересованность в своем положении в социуме, в признании, отсутствие тенденции к самоутверждению.

Центральная смысловая часть фигуры (голова или замещающая ее деталь). Голова повернута вправо — устойчивая тенденция к деятельности, действительности: почти все, что обдумывается, планируется, осуществляется или, по крайней мере, начинает осуществляться (если даже и не доводится до конца). Испытуемый

активно переходит к реализации своих планов, наклонностей. Голова повернута влево — тенденция к рефлексии, к размышлениям. Это не человек действия: лишь незначительная часть замыслов реализуется или хотя бы начинает реализовываться. Нередко также боязнь перед активным действием и нерешительность (вариант: отсутствие тенденции к действию или боязнь активности — следует решить дополнительно). Положение "анфас", т.е. голова направлена на рисующего (на себя), трактуется как эгоцентризм. На голове расположены детали, соответствующие органам чувств — уши, рот, глаза. Значение детали "уши" — прямое: заинтересованность в информации, значимость мнения окружающих о себе.

Дополнительно по другим показателям и их сочетанию определяется, предпринимает ли испытуемый что-либо для завоевания положительной оценки или только продуцирует на оценки окружающих соответствующие эмоциональные реакции (радость, гордость, обида, огорчение), не изменяя своего поведения. Приоткрытый рот в сочетании с языком при отсутствии прорисовки губ трактуется как большая речевая активность (болтливость), в сочетании с прорисовкой губ — как чувственность; иногда и то, и другое вместе. Открытый рот без прорисовки языка и губ, особенно — зачерченный, трактуется как легкость возникновения опасений и страхов, недоверия. Рот с зубами — вербальная агрессия, в большинстве случаев — защитная (огрызается, задирается, грубит в ответ на обращение к нему отрицательного свойства, осуждение, порицание). Для детей и подростков характерен рисунок зачерченного рта округлой формы (боязливость, тревожность).

Особое значение придают глазам. Это символ присущего человеку переживания страха: подчеркивается резкой прорисовкой радужки. Обратит внимание на наличие или отсутствие ресниц. Ресницы — истероидно-демонстративные манеры поведения; для мужчин: женственные черты характера с прорисовкой зрачка и радужки совпадают редко. Ресницы — также заинтересованность в восхищении окружающих внешней красотой и манерой одеваться, придание этому большого значения.

Увеличенный (относительно фигуры в целом) размер головы говорит о том, что испытуемый ценит рациональное начало (возможно, и эрудицию) в себе и окружающих.

На голове также иногда располагаются дополнительные детали: рога — защита, агрессия. Определить по сочетанию с другими признаками — когтями, щетиной, иглами — характер этой агрессии: спонтанная или защитно-ответная. Перья — тенденция к самоукрашению, и

самооправданию, к демонстративности. Грива, шерсть, подобие прически — чувственность, подчеркивание своего пола и иногда ориентировка на свою сексуальную роль.

Несущая, опорная часть фигуры (ноги, лапы, иногда — постамент). Рассматривается основательность этой части по отношению к размерам всей фигуры и по форме:

а) основательность, обдуманность, рациональность принятия решения, пути к выводам, формирование суждения, опора на существенные положения и значимую информацию;

б) поверхностность суждений, легкомыслие в выводах и неосновательность суждений, иногда импульсивность принятия решения (особенно при отсутствии или почти отсутствии ног).

Обратить внимание на характер соединения ног с корпусом: точно, тщательно или небрежно, слабо соединены или не соединены вовсе — это характер контроля за рассуждениями, выводами, решениями. Однотипность и однонаправленность формы лап, любых элементов опорной части — конформность суждений и установок в принятии решений, их стандартность, банальность. Разнообразие в форме и положении этих деталей — своеобразие установок и суждений, самостоятельность и небанальность; иногда даже творческое начало (соответственно необычности формы) или инакомыслие (ближе к патологии).

Части, поднимающиеся над уровнем фигуры, могут быть функциональными или украшающими: крылья, дополнительные ноги, щупальца, детали панциря, перья, бантики вроде завитушек-кудрей, цветково-функциональные детали — энергия охвата разных областей человеческой деятельности, уверенность в себе, "самораспространение" с неделикатным и неразборчивым притеснением окружающих, либо любознательность, желание соучаствовать как можно в большем числе дел окружающих, завоевание себе места под солнцем, увлеченность своей деятельностью, смелость предприятий (соответственно значению Детали-символа — крылья или щупальца и т.д.). Украшающие детали — демонстративность, склонность обращать на себя внимание окружающих, манерность (например, лошадь или ее несуществующее подобие в султанах из павлиньих перьев).

Хвосты. Выражают отношение к собственным действиям, решениям, выводам, к своей вербальной продукции — судя по тому, повернуты ли эти хвосты вправо (на листе) или влево. Хвосты повернуты вправо — отношение к своим действиям и поведению. Влево — отношение к своим мыслям, решениям; к упущенным возможностям, к

собственной нерешительности. Положительная или отрицательная окраска этого отношения выражена направлением хвостов вверх (уверенно, положительно, бодро) или падающим движением вниз (недовольство собой, сомнение в собственной правоте, сожаление о сделанном, сказанном, раскаяние и т.п.). Обратить внимание на хвосты, состоящие из нескольких, иногда повторяющихся, звеньев, на особенно пышные хвосты, особенно длинные и иногда разветвленные.

Контурные фигуры. Анализируются по наличию или отсутствию выступов (типа щитов, панцирей, игл), прорисовки и затемнения линии контура. Это защита от окружающих, агрессивная — если она выполнена в острых углах; со страхом и тревогой — если имеет место затемнение, "запачкивание" контурной линии; с опасением, подозрительностью — если выставлены щиты, "заслоны", линия удвоена. Направленность такой защиты — соответственно пространственному расположению: верхний контур фигуры — против вышестоящих, против лиц, имеющих возможность наложить запрет, ограничение, осуществить принуждение, т.е. против старших по возрасту, родителей, учителей, начальников, руководителей; нижний контур — защита против насмешек, непризнания, отсутствия авторитета у нижестоящих подчиненных, младших, боязнь осуждения; боковые контуры — недифференцированная опасливость и готовность к самозащите любого порядка и в разных ситуациях; то же самое — элементы "защиты", расположенные не по контуру, а внутри контура, на самом корпусе животного. Справа — больше в процессе деятельности (реальной), слева — больше защита своих мнений, убеждений, вкусов.

Общая энергия. Оценивается количество изображенных деталей — только ли необходимое количество, чтобы дать представление о придуманном несуществующем животном (тело, голова, конечности или тело, хвост, крылья и т.п.): с заполненным контуром, без штриховки и дополнительных линий и частей, просто примитивный контур, — или имеет место щедрое изображение не только необходимых, но усложняющих конструкцию дополнительных деталей. Соответственно, чем больше составных частей и элементов (помимо самых необходимых), тем выше энергия. В обратном случае — экономия энергии, астеничность организма, хроническое соматическое заболевание (то же самое подтверждается характером линии — слабая паутинообразная линия, "возит карандашом по бумаге", не нажимая на него). Обратный же характер линий — жирная с нажимом — не является полярным: это не энергия, а тревожность. Следует обратить внимание на резко продавленные линии, видимые

даже на обратной стороне листа (судорожный, высокий тонус мышц рисующей руки) — резкая тревожность. Обратит внимание также на то, какая деталь, какой символ выполнен таким образом (т.е. к чему привязана тревога).

Оценка характера линии (дубляж линии, небрежность, неаккуратность соединений, "островки" из находящихся друг на друга линий, зачернение частей рисунка, "запачкивание", отклонение от вертикальной оси, стереотипности линий и т.д.). Оценка осуществляется так же, как и при анализе пиктограммы. То же — фрагментарность линий и форм, незаконченность, оборванность рисунка.

Тематически животные делятся на угрожаемых, угрожающих и нейтральных (подобия льва, бегемота, волка или птицы, улитки, муравья, либо белки, собаки, кошки). Это отношение к собственной персоне и к своему "Я", представление о собственном положении в мире, как бы идентификация себя по значимости (с зайцем, букашкой, слоном, собакой и т.д.). В данном случае рисуемое животное — представитель самого рисующего. Уподобление рисуемого животного человеку, начиная с постановки животного в положение прямохождения на две лапы, вместо четырех или более, и заканчивая одеванием животного в человеческую одежду (штаны, юбки, банты, пояса, платье), включая похожесть морды на лицо, ног и лап на руки, свидетельствует об инфантильности, эмоциональной незрелости, соответственно степени выраженности "очеловечивания" животного. Механизм сходен аллегорическому значению животных и их характеров в сказках, притчах и т.п.

Степень агрессивности выражена количеством, расположением и характером углов в рисунке, независимо от их связи с той или иной деталью изображения. Особенно весомы в этом отношении прямые символы агрессии — когти, зубы, клювы. Следует обратить внимание также на акцентировку сексуальных признаков — вымени, сосков, груди при человекоподобной фигуре и др. Это отношение к полу, вплоть до фиксации на проблеме секса.

Фигура круга (особенно — ничем не заполненного) символизирует и выражает тенденцию к скрытности, замкнутость, закрытость своего внутреннего мира, нежелание давать сведения о себе окружающим, наконец, нежелание подвергаться тестированию. Такие рисунки обычно дают очень ограниченное количество данных для анализа.

Обратить внимание на случаи вмонтирования механических частей в тело "животного" — постановка животного на постамент, тракторные или танковые гусеницы, треножник; прикрепление к голове

пропеллера, винта; вмонтирование в глаз электролампы, в тело и конечности животного —рукояток, клавиш и антенн. Это наблюдается чаще у больных шизофренией и глубоких шизоидов.

Творческие возможности выражены обычно количеством сочетающихся в фигуре элементов: банальность, отсутствие творческого начала принимают форму "готового", существующего животного (люди, лошади, собаки, свиньи, рыбы), к которому лишь приделывается "готовая" существующая деталь, чтобы нарисованное животное стало несуществующим — кошка с крыльями, рыба с перьями, собака с лапами и т.п. Оригинальность выражается в форме построения фигуры из элементов, а не целых заготовок. Название может выражать рациональное соединение смысловых частей (летающий заяц, "бегекот", "мухожер" и т.п.). Другой вариант — словообразование с книжно-научным, иногда латинским суффиксом или окончанием ("ратолетиус" и т.п.). Первое — рациональность, конкретная установка при ориентировке и адаптации; второе — демонстративность, направленная главным образом на демонстрацию собственного разума, эрудиции, знаний. Встречаются названия поверхностно-звуковые без всякого осмысления ("лялие", "лиошана", "гратегер" и т.п.), знаменующие легкомысленное отношение к окружающим, неумение учитывать сигнал опасности, наличие аффективных критериев в основе мышления, перевес эстетических элементов в суждениях над рациональными.

Наблюдаются иронически-юмористические названия ("риночурка", "пузыренд" и т.п.) — при соответственно иронически-снисходительном отношении к окружающим. Инфантильные названия имеют обычно повторяющиеся элементы ("тру-тру", лю-лю", "кус-кус" и т.п.). Склонность к фантазированию (чаще защитного порядка) выражена обычно удлинёнными названиями ("аберосиноतिकлирон", "гулобарниклета-миешиния" и т.п.).

ГЛАВА III. МЕТОДЫ ПСИХОЛОГО-ПЕДАГОГИЧЕСКОЙ ДИАГНОСТИКИ ДЕТЕЙ ПОДРОСТКОВОГО ВОЗРАСТА

МЕТОДЫ ИЗУЧЕНИЯ ВНИМАНИЯ И МЫШЛЕНИЯ

3.1. ОЦЕНКА СВОЙСТВ СЛУХОВОГО ВНИМАНИЯ С ПОМОЩЬЮ МЕТОДИКИ «ПЕРЕПУТАННЫЕ ИНСТРУКЦИИ»

(Источник: Практикум по общей, экспериментальной и прикладной психологии: учеб. пособие. Под общей ред. А.А. Крылова, С.А. Маничева)

Слуховое внимание - самый ценный и в то же время наиболее уязвимый компонент аудирования. Различные аспекты внимания - его объем, устойчивость, переключаемость, интерферируемость - в конечном итоге проявляются в интегральном результате эффективного аудирования. Если у аудитора неустойчивое внимание, например у ребенка, низкая переключаемость, например у людей с ригидным мышлением или слабой нервной системой, высокая интерферируемость, например у эмоционально неустойчивых, то вряд ли можно ожидать хороших результатов аудирования.

Методика «перепутанные инструкции» позволяет оценить свойства внимания по результатам правильности выполнения инструкций. Задачей испытуемых является внимательное прослушивание словесной инструкции и выполнение на ее основе соответствующих действий.

Список словесных инструкций

1. Если буква Ф появилась хоть раз перед этой запятой, то зачеркните ее, в противном случае зачеркните ее в слове ФЕЯ.
2. Если слово «слово» не включено в словотворчество, то нарисуйте волнистую линию, в противном случае нарисуйте крест.
3. Если А номер 1 в алфавите, то напишите здесь сумму номеров Г и Д.
4. Не пишите здесь слово «макроэкономика», если оно не содержит всех гласных букв, а напишите тогда первые четыре согласные буквы алфавита.
5. Обведите слово «фея» кругом, если неправда то, что круг не похож ни на какую букву алфавита.
6. Если вы не согласны с тем, что утверждение «не В - третья буква алфавита» ложно, то не рисуйте квадрат здесь.
7. Сосчитайте от 10 до 5 и запишите здесь счет в обратном порядке.
8. Если летучая мышь - птица, а не животное, то не рисуйте здесь мяч.
9. Если самая длинная река в России не Волга, напишите здесь слово «Нева», в противном случае напишите здесь слово «болото».

10. Нарисуйте линию сверху второго слова в этом предложении.

Правильные ответы. 1) Буква «Ф» в первой строчке зачеркнута. 2) Нарисован крест. 3) 9. 4) Б, В, Г, Д. 5) Слово «Фея» обведено кругом. 6) Должен быть нарисован квадрат. 7) 5, 6, 7, 8, 9, 10. 8) Нарисован мяч. 9) Должно быть написано слово «болото». 10) Нарисована линия сверху второго слова «линию».

При **интерпретации результатов** подсчитывается в баллах общее количество правильно выполненных инструкций. При сумме в 5 и более баллов результаты считаются удовлетворительными, сумма менее 5 баллов или отказ от выполнения задания вообще расцениваются как неудовлетворительные, свидетельствующие о недостатках слухового внимания.

3.2 МЕТОДИКА «ПИКТОГРАММА»

(Методика Лурия А.Р.)

Данная методика относится к числу наиболее распространенных, причем она позволяет получить достаточно обширные сведения, касающиеся не только особенностей наглядно-образного мышления, но и особенностей эмоционального состояния испытуемых, направленности их сознания, личностных свойств. Это позволяет использовать методику для самых разнообразных целей, например при арт-терапии, оценке межличностных отношений, при установлении иерархических ценностей.

Методика была предложена отечественным нейропсихологом А. Р. Лурией в 1936 г. Вначале эта методика предназначалась только для клинических испытаний, но ее простота и информативность позволяют расширять сферу ее применения.

Сущность методики состоит в передаче какого-либо вербально обозначенного понятия через его образ. Само название - пиктограмма - обозначает рисуночное письмо, когда предметы, события и действия обозначаются рисунками или условными знаками. Ребенку не дается никаких ограничений по поводу полноты и содержания образа, так же как и по поводу используемых материалов: цвета, размера, времени. Можно порекомендовать при работе с данной методикой придерживаться определенного порядка выполнения задания в виде таблицы (табл. 1).

Таблица 1.

Расположение данных по методике "Пиктограмма"

Понятие	Пикто- грамма	Критерий адекватности (+ или -)	Критерий воспроизведе- ния спустя период (+ или -)	Критерий конкретнос- ти – абстрактно- сти образа в баллах (от 1 до 3)	Критерий стандартно- сти – оригиналь- ности образа в баллах (от 1 до 3)
1. Веселый праздник 2. Развитие 3. Тяжелая работа 4. Зимний день 5. Разлука 6. Легкая работа 7. Болезнь 8. Счастье 9. Обман 10. Бедность					
Всего, %					

При обработке данных учитывают не только показатели всех четырех критериев, но и процедурные вопросы (легкость выполнения задания, эмоциональное отношение к нему, потребность в более широком пространстве и пр.). Самый важный критерий - это критерий адекватности. Иногда для оценки достаточно одного рисунка, иногда необходимо получить дополнительные сведения у его автора. В случае обоснованности связи между предложенным понятием и его пиктограммой эксперт ставит знак «+», при отсутствии связи – знак «-». Норма характеризуется высокими показателями по критерию адекватности - от 70 % и выше.

Спустя некоторое время после выполнения задания - обычно через 15-20 мин – педагог-психолог проверяет способность ребенка восстановить список исходных понятий по его собственным пиктограммам. Обычно для этого закрывается список понятий, и в случайном порядке предлагается восстановить их. Если испытуемый использовал для передачи разных понятий одни и те же пиктограммы, он допускает ошибки и всевозможные неточности типа синонимии,

сокращения сложного понятия, перепутывания. Как и первый критерий, второй критерий - восстанавливаемости понятий спустя отсроченный период - в норме достаточно высок, от 80% и выше. По этому показателю можно судить о роли памяти в мышлении.

Третий критерий - конкретность-абстрактность - также оценивается по степени соответствия пиктограммы реальному объекту. Если это соответствие максимально конкретно (например, веселый праздник изображается в виде застолья с конкретными гостями и сервировкой стола), то пиктограмма оценивается в 1 балл. Если же образ носит достаточно абстрактный характер (например, тот же веселый праздник изображается в виде ряда восклицательных знаков), то пиктограмма оценивается в 3 балла. Могут быть и смешанные образы, которые трудно отнести к крайним типам. В таком случае они получают оценку в 2 балла. Оценки далее суммируются и подсчитываются средние данные, которые в норме соответствуют величине в 2 балла.

Четвертый критерий - стандартность-оригинальность пиктограмм - также оценивается экспертом, во-первых, по своему субъективному представлению, и, во-вторых, по степени совпадения образов у разных детей. Совпадения уже говорят о стандартности выполнения задания, и такие пиктограммы получают низший балл, равный 1. Уникальные, не повторяющиеся пиктограммы получают оценку в 3 балла, промежуточные варианты получают оценку, равную 2 баллам. Результаты суммируются и подсчитываются средние данные, которые в норме соответствуют величине в 2 балла.

Как уже указывалось ранее, по методике «пиктограммы» можно получить сведения и более широкого характера, сводящегося не только к оценке наглядно-образного мышления, но и, направленности сознания, межличностным предпочтениям, эмоциональному состоянию испытуемого.

3.3. МЕТОДИКА «СРАВНЕНИЕ ПОНЯТИЙ»

(Источник: Практикум по общей, экспериментальной и прикладной психологии: учеб.пособие. Под общей ред. А.А.Крылова, С.А. Маничева)

Понятийное мышление относится к позднему виду. Для того чтобы использовать в качестве орудия мышления понятия, надо пройти достаточно длительный период осознанного и адекватного владения ими. Обычно понятийное мышление связывают с взрослым человеком, для которого этот вид является не только основным и самым удобным, но и подчиняющим себе, буквально пронизывающим все остальные виды, особенно наглядно-действенное и наглядно-

образное. Понятие определяется как единица мышления, отражающая общие и наиболее существенные признаки предметов и явлений действительности и выражающаяся в словесной (вербальной) форме. В онтогенезе ребенок под влиянием окружающих его взрослых также может пользоваться понятиями, но у него они скорее используются в приблизительном неосознанном виде, за что и получили даже название «псевдопонятий». Впрочем, и взрослый человек, особенно пользующийся вербальными знаками другого, неродного языка, довольно часто уходит на этот путь, результатом которого являются многочисленные ошибки коммуникаций.

Сравнивая понятия между собой, подросток проводит обследование общего поля семантических признаков и отбирает наиболее устойчивые, наиболее характерные. В некоторых случаях инструкцию меняют с целью определения творческих возможностей испытуемого, и ему предлагают пару понятий из заведомо разных семантических сфер: предположим, найти общий признак для таких пар понятий, как «ложка» и «лодка». В предлагаемой методике, составленной из 22 пар сравниваемых понятий, испытуемый сам должен установить наличие общего семантического поля и отдифференцировать «однополевые» пары от несопоставимых, которые соответствуют разным семантическим полям. Если испытуемый не видит различий между однородностью-разнородностью понятий и находит общие признаки у любых пар, ему можно приписать не только хорошую фантазию и склонность к воображению, но и склонность к резонерским демагогическим рассуждениям, которая может проявиться и в ряде других методик.

Порядок проведения опыта. Подросток получают бланк с 22 парами сравниваемых понятий, где 15 пар относятся к одному семантическому полю признаков, а 7 - к разным. Инструкция для состоит в том, чтобы указать общие существенные признаки для сравниваемых пар понятий. Желательно регистрировать и время выполнения эксперимента, с тем, чтобы определить индивидуальные и групповые временные особенности. Правильные ответы по 15 однополевым парам оценивают в баллах, результаты суммируют. Норма соответствует показателям от 10 до 15 баллов. Более низкие результаты свидетельствуют о недостаточном умении выделять и обобщать признаки понятий.

Пример материала методики «Сравнение понятий»

Укажите общие существенные признаки для следующих пар понятий.

- | | |
|--------------------------------------|----------------------|
| 1. Утро - вечер | 12. Сани - телега |
| 2. Корова - лошадь | 13. Очки - деньги |
| 3. Летчик-танкист | 14. Озеро-река |
| 4. Река - птица | 15. Поезд - самолет |
| 5. Дождь - снег | 16. стакан - петух |
| 6. Маленькая девочка - большая кукла | 17. Ось - оса |
| 7. Обман-ошибка | 18. Яблоко - вишня |
| 8. Волк-луна | 19. Лыжи-коньки |
| 9. Ботинок - карандаш | 20. Красный-зеленый |
| 10. Золото - серебро | 21. Ворона - воробей |
| 11. Молоко - вода | 22. Ветер - соль |

Список правильно выделенных признаков для «однополевых» пар понятий:

1. Часть (время) суток.
2. Домашние (сельскохозяйственные) животные.
3. Военная профессия (управление военной техникой).
5. Атмосферные осадки.
6. Внешнее сходство, аналогия, размер, игра.
7. Причинно-следственное искажение действительности.
10. Драгоценные металлы.
11. Жидкость для питья.
12. Сельский транспорт (гужевой транспорт).
14. Естественные водоемы.
15. Транспорт.
18. Плоды фруктовых деревьев (фрукты - ягоды).
19. Спортивный зимний инвентарь, зимние виды спорта.
20. Цвет.
21. Птицы.

Семь пар понятий относятся к семантически разным полям, и признаки между ними можно отнести к слабым, случайным, чисто

внешним (например, в слове «ось» столько же букв, сколько и в слове «оса», или «ботинок» и карандаш» обозначают предметы быта). Как уже указывалось ранее, подобные признаки могут указывать на резонерский демагогический характер мышления.

3.4 МЕТОДИКА ИЗУЧЕНИЯ ОСОБЕННОСТЕЙ ГРУППОВОГО МЫШЛЕНИЯ «КОРАБЛЕКРУШЕНИЕ»

(Методика Рудестама К.)

При взаимодействии людей в сложных условиях совместной деятельности возникает необходимость перейти от индивидуального мышления к групповому. Сравнение результатов группового и индивидуального мышления не всегда бывает в пользу группового, хотя, казалось бы, увеличение количества умственных усилий должно привести к соответствующему повышению. Имеющиеся экспериментальные результаты показали, что разные формы интеллектуальной деятельности, особенно сложной, ухудшаются даже в случаях простого присутствия других людей. Очевидно, в группах начинают действовать социально-психологические законы типа конформизма, адаптации к принятым в группе эталонам, уменьшения индивидуального вклада каждого в общий результат деятельности при увеличении численности группы (закон Рингельмана). Однако коллективные умственные действия - это реальность, и при свободном обсуждении результатов, отсутствии страха наказания и напряженности, равноправном положении всех участников дискуссии возможно не только повышение групповых результатов по сравнению с индивидуальными (вспомните русскую пословицу «Ум хорошо, а два лучше»), но и формулирование новых гипотез и принципов решения различных задач. Метод «мозгового штурма» основан на соблюдении именно этих условий, и он активно используется в современных бизнес-технологиях.

В предлагаемой методике «Кораблекрушение» (Кьелл Рудестам, 1994) подростки должны оценить преимущества индивидуального или группового мышления при решении одной и той же задачи и проанализировать собственное поведение, например степень активности при отстаивании своей точки зрения, эмоциональные реакции, скорость решения.

Материал методики «Кораблекрушение»

Вы дрейфуете на яхте в южной части Тихого океана. Ваша яхта медленно тонет, а местонахождение ее неясно из-за поломки основных навигационных приборов. Вам надо как можно скорее перебраться на спасательный надувной плот и захватить с собой необходимые для дальнейшего плавания предметы с яхты. Ниже дан

список из 15 предметов, которые остались целыми и неповрежденными после пожара. Имущество пассажиров и команды составляют мелочи, оставшиеся в карманах: несколько коробок спичек, пачка сигарет, несколько рублей.

Ваша задача - проклассифицировать 15 нижеперечисленных предметов в соответствии с их значением для выживания. Поставьте цифру «1» у самого важного предмета, цифру «2» - у второго по значению и т. д.

Проведите эту операцию дважды: индивидуально и в групповом варианте (желательно размер группы ограничить 4-5 участниками).

С п и с о к п р е д м е т о в

1. Секстан.
2. Зеркало для бритья.
3. Пятилитровая канистра с водой.
4. Противомоскитная сетка.
5. Одна коробка с армейским рационом.
6. Карты Тихого океана.
7. Надувная подушка (плавательное средство).
8. Двухлитровая канистра нефтегазовой смеси.
9. Маленький транзисторный радиоприемник.
10. Репеллент, отпугивающий акул.
11. Двадцать квадратных метров непрозрачного пластика.
12. Одна бутылка рома крепостью 80 градусов.
13. Пятнадцать метров нейлонового каната.
14. Две коробки шоколада.
15. Рыболовная снасть.

В результате каждый испытуемый составляет два списка нужных предметов: индивидуальный и групповой. При сравнении этих списков с правильными контрольными ответами каждый испытуемый определяет степень своих ошибочных действий. Для этого подсчитывается разница между номером предмета в индивидуальном или групповом списке и номером контрольного списка. Чем больше разница, тем больше цена ошибки. Например, если подросток ставит для карт Тихого океана цифру «5», считая их достаточно необходимыми, а в контрольном списке они стоят на цифре «13», цена ошибки составляет $13-5=8$ баллов. Подсчитывается также общая сумма баллов по обоим спискам. Если сумма оказывается больше 60 баллов, испытуемым угрожает неудачное плавание.

Как уже указывалось, каждый участник оценивает преимущество индивидуального или группового мышления, а также - с помощью метода самонаблюдения - свое поведение при проведении дискуссии.

Ответы к методике «Кораблекрушение»

1. Зеркало для бритвы, так как оно необходимо для сигнализации днем (солнечные зайчики).
2. Двухлитровая канистра нефтегазовой смеси, которую можно зажечь и привлечь внимание в ночное время суток.
3. Пятилитровая канистра с водой - необходима для утоления жажды.
4. Коробка с армейским рационом.
5. Двадцать квадратных метров непрозрачного пластика: используется для сбора дождевой воды и обеспечивает защиту от стихии.
6. Две коробки шоколада.
7. Рыболовная снасть - на всякий случай, вероятность улова съедобной рыбы не стопроцентна.
8. Пятнадцать метров нейлонового каната - используется для связывания снаряжения.
9. Плавательная подушка в роли спасательного круга.
10. Репеллент для отпугивания акул.
11. Бутылка рома для использования в качестве антисептика.
12. Маленький транзисторный радиоприемник для прослушивания передач и музыки.
13. Карты Тихого океана - без соответствующих навигационных приборов в них не разобраться.
14. Противомоскитная сетка - в Тихом океане нет moskitov.
15. Секстан - без таблиц и хронометра он бесполезен.

МЕТОДЫ ИЗУЧЕНИЯ РЕЧИ

3.5.ПРЯМОЙ (СВОБОДНЫЙ) АССОЦИАТИВНЫЙ ТЕСТ

(Источник: Практикум по общей, экспериментальной и прикладной психологии: учеб.пособие. Под общей ред. А.А.Крылова, С.А. Маничева)

Для проведения теста следует подготовить группу слов-стимулов в количестве 30-40 единиц, относящихся к различным частям речи - существительным, глаголам, прилагательным, наречиям. Желательно ориентироваться при этом на частоту встречаемости этих слов, что можно установить по частотному словарю или по словарю ассоциативных норм русского языка. В крайних случаях можно ограничиться списком из 10 слов-стимулов или провести изучение речи во время двух-трех предъявлении.

Инструкция: «В ответ на предъявленное слово-стимул запишите в своих тетрадах любое слово, пришедшее вам в голову». Педагог-психолог зачитывает список слов-стимулов так, чтобы после каждого оставалось 5-6 секунд, необходимых для записи реакции. При наличии соответствующей аппаратуры целесообразно фиксировать

индивидуальное время ассоциативной реакции для его последующего анализа.

С п и с о к с л о в - с т и м у л о в

- | | |
|-------------|---------------|
| 1. Армия | 16. Петь |
| 2. Музыка | 17. Горький |
| 3. Болезнь | 18. Дверь |
| 4. Рука | 19. Гулять |
| 5. Гладкий | 20. Ветер |
| 6. Свистеть | 21. Цветок |
| 7. Сладкий | 22. Праздник |
| 8. Окно | 23. Лекарство |
| 9. Спать | 24. Ботинок |
| 10. Погода | 25. Блестящий |
| 11. Дерево | 26. Кричать |
| 12. Танцы | 27. Соленый |
| 13. Врач | 28. Стена |
| 14. Нога | 29. Ходить |
| 15. Мягкий | 30. Солнце |

Для установления ассоциативных зависимостей между стимулами и реакциями составляется таблица (табл. 2).

Таблица 2

Матрица ассоциативных реакций

Стимул	Логическая реакция		Грамматическая реакция	
	центральная	периферическая	синтагматическая	парадигматическая
1				
2				
3				
...				
30				
Всего				
%				

После выполнения ассоциативного эксперимента последовательно сравниваются между собой пары стимул-реакция по двум категориям: логические и грамматические реакции. Логические реакции, в свою очередь, делятся на подгруппы центральных и периферических,

грамматические - на подгруппы синтагматических и парадигматических.

Логические связи - это связи по смыслу между стимулами и реакциями. Если такая связь есть (например, армия - солдат или болезнь - смертельная), то ставится любой опознавательный знак (типа галочки) в графу «центральная логическая реакция». Если же эта связь отсутствует, то галочку ставят в графе «периферическая логическая реакция» (например, армия - танец или болезнь - еда). Увеличение периферических ассоциативных реакций свидетельствует о плохом знании языка, нарушении динамических особенностей - заторможенность, скачкообразность мыслительных процессов и т. п. Для подростков и взрослых носителей языка характерно преобладание центральных ассоциативных реакций - не менее 65 % от общего количества предъявленных стимулов.

С точки зрения грамматического критерия также можно выделить два варианта ответных реакций: синтагматические и парадигматические. Под синтагматическим вариантом связи между словом-стимулом и словом-реакцией понимается связь между разными грамматическими категориями, например между существительными и прилагательными или глаголами и наречиями (хороший - поступок, дождь - идет). Под парадигматическими реакциями испытуемых понимается связь в пределах одной грамматической категории (хороший - плохой, дождь - грязь). Увеличение синтагматических реакций свидетельствует о комплексности мышления, неумении испытуемого выделять рядоположные объекты и их признаки. Эта комплексность мышления, по мнению Л. С. Выготского, составляет специфику детского мышления с его синкретизмом, комплексностью: предмет или признак видятся вместе с дополняющими их аксессуарами (характерная ассоциативная реакция у детей: экскаватор - копает, мальчик - дерется, молоко - белое). Для подростков и взрослых носителей русского языка характерно преобладание парадигматических ассоциативных реакций - не менее 70%. Увеличение синтагматических реакций свидетельствует о недостаточности аналитических операций, о некотором инфантилизме мышления. Иногда это может быть следствием индивидуально-психологических особенностей подростков вроде правосторонней асимметрии мозга (тип художника).

Слова-стимулы могут отражать профессиональные особенности лексической структуры, эмоциональное отношение к действительности - положительное, отрицательное или нейтральное, степень конкретности--абстрактности. На основании свободного

ассоциативного эксперимента можно также, сравнивая ответы-реакции разных подростков, найти наиболее частые, общие, что может привести к построению ассоциативных норм любого языка, в том числе русского. Такими были первые эксперименты К. Юнга, который сравнивал общность ассоциативных реакций у своих пациентов в клинике. Юнг установил, что родственники или представители одной и той же профессии (у него - адвокаты) чаще всего дают одинаковые реакции. Можно также составить поле семантических множителей для определенного стимула. Для этого целесообразно воспользоваться формулой американского психолога Клода Нобла:

$$K = \frac{n-1}{N},$$

где n - общее количество совпавших реакций, N - общее количество всех реакций.

На основании полученных экспериментальных показателей можно построить самостоятельные семантические микросистемы, которые оказываются очень удобными для формализации семантической структуры языка. Например, если для слова-стимула «армия» было получено несколько совпавших ответов типа «солдат», «сражение», «приказ» и т. д., то семантическая микросистема для стимула «армия» будет иметь следующий вид: а р м и я солдат сражение приказ дисциплина генерал победа сапоги.

Семантические микросистемы позволяют лучше усваивать чужую языковую систему, восстанавливать умственную работоспособность, осуществлять более точный и выразительный перевод, в том числе и машинный.

На базе свободного ассоциативного эксперимента построена также проективная методика «Не законченные предложения», когда испытуемым предъявляются не один словесный стимул, а несколько, вдобавок объединенные грамматическими связями. Испытуемые должны дополнить эти «начала» предложений любыми подходящими словами, чтобы целое предложение носило характер законченного высказывания. В клинике хорошо известны такие виды «незаконченных предложений», как тесты на агрессивность, семейные отношения и другие. В целях ознакомления с этими типами ассоциативных свободных экспериментов испытуемым предлагаются фрагменты теста «Незаконченные предложения», предложенного польскими психологами и предназначенного для оценки эгоцентризма.

Задание для испытуемых. Допишите несколько любых слов к предложенным, чтобы получилось связное высказывание. Образцы предложенных начал предложений:

1. В ситуации...
2. Легче всего...
3. Чем дальше...
4. По сравнению...
5. В действительности...
6. Несколько лет назад...
7. Это неверно, что...
8. Будет время, когда...
9. Основная проблема в том, что...
10. Самая большая...

При анализе экспериментальных результатов подсчитывается количество личных местоимений «Я» или их падежных форм («мне», «мною», «для меня»), которое и является мерой эгоцентризма. На основании имеющихся групповых норм можно предположить, что увеличение количества личных местоимений от 2-3 и выше свидетельствует об увеличении эгоцентризма, направленности на себя.

3.6. НАПРАВЛЕННЫЙ АССОЦИАТИВНЫЙ ТЕСТ

(Источник: Практикум по общей, экспериментальной и прикладной психологии: учеб.пособие. Под общей ред. А.А.Крылова, С.А. Маничева)

Направленный ассоциативный тест от различных вариантов свободного отличается тем, что подростку в ответ на слова-стимулы отвечает (или записывает) не любыми словами, пришедшими ему в голову, а в соответствии с инструкцией психолога. Таким образом, ассоциативные реакции как бы направляются по определенному руслу. Это накладывает ограничения на процессы мыслительного поиска при выборе подходящих слов из имеющихся в их распоряжении. Инструкции могут быть разными как по направленности, так и по степени сложности. Например, подбор реакций-антонимов или синонимов - более легкая задача, чем подбор по принципу родовидовых или степенных отношений. Количество стимулов, как и в предыдущем варианте свободного ассоциативного теста, 30-40 слов, но в соответствии с инструкцией они выбираются более осмысленно, например по словарю синонимов или антонимов.

Инструкция: «В ответ на предъявленное слово-стимул запишите слово противоположного значения (антоним)».

Список слов-стимулов

- | | |
|--------------------|--------------|
| 1. Злость | 16. Вершина |
| 2. Господин | 17. Тусклый |
| 3. Нерасторопность | 18. Любить |
| 4. Позор | 19. Суша |
| 5. Соперник | 20. Культура |
| 6. Черный | 21. Женщина |
| 7. Прыгать | 22. Ребенок |
| 8. Красивый | 23. Находка |
| 9. Целина | 24. Надежда |
| 10. Гуманность | 25. Мороз |
| 11. Смех | 26. Работа |
| 12. Атака | 27. Гладкий |
| 13. Буря | 28. Взять |
| 14. Скука | 29. Похвала |
| 15. Беда | 30. Адажио |

Для оценки результатов следует подготовить таблицу (табл. 3) с указанием адекватных реакций, неадекватных и приблизительно правильных, так называемых семантических парафазий (пара - около, фазус - смысл).

Таблица 3

Результаты направленного ассоциативного эксперимента

Вербальные стимулы	Адекватные реакции	Семантические парафазии	Неадекватные реакции
1			
2			
Общее количество			

При хорошем или удовлетворительном знании языка и активном использовании его внутренних структурных связей учащиеся покажут высокие результаты по второй колонке - адекватным реакциям, до 100 %. Достаточно хорошими для диагностики будут и показатели по третьей колонке, но все же желательно более точно выполнять инструкцию экспериментатора. Например, если на слово-стимул «позор» подросток отвечает словом «гордость», то такой ответ попадет во вторую колонку, так как по словарю антонимов русского

языка надо было написать слова «почет», «слава» или «честь». В третью колонку попадают те ответы, которые не соответствуют инструкции вообще. Например, в ответ на слово «позор» подобраны слова «стыд», «осуждение» и прочие, не соответствующие идее противоположности. Направленный ассоциативный тест, таким образом, проверяет не только знание языка, но и умение логически мыслить, соотносить различные типы связей, дифференцировать индивидуальные особенности.

Правильные ответы-антонимы: 1 - доброта, 2 - слуга, раб, 3 - проворливость, ловкость, прыть, 4 - почет, слава, честь, 5 - партнер, коллега, единомышленник, 6 - белый, 7 - стоять, 8 - уродливый, безобразный, некрасивый, 9 - пашня, пахотная земля, обработанная земля, 10 - мизантропия, 11 - плач, 12 - оборона, защита, 13 - тишь, покой, 14 - веселье, 15 - радость, 16 - основание, подошва, 17 - яркий, 18 - ненавидеть, 19 - море, вода, 20 - невежество, 21 - мужчина, 22 - старик, 23 - потеря, 24 - отчаяние, 25 - зной, жара, 26 - отдых, безделье, 27 - шершавый, 28 - отдать, 29 - брань, ругань, критика, 30 - аллегрo, престо, скерцо.

3.7. ЦЕПНОЙ АССОЦИАТИВНЫЙ ТЕСТ

(Источник: Практикум по общей, экспериментальной и прикладной психологии: учеб.пособие. Под общей ред. А.А.Крылова, С.А. Маничева)

Под цепной ассоциацией понимают неуправляемое, спонтанное протекание процесса воспроизведения содержания сознания и подсознания субъекта так называемый «поток подсознания». Для большего удобства и надежности результатов подросткам предлагается произносить любые пришедшие им в голову отдельные слова за определенный период времени. В результате получается цепочка ассоциативных реакций, составленная из отдельных слов. Эти слова независимо от желания испытуемых объединяются в определенные семантические группы, или семантические гнезда. Размер и количество семантических гнезд при этом может быть разным, что и определяет индивидуальные особенности. В одном гнезде может быть от одного слова до нескольких и даже до всех слов цепочки: например, в цепочке «песня, веселая, голос, красивый, металл, золото, серебро, блесит, весна, цветы, аромат» выделяются три семантических гнезда по 3-4 слова в каждом. Эти гнезда в соответствии с их содержанием подводят под более общую категорию - название. В данном примере это могут быть названия «красивая песня», «блестящий металл», «цветущая весна». Судя по названиям и

небольшим размерам семантических гнезд данный ребенок не испытывает особых тревог и каких-либо беспокойств. Если же размеры гнезда становятся крупными - 10-15 слов, а названия отражают неприятные эмоциональные события, например страх ограбления или болезненное состояние, необходимо обратить внимание на данного ученика.

Порядок проведения цепного ассоциативного эксперимента. Учащиеся занимают удобную позицию и по указанию психолога приступают к выполнению задания.

Инструкция: «В течение одной минуты записывайте любые слова, приходящие вам в голову. Не перечисляйте предметы, находящиеся в поле вашего зрения, и не вспоминайте ранее заученные ряды слов. Начали!» Желательно повторить методику несколько раз для сравнения полученных результатов.

Обработка данных

1. Необходимо определить длину ассоциативного ряда, для чего подсчитать количество слов, записанных за 1 мин (табл. 4)

Таблица 4

Результаты исследования цепного ассоциативного эксперимента

Номер опыта	Длина цепочки	Количество гнезд	Размер гнезда	Название гнезд
1 ...				
2 ...				
Всего, средний				

2. Определить структуру ассоциативного ряда, для чего подсчитать сначала число семантических гнезд с помощью логической соотнесенности рядом расположенных слов между собой.

3. Определить средний размер семантических гнезд, разделив количество слов во всей цепочке на количество гнезд.

4. Дать названия самым крупным семантическим гнездам.

5. Определить средний размер ассоциативной цепочки при нескольких экспериментах, среднее количество семантических гнезд, их средний размер и наиболее частые названия.

При **анализе данных** необходимо обратить внимание на следующее. Многочисленные эксперименты показали, что для здорового активного человека, хорошо знающего данный язык, средняя длина ассоциативной цепочки за 1 мин составляет 19-21 слово. При заниженных показателях, например 10 слов в минуту, можно предполагать заторможенность речемыслительных процессов, вызванную разными причинами: усталостью, плохим знанием языка, ригидностью мышления. Повышенные показатели (35-40 слов в минуту) свидетельствуют о чрезмерной подвижности речемыслительных процессов, причиной которой могут быть болезненная возбудимость, лихорадочное состояние, эмоциональная возбужденность. Оценивая структуру ассоциативного ряда, следует обратить внимание на то, что нормой считается образование 3-4 гнезд за 1 мин со средним размером в 5-6 слов в гнезде. Увеличение количества гнезд и уменьшение количества слов в гнезде, как и обратный процесс, отражают динамические особенности речемыслительной деятельности, связанные с возбуждением или торможением и направленностью подсознательных и осознанных процессов.

3.8. МЕТОД «ПОСТРОЕНИЕ ИНДИВИДУАЛЬНОГО ПРОФИЛЯ АУДИТОРА (СЛУШАТЕЛЯ)»

(Источник: Практикум по общей, экспериментальной и прикладной психологии: учеб.пособие. Под общей ред. А.А.Крылова, С.А.Маничева)

Процесс аудирования является ведущим среди остальных речевых видов. Он включает в себя слушание и одновременное понимание звучащей речи и является самым частым по использованию, до 45 % общего времени. Аудирование может быть частичным, неполным, удовлетворительным, отличным неудовлетворительным. Это зависит от многих факторов: степени знакомства с языковой системой, формой представления речевой информации, интересности и важности темы, наличия помех в окружающей среде, индивидуально-психологических особенностей аудитора, развития у него таких важных для аудирования качеств, как свойств внимания и памяти. Экспериментально было подсчитано, что до 70-80 % информации может быть потеряно, если эти глобальные зависимости не будут учтены при организации приема речевой информации.

Хороший слух, интерес к теме обсуждения, хорошее знание языковых особенностей, отсутствие внешних помех, правильная организация речи со стороны говорящего (например, оптимальный темп, четкая артикуляция, логика, выразительность), достаточно устойчивое

внимание, достаточно неплохой объем оперативной памяти, свойства нервной системы по силе, личностные особенности типа интровертированности - все эти показатели улучшают аудирование и способствуют уменьшению потерь информации.

С целью определения индивидуальных особенностей аудирования используется метод «Построение профиля слушателя», позволяющий проанализировать свои собственные недостатки. Для этого испытуемые отвечают на вопросы, касающиеся различных аспектов аудирования, и отмечают графически их положение по осям. На оси абсцисс перечисляются номера вопросов, на оси ординат - ответы на них по развернутой шкале от +3 до -3 баллов, соответствующей степени оценки: +3 - характерно для меня, +2 - достаточно характерно для меня, +1 - иногда проявляется, -3 - никогда не может быть, -2 - обычно не бывает, -1 - почти никогда не бывает, 0 - не знаю. В идеальных вариантах график приобретает следующий вид (рис. 1):



Рис.1.Профиль слушателя

Список вопросов к аудитору:

- 1 Легко ли я отвлекаюсь во время слушания?
2. Не делаю ли я вид, что я слушаю?
3. Не слушаю ли я просто из вежливости?
4. Не мечтаю ли я, когда собеседник говорит медленно?
5. Слушаю ли я, если слушать мне надоело?
6. Часто ли я перебиваю собеседника?
7. Может быть, я не слушаю, а обдумываю свой ответ?
8. Не делаю ли я поспешных выводов?
9. Стараюсь ли я сохранить в памяти основные факты?
10. Занимаю ли я негативную позицию к говорящему?

Соотнесение собственного графического профиля с идеальным позволяет определить свои недостатки в аудировании. Первые 5 вопросов оценивают главное качество аудирования - внимание. Если подросток регулярно показывает пониженные результаты, можно предположить, что именно в свойствах внимания надо искать причины недостаточно успешного аудирования. Вопросы 6, 7,8

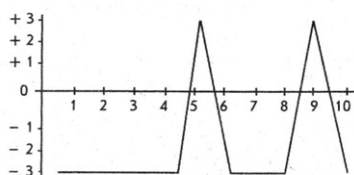
связаны с такими качествами аудитора, как его нетерпеливость, желание проявить свое Я. Вопрос 9 оценивает свойства памяти аудитора. Вопрос 10 соотносится с эмоциональной устойчивостью аудитора, его умением отделять личные пристрастия от объективных данных. Желательно использовать также при анализе свойств аудитора и объективные критерии типа ответов на контрольные вопросы, пересказа услышанного, перечисления основных фактов сообщения и т. д., т. е. те критерии, которые приняты в психолого-педагогической деятельности (А.А.Крылов, С.А.Маничев).

3.9. ОЦЕНКА СВОЙСТВ ГОВОРЯЩЕГО С ПОМОЩЬЮ МЕТОДА «КАРТА КОНТРОЛЯ СОСТОЯНИЯ РЕЧИ»

(Источник: Практикум по общей, экспериментальной и прикладной психологии: учеб.пособие. Под общей ред. А.А.Крылова, С.А. Маничева)

Речь, связанная с активным использованием языковых средств в акустической модальности, чрезвычайно разнообразна по видам (сравните монологическую - диалогическую речь), состояниям (спокойная - взволнованная речь), степеням владения языком (грамотная - неграмотная), условиям (межличностное общение или публичное выступление). Процессы говорения, или порождения речевого высказывания, чрезвычайно диагностичны. Недаром еще древние греки придавали им такое большое значение: «Заговори, чтоб я тебя увидел». По активности и частоте использования разных языковых знаков можно разделить всех говорящих на многословных, предпочитающих речевые способы коммуникации («язык без костей», «рот не закрывается») и молчаливых, использующих речь мало и неохотно («Слово клещами не вытянешь»). Это типично для выделения экстра- и интровертированных личностных особенностей. При диагностике могут быть использованы и голосовые особенности. Так, говорящие громко и четко обычно воспринимаются как люди уверенные, занимающие высокие статусные позиции, иногда даже - как агрессивные. Говорящие тихо и медленно соотносятся с людьми робкими, нерешительными, социально малозначимыми.

Очень интересно проявляются в речи показатели тревожности, особенно в ситуациях публичного выступления. Эта ситуация редко для кого безразлична. Обычно даже опытные выступающие - лекторы, артисты, политики - испытывают определенное волнение, связанное с ответственностью, желанием проявить себя с положительной стороны, боязнь насмешек неудач, провала. Это волнение иногда принимает запредельные формы, может закрепиться как стиль поведения, например, в виде логоневрозов, логофобий, даже

логонемоты (открываю рот - и не могу сказать ни слова от страха). Впрочем, встречаются испытуемые с очень высоким самоощущением, склонные к завышенной самооценке, принимающие на себя функции ментора, наставника, использующие преимущественно назидательный тон. Могут также быть и развязные, бесцеремонные люди, не испытывающие никаких сомнений в собственных поступках и в собственной речи.

Методика «Карта контроля состояния речи» позволяет оценить индивидуальную предрасположенность к речевой тревожности, выходящей за пределы средних нормативных показателей. Она построена на показателях самооценки, что дает возможность контролировать и корректировать свое собственное речевое поведение.

Описание методики. Подросткам предъявляется список из 24 предложений, описывающих какие-либо эмоциональные состояния людей в различных ситуациях. Если испытуемый согласен с предложением, около каждого предложения он ставит знак «+». Если высказанное суждение к нему не относится, он ставит знак «-». При сравнении индивидуальных ответов с ключевыми подсчитывается число совпавших ответов и их общая сумма. Показатели выше 4-5 баллов расцениваются как прогностические, свидетельствующие о повышенной или высокой речевой тревожности. Например, заикающиеся показывают результат 15-16 баллов. Нулевые показатели или чрезвычайно низкие (1-2 балла) интерпретируются как результаты завышенной самооценки. Следует отметить, что речевая тревожность достаточно хорошо соотносится с ситуационной, а иногда даже и с общей тревожностью, поэтому контроль и коррекцию ее следует проводить с помощью различных видов тренинга, в том числе и ауто-тренинга, а также тщательной подготовки и постоянной практики. В некоторых случаях можно порекомендовать изменение формы деятельности, связанной с интенсивным речевым взаимодействием.

Материал методики

1. Моя речь производит хорошее впечатление.
2. Мне легко разговаривать почти со всеми.
3. Мне легко смотреть на слушателей, когда я говорю с ними.
4. Мне трудно разговаривать с моим начальником или учителем.
5. Даже одна мысль о необходимости говорить в общественном месте меня пугает.
6. Одни слова мне труднее произнести, чем другие.
7. Когда я говорю, то не думаю, как это у меня получается.

8. Я легко могу поддержать разговор.
9. Моя речь иногда смущает моих собеседников.
10. Не люблю знакомить одного человека с другим.
11. При обсуждении какого-либо вопроса в группе я часто задаю вопросы.
12. Мне легко контролировать свой голос, когда я говорю.
13. Мне не трудно говорить перед группой.
14. Моя речь не позволяет мне делать то, что мне нравится.
15. Когда я говорю, меня довольно легко и приятно слушать.
16. Иногда мне не нравится, как я говорю.
17. Всегда, когда я говорю, я чувствую себя совершенно уверенно.
18. Я охотно говорю только с некоторыми людьми.
19. Я говорю лучше, чем пишу.
20. Я часто нервничаю, когда говорю.
21. Мне трудно разговаривать при встрече с новыми людьми.
22. Я совершенно уверен в своей речи.
23. Я хотел бы, чтобы моя речь была такой же, как у других.
24. Я часто не могу ответить, даже когда знаю нужный ответ, так как боюсь заговорить.

Ключевые ответы: 1) -, 2) -, 3) -, 4) +, 5) +, 6) +, 7) -, 8) -, 9) +, 10) +, 11) -, 12) -, 13) -, 14) +, 15) -, 16) +, 17) -, 18) +, 19) -, 20) +, 21) +, 22) -, 23) +, 24) +

3.10. ИЗУЧЕНИЕ ТЕМПО-РИТМИЧЕСКИХ ОСОБЕННОСТЕЙ РЕЧИ

(Источник: Практикум по общей, экспериментальной и прикладной психологии: учеб. пособие. Под общей ред. А.А.Крылова, С.А. Маничева)

Темпо-ритмические особенности речи при говорении относятся к числу достаточно сильных психодиагностических показателей, с давних времен и до наших дней интересующих многих исследователей. Высказываются предположения, зачастую экспериментально подкрепленные, что речевая динамика определяется свойствами нервной системы, темпераментом, активностью и эмоциональностью говорящего. Эти предположения приобретают даже парадоксальную форму о совпадении темпа речи и темпа жизни. С этой точки зрения скорость речи оказывается константной характеристикой, и в криминалистике, например, она входит в перечень опознавательных признаков. Действительно, можно сознательно ускорять или замедлять скорость речи, но как только представится возможность, каждый говорящий вновь переходит на

персональный, свойственный ему и комфортный для него темп. Очевидно, в этническом аспекте также можно говорить о предпочтениях скорости речи. Например, русская речь по своим скоростным особенностям ближе всего к немецкой. Для итальянцев русские слишком медлительны, их собственный темп значительно выше. Быстрее русских говорят американцы, а северные соседи - норвежцы, финны, шведы - по сравнению с русскими используют еще более медлительный темп.

В то же время достаточно много и более сдержанных, осторожных замечаний типа связи скоростных особенностей речи со сложностью излагаемой темы, степенью осведомленности о тех или иных вопросах, знанием языковой структуры (сравните скорость собственной речи на родном и неродном языках), эмоциональным состоянием (медленная тягучая речь в состояниях тоски и печали и быстрая, оживленная - при радостном ожидании).

Скорость речи определяется по показателям количества речевых сегментов в единицу времени. Чаще всего в виде наиболее стабильного сегмента выбираются слоги (сочетания из 2-3 гласных и согласных звуков), а за единицу времени выбираются минуты. В таком случае показатели темпа речи для русскоговорящих следующие:

- 120 слогов в минуту (или 4-5 звуков в секунду) - медленный и очень медленный,
- 250 слогов в минуту (или 7-8 звуков в секунду) - средний,
- 350 слогов в минуту (или 9-10 звуков в секунду) - быстрый,
- 400 слогов в минуту (или 10 и более звуков в секунду) - сверхбыстрый.

Темп речи, помимо продолжительности звучания слогов, включает в себя и паузы между словами и предложениями. Они могут быть нормальными лингвистическими маркерами, отделяющими один сегмент от другого. В таких случаях их длительность не превышает 250 мс. Если же продолжительность пауз увеличивается, то они приобретают другое значение и становятся паузами нерешительности, заполненными посторонними звуками типа «м-м-м», «эээ» или даже ненужными словами типа «в общем», «ну, это» и т. д. Могут быть и молчаливые паузы, свидетельствующие о собственных проблемах говорящего. Обычно быстроговорящие делают более короткие паузы, иногда их речь даже воспринимается как слишком плотная, без пропусков, а потому и более трудная для восприятия. В клинике встречается даже такая патология динамики речи, как «болезненная поспешность речи», свойственная, кстати, многим весьма одаренным

людям. Медленно говорящие, напротив, растягивают паузы. Их речь становится тягучей, к ней достаточно трудно приспособиться, создается представление о намеренном затягивании времени.

Для измерения собственных скоростных параметров речи необходимо оборудование для регистрации времени чистого говорения, времени пауз и количества пауз, превышающих длительность лингвистических. Для этого целесообразно воспользоваться измерителем темпоральных характеристик речи (ИТХР). Испытуемые выполняют с его помощью следующие задания:

1. Свободный рассказ на русском языке на произвольную тему в течение одной минуты,
2. Свободный рассказ на иностранном языке на произвольную тему в течение одной минуты,
3. Чтение скороговорок в удобном темпе в течение одной минуты,
4. Чтение скороговорок в максимально быстром темпе в течение одной минуты.

Скороговорки используются в этом задании для улучшения артикуляции звуков, как это рекомендуют делать специалисты по технике речи на занятиях по сценическому искусству. Для каждого задания регистрируются 3 показателя: время чистого говорения, время пауз и количество пауз. Полученные данные рекомендуется свести в таблицу (табл. 5).

Таблица 5

Показатели темпа речевого говорения в различных условиях

Показатели темпа	Время чистого говорения	Длительность пауз	Количество пауз
Говорение на русском языке в удобном темпе, 1 мин Говорение на иностранном языке, 1 мин Чтение скороговорок, удобный темп, 1 мин Чтение скороговорок, максимально быстрый темп, 1 мин			

Между собой сравниваются 1-2-й показатели и 3-4-й. При свободном владении иностранным языком темповые характеристики по обоим языковым системам совпадают. При недостаточно уверенном поведении они расходятся в сторону увеличения количества и длительности пауз и уменьшения времени чистого говорения. При сравнении 3-го и 4-го показателей оцениваются максимально возможные артикуляционные скоростные свойства собственной речи. Поскольку тексты скороговорок даны для чтения, известны также и их лингвистические особенности, прежде всего - количество слогов. Пользуясь показателями матрицы и сведениями о длине текста в слогах, каждый испытуемый рассчитывает свою оптимальную и максимально возможную скорость.

Тексты скороговорок для чтения

1. Два дровосека, два дровокола говорили про Варю, про Ларю, про Ларину жену, спорили, что у осы не усы, не усищи, а усики, что шит колпак не по-колпаковски, что вылит колокол не по-колоколовски. Пока шел спор, забрела свинья во двор. Рыла свинья тупорыла, белорыла, полдвора изрыла, вырыла, подрыла. О пустяках спорить - дело упустить.

Объем текста - 130 слогов.

2. Из-под Костромы, из-под Костромщины везет Сенька Саньку с Сонькой на санках. Везет да скороговорками так и сыплет: мол, тетерев сидел на дереве, от дерева - тень тетерева, мол, у гусыни усов ищи не ищи, не сыщешь, мол, каков Савва, такова и слава. Скороговорил, скороговорил, да так всех скороговорок и не перевыскаговорил.

Объем текста - 100 слогов.

3.11 ОЦЕНКА СВОЙСТВ ГОВОРЯЩЕГО С ПОМОЩЬЮ МЕТОДА СЕМАНТИЧЕСКОГО ДИФФЕРЕНЦИАЛА

(Источник: Практикум по общей, экспериментальной и прикладной психологии: учеб.пособие. Под общей ред. А.А.Крылова,

С.А. Маничева)

Возможности диагностики говорящего по свойствам его голоса и речи давно небезуспешно обсуждались в специальной литературе, в том числе и психологической. Принимались во внимание психоакустические свойства голоса (высота, громкость, тембр), способы организации длительного высказывания (темпо-ритмические характеристики, частота и длительность пауз), паралингвистические составляющие (жестикаляция, мимика), и собственно содержательные характеристики сообщения (информативность, новизна, логичность, краткость, точность выбора слов). Помимо общепсихологического

интереса, подобные исследования имеют весьма важные прикладные, практические применения, прежде всего в системах автоматического распознавания и синтеза речи, при проведении судебно-криминалистических экспертиз, при формировании имиджа в желательном направлении, при диагностике различных речевых и психических патологий, в сфере искусства, например в сценической деятельности.

Существует достаточное большое количество материалов наблюдений за свойствами речи и голоса и сопоставления их с различными личностными и индивидуально-психологическими особенностями. Еще древние греки говорили, что если кто-либо говорит тихим, слабым голосом, то он робок, как ягненок, если же его голос громкий и резкий, то он глуп, как коза. Свои наблюдения они обобщили в притче о мудром старце, который выразил эту мысль в афоризме: «Заговори, чтоб я тебя увидел!». На основе наблюдений построены различные классификации говорящих типа: красноречивые - косноязычные, говорливые - молчуны, дельные - пустомели, бесцветные - яркие, равнодушные - душевные и т. д. Существует также достаточная обширная литература психоакустического характера, позволяющая делать обоснованные выводы на базе точных акустических замеров. Например, установлено, что мужчины говорят в пределах 85-200 Гц, женщины - в пределах 160-340 Гц. Изменения по частоте в сторону повышения или понижения свидетельствуют об изменениях в эмоциональных состояниях: голос взволнованный, испуганный, радостный, торжествующий, тоскливый, убитый, глухой. По громкости диапазон голоса: от 20 Дб - шепот, 25 Дб - слабый голос, 40-60 Дб - средний голос, 60-70 Дб - громкий голос, 80-85 Дб - крик. Усиление громкости свидетельствует об изменениях в эмоциональной сфере, как и в случае с высотными показателями: гневные, агрессивные голоса звучат слишком громко, а печальные тусклые голоса - слишком тихо.

Содержательные характеристики речи обычно определяются с помощью методов контент-анализа или интен-анализа высказываний (англ. *Intent* - «содержание» и *intent* - «намерение»). С этой целью весь анализируемый материал как бы пропускается через набор «контент» или «интен-категорий», являющихся единицами анализа. Сущность этих способов анализа содержания состоит в подсчете слов или групп слов, соответствующих выделенным категориям. Например, агрессивность речи определяется по частоте появления соответствующих вербальных обозначений, а профашистские настроения - по частоте соответствующих намерений.

Семантический дифференциал, предложенный еще в 50-е годы Чарльзом Осгудом, дает возможность интегрального описания говорящего по комплексу его голосовых и речевых признаков. Смысл метода состоит в подготовке 30-40 субъективных оценочных шкал с 7 делениями на каждой, которые испытуемые индексируют в соответствии со своими предпочтениями. На основании имеющегося экспериментального опыта установлено, что шкалы работают по принципу однородного группирования, что позволяет позднее рассматривать субъективное семантическое пространство признаков-факторов. Возможно сокращение количества шкал до 15.

Предлагаемый список субъективных шкал

Фактор оценки качества

Безобразный	-3	-2	-1	0	1	2	3	Красивый
Противный	-3	-2	-1	0	1	2	3	Приятный
Плохой	-3	-2	-1	0	1	2	3	Хороший
Раздражающий	-3	-2	-1	0	1	2	3	Успокаивающий
Манерный	-3	-2	-1	0	1	2..3		Естественный

Фактор активности

Безжизненный	-3	-2	-1	0	1	2	3	Оживленный
Медленный	-3	-2	-1	0	1	2	3	Быстрый
Пассивный	-3	-2	-1	0	1	2	3	Активный

Фактор эмоциональной выразительности, экспрессии

Тихий	-3	-2	-1	0	1	2	3	Громкий
Монотонный	-3	-2	-1	0	1	2	3	Выразительный
Сдержанный	-3	-2	-1	0	1	2	3	Экспрессивный
Вялый	-3	-2	-1	0	1	2	3	Бодрый

Фактор интеллекта

Вульгарный	-3	-2	-1	0	1	2	3	Интеллигентный
Легкомысленный	-3	-2	-1	0	1	2	3	Серьезный
Пустой	-3	-2	-1	0	1	2	3	Наполненный
Невнятный	-3	-2	-1	0	1	2	3	Четкий

Каждая шкала имеет разметку в 7 баллов от -3 до +3 включительно с нулевым показателем в центре. Учащиеся должны с помощью индексации шкал и последующего соединения отметок составить свой семантический речевой профиль и проинтерпретировать его по показателям четырех факторов.

Во втором задании они должны на этих же шкалах показать свое личное представление об идеальной речи.

Инструкция: «Отметьте знаками те позиции на шкалах, которые соответствуют вашим представлениям об идеальной речи. Какой вы хотите видеть свою речь?» Точно так же как и в первом задании, испытуемые составляют свой идеальный речевой профиль и сравнивают его с первым. Расхождения в профилях более чем в 1 балл свидетельствуют о неудовлетворенности своими речевыми показателями и об осознанном представлении о возможностях коррекции. Иногда, впрочем, достаточно простой констатации фактов, так как некоторые особенности изменить или просто невозможно, или чрезвычайно трудно, например темповые характеристики.

В третьем задании подростки должны на тех же шкалах (можно подготовить их на чистом бланке) получить экспертный речевой профиль от кого-либо из своих хороших знакомых или даже родственников, которые смогут их достаточно объективно оценить.

Инструкция: «Отметьте, пожалуйста, на шкалах с помощью знаков ваши представления о моей речи. Какой вы слышите мою речь?» Точно так же как и в первых двух заданиях, отметки соединяются между собой, образуя экспертный речевой профиль. Сравнивается первый, собственный профиль с третьим, объективным. Различия более чем в 1 балл, т. е. расхождения между субъективной самооценкой и объективной оценкой, интерпретируются как неадекватность самооценки в любую сторону - завышения или понижения. Как и во втором случае, такое расхождение позволяет осознать сущность различий и принять ряд мер коррекционного характера. Если, например, по вашему профилю вы говорите отчетливо и выразительно, а по экспертному - невнятно и монотонно, задумайтесь над своими результатами, попробуйте сосредоточиться и изменить их в желаемую сторону.

В идеальных вариантах все три профиля имеют приблизительно одинаковую конфигурацию, что свидетельствует об адекватной самооценке, социальной зрелости и осознанности.

МЕТОДЫ ИЗУЧЕНИЯ СВОЙСТВ ЛИЧНОСТИ **3.12.МЕТОД ИССЛЕДОВАНИЯ ЭКСТРАВЕРСИИ-** **ИНТРОВЕРСИИ И НЕЙРОТИЗМА**

(Методика Айзенка Г.)

Вводные замечания. Автор двухфакторной модели личности Г. Айзенк в качестве показателей основных свойств личности использовал экстраверсию-интроверсию и нейротизм. В общем смысле *экстраверсия* - это направленность личности на окружающих людей и события, *интроверсия* - направленность личности на ее внутренний мир, а *нейротизм* - понятие,

синонимичное тревожности, - проявляется как эмоциональная неустойчивость, напряженность, эмоциональная возбудимость, депрессивность.

Эти свойства, составляющие структуру личности по Айзенку, генетически детерминированы. Их выраженность связана со скоростью выработки условных рефлексов и их прочностью, балансом процессов возбуждения - торможения в центральной нервной системе и уровнем активации коры головного мозга со стороны ретикулярной формации. Однако наиболее разработанным из двух названных свойств на физиологическом уровне в теории Айзенка является учение об экстраверсии-интроверсии. В частности, различия между экстравертами и интровертами Айзенку и его последователям удалось установить более чем по пятидесяти физиологическим показателям.

Так, экстраверт, по сравнению с интровертом, труднее вырабатывает условные рефлексы, обладает большей терпимостью к боли, но меньшей терпимостью к сенсорной депривации, вследствие чего не переносит монотонности, чаще отвлекается во время работы и т. п. Типичными поведенческими проявлениями экстраверта являются общительность, импульсивность, недостаточный самоконтроль, хорошая приспособляемость к среде, открытость в чувствах. Он отзывчив, жизнерадостен, уверен в себе, стремится к лидерству, имеет много друзей, несдержан, стремится к развлечениям, любит рисковать, остроумен, не всегда обязателен.

У интроверта преобладают следующие особенности поведения: он часто погружен в себя, испытывает трудности, устанавливая контакты с людьми и адаптируясь к реальности. В большинстве случаев интроверт спокоен, уравновешен, миролюбив, его действия продуманны и рациональны. Круг друзей у него невелик. Интроверт высоко ценит этические нормы, любит планировать будущее, задумывается над тем, что и как будет делать, не поддается моментальным побуждениям, пессимистичен. Интроверт не любит волнений, придерживается заведенного жизненного порядка. Он строго контролирует свои чувства и редко ведет себя агрессивно, обязателен.

На одном полюсе нейротизма (высокие оценки) находятся так называемые нейротики, которые отличаются нестабильностью, неуравновешенностью нервно-психических процессов, эмоциональной неустойчивостью, а также лабильностью вегетативной нервной системы. Поэтому они легко возбудимы, для них характерны изменчивость настроения, чувствительность, а также тревожность, мнительность, медлительность, нерешительность.

Другой полюс нейротизма (низкие оценки) - это эмоционально-стабильные лица, характеризующиеся спокойствием, уравновешенностью, уверенностью, решительностью.

Показатели экстраверсии-интроверсии и нестабильности-стабильности взаимонезависимы и биполярны. Каждый из них представляет собой континуум между двумя полюсами крайне выраженного личностного свойства. Сочетание этих двух в разной степени выраженных свойств и создает неповторимое своеобразие личности. Характеристики большинства испытуемых располагаются между полюсами, чаще где-то близко к центру. Удаленность показателя от центра свидетельствует о степени отклонения от среднего с соответствующей выраженностью личностных свойств.

Связь факторно-аналитического описания личности с четырьмя классическими типами темперамента - холерическим, сангвиническим, флегматическим, меланхолическим отражается в «круге Айзенка» (рис. 2): по горизонтали в направлении слева направо увеличивается абсолютная величина показателя экстраверсии, а по вертикали снизу вверх уменьшается выраженность показателя стабильности.



Рис. 2. «Круг Айзенка».

Опросник Г. Айзенка имеет две параллельные, эквивалентные формы - А и В которые могут применяться как одновременно - для большей достоверности результатов, так и раздельно, с интервалом во времени - для проверки надежности опросника или с целью получения результатов исследований в динамике.

Ответный лист

Номер п/п	Ответы		Номер п/п	Ответы		Номер п/п	Ответы	
	да	нет		да	нет		да	нет
1			20			39		
2			21			40		
3			22			41		
4			23			42		
5			24			43		
6			25			44		
7			26			45		
8			27			46		
9			28			47		
10			29			48		
11			30			49		
12			31			50		
13			32			51		
14			33			52		
15			34			53		
16			35			54		
17			36			55		
18			37			56		
19			38			57		
Σ:	Э =		Н =		Л =			

Опросник формы А содержит 57 вопросов, из которых 24 связаны со шкалой экстраверсии-интроверсии, еще 24 - со шкалой нейротизма, а остальные 9 входят в контрольную Л-шкалу (шкалу лжи), предназначенную для оценки степени искренности испытуемого при ответах на вопросы.

Порядок работы. Исследование проводится индивидуально или в группе. Педагог - психолог сообщает **инструкцию**: «Вам будет предложено ответить на ряд вопросов. Отвечайте только "да" или "нет" знаком плюс в соответствующей графе, не раздумывая, сразу же, так как важна ваша первая реакция. Имейте в виду, что исследуются некоторые личностные, а не умственные особенности, так что правильных или неправильных ответов здесь нет». Затем напоминает, что работать необходимо самостоятельно и предлагает приступить к работе.

Обработка результатов. После заполнения испытуемыми ответных листов педагог-психолог, используя ключ, подсчитывает баллы по показателям: Э - экстраверсия, Н - нейротизм, Л - ложь (каждый ответ, совпадающий с ключом, оценивается как один балл).

С помощью «круга Айзенка» на основе полученных показателей Э и Н определяется тип темперамента испытуемого.

При **анализе** результатов следует придерживаться следующих ориентиров.

Экстраверсия: 12 - среднее значение, ≥ 15 - экстраверт, ≥ 19 - яркий экстраверт, ≤ 9 - интроверт, ≤ 5 - глубокий интроверт.

Нейротизм: 9-13 - среднее значение нейротизма, ≥ 15 -высокий уровень нейротизма, ≥ 19 - очень высокий уровень нейротизма, ≤ 7 - низкий уровень нейротизма.

Ложь: ≤ 4 - норма, > 4 - неискренность в ответах, свидетельствующая также о некоторой демонстративности поведения и ориентированности испытуемого на социальное одобрение.

На основании полученных данных по отдельным подросткам и группе в целом пишутся заключения. В индивидуальных заключениях оцениваются уровневые характеристики показателей каждого ребенка, тип темперамента, по возможности даются рекомендации, где, например, указываются пути самокоррекции тех свойств личности, показатели которых оказались либо чрезмерно высокими, либо, напротив, крайне низкими. Так, ярким экстравертам следует посоветовать сузить круг друзей, увеличив глубину общения, и наблюдать, а со временем и тщательно контролировать излишнюю импульсивность своего поведения.

Личностный опросник

ФОРМА А

1. Часто ли вы испытываете тягу к новым впечатлениям, к тому, чтобы «встряхнуться», испытать возбуждение?
2. Часто ли вы нуждаетесь в друзьях, которые вас понимают, могут ободрить или утешить?
3. Вы человек беспечный?
4. Не находите ли вы, что вам очень трудно отвечать «нет»?
5. Задумываетесь ли вы перед тем, как что-либо предпринять?
6. Если вы обещаете что-то сделать, всегда ли вы сдерживаете свои обещания (независимо от того, удобно это вам или нет)?
7. Часто ли у вас бывают спады и подъемы настроения?
8. Обычно вы поступаете и говорите быстро, не раздумывая?
9. Часто ли вы чувствуете себя несчастным человеком без достаточных на то причин?
10. Сделали бы вы почти все что угодно на спор?
11. Возникают ли у вас чувство робости и ощущение стыда, когда вы хотите завести разговор с симпатичной(ным) незнакомкой(цем)?
12. Выходите ли вы иногда из себя, злитесь ли?

13. Часто ли вы действуете под влиянием минутного настроения?
14. Часто ли вы беспокоитесь из-за того, что сделали или сказали что-нибудь такое, чего не следовало бы делать или говорить?
15. Предпочитаете ли вы обычно книги встречам с людьми?
16. Легко ли вас обидеть?
17. Любите ли вы часто бывать в компании?
18. Бывают ли у вас иногда мысли, которые вы хотели бы скрыть от других?
19. Верно ли, что вы иногда полны энергии так, что все горит в руках, а иногда совсем вялы?
20. Предпочитаете ли вы иметь поменьше друзей, но зато особенно близких вам?
21. Часто ли вы мечтаете?
22. Когда на вас кричат, вы отвечаете тем же?
23. Часто ли вас беспокоит чувство вины?
24. Все ли ваши привычки хороши и желательны?
25. Способны ли вы дать волю своим чувствам и всюю повеселиться в компании?
26. Считаете ли вы себя человеком возбудимым и чувствительным?
27. Считают ли вас человеком живым и веселым?
28. Часто ли, сделав какое-нибудь важное дело, вы испытываете чувство, что могли бы сделать его лучше?
29. Вы больше молчите, когда находитесь в обществе других людей?
30. Вы иногда сплетничаете?
31. Бывает ли, что вам не спится из-за того, что разные мысли лезут в голову?
32. Если вы хотите узнать о чем-нибудь, то вы предпочитаете прочитать об этом в книге нежели спросить?
33. Бывают ли у вас сердцебиения?
34. Нравится ли вам работа, которая требует от вас постоянного внимания?
35. Бывают ли у вас приступы дрожи?
36. Всегда ли вы платили бы за провоз багажа на транспорте, если бы не опасались проверки?
37. Вам неприятно находиться в обществе, где подшучивают друг над другом?
38. Раздражительны ли вы?
39. Нравится ли вам работа, которая требует быстроты действий?
40. Волнуетесь ли вы по поводу каких-то неприятных событий, которые могли бы произойти?
41. Вы ходите медленно и неторопливо?

42. Вы когда-нибудь опаздывали на свидание или на работу?
43. Часто ли вам снятся кошмары?
44. Верно ли, что вы так любите поговорить, что никогда не упустите случая побеседовать с незнакомым человеком?
45. Беспокоят ли вас какие-нибудь боли?
46. Вы чувствовали бы себя очень несчастным, если бы длительное время были лишены широкого общения с людьми?
47. Можете ли вы назвать себя нервным человеком?
48. Есть ли среди ваших знакомых люди, которые вам явно не нравятся?
49. Можете ли вы сказать, что вы весьма уверенный в себе человек?
50. Легко ли вы обижаетесь, когда люди указывают на ваши ошибки в работе или на ваши личные промахи?
51. Вы считаете, что трудно получить настоящее удовольствие от вечеринки?
52. Беспокоит ли вас чувство, что вы чем-то хуже других?
53. Легко ли вам внести оживление в довольно скучную компанию?
54. Бывает ли, что вы говорите о вещах, в которых не разбираетесь?
55. Беспокоитесь ли вы о своем здоровье?
56. Любите ли вы подшучивать над другими?
57. Страдаете ли вы от бессонницы?

Ключ

Экстраверсия - вопросы: 1, 3, 8, 10, 13, 17, 22, 25, 27, 39, 44, 46, 49, 53, 56 - ответы «Да»; вопросы: 5, 15, 20, 29, 32, 34, 37, 41, 51 - ответы «Нет».

Нейротизм - вопросы: 2, 4, 7, 11, 14, 16, 19, 21, 23, 26, 28, 31, 33, 35, 38, 40, 43, 45, 47, 50, 52, 55, 57 - ответы «Да».

Ложь - вопросы: 6, 24, 36-ответы «Да»; вопросы: 12, 18, 30, 42, 48 - ответы «Нет».

3.13. МЕТОД ИССЛЕДОВАНИЯ ТРЕВОЖНОСТИ

(Методика Спирбергера Ч.Д., адаптация Ханина Ю.Л.)

Вводные замечания. Измерение тревожности как свойства личности особенно важно, так как это свойство во многом обуславливает поведение субъекта. Определенный уровень тревожности - естественная и обязательная особенность активной, деятельной личности. У каждого человека существует свой оптимальный, или желательный, уровень тревожности - это так называемая полезная тревожность. Оценка человеком своего состояния в этом отношении является для него существенным компонентом самоконтроля и самовоспитания.

Под личностной тревожностью понимается устойчивая индивидуальная характеристика, отражающая предрасположенность субъекта к тревоге и предполагающая наличие у него тенденции воспринимать достаточно широкий «веер» ситуаций как угрожающие, отвечая на каждую из них определенной реакцией. Как предрасположенность личностная тревожность активизируется при восприятии определенных стимулов, расцениваемых человеком как опасные, связанных со специфическими ситуациями угрозы его престижу, самооценке, самоуважению. Ситуативная, или реактивная, тревожность как состояние характеризуется субъективно переживаемыми эмоциями: напряжением, беспокойством, озабоченностью, нервозностью. Это состояние возникает как эмоциональная реакция на стрессовую ситуацию и может быть разным по интенсивности и динамичным во времени.

Личности, относимые к категории высокотревожных, склонны воспринимать угрозу своей самооценке и жизнедеятельности в обширном диапазоне ситуаций и реагировать весьма выраженным состоянием тревожности. Если психологический тест выявляет у испытуемого высокий показатель личностной тревожности, то это дает основание предполагать у него появление состояния тревожности в разнообразных ситуациях, и особенно когда они касаются оценки его компетенции и престижа.

Большинство из известных методов измерения тревожности позволяет оценивать только или личностную тревожность, или состояние тревожности либо еще более специфические реакции. Единственной методикой, позволяющей дифференцированно измерять тревожность и как личностное свойство, и как состояние, является данная методика.

Шкала ситуативной тревожности (СТ)

Инструкция. Прочитайте внимательно каждое из приведенных ниже предложений и зачеркните цифру в соответствующей графе справа в зависимости от того, как вы себя чувствуете в данный момент. Над вопросами долго не задумывайтесь, поскольку правильных или неправильных ответов нет

Номер п/п	Суждение	Ответы			
		нет, это не так	пожалуй, так	верно	совершенно верно
1	Я спокоен	1	2	3	4
2	Мне ничто не угрожает	1	2	3	4
3	Я нахожусь в напряжении	1	2	3	4
4	Я внутренне скован	1	2	3	4
5	Я чувствую себя свободно	1	2	3	4
6	Я расстроен	1	2	3	4
7	Меня волнуют возможные неудачи	1	2	3	4
8	Я ощущаю душевный покой	1	2	3	4
9	Я встревожен	1	2	3	4
10	Я испытываю чувство внутреннего удовлетворения	1	2	3	4
11	Я уверен в себе	1	2	3	4
12	Я нервничаю	1	2	3	4
13	Я не нахожу себе места	1	2	3	4
14	Я взвинчен	1	2	3	4
15	Я не чувствую скованности, напряженности	1	2	3	4
16	Я доволен	1	2	3	4
17	Я озабочен	1	2	3	4
18	Я слишком возбужден, и мне не по себе	1	2	3	4
19	Мне радостно	1	2	3	4
20	Мне приятно	1	2	3	4

Шкала личностной тревожности (ЛТ)

Инструкция. Прочитайте внимательно каждое из приведенных ниже предложений и зачеркните цифру в соответствующей графе справа в зависимости от того, как вы себя чувствуете обычно.

Номер п/п	Суждение	Ответы			
		никогда	почти никогда	Часто	почти всегда
21	У меня бывает приподнятое настроение	1	2	3	4
22	Я бываю раздражительным	1	2	3	4
23	Я легко могу расстроиться	1	2	3	4
24	Я хотел бы быть таким же удачливым, как и другие	1	2	3	4
25	Я сильно переживаю неприятности и долго не могу о них забыть	1	2	3	4
26	Я чувствую прилив сил, желание работать	1	2	3	4
27	Я спокоен, хладнокровен и собран	1	2	3	4
28	Меня тревожат возможные трудности	1	2	3	4
29	Я слишком переживаю из-за пустяков	1	2	3	4
30	Я бываю вполне счастлив	1	2	3	4
31	Я все принимаю близко к сердцу	1	2	3	4
32	Мне не хватает уверенности в себе	1	2	3	4
33	Я чувствую себя беззащитным	1	2	3	4
34	Я стараюсь избегать критических ситуаций и трудностей	1	2	3	4
35	У меня бывает хандра	1	2	3	4
36	Я бываю доволен	1	2	3	4
37	Всякие пустяки отвлекают и волнуют меня	1	2	3	4
38	Бывает, что я чувствую себя неудачником	1	2	3	4
39	Я уравновешенный человек	1	2	3	4
40	Меня охватывает беспокойство, когда я думаю о своих делах	1	2	3	4

Порядок работы. Исследование может проводиться как индивидуально, так и в группе. Педагог-психолог предлагает детям ответить на вопросы шкал согласно инструкциям, помещенным в опроснике, и напоминает, что они должны работать самостоятельно. На каждый вопрос возможны четыре варианта ответа по степени интенсивности.

Обработка результатов

1. Определение показателей ситуативной и личностной тревожности с помощью ключа.

Ключ

СТ

Номер п/п	Ответы			
1	4	3	2	1
2	4	3	2	1
3	1	2	3	4
4	1	2	3	4
5	4	3	2	1
6	1	2	3	4
7	1	2	3	4
8	4	3	2	1
9	1	2	3	4
10	4	3	2	1
11	4	3	2	1
12	1	2	3	4
13	1	2	3	4
14	1	2	3	4
15	4	3	2	1
16	4	3	2	1
17	1	2	3	4
18	1	2	3	4
19	4	3	2	1
20	4	3	2	1
Σ СТ =				

ЛТ

Номер п/п	Ответы			
21	4	3	2	1
22	1	2	3	4
23	1	2	3	4
24	1	2	3	4
25	1	2	3	4
26	4	3	2	1
27	4	3	2	1
28	1	2	3	4
29	1	2	3	4
30	4	3	2	1
31	1	2	3	4
32	1	2	3	4
33	1	2	3	4
34	1	2	3	4
35	1	2	3	4
36	4	3	2	1
37	1	2	3	4
38	1	2	3	4
39	4	3	2	1
40	1	2	3	4
Σ ЛТ =				

2. На основе оценки уровня тревожности составление рекомендации для коррекции поведения подростка.

3. Вычисление среднегрупповых показателей СТ и ЛТ и их сравнительный анализ в зависимости, например, от половой принадлежности испытуемых.

При **анализе** результатов самооценки надо иметь в виду, что общий итоговый показатель по каждой из подшкал может находиться в диапазоне от 20 до 80 баллов. При этом чем выше итоговый

показатель, тем выше уровень тревожности (ситуативной или личностной). При интерпретации показателей можно использовать следующие ориентировочные оценки тревожности: 30 баллов - низкая, 31-44 балла - умеренная, 45 и более - высокая.

По каждому ребенку следует написать заключение, которое должно включать оценку уровня тревожности и при необходимости рекомендации по его коррекции. Так, лицам с высокими показателями тревожности следует формировать чувство уверенности в успехе. Им необходимо смещать акцент с внешней требовательности, категоричности и высокой значимости в постановке задач на содержательное осмысление деятельности и конкретное планирование по подзадачам. Для низкотревожных людей, напротив, требуется пробуждение активности, подчеркивание мотивационных компонентов деятельности, возбуждение заинтересованности, высвечивание чувства ответственности в решении тех или иных задач. По результатам обследования группы также пишется заключение, оценивающее группу в целом по уровню ситуативной и личностной тревожности, кроме того, выделяются лица высоко - и низкотревожные.

3.14. МЕТОД ИССЛЕДОВАНИЯ УРОВНЯ СУБЪЕКТИВНОГО КОНТРОЛЯ (УСК)

(Методика Роттера Дж., адаптация Бажина Е.Ф., Голынкиной С.А., Эткинда А.М.)

Данная экспериментально-психологическая методика позволяет сравнительно быстро и эффективно оценить сформированный у подростка уровень субъективного контроля над разнообразными жизненными ситуациями и пригодна для применения в клинической психодиагностике, при профотборе, семейной консультации и т.д. Разработана в НИИ им. Бехтерева. Впервые подобные методы были апробированы в 60-х годах в США, наиболее известный — шкала локус контроля Д. Роттера, основанная на двух принципиальных положениях.

1. Люди различаются между собой по тому, как и где они локализируют контроль над значительными для себя событиями. Возможны два полярных типа такой локализации: экстернальный и интернальный. В первом случае человек полагает, что происходящие с ним события являются результатом действия внешних сил — случая, других людей и т.д. Во втором случае человек интерпретирует значимые события как результат своей собственной деятельности. Любому человеку свойственна определенная позиция на континууме, простирающемся от экстернальному к интернальному типу.

2. Локус контроля, характерный для индивида, универсален по отношению к любым типам событий и ситуаций, с которыми ему приходится сталкиваться.

Один и тот же тип контроля характеризует поведение данной личности и в случае неудач, и в сфере достижений, причем это в разной степени касается различных областей социальной жизни. Экспериментальные работы установили связь разнообразных форм поведения и параметров личности с экстернальностью-интернальностью. Конформное и уступчивое поведение в большей степени присуще людям с экстернальным локусом. Интерналы же менее склонны подчиняться давлению других, сопротивляться, когда чувствуют, что ими манипулируют, они реагируют сильнее, чем экстерналы, на утрату личной свободы. Люди с интернальными локусами контроля лучше работают в одиночестве, чем под наблюдением или при видеозаписи. Для экстерналов характерно обратное. Интерналы и экстерналы различаются по способам интерпретации разных социальных ситуаций, по способам получения информации и по механизмам их объяснения. Интерналы более активно ищут информацию и обычно лучше осведомлены о ситуации, чем экстерналы. В одинаковой ситуации интерналы атрибутируют большую ответственность индивидам, участвующим в этой ситуации. Интерналы чаще избегают ситуационных объяснений поведения, чем экстерналы.

Исследования, связывающие интернальность-экстернальность с межличностными отношениями, показали, что интерналы более популярны, более благожелательны, более уверены в себе, проявляют большую терпимость. Существует связь высокой интернальности с положительной самооценкой, с большей согласованностью образов реального и идеального "Я". У интерналов обнаружена более активная, чем у экстерналов, позиция по отношению к своему здоровью: они лучше информированы о своем состоянии, больше заботятся о своем здоровье и чаще обращаются за профилактической помощью. Экстернальность коррелирует с тревожностью, с депрессией, с психическими заболеваниями. Интерналы предпочитают недирективные методы психокоррекции; экстерналы субъективно более удовлетворены поведенческими методами. Все это дает основания полагать, что выделение личностной характеристики, описывающей, в какой степени человек ощущает себя активным субъектом собственной деятельности, и в какой — пассивным объектом действия других людей и внешних обстоятельств, обоснованно существующими эмпирическими исследованиями и

может способствовать дальнейшему изучению проблем прикладной психологии личности. Большинству людей свойственна более или менее широкая вариабельность особенностей поведения в зависимости от конкретных социальных ситуаций. Особенности субъективного контроля, в частности, могут изменяться у человека в зависимости от того, представляется ему ситуация сложной или простой, приятной или неприятной и т.д. Поэтому измерение локуса контроля перспективнее строить не как одномерную характеристику, а как многомерный профиль, копоненты которого привязаны к типам социальных ситуаций разной степени обобщенности.

Опросник УСК состоит из 44 пунктов. В отличие от шкалы Д. Роттера, в него включены пункты, измеряющие экстернальность-интернальность в межличностных и семейных отношениях; в него также включены пункты, измеряющие УСК в отношении болезни и здоровья.

Инструкция: Вам будет предложено 44 утверждения, касающихся различных сторон жизни и отношения к ним. Оцените, пожалуйста, степень своего согласия или несогласия с приведенными утверждениями по 6-ти бальной шкале:

полное несогласие -3 -2 -1 1 2 3 полное согласие

Текст опросника.

1. Продвижение по службе больше зависит от удачного стечения обстоятельств, чем от личных способностей и усилий.
2. Большинство разводов происходит оттого, что люди не захотели приспособиться друг к другу.
3. Болезнь — дело случая; если уж суждено заболеть, то ничего не поделаешь.
4. Люди оказываются одинокими из-за того, что сами не проявляют интереса и дружелюбия к окружающим.
5. Осуществление моих желаний часто зависит от везения.
6. Бесплезно предпринимать усилия для того, чтобы завоевать симпатию других людей.
7. Внешние обстоятельства, родители и благосостояние влияют на семейное счастье не меньше, чем отношения супругов.
8. Я часто чувствую, что мало влияю на то, что происходит со мной.
9. Как правило, руководство оказывается более эффективным, когда полностью контролирует действия подчиненных, а не полагается на их самостоятельность.
10. Мои отметки в школе часто зависели от случайных обстоятельств (например, от настроения учителя), чем от моих собственных усилий.
11. Когда я строю планы, то, верю, что смогу осуществить их.

12. То, что многим людям кажется удачей или везением, на самом деле является результатом долгих целенаправленных усилий.
13. Думаю, что правильный образ жизни может больше помочь здоровью, чем врачи и лекарства.
14. Если люди не подходят друг другу, то, как бы они ни старались, наладить семейную жизнь они все равно не смогут.
15. То хорошее, что я делаю, обычно бывает по достоинству оценено другими.
16. Дети вырастают такими, какими их воспитывают родители.
17. Думаю, что случай или судьба не играют важной роли в моей жизни.
18. Я стараюсь не планировать далеко вперед, потому что многое зависит от того, как сложатся обстоятельства.
19. Мои отметки в школе больше всего зависели от моих усилий и степени подготовленности.
20. В семейных конфликтах я чаще чувствую вину за собой, чем за противоположной стороной.
21. Жизнь людей зависит от стечения обстоятельств.
22. Я предпочитаю такое руководство, при котором можно самостоятельно определять, что и как делать.
23. Думаю, что мой образ жизни ни в коей мере не является причиной моих болезней.
24. Как правило, именно неудачное стечение обстоятельств мешает людям добиться успеха в своем деле.
25. В конце концов, за плохое управление организацией ответственны сами люди, которые в ней работают.
26. Я часто чувствую, что ничего не могу изменить в сложившихся отношениях в семье.
27. Если очень захочу, я смогу расположить к себе любого.
28. На подрастающее поколение влияет так много разных обстоятельств, что усилия родителей по их воспитанию часто оказываются бесполезными.
29. То, что со мной случается, — дело моих рук.
30. Трудно бывает понять, почему руководители поступают так, а не иначе.
31. Человек, который не смог добиться успеха в своей работе, скорее всего, не проявил достаточно усилий.
32. Чаще всего я могу добиться от членов моей семьи того, что я хочу.
33. В неприятностях и неудачах, происходивших в моей жизни, чаще были виноваты другие люди, чем я сам.

34. Ребенка всегда можно уберечь от простуды, если за ним следить и правильно его одевать.
35. В сложных обстоятельствах я предпочитаю подождать, пока проблемы разрешатся сами собой.
36. Успех является результатом упорной работы и мало зависит от случая или везения.
37. Я чувствую, что от меня больше, чем от кого бы то ни было, зависит счастье моей семьи.
38. Мне всегда было трудно понять, почему я нравлюсь одним людям и не нравлюсь другим.
39. Я всегда предпочитаю принять решение и действовать самостоятельно, а не надеяться на помощь других людей или на судьбу.
40. К сожалению, заслуги человека часто остаются непризнанными, несмотря на все его старания.
41. В семейной жизни бывают такие ситуации, которые невозможно разрешить даже при самом сильном желании.
42. Способные люди, не сумевшие реализовать свои возможности, должны винить в этом только самих себя.
43. Многие мои успехи были возможны только благодаря помощи других людей.
44. Большинство неудач в моей жизни произошло от незнания или лени и мало зависело от везения или невезения.
- Обработку заполненных ответов следует проводить по приведенным ниже ключам, суммируя ответы на пункты в столбцах "+" со своим знаком и ответы на пункты в столбцах "-" с обратным знаком.

Ключ для обработки результатов опросника

Ио:	«+»	2, 4, 11, 12, 13, 15, 16, 17, 19, 20, 22, 25, 27, 29, 32, 34, 36, 37, 39, 42, 44
	«-»	1, 3, 5, 6, 7, 8, 9, 10, 14, 18, 21, 23, 24, 26, 28, 31, 33, 38, 40, 41, 43
Ид:	«+»	12, 15, 27, 32, 36, 37
	«-»	1, 5, 6, 14, 26, 43
Ин:	«+»	2, 4, 20, 31, 42, 44
	«-»	7, 24, 33, 38, 40, 41
Ис:	«+»	2, 16, 20, 32, 37
	«-»	7, 14, 26, 28, 41

Ип:	«+»	19, 22, 25, 42
	«-»	1, 9, 10, 30
Им:	«+»	4, 27
	«-»	6, 38
Из:	«+»	13, 34
	«-»	3, 23

Затем сырые баллы переводятся в стены

Стены	«Сырые» баллы													
	И ₀ интервал		И _д интервал		И _н интервал		И _с интервал		И _п интервал		И _м интервал		И _з интервал	
	от	до	от	до	от	до	от	до	от	до	от	до	от	до
1	-132	-14	-36	-11	-36	-8	-30	12	-30	-5	-12	-7	-12	-6
2	-13	-3	-10	-7	-7	-4	-11	-8	-4	-1	-6	-5	-5	-4
3	-2	0	-6	-3	-3	0	-7	-5	0	3	-4	-3	-3	-2
4	10	21	-2	1	1	4	-4	-1	4	7	-2	-1	-1	0
5	22	32	2	5	5	7	0	3	8	11	0	1	1	2
6	33	44	6	9	8	11	4	6	12	15	2	4	3	4
7	45	56	10	14	12	15	7	10	16	19	5	6	5	6

8	57	68	15	18	16	19	11	13	20	23	7	8	7	8
9	69	79	19	22	20	23	14	17	24	27	9	10	9	10
10	80	132	23	36	24	36	18	30	28	30	11	12	11	12

Результаты по 7 шкалам позволяют построить «Профиль УСК»

Высокими считаются показатели больше 5, и они свидетельствуют об интернальном типе контроля (УСК), показатели ниже 5 свидетельствуют об экстернальном уровне контроля.

1. Шкала общей интернальности (Ио). Высокий показатель по этой шкале соответствует высокому уровню субъективного контроля над любыми значимыми ситуациями. Такие люди считают, что большинство важных событий в их жизни было результатом их собственных действий, что они могут ими управлять, и, таким образом, они чувствуют свою собственную ответственность за эти события и за то, как складывается их жизнь в целом. Низкий показатель по шкале соответствует низкому уровню субъективного контроля. Такие испытуемые не видят связи между своими действиями к значимым для них событиям их жизни, не считают себя способными контролировать их развитие и полагают, что большинство их является результатом случая или действий других людей.

2. Шкала интернальности в области достижений (Ид). Высокие показатели по этой шкале соответствуют высокому уровню субъективного контроля над эмоционально положительными событиями и ситуациями. Такие люди считают, что они сами добились всего, что было и есть в их жизни, и что они способны с успехом добиваться своего в будущем. Низкие показатели по шкале Ид свидетельствуют о том, что человек приписывает свои успехи и достижения обстоятельствам — везению, счастливой судьбе или помощи других людей.

3. Шкала интернальности в области неудач (Ин). Высокие показатели по этой шкале говорят о развитом чувстве субъективного контроля по отношению к отрицательным событиям и ситуациям, что проявляется в склонности обвинять самого себя в разнообразных неприятностях и страданиях. Низкие показатели Ин свидетельствует о том, что испытуемый склонен приписывать ответственность за

подобные события другим людям или считать их результатом невезения.

4. Шкала интернальности в области семейных отношений (Ис). Высокие показатели Ис означают, что человек считает себя ответственным за события, происходящие в его семейной жизни. Низкий Ис указывает на то, что субъект считает партнеров причиной значимых ситуаций, возникающих в его семье.

5. Шкала интернальности в области производственных отношений (Ип). Высокий Ип свидетельствует о том, что человек считает свои действия важным фактором организации собственной производственной деятельности, в складывающихся отношениях в коллективе, в своем продвижении и т.д. Низкий Ип указывает на то, что испытуемый склонен приписывать более важное значение внешним обстоятельствам — руководству, товарищам по работе, везению — невезению.

6. Шкала интернальности в области межличностных отношений (Им). Высокий показатель по шкале свидетельствует о том, что человек считает себя в силах контролировать свои формальные и неформальные отношения с другими людьми, вызывать к себе уважение и симпатию. Низкий показатель, напротив, указывает на то, что человек не может активно формировать свой круг общения и склонен считать свои межличностные отношения результатом активности партнеров).

7. Шкала интернальности в отношении здоровья и болезни (Из). Высокие показатели Из свидетельствуют о том, что испытуемый считает себя ответственным за свое здоровье: если он болен, то обвиняет в этом себя и полагает, что выздоровление во многом зависит от его действий. Человек с низким Из считает болезнь результатом случая и надеется, что выздоровление придет в результате действий других, прежде всего врачей.

Валидность шкал УСК демонстрируется их связями с другими характеристиками личности, измеренными при помощи личностного опросника Кэттелла. Человек с низким субъективным контролем (склонный считать свои успехи и неудачи следствием обстоятельств) эмоционально неустойчив (фактор -С), склонен к неформальному поведению (фактор -G), малообщителен (фактор + Q₁), у него плохой самоконтроль (фактор -Q₂) и высокая напряженность (фактор + Q₂). Человек с высоким показателем субъективного контроля обладает эмоциональной стабильностью (фактор + С), упорством, решительностью (+ G), общительностью (фактор - У, высоким самоконтролем (фактор + Q₂) и сдержанностью (фактор - У).

Интеллект (фактор В) и многие факторы, связанные с экстраверсией-интраверсией, не коррелируют ни с Ио, ни с ситуативными характеристиками субъективного контроля.

Субъективный контроль над позитивными событиями (достижения, успехи) в большей степени коррелирует с силой Эго (фактор + С), самоконтроля (фактор -Q), социальной экстраверсией (факторы + А; -Q), чем субъективный контроль над негативными событиями (неприятности, неудачи). С другой стороны, люди, не ощущающие ответственности за неудачи, чаще оказываются более практичными (фактор - М), чем люди с сильным контролем в этой области, что нехарактерно для субъективного контроля над позитивными событиями.

Тест предназначен для индивидуального и группового обследования. Применение опросника УСК возможно при решении широкого круга социально-психологических и медико-психологических проблем. Уровень субъективного контроля повышается в процессе психокоррекционного воздействия на личность. Поэтому возможно применение УСК для оценки эффективности методов психологической коррекции.

Исследование самооценок людей с разными типами субъективного контроля показало, что люди с низким Ио характеризуют себя как эгоистичных, зависимых, нерешительных, несправедливых, суетливых, враждебных, неуверенных, неискренних, несамостоятельных, раздражительных. Люди с высоким УСК считают себя добрыми, независимыми, решительными, справедливыми, способными, дружелюбными, честными, самостоятельными, невозмутимыми. Таким образом, УСК связан с ощущением человеком своей силы, достоинства, ответственности за происходящее, с самоуважением, социальной зрелостью и самостоятельностью личности.

3.15.ХАРАКТЕРОЛОГИЧЕСКИЙ ОПРОСНИК К.ЛЕОНГАРДА

Этот тест предназначен для выявления акцентуаций характера, т.е. определенного направления характера. Опросник включает в себя 88 вопросов, 10 шкал, соответствующих определенным акцентуациям характера. Первая шкала характеризует личность с высокой жизненной активностью, вторая шкала показывает возбудимую акцентуацию. Третья шкала говорит о глубине эмоциональной жизни испытуемого. Четвертая шкала показывает склонность к педантизму. Пятая шкала выявляет повышенную тревожность, шестая — склонность к перепадам настроения, седьмая шкала говорит о демонстративности поведения испытуемого, восьмая — о

неуравновешенности поведения. Девятая шкала показывает степень утомляемости, десятая — силу и выраженность эмоционального реагирования.

Перед проведением опроса дается инструкция. Время ответов не ограничивается.

Инструкция: "Вам будут предложены утверждения, касающиеся Вашего характера. Если Вы согласны с утверждением, рядом с его номером поставьте знак "+" (да), если нет — знак "-" (нет). Над вопросами долго не думайте, правильных и неправильных ответов нет".

ТЕКСТ ОПРОСНИКА

1. У Вас чаще веселое и беззаботное настроение?
2. Вы чувствительны к оскорблениям?
3. Бывает ли так, что у Вас на глаза наворачиваются слезы в кино, театре, в беседе и т.п.?
4. Сделав что-то. Вы сомневаетесь, все ли сделано правильно, и не успокаиваетесь до тех пор, пока не убедитесь еще раз в том, что все сделано правильно?
5. В детстве Вы были так же смелы, как и Ваши сверстники?
6. Часто ли у Вас резко меняется настроение от состояния безграничного ликования до отвращения к жизни, к себе?
7. Являетесь ли Вы обычно центром внимания в обществе, компании?
8. Бывает ли так, что Вы беспричинно находитесь в таком ворчливом настроении, что с Вами лучше не разговаривать?
9. Вы серьезный человек?
10. Способны ли Вы восторгаться, восхищаться чем-то?
11. Предприимчивы ли Вы?
12. Вы быстро забываете, если Вас кто-то обидел?
13. Мягкосердечны ли Вы?
14. Опуская письмо в почтовый ящик, проверяете ли Вы, проводя рукой по щели ящика, что письмо полностью упало в него?
15. Стремитесь ли Вы всегда считаться в числе лучших работников?
16. Бывало ли Вам страшно в детстве во время грозы или при встрече с незнакомой собакой (а может быть, такое чувство бывает и теперь, в зрелом возрасте)?
17. Стремитесь ли Вы во всем и всюду соблюдать порядок?
18. Зависит ли Ваше настроение от внешних факторов?
19. Любят ли Вас Ваши знакомые?
20. Часто ли у Вас бывает чувство внутреннего беспокойства, ощущение возможной беды, неприятности?
21. У Вас часто несколько подавленное настроение?

22. Бывали ли у Вас хотя бы один раз истерика или нервный срыв?
23. Трудно ли Вам долго усидеть на одном месте?
24. Если по отношению к Вам несправедливо поступили, энергично ли Вы отстаиваете свои интересы?
25. Можете ли Вы зарезать курицу или овцу?
26. Раздражает ли Вас, если дома занавес или скатерть висят неровно, или Вы сразу же стараетесь поправить их?
27. Вы в детстве боялись оставаться один в доме?
28. Часто ли у Вас бывают колебания настроения?
29. Всегда ли Вы стремитесь быть достаточно сильным работником в своей профессии?
30. Быстро ли Вы начинаете сердиться или впадать в гнев?
31. Можете ли Вы быть абсолютно, беззаботно веселым?
32. Бывает ли так, что ощущение безграничного счастья буквально пронизывает Вас?
33. Как вы думаете, получился бы из Вас ведущий в юмористическом спектакле?
34. Вы обычно высказываете свое мнение людям достаточно откровенно, прямо и недвусмысленно?
35. Вам трудно переносить вид крови? Не вызывает ли это у Вас неприятных ощущений?
36. Вы любите работу с высокой личной ответственностью?
37. Склонны ли Вы выступать в защиту лиц, по отношению к которым поступили несправедливо?
38. В темный подвал Вам трудно, страшно спускаться?
39. Предпочитаете ли Вы работу такой, где действовать надо быстро, но требования к качеству выполнения невысоки?
40. Общительны ли Вы?
41. В школе Вы охотно декламировали стихи?
42. Убегали ли Вы в детстве из дома?
43. Кажется ли Вам жизнь трудной?
44. Бывает ли так, что после конфликта, обиды Вы были до того расстроены, что идти на работу казалось невыносимым?
45. Можно ли сказать, что при неудаче Вы не теряете чувства юмора?
46. Предприняли бы Вы первые шаги к примирению, если Вас кто-то обидел?
47. Вы очень любите животных?
48. Возвращаетесь ли Вы убедиться, что оставили дом или рабочее место в таком состоянии, что там ничего не случится?
49. Преследует ли Вас иногда неясная мысль, что с Вами и Вашими близкими может случиться что-то страшное?

50. Считаете ли Вы, что Ваше настроение очень изменчиво?
51. Трудно ли Вам докладывать (выступать на сцене) перед большим количеством людей?
52. Вы можете ударить обидчика, если он Вас оскорбит?
53. У Вас очень велика потребность в общении с другими людьми?
54. Вы относитесь к тем, кто при каких-либо разочарованиях впадает в глубокое отчаяние?
55. Вам нравится работа, требующая энергичной организаторской деятельности?
56. Настойчиво ли Вы добиваетесь намеченной цели, если на пути к ней приходится преодолевать массу препятствий?
57. Может ли трагический фильм взволновать Вас так, что на глазах выступают слезы?
58. Часто ли бывает Вам трудно уснуть из-за того, что проблемы прожитого дня или будущего все время крутятся в Ваших мыслях?
59. В школе Вы иногда подсказывали своим товарищам или давали списывать?
60. Потребуется ли Вам большое напряжение воли, чтобы пройти одному через кладбище?
61. Тщательно ли Вы следите за тем, чтобы каждая вещь в вашей квартире была всегда на одном и том же месте?
62. Бывает ли так, что, будучи перед сном в хорошем настроении, Вы на следующий день встаете в подавленном, дрящемся несколько часов?
63. Легко ли Вы привыкаете к новым ситуациям?
64. Бывают ли у Вас головные боли?
65. Вы часто смеетесь?
66. Можете ли Вы быть приветливым даже с тем, кого Вы явно не цените, не любите, не уважаете?
67. Вы подвижный человек?
68. Вы очень переживаете из-за несправедливости?
69. Вы настолько любите природу, что можете назвать ее другом?
70. Уходя из дома или ложась спать, проверяете ли Вы, закрыт ли газ, погашен ли свет, заперты ли двери?
71. Вы очень боязливы?
72. Изменяется ли ваше настроение при приеме алкоголя?
73. В Вашей молодости Вы охотно участвовали в кружке художественной самодеятельности?
74. Вы расцениваете жизнь несколько пессимистически, без ожидания радости?
75. Часто ли Вас тянет путешествовать?

76. Может ли Ваше настроение измениться так резко, что состояние радости вдруг сменяется угрюмым и подавленным?
 77. Легко ли Вам поднять настроение друзей в компании?
 78. Долго ли Вы переживаете обиду?
 79. Долго ли Вы переживаете горести других людей?
 80. Часто ли, будучи школьником, Вы переписывали страницу в Вашей тетради, если случайно оставили в ней кляксу?
 81. Относите ли Вы к людям скорее с недоверием и осторожностью, чем с доверчивостью?
 82. Часто ли Вы видите страшные сны?
 83. Бывает ли, что Вы остерегаетесь того, что броситесь под колеса проходящего поезда или, стоя у окна многоэтажного дома, остерегаетесь того, что можете внезапно выпасть из окна?
 84. В веселой компании Вы обычно веселы?
 85. Способны ли Вы отвлечься от трудных проблем, требующих решения?
 86. Вы становитесь менее сдержанным и чувствуете себя более свободно, приняв алкоголь?
 87. В беседе Вы скудны на слова?
 88. Если бы Вам необходимо играть на сцене. Вы смогли бы войти в роль, чтобы позабыть о том, что это только игра?
- При подсчете баллов на каждой шкале опросника Леонгарда в значение каждой шкалы умножается на определенное число. Это указано в ключе к методике. Акцентуированные личности не являются патологическими. Они характеризуются выделением ярких черт характера.

Ключ

1. Г-1 Гипертимые $\times 3$ (умножить значение на 3) + 1, 11, 23, 33,45, 55, 67,77,-: нет
2. Г-2 Возбудимые $\times 2 +$: 2,15,24,34,37,56,68,78,81, -: 12,46, 59
3. Г-3 Эмотивные $\times 3 +$: 3, 13, 35, 47, 57, 69, 79, -: 25
4. Г-4 Педантичные $\times 2 +$: 4,14,17,26,39,48,58,61,70,80,83, -: 36
5. Г-5 Тревожные $\times 3 +$: 16, 27, 38, 49, 60, 71, 82, -: 5
6. Г-6 Циклотимные $\times 3 +$: 6,18,28, 40, 50, 62, 72, 84, -: нет
7. Г-7 Демонстративные $\times 2 +$: 7,19,22,29,41,44,63,66,73, 85, 88,-: 51
8. Г-8 Неуравновешенные $\times 3 +$: 8,20,30,42,52,64,74,86, - : нет
9. Г-9 Дистимные $\times 3 +$: 9, 21, 43, 75, 87, -: 31, 53, 65
10. Г-10 Экзальтированные $\times 6 +$: 10, 32, 54, 76, -: нет

ОПИСАНИЕ АКЦЕНТУАЦИЙ ПО ЛЕОНГАРДУ

- 1. Демонстративный тип.** Высокие оценки по этой шкале говорят о повышенной способности к вытеснению, демонстративное поведения.
- 2. Педантичный тип.** Высокие оценки говорят о ригидности, инертности психических процессов, о долгом переживании травмирующих событий.
- 3. Застревающий тип.** Основная черта этого типа — чрезмерная стойкость аффекта со склонностью к формированию сверхценных идей.
- 4. Возбудимый тип.** Таким людям свойственна повышенная импульсивность, ослабление контроля над влечениями и обсуждениями.
- 5. Гипертимический тип.** Высокие оценки говорят о постоянном повышенном фоне настроения в сочетании с жадой деятельности, высокой активностью, предприимчивостью.
- 6. Дистимический тип.** Этот тип является противоположным предыдущему, характеризуется сниженным настроением, фиксацией на мрачных сторонах жизни, идеомоторной заторможенностью.
- 7. Тревожно-боязливый тип.** Основная черта — склонность к страхам, повышенная робость и пугливость, высокий уровень тревожности.
- 8. Циклотимический тип.** Людям с высокими оценками по этой шкале соответствует смена гипертимических и дистимических фаз.
- 9. Аффективно-экзальтированный тип.** Лицам этого типа свойственен большой диапазон эмоциональных состояний, они легко приходят в восторг от радостных событий и в полное отчаяние от печальных.
- 10. Эмотивный тип.** Это чувствительные и впечатлительные люди, отличаются глубиной переживаний в области тонких эмоций в духовной жизни человека.

Возможно применение опросника как индивидуально, так и в группе. Наиболее удачный вариант применения опросника в группе, но каждый подросток должен иметь перед собой текст опросника и лист для ответов. Опросник применяется как для психологической консультации, так и с целью профотбора и профориентации.

3.16. ШКАЛА УЧЕБНОЙ ТРЕВОЖНОСТИ

Разработана по принципу «Шкалы социально-ситуационной тревоги» Кондаша (1973). Рекомендуется при обследовании подростков и старших школьников.

Инструкция: На первой странице бланка указывается фамилия, имя подростка, класс, возраст и дата проведения исследования. На

следующих страницах перечислены ситуации, с которыми вы часто встречаетесь в жизни. Некоторые из них могут быть для вас неприятными, вызвать волнение, беспокойство, тревогу, страх. Внимательно прочитайте каждое предложение и обведите кружком одну из цифр справа: 1 2 3 4 Если ситуация совершенно не кажется вам неприятной, обведите цифру — 0. Если она немного волнует, беспокоит вас, обведите цифру 1. Если ситуация достаточно неприятна и вызывает такое беспокойство, что вы предпочли бы избежать ее, обведите цифру — 2. Если она для вас очень неприятна и вызывает сильное беспокойство, тревогу, страх, обведите цифру — 3. Если ситуация для вас крайне неприятна, если вы не можете перенести ее и она вызывает у вас очень сильное беспокойство, очень сильный страх, обведите цифру — 4.

- | | | | |
|-----|--|--------|---------|
| 1. | Отвечать у доски..... | .0 | 1 2 3 4 |
| 2. | Пойти в дом к незнакомым людям..... | 0 | 1 2 3 4 |
| 3. | Участвовать в соревнованиях,
конкурсах, олимпиадах..... | 0 | 1 2 3 4 |
| 4. | Разговаривать с директором школы... | 0 | 1 2 3 4 |
| 5. | Думать о своем будущем..... | 0 | 1 2 3 4 |
| 6. | Учитель смотрит на журнал кого бы спросить | 0 | 1 2 3 4 |
| 7. | Тебя критикуют, в чем-то упрекают | .0 | 1 2 3 4 |
| 8. | На тебя смотрят, когда ты что-нибудь
делаешь (наблюдают за тобой во время
работы, решения задачи)..... |0 | 1 2 3 4 |
| 9. | Пишешь контрольную работу | 0 | 1 2 3 4 |
| 10. | После контрольной учитель называет отметки | 0 | 1 2 3 4 |
| 11. | На тебя не обращают внимания..... | 0 | 1 2 3 4 |
| 12. | У тебя что-то не получается..... | 0 | 1 2 3 4 |
| 13. | Ждешь родителей с родительского собрания.. | 0 | 1 2 3 4 |
| 14. | Тебе грозит неуспех, провал | 0 | 1 2 3 4 |
| 15. | Слышишь за своей спиной смех..... | 0 | 1 2 3 4 |
| 16. | Сдаешь экзамены в школе..... | 0 | 1 2 3 4 |
| 17. | На тебя сердятся (непонятно почему).... .. | 0 | 1 2 3 4 |
| 18. | Выступать перед большой аудиторией... .. | 0 | 1 2 3 4 |
| 19. | Предстоит важное, решающее дело | 0 | 1 2 3 4 |
| 20. | Не понимаешь объяснений учителя | 0 | 1 2 3 4 |
| 21. | С тобой не согласны, противоречат тебе... | 0 | 1 2 3 4 |
| 22. | Сравниваешь себя с другими | 0 | 1 2 3 4 |
| 23. | Проверяются твои способности | 0 | 1 2 3 4 |
| 24. | На тебя смотрят как на маленького | 0 | 1 2 3 4 |

25. На уроке учитель неожиданно задает тебе вопрос 01234
26. Замолчали, когда ты подошел (подошла)... 0 12 3 4
27. Оценивается твоя работа.....0 12 3 4
28. Думаешь о своих делах0 12 3 4
29. Тебе надо принять для себя решение.....0 12 3 4
30. Не можешь справиться с домашним заданием.. .01234

Обработка. Методика включает ситуации трех типов:

- 1.ситуации, связанные со школой, общением с учителями;
- 2.ситуации, актуализирующие представление о себе;
- 3.ситуации общения.

Соответственно виды тревожности, выявляемые с помощью данной шкалы, обозначены: школьная, самооценочная, межличностная.

Вид тревожности	Номер пункта шкалы
Школьная	146 9 10 13 16 20 25 30
Самооценочная	3 5 12 14 19 22 23 27 28 29
Межличностная	2 7 8 11 15 17 18 21 24 26

Подсчитывается общая сумма баллов отдельно по каждому разделу шкалы и по шкале в целом. Полученные результаты интерпретируются в качестве показателей уровней соответствующих видов тревожности, показатель по всей шкале — общего уровня тревожности.

3.17. ТЕСТ М.ЛЮШЕРА

Хорошо известно, что воздействие цвета может вызывать у человека как физиологический, так и психологический эффект. Это обстоятельство давно уже учитывается в искусстве, эстетике, гигиене производства. Поскольку эмоциональное отношение к цвету может характеризоваться или предпочтением его (выбором), или безразличием, или отказом от него (негативной оценкой), то оно учитывается и в психодиагностике.

Тест Люшера основан на предположении о том, что выбор цвета отражает нередко направленность испытуемого на определенную деятельность, настроение, функциональное состояние и наиболее устойчивые черты личности. Зарубежные психологи применяют иногда тест Люшера в целях профориентации при подборе кадров, комплектовании производственных коллективов, в этнических, геронтологических исследованиях, при рекомендациях по выбору брачных партнеров. Значения цветов в их психологической интерпретации определялись в ходе разностороннего обследования многочисленного контингента различных испытуемых. .

Характеристика цветов (по Люшеру) включает в себя 4 основных и 4 дополнительных цвета.

Основные цвета:

- 1) синий — спокойствие, удовлетворенность;
- 2) сине-зеленый — чувство уверенности, настойчивость, иногда упрямство;
- 3) оранжево-красный — символизируют силу волевого усилия, агрессивность, наступательные тенденции, возбуждение;
- 4) светло-желтый — активность, стремление к общению, экспансивность, веселость.

При отсутствии конфликта в оптимальном состоянии основные цвета должны занимать преимущественно первые пять позиций.

Дополнительные цвета: 5) *фиолетовый*, 6) *коричневый*, 7) *черный*, 8) *нулевой* (0) символизируют негативные тенденции: тревожность, стресс, переживание страха, огорчения. Значение этих цветов (как и основных) в наибольшей степени определяется их взаимным расположением, распределением по позициям.

Инструкция: "Перемешайте цветные карточки и положите цветовой поверхностью наверх. Попросите испытуемого выбрать из восьми цветов тот, который ему больше всего нравится. При этом нужно пояснить, что он должен выбрать цвет как таковой, не пытаясь соотнести его с любимым цветом в одежде, цветом глаз и т.п.

Испытуемый должен выделить наиболее приятный цвет из восьми. Карточку с выбранным цветом следует отложить в сторону, перевернув цветной стороной вниз. Попросите выбрать из оставшихся семи цветов наиболее приятный. Выбранную карточку следует положить цветной стороной вниз справа от первой. Повторите процедуру. Перепишите номера карточек в разложенном порядке. Через 2-3 мин опять положите карточки цветовой стороной кверху и сделайте то же самое. При этом поясните, что испытуемый не должен вспоминать порядок раскладки в первом выборе и сознательно менять предыдущий порядок. Он должен выбирать цвета, как

будто впервые.

Первый выбор характеризует желаемое состояние, второй — действительное. В зависимости от цели исследования можно интерпретировать результаты соответствующего тестирования".

В результате тестирования получаем восемь позиций:

первая и вторая — явное предпочтение (обозначаются ++);

третья и четвертая — предпочтение (обозначаются хх);

пятая и шестая — безразличие к цвету (==);

седьмая и восьмая — антипатия к цвету (— —).

На основании анализа более 3600 результатов исследований М. Люшер дал примерную характеристику выбранных позиций:

1-я позиция отражает средства достижения цели (например, выбор синего цвета говорит о намерении действовать спокойно, без излишнего напряжения);

2-я позиция показывает цель, к которой стремится испытуемый;

3-я и 4-я позиции характеризуют предпочтение цвету и отражают ощущение испытуемым истинной ситуации, в которой он находится, или же образ действий, который ему подсказывает ситуация;

5-я и 6-я позиции характеризуют безразличие к цвету, нейтральное к нему отношение. Они как бы свидетельствуют, что испытуемый не связывает свое состояние, настроение, мотивы с данными цветами. Однако в определенной ситуации эта позиция может содержать резервную трактовку цвета, например, синий цвет (цвет покоя) откладывается временно как неподходящий в данной ситуации;

7-я и 8-я позиции характеризуют негативное отношение к цвету, стремление подавить какую-либо потребность, мотив, настроение, отражаемые данным цветом.

Запись выбранных цветов осуществляется перечнем номеров в порядке предпочтения с указанием позиций. Например, при выборе красного, желтого, синего, серого, зеленого, фиолетового, коричневого и черного цветов записывается:

+ + X X = = — —
3 4 1 0 2 5 6 7.

Зоны ++; xx; ==; — — образуют 4 функциональные группы.

ИНТЕРПРЕТАЦИЯ РЕЗУЛЬТАТОВ ТЕСТИРОВАНИЯ

Как отмечалось, одним из приемов трактовки результатов выбора является оценка положения основных цветов. Если они занимают позицию далее пятой, значит, характеризуемые ими свойства, потребности не удовлетворены, следовательно, имеют место тревожность, негативное состояние.

Рассматривается взаимное положение основных цветов. Когда, например, номера 1 и 2 (синий и желтый) находятся рядом (образуя функциональную группу), подчеркивается их общая черта — субъективная направленность "вовнутрь". Совместное положение цветов номер 2 и 3 (зеленого и красного) указывает на автономность, самостоятельность в принятии решений, инициативность. Сочетание цветов номер 3 и 4 (красного и желтого) подчеркивает направленность "вовне". Сочетание цветов номер 1 и 4 (синего и желтого) усиливает представление зависимости испытуемых от среды. При сочетании

цветов номер 1 и 3 (синего и красного) в одной функциональной группе подчеркивается благоприятный баланс зависимости от среды и субъективной направленности (синий цвет) и автономности, направленности "вовне" (красный цвет). Сочетание зеленого и желтого цветов (номер 2 и 4) рассматривается как противопоставление субъективного стремления "вовнутрь", автономности, упрямства стремлению "вовне", зависимости от среды.

Основные цвета, по мнению М. Люшера, символизируют следующие психологические потребности:

№ 1 (синий) — потребность в удовлетворении, спокойствии, устойчивой положительной привязанности;

№ 2 (зеленый) — потребность в самоутверждении;

№ 3 (красный) — потребность активно действовать и добиваться успеха;

№ 4 (желтый) — потребность в перспективе, надеждах на лучшее, мечтах.

Если основные цвета находятся в 1-й — 5-й позициях, считается, что эти потребности в известной мере удовлетворяются, воспринимаются как удовлетворяемые; если они в 6-й — 8-й позициях, имеет место какой-либо конфликт, тревожность, неудовлетворенность из-за неблагоприятных обстоятельств. Отвергаемый цвет может рассматриваться как источник стресса. Например, отвергаемый синий цвет означает неудовлетворенность отсутствием покоя, привязанности.

Возможности оценки работоспособности в ходе анализа выбора цветов М. Люшер учитывал, исходя из следующих посылок. Зеленый цвет характеризует гибкость волевых проявлений в сложных условиях деятельности, чем обеспечивается поддержание работоспособности.

Красный цвет характеризует силу воли и чувство удовлетворенности стремлением к достижению цели, что также содействует поддержанию работоспособности.

Желтый цвет отражает надежды на успех, спонтанное удовлетворение от участия в деятельности (иногда без четкого осознания ее деталей), ориентацию на дальнейшую работу.

Если эти три цвета стоят в начале ряда и все вместе, то вероятно более продуктивная деятельность, более высокая работоспособность. Если же они находятся во второй половине ряда и отделены друг от друга, прогноз менее благоприятный.

Показатели **тревоги**. Если основной цвет стоит на 6-м месте, он обозначается знаком "—", и все остальные, что находятся за ним (7-я — 8-я позиции), обозначаются этим же знаком. Их следует

рассматривать как отвергаемые цвета, как причину тревожности, негативного состояния.

В тесте Люшера такие случаи дополнительно помечаются буквой "А" над номером цвета и знаком "—", например:

А	А	А
—	—	—
1	6	0

Показатели компенсации. При наличии источника стресса, тревоги (выражаемого каким-либо основным цветом, помещенным на 6-ю и 8-ю позиции) цвет, поставленный в 1-ю позицию, рассматривается как показатель компенсации (компенсирующий мотив, настроение, поведение). В этом случае над цифрой, занимающей 1-е место, ставится буква С. Считается явлением более или менее нормальным, когда компенсация проходит за счет одного из основных цветов. В то же время, сам факт наличия показателя стресса и компенсации всегда свидетельствует о недостаточной оптимальности состояния.

В тех же случаях, когда компенсация проходит за счет дополнительных цветов, результаты теста трактуются как показатели негативного состояния, негативных мотивов, негативного отношения к окружающей ситуации.

Показатели интенсивности тревоги характеризуются позицией, занимаемой основными цветами. Если основной цвет на 6-м месте, фактор, вызывающий тревогу, считается относительно слабым (это отмечается одним восклицательным знаком); если цвет в 7-й позиции, ставятся два восклицательных знака (!!); если основной цвет в 8-й позиции, ставятся три знака (!!!). Таким образом может быть поставлено до 6 знаков, характеризующих источники стресса, тревоги, например:

!_	!!_	!!!_
А	А	А_
2	1	4

Подобным же образом оцениваются случаи неблагоприятной компенсации. Если компенсацией служит какой-либо из основных цветов или фиолетовый, не ставится никаких знаков. Если серый, коричневый или черный цвет занимают 3-ю позицию, ставится один восклицательный знак, если 2-ю позицию, ставится два знака (!!), если первую позицию, ставится три знака (!!!). Таким образом, их может быть 6, например:

! !! !!!

С	С	С
+	+	+
6	0	7

Считается, что чем больше знаков "!", тем прогноз неблагоприятнее. С учетом полученных результатов тестирования целесообразно организовать мероприятия по регуляции и саморегуляции психических состояний, аутогенной тренировки. Повторное тестирование после таких мероприятий (в сочетании с другими методиками) может дать информацию о снижении тревожности, напряженности.

Особо важное значение при интерпретации результатов тестирования имеет оценка цвета в последней 8-й позиции (или в 4-й функциональной группе при наличии двух цветов со знаком "—"). Если цвета в этой позиции помечены восклицательными знаками, значит достаточно велика вероятность развития у испытуемого состояния тревожности. Обратите внимание на соотношение первой и восьмой позиций, имеет ли место компенсация, по нормальной ли схеме она построена?

Может быть также проанализировано отношение цветов во 2-й и 3-й позициях (желаемая цель и фактическая ситуация). Нет ли между ними конфликта? Например, красный цвет во второй и серый в третьей позициях символизируют конфликт между целью, мотивами и оценкой реального своего состояния.

Анализируя и интерпретируя результаты теста Люшера, полученную психодиагностическую информацию следует сопоставлять с материалами анкетирования, наблюдения, бесед, изучения документов об испытуемых. Только при таком разностороннем изучении личности можно делать какие-то серьезные заключения о чертах личности, ее психологических особенностях. То же самое следует сказать о перспективах использования результатов теста для оценки состояния, в частности эмоционального состояния, напряженности, тревожности. Однако совпадение показателей цветового теста (выбор цветов 6, 7, 0 в первой позиции) и данных анкетирования и наблюдения позволяет с большей уверенностью судить о развитии у испытуемых различных негативных состояний.

Интерпретация цветных пар по Люшеру

Позиции "++" Первый цвет синий

+1 +2 (синий и зеленый) — чувство удовлетворенности, спокойствия, стремление к спокойной обстановке, нежелание участвовать в конфликтах, стрессе.

+1 +3 (синий и красный) — чувство целостности, активное и не всегда осознанное стремление к тесным отношениям. Потребность во внимании со стороны других.

+1 +5 (синий и фиолетовый) — небольшое беспокойство, потребность в тонком окружении, стремление к эстетическому.

+1 +6 (синий и коричневый) — беспокойство, страх одиночества, стремление уйти от конфликтов, избежать стресса.

+1 +7 (синий и черный) — негативное состояние, стремление к покою, отдыху, неудовлетворенность отношением к себе, негативное отношение к ситуации.

+1 +0 (синий и серый) — негативное состояние, потребность освободиться от стресса, стремление к покою, отдыху.

Первый цвет зеленый

+2 +1 (зеленый и синий) — позитивное состояние, стремление к признанию, к деятельности, обеспечивающей успех.

+2 +3 (зеленый и красный) — активное стремление к успеху, к самостоятельным решениям, преодолению преград в деятельности.

+2 +4 (зеленый и желтый) — небольшое беспокойство, стремление к признанию, популярности, желание произвести впечатление.

+2 +5 (зеленый и фиолетовый) — небольшое беспокойство, стремление к признанию, популярности, желание сверхвпечатлений, повышенное внимание к реакциям окружающих на свои поступки.

+2 +6 (зеленый и коричневый) — чувство неудовлетворенности, усталости, переоценка значимости отношения к себе со стороны окружающих.

+2 +7 (зеленый и черный) — чувство обиды, злости, стремление к жесткости, авторитетности в отношениях.

+2 +0 (зеленый и серый) — чувство неудовлетворенности, стремление к признанию, желание произвести впечатление.

Первый цвет красный

+3 +1 (красный и синий) — деловое возбуждение, активное стремление к деятельности, впечатлениям, удовольствиям.

+3 +2 (красный и зеленый) — деловое возбуждение, активное стремление к цели, преодолению всех трудностей, стремление к высокой оценке своей деятельности.

+3 +4 (красный и желтый) — деловое, слегка повышенное возбуждение, увлеченность, оптимизм, стремление к контактам, расширение сферы деятельности.

+3 +5 (красный и фиолетовый) — повышенное возбуждение, не всегда адекватная увлеченность, стремление произвести впечатление.

+3 +6 (красный и коричневый) — негативное настроение, огорчение из-за неудачи, нежелание лишиться благоприятной ситуации.

+3 +7 (красный и черный) — негативное настроение, злость, стремление уйти из неблагоприятной ситуации.

+3 +0 (красный и серый) — чувство неудовлетворенности, направленность на рискованное действие.

Первый цвет желтый

+4+1 (желтый и синий) — настроение в общем положительное, стремление к позитивному эмоциональному состоянию, взаимовыдержке.

+4 +2 (желтый и зеленый) — настроение в общем положительное, желание поиска первых путей решения стоящих задач, стремление к самоутверждению.

+4 +3 (желтый и красный) — несколько повышенное деловое возбуждение, стремление к широкой активности.

+4 +5 (желтый и фиолетовый) — эйфория, стремление к ярким событиям, желание произвести впечатление.

+4 +6 (желтый и коричневый) — негативное настроение, огорчение и потребность в эмоциональной разрядке, отдыхе.

+4 +7 (желтый и черный) — весьма негативное настроение, стремление уйти от любых проблем, склонность к необходимым, малоадекватным решениям.

+4 +0 (желтый и серый) — негативное угнетенное состояние, стремление выйти из неприятной ситуации, нечеткое представление о том, как это сделать.

Первый цвет фиолетовый

+5+1 (фиолетовый и синий) — неопределенное настроение, стремление к согласию и гармонии.

+5 +2 (фиолетовый и зеленый) — настороженность, желание произвести впечатление.

+5 +3 (фиолетовый и красный) — некоторое возбуждение, увлеченность, активное стремление произвести впечатление.

+5 +4 (фиолетовый и желтый) — возбуждение, фантазирование, стремление к ярким событиям.

+5 +6 (фиолетовый и коричневый) — возбуждение, направленность на сильные эмоциональные переживания.

+5 +7 (фиолетовый и черный) — негативное состояние.

+5 +0 (фиолетовый и серый) — напряжение, стремление оградить себя от конфликтов, стресса.

Первый цвет коричневый

+6 +1 (коричневый и синий) — напряжение, страх одиночества, желание уйти из неблагоприятной ситуации.

+6 +2 (коричневый и зеленый) — чувство беспокойства, стремление к строгому контролю над собой, чтобы избежать ошибки.

+6 +3 (коричневый и красный) — активное стремление к эмоциональной разрядке.

+6 +4 (коричневый и желтый) — утрата веры в положительные перспективы, вероятность необдуманных решений ("мне все равно").

+6 +5 (коричневый и фиолетовый) — чувство неудовлетворенности, стремление к комфорту.

+6 +7 (коричневый и черный) — негативное состояние, разочарование, стремление к покою, желание уйти от активности.

+6 +0 (коричневый и серый) — весьма негативное состояние, стремление уйти от сложных проблем, а не бороться с ними.

Первый цвет черный

+7 +1 (черный и синий) — весьма негативное состояние, стремление уйти от проблем ("оставили бы в покое").

+7 +2 (черный и зеленый) — возбуждение, гневное отношение к окружающим, не всегда адекватное упрямство.

+7 +3 (черный и красный) — сильное возбуждение, возможны аффективные поступки.

+7 +4 (черный и желтый) — весьма негативное состояние, отчаяние, суицидные мысли.

+7 +5 (черный и фиолетовый) — напряженность, мечты о гармонии.

+7 +6 (черный и коричневый) — возбуждение, постановка нереальных задач, стремление уйти от беспокойных мыслей, неблагоприятных ситуаций.

+7 +0 (черный и серый) — чувство безнадежности, обреченности, стремление сопротивляться всему, неадекватность.

Первый цвет серый

+0 +1 (серый и синий) — негативное состояние, желание спокойной ситуации.

+0 +2 (серый и зеленый) — негативное состояние, ощущение враждебности окружающих и желание оградиться от среды.

+0 +3 (серый и красный) — негативное состояние, повышенные требования к окружающим, не всегда адекватная активность.

+0 +4 (серый и желтый) — негативное состояние, стремление уйти от проблем, а не решать их.

+0 +5 (серый и фиолетовый) — чувство беспокойства, настороженности, стремление скрыть это чувство.

+0 +6 (серый и коричневый) — весьма негативное состояние, стремление уйти от всего сложного, трудного, от волнения.

+0 +7 (серый и черный) — весьма негативное состояние, обида, чувство угнетенности, вероятность неадекватных решений.

Позиции "— —" Первый цвет серый

-0 -1 (серый и синий) — чувство неудовлетворенности, эмоциональной напряженности.

-0 -2 (серый и зеленый) — эмоциональная напряженность, желание выйти из неблагоприятной ситуации.

-0 -3 (серый и красный) — раздражение, беспомощность.

-0 -4 (серый и желтый) — тревожность, неуверенность в своих силах.

-0-5 (серый и фиолетовый) — небольшое контролируемое возбуждение.

-0-6 (серый и коричневый) — тревожность, неуверенность в своих силах, но при этом завышенная требовательность, желание достичь признания своей личности.

-0-7 (серый и черный) — отрицание каких-либо ограничений своей личности, активное стремление к деятельности.

Первый цвет синий

-1 -2 (синий и зеленый) — сильное напряжение, стремление избавиться от негативного стрессового состояния.

-1 -3 (синий и красный) — сильное напряжение, чувство беспомощности, желание выйти из эмоциональной ситуации.

-1 -4 (синий и желтый) — состояние, близкое к стрессу, эмоциональные негативные переживания, беспомощность.

-1 -5 (синий и фиолетовый) — состояние, близкое к стрессу, сложность взаимоотношений, чувство ограниченности в возможностях, нетерпеливость.

-1 -6 (синий и коричневый) — эмоциональная неудовлетворенность, самоограничение, поиск поддержки.

-1 -7 (синий и черный) — состояние, близкое к стрессу, эмоциональная неудовлетворенность, стремление уйти из психогенной ситуации.

-1 -0 (синий и серый) — несколько угнетенное состояние, тревожность, ощущение бесперспективности.

Первый цвет зеленый

-2 -1 (зеленый и синий) — угнетенное состояние, неверие в свои силы, стремление уйти из неприятной ситуации.

-2 -3 (зеленый и красный) — сильное возбуждение, тягостные переживания, отношения со средой считает для себя враждебными, возможны аффективные поступки.

-2 -4 (зеленый и желтый) — состояние, близкое к фрустрации, чувство разочарования, нерешительности.

-2 -5 (зеленый и фиолетовый) — состояние, близкое к стрессу, чувство оскорбленного достоинства, неверие в свои силы.

-2 -6 (зеленый и коричневый) — состояние, близкое к стрессовому, неадекватно повышенный самоконтроль, необоснованное стремление к признанию.

-2 -7 (зеленый и черный) — состояние фрустрации из-за ограничения амбициозных требований, недостаточная целеустремленность.

-2 -0 (зеленый и серый) — состояние фрустрации, раздраженность из-за ряда неудач, снижение волевых качеств.

Первый цвет красный

-3 -1 (красный и синий) — подавляемое возбуждение, раздражительность, нетерпеливость, поиск выхода из негативных отношений, сложившихся с близкими людьми.

-3 -2 (красный и зеленый) — состояние стресса из-за неадекватной самооценки.

-3 -4 (красный и желтый) — мнительность, тревожность, неадекватная оценка среды, стремление к самооправданию.

-3 -5 (красный и фиолетовый) — состояние стресса из-за неудачных попыток достичь взаимопонимания, чувство неуверенности, беспомощности, желание сочувствия.

-3 -6 (красный и коричневый) — сильное напряжение, вызванное иногда сексуальным самоограничением, отсутствие дружеских контактов, неуверенность в своих силах.

-3 -7 (красный и черный) — состояние стресса из-за глубокого разочарования, фрустрация, чувство тревожности, бессилия решить конфликтную проблему, желание выйти из фрустрирующей ситуации любым путем, сомнение в том, что это удастся.

-3 -0 (красный и серый) — сдерживаемое возбуждение, чувство утрачиваемой перспективы, вероятность нервного истощения.

Первый цвет желтый

-4-1 (желтый и синий) — чувство разочарования, состояние, близкое к стрессу, стремление подавить негативные эмоции.

-4 -2 (желтый и зеленый) — состояние нерешительности, тревожности, разочарования.

-4 -3 (желтый и красный) — состояние стресса, сопровождаемое возбуждением, сомнения в успехе, претензии, не подкрепляемые реальными возможностями, самооправдание.

-4 -5 (желтый и фиолетовый) — эмоциональное разочарование и чувство беспокойства, тревоги, разочарования.

-4 -7 (желтый и черный) — напряженность, чувство неуверенности, настороженности, стремление избежать контроля извне.

-4 -0 (желтый и серый) — напряженность, боязнь потерять что-то важное, упустить возможности, напряженное ожидание.

Первый цвет фиолетовый

-5 -1 (фиолетовый и синий) — неудовлетворенность, стимулирующая к активности; стремление к сотрудничеству.

-5 -2 (фиолетовый и зеленый) — стрессовые состояния из-за неосуществившегося самоутверждения.

-5 -3 (фиолетовый и красный) — стрессовое состояние из-за неудач в активных, иногда необдуманных действиях.

-5 -4 (фиолетовый и желтый) — настороженность, подозрительность, разочарование, замкнутость.

-5 -6 (фиолетовый и коричневый) — стресс, вызванный нарушением желательных взаимоотношений, повышенная взыскательность к другим.

-5 -7 (фиолетовый и черный) — напряжение из-за ограничения в самостоятельных решениях, стремление к взаимопониманию, открытому выражению мысли.

-5 -0 (фиолетовый и серый) — проявление нетерпения, но в то же время стремление к самоконтролю, что вызывает некоторое эмоциональное возбуждение.

Первый цвет коричневый

-6 -1 (коричневый и синий) — негативное состояние, чувство неудовлетворенности из-за недостаточного признания заслуг (реальных и предполагаемых), стремление к самоограничению и самоконтролю.

-6 -2 (коричневый и зеленый) — негативное состояние из-за чрезмерного самоконтроля, упрямое желание выделиться, сомнения в том, что это удастся.

-6 -3 (коричневый и красный) — стрессовое состояние из-за подавленности эротических и других биологических потребностей, стремление к сотрудничеству для выхода из стресса.

-6 -4 (коричневый и желтый) — напряженность из-за стремления скрыть тревогу под маской уверенности и беспечности.

-6 -5 (коричневый и фиолетовый) — негативное состояние из-за неудовлетворенного стремления к чувственной гармонии.

-6 -7 (коричневый и черный) — стремление уйти из подчинения, негативное отношение к различным запретам.

-6 -0 (коричневый и серый) — стрессовое состояние из-за подавления биологических, сексуальных потребностей.

Первый цвет черный

-7 -1 (черный и синий) — состояние беспокойства в связи со скрываемым желанием получить помощь, поддержку.

-7 -2 (черный и зеленый) — состояние, близкое к фрустрации из-за ограничения свободы желаемых действий, стремление избавиться от помех.

-7 -3 (черный и красный) — стрессовое состояние, вызванное разочарованием в ожидаемой ситуации, эмоциональное возбуждение.

-7 -4 (черный и желтый) — стрессовое состояние из-за боязни дальнейших неудач, отказ от разумных компромиссов.

-7 -5 (черный и фиолетовый) — поиски идеализированной ситуации.

-7 -6 (черный и коричневый) — стрессовое состояние из-за неприятных ограничений, запретов, стремление сопротивляться ограничениям, уйти от заурядности.

-7 -0 (черный и серый) — стремление выйти из неблагоприятной ситуации (М.Люшер).

МЕТОДЫ ИЗУЧЕНИЯ ПРОФЕССИОНАЛЬНОЙ НАПРАВЛЕННОСТИ ЛИЧНОСТИ

3.18. АНКЕТА «МОЯ БУДУЩАЯ ПРОФЕССИЯ»

Инструкция: «Для того чтобы обсудить с вами возможные варианты выбора профессии, прошу вас ответить на ряд вопросов анкеты».

Анкета

Фамилия, имя, отчество

Школа

Класс

Дата.....

1. Назовите ваши любимые учебные предметы.
2. Назовите ваши нелюбимые учебные предметы.
3. Назовите профессии, которые вам нравятся.
4. Назовите профессии, которые вам не нравятся.
5. Чем вы любите заниматься в свободное время?
6. Какие кружки, секции, факультативы посещаете или посещали?

7. В какой работе класса или школы принимаете участие?
8. Сколько времени обычно у вас уходит на приготовление уроков?
9. Какая область деятельности или знания из приведенного ниже вас больше всего интересует:
- а) естественно-научная (химия, биология, медицина, геология, сельское хозяйство);
 - б) точные науки (математика, физика);
 - в) общественно-научная (история, философия, экономика, право);
 - г) гуманитарная (литература, журналистика, лингвистика, педагогика, психология);
 - д) искусство (музыкальное, театральное, изобразительное) или же определенные интересы отсутствуют?
10. Какую профессию вы решили избрать?
11. Наметили ли вы пути ее получения?
12. Есть ли у вас родственники или друзья, которые работают по избранной вами профессии?
13. Есть ли у вас друзья, которые намерены избрать ту же профессию, что и вы?
14. Что привлекает вас в избранной профессии:
- а) условия труда;
 - б) сам процесс трудовой деятельности;
 - в) высокая материальная обеспеченность;
 - г) подвижная работа и возможность получения новых впечатлений;
 - д) спокойная работа;
 - е) высокая степень ответственности;
 - ж) самостоятельное принятие решений;
 - з) возникновение сложных или даже опасных ситуаций;
 - и) контакты с людьми;
 - к) возможность творческой деятельности;
 - л) частые командировки;
 - м) возможность создавать что-либо своими руками;
 - н) работа на свежем воздухе;
 - о) романтичность;
 - п) полезность результатов;
 - р) независимость;
 - с) перспективность (профессиональный рост, продвижение по служебной лестнице);
 - т) близость к месту жительства.

Анализируя результаты анкеты, профконсультант должен сформулировать следующие выводы:

- о наличии профессионального плана и степени его сформированности (сформированным профплан можно считать тогда, когда выбрана профессия, продуманы пути ее получения и имеется уверенность в правильности выбора);
- об осознанности выбора профессии (осознанным выбор можно считать в том случае, если он построен с учетом интересов и предшествующего опыта личности, когда указываются и осознаются адекватные мотивы выбора профессии).

3.19. ОРИЕНТАЦИОННАЯ АНКЕТА Б.БАССА

Анкета состоит из 27 пунктов-суждений, по каждому из которых возможны три варианта ответов, соответствующие трем видам направленности личности. Подросток должен выбрать один ответ, который в наибольшей степени выражает его мнение или соответствует реальности, и еще один, который, наоборот, наиболее далек от его мнения или же наименее соответствует реальности. Ответ "наиболее" получает 2 балла, "наименее" - 0, оставшийся невыбранным - 1 балл. Баллы, набранные по всем 27 пунктам, суммируются для каждого вида направленности отдельно. С помощью методики выявляются следующие направленности: 1. *Направленность на себя (Я)* - ориентация на прямое вознаграждение и удовлетворение безотносительно работы и сотрудников, агрессивность в достижении статуса, властность, склонность к соперничеству, раздражительность, тревожность, интровертированность. 2. *Направленность на общение (О)* - стремление при любых условиях поддерживать отношения с людьми, ориентация на совместную деятельность, но часто в ущерб выполнению конкретных заданий или оказанию искренней помощи людям, ориентация на социальное одобрение, зависимость от группы, потребность в привязанности и эмоциональных отношениях с людьми. 3. *Направленность на дело (Д)* - заинтересованность в решении деловых проблем, выполнение работы как можно лучше, ориентация на деловое сотрудничество, способность отстаивать в интересах дела собственное мнение, которое полезно для достижения общей цели. Инструкция: Опросный лист состоит из 27 пунктов. По каждому из них возможны три варианта ответов: А, Б, В. 1. Из ответов на каждый из пунктов выберите тот, который лучше всего выражает Вашу точку зрения по данному вопросу. Возможно, что какие-то из вариантов ответов покажутся Вам равноценными. Тем не менее, мы просим Вас отобрать из них только один, а именно тот, который в наибольшей степени отвечает Вашему мнению и более всего ценен для Вас. Букву, которой обозначен ответ (А, Б, В), напишите на листе

для записи ответов рядом с номером соответствующего пункта (1-27) под рубрикой "больше всего".

Затем из ответов на каждый из пунктов выберите тот, который дальше всего отстоит от Вашей точки зрения, наименее для Вас ценен. Букву, которой обозначен ответ, вновь напишите на листе для записи ответов рядом с номером соответствующего пункта, в столбце под рубрикой "меньше всего".

Таким образом, для ответа на каждый из вопросов Вы используете две буквы, которые и запишите в соответствующие столбцы. Остальные ответы нигде не записываются. Старайтесь быть максимально правдивым. Среди вариантов ответа нет "хороших" или "плохих", поэтому не старайтесь угадать, какой из ответов является "правильным" или "лучшим" для Вас.

1. Наибольшее удовлетворение я получаю от:

- А. Одобрения моей работы;
- Б. Сознания того, что работа сделана хорошо;
- В. Сознания того, что меня окружают друзья.

2. Если бы я играл в футбол (волейбол, баскетбол), то я хотел бы быть:

- А. Тренером, который разрабатывает тактику игры;
- Б. Известным игроком;
- В. Выбранным капитаном команды.

3. По-моему, лучшим педагогом является тот, кто:

- А. Проявляет интерес к учащимся и к каждому имеет индивидуальный подход;
- Б. Вызывает интерес к предмету так, что учащиеся с удовольствием углубляют свои знания в этом предмете;
- В. Создает в коллективе такую атмосферу, при которой никто не боится высказать свое мнение.

4. Мне нравится, когда люди:

- А. Радуются выполненной работе;
- Б. С удовольствием работают в коллективе;
- В. Стремятся выполнить свою работу лучше других.

5. Я хотел бы, чтобы мои друзья:

- А. Были отзывчивы и помогали людям, когда для этого представляются возможности;
- Б. Были верны и преданы мне;
- В. Были умными и интересными людьми.

6. Лучшими друзьями я считаю тех:

- А. С кем складываются хорошие взаимоотношения;
- Б. На кого всегда можно положиться;

- В. Кто может многого достичь в жизни.
7. Больше всего я не люблю:
- А. Когда у меня что-то не получается;
 - Б. Когда портятся отношения с товарищами;
 - В. Когда меня критикуют.
8. По-моему, хуже всего, когда педагог:
- А. Не скрывает, что некоторые учащиеся ему несимпатичны, насмехается и подшучивает над ними;
 - Б. Вызывает дух соперничества в коллективе;
 - В. Недостаточно хорошо знает свой предмет.
9. В детстве мне больше всего нравилось:
- А. Проводить время с друзьями;
 - Б. Ощущение выполненных дел;
 - В. Когда меня за что-нибудь хвалили.
10. Я хотел бы быть похожим на тех, кто:
- А. Добился успеха в жизни;
 - Б. По-настоящему увлечен своим делом;
 - В. Отличается дружелюбием и доброжелательностью.
11. В первую очередь школа должна:
- А. Научить решать задачи, которые ставит жизнь;
 - Б. Развивать, прежде всего, индивидуальные способности ученика;
 - В. Воспитывать качества, помогающие взаимодействовать с людьми.
12. Если бы у меня было больше свободного времени, охотнее всего я использовал бы его:
- А. Для общения с друзьями;
 - Б. Для отдыха и развлечений;
 - В. Для своих любимых дел и самообразования.
13. Наибольших успехов я добиваюсь, когда:
- А. Работаю с людьми, которые мне симпатичны;
 - Б. У меня интересная работа;
 - В. Мои усилия хорошо вознаграждаются.
14. Я люблю, когда:
- А. Другие люди меня ценят;
 - Б. Испытывать удовлетворение от выполненной работы;
 - В. Приятно провожу время с друзьями.
15. Если бы обо мне решили написать в газете, мне бы хотелось, чтобы:
- А. Рассказали о каком-либо интересном деле, связанном с учебой, работой, спортом и т.п., в котором мне довелось участвовать.
 - Б. Написали о моей деятельности;
 - В. Обязательно рассказали о коллективе, в котором я работаю.

16. Лучше всего я учусь, если преподаватель:
- А. Имеет ко мне индивидуальный подход;
 - Б. Сумеет вызвать у меня интерес к предмету;
 - В. Устраивает коллективные обсуждения изучаемых проблем.
17. Для меня нет ничего хуже, чем:
- А. Оскорбление личного достоинства;
 - Б. Неудача при выполнении важного дела;
 - В. Потеря друзей.
18. Больше всего я ценю:
- А. Успех;
 - Б. Возможности хорошей совместной работы;
 - В. Здравый практичный ум и смекалку.
19. Я не люблю людей, которые:
- А. Считают себя хуже других;
 - Б. Часто ссорятся и конфликтуют;
 - В. Возражают против всего нового.
20. Приятно, когда:
- А. Работаешь над важным для всех делом;
 - Б. Имеешь много друзей;
 - В. Вызываешь восхищение и всем нравишься.
21. По-моему, в первую очередь руководитель должен быть:
- А. Доступным;
 - Б. Авторитетным;
 - В. Требовательным.
22. В свободное время я охотно прочитал бы книги:
- А. О том, как заводить друзей и поддерживать хорошие отношения с людьми;
 - Б. О жизни знаменитых и интересных людей;
 - В. О последних достижениях науки и техники.
23. Если бы у меня были способности к музыке, я предпочел бы быть:
- А. Дирижером;
 - Б. Композитором;
 - В. Солистом.
24. Мне бы хотелось:
- А. Придумать интересный конкурс;
 - Б. Победить в конкурсе;
 - В. Организовать конкурс и руководить им.
25. Для меня важнее всего знать:
- А. Что я хочу сделать;
 - Б. Как достичь цели;
 - В. Как организовать людей для достижения цели.

26. Человек должен стремиться к тому, чтобы:
- А. Другие были им довольны;
 - Б. Прежде всего выполнить свою задачу;
 - В. Его не нужно было упрекать за выполненную работу.
27. Лучше всего я отдыхаю в свободное время:
- А. В общении с друзьями;
 - Б. Просматривая развлекательные фильмы;
 - В. Занимаясь своим любимым делом.

Бланк тестируемого

№	Больше всего	Меньше всего	№	Больше всего	Меньше всего
1			15		
2			16		
3			17		
4			18		
5			19		
6			20		
7			21		
8			22		
9			23		
10			24		
11			25		
12			26		
13			27		
14					

Ключ

№	Я	О	Д	№	Я	О	Д
1	А	В	Б	15	Б	В	А
2	Б	В	А	16	А	В	Б
3	А	В	Б	17	А	В	Б
4	В	Б	А	18	А	Б	В
5	Б	А	В	19	А	Б	В
6	В	А	Б	20	В	Б	А
7	В	Б	А	21	Б	А	В
8	А	Б	В	22	Б	А	В
9	В	А	Б	23	В	А	Б
10	А	В	Б	24	Б	В	А
11	Б	А	В	25	А	В	Б

12	Б	А	В	26	В	А	Б
13	В	А	Б	27	Б	А	В
14	А	Б	В				

3.20. ДИФФЕРЕНЦИАЛЬНО - ДИАГНОСТИЧЕСКИЙ ОПРОСНИК

(Методика Климова Е.А.)

Методика предназначена для отбора на различные типы профессий в соответствии с классификацией типов профессий Е. А. Климова. Можно использовать при профориентации подростков и взрослых. Содержание методики: испытуемый должен в каждой из 20 пар предлагаемых видов деятельности выбрать только один вид и в соответствующей клетке листа ответов поставить знак «+».

Лист ответов сделан так, чтобы можно было подсчитать число знаков «+» в каждом из 5-ти столбцов. Каждый из 5-ти столбцов соответствует определенному типу профессии. Испытуемому рекомендуется выбрать тот тип профессий, который получил максимальное число знаков «+».

Название типов профессий по столбцам:

I. «Человек-природа» – все профессии, связанные с растениеводством, животноводством и лесным хозяйством.

II. «Человек-техника» – все технические профессии.

III. «Человек-человек» – все профессии, связанные с обслуживанием людей, с общением.

IV. «Человек-знак» – все профессии, связанные с обсчетами, цифровыми и буквенными знаками, в том числе и музыкальные специальности.

V. «Человек - художественный образ» – все творческие специальности.

Время обследования не ограничивается. Хотя испытуемого следует предупредить о том, что над вопросами не следует долго задумываться и обычно на выполнение задания требуется 20–30 мин. Возможно использование методики индивидуально и в группе. Исследователь может зачитывать вопросы группе испытуемых, но в этом случае ограничивается время ответа.

Инструкция: «Предположим, что после соответствующего обучения вы сможете выполнить любую работу. Но если бы вам пришлось выбирать только из двух возможностей, что бы вы предпочли?»

Текст опросника

- 1а. Ухаживать за животными или
- 1б. Обслуживать машины, приборы (следить, регулировать).
- 2а. Помогать больным или
- 2б. Составлять таблицы, схемы, программы для вычислительных машин.
- 3а. Следить за качеством книжных иллюстраций, плакатов, художественных открыток, грампластинок или
- 3б. Следить за состоянием, развитием растений.
- 4а. Обрабатывать материалы (дерево, ткань, металл, пластмассу и т.п.) или
- 4б. Доводить товары до потребителя, рекламировать, продавать.
- 5а. Обсуждать научно-популярные книги, статьи или
- 5б. Обсуждать художественные книги (или пьесы, концерты).
- 6а. Выращивать молодняк (животных какой-либо породы) или
- 6б. Тренировать товарищей (или младших) для выполнения и закрепления каких-либо навыков (трудовых, учебных, спортивных).
- 7а. Копировать рисунки, изображения (или настраивать музыкальные инструменты) или
- 7б. Управлять какой-либо машиной (грузовым, подъемным или транспортным средством) – подъемным краном, трактором, тепловозом и др.
- 8а. Сообщать, разъяснять людям нужные им сведения (в справочном бюро, на экскурсии и т.д.) или
- 8б. Оформлять выставки, витрины (или участвовать в подготовке пьес, концертов).
- 9а. Ремонтировать вещи, изделия (одежду, технику), жилище или
- 9б. Искать и исправлять ошибки в текстах, таблицах, рисунках.
- 10а. Лечить животных или
- 10б. Выполнять вычисления, расчеты.
- 11а. Выводить новые сорта растений или
- 11б. Конструировать, проектировать новые виды промышленных изделий (машины, одежду, дома, продукты питания и т. п.).
- 12а. Разбирать споры, ссоры между людьми, убеждать, разъяснять, наказывать, поощрять или
- 12б. Разбираться в чертежах, схемах, таблицах (проверять, уточнять, приводить в порядок).
- 13а. Наблюдать, изучать работу кружков художественной самодеятельности или
- 13б. Наблюдать, изучать жизнь микробов.

- 14а. Обслуживать, налаживать медицинские приборы, аппараты или
 14б. Оказывать людям медицинскую помощь при ранениях, ушибах, ожогах и т.п.
- 15а. Художественно описывать, изображать события (наблюдаемые и представляемые) или
 15б. Составлять точные описания-отчеты о наблюдаемых явлениях, событиях, измеряемых объектах и др.
- 16а. Делать лабораторные анализы в больнице или
 16б. Принимать, осматривать больных, беседовать с ними, назначать лечение.
- 17а. Красить или расписывать стены помещений, поверхность изделий или
 17б. Осуществлять монтаж или сборку машин, приборов.
- 18а. Организовывать культпоходы сверстников или младших в театры, музеи, экскурсии, туристические походы и т.п. или
 18б. Играть на сцене, принимать участие в концертах.
- 19а. Изготавливать по чертежам детали, изделия (машины, одежду), строить здания или
 19б. Заниматься черчением, копировать чертежи, карты.
- 20а. Вести борьбу с болезнями растений, с вредителями леса, сада или
 20б. Работать на клавишных машинах (пишущей машинке, телетайпе, наборной машине и др.).

Лист ответов

I	II	III	IV	V
1а	1б	2а	2б	3а
3б	4а	4б	5а	5б
6а		6б		7а
	7б	8а		8б
	9а		9б	
10а			10б	
11а	11б	12а	12б	13а
13б	14а	14б	15а	15б
16а		16б		17а
	17б	18а		18б
	19а		19б	
20а			20б	

Краткое описание типов профессий:

I. «Человек-природа». Если вы любите работать в саду, огороде, ухаживать за растениями, животными, любите предмет биологию, то ознакомьтесь с профессиями типа «человек-природа».

Предметом труда для представителей большинства профессий типа «человек природа» являются:

- животные, условия их роста, жизни;
- растения, условия их произрастания.

Специалистам в этой области приходится выполнять следующие *виды деятельности*:

- изучать, исследовать, анализировать состояние, условия жизни растений или животных (агроном, микробиолог, зоотехник, гидробиолог, агрохимик, фитопатолог);
- выращивать растения, ухаживать за животными (лесовод, полевод, цветовод, овощевод, птицевод, животновод, садовод, пчеловод);
- проводить профилактику заболеваний растений и животных (ветеринар, врач карантинной службы).

Психологические требования профессий «человек-природа»:

- развитое воображение, наглядно-образное мышление, хорошая зрительная память, наблюдательность, способность предвидеть и оценивать изменчивые природные факторы;

- поскольку результаты деятельности выявляются по прошествии довольно длительного времени, специалист должен обладать терпением, настойчивостью, должен быть готовым работать вне коллективов, иногда в трудных погодных условиях, в грязи и т. п.

II. «Человек-техника». Если вам нравятся лабораторные работы по физике, химии, электротехнике, если вы делаете модели, разбираетесь в бытовой технике, если вы хотите создавать, эксплуатировать или ремонтировать машины, механизмы, аппараты, станки, то ознакомьтесь с профессиями «человек-техника».

Предметом труда для представителей большинства профессий типа «человек техника» являются:

- технические объекты (машины, механизмы);
- материалы, виды энергии.
- Специалистам в этой области приходится выполнять следующие *виды деятельности*:

- создание, монтаж, сборка технических устройств (специалисты проектируют, конструируют технические системы, устройства, разрабатывают процессы их изготовления. Из отдельных узлов, деталей собирают машины, механизмы, приборы, регулируют и налаживают их);

- эксплуатация технических устройств (специалисты работают на станках, управляют транспортом, автоматическими системами);

- ремонт технических устройств (специалисты выявляют, распознают неисправности технических систем, приборов, механизмов, ремонтируют, регулируют, налаживают их).

Психологические требования профессий «человек-техника»:

- хорошая координация движений;
- точное зрительное, слуховое, вибрационное и кинестетическое восприятие;
- развитое техническое и творческое мышление и воображение;
- умение переключать и концентрировать внимание;
- наблюдательность.

III. **«Человек-знаковая система».** Если вы любите выполнять вычисления, чертежи, схемы, вести картотеки, систематизировать различные сведения, если вы хотите заниматься программированием, экономикой или статистикой и т. п., то знакомьтесь с профессиями типа «человек -знаковая система». Большинство профессий этого типа связано с переработкой информации.

Предметом труда для представителей большинства профессий типа «человек знаковая система» являются:

- тексты на родном или иностранном языках (редактор, корректор, машинистка, делопроизводитель, телеграфист, наборщик);
- цифры, формулы, таблицы (программист, оператор ЭВМ, экономист, бухгалтер, статистик);
- чертежи, схемы, карты (конструктор, инженер-технолог, чертежник, копировальщик, штурман, геодезист);
- звуковые сигналы (радист, стенографист, телефонист, звукооператор).

Психологические требования профессий «человек-знаковая система»:

- хорошая оперативная и механическая память;
- способность к длительной концентрации внимания на отвлеченном (знаковом) материале;
- хорошее распределение и переключение внимания;
- точность восприятия, умение видеть то, что стоит за условными знаками;
- усидчивость, терпение;
- логическое мышление.

IV. **«Человек-художественный образ».**

Предметом труда для представителей большинства профессий типа «человек - знаковая система» является:

- художественный образ, способы его построения.

- Специалистам в этой области приходится выполнять следующие *виды деятельности*:

- создание, проектирование художественных произведений (писатель, художник, композитор, модельер, архитектор, скульптор, журналист, хореограф);

- воспроизведение, изготовление различных изделий по образцу (ювелир, реставратор, гравер, музыкант, актер, столяр-краснодеревщик);

- размножение художественных произведений в массовом производстве (мастер по росписи фарфора, шлифовщик по камню и хрусталу, маляр, печатник).

Психологические требования профессий «человек-художественный образ»:

- художественные способности; развитое зрительное восприятие;

- наблюдательность, зрительная память; наглядно-образное мышление; творческое воображение;

- знание психологических законов воздействия на людей.

V. «Человек-человек».

Предметом труда для представителей большинства профессий типа «человек - человек» являются:

- люди.

Специалистам в этой области приходится выполнять следующие *виды деятельности*:

- воспитание, обучение людей (воспитатель, учитель, спортивный тренер);

- медицинское обслуживание (врач, фельдшер, медсестра, няня);

- бытовое обслуживание (продавец, парикмахер, официант, вахтер);

- информационное обслуживание (библиотекарь, экскурсовод, лектор);

- защита общества и государства (юрист, милиционер, инспектор, военнослужащий).

Психологические требования профессий «человек-человек»:

- стремление к общению, умение легко вступать в контакт с незнакомыми людьми;

- устойчивое хорошее самочувствие при работе с людьми;

- доброжелательность, отзывчивость;

- выдержка;

- умение сдерживать эмоции;

- способность анализировать поведение окружающих и свое собственное, понимать намерения и настроение других людей, способность разбираться во взаимоотношениях людей, умение улаживать разногласия между ними, организовывать их взаимодействие;
- способность мысленно ставить себя на место другого человека, умение слушать, учитывать мнение другого человека;
- способность владеть речью, мимикой, жестами;
- развитая речь, способность находить общий язык с разными людьми;
- умение убеждать людей;
- аккуратность, пунктуальность, собранность;
- знание психологии людей

3.21. МЕТОДИКА ИЗУЧЕНИЯ МОТИВОВ ПРОФЕССИОНАЛЬНОЙ ДЕЯТЕЛЬНОСТИ

(Источник: Климов Е.А. Психология профессионального самоопределения)

Под мотивацией традиционно понимаются побуждения, вызывающие активность и определяющие ее направленность. Мотивация, обуславливая поведение и деятельность, оказывает влияние на профессиональное самоопределение, на удовлетворенность человека своим трудом. Профессиональная мотивация - это действие конкретных побуждений, которые обуславливают выбор профессии и продолжительное выполнение обязанностей, связанных с этой профессией. Профессиональная мотивация формируется у молодежи под влиянием факторов окружающей действительности, работы по профессиональной ориентации, проводимой в школе или в соответствующих центрах профориентации.

Профессиональная ориентация динамична, изменчива и представляет собой непрерывный процесс, протекающий под постоянным воздействием объективных и субъективных факторов. Структуру профессиональных мотивов можно выявлять на разных этапах становления (развития) профессионала: на этапе выбора профессии или специальности (взвешиваются все плюсы и минусы предлагаемой работы); в процессе работы по избранной специальности; при смене рабочего места (переход с одной работы на другую).

Профессиональная мотивация формируется в результате целенаправленной деятельности школы, вуза и коллективов, в которых приходится работать выпускникам школ, вузов и других учебных заведений. При рассмотрении проблем, связанных с профессиональной мотивацией, вопрос о влиянии мотивации на

успешность деятельности является одним из основных. Общеизвестно, что от выраженности профессиональных мотивов зависит эффективность деятельности.

Лист для ответов

Фамилия, имя, отчество

1.1	1.2	1.3	1.4	1.5	1.6
1а	4б	9в	10б	7а	8б
2в	5в	13в	14а	14б	11а
13а	13б	15а	15б	15в	14в
2.1	2.2	2.3	2.4	2.5	2.6
16	4в	9а	10в	7б	8в
3а	6а	16в	12б	17б	17в
16а	16б	18б	17а	18в	18а
3.1	3.2	3.3	3.4		
1в	5а	7в	8а		
2а	6б	12а	19в		
3б	11б	19б	20а		
4.1	4.2	4.3	4.4		
2б	4а	9б	10а		
3в	5б	12б	19а		
1в	6в	20в	20б		

Порядок работы. Обследование может проводиться как индивидуально, так и в группе. Подросткам раздают бланки для ответов и зачитывают **инструкцию:** «Предлагаемый опросник состоит из ряда утверждений, каждое из которых имеет три различных окончания. Необходимо из трех вариантов окончания выбрать наиболее верный. Далее в бланке ответов следует отыскать соответствующий ответ и отметить его, обведя кружком. Будьте внимательны: для каждого утверждения должен быть выбран и помечен только один ответ. Отвечая на вопросы, не стремитесь произвести заведомо приятное впечатление. Нам важен не конкретный ответ, а суммарный балл по серии вопросов».

Обработка результатов. Методика предназначена для изучения мотивов профессиональной деятельности. Среди них условно выделены четыре основные группы:

- 1 - мотивы собственного труда,
- 2 - мотивы социальной значимости труда,
- 3 - мотивы самоутверждения в труде,
- 4 - мотивы профессионального мастерства.

После заполнения бланка ответов подсчитывается сумма кружков в каждом столбике. Вначале находится абсолютная сумма баллов по каждой из четырех групп мотивов. Для этого складывается отдельно сумма всех столбиков: 1.1, 1.2, 1.3, 1.4, 1.5, 1.6; 2.1... 2.6 и т. д. Однако в различных группах мотивов выделено неодинаковое количество. Для их сравнения абсолютные суммы баллов первой и второй групп необходимо умножить на 2, а третьей и четвертой на 3. Полученные суммы имеют одинаковый «вес» баллов и могут сравниваться друг с другом.

Опросник для изучения ведущих мотивов профессиональной деятельности

1. Мне нравится:

- а) выполнять любую работу, если я знаю, что мой труд не пропадет даром
- б) учиться всему новому, для того чтобы достигнуть поставленных в жизни целей
- в) делать все как можно лучше, потому что это поможет мне в жизни

2. Я думаю, что:

- а) надо делать все, что поручают, как можно лучше, так как это поможет мне в жизни
- б) своей работой надо приносить пользу окружающим, тогда и они ответят тем же
- в) можно заниматься чем угодно, если это приближает к достижению поставленных целей

3. Я люблю:

- а) узнавать что-то новое, если мне это пригодится в будущем
- б) выполнять любую работу как можно лучше, если это будет кем-то замечено
- в) делать любое дело как можно лучше, так как это приносит радость окружающим

4. Я считаю, что:

- а) главное в любой работе - это то, что она приносит пользу окружающим
- б) в жизни необходимо все испытать, попробовать свои силы во всем
- в) в жизни главное - это постоянно учиться всему новому

5. Мне приятно:

- а) когда я делаю любую работу так хорошо, как я это могу
- б) когда моя работа приносит пользу окружающим, так как это главное в любой работе
- в) выполнять любую работу, потому что работать всегда приятно

6. Меня привлекает:

- а) процесс приобретения новых знаний и навыков
 - б) выполнение любой работы на пределе моих возможностей
 - в) процесс той работы, который приносит явную пользу окружающим
7. Я уверен в том, что:
- а) любая работа интересна тогда, когда она важна и ответственна
 - б) любая работа интересна тогда, когда она приносит мне пользу
 - в) любая работа интересна тогда, когда я могу мастерски ее выполнить
8. Мне нравится:
- а) быть мастером своего дела
 - б) делать что-то самому, без помощи взрослых
 - в) постоянно учиться чему-то новому
9. Мне интересно:
- а) учиться
 - б) делать все то, что заметно окружающим
 - в) работать
10. Я думаю, что:
- а) было бы лучше, если бы результаты моей работы всегда были видны окружающим
 - б) в любой работе важен результат
 - в) необходимо скорее овладеть нужными знаниями и навыками, чтобы можно было самому делать все, что хочется
11. Мне хочется:
- а) заниматься только тем, что мне приятно
 - б) любое дело делать как можно лучше, поскольку только таким образом можно сделать действительно хорошо
 - в) чтобы моя работа приносила пользу окружающим, так как это поможет мне в будущем
12. Мне интересно:
- а) когда я делаю какое-то дело так хорошо, как это могут сделать не многие
 - б) когда я обучаюсь делать то, чего не умел раньше
 - в) делать те вещи, которые обращают на себя внимание
13. Я люблю:
- а) делать то, что очень всеми ценится
 - б) делать любое дело, если мне не мешают
 - в) когда мне есть чем заняться
14. Мне хочется:
- а) выполнять любую работу, так как мне интересен результат
 - б) выполнять ту работу, которая приносит пользу
 - в) выполнять ту работу, которая мне нравится

15. Я считаю, что:

- а) в любой работе самое интересное - это ее процесс
- б) в любой работе самое интересное - это ее результат
- в) в любой работе самое интересное - это то, насколько она важна для других людей

16. Мне приятно:

- а) учиться всему, что мне потом пригодится в жизни
- б) учиться всему новому, независимо от того, насколько это нужно
- в) учиться, поскольку нравится сам процесс учения

17. Меня привлекает:

- а) перспектива, которая откроется мне после окончания учебы
- б) то, что после учебы я стану нужным человеком
- в) в учебе то, что она полезна для меня

18. Я уверен в том, что:

- а) то, чему я научусь, всегда мне пригодится
- б) мне всегда будет нравиться учиться
- в) после учебы я стану нужным человеком

19. Мне нравится:

- а) когда результаты моей работы видны окружающим
- б) когда я выполняю свою работу мастерски
- в) когда я выполняю любое дело так хорошо, как это могут сделать не многие

20. Мне интересно:

- а) когда я качественно выполняю порученное мне дело
- б) делать все то, что заметно для окружающих
- в) если все знают, что я делаю на своей работе.

ЛИТЕРАТУРА

1. Батаршев А.В. Базовые психологические свойства и самоопределение личности: Практическое руководство по психологической диагностике. - СПб.: Речь, 2005. - С.44-49.
2. Левченко И.Ю., Киселева Н.А. Психологическое изучение детей с нарушениями развития. – М.: Издательство «Книголюб», 2007.- 152с
3. Калягин В.А., Овчинникова Т.С. Энциклопедия методов психолого-педагогической диагностики лиц с нарушением речи: Практикум: Пособие для студентов, педагогов, логопедов и психологов. – СПб.: КАРО, 2008. – 432 с.
4. Климов Е.А. Психология профессионального самоопределения – М.: Академия, 2004. – 304 с.
5. Люшер М. Цветовой тест Люшера. М.: АСТ; СПб.:Сова, 2007 – 190
6. Психологические тесты / Под ред. А.А.Карелина: В 2 т. – М.:Гуманит.изд.центр ВЛАДОС, 2000. – Т.1. – 248 с.
7. Практикум по общей, экспериментальной и прикладной психологии: Учеб.пособие. Под общей ред. А.А.Крылова, С.А. Маничева. – СПб.: Питер, 2003. – 560 с.
8. Психологическая диагностика отклонений развития детей младшего школьного возраста. Методическое пособие / Под науч. ред. Л. М. Шипицыной — СПб.: Речь, 2008. — 48с.
9. Психолого-педагогическая диагностика развития детей раннего и дошкольного возраста: методическое пособие / Под ред. Е.А.Стребелевой. – 2-е изд., -М.: Просвещение, 2004. – 164 с.
- 10.Репина Т. А. Отношения между сверстниками в группе детского сада / Т.А. Репина. - М.: Педагогика, 1988. - 148 с.
11. Рогов Е.И. Настольная книга практического психолога. Учеб. пособие: В 2 кн. — ВЛАДОС, 1999. — Кн. 1: Система работы психолога с детьми разного возраста. — 384с.
12. Смирнова Е.О. Межличностные отношения дошкольников: диагностика, проблемы, коррекция / Е. О. Смирнова, В.М. Холмогорова. - М.: ВЛАДОС, 2005. - 128 с.
13. Ткачева В.В.Технологии психологического изучения семей, воспитывающих детей с отклонениями в развитии. Издательство: УМК «Психология», 2006. – 320 с.

Приложение к главе 1.

Набор № 1.

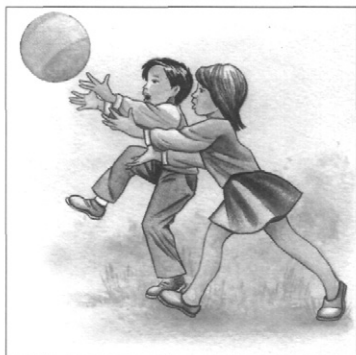

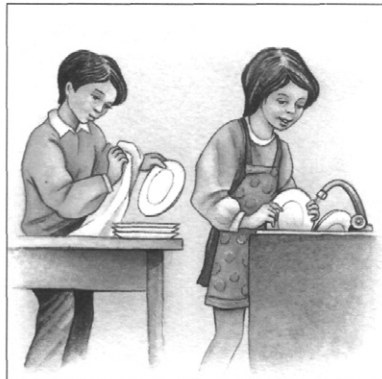

Набор № 2.



Рисунок 1



Рисунок 2

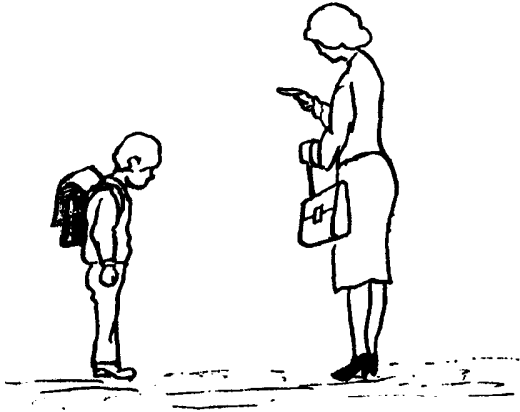

Рисунок 3



Рисунок 4



Рисунок 5

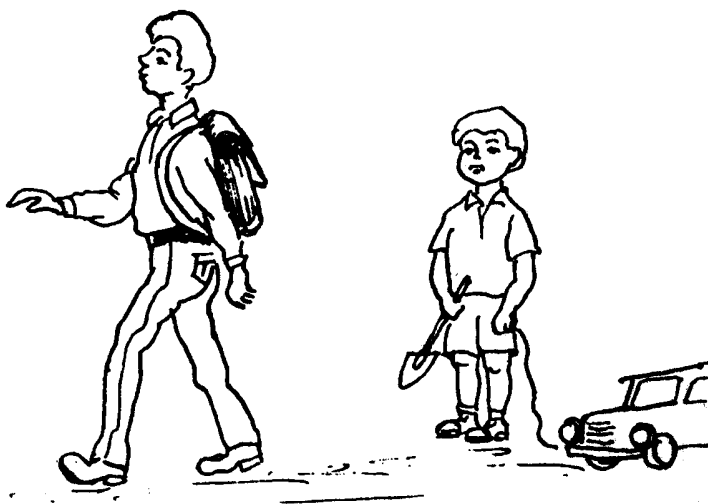

Рисунок 6

Набор № 3 Предварительная работа



Этот цыплёнок хочет вырасти
большим.

Этому цыплёнку всё равно, каким
он вырастет.

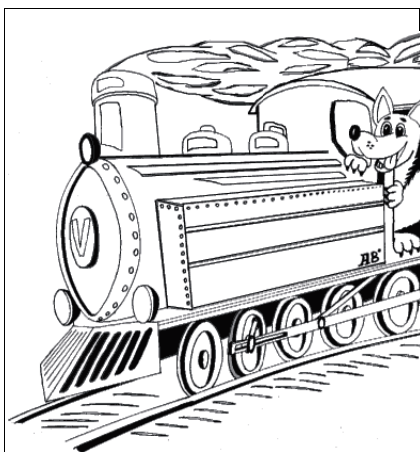

1. У этого паровоза много вагонов.

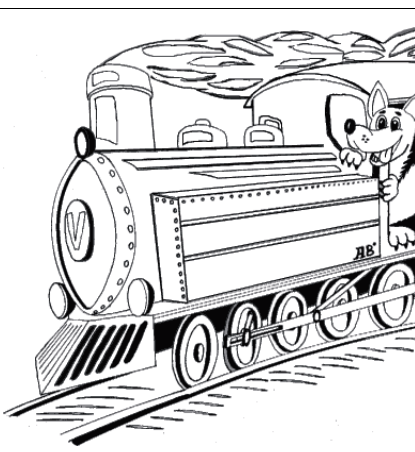

У этого паровоза мало вагонов.

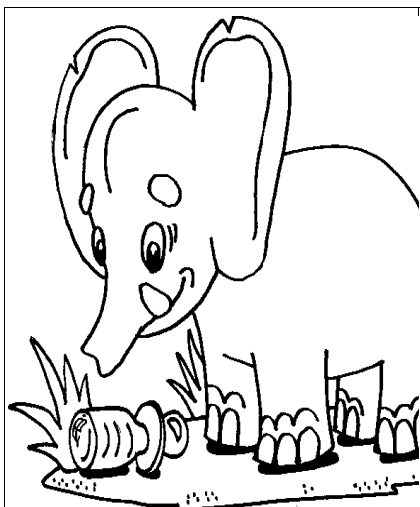

2. Этот слоник чувствует себя хорошо.

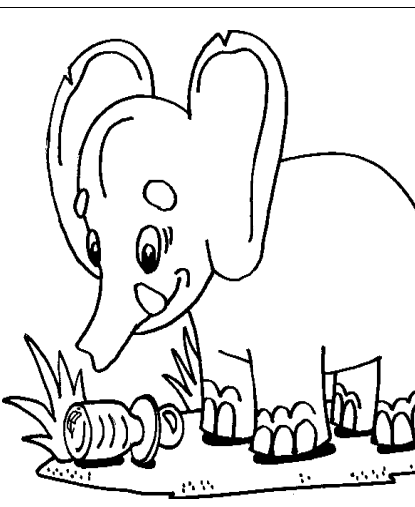

Этот слоник чувствует себя плохо.

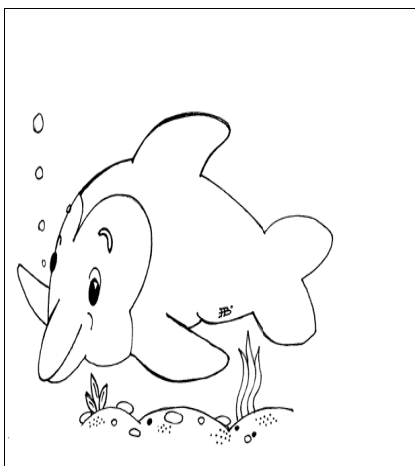

3. Этот дельфин хочет научиться хорошо плавать.

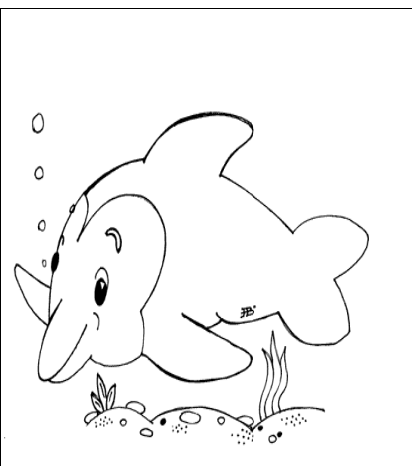

Этот дельфин считает, что он и так хорошо плавает.



4. Этот страус бежит быстрее зайца.



Этот страус считает, что он и так хорошо бежит.



5. Эта гусеница хочет пойти учиться в школу.



Этой гусенице всё равно, пойдёт она в школу или нет.

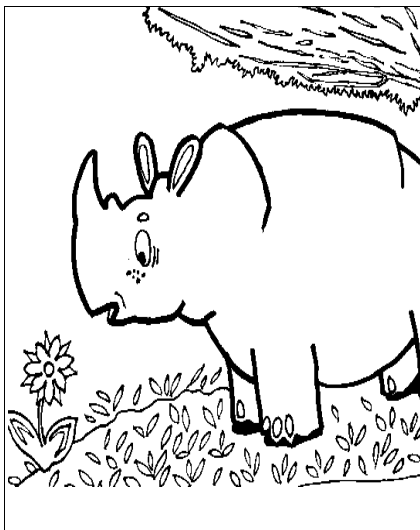

6. Этот носорог разговаривает со всеми спокойно, красиво.

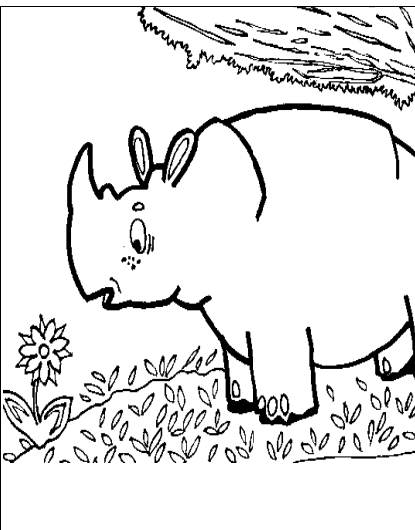

Этот носорог волнуется, когда разговаривает с другими.

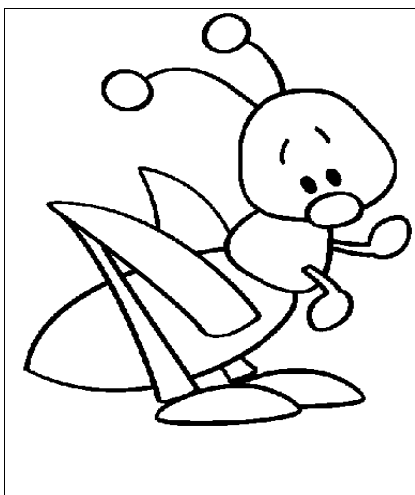

7. Этот кузнечик прыгает выше всех.

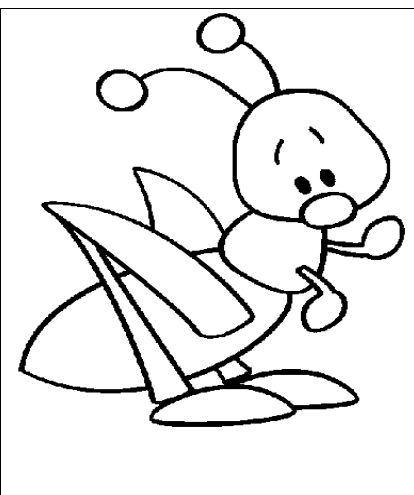

Этот кузнечик считает, что он и так прыгает хорошо.

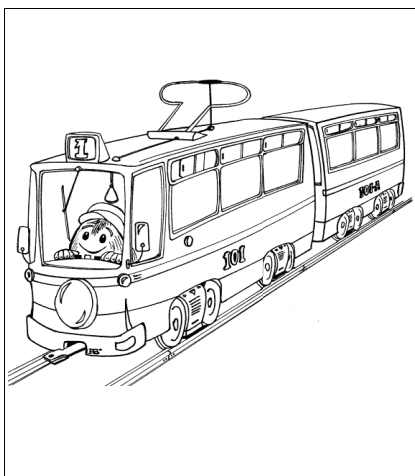

8. Этот медвежонок хочет научиться водить трамвай.

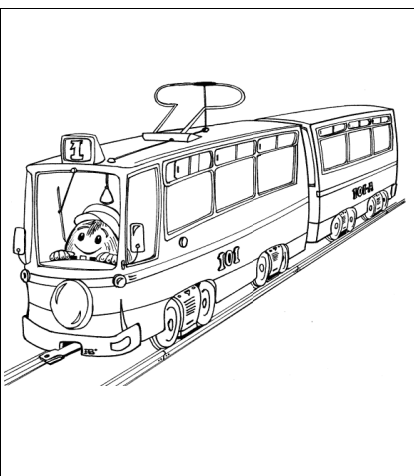

Этому медвежонку всё равно, научится он водить трамвай или нет.

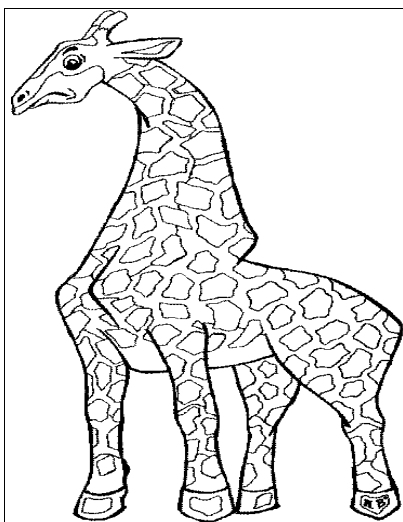

9.Этому жирафу нравится делать зарядку каждое утро.

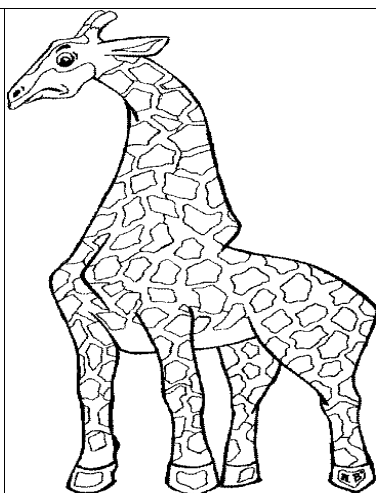

Этому жирафу не нравится делать зарядку каждое утро.

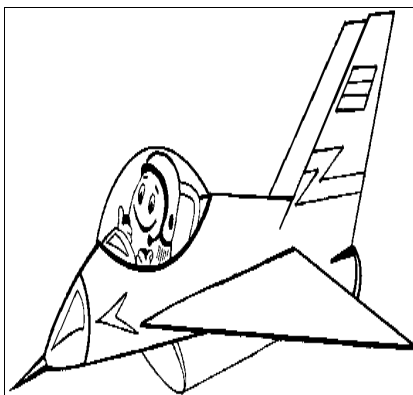

10.В этом самолёте много пассажиров.

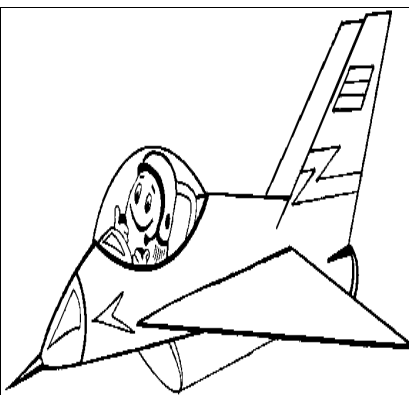

В этом самолёте мало пассажиров.



11.Этот лягушонок хочет научиться красиво квакать.

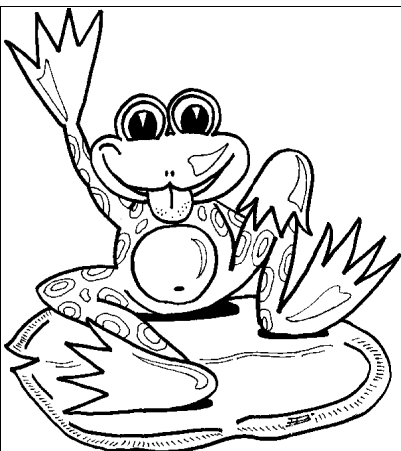

Этому лягушонок считает, что он и так хорошо квакает.



12.Этому котёнку нравится ходить на занятия.

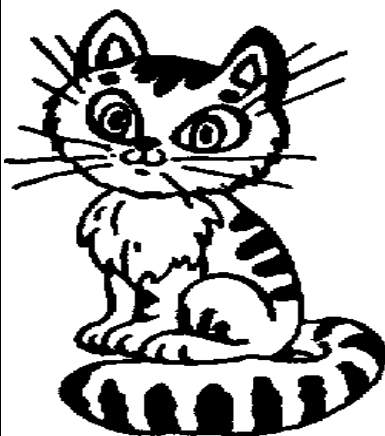

Этот котёнок любит гулять.

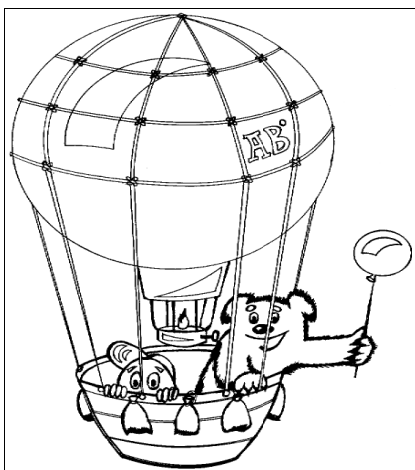

13. Этот воздушный шар нравится всем ребятам.

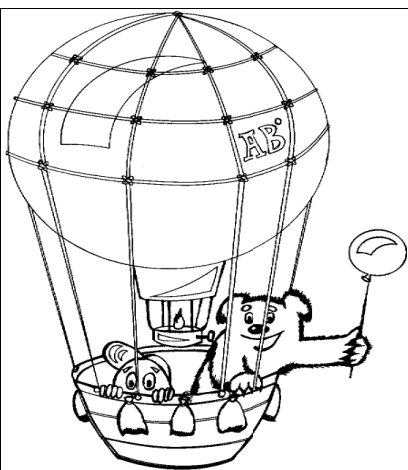

Этому воздушному шару всё равно, нравится он ребятам или нет.



14. Эта цапля хочет поймать рыбу.



Этой цапле всё равно, поймает она рыбу или нет.

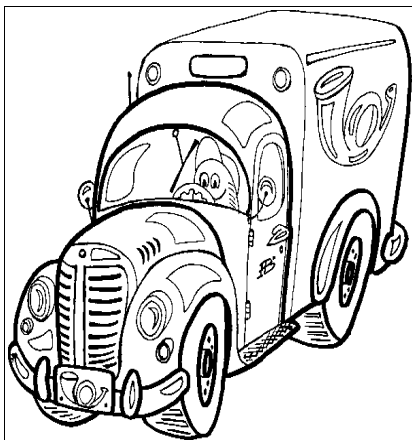

15. Эта машина ездит быстрее всех.

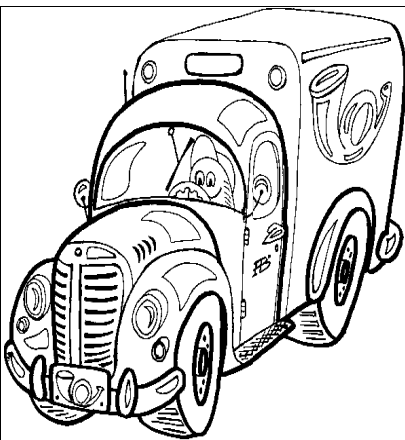

Эта машина и так хорошо ездит.

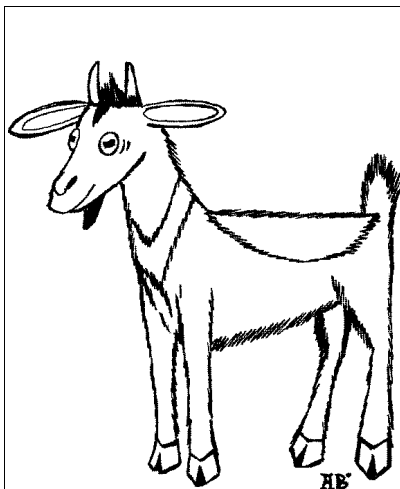

16. Этот козлик хочет играть, скакать, учиться, веселиться.

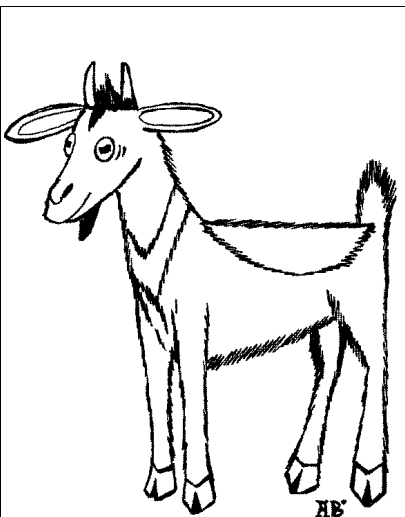

Этот козлик не хочет делать ничего.

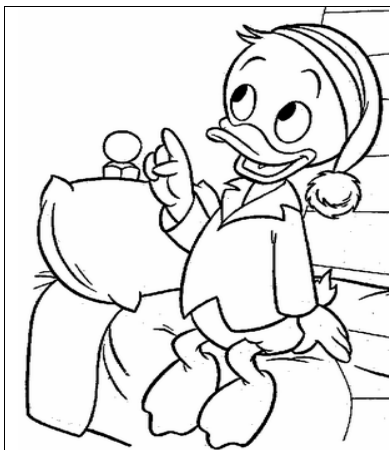

17. Этот утенок с радостью идет
каждое утро на занятие



Этому утёнку чаще хочется
остаться дома.

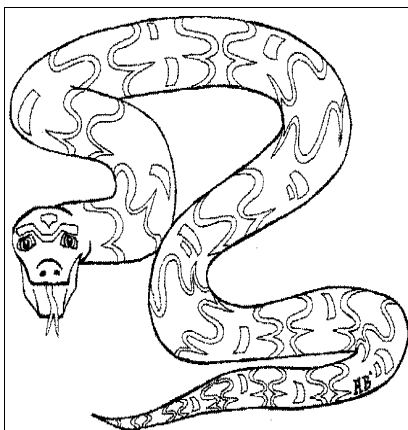

18. Эта змея хочет научиться
хорошо шипеть.

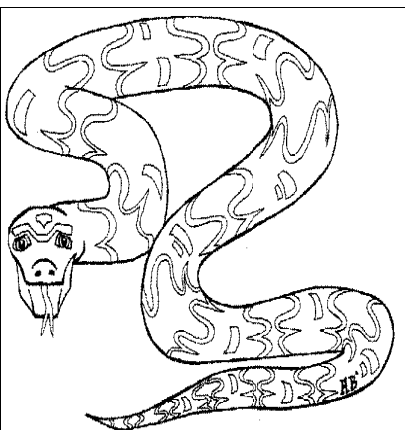

Эта змея и так хорошо шипит.

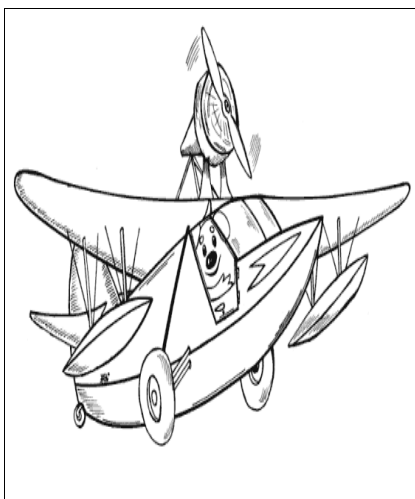

19. Этот самолёт летает выше, чем остальные.



Этот самолёт считает, что он и так хорошо летает.

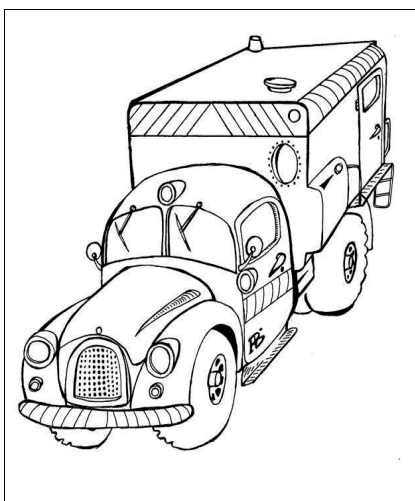

20. Эта машина хочет завестись и поехать.

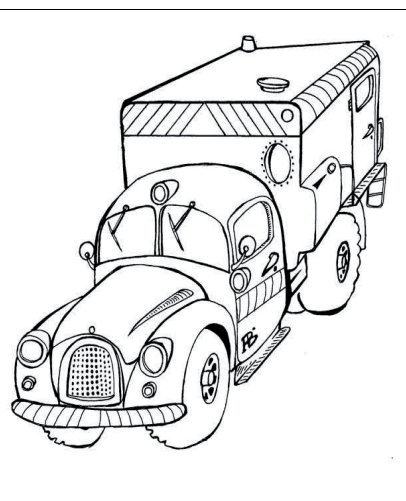

Этой машине всё равно, заведётся она или нет.

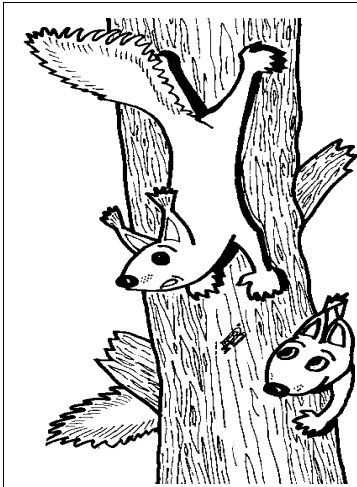

21. Этой белочке нравится, когда ей помогает мама.



Эта белочка может сделать всё сама.

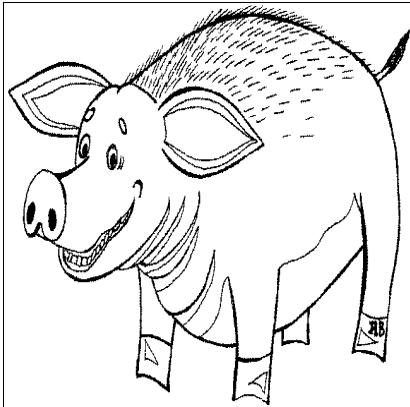

22. Этот поросенок любит по утрам умыться.

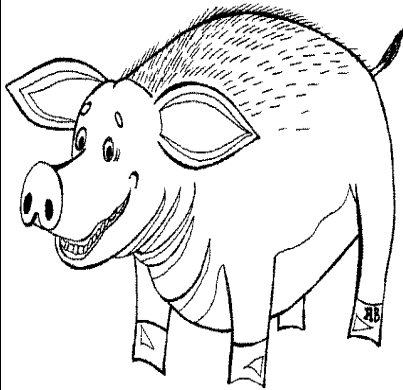

Этот поросенок не любит по утрам умыться.

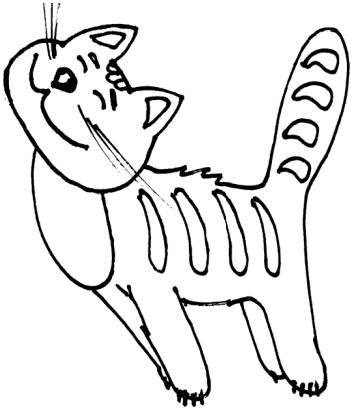
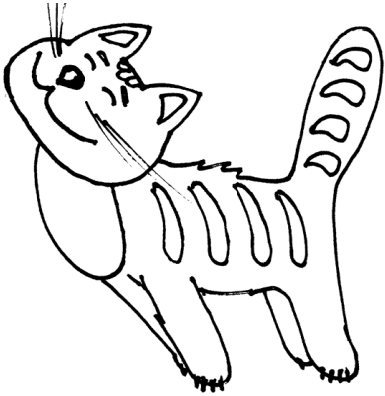
	
<p>23. Этот котёнок хочет учиться.</p>	<p>Этот котёнок хочет играть.</p>

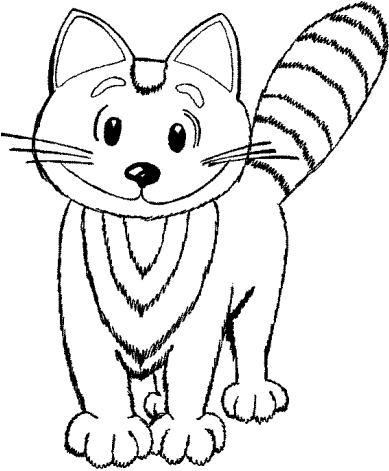
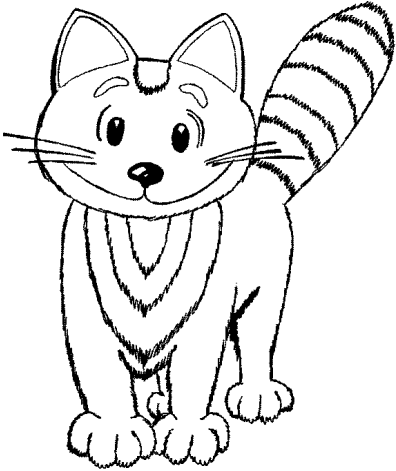
	
<p>24. Этот котёнок мяукает хорошо.</p>	<p>Этому котёнку всё равно, как он мяукает.</p>



25. Этот ёжик весёлый.



Этот ёжик грустный.

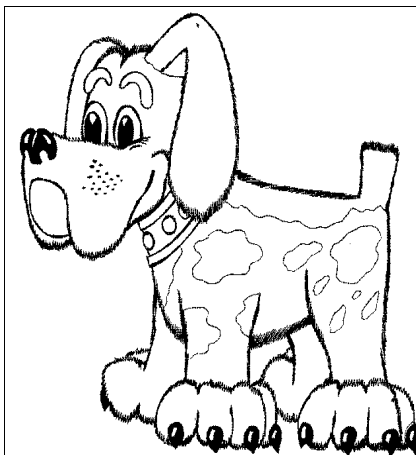

26. Этот щенок хочет научиться хорошо рычать.

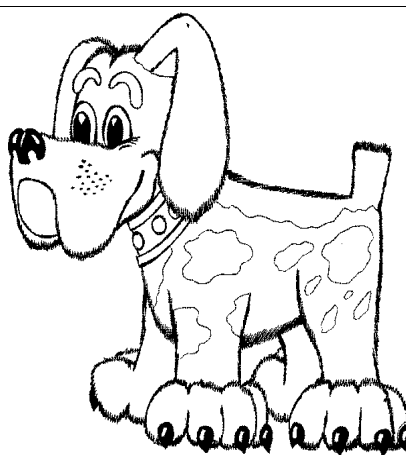

Этот щенок и так хорошо рычит.



27. Этот львёнок хочет, чтобы все звери слушались его.

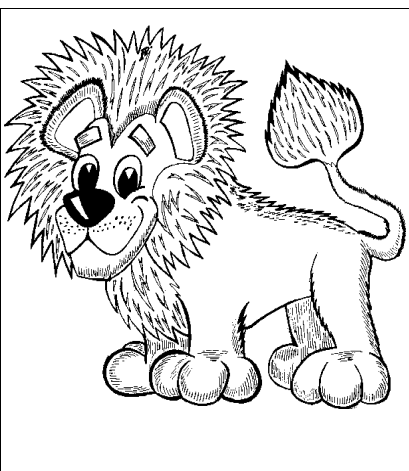

Этому львёнку всё равно, будут его слушаться другие звери или нет.



28. Эта кукла хочет, чтоб с ней играли дети.

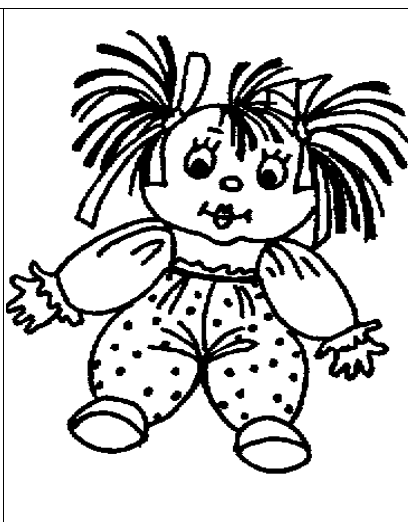

Этой кукле всё равно, будут с ней играть дети или нет.



29. Этот ёжик хочет найти много грибов.



Этому ёжику всё равно, найдёт он много грибов или нет.

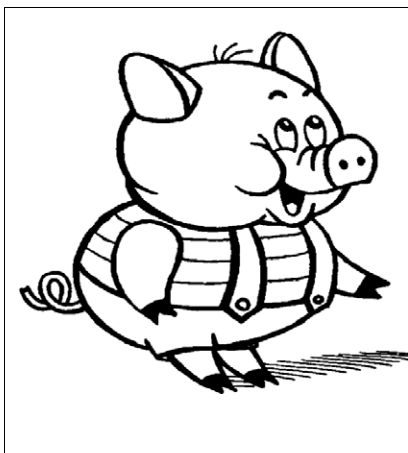

30. Этот поросёнок любит делать домашнюю работу.

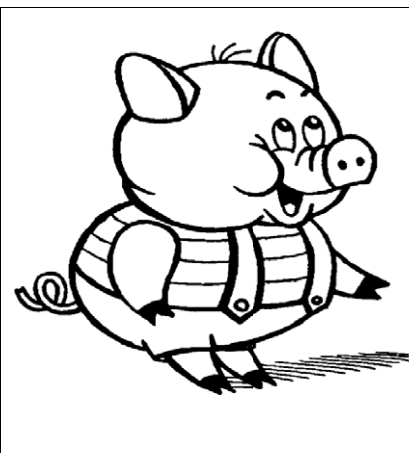

Этот поросёнок любит играть.



31.Этому медвежонку нужно, чтобы ему помогли друзья.



Этот медвежонок может сделать всё сам.

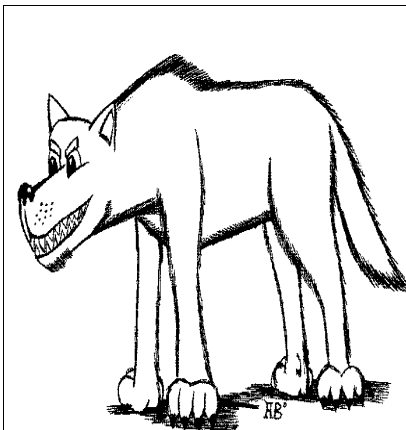

32.Этот волк хочет вырыть себе нору, чтобы жить в ней.

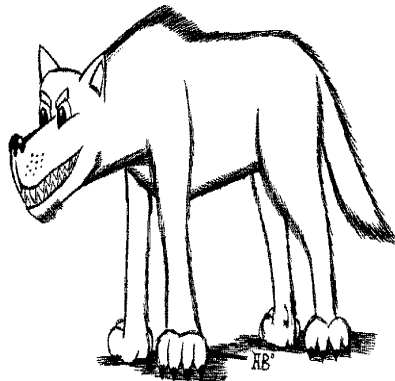

Этому волку всё равно, есть у него нора или нет.

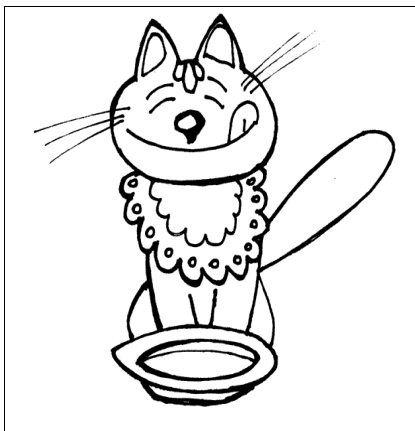

33. Этот котёнок ест то, что ему дают.

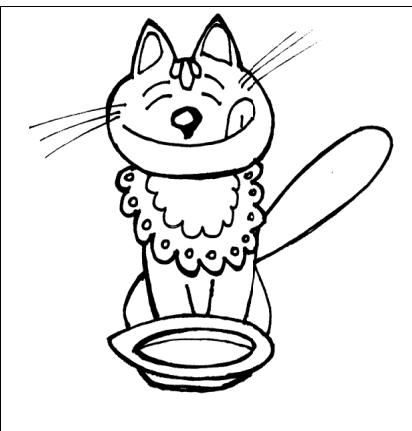

Этот котёнок ест только то, что ему нравится.

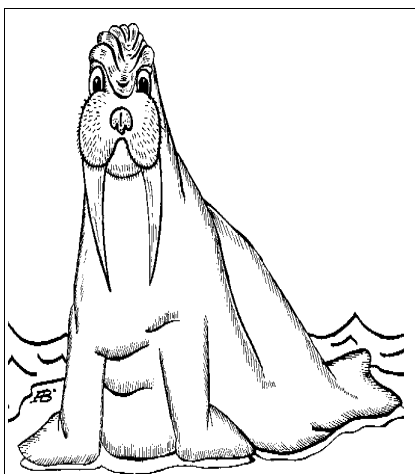

34. Этот морж плавает быстрее остальных.



Этот морж и так хорошо плавает.

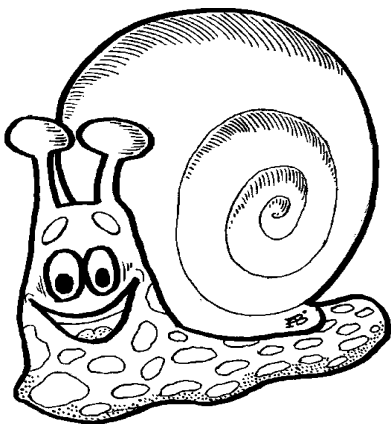

35. Эта улитка, когда знакомится, начинает говорить первой.

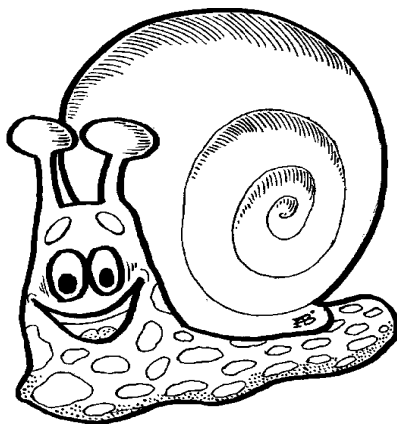

Эта улитка, когда знакомится, стесняется заговорить первой.



36. Этот мышонок может делать трудные задания.



Этот мышонок любит выполнять лёгкие задания.

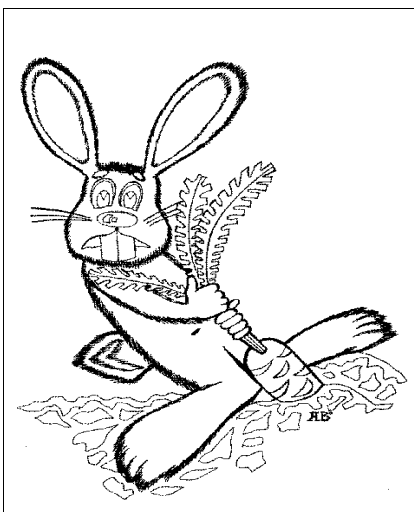

37. Этот зайчик хочет вытянуть морковку из земли.

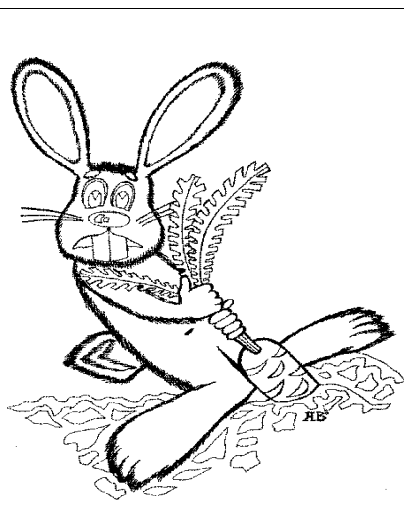

Этому зайчику всё равно, вытянет он морковку из земли или нет.

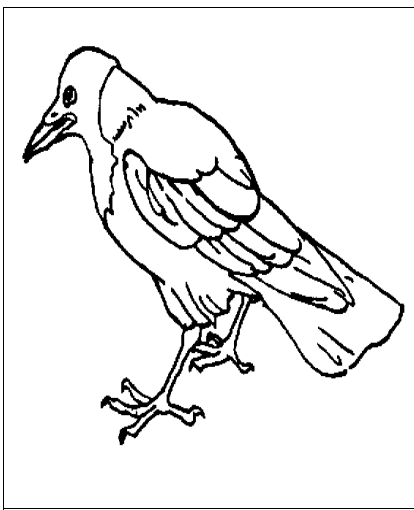

38. Эта ворона поймала больше червячков, чем остальные.

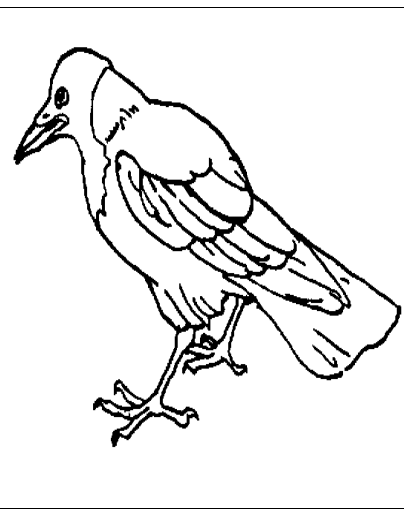

Этой вороне всё равно, сколько червячков она поймала.



39. Этот совёнок любит разговаривать со всеми.



Этот совёнок не любит разговаривать с теми, кто не понимает его слова.



40. Этот медвежонок любит заниматься спортом.



Этот медвежонок не любит заниматься спортом.

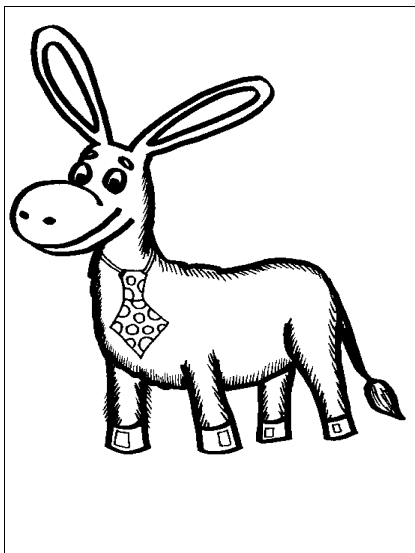

41. Этот ослик хочет учиться, потому что ему интересно.

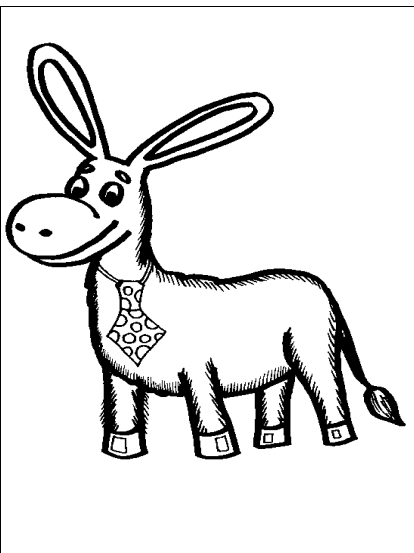

Этому ослику скучно на занятиях.



42. Этот медвежонок дружно играет с ребятами.



Этот медвежонок часто дерётся с ребятами.

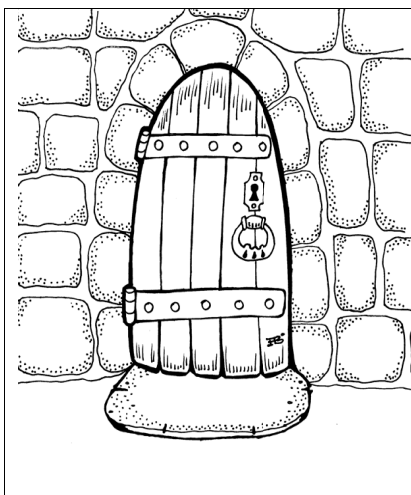

43. Эта дверка может открыться сама.

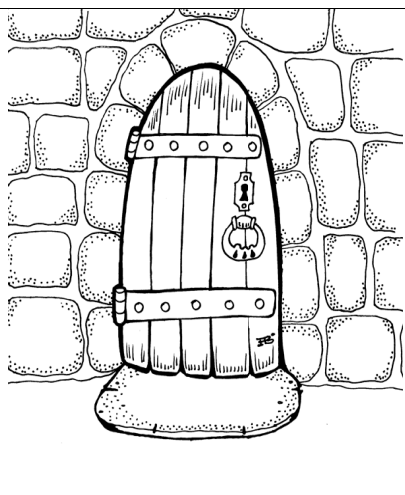

Этой дверке надо помочь, чтобы она открылась.

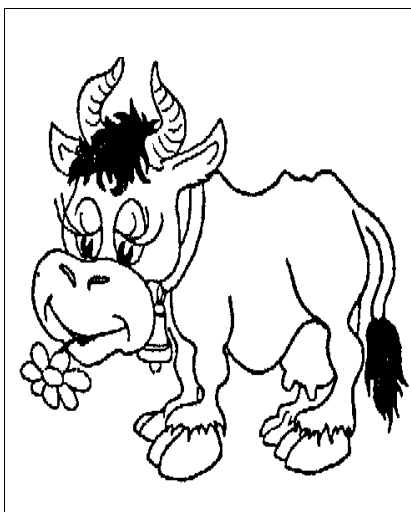

44. Эта корова даёт молока больше, чем остальные.



Эта корова и так даёт много молока.

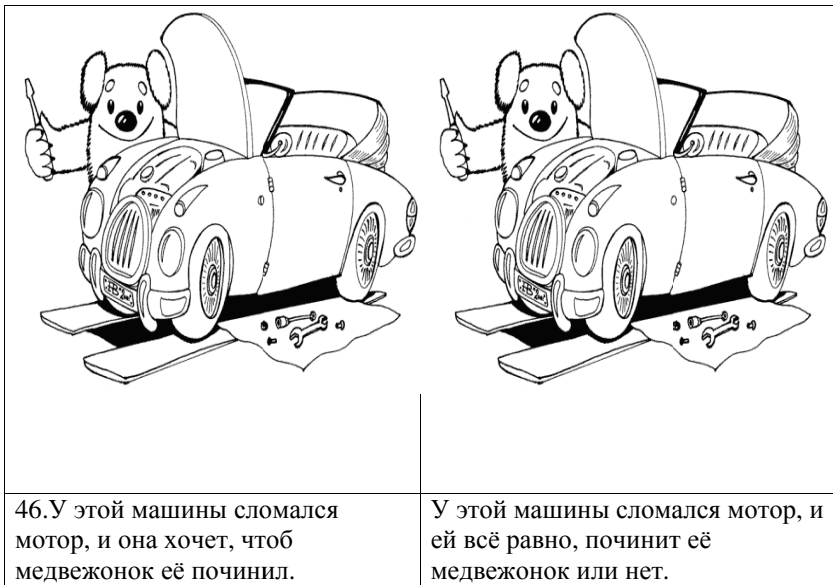
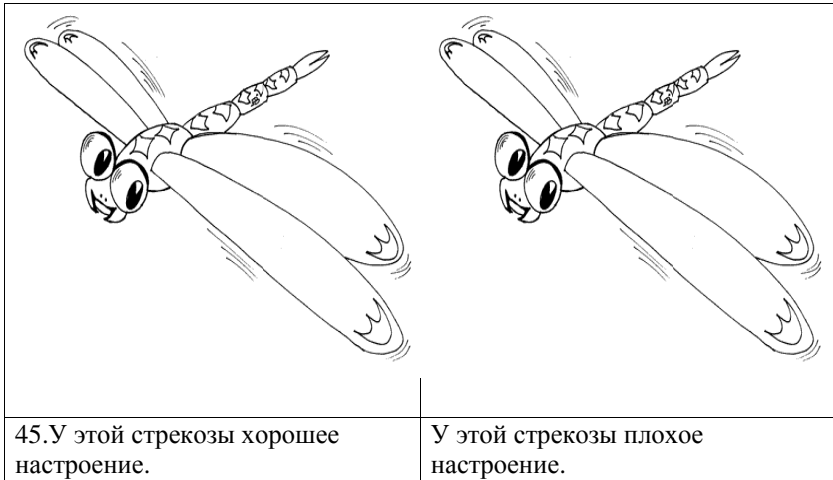

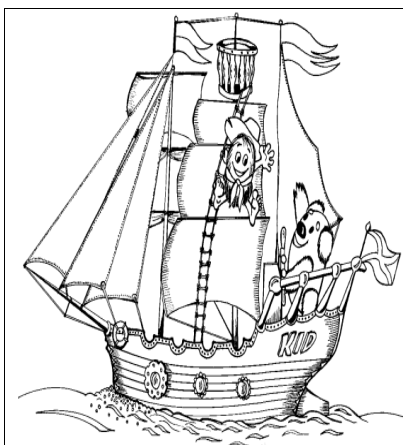

47. Этот корабль хочет переплыть всё море.

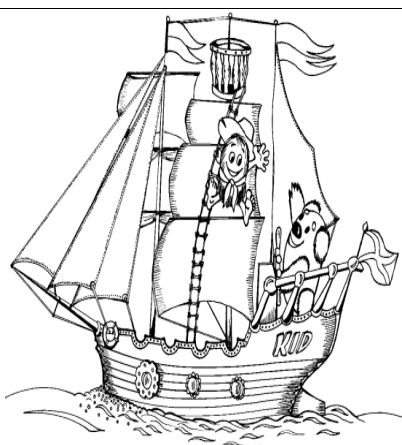

Этому кораблю всё равно, переплывёт он всё море или нет.



48. Эта зебра – добрая, весёлая.



Эта зебра – сердитая.

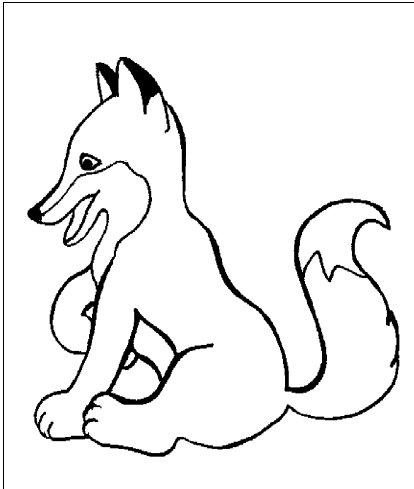

49.Этой лисичке нравится разговаривать.

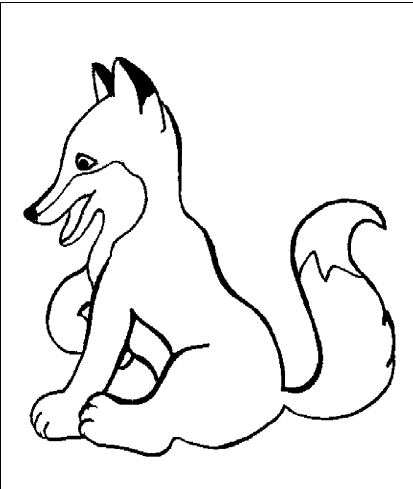

Эта лисичка любит молчать.

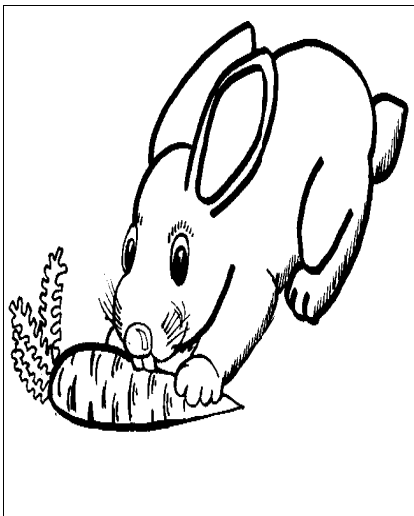

50.Этот зайчик радуется занятиям.

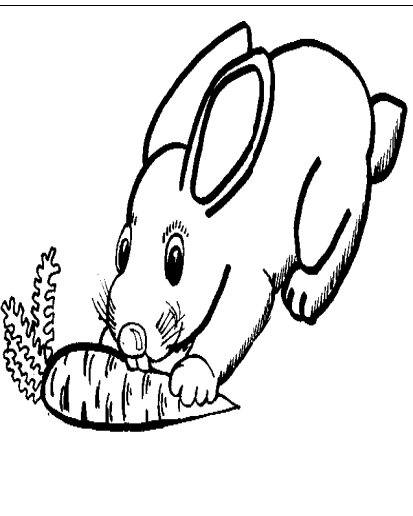

Этот зайчик становится грустным на занятиях.

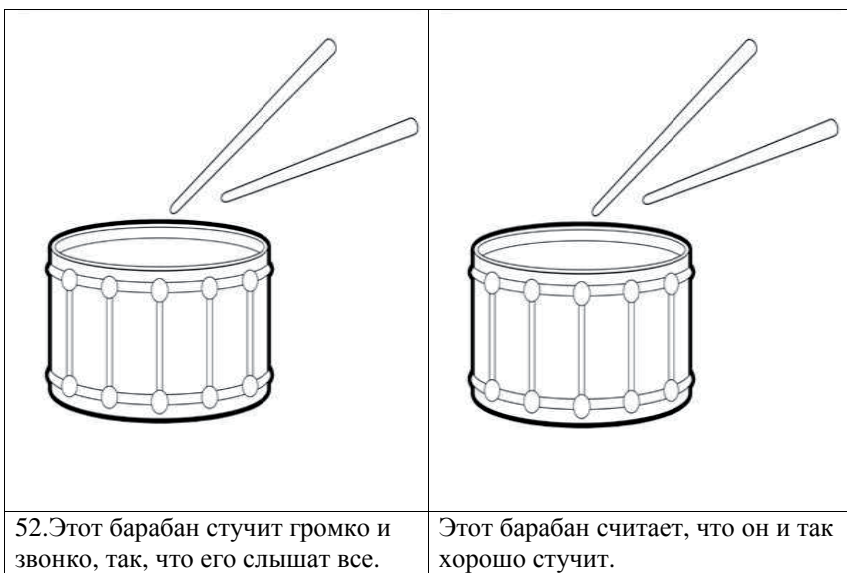

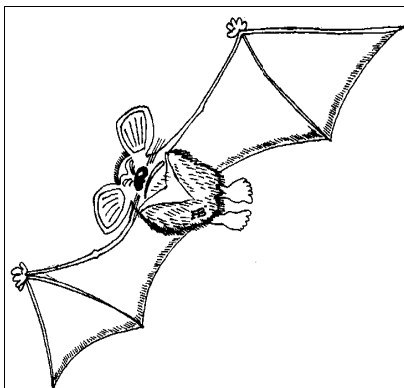

53. Эта летучая мышка никогда не устаёт на занятиях и делает все задания до конца.

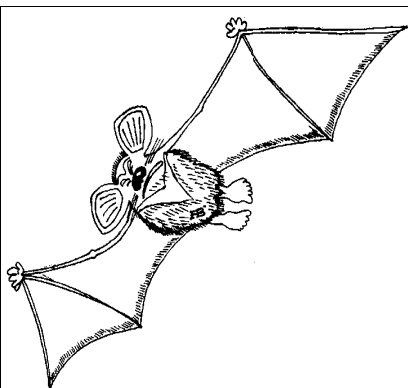

Эта летучая мышка быстро устаёт на занятиях и делает не все.





54. Эта пчёлка собрала больше вкусного мёда, чем другие пчёлы



Этой пчёлке всё равно, сколько вкусного мёда она собрала.

	
<p>55 Эта собачка хочет, чтобы с ней поиграли другие собаки.</p>	<p>Эта собачка может поиграть одна.</p>

	
<p>56. Эта птичка хочет сегодня научиться чему-нибудь новому.</p>	<p>Эта птичка хочет сделать то, чему она научилась вчера.</p>

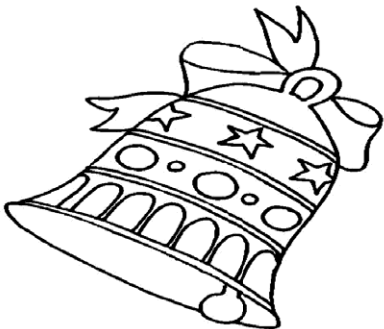
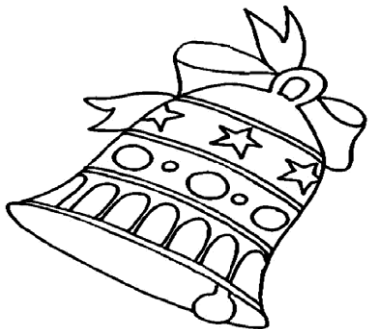
	
<p>57.Этот колокольчик звенит громко и красиво.</p>	<p>Этот колокольчик звенит слабо и тихо.</p>

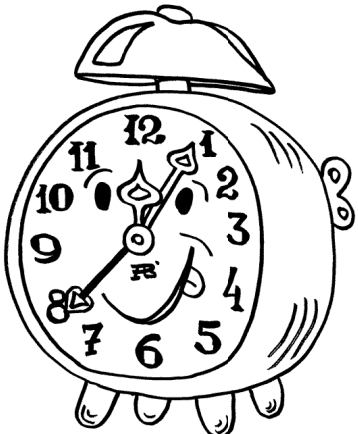
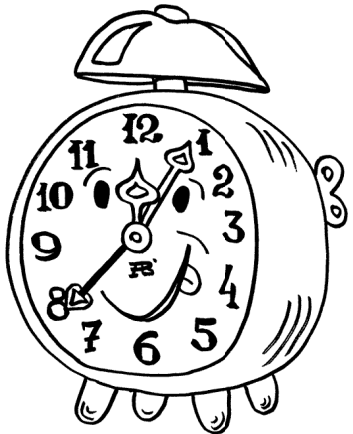
	
<p>58.Этот будильник звенит лучше всех.</p>	<p>Этот будильник и так хорошо звенит.</p>



59. Этот барашек ходит на занятия, потому что они ему нравятся.



Этот барашек ходит на занятия, потому что его заставляют.

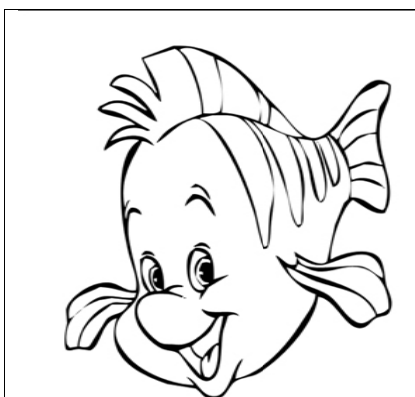

60. Эта рыбка никогда не грустит.

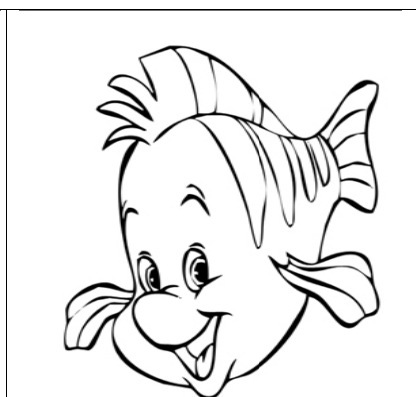

Это рыбка часто грустная.

ПРИЛОЖЕНИЕ К ГЛАВЕ 2.



Рис. 1.1



Рис. 1.2

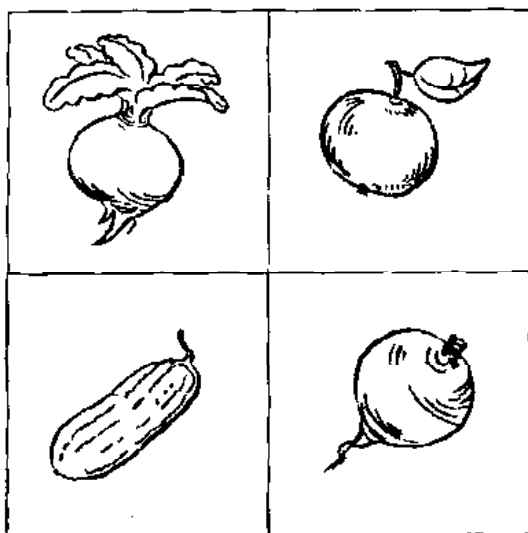

Рис. 1.3

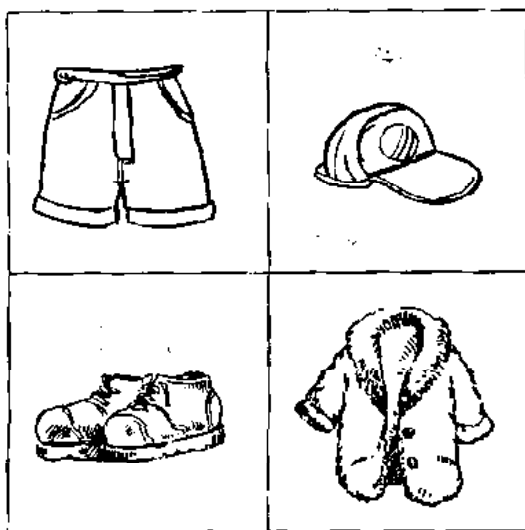

Рис. 1.4

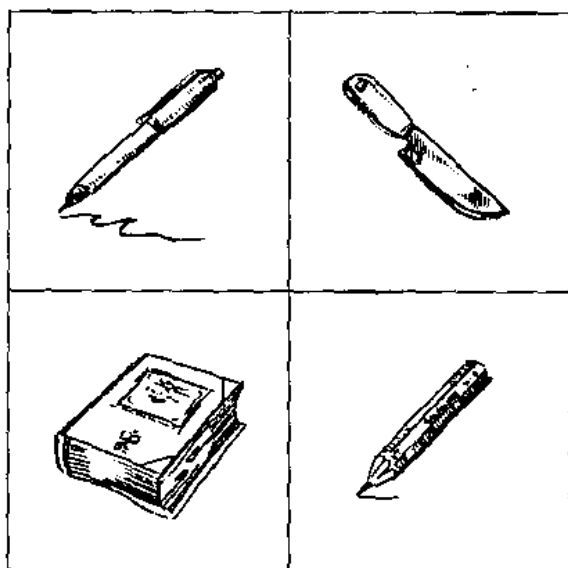

Рис. 1.5

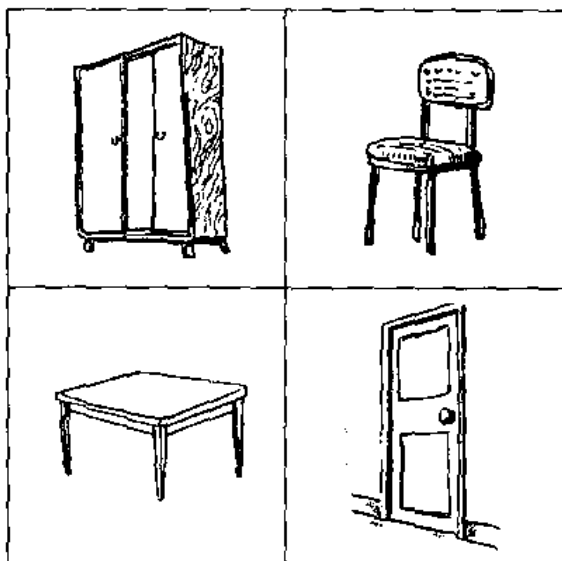

Рис. 2.1

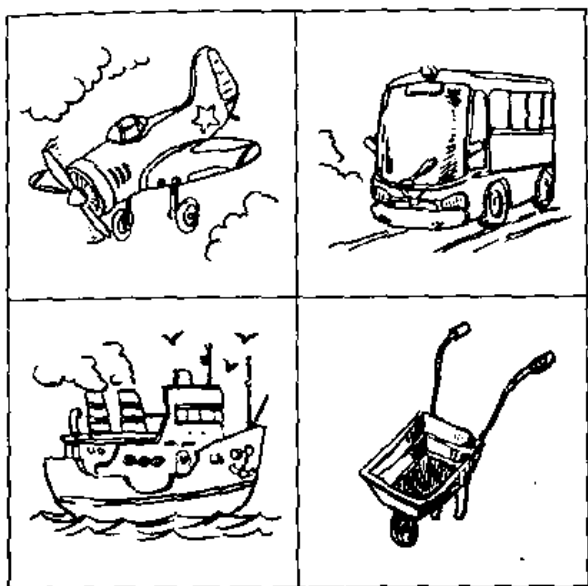

Рис. 2.3



Рис.2.2



Рис. 2.4

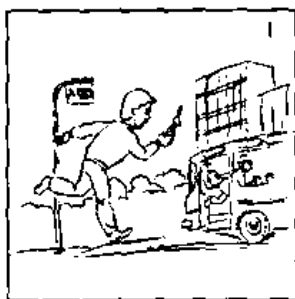

Рис. 3.1



Рис. 3.4



Рис. 3.2

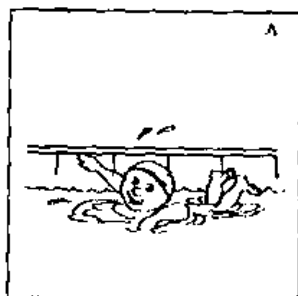

Рис.3.5

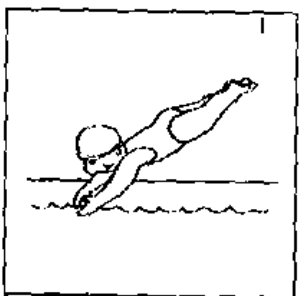

Рис. 3.3

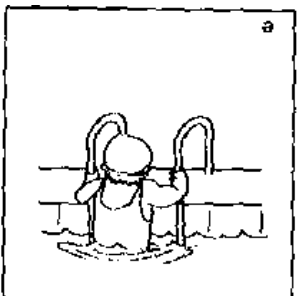

Рис.3.6

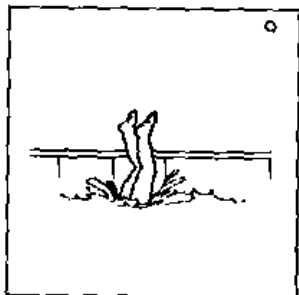

Рис.4.1



Рис. 4.4

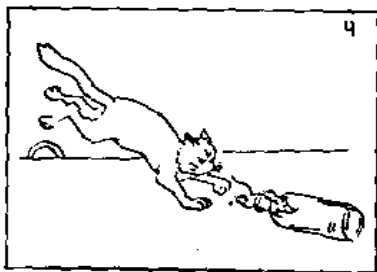

Рис. 4.2

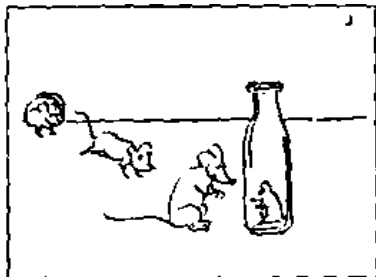

Рис. 4.5



Рис. 4.3



Рис. 4.6

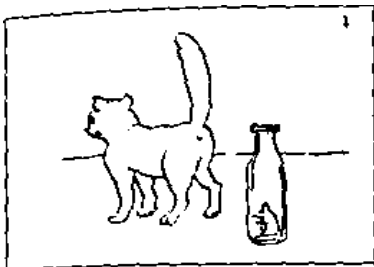

Рис.4.7



Рис. 5.1

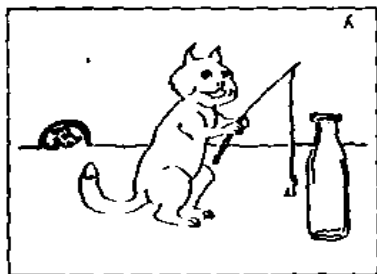

Рис. 5.2

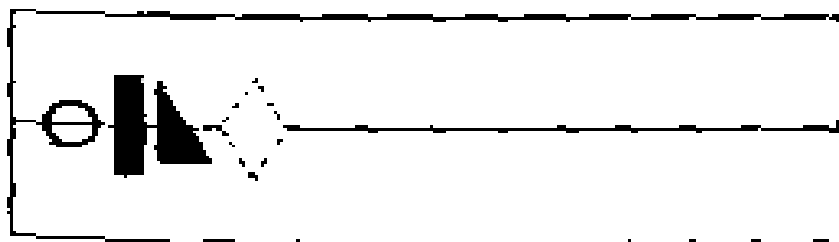

Рис. 5.3



Рис. 5.4

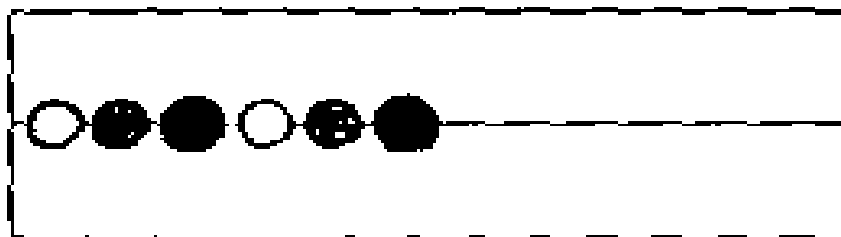

Рис.6.1

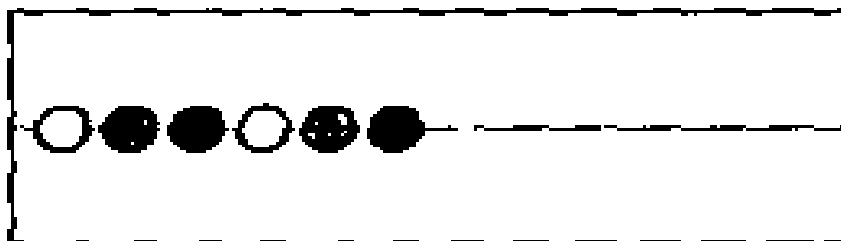

Рис.6.4



Рис. 6.2



Рис.6.5



Рис. 6.3

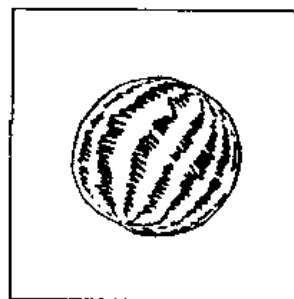

Рис. 6.6



Рис.6.7

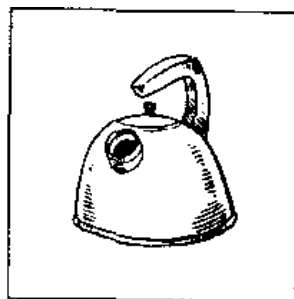

Рис. 6.9



Рис.6.8

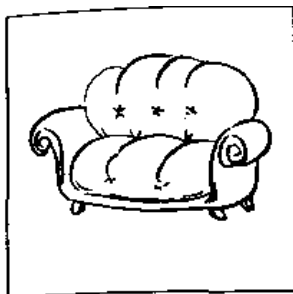

Рис. 6.10



Рис.7.1



Рис.7.4



Рис. 7.2

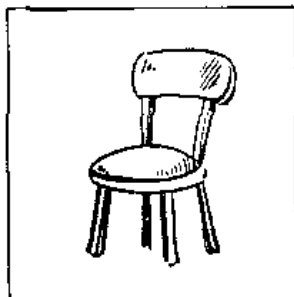

Рис. 7.5



Рис.7.3

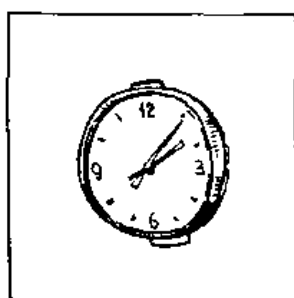

Рис.7.6



Рис.7.7

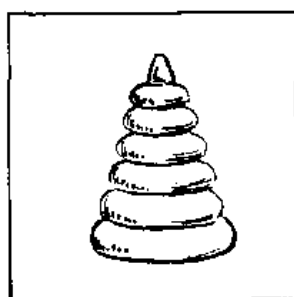

Рис. 7.9

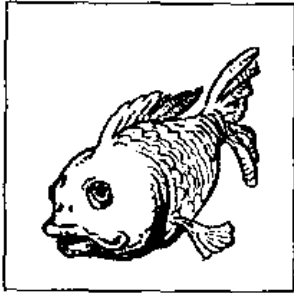

Рис.7.8

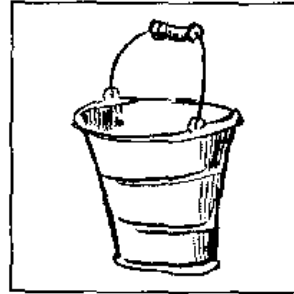

Рис. 7.10

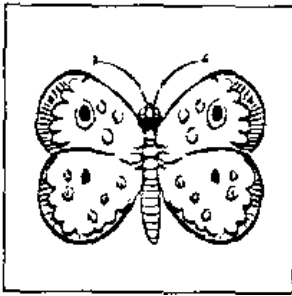

22	25	7	21	11
6	2	10	3	23
17	12	16	5	18
1	15	20	9	24
19	13	4	14	8

Рис. 9.1

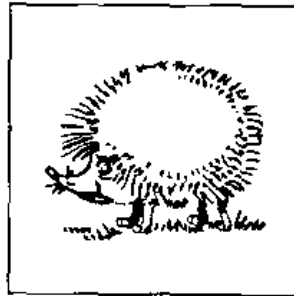
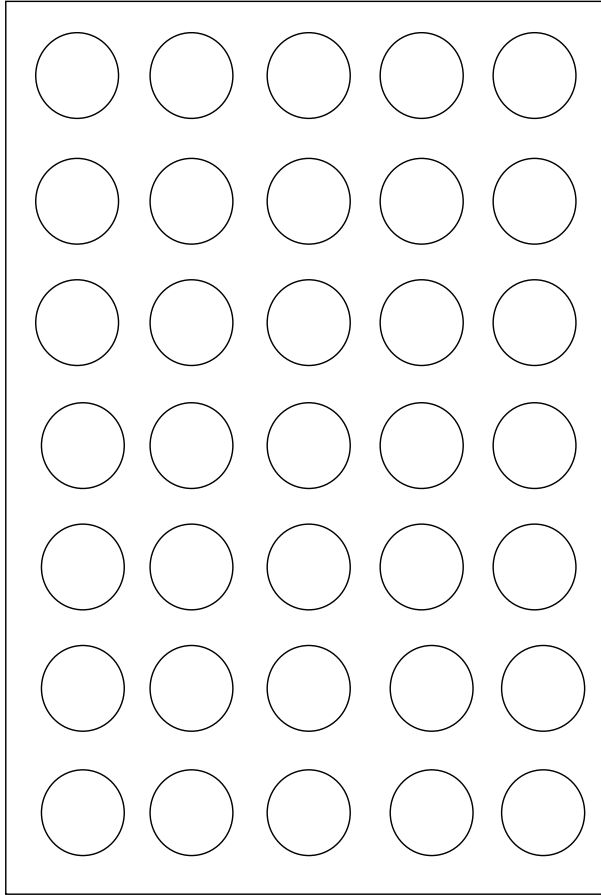
5	14	12	23	2
16	25	7	24	13
11	3	20	4	18
28	10	19	22	1
21	15	9	17	6

Рис. 9.2

14	18	7	24	21
22	1	10	9	6
16	5	8	20	11
23	2	25	3	15
19	13	17	12	4

Рис. 9.3

21	12	7	1	20
6	15	17	3	18
19	4	8	25	13
24	2	22	10	5
9	14	11	23	16

Рис. 9.4

9	5	11	23	20
14	25	17	1	6
3	21	7	19	13
18	12	24	16	4
8	15	2	10	22

Рис. 9.5



Рис. 10.1а



Рис. 10.2 б



Рис. 10.1б



Рис. 10.3 а

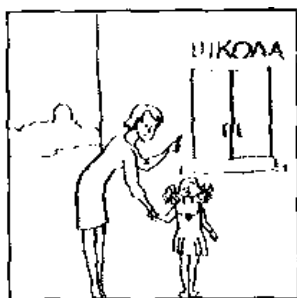

Рис. 10.2 а



Рис. 10.3 б



Рис. 10.4а



Рис. 10.5 б



Рис. 10.4 б



Рис. 10.6а



Рис. 10.5 а



Рис. 10.6 б



Рис. 10.7 а



Рис. 10. 7 б

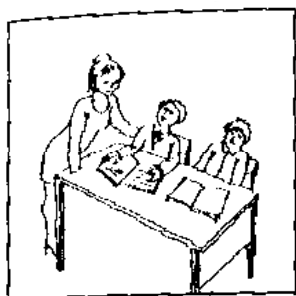

Рис.11.



Рис.12.

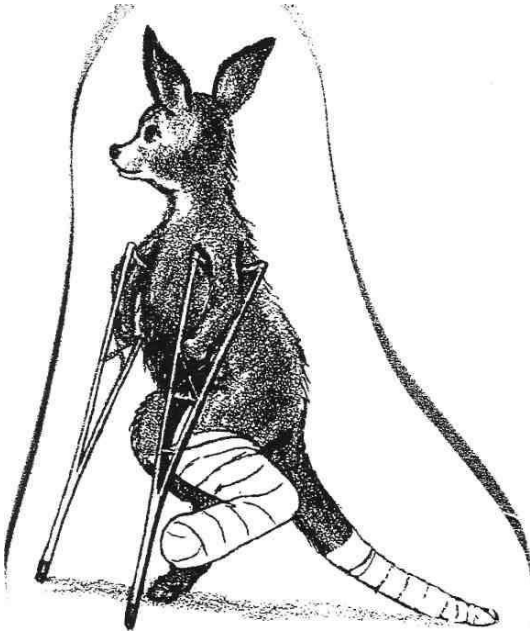

Рис.13.



Рис.14.



Рис.15.



Рис.16.



Рис.17.



Рис.18.



Рис.19.



MoreBooks!
publishing

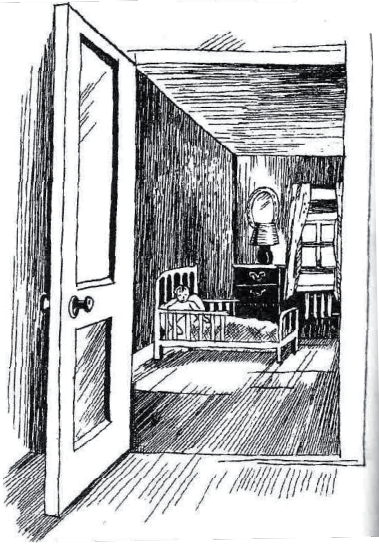

yes i want morebooks!

Покупайте Ваши книги быстро и без посредников он-лайн – в одном из самых быстрорастущих книжных он-лайн магазинов! окружающей среде благодаря технологии Печати-на-Заказ.

Покупайте Ваши книги на
www.more-books.ru

Buy your books fast and straightforward online - at one of world's fastest growing online book stores! Environmentally sound due to Print-on-Demand technologies.

Buy your books online at
www.get-morebooks.com



VDM Verlagsservicegesellschaft mbH

Heinrich-Böcking-Str. 6-8
D - 66121 Saarbrücken

Telefon: +49 681 3720 174
Telefax: +49 681 3720 1749

info@vdm-vsg.de
www.vdm-vsg.de

